



WASCHSAUGER/CARPET CLEANER/ ASPIRATEUR INJECTEUR/EXTRACTEUR PWS 20 F5

(DE) (AT) (CH)

WASCHSAUGER

Bedienungsanleitung
Originalbetriebsanleitung

(GB) (IE)

CARPET CLEANER

User manual
Translation of the original instructions

(FR) (BE)

ASPIRATEUR INJECTEUR/ EXTRACTEUR

Mode d'emploi
Traduction de la notice originale

(NL) (BE)

NAT- EN DROOGZUIGER

Gebruiksaanwijzing
Vertaling van de oorspronkelijke
gebruiksaanwijzing

(PL)

ODKURZACZ PIORĄCY

Instrukcja obsługi
Tłumaczenie instrukcji oryginalnej

(CZ)

TEPOVAČ

Návod na obsluhu
Překlad původního návodu k používání

(SK)

TEPOVAČ

Návod na obsluhu
Preklad pôvodného návodu na použitie

(ES)

LAVA-ASPIRADOR

Manual de instrucciones
Traducción del manual original

(DK)

TEKSTILRENSER

Betjeningsvejledning
Oversættelse af den originale brugsanvisning

(IT)

ASPIRAPOLVERE LAVAPAVIMENTI

Istruzioni per l'uso
Traduzione delle istruzioni originali

(HU)

MOSÓ-SZÍVÓ

Használati útmutató
Eredeti használati utasítás fordítása

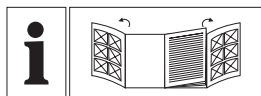

DE/AT/CH	Bedienungsanleitung	Seite	5
GB/IE	User manual	Page	23
FR/BE	Mode d'emploi	Page	38
NL/BE	Gebruiksaanwijzing	Pagina	57
PL	Instrukcja obsługi	Strona	74
CZ	Návod na obsluhu	Strana	91
SK	Návod na obsluhu	Strana	106
ES	Manual de instrucciones	Página	122
DK	Betjeningsvejledning	Side	139
IT	Istruzioni per l'uso	Pagina	154
HU	Használati útmutató	Oldal	171

A

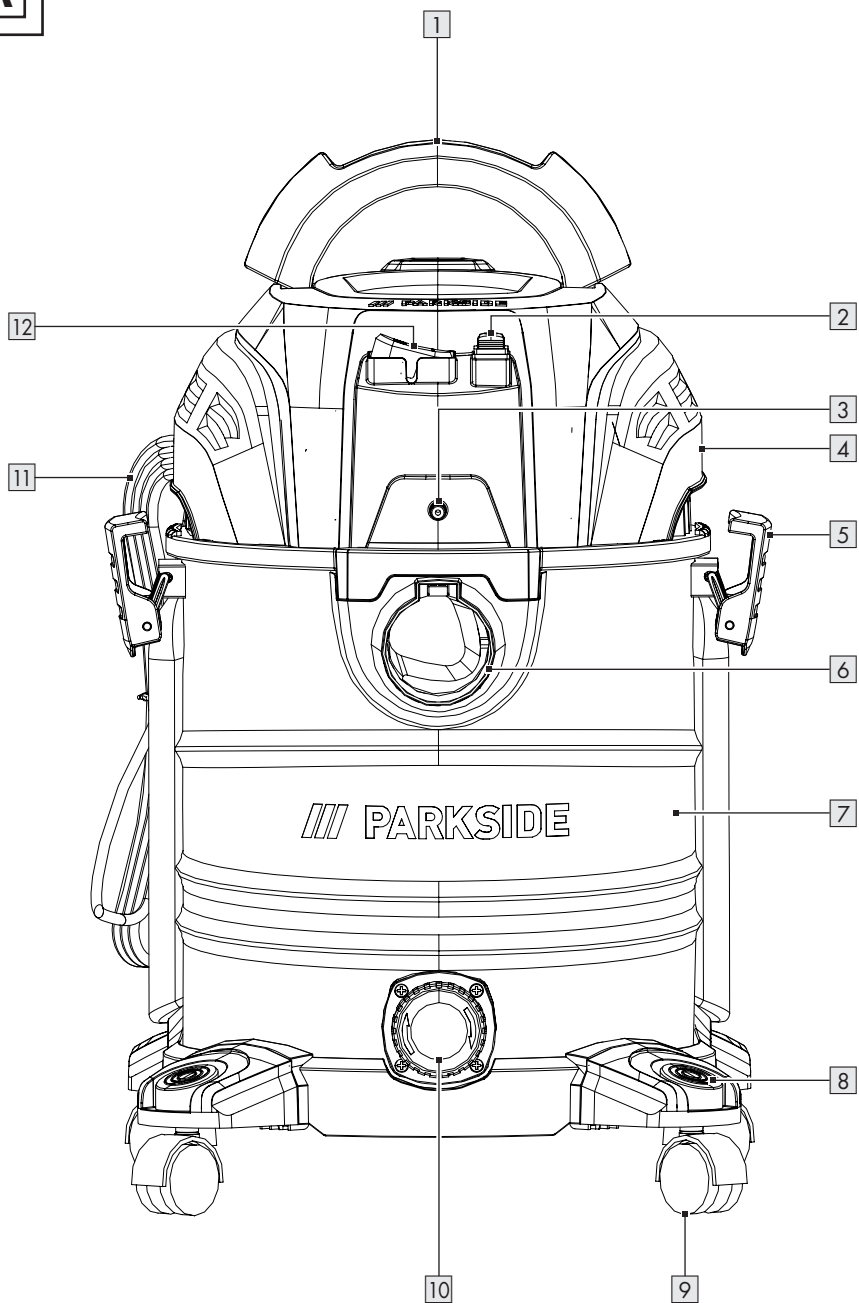

B

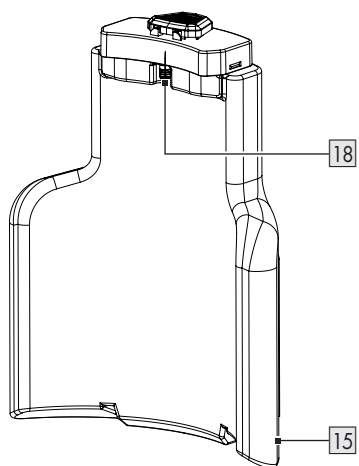
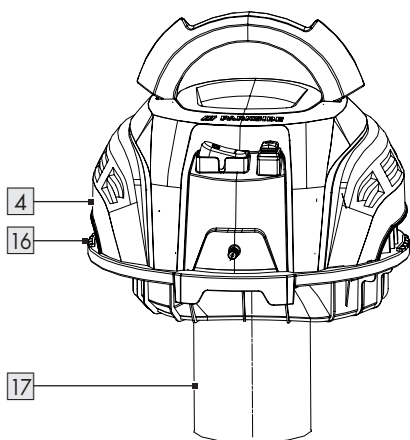
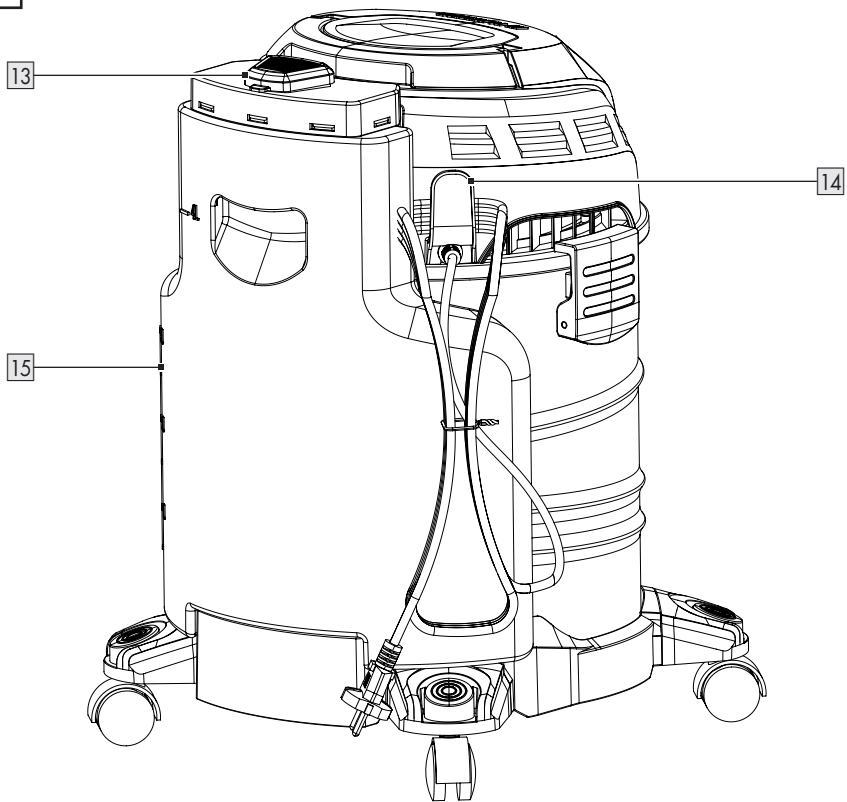

C

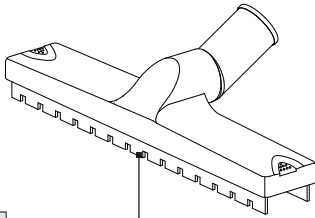

19

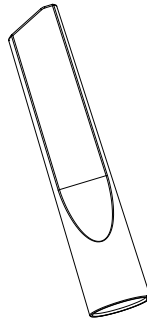

20

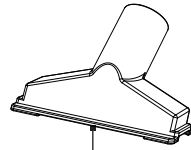

21



22a

22

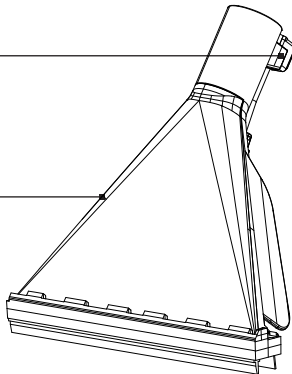

23a

23

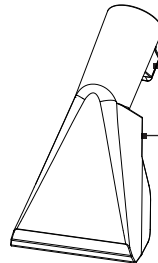

24

25

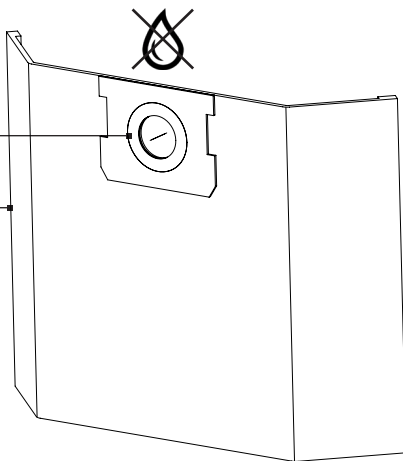

26

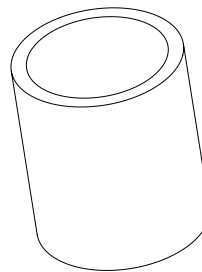



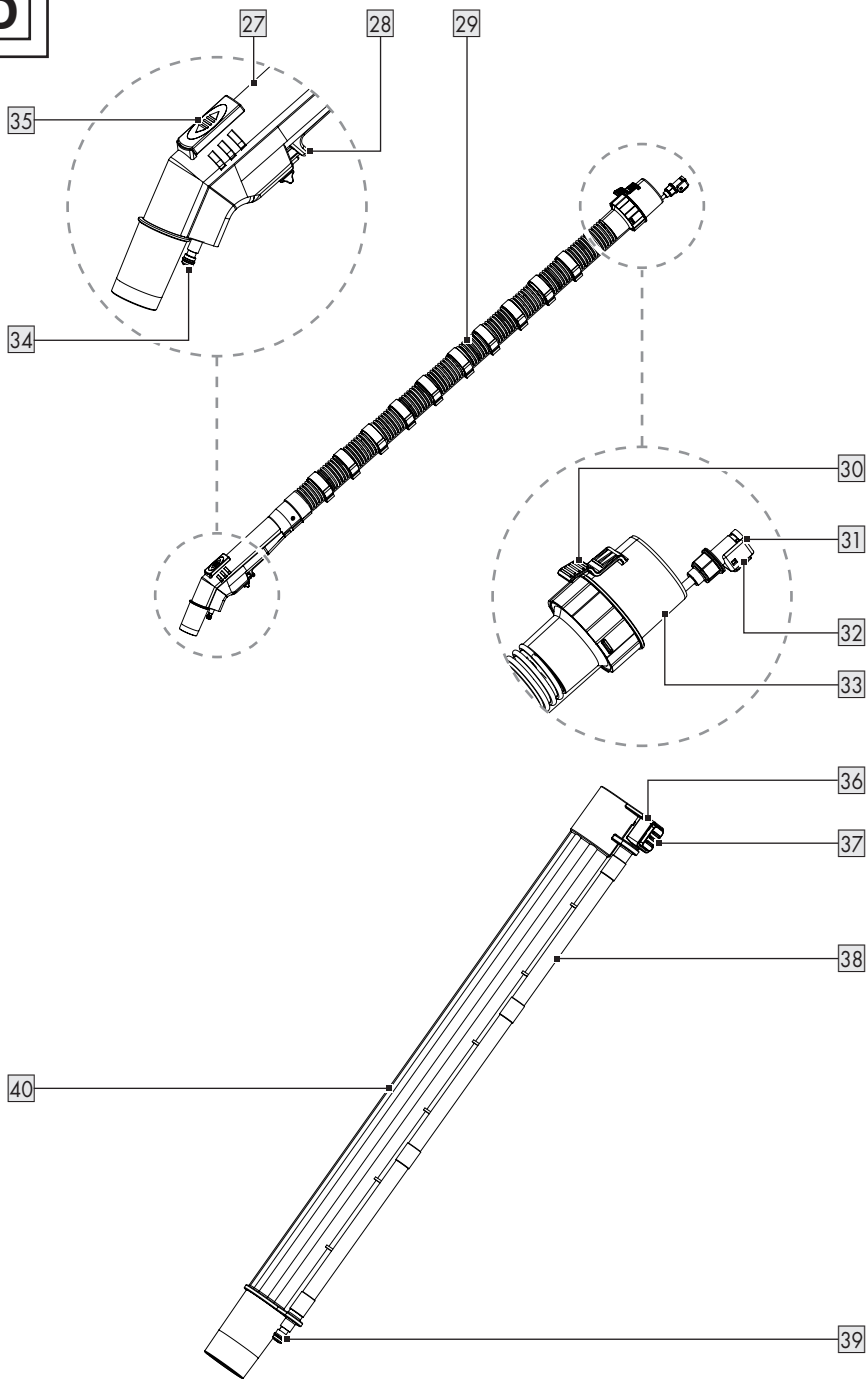













D



Verwendete Warnhinweise und Symbole	Seite	6
Einleitung	Seite	7
Bestimmungsgemäße Verwendung	Seite	7
Lieferumfang	Seite	7
Teilebeschreibung	Seite	8
Technische Daten	Seite	8
Sicherheitsmerkmal	Seite	9
Sicherheitshinweise	Seite	9
Vor dem ersten Gebrauch	Seite	12
Auspacken	Seite	12
Vor dem Gebrauch	Seite	13
Behälterdeckel entnehmen	Seite	13
Lenkrollen montieren	Seite	13
Filter installieren	Seite	13
Flexiblen Saugschlauch und Sprühschlauch verbinden/entfernen	Seite	14
Saugrohr verbinden	Seite	14
Düsen verbinden	Seite	14
Wassertank befüllen/montieren	Seite	15
Bedienung	Seite	15
Ein-/ausschalten	Seite	15
Nass-/Waschsaugen	Seite	15
Saugleistung regeln	Seite	16
Saugrohre und Düsen aufbewahren	Seite	16
Anschlussleitung aufwickeln	Seite	16
Metallbehälter entleeren	Seite	17
Nach dem Gebrauch	Seite	17
Ersatzteile/Zubehör	Seite	17
Fehlerbehebung	Seite	18
Reinigung und Pflege	Seite	19
Reinigung	Seite	19
Pflege	Seite	19
Reparatur	Seite	19
Aufbewahrung	Seite	19
Transport	Seite	20
Entsorgung	Seite	20
Garantie	Seite	21
Abwicklung im Garantiefall	Seite	21
Service	Seite	22

Verwendete Warnhinweise und Symbole

In der Bedienungsanleitung, auf der Verpackung, auf dem Typenschild und auf den Produktetiketten werden die folgenden Warnhinweise verwendet:

	Lesen Sie die Bedienungsanleitung!		Düse zum Staubsaugen auf glatten und harten Böden
	Schalten Sie das Produkt aus und trennen Sie es von der Stromversorgung, bevor Sie Aufsätze austauschen, das Produkt reinigen und wenn Sie es nicht benutzen!		Düse zum Staubsaugen auf Teppichen
			Düse zum Aufsaugen von Staub und Schmutz aus Rillen, Verbindungsstellen und Rissen
	Beachten Sie die Warn- und Sicherheitshinweise!		Düse zum Absaugen von Staub und Schmutz von Sofa und Kissen
	Gefahr – Risiko eines Stromschlags!		Filter zum Aufsaugen von Wasser oder anderen Flüssigkeiten
	Durchmesser		Der Filter eignet sich nicht zum Aufsaugen von Wasser oder anderen Flüssigkeiten.
	Wechselstrom/-spannung		Verwenden Sie das Produkt nur im Innenbereich.
 	Sicherheitshinweise Handlungsanweisungen		Es besteht Brandrisiko, wenn das Saugmaterial eine Temperatur von +40 °C überschreitet.
	Das CE-Zeichen bestätigt Konformität mit den für das Produkt zutreffenden EU-Richtlinien.		

WASCHSAUGER

● **Einleitung**

Wir beglückwünschen Sie zum Kauf Ihres neuen Produkts. Sie haben sich damit für ein hochwertiges Produkt entschieden. Die Bedienungsanleitung ist Teil dieses Produkts. Sie enthält wichtige Hinweise für Sicherheit, Gebrauch und Entsorgung. Machen Sie sich vor der Benutzung des Produkts mit allen Bedien- und Sicherheitshinweisen vertraut. Benutzen Sie das Produkt nur wie beschrieben und für die angegebenen Einsatzbereiche. Händigen Sie alle Unterlagen bei Weitergabe des Produkts an Dritte mit aus.

● **Bestimmungsgemäße Verwendung**

- Das Produkt ist ausschließlich für folgende Verwendungen bestimmt:
 - Waschsaugen von Hartböden, Teppichböden und Polstern
 - Nass- und Trockensaugen im häuslichen Bereich wie z. B. im Haushalt, im Hobbyraum, im Auto oder in der Garage
 - Absaugen von Wasser
- Das Produkt eignet sich zum Aufsaugen von Wasser und Schmutz mit einer Temperatur von nicht mehr als +40 °C.
- Bestimmte Materialien können explosive Dämpfe oder Gemische erzeugen, wenn sie durch die Saugluft bewegt werden. Saugen Sie niemals folgende Materialien auf:
 - Explosive oder entflammbare Gase, Flüssigkeiten und (reaktionsfreudige) StaubpartikelDas Aufsaugen solcher Materialien stellt eine Gefahr für die Gesundheit dar und ist daher verboten.

- Reaktionsfreudige Metallstaubpartikel (z. B. Aluminium, Magnesium und Zink in Kombination mit stark basischen oder sauren Reinigungsmitteln)
 - Unverdünnte, starke Säuren und Laugen
 - Organische Lösungsmittel (z. B. Benzin, Farbverdünner, Azeton, Heizöl)
Diese Substanzen können zu Korrosion am Produkt führen.
 - Ruß und glimmende Asche
 - Zement, Gips und Kalkstaub
 - Kleine Objekte oder Asche aus Kaminen, Kohleöfen, Aschenbechern oder Grillen
 - Asche oder Schmutz von Heizkesseln und Öfen
- Jede andere Verwendung oder Veränderung des Produkts gilt als nicht bestimmungsgemäß und kann zu Gefahren wie Tod, Körperverletzung und Sachschäden führen.
 - Der Hersteller haftet nicht für Schäden, die durch unsachgemäßen Gebrauch entstehen.
 - Das Produkt ist ausschließlich für den Hausgebrauch bestimmt.
 - Das Produkt ist nicht für den gewerblichen/industriellen Gebrauch oder ähnliche Zwecke bestimmt.

● **Lieferumfang**

Prüfen Sie nach dem Auspacken des Produkts, ob die Lieferung vollständig ist und ob alle Teile in gutem Zustand sind. Entfernen Sie vor der Verwendung alle Verpackungsmaterialien.

- 1 Behälterdeckel
- 1 Metallbehälter
- 4 Lenkrollen
- 1 Flexibler Saugschlauch mit Sprühschlauch
- 2 Saugrohre mit Sprühschlauch
- 1 Wassertank
- 1 Bodendüse

- 1 Fugendüse
- 1 Polsterdüse
- 1 Polster-Waschdüse
- 1 Boden-Waschdüse
- 1 Schaumstofffilter
- 1 Papierfilterbeutel
- 1 Reinigungsflüssigkeit
- 1 O-Ring-Set
- 1 Bedienungsanleitung

● Teilebeschreibung

Machen Sie sich vor dem Lesen mit allen Funktionen des Produkts vertraut.

Abb. A

- 1 Tragegriff
- 2 Pumpenschalter
- 3 Sprühanschluss
- 4 Behälterdeckel (inkl. Motorantriebssystem und -gehäuse)
- 5 Riegel
- 6 Sauganschluss
- 7 Metallbehälter
- 8 Zubehörhalter
- 9 Lenkrolle
- 10 Ablassöffnung
- 11 Anschlussleitung mit Netzstecker
- 12 Ein-/Aus-Schalter

Abb. B

- 13 Deckel
- 14 Kabelhalterung
- 15 Wassertank
- 16 Rippe
- 17 Filterkorb
- 18 Wasserauslass

Abb. C

- 19 Bodendüse
- 20 Polsterdüse
- 21 Fugendüse
- 22 Boden-Waschdüse
- 22a Sprühschlauchkupplung
- 23 Polster-Waschdüse
- 23a Sprühschlauchkupplung
- 24 Dichtungsring
- 25 Papierfilterbeutel

- 26 Schaumstofffilter

Abb. D

- 27 Griff
- 28 Sprühhebel
- 29 Flexibler Saugschlauch
- 30 Entriegelungstaste (Saugschlauchkupplung)
- 31 Sprühschlauchkupplung (flexibler Saugschlauch)
- 32 Entriegelungstaste (Sprühschlauchkupplung)
- 33 Saugschlauchkupplung
- 34 Sprühanschluss (Griff)
- 35 Luftregler
- 36 Sprühschlauchkupplung (Saugrohr)
- 37 Entriegelungstaste (Saugrohr)
- 38 Sprühschlauch
- 39 Sprühanschluss (Saugrohr)
- 40 Saugrohr

Nicht abgebildet:

- 41 Reinigungsflüssigkeit
- 42 O-Ring-Set

● Technische Daten

Waschsauger	PWS 20 F5
Modellnummer	
mit VDE-Stecker:	HG12963
mit BS-Stecker:	HG12963-BS
mit CH-Stecker:	HG12963-CH
Nenneingangsleistung:	1 600 W
Deklarierte Leistung im Aus-Zustand:	≤0,3 W
Nenneingangsspannung:	220–240 V~, 50/60 Hz
Saugkraft:	250 Airwatt
Ansaugdruck:	160 mbar (16 kPa)
Saugleistung:	38 l/s
Sprühdruk:	2 bar

Sprührate:	1,0 l/min
Schutzklasse:	II/□ (Doppel- isolierung)
IP-Schutzart:	IPX4
Länge des flexiblen Schlauchs:	ca. 2 m
Länge der Saugrohre:	49,5 cm
Länge der Anschluss- leitung:	ca. 7,5 m

Metallbehälter	
Abmessungen (Ø x H):	28,7 x 31,5 cm
Bruttovolumen:	20 l
Nettovolumen:	19 l
Kapazität für Flüssigkeiten:	max. 11 l

● Sicherheitsmerkmal

- Sobald der Metallbehälter  voll ist, hört das Produkt auf zu saugen. Dadurch wird ein Überlauf und eine Beschädigung des Elektromotors verhindert.

Sicherheitshinweise

MACHEN SIE SICH VOR DER VERWENDUNG DES PRODUKTS MIT ALLEN SICHERHEITSHINWEISEN UND GEBRAUCHSANWEISUNGEN VERTRAUT! WENN SIE DIESES PRODUKT AN ANDERE WEITERGEBEN, GEBEN SIE AUCH ALLE DOKUMENTE WEITER!

Im Falle von Schäden aufgrund der Nichteinhaltung dieser Bedienungsanleitung erlischt Ihr Garantieanspruch! Für Folgeschäden wird keine Haftung übernommen! Im Falle von Sach- oder Personenschäden aufgrund einer unsachgemäßen Benutzung oder Nichteinhaltung der Sicherheitshinweise wird keine Haftung übernommen!

Kinder und Personen mit Einschränkungen



WARNING!

LEBENS- UND UNFALLGEFAHR FÜR KLEINKINDER UND KINDER!

Lassen Sie Kinder niemals unbeaufsichtigt mit dem Verpackungsmaterial. Es besteht Erstickungsgefahr durch Verpackungsmaterial. Kinder unterschätzen häufig die Gefahren.

- Dieses Produkt kann von Kindern ab 8 Jahren und darüber sowie von Personen mit verringerten physischen, sensorischen oder mentalen Fähigkeiten oder Mangel an Erfahrung und Wissen benutzt werden, wenn sie beaufsichtigt werden oder bezüglich des sicheren Gebrauchs des Produkts unterwiesen wurden und die daraus resultierenden Gefahren verstehen.
- Kinder dürfen nicht mit dem Produkt spielen.
- Reinigung und Benutzer-Wartung dürfen nicht von Kindern durchgeführt werden, es sei denn, sie sind älter als 8 Jahre und werden beaufsichtigt.

Bestimmungsgemäßer Gebrauch

- ⚠ **WARNUNG! Verletzungsrisiko!** Eine unsachgemäße Verwendung kann zu Verletzungen führen. Verwenden Sie das Produkt ausschließlich dieser Anleitung entsprechend. Versuchen Sie nicht, das

Produkt in irgendeiner Weise zu verändern.

Elektrische Sicherheit

- ⚠ **GEFAHR! Stromschlagrisiko!** Versuchen Sie nicht, das Produkt selbst zu reparieren. Im Fall einer Fehlfunktion dürfen Reparaturen ausschließlich von qualifiziertem Personal durchgeführt werden.
- ⚠ **WARNUNG! Stromschlagrisiko!** Tauchen Sie die elektrischen Teile des Produkts nicht in Wasser oder andere Flüssigkeiten ein. Halten Sie das Produkt niemals unter fließendes Wasser.
- ⚠ **WARNUNG! Stromschlagrisiko!** Verwenden Sie kein beschädigtes Produkt. Trennen Sie das Produkt von der Stromversorgung und wenden Sie sich an Ihren Händler, wenn es beschädigt ist.
- ⚠ **WARNUNG! Verletzungsrisiko!** Schalten Sie das Produkt aus und trennen Sie es von der Stromversorgung, bevor Sie Reinigungsarbeiten

durchführen und wenn das Produkt nicht in Verwendung ist.

- Verwenden Sie das Produkt nicht mehr, wenn es fallen gelassen wurde.
- Vor dem Anschließen des Netzsteckers an die Stromversorgung: Achten Sie darauf, dass die Nennspannung am Typenschild des Produkts mit der Netzspannung Ihrer Stromversorgung übereinstimmt.
- Überprüfen Sie den Netzstecker und die Anschlussleitung regelmäßig auf Schäden. Wenn die Anschlussleitung beschädigt ist, muss sie vom Hersteller, seinem Kundendienst oder ähnlich qualifizierten Personen ersetzt werden, um Gefahren zu vermeiden.
- Schützen Sie die Anschlussleitung vor Schäden. Lassen Sie sie nicht über scharfe Kanten hängen und quetschen oder biegen Sie sie nicht. Halten Sie die Anschlussleitung von heißen Oberflächen und offenen Flammen fern.

Bedienung

⚠️ WARNUNG! Verletzungs- und Brandrisiko!



Verwenden Sie das Produkt niemals zum Absaugen von Wasser, Schmutz und Materialien mit einer Temperatur von mehr als +40 °C.

- Ziehen Sie den Netzstecker aus der Steckdose
 - wenn eine Fehlfunktion auftritt,
 - bevor Sie Zubehörteile aufsetzen/wechseln,
 - bevor Sie das Produkt reinigen,
 - wenn Sie das Produkt für längere Zeit nicht verwenden,
 - während eines Gewitters und
 - nach jeder Verwendung.
- Ziehen Sie am Netzstecker und nicht an der Anschlussleitung, um den Stecker aus der Steckdose zu ziehen.
- Defekte Teile müssen immer durch Original-Ersatzteile ersetzt werden.

- Decken Sie während des Betriebs nicht die Lüftungsschlitze ab. Risiko einer Überhitzung und Schäden am Produkt.
- Das Produkt darf nur mit einer Steckdose verbunden werden, die durch einen Fehlerstrom-Schutzschalter mit einem Bemessungsfehlerstrom von nicht mehr als 30 mA geschützt ist.

Reinigung und Lagerung

⚠️ WARNUNG! Verletzungs-

risiko! Trennen Sie das Produkt von der Stromversorgung, bevor Sie es reinigen oder wenn es nicht in Verwendung ist.

- Schützen Sie Produkt, Anschlussleitung und Netzstecker vor Staub, direkter Sonneneinstrahlung, Tropf- und Spritzwasser.
- Lagern Sie das Produkt an einem kühlen, trockenen Ort, geschützt vor Feuchtigkeit und außerhalb der Reichweite von Kindern.

- Schützen Sie das Produkt vor Hitze. Stellen Sie das Produkt nicht in der Nähe von offenen Flammen oder Hitzequellen wie Öfen oder Heizgeräten auf.

● Vor dem ersten Gebrauch

● Auspacken

⚠️ WARNUNG!

- ▶ Das Produkt und die Verpackung sind kein Kinderspielzeug! Kinder dürfen nicht mit Plastiktüten, Folien und Kleinteilen spielen! Es besteht Verschluckungs- und Erstickungsgefahr!

- Vergewissern Sie sich, dass der Lieferumfang vollständig und unbeschädigt ist. Wenn Sie feststellen, dass Teile fehlen oder beschädigt sind, verwenden Sie das Produkt nicht und wenden Sie sich an Ihren Händler. Verwenden Sie das Produkt nur, wenn fehlende Teile nachgeliefert oder defekte Teile ersetzt wurden. Die Verwendung eines unvollständigen oder beschädigten Produkts stellt eine Gefahr für Personen und Gegenstände dar.
1. Packen Sie alle Teile aus und legen Sie diese auf eine flache, stabile Oberfläche.
 2. Entfernen Sie alle Verpackungsmaterialien und Transportsicherungen, falls vorhanden.

● Vor dem Gebrauch

⚠ WARNUNG!

- ▶ Es besteht ein Unfallrisiko, falls das Produkt mit einer elektrischen Stromversorgung betrieben wird, die nicht mit den Angaben auf dem Typenschild des Produkts übereinstimmt.
- ▶ Die Versorgungsspannung und die Frequenz der Stromquelle müssen mit den Angaben auf dem Typenschild des Produkts übereinstimmen.

⚠ WARNUNG!



Schalten Sie das Produkt aus und trennen Sie es von der Stromversorgung, bevor Sie Aufsätze austauschen, das Produkt reinigen und wenn Sie es nicht benutzen!

● Behälterdeckel entnehmen

HINWEIS

- ▶ Entnehmen Sie den Behälterdeckel **4**,
 - bevor Sie die Lenkrollen **9** montieren,
 - um den Schaumstofffilter **26** zu installieren,
 - um den Papierfilterbeutel **25** zu installieren bzw. wechseln und
 - um den Metallbehälter **7** zu entleeren.

1. Öffnen Sie die Riegel **5**, indem Sie diese vom Metallbehälter **7** wegziehen.
2. Heben Sie die Riegel **5** an und trennen Sie diese von der Rippe **16**.
3. Halten Sie den Tragegriff **1** fest und entnehmen Sie den Behälterdeckel **4** vom Metallbehälter **7**.
Der Filterkorb **17** wird für die Installation des Schaumstofffilters **26** freigelegt.

4. Führen Sie die vorigen Schritte in umgekehrter Reihenfolge aus, um den Behälterdeckel **4** am Metallbehälter **7** zu verriegeln.
5. Klappen Sie den Tragegriff **1** nach der Verwendung oder bevor Sie das Produkt einlagern nach unten.

● Lenkrollen montieren

1. Stellen Sie den Metallbehälter **7** auf den Kopf, so dass dessen Bodenfläche nach oben zeigt.
2. Stecken Sie die Lenkrollen **9** bis zum Anschlag in die Schlitzlöcher der Kunststoffhalterungen, bis die Lenkrollen mit einem Klick einrasten.
3. Prüfen Sie, ob die Lenkrollen **9** sich frei drehen können.

● Filter installieren

⚠ VORSICHT!

- ▶ Verwenden Sie das Produkt niemals ohne den Schaumstofffilter **26**. Aufgesaugte Substanzen können Metall oder harte, scharfkantige Partikel enthalten, welche den Motor beschädigen oder zu einem Stromschlag führen können. Außerdem schützt der Schaumstofffilter den Filterkorb **17** und Motor vor Nässe beim Nass- und Waschsaugen.

HINWEIS

- ▶ Der Papierfilterbeutel **25** eignet sich ausschließlich zum Trockensaugen.

Schaumstofffilter (Nass-/Wasch-/Trockensaugen)

1. Drehen Sie den Behälterdeckel **4** um.
2. Stülpen Sie den Schaumstofffilter **26** komplett über den Filterkorb **17**.

Papierfilterbeutel (Trockensaugen)

- Stülpen Sie den Dichtungsring **24** des Papierfilterbeutels **25** über den Sauganschluss **6** innerhalb des Metallbehälters **7**. Der Dichtungsring muss in der kreisförmigen Rippe am Sauganschluss eingepasst sein.

● Flexiblen Saugschlauch und Sprühschlauch verbinden/ entfernen

1. Richten Sie die Saugschlauchkupplung **33** am Sauganschluss **6** aus.
2. Schieben Sie die Saugschlauchkupplung **33** langsam in den Sauganschluss **6**, bis die Entriegelungstaste **30** einrastet.
3. Prüfen Sie, ob der flexible Saugschlauch **29** korrekt installiert ist, indem Sie leicht an der Saugschlauchkupplung **33** ziehen. Der flexible Saugschlauch ist korrekt installiert, wenn die Saugschlauchkupplung sich nicht bewegt.
4. Prüfen Sie, ob der flexible Saugschlauch **29** sich frei drehen kann.
5. Schieben Sie die Sprühschlauchkupplung **31** langsam auf den Sprühanschluss **3**, bis die Entriegelungstaste **32** einrastet.
6. Sprühschlauch entfernen: Drücken Sie die Entriegelungstaste **32** nach unten. Ziehen Sie die Sprühschlauchkupplung **31** vom Sprühanschluss **3** ab.
7. Flexiblen Saugschlauch **29** entfernen: Drücken Sie die Entriegelungstaste **30** nach unten. Ziehen Sie die Saugschlauchkupplung **33** aus dem Sauganschluss **6** heraus.

● Saugrohr verbinden

HINWEIS

- ▶ Beide Saugrohre **40** sind identisch. Daher können Sie das Produkt entweder mit einem einzelnen Saugrohr oder mit beiden Saugrohren verwenden.

1. Richten Sie die Sprühschlauchkupplung **36** mit dem Sprühanschluss **34** am Griff **27** aus.
2. Schieben Sie das Saugrohr **40** auf den Griff **27**, bis die Entriegelungstaste **37** einrastet.
3. Optional: Verbinden Sie das zweite Saugrohr **40** mit dem ersten Saugrohr, das bereits mit dem Griff **27** verbunden ist. Verbinden Sie dazu die Sprühschlauchkupplung **36** des zweiten Saugrohrs mit dem Sprühanschluss **39** des ersten Saugrohrs.

● Düsen verbinden

Boden-/Fugen-/Polsterdüse

- Schieben Sie die Düse **19/20/21** bis zum Anschlag auf den Griff **27** oder das untere Ende des Saugrohrs **40**.

Düse	Anwendungsbereich
Bodendüse 19	<ul style="list-style-type: none">■ Harte und flache Oberflächen■ Teppiche oder ähnliche Oberflächen
Polsterdüse 20	<ul style="list-style-type: none">■ Polstermöbel■ Kissen■ Autositze
Fugendüse 21	<ul style="list-style-type: none">■ Rillen■ Verbindungsstellen■ Sofas■ Enge Räume

Waschdüsen

1. Richten Sie die Sprühschlauchkupplung **22a/23a** der Waschdüse **22/23** am Sprühanschluss **39** aus.
2. Schieben Sie die Waschdüse **22/23** bis zum Anschlag auf das Saugrohr **40**.

Düse	Anwendungsbereich
Boden-Waschdüse 22	<ul style="list-style-type: none">■ Harte und flache Oberflächen■ Teppiche oder ähnliche Oberflächen
Polster-Waschdüse 23	<ul style="list-style-type: none">■ Polstermöbel■ Autositze

● Wassertank befüllen/montieren

1. Klappen Sie den Deckel **13** des Wassertanks **15** nach oben.
2. Befüllen Sie den Wassertank **15** mit Leitungswasser. Geben Sie bei starker Verschmutzung der zu reinigenden Fläche ein geeignetes Reinigungsmittel hinzu.
3. Klappen Sie den Deckel **13** des Wassertanks **15** nach unten. Der Deckel muss hörbar einrasten.
4. Richten Sie den Wasserauslass **18** des Wassertanks **15** am Wassereinlass an der Rückseite des Behälterdeckels **4** aus.
5. Drücken Sie den Wassertank **15** bis zum Anschlag nach unten.
6. Zur Demontage ziehen Sie den Wassertank **15** nach oben aus dem Behälterdeckel **4**.

● Bedienung

● Ein-/ausschalten

1. **Vorbereitung:**
 - Prüfen Sie, ob alle Teile sicher verbunden sind.
 - Verriegeln Sie den Behälterdeckel **4**.
 - Schalten Sie das Produkt aus.
2. Schließen Sie den Netzstecker **11** an eine geeignete Steckdose an.
3. **Einschalten:** Stellen Sie den Ein-/Aus-Schalter **12** auf Position **I**.
4. **Ausschalten:** Stellen Sie den Ein-/Aus-Schalter **12** auf Position **0**.

● Nass-/Waschsaugen

HINWEIS

- ▶ Wenn der Metallbehälter **7** voll ist, hört das Produkt durch eine Sicherheitsvorrichtung (Schwimmerventil im Filterkorb **17**) auf zu saugen. Gehen Sie in diesem Fall wie folgt vor:
 - Stellen Sie den Ein-/Aus-Schalter **12** auf Position **0**.
 - Ziehen Sie den Netzstecker **11** aus der Steckdose.
 - Entleeren Sie den Metallbehälter **7** (siehe „Metallbehälter entleeren“).

Nasssaugen

1. **Vorbereitung:**
 - Entnehmen Sie den Papierfilterbeutel **25**.
 - Installieren Sie den Schaumstofffilter **26** (siehe „Filter installieren“).
2. Verbinden Sie den flexiblen Saugschlauch **29** mit dem Sauganschluss **6** (siehe „Flexiblen Saugschlauch und Sprühschlauch verbinden/entfernen“).
3. Schalten Sie das Produkt ein (siehe „Ein-/ausschalten“).

4. Saugen Sie Flüssigkeiten mit dem Griff **27** auf.
Zur Reinigung des Bodens oder anderer Oberflächen können Sie auch das Saugrohr **40** mit einer geeigneten Düse **19/22/23** verwenden.
5. Nach Abschluss der Reinigungsarbeiten:
 - Schalten Sie das Produkt aus (siehe „Ein-/ausschalten“).
 - Entleeren Sie sofort den Metallbehälter **7** (siehe „Metallbehälter entleeren“). Der Metallbehälter ist nicht zur längeren Aufbewahrung von Flüssigkeiten vorgesehen.
7. Schalten Sie das Produkt ein (siehe „Ein-/ausschalten“).
8. Drücken Sie den Sprühhebel **28** am Griff **27**, um die Sprühfunktion einzuschalten.
9. Ziehen Sie die Waschdüse **22/23** in Bahnen über den Boden bzw. das Polster (nicht schieben). Lassen Sie die Bahnen etwas überlappen, um eine gründliche Reinigung zu gewährleisten.
10. Nach Abschluss der Reinigungsarbeiten:
 - Schalten Sie das Produkt aus (siehe „Ein-/Ausschalten“).
 - Drücken Sie den Pumpenschalter **2**. Die Kontrollleuchte des Pumpenschalters erlischt.
 - Entleeren Sie sofort den Metallbehälter **7** (siehe „Metallbehälter entleeren“). Der Metallbehälter ist nicht zur längeren Aufbewahrung von Flüssigkeiten vorgesehen.

Waschsaugen

HINWEIS

- ▶ Bei starker Verschmutzung oder Flecken auf der zu reinigenden Fläche: Geben Sie etwas Reinigungsflüssigkeit **41** in den mit Wasser befüllten Wassertank **15**. Somit erhöhen Sie die Reinigungswirkung.

1. **Vorbereitung:**
 - Entnehmen Sie den Papierfilterbeutel **25**.
 - Installieren Sie den Schaumstofffilter **26** (siehe „Filter installieren“).
2. Verbinden Sie den flexiblen Saugschlauch **29** mit dem Sauganschluss **6** und die Sprühschlauchkupplung **31** mit dem Sprühanschluss **3** (siehe „Flexiblen Saugschlauch und Sprühschlauch verbinden/entfernen“).
3. Verbinden Sie das Saugrohr **40** mit dem flexiblen Saugschlauch **29** (siehe „Saugrohr verbinden“).
4. Verbinden Sie die gewünschte Waschdüse **22/23** mit dem Saugrohr **40** (siehe „Düsen verbinden“).
5. Befüllen und montieren Sie den Wassertank **15** (siehe „Wassertank befüllen/montieren“).
6. Drücken Sie den Pumpenschalter **2**. Die Kontrollleuchte des Pumpenschalters leuchtet rot.

● Saugleistung regeln

- Öffnen oder schließen Sie den Luftregler **35**, um die Saugleistung zu regeln.

Einstellung	Saugleistung
Offen	Verringert
Geschlossen	Erhöht

● Saugrohre und Düsen aufbewahren

- Stecken Sie die Saugrohre **40** und die Düsen **19/20/21/22/23** in die Zubehöralter **8** an den Lenkrollen **9**.

● Anschlussleitung aufwickeln

- Wickeln Sie die Anschlussleitung **11** auf. Hängen Sie die Anschlussleitung an der Kabelhalterung **14** auf.

● Metallbehälter entleeren

⚠️ WARNUNG!



Schalten Sie das Produkt aus und trennen Sie es von der Stromversorgung, bevor Sie Aufsätze austauschen, das Produkt reinigen und wenn Sie es nicht benutzen.

⚠️ WARNUNG! Brandrisiko!

- ▶ Nach jeder Verwendung: Entleeren und reinigen Sie das Produkt, um die Ansammlung von Materialien zu vermeiden, die ein Brandrisiko im Produkt darstellen könnten.



1. Drehen Sie die Kappe der Ablassöffnung **10** entgegen dem Uhrzeigersinn, um die Kappe zu entfernen.
2. Entleeren Sie den Metallbehälter **7**.
3. Setzen Sie die Kappe wieder auf die Ablassöffnung **10**. Drehen Sie die Kappe im Uhrzeigersinn.

● Nach dem Gebrauch

1. Schalten Sie das Produkt aus und ziehen Sie den Netzstecker **11** aus der Steckdose.
2. Lassen Sie das Produkt abkühlen.
3. Prüfen, reinigen und lagern Sie das Produkt (siehe „Reinigung und Pflege“).

● Ersatzteile/Zubehör

Kontaktieren Sie das Service-Center via Telefon (siehe „Service“). Halten Sie die unten genannte Bestellnummer parat.

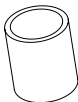
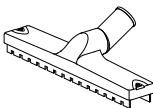
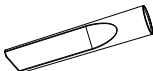
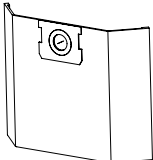
Teil		Bestellnummer
40 Saugrohr		99948092901
29 Flexibler Saugschlauch		99948092902
26 Schaumstofffilter		99948092903
19 Bodendüse		99948092904
21 Fugendüse		99948092905
25 Papierfilterbeutel		99948092906

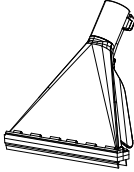
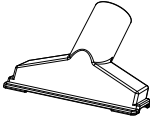
Teil		Bestellnummer	
23	Polster-Waschdüse		99948092907
22	Boden-Waschdüse		99948092908
42	O-Ring-Set	(nicht abgebildet)	99948092909
20	Polsterdüse		99948092910

● Fehlerbehebung

Fehler	Mögliche Ursache	Maßnahme
Das Produkt funktioniert nicht.	Der Netzstecker 11 ist nicht mit der Stromversorgung verbunden.	Stecken Sie den Netzstecker 11 in eine geeignete Steckdose.
Die Saugleistung ist reduziert und das Produkt saugt keinen Schmutz.	Der Metallbehälter 7 ist voll.	Entleeren Sie den Metallbehälter 7 (siehe „Metallbehälter entleeren“).
	Der Luftweg ist blockiert.	Prüfen Sie die folgenden Teile auf Verstopfungen und entfernen Sie die Verstopfungen: <ul style="list-style-type: none"> ■ Metallbehälter 7 ■ Bodendüse 19 ■ Polsterdüse 20 ■ Fugendüse 21 ■ Boden-Waschdüse 22 ■ Polster-Waschdüse 23 ■ Flexibler Saugschlauch 29 ■ Saugrohr 40

Fehler	Mögliche Ursache	Maßnahme
Während des Saugens tritt Staub oder Wasser aus dem Produkt aus.	Der Behälterdeckel 4 wurde nicht korrekt montiert.	Bringen Sie den Behälterdeckel 4 korrekt an (siehe „Behälterdeckel entnehmen“).
	Die Kappe der Ablassöffnung 10 ist nicht ordnungsgemäß verschlossen.	Setzen Sie die Kappe auf die Ablassöffnung 10 . Drehen Sie die Kappe im Uhrzeigersinn.

● Reinigung und Pflege

⚠ **WARNUNG!**



Schalten Sie das Produkt aus und trennen Sie es von der Stromversorgung, bevor Sie Aufsätze austauschen, das Produkt reinigen und wenn Sie es nicht benutzen!

● Reinigung

HINWEIS

- ▶ Verwenden Sie keine chemischen, alkalischen, scheuernden oder anderen aggressiven Reinigungs- oder Desinfektionsmittel, um das Produkt zu reinigen, da diese die Oberflächen angreifen können.
- Lassen Sie niemals Flüssigkeiten in den Behälterdeckel **4** eindringen.
- Eine regelmäßige und ordnungsgemäße Reinigung trägt zur sicheren Verwendung und zur Verlängerung der Lebensdauer des Produkts bei.
- Halten Sie das Produkt stets sauber, trocken und frei von Öl oder Fett.
- Befreien Sie das Produkt nach jedem Gebrauch und vor der Lagerung von Staub.
- Reinigen Sie das Produkt mit einem trockenen Tuch. Verwenden Sie eine weiche Bürste für schwer zugängliche Stellen.

- Waschen Sie den Schaumstofffilter **26** mit lauwarmem Wasser und Seife aus und lassen Sie ihn trocknen.
- Spülen Sie die Sprühschläuche am flexiblen Saugschlauch **29** und an den Saugrohren **40** mit klarem Wasser durch.

● Pflege

- Vor und nach jeder Verwendung: Überprüfen Sie das Produkt und dessen Zubehör auf Verschleiß und Beschädigungen.
- Bei Verschleiß oder Beschädigung des O-Rings an einem der Sprühanschlüsse **3** **34** **39**: Ersetzen Sie den alten O-Ring durch einen neuen O-Ring aus dem beiliegenden O-Ring-Set **42**.

● Reparatur

- Dieses Produkt enthält keine Teile, die vom Benutzer selbst repariert werden können. Wenden Sie sich an eine autorisierte Servicestelle oder eine ähnlich qualifizierte Person, um das Produkt überprüfen und reparieren zu lassen.

● Aufbewahrung

- Lagern Sie das Produkt immer an einem für Kinder unzugänglichen Ort.
- Die ideale Temperatur für die Langzeitlagerung (länger als 3 Monate) sollte zwischen +10 °C und +30 °C bei einer relativen Luftfeuchtigkeit von nicht mehr als 60 % liegen.

1. Schalten Sie das Produkt aus und ziehen Sie den Netzstecker  aus der Steckdose.
2. Lassen Sie das Produkt abkühlen.
3. Reinigen Sie das Produkt (siehe „Reinigung“).
4. Lagern Sie das Produkt und dessen Zubehör an einem dunklen, trockenen, frostfreien und gut belüfteten Ort.

● Transport

- Schützen Sie das Produkt vor schweren Stößen oder starken Vibrationen, die beim Transport in Fahrzeugen auftreten können.
 - Sichern Sie das Produkt gegen Verrutschen oder Umfallen.
1. Schalten Sie das Produkt aus und ziehen Sie den Netzstecker  aus der Steckdose.
 2. Lassen Sie das Produkt abkühlen.

● Entsorgung

Die Verpackung besteht aus umweltfreundlichen Materialien, die Sie über die örtlichen Recyclingstellen entsorgen können.



Beachten Sie die Kennzeichnung der Verpackungsmaterialien bei der Abfalltrennung, diese sind gekennzeichnet mit Abkürzungen (a) und Nummern (b) mit folgender Bedeutung: 1–7: Kunststoffe/ 20–22: Papier und Pappe/80–98: Verbundstoffe.

Produkt:



Das Produkt inkl. Zubehör und die Verpackungsmaterialien sind recyclebar und unterliegen einer erweiterten Herstellerverantwortung. Entsorgen Sie diese getrennt, den abgebildeten Info-tri (Sortierinformation) folgend, für eine bessere Abfallbehandlung.

Das Triman-Logo gilt nur für Frankreich.



Möglichkeiten zur Entsorgung des ausgedienten Produkts erfahren Sie bei Ihrer Gemeinde- oder Stadtverwaltung.



Gerät entsorgen

Das Symbol der durchgestrichenen Mülltonne bedeutet, dass dieses Gerät am Ende der Nutzungszeit nicht über den Hausmüll entsorgt werden darf. Das Gerät ist bei eingerichteten Sammelstellen, Wertstoffhöfen oder Entsorgungsbetrieben abzugeben. Zudem sind Vertreiber von Elektro- und Elektronikgeräten sowie Vertreiber von Lebensmitteln zur Rücknahme verpflichtet. LIDL bietet Ihnen Rückgabemöglichkeiten direkt in den Filialen und Märkten an. Rückgabe und Entsorgung sind für Sie kostenfrei. Beim Kauf eines Neugerätes haben Sie das Recht, ein entsprechendes Altgerät unentgeltlich zurückzugeben.

Zusätzlich haben Sie die Möglichkeit, unabhängig vom Kauf eines Neugerätes, unentgeltlich (bis zu drei) Altgeräte abzugeben, die in keiner Abmessung größer als 25 cm sind.

Bitte löschen Sie vor der Rückgabe alle personenbezogenen Daten.

Bitte entnehmen Sie vor der Rückgabe Batterien oder Akkumulatoren, die nicht vom Altgerät umschlossen sind, sowie Lampen, die zerstörungsfrei entnommen werden können und führen diese einer separaten Sammlung zu.

● Garantie

Das Produkt wurde nach strengen Qualitätsrichtlinien hergestellt und vor der Auslieferung sorgfältig geprüft. Im Falle von Material- oder Herstellungsfehlern haben Sie gegenüber dem Verkäufer des Produkts gesetzliche Rechte. Ihre gesetzlichen Rechte werden in keiner Weise durch unsere unten aufgeführte Garantie eingeschränkt.

Die Garantie für dieses Produkt beträgt 3 Jahre ab Kaufdatum. Die Garantiezeit beginnt mit dem Kaufdatum. Bewahren Sie den Originalkaufbeleg an einem sicheren Ort auf, da dieses Dokument als Nachweis des Kaufs erforderlich ist.

Alle Schäden oder Mängel, die bereits zum Zeitpunkt des Kaufs vorhanden sind, müssen unverzüglich nach dem Auspacken des Produkts gemeldet werden.

Sollte das Produkt innerhalb von 3 Jahren ab Kaufdatum einen Material- oder Herstellungsfehler aufweisen, werden wir es – nach unserer Wahl – kostenlos für Sie reparieren oder ersetzen. Die Garantiezeit verlängert sich durch einen stattgegebenen Gewährleistungsanspruch nicht. Dies gilt auch für ersetzte und reparierte Teile.

Diese Garantie erlischt, wenn das Produkt beschädigt oder unsachgemäß verwendet oder gewartet wurde.

Die Garantie deckt Material- und Herstellungsfehler ab. Diese Garantie erstreckt sich weder auf Produktteile, die normalem Verschleiß unterliegen, und somit als Verschleißteile gelten (z. B. Batterien, Schläuche, Farbpatronen), noch auf Schäden an zerbrechlichen Teilen, z. B. Schalter oder Teile aus Glas.

● Abwicklung im Garantiefall

Um eine schnelle Bearbeitung Ihres Anliegens zu gewährleisten, folgen Sie bitte den folgenden Hinweisen:

Bitte halten Sie für alle Anfragen den Kassenbon und die Artikelnummer (IAN 480929_2410) als Nachweis für den Kauf bereit.

Die Artikelnummer entnehmen Sie bitte dem Typenschild am Produkt, einer Gravur am Produkt, dem Titelblatt Ihrer Anleitung (unten links) oder dem Aufkleber auf der Rück- oder Unterseite des Produktes.

Sollten Funktionsfehler oder sonstige Mängel auftreten kontaktieren Sie zunächst die nachfolgend benannte Serviceabteilung telefonisch oder per EMAIL.

Ein als defekt erfasstes Produkt können Sie dann unter Beifügung des Kaufbelegs (Kassenbon) und der Angabe, worin der Mangel besteht und wann er aufgetreten ist, für Sie portofrei an die Ihnen mitgeteilte Service Anschrift übersenden.



Auf parkside-diy.com können Sie diese und viele weitere Handbücher einsehen und herunterladen. Mit diesem QR-Code gelangen Sie direkt auf parkside-diy.com. Wählen Sie Ihr Land aus, und suchen Sie über die Suchmaske nach den Bedienungsanleitungen. Mittels Eingabe der Artikelnummer (IAN) 480929_2410 gelangen Sie zur Bedienungsanleitung für Ihren Artikel.

● **Service**

DE Service Deutschland

Tel.: 0800 5435 111

E-Mail: owim@lidl.de

AT Service Österreich

Tel.: 0800 292726

E-Mail: owim@lidl.at

CH Service Schweiz

Tel.: 0800 562153

E-Mail: owim@lidl.ch



OWIM GmbH & Co. KG

Stiftsbergstraße 1
74167 Neckarsulm
GERMANY

Model No.: HG12963
Version: 06/2025

IAN 480929_2410

