

**DIGITAL DEPTH GAUGE PTM 2 B1**

---

GB  
**DIGITAL DEPTH GAUGE**  
Operating instructions

SE  
**DIGITAL DJUPMÄTARE**  
Bruksanvisning

PL  
**CYFROWY GŁĘBOKOŚCIOMIERZ**  
Instrukcja obsługi

EE  
**DIGITAALNE SÜGAVUSMÕÕDIK**  
Kasutusjuhend

FI  
**DIGITAALINEN SYVYYSMITTARI**  
Käyttöohje

DK  
**DIGITAL DYBDEMÅLER**  
Betjeningsvejledning

LT  
**SKAITMENINIS GYLIO  
MATUOKLIS**  
Naudojimo instrukcija

LV  
**DIGITĀLAIS DZĻPUMA MĒRĪTĀJS**  
Lietošanas pamācība

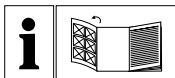

English	Operating instructions	Page	1
Suomi	Käyttöohje	Sivu	17
Svenska	Bruksanvisning	Sidan	33
Dansk	Betjeningsvejledning	Side	49
Polski	Instrukcja obsługi	Strona	65
Lietuvių k.	Naudojimo instrukcija	Puslapis	81
Eesti	Kasutusjuhend	Lehekülg	97
Latviski	Lietošanas pamācība	Lappuse	113

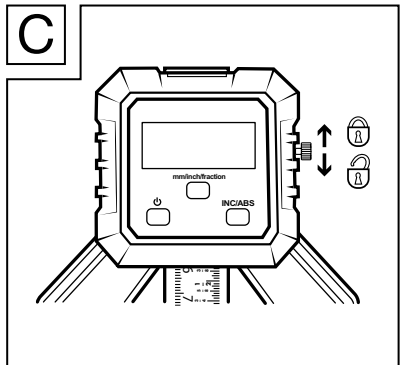
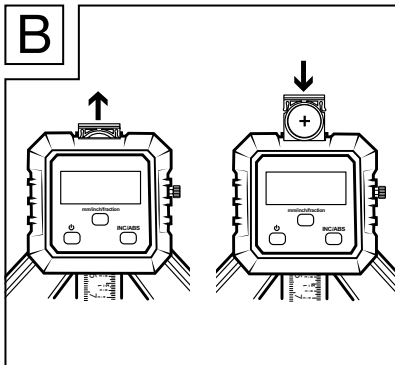
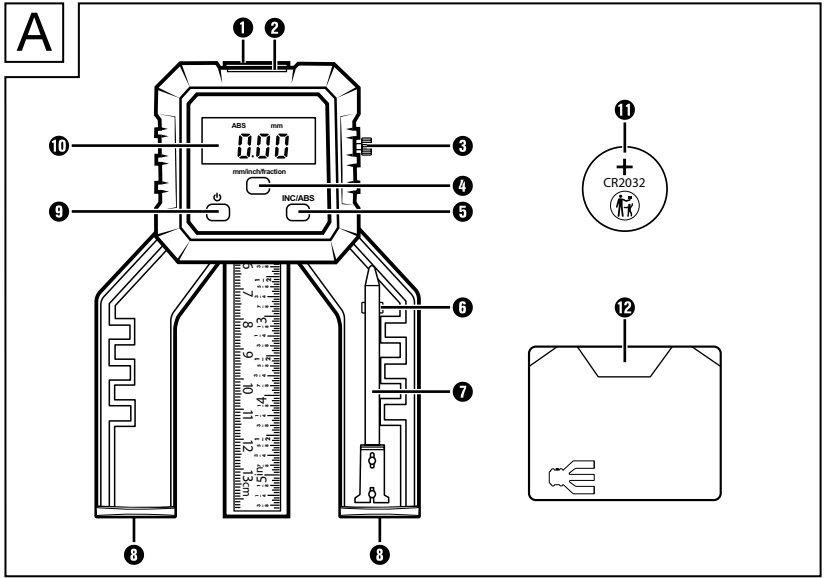

# Contents

<b>1. Introduction</b>	<b>2</b>
1.1. Information about these operating instructions . . . . .	2
1.2. Proper use . . . . .	2
1.3. Warnings and symbols used . . . . .	2
<b>2. Safety</b>	<b>4</b>
2.1. Basic safety instructions . . . . .	4
2.2. Safety instructions for handling batteries . . . . .	5
<b>3. Description of components</b>	<b>6</b>
<b>4. Getting started</b>	<b>7</b>
4.1. Check package contents . . . . .	7
4.2. Inserting/replacing the battery . . . . .	7
<b>5. Handling and operation</b>	<b>8</b>
5.1. Using the device . . . . .	8
5.2. Changing the measurement mode . . . . .	9
5.3. Changing the unit of measurement . . . . .	9
<b>6. Troubleshooting</b>	<b>10</b>
<b>7. Cleaning</b>	<b>10</b>
<b>8. Storage</b>	<b>11</b>
<b>9. Disposal</b>	<b>11</b>
9.1. Disposal of the device . . . . .	11
9.2. Disposal of batteries . . . . .	12
<b>10. Appendix</b>	<b>12</b>
10.1. Technical specifications . . . . .	12
10.2. Kompennass Handels GmbH warranty . . . . .	13
10.3. Service . . . . .	16
10.4. Importer . . . . .	16

# 1. Introduction

## 1.1. Information about these operating instructions



Congratulations on the purchase of your new device. You have selected a high-quality device. The operating instructions are part of this device. They contain important information about safety, usage and disposal. Before using the device, please familiarise yourself with all operating and safety instructions. Use this device only as described and for the areas of applications specified. Keep these operating instructions as a reference and store them near the device. Please pass on all documentation including these operating instructions to any future owner(s) if you sell this device or give it away.









## 1.2. Proper use

The device serves exclusively for measuring the depth of holes, milled grooves and saw cuts, gaps or tyre treads. Commercial or industrial use is not permitted. No liability will be assumed in cases of improper use. No liability will be assumed for damage caused by misuse or improper handling, the use of force or unauthorised modification. The risk is borne solely by the user.

## 1.3. Warnings and symbols used

The following warnings and symbols are used in these operating instructions, on the packaging and on the device:

	<b>WARNING!</b> A warning with this symbol and the signal word "WARNING", indicates a potentially hazardous situation which could result in death or serious injury if not avoided.
	<b>ATTENTION!</b> A warning with this symbol and the signal word "ATTENTION", indicates a potential situation which could result in property damage if not avoided.

	<p><b>Note:</b> A note provides additional information that will assist you in using the device.</p>
	<p>DC current/voltage</p>
	<p>Read and observe the operating instructions!</p>
	<p>Keep batteries out of the reach of children.</p>
	<p>Note: Contains coin/button battery</p>
	<p>Do not dispose of electrical appliances in the household waste!</p>
	<p>Dispose of the packaging in an environmentally-responsible manner.</p>
	<p>The packaging is made of recyclable materials. Observe the labelling on the packaging material when sorting for disposal: The material is labelled with abbreviations (a) and numbers (b) with the following meanings: 1–7: plastics, 20–22: paper and cardboard, 80–98: composites.</p>

## 2. Safety

This section contains important safety instructions for handling the device. This device complies with the statutory safety regulations. Improper use may result in personal injury and property damage.

### 2.1. Basic safety instructions

To ensure safe operation of the device, follow the safety guidelines set out below:

- **⚠ WARNING!** Do not allow children to play with the packaging material! Keep all packaging materials away from children.
- This device may be used by children aged 8 years and above and by persons with limited physical, sensory or mental capabilities or lack of experience and knowledge, provided that they are under supervision or have been told how to use the device safely and are aware of the potential risks. Do not allow children to use the device as a toy. Cleaning and user maintenance tasks may not be carried out by children unless they are supervised.
- Check the device before every use to make sure it is in perfect condition. Do not use the device if it is damaged in any way.
- **⚠ WARNING!** The device contains powerful magnets. Keep the device away from pacemakers, magnetic strips (e.g. credit cards), mobile telephones, electrical devices and aircraft (observe the travel rules).
- Do not expose the device to high temperatures. Otherwise, it may become overheated and irreparably damaged.
- Never immerse the device in water or other liquids, and never expose the device to spraying or dripping water. Use the device only in dry indoor areas.

- Do not make any unauthorised modifications or alterations to the device.
- Never open the device housing. None of the components in the device can be serviced or replaced by the user.
- **⚠ WARNING!** Switch the device off immediately and remove the batteries from the device if you notice unusual noises, a burning smell or smoke. Have the device checked by a qualified specialist before using it again.

## 2.2. Safety instructions for handling batteries

**⚠ WARNING!** Mishandling the batteries can cause fires, explosions, leakages or other hazards!

- Keep batteries out of the reach of children.
- Make sure that no one can swallow the batteries.
- If a battery is swallowed, seek medical assistance immediately.
- Always use the stated battery type.
- Never try to recharge non-rechargeable batteries.
- Remove rechargeable batteries from the device before recharging them.
- Do not throw batteries into a fire or water.
- Never expose batteries to high temperatures or direct sunlight.
- Never open or deform batteries.
- Do not short-circuit the terminals.
- Remove depleted batteries from the device and dispose of them safely.
- Do not use different types of batteries together or mix new batteries with used batteries.

- Always ensure that the batteries are installed in the device with the correctly aligned polarity.
- If you do not intend to use the device for an extended period, remove the batteries.
- Check the condition of the batteries at regular intervals. Leaking batteries can cause injuries as well as damage to the device.
- Always use protective gloves when handling leaking batteries! Clean the battery and device contacts with a dry cloth. Do not let the chemicals get into contact with your skin and mucous membranes, especially your eyes. In case of contact with chemicals, wash the affected area with plenty of water and immediately seek medical attention.

### 3. Description of components

(See fold-out page for illustrations)

- 1 Scale
- 2 Battery holder
- 3 Locking screw
- 4 **mm/inch/fraction** button (change unit of measurement)
- 5 **INC/ABS** button (change measurement mode)
- 6 Holder for hole measuring stick
- 7 Hole measuring stick
- 8 Base with magnet
- 9  button
- 10 LCD display
- 11 Button cell
- 12 Storage box

## 4. Getting started

### 4.1. Check package contents

- 1× Digital depth gauge
  - 1× Hole measuring stick
  - 1× 3 V  $\equiv$  CR2032 button cell
  - 1× Storage box
  - These operating instructions
- ◆ Remove all components from the packaging. Remove all packaging materials and the protective film from the LCD display ⑩.
- ① **Note:** Check the package for completeness and signs of visible damage. If the delivery is incomplete or damage has occurred as a result of defective packaging or during transport, contact the service hotline (see section 10.3. **Service**).



### 4.2. Inserting/replacing the battery

The device is delivered and operated with one 3 V  $\equiv$  CR2032 button cell ①.

- ◆ Pull on the tab to remove the battery holder ② (see fig. B).
- ◆ Remove the depleted battery (if present) and insert a new battery into the battery holder ②. Pay attention to the correct polarity. The positive pole must face upward (see fig. B).
- ◆ Slide the battery holder ② back into the device.

## 5. Handling and operation

### 5.1. Using the device

- ◆ Turn the locking screw ❸ anticlockwise to free up the scale ❶ to move (see fig. C).
- ❶ **Note:** Only for measuring a drill hole!  
Remove the hole measuring stick ❷ from the holder ❹ and insert it into the lower end of the scale ❶, on the back side.
- ◆ Clean the scale ❶ and the hole measuring stick ❷ with a dry cloth, if necessary, to prevent inaccurate measurements.
- ◆ Press the  button ❹ to switch on the device.
- ◆ Set the base with magnet ❺ on a stable surface.
- ◆ Slide the device down to the lower end of the scale ❶ or to the tip of the hole measuring stick ❷.
- ◆ Press the **INC/ABS** button ❺ to select the desired measurement mode.
- ◆ Perform your measurements, and read the values from the LCD display ❿.
- ◆ Hold down the  button ❹ for two seconds to switch off the device.
- ❶ **Note:** The device has an automatic shutoff function. If you do not use the device for longer than five minutes, it will switch itself off.

## 5.2. Changing the measurement mode

- ① **Note:** The indicated measurement value in ABS mode is the absolute measurement value. The indicated measurement value in INC mode is the relative measurement value.
- ◆ Press the **INC/ABS** button ⑤ to select the desired measurement mode. The LCD display ⑩ shows INC or ABS, depending on the current mode. Each time you change the measurement mode from ABS to INC, the displayed measurement value is set to 0. The INC mode can be used for comparative measurements.
- ◆ While in ABS mode, briefly press the **⏻** button ⑨ to set the absolute measurement value to 0.

## 5.3. Changing the unit of measurement

- ◆ Press the **mm/inch/fraction** button ④ to select the desired unit of measurement. The selected unit of measurement is shown on the LCD display ⑩.

Unit of measurement	Description
mm	Millimetres
inch	Inches with decimal display
fraction	Inches with fraction display

- ① **Note:** If you have selected the unit of measurement **fraction**, **in** will flash in the LCD display ⑩. Measurement values within  $\frac{1}{32}'' \pm 0.004''$  will be converted to inches with fractions.

## 6. Troubleshooting

Fault	Cause	Remedy
The LCD display 10 is dim.	The battery voltage is too low.	Insert a new battery.
The LCD display 10 stops counting.	The wiring or circuit is disrupted.	Remove the battery, wait for 30 seconds, then reinsert it.
The LCD display 10 is blank.	The device is switched off.	Switch the device on.
	The battery is inserted incorrectly.	Remove the battery and reinsert it with the correct polarity.
	The battery voltage is too low.	Insert a new battery.

## 7. Cleaning

⚠ **ATTENTION!** Damage to the device! The device is not waterproof. To avoid irreparable damage to the device, do not immerse the device in water and make sure that no moisture can get into it during cleaning. Do not use caustic, abrasive or solvent-based cleaning agents. They can damage the surfaces of the device.

◆ Clean the surfaces of the device with a soft, dry cloth.

## 8. Storage

- ◆ Store the hole measuring stick ⑦ in the holder ⑥.
- ◆ Slide the scale ① entirely into the device. Turn the locking screw ③ clockwise to lock the scale ① in place (see fig. C).
- ◆ Keep the device in the storage box ⑫.
- ◆ Remove the battery and store the device and battery in a clean, dry location without exposure to direct sunlight.

## 9. Disposal

### 9.1. Disposal of the device



The symbol of the crossed-out wheellie bin means that this appliance may not be disposed of in regular household waste at the end of its service life. The appliance must be deposited at an established collection point, recycling centre or disposal company.

Please erase all personal data before returning an appliance.

Before returning an appliance, please remove any batteries that are not permanently enclosed within the old appliance as well as any light sources that can be removed without destroying the appliance.

The packaging is made from environmentally friendly material which can be disposed of at your local recycling plant.

Dispose of the packaging in an environmentally friendly manner.

## 9.2. Disposal of batteries



Batteries/rechargeable batteries must be treated as hazardous waste and must therefore be disposed of in an environmentally sound manner by appropriate bodies (dealers, specialist dealers, public municipal bodies, commercial disposal companies). Batteries/rechargeable batteries may contain toxic heavy metals.

The heavy metals contained are identified by letters below the symbol: Cd = cadmium, Hg = mercury, Pb = lead.

For this reason, do not dispose of batteries/rechargeable batteries in domestic waste. Take them to a specialist collection point.

Only return batteries that are fully discharged.

## 10. Appendix

### 10.1. Technical specifications

Operating voltage	1 × 3 V $\equiv$ CR2032 button cell
Measurement range (gap)	0–80 mm (0–3 $\frac{1}{8}$ " )
Measurement range (hole)	0–50.8 mm (0–2" )
Accuracy	$\pm 0.1$ mm ( $\pm 0.004$ " )
Repeatability	$\pm 0.1$ mm ( $\pm 0.004$ " )
Resolution	0.05 mm (0.002" )

## 10.2. Kompernass Handels GmbH warranty

Dear Customer,

This appliance has a 3-year warranty valid from the date of purchase. If included with the product on delivery, the battery packs of the X12V and X20V Team series also come with a 3-year warranty from the date of purchase. If this product has any faults, you, the buyer, have certain statutory rights. Your statutory rights are not restricted in any way by the warranty described below.

### **Warranty conditions**

The warranty period starts on the date of purchase. Please keep your receipt in a safe place. This will be required as proof of purchase.

If any material or manufacturing fault occurs within three years of the date of purchase of the product, we will either repair or replace the product for you or refund the purchase price (at our discretion). This warranty service requires that you present the defective appliance and the proof of purchase (receipt) within the three-year warranty period, along with a brief written description of the fault and of when it occurred.

If the defect is covered by the warranty, your product will either be repaired or replaced by us. The repair or replacement of a product does not signify the beginning of a new warranty period.

### **Warranty period and statutory claims for defects**

The warranty period is not prolonged by repairs effected under the warranty. This also applies to replaced and repaired components. Any damage and defects present at the time of purchase must be reported immediately after unpacking. Repairs carried out after expiry of the warranty period shall be subject to a fee.

## Scope of the warranty

This appliance has been manufactured in accordance with strict quality guidelines and inspected meticulously prior to delivery.

The warranty covers material faults or production faults. The warranty does not cover product parts that are subject to normal wear and tear and can therefore be considered wearing parts, such as saw blades, replacement blades, abrasive papers, etc. or for damage to fragile parts, such as switches or parts made of glass.

The warranty does not apply if the product has been damaged, improperly used or improperly maintained. The directions in the operating instructions for the product regarding proper use of the product are to be strictly followed. Uses and actions that are discouraged in the operating instructions or which are warned against must be avoided.

This product is intended solely for private use and not for commercial purposes. The warranty shall be deemed void in cases of misuse or improper handling, use of force and modifications/repairs which have not been carried out by one of our authorised Service centres.

### The warranty does not apply to

- Normal reduction of the battery capacity over time
- Commercial use of the product
- Damage to or alteration of the product by the customer
- Non-compliance with safety and maintenance instructions, operating errors
- Damage caused by natural hazards

## Warranty claim procedure

To ensure quick processing of your case, please observe the following instructions:

- Please have the till receipt and the item number (IAN) 502552\_2504 available as proof of purchase.
- You will find the item number on the type plate on the product, an engraving on the product, on the front page of the operating instructions (below left) or on the sticker on the rear or bottom of the product.
- If functional faults or other defects occur, please first contact the service department listed below by telephone or use our contact form, which you can find on [parkside-diy.com](http://parkside-diy.com) in the Service category.
- You can return a defective product to us free of charge to the service address that will be provided to you. Ensure that you enclose the proof of purchase (till receipt) and information about what the defect is and when it occurred.



You can view and download these instructions along with many other manuals at [parkside-diy.com](http://parkside-diy.com). This QR code will take you directly to [parkside-diy.com](http://parkside-diy.com). Select your country and use the search box to search for the operating instructions. Enter the article number (IAN) 502552\_2504 to find the operating instructions for your article.

### 10.3. Service

#### GB Service Great Britain

Tel.: 0800 051 897 0

Contact form on [parksid-diy.com](http://parksid-diy.com)

IAN 502552\_2504

### 10.4. Importer

Please note that the following address is not the service address.

Please use the service address provided in the operating instructions.

KOMPERNASS HANDELS GMBH

BURGSTRASSE 21

44867 BOCHUM

GERMANY

[www.kompernass.com](http://www.kompernass.com)

# Sisällysluettelo

<b>1. Johdanto</b>	<b>18</b>
1.1. Tätä käyttöohjetta koskevia tietoja . . . . .	18
1.2. Määräystenmukainen käyttö . . . . .	18
1.3. Käytetyt varoitukset ja symbolit . . . . .	18
<b>2. Turvallisuus</b>	<b>20</b>
2.1. Tärkeitä turvallisuusohjeita . . . . .	20
2.2. Ohjeita paristojen turvalliseen käsittelyyn . . . . .	21
<b>3. Osien kuvaus</b>	<b>22</b>
<b>4. Käyttöönotto</b>	<b>23</b>
4.1. Toimituksen täydellisyyden tarkastaminen . . . . .	23
4.2. Pariston asettaminen/vaihtaminen . . . . .	23
<b>5. Käyttö ja toiminta</b>	<b>24</b>
5.1. Laitteen käyttäminen . . . . .	24
5.2. Mittaustilan vaihtaminen . . . . .	25
5.3. Mittayksikön vaihtaminen . . . . .	25
<b>6. Vianetsintä</b>	<b>26</b>
<b>7. Puhdistaminen</b>	<b>26</b>
<b>8. Säilytys</b>	<b>27</b>
<b>9. Hävittäminen</b>	<b>27</b>
9.1. Laitteen hävittäminen . . . . .	27
9.2. Paristojen hävittäminen . . . . .	28
<b>10. Liite</b>	<b>28</b>
10.1. Tekniset tiedot . . . . .	28
10.2. Kompennass Handels GmbH:n takuu . . . . .	29
10.3. Huolto . . . . .	32
10.4. Maahantuoja . . . . .	32

# 1. Johdanto

## 1.1. Tätä käyttöohjetta koskevia tietoja

Onnittelut uuden laitteen hankinnasta. Olet valinnut laadukkaan laitteen. Käyttöohje on osa tätä laitetta. Se sisältää tuotteen turvallisuutta, käyttöä ja hävittämistä koskevia tärkeitä ohjeita. Tutustu ennen laitteen käyttöä kaikkiin käyttö- ja turvallisuusohjeisiin. Käytä laitetta ainoastaan kuvatulla tavalla ja mainittuihin käyttötarkoituksiin. Säilytä käyttöohje aina laitteen lähetyksillä, jotta voit tarvittaessa tarkastaa siitä tietoja. Kun luovutat tai myyt laitteen edelleen, luovuta sen mukana myös kaikki asiakirjat tämän käyttöohje mukaan lukien.



## 1.2. Määräystenmukainen käyttö

Laitte on tarkoitettu ainoastaan porausten, jyrsintöjen, sahausten, saumojen ja rengasprofiilien syvyyksien mittaamiseen.

Laitteen käyttö ammattimaisesti tai teollisesti ei ole sallittua. Emme vastaa tarkoituksenvastaisesta käytöstä. Emme myöskään vastaa vahingoista, jotka johtuvat virheellisestä tai epäasiallisesta käsittelystä, väkivallan käytöstä tai luvattomista muutostöistä. Vastuu on yksinomaan käyttäjällä.

## 1.3. Käytetyt varoitukset ja symbolit

Tässä käyttöohjeessa, pakkauksessa ja laitteessa käytetään seuraavia varoituksia ja symboleja:

	<b>VAROITUS!</b> Varoitus, jossa on tämä symboli ja merkkisana "VAROITUS", osoittaa mahdollisen vaaratilanteen, joka voi johtaa kuolemaan tai vakavaan loukkaantumiseen, jos sitä ei vältetä.
	<b>HUOMIO!</b> Varoitus, jossa on tämä symboli ja merkkisana "HUOMIO", osoittaa mahdollisen tilanteen, joka voi aiheuttaa omaisuusvahinkoja, jos sitä ei vältetä.

	<p><b>Huomautus:</b> Huomautus on merkinä lisätiedoista, jotka helpottavat laitteen käsittelyä.</p>
	<p>Tasavirta/-jännite</p>
	<p>Lue käyttöohje ja noudata sitä!</p>
	<p>Pidä paristot poissa lasten ulottuvilta.</p>
 	<p>Huomio: Sisältää nappipariston</p>
	<p>Älä hävitä sähkölaitetta kotitalousjätteen mukana!</p>
 	<p>Toimita pakkaus hävitettäväksi ympäristöstävällisesti.</p>
 	<p>Pakkaus koostuu kierrätettävistä materiaaleista. Huomioi pakkausmateriaalien merkintä jätteitä lajiteltaessa: Ne on merkitty lyhenteillä (a) ja numeroilla (b), joiden merkitys on seuraava: 1–7: muovit, 20–22: paperi ja pahvi, 80–98: komposiittimateriaalit.</p>

## 2. Turvallisuus

Tässä luvussa annetaan laitteen käsittelyä koskevia tärkeitä turvallisuusohjeita. Tämä laite vastaa annettuja turvallisuusmääräyksiä.

Asiaton käyttö voi johtaa henkilövahinkoihin ja aineellisiin vahinkoihin.

### 2.1. Tärkeitä turvallisuusohjeita

Huomioi seuraavat laitteen turvallista käyttöä koskevat ohjeet:

- **⚠ VAROITUS!** Pakkausmateriaalit eivät sovellu lasten leikkeihin! Pidä kaikki pakkausmateriaalit poissa lasten ulottuvilta.
- Kahdeksan vuotta täyttäneet lapset sekä henkilöt, joiden fyysiset, aistimukselliset tai henkiset kyvyt ovat rajalliset tai joilla ei ole riittävä kokemusta tai tietoa laitteen käytöstä, saavat käyttää laitetta vain valvonnan alaisena, tai jos heitä on opastettu laitteen turvalliseen käyttöön ja he ovat ymmärtäneet laitteen käyttöön liittyvät vaarat. Lapset eivät saa leikkiä laitteella. Lapset eivät saa puhdistaa tai huoltaa laitetta ilman valvontaa.
- Tarkasta laitteen moitteeton kunto ennen jokaista käyttöä. Jos havaitset laitteessa vaurioita, laitteen käyttöä ei saa jatkaa.
- **⚠ VAROITUS!** Laite sisältää vahvoja magneetteja. Älä pidä laitetta sydämentahdistinten, magneettijuovien (esim. luottokorteissa), matkapuhelinten, sähkölaitteiden ja (matkustusohjeiden mukaisesti) lentokoneiden lähellä.
- Älä altista laitetta korkeille lämpötiloille. Laite saattaa tällöin ylikuumentua ja vaurioitua korjauskelvottomaksi.
- Älä upota laitetta veteen tai muihin nesteisiin äläkä altista laitetta vesiroiskeille tai -tipoille. Käytä laitetta vain kuivissa sisätiloissa.
- Älä tee laitteeseen omatoimisia muutostöitä tai muutoksia.
- Älä koskaan avaa laitteen koteloä. Laitteessa ei ole käyttäjän huollettavia tai vaihdettavia osia.

- **⚠ VAROITUS!** Sammuta laite välittömästi, jos havaitset epätavallisia ääniä, palaneen käryä tai savua. Anna pätevän ammattilaisen tarkastaa laite, ennen kuin otat sen uudelleen käyttöön.

## 2.2. Ohjeita paristojen turvalliseen käsittelyyn

**⚠ VAROITUS!** Paristojen virheellinen käsittely voi johtaa tulipaloon, räjähdyksiin, vaarallisten aineiden vuotamiseen tai muihin vaaratilanteisiin!

- Älä koskaan anna paristoja lasten käsiin.
- Huolehdi siitä, ettei kukaan nielaise paristoja.
- Pariston nielaisseen henkilön tulee välittömästi hakeutua lääkärin hoitoon.
- Käytä ainoastaan ilmoitettua paristotyyppiä.
- Älä koskaan lataa paristoja uudelleen.
- Poista ladattavat paristot laitteesta ennen lataamista.
- Älä koskaan heitä paristoja tuleen tai veteen.
- Älä altista paristoja korkeille lämpötiloille tai suoralle auringonvalolle.
- Älä koskaan avaa äläkä taivuta paristoja.
- Älä oikosulje liitospuristimia.
- Poista tyhjät paristot laitteesta ja hävitä ne turvallisesti.
- Älä käytä yhdessä erilaisia paristotyyppisiä äläkä uusia ja käytettyjä paristoja.
- Aseta paristot aina laitteeseen navat oikein päin.
- Poista paristot, jos et käytä laitetta pitkään aikaan.
- Tarkasta paristot säännöllisesti. Vuotavat paristot aiheuttavat loukkautumisvaaran ja voivat vaurioittaa laitetta.

- Käsittele vuotaneita paristoja suojakäsineet kädessä! Puhdista paristojen ja laitteen kontaktipinnat sekä paristokotelo tarvittaessa kuivalla liinalla. Pyri estämään kemikaalien joutuminen kosketuksiin ihon ja limakalvojen sekä erityisesti silmien kanssa. Jos joudut kosketuksiin kemikaalien kanssa, huuhtelee viipymättä runsaalla vedellä ja hakeudu heti lääkärin hoitoon.

### 3. Osien kuvaus

(Katso kuvat kääntösivulta)

- 1 Asteikko
- 2 Paristopidike
- 3 Lukitusruuvi
- 4 **mm/inch/fraction**-painike (mittayksikön vaihtopainike)
- 5 **INC/ABS**-painike (mittaustilan vaihtopainike)
- 6 Reikämittatikun pidike
- 7 Reikämittatikku
- 8 Magneetilla varustettu tukijalka
- 9 -painike
- 10 LCD-näyttö
- 11 Nappiparisto
- 12 Säilytyslaatikko

## 4. Käyttöönotto

### 4.1. Toimituksen täydellisyyden tarkastaminen

- 1 x digitaalinen syvyysmittari
  - 1 x reikämittatikku
  - 1 x 3 V  $\Rightarrow$  CR2032-nappiparisto
  - 1 x säilytyslaatikko
  - Tämä käyttöohje
- ◆ Ota kaikki osat pakkauksesta. Poista laitteesta kaikki pakkausmateriaalit ja LCD-näytön ⑩ suojakelmu.
- ① **Huomautus:** Tarkista, ettei toimituksesta puutu osia eikä laitteessa ole näkyviä vaurioita. Jos havaitset toimituksessa puutteita tai vaurioita, jotka johtuvat puutteellisesta pakkauksesta tai ovat syntyneet kuljetuksen aikana, soita huollon palvelunumeroon (ks. kohta **10.3. Huolto**).



### 4.2. Pariston asettaminen/vaihtaminen

Laitteen mukana toimitetaan yksi 3 V:n  $\Rightarrow$  CR2032-nappiparisto ①, joilla laitetta käytetään.

- ◆ Vedä läppä ulos, jotta voit poistaa paristopidikkeen ② laitteesta (katso kuva B).
- ◆ Poista käytetty paristo tarvittaessa ja aseta uusi paristo paristopidikkeeseen ②. Varmista oikea napaisuus. Plusnavan on osoitettava ylöspäin (katso kuva B).
- ◆ Työnnä paristopidike ② takaisin laitteeseen.

## 5. Käyttö ja toiminta

### 5.1. Laitteen käyttäminen

- ◆ Kierrä lukitusruuvia **3** vastapäivään, jotta asteikkoa **1** voi liikuttaa (katso kuva C).
- ① **Huomautus:** Soveltuu vain porareikien syvyyden mittaamiseen! Irrota reikämittatikku **7** pidikkeestään **6** ja aseta se taustapuolelle asteikon **1** alapäähän.
- ◆ Puhdista asteikko **1** ja reikämittatikku **7** tarvittaessa kuivalla liinalla välttyäksesi virhemittauksilta.
- ◆ Kytke laite käyttöön painamalla -painiketta **9**.
- ◆ Aseta magneetilla varustettu tukijalka **8** tasaiselle alustalle.
- ◆ Työnnä laitetta alaspäin asteikon **1** alapäähän asti tai reikämittatikuun **7** kärkeen asti.
- ◆ Valitse haluamasi mittaustila käyttämällä **INC/ABS**-painiketta **5**.
- ◆ Suorita mittaus ja lue arvo LCD-näytöstä **10**.
- ◆ Sammuta laite pitämällä -painiketta **9** painettuna kahden sekunnin ajan.
- ① **Huomautus:** Laitteessa on automaattinen virrankatkaisu. Jos et ole käyttänyt laitetta yli viiteen minuuttiin, laite kytkeytyy pois käytöstä.

## 5.2. Mittaustilan vaihtaminen

- ① **Huomautus:** ABS-tilassa näkyvä mittausrarvo on absoluuttinen mittausrarvo. INC-tilassa näkyvä mittausrarvo on suhteellinen mittausrarvo.
- ♦ Valitse haluamasi mittaustila painamalla **INC/ABS**-painiketta ⑤. LCD-näytössä ⑩ näkyy vastaavasti INC tai ABS. Aina kun vaihdat ABS-tilan mittaustilaan INC, näkyvä mittausrarvo asetetaan automaattisesti arvoon 0. INC-tilaa voi käyttää esim. vertailumittauksessa.
- ♦ Paina ABS-tilassa lyhyesti **⏻**-painiketta ⑨, jotta voit asettaa absoluuttiseksi mittausrarvoksi 0.

## 5.3. Mittayksikön vaihtaminen

- ♦ Valitse haluamasi mittayksikkö painamalla **mm/inch/fraction**-painiketta ④. Valittu yksikkö näkyy LCD-näytössä ⑩.

Mittayksikkö	Kuvaus
mm	Millimetri
inch	Tuuma desimaalinäytöllä
fraction	Tuuma murtolukunäytöllä

- ① **Huomautus:** Jos olet valinnut mittayksikön **fraction**, in vilkkuu LCD-näytössä ⑩. Mittausrarvot  $\frac{1}{32}'' \pm 0,004''$  muunnetaan tuumiksi murtoluvuilla.

## 6. Vianetsintä

Vika	Syy	Korjaus
LCD-näyttö 10 himmenee.	Paristojännite on liian alhainen.	Aseta uusi paristo laitteeseen.
LCD-näyttö 10 ei jatka laskemista.	Liitännässä tai kytkennässä on häiriö.	Poista paristo ja aseta se 30 sekunnin päästä takaisin paikoilleen.
LCD-näytössä 10 ei näy mitään.	Laite on kytketty pois päältä.	Kytke laite päälle.
	Paristo on asetettu väärin paikalleen.	Poista paristo ja aseta se oikealla napaisuudella takaisin paikoilleen.
	Paristojännite on liian alhainen.	Aseta uusi paristo laitteeseen.

## 7. Puhdistaminen

⚠ **HUOMIO!** Laitevaurio! Laite ei ole vesitiivis. Älä upota laitetta veteen ja varmista, ettei laitteeseen pääse puhdistuksen aikana kosteutta, sillä kosteus voi vaurioittaa laitteen korjauskelvottomaksi. Älä käytä syövyttäviä, hankaavia tai liuotinainepitoisia puhdistusaineita. Ne voivat vaurioittaa laitteen pintoja.

◆ Puhdista laitteen pinnat pehmeällä, kuivalla liinalla.

## 8. Säilytys

- ◆ Säilytä reikämittatikkua 7 pidikkeessä 6.
- ◆ Työnä asteikko 1 kokonaan laitteen sisään. Kierrä lukitusruuvia 3 myötapäivään, jotta asteikko 1 pysyy kiinteästi paikallaan (katso kuva C).
- ◆ Säilytä laitetta säilytyslaatikossa 12.
- ◆ Poista paristo ja varastoi laite ja paristo puhtaassa, kuivassa paikassa suojassa suoralta auringonpaisteelta.

## 9. Hävittäminen

### 9.1. Laitteen hävittäminen



Yliviivatun jäteastian symboli tarkoittaa, että tätä laitetta ei saa hävittää kotitalousjätteiden seassa sen käyttöajan päätyttyä. Laite on toimitettava keräilypisteisiin, kierrätyskeskuksiin tai jätehuoltoyrityksiin.

 Poista kaikki henkilökohtaiset tiedot ennen palautusta.

Poista ennen palautusta paristot tai akut, joita ei ole asennettu kiinteästi vanhaan laitteeseen, sekä lamput, jotka voidaan poistaa niitä rikkomatta, ja toimita ne erilliseen keräykseen.

Pakkauksessa on käytetty ympäristöystävällisiä materiaaleja, jotka voidaan toimittaa paikallisiin keräyspisteisiin.

Hävitä pakkaus ympäristöystävällisesti.

## 9.2. Paristojen hävittäminen



Paristoja/akkuja on käsiteltävä ongelmajätteenä, ja siksi ne on toimitettava vastaaville tahoille (jälleenmyyjät, alan liikkeet, julkiset kunnalliset pisteet, ammattimaiset jätehuoltoyritykset) ympäristöystävällistä hävittämistä varten. Paristot/akut voivat sisältää myrkyllisiä raskasmetalleja.

Sisältyvät raskasmetallit merkitään kirjaimilla symbolin alapuolella:

Cd = kadmium, Hg = elohopea, Pb = lyijy.

Älä siksi heitä paristoja/akkuja kotitalousjätteen sekaan, vaan toimita ne erilliseen keräyspisteeseen.

Palauta akut/paristot ainoastaan tyhjinä.

## 10. Liite

### 10.1. Tekniset tiedot

Käyttöjännite	1× 3 V == CR2032-nappiparisto
Mittausalue (lovi)	0–80 mm (0–3 $\frac{1}{8}$ "
Mittausalue (reikä)	0–50,8 mm (0–2")
Tarkkuus	± 0,1 mm (± 0,004")
Toistettavuus	± 0,1 mm (± 0,004")
Erottelukorkeus	0,05 mm (0,002")

## 10.2. Kompernass Handels GmbH:n takuu

Hyvä asiakas,

Laitteen takuu on 3 vuotta ostopäivästä. Mikäli X12V- ja X20V Team -sarjan akut sisältyvät toimitukseen, myös niiden takuu on 3 vuotta ostopäivästä. Jos havaitset tuotteessa puutteita, sinulla on oikeus vaatia tuotteen myyjältä lakisääteistä korvausta. Seuraava takuu ei rajoita lakisääteisiä oikeuksiasi ostajana.

### Takuuehdot

Takuuaika lasketaan ostopäiväyksestä alkaen. Säilytä ostokuitti hyvässä tallessa. Tarvitset sitä todisteeksi ostosta.

Jos tässä tuotteessa ilmenee kolmen vuoden sisällä ostopäivästä materiaali- tai valmistusvirheitä, korjaamme tai korvaamme tuotteen sinulle veloituksetta harkintamme mukaan tai palautamme ostohinnan. Tämä takuu edellyttää, että viallinen laite toimitetaan meille yhdessä ostotositteen (kuitin) kanssa kolmivuotisen määräajan sisällä. Lisäksi mukaan on liitettävä lyhyt kuvaus viasta ja sen ilmenemisajankohta.

Jos takuu kattaa vian, saat joko tuotteen korjattuna takaisin tai uuden tuotteen. Takuuaika ei ala uudelleen tuotteen korjaamisen tai vaihdon jälkeen.

### Takuuaika ja lakisääteinen virhevastuu

Takuukorjaus ei pidennä takuuaikaa. Tämä koskee myös vaihdettuja ja korjattuja osia. Mahdollisesti jo oston yhteydessä havaittavista vaurioista ja puutteista on ilmoitettava heti, kun tuote on purettu pakkauksesta. Takuuajan päättymisen jälkeen suoritettavat korjaukset ovat maksullisia.

## **Takuun laajuus**

Laitte on valmistettu tiukkojen laatuvaatimusten mukaan huolella ja tarkastettu perusteellisesti ennen toimitusta.

Takuu koskee materiaali- tai valmistusvirheitä. Takuun laajuus ei kata tuotteen osia, jotka altistuvat normaalille kulumiselle ja joita siksi voidaan pitää kuluvin osina, kuten esim. sahanteriä, varateriä, hiomapapereita jne., eikä helposti rikki meneviä osia, kuten esim. kytkimiä tai lasista valmistettuja osia.

Tämä takuu raukeaa, jos tuote on vaurioitunut, tai sitä ei ole käytetty tai huollettu asianmukaisesti. Tuotteen asianmukainen käyttö edellyttää kaikkien käyttöohjeessa esitettyjen ohjeiden tarkkaa noudattamista. Käyttäjän on ehdottomasti vältettävä käyttötarkoituksia ja toimintaa, joita käyttöohjeessa kehoitetaan välttämään ja joista siinä varoitetaan.

Tuote on tarkoitettu ainoastaan yksityiskäyttöön, ei kaupallisiin tarkoituksiin. Laitteen vääränlainen tai asiaton käsittely, väkivallan käyttö ja muut kuin valtuutetun huoltopisteen suorittamat korjaukset aiheuttavat takuun raukeamisen.

## **Takuusuoritus ei ole voimassa seuraavissa tapauksissa**

- akkukapasiteetin normaali kuluminen
- tuotteen käyttö ammattitarkoituksiin
- asiakkaan aiheuttama tuotevaurio tai muutokset tuotteeseen
- turvallisuus- ja huoltomääräysten noudattamatta jättäminen, käyttövirheet
- luonnonilmiöistä aiheutuneet vauriot

## Toimiminen takuutapauksessa

Jotta asiiasi voitaisiin käsitellä nopeasti, noudata seuraavia ohjeita:

- Pidä kaikkia kyselyitä varten kassakuitti ja artikkelinumero (IAN) 502552\_2504 tallessa todisteena ostosta.
- Tuotenumeron löydät tuotteen tyyppikilvestä, kaiverrettuna tuotteen, käyttöohjeen otsikkosivulta (alhaalla vasemmalla) tai tuotteen taustapuolella tai pohjassa olevasta tarrasta.
- Mikäli laitteessa ilmenee toimintahäiriöitä tai muita puutteita, ota ensin yhteyttä alla mainittuun huolto-osastoon puhelimitse tai käytä yhteydenottolomakettamme, joka löytyy sivulta [parkside-diy.com](http://parkside-diy.com) kohdasta Service.
- Voit lähettää viallisena pitämäsi tuotteen yhdessä ostokuitin kanssa maksutta sinulle ilmoitettuun huolto-osoitteeseen. Liitä mukaan selvitys viasta ja siitä, milloin se on ilmennyt.



Osoitteessa [parkside-diy.com](http://parkside-diy.com) voit ladata ja lukea tämän ja monia muita käsikirjoja. Tällä QR-koodilla pääset suoraan sivustolle [parkside-diy.com](http://parkside-diy.com). Valitse maasi ja hae käyttöohjeita hakualustan kautta. Pääset tuotteesi käyttöohjeisiin käsiksi syöttämällä tuotenumeron (IAN) 502552\_2504.

### 10.3. Huolto

#### FI Huolto Suomi

Tel.: 0800 916 210

Yhteydenottolomake on osoitteessa [parkside-diy.com](http://parkside-diy.com)

IAN 502552\_2504

### 10.4. Maahantuoja

Huomaa, että seuraava osoite ei ole huolto-osoite. Ota ensin yhteyttä mainittuun huoltopisteeseen.

KOMPERNASS HANDELS GMBH

BURGSTRASSE 21

44867 BOCHUM

SAKSA

[www.kompernass.com](http://www.kompernass.com)

# Innehållsförteckning

<b>1. Inledning</b>	<b>34</b>
1.1. Information om den här manualen . . . . .	34
1.2. Föreskriven användning . . . . .	34
1.3. Varningar och symboler . . . . .	34
<b>2. Säkerhet</b>	<b>36</b>
2.1. Grundläggande säkerhetsanvisningar. . . . .	36
2.2. Säkerhetsanvisningar för hantering av batterier . . . . .	37
<b>3. Beskrivning av delar</b>	<b>38</b>
<b>4. Ta produkten i bruk</b>	<b>39</b>
4.1. Kontrollera leveransens innehåll . . . . .	39
4.2. Lägga i/Byta batterier . . . . .	39
<b>5. Användning och drift</b>	<b>40</b>
5.1. Använda produkten . . . . .	40
5.2. Ändra mätläge . . . . .	41
5.3. Ändra måttenhet . . . . .	41
<b>6. Åtgärda fel</b>	<b>42</b>
<b>7. Rengöring</b>	<b>42</b>
<b>8. Förvaring</b>	<b>43</b>
<b>9. Kassering/återvinning</b>	<b>43</b>
9.1. Kassera/återvinna produkten . . . . .	43
9.2. Kassera batterier . . . . .	44
<b>10. Bilaga</b>	<b>44</b>
10.1. Tekniska data . . . . .	44
10.2. Garanti från Kompernass Handels GmbH. . . . .	45
10.3. Service . . . . .	48
10.4. Importör. . . . .	48

# 1. Inledning

## 1.1. Information om den här manualen

Ett stort grattis till din nyinköpta produkt. Du har valt en produkt av hög kvalitet. Manualen ingår i leveransen som en del av produkten.

Den innehåller viktig information om säkerhet, användning och återvinning. Läs noga igenom alla användar- och säkerhetsanvisningar innan du börjar använda produkten. Använd endast produkten på det sätt och till de användningsområden som beskrivs här. Förvara alltid manualen i närheten av produkten och använd den som referens. Om du överlåter eller säljer produkten ska du lämna över all dokumentation inklusive manualen till den nye ägaren.

## 1.2. Föreskriven användning

Den här produkten ska bara användas för att mäta djupet i borrhål, frässpår och sågsknitt, fogar och däckprofiler.

Produkten får inte användas yrkesmässigt eller industriellt. Tillverkaren ansvarar inte för användningssätt som strider mot föreskrifterna. Tillverkaren ansvarar inte heller för skador som uppstår på grund av missbruk eller felaktig behandling, användande av våld eller för att otillåtna ändringar gjorts på produkten. Allt ansvar vilar på användaren.

## 1.3. Varningar och symboler

I den här manualen, på förpackningen och på produkten förekommer följande varningar och symboler:



**WARNING!** En varning med den här symbolen och signalordet **WARNING** innebär en eventuellt farlig situation som kan leda till dödsolyckor eller svåra personskador om den inte undviks.

	<b>AKTA!</b> En varning med den här symbolen och signalordet AKTA innebär en situation som kan leda till sakskador om den inte undviks.
	<b>Observera:</b> Under Observera finns extra information som ska hjälpa dig att handskas med produkten.
	Likström/-spänning
	Läs och följ bruksanvisningen!
	Håll batterier på avstånd från barn.
 	Akta: Innehåller ett mynt-/knappbatteri
	Kassera inte elektriska apparater i hushållssoporna!
 	Kassera förpackningen på ett miljövänligt sätt.
 	Förpackningar av återvinningsbara material. Observera märkningen på förpackningsmaterialet när du sorterar avfallet: Dessa är märkta med förkortningar (a) och siffror (b) som har följande betydelse: 1–7: Plast, 20–22: Papper och kartong, 80–98: Komposit.

## 2. Säkerhet

Det här kapitlet innehåller viktig information för säker hantering av produkten. Den här produkten motsvarar gällande säkerhetsbestämmelser. Om den används på fel sätt kan den orsaka person- eller sakskador.

### 2.1. Grundläggande säkerhetsanvisningar

Observera följande anvisningar för säker hantering av produkten:

- **⚠ VARNING!** Förpackningsmaterial är inga leksaker! Håll allt förpackningsmaterial på avstånd från barn.
- Den här produkten kan användas av barn som är minst 8 år och av personer med begränsad fysisk, sensorisk eller mental förmåga eller bristande erfarenhet och kunskap om de hålls under uppsikt eller har instruerats i hur produkten används på ett säkert sätt och inser vilka risker det innebär. Barn får inte leka med produkten. Rengöring och allmän service får bara utföras av barn om någon vuxen håller uppsikt.
- Kontrollera alltid om produkten är felfri innan du använder den. Produkten får inte användas om du konstaterar att den är skadad.
- **⚠ VARNING!** Produkten innehåller starka magneter. Håll produkten på avstånd från pacemakers, magnetremсор (t ex kreditkort), mobiltelefoner, elektriska apparater och flygplan (enligt föreskrifterna för flygresor).
- Utsätt inte produkten för höga temperaturer. Då kan den bli överhettad och skadas så att den inte går att reparera.
- Doppa aldrig ner produkten i vatten eller andra vätskor och utsätt den inte för stänkvatten och/eller vattendroppar. Använd endast produkten på en torr plats inomhus.
- Du får inte själv bygga om eller förändra produkten.
- Öppna aldrig produktens hölje. Det finns inga delar som kan bytas ut eller underhållas av användaren inuti produkten.

- **⚠️ WARNING!** Stäng genast av produkten och ta ut batterierna om det hörs ovanliga ljud, luktar bränt eller ryker. Låt kvalificerad fackpersonal kontrollera produkten innan den används igen.

## 2.2. Säkerhetsanvisningar för hantering av batterier

**⚠️ WARNING!** Om batterier hanteras på fel sätt kan resultatet bli eldsvåda, explosioner, att farliga ämnen läcker ut och andra farliga situationer!

- Låt aldrig batterier hamna i händerna på barn.
- Akta så att ingen råkar svälja ett batteri.
- Uppsök omedelbart läkarvård om du själv eller någon annan råkar svälja ett batteri.
- Använd endast den typ av batterier som anges här.
- Försök aldrig ladda upp batterier som inte är uppladdningsbara.
- Ta ut de uppladdningsbara batterierna ur produkten innan du laddar dem.
- Släng aldrig batterier i eld eller vatten.
- Utsätt inte batterier för höga temperaturer och direkt solljus.
- Öppna eller deformera aldrig batterier.
- Kortslut inte anslutningsklämmorna.
- Ta ut helt urladdade batterier ur produkten och kassera dem på rätt sätt.
- Använd aldrig olika typer av batterier eller gamla och nya batterier samtidigt.
- Lägg alltid in batterierna med polerna åt rätt håll i facket.
- Ta ut batterierna om du inte ska använda produkten under en längre tid.
- Kontrollera batterierna regelbundet. Läckande batterier kan leda till personskador och skador på produkten.

- Använd skyddshandskar om batterierna läcker! Rengör batterikon-takterna, produktens kontakter och batterifacket med en torr trasa. Akta så att kemikalierna inte hamnar på hud och slemhinnor, framför allt inte i ögonen. Om någon råkar få kemikalier på sig ska man skölja med mycket vatten och omedelbart uppsöka läkarvård.

### 3. Beskrivning av delar

(se bilder på den uppfällbara sidan)

- 1 Skala
- 2 Batterihållare
- 3 Låsskruv
- 4 **mm/inch/fraction**-knapp (för att ändra måttenhet)
- 5 **INC/ABS**-knapp (för att ändra mätläge)
- 6 Hållare till hålmätare
- 7 Hålmätare
- 8 Magnetfot
- 9 -knapp
- 10 LCD-skärm
- 11 Knappcell
- 12 Förvaringsbox

## 4. Ta produkten i bruk

### 4.1. Kontrollera leveransens innehåll

- 1 digital djupmätare
  - 1 hålmätare
  - 1 st. 3 V  $\equiv$  CR2032 knappcell
  - 1 förvaringsbox
  - Denna manual
- ◆ Ta upp alla delar ur förpackningen. Ta bort allt förpackningsmaterial och skyddsfolie från LCD-skärmen ⑩.
- ① **Observera:** Kontrollera att leveransen är komplett och inte har några synliga skador. Om någonting fattas eller om leveransen skadats på grund av bristfällig förpackning eller i transporten ska du vända dig till vår Service Hotline (se kapitel 10.3. **Service**).



### 4.2. Lägga i/Byta batterier

Produkten levereras och drivs med en 3 V  $\equiv$  CR2032 knappcell ⑪.

- ◆ Dra ut fliken för att ta ut batterihållaren ② (se bild B).
- ◆ Ta ut ett ev. gammalt batteri och sätt in ett nytt i batterihållaren ②. Se till så att polerna hamnar rätt. Pluspolen ska vändas uppåt (se bild B).
- ◆ För in batterihållaren ② i produkten igen.

## 5. Användning och drift

### 5.1. Använda produkten

- ◆ Vrid låsskruven ③ motsols så att skalan ① kan flyttas (se bild C).
- ① **Observera:** Gäller bara för mätning av håldjup!  
Ta ut hålmätaren ⑦ ur hållaren ⑥ och stick in den på baksidan vid den undre änden av skalan ①.
- ◆ Torka av skalan ① och ev. även hålmätaren ⑦ med en torr trasa för att undvika felaktiga mätresultat.
- ◆ Tryck på -knappen ⑨ för att koppla på produkten.
- ◆ Sätt magnetfoten ⑧ på en plan yta.
- ◆ För ned produkten till den undre änden av skalan ① eller till hålmätarens ⑦ spets.
- ◆ Välj mätläge med **INC/ABS**-knappen ⑤.
- ◆ Mät och avläs mätvärdena på LCD-skärmen ⑩.
- ◆ Håll -knappen ⑨ intryckt i två sekunder för att stänga av produkten.
- ① **Observera:** Produkten har en automatisk fränkopplingsfunktion. Om den inte används inom fem minuter stängs produkten av.

## 5.2. Ändra mätläge

- ① **Observera:** Det värde som visas i ABS-läget är det absoluta mätvärdet. Det värde som visas i INC-läget är det relativa mätvärdet.
- ◆ Tryck på **INC/ABS**-knappen **5** för att välja ett mätläge. På LCD-skärmen **10** visas antingen INC eller ABS. Varje gång man växlar mätläge från ABS till INC sätts det värde som visas automatiskt tillbaka på **0**. INC-läget används bland annat för jämförande mätning.
- ◆ Tryck snabbt på **0**-knappen **9** i ABS-läget för att sätta det absoluta mätvärdet på **0**.

## 5.3. Ändra måttenhet

- ◆ Tryck på **mm/inch/fraction**-knappen **4** för att välja måttenhet. Den enhet som valts visas på LCD-skärmen **10**.

Måttenhet	Beskrivning
mm	Millimeter
inch	tum med decimaler
fraction	tum med bråktal

- ① **Observera:** Om man väljer måttenheten **fraction** blinkar **in** på LCD-skärmen **10**. Värdet inom mätområde  $\frac{1}{32}'' \pm 0,004''$  omvandlas till tum i bråkformat.

## 6. Åtgärda fel

Fel	Orsak	Åtgärd
LCD-skärmen 10 bleknar.	För låg batterispänning.	Lägg in ett nytt batteri.
LCD-skärmen 10 räknar inte längre.	Störning i kablar eller kretsar.	Ta ut batteriet och sätt tillbaka det efter 30 sekunder.
Det syns ingenting på LCD-skärmen 10.	Produkten är avstängd.	Koppla på produkten.
	Batteriets poler ligger fel.	Ta ut batteriet och sätt tillbaka det med polerna åt rätt håll.
	För låg batterispänning.	Lägg in ett nytt batteri.

## 7. Rengöring

- ⚠ **AKTA!** Produkten kan skadas! Produkten är inte vattentät. Doppa aldrig ned produkten i vatten och försäkra dig om att det inte kan komma in fukt i den när den rengörs, annars kan den bli totalt förstörd. Använd inga frätande eller slpande medel eller medel som innehåller lösningsmedel för att rengöra produkten. De kan skada produktens yta.
- ◆ Torka av produktens utsida med en mjuk, torr trasa.

## 8. Förvaring

- ◆ Förvara hålmätaren ⑦ i hållaren ⑥.
- ◆ Skjut in hela skalan ① i produkten. Vrid låsskruven ③ medsols så att skalan ① fixeras (se bild C).
- ◆ Förvara mätaren i förvaringsboxen ⑫.
- ◆ Ta ut batteriet och förvara produkten och batteriet på ett rent, torrt ställe utan direkt solljus.

## 9. Kassering/återvinning

### 9.1. Kassera/återvinna produkten



Symbolen med den överstrukna soptunnan betyder att produkten inte får slängas i hushållssoporna när den är uttjänt. Produkten ska lämnas till speciella insamlingsställen, återvinningsanläggningar eller återvinningsföretag.

Tänk på att radera alla personuppgifter innan du returnerar produkten.

Innan du lämnar tillbaka produkten ska du ta bort batterier eller laddningsbara batterier som inte är inbyggda i den gamla produkten, och även lampor som kan tas bort utan att de förstörs, och lämna in dem till ett särskilt insamlingsställe.

Förpackningen består av miljövänligt material som kan lämnas in till den lokala återvinningen.

Tänk på miljön när du kasserar förpackningen.

## 9.2. Kassera batterier



Alla typer av batterier ska behandlas som farligt avfall och måste därför lämnas in till rätt ställe när de kasseras (återförsäljare, fackhandel, kommunens offentliga insamlingsställen, återvinningsföretag) för att inte skada miljön. Både vanliga och uppladdningsbara batterier kan innehålla giftiga tungmetaller.

De tungmetaller som ingår anges med bokstäver under symbolen:

Cd = kadmium, Hg = kvicksilver, Pb = bly.

Kasta därför aldrig några batterier i de vanliga hushållssoporna, utan lämna in dem separat till rätt typ av återvinning.

Lämna bara in urladdade batterier.

## 10. Bilaga

### 10.1. Tekniska data

Driftspänning	1 st. 3 V == CR2032 knappcell
Mätområde (spalt)	0–80 mm (0–3 1/8")
Mätområde (hål)	0–50,8 mm (0–2")
Mätnoggrannhet	± 0,1 mm (± 0,004")
Uppreppningsbarhet	± 0,1 mm (± 0,004")
Upplösning	0,05 mm (0,002")

## 10.2. Garanti från Kompernass Handels GmbH

Kära kund

För den här produkten lämnar vi 3 års garanti från och med inköpsdatum. Såvida ett batteripaket i X12V- och X20V Team-serien ingår i leveransen får du även för det 3 års garanti från och med inköpsdatum. Om det skulle vara något fel på produkten finns en lagstadgad reklamationsrätt från återförsäljaren. Dina lagstadgade rättigheter begränsas inte av den garanti som beskrivs i följande avsnitt.

### Garantivillkor

Garantitiden börjar från och med inköpsdatumet. Ta väl vara på kassakvittot. Kassakvittot är ditt köpbevis.

Om ett material- eller fabriktionsfel uppstår på produkten inom tre år från inköpsdatumet reparerar vi, byter ut den gratis, eller ersätter köpesumman beroende på vad vi anser lämpligast. En förutsättning för att utnyttja garantin är att den defekta produkten och köpbeviset (kassakvittot) uppvisas inom den treåriga garantitiden tillsammans med en kort beskrivning av felet och när det uppstod.

Om felet täcks av vår garanti kommer du att få tillbaka en reparerad eller en ny produkt. Garantitiden börjar inte om från början för en reparerad eller ny produkt.

### Garantitid och lagstadgad ersättningsrätt

Garantitiden förlängs inte för att man utnyttjat garantin. Det gäller även för utbytta och reparerade delar. Eventuella skador och brister som existerar redan vid köpet måste rapporteras så snart produkten packats upp. När garantitiden är slut måste man själv betala för eventuella reparationer.

## Garantins omfattning

Produkten har tillverkats med omsorg enligt stränga kvalitetskriterier och testats noga före leveransen.

Garantin gäller bara för material- eller fabrikationsfel. Garantin täcker inte delar av produkten som utsätts för normalt slitage och därför kan betraktas som förslitningsdelar, t ex sågblad, reservklingor, slippapper etc., och inte heller för skador på ömtåliga delar som t ex knappar, brytare eller delar av glas.

Garantin upphör att gälla om produkten skadas eller används och servas på fel sätt. Alla anvisningar i bruksanvisningen måste följas exakt för att produkten ska kunna användas på rätt sätt. Produkten får aldrig användas i andra syften eller hanteras på ett sätt som man avråder från eller varnar för i bruksanvisningen.

Produkten är endast avsedd för privat bruk och ska inte användas yrkesmässigt. Garantin gäller inte vid missbruk och felaktig behandling, användande av våld och vid ingrepp som inte gjorts av vår auktoriserade servicefilial.

## Garantin gäller inte för

- normal minskning av batteriets kapacitet
- yrkesmässig användning av produkten
- skador eller förändringar på produkten, som orsakas av kunden själv
- medvetet bortseende från säkerhets- och underhållsföreskrifter, felaktig användning
- skador på grund av elementarhändelser

## Behandling av garantiärenden

För att snabbt kunna behandla ditt ärende ber vi dig följa nedanstående anvisningar:

- Ha alltid kassakvittot och artikelnumret (IAN) 502552\_2504 i beredskap vid alla förfrågningar.
- Artikelnumret finns på typskylten på produkten, en gravyr på produkten, på bruksanvisningens titelblad (nere till vänster) eller på klistermärket på produktens bak- eller undersida.
- Vid funktionsfel eller andra defekter ber vi dig att först kontakta den serviceavdelning som anges nedan på telefon eller att använda kontaktformuläret som du hittar på [parkside-diy.com](http://parkside-diy.com) under kategori Service.
- En produkt som klassas som defekt kan tillsammans med köpbeviset (kassakvittot) och en beskrivning av felet samt när det uppstod skickas in portofritt till den angivna serviceadressen.



Denna och många andra handböcker kan du läsa och ladda ner på [parkside-diy.com](http://parkside-diy.com). Genom att skanna QR-koden går du direkt till [parkside-diy.com](http://parkside-diy.com). Välj ditt land och använd sökmasken för att söka efter bruksanvisningarna. Ange artikelnumret (IAN) 502552\_2504 för att öppna bruksanvisningen för din produkt.

### 10.3. Service

#### SE Service Sverige

Tel.: 0207 950 49

Kontaktformuläret finns på [parksidediy.com](http://parksidediy.com)

#### FI Huolto Suomi

Tel.: 0800 916 210

Kontaktformuläret finns på [parksidediy.com](http://parksidediy.com)

IAN 502552\_2504

### 10.4. Importör

Observera att följande adress inte är någon serviceadress.  
Kontakta först det serviceställe som anges.

KOMPERNASS HANDELS GMBH

BURGSTRASSE 21

44867 BOCHUM

TYSKLAND

[www.kompernass.com](http://www.kompernass.com)

# Indholdsfortegnelse

<b>1. Introduktion</b>	<b>50</b>
1.1. Informationer om denne betjeningsvejledning . . . . .	50
1.2. Anvendelsesområde . . . . .	50
1.3. Anvendte advarsler og symboler. . . . .	50
<b>2. Sikkerhed</b>	<b>52</b>
2.1. Grundlæggende sikkerhedsanvisninger . . . . .	52
2.2. Sikkerhedsanvisninger for håndtering af batterier . . . . .	53
<b>3. Beskrivelse af delene</b>	<b>54</b>
<b>4. Ibrugtagning</b>	<b>55</b>
4.1. Kontrol af de leverede dele . . . . .	55
4.2. Indsætning/udsiftning af batteriet . . . . .	55
<b>5. Betjening og funktion</b>	<b>56</b>
5.1. Anvendelse af produktet . . . . .	56
5.2. Omskiftning af måleindstilling . . . . .	57
5.3. Omskiftning af måleenhed . . . . .	57
<b>6. Afhjælpning af fejl</b>	<b>58</b>
<b>7. Rengøring</b>	<b>58</b>
<b>8. Opbevaring</b>	<b>58</b>
<b>9. Bortskaffelse</b>	<b>59</b>
9.1. Bortskaffelse af produktet . . . . .	59
9.2. Bortskaffelse af batterier . . . . .	59
<b>10. Tillæg</b>	<b>60</b>
10.1. Tekniske data . . . . .	60
10.2. Garanti for Kompernass Handels GmbH . . . . .	60
10.3. Service . . . . .	63
10.4. Importør. . . . .	63

# 1. Introduktion

## 1.1. Informationer om denne betjeningsvejledning

Tillykke med købet af dit nye produkt. Du har valgt et produkt af høj kvalitet. Betjeningsvejledningen er en del af dette produkt. Den indeholder vigtige informationer om sikkerhed, anvendelse og bortskaffelse. Gør dig fortrolig med alle produktets betjenings- og sikkerhedsanvisninger før brug. Brug kun produktet som beskrevet og kun til de angivne anvendelsesområder. Opbevar altid betjeningsvejledningen som opslagsværk i nærheden af produktet. Udlevér alle skriftlige materialer inkl. denne betjeningsvejledning, hvis produktet gives eller sælges videre til andre.



## 1.2. Anvendelsesområde

Produktet må udelukkende bruges til måling af dybden på borer, fræse- og savsnit, fuger eller dækprofiler.

Erhvervsmæssig og industriel brug er ikke tilladt. Vi påtager os intet ansvar, hvis produktet anvendes til andre formål end den forskriftsmæssige anvendelse. For skader, som opstår på grund af misbrug eller forkert håndtering, anvendelse af vold eller uautoriserede ændringer, gives der heller ikke garanti. Brugeren bærer alene risikoen.

## 1.3. Anvendte advarsler og symboler

I denne betjeningsvejledning anvendes følgende advarsler og symboler på emballagen og produktet:

	<b>ADVARSEL!</b> En advarsel med dette symbol og signalordet "ADVARSEL" angiver en mulig farlig situation, som kan medføre døden eller alvorlige kvæstelser, hvis faren ikke undgås.
	<b>OBS!</b> En advarsel med dette symbol og signalordet "OBS" angiver en mulig situation, som kan medføre materielle skader, hvis situationen ikke undgås.

	<p><b>Bemærk:</b> Et "bemærk" henviser til yderligere oplysninger, som gør det nemmere at bruge produktet.</p>
	<p>Jævnstrøm/-spænding</p>
	<p>Læs og følg betjeningsvejledningen!</p>
	<p>Batterier skal holdes på afstand af børn.</p>
 	<p>Obs: Indeholder mønt-/knapcellebatteri</p>
	<p>Bortskaf ikke elapparater sammen med husholdningsaffaldet!</p>
 	<p>Aflevér emballagen til miljømæssigt korrekt bortskaffelse.</p>
 	<p>Emballage af genbrugsmaterialer. Vær opmærksom på markeringen af emballagematerialerne ved affaldssortering: De er mærket med forkortelserne (a) og tallene (b) med følgende betydning: 1–7: Plast, 20–22: Papir og pap, 80–98: Kompositmaterialer.</p>

## 2. Sikkerhed

Dette kapitel indeholder vigtige sikkerhedsanvisninger vedrørende brug af produktet. Dette produkt overholder de foreskrevne sikkerhedsbestemmelser.

Forkert anvendelse kan føre til personskader og materielle skader.

### 2.1. Grundlæggende sikkerhedsanvisninger

Overhold følgende sikkerhedsanvisninger for sikker brug af produktet:

- **⚠ ADVARSEL!** Emballeringsmaterialer er ikke legetøj! Opbevar emballeringsmateriale uden for børns rækkevidde.
- Dette produkt kan bruges af børn fra 8 år og derover og af personer med nedsatte fysiske, sensoriske eller mentale evner eller manglende erfaring og/eller viden, hvis de er under opsyn eller undervises i sikker brug af produktet og de farer, der kan være forbundet med det. Børn må ikke lege med produktet. Rengøring og brugervedligeholdelse må ikke udføres af børn uden opsyn.
- Kontrollér altid, at produktet er i perfekt stand før brug. Hvis der registreres skader, må produktet ikke anvendes længere.
- **⚠ ADVARSEL!** Produktet indeholder kraftige magneter. Hold produktet på afstand af pacemakere, magnetstriber (f.eks. kreditkort), mobiltelefoner, elektriske apparater og fly (iht. rejseforskrifterne).
- Udsæt ikke produktet for høje temperaturer. Ellers kan det overophedes og gå i stykker, så det ikke længere kan repareres.
- Læg ikke produktet ned i vand eller andre væsker, og udsæt det ikke for vandsprøjt og/eller vanddråber. Brug kun produktet indendørs i tørre rum.
- Du må ikke selv foretage ændringer eller ombygninger af produktet.
- Åbn aldrig produktets kabinet. Der er ikke dele inden i produktet, som kan udskiftes, eller som skal vedligeholdes af brugeren.

- **⚠ ADVARSEL!** Sluk straks for produktet og tag batterierne ud, hvis du registrerer usædvanlige lyde, brandlugt eller røgudvikling. Lad en kvalificeret reparatør kontrollere produktet, før det anvendes igen.

## 2.2. Sikkerhedsanvisninger for håndtering af batterier

**⚠ ADVARSEL!** Forkert håndtering af batterier kan føre til brand, eksplosioner, udløb af farlige stoffer eller andre farlige situationer!

- Lad aldrig børn få fat i batterier.
- Sørg for, at ingen sluger batterier.
- Søg omgående lægehjælp, hvis du eller en anden person har slugt et batteri.
- Brug udelukkende den angivne batteritype.
- Genoplad aldrig ikke-genopladelige batterier.
- Fjern genopladelige batterier fra produktet, inden du oplader dem.
- Kast aldrig batterier i ild eller vand.
- Udsæt ikke batterier for høje temperaturer eller direkte sollys.
- Du må aldrig åbne eller deformere batterier.
- Kortslut ikke tilslutningsklemmerne.
- Tag de tomme batterier ud af produktet, og bortskaf dem sikkert.
- Brug ikke forskellige batterityper eller nye og gamle batterier sammen.
- Sæt altid batterier ind i produktet med polerne vendt rigtigt.
- Tag batterierne ud, hvis du ikke skal bruge produktet i længere tid.
- Kontrollér batterierne regelmæssigt. Lækkende batterier kan forårsage personskader og beskadige produktet.

- Brug beskyttelseshandsker, hvis batterierne lækker! Rengør batteriernes og produktets kontakter samt batterirummet med en tør klud. Undgå, at hud og slimhinder (især øjnene) kommer i kontakt med kemikalierne. Skyl kemikalierne af med rigeligt vand ved kontakt, og søg omgående lægehjælp.

### 3. Beskrivelse af delene

(Se billederne på klap-ud-siden)

- 1 Skala
- 2 Batteriholder
- 3 Fikseringsskrue
- 4 **mm/inch/fraction**-knap (omskiftningsknap til måleenheden)
- 5 **INC/ABS**-knap (omskiftningsknap til måleindstilling)
- 6 Holder til målepind til huller
- 7 Målepind til huller
- 8 Fod med magnet
- 9 -knap (TÆND-/SLUK-knap)
- 10 LCD-display
- 11 Knapcelle
- 12 Opbevaringsboks

## 4. Ibrugtagning

### 4.1. Kontrol af de leverede dele

- 1 x digital dybdemåler
  - 1 x målepind til huller
  - 1 x 3 V  $\equiv$  CR2032 knapcelle
  - 1 x opbevaringsboks
  - Denne betjeningsvejledning
- ◆ Tag alle dele ud af emballagen. Fjern alle emballagematerialer og træk beskyttelsesfolien af LCD-displayet ⑩.
- ① **Bemærk:** Kontrollér, at alle dele er leveret med, og at der ikke er synlige skader. Hvis der mangler dele, eller hvis nogle af delene er defekte på grund af mangelfuld emballage eller på grund af transporten, bedes du henvende dig til service-hotline (se kapitlet 10.3. **Service**).



### 4.2. Indsætning/udskiftning af batteriet

Produktet udleveres og anvendes med en 3 V  $\equiv$  CR2032 knapcelle ⑪.

- ◆ Træk flappen ud for at tage batteriholderen ② ud (se fig. B).
- ◆ Tag evt. det brugte batteri ud, og sæt et nyt batteri i batteriholderen ②. Sørg for, at polerne vender rigtigt. Pluspolen skal vende opad (se fig. B).
- ◆ Sæt batteriholderen ② ind i produktet igen.

## 5. Betjening og funktion

### 5.1. Anvendelse af produktet

- ◆ Skru fikseringsskruen **3** mod urets retning, så skalaen **1** er bevægelig (se fig. C).
- ① **Bemærk:** Kun til måling af borehullers dybde!  
Tag målepinden til huller **7** ud af holderen **6**, og sæt den på bagsiden ved den nederste ende af skalaen **1**.
- ◆ Rengør skalaen **1** og evt. målepinden til huller **7** med en tør klud, så fejlmålinger undgås.
- ◆ Tryk på -knappen **9** for at tænde for produktet.
- ◆ Stil foden med magneten **8** på en plan overflade.
- ◆ Skub produktet ned til den nederste ende af skalaen **1** eller indtil spidsen af målepinden til huller **7**.
- ◆ Vælg den ønskede måleindstilling med **INC/ABS**-knappen **5**.
- ◆ Udfør målingerne, og aflæs måleværdierne på LCD-displayet **10**.
- ◆ Hold -knappen **9** nede i to sekunder for at slukke for produktet.
- ① **Bemærk:** Produktet er udstyret med en automatisk sluk-funktion. Hvis produktet ikke anvendes i fem minutter, slukkes produktet.

## 5.2. Omskiftning af måleindstilling

- ❶ **Bemærk:** Den viste måleværdi i ABS-indstillingen er den absolutte måleværdi. Den viste måleværdi i INC-indstillingen er den relative måleværdi.
- ♦ Tryk på **INC/ABS**-knappen ❸ for at vælge den ønskede måleindstilling. LCD-displayet ❶ viser så enten INC eller ABS. Hver gang du ændrer måleindstillingen fra ABS til INC, indstilles den viste måleværdi automatisk til 0. INC-indstillingen bruges til f.eks. en sammenlignende måling.
- ♦ Tryk i ABS-indstillingen kort på **⏻**-knappen ❹ for at indstille den absolutte måleværdi til 0.

## 5.3. Omskiftning af måleenhed

- ♦ Tryk på **mm/inch/fraction**-knappen ❷ for at vælge den ønskede måleenhed. Den valgte måleenhed vises på LCD-displayet ❶.

Måleenhed	Beskrivelse
mm	Millimeter
inch	Tomme med decimalvisning
fraction	Tomme med brøkvisning

- ❶ **Bemærk:** Hvis måleenheden **fraction** er valgt, blinker **in** på LCD-displayet ❶. Måleværdier inden for  $\frac{1}{32}'' \pm 0,004''$  konverteres til tomme med brøker.

## 6. Afhjælpning af fejl

Fejl	Årsag	Afhjælpning
LCD-displayet ⑩ bliver blegt.	Batterispændingen er for lav.	Sæt et nyt batteri i.
LCD-displayet ⑩ tæller ikke mere.	Ledningen eller kredsløbet er forstyrret.	Tag batteriet ud, og sæt det ind igen efter 30 sekunder.
LCD-displayet ⑩ viser ikke noget.	Produktet er slukket.	Tænd for produktet.
	Batteriet er sat forkert i.	Tag batteriet ud, og sæt det ind igen, så polerne vender rigtigt.
	Batterispændingen er for lav.	Sæt et nyt batteri i.

## 7. Rengøring

ⓘ **OBS!** Beskadigelse af produktet! Produktet er ikke vandfast. Læg ikke produktet ned i vand, og sørg for, at der ikke trænger fugt ind i produktet ved rengøring, så du undgår permanente skader på produktet. Brug ikke rengøringsmidler, der er ætsende, skurende eller indeholder opløsningsmidler. De kan angribe produktets overflader.

◆ Rengør produktets overflader med en blød, tør klud.

## 8. Opbevaring

◆ Opbevar målepinden til huller ⑦ i holderen ⑥.

◆ Skub skalaen ① helt ind i produktet. Skru fikseringskruen ③ i urets retning, så skalaen ① er fikseret (se fig. C).

◆ Opbevar produktet i opbevaringsboksen ⑫.

- ♦ Tag batteriet ud af produktet og opbevar produktet og batteriet et rent, tørt sted uden direkte sollys.

## 9. Bortskaffelse

### 9.1. Bortskaffelse af produktet



Symbolet med den overstregede affaldscontainer betyder, at dette produkt ikke må bortskaffes med husholdningsaffaldet, når dets levetid er slut. Produktet skal afleveres på de angivne indsamlingssteder, genbrugsstationer eller renovationselskaber.

Du bedes slette alle personlige data før returneringen.

Før du returnerer produktet, skal eventuelle batterier eller akkumulatører, der ikke er integreret i det gamle produkt, fjernes og bortskaffes separat. Det samme gælder for lamper, der kan fjernes uden at blive ødelagt.

Emballagen består af miljøvenlige materialer, som kan bortskaffes på de lokale genbrugspladser.

Bortskaf emballagen miljøvenligt.

### 9.2. Bortskaffelse af batterier



Batterier/genopladelige batterier skal behandles som specialaffald og skal derfor bortskaffes miljøvenligt på de relevante steder (forhandlere, specialforretninger, offentlige myndigheder, kommercielle affaldsvirksomheder). Batterier/genopladelige

batterier kan indeholde giftige tungmetaller.

De indeholdte tungmetaller er mærket med bogstaver under symbolet:

Cd = cadmium, Hg = kviksølv, Pb = bly.

Bortskaf derfor ikke batterier/genopladelige batterier sammen med husholdningsaffaldet, men aflever dem til separat indsamling.

Aflévér kun batterier/genopladelige batterier i afladet tilstand.

## 10. Tillæg

### 10.1. Tekniske data

Driftsspænding	1 × 3 V == CR2032 knapcelle
Måleområde (spalte)	0–80 mm (0–3 1/8")
Måleområde (hul)	0–50,8 mm (0–2 ")
Nøjagtighed	± 0,1 mm ( ± 0,004")
Gentagelighed	± 0,1 mm ( ± 0,004")
Opløsning	0,05 mm (0,002 ")

### 10.2. Garanti for Kompernass Handels GmbH

Kære kunde

På dette produkt får du 3 års garanti fra købsdatoen. Hvis batteripakkerne til X12V og X20V Team-serien er del af leveringen, får du også 3 års garanti fra købsdatoen på dem. I tilfælde af mangler ved produktet har du en række juridiske rettigheder i forhold til sælgeren af produktet. Dine juridiske rettigheder forringes ikke af den nedenfor anførte garanti.

#### Garantibetingelser

Garantiperioden begynder på købsdatoen. Opbevar venligst kvitteringen et sikkert sted. Den er nødvendig for at kunne dokumentere købet.

Hvis der inden for tre år fra dette produkts købsdato opstår en materiale- eller fabrikationsfejl, vil produktet – efter vores valg – blive repareret eller udskiftet, eller købsprisen vil blive refunderet gratis til dig. Denne garantiydelse forudsætter, at det defekte produkt afleveres, og købsbeviset (kvitteringen) forevises i løbet af fristen på tre år, og at der gives en kort skriftlig beskrivelse af, hvori manglen består, og hvornår den er opstået.

Hvis defekten er dækket af vores garanti, får du et repareret eller et nyt produkt retur. Reparation eller ombytning af produktet udløser ikke en ny garantiperiode.

## **Garantiperiode og juridiske mangelkrav**

Garantiperioden forlænges ikke, hvis der gøres brug af garantien. Det gælder også for udskiftede og reparerede dele. Skader og mangler, som eventuelt allerede fandtes ved køb, samt manglende dele, skal anmeldes straks efter udpakningen. Når garantiperioden er udløbet, er reparation af skader betalingspligtig.

## **Garantiens omfang**

Produktet er produceret omhyggeligt efter strenge kvalitetsretningslinjer og testet grundigt inden leveringen.

Garantien dækker materiale- og fabrikationsfejl. Denne garanti dækker ikke produktdele, der er udsat for normal slitage og derfor kan betragtes som sliddele som f.eks. savblade, reserveklinger, slibepapir osv. eller skader på skrøbelige dele som f.eks. kontakter eller dele af glas.

Denne garanti bortfalder, hvis produktet er blevet beskadiget, ikke er forskriftsmæssigt anvendt eller vedligeholdt. For at sikre forskriftsmæssig anvendelse af produktet skal alle anvisninger nævnt i betjeningsvejledningen nøje overholdes. Anvendelsesformål og handlinger, som frarådes eller der advares imod i betjeningsvejledningen, skal ubetinget undgås.

Produktet er kun beregnet til privat og ikke til kommercielt brug. Ved misbrug og uhensigtsmæssig brug, anvendelse af vold og ved indgreb, som ikke er foretaget af vores autoriserede serviceafdeling, bortfalder garantien.

## **Garantiydelsen gælder ikke ved**

- Normalt forbrug af batteriets kapacitet
- Erhvervsmæssig anvendelse af produktet
- Beskadigelser eller ændringer på produktet udført af kunden
- Manglende overholdelse af sikkerheds- og vedligeholdelsesforskrifter, betjeningsfejl
- Skader som følge af naturkatastrofer

## Afvikling af garantisager

For at sikre en hurtig behandling af din anmeldelse bør du følge nedenstående anvisninger:

- Ved alle forespørgsler bedes du have kvitteringen og artikelnummeret (IAN) 502552\_2504 klar som dokumentation for købet.
- Artikelnummeret kan du finde på typeskiltet på produktet, som indgraving på produktet, på betjeningsvejledningens forside (nederst til venstre) eller som klæbemærke på bag- eller undersiden af produktet.
- Hvis du finder funktionsfejl eller andre mangler, bedes du kontakte nedenstående serviceafdeling telefonisk eller bruge vores kontaktformular, som du kan finde på [parkside-diy.com](http://parkside-diy.com) under kategorien Service.
- Et produkt, der er registreret som defekt, kan du derefter indsende portofrit til den oplyste serviceadresse med vedlæggelse af købsbevis (kvittering) og en beskrivelse af, hvori manglen består, og hvornår den er opstået.



På [parkside-diy.com](http://parkside-diy.com) kan du downloade og læse denne og mange andre manualer. Med denne QR-kode kommer du direkte til [parkside-diy.com](http://parkside-diy.com). Vælg dit land, og søg efter betjeningsvejledningerne ved hjælp af søgemasken. Ved at indtaste artikelnummeret (IAN) 502552\_2504 kommer du til betjeningsvejledningen til din artikel.

### 10.3. Service

#### DK Service Danmark

Tel.: 80254583

Kontaktformular på [parksidediy.com](http://parksidediy.com)

IAN 502552\_2504

### 10.4. Importør

Bemærk at den efterfølgende adresse ikke er en serviceadresse.  
Kontakt først det nævnte servicested.

KOMPERNASS HANDELS GMBH

BURGSTRASSE 21

44867 BOCHUM

TYSKLAND

[www.kompernass.com](http://www.kompernass.com)



# Spis treści

<b>1. Wstęp</b>	<b>66</b>
1.1. Informacje o instrukcji obsługi . . . . .	66
1.2. Użytkowanie zgodne z przeznaczeniem . . . . .	66
1.3. Zastosowane wskazówki ostrzegawcze i symbole . . . . .	66
<b>2. Bezpieczeństwo</b>	<b>68</b>
2.1. Podstawowe wskazówki bezpieczeństwa . . . . .	68
2.2. Wskazówki bezpieczeństwa dotyczące postępowania z bateriami . . . . .	69
<b>3. Opis części</b>	<b>70</b>
<b>4. Uruchamianie</b>	<b>71</b>
4.1. Sprawdzenie zakresu dostawy . . . . .	71
4.2. Wkładanie/wymiana baterii . . . . .	71
<b>5. Obsługa i eksploatacja</b>	<b>72</b>
5.1. Korzystanie z urządzenia . . . . .	72
5.2. Przełączanie trybu pomiaru . . . . .	73
5.3. Przełączanie jednostek miary . . . . .	73
<b>6. Rozwiązywanie problemów</b>	<b>74</b>
<b>7. Czyszczenie</b>	<b>74</b>
<b>8. Przechowywanie</b>	<b>75</b>
<b>9. Utylizacja</b>	<b>75</b>
9.1. Utylizacja urządzenia . . . . .	75
9.2. Utylizacja baterii . . . . .	76
<b>10. Załącznik</b>	<b>76</b>
10.1. Dane techniczne . . . . .	76
10.2. Gwarancja Kompernaß Handels GmbH . . . . .	77
10.3. Serwis . . . . .	80
10.4. Importer . . . . .	80

# 1. Wstęp

## 1.1. Informacje o instrukcji obsługi

Gratulujemy zakupu nowego urządzenia. Wybrane urządzenie charakteryzuje się wysoką jakością. Instrukcja obsługi jest częścią składową urządzenia. Zawiera ona ważne wskazówki na temat bezpieczeństwa, użytkowania i utylizacji. Przed rozpoczęciem użytkowania urządzenia zapoznaj się ze wszystkimi wskazówkami dotyczącymi obsługi i bezpieczeństwa. Urządzenie należy używać zgodnie z opisem i w podanych zakresach zastosowania. Instrukcję obsługi zawsze należy przechowywać w pobliżu urządzenia, aby w razie potrzeby była łatwo dostępna. W przypadku przekazania urządzenia osobie trzeciej dołącz do niego również całą dokumentację, w tym niniejszą instrukcję obsługi.

## 1.2. Użytkowanie zgodne z przeznaczeniem

Urządzenie służy wyłącznie do pomiaru głębokości otworów, cięć podczas frezowania i cięcia piłą, spoin lub bieżników opon.

Zastosowanie w celach komercyjnych lub przemysłowych jest niedozwolone. Producent nie ponosi odpowiedzialności za niezgodne z przeznaczeniem zastosowanie urządzenia. Odpowiedzialność producenta nie obejmuje również uszkodzeń powstałych wskutek niewłaściwego lub nieprawidłowego użytkowania, użycia siły i nieautoryzowanych modyfikacji urządzenia. Ryzyko takich działań ponosi wyłącznie użytkownik.

## 1.3. Zastosowane wskazówki ostrzegawcze i symbole

W niniejszej instrukcji obsługi, na opakowaniu i na urządzeniu użyto następujących wskazówek ostrzegawczych i symboli (o ile mają zastosowanie):



**OSTRZEŻENIE!** Ostrzeżenie z tym symbolem i słowem sygnałowym „OSTRZEŻENIE” wskazuje na możliwość wystąpienia niebezpiecznej sytuacji, która, jeśli się jej nie uniknie, może spowodować śmierć lub poważne obrażenia ciała.

	<b>UWAGA!</b> Ostrzeżenie z tym symbolem i słowem sygnałowym „UWAGA” oznacza możliwą sytuację, która, jeśli się jej nie uniknie, może spowodować szkody materialne.
	<b>Wskazówka:</b> Wskazówka oznacza dodatkowe informacje, ułatwiające korzystanie z urządzenia.
	Prąd/napięcie stałe
	Przeczytać instrukcję obsługi i jej przestrzegać!
	Baterie należy trzymać z dala od dzieci.
 	Uwaga: zawiera baterię guzikową/pastylkową
	Urządzeń elektrycznych nie wolno wyrzucać z odpadami domowymi!
 	Opakowanie utylizuj zgodnie z przepisami ochrony środowiska.
 	Opakowanie z materiałów przeznaczonych do recyklingu. Przestrzegaj oznaczenia materiałów opakowaniowych podczas segregacji odpadów: są one oznaczone skrótami (a) i cyframi (b) w następujący sposób: 1–7: tworzywa sztuczne, 20–22: papier i tektura, 80–98: kompozyty.

## 2. Bezpieczeństwo

W tym rozdziale zawarto ważne wskazówki dotyczące bezpiecznej obsługi urządzenia. To urządzenie jest zgodne z odpowiednimi przepisami bezpieczeństwa.

Nieprawidłowe użycie może doprowadzić do obrażeń u ludzi i szkód materialnych.

### 2.1. Podstawowe wskazówki bezpieczeństwa

Aby zapewnić bezpieczne użytkowanie urządzenia, należy przestrzegać następujących wskazówek bezpieczeństwa:

- **⚠ OSTRZEŻENIE!** Materiały opakowaniowe nie są zabawkami! Materiały opakowaniowe należy przechowywać w miejscu niedostępnym dla dzieci.
- To urządzenie może być używane przez dzieci od 8. roku życia oraz osoby o zmniejszonych zdolnościach fizycznych, sensorycznych lub umysłowych, bądź osoby nieposiadające odpowiedniego doświadczenia i/lub wiedzy, wyłącznie pod nadzorem lub po przeszkoleniu w zakresie bezpiecznego użytkowania urządzenia oraz potencjalnych zagrożeń. Dzieciom nie wolno bawić się urządzeniem. Dzieciom bez opieki osób dorosłych nie wolno czyścić ani konserwować urządzenia.
- Przed każdym użyciem sprawdź, czy urządzenie znajduje się w nie-nagannym stanie. W przypadku wykrycia uszkodzenia urządzenia nie wolno go dalej używać.
- **⚠ OSTRZEŻENIE!** Urządzenie zawiera silne magnesy. Urządzenie należy trzymać z dala od rozruszników serca, pasków magnetycznych (np. kart kredytowych), telefonów komórkowych, urządzeń elektrycznych i samolotów (zgodnie z przepisami dotyczącymi podróży).
- Nie wystawiaj urządzenia na działanie wysokich temperatur. W przeciwnym wypadku może dojść do przegrzania urządzenia i powstania nieodwracalnych uszkodzeń.

- Nie zanurzaj urządzenia w wodzie lub innych cieczach i nie narażaj go na działanie rozpryskującej się i/lub kapiącej wody. Korzystaj z urządzenia tylko w suchych pomieszczeniach zamkniętych.
- Nie próbuj dokonywać przeróbek ani zmian w urządzeniu.
- Nigdy nie otwieraj obudowy urządzenia. Wewnątrz obudowy nie ma części, które wymagałyby konserwacji lub wymiany przez użytkownika.
- **⚠ OSTRZEŻENIE!** Natychmiast wyłącz urządzenie i wyjmij z niego baterie, jeśli zauważysz nietypowe odgłosy, zapach spalenizny lub wydostający się dym. Przed ponownym użyciu urządzenie należy oddać do sprawdzenia przez specjalistę.

## 2.2. Wskazówki bezpieczeństwa dotyczące postępowania z bateriami

**⚠ OSTRZEŻENIE!** Nieprawidłowe obchodzenie się z bateriami może doprowadzić do pożaru, wybuchu, wycieku substancji niebezpiecznych lub powstania innych niebezpiecznych sytuacji!

- Nigdy nie dopuszczaj, aby baterie dostały się w ręce dzieci.
- Uważaj, aby nikt nie połknął baterii.
- W razie połknięcia baterii należy natychmiast skorzystać z pomocy medycznej.
- Stosuj wyłącznie baterie podanego typu.
- Nigdy nie ładuj baterii jednorazowych.
- Przed ładowaniem baterii wyjmij je z urządzenia.
- Nigdy nie wrzucaj baterii do ognia lub wody.
- Nie wystawiaj baterii na działanie wysokich temperatur i bezpośredniego światła słonecznego.
- Nigdy nie otwieraj ani nie deformuj baterii.
- Nie wolno zwierać zacisków.

- Wyjmij z urządzenia zużyte baterie i zutylizuj je w bezpieczny sposób.
- Nie stosuj różnych typów baterii lub baterii nowych i używanych razem.
- Baterie należy zawsze wkładać do urządzenia z zachowaniem właściwej biegunowości.
- Wyjmij baterie, jeśli nie zamierzasz używać urządzenia przez dłuższy czas.
- Regularnie sprawdzaj stan baterii. Wyciekające baterie mogą spowodować obrażenia ciała i uszkodzenie urządzenia.
- W przypadku wycieku z baterii należy używać rękawic ochronnych! Oczyść styki baterii i urządzenia oraz wnękę na baterię suchą szmatką. Unikaj kontaktu skóry i błon śluzowych, zwłaszcza oczu, z chemikaliami. Miejsce kontaktu z substancją chemiczną należy opłukać dużą ilością wody i niezwłocznie skorzystać z pomocy lekarskiej.

### 3. Opis części

**(Ilustracje – patrz rozkładana okładka)**

- 1 Skala
- 2 Uchwyt na baterie
- 3 Śruba ustalająca
- 4 Przycisk **mm/inch/fraction** (przycisk przełączania jednostek miary)
- 5 Przycisk **INC/ABS** (przycisk przełączania trybu pomiaru)
- 6 Uchwyt na miarkę do otworów
- 7 Miarka do otworów
- 8 Nóżka z magnesem
- 9 Przycisk 
- 10 Wyświetlacz LCD
- 11 Bateria pastylkowa
- 12 Pudełko do przechowywania

## 4. Uruchamianie

### 4.1. Sprawdzenie zakresu dostawy

- 1× cyfrowy głębokościomierz
  - 1× miarka do otworów
  - 1× bateria pastylkowa 3 V == CR2032
  - 1× pudełko do przechowywania
  - Niniejsza instrukcja obsługi
- ◆ Wyjmij wszystkie elementy z opakowania. Usuń z urządzenia cały materiał opakowaniowy i folię ochronną z wyświetlacza ⑩.
- ① **Wskazówka:** sprawdzić dostawę pod kątem kompletności i widocznych uszkodzeń. W przypadku niekompletnej dostawy bądź wystąpienia uszkodzeń wskutek wadliwego opakowania lub transportu należy skontaktować się z infolinią serwisową (zob. rozdział 10.3. **Serwis**).



### 4.2. Wkładanie/wymiana baterii

Urządzenie jest zasilane jedną baterią pastylkową 3 V == CR2032 ① znajdującą się w zestawie.

- ◆ Pociągnij za języczek, aby wyjąć uchwyt na baterie ② (patrz rys. B).
- ◆ Jeśli bateria jest wyczerpana, wyjmij ją i włóż nową baterię do uchwytu na baterie ②. Uważaj przy tym na poprawną biegunowość. Dodatni biegun musi być skierowany do góry (patrz rys. B).
- ◆ Wsuń uchwyt na baterie ② ponownie do urządzenia.

## 5. Obsługa i eksploatacja

### 5.1. Korzystanie z urządzenia

- ◆ Obróć śrubę ustalającą ❸ w lewo, aby skala ❶ się poruszała (patrz rys. C).
- ❶ **Wskazówka:** tylko do pomiaru jednej głębokości otworu!  
Wymij miarkę do otworów ❷ z uchwytu ❺ i włóż ją z tyłu, na dolny koniec skali ❶.
- ◆ Oczyść skalę ❶ i ewentualnie miarkę do otworów ❷ suchą szmatką, aby zapobiec nieprawidłowym pomiarom.
- ◆ Naciśnij przycisk  ❹, aby włączyć urządzenie.
- ◆ Ustaw nóżkę z magnesem ❸ na płaskiej powierzchni.
- ◆ Wsuń urządzenie aż do dolnego końca skali ❶ lub do wierzchołka miarki do otworów ❷.
- ◆ Przyciskiem **INC/ABS** ❺ wybierz żądany tryb pomiaru.
- ◆ Wykonaj pomiary i odczytaj zmierzone wartości na wyświetlaczu LCD ❿.
- ◆ Naciśnij i przytrzymaj przycisk  ❹ przez około dwie sekundy, aby wyłączyć urządzenie.
- ❶ **Wskazówka:** urządzenie posiada funkcję automatycznego wyłączenia. Jeśli urządzenie nie będzie używane przez ponad pięć minut, wyłączy się.

## 5.2. Przełączanie trybu pomiaru

- ❶ **Wskazówka:** wartość pomiaru wyświetlana w trybie ABS jest bezwzględną wartością pomiaru. Wyświetlana wartość pomiaru w trybie INC jest względną wartością pomiaru.
- ♦ Naciśnij przycisk **INC/ABS** **5**, aby wybrać żądany tryb pomiaru. Na wyświetlaczu LCD **10** pojawi się odpowiednio INC lub ABS. Przy każdej zmianie trybu pomiaru z ABS na INC, wyświetlana wartość pomiaru jest automatycznie ustawiana na **0**. Tryb INC jest używany np. jako pomiar porównawczy.
- ♦ W trybie ABS naciśnij krótko przycisk **ON** **9**, aby ustawić bezwzględną wartość pomiaru na **0**.

## 5.3. Przełączanie jednostek miary

- ♦ Naciśnij przycisk **mm/inch/fraction** **4**, aby wybrać żądaną jednostkę miary. Wybrana jednostka miary wskazywana jest na wyświetlaczu LCD **10**.

Jednostka miary	Opis
mm	milimetry
inch	cale ze wskazaniem dziesiętnym
fraction	cale ze wskazaniem ułamkowym

- ❶ **Wskazówka:** jeżeli wybrałeś jednostkę miary **fraction**, miga wskazanie **in** na wyświetlaczu LCD **10**. Wartości pomiaru w zakresie  $\frac{1}{32}'' \pm 0,004''$  są konwertowane na cale z ułamekami.

## 6. Rozwiązywanie problemów

Błąd	Przyczyna	Środki zaradcze
Wyświetlacz LCD  wskazuje niewyraźnie.	Napięcie baterii jest zbyt niskie.	Włóż nową baterię.
Wyświetlacz LCD  nie liczy dalej.	Okablowanie lub obwód jest zakłócony.	Wyjmij baterię i włóż ją ponownie po 30 sekundach.
Na wyświetlaczu LCD  nie pojawiają się żadne wskazania.	Urządzenie jest wyłączone.	Włącz urządzenie.
	Bateria jest włożona nieprawidłowo.	Wyjmij baterię i włóż ją ponownie z zachowaniem prawidłowej bieżunowości.
	Napięcie baterii jest zbyt niskie.	Włóż nową baterię.

## 7. Czyszczenie

- ⚠ **UWAGA!** Uszkodzenie urządzenia! Urządzenie nie jest wodoodporne. Nie zanurzaj urządzenia w wodzie i upewnij się, że podczas czyszczenia nie przedostanie się do niego wilgoć, aby uniknąć nieodwracalnego uszkodzenia urządzenia. Nie używaj środków czyszczących o właściwościach żrących, ściernych lub zawierających rozpuszczalniki. Mogą one uszkodzić powierzchnie urządzenia.
- ◆ Powierzchnie urządzenia czyść miękką, suchą ściereczką.

## 8. Przechowywanie

- ◆ Przechowuj miarkę do otworów ⑦ w uchwycie ⑥.
- ◆ Wsuń skalę ① całkowicie w urządzenie. Obróć śrubę ustalającą ③ w prawo, aby skala ① się nie poruszała (patrz rys. C).
- ◆ Przechowuj urządzenie w pudełku do przechowywania ⑫.
- ◆ Wyjmij baterię i przechowuj urządzenie oraz baterię w czystym, suchym miejscu, z dala od bezpośredniego światła słonecznego.

## 9. Utylizacja

### 9.1. Utylizacja urządzenia



Symbol przekreślonego kosza na śmieci oznacza, że po zakończeniu eksploatacji tego urządzenia nie wolno go utylizować z odpadami domowymi. Urządzenie należy oddać do wyspecjalizowanych punktów zbiórki odpadów, zakładów recyklingu lub zakładów utylizacji odpadów.

Zużyty sprzęt może mieć szkodliwy wpływ na środowisko i zdrowie ludzi z uwagi na potencjalną zawartość niebezpiecznych substancji, mieszanin oraz części składowych. Gospodarstwo domowe spełnia ważną rolę w przyczynianiu się do ponownego użycia i odzysku surowców wtórnych, w tym recyklingu zużytego sprzętu. Na tym etapie kształtuje się postawy, które wpływają na zachowanie wspólnego dobra jakim jest czyste środowisko naturalne.

Przed zwrotem należy usunąć wszystkie dane osobowe.

Przed zwrotem wyjmij baterie lub akumulatory, które nie wchodzą w skład zużytego urządzenia oraz lampy, które można wyjąć bez niszczenia i przekaż je do oddzielnego punktu zbiórki.

Opakowanie urządzenia jest wykonane z materiałów przyjaznych dla środowiska naturalnego i można je oddać w lokalnych punktach recyklingu.

Opakowanie należy utylizować w sposób przyjazny dla środowiska.

## 9.2. Utylizacja baterii



Baterie/akumulatory należy traktować jako odpady specjalne i w związku z tym należy je utylizować w sposób przyjazny dla środowiska przez odpowiednie podmioty (sprzedawców, wyspecjalizowanych sprzedawców, publiczne podmioty komunalne, komercyjne firmy zajmujące się utylizacją odpadów). Baterie/akumulatory mogą zawierać toksyczne metale ciężkie.

Zawarte w nich metale ciężkie są oznaczone literami pod symbolem: Cd = kadm, Hg = rtęć, Pb = ołów.

Dlatego nie wolno wyrzucać baterii/akumulatorów do odpadów domowych, lecz oddawać je do oddzielnych punktów zbiórki odpadów.

Baterie/akumulatory należy oddawać tylko w stanie rozładowanym.

## 10. Załącznik

### 10.1. Dane techniczne

Napięcie robocze	1× bateria pastylkowa 3 V $\equiv$ CR2032
Zakres pomiarowy (szczelina)	0–80 mm (0–3 $\frac{1}{8}$ "
Zakres pomiarowy (otwór)	0–50,8 mm (0–2")
Dokładność	$\pm 0,1$ mm ( $\pm 0,004$ "
Powtarzalność pomiaru	$\pm 0,1$ mm ( $\pm 0,004$ "
Rozdzielczość	0,05 mm (0,002")

## 10.2. Gwarancja Kompernaß Handels GmbH

Szanowny Kliencie,

To urządzenie objęte jest 3-letnią gwarancją, licząc od daty zakupu. Akumulatory serii X12V i X20V Team, o ile wchodzą w zakres dostawy, objęte są również 3-letnią gwarancją od daty zakupu. W przypadku wad tego produktu, masz gwarantowane ustawowo prawa w stosunku sprzedawcy. Te ustawowe prawa nie są ograniczone przez nasze opisane poniżej warunki gwarancji.

### Warunki gwarancji

Okres gwarancji rozpoczyna się od daty zakupu. Należy zachować paragon. Jest on wymagany jako dowód zakupu.

Jeżeli w ciągu trzech lat od daty zakupu produktu ujawni się w nim wada materiałowa lub produkcyjna, produkt zostanie wedle naszego uznania nieodpłatnie naprawiony, wymieniony na nowy lub zostanie zwrócona jego cena. Warunkiem spełnienia tego świadczenia gwarancyjnego jest dostarczenie w trakcie tego trzyletniego okresu uszkodzonego urządzenia wraz z dowodem zakupu (paragonem) oraz krótkim opisem wady i daty jej wystąpienia.

Jeżeli wada jest objęta naszą gwarancją, otrzymasz z powrotem naprawiony lub nowy produkt. Zgodnie z art. 581 §1 polskiego kodeksu cywilnego wraz z wymianą produktu lub jego istotnej części rozpoczyna się nowy okres gwarancyjny.

### Okres gwarancji i ustawowe roszczenia gwarancyjne

Wykonanie usługi gwarancyjnej nie przedłuża okresu gwarancji. Dotyczy to również wymienionych i naprawionych części. Wszelkie szkody i wady wykryte w chwili zakupu należy zgłosić bezpośrednio po rozpakowaniu urządzenia. Po upływie okresu gwarancji wszelkie naprawy są wykonywane odpłatnie.

## Zakres gwarancji

Urządzenie zostało starannie wyprodukowane i poddane przed wysyłką skrupulatnej kontroli jakości.

Gwarancja obejmuje wady materiałowe lub produkcyjne. Niniejsza gwarancja nie obejmuje części produktu, które podlegają normalnemu zużyciu i dlatego mogą być uznane za części zużywające się, jak np. brzeszczoty, ostrza wymienne, papier ścierny itp. lub uszkodzenia części delikatnych, jak np. przełączniki lub części wykonane ze szkła.

Niniejsza gwarancja traci swoją ważność, jeśli produkt został uszkodzony, nie używano go prawidłowo lub nie serwisowano należycie. W celu zapewnienia prawidłowego stosowania produktu należy ściśle przestrzegać wszystkich instrukcji wymienionych w instrukcjach obsługi. Należy bezwzględnie unikać zastosowania oraz postępowania, których odradza się w instrukcji obsługi lub przed którymi się w niej ostrzega.

Produkt przeznaczony jest wyłącznie do użytku domowego, a nie do zastosowań komercyjnych. Niewłaściwe użytkowanie urządzenia, używanie go w sposób niezgodny z jego przeznaczeniem, użycie siły lub ingerencja w urządzenie, dokonywana poza naszymi autoryzowanymi punktami serwisowymi, powodują utratę gwarancji.

### Gwarancja nie dotyczy

- normalne zużycie pojemności baterii
- komercyjne wykorzystanie produktu
- uszkodzenie lub modyfikacja produktu przez klienta
- nieprzestrzeganie przepisów bezpieczeństwa i konserwacji, błędy w obsłudze
- szkody spowodowane zjawiskami naturalnymi

## Realizacja zobowiązań gwarancyjnych

W celu zapewnienia szybkiego załatwienia sprawy, postępuj zgodnie z poniższymi wskazówkami:

- W przypadku wszelkich pytań przygotuj paragon fiskalny oraz numer artykułu (IAN) 502552\_2504 jako dowód zakupu.
- Numer artykułu można znaleźć na tabliczce znamionowej na produkcie, wygrawerowany na urządzeniu, zapisany na stronie tytułowej instrukcji obsługi (w dolnym lewym rogu) lub na naklejce z tyłu bądź na spodzie urządzenia.
- W przypadku wystąpienia błędów w działaniu lub innych wad, prosimy o kontakt z odpowiednim działem serwisu telefonicznie lub przez nasz formularz kontaktowy, znajdujący się na stronie parkside-diy.com w kategorii Serwis.
- Zarejestrowany jako wadliwy produkt możesz wtedy wraz z dołączonym dowodem zakupu (paragonem) oraz opisem i datą wystąpienia usterki wysłać nieodpłatnie na przekazany wcześniej adres serwisu.



Na stronie parkside-diy.com możesz zobaczyć i pobrać tę oraz wiele innych podręczników. Za pomocą tego kodu QR przejdiesz bezpośrednio na stronę parkside-diy.com. Wybierz swój kraj i wyszukaj w oknie wyszukiwania instrukcje obsługi. Wpisując numer artykułu (IAN) 502552\_2504 przejdiesz do instrukcji obsługi artykułu.

### 10.3. Serwis

#### PL Serwis Polska

Tel.: 00800 4912 069

Formularz kontaktowy na [parksidediy.com](http://parksidediy.com)

IAN 502552\_2504

### 10.4. Importer

Pamiętaj, że poniższy adres nie jest adresem serwisu. Skontaktuj się najpierw z odpowiednim punktem serwisowym.

KOMPERNASS HANDELS GMBH

BURGSTRASSE 21

44867 BOCHUM

NIEMCY

[www.kompernass.com](http://www.kompernass.com)

# Turinys

<b>1. Įvadas</b>	<b>82</b>
1.1. Informacija apie šią naudojimo instrukciją . . . . .	82
1.2. Naudojimas pagal paskirtį . . . . .	82
1.3. Naudojami įspėjimai ir ženklai . . . . .	82
<b>2. Sauga</b>	<b>84</b>
2.1. Pagrindiniai saugos nurodymai . . . . .	84
2.2. Baterijų naudojimo saugos nurodymai . . . . .	85
<b>3. Dalių aprašymas</b>	<b>86</b>
<b>4. Naudojimo pradžia</b>	<b>87</b>
4.1. Tiekiamo rinkinio patikra . . . . .	87
4.2. Baterijos įdėjimas ir keitimas . . . . .	87
<b>5. Valdymas ir naudojimas</b>	<b>88</b>
5.1. Prietaiso naudojimas . . . . .	88
5.2. Matavimo režimo perjungimas . . . . .	89
5.3. Matavimo vieneto perjungimas . . . . .	89
<b>6. Trikčių šalinimas</b>	<b>90</b>
<b>7. Valymas</b>	<b>90</b>
<b>8. Laikymas</b>	<b>91</b>
<b>9. Šalinimas</b>	<b>91</b>
9.1. Prietaiso šalinimas . . . . .	91
9.2. Baterijų šalinimas . . . . .	92
<b>10. Priedas</b>	<b>92</b>
10.1. Techniniai duomenys . . . . .	92
10.2. Kompernaß Handels GmbH garantija . . . . .	93
10.3. Priežiūra . . . . .	96
10.4. Importuotojas . . . . .	96

# 1. Įvadas

## 1.1. Informacija apie šią naudojimo instrukciją

Sveikiname įsigijus naują prietaisą. Jūs pasirinkote kokybišką prietaisą. Naudojimo instrukcija yra šio prietaiso dalis.

Joje pateikti svarbūs saugos, naudojimo ir šalinimo nurodymai.

Prieš naudodami prietaisą, susipažinkite su visais naudojimo ir saugos nurodymais. Prietaisą naudokite tik taip, kaip aprašyta, ir tik nurodytais naudojimo tikslais. Ši naudojimo instrukcija yra žinynas, kurį visada būtina laikyti netoli prietaiso. Perduodami ar parduodami prietaisą tretiesiems asmenims, perduokite visus jo dokumentus ir šią naudojimo instrukciją.

## 1.2. Naudojimas pagal paskirtį



Prietaisas skirtas tik kiaurymių, freza ar pjūklų padarytų prapjovų, plyšių ar padangų protektorių gyliui matuoti.

Prietaisą draudžiama naudoti komerciniais ar pramoniniais tikslais.

Gamintojas neprisiima atsakomybės, jei gaminys naudojamas ne pagal paskirtį. Gamintojas taip pat neprisiima atsakomybės už žalą piktnaudžiavimo arba netinkamo naudojimo atvejais, jei naudojama jėga arba atliekami neleistini pakeitimai. Riziką prisiima tik naudotojas.

## 1.3. Naudojami įspėjimai ir ženklai

Šioje naudojimo instrukcijoje, ant pakuotės ir prietaiso rasite toliau aprašytus įspėjimus ir ženklus.

	<b>ĮSPĖJIMAS!</b> Įspėjimas su šiuo ženklu ir signaliniu žodžiu „ĮSPĖJIMAS“ nurodo galimą pavojingą situaciją, kurios neišvengus galima patirti mirtinų arba sunkių sužalojimų.
	<b>DĖMESIO!</b> Įspėjimas su šiuo ženklu ir signaliniu žodžiu „DĖMESIO“ nurodo galimą situaciją, kurios neišvengus galima patirti materialinę žalą.

	<b>Nurodymas.</b> Nurodymu pateikiama papildoma informacija, padésianti lengviau naudoti prietaisą.
	Nuolatinė srovė / nuolatinė įtampa
	Perskaitykite naudojimo instrukciją ir ja vadovaukitės!
	Baterijas laikykite vaikams nepasiekiamoje vietoje.
 	Dėmesio: gaminyje yra apskrita / sagos formos baterija
	Elektrinio prietaiso neišmeskite su buitinėmis atliekomis!
 	Pakuotę pašalinkite saugodami aplinką.
 	Pakuotė pagaminta iš perdirbamų medžiagų. Rūšiuodami atliekas atsižvelkite į pakuotės medžiagų ženklimą. Jos ženklinamos šiais trumpiniais (a) ir skaičiais (b): 1–7: plastikai, 20–22: popierius ir kartonas, 80–98: sudėtinės medžiagos.

## 2. Sauga

Šiame skyriuje pateikiami svarbūs prietaiso naudojimo saugos nurodymai. Šis prietaisas atitinka nustatytus saugos reikalavimus. Netinkamai naudojant prietaisą, gali būti sužaloti žmonės arba patirta materialinė žala.

### 2.1. Pagrindiniai saugos nurodymai

Norėdami saugiai naudoti prietaisą, laikykitės toliau pateikiamų saugos nurodymų.

- **⚠ ĮSPĖJIMAS!** Pakuotės medžiagos nėra vaikų žaislas! Visas pakuotės medžiagas laikykite vaikams neprieinamoje vietoje.
- 8 metų amžiaus ir vyresni vaikai, taip pat silpnesnių fizinių, jutiminių arba protinių gebėjimų ar mažai patirties ir žinių turintys asmenys šį prietaisą gali naudoti tik prižiūrimi arba jei yra išmokyti prietaisą saugiai naudoti ir supranta jo keliamus pavojus. Vaikams su prietaisu žaisti draudžiama. Neprižiūrimiems vaikams neleidžiama atlikti valymo ir naudotojo atliekamų techninės priežiūros darbų.
- Kas kartą prieš naudodami patikrinkite, ar prietaiso būklė nepriekaištinga. Aptikę pažeidimų, prietaiso nebenaudokite.
- **⚠ ĮSPĖJIMAS!** Prietaise yra stiprių magnetų. Prietaisą laikykite atokiai nuo širdies stimuliatorių, magnetinių juostelių (pvz., kredito kortelių), mobiliųjų telefonų, elektrinių prietaisų ir neimkite į lėktuvą (atsižvelgdami į kelionės taisykles).
- Saugokite prietaisą nuo aukštos temperatūros. Kitaip jis gali perkaisti ir nepataisomai sugesti.
- Nenardinkite prietaiso į vandenį ar kitus skysčius, saugokite jį nuo vandens pusrų ir (arba) lašų. Prietaisą naudokite tik sausose patalpose.
- Savavališkai nepertvarkykite ir nekeiskite prietaiso.

- Niekada neatidarykite prietaiso korpuso. Prietaise nėra jokių dalių, kurioms reikėtų naudotojo atliekamos techninės priežiūros arba kurias naudotojas galėtų pakeisti.
- **⚠ ĮSPĖJIMAS!** Jei išgirsite neįprastų garsų, pajusite degėsių kvapą ar pastebėsite dūmų, prietaisą iš karto išjunkite ir išimkite iš jo baterijas. Prieš vėl naudodami, paveskite kvalifikuotam specialistui prietaisą patikrinti.

## 2.2. Baterijų naudojimo saugos nurodymai

**⚠ ĮSPĖJIMAS!** Netinkamai elgiantis su baterijomis gali kilti gaisras, įvykti sproginimas, ištekėti pavojingų medžiagų ar susidaryti kitokių pavojingų situacijų!

- Pasirūpinkite, kad baterijos nepatektų į vaikų rankas.
- Stebėkite, kad niekas neprarytų baterijų.
- Jei jūs ar kitas asmuo prarijo bateriją, nedelsdami kreipkitės medicininės pagalbos.
- Naudokite tik nurodyto tipo baterijas.
- Niekada nebandykite įkrauti neįkraunamųjų baterijų.
- Norėdami įkrauti, išimkite įkraunamąsias baterijas iš prietaiso.
- Baterijų niekada nemeskite į ugnį ar vandenį.
- Nelaikykite baterijų aukštoje temperatūroje ir tiesioginiuose saulės spinduliuose.
- Niekada neardykite ir nedeformuokite baterijų.
- Nejunkite kontaktų trumpuoju jungimu.
- Išimkite išsikrovusias baterijas iš prietaiso ir saugiai jas pašalinkite.
- Nenaudokite kartu skirtingų tipų baterijų arba naujų ir naudotų baterijų.
- Baterijas į prietaisą visada įdėkite tinkamu poliumi.

- Išimkite baterijas, jei prietaiso ilgesnį laiką nenaudosite.
- Reguliariai tikrinkite baterijas. Ištekėjusios baterijos gali jus sužaloti ir sugadinti prietaisą.
- Jei baterijos ištekėjo, mūvėkite apsaugines pirštines! Sausa šluoste nuvalykite baterijų bei prietaiso kontaktus ir išvalykite baterijų skyrelį. Stebėkite, kad cheminių medžiagų nepatektų ant odos ir gleivinės, ypač į akis. Jei cheminių medžiagų pateko ant kūno, nuplaukite gausiai vandeniu ir nedelsdami kreipkitės medicininės pagalbos.

### 3. Dalių aprašymas

(paveikslėlius žr. išskleidžiamajame puslapyje)

- 1 Skalė
- 2 Baterijos dėklas
- 3 Fiksavimo varžtas
- 4 „mm/inch/fraction“ mygtukas (matavimo vieneto perjungimo mygtukas)
- 5 „INC/ABS“ mygtukas (matavimo režimo perjungimo mygtukas)
- 6 Skylių matuoklės laikiklis
- 7 Skylių matuoklė
- 8 Kojelė su magnetu
- 9  mygtukas
- 10 Skystųjų kristalų ekranas
- 11 Sagos formos elementas
- 12 Laikymo dėžutė

## 4. Naudojimo pradžia

### 4.1. Tiekiamo rinkinio patikra

- 1 × skaitmeninis gylio matuoklis
  - 1 × skylių matuoklė
  - 1 × 3 V  $\equiv$  CR2032 sagos formos elementas
  - 1 × laikymo dėžutė
  - Ši naudojimo instrukcija
- ◆ Išimkite visas dalis iš pakuotės. Pašalinkite visas pakuotės medžiagas ir nuplėškite apsauginę plėvelę nuo skystųjų kristalų ekrano ⑩.
- ① **Nurodymas.** Patikrinkite, ar pristatytas visas rinkinys ir ar nėra pastebimų trūkumų. Jei pristatytas ne visas rinkinys arba gaminys pažeistas dėl netinkamos pakuotės arba gabenant, kreipkitės klientų aptarnavimo tarnybos karštąja linija (žr. skyrių **10.3. Priežiūra aptarnavimas**).



### 4.2. Baterijos įdėjimas ir keitimas

Prietaisas tiekiamas ir veikia su vienu 3 V  $\equiv$  CR2032 sagos formos elementu ①.

- ◆ Ištraukite liežuvelį ir išimkite baterijos dėklą ② (žr. B pav.).
- ◆ Jei yra, išimkite išsikrovusią bateriją ir į baterijos dėklą ② įdėkite vieną naują bateriją. Įdėkite ją tinkamu poliumi. Teigiamasis polius turi būti nukreiptas į viršų (žr. B pav.).
- ◆ Baterijos dėklą ② vėl įstumkite į prietaisą.

## 5. Valdymas ir naudojimas

### 5.1. Prietaiso naudojimas

- ◆ Kad skalę ❶ būtų galima paslinkti, fiksavimo varžtą ❸ sukite prieš laikrodžio rodyklę (žr. C pav.).
- ❶ **Nurodymas.** Tik išgręžtos skylės gyliui išmatuoti!  
Skylių matuoklę ❷ išimkite iš laikiklio ❹ ir įkiškite kitoje pusėje skalės ❶ apatiniame gale.
- ◆ Kad teisingai išmatuotumėte, skalę ❶ ir, jei reikia, skylių matuoklę ❷ nuvalykite sausa šluoste.
- ◆ Prietaisą įjungsite paspausdami  mygtuką ❸.
- ◆ Kojelę su magnetu ❹ pastatykite ant lygaus paviršiaus.
- ◆ Prietaisą stumkite žemyn iki skalės ❶ apatinio galo arba iki skylių matuoklės ❷ galiuko.
- ◆ „INC/ABS“ mygtuku ❺ pasirinkite norimą matavimo režimą.
- ◆ Atlikite matavimus ir išmatuotas vertes peržiūrėkite skystųjų kristalų ekrane ❻.
- ◆ Kai prietaisą norite išjungti,  mygtuką ❸ spauskite dvi sekundes.
- ❶ **Nurodymas.** Prietaisas yra su automatinio išsijungimo funkcija. Ilgiau nei penkias minutes nenaudojamas prietaisas išsijungia.

## 5.2. Matavimo režimo perjungimas

- ① **Nurodymas.** ABS režimu rodoma išmatuota vertė yra absoliučioji išmatuotoji vertė. INC režimu rodoma išmatuota vertė yra santykinė išmatuotoji vertė.
- ♦ Norėdami pasirinkti norimą matavimo režimą, paspauskite „INC/ABS“ mygtuką ⑤. Skystųjų kristalų ekrane ⑩ atitinkamai matomas INC arba ABS rodmuo. Kas kartą ABS matavimo režimą perjungus į INC, automatiškai kaip išmatuotoji vertė rodomas „0“. INC režimas skirtas, pvz., lyginamajam matavimui atlikti.
- ♦ Norėdami nustatyti „0“ kaip absoliučiąją išmatuotąją vertę, ABS režimu trumpai spustelėkite  mygtuką ⑨.

## 5.3. Matavimo vieneto perjungimas

- ♦ Norėdami pasirinkti norimą matavimo vienetą, paspauskite „mm/inch/fraction“ mygtuką ④. Pasirinktas matavimo vienetas rodomas skystųjų kristalų ekrane ⑩.

Matavimo vienetas	Aprašymas
mm	Milimetrai
„inch“	Coliai su dešimtainiu rodmeniu
„fraction“	Coliai su trupmenos rodmeniu

- ① **Nurodymas.** Jei pasirinkote matavimo vienetą „fraction“, skystųjų kristalų ekrane ⑩ mirksi „in“.  $\frac{1}{32}'' \pm 0,004''$  intervale išmatuotos vertės konvertuojamos į colius su trupmenomis.

## 6. Trikčių šalinimas

Triktis	Priežastis	Trikties šalinimas
Skystųjų kristalų ekranas <b>10</b> neryškus.	Per maža baterijos įtampa.	Įdėkite naują bateriją.
Skystųjų kristalų ekranas <b>10</b> toliau nebeskaičiuoja.	Laidinių jungčių arba grandyno triktis.	Išimkite bateriją ir po 30 sekundžių ją vėl įdėkite.
Skystųjų kristalų ekrane <b>10</b> nėra rodmenų.	Prietaisas išjungtas.	Ijunkite prietaisą.
	Baterija netinkamai įdėta.	Išimkite bateriją ir vėl ją įdėkite tinkamu poliumi.
	Per maža baterijos įtampa.	Įdėkite naują bateriją.

## 7. Valymas

- ⓘ **DĖMESIO!** Prietaiso sugadinimas! Prietaisas nėra atsparus vandeniui. Kad prietaisas nepataisomai nesugestų, nenardinkite jo į vandenį ir pasirūpinkite, kad į valomą prietaisą nepatektų drėgmės. Nenaudokite šveičiamųjų, šveičiamųjų valymo priemonių arba valymo priemonių su tirpikliais. Jos gali sugadinti prietaiso paviršius.
- ◆ Prietaiso paviršius valykite sausa minkšta šluoste.

## 8. Laikymas

- ◆ Skylių matuoklę ⑦ laikykite laikiklyje ⑥.
- ◆ Skalę ① visiškai įstumkite į prietaisą. Fiksavimo varžtą ③ sukite pagal laikrodžio rodyklę ir įtvirtinkite skalę ① (žr. C pav.).
- ◆ Prietaisą laikykite laikymo dėžutėje ⑫.
- ◆ Išimkite bateriją ir prietaisą bei bateriją laikykite švarioje, sausoje, nuo tiesioginių saulės spindulių apsaugotoje vietoje.

## 9. Šalinimas

### 9.1. Prietaiso šalinimas



Perbrauktos šiukšlių dėžės ženklas reiškia, kad, pasibaigus naudojimo laikotarpiui, šio prietaiso negalima išmesti su buitinėmis atliekomis. Prietaisą reikia pristatyti į tam skirtą surinkimo vietą, perdirbimo centrą arba atliekų šalinimo įmonę.

Prieš grąžindami ištrinkite visus asmens duomenis.

Prieš grąžindami išimkite baterijas ar akumulatorius, jei jie yra naudotame prietaise, taip pat lemputes, kurias galima išimti nesuardžius prietaiso, ir pristatykite juos į atskirą surinkimo vietą.

Pakuotė pagaminta iš aplinką tausojančių medžiagų, kurias galite pristatyti į vietos perdirbimo įmones.

Pakuotę išmeskite saugodami aplinką.

## 9.2. Baterijų šalinimas



Su baterijomis / akumuliatoriais reikia elgtis kaip su specialiosiomis atliekomis, todėl baterijas / akumuliatorius saugodamos aplinką turi pašalinti atitinkamos tarnybos (prekybininkai, specializuotos prekybos įmonės, viešosios savivaldybės tarnybos, komercinės atliekų šalinimo įmonės). Baterijose / akumuliatoriuose gali būti nuodingų sunkiųjų metalų.

Sudėtyje esantys sunkieji metalai žymimi tokiomis raidėmis po simboliu: Cd – kadmis, Hg – gyvsidabris, Pb – švinas.

Todėl baterijų / akumuliatorių neišmeskite su buitinėmis atliekomis, o pristatykite juos į atskirą surinkimo vietą. Išmeskite tik išsikrovusias baterijas / akumuliatorius.

## 10. Priedas

### 10.1. Techniniai duomenys

Veikimo įtampa	1 × 3 V $\equiv$ CR2032 sagos formos elementas
Matavimo sritis (plyšys)	0–80 mm (0–3 $\frac{1}{8}$ " )
Matavimo sritis (skylė)	0–50,8 mm (0–2" )
Tikslumas	$\pm 0,1$ mm ( $\pm 0,004$ " )
Pakartojamumas	$\pm 0,1$ mm ( $\pm 0,004$ " )
Skyra	0,05 mm (0,002" )

## 10.2. Kompernaß Handels GmbH garantija

Gerb. kliente,

Šiam prietaisui nuo įsigijimo datos suteikiama 3 metų garantija. Jei tiekiamame rinkinyje yra, „X12V Team“ ir „X20V Team“ serijos akumuliatorių blokams taip pat suteikiama 3 metų garantija nuo įsigijimo datos. Išryškėjus šio gaminio trūkumams, gaminio pardavėjas užtikrina jums teisės aktais reglamentuojamas teises. Toliau išdėstytos garantijos teikimo sąlygos šių jūsų teisės aktais reglamentuojamų teisių neapriboja.

### **Garantijos teikimo sąlygos**

Garantijos teikimo laikotarpis skaičiuojamas nuo pirkimo datos. Išsaugokite kasos čekį. Jo reikia kaip pirkimo dokumento.

Jei per trejus metus nuo šio gaminio pirkimo datos išryškėtų medžiagų ar gamybos trūkumų, gaminį savo nuožiūra nemokamai pataisysime, pakeisime arba grąžinsime sumokėtą sumą. Norint pasinaudoti garantija, sugedusį gaminį ir pirkimo dokumentą (kasos čekį) būtina pateikti trejų metų laikotarpiu trumpai aprašius trūkumą ir nurodžius trūkumo atsiradimo laiką.

Jei trūkumui taikoma mūsų garantija, jums grąžinsime sutaisytą arba pristatysime naują gaminį. Sutaisius ar pakeitus gaminį, garantijos teikimo laikotarpis nepratęsiamas.

### **Garantijos teikimo laikotarpis ir teisės aktais reglamentuojama trūkumų pašalinimo garantija**

Garantijos teikimo laikotarpiu suteikus garantinių paslaugų, garantijos teikimo laikotarpis nepratęsiamas. Ta pati sąlyga taikoma ir pakeistoms bei sutaisytoms dalims. Apie įsigyto gaminio pažeidimus ir trūkumus būtina pranešti vos išpakavus gaminį. Pasibaigus garantijos teikimo laikotarpiui už remonto darbus imamas mokestis.

## **Garantijos aprėptis**

Prietaisas kruopščiai pagamintas vadovaujantis griežtomis kokybės gairėmis ir prieš pristatant buvo išbandytas.

Garantija taikoma tik medžiagų arba gamybos trūkumams. Garantija netaikoma įprastai dylančioms gaminio dalims, priskiriamoms prie susidėvintųjų dalių kategorijos, pvz., pjovimo diskams, atsarginėms geležtėms, šlifavimo popieriui ir t. t., taip pat lūžtančių (dužių) dalių, pavyzdžiui, jungiklių arba iš stiklo pagamintų dalių, pažeidimams.

Garantija netaikoma, jei gaminys apgadinamas, netinkamai naudojamas ar netinkamai prižiūrimas. Gaminys tinkamai naudojamas tik tada, jei tiksliai laikomasi visų naudojimo instrukcijoje pateiktų nurodymų. Gaminį draudžiama naudoti tokiems tikslams ar tokiu būdu, kurie nerekomenduojami naudojimo instrukcijoje arba dėl kurių joje įspėjama.

Gaminys skirtas tik buitinio, o ne komercinio naudojimo reikmėms.

Garantija netaikoma piktnaudžiavimo, netinkamo naudojimo atvejais, jei naudojama jėga ir jei remontuoja ne mūsų įgaliotoji klientų aptarnavimo tarnyba.

## **Garantija negalioja**

- įprastai sumažėjus akumulatoriaus talpai,
- jei gaminys naudojamas komerciniams tikslams,
- jei klientas apgadina arba pakeičia gaminį,
- jei nesilaikoma saugos ir techninės priežiūros nurodymų arba jei gaminys netinkamai valdomas,
- stichinių nelaimių padarytai žalai.

## Garantinių įsipareigojimų vykdymas

Kad galėtume greitai sutvarkyti jūsų prašymą, prašome vadovautis toliau nurodytais nurodymais:

- Kreipdamiesi bet koku klausimu dėl gaminio, turėkite kasos čekį kaip pirkimo dokumentą ir gaminio numerį (IAN) 502552\_2504.
- Gaminio numerį rasite gaminio duomenų lentelėje, išgraviruotą ant gaminio, nurodytą ant naudojimo instrukcijos viršelio (apačioje kairėje) arba užklijuotą gaminio užpakalinėje pusėje ar apačioje.
- Jei išryškėtų gaminio veikimo ar kitokių trūkumų, pirmiausia telefonu kreipkitės į toliau nurodytą klientų aptarnavimo skyrių arba pasinaudokite mūsų pasiteiravimo forma, kurią rasite svetainės parkside-diy.com kategorijoje „Priežiūra“.
- Tada sugedusiu pripažintą gaminį, pridėję pirkimo dokumentą (kasos čekį) ir nurodę trūkumą bei jo atsiradimo laiką, nemokamai galėsite išsiųsti jums nurodytu techninės priežiūros tarnybos adresu.



Svetainėje parkside-diy.com galite susipažinti su šiuo ir daugybe kitų vadovų bei juos atsisiųsti.

Šis QR kodas Jus nukreips tiesiai į parkside-diy.com.

Pasirinkite savo šalį ir pasinaudodami paieškos laukeliu susiraskite naudojimo instrukcijas. Įvedę gaminio numerį (IAN) 502552\_2504, rasite savo gaminio naudojimo instrukciją.

### 10.3. Priežiūra

#### LT Priežiūra Lietuva

Tel. 0800 33062

Pasiteiravimo forma svetainėje [parksidediy.com](http://parksidediy.com)

IAN 502552\_2504

### 10.4. Importuotojas

Atminkite, kad šis adresas nėra techninės priežiūros tarnybos adresas. Pirmiausia susisiekite su nurodyta klientų aptarnavimo tarnyba.

KOMPERNASS HANDELS GMBH

BURGSTRASSE 21

44867 BOCHUM

VOKIETIJA

[www.kompernass.com](http://www.kompernass.com)

# Sisukord

<b>1. Sissejuhatus</b>	<b>98</b>
1.1. Kasutusjuhendi selgitus . . . . .	98
1.2. Sihipärane kasutamine . . . . .	98
1.3. Kasutatud hoiatusjuhised ja sümbolid . . . . .	98
<b>2. Ohutus</b>	<b>100</b>
2.1. Põhilised ohutusjuhised . . . . .	100
2.2. Ohutusjuhised patareide käsitlemiseks . . . . .	101
<b>3. Osade kirjeldus</b>	<b>102</b>
<b>4. Kasutuselevõtmine</b>	<b>103</b>
4.1. Tarnekomplekti kontrollimine. . . . .	103
4.2. Patarei paigaldamine/vahetamine. . . . .	103
<b>5. Käsitsemine ja käitamine</b>	<b>104</b>
5.1. Seadme kasutamine . . . . .	104
5.2. Mõõtorežiimi ümberlülitamine . . . . .	105
5.3. Mõõtühiku ümberlülitamine. . . . .	105
<b>6. Vigade kõrvaldamine</b>	<b>106</b>
<b>7. Puhastamine</b>	<b>106</b>
<b>8. Hoiustamine</b>	<b>107</b>
<b>9. Jäätmekäitlus</b>	<b>107</b>
9.1. Seadme jäätmekäitlus . . . . .	107
9.2. Patareide jäätmekäitlus . . . . .	108
<b>10. Lisa</b>	<b>108</b>
10.1. Tehnilised andmed . . . . .	108
10.2. Kompersnaß Handels GmbH garantii . . . . .	109
10.3. Teenindus . . . . .	112
10.4. Importija . . . . .	112

# 1. Sissejuhatus

## 1.1. Kasutusjuhendi selgitus

Palju õnne uue seadme ostu puhul. Te otsustasite sellega kvaliteetse seadme kasuks. Kasutusjuhend on selle seadme osa. See sisaldab olulisi juhiseid ohutuse, kasutamise ja jäätmekäitluse kohta. Enne seadme kasutamist tutvuge kõikide käsitus- ja ohutusjuhistega. Kasutage seadet ainult kirjeldatud viisil ja nimetatud kasutusvaldkondades. Hoidke kasutusjuhendit hilisemaks lugemiseks alati seadme läheduses. Andke seadme kolmandatele isikutele edasiandmisel või müügil kõik dokumendid sh käesolev kasutusjuhend kaasa.



## 1.2. Sihipärane kasutamine

Seadet kasutatakse ainult avade, freesimis- ja saagimisloigete, vuukide või rehviprofiilide sügavuse mõõtmiseks.

Töenduslik või tööstuslik kasutamine ei ole lubatud. Me ei vastuta mittesihipärase kasutamise korral. Samuti ei vastuta me sobimatust või asjatundmatust käsitsemisest, jõu rakendamisest või volitamata ümberhitusest tulenevate kahjude korral. Riski kannab ainult kasutaja.

## 1.3. Kasutatud hoiatusjuhised ja sümbolid

Käesolevas kasutusjuhendis, pakendil ja seadmel kasutatakse järgmisi hoiatusjuhiseid ja sümboleid:

	<b>HOIATUS!</b> Selle sümboli ja märgusõnaga „HOIATUS“ tähistatud hoiatusjuhised viitavad võimalikule ohuolukorrale, mille eiramine võib põhjustada surma või raske vigastuse.
	<b>TÄHELEPANU!</b> Selle sümboli ja märgusõnaga „TÄHELEPANU“ tähistatud hoiatusjuhised viitavad võimalikule olukorrale, mille eiramine võiks põhjustada varakahju.

	<b>Juhis:</b> Juhis tähistab lisateavet, mis lihtsustab seadme käitsemist.
	Alalisvool/-pinge
	Lugege ja järgige kasutusjuhendit!
	Hoidke patareid lastest eemal.
 	Tähelepanu: Sisaldab münt-/nööpelementpatareid
	Ärge käideldge elektriseadet olmejäätmete hulgas!
 	Suunake pakend keskkonnasõbralikku jäätmekäitlusse.
 	Taaskasutatavatest materjalidest pakend. Jälgige tähistust pakkematerjalil jäätmete sorteerimisel: Need on tähistatud järgmise tähendusega lühenditega (a) ja numbritega (b): 1–7: plastid, 20–22: paber ja papp, 80–98: komposiitmaterjalid.

## 2. Ohutus

Sellest peatükist saate olulisi ohutusjuhiseid seadme käsitsemiseks. See seade vastab ettenähtud ohutusnõuetele. Asjatundmatu kasutamine võib tekitada isiku- ja varakahjusid.

### 2.1. Põhilised ohutusjuhised

Järgige seadmega ohutuks ümberkäimiseks järgmisi ohutusjuhiseid:

- **⚠ HOIATUS!** Pakkematerjalid ei ole laste mänguasjad! Hoidke kõiki pakkematerjale lastele kättesaamatus kohas.
- Seda seadet tohivad kasutada lapsed alates 8. eluaastast, samuti piiratud füüsiliste, sensoorsete või vaimsete võimetega isikud või isikud, kellel ei ole piisavalt kogemusi ja teadmisi, kui on tagatud nende järelevalve või neid on instrueeritud seadme ohutu kasutamise osas ning nad on sellest tulenevatest ohtudest aru saanud. Lapsed ei tohi seadmega mängida. Lapsed ei tohi ilma järelevalveta teostada puhastamist ja kasutajapoolset hooldust.
- Kontrollige iga kord enne kasutamist seadme laitmatut seisundit. Kahjustuste tuvastamisel ei tohi seadet enam kasutada.
- **⚠ HOIATUS!** Seade sisaldab tugevaid magneteid. Hoidke seade südamerütmuritest, magnetribadest (nt krediitkaardid), mobiiltelefonidest, elektriseadmetest ja lennukitest (vastavalt reisieeskirjadele) eemal.
- Ärge jätke seadet kõrgete temperatuuride kätte. Vastasel juhul võib seade üle kuumeneda ja saada jäädavalt kahjustada.
- Ärge asetage seadet vette või teistesse vedelikesse ja ärge jätke seadet pritsiva ja/või tilkuva vee alla. Kasutage seadet ainult kuivades siseruumides.
- Ärge tehke seadmel omavolilisi ümberehitusi või muudatusi.

- Ärge mitte kunagi avage seadme korpust. Seadme sees ei ole kasutaja poolt hooldatavaid või vahetatavaid komponente.
- **⚠ HOIATUS!** Kui tuvastate ebaharilikku müra, tulelõhna või suitsu tekke, lülitage seade koheselt välja ja eemaldage seadmest patareid. Laske seadet enne selle uuesti kasutamist kvalifitseeritud spetsialistil kontrollida.

## 2.2. Ohutusjuhised patareide käsitlemiseks

**⚠ HOIATUS!** Patareide vale käsitlemine võib tekitada tulekahju, plahvatusi, ohtlike ainete lekkimist või teisi ohuolukordi!

- Ärge mitte kunagi laske patareidel sattuda laste kätte.
- Jälgige, et mitte keegi ei neelaks patareid alla.
- Kui teie või mõni teine isik neelas patarei alla, kutsuge koheselt meditsiiniline abi.
- Kasutage ainult märgitud tüüpi patareid.
- Ärge mitte kunagi uuesti laadige korduvalt mittelaetavaid patareid.
- Eemaldage korduvalt laetavad patareid enne nende laadimist seadmest.
- Ärge mitte kunagi visake patareid tulle või vette.
- Ärge laske patareidele mõjuda kõrgetel temperatuuridel ja otsesel päikesekiirgusel.
- Ärge mitte kunagi avage või deformeerige patareid.
- Ärge lühistage ühendusklemme.
- Eemaldage tühjad patareid seadmest ja käideldge need ohutult.
- Ärge kasutage koos erinevat tüüpi patareid või uusi ja kasutatud patareid.
- Asetage patareid seadmesse alati õige polaarsusega.

- Kui te seadet pikemat aega ei kasuta, eemaldage patareid.
- Kontrollige regulaarselt patareisid. Lekkivad patareid võivad tekitada vigastusi ja põhjustada seadmele kahjustusi.
- Kasutage lekkinud patareide korral kaitsekindaid! Puhastage patarei ja seadme kontakte ning patareilaegast kuiva lapiga. Vältige kemikaalide nahale ja limaskestadele, iseäranis oma silmadesse, sattumist. Loputage kemikaalidega kokkupuutumisel rohke veega ja kutsuge koheselt meditsiiniline abi.

### 3. Osade kirjeldus

(joonised vt lahtipöörataval lehel)

- 1 Skaala
- 2 Patareihoidik
- 3 Fikseerimiskruvi
- 4 mm/inch/fraction-klahv (mõõtühiku ümberlülitusklahv)
- 5 INC/ABS-klahv (mõõterežiimi ümberlülitusklahv)
- 6 Avamõõtevarda hoidik
- 7 Avamõõtevarras
- 8 Magnetiga tugijalg
- 9 -klahv
- 10 LCD-näidik
- 11 Nööpelement
- 12 Hoiukarp

## 4. Kasutuselevõtmine

### 4.1. Tarnekomplekti kontrollimine



- 1× digitaalne sügavusmõõdik
  - 1× avamõõtevarras
  - 1× 3 V == CR2032 nööpelement
  - 1× hoiukarp
  - Käesolev kasutusjuhend
- ◆ Võtke kõik osad pakendist välja. Eemaldage kogu pakkematerjal ja kaitsekile LCD-näidikult ⑩.
- ① **Juhis:** Kontrollige tarnekomplekti kompleksust ja nähtavate kahjustuste puudumist. Kui tarnekomplekt ei ole täielik, või kui tuvastate puudulikust pakendamisest või transpordist põhjustatud kahjustusi, pöörduge teeninduse poole (vt peatükk **10.3. Teenindus**).

### 4.2. Patarei paigaldamine/vahetamine

- Seade tarnitakse ja seda käitatakse ühe 3 V == CR2032 nööpelemendiga ⑪.
- ◆ Patareihooidiku ② väljavõtmiseks tõmmake plaat välja (vt joonis B).
  - ◆ Eemaldage vajadusel kasutatud patareid ja paigaldage uus patarei patareihooidikusse ②. Jälgige sealjuures õiget polaarsust. Plusspoolus peab olema suunatud ülespoole (vt joonis B).
  - ◆ Lükake patareihooidik ② uuesti seadmesse.

## 5. Käsitsemine ja käitamine

### 5.1. Seadme kasutamine

- ◆ Keerake fikseerimiskruvi **3** vastupäeva, et skaala **1** oleks liikuv (vt joonis C).
- ① **Juhis:** Ainult puurava sügavuse mõõtmiseks!  
Võtke avamõõtevarras **7** hoidikust **6** ja asetage tagaküljel skaala **1** alumisele otsale.
- ◆ Väärmõõtmiste vältimiseks puhastage skaalat **1** ja vajadusel avamõõtevarrast **7** kuiva lapiga.
- ◆ Seadme sisselülitamiseks vajutage -klahvi **9**.
- ◆ Asetage magnetiga tugijalg **8** tasasele pinnale.
- ◆ Lükake seade kuni skaala **1** alumise otsani või vastavalt kuni avamõõtevarda **7** tipuni alla.
- ◆ Valige INC/ABS-klahviga **5** soovitud mõõterežiim.
- ◆ Teostage oma mõõtmised ja lugege mõõteväärtused LCD-näidikult **10**.
- ◆ Seadme väljalülitamiseks hoidke -klahvi **9** kaks sekundit vajutatult.
- ① **Juhis:** Seadmel on väljalülitusautomaatika. Kui te pole seadet kauem kui viis minutit kasutanud, lülitub seade välja.

## 5.2. Mõõterežiimi ümberlülitamine

- ① **Juhis:** Kuvatud mõõteväärtus ABS-režiimis on absoluutne mõõteväärtus. Kuvatud mõõteväärtus INC-režiimis on suhteline mõõteväärtus.
- ♦ Soovitud mõõterežiimi valimiseks vajutage **INC/ABS**-klahvi ⑤. LCD-näidik ⑩ näitab vastavalt INC või ABS. Iga kord mõõterežiimi ABS-lt INC-le vahetamisel seatakse kuvatav mõõteväärtus automaatselt 0 peale. INC-režiimi kasutatakse nt võrdlusmõõtmiseks.
- ♦ Absoluutse mõõteväärtuse 0 peale seadmiseks vajutage ABS-režiimis lühidalt -klahvi ⑨.

## 5.3. Mõõtühiku ümberlülitamine

- ♦ Soovitud mõõtühiku valimiseks vajutage **mm/inch/fraction**-klahvi ④. Valitud mõõtühik kuvatakse LCD-näidikule ⑩.

Mõõtühik	Kirjeldus
mm	Millimeeter
inch	Toll koos detsimaalosa näiduga
fraction	Toll koos murdosa näiduga

- ① **Juhis:** Kui olete valinud mõõtühiku **fraction** vilgub LCD-näidikul ⑩ in. Mõõteväärtused vahemikus  $\frac{1}{32}'' \pm 0,004''$  konverteeritakse tollideks murdosadega.

## 6. Vigade kõrvaldamine

Viga	Põhjus	Kõrvaldamine
LCD-näidik 10 tuhmunud.	Patarei pinge on liiga madal.	Paigaldage uus patarei.
LCD-näidik 10 ei loe edasi.	Kaabelduses või lülituses on tõrge.	Võtke patarei välja ja paigaldage see 30 sekundi pärast uuesti.
LCD-näidik 10 ei näita midagi.	Seade on välja lülitatud.	Lülitage seade sisse.
	Patarei on valesti paigaldatud.	Võtke patarei välja ja paigaldage see uuesti õige polaarsusega.
	Patarei pinge on liiga madal.	Paigaldage uus patarei.

## 7. Puhastamine

- ⚠ **TÄHELEPANU!** Seadme kahjustamine! Seade ei ole veekindel. Ärge asetage seadet vee alla ja veenduge, et puhastamisel ei tungi seadmesse niiskust, et vältida seadmel jäädavaid kahjustusi. Ärge kasutage söövitavaid, abrasiivseid või lahusteid sisaldavaid puhastusvahendeid. Need võivad kahjustada seadme pealispindu.
- ◆ Puhastage seadme pealispindu pehme kuiva lapiga.

## 8. Hoiustamine

- ◆ Hoidke avamõõtevarrast 7 hoidikus 6.
- ◆ Lükake skaala 1 täielikult seadmesse. Keerake fikseerimiskruvi 3 päripäeva, et skaala 1 oleks fikseeritud (vt joonis C).
- ◆ Hoidke seadet hoiukarbis 12.
- ◆ Eemaldage patarei ja hoidke seadet ja patareid puhtas kuivas ilma otsese päikesekiirguseta kohas.

## 9. Jäätmekäitlus

### 9.1. Seadme jäätmekäitlus



Läbikriipsutatud prügikonteineri sümbol näitab, et seda seadet ei tohi kasutusaja lõpul käidelda olmejäätmete hulgas. Seade tuleb anda ära rajatud kogumiskohtades, taaskasutuskeskustes või jäätmekäitlusettevõtetes.

Palun kustutage enne tagasiandmist kõik oma isikuandmed.

Palun eemaldage enne tagasiandmist seadmest patareid või akud, mis ei ole kasutatud seadmega ümbritsetud, ning samuti lambid, mida saab mittepurustavalt eemaldada ja suunake need eraldi kogumisse.

Pakend koosneb keskkonnasõbralikest materjalidest, mille saate suunata kohalike taaskasutuskeskuste kaudu jäätmekäitlusse.

Käideldge pakend keskkonnasõbralikult.

## 9.2. Patareide jäätmekäitus



Patareisid/akusid tuleb käsitleda ohtlike jäätmetena ja nende jäätmekäitus tuleb seetõttu vastavates kohtades (müügiesindaja, erikauplus, avalikud kommunaalasutused, töenduslikud jäätmekäitlusettevõtted) teostada keskkonnasõbralikult.

Patareid/akud võivad sisaldada mürgiseid raskemetalle.

Sisalduvaid raskemetalle tähistatakse sümboli all oleva tähega:

Cd = kaadmium, Hg = elavhõbe, Pb = plii.

Ärge visake patareisid/akusid seetõttu olmejäätmete hulka, vaid viige need eraldi kogumiskohta. Andke patareid/akud tagasi ainult tühjana.

## 10. Lisa

### 10.1. Tehnilised andmed

Tööpinge	1 × 3 V = CR2032 nööpelement
Mõõtevahemik (pilu)	0–80 mm (0–3 1/8")
Mõõtevahemik (ava)	0–50,8 mm (0–2")
Täpsus	± 0,1 mm (± 0,004")
Korratavus	± 0,1 mm (± 0,004")
Resolutsioon	0,05 mm (0,002")

## 10.2. Kompernaß Handels GmbH garantii

Väga austatud klient

Sellele seadmele kehtib alates ostukuupäevast 3-aastane garantii. Kui sisalduvad tarnekomplektis, kehtib X12V ja X20V Team seeria akupakki-dele alates ostukuupäevast samuti 3-aastane garantii. Sellel tootel ilmnevate puuduste korral on teil müüja suhtes seadusega ettenähtud õigused. Neid seadusega ettenähtud õigusi meie poolt antud garantii ei piira.

### Garantii tingimused

Garantii aega arvestatakse alates ostukuupäevast. Palun hoidke kassatšekk alles. Seda läheb vaja ostu tõendamiseks.

Kui kolme aasta jooksul alates selle toote ostukuupäevast ilmnevad tootel materjali- või tootmisvead, siis toode meie valikul kas remonditakse tasuta või tagastatakse ostuhind. Selle garantiinõude eelduseks on, et kolmeaastase tähtaja jooksul esitatakse defektne seade ja ostudokument (kassatšekk) ja kirjeldatakse lühidalt kirjalikult toote puuduseid ning nende ilmumise aega.

Kui defekt kuulub meie garantii alla, saate tagasi remonditud või uue toote. Toote remontimise või väljavahetamisega uut garantiiaega ei arvestata.

### Garantiiaeg ja seadusega ettenähtud reklamatsioonid

Garantiiaega ei pikendata. See kehtib ka asendatud ja remonditud osade kohta. Võimalikest kahjustustest ja puudustest, mis olid olemas juba ostu ajal, tuleb teavitada kohe pärast pakendist väljavõtmist. Pärast garantiiaja möödumist tehtavad remondid on tasulised.

## Garantii ulatus

Seade on valmistatud rangeid kvaliteedinõudeid järgides ning on enne väljasaatmist hoolikalt kontrollitud.

Garantii kehtib materjali- või tootmisvigade korral. Garantii ei laiene toote osadele, mis kuuluvad tavakasutuse käigus ja mida vaadeldakse seetõttu kui kuluvasi, nagu nt saelehed, varuterad, lihvpaberid jne või kergesti purnevatele osade, nagu nt lülititele või klaasist valmistatud osade kahjustustele.

See garantii kaotab kehtivuse, kui toodet on kahjustatud, asjatundmatult kasutatud või valesti hooldatud. Toote asjatundlikuks kasutamiseks tuleb täpselt järgida kõiki selles kasutusjuhendis toodud juhiseid. Kindlasti tuleb vältida kasutusviise ja toiminguid, mida kasutusjuhendis ei soovitata või mille eest hoiatatakse.

Toode on mõeldud vaid isiklikuks kasutuseks ja mitte ärialaseks kasutuseks. Garantii kaotab kehtivuse, kui toodet on valesti ja asjatundmatult kasutatud, kui selle juures on rakendatud jõudu või selle juures läbiviidud toiminguid ei teostanud meie volitatud teenindusesindus.

## Garantii ei kehti

- tavaline aku mahtuvuse vähenemine
- toote professionaalne kasutamine
- klientide poolt toote juures tehtud muudatused ja kahjustused
- ohutus- ja hooldusjuhiste eiramine, vead kasutamisel
- loodusjõududest tingitud sündmused

## Garantiijuhtumi menetlemine

Teie probleemi kiireks käitlemiseks järgige palun järgnevaid juhiseid:

- Palun hoidke kõikige päringute jaoks alles kassatšekk ja toote number (IAN) 502552\_2504, mis tõendab teie ostu.
- Toote numbri leiage toote tüübisildilt, tootele tehtud graveeringu näol, kasutusjuhendi tiitellehelt (all vasakul) või toote tagaküljel või all olevalt kleebiselt.
- Kui peaksid ilmnema talitlusvead või muud puudused, võtke kõigepealt telefoni teel ühendust allpool nimetatud teenindusosakonnaga või kasutage meie kontaktvormi, mille leiage aadressilt [parkside-diy.com](https://www.parkside-diy.com) kategooriast Teenindus.
- Defektseks hinnatud toote saate seejärel tasuta saata teile teavitatud teenindusaadressil, lisades ostudokumendi (kassatšeki) ja selgituse, milles puudus seisneb ning millal see ilmnis.



Veebilehel [parkside-diy.com](https://www.parkside-diy.com) saate vaadata ja alla laadida neid ja paljusid teisi käsiraamatuid.

Selle QR-koodiga liigute otse veebilehele [parkside-diy.com](https://www.parkside-diy.com).

Valige oma riik ja otsige otsingumaski abil kasutusjuhendeid.

Toote numbri (IAN) 502552\_2504 sisestamise teel liigute otse oma artikli kasutusjuhendi juurde.

### 10.3. Teenindus

EE Teenindus Eestis

Tel: 8000049141

Kontaktvorm veebilehel parkside-diy.com

IAN 502552\_2504

### 10.4. Importija

Palun arvestage, et allolev aadress ei ole teeninduse aadress. Võtke kõigepealt ühendust nimetatud teenindusettevõttega.

KOMPERNASS HANDELS GMBH

BURGSTRASSE 21

44867 BOCHUM

SAKSAMAA

[www.kompernass.com](http://www.kompernass.com)

# Satura rādītājs

<b>1. Ievads</b>	<b>114</b>
1.1. Ar šo lietošanas instrukciju saistītā informācija . . . . .	114
1.2. Noteikumiem atbilstoša lietošana . . . . .	114
1.3. Izmantotās brīdinājuma norādes un simboli . . . . .	114
<b>2. Drošība</b>	<b>116</b>
2.1. Būtiski drošības norādījumi . . . . .	116
2.2. Drošības norādījumi, rīkojoties ar baterijām . . . . .	117
<b>3. Komponentu apraksts</b>	<b>118</b>
<b>4. Eksploatācijas sākšana</b>	<b>119</b>
4.1. Piegādes komplekta pārbaude . . . . .	119
4.2. Baterijas ievietošana un nomainīšana . . . . .	119
<b>5. Lietošana un darbība</b>	<b>120</b>
5.1. Ierīces lietošana. . . . .	120
5.2. Mērīšanas režīma pārslēgšana . . . . .	121
5.3. Mērvienības pārslēgšana . . . . .	121
<b>6. Kļūdu novēršana</b>	<b>122</b>
<b>7. Tīrīšana</b>	<b>122</b>
<b>8. Uzglabāšana</b>	<b>123</b>
<b>9. Likvidēšana</b>	<b>123</b>
9.1. Ierīces likvidēšana . . . . .	123
9.2. Bateriju likvidēšana . . . . .	124
<b>10. Pielikums</b>	<b>124</b>
10.1. Tehniskie parametri . . . . .	124
10.2. Uzņēmuma «Kompernaß Handels GmbH» garantija. . . . .	125
10.3. Serviss. . . . .	128
10.4. Importētājs . . . . .	128

# 1. Ievads

## 1.1. Ar šo lietošanas instrukciju saistītā informācija

Apsveicam ar jaunās ierīces iegādi! Ar šo pirkumu jūs savā īpašumā iegūstat augstvērtīgu ierīci. Lietošanas instrukcija ir šīs ierīces sastāvdaļa. Tā ietver svarīgus norādījumus par drošību, ierīces lietošanu un likvidēšanu. Pirms ierīces lietošanas izlasiet visus lietošanas un drošības norādījumus. Lietojiet ierīci tikai atbilstoši sniegtajam aprakstam un norādītajām lietojuma jomām. Glabājiet lietošanas instrukciju ierīces tuvumā turpmākām uzziņām. Ja nododat vai pārdodat šo ierīci trešajai personai, lūdzu, dodiet līdzī arī visus tās dokumentus, tostarp šo lietošanas instrukciju.

## 1.2. Noteikumiem atbilstoša lietošana

Ierīce ir paredzēta tikai urbumu, frēzējumu un zāģējumu, gropju vai riepu protektoru dziļuma mērīšanai.

Izmantošana komerciāliem mērķiem vai industriālā vidē nav atļauta. Ražotājs neuzņemas atbildību par noteikumiem neatbilstošu lietošanu. Ražotājs neuzņemas atbildību arī par bojājumiem, kas radušies, rīkojoties ar ierīci pretēji aprakstītajiem izmantošanas mērķiem, lietojot to neatbilstoši noteikumiem, iedarbojoties uz ierīci ar spēku vai veicot tajā neatļautas modifikācijas. Risku uzņemas tikai un vienīgi ierīces lietotājs.

## 1.3. Izmantotās brīdinājuma norādes un simboli

Šajā lietošanas instrukcijā, uz iepakojuma un ierīces tiek izmantotas tālāk norādītās brīdinājuma norādes un simboli.



**BRĪDINĀJUMS!** Brīdinājuma norāde ar šo simbolu un signālvārdu „BRĪDINĀJUMS” apzīmē iespējamu bīstamu situāciju, kuru nenovēršot, var iestāties nāve vai tikt gūti smagas pakāpes miesas bojājumi.

	<p><b>IEVĒRĪBAI!</b> Brīdinājuma norāde ar šo simbolu un signālvārdu „IEVĒRĪBAI” apzīmē iespējamu situāciju, kuru nenovēršot, var tikt nodarīts materiālais kaitējums.</p>
	<p><b>Norāde.</b> Norāde apzīmē papildu informāciju, kas atvieglo darbu ar ierīci.</p>
	<p>Līdzstrāva/līdzspriegums</p>
	<p>Izlasīt un ievērot lietošanas instrukciju!</p>
	<p>Sargājiet baterijas no bērniem.</p>
 	<p>Uzmanību! Satur monētas/pogas tipa bateriju</p>
	<p>Neizmetiet elektroierīci sadzīves atkritumos!</p>
 	<p>Atbrīvojieties no iepakojuma videi nekaitīgā veidā.</p>
 	<p>Iepakojums ir izgatavots no pārstrādājamiem materiāliem. Šķirojot atkritumus, ņemiet vērā iepakojuma materiālu marķējumus. Tie ir apzīmēti ar saīsinājumiem (a) un cipariem (b), un tiem ir šāda nozīme: 1–7: plastmasa; 20–22: papīrs un kartons; 80–98: kompozītmateriāli.</p>

## 2. Drošība

Šajā nodaļā tiek sniegti svarīgi drošības norādījumi, kas jāievēro, darbojoties ar ierīci. Šī ierīce atbilst drošības standartos noteiktajiem drošības noteikumiem. Nelietpratīga ierīces lietošana var izraisīt miesas bojājumus un materiālo kaitējumu.

### 2.1. Būtiski drošības norādījumi

Darbojoties ar ierīci, ievērojiet tālāk minētos drošības norādījumus.

- **⚠ BRĪDINĀJUMS!** Iepakojuma materiāli nav rotaļlieta! Glabājiet visus iepakojuma materiālus bērniem nepieejamā vietā.
- Šo ierīci drīkst lietot bērni no 8 gadu vecuma, kā arī personas ar ierobežotām fiziskajām, uztveres vai prāta spējām vai personas, kurām ir nepietiekama pieredze un zināšanas, ja tās ierīci lieto citu personu uzraudzībā, vai kuras ir tikušas instruētas par drošu ierīces lietošanu un saprot ar to saistītos iespējamus apdraudējumus. Bērni nedrīkst rotaļāties ar ierīci. Bērni nedrīkst veikt ierīces tīrīšanu un apkopi bez pieaugušo uzraudzības.
- Pirms katras lietošanas reizes pārbaudiet, vai ierīce ir pilnīgā tehniskā kārtībā. Ja konstatējat bojājumus, ierīces lietošana jāpārtrauc.
- **⚠ BRĪDINĀJUMS!** Ierīcē ir spēcīgi magnēti. Turiet ierīci drošā attālumā no elektrokardiosimulatoriem, magnētiskām joslām (piemēram, kredītkartēm), mobilajiem tālruņiem, elektroierīcēm un lidmašīnām (saskaņā ar ceļošanas noteikumiem).
- Nepakļaujiet ierīci augstas temperatūras iedarbībai. Pretējā gadījumā tā var pārkarst un tikt neatgriezeniski sabojāta.
- Neiegremdējiet ierīci ūdenī vai citos šķidrumos un nepakļaujiet to ūdens šļakatam un/vai pilienu iedarbībai. Lietojiet ierīci tikai sausās iekštelpās.
- Neveiciet patvaļīgas modifikācijas vai izmaiņas ierīcē.

- Nekad neatveriet ierīces korpusu. Ierīcei nav tādu komponentu, kuru nomaiņa vai apkope būtu jāveic lietotājam.
- **⚠ BRĪDINĀJUMS!** Ja izdzirdat netipiskus trokšņus, sajūtat deguma smaku vai konstatējat dūmu iztecēšanos, nekavējoties izslēdziet ierīci un izņemiet no tās baterijas. Pirms ierīces atkārtotas lietošanas pārbaudiet to pie kvalificēta speciālista.

## 2.2. Drošības norādījumi, rīkojoties ar baterijām

**⚠ BRĪDINĀJUMS!** Nepareiza rīkošanās ar baterijām var izraisīt ugunsgrēku, eksploziju, bīstamu vielu iztecēšanu vai citas bīstamas situācijas!

- Baterijas nekādā gadījumā nedrīkst nokļūt bērnu rokās.
- Gādājiet, lai neviens nenorītu baterijas.
- Ja jūs vai kāda cita persona ir norijusi bateriju, nekavējoties meklējiet medicīnisku palīdzību.
- Izmantojiet tikai norādītā tipa baterijas.
- Nekādā gadījumā atkārtoti nelādējiet baterijas, kas nav paredzētas atkārtotai lādēšanai.
- Pirms atkārtoti uzlādējama bateriju uzlādes izņemiet tās no ierīces.
- Nekādā gadījumā nemetiet baterijas ugunī vai ūdenī.
- Tāpat sargiet tās no augstas temperatūras un tiešu saules staru iedarbības.
- Nekādā gadījumā neatveriet vai nedeformējiet baterijas.
- Nesaslēdziet pieslēguma spaiļus īsslēgumā.
- Izņemiet tukšās baterijas no ierīces un likvidējiet tās drošā veidā.
- Nelietojiet atšķirīgus bateriju tipus vai jaunas un lietotas baterijas vienlaikus.
- Vienmēr ievietojiet baterijas ierīcē, ievērojot pareizo polaritāti.

- Ja ierīce ilgāku laiku netiks izmantota, izņemiet no tās baterijas.
- Regulāri pārbaudiet baterijas. Iztecējušas baterijas var radīt savainojumus un sabojāt ierīci.
- Rīkojoties ar iztecējušām baterijām, lietojiet aizsargcimdus! Notīriet bateriju un ierīces kontaktus, kā arī iztīriet bateriju nodalījumu ar sausu drāniņu. Nepieļaujiet, ka ķīmikālijas nonāk saskarē ar ādu un gļotādu, jo īpaši ar acīm. Ja saskare ar ķīmikālijām tomēr ir notikusi, noskalojiet attiecīgo ķermeņa zonu ar lielu daudzumu ūdens un nekavējoties meklējiet medicīnisku palīdzību.

### 3. Komponentu apraksts

(attēlus skatīt atlokāmajā lapā)

- 1 Skala
- 2 Baterijas stiprinājums
- 3 Fiksācijas skrūve
- 4 Taustiņš **mm/inch/fraction** (mērvienību pārslēgšanas taustiņš)
- 5 Taustiņš **INC/ABS** (mērīšanas režīma pārslēgšanas taustiņš)
- 6 Atveru mērstieņa stiprinājums
- 7 Atveru mērstienis
- 8 Balsta kāja ar magnētu
- 9 Taustiņš 
- 10 LCD displejs
- 11 Podziņbaterija
- 12 Uzglabāšanas kaste

## 4. Eksploatācijas sākšana

### 4.1. Piegādes komplekta pārbaude



- 1× digitālais dziļpuma mēritājs
  - 1× atveru mērstienis
  - 1× 3 V == CR2032 podziņbaterija
  - 1× uzglabāšanas kaste
  - Šī lietošanas instrukcija
- ◆ Izņemiet visas ierīces daļas no iepakojuma. Noņemiet visu iepakojuma materiālu un aizsargplēvi no LCD displeja ⑩.
- ① **Norāde.** Pārbaudiet, vai ir piegādāti visi ierīces komponenti un tiem nav redzamu bojājumu. Ja nav piegādāti visi ierīces komponenti vai tiem ir radušies bojājumi neizturīga iepakojuma dēļ vai bojājumi, kas radušies ierīces transportēšanas laikā, zvaniet uz servisa palīdzības tālruna numuru (skatiet nodaļu **10.3. Serviss**).

### 4.2. Baterijas ievietošana un nomaīņa

- Ierīce tiek piegādāta un darbināta ar vienu 3 V == CR2032 podziņbateriju ⑪.
- ◆ Izvelciet mēlīti, lai izņemtu baterijas stiprinājumu ② (skatiet B att.).
  - ◆ Ja nepieciešams, izņemiet izlietoto bateriju un ievietojiet baterijas stiprinājumā ② jaunu bateriju. Pievērsiet uzmanību pareizam polu novietojumam. Plusa polam jābūt vērstam uz augšu (skatiet B att.).
  - ◆ Iebīdīet baterijas stiprinājumu ② atpakaļ ierīcē.

## 5. Lietošana un darbība

### 5.1. Ierīces lietošana

- ◆ Grieziet fiksācijas skrūvi ③ pretēji pulksteņrādītāju kustības virzienam, lai skala ① kļūtu kustīga (skatiet C att.).
- ① **Norāde.** Tikai urbumu dziļuma mērīšanai!  
Izņemiet atveru mērstieni ⑦ no turētāja ⑥ un ievietojiet to aizmugurē pie skalas ① apakšējā gala.
- ◆ Notīriet skalu ① un vajadzības gadījumā arī atveru mērstieni ⑦ ar sausu drāniņu, lai izvairītos no nepareiziem mērījumiem.
- ◆ Lai ieslēgtu ierīci, nospiediet taustiņu  ⑨.
- ◆ Novietojiet balsta kāju ar magnētu ⑧ uz līdzenas virsmas.
- ◆ Bīdiēt ierīci uz leju līdz skalas ① apakšējam galam vai attiecīgi līdz atveru mērstieņa ⑦ smallei.
- ◆ Ar taustiņu **INC/ABS** ⑤ atlasiet vēlamo mērīšanas režīmu.
- ◆ Veiciet mērījumu un nolasiēt mērījumu vērtības LCD displejā ⑩.
- ◆ Divas sekundes turiet nospieātu taustiņu  ⑨, lai izslēgtu ierīci.
- ① **Norāde.** Ierīcē ir uzstādīta izslēgšanās automātika. Ja ierīci neizmantojat ilgāk par piecām minūtēm, tā izslēdzas.

## 5.2. Mērīšanas režīma pārslēgšana

- ❶ **Norāde.** Parādītā vērtība ABS režīmā ir absolūtā mērījuma vērtība. Parādītā vērtība INC režīmā ir relatīvā mērījuma vērtība.
- ♦ Lai atlasītu vēlamo mērīšanas režīmu, nospiediet taustiņu **INC/ABS** ❸. LCD displejā ❶ attiecīgi ir redzama indikācija INC vai ABS. Katru reizi, kad mērīšanas režīmu pārslēdzat no ABS uz INC, parādītā mērījuma vērtība automātiski tiek iestatīta uz **0**. INC režīms ir paredzēts, piemēram, kā salīdzinošais mērījums.
- ♦ ABS režīmā īsi nospiediet taustiņu **⏻** ❹, lai absolūto mērījuma vērtību iestatītu uz **0**.

## 5.3. Mērvienības pārslēgšana

- ♦ Nospiediet taustiņu **mm/inch/fraction** ❷, lai atlasītu vēlamo mērvienību. Izvēlēta mērvienība tiek attēlota LCD displejā ❶.

Mērvienība	Apraksts
mm	milimetri
inch	collas ar decimālrādījumu
fraction	collas ar daļskaitļa rādījumu

- ❶ **Norāde.** Ja esat atlasījis mērvienību **fraction**, LCD displejā ❶ mirgo rādījums **in**. Mērījumu vērtības diapazonā  $\frac{1}{32}'' \pm 0,004''$  tiek pārveidotas par collām ar daļskaitļiem.

## 6. Kļūdu novēršana

Kļūda	Cēlonis	Novēršana
LCD displejs <b>10</b> kļūst blāvs.	Baterijas spriegums ir pārāk zems.	Ievietojiet jaunu bateriju.
LCD displejs <b>10</b> vairs neskaita tālāk.	Bojāts vadu savienojums vai elektroslēma.	Izņemiet bateriju un pēc 30 sekundēm ievietojiet to atpakaļ.
LCD displejā <b>10</b> nav redzams neviens rādījums.	Ierīce ir izslēgta.	Ieslēdziet ierīci.
	Baterija ir ievietota nepareizi.	Izņemiet bateriju un ievietojiet to atpakaļ, ievērojot pareizo polaritāti.
	Baterijas spriegums ir pārāk zems.	Ievietojiet jaunu bateriju.

## 7. Tīrīšana

⚠ **IEVĒRĪBAI!** Ierīces bojājums! Ierīce nav ūdensnecaurļaidīga. Neiegremdējiet ierīci ūdenī un gādājiet, lai tīrīšanas laikā ierīcē neiekļūst mitrums, tādējādi novēršot neatgriezenisku ierīces sabojāšanu. Neizmantojiet kodīgus, abrazīvus vai šķīdinātājus saturošus tīrīšanas līdzekļus. Tie var agresīvi iedarboties uz ierīces virsmām.

◆ Ierīces virsmas notīriet ar mīkstu, sausu drāniņu.

## 8. Uzglabāšana

- ◆ Glabājiet atveru mērstieni ⑦ turētājā ⑥.
- ◆ Iebīdiet skalu ① līdz galam ierīcē. Grieziet fiksācijas skrūvi ④ pulksteņrādītāju kustības virzienā, lai skala ① tiktu nofiksēta (skatiet C att.).
- ◆ Glabājiet ierīci uzglabāšanas kastē ⑫.
- ◆ Izņemiet bateriju un glabājiet ierīci un bateriju tīrā, sausā vietā, kurā nav tiešu saules staru.

## 9. Likvidēšana

### 9.1. Ierīces likvidēšana



Pārsvītrots atkritumu tvertnes simbols nozīmē, ka šo ierīci pēc tās kalpošanas laika beigām nedrīkst izmest sadzīves atkritumos. Ierīce ir jānodod noteiktos savākšanas punktos, pārstrādes poligonos vai atkritumu apsaimniekošanas uzņēmumos.

Lūdzu, pirms atpakaļ nodošanas izdzēsiet visus datus.

Pirms atpakaļ nodošanas izņemiet no nolietotās ierīces baterijas vai akumulatorus, kas tajā nav iebūvēti, kā arī lampas, kuras var izņemt, tās nesabojājot, un nogādājiet tās atsevišķā savākšanas punktā.

Iepakojums sastāv no videi nekaitīgiem materiāliem, kurus var nodot vietējos atkritumu pārstrādes uzņēmumos.

Atbrīvojieties no iepakojuma atbilstoši vides aizsardzības prasībām.

## 9.2. Bateriju likvidēšana



Pret baterijām un akumulatoriem jāattiecas kā pret bīstamiem atkritumiem, tāpēc tie videi nekaitīgā veidā jānodod likvidēšanai atbilstošos punktos (pie izplatītāja, specializētā tirgotāja, publiski pieejamos pašvaldības izveidotos punktos, komerciālos otrreizējās pārstrādes uzņēmumos). Baterijas un akumulatori var saturēt indīgus smagos metālus.

Sastāvā esošos smagos metālus apzīmē ar burtiem zem attiecīgā simbola: Cd = kadmījs, Hg = dzīvsudrabs, Pb = svins.

Tāpēc neizmetiet baterijas un akumulatorus sadzīves atkritumos, bet gan nododiet tos atsevišķos pieņemšanas punktos. Nododiet atpakaļ tikai tukšas baterijas un akumulatorus.

## 10. Pielikums

### 10.1. Tehniskie parametri

Darba spriegums	1 × 3 V == CR2032 podziņbaterija
Mērīšanas diapazons (sprauga)	0–80 mm (0–3 1/8")
Mērīšanas diapazons (atvere)	0–50,8 mm (0–2")
Precizitāte	± 0,1 mm (± 0,004")
Atkārtojamība	± 0,1 mm (± 0,004")
Izšķirtspēja	0,05 mm (0,002")

## 10.2. Uzņēmuma «Kompernaß Handels GmbH» garantija

Ļoti cienītā kliente, augsti godātais klient!

Šai ierīcei jūs saņemat 3 gadu garantiju, sākot ar pirkuma datumu. X12V un X20V Team sērijas akumulatoru blokiem (ja tādi ir iekļauti piegādes komplektācijā) arī tiek piešķirta 3 gadu garantiju, skaitot no pirkuma datuma. Šajā ierīcē konstatējot defektus, jums ir likumīgas tiesības vērsties ar prasību pie ierīces pārdevēja. Šīs likumīgās tiesības mūsu turpmāk aprakstītā garantija nekādā veidā neierobežo.

### **Garantijas nosacījumi**

Garantija sākas spēkā, sākot ar pirkuma datumu. Lūdzu, saglabāriet pirkuma čeku. Tas būs nepieciešams kā pirkumu apliecinošs dokuments.

Ja trīs gadu laikā kopš šīs ierīces pirkuma datuma ierīcē tiks konstatēts materiāla vai ražošanas defekts, produktam – pēc mūsu izvēles – tiks veikts bezmaksas remonts, produkts tiks aizstāts ar jaunu produktu vai jums tiks atgriezta pirkuma summa. Lai saņemtu šo garantijas pakalpojumu, ierīce, kurai trīs gadu laikā tiek konstatēts defekts, kopā ar pirkuma čeku ir jāiesniedz mūsu uzņēmumā, pievienojot īsu konstatētā defekta aprakstu un kad tas ir konstatēts.

Ja uz šo defektu attieksies mūsu garantija, jūs saņemsiet atpakaļ salabotu vai arī jaunu produktu. Pēc produkta saremontēšanas vai nomaiņas datuma garantijas darbības periods nesākas no jauna.

### **Garantijas laiks un likumā noteikto reklamāciju iesniegšana saistībā ar produkta kvalitāti**

Sniedzot garantijas pakalpojumu, garantijas darbības laiks nepagarinās. Tas attiecas arī uz nomainītām un salabotām detaļām. Ja bojājumi vai defekti ierīcē jau ir bijuši pirkuma brīdī, par tiem jāziņo uzreiz pēc produkta izpakošanas. Garantijas darbības laikam beidzoties, visi remonta darbi tiks veikti par maksu.

## **Garantijas pakalpojuma apjoms**

Ierīce ir izgatavota atbilstoši visstingrākajām kvalitātes prasībām un pirms piegādes klientam rūpīgi pārbaudīta.

Garantijas pakalpojums attiecas uz materiāla vai ražošanas defektiem. Garantijas apjoms neattiecas uz tām izstrādājuma daļām, kas ir pakļautas dabiskam nolietojumam un tāpēc var tikt uzskatītas par dilstošām daļām, piemēram, uz zāģa plātnēm, rezerves asmeņiem, slīppapīru u.c., vai uz traušu un plīstošu detaļu, piemēram, slēdžu, vai no stikla izgatavotu detaļu bojājumiem.

Garantija beidzas brīdī, kad produktam tiek nodarīti bojājumi, tas tiek lietots vai tam tiek veikta apkope neatbilstoši paredzētajiem noteikumiem. Lai garantētu pareizu produkta lietošanu, ir jāievēro visi lietošanas pamācībā ietvertie norādījumi. Obligāti jāizvairās no tādiem lietošanas mērķiem un darbībām, no kurām lietošanas pamācībā produkta lietotājam tiek ieteikts atturēties vai par kuru veikšanu viņš pamācībā tiek brīdināts.

Produkts ir paredzēts tikai privātai lietošanai, un tas nav paredzēts komerciālai lietošanai. Rīkojoties ar ierīci pretēji aprakstītajiem izmantošanas mērķiem vai lietojot to neatbilstoši noteikumiem, iedarbojoties uz ierīci ar spēku un atverot tās korpusu (izņemot, ja to ir darījuši mūsu pilnvarotās servisa filiāles darbinieki), garantija zaudē savu spēku.

## **Garantijas pakalpojums neattiecas uz**

- normālu akumulatora kapacitātes pazemināšanos nolietojuma dēļ;
- produkta lietošanu komerciālos nolūkos;
- bojājumiem vai izmaiņām, kurus produktā ir veicis klients;
- situācijām, kad netiek ievēroti drošības un apkopes noteikumi un tiek pieļautas ar produkta lietošanu saistītas kļūdas;
- bojājumiem, kurus izraisījuši nepārvarami apstākļi.

## Procedūra garantijas iestāšanās gadījumā

Lai nodrošinātu ātru jūsu pieprasījuma apstrādi, lūdzu, sekojiet šīm norādēm:

- Saistībā ar visu veidu pieprasījumiem, lūdzu, sagatavojiet preces numuru (IAN) 502552\_2504 un pirkuma čeku kā pirkumu apliecināšu dokumentu.
- Preces numurs ir norādīts produkta tehnisko datu plāksnītē, gravējumā uz produkta, lietošanas pamācības titullapā (apakšā kreisajā pusē) vai uzlīmē, kas pielīmēta produkta aizmugurē vai apakšpusē.
- Konstatējot ar ierīces funkciju darbību saistītus defektus vai citu veidu defektus, vispirms sazinieties ar paziņoto servisa centru, zvanot pa tālruni vai izmantojot mūsu kontaktformu, kuru atradīsiet vietnē parkside-diy.com sadaļā «Serviss».
- Pēc tam produktu, kas ir fiksēts kā bojāts, klāt pievienojot pirkumu apliecināšu dokumentu (pirkuma čeku) un aprakstot konstatēto defektu, kā arī norādot tā konstatēšanas laiku, jūs varat bez maksas nosūtīt uz mūsu paziņoto servisa adresi.



Vietnē parkside-diy.com jūs varat atvērt un lejupielādēt šo un vēl daudzas citas rokasgrāmatas. Ar šī kvadrātkoda palīdzību jūs tiešā veidā varat piekļūt vietnei parkside-diy.com. Izvēlieties valsti un ar meklēšanas funkcijas palīdzību atrodiēt lietošanas instrukcijas. Ievadot preces numuru (IAN) 502552\_2504, jūs varēsiet piekļūt sava izstrādājuma

lietošanas instrukcijai.

### 10.3. Serviss

LV Serviss Latvija

Tālr.: 80000040

Saziņas veidlapa vietnē [parkside-diy.com](http://parkside-diy.com)

IAN 502552\_2504

### 10.4. Importētājs

Lūdzu, ievērojiet, ka turpmāk norādītā adrese nav servisa adrese.  
Vispirms sazinieties ar paziņoto servisa centru.

KOMPERNASS HANDELS GMBH

BURGSTRASSE 21

44867 BOCHUM

VĀCIJA

[www.kompernass.com](http://www.kompernass.com)



**KOMPERNASS HANDELS GMBH**

BURGSTRASSE 21

44867 BOCHUM

GERMANY

[www.kompernass.com](http://www.kompernass.com)

Last Information Update · Tietojen tila · Informationsstatus · Tilstand af information

Stan informacjī · Informācijas data · Teabe seis · Informācijas pēdējās pārskatīšanas datums:

09/2025 · Ident.-No.: PTM2B1-072025-1

---

IAN 502552\_2504