

# /// PARKSIDE

PERFORMANCE



## Akku-Bohrschrauber 20 V PPBSA 20-Li A1

DE AT CH

### Akku-Bohrschrauber 20 V

Originalbetriebsanleitung

IT CH

### Trapano avvitatore ricaricabile 20 V

Traduzione delle istruzioni d'uso originali

FR CH

### Perceuse-visseuse sans fil 20 V

Traduction des instructions d'origine

IAN 411076\_2201

AT CH

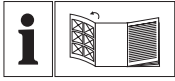

DE AT CH

Klappen Sie vor dem Lesen die Seite mit den Abbildungen aus und machen Sie sich anschließend mit allen Funktionen des Gerätes vertraut.

---

FR CH

Avant de lire le mode d'emploi, ouvrez la page contenant les illustrations et familiarisez-vous ensuite avec toutes les fonctions de l'appareil.

---

IT CH

Prima di leggere aprire la pagina con le immagini e prendere confidenza con le diverse funzioni dell'apparecchio.

DE / AT/CH	Originalbetriebsanleitung	Seite	4
FR/CH	Traduction des instructions d'origine	Page	21
IT/CH	Traduzione delle istruzioni d'uso originali	Pagina	39

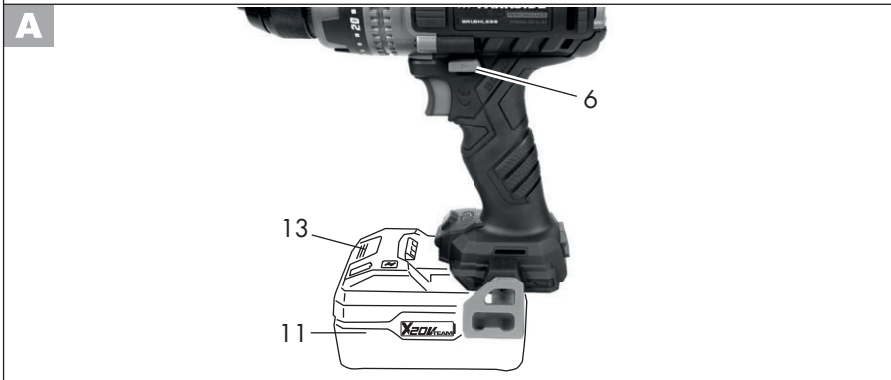
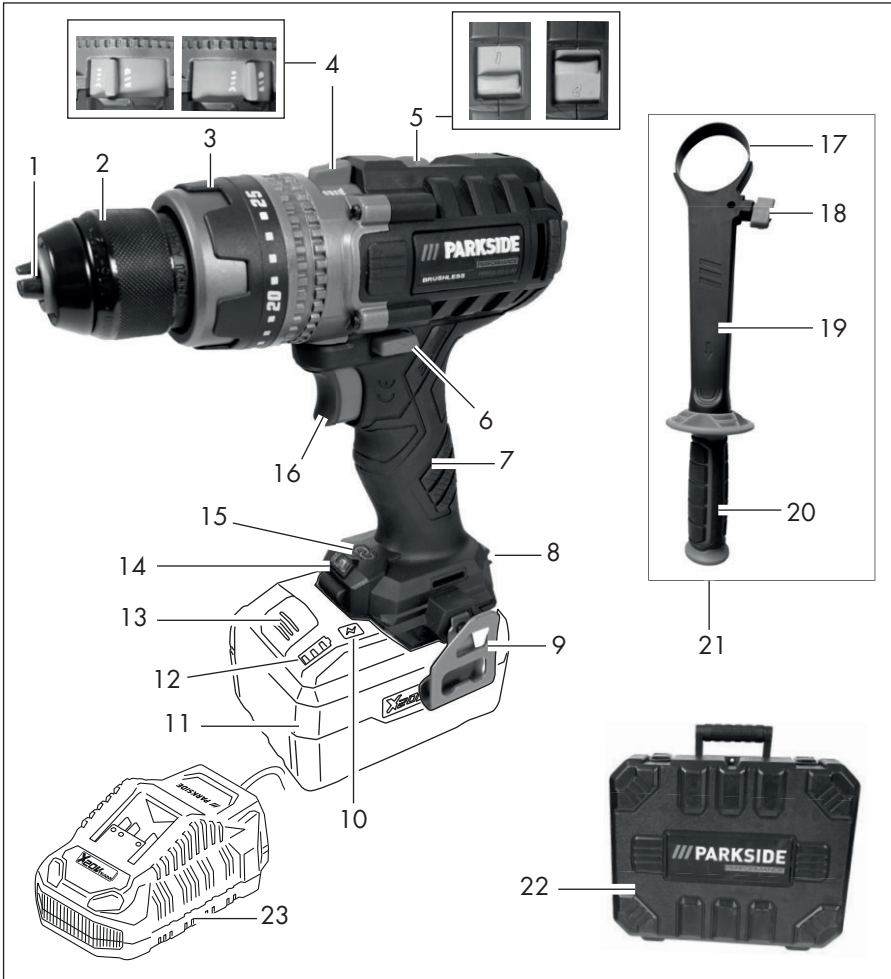

## Inhalt

<b>Einleitung</b> .....	<b>4</b>
<b>Bestimmungsgemäße Verwendung</b> .....	<b>4</b>
<b>Allgemeine Beschreibung</b> .....	<b>5</b>
Lieferumfang.....	5
Übersicht .....	5
Funktionsbeschreibung .....	5
<b>Technische Daten</b> .....	<b>5</b>
Ladezeiten .....	6
<b>Sicherheitshinweise</b> .....	<b>7</b>
Symbole und Bildzeichen .....	7
Allgemeine Sicherheitshinweise für Elektrowerkzeuge .....	7
Sicherheitshinweise-für Bohrmaschinen .....	11
Restrisiken .....	12
<b>Bedienung</b> .....	<b>12</b>
Ladezustand des Akkus prüfen .....	12
Akku-aufladen .....	12
Akku ins Gerät einsetzen/entnehmen .....	13
Gangwahl.....	13
Drehrichtung einstellen.....	13
Drehmoment einstellen .....	13
Rutschkupplung ein-/ausschalten .....	14
Werkzeugwechsel.....	14
Zusatzhandgriff montieren/demontieren .....	14
Ein-/Ausschalten .....	15
<b>Gerät mit der Lidl Home App verbinden</b> .....	<b>15</b>
Funktionen-der App.....	16
Datenschutzrichtlinie.....	17
Gerät trennen und Daten aus der App löschen .....	17
Probleme-mit-der-App? - FAQ .....	17
<b>Reinigung und Wartung</b> .....	<b>17</b>
Reinigung.....	18
Wartung .....	18
<b>Lagerung</b> .....	<b>18</b>
<b>Entsorgung/ Umweltschutz</b> .....	<b>18</b>
<b>Ersatzteile/Zubehör</b> .....	<b>18</b>
<b>Garantie</b> .....	<b>19</b>

<b>Reparatur-Service</b> .....	<b>20</b>
<b>Service-Center</b> .....	<b>20</b>
<b>Importeur</b> .....	<b>20</b>
<b>Original EG-Konformitätserklärung</b> .....	<b>57</b>
<b>Explosionszeichnung</b> .....	<b>61</b>

## Einleitung

Herzlichen Glückwunsch zum Kauf Ihres neuen Gerätes. Sie haben sich damit für ein hochwertiges Gerät entschieden. Dieses Gerät wurde während der Produktion auf-Qualität-geprüft-und-einer-Endkontrolle-unterszogen. Die Funktionsfähigkeit Ihres Gerätes ist somit sichergestellt.



Die Betriebsanleitung ist Bestandteil dieses Gerätes. Sie enthält wichtige Hinweise-für-Sicherheit,-Gebrauch-und-Entsorgung. Machen Sie sich vor der Benutzung des Gerätes mit allen Bedien- und Sicherheitshinweisen vertraut. Benutzen Sie das Gerät nur wie beschrieben und für die angegebenen-Einsatzbereiche.- Bewahren Sie die Betriebsanleitung gut auf und händigen Sie alle Unterlagen bei Weitergabe des Gerätes an Dritte mit aus.

## Bestimmungsgemäße Verwendung

Das-Gerät-ist-zum-Eindreihen-und-Lösen-von-Schrauben, sowie zum Bohren in Holz, Metall oder Kunststoff vorgesehen. Jede andere Verwendung, die in dieser Anleitung nicht ausdrücklich zugelassen wird, kann zu Schäden am Gerät führen und eine ernsthafte Gefahr für den Benutzer darstellen. Der Hersteller haftet nicht für Schäden, die durch bestimmungswidrigen Gebrauch oder falsche Bedienung verursacht wurden.

Dieses Gerät ist nicht zur gewerblichen Nutzung geeignet. Bei gewerblichem Einsatz erlischt die Garantie.

Das Gerät ist Teil der Serie (Parkside) X 20 V TEAM und kann mit Akkus der (Parkside)-X 20 V TEAM-Serie betrieben werden. Die Akkus dürfen nur mit Ladegeräten der Serie (Parkside)-X 20 V TEAM geladen werden.

- 14- LED-Arbeitslicht
- 15- Smart-App-LED
- 16- Ein-/Ausschalter
- 17 Schlaufe
- 18 Flügelschraube
- 19 Verlängerung
- 20 Griff
- 21 Zusatzhandgriff
- 22 Koffer
- 23 Ladegerät

## Allgemeine Beschreibung

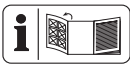

Die Abbildung der wichtigsten Funktionsteile finden Sie auf der vorderen und hinteren Ausklappseite.

## Lieferumfang

Packen Sie das Gerät aus und kontrollieren Sie, ob es vollständig ist:

- Akku-Bohrschrauber
- Zusatzhandgriff
- Aufbewahrungskoffer
- Betriebsanleitung



**Akku und Ladegerät sind nicht im Lieferumfang enthalten.**

## Übersicht

- 1 Bohrfutteröffnung
- 2 Schnellspannbohrfutter
- 3 Drehmomenteinstellung
- 4 Rutschkupplung-Wahlschalter
- 5 Gang-Wahlschalter
- 6 Drehrichtungsschalter
- 7 Handgriff
- 8 Bit-Halter
- 9 Metallbügel
- 10 Softtaste
- 11 Akku
- 12 Ladezustandsanzeige
- 13- Entriegelungstaste

## Funktionsbeschreibung

Der Akku-Bohrschrauber mit Zweigang-Getriebe besitzt Rechts-/Linkslauf, ein Schnellspannbohrfutter und ein LED-Arbeitslicht. Das maximale Drehmoment kann voreingestellt werden. Zum Bohren kann die Rutschkupplung einfach per Schalter ausgeschaltet werden.

Das Gerät kann bei Bedarf mit der Lidl Home App gekoppelt werden.

Die Funktion der Bedienteile entnehmen Sie bitte den nachfolgenden Beschreibungen.

## Technische Daten

<b>Akku-Bohrschrauber</b> .....	
..... <b>PPBSA 20-Li A1</b>	
Motorspannung U .....	20 V==
Leerlaufdrehzahl n <sub>0</sub>	
Gang 1 .....	0-550 min <sup>-1</sup>
Gang 2 .....	0-2200 min <sup>-1</sup>
Max. Drehmoment.....	150 Nm
Spannweite-Bohrfutter Ø .....	1,5-13 mm
Gewicht (mit Zusatzhandgriff).....	2,0 kg
Gewicht (mit Zusatzhandgriff	
+ Smart-Akku, 4 Ah).....	2,6 kg
Bohrdurchmesser für Holz....	max. 150 mm
Bohrdurchmesser für Stahl .....	max. 16 mm
Schutzart.....	IPX0
Verwendbarer Akku Typ .....	Li-Ion
Temperatur .....	max. 50 °C
Ladevorgang .....	4 - 40 °C

Betrieb.....-20 - 50 °C  
 Lagerung .....0 - 45 °C  
 Schalldruckpegel  
 ( $L_{pA}$ ) ..... 85,1 dB,  $K_{pA}$ = 5 dB  
 Schallleistungspegel  
 ( $L_{WA}$ ) .....96,1 dB;  $K_{WA}$ = 5 dB  
 Vibration ( $a_h$ )  
 Handgriff .....2,699 m/s<sup>2</sup>; K= 1,5 m/s<sup>2</sup>  
 Zusatzhandgriff.....  
 ..... 1,937 m/s<sup>2</sup>; K= 1,5 m/s<sup>2</sup>  
 bei der Verwendung mit Smart Akkus  
 (Smart PAPS 204 A1 /Smart PAPS 208 A1)  
 Arbeitsfrequenz/  
 Frequenzband .....2400 - 2483,5 MHz  
 max. Sendeleistung ..... ≤20-dBm

Der angegebene Schwingungsgesamtwert und der angegebene Geräuschemissionswert sind nach einem genormten Prüfverfahren gemessen worden und können zum Vergleich eines Elektrowerkzeugs mit einem anderen verwendet werden.  
 Der angegebene Schwingungsgesamtwert und der angegebene Geräuschemissionswert können auch zu einer vorläufigen Einschätzung der Belastung verwendet werden.

Tragen Sie den Gehörschutz.



**Warnung:** Die Schwingungs- und Geräuschemissionen können während der tatsächlichen Benutzung des Elektrowerkzeugs von den Angabewerten abweichen, abhängig von der Art und Weise, in der das Elektrowerkzeug verwendet wird, insbesondere, welche Art von Werkstück bearbeitet wird.

Es ist notwendig, Sicherheitsmaßnahmen zum Schutz des Bedieners festzulegen, die auf einer Abschätzung der Schwingungsbelastung während der tatsächlichen Benutzungsbedingungen beruhen (hierbei sind alle Anteile des Betriebszyklus zu be-

rücksichtigen, beispielsweise Zeiten, in denen das Elektrowerkzeug abgeschaltet ist, und solche, in denen es zwar eingeschaltet ist, aber ohne Belastung läuft).

## Ladezeiten

Das Gerät ist Teil der Serie (Parkside) X 20 V-TEAM- und kann mit Akkus der (Parkside)-X 20 V-TEAM-Serie betrieben werden.  
 Akkus der Serie (Parkside)-X 20 V-TEAM dürfen nur mit Ladegeräten der Serie (Parkside)-X 20 V-TEAM geladen werden.

Wir empfehlen Ihnen, dieses Gerät ausschließlich mit folgenden Akkus zu betreiben: - PAP 20 B1, -PAP 20 B3, -Smart PAPS 204 A1, -Smart PAPS 208 A1  
 Wir empfehlen Ihnen, diese Akkus mit folgenden Ladegeräten zu laden: PLG 20 A3, -PLG 20 A4, -PLG 20 C1, -PLG 20 C3, -PDSL G 20 A1, -Smart PLGS 2012 A1

Eine aktuelle Liste der Akkukompatibilität finden Sie unter: [www.lidl.de/akku](http://www.lidl.de/akku)

Ladezeit (Min.)	PAP 20 A1 PAP 20 B1	PAP 20 A2	PAP 20 A3 PAP 20 B3	Smart PAPS 204 A1	Smart PAPS 208 A1
PLG 20 A1 PLG 20 A4 PLG 20 C1	60	90	120	120	210
PLG 20 A2	45	60	80	80	165
PLG 20 A3 PLG 20 C3	35	45	60	50	120
PDSLIG 20 A1	35	45	60	50	120
Smart PLGS 2012 A1	35	40	40	40	50

## Sicherheitshinweise

Beim Gebrauch der Maschine sind die Sicherheitshinweise zu beachten.

## Symbole und Bildzeichen

### Bildzeichen auf dem Gerät:



Lesen Sie die Betriebsanleitung aufmerksam durch.



- Elektrogeräte-gehören-nicht-in-den-Hausmüll.



Smart-App-LED



Bohren



Rutschkupplung aus



Schrauben



Rutschkupplung ein

### Symbole in der Anleitung:



**Gefahrenzeichen mit Angaben zur Verhütung von Personen- oder Sachschäden**



**Gefahrenzeichen mit Angaben zur Verhütung von Personenschäden durch einen elektrischen Schlag**



Gebotszeichen mit Angaben zur Verhütung von Schäden



Hinweiszeichen mit Informationen zum besseren Umgang mit dem Gerät

## Allgemeine Sicherheitshinweise für Elektrowerkzeuge



**WARNUNG! Lesen Sie alle Sicherheitshinweise, Anweisungen, Bebilderungen und technischen Daten, mit denen dieses Elektrowerkzeug versehen ist.** Versäumnisse bei der Einhaltung der nachfolgenden Anweisungen können elektrischen Schlag, Brand und/oder schwere Verletzungen verursachen.

**Bewahren Sie alle Sicherheitshinweise und Anweisungen für die Zukunft auf.**

Der in den Sicherheitshinweisen verwendete Begriff „Elektrowerkzeug“ bezieht sich

auf-netzbetriebene-Elektrowerkzeuge-(mit-Netzleitung)-oder-auf-akkubetriebene-Elektrowerkzeuge (ohne Netzleitung).

## 1) Arbeitsplatzsicherheit

- a) **Halten Sie Ihren Arbeitsbereich sauber und gut beleuchtet.** Unordnung oder unbeleuchtete Arbeitsbereiche können zu Unfällen führen.
- b) **Arbeiten Sie mit dem Elektrowerkzeug nicht in explosionsgefährdeter Umgebung, in der sich brennbare Flüssigkeiten, Gase oder Stäube befinden.**-Elektrowerkzeuge erzeugen Funken, die den Staub oder die Dämpfe entzünden können.
- c) **Halten Sie Kinder und andere Personen während der Benutzung des Elektrowerkzeugs fern.** Bei Ablenkung können Sie die Kontrolle über das Elektrowerkzeug verlieren.

## 2) Elektrische Sicherheit

- a) **Der Anschlussstecker des Elektrowerkzeugs muss in die Steckdose passen. Der Stecker darf in keiner Weise verändert werden. Verwenden Sie keine Adapterstecker gemeinsam mit schutzgeerdeten Elektrowerkzeugen.** Unveränderte Stecker und passende Steckdosen verringern das Risiko eines elektrischen Schlages.
- b) **Vermeiden Sie Körperkontakt mit geerdeten Oberflächen wie von Rohren, Heizungen, Herden und Kühlschränken.**-Es besteht ein erhöhtes Risiko durch elektrischen Schlag, wenn Ihr Körper geerdet ist.
- c) **Halten Sie das Elektrowerkzeug von Regen oder Nässe fern.** Das

Eindringen-von-Wasser-in-ein-Elektrowerkzeug erhöht das Risiko eines elektrischen Schlages.

- d) **Zweckentfremden Sie die Anschlussleitung nicht, um das Elektrowerkzeug zu tragen, aufzuhängen oder um den Stecker aus der Steckdose zu ziehen. Halten Sie die Anschlussleitung fern von Hitze, Öl, scharfen Kanten oder sich bewegenden Teilen.** Beschädigte oder verwickelte Anschlussleitungen erhöhen das Risiko eines elektrischen Schlages.
- e) **Wenn Sie mit dem Elektrowerkzeug im Freien arbeiten, verwenden Sie nur Verlängerungsleitungen, die auch für den Außenbereich geeignet sind.** Die Anwendung einer für den Außenbereich geeigneten Verlängerungsleitung verringert das Risiko eines elektrischen Schlages.
- f) **Wenn der Betrieb des Elektrowerkzeugs in feuchter Umgebung nicht vermeidbar ist, verwenden Sie einen Fehlerstromschutzschalter.**-Der Einsatz eines Fehlerstromschutzschalters vermindert das Risiko eines elektrischen Schlages.

## 3) Sicherheit von Personen

- a) **Seien Sie aufmerksam, achten Sie darauf, was Sie tun, und gehen Sie mit Vernunft an die Arbeit mit dem Elektrowerkzeug. Benutzen Sie das Elektrowerkzeug nicht, wenn Sie müde sind oder unter Einfluss von Drogen, Alkohol oder Medikamenten stehen.**-Ein Moment der Unachtsamkeit beim Gebrauch des Elektrowerkzeugs

- kann zu ernsthaften Verletzungen führen.
- b) **Tragen Sie persönliche Schutzausrüstung und immer eine Schutzbrille.** Das Tragen persönlicher Schutzausrüstung, wie Staubmaske, rutschfeste Sicherheitsschuhe, Schutzhelm oder Gehörschutz je nach Art und Einsatz des Elektrowerkzeugs, verringert das Risiko von Verletzungen.
- c) **Vermeiden Sie eine unbeabsichtigte Inbetriebnahme. Vergewissern Sie sich, dass das Elektrowerkzeug ausgeschaltet ist, bevor Sie es an die Stromversorgung und/oder den Akku anschließen, es aufnehmen oder tragen.** Wenn Sie beim Tragen des Elektrowerkzeugs den Finger am Schalter haben oder das Elektrowerkzeug eingeschaltet an die Stromversorgung anschließen, kann dies zu Unfällen führen.
- d) **Entfernen Sie Einstellwerkzeuge oder Schraubenschlüssel, bevor Sie das Elektrowerkzeug einschalten.** Ein Werkzeug oder Schlüssel, der sich in einem drehenden Teil des Elektrowerkzeugs befindet, kann zu Verletzungen führen.
- e) **Vermeiden Sie eine abnormale Körperhaltung. Sorgen Sie für einen sicheren Stand und halten Sie jederzeit das Gleichgewicht.** Dadurch können Sie das Elektrowerkzeug in unerwarteten Situationen besser kontrollieren.
- f) **Tragen Sie geeignete Kleidung. Tragen Sie keine weite Kleidung oder Schmuck. Halten Sie Haare und Kleidung fern von sich bewegenden Teilen.** Lockere Kleidung, Schmuck oder lange Haare können von sich bewegenden Teilen erfasst werden.
- g) **Wenn Staubabsaug- und -auffangeinrichtungen montiert werden können, sind diese anzuschließen und richtig zu verwenden.** Verwendung einer Staubabsaugung kann Gefährdungen durch Staub verringern.
- h) **Wiegen Sie sich nicht in falscher Sicherheit und setzen Sie sich nicht über die Sicherheitsregeln für Elektrowerkzeuge hinweg, auch wenn Sie nach vielfachem Gebrauch mit dem Elektrowerkzeug vertraut sind.** Achtloses Handeln kann binnen Sekundenbruchteilen zu schweren Verletzungen führen.
- 4) **Verwendung und Behandlung des Elektrowerkzeugs**
- a) **Überlasten Sie das Elektrowerkzeug nicht. Verwenden Sie für Ihre Arbeit das dafür bestimmte Elektrowerkzeug.** Mit dem passenden Elektrowerkzeug arbeiten Sie besser und sicherer im angegebenen Leistungsbereich.
- b) **Benutzen Sie kein Elektrowerkzeug, dessen Schalter defekt ist.** Ein Elektrowerkzeug, das sich nicht mehr ein- oder ausschalten lässt, ist gefährlich und muss repariert werden.
- c) **Ziehen Sie den Stecker aus der Steckdose und/oder entfernen Sie einen abnehmbaren Akku, bevor Sie Geräteeinstellungen vornehmen, Einsatzwerkzeugteile wechseln oder das Elektrowerkzeug weglegen.** Diese Vorsichtsmaßnahme verhindert den unbeabsichtigten Start des Elektrowerkzeugs.
- d) **Bewahren Sie das unbenutzte Elektrowerkzeug außerhalb der Reichweite von Kindern auf. Lassen Sie keine Personen das**

**Elektrowerkzeug benutzen, die mit diesem nicht vertraut sind oder diese Anweisungen nicht gelesen haben.**-Elektrowerkzeuge-

sind gefährlich, wenn sie von unerfahrenen Personen benutzt werden.

- e) **Pflegen Sie Elektrowerkzeuge und Einsatzwerkzeuge mit Sorgfalt. Kontrollieren Sie, ob bewegliche Teile einwandfrei funktionieren und nicht klemmen, ob Teile gebrochen oder so beschädigt sind, dass die Funktion des Gerätes beeinträchtigt ist. Lassen Sie beschädigte Teile vor dem Einsatz des Elektrowerkzeuges reparieren.** Viele Unfälle haben ihre Ursache in schlecht gewarteten-Elektrowerkzeugen.
- f) **Halten Sie Schneidwerkzeuge scharf und sauber.** Sorgfältig gepflegte-Schneidwerkzeuge-mit-scharfen-Schneidkanten verklemmen sich weniger und sind leichter zu führen.
- g) **Verwenden Sie Elektrowerkzeug, Einsatzwerkzeuge usw. entsprechend diesen Anweisungen. Berücksichtigen Sie dabei die Arbeitsbedingungen und die auszuführende Tätigkeit.** Der Gebrauch-von-Elektrowerkzeugen-für-andere als die vorgesehenen Anwendungen kann zu gefährlichen Situationen führen.
- h) **Halten Sie Griffe und Griffflächen trocken, sauber und frei von Öl und Fett.** Rutschige Griffe und-Griffflächen-erlauben-keine-sichere-Bedienung-und-Kontrolle-des-Elektrowerkzeugs in unvorhergesehenen Situationen.

## 5) Verwendung und Behandlung des Akkuwerkzeugs

- a) **Laden Sie die Akkus nur mit Ladegeräten auf, die vom Hersteller empfohlen werden.** Durch ein Ladegerät, das für eine bestimmte Art von Akkus geeignet ist, besteht Brandgefahr, wenn es mit anderen Akkus verwendet wird.
- b) **Verwenden Sie nur die dafür vorgesehenen Akkus in den Elektrowerkzeugen.** Der Gebrauch von anderen Akkus kann zu Verletzungen und Brandgefahr führen.
- c) **Halten Sie den nicht benutzten Akku fern von Büroklammern, Münzen, Schlüsseln, Nägeln, Schrauben oder anderen kleinen Metallgegenständen, die eine Überbrückung der Kontakte verursachen könnten.**-Ein-Kurzschluss-zwischen den Akkukontakten kann Verbrennungen oder Feuer zur Folge haben.
- d) **Bei falscher Anwendung kann Flüssigkeit aus dem Akku austreten. Vermeiden Sie den Kontakt damit. Bei zufälligem Kontakt mit Wasser abspülen. Wenn die Flüssigkeit in die Augen kommt, nehmen Sie zusätzlich ärztliche Hilfe in Anspruch.** Austretende-Akkuflüssigkeit-kann-zu-Hautreizungen oder Verbrennungen führen.
- e) **Benutzen Sie keinen beschädigten oder veränderten Akku.** Beschädigte oder veränderte Akkus können sich unvorhersehbar verhalten und-zu-Feuer,-Explosion-oder-Verletzungsgefahr führen.
- f) **Setzen Sie einen Akku keinem Feuer oder zu hohen Temperaturen aus.** Feuer oder Temperaturen

über 130 °C können eine Explosion hervorrufen.

- g) **Befolgen Sie alle Anweisungen zum Laden und laden Sie den Akku oder das Akkutowerkzeug niemals außerhalb des in der Betriebsanleitung angegebenen Temperaturbereichs.** Falsches Laden-oder-Laden-außerhalb-des-zugelassenen Temperaturbereichs kann den Akku zerstören und die Brandgefahr erhöhen.

## 6) Service

- a) **Lassen Sie Ihr Elektrowerkzeug nur von qualifiziertem Fachpersonal und nur mit Original-Ersatzteilen reparieren.** Damit wird sichergestellt, dass die Sicherheit des Elektrowerkzeugs erhalten bleibt.
- b) **Warten Sie niemals beschädigte Akkus.** Sämtliche Wartung von Akkus sollte nur durch den Hersteller oder bevollmächtigte Kundendienststellen erfolgen.

## Sicherheitshinweise für Bohrmaschinen

### 1) Sicherheitshinweise für alle Arbeiten

- a) **Benutzen Sie den (die) Zusatzgriff(e).** Der Verlust der Kontrolle kann zu Verletzungen führen.
- b) **Stützen Sie das Elektrowerkzeug vor der Benutzung gut ab.** Dieses Elektrowerkzeug erzeugt ein hohes Drehmoment. Wenn das Elektrowerkzeug während des Betriebs nicht sicher abgestützt wird, kann es zu einem Verlust der Kontrolle und zu Verletzungen kommen.

- c) **Halten Sie das Elektrowerkzeug an den isolierten Griffflächen, wenn Sie Arbeiten ausführen, bei denen das Einsatzwerkzeug oder die Schrauben verborgene Stromleitungen treffen kann.** Der Kontakt mit einer spannungsführenden Leitung kann auch metallene Geräteteile unter Spannung setzen und zu einem elektrischen Schlag führen.

### 2) Sicherheitshinweise bei Verwendung langer Bohrer

- a) **Arbeiten Sie auf keinen Fall mit einer höheren Drehzahl als der für den Bohrer maximal zulässigen Drehzahl.** Bei höheren Drehzahlen kann sich der Bohrer leicht verbiegen, wenn er sich ohne Kontakt mit dem Werkstück frei drehen kann, und zu Verletzungen führen.
- b) **Beginnen Sie den Bohrvorgang immer mit niedriger Drehzahl und während der Bohrer Kontakt mit dem Werkstück hat.** Bei höheren Drehzahlen kann sich der Bohrer leicht verbiegen, wenn er sich ohne Kontakt mit dem Werkstück frei drehen kann, und zu Verletzungen führen.
- c) **Üben Sie keinen übermäßigen Druck und nur in Längsrichtung zum Bohrer aus.** Bohrer können sich verbiegen und dadurch brechen oder zu einem Verlust der Kontrolle und zu Verletzungen führen.

### 3) Zusätzliche Sicherheitshinweise

- a) **Verwenden Sie kein Zubehör welches nicht von PARKSIDE empfohlen wurde.** Die kann zu elektrischem Schlag oder Feuer führen.

## Restrisiken

Auch wenn Sie dieses Elektrowerkzeug vorschriftsmäßig bedienen, bleiben immer Restrisiken bestehen. Folgende Gefahren können im Zusammenhang mit der Bauweise und Ausführung dieses Elektrowerkzeugs auftreten:

- Schnittverletzungen
- Gehörschäden, falls kein geeigneter Gehörschutz getragen wird.
- Gesundheitsschäden, die aus Hand-Arm-Schwingungen resultieren, falls das Gerät über einen längeren Zeitraum verwendet wird oder nicht ordnungsgemäß geführt und gewartet wird.



Warnung!-Dieses Elektrowerkzeug erzeugt während des Betriebs ein elektromagnetisches Feld. Dieses Feld kann unter bestimmten Umständen aktive oder passive medizinische Implantate beeinträchtigen. Um die Gefahr von ernsthaften oder tödlichen Verletzungen zu verringern, empfehlen wir Personen mit medizinischen Implantaten ihren Arzt und den Hersteller des medizinischen Implantats zu konsultieren, bevor die Maschine bedient wird.



**Beachten Sie die Sicherheits-hinweise und Hinweise zum Aufladen und der korrekten Verwendung, die in der Betriebsanleitung Ihres Akkus und Ladegeräts der Serie Parkside X 20 V Team gegeben sind. Eine detaillierte Beschreibung zum Ladevorgang und weitere Informationen finden Sie in dieser separaten Bedienungsanleitung.**

## Bedienung





**Nehmen Sie den Akku aus dem Gerät, um eine unbeabsichtigte Inbetriebnahme zu verhindern. Es besteht Verletzungsgefahr!**



**Achten Sie darauf, dass die Umgebungstemperatur während dem Arbeiten 50 °C nicht überschreitet und -20 °C nicht unterschreitet.**



Wählen Sie je nachdem ob Sie Bohren  oder Schrauben  möchten die entsprechende Betriebsart am Gerät aus. Siehe dazu Kapitel „Rutschkupplung ein-/ausschalten,“

## Ladezustand des Akkus prüfen

Drücken Sie die Softtaste (10) am Akku (11).-Der Ladezustand des Akkus (11)-wird Ihnen durch das Aufleuchten der entsprechenden LEDs an der Ladezustandsanzeige (12) angezeigt.

rot-gelb-grün => Akku vollgeladen

rot-gelb => Akku ca. zur Hälfte geladen

rot => Akku muss geladen werden

## Akku aufladen



Lassen Sie einen erwärmten Akku vor dem Laden abkühlen.



Laden Sie den Akku (11) auf, wenn nur noch die rote LED der Ladezustandsanzeige (12) leuchtet.

- Nehmen Sie gegebenenfalls den Akku (11) aus dem Gerät.

2. Schieben Sie den Akku (11) in den Ladeschacht des Ladegerätes (23).
- 3.- Schließen-Sie-das-Ladegerät-(23) an eine Steckdose an.
4. Nach erfolgtem Ladevorgang trennen Sie das Ladegerät (23) vom Netz.
5. Ziehen Sie den Akku (11) aus dem Ladegerät (23).

## Übersicht der LED-Kontrollanzeigen auf dem Ladegerät (23):

### Grüne LED leuchtet ohne eingesetzten Akku:

Ladegerät betriebsbereit.

**Grüne LED leuchtet:** Akku ist geladen.

**Rote LED leuchtet:** Akku lädt.

**Rote LED blinkt:** Akku überhitzt

**Rote + Grüne LED blinken:** Akku defekt



Für die-LED-Anzeige-des-Smart-Ladegeräts beachten Sie bitte das Label auf dem Gerät selbst.



## Akku ins Gerät einsetzen/entnehmen

### Akku-Pack einsetzen

1. Bringen Sie den Drehrichtungsschalter (6) in Mittelstellung (Sperrung).
- 2.- Schieben-Sie-den-Gerätefuß-auf-den-Akku-Pack (11) bis dieser einrastet.

### Akku-Pack entnehmen

- 1.- Drücken-Sie-die-Entriegelungstaste-(13) und ziehen Sie den Akku-Pack (11) nach vorne vom Gerät ab.

## Gangwahl

Schieben Sie den Gang-Wahlschalter (5) auf **1** oder **2**, entsprechend einer niedrigen bzw. hohen Drehzahlvorwahl.

Gang 1.....0 - 550-min<sup>-1</sup>

Gang 2.....0 - 2200-min<sup>-1</sup>



Die Gangumschaltung darf nur im Stillstand betätigt werden.



## Drehrichtung einstellen

Mit dem Drehrichtungsschalter können Sie die Drehrichtung des Gerätes wählen (Rechtslauf und Linkslauf) und das Gerät gegen-ungewolltes-Einschalten-sichern. Der Pfeil auf dem Drehrichtungsschalter gibt die Arbeitsrichtung an.

1. Warten Sie den Stillstand des Gerätes ab.
2. Schieben Sie den Drehrichtungsschalter (6) in die gewünschte Position:  
**Rechtslauf: Zum Bohren und Eindrehen von Schrauben.** Den Drehrichtungsschalter rechts, mit Pfeil nach vorne, drücken.  
**Linkslauf: Zum Lösen von Schrauben.** Den Drehrichtungsschalter links, mit Pfeil nach hinten, drücken.
3. **Einschaltsperrung:** Drehrichtungsschalter in Mittelstellung bringen.



Der Drehrichtungsschalter darf nur im Stillstand betätigt werden.

## Drehmoment einstellen

Sie können durch Drehen des Drehmoment-einstellrings (3) das maximale Drehmoment voreinstellen.-Es-sind-25-Drehmomentstufen-vorgesehen.

1. Wählen Sie das gewünschte Drehmoment durch Drehen am Drehmoment-einstellring (3):  
 Stufe 1 → niedrigstes Drehmoment  
 Stufe 25 → höchstes Drehmoment
2. Beginnen Sie bei einer kleineren Drehmoment-Stufe und erhöhen Sie diese nach Bedarf.

 Der Drehmomenteinstellung darf nur im Stillstand betätigt werden.

 Das Erreichen der voreingestellten Drehmomentgrenze wird von einem deutlichen Ratschen begleitet. Dieses Geräusch wird durch die Rutschkupplung verursacht.

## Rutschkupplung ein-/ausschalten

Die Rutschkupplung darf nur im Stillstand ein-/ausgeschaltet werden.

Zum **Schrauben** schalten Sie die Rutschkupplung ein.

- Stellen Sie den Rutschkupplung-Wahlschalter (4) so ein, dass das **Schrauben Symbol**  den Großteil des Sichtfensters einnimmt.

Zum **Bohren** schalten Sie die Rutschkupplung aus.

- Stellen Sie den Rutschkupplung-Wahlschalter (4) so ein, dass das **Bohren Symbol**  den Großteil des Sichtfensters einnimmt.

## C Werkzeugwechsel

1. Drehen Sie das Schnellspannbohrfutter (2) gegen den Uhrzeigersinn auf, bis die Bohrfutteröffnung (1) groß genug ist, um das Werkzeug aufzunehmen.
2. Schieben Sie das Werkzeug so weit wie möglich in das Schnellspannbohrfutter (2) ein.
3. Drehen Sie das Schnellspannbohrfutter im Uhrzeigersinn, um das Werkzeug fest zu klemmen.
4. Um das Werkzeug wieder zu entfernen, drehen Sie das Schnellspannbohr-

futter (2) auf und ziehen Sie das Werkzeug heraus.

 Hinten, unten, mittig am Handgriff (7) befindet sich ein magnetischer Bit-Halter (8) an dem Sie einen Bit befestigen können, den Sie gerade nicht benötigen.

## D Zusatzhandgriff montieren/demontieren

 **Verwenden Sie das Gerät nur mit montiertem Zusatzhandgriff (21).**

### Zusatzhandgriff montieren

1. Drehen Sie den Griff (20) des Zusatzgriffs (21) gegen den Uhrzeigersinn.
2. Drücken Sie den Griff (20) in Richtung Verlängerung (19) und halten Sie diese Position. Dadurch erweitern Sie die Schlaufe (17).
3. Schieben Sie die Schlaufe (17) des Zusatzgriffs (21) über das Bohrfutter (2).
4. Lassen Sie den gedrückten Griff (20) los. Stellen Sie (ggf. durch leichtes Drehen) sicher, dass der Zusatzgriff (21) in die Raster am Gerätegehäuse greift.
5. Drehen Sie den Griff (20) des Zusatzgriffs (21) im Uhrzeigersinn fest.



### Zusatzhandgriff demontieren

1. Drehen Sie den Griff (20) des Zusatzgriffs (21) gegen den Uhrzeigersinn.
2. Drücken Sie den Griff (20) in Richtung Verlängerung (19) und halten Sie diese Position.
3. Nehmen Sie den Zusatzhandgriff (21) vom Gerät ab, indem Sie die Schlaufe (17) des Zusatzgriffs (21) über das Bohrfutter (2) ziehen.

**i** Mit der Flügelschraube (18) können Sie einen Tiefenanschlag (optional erhältlich, -siehe Kapitel „Ersatzteile/Zubehör“) befestigen.

## Ein-/Ausschalten

Mit dem Ein-/Ausschalter (16) können Sie die Drehzahl stufenlos regulieren. Je weiter Sie den Ein-/Ausschalter drücken, desto höher ist die Drehzahl.

Mit dem Gang-Wahlschalter (5) treffen Sie eine Drehzahlvorwahl, siehe Kapitel „Gangwahl“. Mit dem Rutschkupplung-Wahlschalter (4) wählen Sie die Betriebsart Bohren  oder Schrauben  aus, siehe Kapitel „Rutschkupplung ein-/ausschalten“. Wir empfehlen die Betriebsart Schrauben im Gang 1 auszuführen.

1.- Zum Einschalten des Gerätes drücken Sie den Ein-/Ausschalter (16).-Das LED-Arbeitslicht (14) leuchtet während des Betriebs und noch ca. 10 Sekunden nach-Loslassen-des-Ein-/Ausschalters (16).

**i** Die Leuchtdauer des LED-Arbeitslichts (14) kann über die Lidl Home App eingestellt werden, siehe Kapitel „Gerät mit der Lidl Home App verbinden->Funktionen der App“.

2.- Zum Ausschalten lassen Sie den Ein-/Ausschalter (16) los. Wenn Sie den Drehrichtungsschalter (6) in Mittelstellung bringen, ist das Gerät gegen Einschalten gesichert.

**i** In Arbeitspausen kann das Gerät mit dem integrierten Metallbügel (9) am Gürtel eingehängt werden. Achten Sie darauf, dass das Gerät ausgeschaltet und gegen unbeabsichtigtes Einschalten gesichert ist.

Der Metallbügel eignet sich ebenfalls zum Öffnen von Flaschen mit Kronkorken.

## Gerät mit der Lidl Home App verbinden

**!** Das Gerät kann nur mit der Lidl Home App verbunden werden, wenn Sie es mit einem Smart Performance Akku betreiben.

**i** Ein Upgrade der Firmware kann zu Änderungen der Funktionalität der App führen.

1.- Schieben Sie den Gerätefuß auf einen **Smart Performance Akku** auf bis dieser einrastet.-Drücken Sie kurz den Ein-/Ausschalter (16).

**i** Die Smart App LED- (15) neben dem LED-Arbeitslicht (14) beginnt zu leuchten.

2. Aktivieren Sie das Bluetooth® an Ihrem Smartphone.
3. Öffnen Sie die Lidl Home App. Ab hier gibt es die Möglichkeiten **1**, **2**, **3** und **4** das Gerät zu verbinden.

**1** Wenn dies das erste Gerät ist, das Sie mit der App verbinden möchten:

4. Wählen Sie auf den Reiter  „Zuhause“ die Option „Gerät hinzufügen“. Die App scannt die Umgebung nach verfügbaren Geräten und zeigt Ihnen an, ob verfügbare Geräte gefunden wurden.

**i** Sollte dies nicht der Fall sein, lesen Sie weiter bei Möglichkeit **3**.

5. Wählen Sie „Gehen Sie auf Hinzufügen“, so bekommen Sie die verfügbaren Geräte in einer Liste angezeigt.
6. Wählen Sie den Smart Akku (mit dem Sie das Gerät verwenden) durch setzen des

Häkchens ✓ aus. Wählen Sie nur ein Gerät zur gleichen Zeit aus. Sollten weitere Häkchen bei anderen Geräten gesetzt sein, nehmen Sie die Häkchen heraus, indem Sie auf das Häkchen drücken.

7. Drücken Sie jetzt auf das ⊕, das dieselbe Farbe hat wie das gesetzte Häkchen.
8. Bestätigen Sie die erfolgreiche Verbindung mit „Fertig“.

Jetzt ist das Gerät im Reiter  „Zuhause“ aufgeführt und kann angewählt werden.

**2** Wenn Sie bereits andere Geräte mit der App verbunden haben:

4. Wählen Sie auf den Reiter  „Zuhause“ das ⊕ oben rechts. Die App scannt die Umgebung nach verfügbaren Geräten und zeigt Ihnen an, ob verfügbare Geräte gefunden wurden.

 Sollte dies nicht der Fall sein, lesen Sie weiter bei Möglichkeit **3**.

5. Verfahren Sie weiter wie bei **1** ab Punkt 5.

**3** Wenn Ihnen nicht die automatisch eine Liste der verfügbaren Geräte vorgeschlagen wird:

Wird Ihnen nicht automatisch der Smart Akku (mit dem Sie das Gerät verwenden) vorgeschlagen, -gehen-Sie-folgendermaßen-vor:

4. Wählen Sie auf den Reiter  „Zuhause“ das ⊕ oben rechts.
5. Wählen Sie in der Leiste links „Andere“.
6. Wählen Sie „Andere-2“.
7. Bestätigen Sie, dass die Anzeige schnell blinkt.  
Die App sucht nun verfügbare Geräte und schlägt sie Ihnen vor.

8. Wählen Sie das gewünschte Gerät durch drücken des ⊕ aus, um es der App hinzuzufügen.
9. Bestätigen Sie erst mit „weiter“, dann mit „fertig“.

**4** Wenn Sie den Smart Akku bereits mit der App verbunden haben:

4. Wählen Sie den Reiter  „Zuhause“.
5. Wählen Sie den Smart Akku (mit dem Sie das Gerät verwenden). Das Symbol  gibt an, dass der Smart Akku mit einem Performance Gerät verbunden ist.

## Funktionen der App

Wählen Sie den Smart Akku  (mit dem Sie das Gerät verwenden) an. Sie gelangen auf die Übersichts-Seite des Geräts, auf der Sie folgende Informationen und Einstellmöglichkeiten-erhalten:

- die **Geräte-ID Werkzeug** ermöglicht eine genaue-Identifikation-des-Werkzeugs
- das **Werkzeugmodell** ist angegeben und die Produktionscharge in Klammern
- der aktuelle **Stromverbrauch** in Ampere
- die aktuelle **Drehzahl** wird angezeigt RPM (rounds per minute)/min<sup>-1</sup>
- die **Aktuelle Stufe** wird angezeigt und kann geändert werden, anstelle der Betätigung des Gang-Wahlschalters (5)
- mit dem **Kickbackcontrol-Schalter** kann die Rückschlag-Kontrolle ein- und ausgeschaltet werden
- der **Arbeitsmodus** des Geräts kann gewählt-werden:-Leistung,-Profi-und-ECO
- mit dem **Lampenschalter** kann das Arbeitslicht ein- und ausgeschaltet werden
- über die **LED-Helligkeit** regeln Sie die Helligkeit des Arbeitslichts durch Schieben des Balkens von 1% bis 100%
- über die **LED-Abschalt-Verzögerung** legen Sie fest wie lange das Arbeitslicht

nach-dem-Loslassen-des-Ein-/Ausschalters leuchtet

- die **Laufzeit** des Geräts kann ausgelesen werden
- die-Häufigkeit-der-**Überhitzung** des Geräts kann ausgelesen werden
- die-Häufigkeit-der-**Blockierung** des Geräts kann ausgelesen werden
- die-Häufigkeit-der-**Überstromzeiten Werkzeug** kann ausgelesen werden
- ein roter Punkt an der **Firmware-Version** zeigt an, dass ein Update vorliegt. Durch Anwählen der Firmware Version kann das Update durchgeführt werden
- über **Werkseinstellung** stellen Sie die Betriebs-einstellung wieder her. Alle gespeicherten Daten werden gelöscht.



Wischen Sie von links nach rechts, um zur Übersichts-Seite des Smart-Akkus zu gelangen. Hier können Sie:

## Datenschutzrichtlinie



Die-vollständige-Datenschutzrichtlinie-finden Sie unter dem Reiter  „Ich“ im Feld  „Datenschutzrichtlinie“.

## Gerät trennen und Daten aus der App löschen

### Smart-Akku/Ladegerät trennen und Daten löschen:

1. Wählen Sie im Reiter  „Zuhause“ den Gerät aus, welches Sie entfernen möchten und wessen Daten Sie löschen möchten.
2. Wählen Sie das -Icon oben rechts.
3. Wählen Sie „Gerät entfernen“.
4. Zum Löschen der Daten, wählen sie „Trennen und Daten löschen“.  
Wenn Sie nur das Gerät trennen möchten, ohne die Daten zu löschen, wählen Sie „Trennen“.

### Performance Gerät, das über einen Smart-Akku gekoppelt ist, trennen und Daten löschen:

1. Wählen Sie den Reiter  „Zuhause“.
2. Wählen Sie den Smart Akku mit dem Sie das Performance Gerät verwenden. Das Symbol  gibt an, dass der Smart Akku mit einem Performance Gerät verbunden ist.
- 3.-Wählen-Sie-ganz-unten-in-den-Einstellungen **Werkseinstellung**. Die Betriebs-einstellung wird wieder hergestellt. Alle gespeicherten Daten werden gelöscht.

## Probleme mit der App? - FAQ

1. Wählen Sie den Akku aus der Geräteliste aus zu dem Sie Fragen haben.
2. Wählen Sie das -Icon oben rechts.
3. Wählen Sie die Option „FAQ“ (Häufig gestellte-Fragen).

## Reinigung und Wartung



Lassen Sie Instandsetzungsarbeiten und Wartungsarbeiten, die nicht in dieser Anleitung beschrieben sind, von unserem Service-Center durchführen. Verwenden Sie nur Originalteile.



Schalten Sie das Gerät aus und nehmen Sie vor allen Arbeiten den Akku aus dem Gerät.

Führen Sie folgende Reinigungs- und Wartungsarbeiten-regelmäßig-durch.-Dadurch ist eine lange und zuverlässige Nutzung gewährleistet.

## Reinigung



**Das Gerät darf weder mit Wasser abgespritzt werden, noch in Wasser gelegt werden. Es besteht die Gefahr eines Stromschlages.**

- Halten Sie Lüftungsschlitze, Motorgehäuse und Griffe des Gerätes sauber. Verwenden Sie dazu ein feuchtes Tuch oder eine Bürste. Verwenden Sie keine Reinigungs- bzw. Lösungsmittel. Sie könnten das Gerät damit irreparabel beschädigen.

## Wartung

Das Gerät ist wartungsfrei.

## Lagerung

- Bewahren Sie das Gerät an einem trockenen und staubgeschützten Ort auf, außerhalb der Reichweite von Kindern.
- Die Lagertemperatur für den Akku und das Gerät beträgt zwischen 0 °C und 45 °C. Vermeiden Sie während der Lagerung extreme Kälte oder Hitze, damit der Akku nicht an Leistung verliert.
- Bewahren Sie das Gerät im mitgelieferten Koffer (22) auf.

## Entsorgung/ Umweltschutz

Nehmen Sie den Akku aus dem Gerät bevor Sie das Gerät entsorgen! Führen Sie Gerät, Zubehör und Verpackung einer umweltgerechten Wiederverwertung zu. Entsorgungshinweise zum Akku finden Sie in der separaten Betriebsanleitung Ihres Akkus und Ladegeräts.



Das Symbol der durchgestrichenen Mülltonne bedeutet, dass dieses Gerät am Ende der Nutzungszeit nicht über den Haushaltsmüll entsorgt werden darf.

- Geben Sie das Gerät an einer Verwertungsstelle ab. Die verwendeten Kunststoff- und Metallteile können sortenrein getrennt werden und so einer Wiederverwertung zugeführt werden. Fragen Sie hierzu unser Service-Center.
- Die Entsorgung Ihrer defekten, eingesetzten Geräte führen wir kostenlos durch.



Werfen Sie den Akku nicht in den Hausmüll, ins Feuer (Explosionsgefahr) oder ins Wasser. Beschädigte Akkus können der Umwelt und ihrer Gesundheit schaden, wenn giftige Dämpfe oder Flüssigkeiten austreten.

Entsorgen Sie Akkus nach den lokalen Vorschriften. Defekte oder verbrauchte Akkus müssen gemäß Richtlinie 2006/66/EG recycelt werden. Geben Sie Akkus an einer Altbatteriesammelstelle ab, wo sie einer umweltgerechten Wiederverwertung zugeführt werden. Fragen Sie hierzu Ihren lokalen Müllentsorger oder unser Service-Center. Entsorgen Sie Akkus im entladenen Zustand. Wir empfehlen die Pole mit einem Klebestreifen zum Schutz vor einem Kurzschluss abzudecken. Öffnen Sie den Akku nicht.

## Ersatzteile/Zubehör

**Ersatzteile und Zubehör erhalten Sie unter [www.grizzlytools.shop](http://www.grizzlytools.shop)**

Sollten Sie Probleme mit dem Bestellvorgang haben, verwenden Sie bitte das Kontakt-

formular. Bei weiteren Fragen wenden Sie sich an das „Service-Center“ (siehe Seite 20).

Schnellspannbohrfutter.....91105376  
 Zusatzhandgriff .....91110031  
 Tiefenanschlag.....91110029

## Garantie

Sehr geehrte Kundin, sehr geehrter Kunde, Sie erhalten auf dieses Gerät 5 Jahre Garantie ab Kaufdatum.

Im Falle von Mängeln dieses Produkts stehen Ihnen gegen den Verkäufer des Produkts gesetzliche Rechte zu. Diese gesetzlichen Rechte werden durch unsere im Folgenden dargestellte Garantie nicht eingeschränkt.

### Garantiebedingungen

Die Garantiefrist beginnt mit dem Kaufdatum. Bitte bewahren Sie den Original-Kassenbon gut auf. Diese Unterlage wird als Nachweis für den Kauf benötigt.

Tritt innerhalb von fünf Jahren ab dem Kaufdatum dieses Produkts ein Material- oder Fabrikationsfehler auf, wird das Produkt von uns – nach unserer Wahl – für Sie kostenlos repariert oder ersetzt. Diese Garantieleistung setzt voraus, dass innerhalb der Fünf-Jahres-Frist das defekte Gerät und der Kaufbeleg (Kassenbon) vorgelegt und schriftlich kurz beschrieben wird, worin der Mangel besteht und wann er aufgetreten ist.

Wenn der Defekt von unserer Garantie gedeckt ist, erhalten Sie das reparierte oder ein neues Produkt zurück. Mit Reparatur oder Austausch des Produkts beginnt kein neuer Garantiezeitraum.

### Garantiezeit und gesetzliche Mängelansprüche

Die Garantiezeit wird durch die Gewährleistung nicht verlängert. Dies gilt auch für-ersetzte-und-reparierte-Teile.-Eventuell-

schon beim Kauf vorhandene Schäden und Mängel müssen sofort nach dem Auspacken gemeldet werden. Nach Ablauf der Garantiezeit anfallende Reparaturen sind kostenpflichtig.

### Garantieumfang

Das-Gerät-wurde-nach-strengen-Qualitätsrichtlinien sorgfältig produziert und vor Anlieferung gewissenhaft geprüft.

Die Garantieleistung gilt für Material- oder Fabrikationsfehler. Diese Garantie erstreckt sich nicht auf Produktteile, die normaler Abnutzung ausgesetzt sind und daher als Verschleißteile-angesehen-werden-können-(z. B.-Schnellspannbohrfutter)-oder für Beschädigungen an zerbrechlichen Teilen (z. B.-Schalter).

Diese Garantie verfällt, wenn das Produkt beschädigt,-nicht-sachgemäß-benutzt-oder-nicht-gewartet-wurde.-Für-eine-sachgemäße-Benutzung des Produkts sind alle in der Betriebsanleitung aufgeführten Anweisungen genau einzuhalten. Verwendungszwecke und Handlungen, von denen in der Betriebsanleitung abgeraten oder vor denen gewarnt wird, sind unbedingt zu vermeiden. Das Produkt ist lediglich für den privaten und nicht für den gewerblichen Gebrauch bestimmt. Bei missbräuchlicher und unsachgemäßer-Behandlung,-Gewaltanwendung-und-bei-Eingriffen,-die-nicht-von-unserer-autorisierten-Service-Niederlassung-vorge-nommen wurden, erlischt die Garantie.

### Abwicklung im Garantiefall

Um eine schnelle Bearbeitung Ihres Anliegens zu gewährleisten, folgen Sie bitte den folgenden Hinweisen:

- Bitte halten Sie für alle Anfragen den Kassenbon-und-die-Identifikationsnummer (IAN 411076\_2201)-als-Nachweis für den Kauf bereit.

- Die Artikelnummer entnehmen Sie bitte dem Typenschild.
- Sollten Funktionsfehler oder sonstige Mängel auftreten kontaktieren Sie zunächst die nachfolgend benannte Serviceabteilung **telefonisch** oder per **E-Mail**. Sie erhalten dann weitere Informationen über die Abwicklung Ihrer Reklamation.
- Ein-als-defekt-erfasstes-Produkt-können-Sie, nach Rücksprache mit unserem Kundenservice, unter Beifügung des Kaufbelegs (Kassenbons) und der Angabe, worin der Mangel besteht und wann er aufgetreten ist, für Sie portofrei an die Ihnen mitgeteilte Service-Anschrift übersenden. Um An-nahmeprobleme und Zusatzkosten zu vermeiden, benutzen Sie unbedingt nur die Adresse, die Ihnen mitgeteilt wird. Stellen Sie sicher, dass der Versand nicht-unfrei,-per-Sperrgut,-Express-oder-sonstiger Sonderfracht erfolgt. Senden Sie das Gerät bitte inkl. aller beim Kauf mitgelieferten Zubehörteile ein und sorgen Sie für eine ausreichend sichere Transportverpackung.

## Reparatur-Service

Sie können Reparaturen, **die nicht der Garantie unterliegen**, gegen Berechnung von unserer Service-Niederlassung durchführen lassen. Sie erstellt Ihnen gerne einen Kostenvoranschlag. Wir können nur Geräte bearbeiten, die ausreichend verpackt und frankiert eingesandt wurden.

**Achtung:** Bitte senden Sie Ihr Gerät gereinigt und mit Hinweis auf den Defekt an unsere Service-Niederlassung.

Nicht angenommen werden unfrei - per Sperrgut,-Express-oder-mit-sonstiger-Sonderfracht - eingeschickte Geräte.

Die-Entsorgung-Ihrer-defekten,-eingesende-ten Geräte führen wir kostenlos durch.

## Service-Center

**DE Service Deutschland**  
Tel.: 0800 54 35 111  
- E-Mail:-grizzly@lidl.de  
- IAN 411076\_2201

**AT Service Österreich**  
Tel.: 0800 447744  
- E-Mail:-grizzly@lidl.at  
- IAN 411076\_2201

**CH Service Schweiz**  
Tel.: 0800 56 44 33  
- E-Mail:-grizzly@lidl.ch  
- IAN-411076\_2201

## Importeur

Bitte beachten Sie, dass die folgende Anschrift keine Serviceanschrift ist. Kontaktieren Sie zunächst das oben genannte Service-Center.

## Grizzly Tools GmbH & Co. KG

Stockstädter-Straße-20  
DE-63762-Großostheim  
GERMANY  
[www.grizzlytools.de](http://www.grizzlytools.de)

## Sommaire

<b>Introduction .....</b>	<b>21</b>
<b>Fins d'utilisation.....</b>	<b>21</b>
<b>Description générale .....</b>	<b>22</b>
Volume de la livraison .....	22
Vue synoptique .....	22
Description du fonctionnement .....	22
<b>Données techniques .....</b>	<b>23</b>
Temps de charge.....	23
<b>Instructions de sécurité.....</b>	<b>24</b>
Symboles et pictogrammes .....	24
Consignes de sécurité générales pour outils électriques .....	25
Consignes de sécurité pour perceuses ...	28
Autres Risques .....	29
<b>Mise en service .....</b>	<b>29</b>
Contrôler l'état de chargement de l'accu .....	30
Charger l'accu.....	30
Insérer /retirer le bloc-batterie de l'appareil .....	30
Sélection de vitesse .....	30
Régler le sens de rotation .....	30
Réglage du moment de rotation .....	31
Activer/ désactiver le limiteur de couple .....	31
Changement d'outil .....	31
Monter/ démonter la poignée auxiliaire .....	32
Allumer/éteindre.....	32
<b>Connecter l'appareil à l'application Lidl Home.....</b>	<b>33</b>
Fonctions de l'application.....	34
Directive relative à la protection des données.....	34
Déconnecter l'appareil et effacer les données de l'application .....	34
Problèmes-avec-l'application ?--FAQ ...	35
<b>Nettoyage et entretien .....</b>	<b>35</b>
Nettoyage.....	35
Maintenance .....	35
<b>Rangement .....</b>	<b>35</b>

<b>Élimination et protection de l'environnement .....</b>	<b>36</b>
<b>Pièces détachées/Accessoires .....</b>	<b>36</b>
<b>Garantie .....</b>	<b>36</b>
<b>Service Réparations .....</b>	<b>38</b>
<b>Service-Center .....</b>	<b>38</b>
<b>Importateur .....</b>	<b>38</b>
<b>Traduction de la déclaration de conformité CE originale .....</b>	<b>58</b>
<b>Vue éclatée .....</b>	<b>61</b>

## Introduction

Toutes nos félicitations pour l'achat de votre nouvel appareil. Vous avez ainsi choisi un produit de qualité supérieure. La-qualité-de-l'appareil-a-été-vérifiée-pendant la production et il a été soumis à un contrôle-final.-Le-fonctionnement-de-votre-appareil est donc ainsi garanti.



La notice d'utilisation fait partie de ce-produit.-Elle-contient-des-instructions importantes pour la sécurité, l'utilisation et l'élimination des déchets. Avant d'utiliser ce produit, lisez attentivement les consignes d'emploi et de sécurité. N'utilisez le produit que tel que décrit et uniquement pour les domaines d'emploi indiqués. Conservez cette notice et remettez-la avec tous les documents si vous cédez le produit à un tiers.

## Fins d'utilisation

Le dispositif est prévu pour faire tourner et de desserrage des vis et pour le perçage en bois, en métal ou en plastique. Toute autre utilisation qui n'est pas explicitement autorisée dans ce manuel risque d'endommager l'appareil et de constituer un risque imminent pour l'utilisateur et autrui.

L'opérateur ou l'utilisateur est responsable des accidents ou dommages survenant à d'autres personnes ou à leurs biens.

Le constructeur décline toute responsabilité en cas de dommages qui seraient occasionnés par une utilisation non conforme ou une manipulation inappropriée de l'appareil. Cet appareil n'est pas adapté à une utilisation industrielle.

Toute utilisation industrielle met fin à la garantie.

L'appareil fait partie de la gamme (Parkside) X 20 V TEAM et peut être utilisé avec les batteries de la gamme (Parkside) X 20 V TEAM. Les batteries doivent être chargées uniquement avec des chargeurs appartenant à la gamme (Parkside) X 20 V TEAM.

## Description générale

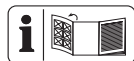

Vous trouverez la représentation des fonctions les plus importantes sur le volet rabattable au recto et au verso.

## Volume de la livraison

Déballer l'appareil et vérifier que la livraison est complète :

- Perceuse-visseuse sans fil
- Poignée auxiliaire
- Mallette de rangement
- Mode d'emploi



**La batterie et le chargeur ne sont pas compris dans le matériel livré.**

## Vue synoptique

- 1- Orifice de mandrin
- 2 Mandrin à serrage rapide
- 3 Anneau de réglage du couple
- 4 Sélecteur-limiteur de couple
- 5 Sélecteur de vitesse
- 6 Commutateur de sens de marche
- 7 Poignée
- 8 Porte-embouts
- 9 Étrier métallique
- 10 Touche souple
- 11 Batterie
- 12 Indicateur de charge
- 13 Touche de déverrouillage
- 14- Lampe de travail-LED
- 15- LED-Smart-App
- 16- Interrupteur-Marche/Arrêt
- 17 Boucle
- 18 Vis à oreilles
- 19 Rallonge
- 20 Manche
- 21 Poignée auxiliaire
- 22 Mallette
- 23 Chargeur

## Description du fonctionnement

La perceuse sans fil à deux vitesses dispose d'une rotation à droite/à gauche, d'un mandrin à serrage rapide, et d'une lampe de travail-LED.

Le couple maximal peut être pré-réglé. Pour le perçage, le limiteur de couple peut être désactivé simplement par interrupteur.

Le cas échéant, l'appareil peut être appairé avec l'application Lidl Home.

Pour savoir quelles fonctions remplissent les éléments de commande, veuillez vous reporter aux descriptions suivantes.

## Données techniques

### Perceuse-visseuse sans fil.....

#### ..... PPBSA 20-Li A1

Tension de moteur U..... 20 V==

Vitesse de rotation à vide  $n_0$

1re vitesse.....0-550 min<sup>-1</sup>

2e vitesse.....0-2200 min<sup>-1</sup>

Couple de rotation maximal ..... 150 Nm

Envergure-du-mandrin-

de perceuse..... 1,5-13 mm

Poids (avec poignée auxiliaire) .....2,0 kg

Poids (avec poignée auxiliaire

+batterie-intelligente,-4 Ah) .....2,6 kg

Diamètre de perçage

dans le bois ..... max. 150 mm

dans l'acier ..... max. 16 mm

Type de protection..... IPX0

Type de batterie compatible ..... Li-Ion

Température.....max. 50 °C

Processus de charge .....4 - 40 °C

Fonctionnement.....-20 - 50 °C

Stockage.....0 - 45 °C

Niveau de pression acoustique

( $L_{pA}$ ) ..... 85,1 dB,  $K_{pA}$  = 5 dB

Niveau de puissance sonore

( $L_{WA}$ ) .....96,1 dB;  $K_{WA}$  = 5 dB

Vibration ( $a_h$ )

Poignée .....2,699 m/s<sup>2</sup>; K= 1,5 m/s<sup>2</sup>

Poignée auxiliaire .....

..... 1,937 m/s<sup>2</sup>; K= 1,5

en cas d'utilisation avec des batteries

intelligentes-(Smart PAPS 204 A1/

Smart PAPS 208 A1)

Fréquence de travail/

bande de fréquence2400--2483,5 MHz

Puissance d'émission max. .... ≤-20-dBm

La valeur totale de vibrations et la valeur d'émissions sonores indiquées ont été calculées selon une méthode d'essai standardisée-et-peuvent-être-utilisées-comme-moyen de comparaison entre un outil électrique et un autre.

La valeur totale de vibrations et la valeur d'émissions sonores indiquées peuvent également-être-utilisées-pour-une-évaluation-préliminaire de la pollution sonore.

Portez une protection auditive.



**Avertissement :** Les émissions de

vibrations-et-sonores-peuvent-être-différentes des valeurs indiquées au cours de la réelle utilisation de l'outil électrique, indépendamment de la façon et de la manière dont l'outil électrique est utilisé, en particulier quel type de pièce à usiner sera traité.

Il est nécessaire d'adopter des mesures de sécurité pour protéger l'utilisateur, en fonction de l'exposition aux vibrations estimée au cours de l'utilisation réelle de l'appareil (dans ce cas, il est nécessaire de considérer tous les éléments du cycle de fonctionnement, comme la durée de la mise hors tension de l'outil électrique, ainsi que la durée pendant laquelle l'outil électrique est sous tension, mais fonctionne à vide).

### Temps de charge

L'appareil fait partie de la gamme (Parkside)-X 20 V TEAM-et-peut-être-utilisé-avec les batteries de la gamme (Parkside) X 20 V TEAM.-

Les batteries de la gamme (Parkside) X 20 V TEAM-doivent-être-chargées-uniquement avec des chargeurs appartenant à-la-gamme-(Parkside)-X 20 V TEAM.

Nous vous recommandons de faire fonctionner cet appareil exclusivement avec-les-batteries-suivantes :-PAP 20 B1,- PAP 20 B3,-Smart PAPS 204 A1,- Smart PAPS 208 A1

Nous vous recommandons de recharger ces batteries avec les chargeurs

suivants :-PLG 20 A3,-PLG-20-A4,-  
 PLG 20 C1,-PLG 20 C3,-PDSLГ 20 A1,-  
 Smart PLGS 2012 A1

Attention ! Vous trouverez une liste actualisée de la compatibilité des batteries à l'adresse : [www.lidl.de/akku](http://www.lidl.de/akku)

Temps de charge (en min)	PAP 20 A1 PAP 20 B1	PAP 20 A2	PAP 20 A3 PAP 20 B3	Smart PAPS 204 A1	Smart PAPS 208 A1
PLG 20 A1 PLG 20 A4 PLG 20 C1	60	90	120	120	210
PLG 20 A2	45	60	80	80	165
PLG 20 A3 PLG 20 C3	35	45	60	50	120
PDSLГ 20 A1	35	45	60	50	120
Smart PLGS 2012 A1	35	40	40	40	50

## Instructions de sécurité

Lors de l'utilisation de l'appareil, respectez les consignes de sécurité.

## Symboles et pictogrammes

### Symboles apposés sur l'appareil



Lisez attentivement les instructions d'emploi.



Les machines n'ont pas leur place dans les ordures ménagères.



LED-Smart-App



Perçage

Limiteur de couple désactivé



Vis

Limiteur de couple activé

### Symboles utilisés dans le mode d'emploi



**Symbole de danger et indications relatives à la prévention de dommages corporels ou matériels.**



**Pictogramme de danger avec informations de prévention des dommages aux personnes par décharge électrique.**



Symbole d'interdiction et indications relatives à la prévention de dommages.



Symboles de remarque et informations permettant une meilleure utilisation de l'appareil.

## Consignes de sécurité générales pour outils électriques



**AVERTISSEMENT !** Lisez toutes les consignes de sécurité, instructions, illustrations et caractéristiques techniques fournies avec cet outil électrique. Des omissions lors de l'observation des consignes de sécurité et des instructions peuvent causer une décharge électrique, un incendie et / ou de graves blessures.

**Conservez toutes les consignes de sécurité et les instructions pour les consulter ultérieurement.**

Le terme «outil» dans les avertissements fait référence à votre outil électrique alimenté par le secteur (avec cordon d'alimentation) ou votre outil fonctionnant sur batterie (sans cordon d'alimentation).

### 1) Sécurité sur le lieu de travail :

- a) **Conservez votre zone de travail propre et bien éclairée.** Les zones de travail en désordre et non éclairées peuvent être à l'origine d'accidents.
- b) **Avec l'outil électrique, ne travaillez pas dans un environnement soumis à un risque d'explosion et dans lequel se trouvent des poussières, des gaz et des liquides inflammables.** Les outils électriques produisent des étincelles qui peuvent enflammer la poussière ou les vapeurs.
- c) **Pendant l'utilisation de l'outil électrique, tenez à distance les enfants et les autres personnes.** En cas de déflexion, vous pouvez perdre le contrôle de l'appareil.

### 2) Sécurité électrique :

- a) **La fiche de raccordement de l'outil électrique doit convenir à la prise de courant. La fiche ne doit pas être modifiée de quelle manière que ce soit. N'utilisez aucune prise d'adaptateur conjointement avec des outils électriques ayant une mise à la terre de protection.** Les fiches inchangées et les prises de courant appropriées diminuent le risque de décharge électrique.
- b) **Évitez le contact du corps avec les surfaces mises à la terre, telles que les tubes, les chauffages, les fours et les réfrigérateurs.** Il existe un risque accru de décharge électrique, si votre corps est mis à la terre.
- c) **Tenez les outils électriques à distance de la pluie ou de l'humidité.** La pénétration de l'eau dans un outil électrique augmente le risque d'une décharge électrique.
- d) **Ne pas maltraiter le cordon. Ne jamais utiliser le cordon pour porter, tirer ou débrancher l'outil. Maintenir le cordon à l'écart de la chaleur, du lubrifiant, des arêtes ou des parties en mouvement.** Des cordons endommagés ou emmêlés augmentent le risque de choc électrique.
- e) **Si vous travaillez avec un outil électrique en plein air, utilisez uniquement un câble de prolongation qui soit adapté pour l'extérieur.** L'emploi d'un câble de prolongation approprié pour le domaine extérieur diminue le risque d'une décharge électrique.

f) **Si l'utilisation de l'outil électrique dans un environnement humide ne peut être évitée, utilisez un disjoncteur à courant de défaut.** L'utilisation d'un disjoncteur à courant de défaut réduit le risque d'électrocution.

### 3) Sécurité des personnes :

a) **Restez vigilant, faites attention à ce que vous faites et utilisez raisonnablement l'outil électrique pendant votre travail. N'utilisez aucun outil électrique si vous êtes fatigué ou vous trouvez sous l'influence de drogues, d'alcool ou de médicaments.** Un moment d'inattention durant l'utilisation de l'outil électrique peut être la cause de graves blessures.

b) **Portez toujours un équipement de protection individuel et des lunettes protectrices.** Le port d'un équipement de protection individuel, comme un masque anti-poussières, des chaussures de sécurité anti-dérapantes, un casque de protection ou des protections auriculaires, en fonction du type et de l'utilisation de l'outil électrique, diminue le risque des blessures.

c) **Évitez une mise en service non prévue. Assurez-vous que l'outil électrique est éteint avant que vous ne le connectiez à l'alimentation en courant et / ou à l'accumulateur, le portiez ou le déplaciez.** Si en portant l'appareil électrique, votre doigt appuie sur le commutateur ou que l'appareil se mette en marche lorsque vous le connectez, cela peut entraîner un accident.

d) **Retirez les outils de réglage ou la clé à écrous avant de mettre**

**l'outil électrique sous tension.** Un outil ou une clé qui se trouve dans une partie mobile de l'appareil peut être à l'origine de blessures.

e) **Ne pas se précipiter. Assurez-vous d'avoir une position stable et d'être tout le temps en équilibre.** Vous pourrez ainsi mieux contrôler mieux l'outil électrique dans des situations inattendues.

f) **Portez des vêtements appropriés convenables. Ne portez aucun habit large ou parure. Maintenez vos cheveux, habits et gants loin des parties mobiles.** Les habits légers, les parures ou les longs cheveux peuvent être saisis par les parties mobiles.

g) **Lorsque des dispositifs d'aspiration ou de réception de poussière peuvent être montés, ceux-ci doivent être placés et correctement utilisés.** L'utilisation d'un dispositif d'aspiration diminue le risque de formation de poussières.

h) **Ne pensez pas être en sécurité et n'ignorez pas les réglementations en matière de sécurité, même si après de nombreuses utilisations, vous êtes habitué à l'outil électrique.** Un comportement insouciant peut en l'espace de quelques secondes provoquer des blessures graves.

### 4) Utilisation et manipulation de l'outil électrique :

a) **Ne pas forcer l'outil. Utilisez pour votre travail l'outil électrique le mieux adapté.** Avec un outil électrique approprié, vous travaillez mieux et avec davantage de sécurité dans le secteur de travail donné.

- b) N'utilisez aucun outil électrique dont le commutateur est défectueux.** Un outil électrique qui ne peut plus-être-allumé-ou-éteint-est-dangereux-et-doit-être-réparé.
- c) Débranchez la fiche de la prise et/ou retirez une batterie amovible avant de régler l'appareil, de changer des pièces d'outils d'intervention ou de ranger l'outil électrique.** Cette mesure de précaution-empêche-un-démarrage-involontaire de l'outil électrique.
- d) Conservez les outils électriques inutilisés hors de la portée des enfants. Ne laissez pas des personnes qui ne connaissent pas l'appareil ou n'ont pas lu ces instructions utiliser l'appareil.** Les outils électriques sont dangereux s'ils sont utilisés par des personnes inexpérimentées.
- e) Prenez soin de l'outil électrique et de l'outil d'intervention. Contrôlez si les parties mobiles fonctionnent correctement et ne se coincent pas ; vérifiez l'appareil pour voir si des pièces sont rompues ou sont endommagées, perturbant ainsi le fonctionnement de l'outil électrique. Faites réparer les pièces endommagées avant d'utiliser l'appareil.** Beaucoup d'accidents ont pour origine des outils électriques mal entretenus.
- f) Maintenez les outils coupants aiguisés et propres.** Les outils tranchants bien entretenus ayant des bords de coupe aiguisés se coincent moins et s'utilisent plus facilement.
- g) Utilisez l'outil électrique, les accessoires, les outils, etc. conformément à ces instructions. Prenez également en compte les conditions de travail et l'activité à réaliser.** L'utilisation des outils électriques pour des buts autres que ceux prévus peut mener à des situations dangereuses.
- h) Gardez les manches et les surfaces de prise secs, propres et exempts d'huiles et de graisses.** Des manches et des surfaces de prise glissantes ne permettent pas une utilisation et un contrôle sûrs de l'outil électrique dans des situations imprévisibles.
- 5) Utilisation des outils fonctionnant sur batteries et précaution d'emploi**
- a) Charger les accumulateurs uniquement avec les chargeurs qui sont recommandés par le fabricant.** Il y a un risque d'incendie si un chargeur, approprié pour un type précis d'accumulateur, est utilisé avec d'autres accumulateurs.
- b) N'utiliser que les accumulateurs prévus à cet effet avec les outils électriques.** L'utilisation d'un autre accumulateur peut entraîner des blessures ou déclencher un incendie.
- c) Tenir l'accumulateur non utilisé à distance des trombones de bureau, des pièces de monnaie, des clés, des clous, des vis ou de tous autres petits objets en métal qui pourraient causer un découplage des contacts.** Un court-circuit entre les contacts d'accumulateur peut entraîner des combustions ou un début d'incendie.
- d) En cas de mauvaise utilisation, le liquide peut sortir de l'accumulateur. Évitez tout contact avec celui-ci. En cas de contact accidentel, rincer avec de l'eau. Si le liquide pénètre dans les**

**yeux, consulter un médecin.** Des fuites de liquide provenant de l'accumulateur peuvent entraîner des irritations de la peau ou des brûlures.

- e) **N'utilisez pas de batterie endommagée ou altérée.** Des batteries endommagées ou altérées peuvent se comporter de façon imprévisible et provoquer un incendie, une explosion ou un risque de blessure.
- f) **N'exposez pas une batterie à un feu ou à des températures trop élevées.** Le feu ou des températures supérieures à 130 °C peuvent provoquer une explosion.
- g) **Suivez toutes les instructions relatives au chargement et ne rechargez jamais la batterie ou l'outil sans fil à des températures en dehors de la plage indiquée dans le mode d'emploi.** Un chargement incorrect ou à des températures en dehors de la plage autorisée peut détruire la batterie et augmenter le risque d'incendie.

## 6) Service:

- a) **Ne laissez réparer votre outil électrique que par des professionnels qualifiés et seulement avec des pièces de rechange d'origine.** Vous serez ainsi sûr de conserver la sécurité pour l'outil électrique correspondant.
- b) **Ne réparez jamais des batteries endommagées.** L'ensemble de la maintenance des batteries ne peut être effectué que par le fabricant ou par les centres de service après-vente mandatés.

## Consignes de sécurité pour perceuses

### 1) Consignes de sécurité pour tous les travaux

- a) **Utilisez la/les poignée(s) auxiliaire(s).** La perte de contrôle de l'appareil peut entraîner des blessures.
- b) **Avant l'utilisation, soutenez bien l'outil électrique.** Cet outil électrique génère un couple élevé. Si, pendant le fonctionnement, l'outil électrique n'est pas solidement soutenu, cela peut provoquer une perte de contrôle et des blessures.
- c) **Tenez l'outil électrique par ses surfaces de prise isolées pendant toute opération où l'outil d'intervention ou les vis peuvent toucher des câbles électriques cachés.** Le contact avec un fil sous tension peut également mettre les parties métalliques sous tension et provoquer une décharge électrique.

### 2) Consignes de sécurité pour l'utilisation de forets longs

- a) **Ne travaillez en aucun cas à un régime plus élevé que le régime maximal autorisé pour le foret.** En cas de régimes plus élevés, le foret peut se tordre légèrement s'il peut tourner librement sans contact avec la pièce à usiner, et provoquer des blessures.
- b) **Commencez toujours le perçage à un régime faible lorsque le foret est en contact avec la pièce à usiner.** En cas de régimes plus élevés, le foret peut se tordre légèrement s'il peut tourner librement sans contact

avec la pièce à usiner, et provoquer des blessures.

- c) **N'exercez pas une pression excessive et uniquement dans le sens longitudinal par rapport au foret.** Les forets peuvent se tordre et casser ou provoquer une perte de contrôle et des blessures.

### 3) Consignes de sécurité supplémentaires

- a) **N'utilisez pas d'accessoires non recommandés par PARKSIDE.**

Cela pourrait entraîner une électrocution ou un incendie.

## Autres Risques

Même si vous utilisez cet outil électrique de manière conforme, il existe malgré tout d'autres risques. Les dangers suivants peuvent se produire en fonction de la méthode de construction et du modèle de cet outil électrique :

- a) Coupures
- b) Dommages affectant l'ouïe si aucune protection d'ouïe appropriée n'est portée.
- c) Ennuis de santé engendrés par les vibrations affectant les bras et les mains si l'appareil est utilisé pendant une longue période ou s'il n'est pas employé de manière conforme ou correctement entretenu.



Avertissement ! Pendant son fonctionnement cet outil électrique produit un champ électromagnétique qui, dans certaines circonstances, peut perturber des implants médicaux actifs ou passifs. Pour diminuer le risque de blessures graves ou mortelles, nous recommandons aux personnes portant des implants

médicaux de consulter leur médecin et le fabricant de l'implant médical avant d'utiliser cette machine.



**Respectez les consignes de sécurité et informations relatives au chargement et à l'utilisation correcte qui sont indiquées dans la notice d'utilisation de votre batterie et chargeur de la gamme Parkside X 20 V Team. Vous trouverez une description détaillée du processus de charge et de plus amples informations dans ce mode d'emploi séparé.**

## Mise en service





**Retirez la batterie de l'appareil pour empêcher une mise en service involontaire. Risque de blessures !**



**Veillez à ce que la température ambiante pendant le travail ne soit pas supérieure à 50 °C ni inférieure à -20 °C.**



Selon que vous vouliez percer  ou visser , sélectionnez le mode de fonctionnement correspondant sur l'appareil. Pour cela, voir chapitre « Activer/désactiver-le-limiteur-de-couple »

## Contrôler l'état de chargement de l'accu

Appuyez sur la touche souple (10) de la batterie (11). L'état de charge de la batterie (11) est affiché par l'allumage des LED correspondantes sur l'indicateur de charge (12).

### rouge-jaune-vert

=> Batterie entièrement chargée.

### rouge-jaune

=> Batterie chargée env. à moitié.

rouge => Batterie doit être chargée.

## Charger l'accu



Lorsqu'une batterie est chaude, laissez-la refroidir avant de la charger.



Rechargez la batterie (11) uniquement si la LED rouge de l'affichage de l'état de charge de la batterie (12) est allumée.

1. S'il y a lieu, retirez l'accumulateur (11) de l'appareil.
2. Insérez l'accumulateur (11) dans l'orifice de chargement du chargeur (23).
3. Connectez le chargeur (23) à une prise de courant.
4. Une fois l'opération de chargement terminée, séparez le chargeur (23) du réseau.
5. Retirez l'accumulateur (11) du chargeur (23).

## Récapitulatif des affichages de contrôle LED sur le chargeur (23) :

**La LED verte s'allume sans que la batterie ne soit insérée :** Chargeur prêt.

**La LED verte est allumée :** la batterie est chargée.

### La LED rouge est allumée :

la batterie est en charge.

### La LED rouge clignote :

La batterie surchauffe

### Les LED rouge et verte clignotent :

La batterie est défectueuse



Pour comprendre l'affichage LED du chargeur intelligent, veuillez consulter l'étiquette sur l'appareil même.



## Insérer /retirer le bloc-batterie de l'appareil

### Insérer le bloc-batterie :

1. Placez le commutateur du sens de rotation (6) au milieu (blocage).
2. Coulissez le pied de l'appareil sur le bloc-batterie (11) jusqu'à ce qu'il s'enclenche.

### Retirer le bloc-batterie :

1. Appuyez sur le bouton de déverrouillage (13) et retirez vers l'avant le bloc-batterie (11) de l'appareil.

## Sélection de vitesse

Pousser le sélecteur de vitesse (5) sur **1** ou **2**, pour une vitesse de rotation basse ou élevée.

1 re vitesse..... 0-550 min<sup>-1</sup>

2e vitesse..... 0-2200 min<sup>-1</sup>



Le changement de vitesse ne peut être effectué qu'à l'arrêt!



## Régler le sens de rotation

Grâce à l'interrupteur de réglage du sens de rotation, vous pouvez choisir le sens de rotation de l'appareil (à droite et à gauche) et sécuriser l'appareil contre une

mise-en-route-involontaire.-La-flèche-sur-le-commutateur du sens de rotation indique le sens de fonctionnement.

- 1.- Attendez-l'arrêt-complet-de-l'appareil.
2. Coulissez le commutateur du sens de rotation-(6)-dans-la-position-désirée :  
**Rotation à droite** : Pour le perçage et le vissage de vis. Pousser le commutateur du-sens-de-rotation-à-droite,-la-flèche-vers l'avant  
**Rotation à gauche** : Pour le dévissage de vis. Pousser le commutateur du sens de-rotation-à-gauche,-la-flèche-vers l'arrière
3. **Verrouillage d'enclenchement** : Positionnez l'interrupteur de réglage du sens de rotation au centre.



L'interrupteur de réglage du sens de rotation-ne-doit-être-actionné-que-lorsque-l'appareil-est-à-l'arrêt-pour-ne pas l'endommager.

## Réglage du moment de rotation

Vous pouvez présélectionner le couple maximal en tournant l'anneau de mandrin de perceuse (3). 25 niveaux de couple sont prévus.

1. Sélectionnez le moment de rotation désiré en tournant l'anneau de mandrin de perceuse (3) :  
 Niveau 1 -> moment de rotation le plus bas.  
 Niveau 25 -> moment de rotation le plus élevé.
2. Commencez avec un moment de rotation de bas niveau et augmentez-le selon le besoin.



L'anneau de réglage du couple de rotation-ne-peut-être-actionné-qu'à-l'arrêt-!



Un cliquetis très net se fait entendre à l'arrivée à la limite de couple pré-réglée. Ce bruit est provoqué par l'accouplement à glissement.

## Activer/désactiver le limiteur de couple

Le-limiteur-de-couple-ne-doit-être-activé/désactivé-qu'à-l'arrêt.

Pour **visser**, activez le limiteur de couple.

- Réglez le sélecteur-limiteur de couple (4)-de-manière-à-ce-que-le-**symbole de vis**  occupe la plus grande partie de l'ouverture de contrôle.

Pour **percer**, désactivez le limiteur de couple.

- Réglez le sélecteur-limiteur de couple (4)-de-manière-à-ce-que-le-**symbole de foret**  occupe la plus grande partie de l'ouverture de contrôle.



## Changement d'outil

1. Ouvrez le mandrin de perceuse à serrage rapide (2) en le tournant dans le sens antihoraire jusqu'à ce que l'ouverture-du-mandrin-(1)-soit-suffisamment-grande pour recevoir l'outil.
2. Poussez l'outil le plus loin possible dans le mandrin de perceuse à serrage rapide (2).
3. Tournez le mandrin de perceuse à serrage rapide dans le sens horaire pour serrer fermement l'outil.
4. Pour enlever l'outil de nouveau, ouvrez le mandrin de perceuse à serrage rapide (2) en le tournant et retirez l'outil.

**i** À l'arrière, en dessous et au milieu de-la-poignée (7)-se-situe-un-porte-embouts (8)-magnétique-permettant-de-fixer-un-embout-dont-vous-n'avez pas besoin.

## **D** Monter/démonter la poignée auxiliaire

**!** N'utilisez l'appareil qu'avec la poignée auxiliaire (21) montée.

### Monter la poignée auxiliaire

- 1.- Tournez-le-manche (20)-de-la-poignée-auxiliaire (21)-dans-le-sens-antihoraire.
- 2.- Appuyez-sur-le-manche (20)-dans-le-sens-de-la-rallonge (19)-et-maintenez cette position. Cela vous permet d'élargir-la-boucle (17).
- 3.- Enfillez-la-boucle (17)-de-la-poignée-auxiliaire (21)-sur-le-mandrin (2).
- 4.- Relâchez-le-manche (20)-comprimé. Assurez-vous (le cas échéant en tournant légèrement) que la poignée auxiliaire (21)-pénètre-dans-les-crans-présents sur le carter de l'appareil.
- 5.- Tournez-fermement-le-manche (20)-de-la-poignée-auxiliaire (21)-dans-le-sens-horaire.



### Démonter la poignée auxiliaire

- 1.- Tournez-le-manche (20)-de-la-poignée-auxiliaire (21)-dans-le-sens-antihoraire.
- 2.- Appuyez-sur-le-manche (20)-dans-le-sens-de-la-rallonge (19)-et-maintenez-cette position.
- 3.- Retirez-la-poignée-auxiliaire (21)-de-l'appareil-en-tirant-la-boucle (17)-de-la-poignée-auxiliaire (21)-hors-du-mandrin (2).

**i** À l'aide-de-la-vis-à-oreilles (18),-vous-avez-la-possibilité-de-fixer-une-

butée de profondeur (disponible en option, voir-le-chapitre-« Pièces-de-rechange/Accessoires »).

## Allumer/éteindre

Avec-l'interrupteur-marche/arrêt-(16),-vous-pouvez ajuster la vitesse en continu. Plus vous-poussez-l'interrupteur-marche/arrêt,-plus la vitesse de rotation est élevée. Présélectionnez un régime avec le sélecteur de-vitesse (5),-voir-chapitre-« Sélection-de-vitesse ».-Avec-le-sélecteur-limiteur-de-couple (4),-sélectionnez-le-mode-de-fonctionnement Perçage  ou Vissage , voir chapitre-« Activer/désactiver-le-limiteur-de-couple ».-Nous-recommandons-d'exécuter-le mode Vissage en vitesse 1.

1. Pour mettre l'appareil en marche, appuyez sur l'interrupteur Marche/Arrêt (16).-La-lampe-de-travail-LED (14)-s'allume pendant l'utilisation et reste allumée-pendant-encore-10 secondes-environ après avoir relâché l'interrupteur Marche/Arrêt (16).

**i** La durée d'éclairage de la lampe de-travail-LED (14)-peut-être-réglée à l'aide de l'application Lidl Home,-voir-chapitre-« Connecter-l'appareil à l'application Lidl Home > Fonctions-de-l'application ».

2. Pour éteindre l'appareil, relâcher l'interrupteur-marche/arrêt-(16). Lorsque vous déplacez le commutateur de sens de rotation (6) au centre, l'appareil est bloqué.

**i** Pendant les pauses, l'appareil peut être-suspendu-à-la-ceinture-grâce-au crochet métallique (9) intégré. Veillez à ce que l'appareil soit éteint et sécurisé contre un enclenchement involontaire.



L'arceau métallique sert également à ouvrir des bouteilles avec capsules.

## Connecter l'appareil à l'application Lidl Home

 **L'appareil ne peut être connecté à l'application Lidl Home que si vous l'utilisez avec une batterie Smart Performance.**

 Une mise à jour du micrologiciel peut provoquer des modifications dans les fonctionnalités de l'application.

1. Couissez le pied de l'appareil sur une **batterie Smart Performance** jusqu'à ce qu'elle s'enclenche. Appuyez brièvement sur l'interrupteur Marche/Arrêt (16).



 La-LED-Smart-App  (15)-s'allume à côté de la lampe de travail-LED (14).

2. Activez le Bluetooth® sur votre smartphone.  
3. Ouvrez l'application Lidl Home.  
À partir d'ici, les options **1**, **2**, **3** et **4** sont disponibles pour connecter l'appareil.



**1** Si c'est le premier appareil que vous souhaitez connecter à l'application :

4. Sélectionnez dans l'onglet -« **Domicile** »-l'option-« **Ajouter un appareil** ». L'application scanne les environs à la recherche d'appareils disponibles et vous indique si des appareils disponibles ont été trouvés.

 Si cela n'était pas le cas, lisez l'option **3**.

5.-Si-vous-sélectionnez-« **Aller sur Ajouter** », -les-appareils-disponibles-s'affichent-dans-une-liste.  
6. Sélectionnez la batterie intelligente (avec laquelle vous utilisez l'appareil) en cochant la case . Sélectionnez uniquement un appareil à la fois. Si d'autres appareils sont cochés, retirez la coche en appuyant dessus.  
7. Appuyez maintenant sur le  de la même couleur que la case cochée.-  
8.-Confirmez-la-connexion-avec-« **Prêt** ». L'appareil est maintenant listé dans l'onglet -« **Domicile** »-et-peut-être-sélectionné.

**2** Si vous avez déjà connecté d'autres appareils à l'application :



4. Sélectionnez dans l'onglet -« **Domicile** »-le- en haut à droite. L'application scanne les environs à la recherche d'appareils disponibles et vous indique si des appareils disponibles ont été trouvés.

 Si cela n'était pas le cas, lisez l'option **3**.

5. Continuez comme pour l'option **3** à partir-du-point 5.

**3** Si une liste des appareils disponibles ne vous est pas automatiquement proposée :



Si la batterie intelligente (avec laquelle vous utilisez l'appareil) ne vous est pas proposée automatiquement,-procédez-comme-suit :

4. Sélectionnez dans l'onglet -« **Domicile** »-le- en haut à droite.  
5. Sélectionnez dans la barre de gauche « **Autre** ».  
6.-Choisissez-« **Autres-2** ».  
7.-Vérifiez-que-l'indicateur-clignote-rapidement.

L'application recherche maintenant des appareils disponibles et vous les propose.

8. Sélectionnez l'appareil souhaité en appuyant sur le  pour l'ajouter à l'application.
- 9.- Confirmez-maintenant-avec-« **suivant** », puis-avec-« **prêt** ».

**4** Si vous avez déjà connecté la batterie intelligente à l'application :

4. Sélectionnez l'onglet -« **Domicile** ».
5. Sélectionnez la batterie intelligente (avec laquelle vous utilisez l'appareil). Le symbole  indique que la batterie intelligente est connectée à un appareil Performance.

## Fonctions de l'application



Sélectionnez la batterie intelligente  (avec laquelle vous utilisez l'appareil). Vous arrivez sur la page d'aperçu de l'appareil sur laquelle vous obtenez les informations et options-de-réglage-suivantes :

- l'**ID de périphérique de l'outil** permet une identification-précise-de-l'outil
- le **modèle d'outil** est indiqué ainsi que le lot de production entre parenthèses
- la **consommation électrique** actuelle en ampères
- le **régime** actuel-est-affiché-en-RPM-(rounds per minute)/min<sup>1</sup>
- la **vitesse actuelle** est-affichée-et-peut-être-modifiée-au-lieu-d'actionner-le-sélecteur-de-vitesse (5)
- l'**interrupteur Kickbackcontrol** permet d'activer et de désactiver le contrôle du recul
- le **mode de travail**-de-l'appareil-peut-être-sélectionné :-puissance,-pro-et-ECO
- l'**interrupteur de lampe** permet d'activer et de désactiver la lampe de travail
- la **luminosité LED** vous permet de régler la luminosité de la lampe de travail en glissant-la-barre-de-1 %-à-100 %

- la **temporisation de l'extinction de la LED** vous permet de régler la durée d'allumage de la lampe de travail après avoir-relâché-l'interrupteur-Marche/Arrêt
- l'**autonomie**-de-l'appareil-peut-être-lue
- la fréquence de **surchauffe** de l'appareil peut-être-lue
- la fréquence de **blocage** de l'appareil peut-être-lue
- la fréquence des **temps de surintensité** de-l'appareil-peut-être-lue
- un point rouge sur la **version du micrologiciel** indique qu'une mise à jour-est-disponible.-En-sélectionnant-la-version du micrologiciel, il est possible d'effectuer la mise à jour
- le **réglage usine** vous permet de restaurer les paramètres de fonctionnement. Toutes les données sauvegardées seront effacées.

Glissez de gauche à droite pour arriver sur la page d'aperçu de la batterie intelligente. Ici, vous pouvez:

## Directive relative à la protection des données

Vous trouverez la directive complète relative à la protection des données dans l'onglet -« **Moi** »-dans-le-champ-  
« **Directive relative à la protection des données** ».



## Déconnecter l'appareil et effacer les données de l'application

**Déconnecter la batterie intelligente/le chargeur et effacer les données :**

1. Sélectionnez dans l'onglet -« **Domicile** »-l'appareil-que-vous-souhaitez-supprimer et dont vous souhaitez effacer les données.

2. Sélectionnez l'icône  en haut à droite.
- 3.-Sélectionnez-« **Retirer l'appareil** ».
4. Pour effacer les données, sélectionnez « **Déconnecter et effacer les données** ».- Si vous souhaitez uniquement déconnecter l'appareil sans effacer les données, sélectionnez-« **Déconnecter** ».

### Déconnecter l'appareil Performance appairé avec une batterie intelligente et effacer les données :

1. Sélectionnez l'onglet -« **Domicile** ».
2. Sélectionnez la batterie intelligente avec laquelle vous utilisez l'appareil Performance. Le symbole  indique que la batterie intelligente est connectée à un appareil Performance.
3. Sélectionnez tout en bas dans les paramètres **Réglage usine**. Les paramètres de fonctionnement sont restaurés. Toutes les données sauvegardées seront effacées.

### Problèmes avec l'application ? - FAQ

1. Dans la liste des appareils, sélectionnez la batterie pour laquelle vous avez des questions.
2. Sélectionnez l'icône  en haut à droite.
- 3.-Sélectionnez-l'option-« **FAQ** »-(questions-fréquemment posées).

### Nettoyage et entretien



Faites exécuter par notre service après-vente les travaux de réparation et les opérations de maintenance qui ne sont pas décrits dans ce guide. Utilisez seulement des pièces d'origine. Risque de blessure !



Avant tout travail, mettez l'appareil hors tension et retirez l'accumulateur de l'appareil.

Exécutez-à-intervalles-réguliers-les-travaux-de nettoyage et les opérations de maintenance-décrits-ci-dessous.-Vous-bénéficierez-ainsi d'une utilisation longue et sûre de votre appareil.

### Nettoyage



**L'appareil ne doit pas être aspergé avec de l'eau ou immergé dans l'eau. Il existe un danger de décharge électrique !**

- Conservez propres les fentes de ventilation, le boîtier moteur et les poignées de l'appareil. Pour ce faire, utilisez un chiffon humide ou une brosse. N'utilisez aucun produit de nettoyage ou solvant. Vous pourriez endommager irréparablement l'appareil.

### Maintenance

Le appareil ne nécessite aucune maintenance.

### Rangement

- Rangez l'appareil à un endroit sec et protégé de la poussière et surtout hors de la portée des enfants.
- La température de stockage de la batterie et de l'appareil est comprise entre-0 °C-et-45-°C.-Évitez-une-chaaleur-ou-un-froid-extrême-pendant-le-stoc-kage-afin-que-la-batterie-ne-perde-pas-en performance.

- Conservez l'appareil dans la mallette (22)-fournie.-

## Élimination et protection de l'environnement

Retirez la batterie de l'appareil avant de mettre l'appareil au rebut !

Introduisez l'appareil, les accessoires et l'emballage dans un circuit de recyclage respectueux de l'environnement.

Vous trouverez les consignes de recyclage de la batterie dans le mode d'emploi séparé de votre batterie et chargeur.



Les machines n'ont pas leur place dans les ordures ménagères.

- Portez l'appareil à un point de recyclage. Les différentes composantes en-plastique-et-en-métal-peuvent-être-séparées selon leur nature et subir un recyclage. Demandez des précisions à notre centre de services
- Nous exécutons gratuitement l'élimination des déchets de vos appareils renvoyés défectueux.



La-batterie-ne-doit-pas-être-jetée-avec les déchets ménagers, dans le feu (risque d'explosion) ou dans l'eau. Les batteries endommagées présentent un risque pour l'environnement et pour votre santé en cas de fuites de vapeurs ou de liquides toxiques.

Éliminez les batteries selon les prescriptions locales. Des batteries défectueuses ou usées-doivent-être-recyclées-conformément-à-la-directive 2006/66/CE.- Veuillez déposer les batteries à un point de collecte pour batteries usagées, où elles seront recyclées écologiquement. Pour cela, veuillez vous adresser à la société

de gestion des déchets de votre ville ou à notre centre de SAV.

Jetez les batteries lorsqu'elles sont déchargées. Nous recommandons de recouvrir les-bornes-avec-un-adhésif-afin-d'éviter-un-court-circuit. N'ouvrez pas la batterie.

## Pièces détachées/ Accessoires

**Vous obtiendrez des pièces de rechange et des accessoires à l'adresse [www.grizzlytools.shop](http://www.grizzlytools.shop)**

Si vous avez des problèmes lors du passage de la commande, merci d'utiliser le formulaire de contact. Pour toute autre question,-adresses-vous-au-"Service-Center"- (voir page 38).

Mandrin à serrage rapide ..... 91105376  
Poignée auxiliaire ..... 91110031  
Butée de profondeur ..... 91110029

## Garantie

Chère cliente, cher client,  
Vous-disposez-d'une-garantie-de-5 ans-à-compter de la date d'achat.  
En-cas-de-manques-constatés-sur-ce-produit, vous disposez des droits légaux contre le vendeur du produit. Ces droits légaux ne sont pas limités par notre garantie présentée par la suite.

### Conditions de garantie

Le délai de garantie débute avec la date d'achat. Veuillez conserver soigneusement le-ticket-de-caisse-original.-En-effet,-ce-document vous sera réclamé comme preuve d'achat.

Si un défaut matériel ou de fabrication apparaît dans un délai de cinq ans à compter de la date d'achat de ce produit, nous répa-

rons ou vous remplacerons gratuitement le produit, selon notre convenance. Cette prestation de garantie suppose que l'appareil défectueux-et-le-justificatif-d'achat-(ticket-de-caisse) soient présentés dans un délai de cinq ans et qu'une brève description soit faite sur le type de défaut et sur le moment de son apparition.

Si le défaut est couvert par notre garantie, le produit vous sera retourné, réparé ou remplacé par un neuf. Aucune nouvelle période de garantie ne débute à la date de la réparation ou de l'échange du produit.

### **Durée de garantie et demande légale en dommages-intérêts**

La durée de garantie n'est pas prolongée par la garantie. Ce point s'applique aussi aux pièces remplacées et réparées. Les dommages et les manques éventuellement constatés dès-l'achat-doivent-immédiatement-être-signalés après le déballage. A l'expiration du délai de garantie les réparations occasionnelles sont à la charge de l'acheteur.

### **Volume de la garantie**

L'appareil a été fabriqué avec soin, selon de sévères directives de qualité et il a été entièrement contrôlé avant la livraison.

La garantie s'applique aux défauts de matériel ou aux défauts de fabrication. Cette garantie ne s'étend pas aux parties du produit qui sont exposées à une usure normale-et-peuvent-être-encore-considérées-comme des pièces d'usure (par exemple le mandrin de perceuse à serrage rapide) ou pour des dommages affectant les parties fragiles (par exemple les commutateurs). Cette-garantie-prend-fin-si-le-produit-entendommagé n'a pas été utilisé ou entretenu d'une façon conforme. Pour une utilisation appropriée du produit, il faut impérativement respecter toutes les instructions citées

dans le manuel de l'opérateur. Les actions et les domaines d'utilisation déconseillés dans la notice d'utilisation ou vis-à-vis desquels une mise en garde est émise, doivent absolument-être-évités.

### **Marche à suivre dans le cas de garantie**

Pour garantir un traitement rapide de votre demande, veuillez suivre les instructions suivantes :

- Tenez-vous-prêt-à-présenter,-sur-demande, le ticket de caisse et le numéro d'article-(IAN-411076\_2201)-comme-preuve d'achat.
- Vous trouverez le numéro d'article sur la plaque signalétique.
- Si des pannes de fonctionnement ou d'autres manques apparaissent, prenez d'abord contact, par **téléphone** ou par **e-Mail**, avec le service après-vente dont les coordonnées sont indiquées ci-dessous. Vous recevrez alors des renseignements supplémentaires sur le déroulement de votre réclamation.
- En-cas-de-produit-défectueux-vous-pouvez, après contact avec notre service clients, envoyer le produit, franco de port à l'adresse de service après-vente indiquée,-accompagné-du-justificatif-d'achat (ticket de caisse) et en indiquant quelle est la nature du défaut et quand celui-ci s'est produit. Pour éviter des problèmes d'acceptation et des frais supplémentaires, utilisez absolument seulement l'adresse qui vous est donnée. Assurez-vous que l'expédition ne se fait pas en port dû, comme marchandises encombrantes, envoi express ou autre taxe spéciale. Veuillez renvoyer l'appareil, y compris tous les accessoires livrés lors de l'achat et prenez



toute mesure pour avoir un emballage de-transport-suffisamment-sûr.

## Service Réparations

Vous pouvez, contre paiement, faire exécuter par notre service, des réparations **qui ne font pas partie de la garantie**. Nous vous enverrons volontiers un devis estimatif. Nous ne pouvons traiter que des appareils qui ont été correctement emballés et qui ont-été-envoyés-suffisamment-affranchis.

**Attention:** veuillez renvoyer à notre agence de service votre appareil nettoyé et avec une note indiquant le défaut constaté. Les appareils envoyés en port dû - comme marchandises encombrantes, en envoi express ou avec toute autre taxe spéciale ne seront pas acceptés. Nous exécutons gratuitement la mise aux déchets de vos appareils défectueux renvoyés.

## Service-Center



### Service France

Tel.: 0800 919 270

E-Mail:-grizzly@lidl.fr

IAN 41 1076\_2201



### Service Schweiz

Tel.: 0800 56 44 33

E-Mail:-grizzly@lidl.ch

IAN 41 1076\_2201

## Importateur

Veuillez noter que l'adresse suivante n'est pas une adresse de service après-vente. Contactez d'abord le service après-vente cité plus haut.

### Grizzly Tools GmbH & Co. KG

Stockstädter-Straße-20

63762-Großostheim

Allemagne

[www.grizzlytools.de](http://www.grizzlytools.de)

## Contenuto

<b>Introduzione .....</b>	<b>39</b>	<b>Pezzi di ricambio/Accessori .....</b>	<b>54</b>
<b>Utilizzo .....</b>	<b>39</b>	<b>Garanzia .....</b>	<b>54</b>
<b>Descrizione generale .....</b>	<b>40</b>	<b>Servizio di riparazione .....</b>	<b>55</b>
Contenuto della confezione .....	40	<b>Service-Center .....</b>	<b>55</b>
Sommario .....	40	<b>Importatore .....</b>	<b>55</b>
Descrizione del funzioni.....	40	<b>Traduzione della dichiarazione di conformità CE originale .....</b>	<b>59</b>
<b>Dati tecnici .....</b>	<b>40</b>	<b>Vista esplosa .....</b>	<b>61</b>
Tempo di carica.....	41		
<b>Consigli di sicurezza.....</b>	<b>42</b>		
Simboli .....	42		
Indicazioni di sicurezza generali per utensili elettrici .....	42		
Avvertenze di sicurezza per trapani ..	46		
Rischi Residui .....	46		
<b>Comando .....</b>	<b>47</b>		
Controllo dello stato di carica della batteria .....	47		
Ricarica della batteria .....	47		
Installazione / rimozione del gruppo batteria nell'apparecchio .....	48		
Velocità .....	48		
Impostare il senso di rotazione .....	48		
Regolazione coppia .....	48		
Accendere/spengere il limitatore di coppia .....	49		
Sostituzione punta.....	49		
Montare/smontare l'impugnatura supplementare .....	49		
Accensione/spengimento.....	50		
<b>Collegare l'apparecchio con l'app Lidl Home.....</b>	<b>50</b>		
Funzioni dell'app .....	51		
Direttiva sulla protezione dei dati.....	52		
Scollegare il dispositivo e cancel- lare i dati dall'app .....	52		
Problemi-con-l'app? - FAQ.....	52		
<b>Pulizia e manutenzione .....</b>	<b>52</b>		
Pulizia .....	53		
Manutenzione .....	53		
<b>Conservazione .....</b>	<b>53</b>		
<b>Smaltimento/ Tutela dell'ambiente.....</b>	<b>53</b>		

## Introduzione

Congratulazioni per l'acquisto del Suo nuovo apparecchio. Ha scelto un prodotto altamente pregiato. Le istruzioni per l'uso costituiscono parte integrante di questo prodotto.-Questo apparecchio-è-stato-sot-toposto a un controllo di qualità durante la produzione e quindi sottoposto a un controllo-finale.-Quindi-è-garantito-il-funzionamento del vostro apparecchio.



Contengono indicazioni importanti per la sicurezza, l'uso e lo smaltimento. Prima dell'uso del prodotto, si raccomanda di familiarizzare con tutte le indicazioni di comando e di sicurezza. Usare il prodotto solo come descritto e per i campi-d'impiego-specificati.-Conservare-le-istruzioni in un luogo sicuro e consegnare la documentazione in caso di cessione del prodotto a terzi.

## Utilizzo

L'apparecchio è indicato per avvitare e svitare viti e per eseguire fori in materiali quali legno, metallo o plastica. Qualsiasi-altro-utilizzo-non-espressemente-autorizzato nelle presenti istruzioni, può causare danni all'apparecchio e rappresentare un serio pericolo per l'utilizzatore. Il produttore declina ogni responsabilità

per danni causati da un uso improprio o un-comando-errato.-Questo-apparecchio-non è adatto per l'uso industriale. In caso di un impiego per uso industriale decade la garanzia. L'apparecchio fa parte della serie-(Parkside)-X 20 V TEAM-e-funziona-mediante le batterie della serie (Parkside) X 20 V TEAM.-Le-batterie-possono-essere-caricate solo con i caricabatterie della serie-(Parkside)-X 20 V TEAM.

## Descrizione generale

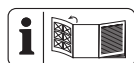

L'immagine dei principali componenti funzionali è riportata nella pagina ripiegabile fronte e retro.

## Contenuto della confezione

Rimuovere l'apparecchio dalla confezione e controllare se è completo:

- Trapano avvitatore ricaricabile
- Impugnatura supplementare
- Valigetta
- Istruzioni per l'uso



La batteria e il caricabatteria non sono in dotazione.

## Sommario

- 1 Foro pinza serrapunta
- 2 Mandrino a chiusura rapida
- 3 Anello di regolazione coppia
- 4 Selettore limitatore di coppia
- 5 Selettore velocità
- 6 Selettore senso di rotazione
- 7 Impugnatura
- 8 Supporto bit
- 9 Staffa di metallo
- 10 Tasto soft
- 11 Batteria

- 12 Spia dello stato di carica
- 13 Tasto di sblocco
- 14- Luce-di-lavoro-a-LED
- 15- LED-app-Smart
- 16 Interruttore On/Off
- 17 Passante
- 18 Vite a galletto
- 19 Prolunga
- 20 Impugnatura
- 21 Impugnatura supplementare
- 22 Valigetta
- 23 Caricabatterie

## Descrizione del funzioni

L'avvitatore a batteria con due marce dispone di rotazione sinistra/destra, mandrino a serraggio rapido e una luce da-lavoro-LED.-È-possibile-preimpostare-la-coppia-massima.-Per-la-foratura-è-sufficiente spegnere il limitatore di coppia tramite interruttore.

All'occorrenza l'apparecchio può essere collegato alla app Lidl Home.

La seguente descrizione illustra il funzionamento dei componenti.

## Dati tecnici

### Trapano avvitatore ricaricabile.....

..... **PPBSA 20-Li A1**

Tensione del motore U ..... 20 V==

Numero di giri a vuoto  $n_0$

1a velocità.....0-550 min<sup>-1</sup>

2a velocità.....0-2200 min<sup>-1</sup>

Coppia massima ..... 150 Nm

Campata mandrino Ø ..... 1,5-13 mm

Peso (con impugnatura supplementare) .....2,0 kg

Peso (con impugnatura supplementare + batteria Smart, 4 Ah).....2,6 kg

Diametro di foratura

per legno ..... max. 150 mm

per acciaio ..... max. 16 mm

Tipo di protezione.....IPX0  
 Tipo di batteria utilizzabile..... Ioni di litio  
 Temperatura ..... max. 50 °C  
 Processo di carica .....4 - 40 °C  
 Funzionamento .....-20 - 50 °C  
 Conservazione .....0 - 45 °C  
 Livello di pressione sonora  
 ( $L_{PA}$ ) ..... 85,1 dB;  $K_{PA}$  = 5 dB  
 Livello di potenza sonora  
 ( $L_{WA}$ ) .....96,1 dB;  $K_{WA}$  = 5 dB  
 Vibrazione ( $a_{ij}$ ) .....  
 Impugnatura .....2,699 m/s<sup>2</sup>; K= 1,5 m/s<sup>2</sup>  
 Impugnatura supplementare.....  
 ..... 1,937 m/s<sup>2</sup>; K= 1,5 m/s<sup>2</sup>  
 in caso di utilizzo di batterie Smart  
 (Smart PAPS 204 A1/Smart PAPS 208 A1)  
 Frequenza operativa/  
 Banda di frequenza2400 - 2483,5 MHz  
 max. potenza di trasmissione . ≤-20-dBm

Il valore complessivo di vibrazione indicato e il valore sulle emissioni rumorose riportato sono stati misurati secondo una procedura di controllo regolata da norme e possono essere utilizzati per il confronto fra un utensile elettrico e un altro.  
 Il valore complessivo di vibrazione indicato e il valore sulle emissioni rumorose riportato possono essere utilizzati anche per una stima temporanea del carico.

Indossare protezioni acustiche.



**Avvertenza:** Le emissioni sulle vibrazioni e la rumorosità possono differire dai valori indicati durante l'uso effettivo dell'elettro utensile, in base alla tipologia e la modalità in cui si utilizza l'elettro utensile, in particolare quale tipo di pezzo viene lavorato.  
 Risulta necessario stabilire misure di sicurezza per la tutela dell'utilizzatore che si basino su un calcolo approssimativo del carico dovuto alle vibrazioni alle condizioni d'uso

effettive (che includano tutti i fattori del ciclo d'impiego, fra cui ad esempio i tempi di riposo dell'utensile elettrico e quelli in cui si trova sì acceso, ma senza carico).

### Tempo di carica

L'apparecchio è parte della serie (Parkside) X-20-V-TEAM-e può-essere-utilizzato-con-le-batterie-della-serie-(Parkside)-X-20-V-TEAM.- Le batterie della serie (Parkside) X 20 V TEAM-possono-essere-caricate-solo-con-i-caricabatterie della serie (Parkside) X-20-V-TEAM.

Consigliamo di utilizzare questo apparecchio esclusivamente con le-seguenti-batterie:-PAP 20 B1,- PAP 20 B3,-Smart PAPS 204 A1,- Smart PAPS 208 A1

Consigliamo di caricare queste batterie con i seguenti caricabatterie: PLG 20 A3,-PLG-20-A4,-PLG 20 C1,- PLG 20 C3,-PDSL G 20 A1,- Smart PLGS 2012 A1

Attenzione! Un elenco aggiornato della compatibilità della batteria è disponibile al link: [www.lidl.de/akku](http://www.lidl.de/akku)

Tempo di carica (min.)	PAP 20 A1 PAP 20 B1	PAP 20 A2	PAP 20 A3 PAP 20 B3	Smart PAPS 204 A1	Smart PAPS 208 A1
PLG 20 A1 PLG 20 A4 PLG 20 C1	60	90	120	120	210
PLG 20 A2	45	60	80	80	165
PLG 20 A3 PLG 20 C3	35	45	60	50	120
PDSL G 20 A1	35	45	60	50	120
Smart PLGS 2012 A1	35	40	40	40	50

## Consigli di sicurezza

Osservare le indicazioni di sicurezza durante l'uso dell'apparecchio.

### Simboli

#### Raffigurazioni sull'apparecchio:



Prima dell'uso dell'apparecchio, leggere attentamente e interamente le istruzioni per l'uso.



Le apparecchiature non si devono smaltire-insieme-ai-rifiuti-domestici.



LED-app-Smart



Foratura

Limitatore di coppia spento



Viti

Limitatore di coppia ON

### Simboli nelle istruzioni



**Simboli dei pericoli con apposite indicazioni per prevenire danni a persone o cose.**



**Simboli di pericolo con indicazioni per prevenire danni alle persone dovuti a una scossa elettrica.**



Simboli dei divieti con indicazioni relative alla prevenzione di danni.



Simboli di avvertenza con informazioni relative ad un migliore trattamento dell'apparecchio.

## Indicazioni di sicurezza generali per utensili elettrici



**AVVERTENZA! Leggere tutte le avvertenze di sicurezza, le istruzioni, le diciture e i dati tecnici di cui è provvisto questo utensile elettrico.** La mancata osservanza delle indicazioni di sicurezza e delle istruzioni possono provocare scosse elettriche, incendi e/o lesioni gravi.

**Conservare tutte le indicazioni di sicurezza e le istruzioni per una consultazione futura.**

Il termine usato nelle indicazioni di sicurezza „Utensile elettrico“ si riferisce a utensili

elettrici azionati con tensione di rete (con cavo di rete) e a utensili elettrici azionati con accumulatori (senza cavo di rete).

## 1) Sicurezza sul posto di lavoro

- a) **Tenere la zona di lavoro pulita e ben illuminata.** Disordine o zone di lavoro-non-sufficientemente-illuminate- possono causare infortuni.
- b) **Non lavorare con l'utensile elettrico in un ambiente a rischio di esplosioni, nel quale sono presenti liquidi, gas o polveri infiammabili.** Utensili elettrici generano scintille-che-possono-infiammare-la-pol- vere o i vapori.
- c) **Tenere bambini e altre persone lontane durante l'uso dell'u- tensile.** In caso di distrazioni si può perdere il controllo dell'apparecchio.

## 2) Sicurezza elettrica:

- a) **La spina di allacciamento dell'u- tensile elettrico deve essere adatto alla presa. La spina non deve essere modificata in alcun modo. Non usare un adattatore insieme a utensili elettrici colle- gati a massa.** Spine-non-modificate- riducono il rischio di scosse elettriche.
- b) **Evitare il contatto del corpo con superfici collegate a massa, come anche da tubi, termosifo- ni, fornelli e frigoriferi.** Aumento del pericolo di scosse elettriche, quan- do il corpo è collegato a massa.
- c) **Tenere gli utensili elettrici lonta- ni dalla pioggia e dall'umidità.** L'infiltrazione-di-acqua-nell'utensile- elettrico aumenta il pericolo di scosse elettriche.

- d) **Non usare il cavo per trasporta- re, appendere l'utensile elettrico o per staccare la spina dalla presa. Tenere il cavo lontano da calore, olio, spigoli vivi o componenti in movimento.** Cavi danneggiati o attorcigliati aumentano il rischio di una scossa elettrica.
- e) **Quando si lavora con un utensi- le elettrico all'aperto, usare solo prolunghes adatte anche per l'e- sterno.** L'uso di una prolunga adatta per l'esterno riduce il rischio di scosse elettriche.
- f) **Se non è possibile evitare l'u- tilizzo dell'elettrotensile in ambiente umido, usare un in- terruttore differenziale.** L'impiego di un interruttore differenziale riduce il rischio di scossa elettrica.

## 3) Sicurezza delle persone:

- a) **Prestare attenzione ai propri movimenti e lavorare con l'u- tensile elettrico usando raziocio- nio. Non usare un utensile elet- trico, quando si è stanchi o si è sotto effetto di droghe, alcol o farmaci.** Un attimo di disattenzione durante l'uso dell'utensile elettrico può causare lesioni gravi.
- b) **Indossare un'attrezzatura di sicurezza personale e sempre occhiali protettivi.** Indossando un'attrezzatura di sicurezza personale, come maschera antipolvere, scarpe di sicurezza antiscivolo, casco o protezio- ne dell'udito a seconda dell'impiego dell'utensile elettrico si riduce il perico- lo di lesioni.
- c) **Evitare la messa in esercizio in- custodita. Assicurarsi che l'uten-**

**sile elettrico sia spento, prima di allacciarlo all'alimentazione elettrica e/o all'accumulatore, di sollevarlo o trasportarlo.** Se durante il trasporto dell'utensile elettrico si tiene il dito sull'interruttore oppure si allaccia l'apparecchio all'alimentazione elettrica in condizioni accese, possono verificarsi infortuni.

- d) **Rimuovere gli strumenti di regolazione o i cacciaviti, prima di accendere l'utensile elettrico.** Un utensile o un cacciavite che si trova in un componente rotante dell'apparecchio, può provocare lesioni.
- e) **Evitare una postura anormale. Garantire una posizione stabile e mantenere l'equilibrio in ogni momento.** In questo modo l'utensile elettrico può essere controllato meglio in situazioni impreviste.
- f) **Indossare abbigliamento adeguato. Non indossare abiti larghi o gioielli. Tenere i capelli, l'abbigliamento e i guanti lontani dalle parti in movimento.** Capi di abbigliamento larghi, gioielli o capelli lunghi possono essere catturati dalle parti in movimento.
- g) **Se è possibile montare apparecchi aspirapolvere o di raccolta della polvere, applicarli e utilizzarli in modo corretto.** Il ricorso all'aspirapolvere può ridurre i danni dovuti alla polvere.
- h) **Non lasciarsi ingannare da un falso senso di sicurezza e rispettare regole di sicurezza per gli utensili elettrici, anche se dopo aver utilizzato più volte l'utensile elettrico si ha acquisito una certa confidenza.** Una movimentazione accidentale può causare gravi

lesioni nell'arco di una frazione di secondo.

- 4) **Uso e trattamento dell'utensile elettrico**
  - a) **Non sovraccaricare l'apparecchio. Usare l'utensile elettrico destinato al tipo di lavoro da svolgere.** Con l'utensile elettrico adatto si lavora in modo migliore e più sicuro nel campo-di-potenza-specificato.
  - b) **Non usare utensili elettrici con l'interruttore difettoso.** Un utensile elettrico che non può essere acceso o spento è pericoloso e deve essere riparato.
  - c) **Tirare la spina dalla presa e/o rimuovere una batteria rimovibile, prima di apportare modifiche all'apparecchio, sostituire pezzi di utensili a inserto o rimuovere l'utensile elettrico.** Questa misura previene l'avviamento involontario dell'utensile elettrico.
  - d) **Conservare gli utensili elettrici non usati fuori dalla portata di bambini. Non lasciare usare l'apparecchio a persone che non hanno familiarizzato con lo stesso o che non hanno letto le istruzioni.** Utensili elettrici sono pericolosi se usati da persone inesperte.
  - e) **Pulire l'utensile elettrico e l'utensile a inserto con accuratezza. Controllare se le parti in movimento funzionano perfettamente e non si inceppano, se sono presenti parti spezzate o danneggiate che possono compromettere il funzionamento dell'utensile elettrico. Fare riparare le parti danneggiate prima dell'impiego dell'apparecchio.**

Le cause di molti infortuni risiedono in una scarsa manutenzione degli utensili elettrici.

- f) **Tenere gli utensili da taglio appuntiti e puliti.** Utensili da taglio curati con bordi taglienti appuntiti si inceppano meno facilmente e sono più facili da maneggiare.
  - g) **Usare l'utensile elettrico, gli accessori e i ricambi ecc. conformemente alle istruzioni. A tale proposito tenere in considerazione le condizioni di lavoro e l'attività da svolgere.** L'uso di utensili elettrici per scopi diversi da quelli previsti può generare situazioni pericolose.
  - h) **Mantenere le impugnature e le relative superfici asciutte, pulite e prive di olio e grasso.** Le impugnature e le relative superfici scivolose non consentono un uso e un controllo sicuri dell'utensile elettrico in situazioni imprevedibili.
- 5) **Rattamento e uso accurato di apparecchi a batteria**
- a) **Ricaricare le batterie solo con caricabatteria consigliati dal produttore.** Un caricabatteria adatto per un determinato tipo di batterie è a rischio di incendio se viene usato con altri tipi di batteria.
  - b) **Usare solo batterie previste per gli elettrodomestici.** L'uso di altre batterie può causare lesioni e pericolo di incendio.
  - c) **Tenere la batteria non usata lontana da graffe, monete, chiodi, viti o altri oggetti di minuteria metallici che possono causare un cavallottamento dei contatti.** Un corto circuito tra i contat-

ti della batteria può causare ustioni o incendi.

- d) **In caso di un'applicazione non corretta possono verificarsi fuoriuscite di liquidi dalla batteria. Evitare il contatto. In caso di contatto involontario, sciacquare con acqua. Se il liquido viene a contatto con gli occhi, consultare anche un medico.** Fuoriuscite di liquido della batteria può causare irritazioni della pelle o ustioni.
  - e) **Non usare batterie danneggiate o modificate.** Le batterie danneggiate o modificate possono comportarsi in modo imprevedibile e causare incendi, esplosione o pericolo di lesioni.
  - f) **Non esporre le batterie a fiamme o a temperature troppo elevate.** Le fiamme o temperature superiori a 130 °C possono essere causa di un'esplosione.
  - g) **Seguire tutte le indicazioni sulla ricarica e non caricare mai la batteria o l'utensile a batteria al di fuori dell'intervallo di temperatura indicato nelle istruzioni per l'uso.** Una ricarica errata o al di fuori dell'intervallo di temperatura ammesso può danneggiare irrimediabilmente la batteria e aumentare il pericolo di incendio.
- 6) **Assistenza tecnica**
- a) **Fare riparare l'utensile elettrico da personale specializzato qualificato e solo con ricambi originali.** In questo modo si garantisce il mantenimento della sicurezza dell'utensile elettrico.
  - b) **Non effettuare mai la manutenzione di batterie danneggiate.** È opportuno far eseguire tutti gli inter-

venti di manutenzione delle batterie esclusivamente dal produttore o da centri di assistenza autorizzati.

## Avvertenze di sicurezza per trapani

### 1) Avvertenze di sicurezza per tutte le operazioni

- a) **Utilizzare la/le impugnatura/e supplementare/i.** La perdita del controllo può causare lesioni.
- b) **Prima dell'uso sostenere bene l'elettro utensile.** Questo-elettro utensile produce un'elevata coppia. Se l'elettro utensile non viene sostenuto in modo sicuro durante l'uso, si può verificare una perdita del controllo e causare lesioni.
- c) **Durante l'esecuzione di lavori in cui l'elettro utensile può entrare a contatto con cavi elettrici nascosti, afferrare l'elettro utensile o le viti dalle superfici isolate previste per l'impugnatura.** Per effetto del contatto con un cavo conduttore di tensione, i componenti metallici dell'apparecchio possono trovarsi sotto tensione e rilasciare una scossa elettrica.

### 2) Avvertenze di sicurezza per l'uso di punte lunghe

- a) **Non lavorare assolutamente con un numero di giri superiore al numero di giri massimo consentito per la punta.** In caso di numeri di giri superiori la punta può cedere leggermente, se può ruotare liberamente senza contatto con il pezzo, e causare lesioni.

- b) **Iniziare la foratura sempre con un ridotto numero di giri e mentre la punta è in contatto con il pezzo.** In caso di numeri di giri superiori la punta può cedere leggermente, se può ruotare liberamente senza contatto con il pezzo, e causare lesioni.

- c) **Non esercitare alcuna pressione eccessiva e solo in direzione longitudinale rispetto alla punta.** Le punte possono cedere e quindi rompersi o portare a una perdita del controllo e a lesioni.

### 3) Avvertenze di sicurezza aggressive

- a) **Non utilizzare accessori diversi da quelli raccomandati da PARKSIDE.** Ciò può causare scosse elettriche o incendi.

## Rischi Residui

Anche se questo utensile elettrico viene usato conformemente alle disposizioni, rimangono sempre rischi residui. I seguenti pericoli possono verificarsi in relazione alla tipologia costruttiva e al tipo di esecuzione di questo elettrodomestico:

- a) Lesioni da taglio
- c) Danni all'udito, qualora non venga indossata un'adeguata protezione dell'udito.
- d) Danni alla salute risultanti dalle oscillazioni mano-braccio, quando l'apparecchio viene usato per un periodo prolungato o non viene condotto o mantenuto conformemente alle disposizioni.



**Avvertenza!**-Questo- utensile-elettrico genera un campo magnetico durante il funzionamento. In determinate condizioni questo campo può compromettere gli impianti medici attivi o passivi. Per ridurre il pericolo di lesioni gravi o letali, consigliamo alle persone con impianti medici di consultare il medico e il produttore dell'impianto medico prima di azionare la macchina.



**Rispettare le avvertenze di sicurezza e le indicazioni per la ricarica e l'uso corretto indicato nelle istruzioni per l'uso delle batterie e del caricabatterie della serie Parkside X 20 V Team. Una descrizione dettagliata sul processo di carica e altre informazioni sono riportate nelle istruzioni per l'uso accluse separatamente.**

## Comando





**Rimuovere la batteria dal dispositivo, per evitare che entri involontariamente in funzione. Sussiste pericolo di lesioni!**



**Durante il lavoro verificare che la temperatura ambiente non sia superiore a 50 °C, né inferiore a -20 °C.**



Selezionare la modalità operativa corretta a seconda se si vogliono effettuare fori  oppure avviti . A tal scopo consultare il capitolo "Accendere/spengere limitatore di coppia"

## Controllo dello stato di carica della batteria

Premere il tasto soft (10) della batteria (11).-Lo stato di carica della batteria (11) viene segnalato mediante l'accensione-delle-spie-a-LED-dell'apposito indicatore (12).

**rosso-giallo-verde** => Abatteria completamente carica.

**rosso-giallo** => batteria carica per ca. la metà.

**rosso** => la batteria deve essere caricata.

## Ricarica della batteria



Lasciare raffreddare una batteria surriscaldata prima di ricaricarla.



Caricare la batteria (11) quando è accesa-ormai-solo-la-spia-a-LED-rossa dello stato di carica (12).

1. All'occorrenza rimuovere la batteria (11)-dall'apparecchio.
2. Collegare il caricabatterie (23) a una presa elettrica.
- 3.- Infilare-la-batteria-(11)-nel-vano-del-caricabatterie (23).
4. Al termine del processo di ricarica staccare la batteria (11) dal caricabatterie (23).
5. Scollegare il caricabatterie (23) dalla presa.

## Panoramica delle spie di controllo a LED sul caricabatterie (23):

**Spia a LED verde accesa senza la batteria inserita:** il caricabatterie è pronto.

**Spia a LED verde accesa:**  
la batteria è carica.

**Spia a LED rossa accesa:**

la batteria è in carica.

**LED rosso lampeggiante:**

Batteria surriscaldata

**LED rosso + verde lampeggianti:**

Batteria difettosa

 Per l'indicatore-LED-del-caricabatterie Smart consultare l'etichetta sull'apparecchio stesso.

**A Installazione / rimozione del gruppo batteria nell'apparecchio**

**Installazione del gruppo batteria:**

1. Portare il commutatore del senso di rotazione (6) in posizione centrale (blocco).
2. Spostare il piede dell'apparecchio sul gruppo-batteria-11)-finché-non-si-innesta.

**Rimozione del gruppo batteria:**

1. Premere i tasti di sbloccaggio (13) e sfilare-in-avanti-il-gruppo-batteria-(11)-dall'apparecchio.

**Velocità**

Spostare il selettore velocità (5) su **1** o **2**, a seconda del numero di giri desiderato (basso o alto).

1a velocità.....0-550 min<sup>-1</sup>

2a velocità.....0-2200min<sup>-1</sup>

 - Modificare-la-velocità-solo-ad-apparecchio fermo.

**B Impostare il senso di rotazione**

Con il selettore senso di rotazione è possibile selezionare il senso di rotazione

dell'apparecchio (orario o antiorario) e assicurare l'apparecchio contro un'accensione involontaria. La freccia sul commutatore del senso di rotazione indica la direzione di lavorazione.

1. Attendere che l'apparecchio si arresti.
2. Portare il commutatore del senso di rotazione (6) nella posizione desiderata:
 

**Senso di rotazione orario: per forare e avvitare viti.** Premere il commutatore del senso di rotazione verso destra con la freccia in avanti

**Senso di rotazione antiorario: per allentare viti.** Premere il commutatore del senso di rotazione verso sinistra con la freccia all'indietro
3. **Blocco accensione:** portare il selettore senso di rotazione in posizione centrale.

 - Modificare-il-senso-di-rotazione-solo ad apparecchio fermo.

**Regolazione coppia**

Ruotando l'anello di regolazione coppia- (3)-è-possibile-impostare-la-coppia-massima. Sono previsti 25 livelli di coppia.

1. Selezionare la coppia desiderata ruotando l'anello di regolazione (3):  
Livello 1 -> coppia più bassa,  
Livello 25 -> coppia più elevata.
2. Iniziare con una coppia ridotta e aumentarla in base alle necessità.

 Regolare l'anello di regolazione coppia solo ad apparecchio fermo.

 Il raggiungimento della soglia di coppia impostata è accompagnato da-un-chiaro-suono-stridulo.-Questo rumore è causato dalla coppia.

## Accendere/spengere il limitatore di coppia

Il limitatore di coppia può essere acceso o spento solo ad apparecchio fermo.

Per effettuare **avvitamenti** accendere il limitatore di coppia.

- Impostare il selettore del limitatore di coppia (4) in modo tale che il **simbolo di avvitamento**  occupi la maggior parte-della-finestra-d'ispezione.

Per effettuare **fori** spegnere il limitatore di coppia.

- Impostare il selettore del limitatore di coppia (4) in modo tale che il **simbolo di foratura**  occupi la maggior parte della-finestra-d'ispezione.

## C Sostituzione punta

1. Ruotare il mandrino a serraggio rapido-(2)-in-senso-antiorario,-fino-a-che-l'apertura-dello-stesso-(1)-sia-sufficientemente ampia da consentire l'inserimento della punta.
- 2.- Infilare-la-punta-nel-mandrino-a-serraggio rapido (2) per quanto possibile.
3. Ruotare lo stesso in senso orario per stringere la punta.
4. Per rimuovere la punta, ruotare il mandrino a serraggio rapido (2) ed estrarre la punta.



Sul retro, in basso, al centro dell'impugnatura (7) si trova un portapunte magnetico (8) dove riporre una punta che non viene al momento utilizzata.

## D Montare/smontare l'impugnatura supplementare



**Usare l'apparecchio soltanto con l'impugnatura supplementare montata (21).**

### Montaggio dell'impugnatura supplementare

1. Ruotare l'impugnatura (20) dell'impugnatura supplementare (21) in senso antiorario.
2. Premere l'impugnatura (20) in direzione prolunga (19) e mantenere questa posizione. In questo modo il passante sarà più largo (17).
3. Far passare il passante (17) dell'impugnatura supplementare (21) sulla pinza serrapunta (2).
4. Rilasciare l'impugnatura premuta (20). Verificare-(eventualmente-con-una-leggera rotazione) che l'impugnatura supplementare (21) si inserisca nella reticolo dell'alloggiamento apparecchio.
5. Ruotare l'impugnatura (20) dell'impugnatura supplementare (21) in senso orario.



### Smontaggio dell'impugnatura supplementare

1. Ruotare l'impugnatura (20) dell'impugnatura supplementare (21) in senso antiorario.
2. Premere l'impugnatura (20) in direzione prolunga (19) e mantenere questa posizione.
3. Staccare l'impugnatura supplementare (21)-dall'apparecchio-facendo-passare il passante (17) dell'impugnatura supplementare (21) sulla pinza serrapunta (2).

**i** Con la vite a galletto (18) è possibile assicurare un fincorsa di profondità (disponibile come optional, vedi capitolo "Pezzi di ricambio/accessori").

## Accensione/spengimento

L'interruttore di accensione/spengimento (16) consente di regolare il numero di giri in maniera continua. Premendo l'interruttore di accensione/spengimento aumenta il numero di giri.

Preselezionare il numero di giri con il selettore velocità (5), -vedi capitolo "Velocità". Con il selettore limitatore di coppia (4) si può scegliere la modalità operativa Foratura  oppure Avvitamento , vedi capitolo "Accendere/spengere il limitatore di coppia". Consigliamo di eseguire la modalità operativa viti nella marcia 1.

1. Per accendere l'apparecchio premere l'interruttore di accensione/spengimento (16). La luce di lavoro a LED (14) si accende durante l'esercizio e rimane accesa per altri 10 secondi circa dopo aver rilasciato l'interruttore di accensione/spengimento (16).

**i** La durata di accensione della luce di lavoro a LED (14) può essere impostata via app Lidl Home, vedi capitolo "Collegare l'apparecchio con l'app Lidl Home -> Funzioni dell'app".

2. Per spegnere, rilasciare l'interruttore di accensione/spengimento (16). Portando il selettore senso di rotazione (6) in posizione centrale viene attivata la sicura dell'apparecchio e non è possibile accenderlo.

**i** Nelle pause di lavoro l'apparecchio può essere agganciato alla cinghia mediante la staffa di metallo integrata (9).

Verificare che l'apparecchio sia spento e sia protetto dall'attivazione involontaria. La staffa di metallo è indicata anche per l'apertura di bottiglie con tappo a corona.

## Collegare l'apparecchio con l'app Lidl Home

**!** L'apparecchio può essere collegato con l'app Lidl Home solo se utilizza una batteria Smart Performance.

**i** L'aggiornamento firmware può comportare variazioni di funzionalità dell'app.

1. Spostare il piede dell'apparecchio su una **batteria Smart Performance** fino allo scatto in posizione. Premere brevemente l'interruttore di accensione/spengimento (16).

**i** Il LED app Smart  (15) accanto alla luce di lavoro a LED (14) si accende.

2. Attivare il Bluetooth® del proprio smartphone.

3. Aprire l'app Lidl Home. A questo punto ci sono varie opzioni (1, 2, 3 e 3) per collegare l'apparecchio.

**1** Se è il primo dispositivo ad essere collegato all'app:

4. Nella scheda  "A casa" selezionare l'opzione "Aggiungere dispositivo". L'app ricerca i dispositivi disponibili nelle vicinanze e mostra i dispositivi trovati.

**i** In caso contrario, continuare a leggere l'opzione 3.

5. Selezionare "Vai su Aggiungi"; in tal modo viene visualizzato un elenco con i dispositivi disponibili.

6. Selezionare la batteria Smart (con cui si usa l'apparecchio) apponendo il segno di spunta ☑. Selezionare solo un dispositivo per volta. Se dovessero essere presenti altri segni di spunta, deselezionarli cliccando sulla relativa spunta.
  7. Ora premere su ⊕ che presenta lo stesso colore della spunta messa.
  8. Confermare il collegamento avvenuto con-“Termina”.
- A questo punto l'apparecchio viene visualizzato nella scheda 🏠 “A casa”-e può essere selezionato.

② Se in precedenza sono stati collegati altri dispositivi all'app:

4. Nella scheda 🏠 “A casa”-selezionare ⊕ in alto a destra. L'app ricerca i dispositivi disponibili nelle vicinanze e mostra i dispositivi trovati.

**i** In caso contrario, continuare a leggere l'opzione ③.

5. Proseguire come descritto nell'opzione ① dal punto 5.

③ Se non compare automaticamente un elenco di dispositivi disponibili:

Se la batteria Smart (con cui si usa l'apparecchio) non viene proposta automaticamente, procedere come segue:

4. Nella scheda 🏠 “A casa”-selezionare ⊕ in alto a destra.
  5. Nella barra a sinistra selezionare “Altri”.
  6. Selezionare “Altri 2”.
  7. Confermare che l'indicazione lampeggia velocemente.
- A questo punto l'app ricerca dispositivi disponibili e li propone.
8. Selezionare l'apparecchio desiderato premendo ⊕ per aggiungerlo all'app.
  9. Confermare prima con “Continua”,-poi con “Termina”.

④ Se in precedenza la batteria Smart è stata già collegata con l'app:

4. Selezionare la scheda 🏠 “A casa”.
5. Selezionare la batteria Smart (con cui si usa l'apparecchio). Il simbolo 🔌 segnala che la batteria Smart è stata collegata con un apparecchio Performance.

## Funzioni dell'app



Selezionare la batteria Smart 🔌 (con cui si usa l'apparecchio). Si aprirà la pagina riassuntiva dell'apparecchio che riporta le seguenti informazioni e possibilità di impostazione:

- l'**ID apparecchi utensile** consente di identificare-precisamente-l'utensile
- è riportato il **modello utensile** e il lotto di produzione fra parentesi
- il **consumo di corrente** in uso espresso in Ampere
- il **numero di giri** in uso espresso in RPM (rounds per minute)/min<sup>-1</sup>
- viene visualizzato il **livello in uso** e può-essere-qui-modificato,-al-posto-del-ricorso al Selettore di velocità(5)
- con l'**interruttore Kickbackcontrol** è possibile spegnere ed accendere il controllo del contraccolpo
- è possibile selezionare la **modalità di lavoro** dell'apparecchio: potenza, professionale-ed-ECO
- con l'**interruttore luci** è possibile spegnere ed accendere la luce di lavoro
- con la **luminosità LED** è possibile regolare la luminosità della luce di lavoro spostando la barra da 1% a 100%
- con il **ritardo spegnimento LED** è possibile impostare quanto a lungo deve rimanere accesa la luce di lavoro al rilascio dell'interruttore di accensione/ spegnimento

- è possibile leggere la **durata utilizzo** dell'apparecchio
- è possibile leggere la frequenza di **surriscaldamento** dell'apparecchio
- è possibile leggere la frequenza di **blocco** dell'apparecchio
- è possibile leggere la frequenza di **durata sovracorrente utensile** dell'apparecchio
- un puntino rosso accanto alla **versione Firmware** segnala che è disponibile un aggiornamento. Selezionando la versione Firmware è possibile eseguire l'aggiornamento
- con **Impostazione di fabbrica** è possibile ripristinare le impostazioni di partenza. Tutti i dati memorizzati verranno cancellati.



Scorrere sullo schermo da sinistra a destra per passare alla pagina riassuntiva della batteria Smart. Da qui è possibile:

## Direttiva sulla protezione dei dati

La direttiva sulla protezione dei dati completa è disponibile nella scheda  "Io" alla voce  "Direttiva sulla protezione dei dati".

## Scollegare il dispositivo e cancellare i dati dall'app

### Scollegare la batteria Smart/ caricabatterie e cancellare i dati:

1. Nella scheda  "A casa",-selezionare il dispositivo che si desidera eliminare cancellando i relativi dati.
2. Selezionare l'icona  in alto a destra.
3. Selezionare "Elimina dispositivo".
4. Per cancellare i dati, selezionare "Scollega e cancella dati".-

Se si desidera solo scollegare il dispositivo senza cancellare i dati, selezionare "Scollega".

### Scollegare l'apparecchio Performance, collegato alla batteria Smart, e cancellare i dati:

1. Selezionare la scheda  "A casa".
2. Selezionare la batteria Smart con cui si usa l'apparecchio Performance. Il simbolo  segnala che la batteria Smart è stata collegata con un apparecchio Performance.
3. In basso nelle impostazioni selezionare **Impostazione di fabbrica**. Viene ripristinata l'impostazione di fabbrica. Tutti i dati memorizzati verranno cancellati.

## Problemi con l'app? - FAQ

1. Nell'elenco dei dispositivi, selezionare la batteria per la quale ci sono domande.
2. Selezionare l'icona  in alto a destra.
3. Selezionare l'opzione "FAQ"-(domande frequenti).

## Pulizia e manutenzione



Lasciare eseguire i lavori di riparazione e di manutenzione non descritti nelle presenti istruzioni d'uso dal nostro centro di assistenza tecnica. Usare solo ricambi originali. Pericolo di lesioni!



Spegnere l'apparecchio ed estrarre la batteria dall'apparecchio prima di eseguire lavori all'apparecchio.

Eseguire-i-seguenti-lavori-di-pulizia-e-manutenzione. In questo modo si garantisce un-uso-duratura-e-affidabile.

## Pulizia



**L'apparecchio non deve essere spruzzato con acqua né immerso nell'acqua. Pericolo di scosse elettriche!**

- Tenere le feritoie di ventilazione, l'alloggiamento del motore e le impugnature dell'apparecchio pulite. A tale scopo usare un panno umido o una spazzola.  
Non usare detersivi o solventi. Possono causare danni irreparabili all'apparecchio.

## Manutenzione

L'apparecchio non richiede interventi di manutenzione.

## Conservazione

- Conservare l'apparecchio in un luogo asciutto e privo di polvere, lontano dalla portata dei bambini
- La temperatura di conservazione per la batteria e l'apparecchio è compresa tra 0-°C e 45-°C.-Evitare durante il processo di ricarica freddo o caldo estremi,- affinché la batteria non perda la potenza.
- Riporre l'apparecchio nella valigetta in dotazione (22).

## Smaltimento/Tutela dell'ambiente

Rimuovere la batteria dall'apparecchio prima di smaltirlo! Smaltire l'apparecchio, gli accessori e l'imballaggio in modo da garantirne il corretto riciclaggio nel rispetto dell'ambiente. Per le istruzioni sullo smalti-

mento della batteria, consultare le istruzioni per l'uso della batteria e del caricabatterie accluse separatamente.



Le apparecchiature non si devono smaltire-insieme-ai-rifiuti-domestici.

- Consegnare l'apparecchio ad un centro di riciclaggio. Le parti in plastica e in metallo possono essere suddivise per tipo per poi essere portate al centro di riciclaggio. Domandare a tal proposito il nostro centro assistenza.
- Lo smaltimento degli apparecchi difettosi consegnati viene effettuato gratuitamente.



Non-smaltire-la-batteria-con-i-rifiuti-domestici, nel fuoco (pericolo di esplosione) o in acqua. In caso di fuoriuscita di fumi o liquidi tossici, le batterie danneggiate possono essere nocive per l'ambiente e per la salute delle persone.

Smaltire le batterie conformemente alle disposizioni locali. Le batterie difettose o esauste devono essere riciclate secondo la direttiva 2006/66/CE.-Conferire-le-batterie-ad-un centro di raccolta di batterie usate, dove verranno sottoposte a un corretto riciclaggio nel rispetto dell'ambiente. Per informazioni in merito rivolgersi al servizio di raccolta locale o al nostro centro di assistenza.

Smaltire le batterie quando sono scariche. Si consiglia di coprire i poli con nastro adesivo come protezione contro il cortocircuito. Non aprire la batteria.

## **Pezzi di ricambio/ Accessori**

**È possibile ordinare pezzi di ricambio e accessori all'indirizzo [www.grizzlytools.shop](http://www.grizzlytools.shop)**

In caso di problemi con la procedura d'ordine, utilizzare il modulo di contatto. Per ulteriori domande rivolgersi al „Service-Center“ (vedere pagina 55).

Mandrino a chiusura rapida....911105376  
Impugnatura supplementare ....911110031  
Finecorsa di profondità.....911110029

## **Garanzia**

Stimata cliente, gentile cliente,  
Il prodotto gode di una garanzia di 5 anni dalla data di acquisto.

In caso di difetti di questo prodotto può avanzare diritti legali nei confronti del venditore del prodotto. Tali diritti legali non vengono limitati dalla nostra garanzia qui di seguito rappresentata.

### **Condizioni di garanzia**

Il termine di garanzia inizia con la data di acquisto. La preghiamo di conservare in un luogo sicuro lo scontrino fiscale originale. -Questo documento viene richiesto come prova d'acquisto.

Se entro cinque anni dalla data di acquisto di questo prodotto dovessero emergere difetti di fabbricazione o del materiale, il prodotto viene a nostra discrezione ripartito o sostituito a titolo gratuito. -Questa garanzia presuppone che l'apparecchio difettoso venga presentato entro cinque anni unitamente allo scontrino d'acquisto (scontrino) con una breve descrizione del difetto e di quando si è riscontrato.

Se il difetto è coperto dalla nostra garanzia, riceverà il prodotto riparato oppure un prodotto nuovo. Con la riparazione o la sostituzione del prodotto non inizia un nuovo periodo di garanzia.

### **Tempo di garanzia e diritti legali per vizi della cosa**

Il periodo di garanzia non viene prolungato. -Questo vale anche per parti sostituite e riparate. Difetti e vizi presenti già al momento dell'acquisto devono essere segnalati immediatamente dopo la rimozione dall'imballaggio. Riparazioni che accorrono dopo il periodo di garanzia sono a pagamento.

### **Volume di garanzia**

L'apparecchio è stato prodotto accuratamente secondo severe direttive di qualità e controllato con coscienza prima della consegna.

La prestazione di garanzia vale per difetti di materiale o di fabbricazione. -Questa garanzia non si estende ai componenti del prodotto che sono soggetti a normale usura e che quindi possono essere visti come parti di usura (p. es. mandrino a chiusura rapida) oppure per danneggiamenti delle parti fragili (p. es. interruttori).

Questa garanzia decade se il prodotto è stato danneggiato, non usato correttamente o non mantenuto. Per un uso corretto del prodotto devono essere osservate tutte le indicazioni riportate nelle istruzioni per l'uso. Destinazioni d'uso e azioni sconsigliate nelle istruzioni d'uso o dalle quali si viene avvertiti, sono tassativamente da evitare.

Il prodotto è destinato solo per i privati e non per uso commerciale. In caso di uso improprio, esercizio della forza e interventi non effettuati dalla nostra filiale di

assistenza tecnica autorizzata, decade la garanzia.

### Svolgimento in caso di garanzia

Per garantire una rapida elaborazione della Sua pratica, La preghiamo di seguire le seguenti indicazioni:

- per tutte le richieste tenere a portata di mano lo scontrino fiscale e il codice articolo (IAN 411076\_2201) come prova d'acquisto.
- I codici articolo sono riportati sulla targhetta del tipo.
- Nel caso in cui si dovessero verificare difetti funzionali o altri vizi, La preghiamo di contattare **telefonticamente** o per **e-mail**. Riceverà ulteriori informazioni sullo svolgimento del Suo reclamo.
- Un prodotto rilevato come difettoso può essere inviato con porto franco all'indirizzo di assistenza comunicato, previa consultazione del nostro servizio di assistenza tecnica, allegando la prova d'acquisto (scontrini fiscali) e l'indicazione, in che cosa consiste il difetto e quando si è verificato. Per evitare problemi di accettazione e costi aggiuntivi, usare tassativamente solo l'indirizzo che Le è stato comunicato. Assicurarsi che la spedizione non avvenga in porto assegnato, con merce ingombrante, corriere espresso o altro carico speciale. Spedire l'apparecchio inclusi tutti gli accessori forniti insieme al momento dell'acquisto e garantire un imballaggio di trasporto sufficientemente sicuro.

### Servizio di riparazione

Riparazioni **non soggette alla garanzia** possono essere effettuate dietro fattura dalla nostra filiale di assistenza tecnica previo

preventivo gratuito da parte della stessa. Possiamo lavorare solo apparecchi che vengono spediti sufficientemente imballati e affrancati.

**Attenzione:** Spedire l'apparecchio alla nostra filiale in condizioni pulite e con l'indicazione del difetto.

Apparecchi spediti in porto assegnato - con merce ingombrante, corriere espresso o altro carico speciale - non vengono accettati. Lo smaltimento degli apparecchi difettosi spediti viene effettuato da noi gratuitamente.

### Service-Center

**IT Assistenza Italia**  
Tel.: 8007 81188  
- E-Mail: grizzly@lidl.it  
**IAN 411076\_2201**

**CH Service Schweiz**  
Tel.: 0800 56 44 33  
- E-Mail: grizzly@lidl.ch  
**IAN 411076\_2201**

### Importatore

Non dimenticare che il seguente indirizzo non è un indirizzo di assistenza tecnica. Contattare prima di tutto il centro di assistenza tecnica sopra nominato.

**Grizzly Tools GmbH & Co. KG**  
Stockstädter-Straße-20  
63762-Großostheim  
Germania  
www.grizzlytools.de





## Original-EG-Konformitätserklärung

Hiermit bestätigen wir, dass der

**Akku-Bohrschrauber**  
**Modell PPBSA 20-Li A1**

Seriennummer  
000001 - 188000

folgenden-einschlägigen-EU-Richtlinien-in-ihrer-jeweils-gültigen-Fassung-entspricht:

**2006/42/EG • 2014/30/EU • 2011/65/EU\* & (EU) 2015/863**  
**Gerät inkl. Smart-Akku Smart PAPS 204 A1/Smart PAPS 208 A1:**  
**2014/53/EU**

Um die Übereinstimmung zu gewährleisten, wurden folgende harmonisierte Normen sowie nationale Normen und Bestimmungen angewendet:

**EN 62841-1:2015 • EN 62841-2-1:2018/A11:2019 • IEC 62471:2006**  
**EN IEC 55014-1:2021 • EN IEC 55014-2:2021 • EN IEC 63000:2018**  
**Gerät inkl. Smart-Akku Smart PAPS 204 A1/Smart PAPS 208 A1:**  
**EN 301 489-1 V2.2.3:2019 • EN 301 489-17 V3.2.4:2020**  
**EN 300 328 V2.2.2:2019 • EN 50663:2017**

Die alleinige Verantwortung für die Ausstellung dieser Konformitätserklärung trägt der Hersteller:



Grizzly Tools GmbH & Co. KG  
Stockstädter-Straße-20  
63762-Großostheim,-  
Germany  
20.08.2022

Christian Frank  
Dokumentationsbevollmächtigter

\* Der oben beschriebene Gegenstand der Erklärung erfüllt die Vorschriften der Richtlinie 2011/65/EU des Europäischen Parlaments und des Rates vom 8. Juni 2011 zur Beschränkung der Verwendung bestimmter gefährlicher Stoffe in Elektro- und Elektronikgeräten.

FR

CH

## Traduction de la déclaration de conformité CE originale

Nous certifions par la présente que le

**Perceuse-visseuse sans fil  
de construction PPBSA 20-Li A1**

Numéro de série  
000001 - 188000

est conforme aux directives UE actuellement en vigueur :

**2006/42/EC • 2014/30/EU • 2011/65/EU\* & (EU) 2015/863  
Appareil avec batterie intelligente Smart PAPS 204 A1/Smart PAPS 208 A1:  
2014/53/EU**

En vue de garantir la conformité les normes harmonisées ainsi que les normes et décisions nationales suivantes ont été appliquées :

**EN 62841-1:2015 • EN 62841-2-1:2018/A11:2019 • IEC 62471:2006  
EN IEC 55014-1:2021 • EN IEC 55014-2:2021 • EN IEC 63000:2018  
Appareil avec batterie intelligente Smart PAPS 204 A1/Smart PAPS 208 A1:  
EN 301 489-1 V2.2.3:2019 • EN 301 489-17 V3.2.4:2020  
EN 300 328 V2.2.2:2019 • EN 50663:2017**

Le fabricant assume seul la responsabilité d'établir la présente déclaration de conformité :



Grizzly Tools GmbH & Co. KG  
Stockstädter-Straße-20  
63762-Großostheim  
Germany  
20.08.2022

Christian Frank  
Chargé de documentation

*\*L'objet de la déclaration décrit ci-dessus est conforme aux dispositions de la directive 2011/65/UE du Parlement Européen et du Conseil du 8 juin 2011 sur la limitation de l'utilisation de certaines substances dangereuses dans les équipements électriques et électroniques*

IT

CH

## Traduzione della dichiarazione di conformità CE originale

Con la presente dichiariamo che

**Trapano avvitatore ricaricabile**

**serie PPBSA 20-Li A1**

Numero di serie

000001 - 188000

corrisponde alle seguenti direttive UE in materia nella rispettiva versione valida:

**2006/42/EC • 2014/30/EU • 2011/65/EU\* & (EU) 2015/863**  
**Apparecchio con batteria Smart PAPS 204 A1/Smart PAPS 208 A1:**  
**2014/53/EU**

Per garantire la conformità sono state applicate le seguenti norme armonizzate e anche le norme e disposizioni nazionali che seguono:

**EN 62841-1:2015 • EN 62841-2-1:2018/A11:2019 • IEC 62471:2006**  
**EN IEC 55014-1:2021 • EN IEC 55014-2:2021 • EN IEC 63000:2018**  
**Apparecchio con batteria Smart PAPS 204 A1/Smart PAPS 208 A1:**  
**EN 301 489-1 V2.2.3:2019 • EN 301 489-17 V3.2.4:2020**  
**EN 300 328 V2.2.2:2019 • EN 50663:2017**

Il produttore è il solo responsabile della stesura della presente dichiarazione di conformità:



Grizzly Tools GmbH & Co. KG  
Stockstädter-Straße-20  
63762-Großostheim  
GERMANY  
20.08.2022

Christian Frank  
Responsabile documentazione tecnica

\* L'oggetto descritto sopra è conforme alle prescrizioni della Direttiva 2011/65/EU del Parlamento Europeo e del Consiglio dell'8 giugno 2011 sulla restrizione dell'uso di determinate sostanze pericolose nelle apparecchiature elettriche ed elettroniche



# Explosionszeichnung • Vue éclatée • Vista esplosa

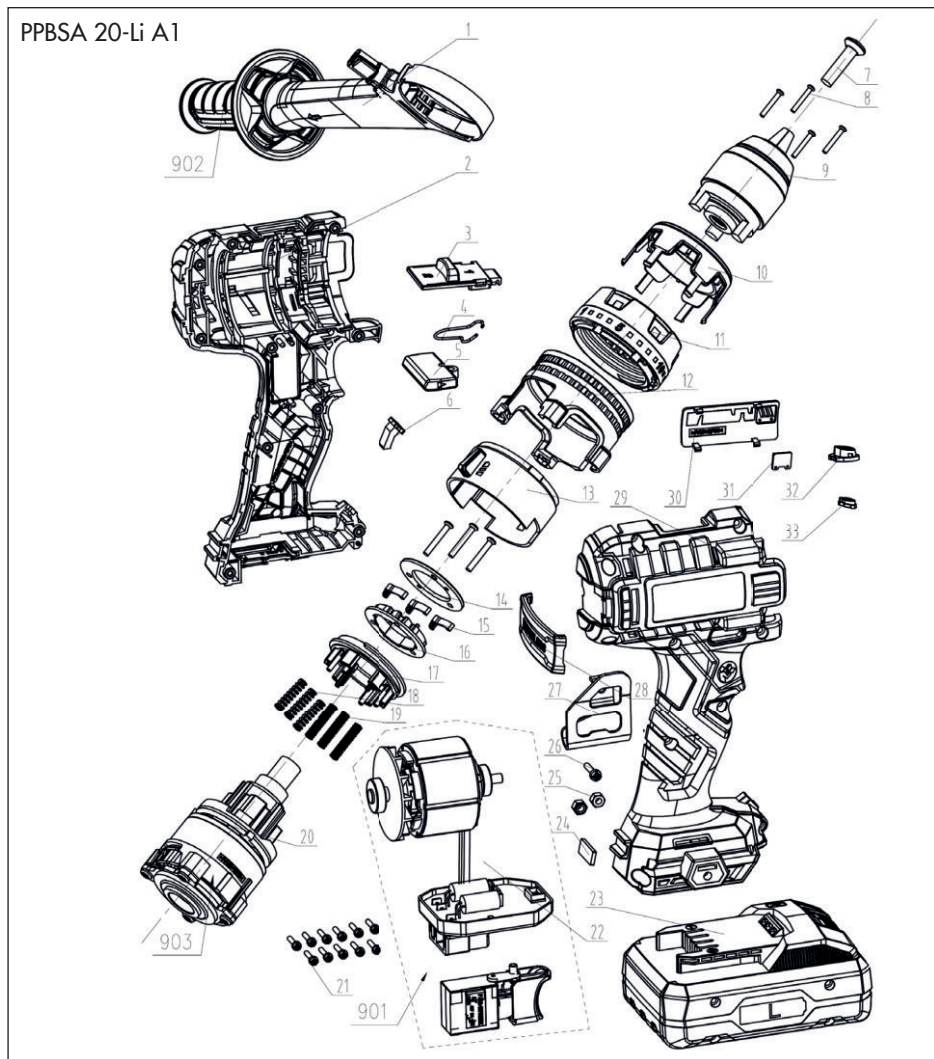

informativ, informatif, informativo

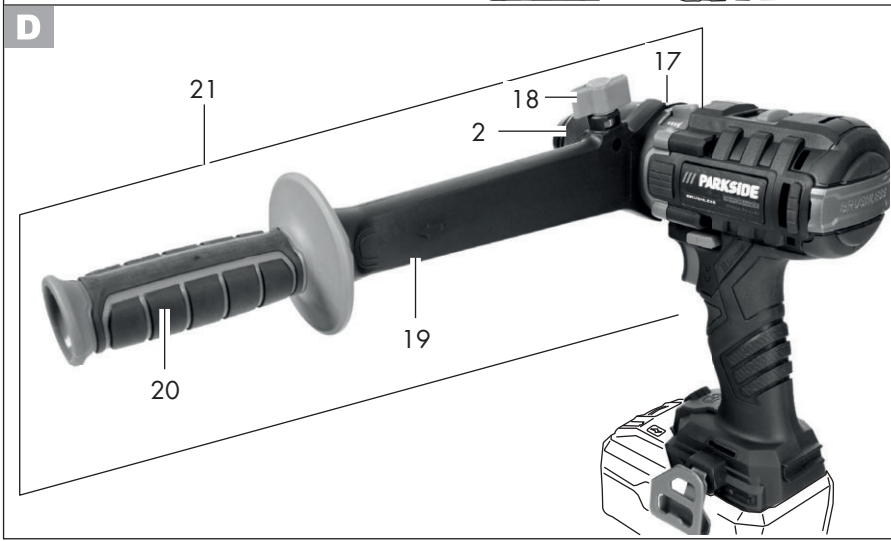
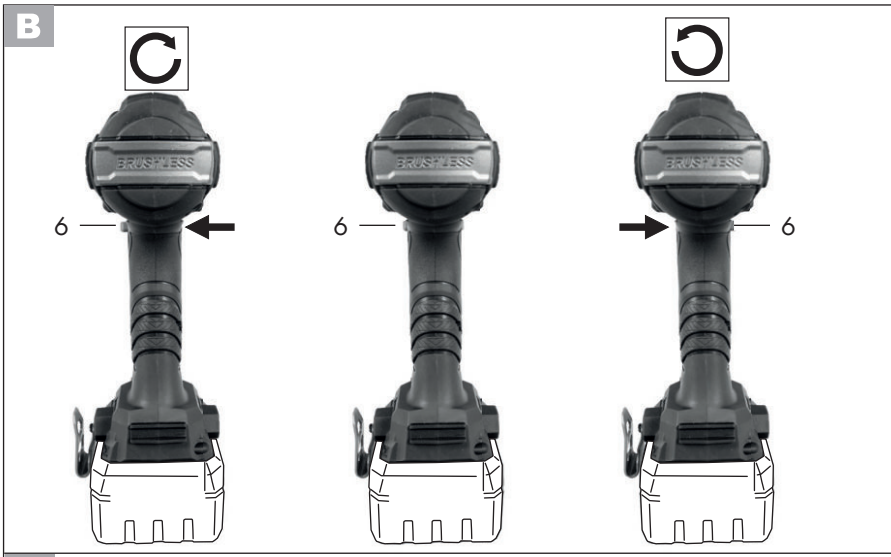



**GRIZZLY TOOLS GMBH & CO. KG**

Stockstädter Straße 20

63762 Großostheim

GERMANY

Stand der Informationen · Version des informations ·

Versione delle informazioni: 08/2022

Ident.-No.: 72032300082022-AT/CH

---



IAN 411076\_2201

