

PDF ONLINE
parkside-diy.com

COMPOUND MITRE SAW PKS 1500 C4

(GB) (CY)

COMPOUND MITRE SAW

Operating and Safety Instructions

Translation of the original operating instructions

WARNING: READ CAREFULLY BEFORE USE AND STORE SAFELY FOR FUTURE REFERENCE.

(RO)

FERĂSTRĂU DE RETEZAT ȘI ÎMBINAT LA COLȚ

Indicații de operare și de securitate

Traducerea instrucțiunilor de utilizare originale

AVERTIZARE: ÎNAINTE DE UTILIZARE CITIȚI CU ATENȚIE ȘI PĂSTRAȚI ÎN SIGURANȚĂ PENTRU UTILIZAREA ULTERIOARĂ.

(HR)

NAGIBNA PREKLOPNA PILA

Upute za rukovanje i sigurnosne napomene

Prijevod originalnog priručnika za uporabu

UPOZORENJE: PAŽLJIVO PROČITAJTE PRIJE UPORABE I SAČUVAJTE ZA NAKNADNU UPORABU.

(DE) (AT) (CH)

KAPP- UND GEHRUNGSSÄGE

Bedienungs- und Sicherheitshinweise

Originalbetriebsanleitung

WARNUNG: VOR GEBRAUCH SORGFÄLTIG LESEN UND FÜR DEN SPÄTEREN GEBRAUCH SICHER AUFBEWAHREN.

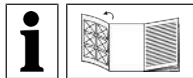

GB CY

Before reading, unfold the page with the illustrations and then familiarise yourself with all the functions of the product.

HR

Prije čitanja rasklopite stranicu sa slikama, a zatim se upoznajte sa svim funkcijama proizvoda.

RO

Înainte de citire, deschideți pagina cu figuri și apoi familiarizați-vă cu toate funcțiile produsului.

DE AT CH

Klappen Sie vor dem Lesen die Seite mit den Abbildungen aus und machen Sie sich anschließend mit allen Funktionen des Produkts vertraut.

GB / CY	Operating and Safety Instructions	Page	1
HR	Upute za rukovanje i sigurnosne napomene	Stranica	20
RO	Indicații de operare și de securitate	Pagina	38
DE / AT / CH	Bedienungs- und Sicherheitshinweise	Seite	59

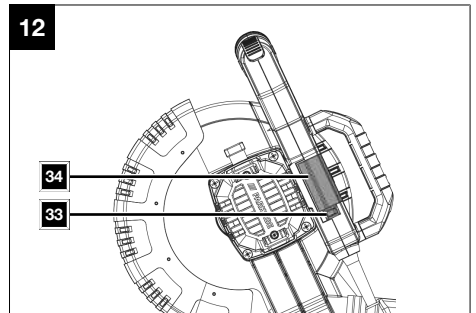
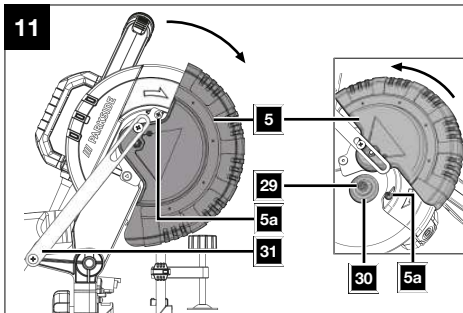
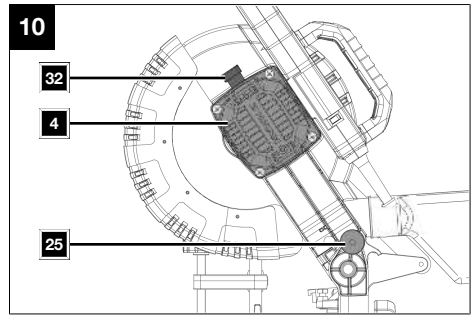
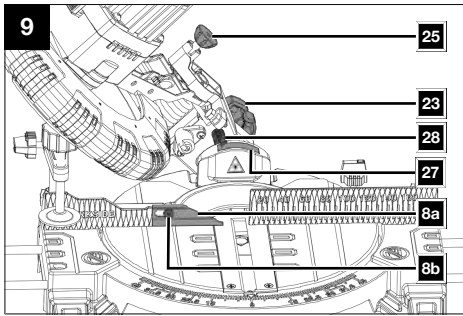
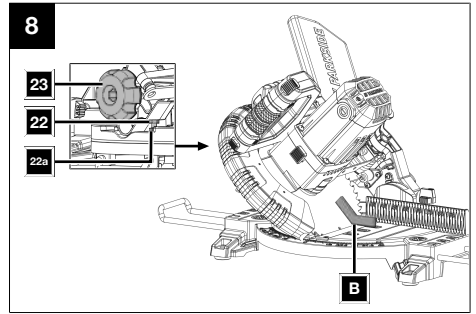
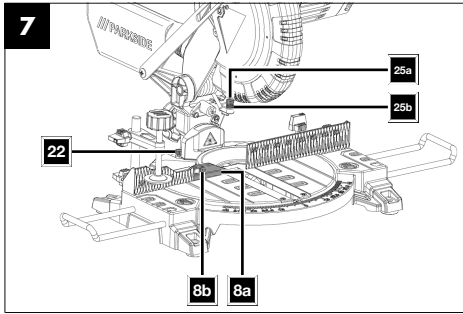
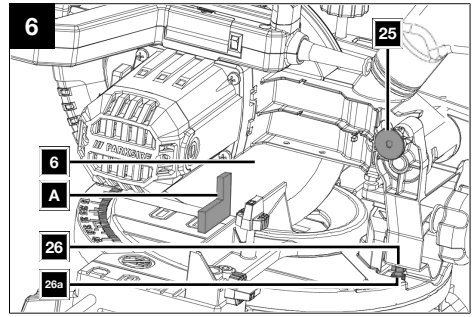
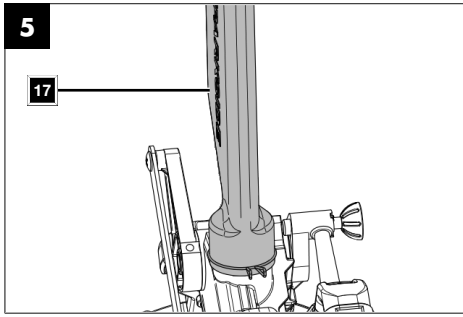

13

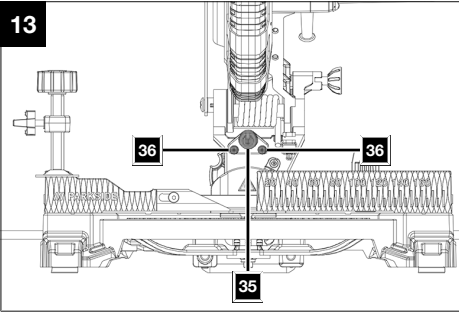

14

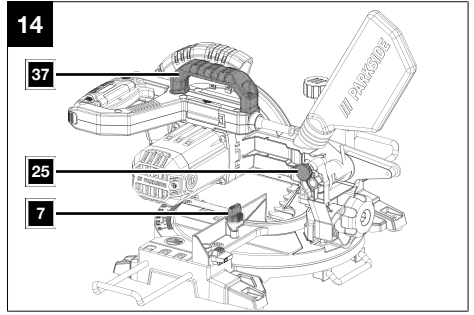

15

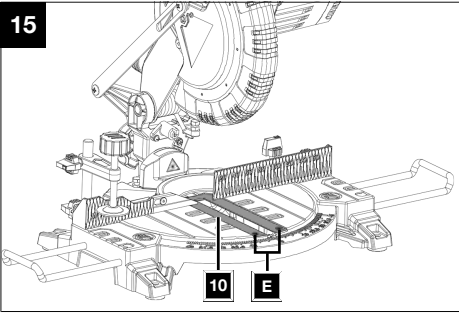

16

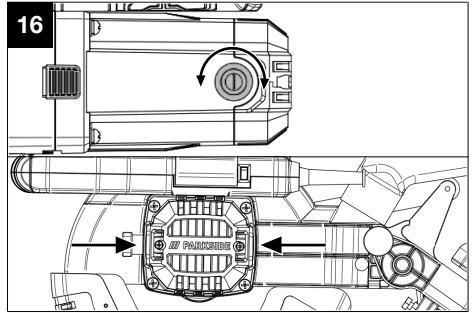

Table of contents

1	Explanation of the symbols on the product	2
2	Introduction	3
3	Product description (Fig. 1-16)	3
4	Scope of delivery	3
5	Proper use.....	4
6	Safety instructions	4
7	Technical data.....	8
8	Unpacking	9
9	Assembly.....	9
10	Commissioning	10
11	Operation	10
12	Maintenance	13
13	Transport (fig. 14).....	14
14	Storage.....	14
15	Electrical connection.....	14
16	Repair and ordering spare parts	15
17	Disposal and recycling.....	15
18	Troubleshooting	16
19	EU Declaration of Conformity	17
20	Warranty certificate	18
21	Exploded view	80

1 Explanation of the symbols on the product

Symbols are used in this manual to draw your attention to potential hazards. The safety symbols and the accompanying explanations must be fully understood. The warnings themselves will not rectify a hazard and cannot replace proper accident prevention measures.

	Attention! Failure to observe the safety signs and warning information affixed to the product and failure to observe the safety and operating manual can result in serious injury or even death.
	Before commissioning, read and observe the operating manual and safety instructions!
	Wear hearing protection.
	If dust builds up, wear respiratory protection!
	Wear safety goggles.
	Attention! Danger of injury! Do not reach into saw blade while it is running!
	Attention! Laser beam
	Protection class II (double insulation).
	The product complies with the applicable European directives.

2 Introduction

Manufacturer:

Scheppach GmbH
Günzburger Straße 69
D-89335 Ichenhausen

Dear Customer

We hope your new product brings you much enjoyment and success.

Note:

In accordance with the applicable product liability laws, the manufacturer of this product assumes no liability for damage to the product or caused by the product arising from:

- Improper handling
- Non-compliance with the operating manual
- Repairs carried out by third parties, unauthorised specialists
- Installing and replacing non-original spare parts
- Improper use
- Failures of the electrical system in the event of the electrical regulations and VDE provisions 0100, DIN 57113 / VDE0113 not being observed.

Note:

The operating manual is part of this product.

It includes important instructions for the safe, proper and economic operation of the product, for avoiding danger, for minimising repair costs and downtimes and for increasing the reliability and extending the service life of the product. In addition to the safety instructions in this operating manual, you must also observe the regulations applicable to the operation of the product in your country.

Familiarise yourself with all operating and safety instructions before using the product. Only operate the product as described and for the specified areas of application. Keep the operating manual in a good place and hand over all documents when passing the product on to third parties.

3 Product description (Fig. 1-16)

1. On/off switch
2. Locking switch
3. Handle
4. Saw head
5. Moving saw blade guard
- 5a. Fixing screw
6. Saw blade
7. Locking screw for rotary table
8. Stop rail
- 8a. Moveable stop rail
- 8b. Locking screw
9. Fixed saw table
10. Table inlay

11. Scale
12. Pointer
13. Rotary table
14. Locking screw for workpiece support
15. Clamping device (workpiece clamp)
16. Locking screw
17. Dust bag
18. Workpiece support
19. Locking screw for clamping device
20. Locking screw for tilt protection
21. Stand bracket
22. Adjustment screw (45°)
- 22a. Adjustment screw locknut (45°)
23. Locking screw
24. Clamping handle
25. Locking pin
- 25a. Screw (cutting depth limit)
- 25b. Lock nut
26. Adjustment screw (90°)
- 26a. Adjustment screw locknut (90°)
27. Scale
28. Pointer
29. Flange screw
30. Outer flange
31. Guide bar
32. Sawing shaft lock
33. Laser ON/OFF switch
34. Battery cover
35. Laser
36. Screw (laser)
37. Transport handle

- A. 90° engineers square
(not included in the scope of delivery)
- B. 45° engineers square
(not included in the scope of delivery)
- C. Allen key, 6 mm
- D. Allen key, 3 mm
- E. Philips screw (table inlay)

4 Scope of delivery

Item	Quantity	Designation
15.	1 x	Clamping device (workpiece clamp)
17.	1 x	Dust bag
18.	2 x	Workpiece supports
21.	1 x	Stand bracket
C.	1 x	Allen key, 6 mm
D.	1 x	Allen key, 3 mm
	1 x	Compound mitre saw
	2 x	Carbon brushes
	2 x	Batteries (AAA)
	1 x	Operating manual

5 Proper use

The cross-cut mitre saw is used for the cutting of wood and plastic, according to the machine size. The saw is not suitable for the cutting of firewood.

WARNING

Do not use the product to cut materials other than those described in the operating manual.

WARNING

The supplied saw blade is only intended for the sawing of wood! Do not use this blade for sawing firewood!

The product may only be used in the intended manner. Any use beyond this is improper. The user/operator, not the manufacturer, is responsible for damages or injuries of any type resulting from this.

Only suitable saw blades may be used for the product. The use of any type of cutting wheels is prohibited.

An element of the intended use is also the observance of the safety instructions, as well as the assembly instructions and operating information in the operating manual.

Persons who operate and maintain the product must be familiar with the manual and must be informed about potential dangers.

The liability of the manufacturer and resulting damages are excluded in the event of modifications of the product.

Despite use as intended, specific risk factors cannot be entirely eliminated. Due to the design and layout of the product, the following risks remain:

- Contact with the saw blade in the exposed sawing area.
- Reaching into the running saw blade (cutting injury).
- Kick-back of workpieces and workpiece parts.
- Saw blade breakage.
- Ejection of faulty carbide parts of the saw blade.
- Hearing damage when the necessary hearing protection is not used.
- Harmful emissions of wood dusts during use in enclosed areas.

Please note that our products were not designed with the intention of use for commercial or industrial purposes. We assume no guarantee if the product is used in commercial or industrial applications, or for equivalent work.

Explanation of the signal words in the operating manual

DANGER

Signal word to indicate an imminently hazardous situation which, if not avoided, will result in death or serious injury.

WARNING

Signal word to indicate a potentially hazardous situation which, if not avoided, could result in death or serious injury.

CAUTION

Signal word to indicate a potentially hazardous situation which, if not avoided, could result in minor or moderate injury.

ATTENTION

Signal word to indicate a potentially hazardous situation which, if not avoided, could result in product or property damage.

6 Safety instructions

General power tool safety warnings

WARNING

Read all safety warnings, instructions, illustrations and specifications provided with this power tool.

Failure to follow all instructions listed below may result in electric shock, fire and/or serious injury.

Save all warnings and instructions for future reference.

The term "power tool" in the warnings refers to your mains-operated (corded) power tool or battery-operated (cordless) power tool.

1) Work area safety

- a) **Keep your work area clean and well-lit.** Cluttered or dark areas invite accidents.
- b) **Do not operate power tools in explosive atmospheres, such as in the presence of flammable liquids, gases or dust.** Power tools create sparks which may ignite the dust or fumes.

- c) **Keep children and bystanders away while operating a power tool.** Distractions can cause you to lose control.

2) Electrical safety

- a) **The connection plug of the electric tool must fit into the socket. Never modify the plug in any way. Do not use any adapter plugs with earthed (grounded) power tools.** Unmodified plugs and matching outlets will reduce risk of electric shock.
- b) **Avoid body contact with earthed or grounded surfaces, such as pipes, radiators, ranges and refrigerators.** There is an increased risk of electric shock if your body is earthed or grounded.
- c) **Do not expose power tools to rain or wet conditions.** Water entering a power tool will increase the risk of electric shock.
- d) **Do not abuse the cord. Never use the cord for carrying, pulling or unplugging the power tool. Keep cord away from heat, oil, sharp edges or moving parts.** Damaged or entangled cords increase the risk of electric shock.
- e) **When operating a power tool outdoors, use an extension cord suitable for outdoor use.** Use of a cord suitable for outdoor use reduces the risk of electric shock.
- f) **If operating a power tool in a damp location is unavoidable, use a residual current device (RCD) protected supply.** Use of an RCD reduces the risk of electric shock.

3) Personal safety

- a) **Stay alert, watch what you are doing and use common sense when operating a power tool. Do not use a power tool while you are tired or under the influence of drugs, alcohol or medication.** A moment of inattention while operating power tools may result in serious personal injury.
- b) **Wear personal protective equipment and always safety goggles.** Protective equipment such as a dust mask, non-skid safety shoes, safety helmet or hearing protection used for appropriate conditions will reduce personal injuries.
- c) **Prevent unintentional starting. Ensure the switch is in the off-position before connecting to power source and/or rechargeable battery, picking up or carrying the tool.** Carrying power tools with your finger on the switch or energising power tools that have the switch on invites accidents.
- d) **Remove any adjusting tools or spanners/keys before turning the power tool on.** A wrench or a key left attached to a rotating part of the power tool may result in personal injury.
- e) **Avoid abnormal postures. Keep proper footing and balance at all times.** This enables better control of the power tool in unexpected situations.

- f) **Wear suitable clothing. Do not wear loose clothing or jewellery. Keep your hair and clothing away from moving parts.** Loose clothes, jewellery or long hair can be caught in moving parts.
- g) **If devices are provided for the connection of dust extraction and collection facilities, ensure these are connected and properly used.** Use of dust extraction can reduce dust-related hazards.
- h) **Do not let familiarity gained from frequent use of tools allow you to become complacent and ignore tool safety principles.** A careless action can cause severe injury within a fraction of a second.

4) Power tool use and care

- a) **Do not force the power tool. Use the correct power tool for your application.** The correct power tool will do the job better and safer at the rate for which it was designed.
- b) **Do not use the power tool if the switch does not turn it on and off.** Any power tool that cannot be controlled with the switch is dangerous and must be repaired.
- c) **Disconnect the plug from the power source and/or remove the battery pack, if detachable, from the power tool before making any adjustments, changing accessories, or storing power tools.** Such precautionary measures reduce the risk of starting the power tool accidentally.
- d) **Store idle power tools out of the reach of children and do not allow persons unfamiliar with the power tool or these instructions to operate the power tool.** Power tools are dangerous in the hands of untrained users.
- e) **Maintain power tools and attachments. Check for misalignment or binding of moving parts, breakage of parts and any other condition that may affect the power tool's operation. If damaged, have the power tool repaired before use.** Many accidents are caused by poorly maintained power tools.
- f) **Keep cutting tools sharp and clean.** Properly maintained cutting tools with sharp cutting edges are less likely to bind and are easier to control.
- g) **Use electric tools, insertion tools, etc. according to these instructions. Take into account the working conditions and the work to be performed.** Use of the power tool for operations different from those intended could result in a hazardous situation.
- h) **Keep handles and grasping surfaces dry, clean and free from oil and grease.** Slippery handles and grasping surfaces do not allow for safe handling and control of the tool in unexpected situations.

5) Service

- a) **Only have your power tool repaired by qualified specialists and only with original spare parts.** This will ensure that the safety of the power tool is maintained.

6.1 Safety instructions for chop and mitre saws

- a) **Mitre saws are intended to cut wood or wood-like products, they cannot be used with abrasive cut-off wheels for cutting ferrous material such as bars, rods, studs, etc.** Abrasive dust causes moving parts such as the lower protective cover to jam. Sparks from abrasive cutting will burn the lower protective cover, the kerf insert and other plastic parts.
- b) **Use clamps to support the workpiece whenever possible. If supporting the workpiece by hand, you must always keep your hand at least 100 mm from either side of the saw blade. Do not use this saw to cut pieces that are too small to be securely clamped or held by hand.** If your hand is placed too close to the saw blade, there is an increased risk of injury from blade contact.
- c) **The workpiece must be stationary and clamped or held against both the fence and the table. Do not feed the workpiece into the saw blade or cut "freehand" in any way.** Unrestrained or moving workpieces could be thrown at high speeds, causing injury.
- d) **Push the saw through the workpiece. Do not pull the saw through the workpiece. To make a cut, raise the saw head and pull it out over the workpiece without cutting. Start the motor, press the saw head down and push the saw through the workpiece.** Cutting on the pull stroke is likely to cause the saw blade to climb on top of the workpiece and violently throw the blade assembly towards the operator.
- e) **Never cross your hand over the intended line of cutting either in front or behind the saw blade.** Supporting the workpiece "cross handed" i.e. holding the workpiece to the right of the saw blade with your left hand or vice versa is very dangerous.
- f) **Do not reach behind the fence while the saw blade is spinning. Observe the 100 mm safety distance between hands and the rotating saw blade (this applies to both sides of the saw blade, e.g. also when removing waste pieces of wood).** The proximity of the spinning saw blade to your hand may not be obvious and you may be seriously injured.
- g) **Inspect your workpiece before cutting. If the workpiece is bowed or warped, clamp it with the outside bowed face toward the fence. Always make certain that there is no gap between the workpiece, fence and table along the line of the cut.** Bent or warped workpieces can twist or shift and may cause binding on the spinning saw blade while cutting. There should be no nails or foreign objects in the workpiece.
- h) **Do not use the saw until the table is clear of all tools, wood scraps, etc., except for the workpiece.** Small debris or loose pieces of wood or other objects that contact the revolving blade can be thrown with high speed.
- i) **Only cut one workpiece at a time.** Stacked multiple workpieces cannot be adequately clamped or braced and may bind on the blade or shift during cutting.
- j) **Ensure the mitre saw is mounted or placed on a level, firm work surface before use.** A level and firm work surface reduces the risk of the mitre saw becoming unstable.
- k) **Plan your work. Every time you adjust the bevel or mitre angle setting, make sure the adjustable fence is set correctly to support the workpiece and will not interfere with the blade or the protective cover.** Without turning the machine "ON" and with no workpiece on the table, move the saw blade through a complete simulated cut to assure there will be no interference or danger of cutting the fence.
- l) **Provide adequate support such as table extensions, saw horses, etc. for a workpiece that is wider or longer than the table top.** Workpieces that are longer or wider than the table of the chop and mitre saw can tip if they are not properly supported. If the cut-off piece or workpiece tips, it can lift the lower protective cover or be thrown by the spinning blade.
- m) **Do not use another person as a substitute for a table extension or as additional support.** Unstable support of the workpiece can lead to the blade becoming jammed. Also, the workpiece could shift during the cutting process, pulling you or your assistant into the rotating blade.
- n) **The cut-off piece must not be jammed or pressed by any means against the spinning saw blade.** If confined, i.e. using length stops, the cut-off piece could get wedged against the blade and thrown violently.
- o) **Always use a clamp or a fixture designed to properly support round material such as rods or tubing.** Rods have a tendency to roll while being cut, causing the blade to "bite" and pull the work with your hand into the blade.
- p) **Let the blade reach full speed before contacting the workpiece.** This will reduce the risk of the workpiece being thrown.
- q) **If the workpiece or blade becomes jammed, turn the mitre saw off. Wait for all moving parts to stop and disconnect the mains plug from the power source and/or remove the rechargeable battery. Then, remove the jammed material.** Continued sawing with a jammed workpiece could cause loss of control or damage to the mitre saw.

- r) **After finishing the cut, release the switch, hold the saw head down and wait for the blade to stop before removing the cut-off piece.** Reaching with your hand near the coasting blade is dangerous.
- s) **Hold the handle firmly when making an incomplete cut or when releasing the switch before the saw head is completely in the down position.** The braking action of the saw may cause the saw head to be suddenly pulled downward, causing a risk of injury.

6.2 Safety instructions for the use of saw blades

- Avoid uncontrolled release of the saw unit in the lower end position.
- Do not use damaged or deformed saw blades.
- Do not use saw blades with cracks. Separate cracked saw blades. Repairs are not permitted.
- Do not use saw blades made of high speed steel.
- Check the condition of the saw blades before using saws.
- Make sure that a suitable saw blade for the material to be cut is selected.
- Only use saw blades recommended by the manufacturer.
Saw blades designed to cut wood and similar materials must comply with EN 847-1.
- Do not use saw blades made of high-speed alloy steel (HSS steel).
- Only use saw blades for which the maximum permissible speed is not lower than the maximum spindle speed of the saw and which are suitable for the material to be cut.
- Observe the direction of rotation of the saw blade.
- Only use saw blades if you have mastered their use.
- Observe the maximum speed. The maximum speed specified on the saw blade may not be exceeded. If specified, observe the speed range.
- Clean dirt, grease, oil and water off of the clamping surfaces.
- Do not use any loose reducing rings or bushes for the reducing of holes on saw blades.
- Make sure that fixed reducer rings for securing the saw blade have the same diameter and have at least 1/3 of the cutting diameter.
- Make sure that fixed reducer rings are parallel to each other.
- Handle saw blade with caution. They are ideally stored in the originally package or special containers. Wear protective gloves in order to improve grip and to further reduce the risk of injury.

- Prior to the use of saw blades, make sure that all protective devices are properly fastened.
- Prior to use, make sure that the saw blade meets the technical requirements of this saw and is properly fastened.
- Only use the supplied saw blade for cutting wood, never for the processing of metals.
- Use only a saw blade with a diameter that matches the specifications on the saw.
- Use additional workpiece supports, if required for workpiece stability.
- Workpiece support extensions must always be secured and used during work.
- Replace table inlays when worn!
- Avoid overheating the saw teeth.
- When sawing plastic, avoid melting of the plastic. Use the correct saw blades for the material to be cut. Replace damaged or worn saw blades immediately.
When the saw blade overheats, stop the machine. Allow the saw blade to cool down before using the machine again.
- Use only saw blades that are marked with an equal or higher rotational speed than the rotational speed specified on the electric tool.
- Always ensure that the saw is stable and secure.

6.3 Laser beam



Attention: Laser beam
Do not look into the beam
Laser class 2



Protect yourself and you environment from accidents using suitable precautionary measures!

- Do not look directly into the laser beam with unprotected eyes.
- Never look into the path of the beam.
- Never point the laser beam towards reflecting surfaces and persons or animals. Even a laser beam with a low output can cause damage to the eyes.

⚠ CAUTION

Methods other than those specified here can result in dangerous radiation exposure.

- Never open the laser module. Unexpected exposure to the beam can occur.

- If the product is not used for an extended period of time, the batteries should be removed.
- The laser may not be replaced with a different type of laser.
- Repairs of the laser may only be carried out by the laser manufacturer or an authorised representative.

Residual risks

The power tool is state-of-the-art and has been built according to the recognised technical safety regulations. However, individual residual risks can arise during operation.

- Health hazard due to electrical power, with the use of improper electrical connection cables.
- Furthermore, despite all precautions having been met, some non-obvious residual risks may still remain.
- Residual risks can be minimised if the "Safety Instructions" and the "Intended Use" together with the operating manual as a whole are observed.
- Do not load the product unnecessarily: excessive pressure when sawing will quickly damage the saw blade, which results in reduced output of the product in the processing and in cut precision.
- When cutting plastic material, please always use clamps: the parts which should be cut must always be fixed between the clamps.
- Avoid accidental start-up of the product: when inserting the plug into the socket, do not press the on/off switch.
- Use the product in the way that is recommended in this operating manual. This is how to ensure that your product provides optimum performance.
- Keep your hands away from the working area when the product is in operation.
- Before performing setting or maintenance work, release the on/off switch and pull out the mains plug.
- Comply with the stipulated maintenance and safety instructions in the operating manual.

WARNING

This power tool generates an electromagnetic field during operation. This field can impair active or passive medical implants under certain circumstances. In order to prevent the risk of serious or deadly injuries, we recommend that persons with medical implants consult with their physician and the manufacturer of the medical implant prior to operating the power tool.

7 Technical data

Cross-cut mitre saw:	
AC motor	220 - 240 V~ 50 Hz
Nominal power	S1* 1200W
Operating mode	S6* 25% 1500W
Idle speed n_0	4900 rpm
Carbide saw blade	\varnothing 210 x \varnothing 30 x 2.6 mm
Number of teeth	48
Maximum tooth width of the saw blade	3 mm
Pivot range	-45° / 0° / +45°
Mitre cut	0° to 45° to the left
Saw width at 90°	120 x 60 mm
Saw width at 45°	80 x 60 mm
Saw width at 2 x 45° (double mitre cut)	80 x 35 mm
Protection class	II /  (Double insulation)
Weight	approx. 6.44 kg
Laser:	
Laser class	2
Laser wavelength	650 nm
Power of laser	< 1 mW
Battery:	
Battery type	LR03
Nominal capacity	2000 mAh
Rated voltage	1.5 V
Size	Micro AAA

Subject to technical changes!

*Operating mode S1 (continuous operation)

The product can be operated continuously with the specified power.

*Operating mode S6

Uninterrupted periodic operation. The mode comprises of a start-up period, a time with constant load and an idle time. The operating time is 10 mins, the relative duty cycle is 25% of the operating time.

The workpiece must have a minimum height of 3 mm and a minimum width of 10 mm. Make sure that the workpiece is always secured with the clamping device.

Noise data

WARNING

Noise can have serious effects on your health. If the machine noise exceeds 85 dB, please wear suitable hearing protection for you and persons in the vicinity.

The noise and vibration values have been determined in accordance with EN 62841-1.

Sound pressure level L_{pA}	91.6 dB
Uncertainty K_{pA}	3 dB
Sound power level L_{wA}	104.6 dB
Uncertainty K_{wA}	3 dB

Vibration parameters (hand/arm vibration)

Vibration a_n	$\leq 2.5 \text{ m/s}^2$
-----------------	--------------------------

The total vibration emission values specified and the device emissions values specified have been measured in accordance with a standardised test procedure and can be used for comparison of one electric tool with another.

The total noise emission values specified and the total vibration emission values specified can also be used for an initial estimation of the load.

WARNING

The noise emission values and vibration emission value can vary from the specified values during the actual use of the power tool, depending on the type and the manner in which the electric tool is used, and in particular the type of workpiece being processed.

Try to keep the stress as low as possible. For example: Limit working time. In doing so, all parts of the operating cycle must be taken into account (such as times in which the power tool is switched off or times in which it is switched on, but is not running under a load).

8 Unpacking

WARNING

The product and the packaging material are not children's toys!

Do not let children play with plastic bags, films or small parts! There is a danger of choking or suffocating!

- Open the packaging and carefully remove the product.
- Remove the packaging material, as well as the packaging and transport safety devices (if present).
- Check whether the scope of delivery is complete.
- Check the product and accessory parts for transport damage. Immediately report any damage to the transport company that delivered the Product. Later claims will not be recognised.

- If possible, keep the packaging until the expiry of the warranty period.
- Familiarise yourself with the product by means of the operating manual before using for the first time.
- With accessories as well as wearing parts and replacement parts use only original parts. Spare parts can be obtained from your specialist dealer.
- When ordering please provide our article number as well as type and year of manufacture for the product.

9 Assembly

Always ensure that the product is stable and secured by fastening it to a workbench, for example.

- The product must be securely installed. Secure the product through the holes on the fixed saw table with 4 screws (not included in the scope of delivery) to a workbench, machine stand or similar.
- Prior to commissioning, all covers and safety devices must be mounted correctly.
- The saw blade must be able to run freely.
- In case of previously machined wood, be aware of any foreign bodies, such as nails or screws, etc.
- Before pressing the on/off switch, make sure that the saw blade is correctly fitted, and that moving parts run smoothly.
- Before connecting of the product, make certain that the data on the type plate matches with the mains power data.

9.1 Fitting the workpiece clamp (15) (Fig. 3)

1. Loosen the locking screw (19) and mount the left or right workpiece clamp (15) to the fixed saw table.
2. Then retighten the locking screw (19).

9.2 Fitting the workpiece supports (18) (Fig. 3-4)

Tool required:

- Allen key, 3 mm (D)
1. Loosen the locking screw (14) and guide the workpiece support (18) laterally through the hole provided on the fixed saw table.
 2. Ensure that the workpiece support (18) is also guided through the two tabs on the underside.
 3. Then retighten the locking screw (14) again.
 4. Repeat this process on the other side.

9.3 Fitting the stand bracket (21) (Fig. 3-4)

Tool required:

- Allen key, 3 mm (D)

1. Loosen the locking screw (20) on the underside of the saw and guide the stand bracket (21) through the holes provided in the rear of the saw.
2. Then retighten the locking screw (20).

9.4 Attaching the dust bag (17) (Fig. 5)

The saw is equipped with a dust bag (17) for chips.

1. Squeeze together the metal ring on the dust bag and attach it to the outlet opening in the motor area.
2. The dust bag (17) can be emptied via the zip on the underside.

9.4.1 Connection to an external dust extraction system

1. Connect the suction hose to the dust extraction.
2. The dust extraction system must be suitable for the material to be processed.
3. Use a special extraction device to extract dusts that are particularly harmful to health or carcinogenic.

10 Commissioning

10.1 Checking the safety equipment of the saw blade guard (5) (Fig. 11)

The saw blade guard protects against accidental contact with the saw blade and against flying chips.

Check function

To do this, fold the saw down:

- The saw blade guard must expose the saw blade when it is swung down without touching other parts.
- When the saw is folded up to the initial position, the saw blade guard must automatically cover the saw blade.

10.2 Assembling the cross-cut mitre saw (Fig. 2-4)

Note:

The cross-cut mitre saw can be pivoted left and right with the rotary table. Exact angle adjustment is possible on the basis of the scale.

The angle can be precisely and quickly adjusted from 0° to 45° with locking positions at 0°, 5°, 10°, 15°, 22,5°, 31,6°, 40° and 45°.

1. Loosen the rotary table (13) by loosening the locking screw (7).
2. Use the handle (3) to adjust the rotary table (13) to the desired angle.
3. Retighten the locking screw (7) to lock the rotary table in position.

4. The saw is unlocked from the lower position by gently pressing down on the saw head (4) and, at the same time, pulling out the locking pin (25) from the engine mount.
5. Swivel the saw head (4) upwards.
6. The clamping device (15) can be attached to both sides of the fixed saw table (9). Insert the clamping device (15) into the hole provided on the rear side of the stop rail (8) and secure it with the locking screw (19).
7. The saw head (4) can be tilted to the left to max. 45° by loosening the locking screw (23).
8. Workpiece supports (18) must always be secured and used during work.

10.3 Fine adjustment of the stop for 90° chop cut (Fig. 6)

Tool required:

- 90° engineers square (A)*

* = not included in the scope of delivery!

1. Lower the saw head (4) and fix it with the locking pin (25).
2. Loosen the locking screw (23).
3. Place 90° engineers square (A) between saw blade (6) and rotary table (13).
4. Loosen the locknut (26a).
5. Adjust the adjustment screw (26) until the angle between the saw blade (6) and the rotary table (13) is 90°.
6. Re-tighten the locknut (26a).

10.4 Inserting laser batteries (Fig. 12)

Note:

Before using the laser, two batteries must be inserted into the product.

1. Remove the battery cover (34).
2. Insert the two batteries. Make sure that they are inserted in the correct polarity.
3. Close the battery cover (34).

11 Operation

11.1 90° chop cut and rotary table 0° (Fig. 1, 3, 4, 7)

ATTENTION

For 90° chop cuts, the moveable stop rail must be fixed in the inner position.

Hints for clamping:

- Do not work with workpieces that are too small to be clamped in place.
- Reinforce very thin workpieces by sawing through them together with an additional bar. Very thin workpieces may “flutter” or break when sawing

Tool required:

- Allen key 3 mm (D)
1. Loosen the locking screw (8b) on the moveable stop rail (8a) and push the moveable stop rail (8a) inwards.
 2. The moveable stop rail (8a) must be locked in a position far enough from the inner position that the distance between the moveable stop rail (8a) and the saw blade (6) is no more than 8 mm.
 3. Before making the cut, check that no collision could occur between the moveable stop rail (8a) and the saw blade (6).
 4. Tighten the locking screw (8b) again.
 5. Move the saw head (4) to the upper position.
 6. Place the wood to be cut against the stop rail (8a) and on the rotary table (13).
 7. Secure the material with the clamping device (15) on the fixed saw table (9) to prevent it from shifting during the cutting process. See point 11.10
 8. Unlock the locking switch (2) and press the on/off switch (1) to switch the motor on.
 9. Move the saw head (4) with the handle (3) evenly and with light pressure downwards until the saw blade (6) has cut through the workpiece.
 10. When the sawing process is finished, return the saw head to the upper resting position and release the ON/OFF switch (1).

ATTENTION

The return spring automatically raises the product. Do not release the handle after finishing cutting but allow the saw head to move upwards slowly and with a little counterpressure.

11.2 90° chop cut and rotary table 0°-45° (Fig. 1, 3, 4, 7)

The cross-cut mitre saw can be used for angled cuts of 0°-45° to the left and right.

ATTENTION

For 90° chop cuts, the moveable stop rail must be fixed in the inner position.

Tool required:

- Allen key 3 mm (D)

1. Loosen the locking screw (8b) on the moveable stop rail (8a) and push the moveable stop rail (8a) inwards.
2. The moveable stop rail (8a) must be locked in a position far enough from the inner position that the distance between the moveable stop rail (8a) and the saw blade (6) is no more than 8 mm.
3. Before making the cut, check that no collision could occur between the moveable stop rail (8a) and the saw blade (6).
4. Tighten the locking screw (8b) again.
5. Loosen the rotary table (13) by loosening the locking screw (7).
6. Use the handle (3) to adjust the rotary table (13) to the desired angle.
7. Retighten the locking screw (7) to lock the rotary table (13) in position.
8. Make a cut as described in 11.1.

11.3 Fine adjustment of the stop for 45° mitre cut (Fig. 1, 3, 4, 7, 8, 9)

Tool required:

- Allen key 3 mm (D)
- 45° engineers square (B)*

* = not included in the scope of delivery!

1. Lower the saw head (4) and fix it with the locking pin (25).
2. Fix the rotary table (13) in the 0° position.

ATTENTION

For mitre cuts (inclined saw head), the moveable stop rail must be fixed in the outer position.

3. Loosen the locking screw (8b) on the moveable stop rails (8a) and push the moveable stop rails (8a) outwards.
4. The moveable stop rail (8a) must be locked in a position far enough from the inner position that the distance between the moveable stop rail (8a) and the saw blade (6) is no more than 8 mm.
5. Before making the cut, check that no collision could occur between the moveable stop rail (8a) and the saw blade (6).
6. Tighten the locking screw (8b) again.
7. Loosen the locking screw (23) and tilt the saw head (4) to the left, to 45°, using the handle (3).
8. Place 45° engineers square (B) between saw blade (6) and rotary table (13).
9. Loosen the locknut (22a) and the adjustment screw (22) until the angle between the saw blade (6) and the rotary table (13) is exactly 45°.
10. Re-tighten the locknut (22a).

11. Then check the position of the angle display. If necessary, loosen the pointer (28) with a Phillips screwdriver, set the scale (27) to 45° position and re-tighten the retaining screw

11.4 0°- 45° mitre cut and rotary table 0° (Fig. 1, 3, 4, 7)

The cross-cut mitre saw can be used for mitre cuts of 0°- 45° to the left of the work surface.

ATTENTION

For mitre cuts (inclined saw head), the moveable stop rail must be fixed in the outer position.

ATTENTION

For 0°- 45° mitre cuts, only the clamping device (workpiece clamp) on the right must be mounted.

Tool required:

- Allen key 3 mm (D)
1. Loosen the locking screw (8b) on the moveable stop rails (8a) and push the moveable stop rails (8a) outwards.
 2. The moveable stop rail (8a) must be locked in a position far enough from the inner position that the distance between the moveable stop rail (8a) and the saw blade (6) is no more than 8 mm.
 3. Before making the cut, check that no collision could occur between the moveable stop rail (8a) and the saw blade (6).
 4. Tighten the locking screw (8b) again.
 5. Move the saw head (4) to the upper position.
 6. Fix the rotary table (13) in the 0° position.
 7. Loosen the locking screw (23) and tilt the saw head (4) to the left with the handle (3) until the pointer (28) points to the desired angle on the scale (27).
 8. Retighten the locking screw (23).
 9. Perform the cut as described under 11.1.

11.5 0°- 45° mitre cut and rotary table 0°-45° (Fig. 1, 3, 4, 7)

The cross-cut mitre saw can be used for mitre cuts of 0°- 45° to the left of the work surface and of 0°- 45° to the stop rail (double mitre cut).

ATTENTION

For mitre cuts (inclined saw head), the moveable stop rail must be fixed in the outer position.

With a cross-cut saw tilted to 31.6° and a unit tilt of 33.9°, isosceles triangular strips and profiles such as stucco edge profiles can be mitred with the profile side

down.

This is particularly advantageous for large profiles that exceed the maximum cutting height with normal insertion.

It also makes it easy to solve problems with the angle at the corners, which is often not right-angled.

ATTENTION

For 0°- 45° mitre cuts, only the clamping device (workpiece clamp) on the right must be mounted.

Tool required:

- Allen key 3 mm (D)
1. Loosen the locking screw (8b) on the moveable stop rails (8a) and push the moveable stop rails (8a) outwards.
 2. The moveable stop rail (8a) must be locked in a position far enough from the inner position that the distance between the moveable stop rail (8a) and the saw blade (6) is no more than 8 mm.
 3. Before making the cut, check that no collision could occur between the moveable stop rail (8a) and the saw blade (6).
 4. Tighten the locking screw (8b) again.
 5. Move the saw head (4) to the upper position.
 6. Loosen the rotary table (13) by loosening the locking screw (7).
 7. Use the handle (3) to adjust the rotary table (13) to the desired angle
 8. Retighten the locking screw (7) to lock the rotary table in position.
 9. Loosen the locking screw (23).
 10. Use the handle (3) to tilt the saw head (4) to the left to the desired angle (see also 11.2).
 11. Retighten the locking screw (23).
 12. Make a cut as described in 11.1.

11.6 Adjusting the cutting depth limit (Fig. 7)

⚠ WARNING

Risk of kick-back!

When making grooves, it is particularly important that no lateral pressure is exerted on the saw blade. Otherwise the saw head could suddenly kick up!

- Use a clamping device when making grooves. Avoid lateral pressure on the saw head.

Tool required:

- Open-ended spanner, size 10 mm*
- * = may not be included in the scope of delivery!

Note:

The cutting depth can be infinitely adjusted using the screw (25a).

1. To do this, loosen the counternut (25b).
2. Set the desired cutting depth by turning the screw (25a) in or out.
3. Re-tighten the counternut (25a).
4. Check the setting with a test cut.

11.7 Replacing the saw blade (6) (Fig. 1, 4, 10, 11)

WARNING

Pull out the mains plug before carrying out any setting, servicing or repair work!

ATTENTION

Wear protective gloves when changing the saw blade! Danger of injury!

Tool required:

- Allen key, 6 mm (C)
1. Swivel the saw head (4) upwards and lock it with the locking pin (25).
 2. Loosen the fixing screw (5a) of the cover with a Phillips screwdriver.
 3. Fold the saw blade guard (5) up sufficiently that the saw blade guard (5) is above the flange screw (29).
 4. With one hand, fit the 6mm Allen key (C) to the flange screw (29).
 5. Firmly press the saw shaft lock (32), and slowly turn the flange screw (29) clockwise. After max. one turn, the saw shaft lock (32) engages.
 6. Then undo the flange screw (29), by applying a slightly greater force in a clockwise direction.
 7. Fully unscrew the flange screw (29) and remove the outer flange (30).
 8. Remove the saw blade (6) from the inner flange and pull it out downwards.
 9. Carefully clean the flange screw (29), outer flange (30) and inner flange.
 10. Insert the new saw blade (6) in the reverse sequence and tighten.
 11. Fold the saw blade guard (5) downwards until the saw blade guard (5) engages in the fixing screw (5a).
 12. Re-tighten the fixing screw (5a).

ATTENTION

The cutting angle of the teeth, i.e. the direction of rotation of the saw blade, must correspond to the direction of the arrow on the housing.

13. Before continuing work, check that the safety devices are functioning properly.

ATTENTION

After each saw blade change, check that the saw blade runs freely in the table inlay in vertical position as well as when tilted to 45°.

ATTENTION

Changing and aligning the saw blade must be carried out properly.

11.8 Switching the laser on / off (Fig. 12)

Switching on:

1. Press the laser ON/OFF switch (33) 1x. A laser line is projected onto the workpiece to be cut, indicating the exact cutting path.

Switching off:

1. Press the laser ON/OFF switch (33) again.

11.9 Calibrating the laser (35) (Fig. 13)

If the laser (35) is no longer showing the correct cutting line, it can be readjusted. Open the screws (36) and adjust the laser by sliding it sideways such that the laser beam hits the cutting teeth of the saw blade (6).

11.10 Operating the workpiece clamp (15) (Fig. 1, 3)

The height of the workpiece clamp (15) can be adjusted via the locking screw (16).

1. Lower the workpiece clamp (15) onto the workpiece.
2. Tighten the locking screw (16).
3. Turn the clamping handle (24) clockwise to clamp the workpiece.
4. In order to loosen the workpiece, proceed in reverse order.

12 Maintenance

WARNING

Pull out the mains plug before carrying out any setting, servicing or repair work!

12.1 General maintenance tasks

- Keep protective devices, air vents and the motor housing as free of dust and dirt as possible. Rub the product clean with a clean cloth* or blow it off with compressed air* at low pressure. We recommend that you clean the product directly after every use.
- Oil all moving parts once a month.
- Clean the product at regular intervals using a damp cloth* and a little soft soap. Do not use any cleaning products or solvents; they could attack the plastic parts of the product. Make sure that no water can penetrate the product interior.

12.2 Cleaning the safety equipment of the saw blade guard (5) (Fig. 11)

Check the saw blade guard for dirt before each start-up.

Remove old shavings and wood splinters using a brush or similar suitable tool.

Make sure the guide bar (31) moves smoothly.

12.3 Replacing laser batteries (Fig. 12)

1. Remove the battery cover (34). Take out the two batteries.
2. Replace both batteries with the same or equivalent battery types. Make sure that they are inserted with the same polarity as the used batteries.
3. Close the battery cover (34).

12.4 Replacing the table inlay (10) (Fig. 1, 15)

WARNING

With a damaged table inlay there is a risk of small parts jamming between table inlay and saw blade, blocking the saw blade.

Immediately replace damaged table inlays!

1. Remove the Phillips screw (E) on the table inlay (10). If necessary, rotate the rotary table (13) and angle the saw head (4) to be able to reach the Phillips screw (E).
2. Remove the table inlay (10).
3. Insert the new table inlay (10).
4. Tighten the Phillips screw (E) on the table inlay (10).

12.5 Brush inspection (Fig. 16)

If the product is new, check the carbon brushes after the first 50 operating hours or if a new brush has been mounted. After the initial check, check every 10 operating hours.

- If the carbon is worn down to a length of 6 mm, or the spring or the shunt wire is burnt or damaged, both brushes must be replaced.
- If the brushes are found to be usable after removal, they can be reinstalled.
- To maintain the carbon brushes, open both locks anti-clockwise. Then remove the carbon brushes.
- Re-insert the carbon brushes in reverse order.

13 Transport (fig. 14)

1. Tighten the locking screw (7) to lock the rotary table (13).
2. Push the saw head (4) downwards and lock it with the locking pin (25). The saw is now locked in the lower position.
3. Carry the product by the transport handle (37).
4. To reassemble the product, proceed as described in 9, 10, Operation.

14 Storage

Store the product and its accessories in a dark, dry and frost-free place that is inaccessible to children. The optimum storage temperature is between 5°C and 30°C.

Store the product in its original packaging.

Cover the product to protect it from dust or moisture. Store the operating manual with the product.

15 Electrical connection

The electrical motor installed is connected and ready for operation. The connection complies with the applicable VDE and DIN provisions. The customer's mains connection as well as the extension cable used must also comply with these regulations.

15.1 Important information

In the event of overloading, the motor will switch itself off. After a cool-down period (time varies) the motor can be switched back on again.

WARNING

The maximum permissible mains impedance Z_{max} of the product is 0.323 Ohm. As a user of this product, you must determine, in consultation with the power supply company if necessary, that the product is only connected to a supply whose impedance is less than or equal to Z_{max} !

15.2 Special connection conditions

- The product fulfils the requirements of EN 61000-3-11 and is subject to special connection requirements. This means that use at any freely selectable connection points is not permitted.
- The product can cause temporary voltage fluctuations in unfavourable mains conditions.
- The product is intended exclusively for use at connection points which
 - a) do not exceed a maximum permitted mains impedance "Z" ($Z_{\max.} = 0.443 \Omega$), or
 - b) have a continuous current carrying capacity of the mains of at least 100 A per phase.
- As the user, you are required to ensure that the connection point at which you wish to operate the product fulfils one of the requirements mentioned, a) or b). If necessary, consult with your energy supplier in this regard.

15.3 Damaged electrical connection cables

The insulation on electrical connection cables is often damaged.

This may have the following causes:

- Pressure points, where connection cables are passed through windows or doors,
- Kinks where the connection cable has been improperly fastened or routed,
- Places where the connection cables have been cut due to being driven over,
- Insulation damage due to being ripped out of the wall socket,
- Cracks due to the insulation ageing.

Such damaged electrical connection cables must not be used and are life-threatening due to the insulation damage.

Check the electrical connection cables for damage regularly. Ensure that the connection cables are disconnected from electrical power when checking for damage.

Electrical connection cables must comply with the applicable VDE and DIN provisions. Only use connection cables of the same designation.

The printing of the type designation on the connection cable is mandatory.

Safety information for replacing damaged or defective mains connection cables

Connection type X

If the mains connection cable of this product is damaged, it must be replaced by a specially prepared mains connection cable which can be obtained from the manufacturer or its service department.

15.4 AC motor

Connections and repair work on the electrical equipment may only be carried out by electricians.

- The mains voltage must be 220 V - 240V~.
- Extension cables up to 25 m long must have a cross-section of 1.5 mm².

16 Repair and ordering spare parts

After repairs or maintenance, make sure that all safety-related parts are installed and are in perfect condition. All parts which may cause injury must be kept where they are inaccessible to children or others.

ATTENTION

According to the German Product Liability Act, no liability is accepted for damage caused by improper repairs or by not using original spare parts.

Such work should be performed by a customer service centre or an authorised specialists. The same applies to accessory parts.

Connections and repairs

Connections and repair work on the electrical equipment may only be carried out by electricians.

16.1 Service information

With this product, it is necessary to note that the following parts are subject to natural or usage-related wear, or that the following parts are required as consumables.

Wearing parts*: carbon brushes, saw blade, table inlay, saw dust bag

* = may not be included in the scope of delivery!

17 Disposal and recycling

Notes for packaging



The packaging materials are recyclable. Please dispose of packaging in an environmentally friendly manner.

Notes on the electrical and electronic equipment act [ElektroG]



Waste electrical and electronic equipment does not belong in household waste, but must be collected and disposed of separately!

- Used batteries or rechargeable batteries that are not installed permanently in the old device must be removed non-destructively before disposal! Their disposal is regulated by the battery act.

- Owners or users of electrical and electronic devices are legally obliged to return them after use.
- The end user is responsible for deleting their personal data from the old device being disposed of!
- The symbol of the crossed-out dustbin means that waste electrical and electronic equipment must not be disposed of with household waste.
- Waste electrical and electronic equipment can be handed in free of charge at the following places:
 - Public disposal or collection points (e.g. municipal works yards)
 - LIDL offers you return options directly in the shops and markets. Return and disposal are free of charge.
 - Up to three waste electrical devices per type of device, with an edge length of no more than 25 centimetres, can be returned free of charge to the manufacturer without prior purchase of a new device from the manufacturer or taken to another authorised collection point in your vicinity.
 - Further supplementary take-back conditions of the manufacturers and distributors can be obtained from the respective customer service.
- If the manufacturer delivers a new electrical device to a private household, the manufacturer can arrange for the free collection of the old electrical device upon request from the end user. Please contact the manufacturer's customer service for this.
- These statements only apply to devices installed and sold in the countries of the European Union and which are subject to the European Directive 2012/19/EU. In countries outside the European Union, different regulations may apply to the disposal of waste electrical and electronic equipment.
- For safe removal of batteries or rechargeable batteries from the electrical device and for information on their type or chemical system, please refer to the additional information in the operating or assembly instructions.
- Owners or users of batteries and rechargeable batteries are legally obliged to return them after use. The return is limited to household quantities.
- Old batteries may contain pollutants or heavy metals that can harm the environment or human health. Recycling old batteries and using the resources they contain helps to protect these two important issues.
- The symbol of the crossed-out dustbin means that batteries and rechargeable batteries must not be disposed of with household waste.
- If the signs Hg, Cd or Pb are also located below the dustbin symbol, this stands for the following:
 - Hg: Battery contains more than 0.0005% mercury
 - Cd: Battery contains more than 0.002% cadmium
 - Pb: Battery contains more than 0.004% lead
- Rechargeable batteries and batteries can be returned free of charge to the following places:
 - Public disposal or collection points (e.g. municipal works yards)
 - Sales points for batteries and rechargeable batteries
 - Take-back points of the common take-back system for old device batteries
 - Take-back point of the manufacturer (if not a member of the common take-back system)
- These statements are only valid for rechargeable batteries and batteries sold in the countries of the European Union and subject to the European Directive 2023/1542/EC. Different provisions can apply to the disposal of rechargeable batteries and batteries in countries outside the European Union.

Information on the battery act [BattG]



Used batteries and rechargeable batteries do not belong in household waste, but should be collected and disposed of separately.

18 Troubleshooting

The following table shows fault symptoms and describes remedial measures in the event of your product failing to work properly. If you cannot localise and rectify the problem with this, please contact your service workshop.

Fault	Possible cause	Remedy
Motor does not work	Engine, cable or connector defective, mains fuses blown.	Arrange for inspection of the product by a specialist. Never repair the motor yourself. Danger! Check mains fuses and replace as necessary
The engine runs slowly and does not reach the operating speed.	Voltage too low, coils damaged, capacitor burnt.	Have an electrician check the voltage. Arrange for inspection of the motor by a specialist. Arrange for replacement of the capacitor by a specialist.

Fault	Possible cause	Remedy
Engine producing excessive noise.	Coils damaged, motor defective.	Arrange for inspection of the motor by a specialist.
The engine does not reach full power.	Circuits in the network are overloaded (lamps, other motors, etc.).	Do not use any other products or motors on the same circuit.
Motor overheats easily.	Overloading of the motor, insufficient cooling of the motor.	Avoid overloading the motor while cutting, remove dust from the motor in order to ensure optimal cooling of the motor.
Saw cut is rough or wavy.	Saw blade dull, tooth shape not appropriate for the material thickness.	Resharpener saw blade and/or use suitable saw blade.
Workpiece pulls away and/ or splinters.	Excessive cutting pressure and/ or saw blade not suitable for use.	Insert suitable saw blade.

19 EU Declaration of Conformity

Translation of the original Declaration of Conformity

Manufacturer:

Scheppach GmbH
Günzburger Straße 69
D-89335 Ichenhausen

We declare under our sole responsibility that the product described here complies with the applicable directives and standards.

Brand: **Parkside**
Art. designation: **COMPOUND MITRE SAW –
PKS 1500 C4**
Item No. 3901253974, 3901253975,
3901253976,
3901253977-3901253981,
39012539915, 39012539916,
39012539959
IAN no. 480695_2410
Series no. 01001– 69879

EU directives:

2006/42/EC, 2014/30/EU, 2011/65/EU*

* The object of the declaration described above fulfils the regulations of the directive 2011/65/EU of the European Parliament and Council from 8th June 2011, on the restriction of the use of certain hazardous substances in electrical and electronic equipment.

Applied standards:

EN 62841-1:2015/A11:2022;
EN IEC 62841-3-9:2020/A11:2020;
EN IEC 55014-1:2021; EN IEC 55014-2:2021;
EN IEC 61000-3-2:2019/A1:2021;
EN IEC 61000-3-11:2019

Documentation authorised representative:

Tobias Ihle
Günzburger Str. 69
D-89335 Ichenhausen
Ichenhausen, 13.01.2025



Simon Schünk
Division Manager Product Center



Andreas Pecher
Head of Project Management

Warranty certificate

Dear Customer,

All of our products undergo strict quality checks to ensure that they reach you in perfect condition. In the unlikely event that your device develops a fault, please contact our service department at the address shown on this guarantee card. Of course, if you would prefer to call us then we are also happy to offer our assistance under the service number printed below. Please note the following terms under which guarantee claims can be made:

- These guarantee terms cover additional guarantee rights and do not affect your statutory warranty rights. We do not charge you for this guarantee.
- Our guarantee only covers problems caused by material or manufacturing defects, and it is restricted to the rectification of these defects or replacement of the device. Please note that our devices have not been designed for use in commercial, trade or industrial applications. Consequently, the guarantee is invalidated if the equipment is used in commercial, trade or industrial applications or for other equivalent activities. The following are also excluded from our guarantee: compensation for transport damage, damage caused by failure to comply with the installation/assembly instructions or damage caused by unprofessional installation, failure to comply with the operating instructions (e.g. connection to the wrong mains voltage or current type), misuse or inappropriate use (such as overloading of the device or use of non-approved tools or accessories), failure to comply with the maintenance and safety regulations, ingress of foreign bodies into the device (e.g. sand, stones or dust), effects of force or external influences (e.g. damage caused by the device being dropped) and normal wear resulting from proper operation of the device.

The guarantee is rendered null and void if any attempt is made to tamper with the device.

- The guarantee is valid for a period of 3 years starting from the purchase date of the device. Guarantee claims should be submitted before the end of the guarantee period within two weeks of the defect being noticed. No guarantee claims will be accepted after the end of the guarantee period. The original guarantee period remains applicable to the device even if repairs are carried out or parts are replaced. In such cases, the work performed or parts fitted will not result in an extension of the guarantee period, and no new guarantee will become active for the work performed or parts fitted. This also applies when an on-site service is used.
- In order to assert your guarantee claim, please contact the service partner shown below. If the complaint is within the guarantee period, we will provide you with a return slip, with which you can return your defective device free of charge to us. It would help us if you could describe the nature of the problem in as much detail as possible. If the defect is covered by our guarantee then your device will either be repaired immediately and returned to you, or we will send you a new device.

Of course, we are also happy offer a chargeable repair service for any defects which are not covered by the scope of this guarantee or for units which are no longer covered. To take advantage of this service, please send the device to our service address.

Processing of warranty claims

To ensure that your request is processed quickly, please follow the instructions below:

- Please have the receipt and article number (e.g. IAN 480695_2410) ready as proof of purchase for all enquiries.
- Please refer to the type plate on the product, an engraving on the product, the title page of your instructions (bottom left) or the sticker on the back or underside of the product for the article number.
- If functional faults or other defects occur, first contact the service department named below by telephone or e-mail.
- You can then send a product recorded as defective to the service address provided to you free of charge, enclosing the proof of purchase (receipt) and stating what the defect is and when it occurred.
- You can view and download these and many other manuals at parkside-diy.com. This QR code will take you directly to parkside-diy.com. Select your country and use the search mask to search for the operating instructions. Enter the article number (IAN) 480695_2410 to access the operating instructions for your article.



Service contact (GB):

Name: Forest Park & Garden
Coed Court,
Taffsmead Road
Treforest, Ind. Estate,
Pontypridd CF375SW

Tel: 00800 4003 4003

E-Mail: service.GB@scheppach.com

Location: Great Britain

Service contact (CY):

Name: GEORGE C SOLOMONIDES
& SON LTD
PO.BOX 56236 / 169, LEONTIOS A'
GR - 3022 LIMASSOL/CYPRUS

Tel: 00800 4003 4003

E-Mail: service.CY@scheppach.com









Location: Cyprus

Popis sadržaja

1	Objašnjenje simbola na proizvodu	21
2	Uvod.....	22
3	Opis proizvoda (sl. 1-16)	22
4	Opseg isporuke.....	22
5	Namjenska uporaba.....	23
6	Sigurnosne napomene	23
7	Tehnički podatci.....	27
8	Raspakiranje.....	28
9	Montaža	28
10	Stavljanje u pogon	29
11	Rad.....	30
12	Održavanje	33
13	Transport (sl. 14)	33
14	Skladištenje.....	34
15	Priključivanje na električnu mrežu.....	34
16	Popravak i naručivanje rezervnih dijelova	34
17	Zbrinjavanje i recikliranje.....	35
18	Otklanjanje neispravnosti	36
19	EU izjava o sukladnosti	36
20	Jamstveni certifikat	37
21	Povećani crtež.....	80

1 Objašnjenje simbola na proizvodu

Svrha je simbola u ovom priručniku skrenuti vašu pozornost na moguće rizike. Sigurnosne simbole i objašnjenja uz njih valja pomno proučiti. Sama upozorenja ne otklanjaju rizike i ne mogu zamijeniti ispravne mjere za sprječavanje nesreća.

	Pozor! Nepridržavanje znakova sigurnosti i upozoravajućih obavijesti postavljenih na proizvodu te nepridržavanje sigurnosnih napomena i uputa za rukovanje može uzrokovati teške ozljede ili čak smrt.
	Prije stavljanja u pogon pročitajte i poštujujte priručnik za rukovanje i sigurnosne napomene!
	Nosite štitnik sluha.
	U prašnjavim uvjetima nosite štitnik za disanje!
	Nosite zaštitne naočale.
	Pozor! Opasnost od ozljeda! Na zahvaćajte u list pile dok radi!
	Pozor! Lasersko zračenje
	Razred zaštite II (dvostruka izolacija).
	Proizvod je u skladu s važećim europskim direktivama.

2 Uvod

Proizvođač:

Schepach GmbH
Günzburger Straße 69
D-89335 Ichenhausen

Poštovani kupče

Želimo vam mnogo zadovoljstva i uspjeha prilikom rada s novim proizvodom.

Napomena:

Prema važećem njemačkom Zakonu o odgovornosti za proizvode, proizvođač ovog proizvoda ne odgovara za štete koje nastanu na ovom proizvodu ili koje ovaj proizvod uzrokuje u slučaju:

- neispravnog rukovanja
- nepridržavanja priručnika za uporabu
- popravaka koje obave drugi, neovlašteni stručnjaci
- ugradnje i zamjene neoriginalnih rezervnih dijelova
- nenamjenske uporabe.
- kvarova električnog sustava zbog nepridržavanja propisa i odredaba o električnoj energiji VDE 0100, DIN 57113 / VDE0113.



OPREZ

UPOZORENJE: Mogućnost strujnog udara!

Ne otvarati!

Vodite računa o sljedećem:

Priručnik za uporabu sastavni je dio ovog proizvoda.

On sadržava važne napomene za siguran, propisan i ekonomičan rad s proizvodom te za izbjegavanje opasnosti, smanjivanje troškova popravaka i prekida rada te povećavanje pouzdanosti i vijeka trajanja proizvoda. Osim sigurnosnih propisa iz ovog priručnika za uporabu morate se svakako pridržavati nacionalnih propisa koji se odnose na rad ovog proizvoda.

Prije uporabe proizvoda upoznajte se sa svim napomenama za rukovanje i sigurnosnim napomenama. Rabite proizvod samo prema opisu i za navedena područja primjene. Čuvajte priručnik za uporabu, a u slučaju predaje proizvoda trećim osobama, predajte i sve dokumente.

3 Opis proizvoda (sl. 1-16)

1. Sklopka za uključivanje/isključivanje
2. Zaporna sklopka
3. Ručka
4. Glava pile
5. Pomični štitnik lista pile
- 5a. Pritezni vijak
6. List pile
7. Vijak za blokiranje okretnog stola
8. Granična tračnica

- 8a. Pomična granična tračnica
- 8b. Vijak za fiksiranje
9. Nepomični stol za piljenje
10. Stolni umetak
11. Ljestvica
12. Kazaljka
13. Okretni stol
14. Vijak za fiksiranje oslonca izratka
15. Zatezna naprava (napinjač izratka)
16. Vijak za fiksiranje
17. Sabirna vreća za strugotine
18. Oslonac izratka
19. Vijak za fiksiranje zatezne naprave
20. Vijak za fiksiranje štitnika protiv naginjanja
21. Stalak
22. Vijak za namještanje (45°)
- 22a. Sigurnosna matica vijka za namještanje (45°)
23. Vijak za fiksiranje
24. Stezna ručka
25. Sigurnosni svornjak
- 25a. Vijak (ograničavanje dubine rezanja)
- 25b. Protumatica
26. Vijak za namještanje (90°)
- 26a. Sigurnosna matica vijka za namještanje (90°)
27. Ljestvica
28. Kazaljka
29. Vijak s prirubnicom
30. Vanjska prirubnica
31. Vodilica
32. Blokada vratila pile
33. Sklopka za uključivanje/isključivanje lasera
34. Poklopac baterija
35. Laser
36. Vijak (laser)
37. Transportna ručka

- A. Granični kutnik od 90°
(nije sadržan u opsegu isporuke)
- B. Granični kutnik od 45°
(nije sadržan u opsegu isporuke)
- C. Imbus ključ, 6 mm
- D. Imbus ključ, 3 mm
- E. Vijak s križnom glavom (stolni umetak)

4 Opseg isporuke

Poz. Količina Naziv

- | | | |
|-----|-----|------------------------------------|
| 15. | 1 x | Zatezna naprava (napinjač izratka) |
| 17. | 1 x | Sabirna vreća za strugotine |
| 18. | 2 x | Oslonci izratka |
| 21. | 1 x | Stalak |
| C. | 1 x | Imbus ključ, 6 mm |
| D. | 1 x | Imbus ključ, 3 mm |
| | 1 x | Presječna i kutna pila |
| | 2 x | Ugljene četkice |
| | 2 x | Baterije (AAA) |
| | 1 x | Upute za uporabu |

5 Namjenska uporaba

Presječna i kutna pila služi za orezivanje drva i plastike, ovisno o veličini stroja. Pila nije namijenjena rezanju ogrjevnog drva.

UPOZORENJE

Proizvod nikada ne rabite za rezanje drugih materijala osim onih navedenih u priručniku za uporabu.

UPOZORENJE

Isporučeni list pile namijenjen je isključivo rezanju drva! Ne rabite ga za rezanje ogrjevnog drva!

Proizvod je dopušteno rabiti samo namjenski. Svaka druga uporaba smatra se nenamjenskom. Za štete ili ozljede uzrokovane takvom uporabom odgovoran je korisnik/rukovatelj, a ne proizvođač.

Smiju se rabiti samo listovi pile prikladni za proizvod. Zabranjena je uporaba svih vrsta reznih ploča.

Sastavni je dio namjenske uporabe i pridržavanje sigurnosnih napomena te uputa za montažu i rad u priručniku za uporabu.

Osobe koje rabe i održavaju proizvod moraju biti upoznate s njim i podučene o mogućim opasnostima.

Proizvođač ne odgovara za izmjene na proizvodu i time uzrokovane štete.

Unatoč namjenske uporabe nije moguće potpuno isključiti određene faktore preostalog rizika. Zbog konstrukcije i montaže proizvoda moguće je sljedeće:

- Dodirivanje lista pile u nezaštićenom području pile.
- Zahvaćanje u list pile dok radi (opasnost od posjekotina).
- Oskakanje izradaka i dijelova izradaka.
- Lomovi listova pile.
- Izbacivanje neispravnih dijelova listova pile od tvrdog metala.
- Oštećenja sluha zbog neuporabe potrebne zaštite za sluh.
- Štetne emisije drvene prašine pri uporabi u zatvorenim prostorijama.

Molimo imajte na umu da naši proizvodi namjenski nisu konstruirani za komercijalnu, obrtničku ili industrijsku uporabu. Ne preuzimamo odgovornost ako se proizvod rabi u komercijalnim, obrtničkim ili industrijskim pogonima te za srodne postupke.

Objašnjenje signalnih riječi u priručniku za uporabu

OPASNOST

Signalna riječ za označavanje neposredno predstojeće opasne situacije koja će, ako se ne izbjegne, uzrokovati smrt ili teške ozljede.

UPOZORENJE

Signalna riječ za označavanje potencijalno opasne situacije koja bi, ako se ne izbjegne, mogla uzrokovati smrt ili teške ozljede.

OPREZ

Signalna riječ za označavanje potencijalno opasne situacije koja bi, ako se ne izbjegne, mogla uzrokovati neznatne ili srednje teške ozljede.

POZOR

Signalna riječ za označavanje potencijalno opasne situacije koja bi, ako se ne izbjegne, mogla uzrokovati materijalne štete na proizvodu ili vlasništvu/imovini.

6 Sigurnosne napomene

Opće sigurnosne napomene za električne alate

UPOZORENJE

Pročitajte sve sigurnosne napomene, upute, crteže i tehničke podatke isporučene s ovim električnim alatom.

Nepridržavanje sljedećih uputa može uzrokovati električni udar, požar i/ili teške ozljede.

Sačuvajte sve sigurnosne napomene i upute za buduće potrebe.

Pojam „električni alat“ koji se rabi u sigurnosnim napomenama odnosi se na električne alate s napajanjem iz električne mreže (s mrežnim kabelom) ili na električne alate s akumulatorskim napajanjem (bez električnog kabela).

1) Sigurnost na radnom mjestu

- a) **Radno mjesto mora biti čisto i dobro osvijetljeno.** Nered ili neosvijetljeni radni prostori mogu uzrokovati nezgode.
- b) **Ne radite s električnim alatom u potencijalno eksplozivnoj atmosferi u kojoj su prisutne zapaljive tekućine, plinovi ili prašina.** Električni alati proizvode iskre koje mogu zapaliti prašinu ili pare.
- c) **Udaljite djecu i druge osobe tijekom uporabe električnog alata.** U slučaju odvratanja pozornosti možete izgubiti kontrolu nad električnim alatom.

2) Električna sigurnost

- a) **Utikač električnog alata mora odgovarati utičnici.** Utikač nije dopušteno ni na koji način izmijeniti. Ne rabite adapterske utikače zajedno s uzemljenim električnim alatima. Originalni utikači i odgovarajuće utičnice smanjuju rizik od električnog udara.
- b) **Izbjegavajte dodir tijela s uzemljenim površinama kao što su cijevi, radijatori, štednjaci i hladnjaci.** Postoji povećan rizik od električnog udara ako je vaše tijelo uzemljeno.
- c) **Ne izlažite električne alate kiši ili vlazi.** Prodiranje vode u električni alat povećava rizik od električnog udara.
- d) **Ne rabite električni kabel za nošenje ili vješanje električnog alata ili za izvlačenje utikača iz utičnice.** Držite električni kabel dalje od izvora topline, ulja, oštih rubova ili pokretnih dijelova. Oštećeni ili zapleteni električni kabeli povećavaju rizik od električnog udara.
- e) **Prilikom rada s električnim alatom na otvorenom rabite samo produžne kabele koji su prikladni i za vanjsku uporabu.** Uporaba produžnog kabela koji je prikladan za vanjski prostor smanjuje rizik od električnog udara.
- f) **Ako ne možete izbjeći rad električnog alata u vlažnoj okolini, uporabite zaštitnu strujnu sklopku.** Uporaba zaštitne strujne sklopke smanjuje rizik od električnog udara.

3) Sigurnost ljudi

- a) **Budite pozorni, pazite na ono što radite i postupajte razumno prilikom rada s električnim alatom.** Ne rabite električni alat ako ste umorni ili pod utjecajem droge, alkohola ili lijekova. Trenutak nepozornosti prilikom uporabe električnog alata može uzrokovati najteže ozljede.
- b) **Nosite osobnu zaštitnu opremu i uvijek nosite zaštitne naočale.** Nošenje osobne zaštitne opreme kao što je maska protiv prašine, neklizajuće zaštitne cipele, zaštitna kaciga ili štitnik sluha, ovisno o vrsti i uporabi električnog alata, smanjuje rizik od ozljeda.

- c) **Izbjegavajte nenamjerno stavljanje u pogon.** Provjerite je li električni alat isključen prije nego što ga priključite na električnu mrežu i/ili akumulator, prije podizanja ili nošenja. Nošenje električnog alata s prstom na sklopki ili priključivanje uključеног električnog alata na električnu mrežu može uzrokovati nezgode.
- d) **Prije uključivanja električnog alata uklonite alate za namještanje ili ključ za vijke.** Alat ili ključ koji se nalazi na okretnom dijelu električnog alata može uzrokovati ozljede.
- e) **Izbjegavajte neobičan položaj tijela.** Zauzmite siguran položaj tijela i uvijek održavajte ravnotežu. Na taj način moći ćete električni alat bolje kontrolirati u nepredvidljivim situacijama.
- f) **Nosite odgovarajuću odjeću.** Ne nosite široku odjeću ili nakit. Maknite kosu i odjeću dalje od pokretnih dijelova. Pokretni dijelovi mogu zahvatiti labavu odjeću, nakit ili dugu kosu.
- g) **Ako je moguće montiranje naprava za usisavanje i prikupljanje prašine, njih valja priključiti i ispravno rabiti.** Uporaba sustava za usisavanje prašine može smanjiti opasnosti uzrokovane prašinom.
- h) **Ne uljuljajte se u lažni osjećaj sigurnosti i ne kršite sigurnosna pravila za električne alate, čak i ako ste nakon dugotrajne uporabe upoznati s električnim alatom.** Nemarno postupanje može u djeliću sekunde uzrokovati teške ozljede.

4) Uporaba i rukovanje električnim alatom

- a) **Ne preopterećujte električni alat.** Rabite prikladan električni alat za vaš zadatak. Prikladnim električnim alatom radit ćete bolje i sigurnije u specifičanom rasponu snage.
- b) **Ne rabite električni alat ako je sklopka oštećena.** Električni alat koji se ne može više uključiti ili isključiti opasan je i mora se popraviti.
- c) **Izvučite utikač iz utičnice i/ili izvadite prenosivi akumulator prije obavljanja namještanja uređaja, mijenjanja radnih alata ili polaganja električnog alata.** Tom mjerom opreza sprječava se nenamjerno pokretanje električnog alata.
- d) **Spremite električne alate koje ne rabite izvan doseg djece.** Ne dopustite da električni alat rabe osobe koje nisu upoznate s njim ili koje nisu pročitale ove upute. Električni alati su opasni ako ih rabe neiskusne osobe.
- e) **Pozorno nježite električne alate i radni alat.** Provjerite funkcioniraju li pokretni dijelovi ispravno i da ne zapinju, jesu li dijelovi slomljeni ili toliko oštećeni toliko da onemogućavaju funkcioniranje električnog alata. Prije uporabe električnog alata zatražite popravak oštećenih dijelova. Mnoge nezgode uzrokovane su upravo lošim održavanjem električnih alata.

- f) **Alate za rezanje redovito oštrite i čistite.** Pozorno održavani alati za rezanje s oštrim reznim rubovima manje će zapinjati i lakše ih je kontrolirati.
- g) **Rabite električni alat, radni alat, nastavke itd. prema ovim uputama.** Pritom vodite računa o radnim uvjetima i zadatku koji valja obaviti. Uporaba električnih alata za primjene za koje on nije predviđen može uzrokovati opasne situacije.
- h) **Ručke i prihvatne površine moraju biti suhe, čiste i očišćene od ulja i masnoće.** Skliske ručke i prihvatne površine ne omogućavaju sigurno rukovanje i nadzor nad električnim alatom u nepredviđenim situacijama.

5) Servisiranje

- a) **Električni alat smije popravljati samo kvalificirani stručnjak i to samo s originalnim rezervnim dijelovima.** Tako ćete biti sigurni da je električni alat i dalje siguran.

6.1 Sigurnosne napomene za pile za prorezivanje i koso rezanje

- a) **Pile za prorezivanje i koso rezanje predviđene su za rezanje drva ili drvenih proizvoda i nije ih dopušteno rabiti za rezanje željeznih materijala kao što su šipke, motke, vijci itd.** Abrazivna prašina uzrokuje blokiranje pokretnih dijelova kao što je donji štitičnik. Iskre kod rezanja spaljuju donji štitičnik, uložnu ploču i druge plastične dijelove.
- b) **Fiksirajte izradak po mogućnosti stegama. Ako izradak držite rukom, ruku morate uvijek držati udaljenu najmanje 100 mm od svake strane lista pile. Ne rabite ovu pilu za rezanje komada koji su premali za pritezanje ili držanje rukom.** Ako ruku stavite preblizu listu pile, postoji povećan rizik od ozljeda zbog kontakta s listom pile.
- c) **Izradak mora biti nepokretan i pritegnut ili pritisnut do graničnika i stola.** Ne gurajte izradak u list pile i nikada ne režite „slobodnom rukom“. Labavi ili pomični izradci mogli bi se izbaciti velikom brzinom i uzrokovati ozljede.
- d) **Prijeđite pilom kroz izradak. Izbjegavajte povlačenje pile kroz izradak. Radi rezanja dignite glavu pile i povucite je iznad izratka, ali tako da ga ne odrezete. Zatim uključite motor, zakrenite glavu pile prema dolje i pritisnite pilu kroz izradak.** Kod rezanja povlačenjem postoji opasnost da se list pile dignu na izradak i sklop lista pile silovito odbaci rukovateljja.
- e) **Nikada ne križajte ruku iznad predviđene linije rezanja, bilo ispred ili iza lista pile.** Podupiranje izratka „prekriženim rukama“, tj. držanje izratka desno pored lista pile lijevom rukom ili obrnuto vrlo je opasno.
- f) **Ne posežite iza graničnika kada se list pile okreće. Nikada ne prekoračujte sigurnosnu udaljenost od 100 mm između šake i rotirajućeg lista pile (vrijedi na objema stranama lista pile, npr.**

prilikom uklanjanja drvenih otpadaka). Možda ne možete procijeniti blizinu rotirajućeg lista pile šaci i možete se teško ozlijediti.

- g) **Prije rezanja provjerite izradak. Ako je izradak savijen ili iskrivljen, pritegnite ga tako da je zakrivljena strana okrenuta prema graničniku. Uvijek se pobrinite za to da duž linije rezanja ne postoji procjep između izratka, graničnika i stola.** Savijeni ili iskrivljeni izradci mogu se izvnuti ili premjestiti i uzrokovati zaglavljivanje rotirajućeg lista pile prilikom rezanja. U izratku ne smije biti čavala ili stranih tijela.
- h) **Pilu rabite tek kada na stolu nema alata, drvenih otpadaka itd.; na stolu smije biti samo izradak.** Mali otpadci, labavi komadi drva ili drugi predmeti koji mogu doći u dodir s rotirajućim listom pile mogu se izbaciti velikom brzinom.
- i) **Uvijek režite samo jedan izradak.** Izratke naslagane jedan na drugom nije moguće primjereno pritegnuti ili fiksirati i prilikom piljenja oni mogu uzrokovati zaglavljivanje ili klizanje lista.
- j) **Pobrinite se za to da pila za prorezivanje i koso rezanje prije uporabe stoji na čvrstoj radnoj površini.** Ravna i čvrsta radna površina smanjuje opasnost od toga da pila za prorezivanje i koso rezanje postane nestabilna.
- k) **Planirajte svoj rad. Prilikom svakog namještanja nagiba lista pile ili kuta kosog rezanja pobrinite se za to da je prilagodljivi graničnik ispravno namješten i da je izradak poduprt tako da ne dolazi u dodir s listom ili štitičnikom.** Bez uključivanja stroja i bez izratka na stol valja simulirati potpuni pokret rezanja lista pile kako bi se osiguralo da ne postoje smetnje ili opasnost od rezanja u graničniku.
- l) **Kod izradaka koji su širi ili dulji od gornjeg dijela stola pobrinite se za primjereno podupiranje, npr. s pomoću produžetaka stola ili stalaka za piljenje.** Izradci koji su dulji ili širi od stola pile za prorezivanje i koso rezanje mogu se nagnuti ako nisu čvrsto poduprti. Ako se odrezani komad drva ili izradak nagne, može podignuti donji štitičnik ili ga rotirajući list može nekontrolirano izbaciti.
- m) **Ne angažirajte druge osobe kao nadomjestak za produžetak stola ili radi dodatnog podupiranja.** Nestabilno podupiranje izratka može uzrokovati zaglavljivanje lista. Izradak se isto tako tijekom rezanja može pomaknuti i povući vas i pomagачa u rotirajući list.
- n) **Odreznani komad nije dopušteno pritiskati prema rotirajućem listu pile.** Ako ne postoji dovoljno prostora, npr. prilikom uporabe uzdužnih graničnika, odrezani komad može se zaglaviti s listom i silovito izbaciti.

- o) **Uvijek uporabite stegu ili prikladnu napravu kako biste ispravno poduprli okrugle materijale kao što su šipke ili cijevi.** Šipke su prilikom rezanja sklone kotrljanju, zbog čega se list zarezuje i izradak može povući vašu šaku u list.
- p) **Pustite list da dosegne punu brzinu vrtnje prije rezanja u izratku.** Time se smanjuje rizik od izljetanja izratka.
- q) **Ako se izradak zaglavi ili se list blokira, isključite pilu za prorezivanje i koso rezanje. Pričekajte dok se svi pokretni dijelovi ne zaustave, izvucite mrežni utikač i/ili izvadite akumulator. Nakon toga uklonite zaglavljenu materijal.** Ako u slučaju takvog blokiranja nastavite piljenje, može doći do gubitka kontrole ili oštećenja pile za prorezivanje i koso rezanje.
- r) **Nakon završetka rezanja pustite sklopku, držite glavu pile dolje i pričekajte dok se list ne zaustavi, a tek zatim uklonite odrezani komad.** Vrlo je opasno posezati rukom u blizinu zaustavljanog lista.
- s) **Čvrsto držite ručku kada obavljate nepotpuno rezanje ili kada pustite sklopku prije nego što je glava pile dosegla donji položaj.** Zbog kočnog djelovanja pile glava pile može se trajno povlačiti prema dolje i time uzrokovati rizik od ozljeda.

6.2 Sigurnosne napomene za rukovanje listovima pile

- Izbjegavajte nekontrolirano puštanje agregata za piljenje u donjem krajnjem položaju.
- Ne rabite oštećene ili deformirane listove pile.
- Ne rabite listove pile s pukotinama. Stavite izvan uporabe napukle listove pile. Popravljanje nije dopušteno.
- Ne rabite listove pile izrađene od brzoreznog čelika.
- Provjerite stanje listova pile prije uporabe pile.
- Rabite isključivo listove pile koji su prikladni za rezani materijal.
- Rabite samo listove pile koje je odredio proizvođač. Ako su listovi pile predviđeni za obrađivanje drva ili sličnih materijala, oni moraju udovoljavati normi EN 847-1.
- Ne rabite listove pile od visokolegiranog brzoreznog čelika (HSS).
- Rabite samo listove pile čija maksimalno dopuštena brzina vrtnje nije manja od maksimalne brzine vrtnje vretena pile i koji su namijenjeni za rezani materijal.
- Vodite računa o smjeru vrtnje lista pile.
- Umetnite listove pile samo ako znate rukovati njima.

- Vodite računa o maksimalnoj brzini vrtnje. Nije dopušteno prekoračiti maksimalnu brzinu vrtnje navedenu na listu pile. Ako je naveden, pridržavajte se raspona brzine vrtnje.
- Očistite zatezne površine od onečišćenja, masnoće, ulja i vode.
- Radi smanjivanja provrta na listovima pile ne rabite labave redukcijske prstene ili tuljke.
- Pobrinite se za to da fiksirani redukcijski prsteni za osiguravanje lista pile imaju isti promjer i najmanje 1/3 promjera rezanja.
- Pobrinite se za to da su fiksirani redukcijski prsteni međusobno paralelni.
- Oprezno rukujte listovima pile. Preporučujemo da ih čuvate u originalnoj ambalaži ili u posebnim spremnicima. Nosite zaštitne rukavice kako biste poboljšali zahvat i dodatno smanjili opasnost od ozljeda.
- Prije uporabe listova pile pobrinite se za to da su sve zaštitne naprave propisno učvršćene.
- Prije uporabe provjerite udovoljava li korišteni list pile tehničkih zahtjevima ove pile i je li ispravno učvršćen.
- Isporučeni list pile rabite samo za radove rezanja u drvu, nikada za obrađivanje metala.
- Rabite samo list pile čiji promjer odgovara specifikacijama na pili.
- Uporabite dodatne oslonce izratka ako je to potrebno za stabilnost izratka.
- Produžetke oslonca izratka potrebno je uvijek učvrstiti i rabiti tijekom rada.
- Zamijenite istrošeni stolni umetak!
- Izbjegavajte pregrijavanje zuba pile.
- Priilikom piljenja plastike izbjegavajte taljenje plastike. Rabite ispravne listove pile za obrađivani materijal. Pravodobno zamijenite oštećene ili istrošene listove pile. Ako se list pile pregrije, zaustavite stroj. Prije ponovnog rada s uređajem najprije pustite list pile da se ohladi.
- Rabite samo listove pile koji su označeni jednakom ili većom brzinom vrtnje od brzine vrtnje navedene na električnom alatu.
- Uvijek osigurajte stabilnost i sigurnost pile.

6.3 Lasersko zračenje



Pozor: Lasersko zračenje

Ne gledajte u zraku

Razred lasera 2



Prikladnim mjerama opreza zaštitite sebe i svoju okolinu od opasnosti od nezgode!

- Ne gledajte izravno golim okom u lasersku zraku.
- Nikada ne gledajte izravno u putanju zrake.
- Lasersku zraku nikada ne usmjeravajte na reflektirajuće plohe i ljude ili životinje. Laserska zraka već i male snage može uzrokovati oštećenja na oku.

OPREZ

U slučaju obavljanja drugih postupaka od onih koji su navedeni u ovom priručniku, to može uzrokovati opasno izlaganje zračenju.

- Nikada ne otvarajte laserski modul. Moguće je neočekivano izlaganje zračenju.
- Ako proizvod dulje vrijeme ne rabite, trebali bi izvaditi baterije.
- Laser nije dopušteno mijenjati laserom nekog drugog tipa.
- Popravke na laseru smiju obavljati samo proizvođač lasera ili njegov ovlašteni distributer.

Potencijalni rizici

Električni alat konstruiran je prema aktualnom stanju tehnike i prihvaćenim pravilima o tehničkoj sigurnosti. Unatoč tome, prilikom rada mogu se pojaviti neke potencijalni rizici.

- Opasnost za zdravlje zbog električne energije u slučaju uporabe neispravnih električnih kabela.
- Osim toga, unatoč svim poduzetim mjerama opreza, mogu postojati skriveni potencijalni rizici.
- Potencijalne rizike moguće je smanjiti na minimum pridržavanjem „sigurnosnih napomena“ i „namjenske uporabe“ te cijelog priručnika za uporabu.
- Ne opterećujte nepotrebno proizvod: prejaki pritisak pri rezanju brzo će oštetiti list pile, što će umanjiti snagu proizvoda prilikom obrađivanja i smanjiti preciznost rezanja.
- Prilikom rezanja plastičnog materijala uvijek rabite stezaljke: dijelove koje treba odrezati potrebno je uvijek fiksirati između stezaljki.

- Izbjegavajte iznenadna stavljanja proizvoda u pogon: prilikom ukopčavanja utikača u utičnicu nije dopušteno pritiskati sklopku za uključivanje/isključivanje.
- Rabite proizvod prema preporukama iz ovog priručnika za uporabu. Tako ćete postići optimalne učinke proizvoda.
- Držite šake dalje od radnog područja kada proizvod radi.
- Prije radova namještanja ili održavanja pustite sklopku za uključivanje/isključivanje i izvucite mrežni utikač.
- Pridržavajte se propisanih napomena za održavanje i sigurnost iz priručnika za uporabu.

UPOZORENJE

Ovaj električni alat tijekom rada proizvodi elektromagnetsko polje. To polje može u određenim okolnostima ometati aktivne ili pasivne medicinske implantate. Kako bi se smanjila opasnost od teških ili smrtonosnih ozljeda, preporučujemo da se osobe s medicinskim implantatima prije rukovanja električnim alatom savjetuju sa svojim liječnikom i proizvođačem tog medicinskog implantata.

7 Tehnički podatci

Presječna i kutna pila	
Izmjenični motor	220 – 240 V~ 50 Hz
Nazivna snaga	S1* 1200W
Način rada	S6* 25% 1500W
Brzina vrtnje u praznom hodu n_0	4900 min ⁻¹
List pile od tvrdog metala	Ø 210 x Ø 30 x 2,6 mm
Broj zuba	48
Maksimalna širina zuba lista pile	3 mm
Područje zakretanja	-45° / 0° / +45°
Kosi rez	0° do 45° nalijevo
Širina pile pri 90°	120 x 60 mm
Širina pile pri 45°	80 x 60 mm
Širina pile pri 2 x 45° (dvostruki kosi rez)	80 x 35 mm
Razred zaštite	II /  (dvostruka izolacija)
Masa	cca 6,44 kg
Laser:	
Razred lasera	2
Valna duljina lasera	650 nm
Snaga lasera	< 1 mW

Baterija:	
Tip baterije	LR03
Nazivni kapacitet	2000 mAh
Nazivni napon	1,5 V
Izvedbena veličina	Mikro AAA

Pridržavam pravo na tehničke izmjene!

*Način rada S1 (trajni rad)

Proizvod može trajno raditi sa specificiranom snagom.

*Način rada S6

neprekinuti povremeni rad. Rad se sastoji od vremena pokretanja, vremena s konstantnim opterećenjem i vremena praznog hoda. Vrijeme rada je 10 minuta, dok je relativno trajanje aktivnosti 25 % vremena rada.

Izradak mora imati minimalnu visinu od 3 mm i širinu od 10 mm. Pobrinite se za to da je izradak uvijek osiguran zateznom napravom.

Karakteristične vrijednosti zvuka

⚠ UPOZORENJE	
Buka može imati ozbiljne posljedice na vaše zdravlje. Ako buka stroja prekorači 85 dB, vi i osobe koje se nalaze u blizini svakako nosite prikladan štitnik sluha.	

Vrijednosti zvuka i vibracija utvrđene su u skladu s EN 62841-1.

Razina zvučnog tlaka L_{pA}	91,6 dB
Nesigurnost K_{pA}	3 dB
Razina zvučne snage L_{wA}	104,6 dB
Nesigurnost K_{wA}	3 dB

Karakteristične vrijednosti vibracija (vibriranje šaka-ruka)

Vibracije a_{rh}	$\leq 2,5 \text{ m/s}^2$
--------------------	--------------------------

Specificirana ukupna vrijednost vibracija i specificirana vrijednost emisije buke izmjerene su prema normiranom postupku ispitivanja i mogu se rabiti za uspoređivanje električnog alata s nekim drugim alatom.

Specificirana vrijednost emisije buke i specificirana ukupna vrijednost vibracija mogu se rabiti i za preliminarnu procjenu opterećenja.

⚠ UPOZORENJE

Vrijednosti emisije buke i vrijednost emisije vibracija mogu se razlikovati od navedenih vrijednosti tijekom stvarne uporabe električnog alata, ovisno o načinu uporabe električnog alata, a naročito o vrsti izratka.

Pokušajte što više smanjiti opterećenje. Primjer takvih mjera jest ograničavanje vremena rada. Pritom valja uzeti u obzir sve dijelove radnog ciklusa (npr. vremena u kojima je električni alat isključen i vremena u kojima je on uključen, ali radi bez opterećenja).

8 Raspakiranje

⚠ UPOZORENJE

Proizvod i ambalažni materijali nisu dječja igračka!

Djeca se ne smiju igrati plastičnim vrećicama, folijama i malim dijelovima! Postoji opasnost od guštanja i gušenja!

- Otvorite pakiranje i oprezno izvadite proizvod.
- Uklonite ambalažni materijal te ambalažne i transportne osigurače (ako postoje).
- Provjerite je li opseg isporuke potpun.
- Provjerite postoje li na proizvodu i priboru štete kod transporta. Sva oštećenja odmah prijavite otpremniku koji je isporučio proizvod. Naknadne reklamacije neće se uvažiti.
- Sačuvajte pakiranje po mogućnosti do isteka jamstvenog razdoblja.
- Prije uporabe upoznajete se s proizvodom na temelju priručnika za uporabu.
- Kao pribor te potrošne i rezervne dijelove rabite samo originalne dijelove. Rezervne dijelove možete nabaviti od ovlaštenog distributera.
- Priilikom naručivanja navedite naše brojeve artikala te tip i godinu proizvodnje proizvoda.

9 Montaža

Uvijek osigurajte stabilnost i osiguranost proizvoda tako da ga pričvrstite npr. na radni stol.

- Proizvod je potrebno postaviti stabilno. Osigurajte stroj provrtima na nepokretnom stolu za piljenje s pomoću 4 vijka (nisu sadržana u opsegu isporuke) na radnom stolu, postolju ili sl.
- Prije stavljanja u pogon moraju biti ispravno montirani svi pokrovi i sve sigurnosne naprave.
- List pile mora se moći slobodno kretati.

- Na obrađenom drvu pazite na strana tijela kao što su npr. čavli, vijci itd.
- Prije aktiviranja sklopke za uključivanje/isključivanje provjerite je li list pile ispravno montiran i jesu li pokretni dijelovi lako pokretljivi.
- Prije priključivanja proizvoda provjerite podudaraju li se podatci na označnoj pločici s vrijednostima električne mreže.

9.1 Montiranje napinjača izratka (15) (sl. 3)

1. Otpustite vijak za fiksiranje (19) i montirajte napinjač izratka (15) lijevo ili desno na nepokretnom stolu za piljenje.
2. Zatim ponovno pritegnite vijak za fiksiranje (19).

9.2 Montiranje oslonaca izratka (18) (sl. 3-4)

Potreban alat:

- Imbus ključ, 3 mm (D)
1. Otpustite vijak za fiksiranje (14) i uvucite oslonac izratka (18) kroz predviđeni provrt bočno na nepokretnom stolu za piljenje.
 2. Pobrinite se za to da se oslonac izratka (18) također provede kroz obje spojnice na donjoj strani.
 3. Zatim ponovno pritegnite vijak za fiksiranje (14).
 4. Ponovite ovaj postupak i na drugoj strani.

9.3 Montiranje stalka (21) (sl. 3-4)

Potreban alat:

- Imbus ključ, 3 mm (D)
1. Otpustite vijak za fiksiranje (20) na donjoj strani pile i provedite stalak (21) kroz predviđene provrte na stražnjoj strani pile.
 2. Zatim ponovno pritegnite vijak za fiksiranje (20).

9.4 Montiranje sabirne vreće za strugotine (17) (sl. 5)

Pila je opremljena sabirnom vrećom za strugotine (17).

1. Pritisnite metalna prstenasta krila vreće za prašinu i postavite je na izlazni otvor u području motora.
2. Sabirna vreća za strugotine (17) može se isprazniti s pomoću patentnog zatvarača na donjoj strani.

9.4.1 Priključivanje na vanjsko usisavanje prašine

1. Priključite usisno crijevo na usisavanje prašine.
2. Usisavanje prašine mora biti prikladno za obrađivani materijal.
3. Za usisavanje posebno štetnih ili kancerogenih prašina rabite specijalnu usisnu napravu.

10 Stavljanje u pogon

10.1 Provjera sigurnosne naprave štitnika lista pile (5) (sl. 11)

Štitnik lista pile štiti od nenamjernog dodirivanja lista pile i od izbačenih strugotina.

Provjera funkcioniranja

U tu svrhu preklopite pilu prema dolje:

- Štitnik lista pile mora osloboditi list pile prilikom zakretanja prema dolje tako da ne dodiruje druge dijelove.
- Prilikom preklapanja pile prema gore u početni položaj štitnik lista pile mora automatski pokriti list pile.

10.2 Montiranje presječne i kutne pile (sl. 2-4)

Napomena:

Presječna i kutna pila može se okretati nalijevo i nadesno na okretnom stolu. S pomoću ljestvice moguće je točno namjestiti kut.

Kutovi od 0° do 45° mogu se precizno i brzo namjestiti s pomoću položaja za uglavljivanje na 0°, 5° 10°, 15°, 22,5°, 31,6°, 40°, 45°.

1. Otpustite okretni stol (13) otpuštanjem vijka za fiksiranje (7).
2. S pomoću ručke (3) namjestite okretni stol (13) na željeni kut.
3. Ponovno pritegnite vijak za fiksiranje (7) kako biste fiksirali okretni stol.
4. Laganim pritiskanjem glave pile (4) prema dolje i istodobnim izvlačenjem sigurnosnog svornjaka (25) iz držača motora pila će se deblokirati u donjem položaju.
5. Zakrenite glavu pile (4) prema gore.
6. Zateznu napravu (15) moguće je učvrstiti i na lijevoj i na desnoj strani na nepokretnom stolu za piljenje (9). Utaknite zateznu napravu (15) u za to predviđen provrt na stražnjoj strani granične tračnice (8) i osigurajte ga vijkom za fiksiranje (19).
7. Glavu pile (4) moguće je nagnuti nalijevo do maks. 45° otpuštanjem vijka za fiksiranje (23).
8. Oslonac izratka (18) potrebno je uvijek učvrstiti i rabiti tijekom rada.

10.3 Fino namještanje graničnika za presječni rez od 90° (sl. 6)

Potreban alat:

- 90° granični kutnik (A)*

* = nije sadržano u opsegu isporuke!

1. Spustite glavu pile (4) prema dolje i fiksirajte je sigurnosnim svornjakom (25).
2. Olabavite vijak za fiksiranje (23).

3. Položite granični kutnik od 90° (A) između lista pile (6) i okretnog stola (13).
4. Otpustite sigurnosnu maticu (26a).
5. Pomičite vijak za namještanje (26) dok kut između lista pile (6) i okretnog stola (13) ne bude 90°.
6. Ponovno pritegnite sigurnosnu maticu (26a).

10.4 Umetanje baterija lasera (sl. 12)

Napomena:

Prije uporabe lasera morate umetnuti dvije baterije u proizvod.

1. Skinite poklopac baterija (34).
2. Umetnite dvije baterije. Pobrinite se za to da su one umetnute prema ispravnom polaritetu.
3. Zatvorite zaštitni poklopac baterija (34).

11 Rad

11.1 Presječni rez 90° i okretni stol 0° (sl. 1, 3, 4, 7)

POZOR

Pokretnu graničnu tračnicu potrebno je fiksirati u unutarnjem položaju za presječne rezove od 90°.

Napomene o fiksiranju:

- Ne obrađujte izratke koji su premali za pritezanje.
- Učvrstite vrlo tanke izratke tako da ih možete presjecati s pomoću dodatne letvice. Vrlo tanki izradci mogu prilikom piljenja „drhtati“ ili se slomiti

Potreban alat:

- Imbus ključ 3 mm (D)
1. Otvorite vijak za fiksiranje (8b) pomične granične tračnice (8a) i pomaknite pomičnu graničnu tračnicu (8a) prema unutra.
 2. Pomičnu graničnu tračnicu (8a) potrebno je blokirati prije krajnjeg unutarnjeg položaja toliko da udaljenost između pomične granične tračnice (8a) i lista pile (6) bude najviše 8 mm.
 3. Prije rezanja provjerite da između pomične granične tračnice (8a) i lista pile (6) nije moguće sudaranje.
 4. Ponovno zategnite vijak za fiksiranje (8b).
 5. Postavite glavu pile (4) u gornji položaj.
 6. Položite rezano drvo do granične tračnice (8) i na okretni stol (13).
 7. Fiksirajte materijal zateznom napravom (15) na nepomičnom stolu za piljenje (9) kako biste spriječili pomicanje tijekom postupka rezanja. Vidi točku 11.10

8. Deblokirajte zapornu sklopku (2) i pritisnite sklopku za uključivanje/isključivanje (1) radi uključivanja motora.
9. Pomičite glavu pile (4) s pomoću ručke (3) jednoliko i lagano pritišćući prema dolje dok list pile (6) ne prereže izradak.
10. Nakon završetka postupka piljenja glavu pile ponovno postavite u gornji položaj mirovanja i pustite sklopku za uključivanje/isključivanje (1).

POZOR

Zbog povratne opruge proizvod će automatski odskočiti prema gore. Nakon kraja reza nemojte ispustiti ručku, već pustite da se glava pile polagano uz lagani protupritisak kreće prema gore.

11.2 Presječni rez 90° i okretni stol 0°-45° (sl. 1, 3, 4, 7)

Presječnom i kutnom pilom moguće je obavljati kose rezove nalijevo i nadesno od 0°-45°.

POZOR

Pokretnu graničnu tračnicu potrebno je fiksirati u unutarnjem položaju za presječne rezove od 90°.

Potreban alat:

- Imbus ključ 3 mm (D)
1. Otvorite vijak za fiksiranje (8b) pomične granične tračnice (8a) i pomaknite pomičnu graničnu tračnicu (8a) prema unutra.
 2. Pomičnu graničnu tračnicu (8a) potrebno je blokirati prije krajnjeg unutarnjeg položaja toliko da udaljenost između pomične granične tračnice (8a) i lista pile (6) bude najviše 8 mm.
 3. Prije rezanja provjerite da između pomične granične tračnice (8a) i lista pile (6) nije moguće sudaranje.
 4. Ponovno zategnite vijak za fiksiranje (8b).
 5. Otpustite okretni stol (13) otpuštanjem vijka za fiksiranje (7).
 6. S pomoću ručke (3) namjestite okretni stol (13) na željeni kut.
 7. Ponovno pritegnite vijak za fiksiranje (7) kako biste fiksirali okretni stol (13).
 8. Obavite rez kao što je opisano u odjeljku 11.1.

11.3 Fino namještanje graničnika za kosi rez od 45° (sl. 1, 3, 4, 7, 8, 9)

Potreban alat:

- Imbus ključ 3 mm (D)
- Granični kutnik od 45° (B)*

* = nije sadržano u opsegu isporuke!

1. Spustite glavu pile (4) prema dolje i fiksirajte je sigurnosnim svornjakom (25).
2. Fiksirajte okretni stol (13) u položaj od 0°.

POZOR

Pomičnu graničnu tračnicu valja učvrstiti u vanjskom položaju za kose rezove (glava pile je nagnuta).

3. Otvorite vijak za fiksiranje (8b) pomičnih graničnih tračnica (8a) i pomaknite pomične granične tračnice (8a) prema van.
4. Pomičnu graničnu tračnicu (8a) potrebno je blokirati prije krajnjeg unutarnjeg položaja toliko da udaljenost između pomičnih graničnih tračnica (8a) i lista pile (6) bude najviše 8 mm.
5. Prije rezanja provjerite da između pomične granične tračnice (8a) i lista pile (6) nije moguće sudaranje.
6. Ponovno zategnite vijak za fiksiranje (8b).
7. Otpustite vijak za fiksiranje (23) i s pomoću ručke (3) nagnite glavu pile (4) nalijevo, na 45°.
8. Položite granični kutnik od 45° (B) između lista pile (6) i okretnog stola (13).
9. Otpustite sigurnosnu maticu (22a) i pomičite vijak za namještanje (22) sve dok kut između lista pile (6) i okretnog stola (13) ne bude točno 45°.
10. Ponovno pritegnite sigurnosnu maticu (22a).
11. Nakon toga provjerite položaj pokazivača kuta. Po potrebi križnim odvijačem otpustite kazaljku (28), postavite je u položaj 45° na ljestvici (27), a zatim ponovno pritegnite pričvrtni vijak.

11.4 Kosi rez 0° – 45° i okretni stol 0° (sl. 1, 3, 4, 7)

Presječnom i kutnom pilom moguće je obavljati kutne rezove nalijevo od 0° - 45° u odnosu na radnu površinu.

POZOR

Pomičnu graničnu tračnicu valja učvrstiti u vanjskom položaju za kose rezove (glava pile je nagnuta).

POZOR

Kod kutnih rezova 0° - 45° zateznu napravu (napinjač izratka) treba montirati samo desno.

Potreban alat:

- Imbus ključ 3 mm (D)

1. Otvorite vijak za fiksiranje (8b) pomičnih graničnih tračnica (8a) i pomaknite pomične granične tračnice (8a) prema van.
2. Pomičnu graničnu tračnicu (8a) potrebno je blokirati prije krajnjeg unutarnjeg položaja toliko da udaljenost između pomičnih graničnih tračnica (8a) i lista pile (6) bude najviše 8 mm.
3. Prije rezanja provjerite da između pomične granične tračnice (8a) i lista pile (6) nije moguće sudaranje.
4. Ponovno zategnite vijak za fiksiranje (8b).
5. Postavite glavu pile (4) u gornji položaj.
6. Fiksirajte okretni stol (13) u položaj od 0°.
7. Otpustite vijak za fiksiranje (23) i s pomoću ručke (3) naginjite glavu pile (4) nalijevo dok kazaljka (28) ne pokaže željenu kutnu mjeru na ljestvici (27).
8. Ponovno pritegnite vijak za fiksiranje (23).
9. Obavite rez kao što je opisano u odjeljku 11.1.

11.5 Kosi rez 0° – 45° i okretni stol 0° – 45° (sl. 1, 3, 4, 7)

Presječnom i kutnom pilom moguće je obavljati kose rezove nalijevo od 0° - 45° u odnosu na radnu površinu i istodobno od 0° - 45° u odnosu na graničnu tračnicu (dvostruki kosi rez).

POZOR

Pomičnu graničnu tračnicu valja učvrstiti u vanjskom položaju za kose rezove (glava pile je nagnuta).

Prilikom zakretanja presječne pile na 31,6° i kod nagiba agregata od 33,9° moguće je koso rezati istostrane trokutaste letvice i profile kao što su rubni profili s profilnom stranom prema dolje.

To je korisno prije svega kod velikih profila koji kod normalnog ulaganja prekoračuju maksimalnu visinu rezanja.

Tako je moguće riješiti i probleme s često nepravokutnom obradom kuta na rubovima.

POZOR

Kod kutnih rezova 0° - 45° zateznu napravu (napinjač izratka) treba montirati samo desno.

Potreban alat:

- Imbus ključ 3 mm (D)

1. Otvorite vijak za fiksiranje (8b) pomičnih graničnih tračnica (8a) i pomaknite pomične granične tračnice (8a) prema van.

- Pomičnu graničnu tračnicu (8a) potrebno je blokirati prije krajnjeg unutarnjeg položaja toliko da udaljenost između pomičnih graničnih tračnica (8a) i lista pile (6) bude najviše 8 mm.
- Prije rezanja provjerite da između pomične granične tračnice (8a) i lista pile (6) nije moguće sudaranje.
- Ponovno zategnite vijak za fiksiranje (8b).
- Postavite glavu pile (4) u gornji položaj.
- Otpustite okretni stol (13) otpuštanjem vijka za fiksiranje (7).
- S pomoću ručke (3) namjestite okretni stol (13) na željeni kut
- Ponovno pritegnite vijak za fiksiranje (7) kako biste fiksirali okretni stol.
- Otpustite vijak za fiksiranje (23).
- S pomoću ručke (3) nagnite glavu pile (4) nalijevo, na željenu kutnu mjeru (u vezi s tim vidi i 11.2).
- Ponovno pritegnite vijak za fiksiranje (23).
- Obavite rez kao što je opisano u odjeljku 11.1.

11.6 Namještanje ograničenja dubine rezanja (sl. 7)

⚠ UPOZORENJE

Opasnost od povratnog udarca!

Prilikom izrade utora vrlo je važno da bočni pritisak ne djeluje na list pile. Glava pile može inače iznenada odskočiti!

- Prilikom izrade utora rabite zateznu napravu. Izbjegavajte bočni pritisak na glavu pile.

Potreban alat:

- Račvasti ključ veličine 10 mm*

* = nije nužno sadržano u opsegu isporuke!

Napomena:

S pomoću vijka (25a) možete kontinuirano namještanje dubinu rezanja.

- U tu svrhu otpustite protumaticu (25b).
- Namjestite željenu dubinu rezanja uvrtnjem ili odvrtnjem vijka (25a).
- Ponovno pritegnite protumaticu (25a).
- Provjerite namještanje pokusnim rezom.

11.7 Zamjena lista pile (6) (sl. 1, 4, 10, 11)

⚠ UPOZORENJE

Prije svakog namještanja, servisiranja ili popravljivanja izvucite mrežni utikač!

POZOR

Pri zamjeni lista pile nosite zaštitne rukavice! Opasnost od ozljeda!

Potreban alat:

- Imbus ključ 6 mm (C)
- Zakrenite glavu pile (4) prema gore i blokirajte je sigurnosnim svornjakom (25).
 - Otpustite pritezni vijak (5a) pokrova križnim odvijačem.
 - Preklopote štitnik lista pile (5) prema gore tako da štitnik lista pile (5) bude iznad vijka s prirubnicom (29).
 - Jednom rukom stavite imbus ključ od 6 mm (C) na vijak s prirubnicom (29).
 - Pritisnite čvrsto blokadu vratila pile (32), a zatim vijak s prirubnicom (29) polako okrećite nadesno. Nakon najviše jednog okretaja blokada vratila pile (32) će se uglaviti.
 - Zatim s malo više sile otpustite vijak s prirubnicom (29) prema desno.
 - Potpuno odvrnite vijak s prirubnicom (29) i demontirajte vanjsku prirubnicu (30).
 - Skinite list pile (6) s unutarnje prirubnice i izvucite ga prema dolje.
 - Pozorno očistite vijak s prirubnicom (29), vanjsku prirubnicu (30) i unutarnju prirubnicu.
 - Umetnite novi list pile (6) obrnutim redoslijedom i zategnite ga.
 - Preklopote štitnik lista pile (5) prema dolje sve dok se štitnik lista pile (5) ne zakvači u pritezni vijak (5a).
 - Ponovno pritegnite pritezni vijak (5a).

POZOR

Rezni nagib zuba, tj. smjer vrtnje lista pile, mora se podudarati sa smjerom strelice na kućištu.

- Prije nastavka rada provjerite funkcionalnost zaštitnih naprava.

POZOR

Nakon svake zamjene lista pile provjerite kreće li se list pile u okomitom položaju i nagnut pod kutom od 45° slobodno u stolnom umetku.

POZOR

Zamjenu i poravnavanje lista pile valja pravilno obaviti.

11.8 Uključivanje/isključivanje lasera (sl. 12)

Uključivanje:

1. Pritisnite 1x sklopku za uključivanje/isključivanje lasera (33). Na obrađivani izradak projicira se laserska linija koja prikazuje točno vođenje reza.

Isključivanje:

1. Ponovno pritisnite sklopku za uključivanje/isključivanje lasera (33).

11.9 Kalibriranje lasera (35) (sl. 13)

Ako laser (35) više ne prikazuje ispravnu liniju rezanja, moguće ga je dodatno kalibrirati. U tu svrhu otvorite vijke (36) i namjestite laser bočnim premještanjem tako da laserska zraka pogađa rezne zube lista pile (6).

11.10 Rukovanje napinjačem izratka (15) (sl. 1, 3)

Vijkom za fiksiranje (16) moguće je namjestiti napinjač izratka (15) po visini.

1. Spustite napinjač izratka (15) na izradak.
2. Pritegnite vijak za fiksiranje (16).
3. Okrenite steznu ručku (24) nadesno kako biste zategnuli izradak.
4. Radi otpuštanja izratka postupite obrnutim redoslijedom.

12 Održavanje

UPOZORENJE

Prije svakog namještanja, servisiranja ili popravljanja izvucite mrežni utikač!

12.1 Opće mjere održavanja

- Zaštitne naprave, ventilacijske proreze i kućište motora čistite od prašine i prljavštine. Obrišite proizvod čistom krpom* ili ga ispušite niskotlačnim* stlačenim zrakom. Preporučujemo da proizvod očistite odmah nakon svake uporabe.
- Sve pokretne dijelove nauljite jednom mjesečno.
- Proizvod redovito čistite vlažnom krpom* s malo mazivog sapuna. Ne rabite sredstva za čišćenje ili otapala jer bi ona mogla nagristi plastične dijelove proizvoda. Pobrinite se za to da voda ne može prodrijeti u unutrašnjost proizvoda.

12.2 Čišćenje sigurnosne naprave štitnika lista pile (5) (sl. 11)

Prije svakog stavljanja u pogon provjerite postoje li onečišćenja na štitniku lista pile.

Uklonite staru piljevinu i iverje s pomoću kista ili sličnog prikladnog alata.

Obratite pozornost na pokretljivost stremena za vođenje (31).

12.3 Zamjena baterija lasera (sl. 12)

1. Skinite poklopac baterija (34). Izvadite dvije baterije.
2. Zamijenite obje baterije istim ili ekvivalentnim tipovima baterija. Svakako ih stavite tako da njihov polaritet odgovara polaritetu starih baterija.
3. Zatvorite zaštitni poklopac baterija (34).

12.4 Zamjena stolnog umetka (10) (sl. 1, 15)

UPOZORENJE

Ako je stolni umetak oštećen, postoji opasnost da se mali predmeti zaglave između stolnog umetka i lista pile te da blokiraju list pile.

Odmah zamijenite oštećene stolne umetke!

1. Demontirajte vijak s križnom glavom (E) sa stolnog umetka (10). Po potrebi okrenite okretni stol (13) i nagnite glavu pile (4) kako biste mogli doći do vijka s križnom glavom (E).
2. Skinite stolni umetak (10).
3. Umetnite novi stolni umetak (10).
4. Čvrsto pritegnite vijak s križnom glavom (E) na stolnom umetku (10).

12.5 Provjeravanje četkica (sl. 16)

Na novom proizvodu provjerite ugljene četkice nakon prvih 50 radnih sati ili nakon montaže novih četkica. Nakon prve provjere provjeravajte svakih 10 radnih sati.

- Ako je ugljik istrošen na duljinu od 6 mm, ako je opruga ili paralelna žica izgorjela ili oštećena, morate zamijeniti obje četkice.
- Ako nakon demontaže utvrdite da su četkice funkcionalne, možete ih natrag montirati.
- Radi održavanja ugljenih četkica otvorite obje blokade nalijevo. Nakon toga izvadite ugljene četkice.
- Ponovno umetnite ugljene četkice obrnutim redoslijedom.

13 Transport (sl. 14)

1. Pritegnite vijak za fiksiranje (7) kako biste blokirali okretni stol (13).
2. Pritisnite glavu pile (4) prema dolje i blokirajte je sigurnosnim svornjakom (25). Pila je sad blokirana u donjem položaju.
3. Nosite proizvod za transportnu ručku (37).
4. Za ponovnu montažu stroja postupite prema opisu u 9, 10, Rad.

14 Skladištenje

Proizvod i njegov pribor čuvajte na tamnom, suhom mjestu koje je zaštićeno od mraka i nepristupačno djeci.

Optimalna temperatura skladištenja je između 5 °C i 30 °C.

Čuvajte proizvod u originalnom pakiranju.

Pokrijte proizvod kako biste ga zaštitili od prašine ili vlage. Čuvajte priručnik za uporabu pored proizvoda.

15 Priklučivanje na električnu mrežu

Montirani elektromotor priključen je spreman za rad. Priključak udovoljava primjenjivim propisima VDE i DIN. Korisnički montirani mrežni priključak i korišteni produžni kabel moraju udovoljavati tim propisima.

15.1 Važne napomene

U slučaju preopterećenja motor će se automatski isključiti. Nakon razdoblja hlađenja (vremenski se razlikuje) motor je moguće ponovno uključiti.

UPOZORENJE

Maksimalno dopuštena mrežna impedancija proizvođača Z_{max} iznosi 0,323 Ohm. Kao korisnik ovog proizvoda morate, ako je potrebno i u dogovoru s elektrodistribucijskom tvrtkom, utvrditi da će se proizvod priključivati samo na opskrbu čija je impedancija manja ili jednaka Z_{max}!

15.2 Posebni uvjeti priključivanja

- Proizvod ispunjava zahtjeve norme EN 61000-3-11 i podliježe posebnim uvjetima priključivanja. To znači da nije dopuštena uporaba na proizvodnim, slobodno odabranim spojnim točkama.
- Proizvod može uzrokovati privremena kolebanja napona u nepovoljnim uvjetima električne mreže.
- Proizvod je predviđen isključivo za uporabu na priključnim točkama koje
 - a) ne prekoračuju maksimalno dopuštenu mrežnu impedanciju „Z“ (Z_{max} = 0,443 Ω) ili
 - b) imaju opterećenje električne mreže trajnom strujom od najmanje 100 A po fazi.
- Vi kao korisnik morate osigurati, po potrebi i u dogovoru s elektrodistribucijskom tvrtkom, da spojna točka preko koje želite napajati proizvod ispunjava jednu od gore navedenih zahtjeva a) ili b).

15.3 Oštećeni električni priključni vodovi

Na električnim priključnim vodovima često nastaju oštećenja izolacije.

Uzroci toga mogu biti sljedeći:

- utisnuća, ako se priključni vodovi provode kroz prozore ili procjepe u vratima
- pregibi zbog neispravnog učvršćivanja ili provode-nja priključnog voda
- posjekotine zbog gaženja priključnog voda
- oštećenja izolacije zbog čupanja iz zidne utičnice
- Pukotine zbog starenja izolacije.

Takvi oštećeni električni priključni vodovi ne smiju se rabiti i zbog oštećenja izolacije opasni su za život.

Redovito provjeravajte oštećenost električnih priključnih vodova. Prilikom provjere pobrinite se za to da priključni vod nije priključen na električnu mrežu.

Električni kabeli moraju udovoljavati važećim propisima VDE i DIN. Rabite samo priključne vodove s istom oznakom.

Na priključnom kabelu mora obavezno biti otisnut tip kabela.

Sigurnosne napomene za zamjenu oštećenih ili neispravnih mrežnih priključnih kabela

Način priključivanja X

Ako se mrežni priključni kabel ovog proizvoda ošteti, potrebno ga je zamijeniti posebnim mrežnim priključnim kabelom koji se može nabaviti od proizvođača ili njegove servisne službe.

15.4 Izmjenični motor

Priključivanja i popravke električne opreme smije obaviti samo ovlašteni električar.

- Mrežni napon mora biti 220 V – 240V~.
- Produžni kabeli duljine do 25 m moraju imati po-prečni presjek od 1,5 mm².

16 Popravak i naručivanje rezervnih dijelova

Nakon popravljavanja ili održavanja provjerite jesu li svi sigurnosni dijelovi montirani i ispravni. Dijelove koji predstavljaju opasnost od ozljeda čuvajte dalje od drugih ljudi i djece.

POZOR

U skladu sa Zakonom o odgovornosti za proizvode ne odgovaramo za štete uzrokovane neispravnim popravcima ili neuporabom originalnih rezervnih dijelova.

Angažirajte servisnu službu ili ovlaštenog stručnjaka. Isto vrijedi i za pribor.

Priključci i popravci

Priključivanja i popravke električne opreme smije obaviti samo ovlašteni električar.

16.1 Servisne informacije

Valja voditi računa o tome da kod ovog proizvoda sljedeći dijelovi podliježu trošenju zbog uporabe ili prirodnom trošenju, odnosno da su sljedeći dijelovi potrebni kao potrošni materijali.

Potrošni dijelovi*: Ugljene četkice, list pile, stolni umetci, sabirne vreće za strugotine

* = nije nužno sadržano u opsegu isporuke!

17 Zbrinjavanje i recikliranje

Napomene o ambalaži



Ambalažni materijali mogu se reciklirati. Molimo zbrinite ambalažu na ekološki način.

Napomene o Zakonu o električnim i elektroničkim uređajima (ElektroG)



Otpadni električni i elektronički uređaji ne spadaju u kućanski otpad, nego ih valja odnijeti na odvojeno mjesto prikupljanja i zbrinjavanja!

- Stare baterije ili akumulatore koji nisu fiksno ugrađeni u otpadni uređaj potrebno je prije predaje izvaditi tako da se ne unište! Njihovo zbrinjavanje regulirano je zakonom o baterijama.
- Vlasnici i korisnici električnih i elektroničkih uređaja zakonom su obvezni vratiti ih nakon uporabe.
- Krajnji korisnik isključivo je odgovoran za brisanje osobnih podataka na otpadnom uređaju koji treba zbrinuti!
- Simbol prekržižene kante za otpad znači da otpadne električne i elektroničke uređaje nije dopušteno zbrinjavati u kućni otpad.
- Otpadne električne i elektroničke uređaje moguće je besplatno predati na sljedeća mjesta:
 - Javno-pravna mjesta za zbrinjavanje i prikupljanje (npr. komunalna dvorišta)
 - LIDL nudi mogućnost povrata izravno u svojim podružnicama i trgovinama. Povrat i zbrinjavanje proizvoda su besplatni.
 - Do tri otpadna električna uređaja po svakoj vrsti uređaja, s duljinom rubova od maksimalno 25 centimetara, možete bez prethodne nabave novog uređaja besplatno predati proizvođaču ili nekom drugom obližnjem ovlaštenom sabiralištu.
 - Dodatne dopunske uvjete povrata od proizvođača i distributera možete saznati od servisne službe.
- U slučaju isporuke novog električnog uređaja od proizvođača privatnom kućanstvu on može omogućiti besplatno preuzimanje otpadnog električnog uređaja na zahtjev krajnjeg korisnika. U vezi s tim obratite se servisnoj službi proizvođača.

- Ove izjave vrijede samo za uređaje koji se montiraju i prodaju u državama Europske unije i koji podliježu Europskoj direktivi 2012/19/EU. U državama izvan Europske unije mogu vrijediti drukčiji propisi za zbrinjavanje otpadnih električnih i elektroničkih uređaja.

Napomene o zakonu o baterijama



Stare baterije i akumulatori ne spadaju u kućni otpad, nego ih valja odnijeti na odvojeno mjesto prikupljanja i zbrinjavanja!

- Radi sigurnog vađenja baterija ili akumulatora iz električnog uređaja i za informacije o njihovom tipu i kemijskom sastavu pogledajte dodatne informacije u priručniku za rukovanje i montažu.
- Vlasnici i korisnici baterija i akumulatora zakonom su obvezni vratiti ih nakon uporabe. Povrat je ograničen na predaju uobičajenih kućanskih količina.
- Stare baterije mogu sadržavati štetne tvari ili teške metale koji mogu uzrokovati onečišćenje okoline i zdravstvene štete. Recikliranje starih baterija i uporaba resursa sadržanih u njima doprinosi zaštiti od tih dvaju važnih tvari.
- Simbol prekržižene kante za otpad znači da baterije i akumulatore nije dopušteno zbrinjavati u kućni otpad.
- Ako se, osim toga, ispod simbola kante za otpad nalaze znakovi Hg, Cd ili Pb, to znači sljedeće:
 - Hg: Baterija sadržava više od 0,0005 % žive
 - Cd: Baterija sadržava više od 0,002 % kadmija
 - Pb: Baterija sadržava više od 0,004 % olova
- Akumulatori i baterije moguće je besplatno predati na sljedeća mjesta:
 - Javno-pravna mjesta za zbrinjavanje i prikupljanje (npr. komunalna dvorišta)
 - Mjesta prodaje baterija i akumulatora
 - Mjesta povrata zajedničkog sustava za povrat otpadnih uređaja i starih baterija
 - Mjesto povrata proizvođača (ako on nije član zajedničkog sustava za povrat)
- Ove izjave vrijede samo za akumulatora i baterije koje se prodaju u državama Europske unije i koji podliježu Europskoj direktivi 2023/1542/EZ. U državama izvan Europske unije mogu vrijediti drukčiji propisi za zbrinjavanje akumulatora i baterija.

18 Otklanjanje neispravnosti

Sljedeća tablica prikazuje simptome pogrešaka i opisuje kako riješiti problem ako proizvod ne radi ispravno. Ako tim ne uspijete locirati i otkloniti problem, obratite se servisnoj radionici.

Neispravnost	Mogući uzrok	Rješenje
Motor ne radi	Neispravan motor, kabel ili utikač, pregorjeli mrežni osigurači.	Provjeru proizvoda prepustite stručnjaku. Motor nikad ne popravljajte sami. Opasnost! Provjerite i po potrebi zamijenite mrežne osigurače
Motor se sporo pokreće i ne postiže radnu brzinu.	Prenizak napon, oštećeni namotaji, pregorio kondenzator.	Zatražite od elektrotehničara da provjeri napon. Neka stručnjak pregleda motor. Zamjenu kondenzatora prepustite stručnjaku.
Motor stvara preveliku buku.	Namoti su oštećeni, motor je neispravan.	Neka stručnjak pregleda motor.
Motor ne postiže punu snagu.	Preopterećeni strujni krugovi u mreži (svjetiljke, drugi motori itd.).	Ne rabite druge proizvode ili motore na istom strujnom krugu.
Motor se lagano pregrijava.	Preopterećenje motora, nedovoljno hlađenje motora.	Spriječite preopterećenje motora pri rezanju i uklonite prašinu s motora kako biste osigurali njegovo optimalno hlađenje.
Rez pilom je hrapav ili valovit.	Tup list pile, oblik zubaca nije prikladan za debljinu materijala.	Naoštrite list pile ili uporabite odgovarajući list pile.
Izradak iskače ili se cijepa.	Prevelik pritisak rezanja ili list pile nije prikladan za primjenu.	Uporabite odgovarajući list pile.

19 EU izjava o sukladnosti

Prijevod originalne izjave o sukladnosti

Proizvođač:

Scheppach GmbH
Günzburger Straße 69
D-89335 Ichenhausen

Na svoju odgovornost izjavljujemo da je ovdje opisan proizvod usklađen s važećim direktivama i normama.

Marka: **Parkside**
Naziv artikla: **NAGIBNA PREKLOPNA PILA –
PKS 1500 C4**
Br. art. 3901253974, 3901253975,
3901253976,
3901253977-3901253981,
39012539915, 39012539916,
39012539959
IAN br. 480695_2410
Serijski broj 01001 – 69879

Direktive EU-a:

2006/42/EZ, 2014/30/EU, 2011/65/EU*

* Gore opisani predmet Izjave ispunjava propise Direktive 2011/65/EU Europskog parlamenta i Vijeća od 8. lipnja 2011. o ograničenju uporabe određenih opasnih tvari u električnoj i elektroničkoj opremi.

Primijenjene norme:

EN 62841-1:2015/A11:2022;
EN IEC 62841-3-9:2020/A11:2020;
EN IEC 55014-1:2021; EN IEC 55014-2:2021;
EN IEC 61000-3-2:2019/A1:2021;
EN IEC 61000-3-11:2019

Ovlaštena osoba za sastavljanje dokumentacije:

Tobias Ihle
Günzburger Str. 69
D-89335 Ichenhausen
Ichenhausen, 13.01.2025



Simon Schünk
Division Manager Product Center



Andreas Pecher
Head of Project Management

Jamstveni certifikat

Poštovani kupci,

Naši proizvodi podliježu strogoj kontroli kvalitete. Ako unatoč tome ovaj uređaj ne funkcioniira ispravno, vrlo nam je žao zbog toga i molimo vas da se obratite na adresu navedenu na ovoj jamstvenoj kartici. Rado ćemo vam pomoći i telefonski na dolje navedeni telefonski broj servisne službe. Za ostvarivanje jamstvenih zahtjeva vrijedi sljedeće:

- Ovi jamstveni uvjeti reguliraju dodatne jamstvene usluge. Ovo jamstvo ne umanjuje vaše zakonske jamstvene zahtjeve. Naše jamstvene uslugu za vas su besplatne.
- Jamstvo obuhvaća isključivo nedostatke u materijalu ili proizvodnji i ograničene su na otklanjanje tih nedostataka ili na zamjenu uređaja. Imajte na umu da naši uređaji namjenski nisu konstruirani za gospodarsku, obrtničku ili industrijsku uporabu. Jamstveni ugovor stoga prestaje vrijediti ako se uređaj rabi u gospodarskim, obrtničkim ili industrijskim pogonima te za srodne postupke. Naše jamstvo nadalje ne obuhvaća kompenzacije za transportne štete, štete nastale nepoštivanjem priručnika za montažu ili neispravnom montažom, nepoštivanjem priručnika za uporabu (npr. priključivanjem na pogrešan napon ili na pogrešnu jakost struje), zlouporabom ili pogrešnom uporabom (npr. preopterećivanjem uređaja ili uporabom nedopuštenih montažnih alata ili pribora), nepoštivanjem propisa za održavanje i sigurnost, prodiranjem stranih tijela u uređaj (npr. pijeska, kamenja ili prašine), primjenom sile ili vanjskim utjecajima (npr. štete zbog pada s visine) te uobičajenim habanjem koje nastaje tijekom uporabe.

Jamstveni zahtjevi prestaju vrijediti ako se na uređaju poduzmu neodobreni zahvati.

- Jamstveno razdoblje traje 3 godine i započinje s datumom kupnje uređaja. Jamstvene zahtjeve valja uputiti najkasnije dva tjedna prije isteka jamstvenog razdoblja nakon otkrivanja nedostataka.
 - (1) U slučaju manjeg popravka jamstveni rok se produljuje onoliko koliko je kupac bio lišen uporabe stvari.
 - (2) Međutim, kad je zbog neispravnosti stvari izvršena njezina zamjena ili njezin bitni popravak, jamstveni rok počinje teći ponovno od zamjene, odnosno od vraćanja popravljene stvari.
 - (3) Ako je zamijenjen ili bitno popravljen samo neki dio stvari, jamstveni rok počinje teći ponovno samo za taj dio.
- Ostvarivanje jamstvenih zahtjeva nakon isteka jamstvenog razdoblja je isključeno.
- Radi ostvarivanja jamstvenog zahtjeva molimo obratite se na dolje navedenu adresu. Ako reklamaciju uputite unutar garancijskog razdoblja, poslat ćemo vam povratnicu s pomoću koje nam možete besplatno vratiti svoj neispravan uređaj. Što točnije opišite razlog reklamacije. Ako je nedostatak uređaja obuhvaćen našim jamstvom, odmah ćete dobiti natrag popravljen ili nov uređaj.

Naravno da ćemo nedostatke uređaja koji nisu obuhvaćeni jamstvom ili za koje je jamstvo isteklo rado otkloniti uz naknadu troškova. U tu svrhu pošaljite uređaj našem servisnoj službi.

Obrada slučaja pokrivenog jamstvom

Kako bi se osigurala brza obrada vaših zahtjeva, pridržavajte se sljedećih uputa:

- Za sve upite kao dokaz kupnje pripremite račun i broj artikla (npr. IAN 480695_2410).
- Broj artikla možete pronaći na natpisnoj pločici proizvoda, gravuri na proizvodu, naslovnoj stranici vaših uputa (dolje lijevo) ili naljepnici na stražnjoj ili donjoj strani proizvoda.
- Ako se pojave greške u radu ili drugi nedostatci, najprije se telefonom ili e-poštom obratite niže navedenom servisnom odjelu.
- Zatim na adresu servisa koju ste dobili možete besplatno (bez plaćanja poštarine) poslati neispravan proizvod i priložiti mu dokaz o kupnji (račun) s naznakom o kakvom se nedostatku radi i kada se pojavio.
- Na stranici parkside-diy.com možete pregledati i preuzeti ovaj i mnoge druge priručnike. S pomoću ovog QR koda doći ćete izravno na stranicu parkside-diy.com. Odaberite svoju zemlju i putem maske za pretraživanje potražite upute za uporabu. Unosom broj artikla (IAN) 480695_2410 doći ćete do uputa za uporabu za svoj proizvod.



Kontakt za servis (HR):

Ime: Microtec sistemi d.o.o
Ilirska 33
HR - 10000 Zagreb / Croatia

Telefon: 00800 4003 4003

E-adresa: service.HR@schepach.com







Sjedište: Hrvatska

Cuprins

1	Explicitarea simbolurilor de pe produs	39
2	Introducere.....	40
3	Descrierea produsului (fig. 1 - 16).....	40
4	Pachetul de livrare	40
5	Utilizarea conformă cu destinația.....	41
6	Indicații de securitate	41
7	Date tehnice.....	46
8	Despachetare.....	47
9	Montajul	47
10	Punerea în funcțiune	48
11	Funcționare	48
12	Întreținerea curentă	52
13	Transport (fig. 14).....	52
14	Depozitare.....	52
15	Branșamentul electric	52
16	Reparație și comandă pentru piese de schimb	53
17	Eliminarea ca deșeu și revalorificarea.....	54
18	Remediarea avariilor	55
19	Declarație de conformitate UE.....	56
20	Certificatul de garanție.....	57
21	Desen de ansamblu explodat	80

1 Explicitarea simbolurilor de pe produs

Utilizarea simbolurilor din acest manual trebuie să vă atragă atenția asupra posibilelor riscuri. Simbolurile de securitate și declarațiile, care le însoțesc, trebuie înțelese exact. Avertizările în sine nu îndepărtează riscurile și nu pot înlocui măsurile corecte pentru prevenirea accidentelor.

	Atenție! Nerespectarea panourilor de siguranță montate pe produs și a indicațiilor de avertizare, precum și nerespectarea indicațiilor de siguranță și de operare, poate conduce de la vătămări, până la moarte.
	Înainte de punerea în funcțiune citiți și țineți cont de manualul de utilizare și de indicațiile de securitate!
	Purtați căști antiacustice.
	Dacă se produce praf, purtați mască de protecție a respirației!
	Purtați ochelari de protecție.
	Atenție! Pericol de vătămare! Nu interveniți dacă pânza de ferăstrău este în funcțiune!
	Atenție! Radiație laser
	Clasa de protecție II (izolație dublă).
	Produsul este conform cu directivele europene aplicabile.

2 Introducere

Producător:

Schepach GmbH
Günzburger Straße 69
D-89335 Ichenhausen

Stimate client

Vă dorim să aveți multe satisfacții și mult succes în lucrul cu noul dumneavoastră produs.

Indicație:

Conform legii privind garantarea produselor, producătorul acestui produs nu răspunde pentru deteriorările apărute la acest produs sau din cauza acestui produs în caz de:

- Manevrare improprie
- Nerespectarea manualului de utilizare
- Reparații executate de terțe persoane, specialiști neautorizați
- Montare și schimbare a altor piese de schimb decât cele originale
- Utilizare neconformă cu destinația
- Ieșire din funcțiune a instalației electrice în caz de nerespectare a prescripțiilor electrice și dispozițiilor VDE 0100, DIN 57113 / VDE0113.

Acordați atenție:

Manualul de utilizare face parte integrantă din acest produs.

Acesta conține indicații importante privind modul de lucru sigur, în conformitate cu prescripțiile și economic cu produsul și cum să evitați pericolele, să economisiți costurile de reparație, să micșorați timpii de ieșire din funcțiune și să măriți fiabilitatea și durata de serviciu a produsului. Suplimentar față de dispozițiile de securitate din acest manual de utilizare trebuie să respectați neapărat prescripțiile în vigoare referitoare la exploatarea produsului din țara dumneavoastră.

Familiarizați-vă cu toate instrucțiunile de funcționare și de siguranță înainte de a utiliza produsul. Folosiți produsul numai așa cum este descris și pentru domeniile de utilizare specificate. Păstrați manualul de utilizare într-un loc sigur și predați toate documentele atunci când predați produsul unor terțe persoane.

3 Descrierea produsului (fig. 1 - 16)

1. Comutator de pornire/oprire
2. Comutator de blocare
3. Mâner
4. Cap de tăiere cu ferăstrău
5. Apărătoare mobilă până de ferăstrău
- 5a. Șurub de fixare
6. Până de ferăstrău
7. Șurub de blocare pentru masa rotativă
8. Șină opritoare

- 8a. Șină opritoare mobilă
- 8b. Șurub de imobilizare
9. Masă fixă de ferăstrău
10. Adaos de masă
11. Scală
12. Ac indicator
13. Masă rotativă
14. Șurub de blocare pentru suportul pentru piesă
15. Dispozitiv de strângere (dispozitiv de tensionare a piesei)
16. Șurub de imobilizare
17. Sac de colectare așchii
18. Suport pentru piesă
19. Șurub de blocare pentru dispozitivul de strângere
20. Șurub de blocare pentru siguranța împotriva răsturnării
21. Cadru de așezare
22. Șurub de ajustare (45°)
- 22a. Piuilă de siguranță șurub de ajustare (45°)
23. Șurub de imobilizare
24. Mâner de strângere
25. Bolț de siguranță
- 25a. Șurub (limitare adâncime de tăiere)
- 25b. Contrapiuliță
26. Șurub de ajustare (90°)
- 26a. Piuilă de siguranță șurub de ajustare (90°)
27. Scală
28. Ac indicator
29. Șurub cu flanșă
30. Flanșă exterioră
31. Etrier de ghidare
32. Blocator ax ferăstrău
33. Comutator de pornire/oprire laser
34. Apărătoare baterie
35. Laser
36. Șurub (laser)
37. Mâner de transport

- A. Colțar opritor 90° (nu este conținut în pachetul de livrare)
- B. Colțar opritor 45° (nu este conținut în pachetul de livrare)
- C. Cheie imbus, 6 mm
- D. Cheie imbus, 3 mm
- E. Șurub cu crestătură în cruce (adaos de masă)

4 Pachetul de livrare

Poz.	Număr	Denumire
15.	1 x	Dispozitiv de strângere (dispozitiv de tensionare a piesei)
17.	1 x	Sac de colectare așchii
18.	2 x	Suporturi pentru piesă
21.	1 x	Cadru de așezare
C.	1 x	Cheie imbus, 6 mm
D.	1 x	Cheie imbus, 3 mm
	1 x	Ferăstrău pentru rețezare și pentru îmbinări de colț
	2 x	Perile de cărbune
	2 x	Baterii (AAA)
	1 x	Manual de utilizare

5 Utilizarea conformă cu destinația

Ferăstrăul pentru rețezare și pentru îmbinări de colț servește exclusiv la rețezarea de lemn și plastic, corespunzător mărimii mașinii. Ferăstrăul nu este adecvat pentru tăierea lemnului de foc.

AVERTIZARE

Nu utilizați produsul pentru tăierea altor materiale decât cele descrise în manualul de utilizare.

AVERTIZARE

Pânza de ferăstrău din pachetul de livrare este destinată exclusiv tăierii de lemn! Nu utilizați pentru tăierea lemnului de foc!

Produsul se va utiliza numai conform destinației. Orice altă utilizare în afară de aceasta nu este conformă cu utilizarea prevăzută. Pentru pagubele materiale și vătăările de orice fel rezultate pe cale de consecință răspunde utilizatorul/operatorul și nu producătorul.

Se vor utiliza numai pânze de ferăstrău adecvate pentru produs. Este interzisă utilizarea de discuri de separare de tot felul.

Din utilizarea conformă cu destinația face parte și respectarea indicațiilor de securitate, precum și a manualului de montaj și a indicațiilor de operare din manualul de utilizare.

Persoanele care operează și întrețin produsul trebuie să fie familiarizate cu acesta și informate cu privire la posibilele pericole.

Modificările aduse produsului exclud complet orice responsabilitate din partea producătorului și orice daune rezultate.

În pofida utilizării conforme cu destinația nu pot fi excluși complet anumiți factori de riscuri neclasificate. Condiționat de construcția și de structura produsului pot apărea următoarele situații:

- Atingerea pânzei de ferăstrău în zona neacoperită de tăiere cu ferăstrăul.
- Intervenția în pânza de ferăstrău în funcțiune (vătămare prin tăiere).
- Recul de pe piese și părți ale piesei.
- Ruperea pânzei de ferăstrău.
- Aruncarea prin centrifugare a componentelor din carbură metalică defectuoase ale pânzei de ferăstrău.
- Vătămarea auzului în caz de neutilizare a căștilor antiacustice necesare.
- Emisii de praf de lemn vătămătoare pentru sănătate în caz de utilizare în încăperi închise.

Vă rugăm să aveți în vedere că produsele noastre nu au fost construite având ca destinație exploatarea profesională sau industrială. Nu preluăm garanția dacă produsul este utilizat în regim profesional sau industrial, precum și la activități la fel de solicitante.

Explicitarea cuvintelor de semnalizare din manualul de utilizare

PERICOL

Cuvânt de semnalizare pentru a indica o situație periculoasă iminentă care, dacă nu este evitată, va avea ca rezultat decesul sau vătămarea gravă.

AVERTIZARE

Cuvânt de semnalizare pentru a indica o situație potențial periculoasă care, dacă nu este evitată, ar putea avea ca rezultat decesul sau vătămarea gravă.

PRECAUȚIE

Cuvânt de semnalizare pentru a indica o situație potențial periculoasă care, dacă nu este evitată, ar putea avea ca rezultat vătămări minore sau moderate.

ATENȚIE

Cuvânt de semnalizare pentru a indica o situație potențial periculoasă care, dacă nu este evitată, ar putea avea drept rezultat daune materiale la produs sau la proprietate/posesie.

6 Indicații de securitate

Indicații de securitate generale pentru scule electrice

AVERTIZARE

Citiți toate indicațiile de securitate, instrucțiunile, ilustrațiile și datele tehnice, cu care este prevăzută această sculă electrică.

Deficiențele la respectarea următoarelor instrucțiuni pot provoca electrocutarea, incendiul și/sau vătămări grele.

Păstrați toate indicațiile de securitate și instrucțiunile pentru utilizarea viitoare.

Noțiunea „sculă electrică“, utilizată în indicațiile de securitate, face referire la sculele electrice acționate prin rețea (cu cablu de rețea) sau la sculele electrice acționate prin acumulatori (fără cablu de rețea).

1) Siguranța locului de muncă

- a) **Mențineți locul de muncă curat și bine iluminat.** Dezordinea și zonele de lucru neluminate pot cauza accidente.
- b) **Nu lucrați cu scula electrică în medii cu pericol de explozie în care se găesc lichide, gaze sau pulberi inflamabile.** Sculele electrice produc scântei care pot să aprindă pulberile sau vaporii.
- c) **Țineți la distanță copiii și alte persoane în timpul utilizării sculei electrice.** În cazul devierii puteți pierde controlul asupra sculei electrice.

2) Siguranța electrică

- a) **Fișa de conectare a sculei electrice trebuie să se potrivească în priză. Fișa nu trebuie în niciun caz modificată. Nu utilizați nicio fișă a adaptorului împreună cu sculele electrice cu pământare de protecție.** Fișele nemodificate și prizele potrivite diminuează riscul unui electroșoc.
- b) **Evitați contactul corporal cu suprafețele împământate cum ar fi țevile, sistemele de încălzire, plitele și frigidererele.** Există un risc crescut de electrocutare dacă corpul vă este împământat.
- c) **Mențineți sculele electrice la distanță de ploaie sau umezeală.** Pătrunderea apei într-o sculă electrică crește riscul de electrocutare.
- d) **Nu folosiți în alte scopuri cablul de racordare pentru a purta, acroșa scula electrică sau pentru a scoate fișa din priză. Țineți cablul de racordare la depărtare de căldură, ulei, muchii ascuțite sau piese mobile.** Cablurile de racordare deteriorate sau încălcite cresc riscul de electrocutare.
- e) **Dacă lucrați cu o sculă electrică în aer liber, utilizați numai cabluri prelungitoare care sunt adecvate și pentru zona exterioară.** Utilizarea unui cablu prelungitor adecvat pentru zona exterioară diminuează riscul de electrocutare.
- f) **Dacă utilizarea sculei electrice într-o zonă cu umiditate nu poate fi evitată, utilizați un comutator de protecție pentru curenți vagabonzi.** Utilizarea unui comutator de protecție pentru curenți vagabonzi diminuează riscul de electrocutare.

3) Siguranța persoanelor

- a) **Fiți atenți la ceea ce faceți și lucrați rațional cu o sculă electrică. Nu utilizați scula electrică dacă sunteți obosit sau sub influența drogurilor, alcoolului sau medicamentelor.** Un moment de neatenție la utilizarea sculei electrice poate provoca cele mai serioase vătămări.

- b) **Purtați întotdeauna echipament personal de protecție și ochelari de protecție.** Purtarea echipamentului personal de protecție precum masca împotriva prafului, încălțămintea de siguranță rezistentă la alunecare, cască de protecție sau căștile antifonice, în funcție de tipul și utilizarea sculei electrice diminuează riscul de vătămări.
- c) **Evitați o punere în funcțiune involuntară. Asigurați-vă că scula electrică este oprită înainte de conectarea la alimentarea cu curent și/sau la acumulator, preluarea sau transportarea acesteia.** Dacă la cărarea sculei electrice aveți degetul pe comutator sau dacă conectați scula electrică în poziția pornit la alimentarea electrică, acest lucru poate cauza accidente.
- d) **Înlăturați sculele electrice sau cheia pentru șuruburi înainte de a cupla scula electrică.** O unealtă sau cheia care se află în partea rotativă a sculei electrice poate cauza vătămări.
- e) **Evitați o poziție anormală a corpului. Asigurați-vă o poziție stabilă și mențineți în permanență echilibrul.** Astfel puteți controla mai bine scula electrică în situații neașteptate.
- f) **Purtați îmbrăcăminte adecvată. Nu purtați îmbrăcăminte largă sau bijuterii. Mențineți la distanță părul și îmbrăcăminte de piesele mobile.** Îmbrăcăminte largă, bijuteriile sau părul lung pot fi prinse de piesele mobile.
- g) **Dacă pot fi montate dispozitive de aspirare și de captare a prafului, acestea se vor racorda și utiliza corect.** Utilizarea unei aspirări a prafului poate diminua pericolele determinate de praf.
- h) **Nu vă bazați pe o falsă siguranță și nu încălcați regulamentele de siguranță pentru scule electrice, chiar dacă sunteți familiarizat cu scula electrică după multiple utilizări.** Acționarea neglijentă poate conduce în interval de fracțiuni de secunde la vătămări grave.

4) Utilizarea și manipularea sculei electrice

- a) **Nu suprasolicitați scula electrică. Utilizați scula electrică adecvată pentru lucrul dumneavoastră.** Cu scula electrică potrivită lucrați mai bine și mai sigur în domeniul de putere indicat.
- b) **Nu utilizați scule electrice cu comutator defect.** O sculă electrică care nu mai poate fi pornită sau oprită este periculoasă și trebuie reparată.
- c) **Scoateți fișa din priză și/ sau îndepărtați un acumulator detașabil înainte de a efectua setări ale aparatului, de a schimba piesele sculei de lucru sau de a depune scula electrică în afara zonei de lucru.** Această măsură de precauție previne pornirea involuntară a sculei electrice.

- d) **Păstrați sculele electrice neutilizate în afara razei de acțiune a copiilor. Nu permiteți utilizarea sculei electrice de nicio persoană care nu este familiarizată cu acesta sau care nu a citit aceste instrucțiuni.** Sculele electrice sunt periculoase dacă sunt utilizate de către persoane neexperimentate.
- e) **Întrețineți sculele electrice și unealta de lucru cu atenție. Controlați dacă componentele mobile funcționează ireproșabil și dacă nu prind, dacă piesele sunt rupte sau deteriorate, dacă funcționarea sculei electrice este afectată. Dispuneți repararea pieselor deteriorate înainte de utilizarea sculei electrice.** Multe accidente sunt cauzate de sculele electrice prost întreținute.
- f) **Mențineți sculele de tăiere ascuțite și curate.** Sculele de tăiere îngrijite cu atenție și având muchii de tăiere ascuțite se înțepenesesc mai puțin și sunt ușor de dirijat.
- g) **Utilizați scula electrică, unealta de lucru, sculele de lucru etc. corespunzător acestor instrucțiuni. Totodată luați în considerare condițiile de lucru și activitatea de executat.** Utilizarea de scule electrice pentru alte aplicații decât cele prevăzute poate să conducă la situații periculoase.
- h) **Păstrați mânerul și suprafețele mânerului uscate, curate, fără urme de ulei și unsoare.** Mânerul și suprafețele mânerului alunecoase nu permit o operare sigură și controlul sculei electrice în situații neprevăzute.

5) Service

- a) **Dispuneți repararea sculei dumneavoastră electrice numai de către personal de specialitate calificat și numai cu piese de schimb originale.** Astfel vă asigurați că este păstrată siguranța sculei electrice.

6.1 Indicații de securitate pentru ferăstraiele de debitat oblic bușteni

- a) **Ferăstraiele de debitat oblic bușteni sunt prevăzute pentru debitarea lemnului și a materialelor lemnoase, acestea nu pot fi utilizate pentru debitarea materialelor din fier ca țije, bare, șuruburi etc.** Praful abraziv conduce la blocarea pieselor mobile, cum ar fi capota de protecție inferioară. Scănteile rezultate la tăiere ard capota de protecție inferioară, placa de alimentare și alte piese din plastic.
- b) **Fixați piesa cu crivele de dulgher după posibilitate. Dacă țineți piesa strâns cu mâna, trebuie ca mâna dumneavoastră să fie ținută întotdeauna la distanță de 100 mm de fiecare parte a pânzei de ferăstrău. Nu utilizați acest ferăstrău pentru tăierea de piese, care sunt prea mici, pentru a le putea prinde sau ține cu mâna. Dacă mâna**

dumneavoastră este prea aproape de pânza de ferăstrău, există un risc ridicat de vătămare datorită contactului cu pânza de ferăstrău.

- c) **Piesa trebuie să fie imobilă și sau prinsă strâns sau presată între opritor și masă. Nu împingeți piesa în pânza de ferăstrău și nu tăiați niciodată cu mâna liberă.** Piesele desfăcute sau mobile ar putea fi aruncate în exterior cu viteză mare și ar putea conduce la vătămări.
- d) **Împingeți ferăstrăul prin piesă. Evitați tragerea ferăstrăului prin piesă. Pentru o tăietură ridicată capul ferăstrăului și trageți-l peste piesă, fără a tăia. Apoi porniți motorul, rabatați capul ferăstrăului în jos și apăsați ferăstrăul prin piesă.** În cazul tăierii trase există pericolul ca pânza de ferăstrău să urce pe piesă și unitatea pânzei ferăstrăului este centrifugată forțat în sens opus operatorului/.
- e) **Nu încrucișați niciodată mâna peste linia de tăiere prevăzută, nici în fața nici în spatele pânzei de ferăstrău.** Sprijinirea piesei „cu mâinile încrucișate“, adică ținerea piesei în dreapta lângă pânza de ferăstrău cu mâna stângă sau invers, este foarte periculoasă.
- f) **În cazul pânzei de ferăstrău rotative nu prindeți din spatele opritorului. Respectați întotdeauna o distanță de siguranță de 100 mm dintre mână și pânza de ferăstrău rotativă (este valabil pe ambele părți ale pânzei de ferăstrău, de exemplu la îndepărtarea deșeurilor de lemn).** Aproximarea pânzei de ferăstrău rotative de mâna dumneavoastră nu este probabil detectabilă și puteți fi vătămat grav.
- g) **Verificați piesa înainte de tăiere. Dacă piesa este îndoită sau deformată, tensionați cu partea curbată în exterior până la opritor. Asigurați-vă întotdeauna că de-a lungul liniei de tăiere nu există nicio fantă între piesă, opritor și masă.** Piesele îndoită sau deformată se pot răsuși și reloca și pot cauza o prindere a pânzei de ferăstrău rotative în cazul tăierii. Nu este permis să existe cuie sau corpuri străine în piesa de lucru.
- h) **Utilizați ferăstrăul numai dacă masa nu prezintă scule, deșeurile de lemn etc; pe masă este permisă numai prezența piesei de lucru.** Deșeurile mici, bucățile de lemn desfăcute sau alte obiecte care vin în contact cu pânza rotativă pot fi centrifugate la distanță cu viteză mare.
- i) **Tăiați de fiecare dată numai o piesă.** Piesele stivuite multiplu nu se pot tensiona sau fixa adecvat și pot cauza sau deplasa o prindere a pânzei la debitare.
- j) **Aveți grijă ca ferăstrăul de debitat bușteni oblic să stea pe o suprafață de lucru plană, stabilă înainte de utilizare.** O suprafață pană și stabilă reduce pericolul ca ferăstrăul de debitat oblic bușteni să devină instabil.

- k) **Planificați-vă munca. Fiți atenți la fiecare rețineră a înclinației pânzei de ferăstrău ca opritorul reglabil să fie reglat corect și piesa să se sprijine fără a veni în contact cu capota de protecție.** Fără a porni mașina și fără piesă pe masă trebuie simulată o mișcare de tăiere completă a pânzei de ferăstrău, pentru a asigura că nu se ajunge la piedici sau la pericolul tăierii la opritor.
- l) **Aveți grijă la piesele de prelucrat care sunt mai late sau mai lungi decât partea superioară a mesei, pentru o sprijinire adecvată, de exemplu prin prelungiri ale mesei sau capre de ferăstrău.** Piese care sunt mai lungi sau mai late decât masa ferăstrăului de debitat oblic bușteni, se pot răsturna, dacă nu sunt sprijinite strâns. Dacă o bucată de lemn tăiată sau piesa se răstoarnă, capota inferioară de protecție se poate ridica sau este centrifugată la distanță necontrolat de pânza rotativă.
- m) **Nu cooptați nicio altă persoană ca înlocuitor pentru o prelungire a mesei sau pentru sprijin suplimentar.** Un sprijin instabil al piesei poate conduce la prinderea pânzei. De asemenea, piesa se poate deplasa în timpul tăierii și dumneavoastră și ajutorul sunteți trași în pânza rotativă.
- n) **Bucata tăiată nu este permisă să fie presată contra pânzei de ferăstrău rotative.** Dacă este puțin loc, de ex. la utilizarea de opritoare longitudinale bucată tăiată se poate împănă cu pânza și este aruncată la distanță forțat.
- o) **Utilizați întotdeauna o crivală de dulgher sau un dispozitiv adecvat pentru a sprijini regulamentul material rotund ca bare și țevi.** Barele se înclină la tăiere pentru rostogolire, prin aceasta pânza „încremenește” și piesa poate fi trasă cu mâna dumneavoastră în pânză.
- p) **Nu lăsați pânza să atingă turația completă, înainte de a tăia piesa.** Acest lucru reduce riscul ca piesa să fie aruncată.
- q) **Dacă piesa este prinsă sau pânza se blochează, deconectați ferăstrăul de debitat oblic bușteni. Așteptați până când toate piesele mobile au fost oprite, trageți fișa de rețea și/sau scoateți acumulatorul. Îndepărtați în continuare materialul prins.** Dacă în cazul unei astfel de blocări se taie mai departe, se poate ajunge la pierderea controlului sau la deteriorări ale ferăstrăului de debitat oblic bușteni.
- r) **Nu eliberați comutatorul după finalizarea tăierii, țineți capul de tăiere cu ferăstrăul jos și așteptați oprirea pânzei, înainte să îndepărtați bucată tăiată.** Este foarte periculos să ajungeți cu mâna în apropierea pânzei plecate.
- s) **Țineți mânerul bine strâns, dacă executați o debitare incompletă cu ferăstrăul sau dacă eliberați butonul, înainte să atingă capul de tăiere cu ferăstrăul poziția sa inferioară.** Prin acțiunea de

frânare a ferăstrăului, capul de tăiere cu ferăstrăul poate fi tras brusc în jos, ceea ce conduce la un risc de vătămare.

6.2 Indicații de securitate pentru manevrarea pânzelor de ferăstrău

- Împiedicați o eliberare necontrolată a agregatului ferăstrău în poziția finală inferioară.
- Nu utilizați pânze de ferăstrău deteriorate sau deformat.
- Nu utilizați pânze de ferăstrău cu fisuri. Scoateți din uz pânzele de ferăstrău fisurate. O revizie nu este admisibilă.
- Nu utilizați pânze de ferăstrău fabricate din oțel rapid.
- Controlați starea pânzelor de ferăstrău înainte de a utiliza ferăstrăul.
- Utilizați exclusiv pânzele de ferăstrău, care sunt adecvate pentru materialul care trebuie tăiat.
- Utilizați numai pânzele de ferăstrău puse la dispoziție de producător. Pânzele de ferăstrău trebuie să corespundă EN 847-1, dacă sunt prevăzute pentru prelucrarea lemnului sau a materialelor asemănătoare.
- Nu utilizați pânze de ferăstrău din oțel rapid înalt aliat (HSS).
- Utilizați numai pânze de ferăstrău a căror turație maximă admisă nu este mai mică decât turația maximă a arborelui ferăstrăului și care sunt adecvate pentru materialul care se taie.
- Acordați atenție sensului de rotație al pânzei de ferăstrău.
- Folosiți pânze de ferăstrău numai dacă stăpâniți manevrarea acestora.
- Acordați atenție turației maxime. Este interzisă depășirea turației maxime indicată pe pânza de ferăstrău. Dacă este indicat, respectați domeniul de turații.
- Curățați suprafețele de tensionare de murdărie, unsoare, ulei și apă.
- Nu utilizați inele sau bucșe de reducere libere pentru micșorarea alezajelor la pânzele de ferăstrău.
- Aveți în vedere ca inelele de reducere fixate pentru asigurarea pânzei de ferăstrău să aibă același diametru și cel puțin 1/3 din diametrul de tăiere.
- Asigurați-vă că inelele de reducere fixate să fie paralele între ele.
- Manevrați cu precauție pânzele de ferăstrău. Păstrați-le cel mai bine în ambalajul original sau în recipientele speciale. Purtați mănuși de protecție pentru a îmbunătăți prinderea și pentru a micșora în continuare pericolul de vătămare.

- Înainte de utilizarea pânzelor de ferăstrău, asigurați-vă că toate dispozitivele de protecție sunt fixate în conformitate cu prescripțiile.
- Înainte de utilizare, asigurați-vă că pânza de ferăstrău utilizată de dumneavoastră corespunde cerințelor tehnice ale acestui ferăstrău și este fixată în conformitate cu prescripțiile.
- Folosiți pânza de ferăstrău din pachetul de livrare numai pentru lucrări de tăiere în lemn, niciodată pentru prelucrarea metalelor.
- Utilizați numai o pânză de ferăstrău cu un diametru corespunzător datelor de pe ferăstrău.
- Utilizați suport de piesă suplimentar, dacă acest lucru este necesar pentru stabilitatea piesei.
- Prolungirile suportului piesei trebuie să fie fixate și utilizate întotdeauna în timpul lucrului.
- Înlocuiți adaosul de masă uzat!
- Evitați supraîncălzirea dinților ferăstrăului.
- În cazul tăierii materialelor plastice cu ferăstrăul, evitați ca materialul plastic să se topească. Utilizați pânzele de ferăstrău corecte pentru materialul de prelucrat. Înlocuiți la timp pânzele de ferăstrău deteriorate sau uzate. Dacă pânza de ferăstrău se supraîncălzește, opriți mașina. Lăsați mai întâi pânza de ferăstrău să se răcească, înainte de a lucra din nou cu aparatul.
- Utilizați numai pânzele de ferăstrău care sunt evaluate la aceeași turajie sau mai mare decât turajia indicată pe scula electrică.
- Asigurați întotdeauna stabilitatea și siguranța ferăstrăului.

6.3 Radiație laser



Atenție: Radiație laser
Nu priviți în fascicul
Clasa laser 2



Protejați-vă pe dumneavoastră și mediul înconjurător împotriva pericolului de accidentare prin măsuri de precauție adecvate!

- Nu priviți direct în fasciculul laser cu ochii neprotejați.
- Nu priviți niciodată direct în traseul fasciculului.
- Nu orientați niciodată fasciculul laser spre suprafețe reflectorizante și spre persoane sau animale. Și un fascicul laser cu putere redusă poate provoca vătămări la ochi.

PRECAUȚIE

Dacă se execută alte etape procedurale decât cele indicate aici se poate produce o expunere periculoasă la radiații.

- Nu deschideți niciodată modulul laser. Se poate produce o expunere neașteptată la radiații.
- Dacă nu utilizați produsul timp mai îndelungat, trebuie să fie îndepărtate bateriile.
- Laserul nu trebuie înlocuit cu un laser de alt tip.
- Executarea reparațiilor la laser este permisă numai producătorului laserului sau unui reprezentant autorizat.

Riscuri reziduale

Scula electrică este construită după standarde tehnice de actualitate și reguli tehnice de securitate recunoscute. Cu toate acestea, în timpul lucrului pot apărea riscuri reziduale.

- Pericol pentru sănătate datorită curentului în caz de utilizare a unor cabluri electrice de racord necorespunzătoare.
- În plus, există riscuri reziduale care nu sunt evidente, chiar dacă se întreprind toate măsurile preventive.
- Riscurile reziduale pot fi minimizate dacă „indicațiile de securitate” și „utilizarea conformă cu destinația”, precum și manualul de utilizare sunt respectate în totalitate.
- Nu solicitați produsul inutil: o apăsare prea mare la tăiere deteriorează rapid pânza de ferăstrău, ceea ce duce la o diminuare a performanțelor mașinii la prelucrare și la precizia de tăiere.
- La tăierea materialelor plastice, vă rugăm să utilizați întotdeauna cleme: părțile care urmează a fi tăiate trebuie fixate întotdeauna între cleme.
- Evitați punerea în funcțiune accidentală a produsului: la introducerea fișei în priză este interzisă apăsarea comutatorului de pornire/oprire.
- Utilizați produsul care este recomandat în acest manual de utilizare. Astfel veți obține performanțe optime a produsului dumneavoastră.
- Când produsul este în funcțiune, țineți mâinile la distanță de zona de lucru.
- Înainte de executarea lucrărilor de reglare sau de întreținere curentă, eliberați comutatorul de pornire/oprire și trageți fișa de rețea.
- Respectați indicațiile de întreținere curentă și de securitate prevăzute în manualul de utilizare.

AVERTIZARE

Această sculă electrică generează pe parcursul funcționării un câmp electromagnetic. Acest câmp poate în anumite împrejurări să influențeze negativ implanturile medicale active sau pasive. Pentru a micșora pericolul unor vătămări grave sau mortale, recomandăm persoanelor cu implanturi medicale să consulte medicul și producătorul implantului medical înainte de a folosi scula electrică.

7 Date tehnice

Ferestrău pentru rețezare și pentru îmbinări de colț:	
Motorul de curent alternativ	220 - 240 V~ 50Hz
Puterea nominală	S1* 1200 W
Regim de funcționare	S6* 25% 1500 W
Turația de mers în gol n_0	4900 min ⁻¹
Pânză de ferăstrău din carburi metalice	ø 210 x ø 30 x 2,6 mm
Numărul de dinți	48
Lățimea maximă a dinților pânzei de ferăstrău	3 mm
Domeniul de rabatare	-45° / 0° / +45°
Tăiere pentru îmbinări de colț	0° până la 45° spre stânga
Lățimea de tăiere la 90°	120 x 60 mm
Lățimea de tăiere la 45°	80 x 60 mm
Lățimea de tăiere la 2 x 45° (tăiere pentru îmbinări duble de colț)	80 x 35 mm
Clasa de protecție	II /  (izolație dublă)
Masă	aprox. 6,44 kg
Laser:	
Clasa laser	2
Lungimea de undă laser	650 nm
Puterea laserului	< 1 mW
Baterie:	
Tip baterie	LR03
Capacitate nominală	2000 mAh
Tensiune nominală	1,5 V
Dimensiune constructivă	Micro AAA

Ne rezervăm dreptul asupra modificărilor tehnice!

*Regim de funcționare S1 (funcționare continuă)

Produsul poate fi operat permanent la performanța specificată.

*Regim de funcționare S6

Regim de funcționare periodic neîntrerupt. Regimul de funcționare se compune dintr-un timp de pornire, un timp cu solicitare constantă și dintr-un timp de mers în gol. Durata ciclului de operație este de 10 min, durata de conectare relativă este 25% din durata ciclului de operație.

Piesa trebuie să aibă o înălțime minimă de 3 mm și o lățime de 10 mm. Aveți în vedere ca piesa să fie întotdeauna asigurată cu dispozitivul de strângere.

Valorile caracteristice de zgomot

AVERTIZARE

Zgomotul poate avea efecte agravante asupra sănătății dumneavoastră. Dacă zgomotul generat de mașină depășește 85 dB, vă rugăm ca dvs. și persoanele aflate în apropiere să purtați căști antifonice adecvate.

Valorile de zgomot și de vibrație au fost determinate corespunzător EN 62841-1.

Nivelul presiunii acustice L_{pA}	91,6 dB
Incertitudinea K_{pA}	3 dB
Nivelul puterii acustice L_{wA}	104,6 dB
Incertitudinea K_{wA}	3 dB

Valori ale vibrațiilor (leagăn mână-brăț)

Vibrația a_n	≤ 2,5 m/s ²
----------------	------------------------

Valoarea totală pentru vibrații și valorile indicate ale emisiilor de zgomot trebuie să fi fost măsurate conform unui procedeu de verificare standardizat și pot fi utilizate pentru compararea unei scule electrice cu alta.

Valoarea specificată a emisiilor de zgomot și valoarea totală a vibrațiilor specificate pot fi, de asemenea, utilizate pentru o evaluare preliminară a încărcăturii.

AVERTIZARE

Emisiile de zgomot și valoarea indicată a emisiilor de vibrații pot devia de la valorile specificate în timpul utilizării efective a sculei electrice, în funcție de modul în care aceasta este utilizată, în special de tipul de piesă de prelucrat.

Încercați să mențineți solicitarea cât mai redusă posibil. Măsuri exemplificative: limitarea timpului de lucru. Totodată, se vor lua în considerare componentele ciclului de exploatare (de ex. timpii în care scula electrică este deconectată și în care este conectată, însă funcționează fără sarcină).

8 Despachetare

AVERTIZARE

Produsul și materialele de ambalare nu sunt jucării pentru copii!

Copiii nu au voie să se joace cu sacii din plastic, foliile și piesele mici! Există pericol de înghițire și sufocare!

- Deschideți ambalajul și scoateți cu precauție produsul.
- Înlăturați materialul de ambalat, precum și siguranțele de ambalare și de transport (dacă există).
- Verificați dacă pachetul de livrare este complet.
- Verificați dacă produsul și accesoriile prezintă deteriorări de la transport. Eventualele prejudicii trebuie semnalate companiei de transport, prin care a fost livrat produsul. Reclamațiile ulterioare nu sunt admise.
- Dacă este posibil, păstrați ambalajul până la expirarea perioadei de garanție.
- Înainte de exploatare, familiarizați-vă cu produsul prin intermediul manualului de utilizare.
- În cazul accesoriilor, precum și a pieselor de uzură și de schimb, utilizați numai piese originale. Piese de schimb se găsesc la reprezentantul comercial.
- În caz de comenzi, indicați numărul articolului, precum și tipul și anul fabricației produsului.

9 Montajul

Asigurați întotdeauna stabilitatea și siguranța produsului, de ex. prin fixarea acesteia la un banc de lucru.

- Produsul trebuie instalat într-o poziție stabilă. Asigurați produsul prin găurile de pe masa fixă a ferăstrăului cu 4 șuruburi (neincluse în pachetul de livrare) pe un banc de lucru, un cadru inferior sau similar.
- Înainte de punerea în funcțiune trebuie montate toate capacele și dispozitivele de siguranță în conformitate cu prescripțiile.
- Pânza de ferăstrău trebuie să aibă libertate de mișcare deplină.
- În cazul lemnului prelucrat anterior, acordați atenție corpurilor străine, ca de ex. cuie sau șuruburi etc.
- Înainte de a acționa comutatorul de pornire/oprire, asigurați-vă că pânza de ferăstrău este montată corect și piesele mobile funcționează mecanic ușor.
- Înainte de racordarea produsului, convingeți-vă că datele de pe plăcuța de fabricație coincid cu datele rețelei.

9.1 Montarea dispozitivului de tensionare a piesei (15) (fig. 3)

1. Desfaceți șurubul de blocare (19) și montați dispozitivul de tensionare a piesei (15) în stânga sau dreapta la masa fixă a ferăstrăului.
2. Apoi strângeți din nou șurubul de blocare (19).

9.2 Montarea suporturilor pentru piesă (18) (fig. 3-4)

Unealtă necesară:

- Cheie Inbus, 3 mm (D)

1. Desfaceți șurubul de blocare (14) și duceți suportul pentru piesă (18) prin orificiul prevăzut în lateral la masa fixă a ferăstrăului.
2. Aveți în vedere ca suportul pentru piesă (18) să fie dus de asemenea prin cele două lamele la partea inferioară.
3. Apoi strângeți din nou ferm șurubul de blocare (14).
4. Repetați acest procedeu și pe cealaltă parte.

9.3 Montarea cadrului de așezare (21) (fig. 3-4)

Unealtă necesară:

- Cheie Inbus, 3 mm (D)

1. Desfaceți șurubul de blocare (20) de la partea inferioară a ferăstrău și duceți cadrul de așezare (21) prin orificiile prevăzute la partea posterioară a ferăstrăului.
2. Apoi strângeți din nou șurubul de blocare (20).

9.4 Montarea sacului de colectare a așchiilor (17) (fig. 5)

Ferăstrăul este echipat cu un sac de colectare a așchiilor (17) pentru așchii.

1. Comprimați brațele inelului de metal de la sacul de praf și fixați-l la orificiul de evacuare din zona motorului.
2. Sacul de colectare a așchiilor (17) poate fi golit prin intermediul fermoarului de pe partea inferioară.

9.4.1 Racordul la un sistem de aspirare a prafului extern

1. Racordați furtunul de aspirare la instalația de aspirare a prafului.
2. Dispozitivul de aspirare a prafului trebuie să fie adecvat pentru materialul de prelucrat.
3. Pentru aspirarea pulberilor deosebit de nocive pentru sănătate sau cancerigene utilizați un dispozitiv de aspirare special.

10 Punerea în funcțiune

10.1 Verificarea dispozitivului de siguranță a protecției pânzei de ferăstrău (5) (fig. 11)

Protecția pânzei de ferăstrău protejează împotriva atingerii accidentale a pânzei de ferăstrău și împotriva așchiilor care zboară în jur.

Verificați funcția.

Pentru aceasta rabatați ferăstrăul în jos:

- Protecția pânzei de ferăstrău trebuie să elibereze pânza de ferăstrău la rabatarea în jos fără a atinge alte piese.
- La rabatarea în sus a ferăstrăului în poziția de ieșire protecția pânzei de ferăstrău trebuie să acopere automat pânza de ferăstrău.

10.2 Asamblarea ferăstrăului pentru retezare și pentru îmbinări de colț (fig. 2-4)

Indicație:

Ferăstrăul pentru retezare și pentru îmbinări de colț poate fi rotit cu masa rotativă spre stânga și dreapta. Pe baza scalei este posibil un reglaj absolut exact al unghiului.

Unghiurile între 0° și 45° pot fi reglate precis și rapid prin intermediul reglajelor de raster cu câte 0°, 5° 10°, 15°, 22,5°, 31,6°, 40°, 45°.

1. Desfaceți masa rotativă (13) prin slăbirea șurubului de blocare (7).
2. Reglați masa rotativă (13) la unghiul dorit cu mânerul (3).
3. Strângeți din nou ferm șurubul de blocare (7) pentru a fixa masa rotativă.
4. Prin apăsarea ușoară în jos a capului de tăiere cu ferăstrăul (4) și extragerea concomitentă a bolțului de siguranță (25) din suportul de montaj, ferăstrăul este deblocat din poziția inferioară.
5. Rabatați capul de tăiere cu ferăstrăul (4) în sus.
6. Dispozitivul de strângere (15) poate fi fixat atât în stânga cât și în dreapta pe masa fixă a ferăstrăului (9). Introduceți dispozitivul de strângere (15) în orificiul prevăzut pe partea posterioară a șinei opritoare (8) și asigurați-l cu șurubul de blocare (19).
7. Capul de tăiere cu ferăstrăul (4) poate fi înclinat spre stânga la max. 45° prin desfacerea șurubului de blocare (23).
8. Suporturile piesei (18) trebuie să fie fixate și utilizate întotdeauna în timpul lucrului.

10.3 Ajustarea fină a opritorului pentru tăietura de retezare 90° (fig. 6)

Unealtă necesară:

- Colțar opritor 90° (A)*

* = Nu este inclus în pachetul de livrare!

1. Coborâți capul de tăiere cu ferăstrăul (4) și fixați-l cu bolțul de siguranță (25).
2. Slăbiți șurubul de blocare (23).
3. Poziționați colțarul opritor 90° (A) între pânza de ferăstrău (6) și masa rotativă (13).
4. Desfaceți piulița de siguranță (26a).
5. Repoziționați șurubul de ajustare (26) până când unghiul dintre pânza de ferăstrău (6) și masa rotativă (13) este de 90°.
6. Strângeți din nou piulița de siguranță (26a).

10.4 Montarea bateriilor laser (fig. 12)

Indicație:

Înainte de punerea în funcțiune a laserului, trebuie să montați două baterii în produs.

1. Înlăturați apărătoarea bateriei (34).
2. Montați cele două baterii. Aveți în vedere ca ele să fie introduse cu polaritatea corectă.
3. Închideți capacul bateriilor (34).

11 Funcționare

11.1 Tăietură de retezare 90° și masă rotativă 0° (fig. 1, 3, 4, 7)

ATENȚIE

Șina opritoare mobilă trebuie să fie fixată pentru tăieri de retezare la 90° în poziția interioară.

Indicații pentru tensionare fermă:

- Nu prelucrați piesele de lucru, care sunt prea mici pentru tensionare fermă.
- Consolidăți piesele de lucru care sunt foarte subțiri, tăindu-le cu ferăstrăul împreună cu o șină suplimentară. Piesele de lucru care sunt foarte subțiri pot trepida sau se pot rupe în timpul tăierii

Unealtă necesară:

- Cheie imbus 3 mm (D)

1. Desfaceți șurubul de blocare (8b) al șinei opritoare mobile (8a) și împingeți șina opritoare mobilă (8a) spre interior.
2. Șina opritoare mobilă (8a) trebuie să fie blocată înainte de poziția maximă interioară astfel încât distanța dintre șina opritoare mobilă (8a) și pânza de ferăstrău (6) să fie de maximum 8 mm.
3. Înainte de tăiere verificați să nu existe posibilitatea unei coliziuni între șina opritoare mobilă (8a) și pânza de ferăstrău (6).
4. Strângeți din nou șurubul de blocare (8b).

- Aduceți capul de tăiere cu ferăstrăul (4) în poziția superioară.
- Așezați lemnul care trebuie tăiat la șina opritoare (8) și pe masa rotativă (13).
- Fixați materialul cu dispozitivul de strângere (15) pe masa fixă a ferăstrăului (9) pentru a împiedica deplasarea pe parcursul procesului de tăiere. A se vedea punctul 11.10
- Deblocăți comutatorul de blocare (2) și apăsați întrerupătorul de pornire/oprire (1) pentru a porni motorul.
- Deplasați uniform și cu presiune ușoară capul de tăiere cu ferăstrăul (4) cu mânerul (3) în jos, până când pânza de ferăstrău (6) a debitat piesa de lucru în două.
- După încheierea procesului de debitare, aduceți capul de tăiere cu ferăstrăul din nou în poziția de repaus superioară și eliberați comutatorul de pornire/oprire (1).

ATENȚIE

Datorită arcului de readucere, produsul este aruncat automat în sus. Nu eliberați mânerul după finalizarea tăierii, ci eliberați ușor capul de tăiere cu ferăstrăul și deplasați-l în sus, aplicând o ușoară contrapresiune.

11.2 Tăietură de rețezare 90° și masă rotativă 0° - 45° (fig. 1, 3, 4, 7)

Cu ferăstrăul de rețezat și pentru îmbinări de colț se pot executa tăieturi oblice spre stânga și dreapta la 0°-45°.

ATENȚIE

Șina opritoare mobilă trebuie să fie fixată pentru tăieri de rețezare la 90° în poziția interioară.

Unealtă necesară:

- Cheie imbus 3 mm (D)
- Desfaceți șurubul de blocare (8b) al șinei opritoare mobile (8a) și împingeți șina opritoare mobilă (8a) spre interior.
 - Șina opritoare mobilă (8a) trebuie să fie blocateă înainte de poziția maximă interioară astfel încât distanța dintre șina opritoare mobilă (8a) și pânza de ferăstrău (6) să fie de maximum 8 mm.
 - Înainte de tăiere verificați să nu existe posibilitatea unei coliziuni între șina opritoare mobilă (8a) și pânza de ferăstrău (6).
 - Strângeți din nou șurubul de blocare (8b).
 - Desfaceți masa rotativă (13) prin slăbirea șurubului de blocare (7).
 - Reglați masa rotativă (13) la unghiul dorit cu mânerul (3).

- Strângeți din nou ferm șurubul de blocare (7) pentru a fixa masa rotativă (13).
- Executați tăietura conform descrierii de la 11.1.

11.3 Ajustarea fină a opritorului pentru tăierea pentru îmbinări de colț 45° (fig. 1, 3, 4, 7, 8, 9)

Unealtă necesară:

- Cheie Inbus 3 mm (D)
- Colțar opritor 45° (B)*

* = Nu este inclus în pachetul de livrare!

- Coborați capul de tăiere cu ferăstrăul (4) și fixați-l cu bolțul de siguranță (25).
- Fixați masa rotativă (13) în poziția 0°.

ATENȚIE

Pentru tăieturi pentru îmbinare de colț (capul ferăstrăului înclinat) șina opritoare mobilă trebuie fixată în poziția exterioară.

- Desfaceți șurubul de blocare (8b) al șinelor opritoare mobile (8a) și împingeți șinele opritoare mobile (8a) spre exterior.
- Șina opritoare mobilă (8a) trebuie să fie blocateă înainte de poziția maximă interioară astfel încât distanța dintre șinele opritoare mobile (8a) și pânza de ferăstrău (6) să fie de maximum 8 mm.
- Înainte de tăiere verificați să nu existe posibilitatea unei coliziuni între șina opritoare mobilă (8a) și pânza de ferăstrău (6).
- Strângeți din nou șurubul de blocare (8b).
- Desfaceți șurubul de blocare (23) și cu mânerul (3) înclinați capul de tăiere cu ferăstrăul (4) la 45° spre stânga.
- Poziționați colțarul opritor 45° (B) între pânza de ferăstrău (6) și masa rotativă (13).
- Desfaceți piulița de siguranță (22a) și re poziționați șurubul de ajustare (22) până când unghiul dintre pânza de ferăstrău (6) și masa rotativă (13) are exact 45°.
- Strângeți din nou piulița de siguranță (22a).
- Verificați apoi poziția unității de indicare a unghiului. Dacă este necesar, desfaceți acul indicator (28) cu șurubelnița în cruce, fixați în poziția 45° a scalei (27) și strângeți din nou ferm șurubul de prindere.

11.4 Tăiere pentru îmbinări de colț 0° - 45° și masă rotativă 0° (fig. 1, 3, 4, 7)

Cu ferăstrăul de rețezat și pentru îmbinări de colț se pot executa tăieturi pentru îmbinare de colț spre stânga la 0° - 45° față de suprafața de lucru.

ATENȚIE

Pentru tăieturi pentru îmbinare de colț (capul ferăstrăului înclinat) șina opritoare mobilă trebuie fixată în poziția exterioară.

ATENȚIE

În cazul tăierilor pentru îmbinări în unghi de 0°- 45°, dispozitivul de strângere (dispozitivul de tensionare a piesei) se va monta numai pe partea dreaptă.

Unealtă necesară:

- Cheie imbus 3 mm (D)
1. Desfaceți șurubul de blocare (8b) al șinelor opritoare mobile (8a) și împingeți șinele opritoare mobile (8a) spre exterior.
 2. Șina opritoare mobilă (8a) trebuie să fie blocată înainte de poziția maximă interioară astfel încât distanța dintre șinele opritoare mobile (8a) și pânza de ferăstrău (6) să fie de maximum 8 mm.
 3. Înainte de tăiere verificați să nu existe posibilitatea unei coliziuni între șina opritoare mobilă (8a) și pânza de ferăstrău (6).
 4. Strângeți din nou șurubul de blocare (8b).
 5. Aduceți capul de tăiere cu ferăstrăul (4) în poziția superioară.
 6. Fixați masa rotativă (13) în poziția 0°.
 7. Desfaceți șurubul de blocare (23) și înclinați cu mânerul (3) capul de tăiere cu ferăstrăul (4) spre stânga, până când acul indicator (28) indică mărimea unghiulară dorită pe scala (27).
 8. Strângeți din nou ferm șurubul de blocare (23).
 9. Executați tăietura conform descrierii de la 11.1.

11.5 Tăiere pentru îmbinări de colț 0°- 45° și masă rotativă 0°- 45° (fig. 1, 3, 4, 7)

Cu ferăstrăul de retezat și pentru îmbinări de colț se pot executa tăieturi pentru îmbinare de colț spre stânga la 0°- 45° față de suprafața de lucru și, concomitent, la 0°- 45° față de șina opritoare (tăietură pentru îmbinări duble de colț).

ATENȚIE

Pentru tăieturi pentru îmbinare de colț (capul ferăstrăului înclinat) șina opritoare mobilă trebuie fixată în poziția exterioară.

În cazul pivotării unui ferăstrău de retezare la 31,6° și la o înclinare a agregatului de 33,9°, baretele triunghiulare cu laturi egale și profilurile, cum ar fi profilurile de margine pentru stucatură, pot fi tăiate cu partea profilată în jos pentru îmbinare cu oblicitate pe colț.

Acest lucru este deosebit de avantajos pentru profilurile mari care depășesc înălțimea maximă de tăiere atunci când sunt așezate normal.

De asemenea, problemele legate de prelucrarea colțurilor, care adesea nu este perpendiculară, sunt foarte ușor de rezolvat.

ATENȚIE

În cazul tăierilor pentru îmbinări în unghi de 0°- 45°, dispozitivul de strângere (dispozitivul de tensionare a piesei) se va monta numai pe partea dreaptă.

Unealtă necesară:

- Cheie imbus 3 mm (D)
1. Desfaceți șurubul de blocare (8b) al șinelor opritoare mobile (8a) și împingeți șinele opritoare mobile (8a) spre exterior.
 2. Șina opritoare mobilă (8a) trebuie să fie blocată înainte de poziția maximă interioară astfel încât distanța dintre șinele opritoare mobile (8a) și pânza de ferăstrău (6) să fie de maximum 8 mm.
 3. Înainte de tăiere verificați să nu existe posibilitatea unei coliziuni între șina opritoare mobilă (8a) și pânza de ferăstrău (6).
 4. Strângeți din nou șurubul de blocare (8b).
 5. Aduceți capul de tăiere cu ferăstrăul (4) în poziția superioară.
 6. Desfaceți masa rotativă (13) prin slăbirea șurubului de blocare (7).
 7. Reglați masa rotativă (13) la unghiul dorit cu mânerul (3)
 8. Strângeți din nou ferm șurubul de blocare (7) pentru a fixa masa rotativă.
 9. Desfaceți șurubul de blocare (23).
 10. Înclinați spre stânga, la mărimea unghiulară dorită, capul de tăiere cu ferăstrăul (4) cu mânerul (3) (consultați în acest scop și 11.2).
 11. Strângeți din nou ferm șurubul de blocare (23).
 12. Executați tăietura conform descrierii de la 11.1.

11.6 Reglarea limitării adâncimii de tăiere (Fig. 7)

AVERTIZARE

Pericol de recul!

La finalizarea canelurilor, este important ca pe pânza de ferăstrău să nu se exercite presiune din lateral. În caz contrar, capul de tăiere cu ferăstrăul se poate ridica brusc!

- Pentru finalizarea canelurilor, utilizați un dispozitiv de strângere. Evitați să aplicați presiune din lateral pe capul de tăiere cu ferăstrăul.

Unealtă necesară:

- Cheie fixă de 10 mm*

* = nu este inclus în mod obligatoriu în pachetul de livrare!

Indicație:

Cu ajutorul șurubului (25a), adâncimea de tăiere poate fi reglată fără trepte.

1. În acest sens, slăbiți contrapiulițele (25b).
2. Reglați adâncimea de tăiere dorită prin înșurubarea sau deșurubarea șurubului (25a).
3. Strângeți din nou contrapiulița (25b).
4. Verificați reglarea pe baza unei tăieturi de probă.

11.7 Schimbarea pânzei de ferăstrău (6) (fig. 1, 4, 10, 11)

⚠ AVERTIZARE

Înainte de orice reglare, întreținere generală sau revizie trageți fișa de rețea!

ATENȚIE

Pentru schimbarea pânzei de ferăstrău, purtați mănuși de protecție! Pericol de vătămare!

Unealtă necesară:

- Cheie imbus 6mm (C)
1. Rabatați în sus capul de tăiere cu ferăstrăul (4) și fișa-i cu bolțul de siguranță (25).
 2. Desfaceți șurubul de fixare (5a) al capacului cu o șurubelniță în cruce.
 3. Rabatați protecția pânzei de ferăstrău (5) în sus, astfel încât protecția pânzei de ferăstrău (5) să fie peste șurubul cu flanșă (29).
 4. Așezați cheia imbus de 6mm (C) cu o mână pe șurubul cu flanșă (29).
 5. Apăsăți ferm blocatorul axului ferăstrăului (32) și rotiți lent în sens orar șurubul cu flanșă (29). După max. o rotație, blocatorul axului ferăstrăului (32) se înclichetează.
 6. Cu un efort puțin mai mare desfaceți acum șurubul cu flanșă (29) în sens orar.
 7. Demontați complet șurubul cu flanșă (29) și detașați flanșa exterioră (30).
 8. Detașați pânza de ferăstrău (6) de pe flanșa interioară și extrageți-o spre în jos.
 9. Curățați riguros șurubul cu flanșă (29), flanșa exterioră (30) și flanșa interioară.
 10. Montați în ordine inversă pânza de ferăstrău nouă (6) și strângeți ferm.

11. Rabatați protecția pânzei de ferăstrău (5) în sus, până când protecția pânzei de ferăstrău (5) atârnă peste șurubul de fixare (5a).

12. Strângeți din nou ferm șurubul de fixare (5a).

ATENȚIE

Înclinația dinților, cu alte cuvinte sensul de rotație a pânzei de ferăstrău trebuie să coincidă cu sensul săgeții de pe carcasă.

13. Înainte de continuarea prelucrării, verificați funcționalitatea dispozitivelor de protecție.

ATENȚIE

După fiecare schimbare a pânzei de ferăstrău verificați dacă pânza de ferăstrău rulează liber în adaosul de masă în poziție verticală, precum și înclinat la 45°.

ATENȚIE

Schimbarea și alinierea pânzei de ferăstrău trebuie efectuată în conformitate cu prescripțiile.

11.8 Conectarea / deconectarea laserului (fig. 12)

Pornirea:

1. Apăsăți o dată comutatorul de pornire/oprire a laserului (33). Pe piesa care se prelucrează se proiectează o linie laser care indică traseul de tăiere exact.

Oprirea:

1. Apăsăți din nou comutatorul de pornire/oprire a laserului (33).

11.9 Ajustarea laserului (35) (fig. 13)

Dacă laserul (35) nu mai indică linia de tăiere corectă, acesta poate fi reajustat. În acest scop deschideți șuruburile (36) și reglați laserul prin mutare laterală astfel încât fasciculul laser să întâlnească dinții de tăiere (6).

11.10 Operarea dispozitivului de tensionare a piesei (15) (fig. 1, 3)

Prin șurubul de blocare (16) poate fi reglat dispozitivul de tensionare a piesei (15) pe înălțime.

1. Coborâți dispozitivul de tensionare a piesei (15) pe piesa de lucru.
2. Strângeți ferm șurubul de blocare (16).
3. Rotiți mânerul de strângere (24) în sens orar pentru a tensiona piesa de lucru.
4. Pentru a desface piesa de lucru, procedați în ordine inversă.

12 Întreținerea curentă

AVERTIZARE

Înainte de orice reglare, întreținere generală sau revizie trageți fișa de rețea!

12.1 Măsurile generale de întreținere curentă

- Feriți dispozitivele de protecție, fantele pentru aer și carcasa motorului cât mai mult posibil de praf și murdărie. Frecățați produsul cu o lavetă curată* sau suflați cu aer comprimat* la presiune scăzută. Vă recomandăm să curățați produsul imediat după fiecare utilizare.
- Gresăți o dată pe lună toate piesele mobile.
- Curățați regulat produsul după fiecare folosire cu o lavetă umedă* și puțin săpun de lubrifiere. Nu folosiți agenți de curățare sau solvenți; aceștia ar putea ataca părțile din plastic ale produsului. Aveți grijă să nu poată pătrunde apă în interiorul produsului.

12.2 Curățarea dispozitivului de siguranță a protecției pânzei de ferăstrău (5) (fig. 11)

Verificați înaintea fiecărei puneri în funcțiune protecția pânzei de ferăstrău cu privire la impurități.

Îndepărtați așchile vechi de tăiere cu ferăstrăul precum și așchile de lemn cu ajutorul unei pensule sau a unei scule similare adecvate.

Aveți în vedere funcționarea mecanică ușoară a etrierului de ghidare (31).

12.3 Schimbarea bateriilor laser (fig. 12)

1. Înlăturați apărătoarea bateriei (34). Scoateți cele două baterii.
2. Înlouciți cele două baterii cu un tip identic de baterii sau de calitate echivalentă. Aveți în vedere ca ele să fie introduse cu aceeași polaritate ca și bateriile consumate.
3. Închideți capacul bateriilor (34).

12.4 Schimbarea adaosului de masă (10) (fig. 1, 15)

AVERTIZARE

În cazul unui adaos al mesei deteriorat, există pericolul de prindere de obiecte mici între adaosul mesei și pânda de ferăstrău și blocării pânzei de ferăstrău.

Înlouciți adaosurile deteriorate ale mesei imediat!

1. Demontați șurubul cu crestătură în cruce (E) de la adaosul de masă (10). Dacă este cazul, rotiți masa rotativă (13) și înclinați capul de tăiere cu ferăstrăul (4), pentru a putea ajunge la șurubul cu crestătură în cruce (E).
2. Scoateți adaosul de masă (10).
3. Introduceți adaosul de masă nou (10).
4. Strângeți șurubul cu crestătură în cruce (E) de la adaosul de masă (10).

12.5 Inspectarea periei (fig. 16)

La o mașină nouă verificați periele de cărbune după primele 50 ore de funcționare sau după montarea unor perii noi. După prima verificare, verificați-le după fiecare 10 ore de funcționare.

- Dacă carbonul s-a uzat până la o lungime de 6 mm, dacă arcul sau sârma derivației s-a ars sau s-a deteriorat atunci trebuie să înlocuiți ambele perii.
- Dacă, în urma demontării, s-a constatat că periele sunt în stare de funcționare puteți să le montați la loc.
- Pentru întreținerea curentă a perielor de grafit, deschiideți ambele dispozitive de blocare, în sens anti-rotar. Scoateți apoi periele de grafit.
- Reintroduceți periele de grafit în ordine inversă.

13 Transport (fig. 14)

1. Strângeți ferm șurubul de blocare (7) pentru a bloca masa rotativă (13).
2. Apăsăți în jos capul de tăiere cu ferăstrăul (4) și blocați-l cu bolțul de siguranță (25). Ferăstrăul este acum blocat în poziția inferioară.
3. Transportați produsul ținându-l de mânerul de transport (37).
4. Pentru o nouă instalare a produsului, procedați conform descrierii de la 9, 10, Funcționare.

14 Depozitare

Depozitați produsul și accesoriile acestuia într-un loc întunecos, uscat și ferit de îngheț și inaccesibil pentru copii.

Temperatura optimă de depozitare se situează între 5°C și 30°C.

Păstrați produsul în ambalajul original.

Acoperiți aparatul pentru a-l proteja de praf sau umiditate. Păstrați manual de utilizare împreună cu produsul.

15 Branșamentul electric

Motorul electric instalat este racordat pregătit de funcționare. Racordul corespunde dispozițiilor în vigoare ale asociațiilor profesionale și din normele

DIN. Racordul la rețeaua electrică pus la dispoziție de client, precum și cablul prelungitor utilizat, trebuie să corespundă acestor prescripții.

15.1 Indicații importante

În cazul unei suprasolicitări a motorului, acesta se deconectează automat. După un timp de răcire (diferit), motorul poate fi conectat din nou.

AVERTIZARE

Impedanța maximă admisă a rețelei Z_{max} pentru produs este de 0,323 Ohm. Ca utilizator al acestui produs, trebuie să vă asigurați, dacă este necesar după consultarea cu furnizorul dumneavoastră de energie electrică, că produsul este racordat doar la o sursă de alimentare a cărei impedanță este mai mică sau egală cu Z_{max} !

15.2 Cerințe speciale de racordare

- Produsul îndeplinește cerințele EN 61000-3-11 și este supus unor condiții speciale de conectare. Cu alte cuvinte, nu este permisă o utilizare în puncte de racordare cu selectare liberă.
- Produsul poate provoca fluctuații temporare de tensiune în cazul unor condiții defavorabile în rețea.
- Produsul este prevăzut exclusiv pentru a fi utilizat la puncte de racordare care
 - a) nu depășesc impedanța maximă admisă a rețelei „Z” ($Z_{max} = 0,443 \Omega$) sau care
 - b) au o capacitate a curentului continuu a rețelei de minimum 100 A per fază.
- Ca utilizator trebuie să vă asigurați, dacă este necesar după consultarea furnizorului de energie electrică, că punctul de racordare în care doriți să exploatați produsul îndeplinește una din cele două cerințe a) sau b).

15.3 Conductori de legătură electrici deteriorați

La conductorii de legătură electrici apar în mod frecvent deteriorări ale izolației.

Cauzele pentru aceasta pot fi:

- Puncte de apăsare, când conductorii de legătură trec prin ferestre sau fante de ușă,
- Puncte de frângere, din cauza fixării sau ghidării improprii a conductorului de legătură,
- Puncte de tăiere cauzate de trecerea cu vehicule peste conductorii de legătură,
- Deteriorări ale izolației cauzate de smulgerea din priză de perete,
- Fisuri cauzate de învechirea izolației.

Utilizarea cablurilor de legătură electrice care prezintă asemenea deteriorări nu este permisă, acestea prezentând pericol de moarte din cauza deteriorării izolației.

Verificați regulat la conductorii de legătură electrici dacă prezintă deteriorări. Aveți în vedere ca, la verificare, conductorul de legătură să nu stea suspendat de rețeaua electrică.

Conductorii de legătură electrici trebuie să corespundă dispozițiilor în vigoare ale asociațiilor profesionale și din normele DIN. Utilizați numai conductorii de legătură cu același identificator.

Este prescris ca notația tipului să fie imprimată pe cablul de conexiune.

Indicații de securitate pentru schimbarea cablurilor de racord la rețeaua electrică deteriorate sau defecte

Tipul racordului X

În cazul în care conducta de racord la rețeaua electrică a acestui produs este deteriorată, aceasta trebuie înlocuită cu o conductă de racord la rețeaua electrică special proiectată, care se poate obține de la producător sau de la serviciul de asistență pentru clienți.

15.4 Motorul de curent alternativ

Racordurile și reparațiile la echipamentul electric pot fi executate numai de specialiști electricieni.

- Tensiunea de rețea trebuie să fie cuprinsă între 220 V – 240 V~.
- Cablurile prelungitoare până la o lungime de 25 m trebuie să aibă o secțiune de 1,5 milimetri pătrați.

16 Reparație și comandă pentru piese de schimb

După reparație sau întreținere curentă, asigurați-vă că sunt montate toate piesele de siguranță tehnică și că sunt în stare impecabilă. Accesul la piesele cu pericol de vătămare nu este permis altor persoane și copiilor.

ATENȚIE

Conform legislației privind răspunderea pentru produse, nu se acordă garanție pentru daunele care au fost cauzate de reparații necorespunzătoare sau din cauza neutilizării pieselor de schimb originale.

Contactați un punct de serviciu pentru clienți sau un specialist autorizat. Același lucru se aplică și pentru accesorii.

Racorduri și reparații

Racordurile și reparațiile la echipamentul electric pot fi executate numai de specialiști electricieni.

16.1 Informații cu privire la service

Trebuie menționat faptul că, în cazul acestui produs, următoarele piese sunt supuse uzurii în conformitate cu utilizarea prevăzută sau uzurii naturale, respectiv că următoarele componente sunt necesare drept consumabile.

Piese de uzură*: Perii de cărbune, pânză de ferăstrău, adaos de masă, sac de colectare a așchilor

* = nu este inclus în mod obligatoriu în pachetul de livrare!

17 Eliminarea ca deșeu și revalorificarea

Indicații referitoare la ambalaj



Materialele de ambalare sunt reciclabile. Vă rugăm să eliminați ambalajele ca deșeu, în mod ecologic.

Indicații referitoare la Legea privind echipamentele electrice și electronice (ElektroG)



Echipamentele uzate electrice și electronice nu reprezintă gunoi menajer și trebuie colectate separat, respectiv eliminate ca deșeu!

- Bateriile sau acumulatorii uzați care nu sunt încorporați în aparatul uzat trebuie îndepărtați fără a fi distruși înainte de predarea acestora! Eliminarea ca deșeu a acestora este reglementată de Legea privind bateriile.
- Deținătorii, respectiv utilizatorii echipamentelor electrice și electronice sunt obligați prin lege să le returneze după folosire.
- Utilizatorul final este personal responsabil de ștergerea datelor sale cu caracter personal din echipamentul uzat care trebuie eliminat ca deșeu!
- Simbolul pubelei de gunoi barate cu două linii în formă de X înseamnă că echipamentele electrice și electronice nu pot fi aruncate la gunoii menajer.
- Echipamentele electrice și electronice pot fi predate gratuit la următoarele puncte:
 - Puncte publice de eliminare ca deșeu, respectiv de colectare (de ex. unități administrative locale)
 - LIDL vă oferă opțiuni de returnare direct în magazine și piețe. Returnarea și eliminarea ca deșeu sunt gratuite pentru dumneavoastră.
 - Puteți preda gratuit către producător, fără a fi necesară achiziționarea în prealabil a unui echipament nou, sau către un alt punct de colectare autorizat din apropierea dvs. până la trei echipamente electrice uzate din fiecare tip de echipament, cu o lungime laterală de maximum 25 de centimetri.
 - Puteți afla care sunt condițiile suplimentare de colectare ale producătorului și distribuitorului la serviciul de asistență a clienților respectiv.
- În cazul în care un producător livrează un echipament electronic nou către o gospodărie privată, echipamentul electric uzat va fi colectat gratuit, la cererea utilizatorului final. În acest scop, contactați serviciul de asistență a clienților al producătorului.

- Acestea se aplică doar pentru aparatele care sunt instalate și achiziționate în țările Uniunii Europene și care sunt supuse Directivei Europene 2012/19/UE. Este posibil ca în țările din afara Uniunii Europene să se aplice alte dispoziții pentru eliminarea ca deșeu a echipamentelor electrice și electronice uzate.

Indicații referitoare la Legea privind bateriile (BattG)



Bateriile și acumulatorii uzați nu reprezintă gunoi menajer și trebuie colectate separat, respectiv eliminate ca deșeu!

- Pentru îndepărtarea în siguranță a bateriilor și acumulatorilor din aparatul electric și pentru informații referitoare la tipul, respectiv sistemul chimic, luați în considerare și celelalte indicații din instrucțiunile de operare, respectiv de montare.
- Deținătorii, respectiv utilizatorii bateriilor și acumulatorilor sunt obligați prin lege să le returneze după folosire. Returnarea se limitează la predarea cantităților obișnuite gospodărilor.
- Bateriile uzate pot conține substanțe dăunătoare sau metale grele, care pot dăuna mediului înconjurător și sănătății. O recuperare a bateriilor uzate și folosirea resurselor din interiorul acestora contribuie la protecția bunurilor importante ale acestora.
- Simbolul pubelei de gunoi barate cu două linii în formă de X înseamnă că bateriile și acumulatorii nu pot fi aruncați în gunoii menajer.
- În cazul în care sub simbolul pubelei de gunoi se află și simbolurile Hg, Cd sau Pb, acestea reprezintă următoarele:
 - Hg: Bateria conține peste 0,005 % mercur
 - Cd: Bateria conține peste 0,002 % cadmiu
 - Pb: Bateria conține peste 0,004 % plumb
- Acumulatorii și bateriile pot fi predate gratuit la următoarele puncte:
 - Puncte publice de eliminare sau colectare a deșeurilor (de exemplu, curțile clădirilor municipale)
 - Puncte de vânzare ale bateriilor și acumulatorilor
 - Puncte de colectare ale sistemului comun de colectare a bateriilor uzate ale aparatelor
 - Punctul de colectare al producătorului (în cazul în care nu este membru al sistemului comun de colectare)
- Acestea se aplică doar pentru acumulatorii și bateriile care sunt achiziționate în țările Uniunii Europene și care sunt supuse Directivei Europene 2023/1542/UE. Este posibil ca în țările din afara Uniunii Europene să se aplice alte dispoziții pentru eliminarea ca deșeu a acumulatorilor și a bateriilor.

18 Remedierea avariilor

Tabelul următor afișează simptomele de eroare și descrie modul de remediere a acestora în cazul în care produsul dumneavoastră nu funcționează corect. Dacă nu reușiți să localizați și să eliminați problema, contactați atelierul dumneavoastră de service.

Defecțiune	Cauza posibilă	Remediere
Motorul nu funcționează	Motorul, cablul sau fișa defecte, siguranțe de rețea arse.	Dispuneți verificarea produsului de către un specialist. Nu reparați niciodată motorul pe cont propriu. Pericol! Controlați siguranțele de rețea, eventual schimbați-le
Motorul pornește încet și nu atinge viteza de exploatare.	Tensiune prea redusă, bobinaje deteriorate, condensator ars.	Solicitați controlarea tensiunii personalului calificat de electricieni. Dispuneți controlul motorului de către un specialist. Dispuneți schimbarea condensatorului de către un specialist.
Motorul produce prea mult zgomot.	Bobinaje deteriorate, motor defect.	Dispuneți controlul motorului de către un specialist.
Motorul nu atinge puterea maximă.	Circuite de curent suprasolicitate în instalația de rețea (lămpi, alte motoare etc.).	Nu utilizați alte produse sau motoare pe același circuit electric.
Motorul se supraîncălzește ușor.	Suprasolicitarea motorului, răcire insuficientă a motorului.	Preveniți suprasolicitarea motorului la tăiere, înălțurați praful de la motor pentru a fi asigurată o răcire optimă a motorului.
Tăietura de ferăstrău este rugoasă sau vălurită.	Pânza de ferăstrău este tocită, forma dintelui nu este adecvată pentru grosimea materialului.	Ascuțiți ulterior pânza de ferăstrău, respectiv utilizați pânza de ferăstrău adecvată.
Piesa de lucru este smulsă, respectiv despătată.	Presiunea de tăiere este prea mare, respectiv pânza de ferăstrău nu este adecvată pentru exploatare.	Utilizați pânza de ferăstrău adecvată.

19 Declarație de conformitate UE

Traducerea declarației de conformitate originale

Producător:

Scheppach GmbH
Günzburger Straße 69
D-89335 Ichenhausen

Declarăm pe proprie răspundere că produsul descris aici coincide cu directivele și normele în vigoare.

Marcă: **Parkside**

Notăție art.: **FERĂSTRĂU DE RETEZAT
ȘI ÎMBINAT LA COLȚ –
PKS 1500 C4**

Nr. art. 3901253974, 3901253975, 3901253976,
3901253977-3901253981,
39012539915, 39012539916,
39012539959

Nr. IAN 480695_2410

Nr. de serie 01001 – 69879

Directive UE:

2006/42/CE, 2014/30/UE, 2011/65/UE*

* Obiectul declarației descris mai sus îndeplinește descripțiile directivei 2011/65/UE a Parlamentului European și a Consiliului din 8 Iunie 2011 asupra limitării utilizării anumitor substanțe periculoase în aparatele electrice și electronice.

Norme aplicate:

EN 62841-1:2015/A11:2022;
EN IEC 62841-3-9:2020/A11:2020;
EN IEC 55014-1:2021; EN IEC 55014-2:2021;
EN IEC 61000-3-2:2019/A1:2021;
EN IEC 61000-3-11:2019

Împuternicit pentru documentație:

Tobias Ihle
Günzburger Str. 69
D-89335 Ichenhausen
Ichenhausen, 13.01.2025

Simon Schünk
Division Manager Product Center

Andreas Pecher
Head of Project Management

Certificatul de garanție

Stimată clientă, stimat client,

toate produsele noastre sunt supuse la verificări stricte de calitate, pentru a avea siguranța că ajung la dvs. în stare perfectă. În cazul puțin probabil în care la dispozitiv apare un defect, contactați departamentul nostru de service la adresa indicată pe această fișă de garanție. Bineînțeles, dacă preferați să ne apelați, ne bucurăm să vă oferim asistență la numărul de service imprimat mai jos. Rețineți următorii termeni sub care pot fi făcute cereri în baza garanției:

- Acești termeni de garanție acoperă drepturi de garanție suplimentare și nu afectează drepturile privind garanția prevăzute de lege. Pentru această garanție nu vă taxăm.
- Garanția noastră acoperă numai problemele cauzate de defecte de material sau de fabricație și se limitează la remedierea acestor defecte sau înlocuirea dispozitivului. Rețineți că dispozitivele noastre nu au fost concepute pentru utilizarea în aplicații comerciale, profesionale sau industriale. În consecință, garanția este invalidată dacă echipamentul este utilizat în activități comerciale, profesionale sau industriale sau în alte activități echivalente. De asemenea, garanția exclude următoarele: compensarea pentru deteriorare la transport, deteriorări cauzate de nerespectarea instrucțiunilor de instalare/asamblare sau deteriorări cauzate de instalarea neprofesională, nerespectarea instrucțiunilor de instalare (de exemplu, conectarea la altă tensiune de rețea sau alt tip de curent), utilizări incorecte sau necorespunzătoare (precum supraîncărcarea dispozitivului sau utilizarea de scule sau accesorii neaprobate), nerespectarea normelor de întreținere și de protecție a muncii, pătrunderea de corpuri străine în dispozitiv (de exemplu, nisip, pietre sau praf), efecte cauzate de forțe sau de influențe externe (de exemplu, deteriorări cauzate de căderea dispozitivului) și uzura normală care rezultă în urma operării corespunzătoare a dispozitivului.

Garanția este declarată nulă și neavenită în cazul oricărei încercări de a modifica dispozitivul.

- Garanția este valabilă pentru o perioadă de 3 ani de la data cumpărării dispozitivului. Cererile în baza garanției trebuie transmise înaintea terminării perioadei de garanție, în interval de două săptămâni de la observarea defectului. După încheierea perioadei de garanție nu vor mai fi acceptate cereri în baza garanției. Perioada inițială de garanție rămâne în vigoare pentru dispozitiv chiar dacă sunt efectuate reparații sau sunt înlocuite componente. În asemenea cazuri, lucrările efectuate sau componentele înlocuite nu vor avea ca rezultat extinderea perioadei de garanție și nu va mai fi activată nicio altă garanție pentru lucrarea efectuată sau componentele montate. Această situație este valabilă și atunci când se utilizează un service la fața locului.
- Pentru solicitări privitoare la drepturile de garanție pentru produs, vă rugăm să vă adresați la adresa de service indicată mai jos. În măsura în care reclamația se află în intervalul perioadei de garanție, vă vom pune la dispoziție un bon de retur, cu care puteți returna fără costuri aparatul dumneavoastră defect. Ne-ar fi de ajutor dacă ați putea descrie natura problemei cât mai detaliat posibil. Dacă defectul este acoperit de garanția noastră, atunci dispozitivul fie vă va fi reparat imediat și returnat, fie vă vom trimite un nou dispozitiv.
- Timpul de nefuncționare din cauza lipsei de conformitate apărute în cadrul termenului de garanție prelungeste termenul de garanție legală de conformitate și cel al garanției comerciale și curge, după caz, din momentul la care a fost adusă la cunoștința vânzătorului lipsa de conformitate a produsului sau din momentul prezentării produsului la vânzător/unitatea de service până la aducerea produsului în stare de utilizare normală și, respectiv, al notificării în scris în vederea ridicării produsului sau predării efective a produsului către consumator.
- Produsele de folosință îndelungată care înlocuiesc produsele defecte în cadrul termenului de garanție vor beneficia de un nou termen de garanție care curge de la data preschimbării produsului.

Bineînțeles, putem oferi și servicii de reparații cu plată pentru orice defecte care nu fac parte din aria de acoperire a acestei garanții sau pentru unități care nu mai sunt acoperite. Pentru a beneficia de acest serviciu, trimiteți dispozitivul la adresa noastră de service.

Decontarea în cazul garanției

Pentru a asigura o procesare rapidă a solicitării dvs., vă rugăm să urmați următoarele instrucțiuni:

- Vă rugăm să aveți bonul fiscal și numărul articolului (de exemplu, IAN 480695_2410) disponibile pentru toate întrebările, ca dovadă a achiziției.
- Numărul articolului poate fi găsit pe plăcuța de identificare de pe produs, pe o gravură pe produs, pe pagina de titlu a instrucțiunilor dvs. (stânga jos) sau pe autocolantul de pe spatele sau partea inferioară a produsului.
- Dacă apar erori funcționale sau alte defecte, vă rugăm să contactați prin telefon sau e-mail departamentul de service numit mai jos.
- Apoi, puteți trimite gratuit un produs care a fost înregistrat ca defect la adresa de serviciu care v-a fost furnizată, însoțit de dovada achiziționării (bonul fiscal) și indicând unde se află defectul și când a apărut.
- Pe parkside-diy.com puteți consulta și descărca aceste manuale și multe altele de acest fel. Prin intermediul acestui cod QR, puteți naviga direct la parkside-diy.com. Selectați țara dvs. și utilizați ecranul de căutare pentru a căuta manualele de utilizare. Prin introducerea numărului de articol (IAN) 480695_2410, puteți naviga la manualul de utilizare pentru articolul dvs.

Contact service (RO):

Nume: Machine House S.R.L.
Str. Nicolae Balcescu Nr. 6a
RO - 200676 - Croaiova, jud. DOLJ

Telefon: 00800 4003 4003

E-mail: service.RO@scheppach.com

Locație: România







PDF ONLINE
parkside-diy.com

Inhaltsverzeichnis

1	Erklärung der Symbole auf dem Produkt.....	60
2	Einleitung	61
3	Produktbeschreibung (Abb. 1-16).....	61
4	Lieferumfang	61
5	Bestimmungsgemäße Verwendung	62
6	Sicherheitshinweise	63
7	Technische Daten	67
8	Auspacken	68
9	Montage.....	68
10	Inbetriebnahme	69
11	Betrieb.....	70
12	Wartung.....	73
13	Transport (Abb. 14)	74
14	Lagerung	74
15	Elektrischer Anschluss	74
16	Reparatur und Ersatzteilbestellung	75
17	Entsorgung und Wiederverwertung	75
18	Störungsabhilfe	76
19	EU-Konformitätserklärung	77
20	Garantieurkunde	78
21	Explosionszeichnung	80

1 Erklärung der Symbole auf dem Produkt

Die Verwendung von Symbolen in diesem Handbuch soll Ihre Aufmerksamkeit auf mögliche Risiken lenken. Die Sicherheitsymbole und Erklärungen, die diese begleiten, müssen genau verstanden werden. Die Warnungen selbst beseitigen keine Risiken und können korrekte Maßnahmen zum Verhüten von Unfällen nicht ersetzen.

	Achtung! Das Nichtbeachten der an dem Produkt angebrachten Sicherheitszeichen und Warnhinweise sowie das Nichtbeachten der Sicherheits- und Bedienungshinweise kann zu schweren Verletzungen bis hin zum Tod führen.
	Vor Inbetriebnahme Bedienungsanleitung und Sicherheitshinweise lesen und beachten!
	Tragen Sie einen Gehörschutz.
	Bei Staubentwicklung Atemschutz tragen!
	Tragen Sie eine Schutzbrille.
	Achtung! Verletzungsgefahr! Nicht in das laufende Sägeblatt greifen!
	Achtung! Laserstrahlung
	Schutzklasse II (Doppelisolierung).
	Das Produkt entspricht den geltenden europäischen Richtlinien.

2 Einleitung

Hersteller:

Schepfach GmbH
Günzburger Straße 69
D-89335 Ichenhausen

Verehrter Kunde

Wir wünschen Ihnen viel Freude und Erfolg beim Arbeiten mit Ihrem neuen Produkt.

Hinweis:

Der Hersteller dieses Produkts haftet nach dem geltenden Produkthaftungsgesetz nicht für Schäden, die an diesem Produkt oder durch dieses Produkt entstehen bei:

- Unsachgemäßer Behandlung
- Nichtbeachtung der Bedienungsanleitung
- Reparaturen durch Dritte, nicht autorisierte Fachkräfte
- Einbau und Austausch von nicht originalen Ersatzteilen
- Nicht bestimmungsgemäßer Verwendung
- Ausfällen der elektrischen Anlage bei Nichtbeachtung der elektrischen Vorschriften und VDE-Bestimmungen 0100, DIN 57113 / VDE0113.

Beachten Sie:

Die Bedienungsanleitung ist Bestandteil dieses Produkts.

Sie enthält wichtige Hinweise, wie Sie mit dem Produkt sicher, fachgerecht und wirtschaftlich arbeiten, wie Sie Gefahren vermeiden, Reparaturkosten sparen, Ausfallzeiten verringern und die Zuverlässigkeit und Lebensdauer des Produkts erhöhen. Zusätzlich zu den Sicherheitsbestimmungen dieser Bedienungsanleitung müssen Sie unbedingt die für den Betrieb des Produkts geltenden Vorschriften Ihres Landes beachten.

Machen Sie sich vor der Benutzung des Produkts mit allen Bediener- und Sicherheitshinweisen vertraut. Betreiben Sie das Produkt nur wie beschrieben und für die angegebenen Einsatzbereiche. Bewahren Sie die Bedienungsanleitung gut auf und händigen Sie alle Unterlagen bei Weitergabe des Produkts an Dritte mit aus.

3 Produktbeschreibung (Abb. 1-16)

1. Ein-/Ausschalter
2. Sperrschalter
3. Handgriff
4. Sägekopf
5. Sägeblattschutz beweglich
- 5a. Befestigungsschraube
6. Sägeblatt
7. Feststellschraube für Drehtisch

8. Anschlagsschiene
- 8a. Verschiebbare Anschlagsschiene
- 8b. Feststellschraube
9. Feststehender Säge Tisch
10. Tischeinlage
11. Skala
12. Zeiger
13. Drehtisch
14. Feststellschraube für Werkstückauflage
15. Spannvorrichtung (Werkstückspanner)
16. Feststellschraube
17. Spänefangsack
18. Werkstückauflage
19. Feststellschraube für Spannvorrichtung
20. Feststellschraube für Kippssicherung
21. Standbügel
22. Justierschraube (45°)
- 22a. Sicherungsmutter Justierschraube (45°)
23. Feststellschraube
24. Klemmgriff
25. Sicherungsbolzen
- 25a. Schraube (Schnitttiefebegrenzung)
- 25b. Kontermutter
26. Justierschraube (90°)
- 26a. Sicherungsmutter Justierschraube (90°)
27. Skala
28. Zeiger
29. Flanschschraube
30. Außenflansch
31. Führungsbügel
32. Sägewellensperre
33. Ein-/Ausschalter Laser
34. Batterieabdeckung
35. Laser
36. Schraube (Laser)
37. Transportgriff

- A. 90° Anschlagswinkel
(Im Lieferumfang nicht enthalten)
- B. 45° Anschlagswinkel
(Im Lieferumfang nicht enthalten)
- C. Innensechskantschlüssel, 6 mm
- D. Innensechskantschlüssel, 3 mm
- E. Kreuzschlitzschraube (Tischeinlage)

4 Lieferumfang

Pos. Anzahl Bezeichnung

- | | | |
|-----|-----|-------------------------------------|
| 15. | 1 x | Spannvorrichtung (Werkstückspanner) |
| 17. | 1 x | Spänefangsack |
| 18. | 2 x | Werkstückauflagen |
| 21. | 1 x | Standbügel |
| C. | 1 x | Innensechskantschlüssel, 6 mm |
| D. | 1 x | Innensechskantschlüssel, 3 mm |
| | 1 x | Kapp- und Gehrungssäge |
| | 2 x | Kohlebürsten |
| | 2 x | Batterien (AAA) |
| | 1 x | Bedienungsanleitung |

5 Bestimmungsgemäße Verwendung

Die Kapp- und Gehrungssäge dient zum Kappen von Holz und Kunststoff, entsprechend der Maschinengröße. Die Säge ist nicht zum Schneiden von Brennholz geeignet.

WARNUNG

Verwenden Sie das Produkt nicht zum Schneiden anderer Materialien als in der Bedienungsanleitung beschrieben.

WARNUNG

Das mitgelieferte Sägeblatt ist ausschließlich zum Sägen von Holz bestimmt! Verwenden Sie dieses nicht zum Sägen von Brennholz!

Das Produkt darf nur nach seiner Bestimmung verwendet werden. Jede weitere darüber hinausgehende Verwendung ist nicht bestimmungsgemäß. Für daraus hervorgerufene Schäden oder Verletzungen aller Art haftet der Benutzer/Bediener und nicht der Hersteller.

Es dürfen nur für das Produkt geeignete Sägeblätter verwendet werden. Die Verwendung von Trennscheiben aller Art ist untersagt.

Bestandteil der bestimmungsgemäßen Verwendung ist auch die Beachtung der Sicherheitshinweise, sowie die Montageanleitung und Betriebshinweise in der Bedienungsanleitung.

Personen, die das Produkt verwenden und warten, müssen mit diesem vertraut und über mögliche Gefahren unterrichtet sein.

Veränderungen an dem Produkt schließen eine Haftung des Herstellers und daraus entstehende Schäden gänzlich aus.

Trotz bestimmungsmäßiger Verwendung können bestimmte Restrisikofaktoren nicht vollständig ausgeräumt werden. Bedingt durch Konstruktion und Aufbau des Produkts können folgende Punkte auftreten:

- Berührung des Sägeblattes im nicht abgedeckten Sägebereich.
- Eingreifen in das laufende Sägeblatt (Schnittverletzung).
- Rückschlag von Werkstücken und Werkstückteilen.
- Sägeblattbrüche.
- Herausschleudern von fehlerhaften Hartmetallteilen des Sägeblattes.
- Gehörschäden bei Nichtverwendung des nötigen Gehörschutzes.
- Gesundheitsschädliche Emissionen von Holzstäuben bei Verwendung in geschlossenen Räumen.

Bitte beachten Sie, dass unsere Produkte bestimmungsgemäß nicht für den gewerblichen, handwerklichen oder industriellen Einsatz konstruiert wurden. Wir übernehmen keine Gewährleistung, wenn das Produkt in Gewerbe-, Handwerks- oder Industriebetrieben sowie bei gleichzusetzenden Tätigkeiten eingesetzt wird.

Erklärung der Signalwörter in der Bedienungsanleitung

GEFAHR

Signalwort zur Kennzeichnung einer unmittelbar bevorstehenden Gefährdungssituation, die, wenn sie nicht vermieden wird, den Tod oder eine schwere Verletzung zur Folge hat.

WARNUNG

Signalwort zur Kennzeichnung einer möglichen Gefährdungssituation, die, wenn sie nicht vermieden wird, den Tod oder eine schwere Verletzung zur Folge haben könnte.

VORSICHT

Signalwort zur Kennzeichnung einer möglichen Gefährdungssituation, die, wenn sie nicht vermieden wird, eine geringfügige oder mäßige Verletzung zur Folge haben könnte.

ACHTUNG

Signalwort zur Kennzeichnung einer möglichen Gefährdungssituation, die, wenn sie nicht vermieden wird, Sachschäden am Produkt oder Eigentum/Besitz zur Folge haben könnte.

6 Sicherheitshinweise

Allgemeine Sicherheitshinweise für Elektrowerkzeuge

WARNUNG

Lesen Sie alle Sicherheitshinweise, Anweisungen, Gebildungen und technischen Daten, mit denen dieses Elektrowerkzeug versehen ist.

Versäumnisse bei der Einhaltung der nachfolgenden Anweisungen können elektrischen Schlag, Brand und/oder schwere Verletzungen verursachen.

Bewahren Sie alle Sicherheitshinweise und Anweisungen für die Zukunft auf.

Der in den Sicherheitshinweisen verwendete Begriff „Elektrowerkzeug“ bezieht sich auf netzbetriebene Elektrowerkzeuge (mit Netzleitung) oder auf akkubetriebene Elektrowerkzeuge (ohne Netzleitung).

1) Arbeitsplatzsicherheit

- a) **Halten Sie Ihren Arbeitsbereich sauber und gut beleuchtet.** Unordnung oder unbeleuchtete Arbeitsbereiche können zu Unfällen führen.
- b) **Arbeiten Sie mit dem Elektrowerkzeug nicht in explosionsgefährdeter Umgebung, in der sich brennbare Flüssigkeiten, Gase oder Stäube befinden.** Elektrowerkzeuge erzeugen Funken, die den Staub oder die Dämpfe entzünden können.
- c) **Halten Sie Kinder und andere Personen während der Benutzung des Elektrowerkzeugs fern.** Bei Ablenkung können Sie die Kontrolle über das Elektrowerkzeug verlieren.

2) Elektrische Sicherheit

- a) **Der Anschlussstecker des Elektrowerkzeugs muss in die Steckdose passen. Der Stecker darf in keiner Weise verändert werden. Verwenden Sie keine Adapterstecker gemeinsam mit schutzgeerdeten Elektrowerkzeugen.** Unveränderte Stecker und passende Steckdosen verringern das Risiko eines elektrischen Schlages.
- b) **Vermeiden Sie Körperkontakt mit geerdeten Oberflächen wie von Rohren, Heizungen, Herden und Kühlschränken.** Es besteht ein erhöhtes Risiko durch elektrischen Schlag, wenn Ihr Körper geerdet ist.
- c) **Halten Sie Elektrowerkzeuge von Regen oder Nässe fern.** Das Eindringen von Wasser in ein Elektrowerkzeug erhöht das Risiko eines elektrischen Schlages.
- d) **Zweckentfremden Sie die Anschlussleitung nicht, um das Elektrowerkzeug zu tragen, aufzuhängen oder um den Stecker aus der Steckdose zu ziehen. Halten Sie die Anschlussleitung**

fern von Hitze, Öl, scharfen Kanten oder sich bewegenden Teilen. Beschädigte oder verwickelte Anschlussleitungen erhöhen das Risiko eines elektrischen Schlages.

- e) **Wenn Sie mit einem Elektrowerkzeug im Freien arbeiten, verwenden Sie nur Verlängerungsleitungen, die auch für den Außenbereich geeignet sind.** Die Anwendung einer für den Außenbereich geeigneten Verlängerungsleitung verringert das Risiko eines elektrischen Schlages.
- f) **Wenn der Betrieb des Elektrowerkzeugs in feuchter Umgebung nicht vermeidbar ist, verwenden Sie einen Fehlerstromschutzschalter.** Der Einsatz eines Fehlerstromschutzschalters vermindert das Risiko eines elektrischen Schlages.

3) Sicherheit von Personen

- a) **Seien Sie aufmerksam, achten Sie darauf, was Sie tun, und gehen Sie mit Vernunft an die Arbeit mit einem Elektrowerkzeug. Benutzen Sie kein Elektrowerkzeug, wenn Sie müde sind oder unter dem Einfluss von Drogen, Alkohol oder Medikamenten stehen.** Ein Moment der Unachtsamkeit beim Gebrauch des Elektrowerkzeugs kann zu ernsthaften Verletzungen führen.
- b) **Tragen Sie persönliche Schutzausrüstung und immer eine Schutzbrille.** Das Tragen persönlicher Schutzausrüstung, wie Staubmaske, rutschfeste Sicherheitsschuhe, Schutzhelm oder Gehörschutz, je nach Art und Einsatz des Elektrowerkzeugs, verringert das Risiko von Verletzungen.
- c) **Vermeiden Sie eine unbeabsichtigte Inbetriebnahme. Vergewissern Sie sich, dass das Elektrowerkzeug ausgeschaltet ist, bevor Sie es an die Stromversorgung und/oder den Akku anschließen, es aufnehmen oder tragen.** Wenn Sie beim Tragen des Elektrowerkzeugs den Finger am Schalter haben oder das Elektrowerkzeug eingeschaltet an die Stromversorgung anschließen, kann dies zu Unfällen führen.
- d) **Entfernen Sie Einstellwerkzeuge oder Schraubenschlüssel, bevor Sie das Elektrowerkzeug einschalten.** Ein Werkzeug oder Schlüssel, der sich in einem drehenden Teil des Elektrowerkzeugs befindet, kann zu Verletzungen führen.
- e) **Vermeiden Sie eine abnormale Körperhaltung. Sorgen Sie für einen sicheren Stand und halten Sie jederzeit das Gleichgewicht.** Dadurch können Sie das Elektrowerkzeug in unerwarteten Situationen besser kontrollieren.
- f) **Tragen Sie geeignete Kleidung. Tragen Sie keine weite Kleidung oder Schmuck. Halten Sie Haare und Kleidung fern von sich bewegenden Teilen.** Lockere Kleidung, Schmuck oder lange Haare können von sich bewegenden Teilen erfasst werden.

- g) **Wenn Staubabsaug- und -auffangeinrichtungen montiert werden können, sind diese anzuschließen und richtig zu verwenden.** Verwendung einer Staubabsaugung kann Gefährdungen durch Staub verringern.
- h) **Wiegen Sie sich nicht in falscher Sicherheit und setzen Sie sich nicht über die Sicherheitsregeln für Elektrowerkzeuge hinweg, auch wenn Sie nach vielfachem Gebrauch mit dem Elektrowerkzeug vertraut sind.** Achtloses Handeln kann binnen Sekundenbruchteilen zu schweren Verletzungen führen.

4) Verwendung und Behandlung des Elektrowerkzeugs

- a) **Überlasten Sie das Elektrowerkzeug nicht. Verwenden Sie für Ihre Arbeit das dafür bestimmte Elektrowerkzeug.** Mit dem passenden Elektrowerkzeug arbeiten Sie besser und sicherer im angegebenen Leistungsbereich.
- b) **Benutzen Sie kein Elektrowerkzeug, dessen Schalter defekt ist.** Ein Elektrowerkzeug, das sich nicht mehr ein- oder ausschalten lässt, ist gefährlich und muss repariert werden.
- c) **Ziehen Sie den Stecker aus der Steckdose und/oder entfernen Sie einen abnehmbaren Akku, bevor Sie Geräteeinstellungen vornehmen, Einsatzwerkzeugteile wechseln oder das Elektrowerkzeug weglegen.** Diese Vorsichtsmaßnahme verhindert den unbeabsichtigten Start des Elektrowerkzeugs.
- d) **Bewahren Sie unbenutzte Elektrowerkzeuge außerhalb der Reichweite von Kindern auf. Lassen Sie keine Personen das Elektrowerkzeug benutzen, die mit diesem nicht vertraut sind oder diese Anweisungen nicht gelesen haben.** Elektrowerkzeuge sind gefährlich, wenn Sie von unerfahrenen Personen benutzt werden.
- e) **Pflegen Sie Elektrowerkzeuge und Einsatzwerkzeug mit Sorgfalt. Kontrollieren Sie, ob bewegliche Teile einwandfrei funktionieren und nicht klemmen, ob Teile gebrochen oder so beschädigt sind, dass die Funktion des Elektrowerkzeugs beeinträchtigt ist. Lassen Sie beschädigte Teile vor dem Einsatz des Elektrowerkzeugs reparieren.** Viele Unfälle haben ihre Ursache in schlecht gewarteten Elektrowerkzeugen.
- f) **Halten Sie Schneidwerkzeuge scharf und sauber.** Sorgfältig gepflegte Schneidwerkzeuge mit scharfen Schneidkanten verklemmen sich weniger und sind leichter zu führen.
- g) **Verwenden Sie Elektrowerkzeug, Einsatzwerkzeug, Einsatzwerkzeuge usw. entsprechend diesen Anweisungen. Berücksichtigen Sie dabei die Arbeitsbedingungen und die auszuführende Tätigkeit.** Der Gebrauch von Elektrowerkzeugen für andere als die vorgesehenen Anwendungen kann zu gefährlichen Situationen führen.

- h) **Halten Sie Griffe und Griffflächen trocken, sauber und frei von Öl und Fett.** Rutschige Griffe und Griffflächen erlauben keine sichere Bedienung und Kontrolle des Elektrowerkzeugs in unvorhergesehenen Situationen.

5) Service

- a) **Lassen Sie Ihr Elektrowerkzeug nur von qualifiziertem Fachpersonal und nur mit Original-Ersatzteilen reparieren.** Damit wird sichergestellt, dass die Sicherheit des Elektrowerkzeugs erhalten bleibt.

6.1 Sicherheitshinweise für Gehrungskappsägen

- a) **Gehrungskappsägen sind zum Schneiden von Holz oder holzartigen Produkten vorgesehen, sie können nicht zum Schneiden von Eisenwerkstoffen wie Stäben, Stangen, Schrauben usw. verwendet werden.** Abrasiver Staub führt zum Blockieren von beweglichen Teilen wie der unteren Schutzhaube. Schneidfunken verbrennen die untere Schutzhaube, die Einlegeplatte und andere Kunststoffteile.
- b) **Fixieren Sie das Werkstück nach Möglichkeit mit Zwingen.** Wenn Sie das Werkstück mit der Hand festhalten, müssen Sie Ihre Hand immer mindestens 100 mm von jeder Seite des Sägeblatts entfernt halten. Verwenden Sie diese Säge nicht zum Schneiden von Stücken, die zu klein sind, um sie einzuspannen oder mit der Hand zu halten. Wenn Ihre Hand zu nahe am Sägeblatt ist, besteht ein erhöhtes Verletzungsrisiko durch Kontakt mit dem Sägeblatt.
- c) **Das Werkstück muss unbeweglich sein und entweder festgespannt oder gegen den Anschlag und den Tisch gedrückt werden. Schieben Sie das Werkstück nicht in das Sägeblatt und schneiden Sie nie „freihändig“.** Lose oder sich bewegende Werkstücke könnten mit hoher Geschwindigkeit herausgeschleudert werden und zu Verletzungen führen.
- d) **Schieben Sie die Säge durch das Werkstück. Vermeiden Sie es, die Säge durch das Werkstück zu ziehen.** Für einen Schnitt heben Sie den Sägekopf und ziehen ihn über das Werkstück, ohne zu schneiden. Dann schalten Sie den Motor ein, schwenken den Sägekopf nach unten und drücken die Säge durch das Werkstück. Bei ziehendem Schnitt besteht die Gefahr, dass das Sägeblatt am Werkstück aufsteigt und die Sägeblatteinheit dem Bediener gewaltsam entgegengeschleudert wird.
- e) **Kreuzen Sie nie die Hand über die vorgesehene Schnittlinie, weder vor noch hinter dem Sägeblatt.** Abstützen des Werkstücks „mit gekreuzten Händen“, d. h. Halten des Werkstücks rechts neben dem Sägeblatt mit der linken Hand oder umgekehrt, ist sehr gefährlich.

- f) **Greifen Sie bei rotierendem Sägeblatt nicht hinter den Anschlag. Unterschreiten Sie nie einen Sicherheitsabstand von 100 mm zwischen Hand und rotierendem Sägeblatt (gilt auf beiden Seiten des Sägeblatts, z. B. beim Entfernen von Holzabfällen).** Die Nähe des rotierenden Sägeblatts zu Ihrer Hand ist möglicherweise nicht erkennbar, und Sie können schwer verletzt werden.
- g) **Prüfen Sie das Werkstück vor dem Schneiden. Wenn das Werkstück gebogen oder verzogen ist, spannen Sie es mit der nach außen gekrümmten Seite zum Anschlag. Stellen Sie immer sicher, dass entlang der Schnittlinie kein Spalt zwischen Werkstück, Anschlag und Tisch ist.** Gebogene oder verzogene Werkstücke können sich verdrehen oder verlagern und ein Klemmen des rotierenden Sägeblatts beim Schneiden verursachen. Es dürfen keine Nägel oder Fremdkörper im Werkstück sein.
- h) **Verwenden Sie die Säge erst, wenn der Tisch frei von Werkzeugen, Holzabfällen usw. ist; nur das Werkstück darf sich auf dem Tisch befinden.** Kleine Abfälle, lose Holzstücke oder andere Gegenstände, die mit dem rotierenden Blatt in Berührung kommen, können mit hoher Geschwindigkeit weggeschleudert werden.
- i) **Schneiden Sie jeweils nur ein Werkstück.** Mehrfach gestapelte Werkstücke lassen sich nicht angemessen spannen oder festhalten und können beim Sägen ein Klemmen des Blatts verursachen oder verrutschen.
- j) **Sorgen Sie dafür, dass die Gehrungskappsäge vor Gebrauch auf einer ebenen, festen Arbeitsfläche steht.** Eine ebene und feste Arbeitsfläche verringert die Gefahr, dass die Gehrungskappsäge instabil wird.
- k) **Planen Sie Ihre Arbeit. Achten Sie bei jedem Verstellen der Sägeblattneigung oder des Gehrungswinkels darauf, dass der verstellbare Anschlag richtig justiert ist und das Werkstück abstützt, ohne mit dem Blatt oder der Schutzhaube in Berührung zu kommen.** Ohne die Maschine einzuschalten und ohne Werkstück auf dem Tisch ist eine vollständige Schnittbewegung des Sägeblatts zu simulieren, um sicherzustellen, dass es nicht zu Behinderungen oder der Gefahr des Schneidens in den Anschlag kommt.
- l) **Sorgen Sie bei Werkstücken, die breiter oder länger als die Tischoberseite sind, für eine angemessene Abstützung, z. B. durch Tischverlängerungen oder Sägeböcke.** Werkstücke, die länger oder breiter als der Tisch der Gehrungskappsäge sind, können kippen, wenn sie nicht fest abgestützt sind. Wenn ein abgeschnittenes Stück Holz oder das Werkstück kippt, kann es die untere Schutzhaube anheben oder unkontrolliert vom rotierenden Blatt weggeschleudert werden.
- m) **Ziehen Sie keine anderen Personen als Ersatz für eine Tischverlängerung oder zur zusätzlichen Abstützung heran.** Eine instabile Abstützung des Werkstücks kann zum Klemmen des Blatts führen. Auch kann sich das Werkstück während des Schnitts verschieben und Sie und den Helfer in das rotierende Blatt ziehen.
- n) **Das abgeschnittene Stück darf nicht gegen das rotierende Sägeblatt gedrückt werden.** Wenn wenig Platz ist, z. B. bei Verwendung von Längsanschlägen, kann sich das abgeschnittene Stück mit dem Blatt verkeilen und gewaltsam weggeschleudert werden.
- o) **Verwenden Sie immer eine Zwinge oder eine geeignete Vorrichtung, um Rundmaterial wie Stangen oder Rohre ordnungsgemäß abzustützen.** Stangen neigen beim Schneiden zum Wegrollen, wodurch sich das Blatt „festbeißen“ und das Werkstück mit Ihrer Hand in das Blatt gezogen werden kann.
- p) **Lassen Sie das Blatt die volle Drehzahl erreichen, bevor Sie in das Werkstück schneiden.** Dies verringert das Risiko, dass das Werkstück fortgeschleudert wird.
- q) **Wenn das Werkstück eingeklemmt wird oder das Blatt blockiert, schalten Sie die Gehrungskappsäge aus. Warten Sie, bis alle beweglichen Teile zum Stillstand gekommen sind, ziehen Sie den Netzstecker und/oder nehmen Sie den Akku heraus. Entfernen Sie anschließend das eingeklemmte Material.** Wenn Sie bei einer solchen Blockierung weitersägen, kann es zum Verlust der Kontrolle oder zu Beschädigungen der Gehrungskappsäge kommen.
- r) **Lassen Sie nach beendetem Schnitt den Schalter los, halten Sie den Sägekopf unten und warten Sie den Stillstand des Blatts ab, bevor Sie das abgeschnittene Stück entfernen.** Es ist sehr gefährlich, mit der Hand in die Nähe des auslaufenden Blatts zu reichen.
- s) **Halten Sie den Handgriff gut fest, wenn Sie einen unvollständigen Sägeschnitt ausführen oder wenn Sie den Schalter loslassen, bevor der Sägekopf seine untere Lage erreicht hat.** Durch die Bremswirkung der Säge kann der Sägekopf ruckartig nach unten gezogen werden und dadurch zu einem Verletzungsrisiko führen.

6.2 Sicherheitshinweise für den Umgang mit Sägeblättern

- Vermeiden Sie ein unkontrolliertes Loslassen des Sägeaggregats in der unteren Endlage.
- Verwenden Sie keine beschädigten oder deformierten Sägeblätter.
- Verwenden Sie keine Sägeblätter mit Rissen. Mustern Sie gerissene Sägeblätter aus. Eine Instandsetzung ist nicht zulässig.

- Verwenden Sie keine aus Schnellarbeitsstahl gefertigten Sägeblätter.
- Kontrollieren Sie den Zustand der Sägeblätter, bevor Sie die Säge benutzen.
- Verwenden Sie ausschließlich Sägeblätter, die für den zu schneidenden Werkstoff geeignet sind.
- Verwenden Sie nur die vom Hersteller festgelegten Sägeblätter.
Die Sägeblätter müssen, wenn Sie zum Bearbeiten von Holz oder ähnlichen Werkstoffen vorgesehen sind, EN 847-1 entsprechen.
- Verwenden Sie keine Sägeblätter aus hochlegiertem Schnellarbeitsstahl (HSS).
- Verwenden Sie nur Sägeblätter, deren höchstzulässige Drehzahl nicht geringer ist als die maximale Spindeldrehzahl der Säge und die für den zu schneidenden Werkstoff geeignet sind.
- Beachten Sie die Drehrichtung des Sägeblatts.
- Setzen Sie nur Sägeblätter ein, wenn Sie den Umgang damit beherrschen.
- Beachten Sie die Höchstdrehzahl. Die auf dem Sägeblatt angegebene Höchstdrehzahl darf nicht überschritten werden. Halten Sie, falls angegeben, den Drehzahlbereich ein.
- Reinigen Sie die Spannflächen von Verschmutzungen, Fett, Öl und Wasser.
- Verwenden Sie keine losen Reduzierringe oder -buchsen zum Reduzieren von Bohrungen bei Sägeblättern.
- Achten Sie darauf, dass fixierte Reduzierringe zum Sichern des Sägeblatts den gleichen Durchmesser und mindestens 1/3 des Schnittdurchmessers haben.
- Stellen Sie sicher, dass fixierte Reduzierringe parallel zueinander sind.
- Handhaben Sie Sägeblätter mit Vorsicht. Bewahren Sie sie am besten in der Originalverpackung oder speziellen Behältnissen auf. Tragen Sie Schutzhandschuhe, um die Griffsicherheit zu verbessern und das Verletzungsrisiko weiter zu mindern.
- Stellen Sie vor der Benutzung von Sägeblättern sicher, dass alle Schutzvorrichtungen ordnungsgemäß befestigt sind.
- Vergewissern Sie sich vor dem Einsatz, dass das von Ihnen benutzte Sägeblatt den technischen Anforderungen dieser Säge entspricht und ordnungsgemäß befestigt ist.
- Benutzen Sie das mitgelieferte Sägeblatt nur für Sägearbeiten in Holz, niemals zum Bearbeiten von Metallen.
- Verwenden Sie nur ein Sägeblatt mit einem Durchmesser entsprechend den Angaben auf der Säge.
- Verwenden Sie zusätzliche Werkstück-Auflagen, wenn dies für die Stabilität des Werkstück notwendig ist.

- Die Verlängerungen der Werkstückauflage müssen während der Arbeit immer befestigt und verwendet werden.
- Ersetzen Sie die abgenutzte Tischeinlage!
- Vermeiden Sie ein Überhitzen der Sägezähne.
- Vermeiden Sie beim Sägen von Kunststoffen, dass der Kunststoff schmilzt.
Verwenden Sie für das zu bearbeitende Material die richtigen Sägeblätter. Tauschen Sie die beschädigten oder abgenutzten Sägeblätter rechtzeitig aus. Wenn sich das Sägeblatt überhitzt, stoppen Sie die Maschine. Lassen Sie das Sägeblatt zuerst abkühlen, bevor Sie mit dem Gerät erneut arbeiten.
- Verwenden Sie nur Sägeblätter, die mit einer gleich großen oder höheren Drehzahl gekennzeichnet sind als der auf dem Elektrowerkzeug angegebenen Drehzahl.
- Sorgen Sie immer für Standsicherheit und Sicherung der Säge.

6.3 Laserstrahlung



Achtung: Laserstrahlung
Nicht in den Strahl blicken
Laserklasse 2



Schützen Sie sich und Ihre Umwelt durch geeignete Vorsichtsmaßnahmen vor Unfallgefahren!

- Nicht direkt mit ungeschütztem Auge in den Laserstrahl blicken.
- Niemals direkt in den Strahlengang blicken.
- Den Laserstrahl nie auf reflektierende Flächen und Personen oder Tiere richten. Auch ein Laserstrahl mit geringer Leistung kann Schäden am Auge verursachen.

VORSICHT

Wenn andere als die hier angegebenen Verfahrenswesen ausgeführt werden, kann dies zu einer gefährlichen Strahlungsexposition führen.

- Lasermodul niemals öffnen. Es könnte unerwartet zu einer Strahlenexposition kommen.
- Wenn Sie das Produkt längere Zeit nicht benutzen, sollten die Batterien entfernt werden.
- Der Laser darf nicht gegen einen Laser anderen Typs ausgetauscht werden.

- Reparaturen am Laser dürfen nur vom Hersteller des Lasers oder einem autorisierten Vertreter vorgenommen werden.

Restrisiken

Das Elektrowerkzeug ist nach dem Stand der Technik und den anerkannten sicherheitstechnischen Regeln gebaut. Dennoch können beim Arbeiten einzelne Restrisiken auftreten.

- Gefährdung der Gesundheit durch Strom bei Verwendung nicht ordnungsgemäßer Elektro-Anschlussleitungen.
- Des Weiteren können trotz aller getroffener Vorkehrungen nicht offensichtliche Restrisiken bestehen.
- Restrisiken können minimiert werden, wenn die „Sicherheitshinweise“ und die „Bestimmungsgemäße Verwendung“, sowie die Bedienungsanleitung insgesamt beachtet werden.
- Belasten Sie das Produkt nicht unnötig: zu starker Druck beim Sägen beschädigt das Sägeblatt schnell, was zu einer Leistungsverminderung des Produkts bei der Verarbeitung und in der Schnittgenauigkeit führt.
- Beim Schneiden von Plastikmaterial verwenden Sie bitte immer Klemmen: die Teile, die gesägt werden sollen, müssen immer zwischen den Klemmen fixiert werden.
- Vermeiden Sie zufällige Inbetriebsetzungen des Produkts: beim Einführen des Steckers in die Steckdose darf der Ein-/Ausschalter nicht gedrückt werden.
- Verwenden Sie das Produkt so, wie es in dieser Bedienungsanleitung empfohlen wird. So erreichen Sie, dass Ihr Produkt optimale Leistungen erbringt.
- Halten Sie Ihre Hände vom Arbeitsbereich fern, wenn das Produkt in Betrieb ist.
- Bevor Sie Einstell- oder Wartungsarbeiten vornehmen, lassen Sie den Ein-/Ausschalter los und ziehen den Netzstecker.
- Halten Sie die vorgegebenen Wartungs- und Sicherheitshinweise der Bedienungsanleitung ein.

WARNUNG

Dieses Elektrowerkzeug erzeugt während des Betriebes ein elektromagnetisches Feld. Dieses Feld kann unter bestimmten Umständen aktive oder passive medizinische Implantate beeinträchtigen. Um die Gefahr von ernsthaften oder tödlichen Verletzungen zu verringern, empfehlen wir Personen mit medizinischen Implantaten ihren Arzt und den Hersteller vom medizinischen Implantat zu konsultieren, bevor das Elektrowerkzeug bedient wird.

7 Technische Daten

Kapp- und Gehrungssäge:	
Wechselstrommotor	220 - 240 V~ 50 Hz
Nennleistung	S1* 1200W
Betriebsart	S6* 25% 1500W
Leerlaufdrehzahl n_0	4900 min ⁻¹
Hartmetallsägeblatt	ø 210 x ø 30 x 2,6 mm
Anzahl der Zähne	48
Maximale Zahnbreite des Sägeblattes	3 mm
Schwenkbereich	-45° / 0° / +45°
Gehrungsschnitt	0° bis 45° nach links
Sägebreite bei 90°	120 x 60 mm
Sägebreite bei 45°	80 x 60 mm
Sägebreite bei 2 x 45° (Doppelgehrungsschnitt)	80 x 35 mm
Schutzklasse	II /  (Doppelisolierung)
Gewicht	ca. 6,44 kg
Laser:	
Laserklasse	2
Wellenlänge Laser	650 nm
Leistung Laser	< 1 mW
Batterie:	
Batterie Typ	LR03
Nennkapazität	2000 mAh
Nennspannung	1,5 V
Baugröße	Micro AAA

Technische Änderungen vorbehalten!

*Betriebsart S1 (Dauerbetrieb)

Das Produkt kann dauerhaft mit der angegebenen Leistung betrieben werden.

*Betriebsart S6

Ununterbrochener periodischer Betrieb. Der Betrieb setzt sich aus einer Anlaufzeit, einer Zeit mit konstanter Belastung und einer Leerlaufzeit zusammen. Die Spieldauer beträgt 10 min, die relative Einschaltdauer beträgt 25% der Spieldauer.

Das Werkstück muss mindestens eine Höhe von 3 mm und eine Breite von 10 mm haben. Achten Sie darauf, dass das Werkstück immer mit der Spannvorrichtung gesichert wird.

Geräuschkennwerte

WARNUNG

Lärm kann gravierende Auswirkungen auf Ihre Gesundheit haben. Übersteigt der Maschinenlärm 85 dB, tragen Sie und Personen, die sich in der Nähe befinden bitte einen geeigneten Gehörschutz.

Die Geräusch- und Vibrationswerte wurden entsprechend nach EN 62841-1 ermittelt.

Schalldruckpegel L_{pA}	91,6 dB
Unsicherheit K_{pA}	3 dB
Schalleistungspegel L_{wA}	104,6 dB
Unsicherheit K_{wA}	3 dB

Vibrationskennwerte (Hand-Arm-Schwingung)

Vibration a_{rh}	$\leq 2,5 \text{ m/s}^2$
--------------------	--------------------------

Der angegebene Schwingungsgesamtwert und der angegebene Geräuschemissionswert sind nach einem genormten Prüfverfahren gemessen worden und können zum Vergleich eines Elektrowerkzeugs mit einem anderen verwendet werden.

Der angegebene Geräuschemissionswert und der angegebene Schwingungsgesamtwert können auch zu einer vorläufigen Einschätzung der Belastung verwendet werden.

WARNUNG

Die Geräuschemissionen und der Schwingungsemissionswert können während der tatsächlichen Benutzung des Elektrowerkzeugs von den Angabewerten abweichen, abhängig von der Art und Weise, in der das Elektrowerkzeug verwendet wird, insbesondere, welche Art von Werkstück bearbeitet wird.

Versuchen Sie, die Belastung so gering wie möglich zu halten. Beispielhafte Maßnahmen: die Begrenzung der Arbeitszeit. Dabei sind alle Anteile des Betriebszyklus zu berücksichtigen (beispielsweise Zeiten, in denen das Elektrowerkzeug abgeschaltet ist, und solche, in denen es zwar eingeschaltet ist, aber ohne Belastung läuft).

8 Auspacken

WARNUNG

Produkt und Verpackungsmaterialien sind kein Kinderspielzeug!

Kinder dürfen nicht mit Kunststoffbeuteln, Folien und Kleinteilen spielen! Es besteht Verschluckungs- und Erstickungsgefahr!

- Öffnen Sie die Verpackung und nehmen Sie das Produkt vorsichtig heraus.
- Entfernen Sie das Verpackungsmaterial sowie Verpackungs- und Transportsicherungen (falls vorhanden).
- Überprüfen Sie, ob der Lieferumfang vollständig ist.
- Kontrollieren Sie das Produkt und die Zubehörteile auf Transportschäden. Etwaige Schäden sofort dem Transportunternehmen melden, mit dem das Produkt angeliefert wurde. Spätere Reklamationen werden nicht anerkannt.
- Bewahren Sie die Verpackung nach Möglichkeit bis zum Ablauf der Garantiezeit auf.
- Machen Sie sich vor dem Einsatz anhand der Bedienungsanleitung mit dem Produkt vertraut.
- Verwenden Sie bei Zubehör sowie Verschleiß- und Ersatzteilen nur Originalteile. Ersatzteile erhalten Sie bei Ihrem Fachhändler.
- Geben Sie bei Bestellungen unsere Artikelnummern sowie Typ und Baujahr des Produkts an.

9 Montage

Sorgen Sie immer für Standsicherheit und Sicherung des Produkts, indem Sie dieses z.B. an einer Werkbank befestigen.

- Das Produkt muss standsicher aufgestellt werden. Sichern Sie das Produkt durch die Bohrung an feststehenden Säge Tisch mit 4 Schrauben (nicht im Lieferumfang enthalten) auf einer Werkbank, einem Untergestell o. ä..
- Vor Inbetriebnahme müssen alle Abdeckungen und Sicherheitsvorrichtungen ordnungsgemäß montiert sein.
- Das Sägeblatt muss frei laufen können.
- Bei bereits bearbeitetem Holz auf Fremdkörper, wie z.B. Nägel oder Schrauben usw., achten.
- Bevor Sie den Ein-/Ausschalter betätigen, vergewissern Sie sich, ob das Sägeblatt richtig montiert ist und bewegliche Teile leichtgängig sind.
- Überzeugen Sie sich vor dem Anschließen des Produkts, dass die Daten auf dem Typenschild mit den Netzdaten übereinstimmen.

9.1 Werkstückspanner (15) montieren (Abb. 3)

1. Lösen Sie die Feststellschraube (19) und montieren den Werkstückspanner (15) links oder rechts am feststehenden Sägetisch.
2. Anschließend ziehen Sie die Feststellschraube (19) wieder an.

9.2 Werkstückauflagen (18) montieren (Abb. 3-4)

Benötigtes Werkzeug:

- Innensechskantschlüssel, 3 mm (D)
1. Lösen Sie die Feststellschraube (14) und führen die Werkstückauflage (18) durch die vorgesehene Bohrung seitlich am feststehenden Sägetischs.
 2. Achten Sie darauf, dass die Werkstückauflage (18) ebenso durch die beiden Laschen an der Unterseite geführt wird.
 3. Anschließend ziehen Sie die Feststellschraube (14) wieder fest.
 4. Diesen Vorgang wiederholen Sie ebenso auf der anderen Seite.

9.3 Standbügel (21) montieren (Abb. 3-4)

Benötigtes Werkzeug:

- Innensechskantschlüssel, 3 mm (D)
1. Lösen Sie die Feststellschraube (20) an der Unterseite der Säge und führen Sie den Standbügel (21) durch die vorgesehenen Bohrungen an der Rückseite der Säge.
 2. Anschließend ziehen Sie die Feststellschraube (20) wieder an.

9.4 Spänefangsack (17) anbringen (Abb. 5)

Die Säge ist mit einem Spänefangsack (17) für Späne ausgestattet.

1. Drücken Sie die Metallringflügel des Staubbeutel zusammen und bringen Sie ihn an der Auslassöffnung im Motorbereich an.
2. Der Spänefangsack (17) kann über den Reißverschluss auf der Unterseite entleert werden.

9.4.1 Anschluss an eine externe Staubabsaugung

1. Schließen Sie den Absaugschlauch an die Staubabsaugung an.
2. Die Staubabsaugung muss für das zu bearbeitende Material geeignet sein.
3. Benutzen Sie zum Absaugen von besonders gesundheitsschädlichen oder krebserregenden Stäuben eine spezielle Absaugvorrichtung.

10 Inbetriebnahme

10.1 Sicherheitseinrichtung des Sägeblattschutz (5) prüfen (Abb. 11)

Der Sägeblattschutz schützt vor versehentlichem Berühren des Sägeblattes und vor herumfliegenden Spänen.

Funktion überprüfen

Dazu die Säge nach unten klappen:

- Der Sägeblattschutz muss das Sägeblatt beim Herunterschwenken freigeben, ohne andere Teile zu berühren.
- Beim Hochklappen der Säge in die Ausgangsstellung muss der Sägeblattschutz automatisch das Sägeblatt abdecken.

10.2 Kapp- und Gehrungssäge aufbauen (Abb. 2-4)

Hinweis:

Die Kapp- und Gehrungssäge kann mit dem Drehtisch nach links und rechts gedreht werden. Anhand der Skala ist eine absolut exakte Winkeleinstellung möglich.

Die Winkel 0° bis 45° können durch Rastereinstellungen nach jeweils 0°, 5°, 10°, 15°, 22,5°, 31,6°, 40° und 45° präzise und schnell eingestellt werden.

1. Den Drehtisch (13) durch Lockern der Feststellschraube (7) lösen.
2. Mit dem Handgriff (3) den Drehtisch (13) auf den gewünschten Winkel einstellen.
3. Die Feststellschraube (7) wieder festziehen, um den Drehtisch zu fixieren.
4. Durch leichtes Drücken des Sägekopfes (4) nach unten und gleichzeitiges Herausziehen des Sicherungsbolzens (25) aus der Motorhalterung, wird die Säge aus der unteren Stellung entriegelt.
5. Sägekopf (4) nach oben schwenken.
6. Die Spannvorrichtung (15) kann sowohl links als auch rechts an dem feststehenden Sägetisch (9) befestigt werden. Stecken Sie die Spannvorrichtung (15) in die dafür vorgesehene Bohrung an der Hinterseite der Anschlagsschiene (8) und sichern diese über die Feststellschraube (19).
7. Der Sägekopf (4) kann durch Lösen der Feststellschraube (23), nach links auf max. 45° geneigt werden.
8. Die Werkstückauflagen (18) müssen während der Arbeit immer befestigt und verwendet werden.

10.3 Feinjustierung des Anschlags für Kappschnitt 90° (Abb. 6)

Benötigtes Werkzeug:

- 90° Anschlagwinkel (A)*

* = nicht im Lieferumfang enthalten!

1. Den Sägekopf (4) nach unten senken und mit dem Sicherungsbolzen (25) fixieren.
2. Feststellschraube (23) lockern.
3. 90° Anschlagwinkel (A) zwischen Sägeblatt (6) und Drehtisch (13) anlegen.
4. Lösen Sie die Sicherungsmutter (26a).
5. Die Justierschraube (26) soweit verstellen, bis der Winkel zwischen Sägeblatt (6) und Drehtisch (13) 90° beträgt.
6. Ziehen Sie die Sicherungsmutter (26a) wieder fest.

10.4 Einsetzen der Laserbatterien (Abb. 12)

Hinweis:

Vor der Inbetriebnahme des Lasers müssen Sie zwei Batterien in das Produkt einsetzen.

1. Entfernen Sie die Batterieabdeckung (34).
2. Setzen Sie die zwei Batterien ein. Achten Sie darauf, dass sie in der richtigen Polrichtung eingesetzt sind.
3. Schließen Sie die Batterieabdeckung (34).

11 Betrieb

11.1 Kappschnitt 90° und Drehtisch 0° (Abb. 1, 3, 4, 7)

ACHTUNG

Die verschiebbare Anschlagsschiene muss für 90°-Kappschnitte in der inneren Position fixiert werden.

Hinweise zum Festspannen:

- Bearbeiten Sie keine Werkstücke, die zu klein zum Festspannen sind.
- Verstärken Sie sehr dünne Werkstücke dadurch, dass Sie diese mit einer zusätzlichen Leiste gemeinsam durchsägen. Sehr dünne Werkstücke können beim Sägen „flattern“ oder brechen

Benötigtes Werkzeug:

- Innensechskantschlüssel 3 mm (D)

1. Öffnen Sie die Feststellschraube (8b) der verschiebbaren Anschlagsschiene (8a) und schieben Sie die verschiebbare Anschlagsschiene (8a) nach innen.

2. Die verschiebbare Anschlagsschiene (8a) muss soweit vor der innersten Position arretiert werden, dass der Abstand zwischen der verschiebbaren Anschlagsschiene (8a) und dem Sägeblatt (6) maximal 8 mm beträgt.
3. Prüfen Sie vor dem Schnitt, dass zwischen der verschiebbaren Anschlagsschiene (8a) und dem Sägeblatt (6) keine Kollision möglich ist.
4. Feststellschraube (8b) wieder anziehen.
5. Sägekopf (4) in die obere Position bringen.
6. Legen Sie das zu schneidende Holz an die Anschlagsschiene (8) und auf den Drehtisch (13).
7. Das Material mit der Spannvorrichtung (15) auf dem feststehenden Säge Tisch (9) feststellen, um ein Verschieben während des Schneidvorgangs zu verhindern. Siehe Punkt 11.10
8. Sperrschalter (2) entriegeln und Ein-/Ausschalter (1) drücken, um den Motor einzuschalten.
9. Sägekopf (4) mit dem Handgriff (3) gleichmäßig und mit leichtem Druck nach unten bewegen, bis das Sägeblatt (6) das Werkstück durchgeschnitten hat.
10. Nach Beendigung des Sägevorgangs Sägekopf wieder in die obere Ruhestellung bringen und Ein-/Ausschalter (1) loslassen.

ACHTUNG

Durch die Rückholfeder schlägt das Produkt automatisch nach oben. Lassen Sie den Handgriff nach Schnittende nicht los, sondern lassen Sie den Sägekopf langsam und unter leichtem Gegendruck nach oben bewegen.

11.2 Kappschnitt 90° und Drehtisch 0°-45° (Abb. 1, 3, 4, 7)

Mit der Kapp- und Gehrungssäge können Schrägschnitte nach links und rechts von 0°-45° ausgeführt werden.

ACHTUNG

Die verschiebbare Anschlagsschiene muss für 90°-Kappschnitte in der inneren Position fixiert werden.

Benötigtes Werkzeug:

- Innensechskantschlüssel 3 mm (D)
1. Öffnen Sie die Feststellschraube (8b) der verschiebbaren Anschlagsschiene (8a) und schieben Sie die verschiebbare Anschlagsschiene (8a) nach innen.
 2. Die verschiebbare Anschlagsschiene (8a) muss soweit vor der innersten Position arretiert werden, dass der Abstand zwischen der verschiebbaren Anschlagsschiene (8a) und dem Sägeblatt (6) maximal 8 mm beträgt.

3. Prüfen Sie vor dem Schnitt, dass zwischen der verschiebbaren Anschlagsschiene (8a) und dem Sägeblatt (6) keine Kollision möglich ist.
4. Feststellschraube (8b) wieder anziehen.
5. Den Drehtisch (13) durch Lockern der Feststellschraube (7) lösen.
6. Mit dem Handgriff (3) den Drehtisch (13) auf den gewünschten Winkel einstellen.
7. Die Feststellschraube (7) wieder festziehen, um den Drehtisch (13) zu fixieren.
8. Schnitt wie unter 11.1 beschrieben ausführen.

11.3 Feinjustierung des Anslags für Gehrungsschnitt 45° (Abb. 1, 3, 4, 7, 8, 9)

Benötigtes Werkzeug:

- Innensechskantschlüssel 3 mm (D)
- 45° Anschlagwinkel (B)*

* = nicht im Lieferumfang enthalten!

1. Den Sägekopf (4) nach unten senken und mit dem Sicherungsbolzen (25) fixieren.
2. Den Drehtisch (13) auf 0° Stellung fixieren.

ACHTUNG

Die verschiebbare Anschlagsschiene muss für Gehrungsschnitte (geneigter Sägekopf) in der äußeren Position fixiert werden.

3. Öffnen Sie die Feststellschraube (8b) der verschiebbaren Anschlagsschienen (8a) und schieben Sie die verschiebbaren Anschlagsschienen (8a) nach außen.
4. Die verschiebbare Anschlagsschiene (8a) muss so weit vor der innersten Position arretiert werden, dass der Abstand zwischen der verschiebbaren Anschlagsschienen (8a) und dem Sägeblatt (6) maximal 8 mm beträgt.
5. Prüfen Sie vor dem Schnitt, dass zwischen der verschiebbaren Anschlagsschiene (8a) und dem Sägeblatt (6) keine Kollision möglich ist.
6. Feststellschraube (8b) wieder anziehen.
7. Die Feststellschraube (23) lösen und mit dem Handgriff (3) den Sägekopf (4) nach links, auf 45° neigen.
8. 45°-Anschlagwinkel (B) zwischen Sägeblatt (6) und Drehtisch (13) anlegen.
9. Sicherungsmutter (22a) lösen und Justierschraube (22) so weit verstellen, bis der Winkel zwischen Sägeblatt (6) und Drehtisch (13) genau 45° beträgt.
10. Ziehen Sie die Sicherungsmutter (22a) wieder fest.

11. Überprüfen Sie abschließend die Position der Winkelanzeige. Falls erforderlich, Zeiger (28) mit Kreuzschlitzschraubendreher lösen, auf 45°-Position der Skala (27) setzen und Halteschraube wieder festziehen

11.4 Gehrungsschnitt 0°- 45° und Drehtisch 0° (Abb. 1, 3, 4, 7)

Mit der Kapp- und Gehrungssäge können Gehrungsschnitte nach links von 0°- 45° zur Arbeitsfläche ausgeführt werden.

ACHTUNG

Die verschiebbare Anschlagsschiene muss für Gehrungsschnitte (geneigter Sägekopf) in der äußeren Position fixiert werden.

ACHTUNG

Bei Gehrungsschnitten 0° - 45° ist die Spannvorrichtung (Werkstückspanner) nur rechts zu montieren.

Benötigtes Werkzeug:

- Innensechskantschlüssel 3 mm (D)
1. Öffnen Sie die Feststellschraube (8b) der verschiebbaren Anschlagsschienen (8a) und schieben Sie die verschiebbaren Anschlagsschienen (8a) nach außen.
 2. Die verschiebbare Anschlagsschiene (8a) muss so weit vor der innersten Position arretiert werden, dass der Abstand zwischen der verschiebbaren Anschlagsschienen (8a) und dem Sägeblatt (6) maximal 8 mm beträgt.
 3. Prüfen Sie vor dem Schnitt, dass zwischen der verschiebbaren Anschlagsschiene (8a) und dem Sägeblatt (6) keine Kollision möglich ist.
 4. Feststellschraube (8b) wieder anziehen.
 5. Sägekopf (4) in die obere Stellung bringen.
 6. Den Drehtisch (13) auf 0° Stellung fixieren.
 7. Die Feststellschraube (23) lösen und mit dem Handgriff (3) den Sägekopf (4) nach links neigen, bis der Zeiger (28) auf das gewünschte Winkelmaß an der Skala (27) zeigt.
 8. Feststellschraube (23) wieder festziehen.
 9. Schnitt wie unter 11.1 beschrieben durchführen.

11.5 Gehrungsschnitt 0°- 45° und Drehtisch 0°-45° (Abb. 1, 3, 4, 7)

Mit der Kapp- und Gehrungssäge können Gehrungsschnitte nach links von 0°- 45° zur Arbeitsfläche und gleichzeitig 0°- 45° zur Anschlagsschiene ausgeführt werden (Doppelgehrungsschnitt).

ACHTUNG

Die verschiebbare Anschlagsschiene muss für Gehrungsschnitte (geneigter Sägekopf) in der äußeren Position fixiert werden.

Bei der Schwenkung einer Kappsäge auf 31,6° und einer Aggregatneigung von 33,9° können gleichschenklige Dreiecksleisten und Profile wie Stuckrandprofile mit der Profilseite nach unten auf Gehrung geschnitten werden.

Das ist vor allem bei großen Profilen, die bei normalem Einlegen die maximale Schnitthöhe überschreiten, von Vorteil.

Auch die Probleme, mit der häufig nicht rechtwinkligen Ausarbeitung des Winkels an den Ecken, sind so einfach zu lösen.

ACHTUNG

Bei Gehrungsschnitten 0° - 45° ist die Spannvorrichtung (Werkstückspanner) nur rechts zu montieren.

Benötigtes Werkzeug:

- Innensechskantschlüssel 3 mm (D)
1. Öffnen Sie die Feststellschraube (8b) der verschiebbaren Anschlagsschienen (8a) und schieben Sie die verschiebbaren Anschlagsschienen (8a) nach außen.
 2. Die verschiebbare Anschlagsschiene (8a) muss so weit vor der innersten Position arretiert werden, dass der Abstand zwischen der verschiebbaren Anschlagsschienen (8a) und dem Sägeblatt (6) maximal 8 mm beträgt.
 3. Prüfen Sie vor dem Schnitt, dass zwischen der verschiebbaren Anschlagsschiene (8a) und dem Sägeblatt (6) keine Kollision möglich ist.
 4. Feststellschraube (8b) wieder anziehen.
 5. Sägekopf (4) in die obere Stellung bringen.
 6. Den Drehtisch (13) durch Lockern der Feststellschraube (7) lösen.
 7. Mit dem Handgriff (3) den Drehtisch (13) auf den gewünschten Winkel einstellen
 8. Die Feststellschraube (7) wieder festziehen, um den Drehtisch zu fixieren.
 9. Die Feststellschraube (23) lösen.
 10. Mit dem Handgriff (3) den Sägekopf (4) nach links, auf das gewünschte Winkelmaß neigen (siehe hierzu auch 11.2).
 11. Feststellschraube (23) wieder festziehen.
 12. Schnitt wie unter 11.1 beschrieben ausführen.

11.6 Schnitttiefenbegrenzung einstellen (Abb. 7)

⚠️ WARNUNG

Rückschlaggefahr!

Beim Anfertigen von Nuten ist es besonders wichtig, dass kein seitlicher Druck auf das Sägeblatt ausgeübt wird. Der Sägekopf kann sonst plötzlich hochschlagen!

- Benutzen Sie beim Anfertigen von Nuten eine Spannvorrichtung. Vermeiden Sie seitlichen Druck auf den Sägekopf.

Benötigtes Werkzeug:

- Gabelschlüssel SW 10 mm*

* = nicht zwingend im Lieferumfang enthalten!

Hinweis:

Mittels der Schraube (25a) können Sie die Schnitttiefe stufenlos einstellen.

1. Lösen Sie hierzu die Kontermutter (25b).
2. Stellen Sie die gewünschte Schnitttiefe durch Ein- oder Herausdrehen der Schraube (25a) ein.
3. Ziehen Sie die Kontermutter (25b) wieder fest.
4. Überprüfen Sie die Einstellung anhand eines Probchnittes.

11.7 Austausch des Sägeblatts (6) (Abb. 1, 4, 10, 11)

⚠️ WARNUNG

Vor jeglicher Einstellung, Instandhaltung oder Instandsetzung Netzstecker ziehen!

ACHTUNG

Tragen Sie zum Wechseln des Sägeblatts Schutzhandschuhe! Verletzungsgefahr!

Benötigtes Werkzeug:

- Innensechskantschlüssel 6mm (C)
1. Den Sägekopf (4) nach oben schwenken und mit dem Sicherungsbolzen (25) arretieren.
 2. Lösen Sie die Befestigungsschraube (5a) der Abdeckung mit einem Kreuzschlitzschraubendreher.
 3. Sägeblattschutz (5) soweit nach oben klappen, dass der Sägeblattschutz (5) über der Flanschschraube (29) ist.
 4. Mit einer Hand den Innensechskantschlüssel 6mm (C) auf die Flanschschraube (29) setzen.

- Sägewellensperre (32) festdrücken und Flanschschraube (29) langsam im Uhrzeigersinn drehen. Nach max. einer Umdrehung rastet die Sägewellensperre (32) ein.
- Jetzt mit etwas mehr Kraftaufwand Flanschschraube (29) im Uhrzeigersinn lösen.
- Flanschschraube (29) ganz herausdrehen und Außenflansch (30) abnehmen.
- Das Sägeblatt (6) vom Innenflansch abnehmen und nach unten herausziehen.
- Flanschschraube (29), Außenflansch (30) und Innenflansch sorgfältig reinigen.
- Das neue Sägeblatt (6) in umgekehrter Reihenfolge wieder einsetzen und festziehen.
- Sägeblattschutz (5) nach unten klappen, bis der Sägeblattschutz (5) in die Befestigungsschraube (5a) einhängt.
- Ziehen Sie die Befestigungsschraube (5a) wieder fest.

ACHTUNG

Die Schnittrichtung der Zähne, d.h. die Drehrichtung des Sägeblattes, muss mit der Richtung des Pfeils auf dem Gehäuse übereinstimmen.

- Vor dem Weiterarbeiten die Funktionsfähigkeit der Schutzeinrichtungen prüfen.

ACHTUNG

Nach jedem Sägeblattwechsel prüfen, ob das Sägeblatt in senkrechter Stellung sowie auf 45° gekippt, frei in der Tischeinlage läuft.

ACHTUNG

Das Wechseln und Ausrichten des Sägeblattes muss ordnungsgemäß ausgeführt werden.

11.8 Ein-/ Ausschalten des Lasers (Abb. 12)

Einschalten:

- Ein-/Ausschalter Laser (33) 1x drücken. Auf das zu bearbeitende Werkstück wird eine Laserlinie projiziert, die die genaue Schnittführung anzeigt.

Ausschalten:

- Ein-/Ausschalter Laser (33) erneut drücken.

11.9 Justieren des Lasers (35) (Abb. 13)

Falls der Laser (35) nicht mehr die korrekte Schnittlinie anzeigt, kann dieser nachjustiert werden. Öffnen Sie hierzu die Schrauben (36) und stellen Sie den Laser durch seitliches verschieben so ein, dass der Laserstrahl die Schneidzähne des Sägeblattes (6) trifft.

11.10 Bedienung des Werkstückspanners (15) (Abb. 1, 3)

Über die Feststellschraube (16) kann der Werkstückspanner (15) in der Höhe eingestellt werden.

- Senken Sie den Werkstückspanner (15) auf das Werkstück ab.
- Ziehen Sie die Feststellschraube (16) fest an.
- Klemmgriff (24) im Uhrzeigersinn drehen, um das Werkstück zu spannen.
- Um das Werkstück zu lösen, gehen Sie in umgekehrter Reihenfolge vor.

12 Wartung

! WARNUNG

Vor jeglicher Einstellung, Instandhaltung oder Instandsetzung Netzstecker ziehen!

12.1 Allgemeine Wartungsmaßnahmen

- Halten Sie Schutzvorrichtungen, Luftschlitz und Motorengehäuse so staub- und schmutzfrei wie möglich. Reiben Sie das Produkt mit einem sauberen Tuch* ab oder blasen Sie es mit Druckluft* bei niedrigem Druck aus. Wir empfehlen, dass Sie das Produkt direkt nach jeder Benutzung reinigen.
- Ölen Sie einmal pro Monat alle beweglichen Teile.
- Reinigen Sie das Produkt regelmäßig mit einem feuchten Tuch* und etwas Schmierseife. Verwenden Sie keine Reinigungs- oder Lösungsmittel; diese könnten die Kunststoffteile des Produkts angreifen. Achten Sie darauf, dass kein Wasser in das Produktinnere gelangen kann.

12.2 Sicherheitseinrichtung Sägeblattschutz (5) reinigen (Abb. 11)

Prüfen Sie vor jeglicher Inbetriebnahme den Sägeblattschutz auf Verunreinigungen.

Entfernen Sie alte Sägespäne sowie Holzsplitter unter Zuhilfenahme eines Pinsels oder eines ähnlich geeigneten Werkzeuges.

Achten Sie auf Leichtgängigkeit des Führungsbügels (31).

12.3 Wechseln der Laserbatterien (Abb. 12)

1. Entfernen Sie die Batterieabdeckung (34). Entnehmen Sie die zwei Batterien.
2. Ersetzen Sie beide Batterien durch die gleichen oder gleichwertige Batterietypen. Achten Sie darauf, dass sie in der gleichen Polrichtung eingesetzt sind wie die verbrauchten Batterien.
3. Schließen Sie die Batterieabdeckung (34).

12.4 Tischeinlage (10) wechseln (Abb. 1, 15)

WARNUNG

Bei einer beschädigten Tischeinlage besteht die Gefahr, dass sich kleine Gegenstände zwischen Tischeinlage und Sägeblatt verklemmen und das Sägeblatt blockieren.

Tauschen Sie beschädigte Tischeinlagen sofort aus!

1. Demontieren Sie die Kreuzschlitzschraube (E) an der Tischeinlage (10). Drehen Sie ggf. den Drehtisch (13) und neigen Sie den Sägekopf (4), um die Kreuzschlitzschraube (E) erreichen zu können.
2. Nehmen Sie die Tischeinlage (10) ab.
3. Setzen Sie die neue Tischeinlage (10) ein.
4. Ziehen Sie die Kreuzschlitzschraube (E) an der Tischeinlage (10) fest.

12.5 Bürsteninspektion (Abb. 16)

Prüfen Sie die Kohlebürsten bei einem neuen Produkt nach den ersten 50 Betriebsstunden, oder wenn neue Bürsten montiert wurden. Prüfen Sie sie nach der ersten Prüfung alle 10 Betriebsstunden.

- Wenn der Kohlenstoff auf 6 mm Länge abgenutzt ist, die Feder oder der Nebenschlussdraht verbrannt oder beschädigt sind, müssen Sie beide Bürsten ersetzen.
- Wenn die Bürsten nach dem Ausbau für einsatzfähig befunden werden, können Sie sie wieder einbauen.
- Zur Wartung der Kohlebürsten öffnen Sie die beiden Verriegelungen entgegen dem Uhrzeigersinn. Entnehmen Sie anschließend die Kohlebürsten.
- Setzen Sie die Kohlebürsten in umgedrehter Reihenfolge wieder ein.

13 Transport (Abb. 14)

1. Feststellschraube (7) festziehen, um den Drehtisch (13) zu verriegeln.

2. Sägekopf (4) nach unten drücken und mit Sicherungsbolzen (25) arretieren. Die Säge ist nun in der unteren Stellung verriegelt.
3. Produkt am Transportgriff (37) tragen.
4. Zum erneuten Aufbau des Produkts, wie unter 9, 10, Betrieb beschrieben vorgehen.

14 Lagerung

Lagern Sie das Produkt und dessen Zubehör an einem dunklen, trockenen und frostfreien sowie für Kinder unzugänglichen Ort.

Die optimale Lagertemperatur liegt zwischen 5°C und 30°C.

Bewahren Sie das Produkt in der Originalverpackung auf.

Decken Sie das Produkt ab, um es vor Staub oder Feuchtigkeit zu schützen. Bewahren Sie die Bedienungsanleitung bei dem Produkt auf.

15 Elektrischer Anschluss

Der installierte Elektromotor ist betriebsfertig angeschlossen. Der Anschluss entspricht den einschlägigen VDE- und DIN-Bestimmungen. Der kundenseitige Netzanschluss sowie die verwendete Verlängerungsleitung müssen diesen Vorschriften entsprechen.

15.1 Wichtige Hinweise

Bei Überlastung des Motors schaltet dieser selbständig ab. Nach einer Abkühlzeit (zeitlich unterschiedlich) lässt sich der Motor wieder einschalten.

WARNUNG

Die maximal zulässige Netzimpedanz Z_{max} des Produkts beträgt 0,443 Ω . Als Benutzer dieses Produkts müssen Sie, wenn nötig in Rücksprache mit dem Energieversorgungsunternehmen bestimmen, dass das Produkt nur an eine Versorgung angeschlossen wird, deren Impedanz kleiner oder gleich Z_{max} ist!

15.2 Sonderanschlussbedingungen

- Das Produkt erfüllt die Anforderungen der EN 61000-3-11 und unterliegt Sonderanschlussbedingungen. Das heißt, dass eine Verwendung an beliebigen frei wählbaren Anschlusspunkten nicht zulässig ist.
- Das Produkt kann bei ungünstigen Netzverhältnissen zu vorübergehenden Spannungsschwankungen führen.

- Das Produkt ist ausschließlich zur Verwendung an Anschlusspunkten vorgesehen, die
 - a) eine maximale zulässige Netzimpedanz „Z“ ($Z_{\max.} = 0,443 \Omega$) nicht überschreiten, oder
 - b) die eine Dauerstrombelastbarkeit des Netzes von mindestens 100 A je Phase haben.
- Sie müssen als Benutzer sicherstellen, wenn nötig in Rücksprache mit Ihrem Energieversorgungsunternehmen, dass Ihr Anschlusspunkt, an dem Sie das Produkt betreiben möchten, eine der beiden genannten Anforderungen a) oder b) erfüllt.

15.3 Schadhafte Elektro-Anschlussleitungen

An elektrischen Anschlussleitungen entstehen oft Isolationschäden.

Ursachen hierfür können sein:

- Druckstellen, wenn Anschlussleitungen durch Fenster oder Türspalten geführt werden,
- Knickstellen durch unsachgemäße Befestigung oder Führung der Anschlussleitung,
- Schnittstellen durch Überfahren der Anschlussleitung,
- Isolationschäden durch Herausreißen aus der Wandsteckdose,
- Risse durch Alterung der Isolation.

Solch schadhafte elektrische Anschlussleitungen dürfen nicht verwendet werden und sind aufgrund der Isolationschäden lebensgefährlich.

Elektrische Anschlussleitungen regelmäßig auf Schäden überprüfen. Achten Sie darauf, dass beim Überprüfen die Anschlussleitung nicht am Stromnetz hängt.

Elektrische Anschlussleitungen müssen den einschlägigen VDE- und DIN-Bestimmungen entsprechen. Verwenden Sie nur Anschlussleitungen mit gleicher Kennzeichnung.

Ein Aufdruck der Typenbezeichnung auf dem Anschlusskabel ist Vorschrift.

Sicherheitshinweise für den Austausch beschädigter oder defekter Netzanschlussleitungen Anschlussart X

Wenn die Netzanschlussleitung dieses Produkts beschädigt wird, muss sie durch eine speziell vorgerichtete Netzanschlussleitung ersetzt werden, die vom Hersteller oder seinem Kundendienst erhältlich ist.

15.4 Wechselstrommotor

Anschlüsse und Reparaturen der elektrischen Ausrüstung dürfen nur von einer Elektro-Fachkraft durchgeführt werden.

- Die Netzspannung muss 220 V – 240V- betragen.
- Verlängerungsleitungen bis 25 m Länge müssen einen Querschnitt von 1,5 Quadratmillimeter aufweisen.

16 Reparatur und Ersatzteilbestellung

Nach Reparatur oder Wartung vergewissern Sie sich, ob alle sicherheitstechnischen Teile angebracht und in einwandfreiem Zustand sind. Verletzungsgefährdende Teile vor anderen Personen und Kindern unzugänglich aufbewahren.

ACHTUNG

Laut Produkthaftungsgesetz wird nicht für Schäden gehaftet, die durch unsachgemäße Reparaturen oder durch Nichtverwendung von Originalersatzteilen verursacht werden.

Bbeauftragten Sie einen Kundendienst oder eine autorisierte Fachkraft. Entsprechendes gilt auch für Zubehörteile.

Anschlüsse und Reparaturen

Anschlüsse und Reparaturen der elektrischen Ausrüstung dürfen nur von einer Elektro-Fachkraft durchgeführt werden.

16.1 Service-Informationen

Es ist zu beachten, dass bei diesem Produkt folgende Teile einem gebrauchsgemäßen oder natürlichen Verschleiß unterliegen bzw. folgende Teile als Verbrauchsmaterialien benötigt werden.

Verschleißteile*: Kohlebürsten, Sägeblatt, Tischeinlage, Spänefangsack

* = nicht zwingend im Lieferumfang enthalten!

17 Entsorgung und Wiederverwertung

Hinweise zur Verpackung



Die Verpackungsmaterialien sind recycelbar. Bitte Verpackungen umweltgerecht entsorgen.

Hinweise zum Elektro- und Elektronikgerätegesetz (ElektroG)



Elektro- und Elektronik-Altergeräte gehören nicht in den Hausmüll, sondern sind einer getrennten Erfassung bzw. Entsorgung zuzuführen!

- Altbatterien oder -akkus, welche nicht fest im Altgerät verbaut sind, müssen vor Abgabe zerstörungsfrei entnommen werden! Deren Entsorgung wird über das Batteriegesetz geregelt.
- Besitzer bzw. Nutzer von Elektro- und Elektronikgeräten sind nach deren Gebrauch gesetzlich zur Rückgabe verpflichtet.

- Der Endnutzer trägt die Eigenverantwortung für das Löschen seiner personenbezogenen Daten auf dem zu entsorgenden Altgerät!
- Das Symbol der durchgestrichenen Mülltonne bedeutet, dass Elektro- und Elektronikaltgeräte nicht über den Hausmüll entsorgt werden dürfen.
- Elektro- und Elektronikaltgeräte können bei folgenden Stellen unentgeltlich abgegeben werden:
 - Öffentlich-rechtliche Entsorgungs- bzw. Sammelstellen (z. B. kommunale Bauhöfe)
 - LIDL bietet Ihnen Rückgabemöglichkeiten direkt in den Filialen und Märkten an. Rückgabe und Entsorgung sind für Sie kostenfrei.
 - Bis zu drei Elektroaltgeräte pro Geräteart, mit einer Kantenlänge von maximal 25 Zentimetern, können Sie ohne vorherigen Erwerb eines Neugerätes vom Hersteller kostenfrei bei diesem abgeben oder einer anderen autorisierten Sammelstelle in Ihrer Nähe zuführen.
 - Weitere ergänzende Rücknahmebedingungen der Hersteller und Vertrieber erfahren Sie beim jeweiligen Kundenservice.
- Im Falle der Anlieferung eines neuen Elektrogerätes durch den Hersteller an einen privaten Haushalt, kann dieser die unentgeltliche Abholung des Elektroaltgerätes, auf Nachfrage vom Endnutzer, veranlassen. Setzen Sie sich hierzu mit dem Kundenservice des Herstellers in Verbindung.
- Diese Aussagen gelten nur für Geräte, die in den Ländern der Europäischen Union installiert und verkauft werden und die der Europäischen Richtlinie 2012/19/EU unterliegen. In Ländern außerhalb der Europäischen Union können davon abweichende Bestimmungen für die Entsorgung von Elektro- und Elektronik-Altgeräten gelten.
- Besitzer bzw. Nutzer von Batterien und Akkus sind nach deren Gebrauch gesetzlich zur Rückgabe verpflichtet. Die Rückgabe beschränkt sich auf die Abgabe von haushaltsüblichen Mengen.
- Altbatterien können Schadstoffe oder Schwermetalle enthalten, die der Umwelt und der Gesundheit Schaden zufügen können. Eine Verwertung der Altbatterien und Nutzung der darin enthaltenen Ressourcen trägt zum Schutz dieser beiden wichtigen Güter bei.
- Das Symbol der durchgestrichenen Mülltonne bedeutet, dass Batterien und Akkus nicht über den Hausmüll entsorgt werden dürfen.
- Befinden sich zudem die Zeichen Hg, Cd oder Pb unterhalb des Mülltonnensymbols, so steht dies für Folgendes:
 - Hg: Batterie enthält mehr als 0,0005 % Quecksilber
 - Cd: Batterie enthält mehr als 0,002 % Cadmium
 - Pb: Batterie enthält mehr als 0,004 % Blei
- Akkus und Batterien können bei folgenden Stellen unentgeltlich abgegeben werden:
 - Öffentlich-rechtliche Entsorgungs- bzw. Sammelstellen (z. B. kommunale Bauhöfe)
 - Verkaufsstellen von Batterien und Akkus
 - Rücknahmestellen des gemeinsamen Rücknahmesystems für Geräte-Alt-Batterien
 - Rücknahmestelle des Herstellers (falls nicht Mitglied des gemeinsamen Rücknahmesystems)
- Diese Aussagen sind nur gültig für Akkus und Batterien, die in den Ländern der Europäischen Union verkauft werden und die der Europäischen Richtlinie 2023/1542/EG unterliegen. In Ländern außerhalb der Europäischen Union können davon abweichende Bestimmungen für die Entsorgung von Akkus und Batterien gelten.

Hinweise zum Batteriesgesetz (BattG)



Altbatterien und -akkus gehören nicht in den Hausmüll, sondern sind einer getrennten Erfassung bzw. Entsorgung zuzuführen!

- Zur sicheren Entnahme von Batterien oder Akkus aus dem Elektrogerät und für Informationen über deren Typ bzw. chemisches System beachten Sie die weiteren Angaben innerhalb der Bedienungs- bzw. Montageanleitung.

18 Störungsabhilfe

Die folgende Tabelle zeigt Fehlersymptome auf und beschreibt, wie Sie Abhilfe schaffen können, wenn Ihr Produkt einmal nicht richtig arbeitet. Wenn Sie das Problem damit nicht lokalisieren und beseitigen können, wenden Sie sich an Ihre Service-Werkstatt.

Störung	Mögliche Ursache	Abhilfe
Motor funktioniert nicht	Motor, Kabel oder Stecker defekt, Netzsicherungen durchgebrannt.	Produkt vom Fachmann überprüfen lassen. Nie Motor selbst reparieren. Gefahr! Netzsicherungen kontrollieren, evtl. auswechseln

Störung	Mögliche Ursache	Abhilfe
Der Motor geht langsam an und erreicht die Betriebsgeschwindigkeit nicht.	Spannung zu niedrig, Wicklungen beschädigt, Kondensator durchgebrannt.	Spannung durch Elektro-Fachkraft kontrollieren lassen. Motor durch einen Fachmann kontrollieren lassen. Kondensator durch einen Fachmann auswechseln lassen.
Motor macht zu viel Lärm.	Wicklungen beschädigt, Motor defekt.	Motor durch einen Fachmann kontrollieren lassen.
Der Motor erreicht nicht die volle Leistung.	Stromkreise in Netzanlage überlastet (Lampen, andere Motoren, etc.).	Verwenden Sie keine anderen Produkte oder Motoren auf demselben Stromkreis.
Motor überhitzt sich leicht.	Überlastung des Motors, ungenügende Kühlung des Motors.	Überlastung des Motors beim Schneiden verhindern, Staub vom Motor entfernen, damit eine optimale Kühlung des Motors gewährleistet ist.
Sägeschnitt ist rau oder gewellt.	Sägeblatt stumpf, Zahnform nicht geeignet für die Materialdicke.	Sägeblatt nachschärfen bzw. geeignetes Sägeblatt einsetzen.
Werkstück reißt aus bzw. splittet.	Schnittdruck zu hoch bzw. Sägeblatt für Einsatz nicht geeignet.	Geeignetes Sägeblatt einsetzen.

19 EU-Konformitätserklärung

Originalkonformitätserklärung

Hersteller:

Sheppach GmbH
Günzburger Straße 69
D-89335 Ichenhausen

Wir erklären in alleiniger Verantwortung, dass das hier beschriebene Produkt mit den geltenden Richtlinien und Normen übereinstimmt.

Marke: **Parkside**
Art.-Bezeichnung: **KAPP- UND GEHRUNGSSÄGE - PKS 1500 C4**

Art.-Nr. 3901253974, 3901253975,
3901253976,
3901253977-3901253981,
39012539915, 39012539916,
39012539959

IAN-Nr. 480695_2410
Serien-Nr. 01001 – 69879

EU-Richtlinien:

2006/42/EG, 2014/30/EU, 2011/65/EU*

* Der oben beschriebene Gegenstand der Erklärung erfüllt die Vorschriften der Richtlinie 2011/65/EU des Europäischen Parlaments und des Rates vom 8. Juni 2011 zur Beschränkung der Verwendung bestimmter gefährlicher Stoffe in Elektro- und Elektronikgeräten.

Angewandte Normen:

EN 62841-1:2015/A11:2022;
EN IEC 62841-3-9:2020/A11:2020;
EN IEC 55014-1:2021; EN IEC 55014-2:2021;
EN IEC 61000-3-2:2019/A1:2021;
EN IEC 61000-3-11:2019

Dokumentationsbevollmächtigter:

Tobias Ihle
Günzburger Str. 69
D-89335 Ichenhausen
Ichenhausen, 13.01.2025



Simon Schünk
Division Manager Product Center



Andreas Pecher
Head of Project Management

Garantieurkunde

Sehr geehrte Kundin, sehr geehrter Kunde,

unsere Produkte unterliegen einer strengen Qualitätskontrolle. Sollte dieses Gerät dennoch einmal nicht einwandfrei funktionieren, bedauern wir dies sehr und bitten Sie, sich an unseren Servicedienst unter der auf dieser Garantieurkunde angegebenen Adresse zu wenden. Gern stehen wir Ihnen auch telefonisch über die unten angegebene Servicrufnummer zur Verfügung. Für die Geltendmachung von Garantieansprüchen gilt Folgendes:

- Diese Garantiebedingungen regeln zusätzliche Garantieleistungen. Ihre gesetzlichen Gewährleistungsansprüche werden von dieser Garantie nicht berührt. Unsere Garantieleistung ist für Sie kostenlos.
- Die Garantieleistung erstreckt sich ausschließlich auf Mängel, die auf Material- oder Herstellungsfehler zurückzuführen sind und ist auf die Behebung dieser Mängel bzw. den Austausch des Gerätes beschränkt. Bitte beachten Sie, dass unsere Geräte bestimmungsgemäß nicht für den gewerblichen, handwerklichen oder industriellen Einsatz konstruiert wurden. Ein Garantievertrag kommt daher nicht zustande, wenn das Gerät in Gewerbe-, Handwerks- oder Industriebetrieben sowie bei gleichzusetzenden Tätigkeiten eingesetzt wird. Von unserer Garantie sind ferner Ersatzleistungen für Transportschäden, Schäden durch Nichtbeachtung der Montageanleitung oder aufgrund nicht fachgerechter Installation, Nichtbeachtung der Gebrauchsanleitung (wie durch z. B. Anschluss an eine falsche Netzspannung oder Stromart), missbräuchliche oder unsachgemäße Anwendungen (wie z. B. Überlastung des Gerätes oder Verwendung von nicht zugelassenen Einsatzwerkzeugen oder Zubehör), Nichtbeachtung der Wartungs- und Sicherheitsbestimmungen, Eindringen von Fremdkörpern in das Gerät (wie z. B. Sand, Steine oder Staub), Gewaltanwendung oder Fremdeinwirkungen (wie z. B. Schäden durch Herunterfallen) sowie durch verwendungsgemäßen, üblichen Verschleiß ausgeschlossen.

Der Garantieanspruch erlischt, wenn an dem Gerät bereits Eingriffe vorgenommen wurden.

- Die Garantiezeit beträgt 3 Jahre und beginnt mit dem Kaufdatum des Gerätes. Garantieansprüche sind vor Ablauf der Garantiezeit innerhalb von zwei Wochen, nachdem Sie den Defekt erkannt haben, geltend zu machen. Die Geltendmachung von Garantieansprüchen nach Ablauf der Garantiezeit ist ausgeschlossen. Die Reparatur oder der Austausch des Gerätes führt weder zu einer Verlängerung der Garantiezeit noch wird eine neue Garantiezeit durch diese Leistung für das Gerät oder für etwaige eingebaute Ersatzteile in Gang gesetzt. Dies gilt auch bei Einsatz eines Vor-Ort-Services.
- Für die Geltendmachung Ihres Garantieanspruches wenden Sie sich bitte an die unten angegebene Service-Adresse. Sofern die Reklamation innerhalb der Garantiezeit liegt, werden wir Ihnen einen Retourenschein zur Verfügung stellen, mit dem Sie Ihr defektes Gerät kostenfrei an uns zurücksenden können. Beschreiben Sie uns bitte den Reklamationsgrund möglichst genau. Ist der Defekt des Gerätes von unserer Garantieleistung erfasst, erhalten Sie umgehend ein repariertes oder neues Gerät zurück.

Selbstverständlich beheben wir gegen Erstattung der Kosten auch gerne Defekte am Gerät, die vom Garantieumfang nicht oder nicht mehr erfasst sind. Dazu senden Sie das Gerät bitte an unsere Serviceadresse.

Abwicklung im Garantiefall

Um eine schnelle Bearbeitung Ihres Anliegens zu gewährleisten, folgen Sie bitte den folgenden Hinweisen:

- Bitte halten Sie für alle Anfragen den Kassenbon und die Artikelnummer (z. B. IAN 480695_2410) als Nachweis für den Kauf bereit.
- Die Artikelnummer entnehmen Sie bitte dem Typenschild am Produkt, einer Gravur am Produkt, dem Titelblatt Ihrer Anleitung (unten links) oder dem Aufkleber auf der Rück- oder Unterseite des Produktes.
- Sollten Funktionsfehler oder sonstige Mängel auftreten, kontaktieren Sie zunächst die nachfolgend benannte Serviceabteilung telefonisch oder per E-Mail.
- Ein als defekt erfasstes Produkt können Sie dann unter Beifügung des Kaufbelegs (Kassenbon) und der Angabe, worin der Mangel besteht und wann er aufgetreten ist, für Sie portofrei an die Ihnen mitgeteilte Service Anschrift übersenden.
- Auf parkside-diy.com können Sie diese und viele weitere Handbücher einsehen und herunterladen. Mit diesem QR-Code gelangen Sie direkt auf parkside-diy.com. Wählen Sie Ihr Land aus, und suchen Sie über die Suchmaske nach den Bedienungsanleitungen. Mit-tels Eingabe der Artikelnummer (IAN) 480695_2410 gelangen Sie zur Bedienungsanleitung für Ihren Artikel.



Servicekontakt (DE):

Name: Scheppach GmbH
Günzburger Str. 69
DE - 89335 Ichenhausen
Telefon: 00800 4003 4003
E-Mail: service.DE@scheppach.com
Sitz: Deutschland

Servicekontakt (CH):

Name: Klaus-Häberlin AG
Industriestraße 6
CH - 8610 Uster
Telefon: 00800 4003 4003
E-Mail: service.CH@scheppach.com
Sitz: Schweiz

Servicekontakt (AT):

Name: Gausch Hubert
Bairisch Kölldorf 267
AT - 8344 Bad Gleichenberg
Telefon: 00800 4003 4003
E-Mail: service.AT@scheppach.com
Sitz: Österreich

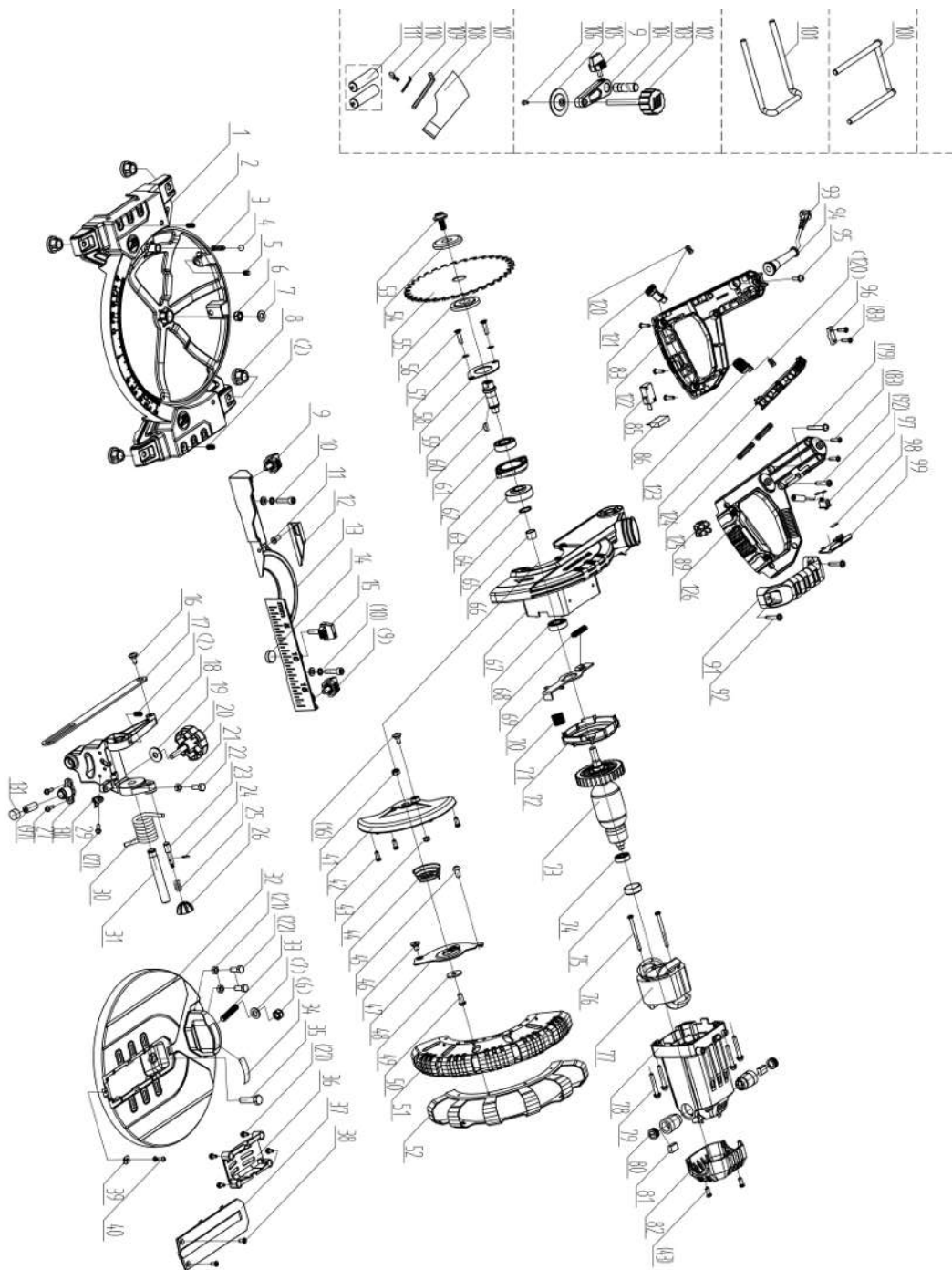

Notizen



SCHEPPACH GMBH
Günzburger Str. 69
D-89335 Ichenhausen

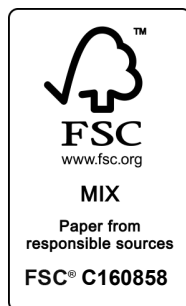

Status of the information · Verzija informacija · Stadiul informațiilor · Stand der Informationen
Update: 01/2025 · Ident.-No.: 480695_2410_3901253980