

# /// PARKSIDE®



## MULTI-SANDER PMS 220 A1

GB / CY

### MULTI-SANDER

Original instructions

SI

### MULTIFUNKCIJSKI BRUSILNIK

Prevod originalnega navodila za uporabo

SK

### MULTIBRÚSKA

Preklad originálneho návodu na obsluhu

RS

### VIŠENAMENSKA BRUSILICA

Prevod originalnog uputstva za upotrebu

BG

### ШЛАЙФМАШИНА

Превод на оригиналното ръководство за експлоатация

HU

### MULTICISZOLÓ

Az originál használati utasítás fordítása

CZ

### MULTIBRUSKA

Překlad originálního provozního návodu

HR

### VIŠENAMJENSKA BRUSILICA

Prijevod originalnih uputa za uporabu

RO

### ȘLEFUITOR MULTIFUNCȚIONAL

Traducerea instrucțiunilor de utilizare original

GR / CY

### ΠΟΛΥΛΕΙΑΝΘΡΑΞ

Μετάφραση των αυθεντικών οδηγιών λειτουργίας

IAN 520945\_2504

HU / SI / CZ / SK / HR /  
RS / RO / BG / GR / CY

**GB / CY**

Before reading, unfold the page containing the illustrations and familiarise yourself with all functions of the device.

**HU**

Olvasás előtt kattintson az ábrát tartalmazó oldalra és végezetül ismerje meg a készülék mindegyik funkcióját.

**SI**

Pred branjem odprite stran s slikami in se nato seznanite z vsemi funkcijami naprave.

**CZ**

Před čtením si otevřete stranu s obrázky a potom se seznamte se všemi funkcemi přístroje.

**SK**

Pred čítaním si odklopte stranu s obrázkami a potom sa oboznámte so všetkými funkciami prístroja.

**HR**

Prije nego što pročitate tekst, otvorite stranicu sa slikama i upoznajte se na osnovu toga sa svim funkcijama uređaja.

**RS**

Pred čitanja rasklopite obe strane sa slikama te se upoznajte sa svim funkcijama uređaja.

**RO**

Înainte de a citi instrucțiunile, priviți imaginile și familiarizați-vă cu toate funcțiile aparatului.

**BG**

Преди да прочетете отворете страницата с фигурите и след това се запознайте с всички функции на уреда.

**GR / CY**

Πριν ξεκινήσετε την ανάγνωση, ανοίξτε τη σελίδα με τις εικόνες και εξοικειωθείτε με όλες τις λειτουργίες της συσκευής.

English	Original instructions	Page	1
Magyar	Az originál használati utasítás fordítása	Oldal	11
Slovenščina	Prevod originalnega navodila za uporabo	Stran	23
Češky	Překlad originálního provozního návodu	Strana	35
Slovenčina	Preklad originálneho návodu na obsluhu	Strana	45
Hrvatski	Prijevod originalnih uputa za uporabu	Stranica	57
Srpski	Prevod originalnog uputstva za upotrebu	Strana	69
Română	Traducerea instrucțiunilor de utilizare original	Pagina	81
Български	Превод на оригиналното ръководство за експлоатация	Страница	93
Ελληνικά	Μετάφραση των αυθεντικών οδηγιών λειτουργίας	Σελίδα	105

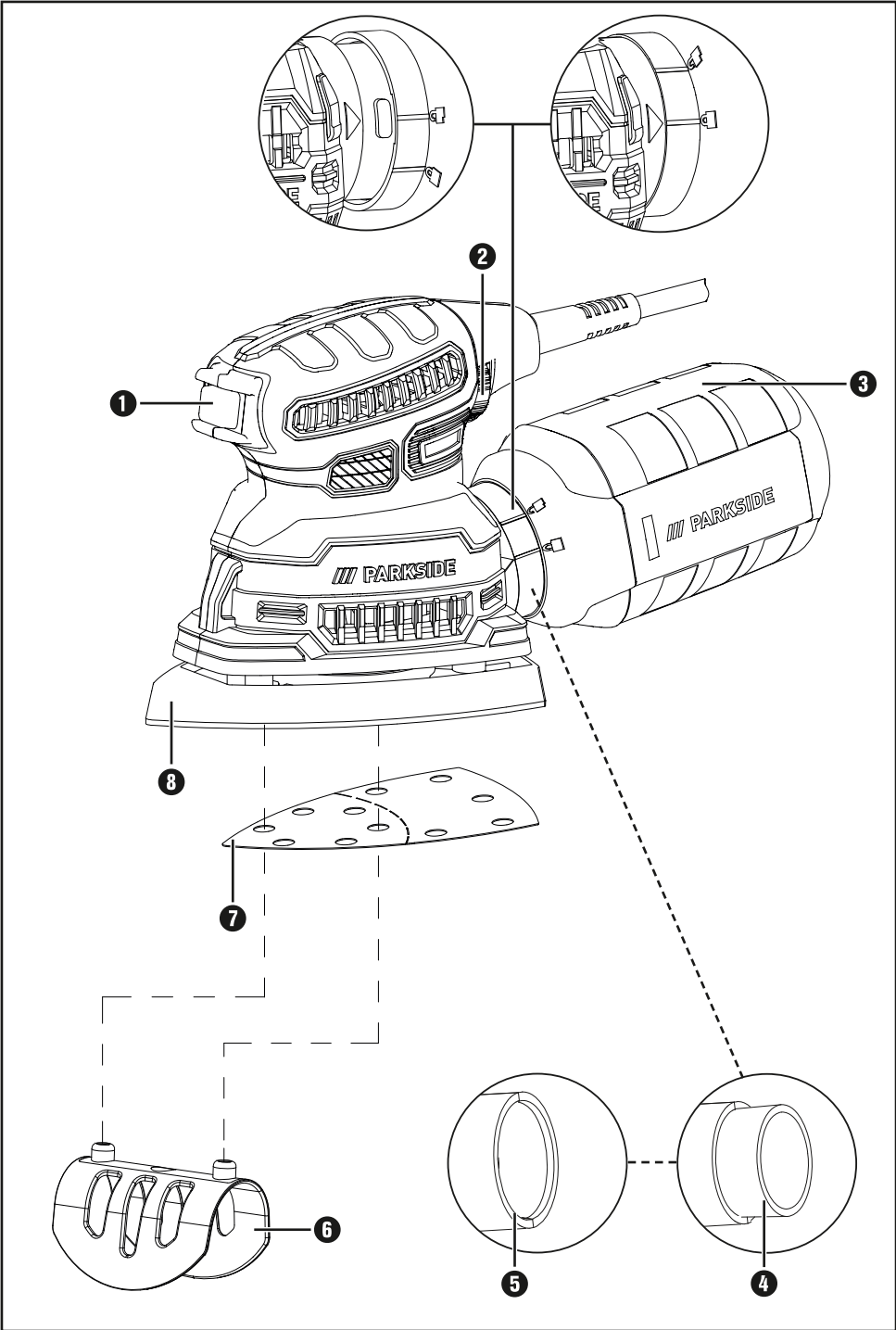

# Contents

<b>1. Introduction</b>	<b>2</b>
1.1. Intended use	2
1.2. Features	2
1.3. Package contents	2
1.4. Technical data	2
<b>2. General power tool safety warnings</b>	<b>3</b>
2.1. Work area safety	3
2.2. Electrical safety	3
2.3. Personal safety	4
2.4. Power tool use and care	4
2.5. Service	5
2.6. Product-specific safety instructions	5
<b>3. Before use</b>	<b>6</b>
3.1. Selecting a sanding sheet	6
3.2. Fitting the sanding sheet	6
3.3. Dust extraction	6
3.4. Dust box	7
3.5. Reducer	7
<b>4. Use</b>	<b>7</b>
4.1. Switching on and off	7
4.2. Operating instructions	7
<b>5. Maintenance and cleaning</b>	<b>8</b>
<b>6. Disposal</b>	<b>8</b>
<b>7. Kompernass Handels GmbH warranty</b>	<b>8</b>
7.1. Service	10
7.2. Importer	10
<b>8. Original EC Conformity Declaration</b>	<b>10</b>

# 1. Introduction

Congratulations on the purchase of your new appliance. You have selected a high-quality product. The operating instructions are part of this product. They contain important information about safety, usage and disposal. Before using the product, please familiarise yourself with all instructions regarding safety and use. Use the product only as described and for the specified range of applications. Please also pass on all documents to any future owner.

## 1.1. Intended use

The appliance is suitable for sanding wood, metal and paint. The appliance is particularly suitable for corners, edges and hard-to-reach areas. Any other usage of or modification to the appliance is deemed to be improper and carries a significant risk of accidents. The manufacturer accepts no responsibility for damage(s) resulting from improper usage. This appliance is not intended for commercial use.

## 1.2. Features

- 1 ON/OFF switch
- 2 Speed control
- 3 Dust box
- 4 Reducer for external extraction
- 5 Adaptor connection
- 6 Sanding sheet alignment tool
- 7 Sanding sheet
- 8 Sanding plate

## 1.3. Package contents

- 1 multi-sander
- 4 sanding sheets (grain 80/120)
- 1 dust box
- 1 reducer for external extraction
- 1 sanding sheet alignment tool
- 1 set of operating instructions

## 1.4. Technical data

Rated power consumption	220 W
Rated voltage	230 V ~, 50 Hz
Rated idle speed	$n_0$ 7000–13000 rpm
Nominal oscillation speed	14000–26000 rpm
Protection class	II/□ (double insulation)

### Noise and vibration data

Noise measurement value determined in accordance with EN 62841. The A-rated noise level of the power tool is typically:

Sound pressure level	$L_{PA}$ = 79.7 dB
Sound power level	$L_{WA}$ = 87.7 dB
Uncertainty	K = 3 dB



**Wear ear muffs!**

### Rated acceleration, typical

Hand/arm vibration	$a_h$ = 5.384 m/s <sup>2</sup>
Uncertainty	K = 1.5 m/s <sup>2</sup>

## NOTE

- ▶ The vibration emission values and the noise emission values given in these instructions have been measured in accordance with a standardised test procedure and can be used for comparison of the power tool with another tool.
- ▶ The specified total vibration values and the noise emission values can also be used to make a provisional load estimate.

## WARNING!

- ▶ Depending on the manner in which the power tool is being used, and in particular the kind of workpiece being worked, the vibration and noise emission values can deviate from the values given in these instructions during actual use of the power tool.
- ▶ Try to keep the vibration load as low as possible. Measures to reduce the vibration load are, e.g. wearing gloves and limiting the working time. Wherein all states of operation must be included (e.g. times when the power tool is switched off and times where the power tool is switched on but running without load).

## 2. General power tool safety warnings



### WARNING!

- ▶ **Read all safety warnings, instructions, illustrations and specifications provided with this power tool.** Failure to follow all instructions listed below may result in electric shock, fire and/or serious injury.

### Save all warnings and instructions for future reference.

The term “power tool” in the warnings refers to your mains-operated (corded) power tool or battery-operated (cordless) power tool.

### 2.1. Work area safety

- Keep work area clean and well lit.**  
Cluttered or dark areas invite accidents.
- Do not operate power tools in explosive atmospheres, such as in the presence of flammable liquids, gases or dust.** Power tools create sparks which may ignite the dust or fumes.
- Keep children and bystanders away while operating a power tool.** Distractions can cause you to lose control.

### 2.2. Electrical safety

- Power tool plugs must match the outlet. Never modify the plug in any way.**  
**Do not use any adapter plugs with earthed (grounded) power tools.**  
Unmodified plugs and matching outlets will reduce risk of electric shock.
- Avoid body contact with earthed or grounded surfaces, such as pipes, radiators, ranges and refrigerators.**  
There is an increased risk of electric shock if your body is earthed or grounded.

- c) **Do not expose power tools to rain or wet conditions.** Water entering a power tool will increase the risk of electric shock.
- d) **Do not abuse the cord. Never use the cord for carrying, pulling or unplugging the power tool. Keep cord away from heat, oil, sharp edges or moving parts.** Damaged or entangled cords increase the risk of electric shock.
- e) **When working outdoors with an electrical power tool, always use extension cords that are also suitable for outdoor use.** Use of a cord suitable for outdoor use reduces the risk of electric shock.
- f) **If operating a power tool in a damp location is unavoidable, use a power supply protected by a residual current device (RCD).** Use of an RCD reduces the risk of electric shock.
- d) **Remove any adjusting key or wrench before turning the power tool on.** A wrench or a key left attached to a rotating part of the power tool may result in personal injury.
- e) **Do not overreach. Keep proper footing and balance at all times.** This enables better control of the power tool in unexpected situations.
- f) **Dress properly. Do not wear loose clothing or jewellery. Keep your hair and clothing away from moving parts.** Loose clothes, jewellery or long hair can be caught in moving parts.
- g) **If devices are provided for the connection of dust extraction and collection facilities, ensure these are connected and properly used.** Use of dust collection can reduce dust-related hazards.
- h) **Do not allow yourself to get lulled into a false sense of security and do not ignore the safety regulations for power tools, even if you are familiar with the power tool after repeated use.** A careless action can cause severe injury within a fraction of a second.

## 2.3. Personal safety

- a) **Stay alert, watch what you are doing and use common sense when operating a power tool. Do not use a power tool while you are tired or under the influence of drugs, alcohol or medication.** A moment of inattention while operating a power tool may result in serious personal injury.
- b) **Use personal protective equipment. Always wear safety goggles.** Protective equipment such as a dust mask, non-skid safety shoes, hard hat or hearing protection used for appropriate conditions will reduce personal injuries.
- c) **Prevent unintentional starting. Ensure the switch is in the off-position before connecting to power source and/or battery pack, picking up or carrying the tool.** Carrying power tools with your finger on the switch or energising power tools that have the switch on invites accidents.

## 2.4. Power tool use and care

- a) **Do not force the power tool. Use the correct power tool for your application.** The correct power tool will do the job better and safer at the rate for which it was designed.
- b) **Do not use the power tool if the switch does not turn it on and off.** Any power tool that cannot be controlled with the switch is dangerous and must be repaired.
- c) **Disconnect the plug from the power source and/or remove the battery pack, if detachable, from the power tool before making any adjustments, changing accessories, or storing power tools.** Such preventive safety measures reduce the risk of starting the power tool accidentally.

- d) **Store idle power tools out of the reach of children, and do not allow persons unfamiliar with the power tool or these instructions to operate the power tool.** Power tools are dangerous in the hands of untrained users.
- e) **Maintain power tools and accessories. Check for misalignment or binding of moving parts, breakage of parts and any other condition that may affect the power tool's operation. If damaged, have the power tool repaired before use.** Many accidents are caused by poorly maintained power tools.
- f) **Keep cutting tools sharp and clean.** Properly maintained cutting tools with sharp cutting edges are less likely to bind and are easier to control.
- g) **Use the power tool, accessories and tool bits, etc. in accordance with these instructions, taking into account the working conditions and the work to be performed.** Use of the power tool for operations different from those intended could result in a hazardous situation.
- h) **Keep handles and grasping surfaces dry, clean and free from oil and grease.** Slippery handles and grasping surfaces do not allow for safe handling and control of the tool in unexpected situations.

## 2.5. Service

- a) **Have your power tool serviced by a qualified repair person using only identical replacement parts.** This will ensure that the safety of the power tool is maintained.
- b) **Plugs and power cords should only be replaced by the manufacturer of the power tool or the manufacturer's authorised customer service agent.** This will ensure that the safety of the power tool is maintained.

## 2.6. Product-specific safety instructions

- Secure the workpiece. A workpiece securely held by a clamping device or vice is much safer than one held in your hand.
- Do not rest your hands next to or in front of the appliance or the area being worked as there is a risk of injury if you slip.
- In the event of danger, remove the mains plug from the socket immediately.
- Always route the power cord towards the rear, away from the appliance.
- **RISK OF FIRE DUE TO FLYING SPARKS!** Sanding metal causes sparks. Ensure that nobody can be put at risk and that no combustible materials are located in the immediate vicinity of where you are working.
- **Hold the power tool by the insulated gripping surfaces, as the sanding surface could hit its own cable.** Damage to a live wire may make exposed metal parts of the power tool live and could give the operator an electric shock.

### **WARNING! TOXIC VAPOURS!**

- ▶ Working with the tool can produce harmful/toxic dusts that represent a health hazard for the person operating the appliance and for any other people in the area.

### **WARNING! RISKS DUE TO DUST!**

- ▶ When working for extended periods of time on wood and, in particular, materials that produce dust which is hazardous to health, connect the appliance to an appropriate external dust extraction device. **Wear safety goggles and a protective dust mask!**
- Ensure sufficient ventilation when working on plastics, paints, lacquers, etc.

- Do not soak the materials or the area to be processed with liquids containing solvents.
- Never work on moistened materials or damp surfaces.
- Avoid sanding lead paint or other harmful materials.
- Do not process materials containing asbestos. Asbestos is a known carcinogen.
- Avoid contact with the sanding sheet while the appliance is running.
- Do not use the appliance without a sanding sheet fitted.
- Never use the appliance for purposes other than those for which it was designed, and only use original parts/accessories. Using attachments or accessory tools other than those recommended in the operating instructions can lead to a risk of injury.
- Always allow the appliance to come to a complete standstill before putting it down.
- The appliance must always be kept clean, dry and free from oil or grease.

## 3. Before use

### 3.1. Selecting a sanding sheet

#### Removal and surface

The material removal rate and surface quality are determined by the grain of the sanding sheet.

- ◆ Please note that you need to use sandpapers with different grains for working different materials.

### 3.2. Fitting the sanding sheet

#### **WARNING!**

- ▶ Always remove the plug from the mains power socket before carrying out any work on the appliance.

#### **NOTE**

- ▶ Before fitting a new sanding sheet, remove any dust and dirt from the sanding plate **8**.

#### **Attaching sanding sheets using hook-and-loop fasteners**

- ◆ You can attach the sanding sheet **7** to the sanding plate **8** using the hook-and-loop fasteners.
- ◆ Ensure that the extraction holes on the sanding sheet **7** match up with those on the sanding plate **8**. Use the sanding sheet alignment tool **6** (see fold-out page).

#### **Removing sanding sheets fitted with hook-and-loop fasteners**

- ◆ Simply pull the sanding sheet **7** off the sanding plate **8**.

## 3.3. Dust extraction

#### **WARNING! RISK OF FIRE!**

- ▶ There is a risk of fire when working with power tools that are fitted with a dust collection box or can be connected to a vacuum cleaner via the dust extraction device! In unfavourable conditions, e.g. when sparks are flying while sanding metal or metal residues in wood, wood dust in the dust sack (or in the vacuum cleaner dust bag) can spontaneously ignite. This is a particular risk if the wood dust is mixed with paint residues or other chemicals and the workpiece has become hot after being worked for a long time. Therefore, do not allow the workpiece and appliance to overheat and always empty the dust collection box or the dust bag in the vacuum cleaner before taking a break from work.



## Wear a dust mask!

### NOTE

- ▶ Perforated sanding sheets are required for dust extraction.

## 3.4. Dust box

### Connection

- ◆ Slide the dust box ③ onto the appliance. In doing so, match the ▶ symbol on the appliance with the  symbol on the dust box ③. Turn the dust box ③ towards the  symbol to lock it. (See the detailed illustration on the fold-out page)

### Removal

- ◆ Turn the dust box ③ towards the  symbol. Then pull the dust box ③ off the appliance. (See the detailed illustration on the fold-out page).

### NOTE

- ▶ To ensure optimum dust extraction, empty the dust box ③ regularly.
- ◆ To do this, remove the dust box ③ from the appliance as described above. Clean the dust box ③ thoroughly by knocking out the dust.

## 3.5. Reducer

### Connection

- ◆ Push the reducer ④ into the adapter connection ⑤.
- ◆ Push the hose of a suitable dust extractor (e.g. a workshop vacuum cleaner) onto the reducer ④.

### Removal

- ◆ Pull the hose of the dust extractor off the reducer ④.
- ◆ Pull off the reducer ④.

## 4. Use

### CAUTION!

- ▶ Ensure that the appliance is switched off before connecting it to the mains.

### NOTE

- ▶ Always switch the multi-sander on before applying it to the material, then move the appliance over the workpiece.

## 4.1. Switching on and off

### Switching the appliance on

- ◆ Move the ON/OFF switch ① to the “I” position.

### Switching the appliance off

- ◆ Move the ON/OFF switch ① to the “0” position.

### Speed preselection

Use the speed control ② to set a speed range between 1 and 6.

- ◆ Level 1: low speed  
Level 6: high speed

The required rotational speed depends on the material being processed and can be determined through practical tests.

## 4.2. Operating instructions

- Switch the appliance on before applying it to the workpiece.
- Apply minimal pressure when working.
- Work at a constant speed.
- Change the sanding sheets regularly.
- Never use the same sanding sheet for sanding different materials (e.g. wood followed by metal). Optimum sanding results can only be achieved by using clean sanding sheets.
- Clean the sanding sheet every once in a while using a vacuum cleaner.
- Sand hard-to-reach places with the front or side edge of the sanding sheet on the sanding plate.

- Guide the sander over the workpiece in parallel and use overlapping sanding motions.
- After completing the task, lift the appliance from the workpiece and then switch it off.

## 5. Maintenance and cleaning

### **WARNING!**

- ▶ Always remove the plug from the mains power socket before carrying out any work on the appliance.

The appliance is maintenance-free.

- Always clean the appliance directly after completion of work.
- Use a dry cloth to clean the housing.
- Remove any adhering sanding dust with a brush.
- Never use sharp objects, petrol, solvents or cleaning agents which can damage plastic. Do not allow any liquids to get into the interior of the appliance.
- Always keep the ventilation openings free of obstructions.

## 6. Disposal



### **Do not dispose of power tools in your normal domestic waste!**

The adjacent symbol of a crossed-out dustbin means that this appliance may not be disposed of in the normal household waste at the end of its useful life, but must be taken to specially set-up collection locations, recycling depots or disposal companies.

**The disposal is free of charge for the user. Protect the environment and dispose of this appliance properly.**

If your old appliance has stored any personal data, you are responsible for deleting it yourself before returning it.



Your local community or municipal authorities can provide information on how to dispose of the worn-out product.



The packaging is made from environmentally friendly material and can be disposed of at your local recycling plant.



Dispose of the packaging in an environmentally friendly manner. Note the labelling on the packaging and separate the packaging material components for disposal if necessary. The packaging material is labelled with abbreviations (a) and numbers (b) with the following meanings: 1–7: plastics, 20–22: paper and cardboard, 80–98: composites.

## 7. Kompernass Handels GmbH warranty

Dear Customer,

This appliance has a 3-year warranty valid from the date of purchase. If included with the product on delivery, the battery packs of the X12V and X20V Team series also come with a 3-year warranty from the date of purchase. If this product has any faults, you, the buyer, have certain statutory rights. Your statutory rights are not restricted in any way by the warranty described below.

### **Warranty conditions**

The warranty period starts on the date of purchase. Please keep your receipt in a safe place. This will be required as proof of purchase.

If any material or manufacturing fault occurs within three years of the date of purchase of the product, we will either repair or replace the product for you or refund the purchase price (at our discretion). This warranty service requires that you present the defective appliance and the proof of purchase (receipt) within the three-year warranty period, along with a brief written description of the fault and of when it occurred.

If the defect is covered by the warranty, your product will either be repaired or replaced by us. The repair or replacement of a product does not signify the beginning of a new warranty period.

### **Warranty period and statutory claims for defects**

The warranty period is not prolonged by repairs effected under the warranty. This also applies to replaced and repaired components. Any damage and defects present at the time of purchase must be reported immediately after unpacking. Repairs carried out after expiry of the warranty period shall be subject to a fee.

### **Scope of the warranty**

This appliance has been manufactured in accordance with strict quality guidelines and inspected meticulously prior to delivery.

The warranty covers material faults or production faults. The warranty does not cover product parts that are subject to normal wear and tear and can therefore be considered wearing parts, such as saw blades, replacement blades, abrasive papers, etc. or for damage to fragile parts, such as switches or parts made of glass.

The warranty does not apply if the product has been damaged, improperly used or improperly maintained. The directions in the operating instructions for the product regarding proper use of the product are to be strictly followed. Uses and actions that are discouraged in the operating instructions or which are warned against must be avoided.

This product is intended solely for private use and not for commercial purposes. The warranty shall be deemed void in cases of misuse or improper handling, use of force and modifications/repairs which have not been carried out by one of our authorised Service centres.

### **The warranty does not apply to**

- Normal reduction of the battery capacity over time
- Commercial use of the product
- Damage to or alteration of the product by the customer
- Non-compliance with safety and maintenance instructions, operating errors
- Damage caused by natural hazards

### **Warranty claim procedure**

To ensure quick processing of your case, please observe the following instructions:

- Please have the till receipt and the item number (IAN) 520945\_2504 available as proof of purchase.
- You will find the item number on the type plate on the product, an engraving on the product, on the front page of the operating instructions (below left) or on the sticker on the rear or bottom of the product.
- If functional faults or other defects occur, please first contact the service department listed below by telephone or use our contact form, which you can find on [parkside-diy.com](http://parkside-diy.com) in the Service category.
- You can return a defective product to us free of charge to the service address that will be provided to you. Ensure that you enclose the proof of purchase (till receipt) and information about what the defect is and when it occurred.



You can view and download these instructions along with many other manuals at [parkside-diy.com](http://parkside-diy.com). This QR code will take you directly to [parkside-diy.com](http://parkside-diy.com). Select your country and use the search box to search for the operating instructions. Enter the article number (IAN) 520945\_2504 to find the operating instructions for your article.

### **⚠ WARNING!**

- ▶ **Have your appliances repaired by the Service Centre or a trained electrician, and use only original spare parts.** This will ensure that the safety of the appliance is maintained.
- ▶ **Always ensure that the power plug or the mains cable is replaced only by the manufacturer of the appliance or by an approved customer service provider.** This will ensure that the safety of the appliance is maintained.

## 7.1. Service

### **GB Service Great Britain**

Tel.: 0800 051 897 0  
Contact form on [parkside-diy.com](http://parkside-diy.com)

### **CY Service Cyprus**

Tel.: 8009 4242  
Contact form on [parkside-diy.com](http://parkside-diy.com)

IAN 520945\_2504

## 7.2. Importer

Please note that the following address is not the service address. Please use the service address provided in the operating instructions.

KOMPERNASS HANDELS GMBH  
BURGSTRASSE 21  
44867 BOCHUM  
GERMANY  
[www.kompernass.com](http://www.kompernass.com)

## 8. Original EC Conformity Declaration

We, KOMPERNASS HANDELS GMBH, document officer: Mr Hans-Peter Kompernaß, BURGSTR. 21, 44867 BOCHUM, GERMANY, hereby declare that this product complies with the following standards, normative documents and EC directives:

**Machinery Directive** (2006/42/EC)

**Electromagnetic Compatibility** (2014/30/EU)

**RoHS Directive** (2011/65/EU)\*

\* The manufacturer bears the sole responsibility for compliance with this conformity declaration. The subject of the declaration described above meets the requirements of Directive 2011/65/EU of the European Parliament and Council of 8 June 2011 on the limitations of use of certain dangerous substances in electrical and electronic devices.

### **Applied harmonised standards**

EN 62841-1:2015/A11:2022  
EN 62841-2-4:2014  
EN IEC 55014-1:2021  
EN IEC 55014-2:2021  
EN IEC 61000-3-2:2019/A1:2021  
EN 61000-3-3:2013/A2:2021  
EN IEC 63000:2018

**Type/appliance designation:**  
Multi-sander PMS 220 A1

**Year of manufacture: 07–2025**

**Serial number: IAN 520945\_2504**

Bochum, 23/07/2025

Hans-Peter Kompernaß  
- Managing Director -

We reserve the right to make technical changes in the context of further product development.

# Tartalomjegyzék

<b>1. Bevezető</b>	<b>12</b>
1.1. Rendeltetésszerű használat	12
1.2. Részegységek	12
1.3. A csomag tartalma	12
1.4. Műszaki adatok	12
<b>2. Elektromos kéziszerszámokra vonatkozó általános biztonsági utasítások</b>	<b>13</b>
2.1. Munkahelyi biztonság	13
2.2. Elektromos biztonság	14
2.3. Személyi biztonság	14
2.4. Az elektromos kéziszerszám használata és kezelése	15
2.5. Szerviz	16
2.6. Készülék-specifikus biztonsági utasítások	16
<b>3. Üzembe helyezés előtt</b>	<b>17</b>
3.1. Csiszolólapp kiválasztása	17
3.2. Csiszolólapp rögzítése	17
3.3. Porelszívás	17
3.4. Porgyűjtő doboz a saját porelszíváshoz	17
3.5. Szűkítőelem	18
<b>4. Üzembe helyezés</b>	<b>18</b>
4.1. Be- és kikapcsolás	18
4.2. Munkavégzésre vonatkozó tudnivalók	18
<b>5. Karbantartás és tisztítás</b>	<b>19</b>
<b>6. Ártalmatlanítás</b>	<b>19</b>
<b>7. A Kompernass Handels GmbH garanciája</b>	<b>19</b>
7.1. Szerviz	21
7.2. Gyártja	21
<b>8. Az eredeti EK megfelelési nyilatkozat fordítása</b>	<b>21</b>

# 1. Bevezető

Gratulálunk új készüléke megvásárlásához. Vásárlásával kiváló minőségű termék mellett döntött. A használati útmutató a termék része. Fontos tudnivalókat tartalmaz a biztonságra, használatra és ártalmatlanításra vonatkozóan. A termék használata előtt ismerkedjen meg valamennyi használati és biztonsági utasítással. A terméket kizárólag az itt leírtak szerint és a megadott célokra használja. A termék harmadik személynek történő továbbadása esetén adja át a termékhez tartozó valamennyi leírást is.

## 1.1. Rendeltetészerű használat

A készülék fa, fém és festék csiszolására alkalmas. A készülék különösen alkalmas sarkokban, profilokhoz vagy nehezen elérhető helyeken történő használatra. A készülék más célú használata vagy átalakítása nem rendeltetészerűnek minősül és jelentős balesetveszélyt okozhat. A nem rendeltetészerű használatból eredő károkért nem vállalunk felelősséget. A készülék nem ipari használatra készült.

## 1.2. Részegységek

- 1 be-, kikapcsoló
- 2 fordulatszám-szabályozó
- 3 porgyűjtő doboz saját porelszíváshoz
- 4 szűkítőelem a külső elszívóhoz
- 5 adaptercsatlakozó
- 6 csiszolólap-rögzítő
- 7 csiszolólap
- 8 csiszolólemez

## 1.3. A csomag tartalma

- 1 multiciszoló
- 4 csiszolólap (szemcseméret 80 + 120)
- 1 porgyűjtő doboz
- 1 szűkítőelem a külső elszívóhoz
- 1 csiszolólap-rögzítő
- 1 használati útmutató

## 1.4. Műszaki adatok

Névleges teljesítményfelvétel	220 W
Névleges feszültség	230 V ~, 50 Hz
Névleges üresjárat fordulatszám	$n_0$ 7000–13000 min <sup>-1</sup>
Névleges rezgésszám	14000–26 000 min <sup>-1</sup>
Érintésvédelmi osztály	II/□ (kettős szigetelés)

### Zaj- és rezgésinformációk

A zaj mért értéke az EN 62841 szabvány szerint került meghatározásra. Az elektromos kéziszerszám A-súlyozott zajszintjének jellemző értéke:

Hangnyomásszint	$L_{PA} =$	79,7 dB
Hangerőszint	$L_{WA} =$	87,7 dB
Bizonytalansági érték	$K =$	3 dB



**Viseljen hallásvédőt!**

### Becsült gyorsulás, jellemzően

Kéz-/karvibráció	$a_n =$	5,384 m/s <sup>2</sup>
Bizonytalansági érték	$K =$	1,5 m/s <sup>2</sup>

## TUDNIVALÓK

- ▶ A megadott rezgésösszértékek és a megadott zajkibocsátási értékek szabványos mérési eljárással lettek meghatározva és felhasználhatók az elektromos kéziszerszámok egymással történő összehasonlítására.
- ▶ A megadott rezgésösszértékek és a megadott zajkibocsátási értékek a terhelés előzetes becslésére is felhasználhatók.

### FIGYELMEZTETÉS!

- ▶ A rezgés- és zajkibocsátás az elektromos kéziszerszám tényleges használata során a megadott értékektől eltérhet annak függvényében, hogy miként és hogyan használja az elektromos kéziszerszámot, és különösen, hogy milyen típusú munkadarabon dolgozik.
- ▶ Próbálja a rezgésterhelést a lehető legalacsonyabb szinten tartani. A rezgésterhelés csökkenthető például kesztyű viselésével a szerszám használata során, illetve a munkaidő korlátozásával. Ebben az esetben a működési ciklus minden részét figyelembe kell venni (például amikor az elektromos kéziszerszám ki van kapcsolva, és amikor be van kapcsolva ugyan, de terhelés nélkül jár).

## 2. Elektromos kéziszerszámokra vonatkozó általános biztonsági utasítások



### FIGYELMEZTETÉS!

- ▶ **Tanulmányozza az elektromos kéziszerszámra vonatkozó összes biztonsági figyelmeztetést, utasítást, ábrát és műszaki adatot.** Az alábbi utasítások figyelmen kívül hagyása áramütést, tüzet és/vagy súlyos sérüléseket okozhat.

### **Őrizze meg az összes biztonsági előírást és utasítást későbbi használatra.**

A biztonsági előírásokban használt „elektromos kéziszerszám” kifejezés hálózatról (hálózati vezetéken át) üzemeltetett elektromos kéziszerszámokra és akkumulátoros (hálózati vezeték nélküli) elektromos kéziszerszámokra vonatkozik.

### 2.1. Munkahelyi biztonság

- a) **Tartsa tisztán és jól megvilágítva a munkaterületét.** A rendtelenség és a rosszul megvilágított munkaterület balesetet okozhat.
- b) **Ne dolgozzon a készülékkel olyan robbanásveszélyes környezetben, ahol gyúlékony folyadékok, gázok vagy porok vannak jelen.** Az elektromos kéziszerszámok szikráznak, a szikra pedig meggyújthatja a port vagy gőzöket.
- c) **Az elektromos kéziszerszám használata közben ne engedjen közel gyermekeket és más személyeket.** Ha elterelik a figyelmét, elveszítheti uralmát az elektromos kéziszerszám felett.

## 2.2. Elektromos biztonság

- a) **Az elektromos kéziszerszám csatlakozódugójának illeszkednie kell a csatlakozóaljzatba. A csatlakozódugót semmilyen módon nem szabad átalakítani.**  
**Ne használjon csatlakozóátalakítót a földelt elektromos kéziszerszámokhoz.** Az átalakítás nélküli csatlakozó és a megfelelő csatlakozóaljzat használata csökkenti az áramütés veszélyét.
- b) **Ügyeljen arra, hogy teste ne érintkezzen földelt felülettel, mint például csővezeték, fűtőttest, tűzhely vagy hűtőszekrény felületével.** Az áramütés kockázata nagyobb, ha teste földelve van.
- c) **Óvja az elektromos kéziszerszámot esőtől vagy nedvességtől.** Növeli az áramütés kockázatát, ha víz kerül az elektromos kéziszerszámába.
- d) **Ne használja a csatlakozóvezetékét rendeltetésétől eltérő célra, ne hordozza és ne akassza fel az elektromos kéziszerszámot a kábelnél fogva és ne a vezetéknél fogva húzza ki a csatlakozódugót a csatlakozóaljzataból. Tartsa távol a csatlakozóvezetékét hőtől, olajtól, éles szegélyektől vagy mozgó alkatrészeketől.** A sérült vagy összezsavarodott csatlakozóvezeték növeli az áramütés kockázatát.
- e) **Ha a szabadban dolgozik az elektromos kéziszerszámmal, akkor csak olyan hosszabbító kábelt használjon, ami kültéren is használható.** A kültéri használatra alkalmas hosszabbító kábel-lel csökkentheti az áramütés veszélyét.
- f) **Ha az elektromos kéziszerszám nedves helyen történő használata elkerülhetetlen, akkor használjon áramvédő kapcsolót.** Az áramvédő kapcsoló használata csökkenti az áramütés veszélyének kockázatát.

## 2.3. Személyi biztonság

- a) **Legyen figyelmes, ügyeljen arra, amit csinál és megfontoltan végezze a munkát az elektromos kéziszerszámmal. Ne használjon elektromos kéziszerszámot, ha fáradt, vagy ha kábítószert, alkohol vagy gyógyszer hatása alatt áll.** Az elektromos kéziszerszám használatakor már egy pillanatnyi figyelmetlenség is komoly sérüléseket okozhat.
- b) **Viseljen személyi védőfelszerelést, és mindig vegyen fel védőszemüveget.** Az elektromos kéziszerszám jellegének és felhasználási területének megfelelő személyi védőfelszerelés, például por-maszk, csúszásmentes biztonsági cipő, védősisak vagy hallásvédő használata csökkenti a személyi sérülések veszélyét.
- c) **Akadályozza meg a készülék véletlenszerű bekapcsolását. Győződjön meg arról, hogy az elektromos kéziszerszám ki van kapcsolva, mielőtt a villamos hálózatra és/vagy az akkumulátorra csatlakoztatja, illetve kézbe veszi vagy viszi.** Balesetet okozhat, ha az elektromos kéziszerszám hordozása közben az ujjá a kapcsolón van vagy az elektromos kéziszerszám már bekapcsolt állapotban van, amikor az áramellátásra csatlakoztatja.
- d) **Az elektromos kéziszerszám bekapcsolása előtt távolítsa el a beállításhoz használt szerszámokat vagy csavarkulcsokat.** Az elektromos kéziszerszám forgó részében maradt szerszám vagy kulcs balesetet okozhat.
- e) **Kerülje a normálistól eltérő testtartást. Vegyen fel stabil álló helyzetet és tartsa meg folyamatosan az egyensúlyát.** Ily módon váratlan helyzetekben is jobban úrrá tud lenni az elektromos kéziszerszámon.

- f) **Viseljen alkalmas ruházatot. Ne viseljen bő ruházatot vagy ékszert. Tartsa távol a haját és ruháját a mozgó részekről.** A laza ruházat, az ékszer vagy a hosszú haj beleakadhat a mozgó részekbe.
- g) **Amennyiben a készülékhez porelszívó és porgyűjtő berendezés is szerelhető, akkor ezeket csatlakoztatni és megfelelően használni kell.** A porelszívó használata csökkentheti a por általi veszélyeztetést.
- h) **Ne gondolja, hogy biztonságban van és ne hagyja figyelmen kívül az elektromos kéziszerszámokra vonatkozó biztonsági előírásokat akkor sem, ha többszöri használat után jól ismeri az elektromos kéziszerszám használatát.** A figyelmetlen használat a másodperc töredéke alatt súlyos sérüléseket okozhat.
- d) **Használaton kívül tárolja az elektromos kéziszerszámot gyermekektől elzárva. Ne engedje, hogy olyan személyek használják az elektromos kéziszerszámot, akik nem ismerik annak használati módját, vagy nem olvasták az erre vonatkozó utasításokat.** Az elektromos kéziszerszámok veszélyesek, ha tapasztalatlan személyek használják azokat.
- e) **Gondosan ápolja az elektromos kéziszerszámokat és a szerszámbetéteket. Ellenőrizze, hogy a mozgó részek tökéletesen működnek és nincsenek beszorulva, az egyes részegységei nincsenek eltörve vagy olyannyira megsérülve, hogy az befolyásolná az elektromos kéziszerszám működését. Az elektromos kéziszerszám használata előtt javíttassa meg a sérült részeket.** A nem megfelelően karbantartott elektromos kéziszerszámok sok balesetet okoznak.

## 2.4. Az elektromos kéziszerszám használata és kezelése

- a) **Ne terhelje túl az elektromos kéziszerszámot. Mindig az adott feladathoz megfelelő elektromos kéziszerszámot használjon.** A megfelelő elektromos kéziszerszámmal jobban és biztonságosabban tud dolgozni az adott teljesítmény-tartományban.
- b) **Ne használjon olyan elektromos kéziszerszámot, amelyiknek hibás a kapcsolója.** Ha az elektromos kéziszerszámot már nem lehet be- és kikapcsolni, akkor a használata veszélyes és meg kell javíttatni.
- c) **Húzza ki a hálózati csatlakozódugót a csatlakozóaljzatból és/vagy távolítsa el a levehető akkumulátort, mielőtt beállításokat végez a készüléken, szerszámbetétet cserél vagy az elektromos kéziszerszámot elteszi.** Ezzel a megelőző biztonsági intézkedéssel megakadályozható az elektromos kéziszerszám véletlen bekapcsolása.
- f) **Tartsa mindig élesen és tisztán a vágóeszközöket.** A gondosan karbantartott éles vágóeszközök kisebb valószínűséggel szorulnak be és könnyebben irányíthatók.
- g) **Az elektromos kéziszerszámot, a szerszámbetétet stb. a jelen utasításoknak megfelelően használja. Vegye figyelembe a munkakörülményeket és az elvégzendő feladatot.** Az elektromos kéziszerszám rendeltetésétől eltérő használata veszélyes helyzeteket teremthet.
- h) **Tartsa szárazon, tisztán és olaj- illetve zsírmentesen a markolatokat és fogófelületeket.** A csúszós markolatok és fogófelületek nem teszik lehetővé az elektromos kéziszerszám biztonságos használatát és irányítását váratlan helyzetekben.

## 2.5. Szerviz

- a) **Az elektromos kéziszerszámot csak képzett szakemberrel és csak eredeti cserealkatrészekkel javíttassa.** Ezzel biztosítható az elektromos kéziszerszám hosszan tartó és biztonságos működése.
- b) **A csatlakozódugót és a csatlakozóvezetékét mindig az elektromos kéziszerszám gyártójával vagy ügyfélszolgálatával cseréltesse ki.** Ezzel biztosítható az elektromos kéziszerszám hosszan tartó és biztonságos működése.

## 2.6. Készülék-specifikus biztonsági utasítások

- Rögzítse megfelelően a munkadarabot. Befogóeszközzel vagy satuval rögzítve biztonságosabban lehet tartani a munkadarabot, mint kézzel.
- Semmi esetre se támassza le a kezét a készülék vagy a megmunkálandó felület mellett vagy előtt, mivel balesetveszély áll fenn, ha lecsúszik a keze.
- Veszély esetén azonnal húzza ki a hálózati csatlakozódugót a csatlakozóaljzatból.
- A hálózati kábelt minden esetben a készülék mögött vezesse el.
- **SZIKRAKÉPZŐDÉS OKOZTA TŰZVESZÉLY!** Fémek csiszolása közben szikra képződik. Ezért feltétlenül ügyeljen arra, hogy ne veszélyeztessen személyeket és ne legyenek gyúlékony anyagok a munkaterület közelében.
- **Az elektromos kéziszerszámot a szigetelt fogófelületeknél fogja meg, mivel a csiszolófelület saját csatlakozóvezetékéhez érhet.** A feszültség alatt álló vezeték sérülése a készülék fém részeit is feszültség alá helyezheti és áramütést okozhat.

### FIGYELMEZTETÉS! MÉRGEZŐ GŐZÖK!

- ▶ A megmunkálás során keletkező káros/mérgező por egészségkárosító lehet a készüléket kezelő vagy a közelben tartózkodó személyek számára.

### FIGYELMEZTETÉS! POR MIATTI VESZÉLYEZTETÉS!

- ▶ Fa hosszabb ideig történő megmunkálása esetén és különösen olyan anyagok megmunkálása esetén, amelyeknél egészségre káros por keletkezik, csatlakoztassa a készüléket egy alkalmas külső porelszívó berendezésre.  
**Viseljen védőszemüveget és porvédő maszkot!**

- Gondoskodjon megfelelő szellőzésről műanyagok, festékek, lakkok, stb. megmunkálása során.
- Ne itasson át anyagokat vagy megmunkálandó felületeket oldószertartalmú folyadékokkal.
- Ne dolgozzon megnedvesített anyagokkal vagy nedves felületeken.
- Kerülje az ólomtartalmú festékek vagy más egészségkárosító anyagok csiszolását.
- Azbeszttartalmú anyagokat nem szabad megmunkálni. Az azbeszt rákkeltőnek számít.
- Ne érjen hozzá a mozgó csiszolólapoz.
- Csak felhelyezett csiszolólapalappal használja a készüléket.
- Soha ne használja a készüléket rendeltetésétől eltérő célra, és csak eredeti alkatrészekkel és tartozékokkal használja. A használati útmutatóban ajánlottól eltérő alkatrész vagy tartozék használata sérülésveszélyt jelenthet az Ön számára.
- Mielőtt leteszi a kikapcsolt készüléket, várja meg, amíg az teljesen leáll.
- A készüléknek mindig tisztának, száraznak és olaj- vagy kenőanyagmentesnek kell lenni.

## 3. Üzembe helyezés előtt

### 3.1. Csiszolólapp kiválasztása

#### Anyaglehordás és felület

Az eltávolított anyag mennyiségét és a felület minőségét a csiszolólap szemcsemérete határozza meg.

- ◆ Ügyeljen arra, hogy a különböző anyagok megmunkálásához megfelelő szemcseméretű csiszolólapokat használjon.

### 3.2. Csiszolólapp rögzítése





#### FIGYELMEZTETÉS!

- ▶ A készüléken történő munkavégzés előtt minden esetben húzza ki a hálózati csatlakozódugót a csatlakozóaljzatból.



#### TUDNIVALÓK

- ▶ Egy új csiszolólap rögzítése előtt távolítsa el a port és szennyeződést a csiszolólemezről .

#### Tépjárási csiszolólapok felhelyezése

- ◆ A csiszolólap  tépjárással rögzíthető a csiszolólemeze .
- ◆ Ügyeljen arra, hogy a csiszolólapon  és a csiszolólemezen  lévő elszívólyukak egybeessenek. Ehhez használja a csiszolólap-rögzítőt  (lásd a kihajtható oldalon).

#### Tépjárási csiszolólapok lehúzása

- ◆ Egyszerűen húzza le a csiszolólapot  a csiszolólemezről .

## 3.3. Porelszívás

#### FIGYELMEZTETÉS! TŰZVESZÉLY!

- ▶ Tűzveszély áll fenn olyan elektromos kéziszerszámokkal történő munkavégzés során, melyek porgyűjtő dobozzal rendelkeznek vagy porelszívó berendezésen keresztül csatlakoztathatók a porszívóhoz! Kedvezőtlen feltételek mellett – pl. szikraképződés, fában található fém vagy fémmaradványok csiszolása esetén – a porzsákban (vagy a porszívó porzsákjában) lévő fapor meggyulladhat. Ez különösen akkor történhet meg, ha a fapor festékmaradvánnyal vagy egyéb vegyi anyaggal keveredik és a csiszolt anyag hosszú megmunkálás után fel-forrósodik. Ezért mindenképpen kerülje a csiszolandó munkadarab és a készülék felhevülését és a munkaszünetek előtt mindig ürítse ki a porgyűjtő dobozt, illetve a porszívó porzsákját.





#### Viseljen porvédő maszkot!

#### TUDNIVALÓK

- ▶ A porelszíváshoz perforált csiszolólapok szükségesek.

## 3.4. Porgyűjtő doboz a saját porelszíváshoz

#### Csatlakoztatás

- ◆ Csúsztassa a saját porelszíváshoz való porgyűjtő dobozt  a készülékre. Ehhez csúsztassa a készülék  szimbólumát a saját porelszíváshoz való porgyűjtő doboz  szimbólumára. A reteszeléshez forgassa el a saját porelszíváshoz való porgyűjtő dobozt  a  szimbólumra. (lásd a részletes ábrát a kihajtható oldalon)

## Kivétel

- ◆ Forgassa el a saját porelszíváshoz való porgyűjtő dobozt ③ a  szimbólum irányába. Húzza le a saját porelszíváshoz való porgyűjtő dobozt ③ a készülékről (lásd a részletes ábrát a kihajtható oldalon).

### TUDNIVALÓK

- ▶ Az optimális elszívási teljesítmény biztosítása érdekében időben ki kell üríteni a saját porelszíváshoz való porgyűjtő dobozt ③
- ◆ Ehhez vegye le a saját porelszíváshoz való porgyűjtő dobozt ③ a készülékről az előzőekben leírtak szerint. Alaposan tisztítsa meg a saját porelszíváshoz való porgyűjtő dobozt ③ üttögetéssel.

## 3.5. Szűkítőelem

### Csatlakoztatás

- ◆ Csúsztassa a szűkítőelemet ④ az adaptercsatlakozóba ⑤.
- ◆ Csúsztassa egy engedélyezett porelszívó berendezés (pl. ipari elszívóberendezés) tömlőjét a szűkítőelemre ④.

### Leválasztás

- ◆ Húzza le a porelszívó berendezés tömlőjét a szűkítőelemről ④.
- ◆ Húzza le a szűkítőelemet ④.

## 4. Üzembe helyezés

### ⚠ VIGYÁZAT!

- ▶ Mielőtt a készüléket a hálózatra csatlakoztatja, győződjön meg arról, hogy a készülék ki van kapcsolva.

### TUDNIVALÓK

- ▶ A többfunkciós csiszolót mindig az anyaggal való érintkezés előtt kapcsolja be és csak ezután helyezze a munkadarabra.

## 4.1. Be- és kikapcsolás

### A készülék bekapcsolása

- ◆ Állítsa a be-, kikapcsolót ① „I” állásba.

### A készülék kikapcsolása

- ◆ Állítsa a be-, kikapcsolót ① „0” állásba.

### Fordulatszám beállítása

Állítsa a fordulatszám-szabályozót ② 1 és 6 közötti fordulatszám-tartományra.

- ◆ 1. fokozat: alacsony fordulatszám  
6. fokozat: magas fordulatszám

A szükséges fordulatszám a megmunkálandó anyagtól függ, ezért értékét gyakorlati próbákkal lehet meghatározni.

## 4.2. Munkavégzésre vonatkozó tudnivalók

- A készüléket bekapcsolt állapotban vezesse a munkadarabhoz.
- Csekély rányomással dolgozzon.
- Egyenletes előtolással dolgozzon.
- Időben cserélje ki a csiszolólapokat.
- Soha ne csiszoljon különböző anyagokat (pl. fát és utána fémet) ugyanazzal a csiszolólapalappal. Csak kifogástalan csiszolólapokkal érhető el jó csiszolási eredmény.
- Időnként porszívózza át a csiszolólapot.
- A nehezen elérhető helyeket a csiszolólemezen lévő csiszolólap elülső és oldalsó peremével csiszolja.
- A csiszolást a csiszolási sávokkal párhuzamosan és azokat átfedve kell végezni.
- Megmunkálás után emelje le a készüléket a munkadarabról, majd kapcsolja ki.

## 5. Karbantartás és tisztítás

### ⚠ FIGYELMEZTETÉS!

- ▶ A készüléken történő munkavégzés előtt minden esetben húzza ki a hálózati csatlakozódugót a csatlakozóaljzatból.

A készülék nem igényel karbantartást.

- Tisztítsa meg a készüléket közvetlenül a munka befejezése után.
- A készülékház tisztításához használjon száraz törölkendőt.
- A felületre tapadó csiszolópor ecsettel távolítható el.
- Semmiképpen ne használjon éles tárgyakat, benzint, oldószert vagy olyan tisztítószert, ami kárt tesz a műanyagban. Ne hagyja, hogy folyadék kerüljön a készülék belsejébe.
- Mindig hagyja szabadon a szellőzőnyílásokat.

## 6. Ártalmatlanítás



**Ne dobjon elektromos kéziszerszámot a háztartási hulladékba!**

Az áthúzott kerekese szeméttároló itt látható szimbóluma azt jelzi, hogy a készüléket életciklusa végén nem szabad a szokásos háztartási hulladékkal ártalmatlanítani, hanem külön létrehozott gyűjtőhelyen, újrahásznosító központokban vagy hulladékkezelő üzemben kell leadni.

**Ez az ártalmatlanítás az Ön számára díjtalan. Kímélje a környezetet és ártalmatlanítson szakszerűen.**

Ha hulladékká vált készüléke személyes adatokat tartalmaz, akkor az Ön felelőssége ezeket törölni, mielőtt a készüléket viszzaadja.



Az elhasználot termék ártalmatlanításának lehetőségeiről tájékozódjon települése vagy városa önkormányzatánál.



A csomagolás környezetbarát anyagokból készült, amit a helyi hulladékhasznosítónál adhat le ártalmatlanításra.



Ártalmatlanítsa a csomagolást környezetbarát módon. Vegye figyelembe a különböző csomagolóanyagokon lévő jelzéseket és adott esetben válassza külön azokat. A csomagolóanyagok rövidítésekkel (a) és számjegyekkel (b) vannak megjelölve, az alábbi jelentéssel: 1–7: műanyag, 20–22: papír és karton, 80–98: kompozit anyagok.

## 7. A Kompernass Handels GmbH garanciája

Tisztelt Vásárlónk!

A készülékre a vásárlás napjától számított 3 év garanciát vállalunk. Ha a csomag tartalmazza, akkor az X12V és X20V Team termékcsalád akkumulátor-telepeire is vállalunk 3 év garanciát a vásárlás napjától kezdve. A termék meghibásodása esetén. Önt jogszabályban foglalt jogok illetik meg az eladóval szemben. Az alábbi garanciánk nem korlátozza vagy szünteti meg a jogszabályban biztosított jogokat.

### Garanciális feltételek

A garanciális időszak a vásárlás napján kezdődik. Gondosan őrizze meg a nyugtát. Ez a vásárlás igazolásához szükséges.

Ha a termékvásárlás napjától számított három éven belül anyag- vagy gyártási hibát észlel, akkor a terméket saját belátásunk szerint ingyen megjavítjuk, kicseréljük vagy visszafizetjük az árát. A garancia feltétele a hibás készülék és a vásárlást igazoló bizonylat (pénztári blokk) három éves garanciaidőn belüli bemutatása, valamint a hiba lényegének és megjelenése idejének rövidleírása.

Ha garanciánk fedezetet nyújt a hibára, akkor javított vagy egy új terméket kap viszsza. A termék javítása vagy cseréje esetén a garancia nem kezdődik előlről.

## **Garanciális idő és a jogszabályban foglalt szavatossági igények**

A garancia ideje nem hosszabbodik meg a jótállással. Ez a cserélt és javított alkatrészekre is vonatkozik. Az esetlegesen már a vásárláskor is fennálló sérüléseket és hiányosságokat a kicsomagolás után azonnal jelezni kell. A garanciai lejártá után esedékes javítások díjkötelesek.

### **A garancia köre**

A készüléket szigorú minőségi előírások szerint gyártottuk és kiszállítás előtt lelkiismeretesen ellenőriztük.

A garancia anyag- vagy gyártási hibákra vonatkozik. A garancia nem terjed ki azokra a termékalkatrészekre, amelyek normál kopásnak vannak kitéve, ezért kopóalkatrészek tekinthetők, mint pl. fűrészlapok, cserepengék, csiszolópapír stb. vagy tőrékeny részekre, mint pl. kapcsolók vagy üvegből készült alkatrészek.

A garancia megszűnik akkor, ha a termék megsérül, nem megfelelően használják vagy nem tartják karban. A termék megfelelő használata érdekében a használati útmutatóban foglalt összes utasítást pontosan be kell tartani. Feltétlenül kerülni kell minden olyan felhasználási és kezelési módot, amit a használati útmutató nem javasol, vagy amelynek elkerülésére kifejezetten figyelmeztet.

A termék csak magánhasználatra és nem ipari használatra készült. A garancia érvényét veszti visszaélészerű vagy szakszerűtlen kezelés, erőszak alkalmazása vagy olyan beavatkozások esetén, amelyeket általunk nem engedélyezett szervizben végeztek el.

### **A garanciális szerviz nem érvényes**

- az akkumulátor-kapacitás normális elhasználódása esetén
- a termék ipari használata esetén
- ha az ügyfél megrongálja vagy megváltoztatja a terméket

- ha nem tartja be a biztonsági vagy karbantartási előírásokat, kezelési hiba esetén
- természeti események által okozott sérülések esetén

### **A garancia érvényesítése**

Ügyének gyors feldolgozása érdekében kövesse a következő utasításokat:

- Kérjük, hogy minden kapcsolatfelvételnél tartsa készenlétben a vásárlást igazoló pénztári blokkot és a cikkszámot (IAN) 520945\_2504.
- A cikkszám a termék adattábláján, a termékre gravírozva, a használati útmutató címlapján (balra lent) vagy a termék hátoldalán vagy alján lévő címkén található.
- Működési vagy más hiba észlelése esetén vegye fel a kapcsolatot az alábbi szervizrésszel telefonon vagy a kapcsolattartó űrlapon keresztül, amit a [parkside-diy.com](http://parkside-diy.com) oldalon a Szerviz kategóriában talál.
- Küldje el díjmentesen a megadott szerviz címére a hibásnak talált terméket és a vásárlást igazoló bizonylatot (pénztári blokk), illetve röviden írja le azt is, hogy hol és mikor jelentkezett a hiba.



Ezeket és sok más kézikönyveket is talál és letölthet a [parkside-diy.com](http://parkside-diy.com) webhelyről. Ezzel a QR-kóddal közvetlenül a [parkside-diy.com](http://parkside-diy.com) oldalra jut. Válassza ki az országát, és

keresse meg a használati utasítást a keresőmezővel. Ha megadja az (IAN) 520945\_2504 cikkszámot, akkor a cikk használati utasításához kerül.

## **⚠ FIGYELMEZTETÉS!**

- ▶ **A készüléket szervizben vagy villamossági szakemberrel és kizárólag eredeti alkatrészek felhasználásával javíttassa.** Ezzel biztosítható a készülék hosszan tartó biztonsága.
- ▶ **A csatlakozódugót és a hálózati vezetékét mindig az eszköz gyártójával vagy ügyfélszolgálatával cseréltesse ki.** Ezzel biztosítható a készülék hosszan tartó biztonsága.

## **7.1. Szerviz**

### **HU Szerviz Magyarország**

Tel.: 06800 21647

Kapcsolatfelvételi űrlap a [parkside-diy.com](http://parkside-diy.com) oldalon

IAN 520945\_2504

## **7.2. Gyártja**

Ügyeljen arra, hogy az alábbi cím nem a szerviz címe. Először forduljon a megjelölt szervizhez.

KOMPERNASS HANDELS GMBH

BURGSTRASSE 21

44867 BOCHUM

NÉMETORSZÁG

[www.kompernass.com](http://www.kompernass.com)

## **8. Az eredeti EK megfelelő-ségi nyilatkozat fordítása**

Mi, a KOMPERNASS HANDELS GMBH, dokumentációért felelős személy: Hans-Peter Kompernaß, BURGSTR. 21, 44867 BOCHUM, NÉMETORSZÁG, ezennel kijelentjük, hogy ez a termék megfelel az alábbi szabványoknak, normatív dokumentumoknak és EK-irányelveknek:

**Gépekre vonatkozó irányelv (2006/42/EC)**

**Elektromágneses összeférhetőség (2014/30/EU)**

**RoHS irányelv (2011/65/EU)\***

\* A megfelelőségi nyilatkozat kiállításáért kizárólag a gyártó felel. A nyilatkozat fenti tárgya megfelel az Európa Parlament és Tanács 2011. június 8-i, egyes veszélyes anyagok elektromos és elektronikus berendezésekben való alkalmazásának korlátozásáról szóló 2011/65/EU irányelvnek.

**Alkalmazott harmonizált szabványok**

EN 62841-1:2015/A11:2022

EN 62841-2-4:2014

EN IEC 55014-1:2021

EN IEC 55014-2:2021

EN IEC 61000-3-2:2019/A1:2021

EN 61000-3-3:2013/A2:2021

EN IEC 63000:2018

**Típus/Készülék megnevezése:**

Multicsiszoló PMS 220 A1

**Gyártási év: 2025–07**

**Sorozatszám: IAN 520945\_2504**

Bochum, 2025.07.23.



Hans-Peter Kompernaß  
– Ügyvezető –

A készülék fejlesztése érdekében fenntartjuk a műszaki változtatások jogát.



# Kazalo

<b>1. Uvod</b>	<b>24</b>
1.1. Predvidena uporaba . . . . .	24
1.2. Oprema . . . . .	24
1.3. Obseg dobave . . . . .	24
1.4. Tehnični podatki . . . . .	24
<b>2. Splošna varnostna navodila za električna orodja</b>	<b>25</b>
2.1. Varnost na delovnem mestu . . . . .	25
2.2. Električna varnost . . . . .	26
2.3. Varnost oseb . . . . .	26
2.4. Uporaba in ravnanje z električnim orodjem . . . . .	27
2.5. Servis . . . . .	27
2.6. Varnostna navodila za napravo . . . . .	27
<b>3. Pred prvo uporabo</b>	<b>28</b>
3.1. Izbira brusnega papirja . . . . .	28
3.2. Pritrditev brusnega papirja . . . . .	28
3.3. Sesanje praha . . . . .	29
3.4. Posoda za prah za lastno sesanje . . . . .	29
3.5. Reducirni kos . . . . .	29
<b>4. Začetek uporabe</b>	<b>29</b>
4.1. Vklop in izklop . . . . .	29
4.2. Navodila za delo . . . . .	30
<b>5. Vzdrževanje in čiščenje</b>	<b>30</b>
<b>6. Odstranjevanje med odpadke</b>	<b>30</b>
<b>7. Proizvajalec</b>	<b>31</b>
<b>8. Pooblaščen serviser</b>	<b>31</b>
<b>9. Postopek pri uveljavljanju garancije</b>	<b>31</b>
<b>10. Garancijski list</b>	<b>31</b>
<b>11. Prevod izvirne izjave ES o skladnosti</b>	<b>33</b>

## 1. Uvod

Čestitamo vam ob nakupu nove naprave. Odločili ste se za kakovosten izdelek. Navodila za uporabo so sestavni del tega izdelka. Vsebujejo pomembna navodila za varnost, uporabo in odlaganje izdelka med odpadke. Preden začnete izdelek uporabljati, se seznanite z vsemi navodili za uporabo in varnost. Izdelek uporabljajte le tako, kot je opisano, in samo za navedena področja uporabe. Ob predaji izdelka tretjim osebam priložite vso dokumentacijo.

### 1.1. Predvidena uporaba

Naprava je primerna za brušenje lesa, kovine in laka. Naprava je še posebej primerna za kote, profile ali težko dostopna mesta. Vsaka druga vrsta uporabe ali sprememba naprave velja za nepredvideno in povzroči bistveno nevarnost nesreče. Za škodo, nastalo zaradi nepredvidene uporabe, ne prevzemamo nobene odgovornosti. Naprava ni predvidena za poslovno uporabo.

### 1.2. Oprema

- 1 Stikalo za vklop/izklop
- 2 Gumb za število vrtljajev
- 3 Posoda za prah za lastno sesanje
- 4 Reducirni kos za tujo sesalno napravo
- 5 Prilagoditveni priključek
- 6 Pritrdilo za brusni papir
- 7 Brusni papir
- 8 Brusilna plošča

### 1.3. Obseg dobave

- 1 multifunkcijski brusilnik
- 4 brusna papirja (zrnatost 80 + 120)
- 1 posoda za prah
- 1 reducirni kos za tujo sesalno napravo
- 1 pritrdilo za brusni papir
- 1 navodila za uporabo

### 1.4. Tehnični podatki

Nazivna poraba moči	220 W
Nazivna napetost	230 V ~, 50 Hz
Nazivno število vrtljajev v prostem teku	$n_0$ 7.000–13.000 min <sup>-1</sup>
Nazivno število vibracij	14.000–26.000 min <sup>-1</sup>
Razred zaščite	II/II (dvojna izolacija)

#### Informacije o hrupu in tresljajih

Merilna vrednost hrupa je bila ugotovljena v skladu z EN 62841. A-vrednotena raven hrupa pri električnem orodju običajno znaša:

Raven zvočnega tlaka	$L_{PA} =$	79,7 dB
Raven zvočne moči	$L_{WA} =$	87,7 dB
Negotovost	$K =$	3 dB



#### Nosite zaščito sluha!

#### Ovrednoten tipičen pospešek

Tresljaji dlani/roke	$a_n =$	5,384 m/s <sup>2</sup>
Negotovost	$K =$	1,5 m/s <sup>2</sup>

## OPOMBA

- ▶ Navedene skupne vrednosti tresljajev in navedene vrednosti emisij hrupa so bile izmerjene s standardiziranim preizkusnim postopkom ter so primerne za medsebojno primerjavo električnih orodij.
- ▶ Navedene skupne vrednosti tresljajev in navedene vrednosti emisij hrupa se lahko uporabljajo tudi za uvodno oceno obremenitve.

## ⚠ OPOZORILO!

- ▶ Emisije tresljajev in hrupa lahko med dejansko uporabo električnega orodja odstopajo od navedenih vrednosti, kar je odvisno od vsakokratnega načina uporabe električnega orodja, še posebej pa od vrste obdelovanca za obdelavo.
- ▶ Obremenitev poskušajte ohraniti na čim nižji ravni. Primera ukrepov za zmanjšanje obremenitve s tresljaji sta nošenje rokavic pri uporabi orodja in omejitev delovnega časa. Ob tem je treba upoštevati vse dele obratovalnega cikla (na primer čase, ko je električno orodje izklopljeno, ter čase, v katerih je vklopljeno, vendar obratuje brez obremenitve).

## 2. Splošna varnostna navodila za električna orodja



### ⚠ OPOZORILO!

- ▶ **Preberite vsa varnostna navodila, navodila, slike in tehnične podatke, s katerimi je opremljeno to električno orodje.** Nedoslednost pri upoštevanju spodnjih navodil lahko povzroči električni udar, požar in/ali hude telesne poškodbe.

### **Vsa varnostna navodila in druga navodila shranite za prihodnjo uporabo.**

Izraz »električno orodje«, ki se uporablja v varnostnih navodilih, se nanaša na električna orodja z napajanjem iz električnega omrežja (z električnim kablom) in na električna orodja z akumulatorskim napajanjem (brez električnega kabla).

### 2.1. Varnost na delovnem mestu

- a) **Svoje delovno območje ohranjajte čisto in dobro osvetljeno.** Nered in neosvetljena delovna območja lahko privedejo do nezgod.
- b) **Električnega orodja ne uporabljajte na območju nevarnosti eksplozije, na katerem so goreče tekočine, plini ali prah.** Električna orodja ustvarjajo iskre, ki lahko povzročijo vnetje praha ali hlapov.
- c) **Otrokom in drugim osebam med uporabo električnega orodja ne pustite blizu.** Zaradi odvratanja pozornosti lahko izgubite nadzor nad električnim orodjem.

## 2.2. Električna varnost

- a) **Priključni vtič električnega orodja mora biti primeren za vtičnico. Vtiča ni dovoljeno spreminjati na noben način.**  
**Skupaj z zaščitno ozemljenimi električnimi orodji ne uporabljajte vtičev za prilagoditev.** Nespremenjeni vtiči in primerne vtičnice zmanjšajo tveganje električnega udara.
- b) **Izogibajte se telesnemu stiku z ozemljenimi površinami, kot so cevi, radiatorji, štedilniki in hladilniki.** Če je vaše telo ozemljeno, obstaja povečano tveganje zaradi električnega udara.
- c) **Električnega orodja ne izpostavljajte dežju ali vlagi.** Vdor vode v električno orodje poveča tveganje električnega udara.
- d) **Priključnega kabla ne uporabljajte za druge namene, na primer za prenašanje ali obešanje električnega orodja ali za vlečenje vtiča iz vtičnice. Električnega kabla ne približajte virom vročine, olju, ostrim robovom ali premikajočim se delom.** Poškodovani ali zviti priključni kabli povečajo tveganje električnega udara.
- e) **Če delate z električnim orodjem na prostem, uporabljajte samo podaljške kablov, ki so primerni tudi za uporabo na prostem.** Uporaba podaljška kabla, primerne za uporabo na prostem, zmanjša tveganje električnega udara.
- f) **Če se uporabi električnega orodja v vlažni okolici ni mogoče izogniti, uporabite zaščitno stikalo za okvarne tokove.** Uporaba zaščitnega stikala za okvarne tokove zmanjša tveganje električnega udara.

## 2.3. Varnost oseb

- a) **Bodite pozorni, pazite, kaj počnete, dela z električnim orodjem se lotite premišljeno. Električnega orodja ne uporabljajte, ko ste utrujeni ali pod vplivom drog, alkohola ali zdravil.**  
Že en sam trenutek nepazljivosti pri uporabi električnega orodja lahko povzroči hude telesne poškodbe.
- b) **Nosite osebno zaščitno opremo in vedno tudi zaščitna očala.** Uporaba osebne zaščitne opreme, kot so maska za zaščito pred prahom, nedrseči zaščitni čevlji, zaščitna čelada ali zaščita sluha, odvisno od vrste in uporabe električnega orodja zmanjša tveganje telesnih poškodb.
- c) **Izogibajte se nehotenemu zagonu naprave. Prepričajte se, da je električno orodje izključeno, preden ga priključite na vir električnega toka in/ali akumulator, ga dvignete ali prenašate.** Če pri prenašanju električnega orodja s prstom pritiskate na stikalo ali že vklopljeno električno orodje priključite na oskrbo s tokom, lahko to privede do nezgod.
- d) **Pred vklopom električnega orodja odstranite nastavitvena orodja ali izvijače.** Orodje ali izvijač v vrtečem se delu električnega orodja lahko privede do telesnih poškodb.
- e) **Izogibajte se neobičajni drži telesa. Poskrbite za svoj varen položaj in vedno ohranajte ravnotežje.** Tako lahko električno orodje v nepričakovanih situacijah bolje obvladate.
- f) **Nosite primerna oblačila. Ne nosite ohlapnih oblačil ali nakita. Lase in oblačila imejte varno oddaljene od premikajočih se delov.** Premikajoči se deli lahko zgrabijo ohlapna oblačila, nakit ali dolge lase.
- g) **Če lahko vgradite naprave za sesanje in prestrezanje praha, jih priključite ter jih uporabljajte pravilno.** Uporaba naprave za sesanje praha lahko zmanjša nevarnost zaradi praha.

- h) **Ne bodite iz napačnih razlogov prepričani o lastni varnosti in ne ravnajte drugače, kot je navedeno v pravilih za varno uporabo električnega orodja, tudi če ste električno orodje uporabili že večkrat in imate z njim izkušnje.** Nepazljivo ravnanje lahko v nekaj sekundah povzroči hude telesne poškodbe.
- f) **Rezalna orodja naj bodo ostra in čista.** Skrbno vzdrževana rezalna orodja z ostrimi rezili se manj zatikajo in so lažje vodljiva.
- g) **Električno orodje, pribor, delovno orodje itd. uporabljajte skladno s temi navodili. Pri tem upoštevajte delovne pogoje in vrsto opravila, ki ga izvajate.** Uporaba električnih orodij za nepredvideno uporabo lahko privede do nevarnih situacij.

## 2.4. Uporaba in ravnanje z električnim orodjem

- a) **Električnega orodja ne preobremenjujte. Za svoje delo uporabljajte zanj predvideno električno orodje.** Delo s primernim električnim orodjem v navedenem območju moči je boljše in varnejše.
- b) **Ne uporabljajte električnih orodij z okvarjenim stikalom.** Električno orodje, ki ga več ni mogoče vklopiti ali izklopiti, je nevarno in ga je treba popraviti.
- c) **Potegnite vtič iz vtičnice in/ali odstranite snemljiv akumulator, preden začnete izvajati nastavitve naprave, menjavati delovno orodje in preden električno orodje odložite.** Ta preventivni ukrep prepreči nehoteni zagon električnega orodja.
- d) **Ko električnih orodij ne uporabljate, jih hranite zunaj dosega otrok. Osebam, ki z uporabo niso seznanjene ali niso prebrale teh navodil, ne dovolite uporabljati električnega orodja.** Električna orodja so nevarna, če jih uporabljajo neizkušene osebe.
- e) **Električna orodja in delovna orodja skrbno vzdržujte. Preverjajte, ali premični deli orodja delujejo brezhibno in niso zatakneni ter ali deli niso odlomljeni ali tako poškodovani, da je ovirano delovanje električnega orodja. Pred uporabo električnega orodja poskrbite za popravilo poškodovanih delov.** Veliko nezgod nastane zaradi slabo vzdrževanih električnih orodij.
- h) **Ročaje in površine za prijem vzdržujte suhe, čiste ter brez olja in maščobe.** Drseči ročaji in površine za prijem ne omogočajo varne uporabe ter obvladovanja električnega orodja v nepredvidljivih situacijah.

## 2.5. Servis

- a) **Električno orodje dajte v popravilo samo usposobljenemu strokovnemu osebju, ki naj uporablja izključno originalne nadomestne dele.** S tem zagotovite, da se ohrani varnost električnega orodja.
- b) **Vtič ali priključni kabel naj vam vedno zamenja proizvajalec električnega orodja ali njegova servisna služba.** S tem zagotovite, da se ohrani varnost električnega orodja.

## 2.6. Varnostna navodila za napravo

- Obdelovanec zavarujte. Obdelovanec, ki je pričvrščen z vpenjalnimi pripravami ali primežem, je tako nameščen varneje, kot če ga držite z roko.
- Rok nikakor ne položite poleg ali pred napravo ali površino za obdelavo, saj obstaja v primeru zdrsa nevarnost telesne poškodbe.
- V primeru nevarnosti električni vtič takoj potegnite iz vtičnice.
- Električni kabel vedno speljite zadaj za napravo in stran od nje.

- **NEVARNOST POŽARA ZARADI KRESANJA ISKER!** Pri brušenju kovine prihaja do iskrenja. Zato nujno pazite na to, da ne pride do ogrožanja oseb in v bližini delovnega območja ni gorečih materialov.
- **Električno orodje držite samo za izolirane površine za prijem, saj lahko brusilna površina zadene ob svoj priključni kabel.** Poškodba električne napeljave pod napetostjo lahko povzroči prenos napetosti na kovinske dele naprave in privede do električnega udara.

#### **⚠ OPOZORILO! STRUPENI HLAPI!**

- ▶ Pri uporabi naprave nastaja škodljiv/strupeni prah, ki predstavlja nevarnost za zdravje uporabnika ali oseb v njegovi bližini.

#### **⚠ OPOZORILO! NEVARNOST ZARADI PRAHA!**

- ▶ V primeru daljše obdelave lesa in še posebej pri obdelavi materialov, pri kateri nastaja za zdravje škodljiv prah, napravo priključite na primerno zunanjo sesalno napravo za prah. **Nosite zaščitna očala in masko za zaščito pred prahom!**

- Pri obdelavi umetnih snovi, barv, lakov itd. poskrbite za zadostno prezračevanje.
- Materialov ali površin za obdelavo ne napojite s tekočinami, ki vsebujejo topila.
- Ne obdelujte navlaženih materialov ali vlažnih površin.
- Izogibajte se brušenju barv z vsebnostjo svinca ali drugih zdravju škodljivih materialov.
- Obdelava materiala, ki vsebuje azbest, ni dovoljena. Azbest velja za rakotvorno snov.
- Med delovanjem naprave se izogibajte stiku z brusnim papirjem.
- Napravo uporabljajte samo z nameščenim brusnim papirjem.

- Naprave nikoli ne uporabljajte za ne-predvidene namene in vedno le z originalnimi deli/priborom. Uporaba drugih delov ali pribora, kot so navedeni v navodilih za uporabo, lahko za vas pomeni nevarnost telesne poškodbe.
- Pred odlaganjem naprave vedno počakajte, da se ta zaustavi.
- Naprava mora biti zmeraj čista, suha in brez olja ali maziv.

## **3. Pred prvo uporabo**

### **3.1. Izbira brusnega papirja**

#### **Brušenje in površina**

Zmogljivost brušenja in kakovost brušene površine sta odvisni od zrnatosti brusnega papirja.

- ◆ Upoštevajte, da je treba za obdelavo različnih materialov uporabiti ustrezne brusne papirje z različno zrnatostjo.

### **3.2. Pritrditev brusnega papirja**

#### **⚠ OPOZORILO!**

- ▶ Pred začetkom izvajanja del na napravi vedno izvlecite električni vtič iz vtičnice.

#### **OPOMBA**

- ▶ Pred pritrditvijo novega brusnega papirja odstranite prah in umazanijo z brusilne plošče ⑧.

#### **Namestitev brusnega papirja s sprijemalnim trakom**

- ◆ Brusni papir ⑦ lahko na brusilno ploščo ⑧ namestite s sprijemalnim zapiralom.
- ◆ Pazite na ujemanje sesalnih lukenj na brusnem papirju ⑦ in brusilni plošči ⑧. V ta namen uporabite pritrdilo za brusni papir ⑥ (glejte zloženo stran).

#### **Odstranitev brusnih papirjev s sprijemalnim trakom**

- ◆ Brusni papir ⑦ enostavno potegnite z brusilne plošče ⑧.

### 3.3. Sesanje praha

#### **⚠ OPOZORILO!** **NEVARNOST POŽARA!**

- ▶ Pri delu z električnimi orodji, ki imajo posodo za prestrazanje praha ali sesalno pripravo za prah, povezano z ustreznim sesalnikom za prah, obstaja nevarnost požara! Pri neugodnih pogojih, npr. pri iskrenju, brušenju kovine ali kovinskih ostankov v lesu, se lesni prah v vrečki s prahom (ali v vrečki za prah v sesalniku) lahko samodejno vname. To se lahko zgodi še posebej takrat, ko je lesni prah pomešan z ostanki laka ali drugimi kemičnimi snovmi in je brušeni material po daljšem delu vroč. Zato se nujno izogibajte pregrevanju materiala, ki ga brusite, in naprave ter pred premori med delom zmeraj izpraznite posodo za prestrazanje praha oz. filtrsko vrečko sesalnika za prah.



**Nosite masko za zaščito pred prahom!**

#### **OPOMBA**

- ▶ Za sesanje praha potrebujete prekluknjan brusni papir.

### 3.4. Posoda za prah za lastno sesanje

#### **Priključitev**

- ♦ Posodo za prah za lastno sesanje ③ potisnite na napravo. V ta namen simbol ▶ naprave potisnite do simbola  posode za prah za lastno sesanje ③. Posodo za prah za lastno sesanje ③ zavrtite do simbola , da jo zapahnete (glejte podroben prikaz na zloženi strani).

#### **Odstranitev**

- ♦ Posodo za prah za lastno sesanje ③ zavrtite v smeri simbola . Posodo za prah za lastno sesanje ③ potegnite z naprave (glejte podroben prikaz na zloženi strani).

#### **OPOMBA**

- ▶ Za zagotavljanje optimalne zmogljivosti sesanja posodo za prah za lastno sesanje ③ pravočasno izpraznite.
- ♦ V ta namen posodo za prah za lastno sesanje ③ odstranite z naprave, kot je opisano zgoraj. Posodo za prah za lastno sesanje ③ temeljito očistite z iztepanjem.

### 3.5. Reducirni kos

#### **Priključitev**

- ♦ Reducirni kos ④ potisnite v prilagoditveni priključek ⑤.
- ♦ Potisnite gibko cev primerne naprave za sesanje praha (npr. sesalnika za prah za delavnice) na reducirni kos ④.

#### **Odstranitev**

- ♦ Povlecite gibko cev naprave za sesanje praha z reducirnega kosa ④.
- ♦ Reducirni kos ④ odstranite.

### 4. Začetek uporabe

#### **⚠ POZOR!**

- ▶ Pred priključitvijo naprave na vir električnega napajanja preverite, ali je naprava izklopljena.

#### **OPOMBA**

- ▶ Večnamenski brusilnik vedno vklopite še pred stikom z materialom in ga šele potem položite na obdelovanec.

### 4.1. Vklop in izklop

#### **Vklop naprave**

- ♦ Potisnite stikalo za vklop/izklop ① na položaj »|«.

#### **Izklop naprave**

- ♦ Potisnite stikalo za vklop/izklop ① na položaj »0«.

## Izbira števila vrtljajev

Z gumbom za število vrtljajev ② nastavite območje števila vrtljajev med 1 in 6.

- ◆ Stopnja 1: nizko število vrtljajev
- Stopnja 6: visoko število vrtljajev

Potrebno število vrtljajev je odvisno od materiala za obdelavo in se ga da ugotoviti s praktičnim preizkusom.

## 4.2. Navodila za delo

- Vklopljeno napravo položite na obdelovanec.
- Pri delu le rahlo pritiskajte na obdelovanec.
- Napravo pomikajte enakomerno.
- Brusni papir redno menjavajte.
- Z istim brusnim papirjem nikoli ne brusite različnih materialov (npr. lesa in potem še kovine). Dobre rezultate brušenja dosežete le z brezhibnim brusnim papirjem.
- Od časa do časa brusni papir očistite s sesalnikom za prah.
- Težko dosegljiva mesta brusite s sprednjim ali stranskim robom brusnega papirja na brusilni plošči.
- Postopek brušenja izvajajte vzporedno in prekrivno glede na posamezne proge brušenja.
- Po koncu obdelave napravo dvignite z obdelovanca in jo izklopite.

## 5. Vzdrževanje in čiščenje

### ⚠ OPOZORILO!

- Pred začetkom izvajanja del na napravi vedno izvlecite električni vtič iz vtičnice.

Naprava ne potrebuje vzdrževanja.

- Napravo takoj po zaključku dela očistite.
- Za čiščenje ohišja uporabljajte suho krpo.
- Prilepljeni prah od brušenja odstranite s čopičem.

- Nikakor ne uporabljajte ostrih predmetov, bencina, topil ali čistil, ki najedajo umetno snov. Preprečite, da bi v notranjost naprave zašle tekočine.
- Poskrbite, da bodo prezračevalne odprtine vedno proste.

## 6. Odstranjevanje med odpadke



### Električnih orodij ne zavrzite med gospodinjske odpadke!

Ta simbol prečrtanega smetnjaka na kolesih pomeni, da naprave po

koncu uporabe ni dovoljeno zavreči med običajne gospodinjske odpadke, ampak jo morate oddati na posebnih zbirališčih ali deponijah za odpadke ali pri podjetjih za odstranjevanje odpadkov.

**To odstranjevanje med odpadke je za vas brezplačno. Varujte svoje okolje in odpadke ustrezno odstranjujte.**

Če vaša odpadna oprema vsebuje osebne podatke, ste sami odgovorni za to, da te podatke izbrišete, preden opremo vrnete.



O možnostih za odstranitev odsluženega izdelka vprašajte pri svoji občinski ali mestni upravi.



Embalaža je iz okolju prijaznih materialov. Odvržete jo lahko v lokalne smetnjake za reciklažne materiale.



Embalažo odložite med odpadke na okoljsko primeren način. Upoštevajte oznake na različnih embalažnih materialih in jih po potrebi ločite med seboj. Embalažni materiali so označeni s kraticami (a) in številkami (b) z naslednjim pomenom: 1–7: umetne snovi, 20–22: papir in karton, 80–98: kompozitni materiali.

## 7. Proizvajalec

KOMPERNASS HANDELS GMBH

BURGSTRASSE 21

44867 BOCHUM

NEMČIJA

www.kompernass.com

### **⚠ OPOZORILO!**

- ▶ **Svoje naprave dajte v popravilo samo servisni službi ali strokovnjaku za elektrotehniko, ki naj uporablja le originalne nadomestne dele.**  
S tem zagotovite, da se ohrani varnost naprave.
- ▶ **Zamenjavo vtiča ali električnega kabla zmeraj prepustite proizvajalcu naprave ali njegovi servisni službi.**  
S tem zagotovite, da se ohrani varnost naprave.

## 8. Pooblaščen serviser

SI **Servis Slovenija**

Tel.: 0800 814 00

Kontaktni obrazec na strani  
parkside-diy.com

IAN 520945\_2504

## 9. Postopek pri uveljavljanju garancije

Da zagotovite hitro obdelavo svojega zahtevka, upoštevajte naslednja navodila:

- Prosimo vas, da imate za morebitna vprašanja pripravljen blagajniški račun in številko izdelka (IAN) 520945\_2504 kot dokazilo o nakupu.
- Številko izdelka najdete na tipski ploščici na izdelku, na gravuri na izdelku, na naslovnici navodil za uporabo (spodaj levo) ali na nalepki na zadnji ali spodnji strani izdelka.

- Če pride do napak v delovanju ali do drugih pomanjkljivosti, se najprej obrnite na spodaj navedeni oddelek servisne službe po telefonu ali pa s pomočjo našega kontaktnega obrazca, ki ga najdete na parkside-diy.com v kategoriji Storitvev.
- Okvarjenemu izdelku priložite dokazilo o nakupu (blagajniški račun) in navedbo, katera pomanjkljivost je prisotna in kdaj je do nje prišlo, ter ga potem brezplačno pošljite na naslov servisne službe, ki ste ga prejeli.



Na naslovu parkside-diy.com najdete ta in mnogo drugih priročnikov ter jih lahko tudi prenesete. S to kodo QR pridete neposredno na stran parkside-diy.com.

Izberite svojo državo in v iskalni maski poiščite navodila za uporabo. Vnesite številko izdelka (IAN) 520945\_2504, da preidete na navodila za uporabo svojega izdelka.

## 10. Garancijski list

1. S tem garancijskim listom KOMPERNASS HANDELS GMBH jamčimo, da bo izdelek v garancijskem roku ob normalni in pravilni uporabi brezhibno deloval in se zavezujemo, da bomo ob izpolnjenih spodaj navedenih pogojih odpravili morebitne pomanjkljivosti in okvare zaradi napak v materialu ali izdelavi oziroma po svoji presoji izdelek zamenjali ali vrnili kupnino.
2. Garancija je veljavna na ozemlju Republike Slovenije.
3. Garancijski rok za proizvod je 3 leta od datuma izročitve blaga. Za akumulatorje serije X12V in X20V Team ravno tako prejmete 3 leta garancije od datuma nakupa, če so del obsega dobave. Datum izročitve blaga je razviden iz računa.

4. Če izdelek ne izpolnjuje specifikacij ali nima lastnosti, navedenih v garancijskem listu ali oglaševalskem sporočilu, lahko potrošnik najprej zahteva odpravo napak. O napaki mora potrošnik obvestiti proizvajalca ali pooblaščen servis (kontaktna številka in elektronski naslov navedena zgoraj) in zahtevati odpravo napak. Kupec je dolžan ob uveljavljanju zahtevka predložiti garancijski list in račun, kot potrdilo in dokazilo o nakupu ter dnevu izročitve blaga. Svetujemo vam, da pred tem natančno preberete navodila o sestavi in uporabi izdelka.
5. Rok za odpravo napake je 30 dni od dneva, ko je proizvajalec ali pooblaščen servis prejel zahtevo za odpravo napake. Če napake v tem roku niso odpravljene, mora proizvajalec potrošniku brezplačno zamenjati blago z enakim, novim in brezhibnim blagom. Rok se lahko zaradi narave in kompleksnosti blaga, narave in resnosti neskladnosti ter napore, ki je potreben za dokončanje popravila ali zamenjave podaljša za najkrajši čas, ki je potreben za dokončanje popravila, vendar največ za 15 dni. O številu dni podaljšane roka in razlogih za podaljšanje mora biti potrošnik obveščen pred potekom 30 dnevne roka za odpravo napak.
6. Če v roku 30 dni oz. v primeru podaljšanja v roku 45 dni blago ni popravljeno ali blago ni zamenjano z novim, lahko potrošnik od proizvajalca zahteva vračilo celotne kupnine ali zahteva sorazmerno znižanje kupnine. Sorazmerno znižanje kupnine je sorazmerno zmanjšanju vrednosti blaga, ki ga je potrošnik prejel, v primerjavi z vrednostjo, ki bi jo imelo blago, če bi bilo skladno.
7. Če se neskladnost pojavi v manj kot 30 dneh od dobave blaga, lahko potrošnik ob predložitvi blaga od proizvajalca takoj zahteva vračilo plačanega zneska.
8. Proizvajalec oziroma pooblaščen servis lahko potrošniku za čas popravila blaga, za katero je bila izdana obvezna garancija, zagotovi brezplačno uporabo podobnega blaga. Če proizvajalec potrošniku ne zagotovi nadomestnega blaga v začasno uporabo, ima potrošnik pravico uveljavljati škodo, ki jo je utrpel, ker blaga ni mogel uporabljati od trenutka, ko je zahteval popravilo ali zamenjavo, do njune izvršitve.
9. Stroške za material, nadomestne dele, delo, prenos in prevoz izdelkov, ki nastanejo pri odpravljanju okvar oziroma nadomestitvi blaga z novim, krije proizvajalec.
10. V primeru zamenjave blaga ali zamenjave bistvenega dela blaga z novim se potrošniku izda nov garancijski list.
11. V primeru, da proizvod popravlja nepooblaščen servis ali nepooblaščen oseba, kupec ne more uveljavljati zahtevkov iz te garancije.
12. Vzroki za okvaro oziroma nedelovanje izdelka morajo biti lastnosti stvari same in ne vzroki, ki so zunaj proizvajalčeve oziroma prodajalčeve sfere. Kupec ne more uveljavljati zahtevkov iz te garancije, če se ni držal priloženih navodil za sestavo in uporabo izdelka ali če je izdelek kakorkoli spremenjen ali nepravilno vzdrževan. Garancija ne obsega delov izdelkov, ki so izpostavljeni normalni obrabi in se zato lahko dojemajo kot obrabni deli, kot npr. žagini listi, nadomestna rezila, brusni papir itd., prav tako ne poškodovanih lomljivih delov, npr. stikal ali delov, izdelanih iz stekla.
13. Proizvajalec zagotavlja proti plačilu popravilo, vzdrževanje blaga, nadomestne dele in priklopne aparate vsaj tri leta po poteku garancijskega roka,
14. Obrabni deli oz. potrošni material so izvzeti iz garancije.

15. Vsi potrebni podatki za uveljavljanje garancije in podatki, ki identificirajo blago za katerega velja garancija se nahajajo na dveh ločenih dokumentih (garancijski list, račun).
16. Ta garancija proizvajalca ne izključuje zakonske pravice potrošnika, da zoper prodajalca v primeru neskladnosti blaga brezplačno uveljavlja jamčevalne zahtevke. Ta garancija prav tako ne izključuje pravic potrošnika, ki izhajajo iz obveznega jamstva za skladnost blaga.

#### **Garancijska storitev ne velja pri**

- normalnem zmanjšanju kapacitete akumulatorja,
- poslovni rabi izdelka,
- poškodbi ali spremembi izdelka s strani stranke,
- neupoštevanju predpisov o varnosti in vzdrževanju, napačne uporabe,
- poškodbah zaradi naravnih nesreč.

#### **Prodajalec**

Lidl Slovenija d.o.o. k.d., Pod lipami 1, SI-1218 Komenda

## **11. Prevod izvirne izjave ES o skladnosti**

Mi, podjetje KOMPERNASS HANDELS GMBH in odgovorna oseba za dokumentacijo: gospod Hans-Peter Kompernaß, BURGSTR. 21, 44867 BOCHUM, NEMČIJA, izjavljamo, da je ta izdelek skladen z naslednjimi standardi, normativnimi dokumenti in direktivami ES:

**Direktiva o strojih (2006/42/EC)**

**Direktiva o elektromagnetni združljivosti (2014/30/EU)**

**Direktiva o omejevanju uporabe nevarnih snovi (2011/65/EU)\***

\* Za izdajo te izjave o skladnosti je odgovoren izključno proizvajalec. Zgoraj opisani predmet izjave izpolnjuje predpise Direktive 2011/65/EU Evropskega parlamenta in Sveta z dne 8. junija 2011 o omejevanju uporabe nekaterih nevarnih snovi v električni in elektronski opremi.

#### **Uporabljeni harmonizirani standardi**

EN 62841-1-2015/A11:2022  
EN 62841-2-4:2014  
EN IEC 55014-1:2021  
EN IEC 55014-2:2021  
EN IEC 61000-3-2:2019/A1:2021  
EN 61000-3-3:2013/A2:2021  
EN IEC 63000:2018

#### **Tip/oznaka naprave:**

Multifunkcijski brusilnik PMS 220 A1

#### **Leto izdelave: 7–2025**

#### **Serijska številka: 520945\_2504**

Bochum, 23. 07. 2025



Hans-Peter Kompernaß  
– Poslovodja –

Pridržujemo si pravico do tehničnih sprememb zaradi razvoja.



# Obsah

<b>1. Úvod</b>	<b>36</b>
1.1. Použití v souladu s určením . . . . .	36
1.2. Vybavení . . . . .	36
1.3. Rozsah dodávky . . . . .	36
1.4. Technické údaje . . . . .	36
<b>2. Obecné bezpečnostní pokyny pro elektrická nářadí</b>	<b>37</b>
2.1. Bezpečnost na pracovišti . . . . .	37
2.2. Elektrická bezpečnost . . . . .	38
2.3. Bezpečnost osob . . . . .	38
2.4. Použití a údržba elektrického nářadí . . . . .	39
2.5. Servis . . . . .	39
2.6. Bezpečnostní pokyny specifické pro přístroj . . . . .	40
<b>3. Před uvedením do provozu</b>	<b>40</b>
3.1. Volba brusného listu . . . . .	40
3.2. Upevnění brusného listu . . . . .	41
3.3. Odsávání prachu . . . . .	41
3.4. Nádobka na prach pro vlastní odsávání . . . . .	41
3.5. Redukční nástavec . . . . .	41
<b>4. Uvedení do provozu</b>	<b>42</b>
4.1. Zapnutí a vypnutí . . . . .	42
4.2. Pracovní pokyny . . . . .	42
<b>5. Údržba a čištění</b>	<b>42</b>
<b>6. Likvidace</b>	<b>42</b>
<b>7. Záruka společnosti Kompnass Handels GmbH</b>	<b>43</b>
7.1. Servis . . . . .	44
7.2. Dovozce . . . . .	44
<b>8. Překlad originálu ES prohlášení o shodě</b>	<b>44</b>

# 1. Úvod

Blahopřejeme vám k zakoupení vašeho nového přístroje. Rozhodli jste se tím pro vysoce kvalitní výrobek. Součástí tohoto výrobku je návod k obsluze. Obsahuje důležité informace o bezpečnosti, použití a likvidaci. Před použitím výrobku se seznámte se všemi provozními a bezpečnostními pokyny. Výrobek používejte pouze předepsaným způsobem a pro uvedené oblasti použití. Při předávání výrobku třetím osobám předejte spolu s ním i tyto podklady.

## 1.1. Použití v souladu s určením

Přístroj je vhodný k broušení dřeva, kovů a laků. Přístroj je obzvláště vhodný pro rohy, profily nebo těžko přístupná místa. Jakékoli jiné použití nebo modifikace přístroje jsou považovány za použití v rozporu s určením a představují závažné nebezpečí zranění. Za škody vzniklé při použití v rozporu s určením neneseme odpovědnost. Přístroj není určen pro komerční použití.

## 1.2. Vybavení

- 1 vypínač
- 2 regulátor otáček
- 3 nádobka na prach pro vlastní odsávání
- 4 redukční nástavec pro externí odsávání
- 5 přípojka adaptéru
- 6 upevňovač brusného listu
- 7 brusný list
- 8 brusná deska

## 1.3. Rozsah dodávky

- 1 multibruska
- 4 brusné listy (zrnost 80 + 120)
- 1 nádobka na prach
- 1 redukční nástavec pro externí odsávání
- 1 upevňovač brusného listu
- 1 návod k obsluze

## 1.4. Technické údaje

Domezovací příkon	220 W
Jmenovité napětí	230 V ~, 50 Hz
Jmenovité volnoběžné otáčky	$n_0$ 7000–13000 min <sup>-1</sup>
Jmenovitý počet brusných kmitů	14000–26000 min <sup>-1</sup>
Třída ochrany	II/Ⓜ (dvojitá izolace)

### Informace o hluku a vibracích

Naměřená hodnota hluku stanovená dle EN 62841. Typická hladina hluku elektrického nářadí s hodnocením A:

Hladina akustického tlaku	$L_{PA} =$	79,7 dB
Hladina akustického výkonu	$L_{WA} =$	87,7 dB
Nejistota	$K =$	3 dB



**Noste ochranu sluchu!**

### Vyhodnocené zrychlení, typické

Vibrace ruky/paže	$a_n =$	5,384 m/s <sup>2</sup>
Nejistota	$K =$	1,5 m/s <sup>2</sup>

## UPOZORNĚNÍ

- ▶ Uvedené hodnoty emise vibrací a uvedené hodnoty emise hluku byly měřeny pomocí standardizované zkušební metody a lze je použít pro srovnání elektrického nářadí s jiným nástrojem.
- ▶ Uvedené hodnoty emise vibrací a uvedené hodnoty emise hluku lze rovněž použít k předběžnému posouzení zatížení.

## VÝSTRAHA!

- ▶ Emise vibrací a hluku se mohou lišit během skutečného používání elektrického nářadí od uvedených hodnot v závislosti na způsobu, kterým se elektrické nářadí používá, zejména na způsobu, jakým je obrobek opracováván.
- ▶ Snažte se udržovat zatížení co nejnižší. Příkladem opatření na snížení zatížení vibracemi je použití rukavic při práci s nářadím a omezení doby práce s nářadím. Přitom se musí zohlednit všechny části provozního cyklu (například časy, kdy je elektrické nářadí vypnuté, a časy, kdy je sice zapnuté, ale běží bez zatížení).

## 2. Obecné bezpečnostní pokyny pro elektrická nářadí



### VÝSTRAHA!

- ▶ **Přečtěte si veškeré bezpečnostní pokyny, instrukce, ilustrace a technická data, jimiž je toto elektrické nářadí opatřeno.** Zanedbání dodržování následujících bezpečnostních upozornění a pokynů může vést k úrazu elektrickým proudem, požáru a/ nebo těžkým zraněním.

### **Veškerá bezpečnostní upozornění a pokyny uschovejte pro budoucí použití.**

Pojem „elektrické nářadí“ užívaný v bezpečnostních pokynech se vztahuje na elektrická nářadí napájená ze sítě (se síťovým kabelem) a na elektrická nářadí napájená akumulátorem (bez síťového kabelu).

### 2.1. Bezpečnost na pracovišti

- a) **Pracovní prostor udržujte v čistotě a dobře osvětlený.** Nepořádek a neosvětlený pracovní prostor mohou vést k úrazům.
- b) **S elektrickým nářadím nepracujte v prostředí ohroženém výbuchem, ve kterém se nachází hořlavé kapaliny, plyny nebo prach.** Elektrické nářadí vytváří jiskry, od nichž se může vznítit prach nebo výpary.
- c) **Nedovolte dětem ani jiným osobám, aby se přibližovaly k elektrickému nářadí v době, kdy je používáte.** V případě odvedení pozornosti můžete ztratit kontrolu nad elektrickým nářadím.

## 2.2. Elektrická bezpečnost

- a) **Přípojná zástrčka elektrického nářadí musí odpovídat zásuvce. Zástrčka se nesmí žádným způsobem pozměňovat. Nepoužívejte adaptérové zástrčky v kombinaci s uzemněným elektrickým nářadím.** Nepozměněné zástrčky a jim odpovídající zásuvky snižují riziko úrazu elektrickým proudem.
- b) **Zabraňte kontaktu těla s uzemněnými povrchy, např. trubek, topení, sporáků a chladniček.** Je-li vaše tělo uzemněno, hrozí zvýšené riziko úrazu elektrickým proudem.
- c) **Elektrické nářadí chraňte před deštěm a vlhkostí.** Vniknutím vody do elektrického nářadí se zvyšuje riziko úrazu elektrickým proudem.
- d) **Přípojovací vedení nepoužívejte v rozporu s jeho určením pro přenášení či zavěšování elektrického nářadí nebo k vytahování zástrčky ze zásuvky. Přípojovací vedení udržujte v dostatečné vzdálenosti od zdrojů vysoké teploty, oleje, ostrých hran nebo pohyblivých částí přístroje.** Poškozená nebo zapletená přípojovací vedení zvyšují riziko úrazu elektrickým proudem.
- e) **Pokud pracujete s elektrickým nářadím venku, používejte pouze taková prodlužovací vedení, jež jsou schválena i pro venkovní použití.** Používáním prodlužovacího vedení vhodného pro venkovní použití se snižuje riziko úrazu elektrickým proudem.
- f) **Pokud nelze zabránit provozu elektrického nářadí ve vlhkém prostředí, používejte proudový chránič.** Použitím proudového chrániče se snižuje riziko úrazu elektrickým proudem.

## 2.3. Bezpečnost osob

- a) **Budte neustále pozorní, sledujte své počínání a k práci s elektrickým nářadím přistupujte s rozumem. Elektrické nářadí nepoužívejte, jste-li unavení nebo pod vlivem drog, alkoholu či léků.** Jediný okamžik nepozornosti při používání elektrického nářadí může způsobit vážná zranění.
- b) **Noste osobní ochranné prostředky a vždy i ochranné brýle.** Nošením osobních ochranných prostředků, jako je ochranná maska proti prachu, protiskluzová bezpečnostní obuv, ochranná přilba nebo ochrana sluchu, a to v závislosti na druhu a použití elektrického nářadí, se snižuje riziko zranění.
- c) **Zabraňte neúmyslnému uvedení přístroje do provozu. Než elektrické nářadí zapojíte do elektrické sítě a/nebo připojíte akumulátor nebo než nářadí zvednete či přenesete, ujistěte se, že je vypnuté.** Pokud máte při přenášení elektrického nářadí prst na vypínači nebo pokud do sítě zapojíte již zapnuté elektrické nářadí, může dojít k úrazu.
- d) **Než elektrické nářadí zapnete, odstraňte seřizovací nástroje nebo šroubováky.** Pokud se nástroj nebo šroubovák nachází v otáčející se části elektrického nářadí, může to vést ke zraněním.
- e) **Vyhýbejte se nepřírozenému držení těla. Zajistěte si bezpečnou stabilitu a neustále udržujte rovnováhu.** Tak dokážete elektrické nářadí v neočekávaných situacích lépe kontrolovat.
- f) **Noste vhodný oděv. Nenoste volné oblečení ani šperky. Vlasy a oděv udržujte v bezpečné vzdálenosti od pohyblivých částí.** Volný a nepřiléhavý oděv, šperky nebo dlouhé vlasy mohou být pohyblivými částmi zachyceny.

- g) Pokud lze namontovat zařízení pro odsávání a zachytávání prachu, potom se taková zařízení musejí připojit a správně použít.

Použitím odsávání prachu se může snížit ohrožení prachem.

- h) Nenechte se ukolébat falešným pocitem bezpečnosti při nedodržování bezpečnostních předpisů pro elektrická nářadí, i když jste s elektrickým nářadím po několikanásobném použití obeznámeni. Při nepozorné manipulaci může ve zlomku sekundy dojít k vážným zraněním.

## 2.4. Použití a údržba elektrického nářadí

- a) **Elektrické nářadí nepřetěžujte.** Pro práci používejte elektrické nářadí vhodné k danému účelu. S vhodným elektrickým nářadím se vám bude v uvedeném výkonovém rozsahu pracovat lépe a bezpečněji.
- b) **Nepoužívejte elektrické nářadí, jehož vypínač je vadný.** Elektrické nářadí, které se již nedá zapnout nebo vypnout, představuje nebezpečí a musí se opravit.
- c) **Před nastavováním přístroje, výměnou dílů vložného nástroje nebo odložením elektrického nářadí vytáhněte zástrčku ze zásuvky a/nebo vyjměte vyjímatelný akumulátor.** Toto bezpečnostní opatření zabraňuje neúmyslnému spuštění elektrického nářadí.
- d) **Nepoužívaná elektrická nářadí uchovávejte mimo dosah dětí. Nedovolte používat elektrické nářadí osobám, které s ním nejsou obeznámeny nebo které nečetly tento návod.** Elektrické nářadí je nebezpečné, manipulují-li s ním nezkušené osoby.

- e) **Údržbu elektrických nářadí a vložného nástroje vykonávejte pečlivě.** Zkontrolujte, zda jsou v pořádku pohyblivé části přístroje a zda nejsou sevřené, zda nejsou některé součásti rozbité nebo natolik poškozené, že by funkčnost elektrického nářadí byla omezena. Poškozené části elektrického nářadí nechte před jeho použitím opravit. Řada úrazů má svou příčinu ve špatné údržbě elektrického nářadí.

- f) **Řezné nástroje udržujte v ostrém a čistém stavu.** Pečlivě udržované řezné nástroje s ostrými řeznými hranami se méně zasekávají a snáze se vedou.
- g) **Elektrické nářadí, příslušenství, vložné nástroje atd. používejte dle těchto pokynů.** Zohledněte přitom pracovní podmínky a vykonávanou činnost. Použití elektrického nářadí k jiným než určeným účelům může vést ke vzniku nebezpečných situací.
- h) **Udržujte rukojeti a plochy rukojetí suché, čisté a bez oleje a mastnoty.** Kluzké rukojeti a plochy rukojetí neumožňují bezpečnou obsluhu a kontrolu elektrického nářadí v neočekávaných situacích.

## 2.5. Servis

- a) **Nechte své elektrické nářadí opravovat pouze kvalifikovanými odborníky a používejte pouze originální náhradní díly.** Tím zajistíte, že zůstane zachována bezpečnost elektrického nářadí.
- b) **Výměnu zástrčky nebo přípojného vedení nechte provádět vždy příslušným výrobcem nebo jeho zákaznickým servisem.** Tím zajistíte, že zůstane zachována bezpečnost elektrického nářadí.

## 2.6. Bezpečnostní pokyny specifické pro přístroj

- Obrobek zajistěte. Obrobek upevněný v upínacím přípravku nebo svěráku drží spolehlivěji, než když jej přidržujete rukou.
- V žádném případě si neopírejte ruce vedle přístroje nebo před něj či o plochu, kterou opracováváte, neboť při sklouznutí přístroje hrozí nebezpečí poranění.
- V případě nebezpečí okamžitě vytáhněte síťovou zástrčku ze zásuvky.
- Síťový kabel vedte od přístroje vždy směrem dozadu.
- **NEBEZPEČÍ POŽÁRU OD ODLETUJÍCÍCH JISKER!** Brousíte-li kovy, dochází k odlétávání jisker. Proto dbejte bezpodmínečně na to, aby nebyly ohroženy žádné osoby a aby se v blízkosti pracovní oblasti nenacházely žádné hořlavé materiály.
- **Držte elektrické nářadí za izolované plochy rukojeti, protože brusná plocha může zachytit vlastní přívodní kabel.** Poškození vedení, které je pod napětím, může přenést napětí na kovové díly přístroje a vést k zásahu elektrickým proudem.

### ⚠ VÝSTRAHA! JEDOVATÉ VÝPARY!

- ▶ Škodlivý/toxický prach vznikající při obrábění představuje zdravotní riziko pro obsluhující personál i pro osoby zdržující se v blízkosti.

### ⚠ VÝSTRAHA! OHROŽENÍ PRACHEM!

- ▶ Při delším opracovávání dřeva a zejména materiálů, při jejichž obrábění vzniká zdraví škodlivý prach, napojte přístroj na vhodné externí zařízení pro odsávání prachu. **Používejte ochranné brýle a ochrannou masku proti prachu!**

- Při opracovávání umělých hmot, barev, laků atd. zajistěte dostatečné odvětrávání.
- Materiály nebo opracovávané plochy nenapouštějte tekutinami obsahujícími rozpouštědla.
- Neopracovávejte navlhčené materiály ani vlhké plochy.
- Vyhýbejte se broušení barev s obsahem olova nebo jiných zdraví ohrožujících materiálů.
- Materiál obsahující azbest se nesmí opracovávat. Azbest je rakovinotvorný.
- Vyhýbejte se kontaktu s brusným listem, je-li v pohybu.
- Přístroj používejte pouze s připevněným brusným listem.
- Přístroj nikdy nepoužívejte v rozporu s jeho určením. Vždy jej používejte výhradně s originálními díly/příslušenstvím. Používání jiných dílů nebo jiného příslušenství, než je doporučováno v návodu k obsluze, pro vás může znamenat nebezpečí úrazu.
- Než přístroj po vypnutí odložíte, počkejte, až se zcela zastaví.
- Přístroj musí být vždy čistý, suchý a zbavený oleje a maziv.

## 3. Před uvedením do provozu

### 3.1. Volba brusného listu

#### Úběr a povrch

Úběrový výkon a kvalita povrchu jsou závislé na zrnitosti brusného listu.

- ◆ Dbejte prosím na to, abyste k obrábění různých materiálů používali odpovídající brusné listy s vhodnou zrnitostí.

## 3.2. Upevnění brusného listu

### **⚠ VÝSTRAHA!**

- ▶ Než začnete provádět práce na přístroji, vytáhněte vždy zástrčku ze sítě.

### **UPOZORNĚNÍ**

- ▶ Před upevněním nového brusného listu odstraňte prach a nečistoty z brusné desky ⑧.

### **Přípevnění brusných listů se suchým zipem**

- ◆ Brusný list ⑦ můžete na brusnou desku ⑧ připevnit pomocí suchého zipu.
- ◆ Dbejte na shodu odsávacích otvorů na brusném listu ⑦ a brusné desce ⑧. K tomu použijte upevňovač brusného listu ⑥ (viz výklopná strana).

### **Stáhnutí brusných listů se suchým zipem**

- ◆ Brusný list ⑦ z brusné desky ⑧ jednoduše stáhněte.

## 3.3. Odsávání prachu

### **⚠ VÝSTRAHA! NEBEZPEČÍ POŽÁRU!**

- ▶ Při práci s elektrickým náradím, které je vybaveno záchytnou nádobkou na prach nebo může být pomocí zařízení pro odsávání prachu propojeno s vysavačem, hrozí nebezpečí vzniku požáru! Za nepříznivých podmínek, např. při odlétávání jisker, při broušení kovů nebo zbytků kovu ve dřevě, se může dřevěný prach v sáčku na prach (nebo v sáčku vysavače) samovznítit. To se může stát zejména tehdy, je-li dřevěný prach smíchán se zbytky laku nebo jinými chemickými látkami a je-li broušený materiál horký po dlouhém opracovávání. Proto se bezpodmínečně vyhněte přehřívání opracovávaného materiálu a přístroje a před pracovními přestávkami vždy vyprázdněte nádobku na prach u přístroje nebo sáček na prach ve vysavači.

## Noste ochrannou masku proti prachu!

### **UPOZORNĚNÍ**

- ▶ Pro odsávání prachu potřebujete děrované brusné listy.

## 3.4. Nádobka na prach pro vlastní odsávání

### **Zapojení**

- ◆ Nasuňte nádobku na prach pro vlastní odsávání ③ na přístroj. Nasuňte symbol ▶ přístroje na symbol 🔒 nádobky na prach pro vlastní odsávání ③. Nádobku na prach pro vlastní odsávání ③ otočte na symbol 🔒, abyste ji zajistili (viz detailní obrázky na výklopné straně).

### **Sejmutí**

- ◆ Nádobku na prach pro vlastní odsávání ③ otočte ve směru symbolu 🔒. Stáhněte nádobku na prach pro vlastní odsávání ③ z přístroje (viz detailní obrázek na výklopné straně).

### **UPOZORNĚNÍ**

- ▶ Pro zaručení optimálního odsávacího výkonu nádobku na prach pro vlastní odsávání ③ pravidelně vyprazdňujte.
- ◆ Za tím účelem vyjměte nádobku na prach pro vlastní odsávání ③ z přístroje, jak bylo popsáno výše. Vyčistěte nádobku na prach pro vlastní odsávání ③ důkladně vyklepáním.

## 3.5. Redukční nástavec

### **Zapojení**

- ◆ Zasuňte redukční nástavec ④ do přípojky adaptéru ⑤.
- ◆ Nasuňte hadici schváleného odsávacího zařízení (např. dílenského vysavače) na redukční nástavec ④.

### **Sejmutí**

- ◆ Stáhněte hadici odsávacího zařízení z redukčního nástavce ④.
- ◆ Sejmete redukční nástavec ④.

## 4. Uvedení do provozu

### OPATRNĚ!

- ▶ Ujistěte se, že je přístroj před zapojením do sítě vypnutý.

### UPOZORNĚNÍ

- ▶ Multifunkční ruční brusku zapněte vždy před kontaktem s materiálem a teprve poté vedte přístroj směrem k opracovávanému obrobku.

## 4.1. Zapnutí a vypnutí

### Zapnutí přístroje

- ◆ Stiskněte vypínač **1** do polohy „I“.

### Vypnutí přístroje

- ◆ Stiskněte vypínač **1** do polohy „0“.

### Předvolba otáček

Regulátorem otáček **2** nastavte rozsah otáček mezi 1 a 6.

- ◆ Stupeň 1: nízké otáčky  
Stupeň 6: vysoké otáčky

Potřebný počet otáček závisí na obráběném materiálu a lze jej zjistit praktickou zkouškou.

## 4.2. Pracovní pokyny

- Zapnutý přístroj vedte k obrobku.
- Pracujte s malým přtlakem.
- Při práci dbejte na rovnoměrný posuv.
- Vyměňujte brusné listy včas.
- Stejným brusným listem nikdy nebruste různé materiály (např. dřevo a poté kov). Pouze s brusnými listy v bezvadném stavu dosáhnete při broušení dobrých výsledků.
- Občas očistěte brusný list vysavačem.
- Těžko přístupná místa bruste přední nebo boční hranou brusného listu na brusné desce.
- Broušení provádějte rovnoběžně a s přesahem jednotlivých brusných drah.
- Po opracování obrobku z něj přístroj zvedněte a poté jej vypněte.

## 5. Údržba a čištění

### VÝSTRAHA!

- ▶ Než začnete provádět práce na přístroji, vytáhněte vždy zástrčku ze sítě.

Přístroj je bezúdržbový.

- Přístroj čistěte bezprostředně po ukončení práce.
- K čištění krytu používejte suchý hadřík.
- Ulpívající brusný prach odstraňte štětcem.
- Nikdy nepoužívejte ostré předměty, benzín, rozpouštědla nebo čisticí prostředky, které narušují umělou hmotu. Zabraňte průniku tekutin dovnitř přístroje.
- Ventilací otvory nikdy nezakrývejte.

## 6. Likvidace



### Nevyhazujte elektrické nářadí do domovního odpadu!

Symbol přeškrtnuté pojízdné popelnice uvedený vedle označuje, že tento přístroj se na konci své životnosti nesmí likvidovat s běžným domovním odpadem, ale musí se odevzdat v určených sběrných místech či dvorech nebo podnicích oprávněných k nakládání s odpady.

**Tato likvidace je pro Vás zdarma. Chraňte životní prostředí a zajistěte odbornou likvidaci přístroje.**

Pokud váš vysloužilý přístroj obsahuje osobní údaje, jste před odevzdáním přístroje odpovědní za jejich vymazání.



Informace o možnostech likvidace vysloužilého výrobku vám podá obecní nebo městská správa



Obal je z ekologických materiálů. Lze ho zlikvidovat v místních recyklačních kontejnerech.



Balení zlikvidujte ekologicky. Dbejte na označení na různých obalových materiálech a v případě potřeby tyto obaly roztrháte.

Obalové materiály jsou označeny zkratkami (a) a číslicemi (b) s následujícím významem: 1–7: plasty, 20–22: papír a lepenka, 80–98: kompozitní materiály.

## 7. Záruka společnosti Kompernass Handels GmbH

Vážená zákaznice, vážený zákazníkú,  
na tento přístroj získáváte záruku v trvání 3 let od data zakoupení. Je-li akumulátor řady X12V a X20V Team součástí dodávky, získáváte na něj rovněž záruku v trvání 3 let od data zakoupení. V případě závad tohoto výrobku máte zákonná práva vůči prodejci výrobku. Tato zákonná práva nejsou omezena naší níže uvedenou zárukou.

### Záruční podmínky

Záruční doba začíná plynout dnem nákupu. Dobře uschovejte pokladní doklad. Tento doklad je potřebný jako důkaz o koupi.

Pokud se do tří let od data zakoupení tohoto výrobku vyskytne vada materiálu nebo výrobní závada, pak Vám podle našeho uvážení výrobek zdarma opravíme, vyměníme nebo uhradíme kupní cenu. Předpokladem této záruky je, že bude během tříleté lhůty předložen vadný přístroj a doklad o koupi (pokladní doklad) a stručně se popíše, v čem závada spočívá a kdy se vyskytla.

Vztahuje-li se na závadu naše záruka, obdržíte zpět buď opravený nebo nový produkt. Opravou nebo výměnou výrobku nezačne plynout nová záruční doba.

### Záruční doba a zákonné nároky vyplývající ze závad

Záručním plněním se záruční doba neprodlužuje. To platí i pro vyměněné a opravené součásti. Poškození nebo vady vyskytující se případně již při nákupu se musí oznámit ihned po vybalení. Po uplynutí záruční doby podléhají veškeré opravy zpoplatnění.

### Rozsah záruky

Přístroj byl vyroben pečlivě podle přísných směrnic kvality a před expedicí byl svědomitě vyzkoušen.

Záruka se vztahuje na materiálové nebo výrobní vady.

Tento rozsah záruky se nevztahuje na součásti výrobku, které jsou vystaveny běžnému opotřebením, a proto je lze považovat za spotřební díly, např. pilové listy, náhradní čepele, brusné papíry atd. nebo na poškození křehkých součástí, jako jsou např. spínače nebo díly, které jsou vyrobeny ze skla.

Tato záruka zaniká, pokud je výrobek poškozen, nebyl řádně používán nebo udržován. Pro zajištění správného používání výrobku se musí přesně dodržovat všechny pokyny uvedené v návodu k obsluze. Účelům použití a úkonům, které se v návodu k obsluze nedoporučují nebo se před nimi varuje, je třeba se bezpodmínečně vyhnout.

Výrobek je určen pouze pro soukromé účely a ne pro komerční použití. Při nesprávném a neodborném používání, při použití násilí a při zásazích, které nebyly provedeny našimi autorizovanými servisními provozy, záruční nároky zanikají.

### Záruční plnění neplatí v těchto případech

- normální opotřebením kapacity akumulátoru
- komerční použití výrobku
- poškození nebo změna výrobku zákazníkem
- nedodržení bezpečnostních předpisů a předpisů údržby, chyby obsluhy
- škody vlivem přírodních živlů

### Vyřízení v případě záruky

Pro zajištění rychlého Vaší žádosti postupujte podle následujících pokynů:

- Pro všechny dotazy mějte připraven pokladní lístek a číslo výrobku (IAN) 520945\_2504 jako doklad o koupi.
- Číslo výrobku naleznete na typovém štítku na výrobku, rytině na výrobku, na titulní straně návodu k obsluze (vlevo dole) nebo na nálepce na zadní nebo spodní straně výrobku.
- Pokud by se vyskytly funkční vady nebo jiné závady, kontaktujte nejprve níže uvedené servisní oddělení telefonicky nebo použijte náš kontaktní formulář, který najdete na [parksidediy.com](http://parksidediy.com) v kategorii Servis.

- Výrobek, zaevidovaný jako vadný výrobek pak můžete při přiložení dokladu o nákupu (pokladní lístek) a při uvedení, v čem spočívá vada a kdy k ní došlo, poslat výrobek pro Vás bez poštovního na adresu, kterou Vám oznámí servis.



Na parkside-diy.com si můžete stáhnout tuto příručku, jakož i mnoho dalších příruček. Tímto QR kódem se dostanete přímo na parkside-diy.com. Vyberte svou zemi a pomocí vyhledávací

masky vyhledejte návod k obsluze. Zadáním čísla výrobku (IAN) 520945\_2504 se dostanete k návodu k obsluze Vašeho výrobku.

### ⚠ VÝSTRAHA!

- ▶ **Nechte své přístroje opravit v servisní dílně nebo odborným elektrikářem a pouze za použití originálních náhradních dílů.**  
Tím se zajistí, že zůstane zachována bezpečnost přístroje.
- ▶ **Výměnu zástrčky nebo síťového kabelu svěřte vždy výrobci přístroje nebo jeho zákaznickému servisu.**  
Tím se zajistí, že zůstane zachována bezpečnost přístroje.

## 7.1. Servis

### CZ Servis Česko

Tel.: 800023611

Kontaktní formulář na  
parkside-diy.com

IAN 520945\_2504

## 7.2. Dovozce

Dbejte prosím na to, že následující adresa není adresou servisu. Kontaktujte nejprve uvedený servis.

KOMPERNASS HANDELS GMBH

BURGSTRASSE 21

44867 BOCHUM

NĚMECKO

www.kompernass.com

## 8. Překlad originálu ES prohlášení o shodě

My, společnost KOMPERNASS HANDELS GMBH, osoba odpovědná za dokumentaci: pan Hans-Peter Kompernaß, BURGSTR. 21, 44867 BOCHUM, NĚMECKO, tímto prohlašujeme, že tento výrobek je ve shodě s následujícími normami, normativními dokumenty a směrnici ES:

**Směrnice o strojních zařízeních**  
(2006/42/EC)

**Směrnice o elektromagnetické kompatibilitě** (2014/30/EU)

**Směrnice o omezení používání nebezpečných látek (RoHS)** (2011/65/EU)\*

\* Výhradní odpovědnost za vystavení tohoto prohlášení o shodě nese výrobce. Výše popsaný předmět prohlášení je v souladu s předpisy směrnice č. 2011/65/EU Evropského parlamentu a Rady z 8. června 2011 o omezení používání určitých nebezpečných látek v elektrických a elektronických zařízeních.

### Použité harmonizované normy

EN 62841-1:2015/A11:2022

EN 62841-2-4:2014

EN IEC 55014-1:2021

EN IEC 55014-2:2021

EN IEC 61000-3-2:2019/A1:2021

EN 61000-3-3:2013/A2:2021

EN IEC 63000:2018

### Typ/označení přístroje:

Multibruska PMS 220 A1

### Rok výroby: 07–2025

### Sériové číslo: IAN 520945\_2504

Bochum, 23.07.2025

Hans-Peter Kompernaß  
- Jednatel -

Technické změny ve smyslu dalšího vývoje jsou vyhrazeny.

# Obsah

<b>1. Úvod</b>	<b>46</b>
1.1. Používanie v súlade s určeným účelom . . . . .	46
1.2. Vybavenie . . . . .	46
1.3. Rozsah dodávky . . . . .	46
1.4. Technické údaje . . . . .	46
<b>2. Všeobecné bezpečnostné pokyny pre elektrické náradie</b>	<b>47</b>
2.1. Bezpečnosť na pracovisku . . . . .	47
2.2. Elektrická bezpečnosť . . . . .	48
2.3. Bezpečnosť osôb . . . . .	48
2.4. Používanie elektrického náradia a manipulácia s ním . . . . .	49
2.5. Servis . . . . .	49
2.6. Bezpečnostné pokyny špecifické pre prístroj . . . . .	50
<b>3. Pred uvedením do prevádzky</b>	<b>50</b>
3.1. Výber brúsneho listu . . . . .	50
3.2. Upevnenie brúsneho listu . . . . .	50
3.3. Odsávanie prachu . . . . .	51
3.4. Zásobník na prach na vlastné odsávanie . . . . .	51
3.5. Redukčný kus . . . . .	51
<b>4. Uvedenie do prevádzky</b>	<b>52</b>
4.1. Zapnutie a vypnutie . . . . .	52
4.2. Pracovné pokyny . . . . .	52
<b>5. Údržba a čistenie</b>	<b>52</b>
<b>6. Likvidácia</b>	<b>52</b>
<b>7. Záruka spoločnosti Kompernass Handels GmbH</b>	<b>53</b>
7.1. Servis . . . . .	54
7.2. Dovožca . . . . .	54
<b>8. Preklad originálneho ES vyhlásenia o zhode</b>	<b>55</b>

# 1. Úvod

Srdečne vám gratulujeme ku kúpe vášho nového prístroja. Touto kúpou ste sa rozhodli pre výrobok vysokej kvality. Návod na obsluhu je súčasťou tohto výrobku. Obsahuje dôležité upozornenia týkajúce sa bezpečnosti, používania a likvidácie. Pred použitím výrobku sa oboznámte so všetkými pokynmi na obsluhu a bezpečnostnými pokynmi. Výrobok používajte iba podľa opisu a v uvedených oblastiach použitia. Pri postúpení výrobku tretej osobe odovzdajte spolu s ním aj všetky dokumenty.

## 1.1. Používanie v súlade s určeným účelom

Prístroj je určený na brúsenie dreva, kovu a lakov. Prístroj je zvlášť vhodný na opracovávanie rohov, profilov alebo ťažko prístupných miest. Akýkoľvek iný spôsob používania alebo zmeny prístroja sa považujú za používanie v rozpore s určeným účelom a hrozí pri nich vážne nebezpečenstvo úrazu. Za škody vzniknuté použitím v rozpore s určeným účelom neručíme. Prístroj nie je určený na komerčné používanie.

## 1.2. Vybavenie

- 1 Spínač ZAP/VYP
- 2 Regulátor otáčok
- 3 Zásobník na prach na vlastné odsávanie
- 4 Redukčný kus na externé odsávanie
- 5 Prípojka adaptéra
- 6 Zaisťovač brúsneho listu
- 7 Brúsny list
- 8 Brúsna doska

## 1.3. Rozsah dodávky

- 1 multibrúska
- 4 brúsne listy (zrntosť 80 + 120)
- 1 zásobník na prach
- 1 redukčný kus na externé odsávanie
- 1 zaisťovač brúsneho listu
- 1 návod na obsluhu

## 1.4. Technické údaje

Dimenzačný príkon	200 W
Menovité napätie	230 V ~, 50 Hz
Dimenzačné otáčky pri chode naprázdno	$n_0$ 7000–13000 min <sup>-1</sup>
Menovitý počet kmitov	14000–26000 min <sup>-1</sup>
Trieda ochrany	II/□ (dvojitá izolácia)

### Informácie o hlučnosti a vibráciách

Nameraná hodnota hluku stanovená v súlade s EN 62841. Úroveň hluku elektrického náradia

s hodnotením A je typicky:

Hladina akustického tlaku  $L_{PA} = 79,7$  dB

Hladina akustického výkonu  $L_{WA} = 87,7$  dB

Neurčitost  $K = 3$  dB



**Noste chrániče sluchu!**

### Typické vyhodnocované zrýchlenie

Vibrovanie ruky/ramena  $a_n = 5,384$  m/s<sup>2</sup>

Neurčitost  $K = 1,5$  m/s<sup>2</sup>

## UPOZORNENIE

- ▶ Uvedené celkové hodnoty vibrácií a uvedené hodnoty emisií hluku boli merané podľa normovaného skúšobného postupu a môžu sa použiť na porovnanie jedného elektrického náradia s druhým.
- ▶ Uvedené celkové hodnoty vibrácií a uvedené hodnoty emisií hluku sa môžu tiež použiť na predbežný odhad zaťaženia.

## ⚠ VÝSTRAHA!

- ▶ Emisie vibrácií a hluku sa môžu líšiť od uvedených hodnôt počas skutočného používania elektrického náradia, a to v závislosti od spôsobu, akým sa elektrické náradie používa, a zvlášť od toho, aký druh obrobku sa obrába.
- ▶ Pokúste sa udržať zaťaženie na čo najnižšej hodnote. Príkladom opatrení na zníženie zaťaženia vibráciami je nosenie rukavíc pri používaní náradia a obmedzenie času práce. Musia sa pritom zohľadniť všetky podiely prevádzkového cyklu (napríklad časy, v priebehu ktorých je elektrické náradie vypnuté, a časy, počas ktorých je náradie síce zapnuté, ale beží bez zaťaženia).

## 2. Všeobecné bezpečnostné pokyny pre elektrické náradie



### ⚠ VÝSTRAHA!

- ▶ **Oboznámte sa so všetkými bezpečnostnými pokynmi, upozorneniami, ilustráciami a technickými údajmi, ktoré súvisia s týmto elektrickým náradím.** Zanedbania pri dodržiavaní nasledujúcich pokynov môžu mať za následok zásah elektrickým prúdom, požiar a/alebo ťažké poranenia.

### Pre prípad budúceho použitia uschovajte všetky bezpečnostné pokyny a upozornenia.

Pojem „elektrické náradie“ používaný v bezpečnostných pokynoch sa týka elektrického náradia napájaného zo siete (so sieťovým káblom) a elektrického náradia prevádzkovaného s akumulátorom (bez sieťového kábla).

## 2.1. Bezpečnosť na pracovisku

- Udržiavajte svoje pracovisko čisté a dobre osvetlené.** Neporiadok a neosvetlené pracoviská môžu prispieť k úrazom.
- Nepracujte s elektrickým náradím na miestach s nebezpečenstvom výbuchu, na ktorých sa nachádzajú horľavé kvapaliny, plyny alebo horľavý prach.** Z elektrického náradia vychádzajú iskry, ktoré môžu tento prach alebo výpary zapáliť.
- Počas používania elektrického náradia zabráňte prístupu detí a iných osôb.** Pri odvrátení pozornosti môžete stratiť kontrolu nad elektrickým náradím.

## 2.2. Elektrická bezpečnosť

- a) **Pripojovacia zástrčka elektrického náradia musí byť vhodná pre danú zásuvku. Zástrčka sa nesmie žiadnym spôsobom modifikovať.** Spolu s elektrickým náradím, ktoré má ochranné uzemnenie, **nepoužívajte žiadne zásuvkové adaptéry.** Nezmenené zástrčky a vhodné zásuvky znižujú riziko zásahu elektrickým prúdom.
- b) **Vyvarujte sa telesnému kontaktu s uzemnenými povrchmi, ako sú potrubia, vykurovacie telesá, sporáky a chladničky.** Ak je vaše telo uzemnené, hrozí zvýšené riziko zásahu elektrickým prúdom.
- c) **Chráňte elektrické náradie pred dažďom a vlhkosťou.** Vniknutie vody do elektrického náradia zvyšuje riziko zásahu elektrickým prúdom.
- d) **Nepoužívajte napájací kábel na iné účely, napr. na nosenie, zavesenie elektrického náradia alebo vyťahovanie zástrčky zo zásuvky. Napájací kábel udržiavajte mimo zdrojov tepla, oleja, ostrých hrán alebo pohybujúcich sa dielov.** Poškodené alebo zamotané napájacie káble zvyšujú riziko zásahu elektrickým prúdom.
- e) **Ak pracujete s elektrickým náradím vonku, používajte len také predlžovacie vedenia, ktoré sú vhodné aj do vonkajšieho prostredia.** Použitie predlžovacieho vedenia vhodného do vonkajšieho prostredia znižuje riziko zásahu elektrickým prúdom.
- f) **Ak nie je možné zabrániť prevádzke elektrického náradia vo vlhkom prostredí, použite prúdový chránič.** Použitie prúdového chrániča znižuje riziko zásahu elektrickým prúdom.

## 2.3. Bezpečnosť osôb

- a) **Pracujte opatrne, dávajte pozor na to, čo robíte, a pri práci s elektrickým náradím postupujte s rozvahou. Nepoužívajte elektrické náradie, ak pociťujete únavu alebo ste pod vplyvom drog, alkoholu alebo liekov.** Aj okamih nepozornosti pri používaní elektrického náradia môže spôsobiť vážne zranenia.
- b) **Vždy noste osobné ochranné prostriedky a ochranné okuliare.** Nosenie osobných ochranných prostriedkov, ako sú protiprachová maska, protišmyková bezpečnostná obuv, ochranná prilba alebo chrániče sluchu, podľa druhu a použitia elektrického náradia, znižuje riziko poranení.
- c) **Zabráňte neúmyselnému uvedeniu do prevádzky. Pred pripojením elektrického náradia k sieti a/alebo akumulátoru a pred jeho zdvíhaním alebo prenášaním sa presvedčte, že je vypnuté.** Ak máte pri prenášaní elektrického náradia prst na spínači alebo ak elektrické náradie zapojíte do zdroja elektrického prúdu zapnuté, môže to viesť k úrazom.
- d) **Skôr než zapnete elektrické náradie, odstráňte nastavovacie nástroje alebo skrutkovače.** Nástroj alebo kľúč, ktorý sa nachádza na otáčajúcej sa časti elektrického náradia, môže spôsobiť zranenia.
- e) **Vyhýbajte sa neprirodzenému držaniu tela. Majte pevný postoj a neustále udržiavajte rovnováhu.** Takto môžete elektrické náradie lepšie ovládať v neočakávaných situáciách.
- f) **Noste vhodný odev. Nenoste voľný odev ani šperky. Vlasy a odev udržiavajte v bezpečnej vzdialenosti od pohybujúcich sa častí prístroja.** Voľný odev, šperky alebo dlhé vlasy sa môžu zachytiť pohybujúcimi sa časťami prístroja.

- g) **Ak je možná montáž zariadení na odsávanie a zachytávanie prachu, musia sa pripojiť a správne používať.** Používanie odsávania prachu môže zredukovať ohrozenia v dôsledku prachu.
- h) **Dávajte si stále pozor a nezanedbávajte bezpečnostné predpisy pre elektrické náradie, aj keď ste sa s ním pri viacnásobnom použití naučili narábať.** Neopatrná manipulácia môže v zlomku sekundy viesť k ťažkým poraneniam.
- e) **O elektrické náradie a vložený nástroj sa dobre starajte. Skontrolujte, či pohyblivé diely fungujú bezchybne a nezasekávajú sa, či niektoré diely nie sú zlomené alebo poškodené tak, že je obmedzená funkcia elektrického náradia. Pred použitím elektrického náradia nechajte opraviť poškodené diely.** Mnohé úrazy sú spôsobené nedostatočnou údržbou elektrického náradia.
- f) **Rezné nástroje udržiavajte ostré a čisté.** Starostlivo udržiavané rezné nástroje s ostrými reznými hranami sa menej zasekávajú a ľahšie sa používajú.

## 2.4. Používanie elektrického náradia a manipulácia s ním

- a) **Elektrické náradie nepreťažujte. Pri práci používajte len elektrické náradie, ktoré je na ňu určené.** So správnym elektrickým náradím pracujete lepšie a bezpečnejšie v uvedenom rozsahu jeho výkonu.
- b) **Nepoužívajte elektrické náradie s poškodeným spínačom.** Elektrické náradie, ktoré sa nedá zapnúť alebo vypnúť, je nebezpečné a musí sa opraviť.
- c) **Pred vykonávaním nastavení na prístroji, výmenou vložených nástrojov alebo pred odložením elektrického náradia vytiahnite zástrčku zo zásuvky a/alebo vyberte odoberateľný akumulátor.** Vďaka tomuto preventívnemu opatreniu sa predíde neúmyselnému spusteniu elektrického náradia.
- d) **Nepoužívané elektrické náradie uschovávajte mimo dosahu detí. Nedovoľte používať elektrické náradie osobám, ktoré s ním nie sú oboznámené alebo si neprečítali tieto pokyny.** Elektrické náradie je nebezpečné, ak ho používajú neskúsené osoby.

- g) **Elektrické náradie, vložené nástroje atď. používajte v súlade s týmito pokynmi. Zohľadnite pritom pracovné podmienky a činnosť, ktorú budete vykonávať.** Použitie elektrického náradia na iný ako určený účel použitia môže mať za následok nebezpečné situácie.
- h) **Rukoväte a úchopné plochy udržiavajte suché, čisté a bez oleja a tuku.** Klzké rukoväte a úchopné plochy neumožňujú bezpečnú obsluhu a kontrolu elektrického náradia v nepredvídateľných situáciách.

## 2.5. Servis

- a) **Elektrické náradie nechajte opravovať len kvalifikovanému odbornému personálu a len s použitím originálnych náhradných dielov.** Takto sa zabezpečí, že zostane zachovaná bezpečnosť elektrického náradia.
- b) **Výmenu zástrčky alebo napájacieho kábla smie vždy vykonať len výrobca elektrického náradia alebo jeho zákaznícky servis.** Takto sa zabezpečí, že zostane zachovaná bezpečnosť elektrického náradia.

## 2.6. Bezpečnostné pokyny špecifické pre prístroj

- Obrobok zaistíte. Obrobok, ktorý je uchytený v upínacom zariadení alebo vo zveráku, je pridržiavaný bezpečnejšie ako vašou rukou.
- V žiadnom prípade nekladte ruky vedľa prístroja, pred prístroj ani na obrábanú plochu, lebo v prípade pošmyknutia hrozí nebezpečenstvo poranenia.
- V prípade nebezpečenstva okamžite vytiahnite sieťovú zástrčku zo zásuvky.
- Sieťový kábel vedte vždy od prístroja smerom dozadu.
- **NEBEZPEČENSTVO POŽIARU V DÔSLEDKU ISKRENIA!** Keď brúsíte kovy, vzniká iskrenie. Dávajte preto bezpodmienečne pozor na to, aby ste neohrozili žiadne osoby a aby žiadne horľavé materiály neboli v blízkosti pracovnej oblasti.
- **Elektrické náradie držte len za izolované úchopné plochy, pretože brúsna plocha môže zasiahnuť samotné napájacie vedenie.** Poškodenie vedenia pod napätím môže viesť pod napätie aj kovové časti prístroja a spôsobiť zásah elektrickým prúdom.

### **VÝSTRAHA! JEDOVATÉ VÝPARY!**

- ▶ Škodlivý/toxický prach vznikajúci pri opracovávaní ohrozuje zdravie obsluhy alebo osôb nachádzajúcich sa v blízkosti.

### **VÝSTRAHA! OHROZENIE SPÔSOBENÉ PRACHOM!**

- ▶ V prípade dlhšieho obrábania dreva a najmä pri obrábaní materiálov, pri ktorých vzniká škodlivý prach, pripojte prístroj k vhodnému externému odsávaciemu zariadeniu. **Noste ochranné okuliare a protiprachovú masku!**

- Pri obrábaní plastov, farieb, lakov a pod. zabezpečte dostatočné vetranie.

- Nenapúšťajte materiály ani obrábané plochy tekutinami obsahujúcimi rozpúšťadlá.
- Neobrábajte žiadne navlhčené materiály alebo vlhké plochy.
- Vyhňte sa brúseniu farieb s obsahom olova alebo iných, zdraviu škodlivých materiálov.
- Materiál obsahujúci azbest sa nesmie opracovávať. Azbest sa považuje za rakovinotvornú látku.
- Vyhňte sa kontaktu s bežiacim brúsnym listom.
- Prístroj používajte len s nasadeným brúsnym listom.
- Nikdy nepoužívajte prístroj na iné účely, než na ktoré bol určený. Používajte len originálne diely/príslušenstvo. Použitie iných dielov alebo príslušenstva, než je uvedené v návode na obsluhu, môže pre vás predstavovať nebezpečenstvo poranenia.
- Skôr ako vypnutý prístroj odložíte, počkajte, kým sa celkom nezastaví.
- Prístroj musí byť vždy čistý, suchý a bez oleja či mazív.

## 3. Pred uvedením do prevádzky

### 3.1. Výber brúsneho listu

#### Uberanie a povrch

Úberový výkon a kvalita povrchu závisia od drsnosti brúsneho listu.

- ◆ Dbajte na to, aby ste pri obrábaní rôznych materiálov používali príslušné brúsne listy s rôznou zrnitosťou.

### 3.2. Upevnenie brúsneho listu

#### **VÝSTRAHA!**

- ▶ Pred akoukoľvek prácou na prístroji vždy vytiahnite sieťovú zástrčku zo zásuvky.

## UPOZORNENIE

- Pred upevnením nového brúsneho listu odstráňte všetok prach a nečistoty z brúsnej dosky ⑧.

### Upevnenie brúsnych listov so suchým zipsom

- ◆ Brúsny list ⑦ môžete upevniť pomocou suchého zipsu na brúsnej doske ⑧.
- ◆ Dbajte na to, aby sa odsávacie otvory na brúsnom liste ⑦ a brúsnej doske ⑧ zhodovali. Použite na to zaistovač brúsneho listu ⑥ (pozrite si roztváraciu stranu).

### Stiahnutie brúsnych listov so suchým zipsom

- ◆ Brúsny list ⑦ jednoducho stiahnite z brúsnej dosky ⑧.

## 3.3. Odsávanie prachu

### ⚠ VÝSTRAHA! NEBEZPEČENSTVO POŽIARU!

- Pri prácach s elektrickým náradím, ktoré má zásobník na zachytávanie prachu alebo sa dá pripojiť k zariadeniu na odsávanie prachu, hrozí nebezpečenstvo požiaru! Pri nepriaznivých podmienkach, napr. v prípade iskrenia, pri brúsení kovov alebo zvyškov kovov v vrecku na prach (alebo vrecku vysávača) samočinne vznietiť. Môže sa to stať hlavne vtedy, ak sa drevný prach zmieša so zvyškami laku alebo inými chemickými látkami a brúsený materiál je po dlhom obrábaní horúci. Bezpodmienečne preto zabráňte prehriatiu brúseného materiálu a prístroja a pred prestávkami v práci vždy vyprázdňte zásobník na zachytávanie prachu alebo vrecko vysávača.



### Noste ochrannú protiprachovú masku!

## UPOZORNENIE

- Na odsávanie prachu potrebujete dierované brúsne listy.

## 3.4. Zásobník na prach na vlastné odsávanie

### Pripojenie

- ◆ Nasuňte na prístroj zásobník na prach na vlastné odsávanie ③. Na tento účel posuňte symbol ► prístroja k symbolu  zásobníka na prach na vlastné odsávanie ③. Zásobník na prach na vlastné odsávanie ③ otočte k symbolu , aby ste ho zablokovali. (pozri detailný obrázok na vyklápacej strane)

### Odobratie

- ◆ Otočte zásobník na prach na vlastné odsávanie ③ do smeru symbolu . Zásobník na prach na vlastné odsávanie ③ odoberte z prístroja (pozri detailný obrázok na vyklápacej strane).

## UPOZORNENIE

- Na dosiahnutie optimálneho odsávacieho výkonu zásobník na prach na vlastné odsávanie ③ včas vyprázdňte.
- ◆ Odoberte z prístroja zásobník na prach na vlastné odsávanie ③ podľa postupu opísaného vyššie. Zásobník na prach na vlastné odsávanie ③ dôkladne vyčistite vyklepaním.

## 3.5. Redukčný kus

### Pripojenie

- ◆ Zastrčte redukčný kus ④ do prípojky adaptéra ⑤.
- ◆ Hadicu povoleného odsávacieho zariadenia (napr. priemyselného vysávača) nasuňte na redukčný kus ④.

### Odobratie

- ◆ Vytiahnite hadicu odsávacieho zariadenia z redukčného kusu ④.
- ◆ Vytiahnite redukčný kus ④.

## 4. Uvedenie do prevádzky

### ⚠ POZOR!

- ▶ Ubezpečte sa, či je prístroj pred pripojením k napájaniu vypnutý.

### UPOZORNENIE

- ▶ Multifunkčnú brúsku zapínajte vždy pred kontaktom s materiálom a až potom privedte prístroj k obrobku.

## 4.1. Zapnutie a vypnutie

### Zapnutie prístroja

- ◆ Spínač ZAP/VYP ❶ stlačte do polohy „I“.

### Vypnutie prístroja

- ◆ Spínač ZAP/VYP ❶ stlačte do polohy „0“.

### Predvoľba otáčok

Pomocou regulátora otáčok ❷ nastavte rozsah otáčok medzi 1 a 6.

- ◆ Stupeň 1: nízke otáčky  
Stupeň 6: vysoké otáčky

Potrebný počet otáčok závisí od materiálu, ktorý sa má opravovať, a dá sa zistiť praktickým pokusom.

## 4.2. Pracovné pokyny

- Prístroj privedte k obrobku v zapnutom stave.
- Pracujte len s malou prítlačnou silou.
- Pracujte s rovnomerným posuvom.
- Brúsne listy včas vymeňte.
- Nikdy nebrúste tým istým brúsnym listom rôzne materiály (napr. drevo a potom kov). Dobré výsledky brúsenia dosiahnete len s bezchybnými brúsnymi listami.
- Brúsny list občas vyčistite vysávačom.
- Ťažko prístupné miesta brúste prednou alebo bočnou hranou brúsneho listu na brúsnej doske.

- Brúsenú plochu prebrúste rovnobežnými pohybmi a viackrát.
- Po obrábaní zdvihnite prístroj z obrobku a až potom ho vypnite.

## 5. Údržba a čistenie

### ⚠ VÝSTRAHA!

- ▶ Pred akoukoľvek prácou na prístroji vždy vytiahnite sieťovú zástrčku zo zásuvky.

Prístroj si nevyžaduje údržbu.

- Vyčistite prístroj ihneď po skončení práce.
- Na čistenie telesa používajte suchú utierku.
- Zachytený brúsny prach odstráňte štetcom.
- V žiadnom prípade nepoužívajte ostré predmety, benzín, rozpúšťadlá ani čističe, ktoré môžu poškodiť plast. Zabráňte vniknutiu kvapalín do vnútra prístroja.
- Vetracie otvory udržiavajte vždy voľné.

## 6. Likvidácia



### Elektrické náradie neodhadzujte do komunálneho odpadu!

Symbol preškrtnutej odpadovej nádoby na kolieskach upozorňuje, že tento prístroj po uplynutí doby použitia nesmiete zlikvidovať s normálnym domovým odpadom, ale musíte ho odovzdať v špeciálne zriadených zberných miestach, zberných dvoroch alebo v prevádzkach na likvidáciu odpadov.

**Táto likvidácia je pre vás bezplatná. Chráňte životné prostredie a likvidujte odborne.**

Pokiaľ váš starý prístroj obsahuje osobné údaje, máte zodpovednosť vymazať ich skôr, ako ho odovzdáte.



Informácie o možnostiach likvidácie výrobku, ktorý doslúžil, získate od svojej obecnej alebo mestskej samosprávy.



Balenie sa skladá výlučne z materiálov, ktoré neškodia životnému prostrediu. Môžete ho vyhodiť do nádob určených na zber a recykláciu odpadov.



Obal zlikvidujte ekologicky. Dbajte na označenie na rôznych obalových materiáloch a triedte ich osobitne. Obalové materiály sú označené skratkami (a) a číslicami (b) s nasledujúcim významom: 1–7: plasty, 20–22: papier a lepenka, 80–98: kompozitné materiály.

## 7. Záruka spoločnosti Kompernass Handels GmbH

Vážená zákazníčka, vážený zákazník, na tento prístroj máte záruku 3 roky od dátumu zakúpenia. Pokiaľ sú súčasťou dodávky, na boxy s akumulátorom série X12V a X20V Team dostanete taktiež záruku 3 roky od dátumu zakúpenia. V prípade nedostatkov tohto výrobku máte práva vyplývajúce zo zákona voči predajcovi tohto výrobku. Tieto Vaše práva vyplývajúce zo zákona nie sú obmedzené našou zárukou, uvedenou nižšie.

### Záručné podmienky

Záručná doba začína plynúť dátumom zakúpenia. Prosím, uschovajte si pokladničný blok. Tento bude potrebný ako dôkaz o zakúpení.

Ak v priebehu troch rokov od dátumu zakúpenia tohto výrobku dôjde k chybe materiálu alebo výrobné chybe, výrobok vám – podľa nášho uváženia – bezplatne opravíme, vymeníme alebo uhradíme kúpnu cenu. Podmienkou tohto záručného plnenia je, že počas trojročnej lehoty sa poškodený prístroj a doklad o zakúpení (pokladničný blok) predloží so stručným opisom, v čom spočíva nedostatok prístroja a kedy sa vyskytol.

Ak je chyba pokrytá našou zárukou, zašleme Vám späť opravený alebo nový výrobok. Opravou alebo výmenou výrobku nezačína plynúť žiadna nová záručná doba.

### Záručná doba a zákonné nároky na odstránenie chýb

Záručná doba sa záručným plnením nepredlžuje. To platí aj pre vymenené a opravené diely. Poškodenia a chyby zistené prípadne už pri kúpe, sa musia hlásiť okamžite po vybalení. Po uplynutí záručnej doby podliehajú prípadné opravy poplatku.

### Rozsah záruky

Prístroj bol starostlivo vyrobený v súlade s prísnyimi smernicami kvality a pred dodaním bol svedomito preskúšaný.

Záručné plnenie sa vzťahuje na chyby materiálu alebo výrobné chyby. Záruka sa nevzťahuje na časti výrobku, ktoré sú vystavené bežnému opotrebovaniu, takže ich možno pokladať za rýchlo opotrebitelné diely, ako napr. pílové listy, náhradné čepele, brúsny papier atď, ani na poškodenia krehkých dielov, ako napr. spínače alebo diely vyrobené zo skla.

Táto záruka zaniká v prípade poškodenia výrobku neodborným používaním alebo neodbornou údržbou. Na správne používanie výrobku sa musia presne dodržiavať všetky pokyny, uvedené v návode na obsluhu. Bezpodmienečne sa musí zabrániť použitiu alebo úkonom, ktoré sa v návode na obsluhu neodporúčajú alebo pred ktorými sa varuje.

Výrobok je určený len na súkromné použitie a nie na priemyselné používanie. Záruka zaniká pri nesprávnom a neodbornom zaobchádzaní, pri použití násillia a pri zásahoch, ktoré neboli vykonané našim autorizovaným servisom.

### Poskytnutie záruky neplatí pri

- normálnom opotrebovaní kapacity akumulátora
- komerčnom používaní výrobku
- poškodení alebo zmene výrobku zákazníkom

- nerešpektovaní predpisov týkajúcich sa bezpečnosti a údržby, chybách obsluhy
- škodách v dôsledku elementárnych udalostí

### Vybavenie v prípade záruky

Na zaručenie rýchleho vybavenia Vašej žiadosti postupujte podľa nasledujúcich pokynov:

- Na všetky otázky majte pripravený pokladničný doklad a číslo výrobku (IAN) 520945\_2504 ako doklad o nákupe.
- Číslo výrobku nájdete na typovom štítku na výrobku, na gravúre na výrobku, na titulnej stránke návodu na obsluhu (dole vľavo) alebo ako nálepku na zadnej alebo spodnej strane výrobku.
- Ak dôjde k funkčným poruchám alebo iným nedostatkom, najskôr telefonicky kontaktujte servisné oddelenie uvedené nižšie alebo využite náš kontaktný formulár, ktorý sa nachádza na stránke parkside-diy.com v časti Servis
- Výrobok, zaevidovaný ako poruchový, môžete potom spolu s dokladom o nákupe (pokladničný blok) a uvedením popisu chyby a dátumu, kedy k nej došlo, bezplatne odoslať na adresu servisného strediska, ktorá Vám bude oznámená.



Na stránke parkside-diy.com si môžete prehládnuť a stiahnuť túto a mnoho ďalších príručiek. Pomocou tohto QR kódu sa dostanete priamo na stránku parkside-diy.com. Vyberte si vašu krajinu a cez vyhľadávaciu masku vyhľadajte návody na obsluhu. Pomocou zadania čísla výrobku (IAN) 520945\_2504 sa dostanete k návodu na obsluhu pre váš výrobok.

## ⚠ VÝSTRAHA!

- ▶ **Opravy prístrojov zverte servisnému stredisku alebo elektrikárovi s odbornou spôsobilosťou a pri opravách použite iba originálne náhradné diely.** Tým sa zaistí, že zostane zachovaná bezpečnosť prístroja.
- ▶ **Výmenu zástrčky alebo sieťového kábla vždy zverte len výrobcovi prístroja alebo jeho zákazníckemu servisu.** Tým sa zaistí, že zostane zachovaná bezpečnosť prístroja.

## 7.1. Servis

### SK Servis Slovensko

Tel. 0800 003 409

Kontaktný formulár na stránke  
parkside-diy.com

IAN 520945\_2504

## 7.2. Dovožca

Majte na pamäti, že nižšie uvedená adresa nie je adresou servisného strediska. Najprv kontaktujte uvedené servisné stredisko.

KOMPERNASS HANDELS GMBH

BURGSTRASSE 21

44867 BOCHUM

NEMECKO

www.kompernass.com

## 8. Preklad originálneho ES vyhlásenia o zhode

My, spoločnosť KOMPERNASS HANDELS GMBH, osoba zodpovedná za dokumentáciu: pán Hans-Peter Kompernaß, BURGSTR. 21, 44867 BOCHUM, DEUTSCHLAND/NEMECKO, vyhlasujeme, že tento výrobok je v súlade s nasledujúcimi normami, normatívnymi dokumentmi a smernicami ES:

**Smernica o strojových zariadeniach**  
(2006/42/EC)

**Smernica o elektromagnetickej  
kompatibilite** (2014/30/EU)

**Smernica o RoHS** (2011/65/EU)\*

\* Výhradnú zodpovednosť za vydanie tohto vyhlásenia o zhode nesie výrobca. Predmet vyhlásenia opísaný vyššie je v súlade s predpismi smernice 2011/65/EU Európskeho parlamentu a Rady z 8. júna 2011 o obmedzení používania určitých nebezpečných látok v elektrických a elektronických zariadeniach.

### **Aplikované harmonizované normy**

EN 62841-1:2015/A11:2022

EN 62841-2-4:2014

EN IEC 55014-1:2021

EN IEC 55014-2:2021

EN IEC 61000-3-2:2019/A1:2021

EN 61000-3-3:2013/A2:2021

EN IEC 63000:2018

Typ/označenie prístroja:  
Multibrúska PMS 220 A1

**Rok výroby: 07–2025**

**Sériové číslo: IAN 520945\_2504**

Bochum, 23.07.2025



Hans-Peter Kompernaß  
- Konatelia -

Technické zmeny v zmysle ďalšieho vývoja  
sú vyhradené.



# Sadržaj

<b>1. Uvod</b>	<b>58</b>
1.1. Namjenska uporaba . . . . .	58
1.2. Oprema . . . . .	58
1.3. Opseg isporuke . . . . .	58
1.4. Tehnički podaci . . . . .	58
<b>2. Opće sigurnosne napomene za uporabu električnog alata</b>	<b>59</b>
2.1. Sigurnost na radnom mjestu . . . . .	59
2.2. Električna sigurnost . . . . .	59
2.3. Sigurnost osoba . . . . .	60
2.4. Korištenje i rukovanje električnim alatom. . . . .	61
2.5. Servis . . . . .	61
2.6. Sigurnosne napomene specifične za uređaj . . . . .	61
<b>3. Prije uključivanja uređaja</b>	<b>62</b>
3.1. Odabir brusnog lista . . . . .	62
3.2. Pričvršćivanje brusnog lista . . . . .	62
3.3. Usisavanje prašine . . . . .	63
3.4. Kutija za prašinu za vlastito usisavanje . . . . .	63
3.5. Redukcijski nastavak . . . . .	63
<b>4. Puštanje u rad</b>	<b>63</b>
4.1. Uključivanje i isključivanje . . . . .	63
4.2. Napomene za rad . . . . .	64
<b>5. Održavanje i čišćenje</b>	<b>64</b>
<b>6. Zbrinjavanje</b>	<b>64</b>
<b>7. Jamstvo tvrtke Kompernass Handels GmbH</b>	<b>65</b>
7.1. Servis . . . . .	66
7.2. Uvoznik. . . . .	66
<b>8. Prijevod originalne izjave EZ o sukladnosti</b>	<b>67</b>

## 1. Uvod

Čestitamo na kupnji vašeg novog uređaja. Time ste se odlučili za vrlo kvalitetan proizvod. Upute za uporabu dio su opreme ovog proizvoda. One sadrže važne napomene za sigurnost, uporabu i zbrinjavanje. Prije korištenja proizvoda upoznajte se sa svim napomenama za uporabu i svim sigurnosnim napomenama. Proizvod koristite isključivo na opisani način i u navedenim područjima uporabe. U slučaju predaje proizvoda trećim osobama predajte i svu dokumentaciju.

### 1.1. Namjenska uporaba

Uređaj je namijenjen za brušenje drveta, plastike, metala i laka. Uređaj je posebno prikladan za kutove, profile ili teško dostupna mjesta. Svaki drugi način uporabe i svaka izmjena uređaja smatra se nenamjenskom i krije znatnu opasnost od nezgode. Za štete nastale nenamjenskom uporabom ne preuzimamo nikakvu odgovornost. Nije namijenjeno za komercijalnu uporabu.

### 1.2. Oprema

- 1 Prekidač za uključivanje/isključivanje
- 2 Regulator broja okretaja
- 3 Kutija za prašinu za vlastito usisavanje
- 4 Redukcijski nastavak za vanjski usisivač
- 5 Priključak adaptera
- 6 Učvršćivač brusnih listova
- 7 Brusni list
- 8 Brusna ploča

### 1.3. Opseg isporuke

- 1 višenamjenska brusilica
- 4 brusna lista (gradacija 80 + 120)
- 1 kutija za prašinu
- 1 redukcijski nastavak za vanjski usisivač
- 1 učvršćivač brusnih listova
- 1 upute za uporabu

### 1.4. Tehnički podaci

Procijenjena potrošnja energije	220 W
Nazivni napon	230 V ~, 50 Hz
Nazivni broj okretaja u praznom hodu	$n_0$ 7000–13000 min <sup>-1</sup>
Nazivni broj vibracija	14000–26000 min <sup>-1</sup>
Razred zaštite	II/Ⓜ (dvostruka izolacija)

#### Informacije o buci i vibracijama

Vrijednost buke izmjerena sukladno normi EN 62841. A-standardna razina emisije buke električnog alata obično iznosi:

Razina zvučnog tlaka	$L_{PA} = 79,7$ dB
Razina jačine zvuka	$L_{WA} = 87,7$ dB
Odstupanje	$K = 3$ dB



**Nosite zaštitu sluha!**

#### Procijenjeno tipično ubrzanje

Vibracija ruke/šake	$a_h = 5,384$ m/s <sup>2</sup>
Odstupanje	$K = 1,5$ m/s <sup>2</sup>

## NAPOMENA

- ▶ Navedene ukupne vrijednosti vibracija i navedene vrijednosti emisije buke izmjerene su standardiziranom metodom ispitivanja i mogu se koristiti za usporedbu električnih alata.
- ▶ Navedene ukupne vrijednosti vibracija i navedene vrijednosti emisije buke mogu se koristiti i za uvodnu procjenu opterećenja.

## ⚠ UPOZORENJE!

- ▶ Emisije vibracija i buke tijekom stvarne uporabe električnog alata mogu odstupati od navedenih vrijednosti, ovisno o načinu na koji se električni alat upotrebljava, posebno o tome koja vrsta predmeta obrade se obrađuje.
- ▶ Pokušajte zadržati opterećenje na što nižoj razini. Primjeri mjera za smanjenje opterećenja vibracijama su nošenje rukavica prilikom uporabe uređaja i ograničenje radnog vremena. Pritom je potrebno uzeti u obzir sve dijelove ciklusa rada (primjerice, razdoblja u kojima je električni alat isključen i razdoblja u kojima je uključen, ali radi bez opterećenja).

## 2. Opće sigurnosne napomene za uporabu električnog alata



### ⚠ UPOZORENJE!

- ▶ **Pročitajte sve sigurnosne napomene, upute, ilustracije i tehničke podatke kojima je ovaj električni alat opremljen.** Nepridržavanje sljedećih uputa može uzrokovati strujni udar, požar i/ili teške ozljede.

### Sačuvajte sve sigurnosne napomene i upute za buduću uporabu.

Pojam „električni alat” koji se koristi u sigurnosnim napomenama odnosi se na električni alat s mrežnim napajanjem (s mrežnim kabelom) i na električni alat s pogonom na baterije (bez mrežnog kabela).

## 2.1. Sigurnost na radnom mjestu

- Držite radno mjesto čistim i dobro osvijetljenim.** Neuredno i neosvijetljeno radno mjesto može uzrokovati nezgode.
- Električni alat ne koristite u eksplozivnom okruženju u kojem se nalaze zapaljive tekućine, plinovi ili prašina.** Električni uređaji stvaraju iskre koje mogu zapaliti prašinu ili pare.
- Djecu i druge osobe držite podalje tijekom korištenja električnog alata.** U slučaju nepažnje možete izgubiti kontrolu nad električnim alatom.

## 2.2. Električna sigurnost

- Priključni utikač električnog alata mora pristajati u utičnicu. Utikač se ni na koji način ne smije mijenjati. Ne koristite adapterske utikače s uzemljenim električnim alatom.** Neizmijenjeni utikači i odgovarajuće utičnice umanjuju rizik od strujnog udara.

- b) **Izbjegavajte tjelesni kontakt s uzemljenim površinama kao što su cijevi, sustavi grijanja, štednjaci ili hladnjaci.** Rizik od strujnog udara veći je kada je tijelo uzemljeno.
  - c) **Električne uređaje držite podalje od kiše i vlage.** Prodiranje vode u električni uređaj povećava rizik od strujnog udara.
  - d) **Priključni kabel ne koristite za druge namjene, primjerice za nošenje električnog alata, vješanje alata ili izvlačenje utikača iz utičnice. Priključni kabel držite podalje od izvora topline, ulja, oštrih bridova i pokretnih dijelova.** Oštećeni ili zapetljani priključni kabeli povećavaju rizik od strujnog udara.
  - e) **Ako električni alat koristite na otvorenom, koristite samo produžne kabele koji su prikladni za uporabu na otvorenom.** Uporaba takve vrste produžnog kabela prikladnog za uporabu na otvorenom smanjuje rizik od strujnog udara.
  - f) **Ako nije moguće izbjeći uporabu električnog alata u vlažnom okruženju, koristite zaštitnu sklopku.** Korištenje zaštitne sklopke smanjuje rizik od strujnog udara.
- **⚠ OPREZ ⚠ UPOZORENJE:**  
Mogućnost strujnog udara! Ne otvarati kućište proizvoda!

## 2.3. Sigurnost osoba

- a) **Budite pažljivi, pazite na ono što radite i razumno rukujte električnim alatom. Električni alat ne koristite ako ste umorni ili pod utjecajem droga, alkohola ili lijekova.** Samo jedan trenutak nepažnje za vrijeme uporabe električnog alata može dovesti do ozbiljnih ozljeda.
- b) **Nosite osobnu zaštitnu opremu i uvijek nosite zaštitne naočale.** Nošenje osobne zaštitne opreme kao što je maska protiv prašine, nošenje sigurnosnih cipela s potplatima koji ne klize, zaštitne kacige ili zaštite za sluh, ovisno o vrsti i namjeni električnog alata, smanjuje rizik od ozljeda.
- c) **Izbjegavajte nehotično uključivanje uređaja. Uvjerite se da je električni alat isključen prije nego ga priključite na napajanje i/ili bateriju, prihvatite ili nosite.** Ako prilikom nošenja električnog alata prst držite na sklopci ili priključite uključeni uređaj na napajanje, može doći do nesreće.
- d) **Alat za namještanje ili ključeve za matice uklonite prije uključivanja električnog alata.** Alat ili ključ koji se nalazi u rotirajućem dijelu električnog alata mogu uzrokovati ozljede.
- e) **Izbjegavajte neprirodan položaj tijela. Pobrinite se da čvrsto stojite i održavajte ravnotežu u svakom trenutku.** Na taj ćete način moći bolje kontrolirati električni alat u neočekivanim situacijama.
- f) **Nosite prikladnu odjeću. Ne nosite široku odjeću ili nakit. Kosu i odjeću držite podalje od pokretnih dijelova.** Pokretni dijelovi mogu zahvatiti ležernu, široku odjeću, nakit ili kosu.
- g) **Ako je moguće montirati usisivač i sustav za prihvat prašine, morate ih priključiti i ispravno koristiti.** Uporaba usisivača može smanjiti ugroženost prašinom.
- h) **Ne dajte se uljuljati u lažnu sigurnost i nemojte misliti da ste iznad sigurnosnih pravila za električne alate, čak i ako ste nakon česte uporabe upoznati s električnim alatom.** Nepažljivo postupanje može u djeliću sekunde uzrokovati teške ozljede.

## 2.4. Korištenje i rukovanje električnim alatom

- a) **Ne preopterećujte električni alat.** Koristite električni alat prikladan za vrstu posla koji obavljate. Prikladnim električnim alatom moći ćete bolje i sigurnije raditi u navedenom području.
- b) **Ne koristite električne uređaje s oštećenim prekidačima.** Električni alat koji ne možete uključiti i isključiti opasan je i treba ga popraviti.
- c) **Izvučite utikač iz utičnice i/ili izvadite bateriju prije nego što započnete namještati uređaj, mijenjati dijelove pribora ili odložite električni uređaj.** Ova mjera predostrožnosti onemogućuje nehотиčno uključivanje električnog alata.
- d) **Električni alat koji se ne koristi čuvajte izvan dohvata djece. Osobama koje nisu upoznate s načinom rada električnog alata ili nisu pročitale upute nemojte dopustiti da koriste uređaj.** Električni alat je opasan ako njime rukuju osobe bez iskustva.
- e) **Pažljivo održavajte električni alat i uporabne alate.** Provjerite rade li svi pokretni dijelovi uređaja besprijekorno i da slučajno nisu zaglavljani. Provjerite da dijelovi uređaja eventualno nisu odlomljeni ili da dijelovi nisu do te mjere oštećeni da ometaju rad električnog alata. Prije uporabe električnog alata oštećene dijelove odnesite na popravak. Mnoge nesreće uzrokovane su loše održanim električnim alatom.
- f) **Rezni alat održavajte oštrim i čistim.** Pažljivo održavani alat za rezanje s oštrim oštricama rjeđe se zaglavљуje i lakše se navodi.
- g) **Električni alat, alat za umetanje i drugi alat koristite prema odgovarajućim uputama. Pritom u obzir uvijek uzmite i uvjete rada, kao i vrstu posla koji treba obaviti.** Uporaba električnog alata u druge svrhe osim ovdje opisanih može uzrokovati opasne situacije.

- h) **Ručku i površine za hvatanje održavajte suhima, čistima i slobodnima od ulja i masnoće.** Skliske ručke i površine za hvatanje onemogućuju sigurno rukovanje i kontrolu električnog alata u nepredviđenim situacijama.

## 2.5. Servis

- a) **Popravak električnog alata prepustite isključivo kvalificiranim stručnjacima i koristite samo originalne zamjenske dijelove.** Na taj način osiguravate trajnu sigurnost električnog alata.
- b) **Zamjenu utikača ili priključnog voda uvijek treba izvršiti proizvođač uređaja ili njegov servis.** Na taj način osiguravate trajnu sigurnost električnog alata.

## 2.6. Sigurnosne napomene specifične za uređaj

- Osigurajte izradak. Izradak učvršćen stegama sigurniji je nego ako se samo pridržava rukom.
- Ni u kom slučaju ne podupirite ruku ma pored ili ispred uređaja i površine koja se obrađuje jer u slučaju klizanja postoji opasnost od ozljeda.
- U slučaju opasnosti odmah izvučite utikač iz utičnice.
- Mrežni kabel uvijek postavite prema nazad iza uređaja.
- **OPASNOST OD POŽARA USLIJED ISKRENJA!** Prilikom brušenja metala nastaju iskre. Zbog toga obavezno pazite da ne ugrozite druge osobe i da se u blizini radnog područja ne nalaze zapaljivi materijali.
- **Električni alat držite samo za izolirane površine ručke, jer brusna površina može zahvatiti vlastiti mrežni kabel.** Oštećenje voda pod naponom može pod napon staviti metalne dijelove uređaja i uzrokovati strujni udar.

### **⚠ UPOZORENJE! OTROVNE PARE!**

- ▶ Štetne/otrovne prašine koje nastaju obradom predstavljaju opasnost za zdravlje osobe koja rukuje uređajem i osoba koje se nalaze u blizini.

### **⚠ UPOZORENJE! OPASNOST USLIJED PRAŠINE!**

- ▶ U slučaju dugotrajnije obrade drva, a posebice kada obrađujete materijale čijom obradom nastaje štetna prašina, uređaj priključite na prikladan sustav za usisavanje prašine. **Nosite zaštitne naočale i masku za zaštitu od prašine!**

- Prilikom obrade plastike, boja, lakova, i sl. pobrinite se za dostatno provjetranje.
- Materijale ili površine koje obrađujete ne natačajte tekućinama koje sadrže otapala.
- Ne obrađujte navlažene materijale ili vlažne površine.
- Izbjegavajte brušenje boja koje sadrže olovo ili druge materijale štetne po zdravlje.
- Materijali koji sadrže azbest ne smiju se obrađivati. Azbest je kancerogen.
- Izbjegavajte kontakt s brusnim listom u pokretu.
- Uređaj koristite isključivo s pričvršćenim brusnim listom.
- Uređaj nikada ne koristite za druge namjene, i uvijek samo s originalnim dijelovima/opremom. Uporaba drugog alata i dijelova od onih navedenih i preporučenih u uputama za rukovanje može dovesti do opasnosti od ozljeda.
- Sačekajte da se isključeni uređaj zaustavi prije nego ga odložite.
- Uređaj uvijek mora biti čist, suh i bez ulja i maziva.

## **3. Prije uključivanja uređaja**

### **3.1. Odabir brusnog lista**

#### **Uklanjanje čestica i površina**

Učinak uklanjanja i svojstva površine određuju se gradacijom brusnog lista.

- ◆ Pazite da za obradu različitih materijala koristite odgovarajuće brusne listove različite gradacije.

### **3.2. Pričvršćivanje brusnog lista**

#### **⚠ UPOZORENJE!**

- ▶ Prije radova na uređaju obavezno izvucite utikač iz mrežne utičnice.

#### **NAPOMENA**

- ▶ Prije pričvršćivanja novog brusnog lista uklonite prašinu i nečistoću s brusne ploče ⑧.

#### **Stavljanje brusnih listova s čičkom**

- ◆ Brusni list ⑦ možete pričvrstiti na brusnu ploču ⑧ pomoću čička.
- ◆ Pazite da se usisne rupe na brusnom listu ⑦ podudaraju s rupama na brusnoj ploči ⑧. Za to koristite učvršćivač brusnih listova ⑥ (vidi preklapnu stranicu).

#### **Skidanje brusnih listova s čičkom**

- ◆ Brusni list ⑦ jednostavno skinite s brusne ploče ⑧.

### 3.3. Usisavanje prašine

#### **⚠ UPOZORENJE! OPASNOST OD POŽARA!**

- ▶ Prilikom rada s električnim alatom koji raspolaže kutijom za sakupljanje prašine ili se može priključiti na usisivač prašine, postoji opasnost od požara! Pod nepovoljnim uvjetima, kao što je iskrenje, prilikom brušenja metala ili metalnih ostataka u drvu, drvena prašina u vrećici s prašinom (ili u vrećici usisivača) može se samostalno zapaliti. To se posebice može dogoditi ako se drvena prašina pomiješa s ostacima laka ili drugim kemijskim tvarima, a izradak se nakon duljeg vremena zagrije. Zbog toga obvezno izbjegavajte pregrijavanje izratka i uređaja i prije pauza u radu uvijek ispraznite kutiju za sakupljanje prašine odn. vrećicu usisivača.



**Nosite masku za zaštitu od prašine!**

#### **NAPOMENA**

- ▶ Za usisavanje prašine potrebni su brusni listovi s rupama.

### 3.4. Kutija za prašinu za vlastito usisavanje

#### **Priključivanje**

- ◆ Gurnite kutiju za prašinu za vlastito usisavanje ③ na uređaj. Uz to gurnite simbol ▶ uređaja na simbol  kutije za prašinu za vlastito usisavanje ③. Zakrenite kutiju za prašinu za vlastito usisavanje ③ na simbol , da biste je zaključali. (vidi detaljnu sliku na preklopnoj stranici)

#### **Skidanje**

- ◆ Okrenite kutiju za prašinu za vlastito usisavanje ③ u smjeru simbola . Povlačenjem kutiju za prašinu za vlastito usisavanje ③ skinite s uređaja (vidi detaljnu sliku na preklopnoj stranici).

#### **NAPOMENA**

- ▶ Kako bi se osigurao optimalan učinak usisavanja, kutiju za prašinu za vlastito usisavanje ③ pravovremeno ispraznite.
- ◆ U tu svrhu skinite kutiju za prašinu za vlastito usisavanje ③ s uređaja na gore opisani način. Kutiju za prašinu za vlastito usisavanje ③ temeljito očistite lupkanjem.

### 3.5. Redukcijski nastavak

#### **Priključivanje**

- ◆ Gurnite redukcijski nastavak ④ u priključak adaptera ⑤.
- ◆ Crijevo odobrenog uređaja za usisavanje (npr. usisivač za radionice) gurnite na redukcijski nastavak ④.

#### **Skidanje**

- ◆ Povlačenjem skinite crijevo uređaja za usisavanje prašine s redukcijskog nastavka ④.
- ◆ Skinite redukcijski nastavak ④.

### 4. Puštanje u rad

#### **⚠ OPREZ!**

- ▶ Osigurajte da je uređaj isključen prije priključivanja na napajanje.

#### **NAPOMENA**

- ▶ Višenamjensku brusilicu uvijek uključite prije kontakta s materijalom i tek tada uređaj postavite na izradak.

### 4.1. Uključivanje i isključivanje

#### **Uključivanje uređaja**

- ◆ Pritisnite prekidač za uključivanje/isključivanje ① u položaj „I”.

#### **Isključivanje uređaja**

- ◆ Pritisnite prekidač za uključivanje/isključivanje ① u položaj „0”.

## Odabiranje broja okretaja

Pomoću regulatora broja okretaja ② postavite područje broja okretaja između 1 i 6.

- ◆ Stupanj 1: niski broj okretaja
- ◆ Stupanj 6: visoki broj okretaja

Potreba broj okretaja ovisi o materijalu koji se obrađuje i može se odrediti praktičnim pokusom.

## 4.2. Napomene za rad

- Uključen uređaj prislonite na izradak.
- Radite laganim pritiskom.
- Radite ravnomjernim napredovanjem.
- Pravovremeno zamijenite brusne listove.
- Nikada istim brusnim listom ne brusite različite materijale (npr. drvo i nakon toga metal). Samo ćete besprijekornim brusnim listovima postići dobre rezultate brušenja.
- S vremena na vrijeme brusni list očistite usisivačem.
- Teško dostupna mjesta brusite prednjim ili bočnim rubom brusnog lista na brusnoj ploči.
- Postupak brušenja izvodite paralelno i djelomično preklapajući brusne staze.
- Uređaj nakon obrade odignite s izratka i zatim ga isključite.

## 5. Održavanje i čišćenje

### UPOZORENJE!

- ▶ Prije radova na uređaju obavezno izvucite utikač iz mrežne utičnice.

Uređaj ne zahtijeva održavanje.

- Uređaj očistite odmah nakon završetka rada.
- Za čišćenje kućišta koristite suhu krpu.
- Brusnu prašinu odstranite pomoću kista.

- Ni u kom slučaju ne koristite oštre predmete, benzin, otapala ili sredstva za čišćenje koja agresivno djeluju na plastiku. Izbjegavajte prodiranje tekućina u unutrašnjost uređaja.
- Ventilacijske otvore uvijek održavajte slobodnima.

## 6. Zbrinjavanje



### Električne alate ne bacajte zajedno s kućnim otpadom!

Ovaj simbol prekrížene kante za otpad na kotačićima ukazuje na to da ovaj uređaj na kraju njegova roka uporabe u obično kućno smeće. Uređaj se mora predati na mjestu za sakupljanje posebnog otpada ili predati poduzeću za zbrinjavanje posebnog otpada.

**To je zbrinjavanje za vas besplatno. Čuvajte okoliš i zbrinite uređaj na ispravan način.**

Ako vaš stari uređaj sadrži osobne podatke, sami ste odgovorni za njihovo brisanje prije nego uređaj vratite.



O mogućnostima zbrinjavanja starih uređaja možete se raspitati u gradskom ili općinskom poglavarstvu.



Ambalaža se sastoji od materijala neškodljivih za okoliš koji se mogu zbrinuti preko mjesnih ispostava za recikliranje.



Ambalažu zbrinite na ekološki prihvatljiv način. Pazite na oznake na različitim materijalima ambalaže i po potrebi ih zbrinite odvojeno. Materijali ambalaže označeni su kraticama (a) i brojkama (b) sljedećeg značenja: 1–7: Plastika, 20–22: Papir i karton, 80–98: Kompozitni materijali.

## 7. Jamstvo tvrtke Kompernass Handels GmbH

Poštovani kupci,

Za ovaj uređaj odobrava se jamstvo u trajanju od 3 godine od datuma kupnje. Ako su uključeni u opseg isporuke, također ćete dobiti 3-godišnje jamstvo od datuma kupnje na pakete baterija serije X12V i X20V Team. U slučaju nedostataka ovoga proizvoda, Vama pripadaju zakonska prava na teret prodavača proizvoda. U nastavku izloženo jamstvo ne ograničava ova zakonska prava.

### Uvjeti jamstva

Jamstveni rok započinje danom kupnje. Molimo, sačuvajte račun. Potreban je kao dokaz o kupnji.

Ako u roku od tri godine od datuma kupnje ovog proizvoda nastupi greška na materijalu ili tvornička greška proizvod će biti - po našem izboru - za Vas besplatno popravljen ili zamijenjen, ili će Vam se vratiti novac. Za takvo ispunjenje jamstvene obveze potrebno je unutar trogodišnjeg roka predložiti uređaj s nedostatkom i dokaz o kupnji (račun), te pisanim putem ukratko opisati u čemu se sastoji greška proizvoda i kada se pojavila.

Ako je kvar pokriven našim jamstvom, poslat ćemo Vam popravljen ili novi proizvod.

1. U slučaju manjeg popravka jamstveni rok se produljuje onoliko koliko je kupac bio lišen uporabe stvari.
2. Međutim, kad je zbog neispravnosti stvari izvršena njezina zamjena ili njezin bitni popravak, jamstveni rok počinje teći ponovno od zamjene, odnosno od vraćanja popravljenih stvari.
3. Ako je zamijenjen ili bitno popravljen samo neki dio stvari, jamstveni rok počinje teći ponovno samo za taj dio.

### Jamstveni rok i zakonsko pravo u slučaju nedostataka

Korištenje prava na jamstvo ne produžuje jamstveni rok. To vrijedi i za zamijenjene i popravljene dijelove. Štete i nedostatke koji eventualno postoje već prilikom kupnje treba javiti neposredno nakon raspakiranja. Nakon isteka jamstvenog roka izvršeni popravci se naplaćuju.

### Opseg jamstva

Uređaj je pažljivo proizveden sukladno stroгим smjernicama u pogledu kvalitete i prije isporuke brižljivo provjeren.

Ovo jamstvo vrijedi za greške u materijalu i izradi. Jamstvo ne pokriva dijelove proizvoda koji su izloženi normalnom trošenju i habanju te se stoga mogu smatrati potrošnim dijelovima, kao što su npr. listovi pile, rezervne oštrice, brusni papir, itd. niti oštećenje lomljivih dijelova, kao što su npr. prekidači ili dijelovi izrađeni od stakla.

Ovo jamstvo propada ako je proizvod oštećen, i ako nije stručno korišten ili servisiran. Za stručno korištenje proizvoda potrebno je točno poštivati sve naputke navedene u uputama za uporabu. Uporabne namjene i radnje, koje se u uputama ne preporučuju ili na koje se upozorava, obavezno se moraju izbjegavati.

Proizvod je namijenjen isključivo za privatnu, nekomercijalnu uporabu. Jamstvo prestaje vrijediti u slučaju zlorabe, nenamjenskog korištenja, primjene sile i zahvata na uređaju koje nije obavila za to ovlaštena podružnica servisa.

### Jamstvo ne vrijedi u slučaju

- normalnog trošenja kapaciteta baterije
- komercijalne uporabe proizvoda
- oštećenja ili izmjena proizvoda od strane kupca
- zanemarivanja sigurnosnih uputa i propisa za održavanje, te pogrešnog upravljanja
- oštećenja uzrokovanih elementarnim nepogodama

## Realizacija u slučaju jamstvenog zahtjeva

Kako bismo zajamčili brzu obradu Vašeg zahtjeva, molimo slijedite sljedeće napomene:

- Molimo Vas da za sve upite u pripravnosti držite blagajnički račun i broj artikla (IAN) 520945\_2504 kao dokaz o kupnji.
- Broj artikla možete pronaći na tipskoj pločici na proizvodu, u obliku gravure na proizvodu, na naslovnoj stranici uputa za uporabu (dolje lijevo) ili u obliku naljepnice na stražnjoj ili donjoj strani proizvoda.
- Ako dođe do smetnji u radu ili drugih nedostataka, najprije kontaktirajte u nastavku navedeni servisni odjel telefonski ili putem našeg formulara za kontakt koji možete pronaći na stranici parkside-diy.com u kategoriji Servis.
- Proizvod registriran kao neispravan onda možete zajedno s priloženim dokazom o kupnji (blagajnički račun) i s opisom nedostatka i kada se pojavio, besplatno poslati na dobivenu adresu servisa.



Na stranici parkside-diy.com možete pregledati i preuzeti ovaj i mnoge druge priručnike. S ovim QR kôdom otići ćete izravno na parkside-diy.com. Odaberite svoju državu i potra-

žite upute za uporabu pomoću obrasca za pretraživanje. Unosom broja artikla (IAN) 520945\_2504 pristupit ćete uputama za uporabu vašeg artikla.

## ⚠ UPOZORENJE!

- ▶ **Neka vaše uređaje popravlja samo servis ili stručni električar i samo pomoću originalnih rezervnih dijelova.** Time se jamči očuvanje sigurnosti uređaja.
- ▶ **Zamjenu utikača ili mrežnog voda uvijek treba izvršiti proizvođač uređaja ili njegov servis.** Time se jamči očuvanje sigurnosti uređaja.

## 7.1. Servis

### HR Servis Hrvatska

Tel.: 0800 805 933

Obrazac za kontakt na  
parkside-diy.com

IAN 520945\_2504

## 7.2. Uvoznik

Molimo obratite pozornost na to, da adresa navedena u nastavku nije adresa servisa. Najprije kontaktirajte navedenu ispostavu servisa.

Lidl Hrvatska d.o.o. k.d.,  
Ulica kneza Ljudevita Posavskog 53,  
HR-10410 Velika Gorica, Hrvatska

### Proizvođač

KOMPERNASS HANDELS GMBH

BURGSTRASSE 21

44867 BOCHUM

NJEMAČKA

www.kompernass.com

## 8. Prijevod originalne izjave EZ o sukladnosti

Mi, tvrtka KOMPERNASS HANDELS GMBH, osoba odgovorna za dokumentaciju: g. Hans-Peter Kompernaß, BURGSTR. 21, 44867 BOCHUM, NJEMAČKA, ovime izjavljujemo da ovaj proizvod zadovoljava sljedeće norme, normativne dokumente i direktive EU:

**Direktiva o strojevima (2006/42/EC)**

**Direktiva o elektromagnetskoj kompatibilnosti (2014/30/EU)**

**Direktiva RoHS (direktiva o ograničenju uporabe opasnih tvari u električnoj i elektroničkoj opremi) (2011/65/EU)\***

\* Odgovornost za izdavanje ove izjave o sukladnosti isključivo snosi proizvođač. Gore opisani predmet izjave ispunjava propise direktive 2011/65/EU Europskog parlamenta i Vijeća od 8. lipnja 2011. za ograničenje uporabe određenih opasnih tvari u električnim i elektronskim uređajima.

### Primijenjene harmonizirane norme

EN 62841-1:2015/A11:2022

EN 62841-2-4:2014

EN IEC 55014-1:2021

EN IEC 55014-2:2021

EN IEC 61000-3-2:2019/A1:2021

EN 61000-3-3:2013/A2:2021

EN IEC 63000:2018

### Tip/naziv uređaja:

Višenamjenska brusilica PMS 220 A1

**Godina proizvodnje: 07–2025**

**Serijski broj: IAN 520945\_2504**

Bochum, 23.07.2025.



Hans-Peter Kompernaß  
- Direktor -

Zadržavamo pravo na tehničke izmjene u svrhu daljnjeg razvoja proizvoda.



# Sadržaj

<b>1. Uvod</b>	<b>70</b>
1.1. Namenska upotreba . . . . .	70
1.2. Oprema . . . . .	70
1.3. Obim isporuke . . . . .	70
1.4. Tehnički podaci . . . . .	70
<b>2. Opšte bezbednosne napomene za električne alate</b>	<b>71</b>
2.1. Bezbednost na radnom mestu . . . . .	71
2.2. Električna bezbednost . . . . .	72
2.3. Bezbednost lica . . . . .	72
2.4. Upotreba i rukovanje električnim alatom . . . . .	73
2.5. Servis . . . . .	73
2.6. Bezbednosne napomene specifične za uređaj . . . . .	73
<b>3. Pre puštanja u rad</b>	<b>74</b>
3.1. Izbor brusnog lista . . . . .	74
3.2. Pričvršćivanje brusnog lista . . . . .	74
3.3. Usisavanje prašine . . . . .	75
3.4. Kutija za prašinu za interno usisavanje . . . . .	75
3.5. Reduktor . . . . .	75
<b>4. Puštanje u rad</b>	<b>75</b>
4.1. Uključivanje i isključivanje . . . . .	76
4.2. Napomene za rad . . . . .	76
<b>5. Održavanje i čišćenje</b>	<b>76</b>
<b>6. Odlaganje</b>	<b>76</b>
<b>7. Servis</b>	<b>77</b>
<b>8. Garancija i garantni list</b>	<b>77</b>
<b>9. Prevod originalne Izjave EZ o usaglašenosti</b>	<b>79</b>

## 1. Uvod

Čestitamo Vam na kupovini Vašeg novog uređaja. Time ste se odlučili za kvalitetan proizvod. Uputstvo za upotrebu je deo ovog proizvoda. Ono sadrži važne napomene o bezbednosti, upotrebi i odlaganju. Pre korišćenja proizvoda upoznajte se sa svim napomenama vezanim za rukovanje i bezbednost. Koristite proizvod samo na opisani način i u navedene svrhe. Predajte svu dokumentaciju prilikom prosleđivanja proizvoda trećim licima.

### 1.1. Namenska upotreba

Uređaj je pogodan za brušenje drveta, metala i laka. Uređaj je posebno pogodan za uglove, profile i teško dostupna mesta. Svaka druga upotreba ili promena uređaja važi kao nenamenska i krije znatne opasnosti od nezgoda. Proizvođač ne preuzima odgovornost za štete koje su nastale nenamenskom upotrebom. Uređaj nije namenjen za komercijalnu upotrebu.

### 1.2. Oprema

- 1 Prekidač za uključivanje/isključivanje
- 2 Regulator broja obrtaja
- 3 Kutija za prašinu za interno usisavanje
- 4 Reduktor za eksterno usisavanje
- 5 Priključak adaptera
- 6 Fiksator brusnog lista
- 7 Brusni list
- 8 Brusna ploča

### 1.3. Obim isporuke

- 1 višenamenska brusilica
- 4 brusna lista (granulacija 80 + 120)
- 1 kutija za prašinu
- 1 reduktor za eksterno usisavanje
- 1 fiksator brusnog lista
- 1 uputstvo za upotrebu

### 1.4. Tehnički podaci

Nominalna ulazna snaga	220 W
Nominalni napon	230 V ~, 50 Hz
Nominalni broj obrtaja u praznom hodu	$n_0$ 7000–13000 min <sup>-1</sup>
Nominalni broj vibracija	14000–26000 min <sup>-1</sup>
Klasa zaštite	II/  (dvostruka izolacija)

#### NAPOMENA



Ovim znakom se potvrđuje, da je ovaj uređaj u skladu sa srpskim zahtevima za bezbednost proizvoda.

#### Informacije o buci i vibracijama

Merna vrednost za buku je određena u skladu sa standardom EN 62841. Nivo buke električnog alata sa ocenom A iznosi obično:

Nivo zvučnog pritiska	$L_{PA} =$	79,7 dB
Nivo zvučne snage	$L_{WA} =$	87,7 dB
Odstupanje	$K =$	3 dB



**Nosite štitnike za sluh!**

#### Ocenjeno ubrzanje, karakteristično

Vibracije šake/ruke	$a_n =$	5,384 m/s <sup>2</sup>
Odstupanje	$K =$	1,5 m/s <sup>2</sup>

## NAPOMENA

- ▶ Navedene ukupne vrednosti vibracija i navedene vrednosti emisije buke su izmerene prema normiranom postupku ispitivanja i mogu da se koriste za međusobno poređenje električnog alata.
- ▶ Navedene ukupne vrednosti vibracija i navedene vrednosti emisije buke mogu da se koriste i za preliminarnu procenu opterećenja.

## ⚠ UPOZORENJE!

- ▶ Emisije vibracije i buke mogu u toku stvarnog korišćenja električnog alata da odstupaju od navedenih vrednosti, u zavisnosti od načina na koji se koristi električni alat, naročito u zavisnosti od vrste radnog predmeta koji se obrađuje.
- ▶ Pokušajte da držite opterećenje što manjim. Primeri mera za smanjenje opterećenja vibracijama su nošenje rukavica prilikom upotrebe alata i ograničenje radnog vremena. Pritom treba uzeti u obzir sve udele radnog ciklusa (na primer vremena u kojima je električni alat isključen, kao i vremena u kojima je uključen, ali radi bez opterećenja).

## 2. Opšte bezbednosne napomene za električne alate



### ⚠ UPOZORENJE!

- ▶ **Pročitajte sve bezbednosne napomene, sva uputstva, sve ilustracije i tehničke podatke kojima je opremljen ovaj električni alat.** Propusti prilikom pridržavanja sledećih uputstava mogu da dovedu do električnog udara, požara i/ili teških povreda.

### Čuvajte sve bezbednosne napomene i sva uputstva za ubuduće.

Pojam „električni alat” korišćen u bezbednosnim napomenama se odnosi na električne alate na mrežni pogon (sa mrežnim vodom) i na električne alate na akumulatorski pogon (bez mrežnog voda).

### 2.1. Bezbednost na radnom mestu

- a) **Držite svoje radno područje čisto i dobro osvetljeno.** Nered i neosvetljena radna područja mogu da dovedu do nezgoda.
- b) **Ne radite električnim alatom u okruženju ugroženom eksplozivnom atmosferom, u kojem se nalaze zapaljive tečnosti, gasovi ili prašina.** Električni alati stvaraju varnice koje mogu da zapale prašinu ili isparenja.
- c) **Držite decu i druga lica podalje tokom korišćenja električnog alata.** U slučaju odvratanja pažnje možete da izgubite kontrolu nad električnim alatom.

## 2.2. Električna bezbednost

- a) **Priključni utikač električnog alata mora da odgovara utičnici. Utikač ne smete ni na koji način da promenite. Ne koristite adapterske utikače zajedno sa zaštitno uzemljenim električnim alatima.** Originalni utikači i odgovarajuće utičnice smanjuju rizik od električnog udara.
- b) **Izbegavajte telesni kontakt sa uzemljenim površinama, kao npr. od cevi, radijatora, šporeta i frižidera.** Postoji povišeni rizik od električnog udara kada je Vaše telo uzemljeno.
- c) **Držite električne alate podalje od kiše ili vlage.** Prodiranje vode u električni alat povećava rizik od električnog udara.
- d) **Ne koristite priključni kabl nenamenski, da biste nosili električni alat, već šali ga ili da biste izvukli utikač iz utičnice. Držite priključni kabl podalje od visokih temperatura, ulja, oštih ivica ili pokretnih delova.** Oštećeni ili zapleteni priključni kablovi povećavaju rizik od električnog udara.
- e) **Kada radite električnim alatom napulju, koristite samo produžne kablove koji su pogodni za spoljno područje.** Upotreba produžnog kabla koji je pogodan za spoljno područje smanjuje rizik od električnog udara.
- f) **Kada ne možete da izbegnete rad električnog alata u vlažnom okruženju, koristite FI zaštitnu sklopku.** Upotreba FI zaštitne sklopke smanjuje rizik od električnog udara.
- b) **Nosite ličnu zaštitnu opremu i uvek nosite zaštitne naočare.** Nošenje lične zaštitne opreme, kao što su maska protiv prašine, protivklizne zaštitne cipele, zaštitni šlem ili štitnici za sluh, zavisno od vrste i primene električnog alata, smanjuje rizik od povreda.
- c) **Izbegavajte nenamerno puštanje u rad. Uverite se da je električni alat isključen pre nego što ga priključite na električno napajanje i/ili akumulator i pre nego što ga podignete ili nosite.** Držanje prsta na prekidaču prilikom nošenja električnog alata ili priključivanje već uključenog električnog alata na električno napajanje može da dovede do nezgoda.
- d) **Uklonite alate za podešavanje ili ključeve za vijke pre nego što uključite električni alat.** Alat ili ključ, koji se nalazi u rotirajućem delu električnog alata, može da dovede do povreda.
- e) **Izbegavajte neprirodan položaj tela. Pobrinite se za stabilan položaj i u svakom trenutku držite ravnotežu.** Na taj način možete bolje da kontrolišete električni alat u neočekivanim situacijama.
- f) **Nosite prikladnu odeću. Ne nosite široku odeću ili nakit. Držite kosu i odeću podalje od pokretnih delova.** Opuštena odeća, nakit ili duga kosa mogu da budu zahvaćeni pokretnim delovima.
- g) **Ako mogu da se montiraju uređaji za usisavanje ili sakupljanje prašine, ove uređaje morate ispravno da priključite i koristite.** Upotrebom uređaja za usisavanje prašine mogu da se smanje opasnosti od prašine.

## 2.3. Bezbednost lica

- a) **Budite pažljivi, pazite na to šta radite i razumno obavljajte radove električnim alatom. Ne koristite električni alat kada ste umorni ili pod uticajem droga, alkohola ili lekova.** Jedan trenutak nepažnje za vreme upotrebe električnog alata može da dovede do ozbiljnih povreda.
- h) **Ne mislite da ste bezbedni i ne odbacujte bezbednosna pravila za električne alate, iako ste nakon česte upotrebe dobro upoznati sa električnim alatom.** Nepažljive aktivnosti mogu u deliću sekunde da dovedu do teških povreda.

## 2.4. Upotreba i rukovanje električnim alatom

- a) **Ne preopterećujte električni alat. Koristite odgovarajući električni alat za posao koji obavljate.** Sa odgovarajućim električnim alatom ćete bolje i bezbednije raditi u navedenom području snage.
- b) **Ne koristite električni alat čiji je prekidač neispravan.** Električni alat koji više ne može da se uključi ili isključi je opasan i morate da ga popravite.
- c) **Izvučite utikač iz utičnice i/ili uklonite odvojivi akumulator pre nego što obavite podešavanje uređaja, zamenu alata za umetanje ili odlaganje električnog alata.** Ova bezbednosna mera sprečava nenamerno pokretanje električnog alata.
- d) **Električne alate koje ne koristite, čuvajte van domašaja dece. Ne dozvolite da električni alat koriste druga lica koja nisu upoznata s njim i koja nisu pročitala ova uputstva.** Električni alati su opasni kada ih koriste neiskusna lica.
- e) **Pažljivo održavajte električne alate i alate za umetanje. Prekontrolišite da li pokretni delovi besprekorno funkcionišu i da nisu zaglavljani, da li su delovi slomljeni ili oštećeni, tako da ometaju funkciju električnog alata. Dajte oštećene delove na popravku pre korišćenja električnog alata.** Mnoge nezgode su prouzrokovane loše održavanim električnim alatima.
- f) **Držite rezne alate oštre i čiste.** Pažljivo održavani rezni alati sa oštrim sečivima se ređe zaglavljaju i lakše se vode.
- g) **Koristite električni alat, alate za umetanje itd. prema ovim uputstvima. Pritom uzmite u obzir radne uslove i posao koji treba obaviti.** Upotreba električnih alata za druge primene, osim navedenih, može da dovede do opasnih situacija.

- h) **Držite ručke i površine za držanje suve, čiste, bez ulja i masti.** Klizave ručke i površine za držanje onemogućuju bezbedno rukovanje i kontrolu električnog alata u nepredviđenim situacijama.

## 2.5. Servis

- a) **Popravku Vašeg električnog alata treba da obavlja isključivo kvalifikovano stručno osoblje i samo sa originalnim rezervnim delovima.** Na taj način bezbednost električnog alata ostaje nepromenjena.
- b) **Zamenu utikača ili priključnog kabla treba uvek da obavlja proizvođač električnog alata ili njegov korisnički servis.** Na taj način bezbednost električnog alata ostaje nepromenjena.

## 2.6. Bezbednosne napomene specifične za uređaj

- Osigurajte radni predmet. Radni predmet koji se drži steznim uređajem ili stegom, drži se sigurnije nego rukom.
- Nipošto se ne oslanjajte rukama pored ili ispred uređaja i površine koju treba obraditi, jer u slučaju klizanja postoji opasnost od povreda.
- U slučaju opasnosti, odmah izvučite mrežni utikač iz utičnice.
- Usmeravajte mrežni kabl uvek ka nazad, dalje od uređaja.
- **OPASNOST OD POŽARA USLED VARNIČENJA!** Varničenje nastaje prilikom brušenja metala. Zbog toga, obavezno pazite da ne ugrozite druga lica i da se u blizini radnog područja ne nalaze zapaljivi materijali.
- **Držite električni alat za izolovane površine za držanje, zato što brusna površina može da dodirne sopstveni priključni kabl.** Oštećenje provodnika pod naponom može metalne delove uređaja da dovede pod napon i da izazove električni udar.

**⚠ UPOZORENJE!  
OTROVNA ISPARENJA!**

- ▶ Obradom nastaju štetne/otrovne prašine koje predstavljaju opasnost po zdravlje za rukovaoca i za lica koja se nalaze u blizini.

**⚠ UPOZORENJE!  
OPASNOST OD PRAŠINE!**

- ▶ Tokom duže obrade drveta, a posebno kada obrađujete materijale kod kojih nastaje prašina štetna po zdravlje, priključite uređaj na odgovarajući spoljni uređaj za usisavanje prašine.  
**Nosite zaštitne naočare i masku za zaštitu od prašine!**

- Prilikom obrade plastike, boja, lakova itd. pobrinite se za dovoljno provetravanje.
- Ne potapajte materijale ili površine koje treba obraditi u tečnosti koje sadrže rastvarače.
- Ne obrađujte navlažene materijale ili vlažne površine.
- Izbegavajte brušenje boja koje sadrže olovo ili druge materijale štetne po zdravlje.
- Materijali koji sadrže azbest ne smeju da se obrađuju. Azbest važi kao kancerogen materijal.
- Izbegavajte kontakt sa brusnim listom u pokretu.
- Koristite uređaj samo sa montiranim brusnim listom.
- Nikada ne koristite uređaj nenamenski i koristite ga samo sa originalnim delovima/priborom. Upotreba drugih delova ili drugog pribora od onog preporučenog u uputstvu za upotrebu može da znači za Vas opasnost od povreda.
- Sačekajte da se isključeni uređaj zaustavi, pre nego što ga odložite.
- Uređaj mora uvek da bude čist, suv i na njemu ne sme da bude ulja ili maziva.

## 3. Pre puštanja u rad

### 3.1. Izbor brusnog lista

#### Skidanje sloja i kvalitet površine

Učinak skidanja sloja i kvalitet površine se određuju granulacijom brusnog lista.

- ◆ Molimo Vas da obratite pažnju da za obradu različitih materijala koristite odgovarajuće brusne listove sa različitom granulacijom.

### 3.2. Pričvršćivanje brusnog lista

**⚠ UPOZORENJE!**

- ▶ Pre obavljanja radova na uređaju, uvek izvucite mrežni utikač iz utičnice.

#### NAPOMENA

- ▶ Pre pričvršćivanja novog brusnog lista, uklonite prašinu i prljavštinu sa brusne ploče ⑧.

#### Montaža brusnih listova sa čičak prijanjanjem

- ◆ Brusni list ⑦ možete da montirate na brusnu ploču ⑧ pomoću čičak zatvarača.
- ◆ Vodite računa da se usisne rupe na brusnom listu ⑦ podudaraju sa rupama na brusnoj ploči ⑧. U tu svrhu koristite fiksator brusnog lista ⑥ (pogledajte preklonpu stranu).

#### Demontaža brusnih listova sa čičak prijanjanjem

- ◆ Jednostavno povucite brusni list ⑦ sa brusne ploče ⑧.

### 3.3. Usisavanje prašine

#### **⚠ UPOZORENJE! OPASNOST OD POŽARA!**

- ▶ Prilikom rada sa električnim alatima koji raspolažu kutijom za sakupljanje prašine ili mogu da se povežu sa uređajem za usisavanje prašine, postoji opasnost od požara! Pod nepovoljnim uslovima, kao npr. kod varničenja, prilikom brušenja metala ili metalnih ostataka u drvetu, drvena prašina u vrećici za prašinu (ili u vrećici za prašinu usisivača) može samostalno da se zapali. To može da se desi posebno kada se drvena prašina pomeša sa ostacima laka ili drugim hemijskim materijama, a deo koji se brusi, nakon dužeg rada, postane vruć. Zbog toga obavezno izbegavajte pregrevavanje dela koji se brusi i uređaja, stoga pre pauza u radu uvek ispraznite kutiju za sakupljanje prašine, odn. vrećicu za prašinu usisivača.



#### **Nosite zaštitnu masku protiv prašine!**

#### **NAPOMENA**

- ▶ Za usisavanje prašine su potrebni brusni listovi sa rupama.

### 3.4. Kutija za prašinu za interno usisavanje

#### **Priključivanje**

- ◆ Gurnite kutiju za prašinu za interno usisavanje ③ na uređaj. Pritom pomerite simbol ▶ uređaja na simbol  kutije za prašinu za interno usisavanje ③. Okrenite kutiju za prašinu za interno usisavanje ③ na simbol , da biste je završili. (pogledajte sliku detalja na preklapnoj strani)

#### **Skidanje**

- ◆ Okrenite kutiju za prašinu za interno usisavanje ③ u smeru simbola . Svucite kutiju za prašinu za interno usisavanje ③ sa uređaja (pogledajte sliku detalja na preklapnoj strani).

#### **NAPOMENA**

- ▶ Da bi se osigurao optimalni učinak usisavanja, blagovremeno ispraznite kutiju za prašinu za interno usisavanje ③.
- ◆ U tu svrhu skinite kutiju za prašinu za interno usisavanje ③ sa uređaja, kao što je prethodno opisano. Temeljno očistite kutiju za prašinu za interno usisavanje ③ lupkanjem.

### 3.5. Reduktor

#### **Priključivanje**

- ◆ Gurnite reduktor ④ u priključak adaptera ⑤.
- ◆ Navucite crevo odobrenog uređaja za usisavanje prašine (npr. usisivača za radionice) na reduktor ④.

#### **Skidanje**

- ◆ Svucite crevo uređaja za usisavanje sa reduktora ④.
- ◆ Svucite reduktor ④.

### 4. Puštanje u rad

#### **⚠ OPREZ!**

- ▶ Uverite se da je uređaj isključen, pre nego što ga priključite na napajanje strujom.

#### **NAPOMENA**

- ▶ Uključite višenamensku brusilicu uvek pre kontakta sa materijalom i tek onda usmerite uređaj na radni predmet.

## 4.1. Uključivanje i isključivanje

### Uključivanje uređaja

- ◆ Pritisnite prekidač za uključivanje/isključivanje ❶ u položaj „I“.

### Isključivanje uređaja

- ◆ Pritisnite prekidač za uključivanje/isključivanje ❶ u položaj „0“.

### Predbiranje broja obrtaja

Regulatorom broja obrtaja ❷ podesite opseg broja obrtaja između 1 i 6.

- ◆ Nivo 1: mali broj obrtaja  
Nivo 6: veliki broj obrtaja

Potreban broj vibracija zavisi od materijala koji se obrađuje i može da se odredi probom u praksi.

## 4.2. Napomene za rad

- Usmerite uređaj ka radnom predmetu kada je uključen.
- Radite sa malim površinskim pritiskom.
- Radite sa ravnomernim pomakom.
- Pravovremeno zamenite brusne listove.
- Nikada ne brusite različite materijale (npr. drvo i nakon toga metal) istim brusnim listom. Samo sa besprekornim brusnim listovima ćete postići dobar učinak brušenja.
- Očistite brusni list s vremena na vreme usisivačem.
- Brusite teško dostupna mesta prednjom i bočnom ivicom brusnog lista na brusnoj ploči.
- Brusite paralelno i sa preklapanjem putanja brušenja.
- Podignite uređaj nakon obrade radnog predmeta i tada ga isključite.

## 5. Održavanje i čišćenje

### ⚠ UPOZORENJE!

- ▶ Pre obavljanja radova na uređaju, uvek izvucite mrežni utikač iz utičnice.

Održavanje uređaja nije potrebno.

- Očistite uređaj odmah po završetku posla.
- Koristite suhu krpu za čišćenje kućišta.
- Uklonite nataloženu brusnu prašinu četkicom.
- Nipošto ne koristite oštre predmete, benzin, rastvarače ili sredstva za čišćenje koja nagrizaju plastiku. Izbegavajte da tečnosti dospeju u unutrašnjost uređaja.
- Uvek držite otvore za ventilaciju slobodne.

## 6. Odlaganje



### Ne bacajte električne alate u kućni otpad!

Prateći simbol precrtane kante za otpad na točkovima znači da ovaj aparat na kraju svog veka korišćenja ne smete da odložite u uobičajeni kućni otpad, već morate da ga predate na posebno uređenim sabirnim mestima, skladištima za reciklažu ili preduzeću za upravljanje otpadom.

### Ovo odlaganje je za Vas besplatno. Čuvajte životnu sredinu i odlažite stručno.

Ukoliko Vaš istrošen aparat sadrži podatke o ličnosti, lično ste odgovorni za njihovo brisanje pre nego što vratite aparat.



O mogućnostima za odlaganje dotrajalih proizvoda saznaćete u Vašoj opštinskoj ili gradskoj upravi.



Ambalaža se sastoji od ekoloških materijala koje možete da odložite putem lokalnih mesta za reciklažu.



Odložite ambalažu na ekološki prihvatljiv način. Obratite pažnju na oznaku na različitim ambalažnim materijalima i, ako je potrebno, odvojite ambalažne materijale zasebno. Ambalažni materijali su označeni skraćenicama (a) i ciframa (b) sa sledećim značenjem: 1–7: Plastika, 20–22: Hartija i karton, 80–98: Kompozitni materijal.

## 7. Servis



Ovaj priručnik, kao i mnoge druge priručnike, možete da preuzmete na stranici [parksidediy.com](http://parksidediy.com). Ovim QR-kôdom dolazite direktno na stranicu [parksidediy.com](http://parksidediy.com). Izaберите Vašu zemlju, i preko maske za pretragu pretražite uputstva za upotrebu. Unosom broja artikla (IAN) 520945\_2504 dolazite do uputstva za upotrebu za Vaš proizvod. stvo za upotrebu.

### Kako izjaviti reklamaciju?

Molimo Vas:

- da pozovete korisnički servis:  
0800 801 807
- obrazac za kontakt na stranici [parksidediy.com](http://parksidediy.com)
- posetite najbližu Lidl prodavnicu.

Da bismo osigurali najbržu asistenciju, molimo da sačuvate fiskalni račun i date ga na uvid prilikom izjavljivanja reklamacije.

Lidl i proizvođač nisu u mogućnosti da garantuju obezbeđivanje servisiranja i dostupnost rezervnih delova nakon isteka garantnog perioda/ perioda saobraznosti. Ukoliko za tim bude potrebe, putem naše Službe za potrošače možete proveriti dostupnost rezervnih delova i opcije za popravku. Hvala na razumevanju.

## 8. GARANCIJA I GARANTNI LIST

Poštovani kupci,

Ovim putem Vas upoznajemo sa Vašim pravima i obavezama koje proističu iz Zakona o zaštiti potrošača, a u pogledu ostvarivanja prava iz garancije.

Ova garancija ni na koji način ne utiče, niti isključuje prava koja kupac ima u skladu sa važećim Zakonom o zaštiti potrošača po osnovu zakonske odgovornosti prodavca za nesaobraznost robe ugovoru koja traje 2 godine od dana kada je roba predata kupcu.

Davalac garancije ovom izjavom preuzima obavezu da kupcima svojih aparata, a pod uslovima i redosledom definisanim u ovoj izjavi, obezbedi:

- besplatno otklanjanje kvarova u garantnom roku, koji bi nastali kod uobičajene upotrebe ili zbog grešaka u proizvodnji i materijalu, ili
- zamenu aparata kada opravka shodno odredbi prethodne tačke nije moguća, ili
- povrat novca kada ni zamena aparata shodno odredbi prethodne tačke nije moguća.

Ukupan rok garancije je 3 godine.

Garantni rok počinje da važi od datuma kupovine proizvoda, odnosno od prijema istog od strane kupca, a što se dokazuje fiskalnim računom.

Garancija važi na teritoriji Republike Srbije.

Ukoliko je uključeno u obim isporuke, na akumulatorske pakete serije X12V i X20V Team dobijate 3 godine garancije od datuma kupovine.

Kupac može da izjavi reklamaciju usmeno u nekom od prodajnih objekata Lidl Srbija KD, odnosno telefonom, pisanim putem ili elektronskim putem na kontakte kompanije Lidl Srbija KD, uz dostavu računa na uvid.

U cilju ispravnog funkcionisanja uređaj se koristi u skladu sa njegovom namenom i Uputstvom za upotrebu.

Na osnovani zahtev kupca, koji je izjavljen u garantnom roku i u skladu sa uslovima iz ove Izjave, prodavac će izvršiti otklanjanje kvarova i nedostataka na proizvodu ili druge radnje u skladu sa ovom Izjavom, a u roku predviđenom Zakonom.

### **Garantni uslovi**

Pre obraćanja prodavcu za tehničku pomoć, potrebno je proveriti ispravnost instalacije i ostalih potrebnih uslova naznačenih u Uputstvu za upotrebu.

Kupac je dužan da prodavcu preda sve pripadajuće delove uređaja koje je preuzeo u trenutku kupovine.

### **Popravke u roku garancije**

Garancija važi počev od dana kada je proizvod predat kupcu, a koja se utvrđuje na osnovu fiskalnog računa. U garantnom periodu davalac garancije, odnosno prodavac je u obavezi da ukloni tehničke kvarove koji bi nastali kod uobičajene upotrebe ili zbog grešaka u proizvodnji i materijalu, bez naknade i u zakonskom roku. Ukoliko opravka nije moguća, davalac garancije, odnosno prodavac je ovlašćen i dužan da sprovede druge radnje u skladu sa ovom Izjavom.

Lidl i proizvođač nisu u mogućnosti da garantuju obezbeđivanje servisiranja i dostupnost rezervnih ili zamenskih delova van postupka ostvarivanja prava iz garancije/zakonske odgovornosti za saobraznost. Ukoliko za tim bude potrebe, putem naše Službe za potrošače možete proveriti dostupnost rezervnih delova i opcije za popravku. Hvala na razumevanju.

### **Garancija ne važi u sledećim slučajevima:**

1. Ukoliko prodavcu uz uređaj nije priložen fiskalni račun ili drugi dokaz o kupovini koji sadrži datum prodaje.
2. Ukoliko je kvar prouzrokovan udarom groma, strujnim udarom ili sličnim delovanjem spoljne sile na sam uređaj (požar, poplava, naponski udar...).
3. Ukoliko su nastali kvarovi i oštećenja na uređaju posledica delovanja spoljnih uticaja, kao što su: velika vlaga, previsoka i suviše niska temperatura (pucanje cevi usled smrzavanja, oštećenja gumenih delova, rđanje, itd.)
4. Ukoliko uređaj nije korišćen u skladu sa Uputstvom za upotrebu.
5. Ukoliko je uređaj pokušalo da popravi treće neovlašćeno lice.
6. Ukoliko uređaj nije korišćen u skladu sa namenom.
7. Ukoliko je čišćenje i održavanje uređaja urađeno protivno Uputstvu za upotrebu.
8. Ukoliko je uređaj korišćen u profesionalne svrhe.
9. Obim garancije se ne odnosi na delove proizvoda koji su podložni normalnom habanju i stoga se mogu smatrati habajućim delovima, kao npr. B. listovi testere, zamenski listovi, brusni papir, itd. ili oštećenje lomljivih delova kao što su. B. prekidači ili delovi koji su napravljeni od stakla.

### **Garantni rok ne važi kod**

- normalnog trošenja kapaciteta akumulatora
- komercijalne upotrebe proizvoda
- oštećenja ili izmena proizvoda od strane kupca
- nepoštovanja propisa u pogledu bezbednosti i održavanja, grešaka u rukovanju
- šteta usled elementarnih nepogoda

Naziv proizvoda	Višenamenska brusilica
Model	PMS 220 A1
IAN/Serijski broj	520945_2504
Proizvođač	KOMPERNASS HANDELS GMBH, BURGSTRASSE 21, 44867 BOCHUM, NEMAČKA www.kompernass.com
Ovlašćeni serviser	ICOM COMMUNICATIONS doo, Novosadski put 68, 21203 Veternik, Republika Srbija, tel. 021 3000 151, mob. 060 4800 473, e-mail: kompernass@lidl.rs
Datum predaje robe potrošaču	datum sa fiskalnog računa
Uvozi i stavlja u promet	Lidl Srbija KD, Prva južna radna 3, 22330 Nova Pazova, Republika Srbija, tel. 0800-300-199, e-mail: kontakt@lidl.rs

### **⚠ UPOZORENJE!**

- ▶ **Dajte Vaše uređaje na popravku servisu ili kvalifikovanom električaru, i to samo sa originalnim rezervnim delovima.** Na taj način bezbednost uređaja ostaje nepromenjena.
- ▶ **Zamenu utikača ili mrežnog voda treba uvek da obavlja proizvođač uređaja ili korisnički servis proizvođača.** Na taj način bezbednost uređaja ostaje nepromenjena.

## **9. Prevod originalne Izjave EZ o usaglašenosti**

Mi, preduzeće KOMPERNASS HANDELS GMBH, lice odgovorno za dokumentaciju: g. Hans-Peter Kompernaß, BURGSTR. 21, DE - 44867 BOHUM, NEMAČKA, ovim izjavljujemo da je ovaj proizvod u skladu sa sledećim standardima, normativnim dokumentima i EZ direktivama:

**Direktiva za mašine (2006/42/EC)**

**Elektromagnetna kompatibilnost (2014/30/EU)**

**RoHS direktiva (2011/65/EU)\***

\* Isključivu odgovornost za izdavanje ove Izjave o usklađenosti snosi proizvođač. Gore opisan predmet Izjave ispunjava propise Direktive 2011/65/EU Evropskog parlamenta i saveta od 8. juna 2011. za ograničenje upotrebe određenih opasnih materija u električnim i elektronskim uređajima.

**Primenjeni harmonizovani standardi**

EN 62841-1:2015/A11:2022

EN 62841-2-4:2014

EN IEC 55014-1:2021

EN IEC 55014-2:2021

EN IEC 61000-3-2:2019/A1:2021

EN 61000-3-3:2013/A2:2021

EN IEC 63000:2018

**Tip/naziv uređaja:**

Višenamenska brusilica PMS 220 A1

**Godina proizvodnje: 07–2025**

**Serijski broj: IAN 520945\_2504**

Bohum, 23.07.2025.

Hans-Peter Kompernaß  
- Direktor -

Zadržavamo pravo na tehničke izmene u svrhu daljeg razvoja proizvoda.



# Cuprins

<b>1. Introducere</b>	<b>82</b>
1.1. Utilizarea conform destinației . . . . .	82
1.2. Echipare . . . . .	82
1.3. Furnitura . . . . .	82
1.4. Date tehnice . . . . .	82
<b>2. Indicații generale de siguranță pentru sculele electrice</b>	<b>83</b>
2.1. Siguranța zonei de lucru . . . . .	83
2.2. Siguranța electrică . . . . .	83
2.3. Siguranța persoanelor . . . . .	84
2.4. Utilizarea și manevrarea sculei electrice . . . . .	85
2.5. Service . . . . .	85
2.6. Indicații de siguranță specifice aparatului . . . . .	85
<b>3. Înainte de punerea în funcțiune</b>	<b>86</b>
3.1. Selectarea pânzei de șlefuit . . . . .	86
3.2. Fixarea pânzei de șlefuit . . . . .	86
3.3. Aspirarea prafului . . . . .	87
3.4. Cutia de colectare a prafului pentru aspirarea integrată . . . . .	87
3.5. Piesa de reducere . . . . .	87
<b>4. Punerea în funcțiune</b>	<b>88</b>
4.1. Pornirea și oprirea . . . . .	88
4.2. Instrucțiuni de lucru . . . . .	88
<b>5. Întreținerea și curățarea</b>	<b>88</b>
<b>6. Eliminarea</b>	<b>88</b>
<b>7. Garanția Kompernass Handels GmbH</b>	<b>89</b>
7.1. Service-ul . . . . .	91
7.2. Importator . . . . .	91
<b>8. Traducerea declarației CE de conformitate originale</b>	<b>91</b>

# 1. Introducere

Felicitări pentru cumpărarea noului dvs. aparat. Ați decis să alegeți un produs de calitate superioară. Instrucțiunile de utilizare fac parte integrantă din acest produs. Acestea cuprind indicații importante privind siguranța, utilizarea și eliminarea. Înainte de a utiliza produsul, familiarizați-vă cu toate indicațiile privind utilizarea și siguranța. Utilizați produsul numai în modul descris și numai în domeniile de utilizare indicate. În cazul transmiterii produsului unei alte persoane, predați-i toate documentele aferente acestuia.

## 1.1. Utilizarea conform destinației

Aparatul este adecvat pentru șlefuirea lemnului, metalului și a vopselei. Aparatul se pretează în special pentru utilizarea la colțuri, profile sau alte puncte greu accesibile. Orice altă utilizare sau modificare a aparatului este considerată a fi neconformă și atrage pericole considerabile de accidentare. Nu ne asumăm răspunderea pentru prejudiciile rezultate în urma unei utilizări care contravine destinației. A nu se utiliza în scopuri comerciale.

## 1.2. Echipare

- 1 Comutator PORNIT/OPRIT
- 2 Regulator de turație
- 3 Cutia de colectare a prafului pentru aspirarea integrată
- 4 Piesă de reducere pentru aspirarea externă
- 5 Conexiune adaptor
- 6 Dispozitiv de fixare pânză de șlefuit
- 7 Pânză de șlefuit
- 8 Placă de șlefuit

## 1.3. Furnitura

- 1 șlefuitor multifuncțional
- 4 pânze de șlefuit (granulație 80 + 120)
- 1 cutie de colectare a prafului
- 1 piesă de reducere pentru aspirarea externă
- 1 dispozitiv de fixare pânză de șlefuit
- 1 exemplar instrucțiuni de utilizare

## 1.4. Date tehnice

Consum nominal	220 W
Tensiune nominală	230 V ~, 50 Hz
Turația nominală la mers în gol	$n_0$ 7000–13000 min <sup>-1</sup>
Viteza nominală de oscilație	14000–26000 min <sup>-1</sup>
Clasă de protecție	II/□ (izolare dublă)

### Informații privind zgomotele și vibrațiile

Valoarea măsurată pentru zgomot determinată conform EN 62841. Nivelul de zgomot ponderat A tipic al sculei electrice este:

Nivelul presiunii acustice $L_{PA}$	=	79,7 dB
Nivelul puterii acustice $L_{WA}$	=	87,7 dB
Incertitudine $K$	=	3 dB



**Purtați echipament de protecție auditivă!**

### Accelerare evaluată, în mod tipic

Vibrația mâinii/brațului $a_n$	=	5,384 m/s <sup>2</sup>
Incertitudine $K$	=	1,5 m/s <sup>2</sup>

## INDICAȚIE

- ▶ Valorile totale ale vibrațiilor și valorile de emisie a zgomotului indicate au fost măsurate conform unei proceduri de verificare standardizate și pot fi utilizate pentru compararea sculelor electrice.
- ▶ Valorile totale ale vibrațiilor și valorile de emisie a zgomotului indicate pot fi utilizate și pentru o evaluare preliminară a expunerii.

## ⚠ AVERTIZARE!

- ▶ Emisiile de vibrație și zgomot pot varia în timpul utilizării efective a sculei electrice față de valorile indicate, în funcție de modul în care scula electrică este utilizată, în special în funcție de tipul piesei de prelucrat.
- ▶ Încercați să mențineți expunerea la un nivel cât mai redus. Măsuri exemplificative pentru reducerea expunerii la vibrații sunt purtarea mănușilor în timpul utilizării sculei și limitarea timpului de lucru. În acest scop, trebuie luate în considerare toate părțile ciclului de funcționare (de exemplu, perioadele în care scula electrică a fost oprită și perioadele în care, deși a fost pornită, a funcționat fără sarcină).

## 2. Indicații generale de siguranță pentru sculele electrice



### ⚠ AVERTIZARE!

- ▶ **Citiți toate indicațiile de siguranță, instrucțiunile, imaginile și datele tehnice cu care este prevăzută această sculă electrică.** Nerespectarea următoarelor instrucțiuni poate cauza electrocutare, incendiu și/sau răniri grave.

### **Păstrați toate indicațiile de siguranță și instrucțiunile pentru consultare ulterioară.**

Noțiunea de „sculă electrică” utilizată în indicațiile de siguranță se referă la sculele electrice alimentate de la rețea (cu cablu de alimentare) și la sculele electrice alimentate cu acumulatori (fără cablu de alimentare).

### 2.1. Siguranța zonei de lucru

- Păstrați zona de lucru curată și bine iluminată.** Dezordinea și zonele de lucru iluminate necorespunzător pot provoca accidente.
- Nu lucrați cu scula electrică în zone cu potențial exploziv în care se găsesc lichide, gaze sau pulberi inflamabile.** Sculele electrice produc scântei care pot aprinde pulberea sau vaporii.
- Țineți copiii și alte persoane la distanță în timpul utilizării sculei electrice.** Dacă sunteți distras, puteți pierde controlul asupra sculei electrice.

### 2.2. Siguranța electrică

- Ștecărul sculei electrice trebuie să se potrivească în priză. Ștecărul nu trebuie modificat în niciun fel. Nu folosiți adaptoare împreună cu scule electrice protejate prin împământare.** Ștecărele nemodificate și prizele adecvate reduc riscul de electrocutare.

- b) **Evitați contactul corpului cu suprafețe legate la pământ precum țevi, calorifere, aragaze și frigidere.** În cazul în care corpul dvs. este legat la pământ, riscul de electrocutare este crescut.
- c) **Nu expuneți sculele electrice la ploaie sau umezeală.** Pătrunderea apei într-o sculă electrică crește riscul de electrocutare.
- d) **Nu utilizați cablul de conexiune într-un alt scop decât cel destinat, de exemplu, pentru a transporta sau pentru a agăța scula electrică sau pentru a scoate ștecărul din priză. Feriți cablul de conexiune de temperaturi ridicate, ulei, muchii ascuțite sau de componente aflate în mișcare.** Cablurile de conexiune deteriorate sau încurcate cresc riscul de electrocutare.
- e) **Atunci când lucrați cu o sculă electrică în aer liber, utilizați numai cabluri prelungitoare care sunt adecvate și pentru exterior.** Utilizarea unui cablu prelungitor adecvat pentru uzul în exterior reduce riscul de electrocutare.
- f) **Dacă utilizarea sculei electrice într-un mediu umed este inevitabilă, utilizați un întrerupător de protecție contra curenților diferențiali.** Utilizarea unui întrerupător de protecție contra curenților diferențiali reduce riscul de electrocutare.
- b) **Purtați echipament individual de protecție și întotdeauna ochelari de protecție.** Purtarea echipamentului individual de protecție precum mască antipraf, încălțăminte de protecție antiderapantă, cască de protecție sau echipament de protecție a auzului, în funcție de tipul și utilizarea sculei electrice, reduce riscul de rănire.
- c) **Evitați punerea neintenționată în funcțiune. Asigurați-vă că scula electrică este oprită înainte de a o conecta la alimentarea cu curent și/sau la acumulator, de a o prinde cu mâna sau de a o transporta.** Transportul sculei electrice cu degetul pe comutator sau conectarea sculei electrice deja pornite la alimentarea cu curent poate provoca accidente.
- d) **Îndepărtați sculele de reglare sau cheile înainte de a porni scula electrică.** O sculă sau o cheie care se află într-o piesă rotativă a sculei electrice poate provoca răniri.
- e) **Evitați pozițiile anormale ale corpului. Asigurați o poziție fixă și păstrați-vă echilibrul în orice moment.** Astfel puteți controla mai bine scula electrică în situații neașteptate.
- f) **Purtați îmbrăcăminte adecvată. Nu purtați îmbrăcăminte largă sau bijuterii. Țineți părul și îmbrăcăminte departe de componentele mobile.** Îmbrăcăminte largă, bijuteriile sau părul lung pot fi prinse de componentele mobile.

### 2.3. Siguranța persoanelor

- a) **Fiți mereu precaut și atent la ceea ce faceți și acționați cu prudență atunci când lucrați cu o sculă electrică. Nu utilizați sculele electrice dacă sunteți obosit sau dacă vă aflați sub influența drogurilor, alcoolului sau a medicamentelor.** Un moment de neatenție în timpul utilizării sculei electrice poate duce la răniri grave.
- g) **Dacă pot fi montate dispozitive de aspirare și de captare a prafului, acestea trebuie conectate și utilizate corect.** Utilizarea unui dispozitiv de aspirare a prafului poate reduce expunerea la pericole provocate de praf.
- h) **Nu considerați că vă aflați în siguranță și nu neglijați regulile de siguranță pentru sculele electrice, chiar dacă sunteți deja familiarizat cu scula electrică după multiple utilizări.** Acționarea cu neatenție poate provoca răniri grave într-o fracțiune de secundă.

## 2.4. Utilizarea și manevrarea sculei electrice

- a) **Nu suprasolicitați scula electrică. Utilizați pentru lucrarea dvs. scula electrică destinată respectivei lucrări.** Cu scula electrică adecvată lucrați mai bine și mai sigur în domeniul de putere specificat.
- b) **Nu utilizați scule electrice al căror comutator este defect.** O sculă electrică a cărei pornire sau oprire nu mai este posibilă este periculoasă și trebuie reparată.
- c) **Scoateți ștecărul din priză și/sau îndepărtați acumulatorul detașabil înainte de a efectua reglaje la aparat, de a schimba piesele accesoriului sau de a pune scula electrică deoparte.** Această măsură de precauție împiedică pornirea neintenționată a sculei electrice.
- d) **Păstrați sculele electrice neutilizate în locuri inaccesibile copiilor. Nu permiteți ca scula electrică să fie utilizată de persoane care nu sunt familiarizate cu aceasta sau care nu au citit aceste instrucțiuni.** Sculele electrice sunt periculoase dacă sunt utilizate de persoane fără experiență.
- e) **Îngrijiți cu atenție sculele electrice și accesoriile. Verificați funcționalitatea ireproșabilă a componentelor mobile și dacă acestea nu se blochează, dacă există componente rupte sau deteriorate în așa fel încât să fie afectată funcționarea sculei electrice. Înainte de utilizarea sculei electrice, solicitați repararea componentelor deteriorate.** Multe accidente sunt provocate de întreținerea necorespunzătoare a sculelor electrice.
- f) **Mențineți sculele de tăiere ascuțite și curate.** Sculele de tăiere îngrijite cu atenție, cu muchii de tăiere ascuțite, se blochează mai rar și sunt mai ușor de controlat.

- g) **Utilizați sculele electrice, capetele atașabile etc. conform acestor instrucțiuni. În același timp, aveți în vedere condițiile de lucru și activitatea pe care trebuie să o executați.** Utilizarea sculelor electrice pentru alte aplicații decât cele prevăzute poate duce la situații periculoase.
- h) **Mențineți mânerul și suprafețele de prindere uscate, curate și lipsite de ulei și grăsimi.** Mânerul și suprafețele de prindere alunecoase nu permit operarea și controlul sigur al sculei electrice în situații neprevăzute.

## 2.5. Service

- a) **Dispuneți repararea sculei electrice pe care o dețineți numai de către personal calificat și numai cu piese de schimb originale.** Astfel se asigură menținerea siguranței sculei electrice.
- b) **Solicitați întotdeauna producătorului sculei electrice sau serviciului asistență clienți al acestuia înlocuirea ștecărului sau a cablului de conexiune.** Astfel se asigură menținerea siguranței sculei electrice.

## 2.6. Indicații de siguranță specifice aparatului

- Asigurați piesa de prelucrat. O piesă de prelucrat prinsă cu dispozitive de prindere sau cu o menghină este fixată mai sigur decât cu mâna dvs.
- Nu vă sprijiniți în niciun caz mâinile în apropierea sau în fața aparatului ori a suprafeței de prelucrat, deoarece există pericol de rănire în cazul alunecării.
- În caz de pericol, scoateți imediat ștecărul din priză.
- Dirijați cablul de alimentare întotdeauna în spatele aparatului.

- **PERICOL DE INCENDIU PRIN DEGAJAREA SCÂNTEILOR!** La șlefuirea metalelor sunt degajate scântei. Din acest motiv se va avea neapărat în vedere să nu fie periclitate persoane, iar în apropierea zonei de lucru să nu se afle materii inflamabile.
- **Țineți scula electrică de suprafețele izolate ale mânerului, deoarece suprafața de șlefuire poate atinge propriul cablu de conexiune.** Deteriorarea unui cablu conducător de tensiune poate pune sub șlefuire piesele metalice ale aparatului și poate provoca electrocutarea.

#### **⚠️ AVERTIZARE! VAPORI TOXICI!**

- ▶ Praful dăunător/toxic degajat la prelucrare prezintă pericol pentru sănătatea operatorului sau a persoanelor aflate în apropiere.

#### **⚠️ AVERTIZARE! PERICOL DIN CAUZA PRAFULUI!**

- ▶ În cazul prelucrării pe o durată mai îndelungată a lemnului și în special a materialelor generatoare de pulberi periculoase pentru sănătate, aparatul se va conecta la un dispozitiv extern adecvat de aspirare a prafului. **Purtați ochelari de protecție și mască de protecție împotriva prafului!**

- Asigurați o aerisire suficientă la prelucrarea materialelor plastice, vopselelor, lacurilor etc.
- Nu impregnați materialele sau suprafețele de prelucrat cu lichide pe bază de solvenți.
- Nu prelucrați materiale umezite sau suprafețe umede.
- Evitați șlefuirea vopselei cu conținut de plumb sau alte materiale dăunătoare pentru sănătate.
- Este interzisă prelucrarea materialelor cu conținut de azbest. Azbestul este cancerigen.

- Evitați contactul cu pânza de șlefuit aflată în mișcare.
- Utilizați aparatul numai cu pânza de șlefuit montată.
- Nu folosiți niciodată aparatul în alt scop și utilizați-l numai cu piese/accesorii originale. Utilizarea altor piese sau accesorii decât cele recomandate în instrucțiunile de utilizare poate constitui pericol de rănire.
- Așteptați întotdeauna oprirea aparatului scos din funcțiune înainte de a-l așeza deoparte.
- Aparatul trebuie să fie permanent curat, uscat și să nu prezinte urme de ulei sau lubrifianți.

## **3. Înainte de punerea în funcțiune**

### **3.1. Selectarea pânzei de șlefuit**

#### **Deburarea și suprafața**

Puterea de deburare și calitatea suprafeței depind de granulația pânzei de șlefuit.

- ◆ Pentru prelucrarea diferitelor materiale se va avea în vedere utilizarea pânzelor de șlefuit corespunzătoare cu granulații diferite.

### **3.2. Fixarea pânzei de șlefuit**

#### **⚠️ AVERTIZARE!**

- ▶ Înaintea efectuării lucrărilor la aparat scoateți întotdeauna ștecărul din priză.

#### **INDICAȚIE**

- ▶ Înainte de fixarea unei noi pânze de șlefuit, îndepărtați praful și murdăria de pe placa de șlefuit **8**.

### Fixarea pânzelor de șlefuit cu prindere cu scai

- ◆ Pânza de șlefuit 7 poate fi fixată cu scai de placa de șlefuit 8.
- ◆ Se va avea în vedere ca găurile de aspirare de la pânza de șlefuit 7 și de la placa de șlefuit 8 să corespundă. În acest scop, utilizați dispozitivul de fixare a pânzei de șlefuit 6 (a se vedea pagina pliată).

### Scoaterea pânzelor de șlefuit cu prindere cu scai

- ◆ Detașați pur și simplu pânza de șlefuit 7 de pe placa de șlefuit 8.

## 3.3. Aspirarea prafului

#### **AVERTIZARE!** **PERICOL DE INCENDIU!**

- ▶ Pericol de incendiu la lucrul cu scule electrice care dispun de o cutie de colectare a prafului sau care pot fi conectate la un aspirator prin intermediul unui dispozitiv de aspirare a prafului! În condiții neadecvate, de exemplu, la degajarea scânteilor, șlefuirea metalului sau resturilor metalice din lemn, praful de lemn din sacul de praf (sau din punga aspiratorului) se poate aprinde de la sine. Acest lucru se poate produce în special atunci când praful de lemn este amestecat cu resturi de lac sau alte substanțe chimice, iar piesa șlefuită este fierbinte după prelucrarea îndelungată. De aceea, evitați întotdeauna supraîncălzirea piesei șlefuite și a aparatului și goliți cutia de colectare a prafului, respectiv punga aspiratorului înaintea pauzelor de lucru.



### Purtați o mască de protecție împotriva prafului!

#### **INDICAȚIE**

- ▶ Pentru aspirarea prafului aveți nevoie de pânze de șlefuit perforate.

## 3.4. Cutia de colectare a prafului pentru aspirarea integrată

### Conectarea

- ◆ Împingeți cutia de colectare a prafului pentru aspirarea integrată 3 pe aparat. În acest sens împingeți simbolul ► al aparatului pe simbolul  al cutiei de colectare a prafului pentru aspirarea integrată 3. Rotiți cutia de colectare a prafului pentru aspirarea integrată 3 pe simbolul  pentru a o bloca. (a se vedea imaginea detaliată de pe pagina pliată)

### Îndepărtarea

- ◆ Rotiți cutia de colectare a prafului pentru aspirarea integrată 3 în direcția simbolului . Scoateți cutia de colectare a prafului pentru aspirarea integrată 3 de la aparat (a se vedea figura detaliată pe pagina pliată).

#### **INDICAȚIE**

- ▶ În vederea unei aspirări optime, goliți la timp cutia de colectare a prafului pentru aspirarea integrată 3.
- ◆ Pentru aceasta scoateți cutia de colectare a prafului pentru aspirarea integrată 3 de la aparat conform descrierii anterioare. Curățați cutia de colectare a prafului pentru aspirarea integrată 3 temeinic prin scuturare.

## 3.5. Piesa de reducție

### Conectarea

- ◆ Împingeți piesa de reducție 4 în conexiunea adaptorului 5.
- ◆ Împingeți furtunul unui dispozitiv adecvat de aspirare a prafului (de exemplu, al unui aspirator industrial) pe piesa de reducție 4.

### Îndepărtarea

- ◆ Detașați furtunul dispozitivului de aspirare a prafului de la piesa de reducție 4.
- ◆ Detașați piesa de reducție 4.

## 4. Punerea în funcțiune

### ⚠ PRECAUȚIE!

- ▶ Înaintea de a-l conecta la alimentarea electrică asigurați-vă că aparatul este oprit.

### INDICAȚIE

- ▶ Porniți întotdeauna șlefuitorul multi-funcțional înaintea contactului cu materialul și abia apoi deplasați aparatul pe piesa de prelucrat.

### 4.1. Pornirea și oprirea

#### Pornirea aparatului

- ◆ Așezați comutatorul PORNIT/OPRIT ❶ în poziția „I”.

#### Oprirea aparatului

- ◆ Așezați comutatorul PORNIT/OPRIT ❶ în poziția „0”.

#### Preselectarea turației

Cu ajutorul regulatorului de turație ❷ reglați un interval de turație între 1 și 6.

- ◆ Nivelul 1: turație scăzută  
Nivelul 6: turație ridicată

Turația necesară depinde de materialul de prelucrat și poate fi determinată prin încercări practice.

### 4.2. Instrucțiuni de lucru

- Dirijați aparatul pornit pe piesa de prelucrat.
- Lucrați exercitând o presiune redusă.
- Lucrați cu un avans uniform.
- Înlocuiți la timp pânzele de șlefuit.
- Nu șlefuiți niciodată materiale diferite cu aceeași pânză de șlefuit (de exemplu, lemn, apoi metal). O șlefuire optimă poate fi obținută numai prin utilizarea pânzelor de șlefuit în stare perfectă.
- Curățați pânza de șlefuit cu aspiratorul la intervale regulate.

- Șlefuiți punctele greu accesibile cu mușchia frontală sau laterală a pânzei de șlefuit pe placa de șlefuit.
- Executați șlefuirea paralel și suprapus pe liniile de șlefuire.
- După finalizarea prelucrării ridicați aparatul de pe piesă și abia apoi opriți-l.

## 5. Întreținerea și curățarea

### ⚠ AVERTIZARE!

- ▶ Înaintea efectuării lucrărilor la aparat scoateți întotdeauna ștecărul din priză.

Aparatul nu necesită întreținere.

- Curățați aparatul imediat după terminarea lucrului.
- Pentru curățarea carcasei utilizați o lavetă uscată.
- Îndepărtați cu o pensulă praful de șlefuire aderent.
- În niciun caz nu utilizați obiecte ascuțite, benzină, solvenți sau agenți de curățare care atacă materialul plastic. Evitați infiltrarea lichidelor în interiorul aparatului.
- Mențineți întotdeauna libere orificiile de aerisire.

## 6. Eliminarea



### Nu aruncați sculele electrice în gunoiul menajer!

Simbolul alăturat al pubelei tăiate cu roți indică faptul că la sfârșitul perioadei de utilizare a aparatului, acesta nu trebuie eliminat în gunoiul menajer obișnuit, ci trebuie predat la punctele de colectare speciale sau la centrele de eliminare a deșeurilor.

**Eliminarea nu implică niciun cost pentru dvs. Contribuiți la protejarea mediului înconjurător prin eliminarea corespunzătoare a deșeurilor.**

În cazul în care aparatul dvs. vechi conține date cu caracter personal, ține de responsabilitatea dvs. să le ștergeți înainte de a-l restitui.



Informații despre posibilitățile de eliminare a produsului scos din uz pot fi obținute de la administrația locală.



Ambalajul este format din materiale ecologice pe care le puteți elimina prin intermediul centrelor locale de reciclare.



Eliminați ambalajul în mod ecologic. Respectați marcajul de pe diferitele materiale de ambalare și separați-le dacă este cazul. Materialele de ambalare sunt marcate cu abrevieri (a) și cifre (b) cu următoarea semnificație: 1–7: materiale plastice, 20–22: hârtie și carton, 80–98: materiale compozite.

## 7. Garanția Kompernass Handels GmbH

Stimate client,

Pentru acest aparat se acordă o garanție de 3 ani de la data cumpărării. În măsura în care sunt cuprinse în furnitură, pentru pachetele de acumulatori din gama X12V și X20V Team se acordă de asemenea o garanție de 3 ani de la data cumpărării. În cazul în care produsul prezintă defecte, beneficiați de drepturi legale față de vânzătorul produsului. Aceste drepturi legale nu sunt limitate prin garanția noastră prezentată în cele ce urmează.

### Condiții de garanție

Perioada de garanție începe de la data cumpărării. Păstrați cu grijă bonul fiscal. Acesta este necesar pentru a dovedi cumpărarea.

Dacă în decurs de trei ani de la data cumpărării acestui produs apare un defect de material sau de fabricație, produsul va fi reparat, înlocuit de către noi în mod gratuit sau vi se va restitui prețul de cumpărare, la alegerea noastră. Garanția presupune ca în timpul perioadei de trei ani să se prezinte aparatul defect și dovada cumpărării (bonul fiscal), precum și o scurtă descriere în scris, în care să se specifice în ce constă defecțiunea și când a survenit aceasta.

Dacă defectul este acoperit de garanția noastră, veți primi înapoi produsul reparat sau unul nou. Timpul de nefuncționare din cauza lipsei de conformitate apărute în cadrul termenului de garanție prelungește termenul de garanție legală de conformitate și cel al garanției comerciale și curge, după caz, din momentul la care a fost adusă la cunoștința vânzătorului lipsa de conformitate a produsului sau din momentul prezentării produsului la vânzător/unitatea service până la aduce-rea produsului în stare de utilizare normală și, respectiv, al notificării în scris în vederea ridicării produsului sau predării efective a produsului către consumator.

Produsele de folosință îndelungată care înlocuiesc produsele defecte în cadrul termenului de garanție vor beneficia de un nou termen de garanție care curge de la data preschimbării produsului.

### Perioada de garanție și pretențiile legale privind defectele

Perioada de garanție nu este prelungită după efectuarea reparațiilor realizate în perioada de garanție. Acest lucru este valabil și pentru piesele înlocuite și reparate. Eventualele deteriorări și deficiențe prezente deja la cumpărare trebuie semnalate imediat după dezambalarea produsului. Reparațiile necesare după expirarea perioadei de garanție se efectuează contra cost.

### Domeniul de aplicare a garanției

Aparatul a fost produs cu grijă, în conformitate cu orientările stricte privind calitatea și verificat cu rigurozitate înaintea livrării.

Garanția se acordă în caz de defecte de material sau de fabricație. Acest domeniu de aplicare a garanției nu se extinde asupra componentelor produsului care sunt expuse uzurii normale și care, prin urmare, pot fi considerate piese de uzură, ca de ex. pânze de ferăstrău, lame de schimb, hârtii abrazive etc. sau asupra deteriorărilor apărute la componentele fragile, de exemplu comutatoare, acumulatori sau componente realizate din sticlă.

Această garanție se pierde în cazul în care produsul a fost deteriorat, a fost utilizat sau întreținut în mod necorespunzător. Pentru utilizarea corespunzătoare a produsului trebuie respectate cu strictețe toate indicațiile prezentate în instrucțiunile de utilizare. Trebuie evitate în mod obligatoriu utilizările și acțiunile nerecomandate sau care fac obiectul unor avertizări în cadrul instrucțiunilor de utilizare.

Aparatul este destinat numai uzului privat și nu utilizărilor comerciale. În cazul manevrării abuzive sau necorespunzătoare, al uzului de forță și al intervențiilor care nu au fost realizate de către filiala noastră autorizată de service, garanția își pierde valabilitatea.

### **Garanția nu este valabilă pentru**

- uzura normală a capacității acumulatorului
- utilizarea comercială a produsului
- deteriorarea sau modificarea produsului de către client
- nerespectarea instrucțiunilor de siguranță și de întreținere, erori de utilizare
- daune cauzate de dezastre naturale

### **Procedura de acordare a garanției**

Pentru a se asigura prelucrarea rapidă a solicitării dvs., urmați instrucțiunile de mai jos:

- Pentru toate solicitările păstrați la îndemână bonul fiscal și numărul articolului (IAN) 520945\_2504 ca dovadă a cumpărării.
- Numărul articolului poate fi consultat pe plăcuța cu date tehnice de pe produs, pe o gravură de pe produs, pe coperta instrucțiunilor de utilizare (în partea stângă, jos) sau pe autocolantul de pe partea din spate sau de jos a produsului.

- În cazul în care apar defecte funcționale sau alte defecțiuni, contactați mai întâi telefonic departamentul de service menționat în continuare sau utilizați formularul nostru de contact pe care îl puteți găsi pe [parkside-diy.com](http://parkside-diy.com), în categoria „Service”.

- Apoi puteți expedia produsul înregistrat ca fiind defect la adresa de service care v-a fost comunicată, fără a plăti taxe poștale, anexând dovada cumpărării (bonul fiscal) și indicând în ce constă defectul și când a apărut acesta.



Acest manual, precum și multe alte manuale pot fi vizualizate și descărcate de pe [parkside-diy.com](http://parkside-diy.com). Cu ajutorul acestui cod QR puteți accesa direct site-ul [parkside-diy.com](http://parkside-diy.com).

Selectați țara dvs. și căutați instrucțiunile de utilizare prin intermediul măștii de căutare. Puteți accesa instrucțiunile de utilizare pentru articolul dvs. introducând numărul articolului (IAN) 520945\_2504.

### **⚠ AVERTIZARE!**

- ▶ **Dispuneți efectuarea lucrărilor de reparație a aparatelor numai la centrele de service sau de către electricieni specializați și numai cu piese de schimb originale.** Astfel se asigură menținerea siguranței aparatului.
- ▶ **Solicitați întotdeauna producătorului aparatului sau serviciului clienți al acestuia înlocuirea ștecărului sau a cablului de alimentare.** Astfel se asigură menținerea siguranței aparatului.

## 7.1. Service-ul

### RO Service România

Tel.: 0800 890 605

Formular de contact pe  
parksid-diy.com

IAN 520945\_2504

## 7.2. Importator

Vă rugăm să aveți în vedere faptul că următoarea adresă nu reprezintă o adresă pentru service. Contactați mai întâi centrul de service indicat.

KOMPERNASS HANDELS GMBH

BURGSTRASSE 21

44867 BOCHUM

GERMANIA

www.kompernass.com

## 8. Traducerea declarației CE de conformitate originale

Subscrisa, KOMPERNASS HANDELS GMBH, responsabil cu documentația: domnul Hans-Peter Kompernaß, BURGSTR. 21, 44867 BOCHUM, GERMANIA, declară prin prezenta că acest produs corespunde următoarelor norme, documente normative și directive CE:

**Directiva privind echipamentele tehnice**  
(2006/42/EC)

**Directiva privind compatibilitatea electromagnetică** (2014/30/EU)

**Directiva privind restricțiile de utilizare a anumitor substanțe periculoase în echipamentele electrice și electronice (RoHS)** (2011/65/EU)\*

\* Responsabilitatea privind redactarea prezentei declarații de conformitate revine exclusiv producătorului. Obiectul declarației descris anterior corespunde prevederilor Directivei 2011/65/EU a Parlamentului European și a Consiliului din 8 iunie 2011 privind restricțiile de utilizare a anumitor substanțe periculoase în echipamentele electrice și electronice.

## Standarde armonizate aplicate

EN 62841-1:2015/A11:2022

EN 62841-2-4:2014

EN IEC 55014-1:2021

EN IEC 55014-2:2021

EN IEC 61000-3-2:2019/A1:2021

EN 61000-3-3:2013/A2:2021

EN IEC 63000:2018

### Tip/denumire produs:

Șlefuitor multifuncțional PMS 220 A1

### Anul de fabricație: 07–2025

### Număr de serie: IAN 520945\_2504

Bochum, 23.07.2025.



Hans-Peter Kompernaß

- Director -

Ne rezervăm dreptul asupra modificărilor tehnice în scopul dezvoltării ulterioare.



# Съдържание

<b>1. Въведение</b>	<b>94</b>
1.1. Употреба по предназначение	94
1.2. Оборудване	94
1.3. Окомплектовка на доставката	94
1.4. Технически данни	94
<b>2. Общи указания за безопасност за електрически инструменти</b>	<b>95</b>
2.1. Безопасност на работното място	95
2.2. Електрическа безопасност	96
2.3. Безопасност на хората	96
2.4. Употреба и обслужване на електрическия инструмент	97
2.5. Сервиз	98
2.6. Специфични за уреда указания за безопасност	98
<b>3. Преди пускането в експлоатация</b>	<b>99</b>
3.1. Избор на шкурка	99
3.2. Закрепване на шкурка	99
3.3. Изсмукване на прах	99
3.4. Кутия за директно изсмукване на прах	99
3.5. Преходна муфа	100
<b>4. Пускане в експлоатация</b>	<b>100</b>
4.1. Включване и изключване	100
4.2. Указания за работа	100
<b>5. Поддръжка и почистване</b>	<b>101</b>
<b>6. Предаване за отпадъци</b>	<b>101</b>
<b>7. Гаранция</b>	<b>101</b>
7.1. Сервизно обслужване	103
7.2. Вносител	104
<b>8. Превод на оригиналната декларация за съответствие СЕ</b>	<b>104</b>

# 1. Въведение

Поздравяваме ви за покупката на вашия нов уред. Избрали сте висококачествен продукт. Ръководството за потребителя е част от този продукт. То съдържа важни указания относно безопасността, употребата и предаването за отпадъци. Преди да използвате продукта, се запознайте с всички указания за обслужване и безопасност. Използвайте продукта единствено според описанието и за указаните области на приложение. Предавайте продукта на трети лица заедно с цялата документация.

## 1.1. Употреба по предназначение

Уредът е подходящ за шлифване на дърво, метал и лак. Уредът е особено подходящ за ъгли, профили и други труднодостъпни места. Всяка друга употреба или промяна на уреда се счита за нецелесъобразна и крие значителни опасности от злополука. За повреди вследствие на употреба, която не отговаря на предназначението, не поемаме отговорност. Уредът не е предназначен за професионална употреба.

## 1.2. Оборудване

- 1 Превключвател за включване/изключване
- 2 Регулатор на честотата на въртене
- 3 Кутия за директно изсмукване на прах
- 4 Преходна муфа за изсмукване на прах с външен уред
- 5 Връзка за адаптера
- 6 Фиксатор за шкурката
- 7 Шкурка
- 8 Шлифовъчна плоча

## 1.3. Окомплектовка на доставката

- 1 шлайфмашина
- 4 шкурки (зърнестост 80 + 120)
- 1 кутия за прах
- 1 преходна муфа за изсмукване на прах с външен уред
- 1 фиксатор за шкурката
- 1 ръководство за потребителя

## 1.4. Технически данни

Номинална консумация	220 W
Номинално напрежение	230 V ~, 50 Hz
Номинална честота на въртене на празен ход	$n_0$ 7 000–13 000 min <sup>-1</sup>
Номинална честота на вибрации	14 000–26 000 min <sup>-1</sup>
Клас на защита	II/□ (двойна изолация)

### Данни за шум и вибрация

Измерената стойност за шум е определена съгласно EN 62841. Измереното по скала „А“ ниво на шума на електрическият инструмент обикновено възлиза на:

Ниво на звуковото налягане	$L_{PA} = 79,7$ dB
Ниво на звуковата мощност	$L_{WA} = 87,7$ dB
Възможна неточност при измерването	$K = 3$ dB



### Носете антифони!

### Претеглено ускорение, обикновено

Вибрация на китката/ръката	$a_h = 5,384$ m/s <sup>2</sup>
Възможна неточност при измерването	$K = 1,5$ m/s <sup>2</sup>

## УКАЗАНИЕ

- ▶ Посочените сумарни стойности на вибрациите и посочените стойности на шумовите емисии са измерени съгласно стандартен метод на изпитване и могат да се използват за сравняване на електрически инструменти.
- ▶ Посочените сумарни стойности на вибрациите и посочените стойности на шумовите емисии могат да се използват и за предварителна оценка на натоварването.

## ⚠ ПРЕДУПРЕЖДЕНИЕ!

- ▶ Вибрационните и шумовите емисии по време на действителното използване на електрическия инструмент могат да се различават в зависимост от начина на работа с електрическия инструмент и особено от вида на обработвания детайл.
- ▶ Постарайте се да поддържате натоварването максимално ниско. Примерни мерки за намаляване на вибрационното натоварване са носене на ръкавици при употреба на инструмента и ограничаване на работното време. При това трябва да се вземат предвид всички части на работния цикъл (напр. периодите, през които електрическият инструмент е изключен, както и периодите, през които инструментът е включен, но работи без натоварване).

## 2. Общи указания за безопасност за електрически инструменти



### ⚠ ПРЕДУПРЕЖДЕНИЕ!

- ▶ Прочетете всички указания за безопасност, инструкции, текстове към изображения и технически данни, придружаващи този електрически инструмент. Пропуски при спазването на долупосочените инструкции могат да причинят токов удар, пожар и/или тежки наранявания.

**Запазете всички указания за безопасност и инструкции за бъдещи справки.** Използваният в указанията за безопасност термин „електрически инструмент“ се отнася за работещи със захранване от мрежата електрически инструменти (с мрежов кабел) и за работещи с акумулаторни батерии електрически инструменти (без мрежов кабел).

### 2.1. Безопасност на работното място

- Поддържайте работното си място чисто и добре осветено.** Безпорядък и неосветени работни места могат да причинят злополуки.
- Не работете с електрически инструмент в потенциално експлозивна среда с наличие на запалими течности, газове или прахове.** Електрическите инструменти образуват искри, които могат да запалят праха или парите.
- По време на употреба на електрическия инструмент дръжте на разстояние деца и други лица.** При отвлечане на вниманието е възможно да загубите контрол над електрическия инструмент.

## 2.2. Електрическа безопасност

- а) **Свързващият щепсел на електрическият инструмент трябва да е подходящ за контакта. Щепселът не трябва да се променя по никакъв начин. Не използвайте преходни щепсели заедно със защитно заземени електрически инструменти.** Щепсели, по които не са правени промени, и подходящи електрически контакти намаляват риска от токов удар.
- б) **Избягвайте контакт на тялото със заземени повърхности, като например тръби, радиатори, печки и хладилници.** Съществува повишен риск от токов удар, когато тялото ви е заземено.
- в) **Пазете електрическите инструменти от дъжд и влага.** Проникването на вода в електрически инструмент повишава риска от токов удар.
- г) **Не променяйте предназначението на свързващия кабел, например за носене или окачване на електрическият инструмент с него или за издърпване на щепсела от контакта. Пазете свързващия кабел от нагряване, масло, остри ръбове или движещи се части.** Повредени или оплетени свързващи кабели увеличават риска от токов удар.
- д) **Когато работите на открито с електрически инструмент, използвайте само удължители, които са годни за ползване на открито.** Употребата на годен за работа на открито удължител намалява риска от токов удар.
- е) **Когато работата с електрическият инструмент във влажна обстановка е неизбежна, използвайте прекъсвач с дефектнотокова защита.** Използването на прекъсвач с дефектнотокова защита намалява риска от токов удар.

## 2.3. Безопасност на хората

- а) **Бъдете внимателни, съсредоточете се върху това, което извършвате, и подхождайте разумно към работата с електрически инструмент. Не използвайте електрически инструмент, когато сте уморени или сте под въздействието на наркотици, алкохол или медикаменти.** Един момент невнимание при работа с електрическият инструмент може да доведе до сериозни наранявания.
- б) **Използвайте лични предпазни средства и винаги носете защитни очила.** Използването на лични предпазни средства като прахозащитна маска, устойчиви на плъзгане защитни обувки, каска или антифони – в зависимост от вида и приложението на електрическият инструмент – намалява риска от наранявания.
- в) **Избягвайте неволно пускане. Уверете се, че електрическият инструмент е изключен, преди да го свържете към електрозахранването и/или акумулаторната батерия, да го вземете или носите.** Когато при носене на електрическият инструмент държите пръста си на превключвателя или свържете включен електрически инструмент към електрозахранването, са възможни злополуки.
- г) **Отстранете инструментите за настройка или гаечните ключове, преди да включите електрическият инструмент.** Инструмент или ключ, намиращ се във въртяща се част на електрическият инструмент, може да причини наранявания.
- д) **Избягвайте неестествено положение на тялото. Заемайте стабилна позиция и винаги пазете равновесие.** Така ще можете да контролирате по-добре електрическият инструмент в неочаквани ситуации.

- е) Носете подходящо работно облекло. Не носете широки дрехи или бижута. Дръжте косите и облеклото си далече от движещи се части. Свободните дрехи, бижутата и дългите коси могат да бъдат захванати от движещи се части.
- ж) Ако е възможно монтиране на уреди за изсмукване и улавяне на прах, те трябва да се свържат и използват правилно. Използването на уред за изсмукване на прах може да намали опасностите поради наличие на прах.
- з) Не си внушавайте, че сте в безопасност, и не пренебрегвайте правилата за безопасност на електрическия инструмент дори когато сте запознати с работата с него след многократна употреба. Невнимателно боравене може да доведе за части от секундата до тежки наранявания.
- г) Когато не използвате електрическите инструменти, ги съхранявайте извън обсега на деца. Не позволявайте използване на електрическия инструмент от лица, които не са запознати с него или не са прочели тези указания. Електрическите инструменти са опасни, ако се използват от лица без опит.
- д) Поддържайте старателно електрическите инструменти и работния инструмент. Проверявайте дали движещите се части функционират правилно и не се заклинват, дали има счупени части или части, които са повредени така, че съществува опасност за функционирането на електрическия инструмент. Преди използване на електрическия инструмент повредените части трябва да се ремонтират. Причина за много злополуки е лоша поддръжка на електрическите инструменти.

## 2.4. Употреба и обслужване на електрическия инструмент

- а) Не претоварвайте електрическия инструмент. За работата си използвайте предназначения за нея електрически инструмент. С подходящия електрически инструмент ще работите по-добре и по-безопасно в посочения работен диапазон.
- б) Не използвайте електрически инструмент с повреден превключвател. Електрически инструмент, който не може да се включва и изключва, е опасен и трябва да се ремонтира.
- в) Изключете щепсела от контакта и/или отстранете свалящата се акумулаторна батерия, преди да предприемете настройки на уреда, да смените части на работния инструмент или да оставите електрическия инструмент. Тази предпазна мярка предотвратява неволно пускане на електрическия инструмент.
- е) Поддържайте режещите инструменти остри и чисти. Старателно поддържаните режещи инструменти с остри режещи ръбове се заклинват по-рядко и се направляват по-лесно.
- ж) Използвайте електрическия инструмент, работния инструмент, сменяемите инструменти и т. н. в съответствие с тези указания. При това вземайте под внимание работните условия и извършваната дейност. Употребата на електрически инструменти за други, различни от предвидените приложения може да доведе до опасни ситуации.
- з) Поддържайте ръкохватките и повърхностите за хващане сухи, чисти и незамърсени с масло и грес. Хлъзгави ръкохватки и повърхности за хващане не позволяват безопасна работа и контрол на електрическия инструмент в непредвидени ситуации.

## 2.5. Сервиз

- а) **Електрическият инструмент трябва да се ремонтира само от квалифицирани специалисти и само с оригинални резервни части.** С това се гарантира запазването на безопасността на електрическия инструмент.
- б) **Смяната на щепсела или на свързващия кабел винаги трябва да се извършва от производителя на електрическия инструмент или неговата сервизна служба.** С това се гарантира запазването на безопасността на електрическия инструмент.

## 2.6. Специфични за уреда указания за безопасност

- Фиксирайте обработвания детайл. Фиксирането на обработвания детайл посредством затегателни приспособления или менгеме е по-стабилно, отколкото с ръка.
- Никога не опирайте ръце до или пред уреда или обработваната повърхност, тъй като съществува опасност от нараняване в случай на изплъзване.
- При опасност незабавно изключете щепсела от контакта.
- Винаги отвеждайте мрежовия кабел в посока назад от уреда.
- **ОПАСНОСТ ОТ ПОЖАР ПОРАДИ ИСКРЕНЕ!** При шлифоването на метали се образува искрене. Затова задължително се уверявайте, че не съществува опасност за хора и в близост до работната зона не се намират горими материали.
- **Дръжте електрическия инструмент за изолираните повърхности на ръкохватката, тъй като шлифовъчната повърхност може да влезе в контакт със свързващия кабел.** Повреда на провеждащ напрежение проводник може да постави под напрежение металните части на уреда и да причини токов удар.

### ПРЕДУПРЕЖДЕНИЕ! ОТРОВНИ ПАРИ!

- ▶ Образуващите се по време на обработката вредни/отровни прахове представляват опасност за здравето на оператора или намиращите се в близост лица.

### ПРЕДУПРЕЖДЕНИЕ! ОПАСНОСТ ПОРАДИ ПРАХ!

- ▶ При продължителна обработка на дърво и особено при обработка на материали, отделящи вредни за здравето прахове, свържете уреда към подходящ външен уред за изсмукване на прах. **Носете защитни очила и прахозащитна маска!**

- При обработката на пластмаси, бои, лакове и др. осигурете достатъчно проветряване.
- Материалите или подлежащите на обработка повърхности не трябва да са пропити с течности, съдържащи разтворители.
- Не обработвайте навлажнени материали или влажни повърхности.
- Избягвайте шлифоване на съдържащи олово бои или други вредни за здравето материали.
- Не обработвайте материали, съдържащи азбест. Азбестът се счита за канцерогенен.
- Избягвайте контакт с въртящата се шкурка.
- Използвайте уреда единствено с поставена шкурка.
- Използвайте уреда само по предназначение и с оригинални части/принадлежности. Употребата на части или други принадлежности, различни от препоръчаните в ръководството за потребителя, може да причини опасност от нараняване.

- Изчакайте изключения уред да спре напълно, преди да го оставите.
- Уредът трябва да е винаги чист, сух и без замърсявания от масло или греси.

## 3. Преди пускането в експлоатация

### 3.1. Избор на шкурка

#### Отнемане и повърхност

Производителността на отнемане и качеството на повърхността зависят от зърнестостта на шкурката.

- ◆ Обърнете внимание, че за обработването на различните материали са необходими съответни шкурки с различна зърнестост.

### 3.2. Закрепване на шкурка

#### ⚠ ПРЕДУПРЕЖДЕНИЕ!

- ▶ Преди извършване на работи по уреда винаги изключвайте щепсела от контакта.

#### УКАЗАНИЕ

- ▶ Преди закрепване на нова шкурка отстранете прах и замърсявания от шлифовъчната плоча ⑧.

#### Поставяне на шкурки със закрепване тип велкро

- ◆ Можете да поставите шкурката ⑦ на шлифовъчната плоча ⑧ посредством закрепване тип велкро.
- ◆ Внимавайте отворите за изсмукване на шкурката ⑦ и на шлифовъчната плоча ⑧ да съвпадат. За целта използвайте фиксатора за шкурката ⑥ (вж. разгъващата се страница).

#### Отстраняване на шкурки със закрепване тип велкро

- ◆ Просто отстранете шкурката ⑦ от шлифовъчната плоча ⑧.

## 3.3. Изсмукване на прах

#### ⚠ ПРЕДУПРЕЖДЕНИЕ! ОПАСНОСТ ОТ ПОЖАР!

- ▶ При работа с електрически инструменти, които са оборудвани с кутия за улавяне на прах или могат да се свързват с прахосмукачка посредством приспособление за изсмукване на прах, съществува опасност от пожар! При неблагоприятни условия, като напр. искрене, шлифование на метал или остатъци от метал в дърво, е възможно самозапалване на дървесния прах в торбата за прах (или торбичката за прах на прахосмукачката). Това е възможно особено когато дървесният прах е смесен с остатъци от лак или други химически вещества и шлифованият материал се нагорещи след продължителна обработка. Затова задължително избягвайте прегряване на шлифования материал и уреда и преди почивки винаги изпразвайте кутията за улавяне на прах, респ. торбичката за прах на прахосмукачката.



#### Носете прахозащитна маска!

#### УКАЗАНИЕ

- ▶ За изсмукване на прах са ви необходими шкурки с отвори.

## 3.4. Кутия за директно изсмукване на прах

#### Свързване

- ◆ Поставете кутията за директно изсмукване на прах ③ върху уреда. За целта поставете символа ▶ на уреда върху символа  на кутията за директно изсмукване на прах ③. Завъртете кутията за директно изсмукване на прах ③ на символа , за да я фиксирате (вж. детайлното изображение на разгъващата се страница).

## Отстраняване

- ◆ Завъртете кутията за директно изсмукване на прах ③ по посока на символа . Издърпайте кутията за директно изсмукване на прах ③ от уреда (вж. детайлното изображение на разгъващата се страница).

## УКАЗАНИЕ

- ▶ За осигуряване на оптимална изсмукваща мощност изпразвайте своевременно кутията за директно изсмукване на прах ③.
- ◆ За целта извадете кутията за директно изсмукване на прах ③ от уреда, както е описано по-горе. Почистете щателно кутията за директно изсмукване на прах ③ чрез изтръскване.

## 3.5. Преходна муфа

### Свързване

- ◆ Поставете преходната муфа ④ във връзката за адаптера ⑤.
- ◆ Вкарайте маркуча на разрешен за употреба уред за изсмукване на прах (напр. на сервизна прахосмукачка) в преходната муфа ④.

### Отстраняване

- ◆ Издърпайте маркуча на уреда за изсмукване на прах от преходната муфа ④.
- ◆ Издърпайте преходната муфа ④.

## 4. Пускане в експлоатация

### ПОВИШЕНО ВНИМАНИЕ!

- ▶ Преди включване към електрозахранването се уверете, че уредът е изключен.

## УКАЗАНИЕ

- ▶ Винаги включвайте многофункционалната шлифовъчна машина непосредствено преди контакт с материала и едва тогава прокарайте уреда по обработвания детайл.

## 4.1. Включване и изключване

### Включване на уреда

- ◆ Натиснете превключвателя за включване/изключване ① в позиция „I“.

### Изключване на уреда

- ◆ Натиснете превключвателя за включване/изключване ① в позиция „0“.

### Предварителен избор на честота на въртене

С помощта на регулатора за честотата на въртене ② настройте диапазон на честота на въртене между 1 и 6.

- ◆ Степен 1: ниска честота на въртене  
Степен 6: висока честота на въртене

Необходимата честота на въртене зависи от обработвания материал и може да се определи чрез практически опит.

## 4.2. Указания за работа

- Прокарвайте уреда само във включено състояние по детайла.
- Работете със слаб натиск.
- Работете с равномерно подаване.
- Сменяйте своевременно шкурките.
- Никога не шлифовайте с една и съща шкурка различни материали (напр. дърво и след това метал). Добри резултати от шлифоването се постигат единствено с шкурки без дефекти.
- От време на време почиствайте шкурката с прахосмукачка.
- Шлифовайте труднодостъпни места с предния или страничния ръб на шкурката на шлифовъчната плоча.

- Извършвайте процеса на шлифоване успоредно и с припокриване на шлифовъчните линии.
- След обработката вдигнете уреда от детайла и го изключете.

## 5. Поддръжка и почистване

### ПРЕДУПРЕЖДЕНИЕ!

- ▶ Преди извършване на работи по уреда винаги изключвайте щепсела от контакта.

Уредът не изисква техническа поддръжка.

- Почистете уреда непосредствено след приключване на работата.
- За почистване на корпуса използвайте суха кърпа.
- Отстранявайте полепнал шлифовъчен прах с четка.
- В никакъв случай не използвайте остри предмети, бензин, разтворители или почистващи препарати, които разяждат пластмаса. Не допускайте попадане на течности във вътрешността на уреда.
- Винаги поддържайте вентилационните отвори свободни.

## 6. Предаване за отпадъци



**Не изхвърляйте електрически инструменти заедно с битовите отпадъци!**

Показаният встрани символ на зачеркнат контейнер за отпадъци на колела показва, уредът не трябва да се изхвърля с обикновените битови отпадъци, а да се предаде в специален събирателен пункт, депо за обработка и рециклиране на отпадъци или във фирма за управление на отпадъци.

**Това предаване за отпадъци е безплатно за вас. Пазете околната среда и предавайте отпадъците според правилата.**

В случай че вашият излязъл от употреба уред съдържа лични данни, вие носите отговорност за изтриването им, преди да го върнете.



Информацията относно възможностите за предаване за отпадъци на излезлия от употреба продукт можете да получите от Вашата общинска или градска управа.



Опаковката е произведена от екологични материали, които могат да се предават в местните пунктове за рециклиране.



Предайте опаковката за отпадъци в съответствие с екологичните изисквания. Вземете под внимание обозначението върху различните опаковъчни материали и при необходимост ги събирайте разделно. Опаковъчните материали са обозначени със съкращения (a) и цифри (b) със следното значение: 1–7: пластмаси, 20–22: хартия и картон, 80–98: композитни материали.

## 7. Гаранция

Уважаеми клиенти, за този уред получавате 3 години гаранция от датата на покупката. За акумулаторните пакети на серия X12V и X20V Team, в случай че са включени в комплектовката на доставката, получавате също 3 години гаранция от датата на закупуване. В случай на несъответствие на продукта с договора за продажба Вие имате законно право да предявите рекламация пред продавача на продукта при условията и в сроковете, определени в глава трета, раздел II и III и глава четвърта от Закона за предоставяне на цифрово съдържание и цифрови услуги и за продажба на стоки (ЗПЦСЦУПС)\*.

Вашите права, произтичащи от посочените разпоредби, не се ограничават от нашата по-долу представена търговска гаранция, не са свързани с разходи за потребителите и независимо от нея продавачът на продукта отговаря за липсата на съответствие на потребителската стока с договора за продажба съгласно ЗПЦСЦУПС.

### **Гаранционни условия**

Гаранционният срок е 3 години от датата на получаване на стоката. Пазете добре оригиналната касова бележка. Този документ е необходим като доказателство за покупката. Ако в рамките на три години от датата на закупуване на този продукт се появи дефект на материала или производствен дефект, продуктът ще бъде безплатно ремонтиран или заменен. Гаранцията предполага в рамките на тригодишния гаранционен срок да се представят дефектният уред, касовата бележка (касовият бон), както и всички други документи, установяващи наличието на дефект и писмено да се обясни в какво се състои дефектът и кога е възникнал. Ако дефектът е покрит от нашата гаранция, Вие ще получите обратно ремонтирания или нов продукт.

В случай на замяна на дефектна стока първоначалните гаранционен срок и гаранционни условия се запазват. В случай на ремонт на дефектна стока, срокът на ремонта се прибавя към гаранционния срок. За евентуално наличните и установени повреди и дефекти още при покупката трябва да се съобщи веднага след разопаковането. Евентуалните ремонти след изтичане на гаранционния срок са срещу заплащане.

Ремонтът или замяната на продукта не поражда нова гаранция.

### **Обхват на гаранцията**

Уредът е произведен грижливо според строгите изисквания за качество и добросъвестно изпитан преди доставка. Гаранцията важи за дефекти на материалите или производствени дефекти. Гаранцията не обхваща консумативите, както и частите на продукта, които подлежат на нормално износване, поради което могат да бъдат разглеждани като бързо износващи се части (филтри, приставки като напр. циркулярни дискове, резервни остриета, шкурки и др.) или повредите на чупливи части (например прекъсвачи, батерии или такива произведени от стъкло). Гаранцията отпада, ако уредът е повреден поради неправилно използване или в резултат на неосъществяване на техническа поддръжка.

За правилната употреба на продукта трябва точно да се спазват всички указания в упътването за експлоатация. Предназначение и действия, които не се препоръчват от упътването за експлоатация или за които то предупреждава, трябва задължително да се избягват. Продуктът е предназначен само за частна, а не за професионална употреба. При злоупотреба и неправилно третиране, употреба на сила и при интервенции, които не са извършени от клон на нашия оторизиран сервиз, гаранцията отпада.

### **Предоставянето на гаранция не важи при**

- нормално изразходване на капацитета на акумулаторната батерия
- професионална употреба на продукта
- повреждане или промяна на продукта от клиента
- неспазване на разпоредбите за безопасност и поддръжка, грешки при обслужването
- повреди поради природни бедствия

## Процедура при гаранционен случай

За да се гарантира бърза обработка на Вашия случай, следвайте следните указания:

- За всички запитвания подгответе касовата бележка и идентификационния номер (IAN 520945\_2504) като доказателство за покупката.
- Вземете артикулния номер от фабричната табелка.
- В случай че се появят функционални повреди или други дефекти, първо се свържете с долупосочения сервизен отдел по телефона или използвайте нашия формуляр за контакт, който ще намерите на [parkside-diy.com](http://parkside-diy.com) в категория Сервиз.
- След съгласуване с нашия сервиз можете да изпратите дефектния продукт на посочения Ви адрес на сервиза безплатно за Вас, като приложите касовата бележка (касовия бон) и посочите писмено в какво се състои дефектът и кога е възникнал. За да се избегнат проблеми с приемането и допълнителни разходи, задължително използвайте само адреса, който Ви е посочен. Осигурете изпращането да не е като експресен товар или като друг специален товар. Изпратете уреда заедно с всички принадлежности, доставени при покупката, и осигурете достатъчно сигурна транспортна опаковка.



На [parkside-diy.com](http://parkside-diy.com) можете да разгледате и изтеглите това и много други ръководства. С този QR код влизате директно на [parkside-diy.com](http://parkside-diy.com). Изберете Вашата страна и

чрез маската за търсене потърсете ръководствата за потребителя. Чрез въвеждане на артикулния номер (IAN) 520945\_2504 влизате в ръководството за потребителя на Вашия артикул.

## Ремонтен сервиз / извънгаранционно обслужване

Ремонти извън гаранцията можете да възложите на клона на нашия сервиз срещу заплащане. Той с удоволствие ще Ви направи предварителна калкулация. Можем да обработваме само уреди, които са достатъчно опаковани и изпратени с платени транспортни разходи.

**Внимание:** Изпратете Вашия уред на клона на нашия сервиз почистен и с указание за дефекта.

Уредите, предмет на извънгаранционно обслужване, изпратени с неплатени транспортни разходи – с наложен платеж, като експресен или друг специален товар – не се приемат.

Ние ще извършим безплатно изхвърлянето на изпратените от Вас дефектни уреди.

### **⚠ ПРЕДУПРЕЖДЕНИЕ!**

- ▶ **Уредите трябва да се ремонтират от сервизната служба или електротехник и само с оригинални резервни части.** С това се гарантира запазването на безопасността на уреда.
- ▶ **Смяната на щепсела или мрежовия кабел трябва да се извършва винаги от производителя на уреда или неговия сервиз.** С това се гарантира запазването на безопасността на уреда.

## 7.1. Сервизно обслужване

### BG България

Тел.: 00800 118 4980

Формуляр за контакт на [parkside-diy.com](http://parkside-diy.com)

IAN 520945\_2504

## 7.2. Вносител

Моля, обърнете внимание, че следващият адрес не е адрес на сервиза. Първо се свържете с горепосочения сервизен център.

КОМПЕРНАС ХАНДЕЛС ГМБХ

БУРГЦРАСЕ 21

44867 БОХУМ

ГЕРМАНИЯ

www.kompernass.com

\* Като физическо лице – потребител, независимо от настоящата търговска гаранция, Вие се ползвате от правата на законовата гаранция, предоставена от Закона за предоставяне на цифрово съдържание и цифрови услуги и за продажбата на стоки /ЗПЦСЦУПС/. По-специално Вие имате право при несъответствие на стоката да бъде извършен ремонт или замяна по Ваш избор, освен ако това е невъзможно или е свързано с непропорционално големи разходи за продавача. Вие имате право на пропорционално намаляване на цената или на разваляне на договора при наличие на условията на чл. 33, ал. 3 от ЗПЦСЦУПС. Условията и сроковете на законовата гаранция са регламентирани в глава трета, раздел II и III и в глава четвърта на ЗПЦСЦУПС.

## 8. Превод на оригиналната декларация за съответствие CE

Ние, KOMPERNASS HANDELS GMBH, отговорник за документацията: г-н Ханс-Петер Компернас, BURGSTR. 21, 44867 BOCHUM, ГЕРМАНИЯ, декларираме, че този продукт съответства на следните стандарти, нормативни документи и директиви на ЕО:

**Директива относно машините**  
(2006/42/EC)

**Електромагнитна съвместимост**  
(2014/30/EU)

**Директива относно ограничението за употребата на определени опасни вещества в електрическото и електронното оборудване (ЕЕО)** (2011/65/EU)\*

\* Настоящата декларация за съответствие е издадена на отговорността на производителя. Горепосаният предмет на Декларацията отговаря на разпоредбите на Директивата 2011/65/EU на Европейския парламент и на Съвета от 8 юни 2011 г. относно ограничението за употребата на определени опасни вещества в електрическото и електронното оборудване.

**Приложени хармонизирани стандарти**

EN 62841-1:2015/A11:2022

EN 62841-2-4:2014

EN IEC 55014-1:2021

EN IEC 55014-2:2021

EN IEC 61000-3-2:2019/A1:2021

EN 61000-3-3:2013/A2:2021

EN IEC 63000:2018

**Тип/Обозначение на уреда:**

Шлайфмашина PMS 220 A1

**Година на производство: 07–2025**

**Сериен номер: IAN 520945\_2504**

Bochum, 23.07.2025 r.



Ханс-Петер Компернас  
- Управител -

Запазено право на технически изменения с цел усъвършенстване.

# Πίνακας περιεχομένων

<b>1. Εισαγωγή</b>	<b>106</b>
1.1. Προβλεπόμενη χρήση	106
1.2. Εξοπλισμός	106
1.3. Παραδοτέος εξοπλισμός	106
1.4. Τεχνικά χαρακτηριστικά	106
<b>2. Γενικές υποδείξεις ασφαλείας για ηλεκτρικά εργαλεία</b>	<b>107</b>
2.1. Ασφάλεια στον χώρο εργασίας	107
2.2. Ηλεκτρική ασφάλεια	108
2.3. Ατομική ασφάλεια	108
2.4. Χρήση και χειρισμός του ηλεκτρικού εργαλείου	109
2.5. Σέρβις	110
2.6. Ειδικές για τη συσκευή υποδείξεις ασφαλείας	110
<b>3. Πριν από τη θέση σε λειτουργία</b>	<b>111</b>
3.1. Επιλογή γυαλόχαρτου	111
3.2. Στερέωση γυαλόχαρτου	111
3.3. Αναρρόφηση σκόνης	111
3.4. Κουτί σκόνης για το σύστημα αυτοαναρρόφησης	112
3.5. Εξάρτημα συστολής	112
<b>4. Θέση σε λειτουργία</b>	<b>112</b>
4.1. Ενεργοποίηση και απενεργοποίηση	112
4.2. Υποδείξεις εργασίας	112
<b>5. Συντήρηση και καθαρισμός</b>	<b>113</b>
<b>6. Απόρριψη</b>	<b>113</b>
<b>7. Εγγύηση της Kompornass Handels GmbH</b>	<b>114</b>
7.1. Σέρβις	115
7.2. Εισαγωγέας	115
<b>8. Μετάφραση της Πρωτότυπης Δήλωση συμμόρφωσης ΕΚ</b>	<b>116</b>

# 1. Εισαγωγή

Σας συγχαιρούμε για την αγορά της νέας σας συσκευής. Το προϊόν που αποκτήσατε είναι ένα προϊόν υψηλής ποιότητας. Οι οδηγίες χρήσης αποτελούν τμήμα αυτού του προϊόντος. Περιλαμβάνουν σημαντικές υποδείξεις για την ασφάλεια, τη χρήση και την απόρριψη. Πριν από τη χρήση του προϊόντος, εξοικειωθείτε με όλες τις υποδείξεις χειρισμού και ασφάλειας. Χρησιμοποιείτε το προϊόν αποκλειστικά όπως περιγράφεται και για τους αναφερόμενους τομείς εφαρμογής. Σε περίπτωση παράδοσης του προϊόντος σε τρίτους, παραδώστε μαζί και όλα τα έγγραφα.

## 1.1. Προβλεπόμενη χρήση

Η συσκευή προορίζεται για τη λείανση ξύλου, μετάλλου και χρώματος. Η συσκευή ενδείκνυται ιδιαίτερα για γωνίες, προφίλ ή σημεία με δύσκολη πρόσβαση. Κάθε άλλη χρήση ή μετατροπή της συσκευής ισχύει ως μη σύμφωνη με τους κανονισμούς και ενέχει σημαντικούς κινδύνους ατυχημάτων. Για βλάβες που προκύπτουν από ακατάλληλη χρήση δεν αναλαμβάνουμε καμία ευθύνη. Η συσκευή δεν προορίζεται για επαγγελματική χρήση.

## 1.2. Εξοπλισμός

- 1 Διακόπτης ON/OFF
- 2 Ρυθμιστής αριθμού στροφών
- 3 Κουτί σκόνης για το σύστημα αυτοαναρρόφησης
- 4 Εξάρτημα συστολής για εξωτερική διάταξη αναρρόφησης
- 5 Σύνδεση προσαρμογέα
- 6 Εξάρτημα στερέωσης γυαλόχαρτων
- 7 Γυαλόχαρτο
- 8 Πλάκα λείανσης

## 1.3. Παραδοτέος εξοπλισμός

- 1 πολυλειαντήρας
- 4 γυαλόχαρτα (κόκκωση 80 + 120)
- 1 κουτί σκόνης
- 1 εξάρτημα συστολής για εξωτερική διάταξη αναρρόφησης
- 1 εξάρτημα στερέωσης γυαλόχαρτων
- 1 εγχειρίδιο οδηγιών χρήσης

## 1.4. Τεχνικά χαρακτηριστικά

Όνομαστική κατανάλωση	220 W
Όνομαστική τάση	230 V ~, 50 Hz
Όνομαστικός αριθμός στροφών ρελαντί	$n_0$ 7000–13000 min <sup>-1</sup>
Όνομαστικός αριθμός ταλαντώσεων	14000–26000 min <sup>-1</sup>
Κατηγορία προστασίας	II/□ (διπλή μόνωση)

### Πληροφορίες θορύβου και κραδασμών

Τιμή μέτρησης για θόρυβο προσδιορισμένη σύμφωνα με το EN 62841. Το επίπεδο θορύβου A-στάθμισης του ηλεκτρικού εργαλείου ανέρχεται συνήθως:

Στάθμη ηχητικής πίεσης	$L_{PA} = 79,7$ dB
Στάθμη ηχητικής ισχύος	$L_{WA} = 87,7$ dB
Αβεβαιότητα	K = 3 dB



**Φοράτε προστασία για την ακοή!**

### Εκτιμώμενη επιτάχυνση, κατά κανόνα

Δονήσεις χειρός/βραχίονα	$a_h = 5,384$ m/s <sup>2</sup>
Αβεβαιότητα	K = 1,5 m/s <sup>2</sup>

## ΥΠΟΔΕΙΞΗ

- ▶ Οι αναφερόμενες συνολικές τιμές κραδασμών και οι αναφερόμενες τιμές εκπομπής θορύβου έχουν μετρηθεί σύμφωνα με μια πρότυπη διαδικασία ελέγχου και μπορούν να χρησιμοποιηθούν για τη σύγκριση ενός ηλεκτρικού εργαλείου με ένα άλλο.
- ▶ Οι αναφερόμενες τιμές εκπομπής κραδασμών και οι αναφερόμενες τιμές εκπομπής θορύβου μπορούν, επίσης, να χρησιμοποιηθούν για μια αρχική εκτίμηση του φορτίου.

## ⚠ ΠΡΟΕΙΔΟΠΟΙΗΣΗ!

- ▶ Οι εκπομπές κραδασμών και θορύβου μπορεί, κατά τη διάρκεια της πραγματικής χρήσης του ηλεκτρικού εργαλείου, να αποκλίνουν από τις αναφερόμενες τιμές ανάλογα με το είδος και τον τρόπο που χρησιμοποιείται το ηλεκτρικό εργαλείο, κυρίως ανάλογα με το είδος του τεμαχίου επεξεργασίας.
- ▶ Προσπαθείτε να διατηρείτε την επιβάρυνση σε όσο το δυνατόν χαμηλότερα επίπεδα. Παραδειγματικά μέτρα μείωσης της έκθεσης σε κραδασμούς είναι η χρήση γαντιών κατά τη χρήση του εργαλείου και ο περιορισμός του χρόνου εργασίας. Πρέπει να συνυπολογίζονται όλα τα μέρη του κύκλου εργασίας (για παράδειγμα, χρόνοι κατά τους οποίους το ηλεκτρικό εργαλείο είναι απενεργοποιημένο και χρόνοι κατά τους οποίους είναι μεν ενεργοποιημένο, αλλά λειτουργεί χωρίς φορτίο).

## 2. Γενικές υποδείξεις ασφαλείας για ηλεκτρικά εργαλεία



### ⚠ ΠΡΟΕΙΔΟΠΟΙΗΣΗ!

- ▶ **Διαβάστε όλες τις υποδείξεις ασφαλείας, τις οδηγίες, τις εικόνες και τα τεχνικά χαρακτηριστικά που συνοδεύουν αυτό το ηλεκτρικό εργαλείο.** Παραλείψεις κατά την τήρηση των παρακάτω οδηγιών μπορούν να προκαλέσουν ηλεκτροπληξία, πυρκαγιά και/ή σοβαρούς τραυματισμούς.

### Φυλάξτε όλες τις υποδείξεις ασφαλείας και τις οδηγίες, για να μπορείτε να ανατρέξετε σε αυτές μελλοντικά.

Ο χρησιμοποιούμενος σε αυτές τις υποδείξεις ασφαλείας όρος «Ηλεκτρικό εργαλείο» αναφέρεται σε ηλεκτρικά εργαλεία (με καλώδιο ρεύματος) που λειτουργούν με ρεύμα και σε ηλεκτρικά εργαλεία (χωρίς καλώδιο ρεύματος) που λειτουργούν με συσσωρευτή.

## 2.1. Ασφάλεια στον χώρο εργασίας

- α) **Διατηρείτε τον χώρο εργασίας σας καθαρό και με καλό φωτισμό.** Η ακαταστασία και οι μη φωτισμένοι χώροι εργασίας μπορούν να οδηγήσουν σε ατυχήματα.
- β) **Μην εργάζεστε με το ηλεκτρικό εργαλείο σε περιβάλλον, όπου υπάρχει κίνδυνος έκρηξης, εύφλεκτα υγρά, αέρια ή σκόνες.** Κατά τη χρήση των ηλεκτρικών εργαλείων δημιουργούνται σπινθήρες, οι οποίοι μπορεί να προκαλέσουν ανάφλεξη στη σκόνη ή στους ατμούς.
- γ) **Κρατάτε τα παιδιά και άλλα άτομα μακριά κατά τη χρήση του ηλεκτρικού εργαλείου.** Σε περίπτωση διάσπασης της προσοχής, μπορεί να χάσετε τον έλεγχο του ηλεκτρικού εργαλείου.

## 2.2. Ηλεκτρική ασφάλεια

- α) Το βύσμα σύνδεσης του ηλεκτρικού εργαλείου πρέπει να ταιριάζει στην πρίζα. Το βύσμα δεν επιτρέπεται να τροποποιείται με κανέναν τρόπο. Μην χρησιμοποιείτε βύσματα προσαρμογών μαζί με γειωμένα ηλεκτρικά εργαλεία. Τα βύσματα που δεν έχουν τροποποιηθεί και οι κατάλληλες πρίζες μειώνουν τον κίνδυνο ηλεκτροπληξίας.
- β) Αποφεύγετε τη σωματική επαφή με γειωμένες επιφάνειες, όπως σωλήνες, θερμαντικά σώματα, εστίες και ψυγεία. Υπάρχει αυξημένος κίνδυνος λόγω ηλεκτροπληξίας, όταν το σώμα σας είναι γειωμένο.
- γ) Κρατάτε τα ηλεκτρικά εργαλεία μακριά από τη βροχή ή την υγρασία. Η διείσδυση νερού σε ένα ηλεκτρικό εργαλείο αυξάνει τον κίνδυνο ηλεκτροπληξίας.
- δ) Μην χρησιμοποιείτε το καλώδιο σύνδεσης άσκοπα, π.χ. για να μεταφέρετε το ηλεκτρικό εργαλείο, να το κρεμάσετε ή για να αποσυνδέσετε το βύσμα από την πρίζα. Κρατάτε το καλώδιο σύνδεσης μακριά από υψηλές θερμοκρασίες, λάδια, αιχμηρές άκρες ή κινούμενα μέρη. Τα φθαρμένα ή μπερδεμένα καλώδια σύνδεσης αυξάνουν τον κίνδυνο ηλεκτροπληξίας.
- ε) Όταν εργάζεστε με ένα ηλεκτρικό εργαλείο σε εξωτερικό χώρο, χρησιμοποιείτε μόνο καλώδια προέκτασης, τα οποία ενδείκνυνται για εξωτερικούς χώρους. Η χρήση κατάλληλου για εξωτερικό χώρο καλωδίου προέκτασης μειώνει τον κίνδυνο ηλεκτροπληξίας.
- στ) Εάν δεν μπορεί να αποφευχθεί η λειτουργία του ηλεκτρικού εργαλείου σε υγρό περιβάλλον, χρησιμοποιείτε διακόπτη ασφαλείας. Η χρήση διακόπτη ασφαλείας μειώνει τον κίνδυνο ηλεκτροπληξίας.

## 2.3. Ατομική ασφάλεια

- α) Να είστε προσεκτικοί, προσέχετε τι κάνετε και χρησιμοποιείτε τη λογική όταν εργάζεστε με ένα ηλεκτρικό εργαλείο. Μην χρησιμοποιείτε ηλεκτρικά εργαλεία, εάν είστε κουρασμένοι ή υπό την επήρεια ναρκωτικών, αλκοόλ ή φαρμάκων. Ένα μόνο λεπτό απροσεξίας κατά τη χρήση του ηλεκτρικού εργαλείου αρκεί για να οδηγήσει σε σοβαρούς τραυματισμούς.
- β) Φοράτε μέσα ατομικής προστασίας και πάντα γυαλιά προστασίας. Όταν φοράτε μέσα ατομικής προστασίας, όπως μάσκα για τη σκόνη, αντιολισθητικά υποδήματα ασφαλείας, κράνος ή προστασία για την ακοή, ανάλογα με το είδος και τη χρήση του ηλεκτρικού εργαλείου, μειώνεται ο κίνδυνος τραυματισμών.
- γ) Αποφεύγετε τυχόν ακούσια θέση σε λειτουργία. Βεβαιώνετε ότι το ηλεκτρικό εργαλείο έχει απενεργοποιηθεί, προτού το συνδέσετε στο τροφοδοτικό ρεύματος και/ή τον συσσωρευτή, το σηκώσετε ή το μεταφέρετε. Όταν μεταφέρετε το ηλεκτρικό εργαλείο και έχετε το δάχτυλο στον διακόπτη ή συνδέετε το ηλεκτρικό εργαλείο ενεργοποιημένο στην παροχή ρεύματος, μπορεί να προκληθούν ατυχήματα.
- δ) Απομακρύνετε εργαλεία ρύθμισης ή μηχανικά κλειδιά πριν ενεργοποιήσετε το ηλεκτρικό εργαλείο. Ένα εργαλείο ή κλειδί, το οποίο βρίσκεται σε ένα περιστρεφόμενο τμήμα του ηλεκτρικού εργαλείου, μπορεί να οδηγήσει σε τραυματισμούς.
- ε) Αποφεύγετε λανθασμένες στάσεις του σώματος. Φροντίζετε για μια ασφαλή στάση και διατηρείτε πάντα την ισορροπία. Έτσι, μπορείτε να ελέγχετε το ηλεκτρικό εργαλείο καλύτερα σε μη αναμενόμενες καταστάσεις.

- στ) **Φοράτε κατάλληλο ρουχισμό. Μη φοράτε μακριά ρούχα ή κοσμήματα. Κρατάτε τα μαλλιά και τα ρούχα μακριά από κινούμενα μέρη.** Τα χαλαρά ρούχα, τα κοσμήματα ή τα μακριά μαλλιά μπορούν να πιαστούν από κινούμενα μέρη.
- ζ) **Εάν μπορούν να συναρμολογηθούν διατάξεις αναρρόφησης και συλλογής σκόνης, αυτές θα πρέπει να συνδέονται και να χρησιμοποιούνται σωστά.** Η χρήση μιας διάταξης αναρρόφησης σκόνης μπορεί να μειώσει τους κινδύνους από τη σκόνη.
- η) **Μην υπερεκτιμάτε τον εαυτό σας και μην αγνοείτε τους κανόνες ασφαλείας για τα ηλεκτρικά εργαλεία, ακόμη και εάν έχετε εξοικειωθεί με το ηλεκτρικό εργαλείο μετά από συχνή χρήση.** Απρόσεκτες ενέργειες μπορούν να οδηγήσουν μέσα σε κλάσματα του δευτερολέπτου σε σοβαρούς τραυματισμούς.

## 2.4. Χρήση και χειρισμός του ηλεκτρικού εργαλείου

- α) **Μην καταπονείτε το ηλεκτρικό εργαλείο. Χρησιμοποιείτε για την εργασία σας το αντίστοιχο ηλεκτρικό εργαλείο.** Με το κατάλληλο ηλεκτρικό εργαλείο εργάζεστε καλύτερα και ασφαλέστερα στο δοθέν πεδίο απόδοσης.
- β) **Μην χρησιμοποιείτε ηλεκτρικά εργαλεία των οποίων ο διακόπτης έχει χαλάσει.** Ένα ηλεκτρικό εργαλείο, το οποίο δεν μπορεί πλέον να ενεργοποιηθεί ή να απενεργοποιηθεί, είναι επικίνδυνο και πρέπει να επισκευαστεί.
- γ) **Αποσυνδέετε το βύσμα από την πρίζα και/ή αφαιρείτε τον αποσπώμενο συσσωρευτή, πριν διεξάγετε ρυθμίσεις στη συσκευή, πριν αλλάξετε μέρη του εργαλείου χρήσης ή πριν αποθηκεύσετε το ηλεκτρικό εργαλείο.** Αυτό το μέτρο ασφαλείας εμποδίζει τη μη ηθελημένη εκκίνηση του ηλεκτρικού εργαλείου.
- δ) **Φυλάτε τα μη χρησιμοποιημένα ηλεκτρικά εργαλεία σε σημεία μη προσβάσιμα για τα παιδιά. Μην επιτρέψετε να χρησιμοποιούν το ηλεκτρικό εργαλείο άτομα, τα οποία δεν έχουν εξοικειωθεί μαζί του ή δεν έχουν διάξει αυτές τις οδηγίες.** Τα ηλεκτρικά εργαλεία είναι επικίνδυνα όταν χρησιμοποιούνται από άτομα χωρίς εμπειρία.
- ε) **Φροντίζετε τα ηλεκτρικά εργαλεία και τα εργαλεία εφαρμογής με προσοχή. Ελέγχετε εάν τα κινούμενα μέρη λειτουργούν σωστά και δεν μαγκώνουν, εάν κάποια μέρη έχουν σπάσει ή παρουνιάζουν τέτοια βλάβη που θα μπορούσε να επηρεάσει τη λειτουργία του ηλεκτρικού εργαλείου. Τα εξαρτήματα που έχουν υποστεί βλάβη πρέπει να επισκευάζονται πριν από τη χρήση του ηλεκτρικού εργαλείου.** Πολλά από τα ατυχήματα οφείλονται στην κακή συντήρηση των ηλεκτρικών εργαλείων.
- στ) **Διατηρείτε τα εργαλεία κοπής αιχμηρά και καθαρά.** Τα εργαλεία κοπής, των οποίων η φροντίδα έχει εκτελεστεί με προσοχή και τα οποία διαθέτουν αιχμηρές ακμές κοπής, μαγκώνουν λιγότερο και είναι ευκολότερα στον χειρισμό.
- ζ) **Χρησιμοποιείτε το ηλεκτρικό εργαλείο, τα εργαλεία εφαρμογής κλπ. σύμφωνα με αυτές τις οδηγίες. Λαμβάνετε υπόψη τις συνθήκες εργασίας και την προς διεξαγωγή ενέργεια.** Η χρήση ηλεκτρικών εργαλείων για διαφορετικές από τις προβλεπόμενες χρήσεις μπορεί να οδηγήσει σε επικίνδυνες καταστάσεις.
- η) **Οι χειρολαβές και οι επιφάνειες των εργαλείων πρέπει να είναι στεγνές, καθαρές, χωρίς λάδια και γράσα.** Οι ολισθηρές λαβές και επιφάνειες δεν επιτρέπουν τον ασφαλή χειρισμό και έλεγχο του ηλεκτρικού εργαλείου σε απρόβλεπτες καταστάσεις.

## 2.5. Σέρβις

- α) Το ηλεκτρικό εργαλείο σας πρέπει να επισκευάζεται αποκλειστικά από καταρτισμένο και εξειδικευμένο προσωπικό και μόνο με γνήσια ανταλλακτικά. Κατά αυτό τον τρόπο, διατηρείται η ασφάλεια του ηλεκτρικού εργαλείου.
- β) Η αλλαγή του βύσματος ή του καλωδίου σύνδεσης πρέπει να διεξάγεται πάντα από τον κατασκευαστή του ηλεκτρικού εργαλείου ή από το τμήμα εξυπηρέτησης πελατών. Κατά αυτό τον τρόπο, διατηρείται η ασφάλεια του ηλεκτρικού εργαλείου.

## 2.6. Ειδικές για τη συσκευή υποδείξεις ασφαλείας

- Ασφαλίστε το τεμάχιο επεξεργασίας. Ένα τεμάχιο επεξεργασίας που συγκρατείται με διατάξεις στερέωσης ή μέγγενη συγκρατείται καλύτερα από ό,τι με το χέρι.
- Σε καμία περίπτωση μη στηρίζετε τα χέρια δίπλα ή μπροστά από τη συσκευή και την προς επεξεργασία επιφάνεια, διότι σε περίπτωση ολίσθησης υπάρχει κίνδυνος τραυματισμού.
- Σε περίπτωση κινδύνου, αποσυνδέστε αμέσως το βύσμα από την πρίζα.
- Απομακρύνετε το καλώδιο δικτύου από τη συσκευή, οδηγώντας το πάντα προς τα πίσω.
- **ΚΙΝΔΥΝΟΣ ΠΥΡΚΑΓΙΑΣ ΛΟΓΩ ΣΠΙΝΘΗΡΙΣΜΩΝ!** Όταν λειάινετε μέταλλα, δημιουργούνται σπινθηρισμοί. Γι' αυτό, προσέχετε οπωσδήποτε, ώστε να μην τίθενται σε κίνδυνο άτομα και να μην υπάρχουν εύφλεκτα υλικά κοντά στην περιοχή εργασίας.

- Κρατάτε το ηλεκτρικό εργαλείο μόνο από τις μονωμένες επιφάνειες των λαβών, διότι η επιφάνεια λείανσης μπορεί να έρθει σε επαφή με το ίδιο το καλώδιο σύνδεσης. Ζημιά σε έναν ρευματοφόρο αγωγό μπορεί να θέσει υπό τάση μεταλλικά τμήματα της συσκευής με συνέπεια να προκληθεί ηλεκτροπληξία.

### **⚠ ΠΡΟΕΙΔΟΠΟΙΗΣΗ!** **ΔΗΛΗΤΗΡΙΩΔΕΙΣ ΑΤΜΟΙ!**

- ▶ Οι επικίνδυνες για την υγεία/δηλητηριώδεις σκόνες που προκύπτουν κατά την επεξεργασία, εγκυμονούν κινδύνους για την υγεία του χειριστή ή των ατόμων που βρίσκονται κοντά στη συσκευή.

### **⚠ ΠΡΟΕΙΔΟΠΟΙΗΣΗ!** **ΚΙΝΔΥΝΟΣ ΛΟΓΩ ΣΚΟΝΗΣ!**

- ▶ Σε περιπτώσεις μακράς επεξεργασίας ξύλου και κυρίως επεξεργασίας υλικών, κατά την οποία δημιουργούνται επικίνδυνες για την υγεία σκόνες, συνδέστε τη συσκευή σε κατάλληλη, εξωτερική διάταξη αναρρόφησης σκόνης.  
**Φοράτε γυαλιά προστασίας και μάσκα προστασίας από τη σκόνη!**
- Κατά την επεξεργασία συνθετικών υλών, χρωμάτων, βερνικιών, κλπ., φροντίστε για επαρκή αερισμό.
- Μην εμποτίσετε υλικά ή επιφάνειες προς επεξεργασία με υγρά που περιέχουν διαλυτικά μέσα.
- Μην επεξεργάζεστε υλικά ή επιφάνειες με υγρασία.
- Αποφεύγετε τη λείανση χρωμάτων που περιέχουν μόλυβδο ή άλλων υλικών επικινδύνων για την υγεία.
- Δεν επιτρέπεται η επεξεργασία υλικών, τα οποία περιέχουν αμιάντο. Ο αμιάντος θεωρείται καρκινογόνος.
- Αποφεύγετε την επαφή με το περιστρεφόμενο γυαλόχαρτο.

- Χρησιμοποιείτε τη συσκευή μόνο εφόσον έχει τοποθετηθεί γυαλόχαρτο.
- Ποτέ μη χρησιμοποιείτε τη συσκευή για άλλο σκοπό και τοποθετείτε πάντα γνήσια εξαρτήματα/ανταλλακτικά. Η χρήση άλλων μερών ή εξαρτημάτων από αυτά που προτείνονται στις οδηγίες χρήσης μπορεί να ενέχει κίνδυνο τραυματισμού.
- Αφήστε την απενεργοποιημένη συσκευή να ακινητοποιηθεί, προτού τη βάλετε στην άκρη.
- Η συσκευή πρέπει να είναι πάντα καθαρή, στεγνή και να μην φέρει λάδι ή γράσο.

## 3. Πριν από τη θέση σε λειτουργία

### 3.1. Επιλογή γυαλόχαρτου

#### Απόξεση και επιφάνεια

Η απόδοση απόξεσης και το φινίρισμα της επιφάνειας καθορίζονται από το πάχος κόκκωσης του γυαλόχαρτου.

- ◆ Για την επεξεργασία διαφορετικών υλικών, θα πρέπει να χρησιμοποιούνται αντίστοιχα γυαλόχαρτα με διαφορετική κόκκωση.

### 3.2. Στερέωση γυαλόχαρτου

#### ΠΡΟΕΙΔΟΠΟΙΗΣΗ!

- ▶ Πριν διεξάγετε εργασίες στη συσκευή, αποσυνδέετε πάντα το βύσμα από την πρίζα.

#### ΥΠΟΔΕΙΞΗ

- ▶ Πριν από τη στερέωση ενός νέου γυαλόχαρτου, απομακρύνετε σκόνες και ρύπους από την πλάκα λείανσης **8**.

#### Τοποθέτηση γυαλόχαρτων με σκρατς

- ◆ Μπορείτε να τοποθετήσετε το γυαλόχαρτο **7** στην πλάκα λείανσης **8** με τη βοήθεια του σκρατς.

- ◆ Δώστε προσοχή, ώστε οι οπές απορρόφησης στο γυαλόχαρτο **7** και την πλάκα λείανσης **8** να ευθυγραμμίζονται. Για αυτόν τον σκοπό, χρησιμοποιήστε το εξάρτημα στερέωσης γυαλόχαρτων **6** (δείτε την αναδιπλούμενη σελίδα).

#### Αφαίρεση γυαλόχαρτων με σκρατς

- ◆ Αφαιρέστε απλά το γυαλόχαρτο **7** από την πλάκα λείανσης **8**.

## 3.3. Αναρρόφηση σκόνης

#### ΠΡΟΕΙΔΟΠΟΙΗΣΗ! ΚΙΝΔΥΝΟΣ ΠΥΡΚΑΓΙΑΣ!

- ▶ Κατά την εργασία με ηλεκτρικά εργαλεία που διαθέτουν ένα κουτί συλλογής σκόνης ή που συνδέονται μέσω μιας διάταξης αναρρόφησης σκόνης με την ηλεκτρική αναρροφητική σκούπα, υπάρχει κίνδυνος πυρκαγιάς! Υπό δυσμενείς συνθήκες, όπως π.χ. σε σπινθηρισμούς, κατά τη λείανση μετάλλου ή μεταλλικών υπολειμμάτων σε ξύλο, ενδέχεται η σκόνη ξύλου να αυτοαναφλεχθεί στον σάκο σκόνης (ή στη σακούλα συλλογής σκόνης της ηλεκτρικής αναρροφητικής διάταξης). Αυτό μπορεί κυρίως να συμβεί εάν η σκόνη ξύλου έχει αναμειχθεί με υπολείμματα μογοιάς ή άλλες χημικές ουσίες και το αντικείμενο λείανσης έχει υπερθερμανθεί λόγω μακράς επεξεργασίας. Για τον λόγο αυτό, αποφεύγετε οπωσδήποτε την υπερθέρμανση του αντικειμένου λείανσης και της συσκευής και αδειάζετε πάντα το κουτί συλλογής σκόνης ή τον σάκο σκόνης της αναρροφητικής διάταξης, πριν από τα διαλείμματα κατά την εργασία.



#### Φοράτε μάσκα προστασίας από τη σκόνη!

#### ΥΠΟΔΕΙΞΗ

- ▶ Για την αναρρόφηση σκόνης χρειάζεστε διατρημένα γυαλόχαρτα.

## 3.4. Κουτί σκόνης για το σύστημα αυτοαναρρόφησης

### Σύνδεση

- ◆ Συνδέστε το κουτί σκόνης για το σύστημα αυτοαναρρόφησης ③ στη συσκευή. Για τον σκοπό αυτό, ωθήστε το σύμβολο ▶ της συσκευής στο σύμβολο  του κουτιού σκόνης για το σύστημα αυτοαναρρόφησης ③. Περιστρέψτε το κουτί σκόνης για το σύστημα αυτοαναρρόφησης ③ στο σύμβολο  για να το ασφαλίσετε (δείτε την λεπτομερή εικόνα στην αναδιπλούμενη σελίδα).

### Αφαίρεση

- ◆ Γυρίστε το κουτί σκόνης για το σύστημα αυτοαναρρόφησης ③ προς την κατεύθυνση του συμβόλου . Αφαιρέστε το κουτί σκόνης για το σύστημα αυτοαναρρόφησης ③ από τη συσκευή (δείτε την λεπτομερή εικόνα στην αναδιπλούμενη σελίδα).

### ΥΠΟΔΕΙΞΗ

- ▶ Για να εξασφαλίσετε βέλτιστη απόδοση αναρρόφησης, αδειάζετε εγκαίρως το κουτί σκόνης για το σύστημα αυτοαναρρόφησης ③.
- ◆ Για να γίνει αυτό, αφαιρέστε το κουτί σκόνης για το σύστημα αυτοαναρρόφησης ③ από τη συσκευή, όπως περιγράφεται παραπάνω. Καθαρίστε σχολαστικά το κουτί σκόνης για το σύστημα αυτοαναρρόφησης ③ χτυπώντας το.

## 3.5. Εξάρτημα συστολής

### Σύνδεση

- ◆ Τοποθετήστε το εξάρτημα συστολής ④ στη σύνδεση προσαρμογέα ⑤.
- ◆ Τοποθετήστε τον εύκαμπτο σωλήνα μιας κατάλληλης διάταξης αναρρόφησης σκόνης (π.χ. μιας αναρροφητικής σκούπας συνεργείου) στο εξάρτημα συστολής ④.

### Αφαίρεση

- ◆ Αφαιρέστε τον εύκαμπτο σωλήνα της διάταξης αναρρόφησης σκόνης από το εξάρτημα συστολής ④.
- ◆ Αφαιρέστε το εξάρτημα συστολής ④.

## 4. Θέση σε λειτουργία

### ⚠ ΠΡΟΣΟΧΗ!

- ▶ Βεβαιωθείτε ότι η συσκευή είναι απενεργοποιημένη, προτού τη συνδέσετε στην παροχή ρεύματος.

### ΥΠΟΔΕΙΞΗ

- ▶ Ενεργοποιείτε πάντα το πολυτριβείο πριν από την επαφή με το υλικό και μόνο τότε περνάτε τη συσκευή επάνω στο τεμάχιο επεξεργασίας.

## 4.1. Ενεργοποίηση και απενεργοποίηση

### Ενεργοποίηση συσκευής

- ◆ Πιέστε τον διακόπτη ON/OFF ① στη θέση «I».

### Απενεργοποίηση συσκευής

- ◆ Πιέστε τον διακόπτη ON/OFF ① στη θέση «0».

### Προεπιλογή αριθμού στροφών

Με τη βοήθεια του ρυθμιστή αριθμού στροφών ②, ρυθμίστε ένα εύρος αριθμού στροφών μεταξύ 1 και 6.

- ◆ Βαθμίδα 1: χαμηλός αριθμός στροφών  
Βαθμίδα 6: υψηλός αριθμός στροφών

Ο απαιτούμενος αριθμός στροφών εξαρτάται από το προς επεξεργασία υλικό και μπορεί να καθοριστεί μέσω πρακτικής δοκιμής.

## 4.2. Υποδείξεις εργασίας

- Φέρτε τη συσκευή προς το τεμάχιο επεξεργασίας όταν αυτή είναι ενεργοποιημένη.
- Να εργάζεστε με ελάχιστη άσκηση πίεσης.
- Να εργάζεστε με ομοιόμορφη πρόωση.

- Να αλλάζετε εγκαίρως τα γυαλόχαρτα.
- Ποτέ μη λειαίνετε διαφορετικά υλικά (π. χ. ξύλο και στη συνέχεια μέταλλο) με το ίδιο γυαλόχαρτο. Μόνο με γυαλόχαρτα σε άψογη κατάσταση επιτυγχάνετε καλή απόδοση λείανσης.
- Καθαρίζετε κάθε τόσο το γυαλόχαρτο με την ηλεκτρική αναρροφητική σκούπα.
- Λειαίνετε δύσκολα προσβάσιμα σημεία με την μπροστινή ή πλαϊνή ακμή του γυαλόχαρτου στην πλάκα λείανσης.
- Διεξάγετε τη διαδικασία λείανσης παράλληλα και επικαλυπτικά προς τις διαδρομές επαφής.
- Μετά την επεξεργασία, σηκώστε τη συσκευή από το τεμάχιο επεξεργασίας και κατόπιν απενεργοποιήστε τη.

## 5. Συντήρηση και καθαρισμός

### ⚠ ΠΡΟΕΙΔΟΠΟΙΗΣΗ!

- Πριν διεξάγετε εργασίες στη συσκευή, αποσυνδέετε πάντα το βύσμα από την πρίζα.

Η συσκευή δε χρειάζεται συντήρηση.

- Καθαρίζετε τη συσκευή αμέσως μετά την ολοκλήρωση της εργασίας.
- Για τον καθαρισμό του περιβλήματος, χρησιμοποιείτε ένα στεγνό πανί.
- Απομακρύνετε τη σκόνη λείανσης που προσκολλάται με ένα πινέλο.
- Σε καμία περίπτωση μη χρησιμοποιείτε αιχμηρά αντικείμενα, βενζίνη, διαλυτικά μέσα ή καθαριστικά, τα οποία διαβρώνουν το πλαστικό. Αποφεύγετε την εισχώρηση υγρών στο εσωτερικό της συσκευής.
- Διατηρείτε πάντα ελεύθερα τα στόμια αερισμού.

## 6. Απόρριψη



**Μην απορρίπτετε τα ηλεκτρικά εργαλεία στα οικιακά απορρίμματα!**

Το παρακείμενο σύμβολο ενός διαγραμμένου τροχήλατου κάδου απορριμμάτων υποδηλώνει ότι αυτή η συσκευή, στο τέλος της διάρκειας ζωής της, δεν επιτρέπεται να απορριφθεί στα οικιακά απορρίμματα στο τέλος του κύκλου ζωής της, αλλά σε ειδικά διαμορφωμένα σημεία συλλογής, κέντρα ανακύκλωσης ή επιχειρήσεις απόρριψης.

**Η δυνατότητα απόρριψης παρέχεται δωρεάν. Φροντίστε το περιβάλλον και τηρείτε τις οδηγίες απόρριψης.**

Εφόσον η παλαιά συσκευή σας περιέχει δεδομένα προσωπικού χαρακτήρα, φέρετε εσείς οι ίδιοι την ευθύνη της διαγραφής τους προτού την επιστρέψετε.



Για τις δυνατότητες απόρριψης του προϊόντος μετά το τέλος του κύκλου ζωής του, απευθυνθείτε στην αρμόδια υπηρεσία της κοινότητας ή του δήμου σας.



Η συσκευασία αποτελείται από φιλικά προς το περιβάλλον υλικά, τα οποία μπορείτε να απορρίψετε μέσω των τοπικών σημείων ανακύκλωσης.



Απορρίπτετε τη συσκευασία με τρόπο φιλικό προς το περιβάλλον. Λάβετε υπόψη τη σήμανση στα διάφορα υλικά συσκευασίας και, εφόσον απαιτείται, ξεχωρίστε τα. Τα υλικά συσκευασίας φέρουν σήμανση με συντομογραφίες (a) και ψηφία (b) με την εξής σημασία: 1–7: Πλαστικά, 20–22: Χαρτί και χαρτόνι, 80–98: Συνθετικά υλικά.

## 7. Εγγύηση της Kompennass Handels GmbH

Αξιότιμη πελάτισσα, αξιότιμε πελάτη,  
Η παρούσα συσκευή διαθέτει 3 χρόνια εγγύηση από την ημερομηνία αγοράς. Για τις συστοιχίες συσσωρευτών της σειράς X12V και X20V Team, εφόσον περιλαμβάνονται στο σύνολο παράδοσης, επίσης παρέχουμε εγγύηση 3 ετών από την ημερομηνία αγοράς. Στην περίπτωση ελλείψεων στο προϊόν έχετε νομικά δικαιώματα έναντι του πωλητή του προϊόντος. Αυτά τα νομικά δικαιώματα δεν περιορίζονται μέσω της κατωτέρω αναφερόμενης εγγύησης.

### Προϋποθέσεις εγγύησης

Η περίοδος εγγύησης ξεκινά την ημερομηνία αγοράς. Φυλάσσετε την απόδειξη αγοράς. Απαιτείται ως αποδεικτικό αγοράς.

Εάν, εντός τριών ετών από την ημερομηνία αγοράς, παρατηρηθεί κάποιο σφάλμα υλικού ή κατασκευής στο προϊόν, θα επισκευάσουμε ή θα αντικαταστήσουμε (κατόπιν κρίσης μας) το προϊόν δωρεάν ή θα σας επιστραφεί το ποσό αγοράς. Η παρούσα εγγύηση προϋποθέτει ότι η ελαττωματική συσκευή και η απόδειξη αγοράς θα υποβληθούν μαζί με μια σύντομη περιγραφή αναφορικά με το πού βρίσκεται η έλλειψη και τότε παρατηρήθηκε, εντός της περιόδου των τριών ετών.

Εάν το ελάττωμα καλύπτεται από την εγγύησή μας, θα λάβετε το επισκευασμένο ή ένα νέο προϊόν. Η αντικατάσταση του προϊόντος συνεπάγεται, σύμφωνα με τον ΝΟΜΟΣ 2251/1994, ανανέωση του χρόνου εγγύησης. Για την Κύπρο ισχύει: Η επισκευή ή η αντικατάσταση του προϊόντος δε συνεπάγεται ανανέωση του χρόνου εγγύησης.

### Περίοδος εγγύησης και νομικές απαιτήσεις λόγω ελλείψεων

Ο χρόνος εγγύησης δεν παρατείνεται μέσω της παροχής εγγύησης. Αυτό ισχύει και για εξαρτήματα, τα οποία έχουν αντικατασταθεί και επισκευαστεί. Ενδεχόμενες ήδη υπάρχουσες ζημιές και ελλείψεις κατά την αγορά πρέπει να γνωστοποιούνται αμέσως μετά την αποσυσκευασία. Μετά τη λήξη του χρόνου εγγύησης, τυχόν εμφανιζόμενες επισκευές χρεώνονται.

### Εύρος εγγύησης

Η συσκευή κατασκευάστηκε σύμφωνα με αυστηρές οδηγίες ποιότητας και ελέγχθηκε προσεκτικά πριν από την αποστολή.

Η εγγύηση ισχύει για σφάλματα υλικού ή κατασκευής. Το εύρος εγγύησης δεν καλύπτει εξαρτήματα του προϊόντος που υπόκεινται σε φυσιολογική φθορά και, ως εκ τούτου, θεωρούνται αναλώσιμα εξαρτήματα όπως π.χ. λεπίδες πριονιού, εφεδρικές λεπίδες, γυαλόχαρτα κ.λπ. ή ζημιές σε εύθραυστα εξαρτήματα, π.χ. διακόπτες ή γυάλινα εξαρτήματα.

Η παρούσα εγγύηση ακυρώνεται εάν προκληθεί ζημιά στο προϊόν, εάν δεν γίνεται σωστή χρήση ή συντήρηση. Για μια σωστή χρήση του προϊόντος πρέπει να τηρούνται επακριβώς οι αναφερόμενες υποδείξεις στις οδηγίες χειρισμού. Σκοποί χρήσης και χειρισμοί που δεν συνιστώνται ή για τους οποίους υπάρχει προειδοποίηση πρέπει απαραίτητα να αποφεύγονται.

Το προϊόν προορίζεται μόνο για ιδιωτική και όχι για επαγγελματική χρήση. Σε περίπτωση κακής μεταχείρισης και ακατάλληλης χρήσης, χρήσης βίας και παρεμβάσεων, οι οποίες δεν διεξήχθησαν από το εξουσιοδοτημένο μας τμήμα σέρβις, η εγγύηση παύει να ισχύει.

### Η εγγύηση δεν ισχύει σε

- σε φυσιολογική εξασθένηση της χωρητικότητας συσσωρευτή
- σε περίπτωση επαγγελματικής χρήσης του προϊόντος
- σε περίπτωση ζημιάς ή τροποποίησης του προϊόντος από τον πελάτη

- σε περίπτωση μη τήρησης των προδιαγραφών ασφάλειας και συντήρησης, καθώς και σφαλμάτων χειρισμού
- σε περίπτωση ζημιών λόγω φυσικών φαινομένων

### Διαδικασία σε περίπτωση εγγύησης

Για την εξασφάλιση γρήγορης επεξεργασίας του ζητήματός σας, τηρείτε τις ακόλουθες υποδείξεις:

- Για όλες τις ερωτήσεις έχετε έτοιμη την απόδειξη αγοράς και τον κωδικό προϊόντος (IAN) 520945\_2504 ως απόδειξη για την αγορά.
- Για τον κωδικό προϊόντος, ανατρέξτε στην πινακίδα τύπου στο προϊόν, σε μια ετικέτα στο προϊόν, στο εξώφυλλο των οδηγιών χρήσης (κάτω αριστερά) ή σε ένα αυτοκόλλητο στην πίσω ή κάτω πλευρά του προϊόντος.
- Εάν παρατηρηθούν σφάλματα λειτουργίας ή λοιπές ελλείψεις, επικοινωνήστε αρχικά με το ακόλουθο τμήμα σέρβις τηλεφωνικά ή χρησιμοποιήστε τη φόρμα επικοινωνίας, την οποία μπορείτε να βρείτε στη διεύθυνση [parkside-diy.com](http://parkside-diy.com), στην κατηγορία Σέρβις.
- Ένα προϊόν που θεωρείται ελαττωματικό μπορείτε να το αποστείλετε ατελώς στην αναφερόμενη διεύθυνση του σέρβις επισυνάπτοντας την απόδειξη αγοράς (απόδειξη ταμείου) και αναφέροντας που βρίσκεται η έλλειψη και τότε εμφανίστηκε.



Μπορείτε να τις βρείτε και να τις κατεβάσετε στο [parkside-diy.com](http://parkside-diy.com), μαζί με πολλά άλλα εγχειρίδια. Με αυτόν τον κωδικό QR αποκτάτε απευθείας πρόσβαση στη σελίδα

[parkside-diy.com](http://parkside-diy.com). Επιλέξτε τη χώρα σας και αναζητήστε τις οδηγίες χρήσης μέσω της μηχανής αναζήτησης. Καταχωρίζοντας τον αριθμό προϊόντος (IAN) 520945\_2504 μπορείτε να βρείτε τις οδηγίες χρήσης για το προϊόν σας.

## ⚠ ΠΡΟΕΙΔΟΠΟΙΗΣΗ!

- ▶ **Αναθέτετε την επισκευή των συσκευών σας στην υπηρεσία σέρβις ή σε εξειδικευμένο ηλεκτρολόγο και μόνο με χρήση γνήσιων ανταλλακτικών.** Έτσι, διασφαλίζεται η ασφάλεια της συσκευής.
- ▶ **Η αλλαγή του βύσματος ή του καλωδίου δικτύου πρέπει να διεξάγεται πάντα από τον κατασκευαστή της συσκευής ή από το τμήμα εξυπηρέτησης πελατών του.** Έτσι, διασφαλίζεται η ασφάλεια της συσκευής.

## 7.1. Σέρβις

### GR Σέρβις Ελλάδα

Tel.: 00800 491 824 928

Φόρμα επικοινωνίας στο [parkside-diy.com](http://parkside-diy.com)

### CY Σέρβις Κύπρος

Tel.: 8009 4242

Φόρμα επικοινωνίας στο [parkside-diy.com](http://parkside-diy.com)

[IAN 520945\\_2504](http://IAN520945_2504)

## 7.2. Εισαγωγέας

Η ακόλουθη διεύθυνση δεν είναι διεύθυνση σέρβις. Επικοινωνήστε, κατ' αρχήν, με την αναφερόμενη υπηρεσία σέρβις.

KOMPERNASS HANDELS GMBH

BURGSTRASSE 21

44867 BOCHUM

GERMANIA

[www.kompernass.com](http://www.kompernass.com)

## 8. Μετάφραση της Πρωτότυπης Δήλωση συμμόρφωσης ΕΚ

Εμείς, η KOMPERNASS HANDELS GMBH, υπεύθυνος τεκμηριώσεων: κύριος Hans-Peter Kompernaß, BURGSTR. 21, 44867 BOCHUM, ΓΕΡΜΑΝΙΑ, δηλώνουμε διά της παρούσης ότι το παρόν προϊόν πληροί τα ακόλουθα πρότυπα, τα κανονιστικά έγγραφα και τις οδηγίες της ΕΚ:

**Οδηγία περί μηχανών (2006/42/EC)**

**Ηλεκτρομαγνητική συμβατότητα (2014/30/EU)**

**Οδηγία RoHS (2011/65/EU)\***

\* Ο κατασκευαστής φέρει αποκλειστική ευθύνη για τη σύνταξη αυτής της δήλωσης συμμόρφωσης. Το αντικείμενο της δήλωσης που περιγράφεται παραπάνω πληροί τις προδιαγραφές της οδηγίας 2011/65/EU του Ευρωπαϊκού Κοινοβουλίου και του Συμβουλίου της 8ης Ιουνίου 2011 σχετικά με τον περιορισμό χρήσης συγκεκριμένων επικίνδυνων υλικών σε ηλεκτρικές και ηλεκτρονικές συσκευές.

**Εφαρμοσμένα εναρμονισμένα πρότυπα**

EN 62841-1:2015/A11:2022

EN 62841-2-4:2014

EN IEC 55014-1:2021

EN IEC 55014-2:2021

EN IEC 61000-3-2:2019/A1:2021

EN 61000-3-3:2013/A2:2021

EN IEC 63000:2018

**Τύπος/Περιγραφή συσκευής:**

Πολυλειαντήρας PMS 220 A1

**Έτος κατασκευής: 07–2025**

**Σειριακός αριθμός: IAN 520945\_2504**

Bochum, 23.07.2025



Hans-Peter Kompernaß  
- Διευθύνων Σύμβουλος -

Με την επιφύλαξη τεχνικών αλλαγών υπό την έννοια της συνεχούς ανάπτυξης.

**KOMPERNASS HANDELS GMBH**

BURGSTRASSE 21

44867 BOCHUM

GERMANY

[www.kompernass.com](http://www.kompernass.com)

Last Information Update · Információk állása · Stanje informacij · Stav informací · Stav informácií  
Stanje informacija · Stanje informacija · Versiunea informațiilor · Актуалност на информацията  
Έκδοση των πληροφοριών: 07/2025 · Ident.-No.: PMS220A1-072025-1

---

**IAN 520945\_2504**