



## ANGLE GRINDER PWS 125 I9

(GB)

### ANGLE GRINDER

Operation and safety notes  
Translation of the original instructions

(HU)

### SAROKCSISZOLÓ

Kezelési és biztonsági utalások  
Eredeti használati utasítás fordítása

(SI)

### KOTNI BRUSILNIK

Navodila za upravljanje in varnostna  
opozorila  
Prevod izvirnih navodil

(CZ)

### ÚHLOVÁ BRUSKA

Pokyny pro obsluhu a bezpečnostní  
pokyny  
Překlad původního návodu k používání

(SK)

### UHLOVÁ BRÚSKA

Pokyny pre obsluhu a bezpečnostné  
pokyny  
Preklad pôvodného návodu na použitie

(DE) (AT) (CH)

### WINKELSCHLEIFER

Bedienungs- und Sicherheitshinweise  
Originalbetriebsanleitung



GB	Operation and safety notes	Page	5
HU	Kezelési és biztonsági utalások	Oldal	26
SI	Navodila za upravljanje in varnostna opozorila	Stran	49
CZ	Pokyny pro obsluhu a bezpečnostní pokyny	Strana	71
SK	Pokyny pre obsluhu a bezpečnostné pokyny	Strana	93
DE/AT/CH	Bedienungs- und Sicherheitshinweise	Seite	115

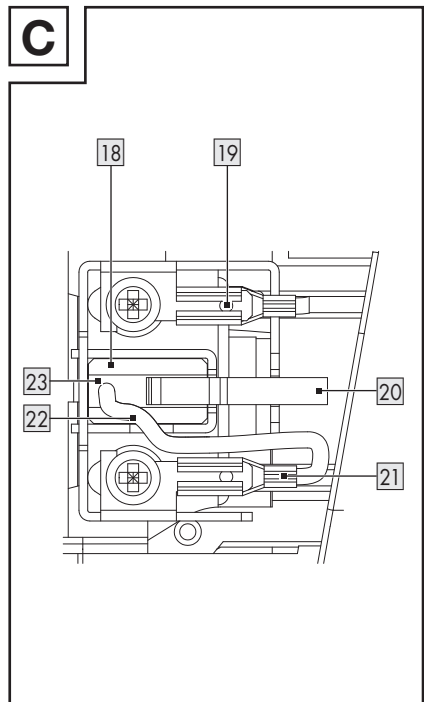
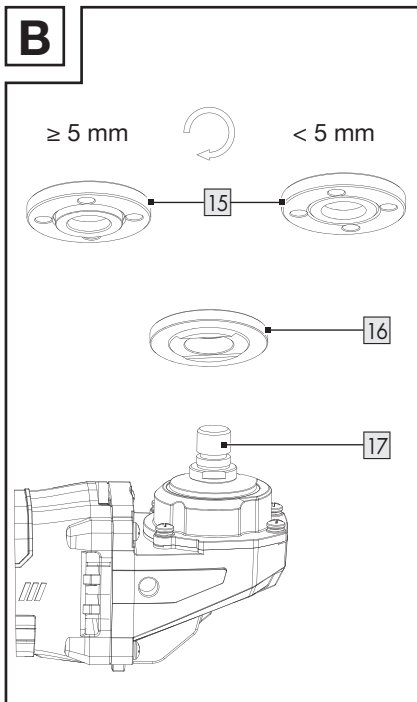
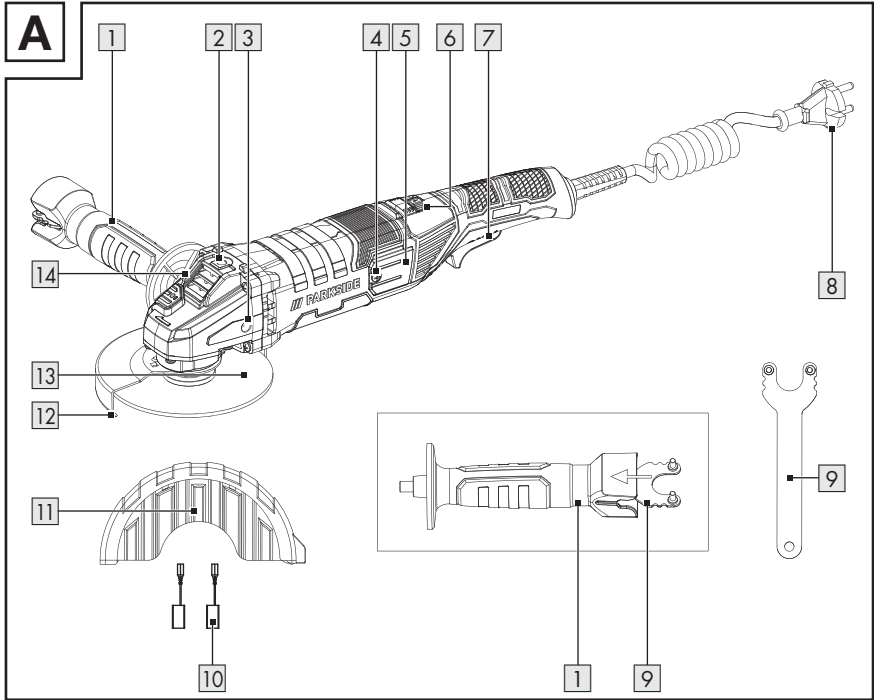

**D**

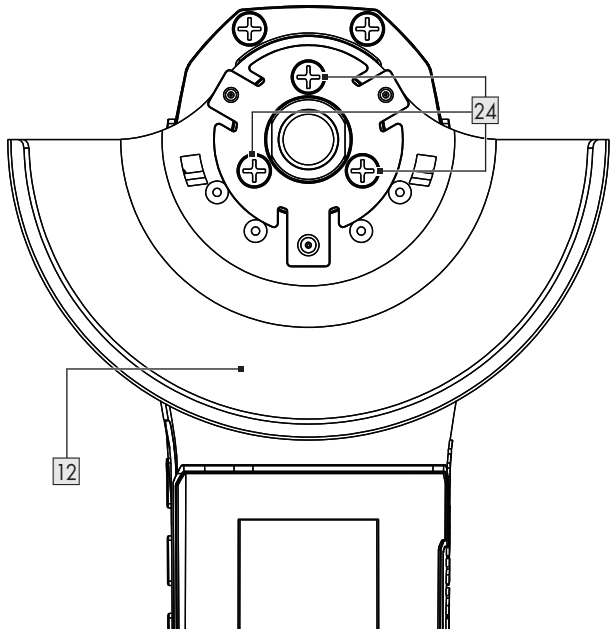

**E**

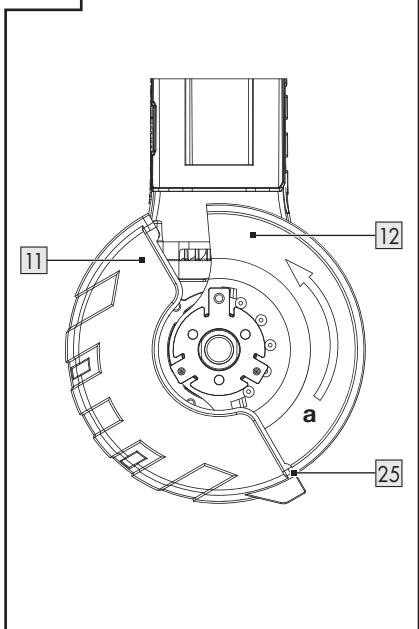

**F**

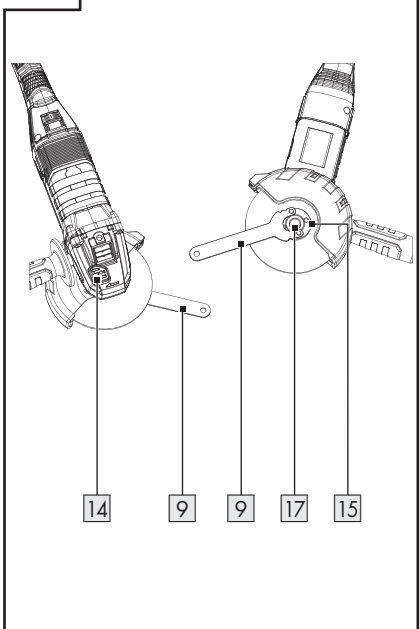

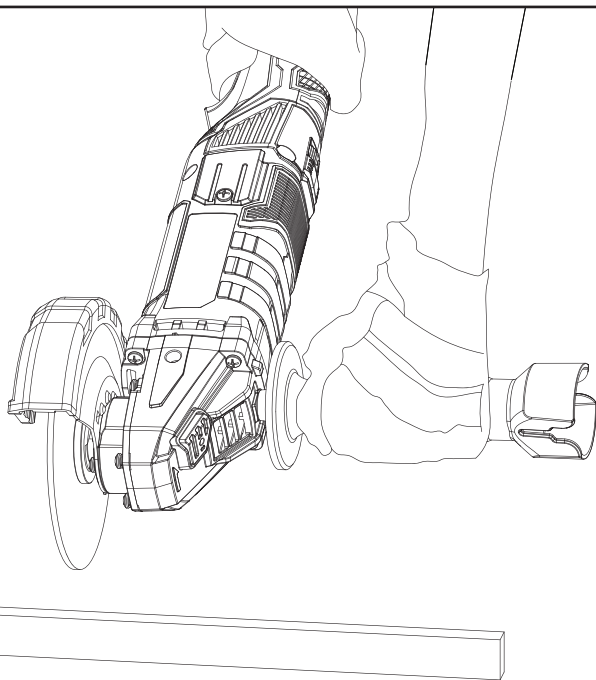
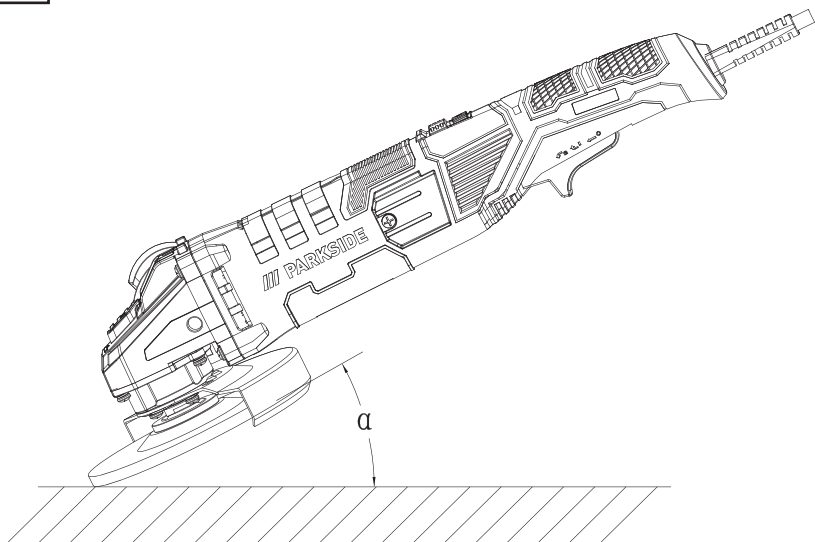























**G****H**

<b>Warnings and symbols used</b> .....	Page	6
<b>Introduction</b> .....	Page	7
Intended use .....	Page	7
Scope of delivery .....	Page	7
Description of parts .....	Page	7
Technical data .....	Page	8
<b>Safety instructions</b> .....	Page	9
General power tool safety warnings .....	Page	9
Grinder safety warnings .....	Page	11
Angle grinder warnings .....	Page	11
Vibration and noise reduction .....	Page	16
Behaviour in emergency situations .....	Page	16
Residual risks .....	Page	16
<b>Practical tips</b> .....	Page	17
Cutting (fig. G) .....	Page	17
Grinding (fig. H) .....	Page	17
Chuck key storage .....	Page	17
<b>Assembly</b> .....	Page	17
Mounting the handle (fig. A) .....	Page	18
Adjusting the protective cover/demounting (fig. D) .....	Page	18
Fitting the attachment to/removing the attachment from the protective cover (fig. E) .....	Page	18
Installing/demounting disc (fig. F) .....	Page	18
<b>Operation</b> .....	Page	19
Switching on and off .....	Page	20
Continuous operation .....	Page	20
<b>Troubleshooting</b> .....	Page	21
<b>Cleaning and servicing</b> .....	Page	21
Cleaning .....	Page	22
Servicing (fig. C) .....	Page	22
Storage .....	Page	22
<b>Disposal</b> .....	Page	22
<b>Warranty</b> .....	Page	23
Warranty claim procedure .....	Page	23
<b>Service</b> .....	Page	24
<b>EU declaration of conformity</b> .....	Page	25

## Warnings and symbols used

The following warnings are used in the instruction manual, on the packaging and on the rating label:

	<b>DANGER!</b> This symbol in combination with the signal word “Danger” marks a high-risk hazard that if not prevented could result in death or serious injury.		<b>CAUTION!</b> This symbol in combination with the signal word “Caution” marks a low-risk hazard that if not prevented could result in minor or moderate injury.
	<b>WARNING!</b> This symbol in combination with the signal word “Warning” marks a medium-risk hazard that if not prevented could result in death or serious injury.		Switch off the product and disconnect it from the mains before replacing attachments, cleaning and when not in use.
	Read the instruction manual!		Alternating current/voltage
	Wear eye protection!		CE mark indicates conformity with relevant EU directives applicable for this product.
	Protection class II (double insulation)		<b>CAUTION!</b> Pay attention to the safety instructions.
	Wear ear protection!		Wear a dust mask!
	Wear a safety helmet!		Unplug
	Wear safety gloves!		Not approved for wet grinding
	Wear protective, slip-resistant footwear!		Not approved for side grinding
	Do not use if damaged.		Only for cutting
	Not for grinding		Safety information Instructions for use

	<b>CAUTION!</b> Do not touch moving parts.		Always operate with two hands.
	Do not use the guard for cut-off operations.		

## ANGLE GRINDER

### ● Introduction

We congratulate you on the purchase of your new product. You have chosen a high quality product. The instructions for use are part of the product. They contain important information concerning safety, use and disposal. Before using the product, please familiarise yourself with all of the safety information and instructions for use. Only use the product as described and for the specified applications. If you pass the product on to anyone else, please ensure that you also pass on all the documentation with it.

### ● Intended use

- The product is a tool for scrubbing and cutting metal, concrete or tiles without using water.
- The product is not intended for any other types of applications (e.g. grinding with unsuitable grinding tools, grinding with a coolant solution, grinding or cutting hazardous materials such as asbestos).
- The product is intended to be used by do-it-yourselfers. It was not designed for heavy commercial use. The product is to be used by adults. Children over the age of 16 may not use the tool except under supervision.
- The manufacturer is not liable for damages caused by an improper use or incorrect operation of this product.

### ● Scope of delivery

#### ⚠ WARNING!

- ▶ The product and the packaging are not children's toys! Children must not play with plastic bags, sheets and small parts! There is a danger of choking and suffocation!

- 1 Angle grinder
- 1 Handle
- 1 Protective cover
- 1 Chuck key
- 1 Cutting disc
- 2 Replacement carbon brushes
- 1 User manual

### ● Description of parts

#### Figure A:

- 1 Handle
- 2 Handle thread
- 3 Handle thread
- 4 Screw
- 5 Maintenance cover
- 6 Speed regulator
- 7 On/off switch with switch lock
- 8 Mains plug
- 9 Chuck key
- 10 Replacement carbon brushes
- 11 Attachment for the protective cover
- 12 Protective cover

- 13 Cutting disc
- 14 Spindle lock button

**Figure B:**

- 15 Clamping nut
- 16 Mounting flange
- 17 Mounting spindle

**Figure C:**

- 18 Groove for compression spring
- 19 Contact shoe
- 20 Compression spring
- 21 Contact plug
- 22 Connector
- 23 Carbon brush

**Figure D:**

- 24 Screws (protective cover fixing)

**Figure E:**

- 25 Notch

● **Technical data**

Angle grinder	PWS 125 I9
Rated input voltage:	230 V~, 50 Hz
Power input:	1200 W
Idling speed ( $n_0$ ):	3000–12000 min <sup>-1</sup>
Dimensions of the cutting/roughing discs:	Ø 125 × 22.23 mm
Thickness of the cutting/roughing discs:	max. 6 mm
Grinding spindle thread:	M14
Thread length of the grinding spindle:	max. 12 mm

Protection class:	II/□
Ingress protection:	IPX0
Rated capacity:	max. Ø 125 mm

Cutting disc (included)	
Idling speed $n_0$ :	max. 12200 min <sup>-1</sup>
Disc speed:	max. 80 m/s*
Outer diameter:	Ø 125 mm
Bore hole:	Ø 22.23 mm
Thickness:	1.2 mm

\* The grinding disc must keep a rotational speed of 80 m/s.

**Noise emission value**

The measured values have been determined in accordance with EN 62841. The A-rated noise level of the power tool is typically as follows:

Sound pressure level $L_{pA}$ :	93.3 dB
Uncertainty $K_{pA}$ :	3 dB
Sound power level $L_{WA}$ :	101.3 dB
Uncertainty $K_{WA}$ :	3 dB

**Vibration emission value**

Vibration total values (triaxial vector sum) determined according to EN 62841:

Vibration Main handle $a_{h, AG}$ :	6.533 m/s <sup>2</sup>
Vibration Auxiliary handle $a_{h_i}$ :	6.581 m/s <sup>2</sup>
Uncertainty K:	1.5 m/s <sup>2</sup>

The values apply for the work mode surface grinding. Other applications may have different vibration emission values.

**⚠ WARNING!**



Wear ear protection!

## NOTE

- ▶ The declared vibration total value and the declared noise emission value have been measured in accordance with a standard test method and may be used for comparing one tool with another.
- ▶ The declared total vibration value and the declared noise emission value may also be used for a preliminary assessment of exposure.

## WARNING!

- ▶ The vibration and noise emissions during actual use of the power tool can differ from the declared values depending on the manner in which the tool is used, especially what kind of workpiece is processed.  
  
Try to minimise exposure to vibration and noise. Examples of measures to reduce vibration include wearing gloves when using the tool and limiting working time. All parts of the operating cycle must be taken into account (e.g. times when the power tool is switched off and when it is running idle in addition to the trigger time).
- ▶ Grinding thin sheets of metal or other easily vibrating structures with a large surface can result in a total noise emission much higher (up to 15 dB) than the declared noise emission values. Such workpieces should as far as possible be prevented from emitting sound by suitable measures such as the application of heavy flexible damping mats. The increased noise emission is also to be considered for both the risk assessment of noise exposure and selecting adequate hearing protection.



## Safety instructions

### ● General power tool safety warnings

#### WARNING!

- ▶ **Read all safety warnings, instructions, illustrations and specifications provided with this power tool.** Failure to follow the warnings and instructions may result in electric shock, fire and/or serious injury.

### **Save all warnings and instructions for future reference.**

The term “power tool” in the warnings refers to your mains-operated (corded) power tool or battery-operated (cordless) power tool.

### **Work area safety**

- 1) **Keep work area clean and well lit.** Cluttered or dark areas invite accidents.
- 2) **Do not operate power tools in explosive atmospheres, such as in the presence of flammable liquids, gases or dust.** Power tools create sparks which may ignite the dust or fumes.
- 3) **Keep children and bystanders away while operating a power tool.** Distractions can cause you to lose control.

### **Electrical safety**

- 1) **Power tool plugs must match the outlet. Never modify the plug in any way. Do not use any adapter plugs with earthed (grounded) power tools.** Unmodified plugs and matching outlets will reduce risk of electric shock.

- 2) **Avoid body contact with earthed or grounded surfaces, such as pipes, radiators, ranges and refrigerators.** There is an increased risk of electric shock if your body is earthed or grounded.
- 3) **Do not expose power tools to rain or wet conditions.** Water entering a power tool will increase the risk of electric shock.
- 4) **Do not abuse the cord. Never use the cord for carrying, pulling or unplugging the power tool. Keep cord away from heat, oil, sharp edges or moving parts.** Damaged or entangled cords increase the risk of electric shock.
- 5) **When operating a power tool outdoors, use an extension cord suitable for outdoor use.** Use of a cord suitable for outdoor use reduces the risk of electric shock.
- 6) **If operating a power tool in a damp location is unavoidable, use a residual current device (RCD) protected supply.** Use of an RCD reduces the risk of electric shock.
- 3) **Prevent unintentional starting. Ensure the switch is in the off-position before connecting to power source and/or battery pack, picking up or carrying the tool.** Carrying power tools with your finger on the switch or energising power tools that have the switch on invites accidents.
- 4) **Remove any adjusting key or wrench before turning the power tool on.** A wrench or a key left attached to a rotating part of the power tool may result in personal injury.
- 5) **Do not overreach. Keep proper footing and balance at all times.** This enables better control of the power tool in unexpected situations.
- 6) **Dress properly. Do not wear loose clothing or jewellery. Keep your hair, clothing and gloves away from moving parts.** Loose clothes, jewellery or long hair can be caught in moving parts.
- 7) **If devices are provided for the connection of dust extraction and collection facilities, ensure these are connected and properly used.** Use of dust collection can reduce dust-related hazards.
- 8) **Do not let familiarity gained from frequent use of tools allow you to become complacent and ignore tool safety principles.** A careless action can cause severe injury within a fraction of a second.

### Personal safety

- 1) **Stay alert, watch what you are doing and use common sense when operating a power tool. Do not use a power tool while you are tired or under the influence of drugs, alcohol or medication.** A moment of inattention while operating power tools may result in serious personal injury.
- 2) **Use personal protective equipment. Always wear eye protection.** Protective equipment such as dust mask, non-skid safety shoes, hard hat, or hearing protection used for appropriate conditions will reduce personal injuries.

### Power tool use and care

- 1) **Do not force the power tool. Use the correct power tool for your application.** The correct power tool will do the job better and safer at the rate for which it was designed.

- 2) **Do not use the power tool if the switch does not turn it on and off.** Any power tool that cannot be controlled with the switch is dangerous and must be repaired.
- 3) **Disconnect the plug from the power source and/or the battery pack, if detachable, from the power tool before making any adjustments, changing accessories, or storing power tools.** Such preventive safety measures reduce the risk of starting the power tool accidentally.
- 4) **Store idle power tools out of the reach of children and do not allow persons unfamiliar with the power tool or these instructions to operate the power tool.** Power tools are dangerous in the hands of untrained users.
- 5) **Maintain power tools and accessories. Check for misalignment or binding of moving parts, breakage of parts and any other condition that may affect the power tool's operation. If damaged, have the power tool repaired before use.** Many accidents are caused by poorly maintained power tools.
- 6) **Keep cutting tools sharp and clean.** Properly maintained cutting tools with sharp cutting edges are less likely to bind and are easier to control.
- 7) **Use the power tool, accessories and tool bits etc. in accordance with these instructions, taking into account the working conditions and the work to be performed.** Use of the power tool for operations different from those intended could result in a hazardous situation.

- 8) **Keep handles and grasping surfaces dry, clean and free from oil and grease.** Slippery handles and grasping surfaces do not allow for safe handling and control of the tool in unexpected situations.

### Service

- 1) **Have your power tool serviced by a qualified repair person using only identical replacement parts.** This will ensure that the safety of the power tool is maintained.

### ● Grinder safety warnings

#### **WARNING!**

- ▶ Dust from materials such as lead paint, some types of wood, and metal can be harmful to your health.
- ▶ Contact with or inhaling this type of dust can present a danger to the user or persons nearby.

#### **WARNING!**



Wear safety glasses and a dust mask!

### ● Angle grinder warnings

#### **Safety warnings common for grinding and abrasive cutting-off**

- 1) **This power tool is intended for use as a grinder and abrasive cutting machine. Follow all safety instructions, instructions for use, illustrations and data included with the device.** Failure to heed the following instructions can result in electric shock, fire and/or serious injury.

- 2) **Operations such as sanding, wire brushing, polishing and hole cutting are not to be performed with this power tool.** Operations for which the power tool was not designed may create a hazard and cause personal injury.
- 3) **Do not convert this power tool to operate in a way which is not specifically designed and specified by the tool manufacturer.** Such a conversion may result in a loss of control and cause serious personal injury.
- 4) **Do not use accessories which are not specifically designed and specified by the tool manufacturer.** Just because the accessory can be attached to your power tool, it does not assure safe operation.
- 5) **The rated speed of the accessory must be at least equal to the maximum speed marked on the power tool.** Accessories running faster than their rated speed can break and fly apart.
- 6) **The outside diameter and the thickness of your accessory must be within the capacity rating of your power tool.** Incorrectly sized accessories cannot be adequately guarded or controlled.
- 7) **The dimensions of the accessory mounting must fit the dimensions of the mounting hardware of the power tool.** Accessories that do not match the mounting hardware of the power tool will run out of balance, vibrate excessively and may cause loss of control.
- 8) **Do not use a damaged accessory. Before each use inspect the accessory such as abrasive wheels for chips and cracks, backing pad for cracks, tear or excess wear. If power tool or accessory is dropped, inspect for damage or install an undamaged accessory. After inspecting and installing an accessory, position yourself and bystanders away from the plane of the rotating accessory and run the power tool at maximum no-load speed for 1 minute.** Damaged accessories will normally break apart during this test time.
- 9) **Wear personal protective equipment. Depending on application, use face shield, safety goggles or safety glasses. As appropriate, wear dust mask, hearing protectors, gloves and workshop apron capable of stopping small abrasive or workpiece fragments.** The eye protection must be capable of stopping flying debris generated by various operations. The dust mask or respirator must be capable of filtering particles generated by your operation. Prolonged exposure to high intensity noise may cause hearing loss.
- 10) **Keep bystanders a safe distance away from work area. Anyone entering the work area must wear personal protective equipment.** Fragments of workpiece or of a broken accessory may fly away and cause injury beyond immediate area of operation.

- 11) **Hold the power tool by insulated gripping surfaces only, when performing an operation where the cutting tool may contact hidden wiring or its own cord.** Contact with a “live” wire will also make exposed metal parts of the power tool “live” and could give the operator an electric shock.
- 12) **Position the cord clear of the spinning accessory.** If you lose control, the cord may be cut or snagged and your hand or arm may be pulled into the spinning accessory.
- 13) **Never lay the power tool down until the accessory has come to a complete stop.** The spinning accessory may grab the surface and pull the power tool out of your control.
- 14) **Do not run the power tool while carrying it at your side.** Accidental contact with the spinning accessory could snag your clothing, pulling the accessory into your body.
- 15) **Regularly clean the power tool’s air vents.** The motor’s fan will draw the dust inside the housing and excessive accumulation of powdered metal may cause electrical hazards.
- 16) **Do not operate the power tool near flammable materials.** Sparks could ignite these materials.
- 17) **Do not use accessories that require liquid coolants.** Using water or other liquid coolants may result in electrocution or shock.

### **Further safety instructions for all operations – Kickback and related warnings**

Kickback is a sudden reaction to a pinched or snagged rotating wheel, backing pad or any other accessory. Pinching or snagging causes rapid stalling of the rotating accessory which in turn causes the uncontrolled power tool to be forced in the direction opposite of the accessory’s rotation at the point of the binding. For example, if an abrasive wheel is snagged or pinched by the workpiece, the edge of the wheel that is entering into the pinch point can dig into the surface of the material causing the wheel to climb out or kick out. The wheel may either jump toward or away from the operator, depending on direction of the wheel’s movement at the point of pinching. Abrasive wheels may also break under these conditions. Kickback is the result of power tool misuse and/or incorrect operating procedures or conditions and can be avoided by taking proper precautions as given below.

- 1) **Maintain a firm grip on the power tool and position your body and arm to allow you to resist kickback forces. Always use auxiliary handle, if provided, for maximum control over kickback or torque reaction during start-up.** The operator can control torque reactions or kickback forces, if proper precautions are taken.
- 2) **Never place your hand near the rotating accessory.** Accessory may kickback over your hand.
- 3) **Do not position your body in the area where power tool will move if kickback occurs.** Kickback will propel the tool in direction opposite to the wheel’s movement at the point of snagging.

- 4) **Use special care when working corners, sharp edges, etc. Avoid bouncing and snagging the accessory.** Corners, sharp edges or bouncing have a tendency to snag the rotating accessory and cause loss of control or kickback.
- 5) **Do not attach a saw chain woodcarving blade, segmented diamond wheel with a peripheral gap greater than 10 mm or toothed saw blade.** Such blades create frequent kickback and loss of control.
- 5) **Always use undamaged wheel flanges that are of correct size and shape for your selected wheel.** Proper wheel flanges support the wheel thus reducing the possibility of wheel breakage. Flanges for cut-off wheels may be different from grinding wheel flanges.
- 6) **Do not use worn down wheels from larger power tools.** Wheel intended for larger power tool is not suitable for the higher speed of a smaller tool and may burst.
- 7) **When using dual purpose wheels always use the correct guard for the application being performed.** Failure to use the correct guard may not provide the desired level of guarding, which could lead to serious injury.

### **Specific safety instructions for grinding and abrasive cutting**

- 1) **Use only wheel types that are recommended for your power tool and the specific guard designed for the selected wheel.** Wheels for which the power tool was not designed cannot be adequately guarded and are unsafe.
- 2) **The grinding surface of centre depressed wheels must be mounted below the plane of the guard lip.** An improperly mounted wheel that projects through the plane of the guard lip cannot be adequately protected.
- 3) **The guard must be securely attached to the power tool and positioned for maximum safety, so the least amount of wheel is exposed towards the operator.** The guard helps to protect the operator from broken wheel fragments, accidental contact with wheel and sparks that could ignite clothing.
- 4) **Wheels must be used only for recommended applications. For example: do not grind with the side of cut-off wheel.** Abrasive cut-off wheels are intended for peripheral grinding, side forces applied to these wheels may cause them to shatter.

### **Additional safety warnings specific for abrasive cutting-off operations**

- 1) **Do not “jam” the cut-off wheel or apply excessive pressure. Do not attempt to make an excessive depth of cut.** Overstressing the wheel increases the loading and susceptibility to twisting or binding of the wheel in the cut and the possibility of kickback or wheel breakage.
- 2) **Do not position your body in line with and behind the rotating wheel.** When the wheel, at the point of operation, is moving away from your body, the possible kickback may propel the spinning wheel and the power tool directly at you.
- 3) **When wheel is binding or when interrupting a cut for any reason, switch off the power tool and hold the power tool motionless until the wheel comes to a complete stop. Never attempt to remove the cut-off wheel from the cut while the wheel is in motion otherwise kickback may occur.**

- Investigate and take corrective action to eliminate the cause of wheel binding.
- 4) **Do not restart the cutting operation in the workpiece. Let the wheel reach full speed and carefully re-enter the cut.** The wheel may bind, walk up or kickback if the power tool is restarted in the workpiece.
  - 5) **Support panels or any oversized workpiece to minimize the risk of wheel pinching and kickback.** Large workpieces tend to sag under their own weight. Supports must be placed under the workpiece near the line of cut and near the edge of the workpiece on both sides of the wheel.
  - 6) **Use extra caution when making a “pocket cut” into existing walls or other blind areas.** The protruding wheel may cut gas or water pipes, electrical wiring or objects that can cause kickback.
  - 7) **Do not attempt to do curved cutting.** Overstressing the wheel increases the loading and susceptibility to twisting or binding of the wheel in the cut and the possibility of kickback or wheel breakage, which can lead to serious injury.
  - 3) If the replacement of the supply cord is necessary, this has to be done by the manufacturer or his agent in order to avoid a safety hazard.
  - 4) Only use grinding wheels where the indicated rotational speed is at least as high as what has been specified on the name plate of the product.
  - 5) Carry out a visual inspection of the grinding wheel before use. Do not use any damaged or deformed wheels. Replace any damaged or worn wheels.
  - 6) Make sure that the sparks produced by grinding do not present a danger, e.g. reach people or ignite flammable substances.
  - 7) Always wear safety goggles, safety gloves, respiratory protection and ear protection when grinding.
  - 8) Never keep the fingers between the wheel and spark protection or in close proximity to the protective hoods. There is a risk of crushing.
  - 9) The rotating parts of the product cannot be covered due to functional reasons. Therefore, proceed cautiously and hold the workpiece firmly in order to avoid slipping which could cause your hands to come into contact with the wheel.
  - 10) The workpiece gets hot during grinding. Do not touch the machined area, allow it to cool down. There is a risk of burning. Do not use coolants or the like.

#### **Additional angle grinder warnings**

- 1) Connect the product only to a power socket with a residual current circuit breaker of rated residual current no more than 30 mA.
- 2) Keep power cords and extension cords away from the disc. If they are damaged or cut through, immediately pull the plug from the outlet. Do not touch the cable before it has been disconnected from the power supply. Risk of electric shock!
- 11) Do not work with the product, if you are tired or have consumed alcohol or tablets. Always have a break on time.
- 12) Switch the product off and remove the mains plug
  - to loosen a blocked insertion tool,
  - if the connection line is damaged or entangled,
  - in case of unusual sounds.

If the replacement of the supply cord is necessary, this has to be done by the manufacturer or his agent in order to avoid a safety hazard.

## ● Vibration and noise reduction

To reduce the impact of noise and vibration emission, limit the time of operation, use low-vibration and low-noise operating modes as well as wear personal protective equipment.

Take the following points into account to minimise the vibration and noise exposure risks:

- Only use the product as intended by its design and these instructions.
- Ensure that the product is in good condition and well maintained.
- Use correct accessory tools for the product and ensure they are in good condition.
- Keep tight grip on the handles/grip surface.
- Maintain this product in accordance with these instructions and keep it well lubricated (where appropriate).
- Plan your work schedule to spread any high vibration tool use across a longer period of time.

## ● Behaviour in emergency situations

Familiarise yourself with the use of this product by means of this instruction manual. Memorise the safety warnings and follow them to the letter. This will help to prevent risks and hazards.

- Always be alert when using this product, so that you can recognise and handle risks early. Fast intervention can prevent serious injury and damage to property.
- Switch the product off and disconnect it from the mains if there are malfunctions. Have the product checked by a qualified professional and repaired, if necessary, before you operate it again.

## ● Residual risks

Even if you are operating this product in accordance with all the safety requirements, potential risks of injury and damage remain. The following dangers can arise in connection with the structure and design of this product:

- Health defects resulting from vibration emission if the product is being used over long periods of time or not adequately managed and properly maintained.
- Injuries and damage to property due to broken accessory tools or the sudden impact of hidden objects during use.
- Danger of injury and property damage caused by flying objects.

### NOTE

- ▶ This product produces an electromagnetic field during operation! This field may under some circumstances interfere with active or passive medical implants! To reduce the risk of serious or fatal injury, we recommend persons with medical implants to consult their doctor and the medical implant manufacturer before operating this product!

## ● Practical tips

### **⚠ WARNING!**

- ▶ When selecting the tool, ensure that its specified permissible rotation speed is at least as high as the maximum rotation speed specified on the product.
- ▶ When selecting the disc, pay attention to the maximum permissible diameter and the maximum permissible thickness.

## ● Cutting (fig. G)

### **⚠ WARNING!**

- ▶ Never use a grinding disc for cutting!
- ▶ The product must only be operated with the protective cover mounted when the cutting disc is used.

- The protective cover **12** is preinstalled. Fit the attachment for the protective cover **11** for the cutting discs, see “Adjusting the protective cover/demounting” and “Fitting the attachment to/removing the attachment from the protective cover”.
- Only certified, fibre-reinforced cutting discs may be used.
- In general, work with small scrubs. Exert only moderate pressure on the workpiece.
- Always work in the counter-direction. This ensures that the product is not pushed out of the cut through lack of control.

## ● Grinding (fig. H)

### **⚠ WARNING!**

- ▶ Never use a cutting disc for grinding!
- ▶ The product must only be operated with the protective cover mounted when the grinding disc is used.
- ▶ Only use certified grinding discs.
- The protective cover **12** for grinding is pre-installed.
- Adjusting or demounting the protective cover **12**: See “Adjusting the protective cover/demounting”.
- Exert only moderate pressure on the workpiece. Move the product evenly back and forth.
- A working angle of 30° to 40° achieves the best results for scrub grinding.

## ● Chuck key storage

- The chuck key **9** can be stowed in the handle **1** (fig. A).

## ● Assembly

### **⚠ CAUTION! Risk of injury!**

- ▶ Ensure that you have sufficient space in which to work, and that you do not endanger other people.
- ▶ All hoods and protective devices must be assembled properly before commissioning.
- ▶ Disconnect the mains plug before changing the setting on the product.

## ● Mounting the handle (fig. A)

### ⚠ WARNING!

- ▶ The product must only be operated with the handle **1** mounted.

- Depending on the method of working, tighten the handle on to the handle thread on the left **3**, right (fig. A) or top **2** of the product.

## ● Adjusting the protective cover/demounting (fig. D)

### NOTE

- ▶ The protective cover **12** is pre-installed on the product.
- ▶ Re-adjust the position of the protective cover **12** if you find during use that it does not provide optimum protection.

- Adjust the protective cover such that any sparks or detached parts cannot hit either the user or any bystanders.
- The protective cover must also be positioned such that the sparks cannot ignite combustible parts, including those in the surroundings.

### Removing the protective cover

- Take off the protective cover **12** by removing the screws **24** with the help of a suitable screwdriver (see fig. D).

## ● Fitting the attachment to/removing the attachment from the protective cover (fig. E)

### Fitting the attachment

1. Fit the attachment for the protective cover **11** in direction **a** onto the protective cover **12**.

2. Push the attachment onto the protective cover until it clicks into place.

### Removing the attachment

1. Release the attachment for the protective cover **11** by pushing the notch **25** away from the protective cover **12**.
2. Unscrew the attachment from the protective cover.

## ● Installing/demounting disc (fig. F)

1. Press the spindle lock button **14**.
2. Turn the mounting spindle **17** until the spindle lock fixed the mounting spindle. Keep and continue to hold down the spindle lock button.
3. Release the clamping nut **15** with the chuck key **9**. You can release the spindle lock button.
4. Set the desired disc onto the mounting flange **16** (fig. B). The label on the disc should always face the product.

### NOTE

- ▶ If the rotary direction is indicated on your disc, ensure that it corresponds to the rotary direction of the product when mounting. This is indicated on the product next to the spindle lock button (←).
- ▶ Ensure that the mounting flange (fig. B) is placed on the product in such a way that the recesses in the flange grip into the edge of the product. The mounting spindle must turn simultaneously when you turn the flange.

5. Set the clamping nut on the mounting spindle again. The flat side of the clamping nut must face the attachment tool if the thickness of the disc receptor is  $< 5$  mm.

If the thickness of the disc receptor is  $\geq 5$  mm, turn the clamping nut (fig. B).

6. Press the spindle lock button and turn the mounting spindle, until the spindle lock button holds the spindle flange in a fixed position. Pull the clamping nut tight again using the chuck key. You can let go of the spindle lock button.

### Demounting the grinding disc

1. Press the spindle lock button **14** (fig. A).
2. Turn the mounting spindle **17** until the spindle lock fixed the mounting spindle. Keep and continue to hold down the spindle lock button.
3. Release the clamping nut **15** (fig. B) with the chuck key **9** (fig. A). You can release the spindle lock button.
4. Take off the clamping nut, the mounting flange **16** (fig. B) and grinding or cutting disc from the mounting spindle.

## ● Operation

### **⚠ CAUTION! Risk of injury!**

- ▶ Always remove the mains plug **8** before working on the product.
- ▶ Only use grinding discs and accessories recommended by the manufacturer. Using other attachment tools and other accessories can represent a risk of injury for you.

### **⚠ CAUTION! Risk of injury!**

- ▶ Only use accessory parts which bear information about the manufacturer, type of connection, dimension and permitted number of revolutions.
- ▶ Only use accessory parts where the printed rotational speed is at least as high as what has been specified on the name plate of the product.
- ▶ Do not use any broken, cracked, or otherwise damaged grinding discs.
- ▶ Never operate the product without protective equipment.
- ▶ Support the plates or workpieces in order to reduce the risk of kickback from a jammed cutting disc. Large workpieces may bend under their own weight. The workpiece must be supported on both sides of the disc, not only near the cutting disc, but also at the edge.
- ▶ Keep your hands away from the disc when the product is in operation. Risk of injury.

### **NOTE**

#### Information on replacement

- ▶ Never operate the product without protective equipment.
- ▶ Ensure that the rotation speed stated on the tool is the same or higher than the nominal idle speed of the product.
- ▶ Ensure that the tool dimensions match those of the product.

## NOTE

### Information on replacement

- ▶ Only use flawless discs (ringing test: when you strike the grinding disc with a plastic hammer, it results in a clear sound).
- ▶ Never re-drill a locating hole which is too small to make it larger.
- ▶ Never use separate bushings or adapters in order to make grinding discs with a hole that is too large fit the product.
- ▶ Do not use any saw blades.
- ▶ To clamp the grinding tools only use the clamping flange provided. The pads between the clamping flange and the grinding tools must be made of elastic materials e.g., rubber, soft cardboard etc.
- ▶ Reassemble the product completely after replacing the tool.

### WARNING!



Switch off the product and remove the mains plug. Allow the product to cool down.

### WARNING!



Wear protective gloves when changing the tool so as to avoid injuries from cuts.



### WARNING!

- ▶ The clamping nut  must not be screwed too tightly so as to avoid breaking the disc and nut.

## ● Switching on and off

### WARNING!

- ▶ Make sure that the mains supply voltage matches the voltage rating indicated on the product's type plate.

1. Connect the mains plug  to a socket-outlet.
2. To start, push the on/off switch  (fig. A) forwards along the product before pressing it into the product's grip surface.
3. After switching on the product, wait until the device has reached its max. speed. Only then should you start with the work.
4. To switch off, release the on/off switch. The product switches off.

### WARNING!

- ▶ The tool still runs even after the product has been switched off. Risk of injury.

## Setting the rotational speed

- Set the speed regulator  to a position between 1 and 6.

## Trial run

- Always carry out a trial run without a load before carrying out your first procedure as well as after every tool change. Switch the product off immediately if the tool is not rotating smoothly, if considerable vibration occurs, or if you hear abnormal noises.

## ● Continuous operation

1. Switch on the product.

### Switching on continuous operation

2. Set the on/off switch  (fig. A) to the continuous 'on' position by pushing it forward towards the product.

### Switching off continuous operation

3. Push the on/off switch  (fig. A) briefly into the product's grip surface. The product switches off.

## ● Troubleshooting

### **WARNING!**



Always unplug the product before working on it. Risk of electric shock!

Problem	Possible cause	Solution
Product does not start.	Mains voltage missing.	Check the socket, mains cable, line, mains plug and main circuit breaker. Repairs must be carried out by a qualified electrician.
	Main circuit breaker is tripped.	
Grinding tool does not move although the engine is running.	Grinding disc nut is loose.	Tighten grinding disc nut (see "Installing/demounting disc").
	Workpiece, remaining workpieces or remaining grinding tools block drive.	Remove blockages.
Engine is slower and stops.	Product is overloaded through workpiece.	Reduce pressure on grinding tool.
		Workpiece is unsuitable.
Grinding disc does not rotate smoothly, abnormal noises can be heard.	Grinding disc nut is loose.	Tighten grinding disc nut (see "Installing/demounting disc").
	Grinding disc is defective.	Change grinding disc.

## ● Cleaning and servicing

### **WARNING!**



Switch off the product and disconnect it from the mains before replacing attachments, cleaning and when not in use.

### **WARNING!**

- ▶ Have any work on the product that is not described in this instruction guide performed by a professional. Only use original parts. Allow the product to cool off before any maintenance or cleaning is undertaken. There is a risk of burning!

- Always check the product before using it for obvious deficiencies such as loose, worn or damaged parts, correct the positioning of screws or other parts. Examine the grinding disc in particular. Exchange the damaged parts.

## ● Cleaning

### WARNING!

- ▶ Do not use any cleaning agent or solvent. Chemical substances can etch the plastic parts of the product.
- ▶ Never clean the product under running water.

- Thoroughly clean the product after every use.
- Clean the ventilation openings and the surface of the product with a soft brush or cloth.







## ● Servicing (fig. C)

### Replacing carbon brushes

### WARNING!



Switch off the product and disconnect it from the mains before replacing attachments, cleaning and when not in use.

1. Loosen the screw  of the maintenance cover  (fig. A).
2. Remove the maintenance cover.
3. Lift the compression spring  out of the groove for the compression spring  of the carbon brush .
4. Remove the contact plug  from the contact shoe .
5. Pull out the carbon brush from the guide.

6. Insert a new carbon brush into the guide.
7. Place the connector  in an arc past the groove for the compression spring. Lead the connector through the side opening of the guide.
8. Slide the contact plug on the contact shoe.
9. Replace the compression spring on the groove for the compression spring of the carbon brush.
10. Reattach the maintenance cover using the screw.
11. Repeat steps 1 to 10 on the other side of the product. The carbon brushes must always be replaced in pairs.

## ● Storage

- Store the product in a dry place well out of reach of children.
- Grinding discs must be dry and stored upright and should never be stacked.

## ● Disposal

The packaging is made entirely of recyclable materials, which you may dispose of at local recycling facilities.



Observe the marking of the packaging materials for waste separation, which are marked with abbreviations (a) and numbers (b) with following meaning: 1–7: plastics/20–22: paper and fibreboard/80–98: composite materials.

### Product:



Contact your local refuse disposal authority for more details of how to dispose of your worn-out product.



To help protect the environment, please dispose of the product properly when it has reached the end of its useful life and not in the household waste. Information on collection points and their opening hours can be obtained from your local authority.

## ● **Warranty**

The product has been manufactured to strict quality guidelines and meticulously examined before delivery. In the event of material or manufacturing defects you have legal rights against the retailer of this product. Your legal rights are not limited in any way by our warranty detailed below.

The warranty for this product is 3 years from the date of purchase. The warranty period begins on the date of purchase. Keep the original sales receipt in a safe location as this document is required as proof of purchase.

Any damage or defects already present at the time of purchase must be reported without delay after unpacking the product.

Should the product show any fault in materials or manufacture within 3 years from the date of purchase, we will repair or replace it – at our choice – free of charge to you. The warranty period is not extended as a result of a claim being granted. This also applies to replaced and repaired parts.

This warranty becomes void if the product has been damaged, or used or maintained improperly.

The warranty covers material or manufacturing defects. This warranty does not cover product parts subject to normal wear and tear, thus considered consumables (e.g. batteries, rechargeable batteries, tubes, cartridges), nor damage to fragile parts, e.g. switches or glass parts.

## ● **Warranty claim procedure**

So that your request can be processed quickly, please observe the following instructions:

For all inquiries, please have the receipt and item number (IAN 481506\_2410) ready as proof of purchase.

The article number can be taken from the identification label on the product, engraving on the product, the front cover of your manual (at the bottom left), or the sticker on the back or bottom of the product.

If malfunctions or other defects arise, first contact the service department indicated below by phone or email.

You can then send a product recorded as defective to the communicated service address postage-free, making sure to enclose proof of purchase (receipt) and information on the details of the defect and when it occurred.



You can download and view this and numerous other manuals at [parksideside-diy.com](http://parksideside-diy.com). This QR code takes you directly to [parksideside-diy.com](http://parksideside-diy.com). Choose your country and use the search screen to search for the operating instructions. Entering the item number (IAN) 481506\_2410 takes you to the operating instructions for your item.

## ● Service

### **Service Great Britain**

Tel.: 0800 0569216

E-Mail: [owim@lidl.co.uk](mailto:owim@lidl.co.uk)

# ● EU declaration of conformity

<b>EU DECLARATION OF CONFORMITY</b> (No 481506_2410)
--

IAN: 481506\_2410  
 Product identification: "PARKSIDE" Angle Grinder  
 Model Number: HG10788

The object of the declaration described above is in conformity with the relevant Union harmonisation legislation:

Directive 2006/42/EC
Directive 2014/30/EU
Directive 2011/65/EU and all related amendments

References to the relevant harmonised standards used or references to the other technical specifications in relation to which conformity is declared:

N° / Parts
Directive 2006/42/EC
EN 62841-1:2015/A11:2022
EN IEC 62841-2-3:2021/A11:2021
Directive 2014/30/EU
EN IEC 55014-1:2021
EN IEC 55014-2:2021
EN IEC 61000-3-2:2019/A1:2021
EN 61000-3-3:2013/A2:2021

The object of the declaration described above is in conformity with Directive 2011/65/EU of the European Parliament and of the Council of 8 June 2011 on the restriction of the use of certain hazardous substances in electrical and electronic equipment:



N° / Parts
EN IEC 63000:2018

**Keeper of the technical documentation:** OWIM GmbH & Co.KG

Signed for and on behalf of:  
**OWIM GmbH & Co. KG, Stiftsbergstraße 1, 74167 Neckarsulm, Germany**

This declaration of conformity is issued under the sole responsibility of the manufacturer.

Translation of the original declaration of conformity

Neckarsulm	17.12.2024		
Place	Date	ppa. Stefan Haensel Authorised Signatory	ppa. Jero Buchheim Authorised Signatory























EN



<b>Felhasznált figyelmeztető jelzések és szimbólumok</b> . . . . .	Oldal	27
<b>Bevezető</b> . . . . .	Oldal	28
Rendeltetésszerű használat . . . . .	Oldal	28
A csomagolás tartalma . . . . .	Oldal	28
A részegységek leírása . . . . .	Oldal	28
Műszaki adatok . . . . .	Oldal	29
<b>Biztonsági utasítások</b> . . . . .	Oldal	30
Általános biztonsági utasítások elektromos szerszámokhoz . . . . .	Oldal	30
Biztonsági utasítások a csiszolóhoz . . . . .	Oldal	33
Biztonsági utasítások a sarokcsiszolóhoz . . . . .	Oldal	34
A rezgés és a zaj csökkentése . . . . .	Oldal	38
Teendők vészhelyzet esetén . . . . .	Oldal	39
További kockázatok . . . . .	Oldal	39
<b>Utasítások a munkához</b> . . . . .	Oldal	39
Vágás (G ábra) . . . . .	Oldal	40
Nagyoló csiszolás (H ábra) . . . . .	Oldal	40
A szorítókulcs tárolása . . . . .	Oldal	40
<b>Összeszerelés</b> . . . . .	Oldal	40
A fogó felszerelése (A ábra) . . . . .	Oldal	40
A védőfedél beállítása/leszerelése (D ábra) . . . . .	Oldal	41
A védőfedél feltételének felszerelése/leszerelése (E ábra) . . . . .	Oldal	41
Korong felszerelése/leszerelése (F ábra) . . . . .	Oldal	41
<b>Kezelés</b> . . . . .	Oldal	42
Be- és kikapcsolás . . . . .	Oldal	43
Folyamatos működés . . . . .	Oldal	43
<b>Hibaelhárítás</b> . . . . .	Oldal	44
<b>Tisztítás és karbantartás</b> . . . . .	Oldal	45
Tisztítás . . . . .	Oldal	45
Karbantartás (C ábra) . . . . .	Oldal	45
Tárolás . . . . .	Oldal	45
<b>Mentesítés</b> . . . . .	Oldal	46
<b>Garancia</b> . . . . .	Oldal	46
Garanciális ügyek lebonyolítása . . . . .	Oldal	46
<b>Szerviz</b> . . . . .	Oldal	47
<b>EU-megfelelőségi nyilatkozat</b> . . . . .	Oldal	48

## Felhasznált figyelmeztető jelzések és szimbólumok

Ebben a használati útmutatóban, a csomagoláson és az adattáblán az alábbi figyelmeztető jelzések láthatók:

	<p><b>VESZÉLY!</b> Ez a szimbólum a „Veszély” szó mellett nagy kockázati tényezőre hívja fel a figyelmet, melyet ha nem kerülnek el, az súlyos sérülésekhez vagy halálesethez vezet.</p>		<p><b>VIGYÁZAT!</b> Ez a szimbólum a „Vigyázat” szó mellett alacsony kockázati tényezőre hívja fel a figyelmet, melyet ha nem kerülnek el, az kisebb vagy mérsékelt sérülésekhez vezethet.</p>
	<p><b>FIGYELMEZTETÉS!</b> Ez a szimbólum a „Figyelmeztetés” szó mellett közepes kockázati tényezőre hívja fel a figyelmet, melyet ha nem kerülnek el, az súlyos sérülésekhez vagy akár halálesethez is vezethet.</p>		<p>Alkatrészek cseréje és tisztítás esetén, valamint ha nem használja, kapcsolja ki a terméket és válassza le a hálózati áramról.</p>
	<p>Olvassa el a használati útmutatót.</p>		<p>Váltóáram/-feszültség</p>
	<p>Viseljen védőszemüveget!</p>		<p>A CE-jelzés azt jelzi, hogy a termék megfelel a rá vonatkozó EU előírásoknak.</p>
	<p>II. védelmi osztály (kettős szigetelés)</p>		<p><b>VIGYÁZAT!</b> Vegye figyelembe a biztonsági utasításokat.</p>
	<p>Viseljen fülvédőt!</p>		<p>Használjon porálcot!</p>
	<p>Viseljen védősisakot!</p>		<p>Húzza ki az elektromos csatlakozót</p>
	<p>Viseljen védőkesztyűt.</p>		<p>Nedves csiszolásra nem használható</p>
	<p>Viseljen csúszásmentes biztonsági cipőt!</p>		<p>Nem használható oldalcsiszoláshoz</p>
	<p>Ne használja, ha sérült</p>		<p>Vágásra nem alkalmas</p>
	<p>Csiszolásra nem alkalmas</p>		<p>Biztonsági utasítások Kezelési utasítások</p>

	<b>VIGYÁZAT!</b> Ne érjen a mozgó részekhez.		Mindig két kézzel kezelje.
	A védőfedél vágásra nem használható.		

## SAROKCSISZOLÓ

### ● Bevezető

Gratulálunk új termékének vásárlása alkalmából. Ezzel a döntésével vállalatunk értékes terméke mellett döntött. A használati utasítás ezen termék része. A biztonságra, a használatára és a megsemmisítésre vonatkozó fontos tudnivalókat tartalmazza. A termék használata előtt ismerje meg az összes használati és biztonsági tudnivalót. A terméket csak a leírtak szerint és a megadott felhasználási területeken alkalmazza. A termék harmadik személy számára való továbbadása esetén kézbesítse vele annak a teljes dokumentációját is.

### ● Rendeltetésszerű használat

- A termék egy fém, beton vagy csempe víz nélküli nagyolására és vágására alkalmas szerszám.
- A termék nem alkalmas minden más típusú alkalmazáshoz (pl. csiszolás nem megfelelő csiszolószerszámokkal, csiszolás hűtőközeggel, egészségre veszélyes anyagok, például azbeszt csiszolása vagy vágása).
- A termék otthoni barkácsolásra használható. Nem alkalmas tartós, üzleti célú használatra. A terméket felnőttek használhatják. 16 év alattiak a terméket kizárólag felügyelet alatt használhatják.
- A gyártó nem vállal felelősséget a termék rendeltetésszerű használatából vagy helytelen kezeléséből fakadó károkért.

### ● A csomagolás tartalma

#### ▲ FIGYELMEZTETÉS!

- ▶ A termék és a csomagolóanyagok nem játékszerek! Gyermek nem játszhatnak a műanyag zacskókkal, fóliákkal és az apró alkatrészekkel! Lenyelés és fulladás veszélye!

- 1 Sarokcsiszoló
- 1 Fogó
- 1 Védőfedél
- 1 Szorítókulcs
- 1 Vágókorong
- 2 Pót szénkefe
- 1 Használati útmutató

### ● A részegységek leírása

#### A ábra:

- 1 Fogó
- 2 A fogó menete
- 3 A fogó menete
- 4 Csavar
- 5 Karbantartó fedél
- 6 Sebesség-szabályozó
- 7 Be-/kikapcsoló gomb kapcsolózárral
- 8 Elektromos csatlakozó
- 9 Szorítókulcs
- 10 Pót szénkefék
- 11 A védőfedél feltéte
- 12 Védőfedél

- 13 Vágókorong
- 14 Orsórögztítő gomb

**B ábra:**

- 15 Szorítóanya
- 16 Illesztőkarima
- 17 Tartóorsó

**C ábra:**

- 18 A nyomórugó hornya
- 19 Érintkezőpapucs
- 20 Nyomórugó
- 21 Érintkeződugó
- 22 Csatlakozó
- 23 Szénkefe

**D ábra:**

- 24 Csavarok (a védőfedél rögzítéséhez)

**E ábra:**

- 25 Horony

● **Műszaki adatok**

Sarokcsiszoló	PWS 125 I9
Névleges bemenő feszültség:	230 V~, 50 Hz
Bemenő teljesítmény:	1200 W
Üresjárat sebesség ( $n_0$ ):	3000–12000 min <sup>-1</sup>
A vágó-/nagyolókorongok méretei:	Ø 125 x 22,23 mm
A vágó-/nagyolókorongok vastagsága:	max. 6 mm
A csiszolóorsó menete:	M14
A csiszolóorsó menetének hossza:	max. 12 mm

Védelmi osztály:	II/□
Védelmi osztály:	IPX0
Névleges kapacitás:	max. Ø 125 mm

Vágókorong (mellékelve)	
Üresjárat sebesség $n_0$ :	max. 12200 min <sup>-1</sup>
A korong sebessége:	max. 80 m/s*
Külső átmérő:	Ø 125 mm
Furat:	Ø 22,23 mm
Vastagság:	1,2 mm

\* A csiszolókorongnak fenn kell tartania a 80 m/s forgási sebességet.

**Zajkibocsátási értékek**

A mért értékek meghatározása az EN 62841 szerint történt. Az elektromos szerszám A besorolású zajszintje tipikusan:

Hangnyomásszint $L_{pA}$ :	93,3 dB
Bizonytalanság $K_{pA}$ :	3 dB
Hangteljesítményszint $L_{WA}$ :	101,3 dB
Bizonytalanság $K_{WA}$ :	3 dB

**Rezgési értékek**

A rezgési összérték (háromirányú vektorösszeg) megállapítása az EN 62841 szerint történt:

Rezgés Főfogó $a_{h, AG}$ :	6,533 m/s <sup>2</sup>
Rezgés Segédfofogó $a_h$ :	6,581 m/s <sup>2</sup>
Bizonytalanság K:	1,5 m/s <sup>2</sup>

A megadott értékek a felületcsiszolásra vonatkoznak. Más alkalmazások eltérő rezgési értékekhez vezetnek.

### FIGYELMEZTETÉS!



Viseljen fülvédőt!

### MEGJEGYZÉS

- ▶ A megadott rezgési összérték és a megadott zajkibocsátási érték megállapítása egy szabványosított vizsgálati eljárás során került megállapításra, és felhasználható egy elektromos szerszám összehasonlítására egy másikkal.
- ▶ A megadott rezgési összérték és a megadott zajkibocsátási érték továbbá felhasználható a terhelés előzetes becslésére is.

### FIGYELMEZTETÉS!

- ▶ A rezgés- és zajkibocsátási érték az elektromos szerszám tényleges használata közben eltérhet a megadott értéktől, az elektromos szerszám használati típusától és módjától, különösképpen a megmunkálandó munkadarab típusától függően.

Próbálja a rezgési és a zajterhelést minél kisebbre csökkenteni. A rezgési terhelés csökkentése érdekében többek között a szerszám használata során viseljen kesztyűt, valamint csökkentse a munkaidőt. Ehhez a működési ciklus minden részét figyelembe kell venni (például amikor az elektromos szerszám kikapcsolt állapotban van, vagy amikor be van kapcsolva, de nincs terhelés alatt).

### FIGYELMEZTETÉS!

- ▶ Vékony fémlemezok vagy más, nagy felületű, jól rezgő szerkezetek csiszolása a megadott zajkibocsátási értékeknél jóval (akár 15 dB-lel) magasabb teljes zajkibocsátást eredményezhet. Az ilyen munkadarabok zajkibocsátását a lehető legnagyobb mértékben meg kell fékezni megfelelő intézkedésekkel, például nehéz, rugalmas tompító szőnyegek használatával. A megnövekedett zajkibocsátást a zajártalom kockázatértékelésénél és a megfelelő fülvédő kiválasztásánál is figyelembe kell venni.



## Biztonsági utasítások

- **Általános biztonsági utasítások elektromos szerszámokhoz**

### FIGYELMEZTETÉS!

- ▶ **Olvasson el minden, ehhez az elektromos szerszámhoz mellékelt biztonsági utasítást, figyelmeztetést, ábrát és műszaki adatot.** A biztonsági utasítások és figyelmeztetések figyelmen kívül hagyása áramütéshez, tüzeset-hoz és/vagy súlyos sérülésekhez vezethet.

**Őrizzen meg minden biztonsági utasítást és figyelmeztetést biztonságos helyen későbbi használatra.**

A biztonsági utasításokban használt „elektromos szerszám” kifejezés hálózati áramról működő (hálózati kábellel rendelkező) és akkumulátorral működő (hálózati kábel nélküli) elektromos szerszámokra vonatkozik.

### **Munkahelyi biztonság**

- 1) **A munkaterület legyen mindig tiszta és jól megvilágított.** A rendetlenség vagy a rossz fényviszonyok balesetekhez vezethetnek.
- 2) **Az elektromos szerszámot ne használja robbanásveszélyes környezetben, ahol gyúlékony folyadékok, gázok vagy porok találhatóak.** Az elektromos szerszámok szikrákat keltenek, mely a port vagy a gázokat meggyújthatják.
- 3) **Az elektromos szerszám használata során tartsa a gyermekeket és az egyéb személyeket távol.** Ha megzavarják, elveszítheti az elektromos szerszám feletti uralmát.

### **Elektromos biztonság**

- 1) **Az elektromos szerszám hálózati csatlakozójának illenie kell a konnektorba. Ne módosítsa a csatlakozót. Ne használjon adapteres csatlakozódugaszt földelt elektromos szerszámokkal.** A módosítás nélküli csatlakozók és a megfelelően illeszkedő konnektorok használatával csökken az áramütés kockázata.

- 2) **Kerülje a testi érintkezést olyan földelt felületekkel, mint például csövek, fűtőberendezések, sütők vagy hűtőszekrények.** Az áramütés veszélye megnő, ha a teste földelre van.
- 3) **Az elektromos szerszámokat tartsa esőtől, nedvességtől távol.** Ha az elektromos szerszám belsejébe víz jut be, az növeli az áramütés kockázatát.
- 4) **Az elektromos vezetékét kizárólag rendeltetésének megfelelően használja, azzal ne szállítsa vagy akassza fel az elektromos szerszámot, illetve ne használja a hálózati csatlakozó kihúzására a konnektorból. Az elektromos vezetékét óvja a hőtől, olajtól, éles sarkoktól vagy mozgó alkatrészekről.** A sérült vagy összetekeredett elektromos vezeték növelik az áramütés kockázatát.
- 5) **Ha az elektromos szerszámot kültéren használja, csak olyan hosszabbítót használjon, mely kültéri használatra alkalmas.** Egy kültéri használatra alkalmas hosszabbító használata csökkenti az áramütés kockázatát.
- 6) **Ha elkerülhetetlen, hogy az elektromos szerszámot nedves környezetben használják, használjon egy maradékáram-megszakítót.** Maradékáram-megszakító használata lecsökkenti az áramütés kockázatát.

## **Személyes biztonság**

- 1) **Az elektromos szerszám használata során legyen körültekintő, figyeljen arra, mit tesz, dolgozzon tudatosan. Ne használjon elektromos szerszámokat kábítószer, alkohol vagy gyógyszerek hatása alatt.** Az elektromos szerszám használata során csupán egy pillanatnyi figyelmetlenség is súlyos sérülésekhez vezethet.
- 2) **Viseljen személyes védőfelszerelést és mindig hordjon védőszemüveget.** A személyes védőfelszerelés, például pormaszk, csúszásmentes biztonsági cipő, védősisak vagy fülvédő – az elektromos szerszám használatától függően – lecsökkenti a sérülések kockázatát.
- 3) **Ügyeljen arra, hogy az elektromos szerszám ne tudjon akaratlanul elindulni. Mielőtt az elektromos szerszámot az elektromos hálózatra és/vagy akkumulátorhoz csatlakoztatná, kézbe venné vagy mozgatná, ellenőrizze, hogy az ki van-e kapcsolva.** Ha az elektromos szerszám szállítása során az ujját a bekapcsológombon tartja, illetve ha az elektromos szerszám bekapcsolt állapotban van és az elektromos hálózatra csatlakozik, az balesetekhez vezethet.
- 4) **Az elektromos szerszám bekapcsolása előtt a beállító szerszámokat, csavarkulcsokat távolítsa el.** Ha egy szerszám vagy egy kulcs az elektromos szerszám egy forgó részébe kerül, az sérüléseket okozhat.
- 5) **Kerülje a szokatlan testhelyzeteket. Álljon biztosan és mindig őrizze meg az egyensúlyát.** Így képes lesz az elektromos szerszámot szokatlan helyzetekben is az irányítása alatt tartani.
- 6) **Viseljen megfelelő ruházatot. Ne viseljen laza ruházatot vagy ékszereket. A haját, ruházatát és a kesztyűjét tartsa a forgó alkatrészeketől távol.** A laza ruházatot, ékszereket vagy haját a készülék mozgó részei elkaphatják.
- 7) **Ha porelszívó vagy porgyűjtő berendezések vannak felszerelve, azok csatlakoztatása és használata legyen megfelelő.** A porelszívó berendezések használata csökkenti a por okozta kockázatokat.
- 8) **Kerülje a hamis biztonságérzetet, és ne hagyja figyelmen kívül az elektromos szerszámokra vonatkozó biztonsági szabályokat akkor sem, ha a gyakori használatnak köszönhetően azok kezelésében már tapasztalt.** A figyelmetlen kezelés a pillanat törtrésze alatt is sérülésekhez vezethet.

## **Az elektromos szerszám használata és kezelése**

- 1) **Ne terhelje túl az elektromos szerszámot. Az adott munkához az arra alkalmas elektromos szerszámot használja.** A megfelelő elektromos szerszám jobban és biztonságosabban dolgozhat, ha azt a megfelelő teljesítmény-tartományon belül használja.
- 2) **Ne használjon meghibásodott kapcsolóval rendelkező elektromos szerszámot.** Ha egy elektromos szerszámot nem lehet be- vagy kikapcsolni, az veszélyes és szerelésre szorul.

- 3) **A készülék beállítási műveletei, szerszámbetétek cseréje valamint az elektromos szerszám tárolása előtt húzza ki a hálózati csatlakozót a konnektorból és/vagy vegye ki a kivehető akkumulátort.** Ezzel az óvintézkedéssel megelőzi az elektromos szerszám akaratlan bekapcsolását.
- 4) **A használaton kívüli elektromos szerszámokat tartsa gyermekek számára nem elérhető helyen. Ne hagyja, hogy az elektromos szerszámot olyan személyek használják, akik azzal kapcsolatban nem rendelkeznek tapasztalattal vagy nem olvasták el ezeket az utasításokat.** Az elektromos szerszámok tapasztalatlan kezekben veszélyesek.
- 5) **Ápolja az elektromos szerszámokat és a szerszámbetéteit gondosan. Ellenőrizze a mozgó részek kifogástalan működését, hogy azok nem ragadnak-e be, hogy vannak-e törött vagy sérült alkatrészek, és hogy az elektromos szerszám működését semmi sem befolyásolja. A sérült alkatrészeket az elektromos szerszám használatba vétele előtt meg kell javíttatni.** Sok baleset okozója az elektromos szerszámok gondatlan karbantartása.
- 6) **Gondoskodjon a vágószerszámok élességéről és tisztaságáról.** A gondosan ápoltt, éles pengékkel rendelkező vágószerszámok kevésbé hajlamosak a beragadásra, és könnyebben irányíthatóak.
- 7) **Az elektromos szerszámot, annak alkatrészeit, szerszámbetéiteit stb. ezen útmutató szerint használja. Ennek során vegye figyelembe a munka körülményeit és az elvégzendő feladatot.** Az elektromos szerszámok nem rendeltetésszerű használata veszélyes helyzetekhez vezethet.
- 8) **Tartsa a fogantyúkat és a fogófelületeket szárazon, tisztán, olajtól és zsiradékotól mentesen.** A csúszós fogantyúk és fogófelületek miatt nem biztosítható az elektromos szerszám biztonságos kezelése és irányítása váratlan helyzetekben.

#### Javítás

- 1) **Az elektromos szerszám javítási munkálatait bízva képzett szakemberre, és csak eredeti pótalkatrészeket használjon.** Így gondoskodhat az elektromos szerszám biztonságos működésének megőrzéséről.

#### ● Biztonsági utasítások a csiszolóhoz

##### FIGYELMEZTETÉS!

- ▶ Az olyan anyagokból származó por, mint például az ólomtartalmú festékek, egyes faanyagok és fémek, egészségre ártalmas lehet.
- ▶ Ezekkel a porokkal történő érintkezés, vagy ezek belélegzése a kezelőt vagy a közelben lévő személyeket veszélyeztetheti.

##### FIGYELMEZTETÉS!



Viseljen védőszemüveget és porálcot!

## ● Biztonsági utasítások a sarokcsiszolóhoz

### Általános biztonsági utasítások csiszoláshoz és vágáshoz

- 1) **Ez az elektromos szerszám használható csiszolóként és darabológépként is. Vegyen figyelembe a készülékhez mellékelt minden biztonsági utasítást, figyelmeztetést, ábrát és adatot.** Az alábbi figyelmeztetések figyelmen kívül hagyása áramütéshez, tüzesettséghez és/vagy súlyos sérülésekhez vezethet.
- 2) **Az elektromos szerszám nem alkalmas csiszolópapíros csiszolásra, drótkéfével történő munkára, polírozásra vagy lyukak vágására.** Az elektromos szerszám rendeltetésétől eltérő használati módok veszélyekhez és sérülésekhez vezethetnek.
- 3) **Ne használja az elektromos szerszámot olyan célra, amelyre nem kifejezetten tervezték, és amelyre a gyártója nem szánta.** Az ilyen átalakítás az irányítás elvesztéséhez és súlyos testi sérülésekhez vezethet.
- 4) **Ne használjon olyan szerszámbetétet, melyeket a gyártó nem kifejezetten ehhez az elektromos szerszámhoz szánt és megadott.** Csak azért, mert egy alkatrészt rá tud rögzíteni az elektromos szerszámra még nem jelenti azt, hogy a használat biztonságos lesz.
- 5) **A szerszámbetét megengedett fordulatszámának legalább olyan magasnak kell lennie, mint az elektromos szerszámon megadott legmagasabb fordulatszám.** Ha egy alkatrész a megengedettnél gyorsabban forog széttörhet és elrepülhet.
- 6) **A szerszámbetét külső átmérőjének és vastagságának meg kell felelnie a elektromos szerszám megadott méreteinek.** Rosszul méretezett szerszámbetéteket nem lehet megfelelő védelemmel ellátni és irányítani.
- 7) **A szerszámbetét rögzítéséhez használt méreteknek meg kell egyezniük az elektromos szerszám rögzítőelemeinek méreteivel.** Az olyan szerszámbetétek, melyeket nem rögzítettek pontosan az elektromos szerszámhoz, egyenetlenül forognak, erősen rázkódnak, és könnyen el lehet veszíteni felettük az irányítást.
- 8) **Ne használjon sérült szerszámbetéteket. A szerszámbetét, például csiszolókorong minden használata előtt ellenőrizze, hogy az nem szilánkosodott vagy repedezett-e meg, hogy a csiszolótányéron nincsenek-e repedések, kopások vagy az elhasználódás jelei. Ha az elektromos szerszám vagy a szerszámbetét leesett, ellenőrizze, hogy az sérült-e, vagy használjon helyette egy ép szerszámbetétet. Miután ellenőrizte és felhelyezte a szerszámbetétet, tartsa azt úgy, hogy mind Ön, mind pedig a közeli személyek a forgó szerszámbetét forgási síkján kívül essenek, majd járassa a készüléket 1 percig a legmagasabb fordulatszámom.** Ha a szerszámbetét hibás, ezalatt a próbajárat alatt eltörik.

- 9) **Viseljen személyi védőfelszerelést. Az alkalmazásnak megfelelően viseljen arc- vagy szemvédőt, illetve védőszemüveget. Ahol szükséges, viseljen porálcot, fűlvédőt, védőkesztyűt vagy olyan védőkötényt, amely megvédi Önt a kisebb szilánkoktól és anyagdaraboktól.** Óvja szemait a szétreppenő törmelékektől, melyek a különböző alkalmazások során keletkeznek. Ahol az adott alkalmazás során por keletkezik, viseljen porálcot vagy légzésvédőt. Ha túl nagy zajnak van kitéve, halláskárosodást szenvedhet.
- 10) **Ügyeljen arra, hogy a kívülállók a munkaterülettől biztonságos távolságban legyenek. Mindenki, aki a munkaterületre lép, viseljen védőfelszerelést.** A munkadarabok törmelékei vagy a megtört szerszámბetétek elrepülhetnek, és a közvetlen munkaterületen kívül is sérüléseket okozhatnak.
- 11) **Az elektromos szerszámot csak a szigetelt fogófelületeinél tartsa, ha olyan munkákat végez, melyek során a szerszámბetéte a rejtett elektromos vezetékhez vagy a saját elektromos vezetékéhez érhet.**  
Feszültség alatt lévő vezetékekkel történő érintkezés során a készülék fém részei is feszültség alá kerülnek, ami áramütéshez vezethet.
- 12) **Az elektromos vezetékét tartsa a forgó szerszámბetéttől távol.** Ha elveszíti a készülék feletti uralmát, az elektromos vezetékét átvághatja vagy becsípheti, és a keze vagy a karja a forgó szerszámბetétebe kerülhet.
- 13) **Soha ne tegye le az elektromos szerszámot addig, míg a szerszámბetéte teljes mértékben le nem állt.** A forgó szerszámბetéte a felülethez érhet, mely során könnyen elveszítheti az elektromos szerszám feletti az irányítást.
- 14) **Ne járassa az elektromos szerszámot, amíg azt szállítja.** A forgó szerszámბetéte véletlenül elkaphatja a ruházatát, majd a testébe is fúródhat.
- 15) **Rendszeresen tisztítsa meg a elektromos szerszám szellőzőnyílásait.** A motor ventilátora beszívja a port a burkolat alá, és ha a fémes por nagy mértékben felgyülemlik, az elektromos veszélyeket okozhat.
- 16) **Ne használja az elektromos szerszámot éghető anyagok közelében.** A szikrák az ilyen anyagokat begyűjthetik.
- 17) **Ne használjon olyan szerszámბetéteket, amelyek hűtőfolyadékokat igényelnek.** Víz vagy hűtőfolyadékok használata áramütéshez vezethet.

**További biztonsági utasítások minden alkalmazáshoz – a visszarúgásra vonatkozó biztonsági utasítások:**

A visszarúgás egy hirtelen reakció, melyet egy becsípődött vagy beakadt forgó szerszámბetéte, például csiszolókorong, csiszolótányér stb. okoz. A becsípődés vagy elakadás a forgó szerszámბetéte hirtelen leállításához vezet. Ennek következtében az irányítást veszített elektromos szerszám a szerszámბetéte forgásirányával szemben kezd el forogni az elakadási ponttól.

Ha például egy csiszolókorong a munkadarabba szorul vagy abban elakad, a csiszolókorong széle, amely a munkadarabba mélyed elszorulhat, ezáltal a csiszolókorong kitörhet, vagy visszarúgást okozhat. Ezután a csiszolókorong a kezelő irányába fog elugrani, vagy épp azzal ellenkező irányba attól függően, hogy az elakadáskor a korong merre forgott. Ekkor a csiszolókorong el is törhet. A visszarúgás a elektromos szerszám hibás, helytelen használatának a következménye. A megfelelő elővigyázatossággal, az alábbiakban leírtaknak megfelelően elkerülhető.

- 1) **Tartsa az elektromos szerszám erősen, és tartsa a testét és a karjait olyan helyzetben, hogy képes legyen ellenállni a visszarúgás erejének. Használja a segédfogót is, ha van ilyen, hogy minél jobban irányítani tudja a visszarúgás erejét vagy az ellennyomatékot az indításkor.** A kezelő a megfelelő óvintézkedésekkel uralni tudja a visszarúgások és az ellennyomatékok erejét.
- 2) **Soha ne vigye közel a kezeit a forgó szerszámbetétekhez.** A szerszámbetét a visszarúgás során a keze fölé kerülhet.
- 3) **A teste ne legyen azon a területen, ahová az elektromos szerszám visszarúgás esetén kerül.** A visszarúgás az elektromos szerszámot a csiszolókorong mozgásával ellentétes irányba fogja mozdítani az elakadás helyénél.
- 4) **Dolgozzon különösen óvatosan sarkok, éles szélek stb. közelében. Akadályozza meg, hogy a szerszámbetét a munkadarabról visszaugorjon és beakadjon.** A forgó szerszámbetét sarkoknál, éles széléknél, vagy ha megpattan, hajlamos elakadni. Ez az irányítás elvesztéséhez vagy visszarúgáshoz vezet.

- 5) **Ne használjon láncfűrészlapot fa darabolásához, 10 mm-nél nagyobb szegmenstávolsággal rendelkező szegmentált gyémántvágó korongot és fogazott fűrészlapot.** Az ilyen szerszámbetétek gyakran okoznak visszarúgást és az irányítás elvesztését.

#### **Különleges biztonsági utasítások csiszoláshoz és vágáshoz**

- 1) **Csak az elektromos szerszámhoz engedélyezett csiszolókorongokat, és csak az adott csiszolókoronghoz használható védőfedelelet használjon.** Az olyan csiszolókorongoknak, melyek nem az adott elektromos szerszámhoz valók, a védelme nem biztosítható megfelelően, ezért nem biztonságosak.
- 2) **A középen lapított csiszolókorongokat úgy kell felszerelni, hogy a csiszolófelület ne lógjon túl a védőfedél szélének síkján.** Egy szakszerűtlenül felszerelt csiszolókorongnak, amely túllóg a védőfedél szélének síkján, nem biztosítható a védelme.
- 3) **A védőfedelelet biztonságosan kell az elektromos szerszámra rögzíteni, azt a legnagyobb biztonság érdekében úgy kell beállítani, hogy a csiszolókorong lehető legkisebb része mutasson a kezelő felé fedetlenül.** A védőfedél segít megóvni a kezelőt a szilánkoktól, illetve az csiszolókoronggal vagy a szikrákkal való érintkezéstől, melyek a ruházatát begyújthatják.

- 4) **A csiszolókorongokat csak az ajánlott alkalmazási módokra használja. Például: Soha ne végezzen csiszolást egy vágókorong oldalsó felületével.** A vágókorongok a korong szélével történő vágásra alkalmasak. Az oldalirányú erőhatás ezeket a korongokat eltörheti.
- 5) **Kizárólag sérülésmentes, megfelelő nagyságú és formájú feszítőkarimákat használjon a kiválasztott csiszolókoronghoz.** A megfelelő karima megtámasztja a csiszolókorongot, lecsökkentve a csiszolókorong törésének veszélyét. A vágókoronghoz használatos karimák eltérhetnek a más csiszolókorongokhoz használtaktól.
- 6) **Ne használjon nagyobb elektromos szerszámokon elkopott csiszolókorongokat.** Nagyobb elektromos szerszámokhoz való csiszolókorongok nem használhatóak kisebb elektromos szerszámok magasabb fordulatszámjaihoz, így eltörhetnek.
- 7) **Ha a tárcsákat több célra alkalmazza, mindig az elvégzendő alkalmazásnak megfelelő védőfedelelet használja.** Ha nem a megfelelő védőfedelelet használja, az nem biztosítja a kívánt takarást, ami súlyos sérülésekhez vezethet.
- 2) **Kerülje a forgó vágókorong mögötti és előtti területet.** Ha a vágókorongot a munkadarabban a testétől ellenkező irányban mozgatja, az elektromos szerszám visszarúgása esetén a forgó korong Ön felé fog elindulni.
- 3) **Ha a vágókorong elakad, vagy amikor megszakítja a munkát, kapcsolja ki a készüléket és tartsa addig a helyén, amíg a korong teljes mértékben le nem állt. Soha ne próbálja a még forgó vágókorongot kiemelni a vágásból, mert az visszarúgást eredményezhet.** Állapítsa meg az elakadás okát, és szüntesse azt meg.
- 4) **Ne kapcsolja be az elektromos szerszámot addig, amíg az a munkadarabban van. Várja meg, míg a vágókorong eléri a legmagasabb fordulatszámot, mielőtt a vágást óvatosan folytatná.** Ellenkező esetben a korong elakadhat, kiugorhat a munkadarabból, vagy visszarúgást okozhat.
- 5) **A táblákat vagy nagyobb munkadarabokat támassza alá, így lecsökkenti a beragadt vágókorong által okozott visszarúgás kockázatát.** A nagyobb munkadarabok a saját súlyuk alatt meghajolhatnak. A munkadarabot támassza alá a korong mindkét oldalán, tehát a vágás közelében és a szélén is.

#### **További biztonsági utasítások a vágáshoz**

- 1) **Kerülje a vágókorong beakadását és a túl nagy nyomást. Ne végezzen túl mély vágásokat.** A vágókorong túlterhelése megnöveli annak igénybevételét, így az könnyebben elhajolhat vagy elakadhat, ami megnöveli a visszarúgás vagy a korong törésének az esélyét.
- 6) **Legyen különösen elővigyázatos az úgynevezett „zsebvágások” során meglévő falakon vagy egyéb, kevésbé belátható helyeken.** A bemélyedő vágókorong a vágás során gáz- vagy vízvezetékekbe, elektromos vezetékekbe vagy más tárgyakra érve visszarúgást okozhat.

7) **Ne végezzen íves vágásokat.** A vágókorong túlterhelése megnöveli annak igénybevételét, így az könnyebben elhajolhat vagy elakadhat, ami megnöveli a visszarúgás vagy a korong törésének az esélyét, ami súlyos sérülésekhez vezethet.

### **További biztonsági utasítások a sarokcsiszolóhoz**

- 1) A terméket csak maradékáram-megszakító egységgel (RCD-kapcsoló) felszerelt konnektorhoz csatlakoztassa, melynek névleges maradékárama nem haladja meg a 30 mA értéket.
- 2) Tartsa az elektromos vezetékét és a hosszabbítót a korongtól távol. Ha azok megsérülnek, vagy ha azokat átvágja, azonnal húzza ki az elektromos csatlakozót a konnektorból. Ne érjen a vezetékhez, mielőtt azt a hálózatról leválasztotta. Áramütés veszélye áll fenn.
- 3) Ha az elektromos vezetékét ki kell cserélni, akkor azt a biztonsági kockázatok elkerülése érdekében a gyártónak vagy a képviselőjének kell elvégeznie.
- 4) Csak olyan csiszolókorongokat használjon, melyek feltüntetett fordulatszám legalább olyan magas, mint a termék adattábláján látható érték.
- 5) Használat előtt szemrevételezze a csiszolókorongot. Ne használjon sérült vagy deformálódott korongokat. Az elkopott korongokat cserélje ki.
- 6) Ügyeljen arra, hogy a csiszoláskor keltett szikrák ne okozhassanak veszélyeket, pl. ne találjanak el személyeket vagy ne gyújtsanak be éghető anyagokat.
- 7) Csiszolás közben viseljen védőszemüveget, biztonsági kesztyűt, légzésvédelmet és fülvédőt.

8) Soha ne tartsa az ujját a korong és a szikravédő közé vagy a védőfedelek közelébe. Becsípődés veszélye áll fenn.

- 9) A termék forgó részeinek lefedésére funkcionális okokból nincs lehetőség. Járjon el ezért körültekintően, rögzítse a munkadarabot alaposan, elkerülve annak az elcsúszását, melynek következtében a kezei a csiszolókoronghoz érhetnek.
- 10) A munkadarab a csiszolás során nagyon forró. Ne érjen a megmunkált anyagrészhöz, várja meg, míg az lehűl. Égési sérülés veszélye. Ne használjon hűtőfolyadékot vagy hasonló anyagokat.
- 11) Ne végezzen a termékkel munkát, ha fáradt, illetve alkohol vagy gyógyszerek fogyasztása után. Időben gondoskodjon pihenőidőről.
- 12) Kapcsolja ki a terméket és húzza ki az elektromos csatlakozót

- Ha a szerszámot elakad,
- Ha az elektromos vezeték megsérült vagy összegabalyodott,
- És szokatlan hangokat ad.

Ha az elektromos vezetékét ki kell cserélni, akkor azt a biztonsági kockázatok elkerülése érdekében a gyártónak vagy a képviselőjének kell elvégeznie.

### **● A rezgés és a zaj csökkentése**

Csökkentse a használati időt, alkalmazzon kevesebb rezgéssel és zajjal járó használati módokat, valamint viseljen személyes védőfelszerelést, ezzel csökkentve a rezgés és a zaj hatásait.

Az alábbi intézkedések segítenek a rezgések és a zaj okozta ártalmak csökkentésében:

- A terméket kizárólag rendeltetészerűen, az ebben az útmutatóban leírtak szerint használja.
- Ügyeljen a termék kifogástalan állapotára és gondoskodjon a megfelelő karbantartásról.
- A termékhez a megfelelő szerszámokat használja, és ügyeljen arra, hogy azok kifogástalan állapotban legyenek.
- Tartsa a terméket határozottan a fogóinál, illetve fogófelületeinél.
- A termék karbantartását végezze az utasításoknak megfelelően, továbbá ne feledkezzen meg az elégséges kenésről sem (ahol ez szükséges).
- A munkafolyamatot tervezze meg úgy, hogy a nagyobb rezgési értékű termékekkel végzett munka nagyobb időintervallumra tudjon eloszlni.

## ● Teendők vészhelyzet esetén

Ismerkedjen meg a termék használatával ennek az útmutatónak a segítségével. Tartsa észben a biztonsági utasításokat, és minden esetben kövesse azokat. Ez segít elkerülni a kockázatokat és veszélyeket.

- A termék használata során legyen mindig éber, így időben képes lesz a veszélyek felismerésére és kezelésére. A gyors beavatkozás segít megelőzni a súlyos személyi sérüléseket és anyagi károkat.
- Ha a termék hibásan működik, kapcsolja ki és válassza le a hálózati áramról. Vizsgáltsa át és szükség szerint szereltesse meg a terméket egy képzett szakemberrel, mielőtt újra használná.

## ● További kockázatok

Még akkor is megmarad a személyi sérülések és anyagi károk potenciális veszélye, ha a terméket az előírásoknak megfelelően használja. A termék felépítéséből és kialakításából adódóan többek között az alábbi veszélyekkel lehet számolni:

- A rezgéssel járó egészségügyi kockázatok, amennyiben a terméket hosszabb ideig használják, illetve a kezelése és a karbantartása nem szakszerűen történik.
- Személyi sérülések és anyagi károk kockázata, melyet hibás vágószerszámok, vagy egy rejtett tárgy becsapódása okoz használat közben.
- Repülő tárgyak okozta személyi sérülések és anyagi károk veszélye.

## MEGJEGYZÉS

- ▶ A termék működés közben elektromágneses teret kelt! Ez a tér bizonyos körülmények között hatással lehet aktív vagy passzív orvosi implantátumok működésére! A súlyos vagy halálos sérülések veszélyének csökkentése érdekében az orvosi implantátumokkal rendelkező személyek érdeklődjenek orvosuknál vagy az orvosi implantátum gyártójánál, mielőtt a terméket használnák!

## ● Utasítások a munkához

### ▲ FIGYELMEZTETÉS!

- ▶ A szerszám kiválasztásakor ügyeljen arra, hogy annak a megengedett sebessége legalább akkora legyen, mint a termékhez megadott maximális sebesség.

### **⚠ FIGYELMEZTETÉS!**

- ▶ A korong kiválasztásakor ügyeljen a megengedett legnagyobb átmérőre és a megengedett legnagyobb vastagságra.

## ● Vágás (G ábra)

### **⚠ FIGYELMEZTETÉS!**

- ▶ Soha ne használjon csiszolókorongokat vágáshoz!
- ▶ A terméket vágókoronggal végzett munkához csak védőfedéllel használja.

- A védőfedél [12] fel van szerelve. A vágáshoz szerelje fel a védőfedél feltétét [11], lásd „A védőfedél beállítása/leszerelése” és „A védőfedél feltétének felszerelése/leszerelése” c. részeket.
- Kizárólag bevizsgált, megerősített rostokkal rendelkező vágókorongokat szabad használni.
- Mindig kisebb lendülettel dolgozzon. A munkadarabra csak mérsékelt nyomást gyakoroljon.
- Mindig ellenirányú mozgással dolgozzon. Így a termék nem tud irányítás nélkül a vágásból kitolódni.

## ● Nagyoló csiszolás (H ábra)

### **⚠ FIGYELMEZTETÉS!**

- ▶ Soha ne használjon vágókorongokat nagyoló csiszoláshoz!
- ▶ A terméket nagyoló koronggal csak felszerelt védőfedéllel használja.
- ▶ Kizárólag tanúsított csiszolókorongokat használjon.

- A nagyoló csiszolásra alkalmas védőfedél [12] fel van szerelve.
- A védőfedél [12] beállítása vagy leszerelése: Lásd „A védőfedél beállítása/leszerelése” c. részt.
- A munkadarabra csak mérsékelt nyomást gyakoroljon. Mozgassa a terméket egyenletesen oda-vissza.
- A nagyoló csiszolásnál 30° és 40° közötti munkaszög esetén érheti el a legjobb eredményt.

## ● A szorítókulcs tárolása

- A szorítókulcsot [9] tárolhatja a fogóban [1] (A ábra).

## ● Összeszerelés

### **⚠ VIGYÁZAT! Sérülés kockázata!**

- ▶ Gondoskodjon arról, hogy elegendő helye legyen a munkához, és ne veszélyeztessen másokat.
- ▶ Üzembe helyezés előtt minden fedelet és védőelemet megfelelően fel kell szerelni.
- ▶ A terméken végzett beállítások előtt húzza ki az elektromos csatlakozót a konnektorból.

## ● A fogó felszerelése (A ábra)

### **⚠ FIGYELMEZTETÉS!**

- ▶ A terméket csak felszerelt fogóval [1] használja.
- Csavarja rá a fogót a fogó menetére erősen. A munka jellegétől függően válassza a fogó menetét a bal oldalon [3], a jobb oldalon vagy felül [2] a terméken (A ábra).

## ● A védőfedél beállítása/leszerelése (D ábra)

### MEGJEGYZÉS

- ▶ A védőfedél **12** előre fel van szerelve a termékre.
  - ▶ Állítsa be a védőfedél **12** pozícióját újra, ha a használat során úgy érzi, hogy az nem nyújt optimális védelmet.
- A védőfedeleket állítsa be úgy, hogy a szétszálló szikrák vagy anyagdarabok ne tudják sem a kezelőt sem a körülötte állókat eltalálni.
- A védőfedél beállításánál ügyeljen arra is, hogy a szikrák ne tudjanak éghető anyagokat eltalálni, akár a közelben lévőket.

### A védőfedél leszerelése

- A védőfedél **12** leszereléséhez vegye le a csavart **24** egy megfelelő csavarhúzó segítségével (lásd a D ábrát).

## ● A védőfedél feltétének felszerelése/leszerelése (E ábra)

### Feltét felszerelése

1. Helyezze rá a védőfedél feltétét **11** az **a** irányban a védőfedélre **12**.
2. Tolja rá a feltétet a védőfedélre, amíg az a helyére nem kattán.

### Feltét leszerelése

1. Lazítsa ki a védőfedél feltétét **11** úgy, hogy a horonyt **25** letolja a védőfedélről **12**.
2. Csavarja le a feltétet a védőfedélről.

## ● Korong felszerelése/leszerelése (F ábra)

1. Nyomja meg az orsórögztő gombot **14**.
2. Fordítsa el a tartóorsót **17** addig, amíg az orsórögztő a tartóorsót a helyén nem tartja. Tartsa lenyomva az orsórögztő gombot.
3. Lazítsa ki a szorítóanyát **15** a szorítókulcs **9** segítségével. Ekkor felengedheti az orsórögztő gombot.
4. Helyezze rá a kívánt korongot az illesztőkarimára **16** (B ábra). A korongon lévő felirat minden esetben a termék felé néz.

### MEGJEGYZÉS

- ▶ Ha a forgásirány fel van tüntetve a korongon, akkor a felszereléskor győződjön meg arról, hogy az megegyezik a termék forgásirányával. Ez a terméken az orsórögztő gomb mellett található ().

- ▶ Ügyeljen arra, hogy az illesztőkarima (B ábra) úgy legyen felhelyezve a termékre, hogy az illesztőkarimán lévő bemetszések beakadjanak a termék szélébe. Amikor az illesztőkarima elfordul, a tartóorsónak vele együtt el kell fordulnia.

5. Tegye vissza a szorítóanyát a tartóorsóra. Ha a korong foglalatának vastagsága < 5 mm, a szorítóanya lapos oldala a szerszámbetét felé néz.

Ha a korong foglalatának vastagsága ≥ 5 mm, csavarja el a szorítóanyát (B ábra).

6. Nyomja meg az orsrörgzítő gombot, majd fordítsa el a tartóorsót, amíg az orsrörgzítő a tartóorsót a helyén nem tartja. Húzza meg ismét a szorítóanyát a szorítókulcs segítségével. Ekkor felengedheti az orsrörgzítő gombot.

### A csiszolókorong leszerelése

1. Nyomja meg az orsrörgzítő gombot **14** (A ábra).
2. Fordítsa el a tartóorsót **17** addig, amíg az orsrörgzítő a tartóorsót a helyén nem tartja. Tartsa lenyomva az orsrörgzítő gombot.
3. Lazítsa ki a szorítóanyát **15** (B ábra) a szorítókulcs **9** (A ábra) segítségével. Ekkor felengedheti az orsrörgzítő gombot.
4. Vegye le a szorítóanyát az illesztőkarimával **16** (B ábra) és a vágó- vagy csiszolókorongot a tartóorsóról.

### ● Kezelés

#### **⚠ VIGYÁZAT! Sérülés kockázata!**

- ▶ A terméken végzett minden munkálat előtt húzza ki az elektromos csatlakozót **8**.
- ▶ Csak a gyártó által javasolt csiszolókorongokat és tartozékokat használjon. Más szerszámbereték és egyéb alkatrészek használata sérülés kockázatával járhat.
- ▶ Csak olyan tartozékokat használjon, melyeken fel vannak tüntetve a gyártó adatai, a tokmány típusa, a méretek és az engedélyezett sebesség.

#### **⚠ VIGYÁZAT! Sérülés kockázata!**

- ▶ Csak olyan tartozékokat használjon, melyek feltüntetett sebessége legalább olyan magas, mint a termék adattábláján látható érték.
- ▶ Ne használjon törött, repedt, vagy más módon sérült csiszolókorongokat.
- ▶ Soha ne használja a üzemeltesse a terméket védőelemek nélkül.
- ▶ A táblákat vagy munkadarabokat támassza alá, így lecsökkenti a beragadt vágókorong által okozott visszarúgás kockázatát. A nagyobb munkadarabok a saját súlyuk alatt meghajolhatnak. A munkadarabot támassza alá a korong mindkét oldalán, tehát a vágókorong közelében és a szélen is.
- ▶ A termék működése közben a kezeit tartsa a korongtól távol. Sérülés kockázata áll fenn.

#### **MEGJEGYZÉS**

##### **Utasítások a cseréhez**

- ▶ Soha ne használja a üzemeltesse a terméket védőelemek nélkül.
- ▶ Győződjön meg arról, hogy a szerszámon feltüntetett sebesség ugyanakkora vagy nagyobb-e, mint a termék névleges üresjárat sebessége.
- ▶ Ügyeljen arra, hogy a szerszám méretei megfeleljenek a terméknek.
- ▶ Csak kifogástalan állapotú korongokat használjon (hangpróba: műanyag kalapáccsal történő megütéskor tiszta hang hallatszik).

## MEGJEGYZÉS

### Utasítások a cseréhez

- ▶ Soha ne próbáljon a csiszolókorongon egy túl szűk rögzítőfuratot nagyobbra fúrni.
- ▶ Ne használjon különálló szűkítőcsapágyakat vagy adaptereket, hogy a túl nagy furatokkal rendelkező csiszolókorongokat csatolni tudja.
- ▶ Ne használjon fűrészlapokat.
- ▶ A csiszolószerszámok felrögzítésekor csak a mellékelt feszítőkarimákat használja. A feszítőkarima és a csiszolószerszámok közötti közbülső rétegeknek rugalmas anyagból, pl. gumiból, puha kartonból stb. kell lenniük.
- ▶ A szerszámcsere után szerelje össze a terméket újra teljes mértékben.

### FIGYELMEZTETÉS!



Kapcsolja ki a terméket és húzza ki az elektromos csatlakozót. Hagyja a terméket lehűlni.

### FIGYELMEZTETÉS!



A szerszámcsere során a vágási sérülések elkerülése érdekében viseljen védőkesztyűt.

### FIGYELMEZTETÉS!

- ▶ Ne húzza meg a szorítóanyát **[15]** túl erősen, mert a korong és az anya attól eltörhet.

## ● Be- és kikapcsolás

### FIGYELMEZTETÉS!

- ▶ Ügyeljen arra, hogy a hálózati csatlakozó feszültsége megegyezzen a terméken lévő adattáblán feltüntetetttel.
1. Dugja be az elektromos csatlakozót **[8]** egy konnektorba.
  2. A bekapcsoláshoz tolja meg a be-/kikapcsoló gombot **[7]** (A ábra) előre a termék irányába, majd végül tolja a termék fogófelületének irányába.
  3. A bekapcsolás után várja meg, hogy a termék elérje a maximális sebességét. Csak azután kezdje meg a munkát.
  4. A kikapcsoláshoz engedje fel a be-/kikapcsoló gombot. A termék ekkor kikapcsol.

### FIGYELMEZTETÉS!

- ▶ A termék kikapcsolása után a szerszám még tovább jár. Sérülés kockázata áll fenn.

## A forgási sebesség beállítása

- Állítsa a sebesség-szabályozót **[6]** az 1 és a 6 közötti állás egyikébe.

## Próbaüzem

- A munka megkezdése, valamint a szerszám cseréje után minden alkalommal indítson el egy próbaüzemet terhelés nélkül. Azonnal kapcsolja ki a terméket, ha a szerszám nem simán jár, jelentős rezgéseket észlel vagy szokatlan hangokat hall.

## ● Folyamatos működés

1. Kapcsolja be a terméket.

## A folyamatos működés bekapcsolása

2. Bekapcsolt állapotban akassa be a be-/kikapcsoló gombot  (A ábra) annak a termék irányába történő tolasásával.

## A folyamatos működés kikapcsolása

3. Tolja meg röviden a be-/kikapcsoló gombot  (A ábra) röviden a termék fogófelületének irányába. A termék ekkor kikapcsol.

## ● Hibaelhárítás

### FIGYELMEZTETÉS!



A terméken végzett minden munkát előtt húzza ki az elektromos csatlakozót a konnektorból. Áramütés veszélye!

Probléma	Lehetséges ok	Megoldás
A termék nem indul.	Nincs áramellátás.	Ellenőrizze a konnektort, az elektromos vezetékét, a kábelt, az elektromos csatlakozót és az otthoni biztosítékot. A javítási munkákat bízza egy villamossági szakemberre.
	Az otthoni biztosíték lekapcsolt.	
A csiszolószerszám nem mozog, pedig a motor jár.	A szorítóanya laza.	Húzza meg a szorítóanyát (lásd a „Korong felszerelése/leszerelése” c. részt).
	A munkadarab, a munkadarab maradványai vagy a csiszolószerszámok maradványai blokkolják a meghajtást.	Szüntesse meg az eltömődéseket.
A motor lelassul, majd leáll.	A terméket a munkadarab túlterheli.	Csökkentse a csiszolószerszámra gyakorolt nyomást.
		Nem arra alkalmas munkadarabot használ.
A csiszolókorong nem egyenletesen forog és szokatlan hangok hallatszanak.	A szorítóanya laza.	Húzza meg a szorítóanyát (lásd a „Korong felszerelése/leszerelése” c. részt).
	A csiszolókorong hibás.	Cserélje ki a csiszolókorongot.

## ● Tisztítás és karbantartás

### ⚠ FIGYELMEZTETÉS!



Alkatrészek cseréje és tisztítás esetén, valamint ha nem használja, kapcsolja ki a terméket és válassza le a hálózati áramról.

### ⚠ FIGYELMEZTETÉS!

▶ A jelen használati útmutatóban nem leírt munkálatokat bízva szakműhelyre. Csak eredeti alkatrészeket használjon. Karbantartási és tisztítási munkálatok előtt hagyja a terméket lehűlni. Égési sérülés veszélye áll fenn!

- Minden használat előtt ellenőrizze a terméket, hogy nincsenek-e rajta látható hiányosságok, például laza, elkopott vagy sérült alkatrészek, és hogy a csavarok és egyéb alkatrészek megfelelően rögzülnek-e a helyükön. Különösképpen ellenőrizze a csiszolókorongot. A sérült alkatrészeket cserélje ki.

## ● Tisztítás

### ⚠ FIGYELMEZTETÉS!

- ▶ Ne használjon tisztító- és oldószereket. A vegyi anyagok megtámadhatják a termék műanyag felületeit.
- ▶ Soha ne tisztítsa a terméket folyó víz alatt.

- Minden használat után alaposan tisztítsa meg a terméket.
- Tisztítsa meg a szellőzőnyílásokat és a termék felületét egy puha kefe, ecsettel vagy ruha segítségével.

## ● Karbantartás (C ábra)

### A szénkefék cseréje

### ⚠ FIGYELMEZTETÉS!



Alkatrészek cseréje és tisztítás esetén, valamint ha nem használja, kapcsolja ki a terméket és válassza le a hálózati áramról.

1. Lazítsa ki a csavart **[4]** a karbantartó fedélből **[5]** (A ábra).
2. Vegye le a karbantartó fedelet.
3. Emelje ki a nyomórugót **[20]** a szénkefe **[23]** nyomórugójának a hornyából **[18]**.
4. Húzza le az érintkeződugót **[21]** az érintkezőpapucsról **[19]**.
5. Húzza ki a szénkefét a vezetőből.
6. Toljon be egy új szénkefét a vezetőbe.
7. Helyezze a csatlakozót **[22]** ívesen a nyomórugó hornyán túl. Tolja eközben át a csatlakozót a vezető oldalsó nyílásán.
8. Tolja rá az érintkeződugót az érintkezőpapucsra.
9. Helyezze vissza a nyomórugót a szénkefe nyomórugójának a hornyára.
10. Rögzítse vissza a karbantartó fedelet a csavarral.
11. Ismétlje meg az 1–10 lépést a termék másik oldalán is. A szénkeféket minden esetben párban kell cserélni.

## ● Tárolás

- A terméket tárolja száraz, portól védett, gyermekek számára nem elérhető helyen.

- A csiszolókorongokat száraz állapotban, függőlegesen kell tárolni, és azokat nem szabad egymásra rakni.

## ● **Mentesítés**

A csomagolás környezetbarát anyagokból készült, amelyeket a helyi újrahasznosító helyeken adhat le ártalmatlanítás céljából.



A hulladék elkülönítéséhez vegye figyelembe a csomagolóanyagban található jelzéseket. Ezek rövidítéseket (a) és számokat (b) tartalmaznak a következő jelentéssel: 1–7: műanyagok/20–22: papír és karton/80–98: kötőanyagok.

## **Termék:**



A kiszolgált termék megsemmisítési lehetőségeiről lakóhelye illetékes önkormányzatánál tájékozódhat.



A környezete érdekében, ne dobja a kiszolgált terméket a háztartási szemétkbe, hanem adja le szakszerű ártalmatlanításra. A gyűjtőhelyekről és azok nyitvatartási idejéről az illetékes önkormányzatnál tájékozódhat.

## ● **Garancia**

A terméket gondosan, szigorú minőségi előírások betartásával gyártottuk, és a szállítás előtt gondosan ellenőriztük. Anyag- vagy gyártási hibák esetén a termék eladójával szemben törvényes jogok illetik meg. Az Ön törvényes jogait az általunk alább meghatározott garancia semmilyen módon nem korlátozza.

Erre a termékre 3 év garanciát adunk a vásárlás dátumától számítva. A garancia idő a vásárlás dátumával kezdődik. Biztonságos helyen őrizze meg az eredeti vásárlói bizonylatot, mert ez a dokumentum szükséges a vásárlás bizonyításához.

A vásárláskor fennálló károkat és hiányosságokat a termék kicsomagolása után haladéktalanul jelezze.

Ha ezen a terméken a vásárlástól számított 3 éven belül anyag- vagy gyártási hibát észlel, választásunk szerint ingyenesen megjavítjuk vagy kicseréljük a terméket. A garancia idő nem hosszabbodik meg a helyette nyújtott szavatossági igény által. Ez a kicserélt vagy javított alkatrészekre is érvényes.

A garancia megszűnik, ha a terméket megrongálták, ill. nem szakszerűen kezelték vagy végezték a karbantartást.

A garancia az anyag- és gyártási hibákra vonatkozik. Ez a garancia nem terjed ki azokra a termékalkatrészekre, amelyek normál kopásnak vannak kitéve, és ezért gyorsan kopó alkatrésznek minősülnek (pl. elemekre, akkumulátorokra, tömlőkre, tintapatronokra), illetve a törékeny alkatrészek sérülésére, pl. kapcsolókra vagy üveg alkatrészekre.

## ● **Garanciális ügyek lebonyolítása**

Megkeresése gyors feldolgozásához kérjük, kövesse az alábbi utasításokat:

Megkeresés esetén kérjük, mindig készítse elő a pénztárblokkot és a termékszámot (IAN 481506\_2410) a vásárlás igazolására.

A termékszámot kérjük, olvassa le a típustábláról, a terméken elhelyezett gravírozásból, az útmutató címlapjáról (alul a bal oldalon), vagy a termék hátsó vagy alsó oldalán található matricáról.

Működési hiba vagy egyéb hiányosság fellépése esetén először vegye fel a kapcsolatot a következőkben felsorolt szervizek valamelyikével telefonon, vagy e-mailen.

A hibásnak ítélt terméket a pénztárblokk és a hiba leírásának és keletkezési idejének megjelölésével, díjmentesen küldheti el az Ön számára kijelölt szerviz címére.



A parkside-diy.com oldalon ezt és számos további kézikönyvet tud megtekinteni és letölteni. Ezzel a QR-kóddal közvetlenül a parkside-diy.com oldalra jut. Válassza ki az országot, és a keresőfelületen keresse meg a használati útmutatókat. A termékszám (IAN) 481506\_2410 beírásával juthat el az Ön termékének használati útmutatójához.

## ● Szerviz

**HU Szerviz Magyarország**

Tel.: 0680021536

E-mail: owim@lidl.hu

# ● EU-megfelelőségi nyilatkozat

## EU-MEGFELELŐSÉGI NYILATKOZAT (481506\_2410 sz.)

IAN: 481506\_2410  
Termékazonosító: "PARKSIDE" Sarokcsiszoló  
Típuszám: HG10788

A fent ismertetett nyilatkozat tárgya megfelel a vonatkozó uniós harmonizációs jogszabálynak:

2006/42/EK irányelve
2014/30/EU irányelve
2011/65/EU irányelve az összes kapcsolódó módosítással

Az alkalmazott harmonizált szabványokra hivatkozás vagy az azokra az egyéb műszaki leírásokra való hivatkozás, amelyekkel kapcsolatban megfelelőségi nyilatkozatot tettek:

Szám / vonatkozó részek
2006/42/EK irányelve
EN 62841-1:2015/A11:2022
EN IEC 62841-2-3:2021/A11:2021
2014/30/EU irányelve
EN IEC 55014-1:2021
EN IEC 55014-2:2021
EN IEC 61000-3-2:2019/A1:2021
EN 61000-3-3:2013/A2:2021

A fent ismertetett nyilatkozat tárgya megfelel az egyes veszélyes anyagok elektromos és elektronikus berendezésekben való alkalmazásának korlátozásáról szóló, 2011. június 8-i 2011/65 / EU európai parlamenti és tanácsi irányelvnek:

Szám / vonatkozó részek
EN IEC 63000:2018

**A műszaki dokumentáció tulajdonosa:** OWIM GmbH & Co.KG

A nyilatkozatot a nevében és megbízásában írták alá:

**OWIM GmbH & Co. KG, Stiftsbergstraße 1, 74167 Neckarsulm, Németország**

A jelen megfelelőségi nyilatkozatot a gyártó kizárólagos felelősségére bocsátják ki.

Az eredeti megfelelőségi nyilatkozat fordítása

Neckarsulm

Hely

17.12.2024

Dátum

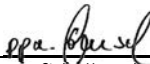
  
ppa. Stefan Haensel  
meghatalmazott aláíró

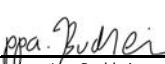
  
ppa. Jens Buchheim  
meghatalmazott aláíró

HU



<b>Uporabljena opozorila in simboli</b> .....	Stran	50
<b>Uvod</b> .....	Stran	51
Predvidena uporaba .....	Stran	51
Obseg dobave .....	Stran	51
Opis delov .....	Stran	51
Tehnični podatki .....	Stran	52
<b>Varnostni napotki</b> .....	Stran	53
Splošni varnostni napotki za električna orodja .....	Stran	53
Varnostni napotki za brusilnike .....	Stran	56
Varnostna opozorila za kotne brusilnike .....	Stran	56
Zmanjšanje tresljajev in hrupa .....	Stran	60
Obnašanje v nujnem primeru .....	Stran	60
Ostale nevarnosti .....	Stran	61
<b>Navodila za delo</b> .....	Stran	61
Rezanje (sl. G) .....	Stran	61
Grobo brušenje (sl. H) .....	Stran	61
Shranjevanje vpenjalnega ključa .....	Stran	62
<b>Montaža</b> .....	Stran	62
Montaža ročaja (sl. A) .....	Stran	62
Nastavitev/demontaža zaščitnega pokrova (sl. D) .....	Stran	62
Montaža/demontaža nastavka na zaščitni pokrov (sl. E) .....	Stran	62
Montaža/demontaža plošče (sl. F) .....	Stran	63
<b>Uporaba</b> .....	Stran	63
Vklop in izklop .....	Stran	64
Neprekinjeno delovanje .....	Stran	65
<b>Odpravljanje napak</b> .....	Stran	65
<b>Čiščenje in vzdrževanje</b> .....	Stran	66
Čiščenje .....	Stran	66
Vzdrževanje (sl. C) .....	Stran	66
Shranjevanje .....	Stran	67
<b>Odstranjevanje</b> .....	Stran	67
<b>Garancijski list</b> .....	Stran	67
Postopek pri uveljavljanju garancije .....	Stran	69
<b>Servis</b> .....	Stran	69
<b>Izjava EU o skladnosti</b> .....	Stran	70

## Uporabljena opozorila in simboli

V navodilih za uporabo, na pakiranju in tipski ploščici se uporabljajo naslednja opozorila:

	<p><b>NEVARNOST!</b> Ta simbol z opozorilno besedo »Nevarnost« označuje nevarnost z visoko stopnjo tveganja, ki lahko v primeru neupoštevanja opozorila povzroči hudo poškodbo ali celo smrt.</p>		<p><b>PREVIDNO!</b> Ta simbol z opozorilno besedo »Previdno« označuje nevarnost z nizko stopnjo tveganja, ki lahko v primeru neupoštevanja nevarnosti povzroči majhno ali srednje hudo poškodbo.</p>
	<p><b>OPOZORILO!</b> Ta simbol z opozorilno besedo »Opozorilo« označuje nevarnost s srednje visoko stopnjo tveganja, ki lahko v primeru neupoštevanja opozorila povzroči hudo poškodbo ali celo smrt.</p>		<p>Pred zamenjavo dodatne opreme, čiščenjem in neuporabo izključite izdelek in ga ločite iz omrežja.</p>
	<p>Preberite navodila za uporabo.</p>		<p>Izmenični tok/napetost</p>
	<p>Uporabljajte zaščitna očala!</p>		<p>Znak CE potrjuje skladnost z direktivami EU, ki veljajo za izdelek.</p>
	<p>Zaščitni razred II (dvojna izolacija)</p>		<p><b>PREVIDNO!</b> Upoštevajte varnostne napotke.</p>
	<p>Nosite zaščito za sluh!</p>		<p>Uporabljajte protiprašno masko!</p>
	<p>Uporabljajte zaščitno čelado!</p>		<p>Izvlecite vtikač</p>
	<p>Nosite zaščitne rokavice.</p>		<p>Ni odobreno za mokro brušenje</p>
	<p>Nosite nedrseče rokavice!</p>		<p>Ni odobreno za stransko brušenje</p>
	<p>Ne uporabljajte v primeru poškodb</p>		<p>Samo za rezanje</p>
	<p>Ni za brušenje</p>		<p>Varnostni napotki Navodila za delo</p>

	<b>PREVIDNO!</b> Ne dotikajte se premikajočih se delov.		Vedno delajte z obema rokama.
	Zaščitnega pokrova ne smete uporabljati za rezanje.		

## **KOTNI BRUSILNIK**

### ● **Uvod**

Iskrene čestitke ob nakupu vašega novega izdelka. Odločili ste se za zelo kakovosten izdelek. To navodilo za uporabo je sestavni del tega izdelka. Vsebuje pomembna navodila za varnost, uporabo in odstranitev. Preden začnete izdelek uporabljati, se seznanite z vsemi navodili za uporabo in varnostnimi napotki. Izdelek uporabljajte samo tako, kot je opisano, in samo za navedena področja uporabe. Če izdelek odstopite novemu lastniku, mu zraven izročite tudi vse dokumente.

### ● **Predvidena uporaba**

- Izdelek je orodje za grobo obdelavo in rezanje kovine, betona ali ploščic brez uporabe vode.
- Za vse druge vrste uporabe (npr. brušenje z neprimernim brusilnim orodjem, brušenje s hladilno tekočino, brušenje ali rezanje materialov iz nevarnih snovi, kot je azbest) izdelek ni predviden.
- Izdelek je namenjen za domačo uporabo. Ni zasnovan za neprekinjeno komercialno uporabo. Izdelek je namenjen uporabi s strani odraslih. Otroci, starejši od 16. let, smejo izdelek uporabljati samo pod nadzorom.
- Proizvajalec ne odgovarja za škodo, ki bi nastala zaradi nepravilne uporabe ali nepravilnega delovanja.

### ● **Obseg dobave**

#### **▲ OPOZORILO!**

- ▶ Izdelki in embalažni materiali niso otroške igrače! Otroci se ne smejo igrati s plastičnimi vrečkami, folijami in majhnimi deli! Obstaja nevarnost zaužitja in zadužitve!

- 1 Kotni brusilnik
- 1 Ročaj
- 1 Zaščitni pokrov
- 1 Vpenjalni ključ
- 1 Rezalna plošča
- 2 Nadomestni krtači
- 1 Navodila za uporabo

### ● **Opis delov**

#### **Slika A:**

- 1 Ročaj
- 2 Navoj za ročaj
- 3 Navoj za ročaj
- 4 Vijak
- 5 Pokrov za vzdrževanje
- 6 Regulator števila vrtljajev
- 7 Stikalo za vklop/izklop z zaporo vklopa
- 8 Električni vtič
- 9 Vpenjalni ključ
- 10 Nadomestni krtači
- 11 Nastavek zaščitnega pokrova

- 12 Zaščitni pokrov
- 13 Rezalna plošča
- 14 Tipka zapore vretena

#### Slika B:

- 15 Vpenjalna matica
- 16 Vpenjalna prirobnica
- 17 Vpenjalno vreteno

#### Slika C:

- 18 Utor za pritisno vzmet
- 19 Kontaktni čevljev
- 20 Pritisna vzmet
- 21 Kontaktni vtič
- 22 Priključek
- 23 Oglena ščetka

#### Slika D:

- 24 Vijak (pritrditev zaščitnega pokrova)

#### Slika E:

- 25 Zaskočka

### ● Tehnični podatki

Kotni brusilnik	PWS 125 I9
Nazivna vhodna napetost:	230 V~, 50 Hz
Poraba energije:	1200 W
Hitrost v prostem teku ( $n_0$ ):	3000–12000 min <sup>-1</sup>
Mere rezalne plošče/plošče za grobo brušenje:	Ø 125 × 22,23 mm
Debelina rezalne plošče/plošče za grobo brušenje:	največ 6 mm
Navoj brusilnega vretena:	M14
Dolžina navoja brusilnega vretena:	največ 12 mm

Zaščitni razred:	II/□
Zaščitni sistem:	IPX0
Nazivna zmogljivost:	največ Ø 125 mm

Rezalna plošča (iz obsega dobave)	
Hitrost v prostem teku $n_0$ :	največ 12200 min <sup>-1</sup>
Hitrost plošče:	največ 80 m/s*
Zunanji premer:	Ø 125 mm
Izvrtnina:	Ø 22,23 mm
Debelina:	1,2 mm

\* Brusilna plošča mora vzdržati hitrost 80 m/s.

#### Emisije hrupa

Izmerjene vrednosti so bile določene v skladu z EN 62841. Z A ocenjena raven hrupa električnega orodja je običajno:

Raven zvočnega tlaka $L_{pA}$ :	93,3 dB
Negotovost $K_{pA}$ :	3 dB
Raven zvočne moči $L_{WA}$ :	101,3 dB
Negotovost $K_{WA}$ :	3 dB

#### Vrednosti emisije tresljajev

Skupne vrednosti vibracij (vsota vektorjev treh smeri), določena v skladu z EN 62841:

Tresljaji Glavni ročaj $a_{h, AG}$ :	6,533 m/s <sup>2</sup>
Tresljaji Dodatni ročaj $a_h$ :	6,581 m/s <sup>2</sup>
Negotovost K:	1,5 m/s <sup>2</sup>

Navedene vrednosti se nanašajo na brušenje površin. Druge uporabe lahko povzročijo različne vrednosti emisij vibracij.

### **OPOZORILO!**



Nosite zaščito za sluh!

### **OPOMBA**

- ▶ Navedena skupna vrednost vibracij in deklarirana vrednost emisije hrupa so bili izmerjeni v skladu s standardiziranim preskusnim postopkom in se lahko uporabijo za primerjavo enega električnega orodja z drugim.
- ▶ Navedena skupna vrednost vibracij in navedena vrednost emisije hrupa se lahko uporabita tudi za predhodno oceno obremenitve.

### **OPOZORILO!**

- ▶ Vibracije in emisije hrupa med dejansko uporabo električnega orodja lahko odstopajo od referenčnih vrednosti, odvisno od vrste in načina uporabe električnega orodja, zlasti od vrste obdelovanca, ki ga obdelujete.  
Poskusite čim bolj zmanjšati vpliv tresljajev in hrupa. Primeri ukrepov za zmanjšanje izpostavljenosti tresljajev vključujejo uporabo rokavice med uporabo orodja in omejevanjem delovnega časa. V tem primeru je treba upoštevati vse dele obratovalnega cikla (na primer čas, ko je električno orodje izključeno in čas, v katerem je orodje vklopljeno, vendar deluje brez obremenitve).

### **OPOZORILO!**

- ▶ Brušenje tanke pločevine ali drugih stvari z veliko površino, ki dobro nihajo, lahko povzroči bistveno (za do 15 dB) višjo skupno vrednost emisije hrupa od navedene. Nastajanje zvoka na takih obdelovancih je treba v čim večji meri zmanjšati z ustreznimi ukrepi, na primer težkimi gibkimi dušilnimi blazinami. Večjo hrupnost je treba poleg tega upoštevati pri ocenjevanju tveganja zaradi obremenitve s hrupom in pri izbiri primerne zaščite za sluh.



## **Varnostni napotki**

- **Splošni varnostni napotki za električna orodja**

### **OPOZORILO!**

- ▶ **Preberite vse varnostne napotke, navodila, ilustracije in tehnične podatke, ki so priloženi električnemu orodju.** Neupoštevanje varnostnih napotkov in navodil lahko povzroči električni udar, požar in hude telesne poškodbe.

### **Varnostni napotki in opozorila shranite za kasnejšo uporabo.**

Izraz »električno orodje«, ki se uporablja v varnostnih napotkih, se nanaša na električno orodje na električni pogon (z napajalnim kablom) in električno orodje s polnilno baterijo (brez napajalnega kabla).

### **Varnost na delovnem mestu**

- 1) **Delovno območje mora biti čisto in dobro osvetljeno.** Nered ali slabo osvetljeno delovno mesto lahko povzročita nesreče.

- 2) **Ne delajte z električnim orodjem v potencialno eksplozivnem okolju, kjer so prisotne vnetljive tekočine, plini ali prah.** Električna orodja ustvarjajo iskre, ki lahko vžgejo prah ali hlape.
- 3) **Med uporabo električnega orodja morajo otroci in druge osebe biti izven dosega.** Z odvrčanjem lahko izgubite nadzor nad električnim orodjem.
- 6) **Če je delovanje električnega orodja v vlažnem okolju neizogibno, uporabite zaščitno napravo za preostali tok.** Uporaba zaščitne naprave za preostali tok zmanjša tveganje električnega udara.

#### Varnost oseb

#### Električna varnost

- 1) **Vtič električnega orodja se mora prilegati v vtičnico. Vtiča ne smete v nobenem primeru spremeniti. Ne uporabljajte vtička skupaj z električno ozemljenimi električnimi orodji.** Nespremenjeni vtiči in ustrezne vtičnice zmanjšujejo tveganje električnega udara.
- 2) **Izogibajte se telesnemu stiku z ozemljenimi površinami, kot so cevi, grelniki, peči in hladilniki.** Če je vaše telo ozemljeno, je prisotno povečano tveganje električnega udara.
- 3) **Električna orodja ne izpostavljajte dežju ali vlagi.** Vdor vode v električno orodje poveča tveganje električnega udara.
- 4) **Priključnega kabla ne uporabljajte za druge namene, za prenos električnega orodja, obešanje ali vlečenje vtiča iz vtičnice. Priključni kabel držite izven dosega vročine, olja, ostrih robov ali gibljivih delov.** Poškodovani ali zavozlani priključni kabel zvišuje tveganje električnega udara.
- 5) **Če z električnim orodjem delate na prostem, uporabljajte samo podaljške, primerne za uporabo na prostem.** Uporaba podaljška, primerne za zunanjo uporabo, zmanjšuje tveganje električnega udara.
- 1) **Pri delu z električnim orodjem bodite vedno pozorni, pazite, kaj počnete in uporabite razum. Ne uporabljajte električnega orodja, ko ste utrujeni ali pod vplivom drog, alkohola ali zdravil.** Trenutek nepredvidnosti pri uporabi električnega orodja lahko povzroči resne poškodbe.
- 2) **Nosite osebno zaščitno opremo in vedno uporabljajte zaščitna očala.** Nošenje osebne zaščitne opreme, na primer maske proti prahu, nehrsečih zaščitnih čevljev, zaščitne čelade ali zaščite za sluh, ki ustreza vrsti in uporabi električnega orodja, zmanjšuje tveganje za poškodbe.
- 3) **Izogibajte se nenamernim zagonom. Prepričajte se, da je električno orodje izključeno, preden ga povežete z napajanjem in/ali vstavite polnilno baterijo, ter preden ga dvignete ali nosite.** Če imate pri nošenju električnega orodja prst na stikalu ali električno orodje povežete z napajanjem, ko je že vključena, lahko to privede do nesreče.
- 4) **Pred vklopom električnega orodja odstranite orodja za nastavitev ali ključe.** Orodje ali ključ, ki se nahaja v vrtljivem delu električnega orodja, lahko povzroči poškodbe.
- 5) **Izogibajte se nenormalni drži. Poskrbite za varno stabilnost in vedno ohranite ravnotežje.** To vam omogoča, da v nepričakovanih okoliščinah bolje nadzirate električno orodje.

- 6) **Nosite primerna oblačila. Ne nosite ohlapnih oblačil ali nakita. Lase, oblačila in rokavice držite izven dosega gibljivih delov.** Ohlapna oblačila, nakit ali dolgi lasje se lahko ujamejo v gibljive dele.
- 7) **Če je mogoče namestiti naprave za sesanje in zbiranje prahu, jih je treba priključiti in pravilno uporabljati.** Uporaba naprave za sesanje prahu lahko zmanjša tveganja zaradi prahu.
- 8) **Ne postanite preveč samozavestni in ne prekoračite varnostnih pravil za električna orodja, tudi če ste na podlagi pogoste uporabe že seznanjeni z električnim orodjem.** Nepredvidna uporaba lahko povzroči hude poškodbe v delcu sekunde.
- 4) **Shranite električno orodje izven dosega otrok. Električnega orodja ne smejo uporabljati osebe, ki je ne poznajo ali niso prebrale teh navodil.** Električna orodja so nevarna, če jih uporabljajo neizkušene osebe.
- 5) **Električna orodja in orodne nastavke pazljivo vzdržujte. Preverite, ali gibljivi deli delujejo brezhibno in se ne zatikajo, pregledajte, ali so deli zlomljeni ali poškodovani do te mere, da je delovanje električnega orodja omejeno. Pred uporabo električnega orodja morate poškodovane dele popraviti.** Slabo vzdrževana električna orodja so vzrok za mnoge nesreče.

#### **Uporaba in ravnanje z električnim orodjem**

- 1) **Električnega orodja ne preobremenite. Uporabite ustrezno električno orodje za svoje opravilo.** Z ustreznim električnim orodjem delate bolje in varnejše v navedenem razponu zmogljivosti.
- 2) **Ne uporabljajte električnega orodja, če je stikalo pokvarjeno.** Električno orodje, ki ga ni mogoče vklopiti ali izklopiti, je nevarno in ga je treba popraviti.
- 3) **Napravo odklopite iz vtičnice in/ali odstranite polnilno baterijo, preden izvajate nastavitve na napravi, zamenjate orodne nastavke, zamenjate dodatno opremo ali električno orodje odložite.** Ta varnostni ukrep preprečuje nenameren zagon električnega orodja.
- 6) **Orodja za rezanje ohranjajte čista in ostra.** Temeljito vzdrževana orodja za rezanje z ostrimi rezili se redkeje zatikajo in jih je lažje upravljati.
- 7) **Uporabljajte električna orodja, dodatno opremo, orodne nastavke ipd., v skladu s temi navodili. Pri tem upoštevajte delovne pogoje in opravilo, ki ga je treba izvesti.** Uporaba električnih orodij za druge, kot predvidene namene, lahko privede do nevarnih situacij.
- 8) **Ročaji in oprijemne površine naj bodo suhi, čisti in brez olja in masti.** Drseči ročaji in prijemalne površine ne omogočajo varnega upravljanja in nadzora električnega orodja v nepredvidenih situacijah.

#### **Servis**

- 1) **Električno orodje lahko popravljata samo kvalificirano osebje in samo z originalnimi nadomestnimi deli.** S tem zagotovite ohranjanje varnosti električnega orodja.

## ● Varnostni napotki za brusilnike

### ⚠ OPOZORILO!

- ▶ Prah iz materialov, kot so svinčena barva, nekatere vrste lesa in kovine, je lahko škodljiv.
- ▶ Stik z ali vdihavanje teh prahov lahko predstavlja nevarnost za upravljavca ali bližnje osebe.

### ⚠ OPOZORILO!



Nosite zaščitna očala in masko za zaščito pred prahom!



## ● Varnostna opozorila za kotne brusilnike

### Spolšni varnostni napotki za brušenje in rezanje

- 1) **To električno orodje se uporablja kot brusilnik in brusilni rezalnik. Upošteвайте vsa varnostna opozorila, navodila, ilustracije in podatke, ki jih dobite z napravo.** Neupoštevanje naslednjih navodil lahko povzroči električni udar, požar in/ali resne poškodbe.
- 2) **To električno orodje ni primerno za brušenje z brusnim papirjem, delo z žičnimi ščetkami, poliranje in rezanje lukenj.** Uporabe, za katere električno orodje ni predvideno, lahko povzročijo nevarnosti in poškodbe.
- 3) **Električnega orodja ne uporabljajte za namene, za katere ni izrecno konstruiran in predviden s strani proizvajalca.** Taka predelava lahko povzroči izgubo nadzora in hude telesne poškodbe.
- 4) **Ne uporabljajte orodnih nastavkov, ki jih proizvajalec ni predvidel in določil izrecno za to električno orodje.** Tudi če dodate lahko pritrdite na električno orodje, to še ne zagotavlja varne uporabe.
- 5) **Dovoljeni vrtljaji uporabljenega orodnega nastavka morajo biti vsaj enaki navedenim najvišjim vrtljajem električnega orodja.** Dodatki, ki se vrtili hitreje, kot je dovoljeno, se lahko zlomi in razleti.
- 6) **Zunanji premer in debelina orodnega nastavka morata ustrezati navedbam za električno orodje.** Napačno dimenzioniranih orodnih nastavkov ni mogoče dovolj zakriti ali obvladovati.
- 7) **Mere za pritrditev orodnega nastavka se morajo ujemati z merami za pritrditvene pripomočke električnega orodja.** Orodni nastavki, ki niso natančno usklajeni in dobro pritrdjeni na električno orodje, se vrtijo neenakomerno, močno vibrirajo in lahko povzročijo izgubo nadzora.
- 8) **Ne uporabljajte poškodovanih orodnih nastavkov. Pred vsako uporabo preglejte uporabljene orodne nastavke, kot so brusilne plošče, ali se luščijo in so razpokane, brusne krožnike, ali so razpokani, obrabljeni ali močno izrabljeni. Če vam električno orodje ali uporabljeni orodni nastavek pade na tla, preverite, ali je poškodovano ali uporabite nepoškodovan orodni nastavek. Ko orodni nastavek pregledate in vstavite, se vi in druge osebe v bližini umaknite iz ravnine vrtečega se orodnega nastavka in pustite stroj 1 minuto delovati z najvišjim številom vrtljajev.** Poškodovani orodni nastavki se običajno zlomijo v tem preskusnem obdobju.

- 9) **Uporabljajte osebno zaščitno opremo. Glede na način uporabe uporabljajte zaščito za ves obraz, zaščito oči ali zaščitna očala. Po potrebi uporabljajte masko proti prahu, zaščito za sluh, zaščitne rokavice ali poseben predpasnik, ki vas bo obvaroval pred delčki brusa in materiala.** Oči zavarujte pred letečimi tujki, ki lahko nastanejo med različnimi načini uporabe. Protiprašna ali dihalna maska mora filtrirati prah, ki nastane med uporabo. Če ste dolgo izpostavljeni močnemu hrupu, lahko začnete izgubljati sluh.
- 10) **Pazite, da so druge osebe varno oddaljene od delovnega območja. Vsakdo, ki vstopa v delovno območje, mora nositi osebno zaščitno opremo.** Odlomljeni delci obdelovanca ali orodni nastavki lahko odletijo in povzročijo telesne poškodbe tudi zunaj neposrednega delovnega območja.
- 11) **Električno orodje držite le za izolirane oprijemalne površine, kadar opravljate dela, pri katerih lahko orodni nastavek naleti na skrite električne vode ali lastni omrežni kabel.** Stik s kablom pod napetostjo lahko povzroči prevajanje napetosti v kovinske dele naprave in povzroči električni udar.
- 12) **Električni kabel imejte varno oddaljen od vrtečih se orodnih nastavkov.** Če izgubite nadzor nad napravo, se lahko električni kabel prereže ali ujame in vaše dlani ali roke potegne v vrteči se orodni nastavek.
- 13) **Nikoli ne odložite električnega orodja, dokler se orodni nastavek popolnoma ne ustavi.** Vrteči se orodni nastavek lahko pride v stik z odlagalno površino naprave, zaradi česar lahko izgubite nadzor nad električnim orodjem.
- 14) **Električno orodje naj ne deluje, ko ga nosite.** Vaša obleka se lahko ujame ob naključnem stiku z vrtljivim orodnim nastavkom in orodni nastavek se lahko zavrti v vaše telo.
- 15) **Redno čistite prezračevalne reže električnega orodja.** Ventilator motorja sesa prah v ohišje, močno kopičenje kovinskega prahu pa lahko povzroči električno nevarnost.
- 16) **Električnega orodja ne uporabljajte v bližini gorljivih materialov.** Iskre lahko tak material vžgejo.
- 17) **Ne uporabljajte orodnih nastavkov, ki zahtevajo tekoča hladilna sredstva.** Uporaba vode ali drugih tekočih hladilnih sredstev lahko povzroči električni udar.

#### **Dodatna varnostna opozorila za vse načine uporabe – povratni udar in ustrezna varnostna opozorila:**

Povratni udarec je nenadna reakcija, ki je posledica zatikanja ali blokiranja vrtečega se orodnega nastavka, npr. brusilne plošče ipd. Zatikanje ali blokiranje povzroči nenadno zaustavitev vrtečega se orodnega nastavka. Zaradi tega nadzorovano električno orodje pospeši v nasprotni smeri vrtenja orodnega nastavka na mestu blokade.

Če se brusilna plošča na primer zatakne ali blokira v obdelovancu, se lahko rob brusilne plošče, ki se potopi v obdelovanec, zatakne in to povzroči odskok ali povratni udarec brusilne plošče. Brusilna plošča se takrat premakne proti uporabniku ali proč od njega, odvisno od smeri vrtenja plošče na mestu blokiranja. Brusilne plošče se lahko pri tem tudi zlomijo.

Povratni udarec je posledica napačne uporabe električnega orodja. Preprečite ga lahko z ustreznimi previdnostnimi ukrepi, ki so opisani v nadaljevanju.

- 1) **Električno orodje trdno držite, telo in roke pa držite tako, da lahko prestežete sile povratnega udarca. Če je na voljo, vedno uporabite dodatni ročaj, da boste med zagonom ohranili največji možni nadzor nad silami povratnega udarca ali reakcijskimi navori.** Uporabnik lahko z ustreznimi previdnostnimi ukrepi obvlada sile povratnega udarca in reakcijske sile.
- 2) **Rok nikoli ne približujte vrtečemu se orodnemu nastavku.** Orodni nastavek se lahko pri povratnem udarcu pomakne čez vašo roko.
- 3) **S telesom ne stojte v območju, v katerega se ob povratnem udaru premakne električno orodje.** Povratni udarec požene električno orodje v nasprotni smeri premikanja brusilne plošče na mestu blokade.
- 4) **Še posebej previdno delajte v območju vogalov, ostrih robov ipd. Preprečite odbijanje in zatikanje orodnih nastavkov na obdelovancu.** Vrteč se orodni nastavek se vogalih, ostrih robovih ali pri odbijanju rad zatakne. To povzroči izgubo nadzora ali povratni udarec.
- 5) **Za rezanje lesa ne uporabljajte plošče z zobmi motorne žage, segmentiranih diamantnih plošč z razdaljo med segmenti nad 10 mm ali zobatih žagnih listov.** Takšni orodni nastavki pogosto povzročijo povratni udarec in izgubo nadzora.
- 2) **Ukrivljene brusilne plošče morajo biti vnaprej montirane tako, da njihova brusna površina ne moli čez ravni rob zaščitnega pokrova.** Neustrezno nameščene brusilne plošče, ki moli čez ravni rob zaščitnega pokrova, ni mogoče ustrezno zaščititi.
- 3) **Zaščitni pokrov mora biti varno pritrjen na električno orodje in za največjo možno mero varnosti biti nastavljen tako, da je najmanjši možni del brusnega sredstva izpostavljen proti upravljavcu.** Zaščitni pokrov pripomore k zaščiti upravljavca pred zlomljenimi delci, nenamernim stikom z brusnim sredstvom in iskrami, ki lahko vžgejo oblačila.
- 4) **Brusilna orodja smete uporabljati le za priporočene načine uporabe. Na primer: Nikoli ne brusite s stransko površino rezalne plošče.** Rezalne plošče so namenjeni za odstranjevanje materiala z robom koluta. Stranske sile lahko to brusilno orodje zlomi.
- 5) **Vedno uporabljajte nepoškodovane vpenjalne prirobnice pravilne velikosti in oblike za izbrano brusilno ploščo.** Primerne prirobnice podprejo brusilno ploščo in tako zmanjšajo nevarnost zloma brusilne plošče. Prirobnice za rezalne plošče se lahko razlikujejo od prirobnic za druge brusilne plošče.

#### **Posebna varnostna navodila za brušenje in rezanje**

- 1) **Uporabljajte izključno brusilna telesa in pripadajoč zaščitni pokrov, ki je odobren za vaše električno orodje.** Brusilna telesa, ki niso predvidena za električno orodje, ne morejo biti dovolj zakrita in so zaradi tega nevarna.

- 6) **Ne uporabljajte obrabljenih brusilnih plošč večjih električnih orodij.** Brusilne plošče za večja električna orodja niso zasnovane za večje vrtljaje manjših električnih orodij in se lahko zlomijo.

- 7) **Pri uporabi plošč za dva namena vedno uporabite primeren zaščitni pokrov za delo, ki ga opravljate.** Neuporaba pravilnega zaščitnega pokrova lahko pomeni, da nimate zelene zaščite, in povzroči hude poškodbe.

#### **Dodatna varnostna navodila za rezanje**

- 1) **Preprečite blokiranje rezalne plošče ali preveliko silo pritiskanja. Ne izvajajte preglobokih rezov.** Preobremenitev rezalne plošče poveča njegovo obremenitev in verjetnost, da se bo zamaknil ali blokiral, s tem pa tudi verjetnost povratnega udarca ali zloma brusilnega orodja.
- 2) **Izogibajte se območju pred in za vrtečo se rezalno ploščo.** Če rezalno ploščo v obdelovancu odmikate od sebe, lahko v primeru povratnega udarca električno orodje z vrtečo se ploščo zaluča neposredno v vas.
- 3) **Če se rezalna plošča zataknil ali želite delo prekiniti, napravo izključite in počakajte, da se kolut popolnoma ustavi. Vrtečega se rezilne plošče nikoli ne poskušajte potegniti iz reza, saj lahko pride do povratnega udarca.** Poiščite in odpravite vzrok za zatikanje.
- 4) **Električnega orodja ne vključite več, dokler je v obdelovancu. Počakajte, da rezalna plošča doseže polne vrtljaje, preden ga previdno vstavite v rez.** Sicer se lahko kolut zatakne, skoči iz obdelovanca ali povzroči povratni udarec.

- 5) **Plošče ali večje obdelovance podprite, da preprečite nevarnost povratnega udarca zaradi stisnjene rezalne plošče.** Veliki obdelovanci se lahko upognejo zaradi lastne teže. Obdelovance morate podpreti na obeh straneh koluta in sicer v bližini rezane plasti in na robu.

- 6) **Še posebej bodite previdni pri »rezanju žepkov« v obstoječe stene in druga območja, v katera ne vidite.** Potopljena rezalna plošča lahko zareže v plinske ali vodne napeljave, električne vode ali druge predmete in povzroči povratni udarec.
- 7) **Ne izvajajte ukrivljenih rezov.** Preobremenitev rezalne plošče poveča njeno obremenitev in verjetnost, da se bo zamaknila ali blokiral, s tem pa tudi verjetnost povratnega udarca ali zloma brusilnega orodja, kar lahko povzroči hude telesne poškodbe.

#### **Dodatni varnostni napotki za kotne brusilnike**

- 1) Izdelek priključujte samo v vtičnico z diferenčnim zaščitnim stikalom (RCD) z nazivnim prožilnim tokom največ 30 mA.
- 2) Električne in podaljševalne kable hranite proč od plošče. V primeru poškodbe ali prerezanja takoj izvlcite električni vtič iz vtičnice. Ne dotikajte se voda, dokler ga ne odklopite iz omrežja. Obstaja nevarnost električnega udara.
- 3) Če je potrebna zamenjava priključnega kabla, mora to izvesti proizvajalec ali njegov zastopnik, da se prepreči varnostno tveganje.
- 4) Uporabljajte samo brusilne plošče, katerih natisnjeno število vrtljajev je vsaj tolikšno, kot je navedeno na tipski ploščici izdelka.

- 5) Pred uporabo vizualno preglejte brusilno ploščo. Ne uporabljajte poškodovanih ali deformiranih brusilnih plošč. Zamenjajte obrabljeno ploščo.
- 6) Pazite, da iskre, ki nastanejo med brušenjem, ne povzročajo nevarnosti. Na primer zadenejo v osebe ali vžgejo vnetljive snovi.
- 7) Pri brušenju vedno nosite zaščitna očala, zaščitne rokavice, zaščitno dihal in zaščitno za sluh.
- 8) Nikoli ne držite prstov med ploščo in zaščito pred iskrami ali v bližini zaščitnih pokrovov. Prisotna je nevarnost zmečkanja.
- 9) Vrtljivih delov izdelka zaradi funkcionalnih razlogov ni mogoče pokriti. Zato bodite previdni in dobro pritrdite obdelovanec, da preprečite zdrs, ki bi lahko povzročil stik rok z brusilno ploščo.
- 10) Obdelovanec med brušenjem postane vroč. Ne dotikajte se delovnega področja, počakajte, da se ohladi. Obstaja nevarnost opeklin. Ne uporabljajte hladilnega sredstva ali podobnega.
- 11) Z izdelkom ne delajte, ko ste utrujeni ali po uživanju alkohola ali tablet. Vedno si pravočasno vzemite odmor.
- 12) Izklopite izdelek in izvlecite električni vtič

- Da sprostite blokiran orodni nastavek,
- Če je priključni kabel poškodovan ali zapleten,
- Ali v primeru nenavadnih zvokov.

Če je potrebna zamenjava priključnega kabla, mora to izvesti proizvajalec ali njegov zastopnik, da se prepreči varnostno tveganje.

## ● Zmanjšanje tresljajev in hrupa

Omejite čas uporabe, uporabite načine delovanja z manj tresljaji in hrupa ter uporabljajte osebno zaščitno opremo za zmanjšanje vpliva tresljajev in hrupa.

Naslednji ukrepi pomagajo ublažiti tveganja zaradi tresljajev in hrupa:

- Izdelek uporabite le v skladu s predvideno namensko uporabo in kot je opisano v teh navodilih.
- Prepričajte se, da je izdelek brezhiben in dobro vzdrževan.
- Uporabite ustrezne orodne nastavke za ta izdelek in se prepričajte, ali so v brezhibnem stanju.
- Varno držite izdelek za ročaje/držalne površine.
- Izdelek vzdržujte v skladu z navodili in zagotovite ustrezno mazanje (če je primerno).
- Načrtujte svoj potek dela tako, da je uporaba izdelkov z visokimi tresljaji razporejena v daljšem časovnem obdobju.

## ● Obnašanje v nujnem primeru

Seznanite se z uporabo tega izdelka na osnovi teh navodil za uporabo. Zapomnite si varnostna navodila in jih obvezno upoštevajte. To pomaga pri preprečevanju tveganj in nevarnosti.

- Pri uporabi tega izdelka bodite vedno pazljivi, tako da lahko zgodaj prepoznate nevarnosti in se lahko ustrezno odzovete. S hitrim posredovanjem se lahko izognete resnim poškodbam in premoženjski škodi.

- Če izdelek ne deluje pravilno, ga izklopite in ločite od električnega omrežja. Izdelek mora pregledati ter po potrebi popraviti kvalificiran strokovnjak, preden ga ponovno začnete uporabljati.

## ● Ostale nevarnosti

Tudi če izdelek upravljate pravilno, obstaja potencialno tveganje za telesne poškodbe in materialno škodo. V povezavi z zasnovo in izvedbo tega izdelka se lahko pojavijo naslednje nevarnosti, vključno z, vendar ne omejeno na:

- Škodljive posledice za zdravje, ki se pojavijo zaradi emisij tresljajev, če izdelek uporabljate dalj časa, če izdelek nepravilno upravljate ali vzdržujete.
- Poškodbe oseb ali stvari zaradi okvarjenih rezalnih orodij ali nenadnega udarca zakritega predmeta med uporabo.
- Nevarnost telesnih poškodb in premoženjske škode, ki jo povzročijo leteči predmeti.

### OPOMBA

- ▶ Ta izdelek med delovanjem ustvarja elektromagnetno polje! V določenih okoliščinah lahko to polje vpliva na aktivne ali pasivne medicinske vsadke! Da bi zmanjšali nevarnost za resne ali smrtne poškodbe, osebam z medicinskimi vsadki priporočamo, da se pred upravljanjem izdelka posvetujejo s svojim zdravnikom in proizvajalcem medicinskega vsadka!

## ● Navodila za delo

### ⚠ OPOZORILO!

- ▶ Pri izbiri orodja se prepričajte, ali je njegovo dopustno število vrtljajev vsaj tolikšno kot navedeno najvišje število vrtljajev izdelka.
- ▶ Pri izbiri plošče bodite pozorni na največji dovoljeni premer in debelino.

## ● Rezanje (sl. G)

### ⚠ OPOZORILO!

- ▶ Za brušenje nikoli ne uporabljajte grobih kolutov!
- ▶ Izdelek z rezalno ploščo smete uporabljati samo z nameščenim zaščitnim pokrovom.
- Zaščitni pokrov [12] je predhodno montiran. Za rezanje namestite nastavek zaščitnega pokrova [11], glejte poglavji »Nastavitev/ demontaža zaščitnega pokrova« in »Montaža/demontaža nastavka na zaščitni pokrov«.
- Uporabljajte samo preskušene vlaknasto armirane rezalne plošče.
- Vedno delajte z nizkim podajanjem. Uporabite le zmeren pritisk na obdelovanca.
- Vedno delajte v nasprotnem teku. To preprečuje nenadzorovano potiskanje izdelka iz reza.

## ● Grobo brušenje (sl. H)

### ⚠ OPOZORILO!

- ▶ Za grobo brušenje nikoli ne uporabljajte rezalnih plošč!
- ▶ Izdelek s ploščo z grobo brušenje smete uporabljati samo z nameščenim zaščitnim pokrovom.

### **⚠ OPOZORILO!**

- ▶ Uporabljajte samo certificirane brusilne plošče.
- Zaščitni pokrov [12] za grobo brušenje je predhodno montiran.
- Nastavitev ali demontaža zaščitnega pokrova [12]: Glejte poglavje »Nastavitev/demontaža zaščitnega pokrova«.
- Uporabite le zmeren pritisk na obdelovanca. Izdelek enakomerno premikajte naprej in nazaj.
- Najboljši rezultat pri grobem brušenju boste dosegli z delovnim kotom od 30° do 40°.

### ● **Shranjevanje vpenjalnega ključa**

- Vpenjalni ključ [9] lahko spravite v ročaj [1] (sl. A).

### ● **Montaža**

#### **⚠ PREVIDNO! Nevarnost telesnih poškodb!**

- ▶ Poskrbite, da boste imeli dovolj prostora za delo in ne boste ogrožali drugih ljudi.
- ▶ Pred začetkom obratovanja morajo biti vsi pokrovi in varovala pravilno nameščeni.
- ▶ Pred vsakršnimi nastavitvami na napravi izvlcite električni vtič.

### ● **Montaža ročaja (sl. A)**

#### **⚠ OPOZORILO!**

- ▶ Izdelek uporabljajte samo z nameščenim ročajem [1].

- Privijte ročaj na navoj za ročaj. Glede na način dela izberite navoj za ročaj na izdelku levo [3], desno ali zgoraj [2] (sl. A).

### ● **Nastavitev/demontaža zaščitnega pokrova (sl. D)**

#### **OPOMBA**

- ▶ Zaščitni pokrov [12] je predhodno montirana na izdelek.
- ▶ Ponovno nastavite položaj zaščitnega pokrova [12], če med uporabo ugotovite, da ne zagotavlja optimalne zaščite.
- Zaščitni pokrov nastavite tako, da iskre ali odleteli deli ne morejo zadeti uporabnika ali bližnjih oseb.
- Zaščitni pokrov mora biti nameščen tako, da leteče iskre ne vžgejo vnetljivih delov, vključno z okoliškimi deli.

### **Demontaža zaščitnega pokrova**

- Demontirajte zaščitni pokrov [12], tako da z ustreznim izvijačem odstranite vijake [24] (glejte sl. D).

### ● **Montaža/demontaža nastavka na zaščitni pokrov (sl. E)**

#### **Montaža nastavka**

1. Namestite nastavek zaščitnega pokrova [11] v smeri **a** na zaščitnem pokrovu [12].
2. Potisnite nastavek na zaščitni pokrov, da se slišno zaskoči.

## Demontaža nastavka

1. Odpahnite nastavek zaščitnega pokrova **11**, tako da potisnete zaskočko **25** z zaščitnega pokrova **12**.
2. Odvijte nastavek z zaščitnega pokrova.

## ● Montaža/demontaža plošče (sl. F)

1. Pritisnite tipko zapore vretena **14**.
2. Vrtite vpenjalno vreteno **17**, dokler zapora vretena ne primer vpenjalnega vretena. Še naprej držite pritisnjeno tipko zapore vretena.
3. Odvijte vpenjalno matico **15** z vpenjalnim ključem **9**. Tipko zapore vretena lahko spustite.
4. Postavite zeleno ploščo na vpenjalno prirobnico **16** (sl. B). Napis na plošči je vedno obrnjen proti izdelku.

### OPOMBA

- ▶ Če je na plošči označena smer vrtenja, se pri montaži prepričajte, ali se ujema s smerjo vrtenja izdelka. Ta je označena na izdelku poleg tipke zapore vretena (←).
  - ▶ Prepričajte se, ali je vpenjalna prirobnica (sl. B) nameščena na izdelek tako, da se reže v vpenjalni prirobnici ujemajo z robom na izdelku. Vpenjalno vreteno se mora vrteti, ko vrtite vpenjalno prirobnico.
5. Vpenjalno matico spet namestite na vpenjalno vreteno. Ravna stran vpenjalne matice je obrnjena proti orodnemu nastavku, če je debelina vpetja plošče < 5 mm.

Če je debelina vpenjala plošče  $\geq 5$  mm, zavrtite vpenjalno matico (sl. B).

6. Pritisnite tipko zapore vretena in vrtite vpenjalno vreteno, dokler zapora vretena ne prime vpenjalnega vretena. Z vpenjalnim ključem ponovno zategnite vpenjalno matico. Tipko zapore vretena lahko spustite.

## Demontaža brusilne plošče

1. Pritisnite tipko zapore vretena **14** (sl. A).
2. Vrtite vpenjalno vreteno **17**, dokler zapora vretena ne primer vpenjalnega vretena. Še naprej držite pritisnjeno tipko zapore vretena.
3. Odvijte vpenjalno matico **15** (sl. B) z vpenjalnim ključem **9** (sl. A). Tipko zapore vretena lahko spustite.
4. Odstranite vpenjalno matico in vpenjalno prirobnico **16** (sl. B) ter rezalno ali brusilno ploščo z vpenjalnega vretena.

## ● Uporaba

### ⚠ PREVIDNO! Nevarnost telesnih poškodb!

- ▶ Pred vsakršnim delom na izdelku izvlecite električni vtič **8**.
- ▶ Uporabljajte samo brusilne plošče in dodatno opremo, ki jih priporoča proizvajalec. Uporaba drugih orodnih nastavkov in drugega pribora lahko pomeni nevarnost telesnih poškodb.
- ▶ Uporabljajte samo dodatno opremo, ki vsebuje podatke o proizvajalcu, vrsti vezave, merah in dovoljenem številu vrtljajev.

## **⚠ PREVIDNO! Nevarnost telesnih poškodb!**

- ▶ Uporabljajte samo dele dodatne opreme, katerih natisnjeno število vrtljajev je vsaj tolikšno kot navedeno na tipski ploščici izdelka.
- ▶ Ne uporabljajte zlomljenih, razpokanih ali kako drugače poškodovanih brusilnih plošč.
- ▶ Izdelka nikoli ne uporabljajte brez zaščitnih naprav.
- ▶ Plošče ali obdelovance podprite, da preprečite tveganje povratnega udara zaradi zataknjenega rezalne plošče. Veliki obdelovanci se lahko upognejo zaradi lastne teže. Obdelovance morate podpreti na obeh straneh plošče, in sicer v bližini rezalne plošče in na robu.
- ▶ Med delovanjem izdelka rok ne približujte kolutu. Prisotna je nevarnost telesnih poškodb.

## **OPOMBA**

### **Napotki za menjavo**

- ▶ Izdelka nikoli ne uporabljajte brez zaščitnih naprav.
- ▶ Prepričajte se, ali je na orodju navedeno število vrtljajev enako ali večje od nazivnega števila vrtljajev v prostem teku izdelka.
- ▶ Prepričajte se, ali se mere orodja ujemajo z izdelkom.
- ▶ Uporabljajte samo plošče, ki so v brezhibnem stanju (zvočni preskus: ob udarcu s plastičnim kladivcem imajo jasen zven).
- ▶ Ne vrtajte dodatno premajhne vpenjalne izvrtine na brusilni plošči.

## **OPOMBA**

### **Napotki za menjavo**

- ▶ Ne uporabljajte ločenih nastavkov za zmanjšanje ali adapterjev, da bi prilagodili brusilne plošče s preveliko odprtino.
- ▶ Ne uporabljajte žagnih listov.
- ▶ Za vpenjanje brusilnega orodja uporabljajte samo priloženo vpenjalno prirobnico. Vmesni sloji med vpenjalno prirobnico in brusilnim orodjem morajo biti iz elastičnih materialov, npr. gume, mehkega kartona itn.
- ▶ Po menjavi orodja izdelek v celoti montirajte.

## **⚠ OPOZORILO!**



Izklopite izdelek in izvlecite električni vtič. Izdelek pustite, da se ohladi.

## **⚠ OPOZORILO!**



Pri menjavi orodja nosite zaščitne rokavice, da se izognete urezninam.

## **⚠ OPOZORILO!**

- ▶ Vpenjalne matice **15** ne zategujte preveč, da ne zlomite plošče in matice.

## **● Vklop in izklop**

## **⚠ OPOZORILO!**

- ▶ Prepričajte se, ali napetost električnega priključka ustreza tisti na tipski ploščici na izdelku.

1. Električni vtič **8** priključite v vtičnico.
2. Za vklop potisnite stikalo za vklop/izklop **7** (sl. A) naprej proti izdelku in ga nato pritisnite proti oprijemalni površini na izdelku.
3. Po vklopu počakajte, da izdelek doseže največje število vrtljajev. Šele nato začnite delati.
4. Za izklop sprostite stikalo za vklop/izklop. Izdelek se izklopi.

#### **⚠ OPOZORILO!**

- ▶ Ko izklopite izdelek, se orodje še nekaj časa vrti. Prisotna je nevarnost telesnih poškodb.

#### **Nastavitev hitrosti vrtenja**

- Nastavite regulator števila vrtljajev **6** nastavite v položaj med 1 in 6.

#### **● Odpravljanje napak**

#### **⚠ OPOZORILO!**



Pred vsakršnim delom na izdelku izvalcite električni vtič. Nevarnost električnega udara!

#### **Preizkusni tek**

- Pred začetkom dela in po vsaki menjavi orodja izvedite poskusno delovanje brez obremenitve. Izdelek takoj izklopite, če orodje ne deluje enakomerno, pride do večjih tresljajev ali slišite nenavadne zvoke.

#### **● Neprekinjeno delovanje**

1. Izdelek vklopite.

#### **Vklop neprekinjenega delovanja**

2. Stikalo za vklop/izklop **7** (sl. A) v vklopljenem stanju zatakните, tako da ga potisnete naprej proti izdelku.

#### **Izklop neprekinjenega delovanja**

3. Stikalo za vklop/izklop **7** (sl. A) na kratko pritisnite v smeri oprijemalne površine na izdelku. Izdelek se izklopi.

Težava	Morebitni vzrok	Rešitev
Izdelek se ne zažene.	Ni omrežne napetosti.	Preverite vtičnico, električni kabel, vod, električni vtič in hišno varovalko. Popravila morajo izvajati usposobljeni električarji.
	Vklaplja se hišna varovalka.	
Brusilno orodje se ne premika, čeprav motor deluje.	Vpenjalna matica je zrahljana.	Zategnite vpenjalno matico (glejte poglavje »Montaža/demontaža plošče«).
	Obdelovanec, ostanki obdelovanca ali ostanki brusilnih orodij blokirajo pogon.	Odstranite blokade.

Težava	Morebitni vzrok	Rešitev
Motor se upočasni in ustavi.	Izdelek je preobremenjen z obdelovancem.	Zmanjšajte pritisk na brusilno orodje.
		Obdelovanec ni primeren.
Brusilna plošča se ne vrti enakomerno, slišijo se nenavadni zvoki.	Vpenjalna matica je zrahljana.	Zategnite vpenjalno matico (glejte poglavje »Montaža/demontaža plošče«).
	Brusilna plošča je okvarjena.	Zamenjajte brusilno ploščo.

## ● Čiščenje in vzdrževanje

### ⚠ OPOZORILO!



Pred zamenjavo dodatne opreme, čiščenjem in neuporabo izključite izdelek in ga ločite iz omrežja.

### ⚠ OPOZORILO!

► Dela, ki niso opisana v teh navodilih za uporabo, zaupajte strokovni delavnici. Uporabljajte samo originalne dele. Pred vsakim vzdrževanjem in čiščenjem pustite, da se izdelek ohladi. Obstaja nevarnost opeklin!

- Pred vsako uporabo preverite očitne napake na izdelku, kot so zrahljani, obrabljeni ali poškodovani deli, pravilna lega vijakov ali drugih delov. Preglejte predvsem brusilno ploščo. Poškodovane dele zamenjajte.

## ● Čiščenje

### ⚠ OPOZORILO!

- Ne uporabljajte čistil ali topil. Kemične snovi lahko razžrejo dele izdelka iz umetne mase.
- Izdelka nikoli ne čistite pod tekočo vodo.

- Izdelek temeljito očistite po vsaki uporabi.

- Očistite prezračevalne odprtine in površino izdelka z mehko krtačo, s čopičem ali krpo.

## ● Vzdrževanje (sl. C)

### Menjava oglenih ščetk

#### ⚠ OPOZORILO!



Pred zamenjavo dodatne opreme, čiščenjem in neuporabo izključite izdelek in ga ločite iz omrežja.

1. Odvijte vijak **4** pokrova za vzdrževanje **5** (sl. A).
2. Snemite pokrov za vzdrževanje.
3. Dvignite pritisno vzmet **20** iz utora za pritisno vzmet **18** oglene ščetke **23**.
4. Izvlecite kontaktni vtič **21** iz kontaktnega čevlja **19**.
5. Ogleno ščetko izvlecite iz vodila.
6. V vodilo vstavite novo ogleno ščetko.
7. Prikluček **22** položite v loku mimo utora za pritisno vzmet. Prikluček speljite skozi stransko odprtino vodila.
8. Kontaktni vtič potisnite na kontaktni čevlj.
9. Namestite pritisno vzmet spet v utor za pritisno vzmet oglene ščetke.

10. Z vijakom ponovno pritrdite pokrov za vzdrževanje.

11. Ponovite korake od 1 do 10 na drugi strani izdelka. Oglene ščetke vedno menjajte v paru.

## ● Shranjevanje

- Izdelek hranite na suhem mestu, zaščitenem pred prahom, in izven dosega otrok.
- Brusilne plošče shranjujte suhe in v pokončnem položaju. Ne zlagajte jih na kup.

## ● Odstranjevanje

Embalaza je narejena iz okolju primernih materialov, ki jih lahko oddate za recikliranje na lokalnih zbirališčih odpadkov.

### Pooblaščen serviser:

OWIM GmbH & Co. KG  
Stiftsbergstraße 1  
74167 Neckarsulm  
NEMČIJA

Servisna telefonska številka: 00386 (0) 80 080 917

### Garancijski list

1. S tem garancijskim listom OWIM GmbH & Co. KG, Stiftsbergstraße 1, 74167 Neckarsulm, Nemčija jamčimo, da bo izdelek v garancijskem roku ob normalni in pravilni uporabi brezhibno deloval in se zavezujemo, da bomo ob izpolnjenih spodaj navedenih pogojih odpravili morebitne pomanjkljivosti in okvare zaradi napak v materialu ali izdelavi oziroma po svoji presoji izdelek zamenjali ali vrnilo kupnino.
2. Garancija je veljavna na ozemlju Republike Slovenije.
3. Garancijski rok za proizvod je 3 leta od datuma izročitve blaga. Datum izročitve blaga je razviden iz računa.
4. Če izdelek ne izpolnjuje specifikacij ali nima lastnosti, navedenih v garancijskem listu ali oglaševalskem sporočilu, lahko potrošnik najprej zahteva odpravo napak. O napaki mora potrošnik obvestiti proizvajalca ali pooblaščen serviser (kontaktna številka in elektronski naslov navedena zgoraj) in zahtevati odpravo napak. Kupec je dolžan ob uveljavljanju zahtevka predložiti garancijski list in račun, kot potrdilo in dokazilo o nakupu ter dnevu izročitve blaga. Svetujemo vam, da pred tem natančno preberete navodila o sestavi in uporabi izdelka.



Upoštevajte oznake embalažnih materialov za ločevanje odpadkov, ki so označene s kraticami (a) in številkami (b) z naslednjim pomenom: 1–7: umetne mas/20–22: papir in karton/80–98: vezni materiali.

### Izdelek:



O možnostih odstranjevanja odsluženega izdelka se lahko pozanimате pri svoji občinski ali mestni upravi.



Ko je vaš izdelek dotrajan, ga zaradi varovanja okolja ne odvrzite med gospodinjske odpadke, temveč ga oddajte na ustreznem zbirališču tovrstnih odpadkov. O zbirnih mestih in njihovih delovnih časih se lahko pozanimате pri svoji pristojni občinski upravi.

5. Rok za odpravo napake je 30 dni od dneva, ko je proizvajalec ali pooblaščen servis prejel zahtevo za odpravo napake. Če napake v tem roku niso odpravljene, mora proizvajalec potrošniku brezplačno zamenjati blago z enakim, novim in brezhibnim blagom. Rok se lahko zaradi narave in kompleksnosti blaga, narave in resnosti neskladnosti ter napora, ki je potreben za dokončanje popravila ali zamenjave podaljša za najkrajši čas, ki je potreben za dokončanje popravila, vendar največ za 15 dni. O številu dni podaljšane roka in razlogih za podaljšanje mora biti potrošnik obveščen pred potekom 30 dnevne roka za odpravo napak.
6. Če v roku 30 dni oz. v primeru podaljšanja v roku 45 dni blago ni popravljeno ali blago ni zamenjano z novim, lahko potrošnik od proizvajalca zahteva vračilo celotne kupnine ali zahteva sorazmerno znižanje kupnine. Sorazmerno znižanje kupnine je sorazmerno zmanjšanju vrednosti blaga, ki ga je potrošnik prejel, v primerjavi z vrednostjo, ki bi jo imelo blago, če bi bilo skladno.
7. Če se neskladnost pojavi v manj kot 30 dneh od dobave blaga, lahko potrošnik ob predložitvi blaga od proizvajalca takoj zahteva vračilo plačanega zneska.
8. Proizvajalec oziroma pooblaščen servis lahko potrošniku za čas popravila blaga, za katero je bila izdana obvezna garancija, zagotovi brezplačno uporabo podobnega blaga. Če proizvajalec potrošniku ne zagotovi nadomestnega blaga v začasno uporabo, ima potrošnik pravico uveljavljati škodo, ki jo je utrpel, ker blaga ni mogel uporabljati od trenutka, ko je zahteval popravilo ali zamenjavo, do njune izvršitve.
9. Stroške za material, nadomestne dele, delo, prenos in prevoz izdelkov, ki nastanejo pri odpravljanju okvar oziroma nadomestitvi blaga z novim, krije proizvajalec.
10. V primeru zamenjave blaga ali zamenjave bistvenega dela blaga z novim se potrošniku izda nov garancijski list.
11. V primeru, da proizvod popravlja nepooblaščen servis ali nepooblaščen oseba, kupec ne more uveljavljati zahtevkov iz te garancije.
12. Vzroki za okvaro oziroma nedelovanje izdelka morajo biti lastnosti stvari same in ne vzroki, ki so zunaj proizvajalčeve oziroma prodajalčeve sfere. Kupec ne more uveljavljati zahtevkov iz te garancije, če se ni držal priloženih navodil za sestavo in uporabo izdelka ali če je izdelek kakorkoli spremenjen ali nepravilno vzdrževan.
13. Proizvajalec zagotavlja proti plačilu popravilo, vzdrževanje blaga, nadomestne dele in priklone aparate vsaj tri leta po poteku garancijskega roka.
14. Obrabni deli oz. potrošni material so izvzeti iz garancije.
15. Vsi potrebni podatki za uveljavljanje garancije in podatki, ki identificirajo blago za katerega velja garancija se nahajajo na dveh ločenih dokumentih (garancijski list, račun).
16. Ta garancija proizvajalca ne izključuje zakonske pravice potrošnika, da zoper prodajalca v primeru neskladnosti blaga brezplačno uveljavlja jamčevalne zahtevke. Ta garancija prav tako ne izključuje pravic potrošnika, ki izhajajo iz obveznega jamstva za skladnost blaga.

Prodajalec:

Lidl Slovenija d.o.o. k.d., Pod lipami 1, SI-1218 Komenda

## ● Postopek pri uveljavljanju garancije

Za zagotavljanje hitre obdelave vaše zadeve sledite naslednjim napotkom:

Za vse poizvedbe imejte pripravljeni potrdilo o nakupu in številko izdelka (IAN 481506\_2410) kot dokazilo o nakupu.

Številka izdelka je navedena na tipski ploščici na izdelku, gravuri na izdelku, naslovnem listu vaših navodil (spodaj levo) ali nalepki na hrbtni ali spodnji strani izdelka.

Če pride do napak v delovanju ali drugih pomanjkljivosti, se najprej obrnite na spodaj navedeni servisni oddelek po telefonu ali e-pošti.

Izdelek, ki je označen za pokvarjenega, lahko nato s priložitvijo računa (potrdila o nakupu) ter z navedbo pomanjkljivosti in kdaj je do nje prišlo brezplačno pošljete na navedeni servisni naslov.



Na strani parkside-diy.com lahko preberete in prenesete ta priročnik in še veliko drugih. S to kodo QR prispete neposredno na stran parkside-diy.com. Izberite svojo državo in prek iskalne maske poiščite navodila za uporabo. Z vnosom številke izdelka (IAN) 481506\_2410 prispete do navodil za uporabo tega izdelka.

## ● Servis

### SI Servis Slovenija

Tel.: 00386 (0) 80 080 917

E-Mail: [infofon@lidl.si](mailto:infofon@lidl.si)

## ● Izjava EU o skladnosti

### IZJAVA EU O SKLADNOSTI (št. 481506\_2410)

IAN: 481506\_2410  
Identifikacija izdelka: "PARKSIDE" Kotni brusilnik  
Številka modela: HG10788

Predmet navedene izjave je v skladu z ustrežno zakonodajo Unije o harmonizaciji:

Direktiva 2006/42/EC
Direktiva 2014/30/EU
Direktiva 2011/65/EU z vsemi povezanimi spremembami

Sklicevanja na zadevne harmonizirane standarde ali sklicevanja na druge tehnične specifikacije v zvezi s skladnostjo, ki je navedena v izjavi:

Št. / Deli
Direktiva 2006/42/EC
EN 62841-1:2015/A11:2022
EN IEC 62841-2-3:2021/A11:2021
Direktiva 2014/30/EU
EN IEC 55014-1:2021
EN IEC 55014-2:2021
EN IEC 61000-3-2:2019/A1:2021
EN 61000-3-3:2013/A2:2021

Predmet zgoraj navedene izjave je v skladu z Direktivo 2011/65/EU Evropskega parlamenta in Sveta z dne 8. junija 2011 o omejevanju uporabe nekaterih nevarnih snovi v električni in elektronski opremi:

Št. / Deli
EN IEC 63000:2018

**Tehnično dokumentacijo hrani:** OWIM GmbH & Co.KG

Podpisano za in v imenu:

**OWIM GmbH & Co. KG, Stiftsbergstraße 1, 74167 Neckarsulm, Nemčija**

Za izdajo te izjave o skladnosti je odgovoren izključno proizvajalec.

Prevod izvirne izjave o skladnosti

Neckarsulm

Kraj

17.12.2024

Datum

  
ppa. Stefan Haensele

Prokurist

  
ppa. Jette Buchheim

Prokurist























SI





<b>Použitá výstražná upozornění a symboly</b> . . . . .	Strana	72
<b>Úvod</b> . . . . .	Strana	73
Použití ke stanovenému účelu . . . . .	Strana	73
Rozsah dodávky . . . . .	Strana	73
Popis dílů . . . . .	Strana	73
Technické údaje . . . . .	Strana	74
<b>Bezpečnostní pokyny</b> . . . . .	Strana	75
Všeobecné bezpečnostní pokyny pro elektrické nástroje . . . . .	Strana	75
Bezpečnostní pokyny pro brusky . . . . .	Strana	78
Bezpečnostní pokyny pro úhlové brusky . . . . .	Strana	78
Snížení vibrací a hluku . . . . .	Strana	83
Chování v nouzových případech . . . . .	Strana	83
Zbytková rizika . . . . .	Strana	83
<b>Pracovní pokyny</b> . . . . .	Strana	84
Odbrušování (obr. G) . . . . .	Strana	84
Hrubovací broušení (obr. H) . . . . .	Strana	84
Skládování utahovacího klíče . . . . .	Strana	84
<b>Montáž</b> . . . . .	Strana	84
Montáž rukojeť (obr. A) . . . . .	Strana	84
Přízpusobení/demontáž ochranného krytu (obr. D) . . . . .	Strana	85
Montáž/demontáž nástavce ochranného krytu (obr. E) . . . . .	Strana	85
Montáž/demontáž kotouče (obr. F) . . . . .	Strana	85
<b>Obsluha</b> . . . . .	Strana	86
Zapnutí a vypnutí . . . . .	Strana	87
Nepřetržitý provoz . . . . .	Strana	87
<b>Odstraňování poruch</b> . . . . .	Strana	88
<b>Čištění a údržba</b> . . . . .	Strana	88
Čištění . . . . .	Strana	89
Údržba (obr. C) . . . . .	Strana	89
Skládování . . . . .	Strana	89
<b>Zlikvidování</b> . . . . .	Strana	89
<b>Záruka</b> . . . . .	Strana	90
Postup v případě uplatňování záruky . . . . .	Strana	90
<b>Servis</b> . . . . .	Strana	91
<b>EU prohlášení o shodě</b> . . . . .	Strana	92

## Použitá výstražná upozornění a symboly

V tomto návodu na obsluhu, na obalu a typovém štítku jsou používána následující varovná upozornění:

	<p><b>NEBEZPEČÍ!</b> Tento symbol se signální slovem „Nebezpečí“ označuje ohrožení s vysokým stupněm rizika, které má, pokud se mu nezabrání, za následek těžké zranění nebo smrt.</p>		<p><b>OPATRNĚ!</b> Tento symbol se signální slovem „Opatrně“ označuje ohrožení s nízkým stupněm rizika, které může mít, pokud se mu nezabrání, za následek malé nebo lehké zranění.</p>
	<p><b>VAROVÁNÍ!</b> Tento symbol se signální slovem „Varování“ označuje ohrožení se středním stupněm rizika, které může mít, pokud se mu nezabrání, za následek těžké zranění nebo smrt.</p>		<p>Vypněte výrobek a odpojte ho od elektrické sítě před výměnou příslušenství, čištěním a když se nepoužívá.</p>
	<p>Přečtěte si návod na obsluhu.</p>		<p>Střídavý proud/napětí</p>
	<p>Noste ochranné brýle!</p>		<p>Značka CE potvrzuje shodu se směrnicemi EU, které se na výrobek vztahují.</p>
	<p>Ochranná třída II (dvojitá izolace)</p>		<p><b>OPATRNĚ!</b> Dodržujte bezpečnostní pokyny.</p>
	<p>Noste ochranu sluchu!</p>		<p>Používejte protiprachovou masku!</p>
	<p>Noste ochrannou přilbu!</p>		<p>Vytáhněte zástrčku</p>
	<p>Noste bezpečnostní rukavice.</p>		<p>Není schváleno pro mokré broušení</p>
	<p>Noste neklouzavou bezpečnostní obuv!</p>		<p>Není schváleno pro stranové broušení</p>
	<p>Nepoužívejte, když je poškozeno</p>		<p>Pouze pro řezání</p>
	<p>Není určeno k broušení</p>		<p>Bezpečnostní pokyny Pokyny pro činnost</p>

	<b>OPATRNĚ!</b> Nedotýkejte se žádných pohyblivých částí.		Vždy obsluhujte oběma rukama.
	Ochranný kryt nesmí být použit pro oddělení.		

## ÚHLOVÁ BRUSKA

### ● Úvod

Blahopřejeme Vám ke koupi nového výrobku. Rozhodli jste se pro kvalitní produkt. Návod k obsluze je součástí tohoto výrobku. Obsahuje důležité pokyny pro bezpečnost, použití a likvidaci. Před použitím výrobku se seznámete se všemi pokyny k obsluze a bezpečnostními pokyny. Používejte výrobek jen popsáním způsobem a na uvedených místech. Při předání výrobku třetí osobě předejte i všechny podklady.

### ● Použití ke stanovenému účelu

- Výrobek je nástroj pro hrubování a oddělování kovu, betonu nebo dlaždic bez použití vody.
- Pro všechny ostatní typy aplikací (např. broušení pomocí nevhodných brusných nástrojů, broušení chladicí kapalinou, broušení nebo oddělování zdraví nebezpečných materiálů, jako je azbest) není výrobek určen.
- Výrobek je určen pro použití v oblasti kutilství. Není koncipován pro trvalé komerční použití. Výrobek je určen pro použití dospělými. Mladí lidé starší 16 let mohou výrobek používat pouze pod dohledem.
- Výrobce neručí za škody způsobené nesprávným používáním nebo nesprávnou obsluhou.

### ● Rozsah dodávky

#### **▲ VAROVÁNÍ!**

- ▶ Výrobek a balicí materiály nejsou dětská hračka! Nedovolte dětem hrát si s plastovými sáčky, fóliemi a malými díly! Hrozí nebezpečí polknutí a udušení!

- 1 Úhlová bruska
- 1 Rukojeť
- 1 Ochranný kryt
- 1 Utahovací klíč
- 1 Odbrušovací kotouč
- 2 Náhradní uhlíkové kartáče
- 1 Návod na obsluhu

### ● Popis dílů

#### **Obrázek A:**

- 1 Rukojeť
- 2 Závít pro rukojeť
- 3 Závít pro rukojeť
- 4 Šroub
- 5 Kryt pro údržbu
- 6 Regulátor otáček
- 7 Vypínač Zap/Vyp s blokováním zapnutí
- 8 Síťová zástrčka
- 9 Utahovací klíč
- 10 Náhradní uhlíkové kartáče
- 11 Nástavec ochranného krytu

- 12 Ochranný kryt
- 13 Odbrušovací kotouč
- 14 Aretační tlačítko vřetena

#### Obrázek B:

- 15 Upínací matice
- 16 Opěrná příruba
- 17 Vřeteno sběrače

#### Obrázek C:

- 18 Drážka pro přítlačnou pružinu
- 19 Kontaktní patka
- 20 Přítlačná pružina
- 21 Kontaktní zástrčka
- 22 Připojka
- 23 Uhlíkový kartáč

#### Obrázek D:

- 24 Šrouby (upevnění ochranného krytu)

#### Obrázek E:

- 25 Západka

### ● Technické údaje

Úhlová bruska	PWS 125 I9
Nominální vstupní napětí:	230 V~, 50 Hz
Příkon:	1200 W
Volnoběžné otáčky ( $n_0$ ):	3000–12000 min <sup>-1</sup>
Rozměry odbrušovacích/hrubovacích kotoučů:	Ø 125 × 22,23 mm
Tloušťka odbrušovacích/hrubovacích kotoučů:	max. 6 mm
Závit brusného vřetena:	M14

Délka závitu brusného vřetena:	max. 12 mm
Ochranná třída:	II/□
Stupeň krytí:	IPX0
Jmenovitá kapacita:	max. Ø 125 mm

#### Odbrušovací kotouč (z rozsahu dodávky)

Volnoběžné otáčky $n_0$ :	max. 12200 min <sup>-1</sup>
Rychlost kotouče:	max. 80 m/s*
Vnější průměr:	Ø 125 mm
Vývrt:	Ø 22,23 mm
Tloušťka:	1,2 mm

\* Brusný kotouč musí být schopen odolat rychlosti otáčení 80 m/s.

#### Hodnoty emisí hluku

Naměřené hodnoty byly stanoveny v souladu s normou EN 62841. Hladina akustického tlaku elektrického nástroje hodnocená jako A je obvykle:

Hladina akustického tlaku $L_{pA}$ :	93,3 dB
Nejistota $K_{pA}$ :	3 dB
Hladina akustického výkonu $L_{WA}$ :	101,3 dB
Nejistota $K_{WA}$ :	3 dB

#### Emisní hodnoty vibrací

Celkové hodnoty vibrací (vektorový součet tří směrů), stanovené v souladu s EN 62841:

Vibrace Hlavní rukojeť $a_{h, AG}$ :	6,533 m/s <sup>2</sup>
Vibrace Přídavná rukojeť $a_h$ :	6,581 m/s <sup>2</sup>
Nejistota K:	1,5 m/s <sup>2</sup>

Uvedené hodnoty se vztahují na broušení povrchu. Jiné aplikace mohou vést k různým hodnotám emisí vibrací.

### **VAROVÁNÍ!**



Noste ochranu sluchu!

### **UPOZORNĚNÍ**

- ▶ Uvedená celková hodnota vibrací a uvedená hodnota emisí hluku byly naměřeny pomocí standardizovaných zkušebních metod, a mohou být použity k porovnání jednoho elektrického nástroje s jiným.
- ▶ Uvedená celková hodnota vibrací a uvedená hodnota emisí hluku mohou být použity i pro předběžnému odhadu zatížení.

### **VAROVÁNÍ!**

- ▶ Vibrace a hluk při skutečném použití elektrických nástrojů se od uvedených hodnot odchylují v závislosti na způsobu, jakým je elektrický nástroj používán, zejména typ zpracovávaného obrobku.

Snažte se udržet zatížení vibracemi a hlukem tak nízké, jak je to jen možné. Příklady opatření ke snížení zatížení vibracemi je nošení rukavic při používání nástroje a omezení doby práce. Přitom se musí brát do úvahy všechny akce provozního cyklu (například časy kde je elektrický nástroj vypnut, a ty, u kterých je sice zapnutý, ale běží bez zatížení).

### **VAROVÁNÍ!**

- ▶ Broušení tenkého plechu nebo jiných dobře vibrujících konstrukcí s velkou plochou povrchu může vést k mnohem (až o 15 dB) vyšším celkovým emisím hluku, než jsou stanovené hodnoty emisí hluku. Zvukovému vyzařování z těchto obrobků by mělo být co nejvíce zabráněno vhodnými opatřeními, jako jsou těžké pružné tlumicí podložky. Zvýšené emise hluku musí být rovněž zohledněny při posuzování rizika vystavení hluku a při výběru vhodné ochrany sluchu.



## **Bezpečnostní pokyny**

- **Všeobecné bezpečnostní pokyny pro elektrické nástroje**

### **VAROVÁNÍ!**

- ▶ **Přečtěte si všechny bezpečnostní pokyny, pokyny, ilustrace a technické údaje, kterými je tento elektrický nástroj opatřen.** Zanedbání povinnosti při dodržování bezpečnostních upozornění a pokynů může mít za následek zasažení elektrickým proudem, požár a/nebo vážné poranění.

### **Uschovejte bezpečnostní pokyny a návody pro budoucnost.**

Termín používaný v bezpečnostních pokynech „elektrický nástroj“ se vztahuje na elektrické nástroje napájené ze sítě (síťovým vedením) nebo elektrické nástroje napájené akumulátorem (bez síťového vedení).

## **Bezpečnost práce na pracovním místě**

- 1) **Udržujte pracovní prostor v čistotě a dobře osvětlený.** Nepořádek nebo neosvětlené pracovní prostory mohou vést k úrazům.
- 2) **Nepracujte s elektrickým nástrojem ve výbušném prostředí, v přítomnosti hořlavých kapalin, plynů nebo prachu.** Elektrické nástroje jsou zdrojem jiskření, které může zapálit prach nebo výpary.
- 3) **Při práci s elektrickými nástroji udržujte děti a osoby v bezpečné vzdálenosti.** Při rozptýlení můžete ztratit kontrolu nad elektrickým nástrojem.

## **Elektrická bezpečnost**

- 1) **Síťová zástrčka elektrického nástroje se musí hodit do zásuvky. Zástrčka nesmí být žádným způsobem měněna. Nepoužívejte rozbočovací zástrčky s uzemněnými elektrickými nástroji.** Neupravené zástrčky a odpovídající zásuvky snižují riziko úrazu elektrickým proudem.
- 2) **Vyhnete se kontaktu těla s uzemněnými povrchy, jako jsou potrubí, radiátory, sporáky a ledničky.** Pokud je vaše tělo uzemněné, existuje zvýšené riziko úrazu elektrickým proudem.
- 3) **Chraňte elektrické nástroje před deštěm nebo vlhkem.** Proniknutí vody do elektrického nástroje zvyšuje riziko úrazu elektrickým proudem.
- 4) **Nezneužívejte přípojné vedení k zavěšování nebo nošení elektrického nástroje nebo k vytáhnutí zástrčky ze zásuvky. Udržujte přípojné vedení daleko od tepla, oleje, ostrých hran nebo pohybujících se částí.** Poškozená nebo spletená přípojná vedení zvyšují riziko úrazu elektrickým proudem.

- 5) **Pokud pracujete s elektrickým nástrojem venku, používejte jen prodlužovací vedení vhodné i pro venkovní použití.** Použití prodlužovacího vedení vhodného pro venkovní prostředí snižuje riziko úrazu elektrickým proudem.
- 6) **Pokud je provoz elektrického nástroje ve vlhkém prostředí nevyhnutný, použijte proudový chránič.** Použití proudového chrániče snižuje riziko úrazu elektrickým proudem.

## **Bezpečnost osob**

- 1) **Budte pozorní, sledujte, co děláte a používejte zdravý rozum při práci s elektrickým nástrojem. Nepoužívejte elektrický nástroj, jste-li unaveni nebo pod vlivem drog, alkoholu nebo léků.** Chvilé nepozornosti při použití elektrického nástroje může vést k vážným zraněním.
- 2) **Používejte osobní ochranné pomůcky a vždy noste ochranné brýle.** Nošení osobních ochranných pomůcek, jako je protiprachová maska, neklouzavá bezpečnostní obuv, ochranná přilba nebo ochrana sluchu, v závislosti na povaze a použití elektrického nástroje, snižuje riziko zranění.
- 3) **Zabraňte náhodnému spuštění. Ujistěte se, že elektrický nástroj je vypnutý předtím, než jej připojíte k elektrické síti a/ nebo akumulátoru, ho zvednete nebo přenášíte.** Pokud přenášíte elektrický nástroj s prstem na spínači nebo zapnutý elektrický nástroj připojíte k napájení, může to vést k nehodám.

- 4) **Před zapnutím elektrického nástroje odstraňte všechny seřizovací nástroje nebo klíč na šrouby.** Nástroj nebo klíč, který ponecháte připevněn k otáčející se části elektrického nástroje, může vést ke zranění.
- 5) **Vyhýbejte se nenormálnímu držení těla. Dbejte na správný postoj a udržujte za všech okolností rovnováhu.** To umožňuje lepší ovladatelnost elektrického nástroje v neočekávaných situacích.
- 6) **Noste vhodný oděv. Nenoste volný oděv nebo šperky. Udržujte své vlasy, oblečení a rukavice mimo dosah pohybujících se částí.** Volný oděv, šperky nebo dlouhé vlasy mohou být zachyceny pohybujícími se částmi.
- 7) **Pokud lze instalovat zařízení pro odsávání a záchyt prachu, musí být připojeno a správně používáno.** Použití odsávání prachu může snížit nebezpečí týkající se prachu.
- 8) **Neukolébejte se ve falešné bezpečnosti a nepřekračujte bezpečnostní pravidla pro elektrické nástroje, a to ani v případě, že jste se seznámili s elektrickým nástrojem při častém používání.** Nedbalé jednání může vést k vážným zraněním během zlomků sekundy.
- 2) **Nepoužívejte elektrický nástroj, jehož vypínač je vadný.** Elektrický nástroj, které již není možné zapnout nebo vypnout, je nebezpečné a musí být opraveno.
- 3) **Před jakýmkoliv seřizováním, výměnou nástrojových nástavců nebo před uložením nepoužívaného elektrického nástroje vytáhněte zástrčku ze zásuvky a/nebo odstraňte odnímatelný akumulátor.** Toto preventivní opatření zabraňuje neúmyslnému spuštění elektrického nástroje.
- 4) **Nepoužívané elektrické nástroje skladujte mimo dosah dětí. Nenechte osoby používat elektrický nástroj, pokud nejsou s ním obeznámeni nebo nečetli instrukce.** Elektrické nástroje jsou nebezpečné, když jsou používány nezkušenými osobami.
- 5) **Opatrujte elektrické nástroje a nástrojový nástavec s péčí. Zkontrolujte, zda pohyblivé díly bezvadně fungují a nezadírají se, zda díly nejsou prasklé nebo tak poškozené, že je narušena funkce elektrického nástroje. Poškozené díly nechte opravit před použitím elektrického nástroje.** Mnoho nehod je způsobeno špatně udržovanými elektrickými nástroji.
- 6) **Řezné nástroje udržujte ostré a čisté.** Řádně udržované řezné nástroje s ostrými řeznými břity se méně zadírají a lépe se ovládají.
- 7) **Používejte elektrický nástroj, příslušenství a nástrojové nástavce atd. v souladu s těmito pokyny. Zohledněte pracovní podmínky a činnost, která má být provedena.** Použití elektrického nástroje k jiné činnosti, než je určeno použitím, může vést k nebezpečným situacím.

#### **Upotřebení a zacházení s elektrickým nástrojem**

- 1) **Elektrický nástroj nepřetěžujte. Použijte pro svou práci určený typ elektrického nástroje.** S pomocí vhodného elektrického nástroje pracujete lépe a bezpečněji v zadané oblasti výkonu.

- 8) **Udržujte rukojeti a úchopy suché, čisté a bez oleje a tuku.** Kluzké rukojeti a úchopy neumožňují bezpečnou obsluhu a ovládání elektrického nástroje v neočekávaných situacích.

### Servis

- 1) **Nechte svůj elektrický nástroj opravovat jen od kvalifikovaného odborného personálu s použitím originálních náhradních dílů.** Tím je zajištěno, že bezpečnost elektrického nástroje zůstane zachována.

## ● Bezpečnostní pokyny pro brusky

### ⚠ VAROVÁNÍ!

- ▶ Prach z materiálů, jako je olovnatá barva, některé druhy dřeva a kov, může být škodlivý.
- ▶ Kontakt s těmito prachy nebo jejich vdechnutí může představovat nebezpečí pro obsluhu nebo blízko se nacházející osoby.

### ⚠ VAROVÁNÍ!



Používejte ochranné brýle a prachovou masku!



## ● Bezpečnostní pokyny pro úhlové brusky

### Společné bezpečnostní pokyny pro broušení a odbrušování

- 1) **Tento elektrický nástroj je určen pro použití jako bruska a odbrušovací stroj. Dodržujte bezpečnostní pokyny, instrukce, popisy a data, která jste obdrželi s přístrojem.** Nebudete-li dodržovat následující instrukce, může dojít k úrazu elektrickým proudem, požáru a/nebo těžkému poranění.
- 2) **Tento elektrický nástroj není vhodný pro broušení smirkovým papírem, práci s drátěným kartáčem, leštění a řezání otvorů.** Použití, pro něž není elektrický nástroj určen, mohou způsobit ohrožení a zranění.
- 3) **Nepoužívejte elektrický nástroj pro funkci, pro kterou není speciálně navržen a určen výrobcem.** Taková úprava může vést ke ztrátě kontroly a vážným tělesným zraněním.
- 4) **Nepoužívejte nástrojový nástavec, který nebyl výrobcem určen a doporučen pro tento elektrický nástroj.** Skutečnost, že jste schopni příslušenství na váš elektrický nástroj upevnit, nezaručuje bezpečné upotřebení.
- 5) **Přípustný počet otáček nástrojového nástavce musí být minimálně tak vysoký jako nejvyšší počet otáček uvedený na elektrickém nástroji.** Příslušenství, které se otáčí rychleji než je přípustné, se může rozbít a rozlétnout do okolí.
- 6) **Vnější průměr a tloušťka nástrojového nástavce musí odpovídat rozměrům vašeho elektrického nástroje.** Špatně změřené nástrojové nástavce nemohou být dostatečně odstíněny a kontrolovány.

- 7) **Rozměry pro upevnění nástrojového nástavce musí odpovídat rozměrům upevňovacích prostředků elektrického nástroje.** Nástrojové nástavce, které nejsou přesně připojeny na elektrický nástroj, se otáčejí nerovnoměrně, velmi silně vibrují a mohou vést ke ztrátě kontroly.
- 8) **Nepoužívejte poškozené nástrojové nástavce. Před každým použitím zkontrolujte nástrojové nástavce, jako brusné kotouče, na odlupky a trhliny, brusné talíře na trhliny, otěr nebo silné opotřebování. Pokud vám elektrický nástroj nebo nástrojový nástavec upadnou, zkontrolujte, zda nejsou poškozeny, nebo použijte nepoškozené nasazované nástroje. Pokud jste nástrojový nástavec zkontrolovali a nasadili, držte se vy a v blízkosti se nacházející osoby mimo rovinu rotujícího příslušenství a nechte přístroj běžet na maximální otáčky 1 minutu.** Poškozené nástrojové nástavce se většinou rozbijí v této testovací době.
- 9) **Noste osobní ochranné pomůcky. Používejte v závislosti na aplikaci celoobličejovou ochranu, ochranu očí nebo ochranné brýle. Podle potřeby noste masku proti prachu, ochranu sluchu, ochranné rukavice nebo speciální zástěru, která vám zadrží malé úlomky brusiva a materiálu.** Oči by měly být chráněny před odlétajícími částicemi, které vznikají při různých druzích využití. Ochranná maska proti prachu nebo respirátor musí při používání filtrovat vznikající prach. Budete-li dlouho vystaveni silnému hluku, můžete být postiženi ztrátou sluchu.
- 10) **U ostatních osob dbejte na bezpečnou vzdálenost od vaší pracovní oblasti. Každý, kdo do pracovní oblasti vstoupí, musí nosit osobní ochranné pomůcky.** Úlomky nástroje nebo zlomené nástrojové nástavce mohou odlétnout a způsobit poranění i mimo příslušnou pracovní oblast.
- 11) **Elektrický nástroj držte pouze za izolované rukojeti, když provádíte práci, při nichž může nástrojový nástavec dojít do kontaktu se skrytými vedeními proudu nebo trefit vlastní síťový kabel.** Kontakt s vedením pod napětím může dostat pod napětí i kovové části přístroje a vést tak k úderu elektrickým proudem.
- 12) **Napájecí kabel udržujte mimo dosah rotujících nástrojových nástavců.** Ztratíte-li kontrolu nad přístrojem, může být přívodní kabel proříznut nebo zachycen a vaše dlaň nebo ruka se mohou dostat do otáčejícího se nástrojového nástavce.
- 13) **Nikdy neodkládejte elektrický nástroj, dokud se nástrojový nástavec úplně nezastaví.** Otáčející se nástrojový nástavec se může dostat do kontaktu s odkládací plochou, čímž byste mohli nad elektrickým nástrojem ztratit kontrolu.
- 14) **Nenechávejte elektrický nástroj v chodu při přenášení.** Vaše oblečení může být náhodným kontaktem zachyceno otáčejícím se nástrojovým nástavcem a ten může poranit vaše tělo.
- 15) **Pravidelně čistěte větrací otvor svého elektrického nástroje.** Ventilátor motoru vtahuje do krytu prach a silné nahromadění kovového prachu může způsobit elektrická nebezpečí.

- 16) **Nepoužívejte elektrický nástroj v blízkosti hořlavých materiálů.** Jiskry mohou tyto materiály zapálit.
- 17) **Nepoužívejte nástrojové nástavce, které vyžadují tekuté chladivo.** Použití vody nebo jiných tekutých chladiv může vést k úrazu elektrickým proudem.

### **Další bezpečnostní pokyny pro všechny aplikace – zpětný ráz a odpovídající bezpečnostní opatření:**

Zpětný ráz je náhlá reakce v důsledku zaháknutí nebo zablokování rotujícího nástrojového nástavce jako jsou řezací kotouč, brusný kotouč, brusný talíř atd. Zaháknutí nebo zablokování vede k náhlému zastavení otáčejícího se nástrojového nástavce. Tím se zrychlí nekontrolovaný elektrický nástroj proti směru otáčení nástrojového nástavce na místě zablokování.

Když se např. brusný kotouč zahákne nebo zablokuje v obrobku, může se okraj brusného kotouče, která se zasahuje do obrobku, zachytit a tím způsobit rozbití brusného kotouče nebo zpětný ráz. Brusný kotouč se pak pohybuje směrem k obsluhující osobě nebo od ní, v závislosti na směru otáčení kotouče v místě zablokování. Přitom se mohou brusné kotouče také vylomit.

Zpětný ráz je následkem špatného nebo chybného používání elektrického nástroje. Je možno mu zamezit vhodnými preventivními bezpečnostními opatřeními, jak je popsáno dále.

- 1) **Elektrický nástroj držte pevně a vaše tělo i ruce mějte v poloze, ve které můžete dobře zachytit síly zpětného rázu. Vždy používejte přídatnou rukojeť, je-li k dispozici, pro maximálně možnou kontrolu nad silami zpětného rázu nebo reakčními momenty při náběhu.** Obsluhující osoba

může díky vhodným preventivním bezpečnostním opatřením zvládnout síly zpětného rázu a reakční síly.

- 2) **Nedávejte svou ruku nikdy do blízkosti otáčejícího se nástrojového nástavce.** Nástrojový nástavec se při zpětném rázu může pohybovat přes vaši ruku.
- 3) **Zamezte tomu, aby se nedostali části vašeho těla do oblastí, kde se pohybuje elektrický nástroj při zpětném rázu.** Zpětný ráz pohybuje elektrickým nástrojem ve směru opačném k pohybu brusného kotouče na místě zablokování.
- 4) **Pracujte zvláště opatrně v oblasti rohů, ostrých hran atd. Zabraňte tomu, aby se nástrojové nástavce od obrobku odrážely nebo aby v něm uvázly.** Rotující nástrojový nástavec má sklon se vzpříčit v rozích, ostrých hranách nebo pokud se odrazí. To pak způsobí ztrátu kontroly nebo zpětný ráz.
- 5) **K řezání dřeva nepoužívejte kotouč řetězové pily, segmentový diamantový řezný kotouč s roztečí segmentů větší než 10 mm a ozubený pilový kotouč.** Takovéto nástrojové nástavce často způsobují zpětný ráz nebo ztrátu kontroly.

### **Speciální bezpečnostní pokyny pro broušení a odbrušování**

- 1) **Používejte výhradně brusné nástroje schválené pro váš elektrický nástroj a ochranné kryty, které jsou pro tyto brusné nástroje vhodné.** Brusné nástroje, které nejsou pro elektrický nástroj určeny, nemohou být dostatečně zastíněny a nejsou bezpečné.

- 2) **Brusné kotouče s vypouklým středem musí být předem smontované tak, aby jejich brusná plocha nepřesahovala nad úroveň okraje ochranného krytu.** Nesprávně namontovaný brusný kotouč, které vyčnívá nad úroveň okraje ochranného krytu, nemůže být dostatečně zakryt.
- 3) **Ochranný kryt musí být bezpečně připojen k elektrickému nástroji a nastaven pro maximální bezpečnost tak, že ukazuje co nejmenší možnou odkrytou část brusného kotouče k obsluze.** Ochranný kryt pomáhá chránit obsluhující osobu proti fragmentům, náhodným kontaktům s brusným kotoučem a proti jiskrám, které by mohly zapálit oděv.
- 4) **Brusné nástroje smí být použity pouze pro doporučené možnosti využití. Například: Nikdy nebruste boční stranou odbrušovacího kotouče.** Odbrušovací kotouče jsou určeny k oddělování materiálu pomocí hrany kotouče. Boční působení sil na tento brusný nástroj jej může zlomit.
- 5) **Používejte vždy nepoškozené upínací příruby ve správné velikosti a tvaru pro vámi zvolené brusné kotouče.** Vhodné příruby podepřou brusný kotouč a sníží tak nebezpečí zlomení brusného kotouče. Příruby pro odbrušovací kotouče se mohou lišit od přírub pro ostatní brusné kotouče.
- 6) **Nepoužívejte žádné opotřebené brusné kotouče od větších elektrických nástrojů.** Brusné kotouče pro větší elektrické nástroje nejsou dimenzovány na vyšší obrátky menšího elektrického nástroje a mohou se zlomit.

- 7) **Při použití disků pro dva účely vždy používejte pro prováděnou aplikaci vhodný ochranný kryt.** Nepoužití ochranného krytu může vést k selhání požadované úrovně stínění a způsobit vážná zranění.

#### **Další bezpečnostní pokyny pro odbrušování**

- 1) **Zamezte zablokování odbrušovacího kotouče nebo příliš vysokému přítlačnému tlaku. Neprovádějte nadměrně hluboké řezy.** Přetížení odbrušovacího kotouče zvyšuje jeho namáhání a náchylnost ke vzpříčení nebo zablokování a tím i možnost zpětného nárazu nebo zlomení brusného tělesa.
- 2) **Vyhnete se oblasti před a za rotujícím odbrušovacím kotoučem.** Pokud pohybuje odbrušovacím kotoučem v obrobku směrem od sebe, může se stát, že v případě zpětného rázu může být elektrický nástroj s rotujícím kotoučem vymrštěn přímo proti vám.
- 3) **Pokud se odbrušovací kotouč vzpříčí nebo pokud přerušíte práci, přístroj vypněte a přidržeť jej v klidu, dokud se kotouč nezastaví. Nikdy se nepokoušejte, ještě běžící odbrušovací kotouč vytáhnout z řezu, jinak může dojít ke zpětnému rázu.** Zjistěte a odstraňte příčinu vzpříčení.
- 4) **Nezapínejte opět elektrický nástroj, pokud se tento bude nacházet v obrobku. Odbrušovací kotouč nejprve nechte najet na plné otáčky, než opatrně provedete řez.** V opačném případě se kotouč může zaháknout, vyskočit z obrobku nebo způsobit zpětný ráz.

- 5) **Podepřete desky nebo velké obrobky, aby se snížilo riziko zpětného rázu prostřednictvím uvíznutého odbrušovacího kotouče.** Velké obrobky se mohou prohýbat pod vlastní vahou. Obrobek musí být podepřen na obou stranách kotouče, a to jak v blízkosti řezu tak také ne hraně.
- 6) **Budte obzvlášť opatrní při „ponorných řezech“ do stávajících stěn nebo jiných míst, kam není vidět.** Ponořující se odbrušovací kotouč může při řezání do plynového nebo vodovodního potrubí, elektrického vedení nebo do jiných objektů způsobit zpětný ráz.
- 7) **Neprovádějte křivkové řezy.** Přetížení odbrušovacího kotouče zvyšuje jeho namáhání a náchylnost ke vzpříčení nebo zablokování a tím i možnost zpětného nárazu nebo zlomení brusného tělesa, což může vést k těžkým zraněním.
- 5) Před použitím brusný kotouč vizuálně zkontrolujte. Nepoužívejte poškozené nebo deformované kotouče. Opotřebovaný kotouč vyměňte.
- 6) Ujistěte se, že jiskry generované během broušení nezpůsobují žádné nebezpečí např. nezasáhnou osoby nebo nezapálí hořlavé látky.
- 7) Při broušení používejte vždy ochranné brýle, bezpečnostní rukavice, ochranu dýchacích cest a ochranu sluchu.
- 8) Nikdy nedržte prsty mezi kotoučem a jiskrovou pojistkou nebo v blízkosti ochranných krytů. Existuje nebezpečí zhmožděním.
- 9) Rotující části výrobku nelze z funkčních důvodů zakrýt. Z tohoto důvodu buďte opatrní a dobře zajistěte obrobek, aby nedošlo ke sklouznutí, které by mohlo způsobit kontakt vašich rukou s brusným kotoučem.
- 10) Během broušení se obrobek zahřívá. Nedotýkejte se opracovávaného místa, nechte ho vychladnout. Existuje nebezpečí popálení. Nepoužívejte žádné chladivo nebo podobné.

### **Další bezpečnostní pokyny pro úhlové brusky**

- 1) Připojte výrobek do elektrické zásuvky s proudovým chráničem (RCD spínač) s vypínacím proudem ne více než 30 mA.
  - 2) Síťový kabel a prodlužovací kabel udržujte mimo dosah disku. Při poškození nebo proříznutí ihned vytáhněte síťovou zástrčku ze zásuvky. Nedotýkejte se vedení, dokud není odpojeno od napájení. Je zde nebezpečí úrazu elektrickým proudem.
  - 3) Pokud je nutná výměna přípojného vedení, musí to provést výrobce nebo jeho zástupce, aby se předešlo bezpečnostním rizikům.
  - 4) Používejte pouze brusné kotouče, jejichž natištěné otáčky jsou alespoň tak vysoké, jako jsou otáčky uvedené na typovém štítku výrobku.
  - 11) S výrobkem npracujte, pokud jste unavení nebo po požití alkoholu nebo léků. Vždy si včas udělejte pracovní přestávku.
  - 12) Vypněte výrobek a vytáhněte síťovou zástrčku
    - K uvolnění zablokovaného nástrojový nástavec,
    - Když je přípojné vedení poškozené nebo zamotaný,
    - Při neobvyklých zvucích.
- Pokud je nutná výměna přípojného vedení, musí to provést výrobce nebo jeho zástupce, aby se předešlo bezpečnostním rizikům.

## ● Snížení vibrací a hluku

Omezte dobu používání, používejte provozní režimy se slabými vibracemi a málo hlučné a noste osobní ochranné pomůcky pro snížení účinků vibrací a hluku.

Následující opatření umožní snížit vibracemi a hlukem působená rizika:

- Používejte výrobek pouze podle jeho účelu a jak je popsáno v těchto instrukcích.
- Ujistěte se, že je výrobek bezvadný a je dobře udržován.
- Používejte správné nástrojové nástavce pro tento výrobek a zajistěte, aby byly bezvadné.
- Držte výrobek bezpečně za rukojeti/úchopové plochy.
- Udržujte výrobek podle pokynů a dbejte o dostatečné mazání (je-li aplikovatelné).
- Plánujte průběh svých prací tak, aby upotřebení výrobků s vysokou hodnotou vibrací bylo rozloženo na delší časové období.

## ● Chování v nouzových případech

Seznamte se na základě tohoto návodu na obsluhu s použitím tohoto výrobku. Zapamatujte si bezpečnostní pokyny a bezpodmínečně se jich držte. To pomáhá vyhnout se rizikům a nebezpečím.

- Vždy buďte při používání výrobku pozorní, abyste nebezpečí zjistili včas a mohli jednat. Včasný zásah může zabránit vážnému zranění nebo poškození majetku.

- Při vadné funkci výrobek vypněte a odpojte ho od sítě. Nechte výrobek zkontrolovat kvalifikovanému odborníkovi a popřípadě ho opravit předtím, než ho opět uvedete do provozu.

## ● Zbytková rizika

I když použijete tento výrobek obsluhujete podle předpisu, zůstává potenciální riziko pro zranění a poškození. Následující nebezpečí mohou kromě jiných nastat v souvislosti s konstrukcí a provedením tohoto výrobku:

- Zdravotní poškození vyplývající z emise vibrací, je-li výrobek používán po delší dobu, nebo není správně používán a udržován.
- Osobní a věcné škody způsobené vadným řeznými nástroji nebo náhlý dopad skrytého objektu během používání.
- Nebezpečí zranění a věcné škody způsobené létajícími objekty.

### UPOZORNĚNÍ

- ▶ Tento výrobek generuje během provozu elektromagnetické pole! Toto pole může za určitých okolností ovlivňovat aktivní nebo pasivní lékařské implantáty! Chcete-li snížit nebezpečí vážných nebo smrtelných úrazů, doporučujeme osobám s lékařskými implantáty, aby konzultovaly svého lékaře a výrobce zdravotnického implantátu před obsluhou výrobku!

## ● Pracovní pokyny

### ⚠ VAROVÁNÍ!

- ▶ Při výběru nástroje se ujistěte, že povolené otáčky nástroje jsou nejméně tak vysoké, jako jsou předepsaná maximální otáčky výrobku.
- ▶ Při výběru kotouče vezměte v úvahu maximální přípustný průměr a maximální přípustnou tloušťku.

## ● Odbrušování (obr. G)

### ⚠ VAROVÁNÍ!

- ▶ Nikdy nepoužívejte brusné kotouče na řezání!
  - ▶ Výrobek smí být v provozu s odbrušovací kotoučem pouze s namontovaným ochranným krytem.
- Ochranný kryt [12] je předmontován. Pro odbrušování namontujte nástavec ochranného krytu [11], viz „Přízpůsobení/demontáž ochranného krytu“ a „Montáž/demontáž nástavce ochranného krytu“.
  - Lze používat pouze schválené odbrušovací kotouče vyztužené vlákny.
  - Zásadně pracujte s malým posuvem. Vykonávejte pouze mírný tlak na obrobek.
  - Vždy pracujte v protiběhu. Tak nebude výrobek nekontrolovaně vytlačen z řezu.

## ● Hrubovací broušení (obr. H)

### ⚠ VAROVÁNÍ!

- ▶ K hrubování nikdy nepoužívejte odbrušovací kotouče!

### ⚠ VAROVÁNÍ!

- ▶ Výrobek smí být s hrubovacím kotoučem provozován pouze s namontovaným ochranným krytem.
  - ▶ Používejte výhradně certifikované brusné kotouče.
- Ochranný kryt [12] pro hrubování je předmontován.
  - Ochranný kryt [12] přizpůsobte nebo demontujte: Viz „Přízpůsobení/demontáž ochranného krytu“.
  - Vykonávejte pouze mírný tlak na obrobek. Pohybuje výrobkem rovnoměrně dopředu a dozadu.
  - Při provozním úhlu 30° až 40° dosáhnete při hrubovacím broušení nejlepšího výsledku.

## ● Skladování utahovacího klíče

- Utahovací klíč [9] lze uložit do rukojeti [1] (obr. A).

## ● Montáž

### ⚠ OPATRNĚ! Riziko zranění!

- ▶ Dbejte na to, abyste měli dostatek prostoru pro práci a neohrožovali ostatní osoby.
- ▶ Všechny kryty a ochranná zařízení musí být před uvedením do provozu řádně nainstalovány.
- ▶ Než začnete provádět nastavení na výrobku, vždy vytáhněte síťovou zástrčku.

## ● Montáž rukojeť (obr. A)

### ⚠ VAROVÁNÍ!

- ▶ Výrobek smí být provozován pouze s namontovanou rukojetí [1].

- Našroubujte rukojeť na závit rukojeti. V závislosti na spôsobe práce vyberte závit rukojeti vľavo [3], vpravo alebo nahore [2] výrobku (obr. A).

## ● Prizpůsobení/demontáž ochranného krytu (obr. D)

### UPOZORNĚNÍ

- ▶ Ochranný kryt [12] je na výrobku předem namontován.
  - ▶ Nastavte polohu ochranného krytu [12] nově, pokud během používání zjistíte, že neposkytuje optimální ochranu.
- Nastavte ochranný kryt tak, aby jiskry nebo oddělené díly nemohly zasáhnout uživatele ani okolo stojící osoby.
  - Poloha ochranného krytu musí být také taková, aby proud jisker nezapálil hořlavé části, a to ani v okolí.

### Demontáž ochranný kryt

- Sejměte ochranný kryt [12] odstraněním šroubů [24] pomocí vhodného šroubováku (viz obr. D).

## ● Montáž/demontáž nástavce ochranného krytu (obr. E)

### Montáž nástavců

1. Nasadte nástavec ochranného krytu [11] na ochranný kryt [12] ve směru **a**.
2. Nasunujte nástavec na ochranný kryt, dokud slyšitelně nezaklapne.

## Demontáž nástavců

1. Odjistěte nástavec ochranného krytu [11] vysunutím západky [25] z ochranného krytu [12].
2. Odšroubujte nástavec z ochranného krytu.

## ● Montáž/demontáž kotouče (obr. F)

1. Stiskněte aretační tlačítko vřetena [14].
2. Otáčejte vřetenem sběrače [17], dokud aretace vřetena nezajistí vřeteno sběrače na místě. Podržte stlačené aretační tlačítko vřetena na úhlové brusce.
3. Pomocí utahovacího klíče [9] povolte upínací matici [15]. Můžete uvolnit aretační tlačítko vřetena.
4. Umístěte požadovaný kotouč na opěrnou přírubu [16] (obr. B). Popis disku vždy směřuje k výrobku.

### UPOZORNĚNÍ

- ▶ Pokud je na kotouči vyznačen směr otáčení, ujistěte se, že odpovídá směru chodu výrobku při instalaci. To je uvedeno na výrobku vedle aretačního tlačítka vřetena (←).
  - ▶ Ujistěte se, že je opěrná příruba (obr. B) umístěna na výrobku tak, aby vybrání v opěrné přírubě zapadla do okraje výrobku. Vřeteno sběrače se musí při otáčení opěrné příruby otáčet.
5. Nasadte upínací matici opět na sběrací vřeteno sběrače. Plochá strana upínací matice směřuje k nástrojovému nastavci, pokud je tloušťka upínače kotouče < 5 mm.

Pokud je tloušťka upínače kotouče  $\geq 5$  mm, upínací maticí otočte (obr. B).

6. Stiskněte aretační tlačítko vřetena a otáčejte vřetenem sběrače, dokud aretace vřetena neudrží vřeteno sběrače na místě. Opět dotáhněte upínací matici s pomocí utahovacího klíče. Můžete uvolnit aretační tlačítko vřetena.

### Demontáž brusný kotouč

1. Stiskněte aretační tlačítko vřetena **14** (obr. A).
2. Otáčejte vřetenem sběrače **17**, dokud aretace vřetena nezajistí vřeteno sběrače na místě. Podržte stlačené aretační tlačítko vřetena na úhlové brusce.
3. Pomocí utahovacího klíče **9** (obr. A) povolte upínací matici **15** (obr. B). Můžete uvolnit aretační tlačítko vřetena.
4. Demontujte upínací matici a opěrnou přírubu **16** (obr. B) a odbrušovací nebo brusný kotouč z vřetena sběrače.

## ● Obsluha

### **⚠ OPATRNĚ! Riziko zranění!**

- ▶ Před všemi práce na výrobku vytáhněte síťovou zástrčku **8**.
- ▶ Používejte pouze výrobce doporučené díly brusné kotouče a díly příslušenství. Použití jiného nástrojového nástavce a jiného příslušenství může způsobit zranění.
- ▶ Používejte pouze nástrojové nástavce, které nesou informace o výrobci, typu vazby, rozměru a přípustném počtu otáček.

### **⚠ OPATRNĚ! Riziko zranění!**

- ▶ Používejte pouze díly příslušenství, jejichž natištěné otáčky jsou alespoň tak vysoké, jako jsou otáčky uvedené na typovém štítku výrobku.
- ▶ Nepoužívejte zlomené, prasklé nebo jinak poškozené brusné kotouče.
- ▶ Nikdy neprovozujte výrobek bez ochranných zařízení.
- ▶ Podepřete desky nebo obrobky, aby se snížilo riziko zpětného rázu prostřednictvím uvíznutého odbrušovacího kotouče. Velké obrobky se mohou prohýbat pod vlastní vahou. Obrobek musí být podepřen na obou stranách kotouče, a sice v blízkosti odbrušovacího kotouče i u hrany.
- ▶ Když je výrobek v provozu, udržujte ruce mimo řezný kotouč. Existuje riziko zranění.

## **UPOZORNĚNÍ**

### **Pokyny k výměně**

- ▶ Nikdy neprovozujte výrobek bez ochranných zařízení.
- ▶ Ujistěte se, že otáčky uvedené na nástroji jsou stejné nebo vyšší než jmenovité volnoběžné otáčky výrobku.
- ▶ Ujistěte se, že rozměry nástrojového nástavce odpovídají výrobku.
- ▶ Používejte pouze dokonalé kotouče (Zvuková zkouška: Při úderu plastovým kladivem mají čistý zvuk).

## UPOZORNĚNÍ

### Pokyny k výměně

- ▶ Do brusného kotouče následně nevrtejte příliš malý montážní otvor.
- ▶ K přizpůsobení brusných kotoučů s velkými otvory nepoužívejte samostatné redukční vložky ani adaptéry.
- ▶ Nepoužívejte žádné pilové listy.
- ▶ K upnutí brusných nástrojů lze použít pouze dodané upínací přírubby. Mezilehlé vrstvy mezi upínací přírubou a brusnými nástroji musí být vyrobeny z elastických materiálů např. guma, měkké lepenky atd.
- ▶ Po výměně nástroje výrobek zcela nainstalujte.

### VAROVÁNÍ!



Vypněte výrobek a vytáhněte síťovou zástrčku. Nechte výrobek ochladit.

### VAROVÁNÍ!



Při výměně nástrojů používejte ochranné rukavice, aby nedošlo k rezným zraněním.

### VAROVÁNÍ!

- ▶ Upínací matice [15] nesmí být utažena příliš silně, aby se zabránilo prasknutí kotouče a matice.

## ● Zapnutí a vypnutí

### VAROVÁNÍ!

- ▶ Dbejte na to, aby napětí v síťové přípojce odpovídalo typovému štítku na výrobku.

1. Spojte síťovou zástrčku [8] se zásuvkou.
2. Chcete-li výrobek zapnout, stiskněte vypínač Zap/Vyp [7] (obr. A) směrem dopředu a poté jej stiskněte směrem k rukojeti výrobku.
3. Po zapnutí počkejte, až výrobek dosáhne své maximální rychlosti. Teprve pak začněte pracovat.
4. K vypnutí uvolněte vypínač Zap/Vyp. Výrobek vypne.

### VAROVÁNÍ!

- ▶ Nástroj po vypnutí výrobku dobíhá. Existuje riziko zranění.

## Seřízení rychlost otáčení

- Nastavte regulátor otáček [6] do polohy mezi 1 a 6.

## Zkušební provoz

- Před první prací a po každé výměně pilového listu provedte zkušební chod bez zatížení. Pokud nástrojový nástavec běží neokrouhle, dochází k výrazným vibracím nebo pokud slyšíte neobvyklé zvuky, okamžitě výrobek vypněte.

## ● Nepřetržitý provoz

1. Výrobek zapněte.

## Zapněte nepřetržitý provoz

2. Zapněte vypínač Zap/Vyp  (obr. A) zatlačením směrem dopředu k výrobku.

## Vypněte nepřetržitý provoz

3. Krátce stiskněte vypínač Zap/Vyp  (obr. A) směrem k ploše k uchopení výrobku. Výrobek vypne.

## ● Odstraňování poruch

### **VAROVÁNÍ!**



Před všemi pracemi na výrobku vytáhněte síťovou zástrčku. Nebezpečí zasažení elektrickým proudem!

Problém	Možná příčina	Řešení
Výrobek nespouští.	Chybí síťové napětí.	Zkontrolujte zásuvku, síťový kabel, vedení, síťovou zástrčku a pojistku ve skříni. Opravy musí provádět elektrikář.
	Domácí pojistka reaguje.	
Brusný nástroj se nepohybuje, i když je motor v chodu.	Upínací matice je uvolněná.	Dotáhněte upínací matici (viz „Montáž/demontáž kotouče“).
	Pohon blokuje obrobek, zbytky obrobku nebo zbytky brusných nástrojů.	Odstraňte blokády.
Motor se zpomalí a zastaví.	Výrobek je obrobkem přetížen.	Snižte tlak na brusný nástroj.
		Obrobek není vhodný.
Brusný kotouč běží neokrouhle, jsou slyšet abnormální zvuky.	Upínací matice je uvolněná.	Dotáhněte upínací matici (viz „Montáž/demontáž kotouče“).
	Brusný kotouč je vadný.	Vyměňte brusný kotouč.

## ● Čištění a údržba

### **VAROVÁNÍ!**



Vypněte výrobek a odpojte ho od elektrické sítě před výměnou příslušenství, čištěním a když se nepoužívá.

### **VAROVÁNÍ!**

- ▶ Veškeré práce, které nejsou popsány v této příručce, nechte provést odbornou dílnou. Používejte pouze originální díly. Nechte výrobek před všemi pracemi údržby a čištění zchladit. Existuje nebezpečí popálení!

- Před každým použitím zkontrolujte, zda výrobek nevykazuje zjevné vady, jako jsou uvolněné, opotřebené nebo poškozené součásti, správné dosednutí šroubů nebo jiných dílů. Zejména zkontrolujte brusný kotouč. Vyměňte poškozené díly.

## ● Čištění

### **VAROVÁNÍ!**

- ▶ Nepoužívejte žádné čisticí prostředky popř. rozpouštědla. Chemické látky mohou napadnout plastové části výrobku.
- ▶ Nikdy nečistěte výrobek pod tekoucí vodou.

- Čistěte výrobek důkladně po každém použití.
- Větrací otvory a povrch výrobku čistěte měkkým kartáčem, štětcem nebo hadříkem.







## ● Údržba (obr. C)

### Vyměňte uhlíkové kartáče

### **VAROVÁNÍ!**



Vypněte výrobek a odpojte ho od elektrické sítě před výměnou příslušenství, čištěním a když se nepoužívá.

1. Uvolněte šroub  krytu pro údržbu  (obr. A).
2. Demontujte kryt pro údržbu.
3. Zvedněte přitlačnou pružinu  z drážky pro přitlačnou pružinu  uhlíkového kartáče .
4. Stáhněte kontaktní zástrčku  s kontaktní patky .
5. Vytáhněte uhlíkový kartáč z vedení.
6. Vložte do vodička nový uhlíkový kartáč.

7. Umístěte přípojku  do oblouku za drážku pro přitlačnou pružinu. Protáhněte přípojku bočním otvorem vodička.
8. Zasuňte kontaktní zástrčku do kontaktní patky.
9. Nasaďte přitlačnou pružinu zpět do drážky pro přitlačnou pružinu uhlíkového kartáče.
10. Upevněte kryt pro údržbu opět šroubem.
11. Opakujte kroky 1 až 10 na druhé straně výrobku. Uhlíkové kartáče musí být vždy měněny v párech.

## ● Skladování

- Uchovávejte výrobek na suchém a proti prachu chráněném místě mimo dosah dětí.
- Brusné kotouče musí být uloženy v suché a svislé poloze a nesmí být stohovány.

## ● Zlikvidování

Obal se skládá z ekologických materiálů, které můžete zlikvidovat prostřednictvím místních sběrů recyklovatelných materiálů.



Při třídění odpadu se řiďte podle označení obalových materiálů zkratkami (a) a čísly (b), s následujícím významem: 1–7: umělé hmoty/20–22: papír a lepenka/80–98: složené látky.

### Výrobek:



O možnostech likvidace vysloužilých zařízení se informujte u správy vaší obce nebo města.



V zájmu ochrany životního prostředí vysloužilý výrobek nevyhazujte do domovního odpadu, ale předejte k odborné likvidaci. O sběrnách a jejich otevíracích hodinách se můžete informovat u příslušné správy města nebo obce.

## ● Záruka

Výrobek byl vyroben podle přísných směrnic kvality a před dodáním pečlivě otestován. V případě materiálních nebo výrobních vad máte zákonná práva vůči prodejci výrobku. Vaše zákonná práva nejsou níže uvedenou zárukou nijak omezená.

Záruka na tento výrobek je 3 roky od data zakoupení. Záruční doba začíná dnem zakoupení. Originál dokladu o zakoupení si uschovejte na bezpečném místě, protože tento doklad je vyžadován jako doklad o koupi.

Jakékoli poškození nebo závady, které se vyskytly již v okamžiku nákupu, musí být nahlášeny ihned po vybalení výrobku.

Pokud se u výrobku během 3 let od data zakoupení projeví vada materiálu nebo výrobní vada, pak vám ho podle naší volby bezplatně opravíme nebo vyměníme. Záruční doba se po uznané reklamaci neproděluje. To platí také pro vyměněné a opravené díly.

Tato záruka je neplatná, pokud byl výrobek poškozený nebo nesprávně používán anebo udržovaný.

Záruka se kryje na materiálové a výrobní vady. Tato záruka se nevztahuje na díly výrobku, které podléhají běžnému opotřebení, a tím platí jako opotřebitelné díly (např. baterie, hadice, inkoustové barevné patrony), ani se nevztahuje na poškození rozbitných dílů, např. spínačů nebo dílů ze skla.

## ● Postup v případě uplatňování záruky

V zájmu rychlého zpracování Vašeho požadavku se řiďte následujícími pokyny:

Pro všechny požadavky si uschovejte pokladní stvrzenku jako doklad o nákupu a číslo položky (IAN 481506\_2410).

Číslo položky najdete na typovém štítku, je vyryto na výrobku, je uvedeno na titulní stránce Vašeho návodu (vlevo dole) nebo je na nálepce na zadní nebo spodní straně výrobku.

Při poruchách funkce nebo jiných závadách nejdříve kontaktujte telefonicky nebo e-mailem níže uvedené servisní oddělení.

Na adresu servisu, kterou Vám sdělíme, můžete zdarma odeslat pouze výrobek, který byl zaznamenaný jako vadný, a to spolu s pokladním dokladem (stvrzenkou), popisem závady a uvedením doby, kdy k závadě došlo.



Na stránkách parkside-diy.com najdete tuto a celou řadu dalších příruček k nahlédnutí a ke stažení. Pomocí tohoto QR kódu se dostanete přímo na stránky parkside-diy.com. Vyberte svou zemi a vyhledejte návod k obsluze pomocí formuláře k vyhledávání. Zadáním čísla položky (IAN) 481506\_2410 se dostanete k návodu k obsluze Vašeho výrobku.

## ● **Servis**

### **(CZ) Servis Česká republika**

Tel.: 800600632

E-Mail: owim@lidl.cz

## ● EU prohlášení o shodě

### EU PROHLÁŠENÍ O SHODĚ (č. 481506\_2410)

IAN: 481506\_2410  
Identifikace produktu: "PARKSIDE" Úhlová bruska  
Číslo modelu: HG10788

Výše popsaný předmět prohlášení je ve shodě s příslušnými harmonizačními právními předpisy Unie:

Směrnice 2006/42/ES
Směrnice 2014/30/EU
Směrnice 2011/65/EU se všemi souvisejícími změnami

Odkazy na příslušné harmonizované normy nebo na jiné technické specifikace, ve vztahu k nimž se shoda proklaňuje:

Č. / Části
Směrnice 2006/42/ES
EN 62841-1:2015/A11:2022
EN IEC 62841-2-3:2021/A11:2021
Směrnice 2014/30/EU
EN IEC 55014-1:2021
EN IEC 55014-2:2021
EN IEC 61000-3-2:2019/A1:2021
EN 61000-3-3:2013/A2:2021

Předmět výše uvedeného prohlášení je v souladu se směrnicí Evropského parlamentu a Rady 2011/65/EU ze dne 8. června 2011 o omezení používání některých nebezpečných látek v elektrických a elektronických zařízeních:

Č. / Části
EN IEC 63000:2018

Držitel technické dokumentace: OWIM GmbH & Co.KG

Podepsáno za a jménem:

**OWIM GmbH & Co. KG, Stiftsbergstraße 1, 74167 Neckarsulm, Německo**

Toto prohlášení o shodě se vydává na výhradní odpovědnost výrobce.

Překlad původního prohlášení o shodě

Neckarsulm  
Místo

17.12.2024  
Datum

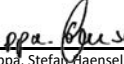
  
pp.a. Stefan Haensel  
Prokurista

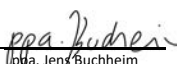
  
pp.a. Jens Buchheim  
Prokurista























CZ





<b>Použité výstražné upozornenia a symboly</b> . . . . .	Strana	94
<b>Úvod</b> . . . . .	Strana	95
Použitie v súlade s určením . . . . .	Strana	95
Rozsah dodávky . . . . .	Strana	95
Popis súčiastok . . . . .	Strana	95
Technické údaje . . . . .	Strana	96
<b>Bezpečnostné upozornenia</b> . . . . .	Strana	97
Všeobecné bezpečnostné upozornenia pre elektrické náradie . . . . .	Strana	97
Bezpečnostné upozornenia pre brúsky . . . . .	Strana	100
Bezpečnostné upozornenia pre uhlové brúsky . . . . .	Strana	100
Zníženie vibrácií a hluku . . . . .	Strana	105
Správanie v núdzovom prípade . . . . .	Strana	105
Zvyškové riziká . . . . .	Strana	105
<b>Upozornenia k práci</b> . . . . .	Strana	106
Rezanie (obr. G) . . . . .	Strana	106
Obrábanie na hrubo (obr. H) . . . . .	Strana	106
Skladovanie upínacieho kľúča . . . . .	Strana	106
<b>Montáž</b> . . . . .	Strana	107
Montáž rukoväte (obr. A) . . . . .	Strana	107
Prispôsobenie/demontáž ochranného krytu (obr. D) . . . . .	Strana	107
Montáž/demontáž nadstavca na ochranný kryt (obr. E) . . . . .	Strana	107
Montáž/demontáž kotúča (obr. F) . . . . .	Strana	107
<b>Obsluha</b> . . . . .	Strana	108
Zapnutie a vypnutie . . . . .	Strana	109
Trvalá prevádzka . . . . .	Strana	110
<b>Odstraňovanie porúch</b> . . . . .	Strana	110
<b>Čistenie a údržba</b> . . . . .	Strana	111
Čistenie . . . . .	Strana	111
Údržba (obr. C) . . . . .	Strana	111
Skladovanie . . . . .	Strana	111
<b>Likvidácia</b> . . . . .	Strana	112
<b>Záruka</b> . . . . .	Strana	112
Postup v prípade poškodenia v záruke . . . . .	Strana	112
<b>Servis</b> . . . . .	Strana	113
<b>EÚ vyhlásenie o zhode</b> . . . . .	Strana	114

## Použitie výstražné upozornenia a symboly

V tomto návode na obsluhu, na obale a na typovom štítku sú použité nasledujúce výstražné upozornenia:

	<p><b>NEBEZPEČENSTVO!</b> Tento symbol so signálnym slovom „Nebezpečenstvo“ označuje nebezpečenstvo s vysokým stupňom rizika, ktoré, ak sa mu nevyhnete, bude mať za následok smrť alebo vážne zranenie.</p>		<p><b>POZOR!</b> Tento symbol so signálnym slovom „Pozor“ označuje nebezpečenstvo s nízkym stupňom rizika, ktoré, ak sa mu nevyhnete, bude mať za následok ľahké alebo stredne ťažké zranenie.</p>
	<p><b>VÝSTRAHA!</b> Tento symbol so signálnym slovom „Výstraha“ označuje nebezpečenstvo so stredným stupňom rizika, ktoré, ak sa mu nevyhnete, bude mať za následok vážne zranenie alebo smrť.</p>		<p>Pred výmenou príslušenstva, čistením a pri nepoužívaní produkt vypnite a odpojte od elektrickej siete.</p>
	<p>Prečítajte si návod na obsluhu.</p>		<p>Striedavý prúd/striedavé napätie</p>
	<p>Noste ochranné okuliare!</p>		<p>Značka CE potvrdzuje zhodu so smernicami EÚ, ktoré sú relevantné pre produkt.</p>
	<p>Trieda ochrany II (dvojitá izolácia)</p>		<p><b>POZOR!</b> Dbajte na bezpečnostné upozornenia.</p>
	<p>Noste ochranu sluchu!</p>		<p>Používajte protiprachovú masku!</p>
	<p>Noste ochrannú helmu!</p>		<p>Vytiahnite zástrčku</p>
	<p>Noste ochranné rukavice.</p>		<p>Nie je schválené na mokré brúsenie</p>
	<p>Noste bezpečnostnú protišmykovú obuv!</p>		<p>Nie je povolené na bočné brúsenie</p>
	<p>Nepoužívať, keď je poškodené</p>		<p>Len na rezanie</p>
	<p>Nie na brúsenie</p>	 	<p>Bezpečnostné upozornenia Manipulačné pokyny</p>

	<b>POZOR!</b> Nedotýkajte sa pohyblivých častí.		Produkt vždy obsluhujte obomi rukami.
	Ochranný kryt sa nesmie používať na rezanie.		

## UHLOVÁ BRÚSKA

### ● Úvod

Blahoželáme Vám ku kúpe Vášho nového výrobku. Rozhodli ste sa pre veľmi kvalitný výrobok. Návod na obsluhu je súčasťou tohto výrobku. Obsahuje dôležité upozornenia týkajúce sa bezpečnosti, používania a likvidácie. Skôr ako začnete výrobok používať, oboznámte sa so všetkými pokynmi k obsluhu a bezpečnosti. Výrobok používajte iba v súlade s popisom a v uvedených oblastiach používania. V prípade postúpenia výrobku ďalším osobám odovzdajte aj všetky dokumenty patriace k výrobku.

### ● Použitie v súlade s určením

- Produkt je náradie na obrábanie na hrubo a rezanie kovu, betónu alebo dlaždíc bez použitia vody.
- Produkt nie je určený na žiadne iné spôsoby použitia (napr. brúsenie s nevhodnými brúsnymi nástrojmi, brúsenie s chladiacou tekutinou, brúsenie alebo rezanie materiálov, ktoré sú nebezpečné pre zdravie, ako napr. azbestu).
- Produkt je určený pre domácich majstrov. Nie je určený na dlhodobé komerčné účely. Produkt je určený pre dospelé osoby. Mladiství od 16 rokov smú produkt používať iba pod dozorom.
- Výrobca nezodpovedá za škody, ktoré boli spôsobené použitím mimo určenia alebo nesprávnou obsluhou.

### ● Rozsah dodávky

#### ▲ VÝSTRAHA!

- ▶ Produkt a obal nie sú hračky pre deti! Deti sa nesmú hrať s plastovými vreckami, fóliami a malými časťami! Hrozí riziko prehltnutia a udusenía!

- 1 Uhlová brúska
- 1 Rukoväť
- 1 Ochranný kryt
- 1 Upínací kľúč
- 1 Rezný kotúč
- 2 Náhradné uhlíkové kefy
- 1 Návod na obsluhu

### ● Popis súčiastok

#### Obrázok A:

- 1 Rukoväť
- 2 Závit na rukoväť
- 3 Závit na rukoväť
- 4 Skrutka
- 5 Údržbový kryt
- 6 Regulátor otáčok
- 7 Vypínač s blokováním zapínania
- 8 Sieťová zástrčka
- 9 Upínací kľúč
- 10 Náhradné uhlíkové kefy
- 11 Nadstavec ochranného krytu
- 12 Ochranný kryt

- 13 Rezný kotúč
- 14 Tlačidlo na zablokovanie vretena

#### Obrázok B:

- 15 Upínacia matica
- 16 Montážna príruha
- 17 Montážne vreteno

#### Obrázok C:

- 18 Drážka pre prítlačnú pružinu
- 19 Kontaktná zarážka
- 20 Prítlačná pružina
- 21 Kontaktná zástrčka
- 22 Prípojka
- 23 Uhlíková kefa

#### Obrázok D:

- 24 Skrutky (upevnenie ochranného krytu)

#### Obrázok E:

- 25 Západka

### ● Technické údaje

Uhlová brúska	PWS 125 I9
Menovité vstupné napätie:	230 V~, 50 Hz
Príkon:	1200 W
Rýchlosť pri voľnobehu ( $n_0$ ):	3000–12000 min <sup>-1</sup>
Rozmery rezných/hrubovacích kotúčov:	Ø 125 x 22,23 mm
Hrúbka rezných/hrubovacích kotúčov:	max. 6 mm
Závit brúsneho vretena:	M14
Dĺžka závitú brúsneho vretena:	max. 12 mm

Trieda ochrany:	II/□
Krytie:	IPX0
Menovitá kapacita:	max. Ø 125 mm

Rezný kotúč (súčasť balenia)	
Rýchlosť pri voľnobehu $n_0$ :	max. 12200 min <sup>-1</sup>
Rýchlosť kotúča:	max. 80 m/s*
Vonkajší priemer:	Ø 125 mm
Otvor:	Ø 22,23 mm
Hrúbka:	1,2 mm

\* Brúsny kotúč musí ustáť rýchlosť obehu 80 m/s.

#### Hodnoty emisií hluku

Hodnoty boli merané v súlade s EN 62841. Hladina hluku hodnotená ako A elektrického náradia je zvyčajne:

Hladina hluku $L_{pA}$ :	93,3 dB
Neistota $K_{pA}$ :	3 dB
Hladina hluku $L_{WA}$ :	101,3 dB
Neistota $K_{WA}$ :	3 dB

#### Emisie vibrácií

Celková hodnota vibrácií (suma vektora troch smerov), nameraná podľa EN 62841:

Vibrácie	
Hlavné držadlo $a_{h, AG}$ :	6,533 m/s <sup>2</sup>
Vibrácie	
Prídavné držadlo $a_h$ :	6,581 m/s <sup>2</sup>
Neistota K:	1,5 m/s <sup>2</sup>

Uvedené hodnoty sa týkajú povrchového brúsenia. Iné spôsoby použitia môžu viesť k iným hodnotám emisií vibrácií.

#### VÝSTRAHA!



Noste ochranu sluchu!

## UPOZORNENIE

- ▶ Uvedená celková hodnota vibrácií a hodnota emisií hluku boli merané podľa normovanej skúšobnej metódy a môžu byť aplikované pri porovnaní elektrického náradia s iným náradím.
- ▶ Uvedená celková hodnota vibrácií a hodnota emisií hluku sa môžu použiť aj pre predbežný odhad zaťaženia.

## ⚠ VÝSTRAHA!

- ▶ Vibrácie a emisie hluku sa môžu počas skutočného používania elektrického náradia odlišovať od zadaných hodnôt, závisí to od typu a spôsobu, akým sa elektrické náradie používa, najmä však, s akým obrobkom sa pracuje.

Snažte sa udržať zaťaženie vibráciami a hlukom na čo najnižšej úrovni. Medzi príklady opatrení na zníženie zaťaženia vibráciami patrí používanie rukavíc pri používaní náradia a skrátenie pracovného času. V takom prípade je potrebné zvážiť všetky časti pracovného cyklu (napríklad časy, keď je elektrické náradie vypnuté a tie, v ktorých je síce zapnuté, ale beží bez zaťaženia).

## ⚠ VÝSTRAHA!

- ▶ Brúsenie tenkých kovových plechov alebo iných dobre vibrujúcich štruktúr s veľkým povrchom môže viesť k oveľa vyššej (až 15 dB) celkovej emisii hluku, než sú uvedené hodnoty emisií hluku. Vhodnými opatreniami, napríklad použitím ťažkých ohybných tlmiacich podložiek, by ste mali čo najviac zabrániť tomu, aby takéto obrobky vydávali zvuk. Zvýšené emisie hluku by ste mali zohľadniť pri posúdení rizika vystavenia hluku aj pri výbere vhodnej ochrany sluchu.



## Bezpečnostné upozornenia

- **Všeobecné bezpečnostné upozornenia pre elektrické náradie**

## ⚠ VÝSTRAHA!

- ▶ **Prečítajte si všetky bezpečnostné upozornenia, pokyny, znázornenia a technické údaje, ktoré patria k tomuto elektrickému náradiu.** Nedodržanie bezpečnostných upozornení a pokynov môže mať za následok úraz elektrickým prúdom, požiar a/alebo vážne zranenie.

**Všetky bezpečnostné upozornenia a pokyny si uschovajte pre prípad potreby v budúcnosti.**

Pojem „elektrické náradie“, ktorý je použitý v bezpečnostných upozorneniach, sa vzťahuje na prúdov napájané elektrické náradie (s napájacím káblom) alebo elektrické náradie s akumulátorom (bez napájacieho kábla).

## Bezpečnosť na pracovisku

- 1) **Pracovnú oblasť udržiavajte v čistote a dobre osvetlení.** Neporiadok alebo neosvetlené pracovné oblasti môžu viesť k vzniku úrazov.
- 2) **Elektrické náradie nepoužívajte vo výbušnom prostredí, v ktorom sa nachádzajú horľavé kvapaliny, plyny alebo prach.** Elektrické náradie vytvára iskry, ktoré môžu zapáliť prach alebo výpary.
- 3) **Počas používania elektrického náradia zabráňte prístupu deťom a iným osobám do jeho blízkosti.** Pri rozptýlení môžete stratiť kontrolu nad elektrickým náradím.

## Elektrická bezpečnosť

- 1) **Napájacia zástrčka elektrického náradia musí byť kompatibilná so zásuvkou. Zástrčka sa nesmie nijako upravovať. Nepoužívajte adaptérové zástrčky spolu s uzemneným elektrickým náradím.** Neupravené zástrčky a vhodné zásuvky znižujú riziko zásahu elektrickým prúdom.
- 2) **Vyhýbajte sa telesnému kontaktu s uzemnenými povrchmi, napr. rúr, kúrení, sporákov a chladničiek.** Keď je vaše telo uzemnené, hrozí zvýšené riziko zásahu elektrickým prúdom.
- 3) **Elektrické náradie chráňte pred dažďom a vlhkom.** Vniknutie vody do elektrického náradia zvyšuje riziko zásahu elektrickým prúdom.

- 4) **Napájací kábel nepoužívajte na iné účely, na nosenie elektrického náradia, na zavesenie alebo na vyťahovanie zástrčky zo zásuvky. Napájací kábel musí byť v dostatočnej vzdialenosti od tepla, oleja, ostrých hrán alebo pohyblivých častí.** Poškodené alebo skrútené napájacie káble zvyšujú riziko zásahu elektrickým prúdom.
- 5) **Keď pracujete s elektrickým náradím vonku, používajte iba také predlžovacie káble, ktoré sú vhodné do vonkajšieho prostredia.** Použitie vhodného predlžovacieho kábla určeného do exteriéru znižuje riziko zásahu elektrickým prúdom.
- 6) **Ak je prevádzka elektrického náradia vo vlhkom prostredí nevyhnutná, použite prúdový chránič.** Použitie prúdového chrániča znižuje riziko zásahu elektrickým prúdom.

## Bezpečnosť osôb

- 1) **Pri práci s elektrickým náradím buďte pozorní a dávajte pozor na to, čo robíte a postupujte logicky. Elektrické náradie nepoužívajte, keď ste unavení alebo ste pod vplyvom drog, alkoholu alebo liekov.** Jediná chvíľka nepozornosti pri používaní elektrického náradia môže viesť k závažným poraneniam.
- 2) **Noste osobné ochranné pomôcky a vždy používajte ochranné okuliare.** Nosenie osobných ochranných pomôcok, ako je protiprachová maska, protišmyková bezpečnostná obuv, ochranná prilba či ochrana sluchu, znižuje v závislosti od typu elektrického náradia a jeho použitia riziko poranení.

- 3) **Zabráňte neúmyselnému uvedeniu do prevádzky. Pred pripojením do elektrickej siete a/alebo k akumulátoru, pred upnutím alebo prenosom skontrolujte, či je elektrické náradie vypnuté.** Keď pri prenášaní elektrického náradia budete mať prst na vypínači alebo elektrické náradie zapojíte do elektrickej siete zapnuté, môže to spôsobiť nehodu.
- 4) **Skôr ako elektrické náradie zapnete, odstráňte nastavovacie nástroje alebo kľúče na skrutky.** Nástroj alebo kľúč, ktorý sa nachádza v otočnej časti elektrického náradia, môže spôsobiť poranenia.
- 5) **Vyhýbajte sa abnormálnej polohe držania tela. Zaistite si bezpečný postoj a vždy udržiavajte rovnováhu.** Vďaka tomu budete môcť elektrické náradie lepšie kontrolovať pri neočakávaných situáciách.
- 6) **Noste vhodný odev. Nenoste široký odev ani šperky. Vlasy, odev a rukavice udržiavajte mimo dosahu pohyblivých častí.** Volný odev, šperky či dlhé vlasy môžu zachytiť pohybujúce sa časti.
- 7) **Ak sú namontované zariadenia na odsávanie a zachytávanie prachu, musia byť správne pripojené a musia sa správne používať.** Použitie odsávania môže znížiť ohrozenie prachom.
- 8) **Nepodceňujte bezpečnosť a vždy sa riadte bezpečnostnými predpismi pre elektrické náradie, aj to aj v prípade, že ste oboznámení s používaním elektrického náradia a nepoužívate ho po prvýkrát.** Nepozorné konanie môže v niekoľkých sekundách spôsobiť závažné poranenia.

## **Použitie a manipulácia s elektrickým náradím**

- 1) **Elektrické náradie nevystavujte nadmernému zaťaženiu. Pri práci používajte elektrické náradie určené na daný účel.** Je lepšie a bezpečnejšie pracovať s vhodným elektrickým náradím v udávanom rozsahu výkonu.
- 2) **Nepoužívajte elektrické náradie s chybným spínačom.** Elektrické náradie, ktoré sa nedá zapnúť alebo vypnúť, je nebezpečné a musí sa opraviť.
- 3) **Pred nastavením prístroja, výmenou dielov nadstavcov alebo odložením elektrického náradia odpojte zástrčku zo zásuvky a/alebo vyberte integrovaný akumulátor.** Toto bezpečnostné opatrenie zabráni neúmyselnému spusteniu elektrického náradia.
- 4) **Nepoužitú elektrické náradie uschovajte mimo dosahu detí. Elektrické náradie nesmú používať osoby, ktoré s ním nie sú oboznámené alebo si neprečítali tieto pokyny.** Elektrické náradie je nebezpečné, ak ho používajú neskúsené osoby.
- 5) **Starostlivosti o elektrické náradie a nadstavce venujte náležitú pozornosť. Skontrolujte, či pohybujúce sa súčasti pracujú správne a či sa nezasekávajú, či nie sú časti zlomené alebo poškodené v takom rozsahu, že to ovplyvňuje funkciu elektrického náradia. Poškodené diely nechajte pred použitím elektrického náradia opraviť.** Príčinou mnohých úrazov je nesprávna údržba elektrického náradia.

- 6) **Rezné nástroje udržiavajte ostré a čisté.** Starostlivo udržiavané rezné nástroje s ostrými reznými hranami sa menej zasekávajú a ľahšie sa vedú.
- 7) **Elektrické náradie, príslušenstvo, nastavce atď. používajte podľa týchto pokynov. Zohľadnite prítom pracovné podmienky a vykonávanú činnosť.** Používanie elektrického náradia na iné účely, ako je vyhradené, môže viesť k nebezpečným situáciám.
- 8) **Rukováti a držadlá udržiavajte suché a bez stôp oleja a tuku.** Šmyklivé rukoväte a držadlá neumožňujú bezpečnú obsluhu a kontrolu elektrického náradia v nepredvídateľných situáciách.

#### Servis

- 1) **Opravou elektrického náradia poverte len kvalifikovaný odborný personál pri výhradnom použití originálnych náhradných dielov.** Tak bude zabezpečené, že zostane zachovaná bezpečnosť elektrického náradia.

#### ● Bezpečnostné upozornenia pre brúsky

##### ⚠ VÝSTRAHA!

- ▶ Prach z materiálov, ako sú olovené farby, niektoré dreviny a kovy, môže byť škodlivý.
- ▶ Kontakt alebo vdýchnutie týchto prachov môže predstavovať riziko pre operátora alebo osoby nachádzajúce sa v blízkosti.

##### ⚠ VÝSTRAHA!



Noste ochranné okuliare a protiprachovú masku!



#### ● Bezpečnostné upozornenia pre uhlové brúsky

##### Všeobecné bezpečnostné upozornenia pre brúsenie a rezanie

- 1) **Toto elektrické náradie sa dá použiť ako brúska aj ako rezačka. Dodržiavajte všetky bezpečnostné upozornenia, ďalšie upozornenia, ilustrácie a údaje, ktoré dostanete s prístrojom.** Nedodržanie nižšie uvedených upozornení môže mať za následok úraz elektrickým prúdom, požiar a/alebo vážne zranenie.
- 2) **Toto elektrické náradie nie je vhodné na brúsenie, kefovanie s drôtenými kefami, leštenie a vyrezávanie otvorov.** Použitie, na ktoré nie je elektrické náradie určené, môže spôsobiť nebezpečenstvo a zranenie.
- 3) **Elektrické náradie nepoužívajte na žiadne funkcie, na ktoré nie je výslovne navrhnuté a určené výrobcom.** Takáto prestavba môže viesť k strate kontroly a vážnym zraneniam.
- 4) **Nepoužívajte žiadne nastavce, ktoré nie sú špeciálne navrhnuté a určené výrobcom pre toto elektrické náradie.** To, že k svojmu elektrickému náradu môžete pripievať príslušenstvo, nezaručuje jeho bezpečné používanie.

- 5) **Prípustný počet otáčok nadstavca musí byť aspoň taký vysoký ako maximálny počet otáčok uvedený na elektrickom náradí.** Príslušenstvo, ktoré sa otáča rýchlejšie ako je povolené, sa môže zlomiť a odletieť.
- 6) **Vonkajší priemer a hrúbka nadstavca musia zodpovedať rozmerom vášho elektrického náradia.** Nesprávne dimenzované nadstavce nemôžu byť primerane chránené ani kontrolované.
- 7) **Rozmery na upevnenie nadstavca musia sedieť s rozmermi upevňovacích prostriedkov elektrického náradia.** Nadstavce, ktoré nie sú pripojené k elektrickému náradu správne a rovno, sa otáčajú nerovnomerne, veľmi silno vibrujú a môžu spôsobiť stratu kontroly nad náradím.
- 8) **Nepoužívajte poškodené nadstavce. Pred každým použitím skontrolujte, či nadstavce, ako napríklad brúsne kotúče, nie sú rozštípené alebo prasknuté, a či brúsne tanierne nie sú prasknuté alebo silno opotrebované. Ak elektrické náradie alebo nadstavec spadne, skontrolujte, či nedošlo k poškodeniu, prípadne použite nepoškodený nadstavec. Po skontrolovaní a nasadení nadstavca sa vy a osoby v blízkosti držte mimo dosahu rotujúceho nadstavca a nechajte prístroj 1 minútu bežať maximálnou rýchlosťou.** Poškodené nadstavce sa počas tohto skúšobného obdobia zvyčajne zlomia.
- 9) **Noste osobné ochranné pomôcky. V závislosti od spôsobu použitia noste ochranu tváre, ochranu očí alebo ochranné okuliare. Ak je to vhodné, používajte protiprachovú masku, ochranu sluchu, ochranné rukavice alebo špeciálnu zásteru, ktoré vás ochránia pred odbrúsenými časticami a časticami materiálu.** Oči by mali byť chránené pred úlomkami vznikajúcimi pri rôznych aplikáciách. Protiprachová maska alebo respirátor musí filtrovať prach vznikajúci počas používania. Ak ste dlho vystavení hlasnému hluku, môžete utrpieť stratu sluchu.
- 10) **Udržujte ostatné osoby v bezpečnej vzdialenosti od vášho pracovného priestoru. Každý, kto vchádza do pracovného priestoru, musí nosiť osobné ochranné pomôcky.** Úlomky obrobku alebo zlomené kúsky nadstavca môžu odletieť a spôsobiť zranenie aj mimo priameho pracovného priestoru.
- 11) **Ak pri práci môže nadstavec naraziť na skryté elektrické vedenia alebo na vlastný sieťový kábel, držte elektrické náradie len za izolované plochy rukoväte.** Pri kontakte so živým vedením môžu byť kovové časti zariadenia vystavené napätiu a spôsobiť úraz elektrickým prúdom.
- 12) **Napájací kábel sa nesmie nachádzať v blízkosti rotujúceho nadstavca.** Ak stratíte kontrolu nad prístrojom, môže sa prerezať alebo zachytiť napájací kábel a ruky alebo prsty sa môžu dostať do rotujúceho nadstavca.

- 13) **Nikdy neodkladajte elektrické náradie, pokým sa nadstavec úplne nezastaví.** Rotujúci nadstavec sa môže dostať do kontaktu s odkladacou plochou, čo môže spôsobiť stratu kontroly nad elektrickým náradím.
- 14) **Elektrické náradie nenechávajte bežať pri prenášaní.** Váš odev môže náhodne zachytiť rotujúci nadstavec a nadstavec sa vám môže zarezať do tela.
- 15) **Vetracie otvory elektrického náradia pravidelne čistite.** Ventilátor motora vtiahne prach do telesa a silné hromadenie kovového prachu môže spôsobiť elektrické nebezpečenstvo.
- 16) **Nepoužívajte elektrické náradie v blízkosti horľavých materiálov.** Iskry môžu spôsobiť vznietenie týchto materiálov.
- 17) **Nepoužívajte nadstavce, ktoré vyžadujú kvapalnú chladiacu vodu.** Použitie vody alebo iných chladiacich kvapalín môže spôsobiť zásah elektrickým prúdom.

#### **Ďalšie bezpečnostné upozornenia pre všetky aplikácie – spätný ráz a príslušné bezpečnostné upozornenia:**

Spätný ráz je náhla reakcia v dôsledku zaseknutého alebo uviaznutého rotujúceho nadstavca, ako je brúsny kotúč, brúsny tanier atď. Zaseknutie alebo uviaznutie má za následok náhle zastavenie nástroja rotujúceho nadstavca. V dôsledku toho elektrické náradie nekontrolovane zrýchli svoj pohyb proti smeru otáčania nadstavca v blokovanom bode.

Ak sa, napríklad brúsny kotúč zasekne alebo uviazne v obrobku, hrana brúsneho kotúča ponorená do obrobku sa môže zachytiť a tým zlomiť brúsny kotúč alebo spôsobiť spätný ráz.

Brúsny kotúč sa potom pohybuje smerom k operátorovi alebo od neho, v závislosti od smeru otáčania kotúča v mieste blokovania. Pri tom sa brúsne kotúče môžu zlomiť.

Spätný ráz je výsledkom nesprávneho alebo chybného použitia elektrického náradia. Tomu možno zabrániť vhodnými preventívnymi opatreniami, ako je opísané nižšie.

- 1) **Elektrické náradie držte pevne a telo a ramená dajte do polohy, kde môžete absorbovať spätné sily. Počas rozbiehania náradia vždy používajte pomocnú rukoväť, ak je ňou náradie vybavené, aby ste mali čo najväčšiu možnú kontrolu nad spätnými rázmi alebo reakčnými momentami.** Obsluha môže pomocou preventívnych opatrení zvládnuť spätný ráz a reakčné sily.
- 2) **Nikdy nedávajte ruku do blízkosti rotujúcich nadstavcov.** Nadstavec sa môže počas spätného rázu pohybovať smerom k vašej ruke.
- 3) **Svojím telom sa vyhýbajte oblastiam, v ktorej sa bude elektrické náradie pohybovať v prípade spätného rázu.** Spätný ráz posúva elektrické náradie v opačnom smere, ako je pohyb brúsneho kotúča v mieste blokovania.
- 4) **Obzvlášť opatrne pracujte v rohoch, na ostrých hranách atď. Zabráňte tomu, aby sa nadstavec odrážal od obrobku a zasekával sa.** Rotujúci nadstavec má tendenciu uviaznuť v rohoch, na ostrých hranách alebo po odrazení. To spôsobuje stratu kontroly alebo spätný ráz.

- 5) **Nepoužívajte listy reťazovej píly na rezanie dreva ani diamantové rezné kotúče so vzdialenosťou medzi segmentmi vyššou ako 10 mm, ani ozubené pilové listy.** Takéto nadstavce často spôsobujú spätný ráz a stratu kontroly.

### **Špeciálne bezpečnostné upozornenia pre brúsenie a rezanie**

- 1) **Používajte iba brúsky schválené pre vaše elektrické náradie a ochranný kryt, ktorý je pre tieto brúsky k dispozícii.** Brúsky, ktoré nie sú určené pre elektrické náradie, nemôžu byť dostatočne chránené a nie sú bezpečné.
- 2) **Vyhnuté brúsne kotúče musia byť namontované tak, aby ich brúsny povrch nevyčnieval nad rovinu okraja ochranného krytu.** Nesprávne namontované brúsne kotúče, ktoré siahajú za rovinu okraja ochranného krytu, nemôžu byť primerane chránené.
- 3) **Ochranný kryt musí byť bezpečne pripevnený k elektrickému náradu a musí byť nastavený na maximálnu bezpečnosť tak, aby bola obsluha vystavená čo najmenšej voľnej časti kotúča.** Ochranný kryt pomáha chrániť obsluhu pred úlomkami, náhodným kontaktom s brúsnym telesom a iskrami, ktoré by mohli zapáliť odev.
- 4) **Brúsne kotúče sa môžu používať iba na odporúčané spôsoby použitia. Napríklad: Nikdy nebrúste bočným povrchom rezného kotúča.** Rezné kotúče sú určené na odstránenie materiálu okrajom kotúča. Bočná sila na tieto kotúče môže spôsobiť ich zlomenie.

- 5) **Vždy používajte nepoškodené upínacie príruby správnej veľkosti a tvaru pre brúsny kotúč, ktorý ste vybrali.** Vhodné príruby podporujú brúsny kotúč, a tým znižujú nebezpečenstvo jeho zlomenia. Príruby rezných kotúčov sa môžu líšiť od prírub iných brúsných kotúčov.
- 6) **Nepoužívajte opotrebované brúsne kotúče z väčšieho elektrického náradia.** Brúsne kotúče pre väčšie elektrické náradie nie sú navrhnuté pre vyššie rýchlosti menšieho elektrického náradia a môžu sa zlomiť.
- 7) **Pri nasadzovaní kotúčov na dvojité účel používajte vždy vhodný ochranný kryt na realizované využitie.** Ak nepoužijete správny ochranný kryt, nebudete dostatočne chránení a môže dôjsť k ťažkým poraneniam.

### **Ďalšie bezpečnostné upozornenia pre rezanie**

- 1) **Zabráňte zablokovaniu rezného kotúča alebo nadmernému prítlaku. Nevykonávajte príliš hlboké rezy.** Preťaženie rezného kotúča zvyšuje jeho namáhanie a náchylnosť na zablokovanie alebo zaseknutie a tým aj možnosť spätného rázu alebo zlomenia brúsneho telesa.
- 2) **Vyhňte sa oblasti pred a za rotujúcim rezným kotúčom.** Ak pohybujete rezným kotúčom v obrobku od seba, elektrické náradie s rotujúcim kotúčom sa môže v prípade spätného rázu vymrštiť priamo na vás.

- 3) **Ak sa rezný kotúč zasekne alebo vy prestanete pracovať, vypnite napájanie prístroja a držte ho v stabilnej polohe, až kým sa kotúč nezastaví. Nikdy sa nepokúšajte vytiahnuť z rezu ešte bežiaci rezný kotúč, v opačnom prípade môže dôjsť k spätnému rázu.** Identifikujte a odstráňte príčinu zaseknutia.
- 4) **Ak je elektrické náradie v obrobru, nezapínajte ho znova. Pred opatrným pokračovaním v rezaní nechajte rezný kotúč dosiahnuť svoju plnú rýchlosť.** V opačnom prípade sa kotúč môže zaseknúť, vyskočiť z obrobru alebo spôsobiť spätný ráz.
- 5) **Platne alebo veľké obroby podoprite, aby sa znížilo riziko spätného rázu spôsobeného zaseknutým rezným kotúčom.** Veľké obroby sa môžu ohýbať pod vlastnou váhou. Obrobok musí byť podopretý na oboch stranách kotúča, v blízkosti rezu a aj na okraji.
- 6) **Budte zvlášť opatrní pri „vreckových rezoch“ v existujúcich stenách alebo v iných neviditeľných oblastiach.** Ponorený rezný kotúč môže pri rezaní spôsobiť spätný ráz a naraziť do plynových alebo vodovodných potrubí, elektrických vedení alebo iných predmetov.
- 7) **Nerobte zakrivené rezy.** Prefaženie rezného kotúča zvyšuje jeho namáhanie a náchylnosť na zablokovanie alebo zaseknutie, a tým aj možnosť spätného rázu alebo zlomenia brúsneho telesa, čo môže viesť k ťažkým poraneniam.

### Ďalšie bezpečnostné upozornenia pre uhlové brúsky

- 1) Produkt zapájajte len do zásuvky s prúdovým chráničom (spínač RCD), ktorého menovitý zvyškový prúd nepresahuje 30 mA.
- 2) Sieťový kábel a predlžovací kábel držte mimo dosahu kotúča. V prípade poškodenia alebo prerezania okamžite vytiahnite sieťovú zástrčku zo zásuvky. Vedenia sa nedotýkajte, kým nie je odpojený. Hrozí nebezpečenstvo zásahu elektrickým prúdom.
- 3) Ak je potrebná výmena napájacieho kábla, musí to urobiť výrobca alebo jeho zástupca, aby sa predišlo ohrozeniu bezpečnosti.
- 4) Používajte iba brúsne kotúče, ktorých uvedená rýchlosť je minimálne taká vysoká, ako je rýchlosť uvedená na výrobnom štítku produktu.
- 5) Pred použitím brúsny kotúč vizuálne skontrolujte. Nepoužívajte poškodené alebo zdeformované kotúče. Vymeňte opotrebovaný kotúč.
- 6) Dbajte na to, aby iskry vznikajúce pri brúsení nespôsobovali žiadne nebezpečenstvo, napr. zasiahnutia osôb alebo vznietenia horľavých látok.
- 7) Pri brúsení vždy používajte ochranné okuliare, ochranné rukavice, ochranu dýchacích ciest a ochranu sluchu.
- 8) Nikdy nekladajte prsty medzi kotúč a lapač iskier alebo do blízkosti ochranných krytov. Hrozí nebezpečenstvo pomliaždenia.
- 9) Rotačné časti produktu nemôžu byť z funkčných dôvodov zakryté. Preto dávajte pozor a obrobok dobre zaistite, aby ste zabránili skĺznutiu, ktoré by mohlo spôsobiť kontakt vašich rúk s brúsny kotúčom.

10) Počas brúsenia sa obrobok zahrieva. Nedotýkajte sa opracovanej časti, nechajte ju vychladnúť. Je tu riziko popálenia. Nepoužívajte žiadne chladivo ani nič podobné.

11) S produktom nepracujte, keď ste unavení alebo po požití alkoholu alebo tabliet. Vždy si počas práce robte včas prestávky.

12) Vypnite produkt a vyťahnite sieťovú zástrčku

- Ak potrebujete uvoľniť zablokovaný nadstavec,
- Ak je napájací kábel poškodený alebo rozstrapkaný,
- Ak počujete nezvyčajné zvuky.

Ak je potrebná výmena napájacieho kábla, musí to urobiť výrobca alebo jeho zástupca, aby sa predišlo ohrozeniu bezpečnosti.

## ● Zníženie vibrácií a hluku

Skráťte čas používania, používajte režimy s nízkymi vibráciami a nízkym hlukom a používajte osobné ochranné pomôcky na zníženie účinkov vibrácií a hluku.

Nasledujúce opatrenia pomáhajú znížiť riziká spojené s vibráciami a hlukom:

- Produkt používajte iba v súlade s jeho použitím podľa určenia a podľa popisu v tomto návode.
- Uistite sa, že produkt nie je poškodený a že je správne udržiavaný.
- Pre tento produkt používajte správne nadstavce a uistite sa, že sú bezchybné.
- Produkt držte bezpečne za rukoväť/ držadlá.

- Produkt udržiavajte podľa pokynov a zabezpečte jeho adekvátne mazanie (ak je to možné).

- Svoj pracovný postup naplánujte tak, aby sa používanie produktov s vysokými vibráciami rozložilo na dlhšie časové obdobie.

## ● Správanie v núdzovom prípade

Oboznámte sa s používaním tohto produktu podľa tohto návodu na obsluhu. Zapamätajte si bezpečnostné upozornenia a bezpodmienečne ich dodržiavajte. To pomáha predchádzať rizikám a nebezpečenstvám.

- Pri používaní tohto produktu vždy postupujte obozretne, aby ste mohli včas identifikovať nebezpečenstvo a reagovať naň. Rýchly zásah môže zabrániť vážnym zraneniam a poškodeniam majetku.
- Produkt v prípade nesprávneho fungovania vypnite a odpojte ho od napájania. Produkt nechajte skontrolovať kvalifikovanému odborníkovi a v prípade potreby ho pred opätovným uvedením do prevádzky nechajte opraviť.

## ● Zvyškové riziká

Aj keď používate tento produkt správne, existuje potenciálne riziko zranenia osôb a poškodenia majetku. V súvislosti s konštrukciou a vyhotovením tohto produktu sa, okrem iného, môžu vyskytnúť nasledujúce nebezpečenstvá:

- Poškodenie zdravia vyplývajúce z vibrácií, ak sa produkt používa dlhší čas, nie je riadne ovládaný a udržiavaný.

- Zranenie osôb a vecné škody spôsobené chybnými reznými nástrojmi alebo náhlym nárazom do krytého predmetu počas používania.
- Riziko poranenia a vecných škôd od odletujúcich predmetov.

## UPOZORNENIE

- ▶ Tento produkt generuje počas prevádzky elektromagnetické pole! Za určitých okolností môže toto pole ovplyvniť aktívne alebo pasívne lekárske implantáty! Aby ste znížili nebezpečenstvo vážneho alebo smrteľného poranenia, odporúčame osobám s lekáskymi implantátmi, aby sa pred použitím produktu poradili s lekárom a výrobcom implantátu!

## ● Upozornenia k práci

### ⚠ VÝSTRAHA!

- ▶ Pri výbere nástroja dbajte na to, aby jeho povolený počet otáčok bol minimálne taký vysoký, aký je maximálny počet otáčok uvedený na produkte.
- ▶ Pri výbere kotúča dbajte na maximálny povolený priemer a maximálnu povolenú hrúbku.

## ● Rezanie (obr. G)

### ⚠ VÝSTRAHA!

- ▶ Na rezanie nikdy nepoužívajte hrubovacie kotúče!
- ▶ Produkt sa smie s rezným kotúčom prevádzkovať iba vtedy, keď je namontovaný ochranný kryt.

- Ochranný kryt [12] je predmontovaný. Pri rezaní namontujte nastavac ochranného krytu [11], pozri „Prispôsobenie/demontáž ochranného krytu“ a „Montáž/demontáž nastavca na ochranný kryt“.

- Je povolené používať len otestované rezné kotúče vystužené vláknami.
- Vždy pracujte s pomalým posuvom. Na obrobok vyvíjajte iba mierny tlak.
- Pracujte vždy v protibežnom smere. Produkt tak nikdy nebude vytlačený z rezu nekontrolovane.

## ● Obrábanie na hrubo (obr. H)

### ⚠ VÝSTRAHA!

- ▶ Rezné kotúče nikdy nepoužívajte na obrábanie na hrubo!
- ▶ Produkt sa smie s hrubovacím kotúčom prevádzkovať iba vtedy, keď je namontovaný ochranný kryt.
- ▶ Používajte výlučne certifikované brúsne kotúče.

- Ochranný kryt [12] na obrábanie nahrubo je predmontovaný.
- Prispôsobenie alebo demontáž ochranného krytu [12]: Pozri „Prispôsobenie/demontáž ochranného krytu“.
- Na obrobok vyvíjajte iba mierny tlak. Produktom pohybujte rovnomerne tam a späť.
- Pri obrábaní na hrubo dosiahnete najlepší výsledok pri pracovnom uhle 30° až 40°.

## ● Skladovanie upínacieho kľúča

- Upínací kľúč [9] sa môže skladovať v rukoväti [1] (obr. A).

## ● **Montáž**

### **⚠ POZOR! Nebezpečenstvo poranenia!**

- ▶ Dbajte na to, aby ste pri práci mali dostatok miesta a aby ste neohrozovali iné osoby.
- ▶ Pred uvedením do prevádzky musia byť všetky kryty a ochranné zariadenia správne namontované.
- ▶ Pred nastavovaním produktu vždy vytiahnite sieťovú zástrčku.

## ● **Montáž rukoväte (obr. A)**

### **⚠ VÝSTRAHA!**

- ▶ Produkt sa smie prevádzkovať len s namontovanou rukoväťou **1**.

- Rukoväť pevne naskrutkujte na závit pre rukoväť. V závislosti od pracovného postupu si vyberte závit pre rukoväť naľavo **3**, napravo alebo hore **2** na produkte (obr. A).

## ● **Prispôsobenie/demontáž ochranného krytu (obr. D)**

### **UPOZORNENIE**

- ▶ Ochranný kryt **12** je na produkte predmontovaný.
- ▶ Ak počas používania zistíte, že vám ochranný kryt **12** neposkytuje dostatočnú ochranu, prispôbte jeho polohu.

- Ochranný kryt nastavte tak, aby lietajúce iskry alebo uvoľnené časti nemohli zasiahnuť používateľa ani okolostojace osoby.
- Nastavenie ochranného krytu musí byť tiež také, aby sa lietajúce iskry ani horľavé časti, ani tie okolité, nezapálili.

## **Demontáž ochranného krytu**

- Ochranný kryt **12** odmontujte tak, že skrutky **24** odstránite pomocou vhodného skrutkovača (pozri obr. D).

## ● **Montáž/demontáž nadstavca na ochranný kryt (obr. E)**

### **Montáž nadstavca**

1. Nadstavec ochranného krytu **11** nasadte v smere **a** na ochranný kryt **12**.
2. Nadstavec nasúvajte na ochranný kryt, kým zreteľne nezacvakne.

### **Demontáž nadstavca**

1. Nadstavec ochranného krytu **11** odblokujte tak, že posuniete západku **25** z ochranného krytu **12**.
2. Nadstavec odkrúťte z ochranného krytu.

## ● **Montáž/demontáž kotúča (obr. F)**

1. Stlačte tlačidlo na zablokovanie vretena **14**.
2. Montážne vreteno **17** otáčajte dovtedy, kým nebude zablokovanie vretena fixovať montážne vreteno. Tlačidlo na zablokovanie vretena držte naďalej stlačené.
3. Upínaciu maticu **15** uvoľnite upínacím kľúčom **9**. Môžete pustiť tlačidlo na zablokovanie vretena.
4. Na montážnu prírubu **16** nasadte požadovaný kotúč (obr. B). Označenie kotúča by malo vždy smerovať k produktu.

## UPOZORNENIE

- ▶ Ak je na kotúči znázornený smer otáčania, pri montáži dbajte na to, aby sa zhodoval so smerom otáčania produktu. Ten je uvedený na produkte vedľa tlačidla na zablokovanie vretena (←).
- ▶ Dbajte na to, aby bola montážna príruha (obr. B) nasadená na produkt tak, aby výrezy v montážnej príruhe zapadali do hrany na produkte. Keď otáčate montážnou prírubou, montážne vreteno sa musí točiť spolu ňou.

5. Upínaciu maticu nasadte naspäť na montážne vreteno. Plochá strana upínacej matice musí smerovať k nadstavcu, ak je hrúbka držiaka na kotúč < 5 mm.

Ak je hrúbka držiaka na kotúč ≥ 5 mm, upínaciu maticu otočte (obr. B).

6. Stlačte tlačidlo na zablokovanie vretena a otáčajte montážne vreteno, až dokým zablokovanie vretena nebude fixovať montážne vreteno. Upínaciu maticu opäť dotiahnite upínacím kľúčom. Môžete pustiť tlačidlo na zablokovanie vretena.

### Demontáž brúsneho kotúča

1. Stlačte tlačidlo na zablokovanie vretena [14] (obr. A).
2. Montážne vreteno [17] otáčajte dovtedy, kým nebude zablokovanie vretena fixovať montážne vreteno. Tlačidlo na zablokovanie vretena držte naďalej stlačené.
3. Upínaciu maticu [15] (obr. B) uvoľnite pomocou upínacieho kľúča [9] (obr. A). Môžete pustiť tlačidlo na zablokovanie vretena.

4. Z montážneho vretena odoberte upínaciu maticu a montážnu prírubu [16] (obr. B) a rezný alebo brúsny kotúč.

## ● Obsluha

### ⚠ **POZOR! Nebezpečenstvo poranenia!**

- ▶ Pred všetkými prácami na produkte vytiahnite sieťovú zástrčku [8].
- ▶ Používajte len výrobcom odporúčané brúsne kotúče a príslušenstvo. Používanie iného nadstavca a iného príslušenstva môže predstavovať riziko poranenia.
- ▶ Používajte iba také príslušenstvo, ktoré má k dispozícii údaje o výrobcovi, type väzby, rozmeroch a povolenom počte otáčok.
- ▶ Používajte iba také príslušenstvo, ktoré má minimálne také vysoké otáčky, aké sú uvedené na typovom štítku produktu.
- ▶ Nepoužívajte zlomené, prasknuté alebo inak poškodené brúsne kotúče.
- ▶ Produkt nikdy nespúšťajte bez ochranných zariadení.
- ▶ Dosky alebo obrobky podoprite, aby sa znížilo riziko spätného rázu spôsobeného zaseknutým rezným kotúčom. Veľké obrobky sa môžu ohýbať pod vlastnou váhou. Obrobok musí byť podopretý na oboch stranách kotúča, v blízkosti rezného kotúča a aj na okraji.
- ▶ Keď je produkt v prevádzke, ruky si držte mimo kotúča. Hrozí riziko poranenia.

## UPOZORNENIE

### Upozornenia k výmene

- ▶ Produkt nikdy nespúšťajte bez ochranných zariadení.
- ▶ Uistite sa, že otáčky uvedené na náradí sú rovnaké alebo vyššie ako menovité otáčky na voľnobehu produktu.
- ▶ Uistite sa, že rozmery náradia pasujú k produktu.
- ▶ Používajte len bezchybné kotúče (zvuková skúška: keď naň udriete plastovým kladivom, zaznie čistý tón).
- ▶ Príliš malý montážny otvor brúsneho kotúča nezväčšujte dodatočným vŕtaním.
- ▶ Na pripevnenie brúsnych kotúčov s veľkými otvormi nepoužívajte samostatné redukcie ani adaptéry.
- ▶ Nepoužívajte pílové listy.
- ▶ Na napnutie brúsnych nástrojov sa smú používať len dodané upínacie príruby. Medzivrstvy medzi upínacou prírubou a brúsnymi nástrojmi musia byť z pružných materiálov, napr. z gumených, mäkkejších lepenky atď.
- ▶ Po výmene nástrojov produkt znova kompletne zmontujte.

### ⚠ VÝSTRAHA!



Vypnite produkt a vyťahnite sieťovú zástrčku. Produkt nechajte vychladnúť.

### ⚠ VÝSTRAHA!



Pri výmene nástrojov noste ochranné rukavice, aby ste zabránili rezným ranám.

### ⚠ VÝSTRAHA!

- ▶ Upínacia matica [15] nesmie byť utiahnutá príliš silno, aby sa zabránilo zlomeniu kotúča a matice.

## ● Zapnutie a vypnutie

### ⚠ VÝSTRAHA!

- ▶ Dbajte na to, aby sa zhodovalo napájacie napätie s údajom na typovom štítku produktu.

1. Sieťovú zástrčku [8] zapojte do zásuvky.
2. Ak chcete produkt zapnúť, vypínač [7] (obr. A) posuňte dopredu smerom k produktu a následne ho zatlačte smerom k ploche rukoväte na produkte.
3. Po zapnutí počkajte, kým produkt dosiahne max. počet otáčok. Až potom začnite pracovať.
4. Ak chcete produkt vypnúť, vypínač uvoľnite. Produkt sa vypne.

### ⚠ VÝSTRAHA!

- ▶ Nástroj sa točí aj po tom, ako sa produkt vypne. Hrozí riziko poranenia.

## Nastavenie rýchlosti otáčania

- Regulátor otáčok  nastavte do polohy medzi 1 a 6.

## Skúšobný chod

- Pred prvou prácou a po každej výmene nástroja vykonajte skúšobný chod bez zaťaženia. Produkt okamžite vypnite, keď nástroj vykazuje nerovnomerný chod, značné vibrácie alebo keď vydáva abnormálne zvuky.

## ● Odstraňovanie porúch

### **VÝSTRAHA!**



Pred všetkými prácami na produkte vytiahnite sieťovú zástrčku. Nebezpečenstvo zásahu elektrickým prúdom!

## ● Trvalá prevádzka

1. Zapnite produkt.

### Zapnutie trvalej prevádzky

2. Keď je produkt zapnutý, vypínač  (obr. A) zaháknite tak, že ho zatlačíte dopredu smerom k produktu.

### Vypnutie trvalej prevádzky

3. Vypínač  (obr. A) zatlačte krátko smerom k ploche rukoväte na produkte. Produkt sa vypne.

Problém	Možná príčina	Riešenie
Produkt sa nezapína.	Chýba sieťové napätie.	Skontrolujte zásuvku, sieťový kábel, vedenie, sieťovú zástrčku a hlavný istič. Opravy smie vykonávať iba kvalifikovaný elektrikár.
	Hlavný istič je vypnutý.	
Brúsny nástroj sa nehýbe, aj keď motor beží.	Upínacia matica je uvoľnená.	Upínaciu maticu utiahnite (pozri „Montáž/demontáž kotúča“).
	Obrobok, zvyšky obrobku alebo zvyšky brúsneho nástroja blokujú pohon.	Odstráňte prekážky.
Motor sa spomaľuje a zostane stáť.	Produkt je obrobkom preťažovaný.	Znížte tlak na brúsny nástroj.
		Obrobok nie je vhodný.
Brúsny kotúč sa netočí hladko, je počuť abnormálne zvuky.	Upínacia matica je uvoľnená.	Upínaciu maticu utiahnite (pozri „Montáž/demontáž kotúča“).
	Brúsny kotúč je poškodený.	Vymeňte brúsny kotúč.

## ● Čistenie a údržba

### ⚠ VÝSTRAHA!



Pred výmenou príslušenstva, čistením a pri nepoužívaní produkt vypnite a odpojte od elektrickej siete.

### ⚠ VÝSTRAHA!

- ▶ Práce, ktoré nie sú popísané v tomto návode na používanie, musí vykonávať odborný servis. Používajte len originálne diely. Produkt nechajte pred akoukoľvek údržbou a čistením vychladnúť. Hrozí riziko popálenia!

- Pred každým použitím skontrolujte, či produkt nemá viditeľné nedostatky ako uvoľnené, opotrebované alebo poškodené diely, a skontrolujte, či skrutky a iné diely správne sedia. Predovšetkým kontrolujte brúsne kotúče. Poškodené diely vymeňte.

## ● Čistenie

### ⚠ VÝSTRAHA!

- ▶ Nepoužívajte žiadne čistiace prostriedky ani rozpúšťadlá. Chemické látky môžu pôsobiť na plastové časti produktu.
- ▶ Produkt nikdy nečistite pod tečúcou vodou.

- Produkt po každom použití dôkladne vyčistite.
- Vetracie otvory a povrch produktu čistite mäkkou kefkou, štetcom alebo handričkou.

## ● Údržba (obr. C)

### Výmena uhlíkových kief

### ⚠ VÝSTRAHA!



Pred výmenou príslušenstva, čistením a pri nepoužívaní produkt vypnite a odpojte od elektrickej siete.

1. Uvoľníte skrutku [4] údržbového krytu [5] (obr. A).
2. Odoberte údržbový kryt.
3. Prítlačnú pružinu [20] zdvihnite z drážky pre prítlačnú pružinu [18] uhlíkovej kefy [23].
4. Kontaktnú zástrčku [21] stiahnite z kontaktnej zarážky [19].
5. Uhlíkovú kefu vyťahnite z vedenia.
6. Do vedenia vsuňte novú uhlíkovú kefu.
7. Prípojku [22] vložte do oblúka za drážku pre prítlačnú pružinu. Prípojku pri tom vedte cez bočný otvor na vedení.
8. Kontaktnú zástrčku nasuňte na kontaktnú zarážku.
9. Prítlačnú pružinu znova nasadte na drážku pre prítlačnú pružinu uhlíkovej kefy.
10. Údržbový kryt znova upevnite skrutkou.
11. Tieto kroky 1 až 10 zopakujte na druhej strane produktu. Uhlíkové kefy sa musia vymieňať vždy v páre.

## ● Skladovanie

- Produkt uchovávajte na suchom mieste chránenom pred prachom, ktoré je mimo dosahu detí.

- Brúsne kotúče sa musia skladovať suché, zvislo a nesmú sa ukladať na seba.

## ● **Likvidácia**

Obal pozostáva z ekologických materiálov, ktoré môžete odovzdať na miestnych recyklačných zberných miestach.



Všímajte si prosím označenie obalových materiálov pre triedenie odpadu, sú označené skratkami (a) a číslami (b) s nasledujúcim významom: 1–7: Plasty/20–22: Papier a kartón/80–98: Spojené látky.

## **Výrobok:**



O možnostiach likvidácie opotrebovaného výrobku sa môžete informovať na Vašej obecnej alebo mestskej správe.



Ak výrobok doslúžil, v záujme ochrany životného prostredia ho neodhodte do domového odpadu, ale odovzdajte na odbornú likvidáciu. Informácie o zberných miestach a ich otváracích hodinách získate na Vašej príslušnej správe.

## ● **Záruka**

Výrobok bol starostlivo vyrobený v súlade s prísnyimi smernicami kvality a pred dodaním dôkladne otestovaný. V prípade materiálových alebo výrobných chýb máte zákonné práva voči predajcovi výrobku. Vaše zákonné práva nie sú žiadnym spôsobom obmedzené našou zárukou uvedenou nižšie.

Záruka na tento výrobok je 3 roky od dátumu nákupu. Záručná doba začína plynúť dátumom kúpy. Originál dokladu o kúpe si uschovajte na bezpečnom mieste, pretože tento doklad je potrebný ako dôkaz o kúpe.

Akékoľvek poškodenie alebo nedostatky prítomné už v čase nákupu je potrebné nahlásiť ihneď po vybalení výrobku.

Ak sa v priebehu 3 rokov od dátumu zakúpenia preukáže, že výrobok vykazuje chyby materiálu alebo spracovania, podľa vlastného uváženia Vám ho bezplatne opravíme alebo vymeníme. Záručná doba sa na základe poskytnutej záručnej reklamácie nepredlžuje. To platí aj pre vymenené alebo opravené diely.

Táto záruka je neplatná, ak bol výrobok poškodený alebo nesprávne používaný alebo udržiavaný.

Záruka sa vzťahuje na chyby materiálu a výrobné chyby. Táto záruka sa nevzťahuje na časti výrobku, ktoré podliehajú bežnému opotrebovaniu, a preto sa považujú za opotrebovateľné diely (napr. batérie, nabíjateľné batérie, hadice, atramentové kazety), ani na poškodenie krehkých častí, napr. spínačov alebo častí zo skla.

## ● **Postup v prípade poškodenia v záruke**

Na zabezpečenie rýchleho spracovania svojej žiadosti postupujte podľa ďalej uvedených pokynov:

Pre všetky otázky majte pripravený pokladničný lístok a číslo výrobku (IAN 481506\_2410) ako doklad o kúpe.

Číslo výrobku nájdete na typovom štítku výrobku, gravúre výrobku, titulnej strane návodu (vľavo dole) alebo na nálepke na zadnej alebo spodnej strane výrobku.

Pri výskyte funkčných porúch alebo iných nedostatkov sa najprv telefonicky alebo e-mailom obráťte na ďalej uvedené servisné oddelenie.

Výrobok označený ako chybný potom môžete bezplatne zaslať na poskytnutú servisnú adresu, pričom priložite doklad o kúpe (pokladničný lístok) a uvedte, v čom spočíva nedostatok a kedy sa vyskytol.



Na stránke parkside-diy.com si môžete stiahnuť túto a mnohé ďalšie príručky. Týmto QR kódom sa dostanete priamo na parkside-diy.com. Vyberte svoju krajinu a pomocou vyhľadávacej masky vyhľadajte návody na obsluhu. Zadaním čísla výrobku (IAN) 481506\_2410 sa dostanete na návod na obsluhu pre svoj výrobok.

## ● Servis

**SK Servis Slovensko**

Tel.: 0800 008158

E-pošta: owim@lidl.sk

# ● EÚ vyhlásenie o zhode

## EÚ VYHLÁSENIE O ZHODE (č. 481506\_2410)

IAN: 481506\_2410  
Identifikácia produktu: "PARKSIDE" Uhlová brúska  
Číslo modelu: HG10788

Uvedený predmet vyhlásenia je v zhode s príslušnými harmonizačnými právnymi predpismi Únie:

Smernica 2006/42/ES
Smernica 2014/30/EU
Smernica 2011/65/EU so všetkými súvisiacimi zmenami a doplneniami

Odkazy na príslušné použité harmonizované normy alebo iné technické špecifikácie, v súvislosti s ktorými sa zhoda vyhlasuje:

Č. / Časti
Smernica 2006/42/ES
EN 62841-1:2015/A11:2022
EN IEC 62841-2-3:2021/A11:2021
Smernica 2014/30/EU
EN IEC 55014-1:2021
EN IEC 55014-2:2021
EN IEC 61000-3-2:2019/A1:2021
EN 61000-3-3:2013/A2:2021

Predmet vyššie uvedeného vyhlásenia je v súlade so smernicou Európskeho parlamentu a Rady 2011/65/EÚ z 8. júna 2011 o obmedzení používania určitých nebezpečných látok v elektrických a elektronických zariadeniach:

Č. / Časti
EN IEC 63000:2018

Držiteľ technickej informácie: OWIM GmbH & Co.KG

Podpísané za a v mene:

**OWIM GmbH & Co. KG, Stiftsbergstraße 1, 74167 Neckarsulm, Nemecko**

Toto vyhlásenie o zhode sa vydáva na výhradnú zodpovednosť výrobcu.

Preklad pôvodného vyhlásenia o zhode

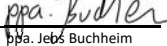
Neckarsulm	17.12.2024		
Miesto	Dátum	ppa. Steffen Haensel	ppa. Jens Buchheim
		Prokurista	Prokurista



















SK



<b>Verwendete Warnhinweise und Symbole</b> .....	Seite 116
<b>Einleitung</b> .....	Seite 117
Bestimmungsgemäße Verwendung .....	Seite 117
Lieferumfang .....	Seite 117
Teilebeschreibung .....	Seite 117
Technische Daten .....	Seite 118
<b>Sicherheitshinweise</b> .....	Seite 120
Allgemeine Sicherheitshinweise für Elektrowerkzeuge .....	Seite 120
Sicherheitshinweise für Schleifer .....	Seite 122
Sicherheitshinweise für Winkelschleifer .....	Seite 123
Vibrations- und Geräuschminderung .....	Seite 128
Verhalten im Notfall .....	Seite 128
Restrisiken .....	Seite 129
<b>Arbeitshinweise</b> .....	Seite 129
Trennschleifen (Abb. G) .....	Seite 129
Schruppschleifen (Abb. H) .....	Seite 130
Aufbewahrung Spannschlüssel .....	Seite 130
<b>Montage</b> .....	Seite 130
Handgriff montieren (Abb. A) .....	Seite 130
Schutzhaube anpassen/demontieren (Abb. D) .....	Seite 130
Aufsatz auf Schutzhaube montieren/demontieren (Abb. E) .....	Seite 131
Scheibe montieren/demontieren (Abb. F) .....	Seite 131
<b>Bedienung</b> .....	Seite 132
Ein- und Ausschalten .....	Seite 133
Dauerbetrieb .....	Seite 134
<b>Fehlerbehebung</b> .....	Seite 134
<b>Reinigung und Wartung</b> .....	Seite 135
Reinigung .....	Seite 135
Wartung (Abb. C) .....	Seite 135
Lagerung .....	Seite 136
<b>Entsorgung</b> .....	Seite 136
<b>Garantie</b> .....	Seite 136
Abwicklung im Garantiefall .....	Seite 137
<b>Service</b> .....	Seite 137
<b>EU-konformitätserklärung</b> .....	Seite 138

## Verwendete Warnhinweise und Symbole

In der Bedienungsanleitung, auf der Verpackung und auf dem Typenschild werden die folgenden Warnhinweise verwendet:

	<p><b>GEFAHR!</b> Dieses Symbol mit dem Signalwort „Gefahr“ bezeichnet eine Gefährdung mit einem hohen Risikograd, die, wenn sie nicht vermieden wird, eine schwere Verletzung oder den Tod zur Folge hat.</p>		<p><b>VORSICHT!</b> Dieses Symbol mit dem Signalwort „Vorsicht“ bezeichnet eine Gefährdung mit einem niedrigen Risikograd, die, wenn sie nicht vermieden wird, eine geringe oder mäßige Verletzung zur Folge haben kann.</p>
	<p><b>WARNUNG!</b> Dieses Symbol mit dem Signalwort „Warnung“ bezeichnet eine Gefährdung mit einem mittleren Risikograd, die, wenn sie nicht vermieden wird, eine schwere Verletzung oder den Tod zur Folge haben kann.</p>		<p>Schalten Sie das Produkt aus und trennen Sie es vom Netz vor dem Auswechseln von Zubehör, Reinigung und bei Nichtgebrauch.</p>
	<p>Lesen Sie die Bedienungsanleitung.</p>		<p>Wechselstrom/-spannung</p>
	<p>Tragen Sie eine Schutzbrille!</p>		<p>Das CE-Zeichen bestätigt Konformität mit den für das Produkt zutreffenden EU-Richtlinien.</p>
	<p>Schutzklasse II (Doppelisolierung)</p>		<p><b>VORSICHT!</b> Beachten Sie die Sicherheitshinweise.</p>
	<p>Tragen Sie Gehörschutz!</p>		<p>Verwenden Sie eine Staubmaske!</p>
	<p>Tragen Sie einen Schutzhelm!</p>		<p>Stecker ziehen</p>
	<p>Tragen Sie Sicherheitshandschuhe.</p>		<p>Nicht für Nassschleifen zugelassen</p>
	<p>Tragen Sie rutschfeste Sicherheitsschuhe!</p>		<p>Nicht für Seitenschleifen zugelassen</p>
	<p>Nicht verwenden, wenn beschädigt</p>		<p>Nur zum Schneiden</p>
	<p>Nicht zum Schleifen</p>		<p>Sicherheitshinweise</p>
			<p>Handlungsanweisungen</p>



**VORSICHT!** Keine beweglichen Teile berühren.



Stets mit beiden Händen bedienen.



Die Schutzhaube darf nicht zum Trennen verwendet werden.

## WINKELSCHLEIFER

### ● **Einleitung**

Wir beglückwünschen Sie zum Kauf Ihres neuen Produkts. Sie haben sich damit für ein hochwertiges Produkt entschieden. Die Bedienungsanleitung ist Teil dieses Produkts. Sie enthält wichtige Hinweise für Sicherheit, Gebrauch und Entsorgung. Machen Sie sich vor der Benutzung des Produkts mit allen Bedien- und Sicherheitshinweisen vertraut. Benutzen Sie das Produkt nur wie beschrieben und für die angegebenen Einsatzbereiche. Händigen Sie alle Unterlagen bei Weitergabe des Produkts an Dritte mit aus.

### ● **Bestimmungsgemäße Verwendung**

- Das Produkt ist ein Werkzeug zum Schruppen und Trennen von Metall, Beton oder Fliesen ohne Verwendung von Wasser.
- Für alle anderen Anwendungsarten (z. B. Schleifen mit nicht geeigneten Schleifwerkzeugen, Schleifen mit einer Kühlflüssigkeit, Schleifen oder Trennen gesundheitsgefährdender Materialien wie Asbest) ist das Produkt nicht vorgesehen.
- Das Produkt ist für den Einsatz im Heimwerkerbereich bestimmt. Es wurde nicht für den gewerblichen Dauereinsatz konzipiert. Das Produkt ist zum Gebrauch durch Erwachsene bestimmt. Jugendliche über 16 Jahre dürfen das Produkt nur unter Aufsicht benutzen.

- Der Hersteller haftet nicht für Schäden, die durch bestimmungswidrigen Gebrauch oder falsche Bedienung verursacht wurden.

### ● **Lieferumfang**

#### **⚠️ WARNUNG!**

- ▶ Das Produkt und die Verpackungsmaterialien sind kein Kinderspielzeug! Kinder dürfen nicht mit Kunststoffbeuteln, Folien und Kleinteilen spielen! Es besteht Verschluckungs- und Erstickungsgefahr!

- 1 Winkelschleifer
- 1 Handgriff
- 1 Schutzhaube
- 1 Spannschlüssel
- 1 Trennscheibe
- 2 Ersatzkohlebürsten
- 1 Bedienungsanleitung

### ● **Teilebeschreibung**

#### **Abbildung A:**

- 1 Handgriff
- 2 Gewinde für Handgriff
- 3 Gewinde für Handgriff
- 4 Schraube
- 5 Wartungsabdeckung
- 6 Drehzahlregler

- 7 Ein-/Ausschalter mit Einschaltsperr
- 8 Netzstecker
- 9 Spannschlüssel
- 10 Ersatzkohlebürsten
- 11 Aufsatz der Schutzhaube
- 12 Schutzhaube
- 13 Trennscheibe
- 14 Spindel-Arretiertaste

**Abbildung B:**

- 15 Spannmutter
- 16 Aufnahmeflansch
- 17 Aufnahmespindel

**Abbildung C:**

- 18 Nut für Andruckfeder
- 19 Kontaktschuh
- 20 Andruckfeder
- 21 Kontaktstecker
- 22 Anschluss
- 23 Kohlebürste

**Abbildung D:**

- 24 Schrauben (Schutzhaubenfixierung)

**Abbildung E:**

- 25 Raste

● **Technische Daten**

Winkelschleifer	PWS 125 I9
Nenningangsspannung:	230 V~, 50 Hz
Leistungsaufnahme:	1200 W
Leerlaufgeschwindigkeit ( $n_0$ ):	3000-12000 min <sup>-1</sup>

Abmessungen Trenn-/Schruppscheiben:	Ø 125 × 22,23 mm
Stärke Trenn-/Schruppscheiben:	max. 6 mm
Schleifspindelgewinde:	M14
Gewindelänge der Schleifspindel:	max. 12 mm
Schutzklasse:	II/□
Schutzart:	IPX0
Nennkapazität:	max. Ø 125 mm

Trennscheibe (aus Lieferumfang)	
Leerlaufgeschwindigkeit $n_0$ :	max. 12200 min <sup>-1</sup>
Scheibengeschwindigkeit:	max. 80 m/s*
Außendurchmesser:	Ø 125 mm
Bohrung:	Ø 22,23 mm
Dicke:	1,2 mm

\* Die Schleifscheibe muss einer Umlaufgeschwindigkeit von 80 m/s standhalten.

**Geräuschemissionswerte**

Die gemessenen Werte wurden in Übereinstimmung mit EN 62841 ermittelt. Der A-bewertete Geräuschpegel des Elektrowerkzeugs beträgt typischerweise:

Schalldruckpegel $L_{pA}$ :	93,3 dB
Unsicherheit $K_{pA}$ :	3 dB
Schallleistungspegel $L_{WA}$ :	101,3 dB
Unsicherheit $K_{WA}$ :	3 dB

## Schwingungsemissionswerte

Schwingungsgesamtwerte (Vektorsumme dreier Richtungen), ermittelt entsprechend EN 62841:

Vibration Hauptgriff $a_{h, AG}$ :	6,533 m/s <sup>2</sup>
Vibration Zusatzgriff $a_h$ :	6,581 m/s <sup>2</sup>
Unsicherheit K:	1,5 m/s <sup>2</sup>

Die angegebenen Werte beziehen sich auf das Oberflächenschleifen. Andere Anwendungen können zu anderen Schwingungsemissionswerten führen.

### **WARNUNG!**



Tragen Sie Gehörschutz!

### **HINWEIS**

- ▶ Der angegebene Schwingungsgesamtwert und der angegebene Geräuschemissionswert sind nach einem genormten Prüfverfahren gemessen worden und können zum Vergleich eines Elektrowerkzeugs mit einem anderen verwendet werden.
- ▶ Der angegebene Schwingungsgesamtwert und der angegebene Geräuschemissionswert können auch zu einer vorläufigen Einschätzung der Belastung verwendet werden.

### **WARNUNG!**

- ▶ Die Schwingungs- und Geräuschemissionen können während der tatsächlichen Benutzung des Elektrowerkzeugs von den Angabewerten abweichen, abhängig von der Art und Weise, in der das Elektrowerkzeug verwendet wird, insbesondere, welche Art von Werkstück bearbeitet wird.

Versuchen Sie, die Belastung durch Vibrationen und Geräusche so gering wie möglich zu halten. Beispielhafte Maßnahmen zur Verringerung der Vibrationsbelastung sind das Tragen von Handschuhen beim Gebrauch des Werkzeugs und die Begrenzung der Arbeitszeit. Dabei sind alle Anteile des Betriebszyklus zu berücksichtigen (beispielsweise Zeiten, in denen das Elektrowerkzeug abgeschaltet ist, und solche, in denen es zwar eingeschaltet ist, aber ohne Belastung läuft).

- ▶ Schleifen von dünnem Metallblech oder anderen gut schwingenden Strukturen mit großer Oberfläche kann zu einer viel (bis zu 15 dB) höheren Gesamtgeräuschemission als die angegebenen Geräuschemissionswerte führen. Schallabstrahlung durch solche Werkstücke sollte soweit wie möglich durch angemessene Maßnahmen wie beispielsweise schweren flexiblen Dämpfungsmatten unterbunden werden. Die erhöhte Geräuschemission ist auch für die Risikoeinschätzung der Geräuschbelastung und für die Auswahl angemessenen Gehörschutzes zu berücksichtigen.



## Sicherheitshinweise

### ● Allgemeine Sicherheitshinweise für Elektrowerkzeuge

#### ⚠️ WARNUNG!

- ▶ **Lesen Sie alle Sicherheitshinweise, Anweisungen, Bildungen und technischen Daten, mit denen dieses Elektrowerkzeug versehen ist.** Versäumnisse bei der Einhaltung der Sicherheitshinweise und Anweisungen können elektrischen Schlag, Brand und/oder schwere Verletzungen verursachen.

#### **Bewahren Sie alle Sicherheitshinweise und Anweisungen für die Zukunft auf.**

Der in den Sicherheitshinweisen verwendete Begriff „Elektrowerkzeug“ bezieht sich auf netzbetriebene Elektrowerkzeuge (mit Netzleitung) oder auf akkubetriebene Elektrowerkzeuge (ohne Netzleitung).

#### **Arbeitsplatzsicherheit**

- 1) **Halten Sie Ihren Arbeitsbereich sauber und gut beleuchtet.** Unordnung oder unbeleuchtete Arbeitsbereiche können zu Unfällen führen.
- 2) **Arbeiten Sie mit dem Elektrowerkzeug nicht in explosionsgefährdeter Umgebung, in der sich brennbare Flüssigkeiten, Gase oder Stäube befinden.** Elektrowerkzeuge erzeugen Funken, die den Staub oder die Dämpfe entzünden können.
- 3) **Halten Sie Kinder und andere Personen während der Benutzung des Elektrowerkzeugs fern.** Bei Ablenkung können Sie die Kontrolle über das Elektrowerkzeug verlieren.

#### **Elektrische Sicherheit**

- 1) **Der Anschlussstecker des Elektrowerkzeuges muss in die Steckdose passen. Der Stecker darf in keiner Weise verändert werden. Verwenden Sie keine Adapterstecker gemeinsam mit schutzgeerdeten Elektrowerkzeugen.** Unveränderte Stecker und passende Steckdosen verringern das Risiko eines elektrischen Schlages.
- 2) **Vermeiden Sie Körperkontakt mit geerdeten Oberflächen wie von Rohren, Heizungen, Herden und Kühlschränken.** Es besteht ein erhöhtes Risiko durch elektrischen Schlag, wenn Ihr Körper geerdet ist.
- 3) **Halten Sie Elektrowerkzeuge von Regen oder Nässe fern.** Das Eindringen von Wasser in ein Elektrowerkzeug erhöht das Risiko eines elektrischen Schlages.
- 4) **Zweckentfremden Sie die Anschlussleitung nicht, um das Elektrowerkzeug zu tragen, aufzuhängen oder um den Stecker aus der Steckdose zu ziehen. Halten Sie die Anschlussleitung fern von Hitze, Öl, scharfen Kanten oder sich bewegenden Teilen.** Beschädigte oder verwickelte Anschlussleitungen erhöhen das Risiko eines elektrischen Schlages.
- 5) **Wenn Sie mit einem Elektrowerkzeug im Freien arbeiten, verwenden Sie nur Verlängerungsleitungen, die auch für den Außenbereich geeignet sind.** Die Anwendung einer für den Außenbereich geeigneten Verlängerungsleitung verringert das Risiko eines elektrischen Schlages.

- 6) **Wenn der Betrieb des Elektrowerkzeuges in feuchter Umgebung nicht vermeidbar ist, verwenden Sie einen Fehlerstromschutzschalter.** Der Einsatz eines Fehlerstromschutzschalters vermindert das Risiko eines elektrischen Schlages.

#### **Sicherheit von Personen**

- 1) **Seien Sie aufmerksam, achten Sie darauf, was Sie tun, und gehen Sie mit Vernunft an die Arbeit mit einem Elektrowerkzeug. Benutzen Sie kein Elektrowerkzeug, wenn Sie müde sind oder unter dem Einfluss von Drogen, Alkohol oder Medikamenten stehen.** Ein Moment der Unachtsamkeit beim Gebrauch des Elektrowerkzeuges kann zu ernsthaften Verletzungen führen.
- 2) **Tragen Sie persönliche Schutzausrüstung und immer eine Schutzbrille.** Das Tragen persönlicher Schutzausrüstung, wie Staubmaske, rutschfeste Sicherheitsschuhe, Schutzhelm oder Gehörschutz, je nach Art und Einsatz des Elektrowerkzeuges, verringert das Risiko von Verletzungen.
- 3) **Vermeiden Sie eine unbeabsichtigte Inbetriebnahme. Vergewissern Sie sich, dass das Elektrowerkzeug ausgeschaltet ist, bevor Sie es an die Stromversorgung und/oder den Akku anschließen, es aufnehmen oder tragen.** Wenn Sie beim Tragen des Elektrowerkzeuges den Finger am Schalter haben oder das Elektrowerkzeug eingeschaltet an die Stromversorgung anschließen, kann dies zu Unfällen führen.

- 4) **Entfernen Sie Einstellwerkzeuge oder Schraubenschlüssel, bevor Sie das Elektrowerkzeug einschalten.** Ein Werkzeug oder Schlüssel, der sich in einem drehenden Teil des Elektrowerkzeuges befindet, kann zu Verletzungen führen.
- 5) **Vermeiden Sie eine abnormale Körperhaltung. Sorgen Sie für einen sicheren Stand und halten Sie jederzeit das Gleichgewicht.** Dadurch können Sie das Elektrowerkzeug in unerwarteten Situationen besser kontrollieren.
- 6) **Tragen Sie geeignete Kleidung. Tragen Sie keine weite Kleidung oder Schmuck. Halten Sie Haare, Kleidung und Handschuhe fern von sich bewegenden Teilen.** Lockere Kleidung, Schmuck oder lange Haare können von sich bewegenden Teilen erfasst werden.
- 7) **Wenn Staubabsaug- und -auffangeinrichtungen montiert werden können, sind diese anzuschließen und richtig zu verwenden.** Verwendung einer Staubabsaugung kann Gefährdungen durch Staub verringern.
- 8) **Wiegen Sie sich nicht in falscher Sicherheit und setzen Sie sich nicht über die Sicherheitsregeln für Elektrowerkzeuge hinweg, auch wenn Sie nach vielfachem Gebrauch mit dem Elektrowerkzeug vertraut sind.** Achtloses Handeln kann binnen Sekundenbruchteilen zu schweren Verletzungen führen.

## Verwendung und Behandlung des Elektrowerkzeugs

- 1) **Überlasten Sie das Elektrowerkzeug nicht. Verwenden Sie für Ihre Arbeit das dafür bestimmte Elektrowerkzeug.** Mit dem passenden Elektrowerkzeug arbeiten Sie besser und sicherer im angegebenen Leistungsbereich.
- 2) **Benutzen Sie kein Elektrowerkzeug, dessen Schalter defekt ist.** Ein Elektrowerkzeug, das sich nicht mehr ein- oder ausschalten lässt, ist gefährlich und muss repariert werden.
- 3) **Ziehen Sie den Stecker aus der Steckdose und/oder entfernen Sie einen abnehmbaren Akku, bevor Sie Geräteeinstellungen vornehmen, Einsatzwerkzeugteile wechseln oder das Elektrowerkzeug wechsell.** Diese Vorsichtsmaßnahme verhindert den unbeabsichtigten Start des Elektrowerkzeuges.
- 4) **Bewahren Sie unbenutzte Elektrowerkzeuge außerhalb der Reichweite von Kindern auf. Lassen Sie Personen das Elektrowerkzeug nicht benutzen, die mit diesem nicht vertraut sind oder diese Anweisungen nicht gelesen haben.** Elektrowerkzeuge sind gefährlich, wenn sie von unerfahrenen Personen benutzt werden.
- 5) **Pflegen Sie Elektrowerkzeuge und Einsatzwerkzeug mit Sorgfalt. Kontrollieren Sie, ob bewegliche Teile einwandfrei funktionieren und nicht klemmen, ob Teile gebrochen oder so beschädigt sind, dass die Funktion des Elektrowerkzeuges beeinträchtigt ist. Lassen Sie beschädigte Teile vor dem Einsatz des Elektrowerkzeuges reparieren.** Viele Unfälle haben ihre Ursache in schlecht gewarteten Elektrowerkzeugen.

- 6) **Halten Sie Schneidwerkzeuge scharf und sauber.** Sorgfältig gepflegte Schneidwerkzeuge mit scharfen Schneidkanten verklemmen sich weniger und sind leichter zu führen.
- 7) **Verwenden Sie Elektrowerkzeug, Zubehör, Einsatzwerkzeuge usw. entsprechend diesen Anweisungen. Berücksichtigen Sie dabei die Arbeitsbedingungen und die auszuführende Tätigkeit.** Der Gebrauch von Elektrowerkzeugen für andere als die vorgesehenen Anwendungen kann zu gefährlichen Situationen führen.
- 8) **Halten Sie Griffe und Griffflächen trocken, sauber und frei von Öl und Fett.** Rutschige Griffe und Griffflächen erlauben keine sichere Bedienung und Kontrolle des Elektrowerkzeuges in unvorhergesehenen Situationen.

## Service

- 1) **Lassen Sie Ihr Elektrowerkzeug nur von qualifiziertem Fachpersonal und nur mit Original-Ersatzteilen reparieren.** Damit wird sichergestellt, dass die Sicherheit des Elektrowerkzeuges erhalten bleibt.

## ● Sicherheitshinweise für Schleifer

### **WARNUNG!**

- ▶ Stäube von Materialien wie bleihaltigem Anstrich, einigen Holzarten und Metall können gesundheitsschädlich sein.

### **WARNUNG!**

- ▶ Die Berührung oder das Einatmen dieser Stäube kann eine Gefährdung für die Bedienperson oder in der Nähe befindliche Personen darstellen.

### **WARNUNG!**



Tragen Sie Schutzbrille und Staubschutzmaske!

## ● **Sicherheitshinweise für Winkelschleifer**

### **Gemeinsame Sicherheitshinweise zum Schleifen und Trennschleifen**

- 1) **Dieses Elektrowerkzeug ist zu verwenden als Schleifer und Trennschleifmaschine. Beachten Sie alle Sicherheitshinweise, Anweisungen, Darstellungen und Daten, die Sie mit dem Gerät erhalten.** Wenn Sie die folgenden Anweisungen nicht beachten, kann es zu elektrischem Schlag, Feuer und/oder schweren Verletzungen kommen.
- 2) **Dieses Elektrowerkzeug ist nicht geeignet zum Sandpapierschleifen, Arbeiten mit Drahtbürsten, Polieren und Lochschneiden.** Verwendungen, für die das Elektrowerkzeug nicht vorgesehen ist, können Gefährdungen und Verletzungen verursachen.
- 3) **Verwenden Sie das Elektrowerkzeug nicht für eine Funktion, für die es nicht ausdrücklich konstruiert und von seinem Hersteller vorgesehen ist.** Solch ein Umbau kann zu einem Verlust der Kontrolle und ernsthaften Körperverletzungen führen.
- 4) **Verwenden Sie kein Einsatzwerkzeug, das vom Hersteller nicht speziell für dieses Elektrowerkzeug vorgesehen und festgelegt wurde.** Nur weil Sie das Zubehör an Ihrem Elektrowerkzeug befestigen können, garantiert das keine sichere Verwendung.
- 5) **Die zulässige Drehzahl des Einsatzwerkzeugs muss mindestens so hoch sein wie die auf dem Elektrowerkzeug angegebene Höchstdrehzahl.** Zubehör, das sich schneller als zulässig dreht, kann zerbrechen und umherfliegen.
- 6) **Außendurchmesser und Dicke des Einsatzwerkzeugs müssen den Maßangaben Ihres Elektrowerkzeugs entsprechen.** Falsch bemessene Einsatzwerkzeuge können nicht ausreichend abgeschirmt oder kontrolliert werden.
- 7) **Die Maße zur Befestigung des Einsatzwerkzeugs müssen zu den Maßen der Befestigungsmittel des Elektrowerkzeugs passen.** Einsatzwerkzeuge, die nicht passgenau am Elektrowerkzeug befestigt werden, drehen sich ungleichmäßig, vibrieren sehr stark und können zum Verlust der Kontrolle führen.
- 8) **Verwenden Sie keine beschädigten Einsatzwerkzeuge. Kontrollieren Sie vor jeder Verwendung Einsatzwerkzeuge wie Schleifscheiben auf Absplitterungen und Risse, Schleifteller auf Risse, Verschleiß oder starke Abnutzung. Wenn das Elektrowerkzeug oder das Einsatzwerkzeug herunterfällt, überprüfen Sie, ob es beschädigt ist, oder verwenden Sie ein unbeschädigtes Einsatzwerkzeug. Wenn Sie das Einsatzwerkzeug**

- kontrolliert und eingesetzt haben, halten Sie und in der Nähe befindliche Personen sich außerhalb der Ebene des rotierenden Einsatzwerkzeugs auf und lassen Sie das Gerät 1 Minute lang mit Höchstdrehzahl laufen.** Beschädigte Einsatzwerkzeuge brechen meist in dieser Testzeit.
- 9) **Tragen Sie persönliche Schutzausrüstung. Verwenden Sie je nach Anwendung Vollgesichtsschutz, Augenschutz oder Schutzbrille. Soweit angemessen, tragen Sie Staubmaske, Gehörschutz, Schutzhandschuhe oder Spezialschürze, die kleine Schleif- und Materialpartikel von Ihnen fernhalten.** Die Augen sollen vor herumfliegenden Fremdkörpern geschützt werden, die bei verschiedenen Anwendungen entstehen. Staub- oder Atemschutzmaske müssen den bei der Anwendung entstehenden Staub filtern. Wenn Sie lange lautem Lärm ausgesetzt sind, können Sie einen Hörverlust erleiden.
- 10) **Achten Sie bei anderen Personen auf sicheren Abstand zu Ihrem Arbeitsbereich. Jeder, der den Arbeitsbereich betritt, muss persönliche Schutzausrüstung tragen.** Bruchstücke des Werkstücks oder gebrochener Einsatzwerkzeuge können wegfiegen und Verletzungen auch außerhalb des direkten Arbeitsbereichs verursachen.
- 11) **Halten Sie das Elektrowerkzeug nur an den isolierten Griffflächen, wenn Sie Arbeiten ausführen, bei denen das Einsatzwerkzeug verborgene Stromleitungen oder das eigene Netzkabel treffen kann.**
- Der Kontakt mit einer spannungsführenden Leitung kann auch metallene Geräteteile unter Spannung setzen und zu einem elektrischen Schlag führen.
- 12) **Halten Sie das Netzkabel von sich drehenden Einsatzwerkzeugen fern.** Wenn Sie die Kontrolle über das Gerät verlieren, kann das Netzkabel durchtrennt oder erfasst werden und Ihre Hand oder Ihr Arm in das sich drehende Einsatzwerkzeug geraten.
- 13) **Legen Sie das Elektrowerkzeug niemals ab, bevor das Einsatzwerkzeug völlig zum Stillstand gekommen ist.** Das sich drehende Einsatzwerkzeug kann in Kontakt mit der Ablagefläche geraten, wodurch Sie die Kontrolle über das Elektrowerkzeug verlieren können.
- 14) **Lassen Sie das Elektrowerkzeug nicht laufen, während Sie es tragen.** Ihre Kleidung kann durch zufälligen Kontakt mit dem sich drehenden Einsatzwerkzeug erfasst werden und das Einsatzwerkzeug sich in Ihren Körper bohren.
- 15) **Reinigen Sie regelmäßig die Lüftungsschlitze Ihres Elektrowerkzeugs.** Das Motorgebläse zieht Staub in das Gehäuse, und eine starke Ansammlung von Metallstaub kann elektrische Gefahren verursachen.
- 16) **Verwenden Sie das Elektrowerkzeug nicht in der Nähe brennbarer Materialien.** Funken können diese Materialien entzünden.
- 17) **Verwenden Sie keine Einsatzwerkzeuge, die flüssige Kühlmittel erfordern.** Die Verwendung von Wasser oder anderen flüssigen Kühlmitteln kann zu einem elektrischen Schlag führen.

## **Weitere Sicherheitshinweise für alle Anwendungen – Rückschlag und entsprechende Sicherheitshinweise:**

Rückschlag ist die plötzliche Reaktion infolge eines hakenden oder blockierten drehenden Einsatzwerkzeugs wie Schleifscheibe, Schleifteller usw. Verhaken oder Blockieren führt zu einem abrupten Stopp des rotierenden Einsatzwerkzeugs. Dadurch wird ein unkontrolliertes Elektrowerkzeug gegen die Drehrichtung des Einsatzwerkzeugs an der Blockierstelle beschleunigt. Wenn z. B. eine Schleifscheibe im Werkstück hakt oder blockiert, kann sich die Kante der Schleifscheibe, die in das Werkstück eintaucht, verfangen und dadurch die Schleifscheibe ausbrechen oder einen Rückschlag verursachen. Die Schleifscheibe bewegt sich dann auf die Bedienperson zu oder von ihr weg, je nach Drehrichtung der Scheibe an der Blockierstelle. Hierbei können Schleifscheiben auch brechen. Ein Rückschlag ist die Folge eines falschen oder fehlerhaften Gebrauchs des Elektrowerkzeugs. Er kann durch geeignete Vorsichtsmaßnahmen, wie nachfolgend beschrieben, verhindert werden.

- 1) **Halten Sie das Elektrowerkzeug gut fest und bringen Sie Ihren Körper und Ihre Arme in eine Position, in der Sie die Rückschlagkräfte abfangen können. Verwenden Sie immer den Zusatzgriff, falls vorhanden, um die größtmögliche Kontrolle über Rückschlagkräfte oder Reaktionsmomente beim Hochlauf zu haben.** Die Bedienperson kann durch geeignete Vorsichtsmaßnahmen die Rückschlag- und Reaktionskräfte beherrschen.

- 2) **Bringen Sie Ihre Hand nie in die Nähe sich drehender Einsatzwerkzeuge.** Das Einsatzwerkzeug kann sich beim Rückschlag über Ihre Hand bewegen.
- 3) **Meiden Sie mit Ihrem Körper den Bereich, in den das Elektrowerkzeug bei einem Rückschlag bewegt wird.** Der Rückschlag treibt das Elektrowerkzeug in die Richtung entgegengesetzt zur Bewegung der Schleifscheibe an der Blockierstelle.
- 4) **Arbeiten Sie besonders vorsichtig im Bereich von Ecken, scharfen Kanten usw. Verhindern Sie, dass Einsatzwerkzeuge vom Werkstück prallen und verhaken.** Das rotierende Einsatzwerkzeug neigt bei Ecken, scharfen Kanten oder wenn es abprallt dazu, sich zu verklemmen. Dies verursacht einen Kontrollverlust oder Rückschlag.
- 5) **Verwenden Sie kein Ketten-sägeblatt zum Holzschneiden, keine segmentierte Diamant-trennscheibe mit einem Segment-abstand über 10 mm und kein gezähntes Sägeblatt.** Solche Einsatzwerkzeuge verursachen häufig einen Rückschlag und den Verlust der Kontrolle.

## **Besondere Sicherheitshinweise zum Schleifen und Trennschleifen**

- 1) **Verwenden Sie ausschließlich die für Ihr Elektrowerkzeug zugelassenen Schleifkörper und die für diese Schleifkörper vorgesehene Schutzhaube.** Schleifkörper, die nicht für das Elektrowerkzeug vorgesehen sind, können nicht ausreichend abgeschirmt werden und sind unsicher.

- 2) **Gekröpfte Schleifscheiben müssen so montiert werden, dass ihre Schleiffläche nicht über der Ebene des Schutzhaubenrandes hervorsteht.** Eine unsachgemäß montierte Schleifscheibe, die über die Ebene des Schutzhaubenrandes hinausragt, kann nicht ausreichend abgeschirmt werden.
- 3) **Die Schutzhaube muss sicher am Elektrowerkzeug angebracht und für ein Höchstmaß an Sicherheit so eingestellt sein, dass der kleinstmögliche Teil des Schleifkörpers offen zum Bediener zeigt.** Die Schutzhaube hilft, die Bedienperson vor Bruchstücken, zufälligem Kontakt mit dem Schleifkörper sowie Funken, die Kleidung entzünden könnten, zu schützen.
- 4) **Schleifkörper dürfen nur für die empfohlenen Einsatzmöglichkeiten verwendet werden. Zum Beispiel: Schleifen Sie nie mit der Seitenfläche einer Trennscheibe.** Trennscheiben sind zum Materialabtrag mit der Kante der Scheibe bestimmt. Seitliche Krafteinwirkung auf diese Schleifkörper kann sie zerbrechen.
- 5) **Verwenden Sie immer unbeschädigte Spannflansche in der richtigen Größe und Form für die von Ihnen gewählte Schleifscheibe.** Geeignete Flansche stützen die Schleifscheibe und verringern so die Gefahr eines Schleifscheibenbruchs. Flansche für Trennscheiben können sich von den Flanschen für andere Schleifscheiben unterscheiden.
- 6) **Verwenden Sie keine abgenutzten Schleifscheiben von größeren Elektrowerkzeugen.** Schleifscheiben für größere Elektrowerkzeuge sind nicht für die höheren Drehzahlen von kleineren Elektrowerkzeugen ausgelegt und können brechen.
- 7) **Verwenden Sie beim Einsatz von Scheiben für einen doppelten Zweck immer die geeignete Schutzhaube für die durchgeführte Anwendung.** Nichtverwendung der richtigen Schutzhaube kann die erwünschte Abschirmung verfehlen und zu schweren Verletzungen führen.

#### **Zusätzliche Sicherheitshinweise zum Trennschleifen**

- 1) **Vermeiden Sie ein Blockieren der Trennscheibe oder zu hohen Anpressdruck. Führen Sie keine übermäßig tiefen Schnitte aus.** Eine Überlastung der Trennscheibe erhöht deren Beanspruchung und die Anfälligkeit zum Verkanten oder Blockieren und damit die Möglichkeit eines Rückschlags oder Schleifkörperbruchs.
- 2) **Meiden Sie den Bereich vor und hinter der rotierenden Trennscheibe.** Wenn Sie die Trennscheibe im Werkstück von sich wegbewegen, kann im Falle eines Rückschlags das Elektrowerkzeug mit der sich drehenden Scheibe direkt auf Sie zugeschleudert werden.

- 3) **Falls die Trennscheibe verklemmt oder Sie die Arbeit unterbrechen, schalten Sie das Gerät aus und halten Sie es ruhig, bis die Scheibe zum Stillstand gekommen ist. Versuchen Sie nie, die noch laufende Trennscheibe aus dem Ruckschlag zu ziehen, sonst kann ein Ruckschlag erfolgen.** Ermitteln und beheben Sie die Ursache für das Verklemmen.
- 4) **Schalten Sie das Elektrowerkzeug nicht wieder ein, solange es sich im Werkstück befindet. Lassen Sie die Trennscheibe erst ihre volle Drehzahl erreichen, bevor Sie den Schnitt vorsichtig fortsetzen.** Anderenfalls kann die Scheibe verhaken, aus dem Werkstück springen oder einen Ruckschlag verursachen.
- 5) **Stützen Sie Platten oder große Werkstücke ab, um das Risiko eines Ruckschlags durch eine eingeklemmte Trennscheibe zu vermindern.** Große Werkstücke können sich unter ihrem eigenen Gewicht durchbiegen. Das Werkstück muss auf beiden Seiten der Scheibe abgestützt werden, und zwar sowohl in der Nähe des Trennschnitts als auch an der Kante.
- 6) **Seien Sie besonders vorsichtig bei „Taschenschnitten“ in bestehende Wände oder andere nicht einsehbare Bereiche.** Die eintauchende Trennscheibe kann beim Schneiden in Gas- oder Wasserleitungen, elektrische Leitungen oder andere Objekte einen Ruckschlag verursachen.
- 7) **Führen Sie keine Kurvenschnitte aus.** Eine Überlastung der Trennscheibe erhöht deren Beanspruchung und die Anfälligkeit zum

Verkanten oder Blockieren und damit die Möglichkeit eines Ruckschlags oder Schleifkörperbruchs, was zu schweren Verletzungen führen kann.

#### **Zusätzliche Sicherheitshinweise für Winkelschleifer**

- 1) Schließen Sie das Produkt nur an eine Steckdose mit Fehlerstrom-Schutzeinrichtung (FI-Schalter) mit einem Bemessungsfehlerstrom von nicht mehr als 30 mA an.
- 2) Halten Sie Netzkabel und Verlängerungskabel von der Scheibe fern. Ziehen Sie bei Beschädigung oder Durchschneiden sofort den Netzstecker aus der Steckdose. Berühren Sie die Leitung nicht, bevor sie vom Netz getrennt ist. Es besteht Gefahr durch elektrischen Schlag.
- 3) Wenn ein Ersatz der Anschlussleitung erforderlich ist, dann ist dies vom Hersteller oder seinem Vertreter auszuführen, um Sicherheitsgefährdungen zu vermeiden.
- 4) Verwenden Sie nur Schleifscheiben, deren aufgedruckte Drehzahl mindestens so hoch ist wie die auf dem Typenschild des Produktes angegeben.
- 5) Unterziehen Sie die Schleifscheibe vor dem Gebrauch einer Sichtprüfung. Verwenden Sie keine beschädigten oder verformten Scheiben. Wechseln Sie eine abgenutzte Scheibe aus.
- 6) Achten Sie darauf, dass beim Schleifen entstehende Funken keine Gefahr hervorrufen, z. B. Personen treffen oder entflammable Substanzen entzünden.
- 7) Tragen Sie beim Schleifen stets eine Schutzbrille, Sicherheitshandschuhe, einen Atemschutz und einen Gehörschutz.

- 8) Halten Sie nie die Finger zwischen Scheibe und Funkschutz oder in die Nähe der Schutzhauben. Es besteht Gefahr durch Quetschen.
- 9) Die rotierenden Teile des Produktes können aus funktionellen Gründen nicht abgedeckt werden. Gehen Sie daher mit Bedacht vor und sichern Sie das Werkstück gut, um ein Verrutschen zu vermeiden, wodurch Ihre Hände mit der Schleifscheibe in Berührung kommen könnten.
- 10) Das Werkstück wird beim Schleifen heiß. Nicht an der bearbeiteten Stelle anfassen, lassen Sie es abkühlen. Es besteht Verbrennungsgefahr. Verwenden Sie kein Kühlmittel oder ähnliches.
- 11) Arbeiten Sie nicht mit dem Produkt, wenn Sie müde sind oder nach der Einnahme von Alkohol oder Tabletten. Legen Sie immer rechtzeitig eine Arbeitspause ein.
- 12) Schalten Sie das Produkt aus und ziehen Sie den Netzstecker
  - zum Lösen eines blockierten Einsatzwerkzeuges,
  - wenn die Anschlussleitung beschädigt oder verheddert ist,
  - bei ungewöhnlichen Geräuschen.

Wenn ein Ersatz der Anschlussleitung erforderlich ist, dann ist dies vom Hersteller oder seinem Vertreter auszuführen, um Sicherheitsgefährdungen zu vermeiden.

## ● Vibrations- und Geräuscheminderung

Begrenzen Sie die Benutzungszeit, verwenden Sie vibrations- und geräuscharme Betriebsarten und tragen Sie persönliche Schutzausrüstung, um Vibrations- und Geräuschauswirkungen zu reduzieren.

Die folgenden Maßnahmen helfen, vibrations- und geräuschbedingte Risiken zu mindern:

- Verwenden Sie das Produkt nur gemäß seinem bestimmungsgemäßen Gebrauch und wie in diesen Anweisungen beschrieben.
- Stellen Sie sicher, dass das Produkt einwandfrei und gut gewartet ist.
- Verwenden Sie die richtigen Einsatzwerkzeuge für dieses Produkt und stellen Sie sicher, dass diese einwandfrei sind.
- Halten Sie das Produkt sicher an den Handgriffen/Griffflächen fest.
- Warten Sie das Produkt entsprechend den Anweisungen und sorgen Sie für ausreichende Schmierung (wenn anwendbar).
- Planen Sie Ihren Arbeitsablauf so, dass die Verwendung von Produkten mit hohem Vibrationswert auf einen längeren Zeitraum verteilt ist.

## ● Verhalten im Notfall

Machen Sie sich anhand dieser Bedienungsanleitung mit der Benutzung dieses Produkts vertraut. Prägen Sie sich die Sicherheitshinweise ein und halten Sie sich unbedingt daran. Dies hilft, Risiken und Gefahren zu vermeiden.

- Seien Sie bei der Nutzung dieses Produkts immer aufmerksam, damit Sie Gefahren frühzeitig erkennen und handeln können. Rasches Einschreiten kann schwere Verletzungen und Sachschäden vermeiden.

- Schalten Sie das Produkt bei Fehlfunktionen aus und trennen Sie es vom Netz. Lassen Sie das Produkt von einer qualifizierten Fachkraft überprüfen und gegebenenfalls instand setzen, bevor Sie es wieder in Betrieb nehmen.

## ● Restrisiken

Auch wenn Sie dieses Produkt vorschriftsmäßig bedienen, bleibt ein potenzielles Risiko für Personen- und Sachschäden bestehen. Folgende Gefahren können im Zusammenhang mit der Bauweise und Ausführung dieses Produkts unter anderem auftreten:

- Gesundheitsschäden, die aus Vibrationsemissionen resultieren, falls das Produkt über einen längeren Zeitraum benutzt, nicht ordnungsgemäß geführt und gewartet wird.
- Personen- und Sachschäden hervorgerufen durch defekte Schneidwerkzeuge oder plötzlichen Einschlag eines verdeckten Objekts während des Gebrauchs.
- Verletzungsgefahr und Sachschäden verursacht durch fliegende Objekte.

## HINWEIS

- ▶ Dieses Produkt erzeugt während des Betriebs ein elektromagnetisches Feld! Dieses Feld kann unter bestimmten Umständen aktive oder passive medizinische Implantate beeinträchtigen! Um die Gefahr von ernsthaften oder tödlichen Verletzungen zu verringern, empfehlen wir Personen mit medizinischen Implantaten ihren Arzt und den Hersteller vom medizinischen Implantat zu konsultieren, bevor das Produkt bedient wird!

## ● Arbeitshinweise

### ⚠️ WARNUNG!

- ▶ Achten Sie bei der Wahl des Werkzeugs darauf, dass dessen zulässige Drehzahl mindestens so hoch ist, wie die angegebene Höchstdrehzahl des Produkts.
- ▶ Achten Sie bei der Wahl der Scheibe auf den maximal zugelassenen Durchmesser und die maximal zugelassene Stärke.

## ● Trennschleifen (Abb. G)

### ⚠️ WARNUNG!

- ▶ Verwenden Sie niemals Schruppscheiben zum Trennen!
- ▶ Das Produkt darf mit Trennscheibe nur mit montierter Schutzhaube betrieben werden.
- Die Schutzhaube **12** ist vormontiert. Montieren Sie zum Trennschleifen den Aufsatz der Schutzhaube **11**, siehe „Schutzhaube anpassen/demontieren“ und „Aufsatz auf Schutzhaube montieren/demontieren“.
- Es dürfen nur geprüfte, faserstoffverstärkte Trennscheiben verwendet werden.
- Arbeiten Sie grundsätzlich mit geringem Vorschub. Üben Sie nur mäßigen Druck auf das Werkstück aus.
- Arbeiten Sie stets im Gegenlauf. So wird das Produkt nicht unkontrolliert aus dem Schnitt gedrückt.

## ● Schruppschleifen (Abb. H)

### **⚠️ WARNUNG!**

- ▶ Verwenden Sie niemals Trennscheiben zum Schrumpfen!
- ▶ Das Produkt darf mit Schruppscheibe nur mit montierter Schutzhaube betrieben werden.
- ▶ Verwenden Sie ausschließlich zertifizierte Schleifscheiben.

- Die Schutzhaube **12** zum Schruppschleifen ist vormontiert.
- Schutzhaube **12** anpassen oder demontieren: Siehe „Schutzhaube anpassen/demontieren“.
- Üben Sie nur mäßigen Druck auf das Werkstück aus. Bewegen Sie das Produkt gleichmäßig hin und her.
- Bei einem Arbeitswinkel von 30° bis 40° erzielen Sie beim Schruppschleifen das beste Ergebnis.

## ● Aufbewahrung Spannschlüssel

- Der Spannschlüssel **9** kann im Handgriff **1** verstaut werden (Abb. A).

## ● Montage

### **⚠️ VORSICHT! Verletzungsrisiko!**

- ▶ Achten Sie darauf, zum Arbeiten genügend Platz zu haben und andere Personen nicht zu gefährden.
- ▶ Vor Inbetriebnahme müssen alle Abdeckungen und Schutzvorrichtungen ordnungsgemäß montiert sein.
- ▶ Ziehen Sie den Netzstecker, bevor Sie Einstellungen am Produkt vornehmen.

## ● Handgriff montieren (Abb. A)

### **⚠️ WARNUNG!**

- ▶ Das Produkt darf nur mit montiertem Handgriff **1** betrieben werden.
- Schrauben Sie den Handgriff am Gewinde für den Handgriff fest. Wählen Sie je nach Arbeitsweise das Gewinde für Handgriff links **3**, rechts oder oben **2** am Produkt (Abb. A).

## ● Schutzhaube anpassen/ demontieren (Abb. D)

### **HINWEIS**

- ▶ Die Schutzhaube **12** ist am Produkt vormontiert.
- ▶ Stellen Sie die Position der Schutzhaube **12** neu ein, wenn Sie während des Gebrauchs feststellen, dass sie keinen optimalen Schutz bietet.
- Stellen Sie die Schutzhaube so ein, dass ein Funkenflug oder abgelöste Teile weder den Anwender noch umstehende Personen treffen können.
- Die Stellung der Schutzhaube hat ebenfalls so zu erfolgen, dass der Funkenflug brennbare Teile, auch umliegend, nicht entzündet.

### **Schutzhaube demontieren**

- Demontieren Sie die Schutzhaube **12**, indem Sie die Schrauben **24** mit Hilfe eines passender Schraubendreher entfernen (siehe Abb. D).

## ● Aufsatz auf Schutzhaube montieren/demontieren (Abb. E)

### Aufsatz montieren

1. Setzen Sie den Aufsatz der Schutzhaube **11** in Richtung **a** an der Schutzhaube **12** an.
2. Schieben Sie den Aufsatz auf die Schutzhaube auf, bis sie hörbar einrastet.

### Aufsatz demontieren

1. Entriegeln Sie den Aufsatz der Schutzhaube **11**, indem Sie die Raste **25** von der Schutzhaube **12** schieben.
2. Drehen Sie den Aufsatz von der Schutzhaube ab.

## ● Scheibe montieren/demontieren (Abb. F)

1. Drücken Sie die Spindel-Arretiertaste **14**.
2. Drehen Sie die Aufnahmespindel **17**, bis die Spindel-Arretierung die Aufnahmespindel fixiert. Halten Sie die Spindel-Arretiertaste weiter gedrückt.
3. Lösen Sie die Spannmutter **15** mit dem Spanschlüssel **9**. Sie können die Spindel-Arretiertaste loslassen.
4. Setzen Sie die gewünschte Scheibe auf den Aufnahmeflansch **16** (Abb. B). Die Beschriftung der Scheibe zeigt grundsätzlich zum Produkt.

## HINWEIS

- ▶ Ist auf Ihrer Scheibe die Drehrichtung gekennzeichnet, achten Sie bei der Montage darauf, dass Sie mit der Laufrichtung des Produkts übereinstimmt. Diese ist am Produkt neben der Spindel-Arretiertaste angegeben ().
- ▶ Achten Sie darauf, dass der Aufnahmeflansch (Abb. B) so auf das Produkt aufgesetzt ist, dass die Aussparungen im Aufnahmeflansch in die Kante am Produkt greifen. Die Aufnahmespindel muss sich mitdrehen, wenn Sie den Aufnahmeflansch drehen.

5. Setzen Sie die Spannmutter wieder auf die Aufnahmespindel auf. Die flache Seite der Spannmutter zeigt zum Einsatzwerkzeug, wenn die Stärke der Scheibenaufnahme < 5 mm ist.  
Ist die Stärke der Scheibenaufnahme ≥ 5 mm, drehen Sie die Spannmutter (Abb. B).
6. Drücken Sie die Spindel-Arretiertaste und drehen Sie die Aufnahmespindel, bis die Spindel-Arretierung die Aufnahmespindel fixiert. Ziehen Sie die Spannmutter mit dem Spanschlüssel wieder fest. Sie können die Spindel-Arretiertaste loslassen.

### Schleifscheibe demontieren

1. Drücken Sie die Spindel-Arretiertaste **14** (Abb. A).
2. Drehen Sie die Aufnahmespindel **17**, bis die Spindel-Arretierung die Aufnahmespindel fixiert. Halten Sie die Spindel-Arretiertaste weiter gedrückt.

3. Lösen Sie die Spannmutter **15** (Abb. B) mit dem Spannschlüssel **9** (Abb. A). Sie können die Spindel-Arretiertaste loslassen.
4. Nehmen Sie die Spannmutter und den Aufnahmeflansch **16** (Abb. B) und die Trenn- oder Schleifscheibe von der Aufnahmespindel ab.

## ● **Bedienung**

### **⚠ VORSICHT! Verletzungsrisiko!**

- ▶ Ziehen Sie vor allen Arbeiten am Produkt den Netzstecker **8**.
- ▶ Verwenden Sie nur vom Hersteller empfohlene Schleifscheiben und Zubehörteile. Der Gebrauch anderer Einsatzwerkzeuge und anderen Zubehörs kann ein Verletzungsrisiko für Sie bedeuten.
- ▶ Verwenden Sie nur Zubehörteile, die Angaben tragen über Hersteller, Art der Bindung, Abmessung und zulässige Umdrehungszahl.
- ▶ Verwenden Sie nur Zubehörteile, deren aufgedruckte Drehzahl mindestens so hoch ist wie die auf dem Typenschild des Produkts angegeben.
- ▶ Verwenden Sie keine abgebrochenen, gesprungenen oder anderweitig beschädigten Schleifscheiben.
- ▶ Betreiben Sie das Produkt niemals ohne Schutzeinrichtungen.

### **⚠ VORSICHT! Verletzungsrisiko!**

- ▶ Stützen Sie Platten oder Werkstücke ab, um das Risiko eines Rückschlags durch eine eingeklemmte Trennscheibe zu vermindern. Große Werkstücke können sich unter ihrem eigenen Gewicht durchbiegen. Das Werkstück muss auf beiden Seiten der Scheibe abgestützt werden, und zwar sowohl in der Nähe der Trennscheibe als auch an der Kante.
- ▶ Halten Sie Ihre Hände von der Scheibe fern, wenn das Produkt in Betrieb ist. Es besteht ein Verletzungsrisiko.

### **HINWEIS**

#### **Hinweise zum Wechseln**

- ▶ Betreiben Sie das Produkt niemals ohne Schutzeinrichtungen.
- ▶ Vergewissern Sie sich, dass die auf dem Werkzeug angegebene Drehzahl gleich oder größer als die Bemessungsleerlaufdrehzahl des Produkts ist.
- ▶ Vergewissern Sie sich, dass die Maße des Werkzeugs zum Produkt passen.
- ▶ Benutzen Sie nur einwandfreie Scheiben (Klangprobe: sie haben beim Anschlagen mit einem Plastikhammer einen klaren Klang).
- ▶ Bohren Sie eine zu kleine Aufnahmebohrung der Schleifscheibe nicht nachträglich auf.

## HINWEIS

### Hinweise zum Wechseln

- ▶ Verwenden Sie keine getrennten Reduzierbuchsen oder Adapter, um Schleifscheiben mit großem Loch passend zu machen.
- ▶ Verwenden Sie keine Sägeblätter.
- ▶ Zum Aufspannen der Schleifwerkzeuge dürfen nur die mitgelieferten Spannflansche verwendet werden. Die Zwischenlagen zwischen Spannflansch und Schleifwerkzeugen müssen aus elastischen Stoffen z. B. Gummi, weicher Pappe usw., bestehen.
- ▶ Montieren Sie das Produkt nach dem Werkzeugwechsel wieder vollständig.

### WARNUNG!



Schalten Sie das Produkt aus und ziehen Sie den Netzstecker. Lassen Sie das Produkt abkühlen.

### WARNUNG!



Tragen Sie beim Werkzeugwechsel Schutzhandschuhe, um Schnittverletzungen zu vermeiden.

### WARNUNG!

- ▶ Die Spannmutter **15** darf nicht zu fest angezogen werden, um ein Brechen von Scheibe und Mutter zu vermeiden.

## ● Ein- und Ausschalten

### WARNUNG!

- ▶ Achten Sie darauf, dass die Spannung des Netzanschlusses mit dem Typenschild am Produkt übereinstimmt.
1. Verbinden Sie den Netzstecker **8** mit einer Steckdose.
  2. Zum Einschalten drücken Sie den Ein-/Ausschalter **7** (Abb. A) nach vorne in Richtung Produkt und drücken Sie ihn anschließend Richtung Grifffläche am Produkt.
  3. Warten Sie nach dem Einschalten ab, bis das Produkt seine max. Drehzahl erreicht hat. Beginnen Sie erst dann mit dem Arbeiten.
  4. Zum Ausschalten lassen Sie den Ein-/Ausschalter los. Das Produkt schaltet ab.

### WARNUNG!

- ▶ Das Werkzeug läuft nach, nachdem das Produkt abgeschaltet wurde. Es besteht ein Verletzungsrisiko.

## Drehgeschwindigkeit einstellen

- Stellen Sie den Drehzahlregler **6** auf eine Position zwischen 1 und 6.

## Probelauf

- Führen Sie vor dem ersten Arbeiten und nach jedem Werkzeugwechsel einen Probelauf ohne Belastung durch. Schalten Sie das Produkt sofort aus, wenn das Werkzeug unruhig läuft, beträchtliche Schwingungen auftreten oder abnorme Geräusche zu hören sind.

## ● Dauerbetrieb

1. Schalten Sie das Produkt ein.

### Dauerbetrieb einschalten

2. Hängen Sie den Ein-/Ausschalter  (Abb. A) im angeschalteten Zustand ein, indem Sie ihn nach vorne in Richtung Produkt drücken.

## Dauerbetrieb ausschalten

3. Drücken Sie den Ein-/Ausschalter  (Abb. A) kurz in Richtung Grifffläche am Produkt. Das Produkt schaltet ab.

## ● Fehlerbehebung

### **WARNUNG!**



Ziehen Sie vor allen Arbeiten am Produkt den Netzstecker. Gefahr durch elektrischen Schlag!

Problem	Mögliche Ursache	Lösung
Das Produkt startet nicht.	Die Netzspannung fehlt.	Überprüfen Sie Steckdose, Netzkabel, Leitung, Netzstecker und Haussicherung. Reparaturen müssen von einer Elektrofachkraft durchgeführt werden.
	Die Haussicherung spricht an.	
Das Schleifwerkzeug bewegt sich nicht, obwohl der Motor läuft.	Die Spannmutter ist locker.	Ziehen Sie die Spannmutter an (siehe „Scheibe montieren/demontieren“).
	Werkstück, Werkstückreste oder Reste der Schleifwerkzeuge blockieren den Antrieb.	Entfernen Sie die Blockaden.
Der Motor wird langsamer und bleibt stehen.	Das Produkt wird durch das Werkstück überlastet.	Verringern Sie den Druck auf das Schleifwerkzeug.
		Das Werkstück ist ungeeignet.
Die Schleifscheibe läuft unrund, abnorme Geräusche sind zu hören.	Die Spannmutter ist locker.	Ziehen Sie die Spannmutter an (siehe „Scheibe montieren/demontieren“).
	Die Schleifscheibe ist defekt.	Wechseln Sie die Schleifscheibe.

## ● Reinigung und Wartung

### **⚠️ WARNUNG!**



Schalten Sie das Produkt aus und trennen Sie es vom Netz vor dem Auswechseln von Zubehör, Reinigung und bei Nichtgebrauch.

### **⚠️ WARNUNG!**

- ▶ Lassen Sie Arbeiten, die nicht in dieser Betriebsanleitung beschrieben sind, von einer Fachwerkstatt durchführen. Verwenden Sie nur Originalteile. Lassen Sie das Produkt vor allen Wartungs- und Reinigungsarbeiten abkühlen. Es besteht Verbrennungsgefahr!

- Kontrollieren Sie das Produkt vor jedem Gebrauch auf offensichtliche Mängel wie lose, abgenutzte oder beschädigte Teile, korrekten Sitz von Schrauben oder anderer Teile. Prüfen Sie insbesondere die Schleifscheibe. Tauschen Sie beschädigte Teile aus.

## ● Reinigung

### **⚠️ WARNUNG!**

- ▶ Verwenden Sie keine Reinigungs- bzw. Lösungsmittel. Chemische Substanzen können die Kunststoffteile des Produkts angreifen.
- ▶ Reinigen Sie das Produkt niemals unter fließendem Wasser.

- Reinigen Sie das Produkt nach jedem Gebrauch gründlich.
- Reinigen Sie die Lüftungsöffnungen und die Oberfläche des Produkts mit einer weichen Bürste, einem Pinsel oder einem Tuch.

## ● Wartung (Abb. C)

### **Kohlebürsten austauschen**

### **⚠️ WARNUNG!**



Schalten Sie das Produkt aus und trennen Sie es vom Netz vor dem Auswechseln von Zubehör, Reinigung und bei Nichtgebrauch.

1. Lösen Sie die Schraube **[4]** der Wartungsabdeckung **[5]** (Abb. A).
2. Nehmen Sie die Wartungsabdeckung ab.
3. Heben Sie die Andruckfeder **[20]** aus der Nut für die Andruckfeder **[18]** der Kohlebürste **[23]**.
4. Ziehen Sie den Kontaktstecker **[21]** vom Kontaktschuh **[19]** ab.
5. Ziehen Sie die Kohlebürste aus der Führung heraus.
6. Schieben Sie eine neue Kohlebürste in die Führung ein.
7. Legen Sie den Anschluss **[22]** in einem Bogen an der Nut für die Andruckfeder vorbei. Führen Sie den Anschluss dabei durch die seitliche Öffnung der Führung.
8. Schieben Sie den Kontaktstecker auf den Kontaktschuh auf.
9. Setzen Sie die Andruckfeder wieder auf die Nut für die Andruckfeder der Kohlebürste auf.
10. Befestigen Sie die Wartungsabdeckung wieder mit der Schraube.
11. Wiederholen Sie die Schritte 1 bis 10 auf der anderen Seite des Produkts. Die Kohlebürsten sind grundsätzlich paarweise auszutauschen.

## ● Lagerung

- Bewahren Sie das Produkt an einem trockenen und staubgeschützten Ort außerhalb der Reichweite von Kindern auf.
- Schleifscheiben müssen trocken und hochkant aufbewahrt werden und dürfen nicht gestapelt werden.

## ● Entsorgung

Die Verpackung besteht aus umweltfreundlichen Materialien, die Sie über die örtlichen Recyclingstellen entsorgen können.



Beachten Sie die Kennzeichnung der Verpackungsmaterialien bei der Abfalltrennung, diese sind gekennzeichnet mit Abkürzungen (a) und Nummern (b) mit folgender Bedeutung: 1–7: Kunststoffe/20–22: Papier und Pappe/80–98: Verbundstoffe.

### Produkt:



Möglichkeiten zur Entsorgung des ausgedienten Produkts erfahren Sie bei Ihrer Gemeinde- oder Stadtverwaltung.



Werfen Sie Ihr Produkt, wenn es ausgedient hat, im Interesse des Umweltschutzes nicht in den Hausmüll, sondern führen Sie es einer fachgerechten Entsorgung zu. Über Sammelstellen und deren Öffnungszeiten können Sie sich bei Ihrer zuständigen Verwaltung informieren.

## ● Garantie

Das Produkt wurde nach strengen Qualitätsrichtlinien hergestellt und vor der Auslieferung sorgfältig geprüft. Im Falle von Material- oder Herstellungsfehlern haben Sie gegenüber dem Verkäufer des Produkts gesetzliche Rechte. Ihre gesetzlichen Rechte werden in keiner Weise durch unsere unten aufgeführte Garantie eingeschränkt.

Die Garantie für dieses Produkt beträgt 3 Jahre ab Kaufdatum. Die Garantiezeit beginnt mit dem Kaufdatum. Bewahren Sie den Originalkaufbeleg an einem sicheren Ort auf, da dieses Dokument als Nachweis des Kaufs erforderlich ist.

Alle Schäden oder Mängel, die bereits zum Zeitpunkt des Kaufs vorhanden sind, müssen unverzüglich nach dem Auspacken des Produkts gemeldet werden.

Sollte das Produkt innerhalb von 3 Jahren ab Kaufdatum einen Material- oder Herstellungsfehler aufweisen, werden wir es – nach unserer Wahl – kostenlos für Sie reparieren oder ersetzen. Die Garantiezeit verlängert sich durch einen stattgegebenen Gewährleistungsanspruch nicht. Dies gilt auch für ersetzte und reparierte Teile.

Diese Garantie erlischt, wenn das Produkt beschädigt oder unsachgemäß verwendet oder gewartet wurde.

Die Garantie deckt Material- und Herstellungsfehler ab. Diese Garantie erstreckt sich weder auf Produktteile, die normalem Verschleiß unterliegen, und somit als Verschleißteile gelten (z. B. Batterien, Akkus, Schläuche, Farbpatronen), noch auf Schäden an zerbrechlichen Teilen, z. B. Schalter oder Teile aus Glas.

## ● Abwicklung im Garantiefall

Um eine schnelle Bearbeitung Ihres Anliegens zu gewährleisten, folgen Sie bitte den folgenden Hinweisen:

Bitte halten Sie für alle Anfragen den Kassenbon und die Artikelnummer (IAN 481506\_2410) als Nachweis für den Kauf bereit.

Die Artikelnummer entnehmen Sie bitte dem Typenschild am Produkt, einer Gravur am Produkt, dem Titelblatt Ihrer Anleitung (unten links) oder dem Aufkleber auf der Rück- oder Unterseite des Produktes.

Sollten Funktionsfehler oder sonstige Mängel auftreten kontaktieren Sie zunächst die nachfolgend benannte Serviceabteilung telefonisch oder per EMail.

Ein als defekt erfasstes Produkt können Sie dann unter Beifügung des Kaufbelegs (Kassenbon) und der Angabe, worin der Mangel besteht und wann er aufgetreten ist, für Sie portofrei an die Ihnen mitgeteilte Service Anschrift übersenden.



Auf parkside-diy.com können Sie diese und viele weitere Handbücher einsehen und herunterladen. Mit diesem QR-Code gelangen Sie direkt auf parkside-diy.com. Wählen Sie Ihr Land aus, und suchen Sie über die Suchmaske nach den Bedienungsanleitungen. Mittels Eingabe der Artikelnummer (IAN) 481506\_2410 gelangen Sie zur Bedienungsanleitung für Ihren Artikel.

## ● Service

- DE Service Deutschland**  
Tel.: 0800 5435 111  
E-Mail: owim@lidl.de
- AT Service Österreich**  
Tel.: 0800 292726  
E-Mail: owim@lidl.at
- CH Service Schweiz**  
Tel.: 0800 562153  
E-Mail: owim@lidl.ch

# ● EU-konformitätserklärung

<b>EU-KONFORMITÄTSERKLÄRUNG</b> (Nr. 481506_2410)
---

IAN: 481506\_2410  
**Produkt-Identifikation:** "PARKSIDE" Winkelschleifer  
**Modellnummer:** HG10788

Der oben beschriebene Gegenstand der Erklärung erfüllt die einschlägigen Harmonisierungsvorschriften der Union:

Richtlinie 2006/42/EG
Richtlinie 2014/30/EU
Richtlinie 2011/65/EU mit allen dazugehörigen Änderungen

Angabe der einschlägigen harmonisierten Normen oder der anderen technischen Spezifikationen, für die die Konformität erklärt wird:

Nr. / Teile
Richtlinie 2006/42/EG
EN 62841-1:2015/A11:2022
EN IEC 62841-2-3:2021/A11:2021
Richtlinie 2014/30/EU
EN IEC 55014-1:2021
EN IEC 55014-2:2021
EN IEC 61000-3-2:2019/A1:2021
EN 61000-3-3:2013/A2:2021

Der Gegenstand der oben beschriebenen Erklärung steht im Einklang mit der Richtlinie 2011/65/EU des Europäischen Parlaments und des Rates vom 8. Juni 2011 zur Beschränkung der Verwendung bestimmter gefährlicher Stoffe in Elektro- und Elektronikgeräten:

Nr. / Teile
EN IEC 63000:2018

**Person, die die technische Dokumentation aufbewahrt:** OWIM GmbH & Co.KG

Unterzeichnet für und im Namen von:

**OWIM GmbH & Co. KG, Stiftsbergstraße 1, 74167 Neckarsulm, Deutschland**

Diese Konformitätserklärung wird unter der alleinigen Verantwortung des Herstellers ausgestellt.

Original-Konformitätserklärung

Neckarsulm	17.12.2024		
Ort	Datum	ppa. Stefan Haensel Prokurist	ppa. Jens Buchheim Prokurist

DE



**OWIM GmbH & Co. KG**

Stiftsbergstraße 1  
74167 Neckarsulm  
GERMANY

Model No.: HG10788  
Version: 05/2025

IAN 481506\_2410

