



Atornilladora taladradora de percusión recargable 3 en 1 / Trapano a percussione ricaricabile 3 in 1 PSBSA 20-Li C3

ES

Atornilladora taladradora de percusión recargable 3 en 1

Traducción del manual de instrucciones original

PT

Berbequim de percussão a bateria 3 em 1

Tradução do manual de instruções original

DE AT CH

3-in-1-Akku-Schlagbohrschrauber

Originalbetriebsanleitung

IT MT

Trapano a percussione ricaricabile 3 in 1

Traduzione delle istruzioni d'uso originali

GB MT

3-in-1 Cordless Hammer Drill

Translation of the original instructions

IAN 356349_2004

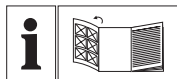

ES

Antes de empezar a leer abra la página que contiene las imágenes y, en seguida, familiarícese con todas las funciones del dispositivo.

IT MT

Prima di leggere aprire la pagina con le immagini e prendere confidenza con le diverse funzioni dell'apparecchio.

PT

Antes de começar a ler abra na página com as imagens e, de seguida, familiarize-se com todas as funções do aparelho.

GB MT

Before reading, unfold the page containing the illustrations and familiarise yourself with all functions of the device.

DE AT CH

Klappen Sie vor dem Lesen die Seite mit den Abbildungen aus und machen Sie sich anschließend mit allen Funktionen des Gerätes vertraut.

ES	Traducción del manual de instrucciones original	Página	4
IT / MT	Traduzione delle istruzioni d'uso originali	Pagina	17
PT	Tradução do manual de instruções original	Página	30
GB / MT	Translation of the original instructions	Page	43
DE / AT / CH	Originalbetriebsanleitung	Seite	55

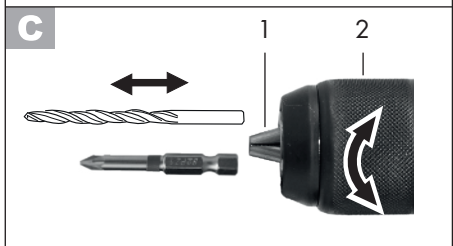
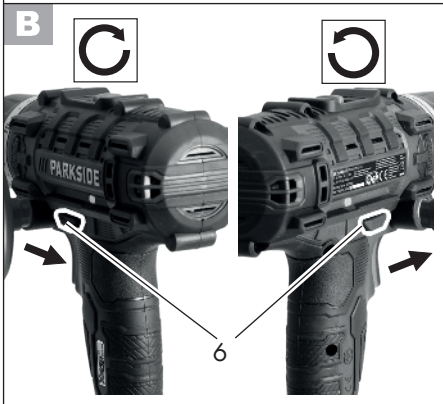
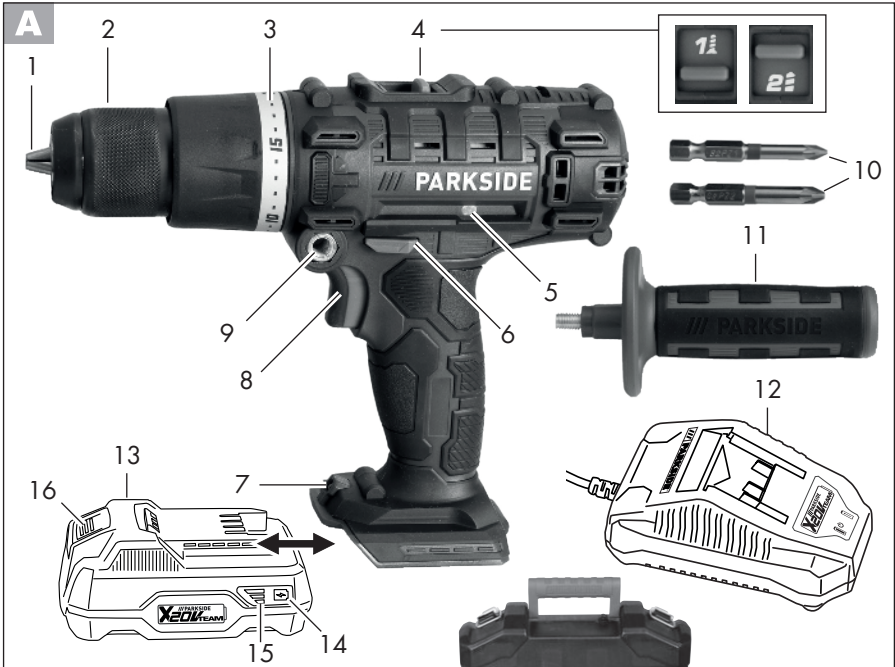

Contenido

Introducción	4
Uso previsto	4
Descripción general	5
Volumen de suministro	5
Vista sinóptica	5
Áreas de aplicación	5
Datos técnicos	6
Instrucciones de seguridad	7
Símbolos y pictogramas.....	7
Instrucciones generales de seguridad para herramientas eléctricas.....	7
Indicaciones de seguridad para taladradoras	10
Riesgos residuales	11
Manejo	11
Verificación del estado de carga de la batería recargable	11
Cargar batería	12
Colocación/extracción de la batería en el aparato	12
Elección de marcha.....	12
Selector del sentido de rotación	12
Ajuste del par de giro.....	13
Cambio de herramienta	13
Montaje de la empuñadura adicional	13
Arranque y parada	13
Limpieza y mantenimiento	14
Limpieza	14
Mantenimiento.....	14
Almacenaje	14
Eliminación y protección del medio ambiente	14
Piezas de repuesto / Accesorios .	14
Garantía	15
Servicio de reparación	16
Service-Center	16
Importador	16
Traducción de la Declaración de conformidad CE original	68
Plano de explosión	73

Introducción

¡Felicitaciones por la compra de su nueva aspiradora! Con ello se ha decidido por un producto de suprema calidad. Este aparato fue examinado durante la producción con respecto a su calidad y sometido a un control final. Con ello queda garantizada la capacidad de funcionamiento de su aparato.



Las instrucciones de servicio forman parte de este producto. Éstas contienen importantes indicaciones para la seguridad, el uso y la eliminación del aparato. Familiarícese con todas las indicaciones de manejo y seguridad antes de usar el producto. Utilice el producto sólo como se describe y para los campos de aplicación indicados. Guarde bien estas instrucciones y entréguelas al dar este producto a terceros.

Uso previsto

El aparato está previsto para enroscar y aflojar tornillos, taladrar en madera, metal o plástico y perforar por percusión en mampostería.

Cada utilización divergente que no se menciona expresamente en estas instrucciones, puede causar daños en el aparato y presentar un peligro serio para el usuario.

El fabricante no asume la responsabilidad por daños derivados de una utilización fuera del uso previsto o en caso de un uso equivocado.

Este aparato no es idóneo para fines profesionales. En caso de uso profesional, se extingue la garantía.

Este aparato forma parte de la Serie Parkside X 20 V TEAM, y puede utilizarse con baterías de la serie Parkside X 20 V TEAM. Las baterías solo pueden cargarse con cargadores de la serie Parkside X 20 V TEAM.

Descripción general

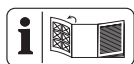

Las ilustraciones se encuentran en la página abatible frontal.

Volumen de suministro

Desembale el aparato y compruebe que esté completo:

- Atornilladora taladradora de percusión recargable 3 en 1
- 2 puntas (PZ1 + PZ2, 50 mm)
- 1 empuñadura adicional
- 1 maletín
- Manual de instrucciones



La batería y el cargador no están incluidos.



Observe las indicaciones de seguridad y las indicaciones de carga y de uso seguro que aparecen en las instrucciones de funcionamiento de su batería y cargador de la serie Parkside X 20 V Team. Para una descripción más detallada sobre el proceso de carga y para más información, consulte este manual de instrucciones separado.

Vista sinóptica



- 1 Abertura portabrocas
- 2 Portabrocas de sujeción rápida
- 3 Anillo de ajuste del par de giro
- 4 Selector de marcha
- 5 Soporte para la punta
- 6 Selector del sentido de rotación
- 7 Luz de trabajo LED
- 8 Interruptor de encendido/apagado
- 9 Rosca
- 10 Puntas
- 11 Empuñadura adicional
- 12 Cargador
- 13 Batería
- 14 Tecla multifunción
- 15 Indicador del nivel de carga
- 16 Botón de desbloqueo de la batería
- 17 Maletín

Áreas de aplicación

Este taladro de percusión a batería 3 en 1 con transmisión de dos velocidades cuenta con un ajuste del par de giro de 20 posiciones, una posición de perforación y una posición de percusión; con rotación a la derecha e izquierda. El aparato cuenta con un portabrocas de sujeción rápida y una LED de trabajo led. El funcionamiento de los elementos de mando se describe en las siguientes páginas.

Datos técnicos

Atornilladora taladradora de percusión recargable

3 en 1PSBSA 20-Li C3

Tensión del motor U..... 20 V==

Velocidad de giro n_0

1.ª velocidad.....0-440 min⁻¹

2.ª velocidad.....0-1650 min⁻¹

Par de apriete máx..... 45 Nm

Función de

percusión 26400 golpes/minuto

Rango de portabrocas 1,5-13 mm

Peso (sin batería/cargador) aprox. 1,45 kg

Diámetro de perforación para

madera..... máx. 30 mm

Diámetro de perforación para

acero..... máx. 13 mm

Diámetro de perforación

para hormigón máx. 15 mm

Diámetro máximo del tornillo..... 10 mm

Tipo de protección IPX0

Temperatura máx. 50 °C

Carga 4 - 40 °C

Funcionamiento.....-20 - 50 °C

Almacenamiento 0 - 45 °C

Nivel de presión acústica (L_{pA})

Marcha en vacío 73,1 dB(A), K_{pA} = 5 dB

Perforación por

percusión 96,8 dB(A), K_{pA} = 5 dB

Nivel de potencia acústica (L_{WA})

Marcha en vacío 84,1 dB(A); K_{WA} = 5 dB

Perforación por

percusión 107,8 dB(A); K_{WA} = 5 dB

Vibración (a_h)

Marcha en

vacío 2,71 m/s²; K = 1,5 m/s²

Perforación por

percusión 10,24 m/s²; K = 1,5 m/s²

El índice de emisión de vibraciones indicado ha sido medido según un procedimiento de ensayo normalizado, y puede

ser usado para comparar herramientas eléctricas entre sí.

El índice de emisión de vibraciones indicado también puede ser usado para estimar por anticipado la exposición.



Aviso: El índice de emisión de vibraciones indicado puede diferir del valor reseñado cuando se usa efectivamente esa herramienta eléctrica y según cómo se utilice.

Intente mantener la tensión, provocada por las vibraciones, tan reducida como sea posible. Las medidas para reducir la tensión por las vibraciones son, por ejemplo, llevar limitar el tiempo de trabajo. Para ello hay que tener en cuenta todas las partes del ciclo de funcionamiento (por ejemplo, los tiempos en los que la herramienta eléctrica está desconectada y aquellos en los que está encendida, pero funciona sin carga).



¡Atención! Encontrará una lista actual de la compatibilidad de la batería en:
www.lidl.de/akku

Este aparato se puede poner en marcha únicamente con las baterías siguientes: PAP 20 A1, PAP 20 A2, PAP 20 A3.

Estas baterías se pueden cargar con los siguientes cargadores: PLG 20 A1, PLG 20 A3, PDSLGL 20 A1.

Tiempo de carga (min.)	PLG 20 A1	PLG 20 A3 PDSLGL 20 A1
PAP 20 A1	60	30
PAP 20 A2	75	30
PAP 20 A3	90	60

Instrucciones de seguridad

Esta sección trata de las normas de seguridad básicas cuando se trabaja con este aparato.

Símbolos y pictogramas

Símbolos en las instrucciones:



Lea atentamente las instrucciones de uso antes de utilizar el aparato.



Atornillar



Taladrar



Percutir



Este aparato forma parte de la serie Parkside X 20 V TEAM



Máquinas no deben ir a la basura doméstica. Entregue su aparato a un centro de reciclaje.

Símbolos en las instrucciones



Símbolos de riesgo con indicaciones para prevención de daños personales y materiales.



Señal prescriptiva con indicaciones para la prevención de accidentes y daños.



Señal de indicación con información para un mejor manejo del equipo.

Instrucciones generales de seguridad para herramientas eléctricas



¡ATENCIÓN! Lea todas las indicaciones de seguridad, instrucciones, ilustraciones y datos técnicos que acompañan a esta herramienta electrónica. Si se incumplen las instrucciones de seguridad o de procedimiento, puede sufrirse una descarga eléctrica, un incendio o graves lesiones.

Guarde todas las instrucciones de seguridad y de procedimiento, para poderlas consultar en un momento dado.

El concepto de "herramienta eléctrica", usado en las instrucciones de seguridad, se refiere a las que funcionan enchufadas a la corriente (con cable de alimentación) y también a las que funcionan con baterías recargables (sin cable de alimentación).

1) SEGURIDAD EN EL PUESTO DE TRABAJO:

- a) **Mantener el puesto de trabajo limpio y bien iluminado.** El desorden y las zonas de trabajo no iluminadas pueden producir accidentes.
- b) **No trabajar con la herramienta eléctrica en zonas bajo peligro de explosión, donde se encuentren líquidos, gases o polvos inflamables.** Los aparatos eléctricos generan chispas que podrían encender el polvo o los vapores.
- c) **Mantener alejados de la herramienta eléctrica a los niños y otras personas mientras la use.** Si se despistase podría perder el control de la herramienta eléctrica.

2) SEGURIDAD ELÉCTRICA:

- a) **El enchufe conector de la herramienta eléctrica debe caber en la caja de empalme. No debe modificarse el enchufe de ninguna manera. No utilizar adaptadores junto a aparatos eléctricos con toma de tierra.** Los enchufes genuinos y las cajas de empalme adecuadas disminuyen el riesgo de descarga eléctrica.
- b) **Evite el contacto físico con superficies puestas a tierra como tuberías, calefacciones, hornos y neveras.** Existe un mayor riesgo de descarga eléctrica cuando el cuerpo está puesto a tierra.
- c) **Mantener la herramienta eléctrica alejada de la lluvia y la humedad.** Si penetra agua en el aparato eléctrico, aumenta el riesgo de descarga eléctrica.
- d) **No utilizar el cable para llevar o colgar la herramienta eléctrica, ni para sacar el enchufe de la caja de empalme. Mantener el cable alejado del calor, aceite, bordes afilados o piezas de aparatos en movimiento. Los cables deteriorados o bobinados aumentan el riesgo de descarga eléctrica.**
- e) **Si trabaja con la herramienta eléctrica en el exterior, utilice solamente cables de alargo que estén autorizados para exterior.** El uso de cables de alargo adecuados para exterior disminuye el riesgo de descarga eléctrica.
- f) **Cuando no sea posible evitar el uso de la herramienta eléctrica en entornos húmedos, utilice un interruptor de protección contra corriente residual.** El uso de un interruptor de protección contra corriente residual reduce el riesgo de descarga eléctrica.

3) SEGURIDAD DE PERSONAS:

- a) **Esté atento, observe lo que hace y utilice la herramienta eléctrica con esmero. No utilice la herramienta eléctrica cuando esté cansado o se encuentra bajo los efectos de drogas, alcohol o medicamentos.** Un momento de distracción al utilizar la herramienta eléctrica puede producir graves accidentes.
- b) **Lleve un equipo protector personal y siempre unas gafas protectoras.** Al llevar un equipo protector personal, como zapatos de seguridad antideslizantes, casco protector o protección contra el ruido disminuye el riesgo de sufrir daños.
- c) **Evite la puesta en marcha inadvertida. Asegúrese de que la herramienta eléctrica esté desconectada antes de conectarla a la corriente, recogerla o llevarla a cuestras.** Si al llevar a cuestras la herramienta eléctrica mantiene el dedo en el interruptor o conecta el aparato accionado a la corriente, pueden producirse accidentes.
- d) **Extraiga todas las herramientas de ajuste y llaves inglesas antes de trabajar con la herramienta eléctrica.** Las herramientas y llaves que se encuentran en piezas giratorias del aparato, pueden producir accidentes.
- e) **Evite adoptar una posición del cuerpo anómala. Procure estar firmemente erguido y mantenga en todo momento el equilibrio.** De esta forma podrá controlar mejor la herramienta eléctrica en situaciones inesperadas.
- f) **Lleve ropa adecuada. No llevar ropa amplia ni joyería. Mantener el pelo, la ropa y los guantes alejados de las piezas móviles.** La ropa suelta, las joyas y el pelo largo podrían ser atrapados

por las piezas móviles.

- g) **Cuando se puedan montar dispositivos para aspirar polvo o colectores, estos se deberán colocar y utilizar correctamente.** Si se utiliza la aspiración de polvo, se pueden reducir los peligros provocados por el polvo.
- h) **No se deje llevar por una falsa sensación de seguridad y no ignore las reglas de seguridad para herramientas eléctricas, aun estando familiarizado con la herramienta después de usarla con frecuencia.** Un uso negligente puede provocar lesiones graves en una fracción de segundo.

4) UTILIZACIÓN Y TRATAMIENTO DE LA HERRAMIENTA ELÉCTRICA:

- a) **No sobrecargue el aparato. Utilice para trabajar la herramienta eléctrica adecuada en cada caso.** Con las herramientas eléctricas trabajará mejor y de forma más segura dentro de la gama de potencias indicada.
- b) **No utilice herramientas eléctricas que tengan el interruptor defectuoso.** Las herramientas eléctricas que ya no se pueden conectar o desconectar son peligrosas y deben ser reparadas.
- c) **Saque el enchufe de la toma de corriente y/o quite la batería extraíble antes de realizar ajustes en la herramienta, cambiar piezas intercambiables de la herramienta o guardar la herramienta eléctrica.** Esta medida de precaución evitará que la herramienta eléctrica se ponga en marcha de forma inadvertida.
- d) **Guardar la herramienta eléctrica fuera del alcance de los niños cuando no la utilice. No permita que utilicen el aparato personas que no estén familiarizadas**

con él o que no hayan leído estas instrucciones. Las herramientas eléctricas son peligrosas cuando son utilizadas por personas sin experiencia.

- e) **Conserve con cuidado la herramienta eléctrica y piezas de la misma. Compruebe que las piezas móviles funcionen perfectamente y no estén atasadas, que no haya piezas rotas o tan dañadas que se inhíba la funcionalidad de la herramienta eléctrica. Haga reparar las piezas dañadas antes de utilizar el aparato.** Muchos accidentes tiene su origen en herramientas eléctricas mal mantenidas.
- f) **Mantener las herramientas cortantes afiladas y limpias.** Las herramientas cortantes bien cuidadas con un borde afilado se atascan menos y son más fáciles de dirigir.
- g) **Utilizar la herramienta eléctrica, los accesorios, las herramientas correspondientes, etc. según estas instrucciones. Tener en cuenta también las condiciones de trabajo y la actividad a realizar.** El uso de la herramienta eléctrica para otros fines que los previstos puede producir situaciones peligrosas.
- h) **Mantenga las empuñaduras y las zonas de agarre secas, limpias y libres de aceite y grasa.** Las empuñaduras y zonas de agarre resbaladizas impiden un manejo seguro y pueden hacer perder el control de la herramienta eléctrica en situaciones imprevistas.

5) MANEJO Y USO CUIDADOSO DE APARATOS CON PILAS RECARGABLES

- a) **Cargue las pilas recargables sólo con los cargadores que hayan sido recomendados por el fabricante.** Existe

- peligro de incendio si se utiliza el cargador para tipos extraños de pilas, que no son adecuadas para el mismo.
- b) **Utilice por ello solamente las pilas recargables previstas para cada herramienta eléctrica.** El uso de otros tipos de pilas recargables puede producir lesiones y provocar incendios.
 - c) **Mantenga la pila recargable no usada, alejada de clips de oficina, monedas, llaves, clavos, tornillos y demás pequeños objetos metálicos que podrían causar el puenteo de los contactos.** Un cortocircuito entre los contactos de la pila recargable puede causar quemaduras o provocar incendios.
 - d) **Si se usa la pila recargable de forma equivocada, puede emanar líquido. Evite todo contacto con ese líquido. En caso de contacto casual, aclarar con agua. Si el líquido penetra en los ojos, deberá solicitar además ayuda médica.** El líquido emanado de las pilas recargables puede producir irritación o quemaduras cutáneas.
 - e) **No utilice una batería dañada o modificada.** Las baterías dañadas o modificadas pueden comportarse de forma impredecible y provocar incendios, explosiones o lesiones.
 - f) **No exponga las baterías al fuego o a temperaturas elevadas.** El fuego o las temperaturas superiores a 130 °C pueden provocar una explosión.
 - g) **Siga todas las instrucciones de carga y nunca cargue la batería o la herramienta a batería fuera del rango de temperatura especificado en las instrucciones de uso.** Una carga incorrecta o fuera del rango de temperatura permitido puede destruir la batería y aumentar el riesgo de incendio.

6) ASISTENCIA:

- a) **Haga reparar la herramienta eléctrica solamente por personal técnico cualificado y sólo con piezas de recambio originales.** De esta forma se asegura el mantenimiento de la seguridad de la herramienta eléctrica.
- b) **Nunca realice tareas de mantenimiento en una batería dañada.** El mantenimiento íntegro de la batería debe ser efectuado únicamente por el fabricante o por centros de asistencia autorizados.

Indicaciones de seguridad para taladradoras

1) INDICACIONES DE SEGURIDAD PARA TODAS LAS TAREAS

- a) **Use protección para los oídos.** El ruido puede provocar pérdidas auditivas.
- b) **Utilice la(s) empuñadura(s) adicional(es).** La pérdida de control puede provocar lesiones.
- c) **Sujete la herramienta eléctrica por las empuñaduras aisladas cuando realice trabajos en los que la herramienta o los tornillos puedan entrar en contacto con líneas de cableado no visibles.** El contacto con un conducto bajo tensión puede transmitir la tensión a las partes metálicas del aparato y provocar una descarga eléctrica.

2) INDICACIONES DE SEGURIDAD DURANTE EL USO DE BROCAS LARGAS

- a) **Nunca trabaje a una velocidad superior a la velocidad máxima permitida para la broca.** A velocidades más altas, la broca puede doblarse fácil-

mente si esta puede girar libremente sin contacto con la pieza de trabajo y provocar lesiones.

- b) **Comience siempre a taladrar a baja velocidad mientras la broca está en contacto con la pieza de trabajo.** A velocidades más altas, la broca puede doblarse fácilmente si esta puede girar libremente sin contacto con la pieza de trabajo y provocar lesiones.
- c) **No ejerza presión excesiva y solo longitudinalmente hacia la broca.** Las brocas pueden doblarse y romperse o provocar una pérdida del control y lesiones.

3) ADVERTENCIAS DE SEGURIDAD ADICIONALES

- a) **Utilice exclusivamente accesorios recomendados por PARKSIDE.** De lo contrario, existe el riesgo de descarga eléctrica o fuego.

Riesgos residuales

Aunque usted maneje esta herramienta eléctrica de acuerdo a las normas, siempre permanecen riesgos residuales. En relación con la forma constructiva y el acabado de esta herramienta eléctrica, pueden presentarse los siguientes riesgos:

- a) Cortaduras
- b) Daños auditivos, en caso de no llevar protección para los oídos
- c) Daños para la salud, derivados de las vibraciones transmitidas al sistema mano-brazo, en caso de que el aparato se utilice durante un tiempo prolongado, no se lleve de forma correcta o no esté en las condiciones de mantenimiento debidas.



Aviso: Esta herramienta eléctrica genera durante su uso un campo electromagnético. En determinadas circunstancias, este campo puede dañar implantes médicos activos o pasivos. Para reducir el riesgo de lesiones serias o mortales, recomendamos a las personas con implantes médicos que consulten a su médico o a su fabricante antes de utilizar la máquina.

Manejo



Nehmen Sie den Akku aus dem Gerät, um eine unbeabsichtigte Inbetriebnahme zu verhindern. Es besteht Verletzungsgefahr!



Achten Sie darauf, dass die Umgebungstemperatur während dem Arbeiten 50 °C nicht überschreitet und -20 °C nicht unterschreitet.



Verificación del estado de carga de la batería recargable

El indicador (15) señala el estado de carga de la batería recargable (13).

- El estado de carga de la batería recargable se indica por la iluminación del piloto LED correspondiente, cuando el aparato está en funcionamiento. Para ello, pulse la tecla multifunción (14) de la pantalla de estado de carga.

rojo-amarillo-verde => Batería cargada

rojo-amarillo => Batería cargada casi a la mitad

rojo => Cargar batería

Cargar batería



Si la pila recargable está caliente, antes de cargarla, hay que dejar que se enfríe.



Cargue la batería cuando se ilumine en rojo el LED del indicador de carga de la batería (15).

1. En tal caso, saque la batería (13) del cargador.
2. Introduzca la batería (13) en el receptáculo del cargador (12).
3. Conecte el cargador (12) a un enchufe.
4. Cuando se haya cargado retire el cargador (12) de la corriente.
5. Saque la batería (13) del cargador (12).

Resumen de los LEDes de control del cargador (12):

El LED verde se ilumina sin tener la batería insertada:

El cargador está listo para funcionar.

El LED verde se ilumina:

La batería está cargada.

El LED rojo se ilumina:

La batería se está cargando.

La luz LED roja parpadea:

Batería sobrecalentada

LED rojo y verde parpadean:

Batería defectuosa

Colocación/extracción de la batería en el aparato

Colocar la batería

1. Ponga el selector del sentido de rotación (6) en la posición media (bloqueo).
2. Deslice la base del dispositivo sobre la batería (13) hasta que encaje en su lugar.

Extraer la batería

1. Presione el botón de desbloqueo (16) y saque la batería (13) del aparato tirando de ella hacia delante.

Elección de marcha

Ponga el selector de marcha (4) en **1** o **2**, si quiere que el par de giro sea bajo o alto.

Marcha 1 0-440 min⁻¹

Marcha 2 0-1650 min⁻¹



El cambio de marcha sólo puede accionarse cuando el aparato está apagado.



Selector del sentido de rotación

Con el selector del sentido de rotación puede elegir en qué sentido quiere que gire (derecha e izquierda) y asegurar el aparato para que no se encienda de manera descontrolada. La flecha del selector del sentido de rotación indica el sentido de funcionamiento.

1. Espere a que el aparato se haya detenido.
2. Ponga el selector del sentido de rotación (6) en la posición deseada:



Rotación a la derecha: para taladrar y enrosacar tornillos. Presione el selector del sentido de rotación a la derecha, con la flecha apuntando hacia adelante.

Rotación a la izquierda: Para soltar tornillos. Presione el selector del sentido de rotación a la izquierda, con la flecha apuntando hacia atrás.
3. **Bloqueo de encendido:** Colocar el selector del sentido de rotación en la posición central.

 Sólo puede accionarse el selector del sentido de rotación si el aparato está apagado.

A Ajuste del par de giro

Girando el anillo de ajuste del par de giro (3) puede preajustar el par de giro máximo. Se han previsto 20 posiciones de par de giro + 1 posición para taladrar + 1 posición de percusión.

1. Seleccione el par de giro que desea girando el anillo de ajuste (3):
Atornillar: Posiciones 1 - 20 
Taladrar: Posición 
Percutir: Posición 
2. Comience con un par de giro bajo y, si es necesario, vaya aumentándolo.

 Sólo puede accionarse el anillo de ajuste del par de giro si el aparato está apagado.

 Alcanzar el límite de par de giro preajustado va acompañado de un sonido identificativo. El sonido lo provoca un acoplamiento deslizante.

C Cambio de herramienta

El bloqueo automático del husillo permite cambiar la herramienta incluso cuando el motor no está en marcha.

1. Abra el portabrocas de sujeción rápida (2) girándolo en sentido contrario a las agujas del reloj hasta que la abertura del portabrocas (1) sea lo suficientemente grande para introducir la herramienta.

2. Introduzca completamente la herramienta dentro del portabrocas de sujeción rápida (2).
3. Gire el portabrocas de sujeción rápida en el sentido de las agujas del reloj para sujetar firmemente la herramienta.
4. Para volver a quitarla, abra el portabrocas de sujeción rápida (2) y saque la herramienta.

 A la derecha e izquierda de la carcasa hay un portapuntas magnético (A 5). En el portapuntas magnético se puede fijar una punta.

D Montaje de la empuñadura adicional

1. Enrosque la empuñadura adicional (11) a la derecha o izquierda en la rosca (9) del cabezal del aparato.
2. Apriete firmemente la empuñadura adicional (11).

A Arranque y parada

Con el interruptor de encendido/apagado (8) puede regular de manera continua las revoluciones. Cuanto más presione el interruptor de encendido / apagado mayor serán las revoluciones.

1. Para encender el aparato pulse el interruptor de encendido/apagado (8). Mientras está en funcionamiento, la luz de trabajo LED (7) está encendida.
2. Para apagarlo suelte el interruptor de encendido/apagado (8). Si coloca el selector del sentido de rotación (6) en la posición central el aparato estará protegido y no se encenderá

Limpieza y mantenimiento



Los trabajos de reparación y mantenimiento no descritos en estas instrucciones, deben ejecutarse por nuestro Centro de Servicio Utilice exclusivamente piezas originales.



Desconecte el aparato y, antes de realizar cualquier trabajo, extraiga la batería recargable de su interior.

Realice las siguientes operaciones de limpieza y mantenimiento de forma regular (de esta forma se garantiza la capacidad funcional y una larga vida útil).

Limpieza



No debe salpicarse el aparato con agua ni sumergirse en ella, pues existe peligro de recibir una descarga eléctrica.

- Mantenga las ranuras de ventilación, el armazón del motor y las asas del aparato limpias. Utilice para ello un paño húmedo o un cepillo. No utilizar detergentes ni disolventes para limpiarlo. Con ello podría dañar el aparato de forma irremediable.

Mantenimiento

El dispositivo está libre de mantenimiento.

Almacenaje

- Cuando no use el equipo, debe guardarse éste en un lugar seco y protegido de polvo, asegurando que está fuera del alcance de niños.

Eliminación y protección del medio ambiente

Antes de desechar el aparato, quítele la batería. Lleve el aparato, los accesorios y el embalaje a un lugar para que procedan a reciclarlo respetando el medio ambiente. En el manual de instrucciones separado de su batería y cargador encontrará las indicaciones para el desecho de la batería.



Máquinas no deben ir a la basura doméstica.

- Entregue el dispositivo en un sitio de reciclaje. Las piezas plásticas y metálicas utilizadas pueden clasificarse correctamente, permitiendo así su reciclaje. Consulte en nuestro Centro de Servicio.
- Los aparatos defectuosos que nos envíe, se los evacuaremos de forma gratuita.

Piezas de repuesto / Accesorios

Encontrará las piezas de repuesto y accesorios en www.grizzlytools-service.eu

Si tiene problemas con el proceso de pedido, utilice el formulario de contacto. Si tiene más preguntas, póngase en contacto con el «Service-Center» (ver página 16).

Mandril de sujeción rápida91105885

Garantía

Estimada clienta, estimado cliente:

Por este aparato se le concede una garantía de 3 años a partir de la fecha de compra. En caso de defectos de este producto, le corresponden derechos legales contra el vendedor del producto. Estos derechos no serán limitados por la garantía expuesta a continuación.

Condiciones de garantía

El plazo de garantía empieza con la fecha de compra. Por favor, conserve bien el resguardo de caja original. Este documento se necesitará como prueba de la compra. Si dentro del plazo de tres años después de la fecha de compra del aparato se detecta un defecto de material o fabricación, según nuestra elección, el producto será reparado o sustituido gratuitamente. Esta prestación de garantía presupone entregar el aparato defectuoso y el comprobante de compra (resguardo de caja) dentro del plazo de los tres años, describiendo brevemente por escrito en qué consiste el defecto y cuándo se detectó.

Si el defecto está cubierto por nuestra garantía, le devolveremos el aparato reparado o uno nuevo. Con la reparación o la sustitución del producto no se inicia un nuevo período de garantía.

Período de garantía y exigencias legales en caso de defectos

El período de garantía no será prolongado por la prestación de garantía. Esto se aplica igualmente a las partes sustituidas y reparadas. Daños y defectos ya existentes eventualmente al comprar el aparato, tienen que ser notificados inmediatamente después de haberlo desempacado. Las reparaciones a efectuar al cabo del período de garantía están sujetas a pago.

Volumen de la garantía

El aparato fue producido cuidadosamente según las directivas estrictas de la calidad y examinado concienzudamente antes de la entrega.

La prestación de garantía tiene validez para defectos de material o fabricación. Esta garantía no se extiende a partes del producto que están sometidas a un desgaste natural y, por lo tanto, pueden ser consideradas como piezas de desgaste (p. ej. mandril de sujeción rápida), o a daños en partes frágiles (p. ej. interruptores). Esta garantía caduca si el producto fue dañado, utilizado impropiamente o no sometido a mantenimiento. Para un uso apropiado del producto, se han de cumplir exactamente todas las indicaciones contenidas en las instrucciones de manejo. Se tienen que evitar absolutamente fines de aplicación y manejos, de los cuales desaconsejan o advierten las instrucciones de servicio.

El producto está previsto solamente para el uso privado y no comercial. La garantía caducará en el caso de un tratamiento abusivo e impropio, uso de la fuerza o manipulaciones que no fueron efectuadas por una filial de servicio autorizada.

Gestión en caso de garantía

Para garantizar una gestión rápida de su reclamación, le rogamos seguir las siguientes indicaciones:

- Para todas las consultas, tenga preparado por favor el resguardo de caja y el número de artículo (IAN 356349_2004) como prueba de la compra.
- Por favor, saque el número de artículo de la placa de características.
- Si surgen fallas en el funcionamiento o cualquier defecto, contacte primeramente a la sección de servicio indica-

da a continuación por **teléfono** o vía **E-Mail**. Se le darán otras informaciones acerca de la gestión de su reclamación.

- Tras consultar con nuestro servicio de postventa, un aparato identificado como defectuoso puede ser enviado libre de franqueo a la dirección de servicio ya conocida por usted, adjuntando el comprobante de compra (resguardo de caja) e indicando en qué consiste el defecto y cuándo surgió. Para evitar problemas de recepción y costes adicionales, utilice de todas maneras sólo la dirección que se le comunicará. Asegúrese de que el envío no se efectúe sin franqueo, como mercancía voluminosa, exprés u otro tipo de transporte especial. Envíe por favor el aparato incluyendo todos los accesorios entregados con la compra y garantice un embalaje de transporte lo suficientemente seguro.

Servicio de reparación

Reparaciones **que no están cubiertas por la garantía**, las puede dejar efectuar por nuestra filial de servicio por cuenta suya. Ésta le elaborará gustosamente un presupuesto.

Sólo atenderemos aparatos que hayan sido enviados en un embalaje suficiente y franqueados.

Atención: Por favor, envíe el aparato limpio, señalando el defecto a nuestra filial de servicio.

No aceptaremos aparatos que hayan sido enviados sin franqueo, como mercancía voluminosa, exprés o cualquier tipo de transporte especial.

Nos encargamos gratuitamente de la eliminación de sus aparatos defectuosos enviados.

Service-Center

ES

Servicio España

Tel.: 902 59 99 22

(0,08 EUR/Min. + 0,11 EUR/llamada (tarifa normal))

(0,05 EUR/Min. + 0,11 EUR/llamada (tarifa reducida))

E-Mail: grizzly@lidl.es

IAN 356349_2004

Importador

Por favor, observe que la siguiente dirección no es una dirección de servicio. Contacte primeramente al centro de servicio mencionado arriba.

Grizzly Tools GmbH & Co. KG

Stockstädter Straße 20

63762 Großostheim

ALEMANIA

www.grizzlytools-service.eu

Contenuto

Introduzione	17
Utilizzo	17
Descrizione generale.....	18
Contenuto della confezione.....	18
Descrizione del funzioni.....	18
Sommaro	18
Dati tecnici	18
Consigli di sicurezza.....	19
Simboli	19
Indicazioni di sicurezza generali per utensili elettrici	20
RISCHI RESIDUI	24
Comando	24
Controllo dello stato di carica della batteria.....	24
Ricarica della batteria	24
Velocità	25
Impostare il senso di rotazione	25
Regolazione coppia	26
Sostituzione punta.....	26
Accensione/spengimento.....	26
Pulizia e manutenzione	26
Pezzi di ricambio/Accessori	27
Pulizia	27
Manutenzione	27
Conservazione	27
Smaltimento/Tutela dell'ambiente.....	27
Garanzia	28
Servizio di riparazione	29
Service-Center	29
Importatore	29
Traduzione della dichiarazione di conformità CE originale	69
Vista esplosa	73

Introduzione

Congratulazioni per l'acquisto del Suo nuovo apparecchio. Ha scelto un prodotto altamente pregiato. Le istruzioni per l'uso costituiscono parte integrante di questo prodotto. Questo apparecchio è stato sottoposto a un controllo di qualità durante la produzione e quindi sottoposto a un controllo finale. Quindi è garantito il funzionamento del vostro apparecchio.



Contengono indicazioni importanti per la sicurezza, l'uso e lo smaltimento. Prima dell'uso del prodotto, si raccomanda di familiarizzare con tutte le indicazioni di comando e di sicurezza. Usare il prodotto solo come descritto e per i campi d'impiego specificati. Conservare le istruzioni in un luogo sicuro e consegnare la documentazione in caso di cessione del prodotto a terzi.

Utilizzo

L'apparecchio è indicato per avvitare e svitare viti e per eseguire fori in materiali quali legno, metallo o plastica e per la foratura a percussione in murature

Qualsiasi altro utilizzo non espressamente autorizzato nelle presenti istruzioni, può causare danni all'apparecchio e rappresentare un serio pericolo per l'utilizzatore. Il produttore declina ogni responsabilità per danni causati da un uso improprio o un comando errato. Questo apparecchio non è adatto per l'uso industriale. In caso di un impiego per uso industriale decade la garanzia. L'apparecchio fa parte della serie Parkside X 20 V TEAM e funziona mediante le batterie della serie Parkside X 20 V TEAM. Le batterie possono essere caricate solo con i caricabatterie della

serie Parkside X 20 V TEAM.

Descrizione generale

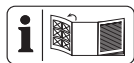

Le immagini dei principali componenti funzionali sono riportate nella pagina ripiegabile.

Contenuto della confezione

Rimuovere l'apparecchio dalla confezione e controllare se è completo:

- Trapano a percussione ricaricabile 3 in 1
- 2 bit (PZ1 + PZ2, 50 mm)
- 1 impugnatura supplementare
- 1 valigetta
- Istruzioni per l'uso



Batteria e caricabatterie non sono inclusi.



Rispettare le avvertenze di sicurezza e le indicazioni per la ricarica e l'uso corretto indicato nelle istruzioni per l'uso delle batterie e del caricabatterie della serie Parkside X 20 V Team. Una descrizione dettagliata sul processo di carica e altre informazioni sono riportate nelle istruzioni per l'uso accluse separatamente.

Descrizione del funzioni

Il trapano a percussione a batteria 3 in 1 con due marce possiede un'impostazione della coppia in 20 livelli, nonché un livello di foratura e di percussione, destrorsa/sinistrorsa. L'apparecchio è dotato di mandrino a chiusura rapida e una luce di lavoro LED.

La seguente descrizione illustra il funzionamento dei componenti.

Sommario



- 1 Apertura dello stesso
- 2 Mandrino a serraggio rapido
- 3 Anello di regolazione coppia
- 4 Selettore velocità
- 5 Supporto bit
- 6 Selettore senso di rotazione
- 7 Luce di lavoro LED
- 8 Interruttore di accensione/spegnimento
- 9 Filettatura
- 10 Punta
- 11 Impugnatura supplementare
- 12 Caricabatteria
- 13 Accumulatore
- 14 Tasto soft
- 15 Indicatore dello stato di carica della batteria
- 16 Tasto di sblocco batteria
- 17 Valigetta

Dati tecnici

Trapano a percussione ricaricabile 3 in 1PSBSA 20-Li C3

Tensione del motore U 20 V==

Numero di giri a vuoto n_0

1a velocità..... 0-440 min⁻¹

2a velocità..... 0-1650 min⁻¹

Coppia massima..... 45 Nm

Funzione di

percussione 26400 colpi/minuto

Campata mandrino 1,5-13 mm

Peso

(senza batteria/caricabatterie) 1,45 kg

Diametro di foratura

per legno max. 30 mm

per acciaio max. 13 mm

per mattoni..... max. 15 mm

diametro di avvvitamento max..... 10 mm

- Tipo di protezione.....IPX0
- Temperatura max. 50 °C
- Processo di carica4 - 40 °C
- Funzionamento-20 - 50 °C
- Conservazione0 - 45 °C
- Livello di pressione sonora (L_{pA}).....
- Funzionamento
- a vuoto 73,1 dB(A), $K_{pA} = 5$ dB
- Foratura
- a percussione 96,8 dB(A), $K_{pA} = 5$ dB
- Livello di potenza sonora (L_{WA})
- Funzionamento
- a vuoto 84,1 dB(A); $K_{WA} = 5$ dB
- Foratura
- a percussione .. 107,8 dB(A); $K_{WA} = 5$ dB
- Vibrazione (a_h)
- Funzionamento
- a vuoto2,71 m/s²; $K = 1,5$ m/s²
- Foratura
- a percussione . 10,24 m/s²; $K = 1,5$ m/s²

Il valore di emissione delle oscillazioni specificato è stato misurato secondo un metodo di prova standardizzato e può essere usato per il confronto di un elettrodomestico con un altro.

Il valore di emissione delle oscillazioni specificato può anche essere usato per una valutazione introduttiva dell'interruzione.



Avvertenza:

Il valore di emissione delle oscillazioni può variare dal valore specificato durante l'uso effettivo dell'elettrodomestico, a seconda del tipo e del modo di utilizzo dell'elettrodomestico.

Cercare di limitare il più possibile l'esposizione alle vibrazioni. Un esempio di misura per ridurre l'esposizione alle vibrazioni è la limitazione del tempo di lavoro. In tal senso occorre tenere conto di tutte le componenti del ciclo opera-

tivo (ad esempio i momenti in cui l'apparecchio elettrico è spento e quelli in cui è acceso, ma opera senza carico).



Attenzione! Un elenco aggiornato della compatibilità della batteria è disponibile al link: www.lidl.de/akku

Questo apparecchio può essere messo in funzione esclusivamente con le seguenti batterie: PAP 20 A1, PAP 20 A2, PAP 20 A3.. Queste batterie possono essere ricaricate con i seguenti caricabatterie: PLG 20 A1, PLG 20 A3, PDSLIG 20 A1.

Tempo di ricarica (min.)	PLG 20 A1	PLG 20 A3 PDSLIG 20 A1
PAP 20 A1	60	30
PAP 20 A2	75	30
PAP 20 A3	90	60

Consigli di sicurezza

Osservare le indicazioni di sicurezza durante l'uso dell'apparecchio.

Simboli

Raffigurazioni sull'apparecchio:



Prima dell'uso dell'apparecchio, leggere attentamente e interamente le istruzioni per l'uso.



Viti

Foratura

Foratura a percussione



L'apparecchio fa parte della serie Parkside X 20 V TEAM



Le apparecchiature non si devono smaltire insieme ai rifiuti domestici.

Simboli nelle istruzioni



Simboli dei pericoli con apposite indicazioni per prevenire danni a persone o cose.



Simboli dei divieti con indicazioni relative alla prevenzione di danni.



Simboli di avvertenza con informazioni relative ad un migliore trattamento dell'apparecchio.

Indicazioni di sicurezza generali per utensili elettrici



AVVERTENZA! Leggere tutte le avvertenze di sicurezza, le istruzioni, le diciture e i dati tecnici di cui è provvisto questo utensile elettrico. La mancata osservanza delle indicazioni di sicurezza e delle istruzioni possono provocare scosse elettriche, incendi e/o lesioni gravi.

Conservare tutte le indicazioni di sicurezza e le istruzioni per una consultazione futura.

Il termine usato nelle indicazioni di sicurezza „Utensile elettrico“ si riferisce a utensili elettrici azionati con tensione di rete (con cavo di rete) e a utensili elettrici azionati con accumulatori (senza cavo di rete).

1) Sicurezza sul posto di lavoro

- a) **Tenere la zona di lavoro pulita e ben illuminata.** Disordine o zone di lavoro non sufficientemente illuminate possono causare infortuni.
- b) **Non lavorare con l'utensile elettrico in un ambiente a rischio di esplosioni, nel quale sono presenti liquidi, gas o polveri infiammabili.** Utensili elettrici generano scintille che possono infiammare la polvere o i vapori.
- c) **Tenere bambini e altre persone lontane durante l'uso dell'utensile.** In caso di distrazioni si può perdere il controllo dell'apparecchio.

2) Sicurezza elettrica:

- a) **La spina di allacciamento dell'utensile elettrico deve essere adatto alla presa. La spina non deve essere modificata in alcun modo. Non usare un adattatore insieme a utensili elettrici collegati a massa.** Spine non modificate riducono il rischio di scosse elettriche.
- b) **Evitare il contatto del corpo con superfici collegate a massa, come anche da tubi, termosifoni, fornelli e frigoriferi.** Aumento del pericolo di scosse elettriche, quando il corpo è collegato a massa.
- c) **Tenere gli utensili elettrici lontani dalla pioggia e dall'umidità.** L'infiltrazione di acqua nell'utensile elettrico aumenta il pericolo di scosse elettriche.
- d) **Non usare il cavo per trasportare, appendere l'utensile elettrico o per staccare la spina dalla**

presa. Tenere il cavo lontano da calore, olio, spigoli vivi o componenti in movimento. Cavi danneggiati o attorcigliati aumentano il rischio di una scossa elettrica.

- e) **Quando si lavora con un utensile elettrico all'aperto, usare solo prolunghe adatte anche per l'esterno.** L'uso di una prolunga adatta per l'esterno riduce il rischio di scosse elettriche.
 - f) **Se non è possibile evitare l'utilizzo dell'elettro utensile in ambiente umido, usare un interruttore differenziale.** L'impiego di un interruttore differenziale riduce il rischio di scossa elettrica.
- 3) Sicurezza delle persone:**
- a) **Prestare attenzione ai propri movimenti e lavorare con l'utensile elettrico usando raziccinio. Non usare un utensile elettrico, quando si è stanchi o si è sotto effetto di droghe, alcol o farmaci.** Un attimo di disattenzione durante l'uso dell'utensile elettrico può causare lesioni gravi.
 - b) **Indossare un'attrezzatura di sicurezza personale e sempre occhiali protettivi.** Indossando un'attrezzatura di sicurezza personale, come maschera antipolvere, scarpe di sicurezza antiscivolo, casco o protezione dell'udito a seconda dell'impiego dell'utensile elettrico si riduce il pericolo di lesioni.
 - c) **Evitare la messa in esercizio incustodita. Assicurarsi che l'utensile elettrico sia spento, prima di allacciarlo all'alimentazione elettrica e/o all'accumulatore, di**

sollevarlo o trasportarlo. Se durante il trasporto dell'utensile elettrico si tiene il dito sull'interruttore oppure si allaccia l'apparecchio all'alimentazione elettrica in condizioni accese, possono verificarsi infortuni.

- d) **Rimuovere gli strumenti di regolazione o i cacciaviti, prima di accendere l'utensile elettrico.** Un utensile o un cacciavite che si trova in un componente rotante dell'apparecchio, può provocare lesioni.
- e) **Evitare una postura anormale. Garantire una posizione stabile e mantenere l'equilibrio in ogni momento.** In questo modo l'utensile elettrico può essere controllato meglio in situazioni impreviste.
- f) **Indossare abbigliamento adeguato. Non indossare abiti larghi o gioielli. Tenere i capelli, l'abbigliamento e i guanti lontani dalle parti in movimento.** Capi di abbigliamento larghi, gioielli o capelli lunghi possono essere catturati dalle parti in movimento.
- g) **Se è possibile montare apparecchi aspirapolvere o di raccolta della polvere, applicarli e utilizzarli in modo corretto.** Il ricorso all'aspirapolvere può ridurre i danni dovuti alla polvere.
- h) **Non lasciarsi ingannare da un falso senso di sicurezza e rispettare regole di sicurezza per gli utensili elettrici, anche se dopo aver utilizzato più volte l'utensile elettrico si ha acquisito una certa confidenza.** Una movimentazione accidentale può causare gravi lesioni nell'arco di una frazione di secondo.

4) Uso e trattamento dell'utensile elettrico

a) Non sovraccaricare l'apparecchio. Usare l'utensile elettrico destinato al tipo di lavoro da svolgere. Con l'utensile elettrico adatto si lavora in modo migliore e più sicuro nel campo di potenza specificato.

b) Non usare utensili elettrici con l'interruttore difettoso. Un utensile elettrico che non può essere acceso o spento è pericoloso e deve essere riparato.

c) Tirare la spina dalla presa e/o rimuovere una batteria rimovibile, prima di apportare modifiche all'apparecchio, sostituire pezzi di utensili a inserto o rimuovere l'utensile elettrico.

Questa misura previene l'avviamento involontario dell'utensile elettrico.

d) Conservare gli utensili elettrici non usati fuori dalla portata di bambini. Non lasciare usare l'apparecchio a persone che non hanno familiarizzato con lo stesso o che non hanno letto le istruzioni. Utensili elettrici sono pericolosi se usati da persone inesperte.

e) Pulire l'utensile elettrico e l'utensile a inserto con accuratezza. Controllare se le parti in movimento funzionano perfettamente e non si inceppano, se sono presenti parti spezzate o danneggiate che possono compromettere il funzionamento dell'utensile elettrico. Fare riparare le parti danneggiate prima dell'impiego dell'apparecchio.

Le cause di molti infortuni risiedono in una scarsa manutenzione degli utensili elettrici.

f) Tenere gli utensili da taglio appuntiti e puliti. Utensili da taglio curati con bordi taglienti appuntiti si inceppano meno facilmente e sono più facili da maneggiare.

g) Usare l'utensile elettrico, gli accessori e i ricambi ecc. conformemente alle istruzioni. A tale proposito tenere in considerazione le condizioni di lavoro e l'attività da svolgere. L'uso di utensili elettrici per scopi diversi da quelli previsti può generare situazioni pericolose.

h) Mantenere le impugnature e le relative superfici asciutte, pulite e prive di olio e grasso. Le impugnature e le relative superfici scivolose non consentono un uso e un controllo sicuri dell'utensile elettrico in situazioni imprevedibili.

5) Rattamento e uso accurato di apparecchi a batteria

a) Ricaricare le batterie solo con caricabatteria consigliati dal produttore. Un caricabatteria adatto per un determinato tipo di batterie è a rischio di incendio se viene usato con altri tipi di batteria.

b) Usare solo batterie previste per gli elettrodomestici. L'uso di altre batterie può causare lesioni e pericolo di incendio.

c) Tenere la batteria non usata lontana da graffe, monete, chiodi, viti o altri oggetti di minuteria metallici che possono causare un cavallottamento dei contatti. Un corto circuito tra i contatti della batteria può causare ustioni o incendi.

d) In caso di un'applicazione non

corretta possono verificarsi fuoriuscite di liquidi dalla batteria. Evitare il contatto. In caso di contatto involontario, sciacquare con acqua. Se il liquido viene a contatto con gli occhi, consultare anche un medico. Fuoriuscite di liquido della batteria può causare irritazioni della pelle o ustioni.

- e) **Non usare batterie danneggiate o modificate.** Le batterie danneggiate o modificate possono comportarsi in modo imprevedibile e causare incendi, esplosione o pericolo di lesioni.
 - f) **Non esporre le batterie a fiamme o a temperature troppo elevate.** Le fiamme o temperature superiori a 130 °C possono essere causa di un'esplosione.
 - g) **Seguire tutte le indicazioni sulla ricarica e non caricare mai la batteria o l'utensile a batteria al di fuori dell'intervallo di temperatura indicato nelle istruzioni per l'uso.** Una ricarica errata o al di fuori dell'intervallo di temperatura ammesso può danneggiare irrimediabilmente la batteria e aumentare il pericolo di incendio.
- 6) Assistenza tecnica**
- a) **Fare riparare l'utensile elettrico da personale specializzato qualificato e solo con ricambi originali.** In questo modo si garantisce il mantenimento della sicurezza dell'utensile elettrico.
 - b) **Non effettuare mai la manutenzione di batterie danneggiate.** È opportuno far eseguire tutti gli interventi di manutenzione delle batterie esclusivamente dal produttore o da centri di assistenza autorizzati.

Istruzioni di sicurezza per trapani

- 1) **AVVERTENZE DI SICUREZZA PER TUTTI I LAVORI**
 - a) **Indossare le protezioni acustiche in fase di foratura a percussione.** La rumorosità può provocare la perdita dell'udito.
 - b) **Utilizzare le impugnature supplementari.** La perdita del controllo può causare ferimenti.
 - c) **Durante l'esecuzione di lavori in cui l'utensile a inserto può entrare a contatto con cavi elettrici nascosti, afferrare l'utensile elettrico o le viti dalle superfici isolate previste per l'impugnatura.** Per effetto del contatto con un cavo conduttore di tensione, i componenti metallici dell'apparecchio possono trovarsi sotto tensione e rilasciare una scossa elettrica.
- 2) **AVVERTENZE DI SICUREZZA PER L'USO DI PUNTE LUNGHE**
 - a) **Non lavorare assolutamente con un numero di giri superiore al numero di giri massimo ammesso per la punta.** In caso di numeri di giri superiori la punta può cedere leggermente, se può ruotare liberamente senza contatto con il pezzo, e comportare lesioni.
 - b) **Iniziare la foratura sempre con un ridotto numero di giri e mentre la punta è in contatto con il pezzo.** In caso di numeri di giri superiori la punta può cedere leggermente, se può ruotare liberamente senza contatto con il pezzo, e comportare lesioni.

c) **Non esercitare alcuna pressione eccessiva e solo in direzione longitudinale rispetto alla punta.** Le punte possono cedere e quindi rompersi o portare a una perdita del controllo e a lesioni.

3) Ulteriori avvertenze di sicurezza

a) **Non utilizzare alcun accessorio diverso da quelli consigliati da PARKSIDE.** Ciò può causare scossa elettrica o incendi.

RISCHI RESIDUI

Anche se questo utensile elettrico viene usato conformemente alle disposizioni, rimangono sempre rischi residui. I seguenti pericoli possono verificarsi in relazione alla tipologia costruttiva e al tipo di esecuzione di questo elettrodomestico:

- a) Lesioni da taglio
- c) Danni all'udito, qualora non venga indossata un'adeguata protezione dell'udito.
- d) Danni alla salute risultanti dalle oscillazioni mano-braccio, quando l'apparecchio viene usato per un periodo prolungato o non viene condotto o mantenuto conformemente alle disposizioni.



Avvertenza! Questo utensile elettrico genera un campo magnetico durante il funzionamento. In determinate condizioni questo campo può compromettere gli impianti medici attivi o passivi. Per ridurre il pericolo di lesioni gravi o letali, consigliamo alle persone con impianti

medici di consultare il medico e il produttore dell'impianto medico prima di azionare la macchina.

Comando



Rimuovere la batteria dal dispositivo, per evitare che entri involontariamente in funzione. Sussiste pericolo di lesioni!



Durante il lavoro verificare che la temperatura ambiente non sia superiore a 50 °C, né inferiore a -20 °C.



Controllo dello stato di carica della batteria

L'indicatore dello stato di carica (15) segnala lo stato di carica della batteria (13).

Lo stato di carica della batteria viene visualizzato mediante accensione dell'apposita spia a LED, quando l'apparecchio è pronto. A tal fine tenere premuto l'interruttore di accesso (14).

- rosso-giallo-verde** => Abatteria completamente carica.
- rosso-giallo** => batteria carica per ca. la metà.
- rosso** => la batteria deve essere caricata.



Ricarica della batteria



Lasciare raffreddare una batteria surriscaldata prima di ricaricarla.



Caricare la batteria (13) quando è accesa ormai solo la spia a LED rossa dello stato di carica (15).

1. All'occorrenza rimuovere la batteria (13) dall'apparecchio.
2. Collegare il caricabatterie (12) a una presa elettrica.
3. Infilare la batteria (13) nel vano del caricabatterie (12).
4. Al termine del processo di ricarica staccare la batteria (13) dal caricabatterie (12).
5. Scollegare il caricabatterie (12) dalla presa.

Panoramica delle spie di controllo a LED sul caricabatterie (12):

Spia a LED verde accesa senza la batteria inserita: il caricabatterie è pronto.

Spia a LED verde accesa: la batteria è carica.

Spia a LED rossa accesa: la batteria è in carica.

LED rosso lampeggiante:

Batteria surriscaldata

LED rosso + verde lampeggianti:

Batteria difettosa

Installazione / rimozione del gruppo batteria nell'apparecchio

Installazione del gruppo batteria:

1. Portare il commutatore del senso di rotazione (6) in posizione centrale (blocco).
2. Spostare il piede dell'apparecchio sul gruppo batteria (13) finché non si innesta.

Rimozione del gruppo batteria:

1. Premere i tasti di sbloccaggio (16) e sfilare in avanti il gruppo batteria (13) dall'apparecchio.

A Velocità

Spostare il selettore velocità (4) su **1** o **2**, a seconda del numero di giri desiderato (basso o alto).

1 a velocità.....	0-440 min ⁻¹
2 a velocità.....	0-1650 min ⁻¹



Modificare la velocità solo ad apparecchio fermo.

B Impostare il senso di rotazione

Con il selettore senso di rotazione è possibile selezionare il senso di rotazione dell'apparecchio (orario o antiorario) e assicurare l'apparecchio contro un'accensione involontaria. La freccia sul commutatore del senso di rotazione indica la direzione di lavorazione.

1. Attendere che l'apparecchio si arresti.
2. Portare il commutatore del senso di rotazione (6) nella posizione desiderata:
 - Senso di rotazione orario: per forare e avvitare viti.** Premere il commutatore del senso di rotazione verso destra con la freccia in avanti
 - Senso di rotazione antiorario: per allentare viti.** Premere il commutatore del senso di rotazione verso sinistra con la freccia all'indietro
3. **Blocco accensione:** portare il selettore senso di rotazione in posizione centrale.



Modificare il senso di rotazione solo ad apparecchio fermo.

A Regolazione coppia

Ruotando l'anello di regolazione coppia (3) è possibile impostare la coppia massima. Sono previsti 20 livelli di coppia + 1 livello di foratura + 1 livello di percussione.

1. Selezionare la coppia desiderata ruotando l'anello di regolazione (3):
Avvitamento: Livello 1 - 20
Foratura: Livello
Foratura a percussione: Livello
2. Iniziare con una coppia ridotta e aumentarla in base alle necessità.

Regolare l'anello di regolazione coppia solo ad apparecchio fermo.

Il raggiungimento della soglia di coppia impostata è accompagnato da un chiaro suono stridulo. Questo rumore è causato dalla coppia.

C Sostituzione punta

Grazie al bloccaggio automatico del mandrino è possibile sostituire l'utensile anche a motore spento.

1. Ruotare il mandrino a serraggio rapido (2) in senso antiorario, fino a che l'apertura dello stesso (1) sia sufficientemente ampia da consentire l'inserimento della punta.
2. Infilare la punta nel mandrino a serraggio rapido (2) per quanto possibile.
3. Ruotare lo stesso in senso orario per stringere la punta.
4. Per rimuovere la punta, ruotare il mandrino a serraggio rapido (2) ed estrarre la punta.

A destra e a sinistra dell'alloggiamento è situato un portapunte magnetico (A 5). Sul portapunte magnetico si può assicurare una punta alla volta.

D Montaggio dell'impugnatura supplementare

1. Avvitare l'impugnatura supplementare (11) a destra o a sinistra nella filettatura (9) sulla testa dell'apparecchio.
2. Stringere a mano l'impugnatura supplementare (11).

A Accensione/spegnimento

L'interruttore di accensione/spegnimento (8) consente di regolare il numero di giri in maniera continua. Premendo l'interruttore di accensione/spegnimento aumenta il numero di giri.

1. Per l'accensione dell'apparecchio, premere l'interruttore di accensione/spegnimento (8). La luce di lavoro a LED (7) si accende durante l'esercizio.
2. Per spegnere, rilasciare l'interruttore di accensione/spegnimento (8). Portando il selettore senso di rotazione (6) in posizione centrale viene attivata la sicura dell'apparecchio e non è possibile accenderlo.

Pulizia e manutenzione

Lasciare eseguire i lavori di riparazione e di manutenzione non descritti nelle presenti istruzioni d'uso dal nostro centro di assistenza tecnica. Usare solo ricambi originali. Pericolo di lesioni!



Spegnere l'apparecchio ed estrarre la batteria dall'apparecchio prima di eseguire lavori all'apparecchio.

Eseguire i seguenti lavori di pulizia e manutenzione. In questo modo si garantisce un uso duraturo e affidabile.

Pulizia



L'apparecchio non deve essere spruzzato con acqua né immerso nell'acqua. Pericolo di scosse elettriche!

- Tenere le feritoie di ventilazione, l'alloggiamento del motore e le impugnature dell'apparecchio pulite. A tale scopo usare un panno umido o una spazzola. Non usare detergenti o solventi. Possono causare danni irreparabili all'apparecchio.

Manutenzione

L'apparecchio non richiede interventi di manutenzione.

Pezzi di ricambio/Accessori

È possibile ordinare pezzi di ricambio e accessori all'indirizzo www.grizzlytools-service.eu

In caso di problemi con la procedura d'ordine, utilizzare il modulo di contatto. Per ulteriori domande rivolgersi al „Service-Center“ (vedere pagina 29).

Mandrino a serraggio rapido91105885

Conservazione

- Conservare l'apparecchio in un luogo asciutto e privo di polvere, lontano dalla portata dei bambini

Smaltimento/Tutela dell'ambiente

Rimuovere la batteria dall'apparecchio prima di smaltirlo! Smaltire l'apparecchio, gli accessori e l'imballaggio in modo da garantirne il corretto riciclaggio nel rispetto dell'ambiente. Per le istruzioni sullo smaltimento della batteria, consultare le istruzioni per l'uso della batteria e del caricabatterie accluse separatamente.



Le apparecchiature non si devono smaltire insieme ai rifiuti domestici.

- Consegnare l'apparecchio ad un centro di riciclaggio. Le parti in plastica e in metallo possono essere suddivise per tipo per poi essere portate al centro di riciclaggio. Domandare a tal proposito il nostro centro assistenza.
- Lo smaltimento degli apparecchi difettosi consegnati viene effettuato gratuitamente.

Garanzia

Gentile cliente,

Su questo apparecchio Le viene concessa una garanzia di 3 anni a partire dalla data di acquisto.

In caso di difetti di questo prodotto può avanzare diritti legali nei confronti del venditore del prodotto. Tali diritti legali non vengono limitati dalla nostra garanzia qui di seguito rappresentata.

Condizioni di garanzia

Il termine di garanzia inizia con la data di acquisto. La preghiamo di conservare in un luogo sicuro lo scontrino fiscale originale. Questo documento viene richiesto come prova d'acquisto.

Qualora subentrasse un difetto di materiale o di fabbricazione entro tre anni a partire dalla data di acquisto di questo prodotto, il prodotto verrà riparato o sostituito – a nostra discrezione - gratuitamente da noi. Questa prestazione di garanzia presuppone che venga presentato entro il termine di tre anni l'apparecchio difettoso e la prova d'acquisto (scontrino fiscale) e descritto brevemente per iscritto in che cosa consiste il difetto e quando si è verificato.

Se il difetto è coperto dalla nostra garanzia, riceverà il prodotto riparato oppure un prodotto nuovo. Con la riparazione o la sostituzione del prodotto non inizia un nuovo periodo di garanzia.

Tempo di garanzia e diritti legali per vizi della cosa

Il periodo di garanzia non viene prolungato. Questo vale anche per parti sostituite e riparate. Difetti e vizi presenti già al momento dell'acquisto devono essere segnalati immediatamente dopo la rimozione dall'imballaggio. Riparazioni che accorrono dopo il periodo di garanzia sono a pagamento.

Volume di garanzia

L'apparecchio è stato prodotto accuratamente secondo severe direttive di qualità e controllato con coscienza prima della consegna.

La prestazione di garanzia vale per difetti di materiale o di fabbricazione. Questa garanzia non si estende ai componenti del prodotto che sono soggetti a normale usura e che quindi possono essere visti come parti di usura (p. es. mandrino a serraggio rapido) oppure per danneggiamenti delle parti fragili (p. es. interruttori).

Questa garanzia decade se il prodotto è stato danneggiato, non usato correttamente o non mantenuto. Per un uso corretto del prodotto devono essere osservate tutte le indicazioni riportate nelle istruzioni per l'uso. Destinazioni d'uso e azioni sconsigliate nelle istruzioni d'uso o dalle quali si viene avvertiti, sono tassativamente da evitare.

Il prodotto è destinato solo per i privati e non per uso commerciale. In caso di uso improprio, esercizio della forza e interventi non effettuati dalla nostra filiale di assistenza tecnica autorizzata, decade la garanzia.

Svolgimento in caso di garanzia

Per garantire una rapida elaborazione della Sua pratica, La preghiamo di seguire le seguenti indicazioni:

- per tutte le richieste tenere a portata di mano lo scontrino fiscale e il codice articolo (IAN 356349_2004) come prova d'acquisto.
- I codici articolo sono riportati sulla targhetta del tipo.
- Nel caso in cui si dovessero verificare difetti funzionali o altri vizi, La preghiamo di contattare **telefonticamente** o per

e-mail. Riceverà ulteriori informazioni sullo svolgimento del Suo reclamo.

- Un prodotto rilevato come difettoso può essere inviato con porto franco all'indirizzo di assistenza comunicato, previa consultazione del nostro servizio di assistenza tecnica, allegando la prova d'acquisto (scontrini fiscali) e l'indicazione, in che cosa consiste il difetto e quando si è verificato. Per evitare problemi di accettazione e costi aggiuntivi, usare tassativamente solo l'indirizzo che Le è stato comunicato. Assicurarsi che la spedizione non avvenga in porto assegnato, con merce ingombrante, corriere espresso o altro carico speciale. Spedire l'apparecchio inclusi tutti gli accessori forniti insieme al momento dell'acquisto e garantire un imballaggio di trasporto sufficientemente sicuro.

Servizio di riparazione

Riparazioni **non soggette alla garanzia** possono essere effettuate dietro fattura dalla nostra filiale di assistenza tecnica previo preventivo gratuito da parte della stessa. Possiamo lavorare solo apparecchi che vengono spediti sufficientemente imballati e affrancati.

Attenzione: Spedire l'apparecchio alla nostra filiale in condizioni pulite e con l'indicazione del difetto.

Apparecchi spediti in porto assegnato - con merce ingombrante, corriere espresso o altro carico speciale - non vengono accettati. Lo smaltimento degli apparecchi difettosi spediti viene effettuato da noi gratuitamente.

Service-Center



Assistenza Italia

Tel.: 02 36003201
E-Mail: grizzly@lidl.it
IAN 356349_2004



Assistenza Malta

Tel.: 80062230
E-Mail: grizzly@lidl.com.mt
IAN 356349_2004

Importatore

Non dimenticare che il seguente indirizzo non è un indirizzo di assistenza tecnica. Contattare prima di tutto il centro di assistenza tecnica sopra nominato.

Grizzly Tools GmbH & Co. KG

Stockstädter Straße 20
63762 Großostheim
Germania
www.grizzlytools-service.eu

Índice

Introdução	30
Aplicação	30
Descrição geral	31
Material que acompanha o fornecimento	31
Descrição funcional.....	31
Resumo.....	31
Dados técnicos	31
Indicações de segurança	32
Símbolos e pictogramas.....	32
Indicações gerais de segurança para equipamentos eléctricos	33
PERIGOS RESIDUAIS	36
Operação.....	37
Verificar o estado de carga do acumulador.....	37
Carregar o acumulador	37
Seleção da velocidade	38
Ajuste o sentido da velocidade de rotação.....	38
Ajuste do binário	38
Troca da ferramenta	39
Ligar e desligar.....	39
Limpeza e manutenção	39
Limpeza.....	39
Peças sobressalentes/Acessórios	40
Manutenção	40
Estoque.....	40
Remoção/proteção ambiental	40
Garantia	41
Serviço de reparação	42
Service-Center.....	42
Importador	42
Tradução do original da Declaração de conformidade CE	70
Designação de explosão	73

Introdução

Parabéns pela compra do seu novo aparelho. Com a sua compra, decidiu-se por um produto de alta qualidade.

Este aparelho foi testado durante a produção em relação à qualidade e submetido a uma inspeção final. A funcionalidade do seu aparelho está desta forma garantida.



O manual de instruções é uma parte integrante deste artigo. Ele contém indicações importantes referentes à segurança, utilização e eliminação. Familiarize-se com todas as indicações de utilização e de segurança do artigo. Utilize este artigo da forma que é descrita e apenas para as finalidades indicadas. Guarde bem o manual e, se transmitir o artigo a terceiros, entregue também todos os respetivos documentos.

Aplicação

O aparelho destina-se ao aperto e desaperto de parafusos, perfuração de madeira, metal ou plástico e para perfuração de martelo em alvenaria.

Qualquer outro uso não permitido explicitamente nesta instrução, pode causar danos ao aparelho e expor o usuário a sérios perigos. O fabricante não se responsabiliza por danos causados pelo uso ou operação inadequada do aparelho. Este aparelho não é adequado para uso comercial. A garantia é anulada em caso de utilização para fins comerciais.

O aparelho faz parte da série Parkside X 20 V TEAM e é compatível com as baterias da série Parkside X 20 V TEAM. As baterias apenas podem ser carregadas exclusivamente com carregadores da série Parkside X 20 V TEAM.

Descrição geral

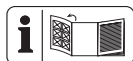

Pode encontrar a ilustração das peças de funcionamento mais importantes no desdobrável.

Material que acompanha o fornecimento

Ao desembalar o aparelho, verifique se o fornecimento é completo:

- Berbequim de percussão a bateria 3 em 1
- 2 brocas (PZ1 + PZ2, 50 mm)
- 1 punho adicional
- 1 mala de transporte
- Manual de instruções



Bateria e carregador não estão incluídos.



Respeite as advertências de segurança e as indicações relativas ao carregamento e à utilização corretos, constantes das instruções de utilização da sua bateria e do carregador da série Parkside X 20 V Team. Para uma descrição detalhada do processo de carregamento e mais informações, consulte o manual de instruções em separado.

Descrição funcional

O berbequim por percussão 3 em 1 a bateria, com caixa de duas velocidades, tem um ajuste de binário de 20 níveis, bem como um nível de perfuração e um nível de percussão, rotação à direita/à esquerda. O aparelho está equipado com um mandril de aperto rápido e uma luz de trabalho LED

Pode consultar a função dos elementos de comando nas seguintes descrições.

Resumo



- 1 Abertura do mandril
- 2 Mandril de aperto rápido
- 3 Anel de ajuste do binário
- 4 Seletor da velocidade
- 5 Porta-Bit
- 6 Interruptor para seleção da direção de rotação
- 7 Luz de trabalho LED
- 8 Interruptor ligar/desligar
- 9 Rosca
- 10 Bits
- 11 Punho adicional
- 12 Carregador
- 13 Acumulador
- 14 Botão soft
- 15 Indicador do estado de carga do acumulador
- 16 Botão de destravamento do acumulador
- 17 Mala de transporte

Dados técnicos

Berbequim de percussão a bateria 3 em 1PSBSA 20-Li C3

Tensão do motor U 20 V==

Rotação à vazio n_0

1.ª velocidade 0-440 min⁻¹

2.ª velocidade 0-1650 min⁻¹

Binário máximo 45 Nm

Função

de percussão 26 400 impactos/minuto

Envergadura do mandril 1,5-13 mm

Peso (sem bateria/carregador) 1,45 kg

Diâmetro do furo

para madeira max. 30 mm

para aço max. 13 mm

para tijolo máx. 15 mm

Diâmetro de aparafusamento máx. 10 mm

- Tipo de protecção IPX0
- Temperatura máx 50 °C
- Processo de carregamento 4 a 40 °C
- Operação -20 a 50 °C
- Armazenamento 0 a 45 °C
- Nível de pressão acústica (L_{pA})
- Ralenti 73,1 dB(A), $K_{pA} = 5$ dB
- Furação
- por percussão..... 96,8 dB(A), $K_{pA} = 5$ dB
- Nível de potência acústica (L_{WA})
- Em ralenti..... 84,1 dB(A); $K_{WA} = 5$ dB
- Furação
- por percussão.. 107,8 dB(A); $K_{WA} = 5$ dB
- Vibração (a_h)
- Em ralenti..... 2,71 m/s²; $K = 1,5$ m/s²
- Furação
- por percussão. 10,24 m/s²; $K = 1,5$ m/s²

O valor de emissão de vibrações indicado foi medido através de um método de ensaio normalizado e pode ser usado para comparar uma ferramenta eléctrica com outra. O valor de emissão de vibrações indicado também pode ser usado para uma primeira avaliação da exposição.

⚠ Aviso: Durante a utilização real da ferramenta eléctrica, o valor de emissão de vibrações pode divergir do valor indicado, dependendo da forma como a ferramenta eléctrica for utilizada.

Tente manter o esforço, devido a vibrações, o mais reduzido possível. Uma medida exemplar para redução do esforço vibratório é a limitação do tempo de trabalho. Para tal, devem ser consideradas todas as partes do ciclo de operação (por exemplo, as horas em que a ferramenta eléctrica está desligada e quando está ligada mas se encontra em funcionamento sem carga).



Atenção! Encontra uma lista atualizada de compatibilidade da bateria em:
www.lidl.de/akku

Este aparelho apenas pode ser operado com as seguintes baterias:
PAP 20 A1, PAP 20 A2, PAP 20 A3.
Estas baterias podem ser carregadas com os seguintes carregadores:
PLG 20 A1, PLG 20 A3, PDSLГ 20 A1.

Tempo de carregamento (min.)	PLG 20 A1	PLG 20 A3 PDSLГ 20 A1
PAP 20 A1	60	30
PAP 20 A2	75	30
PAP 20 A3	90	60

Indicações de segurança

Observe as indicações de segurança do aparelho durante seu manejamento.

Símbolos e pictogramas

Símbolos gráficos sobre o aparelho:



Leia atentamente as instruções.



Aparafusar



Furar



Furar por percussão



O dispositivo faz parte da série Parkside X 20 V TEAM.



Aparelhos eléctricos não devem ser jogados junto ao lixo doméstico

Símbolos colocados no manual



Sinais de perigo para a prevenção de danos físicos ou de danos materiais.



Sinais ordenativos para a prevenção contra danos.



Sinais indicativos com informações de como trabalhar melhor com o aparelho.

Indicações gerais de segurança para equipamentos eléctricos



AVISO! Leia todas as indicações de segurança, instruções, inscrições de imagens e dados técnicos que constam nesta ferramenta elétrica. A inobservância das indicações de segurança e das instruções pode causar choques eléctricos, incêndios e/ou ferimentos graves.

Guardar todas as indicações de segurança e as instruções para referência futura.

O conceito „equipamento eléctrico“ utilizado nas indicações de segurança refere-se aos equipamentos eléctricos alimentados a partir da rede eléctrica (com cabo de ligação à rede) e aos equipamentos eléctricos que funcionam com acumuladores (sem cabo de ligação à rede).

1) Segurança no local de trabalho

- a) **Manter a zona em que trabalha limpa e bem iluminada.** Locais de trabalho desorganizados e mal iluminados podem ser causa de acidentes.
 - b) **Não trabalhar com o equipamento eléctrico em zonas sujeitas à explosão onde se encontram líquidos, gases ou pós inflamáveis.** Os equipamentos eléctricos originam faíscas que podem inflamar o pó ou os vapores.
 - c) **Durante a utilização do equipamento eléctrico, manter crianças e outras pessoas afastadas.** Ao distrair-se, poderá perder o controlo sobre o aparelho.
- ### 2) Segurança eléctrica
- a) **A ficha de ligação à rede do equipamento eléctrico tem de ser apropriada à tomada. A ficha não deve ser alterada de maneira nenhuma. Não utilizar nenhuma ficha adaptadora junto com equipamentos eléctricos protegidos por ligação à terra.** Fichas não alteradas e tomadas apropriadas diminuem o risco de choques eléctricos.
 - b) **Evitar o contacto do corpo com superfícies ligadas à terra, como canos, aquecedores, fornos ou frigoríficos.** Existe um risco maior de choque eléctrico se o seu corpo estiver em contacto com a terra.
 - c) **Manter os equipamentos eléctricos afastados da chuva e da humidade.** A penetração de água num equipamento eléctrico aumenta o risco de choques eléctricos.
 - d) **Não utilizar o cabo de ligação à rede para carregar ou pendurar o equipamento eléctrico, nem para desligar a ficha da rede eléctrica. Manter o cabo afastado do calor, óleo, bordas cortantes ou partes móveis do aparelho.** Cabos danificados ou emaranhados aumentam o risco de choques eléctricos.
 - e) **Aquando da execução de serviços ao ar livre com um equipamento eléctrico, utilizar unicamente cabos de extensão**

apropriados para uso em zonas externas. A utilização de cabos apropriados para uso externo diminui o risco de choques eléctricos.

- f) **Se não for possível evitar a utilização da ferramenta eléctrica em ambientes húmidos, então utilize um interruptor diferencial.** A utilização de um interruptor diferencial reduz o risco de um choque eléctrico.

3) Segurança das pessoas

- a) **Trabalhar sempre atento, concentrar-se no que está a fazer e ter sempre bom senso ao utilizar um equipamento eléctrico. Não utilizar nenhum equipamento eléctrico se estiver cansado ou sob a influência de drogas, álcool ou medicamentos.** Um momento de descuido durante o uso do equipamento eléctrico pode causar ferimentos graves.
- b) **Usar equipamentos de protecção individual e usar sempre óculos de protecção.** O uso de equipamentos de protecção individual, como máscara contra pó, calçados de segurança antiderrapantes, capacete de protecção ou protector de ouvidos, de acordo com o tipo e a aplicação do equipamento eléctrico, diminui o risco de lesões.
- c) **Evitar uma colocação em funcionamento accidental. Certificar-se de que o equipamento eléctrico se encontra desligado antes de ligá-lo à alimentação de rede e/ou pôr o acumulador, antes de pegá-lo ou de transportá-lo.** Poderá haver acidentes ao transportar o equipamento eléctrico e premir o interruptor com o dedo ou se ele for accionado quando estiver ligado à rede de alimentação eléctrica.
- d) **Antes de ligar o equipamento eléctrico, remover as ferramentas de ajuste ou**

as chaves de parafuso. Uma ferramenta ou uma chave que se encontre numa parte móvel do aparelho pode causar ferimentos.

- e) **Evitar manter o corpo numa posição incorrecta. Cuidar para manter-se numa posição segura e manter sempre o equilíbrio.** Assim poderá controlar melhor o equipamento eléctrico em situações inesperadas.
- f) **Usar roupas apropriadas. Não utilizar roupas largas nem jóias. Manter os cabelos, as roupas e as luvas afastadas das partes móveis.** Roupas frouxas, jóias ou cabelos longos podem ser apanhados pelas partes móveis.
- g) **Se for possível instalar os dispositivos de aspiração de pó ou de recolha, estes devem ser colocados e correctamente utilizados.** A utilização de um dispositivo aspirador de pó pode diminuir os riscos causados pelo pó.
- h) **Não se sinta completamente em segurança e não transgrida as normas de segurança da ferramenta eléctrica, mesmo que se sinta familiarizado com a ferramenta eléctrica após algumas utilizações.** O manuseio descuidado pode, numa fração de segundos, levar a ferimentos graves.

4) Utilização e cuidados com o equipamento electrico

- a) **Não sobrecarregar o aparelho. Utilizar o equipamento eléctrico apropriado à execução do trabalho.** Com o equipamento eléctrico apropriado, trabalhará melhor e com mais segurança no intervalo de potência indicado.
- b) **Não utilizar nenhum equipamento eléctrico cujo interruptor esteja avariado.** Um equipamento eléctrico que não possa mais ser ligado ou desligado é

perigoso e tem de ser reparado.

- c) **Retire a ficha da tomada e/ou retire a bateria removível antes de realizar as configurações do aparelho, a substituição dos acessórios da ferramenta de uso ou se guardar a ferramenta eléctrica.** Esta medida de precaução evita o accionamento accidental do equipamento eléctrico.
- d) **Guardar os equipamentos eléctricos não utilizados fora do alcance das crianças. Não permitir a utilização do aparelho por pessoas que não estejam familiarizadas com ele ou que não tenham lido estas indicações.** Equipamentos eléctricos são perigosos quando utilizados por pessoas inexperientes.
- e) **Trate cuidadosamente da ferramenta eléctrica e da ferramenta de uso. Controlar se as partes móveis estão a funcionar perfeitamente e não emperram, e se há peças quebradas ou avariadas que afectem o funcionamento do equipamento eléctrico. Solicitar a reparação de peças danificadas antes de utilizar o aparelho.** Muitos acidentes são causados por equipamentos eléctricos mal cuidados.
- f) **Conservar as ferramentas de corte afiadas e limpas.** Ferramentas de corte tratadas cuidadosamente e com gumes afiados emperram menos e são mais fáceis de manejar.
- g) **Utilizar o equipamento eléctrico, os acessórios, as ferramentas de aplicação, etc. segundo as instruções aqui indicadas. Para isso, considerar as condições de trabalho e a actividade a ser executada.** A utilização de equipamentos eléctricos para outras aplicações além daquelas especificadas pode causar situações perigosas.
- h) **Mantenha os punhos e as suas su-**

perfícies secos, limpos e sem óleo e gordura. Punhos e as suas superfícies escorregadios não permitem uma utilização e controlo seguro da ferramenta eléctrica em situações imprevistas.

5) Manejo e utilização cuidadosos de aparelhos com acumuladores

- a) **Carregue os acumuladores somente em carregadores recomendados pelo fabricante.** Existe perigo de incêndio se utilizar um acumulador diferente daquele apropriado para o carregador.
- b) **Utilize unicamente os acumuladores específicos para as respectivas ferramentas eléctricas.** A utilização de acumuladores inapropriados pode causar ferimentos e incêndio.
- c) **Mantenha os acumuladores não utilizados longe de agrafos, moedas, chaves, pregos, parafusos ou outros objectos pequenos em metal que poderiam originar uma ponte entre os contactos.** Um curto-circuito entre os contactos do acumulador poderia causar queimaduras ou incêndio.
- d) **A utilização incorrecta pode causar fuga de líquido do acumulador. Evite o contacto com este líquido. Em caso de contacto involuntário, lave com água. Se o líquido atingir os olhos, consulte também um oftalmologista.** O líquido do acumulador pode causar irritações ou queimaduras na pele.
- e) **Não utilize a bateria danificada ou alterada.** As baterias danificadas ou alteradas podem ter reacções imprevisíveis e provocar fogo, explosão ou perigo de ferimentos.
- f) **Não exponha uma bateria ao fogo ou a temperaturas elevadas.** Fogo ou temperaturas acima dos 130 °C podem provocar uma explosão.

g) **Siga todas as instruções em relação ao carregamento e nunca carregue a bateria ou a ferramenta a bateria fora da faixa de temperatura indicada no manual de instruções.** Um carregamento incorreto ou fora da faixa de temperatura permitida pode danificar a bateria e aumentar o perigo de incêndio.

6) Assistência técnica

- a) **Incumbir a reparação do seu equipamento eléctrico somente a técnicos qualificados e utilizar apenas peças sobressalentes originais.** Dessa maneira, garante-se que a segurança do equipamento eléctrico seja mantida.
- b) **Nunca efetue a manutenção de baterias danificadas.** Toda a manutenção de baterias deve ser realizada apenas pelo fabricante ou pelos pontos de assistência aos clientes autorizados.

Instruções de segurança em relação a berbequins

1) INSTRUÇÕES DE SEGURANÇA PARA TODOS OS TRABALHOS

- a) **Utilize proteção auditiva durante a furação por percussão.** A exposição ao ruído pode causar perda auditiva.
- b) **Utilize o(s) punho(s) adicional(ais).** A perda do controlo pode causar ferimentos.
- c) **Segure a ferramenta eléctrica pelas superfícies isoladas do punho, quando realizar trabalhos, nos quais a ferramenta utilizada ou os parafusos possam atingir cabos eléctricos**

ocultados. O contacto com um cabo condutor também pode colocar peças metálicas do aparelho sob tensão e provocar um choque eléctrico.

2) INSTRUÇÕES DE SEGURANÇA RELATIVAS À UTILIZAÇÃO DE BROCAS COMPRIDAS

- a) **Nunca trabalhe a uma velocidade de rotação superior à velocidade de rotação máxima permitida para a broca.** Com velocidades de rotação superiores, a broca pode torcer ligeiramente se rodar livremente, sem ter contacto com a peça de trabalho, e dar origem a ferimentos.
- b) **Inicie sempre o processo de perfuração com uma velocidade de rotação baixa e enquanto a broca tiver contacto com a peça de trabalho.** Com velocidades de rotação superiores, a broca pode torcer ligeiramente se rodar livremente, sem ter contacto com a peça de trabalho, e dar origem a ferimentos.
- c) **Não exerça força excessiva e faça-o apenas no sentido longitudinal da broca.** As brocas podem entortar e partir ou levar a uma perda de controlo e dar origem a ferimentos.

3) Outras instruções de segurança

- a) **Não utilize acessórios não recomendados pela PARKSIDE.** Pode causar choque eléctrico ou incêndio.

PERIGOS RESIDUAIS

Mesmo que utilize esta ferramenta eléctrica em conformidade absoluta com as

prescrições, existem sempre alguns perigos residuais. É possível que subsistam os perigos a seguir enunciados, dependendo do tipo de construção e do modelo da ferramenta eléctrica:

- a) Cortes.
- c) Danos auditivos, no caso de não ser usada protecção auditiva apropriada.
- d) Danos para a saúde, resultantes das vibrações exercidas sobre as mãos e os braços, se a máquina for usada durante muito tempo, se não for usada correctamente ou se a manutenção não for realizada de forma adequada.



Aviso! Em funcionamento, esta ferramenta eléctrica gera um campo electromagnético. Em determinadas situações, este campo pode influenciar o funcionamento correcto de dispositivos médicos activos ou passivos implantados. Para reduzir o perigo de ferimentos graves ou mortais, recomendamos que as pessoas portadoras deste tipo de implantes consultem o seu médico de família e o fabricante do respectivo dispositivo médico implantado antes de usar a máquina.

Operação



Retire a bateria do aparelho, para impedir uma colocação em funcionamento accidental. Existe perigo de ferimentos!



Certifique-se de que, durante os trabalhos, a temperatura ambiente não excede os 50 °C nem fica abaixo dos -20 °C.

A Verificar o estado de carga do acumulador

O indicador do estado de carga (15) indica o estado de carga do acumulador (13).

- O estado de carga do acumulador é indicado pelo acender do respectivo LED, quando o aparelho está em funcionamento. Para tal, mantenha o interruptor de ligar (14) premido.

vermelho-amarelo-verde =>

Bateria carregada

vermelho-amarelo =>

Aprox. metade da bateria carregada

vermelho =>

A bateria tem de ser carregada

Carregar o acumulador



Deixe um acumulador aquecido a arrefecer antes de carregá-lo.



Carregue a bateria (13), quando apenas o LED vermelho do indicador de nível de carga (15) acender.

1. Caso se aplique, tire o acumulador (13) da máquina.
2. Enfie o acumulador (13) na abertura de carregamento do carregador (12).
3. Ligue o carregador (12) a uma tomada de corrente.
4. Tire o acumulador (13) do carregador (12).
5. Depois de o processo de carregamento terminar, desligue o carregador (12) da rede.

Vista geral das indicações de controlo LED no carregador (12):

LED verde acenso sem bateria colocada:

Carregador operacional.

LED verde aceso: Bateria está carregada.

LED vermelho está aceso: Bateria a carregar.

LED vermelho intermitente:

Bateria com sobreaquecimento

LED vermelho + verde intermitentes:

Bateria danificada

Inserir / remover a bateria no dispositivo

Colocar bateria:

1. Coloque o interruptor para a seleção da direção de rotação (6) na posição central (bloqueio).
2. Desloque a base do aparelho sobre a bateria (13) até que esta encaixe.

Remover bateria:

1. Pressione o botão de desbloqueio (16) e puxe a bateria (13) para a frente, afastando-a do aparelho.

A Seleção da velocidade

Desloque o seletor de velocidade (4) para **1** ou **2**, de acordo com uma pré-seleção baixa ou elevada de rotação.

- 1.ª velocidade 0-440 min⁻¹
- 2.ª velocidade 0-1650 min⁻¹



A comutação da velocidade apenas pode ser realizada com o aparelho parado.

B Ajuste do sentido da velocidade de rotação

Com o interruptor de seleção da direção de rotação pode selecionar a direção de rotação do aparelho (funcionamento à di-

reita e funcionamento à esquerda) e pode proteger o aparelho contra ativação involuntária. A seta no interruptor para seleção da direção de rotação indica a direção de trabalho.

1. Aguarde a paragem do aparelho.
2. Desloque o interruptor para a seleção da direção de rotação (6) para a posição pretendida:

Funcionamento à direita:

Para furar e enroscar os parafusos.

Pressionar o interruptor para seleção da direção de rotação à direita, com a seta, para a frente

Funcionamento à esquerda:

Para desapertar os parafusos.

Pressionar o interruptor para seleção da direção de rotação à esquerda, com a seta, para trás



3. **Bloqueio de ativação:** Coloque o interruptor de seleção da direção de rotação em posição central.



O interruptor para seleção da direção de rotação apenas pode ser executado se o aparelho estiver parado !

A Ajuste do binário

Poderá pré-ajustar o binário máximo, rodando o anel de ajuste do binário (3). Estão disponíveis 20 níveis de binários + 1 nível de furação + 1 nível de percussão.

1. Selecione o binário pretendido rodando no anel de ajuste (3):
Parafusos: Nível 1 - 20 
Furar: Nível 
Furar por percussão: Nível 
2. Inicie com o nível de binário mais reduzido e aumente-o, caso necessário.



O anel de ajuste do binário apenas pode ser executado se o aparelho estiver parado.



O alcance do limite do binário pré-ajustado é acompanhado por um matracar significativo. Este ruído é causado pelo acoplamento de deslize.

C Troca da ferramenta

Devido ao bloqueio do fuso automático, a ferramenta também pode ser trocada com o motor parado.

1. Rode o mandril de aperto rápido (2) no sentido contrário dos ponteiros do relógio abrindo-o, até que a abertura do mandril (1) seja suficiente para alojar a ferramenta.
2. Insira a ferramenta o máximo possível no mandril de aperto rápido (2).
3. Rode o mandril de aperto rápido mesmo no sentido dos ponteiros do relógio, para apertar a ferramenta.
4. Para voltar a retirar a ferramenta, rode o mandril de aperto rápido (2) abrindo-o e puxe a ferramenta para fora.



Do lado direito e esquerdo da estrutura encontra-se um porta-brocas magnético (A 5). Pode fixar apenas um bit no porta-brocas magnético.

D Montar o punho adicional

1. Aparafuse o punho adicional (11) do lado direito ou esquerdo na rosca (9) da cabeça do aparelho.
2. Aperte a pega manual adicional (11) manualmente.

A Ligar e desligar

Com o interruptor de ligar/desligar (8) poderá ajustar a rotação progressivamente. Quanto mais pressionar o interruptor de ligar/desligar, maior é a rotação.

1. Para ligar o aparelho prima o interruptor ligar/desligar (8). A luz de serviço LED (7) está acesa durante o funcionamento.
2. Para desligar o aparelho, solte o interruptor de ligar/desligar (8). Caso coloque o interruptor para seleção da direção de rotação (6) na posição central, o aparelho fica protegido contra uma ativação.

Limpeza e manutenção



Todos os trabalhos de reparação e manutenção não descritos nestas instruções de utilização devem ser realizados pelo nosso centro de assistência. Use exclusivamente peças de origem. Perigo de lesão!



Antes de realizar qualquer trabalho na máquina, desligue-a e tire o acumulador.

Execute periodicamente os trabalhos de limpeza e manutenção a seguir indicados. Assim, ficará garantida uma utilização de longa duração e fiável.

Limpeza



A máquina não pode ser lavada com água, nem mergulhada em água. Perigo de choque eléctrico!

- Mantenha sempre limpas as aberturas de ventilação, a carcaça do motor e as pegas da máquina. Para o efeito, use um pano húmido ou uma escova. Não use produtos de limpeza ou solventes. Tais substâncias podem danificar a máquina de forma irreparável.

Manutenção

○ dispositivo é livre de manutenção.

Estoque

- Guarde o aparelho num local seco e protegido de poeira, e longe do alcance de crianças.

Remoção/proteção ambiental

Retire a bateria do aparelho, antes de eliminar o aparelho!

Entregue o aparelho, os acessórios e a embalagem a um centro de reciclagem ecológico.

As instruções para eliminação da bateria podem ser consultadas no manual de instruções separado da sua bateria e do carregador.



As máquinas não devem ser deitadas para o lixo doméstico.

- Entregue o aparelho num local de reciclagem. As peças de material sintético e de metal podem ser sujeitas a uma escolha selectiva e, desse modo, prontas para serem recicladas. Para tal, informe-se junto dos nossos Serviços de Assistência Técnica.
- A eliminação do corta-relvas inutilizado que nos enviar será realizada por nós gratuitamente.

Peças sobressalentes/Acessórios

Pode obter as peças de reposição e os acessórios em
www.grizzlytools-service.eu

Caso tenha problemas com o processo de encomenda, utilize o formulário de contacto. Se tiver outras questões, entre em contacto com o « Service-Center » (ver página 42).

Mandril de aperto rápido91105885

Garantia

Prezada cliente, prezado cliente,
Este aparelho tem uma garantia de 3 anos a contar a partir da data da compra. Em caso de deficiências verificadas neste produto, estão à sua disposição direitos legais face ao vendedor. Estes direitos legais não são restritos pela nossa garantia a seguir descrita.

Termos de garantia

O período de garantia começa a contar da data da compra. Mantenha guardado o talão de compra original. Esse documento é exigido como comprovativo de compra.

Se no decorrer de três anos a partir da data de aquisição deste produto, ocorrer uma falha de material ou defeito de fabrico, o produto será substituído ou reparado gratuitamente, de acordo com a nossa escolha. Esta garantia exige que o dispositivo defeituoso e o talão de compra (recibo) sejam apresentados no decorrer de um prazo de três anos e que seja brevemente descrito por escrito, qual o defeito e quando é que ele ocorreu.

Se o defeito for coberto pela nossa garantia é coberta, receberá de volta o produto reparado ou um novo produto. Com a substituição do aparelho inicia-se um novo prazo de garantia. Com a reparação do aparelho não se inicia nenhum novo prazo de garantia.

Período de garantia e reclamações legais por defeitos

O período de garantia não é prolongado pela prestação de garantia. Isto também se aplica às peças substituídas e reparadas. Quaisquer danos e defeitos eventualmente existentes verificados na altura da

compra deverão ser comunicados imediatamente após se ter desembalado o produto. Após decorrido o período de garantia, as reparações necessárias estão sujeitas a pagamento.

Âmbito da garantia

O aparelho foi cuidadosamente produzido de acordo com diretivas de qualidade rigorosas e devidamente testado antes da entrega.

A prestação de garantia aplica-se a falhas de material ou defeitos de fabrico. Esta garantia não cobre os componentes do produto que estão sujeitos a desgaste normal e que são portanto consideradas como peças de desgaste (por exemplo, mandril de aperto rápido), nem os danos causados nas partes frágeis (por exemplo, interruptores).

Esta garantia caduca, se o produto for danificado ou se não for devidamente usado ou conservado. Para uma correta utilização do produto, deverão ser cumpridas todas as indicações descritas no manual de instruções. Deverão ser impreterivelmente evitados os usos e as ações desaconselhados no manual de instruções, ou para os quais são feitas advertências.

Este produto foi concebido unicamente para uso privado e não é indicado para uso comercial. A garantia é anulada em caso de uso abusivo e inadequado, do uso de força, e em caso de intervenções que não tenham sido realizadas pela nossa estação de serviço autorizada.

Procedimento em caso de reclamação de garantia

Para assegurar um processamento rápido da sua reclamação, siga por favor as seguintes instruções:

- Mantenha à mão o talão de compra e o número do artigo (IAN 356349_2004), como comprovativo da compra.
- Pode consultar o número do artigo na placa de identificação.
- Se ocorrerem erros na funcionalidade ou outros defeitos, contate imediatamente por **telefone** ou **e-mail** o departamento de serviços a seguir designado. Receberá informações adicionais acerca do processamento da sua reclamação.
- Após consulta do nosso serviço de atendimento a clientes, pode enviar-nos um produto defeituoso com despesas de envio gratuitas para si, mediante a anexação do talão de compra (recibo) e indicando onde e quando surgiu o defeito, para o endereço de serviço que lhe for comunicado. Para evitar problemas de receção e custos adicionais, use apenas o endereço que lhe for comunicado. Certifique-se de que o envio não foi enviado livre de franquia, através de serviço de transporte de mercadorias pesadas, serviço de envio expresso, ou qualquer outro serviço de envio especial. Envie o aparelho incluindo todas as peças acessórias fornecidas aquando efetuada a compra e use uma embalagem de transporte suficientemente segura.

Serviço de reparação

As reparações **que não sejam abrangidas pela garantia** podem ser efetuadas pelo nosso centro de serviço, mediante faturação. Ele apresentar-lhe-á de bom grado um orçamento dos custos.

Podemos reparar apenas os aparelhos que tenham sido devidamente embalados e enviados com franquia suficiente.

Atenção: Por favor, envie o seu aparelho limpo e mediante referência da falha ou defeito para a nossa sucursal de serviços. Não serão aceites máquinas ou aparelhos não franqueados, devolvidos como mercadorias volumosas, ou através de serviços postais por expresso ou especiais. Efetuamos gratuitamente a eliminação das suas máquinas defeituosas enviadas.

Service-Center

PT

Assistência Portugal

Tel.: 70778 0005 (0,12 EUR/Min.)

E-Mail: grizzly@lidl.pt

IAN 356349_2004

Importador

Tenha em conta que o endereço seguinte não é nenhum endereço de serviço. Entre em contacto com o centro de atendimento acima referido.

Grizzly Tools GmbH & Co. KG

Stockstädter Straße 20

63762 Großostheim

Alemanha

www.grizzlytools-service.eu

Content

Introduction	43
Intended purpose.....	43
General description.....	44
Extent of the delivery	44
Functional description	44
Overview	44
Technical data	44
Safety instructions.....	45
Symbols and icons	45
General Safety Directions for	
Power Tools	46
Safety information for	
drilling machines.....	49
Residual risks.....	49
Operation	49
Checking the battery charge level....	50
Recharging the battery.....	50
Inserting / removing the	
device's battery pack.....	50
Choice of gear	50
Set the direction of rotation	50
Torque setting.....	51
Tool change	51
Mounting the additional handle	51
Switching on/off	51
Cleaning and maintenance.....	52
Cleaning.....	52
Maintenance	52
Storage.....	52
Disposal and protection of the	
environment	52
Replacement parts/accessories...	53
Guarantee	53
Repair Service.....	54
Service-Center.....	54
Importer	54
Translation of the original EC	
declaration of conformity	71
Exploded drawing	73

Introduction

Congratulations on the purchase of your new device. With it, you have chosen a high quality product. During production, this equipment has been checked for quality and subjected to a final inspection. The functionality of your equipment is therefore guaranteed.



The operating instructions constitute part of this product. They contain important information on safety, use and disposal. Before using the product, familiarise yourself with all of the operating and safety instructions. Use the product only as described and for the applications specified. Keep this manual safely and in the event that the product is passed on, hand over all documents to the third party.

Intended purpose

The tool is intended for tightening and releasing screws and for drilling holes in wood, metal or plastic and for drilling walls.

Any other use that is not explicitly approved in these instructions may result in damage to the equipment and represent a serious danger to the user.

The user or operator is responsible for accidents causing injury to other people or damage to property.

This equipment is not suitable for commercial use. Commercial use will invalidate the guarantee.

The device is part of the Parkside X 20 V TEAM series and can be operated using Parkside X 20 V TEAM series batteries. The batteries may only be charged using chargers from the Parkside X 20 V TEAM series.

General description

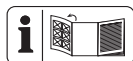

An illustration of the most important functional components can be found on the fold-out page.

Extent of the delivery

Carefully unpack the appliance and check that it is complete:

- 3-in-1 Cordless Hammer Drill
- 2 Bits (PZ1 + PZ2, 50 mm)
- 1 Auxiliary handle
- 1 Storage case
- Instruction Manual



Battery and charger are not included.



Observe the safety information and notes on charging and proper use as shown in the instruction manual for your battery and charger from the Parkside X 20 V Team series. A detailed description of the charging process and further information can be found in the separate operating instructions.

Functional description

The 3-in-1 cordless impact drill screwdriver with two-speed gearbox has 20 torque settings, as well as one drill setting and one impact setting, right/left rotation. The tool is equipped with a keyless chuck and an LED work light.

Please refer to the descriptions below for information on how the operating elements work.

Overview



- 1 Drill chuck aperture
- 2 Keyless drill chuck
- 3 Torque adjustment ring
- 4 Speed selector
- 5 Bit holder
- 6 Direction of rotation switch
- 7 LED working light
- 8 On/off switch
- 9 Thread
- 10 Screw bits
- 11 Additional handle
- 12 Charger
- 13 Battery
- 14 Soft button
- 15 Battery Indicator
- 16 Battery release button
- 17 Storage case

Technical data

3-in-1 Cordless Hammer DrillPSBSA 20-Li C3

Motor voltage U	20 V==
Idling speed n ₀	
1st gear	0-440 min ⁻¹
2nd gear	0-1650 min ⁻¹
Maximum torque.....	45 Nm
Span-chuck	1.5-13 mm
Impact function	26400 strikes/minute
Weight (without battery/charger) ..	1.45 kg
Drilling capacity	
for wood.....	max. 30 mm
for steel	max. 13 mm
Drill diameter for brick.....	max. 15 mm
max. screw diameter	10 mm
Protection category.....	IPX0
Temperature.....	max. 50 °C
Charging process.....	4 - 40 °C
Operation	-20 - 50 °C
Storage.....	0 - 45 °C

Sound pressure level (L_{pA})
 Idle 73.1 dB(A), $K_{pA} = 5$ dB
 Impact drilling 96.8 dB(A), $K_{pA} = 5$ dB
 Sound power level (L_{WA})
 Idle 84.1 dB(A); $K_{WA} = 5$ dB
 Impact drilling . 107.8 dB(A); $K_{WA} = 5$ dB
 Vibration (a_h)
 Idle 2.71 m/s²; $K = 1.5$ m/s²
 Impact drilling 10.24 m/s²; $K = 1.5$ m/s²

Noise and vibration values have been determined according to the standards and regulations mentioned in the declaration of conformity.

The stated vibration emission value was measured in accordance with a standard testing procedure and may be used to compare one power tool to another. The stated vibration emission value may also be used for a preliminary exposure assessment.

 **Warning:** The vibration emission value may differ during actual use of the power tool from the stated value depending on the manner in which the power tool is used. Try to keep the exposure to vibrations as low as possible. An example of how to reduce vibration exposure is limiting the working hours. For this purpose all parts of the operating cycle have to be considered (for example, times when the electric tool is switched off and times when it is switched on but running without any load).

 **Attention! An up-to-date list of battery compatibility can be found at: www.lidl.de/akku**

This device can only be operated with the following rechargeable batteries: PAP 20 A1, PAP 20 A2, PAP 20 A3. This type of battery may only be charged with the following chargers: PLG 20 A1, PLG 20 A3, PDSL G 20 A1.

Charging time (Min.)	PLG 20 A1	PLG 20 A3 PDSL G 20 A1
PAP 20 A1	60	30
PAP 20 A2	75	30
PAP 20 A3	90	60

Safety instructions

Ensure that the safety instructions are observed when operating the appliance.

Symbols and icons

Symbols on the appliance:

 Carefully read these operating instructions.

 Screwing

 Drilling

 Impact drilling

 Electrical appliances must not be disposed of with the domestic waste.



This device is part of the Parkside X 20 V TEAM series

Symbols in the manual



Warning symbols with information on damage and injury prevention.



Instruction symbols with information on preventing damage.



Help symbols with information on improving tool handling.

General Safety Directions for Power Tools



WARNING! Read all safety notices, instructions, illustrations and technical data that have been provided with this power tool. Omissions in the compliance with safety directions and instructions can cause electrical shock, fire and/or severe injuries.

Retain all safety directions and instructions for future use.

The term „power tool“ in the warnings refers to your mains-operated (corded) power tool or battery-operated (cordless power tool).

1) WORK AREA SAFETY

- a) **Keep work area clean and well lit.** Cluttered or dark areas invite accidents.
- b) **Do not operate power tools in explosive atmospheres, such as in the presence of flammable liquids, gases or dust.** Power tools create sparks which may ignite the dust or fumes.

- c) **Keep children and bystanders away while operating a power tool.** Distractions can cause you to lose control.

2) ELECTRICAL SAFETY

- a) **Power tool plugs must match the outlet. Never modify the plug in any way. Do not use any adapter plugs with earthed (grounded) power tools.** Unmodified plugs and matching outlets will reduce risk of electric shock.
- b) **Avoid body contact with earthed or grounded surfaces, such as pipes, radiators, ranges and refrigerators.** There is an increased risk of electric shock if your body is earthed or grounded.
- c) **Do not expose power tools to rain or wet conditions.** Water entering a power tool will increase the risk of electric shock.
- d) **Do not abuse the cord. Never use the cord for carrying, pulling or unplugging the power tool. Keep cord away from heat, oil, sharp edges or moving parts.** Damaged or entangled cords increase the risk of electric shock.
- e) **When operating a power tool outdoors, use an extension cord suitable for outdoor use.** Use of a cord suitable for outdoor use reduces the risk of electric shock.
- f) **If operation of the power tool in a damp environment is unavoidable, please use a residual current circuitry.** The use of a residual current circuitry reduces the risk of an electric shock.

3) PERSONAL SAFETY

- a) **Stay alert, watch what you are doing and use common sense when operating a power tool. Do not use a power tool while you are tired or under the influence of drugs, alcohol or medication.** A moment of inattention while operating power tools may result in serious personal injury.
- b) **Use personal protective equipment. Always wear eye protection.** Protective equipment such as dust mask, non-skid safety shoes, hard hat, or hearing protection used for appropriate conditions will reduce personal injuries.
- c) **Prevent unintentional starting. Ensure the switch is in the off-position before connecting to power source and/or battery pack, picking up or carrying the tool.** Carrying power tools with your finger on the switch or energising power tools that have the switch on invites accidents.
- d) **Remove any adjusting key or wrench before turning the power tool on.** A wrench or a key left attached to a rotating part of the power tool may result in personal injury.
- e) **Do not overreach. Keep proper footing and balance at all times.** This enables better control of the power tool in unexpected situations.
- f) **Dress properly. Do not wear loose clothing or jewellery. Keep your hair, clothing and gloves away from moving parts.** Loose clothes, jewellery or long hair can be caught in moving parts.

- g) **If dust extraction and collection devices can be installed, make sure that these are connected and used correctly.** Use of dust collection can reduce dust-related hazards.
- h) **Do not allow yourself to be lulled into a false sense of security and do not disregard the safety rules for power tools, even if you are familiar with the power tool after using it many times.** Careless action can lead to serious injuries within a fraction of a second.

4) POWER TOOL USE AND CARE

- a) **Do not force the power tool. Use the correct power tool for your application.** The correct power tool will do the job better and safer at the rate for which it was designed.
- b) **Do not use the power tool if the switch does not turn it on and off.** Any power tool that cannot be controlled with the switch is dangerous and must be repaired.
- c) **Remove the plug from the wall socket and/or remove the rechargeable battery before you change the device's settings, change accessory parts or put away the power tool.** Such preventive safety measures reduce the risk of starting the power tool accidentally.
- d) **Store idle power tools out of the reach of children and do not allow persons unfamiliar with the power tool or these instructions to operate the power tool.** Power tools are dangerous in the hands of untrained users.

- e) **Look after the power tool and application tool carefully. Check for misalignment or binding of moving parts, breakage of parts and any other condition that may affect the power tool's operation. If damaged, have the power tool repaired before use.** Many accidents are caused by poorly maintained power tools.
- f) **Keep cutting tools sharp and clean.** Properly maintained cutting tools with sharp cutting edges are less likely to bind and are easier to control.
- g) **Use the power tool, accessories and tool bits etc. in accordance with these instructions, taking into account the working conditions and the work to be performed.** Use of the power tool for operations different from those intended could result in a hazardous situation.
- h) **Keep handles and grip surfaces dry, clean and free from oil and grease.** Slippery handles and grip surfaces do not permit safe operation and control over the power tool in unexpected situations.

5) CAREFUL HANDLING AND USE OF BATTERY DEVICES

- a) **Charge the batteries only in chargers that are recommended by the manufacturer.** Risk of fire if a charger that is suitable for a specific type of battery is used with other batteries.
- b) **In the power tools, use only the batteries designed for the purpose.** The use of other batteries may result in injuries and risk of fire.
- c) **Keep the unused battery away**

from paper clips, coins, keys, nails, screws and other small metal objects, which could cause bridging of the contacts.

A short circuit between the battery contacts may cause burns or fire.

- d) **If used incorrectly, liquid may leak from the battery. Avoid contact with this. In the event of accidental contact, rinse off with water.** If the liquid gets into eyes, seek medical assistance. Leaking battery fluid may cause skin irritations or burns.
- e) **Do not use damaged or altered batteries.** Damaged or altered batteries can be unpredictable and lead to fire, explosion or risk of injury.
- f) **Do not expose batteries to fire or elevated temperatures.** Fire or temperatures over 130 °C can cause an explosion.
- g) **Follow all instructions for charging and never charge the battery or the battery-powered tool outside the temperature range stated in the operating instructions.** Incorrect charging or charging outside the permitted temperature range may destroy the battery and increase the risk of fire.

6) SERVICE

- a) **Have your power tool serviced by a qualified repair person using only identical replacement parts.** This will ensure that the safety of the power tool is maintained.
- b) **Never repair damaged batteries.** All battery repairs should be carried out by the manufacturer or authorised customer service centres only.

Safety information for drilling machines

1) SAFETY INSTRUCTIONS FOR ALL WORK

- a) **Wear ear protection when impact drilling.** Exposure to noise can cause hearing loss.
- b) **Use the additional handle(s).** Loss of control can result in injuries.
- c) **Hold the electric tool by the insulated handle surfaces when performing work where the insert tool or screws may come into contact with hidden wiring.** Contact with a live wire can also cause a charge in metal parts of the tool and result in an electric shock.

2) SAFETY INFORMATION FOR USING LONG DRILLS

- a) **Do not work at a speed higher than the maximum permissible speed for the drill.** Higher speeds can cause the drill to bend slightly when rotating freely without contact with the workpiece and can also cause injury.
- b) **Always begin drilling at a low speed and when the drill is in contact with the workpiece.** Higher speeds can cause the drill to bend slightly when rotating freely without contact with the workpiece and can also cause injury.
- c) **Do not apply excessive pressure to the drill. Only apply pressure lengthwise along the drill.** Drills can bend and break or cause a loss in control, thus resulting in injuries.

3) ADDITIONAL SAFETY INSTRUCTIONS

- a) **Do not use any accessories that are not recommended by PARKSIDE.** This can result in electric shock or fire.

Residual risks

Even if properly operating and handling this electric tool, some residual risks will remain. Due to its construction and build, this electric tool may present the following hazards:

- a) Cuts
- b) Ear damage if working without ear protection.
- c) Damage to your health caused by swinging your hands and arms when operating the appliance for longer periods of time or if the unit is not held or maintained properly.



Warning! During operation, this electric tool generates an electro-magnetic field which, under certain circumstances, may impair the functionality of active or passive medical implants. To reduce the risk of serious or lethal injuries, we recommend that persons with medical implants consult their doctor and the manufacturer of their medical implant before operating the machine.

Operation



Remove the battery from the device to prevent accidental operation. Risk of injury!



Ensure that the ambient temperature does not exceed 50°C or fall below -20°C during work.

A Checking the battery charge level

The battery's (13) charge level is indicated by the charge state indicator (15).

The LEDs indicate the battery's charge level, when the device is in operation. To do this, press the softkey (14) of the charge level indicator.

- red-yellow-green** => Battery fully charged
- red and yellow** => Battery half charged
- red** => Battery needs to be charged

A Recharging the battery



Allow a hot battery to cool before charging.



Only charge the battery (13) when the red LED on the charge status indicator (15) is on.

1. Remove the battery (13) from the appliance, as necessary (see „Removing/inserting the battery“).
2. Insert the battery (13) in the charging compartment of the battery charger (12).
3. Plug the battery charger (12) into a mains outlet.
4. Once charging is complete, disconnect the charger (12) from the mains supply.
5. Remove the battery (13) from the charger (12).

Overview of the control display on the charger (12):

Green LED lights up without battery inserted: Charger ready.

Green LED lights up:

Battery such alleged charging.

Red LED lights up: Battery charging.

Red LED flashes: Battery overheated

Red + green LEDs flash:

Defective battery

Inserting / removing the device's battery pack

Inserting the battery pack:

1. Move the rotation direction switch (6) onto its middle setting (lock).
2. Slide the foot of the device onto the battery pack (13) until it clicks into place.

Removing the battery pack:

1. Push the release button (16) and pull the battery pack (13) out towards the front of the device.



Choice of gear

Slide the gear selector (4) to **1** or **2**, corresponding to a low or high torque selection.

- 1st gear 0-440 min⁻¹
- 2nd gear 0-1650 min⁻¹



A gear change may only be performed in standstill mode!



Set the direction of rotation

You can select the direction of rotation with the direction switch (clockwise and

anticlockwise direction) and secure the device against accidental start up. The arrow on the direction switch indicates the working direction.

1. Wait for the device to shut-down.
2. Push the direction switch (6) into the desired position:

Clockwise direction:

To drill and screw in screws.

Press the direction switch to the right with the arrow pointing forwards

Counter-clockwise direction:

To unscrew screws.

Press the direction switch to the left with the arrow pointing backwards

3. **Switch lock:** Bring direction switch to neutral position.



The direction changed may only be performed in standstill mode.

A Torque setting

You can preset the maximum torque by rotating the torque adjustment ring (3). 20 torque settings + 1 drill setting + 1 impact drill setting are provided.

1. Turn the adjusting ring (3) to select the desired torque:

Screwing: Settings 1 - 20 

Drilling: Setting 

Impact drilling: Setting 

2. Start with a lower torque step and increase according to requirement.



Torque adjustment should only be performed in standstill mode.



Reaching the preset torque limit produces a noticeable rasping sound. This sound is caused by the slip clutch.

C Tool change

The automatic spindle lock enables the tool to be changed even when the motor is at a standstill.

1. Rotate the keyless chuck (2) counter-clockwise, until the drill chuck aperture (1) is large enough to accommodate the tool.
2. Push the tool as far as possible into the keyless chuck (2).
3. Rotate the chuck clockwise to clamp the tool firmly.
4. To remove the tool again, rotate the keyless chuck (2) and pull out the tool.



There is a magnet bit holder (A 5) on the left and right of the housing. You can attach one bit at a time to the magnetic bit holder.

D Mounting the additional handle

1. Screw the additional handle (11) into the right or left thread (9) of the tool head.
2. Tighten the additional handle (11) by hand.

A Switching on/off

By using the on/off switch (8) you can progressively control the speed. The longer you push the on-off button, the higher the speed.

1. Press the on/off switch (8) to start the device. The LED work light (7) lights up during operation.
2. To turn it off, release the on/off switch (8).

When you move the direction switch (6) to the middle position, the device is secured against being switched on.

Cleaning and maintenance



Contact our Service Centre about repairs and servicing not described in this manual. Only use OEM parts. Risk of injury!



Turn off the appliance and, before doing any servicing, remove the battery.

The following cleaning and servicing should be done regularly. This will ensure a long and reliable service life.

Cleaning



Do not spray the appliance with water and do not immerse it in water. Electric shock hazard!

- Keep clean the ventilation slots, motor housing and handles of the appliance. Use a damp cloth or a brush. Do not use cleaning agents or solvents. You may otherwise irreparably damage the appliance.

Maintenance

The appliance cleaner is maintenance free.

Storage

- Store the equipment in a dry place well out of reach of children.

Disposal and protection of the environment

Remove the rechargeable battery before disposing of the device!

The device, accessories and packaging should be properly recycled.

Instruction on how to dispose of the rechargeable battery can be found in the separate instruction manual for your battery and charger



Machines do not belong with domestic waste.

- Return the unit to a recycling centre. The plastics and metals in the unit can be sorted and appropriately recycled. Ask our Service Centre for details.
- Defective units returned to us will be disposed of for free.

Replacement parts/accessories

Spare parts and accessories can be obtained at www.grizzlytools-service.eu

If you have issues ordering, please use the contact form.
If you have any other questions, contact the "Service-Center" (see page 54).

Keyless drill chuck91105885

Guarantee

Dear Customer,
This equipment is provided with a 3-year guarantee from the date of purchase. In case of defects, you have statutory rights against the seller of the product. These statutory rights are not restricted by our guarantee presented below.

Terms of Guarantee

The term of the guarantee begins on the date of purchase. Please retain the original receipt. This document is required as proof of purchase.

If a material or manufacturing defect occurs within three years of the date of purchase of this product, we will repair or replace at our choice the product for you free of charge. This guarantee requires the defective equipment and proof of purchase to be presented within the three-year period with a brief written description of what constitutes the defect and when it occurred.

If the defect is covered by our guarantee, you will receive either the repaired product or a new product. No new guarantee period begins on repair or replacement of the product.

Guarantee Period and Statutory Claims for Defects

The guarantee period is not extended by the guarantee service. This also applies for replaced or repaired parts. Any damages and defects already present at the time of purchase must be reported immediately after unpacking. Repairs arising after expiry of the guarantee period are chargeable.

Guarantee Cover

The equipment has been carefully produced in accordance with strict quality guidelines and conscientiously checked prior to delivery.

The guarantee applies for all material and manufacturing defects. This guarantee does not extend to cover product parts that are subject to normal wear and may therefore be considered as wearing parts (e.g. keyless drill chuck) or to cover damage to breakable parts (e.g. switches).

This guarantee shall be invalid if the product has been damaged, used incorrectly or not maintained. Precise adherence to all of the instructions specified in the operating manual is required for proper use of the product. Intended uses and actions against which the operating manual advises or



warns must be categorically avoided. The product is designed only for private and not commercial use. The guarantee will be invalidated in case of misuse or improper handling, use of force, or interventions not undertaken by our authorised service branch.

Processing in Case of Guarantee

To ensure efficient handling of your query, please follow the directions below:

- Please have the receipt and item number (IAN 356349_2004) ready as proof of purchase for all enquiries.
- Please find the item number on the rating plate.
- Should functional errors or other defects occur, please initially contact the service department specified below by **telephone** or by **e-mail**. You will then receive further information on the processing of your complaint.
- After consultation with our customer service, a product recorded as defective can be sent postage paid to the service address communicated to you, with the proof of purchase (receipt) and specification of what constitutes the defect and when it occurred. In order to avoid acceptance problems and additional costs, please be sure to use only the address communicated to you. Ensure that the consignment is not sent carriage forward or by bulky goods, express or other special freight. Please send the equipment inc. all accessories supplied at the time of purchase and ensure adequate, safe transport packaging.

Repair Service

For a charge, **repairs not covered by the guarantee** can be carried out by our service branch, which will be happy to issue a cost estimate for you.

We can handle only equipment that has been sent with adequate packaging and postage.

Attention: Please send your equipment to our service branch in clean condition and with an indication of the defect.

Equipment sent carriage forward or by bulky goods, express or other special freight will not be accepted.

We will dispose of your defective devices free of charge when you send them to us.

Service-Center



Service Great Britain

Tel.: 0800 4047 657

E-Mail: grizzly@lidl.co.uk

IAN 356349_2004



Service Malta

Tel.: 80062230

E-Mail: grizzly@lidl.com.mt

IAN 356349_2004

Importer

Please note that the following address is not a service address. Please initially contact the service centre specified above.

Grizzly Tools GmbH & Co. KG

Stockstädter Straße 20

DE-63762 Großostheim

Germany

www.grizzlytools-service.eu

Inhalt

Einleitung	55
Bestimmungsgemäße Verwendung	55
Allgemeine Beschreibung	56
Lieferumfang.....	56
Übersicht	56
Funktionsbeschreibung.....	56
Technische Daten	57
Sicherheitshinweise	57
Symbole und Bildzeichen	57
Allgemeine Sicherheitshinweise für Elektrowerkzeuge	58
Sicherheitshinweise für Bohrmaschinen	61
Restrisiken	62
Bedienung	63
Ladezustand des Akkus prüfen	63
Akku aufladen	63
Akku ins Gerät einsetzen/ entnehmen	63
Gangwahl.....	63
Drehrichtung einstellen.....	64
Drehmoment einstellen	64
Werkzeugwechsel.....	64
Zusatz-Handgriff montieren	64
Ein-/Ausschalten	65
Reinigung und Wartung	65
Reinigung	65
Wartung	65
Lagerung	65
Entsorgung/ Umweltschutz	65
Ersatzteile/Zubehör	66
Garantie	66
Reparatur-Service	67
Service-Center	67
Importeur	67
Original-EG-Konformitätserklärung	72
Explosionszeichnung	73

Einleitung

Herzlichen Glückwunsch zum Kauf Ihres neuen Gerätes. Sie haben sich damit für ein hochwertiges Gerät entschieden. Dieses Gerät wurde während der Produktion auf Qualität geprüft und einer Endkontrolle unterzogen. Die Funktionsfähigkeit Ihres Gerätes ist somit sichergestellt.



Die Betriebsanleitung ist Bestandteil dieses Gerätes. Sie enthält wichtige Hinweise für Sicherheit, Gebrauch und Entsorgung. Machen Sie sich vor der Benutzung des Gerätes mit allen Bedien- und Sicherheitshinweisen vertraut. Benutzen Sie das Gerät nur wie beschrieben und für die angegebenen Einsatzbereiche. Bewahren Sie die Betriebsanleitung gut auf und händigen Sie alle Unterlagen bei Weitergabe des Gerätes an Dritte mit aus.

Bestimmungsgemäße Verwendung

Das Gerät ist zum Eindrehen und Lösen von Schrauben, sowie zum Bohren in Holz, Metall oder Kunststoff und zum Schlagbohren in Mauerwerk vorgesehen. Jede andere Verwendung, die in dieser Anleitung nicht ausdrücklich zugelassen wird, kann zu Schäden am Gerät führen und eine ernsthafte Gefahr für den Benutzer darstellen.

Der Hersteller haftet nicht für Schäden, die durch bestimmungswidrigen Gebrauch oder falsche Bedienung verursacht wurden. Dieses Gerät ist nicht zur gewerblichen Nutzung geeignet. Bei gewerblichem Einsatz erlischt die Garantie.

Das Gerät ist Teil der Serie Parkside X 20 V TEAM und kann mit Akkus der Parkside X 20 V TEAM Serie betrieben werden. Die Akkus dürfen nur mit Ladegeräten der Serie Parkside X 20 V TEAM geladen werden.

Allgemeine Beschreibung

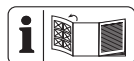

Die Abbildung der wichtigsten Funktionsteile finden Sie auf der Ausklappseite.

Lieferumfang

Packen Sie das Gerät aus und kontrollieren Sie, ob es vollständig ist:

- 3-in-1 Akku-Schlagbohrschrauber
- 2 Bits (PZ1 + PZ2, 50 mm)
- 1 Zusatzhandgriff
- 1 Aufbewahrungskoffer
- Betriebsanleitung



Akku und Ladegerät sind nicht im Lieferumfang enthalten.



Beachten Sie die Sicherheitshinweise und Hinweise zum Aufladen und der korrekten Verwendung, die in der Betriebsanleitung Ihres Akkus und Ladegeräts der Serie Parkside X 20 V Team gegeben sind. Eine detaillierte Beschreibung zum Ladevorgang und weitere Informationen finden Sie in dieser separaten Bedienungsanleitung.

Übersicht



- 1 Bohrfutteröffnung
- 2 Schnellspannbohrfutter
- 3 Drehmomenteinstellung
- 4 Gang-Wahlschalter
- 5 Bit-Halterung
- 6 Drehrichtungsschalter
- 7 LED Arbeitslicht
- 8 Ein-/Ausschalter
- 9 Gewinde
- 10 Bits
- 11 Zusatzhandgriff
- 12 Ladegerät
- 13 Akku
- 14 Softtaste
- 15 Ladezustandsanzeige
- 16 Entriegelungstaste Akku
- 17 Aufbewahrungskoffer

Funktionsbeschreibung

Der 3-in-1 Akku-Schlagbohrschrauber mit Zweigang-Getriebe besitzt eine 20-stufige Drehmomenteinstellung, sowie eine Bohrstufe und eine Schlagstufe, Rechts-/Linkslauf. Das Gerät ist mit einem Schnellspannbohrfutter und ein LED-Arbeitslicht ausgestattet

Die Funktion der Bedienteile entnehmen Sie bitte den nachfolgenden Beschreibungen.

Technische Daten

3-in-1 Akku-SchlagbohrschrauberPSBSA 20-Li C3

Motorspannung U 20 V==
 Leerlaufdrehzahl n₀

Gang 1 0-440 min⁻¹

Gang 2 0-1650 min⁻¹

Max. Drehmoment 45 Nm

Schlagfunktion 26400 Schläge/Minute

Spannweite-Bohrfutter 1,5-13 mm

Gewicht (ohne Akku/Ladegerät) ... 1,45 kg

Bohrdurchmesser für Holz max. 30 mm

Bohrdurchmesser für Stahl max. 13 mm

Bohrdurchmesser für Ziegel ... max. 15 mm

max. Schraubdurchmesser 10 mm

Schutzart IPX0

Temperatur max. 50 °C

Ladevorgang 4 - 40 °C

Betrieb -20 - 50 °C

Lagerung 0 - 45 °C

Schalldruckpegel (L_{PA})

Leerlauf 73,1 dB(A); K_{PA} = 5 dB

Schlagbohren 96,8 dB(A); K_{PA} = 5 dB

Schalleistungspegel (L_{WA})

Leerlauf 84,1 dB(A); K_{WA} = 5 dB

Schlagbohren .. 107,8 dB(A); K_{WA} = 5 dB

Vibration (a_h)

Leerlauf 2,71 m/s²; K = 1,5 m/s²

Schlagbohren . 10,24 m/s²; K = 1,5 m/s²

Der angegebene Schwingungsemissionswert ist nach einem genormten Prüfverfahren gemessen worden und kann zum Vergleich eines Elektrowerkzeugs mit einem anderen verwendet werden.

Der angegebene Schwingungsemissionswert kann auch zu einer einleitenden Einschätzung der Aussetzung verwendet werden.



Warnung:

Der Schwingungsemissionswert kann sich während der tatsächlichen Benutzung des Elektrowerkzeugs von dem

Angabewert unterscheiden, abhängig von der Art und Weise, in der das Elektrowerkzeug verwendet wird. Versuchen Sie, die Belastung durch Vibrationen so gering wie möglich zu halten. Eine beispielhafte Maßnahme zur Verringerung der Vibrationsbelastung ist die Begrenzung der Arbeitszeit. Dabei sind alle Anteile des Betriebszyklus zu berücksichtigen (beispielsweise Zeiten, in denen das Elektrowerkzeug abgeschaltet ist, und solche, in denen es zwar eingeschaltet ist, aber ohne Belastung läuft).



Achtung! Eine aktuelle Liste der Akkukompatibilität finden Sie unter: www.lidl.de/akku

Dieses Gerät kann ausschließlich mit folgenden Akkus betrieben werden: PAP 20 A1, PAP 20 A2, PAP 20 A3. Diese Akkus dürfen mit folgenden Ladegeräten geladen werden: PLG 20 A1, PLG 20 A3, PDSLK 20 A1.

Ladezeit (Min.)	PLG 20 A1	PLG 20 A3 PDSLK 20 A1
PAP 20 A1	60	30
PAP 20 A2	75	30
PAP 20 A3	90	60

Sicherheitshinweise

Beim Gebrauch der Maschine sind die Sicherheitshinweise zu beachten.

Symbole und Bildzeichen

Bildzeichen auf dem Gerät:



Lesen Sie die Betriebsanleitung aufmerksam durch.

 Schrauben

 Bohren

 Schlagbohren

 Elektrogeräte gehören nicht in den Hausmüll.

 Das Gerät ist Teil der Serie Parksidex X 20 V TEAM.

Symbole in der Anleitung:

 **Gefahrenzeichen mit Angaben zur Verhütung von Personen- oder Sachschäden.**

 Gebotszeichen mit Angaben zur Verhütung von Schäden.

 Hinweiszeichen mit Informationen zum besseren Umgang mit dem Gerät.

Allgemeine Sicherheitshinweise für Elektrowerkzeuge

 **WARNUNG! Lesen Sie alle Sicherheitshinweise, Anweisungen, Bilderungen und technischen Daten, mit denen dieses Elektrowerkzeug versehen ist.** Versäumnisse bei der Einhaltung der nachfolgenden Anweisungen können elektrischen Schlag, Brand und/oder schwere Verletzungen verursachen.

Bewahren Sie alle Sicherheitshinweise und Anweisungen für die Zukunft auf.

Der in den Sicherheitshinweisen verwendete Begriff „Elektrowerkzeug“ bezieht sich

auf netzbetriebene Elektrowerkzeuge (mit Netzleitung) oder auf akkubetriebene Elektrowerkzeuge (ohne Netzleitung).

1) Arbeitsplatzsicherheit

- a) **Halten Sie Ihren Arbeitsbereich sauber und gut beleuchtet.** Unordnung oder unbeleuchtete Arbeitsbereiche können zu Unfällen führen.
- b) **Arbeiten Sie mit dem Elektrowerkzeug nicht in explosionsgefährdeter Umgebung, in der sich brennbare Flüssigkeiten, Gase oder Stäube befinden.** Elektrowerkzeuge erzeugen Funken, die den Staub oder die Dämpfe entzünden können.
- c) **Halten Sie Kinder und andere Personen während der Benutzung des Elektrowerkzeuges fern.** Bei Ablenkung können Sie die Kontrolle über das Elektrowerkzeug verlieren.

2) Elektrische Sicherheit

- a) **Der Anschlussstecker des Elektrowerkzeuges muss in die Steckdose passen. Der Stecker darf in keiner Weise verändert werden. Verwenden Sie keine Adapterstecker gemeinsam mit schutzgeerdeten Elektrowerkzeugen.** Unveränderte Stecker und passende Steckdosen verringern das Risiko eines elektrischen Schlages.
- b) **Vermeiden Sie Körperkontakt mit geerdeten Oberflächen wie von Rohren, Heizungen, Herden und Kühlschränken.** Es besteht ein erhöhtes Risiko durch elektrischen Schlag, wenn Ihr Körper geerdet ist.
- c) **Halten Sie Elektrowerkzeuge von Regen oder Nässe fern.** Das Eindringen von Wasser in ein Elektro-

werkzeug erhöht das Risiko eines elektrischen Schlages.

- d) **Zweckentfremden Sie die Anschlussleitung nicht, um das Elektrowerkzeug zu tragen, aufzuhängen oder um den Stecker aus der Steckdose zu ziehen. Halten Sie die Anschlussleitung fern von Hitze, Öl, scharfen Kanten oder sich bewegenden Teilen.** Beschädigte oder verwickelte Anschlussleitungen erhöhen das Risiko eines elektrischen Schlages.
 - e) **Wenn Sie mit dem Elektrowerkzeug im Freien arbeiten, verwenden Sie nur Verlängerungsleitungen, die auch für den Außenbereich geeignet sind.** Die Anwendung einer für den Außenbereich geeigneten Verlängerungsleitung verringert das Risiko eines elektrischen Schlages.
 - f) **Wenn der Betrieb des Elektrowerkzeugs in feuchter Umgebung nicht vermeidbar ist, verwenden Sie einen Fehlerstromschutzschalter.** Der Einsatz eines Fehlerstromschutzschalters vermindert das Risiko eines elektrischen Schlages.
- 3) Sicherheit von Personen**
- a) **Seien Sie aufmerksam, achten Sie darauf, was Sie tun, und gehen Sie mit Vernunft an die Arbeit mit dem Elektrowerkzeug. Benutzen Sie kein Elektrowerkzeug, wenn Sie müde sind oder unter Einfluss von Drogen, Alkohol oder Medikamenten stehen.** Ein Moment der Unachtsamkeit beim Gebrauch des Elektrowerkzeugs kann zu ernsthaften Verletzungen führen.
 - b) **Tragen Sie persönliche Schutzausrüstung und immer eine**

Schutzbrille. Das Tragen persönlicher Schutzausrüstung, wie Staubmaske, rutschfeste Sicherheitsschuhe, Schutzhelm oder Gehörschutz je nach Art und Einsatz des Elektrowerkzeugs, verringert das Risiko von Verletzungen.

- c) **Vermeiden Sie eine unbeabsichtigte Inbetriebnahme. Vergewissern Sie sich, dass das Elektrowerkzeug ausgeschaltet ist, bevor Sie es an die Stromversorgung und/oder den Akku anschließen, es aufnehmen oder tragen.** Wenn Sie beim Tragen des Elektrowerkzeugs den Finger am Schalter haben oder das Gerät eingeschaltet an die Stromversorgung anschließen, kann dies zu Unfällen führen.
- d) **Entfernen Sie Einstellwerkzeuge oder Schraubenschlüssel, bevor Sie das Elektrowerkzeug einschalten.** Ein Werkzeug oder Schlüssel, der sich in einem drehenden Teil des Elektrowerkzeugs befindet, kann zu Verletzungen führen.
- e) **Vermeiden Sie eine abnormale Körperhaltung. Sorgen Sie für einen sicheren Stand und halten Sie jederzeit das Gleichgewicht.** Dadurch können Sie das Elektrowerkzeug in unerwarteten Situationen besser kontrollieren.
- f) **Tragen Sie geeignete Kleidung. Tragen Sie keine weite Kleidung oder Schmuck. Halten Sie Haare und Kleidung fern von sich bewegenden Teilen.** Lockere Kleidung, Schmuck oder lange Haare können von sich bewegenden Teilen erfasst werden.
- g) **Wenn Staubabsaug- und -auffangeinrichtungen montiert werden können, sind diese anzubringen und richtig zu verwenden.** Verwendung einer Staub-

absaugung kann Gefährdungen durch Staub verringern.

- h) Wiegen Sie sich nicht in falscher Sicherheit und setzen Sie sich nicht über die Sicherheitsregeln für Elektrowerkzeuge hinweg, auch wenn Sie nach vielfachem Gebrauch mit dem Elektrowerkzeug vertraut sind.** Achtloses Handeln kann binnen Sekundenbruchteilen zu schweren Verletzungen führen.

4) Verwendung und Behandlung des Elektrowerkzeuges

- a) Überlasten Sie das Elektrowerkzeug nicht. Verwenden Sie für Ihre Arbeit das dafür bestimmte Elektrowerkzeug.** Mit dem passenden Elektrowerkzeug arbeiten Sie besser und sicherer im angegebenen Leistungsbereich.

- b) Benutzen Sie kein Elektrowerkzeug, dessen Schalter defekt ist.** Ein Elektrowerkzeug, das sich nicht mehr ein- oder ausschalten lässt, ist gefährlich und muss repariert werden.

- c) Ziehen Sie den Stecker aus der Steckdose und/oder entfernen Sie einen abnehmbaren Akku, bevor Sie Geräteeinstellungen vornehmen, Einsatzwerkzeugteile wechseln oder das Elektrowerkzeug weglegen.** Diese Vorsichtsmaßnahme verhindert den unbeabsichtigten Start des Elektrowerkzeugs.

- d) Bewahren Sie unbenutzte Elektrowerkzeuge außerhalb der Reichweite von Kindern auf. Lassen Sie keine Personen das Elektrowerkzeug benutzen, die mit diesem nicht vertraut sind oder diese Anweisungen nicht gelesen haben.** Elektrowerkzeuge

sind gefährlich, wenn sie von unerfahrenen Personen benutzt werden.

- e) Pflegen Sie Elektrowerkzeuge und Einsatzwerkzeug mit Sorgfalt. Kontrollieren Sie, ob bewegliche Teile einwandfrei funktionieren und nicht klemmen, ob Teile gebrochen oder so beschädigt sind, dass die Funktion des Elektrowerkzeugs beeinträchtigt ist. Lassen Sie beschädigte Teile vor dem Einsatz des Elektrowerkzeuges reparieren.** Viele Unfälle haben ihre Ursache in schlecht gewarteten Elektrowerkzeugen.

- f) Halten Sie Schneidwerkzeuge scharf und sauber.** Sorgfältig gepflegte Schneidwerkzeuge mit scharfen Schneidkanten verklemmen sich weniger und sind leichter zu führen.

- g) Verwenden Sie Elektrowerkzeug, Einsatzwerkzeug, Einsatzwerkzeuge usw. entsprechend diesen Anweisungen. Berücksichtigen Sie dabei die Arbeitsbedingungen und die auszuführende Tätigkeit.** Der Gebrauch von Elektrowerkzeugen für andere als die vorgesehenen Anwendungen kann zu gefährlichen Situationen führen.

- h) Halten Sie Griffe und Griffflächen trocken, sauber und frei von Öl und Fett.** Rutschige Griffe und Griffflächen erlauben keine sichere Bedienung und Kontrolle des Elektrowerkzeugs in unvorhergesehenen Situationen.

5) Verwendung und Behandlung des Akkuwerkzeuges

- a) Laden Sie Akkus nur mit Ladegeräten auf, die vom Hersteller empfohlen werden.** Durch ein

Ladegerät, das für eine bestimmte Art von Akkus geeignet ist, besteht Brandgefahr, wenn es mit anderen Akkus verwendet wird.

- b) **Verwenden Sie nur die dafür vorgesehenen Akkus in den Elektrowerkzeugen.** Der Gebrauch von anderen Akkus kann zu Verletzungen und Brandgefahr führen.
- c) **Halten Sie den nicht benutzten Akku fern von Büroklammern, Münzen, Schlüsseln, Nägeln, Schrauben oder anderen kleinen Metallgegenständen, die eine Überbrückung der Kontakte verursachen könnten.** Ein Kurzschluss zwischen den Akkukontakten kann Verbrennungen oder Feuer zur Folge haben.
- d) **Bei falscher Anwendung kann Flüssigkeit aus dem Akku austreten. Vermeiden Sie den Kontakt damit. Bei zufälligem Kontakt mit Wasser abspülen. Wenn die Flüssigkeit in die Augen kommt, nehmen Sie zusätzlich ärztliche Hilfe in Anspruch.** Austretende Akkuflüssigkeit kann zu Hautreizungen oder Verbrennungen führen.
- e) **Benutzen Sie keinen beschädigten oder veränderten Akku.** Beschädigte oder veränderte Akkus können sich unvorhersehbar verhalten und zu Feuer, Explosion oder Verletzungsgefahr führen.
- f) **Setzen Sie einen Akku keinem Feuer oder zu hohen Temperaturen aus.** Feuer oder Temperaturen über 130 °C können eine Explosion hervorrufen.
- g) **Befolgen Sie alle Anweisungen zum Laden und laden Sie den Akku oder das Akkuwerkzeug**

niemals außerhalb des in der Betriebsanleitung angegebenen Temperaturbereichs. Falsches Laden oder Laden außerhalb des zugelassenen Temperaturbereichs kann den Akku zerstören und die Brandgefahr erhöhen.

6) Service

- a) **Lassen Sie Ihr Elektrowerkzeug nur von qualifiziertem Fachpersonal und nur mit Original-Ersatzteilen reparieren.** Damit wird sichergestellt, dass die Sicherheit des Elektrowerkzeugs erhalten bleibt.
- b) **Warten Sie niemals beschädigte Akkus.** Sämtliche Wartung von Akkus sollte nur durch den Hersteller oder bevollmächtigte Kundendienststellen erfolgen.

Sicherheitshinweise für Bohrmaschinen

1) SICHERHEITSHINWEISE FÜR ALLE ARBEITEN

- a) **Tragen Sie Gehörschutz beim Schlagbohren.** Die Einwirkung von Lärm kann Gehörverlust bewirken.
- b) **Benutzen Sie den (die) Zusatzgriff(e).** Der Verlust der Kontrolle kann zu Verletzungen führen.
- c) **Halten Sie das Elektrowerkzeug an den isolierten Griffflächen, wenn Sie Arbeiten ausführen, bei denen das Einsatzwerkzeug oder die Schrauben verborgene Stromleitungen treffen kann.** Der Kontakt mit einer spannungsführenden Leitung kann auch metallene Geräte-teile unter Spannung setzen und zu einem elektrischen Schlag führen.

2) SICHERHEITSHINWEISE BEI VERWENDUNG LANGER BOHRER

- a) **Arbeiten Sie auf keinen Fall mit einer höheren Drehzahl als der für den Bohrer maximal zulässigen Drehzahl.** Bei höheren Drehzahlen kann sich der Bohrer leicht verbiegen, wenn er sich ohne Kontakt mit dem Werkstück frei drehen kann, und zu Verletzungen führen.
- b) **Beginnen Sie den Bohrvorgang immer mit niedriger Drehzahl und während der Bohrer Kontakt mit dem Werkstück hat.** Bei höheren Drehzahlen kann sich der Bohrer leicht verbiegen, wenn er sich ohne Kontakt mit dem Werkstück frei drehen kann, und zu Verletzungen führen.
- c) **Üben Sie keinen übermäßigen Druck und nur in Längsrichtung zum Bohrer aus.** Bohrer können sich verbiegen und dadurch brechen oder zu einem Verlust der Kontrolle und zu Verletzungen führen.

3) ZUSÄTZLICHE SICHERHEITSHINWEISE

- a) **Verwenden Sie kein Zubehör welches nicht von PARKSIDE empfohlen wurde.** Die kann zu elektrischem Schlag oder Feuer führen.

Restrisiken

Auch wenn Sie dieses Elektrowerkzeug vorschriftsmäßig bedienen, bleiben immer Restrisiken bestehen. Folgende Gefahren können im Zusammenhang mit der Bauweise und Ausführung dieses Elektrowerkzeugs auftreten:

- Schnittverletzungen
- Gehörschäden, falls kein geeigneter Gehörschutz getragen wird.
- Gesundheitsschäden, die aus Hand-Arm-Schwingungen resultieren, falls das Gerät über einen längeren Zeitraum verwendet wird oder nicht ordnungsgemäß geführt und gewartet wird.



Warnung! Dieses Elektrowerkzeug erzeugt während des Betriebs ein elektromagnetisches Feld. Dieses Feld kann unter bestimmten Umständen aktive oder passive medizinische Implantate beeinträchtigen. Um die Gefahr von ernsthaften oder tödlichen Verletzungen zu verringern, empfehlen wir Personen mit medizinischen Implantaten ihren Arzt und den Hersteller des medizinischen Implantats zu konsultieren, bevor die Maschine bedient wird.

Bedienung



Nehmen Sie den Akku aus dem Gerät, um eine unbeabsichtigte Inbetriebnahme zu verhindern. Es besteht Verletzungsgefahr!



Achten Sie darauf, dass die Umgebungstemperatur während dem Arbeiten 50 °C nicht überschreitet und -20 °C nicht unterschreitet.



Ladezustand des Akkus prüfen

Die Ladezustandsanzeige (15) signalisiert den Ladezustand des Akkus (13).

- Der Ladezustand des Akkus wird durch Aufleuchten der entsprechenden LED-Leuchte angezeigt. Drücken Sie hierfür die Softtaste (14) der Ladezustandsanzeige.

rot-gelb-grün => Akku vollgeladen
rot-gelb => Akku ca. zur Hälfte geladen
rot => Akku muss geladen werden



Akku aufladen



Lassen Sie einen erwärmten Akku vor dem Laden abkühlen.



Laden Sie den Akku (13) auf, wenn nur noch die rote LED der Ladezustandsanzeige (15) leuchtet.

1. Nehmen Sie gegebenenfalls den Akku (13) aus dem Gerät.
2. Schieben Sie den Akku (13) in den Ladeschacht des Ladegerätes (12).
3. Schließen Sie das Ladegerät (12) an

eine Steckdose an.

4. Nach erfolgtem Ladevorgang trennen Sie das Ladegerät (12) vom Netz.
5. Ziehen Sie den Akku (13) aus dem Ladegerät (12).

Übersicht der LED-Kontrollanzeigen auf dem Ladegerät (12):

Grüne LED leuchtet ohne eingesetzten Akku: Ladegerät betriebsbereit.

Grüne LED leuchtet: Akku ist geladen.

Rote LED leuchtet: Akku lädt.

Rote LED blinkt: Akku überhitzt

Rote + Grüne LED blinken: Akku defekt

Akku ins Gerät einsetzen/ entnehmen

Akku einsetzen

1. Bringen Sie den Drehrichtungsschalter (6) in Mittelstellung (Sperr).
2. Schieben Sie den Gerätefuß auf den Akku (13) bis dieser einrastet.

Akku entnehmen

1. Drücken Sie die Entriegelungstaste (16) und ziehen Sie den Akku (13) nach vorne vom Gerät ab.



Gangwahl

Schieben Sie den Gang-Wahlschalter (4) auf **1** oder **2**, entsprechend einer niedrigen bzw. hohen Drehzahlvorwahl.

Gang 1 0-440 min⁻¹

Gang 2... 0-1650 min⁻¹



Die Gangumschaltung darf nur im Stillstand betätigt werden.

B Drehrichtung einstellen



Mit dem Drehrichtungsschalter können Sie die Drehrichtung des Gerätes wählen (Rechtslauf und Linkslauf) und das Gerät gegen ungewolltes Einschalten sichern. Der Pfeil auf dem Drehrichtungsschalter gibt die Arbeitsrichtung an.

1. Warten Sie den Stillstand des Gerätes ab.
2. Schieben Sie den Drehrichtungsschalter (6) in die gewünschte Position:
Rechtslauf: Zum Bohren und Eindrehen von Schrauben. Den Drehrichtungsschalter rechts, mit Pfeil nach vorne, drücken.
Linkslauf: Zum Lösen von Schrauben. Den Drehrichtungsschalter links, mit Pfeil nach hinten, drücken.
3. **Einschaltperre:** Drehrichtungsschalter in Mittelstellung bringen.

 Der Drehrichtungsschalter darf nur im Stillstand betätigt werden.

A Drehmoment einstellen

Sie können durch Drehen des Drehmomenteinstellrings (3) das maximale Drehmoment voreinstellen. Es sind 20 Drehmomentstufen + 1 Bohrstufe + 1 Schlagstufe vorgesehen.

1. Wählen Sie das gewünschte Drehmoment durch Drehen am Drehmomenteinstellring (3):
Schrauben: Stufe 1 - 20 
Bohren: Stufe 
Schlagbohren: Stufe 
2. Beginnen Sie bei einer kleineren Drehmoment-Stufe und erhöhen Sie diese nach Bedarf.



Der Drehmomenteinstellung darf nur im Stillstand betätigt werden.



Das Erreichen der voreingestellten Drehmomentgrenze wird von einem deutlichen Ratschen begleitet. Dieses Geräusch wird durch die Rutschkupplung verursacht.

C Werkzeugwechsel

Durch die automatische Spindelarrretierung kann das Werkzeug auch bei Stillstand des Motors gewechselt werden.

1. Drehen Sie das Schnellspannbohrfutter (2) gegen den Uhrzeigersinn auf, bis die Bohrfutteröffnung (1) groß genug ist, um das Werkzeug aufzunehmen.
2. Schieben Sie das Werkzeug soweit wie möglich in das Schnellspannbohrfutter (2) ein.
3. Drehen Sie das Schnellspannbohrfutter im Uhrzeigersinn, um das Werkzeug fest zu klemmen.
4. Um das Werkzeug wieder zu entfernen, drehen Sie das Schnellspannbohrfutter (2) auf und ziehen Sie das Werkzeug heraus.



Rechts und links am Gehäuse befindet sich ein Magnet-Bithalter (A 5). Am Magnet-Bithalter können Sie jeweils einen Bit befestigen.

D Zusatz-Handgriff montieren

1. Schrauben Sie den Zusatz-Handgriff (11) rechts oder links in das Gewinde (9) am Gerätekopf an.
2. Ziehen Sie den Zusatz-Handgriff (11) handfest an.

A Ein-/Ausschalten

Mit dem Ein-/Ausschalter (8) können Sie die Drehzahl stufenlos regulieren. Je weiter Sie den Ein-/Ausschalter drücken, desto höher ist die Drehzahl.

1. Zum Einschalten des Gerätes drücken Sie den Ein-/Ausschalter (8). Das LED-Arbeitslicht (7) leuchtet während des Betriebs.
2. Zum Ausschalten lassen Sie den Ein-/Ausschalter (8) los. Wenn Sie den Drehrichtungsschalter (6) in Mittelstellung bringen, ist das Gerät gegen Einschalten gesichert.

Reinigung und Wartung



Lassen Sie Instandsetzungsarbeiten und Wartungsarbeiten, die nicht in dieser Anleitung beschrieben sind, von unserem Service-Center durchführen. Verwenden Sie nur Originalteile.



Schalten Sie das Gerät aus und nehmen Sie vor allen Arbeiten den Akku aus dem Gerät.

Führen Sie folgende Reinigungs- und Wartungsarbeiten regelmäßig durch. Dadurch ist eine lange und zuverlässige Nutzung gewährleistet.

Reinigung



Das Gerät darf weder mit Wasser abgespritzt werden, noch in Wasser gelegt werden. Es besteht die Gefahr eines Stromschlages.

- Halten Sie Lüftungsschlitze, Motorgehäuse und Griffe des Gerätes sauber. Verwenden Sie dazu ein feuchtes Tuch oder eine Bürste. Verwenden Sie keine Reinigungs- bzw. Lösungsmittel. Sie könnten das Gerät damit irreparabel beschädigen.

Wartung

Das Gerät ist wartungsfrei.

Lagerung

- Bewahren Sie das Gerät an einem trockenen und staubgeschützten Ort auf, außerhalb der Reichweite von Kindern.

Entsorgung/ Umweltschutz

Nehmen Sie den Akku aus dem Gerät bevor Sie das Gerät entsorgen!

Führen Sie Gerät, Zubehör und Verpackung einer umweltgerechten Wiederverwertung zu.

Entsorgungshinweise zum Akku finden Sie in der separaten Betriebsanleitung Ihres Akkus und Ladegeräts.



Elektrische Geräte gehören nicht in den Hausmüll.

- Geben Sie das Gerät an einer Verwertungsstelle ab. Die verwendeten Kunststoff- und Metallteile können sortenrein getrennt werden und so einer Wiederverwertung zugeführt werden. Fragen Sie hierzu unser Service-Center.
- Die Entsorgung Ihrer defekten, eingesendeten Geräte führen wir kostenlos durch.

Ersatzteile/Zubehör

**Ersatzteile und Zubehör erhalten Sie unter
www.grizzlytools-service.eu**

Sollten Sie Probleme mit dem Bestellvorgang haben, verwenden Sie bitte das Kontaktformular. Bei weiteren Fragen wenden Sie sich an das „Service-Center“ (siehe Seite 67).

Schnellspannbohrfutter.....91105885

Garantie

Sehr geehrte Kundin, sehr geehrter Kunde, Sie erhalten auf dieses Gerät 3 Jahre Garantie ab Kaufdatum.

Im Falle von Mängeln dieses Produkts stehen Ihnen gegen den Verkäufer des Produkts gesetzliche Rechte zu. Diese gesetzlichen Rechte werden durch unsere im Folgenden dargestellte Garantie nicht eingeschränkt.

Garantiebedingungen

Die Garantiefrist beginnt mit dem Kaufdatum. Bitte bewahren Sie den Original-Kassenbon gut auf. Diese Unterlage wird als Nachweis für den Kauf benötigt. Tritt innerhalb von drei Jahren ab dem Kaufdatum dieses Produkts ein Material- oder Fabrikationsfehler auf, wird das Produkt von uns – nach unserer Wahl – für Sie kostenlos repariert oder ersetzt. Diese Garantieleistung setzt voraus, dass innerhalb der Drei-Jahres-Frist das defekte Gerät und der Kaufbeleg (Kassenbon) vorgelegt und schriftlich kurz beschrieben wird, worin der Mangel besteht und wann er aufgetreten ist.

Wenn der Defekt von unserer Garantie gedeckt ist, erhalten Sie das reparierte oder ein neues Produkt zurück. Mit Reparatur oder Austausch des Produkts beginnt kein neuer Garantiezeitraum.

Garantiezeit und gesetzliche Mängelansprüche

Die Garantiezeit wird durch die Gewährleistung nicht verlängert. Dies gilt auch für ersetzte und reparierte Teile. Eventuell schon beim Kauf vorhandene Schäden und Mängel müssen sofort nach dem Auspacken gemeldet werden. Nach Ablauf der Garantiezeit anfallende Reparaturen sind kostenpflichtig.

Garantieumfang

Das Gerät wurde nach strengen Qualitätsrichtlinien sorgfältig produziert und vor Anlieferung gewissenhaft geprüft.

Die Garantieleistung gilt für Material- oder Fabrikationsfehler. Diese Garantie erstreckt sich nicht auf Produktteile, die normaler Abnutzung ausgesetzt sind und daher als Verschleißteile angesehen werden können (z.B. Schnellspannbohrfutter) oder für Beschädigungen an zerbrechlichen Teilen (z.B. Schalter).

Diese Garantie verfällt, wenn das Produkt beschädigt, nicht sachgemäß benutzt oder nicht gewartet wurde. Für eine sachgemäße Benutzung des Produkts sind alle in der Betriebsanleitung aufgeführten Anweisungen genau einzuhalten. Verwendungszwecke und Handlungen, von denen in der Betriebsanleitung abgeraten oder vor denen gewarnt wird, sind unbedingt zu vermeiden. Das Produkt ist lediglich für den privaten und nicht für den gewerblichen Gebrauch bestimmt. Bei missbräuchlicher und unsach-

gemäßiger Behandlung, Gewaltanwendung und bei Eingriffen, die nicht von unserer autorisierten Service-Niederlassung vorgenommen wurden, erlischt die Garantie.

Abwicklung im Garantiefall

Um eine schnelle Bearbeitung Ihres Anliegens zu gewährleisten, folgen Sie bitte den folgenden Hinweisen:

- Bitte halten Sie für alle Anfragen den Kassenbon und die Identifikationsnummer (IAN 356349_2004) als Nachweis für den Kauf bereit.
- Die Artikelnummer entnehmen Sie bitte dem Typenschild.
- Sollten Funktionsfehler oder sonstige Mängel auftreten kontaktieren Sie zunächst die nachfolgend benannte Serviceabteilung **telefonisch** oder per **E-Mail**. Sie erhalten dann weitere Informationen über die Abwicklung Ihrer Reklamation.
- Ein als defekt erfasstes Produkt können Sie, nach Rücksprache mit unserem Kundenservice, unter Beifügung des Kaufbelegs (Kassenbons) und der Angabe, worin der Mangel besteht und wann er aufgetreten ist, für Sie portofrei an die Ihnen mitgeteilte Service-Anschrift übersenden. Um Annahmeprobleme und Zusatzkosten zu vermeiden, benutzen Sie unbedingt nur die Adresse, die Ihnen mitgeteilt wird. Stellen Sie sicher, dass der Versand nicht unfrei, per Sperrgut, Express oder sonstiger Sonderfracht erfolgt. Senden Sie das Gerät bitte inkl. aller beim Kauf mitgelieferten Zubehörteile ein und sorgen Sie für eine ausreichend sichere Transportverpackung.

Reparatur-Service

Sie können Reparaturen, **die nicht der Garantie unterliegen**, gegen Berechnung von unserer Service-Niederlassung durchführen lassen. Sie erstellt Ihnen gerne einen Kos-

tenvoranschlag. Wir können nur Geräte bearbeiten, die ausreichend verpackt und frankiert eingesandt wurden.

Achtung: Bitte senden Sie Ihr Gerät gereinigt und mit Hinweis auf den Defekt an unsere Service-Niederlassung.

Nicht angenommen werden unfrei - per Sperrgut, Express oder mit sonstiger Sonderfracht - eingeschickte Geräte.

Die Entsorgung Ihrer defekten, eingesendeten Geräte führen wir kostenlos durch.

Service-Center

DE Service Deutschland
Tel.: 0800 54 35 111
E-Mail: grizzly@lidl.de
IAN 356349_2004

AT Service Österreich
Tel.: 0820 201 222
(0,15 EUR/Min.)
E-Mail: grizzly@lidl.at
IAN 356349_2004

CH Service Schweiz
Tel.: 0842 665566
(0,08 CHF/Min.,
Mobilfunk max. 0,40 CHF/Min.)
E-Mail: grizzly@lidl.ch
IAN 356349_2004

Importeur

Bitte beachten Sie, dass die folgende Anschrift keine Serviceanschrift ist. Kontaktieren Sie zunächst das oben genannte Service-Center.

Grizzly Tools GmbH & Co. KG
Stockstädter Straße 20
DE-63762 Großostheim
GERMANY
www.grizzlytools-service.eu

ES

Traducción de la Declaración de conformidad CE original

Mediante la presente declaramos que
**Atornilladora taladradora de percusión recargable 3 en 1
de la serie PSBSA 20-Li C3**

Número de serie
000001 - 468300

corresponde a las siguientes Directivas de la UE corrientes en su respectiva versión vigente:

2006/42/EC • 2014/30/EU • 2011/65/EU* • (EU) 2015/863

Para garantizar la conformidad, se aplicaron las siguientes normas armonizadas, así como las normas y regulaciones nacionales:

**EN 62841-1:2015 • EN 62841-2-1:2018/A11:2019 • EN 62471:2008
EN 55014-1:2017 • EN 55014-2:2015 • EN IEC 63000:2018**

El fabricante es el único responsable de expedir esta Declaración de Conformidad :



Grizzly Tools GmbH & Co. KG
Stockstädter Straße 20
63762 Großostheim
Germany
30.10.2020

Christian Frank
Apoderado de documentación

** El objeto de la declaración arriba descrito cumple con las directrices de la Directiva 2011/65/UE del Parlamento Europeo y del Consejo de 8 de junio de 2011 sobre restricciones a la utilización de determinadas sustancias peligrosas en aparatos eléctricos y electrónicos.*

IT

MT

**Traduzione della dichiarazione di conformità CE
originale**

Con la presente dichiariamo che
Trapano a percussione ricaricabile 3 in 1
serie di costruzione PSBSA 20-Li C3

numero di serie
000001 - 468300

corrisponde alle seguenti direttive UE in materia nella rispettiva versione valida:

2006/42/EC • 2014/30/EU • 2011/65/EU* • (EU) 2015/863

Per garantire la conformità sono state applicate le seguenti norme armonizzate e anche le norme e disposizioni nazionali che seguono:

EN 62841-1:2015 • EN 62841-2-1:2018/A11:2019 • EN 62471:2008
EN 55014-1:2017 • EN 55014-2:2015 • EN IEC 63000:2018

Il produttore è il solo responsabile della stesura della presente dichiarazione di conformità :



Grizzly Tools GmbH & Co. KG
Stockstädter Straße 20
63762 Großostheim
Germany
30.10.2020

Christian Frank
Responsabile documentazione tecnica

** L'oggetto descritto sopra è conforme alle prescrizioni della Direttiva 2011/65/EU del Parlamento Europeo e del Consiglio dell'8 giugno 2011 sulla restrizione dell'uso di determinate sostanze pericolose nelle apparecchiature elettriche ed elettroniche.*

PT

**Tradução do original
da Declaração de conformidade CE**

Vimos, por este meio, declarar que o
**Berbequim de percussão a bateria 3 em 1
da série PSBSA 20-Li C3**

Número de série
000001 - 468300

corresponde às respectivas normas da UE na sua versão em vigor:

2006/42/EC • 2014/30/EU • 2011/65/EU* • (EU) 2015/863

Para garantir a conformidade, foram aplicadas as seguintes normas harmonizadas bem como normas e disposições nacionais

**EN 62841-1:2015 • EN 62841-2-1:2018/A11:2019 • EN 62471:2008
EN 55014-1:2017 • EN 55014-2:2015 • EN IEC 63000:2018**

O fabricante é o único responsável pela emissão desta declaração de conformidade:

CE Grizzly Tools GmbH & Co. KG
Stockstädter Straße 20
63762 Großostheim
Germany
30.10.2020



Christian Frank
Encarregado de documentação

** O objeto acima descrito da declaração cumpre as normas da diretiva 2011/65/UE do Parlamento Europeu e do Conselho do dia 8 de junho de 2011 sobre a restrição da utilização de determinadas substâncias em aparelhos elétricos e eletrónicos.*



**Translation of the original EC
declaration of conformity**

We hereby confirm that the
3-in-1 Cordless Hammer Drill
PSBSA 20-Li C3 series

Serial number
000001 - 468300

conforms with the following applicable relevant version of the EU guidelines:

2006/42/EC • 2014/30/EU • 2011/65/EU* • (EU) 2015/863

In order to guarantee consistency, the following harmonised standards as well as national standards and stipulations have been applied:

**EN 62841-1:2015 • EN 62841-2-1:2018/A11:2019 • EN 62471:2008
EN 55014-1:2017 • EN 55014-2:2015 • EN IEC 63000:2018**

This declaration of conformity is issued under the sole responsibility of the manufacturer:



Grizzly Tools GmbH & Co. KG
Stockstädter Straße 20
63762 Großostheim
Germany
30.10.2020

Christian Frank
Documentation Representative

** The object of the declaration described above satisfies the provisions of Directive 2011/65/EU of the European Parliament and the Council of 8 June 2011 on limiting the use of certain harmful substances in electrical and electronic appliances.*



Original-EG-Konformitätserklärung

Hiermit bestätigen wir, dass der
3-in-1 Akku-Schlagbohrschrauber
Baureihe PSBSA 20-Li C3
Seriennummer
000001 - 468300

folgenden einschlägigen EU-Richtlinien in ihrer jeweils gültigen Fassung entspricht:

2006/42/EG • 2014/30/EU • 2011/65/EU* • (EU) 2015/863

Um die Übereinstimmung zu gewährleisten, wurden folgende harmonisierte Normen sowie nationale Normen und Bestimmungen angewendet:

**EN 62841-1:2015 • EN 62841-2-1:2018/A11:2019 • EN 62471:2008
EN 55014-1:2017 • EN 55014-2:2015 • EN IEC 63000:2018**

Die alleinige Verantwortung für die Ausstellung dieser Konformitätserklärung trägt der Hersteller:



Grizzly Tools GmbH & Co. KG
Stockstädter Straße 20
63762 Grobostheim,
Germany
30.10.2020

Christian Frank
Dokumentationsbevollmächtigter

* Der oben beschriebene Gegenstand der Erklärung erfüllt die Vorschriften der Richtlinie 2011/65/EU des Europäischen Parlaments und des Rates vom 8. Juni 2011 zur Beschränkung der Verwendung bestimmter gefährlicher Stoffe in Elektro- und Elektronikgeräten.

Plano de explosión
Vista esplosa • Designação de explosão
Exploded Drawing • Explosionszeichnung

PSBSA 20-Li C3

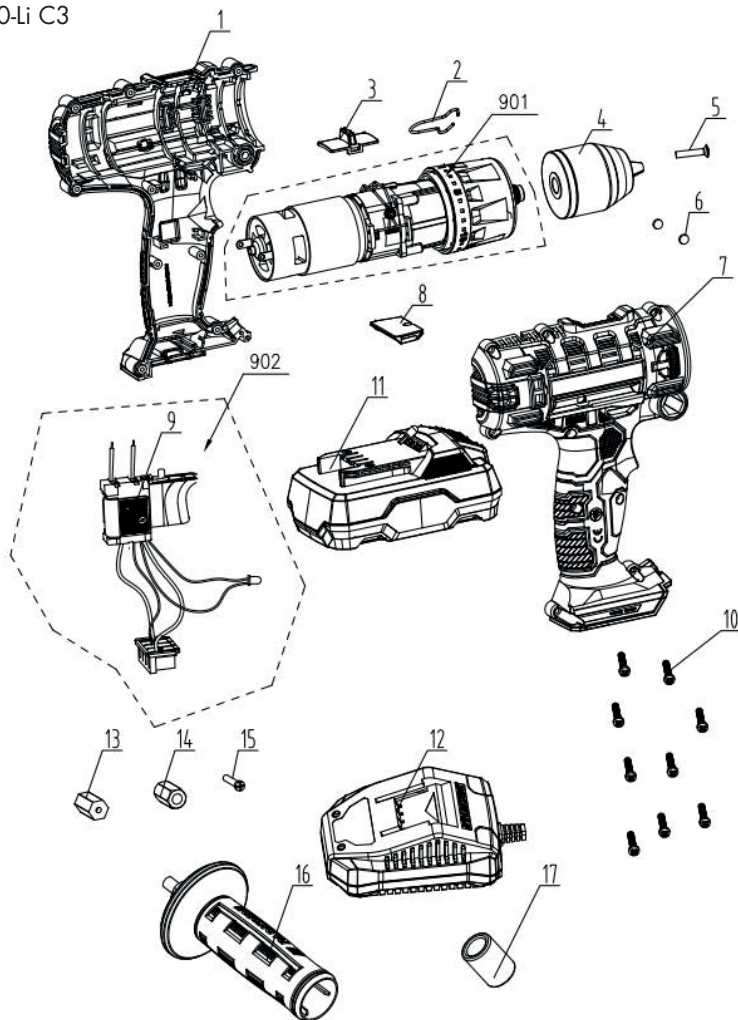

informativ • informative • informativo

2020-10-23_rev02_ks

GRIZZLY TOOLS GMBH & CO. KG

Stockstädter Straße 20
DE-63762 Großostheim
GERMANY

Estado de las informaciones · Versione delle
informazioni · Estado das informações · Last
Information Update · Stand der Informationen:
09/2020 · Ident.-No.: 72032014092020-5



IAN 356349_2004