



CORDLESS IMPACT DRIVER PDSSA 20-Li A1

(GB) (CY)

CORDLESS IMPACT DRIVER

Translation of the original instructions

(RS)

AKU UDARNI ODVIJAČ

Prevod originalnog uputstva za upotrebu

(BG)

АКУМУЛАТОРЕН УДАРЕН ВИНТОВЕРТ

Превод на оригиналното ръководство за експлоатация

(DE) (AT) (CH)

AKKU-DREHSCLAGSCHRAUBER

Originalbetriebsanleitung

(HR)

AKU UDARNI ODVIJAČ

Prijevod originalnih uputa za uporabu

(RO)

MAȘINĂ DE ÎNȘURUBAT FĂRĂ FIR

Traducerea instrucțiunilor de utilizare original

(GR) (CY)

ΕΠΑΝΑΦΟΡΤΙΖΟΜΕΝΟ ΠΑΛΜΙΚΟ ΚΑΤΣΑΒΙΔΙ

Μετάφραση των αυθεντικών οδηγιών λειτουργίας

IAN 360584_2010

(HR) (RS) (RO)
(BG) (GR) (CY)

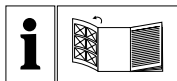

GB CY

Before reading, unfold the page containing the illustrations and familiarise yourself with all functions of the device.

HR

Prije nego što pročitate tekst, otvorite stranicu sa slikama i upoznajte se na osnovu toga sa svim funkcijama uređaja.

RS

Pre čitanja rasklopite obe strane sa slikama te se upoznajte sa svim funkcijama uređaja.

RO

Înainte de a citi instrucțiunile, priviți imaginile și familiarizați-vă cu toate funcțiile aparatului.

BG

Преди да прочетете отворете страницата с фигурите и след това се запознайте с всички функции на уреда.

GR CY

Πριν ξεκινήσετε την ανάγνωση, ανοίξτε τη σελίδα με τις εικόνες και εξοικειωθείτε με όλες τις λειτουργίες της συσκευής.

DE AT CH

Klappen Sie vor dem Lesen die Seite mit den Abbildungen aus und machen Sie sich anschließend mit allen Funktionen des Gerätes vertraut.

GB/CY	Translation of the original instructions	Page	1
HR	Prijevod originalnih uputa za uporabu	Stranica	13
RS	Prevod originalnog uputstva za upotrebu	Strana	27
RO	Traducerea instrucțiunilor de utilizare original	Pagina	39
BG	Превод на оригиналното ръководство за експлоатация	Страница	53
GR/CY	Μετάφραση των αυθεντικών οδηγιών λειτουργίας	Σελίδα	69
DE/AT/CH	Originalbetriebsanleitung	Seite	83

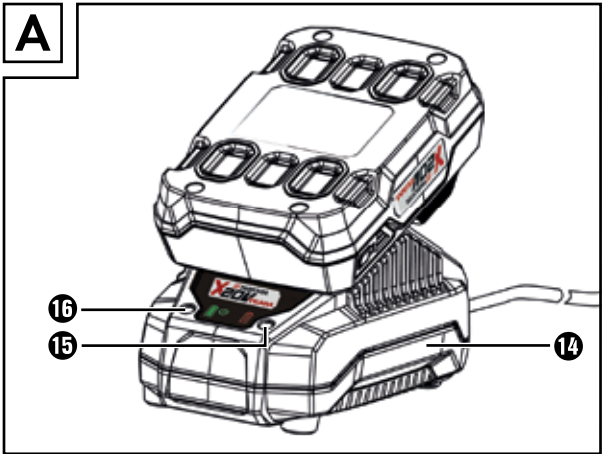
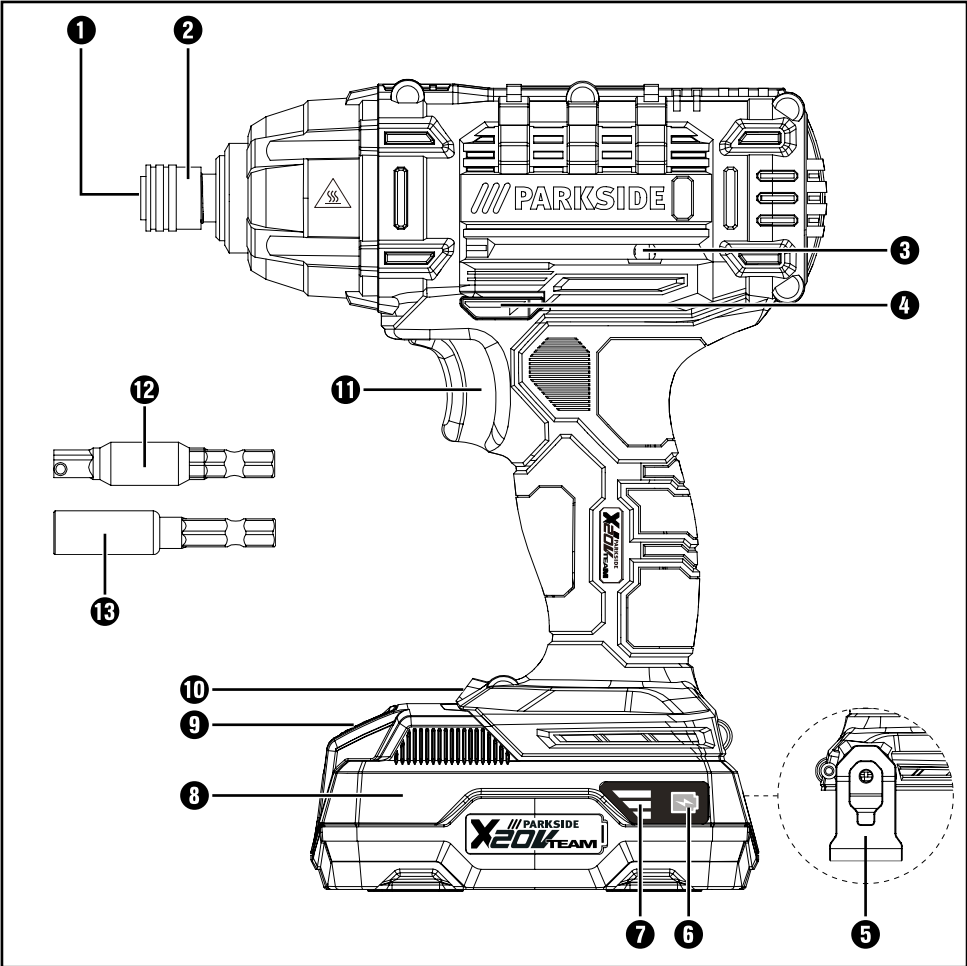

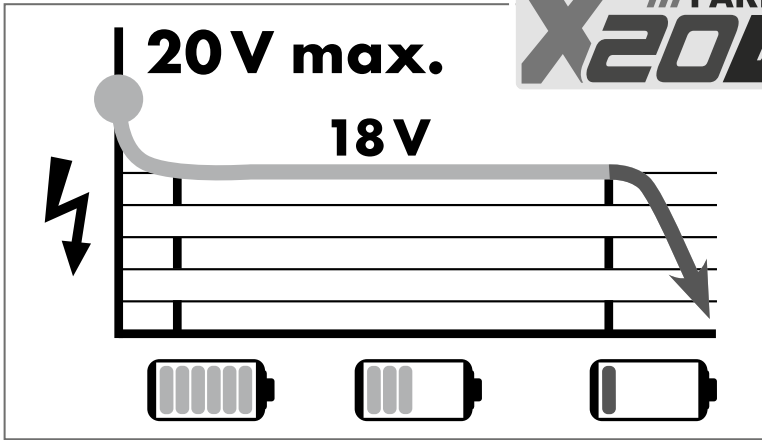

All Parkside tools and the chargers PLG 20 A1/PLG 20 A4/PLG 20 B1/PLG 20 A2/
PLG 20 A3/PDSLГ 20 A1 of the X20V Team series are compatible with the PAP 20 A1/
PAP 20 A2/PAP 20 A3/PAP 20 B1/PAP 20 B3 battery pack.

Charging times Charging currents	2 Ah Battery pack PAP 20 A1/B1	3 Ah Battery pack PAP 20 A2	4 Ah Battery pack PAP 20 A3/B3
max. 2.4 A Charger PLG 20 A1/A4/B1	60 min 2,4 A	90 min 2,4 A	120 min 2,4 A
max. 3.5 A Charger PLG 20 A2	45 min 3,5 A	60 min 3,5 A	80 min 3,5 A
max. 4.5 A Charger PLG 20 A3	35 min 3,8 A	45 min 4,5 A	60 min 4,5 A
max. 4.5 A Charger PDSLГ 20 A1	35 min 3,8 A	45 min 4,5 A	60 min 4,5 A

Contents

Introduction	2
Intended use	2
Features	2
Package contents	2
Technical data	2
General power tool safety warnings	3
1. Work area safety	4
2. Electrical safety	4
3. Personal safety	4
4. Power tool use and care	5
5. Battery tool use and care	5
6. Service	6
Safety instructions specifically for impact screwdrivers	6
Original accessories/additional equipment	6
Safety guidelines for battery chargers	6
Before use	7
Charging the battery pack (see fig. A)	7
Attaching/disconnecting the battery pack to/from the appliance	7
Checking the battery charge level	7
Use	7
Switching on and off	7
Setting the speed/tightening torque	8
Changing the direction of rotation	8
Inserting the bits	8
Maintenance and cleaning	8
Kompernass Handels GmbH warranty	9
Service	10
Importer	10
Disposal	10
Translation of the original Conformity Declaration	11
Ordering a replacement battery	12
Telephone ordering	12

CORDLESS IMPACT DRIVER

PDSSA 20-Li A1

Introduction

Congratulations on the purchase of your new appliance. You have chosen a high-quality product. The operating instructions are part of this product. They contain important information about safety, usage and disposal. Before using the product, please familiarise yourself with all operating and safety instructions. Use the product only as described and for the range of applications specified. Please also pass these operating instructions on to any future owner.

Intended use

This appliance is intended for screwing in and unscrewing screws as well as for tightening and loosening nuts. The appliance has clockwise/anticlockwise rotation, a 1/4" hexagon socket bit holder and an LED working light. The light on this appliance is intended to illuminate the immediate work area of the appliance. The rotary impact function of the appliance enables the power of the motor to be converted into uniform rotary impacts. The impact mechanism comes into effect during tightening and loosening.

The appliance is designed for use by adults. Young people under 16 years of age may only use the appliance under supervision. The manufacturer accepts no liability for damages caused by improper use or incorrect operation of the appliance.

Use this product only as described and for the areas of applications specified. The appliance is not intended for commercial use. Any other usage or modification of the appliance is deemed to be improper and carries a significant risk of accidents. The manufacturer accepts no responsibility for damage(s) attributable to misuse.

Features

- ❶ Tool holder
- ❷ Locking sleeve
- ❸ Bit holder (magnetic)
- ❹ Rotation direction switch/lock
- ❺ Belt clip
- ❻ Battery charge level button
- ❼ Battery display LED
- ❽ Battery pack*
- ❾ Release button for battery pack
- ❿ LED work light
- ⓫ ON/OFF switch/Speed control
- ⓬ Adapter to 1/4" square
- ⓭ Bit holder
- ⓮ High-speed charger*
- ⓯ Red charge control LED
- ⓰ Green charge control LED

Package contents

- 1 cordless impact driver PDSSA 20-Li A1
- 1 adapter from hex (1/4") to square
- 1 1/4" extension (50 mm)
- 1 belt clip
- 1 carrying case
- 1 set of operating instructions

Technical data

Cordless impact driver PDSSA 20-Li A1

Rated voltage	20 V $\overline{=}$ (DC)
Idle speed	n_0 0–2800 rpm
Rated stroke rate	0–3600 ipm
Max. torque	180 Nm
Suitable for metal screws	≤ M8
Suitable for wood screws	≤ 8 mm \varnothing
Tool holder	1/4"

Battery PAP 20 A1 *

Type	LITHIUM ION
Rated voltage	20 V \equiv (DC)
Capacity	2 Ah
Cells	5

High-speed battery charger PLG 20 A1 *

INPUT

Rated voltage	230-240 V \sim , 50 Hz (AC)
Rated power consumption	65 W
Fuse (internal)	3.15 A 

OUTPUT

Rated voltage	21.5 V \equiv (DC)
Rated current	2.4 A
Charging time	approx. 60 min
Protection class	II /  (double insulation)

* BATTERY AND CHARGER NOT INCLUDED
IN DELIVERY

Noise emission value

Noise measurement value determined in accordance with EN 62841. The A-rated noise level of the tool is typically:

Sound pressure level	$L_{PA} = 83$ dB (A)
Uncertainty	$K_{PA} = 3$ dB
Sound power level	$L_{WA} = 94$ dB (A)
Uncertainty	$K_{WA} = 3$ dB

Vibration emission value

Total vibration values (vector total of three directions) determined in accordance with EN 62841:

Tightening screws and nuts of maximum permissible size	$a_h = 5.677$ m/s ²
Uncertainty	$K = 1.5$ m/s ²

Wear hearing protection!

NOTE

- ▶ The vibration emission values and the noise emission values given in these instructions have been measured in accordance with a standardised test procedure and can be used for comparison of the power tool with another tool.
- ▶ The specified total vibration values and the noise emission values can also be used to make a provisional load estimate.

⚠ WARNING!

- ▶ Depending on the manner in which the power tool is being used, and in particular the kind of workpiece that is being worked, the vibration and noise emission values can deviate from the values given in these instructions during actual use of the power tool.
- ▶ Try to keep the load as low as possible. Measures to reduce the vibration load are, e.g. wearing gloves and limiting the working time. Wherein all states of operation must be included (e.g. times when the power tool is switched off and times where the power tool is switched on but running without load).



General power tool safety warnings

⚠ WARNING!

- ▶ Read all safety warnings, instructions, illustrations and specifications provided with this power tool. Failure to follow all instructions listed below may result in electric shock, fire and/or serious injury.

Save all warnings and instructions for future reference.

The term „power tool“ in the warnings refers to your mains-operated (corded) power tool or battery-operated (cordless) power tool.

1. Work area safety

- a) **Keep work area clean and well lit.** Cluttered or dark areas invite accidents.
- b) **Do not operate power tools in explosive atmospheres, such as in the presence of flammable liquids, gases or dust.** Power tools create sparks which may ignite the dust or fumes.
- c) **Keep children and bystanders away while operating a power tool.** Distractions can cause you to lose control.

2. Electrical safety

- a) **Power tool plugs must match the outlet. Never modify the plug in any way. Do not use any adapter plugs with earthed (grounded) power tools.** Unmodified plugs and matching outlets will reduce risk of electric shock.
- b) **Avoid body contact with earthed or grounded surfaces, such as pipes, radiators, ranges and refrigerators.** There is an increased risk of electric shock if your body is earthed or grounded.
- c) **Do not expose power tools to rain or wet conditions.** Water entering a power tool will increase the risk of electric shock.
- d) **Do not abuse the cord. Never use the cord for carrying, pulling or unplugging the power tool. Keep cord away from heat, oil, sharp edges or moving parts.** Damaged or entangled cords increase the risk of electric shock.
- e) **When operating a power tool outdoors, use an extension cord suitable for outdoor use.** Use of a cord suitable for outdoor use reduces the risk of electric shock.
- f) **If operating a power tool in a damp location is unavoidable, use a residual current device (RCD) protected supply.** Use of an RCD reduces the risk of electric shock.

3. Personal safety

- a) **Stay alert, watch what you are doing and use common sense when operating a power tool. Do not use a power tool while you are tired or under the influence of drugs, alcohol or medication.** A moment of inattention while operating power tools may result in serious personal injury.
- b) **Use personal protective equipment. Always wear eye protection.** Protective equipment such as a dust mask, non-skid safety shoes, hard hat or hearing protection used for appropriate conditions will reduce personal injuries.
- c) **Prevent unintentional starting. Ensure the switch is in the off-position before connecting to power source and/or battery pack, picking up or carrying the tool.** Carrying power tools with your finger on the switch or energising power tools that have the switch on invites accidents.
- d) **Remove any adjusting key or wrench before turning the power tool on.** A wrench or a key left attached to a rotating part of the power tool may result in personal injury.
- e) **Do not overreach. Keep proper footing and balance at all times.** This enables better control of the power tool in unexpected situations.
- f) **Dress properly. Do not wear loose clothing or jewellery. Keep your hair and clothing away from moving parts.** Loose clothes, jewellery or long hair can be caught in moving parts.
- g) **If devices are provided for the connection of dust extraction and collection facilities, ensure these are connected and properly used.** Use of dust collection can reduce dust-related hazards.
- h) **Do not let familiarity gained from frequent use of tools allow you to become complacent and ignore tool safety principles.** A careless action can cause severe injury within a fraction of a second.

4. Power tool use and care

- a) Do not force the power tool. Use the correct power tool for your application. The correct power tool will do the job better and safer at the rate for which it was designed.
- b) Do not use the power tool if the switch does not turn it on and off. Any power tool that cannot be controlled with the switch is dangerous and must be repaired.
- c) Disconnect the plug from the power source and/or remove the battery pack, if detachable, from the power tool before making any adjustments, changing accessories, or storing power tools. Such preventive safety measures reduce the risk of starting the power tool accidentally.
- d) Store idle power tools out of the reach of children and do not allow persons unfamiliar with the power tool or these instructions to operate the power tool. Power tools are dangerous in the hands of untrained users.
- e) Maintain power tools and accessories. Check for misalignment or binding of moving parts, breakage of parts and any other condition that may affect the power tool's operation. If damaged, have the power tool repaired before use. Many accidents are caused by poorly maintained power tools.
- f) Keep cutting tools sharp and clean. Properly maintained cutting tools with sharp cutting edges are less likely to bind and are easier to control.
- g) Use the power tool, accessories and tool bits etc. in accordance with these instructions, taking into account the working conditions and the work to be performed. Use of the power tool for operations different from those intended could result in a hazardous situation.
- h) Keep handles and grasping surfaces dry, clean and free from oil and grease. Slippery handles and grasping surfaces do not allow for safe handling and control of the tool in unexpected situations.

5. Battery tool use and care

- a) Recharge only with the charger specified by the manufacturer. A charger that is suitable for one type of battery pack may create a risk of fire when used with another battery pack.
- b) Use power tools only with specifically designated battery packs. Use of any other battery packs may create a risk of injury and fire.
- c) When battery pack is not in use, keep it away from other metal objects, like paper clips, coins, keys, nails, screws or other small metal objects, that can make a connection from one terminal to another. Shorting the battery terminals together may cause burns or a fire.
- d) Under abusive conditions, liquid may be ejected from the battery; avoid contact. If contact accidentally occurs, flush with water. If liquid contacts eyes, additionally seek medical help. Liquid ejected from the battery may cause irritation or burns.
- e) Do not use a battery pack or tool that is damaged or modified. Damaged or modified batteries may exhibit unpredictable behaviour resulting in fire, explosion or risk of injury.
- f) Do not expose a battery pack or tool to fire or excessive temperature. Exposure to fire or temperature above 130 °C (265 °F) may cause explosion.
- g) Follow all charging instructions and do not charge the battery pack or tool outside the temperature range specified in the instructions. Charging improperly or at temperatures outside the specified range may damage the battery and increase the risk of fire.



CAUTION! RISK OF EXPLOSION!
Never charge non-rechargeable batteries!



Protect the rechargeable battery from heat, for example from continuous exposure to sunlight, fire, water and moisture. There is a risk of explosion.

6. Service

- a) Have your power tool serviced by a qualified repair person using only identical replacement parts. This will ensure that the safety of the power tool is maintained.
- b) **Never service damaged battery packs.** Service of battery packs should only be performed by the manufacturer or authorized service providers.

Safety instructions specifically for impact screwdrivers

- **Wear hearing protection when impact screwing.** Exposure to loud noise can lead to hearing loss.
- **Secure the workpiece!** A workpiece securely held by a clamping device or vice is much safer than one held in your hand.
- **Hold the power tool firmly.** High torques can occur for brief periods while tightening and loosening screws.
- **Wait until the power tool has come to a standstill before putting it down.** The tool can jam, this leading to loss of control of the appliance.
- **Always hold the tool by its insulated handles when working with power tools that may come into contact with hidden electrical cables.** Fasteners contacting a "live" wire may make exposed metal parts of the power tool "live" and could give the operator an electric shock.

Original accessories/additional equipment

- Only use the accessories and additional equipment that are specified in the operating instructions and are compatible with the appliance.

WARNING!

- Do not use any accessories which are not recommended by PARKSIDE. This can lead to an electric shock and fire.

Safety guidelines for battery chargers

- This appliance may be used by children aged 8 years and above and by persons with limited physical, sensory or mental capabilities or lack of experience and knowledge, provided that they are under supervision or have been told how to use the appliance safely and are aware of the potential risks. Do not allow children to use the appliance as a toy. Cleaning and user maintenance tasks may not be carried out by children unless they are supervised.
- To avoid potential risks, damaged mains cables should be replaced by the manufacturer, their customer service department or a similarly qualified person.



The charger is suitable for indoor use only.

WARNING!

- To avoid potential risks, damaged mains cables should be replaced by the manufacturer, their customer service department or a similarly qualified person.

ATTENTION!

- ◆ This charger can only charge the following batteries: PAP 20 A1/PAP 20 A2/PAP 20 A3/PAP 20 B1/PAP 20 B3.
- ◆ A current list of battery compatibility can be found at www.lidl.de/Akku.



ATTENTION!

Hot surface. Risk of burns.

Before use

Charging the battery pack (see fig. A)

⚠ CAUTION!

- ▶ Always unplug the appliance before you remove the battery pack from or connect the battery pack to the charger.

NOTE

- ▶ Never charge the battery pack if the ambient temperature is below 10°C or above 40°C. If a lithium-ion battery is to be stored for an extended period, the charge level should be checked regularly. The optimum charge level is between 50% and 80%. The storage climate should be cool and dry and the ambient temperature should be between 0°C and 50°C.

- ◆ Connect the battery pack **8** to the rapid battery charger **14** (see Fig. A).
- ◆ Insert the power plug into the socket. The control LED **15** lights up red.
- ◆ The green control LED **16** indicates that the charging process is complete and the battery pack **8** is ready.

⚠ CAUTION!

- ◆ If the red control LED **15** flashes, this means that the battery pack **8** has overheated and cannot be charged.
- ◆ If the red and green control LEDs **15** **16** both flash, this means that the battery pack **8** is defective.
- ◆ Insert the battery pack **8** back into the appliance.
- ◆ Switch off the charger for at least 15 minutes between successive charging sessions. Also disconnect the power plug from the mains power socket.

Attaching/disconnecting the battery pack to/from the appliance

Inserting the battery pack

- ◆ Push the rotation direction switch **4** into the middle position (lock). Allow the battery pack **8** to click into the handle.

Removing the battery pack

- ◆ Press the release button **9** and remove the battery pack.

Checking the battery charge level

- ◆ Press the battery charge level button **6** to check the status of the battery (see also main diagram).
The status/remaining charge will be shown on the battery display LED **7** as follows:
RED/ORANGE/GREEN = maximum charge
RED/ORANGE = medium charge
RED = low charge – charge the battery

Use

Switching on and off

Switching on

- ◆ To start the appliance, press the ON/OFF switch **11** and keep it pressed in. The LED work light **10** lights up when the ON/OFF switch **11** is depressed lightly or fully. This allows for illumination of the work area in low lighting.

Switching off

- ◆ Release the ON/OFF switch **11** to switch off the appliance.

Setting the speed/tightening torque

- ◆ Press the ON/OFF switch **11** lightly for a low speed/tightening torque. Increasing the pressure increases the speed/tightening torque.
- The tightening torque depends on the selected speed and impact duration.

⚠ CAUTION!

- ◆ The tightening torque actually attained must always be checked with a torque wrench!

NOTE

- ▶ The integrated motor brake ensures rapid stoppage.

Changing the direction of rotation

- ◆ Change the direction of rotation by pressing the rotational direction switch **4** towards the left or right.

Inserting the bits

- ◆ Insert the adapter **12** or bit holder **13** into the tool holder **1**.
- ◆ To do this, pull the locking sleeve **2** backwards and allow the adapter **12** or bit holder **13** to engage.

Maintenance and cleaning



WARNING! RISK OF INJURY! Always switch the appliance off and remove the battery before carrying out any work on the appliance.

The appliance is maintenance-free.

- The appliance must always be kept clean, dry and free from oil or grease.
- Never allow liquids to get into the appliance.
- Use a soft, dry cloth to clean the housing. Never use petrol, solvents or cleansers which can damage plastic.
- If a lithium-ion battery is to be stored for an extended period, the charge level should be checked regularly. The optimum charge level is between 50% and 80%. The optimum storage environment is cool and dry.

NOTE

- ▶ Replacement parts not listed (such as carbon brushes, switch) can be ordered via our service hotline.

Kompernass Handels GmbH warranty

Dear Customer,

This appliance has a 3-year warranty valid from the date of purchase. If this product has any faults, you, the buyer, have certain statutory rights. Your statutory rights are not restricted in any way by the warranty described below.

Warranty conditions

The warranty period starts on the date of purchase. Please keep your receipt in a safe place. This will be required as proof of purchase.

If any material or manufacturing fault occurs within three years of the date of purchase of the product, we will either repair or replace the product for you or refund the purchase price (at our discretion). This warranty service requires that you present the defective appliance and the proof of purchase (receipt) within the three-year warranty period, along with a brief written description of the fault and of when it occurred.

If the defect is covered by the warranty, your product will either be repaired or replaced by us. The repair or replacement of a product does not signify the beginning of a new warranty period.

X 12 V and X 20 V Team Series battery packs come with a 3-year warranty valid from the date of purchase.

Warranty period and statutory claims for defects

The warranty period is not prolonged by repairs effected under the warranty. This also applies to replaced and repaired components. Any damage and defects present at the time of purchase must be reported immediately after unpacking. Repairs carried out after expiry of the warranty period shall be subject to a fee.

Scope of the warranty

This appliance has been manufactured in accordance with strict quality guidelines and inspected meticulously prior to delivery.

The warranty covers material faults or production faults. The warranty does not extend to product parts subject to normal wear and tear or to fragile parts which could be considered as consumable parts such as switches or parts made of glass.

The warranty does not apply if the product has been damaged, improperly used or improperly maintained. The directions in the operating instructions for the product regarding proper use of the product are to be strictly followed. Uses and actions that are discouraged in the operating instructions or which are warned against must be avoided.

This product is intended solely for private use and not for commercial purposes. The warranty shall be deemed void in cases of misuse or improper handling, use of force and modifications / repairs which have not been carried out by one of our authorised Service centres.

The warranty period does not apply to

- Normal reduction of the battery capacity over time
- Commercial use of the product
- Damage to or alteration of the product by the customer
- Non-compliance with safety and maintenance instructions, operating errors
- Damage caused by natural hazards

Warranty claim procedure

To ensure quick processing of your case, please observe the following instructions:

- Please have the till receipt and the item number (e.g. IAN 12345) available as proof of purchase.
- You will find the item number on the type plate on the product, an engraving on the product, on the front page of the operating instructions (below left) or on the sticker on the rear or bottom of the product.
- If functional or other defects occur, please contact the service department listed either by **telephone** or by **e-mail**.
- You can return a defective product to us free of charge to the service address that will be provided to you. Ensure that you enclose the proof of purchase (till receipt) and information about what the defect is and when it occurred.



You can download these instructions along with many other manuals, product videos and installation software at www.lidl-service.com.

This QR code will take you directly to the Lidl service page (www.lidl-service.com) where you can open your operating instructions by entering the item number (IAN) 360584_2010.

⚠ WARNING!

- ▶ **Have the power tool repaired by the service centre or a qualified electrician and only using genuine replacement parts.** This will ensure that the safety of the appliance is maintained.
- ▶ **Always ensure that the power plug or the mains cable is replaced only by the manufacturer of the appliance or by an approved customer service provider.** This will ensure that the safety of the appliance is maintained.

Service

GB Service Great Britain

Tel.: 0800 404 7657
E-Mail: kompernass@lidl.co.uk

CY Service Cyprus

Tel.: 8009 4409
E-Mail: kompernass@lidl.com.cy

IAN 360584_2010

Importer

Please note that the following address is not the service address. Please use the service address provided in the operating instructions.

KOMPERNASS HANDELS GMBH
BURGSTRASSE 21
44867 BOCHUM
GERMANY
www.kompernass.com

Disposal



The packaging is made from environmentally friendly material and can be disposed of at your local recycling plant.



Do not dispose of power tools in your normal domestic waste!

European Directive 2012/19/EU requires that worn-out power tools be collected separately and recycled in an environmentally compatible manner.



Do not dispose of batteries in your normal household waste!

Defective or worn-out rechargeable batteries must be recycled according to Directive 2006/66/EC. Take the battery pack and/or appliance to a nearby collection facility.

Please consult your local authorities regarding suitable disposal of worn out power tools/battery packs.

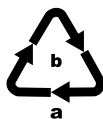

Dispose of the packaging in an environmentally friendly manner.

Note the labelling on the packaging and separate the packaging material components for disposal if necessary. The packaging material is labelled with abbreviations (a) and numbers (b) with the following meanings: 1-7: plastics, 20-22: paper and cardboard, 80-98: composites.



Your local community or municipal authorities can provide information on how to dispose of the worn-out product.

Translation of the original Conformity Declaration

We, KOMPERNASS HANDELS GMBH, document officer: Mr. Semi Uguzlu, BURGSTR. 21, 44867 BOCHUM, GERMANY, hereby declare that this product complies with the following standards, normative documents and EC directives:

Machinery Directive

(2006/42/EC)

EC Low Voltage Directive (charger only)

(2014/35/EU)

EMC (Electromagnetic Compatibility)

(2014/30/EU)

RoHS Directive

(2011/65/EU)*

* The manufacturer bears the full responsibility for compliance with this conformity declaration. The object of the declaration described above complies with the requirements of the Directive 2011/65/EU of the European Parliament and Council of 8 June 2011 on the limitations of use of certain dangerous substances in electrical and electronic appliances.

Applied harmonised standards

EN 62841-1:2015

EN 62841-2-2:2014

EN 60335-1:2012/A13:2017

EN 60335-2-29:2004/A2:2010

EN 62233:2008

EN 55014-1:2017

EN 55014-2:2015

EN 61000-3-2:2014

EN 61000-3-3:2013

EN 50581:2012

Type/appliance designation: Cordless impact driver PDSSA 20-Li A1

Year of manufacture: 01-2021

Serial number: IAN 360584_2010

Bochum, 09/12/2020



Semi Uguzlu

- Quality Manager -

We reserve the right to make technical changes in the context of further product development.

Ordering a replacement battery

If you want to order a replacement battery for your appliance, you can do so easily via the Internet on www.kompernass.com or by telephone.

Due to limited stocks, this item may sell out in a relatively short time.



NOTE

- ▶ Online ordering of replacement parts might not be possible in some countries. In this case, please contact the Service hotline.

Telephone ordering

GB Service Great Britain Tel.: 0800 404 7657

CY Service Cyprus Tel.: 8009 4409

To ensure a fast processing of your order, have the article number of your appliance to hand (e.g. IAN 360584) in case of questions. The article number can be found on the type plate or the title page of these instructions.

Sadržaj

Uvod	14
Namjenska uporaba	14
Oprema	14
Opseg isporuke	14
Tehnički podaci	14
Opće sigurnosne napomene za uporabu električnog alata	15
1. Sigurnost na radnom mjestu	16
2. Električna sigurnost	16
3. Sigurnost osoba	16
4. Korištenje i rukovanje električnim alatom	17
5. Korištenje i rukovanje baterijskim alatom	17
6. Servis	18
Sigurnosne napomene specifične za udarne odvijače	18
Originalni pribor/dodatni uređaji	18
Sigurnosne napomene za punjače	19
Prije uključivanja uređaja	19
Punjenje paketa baterije (vidi sliku A)	19
Umetanje/vađenje paketa baterija iz uređaja	20
Provjera stanja baterije	20
Uključivanje uređaja	20
Uključivanje/isključivanje	20
Prilagođavanje broja okretaja/momenta pritezanja	20
Promjena smjera okretanja	20
Umetanje bitova	20
Održavanje i čišćenje	21
Jamstvo tvrtke Kompernass Handels GmbH	21
Servis	23
Uvoznik	23
Zbrinjavanje	23
Originalna izjava o sukladnosti	24
Narudžba zamjenske baterije	25
Telefonska narudžba	25

AKU UDARNI ODVIJAČ PDSSA 20-Li A1

Uvod

Čestitamo na kupnji Vašeg novog uređaja. Time ste se odlučili za vrlo kvalitetan proizvod. Upute za uporabu dio su opreme ovog proizvoda. One sadrže važne napomene za sigurnost, rukovanje i zbrinjavanje. Prije uporabe proizvoda upoznajte se sa svim napomenama za rukovanje i svim sigurnosnim napomenama. Proizvod koristite isključivo na opisani način i u navedenim područjima uporabe. U slučaju predaje proizvoda trećim osobama predajte i svu dokumentaciju.

Namjenska uporaba

Ovaj uređaj je namijenjen za vrtanje i odvijanje vijaka, kao i za zatezanje i otpuštanje matrica. Uređaj ima desni/lijevi hod, unutrašnji šesterokutni prihvat za bitove dimenzija 1/4" i LED-radno svjetlo. Svjetlo ovog uređaja namijenjeno je za osvijetljavanje neposrednog radnog područja uređaja. Funkcija udarnog okretanja uređaja snagu motora pretvara u ravnomjerne okretne udare. Udari nastupaju prilikom zatezanja i otpuštanja. Uređaj je namijenjen da njime rukuju odrasle osobe. Mladi stariji od 16 godina uređaj smiju koristiti samo pod nadzorom. Proizvođač ne odgovara za štete nastale uporabom uređaja suprotno njegovoj namjeni ili pogrešnim rukovanjem. Uređaj koristite samo na opisani način i u opisanim područjima uporabe. Uređaj nije namijenjen za komercijalnu uporabu. Svaki drugi način uporabe i svaka izmjena uređaja smatra se nenamjenskom i krije znatnu opasnost od nezgode. Proizvođač ne preuzima odgovornost za štete nastale uslijed nenamjenskog korištenja uređaja.

Oprema

- ❶ Prihvatnik alata
- ❷ Čahura za blokadu
- ❸ Držač bitova (magnetni)
- ❹ Sklopka za odabir smjera okretanja/blokada
- ❺ Kopča za pojas
- ❻ Tipka za stanje baterije
- ❼ LED indikator baterije
- ❽ Paket baterija*
- ❾ Tipka za deblokadu paketa baterija
- ❿ LED radno svjetlo
- ⓫ Sklopka za uključivanje/isključivanje/Regulacija broja okretaja
- ⓬ Adapter na 1/4" četverokutni oblik
- ⓭ Držač nastavaka
- ⓮ Brzi punjač*
- ⓯ Crveni LED indikator za kontrolu punjenja
- ⓰ Zeleno LED svjetlo za kontrolu punjenja

Opseg isporuke

- 1 aku udarni odvijač PDSSA 20-Li A1
- 1 adapter na 1/4" četverokutni oblik
- 1 1/4" produžetak (50 mm)
- 1 kopča za pojas
- 1 kovčeg za nošenje
- 1 upute za uporabu

Tehnički podaci

Aku udarni odvijač PDSSA 20-Li A1

Nazivni napon	20 V === (istosmjerna struja)
Broj okretaja u praznom hodu	n_0 0–2800 min ⁻¹
Nazivni broj udaraca	0–3600 min ⁻¹
Maks. okretni moment	180 Nm
Prikladan za vijke za metal	≤ M8
Prikladan za vijke za drvo	≤ 8 mm Ø
Stezna glava za alat	1/4"

Baterija PAP 20 A1 *

Tip	LITIJ-IONSKA
Nazivni napon	20 V \equiv (istosmjerna struja)
Kapacitet	2 Ah
Broj ćelija	5

Brzi punjač baterija PLG 20 A1 *

ULAZ/Input

Nazivni napon	230-240 V \sim , 50 Hz (izmjenična struja)
Nazivna snaga	65 W
Osigurač (unutarnji)	3,15 A $\frac{T3.15A}{\square}$

IZLAZ/Output

Nazivni napon	21,5 V \equiv (istosmjerna struja)
Nazivna struja	2,4 A
Trajanje punjenja	otpr. 60 min
Razred zaštite	II / \square (dvostruka izolacija)

* BATERIJA I PUNJAČ NISU SADRŽANI U OPSEGU ISPORUKE

Vrijednost emisije buke

Vrijednost buke izmjerena sukladno normi EN 62841. Standardna razina emisije buke električnog alata „A“ obično iznosi:

Razina zvučnog tlaka	$L_{PA} = 83$ dB (A)
Odstupanje	$K_{PA} = 3$ dB
Razina zvučnog učinka	$L_{WA} = 94$ dB (A)
Odstupanje	$K_{WA} = 3$ dB

Vrijednost emisije vibracija

Ukupne vrijednosti vibracija (zbroj vektora triju smjerova) izračunate su u skladu s normom EN 62841:

Zatezanje vijaka i matica maksimalne dopuštene veličine	$a_h = 5,677$ m/s ²
Odstupanje	$K = 1,5$ m/s ²

Nosite zaštitu sluha!

NAPOMENA

- ▶ Navedene ukupne vrijednosti vibracija i navedene vrijednosti emisije buke izmjerene su standardiziranom metodom ispitivanja i mogu se koristiti za usporedbu električnih alata.
- ▶ Navedene ukupne vrijednosti vibracija i navedene vrijednosti emisije buke mogu se koristiti i za uvodnu procjenu opterećenja.

⚠ UPOZORENJE!

- ▶ Emisije vibracija i buke mogu tijekom stvarnog korištenja električnog alata odstupati od navedenih vrijednosti ovisno o načinu uporabe električnog alata, a posebno ovisno o vrsti izratka.
- ▶ Pokušajte opterećenje zadržati na što nižoj razini. Primjeri mjera za smanjenje opterećenja vibracijama su nošenje rukavica prilikom uporabe uređaja i ograničenje radnog vremena. Pritom morate uzeti u obzir sve dijelove ciklusa pogona (primjerice razdoblja u kojima je električni uređaj isključen, kao i razdoblja u kojima je uređaj uključen ali radi bez opterećenja).



Opće sigurnosne napomene za uporabu električnog alata

⚠ UPOZORENJE!

- ▶ Pročitajte sve sigurnosne napomene, upute, slike i tehničke podatke koji se nalaze uz ovaj električni alat. Nepridržavanje sljedećih uputa može uzrokovati strujni udar, požar i/ili teške ozljede.

Sačuvajte sve sigurnosne napomene i upute za buduću uporabu.

Pojam „električni alat“ koji se koristi u sigurnosnim napomenama odnosi se na električni alat s mrežnim napajanjem (s mrežnim kabelom) i na električni alat s pogonom na baterije (bez mrežnog kabela).

1. Sigurnost na radnom mjestu

- a) Radno mjesto držite čistim i dobro osvijetljenim. Neuredno i neosvijetljeno radno mjesto može uzrokovati nezgode.
- b) Električni alat ne koristite u eksplozivnom okruženju u kojem se nalaze zapaljive tekućine, plinovi ili prašina. Električni uređaji stvaraju iskre koje mogu zapaliti prašinu ili pare.
- c) Djecu i druge osobe držite podalje tijekom korištenja električnog alata. U slučaju nepažnje možete izgubiti kontrolu nad električnim alatom.

2. Električna sigurnost

- a) Priključni utikač električnog alata mora pristajati u utičnicu. Utikač se ni na koji način ne smije mijenjati. Ne koristite adapterske utikače s uzemljenim električnim alatom. Neizmijenjeni utikači i odgovarajuće utičnice umanjuju rizik od strujnog udara.
- b) Izbjegavajte tjelesni kontakt s uzemljenim površinama kao što su cijevi, sustavi grijanja, štednjaci ili hladnjaci. Rizik od strujnog udara veći je kada je tijelo uzemljeno.
- c) Električni alat zaštitite od kiše i vlage. Prodiranje vode u električni uređaj povećava rizik od strujnog udara.
- d) Priključni kabel ne koristite za druge namjene, primjerice za nošenje električnog alata, vješanje istog ili izvlačenje utikača iz utičnice. Priključni kabel držite podalje od izvora topline, ulja, oštih bridova i pokretnih dijelova. Oštećeni ili zapetljani priključni kabeli povećavaju rizik od strujnog udara.
- e) Ako električni alat koristite na otvorenom, koristite samo produžne kabele koji su odobreni za uporabu na otvorenom. Uporaba takve vrste produžnog kabela prikladnog za uporabu na otvorenom umanjuje rizik od strujnog udara.

- f) Ako nije moguće izbjeći uporabu električnog alata u vlažnom okruženju, koristite fido sklopku. Korištenje fido sklopke smanjuje rizik od strujnog udara.

■ ⚠ OPREZ ⚠ UPOZORENJE:

Mogućnost strujnog udara! Ne otvarati kućište proizvoda!

3. Sigurnost osoba

- a) Budite pažljivi i pazite na ono što radite, i električnim alatom rukujte razumno. Električni alat ne koristite ako ste umorni ili pod utjecajem droga, alkohola ili lijekova. Samo jedan trenutak nepažnje za vrijeme uporabe električnog alata može dovesti do ozbiljnih ozljeda.
- b) Nosite osobnu zaštitnu opremu i uvijek nosite zaštitne naočale. Nošenje osobne zaštitne opreme kao što je maska protiv prašine, nošenje sigurnosnih cipela s potplatima koji ne klize, zaštitnih rukavica, zaštitne kacige ili zaštite za sluh – ovisno o vrsti i namjeni električnog alata – umanjuje rizik od ozljeda.
- c) Izbjegavajte nehotično uključivanje uređaja. Uvjerite se da je električni alat isključen prije nego ga priključite na napajanje i/ili bateriju, uhvatite ili nosite. Ako prilikom nošenja električnog alata prst držite na prekidaču ili priključite napajanje uključenog uređaja, može doći do nezgode.
- d) Alat za podešavanje ili ključeve za matice uklonite prije uključivanja električnog alata. Alat ili ključ koji se nalazi u rotirajućem dijelu električnog alata mogu uzrokovati ozljede.
- e) Izbjegavajte neprirodan položaj tijela. Pobrinite se da čvrsto stojite i održavajte ravnotežu u svakom trenutku. Na taj ćete način moći bolje kontrolirati električni alat u neočekivanim situacijama.
- f) Nosite prikladnu odjeću. Ne nosite široku odjeću ili nakit. Kosu i odjeću držite podalje od pokretnih dijelova. Pokretni dijelovi mogu zahvatiti ležernu, široku odjeću, nakit ili kosu.
- g) Ako je moguće montirati usisivač i sustav za prihvat prašine, morate ih priključiti i ispravno koristiti. Uporaba usisivača može smanjiti ugroženost prašinom.

h) Ne dajte se uljuljati u lažnu sigurnost i ne kršite sigurnosna pravila za električne alate, čak i ako ste nakon čestog rukovanja upoznati s električnim alatom. Nepažljivo postupanje može u djeliću sekunde uzrokovati teške ozljede.

4. Korištenje i rukovanje električnim alatom

- a) Ne preopterećujte električni uređaj. Koristite električni alat prikladan za vrstu posla koji obavljate. Prikladnim električnim alatom moći ćete bolje i sigurnije raditi u navedenom području.
- b) Ne koristite električne alate s oštećenim prekidačima. Električni alat koji ne možete uključiti i isključiti opasan je i treba ga popraviti.
- c) Izvucite utikač iz utičnice i/ili izvadite bateriju ako se može izvaditi, prije nego započnete podešavati uređaj, mijenjati pribor ili odložite električni alat. Ova mjera predostrožnosti onemogućuje nehotično uključivanje električnog alata.
- d) Električni alat koji se ne koristi čuvajte izvan dohvata djece. Osobama koje nisu upoznate s načinom rada električnog alata ili nisu pročitale upute nemojte dozvoliti da koriste uređaj. Električni alat je opasan ako njime rukuju osobe bez iskustva.
- e) Pažljivo održavajte električni alat i alate za umetanje. Provjerite rade li svi pokretni dijelovi uređaja besprijekorno i da slučajno nisu zaglavljani. Provjerite da dijelovi uređaja eventualno nisu odlomljeni ili da dijelovi nisu do te mjere oštećeni da ometaju rad električnog alata. Prije uporabe električnog alata oštećene dijelove dajte popraviti. Mnoge nesreće uzrokovane su loše održavanim električnim alatom.
- f) Sav alat za rezanje održavajte ostrim i čistim. Pažljivo održavani alat za rezanje s ostrim oštricama rjeđe se zaglavљуje i lakše se navodi.
- g) Električni alat, alat za umetanje i drugi alat koristite prema odgovarajućim uputama. Pritom u obzir uvijek uzmite i uvjete rada, kao i vrstu posla koji treba obaviti. Uporaba električnog alata u druge svrhe osim ovdje opisanih može uzrokovati opasne situacije.

h) Ručku i površine za hvatanje održavajte suhima, čistima i slobodnima od ulja i masnoće. Skliske ručke i površine za hvatanje onemogućuju sigurno rukovanje i kontrolu električnog alata u nepredviđenim situacijama.

5. Korištenje i rukovanje baterijskim alatom

- a) Baterije punite samo pomoću punjača koje je preporučio proizvođač uređaja. Ako se punjači predviđeni za određenu vrstu baterija koriste s drugom vrstom baterija, postoji opasnost od požara.
- b) U električnim uređajima koristite samo za to predviđene baterije. Uporaba drugih vrsta baterija može dovesti do ozljeda i do opasnosti od požara.
- c) Bateriju koja se ne koristi držite podalje od metalnih spajalica, kovanica, ključeva, čavala, vijaka i drugih sitnih metalnih predmeta koji mogu uzrokovati premoštenje kontakata. Kratki spoj između kontakata baterije može uzrokovati opekline ili požar.
- d) U slučaju pogrešne primjene može doći do curenja tekućine iz baterije. Izbjegavajte kontakt s takvom tekućinom. U slučaju kontakta isperite vodom. Ako tekućina dospije u oči, zatražite dodatnu liječničku pomoć. Tekućina koja iscuri iz baterija može dovesti do nadražaja kože i do opekline.
- e) Nemojte koristiti oštećenu ili izmijenjenu bateriju. Oštećene ili izmijenjene baterije mogu se ponašati nepredvidljivo i uzrokovati požar, eksplozije ili opasnosti od ozljede.
- f) Bateriju ne izlažite vatri ni previsokim temperaturama. Vatra ili temperature više od 130 °C (265 °F) mogu uzrokovati eksploziju.
- g) Poštujte sve naputke za punjenje i bateriju ili baterijski alat nikada ne punite izvan područja temperature navedenog u uputama za rad. Pogrešno punjenje ili punjenje izvan dopuštenog područja temperature može uništiti bateriju i povećati opasnost od požara.

**OPREZ! OPASNOST OD EKSPLOZIJE!**

Baterije koje nisu predviđene za ponovno punjenje nikako se ne smiju puniti.



Bateriju zaštitite od visokih temperatura, npr. i od trajnog utjecaja sunčeve svjetlosti, vatre, vode i vlage. Postoji opasnost od eksplozije.

6. Servis

- a) Električne uređaje smije popravljati isključivo kvalificirano stručno osoblje uz korištenje originalnih rezervnih dijelova. Na taj način osiguravate trajnu sigurnost električnog alata.
- b) Nikada ne servisirajte oštećene baterije. Sve radove servisiranja baterija smije obavljati samo proizvođač ili ovlašteno osoblje Korisničke službe.

Sigurnosne napomene specifične za udarne odvijače

- Nosite zaštitu sluha prilikom udarnog odvrtanja/zavrtanja. Utjecaj buke može uzrokovati gubitak sluha.
- Osigurajte izradak. Izradak učvršćen stegama sigurniji je nego ako se samo pridržava rukom.
- Električni alat držite čvrsto. Prilikom zatezanja i otpuštanja vijaka može doći do kratkotrajnih visokih zakretnih momenata.
- Pričekajte da se električni alat zaustavi prije nego što ga odložite. Umetnuti alat može se zaglaviti i dovesti do gubitka kontrole nad električnim alatom.
- Prilikom obavljanja radova pri kojima postoji opasnost da električni alat dodirne skrivene električne vodove, električni alat držite za izolirane površine za hvatanje. Kontakt vijka s vodom pod naponom može pod napon dovesti i metalne dijelove uređaja te uzrokovati strujni udar.

Originalni pribor/dodatni uređaji

- Koristite samo pribor i dodatne uređaje navedene u uputama za uporabu, odnosno čiji su nastavci kompatibilni s uređajem.

⚠ UPOZORENJE!

- Ne koristite pribor koji ne preporučuje tvrtka PARKSIDE. To može dovesti do strujnog udara i požara.

Sigurnosne napomene za punjače

- Ovaj uređaj smiju koristiti djeca stara 8 godina ili više, kao i osobe smanjenih fizičkih, osjetilnih ili mentalnih sposobnosti ili s nedovoljno iskustva i/ili znanja, ako su pod nadzorom ili su primile poduku o sigurnom rukovanju uređajem te su razumjele opasnosti koje proizlaze iz uporabe uređaja. Djeca se ne smiju igrati uređajem. Čišćenje i servisiranje ne smiju obavljati djeca bez odgovarajućeg nadzora.
- Ako dođe do oštećenja mrežnog kabela, isti mora zamijeniti proizvođač, servis za kupce ili slična kvalificirana osoba, kako bi se izbjegle opasnosti.



Punjač je prikladan isključivo za uporabu u zatvorenim prostorijama.

UPOZORENJE!

- Ako dođe do oštećenja mrežnog kabela, isti mora zamijeniti proizvođač, servis za kupce ili slična kvalificirana osoba, kako bi se izbjegle opasnosti.

POZOR!

- ◆ Ovaj punjač može puniti samo sljedeće baterije: PAP 20 A1/PAP 20 A2/PAP 20 A3/PAP 20 B1/PAP 20 B3.
- ◆ Važeći popis kompatibilnih baterija možete pronaći na www.Lidl.de/Akku.



POZOR! Vruća površina.
Postoji opasnost od opeklina.

Prije uključivanja uređaja

Punjenje paketa baterije (vidi sliku A)

OPREZ!

- Uvijek izvucite mrežni utikač prije vađenja paketa baterija iz punjača, odnosno prije njegovog umetanja.

NAPOMENA

- Nikada ne vršite punjenje paketa baterija kada je vanjska temperatura niža od 10 °C ili viša od 40 °C. Ako litij-ionsku bateriju trebate skladištiti na duže vrijeme, u redovnim vremenskim razmacima provjerite stanje napunjenosti. Optimalna napunjenost iznosi između 50 % i 80 %. Klimatski uvjeti skladištenja moraju biti hladni i suhi s temperaturom okruženja između 0 °C i 50 °C.

- ◆ Utaknite paket baterija u uređaj za brzo punjenje (vidi sliku A).
- ◆ Utaknite mrežni utikač u utičnicu. LED svjetlo za kontrolu punjenja svijetli crveno.
- ◆ Zelena kontrolna LED signalizira da je postupak punjenja završen i da je paket baterija pripreman za rad.

POZOR!

- ◆ Ako crvena kontrolna LED treperi, paket baterija se pregrijavao i ne može se puniti.
- ◆ Ako zajedno trepere crvena i zelena kontrolna LED , paket baterija je neispravan.
- ◆ Umetnite paket baterija u uređaj.
- ◆ Punjač baterije između uzastopnih procesa punjenja isključite najmanje na 15 minuta. U tu svrhu izvucite utikač iz mrežne utičnice.

Umetanje/vađenje paketa baterija iz uređaja

Umetanje paketa baterija

- ◆ Postavite prekidač za odabir smjera okretanja **4** u srednji položaj (blokada). Pustite da paket baterije **8** ulegne u rukohvat.

Vađenje paketa baterija

- ◆ Pritisnite tipku za deblokadu **9** i izvadite paket baterija **8**.

Provjera stanja baterije

- ◆ Za provjeru stanja baterija pritisnite tipku za stanje baterije **6** (vidi i glavnu sliku). Stanje se na LED indikatoru baterije **7** prikazuje na sljedeći način:
CRVENO/NARANČASTO/ZELENO = maksimalno punjenje
CRVENO/NARANČASTO = srednje punjenje
CRVENO = slabo punjenje - napunite bateriju

Uključivanje uređaja

Uključivanje/isključivanje

Uključivanje

- ◆ Za puštanje uređaja u pogon pritisnite sklopku za uključivanje/isključivanje **11** i držite je pritisnuto.
LED radno svjetlo **10** svijetli kada je lagano ili potpuno pritisnuta sklopka za uključivanje/isključivanje **11**. Na taj način ono omogućava osvjetljavanje radnog područja u uvjetima slabog osvjetljenja.

Isključivanje

- ◆ Za isključivanje uređaja otpustite prekidač UKLJ/ISKLJ **11**.

Prilagođavanje broja okretaja/momenta pritezanja

- ◆ Lagani pritisak prekidača UKLJ/ISKLJ **11** dovodi do niskog broja okretaja/momenta pritezanja. Rastućim pritiskom raste i broj okretaja/moment pritezanja.
- Moment pritezanja ovisi o odabranom broju okretaja i trajanju udara.

⚠ POZOR!

- ◆ Stvarno postignut moment pritezanja u načelu treba provjeriti momentnim ključem!

NAPOMENA

- ▶ Integrirana motorna kočnica osigurava brzo zaustavljanje.

Promjena smjera okretanja

- ◆ Promijenite smjer okretanja pritiskanjem prekidača za odabir smjera okretanja **4** do kraja u lijevu ili u desnu stranu.

Umetanje bitova

- ◆ Umetnite adapter **12** ili držač nastavaka **13** u prihvatnik alata **1**.
- ◆ Pritom čahuru za blokadu **2** povucite prema nazad tako da adapter **12** ili držač nastavaka **13** ulegnu.

Održavanje i čišćenje



UPOZORENJE! OPASNOST OD OZLJEDA! Prije radova na uređaju isti obavezno isključite i izvadite bateriju.

Uređaj ne zahtijeva održavanje.

- Uređaj mora uvijek biti čist, suh, i na njemu ne smije biti ulja niti masnoće.
- U unutrašnjost uređaja ne smije prodrijeti tekućina.
- Za čišćenje kućišta koristite suhu krpu. Nikada ne koristite benzin, otapala ili sredstva za čišćenje koja agresivno djeluju na plastiku.
- Ako litij-ionsku bateriju trebate skladištiti na duže vrijeme, u redovnim vremenskim razmacima provjerite stanje napunjenosti. Optimalna napunjenost iznosi između 50 % i 80 %. Optimalna klima skladištenja je proladna i suha.

NAPOMENA

- ▶ Zamjenski dijelovi koji nisu navedeni (kao što su ugljene četkice, sklopke) mogu se naručiti preko naše dežurne telefonske linije.

Jamstvo tvrtke

Kompennass Handels GmbH

Poštovani kupci,

Za ovaj uređaj odobrava se jamstvo u trajanju od 3 godine od datuma kupnje. U slučaju nedostataka ovoga proizvoda, Vama pripadaju zakonska prava na teret prodavača proizvoda. U nastavku izloženo jamstvo ne ograničava ova zakonska prava.

Uvjeti jamstva

Jamstveni rok započinje danom kupnje. Molimo, sačuvajte račun. Potreban je kao dokaz o kupnji.

Ako u roku od tri godine od datuma kupnje ovog proizvoda nastupi greška na materijalu ili tvornička greška proizvod će biti - po našem izboru - za Vas besplatno popravljen ili zamijenjen, ili će Vam se vratiti novac. Za takvo ispunjenje jamstvene obveze potrebno je unutar trogodišnjeg roka predočiti uređaj s nedostatkom i dokaz o kupnji (račun), te pisanim putem kratko opisati u čemu se sastoji greška proizvoda i kada se pojavila.

Ako je kvar pokriven našim jamstvom, poslat ćemo Vam popravljen ili novi proizvod. Popravkom ili zamjenom proizvoda ne započinje novi jamstveni rok.

Jamstveni rok i zakonsko pravo u slučaju nedostataka

Korištenje prava na jamstvo ne produžuje jamstveni rok. To vrijedi i za zamijenjene i popravljene dijelove. Štete i nedostatke koji eventualno postoje već prilikom kupnje treba javiti neposredno nakon raspakiranja. Nakon isteka jamstvenog roka izvršeni popravci se naplaćuju.

Na pakete baterija serije X 12 V i X 20 V Team odobrava se jamstvo u trajanju od 3 godine od datuma kupnje.

Opseg jamstva

Uređaj je pažljivo proizveden sukladno strogim smjernicama u pogledu kvalitete i prije isporuke brižljivo provjeren.

Ovo jamstvo vrijedi za greške u materijalu i izradi. Ovo jamstvo ne pokriva dijelove proizvoda koji su izloženi uobičajenom habanju i stoga se smatraju dijelovima brzog habanja ili za štetu lomljivih dijelova, npr. prekidača ili dijelova koji su proizvedeni iz stakla.

Ovo jamstvo propada ako je proizvod oštećen, i ako nije stručno korišten ili servisiran. Za stručno korištenje proizvoda potrebno je točno poštivati sve naputke navedene u uputama za uporabu. Uporabne namjene i radnje, koje se u uputama ne preporučuju ili na koje se upozorava, obavezno se moraju izbjegavati.

Proizvod je namijenjen isključivo za privatnu, nekomercijalnu uporabu. Jamstvo prestaje vrijediti u slučaju zlorabe, nenamjenskog korištenja, primjene sile i zahvata na uređaju koje nije obavila za to ovlaštena podružnica servisa.

Jamstveno razdoblje ne vrijedi u slučaju

- normalnog trošenja kapaciteta baterije
- komercijalne uporabe proizvoda
- oštećenja ili izmjena proizvoda od strane kupca
- zanemarivanja sigurnosnih uputa i propisa za održavanje, te pogrešnog upravljanja
- oštećenja uzrokovanih elementarnim nepogodama

Realizacija u slučaju jamstvenog zahtjeva

Kako bismo zajamčili brzu obradu Vašeg zahtjeva, molimo slijedite sljedeće napomene:

- Molimo Vas da za sve upite u pripravnosti držite blagajnički račun i broj artikla (npr. IAN 12345) kao dokaz o kupnji.
- Broj artikla možete pronaći na tipskoj pločici na proizvodu, u obliku gravure na proizvodu, na naslovnoj stranici uputa za uporabu (dolje lijevo) ili u obliku naljepnice na stražnjoj ili donjoj strani proizvoda.
- Ako dođe do smetnji u radu ili drugih nedostataka, najprije **telefonski ili preko elektronske pošte** kontaktirajte servisni odjel naveden u nastavku.
- Proizvod registriran kao neispravan onda možete zajedno s priloženim dokazom o kupnji (blagajnički račun) i s opisom nedostatka i kada se pojavio, besplatno poslati na dobivenu adresu servisa.



Na stranici www.lidl-service.com možete preuzeti ove i mnoge druge priručnike, videosnimke o proizvodu i softver za instalaciju.

S ovim QR kodom, možete otići izravno na Lidl servisnu stranicu (www.lidl-service.com) i otvoriti upute za uporabu unosom broja artikla (IAN) 360584_2010.

UPOZORENJE!

- ▶ Uređaje na popravak predajte podružnici servisa ili stručnom električaru uz isključivu uporabu originalnih rezervnih dijelova. Time se jamči očuvanje sigurnosti uređaja.
- ▶ Zamjenu utikača ili priključnog voda uvijek treba izvršiti proizvođač uređaja ili njegov servis. Time se jamči očuvanje sigurnosti uređaja.

Servis



Servis Hrvatska

Tel.: 0800 777 999

E-Mail: kompernass@lidl.hr

IAN 360584_2010

Uvoznik

Molimo obratite pozornost na to, da adresa navedena u nastavku nije adresa servisa. Najprije kontaktirajte navedenu ispostavu servisa.

Lidl Hrvatska d.o.o. k.d.,
Ulica kneza Ljudevita Posavskog 53,
HR-10410 Velika Gorica, Hrvatska

Proizvođač

KOMPERNASS HANDELS GMBH
BURGSTRASSE 21
44867 BOCHUM
NJEMAČKA
www.kompernass.com

Zbrinjavanje



Ambalaža se sastoji od materijala neškodljivih za okoliš koji se mogu zbrinuti preko mjesnih ispostava za recikliranje.



Električne alate ne bacajte zajedno s kućnim otpadom!

U skladu s europskom direktivom 2012/19/EU stari električni alati moraju se prikupiti odvojeno i zbrinuti na ekološki prihvatljiv način.



Baterije ne bacajte u kućni otpad!

Neispravne ili istrošene baterije moraju se reciklirati u skladu s direktivom 2006/66/EC. Bateriju i /ili uređaj vratite putem ponuđenih sabirnih mjesta.

○ mogućnosti zbrinjavanja starih električnih uređaja informirajte se u gradskoj ili mjesnoj upravi.



Ambalažu zbrinite na ekološki prihvatljiv način. Pazite na oznake na različitim materijalima ambalaže i po potrebi ih zbrinite odvojeno. Materijali ambalaže označeni su kraticama (a) i brojkama (b) sljedećeg značenja: 1–7: Plastika, 20–22: Papir i karton, 80–98: Kompozitni materijali.



○ mogućnostima zbrinjavanja starih uređaja možete se raspitati u gradskom ili općinskom poglavarstvu.

Originalna izjava o sukladnosti

Mi, tvrtka KOMPERNASS HANDELS GMBH, osoba odgovorna za dokumentaciju: g. Semi Uguzlu, BURGSTR. 21, 44867 BOCHUM, NJEMAČKA, ovime izjavljujemo da ovaj proizvod zadovoljava sljedeće norme, normativne dokumente i direktive EU:

Direktivu o strojevima

(2006/42/EC)

EC smjernica o niskonaponskoj opremi (samo punjač)

(2014/35/EU)

Direktivu o elektromagnetskoj kompatibilnosti

(2014/30/EU)

Direktivu RoHS (direktivu o ograničenju uporabe opasnih tvari u električnoj i elektroničkoj opremi)

(2011/65/EU)*

* Isključivu odgovornost za izdavanje ove izjave o sukladnosti nosi proizvođač. Gore opisan predmet izjave ispunjava propise smjernice 2011/65/EU Europskog parlamenta i vijeća od 8. lipnja 2011. za ograničenje uporabe određenih opasnih tvari u električnim i elektronskim uređajima.

Primijenjene usklađene norme

EN 62841-1:2015

EN 62841-2-2:2014

EN 60335-1:2012/A13:2017

EN 60335-2-29:2004/A2:2010

EN 62233:2008

EN 55014-1:2017

EN 55014-2:2015

EN 61000-3-2:2014

EN 61000-3-3:2013

EN 50581:2012

Tip/naziv uređaja: Aku udarni odvijač PDSSA 20-Li A1

Godina proizvodnje: 01–2021

Serijski broj: IAN 360584_2010

Bochum, 09.12.2020.



Semi Uguzlu

- Voditelj odjela kvalitete -

Zadržavamo pravo na tehničke izmjene u svrhu daljnjeg razvoja proizvoda.

Narudžba zamjenske baterije

Ako za Vaš uređaj želite naručiti zamjensku bateriju, to možete učiniti jednostavno putem interneta na adresi www.kompernass.com ili telefonskim putem.

Ovaj artikl zbog ograničenog broja na skladištu može biti rasprodan nakon kratkog vremena.



NAPOMENA

- ▶ Narudžba zamjenskih dijelova u nekim se državama ne može obaviti putem Interneta. U tim slučajevima molimo kontaktirati dežurnu servisnu telefonsku liniju.

Telefonska narudžba

HR Servis Hrvatska Tel.: 0800 777 999

Za osiguranje brze obrade vaše narudžbe molimo da za sve upite u pripravnosti imate broj artikla (npr. IAN 360584) uređaja. Broj artikla možete pronaći na tipskoj pločici ili naslovnoj stranici ovih uputa.

Sadržaj

Uvod	28
Namenska upotreba	28
Oprema	28
Obim isporuke	28
Tehnički podaci	28
Opšte bezbednosne napomene za električne alate	29
1. Bezbednost na radnom mestu	30
2. Električna bezbednost	30
3. Bezbednost lica	30
4. Upotreba i tretman električnog alata	31
5. Upotreba i rukovanje akumulatorskim alatom	31
6. Servis	32
Specifične bezbednosne napomene za udarne odvrtiče	32
Originalni pribor/originalni dodatni uređaji	32
Bezbednosne napomene za punjače	32
Pre puštanja u rad	33
Punjenje baterijskog paketa (vidi sliku A)	33
Stavljanje/vađenje baterijskog paketa u/iz uređaj/-a	33
Provera stanja akumulatora	33
Puštanje u rad	33
Uključivanje i isključivanje	33
Podешavanje broja obrtaja/obrtnog momenta pritezanja	34
Promena smera rotacije	34
Umetanje nastavaka	34
Održavanje i čišćenje	34
Garancija I Garantni List	35
Odlaganje	36
Prevod originalne Izjave o usklađenosti	37
Poručivanje rezervnih akumulatora	38
Poručivanje telefonom	38

AKU UDARNI ODVIJAČ PDSSA 20-Li A1

Uvod

Čestitamo Vam na kupovini Vašeg novog uređaja. Time ste se odlučili za kvalitetan proizvod. Uputstvo za upotrebu je deo ovog proizvoda. Ono sadrži važne napomene o bezbednosti, upotrebi i odlaganju. Pre korišćenja proizvoda, upoznajte se sa svim napomenama vezanim za rukovanje i bezbednost. Koristite proizvod samo na opisani način i u navedene svrhe. Predajte svu dokumentaciju prilikom prosleđivanja proizvoda trećim licima.

Namenska upotreba

Uređaj je predviđen za zavrtnanje i odvrtnanje vijaka, kao i za pritezanje i odvrtnanje navrtki. Uređaj poseduje smer rotacije udesno/ulevo, imbus-držač nastavaka od 1/4" i LED radno svetlo. Svetlo na ovom uređaju je predviđeno da osvetljava direktno radno područje uređaja. Funkcija udarnog odvrtnanja na uređaju omogućava da se sila motora pretvara u ravnomerno udarno odvrtnanje. Vibracioni mehanizam se aktivira prilikom pritezanja i odvrtnanja. Predviđeno je da uređaj koriste odrasle osobe. Adolescenti stariji od 16 godina smeju da koriste uređaj samo pod nadzorom. Proizvođač ne preuzima odgovornost za oštećenja nastala usled nenamenske upotrebe ili pogrešnog rukovanja. Koristite proizvod samo kao što je opisano i za navedene oblasti primene. Uređaj nije namenjen za komercijalnu upotrebu. Svaka druga upotreba ili promena uređaja važi kao nenamenska i krije znatne opasnosti od nezgoda. Proizvođač ne preuzima odgovornost za štete koje su nastale nenamenskom upotrebom.

Oprema

- ❶ Držač alata
- ❷ Čaura za završavanje
- ❸ Držač nastavka (magnetni)
- ❹ Preklopnik za promenu smera rotacije/blokada
- ❺ Kopča za remen
- ❻ Taster za stanje akumulatora
- ❼ LED lampica na displeju akumulatora
- ❽ Baterijski paket*
- ❾ Taster za deblokadu baterijskog paketa
- ❿ LED radna svetiljka
- ⓫ Prekidač za uključivanje/isključivanje/regulaciju broja obrtaja
- ⓬ Adapter za četvrtasti završetak od 1/4"
- ⓭ Držač nastavaka
- ⓮ Brzi punjač*
- ⓯ Crvena LED lampica za kontrolu napunjenosti
- ⓰ Zelena LED lampica za kontrolu napunjenosti

Obim isporuke

- 1 aku udarni odvijač PDSSA 20-Li A1
- 1 adapter za četvrtasti završetak od 1/4"
- 1 produžetak od 1/4" (50 mm)
- 1 kopča za remen
- 1 kofer za nošenje uređaja
- 1 uputstvo za upotrebu

Tehnički podaci

Aku udarni odvijač PDSSA 20-Li A1

Nominalni napon	20 V --- (jednosmerna struja)
Broj obrtaja u praznom hodu	n_0 0 - 2800 min ⁻¹
Nominalni broj udara	0 - 3600 min ⁻¹
Maks. obrtni moment	180 Nm
Pogodno za metalne vijke	≤ M8
Pogodno za drvene vijke	≤ 8 mm Ø
Držač alata	1/4"

Akumulator PAP 20 A1 *

Tip	LITIJUM-JONSKI
Nominalni napon	20 V \equiv (jednosmerna struja)
Kapacitet	2 Ah
Ćelije	5

Brzi punjač za akumulator PLG 20 A1 *

ULAZ/Input

Nominalni napon	230-240 V ~, 50 Hz (naizmenična struja)
Nominalna snaga	65 W
Osigurač (unutra)	3,15 A

IZLAZ/Output

Nominalni napon	21,5 V \equiv (jednosmerna struja)
Nominalna struja	2,4 A
Vreme punjenja	oko 60 min
Klasa zaštite	II / (dvostruka izolacija)

* AKUMULATOR I PUNJAČ NISU U OBIMU ISPORUKE

NAPOMENA



Ovim znakom se potvrđuje, da je ovaj uređaj u skladu sa srpskim zahtevima za bezbednost proizvoda.

Vrednost emisije buke

Merna vrednost za buku je određena u skladu sa EN 62841. Nivo buke električnog alata sa ocenom A iznosi tipično:

Nivo zvučnog pritiska	$L_{PA} = 83$ dB (A)
Odstupanje	$K_{PA} = 3$ dB
Nivo zvučne snage	$L_{WA} = 94$ dB (A)
Odstupanje	$K_{WA} = 3$ dB

Vrednost emisije vibracija

Ukupne vrednosti vibracija (suma vektora tri smer) određene u skladu sa EN 62841:

Pritezanje zavrtnja i navrtki maksimalno dozvoljene veličine	$a_h = 5,677$ m/s ²
Odstupanje	$K = 1,5$ m/s ²

Nosite štitnike za sluh!

NAPOMENA

- ▶ Navedene ukupne vrednosti vibracija i navedene vrednosti emisije buke su izmerene prema normiranom postupku ispitivanja i mogu da se koriste za međusobno poređenje električnih alata.
- ▶ Navedene ukupne vrednosti vibracija i navedene vrednosti emisije buke mogu da se koriste i za preliminarnu procenu opterećenja.

UPOZORENJE!

- ▶ Emisije vibracije i buke mogu u toku stvarnog korišćenja da odstupaju od navedenih vrednosti, u zavisnosti od načina na koji se koristi električni alat, naročito u zavisnosti od vrste radnog predmeta koji se obrađuje.
- ▶ Pokušajte da opterećenje držite što manjim. Primeri mera za smanjenje opterećenja vibracijama su nošenje rukavica prilikom upotrebe uređaja i ograničenje radnog vremena. Pri tom treba uzeti u obzir sve udele radnog ciklusa (na primer vremena u kojima je električni alat isključen, kao i vremena u kojima je uključen, ali radi bez opterećenja).



Opšte bezbednosne napomene za električne alate

UPOZORENJE!

- ▶ Pročitajte sve bezbednosne napomene, sva uputstva, sve ilustracije i tehničke podatke kojima je opremljen ovaj električni alat. Propusti prilikom pridržavanja sledećih uputstava mogu da dovedu do strujnog udara, požara i/ili teških povreda.

Sačuvajte sve bezbednosne napomene i sva uputstva za ubuduće.

U bezbednosnim napomenama korišten pojam "Električni alat" se odnosi na električne alate s mrežnim pogonom (s mrežnim vodom) i na električne alate pogonjene baterijom (bez mrežnog voda).

1. Bezbednost na radnom mestu

- a) Držite Vaše radno mesto uvek čisto i dobro osvetljeno. Nered i neosvetljena područja rada mogu da dovedu do nesreća.
- b) S električnim alatom ne radite u okruženju ugroženom eksplozivom atmosferom u kojem se nalaze zapaljive tečnosti, gasovi ili prašine. Električni alati stvaraju iskre koje mogu da zapale prašinu ili isparenja.
- c) Decu i druga lica za vreme upotrebe električnog alata držite podalje. U slučaju odvratanja pažnje mogli biste da izgubite kontrolu nad električnim alatom.

2. Električna bezbednost

- a) Priključni utikač električnog alata mora da se uklapa u utičnicu. Utikač ni na koji način ne smete da promenite.
Ne koristite adapterske utikače zajedno sa zaštitno uzemljenim električnim alatima. Nepromenjeni utikači i odgovarajuće utičnice umanjuju rizik strujnog udara.
- b) Izbegavajte telesni kontakt sa uzemljenim površinama kao od cevi, radijatora, šporeta ili frižidera. Postoji povišeni rizik od strujnog udara, kada je Vaše telo uzemljeno.
- c) Električne alate držite dalje od kiše ili vlage. Prodiranje vode u električni alat povećava rizik od strujnog udara.
- d) Priključni vod ne koristite nenamenski, da biste električni alat nosili, vešali ili da biste utikač izvukli iz utičnice. Držite priključni vod dalje od visokih temperatura, ulja, oštrih rubova ili pokretnih delova. Oštećeni ili zapleteni priključni vodovi povećavaju rizik od strujnog udara.
- e) Kada s električnim alatom radite vani, koristite isključivo produžne vodove koji su dopušteni za spoljno područje. Upotreba produžnog voda dozvoljenog za spoljno područje umanjuje rizik strujnog udara.
- f) Kada ne možete da izbegnete rad električnog alata u vlažnom okruženju, koristite FI zaštitno sklopku. Upotreba FI zaštitne sklopke umanjuje rizik od strujnog udara.

3. Bezbednost lica

- a) Budite pažljivi, pazite na to šta činite i razumno obavljajte radove s električnim alatom. Ne koristite električni alat kada ste umorni ili pod uticajem droga, alkohola ili lekova. Jedan trenutak nepažnje za vreme upotrebe električnog alata može da dovede do ozbiljnih povreda.
- b) Nosite ličnu zaštitnu opremu i uvek nosite zaštitne naočare. Nošenje lične zaštitne opreme, kao što su maska protiv prašine, protuklizne bezbednosne cipele, zaštitni šlem ili slušna zaštita, zavisno o vrsti i primeni električnog alata, umanjuje rizik od povreda.
- c) Izbegavajte nehotično puštanje u pogon. Proverite da li je električni alat isključen, pre nego što ga priključite na strujnu mrežu i/ili bateriju, podignite ili nosite. Ako prilikom nošenja električnog alata imate prst na prekidaču ili električni alat u uključenom stanju priključujete na struju, to može da dovede do nesreće.
- d) Uklonite alate za podešavanje ili ključeve za vijke, pre nego što uključujete električni alat. Alat ili ključ koji se nalazi u rotirajućem delu električnog alata može da dovede do povreda.
- e) Izbegavajte abnormalno držanje tela. Obezbedite siguran stav i u svakom trenutku držite ravnotežu. Na taj način električni alat u neočekivanim situacijama možete bolje da kontrolišete.
- f) Nosite podobnu odeću. Ne nosite široku odeću ili nakit. Držite kosu i odeću dalje od delova u pokretu. Viseća odeća, nakit ili duga kosa mogu da budu zahvaćeni delovima u pokretu.
- g) Kada vršite montažu uređaja za usisavanje ili prihvat prašine, ove uređaje morate ispravno da priključite i koristite. Upotreba usisivača za prašinu može da umanjii opasnost usled prašine.
- h) Ne mislite da ste bezbedni i ne odbacujte bezbednosna pravila za električne alate, ni kada ste nakon česte upotrebe dobro upoznati s električnim alatom. Nepažljive aktivnosti mogu u deliću sekunde da dovedu do teških povreda.

4. Upotreba i tretman električnog alata

- a) Ne preopterite električni alat. Za Vaš rad koristite odgovarajući električni alat. S odgovarajućim električnim alatom ćete bolje i bezbednije da radite u navedenom području snage.
- b) Ne koristite električni alat, čiji je prekidač neispravan. Električni alat, koji se više ne može da uključi ili isključi, je opasan i mora da bude popravljen.
- c) Izvucite utikač iz utičnice i/ili uklonite odvoju bateriju, pre nego što obavite podešavanja uređaja, zamenu alata za umetanje ili odlaganje električnog alata. Ova bezbednosna mera sprečava nehотиčno pokretanje električnog alata.
- d) Nekorištene električne alate čuvajte izvan domašaja dece. Ne dopustite da električni alat koriste druga lica koja nisu upoznata s njim i koja nisu pročitala ova uputstva. Električni alati su opasni, kada ih koriste neiskusna lica.
- e) Električne alate i alate za umetanje negujte pažljivo. Prekontrolišite da li pokretni delovi besprekorno funkcionišu i da nisu zaglavljivi, da li su delovi odlomljeni ili oštećeni, tako da je funkcija električnog alata ometana. Dajte oštećene delove pre primene električnog alata na popravku. Mnoge nesreće su prouzrokovane loše održanim električnim alatima.
- f) Alate za rezanje držite oštre i čiste. Pažljivo negovani alati za rezanje s oštrim reznim rubovima se ređe zaglavljuju i lakše se vode.
- g) Koristite električne alate, alate za umetanje itd. prema ovim uputstvima. Pritom uzmite u obzir radne uslove i rad koji treba da bude obavljen. Upotreba električnih alata za druge primene osim navedenih može da dovede do opasnih situacija.
- h) Rukohvate i prihvatne površine držite suve, čiste i bez ulja i masti. Klizavi rukohvati i prihvatne površine onemogućuju bezbedno rukovanje i kontrolu električnog alata u nepredviđenim situacijama.

5. Upotreba i rukovanje akumulatorskim alatom

- a) Punite baterije samo punjačima koje preporučuje proizvođač. Korišćenjem punjača namenjenog za određenu vrstu baterija, postoji opasnost od požara ako se koristi za neku drugu vrstu baterija.
- b) U električnim alatima, koristite samo baterije predviđene za tu vrstu alata. Korišćenje nekih drugih baterija može da dovede do povreda i opasnosti od požara.
- c) Bateriju koju ne koristite, držite podalje od kancelarijskih spajalica, kovanica, ključeva, eksera, zavrtnja ili drugih sitnih metalnih predmeta, jer mogu da izazovu kratak spoj između kontakata. Kratak spoj između kontakata baterije može da ima za posledicu opekotine ili požar.
- d) U slučaju pogrešnog korišćenja, može da iscuri tečnost iz baterije. Izbegavajte kontakt sa isurelom tečnošću. Ako slučajno dođete u kontakt sa ovom tečnošću, isperite je vodom. Ako ova tečnost dospe u oči, osim ispiranja obratite se i lekaru. Iscurela tečnost može da dovede do iritacije kože ili opekotina.
- e) Ne koristite oštećenu ili izmenjenu bateriju. Oštećene ili izmenjene baterije mogu da se ponašaju nepredvidivo i da dovedu do požara, eksplozije ili povreda.
- f) Ne izlažite bateriju vatri ili previsokim temperaturama. Vatra ili temperature preko 130 °C (265 °F) mogu da izazovu eksploziju.
- g) Sledite uputstva o punjenju i nikada ne puniti bateriju ili akumulatorski alat van temperaturnog područja navedenog u uputstvu za rukovanje. Pogrešno punjenje ili punjenje van dozvoljenog temperaturnog područja može da uništi bateriju i poveća opasnost od požara.



OPREZ! OPASNOST OD EKSPLOZIJE! Nikada ne puniti baterije koje nisu punjive.



Čuvajte baterije od toplote, npr. od trajnog izlaganja suncu, vatre, vode i vlage. Postoji opasnost od eksplozije.

6. Servis

- a) Popravku Vašeg električnog alata treba da obavlja samo kvalifikovano stručno osoblje i to isključivo originalnim rezervnim delovima. Na taj način bezbednost električnog alata ostaje nepromenjena.
- b) Nikada ne obavljajte održavanje oštećene baterije. Sve radove na održavanju treba da obavlja isključivo proizvođač ili ovlašćeni korisnički servis.

Specifične bezbednosne napomene za udarne odvrtače

- Nosite štitnike za sluh prilikom udarnog odvrtača. Uticaj buke može da dovede do gubitka sluha.
- Obezbedite radni predmet. Radni predmet koji se drži steznim uređajem ili stegom, drži se sigurnije nego rukom.
- Čvrsto držite električni alat. Prilikom zavrtača i odvrtača vijaka mogu kratkotrajno da nastupe veliki reaktivni momenti.
- Pre nego što ga odložite, sačekajte da se električni alat zaustavi. Alat za umetanje može da se zaglavi i dovede do gubitka kontrole nad električnim alatom.
- Džite električni alat za izolovane drške, kada izvodite radove kod kojih električni alat može da naiđe na skrivene strujne provodnike. Kontakt vijka sa provodnikom pod naponom može i metalne delove uređaja da dovede pod napon i da izazove električni udar.

Originalni pribor/originalni dodatni uređaji

- Koristite samo pribor i dodatne uređaje koji su navedeni u uputstvu za upotrebu, odn. koji su kompatibilni sa uređajem.

UPOZORENJE!

- Ne koristite pribor koji nije preporučila firma PARKSIDE. To može da dovede do električnog udara i požara.

Bezbednosne napomene za punjače

- Ovim uređajem smeju da rukuju deca starija od 8 godina, kao i osobe sa smanjenim fizičkim, senzornim ili mentalnim sposobnostima ili sa nedostatkom iskustva i/ili znanja, ako su pod nadzorom ili su im data uputstva za rukovanje uređajem na bezbedan način i ako razumeju opasnosti do kojih može da dođe. Deca ne smeju da se igraju uređajem. Deca ne smeju da čiste i obavljaju korisničko održavanje uređaja bez nadzora.
- Ako se ošteti mrežni priključni kabl ovog uređaja, njega mora da zameni proizvođač, korisnička služba ili kvalifikovana osoba, kako bi se izbegle opasnosti.



Punjač je namenjen samo za rad u unutrašnjem prostoru.

UPOZORENJE!

- Ako se ošteti mrežni priključni kabl ovog uređaja, njega mora da zameni proizvođač, korisnička služba ili kvalifikovana osoba, kako bi se izbegle opasnosti.

PAŽNJA!

- ◆ Ovaj punjač može da puni samo sledeće akumulatore: PAP 20 A1/PAP 20 A2/PAP 20 A3/PAP 20 B1/PAP 20 B3.
- ◆ Aktuelni spisak kompatibilnosti akumulatora naći ćete na stranici www.Lidl.de/Akku.



PAŽNJA! Vruća površina. Postoji opasnost od opekotina.

Pre puštanja u rad

Punjenje baterijskog paketa (vidi sliku A)

⚠ OPREZI!

- ▶ Pre vađenja, odnosno umetanja baterijskog paketa u punjač, uvek izvucite mrežni utikač.

NAPOMENA

- ▶ Nikada ne punite baterijski paket kada je temperatura okruženja ispod 10 °C ili iznad 40 °C. Ukoliko ne koristite litijum-jonski akumulator duže vremena, morate redovno da kontrolišete stanje njegove napunjenosti. Optimalno stanje napunjenosti je između 50% i 80%. Klima skladištenja treba da bude hladna i suva, sa temperaturom okruženja između 0 °C i 50 °C.

- ◆ Umetnite baterijski paket **8** u brzi punjač **14** (vidi sliku A).
- ◆ Umetnite mrežni utikač u utičnicu. Kontrolna LED lampica **15** svetli crveno.
- ◆ Zelena LED lampica za kontrolu napunjenosti **16** Vam signalizira da je proces punjenja završen i da je baterijski paket **8** spreman za korišćenje.

⚠ PAŽNJA!

- ◆ Ukoliko crvena LED lampica za kontrolu napunjenosti **15** treperi, tada je baterijski paket **8** pregrejan i ne može da se dopuni.
- ◆ Ukoliko crvena i zelena LED lampica za kontrolu napunjenosti **15** **16** zajedno trepere, tada je baterijski paket **8** u kvaru.
- ◆ Gurnite baterijski paket **8** u uređaj.
- ◆ Između dva uzastopna procesa punjenja isključite punjač na najmanje 15 minuta. U tu svrhu, izvucite mrežni utikač.

Stavljanje/vađenje baterijskog paketa u/iz uređaj/-a

Stavljanje baterijskog paketa

- ◆ Pomerite preklopnik za promenu smera rotacije **4** u srednji položaj (blokada). Pustite da baterijski paket **8** usedne u ručku.

Vađenje baterijskog paketa

- ◆ Pritisnite taster za deblokadu **9** i izvadite baterijski paket **8**.

Provera stanja akumulatora

- ◆ Da biste proverili stanje akumulatora, pritisnite taster za stanje akumulatora **6** (vidi i glavnu sliku). Stanje napunjenosti se prikazuje na LED lampici na displeju akumulatora **7** na sledeći način:
CRVENO/NARANDŽASTO/ZELENO = maksimalno napunjen
CRVENO/NARANDŽASTO = osrednje napunjen
CRVENO = skoro prazan – napuniti akumulator

Puštanje u rad

Uključivanje i isključivanje

Uključivanje

- ◆ Da biste pustili uređaj u rad, pritisnite prekidač za uključivanje/isključivanje **11** i držite ga pritisnutim. LED radna svetiljka **10** svetli kada je prekidač za uključivanje/isključivanje **11** lagano ili u potpunosti pritisnut. Na taj način ona omogućava osvetljavanje radnog područja kada su uslovi osvetljenja nepovoljni.

Isključivanje

- ◆ Da biste isključili uređaj, pustite prekidač za uključivanje/isključivanje **11**.

Podlašavanje broja obrtaja/obrnog momenta pritezanja

- ◆ Laganim pritiskom na prekidač za uključivanje/isključivanje **11** se postiže mali broj obrtaja/obrotni moment pritezanja. Broj obrtaja/obrotni moment pritezanja se povećava povećanjem pritiska.
- Obrtni moment pritezanja zavisi od izabranog broja obrtaja i trajanja udara.

⚠ PAŽNJA!

- ◆ Stvarno postignut obrtni moment pritezanja mora, u načelu, da se proveriti moment ključem!

NAPOMENA

- ▶ Integrisana motorna kočnica omogućava brzo zaustavljanje.

Promena smer rotacije

- ◆ Promenite smer rotacije, tako što ćete gurnuti preklapnik za smer rotacije **4** skroz udesno, odn. ulevo.

Umetanje nastavaka

- ◆ Umetnite adapter **12** ili držač nastavaka **13** u držač alata **1**.
- ◆ Pritom, povucite čauru za završavanje **2** unazad i pustite da adapter **12** ili držač nastavaka **13** usedne.

Održavanje i čišćenje



UPOZORENJE! OPASNOST OD POVREDA! Pre svih radova na uređaju, isključite uređaj i izvadite akumulator.

Nije potrebno održavanje uređaja.

- Uređaj mora uvek da bude čist, suv i na njemu ne sme da bude ulja ili maziva.
- Tečnosti ne smeju da dospeju u unutrašnjost uređaja.
- Koristite suhu krpnu za čišćenje kućišta. Nipošto ne koristite benzin, rastvarače ili sredstva za čišćenje koja nagrízaju plastiku.
- Ukoliko ne koristite litijum-jonski akumulator duže vremena, morate redovno da kontrolišete stanje napunjenosti. Optimalno stanje napunjenosti je između 50% i 80%. Optimalna klima skladištenja je hladna i suva.

NAPOMENA

- ▶ Rezervne delove koji nisu navedeni (kao npr. grafitne četkice, prekidače) možete da poručite preko naše dežurne servisne službe.

GARANCIJA I GARANTNI LIST

Poštovani,

Ovim putem Vas upoznajemo sa Vašim pravima i obavezama koje proističu iz Zakona o zaštiti potrošača, a u pogledu ostvarivanja prava iz garancije.

Ova garancija ni na koji način ne utiče, niti isključuje prava koja kupac ima u skladu sa važećim Zakonom o zaštiti potrošača po osnovu zakonske odgovornosti prodavca za nesaobraznost robe ugovoru koja traje 2 godine od dana kada je roba predata kupcu.

Davalac garancije ovom izjavom preuzima obavezu da kupcima svojih aparata, a pod uslovima definisanim u ovoj izjavi, obezbedi:

- besplatno otklanjanje kvarova u garantnom roku, koji bi nastali kod uobičajene upotrebe ili zbog grešaka u proizvodnji i materijalu, ili
- zamenu aparata, u garantnom roku predviđenim ovom garancijskom izjavom, u slučaju da opravka nije moguća, ili
- ako otklanjanje kvara nije moguće, kupac ima pravo da zahteva od prodavca povrat novca.

Ukupan rok garancije je 3 godina.

Garantni rok počinje da važi od datuma kupovine proizvoda, odnosno od prijema istog od strane kupca, a što se dokazuje fiskalnim računom.

Garancija važi na teritoriji Republike Srbije.

Kupac može da izjavi reklamaciju usmeno u nekom od prodajnih objekata Lidl Srbija KD, odnosno telefonom, pisanim putem ili elektronskim putem na kontakte kompanije Lidl Srbija KD, uz dostavu fiskalnog računa na uvid.

U cilju ispravnog funkcionisanja proizvod se koristi u skladu sa njegovom namenom i Uputstvom za upotrebu.

Na zahtev kupca, koji je izjavljen u garantnom roku, prodavac će izvršiti otklanjanje kvarova i nedostataka na proizvodu u roku predviđenim Zakonom.

Garantni uslovi

Pre obraćanja prodavcu za tehničku pomoć, potrebno je proveriti ispravnost instalacije i ostalih potrebnih uslova naznačenih u Uputstvu za upotrebu.

Kupac je dužan da prodavcu preda sve pripadajuće delove proizvoda koje je preuzeo u trenutku kupovine.

Popravke u roku garancije

Garancija važi počev od dana kada je roba predata kupcu, a na osnovu fiskalnog odsečka. U istom periodu davalac garancije, odnosno prodavac je u obavezi da otkloni sve tehničke kvarove bez naknade, u zakonskom roku.

Garancija ne važi u sledećim slučajevima

1. Ukoliko prodavcu uz aparat nije priložen fiskalni račun sa datumom prodaje.
2. Ukoliko je kvar prouzrokovan udarom groma, strujnim udarom ili sličnim delovanjem spoljne sile na sam uređaj (požar, poplava, naponski udar...).
3. Ukoliko su nastali kvarovi i oštećenja na uređaju posledica delovanja spoljnih uticaja, kao što su: velika vlaga, previsoka i suviše niska temperatura (pucanje cevi usled smrzavanja, oštećenja gumenih delova, rđanje, itd.)
4. Ukoliko proizvod nije korišćen u skladu sa Uputstvom za upotrebu.
5. Ukoliko je proizvod pokušalo da popravi treće neovlašćeno lice.
6. Ukoliko proizvod nije korišćen u skladu sa namenom.
7. Ukoliko je čišćenje i održavanje uređaja urađeno protivno Uputstvu za upotrebu.
8. Ukoliko je proizvod korišćen u profesionalne svrhe.

Garantni rok ne važi kod

- normalnog trošenja kapaciteta akumulatora
- komercijalne upotrebe proizvoda
- oštećenja ili izmena proizvoda od strane kupca
- nepoštovanja propisa u pogledu bezbednosti i održavanja, grešaka u rukovanju
- šteta usled elementarnih nepogoda

Na baterijske pakete serije X 12 V i X 20 V Team dobijate 3 godine garancije od datuma kupovine.

Naziv proizvoda	Aku udarni odvičaj
Model	PDSSA 20-Li A1
IAN/Serijski broj	360584_2010
Proizvođač	KOMPERNASS HANDELS GMBH, BURGSTRASSE 21, 44867 BOCHUM, NEMAČKA www.kompernass.com
Ovlašćeni serviser	ICOM COMMUNICATIONS doo, Novosadski put 68, 21203 Veternik, Republika Srbija, tel. 021 3000 151, mob. 0600992648, e-mail: kompernass@lidl.rs
Datum predaje robe potrošaču	datum sa fiskalnog računa
Uvozi i stavlja u promet	Lidl Srbija KD, Prva južna radna 3, 22330 Nova Pazova, Republika Srbija, tel. 0800-300-199, e-mail: kontakt@lidl.rs

UPOZORENJE!

- ▶ Dajte Vaše uređaje na popravku servisu ili kvalifikovanom električaru, i to samo sa originalnim rezervnim delovima. Na taj način bezbednost uređaja ostaje nepromenjena.
- ▶ Zamenu utikača ili priključnog kabla treba uvek da obavlja proizvođač uređaja ili njegova korisnička služba. Na taj način bezbednost uređaja ostaje nepromenjena.

Odlaganje



Ambalaža se sastoji od ekoloških materijala koje možete da odložite putem lokalnih mesta za reciklažu.



Ne bacajte električne alate u kućni otpad!

U skladu sa Evropskom direktivom 2012/19/EU, upotrebljeni električni alati moraju da se sakupljaju odvojeno i da se recikliraju na ekološki prihvatljiv način.



Ne bacajte akumulatore u kućni otpad!

Neispravni ili istrošeni akumulatori moraju da se recikliraju u skladu sa direktivom 2006/66/EC. Vratite baterijski paket i/ili uređaj preko ponuđenog sabirnog centra.

Raspitajte se u Vašoj opštinskoj ili gradskoj upravi o mogućnostima odlaganja dotrajalih električnih alata/baterijskih paketa.



Odložite ambalažu na ekološki prihvatljiv način.

Obratite pažnju na oznaku na različitim ambalažnim materijalima i, ako je potrebno, odvojite ambalažne materijale zasebno. Ambalažni materijali su označeni skraćenicama (a) i ciframa (b) sa sledećim značenjem: 1-7: Plastika, 20-22: Hartija i karton, 80-98: Kompozitni materijal.



O mogućnostima za odlaganje dotrajalih proizvoda saznaćete u Vašoj opštinskoj ili gradskoj upravi.

Prevod originalne Izjave o usklađenosti

Mi, preduzeće KOMPERNASS HANDELS GMBH, lice odgovorno za dokumentaciju: g. Semi Uguzlu, BURGSTR. 21, 44867 BOHUM, NEMAČKA, ovim izjavljujemo da je ovaj proizvod u skladu sa sledećim standardima, normativnim dokumentima i EZ direktivama:

Direktiva za mašine

(2006/42/EC)

EC Direktiva o niskonaponskoj opremi (samo punjač)

(2014/35/EU)

Elektromagnetna podnošljivost

(2014/30/EU)

RoHS direktiva

(2011/65/EU)*

* Isključivu odgovornost za izdavanje ove Izjave o usklađenosti snosi proizvođač. Gore opisan predmet Izjave ispunjava propise Direktive 2011/65/EU Evropskog parlamenta i saveta od 8. juna 2011. za ograničenje upotrebe određenih opasnih materija u električnim i elektronskim uređajima.

Primenjeni harmonizovani standardi

EN 62841-1:2015

EN 62841-2-2:2014

EN 60335-1:2012/A13:2017

EN 60335-2-29:2004/A2:2010

EN 62233:2008

EN 55014-1:2017

EN 55014-2:2015

EN 61000-3-2:2014

EN 61000-3-3:2013

EN 50581:2012

Tip/naziv uređaja: Aku udarni odvijač PDSSA 20-Li A1

Godina proizvodnje: 01–2021.

Serijski broj: IAN 360584_2010

Bohum, 09.12.2020.



Semi Uguzlu

- Menadžer kvaliteta -

Zadržavamo pravo na tehničke izmene u svrhu daljeg razvoja proizvoda.

Poručivanje rezervnih akumulatora

Kada želite da poručite rezervni akumulator za Vaš uređaj, porudžbinu možete da izvršite na komforan način putem interneta: www.kompernass.com ili telefonom.

Ovaj artikal može nakon kratkog vremena da bude rasprodat, usled ograničene količine na zalihama.



NAPOMENA

- ▶ U nekim zemljama nije moguće onlajn-poručivanje rezervnih delova.
U tom slučaju, molimo Vas da stupite u kontakt sa dežurnom servisnom službom.

Poručivanje telefonom

RS Servis Srbija Tel.: 021 3000 151

Da biste obezbedili brzu obradu Vaše porudžbine, molimo Vas da kod svih upita pripremite broj artikla (npr. IAN 360584) uređaja. Broj artikla se nalazi na tipskoj pločici ili na naslovnoj strani ovog uputstva.

Cuprins

Introducere	40
Utilizarea conform destinației	40
Dotare	40
Furnitura	40
Date tehnice	40
Indicații generale de siguranță pentru sculele electrice	41
1. Siguranța zonei de lucru	42
2. Siguranța electrică	42
3. Siguranța persoanelor	42
4. Utilizarea și manevrarea sculei electrice	43
5. Utilizarea și manevrarea sculei cu acumulator	43
6. Service	44
Indicații de siguranță specifice pentru mașinile de înșurubat cu percuție	44
Accesorii/aparate auxiliare originale	44
Indicații de siguranță pentru încărcătoare	45
Înainte de punerea în funcțiune	45
Încărcarea setului de acumulatori (a se vedea fig. A)	45
Introducerea/scoaterea setului de acumulatori în aparat	46
Verificarea nivelului acumulatorului	46
Punerea în funcțiune	46
Pornirea/oprirea	46
Reglarea turației/cuplului de strângere	46
Comutarea direcției de rotație	46
Introducerea bișilor	46
Întreținerea și curățarea	47
Garanția Kompernass Handels GmbH	47
Service-ul	49
Importator	49
Eliminarea	49
Declarația de conformitate originală	50
Comandarea acumulatorului de schimb	51
Comanda telefonică	51

MAȘINĂ DE ÎNȘURUBAT FĂRĂ FIR PDSSA 20-Li A1

Introducere

Vă felicităm pentru cumpărarea noului dvs. aparat. Ați decis să alegeți un produs de calitate superioară. Instrucțiunile de utilizare fac parte integrantă din acest produs. Acestea cuprind informații importante privind siguranța, utilizarea și eliminarea. Înainte de utilizarea produsului, familiarizați-vă cu toate indicațiile privind utilizarea și siguranța. Utilizați produsul numai în modul descris și numai în domeniile de utilizare menționate. În cazul transmiterii produsului unei alte persoane, predați-i toate documentele aferente acestuia.

Utilizarea conform destinației

Aparatul este prevăzut pentru înșurubarea și deșurubarea șuruburilor, precum și a strângerii și deșurubării piulițelor. Aparatul conține un rotor drept/stâng, un locaș hexagonal-suport biți 1/4" și o lumină de lucru cu LED. Lampa cu care este echipat aparatul este prevăzută pentru iluminarea zonei directe de lucru a aparatului. Cu ajutorul funcției de percuție rotativă a aparatului, puterea motorului este transformată în mișcări rotative de percuție uniforme. Mecanismul de percuție pornește în timpul strângerii și în timpul deșurubării. Aparatul este destinat utilizării de către adulți. Adolescenții cu vârsta de peste 16 ani pot utiliza aparatul numai sub supraveghere. Producătorul nu răspunde pentru pagubele cauzate de utilizarea necorespunzătoare sau manipularea incorectă. Utilizați aparatul numai în modul descris și numai în domeniile de utilizare menționate. Este interzisă utilizarea aparatului în scopuri comerciale. Orice altă utilizare sau modificare a aparatului este considerată a fi neconformă și atrage pericole considerabile de accidentare. Producătorul nu își asumă răspunderea pentru prejudiciile rezultate în urma unei utilizări care contravine destinației.

Dotare

- ❶ Portsculă
- ❷ Manșon de blocare
- ❸ Suport pentru biți (magnetic)
- ❹ Comutator pentru direcția de rotație/blocaj
- ❺ Clemă pentru curea
- ❻ Tastă nivel acumulator
- ❼ Led indicator acumulator
- ❽ Set de acumulatori*
- ❾ Tastă de deblocare a setului de acumulatori
- ❿ Lampă de lucru cu led
- ⓫ Comutator PORNIT/OPRIT/reglarea turației
- ⓬ Adaptor de 1/4" pătrat
- ⓭ Suport biți
- ⓮ Încărcător rapid*
- ⓯ Led roșu de control al încărcării
- ⓰ Led verde de control al încărcării

Furnitura

- 1 Mașină de înșurubat fără fir PDSSA 20-Li A1
- 1 Adaptor de 1/4" pătrat
- 1 Prelungitor de 1/4" (50 mm)
- 1 clemă pentru curea
- 1 geantă de transport
- 1 exemplar instrucțiuni de utilizare

Date tehnice

Mașină de înșurubat fără fir PDSSA 20-Li A1

Tensiune nominală	20 V === (curent continuu)
Turația la mers în gol	n_0 0 – 2800 min ⁻¹
Număr nominal de bătăi	0 – 3600 min ⁻¹
Cuplu maxim	180 Nm
Adecvat pentru șuruburi din metal	≤ M8
Adecvat pentru șuruburi din lemn	≤ 8 mm Ø
Portsculă	1/4"

Acumulator: PAP 20 A1 *

Tip	LITIU-ION
Tensiune nominală	20 V --- (curent continuu)
Capacitate	2 Ah
Celule	5

Încărcător rapid pentru acumulator: PLG 20 A1 *

INTRARE/Input

Tensiune nominală	230 - 240 V \sim , 50 Hz (curent alternativ)
-------------------	---

Consum nominal	65 W
----------------	------

Siguranță (internă)	3,15 A
---------------------	--------

IEȘIRE/Output

Tensiune nominală	21,5 V --- (curent continuu)
-------------------	--

Curent nominal	2,4 A
----------------	-------

Durată de încărcare	cca 60 min
---------------------	------------

Clasa de protecție	II / (izolare dublă)
--------------------	-----------------------

* ACUMULATORUL ȘI ÎNCĂRCĂTORUL NU SUNT
INCLUSE ÎN FURNITURĂ

Valoarea emisiei de zgomot

Valoare determinată pentru zgomot conform
EN 62841. Nivelul de zgomot evaluat A al sculei
electrice este în mod tipic de:

Nivelul presiunii acustice	$L_{PA} = 83$ dB (A)
----------------------------	----------------------

Incertitudine	$K_{PA} = 3$ dB
---------------	-----------------

Nivelul puterii acustice	$L_{WA} = 94$ dB (A)
--------------------------	----------------------

Incertitudine	$K_{WA} = 3$ dB
---------------	-----------------

Valoarea vibrațiilor emise

Valorile totale ale vibrațiilor (suma vectorială a
trei direcții) determinate conform EN 62841:

Dimensiunea maximă permisă pentru șuruburile și piulițele strânse:	$a_h = 5,677$ m/s ²
---	--------------------------------

Incertitudine	$K = 1,5$ m/s ²
---------------	----------------------------

Purtați echipament de protecție auditivă!

INDICAȚIE

- ▶ Valorile totale ale vibrațiilor și valorile de emisie a zgomotului indicate au fost măsurate conform unei proceduri de verificare standardizate și pot fi utilizate pentru compararea sculelor electrice.
- ▶ Valorile totale ale vibrațiilor și valorile de emisie a zgomotului indicate pot fi utilizate și pentru o evaluare preliminară a expunerii.

AVERTIZARE!

- ▶ Emisiile de vibrație și zgomot pot devia în timpul utilizării efective a sculei electrice față de valorile indicate, în funcție de modul în care scula electrică este utilizată, în special în funcție de tipul piesei de prelucrat.
- ▶ Încercați să mențineți sarcina la un nivel cât mai redus. Măsuri exemplificative pentru reducerea expunerii la vibrații sunt purtarea mănușilor în timpul utilizării sculei și limitarea timpului de lucru. În acest scop, trebuie luate în considerare toate componentele ciclului de funcționare (de exemplu perioadele în care scula electrică a fost oprită și perioadele în care, deși a fost pornită, a funcționat fără sarcină).



Indicații generale de siguranță pentru sculele electrice

AVERTIZARE!

- ▶ Citiți toate indicațiile de siguranță, instrucțiunile, imaginile și datele tehnice cu care este prevăzută această sculă electrică. Nerespectarea următoarelor instrucțiuni poate cauza electrocutare, incendiu și/sau răniri grave.

Păstrați toate indicațiile de siguranță și instrucțiunile pentru consultarea ulterioară.

Noțiunea de „sculă electrică” utilizată în indicațiile de siguranță se referă la sculele electrice alimentate de la rețea (cu cablu de alimentare) și la sculele electrice cu acumulatori (fără cablu de alimentare).

1. Siguranța zonei de lucru

- a) Păstrați zona de lucru curată și bine iluminată. Dezordinea și zonele de lucru iluminate necorespunzător pot conduce la accidentări.
- b) Nu lucrați cu scula electrică în zone cu potențial exploziv în care se găsesc lichide, gaze sau pulberi inflamabile. Sculele electrice produc scântei care pot aprinde pulberea sau vaporii.
- c) În timpul utilizării sculei electrice țineți la distanță copiii și alte persoane. Dacă sunteți distras, puteți pierde controlul asupra aparatului.

2. Siguranța electrică

- a) Fișa de racord a sculei electrice trebuie să se potrivească în priză. Ștecărul nu trebuie modificat în niciun fel. Nu folosiți adaptoare împreună cu scule electrice protejate prin împământare. Ștecărele nemodificate și prizele adecvate reduc riscul de electrocutare.
- b) Evitați contactul corporal cu suprafețele împământate cum sunt cele ale conductelor, caloriferelor, aragazelor și frigiderelor. În cazul în care contactul există, riscul de electrocutare este crescut.
- c) Nu expuneți sculele electrice la ploaie sau umezeală. Pătrunderea apei într-o sculă electrică crește riscul de electrocutare.
- d) Nu utilizați cablul de conexiune într-un alt scop decât cel destinat, de exemplu, pentru a transporta sau pentru a agăța scula electrică sau pentru a scoate ștecărul din priză. Feriți cablul de conexiune de temperaturi ridicate, ulei, muchii ascuțite sau de piese ale aparatului aflate în mișcare. Cablurile de conexiune deteriorate sau încurcate cresc riscul de electrocutare.
- e) Atunci când lucrați cu o sculă electrică în aer liber, utilizați numai prelungitoare care sunt admise pentru uzul în exterior. Utilizarea unui cablu prelungitor adecvat pentru uzul în exterior reduce riscul de electrocutare.
- f) Dacă utilizarea sculei electrice într-un mediu umed este inevitabilă, utilizați un întrerupător de protecție contra curenților vagabonzi. Utilizarea unui întrerupător de protecție contra curenților vagabonzi reduce riscul de electrocutare.

3. Siguranța persoanelor

- a) Fiți mereu precaut, fiți atent la ceea ce faceți și acționați în mod rațional atunci când lucrați cu o sculă electrică. Nu utilizați sculele electrice dacă sunteți obosit sau dacă vă aflați sub influența drogurilor, alcoolului sau a medicamentelor. Un moment de neatenție în timpul utilizării sculei electrice poate duce la răniri grave.
- b) Purtați echipament individual de protecție și întotdeauna ochelari de protecție. Purtarea de echipament individual de protecție precum mască antipraf, încălțăminte de protecție antiderapantă, cască de protecție sau echipament de protecție a auzului, în funcție de tipul și utilizarea sculei electrice, reduce riscul de rănire.
- c) Evitați punerea în funcțiune neintenționată. Asigurați-vă că scula electrică este oprită înainte de a o conecta la alimentarea cu curent și/sau la acumulator, înainte de a o lua în mână sau de a o transporta. Transportul sculei electrice cu degetul pe comutator sau conectarea aparatului deja pornit la alimentarea cu curent poate provoca accidentări.
- d) Îndepărtați sculele de reglare sau șurubelnițele înainte de a porni scula electrică. O sculă sau o cheie care se află într-o piesă rotativă a aparatului poate provoca răniri.
- e) Evitați pozițiile anormale ale corpului. Asigurați o poziție fixă și păstrați-vă echilibrul în orice moment. Astfel puteți controla mai bine scula electrică în situații neașteptate.
- f) Purtați îmbrăcăminte adecvată. Nu purtați îmbrăcăminte largă sau bijuterii. Țineți părul și îmbrăcăminte departe de componentele mobile. Îmbrăcăminte largă, bijuteriile sau părul lung pot fi agățate de componentele mobile.
- g) Dacă pot fi montate dispozitive de aspirare și de captare a prafului, acestea trebuie conectate și utilizate corect. Utilizarea unui dispozitiv de aspirare a prafului poate reduce expunerea la pericole provocate de praf.

h) Nu considerați că vă aflați în siguranță și nu neglijați regulile de siguranță pentru sculele electrice, chiar dacă sunteți deja familiarizat cu scula electrică după multiple utilizări. Neatenția în acționare poate provoca într-o fracțiune de secundă răniri grave.

4. Utilizarea și manevrarea sculei electrice

- a) Nu suprasolicitați scula electrică. Utilizați pentru lucrarea dvs. scula electrică destinată respectivei lucrări. Cu scula electrică adecvată lucrați mai bine și mai sigur în domeniul de putere specificat.
- b) Nu utilizați nicio sculă electrică al cărei comutator este defect. O sculă electrică a cărei pornire sau oprire nu mai este posibilă, este periculoasă și trebuie reparată.
- c) Scoateți ștecărul din priză și/sau îndepărtați acumulatorul detașabil înainte de a efectua reglaje la aparat, de a schimba piesele capului atașabil sau de a pune scula electrică deoparte. Această măsură de precauție împiedică pornirea neintenționată a sculei electrice.
- d) Nu păstrați sculele electrice neutilizate la îndemâna copiilor. Nu permiteți ca scula electrică să fie utilizată de persoane care nu sunt familiarizate cu aceasta sau care nu au citit aceste instrucțiuni. Sculele electrice sunt periculoase dacă sunt utilizate de persoane fără experiență.
- e) Îngrijiți cu atenție sculele electrice și capetele atașabile. Verificați dacă componentele mobile funcționează ireproșabil și dacă nu se blochează, dacă există componente rupte sau deteriorate în așa fel încât să fie afectată funcționarea sculei electrice. Înainte de utilizarea sculei electrice, solicitați repararea componentelor deteriorate. Multe dintre accidente sunt provocate de întreținerea necorespunzătoare a sculelor electrice.
- f) Mențineți sculele de tăiere ascuțite și curate. Sculele de tăiere îngrijite cu atenție, cu muchii de tăiere ascuțite se blochează mai rar și sunt mai ușor de controlat.

g) Utilizați sculele electrice, accesoriile, capetele atașabile etc. conform acestor instrucțiuni. În același timp aveți în vedere condițiile de muncă și activitatea pe care trebuie să o efectuați. Utilizarea sculelor electrice pentru alte aplicații decât cele prevăzute poate duce la situații periculoase.

h) Mențineți mânerul și suprafețele de prindere uscate, curate și lipsite de ulei și grăsime. Mânerul și suprafețele de prindere alunecoase nu permit operarea și controlarea sigură a sculei electrice în situații neprevăzute.

5. Utilizarea și manevrarea sculei cu acumulator

- a) Încărcați acumulatorii numai cu încărcătoare recomandate de producător. Un încărcător destinat unui anumit tip de acumulatori prezintă pericol de incendiu dacă este utilizat cu alți acumulatori.
- b) Utilizați în sculele electrice numai acumulatorii prevăzuți în acest sens. Utilizarea altor acumulatori poate provoca răniri și pericol de incendiu.
- c) Acumulatorul neutilizat nu trebuie să intre în contact cu agrafe de birou, monede, chei, cuie, șuruburi sau alte obiecte metalice mici care ar putea provoca o șuntare a contactelor. Un scurtcircuit între contactele acumulatorului poate provoca arsuri sau un incendiu.
- d) În cazul unei utilizări necorespunzătoare, din acumulator poate ieși lichid. Evitați contactul cu lichidul. În cazul unui contact accidental, spălați cu apă. Dacă lichidul intră în contact cu ochii, consultați suplimentar un medic. Lichidul scurs din acumulator poate provoca iritații la nivelul pielii sau arsuri.
- e) Nu folosiți un acumulator deteriorat sau modificat. Acumulatorii deteriorați sau modificați se pot comporta într-un mod imprevizibil și pot provoca incendiu, explozie sau pericol de rănire.
- f) Nu expuneți acumulatorul la foc sau la temperaturi prea ridicate. Focul sau temperaturile de peste 130 °C (265 °F) pot cauza o explozie.

- g) Respectați toate indicațiile privind încărcarea și nu încărcați niciodată acumulatorul sau scula cu acumulator în afara domeniului de temperaturi indicat în instrucțiunile de utilizare. Încărcarea greșită sau încărcarea în afara domeniului de temperaturi admis poate distruge acumulatorul și poate crește pericolul de incendiu.



PRECAUȚIE! PERICOL DE EXPLOZIE!
Nu încărcați niciodată bateriile care nu sunt reîncărcabile.



Protejați acumulatorul împotriva căldurii, de exemplu, inclusiv față de radiația solară îndelungată, foc, apă și umezeală. Pericol de explozie.

6. Service

- a) Solicitați repararea sculei dvs. electrice numai de către personal calificat și numai cu piese de schimb originale. Astfel se asigură menținerea siguranței sculei electrice.
- b) Nu realizați niciodată lucrări de întreținere la acumulatorii deteriorați. Orice fel de lucrări de întreținere la acumulatori trebuie efectuate numai de către producător sau centrele sale de service autorizate.

Indicații de siguranță specifice pentru mașinile de înșurubat cu percuție

- Purtați echipament de protecție auditivă la înșurubarea cu percuție. Zgomotul poate provoca pierderea auzului.
- Asigurați piesa de prelucrat. O piesă de prelucrat prinsă cu dispozitive de prindere sau cu o menghină este fixată mai sigur decât cu mâna dvs.
- Țineți scula electrică strâns în mână. La strângerea și desfacerea șuruburilor pot apărea pentru scurt timp cupluri de reacție ridicate.
- Așteptați oprirea sculei electrice înainte de a o așeza. Capul atașabil se poate bloca și poate duce la pierderea controlului asupra sculei electrice.
- Țineți scula electrică de suprafețele de prindere izolate atunci când executați lucrări la care scula electrică poate întâlni cabluri electrice ascunse. Contactul șurubului cu un cablu conducător de tensiune poate pune sub tensiune și piesele metalice ale aparatului și poate provoca electrocutarea.

Accesorii/aparate auxiliare originale

- Utilizați numai accesorii și aparate auxiliare indicate în instrucțiunile de utilizare, respectiv a căror prindere este compatibilă cu aparatul.

AVERTIZARE!

- Nu utilizați accesorii care nu au fost recomandate de PARKSIDE. Acest lucru poate provoca electrocutare și incendiu.

Indicații de siguranță pentru încărcătoare

- Acest aparat poate fi utilizat de copii începând cu vârsta de 8 ani, cât și de persoane cu abilități fizice, senzoriale sau mentale reduse sau fără experiență și fără cunoștințe necesare, dacă sunt supravegheați sau dacă au fost instruiți cu privire la utilizarea în siguranță a acestui aparat și au înțeles pericolele cu privire la acesta. Copiilor le este interzis să se joace cu aparatul. Curățarea și acțiunile de întreținere destinate utilizatorului nu se vor efectua de către copii fără supraveghere.
- Pentru a evita orice risc, la defectarea cablului de alimentare al aparatului, acesta trebuie înlocuit de către producător, serviciul clienți al acestuia sau de către o persoană cu calificare similară.



Încărcătorul este destinat exclusiv utilizării în interior.

⚠️ AVERTIZARE!

- Pentru a evita orice risc, la defectarea cablului de alimentare al aparatului, acesta trebuie înlocuit de către producător, serviciul clienți al acestuia sau de către o persoană cu calificare similară.

⚠️ ATENȚIE!

- ◆ Acest încărcător poate încărca numai următoarele tipuri de baterii: PAP 20 A1/PAP 20 A2/PAP 20 A3/PAP 20 B1/PAP 20 B3.
- ◆ O listă actuală privind compatibilitatea acumulatorilor se regăsește pe www.Lidl.de/Akku.



ATENȚIE!

Suprafață fierbinte.
Pericol de arsuri.

Înainte de punerea în funcțiune

Încărcarea setului de acumulatori (a se vedea fig. A)

⚠️ PRECAUȚIE!

- ▶ Scoateți întotdeauna ștecărul din priză înainte de scoaterea sau introducerea setului de acumulatori în încărcător.

INDICAȚIE

- ▶ Nu încărcați setul de acumulatori atunci când temperatura ambiantă se află sub 10 °C sau peste 40 °C. În cazul depozitării îndelungate a unui acumulator litiu-ion, este necesară verificarea periodică a stării de încărcare a acestuia. Starea optimă de încărcare se află în intervalul cuprins între 50 % și 80 %. Climatul de depozitare trebuie să fie uscat și rece, cu o temperatură ambiantă între 0 °C și 50 °C.

- ◆ Introduceți setul de acumulatori **8** în încărcătorul rapid **14** (a se vedea fig. A).
- ◆ Introduceți ștecărul în priză. Ledul de control **15** luminează roșu.
- ◆ Ledul verde de control **16** semnalează finalizarea procesului de încărcare și faptul că setul de acumulatori **8** este pregătit de utilizare.

⚠️ ATENȚIE!

- ◆ Dacă ledul roșu de control **15** clipește, atunci setul de acumulatori **8** este supraîncălzit și nu poate fi încărcat.
- ◆ Dacă ledul roșu de control și ledul verde de control **15** **16** clipeșc simultan, atunci setul de acumulatori **8** este defect.
- ◆ Introduceți setul de acumulatori **8** în aparat.
- ◆ Deconectați încărcătorul timp de minimum 15 minute între procesele succesive de încărcare. În acest scop scoateți ștecărul din priză.

Introducerea/scoaterea setului de acumulatori în aparat

Introducerea setului de acumulatori

- ◆ Așezați comutatorul pentru direcția de rotație **4** în poziție centrală (blocaj). Permiteți fixarea setului de acumulatori **3** în mâner.

Scoaterea setului de acumulatori

- ◆ Apăsăți tasta de deblocare **9** și scoateți setul de acumulatori **8**.

Verificarea nivelului acumulatorului

- ◆ Pentru verificarea nivelului acumulatorului apăsați tasta pentru nivelul acumulatorului **6** (a se vedea și imaginea principală). Nivelul de încărcare este afișat de indicatorul Led al acumulatorului **7** după cum urmează:
ROȘU/PORTOCALIU/VERDE = nivel maxim de încărcare
ROȘU/PORTOCALIU = nivel mediu de încărcare
ROȘU = nivel scăzut de încărcare - încărcăți acumulatorul

Punerea în funcțiune

Pornirea/oprirea

Pornirea

- ◆ Pentru punerea în funcțiune a aparatului apăsați comutatorul PORNIT/OPRIT **11** și țineți-l apăsat. Lampa de lucru cu Led **10** se aprinde la apăsarea ușoară sau completă a comutatorului PORNIT/OPRIT **11**. În acest mod lampa asigură iluminarea zonei de lucru în condiții de iluminare nefavorabilă.

Oprirea

- ◆ Pentru oprirea aparatului eliberați comutatorul PORNIT/OPRIT **11**.

Reglarea turației/cuplului de strângere

- ◆ Apăsarea ușoară a comutatorului PORNIT/OPRIT **11** determină o turație/un cuplu de strângere redus. Turația/cuplul de strângere se mărește prin apăsarea progresivă a comutatorului.
- Cuplul de strângere depinde de turația selectată și durata percuției.

⚠ ATENȚIE!

- ◆ Cuplul de strângere efectiv se va verifica întotdeauna cu o cheie dinamometrică!

INDICAȚIE

- ▶ Frâna de motor integrată asigură oprirea rapidă.

Comutarea direcției de rotație

- ◆ Direcția de rotație se modifică prin apăsarea comutatorului pentru direcția de rotație **4** spre dreapta sau spre stânga.

Introducerea bișilor

- ◆ Introduceți adaptorul **12** sau suportul pentru biși **13** în portsculă **1**.
- ◆ Trageți manșonul de blocare **2** în spate și fixați adaptorul **12** sau suportul pentru biși **13**.

Întreținerea și curățarea



AVERTIZARE! PERICOL DE RĂNIRE!
Înainte tuturor lucrărilor la aparat,
opriți aparatul și scoateți acumula-
torul.

Aparatul nu necesită întreținere.

- Aparatul trebuie să fie permanent curat, uscat și să nu prezinte urme de ulei sau lubrifianti.
- Trebuie evitată pătrunderea lichidelor în interiorul aparatelor.
- Pentru curățarea carcasei, utilizați o lavetă uscată. Nu utilizați niciodată benzină, solvenți sau agenți de curățare care atacă materialul plastic.
- În cazul depozitării îndelungate a unui acumulator litiu-ion, este necesară verificarea periodică a stării de încărcare a acestuia. Starea optimă de încărcare se află în intervalul cuprins între 50 % și 80 %. Aparatul poate fi depozitat în condiții optime în locuri uscate și răcoroase.

INDICAȚIE

- ▶ Piese de schimb nelistate (de exemplu perii de carbon, comutatoare) pot fi comandate prin intermediul liniei noastre telefonice directe de service.

Garanția

Kompennass Handels GmbH

Stimate client,

Pentru acest aparat se acordă o garanție de 3 ani de la data cumpărării. În cazul în care produsul prezintă defecte, beneficiați de drepturi legale față de vânzătorul produsului. Aceste drepturi legale nu sunt limitate prin garanția noastră prezentată în cele ce urmează.

Condiții de garanție

Perioada de garanție începe de la data cumpărării. Păstrați cu grijă bonul fiscal. Acesta este necesar pentru a dovedi cumpărarea.

Dacă în decurs de trei ani de la data cumpărării acestui produs apare un defect de material sau de fabricație, produsul va fi reparat, înlocuit de către noi în mod gratuit sau vi se va restitui prețul de cumpărare, la alegerea noastră. Garanția presupune ca în timpul perioadei de trei ani să se prezinte aparatul defect și dovada cumpărării (bonul fiscal), precum și o scurtă descriere în scris, în care să se specifice în ce constă defecțiunea și când a survenit aceasta.

Dacă defectul este acoperit de garanția noastră, veți primi înapoi produsul reparat sau unul nou. Odată cu reparația sau înlocuirea produsului nu începe o nouă perioadă de garanție.

Pentru pachetele de acumulatori din gama X 12 V și X 20 V Team se acordă o garanție de 3 ani de la data cumpărării.

Perioada de garanție și pretențiile legale privind defectele

Perioada de garanție nu este prelungită după efectuarea reparațiilor realizate în perioada de garanție. Acest lucru este valabil și pentru piesele înlocuite și reparate. Eventualele deteriorări și deficiențe prezente deja la cumpărare trebuie semnalate imediat după dezambalarea produsului. Reparațiile necesare după expirarea perioadei de garanție se efectuează contra cost.

Domeniul de aplicare a garanției

Aparatul a fost produs cu grijă, în conformitate cu orientările stricte privind calitatea și verificat cu rigurozitate înaintea livrării.

Garanția se acordă în caz de defecte de material sau de fabricație. Această garanție nu se extinde asupra componentelor produsului care sunt expuse uzurii normale și care, prin urmare, pot fi considerate piese de uzură sau asupra deteriorărilor apărute la componentele fragile, de exemplu comutatoare sau componente realizate din sticlă.

Această garanție se pierde în cazul în care produsul a fost deteriorat, a fost utilizat sau întreținut în mod necorespunzător. Pentru utilizarea corespunzătoare a produsului trebuie respectate cu strictețe toate indicațiile prezentate în instrucțiunile de utilizare. Trebuie evitate în mod obligatoriu utilizările și acțiunile nerecomandate sau care fac obiectul unor avertizări în cadrul instrucțiunilor de utilizare.

Aparatul este destinat numai uzului privat și nu utilizărilor comerciale. În cazul manevrării abuzive sau necorespunzătoare, al uzului de forță și al intervențiilor care nu au fost realizate de către filiala noastră autorizată de service, garanția își pierde valabilitatea.

Perioada de garanție nu este valabilă pentru

- uzura normală a capacității acumulatorului
- utilizarea comercială a produsului
- deteriorarea sau modificarea produsului de către client
- nerespectarea instrucțiunilor de siguranță și de întreținere, erori de utilizare
- daune cauzate de dezastre naturale

Procedura de acordare a garanției

Pentru a se asigura prelucrarea rapidă a solicitării dvs., urmați instrucțiunile de mai jos:

- Pentru toate solicitările păstrați la îndemână bonul fiscal și numărul articolului (de exemplu IAN 12345) ca dovadă a cumpărării.
- Numărul articolului poate fi consultat pe plăcuța cu date tehnice de pe produs, pe o gravură de pe produs, pe coperta instrucțiunilor de utilizare (în partea stângă, jos) sau pe autocolantul de pe partea din spate sau de jos a produsului.
- În cazul în care apar defecte funcționale sau alte defecțiuni, contactați mai întâi **telefonic** sau **prin e-mail** departamentul de service menționat în continuare.
- Apoi puteți expedia produsul înregistrat ca fiind defect la adresa de service care v-a fost comunicată, fără a plăti taxe poștale, anexând dovada cumpărării (bonul fiscal) și indicând în ce constă defectul și când a apărut acesta.



Acest manual, precum și multe alte manuale, videoclipuri cu produsele și software-uri de instalare pot fi descărcate de pe www.lidl-service.com.

Cu ajutorul acestui cod QR puteți accesa direct pagina Lidl de service (www.lidl-service.com) și puteți deschide instrucțiunile de utilizare prin introducerea numărului de articol (IAN) 360584_2010.

AVERTIZARE!

- ▶ Dispuneți efectuarea lucrărilor de reparație a aparatelor numai la centrele de service sau de către electricieni calificați și numai cu piese de schimb originale. Astfel se asigură menținerea siguranței aparatului.
- ▶ Solicitați întotdeauna producătorului aparatului sau serviciului clienți al acestuia înlocuirea ștecărului sau a cablului de alimentare. Astfel se asigură menținerea siguranței aparatului.

Service-ul



Service România

Tel.: 0800896637

E-Mail: kompernass@lidl.ro

IAN 360584_2010

Importator

Vă rugăm să aveți în vedere faptul că următoarea adresă nu reprezintă o adresă pentru service. Contactați mai întâi centrul de service indicat.

KOMPERNASS HANDELS GMBH

BURGSTRASSE 21

44867 BOCHUM

GERMANIA

www.kompernass.com

Eliminarea



Ambalajul este format din materiale ecologice pe care le puteți elimina prin intermediul centrelor locale de reciclare.



Nu aruncați sculele electrice în gunoii menajer!

Conform Directivei europene 2012/19/EU, sculele electrice uzate trebuie colectate separat și eliminate la un punct de reciclare ecologic.



Nu aruncați acumulatorii în gunoii menajer!

Acumulatorii defecti sau consumați trebuie reciclați conform dispozițiilor Directivei 2006/66/EC. Predați setul de acumulatori și/sau aparatul la unul dintre centrele de colectare existente.

Informații privind posibilitățile de eliminare pentru sculele electrice/setul de acumulatori scoase din uz pot fi obținute de la administrația locală.



Eliminați ambalajul în mod ecologic. Respectați marcajul de pe diferitele materiale de ambalare și separați-le dacă este cazul. Materialele de ambalare sunt marcate cu abrevieri (a) și cifre (b) cu următoarea semnificație: 1–7: materiale plastice, 20–22: hârtie și carton, 80–98: materiale compozite.



Informații despre posibilitățile de eliminare a produsului scos din uz pot fi obținute de la administrația locală.

Declarația de conformitate originală

Subscrisa, KOMPERNASS HANDELS GMBH, responsabil cu documentația: domnul Semi Uguzlu, BURGSTR. 21, 44867 BOCHUM, GERMANIA, declară prin prezenta că acest produs corespunde următoarelor norme, documente normative și directive CE:

Directiva privind echipamentele tehnice
(2006/42/EC)

Directiva CE de joasă tensiune (numai încărcător)
(2014/35/EU)

Directiva privind compatibilitatea electromagnetică
(2014/30/EU)

Directiva privind restricțiile de utilizare a anumitor substanțe periculoase în echipamentele electrice și electronice (RoHS)
(2011/65/EU)*

* Responsabilitatea privind redactarea prezentei declarații de conformitate revine exclusiv producătorului. Obiectul declarației descris anterior corespunde prevederilor Directivei 2011/65/EU a Parlamentului European și a Consiliului din 8 iunie 2011 privind restricțiile de utilizare a anumitor substanțe periculoase în echipamentele electrice și electronice.

Norme armonizate aplicate

EN 62841-1:2015

EN 62841-2-2:2014

EN 60335-1:2012/A13:2017

EN 60335-2-29:2004/A2:2010

EN 62233:2008

EN 55014-1:2017

EN 55014-2:2015

EN 61000-3-2:2014

EN 61000-3-3:2013

EN 50581:2012

Tip/denumire aparat: Mașină de înșurubat fără fir PDSSA 20-Li A1

Anul de fabricație: 01-2021

Număr de serie: IAN 360584_2010

Bochum, 09.12.2020



Semi Uguzlu

- Manager calitate -

Ne rezervăm dreptul asupra modificărilor tehnice în scopul dezvoltării ulterioare.

Comandarea acumulatorului de schimb

Dacă doriți să comandați un acumulator de schimb pentru aparatul dumneavoastră, aveți posibilitatea de a comanda comod pe internet, la www.kompernass.com sau telefonic.

Este posibilă epuizarea într-un timp scurt a acestui articol din cauza stocului limitat.



INDICAȚIE

- ▶ În anumite țări nu este posibilă comandarea online a pieselor de schimb. În acest caz contactați linia directă de service.

Comanda telefonică

RO Service România Tel.: 0800896637

În vederea prelucrării rapide a comenzii dvs., în cazul tuturor cererilor pregătiți numărul de articol (de exemplu IAN 360584) al aparatului dvs. Numărul articolului poate fi consultat pe plăcuța de fabricație sau pe coperta acestor instrucțiuni.

Съдържание

Въведение	54
Употреба по предназначение	54
Оборудване	54
Окомплектовка на доставката	54
Технически характеристики	55
Общи указания за безопасност за електрически инструменти	56
1. Безопасност на работното място	56
2. Електрическа безопасност	56
3. Безопасност на хората	56
4. Употреба и обслужване на електрическия инструмент	57
5. Употреба и обслужване на акумулаторния инструмент	58
6. Сервиз	58
Указания за безопасност, специфични за ударни винтоверти	59
Оригинални принадлежности/допълнителни уреди	59
Указания за безопасност за зарядни устройства	59
Преди пускането в експлоатация	60
Зареждане на акумулаторния пакет (вж. фиг. А)	60
Поставяне/Изваждане на акумулаторния пакет в/от уреда	60
Проверка на състоянието на акумулатора	60
Пускане в експлоатация	61
Включване/Изключване	61
Настройка на честотата на въртене/момента на затягане	61
Превключване на посоката на въртене	61
Поставяне на битове	61
Техническо обслужване и почистване	61
Гаранция	62
Сервизно обслужване	63
Вносител	63
Предаване за отпадъци	65
Превод на оригиналната декларация за съответствие	66
Поръчка на резервен акумулатор	67
Поръчка по телефона	67

АКУМУЛАТОРЕН УДАРЕН ВИНТОВЕРТ PDSSA 20-Li A1

Въведение

Поздравяваме ви за покупката на вашия нов уред. Избрали сте висококачествен продукт. Ръководството за потребителя е част от този продукт. То съдържа важни указания относно безопасността, употребата и предаването за отпадъци. Преди да използвате продукта, се запознайте с всички указания за обслужване и безопасност. Използвайте продукта единствено според описанието и за указаните области на приложение. Предавайте продукта на трети лица заедно с цялата документация.

Употреба по предназначение

Уредът е предназначен за завинтване и развинтване на винтове, както и за затягане и разхлабване на гайки. Уредът разполага с функция дясно/ляво въртене, захват с вътрешен шестостен за битове 1/4" и светодиодна лампа за осветяване на работното място. Светлината на уреда е предназначена за осветяване на непосредствената работна зона на уреда.

С функцията въртящ удар на уреда мощността на двигателя се превръща в равномерни въртящи удари. Ударният механизъм се задейства при затягане и разхлабване.

Този уред е предназначен за употреба от възрастни. Младежи под 16-годишна възраст трябва да използват уреда само под контрол. Производителят не поема отговорност за щети, причинени в резултат на нецелесъобразна употреба или неправилно обслужване.

Използвайте уреда единствено според описанието и за указаните области на приложение.

Уредът не е предназначен за професионална употреба. Всяка друга употреба или промяна на уреда се счита за нецелесъобразна и крие значителни опасности от злополука. За повреди вследствие на употреба, която не отговаря на предназначението, производителят не поема отговорност.

Оборудване

- ❶ Захват на инструмента
- ❷ Блокираща гилза
- ❸ Фиксатор за битове (магнитен)
- ❹ Превключвател на посоката на въртене/Блокиране
- ❺ Щипка за колан
- ❻ Бутон за състоянието на акумулатора
- ❼ Индикаторни светодиоди за акумулатора
- ❽ Акумулаторен пакет*
- ❾ Бутон за деблокиране на акумулаторния пакет
- ❿ Светодиодна лампа за осветяване на работното място
- ⓫ Превключвател за включване/изключване/регулиране на честотата на въртене
- ⓬ Адаптер за квадрат 1/4"
- ⓭ Държач за битове
- ⓮ Бързозарядно устройство*
- ⓯ Червен контролен светодиод за зареждането
- ⓰ Зелен контролен светодиод за зареждането

Окомплектовка на доставката

- 1 акумулаторен ударен винтоверт PDSSA 20-Li A1
- 1 адаптер за квадрат 1/4"
- 1 удължител 1/4" (50 mm)
- 1 щипка за колан
- 1 куфар за носене
- 1 ръководство за потребителя

Технически характеристики

Акумулаторен ударен винтоверт

PDSSA 20-Li A1

Номинално напрежение	20 V \equiv (прав ток)
Честота на въртене на празен ход	n_0 0-2800 min ⁻¹
Номинален брой удари	0-3600 min ⁻¹
Макс. въртящ момент	180 Nm
Подходящ за винтове за метал	\leq M8
Подходящ за винтове за дърво	\leq 8 mm \varnothing
Захват на инструмента	1/4"

Акумулаторна батерия: PAP 20 1*

Тип	ЛИТИЕВО-ЙОНЕН
Номинално напрежение	20 V \equiv (прав ток)
Капацитет	2 Ah
Клетки	5

Бързозарядно устройство за акумулаторната

батерия: PLG 20 A1*

ВХОД/Input

Номинално напрежение	230 - 240 V \sim , 50 Hz (променлив ток)
Номинална консумация	65 W
Предпазител (вътрешен)	3,15 A 

ИЗХОД/Output

Номинално напрежение	21,5 V \equiv (прав ток)
Номинален ток	2,4 A
Продължителност на зареждане	около 60 min
Клас на защита	II /  (двойна изолация)

* Батерия и заряд, които не са включени в доставката

Стойност на шумовите емисии

Измерената стойност за шум е определена съгласно EN 62841. Измереното по скала „A“ ниво на шума на електрическия инструмент обикновено възлиза на:

Ниво на звуковото налягане $L_{PA} = 83$ dB (A)

Възможна неточност на

измерването $K_{PA} = 3$ dB
 Ниво на звуковата мощност $L_{WA} = 94$ dB (A)
 Възможна неточност на измерването $K_{WA} = 3$ dB

Стойност на вибрационните емисии

Сумарни стойности на вибрациите (векторна сума от трите посоки), определени съгласно EN 62841:

Затягане на винтове и гайки с максимално допустим размер $a_h = 5,677$ m/s²
 Възможна неточност на измерването $K = 1,5$ m/s²

Носете антифони!

УКАЗАНИЕ

- ▶ Посочените в това ръководство сумарни стойности на вибрациите и посочените стойности на шумовите емисии са измерени съгласно стандартен метод на изпитване и могат да се използват за сравняване на електрически инструменти.
- ▶ Посочените сумарни стойности на вибрациите и посочените стойности на шумовите емисии могат да се използват и за предварителна оценка на натоварването.

ПРЕДУПРЕЖДЕНИЕ!

- ▶ Вибрационните и шумовите емисии по време на действителното използване на електрическия инструмент могат да бъдат различни в зависимост от начина на работа с електрическия инструмент и особено от вида на обработвания детайл.
- ▶ Постарайте се да поддържате натоварването максимално ниско. Примерни мерки за намаляване на вибрационното натоварване са носене на ръкавици при употреба на инструмента и ограничаване на работното време. При това трябва да се вземат предвид всички части на работния цикъл (напр. периодите, през които електрическият инструмент е изключен, както и периодите, през които инструментът е включен, но работи без натоварване).



Общи указания за безопасност за електрически инструменти

⚠ ПРЕДУПРЕЖДЕНИЕ!

- ▶ **Вземете под внимание всички указания за безопасност, инструкции, изображения и технически данни, придружаващи този електрически инструмент.** Пропуски при спазването на инструкциите по-долу могат да причинят токов удар, пожар и/или тежки наранявания.

Запазете всички указания за безопасност и инструкции за бъдещи справки.

Използваният в указанията за безопасност термин „електрически инструмент“ се отнася за работещи със захранване от мрежата електрически инструменти (с мрежов кабел) и за работещи с акумулаторни батерии електрически инструменти (без мрежов кабел).

1. Безопасност на работното място

- а) **Поддържайте работното си място чисто и добре осветено.** Безпорядък и неосветени работни места могат да причинят злополуки.
- б) **Не работете с електрическия инструмент в потенциално експлозивна среда с наличие на запалими течности, газове или прахове.** Електрическите инструменти образуват искри, които могат да запалят праха или парите.
- в) **По време на употреба на електрическия инструмент дръжте на разстояние деца и други лица.** При отвлечане на вниманието е възможно да загубите контрол над електрическия инструмент.

2. Електрическа безопасност

- а) **Свързващият щепсел на електрическия инструмент трябва да е подходящ за контакта.** Щепселът не трябва да се променя по никакъв начин. **Не използвайте преходни щепсели заедно със защитно заземените електрически инструменти.** Щепсели, по които не са правени промени, и подходящи електрически контакти намаляват риска от токов удар.

- б) **Избягвайте контакт на тялото със заземените повърхности, като например тръби, радиатори, печки и хладилници.** Съществува повишен риск от токов удар, когато тялото ви е заземено.
- в) **Пазете електрическите инструменти от дъжд и влага.** Проникването на вода в електрически инструмент повишава риска от токов удар.
- г) **Не променяйте предназначението на свързващия кабел, например за носене или окачване на електрическия инструмент с него или за дърпане на щепсела от контакта.** Пазете свързващия кабел от нагриване, масло, остри ръбове или движещи се части. Повредени или оплетени свързващи кабели увеличават риска от токов удар.
- д) **Когато работите на открито с електрически инструмент, използвайте само удължители, които са разрешени за ползване на открито.** Употребата на годеи за работа на открито удължител намалява риска от токов удар.
- е) **Когато работата с електрическия инструмент във влажна обстановка е неизбежна, използвайте прекъсвач с дефектнотокова защита.** Използването на прекъсвач с дефектнотокова защита намалява риска от токов удар.

3. Безопасност на хората

- а) **Бъдете внимателни, съсредоточете се върху това, което извършвате, и подхождайте разумно към работата с електрически инструменти.** Не използвайте електрически инструмент, когато сте уморени или сте под въздействието на наркотици, алкохол или медикаменти. Един момент невнимание при работа с електрическия инструмент може да доведе до сериозни наранявания.
- б) **Използвайте лични предпазни средства и винаги носете защитни очила.** Използването на лични предпазни средства като прахозащитна маска, устойчиви на плъзгане защитни обувки, каска или антифони – в зависимост от вида и приложението на електрическия инструмент – намалява риска от наранявания.

- в) Избягвайте неволно пускане. Уверете се, че електрическият инструмент е изключен, преди да го свържете към електрозахранването и/или акумулаторната батерия, да го вземете или носите. Когато при носене на електрически инструмент държите пръста си на превключвателя или свържете включен електрически инструмент към електрозахранването, са възможни злополуки.
- г) Отстранявайте инструментите за настройка или гаечните ключове, преди да включите електрическият инструмент. Инструмент или ключ, намиращ се във въртяща се част на електрическият инструмент, може да причини наранявания.
- д) Избягвайте неестествено положение на тялото. Заемете стабилна позиция и винаги пазете равновесие. Така ще можете да контролирате по-добре електрическия инструмент в неочаквани ситуации.
- е) Носете подходящо работно облекло. Не носете широки дрехи или бижута. Дръжте косите и облеклото си далече от движещи се части. Свободните дрехи, бижутата и дългите коси могат да бъдат захванати от движещи се части.
- ж) Ако е възможно монтиране на прахосмукачки и прахоуловители, те трябва да се свържат и използват правилно. Използването на устройство за изсмукване на прах може да намали опасностите поради наличие на прах.
- з) Не си внушавайте, че сте в безопасност, и не пренебрегвайте правилата за безопасност на електрическия инструмент дори когато сте запознати с работата с него след многократна употреба. Невнимателно боравене може да доведе за части от секунда-та до тежки наранявания.
- б) Не използвайте електрически инструмент с повреден превключвател. Електрически инструмент, който не може да се включва и изключва, е опасен и трябва да се ремонтира.
- в) Изключете щепсела от контакта и/или отстранете свалящата се акумулаторна батерия, преди да предприемете настройки на уреда, да смените части на работния инструмент или да оставите електрическият инструмент. Тази предпазна мярка предотвратява неволното пускане на електрическият инструмент.
- г) Когато не използвате електрическите инструменти, ги съхранявайте извън обсега на деца. Не позволявайте използването на електрическия инструмент от лица, които не са запознати с него или не са прочели тези указания. Електрическите инструменти са опасни, ако се използват от лица без опит.
- д) Поддържайте старателно електрическите инструменти и работния инструмент. Проверявайте дали движещите се части функционират правилно и не се заклинват, дали има счупени части или части, които са повредени така, че съществува опасност за функционирането на електрическия инструмент. Преди използване на електрическия инструмент повредените части трябва да се ремонтират. Причина за много злополуки е лоша поддръжка на електрическите инструменти.
- е) Поддържайте режещите инструменти остри и чисти. Старателно поддържаните режещи инструменти с остри режещи ръбове се заклинват по-рядко и се направляват по-лесно.
- ж) Използвайте електрическия инструмент, работния инструмент, сменяемите инструменти и т.н. в съответствие с тези указания. Вземайте под внимание работните условия и извършваната дейност. Употребата на електрически инструменти за други, различни от предвидените приложения може да доведе до опасни ситуации.

4. Употреба и обслужване на електрическия инструмент

- а) Не претоварвайте електрическия инструмент. За работата си използвайте предназначения за нея електрически инструмент. С подходящия електрически инструмент ще работите по-добре и по-безопасно в посочения работен диапазон.

з) Поддържайте ръкохватките и повърхностите за хващане сухи, чисти и незамазани с масло и грес. Хлъзгави ръкохватки и повърхности за хващане не позволяват безопасно управление и контрол на електрическия инструмент в непредвидени ситуации.

5. Употреба и обслужване на акумулаторния инструмент

- а) Зареждайте акумулаторните батерии единствено със зарядните устройства, препоръчани от производителя. Зарядно устройство, годно за определен вид акумулаторни батерии, може да доведе до опасност от пожар, ако се използва за други акумулаторни батерии.
- б) Използвайте единствено предвидените за електрическите инструменти акумулаторни батерии. Употребата на други акумулаторни батерии може да доведе до наранявания и опасност от пожар.
- в) Когато не използвате акумулаторната батерия, я дръжте далече от канцеларски кламери, монети, ключове, пирони, винтове или други малки метални предмети, които могат да предизвикат шунтиране на контактите. Късо съединение между контактите на акумулаторната батерия може да причини изгаряния или пожар.
- г) При неправилно използване е възможно изтичане на течност от акумулаторната батерия. Избягвайте контакт с нея. При случаен контакт измийте с вода. В случай че течността попадне в очите, потърсете допълнително медицинска помощ. Изтичащият от акумулаторната батерия електролит може да доведе до раздразнения на кожата или изгаряния.

д) Не използвайте повредена или променена акумулаторна батерия. Поведението на повредени или променени акумулаторни батерии е непредвидимо и те могат да доведат до пожар, експлозия или опасност от нараняване.

е) Не излагайте акумулаторната батерия на огън или твърде високи температури. Огън или температура над 130 °C (265 °F) могат да предизвикат експлозия.

ж) Спазвайте всички указания за зареждане и никога не зареждайте акумулаторната батерия или акумулаторния инструмент извън рамките на посочения в ръководството за експлоатация температурен диапазон. Неправилно зареждане или зареждане извън рамките на допустимия температурен диапазон могат да разрушат акумулаторната батерия и да повишат опасността от пожар.



ПОВИШЕНО ВНИМАНИЕ! ОПАСНОСТ ОТ ЕКСПЛОЗИЯ!

Никога не зареждайте незареждащи се батерии.



Пазете акумулаторната батерия от високи температури, включително напр. от продължително излагане на слънчева светлина и огън, както и от вода и влага. Съществува опасност от експлозия.

6. Сервиз

- а) Електрическият инструмент трябва да се ремонтира само от квалифицирани специалисти и само с оригинални резервни части. С това се гарантира запазването на безопасността на електрическия инструмент.
- б) Никога не ремонтирайте повредени акумулаторни батерии. Всякакъв ремонт на акумулаторни батерии трябва да се извършва само от производителя или упълномощени сервизи.

Указания за безопасност, специфични за ударни винтоверти

- При ударно завинтване носете средства за защита на слуха. Излагането на шум може да причини загуба на слуха.
- Фиксирайте обработвания детайл. Фиксирането на обработвания детайл посредством затегателно приспособление или менгеме е по-стабилно, отколкото с ръка.
- Дръжте стабилно електрическия инструмент. При затягане и разхлабване на винтове са възможни краткотрайни високи реакционни моменти.
- Изчакайте електрическият инструмент да спре напълно, преди да го оставите. Работният инструмент може да зацепи и доведе до загуба на контрол над електрическия инструмент.
- Задръжте електрическия инструмент за изолираните захващащи повърхности, когато извършвате работа, при която винтът може да удари скрити електропроводи. Контакт на винта или работния инструмент с намиращ се под напрежение проводник може да захрани с напрежение и металните части на уреда и да причини токов удар.

Оригинални принадлежности/допълнителни уреди

- Използвайте само принадлежности и допълнителни уреди, които са посочени в ръководството за потребителя респ. чийто захват е съвместим с уреда.

ПРЕДУПРЕЖДЕНИЕ!

- Не използвайте принадлежности, които не са препоръчани от PARKSIDE. Използването им може да доведе до токов удар и пожар.

Указания за безопасност за зарядни устройства

- Този уред може да се използва от деца на възраст над 8 години, както и от лица с ограничени физически, сетивни или умствени възможности или без опит и знания, ако са под наблюдение или са инструктирани по отношение на безопасната употреба на уреда и разбират опасностите, произтичащи от работата с него. Не допускайте деца да играят с уреда. Почистването и техническото обслужване от страна на потребителя не трябва да се извършват от деца без наблюдение.
- Ако кабелът за свързване към мрежата на този уред се повреди, той трябва да се смени от производителя, неговия сервиз или лице с подходяща квалификация, за да се предотвратят евентуални опасности.



Зарядното устройство е подходящо за работа само в затворени помещения.

ПРЕДУПРЕЖДЕНИЕ!

- Ако кабелът за свързване към мрежата на този уред се повреди, той трябва да се смени от производителя, неговия сервиз или лице с подходяща квалификация, за да се предотвратят евентуални опасности.

⚠ ВНИМАНИЕ!

- ▶ Това зарядно устройство може да зарежда само следните батерии: PAP 20 A1/ PAP 20 A2/PAP 20 A3/PAP 20 B1/ PAP 20 B3.
- ▶ Актуален списък на съвместимите акумулаторни батерии ще намерите на www.lidl.de/akku.



ВНИМАНИЕ! Гореща повърхност. Съществува опасност от изгаряне.

Преди пускането в експлоатация

Зареждане на акумулаторния пакет (вж. фиг. А)

⚠ ПОВИШЕНО ВНИМАНИЕ!

- ▶ Винаги изключвайте щепсела, преди да извадите респ. поставите акумулаторния пакет от респ. в зарядното устройство.

УКАЗАНИЕ

- ▶ Никога не зареждайте акумулаторния пакет, ако околната температура е под 10 °C или над 40 °C. В случай на продължително съхранение на литиевойонна акумулаторна батерия редовно проверявайте нейното ниво на зареждане. Оптималното ниво на зареждане е между 50 % и 80 %. Климатът за съхранение трябва да е хладен, сух и с околна температура между 0 °C и 50 °C.
- ◆ Поставете акумулаторния пакет **8** в бързо-зарядното устройство **14** (вж. фиг. А).
- ◆ Включете щепсела в контакта. Контролният светодиод **15** свети червено.

- ◆ Зеленият контролен светодиод **16** сигнализира, че процесът на зареждане е завършен и акумулаторният пакет **8** е готов за експлоатация.

⚠ ВНИМАНИЕ!

- ◆ Ако червеният контролен светодиод **15** мига, акумулаторният пакет **8** прегрява и не може да се зареди.
- ◆ Ако червеният и зеленият контролен светодиод **15 16** мигат заедно, акумулаторният пакет **8** е повреден.
- ◆ Поставете акумулаторния пакет **8** в уреда.
- ◆ Между две последователни зареждания изключвайте зарядното устройство за минимум 15 минути. За целта изключете щепсела от контакта.

Поставяне/Изваждане на акумулаторния пакет в/от уреда

Поставяне на акумулаторния пакет

- ◆ Поставете превключвателя за посоката на въртене **4** в средно положение (блокиране). Акумулаторният пакет **8** трябва да се фиксира в ръкохватката.

Изваждане на акумулаторния пакет

- ◆ Натиснете бутона за деблокиране **9** и извадете акумулаторния пакет.

Проверка на състоянието на акумулатора

- ◆ За проверка на състоянието на акумулатора натиснете бутона за състоянието на акумулатора **6** (вж. също основната фигура). Състоянието респ. остатъчната мощност се показва от индикаторните светодиоди за акумулатора **7** както следва:
ЧЕРВЕН/ОРАНЖЕВ/ЗЕЛЕН = максимално зареждане
ЧЕРВЕН/ОРАНЖЕВ = средно зареждане
ЧЕРВЕН = слабо зареждане - заредете акумулатора

Пускане в експлоатация

Включване/Изключване

Включване

- ◆ За пускане в експлоатация на уреда натиснете и задръжте натиснат превключвателя за включване/изключване ①. Светодиодната лампа за осветяване на работното място ⑩ свети при леко или напълно натиснат превключвател за включване/изключване ①. Тя осигурява осветяване на работното място при неблагоприятна околна осветеност.

Изключване

- ◆ За изключване на уреда отпуснете превключвателя за включване/изключване ①.

Настройка на честотата на въртене/момента на затягане

- ◆ Лек натиск върху превключвателя за включване/изключване ① активира ниска честота на въртене/нисък момент на затягане. С увеличаване на натиска се повишава честотата на въртене/моментът на затягане.
- Моментът на затягане зависи от избраната честота на въртене и продължителността на удара.

ВНИМАНИЕ!

- ◆ Действително достигнатият момент на затягане трябва по принцип да се провери с динамометричен ключ!

УКАЗАНИЕ

- ▶ Интегрираната моторна спирачка осигурява бързо спиране.

Превключване на посоката на въртене

- ◆ Сменете посоката на въртене, като натиснете превключвателя на посоката на въртене ④ докрай надясно респ. наляво.

Поставяне на битове

- ◆ Поставете адаптера ⑫ или държача за битове ⑬ в захвата на инструмента ①.
- ◆ Дръпнете блокиращата гилза ② зад, така че да се блокират адаптерът ⑫ или държачът за битове ⑬.

Техническо обслужване и почистване



ПРЕДУПРЕЖДЕНИЕ! ОПАСНОСТ ОТ НАРАНЯВАНЕ! Преди всякакви работи по уреда изключвайте уреда и изваждайте акумулаторната батерия.

Уредът не изисква поддръжка.

- Уредът трябва да е винаги чист, сух и без замърсявания от масло или смазки.
- Не допускате във вътрешността на уредите да попадат течности.
- За почистване на корпуса използвайте суха кърпа. Никога не използвайте бензин, разтворители или почистващи препарати, които разяждат пластмасата.
- В случай на продължително съхраняване на литиево-йонен акумулатор редовно проверявайте неговото ниво на зареждане. Оптималното ниво на зареждане е между 50 % и 80 %. Оптималният климат за съхранение е хладен и сух.

УКАЗАНИЕ

- ▶ Непосочени резервни части (като напр. въгленови четки, превключватели) можете да поръчате чрез горещата линия на нашия сервиз.

Гаранция

Уважаеми клиенти,

за този уред получавате 3 години гаранция от датата на покупката. В случай на несъответствие на продукта с договора за продажба Вие имате законно право да представите рекламация пред продавача на продукта при условията и в сроковете, определени в чл.112-115* от Закона за защита на потребителите. Вашите права, произтичащи от посочените разпоредби, не се ограничават от нашата по-долу представена търговска гаранция и независимо от нея продавачът на продукта отговаря за липсата на съответствие на потребителската стока с договора за продажба съгласно Закона за защита на потребителите.

Гаранционни условия

Гаранционният срок започва да тече от датата на покупката. Пазете добре оригиналната касова бележка. Този документ е необходим като доказателство за покупката. Ако в рамките на три години от датата на закупуване на този продукт се появи дефект на материала или производствен дефект, продуктът ще бъде безплатно ремонтиран или заменен – по наш избор.

Гаранцията предполага в рамките на тригодишния гаранционен срок да се представят дефектният уред и касовата бележка (касовият бон) и писмено да се обясни в какво се състои дефектът и кога е възникнал. Ако дефектът е покрит от нашата гаранция, Вие ще получите обратно ремонтирания или нов продукт. С ремонта или смяната на продукта не започва да тече нов гаранционен срок.

За акумулаторните пакети на серия X 12 V и X 20 V Team получавате 3 години гаранция от датата на закупуване.

Гаранционен срок и законови претенции при дефекти

Гаранционната услуга не удължава гаранционния срок. Това важи също и за сменените и ремонтирани части. За евентуално наличните повреди и дефекти още при покупката трябва да се съобщи веднага след разопаковането. Евентуалните ремонти след изтичане на гаранционния срок са срещу заплащане.

Обхват на гаранцията

Уредът е произведен грижливо според строгите изисквания за качество и добросъвестно изпитан преди доставка. Гаранцията важи за дефекти на материала или производствени дефекти. Гаранцията не обхваща частите на продукта, които подлежат на нормално износване, поради което могат да бъдат разглеждани като бързо износващи се части (например филтри или приставки) или повредите на чувливи части (например прекъсвачи или такива произведени от стъкло). Гаранцията отпада, ако уредът е повреден поради неправилно използване или в резултат на неосъществяване на техническа поддръжка. За правилната употреба на продукта трябва точно да се спазват всички указания в упътването за обслужване.

Предназначение и действия, които не се препоръчват от упътването за експлоатация или за които то предупреждава, трябва задължително да се избягват. Продуктът е предназначен само за частна, а не за стопанска употреба. При злоупотреба и неправилно третиране, употреба на сила и при интервенции, които не са извършени от клона на нашия оторизиран сервис, гаранцията отпада.

Гаранционният срок не важи при

- нормално изразходване на капацитета на акумулаторната батерия
- професионална употреба на продукта
- повреждане или промяна на продукта от клиента
- неспазване на разпоредбите за безопасност и поддръжка, грешки при обслужването
- повреди поради природни бедствия

Процедура при гаранционен случай

За да се гарантира бърза обработка на Вашия случай, следвайте следните указания:

- За всички запитвания подгответе касовата бележка и идентификационния номер (IAN **360584_2010**) като доказателство за покупката.
- Вземете артикулния номер от фабричната табелка.
- При възникване на функционални или други дефекти първо се свържете по телефона или чрез имейл с долупосочения сервизен отдел. След това ще получите допълнителна информация за уреждането на Вашата рекламация.
- След съгласуване с нашия сервиз можете да изпратите дефектния продукт на посочения Ви адрес на сервиза безплатно за Вас, като приложите касовата бележка (касовия бон) и посочите в какво се състои дефектът и кога е възникнал. За да се избегнат проблеми с приемането и допълнителни разходи, задължително използвайте само адреса, който Ви е посочен. Осигурете изпращането да не е като експресен товар или като друг специален товар. Изпратете уреда заедно с всички принадлежности, доставени при покупката, и осигурете достатъчно сигурна транспортна опаковка.

Ремонтен сервиз/извънгаранционно обслужване

Ремонти извън гаранцията можете да възложите на клона на нашия сервиз срещу заплащане. Той с удоволствие ще Ви направи предварителна калкулация. Можем да обработваме само уреди, които са достатъчно опаковани и изпратени с платени транспортни разходи.

Внимание: Изпратете Вашия уред на клон на нашия сервиз почистен и с указание за дефекта. Уредите, изпратени с неплатени транспортни разходи – с наложен платеж, като експресен или друг специален товар – не се приемат.

Ние ще извършим безплатно изхвърлянето на изпратените от Вас дефектни уреди.

ПРЕДУПРЕЖДЕНИЕ!

- ▶ Уредите трябва да се ремонтират от сервиз или електротехник и само с оригинални резервни части. По този начин се гарантира запазването на безопасността на уреда.
- ▶ Смяната на щепсела или на захранващия кабел винаги трябва да се извършва от производителя на уреда или неговия сервиз. По този начин се гарантира запазването на безопасността на уреда.

Сервизно обслужване

България

Тел.: 00800 111 4920

Е-мейл: kompnass@lidl.bg

IAN 360584_2010

Вносител

Моля, обърнете внимание, че следващият адрес не е адрес на сервиза. Първо се свържете с горепосочения сервизен център.

KOMPERNASS HANDELS GMBH

BURGSTRASSE 21

44867 BOCHUM

ГЕРМАНИЯ

www.kompnass.com

*** Чл. 112.**

- (1) При несъответствие на потребителската стока с договора за продажба потребителята има право да предяви рекламация, като поиска от продавача да приведе стоката в съответствие с договора за продажба. В този случай потребителят може да избира между извършване на ремонт на стоката или замяната ѝ с нова, освен ако това е невъзможно или избраният от него начин за обезщетение е непропорционален в сравнение с другия.
- (2) Смята се, че даден начин за обезщетяване на потребителя е непропорционален, ако неговото използване налага разходи на продавача, които в сравнение с другия начин на обезщетяване са неразумни, като се вземат предвид:
 1. стойността на потребителската стока, ако нямаше липса на несъответствие;
 2. значимостта на несъответствието;
 3. възможността да се предложи на потребителя друг начин на обезщетяване, който не е свързан със значителни неудобства за него.

Чл. 113.

- (1) Когато потребителската стока не съответства на договора за продажба, продавачът е длъжен да я приведе в съответствие с договора за продажба.
- (2) Привеждането на потребителската стока в съответствие с договора за продажба трябва да се извърши в рамките на един месец, считано от предявяването на рекламацията от потребителя.
- (3) След изтичането на срока по ал. 2 потребителят има право да развали договора и да му бъде възстановена заплатената сума или да иска намаляване на цената на потребителската стока съгласно чл. 114.

- (4) Привеждането на потребителската стока в съответствие с договора за продажба е безплатно за потребителя. Той не дължи разходи за експедиране на потребителската стока или за материали и труд, свързани с ремонта ѝ, и не трябва да понесе значителни неудобства.
- (5) Потребителят може да иска и обезщетение за претърпените вследствие на несъответствието вреди.

Чл. 114.

- (1) При несъответствие на потребителската стока с договора за продажба и когато потребителят не е удовлетворен от решаването на рекламацията по чл. 113, той има право на избор между една от следните възможности: 1. разваляне на договора и възстановяване на заплатената от него сума; 2. намаляване на цената.
- (2) Потребителят не може да претендира за възстановяване на заплатената сума или за намаляване цената на стоката, когато търговецът се съгласи да бъде извършена замяна на потребителската стока с нова или да се поправи стоката в рамките на един месец от предявяване на рекламацията от потребителя.
- (3) Търговецът е длъжен да удовлетвори искане за разваляне на договора и да възстанови заплатената от потребителя сума, когато след като е удовлетворил три рекламации на потребителя чрез извършване на ремонт на една и съща стока, в рамките на срока на гаранцията по чл. 115, е налице следваща поява на несъответствие на стоката с договора за продажба.
- (4) (Предишна ал. 3 - ДВ, бр. 61 от 2014 г., в сила от 25.07.2014 г.) Потребителят не може да претендира за разваляне на договора, ако несъответствието на потребителската стока с договора е незначително.

Чл. 115.

- (1) Потребителят може да упражни правото си по този раздел в срок до две години, считано от доставянето на потребителската стока.
- (2) Срокът по ал. 1 спира да тече през времето, необходимо за поправката или замяната на потребителската стока или за постигане на споразумение между продавача и потребителя за решаване на спора.
- (3) Упражняването на правото на потребителя по ал. 1 не е обвързано с никакъв друг срок за предявяване на иск, различен от срока по ал. 1.

Предаване за отпадъци



Опаковката е произведена от екологични материали, които могат да се предават в местните пунктове за рециклиране.



Не изхвърляйте електрически инструменти заедно с битовите отпадъци!

Съгласно европейската директива 2012/19/EU излезлите от употреба електрически инструменти трябва да се събират отделно и да се предават за рециклиране съобразно екологичните изисквания.



Не изхвърляйте акумулаторни батерии с битовите отпадъци!

Дефектни или употребявани акумулаторни батерии трябва да се рециклират съгласно Директивата 2006/66/ЕС. Връщайте акумулаторния пакет и/или уреда в предлагащите тази услуга събирателни пунктове.

Осведомете се от съответните общински или градски власти относно възможностите за предаване за отпадъци на излезли от употреба електрически инструменти/акумулаторни пакети.



Предайте опаковката за отпадъци в съответствие с екологичните изисквания. Вземете под внимание обозначението върху различните опаковъчни материали и при необходимост ги събирайте отделно. Опаковъчните материали са обозначени със съкращения (a) и цифри (b) със следното значение: 1 – 7: пластмаси, 20 – 22: хартия и картон, 80 – 98: композитни материали.



Информация относно възможностите за предаване за отпадъци на излезли от употреба продукт можете да получите от вашата общинска или градска управа.

Превод на оригиналната декларация за съответствие

Ние, KOMPERNASS HANDELS GMBH, отговорник за документацията: г-н Семи Угузлу, BURGSTR. 21, 44867 BOCHUM, ГЕРМАНИЯ, декларираме, че този продукт съответства на следните стандарти, нормативни документи и директиви на ЕО:

Директива относно машините
(2006/42/EC)

Директива на ЕС за ниското напрежение (само за зарядно устройство)
(2014/35/EU)

Електромагнитна съвместимост
(2014/30/EU)

Директива относно ограничението за употребата на определени опасни вещества в електрическото и електронното оборудване (ЕЕО)
(2011/65/EU)*

* Издаването на тази декларация за съответствие е на собствена отговорност на производителя. Гореописаният предмет на Декларацията отговаря на разпоредбите на Директивата 2011/65/EU на Европейския парламент и на Съвета от 8 юни 2011 г. относно ограничението за употребата на определени опасни вещества в електрическото и електронното оборудване.

Приложени хармонизирани стандарти

EN 62841-1:2015

EN 62841-2-2:2014

EN 60335-1:2012/A13:2017

EN 60335-2-29:2004/A2:2010

EN 62233:2008

EN 55014-1:2017

EN 55014-2:2015

EN 61000-3-2:2014

EN 61000-3-3:2013

EN 50581:2012

Тип/Обозначение на уреда: Акумулаторен ударен винтоверт PDSSA 20-Li A1

Година на производство: 01-2021

Сериен номер: IAN 360584_2010

Бохум, 09.12.2020 г.



Семи Угузлу
- Мениджър качество -

Запазено право на технически изменения с цел усъвършенстване.

Поръчка на резервен акумулатор

Можете да поръчате резервен акумулатор за вашия уред чрез интернет на уебсайт www.kompletnass.com или по телефона.

Поради ограниченото количество запас, този артикул може да бъде разпродаден в рамките на кратко време.



УКАЗАНИЕ

- ▶ В някои страни поръчката на резервни части не може да се извърши онлайн. В такъв случай се свържете с горещата линия на сервиза.

Поръчка по телефона

BG България Тел.: 00800 111 4920

За да се гарантира бърза обработка на вашата поръчка, при всякакви запитвания имайте готовност да съобщите артикулния номер (напр. 360584) на уреда. Артикулният номер е посочен на фабричната табелка или на заглавния лист на това ръководство.

Περιεχόμενα

Εισαγωγή	70
Προβλεπόμενη χρήση	70
Εξοπλισμός	70
Παραδοτέος εξοπλισμός.....	70
Τεχνικά χαρακτηριστικά	70
Γενικές υποδείξεις ασφαλείας για ηλεκτρικά εργαλεία	72
1. Ασφάλεια στο χώρο εργασίας.....	72
2. Ηλεκτρική ασφάλεια.....	72
3. Ασφάλεια ατόμων	72
4. Χρήση και χειρισμός του ηλεκτρικού εργαλείου	73
5. Χρήση και χειρισμός του επαναφορτιζόμενου εργαλείου	74
6. Σέρβις	74
Συγκεκριμένες υποδείξεις ασφαλείας για κρουστικά κατσαβίδια	74
Γνήσια εξαρτήματα/πρόσθετες συσκευές	75
Υποδείξεις ασφαλείας για φορτιστές.....	75
Πριν από τη θέση σε λειτουργία	75
Φόρτιση συστοιχίας συσσωρευτών (βλ. Εικ. Α).....	75
Τοποθέτηση/απομάκρυνση της συστοιχίας συσσωρευτών στη/από τη συσκευή	76
Έλεγχος κατάστασης συσσωρευτών.....	76
Έναρξη λειτουργίας	76
Ενεργοποίηση/απενεργοποίηση	76
Ρύθμιση αριθμού στροφών/ροπής σύσφιξης.....	76
Εναλλαγή φοράς περιστροφής	77
Τοποθέτηση μυτών	77
Συντήρηση και καθαρισμός	77
Εγγύηση της Kompernass Handels GmbH	77
Σέρβις	79
Εισαγωγέας	79
Απόρριψη	79
Γνήσια δήλωση συμμόρφωσης	80
Παραγγελία ανταλλακτικού συσσωρευτή	81
Τηλεφωνική παραγγελία	81

ΕΠΑΝΑΦΟΡΤΙΖΟΜΕΝΟ ΠΑΛΜΙΚΟ ΚΑΤΣΑΒΙΔΙ PDSSA 20-Li A1

Εισαγωγή

Σας συγχαίρουμε για την αγορά της νέας σας συσκευής. Το προϊόν που αποκτήσατε είναι ένα προϊόν υψηλής ποιότητας. Οι οδηγίες χρήσης αποτελούν τμήμα αυτού του προϊόντος. Περιλαμβάνουν σημαντικές υποδείξεις για την ασφάλεια, τη χρήση και την απόρριψη. Πριν από τη χρήση του προϊόντος, εξοικειωθείτε με όλες τις υποδείξεις χειρισμού και ασφάλειας. Χρησιμοποιείτε το προϊόν αποκλειστικά όπως περιγράφεται και για τους αναφερόμενους τομείς χρήσης. Σε περίπτωση παράδοσης του προϊόντος σε τρίτους, παραδώστε μαζί και όλα τα έγγραφα.

Προβλεπόμενη χρήση

Αυτή η συσκευή προορίζεται για το βίδωμα και το ξεβίδωμα βιδών, καθώς και για τη σύσφιξη και τη χαλάρωση παξιμαδιών. Η συσκευή διαθέτει δεξιόστροφη/αριστερόστροφη λειτουργία, μια υποδοχή μωτάν εσωτερικό εξάγωνο 1/4" και μια λυχνία εργασίας LED. Το φως αυτής της συσκευής προορίζεται για τον φωτισμό του άμεσου χώρου εργασίας της συσκευής. Με τη λειτουργία περιστρεφόμενης κρούσης της συσκευής, η ισχύς του μοτέρ μετατρέπεται σε ομοιόμορφες περιστροφικές κρούσεις. Ο μηχανισμός κρούσης ενεργοποιείται κατά τη σύσφιξη και την χαλάρωση.

Η συσκευή προορίζεται για χρήση από ενήλικες. Νέοι άνω των 16 ετών επιτρέπεται να χρησιμοποιούν τη συσκευή μόνο υπό επίβλεψη. Ο κατασκευαστής δεν φέρει ευθύνη για βλάβες που προκαλούνται από χρήση μη σύμφωνη με τους κανονισμούς ή από λάθος χειρισμό.

Χρησιμοποιείτε τη συσκευή μόνο όπως περιγράφεται και για τους αναφερόμενους τομείς χρήσης. Η συσκευή δεν προορίζεται για επαγγελματική χρήση. Κάθε άλλη χρήση ή μετατροπή της συσκευής θεωρείται μη σύμφωνη με τους κανονισμούς και ενέχει σημαντικούς κινδύνους ατυχημάτων. Για βλάβες από χρήση μη σύμφωνη με τους κανονισμούς, ο κατασκευαστής δεν αναλαμβάνει καμία ευθύνη.

Εξοπλισμός

- ❶ Υποδοχή εργαλείων
- ❷ Υποδοχή ασφάλισης
- ❸ Υποδοχή για μύτες (μαγνητική)
- ❹ Διακόπτης εναλλαγής φοράς περιστροφής/φραγή
- ❺ Κλιπ ζώνης
- ❻ Πλήκτρο κατάστασης συσσωρευτών
- ❼ LED ένδειξης συσσωρευτών
- ❽ Συστοιχία συσσωρευτών *
- ❾ Πλήκτρο για την απασφάλιση της συστοιχίας συσσωρευτών
- ❿ Λυχνία εργασίας LED
- ⓫ Διακόπτης ON/OFF/Ρύθμιση αριθμού στροφών
- ⓬ Προσαρμογέας για τετράγωνες κεφαλές 1/4"
- ⓭ Στήριγμα μωτάν
- ⓮ Ταχυφορτιστής*
- ⓯ Κόκκινο LED ελέγχου φόρτισης
- ⓰ Πράσινο LED ελέγχου φόρτισης

Παραδοτέος εξοπλισμός

- 1 Επαναφορτιζόμενο παλμικό κατσαβίδι PDSSA 20-Li A1
- 1 Προσαρμογέας για τετράγωνες κεφαλές 1/4"
- 1 Επέκταση 1/4" (50 χιλ.)
- 1 Κλιπ ζώνης
- 1 Βαλβισάκι μεταφοράς
- 1 Εγχειρίδιο οδηγιών χρήσης

Τεχνικά χαρακτηριστικά

Επαναφορτιζόμενο παλμικό κατσαβίδι PDSSA 20-Li A1

Τάση μέτρησης	20 V === (συνεχές ρεύμα)
Αριθμός στροφών ρελαντί	n_0 0–2800 min ⁻¹
Ονομαστικός αριθμός κρούσης	0–3600 min ⁻¹
Μέγ. ροπή στρέψης	180 Nm
Κατάλληλο για μεταλλικές βίδες	≤ M8
Κατάλληλο για ξυλόβιδες	≤ 8 mm Ø
Υποδοχή εργαλείων	1/4"

Συσσωρευτής: PAP 20 A1 *

Τύπος	ΛΙΘΙΟΥ-ΙΟΝΤΩΝ
Τάση μέτρησης	20 V === (συνεχές ρεύμα)
Χωρητικότητα	2 Ah
Στοιχεία	5

Ταχυφορτιστής συσσωρευτών: PLG 20 A1 *

ΕΙΣΟΔΟΣ/Input

Τάση μέτρησης	230-240 V ~, 50 Hz (εναλλασσόμενο ρεύμα)
---------------	---

Ονομαστική κατανάλωση	65 W
-----------------------	------

Ασφάλεια (εσωτερικά)	3,15 A
----------------------	--------

ΕΞΟΔΟΣ/Output

Τάση μέτρησης	21,5 V === (συνεχές ρεύμα)
---------------	-------------------------------

Ρεύμα μέτρησης	2,4 A
----------------	-------

Διάρκεια φόρτισης	περ. 60 λεπτά
-------------------	---------------

Κατηγορία προστασίας	II /
----------------------	------

* Ο ΣΥΣΣΩΡΕΥΤΗΣ ΚΑΙ Ο ΦΟΡΤΙΣΤΗΣ ΔΕΝ ΠΕΡΙΛΑΜΒΑΝΟΝΤΑΙ ΣΤΟΝ ΠΑΡΑΔΟΤΕΟ ΕΞΟΠΛΙΣΜΟ

Τιμή εκπομπής θορύβου

Τιμή μέτρησης για θόρυβο προσδιορισμένη σύμφωνα με το EN 62841. Το επίπεδο θορύβου Α-στάθμισης του ηλεκτρικού εργαλείου ανέρχεται συνήθως:

Στάθμη ηχητικής πίεσης	$L_{PA} = 83$ dB (A)
------------------------	----------------------

Αβειαιότητα	$K_{PA} = 3$ dB
-------------	-----------------

Στάθμη ηχητικής ισχύος	$L_{WA} = 94$ dB (A)
------------------------	----------------------

Αβειαιότητα	$K_{WA} = 3$ dB
-------------	-----------------

Τιμή εκπομπής κραδασμών

Οι ολικές τιμές κραδασμών (διανυσματικό άθροισμα τριών κατευθύνσεων) υπολογίστηκαν σύμφωνα με το πρότυπο EN 62841:

Σύσφιξη βιδών και παξιμαδιών μέγιστου επιτρεπόμενου μεγέθους	$a_h = 5,677$ m/s ²
--	--------------------------------

Αβειαιότητα	$K = 1,5$ m/s ²
-------------	----------------------------

Φοράτε προστασία για την ακοή!

ΥΠΟΔΕΙΞΗ

- ▶ Οι αναφερόμενες συνολικές τιμές κραδασμών και οι αναφερόμενες τιμές εκπομπής θορύβου έχουν μετρηθεί σύμφωνα με μία πρότυπη διαδικασία ελέγχου και μπορούν να χρησιμοποιηθούν για τη σύγκριση ενός ηλεκτρικού εργαλείου με ένα άλλο.
- ▶ Οι αναφερόμενες τιμές εκπομπής κραδασμών και οι αναφερόμενες τιμές εκπομπής θορύβου μπορούν, επίσης, να χρησιμοποιηθούν για μια αρχική εκτίμηση του φορτίου.

ΠΡΟΕΙΔΟΠΟΙΗΣΗ!

- ▶ Οι εκπομπές κραδασμών και θορύβου μπορεί, κατά τη διάρκεια της πραγματικής χρήσης του ηλεκτρικού εργαλείου, να αποκλίνουν από τις αναφερόμενες τιμές, ανάλογα με το είδος και τον τρόπο που χρησιμοποιείται το ηλεκτρικό εργαλείο, κυρίως ανάλογα με το είδος του τεμαχίου επεξεργασίας.
- ▶ Προσπαθείτε να διατηρείτε την επιβάρυνση σε όσο το δυνατόν χαμηλότερα επίπεδα. Παραδειγματικά μέτρα μείωσης της επιβάρυνσης λόγω δονήσεων είναι η χρήση γαντιών κατά τη χρήση του εργαλείου και ο περιορισμός του χρόνου εργασίας. Εδώ πρέπει να συνυπολογίζονται όλα τα μέρη του κύκλου εργασίας (παραδείγματος χάριν, χρόνοι, κατά τους οποίους το ηλεκτρικό εργαλείο είναι απενεργοποιημένο, και χρόνοι, κατά τους οποίους είναι μεν ενεργοποιημένο, αλλά λειτουργεί χωρίς φορτίο).



Γενικές υποδείξεις ασφαλείας για ηλεκτρικά εργαλεία

⚠️ ΠΡΟΕΙΔΟΠΟΙΗΣΗ!

- Διαβάστε όλες τις υποδείξεις ασφαλείας, τις οδηγίες, τις εικόνες και τα τεχνικά χαρακτηριστικά που συνοδεύουν αυτό το ηλεκτρικό εργαλείο. Παραλείψεις κατά την τήρηση των παρακάτω οδηγιών μπορούν να προκαλέσουν ηλεκτροπληξία, πυρκαγιά και/ή σοβαρούς τραυματισμούς.

Φυλάξτε όλες τις υποδείξεις ασφαλείας και τις οδηγίες, για να μπορείτε να ανατρέξετε σε αυτές μελλοντικά.

Ο χρησιμοποιούμενος σε αυτές τις υποδείξεις ασφαλείας όρος «Ηλεκτρικό εργαλείο» αναφέρεται σε ηλεκτρικά εργαλεία (με καλώδιο ρεύματος) που λειτουργούν με ρεύμα και σε ηλεκτρικά εργαλεία (χωρίς καλώδιο ρεύματος) που λειτουργούν μέσω συσσωρευτή.

1. Ασφάλεια στο χώρο εργασίας

- α) Διατηρείτε το χώρο εργασίας σας καθαρό και φροντίζετε για επαρκή φωτισμό. Η ακαταστασία και οι μη φωτισμένοι χώροι εργασίας μπορούν να οδηγήσουν σε ατυχήματα.
- β) Μην εργάζεστε με το ηλεκτρικό εργαλείο σε εκρήξιμα περιβάλλοντα με εύφλεκτα υγρά, αέρια ή σκόνη. Τα ηλεκτρικά εργαλεία δημιουργούν σπινθήρες, οι οποίοι μπορούν να προκαλέσουν ανάφλεξη στη σκόνη ή στους ατμούς.
- γ) Κρατάτε τα παιδιά και άλλα άτομα μακριά κατά τη χρήση του ηλεκτρικού εργαλείου. Σε περίπτωση διάσπασης της προσοχής, μπορεί να χάσετε τον έλεγχο του ηλεκτρικού εργαλείου.

2. Ηλεκτρική ασφάλεια

- α) Το βύσμα σύνδεσης του ηλεκτρικού εργαλείου πρέπει να ταιριάζει στην πρίζα. Το βύσμα δεν επιτρέπεται να τροποποιηθεί με κανέναν τρόπο. Μην χρησιμοποιείτε βύσματα προσαρμογών μαζί με γειωμένα ηλεκτρικά εργαλεία. Τα βύσματα που δεν έχουν τροποποιηθεί και οι κατάλληλες πρίζες μειώνουν τον κίνδυνο ηλεκτροπληξίας.

- β) Αποφύγετε τη σωματική επαφή με γειωμένες επιφάνειες, όπως σωλήνες, θερμοπλάκες, εστίες και ψυγεία. Υπάρχει αυξημένος κίνδυνος λόγω ηλεκτροπληξίας όταν το σώμα σας είναι γειωμένο.
- γ) Κρατάτε τα ηλεκτρικά εργαλεία μακριά από την βροχή ή την υγρασία. Η διείσδυση νερού σε ένα ηλεκτρικό εργαλείο αυξάνει τον κίνδυνο ηλεκτροπληξίας.
- δ) Μην χρησιμοποιείτε το καλώδιο σύνδεσης άσκοπα, π.χ. για να μεταφέρετε το ηλεκτρικό εργαλείο, να το κρεμάσετε ή για να αποσυνδέσετε το βύσμα από την πρίζα. Κρατάτε το καλώδιο σύνδεσης μακριά από υψηλές θερμοκρασίες, λάδια, αιχμηρές άκρες ή κινούμενα μέρη. Τα φθαρμένα ή μπερδεμένα καλώδια σύνδεσης αυξάνουν τον κίνδυνο ηλεκτροπληξίας.
- ε) Όταν εργάζεστε με ένα ηλεκτρικό εργαλείο σε εξωτερικό χώρο, χρησιμοποιείτε αποκλειστικά εγκεκριμένα για εξωτερικούς χώρους καλώδια προέκτασης. Η χρήση κατάλληλου για εξωτερικό χώρο καλωδίου προέκτασης μειώνει τον κίνδυνο ηλεκτροπληξίας.
- στ) Εάν δεν μπορεί να αποφευχθεί η λειτουργία του ηλεκτρικού εργαλείου σε υγρό περιβάλλον, χρησιμοποιείτε διακόπτη ασφαλείας. Η χρήση διακόπτη ασφαλείας μειώνει τον κίνδυνο ηλεκτροπληξίας.

3. Ασφάλεια από μων

- α) Να είστε προσεκτικοί, προσέχετε τι κάνετε και χρησιμοποιείτε τη λογική όταν εργάζεστε με ένα ηλεκτρικό εργαλείο. Μην χρησιμοποιείτε ηλεκτρικά εργαλεία εάν είστε κουρασμένοι ή υπό την επήρεια ναρκωτικών, αλκοόλ ή φαρμάκων. Ένα μόνο λεπτό απροσεξίας κατά τη χρήση του ηλεκτρικού εργαλείου αρκεί για να οδηγήσει σε σοβαρούς τραυματισμούς.
- β) Φοράτε ατομικό προστατευτικό εξοπλισμό και πάντα γυαλιά προστασίας. Όταν φοράτε ατομικό προστατευτικό εξοπλισμό, όπως μάσκα για τη σκόνη, αντιολισθητικά υποδήματα ασφαλείας, κράνος ή προστασία για την ακοή, ανάλογα με το είδος και τη χρήση του ηλεκτρικού εργαλείου, μειώνεται ο κίνδυνος τραυματισμών.

- γ) Αποφεύγετε τυχόν ακούσια έναρξη λειτουργίας. Βεβαιώνεστε ότι το ηλεκτρικό εργαλείο έχει απενεργοποιηθεί, προτού το συνδέσετε στην τροφοδοσία ρεύματος και/ή το συσσωρευτή, το σηκώσετε ή το μεταφέρετε. Όταν μεταφέρετε το ηλεκτρικό εργαλείο και έχετε το δάχτυλο στο διακόπτη ή συνδέετε το ηλεκτρικό εργαλείο ενεργοποιημένο στην παροχή ρεύματος, μπορεί να προκληθούν ατυχήματα.
- δ) Απομακρύνετε εργαλεία ρύθμισης ή μηχανικά κλειδιά, πριν ενεργοποιήσετε το ηλεκτρικό εργαλείο. Ένα εργαλείο ή κλειδί, το οποίο βρίσκεται σε ένα περιστρεφόμενο τμήμα του ηλεκτρικού εργαλείου, μπορεί να οδηγήσει σε τραυματισμούς.
- ε) Αποφεύγετε λάθος στάση του σώματος. Φροντίζετε για μια ασφαλή στάση και διατηρείτε πάντα την ισορροπία. Έτσι, μπορείτε να ελέγχετε το ηλεκτρικό εργαλείο καλύτερα σε μη αναμενόμενες καταστάσεις.
- στ) Φοράτε κατάλληλο ρουχισμό. Μη φοράτε μακριά ρούχα ή κοσμήματα. Κρατάτε τα μαλλιά και τα ρούχα μακριά από κινούμενα τμήματα. Τα χαλαρά ρούχα, τα κοσμήματα ή τα μακριά μαλλιά μπορούν να πιαστούν από κινούμενα τμήματα.
- ζ) Εάν μπορούν να συναρμολογηθούν διατάξεις απορρόφησης και συλλογής σκόνης, αυτές θα πρέπει να συνδέονται και να χρησιμοποιούνται σωστά. Η χρήση μιας διάταξης αναρρόφησης σκόνης μπορεί να μειώσει τους κινδύνους από τη σκόνη.
- η) Μη νιώθετε τόσο σίγουροι για τον εαυτό σας και μην αγνοείτε τους κανόνες ασφαλείας για ηλεκτρικά εργαλεία, ακόμη και εάν έχετε εξοικειωθεί με το ηλεκτρικό εργαλείο λόγω συχνής χρήσης. Απρόσεκτες ενέργειες μπορούν να οδηγήσουν μέσα σε κλάσματα του δευτερολέπτου σε σοβαρούς τραυματισμούς.
- 4. Χρήση και χειρισμός του ηλεκτρικού εργαλείου**
- α) Μην καταπονείτε το ηλεκτρικό εργαλείο. Χρησιμοποιείτε για την εργασία σας το αντίστοιχο ηλεκτρικό εργαλείο. Με το κατάλληλο ηλεκτρικό εργαλείο εργάζεστε καλύτερα και ασφαλέστερα στο δοθέν πεδίο απόδοσης.
- β) Μη χρησιμοποιείτε ηλεκτρικά εργαλεία, των οποίων ο διακόπτης έχει υποστεί βλάβη. Ένα ηλεκτρικό εργαλείο, το οποίο δεν μπορεί πλέον να ενεργοποιηθεί ή απενεργοποιηθεί, είναι επικίνδυνο και πρέπει να επισκευαστεί.
- γ) Αποσυνδέετε το βύσμα από την πρίζα και/ή απομακρύνετε τον αποσπώμενο συσσωρευτή, πριν διεξάγετε ρυθμίσεις στη συσκευή, πριν αλλάζετε μέρη εργαλείων χρήσης ή πριν αποθηκεύσετε το ηλεκτρικό εργαλείο. Αυτό το μέτρο ασφαλείας εμποδίζει τη μη ηθελημένη εκκίνηση του ηλεκτρικού εργαλείου.
- δ) Φυλάτε τα μη χρησιμοποιημένα ηλεκτρικά εργαλεία σε σημεία μη προσβάσιμα για τα παιδιά. Μην επιτρέπετε να χρησιμοποιούν το ηλεκτρικό εργαλείο άτομα, τα οποία δεν έχουν εξοικειωθεί μαζί του ή δεν έχουν διαβάσει αυτές τις οδηγίες. Τα ηλεκτρικά εργαλεία είναι επικίνδυνα όταν χρησιμοποιούνται από άπειρα άτομα.
- ε) Φροντίζετε τα ηλεκτρικά εργαλεία και τα εργαλεία χρήσης με προσοχή. Ελέγχετε εάν τα κινούμενα μέρη λειτουργούν σωστά και δεν κολλάνε, εάν κάποια μέρη έχουν σπάσει ή παρουσιάζουν τέτοια βλάβη, ώστε να επηρεάζεται η λειτουργία του ηλεκτρικού εργαλείου. Τα εξαρτήματα με βλάβη πρέπει να επισκευάζονται πριν από τη χρήση του ηλεκτρικού εργαλείου. Πολλά από τα ατυχήματα οφείλονται στην κακή συντήρηση των ηλεκτρικών εργαλείων.
- στ) Διατηρείτε τα εργαλεία κοπής αιχμηρά και καθαρά. Τα προσεκτικά φροντισμένα εργαλεία κοπής με αιχμηρές ακμές κοπής κολλάνε λιγότερο και είναι ευκολότερα στο χειρισμό.
- ζ) Χρησιμοποιείτε το ηλεκτρικό εργαλείο, τα εργαλεία χρήσης, κλπ., σύμφωνα με αυτές τις οδηγίες. Λαμβάνετε υπόψη τις συνθήκες εργασίας και την προς διεξαγωγή ενέργεια. Η χρήση ηλεκτρικών εργαλείων για διαφορετικές από τις προβλεπόμενες χρήσεις μπορεί να οδηγήσει σε επικίνδυνες καταστάσεις.
- η) Οι χειρολαβές και οι επιφάνειες αυτών πρέπει να είναι στεγνές, καθαρές, χωρίς λάδια και γράσα. Οι ολισθηρές λαβές και επιφάνειες δεν επιτρέπουν τον ασφαλή χειρισμό και έλεγχο του ηλεκτρικού εργαλείου σε απρόβλεπτες καταστάσεις.

5. Χρήση και χειρισμός του επαναφορτιζόμενου εργαλείου

- α) Φορτίζετε τους συσσωρευτές μόνο με προτεινόμενους από τον κατασκευαστή φορτιστές. Σε περίπτωση χρήσης φορτιστών κατάλληλων για συγκεκριμένο τύπο συσσωρευτών με διαφορετικούς συσσωρευτές, υπάρχει κίνδυνος πυρκαγιάς.
- β) Χρησιμοποιείτε αποκλειστικά τους προβλεπόμενους συσσωρευτές στα ηλεκτρικά εργαλεία. Σε περίπτωση χρήσης διαφορετικών συσσωρευτών, ενδέχεται να παρατηρηθούν τραυματισμοί και πυρκαγιά.
- γ) Όταν δεν χρησιμοποιείται ο συσσωρευτής, πρέπει να φυλάσσεται μακριά από συνδετήρες, νομίσματα, κλειδιά, καρφιά, βίδες ή άλλα μικρά μεταλλικά αντικείμενα, τα οποία θα μπορούσαν να προκαλέσουν γεφύρωση των επαφών. Τυχόν βραχυκύκλωμα μεταξύ των επαφών του συσσωρευτή μπορεί να έχει ως επακόλουθο εγκαύματα ή πυρκαγιά.
- δ) Σε περίπτωση εσφαλμένης χρήσης, ενδέχεται να εξέλθει υγρό από τον συσσωρευτή. Αποφεύγετε την επαφή με το υγρό. Σε περίπτωση τυχαίας επαφής, ξεπλύνετε με νερό. Εάν το υγρό έλθει σε επαφή με τα μάτια, ζητήστε ιατρική βοήθεια. Το εκρέον υγρό των συσσωρευτών μπορεί να προκαλέσει δερματικούς ερεθισμούς ή εγκαύματα.
- ε) Μην χρησιμοποιείτε κατεστραμμένους ή τροποποιημένους συσσωρευτές. Οι κατεστραμμένοι ή τροποποιημένοι συσσωρευτές έχουν απρόβλεπτη συμπεριφορά και ενδέχεται να προκαλέσουν φωτιά, έκρηξη ή τραυματισμούς.
- στ) Μην εκθέτετε τους συσσωρευτές σε φωτιά ή υψηλές θερμοκρασίες. Η φωτιά ή οι θερμοκρασίες άνω των 130 °C (265 °F) μπορεί να οδηγήσουν σε έκρηξη.
- ζ) Τηρείτε όλες τις οδηγίες σχετικά με τη φόρτιση και μην φορτίζετε ποτέ τον συσσωρευτή ή το επαναφορτιζόμενο εργαλείο εκτός του εύρους θερμοκρασιών που αναγράφεται στις οδηγίες χρήσης. Τυχόν λανθασμένη φόρτιση ή φόρτιση εκτός του επιτρεπόμενου εύρους θερμοκρασιών μπορεί να καταστρέψει τον συσσωρευτή και να αυξήσει τον κίνδυνο πυρκαγιάς.



ΠΡΟΣΟΧΗ! ΚΙΝΔΥΝΟΣ ΕΚΡΗΞΗΣ!
Μην φορτίζετε ποτέ μη επαναφορτιζόμενες μπαταρίες.



Προστατεύετε τον συσσωρευτή από υψηλές θερμοκρασίες, καθώς και π.χ. από συνεχή ηλιακή ακτινοβολία, φωτιά, νερό και υγρασία. Κίνδυνος έκρηξης.

6. Σέρβις

- α) Αναθέτετε την επισκευή του ηλεκτρικού εργαλείου αποκλειστικά σε εξειδικευμένο προσωπικό και μόνο με γνήσια ανταλλακτικά. Κατά αυτόν τον τρόπο, διατηρείται η ασφάλεια του ηλεκτρικού εργαλείου.
- β) Μην συντηρείτε ποτέ συσσωρευτές που έχουν υποστεί βλάβη. Οποιαδήποτε εργασία συντήρησης συσσωρευτών πρέπει να διεξάγεται αποκλειστικά από τον κατασκευαστή ή εξουσιοδοτημένα σημεία εξυπηρέτησης πελατών.

Συγκεκριμένες υποδείξεις ασφαλείας για κρουστικά κατασβίδια

- Χρησιμοποιείτε προστατευτικά ακοής κατά το βίδωμα με κρούση. Η επίδραση του θορύβου μπορεί να επιφέρει απώλεια της ακοής.
- Ασφαλιζετε το τεμάχιο επεξεργασίας. Ένα τεμάχιο επεξεργασίας που συγκρατείται με διατάξεις στερέωσης ή μέγγενη συγκρατείται καλύτερα από ότι με το χέρι.
- Κρατάτε το ηλεκτρικό εργαλείο σταθερά. Κατά τη σύσφιξη και χαλάρωση των βιδών ενδέχεται να παρατηρηθούν στιγμιαία υψηλές ροπές αντίδρασης.
- Περιμένετε μέχρι να ακινητοποιηθεί το ηλεκτρικό εργαλείο, προτού το αποθέσετε. Το εργαλείο χρήσης ενδέχεται να μαγκώσει και να προκληθεί απώλεια του ελέγχου του ηλεκτρικού εργαλείου.
- Πιάνετε το ηλεκτρικό εργαλείο από τις μονωμένες επιφάνειες των λαβών, όταν διεξάγετε εργασίες, κατά τις οποίες η βίδα μπορεί να συναντήσει κρυμμένους αγωγούς ρεύματος. Η επαφή της βίδας με ένα ρευματοφόρο αγωγό θέτει υπό τάση ακόμη και μεταλλικά τμήματα της συσκευής, προκαλώντας ηλεκτροπληξία.

Γνήσια εξαρτήματα/πρόσθετες συσκευές

- Χρησιμοποιείτε μόνο εξαρτήματα και συμπληρωματικές συσκευές που αναφέρονται στις οδηγίες χρήσης ή που οι υποδοχές τους είναι συμβατές με τη συσκευή.

ΠΡΟΕΙΔΟΠΟΙΗΣΗ!

- Μη χρησιμοποιείτε αξεσουάρ, τα οποία δε συστήνονται από την PARKSIDE. Σε αντίθετη περίπτωση μπορεί να προκληθεί ηλεκτροπληξία και πυρκαγιά.

Υποδείξεις ασφαλείας για φορτιστές

- Αυτή η συσκευή επιτρέπεται να χρησιμοποιείται από παιδιά άνω των 8 ετών, καθώς και από άτομα με περιορισμένες φυσικές, αισθητηριακές ή νοητικές ικανότητες ή ελλείψεις από άποψη εμπειρίας και γνώσεων, εφόσον επιβλέπονται ή έχουν ενημερωθεί αναφορικά με την ασφαλή χρήση της συσκευής και κατανοούν τους πιθανούς κινδύνους. Τα παιδιά δεν επιτρέπεται να παίζουν με τη συσκευή. Ο καθαρισμός και η συντήρηση χρήστη δεν επιτρέπεται να διεξάγονται από παιδιά χωρίς επίβλεψη.
- Εάν το καλώδιο σύνδεσης δικτύου της συσκευής υποστεί βλάβη, πρέπει να αντικατασταθεί από τον κατασκευαστή ή το τμήμα εξυπηρέτησης πελατών ή ένα αντιστοίχως εξειδικευμένο άτομο, ώστε να αποφευχθούν τυχόν κίνδυνοι.



Ο φορτιστής είναι κατάλληλος για λειτουργία μόνο σε εσωτερικούς χώρους.

ΠΡΟΕΙΔΟΠΟΙΗΣΗ!

- Εάν το καλώδιο σύνδεσης δικτύου της συσκευής υποστεί βλάβη, πρέπει να αντικατασταθεί από τον κατασκευαστή ή το τμήμα εξυπηρέτησης πελατών ή ένα αντιστοίχως εξειδικευμένο άτομο, ώστε να αποφευχθούν τυχόν κίνδυνοι.

ΠΡΟΣΟΧΉ!

- ▶ Αυτός ο φορτιστής ενδείκνυται για τη φόρτιση μόνο των ακόλουθων μπαταριών: PAK 20 A1/PAP 20 A2/PAP 20 A3/PAP 20 B1/PAP 20 B3.
- ▶ Μπορείτε να βρείτε την τρέχουσα συμβατότητα μπαταριών στην ηλεκτρονική διεύθυνση www.lidl.de/akku.



ΠΡΟΣΟΧΗ! Καυτή επιφάνεια. Κίνδυνος εγκαύματος.

Πριν από τη θέση σε λειτουργία

Φόρτιση συστοιχίας συσσωρευτών (βλ. Εικ. Α)

ΠΡΟΣΟΧΗ!

- ▶ Αποσυνδέετε πάντα το βύσμα, πριν από την αφαίρεση της συστοιχίας συσσωρευτών από τον φορτιστή ή την τοποθέτησή της σε αυτόν.

ΥΠΟΔΕΙΞΗ

- ▶ Μη φορτίζετε ποτέ τη συστοιχία συσσωρευτών όταν η θερμοκρασία περιβάλλοντος βρίσκεται κάτω των 10°C ή άνω των 40°C. Εάν απαιτείται η αποθήκευση του συσσωρευτή λιθίου ιόντων για μεγάλο χρονικό διάστημα, πρέπει να ελέγχεται τακτικά η κατάσταση φόρτισής του. Η ιδανική κατάσταση φόρτισης κυμαίνεται μεταξύ 50% και 80%. Το κλίμα αποθήκευσης πρέπει να είναι δροσερό και ξηρό με μια θερμοκρασία περιβάλλοντος μεταξύ 0°C και 50°C.

- ◆ Τοποθετήστε τη συστοιχία συσσωρευτών στον ταχυφορτιστή (βλ. Εικ. Α).

- ◆ Συνδέστε το βύσμα στην πρίζα. Το LED ελέγχου **15** ανάβει με κόκκινο χρώμα.
- ◆ Το πράσινο LED ελέγχου **16** σηματοδοτεί ότι η διαδικασία φόρτισης έχει ολοκληρωθεί και η συστοιχία συσσωρευτών **8** είναι έτοιμη για χρήση.

⚠ ΠΡΟΣΟΧΗ!

- ◆ Εάν αναβοσβήνει το κόκκινο LED ελέγχου **15**, η συστοιχία συσσωρευτών **8** έχει υπερθερμανθεί και δεν είναι δυνατή η φόρτισή της.
- ◆ Εάν αναβοσβήνουν ταυτόχρονα το κόκκινο και το πράσινο LED ελέγχου **15 16**, η συστοιχία συσσωρευτών **8** έχει υποστεί βλάβη.
- ◆ Εισάγετε τη συστοιχία συσσωρευτών **8** μέσα στη συσκευή.
- ◆ Απενεργοποιείτε τον φορτιστή για τουλάχιστον 15 λεπτά μεταξύ διαδοχικών διαδικασιών φόρτισης. Για να γίνει αυτό, αποσυνδέστε το βύσμα.

Τοποθέτηση/απομάκρυνση της συστοιχίας συσσωρευτών στη/από τη συσκευή

Τοποθέτηση της συστοιχίας συσσωρευτών

- ◆ Ρυθμίστε τον διακόπτη εναλλαγής φοράς περιστροφής **4** στη μεσαία θέση (φραγή). Η συστοιχία συσσωρευτών **8** πρέπει να κουμπώσει στη λαβή.

Αφαίρεση της συστοιχίας συσσωρευτών

- ◆ Πιέστε το πλήκτρο για την απασφάλιση **9** και αφαιρέστε τη συστοιχία συσσωρευτών **8**.

Έλεγχος κατάστασης συσσωρευτών

- ◆ Για τον έλεγχο της κατάστασης φόρτισης των συσσωρευτών, πιέστε το πλήκτρο κατάστασης συσσωρευτών **6** (βλ. επίσης κύρια εικόνα). Η κατάσταση φόρτισης προβάλλεται στο LED ένδειξης συσσωρευτών **7** ως εξής:
 ΚΟΚΚΙΝΟ/ΠΟΡΤΟΚΑΛΙ/ΠΡΑΣΙΝΟ ΧΡΩΜΑ = μέγιστη φόρτιση
 ΚΟΚΚΙΝΟ/ΠΟΡΤΟΚΑΛΙ ΧΡΩΜΑ = μέτρια φόρτιση
 ΚΟΚΚΙΝΟ = αδύναμη φόρτιση - φορτίστε τον συσσωρευτή

Έναρξη λειτουργίας

Ενεργοποίηση/απενεργοποίηση

Ενεργοποίηση

- ◆ Για τη θέση σε λειτουργία της συσκευής, πιέστε και κρατήστε τον διακόπτη ON/OFF **11**. Η λυχνία εργασίας LED **10** ανάβει με ελαφρώς ή πλήρως πατημένο τον διακόπτη ON/OFF **11**. Έτσι, επιτρέπει τον φωτισμό του χώρου εργασίας σε περίπτωση κακών συνθηκών φωτισμού.

Απενεργοποίηση

- ◆ Για την απενεργοποίηση της συσκευής, αφήστε τον διακόπτη ON/OFF **11**.

Ρύθμιση αριθμού στροφών/ροπής σύσφιξης

- ◆ Πατώντας ελαφρώς τον διακόπτη ON/OFF **11**, επιτυγχάνεται χαμηλός αριθμός στροφών/χαμηλή ροπή σύσφιξης. Με αυξανόμενη πίεση, αυξάνεται ο αριθμός στροφών/η ροπή σύσφιξης.
- Η ροπή σύσφιξης εξαρτάται από τον επιλεγμένο αριθμό στροφών και τη διάρκεια κρούσης.

⚠ ΠΡΟΣΟΧΗ!

- ◆ Η ροπή σύσφιξης που επιτυγχάνεται πραγματικά πρέπει να ελέγχεται κατά κανόνα με ένα δυναμομετρικό κλειδί σύσφιξης!

ΥΠΟΔΕΙΞΗ

- ▶ Το ενσωματωμένο φρένο του μοτέρ φροντίζει για γρήγορη ακινητοποίηση.

Εναλλαγή φοράς περιστροφής

- ♦ Αλλάξτε τη φορά περιστροφής πιέζοντας τον διακόπτη εναλλαγής φοράς περιστροφής **4** προς τα δεξιά ή προς τα αριστερά.

Τοποθέτηση μυτών

- ♦ Τοποθετήστε τον προσαρμογέα **12** ή το στήριγμα μυτών **13** στην υποδοχή εργαλείων **1**.
- ♦ Τραβήξτε την υποδοχή ασφάλισης **2** προς τα πίσω και αφήστε τον προσαρμογέα **12** ή το στήριγμα μυτών **13** να κουμπώσει.

Συντήρηση και καθαρισμός



ΠΡΟΕΙΔΟΠΟΙΗΣΗ! ΚΙΝΔΥΝΟΣ ΤΡΑΥΜΑΤΙΣΜΟΥ! Πριν από οποιαδήποτε εργασία στη συσκευή, απενεργοποιείτε την και αφαιρείτε τον συσσωρευτή.

Η συσκευή δε χρειάζεται συντήρηση.

- Η συσκευή πρέπει να είναι πάντα καθαρή, στεγνή και να μην φέρει λάδι ή γράσο.
- Δεν επιτρέπεται να εισχωρούν υγρά στο εσωτερικό των συσκευών.
- Για τον καθαρισμό του περιβλήματος χρησιμοποιείτε ένα στεγνό πανί. Μη χρησιμοποιείτε ποτέ βενζίνη, διαλυτικά μέσα ή καθαριστικά, τα οποία διαβρώνουν το πλαστικό.
- Εάν απαιτείται η αποθήκευση του συσσωρευτή λιθίου ιόντων για μεγάλο χρονικό διάστημα, πρέπει να ελέγχεται τακτικά η κατάσταση φόρτισής του. Η ιδανική κατάσταση φόρτισης κυμαίνεται μεταξύ 50% και 80%. Το ενδεδειγμένο κλίμα αποθήκευσης είναι σε δροσερό και στεγνό χώρο.

ΥΠΟΔΕΙΞΗ

- Μπορείτε να παραγγείλετε τα ανταλλακτικά που δεν αναγράφονται (π.χ. ψήκτρες άνθρωκα, διακόπτες) μέσω της τηλεφωνικής γραμμής σέρβις.

Εγγύηση της

Kompennass Handels GmbH

Αξιότιμη πελάτισσα, αξιότιμε πελάτη,

Η παρούσα συσκευή διατίθεται 3 χρόνια εγγύηση από την ημερομηνία αγοράς. Στην περίπτωση ελλείψεων στο προϊόν έχετε νομικά δικαιώματα έναντι του πωλητή του προϊόντος. Αυτά τα νομικά δικαιώματα δεν περιορίζονται μέσω της κατωτέρω αναφερόμενης εγγύησης.

Προϋποθέσεις εγγύησης

Η περίοδος εγγύησης ξεκινά την ημερομηνία αγοράς. Φυλάσσετε την απόδειξη αγοράς. Απαιτείται ως αποδεικτικό αγοράς.

Εάν, εντός τριών ετών από την ημερομηνία αγοράς, παρατηρηθεί κάποιο σφάλμα υλικού ή κατασκευής στο προϊόν, θα επισκευάσουμε ή θα αντικαταστήσουμε (κατόπιν κρίσης μας) το προϊόν δωρεάν ή θα σας επιστραφεί το ποσό αγοράς. Η παρούσα εγγύηση προϋποθέτει ότι η ελαττωματική συσκευή και η απόδειξη αγοράς θα υποβληθούν μαζί με μια σύντομη περιγραφή αναφορικά με το πού βρίσκεται η έλλειψη και τότε παρατηρήθηκε, εντός της περιόδου των τριών ετών.

Εάν το ελάττωμα καλύπτεται από την εγγύησή μας, θα λάβετε το επισκευασμένο ή ένα νέο προϊόν.

Για τις συστοιχίες συσσωρευτών της σειράς X 12 V και X 20 V Team παρέχεται εγγύηση 3 ετών από την ημερομηνία αγοράς.

Περίοδος εγγύησης και νομικές απαιτήσεις λόγω ελλείψεων

Ο χρόνος εγγύησης δεν παρατείνεται μέσω της παροχής εγγύησης. Αυτό ισχύει και για εξαρτήματα, τα οποία έχουν αντικατασταθεί και επισκευαστεί. Ενδεχόμενες ήδη υπάρχουσες ζημιές και ελλείψεις κατά την αγορά πρέπει να γνωστοποιούνται αμέσως μετά την αποσυσκευασία. Μετά τη λήξη του χρόνου εγγύησης, τυχόν εμφανιζόμενες επισκευές χρεώνονται.

Εύρος εγγύησης

Η συσκευή κατασκευάστηκε σύμφωνα με αυστηρές οδηγίες ποιότητας και ελέγχθηκε προσεκτικά πριν από την αποστολή.

Η εγγύηση ισχύει για σφάλματα υλικού ή κατασκευής. Η παρούσα εγγύηση δεν καλύπτει εξαρτήματα του προϊόντος που υπόκεινται σε φυσιολογική φθορά και, ως εκ τούτου, θεωρούνται αναλώσιμα εξαρτήματα ή ζημιές σε εύθραυστα εξαρτήματα, π.χ. διακόπτες ή γυάλινα εξαρτήματα.

Η παρούσα εγγύηση ακυρώνεται εάν προκληθεί ζημιά στο προϊόν, εάν δεν γίνεται σωστή χρήση ή συντήρηση. Για μια σωστή χρήση του προϊόντος πρέπει να τηρούνται επακριβώς οι αναφερόμενες υποδείξεις στις οδηγίες χειρισμού. Σκοποί χρήσης και χειρισμοί που δεν συνιστώνται ή για τους οποίους υπάρχει προειδοποίηση πρέπει απαραίτητα να αποφεύγονται.

Το προϊόν προορίζεται μόνο για ιδιωτική και όχι για επαγγελματική χρήση. Σε περίπτωση κακής μεταχείρισης και ακατάλληλης χρήσης, χρήσης βίας και παρεμβάσεων, οι οποίες δεν διεξήχθησαν από το εξουσιοδοτημένο μας τμήμα σέρβις, η εγγύηση παύει να ισχύει.

Η εγγύηση δεν ισχύει στις παρακάτω περιπτώσεις

- σε φυσιολογική εξασθένηση της χωρητικότητας συσσωρευτή
- σε περίπτωση επαγγελματικής χρήσης του προϊόντος
- σε περίπτωση ζημιάς ή τροποποίησης του προϊόντος από τον πελάτη
- σε περίπτωση μη τήρησης των προδιαγραφών ασφάλειας και συντήρησης, καθώς και σφαλμάτων χειρισμού
- σε περίπτωση ζημιών λόγω φυσικών φαινομένων

Διαδικασία σε περίπτωση εγγύησης

Για την εξασφάλιση γρήγορης επεξεργασίας του ζητήματός σας, τηρείτε τις ακόλουθες υποδείξεις:

- Για όλες τις ερωτήσεις έχετε έτοιμη την απόδειξη αγοράς και τον κωδικό προϊόντος (π.χ. IAN 12345) ως απόδειξη για την αγορά.
- Για τον κωδικό προϊόντος, ανατρέξτε στην πινακίδα τύπου στο προϊόν, σε μια ετικέτα στο προϊόν, στο εξώφυλλο των οδηγιών χρήσης (κάτω αριστερά) ή σε ένα αυτοκόλλητο στην πίσω ή κάτω πλευρά του προϊόντος.
- Εάν προκύψουν σφάλματα λειτουργίας ή άλλες ελλείψεις, επικοινωνήστε κατ' αρχήν με το ακόλουθο αναφερόμενο τμήμα σέρβις **τηλεφωνικά ή με E-Mail**.
- Ένα προϊόν που θεωρείται ελαττωματικό μπορείτε να το αποστείλετε ατελώς στην αναφερόμενη διεύθυνση του σέρβις επισυνάπτοντας την απόδειξη αγοράς (απόδειξη ταμείου) και αναφέροντας που βρίσκεται η έλλειψη και τότε εμφανίστηκε.



Στην ιστοσελίδα www.lidl-service.com μπορείτε να πραγματοποιήσετε λήψη των παρόντων ή άλλων οδηγιών χρήσης, βίντεο προϊόντων και λογισμικού.

Με αυτόν τον κωδικό QR μεταβαίνετε απευθείας στη σελίδα εξυπηρέτησης Lidl (www.lidl-service.com) και εισαγάγοντας τον κωδικό προϊόντος (IAN) 360584_2010 μπορείτε να ανοίξετε τις αντίστοιχες οδηγίες χρήσης.

⚠ ΠΡΟΕΙΔΟΠΟΙΗΣΗ!

- ▶ Αναθέστε την επισκευή των συσκευών σας στην υπηρεσία σέρβις ή σε εξειδικευμένο ηλεκτρολόγο και μόνο με γνήσια ανταλλακτικά. Έτσι, διασφαλίζεται η ασφάλεια της συσκευής.
- ▶ Η αλλαγή του βύσματος ή του καλωδίου δικτύου πρέπει να διεξάγεται πάντα από τον κατασκευαστή της συσκευής ή από το τμήμα εξυπηρέτησης πελατών του. Έτσι, διασφαλίζεται η ασφάλεια της συσκευής.

Σέρβις

(GR) Σέρβις Ελλάδα
Tel.: 801 5000 019 (0,03 EUR/Min.)
E-Mail: kompernass@lidl.gr

(CY) Σέρβις Κύπρος
Tel.: 8009 4409
E-Mail: kompernass@lidl.com.cy

IAN 360584_2010

Εισαγωγέας

Η ακόλουθη διεύθυνση δεν είναι διεύθυνση σέρβις. Επικοινωνήστε, κατ' αρχήν, με την αναφερόμενη υπηρεσία σέρβις.

KOMPERNASS HANDELS GMBH
BURGSTRASSE 21
44867 BOCHUM
GERMANIA
www.kompernass.com

Απόρριψη



Η συσκευασία αποτελείται από φιλικά προς το περιβάλλον υλικά, τα οποία μπορείτε να απορρίψετε μέσω των τοπικών σημείων ανακύκλωσης.



Μην πετάτε τα ηλεκτρικά εργαλεία στα οικιακά απορρίμματα!

Σύμφωνα με την ευρωπαϊκή οδηγία 2012/19/EU, τα χρησιμοποιημένα ηλεκτρικά εργαλεία πρέπει να συλλέγονται χωριστά και να επαναχρησιμοποιούνται με φιλικό προς το περιβάλλον τρόπο.



Μην απορρίπτετε τους συσσωρευτές στα οικιακά απορρίμματα!

Οι ελαττωματικοί ή χρησιμοποιημένοι συσσωρευτές πρέπει να ανακυκλώνονται σύμφωνα με την οδηγία 2006/66/EC. Επιστρέψτε τη συστοιχία συσσωρευτών ή/και τη συσκευή μέσω των προσφερόμενων εγκαταστάσεων συλλογής.

Ενημερωθείτε για τις δυνατότητες απόρριψης των χρησιμοποιημένων ηλεκτρικών εργαλείων/της συστοιχίας συσσωρευτών από την αρμόδια υπηρεσία της κοινότητας ή της πόλης σας.



Απορρίψτε τη συσκευασία με τρόπο φιλικό προς το περιβάλλον. Λαμβάνετε υπόψη τη σήμανση στα διάφορα υλικά συσκευασίας και, εφόσον απαιτείται, ξεχωρίζετε τα. Τα υλικά συσκευασίας φέρουν σήμανση με συντομογραφίες (a) και ψηφία (b) με την εξής σημασία: 1-7: Πλαστικά, 20-22: Χαρτί και χαρτόνι, 80-98: Συνθετικά υλικά.



Για τις δυνατότητες απόρριψης του προϊόντος μετά το τέλος του κύκλου ζωής του, απευθυνθείτε στην αρμόδια υπηρεσία της κοινότητας ή της πόλης σας.

Γνήσια δήλωση συμμόρφωσης

H KOMPERNASS HANDELS GMBH, υπεύθυνος τεκμηρίωσης: Semi Uguzlu, BURGSTR. 21, 44867 BOCHUM, ΓΕΡΜΑΝΙΑ, δηλώνει διά της παρούσης ότι το παρόν προϊόν πληροί τα ακόλουθα πρότυπα, τα κανονιστικά έγγραφα και τις οδηγίες της EK:

Οδηγία περί μηχανών
(2006/42/EC)

Οδηγία χαμηλής τάσης EK (μόνο φορτιστής)
(2014/35/EU)

Ηλεκτρομαγνητική συμβατότητα
(2014/30/EU)

Οδηγία RoHS (σχετικά με τον περιορισμό χρήσης συγκεκριμένων επικίνδυνων ουσιών στον ηλεκτρικό και ηλεκτρονικό εξοπλισμό)
(2011/65/EU)*

* Ο κατασκευαστής φέρει αποκλειστική ευθύνη για τη σύνταξη αυτής της δήλωσης συμμόρφωσης. Το αντικείμενο της δήλωσης που περιγράφεται παραπάνω πληροί τις προδιαγραφές της οδηγίας 2011/65/EU του Ευρωπαϊκού Κοινοβουλίου και του Συμβουλίου της 8ης Ιουνίου 2011 σχετικά με τον περιορισμό χρήσης συγκεκριμένων επικίνδυνων υλικών σε ηλεκτρικές και ηλεκτρονικές συσκευές.

Εφαρμοσμένα εναρμονισμένα πρότυπα

EN 62841-1:2015

EN 62841-2-2:2014

EN 60335-1:2012/A13:2017

EN 60335-2-29:2004/A2:2010

EN 62233:2008

EN 55014-1:2017

EN 55014-2:2015

EN 61000-3-2:2014

EN 61000-3-3:2013

EN 50581:2012

Τύπος/περιγραφή συσκευής: Επαναφορτιζόμενο παλμικό κατασβίδι PDSSA 20-Li A1

Έτος κατασκευής: 01-2021

Σειριακός αριθμός: IAN 360584_2010

Bochum, 09.12.2020



Semi Uguzlu

- Διευθυντής ποιότητας -

Με την επιφύλαξη τεχνικών αλλαγών υπό την έννοια της συνεχούς ανάπτυξης.

Παραγγελία ανταλλακτικού συσσωρευτή

Εάν επιθυμείτε να παραγγείλετε έναν ανταλλακτικό συσσωρευτή για τη συσκευή σας, ανατρέξτε στην ηλεκτρονική διεύθυνση www.kompernass.com ή καλέστε μας στους διαθέσιμους τηλεφωνικούς αριθμούς. Λόγω περιορισμένης διαθεσιμότητας, το προϊόν ενδέχεται να εξαντληθεί μετά από σύντομο χρονικό διάστημα.



ΥΠΟΔΕΙΞΗ

- ▶ Σε ορισμένες χώρες δεν είναι δυνατή η ηλεκτρονική παραγγελία ανταλλακτικών. Σε αυτήν την περίπτωση, επικοινωνήστε με την τηλεφωνική γραμμή σέρβις.

Τηλεφωνική παραγγελία

GR Σέρβις Ελλάδα Tel.: 801 5000 019 (0,03 EUR/Min.)

CY Σέρβις Κύπρος Tel.: 8009 4409

Για να διασφαλιστεί η γρήγορη επεξεργασία της παραγγελίας σας για οποιοδήποτε αίτημα, έχετε εύκαιρο τον κωδικό προϊόντος (π.χ. IAN 360584) της συσκευής. Για τον κωδικό προϊόντος, ανατρέξτε στην πινακίδα τύπου ή στην πρώτη σελίδα των οδηγιών.

Inhaltsverzeichnis

Einleitung	84
Bestimmungsgemäßer Gebrauch	84
Ausstattung	84
Lieferumfang	84
Technische Daten	84
Allgemeine Sicherheitshinweise für Elektrowerkzeuge	85
1. Arbeitsplatzsicherheit	86
2. Elektrische Sicherheit	86
3. Sicherheit von Personen	86
4. Verwendung und Behandlung des Elektrowerkzeugs	87
5. Verwendung und Behandlung des Akkuwerkzeugs	87
6. Service	88
Gerätespezifische Sicherheitshinweise für Schlagschrauber	88
Originalzubehör/-zusatzgeräte	88
Sicherheitshinweise für Ladegeräte	89
Vor der Inbetriebnahme	89
Akku-Pack laden (siehe Abb. A)	89
Akku-Pack ins Gerät einsetzen/entnehmen	90
Akkuzustand prüfen	90
Inbetriebnahme	90
Ein-/ausschalten	90
Drehzahl/Anziehdrehmoment einstellen	90
Drehrichtung umschalten	90
Bits einsetzen	90
Wartung und Reinigung	91
Garantie der Kompernaß Handels GmbH	91
Service	93
Importeur	93
Entsorgung	93
Original-Konformitätserklärung	94
Ersatz-Akku Bestellung	95
Telefonische Bestellung	95

AKKU-DREH Schlag- SCHRAUBER PDSSA 20-Li A1

Einleitung

Wir beglückwünschen Sie zum Kauf Ihres neuen Gerätes. Sie haben sich damit für ein hochwertiges Produkt entschieden. Die Bedienungsanleitung ist Teil dieses Produkts. Sie enthält wichtige Hinweise für Sicherheit, Gebrauch und Entsorgung. Machen Sie sich vor der Benutzung des Produkts mit allen Bedien- und Sicherheitshinweisen vertraut. Benutzen Sie das Produkt nur wie beschrieben und für die angegebenen Einsatzbereiche. Händigen Sie alle Unterlagen bei Weitergabe des Produkts an Dritte mit aus.

Bestimmungsgemäßer Gebrauch

Das Gerät ist zum Eindrehen und Lösen von Schrauben sowie zum Anziehen und Lösen von Muttern vorgesehen. Das Gerät besitzt einen Rechts-/Linkslauf, eine 1/4" Innensechskant-Bitaufnahme und ein LED-Arbeitslicht. Das Licht dieses Gerätes ist dazu bestimmt, den direkten Arbeitsbereich des Gerätes zu beleuchten. Mit der Dreh Schlagfunktion des Gerätes wird die Kraft des Motors in gleichmäßige Drehschläge umgesetzt. Das Schlagwerk setzt beim Festziehen und beim Lösen ein.

Das Gerät ist zum Gebrauch durch Erwachsene bestimmt. Jugendliche über 16 Jahre dürfen das Gerät nur unter Aufsicht benutzen. Der Hersteller haftet nicht für Schäden, die durch bestimmungswidrigen Gebrauch oder falsche Bedienung verursacht wurden.

Benutzen Sie das Gerät nur wie beschrieben und für die angegebenen Einsatzbereiche. Das Gerät ist nicht für den gewerblichen Einsatz bestimmt. Jede andere Verwendung oder Veränderung des Gerätes gilt als nicht bestimmungsgemäß und birgt erhebliche Unfallgefahren. Für aus bestimmungswidriger Verwendung entstandene Schäden übernimmt der Hersteller keine Haftung.

Ausstattung

- ① Werkzeugaufnahme
- ② Verriegelungshülse
- ③ Bit-Halterung (Magnetisch)
- ④ Drehrichtungsumschalter/Sperre
- ⑤ Gürtelclip
- ⑥ Taste Akkuzustand
- ⑦ Akku-Display-LED
- ⑧ Akku-Pack*
- ⑨ Taste zur Entriegelung des Akku-Packs
- ⑩ LED-Arbeitsleuchte
- ⑪ EIN-/AUS-Schalter/Drehzahlregulierung
- ⑫ Adapter auf 1/4" Vierkant
- ⑬ Bithalter
- ⑭ Schnell-Ladegerät*
- ⑮ Rote Ladekontroll-LED
- ⑯ Grüne Ladekontroll-LED

Lieferumfang

- 1 Akku-Drehschlagschrauber PDSSA 20-Li A1
- 1 Adapter auf 1/4" Vierkant
- 1 1/4" Verlängerung (50 mm)
- 1 Gürtelclip
- 1 Tragekoffer
- 1 Bedienungsanleitung

Technische Daten

Akku-Drehschlagschrauber PDSSA 20-Li A1

Bemessungsspannung	20 V === (Gleichstrom)
Leerlaufdrehzahl	n_0 0–2800 min ⁻¹
Nennschlagzahl	0–3600 min ⁻¹
Max. Drehmoment	180 Nm
Geeignet für Metallschrauben	≤ M8
Geeignet für Holzschrauben	≤ 8 mm Ø
Werkzeugaufnahme	1/4"

Akku: PAP 20 A1 *

Typ	LITHIUM-IONEN
Bemessungsspannung	20 V \equiv (Gleichstrom)
Kapazität	2 Ah
Zellen	5

Akku-Schnellladegerät: PLG 20 A1 *

INGANG/Input

Bemessungsspannung	230-240 V \sim , 50 Hz (Wechselstrom)
Bemessungsaufnahme	65 W
Sicherung (innen)	3,15 A $\frac{T3,15A}{\square}$

AUSGANG/Output

Bemessungsspannung	21,5 V \equiv (Gleichstrom)
Bemessungsstrom	2,4 A
Ladedauer	ca. 60 min
Schutzklasse	II / \square (Doppelisolierung)

* AKKU UND LADEGERÄT SIND NICHT IM LIEFERUMFANG ENTHALTEN

Geräuschemissionswert

Messwert für Geräusch ermittelt entsprechend EN 62841. Der A-bewertete Geräuschpegel des Elektrowerkzeugs beträgt typischerweise:

Schalldruckpegel	$L_{PA} = 83$ dB (A)
Unsicherheit	$K_{PA} = 3$ dB
Schalleistungspegel	$L_{WA} = 94$ dB (A)
Unsicherheit	$K_{WA} = 3$ dB

Schwingungsemissionswert

Schwingungsgesamtwerte (Vektorsumme dreier Richtungen) ermittelt entsprechend EN 62841:

Anziehen von Schrauben und Müttern maximaler zulässiger Größe	$a_h = 5,677$ m/s ²
Unsicherheit	$K = 1,5$ m/s ²

Gehörschutz tragen!

HINWEIS

- ▶ Die angegebenen Schwingungsgesamtwerte und die angegebenen Geräuschemissionswerte sind nach einem genormten Prüfverfahren gemessen worden und können zum Vergleich eines Elektrowerkzeugs mit einem anderen verwendet werden.
- ▶ Die angegebenen Schwingungsgesamtwerte und die angegebenen Geräuschemissionswerte können auch zu einer vorläufigen Einschätzung der Belastung verwendet werden.

⚠ WARNUNG!

- ▶ Die Schwingungs- und Geräuschemissionen können während der tatsächlichen Benutzung des Elektrowerkzeugs von den Angabewerten abweichen, abhängig von der Art und Weise, in der das Elektrowerkzeug verwendet wird, insbesondere, welche Art von Werkstück bearbeitet wird.
- ▶ Versuchen Sie, die Belastung so gering wie möglich zu halten. Beispielhafte Maßnahmen zur Verringerung der Vibrationsbelastung sind das Tragen von Handschuhen beim Gebrauch des Werkzeugs und die Begrenzung der Arbeitszeit. Dabei sind alle Anteile des Betriebszyklus zu berücksichtigen (beispielsweise Zeiten, in denen das Elektrowerkzeug abgeschaltet ist, und solche, in denen es zwar eingeschaltet ist, aber ohne Belastung läuft).



Allgemeine Sicherheitshinweise für Elektrowerkzeuge

⚠ WARNUNG!

- ▶ Lesen Sie alle Sicherheitshinweise, Anweisungen, Bebilderungen und technischen Daten, mit denen dieses Elektrowerkzeug versehen ist. Versäumnisse bei der Einhaltung der nachfolgenden Anweisungen können elektrischen Schlag, Brand und/oder schwere Verletzungen verursachen.

Bewahren Sie alle Sicherheitshinweise und Anweisungen für die Zukunft auf.

Der in den Sicherheitshinweisen verwendete Begriff „Elektrowerkzeug“ bezieht sich auf netzbetriebene Elektrowerkzeuge (mit Netzleitung) und auf akkubetriebene Elektrowerkzeuge (ohne Netzleitung).

1. Arbeitsplatzsicherheit

- a) Halten Sie Ihren Arbeitsbereich sauber und gut beleuchtet. Unordnung und unbeleuchtete Arbeitsbereiche können zu Unfällen führen.
- b) Arbeiten Sie mit dem Elektrowerkzeug nicht in explosionsgefährdeter Umgebung, in der sich brennbare Flüssigkeiten, Gase oder Stäube befinden. Elektrowerkzeuge erzeugen Funken, die den Staub oder die Dämpfe entzünden können.
- c) Halten Sie Kinder und andere Personen während der Benutzung des Elektrowerkzeugs fern. Bei Ablenkung können Sie die Kontrolle über das Elektrowerkzeug verlieren.

2. Elektrische Sicherheit

- a) Der Anschlussstecker des Elektrowerkzeugs muss in die Steckdose passen. Der Stecker darf in keiner Weise verändert werden. Verwenden Sie keine Adapterstecker gemeinsam mit schutzgeerdeten Elektrowerkzeugen. Unveränderte Stecker und passende Steckdosen verringern das Risiko eines elektrischen Schlagess.
- b) Vermeiden Sie Körperkontakt mit geerdeten Oberflächen wie von Rohren, Heizungen, Herden und Kühlschränken. Es besteht ein erhöhtes Risiko durch elektrischen Schlag, wenn Ihr Körper geerdet ist.
- c) Halten Sie Elektrowerkzeuge von Regen oder Nässe fern. Das Eindringen von Wasser in ein Elektrowerkzeug erhöht das Risiko eines elektrischen Schlagess.
- d) Zweckentfremden Sie die Anschlussleitung nicht, um das Elektrowerkzeug zu tragen, aufzuhängen oder um den Stecker aus der Steckdose zu ziehen. Halten Sie die Anschlussleitung fern von Hitze, Öl, scharfen Kanten oder sich bewegenden Teilen. Beschädigte oder verwickelte Anschlussleitungen erhöhen das Risiko eines elektrischen Schlagess.

- e) Wenn Sie mit einem Elektrowerkzeug im Freien arbeiten, verwenden Sie nur Verlängerungsleitungen, die auch für den Außenbereich geeignet sind. Die Anwendung einer für den Außenbereich geeigneten Verlängerungsleitung verringert das Risiko eines elektrischen Schlagess.
- f) Wenn der Betrieb des Elektrowerkzeugs in feuchter Umgebung nicht vermeidbar ist, verwenden Sie einen Fehlerstromschutzschalter. Der Einsatz eines Fehlerstromschutzschalters vermindert das Risiko eines elektrischen Schlagess.

3. Sicherheit von Personen

- a) Seien Sie aufmerksam, achten Sie darauf, was Sie tun, und gehen Sie mit Vernunft an die Arbeit mit einem Elektrowerkzeug. Benutzen Sie kein Elektrowerkzeug, wenn Sie müde sind oder unter dem Einfluss von Drogen, Alkohol oder Medikamenten stehen. Ein Moment der Unachtsamkeit beim Gebrauch des Elektrowerkzeugs kann zu ernsthaften Verletzungen führen.
- b) Tragen Sie persönliche Schutzausrüstung und immer eine Schutzbrille. Das Tragen persönlicher Schutzausrüstung, wie Staubmaske, rutschfeste Sicherheitsschuhe, Schutzhelm oder Gehörschutz, je nach Art und Einsatz des Elektrowerkzeugs, verringert das Risiko von Verletzungen.
- c) Vermeiden Sie eine unbeabsichtigte Inbetriebnahme. Vergewissern Sie sich, dass das Elektrowerkzeug ausgeschaltet ist, bevor Sie es an die Stromversorgung und/oder den Akku anschließen, es aufnehmen oder tragen. Wenn Sie beim Tragen des Elektrowerkzeugs den Finger am Schalter haben oder das Elektrowerkzeug eingeschaltet an die Stromversorgung anschließen, kann dies zu Unfällen führen.
- d) Entfernen Sie Einstellwerkzeuge oder Schraubenschlüssel, bevor Sie das Elektrowerkzeug einschalten. Ein Werkzeug oder Schlüssel, der sich in einem drehenden Teil des Elektrowerkzeugs befindet, kann zu Verletzungen führen.
- e) Vermeiden Sie eine abnormale Körperhaltung. Sorgen Sie für einen sicheren Stand und halten Sie jederzeit das Gleichgewicht. Dadurch können Sie das Elektrowerkzeug in unerwarteten Situationen besser kontrollieren.

- f) Tragen Sie geeignete Kleidung. Tragen Sie keine weite Kleidung oder Schmuck. Halten Sie Haare und Kleidung fern von sich bewegenden Teilen. Lockere Kleidung, Schmuck oder lange Haare können von sich bewegenden Teilen erfasst werden.
- g) Wenn Staubabsaug- und -auffangeinrichtungen montiert werden können, sind diese anzuschließen und richtig zu verwenden. Die Verwendung einer Staubabsaugung kann Gefährdungen durch Staub verringern.
- h) Wiegen Sie sich nicht in falscher Sicherheit und setzen Sie sich nicht über die Sicherheitsregeln für Elektrowerkzeuge hinweg, auch wenn Sie nach vielfachem Gebrauch mit dem Elektrowerkzeug vertraut sind. Achtloses Handeln kann binnen Sekundenbruchteilen zu schweren Verletzungen führen.
- e) Pflegen Sie Elektrowerkzeuge und Einsatzwerkzeug mit Sorgfalt. Kontrollieren Sie, ob bewegliche Teile einwandfrei funktionieren und nicht klemmen, ob Teile gebrochen oder so beschädigt sind, dass die Funktion des Elektrowerkzeugs beeinträchtigt ist. Lassen Sie beschädigte Teile vor dem Einsatz des Elektrowerkzeuges reparieren. Viele Unfälle haben ihre Ursache in schlecht gewarteten Elektrowerkzeugen.
- f) Halten Sie Schneidwerkzeuge scharf und sauber. Sorgfältig gepflegte Schneidwerkzeuge mit scharfen Schneidkanten verkleben sich weniger und sind leichter zu führen.
- g) Verwenden Sie Elektrowerkzeug, Einsatzwerkzeug, Einsatzwerkzeuge usw. entsprechend diesen Anweisungen. Berücksichtigen Sie dabei die Arbeitsbedingungen und die auszuführende Tätigkeit. Der Gebrauch von Elektrowerkzeugen für andere als die vorgesehenen Anwendungen kann zu gefährlichen Situationen führen.

4. Verwendung und Behandlung des Elektrowerkzeugs

- a) Überlasten Sie das Elektrowerkzeug nicht. Verwenden Sie für Ihre Arbeit das dafür bestimmte Elektrowerkzeug. Mit dem passenden Elektrowerkzeug arbeiten Sie besser und sicherer im angegebenen Leistungsbereich.
- b) Benutzen Sie kein Elektrowerkzeug, dessen Schalter defekt ist. Ein Elektrowerkzeug, das sich nicht mehr ein- oder ausschalten lässt, ist gefährlich und muss repariert werden.
- c) Ziehen Sie den Stecker aus der Steckdose und/oder entfernen Sie den abnehmbaren Akku, bevor Sie Geräteeinstellungen vornehmen, Einsatzwerkzeugteile wechseln oder das Elektrowerkzeug weglegen. Diese Vorsichtsmaßnahme verhindert den unbeabsichtigten Start des Elektrowerkzeugs.
- d) Bewahren Sie unbenutzte Elektrowerkzeuge außerhalb der Reichweite von Kindern auf. Lassen Sie keine Personen das Elektrowerkzeug benutzen, die mit diesem nicht vertraut sind oder diese Anweisungen nicht gelesen haben. Elektrowerkzeuge sind gefährlich, wenn sie von unerfahrenen Personen benutzt werden.

- h) Halten Sie Griffe und Griffflächen trocken, sauber und frei von Öl und Fett. Rutschige Griffe und Griffflächen erlauben keine sichere Bedienung und Kontrolle des Elektrowerkzeugs in unvorhergesehenen Situationen.

5. Verwendung und Behandlung des Akkuwerkzeugs

- a) Laden Sie die Akkus nur mit Ladegeräten auf, die vom Hersteller empfohlen werden. Durch ein Ladegerät, das für eine bestimmte Art von Akkus geeignet ist, besteht Brandgefahr, wenn es mit anderen Akkus verwendet wird.
- b) Verwenden Sie nur die dafür vorgesehenen Akkus in den Elektrowerkzeugen. Der Gebrauch von anderen Akkus kann zu Verletzungen und Brandgefahr führen.
- c) Halten Sie den nicht benutzten Akku fern von Büroklammern, Münzen, Schlüsseln, Nägeln, Schrauben oder anderen kleinen Metallgegenständen, die eine Überbrückung der Kontakte verursachen könnten. Ein Kurzschluss zwischen den Akkukontakten kann Verbrennungen oder Feuer zur Folge haben.

- d) Bei falscher Anwendung kann Flüssigkeit aus dem Akku austreten. Vermeiden Sie den Kontakt damit. Bei zufälligem Kontakt mit Wasser abspülen. Wenn die Flüssigkeit in die Augen kommt, nehmen Sie zusätzlich ärztliche Hilfe in Anspruch. Austretende Akkufflüssigkeit kann zu Hautreizungen oder Verbrennungen führen.
- e) Benutzen Sie keinen beschädigten oder veränderten Akku. Beschädigte oder veränderte Akkus können sich unvorhersehbar verhalten und zu Feuer, Explosion oder Verletzungsgefahr führen.
- f) Setzen Sie einen Akku keinem Feuer oder zu hohen Temperaturen aus. Feuer oder Temperaturen über 130 °C (265°F) können eine Explosion hervorrufen.
- g) Befolgen Sie alle Anweisungen zum Laden und laden Sie den Akku oder das Akkwerkzeug niemals außerhalb des in der Betriebsanleitung angegebenen Temperaturbereichs. Falsches Laden oder Laden außerhalb des zugelassenen Temperaturbereichs kann den Akku zerstören und die Brandgefahr erhöhen.



VORSICHT! EXPLOSIONSGEFAHR!
Laden Sie nicht aufladbare Batterien niemals auf.



Schützen Sie den Akku vor Hitze, z. B. auch vor dauernder Sonneneinstrahlung, Feuer, Wasser und Feuchtigkeit.
Es Besteht Explosionsgefahr.

6. Service

- a) Lassen Sie Ihr Elektrowerkzeug nur von qualifiziertem Fachpersonal und nur mit Original-Ersatzteilen reparieren. Damit wird sichergestellt, dass die Sicherheit des Elektrowerkzeugs erhalten bleibt.
- b) Warten Sie niemals beschädigte Akkus. Sämtliche Wartung von Akkus sollte nur durch den Hersteller oder bevollmächtigte Kundendienststellen erfolgen.

Gerätespezifische Sicherheits-hinweise für Schlagschrauber

- Tragen Sie Gehörschutz beim Schlag-schrauben. Die Einwirkung von Lärm kann Hörverlust bewirken.
- Sichern Sie das Werkstück. Ein mit Spannvorrichtungen oder Schraubstock festgehaltenes Werkstück ist sicherer gehalten als mit Ihrer Hand.
- Halten Sie das Elektrowerkzeug gut fest. Beim Festziehen und Lösen von Schrauben können kurzfristig hohe Reaktionsmomente auftreten.
- Warten Sie, bis das Elektrowerkzeug zum Stillstand gekommen ist, bevor Sie es ablegen. Das Einsatzwerkzeug kann sich verhaken und zum Verlust der Kontrolle über das Elektrowerkzeug führen.
- Halten Sie das Elektrowerkzeug an den isolierten Griffflächen, wenn Sie Arbeiten ausführen, bei denen die Schraube verborgene Stromleitungen treffen kann. Der Kontakt der Schraube mit einer spannungsführenden Leitung kann auch metallene Geräteteile unter Spannung setzen und zu einem elektrischen Schlag führen.

Originalzubehör/-zusatzgeräte

- Benutzen Sie nur Zubehör und Zusatzgeräte, die in der Bedienungsanleitung angegeben sind bzw. deren Aufnahme mit dem Gerät kompatibel ist.

! WARNUNG!

- Verwenden Sie kein Zubehör welches nicht von PARKSIDE empfohlen wurde. Dies kann zu elektrischem Schlag und Feuer führen.

Sicherheitshinweise für Ladegeräte

- Dieses Gerät kann von Kindern ab 8 Jahren und darüber sowie von Personen mit verringerten physischen, sensorischen oder mentalen Fähigkeiten oder Mangel an Erfahrung und Wissen benutzt werden, wenn sie beaufsichtigt oder bezüglich des sicheren Gebrauchs des Gerätes unterwiesen wurden und die daraus resultierenden Gefahren verstehen. Kinder dürfen nicht mit dem Gerät spielen. Reinigung und Benutzer-Wartung dürfen nicht von Kindern ohne Beaufsichtigung durchgeführt werden.
- Wenn die Netzanschlussleitung dieses Gerätes beschädigt wird, muss sie durch den Hersteller oder seinen Kundendienst oder eine ähnlich qualifizierte Person ersetzt werden, um Gefährdungen zu vermeiden.



Das Ladegerät ist nur für den Betrieb im Innenbereich geeignet.

WARNUNG!

- Wenn die Netzanschlussleitung dieses Gerätes beschädigt wird, muss sie durch den Hersteller oder seinen Kundendienst oder eine ähnlich qualifizierte Person ersetzt werden, um Gefährdungen zu vermeiden.

ACHTUNG!

- ◆ Dieses Ladegerät kann nur die folgenden Batterien laden: PAP 20 A1/PAP 20 A2/PAP 20 A3/PAP 20 B1/PAP 20 B3.
- ◆ Eine aktuelle Liste der Akkukompatibilität finden Sie unter www.Lidl.de/Akku.



ACHTUNG!

Heiße Oberfläche.

Es besteht Verbrennungsgefahr.

Vor der Inbetriebnahme

Akku-Pack laden (siehe Abb. A)

VORSICHT!

- ▶ Ziehen Sie immer den Netzstecker, bevor Sie den Akku-Pack aus dem Ladegerät nehmen bzw. einsetzen.

HINWEIS

- ▶ Laden Sie den Akku-Pack nie, wenn die Umgebungstemperatur unterhalb 10 °C oder oberhalb 40 °C liegt. Soll ein Lithium-Ionen-Akku längere Zeit gelagert werden, muss regelmäßig der Ladezustand kontrolliert werden. Der optimale Ladezustand liegt zwischen 50 % und 80 %. Das Lagerungsklima soll kühl und trocken sein in einer Umgebungstemperatur zwischen 0 °C und 50 °C.
- ◆ Stecken Sie den Akku-Pack **8** in das Schnell-Ladegerät **14** (siehe Abb. A).
- ◆ Stecken Sie den Netzstecker in die Steckdose. Die Kontroll-LED **15** leuchtet rot.
- ◆ Die grüne Kontroll-LED **16** signalisiert Ihnen, dass der Ladevorgang abgeschlossen und der Akku-Pack **8** einsatzbereit ist.

ACHTUNG!

- ◆ Sollte die rote Kontroll-LED **15** blinken, dann ist der Akku-Pack **8** überhitzt und kann nicht aufgeladen werden.
- ◆ Sollte die rote und grüne Kontroll-LED **15 16** gemeinsam blinken, dann ist der Akku-Pack **8** defekt.
- ◆ Schieben Sie den Akku-Pack **8** in das Gerät ein.
- ◆ Schalten Sie das Ladegerät zwischen aufeinanderfolgenden Ladevorgängen für mindestens 15 Minuten ab. Ziehen Sie dazu den Netzstecker.

Akku-Pack ins Gerät einsetzen/entnehmen

Akku-Pack einsetzen

- ◆ Bringen Sie den Drehrichtungsumschalter **4** in Mittelstellung (Sperrung). Lassen Sie den Akku-Pack **8** in den Griff einrasten.

Akku-Pack entnehmen

- ◆ Drücken Sie die Taste zur Entriegelung **9** und entnehmen Sie den Akku-Pack **8**.

Akkuzustand prüfen

- ◆ Drücken Sie zum Prüfen des Akkuzustands die Taste Akkuzustand **6** (siehe auch Hauptabbildung).
Der Ladungszustand wird in der Akku-Display-LED **7** wie folgt angezeigt:
ROT/ORANGE/GRÜN = maximale Ladung
ROT/ORANGE = mittlere Ladung
ROT = schwache Ladung – Akku aufladen

Inbetriebnahme

Ein-/ausschalten

Einschalten

- ◆ Drücken Sie zur Inbetriebnahme des Gerätes den EIN-/AUS-Schalter **11** und halten Sie ihn gedrückt.
Die LED-Arbeitsleuchte **10** leuchtet bei leicht oder vollständig gedrücktem EIN-/AUS-Schalter **11**. Sie ermöglicht so das Ausleuchten des Arbeitsbereiches bei ungünstigen Lichtverhältnissen.

Ausschalten

- ◆ Lassen Sie zum Ausschalten des Gerätes den EIN-/AUS-Schalter **11** los.

Drehzahl/Anziehdrehmoment einstellen

- ◆ Leichter Druck auf den EIN-/AUS-Schalter **11** bewirkt eine niedrige Drehzahl/Anziehdrehmoment. Mit zunehmendem Druck erhöht sich die Drehzahl/Anziehdrehmoment.
- Das Anziehdrehmoment ist abhängig von der gewählten Drehzahl und der Schlagdauer.

⚠ ACHTUNG!

- ◆ Das tatsächlich erzielte Anziehdrehmoment ist grundsätzlich mit einem Drehmoment-schlüssel zu überprüfen!

HINWEIS

- ▶ Die integrierte Motorbremse sorgt für einen schnellen Stillstand.

Drehrichtung umschalten

- ◆ Wechseln Sie die Drehrichtung, indem Sie den Drehrichtungsumschalter **4** nach rechts bzw. links durchdrücken.

Bits einsetzen

- ◆ Setzen Sie den Adapter **12** oder den Bithalter **13** in die Werkzeugaufnahme **1** ein.
- ◆ Ziehen Sie dabei die Verriegelungshülse **2** nach hinten und lassen den Adapter **12** oder den Bithalter **13** einrasten.

Wartung und Reinigung



WARNUNG! VERLETZUNGSGEFAHR!
Schalten Sie vor allen Arbeiten am Gerät das Gerät aus und entnehmen Sie den Akku.

Das Gerät ist wartungsfrei.

- Das Gerät muss stets sauber, trocken und frei von Öl oder Schmierfetten sein.
- Es dürfen keine Flüssigkeiten in das Innere der Geräte gelangen.
- Verwenden Sie zum Reinigen des Gehäuses ein trockenes Tuch. Verwenden Sie niemals Benzin, Lösungsmittel oder Reiniger, die Kunststoff angreifen.
- Soll ein Lithium-Ionen-Akku längere Zeit gelagert werden, muss regelmäßig der Ladezustand kontrolliert werden. Der optimale Ladezustand liegt zwischen 50 % und 80 %. Das optimale Lagerungsklima ist kühl und trocken.

HINWEIS

- ▶ Nicht aufgeführte Ersatzteile (wie z. B. Kohlebürsten, Schalter) können Sie über unsere Service - Hotline bestellen.

Garantie der Kompernaß Handels GmbH

Sehr geehrte Kundin, sehr geehrter Kunde,
Sie erhalten auf dieses Gerät 3 Jahre Garantie ab Kaufdatum. Im Falle von Mängeln dieses Produkts stehen Ihnen gegen den Verkäufer des Produkts gesetzliche Rechte zu. Diese gesetzlichen Rechte werden durch unsere im Folgenden dargestellte Garantie nicht eingeschränkt.

Garantiebedingungen

Die Garantiefrist beginnt mit dem Kaufdatum. Bitte bewahren Sie den Kassenbon gut auf. Dieser wird als Nachweis für den Kauf benötigt.

Tritt innerhalb von drei Jahren ab dem Kaufdatum dieses Produkts ein Material- oder Fabrikationsfehler auf, wird das Produkt von uns – nach unserer Wahl – für Sie kostenlos repariert, ersetzt oder der Kaufpreis erstattet. Diese Garantieleistung setzt voraus, dass innerhalb der Dreijahresfrist das defekte Gerät und der Kaufbeleg (Kassenbon) vorgelegt und schriftlich kurz beschrieben wird, worin der Mangel besteht und wann er aufgetreten ist.

Wenn der Defekt von unserer Garantie gedeckt ist, erhalten Sie das reparierte oder ein neues Produkt zurück. Mit Reparatur oder Austausch des Produkts beginnt kein neuer Garantiezeitraum.

Sie erhalten auf die Akku-Packs der X12V und X20V Team Serie 3 Jahre Garantie ab Kaufdatum.

Garantiezeit und gesetzliche Mängelansprüche

Die Garantiezeit wird durch die Gewährleistung nicht verlängert. Dies gilt auch für ersetzte und reparierte Teile. Eventuell schon beim Kauf vorhandene Schäden und Mängel müssen sofort nach dem Auspacken gemeldet werden. Nach Ablauf der Garantiezeit anfallende Reparaturen sind kostenpflichtig.

Garantieumfang

Das Gerät wurde nach strengen Qualitätsrichtlinien sorgfältig produziert und vor Auslieferung gewissenhaft geprüft.

Die Garantieleistung gilt für Material- oder Fabrikationsfehler. Diese Garantie erstreckt sich nicht auf Produktteile, die normaler Abnutzung ausgesetzt sind und daher als Verschleißteile angesehen werden können oder für Beschädigungen an zerbrechlichen Teilen, z. B. Schalter oder Teile, die aus Glas gefertigt sind.

Diese Garantie verfällt, wenn das Produkt beschädigt, nicht sachgemäß benutzt oder gewartet wurde. Für eine sachgemäße Benutzung des Produkts sind alle in der Bedienungsanleitung aufgeführten Anweisungen genau einzuhalten. Verwendungszwecke und Handlungen, von denen in der Bedienungsanleitung abgeraten oder vor denen gewarnt wird, sind unbedingt zu vermeiden.

Das Produkt ist nur für den privaten und nicht für den gewerblichen Gebrauch bestimmt. Bei missbräuchlicher und unsachgemäßer Behandlung, Gewaltanwendung und bei Eingriffen, die nicht von unserer autorisierten Serviceniederlassung vorgenommen wurden, erlischt die Garantie.

Garantiezeit gilt nicht bei

- normaler Abnutzung der Akkukapazität
- gewerblichen Gebrauch des Produktes
- Beschädigung oder Veränderung des Produktes durch den Kunden
- Missachtung der Sicherheits- und Wartungsvorschriften, Bedienungsfehler
- Schäden durch Elementarereignisse

Abwicklung im Garantiefall

Um eine schnelle Bearbeitung Ihres Anliegens zu gewährleisten, folgen Sie bitte den folgenden Hinweisen:

- Bitte halten Sie für alle Anfragen den Kassenbon und die Artikelnummer (z. B. IAN 123456) als Nachweis für den Kauf bereit.
- Die Artikelnummer entnehmen Sie bitte dem Typenschild am Produkt, einer Gravur am Produkt, dem Titelblatt der Bedienungsanleitung (unten links) oder dem Aufkleber auf der Rück- oder Unterseite des Produktes.
- Sollten Funktionsfehler oder sonstige Mängel auftreten, kontaktieren Sie zunächst die nachfolgend benannte Serviceabteilung **telefonisch** oder per **E-Mail**.
- Ein als defekt erfasstes Produkt können Sie dann unter Beifügung des Kaufbelegs (Kassenbon) und der Angabe, worin der Mangel besteht und wann er aufgetreten ist, für Sie portofrei an die Ihnen mitgeteilte Serviceanschrift übersenden.



Auf www.lidl-service.com können Sie diese und viele weitere Handbücher, Produktvideos und Installationssoftware herunterladen.

Mit diesem QR-Code gelangen Sie direkt auf die Lidl-Service-Seite (www.lidl-service.com) und können mittels der Eingabe der Artikelnummer (IAN) 360584_2010 Ihre Bedienungsanleitung öffnen.

⚠️ WARNUNG!

- ▶ Lassen Sie Ihre Geräte von der Service-
stelle oder einer Elektrofachkraft und nur
mit Original-Ersatzteilen reparieren. Damit
wird sichergestellt, dass die Sicherheit des
Gerätes erhalten bleibt.
- ▶ Lassen Sie den Austausch des Steckers
oder der Netzleitung immer vom Hersteller
des Gerätes oder seinem Kundendienst
ausführen. Damit wird sichergestellt, dass die
Sicherheit des Gerätes erhalten bleibt.

Service

- (DE) Service Deutschland**
Tel.: 0800 5435 111 (kostenfrei
aus dem dt. Festnetz/Mobilfunknetz)
E-Mail: kompernass@lidl.de
- (AT) Service Österreich**
Tel.: 0820 201 222 (0,15 EUR/Min.)
E-Mail: kompernass@lidl.at
- (CH) Service Schweiz**
Tel.: 0842 665566 (0,08 CHF/Min.,
Mobilfunk max. 0,40 CHF/Min.)
E-Mail: kompernass@lidl.ch
IAN 360584_2010

Importeur

Bitte beachten Sie, dass die folgende Anschrift
keine Serviceanschrift ist. Kontaktieren Sie zunächst
die benannte Servicestelle.

KOMPERNASS HANDELS GMBH
BURGSTRASSE 21
44867 BOCHUM
DEUTSCHLAND
www.kompernass.com

Entsorgung



Die Verpackung besteht aus umwelt-
freundlichen Materialien, die Sie über
die örtlichen Recyclingstellen entsorgen
können.



Werfen Sie Elektrowerkzeuge nicht in den Hausmüll!

Gemäß Europäischer Richtlinie
2012/19/EU müssen verbrauchte
Elektrowerkzeuge getrennt gesammelt und einer
umweltgerechten Wiederverwertung zugeführt
werden.



Werfen Sie Akkus nicht in den Hausmüll!

Defekte oder verbrauchte Akkus
müssen gemäß Richtlinie 2006/66/EG
recyclt werden. Geben Sie Akku-Pack und/oder
das Gerät über die angebotenen Sammeleinrich-
tungen zurück.

Über Entsorgungsmöglichkeiten für ausgediente
Elektrowerkzeuge/Akku-Pack informieren Sie sich
bitte bei Ihrer Gemeinde- oder Stadtverwaltung.



Entsorgen Sie die Verpackung umwelt-
gerecht. Beachten Sie die Kennzeich-
nung auf den verschiedenen Verpack-
ungsmaterialien und trennen Sie diese
gegebenenfalls gesondert. Die Verpackungsmateri-
alien sind gekennzeichnet mit Abkürzungen (a) und
Ziffern (b) mit folgender Bedeutung: 1-7: Kunststoffe,
20-22: Papier und Pappe, 80-98: Verbundstoffe.



Möglichkeiten zur Entsorgung des aus-
gedienten Produkts erfahren Sie bei
Ihrer Gemeinde- oder Stadtverwaltung.

Original-Konformitätserklärung

Wir, KOMPERNASS HANDELS GMBH, Dokumentenverantwortlicher: Herr Semi Uguzlu, BURGSTR. 21, 44867 BOCHUM, DEUTSCHLAND, erklären hiermit, dass dieses Produkt mit den folgenden Normen, normativen Dokumenten und EG-Richtlinien übereinstimmt:

Maschinenrichtlinie

(2006/42/EG)

EG-Niederspannungsrichtlinie (nur Ladegerät)

(2014/35/EU)

Elektromagnetische Verträglichkeit

(2014/30/EU)

RoHS Richtlinie

(2011/65/EU)*

* Die alleinige Verantwortung für die Ausstellung dieser Konformitätserklärung trägt der Hersteller. Der oben beschriebene Gegenstand der Erklärung erfüllt die Vorschriften der Richtlinie 2011/65/EU des Europäischen Parlaments und des Rates vom 8. Juni 2011 zur Beschränkung der Verwendung bestimmter gefährlicher Stoffe in Elektro- und Elektronikgeräten.

Angewandte harmonisierte Normen

EN 62841-1:2015

EN 62841-2-2:2014

EN 60335-1:2012/A13:2017

EN 60335-2-29:2004/A2:2010

EN 62233:2008

EN 55014-1:2017

EN 55014-2:2015

EN 61000-3-2:2014

EN 61000-3-3:2013

EN 50581:2012

Typ/Gerätebezeichnung: Akku-Drehschlagschrauber PDSSA 20-Li A1

Herstellungsjahr: 01–2021

Seriennummer: IAN 360584_2010

Bochum, 09.12.2020



Semi Uguzlu

- Qualitätsmanager -

Technische Änderungen im Sinne der Weiterentwicklung sind vorbehalten.

Ersatz-Akku Bestellung

Wenn Sie einen Ersatz-Akku für Ihr Gerät bestellen möchten, so können Sie dies entweder bequem im Internet unter www.kompernass.com oder telefonisch abwickeln.

Dieser Artikel kann aufgrund begrenzter Vorratsmenge nach kurzer Zeit ausverkauft sein.



HINWEIS

- ▶ Die Bestellung von Ersatzteilen kann in einigen Ländern nicht online vorgenommen werden. Kontaktieren Sie in diesem Fall bitte die Service-Hotline.

Telefonische Bestellung

- Ⓓ **Service Deutschland** Tel.: 0800 5435 111 (Kostenfrei aus dem dt. Festnetz/Mobilfunknetz)
- Ⓐ **Service Österreich** Tel.: 0820 201 222 (0,15 EUR/Min.)
- Ⓒ **Service Schweiz** Tel.: 0842 665566 (0,08 CHF/Min., Mobilfunk max. 0,40 CHF/Min.)

Um eine schnelle Bearbeitung Ihrer Bestellung zu gewährleisten, halten Sie bitte für alle Anfragen die Artikelnummer (z. B. IAN 360584) des Gerätes bereit. Die Artikelnummer entnehmen Sie bitte dem Typenschild oder dem Titelblatt dieser Anleitung.

KOMPERNASS HANDELS GMBH

BURGSTRASSE 21

44867 BOCHUM

GERMANY

www.kompernass.com

Last Information Update · Stanje informacija · Stanje informacija · Versiunea
informațiilor · Актуалност на информацията · Έκδοση των πληροφοριών
Stand der Informationen: 12 / 2020 · Ident.-No.: PDSSA20-LiA1-122020-1

IAN 360584_2010

