



PDF ONLINE
parkside-diy.com



Hochbeet mit haube

FR BE
Table de culture avec couvercle
Instructions de montage et consignes de sécurité

NL BE
Verhoogd perk met afdekkap
Installatie- en veiligheidsinstructies

GB
Raised Planter With Cover
Assembly and safety advice

DE AT CH
Hochbeet mit haube
Montage- und Sicherheitshinweise

IAN 466661_2404

FR

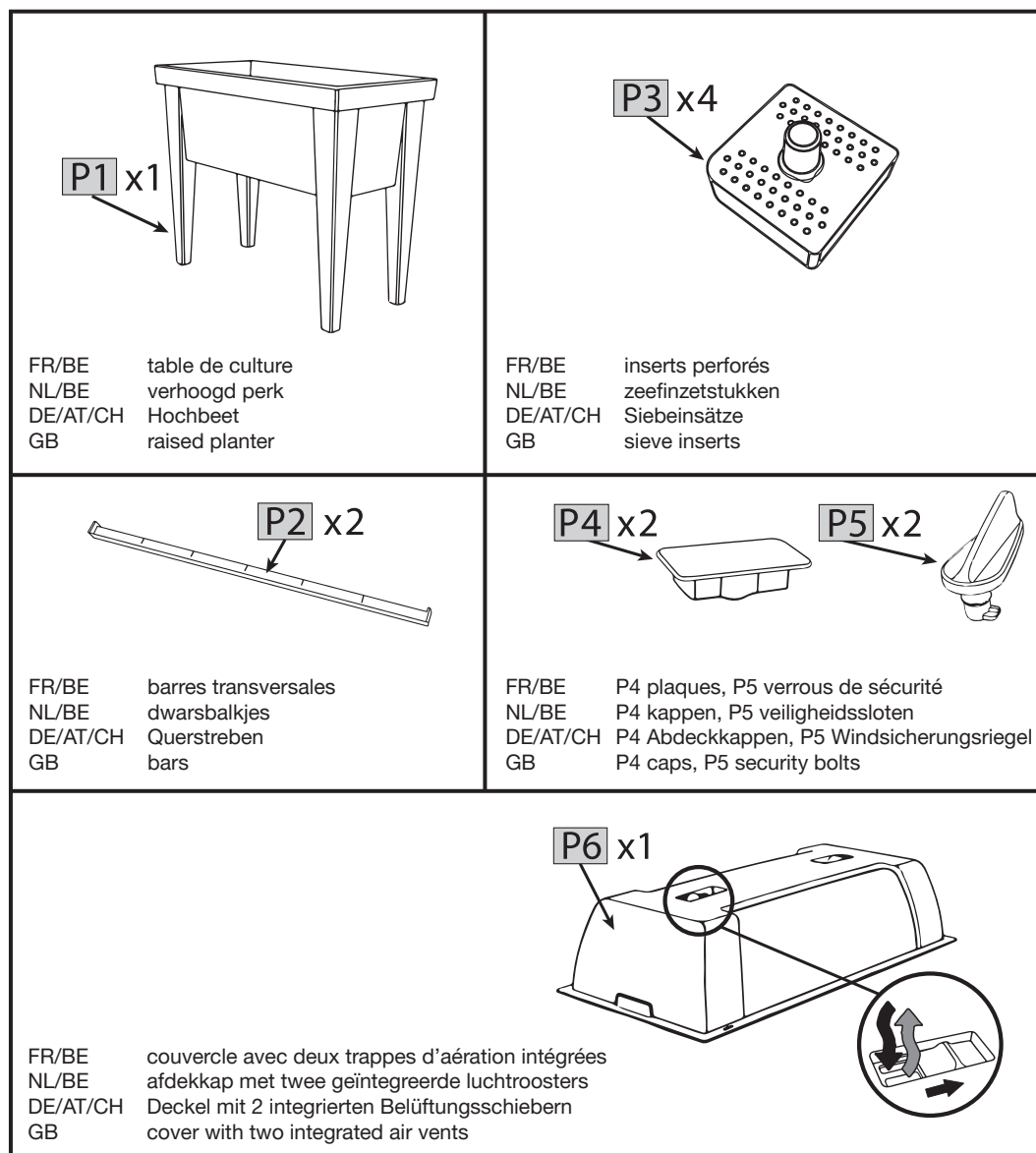

FR / BE	Instructions d'utilisation et consignes de sécurité	Page	7-8
NL / BE	Bediening en veiligheidsvoorschriften	Pagina	10-11
DE / AT / CH	Bedienungs- und Sicherheitshinweise	Seite	13-14
GB	Operation and safety notes	Page	17-18

2

3

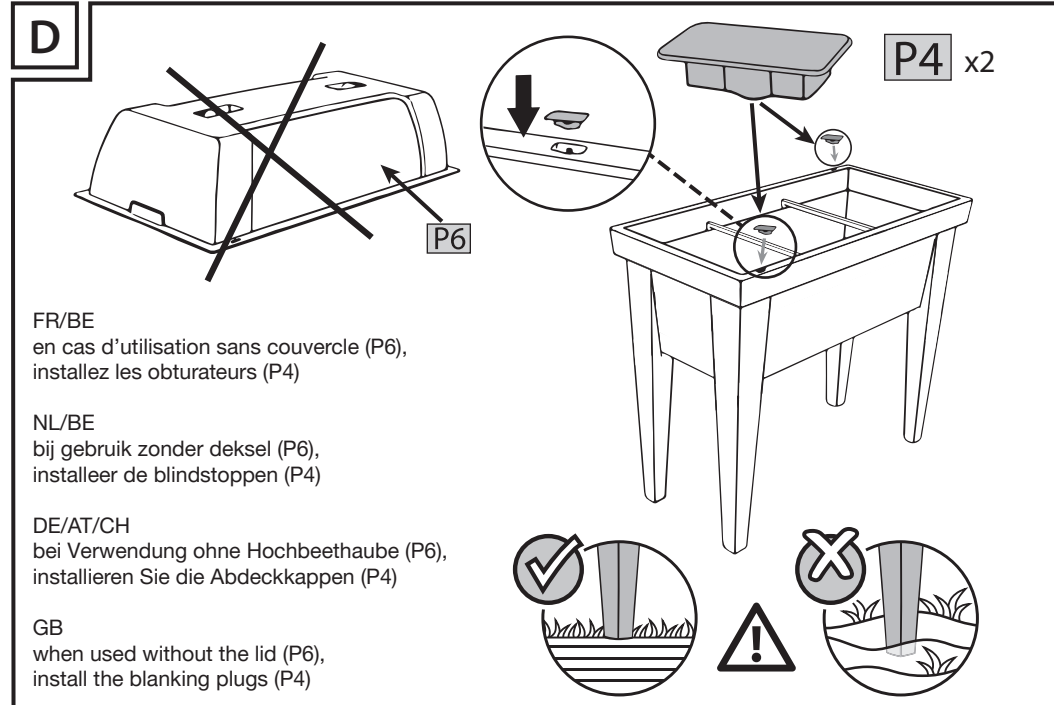
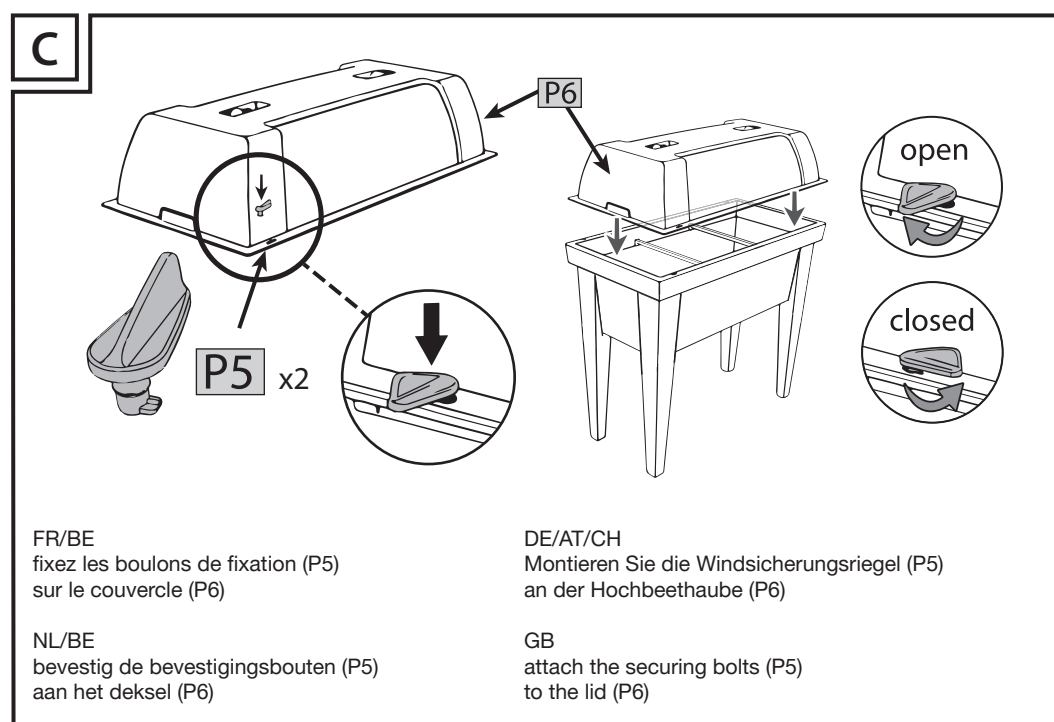
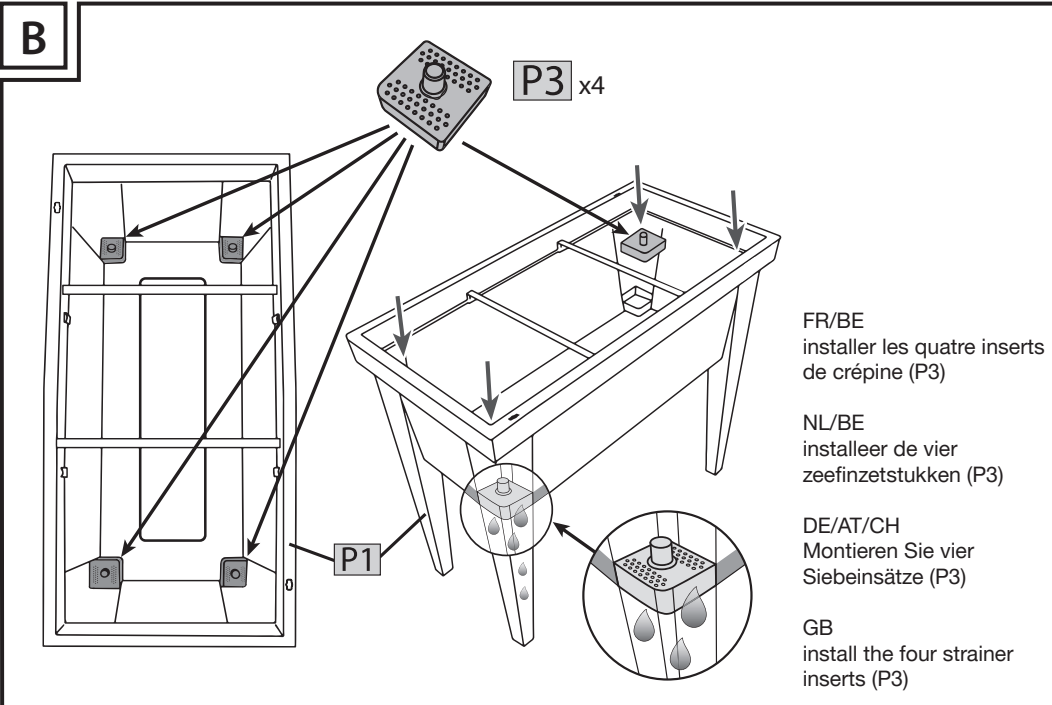
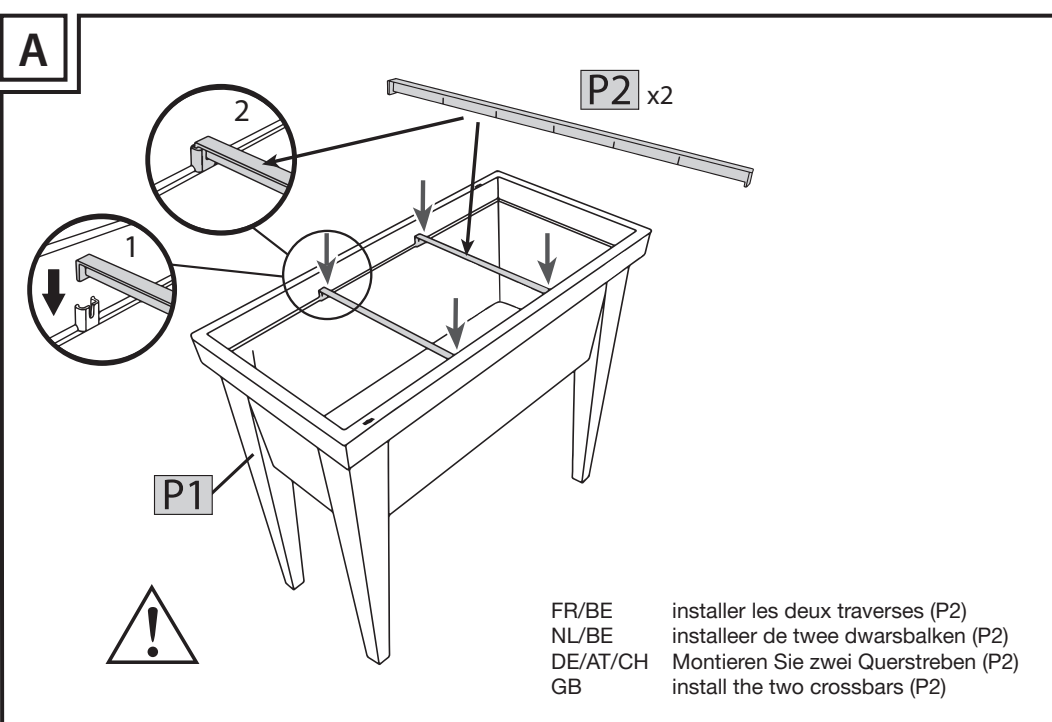

5

6

FR BE Table de culture avec couvercle

Introduction
Félicitations pour votre achat d'un nouveau conteneur de culture avec couvercle, un véritable produit de haute qualité. Le manuel de montage fait partie intégrante du produit, il doit donc être soigneusement conservé et transmis aux propriétaires suivants.

AVERTISSEMENT: MERCI DE LIRE ATTENTIVEMENT CETTE NOTICE ET DE LA CONSERVER EN LIEU SÛR POUR TOUTE RÉFÉRENCE ULTÉRIEURE!

Consignes de sécurité

⚠ Veuillez respecter les consignes de sécurité suivantes. Le fabricant n'est pas responsable des dommages causés par le non-respect des instructions mentionnées dans ce manuel particulier. Si vous avez des questions, veuillez toujours vous référer au numéro d'article sur le reçu d'achat

- Ce produit, un contenant de culture avec couvercle, est destiné uniquement à la culture de plantes. Une mauvaise utilisation peut entraîner des dommages permanents du produit.
- Ne vous asseyez pas sur le conteneur, ne l'utilisez pas comme échelle et ne placez pas d'objets lourds dessus.
- Pour garantir une bonne stabilité, l'article doit être rempli uniformément de terre de jardin à un niveau d'environ 3 cm au-dessus du bord supérieur du bac.
- Ne déplacez pas le récipient rempli, car il existe alors un risque de blessure et/ou d'endommagement du produit.
- Placer le récipient sur une surface durcie, plane et non inclinée pour le protéger des chutes et/ou des dommages.
- Conservez les petites pièces hors de portée des enfants de moins de trois ans, car il existe un risque d'ingestion et d'étouffement. Ne laissez pas les jeunes enfants sans surveillance à proximité immédiate du conteneur. Il ne doit pas être utilisé comme bac à sable pour les enfants.

- N'utilisez pas le produit si l'une de ses pattes est endommagée ou si le bac à plantes est endommagé.
- Le conteneur peut être rempli avec une charge nominale totale de 61,9 kg et des plantes mesurant jusqu'à 30 cm - sans utiliser de couvercle ou mesurant 20 cm avec un couvercle. Le dépassement de la charge mentionnée ci-dessus peut endommager le produit.
- Le produit est destiné à un usage extérieur uniquement.
- Pour minimiser la contamination du substrat, éviter les arrosages excessifs. L'excès d'eau est collecté uniquement jusqu'au bord supérieur des inserts de tamis (P3) placés dans les pieds, et au-dessus de ce niveau, il est évacué avec les pieds vers l'extérieur.
- Verrouillez le couvercle (P6) avec des boulons de sécurité (P5) pour éviter qu'il ne soit emporté par le vent. Avant de retirer le couvercle, assurez-vous que les boulons de sécurité sont en position ouverte, sinon cela pourrait endommager le produit.
- Deux curseurs intégrés dans le couvercle (P6) permettent de réguler correctement l'échange d'air. Une mauvaise ventilation peut avoir un impact négatif sur la culture.

Utilisation prévue

Le bac de culture avec couvercle est destiné uniquement à la culture de plantes et est réservé à un usage privé.

Contenu de l'emballage

P1	table de culture	x1
P2	barres transversales	x2
P3	inserts perforés	x4
P4	plaques	x2
P5	verrous de sécurité	x2
P6	couvercle avec deux trappes d'aération intégrées	x1
	notice d'assemblage	x1

Contrôles/entretien et soins

- Vérifiez régulièrement la stabilité et le positionnement du bac de culture avec le couvercle. Il faut s'assurer que le conteneur est placé sur un sol dur, plat et non incliné.

- Nettoyez régulièrement les boulons de sécurité et les ouvertures sur le cadre du conteneur dans lequel ils sont placés de toute saleté possible. Pour assurer le bon fonctionnement des pièces mobiles, nettoyez également les vannes d'aération et leurs guides situés au niveau du couvercle.
- Afin d'éviter toute déformation potentielle, le bon ajustement des deux traverses doit être vérifié régulièrement.
- Il est nécessaire de contrôler régulièrement le niveau de remplissage du sol.
- N'utilisez pas d'objets pointus pour le nettoyage car ils pourraient endommager la surface du produit. Il est recommandé de nettoyer avec un chiffon doux et humide et une solution savonneuse douce.

Données techniques

Dimensions (L x l x h): 79,5 x 39 x 88 cm
Poids: env. 3,1 kg
Capacité: max. 70 l
Charge nominale: max. 61,9 kg

Montage

Le récipient de culture avec un couvercle doit être assemblé selon les étapes de montage A - D indiquées sur le dessin.

Service

Jelenia Plast Sp. z o.o.
ul. Spóldzielcza 47, PL 58-500 Jelenia Góra
info@jelenioplast.com

IAN 466661_2404

Utilisation

L'emballage se compose de matières recyclables, qui peuvent être mises au rebut dans les déchèteries locales.

Renseignez-vous auprès de votre mairie ou de l'administration municipale concernant les possibilités de mise au rebut d'un conteneur universel usagé.

Indépendamment de la garantie commerciale souscrite, le vendeur reste tenu des défauts de conformité du bien et des vices rédhibitoires dans les conditions prévues aux articles L211-4 et suivants du Code de la consommation et aux articles 1641 et suivants du Code Civil.

8

FR / BE

9

NL BE Verhoogd perk met afdekkap

Invoering

 Gefeliciteerd met uw aankoop van een nieuwe kweekbak met deksel, een echt kwaliteitsproduct. De montagehandleiding is een integraal onderdeel van het product en dient daarom zorgvuldig te worden bewaard en aan volgende eigenaren te worden doorgegeven.

OPGELET: LEES DEZE HANDLEIDING AANDACHTIG DOOR EN BEWAAR DEZE OP EEN VEILIGE PLAATS VOOR TOEKOMSTIG GEBRUIK!

Veiligheidsinstructies

 Neem de volgende veiligheidsaanwijzingen in acht. De fabrikant is niet verantwoordelijk voor enige schade veroorzaakt door het niet opvolgen van de instructies in deze specifieke handleiding. Raadpleeg bij vragen altijd het artikelnummer op de aankoopbon.

- Dit product, een kweekbak met deksel, is alleen voor het kweken van planten. Misbruik kan leiden tot blijvende schade aan het product.
- Ga niet op de container zitten, gebruik hem niet als ladder en plaats er geen zware voorwerpen op.
- Voor een goede stabiliteit moet het item gelijkmatig met tuinaarde gevuld worden tot een niveau van ongeveer 3 cm onder de bovenrand van de bak.
- Verplaats de gevulde container niet, want dan bestaat er kans op letsel en/of beschadiging van het product.
- Plaats de container op een verharde, vlakke en niet-hellende ondergrond om te voorkomen dat deze omvalt en/of beschadigd raakt.
- Houd kleine onderdelen buiten het bereik van kinderen jonger dan drie jaar, omdat er gevaar voor inslikken en verstikking bestaat. Laat kleine kinderen niet onbeheerd achter in de directe omgeving van de container. Het mag niet worden gebruikt als zandbak voor kinderen.



- Gebruik het product niet als er poten van zijn beschadigd of als de plantenbak beschadigd is.
- De container kan worden gevuld met een totale nominale belasting van 61,9 kg en planten van maximaal 30 cm - zonder deksel of 20 cm met deksel. Het overschrijden van de bovengenoemde belasting kan het product beschadigen.
- Het product is alleen voor gebruik buitenshuis.
- Vermijd overmatig water geven om vervuiling van het substraat tot een minimum te beperken. Overmatig water wordt alleen opgevangen tot aan de bovenrand van de zeefinzetstukken (P3) die in de poten zijn geplaatst, en boven dit niveau wordt het met de poten naar buiten afgevoerd.
- Vergrendel het deksel (P6) met borgbouten (P5) om te voorkomen dat het door de wind wordt weggeblazen. Voordat u het deksel verwijdert, moet u ervoor zorgen dat de veiligheidsbouten in de open positie staan, anders kan het product beschadigd raken.
- Twee geïntegreerde schuiven in het deksel (P6) worden gebruikt om de luchtverversing goed te regelen. Het niet goed ventileren kan een negatief effect hebben op het gewas.

Beoogd gebruik

De kweekbak met deksel is uitsluitend bedoeld voor het kweken van planten en is uitsluitend voor privé-gebruik.

Inhoud van het pakket

P1	verhoogd perk	x1
P2	dwarsbalkjes	x2
P3	zeefinzetstukken	x4
P4	kappen	x2
P5	veiligheidsloten	x2
P6	afdekkap met twee geïntegreerde luchtroosters	x1
	bedieningshandleiding	x1

Controles /onderhoud en verzorging

- Controleer regelmatig de stabiliteit en positionering van de kweekbak met het deksel. Er moet voor worden gezorgd dat de container op een harde, vlakke en niet-hellende ondergrond wordt geplaatst.
- Reinig de veiligheidsbouten en openingen op het containerframe waarin ze zijn geplaatst regelm-

tig van eventueel vuil. Om een correcte werking van de bewegende delen te garanderen, moeten ook de beluchtingsschuifafsluiters en hun geleiders op het deksel worden gereinigd.

- Om mogelijke vervormingen te voorkomen, moet de juiste passing van beide dwarsverbinders regelmatig worden gecontroleerd.
- Het is noodzakelijk om regelmatig het vulniveau van de grond te controleren.
- Gebruik geen scherpe voorwerpen voor het reinigen, aangezien deze het oppervlak van het product kunnen beschadigen. Het wordt aanbevolen om te reinigen met een vochtige, zachte doek en een milde zeepoplossing

Technische data

Afmetingen (l x b x h):	79,5 x 39 x 88 cm
Gewicht:	ca. 3,1 kg
Plantvolume:	max. 70 l
Nominale belasting:	max. 61,9 kg

Montage

De kweekbak met deksel dient te worden gemonteerd volgens de montageschappen A - D getoond in de tekening.

Service

Jelenia Plast Sp. z o.o.
ul. Spółdzielcza 47
PL 58-500 Jelenia Góra
info@jelenioplast.com



Verwijdering

Het product is gemaakt van milieuvriendelijk materiaal dat kan worden gerecycled. Informatie over het afvoeren van het gebruikte product kunt u verkrijgen bij de plaatselijke recyclingpunten in uw woonplaats.

DE AT CH Hochbeet mit Haube

Einleitung

 Wir beglückwünschen Sie zum Kauf Ihres neuen Hochbeetes, denn Sie haben sich damit für ein hochwertiges Produkt entschieden. Die Montageanleitung ist Bestandteil dieses Produkts. Bewahren Sie die Anleitung deshalb gut auf und geben Sie diese auch an eventuelle Nachbesitzer weiter.

WICHTIG: FÜR DIE SPÄTERE BEZUGNAHME AUFBEWAHREN SORGFÄLTIG LESEN!

Sicherheitshinweise

 Bitte beachten Sie die folgenden Sicherheitshinweise. Für Schäden in Folge von Nichtbeachtung haftet der Hersteller nicht. Bitte halten Sie für alle Anfragen den Kassenzettel und die Artikelnummer als Nachweis für den Kaufbereit.

- Bei diesem Produkt handelt es sich um ein Hochbeet zur Anzucht von Pflanzen und nicht um einen Sandkasten für Kinder.
- Das Hochbeet darf nicht als Sitz- oder Steighilfe oder als Ablage für schwere Gegenstände verwendet werden.
- Zwecks der Gewährleistung der guten Stabilität, sollte das Produkt gleichmäßig mit Gartenerde bis etwa 3 cm unter der Oberkante des Behälters gefüllt werden.
- Versuchen Sie nicht, das befüllte Hochbeet zu verschieben, da sonst die Gefahr von Verletzungen und /oder Schäden am Produkt besteht.
- Stellen Sie das Hochbeet auf einer befestigten, ebenen und nicht geneigten Fläche auf, um es vor Umkippen und/oder Beschädigung zu schützen.
- Halten Sie Kleinteile von Kleinkindern im Alter von bis zu 3 Jahren fern, da sonst Verschluckungs- und Erstickungsgefahr droht. Lassen Sie Kleinkinder nicht unbeaufsichtigt mit dem Hochbeet.
- Verwenden Sie das Hochbeet nicht, wenn ein oder mehrere Standbeine oder der Pflanzcontainer beschädigt sind.



- Der Behälter kann mit einer Nennlast von 61,9 kg und mit Pflanzen bis zu einer Wuchshöhe von 30 cm ohne Hochbeethaube oder 20 cm mit Hochbeethaube befüllt werden. Ein Überschreiten dieser Belastung kann zu Schäden am Produkt führen.
- Nur für den Außenbereich geeignet.
- Um eine Verunreinigung des Untergrundes zu minimieren, achten Sie darauf, nicht übermäßig zu gießen. Überschüssiges Wasser wird nur bis zur Oberkante der in den Beinen integrierten Siebeinsätze (P3) angestaut und darüber hinaus durch die Öffnungen in den Überläufen nach außen abgeführt.
- Bei Verwendung mit Hochbeethaube (P6) verriegeln Sie diese mit den Windsicherungsriegeln (P5) um zu verhindern, dass sie vom Wind fortgeweht wird. Vergewissern Sie sich vor dem Abnehmen der Hochbeethaube, dass sich die Sicherheitsverriegelungen in der geöffneten Position befinden, andernfalls kann es zu Schäden am Produkt kommen.
- Zwei integrierte Schieber in der Hochbeethaube (P6) dienen dazu, den Luftaustausch richtig zu regulieren. Eine unzureichende Belüftung kann sich negativ auf das Erntegut auswirken.

Bestimmungsgemäße Verwendung

Das Hochbeet ist nur zum Einsatz im privaten Bereich, nicht jedoch für den gewerblichen Gebrauch bestimmt.

Lieferumfang

P1	Hochbeet	x1
P2	Querstreben	x2
P3	Siebeinsätze	x4
P4	Abdeckkappen	x2
P5	Windsicherungsriegel	x2
P6	Deckel mit 2 integrierten Belüftungsschiebern	x1
	Bedienungsanleitung	x1

Überprüfung / Wartung und Pflege:

- Überprüfen Sie in regelmäßigen Abständen die Standfestigkeit und Ausrichtung des Hochbeetes auf dem Untergrund. Stellen Sie sicher, dass das Hochbeet auf einer befestigten, ebenen und nicht geneigten Fläche steht.
- Befreien Sie die Windsicherungsriegel und deren Aufnahmeöffnungen am Rahmen des Hochbeetes sowie die Belüftungsschieber und deren

Führungen an der Abdeckhaube in regelmäßigen Abständen von etwaigen Verschmutzungen, damit die Funktionsweise der beweglichen Teile gewährleistet bleibt.

- Überprüfen Sie regelmäßig, dass die beiden Querstreben korrekt eingesetzt sind, um möglichen Deformationen entgegenzuwirken.
- Kontrollieren Sie in regelmäßigen Abständen den Füllstand der Blumenerde.
- Verwenden Sie zur Reinigung keine scharfen Reinigungsmittel, weil dadurch die Oberfläche und damit der Artikel beschädigt werden kann. Benutzen Sie zur Reinigung ein feuchtes, weiches Tuch und eine milde Seifenlauge.

Technische Daten

Maße (L x B x H):	ca. 79,5 x 39 x 88 cm
Gewicht:	ca. 3,1 kg
Pflanzvolumen:	max. 70 l
Nennlast:	max. 61,9 kg

Montage

Montieren Sie das Hochbeet gemäß den abgebildeten Montageschritten A – D.

Service

Jelenia Plast Sp. z o.o.
ul. Spółdzielcza 47
PL 58-500 Jelenia Góra
info@jelenioplast.com



Entsorgung

Das Hochbeet besteht aus umweltfreundlichem Material, das Sie über die örtlichen Recyclingstellen entsorgen können. Möglichkeiten zur Entsorgung des ausgedienten Hochbeets erfahren Sie bei Ihrer Gemeinde- oder Stadtverwaltung.



FR BE

Ce symbole vous rappelle l'emballage est écologique se débarrasser de

NL BE

Dit symbool herinnert u eraan de verpakking is milieuvriendelijk vriendelijk beschikken

DE AT CH

Dieses Symbol erinnert daran, die Verpackung umweltfreundlich zu entsorgen

GB

This symbol reminds you the packaging is environmentally friendly dispose

Matière recyclable: papier

Recyclebaar materiaal: papier

Wiederverwertbare Material: Papier

Recyclable material: paper



FSC® MIX - Ce produit particulier est fabriqué à partir de matériaux certifiés FSC et autres matériaux contrôlés

FSC® MIX - Het product is vervaardigd van FSC-gecertificeerd en ander gecontroleerd materiaal

FSC® MIX - Dieses Produkt wird aus FSC-zertifiziertem und anderen kontrollierten Material hergestellt

FSC® MIX - This product is made of FSC-certified and other controlled material

Jelenia Plast Sp. z o.o.
ul. Spółdzielcza 47
PL 58-500 Jelenia Góra
info@jelenioplast.com

Model No.: 4075

INS-4075-0046

FR Version des informations • NL Stand van de informatie DE Stand der Informationen • GB Last Information Update:

32/2024 Ident-No.: A-4075, 466661_2404 - 322024-2



GB Raised Planter With Cover

Introduction

 Congratulations on your purchase of a new raised planter box with lid, a true high-quality product. The assembly manual is an integral part of the product, therefore it should be carefully kept and passed on to subsequent owners

NOTE: READ THE INSTRUCTIONS CAREFULLY AND KEEP THEM IN A SAFE PLACE FOR FUTURE REFERENCE!

Safety instructions

 Please observe the following safety notes. The manufacturer is not responsible for any damage caused by failure to follow the instructions mentioned in this particular manual. If you have any questions, please always refer to the article number on the purchase receipt

- This product, a raised planter box with lid, is for growing plants only. Misuse may lead to permanent damage of the product.
- Do not sit on the a raised planter box, do not use it as a ladder and do not place heavy objects on it.
- To ensure proper stability, fill the article evenly with garden soil to a level about 3 cm below the top edge of the container.
- Do not move the filled raised planter box, because then there is a risk of injury and/or damage of the product.
- Place the raised planter box on a hardened, even and non-sloping surface to protect it from falling over and/or being damaged.
- Keep small parts out of the reach of children younger than three years old, because there is a risk of swallowing and suffocation. Do not leave small children unattended in the immediate vicinity of the container. It must not be used as a sandbox for children.
- Do not use the product if any legs of it are damaged or the plant container is damaged.



- The raised planter box can be filled with a total nominal load of 61.9 kg and plants measuring up to 30 cm - without using a lid or measuring 20 cm with a lid. Exceeding the abovementioned load may damage the product.
- The product is for outdoor use only.
- To minimize contamination of the substrate, avoid excessive watering. Excess water is collected only to the upper edge of the sieve inserts (P3) placed in the legs, and above this level it is discharged with the legs to the outside.
- Lock the cover (P6) with safety bolts (P5) to prevent it from being blown away by the wind. Before removing the lid, make sure that the safety bolts are in the open position, otherwise it may damage the product.
- Two integrated sliders in the lid (P6) are used to properly regulate the air exchange. Failure to properly ventilate can have a negative impact on the crop.

Intended use

The raised planter box with lid is intended solely for the cultivation of plants and is for private use only.

Contents of the package

P1	raised planter	x1
P2	bars	x2
P3	sieve inserts	x4
P4	caps	x2
P5	security bolts	x2
P6	cover with two integrated air vents	x1
	operating instructions	x1

Check-ups / maintenance and care

- Regularly check the stability and positioning of the raised planter box with lid. It must be ensured that the container is placed on a hard, even and non-sloped ground.
- Regularly clean the safety bolts and openings on the container frame in which they are placed from any possible dirt. To ensure correct operation of the moving parts, also clean the aeration gate valves and their guides located at the lid.
- In order to avoid potential deformation, the correct fit of both crossbars must be checked regularly.

- It is necessary to check the soil filling level on a regular basis.
- Do not use sharp objects for cleaning as they may damage the surface of the product. It is recommended to clean with a damp, soft cloth and a mild soap solution

Technical data

Dimensions (L x W x H):	approx. 79.5 x 39 x 88 cm
Weight:	approx. 3.1kg
Planting volume:	max. 70 L
Capacity:	max. 61.9 kg

Mounting

The raised planter box with lid should be assembled according to the assembly steps A - D shown in the drawing.

Service

Jelenia Plast Sp. z o.o.
ul. Spółdzielcza 47
PL 58-500 Jelenia Góra
info@jelenioplast.com



Utilization

The product is made of environmentally friendly material that can be recycled. Information on the disposal of the used product can be obtained from the local recycling points in your place of residence.

