



WET & DRY VACUUM CLEANER PWD 30 C1

(GB)

WET & DRY VACUUM CLEANER

User manual

Translation of the original instructions

(HU)

SZÁRAZ-NEDVES PORSZÍVÓ

Használati útmutató

Eredeti használati utasítás fordítása

(SI)

SESALNIK ZA MOKRO IN SUHO SESANJE

Navodila za uporabo

Prevod izvirnih navodil

(DE) (AT) (CH)

NASS-/TROCKENSAUGER

Bedienungsanleitung

Originalbetriebsanleitung

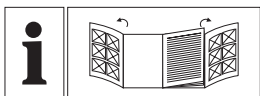

GB	User manual	Page	10
HU	Használati útmutató	Oldal	27
SI	Navodila za uporabo	Stran	45
DE/AT/CH	Bedienungsanleitung	Seite	63

A

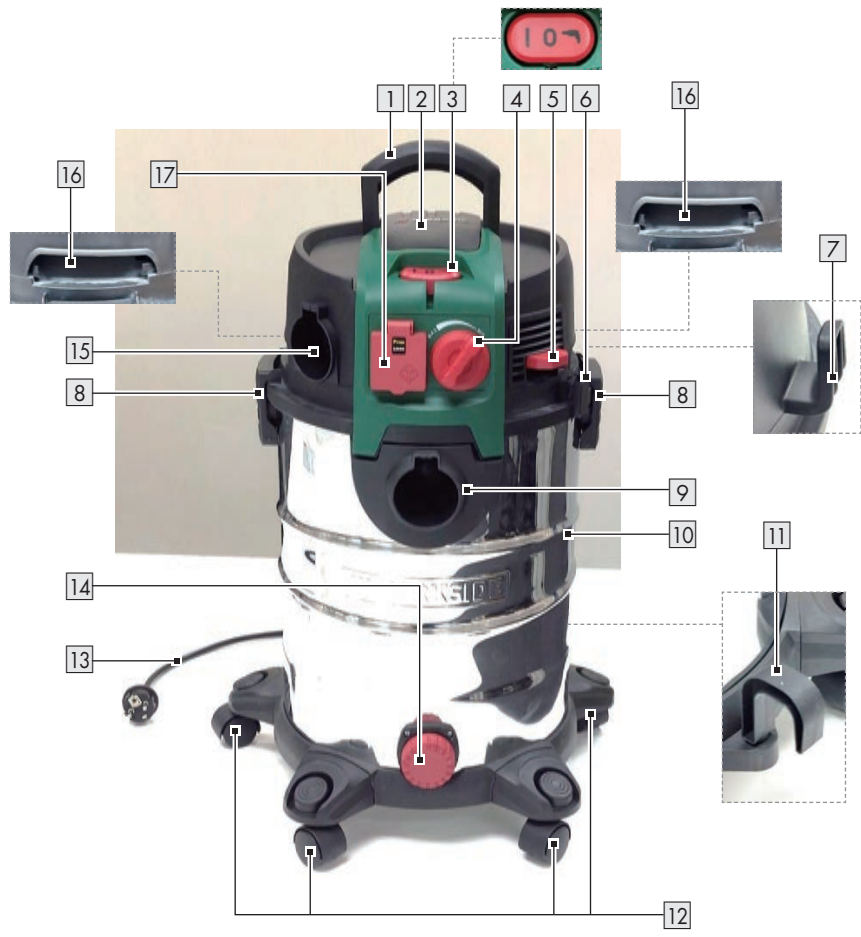

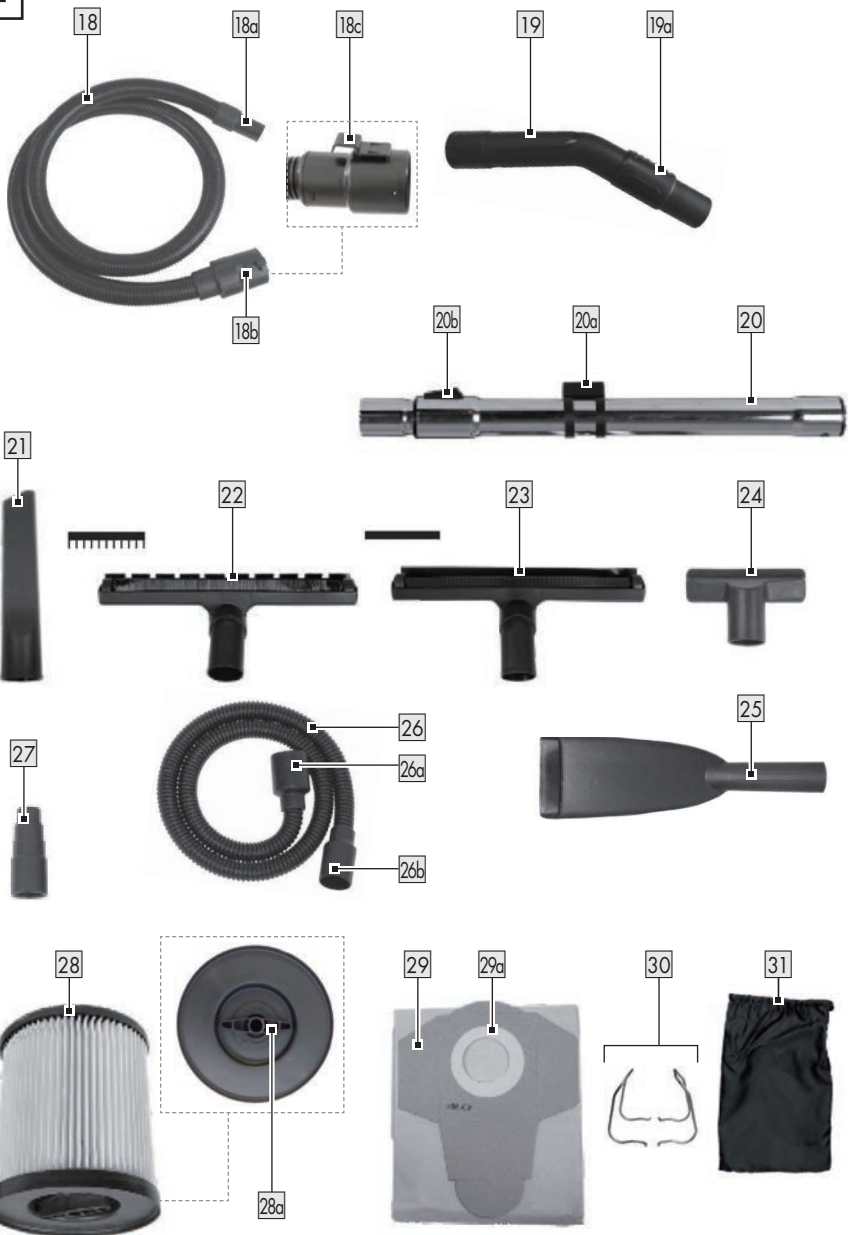
B

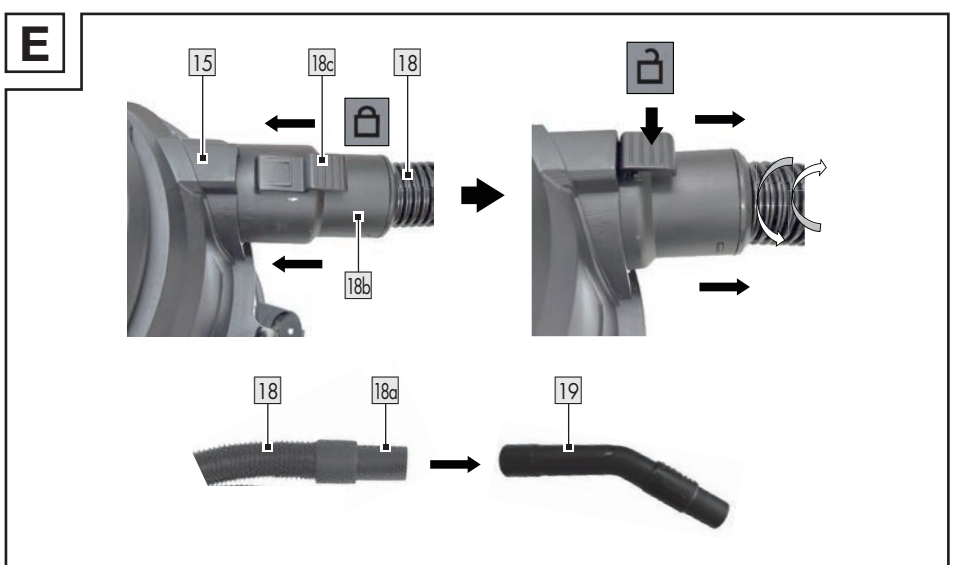
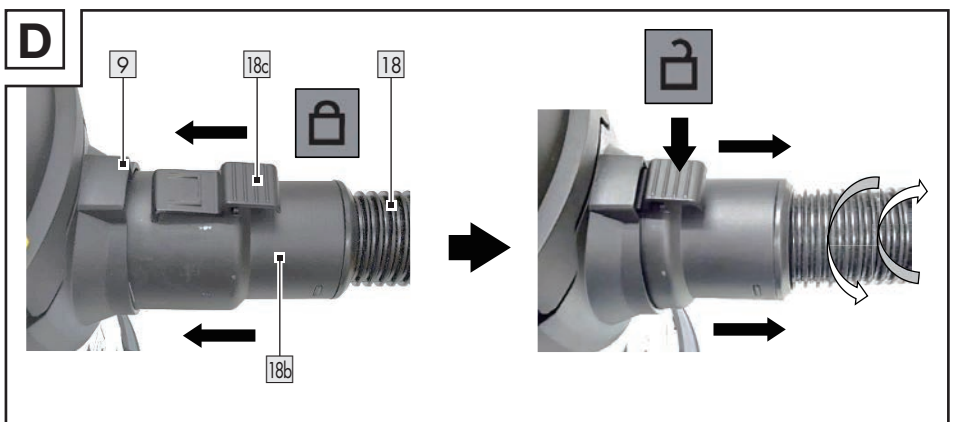
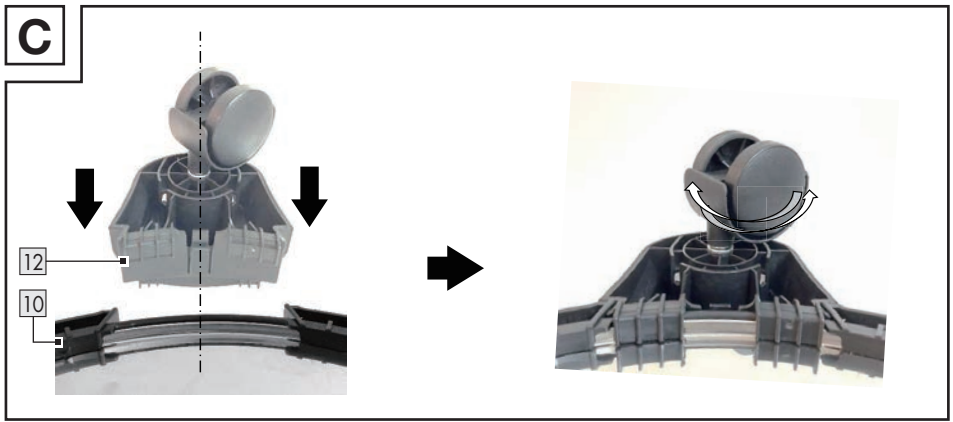

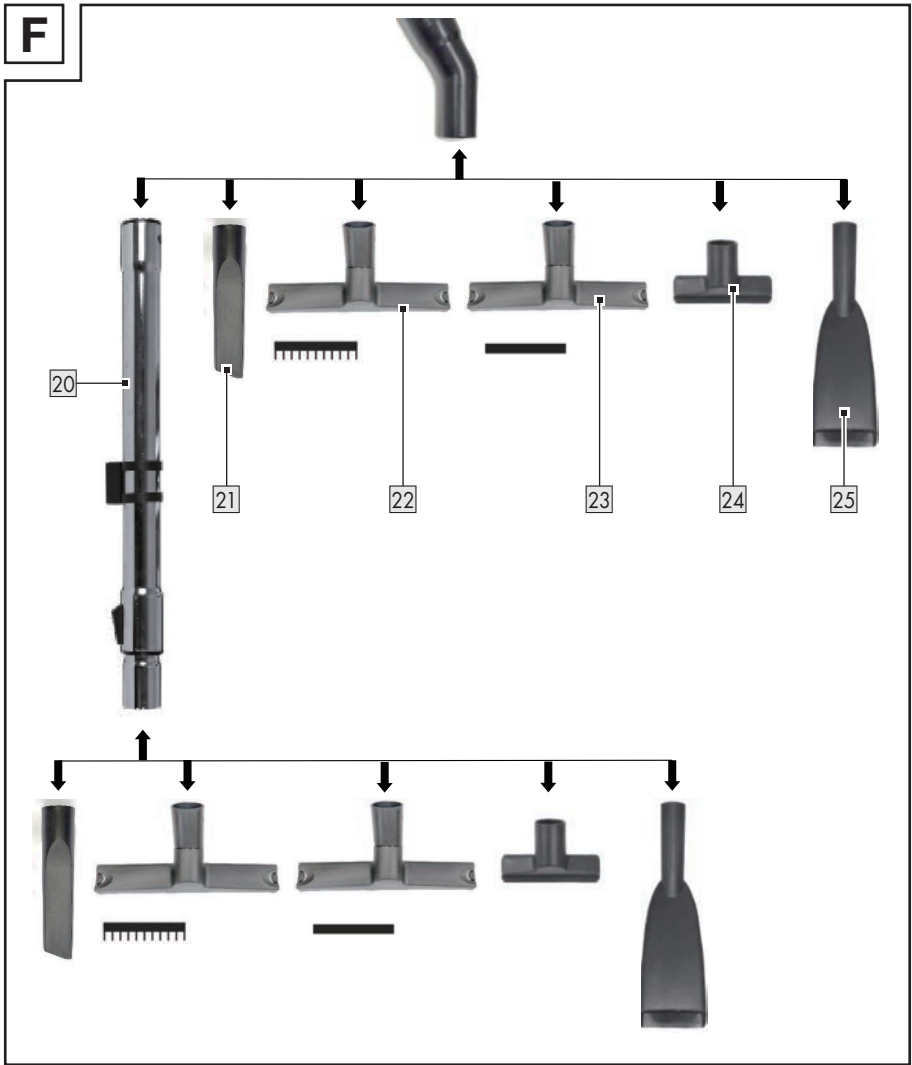
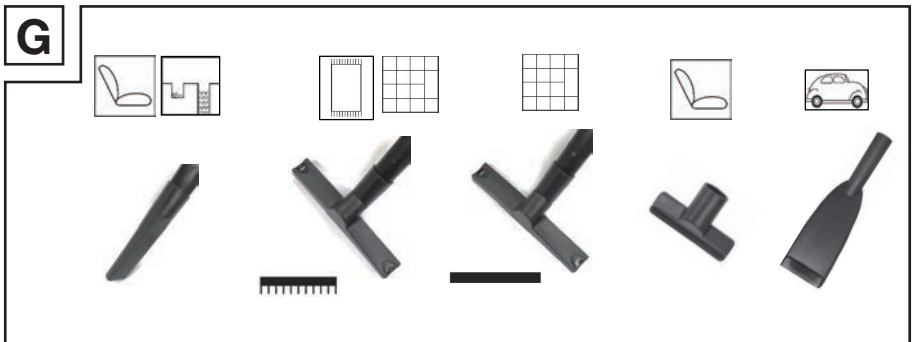
F**G**

H

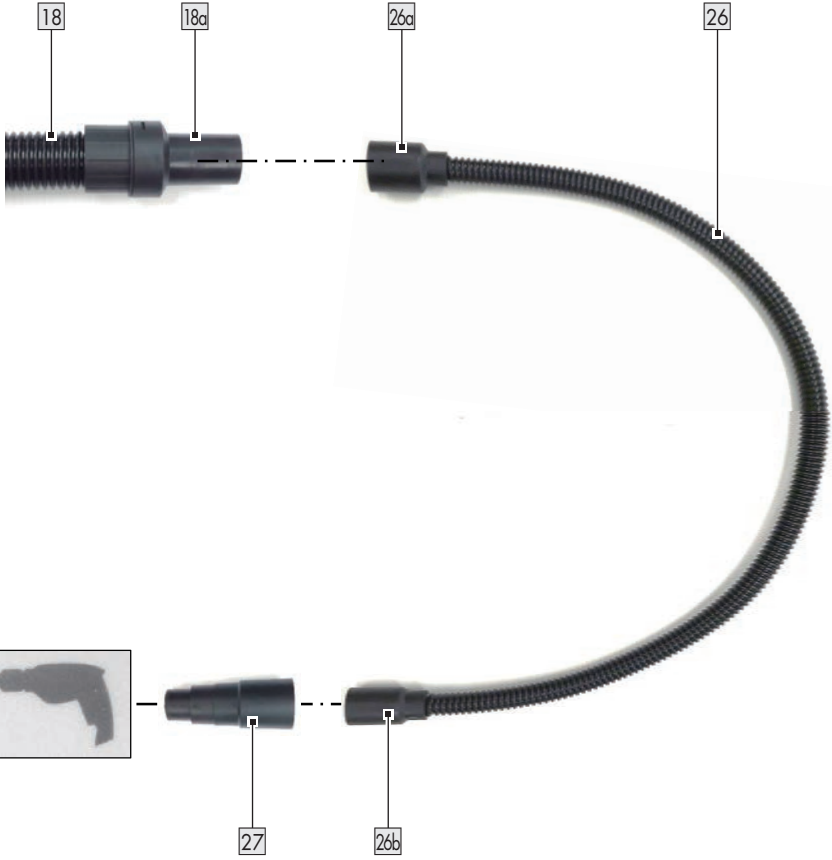

I



19

19a

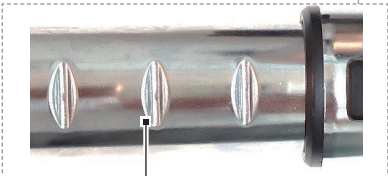
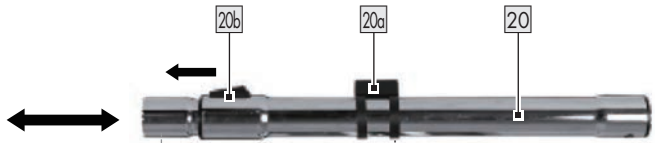

20c



6

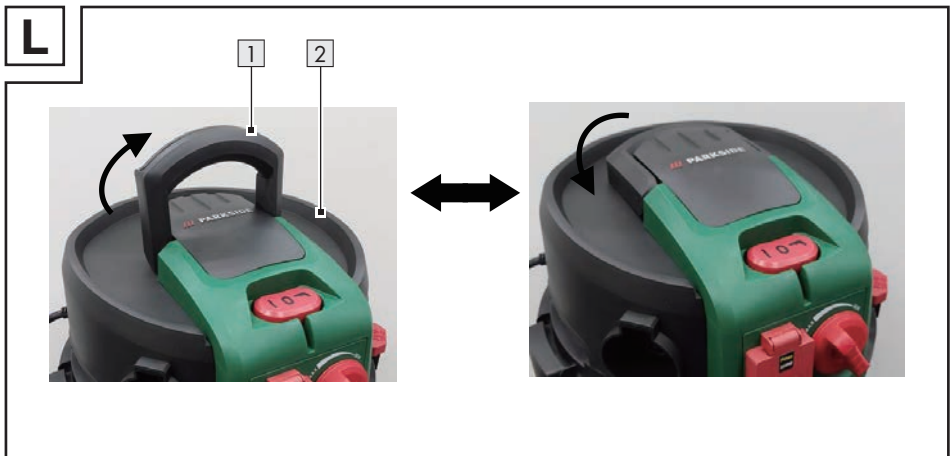
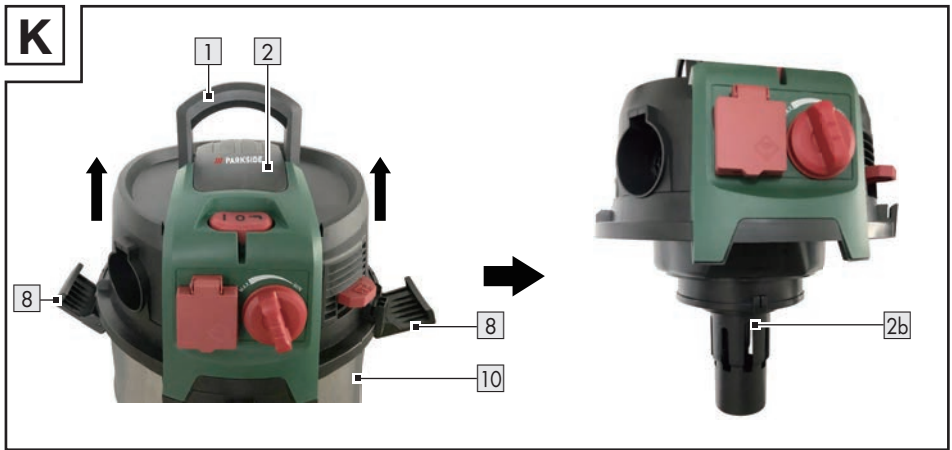
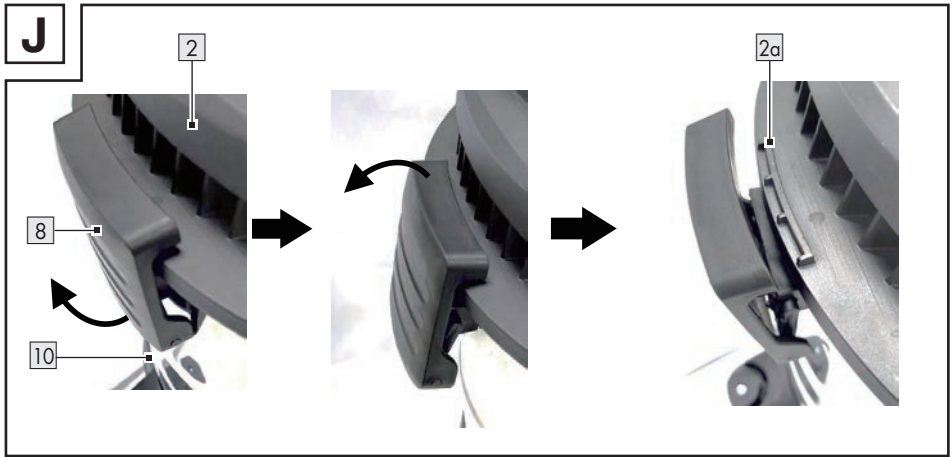

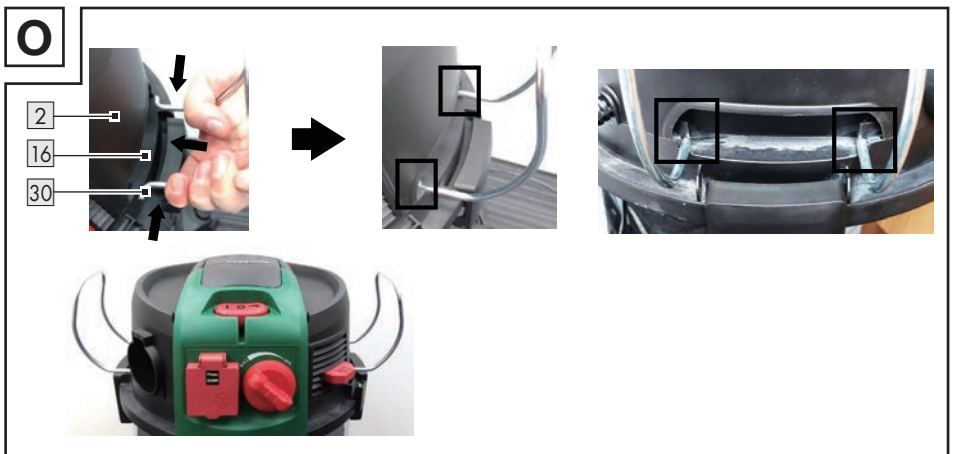
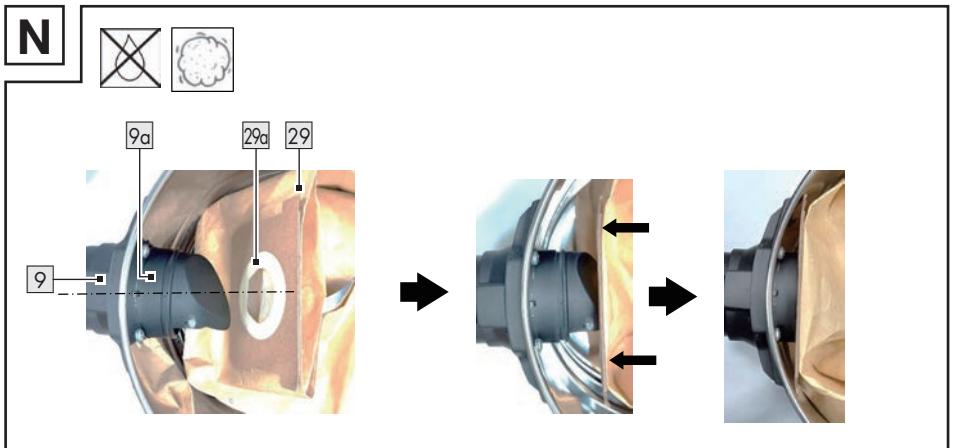
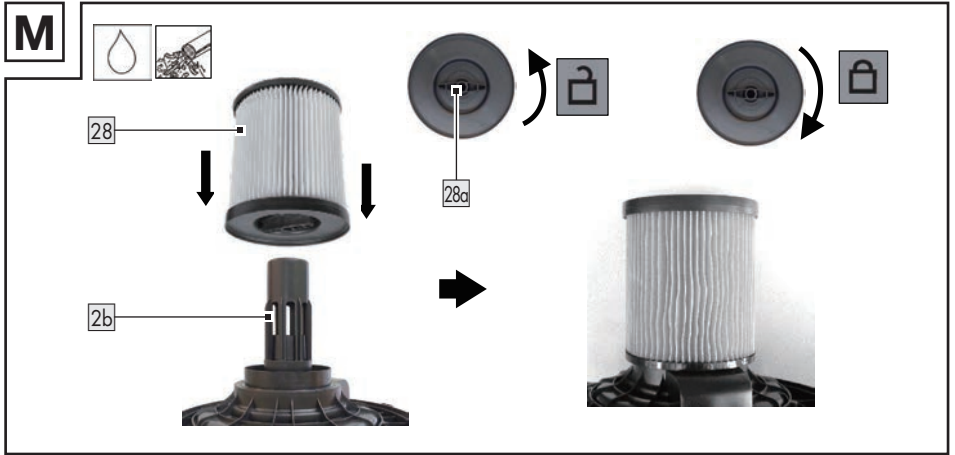

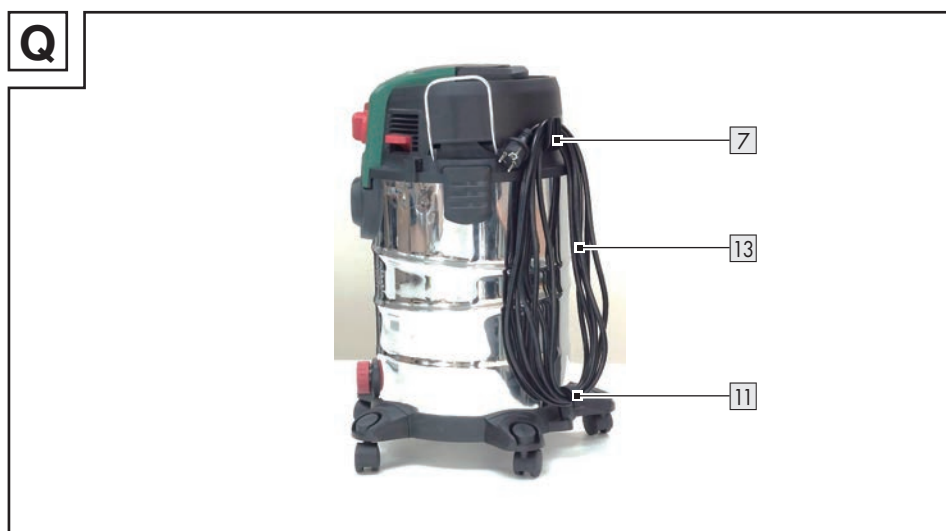
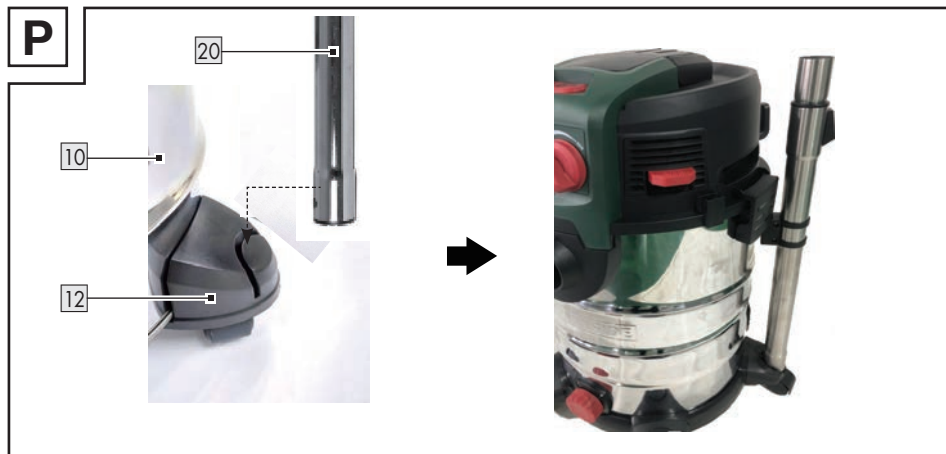

























Warnings and symbols used	Page 11
Introduction	Page 12
Intended use.....	Page 12
Scope of delivery	Page 12
Description of parts	Page 13
Technical data.....	Page 13
Safety features	Page 14
Safety instructions	Page 14
Before first use	Page 17
Unpacking.....	Page 17
Before use	Page 17
Assembling the swivel castors	Page 18
Connecting/removing the flexible hose	Page 18
Connecting/removing the handle	Page 18
Connecting the nozzles/extension tube	Page 18
Connecting/removing power tool hose	Page 19
Using handle and telescopic suction tube	Page 19
Removing the container lid.....	Page 19
Installing the filter	Page 20
Operation	Page 21
Switching on/off	Page 21
Controlling the airflow.....	Page 21
Wet vacuuming.....	Page 21
Storing telescopic suction tube and nozzles	Page 22
Wrapping up the mains cord	Page 22
Emptying the metal container.....	Page 22
Cleaning the pleated filter.....	Page 22
After use	Page 22
Replacement parts/Accessories	Page 23
Troubleshooting	Page 24
Cleaning and care	Page 24
Cleaning	Page 24
Maintenance.....	Page 25
Repair	Page 25
Storage	Page 25
Transportation.....	Page 25
Disposal	Page 25
Warranty	Page 25
Warranty claim procedure.....	Page 26
Service	Page 26

Warnings and symbols used

The following warnings are used in the instruction manual, on the packaging, rating label and product labels:

	Read the instruction manual!		Nozzle for vacuuming smooth and hard floor surfaces
	Switch off the product and disconnect it from the mains before replacing attachments, cleaning and when not in use.		Nozzle for vacuuming carpets
	Follow the warnings and safety notes!		Nozzle for vacuuming dust and dirt from grooves, joints and cracks
	Danger – risk of electric shock!		Nozzle for vacuuming dust and dirt from sofa and cushion
	Diameter		Filter for vacuuming water or other liquids
	Alternating current/voltage		The filter is not suitable for vacuuming water or other liquids.
	Use the product in dry indoor spaces only.		Filter for vacuuming dry and small particles (e.g. sand, dried paint residues)
	Product socket for power tool		Filter for vacuuming dry and fine dust (e.g. wood dust from sanding works)
P_{max}	Max. product socket output power		Nozzle for vacuuming car seats, mattresses, floors and carpets
P_{sum}	Total power consumption: Rated input power of product and max. product socket output power		Power tool
	Locked		There is a risk of fire if the suction material exceeds a temperature of +40 °C (+104 °F).

	Unlocked		Filter cleaning system
 	Safety information Instructions for use		CE mark indicates conformity with relevant EU directives applicable for this product.

WET & DRY VACUUM CLEANER

● **Introduction**

We congratulate you on the purchase of your new product. You have chosen a high quality product. The instructions for use are part of the product. They contain important information concerning safety, use and disposal. Before using the product, please familiarise yourself with all of the safety information and instructions for use. Only use the product as described and for the specified applications. If you pass the product on to anyone else, please ensure that you also pass on all the documentation with it.

● **Intended use**

This product is a household appliance intended for vacuuming floors, carpets, furniture, mattresses, cars or garages. The product can also be used as a blower or to suck up water.

The product is suitable for sucking up water and dirt with a temperature not higher than +40 °C.

Certain materials may produce explosive vapours or mixtures when agitated by the suction air.

Never vacuum the following materials:

- Explosive or flammable gases, liquids and (reactive) dust particles
Vacuuming such materials poses a danger to health and is therefore prohibited.

- Reactive metal dust particles (e.g. aluminium, magnesium and zinc in combination with highly alkaline or acidic detergents)
- Undiluted, strong acids and bases
- Organic solvents (e.g. petrol, paint thinners, acetone, heating oil)
These substances may cause corrosion on the product.
- Soot and glowing embers
- Cement, gypsum and lime dust
- Small objects or ash from chimneys, charcoal stoves, ashtrays or barbecue grills
- Ash or dirt of heating boilers and oil-burning ovens

Any other use or modification of the product are considered improper use and can result in hazards such as death, personal injury and damage. The manufacturer is not liable for any damages caused by improper use. The product is designed exclusively intended for household use. The product is not intended for commercial use, industrial operations or similar purposes.

● **Scope of delivery**

After unpacking the product, check if the delivery is complete and if all parts are in good condition. Remove all packaging materials before use.

- 1 Container lid
- 1 Metal container
- 1 Flexible hose
- 1 Telescopic suction tube
- 1 Handle
- 1 Floor nozzle with brush

- 1 Floor nozzle with rubber lip
- 1 Crevice nozzle
- 1 Cushion nozzle
- 1 Car nozzle
- 1 Power tool hose
- 1 Dust port adaptor
- 1 Pleated filter
- 1 Paper filter bag
- 5 Swivel castors
- 2 Metal brackets
- 1 Storage bag
- 1 User manual

● Description of parts

Before reading, familiarize yourself with all functions of the product.

- 1 Carry handle
- 2 Container lid (incl. motor drive system and housing)
- 2a Rib
- 2b Filter basket
- 3 On/off switch
- 4 Airflow controller
- 5 Self-cleaning button (for cleaning pleated filter)
- 6 Holder (for storage of telescopic suction tube)
- 7 Upper mains cord hook
- 8 Latch
- 9 Vacuum connector
- 10 Metal container
- 11 Lower mains cord hook
- 12 Swivel castor (with nozzle holder)
- 13 Mains cord and mains plug
- 14 Drain outlet
- 15 Blow connector
- 16 Holder (for metal bracket)
- 17 Product socket
- 18 Flexible hose (for product)
- 18a Hose coupler (connect to handle)
- 18b Hose coupler (connector to vacuum or blow connector)
- 18c Lock button
- 19 Handle
- 19a Air regulator
- 20 Telescopic suction tube
- 20a Tube holder

- 20b Slide lock button
- 20c Slot
- 21 Crevice nozzle
- 22 Floor nozzle with brush
- 23 Floor nozzle with rubber lip
- 24 Cushion nozzle
- 25 Car nozzle
- 26 Power tool hose
- 26a Hose coupler (large)
- 26b Hose coupler (small)
- 27 Dust port adaptor
- 28 Pleated filter
- 28a Lever
- 29 Paper filter bag
- 29a Seal ring
- 30 Metal bracket
- 31 Storage bag

● Technical data

Wet & dry vacuum cleaner	: PWD 30 C1
Model number	
with VDE plug /socket	: HG10163
with VDE plug/ LSV socket	: HG10163-FR
with BS plug/socket	: HG10163-BS
with Type K plug/ socket	: HG10163-DK
with Swiss plug/ socket	: HG10163-CH
Rated input power (product)	: 1500 W
Max. product socket output power	
HG10163	: Pmax 2200 W
HG10163-FR	: Pmax 2200 W
HG10163-BS	: Pmax 1400 W
HG10163-DK	: Pmax 1400 W
HG10163-CH	: Pmax 800 W

Total power consumption (product and max. product socket output power)	
HG10163	: Psum 3700 W
HG10163-FR	: Psum 3700 W
HG10163-BS	: Psum 2900 W
HG10163-DK	: Psum 2900 W
HG10163-CH	: Psum 2300 W
Rated input voltage	: 230–240 V~, 50/60 Hz
Suction force	: 260 Airwatt
Suction pressure	: 181 mbar (18.1 kPa)
Suction rate	: 36.9 l/s
Protection class	: I
Ingress protection	: IP24
Power tool hose	: 1 m
Flexible hose length	: 3 m (Ø 32 mm)
Telescopic suction tube length	: approx. 54 to 90 cm
Mains cord length	: approx. 6 m

Metal container size	
Dimensions (Ø × H)	: 31 × 40 cm
Gross volume	: 30 l
Net volume	: 22.3 l
Liquid storage	: max. 20 l

● Safety features

- The product will be switched off by a floating switch inside the filter basket **2b** once the metal container **10** is full. This prevents overflow and damage to the electric motor.



Safety instructions

BEFORE USING THE PRODUCT, FAMILIARISE YOURSELF WITH ALL OF THE SAFETY INFORMATION AND INSTRUCTIONS FOR USE! WHEN PASSING THIS PRODUCT ON TO OTHERS, ALSO INCLUDE ALL THE DOCUMENTS!

In the case of damage resulting from non-compliance with these operating instructions the warranty claim becomes invalid! No liability is accepted for consequential damage! In the case of material damage or personal injury caused by incorrect handling or non-compliance with the safety instructions, no liability is accepted!

Children and persons with limitations



⚠ WARNING! DANGER OF DEATH AND ACCIDENTS FOR TODDLERS AND CHILDREN! Never leave children unsupervised with the packaging material. The packaging material represents a danger of suffocation. Children frequently underestimate the dangers.

- This product can be used by children aged from 8 years and above and persons with reduced physical, sensory or mental capabilities or lack of experience and knowledge if they have been given supervision or instruction concerning use of the product in a safe way and understand the hazards involved.
- Children shall not play with the product.
- Cleaning and user maintenance shall not be made by children unless

they are older than 8 and supervised.

Intended use

⚠ WARNING! Risk of injury! Misuse may lead to injury. Use this product solely in accordance with these instructions. Do not attempt to modify the product in any way.

Electrical safety

⚠ DANGER! Risk of electric shock! Never attempt to repair the product yourself. In case of malfunction, repairs are to be conducted by qualified personnel only.

⚠ WARNING! Risk of electric shock! Do not immerse the product's electrical components in water or other liquids. Never hold the product under running water.

⚠ WARNING! Risk of electric shock! Never use a damaged product. Disconnect the product from the socket outlet and contact your retailer if it is damaged.

⚠️ WARNING! Risk of injury!

Turn off the product and disconnect it from the power supply before cleaning and when the product is not in use.

- Do not use the product anymore if it has been dropped.
- Before connecting the power plug to the power supply: Check that the voltage and the current rating correspond with the power supply details shown on the product's rating label.
- Regularly check the power plug and the power cord for damages. If the power cord is damaged, it must be replaced by the manufacturer, its service agent or similarly qualified persons in order to avoid a hazard.
- Protect the power cord against damages. Do not let it hang over sharp edges, do not squeeze or bend it. Keep the power cord away from hot surfaces and open flames.

Operation

⚠️ WARNING! Risk of fire and injury!



Never use the product to absorb water, dirt and any material with a temperature exceeding $+40^{\circ}\text{C}$.

- Disconnect the product from the power supply
 - when a malfunction occurs,
 - before attaching/changing accessories,
 - before cleaning the product,
 - if you will not use the product for a long time,
 - during a thunderstorm and
 - after each use.
- Disconnect the product from the power supply by pulling the power plug, but not by pulling on the power cord.
- Defective components must always be replaced by original spare parts.
- Do not obstruct the ventilation slots during operation. Risk of

overheating and damage to the product.

- Make sure that the mains voltage corresponds with the information on the rating plate.
- The product must only be connected to a mains socket via a residual-current circuit breaker (RCD) with a rated leakage current of not more than 30 mA.

Cleaning and storage

⚠ WARNING! Risk of injury!

Disconnect the product from the power supply before cleaning work and when not in use.

- Protect the product, its power cord and power plug against dust, direct sunlight, dripping and splashing water.
- Store the product in a cool, dry place, protected from moisture and out of the reach of children.
- Protect the product against heat. Do not place the product close to open flames or heat sources such as stoves or heating appliances.

● **Before first use**

● **Unpacking**

⚠ WARNING!

- ▶ The product and the packaging are not children's toys! Children must not play with plastic bags, sheets and small parts! There is a danger of choking and suffocation!

- Make sure the delivery contents are complete and free of damage. If you find that parts are missing or damaged, do not use the product and contact your dealer.

Do not use the product unless missing parts have been delivered in addition or defective parts have been replaced. Using an incomplete or damaged product represents a hazard to people and property.

1. Unpack all parts and lay them on a flat, stable surface.
2. Remove all packaging materials and shipping devices if applicable.
3. Make sure that you have all the accessories and tools needed for assembly and operation. This also includes suitable personal protective equipment.

● **Before use**

⚠ WARNING!

- ▶ There is a risk of accident if the product is operated using an electrical mains supply that does not match the specifications shown on the rating label of the product.
- ▶ The mains voltage and the frequency of the mains source must correspond with the specifications on the product's rating plate.

⚠ WARNING!



Switch off the product and disconnect it from the mains before replacing attachments, cleaning and when not in use.

● Assembling the swivel castors

Fig. C

1. Turn the metal container **10** upside down, so its bottom is facing upward.
2. Insert the swivel castor **12** into the slots of the plastic holder until it is click-locked.
3. Check if the swivel castor **12** can rotate freely.

● Connecting/removing the flexible hose

Vacuuming

Fig. D

1. Align the hose coupler **18b** of the flexible hose **18** with the vacuum connector **9**.
2. Push the hose coupler **18b** slowly into the vacuum connector **9** until the lock button **18c** clicks into place.
3. Check if the flexible hose **18** is connected properly by pulling the hose coupler **18b** slightly. If the hose coupler does not move, the flexible hose is connected properly.
4. Check if the flexible hose **18** can be rotated freely.
5. Removing: Press the lock button **18c** down. Pull the hose coupler **18b** out of the vacuum connector **9**.

Blowing air

Fig. E

NOTE

- ▶ This is an auxiliary function which can be used to blow away dust or small objects.

1. Align the hose coupler **18b** of the flexible hose **18** with the blow connector **15**.
2. Push the hose coupler **18b** slowly into the blow connector **15** until the lock button **18c** clicks into place.
3. Check if the flexible hose **18** is installed properly by pulling the hose coupler **18b** slightly. If the hose coupler does not move, the flexible hose is connected properly.
4. Check if the flexible hose **18** can be rotated freely.
5. Removing: Press the lock button **18c** down. Pull the hose coupler **18b** out of the blow connector **15**.

● Connecting/removing the handle

Fig. E

- Connecting the handle:** Align the hose coupler **18d** of the flexible hose **18** to the handle **19**. Push the hose coupler until the hose coupler is securely connected to the handle.
- Removing the handle:** Pull out the hose coupler **18d** from the handle **19**.

● Connecting the nozzles/extension tube

Fig. F, G

- You can connect the nozzles **21/22/23/24/25** or the telescopic suction tube **20** to the handle **19** in various ways in order to adapt to different environments and degrees of accessibility.

Nozzle	Area of application
Crevice nozzle 21	<input type="checkbox"/> Grooves <input type="checkbox"/> Joints <input type="checkbox"/> Sofas <input type="checkbox"/> Confined spaces
Floor nozzle with brush 22	<input type="checkbox"/> Hard and flat surfaces
Floor nozzle with rubber lip 23	<input type="checkbox"/> Carpets or similar types of surface

Nozzle	Area of application
Cushion nozzle 24	<input type="checkbox"/> Cushions
Car nozzle 25	<input type="checkbox"/> Car interior and exterior

● Connecting/removing power tool hose

Fig. H

Connecting the power tool hose

NOTE

- ▶ Use the dust port adaptor **27** to connect power tools of different sizes to the dust port.

1. Align the hose coupler **26a** of the power tool hose **26** to the hose coupler **18a** of the flexible hose **18**.
2. Push the hose coupler **18a** inside the hose coupler **26a** completely.
3. Connect the other end of the hose coupler **26b** to the dust port.

Removing the power tool hose

- Pull the hose coupler **26a** from the flexible hose coupler **18a** until it is completely removed.

● Using handle and telescopic suction tube

Fig. I

Handle

NOTE

- ▶ The handle **19** has a built-in air pressure regulation function.

- Increase suction power:** Slide the air regulator **19a** in the same direction of the ▼ mark.

- Decrease suction power:** Slide the air regulator **19a** in the opposite direction of the ▼ mark.

Telescopic suction tube

NOTE

- ▶ The telescopic suction tube **20** can be adjusted to different lengths to suit the working environment.

1. Push and hold the slide lock button **20b** to release the locking action.
2. Adjust the telescopic suction tube **20** to the desired length.
3. Release the slide lock button **20b** and slide the telescopic suction tube **20** until the preferred slot **20c** clicks into place.
4. The telescopic suction tube **20** can be stored on the product by attaching the tube holder **20a** to the holder **6**.

● Removing the container lid

NOTE

- ▶ Remove the container lid **2** for installing or replacing the filter bag and emptying the metal container **10**.

Fig. J

1. Unlock the latches **8** by pulling them away from the metal container **10**.
2. Lift up the latches **8** and disconnect them from the rib **2a**.
3. Reverse above steps to lock the container lid **2** on the metal container **10**.

Fig. K, L

1. Hold the carry handle **1** and remove the container lid **2** from the metal container **10**.
2. The filter basket **2b** is exposed for filter installation or replacement.
3. Fold down the carry handle **1** after use and before storing the product.

● Installing the filter

⚠ CAUTION!

- ▶ Never vacuum without a filter installed to the product. Sucked in substances may contain metal or hard, sharp particles, which may damage the motor or cause an electric shock. Dust would be blown out from the blow connector [15] at a very high speed which could cause serious personal injury.
- ▶ Only vacuum liquids with the pleated filter [28] installed to the product. Otherwise the product will be damaged. The paper filter bag [29] will also be damaged, if you use it for wet vacuuming.

NOTE

- ▶ The paper filter bag [29] is suitable for dry vacuuming only.
- ▶ Do not use the pleated filter [28] for vacuuming very fine dust or dirt (e.g. sanding dust). The pleated filter can be used for many other materials though.

Pleated filter (wet vacuuming)

Fig. M

NOTE

- ▶ Before installing pleated filter [28], ensure the lever [28a] is unlocked.

1. Turn the container lid [2] over.
2. Install the pleated filter [28] to the filter basket [2b].
3. Insert the pleated filter [28] until the bottom side of the pleated filter touches the surface of the filter basket [2b].
4. Turn the lever [28a] to lock the pleated filter [28] in place.

5. Pull the pleated filter [28] slightly without movement, to check if the pleated filter is installed properly.

NOTE

- ▶ If the pleated filter [28] does not lock in place: Turn the pleated filter slightly without force, until the inside lock is sitting in place with the filter basket [2b]. Turn the lever to lock the pleated filter in place.

Paper filter bag (dry vacuuming)

Fig. N

1. Turn the container lid [2] over.
2. Align the hole of the paper filter bag [29] with the internal suction connector [9].
3. Press down the paper filter bag [29] to insert the internal suction connector into the hole of the paper filter bag.
4. Press down the paper filter bag [29] until the seal ring [29a] is fitted into the circular rib [9a].

Metal bracket

Fig. O

NOTE

- ▶ Install the 2 metal brackets [30] to retain the flexible hose [18] when the product is transported, stored or not in use.

1. Squeeze the ends of the metal bracket [30].
2. Put the metal bracket [30] into the holder [16] until both ends are sitting in the slots.

● Operation

● Switching on/off

Fig. A

NOTE

- ▶ Before use, check if all parts are connected securely and the container lid **2** is locked in place.
- ▶ Before you connect the product to the mains supply, make sure it is switched off.

⚠ WARNING!

- ▶ Only connect power tools with rated power below P_{max} of 2200 W to the product socket **17**.

- Connect the mains plug **13** to a suitable socket-outlet.

Switching on the product

If no power tool is connected to the product socket **17**:

- Set the on/off switch **3** to position **I** to switch on the product.

Switching on product and power tool

If a power tool is connected to the product socket **17**:

- Set the on/off switch **3** to position  to switch on the product and the power tool.
- When you switch on the power tool, the product automatically switches on.

Switching off the product

- Set the on/off switch **3** to position **0** to switch off the product.

Switching off product and power tool

- Switch off the power tool. The product automatically switches off following a delay time of approx. 6 to 7 seconds.

● Controlling the airflow

Fig. A

- Turn the airflow controller **4** to adjust the airflow:

Setting	Airflow
MIN	Minimum airflow
MAX	Maximum airflow

● Wet vacuuming

NOTE

- ▶ When the metal container **10** is full during wet vacuuming, the product stops vacuuming due to a safety device (floating switch inside the filter basket **2b**). Proceed as follows in this case:
 - Set the on/off switch **3** to position **0**.
 - Disconnect the mains plug **13** from the socket-outlet.
 - Empty the metal container **10** (see “Emptying the metal container”).

1. Make sure the pleated filter **28** is installed and the paper filter bag **29** is not installed (see “Installing the filter”).
2. Connect the flexible hose **18** (see “Connecting/removing the flexible hose”).
3. Connect the handle **19** (see “Connecting/removing the handle”).
4. Switch on the product (see “Switching on/off”).
5. Vacuum liquids using the handle **19**. For cleaning the floor or other surfaces, you may also use the telescopic suction tube **20** with a suitable nozzle **21/22/23/24/25**.
6. After completing the cleaning work:
 - Switch off the product (see “Switching on/off”).

- Empty the metal container **10** immediately (see “Emptying the metal container”). The metal container is not designed for long-term storage of liquids.

● Storing telescopic suction tube and nozzles

Fig. P

- Slide the telescopic suction tube **20** into the nozzle holder on the swivel castor **12**.
- Store the nozzles **21/22/23/24/25** in the nozzle holder.

● Wrapping up the mains cord

Fig. Q

- Wrap up the mains cord **13**. Hang the mains cord on the upper mains cord hook **7** and the lower mains cord hook **11**.

● Emptying the metal container

⚠ WARNING!



Switch off the product and disconnect it from the mains before replacing attachments, cleaning and when not in use.

⚠ WARNING!

- ▶ Empty and clean the product before and after use to avoid the collection of materials that could pose a fire hazard in the product.

Fig. R

1. Turn the cap of the drain outlet **14** in anti-clockwise direction to remove the cap.
2. Empty the metal container **10**.
3. Put the cap back on the drain outlet **14**. Turn the cap in clockwise direction.

● Cleaning the pleated filter

⚠ WARNING!

- ▶ Check the pleated filter **28** regularly for damage and deformation. A damaged or deformed pleated filter can not be cleaned and must be replaced. This is necessary to maintain the functionality of the product and to protect the product of damage.
- ▶ Only use replacement filters from Lidl or authorized resellers. Filters that are not compatible with the product can lead to injury and product damage.

NOTE

- ▶ Clean the pleated filter **28** after each use to preserve the full suction power of the product.

Fig. A

1. Connect the mains plug **13** to a suitable mains supply.
2. Set the on/off switch **3** to position I.
3. Turn the airflow controller **4** to **MAX** position.
4. Press the self-cleaning button **5** for about 3 to 4 times.

● After use

1. Switch off the product and disconnect the mains plug **13** from the socket-outlet.
2. Let the product cool down.
3. Check, clean and store the product (see “Cleaning and care”).

● Replacement parts/Accessories

Contact the service centre via telephone (see “Service”). Have the model number mentioned below ready.

Figure	Part	Line drawing	Part name	Model number
B	18		Flexible hose	99948006901
B	19		Handle	99948006902
B	20		Telescopic suction tube	99948006903
B	21		Crevice nozzle	99948006904
B	22		Floor nozzle with brush	99948006905
B	23		Floor nozzle with rubber lip	99948006906
B	24		Cushion nozzle	99948006907
B	25		Car nozzle	99948006908
B	28		Pleated filter	99948006909
B	29		Paper filter bag	99948006910

Figure	Part	Line drawing	Part name	Model number
B	31		Storage bag	99948006911

● Troubleshooting

Fault	Possible cause	Action
The product does not work.	The mains plug 13 is not connected to the mains supply.	Connect the mains plug 13 with a suitable socket-outlet.
The suction power is reduced and the product does not vacuum any dirt.	The metal container 10 is full.	Empty the metal container 10 (see “Emptying the metal container”).
The suction power is reduced and the product does not vacuum any dirt.	The air path is blocked.	Check the following parts for blockages and remove the blockages: Metal container 10 Flexible hose 18 Power tool hose 26 Telescopic suction tube 20 Crevice nozzle 21 Floor nozzle with brush 22 Floor nozzle with rubber lip 23 Cushion nozzle 24 Car nozzle 25
Dust or water escapes from the product during vacuuming.	The container lid 2 was not installed correctly.	Install the container lid 2 correctly (see “Removing the container lid”).

● Cleaning and care

⚠ WARNING!



Switch off the product and disconnect it from the mains before replacing attachments, cleaning and when not in use.

● Cleaning

- Never allow fluids to enter the product.
- The product must always be kept clean, dry and free from oil or grease.
- Remove dust from the product after each use and before storage.
- Regular and proper cleaning will help to ensure safe use and prolong the life of the product.

- Clean the product with a dry cloth. Use a soft brush for areas that are hard to reach.

NOTE

- ▶ Do not use chemical, alkaline, abrasive or other aggressive detergents or disinfectants to clean this product as they might be harmful to its surfaces.

● Maintenance

Before and after each use: Check the product and accessories for wear and damage.

● Repair

This product does not contain any parts that can be repaired by the user. Contact an authorized service centre or a similarly qualified person to have the product checked and repaired.

● Storage

- Always store the product in a place that is inaccessible to children.
- The ideal temperature for long term storage (longer than 3 months) is between +10 and +30 °C with a relative humidity of max. 60 %.

1. Switch off the product and disconnect the mains plug  from the socket-outlet.
2. Let the product cool down.
3. Clean the product (see “Cleaning”).
4. Store the product and its accessories in a dark, dry, frost-free, well-ventilated place.

● Transportation

- Protect the product from any heavy impact or strong vibrations which may occur during transportation in vehicles.
- Secure the product to prevent it from slipping or falling over.

1. Switch off the product and disconnect the mains plug  from the socket-outlet.
2. Let the product cool down.

● Disposal

The packaging is made entirely of recyclable materials, which you may dispose of at local recycling facilities.



Observe the marking of the packaging materials for waste separation, which are marked with abbreviations (a) and numbers (b) with following meaning: 1–7: plastics/20–22: paper and fibreboard/80–98: composite materials.

Product:



Contact your local refuse disposal authority for more details of how to dispose of your worn-out product.



To help protect the environment, please dispose of the product properly when it has reached the end of its useful life and not in the household waste. Information on collection points and their opening hours can be obtained from your local authority.

● Warranty

The product has been manufactured to strict quality guidelines and meticulously examined before delivery. In the event of material or manufacturing defects you have legal rights against the retailer of this product. Your legal rights are not limited in any way by our warranty detailed below.

The warranty for this product is 3 years from the date of purchase. The warranty period begins on the date of purchase. Keep the original sales receipt in a safe location as this document is required as proof of purchase.

Any damage or defects already present at the time of purchase must be reported without delay after unpacking the product.

Should the product show any fault in materials or manufacture within 3 years from the date of purchase, we will repair or replace it – at our choice – free of charge to you. The warranty period is not extended as a result of a claim being granted. This also applies to replaced and repaired parts.

This warranty becomes void if the product has been damaged, or used or maintained improperly.

The warranty covers material or manufacturing defects.

● **Warranty claim procedure**

So that your request can be processed quickly, please observe the following instructions:

For all inquiries, please have the receipt and item number (IAN 480069_2410) ready as proof of purchase.

The article number can be taken from the identification label on the product, engraving on the product, the front cover of your manual (at the bottom left), or the sticker on the back or bottom of the product.

If malfunctions or other defects arise, first contact the service department indicated below by phone or email.

You can then send a product recorded as defective to the communicated service address postage-free, making sure to enclose proof of purchase (receipt) and information on the details of the defect and when it occurred.



You can download and view this and numerous other manuals at parkside-diy.com. This QR code takes you directly to parkside-diy.com. Choose your country and use the search screen to search for the operating instructions. Entering the item number (IAN) 480069_2410 takes you to the operating instructions for your item.

● **Service**

 **Service Great Britain**
Tel.: 0800 0569216
E-Mail:owim@lidl.co.uk



Felhasznált figyelmeztető jelzések és szimbólumok	Oldal	28
Bevezető	Oldal	29
Rendeltetésszerű használat	Oldal	29
A csomagolás tartalma	Oldal	29
A részegységek leírása	Oldal	30
Műszaki adatok	Oldal	30
Biztonsági megjegyzések	Oldal	31
Biztonsági utasítások	Oldal	31
Mielőtt először használná	Oldal	34
Kicsomagolás	Oldal	34
Használat előtt	Oldal	34
A görgők felszerelése	Oldal	34
A rugalmas gégecső csatlakoztatása/levétele	Oldal	35
A fogó csatlakoztatása/levétele	Oldal	35
A szívófejek/hosszabbítócső felcsatolása	Oldal	35
Az elektromos szerszám csövének csatlakoztatása és leválasztása	Oldal	36
A fogó és a teleszkópos szívócső használata	Oldal	36
A tartályfedél levétele	Oldal	36
Szűrő beszerelése	Oldal	37
Kezelés	Oldal	38
Be- és kikapcsolás	Oldal	38
A légáram beállítása	Oldal	38
Nedves szívás	Oldal	38
A teleszkópos szívócső és a szívófejek tárolása	Oldal	39
Az elektromos vezeték feltekerése	Oldal	39
A fém tartály kiürítése	Oldal	39
A redős szűrő tisztítása	Oldal	39
Használat után	Oldal	40
Pótalkatrészek/tartozékok	Oldal	40
Hibaelhárítás	Oldal	41
Tisztítás és ápolás	Oldal	42
Tisztítás	Oldal	42
Ápolás	Oldal	42
Javítás	Oldal	42
Tárolás	Oldal	42
Szállítás	Oldal	42
Mentesítés	Oldal	42
Garancia	Oldal	43
Garanciális ügyek lebonyolítása	Oldal	43
Szerviz	Oldal	44

Felhasznált figyelmeztető jelzések és szimbólumok

Ebben a használati útmutatóban, a csomagoláson, az adattáblán és a termék címkéin az alábbi figyelmeztető jelzések láthatók:

	Olvassa el a használati útmutatót!		Szívófej sima és kemény padlóhoz
	Kapcsolja ki a terméket és szüntesse meg az áramellátását, mielőtt szívófejeket szerel fel rá, ha tisztítja vagy ha nem használja!		Szívófej szőnyegek porszívózásához
	Tartsa szem előtt a figyelmeztetéseket és a biztonsági utasításokat!		Szívófej por és szennyeződések kiszívásához barázdákból, kapcsolódási helyekből és repedésekből
	Veszély – áramütésveszély!		Szívófej por és szennyeződések felszívásához kanapékról és párnákról
	Átmérő		Szűrő víz és más folyadékok felszívásához
	Váltóáram/-feszültség		A szűrő nem alkalmas víz és más folyadékok felszívására.
	A terméket csak száraz helyiségekben, beltéren használja!		Szűrő száraz és kis méretű rész szemcsék felszívásához (pl. homok, száraz festékdarabok)
	Készülékalkjzat elektromos szerszámokhoz		Szűrő száraz és finom por felszívásához (pl. csiszolásból származó fapor)
P_{max}	A készülékalkjzat maximális kimenő teljesítménye		Szívófej autóülések, matracok, padlók és szőnyegek porszívózásához
P_{sum}	Bemenő összteljesítmény: A termék névleges bemenő teljesítménye és a készülékalkjzat maximális kimenő teljesítménye		Elektromos szerszám
	Lezárva		Ha a felszívott anyag hőmérséklete +40 °C (+104 °F) felett van, tűzveszély áll fenn.
	Kioldva		Szűrőtisztító rendszer



Biztonsági utasítások
Kezelési utasítások



A CE-jelzés azt jelzi, hogy a termék megfelel a rá vonatkozó EU előírásoknak.

SZÁRAZ-NEDVES PORSZÍVÓ

● **Bevezető**

Gratulálunk új termékének vásárlása alkalmából. Ezzel a döntésével vállalatunk értékes terméke mellett döntött. A használati utasítás ezen termék része. A biztonságra, a használatára és a megsemmisítésre vonatkozó fontos tudnivalókat tartalmazza. A termék használata előtt ismerje meg az összes használati és biztonsági tudnivalót. A terméket csak a leírtak szerint és a megadott felhasználási területeken alkalmazza. A termék harmadik személy számára való továbbadása esetén kézbesítse vele annak a teljes dokumentációját is.

● **Rendeltetészerű használat**

A termék padló, szőnyegek, bútorok, matracok, autók vagy garázsok porszívózására szolgáló háztartási készülék. A termék fúvókaként vagy víz felszívására is használható.

A termék +40 °C alatti hőmérsékletű víz és szennyeződések felszívására alkalmas.

Bizonyos anyagok robbanásveszélyes gőzöket vagy vegyületeket termelhetnek, amikor a szívólevegőn keresztül haladnak át.

Ne szívja fel az alábbi anyagokat:

- **Robbanás- vagy tűzveszélyes gázok, folyadékok és (reaktív) porszemcsék**
Az ilyen anyagok felszívása egészségügyi veszéllyel jár, ezért tilos.
- **Reaktív fém-porszemcsék** (pl. alumínium, magnézium és cink erősen lúgos vagy savas tisztítószerrel kombinálva)
- **Higítatlan, erős savak és lúgok**

- **Organikus oldószerek** (pl. benzin, higító, aceton, fűtőolaj)
Ezek az anyagok a termék korrózióját okozhatják.
- **Korom és parázsló hamu**
- **Cement-, gipsz- és krétapor**
- **Kandallóból, szenes kemencéből, hamutartóból vagy grillsütőből származó apró tárgyak vagy hamu**
- **Kazánokból és olajkályhákból származó hamu vagy szennyeződések**

A termék más használati módjai vagy módosításai nem rendeltetészerűnek minősülnek és halálhoz, sérülésekhez és anyagi károkhoz vezethetnek. A gyártó nem vállal felelősséget a szakszerűtlen használat miatt bekövetkező károkért. A termék kizárólag háztartási célra használható. A termék üzleti/ipari vagy ahhoz hasonló célokra nem alkalmas.

● **A csomagolás tartalma**

A termék kicsomagolása után ellenőrizze a csomagolás teljességét és az alkatrészek jó állapotát. A használat előtt távolítsa el minden csomagolóanyagot.

- 1 Tartályfedél
- 1 Fém tartály
- 1 Rugalmas gégecső
- 1 Teleszkópos szívócső
- 1 Fogó
- 1 Padlótisztító fej kefével
- 1 Padlótisztító fej gumiszegéllyel
- 1 Réstisztító fej
- 1 Kárpittisztító fej
- 1 Autótisztító fej
- 1 Az elektromos szerszám csöve
- 1 A porcsatlakozó adaptere
- 1 Redős szűrő
- 1 Papír szűrőzsák
- 5 Görgő

- 2 Fém kapcsok
- 1 Tartózsák
- 1 Használati útmutató

● A részegységek leírása

Az olvasás előtt ismerkedjen meg a termék összes funkciójával.

- 1 Hordfűl
- 2 Tartályfedél (beleértve a motorhajtóművet és a burkolatot is)
- 2a Borda
- 2b Szűrőkosár
- 3 Be-/kikapcsoló gomb
- 4 Fűvóerő-szabályozó
- 5 Öntisztító gomb (a redős szűrő tisztításához)
- 6 Tartó (a teleszkópos szívócső tartásához)
- 7 Az elektromos vezeték felső kampója
- 8 Retesz
- 9 Szívócsatlakozó
- 10 Fém tartály
- 11 Az elektromos vezeték alsó kampója
- 12 Görgő (szívófejtartóval)
- 13 Elektromos vezeték csatlakozóval
- 14 Leeresztőnyílás
- 15 Fűvócsatlakozó
- 16 Tartó (a fém kapcshoz)
- 17 Termékaljzat
- 18 Rugalmas gégecső (a termékhez)
- 18a Csőcsatlakozó (csatlakozás a fogóhoz)
- 18b Csőcsatlakozó (csatlakozás a porszívóhoz vagy a leeresztőnyíláshoz)
- 18c Zárgomb
- 19 Fogó
- 19a Levegőszabályozó
- 20 Teleszkópos szívócső
- 20a Csőtartó
- 20b Csúsúzó zárgomb
- 20c Vájat
- 21 Réstisztító fej
- 22 Padlótisztító fej kefével
- 23 Padlótisztító fej gumiszegéllyel
- 24 Kárpittisztító fej
- 25 Autótisztító fej
- 26 Az elektromos szerszám csőve
- 26a Csőcsatlakozó (nagy)

- 26b Csőcsatlakozó (kicsi)
- 27 A porcsatlakozó adaptere
- 28 Redős szűrő
- 28a Emelő
- 29 Papír szűrőzsák
- 29a Tömítőgyűrű
- 30 Fém kapocs
- 31 Tartózsák

● Műszaki adatok

Száraz-nedves porszívó	: PWD 30 C1
Modellszám	
VDE csatlakozóval/ aljzattal	: HG10163
VDE csatlakozóval/ LSV aljzattal	: HG10163-FR
BS csatlakozóval/ aljzattal	: HG10163-BS
K típusú csatlakozóval/ aljzattal	: HG10163-DK
Svájci csatlakozóval/ aljzattal	: HG10163-CH
Névleges bemenő teljesítmény (termék)	: 1500 W
A termékaljzat maximális kimenő teljesítménye	
HG10163	: Pmax 2200 W
HG10163-FR	: Pmax 2200 W
HG10163-BS	: Pmax 1400 W
HG10163-DK	: Pmax 1400 W
HG10163-CH	: Pmax 800 W
Teljes áramhasználat (A termékaljzat maximális kimenő teljesítménye)	
HG10163	: Psum 3700 W
HG10163-FR	: Psum 3700 W
HG10163-BS	: Psum 2900 W
HG10163-DK	: Psum 2900 W
HG10163-CH	: Psum 2300 W
Névleges bemenő feszültség	: 230–240 V~, 50/60 Hz

Szívóerő	: 260 légwatt
Szívónyomás	: 181 mbar (18,1 kPa)
Szívóteljesítmény	: 36,9 l/mp
Védelmi osztály	: I
IP védelmi besorolás	: IP24
Az elektromos szerszám csőve	: 1 m
A rugalmas gégecső hossza	: 3 m (Ø 32 mm)
A teleszkópos szívócső hossza	: kb. 54 és 90 cm között
Az elektromos vezeték hossza	: kb. 6 m

A fém tartály mérete	
Méreték (Ø × M)	: 31 × 40 cm
Bruttó űrtartalom	: 30 l
Nettó űrtartalom	: 22,3 l
Folyadékok tárolása	: max. 20 l

● Biztonsági megjegyzések

- Amint a fém tartály **10** megtelik, a terméket a szűrőkosárban **2b** lévő úszókapcsoló kikapcsolja. Ez megakadályozza a túlfolyást és az elektromotor károsodását.



Biztonsági utasítások

A TERMÉK HASZNÁLTBAVÉTELE ELŐTT ISMERKEDJEN MEG A TERMÉK BIZTONSÁGI UTASÍTÁSAIVAL! HA A TERMÉKET TOVÁBBADJA,

ADJA MELLÉ EZEKET A DOKUMENTUMOKAT IS!

A jelen használati útmutatóban leírtak figyelmen kívül hagyásából adódó károk esetén a garancia érvényét veszti! A közvetett károkért nem vállalunk felelősséget! A szakszerűtlen használat vagy a biztonsági utasítások figyelmen kívül hagyása miatti anyagi károkért és személyi sérülésekért nem vállalunk felelősséget!

Gyermekek és fogyatékkal élők



⚠ FIGYELMEZTETÉS!

ÉLET- ÉS BALESETVESZÉLY GYERMEKEK, KISGYERMEKEK SZÁMÁRA!

Soha ne hagyja gyermekeit felügyelet nélkül a csomagolóanyagokkal. A csomagolóanyagok fulladásveszélyt okozhatnak. A gyermekek gyakran alábecsülik a veszélyeket.

- A terméket akkor használhatják 8 éves és afeletti gyermekek, csökkent testi, érzékszervi vagy szellemi képességű, valamint megfelelő tapasztalattal és tudással nem rendelkező személyek, ha számukra felügyeletet biztosítanak vagy ha utasításokat kapnak a termék biztonságos használatával kapcsolatban és megértik az azzal járó veszélyeket.
- Gyermekek nem játszhatnak a termékkel.
- A tisztítást és a felhasználói karbantartást gyermekek nem végezhetik, kivéve ha elmúltak 8 évesek és számukra felügyeletet biztosítanak.

Rendeltetésszerű használat

⚠ **FIGYELMEZTETÉS!**

Sérülésveszély! A szakszerűtlen kezelés sérülésekhez vezethet. A terméket kizárólag ezen használati útmutatónak megfelelően használja. Ne próbálja meg a terméket bármilyen módon módosítani.

Elektromos biztonság

⚠ **VESZÉLY!**

Áramütésveszély! Ne próbálja meg saját kezűleg megjavítani a készüléket. Hibás működés esetén a termék javítási munkáit bízza képzett szakemberre.

⚠ **FIGYELMEZTETÉS!**

Áramütésveszély! A termék elektromos részeit ne merítse vízbe vagy más folyadékokba. Soha ne tartsa a terméket folyó víz alá.

⚠ **FIGYELMEZTETÉS!**

Áramütésveszély! Ne használja a terméket, ha sérült. Ha a termék megsérült, válassza hálózati áramellátásról és forduljon az eladójához.

⚠ **FIGYELMEZTETÉS!**

Sérülésveszély! Tisztítás előtt, vagy ha a terméket nem használja, kapcsolja ki a terméket és szüntesse meg az áramellátását.

- Ne használja a terméket, ha azt leejtették.
- Mielőtt az elektromos csatlakozót a konnektorba dugná: Ügyeljen arra, hogy a hálózati feszültség adatai

megfeleljenek a termék adattábláján feltüntetett névleges feszültség adatainak.

- Rendszeresen ellenőrizze az elektromos vezeték és a csatlakozó épségét. Ha a termék elektromos vezetéke megsérül, a kockázatok elkerülése érdekében azt a gyártónak, annak az ügyfélszolgálatának, vagy egy annak megfelelő képzettségű szakembernek kell kicserélnie.
- Óvja az elektromos vezetéket a sérülésektől. Ne hagyja, hogy azt éles sarkokon átlógni, becsípődni, és ne hajlítsa meg. Az elektromos vezetéket tartsa forró felületektől és nyílt lángoktól távol.

Kezelés

⚠ FIGYELMEZTETÉS! **Sérülés és tüzeset kockázata!**



A terméket soha ne használja $+40^{\circ}\text{C}$ -nál magasabb hőmérsékletű víz, szennyeződések és egyéb anyagok felszívására.

- Húzza ki az elektromos csatlakozót a konnektorból
 - Hibás működés esetén,
 - Alkatrészek felcsatlakozása vagy cseréje előtt,
 - A termék tisztítása előtt,
 - Ha a terméket hosszabb ideig nem használja,
 - Vihar esetén, valamint
 - Minden használat után.
- Amikor a csatlakozót kihúzza a konnektorból, magát az elektromos csatlakozót húzza, ne a vezetéket.
- A hibás alkatrészeket mindig eredeti pótalkatrészekre cserélje.
- Működés közben ne takarja le a szellőzőnyílásokat. A termék túlhevülhet és károsodhat.
- Győződjön meg arról, hogy a hálózati feszültség megfelel-e a típustáblán feltüntetett adatoknak.
- A terméket csak maradékáram-megszakítóval védett konnektorba szabad csatlakoztatni, melynek működési árama nem haladja meg a 30 mA értéket.

Tisztítás és tárolás

⚠ FIGYELMEZTETÉS!

Sérülésveszély! A termék tisztítása előtt, illetve ha nincs használatban, szüntesse meg a termék áramellátását.

- A terméket, az elektromos vezetékét és a csatlakozót óvja a portól, a közvetlen napfénytől, a rácseppenő vagy ráfröccsenő víztől.
- A terméket tárolja hűvös, száraz, nedvességtől védett, gyermekektől elzárt helyen.
- Óvja a terméket a hőtől. Ne tegye a terméket nyílt lángok vagy hőforrások (tűzhelyek, fűtőberendezések) közelébe.

● Mielőtt először használná

● Kicsomagolás

⚠ FIGYELMEZTETÉS!

- ▶ A termék és a csomagolás nem játékszerek! Gyermekek nem játszhatnak a műanyag zacskókkal, fóliákkal és az apró alkatrészekkel! Lenyelés és fulladás veszélye!
- Ellenőrizze a csomagolás teljességét és a termék épségét. Hiányzó vagy sérült alkatrészek esetén ne használja a terméket, és vegye fel a kapcsolatot az eladóval.

Csak akkor használja a terméket, ha a hiányzó alkatrészek megérkeztek, vagy a hibás alkatrészeket kicserélték. Hiányos vagy hibás termékek használata személyi sérülésekhez vagy anyagi károkhoz vezethet.

1. Csomagolja ki az összes alkatrészt, majd helyezze egy egyenes, stabil felületre.
2. Távolítson el minden csomagolóanyagot és szállítási zárat, ha vannak ilyenek.
3. Győződjön meg arról, hogy rendelkezik az összeszereléshez és működtetéshez szükséges tartozékokkal és szerszámokkal. Ehhez egy megfelelő egyéni védőfelszerelés is tartozik.

● Használat előtt

⚠ FIGYELMEZTETÉS!

- ▶ Baleset kockázata áll fenn, ha a terméket olyan elektromos áramforrásról üzemelteti, amely nem felel meg a termék címtábláján szereplő adatoknak.
- ▶ Az áramforrás tápfeszültségének és frekvenciájának meg kell egyeznie a termék típus tábláján szereplő adatokkal.

⚠ FIGYELMEZTETÉS!



- ▶ Kapcsolja ki a terméket és szüntesse meg az áramellátását, mielőtt szívófejeket szerel fel rá, ha tisztítja vagy ha nem használja!

● A görgők felszerelése

C ábra

1. Állítsa a fém tartályt **10** a tetejére úgy, hogy a talpa felfelé nézzen.
2. Dugja be a görgőt **12** addig a pontig, amíg a görgő be nem kattant a műanyag tartó vájataiba.
3. Ellenőrizze, hogy a görgő **12** szabadon tud-e forogni.

● A rugalmas gégecső csatlakoztatása/levétele

Porszívózás

D ábra

1. Igazítsa a rugalmas gégecső **18** csőcsatlakozóját **18b** a szívócsatlakozóhoz **9**.
2. Tolja be a csőcsatlakozót **18b** lassan a szívócsatlakozóba **9**, amíg a zárgomb **18c** be nem rögzül.
3. A csőcsatlakozó **18b** enyhe meghúzásával ellenőrizze a rugalmas gégecső **18** megfelelő rögzülését. A rugalmas gégecső akkor van megfelelően felszerelve, ha a csőcsatlakozó nem mozog.
4. Ellenőrizze, hogy a rugalmas gégecső **18** szabadon tud-e forogni.
5. Levétel: Nyomja le a zárgombot **18c**. Húzza ki csőcsatlakozót **18b** a szívócsatlakozóból **9**.

Légfúvás

E ábra

MEGJEGYZÉS

► Ez egy kiegészítő funkció, amely lehetővé teszi a por vagy apró tárgyak elfújását.

1. Igazítsa a rugalmas gégecső **18** csőcsatlakozóját **18b** a fúvócsatlakozóhoz **15**.
2. Tolja be a csőcsatlakozót **18b** lassan a fúvócsatlakozóba **15**, amíg a zárgomb **18c** be nem rögzül.
3. A csőcsatlakozó **18b** enyhe meghúzásával ellenőrizze a rugalmas gégecső **18** megfelelő rögzülését. A rugalmas gégecső akkor van megfelelően felszerelve, ha a csőcsatlakozó nem mozog.
4. Ellenőrizze, hogy a rugalmas gégecső **18** szabadon tud-e forogni.
5. Levétel: Nyomja le a zárgombot **18c**. Húzza ki a csőcsatlakozót **18b** a fúvócsatlakozóból **15**.

● A fogó csatlakoztatása/levétele

E ábra

- A fogó csatlakoztatása/levétele:** Igazítsa a rugalmas gégecső **18** csőcsatlakozóját **18b** a fogóhoz **19**. Nyomja meg a csőcsatlakozót, amíg az erősen nem kapcsolódik a fogóhoz.
- A fogó levétele:** Húzza ki a csőcsatlakozót **18b** a fogóból **19**.

● A szívófejek/hosszabbítócső felcsatlakozása

F, G ábra

- A szívófejeket **21/22/23/24/25** ill. a teleszkópos szívócsövet **20** különböző módon csatlakoztathatja a fogóhoz **19**, így alkalmazkodhat a különböző környezetekhez és hozzáférhetőségű helyekhez.

Szívófej	Alkalmazási terület
Réstisztító fej 21	<input type="checkbox"/> Barázdák <input type="checkbox"/> Illesztési pontok <input type="checkbox"/> Kanapék <input type="checkbox"/> Szűk helyiségek
Padlótisztító fej kefével 22	<input type="checkbox"/> Kemény és sima felületek
Padlótisztító fej gumiszegélyvel 23	<input type="checkbox"/> Szőnyegek és hasonló felületek
Kárpittisztító fej 24	<input type="checkbox"/> Párnák
Autótisztító fej 25	<input type="checkbox"/> Az autó bel- és kültére

● Az elektromos szerszám csövének csatlakoztatása és leválasztása

H ábra

Az elektromos szerszám csövének csatlakoztatása

MEGJEGYZÉS

- ▶ Különböző méretű elektromos szerszámok porcsatlakozóra történő csatlakoztatásához használja a porcsatlakozó adapterét [27].

1. Igazítsa az elektromos szerszám csövének [26] csőcsatlakozóját [26a] a rugalmas gégecső [18] csőcsatlakozójához [18a].
2. Tolja be a csőcsatlakozót [18a] a csőcsatlakozóba [26a] teljesen.
3. A csőcsatlakozó [26b] másik végét a csatlakoztassa a porcsatlakozóra.

Az elektromos szerszám csövének leválasztása

- Húzza le a csőcsatlakozót [26a] a rugalmas csőcsatlakozóról [18a], amíg az teljesen le nem válik.

● A fogó és a teleszkópos szívócső használata

I ábra

Fogó

MEGJEGYZÉS

- ▶ A fogó [19] beépített levegőnyomás-szabályzó funkcióval rendelkezik.

- **A szívóerő növelése:** Tolja a levegőszabályozót [19a] a ▼ jelzés irányába.
- **A szívóerő csökkentése:** Tolja a levegőszabályozót [19a] a ▼ jelzéstől ellenkező irányba.

Teleszkópos szívócső

MEGJEGYZÉS

- ▶ A teleszkópos szívócső [20] különböző hosszúságokra állítható, ezzel hozzáigazítható az adott munkakörnyezethez.

1. A reteszelés kioldásához tartsa lenyomva a csúszó zárgombot [20b].
2. Állítsa be a teleszkópos szívócsövet [20] a kívánt hosszúságra.
3. Engedje fel a csúszó zárgombot [20b], majd tolja a teleszkópos szívócsövet [20] addig, amíg az a megfelelő vátatba [20c] be nem rögzül.
4. A teleszkópos szívócsövet [20] tárolhatja a terméken is, ha a csőtartót [20a] rárögzíti a tartóra [6].

● A tartályfedél levétele

MEGJEGYZÉS

- ▶ Vegye le a tartályfedélet [2] a szűrőzsák behelyezéséhez és cseréjéhez, illetve a fém tartály [10] ürítéséhez.

J ábra

1. Nyissa ki a reteszt [8] annak a fém tartályról [10] való elhúzásával.
2. Emelje meg a reteszt [8] és válassza le a bordáról [2a].
3. A tartályfedélnek [2] a fém tartályra [10] történő visszarögzítéséhez végezze el az előző lépéseket fordított sorrendben.

K, L ábra

1. Tartsa meg a hordfület [1] erősen, majd vegye le a tartályfedélet [2] a fém tartályról [10].
2. A szűrőkosár [2b] ekkor beszereléshez vagy a szűrő cseréjéhez szabaddá válik.
3. Használat után vagy a termék tárolása előtt hajtsa le a hordfület [1].

● Szűrő beszerelése

⚠ VIGYÁZAT!

- ▶ Soha ne porszívózzon, ha nincs szűrő a termékben. A felszívott anyagok fémet vagy kemény, éles szélű részecskéket tartalmazhatnak, amelyek kárt tehetnek a motorban vagy áramütést okozhatnak. A por nagy sebességgel kifújódna a fűvócsatlakozóból [15], ami súlyos testi sérülést okozhat.
- ▶ Folyadékot csak akkor szívjon fel, ha van a termékben redős szűrő [28]. Ennek elmulasztása a termék sérüléséhez vezet. A papír szűrőzsák [29] is megsérül, ha nedves porszívózáshoz használja.

MEGJEGYZÉS

- ▶ A papír szűrőzsák [29] kizárólag száraz porszívózáshoz használható.
- ▶ Ne használja a redős szűrőt [28] nagyon finom por vagy szennyeződések (pl. csiszolópor) felszívásához. A redős szűrő azonban sok más anyaghoz használható.

Redős szűrő (nedves szívás)

M ábra

MEGJEGYZÉS

- ▶ A redős szűrő [28] beszerelése előtt bizonyosodjon meg arról, hogy az emelőt [28a] kioldotta-e.
1. Fordítsa meg a tartályfedőt [2].
 2. Szerelje rá a redős szűrőt [28] a szűrőkosárra [2b].
 3. Helyezze be a redős szűrőt [28], amíg a redős szűrő alja hozzá nem ér a szűrőkosár [2b] felületéhez.
 4. A redős szűrő [28] rögzítéséhez fordítsa el az emelőt [28a].

5. Óvatosan húzza meg a redős szűrőt [28] anélkül, hogy elmozdítaná, így ellenőrizheti, hogy a redős szűrő megfelelően van-e beszerelve.

MEGJEGYZÉS

- ▶ Ha a redős szűrő [28] nem rögzül a helyére: Óvatosan, erő alkalmazása nélkül fordítsa el a redős szűrőt, amíg a belső retesz rá nem rögzül a szűrőkosárra [2b]. A redős szűrő rögzítéséhez fordítsa el az emelőt.

Papír szűrőzsák (száraz porszívózás)

N ábra

1. Fordítsa meg a tartályfedőt [2].
2. Igazítsa a papír szűrőzsák [29] nyílását a belső szívócsatlakozóra [9].
3. Nyomja meg a papír szűrőzsákot [29] lefelé, hogy a belső szívócsatlakozó besüllyedjen a papír szűrőzsák nyílásába.
4. Nyomja meg a papír szűrőzsákot [29] lefelé, amíg a tömítőgyűrű [29a] bele nem illeszkedik a kerek bordába [9a].

Fém kapocs

O ábra

MEGJEGYZÉS

- ▶ Szerelje fel a 2 fém kapcsot [30] a rugalmas gégecső [18] rögzítéséhez, ha a terméket szállítja, tárolja, vagy ha nem használja.
1. Nyomja össze a fém kapocs [30] végeit.
 2. Helyezze be a fém kapcsot [30] a tartóba [16], amíg annak mindkét vége a vágatokba nem illeszkedik.

● Kezelés

● Be- és kikapcsolás

A ábra

MEGJEGYZÉS

- ▶ Használat előtt ellenőrizze, hogy minden alkatrész biztonságosan kapcsolódik-e, és hogy a tartályfedél [2] le van-e zárva.
- ▶ Mielőtt csatlakoztatja a terméket az áramforráshoz, győződjön meg arról, hogy az ki van-e kapcsolva.

⚠ FIGYELMEZTETÉS!

- ▶ A termék aljzathoz [17] csak Pmax: 2200 W alatti névleges teljesítményű elektromos szerszámokat csatlakoztasson.

- Dugja be az elektromos csatlakozót [13] egy megfelelő konnektorba.

A termék bekapcsolása

Ha nincs elektromos szerszám csatlakoztatva a termék aljzathoz [17]:

- A termék bekapcsolásához fordítsa a be-/kikapcsoló gombot [3] fordítsa az I állásba.

A termék és az elektromos szerszám bekapcsolása

Ha elektromos szerszám van csatlakoztatva a termék aljzathoz [17]:

- A termék és az elektromos szerszám bekapcsolásához fordítsa a be-/kikapcsoló gombot [3] fordítsa [4] állásba.
- Ha az elektromos szerszámot bekapcsolja, a termék is automatikusan bekapcsol.

A termék kikapcsolása

- A termék kikapcsolásához fordítsa a be-/kikapcsoló gombot [3] fordítsa a 0 állásba.

A termék és az elektromos szerszám kikapcsolása

- Kapcsolja ki az elektromos szerszámot. A termék 6–7 másodperc elteltével automatikusan kikapcsol.

● A légáram beállítása

A ábra

- A légáram beállításához fordítsa el a fűvóerő-szabályozót [4]:

Beállítás	Légáram
MIN	Minimális légáram
MAX	Maximális légáram

● Nedves szívás

MEGJEGYZÉS

- ▶ Ha a fém tartály nedves szívás közben megtelik, a termék egy biztonsági berendezésnek (a szűrőkosárban [2b] lévő úszókapcsoló) köszönhetően abbahagyja a szívást. Ilyen esetben járjon el az alábbiak szerint:
 - A be-/kikapcsológombot [3] fordítsa a 0 állásba.
 - Húzza ki az elektromos csatlakozót [13] a konnektorból.
 - Üritse ki a fém tartályt [10] (lásd „A fém tartály kiürítése” c. részt).

1. Ügyeljen arra, hogy a redős szűrő [28] be legyen szerelve, és a papír szűrőzsák [29] ne legyen behelyezve (lásd „Szűrő beszerelése” c. részt).
2. Csatlakoztassa a rugalmas gégecsövet [18] (lásd „A rugalmas gégecső csatlakoztatása/levétele” c. részt).
3. Szerelje fel a fogót [19] (lásd „A fogó csatlakoztatása/levétele” c. részt).
4. Kapcsolja be a terméket (lásd a „Be- és kikapcsolás” c. részt).
5. Szívja fel a nedvességet a fogóval [19].

A padló vagy egyéb felület tisztításához használhatja a teleszkópos szívócsövet [20] egy megfelelő fejjel [21]/[22]/[23]/[24]/[25].

- A tisztítási munkák befejezése után:
 - Kapcsolja ki a terméket (lásd a „Be-és kikapcsolás” c. részt).
 - Azonnal ürítse ki a fém tartályt [10] (lásd „A fém tartály kiürítése” c. részt). A fém tartály nem alkalmas nedvesség hosszú távú tárolására.

● A teleszkópos szívócső és a szívófejek tárolása

P ábra

- Tolja be a teleszkópos szívócsövet [20] a görgőn [12] lévő szívófejtartóba.
- A szívófejeket [21]/[22]/[23]/[24]/[25] tárolja a szívófejtartóban.

● Az elektromos vezeték feltekerése

Q ábra

- Tekerje fel az elektromos vezetéket [13]. Az elektromos csatlakozót akassza rá az elektromos vezeték felső kampójára [7] és az alsó kampójára [11].

● A fém tartály kiürítése

⚠ FIGYELMEZTETÉS!



Kapcsolja ki a terméket és szüntesse meg az áramellátását, mielőtt szívófejeket szerel fel rá, ha tisztítja vagy ha nem használja!

⚠ FIGYELMEZTETÉS!

- ▶ Használat előtt és után ürítse ki és tisztítsa meg a terméket, megelőzve az anyagok összegyűlését, melyek a termékben meggyulladhatnak.

R ábra

1. Csavarja ki a leeresztőnyílás [14] sapkáját az óramutató járásával ellenkező irányban és vegye le a sapkát.
2. Ürítse ki a fém tartályt [10].
3. Tegye vissza a sapkát a leeresztőnyílásra [14]. Csavarja fel a sapkát az óramutató járásával megegyező irányban.

● A redős szűrő tisztítása

⚠ FIGYELMEZTETÉS!

- ▶ Rendszeresen ellenőrizze, hogy a redős szűrő [28] nem sérült-e, vagy nem formálódott-e el. Ha a redős szűrő sérült vagy elformálódott, azt nem lehet megtisztítani, így ki kell cserélni. A termék működőképességének megőrzése és a károk megelőzése érdekében ez fontos.
- ▶ Csak a Lidl-nél vagy az arra jogosult kereskedőknél vásárolt pótszűrőket használjon. A termékkel nem kompatibilis szűrők sérüléseket és a termék károsodását okozhatják.

MEGJEGYZÉS

- ▶ A termék maximális szívóteljesítményének eléréséhez tisztítsa meg a redős szűrőt [28] minden használat után.

A ábra

1. Dugja be az elektromos csatlakozót [13] egy megfelelő áramforrásba.
2. A be/kikapcsoló gombot [3] fordítsa az I állásba.
3. A fűvőerő-szabályozót [4] fordítsa a **MAX** állásba.
4. Nyomja meg az öntisztító gombot [5] kb. 3–4-szer.

● **Használat után**

1. Kapcsolja ki a terméket és húzza ki az elektromos csatlakozót **13** a konnektorból.

2. Hagyja a terméket lehűlni.

3. Vizsgálja meg, tisztítsa meg és tegye el a terméket (lásd a „Tisztítás és ápolás” c. részt).

● **Pótalkatrészek/tartozékok**

Vegye fel a kapcsolatot a szervizközponttal telefonon (lásd a „Szerviz” c. részt). Tartsa kéznél a lent található modellszámot.

Ábra	Alkatrész	Sormegjelölés	Alkatrésznév	Modellszám
B	18		Rugalmas gégecső	99948006901
B	19		Fogó	99948006902
B	20		Teleszkópos szívócső	99948006903
B	21		Réstisztító fej	99948006904
B	22		Padlótisztító fej kefével	99948006905
B	23		Padlótisztító fej gumiszegéllyel	99948006906
B	24		Kárpittisztító fej	99948006907
B	25		Autótisztító fej	99948006908
B	28		Redős szűrő	99948006909

Ábra	Alkatrész	Sormegjelölés	Alkatrésznév	Modellszám
B	29		Papír szűrőzsák	99948006910
B	31		Tartózsák	99948006911

● Hibaelhárítás

Hiba	Lehetséges ok	Teendő
A termék nem működik.	Az elektromos csatlakozó 13 nincs bedugva az áramforrásba.	Dugja be az elektromos csatlakozót 13 egy megfelelő konnektorba.
A szívóteljesítmény lecsökkent és a termék nem szívja fel a koszt.	A fém tartály 10 megtelt.	Ürítse ki a fém tartályt 10 (lásd „A fém tartály kiürítése” c. részt).
A szívóteljesítmény lecsökkent és a termék nem szívja fel a koszt.	A légáram elzáródott.	Ellenőrizze az alábbi alkatrészeket, és adott esetben szüntesse meg az eltömődéseket: Fém tartály 10 Rugalmas gégecső 18 Az elektromos szerszám csöve 26 Teleszkópos szívócső 20 Réstisztító fej 21 Padlótisztító fej kefével 22 Padlótisztító fej gumiszegéllyel 23 Kárpittisztító fej 24 Autótisztító fej 25
Porszívózás közben a termékből por vagy víz távozik.	A tartályfedél 2 nem megfelelően van felrögzítve.	Helyezze fel a tartályfedelet 2 megfelelően (lásd „A tartályfedél levétele” c. részt).

● Tisztítás és ápolás

FIGYELMEZTETÉS!



Kapcsolja ki a terméket és szüntesse meg az áramellátását, mielőtt szívófejeket szerel fel rá, ha tisztítja vagy ha nem használja!

● Tisztítás

- Ne hagyja, hogy a termékbe folyadékok jussanak.
- A terméket mindig tartsa tisztán, szárazon, olajtól és zsíradékoktól mentesen.
- Minden használat után és tárolás előtt portalanítsa a terméket.
- A rendszeres és helyes tisztítás biztonságosabbá teszi a termék használatát és meghosszabbítja annak élettartamát is.
- A terméket tisztítsa egy száraz ruhával. A nehezen hozzáférhető helyeken használjon egy puha kefé.

MEGJEGYZÉS

- ▶ A termék tisztításához ne használjon vegyi anyagokat, lúgokat, súrolószereket vagy egyéb durva tisztító- vagy fertőtlenítő anyagokat, mert azok kárt tehetnek a termék felületeiben.

● Ápolás

Minden használat előtt és után: Ellenőrizze a terméket és a tartozékokat, hogy azok nincsenek-e elkopva vagy nem sérültek-e meg.

● Javítás

Jelen termék nem tartalmaz olyan alkatrészeket, amelyeket a felhasználó megjavíthat. A termék átvizsgálásához vagy javításához forduljon egy arra jogosult javítóműhelyhez vagy egy annak megfelelő képzettségű személyhez.

● Tárolás

- A mindig terméket tárolja gyermekek számára nem elérhető helyen.
- Hosszú távú (3 hónapot meghaladó) tárolás esetén az ideális hőmérsékletnek +10 és +30 °C között kell lennie, legfeljebb 60 %-os relatív páratartalom mellett.

1. Kapcsolja ki a terméket és húzza ki az elektromos csatlakozót  a konnektorból.
2. Hagyja a terméket lehűlni.
3. Tisztítsa meg a terméket (lásd a „Tisztítás” c. részt).
4. A terméket és alkatrészeit tárolja sötét, száraz, fagymentes és jól szellőző helyen.

● Szállítás

- Óvja a terméket az erős ütődésektől vagy rázkódásoktól, melyek a szállítás során a járművekben érhetik.
- Rögzítse a terméket, hogy az ne tudjon elcsúszni vagy eldőlni.

1. Kapcsolja ki a terméket és húzza ki az elektromos csatlakozót  a konnektorból.
2. Hagyja a terméket lehűlni.

● Mentesítés

A csomagolás környezetbarát anyagokból készült, amelyeket a helyi újrahasznosító helyeken adhat le ártalmatlanítás céljából.



A hulladék elkülönítéséhez vegye figyelembe a csomagolóanyagban található jelzéseket. Ezek rövidítéseket (a) és számokat (b) tartalmaznak a következő jelentéssel: 1–7: műanyagok/ 20–22: papír és karton/80–98: kötőanyagok.

Termék:



A kiszolgált termék megsemmisítési lehetőségeiről lakóhelye illetékes önkormányzatánál tájékozódhat.



A környezete érdekében, ne dobja a kiszolgált terméket a háztartási szemétkébe, hanem adja le szakszerű ártalmatlanításra. A gyűjtőhelyekről és azok nyitvatartási idejéről az illetékes önkormányzatnál tájékozódhat.

● Garancia

A terméket gondosan, szigorú minőségi előírások betartásával gyártottuk, és a szállítás előtt gondosan ellenőriztük. Anyag- vagy gyártási hibák esetén a termék eladójával szemben törvényes jogok illetik meg. Az Ön törvényes jogait az általunk alább meghatározott garancia semmilyen módon nem korlátozza.

Erre a termékre 3 év garanciát adunk a vásárlás dátumától számítva. A garancia idő a vásárlás dátumával kezdődik. Biztonságos helyen őrizze meg az eredeti vásárlói bizonylatot, mert ez a dokumentum szükséges a vásárlás bizonyításához.

A vásárláskor fennálló károkat és hiányosságokat a termék kicsomagolása után haladéktalanul jelezze.

Ha ezen a terméken a vásárlástól számított 3 éven belül anyag- vagy gyártási hibát észlel, választásunk szerint ingyenesen megjavítjuk vagy kicseréljük a terméket. A garancia idő nem hosszabbodik meg a helyette nyújtott szavatossági igény által. Ez a kicserélt vagy javított alkatrészekre is érvényes.

A garancia megszűnik, ha a terméket megrongálták, ill. nem szakszerűen kezelték vagy végezték a karbantartást.

A garancia az agyaghibákra és a gyártási hibákra vonatkozik.

● Garanciális ügyek lebonyolítása

Megkeresése gyors feldolgozásához kérjük, kövesse az alábbi utasításokat:

Megkeresés esetén kérjük, mindig készítse elő a pénztárblokkot és a termékszámot (IAN 480069_2410) a vásárlás igazolására.

A termékszámot kérjük, olvassa le a típusetabláról, a terméken elhelyezett gravírozásból, az útmutató címlapjáról (alul a bal oldalon), vagy a termék hátsó vagy alsó oldalán található matricáról.

Működési hiba vagy egyéb hiányosság fellépése esetén először vegye fel a kapcsolatot a következőkben felsorolt szervizek valamelyikével telefonon, vagy e-mailen.

A hibásnak ítélt terméket a pénztárblokk és a hiba leírásának és keletkezési idejének megjelölésével, díjmentesen küldheti el az Ön számára kijelölt szerviz címére.



A parkside-diy.com oldalon ezt és számos további kézikönyvet tud megtekinteni és letölteni. Ezzel a QR-kóddal közvetlenül a parkside-diy.com oldalra jut. Válassza ki az országot, és a keresőfelületen keresse meg a használati útmutatókat. A termékszám (IAN) 480069_2410 beírásával juthat el az Ön termékének használati útmutatójához.

● **Szerviz**

 **Szerviz Magyarország**

Tel.: 0680021536























E-mail: owim@lidl.hu



Uporabljena opozorila in simboli	Stran	46
Uvod	Stran	47
Namenska uporaba	Stran	47
Obseg dobave	Stran	47
Opis delov	Stran	48
Tehnični podatki	Stran	48
Varnostne značilnosti	Stran	49
Varnostni napotki	Stran	49
Pred prvo uporabo	Stran	52
Razpakiranje	Stran	52
Pred uporabo	Stran	52
Vgradnja vrtljivih kolesc	Stran	52
Priključitev/odklop gibke cevi	Stran	52
Priključitev/odstranjevanje ročaja	Stran	53
Priključitev šobe/podaljševalne cevi	Stran	53
Priključitev/odstranjevanje gibke cevi za električno orodje	Stran	53
Uporaba ročaja in teleskopske sesalne cevi	Stran	54
Odstranjevanje pokrova posode	Stran	54
Namestitvev filtra	Stran	54
Uporaba	Stran	55
Vklop/izklop	Stran	55
Nastavitev pretoka zraka	Stran	56
Mokro sesanje	Stran	56
Shranjevanje teleskopske sesalne cevi in šob	Stran	56
Navijanje priključnega kabla	Stran	56
Praznjenje kovinske posode	Stran	56
Čiščenje nagubanega filtra	Stran	57
Po uporabi	Stran	57
Nadomestni deli/pribor	Stran	57
Odpravljanje napak	Stran	58
Čiščenje in nega	Stran	59
Čiščenje	Stran	59
Vzdrževanje	Stran	59
Popravila	Stran	59
Shranjevanje	Stran	59
Prevoz	Stran	60
Odstranjevanje	Stran	60
Garancijski list	Stran	60
Postopek pri uveljavljanju garancije	Stran	62
Servis	Stran	62

Uporabljena opozorila in simboli

V teh navodilih za uporabo, na pakiranju, tipski ploščici in etiketi izdelka se uporabljajo naslednja opozorila:

	Preberite navodila za uporabo!		Šoba za sesanje na gladkih in trdih tleh
	Izdelek izklopite in ga odklopite iz električnega omrežja, pred izvajanjem čiščenja izdelka, menjavo nastavkov in ko izdelka ne uporabljate!		Šoba za sesanje preprog
	Upoštevajte opozorila in varnostna navodila!		Šoba za sesanje prahu in umazanje iz žlebov, spojev in razpok
	Nevarnost – tveganje električnega udara!		Šoba za sesanje prahu in umazanje s kavča ter blazin
	Premer		Filter za vpijanje vode ali drugih tekočin
	Izmenični tok/napetost		Filter ni primeren za sesanje vode ali drugih tekočin.
	Izdelek uporabljajte le v zaprtih notranjih prostorih!		Filter za sesanje suhih in majhnih delcev (npr. pesek, posušeni ostanki barve)
	Vtičnica za električno orodje		Filter za sesanje suhega in finega prahu (npr. lesni prah pri brušenju)
P_{max}	Največja dovoljena izhodna moč vtičnice		Šoba za sesanje avtomobilskih sedežev, vzmetnic, talnih oblog in preprog
P_{sum}	Skupna priključna moč: Nazivna vhodna moč izdelka skupaj z največjo dovoljeno izhodno močjo vtičnice		Električno orodje
	Zaklenjeno		Če vsesani material preseže temperaturo +40 °C (+104 °F), je prisotna nevarnost požara.
	Odklenjeno		Sistem za čiščenje filtra



Varnostni napotki
Navodila za ravnanje



Znak CE potrjuje skladnost z direktivami EU, ki veljajo za izdelek.

SESALNIK ZA MOKRO IN SUHO SESANJE

● **Uvod**

Iskrene čestitke ob nakupu vašega novega izdelka. Odločili ste se za zelo kakovosten izdelek. To navodilo za uporabo je sestavni del tega izdelka. Vsebuje pomembna navodila za varnost, uporabo in odstranitev. Preden začnete izdelek uporabljati, se seznanite z vsemi navodili za uporabo in varnostnimi napotki. Izdelek uporabljajte samo tako, kot je opisano, in samo za navedena področja uporabe. Če izdelek odstopite novemu lastniku, mu zraven izročite tudi vse dokumente.

● **Namenska uporaba**

Ta izdelek je gospodinjski aparat, namenjen za sesanje tal, preprog, pohištva, vzmetnic, pa tudi avtomobilov ali garaž. Izdelek se lahko uporablja tudi kot puhalo ali za sesanje vode.

Izdelek je primeren za sesanje vode in umazanije s temperaturo, ki ne presega +40 °C.

Nekateri materiali lahko pri gibanju s sesanim zrakom ustvarijo eksplozivne hlape ali mešanice.

Nikoli ne sesajte naslednjih materialov:

- Eksplozivni ali vnetljivi plini, tekočine in (reaktivni) prašni delci
Sesanje takšnih materialov je nevarno za zdravje in je zato prepovedano.
- Reaktivni kovinski prašni delci (npr. aluminij, magnezij in cink v kombinaciji z močno bazičnimi ali kislimi čistili)
- Nerazredčene, močne kisline in alkalije

- Organska topila (npr. bencin, razredčilo za barve, aceton, kurilno olje)
Te snovi lahko povzročijo korozijo izdelka.
- Saje in tleči pepel
- Cement, mavec in apneni prah
- Majhni predmeti ali pepel iz kaminov, peči na premog, pepelnikov ali žarov
- Pepel ali umazanija iz kotlov in peči na olje

Kakršna koli druga uporaba ali spreminjanje izdelka se šteje za neprimerno in lahko vodi do nevarnosti, kot so smrt, telesne poškodbe in materialna škoda. Proizvajalec ne prevzema odgovornosti za škodo, nastalo zaradi nepravilne uporabe. Izdelek je namenjen izključno zasebni uporabi. Izdelek ni namenjen za komercialno/industrijsko uporabo ali podobne namene.

● **Obseg dobave**

Po odstranitvi embalaže izdelka preverite, ali je dobava popolna in da so vsi deli v dobrem stanju. Pred uporabo odstranite vse embalažne materiale.

- 1 Pokrov posode
- 1 Kovinska posoda
- 1 Gibka cev
- 1 Teleskopska sesalna cev
- 1 Ročaj
- 1 Šoba za tla s krtačo
- 1 Šoba za tla z gumijastim robom
- 1 Šoba za reže
- 1 Šoba za oblazinenje
- 1 Šoba za avtomobile
- 1 Gibka cev za električno orodje
- 1 Prilagodilnik za priključitev cevi za prah
- 1 Nagubani filter
- 1 Papirnata filtrska vrečka
- 5 Vrtljiva kolesca
- 2 Kovinske sponke

1 Vreča za shranjevanje

1 Navodila za uporabo

● Opis delov

Pred branjem se seznanite z vsemi funkcijami izdelka.

1 Nosilni ročaj

2 Pokrov posode (s sistemom motornega pogona in ohišjem)

2a Rebro

2b Košara filtra

3 Stikalo za vklop/izklop

4 Nastavitev pretoka zraka

5 Tipka za samočiščenje (za čiščenje nagubanega filtra)

6 Držalo (za shranjevanje teleskopske sesalne cevi)

7 Zgornji kavelj za priključni kabel

8 Zapah

9 Sesalni priključek

10 Kovinska posoda

11 Spodnji kavelj za priključni kabel

12 Vrtljivo kolesce (z držalom za šobe)

13 Priključni kabel in električni vtič

14 Odprtina za praznjenje

15 Puhalni priključek

16 Držalo (za kovinski lok)

17 Vtičnica na izdelku

18 Gibka cev (za izdelek)

18a Spojka gibke cevi (priključitev na ročaju)

18b Spojka gibke cevi (priključitev na sesalnik ali odprtino za praznjenje)

18c Zaporna tipka

19 Ročaj

19a Nastavitev zraka

20 Teleskopska sesalna cev

20a Držalo gibke cevi

20b Zaporna tipka drsnika

20c Reža

21 Šoba za reže

22 Šoba za tla s krtačo

23 Šoba za tla z gumijastim robom

24 Šoba za oblazinjenje

25 Šoba za avtomobile

26 Gibka cev za električno orodje

26a Spojka gibke cevi (velika)

26b Spojka gibke cevi (mala)

27 Prilagodilnik za priključitev cevi za prah

28 Nagubani filter

28a Ročica

29 Papirnata filtrska vrečka

29a Tesnilni obroč

30 Kovinski lok

31 Vreča za shranjevanje

● Tehnični podatki

Sesalnik za mokro in suho sesanje	: PWD 30 C1
Številka modela	
z vtičem/vtičnico VDE	: HG10163
z vtičem VDE/vtičnico LSV	: HG10163-FR
z vtičem/vtičnico BS	: HG10163-BS
z vtičem/vtičnico tipa K	: HG10163-DK
s švicarskim vtičem/vtičnico	: HG10163-CH
Nazivna vhodna moč (izdelek)	: 1500 W
Največja dovoljena izhodna moč vtičnice na izdelku	
HG10163	: Pmax 2200 W
HG10163-FR	: Pmax 2200 W
HG10163-BS	: Pmax 1400 W
HG10163-DK	: Pmax 1400 W
HG10163-CH	: Pmax 800 W
Skupna poraba električne energije (izdelek in dovoljena izhodna moč vtičnice na izdelku)	
HG10163	: Psum 3700 W
HG10163-FR	: Psum 3700 W
HG10163-BS	: Psum 2900 W
HG10163-DK	: Psum 2900 W
HG10163-CH	: Psum 2300 W
Nazivna vhodna napetost	: 230–240 V~, 50/60 Hz

Sesalna moč	: 260 zračnih vatov
Sesalni tlak	: 181 mbar (18,1 kPa)
Sesalna zmogljivost	: 36,9 l/s
Zaščitni razred	: I
IP-zaščita	: IP24
Gibka cev za električno orodje	: 1 m
Dolžina gibke cevi	: 3 m (Ø 32 mm)
Dolžina teleskopske sesalne cevi	: pribl. 54 do 90 cm
Dolžina priključnega kabla	: pribl. 6 m

Velikost kovinske posode	
Mere (Ø × V)	: 31 × 40 cm
Bruto prostornina	: 30 l
Neto prostornina	: 22,3 l
Količina tekočin	: največ 20 l

● Varnostne značilnosti

- Ko je kovinska posoda **10** polna, se izdelek izklopi s stikalom s plovcem v košari filtra **2b**. To preprečuje prelivanje in poškodbe elektromotorja.



Varnostni napotki

PRED UPORABO IZDELKA SE SEZANITE Z VSEMI VARNOSTNIMI NAVODILI IN NAVODILI ZA UPORABO! ČE IZDELEK POSREDUJETE DRUGIM OSEBAM, PRILOŽITE TUDI VSE DOKUMENTE!

V primeru poškodb zaradi neupoštevanja teh navodil za

uporabo se garancija izniči! Ne prevzemamo odgovornosti za posledično škodo! Ne prevzemamo odgovornosti za gmotno škodo ali telesne poškodbe, ki so nastale zaradi nepravilne uporabe ali neupoštevanja varnostnih navodil!

Otroci in osebe z omejitvami



⚠ OPOZORILO!
NEVARNOST SMRTI IN NESREČE ZA DOJENČKE IN OTROKE! Otrok z embalažnim materialom nikoli ne pustite nenadzorovanih. Obstaja nevarnost zadušitve z embalažnim materialom. Otroci pogosto podcenjujejo nevarnosti.

- Ta izdelek lahko otroci od 8 leta in osebe z omejenimi fizičnimi, čutilnimi ali miselnimi sposobnostmi oziroma pomanjkljivimi izkušnjami in/ali znanjem uporabljajo samo, če so bili poučeni o varni

uporabi izdelka in razumejo nevarnosti, do katerih lahko pride pri taki uporabi.

- Otroci se ne smejo igrati z izdelkom.
- Čiščenja in vzdrževanja ne smejo opravljati otroci, ki niso dopolnili 8 let ter niso nadzorovani.

Namenska uporaba

⚠ OPOZORILO! Nevarnost poškodb! Nepravilna uporaba lahko povzroči poškodbe. Uporabljajte ta izdelek samo v skladu s temi navodili. Izdelka ne poskušajte kakor koli spreminjati.

Električna varnost

⚠ NEVARNOST! Nevarnost električnega udara!

Izdelka ne smete nikoli sami popravljati. V primeru okvare lahko popravila izvaja izključno usposobljeno osebje.

⚠ OPOZORILO! Nevarnost električnega udara!

Električnih delov izdelka ne potapljajte v vodo ali druge tekočine. Izdelka ne držite pod tekočo vodo.

⚠ OPOZORILO! Nevarnost električnega udara! Ne uporabljajte izdelka, če je poškodovan. Odklopite izdelek iz električnega omrežja in se posvetujte s prodajalcem, če je poškodovan.

⚠ OPOZORILO! Nevarnost poškodb! Izdelek izklopite in ga odklopite iz električnega omrežja, preden izvajate čiščenje in ko izdelka ne uporabljate.

- Izdelka ne uporabljajte, če je padel.
- Pred priključitvijo električnega vtiča na napajanje: Pazite, da nazivna napetost na tipski ploščici izdelka ustreza omrežni napetosti vašega električnega omrežja.
- Redno preverjajte, ali je poškodovan električni vtič ali priključni kabel. Če je priključni kabel poškodovan, ga mora zamenjati proizvajalec, njegova služba za stranke ali ustrezno podobno kvalificirano osebje, da se izognete nevarnostim.

- Priključni kabel zaščitite pred poškodbami. Pazite, da kabel ne visi prek ostrih robov in da ga ne prepegibajte. Priključni kabel ne sme biti v bližini vročih površin ali odprtega ognja.

Uporaba

⚠ OPOZORILO! **Nevarnost telesnih poškodb in požara!**



Izdelka nikoli ne uporabljajte za sesanje vode, umazanje in materialov s temperaturo nad +40 °C.

- Električni vtič izvlecite iz vtičnice
 - Če se pojavi okvara,
 - Pred pritrjevanjem/ menjavo pribora,
 - Pred čiščenjem izdelka,
 - Če izdelka ne uporabljate daljše obdobje,
 - Med nevihto in
 - Po vsaki uporabi.
- Vedno vlecite za električni vtič, ne za priključni kabel, da vtič odklopite iz vtičnice.

- Okvarjene dele morate vedno zamenjati z originalnimi nadomestnimi deli.
- Prezračevalnih rež med uporabo ne pokrivajte. Nevarnost pregrevanja in poškodb izdelka.
- Prepričajte se, da se napajalna napetost ujema s podatki na tipski ploščici.
- Izdelek je dovoljeno priključiti samo na vtičnico, zaščiteno z diferenčnim zaščitnim stikalom z nazivnim okvarnim tokom največ 30 mA.

Čiščenje in hramba

- **⚠ OPOZORILO! Nevarnost poškodb!** Prekinite povezavo izdelka z omrežjem, če ga nameravate očistiti ali če ga ne boste več uporabljali.
- Izdelek, priključni kabel in električni vtič zaščitite pred prahom, neposredno sončno svetlobo, kapljanjem in brizganjem vode.
- Izdelek shranjujte v hladnem, suhem prostoru, zaščitnem proti vlagi in izven dosega otrok.

- Izdelek pravo zaščitite pred toploto. Izdelek ne postavljajte v bližini odprtega plamena ali virov toplote, kot so peči ali grelci.

● Pred prvo uporabo

● Razpakiranje

⚠ OPOZORILO!

- ▶ Izdelki in embalažni materiali niso otroške igrače! Otroci se ne smejo igrati s plastičnimi vrečkami, folijami in majhnimi deli! Prisotna je nevarnost pogoltitvenja in zadušitve!

- Prepričajte se, da je obseg dobave popoln in nepoškodovan. Če ugotovite, da kakšen del manjka ali je poškodovan, izdelka ne uporabljajte in se obrnite na prodajalca.

Izdelek uporabljajte le, če so bili dostavljeni manjkajoči deli ali če so bili zamenjani pokvarjeni deli. Uporaba nepopolnega ali poškodovanega izdelka predstavlja nevarnost za ljudi in premoženje.

1. Odstranite vse dele iz embalaže in jih položite na ravno, stabilno površino.
2. Odstranite vso embalažo in transportne blokade, če obstajajo.
3. Prepričajte se, da imate pribor in orodja, potrebna za sestavljanje in uporabo. Sem spada tudi primerna osebna zaščitna oprema.

● Pred uporabo

⚠ OPOZORILO!

- ▶ Obstaja nevarnost nesreče, če se izdelek uporablja z električnim napajanjem, ki se ne ujema s podatki na tipski ploščici izdelka.

⚠ OPOZORILO!

- ▶ Napajalna napetost in frekvenca vira napajanja se morata ujemati s podatki na tipski ploščici izdelka.

⚠ OPOZORILO!



Izdelek izklopite in ga odklopite iz električnega omrežja, pred izvajanjem čiščenja izdelka, menjavo nastavkov in ko izdelka ne uporabljate!

● Vgradnja vrtljivih kolesc

Sl. C

1. Kovinsko posodo **10** obrnite na glavo, tako da je njena spodnja površina obrnjena navzgor.
2. Vrtljivo kolesce **12** vstavite do konca v reže držala iz umetne mase, dokler se ne zaskoči.
3. Preverite, ali se vrtljivo kolesce **12** prosto vrti.

● Priključitev/odklop gibke cevi

Sesanje

Sl. D

1. Spojko gibke cevi **18b** za gibko cev **18** poravnajte s sesalnim priključkom **9**.
2. Spojko gibke cevi **18b** počasi potisnite v sesalni priključek **9**, dokler se zaporna tipka **18c** ne zaskoči.
3. Preverite, ali je gibka cev **18** pravilno vgrajena, tako da narahlo potegnete za spojko gibke cevi **18b**. Gibka cev je pravilno vgrajena, če se spojka gibke cevi ne premakne.
4. Preverite, ali gibka cev **18** prosto vrti.
5. Odstranjevanje: Zaporno tipko **18c** potisnite navzdol. Spojko gibke cevi **18b** izvlecite iz sesalnega priključka **9**.

Izpihovanje

Sl. E

OPOMBA

- ▶ To je dodatna funkcija, ki omogoča odpihovanje prahu ali majhnih predmetov.

1. Spojko gibke cevi **18b** za gibko cev **18** poravnajte s puhalnim priključkom **15**.
2. Spojko gibke cevi **18b** počasi potisnite v puhalni priključek **15**, dokler se zaporna tipka **18c** ne zaskoči.
3. Preverite, ali je gibka cev **18** pravilno vgrajena, tako da narahlo potegnete za spojko gibke cevi **18b**. Gibka cev je pravilno vgrajena, če se spojka gibke cevi ne premakne.
4. Preverite, ali gibka cev **18** prosto vrti.
5. Odstranjevanje: Zaporno tipko **18c** potisnite navzdol. Spojko gibke cevi **18b** izvlecite iz puhalnega priključka **15**.

● Priključitev/odstranjevanje ročaja

Sl. E

- Priključitev/odstranjevanje ročaja:** Spojko gibke cevi **18a** za gibko cev **18** poravnajte z ročajem **19**. Pritisnite spojko gibke cevi, dokler ni spojka gibke cevi trdno povezana z ročajem.
- Odstranjevanje ročaja:** Spojko gibke cevi **18a** izvlecite iz ročaja **19**.

● Priključitev šobe/podaljševalne cevi

Sl. F, G

- Šobe **21/22/23/24/25** oz. teleskopsko sesalno cev **20** lahko različno povežete z ročajem **19**, da se lahko prilagodite različnim okoljem in dosegljivosti.

Šoba	Področje uporabe
Šoba za reže 21	<input type="checkbox"/> Žlebovi <input type="checkbox"/> Spoji <input type="checkbox"/> Kavči <input type="checkbox"/> Ozki prostori
Šoba za tla s krtačo 22	<input type="checkbox"/> Trde in ravne površine
Šoba za tla z gumijastim robom 23	<input type="checkbox"/> Preproge ali podobne površine
Šoba za oblazinjenje 24	<input type="checkbox"/> Blazine
Šoba za avtomobile 25	<input type="checkbox"/> Notranjost in zunanost avtomobila

● Priključitev/odstranjevanje gibke cevi za električno orodje

Sl. H

Priključitev gibke cevi za električno orodje

OPOMBA

- ▶ Prilagodilnik za priključitev cevi za prah **27** uporabite za priključitev različno velikih električnih orodij na priključek za prah.

1. Spojko gibke cevi **26a** za gibko cev za električno orodje **26** poravnajte s spojko gibke cevi **18a** za gibko cev **18**.
2. Spojko gibke cevi **18a** potisnite do konca v mešalno spojko gibke cevi **26a**.
3. Drugi konec gibke cevi na cevni spojki **26b** priključite na priključek za prah.

Odstranjevanje gibke cevi za električno orodje

- Spojko gibke cevi **26a** potegnite s spojke gibke cevi **18a**, dokler ni povsem sneta.

● Uporaba ročaja in teleskopske sesalne cevi

Sl. I

Ročaj

OPOMBA

- ▶ Ročaj [19] ima vgrajeno funkcijo za uravnavanje zračnega tlaka.

- **Povečanje sesalne moči:** Nastavitev zraka [19a] potisnite proti oznaki ▼.
- **Zmanjšanje sesalne moči:** Nastavitev zraka [19a] potisnite stran od oznake ▼.

Teleskopska sesalna cev

OPOMBA

- ▶ Teleskopsko sesalno cev [20] je mogoče nastaviti na različne dolžine, ki ustrezajo delovnemu okolju.

1. Zaporno tipko drsnika [20b] pridržite, da sprostite zapah.
2. Teleskopsko sesalno cev [20] nastavite na želeno dolžino.
3. Sprostite zaporno tipko drsnika [20b] in potisnite teleskopsko sesalno cev [20], dokler se ne zaskoči zelena reža [20c].
4. Teleskopsko sesalno cev [20] lahko hranite na izdelku, tako da držalo gibke cevi [20a] pritrдите na držalo [6].

● Odstranjevanje pokrova posode

OPOMBA

- ▶ Odstranite pokrov posode [2], da namestite ali zamenjate filtrsko vrečko in izpraznite kovinsko posodo [10].

Sl. J

1. Odprite zapaha [8] tako, da jih potegnete stran od kovinske posode [10].
2. Dvignite zapaha [8] in jih ločite od rebra [2a].

3. Prejšnje korake opravite v obratnem zaporedju, da pritrдите pokrov posode [2] na kovinsko posodo [10].

Sl. K, L

1. Primitte nosilni ročaj [1] in odstranite pokrov posode [2] s kovinske posode [10].
2. Košara filtra [2b] je izpostavljena za namestitev ali menjavo filtra.
3. Po uporabi ali pred shranjevanjem izdelka zložite nosilni ročaj [1] navzdol.

● Namestitev filtra

⚠ PREVIDNO!

- ▶ Nikoli ne sesajte brez filtra, nameščenega na izdelku. Sesane snovi lahko vsebujejo kovine ali trde, ostre delce, ki lahko poškodujejo motor ali povzročijo električni udar. To bi iz pihalnega priključka [15] z veliko hitrostjo izpihovalo prah, kar lahko povzroči hude telesne poškodbe.
- ▶ Tekočine sesajte samo, če je v izdelek vgrajen nagubani filter [28]. Sicer se izdelek poškoduje. Tudi papirnata filtrska vrečka [29] se poškoduje, če jo uporabljate za mokro sesanje.

OPOMBA

- ▶ Papirnata filtrska vrečka [29] je primerna izključno za suho sesanje.
- ▶ Nagubanega filtra [28] ne uporabljajte za sesanje zelo drobnega prahu ali umazanije (npr. prah pri brušenju). Vendar pa je naguban filter mogoče uporabiti za številne druge materiale.

Nagubani filter (mokro sesanje)

Sl. M

OPOMBA

- ▶ Pred vgradnjo nagubanega filtra [28] se prepričajte, da je ročica [28a] odklenjena.

1. Pokrov posode [2] obrnite na glavo.
2. Nagubani filter [28] vgradite na košaro filtra [2b].
3. Nagubani filter [28] vstavite, dokler se dno nagubanega filtra ne dotakne zgornjega dela košare filtra [2b].
4. Obrnite ročico [28a], da pritrdite nagubani filter [28].
5. Narahlo potegnite nagubani filter [28], ne da bi ga premaknili, da preverite, ali je nagubani filter pravilno vgrajen.

OPOMBA

- ▶ Če se nagubani filter [28] ne zaskoči: Nagubani filter rahlo zavrtite brez sile, dokler se notranje zapiralo ne zaskoči na košari filtra [2b]. Obrnite ročico, da pritrdite nagubani filter.

Papirnata filtrska vrečka (suho sesanje)

Sl. N

1. Pokrov posode [2] obrnite na glavo.
2. Odprtino papirnate filtrske vrečke [29] poravnajte z notranjim sesalnim priključkom [9].
3. Papirnato filtrsko vrečko [29] potisnite navzdol, da vstavite notranji sesalni priključek v odprtino papirnate filtrske vrečke.
4. Papirnato filtrsko vrečko [29] potisnite navzdol, dokler se tesnilni obroč [29a] ne prilega krožnemu rebro [9a].

Kovinski lok

Sl. O

OPOMBA

- ▶ Če boste izdelek prevažali, shranjevali ali prenehali uporabljati za dalj časa, pritrdite 2 kovinska loka [30], da pritrdite gibko cev [18].

1. Konca kovinskega loka [30] stisnite skupaj.
2. Kovinski lok [30] vstavite v držalo [16], dokler nista oba konca v režah.

● Uporaba

● Vkllop/izklop

Sl. A

OPOMBA

- ▶ Pred uporabo preverite, ali so vsi deli varno povezani in ali je pokrov posode [2] zaklenjen.
- ▶ Preden izdelek priključite na napajanje, se prepričajte, da je izklopljen.

⚠ OPOZORILO!

- ▶ Na vtičnico na izdelku [17] priključite samo električna orodja z nazivno močjo Pmax pod 2200 W.

- Električni vtič [13] priključite v primerno vtičnico.

Vkllop izdelka

Če na vtičnico na izdelku [17] ni priključeno električno orodje:

- Stikalo za vklop/izklop [3] preklopite v položaj **I**, da vklopite izdelek.

Vkllop izdelka in električnega orodja

Če je na vtičnico na izdelku [17] priključeno električno orodje:

- Stikalo za vklop/izklop [3] preklopite v položaj , da vklopite izdelek in električno orodje.
- Ko vklopite električno orodje, se izdelek samodejno vklopi.

Izklop izdelka

- Stikalo za vklop/izklop [3] preklopite v položaj **0**, da izklopite izdelek.

Izklop izdelka in električnega orodja

- Izklopite električno orodje. Izdelek se po zakasnitvi približno 6–7 sekund samodejno izklopi.

● Nastavitev pretoka zraka

Sl. A

- Zavrtite nastavitev pretoka zraka [4], da nastavite pretok zraka:

Nastavitev	Pretok zraka
MIN	Najmanjši pretok zraka
MAX	Največji pretok zraka

● Mokro sesanje

OPOMBA

► Ko se kovinska posoda med mokrim sesanjem napolni, izdelek prekine sesanje s pomočjo varnostne naprave (plovno stikalo v košari filtra [2b]). V tem primeru storite naslednje:

- Stikalo za vklop/izklop [3] premaknite v položaj 0.
- Električni vtič [13] izvlecite iz vtičnice.
- Izpraznite kovinsko posodo [10] (glejte »Praznjenje kovinske posode«).

1. Prepričajte se, da je nagubani filter [28] nameščen in da papirnata filtrska vrečka [29] ni nameščena (glejte »Namestitev filtra«).
2. Priključite gibko cev [18] (glejte »Priključitev/odklop gibke cevi«).
3. Priključite ročaj [19] (glejte »Priključitev/odstranitev ročaja«).
4. Vklopite izdelek (glejte »Vklop/izklop«).
5. Posajte tekočine z ročajem [19]. Za čiščenje tal ali drugih površin lahko uporabite tudi teleskopsko sesalno cev [20] z ustrezno šobo [21/22/23/24/25].
6. Po končanem čiščenju:
 - Izklopite izdelek (glejte »Vklop/izklop«).

- Takoj izpraznite kovinsko posodo [10] (glejte »Praznjenje kovinske posode«). Kovinska posoda ni namenjena dolgotrajnemu shranjevanju tekočin.

● Shranjevanje teleskopske sesalne cevi in šob

Sl. P

- Teleskopsko sesalno cev [20] potisnite v držalo šob na vrtljivem kolescu [12].
- Šobe [21/22/23/24/25] shranite v držalo šob.

● Navijanje priključnega kabla

Sl. Q

- Navijte priključni kabel [13]. Priključni kabel obesite na zgornji kavelj za priključni kabel [7] in spodnji kavelj za priključni kabel [11].

● Praznjenje kovinske posode

⚠ OPOZORILO!



Izdelek izklopite in ga odklopite iz električnega omrežja, pred izvajanjem čiščenja izdelka, menjavo nastavkov in ko izdelka ne uporabljate!

⚠ OPOZORILO!

- Izpraznite in očistite izdelek pred in po uporabi, da se izognete kopičenju materialov, ki bi lahko predstavljali nevarnost od požara v izdelku.

Sl. R

1. Pokrov odprtine za praznjenje [14] zavrtite v levo, da ga odstranite.
2. Izpraznite kovinsko posodo [10].
3. Pokrov znova namestite na odprtino za praznjenje [14]. Pokrov obrnite v smeri urnega kazalca.

● Čiščenje nagubanega filtra

⚠ OPOZORILO!

- ▶ Redno preverjajte, ali je nagubani filter [28] poškodovan ali deformiran. Poškodovanega ali deformiranega nagubanega filtra ni mogoče očistiti in ga je treba zamenjati. To je potrebno za ohranitev funkcionalnosti izdelka in za zaščito izdelka pred poškodbami.
- ▶ Uporabljajte samo nadomestne filtre podjetja Lidl ali pooblaščenih prodajalcev. Filtri, ki niso združljivi z izdelkom, lahko povzročijo telesne poškodbe in škodo na izdelku.

OPOMBA

- ▶ Po vsaki uporabi očistite nagubani filter [28], da ohranite polno sesalno moč izdelka.

Sl. A

1. Električni vtič [13] priključite v primerno vtičnico.
2. Stikalo za vklop/izklop [3] preklonite v položaj **I**.
3. Nastavitev pretoka zraka [4] zavrtite v položaj **MAX**.
4. Tipko za samočiščenje [5] pritisnite 3–4-krat.

● Po uporabi

1. Izdelek izklopite in odstranite električni vtič [13] iz vtičnice.
2. Izdelek pustite, da se ohladi.
3. Izdelek preverite, očistite in shranite (glejte »Čiščenje in nega«).

● Nadomestni deli/pribor

Pokličite servisno središče (glejte »Servis«). Pripravite si spodnjo številko modela.

Slika	Del	Črtna risba	Oznaka dela	Številka modela
B	[18]		Gibka cev	99948006901
B	[19]		Ročaj	99948006902
B	[20]		Teleskopska sesalna cev	99948006903
B	[21]		Šoba za reže	99948006904
B	[22]		Šoba za tla s krtačo	99948006905

Slika	Del	Črtna risba	Oznaka dela	Številka modela
B	23		Šoba za tla z gumijastim robom	99948006906
B	24		Šoba za oblazinjenje	99948006907
B	25		Šoba za avtomobile	99948006908
B	28		Nagubani filter	99948006909
B	29		Papirnata filtrska vrečka	99948006910
B	31		Vreča za shranjevanje	99948006911

● Odpravljanje napak

Napaka	Morebitni vzrok	Ukrep
Izdelek ne deluje.	Električni vtič 13 ni priključen na električno napajanje.	Električni vtič 13 priključite v primerno vtičnico.
Sesalna moč se je zmanjšala in izdelek ne sesa umazanije.	Kovinska posoda 10 je polna.	Izpraznite kovinsko posodo 10 (glejte »Praznjenje kovinske posode«).

Napaka	Morebitni vzrok	Ukrep
Sesalna moč se je zmanjšala in izdelek ne sesa umazanije.	Zračna pot je blokirana.	Preverite, ali so zamašeni naslednji deli in jih odmašite: Kovinska posoda 10 Gibka cev 18 Gibka cev za električno orodje 26 Teleskopska sesalna cev 20 Šoba za reže 21 Šoba za tla s krtačo 22 Šoba za tla z gumijastim robom 23 Šoba za oblazinjenje 24 Šoba za avtomobile 25
Med sesanjem iz izdelka uhaja prah ali voda.	Pokrov posode 2 ni pravilno nameščen.	Pravilno namestite pokrov posode 2 (glejte »Odstranjevanje pokrova posode«).

● Čiščenje in nega

OPOZORILO!



Izdelek izklopite in ga odklopite iz električnega omrežja, pred izvajanjem čiščenja izdelka, menjavo nastavkov in ko izdelka ne uporabljate!

● Čiščenje

- Ne dopustite, da bi voda prodrla v izdelek.
- Izdelek ohranjajte vedno čist, suh in brez olja ali maščob.
- Iz izdelka odstranite prah po vsaki uporabi in pred shranjevanjem.
- Redno in pravilno čiščenje pomaga zagotoviti varno uporabo in podaljšati življenjsko dobo izdelka.
- Izdelek čistite z vlažno krpo. Za težko dostopna mesta uporabite mehko krtačo.

OPOMBA

- ▶ Za čiščenje izdelka ne uporabljajte kemičnih, alkalnih, abrazivnih ali drugih agresivnih sredstev za čiščenje ali razkuževanje, saj lahko poškodujejo površine.

● Vzdrževanje

Pred in po vsaki uporabi: Preverite obrabo in poškodbe izdelka in dodatne opreme.

● Popravila

Ta izdelek ne vsebuje delov, ki bi jih uporabnik moral popravljati. Za pregled in popravilo izdelka se obrnite na pooblaščen servis ali podobno usposobljeno osebo.

● Shranjevanje

- Izdelek hranite vedno v prostoru, nedostopnem mestu za otroke.
- Idealna temperatura za dolgotrajno shranjevanje (več kot 3 mesece) mora biti med +10 in +30 °C z relativno vlažnostjo največ 60 %.

1. Izdelek izklopite in odstranite električni vtič [13] iz vtičnice.
2. Izdelek pustite, da se ohladi.
3. Izdelek očistite (glejte »Čiščenje«).
4. Izdelek in njegovo dodatno opremo shranjujete v temnem, suhem, hladnem, dobro prezračevanem prostoru.

● Prevoz

- Izdelek zaščitite pred močnimi udarci ali močnimi tresljaji, ki se lahko pojavijo med prevozom v vozilih.
 - Izdelek zavarujte pred drsenjem in padcem.
1. Izdelek izklopite in odstranite električni vtič [13] iz vtičnice.
 2. Izdelek pustite, da se ohladi.

● Odstranjevanje

Embalaža je narejena iz okolju primernih materialov, ki jih lahko oddate za recikliranje na lokalnih zbirališčih odpadkov.

Pooblaščen serviser:

OWIM GmbH & Co. KG
Stiftsbergstraße 1
74167 Neckarsulm
NEMČIJA

Servisna telefonska številka: 00386 (0) 80 080 917

Garancijski list

1. S tem garancijskim listom OWIM GmbH & Co. KG, Stiftsbergstraße 1, 74167 Neckarsulm, Nemčija jamčimo, da bo izdelek v garancijskem roku ob normalni in pravilni uporabi brezhibno deloval in se zaveujemo, da bomo ob izpolnjenih spodaj navedenih pogojih odpravili morebitne pomanjkljivosti in okvare zaradi napak v materialu ali izdelavi oziroma po svoji presoji izdelek zamenjali ali vrnili kupnino.
2. Garancija je veljavna na ozemlju Republike Slovenije.
3. Garancijski rok za proizvod je 3 leta od datuma izročitve blaga. Datum izročitve blaga je razviden iz računa.
4. Če izdelek ne izpolnjuje specifikacij ali nima lastnosti, navedenih v garancijskem listu ali oglaševalskem sporočilu, lahko potrošnik najprej zahteva odpravo napak. O napaki mora potrošnik obvestiti proizvajalca ali pooblaščen servis (kontaktna številka in elektronski naslov navedena zgoraj) in zahtevati odpravo napak. Kupec je dolžan ob uveljavljanju zahtevka predložiti garancijski list in račun, kot potrdilo in dokazilo o nakupu ter dnevu izročitve blaga. Svetujemo vam, da pred tem natančno preberete navodila o sestavi in uporabi izdelka.



Upoštevajte oznake embalažnih materialov za ločevanje odpadkov, ki so označene s kraticami (a) in številkami (b) z naslednjim pomenom: 1–7: umetne mas/20–22: papir in karton/80–98: vezni materiali.



Izdelek:



O možnostih odstranjevanja odsluženega izdelka se lahko pozanimате pri svoji občinski ali mestni upravi.



Ko je vaš izdelek dotrajan, ga zaradi varovanja okolja ne odvrzite med gospodinjne odpadke, temveč ga oddajte na ustreznem zbirališču tovrstnih odpadkov. O zbirnih mestih in njihovih delovnih časih se lahko pozanimate pri svoji pristojni občinski upravi.

- 
- 
5. Rok za odpravo napake je 30 dni od dneva, ko je proizvajalec ali pooblaščen servis prejel zahtevo za odpravo napake. Če napake v tem roku niso odpravljene, mora proizvajalec potrošniku brezplačno zamenjati blago z enakim, novim in brezhibnim blagom. Rok se lahko zaradi narave in kompleksnosti blaga, narave in resnosti neskladnosti ter napora, ki je potreben za dokončanje popravila ali zamenjave podaljša za najkrajši čas, ki je potreben za dokončanje popravila, vendar največ za 15 dni. O številu dni podaljšane roka in razlogih za podaljšanje mora biti potrošnik obveščen pred potekom 30 dnevnega roka za odpravo napak.
 6. Če v roku 30 dni oz. v primeru podaljšanja v roku 45 dni blago ni popravljeno ali blago ni zamenjano z novim, lahko potrošnik od proizvajalca zahteva vračilo celotne kupnine ali zahteva sorazmerno znižanje kupnine. Sorazmerno znižanje kupnine je sorazmerno zmanjšanju vrednosti blaga, ki ga je potrošnik prejel, v primerjavi z vrednostjo, ki bi jo imelo blago, če bi bilo skladno.
 7. Če se neskladnost pojavi v manj kot 30 dneh od dobave blaga, lahko potrošnik ob predložitvi blaga od proizvajalca takoj zahteva vračilo plačanega zneska.
 8. Proizvajalec oziroma pooblaščen servis lahko potrošniku za čas popravila blaga, za katero je bila izdana obvezna garancija, zagotovi brezplačno uporabo podobnega blaga. Če proizvajalec potrošniku ne zagotovi nadomestnega blaga v začasno uporabo, ima potrošnik pravico uveljavljati škodo, ki jo je utrpel, ker blaga ni mogel uporabljati od trenutka, ko je zahteval popravilo ali zamenjavo, do njune izvršitve.
 9. Stroške za material, nadomestne dele, delo, prenos in prevoz izdelkov, ki nastanejo pri odpravljanju okvar oziroma nadomestitvi blaga z novim, krije proizvajalec.
 10. V primeru zamenjave blaga ali zamenjave bistvenega dela blaga z novim se potrošniku izda nov garancijski list.
 11. V primeru, da proizvod popravljajo nepooblaščen servis ali nepooblaščen osebje, kupec ne more uveljavljati zahtevkov iz te garancije.
 12. Vzroki za okvaro oziroma nedelovanje izdelka morajo biti lastnosti stvari same in ne vzroki, ki so zunaj proizvajalčeve oziroma prodajalčeve sfere. Kupec ne more uveljavljati zahtevkov iz te garancije, če se ni držal priloženih navodil za sestavo in uporabo izdelka ali če je izdelek kakorkoli spremenjen ali nepravilno vzdrževan.
 13. Proizvajalec zagotavlja proti plačilu popravilo, vzdrževanje blaga, nadomestne dele in prikladne aparate vsaj tri leta po poteku garancijskega roka.
 14. Obrabni deli oz. potrošni material so izvzeti iz garancije.
 15. Vsi potrebni podatki za uveljavljanje garancije in podatki, ki identificirajo blago za katerega velja garancija se nahajajo na dveh ločenih dokumentih (garancijski list, račun).
 16. Ta garancija proizvajalca ne izključuje zakonske pravice potrošnika, da zoper prodajalca v primeru neskladnosti blaga brezplačno uveljavlja jamčevalne zahtevke. Ta garancija prav tako ne izključuje pravic potrošnika, ki izhajajo iz obveznega jamstva za skladnost blaga.

Prodajalec:

Lidl Slovenija d.o.o. k.d., Pod lipami 1, SI-1218 Komenda

● Postopek pri uveljavljanju garancije

Za zagotavljanje hitre obdelave vaše zadeve sledite naslednjim napotkom:

Za vse poizvedbe imejte pripravljeni potrdilo o nakupu in številko izdelka (IAN 480069_2410) kot dokazilo o nakupu.

Številka izdelka je navedena na tipski ploščici na izdelku, gravuri na izdelku, naslovnem listu vaših navodil (spodaj levo) ali nalepki na hrbtni ali spodnji strani izdelka.

Če pride do napak v delovanju ali drugih pomanjkljivosti, se najprej obrnite na spodaj navedeni servisni oddelek po telefonu ali e-pošti.

Izdelek, ki je označen za pokvarjenega, lahko nato s priložitvijo računa (potrdila o nakupu) ter z navedbo pomanjkljivosti in kdaj je do nje prišlo brezplačno pošljete na navedeni servisni naslov.



Na strani parkside-diy.com lahko preberete in prenesete ta priročnik in še veliko drugih. S to kodo QR prispete neposredno na stran parkside-diy.com. Izberite svojo državo in prek iskalne maske poiščite navodila za uporabo. Z vnosom številke izdelka (IAN) 480069_2410 prispete do navodil za uporabo tega izdelka.

● Servis

SI Servis Slovenija

Tel.: 00386 (0) 80 080 917





















E-Mail: infofon@lidl.si







Verwendete Warnhinweise und Symbole	Seite	64
Einleitung	Seite	65
Bestimmungsgemäßer Gebrauch	Seite	65
Lieferumfang	Seite	65
Teilebeschreibung	Seite	66
Technische Daten	Seite	66
Sicherheitsmerkmale	Seite	67
Sicherheitshinweise	Seite	67
Vor dem ersten Gebrauch	Seite	70
Auspacken	Seite	70
Vor dem Gebrauch	Seite	71
Lenkrollen montieren	Seite	71
Flexiblen Schlauch verbinden/entfernen	Seite	71
Griff verbinden/entfernen	Seite	72
Düsen/Verlängerungsrohr verbinden	Seite	72
Anschließen/Entfernen des Schlauchs für Elektrowerkzeug	Seite	72
Griff und Teleskop-Saugrohr verwenden	Seite	73
Behälterdeckel entnehmen	Seite	73
Filter installieren	Seite	73
Bedienung	Seite	74
Ein-/Ausschalten	Seite	74
Luftstrom einstellen	Seite	75
Nasssaugen	Seite	75
Teleskop-Saugrohr und Düsen aufbewahren	Seite	76
Anschlussleitung aufwickeln	Seite	76
Metallbehälter entleeren	Seite	76
Faltenfilter reinigen	Seite	76
Nach dem Gebrauch	Seite	76
Ersatzteile/Zubehör	Seite	77
Fehlerbehebung	Seite	78
Reinigung und Pflege	Seite	79
Reinigung	Seite	79
Pflege	Seite	79
Reparatur	Seite	79
Aufbewahrung	Seite	79
Transport	Seite	79
Entsorgung	Seite	79
Garantie	Seite	80
Abwicklung im Garantiefall	Seite	80
Service	Seite	81

Verwendete Warnhinweise und Symbole

In der Bedienungsanleitung, auf der Verpackung, auf dem Typenschild und auf den Produktetiketten werden die folgenden Warnhinweise verwendet:

	Lesen Sie die Bedienungsanleitung!		Düse zum Staubsaugen auf glatten und harten Böden
	Schalten Sie das Produkt aus und trennen Sie es von der Stromversorgung, bevor Sie Aufsätze austauschen, das Produkt reinigen und wenn Sie es nicht benutzen!		Düse zum Staubsaugen auf Teppichen
	Beachten Sie die Warn- und Sicherheitshinweise!		Düse zum Aufsaugen von Staub und Schmutz aus Rillen, Verbindungsstellen und Rissen
	Gefahr – Risiko eines Stromschlags!		Düse zum Absaugen von Staub und Schmutz von Sofa und Kissen
	Durchmesser		Filter zum Aufsaugen von Wasser oder anderen Flüssigkeiten
	Wechselstrom/-spannung		Der Filter eignet sich nicht zum Aufsaugen von Wasser oder anderen Flüssigkeiten.
	Verwenden Sie das Produkt nur in trockenen Innenräumen!		Filter zum Aufsaugen von trockenen und kleinen Partikeln (z. B. Sand, getrocknete Farbreste)
	Gerätesteckdose für Elektrowerkzeug		Filter zum Aufsaugen von trockenem und feinem Staub (z. B. Holzstaub von Schleifarbeiten)
P_{max}	Max. Ausgangsleistung der Gerätesteckdose		Düse zum Saugen von Autositzen, Matratzen, Böden und Teppichen
P_{sum}	Gesamte Leistungsaufnahme: Nenneingangsleistung des Produkts und maximale Ausgangsleistung der Gerätebuchse		Elektrowerkzeug
	Verriegelt		Es besteht Brandgefahr, wenn das Saugmaterial eine Temperatur von $+40^{\circ}\text{C}$ ($+104^{\circ}\text{F}$) überschreitet.

	Entriegelt		Filterreinigungssystem
	Sicherheitshinweise Handlungsanweisungen		Das CE-Zeichen bestätigt Konformität mit den für das Produkt zutreffenden EU-Richtlinien.

NASS-/TROCKENSAUGER

● **Einleitung**

Wir begrüßwünschen Sie zum Kauf Ihres neuen Produkts. Sie haben sich damit für ein hochwertiges Produkt entschieden. Die Bedienungsanleitung ist Teil dieses Produkts. Sie enthält wichtige Hinweise für Sicherheit, Gebrauch und Entsorgung. Machen Sie sich vor der Benutzung des Produkts mit allen Bedien- und Sicherheitshinweisen vertraut. Benutzen Sie das Produkt nur wie beschrieben und für die angegebenen Einsatzbereiche. Händigen Sie alle Unterlagen bei Weitergabe des Produkts an Dritte mit aus.

● **Bestimmungsgemäßer Gebrauch**

Dieses Produkt ist ein Haushaltsgerät, welches zum Staubsaugen auf Fußböden, Teppichen, Möbeln, Matratzen sowie in Autos oder Garagen vorgesehen ist. Das Produkt kann auch als Gebläse oder zum Aufsaugen von Wasser verwendet werden.

Das Produkt eignet sich zum Aufsaugen von Wasser und Schmutz mit einer Temperatur von nicht mehr als +40 °C.

Bestimmte Materialien können explosive Dämpfe oder Gemische erzeugen, wenn sie durch die Saugluft bewegt werden.

Saugen Sie niemals folgende Materialien auf:

- Explosive oder entflammbare Gase, Flüssigkeiten und (reaktionsfreudige) Staubpartikel

Das Aufsaugen solcher Materialien stellt eine Gefahr für die Gesundheit dar und ist daher verboten.

- Reaktionsfreudige Metallstaubpartikel (z. B. Aluminium, Magnesium und Zink in Kombination mit stark basischen oder sauren Reinigungsmitteln)
- Unverdünnte, starke Säuren und Laugen
- Organische Lösungsmittel (z. B. Benzin, Farbverdünner, Azeton, Heizöl)
Diese Substanzen können zu Korrosion am Produkt führen.
- Ruß und glimmende Asche
- Zement, Gips und Kalkstaub
- Kleine Objekte oder Asche aus Kaminen, Kohleöfen, Aschenbechern oder Grillen
- Asche oder Schmutz von Heizkesseln und Ölöfen

Jede andere Verwendung oder Veränderung des Produkts gilt als nicht bestimmungsgemäß und kann zu Gefahren wie Tod, Körperverletzung und Sachschäden führen. Der Hersteller haftet nicht für Schäden, die durch unsachgemäßen Gebrauch entstehen. Das Produkt ist ausschließlich für den Hausgebrauch bestimmt. Das Produkt ist nicht für den gewerblichen/industriellen Gebrauch oder ähnliche Zwecke bestimmt.

● **Lieferumfang**

Prüfen Sie nach dem Auspacken des Produkts, ob die Lieferung vollständig ist und ob alle Teile in gutem Zustand sind. Entfernen Sie vor der Verwendung alle Verpackungsmaterialien.

- 1 Behälterdeckel
- 1 Metallbehälter
- 1 Flexibler Schlauch
- 1 Teleskop-Saugrohr
- 1 Griff
- 1 Bodendüse mit Bürste
- 1 Bodendüse mit Gummilippe
- 1 Fugendüse
- 1 Polsterdüse
- 1 Autodüse
- 1 Elektrowerkzeug-Schlauch
- 1 Staubanschluss-Adapter
- 1 Faltenfilter
- 1 Papierfilterbeutel
- 5 Lenkrollen
- 2 Metallklammern
- 1 Aufbewahrungsbeutel
- 1 Bedienungsanleitung

● Teilebeschreibung

Machen Sie sich vor dem Lesen mit allen Funktionen des Produkts vertraut.

- 1 Tragegriff
- 2 Behälterdeckel (inkl. Motorantriebssystem und -gehäuse)
- 2a Rippe
- 2b Filterkorb
- 3 Ein/Aus-Schalter
- 4 Luftstromregler
- 5 Selbstreinigungstaste (zur Reinigung des Faltenfilters)
- 6 Halterung (zur Aufbewahrung des Teleskop-Saugrohrs)
- 7 Oberer Haken für die Anschlussleitung
- 8 Riegel
- 9 Sauganschluss
- 10 Metallbehälter
- 11 Unterer Haken für die Anschlussleitung
- 12 Lenkrolle (mit Düsenhalterung)
- 13 Anschlussleitung und Netzstecker
- 14 Ablassöffnung
- 15 Gebläseanschluss
- 16 Halterung (für Metallbügel)
- 17 Produktsteckdose

- 18 Flexibler Schlauch (für das Produkt)
- 18a Schlauchkupplung (Anschluss an Griff)
- 18b Schlauchkupplung (Anschluss an Staubsauger oder Ablassöffnung)
- 18c Verriegelungstaste
- 19 Griff
- 19a Luftregler
- 20 Teleskop-Saugrohr
- 20a Schlauchhalter
- 20b Schiebeverriegelungstaste
- 20c Schlitz
- 21 Fugendüse
- 22 Bodendüse mit Bürste
- 23 Bodendüse mit Gummilippe
- 24 Polsterdüse
- 25 Autodüse
- 26 Schlauch für Elektrowerkzeug
- 26a Schlauchkupplung (groß)
- 26b Schlauchkupplung (klein)
- 27 Adapter für Staubanschluss
- 28 Faltenfilter
- 28a Hebel
- 29 Papierfilterbeutel
- 29a Dichtungsring
- 30 Metallbügel
- 31 Aufbewahrungsbeutel

● Technische Daten

Nass-/Trockensauger : PWD 30 C1	
Modellnummer	
mit VDE-Stecker/ Buchse	: HG10163
mit VDE-Stecker/ LSV-Buchse	: HG10163-FR
mit BS-Stecker/ Buchse	: HG10163-BS
mit Typ-K-Stecker/ Buchse	: HG10163-DK
mit Schweizer Stecker/Buchse	: HG10163-CH
Nenneingangsleistung (Produkt)	: 1500 W

Max. Ausgangsleistung der Produktsteckdose	
HG10163	: Pmax 2200 W
HG10163-FR	: Pmax 2200 W
HG10163-BS	: Pmax 1400 W
HG10163-DK	: Pmax 1400 W
HG10163-CH	: Pmax 800 W
Gesamtstromverbrauch (Produkt und max. Ausgangsleistung der Produktsteckdose)	
HG10163	: Psum 3700 W
HG10163-FR	: Psum 3700 W
HG10163-BS	: Psum 2900 W
HG10163-DK	: Psum 2900 W
HG10163-CH	: Psum 2300 W
Nenneingangsspannung	: 230–240 V~, 50/60 Hz
Saugkraft	: 260 Airwatt
Ansaugdruck	: 181 mbar (18,1 kPa)
Saugleistung	: 36,9 l/s
Schutzklasse	: I
IP-Schutzart	: IP24
Schlauch für Elektrowerkzeug	: 1 m
Länge des flexiblen Schlauchs	: 3 m (Ø 32 mm)
Länge des Teleskop-Saugrohrs	ca. 54 bis 90 cm
Länge der Anschlussleitung	: ca. 6 m
Größe des Metallbehälters	
Abmessungen (Ø × H)	: 31 × 40 cm
Bruttovolumen	: 30 l
Nettovolumen	: 22,3 l
Lagerung von Flüssigkeiten	: max. 20 l

● Sicherheitsmerkmale

- Sobald der Metallbehälter **10** voll ist, wird das Produkt durch einen Schwimmerschalter, der sich im Filterkorb **2b** befindet, ausgeschaltet. Dadurch wird ein Überlauf und eine Beschädigung des Elektromotors verhindert.



Sicherheitshinweise

MACHEN SIE SICH VOR DER VERWENDUNG DES PRODUKTS MIT ALLEN SICHERHEITSHINWEISEN UND GEBRAUCHS-ANWEISUNGEN VERTRAUT! WENN SIE DIESES PRODUKT AN ANDERE WEITERGEBEN, GEBEN SIE AUCH ALLE DOKUMENTE WEITER!

Im Falle von Schäden aufgrund der Nichteinhaltung dieser Bedienungsanleitung erlischt Ihr Garantieanspruch! Für Folgeschäden wird keine Haftung übernommen! Im Falle von Sach- oder Personenschäden aufgrund einer unsachgemäßen Benutzung oder Nichteinhaltung der Sicherheitshinweise wird keine Haftung übernommen!

Kinder und Personen mit Einschränkungen



⚠️ WARNUNG! **LEBENS- UND UNFALLGEFAHR FÜR KLEINKINDER UND KINDER!**

Lassen Sie Kinder niemals unbeaufsichtigt mit dem Verpackungsmaterial. Es besteht Erstickungsgefahr durch Verpackungsmaterial. Kinder unterschätzen häufig die Gefahren.

- Dieses Produkt kann von Kindern ab 8 Jahren und darüber sowie von Personen mit verringerten physischen, sensorischen oder mentalen Fähigkeiten oder Mangel an Erfahrung und Wissen benutzt werden, wenn sie beaufsichtigt werden oder bezüglich des sicheren Gebrauchs des Produkts unterwiesen wurden und die daraus resultierenden Gefahren verstehen.
- Kinder dürfen nicht mit dem Produkt spielen.

- Reinigung und Benutzer-Wartung dürfen nicht von Kindern durchgeführt werden, es sei denn, sie sind älter als 8 Jahre und werden beaufsichtigt.

Bestimmungsgemäßer Gebrauch

- ⚠️ **WARNUNG! Verletzungsrisiko!** Eine unsachgemäße Verwendung kann zu Verletzungen führen. Verwenden Sie das Produkt ausschließlich dieser Anleitung entsprechend. Versuchen Sie nicht, das Produkt in irgendeiner Weise zu verändern.

Elektrische Sicherheit

- ⚠️ **GEFAHR! Stromschlagrisiko!** Versuchen Sie nicht, das Produkt selbst zu reparieren. Im Fall einer Fehlfunktion dürfen Reparaturen ausschließlich von qualifiziertem Personal durchgeführt werden.
- ⚠️ **WARNUNG! Stromschlagrisiko!** Tauchen Sie die elektrischen Teile des Produkts nicht in Wasser oder andere Flüssigkeiten

ein. Halten Sie das Produkt niemals unter fließendes Wasser.

⚠️ WARNUNG! Stromschlagrisiko! Verwenden Sie kein beschädigtes Produkt. Trennen Sie das Produkt von der Stromversorgung und wenden Sie sich an Ihren Händler, wenn es beschädigt ist.

⚠️ WARNUNG! Verletzungsrisiko! Schalten Sie das Produkt aus und trennen Sie es von der Stromversorgung, bevor Sie Reinigungsarbeiten durchführen und wenn das Produkt nicht in Verwendung ist.

- Verwenden Sie das Produkt nicht mehr, wenn es fallen gelassen wurde.
- Vor dem Anschließen des Netzsteckers an die Stromversorgung: Achten Sie darauf, dass die Nennspannung am Typenschild des Produkts mit der Netzspannung Ihrer Stromversorgung übereinstimmt.
- Überprüfen Sie den Netzstecker und die Anschlussleitung

regelmäßig auf Schäden. Wenn die Anschlussleitung beschädigt ist, muss sie vom Hersteller, seinem Kundendienst oder ähnlich qualifizierten Personen ersetzt werden, um Gefahren zu vermeiden.

- Schützen Sie die Anschlussleitung vor Schäden. Lassen Sie sie nicht über scharfe Kanten hängen und quetschen oder biegen Sie sie nicht. Halten Sie die Anschlussleitung von heißen Oberflächen und offenen Flammen fern.

Bedienung

⚠️ WARNUNG!
Verletzungs- und Brandrisiko!



Verwenden Sie das Produkt niemals zum Absaugen von Wasser, Schmutz und Materialien mit einer Temperatur von mehr als +40 °C.

- Ziehen Sie den Netzstecker aus der Steckdose – wenn eine Fehlfunktion auftritt,

- bevor Sie Zubehörteile aufsetzen/wechseln,
- bevor Sie das Produkt reinigen,
- wenn Sie das Produkt für längere Zeit nicht verwenden,
- während eines Gewitters und
- nach jeder Verwendung.
- Ziehen Sie am Netzstecker und nicht an der Anschlussleitung, um den Stecker aus der Steckdose zu ziehen.
- Defekte Teile müssen immer gegen Original-Ersatzteile ersetzt werden.
- Decken Sie während des Betriebs nicht die Lüftungsschlitze ab. Risiko einer Überhitzung und Schäden am Produkt.
- Stellen Sie sicher, dass die Versorgungsspannung mit der Information auf dem Typenschild übereinstimmt.
- Das Produkt darf nur mit einer Steckdose verbunden werden, die durch einen Fehlerstrom-Schutzschalter mit einem Bemessungsfehlerstrom

von nicht mehr als 30 mA geschützt ist.

Reinigung und Lagerung

- ▲ **WARNUNG! Verletzungsrisiko!** Trennen Sie das Produkt von der Stromversorgung, bevor Sie es reinigen oder wenn es nicht in Verwendung ist.
- Schützen Sie Produkt, Anschlussleitung und Netzstecker vor Staub, direkter Sonneneinstrahlung, Tropf- und Spritzwasser.
- Lagern Sie das Produkt an einem kühlen, trockenen Ort, geschützt vor Feuchtigkeit und außerhalb der Reichweite von Kindern.
- Schützen Sie das Produkt vor Hitze. Stellen Sie das Produkt nicht in der Nähe von offenen Flammen oder Hitzequellen wie Öfen oder Heizgeräten auf.

● **Vor dem ersten Gebrauch**

● **Auspacken**

▲ **WARNUNG!**

- ▶ Das Produkt und die Verpackung sind kein Kinderspielzeug! Kinder dürfen nicht mit Plastiktüten, Folien und Kleinteilen spielen! Es besteht Verschluckungs- und Erstickungsgefahr!

- Vergewissern Sie sich, dass der Lieferumfang vollständig und unbeschädigt ist. Wenn Sie feststellen, dass Teile fehlen oder beschädigt sind, verwenden Sie das Produkt nicht und wenden Sie sich an Ihren Händler. Verwenden Sie das Produkt nur, wenn fehlende Teile nachgeliefert oder defekte Teile ersetzt wurden. Die Verwendung eines unvollständigen oder beschädigten Produkts stellt eine Gefahr für Personen und Gegenstände dar.

1. Packen Sie alle Teile aus und legen Sie diese auf eine flache, stabile Oberfläche.
2. Entfernen Sie alle Verpackungsmaterialien und Transportsicherungen, falls vorhanden.
3. Vergewissern Sie sich, dass Sie über das Zubehör und die Werkzeuge verfügen, welche zum Zusammenbau und zum Betrieb notwendig sind. Dazu gehört auch eine geeignete persönliche Schutzausrüstung.

● **Vor dem Gebrauch**

⚠️ WARNUNG!

- ▶ Es besteht ein Unfallrisiko, falls das Produkt mit einer elektrischen Stromversorgung betrieben wird, die nicht mit den Angaben auf dem Typenschild des Produkts übereinstimmt.
- ▶ Die Versorgungsspannung und die Frequenz der Stromquelle müssen mit den Angaben auf dem Typenschild des Produkts übereinstimmen.

⚠️ WARNUNG!



Schalten Sie das Produkt aus und trennen Sie es von der Stromversorgung, bevor Sie Aufsätze austauschen, das Produkt reinigen und wenn Sie es nicht benutzen!

● **Lenkrollen montieren**

Abb. C

1. Stellen Sie den Metallbehälter **10** auf den Kopf, so dass dessen Bodenfläche nach oben zeigt.
2. Stecken Sie die Lenkrolle **12** bis zum Anschlag in die Schlitze der Kunststoffhalterung, bis die Lenkrolle mit einem Klick einrastet.
3. Prüfen Sie, ob die Lenkrolle **12** sich frei drehen kann.

● **Flexiblen Schlauch verbinden/entfernen**

Staubsaugen

Abb. D

1. Richten Sie die Schlauchkupplung **18b** des flexiblen Schlauchs **18** am Sauganschluss **9** aus.
2. Schieben Sie die Schlauchkupplung **18b** langsam in den Sauganschluss **9**, bis die Verriegelungstaste **18c** einrastet.
3. Prüfen Sie, ob der flexible Schlauch **18** korrekt installiert ist, indem Sie leicht an der Schlauchkupplung **18b** ziehen. Der flexible Schlauch ist korrekt installiert, wenn die Schlauchkupplung sich nicht bewegt.
4. Prüfen Sie, ob der flexible Schlauch **18** sich frei drehen kann.
5. Entfernen: Drücken Sie die Verriegelungstaste **18c** nach unten. Ziehen Sie die Schlauchkupplung **18b** aus dem Sauganschluss **9** heraus.

Luftgebläse

Abb. E

HINWEIS

- ▶ Hierbei handelt es sich um eine zusätzliche Funktion, mit der Sie Staub oder kleine Objekte wegblasen können.

1. Richten Sie die Schlauchkupplung **18b** des flexiblen Schlauchs **18** am Gebläseanschluss **15** aus.

2. Schieben Sie die Schlauchkupplung **18b** langsam in den Gebläseanschluss **15**, bis die Verriegelungstaste **18c** einrastet.
3. Prüfen Sie, ob der flexible Schlauch **18** korrekt installiert ist, indem Sie leicht an der Schlauchkupplung **18b** ziehen. Der flexible Schlauch ist korrekt installiert, wenn die Schlauchkupplung sich nicht bewegt.
4. Prüfen Sie, ob der flexible Schlauch **18** sich frei drehen kann.
5. Entfernen: Drücken Sie die Verriegelungstaste **18c** nach unten. Ziehen Sie die Schlauchkupplung **18b** aus dem Gebläseanschluss **15** heraus.

● Griff verbinden/entfernen

Abb. E

- Griff verbinden/entfernen:** Richten Sie die Schlauchkupplung **18a** des flexiblen Schlauchs **18** am Griff **19** aus. Drücken Sie die Schlauchkupplung, bis die Schlauchkupplung fest mit dem Griff verbunden ist.
- Griff entfernen:** Ziehen Sie die Schlauchkupplung **18a** aus dem Griff **19** heraus.

● Düsen/Verlängerungsrohr verbinden

Abb. F, G

- Sie können die Düsen **21/22/23/24/25** bzw. das Teleskop-Saugrohr **20** auf verschiedene Arten mit dem Griff **19** verbinden, um sich an unterschiedliche Umgebungen und den Grad der Erreichbarkeit anzupassen.

Düse	Anwendungsbereich
Fugendüse 21	<input type="checkbox"/> Rillen <input type="checkbox"/> Verbindungsstellen <input type="checkbox"/> Sofas <input type="checkbox"/> Enge Räume
Bodendüse mit Bürste 22	<input type="checkbox"/> Harte und flache Oberflächen

Düse	Anwendungsbereich
Bodendüse mit Gummilippe 23	<input type="checkbox"/> Teppiche oder ähnliche Oberflächen
Polsterdüse 24	<input type="checkbox"/> Kissen
Autodüse 25	<input type="checkbox"/> Interieur und Exterieur des Autos

● Anschließen/Entfernen des Schlauchs für Elektrowerkzeug

Abb. H

Anschließen des Schlauchs für Elektrowerkzeug

HINWEIS

- ▶ Verwenden Sie den Adapter für den Staubanschluss **27**, um Elektrowerkzeuge unterschiedlicher Größe an den Staubanschluss anzuschließen.

1. Richten Sie die Schlauchkupplung **26a** des Schlauchs für Elektrowerkzeug **26** auf die Schlauchkupplung **18a** des flexiblen Schlauchs **18** aus.
2. Schieben Sie die Schlauchkupplung **18a** vollständig in die Schlauchkupplung **26a**.
3. Schließen Sie das andere Ende der Schlauchkupplung **26b** an den Staubanschluss an.

Entfernen des Schlauchs für Elektrowerkzeug

- Ziehen Sie die Schlauchkupplung **26a** von der flexiblen Schlauchkupplung **18a** ab, bis sie vollständig entfernt ist.

● Griff und Teleskop-Saugrohr verwenden

Abb. I

Griff

HINWEIS

- ▶ Der Griff [19] hat eine eingebaute Funktion zur Regulierung des Luftdrucks.

- **Saugleistung erhöhen:** Schieben Sie den Luftregler [19c] in die Richtung der ▼ Markierung.
- **Saugleistung verringern:** Schieben Sie den Luftregler [19d] entgegen der Richtung der ▼ Markierung.

Teleskop-Saugrohr

HINWEIS

- ▶ Das Teleskop-Saugrohr [20] kann auf verschiedene Längen eingestellt werden, um es an die Arbeitsumgebung anzupassen.

1. Drücken und halten Sie die Schieberverriegelungstaste [20b], um die Verriegelung zu lösen.
2. Stellen Sie das Teleskop-Saugrohr [20] auf die gewünschte Länge ein.
3. Lassen Sie den Knopf der Schieberverriegelungstaste [20b] los und schieben Sie das Teleskop-Saugrohr [20], bis der bevorzugte Schlitz [20c] eingerastet ist.
4. Das Teleskop-Saugrohr [20] kann am Produkt aufbewahrt werden, indem der Schlauchhalter [20a] an der Halterung [6] befestigt wird.

● Behälterdeckel entnehmen

HINWEIS

- ▶ Entnehmen Sie den Behälterdeckel [2], um den Filterbeutel zu installieren oder wechseln und um den Metallbehälter [10] zu entleeren.

Abb. J

1. Öffnen Sie die Riegel [8], indem Sie diese vom Metallbehälter [10] wegziehen.
2. Heben Sie die Riegel [8] an und trennen Sie diese von der Rippe [2a].
3. Führen Sie die vorigen Schritte in umgekehrter Reihenfolge aus, um den Behälterdeckel [2] am Metallbehälter [10] zu verriegeln.

Abb. K, L

1. Halten Sie den Tragegriff [1] fest und entnehmen Sie den Behälterdeckel [2] vom Metallbehälter [10].
2. Der Filterkorb [2b] wird für die Installation oder den Wechsel des Filters freigelegt.
3. Klappen Sie den Tragegriff [1] nach der Verwendung oder bevor Sie das Produkt einlagern nach unten.

● Filter installieren

⚠ VORSICHT!

- ▶ Staubsaugen Sie niemals, ohne dass ein Filter am Produkt installiert ist. Aufgesaugte Substanzen können Metall oder harte, scharfkantige Partikel enthalten, welche den Motor beschädigen oder zu einem Stromschlag führen können. Staub würde mit hoher Geschwindigkeit aus dem Gebläseanschluss [15] herausgeblasen werden, was zu schweren Körperverletzungen führen kann.

⚠ VORSICHT!

- ▶ Saugen Sie nur Flüssigkeiten auf, wenn der Faltenfilter **[28]** am Produkt installiert ist. Andernfalls wird das Produkt beschädigt. Der Papierfilterbeutel **[29]** wird ebenfalls beschädigt, wenn Sie diesen zum Nasssaugen verwenden.

HINWEIS

- ▶ Der Papierfilterbeutel **[29]** eignet sich ausschließlich zum Trockensaugen.
- ▶ Verwenden Sie den Faltenfilter **[28]** nicht, um sehr feinen Staub oder Schmutz (z. B. Schleifstaub) aufzusaugen. Der Faltenfilter kann jedoch für viele andere Materialien verwendet werden.

Faltenfilter (Nasssaugen)

Abb. M

HINWEIS

- ▶ Stellen Sie vor dem Einbau des Faltenfilters **[28]** sicher, dass der Hebel **[20a]** entriegelt ist.

1. Drehen Sie den Behälterdeckel **[2]** um.
2. Installieren Sie den Faltenfilter **[28]** am Filterkorb **[2b]**.
3. Setzen Sie den Faltenfilter **[28]** ein, bis die Unterseite des Faltenfilters die Oberfläche des Filterkorbs **[2b]** berührt.
4. Drehen Sie den Hebel **[20a]**, um den Faltenfilter **[28]** zu befestigen.
5. Ziehen Sie leicht am Faltenfilter **[28]**, ohne ihn zu bewegen, um zu prüfen, ob der Faltenfilter richtig installiert ist.

HINWEIS

- ▶ Wenn der Faltenfilter **[28]** nicht einrastet: Drehen Sie den Faltenfilter leicht und ohne Gewaltanwendung, bis der innere Verschluss mit dem Filterkorb **[2b]** einrastet. Drehen Sie den Hebel, um den Faltenfilter zu befestigen.

Papierfilterbeutel (Trockensaugen)

Abb. N

1. Drehen Sie den Behälterdeckel **[2]** um.
2. Richten Sie die Öffnung des Papierfilterbeutels **[29]** am internen Sauganschluss **[9]** aus.
3. Drücken Sie den Papierfilterbeutel **[29]** nach unten, um den internen Sauganschluss in die Öffnung des Papierfilterbeutels zu stecken.
4. Drücken Sie den Papierfilterbeutel **[29]** nach unten, bis der Dichtungsring **[29a]** in der kreisförmigen Rippe **[9a]** eingepasst ist.

Metallbügel

Abb. O

HINWEIS

- ▶ Bringen Sie die 2 Metallbügel **[30]** an, um den flexiblen Schlauch **[18]** zu befestigen, wenn das Produkt transportiert, gelagert oder nicht verwendet wird.

1. Drücken Sie die Enden des Metallbügels **[30]** zusammen.
2. Setzen Sie den Metallbügel **[30]** in die Halterung **[16]** ein, bis beide Enden in den Schlitzen sitzen.

● **Bedienung**

● **Ein-/Ausschalten**

Abb. A

HINWEIS

- ▶ Prüfen Sie vor der Verwendung, ob alle Teile sicher verbunden sind und der Behälterdeckel **[2]** verriegelt ist.
- ▶ Bevor Sie das Produkt an die Stromversorgung anschließen, vergewissern Sie sich, dass es ausgeschaltet ist.

⚠️ WARNUNG!

- ▶ Schließen Sie nur Elektrowerkzeuge mit einer Nennleistung von weniger als Pmax von 2200 W an die Produktsteckdose [17] an.

- Schließen Sie den Netzstecker [13] an eine geeignete Steckdose an.

Produkt einschalten

Wenn kein Elektrowerkzeug an die Produktsteckdose [17] angeschlossen ist:

- Stellen Sie den Ein/Aus-Schalter [3] auf Position **I**, um das Produkt einzuschalten.

Produkt und Elektrowerkzeug einschalten

Wenn ein Elektrowerkzeug an die Produktsteckdose [17] angeschlossen ist:

- Stellen Sie den Ein/Aus-Schalter [3] auf Position , um das Produkt und das Elektrowerkzeug einzuschalten.
- Wenn Sie das Elektrowerkzeug einschalten, schaltet sich das Produkt automatisch ein.

Produkt ausschalten

- Stellen Sie den Ein/Aus-Schalter [3] auf Position **0**, um das Produkt auszuschalten.

Produkt und Elektrowerkzeug ausschalten

- Schalten Sie das Elektrowerkzeug aus. Das Produkt schaltet sich nach einer Verzögerungszeit von ca. 6 bis 7 Sekunden automatisch aus.

● Luftstrom einstellen

Abb. A

- Drehen Sie den Luftstromregler [4], um den Luftstrom einzustellen:

Einstellung	Luftstrom
MIN	Minimaler Luftstrom
MAX	Maximaler Luftstrom

● Nasssaugen

HINWEIS

- ▶ Wenn der Metallbehälter beim Nasssaugen voll ist, hört das Produkt durch eine Sicherheitsvorrichtung (Schwimmerschalter im Filterkorb [2b]) auf zu saugen. Gehen Sie in diesem Fall wie folgt vor:
 - Stellen Sie den Ein/Aus-Schalter [3] auf Position **0**.
 - Ziehen Sie den Netzstecker [13] aus der Steckdose.
 - Entleeren Sie den Metallbehälter [10] (siehe „Metallbehälter entleeren“).

1. Achten Sie darauf, dass der Faltenfilter [28] installiert ist und der Papierfilterbeutel [29] nicht installiert ist (siehe „Filter installieren“).
2. Verbinden Sie den flexiblen Schlauch [18] (siehe „Flexiblen Schlauch verbinden/entfernen“).
3. Verbinden Sie den Griff [19] (siehe „Griff verbinden/entfernen“).
4. Schalten Sie das Produkt ein (siehe „Ein-/Ausschalten“).
5. Saugen Sie Flüssigkeiten mit dem Griff [19] auf.
Zur Reinigung des Bodens oder anderer Oberflächen können Sie auch das Teleskop-Saugrohr [20] mit einer geeigneten Düse [21/22/23/24/25] verwenden.
6. Nach Abschluss der Reinigungsarbeiten:
 - Schalten Sie das Produkt aus (siehe „Ein-/Ausschalten“).

- Entleeren Sie sofort den Metallbehälter **10** (siehe „Metallbehälter entleeren“). Der Metallbehälter ist nicht zur längeren Aufbewahrung von Flüssigkeiten vorgesehen.

● Teleskop-Saugrohr und Düsen aufbewahren

Abb. P

- Schieben Sie das Teleskop-Saugrohr **20** in den Düsenhalter an der Lenkrolle **12**.
- Bewahren Sie die Düsen **21/22/23/24/25** in der Düsenhalterung auf.

● Anschlussleitung aufwickeln

Abb. Q

- Wickeln Sie die Anschlussleitung **13** auf. Hängen Sie die Anschlussleitung an den oberen Haken für die Anschlussleitung **7** und den unteren Haken für die Anschlussleitung **11**.

● Metallbehälter entleeren

⚠️ WARNUNG!



Schalten Sie das Produkt aus und trennen Sie es von der Stromversorgung, bevor Sie Aufsätze austauschen, das Produkt reinigen und wenn Sie es nicht benutzen!

⚠️ WARNUNG!

- ▶ Entleeren und reinigen Sie das Produkt vor und nach der Verwendung, um die Ansammlung von Materialien zu vermeiden, die eine Brandgefahr im Produkt darstellen könnten.

Abb. R

1. Drehen Sie die Kappe der Ablassöffnung **14** entgegen dem Uhrzeigersinn, um die Kappe zu entfernen.
2. Entleeren Sie den Metallbehälter **10**.

3. Setzen Sie die Kappe wieder auf die Ablassöffnung **14**. Drehen Sie die Kappe im Uhrzeigersinn.

● Faltenfilter reinigen

⚠️ WARNUNG!

- ▶ Prüfen Sie den Faltenfilter **28** regelmäßig auf Beschädigungen und Verformungen. Ein beschädigter oder verformter Faltenfilter kann nicht gereinigt werden und muss ersetzt werden. Dies ist notwendig, um die Funktionsfähigkeit des Produkts zu erhalten und das Produkt vor Schäden zu schützen.
- ▶ Verwenden Sie nur Ersatzfilter von Lidl oder autorisierten Händlern. Filter, die nicht mit dem Produkt kompatibel sind, können zu Verletzungen und Produktschäden führen.

HINWEIS

- ▶ Reinigen Sie den Faltenfilter **28** nach jedem Gebrauch, um die volle Saugleistung des Produkts zu erhalten.

Abb. A

1. Schließen Sie den Netzstecker **13** an eine geeignete Stromquelle an.
2. Stellen Sie den Ein/Aus-Schalter **3** auf Position **I**.
3. Drehen Sie den Luftstromregler **4** auf die Position **MAX**.
4. Drücken Sie die Selbstreinigungstaste **5** etwa 3 bis 4 Mal.

● Nach dem Gebrauch

1. Schalten Sie das Produkt aus und ziehen Sie den Netzstecker **13** aus der Steckdose.
2. Lassen Sie das Produkt abkühlen.

3. Prüfen, reinigen und lagern Sie das Produkt (siehe „Reinigung und Pflege“).

● Ersatzteile/Zubehör

Kontaktieren Sie das Service-Center via Telefon (siehe „Service“). Halten Sie die unten genannte Modell-Nummer parat.

Abbildung	Teil	Linienzeichnung	Teilebezeichnung	Modell-Nummer
B	18		Flexibler Schlauch	99948006901
B	19		Griff	99948006902
B	20		Teleskop-Saugrohr	99948006903
B	21		Fugendüse	99948006904
B	22		Bodendüse mit Bürste	99948006905
B	23		Bodendüse mit Gummilippe	99948006906
B	24		Polsterdüse	99948006907
B	25		Autodüse	99948006908
B	28		Faltenfilter	99948006909

Abbildung	Teil	Linienzeichnung	Teilebezeichnung	Modell-Nummer
B	29		Papierfilterbeutel	99948006910
B	31		Aufbewahrungsbeutel	99948006911

● Fehlerbehebung

Fehler	Mögliche Ursache	Maßnahme
Das Produkt funktioniert nicht.	Der Netzstecker 13 ist nicht mit der Stromversorgung verbunden.	Stecken Sie den Netzstecker 13 in eine geeignete Steckdose.
Die Saugleistung ist reduziert und das Produkt saugt keinen Schmutz.	Der Metallbehälter 10 ist voll.	Entleeren Sie den Metallbehälter 10 (siehe „Metallbehälter entleeren“).
Die Saugleistung ist reduziert und das Produkt saugt keinen Schmutz.	Der Luftweg ist blockiert.	Prüfen Sie die folgenden Teile auf Verstopfungen und entfernen Sie die Verstopfungen: Metallbehälter 10 Flexibler Schlauch 18 Schlauch für Elektrowerkzeug 26 Teleskop-Saugrohr 20 Fugendüse 21 Bodendüse mit Bürste 22 Bodendüse mit Gummilippe 23 Polsterdüse 24 Autodüse 25
Während des Saugens tritt Staub oder Wasser aus dem Produkt aus.	Der Behälterdeckel 2 wurde nicht korrekt montiert.	Bringen Sie den Behälterdeckel 2 korrekt an (siehe „Behälterdeckel entnehmen“).

● Reinigung und Pflege

⚠ **WARNUNG!**



Schalten Sie das Produkt aus und trennen Sie es von der Stromversorgung, bevor Sie Aufsätze austauschen, das Produkt reinigen und wenn Sie es nicht benutzen!

● Reinigung

- Lassen Sie niemals Flüssigkeiten in das Produkt eindringen.
- Halten Sie das Produkt stets sauber, trocken und frei von Öl oder Fett.
- Befreien Sie das Produkt nach jedem Gebrauch und vor der Lagerung von Staub.
- Eine regelmäßige und ordnungsgemäße Reinigung trägt zur sicheren Verwendung und zur Verlängerung der Lebensdauer des Produkts bei.
- Reinigen Sie das Produkt mit einem trockenen Tuch. Verwenden Sie eine weiche Bürste für schwer zugängliche Stellen.

HINWEIS

- ▶ Verwenden Sie keine chemischen, alkalischen, scheuernden oder anderen aggressiven Reinigungs- oder Desinfektionsmittel, um das Produkt zu reinigen, da diese die Oberflächen angreifen können.

● Pflege

Vor und nach jeder Verwendung: Überprüfen Sie das Produkt und dessen Zubehör auf Verschleiß und Beschädigungen.

● Reparatur

Dieses Produkt enthält keine Teile, die vom Benutzer selbst repariert werden können. Wenden Sie sich an eine autorisierte Servicestelle oder eine ähnlich qualifizierte Person, um das Produkt überprüfen und reparieren zu lassen.

● Aufbewahrung

- Lagern Sie das Produkt immer an einem für Kinder unzugänglichen Ort.
 - Die ideale Temperatur für die Langzeitlagerung (länger als 3 Monate) sollte zwischen +10 und +30 °C bei einer relativen Luftfeuchtigkeit von nicht mehr als 60 % liegen.
1. Schalten Sie das Produkt aus und ziehen Sie den Netzstecker **13** aus der Steckdose.
 2. Lassen Sie das Produkt abkühlen.
 3. Reinigen Sie das Produkt (siehe „Reinigung“).
 4. Lagern Sie das Produkt und dessen Zubehör an einem dunklen, trockenen, frostfreien und gut belüfteten Ort.

● Transport

- Schützen Sie das Produkt vor schweren Stößen oder starken Vibrationen, die beim Transport in Fahrzeugen auftreten können.
 - Sichern Sie das Produkt gegen Verrutschen oder Umfallen.
1. Schalten Sie das Produkt aus und ziehen Sie den Netzstecker **13** aus der Steckdose.
 2. Lassen Sie das Produkt abkühlen.

● Entsorgung

Die Verpackung besteht aus umweltfreundlichen Materialien, die Sie über die örtlichen Recyclingstellen entsorgen können.



Beachten Sie die Kennzeichnung der Verpackungsmaterialien bei der Abfalltrennung, diese sind gekennzeichnet mit Abkürzungen (a) und Nummern (b) mit folgender Bedeutung: 1–7: Kunststoffe/ 20–22: Papier und Pappe/80–98: Verbundstoffe.

Produkt:



Möglichkeiten zur Entsorgung des ausgedienten Produkts erfahren Sie bei Ihrer Gemeinde- oder Stadtverwaltung.



Werfen Sie Ihr Produkt, wenn es ausgedient hat, im Interesse des Umweltschutzes nicht in den Hausmüll, sondern führen Sie es einer fachgerechten Entsorgung zu. Über Sammelstellen und deren Öffnungszeiten können Sie sich bei Ihrer zuständigen Verwaltung informieren.

● Garantie

Das Produkt wurde nach strengen Qualitätsrichtlinien hergestellt und vor der Auslieferung sorgfältig geprüft. Im Falle von Material- oder Herstellungsfehlern haben Sie gegenüber dem Verkäufer des Produkts gesetzliche Rechte. Ihre gesetzlichen Rechte werden in keiner Weise durch unsere unten aufgeführte Garantie eingeschränkt.

Die Garantie für dieses Produkt beträgt 3 Jahre ab Kaufdatum. Die Garantiezeit beginnt mit dem Kaufdatum. Bewahren Sie den Originalkaufbeleg an einem sicheren Ort auf, da dieses Dokument als Nachweis des Kaufs erforderlich ist.

Alle Schäden oder Mängel, die bereits zum Zeitpunkt des Kaufs vorhanden sind, müssen unverzüglich nach dem Auspacken des Produkts gemeldet werden.

Sollte das Produkt innerhalb von 3 Jahren ab Kaufdatum einen Material- oder Herstellungsfehler aufweisen, werden wir es – nach unserer Wahl – kostenlos für Sie reparieren oder ersetzen. Die Garantiezeit verlängert sich durch einen stattgegebenen Gewährleistungsanspruch nicht. Dies gilt auch für ersetzte und reparierte Teile.

Diese Garantie erlischt, wenn das Produkt beschädigt oder unsachgemäß verwendet oder gewartet wurde.

Die Garantie deckt Material- und Herstellungsfehler ab.

● Abwicklung im Garantiefall

Um eine schnelle Bearbeitung Ihres Anliegens zu gewährleisten, folgen Sie bitte den folgenden Hinweisen:

Bitte halten Sie für alle Anfragen den Kassenbon und die Artikelnummer (IAN 480069_2410) als Nachweis für den Kauf bereit.

Die Artikelnummer entnehmen Sie bitte dem Typenschild am Produkt, einer Gravur am Produkt, dem Titelblatt Ihrer Anleitung (unten links) oder dem Aufkleber auf der Rück- oder Unterseite des Produktes.

Sollten Funktionsfehler oder sonstige Mängel auftreten kontaktieren Sie zunächst die nachfolgend benannte Serviceabteilung telefonisch oder per EMAIL.

Ein als defekt erfasstes Produkt können Sie dann unter Beifügung des Kaufbelegs (Kassenbon) und der Angabe, worin der Mangel besteht und wann er aufgetreten ist, für Sie portofrei an die Ihnen mitgeteilte Service Anschrift übersenden.



Auf parkside-diy.com können Sie diese und viele weitere Handbücher einsehen und herunterladen. Mit diesem QR-Code gelangen Sie direkt auf parkside-diy.com. Wählen Sie Ihr Land aus, und suchen Sie über die Suchmaske nach den Bedienungsanleitungen. Mittels Eingabe der Artikelnummer (IAN) 480069_2410 gelangen Sie zur Bedienungsanleitung für Ihren Artikel.

● **Service**

DE Service Deutschland

Tel.: 0800 5435 111

E-Mail: owim@lidl.de

AT Service Österreich

Tel.: 0800 292726

E-Mail: owim@lidl.at

CH Service Schweiz

Tel.: 0800 562153

E-Mail: owim@lidl.ch



OWIM GmbH & Co. KG

Stiftsbergstraße 1
74167 Neckarsulm
GERMANY

Model No.: HG10163

Version: 03/2025

IAN 480069_2410

