



## Wet & Dry Vacuum Cleaner PWD 25 C4

(FI)

### Märkä-/kuivaimuri

Alkuperäisen käyttöohjeen käännös

(PL)

### Odkurzacz na mokro/sucho

Tłumaczenie oryginalnej instrukcji obsługi

(EE)

### Märg-/kuivimur

Originalkasutusjuhendi tõlge

(SE)

### Våt-/torrdammsugare

Översättning av bruksanvisning i original

(LV)

### Putekļu sūcējs mitruma savākšanai un sausajai uzkopšanai

Lietošanas instrukcijas oriģināla tulkojums

(DE) (AT) (CH)

### Nass-/Trockensauger

Originalbetriebsanleitung

IAN 458741\_2401

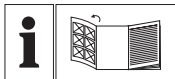

(FI)

Käännä ennen lukemista kuvallinen sivu esiin ja tutustu seuraavaksi laitteen kaikkiin toimintoihin.

---

(SE)

Vik ut bildsidan och ha den till hands när du läser igenom anvisningarna och gör dig bekant med apparatens / maskinens funktioner.

---

(PL)

Przed przeczytaniem proszę rozłożyć stronę z ilustracjami, a następnie proszę zapoznać się z wszystkimi funkcjami urządzenia.

---

(LV)

Pirms lasīšanas atlokiel lappusi ar attēliem un iepazīstieties ar visām ierīces funkcijām.

---

(EE)

Enne lugemist voltige lahti jooniseid sisaldav leht, seejärel tutvuge seadme kõikide funktsioonidega.

---

(DE) (AT) (CH)

Klappen Sie vor dem Lesen die Seite mit den Abbildungen aus und machen Sie sich anschließend mit allen Funktionen des Gerätes vertraut.

FI	Alkuperäisen käyttöohjeen käännös	Sivu	4
SE	Översättning av bruksanvisning i original	Sidan	19
PL	Tłumaczenie oryginalnej instrukcji obsługi	Strona	34
LV	Lietošanas instrukcijas oriģināla tulkojums	Lappuse	52
EE	Originaalkasutusjuhendi tõlge	Lehekülg	68
DE/AT/CH	Originalbetriebsanleitung	Seite	83

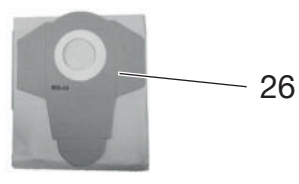
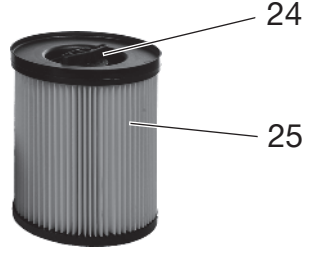
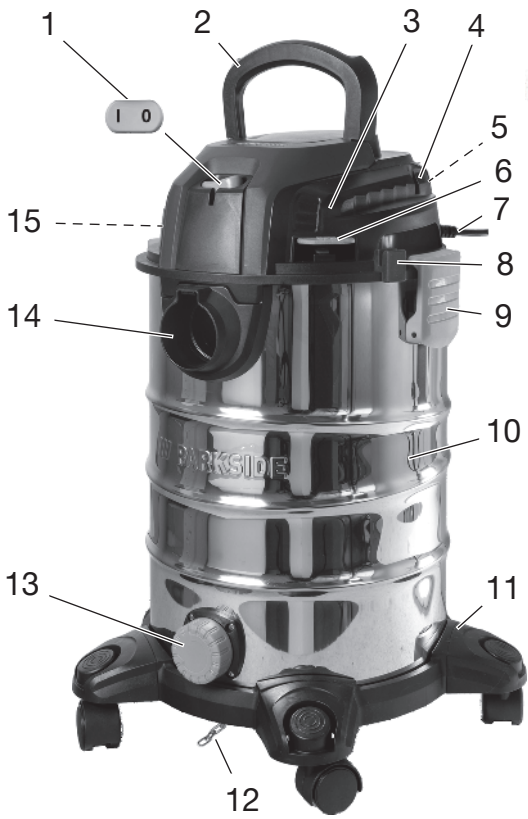

# Sisällysluettelo

<b>Johdanto</b> .....	<b>4</b>
Määräystenmukainen käyttö.....	4
Toimitussisältö/tarvikkeet.....	5
Yleiskatsaus.....	5
Toiminnan kuvaus.....	6
Sulakkeiden ja suodattimien kuvasymbolit.....	6
Tekniset tiedot.....	6
<b>Turvaohjeet</b> .....	<b>6</b>
Turvallisuusohjeiden merkitys.....	6
Kuvat ja symbolit.....	7
<b>Valmistelut</b> .....	<b>10</b>
Hallintalaitteet.....	10
Moottoripään asentaminen ja irrottaminen.....	10
Asennus.....	10
Imuletkun asentaminen ja irrottaminen.....	10
Suodattimen ja pölypussin asentaminen ja irrottaminen.....	11
Sulakkeen valitseminen.....	12
<b>Käyttö</b> .....	<b>12</b>
Kuivaimurointi.....	12
Märkäimurointi.....	12
Hienopölyn imuroiminen.....	12
Puhaltaminen.....	12
Käynnistäminen ja sammuttaminen.....	13
<b>Puhdistus, huolto ja varastointi</b> .....	<b>13</b>
Puhdistus.....	13
Huolto.....	14
Varastointi.....	14
<b>Hävittäminen/ ympäristönsuojelu</b> .....	<b>14</b>
<b>Vianmääritys</b> .....	<b>15</b>
<b>Huolto</b> .....	<b>15</b>
Takuu.....	15
Korjauspalvelu.....	17
Service-Center.....	17
Maahantuojoilla.....	17

<b>Varaosat ja lisävarusteet</b> .....	<b>17</b>
<b>Alkuperäisen EY- vaatimustenmukaisuusva- kuutuksen käänös</b> .....	<b>18</b>
<b>Räjätyskuva</b> .....	<b>103</b>

## Johdanto

Onnittelut uuden märkä-/kuivaimu-  
rin oston johdosta (jäljempänä laite tai  
sähkötyökalu).

Olet valinnut laadukkaan laitteen. Tä-  
män laitteen laatu on tarkastettu tuo-  
tannon aikana ja laitteelle on suoritet-  
tu lopputarkastus. Laitteesi toiminta-  
kyky on näin varmistettu.

Sitä, että yksittäisissä tapauksissa  
laitteessa tai letkuissa voi olla vesi-  
jäämiä, ei voida sulkea pois. Tämä ei  
ole puute eikä vika, eikä siitä tarvitse  
huolestua.



Käyttöohje on osa tätä laitetta. Se si-  
sältää turvallisuutta, käyttöä ja hävit-  
tämistä koskevia tärkeitä ohjeita. Lue  
käyttöohje huolellisesti. Tutustu käyt-  
töosiin ja laitteen oikeaan käyttöön.  
Käytä laitetta vain kuvatulla tavalla ja  
vain mainittuihin käyttötarkoituksiin.  
Säilytä käyttöohje hyvin. Jos luovutat  
laitteen edelleen kolmannelle osapuolel-  
le, luovuta mukana myös kaikki sitä  
koskevat asiakirjat.

## Määräystenmukainen käyttö

Suosittelemme näiden akkujen lataa-  
mista seuraavilla latauslaitteilla:

- Märkä- ja kuivaimurointi kotikäy-  
tössä, kuten esim. kotitalouksissa,  
harrastustiloissa, autossa tai auto-  
tallissa
- puhaltimena
- Veden imeminen

Palavien, räjähtävien tai terveydelle vaarallisten aineiden imeminen on kiellettyä.

Kaikenlainen muu käyttö, jota ei tässä käyttöohjeessa nimenomaisesti sallita, voi aiheuttaa laitevaurioita ja vakavan vaaran käyttäjälle. Laitteen käyttäjä on vastuussa muille ihmisille aiheutuvista tapaturmista ja heidän omaisuudelleen koituvista vaurioista. Laite on tarkoitettu vain kotikäyttöön. Sitä ei ole suunniteltu jatkuvaan ammattikäyttöön. Laitteen takuu raukeaa, jos sitä käytetään kaupallisissa tarkoituksissa. Valmistaja ei vastaa vahingoista, jotka johtuvat tarkoitussenvastaisesta tai vääränlaisesta käytöstä.

## Toimitussisältö/tarvikkeet

Pura laite pakkauksesta ja tarkasta toimitussisältöä.

Hävitä pakkausmateriaalit asianmukaisesti.

- Moottoripää
- Likasäiliö
- Teleskooppinen imuputki
- Poimusuodatin (esiasennettu)
- alkuperäisten ohjeiden käännös

Seuraavat osat ovat toimitettaessa likasäiliössä. *Moottoripään asentaminen ja irrottaminen, S. 10*

- 5 x Jalka (ohjausrullalla ja lisätarviketelineellä)
- Imuletku
- Kahva
- Vaahtomuovisuodatin
- Paperisuodatinpussi
- Harjallinen lattiasuulake
- Lattiasuulake kumihuulella
- Rakosuulake

## Yleiskatsaus

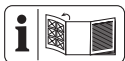

Laitteen kuvat ovat etu- ja takasivun kääntösivulla.

- 1 Virtakytkin
  - 2 Kantokahva
  - 3 Moottoripää
  - 4 Lisätarviketeline
  - 5 Pidike (Liitäntäjohto)
  - 6 Suodattimen puhdistuspainike
  - 7 Liitäntäjohto
  - 8 Imuputken pidin
  - 9 Napsautettava lukko
  - 10 Likasäiliö
  - 11 Jalka (ohjausrullalla ja lisätarviketelineellä)
  - 12 Antistaattinen ketju
  - 13 Poistoaukko
  - 14 Imuliitäntä
  - 15 Puhallusliitäntä
- ### Tarvikkeet
- 16 Lukitus (Teleskooppinen imuputki)
  - 17 Haltenase (Teleskooppinen imuputki)
  - 18 Teleskooppinen imuputki
  - 19 Imuletku
  - 20 Lukitus (Imuletku)
  - 21 Ilmansäätö
  - 22 Kahva
- ### Suodatin
- 23 Vaahtomuovisuodatin
  - 24 Lukitus (Poimusuodatin)
  - 25 Poimusuodatin
  - 26 Paperisuodatinpussi
- ### Suulakkeet
- 27 Rakosuulake
  - 28 Harjallinen lattiasuulake
  - 29 Lattiasuulake kumihuulella
- ### Kuva C
- 30 Suodatinkori

## Toiminnan kuvaus

Laitteessa on teräksinen likasäiliö. Rullien ansiosta laite kääntyy erittäin pienessä tilassa. Märkäimuroinnissa imuilmavirta sammutetaan kellukkeella, kun likasäiliö on täynnä. Lisäksi laitteessa on puhallustoiminto. Sähköstaattisen latauksen välttämiseksi imuroinnin aikana laitteen alapuolelle on asennettu antistaattinen ketju.

Käyttöosien toiminta selitetään seuraavissa kuvauksissa.

## Suulakkeiden ja suodattimien kuvasymbolit



Suulake mattojen imuroimiseen.



Suulake sileiden pintojen ja koviin lattiapintojen imuroimiseen.



Suulake pölyn ja lian imuroimiseen saumoista ja raoista.



Suulake huonekalutekstiilien ja patjojen imuroimiseen.



Suulake auton puhdistamiseen.



Suodatin nesteiden imuroimiseen.



Suodatin ei sovellu nesteiden imuroimiseen.



Suodatin kuivan lian imuroimiseen kotitalouksissa, autotalouksissa ja työpajoissa.



Suodatin hienopölyn kuten kiwi- ja puupölyn imuroimiseen.

## Tekniset tiedot

**Kuiva-/märkäimuri .....PWD 25 C4**  
Mitoitusjännite *U*

.....220–240 V~, 50/60 Hz

Mitoitusteho *P* ..... 1400 W

Pituus Liitäntäjohto .....4 m

Suojausluokka .. □ II ( kaksoiseristys )

Kotelointiluokka .....IPX4

Paino (sisältää tarvikkeet) ..... ≈6,3 kg

Imuteho ..... 240 Air-Watt

Maksimaalinen alipaine ..... 17 kPa

Tilavuusvirta ..... 2,2 m<sup>3</sup>/min

Säiliön tilavuus

– brutto ..... 25 l

– netto ..... 15 l

## Turvaohjeet

Tämä kappale sisältää laitteen käytössä noudatettavia perustavanlaatuisia turvallisuusohjeita.

### Turvallisuusohjeiden merkitys

**▲ VAARA!** Tämän turvallisuusohjeen noudattamatta jättämisestä seuraa tapaturma. Seurauksena on vaikea ruumiillinen vamma tai kuolema.

**▲ VAROITUS!** Tämän turvallisuusohjeen noudattamatta jättämisestä voi seurata tapaturma. Seurauksena voi olla vaikea ruumiillinen vamma tai kuolema.

**▲ HUOMIO!** Tämän turvallisuusohjeen noudattamatta jättämisestä seuraa tapaturma. Seurauksena voi olla lievä tai keskivaikea ruumiillinen vamma.

**HUOMAUTUS!** Tämän turvallisuusohjeen noudattamatta jättämisestä seuraa tapaturma. Siitä voi seurata esinevahinko.

## Kuvat ja symbolit

### Laitteessa olevat symbolit



Lue käyttöohje huolellisesti. Tutustu käyttösiin ja laitteen oikeaan käyttöön.



Vain kylmälle tuhkallesi! On olemassa tulipalovaara, jos imuroidavan tuotteen lämpötila on yli 40 °C!



Suojausluokka II (kaksoiseristys)



Suodattimen puhdistusjärjestelmän painike



Sähkölaitteet eivät kuulu kotitalousjätteen sekaan.

\*\*\*Kylmä tuhka” on tuhkaa, joka on jäähtynyt riittävän kauan eikä enää kyde. Tämä voidaan varmistaa kamppaamalla tuhka läpi metallisen apuvälineen avulla ennen laitteen käyttöä. Kylmästä tuhkasta ei enää säteile havaittavaa lämpöä.



**Huomio!** Sähkölaitteiden käytössä on noudatettava seuraavia varoimenpiteitä sähköiskun, loukkaantumisen ja tulipalovaarann välttämiseksi:

### Yleisiä ohjeita

- Lue käyttöohje huolellisesti. Tutustu käyttösiin ja laitteen oikeaan käyttöön.
- Kahdeksan vuotta täyttäneet lapset sekä henkilöt,

joiden fyysiset, aistimukselliset tai henkiset kyvyt ovat rajalliset taikka joilla ei ole riittävää kokemusta tai tietoa laitteen käytöstä, saavat käyttää laitetta vain valvonnan alaisena, tai jos heitä on opastettu laitteen turvalliseen käyttöön ja he ovat ymmärtäneet laitteen käyttöön liittyvät vaarat. Lapset eivät saa leikkiä laitteella. Lapset eivät saa suorittaa puhdistusta ja käyttäjähuoltoa ilman valvontaa.

- On huomattava, että käyttäjä on itse vastuussa onnettomuuksista tai muihin henkilöihin tai heidän omaisuuteensa kohdistuvista vaaroista.
- Huomioi melusuoja ja paikalliset määräykset.

### Valmistelu

- Tarkasta ennen käyttöä aina liitäntäjohto ja jatkojohto vaurioiden tai vanhenemisen varalta. Jos johto vaurioituu käytön aikana, se on irrotettava heti sähköverkosta, **ÄLÄ KOSKE JOHTOON, ENNEN KUIN SE ON IRROTETTU VERKOSTA.** Älä

käytä laitetta, jos johto on vaurioitunut tai kulunut.

- Varmista, että verkkojännite ja verkkotaajuus vastaavat tyyppikilven tietoja. Mukautuminen eri verkkotaajuuksiin tapahtuu automaattisesti.
- Liitä laite vain pistorasiaan, jossa on nimelliseltä mitoitusvikavirraltaan korkeintaan 30 mA:n vikavirtasuoja.
- Liitä laite pistorasiaan, jonka sulake on väh. 16 A.
- Jos tämän laitteen virtajohto vahingoittuu, johdon saa vaarojen välttämiseksi vaihtaa vain laitteen valmistaja, valmistajan asiakashuolto tai vastaavasti pätevä henkilö. Ota yhteyttä huoltopalveluun.
- Tarkasta aina ennen laitteen käyttöä, että laite on koottu oikein ja että suodattimet ovat oikeassa paikassa. Älä koskaan imuroi ilman suodatinta. Laite saattaa vaurioitua.
- Älä koskaan käytä laitetta, jos lapsia tai eläimiä on lähetyvillä. Lähel-

lä olevien henkilöiden on käytettävä suojavaatetusta.

### **Käyttö**

- Ole tarkkaavainen, keskity siihen, mitä teet, ja käytä järkeäsi laitteella työskennellessäsi. Älä käytä laitetta, jos olet väsynyt tai huumausaineiden, alkoholin tai lääkeaineiden alainen.
- Laitteella ei saa imuroida ihmisiä tai eläimiä.
- Älä koskaan suuntaa imuletkeä tai suulakkeita käytön aikana itseäsi tai muita henkilöitä kohti, erityisesti sitä ei saa suunnata silmiin tai korviin. On olemassa loukkaantumisvaara.
- Suulakkeet ja imuputki eivät saa tulla työskennellessä pään korkeudelle. On olemassa loukkaantumisvaara.
- Älä imuroi kuumia, hehkuvia, palavia, räjähtäviä tai terveydelle vaarallisia aineita. Näihin lukeutuvat muun muassa kuuma tuhka, bensiini, liuotainaineet, hapot ja emäkset.

On olemassa tulipalo- ja loukkaantumisvaara.

- Varmista, ettei virtajohto kulje terävien reunojen yli, jää puristuksiin ja ettei siitä vedetä, jotta se ei vaurioituisi.
- Älä käytä verkkojohtoa liitäntäpistokkeen irrottamiseksi pistorasiasta tai laitteen vetämiseen. Suojaa virtajohtoa kuumuudelta, öljyltä ja teräviltä reunoilta.
- Älä koskaan kuljeta laitetta moottorin ollessa käynnissä.
- Sammuta laite ja irrota liitäntäpistoke pistorasiasta. Varmista, että kaikki liikkuvat osat ovat pysähtyneet täysin
  - aina, kun poistut laitteelta,
  - ennen tarvikkeiden vaihtoa,
  - ennen tukosten poistamista tai korjaamista,
  - ennen laitteen tarkastamista, puhdistamista tai sille suoritettavia töitä.
- Mikäli laite alkaa värähdellä epätavallisen voi-

makkaasti, on välitön tarkastus tarpeen:

- tutki irtonaisten osien varalta ja kiristä osat,
- tutki vaurioiden varalta,
- vaihda vioittuneet tarvikkeet uusiin. Ota yhteyttä huoltopalveluun korjauksia varten.

### **Puhdistus, huolto ja varastointi**

- Anna moottorin jäähtyä, ennen kuin sammutat laitteen pidemmäksi aikaa.
- Vaihda turvallisuussyistä kuluneet tai vahingoittuneet osat uusiin. Käytä ainoastaan alkuperäisiä varaosia ja tarvikkeita. Vierasosien käyttö aiheuttaa heti takuun raukeamisen.
- Ainoastaan valtuutettu sähköalan ammattilainen saa avata laitteen. Ota korjauksissa aina yhteyttä huoltopalveluumme.
- Sammuta käyttölaite, irrota laite virransyötöstä ja anna laitteen jäähtyä, jos laite on pysäytetty puhdistusta, asetusta,

varastointia tai tarvikeosan vaihtoa varten.

- Käsittele konetta huolellisesti ja pidä se puhtaana.
- Säilytä laite lasten ulottumattomissa.

## Valmistelut

**▲ VAROITUS!** Tahattomasti käynnistyvän laitteen aiheuttama loukkaantumisvaara. Liitä liitäntäpistoke pistorasiaan vasta, kun laite on kokonaan valmisteltu käyttöä varten.

### Hallintalaitteet

Tutustu laitteen hallintalaitteisiin ennen ensimmäistä käyttökertaa.

#### Virtakytkin (1)

- Käynnistäminen: Paina virtakytkin (1) asentoon "I" (PÄÄLLÄ).
- Sammuttaminen: Paina virtakytkin (1) asentoon "O" (POIS).

#### Suodattimen puhdistuspainike (6)

- *Suodattimen puhdistuspainike, S. 13*

#### Ilmansäätö (21)

- Avaa ilmansäätö: Suulakkeen imuvoima vähäisempi.

#### Lukitus (16)

Säädä teleskooppi-imuputken (18) pituus.

1. Paina imuputken (16) lukitusta (18) eteenpäin ja pidä sitä painettuna.
2. Säädä teleskooppi-imuputken (18) sisempi osa haluttuun pituuteen.
3. Päästä imuputken (16) lukitus (18) irti.
4. Jos teleskooppi-imuputken (18) sisempi osa ei lukitu paikoilleen, työnnä se seuraavaan lukituskohtaan eteen- tai taaksepäin.

## Moottoripään asentaminen ja irrottaminen

### Moottoripään irrottaminen (Kuva A)

1. Avaa napsautettavat lukot (9) likasäiliössä (10).
2. Irrota moottoripää (3).  
Aseta moottoripää (3) yläpuoli alaspäin.

### Moottoripään asentaminen (Kuva A)

1. Aseta moottoripää (3) likasäiliölle (10). Virtakytkin (1) näyttää imuliitäntään (14).
2. Lukitse napsautettavat lukot (9) likasäiliössä (10).

## Asennus

### Toimitustila

- Moottoripää (esiasennettu)
- Poimusuodatin (esiasennettu)
- 5 x Jalka (ohjausrullalla ja lisätarviketelineellä) (ei asennettu).

### Jalkojen asentaminen (Kuva B)

1. Irrota moottoripää (3).
2. Aseta likasäiliö (10) pohja ylöspäin tukevalle alustalle.
3. Aseta jalat (11) likasäiliön pohjassa oleviin aukkoihin.  
Jalat lukittuvat kuuluvasti paikoilleen.
4. Asenna moottoripää paikalleen (3).

## Imuletkun asentaminen ja irrottaminen

### Imuletkun asentaminen (Kuva A)

1. Liitä imuletkun (19) pitkän pään lukitus (20) liitäntään:
  - Imeminen: Imuliitäntä (14) (likasäiliössä)
  - Puhaltaminen: Puhallusliitäntä (15) (moottoripäässä)
 Lukitus lukittuu kuuluvasti paikoilleen.

### Imuletkun irrottaminen (Kuva A)

1. Paina lukitusta (20) imuletkussa (19) ja pidä sitä painettuna.
2. Vedä imuletku (19) liitännästä.

### Suodattimen ja pölypussin asentaminen ja irrottaminen

#### Yleiskatsaus

Laitteessa on seuraavat suodattimet ja pussit:

- **Poimusuodatin (25)**
  - Kuivaimurointi
  - Käytä lisäksi paperisuodatinpussia, jotta poimusuodatin ei tukkeudu niin nopeasti.
  - *Suodattimen puhdistuspainike, S. 13*
- **Vaahtomuovisuodatin (23)**
  - Märkäimurointi
- **Paperisuodatinpussi (26)**
  - Kuivaimurointi
- **Hienopölysuodatinpussi**
  - Hienopölyn imuroiminen
  - saatavana lisävarusteena

#### Poimusuodattimen irrottaminen (Kuva C)

1. Irrota moottoripää (3).  
Aseta moottoripää (3) yläpuoli alaspäin.
2. Avaa poimusuodattimen (24) lukitus (25).
3. Poista poimusuodatin (25).

#### Poimusuodattimen asentaminen (Kuva C)

1. Irrota moottoripää (3).  
Aseta moottoripää (3) yläpuoli alaspäin.
2. Irrota tarvittaessa vaahtomuovisuodatin (23).
3. Sijoita poimusuodatin (25) suodatinkorin (30) päälle.
4. Jos poimusuodatin (25) ei ole heti paikoillaan, kierrä kantta, kun-

nes poimusuodatin liikkuu moottoripään (3) suuntaan.

5. Lukitse poimusuodattimen (24) lukitus (25).
6. Asenna moottoripää paikalleen.

#### Suodatinpussin asentaminen (Kuva D)

Ohje koskee paperisuodatinpussia (26) ja hienopölysuodatinpussia (saatavana lisävarusteena).

1. Irrota moottoripää (3).  
Aseta moottoripää (3) yläpuoli alaspäin.
2. Käännä suodatinpussi likasäiliön (10) sisällä olevan imuliitännän (14) päälle. Suodatinpussin aukossa olevan tiivisterenkaan on ympäröitävä imuliitännän reuna kokonaan.
3. Asenna moottoripää paikalleen.

#### Suodatinpussin irrottaminen (Kuva D)

1. Irrota moottoripää (3).  
Aseta moottoripää (3) yläpuoli alaspäin.
2. Voit poistaa suodatinpussin.
3. Asenna moottoripää paikalleen.

#### Vaahtomuovisuodattimen irrottaminen (Kuva C)

1. Irrota moottoripää (3).  
Aseta moottoripää (3) yläpuoli alaspäin.
2. Poista varovasti vaahtomuovisuodatin (23).

#### Vaahtomuovisuodattimen asentaminen (Kuva C)

Aseta suodatin paikoilleen vain kuivana.

1. Irrota moottoripää (3).  
Aseta moottoripää (3) yläpuoli alaspäin.
2. Rullaa vaahtomuovisuodatinta (23) hieman ylös.
3. Vedä vaahtomuovisuodatin suodatinkorin (30) päälle.

4. Rullaa vaahtomuovisuodatin si-  
leäksi.
5. Asenna moottoripää paikalleen.

## Suulakkeen valitseminen

### Lattiasuulake kumihuulella (29)

- Märkäimurointi

### Harjallinen lattiasuulake (28)

- Kuivaimurointi

### Rakosuulake (27)

- Saumojen, nurkkien ja lämpöpatte-  
reiden imurointi

### Suulakkeiden asentaminen ja irrot- taminen

Suulakkeet voidaan asettaa helposti imuputkeen (18), kahvaan (22) tai imu-  
letkuun (19) ja irrottaa niistä.

## Käyttö

### Kuivaimurointi

#### Ohjeita

- Älä koskaan imuroi ilman suodatin-  
ta!
- Paperisuodatinpussi ei sovellu hie-  
nopölyn imurointiin. Hienopölyn  
imurointiin tarvitaan lisäksi hieno-  
pölysuodatinpussi (*Varaosat ja lisä-  
varusteet, S. 17*).

#### Sallitut suodattimet ja suulakkeet

- **Suodatin**
  - Poimusuodatin (25)
- **Pölypussi**
  - Paperisuodatinpussi (suositeltu)
  - ilman
- **Suulakkeet**
  - kaikki

### Märkäimurointi

#### Ohjeita

- Älä koskaan imuroi ilman suodatin-  
ta!

- Märkäimuroinnissa imuilmavirta  
sammutetaan kellukkeella, kun li-  
kasäiliö on täynnä. Sammuta laite  
ja tyhjennä likasäiliö.
- Varmista, ettei imusuulake ole ko-  
konaan vedessä, jotta mukaan  
imettäisiin aina hieman ilmaa.
- Likasäiliö ei sovellu nesteiden säily-  
tykseen. Tyhjennä likasäiliö märkäi-  
muroinnin jälkeen.

#### Sallitut suodattimet ja suulakkeet

- **Suodatin**
  - Vaahtomuovisuodatin (23)
- **Pölypussi**
  - ilman
- **Suulakkeet**
  - Lattiasuulake kumihuulella (29)
  - ilman

### Hienopölyn imuroiminen

#### Ohjeita

- Älä koskaan imuroi ilman suodatin-  
ta!
- Hienopölyn imurointiin tarvitaan li-  
säksi hienopölysuodatinpussi (*Va-  
raosat ja lisävarusteet, S. 17*).

#### Sallitut suodattimet ja suulakkeet

- **Suodatin**
  - Poimusuodatin (25)
- **Pölypussi**
  - Hienopölysuodatinpussi
- **Suulakkeet**
  - kaikki

### Puhaltaminen

#### Puhallustoiminnon valmistelu (Kuva E)

1. Poista suodatin ja suodatinpussi.  
Katso *Suodattimen ja pölypussin  
asentaminen ja irrottaminen*,  
S. 11.
2. Työnnä imuletku (19) puhallusliitän-  
tään (15).

katso *Imuletkun asentaminen ja irrottaminen*, S. 10.

## Käynnistäminen ja sammuttaminen

### Valmistelu

1. Kelaa imuletku (19) kokonaan auki.
2. Valmistele laite haluttua toimintoa varten: Suodatin, suodatinpussi, imuletku, imuputki, suulake
3. Liitä laitteen liitântäpistoke pistorasiiaan.

### Käynnistäminen

1. Paina virtakytkin (1) asentoon "I" (PÄÄLLÄ).

### Sammuttaminen

1. Paina virtakytkin (1) asentoon "0" (POIS).
2. Työtäuoilla voidaan teleskooppi-imuputki (18) ripustaa kiinnitysulokkeesta (17) imuputken pidikkeeseen (8).
3. Irrota laitteen pistoke pistorasiasta, jos jätät laitteen ilman valvontaa tai kun olet suorittanut työn loppuun.

## Puhdistus, huolto ja varastointi

**▲ VAROITUS!** Sähköisku! Tahattomasti käynnistyvän laitteen aiheuttama loukkaantumisvaara. Suojaa itse si huolto- ja puhdistustöiden aikana. Sammuta laite ja irrota liitântäpistoke pistorasiasta.

Anna huoltopalvelumme hoitaa korjaus- ja huoltotyöt, joita ei ole mainittu tässä käyttöohjeessa. Käytä vain alkuperäisvaraosia.

## Puhdistus

### Puhdistus

**HUOMAUTUS!** Vaurioitumisvaara! Epäasianmukainen puhdistaminen

voi vaurioittaa laitetta. Älä koskaan ruiskuta laitetta vedellä. Älä käytä voimakkaita puhdistus- tai liuotainaineita.

### Yleinen puhdistus

1. Tyhjennä likasäiliö (10).
2. Puhdista likasäiliö (10) kostealla liinalla.
3. Kopauta poimusuodatin (25) tyhjäksi ja puhdista se siveltimellä tai rikkaharjalla.
4. Pese vaahtomuovisuodatin (23) kädenlämpöisellä vedellä ja saippualla ja anna sen kuivua.
5. Vaihda täysi paperisuodatinpussi (26) uuteen (jälkitilaus, katso *Varaosat ja lisävarusteet*, S. 17).

### Nesteiden tyhjentäminen likasäiliöstä

1. Sijoita likasäiliö (10) niin, että likasäiliössä oleva neste pääsee valumaan pois tyhjennysaukon (13) kautta.
2. Poista tyhjennysaukon (13) korkki. Kierrä ☺.
3. Tyhjennä likasäiliö (10).
4. Asenna tyhjennysaukon (13) korkki. Kierrä ☹.

### Suodattimen puhdistuspainike

**HUOMAUTUS!** Vaurioitumisvaara! Suodattimen puhdistustoiminnon saa suorittaa vain poimusuodattimen kanssa. Jos käytössä on jokin muu suodatin, puhdista se manuaalisesti. Jos imuteho heikkenee, voit parantaa imutehoa painamalla suodattimen puhdistuspainiketta.

1. Kytke laite päälle.
2. Peitä imuletkun (19) imuaukko kädellä. Paina sitä varten imuletkua maata vasten.
3. Paina suodattimen puhdistuspainiketta (6) muutamia sekunteja. Poimusuodattimen läpi puhalletaan ilmaa jäämien ja lian poistamiseksi.

4. Toista tämä toimenpide muutamia kertoja.

## Huolto

Laitte ei vaadi huoltoa.

## Varastointi

Varastoi laite ja siihen kuuluvat tarvikkeet aina:

- puhtaana
- kuivana
- pölyltä suojattuna
- poissa lasten ulottuvilta

## Huomautuksia

- Likasäiliö ei sovellu nesteiden säilytykseen. Tyhjennä likasäiliö märkäimuroinnin jälkeen.

## Laitteen valmistelu säilytystä varten (Kuva F)

1. Kiedo virtajohto (7) pidikkeeseen (5).
2. Työnnä teleskooppi-imuputki (18) kokoon ja työnnä kiinnitysuloke (17) imuputken pidikkeeseen (8).
3. Kiedo imuletku (19) laitteen ympärille ja työnnä käsikahva (22) imuputkeen (18).
4. Liitä loput tarvikkeet tarvikkepidikkeeseen (4) moottoripäässä (3) ja jaloissa (11).

## Hävittäminen/ ympäristönsuojelu

Toimita laite, lisävarusteet ja pakkaus ympäristöystävälliseen kierrätykseen.



Sähkölaitteet eivät kuulu kotitalousjätteen sekaan.

Yliiviivatun pyörillä varustetun jätteen symboli tarkoittaa, että tätä tuotetta ei saa hävittää lajittelemattomana yhdyskuntajätteenä käyttöikänsä lopussa.

### Sähkö- ja elektroniikkaromua käsittelevä direktiivi 2012/19/EU:

Kuluttajilla on lain mukaan velvollisuus toimittaa sähkö- ja elektroniikkalaitteet niiden käyttöään päätyttyä ympäristöystävälliseen kierrätykseen. Näin varmistetaan ympäristöystävällinen ja resursseja säästävä hyötykäyttö.

Aina osaksi kansallista lainsäädäntöön sovittamisesta riippuen voi käytössä olla seuraavat mahdollisuudet:

- palautus myyntipisteeseen,
- toimittaminen viralliseen keräyspisteeseen,
- lähettäminen takaisin valmistajalle/liikkeeseenlaskijalle.

Tämä ei koske käytöstä otettujen laitteiden tarvikkeita ja apuvälineitä, jotka eivät sisällä sähköosia.

# Vianmääritys

Seuraava talukko auttaa pienien häiriötilojen ratkaisemisessa:

Ongelma	Mahdollinen syy	Vian korjaus
Laite ei käynnisty	Virtakytkin (1) on pois päältä	Tarkista virtakytkimen asento
	Verkkojännite puuttuu.	Tarkasta pistorasia, virtajohto, pistoke ja sulake ja toimita tarvittaessa korjattavaksi sähköalan liikkeen.
	Virtakytkimen (1) vika	Ota yhteyttä huoltopalveluun.
	Hiiliharjat ovat kuluneet	
	Moottorivika	
Vähäinen tai puuttuva imuteho	Imuletku (19) tai suuttimet tukossa	Poista tukokset
	Likasäiliö (10) auki	<i>Moottoripään asentaminen ja irrottaminen, S. 10</i>
	Likasäiliö (10) täynnä	Schmutzbehälter leeren
	Suodatin (23/25) on täynnä tai tukossa	Tyhjennä tai puhdista suodatin tai vaihda se uuteen
	Kelluke suodatinkorissa (30) on väärässä asennossa (esim. äkkinäisten liikkeiden vuoksi)	Sammuta laite, jotta kelluke laskeutuu alas, kytke sitten uudelleen päälle
	Kelluke suodatinkorissa (30) viallinen	Ota yhteyttä huoltopalveluun.
Uimuri ei sulje imuaukkoa	Kelluke suodatinkorissa (30) ei liiku	Vapauta kelluke
	Kelluke suodatinkorissa (30) viallinen	Ota yhteyttä huoltopalveluun.
Pöly ja lika puhaltuu ulos laitteesta	Suodatinta (23/25) ei ole asennettu, tai se on asennettu väärin	<i>Suodattimen ja pölypussin asentaminen ja irrottaminen, S. 11</i>

## Huolto

### Takuu

Arvoisa asiakas

Saat tälle tuotteelle 3 vuoden takuun ostopäivästä lukien. Jos havaitset

tässä tuotteessa puutteita, sinulla on lakisääteisiä oikeuksia tuotteen myyjää kohtaan. Seuraavassa esitetty takuumme ei rajoita näitä lakisääteisiä oikeuksia.

## Takuuehdot

Takuuaika alkaa ostopäiväyksestä. Säilytä alkuperäinen kassakuitti hyvin. Tätä asiakirjaa tarvitaan todisteeksi ostosta. Jos kolmen vuoden sisällä tämän tuotteen ostopäiväyksestä lukien esiintyy materiaali- tai valmistusvirheitä, korjaamme tai vaihdamme tuotteen uuteen maksuttomasti valintamme mukaan. Tämä takuu edellyttää, että viallinen tuote ja ostotosite (kassakuitti) esitetään kolmen vuoden määräajan sisällä ja kuvataan lyhyesti kirjallisesti, mikä puute on olemassa ja koska se on havaittu.

Jos takuumme kattaa vian, saat korjatun tai uuden tuotteen takaisin. Tuotteen korjaus tai vaihto ei aloita uutta takuuaikaa.

## Takuuaika ja lakisääteinen puutevastuu

Takuukorjaus ei pidennä takuuaikaa. Tämä koskee myös vaihdettuja ja korjattuja osia. Mahdollisesti jo ostettaessa olemassa olevista vaurioista ja puutteista on ilmoitettava välittömästi pakkauksen avaamisen jälkeen. Takuuajan päättymisen jälkeen suoritettavat korjaukset ovat maksullisia.

## Takuun laajuus

Tuote on valmistettu tiukkojen laatuperiaatteiden mukaisesti huolella ja tarkastettu perusteellisesti ennen toimitusta.

Takuu koskee materiaali- tai valmistusvirheitä. Tämä takuu ei kata tuotetta, jotka altistuvat normaalille kulumukselle ja joita siksi voidaan pitää kulumina osina (esim. Suodatin) taikka särkyvien osien vaurioita.

Tämä takuu ei ole voimassa, jos tuotetta on vahingoitettu, käytetty virheellisesti tai sitä ei ole huollettu. Tuotteen asianmukaista käyttöä varten on kaikkia käyttöohjeessa ilmoitettuja ohjeita noudatettava tarkasti.

Käyttötarkoituksia ja toimintoja, jotka kielletään käyttöohjeessa tai joista varoitetaan, on ehdottomasti vältettävä. Tuote on tarkoitettu ainoastaan yksityiskäyttöön, ei kaupalliseen käyttö-tarkoitukseen. Laitteen vääränlainen tai asiaton käsittely, väkivallan käyttö ja muut kuin valtuutetun huoltopisteen suorittamat korjaukset aiheuttavat takuun raukeamisen.

## Toiminta takuutapauksessa

Jotta asiiasi voitaisiin käsitellä nopeasti, noudata seuraavia ohjeita:

- Pidä kaikissa tiedusteluissa kassakuitti ja tuotenumero (IAN 458741\_2401) valmiina todisteena ostosta.
- Tuotenumero löytyy tuotteen tyyppikilvestä, tuotteesta olevasta kai-verruksesta, käyttöohjeen otsikkosivulta (alavasemmalta) tai tarrasta tuotteen taustapuolella tai pohjassa.
- Jos esiintyy toimintahäiriöitä tai muita puutteita, ota ensiksi yhteyttä seuraavassa mainittuun huoltopalveluun **puhelimitse** tai käytä **yhteydenottolomakettamme**, joka löytyy osoitteesta *parkside-diy.com* kategoriasta **Huolto**.
- Vialliseksi todetun tuotteen voit toimittaa, asiasta huoltopalvelumme kanssa sovittaessa, liittämällä mukaan ostotosite (kassakuitti) ja tieto siitä, missä vika on ja koska se on esiintynyt, maksutta sinulle ilmoitettuun huolto-osoitteeseen. Vastanotto-ongelmia ja lisäkuluja välttääksimme pyydämme käyttämään ainoastaan sinulle ilmoitettua osoitetta. Varmista, ettei toimitus tapahdu ilman postimaksua, suurena pakettina, pikalähetyksenä tai muuna erikoiskuormana. Lähetä tuote ja kaikki ostettaessa mukana toimitetut tarvikkeosat, ja huolehdi

riittävän turvallisesta kuljetuspakkauksesta.

## Korjauspalvelu

Jos kyse on korjaustöistä, **jotka eivät kuulu takuun piiriin**, ota yhteyttä huoltopalveluun. Sieltä saat kustannusarvion.

- Voimme työstää ainoastaan laitteita, jotka on toimitettu meille riittävän hyvin paketoituna ja joiden postimaksu on maksettu.  
**Ohje:** Lähetä laite puhdistettuna huoltopalveluumme annettuun osoitteeseen ja liitä mukaan selvitys viasta.
- Emme ota vastaan ilman postimaksua lähetettyjä laitteita emmekä laitteita, jotka on lähetetty suurikokoisena pakettina, pikapakettina

lähetettyjä tai muuna erikoislähettyksenä.

- Hävitämme meille lähetetyt, vialliset laitteet maksutta.

## Service-Center

**FI** **Huolto Suomi**  
Tel.: 0800 916210  
Yhteydenottolomake:  
*parkside-diy.com*  
**IAN 458741\_2401**

## Maahantuojalla

Huomaa, ettei seuraava osoite ole huoltoosoite. Ota ensiksi yhteyttä yllä mainittuun ”Service-Center”.

Grizzly Tools GmbH & Co. KG  
Stockstädter Str. 20  
63762 GroBostheim  
SAKSA  
*www.grizzlytools.de*

## Varaosat ja lisävarusteet

**Varaosia ja lisävarusteita saat osoitteesta [www.grizzlytools.shop](http://www.grizzlytools.shop).** Jos tilauksen yhteydessä ilmenee ongelmia, ota meihin yhteyttä verkkokaupan kautta. Mikäli sinulla on kysyttävää, ota yhteyttä huoltopalveluun *Service-Center*, S. 17

Asema-nro.	Nimitys	Tilausnro.
3	Moottoripää (EU)	72079326
9	Napsautettava lukko	91105844
10	Likasäiliö	91106133
11	Jalka (ohjausrullalla ja lisätarviketelineellä)(x5)	91105502
12	Antistaattinen ketju	91105503
18	Teleskooppinen imuputki	91105849
19	Imuletku	91105846
22	Kahva	91104782
23	Vaahtomuovisuodatin, 3 kpl pakkaus	91106134
26	Paperisuodatinpussi, 5 kpl pakkaus	30250133
27	Rakosuulake	91099005
28	Harjallinen lattiasuulake	91105847
29	Lattiasuulake kumihuulella	91105848

sininen

Nimitys	Tilausno.
Hienopölysuodatinpussi, 5 kpl pakkaus ( sininen)	30250112
sininen (musta)	72800040
sininen (musta)	91096445

## Alkuperäisen EY-vaatimustenmukaisuusvakuutuksen käänös

Tuote: **Märkä-/kuivaimuri**

Malli: **PWD 25 C4**

Sarjanumero: 000001-203000

Edellä kuvattu vakuutuksen kohde on asiaa koskevan unionin yhdenmukaistamislainsäädännön vaatimusten mukainen:

**2014/35/EU • 2014/30/EU • 2011/65/EU & (EU) 2015/863**

Edellä kuvattu vakuutuksen kohde on tiettyjen vaarallisten aineiden käytön rajoittamisesta sähköja elektroniikkalaitteissa 8 päivänä kesäkuuta 2011 annetun Euroopan parlamentin ja neuvoston direktiivin 2011/65/EU vaatimusten mukainen.

Vaatimustenmukaisuuden varmistamiseksi on sovellettu seuraavia yhdenmukaistettuja standardeja sekä kansallisia standardeja ja määräyksiä:

**EN 60335-1:2012/A15:2021 • EN 60335-2-2:2010/A1:2013  
EN 62233:2008 • EN IEC 55014-1:2021 • EN IEC 55014-2:2021  
EN IEC 61000-3-2:2019/A1:2021 • EN 61000-3-3:2013/A2:2021  
EN IEC 63000:2018**

Tämä vaatimustenmukaisuusvakuutus on annettu valmistajan yksinomaisella vastuulla:



Grizzly Tools GmbH & Co. KG  
Stockstädter Str. 20  
63762 Großostheim  
SAKSA  
06.09.2024

Christian Frank  
Valtuutettu edustaja dokumentointia varten

# Innehållsförteckning

<b>Inledning</b> .....	<b>19</b>
Avsedd användning.....	19
Leveransens innehåll/tillbehör.....	20
Översikt.....	20
Funktionsbeskrivning.....	21
Förklaring i bilder av hur munstycke och filter används.....	21
Tekniska data.....	21
<b>Säkerhetsanvisningar</b> .....	<b>21</b>
Säkerhetsanvisningarnas betydelse.....	21
Bildtecken och symboler.....	22
<b>Förberedelser</b> .....	<b>25</b>
Manöverdelar.....	25
Montera och demontera motorhuvudet.....	25
Montering.....	25
Montera och demontera sugslangen.....	25
Montera och demontera filter och filterpåse.....	26
Välj munstycket.....	27
<b>Drift</b> .....	<b>27</b>
Torrsugning.....	27
Våtsugning.....	27
Suga upp fint damm.....	27
Blåsning.....	27
Koppla på och stänga av.....	28
<b>Rengöring, underhåll och förvaring</b> .....	<b>28</b>
Rengöring.....	28
Underhåll.....	28
Förvaring.....	29
<b>Kassering/miljöskydd</b> .....	<b>29</b>
<b>Felsökning</b> .....	<b>30</b>
<b>Service</b> .....	<b>30</b>
Garanti.....	30
Reparationsservice.....	32
Service-Center.....	32
Importör.....	32

<b>Reservdelar och tillbehör</b> .....	<b>32</b>
<b>Översättning av den ursprungliga EG-försäkran om överensstämmelse</b> .....	<b>33</b>
<b>Sprängskiss</b> .....	<b>103</b>

## Inledning

Grattis till köpet av din nya våt-/torkdamsugare (hädanefter kallad "produkt" eller "elverktyg").

Du har valt en produkt med hög kvalitet. Den här produkten har kvalitetsprovats under tillverkningsprocessen och genomgått en slutlig kontroll efteråt. Därmed kan produktens funktionsduglighet garanteras.

Det kan inte uteslutas att det i enskilda fall kan finnas vatten kvar på eller i produkten eller i slangledningarna. Det betyder inte att det är något fel på produkten och är ingen anledning till oro.



Manualen är en del av produkten. Den innehåller viktig information om säkerhet, användning och kassering. Läs noga igenom bruksanvisningen. Bekanta dig med manöverelementen och hur du använder produkten på rätt sätt. Använd endast produkten enligt beskrivningarna och i de syften som avses. Ta väl vara på manualen och lämna över all dokumentation tillsammans med produkten om du överlåter den till någon annan person.

## Avsedd användning

Produkten är endast avsedd att användas på följande sätt:

- Våt- och torrsugning i hemmet, hobbyrummet, bilen eller garaget.
- som blåsmaskin
- Suga upp vatten

Det är förbjudet att suga upp brännbart, explosivt eller hälsofarligt material.

All typ av användning som inte uttryckligen tillåts i den här manualen kan utgöra en allvarlig risk för användaren och orsaka skador på produkten. Den som arbetar med produkten är ansvarig för ev. olyckor eller skador på människor och deras egendom som orsakas av produkten. Produkten är avsedd för hemmabruk. Den är inte konstruerad för att användas kontinuerligt i yrkesmässigt syfte. Om produkten används kommersiellt upphör garantin att gälla. Tillverkaren ansvarar inte för skador till följd av användningssätt som strider mot föreskrifterna eller till följd av att produkten hanteras på fel sätt.

## Leveransens innehåll/ tillbehör

Packa upp produkten och kontrollera att leveransen är komplett.

Kassera förpackningen enligt föreskrifterna.

- Motorhuvud
- Smutsbehållare
- Teleskopsugrör
- Veckfilter (förmonterad)
- Översättning av bruksanvisning i original

Vid leverans finns följande delar i smutsbehållaren. *Montera och demontera motorhuvudet, S. 25*

- 5 x Fot (med styrhjul och hållare för tillbehör)
- Sugslang
- Handtag
- Skumplastfilter
- Filterpåse av papper
- Golvmunstycke med borste
- Golvmunstycke med gummiläpp
- Fogmunstycke

## Översikt

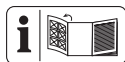

Bilder av produkten finns på den främre och bakre uppfällbara sidan.

- 1 På/Av-knapp
  - 2 Bärhandtag
  - 3 Motorhuvud
  - 4 Hållare för tillbehör
  - 5 Hållare (Strömkabel)
  - 6 Filterrengöringsknapp
  - 7 Strömkabel
  - 8 Sugrörhållare
  - 9 Snäpplås
  - 10 Smutsbehållare
  - 11 Fot (med styrhjul och hållare för tillbehör)
  - 12 Antistatisk kedja
  - 13 Tömningshåll
  - 14 Suganslutning
  - 15 Blåsanslutning
- Tillbehör**
- 16 Låsning (Teleskopsugrör)
  - 17 Haltenase (Teleskopsugrör)
  - 18 Teleskopsugrör
  - 19 Sugslang
  - 20 Låsning (Sugslang)
  - 21 Luftreglering
  - 22 Handtag
- Filter**
- 23 Skumplastfilter
  - 24 Låsning (Veckfilter)
  - 25 Veckfilter
  - 26 Filterpåse av papper
- Munstycken**
- 27 Fogmunstycke
  - 28 Golvmunstycke med borste
  - 29 Golvmunstycke med gummiläpp

**Fig. C****30 Filterkorg****Funktionsbeskrivning**

Produkten har en smutsbehållare av rostfritt stål. Hjulen gör produkten mycket lättmanövrerad. Vid våtsugning stängs insugsflödet av med en flottör när smutsbehållaren är full. Dessutom har produkten en blåsfunktion.

För att förhindra elektrostatisk uppladdning vid dammsugning är en antistatisk kedja monterad på produktens undersida.

Hur delarna fungerar beskrivs i följande avsnitt.

**Förklaring i bilder av hur munstycke och filter används**

Mattmunstycke.



Munstycke för dammsugning av släta ytor och hårda golv.



Munstycke för att suga upp damm och smuts i fogar och springor.



Specialmunstycke för dammsugning av täcken och madrasser.



Specialmunstycke för bilen.



Filter för att suga upp vätskor.



Filter som inte är avsett för att suga upp vätskor.



Filter för att suga upp torr smuts i hemmet, garaget och verkstaden.



Filter för att suga upp fina partiklar som t ex sten- och trädam.

**Tekniska data****Våt-/torrdammsugare ... PWD 25 C4**

Märkspänning <i>U</i> .....	220–240 V~, 50/60 Hz
Märkeffekt <i>P</i> .....	1400 W
Längd Strömkabel .....	4 m
Skyddsklass .. □ II ( dubbel isolering )	
Kapslingsklass .....	IPX4
Vikt (inklusive tillbehör) .....	≈6,3 kg
Sugeffekt .....	240 Air-Watt
Maximalt undertryck .....	17 kPa
Volymflöde .....	2,2 m <sup>3</sup> /min
Behållarvolym	
– brutto .....	25 l
– netto .....	15 l

**Säkerhetsanvisningar**

Det här avsnittet innehåller grundläggande säkerhetsanvisningar för användning av produkten.

**Säkerhetsanvisningarnas betydelse**

**▲ FARA!** Om den här säkerhetsanvisningen inte följs inträffar en olycka. Följden blir allvarliga personskador eller dödsfall.

**▲ WARNING!** Om den här säkerhetsanvisningen inte följs kan en olycka inträffa. Följden kan bli allvarliga personskador eller dödsfall.

**▲ AKTA!** Om den här säkerhetsanvisningen inte följs inträffar en olycka.

Följden kan bli lättare eller medelsvåra personskador.

**OBSERVERA!** Om den här säkerhetsanvisningen inte följs inträffar en olycka. Följden kan bli saksador.

## Bildtecken och symboler

### Symboler på produkten



Läs noga igenom bruksanvisningen. Bekanta dig med manöverelementen och hur du använder produkten på rätt sätt.



Endast för kall aska\*! Risk för brand om materialet som sugsupp har en temperatur över 40 °C!



Skyddsklass II (dubbel isolering)



Knapp för filterrengöringsystem



Elektriska apparater får inte kastas i hushållsavfallet.

\* "Kall aska" är aska som har svalnat tillräckligt länge och inte längre innehåller någon glöd. Detta kan fastställas genom att kamma igenom askan med ett metallredskap innan den sugsupp med produkten. Den kalla askan avger inte längre någon kännbar värme.



**Se upp!** Vid användning av elektriska apparater måste följande grundläggande säkerhetsåtgärder vidtas som skydd mot elchock, personskador och brand:

## Allmänna anvisningar

- Läs noga igenom bruksanvisningen. Bekanta dig med manöverelementen och hur du använder produkten på rätt sätt.
- Denna produkt kan användas av barn från 8 år och uppåt och personer med nedsatt fysisk, sensorisk eller mental förmåga eller brist på erfarenhet och kunskap om de har fått handledning eller instruktioner om hur produkten ska användas på ett säkert sätt och inser vilka risker det innebär. Barn får inte leka med produkten. Rengöring och allmän service får inte göras av barn utan tillsyn av en vuxen.
- Observera att användaren är ansvarig för olyckor eller faror med avseende på andra personer eller deras egendom.
- Observera bullerskyddsbestämmelser och lokala föreskrifter.

## Förberedelser

- Kontrollera alltid att anslutnings- och förlängningskabeln inte har någ-

- ra skador eller är sliten innan den används. Om kabeln skadas under användning måste den omedelbart kopplas bort från elnätet. RÖR INTE KABELN FÖRRÄN DEN ÄR BORTKOPPLAD FRÅN ELNÄTET. Använd inte produkten om kabeln är skadad eller sliten.
- Kontrollera att nätspänning och nätfrekvens överensstämmer med specifikationerna på typskylten. Anpassning till olika nätfrekvenser sker automatiskt.
  - Anslut produkten endast till ett eluttag med en jordfelsbrytare (RCD) med en nominell jordfelsström på högst 30 mA.
  - Anslut produkten till ett eluttag som är säkrat med minst 16 A.
  - Om produktens elkabel är skadad måste den bytas ut av tillverkaren, kundtjänsten eller en person med motsvarande kvalifikationer för att undvika olyckor. Kontakta vårt servicecenter.
  - Kontrollera alltid före användning att produkten är korrekt monterad och att filtren är korrekt placerade. Sug aldrig utan filter. Då kan produkten skadas.
  - Använd aldrig produkten om det finns barn eller djur i närheten. Personer i närheten måste bära skyddskläder.
- Användning**
- Var uppmärksam på vad du gör och använd sunt förnuft när du arbetar med produkten. Använd inte produkten om du är trött, sjuk eller påverkad av droger, alkohol eller läkemedel.
  - Dammsugaren får inte användas på människor eller djur.
  - Rikta aldrig sugslangen och munstyckena mot dig själv eller andra personer när produkten används, speciellt inte mot ögon eller öron. Risk för personskador.
  - Munstycket och sugrör får inte hållas i huvudhöjd när man arbetar. Risk för personskador.

- Sug inte upp hett, glödande, brännbart, explosivt eller hälsofarligt material. Dessa inkluderar het aska, bensin, lösningsmedel, syror eller lut. Risk för brand och explosion.
- Se till att nätkabeln inte skadas genom att den dras över vassa kanter, kläms eller genom att du drar i den.
- Använd inte elkabeln för att dra ut stickkontakten ur vägguttaget eller för att stänga av produkten. Skydda elkabeln mot värme, olja och vassa kanter.
- Transportera aldrig produkten när den är igång.
- Stäng av produkten och dra ut kontakten ur eluttaget. Kontrollera att alla rörliga delar har stannat helt
  - om du lämnar maskinen utan uppsikt,
  - innan du byter tillbehör,
  - innan du tar bort blockeringar och stopp,
  - innan du kontrollerar, rengör eller gör några arbeten på produkten.
- Om produkten börjar vibrera ovanligt kraftigt måste du kontrollera den direkt :
  - kontrollera om det finns lösa delar och sätt fast dem i så fall,
  - undersök om det finns skador,
  - byt ut skadade tillbehör. Kontakta vårt servicecenter för reparationer.

### **Rengöring, underhåll och förvaring**

- Låt motorn kallna innan du förvarar produkten en längre tid.
- Byt ut nötta eller skadade delar av säkerhetsskäl. Använd endast originalreservdelar och -tillbehör. Användning av tredjepartsdelar leder till omedelbar förlust av garantin.
- Endast behöriga elektriker får öppna produktens hölje. Kontakta alltid till vårt servicecenter för reparationer.

- Stäng av produkten, koppla bort produkten från strömförsörjningen och låt produkten svalna innan du rengör, ställer in eller ställer undan den och innan du byter delar.
- Hantera produkten med omsorg och håll den ren.
- Förvara produkten utom räckhåll för barn.

## Förberedelser

**▲ VARNING!** Risk för personskador om produkten startar av misstag. Sätt inte kontakten i eluttaget förrän produkten är helt redo för drift.

### Manöverdelar

Lär dig hur delarna ser ut och fungerar innan du börjar använda produkten.

#### På/Av-knapp (1)

- Påkoppling: Flytta På/Av-knappen (1) till läge **I** (PÅ).
- Avstängning: Flytta På/Av-knappen (1) till läge **0** (AV).

#### Filterrengöringsknapp (6)

- *Filterrengöringsknapp, S. 28*

#### Luftreglering (21)

- Öppna luftregleringen: Lägre sugkraft vid munstycket.

#### Låsning (16)

Ställ in längden på teleskopsugröret (18).

1. Tryck och håll låsknappen (16) på sugröret (18) framåt.
2. Skjut teleskoprörets (18) innerrör till önskad längd.

3. Lossa låsknappen (16) på sugröret (18).
4. Om teleskoprörets (18) innerrör inte snäpper fast, skjut det framåt eller bakåt till nästa snäppunkt.

## Montera och demontera motorhuvudet

### Demontera motorhuvudet (Fig. A)

1. Öppna snäpplåsen (9) på smutsbehållaren (10).
2. Ta av motorhuvudet (3).  
Lägg motorhuvudet (3) med ovan-sidan nedåt.

### Montera motorhuvudet (Fig. A)

1. Placera motorhuvudet (3) på smutsbehållaren (10). På-/Av-knappen (1) pekar mot suganslutningen14).
2. Stäng snäpplåsen (9) på smutsbehållaren (10).

## Montering

### Leveransskick

- Motorhuvud (förmonterad)
- Veckfilter (förmonterad)
- 5 × Fot (med styrhjul och hållare för tillbehör) (inte monterade).

### Montera fötterna (Fig. B)

1. Demontera motorhuvudet (3).
2. Placera smutsbehållaren (10) med undersidan uppåt på ett fast underlag.
3. Sätt fötterna (11) i fästena på smutsbehållarens undersida. Fötterna snäpper fast ljudligt.
4. Montera motorhuvudet (3).

## Montera och demontera sugslangen

### Montera sugslangen (Fig. A)

1. Sätt in sugslangens tjocka ände (19) med låsningen (20) i en anslutning:

- Sugning: Suganslutning (14) (på smutsbehållaren)
- Blåsning: Blåsanslutning (15) (på motorhuvudet)

Låsningen klickar fast ljudligt.

### **Demontera sugslangen (Fig. A)**

1. Tryck och håll fast låsningen (20) på sugslangen (19).
2. Dra ut sugslangen (19) ur anslutningen.

## **Montera och demontera filter och filterpåse**

### **Översikt**

Produkten har följande filter och filterpåsar:

- **Veckfilter (25)**
  - Torrsugning
  - Använd en extra pappersfilterpåse så att veckfiltret inte sätts igen så fort.
  - *Filterrengöringsknapp, S. 28*
- **Skumplastfilter (23)**
  - Våtsugning
- **Filterpåse av papper (26)**
  - Torrsugning
- **Filterpåse för fint damm**
  - Suga upp fint damm
  - finns som tillbehör

### **Demontera veckfiltret (Fig. C)**

1. Demontera motorhuvudet (3).  
Lägg motorhuvudet (3) med ovasidan nedåt.
2. Lås upp låsknappen (24) på veckfiltret (25).
3. Ta bort veckfiltret (25).

### **Montera veckfiltret (Fig. C)**

1. Demontera motorhuvudet (3).  
Lägg motorhuvudet (3) med ovasidan nedåt.
2. Demontera skumplastfiltret vid behov (23).

3. Placera veckfiltret (25) över filterkorgen (30).
4. Om veckfiltret (25) inte ligger an direkt, vrid förslutningen tills veckfiltret rör sig i riktning mot motorhuvudet (3).
5. Lås låsknappen (24) på veckfiltret (25).
6. Montera motorhuvudet.

### **Sätta i filterpåsen (Fig. D)**

Instruktionen gäller för pappersfilterpåsen (26) och filterpåsen för fint damm (tillgängliga som tillbehör).

1. Demontera motorhuvudet (3).  
Lägg motorhuvudet (3) med ovasidan nedåt.
2. Trä filterpåsen över suganslutningen (10) inuti smutsbehållaren (14). Tätningssringen på filterpåsens öppning måste helt omsluta kanten vid suganslutningen.
3. Montera motorhuvudet.

### **Ta ut filterpåsen (Fig. D)**

1. Demontera motorhuvudet (3).  
Lägg motorhuvudet (3) med ovasidan nedåt.
2. Filterpåsen kan tas ut.
3. Montera motorhuvudet.

### **Demontera skumplastfiltret (Fig. C)**

1. Demontera motorhuvudet (3).  
Lägg motorhuvudet (3) med ovasidan nedåt.
2. Ta försiktigt ut skumplastfiltret (23).

### **Montera skumplastfiltret (Fig. C)**

Sätt endast i ett torrt filter.

1. Demontera motorhuvudet (3).  
Lägg motorhuvudet (3) med ovasidan nedåt.
2. Rulla upp skumplastfiltret en liten bit (23).
3. Dra skumplastfiltret över filterkorgen (30).
4. Släta ut skumplastfiltret.
5. Montera motorhuvudet.

## Välj munstycket

### Golvmunstycke med gummiläpp (29)

- Våtsugning

### Golvmunstycke med borste (28)

- Torrsugning

### Fogmunstycke (27)

- Dammsugning av fogar, hörn och radiatorer

### Montera och demontera munstycket

Munstycken kan lätt sättas på och tas av från sugröret (18), handtaget (22) eller sugslangen (19).

## Drift

### Torrsugning

#### Anvisningar

- Sug aldrig utan filter!
- Pappersfilterpåsen ska inte användas för att suga upp fint damm. För att suga upp fint damm behövs även en filterpåse för fint damm (*Reservdelar och tillbehör*, S. 32).

#### Godkända filter och munstycken

- **Filter**
  - Veckfilter (25)
- **Filterpåse**
  - Filterpåse av papper (rekommenderas)
  - utan
- **Munstycken**
  - alla

### Våtsugning

#### Anvisningar

- Sug aldrig utan filter!
- Vid våtsugning avbryter en flottör insugsflödet när smutsbehållaren är full. Stäng av produkten och töm smutsbehållaren.

- Se till att sugmunstycket inte är helt nedsänkt i vattnet så att det alltid sugs in lite luft.
- Smutsbehållaren är inte lämplig för lagring av vätskor. Töm smutsbehållaren efter våtsugning.

#### Godkända filter och munstycken

- **Filter**
  - Skumplastfilter (23)
- **Filterpåse**
  - utan
- **Munstycken**
  - Golvmunstycke med gummiläpp (29)
  - utan

### Suga upp fint damm

#### Anvisningar

- Sug aldrig utan filter!
- För att suga upp fint damm behövs även en filterpåse för fint damm (*Reservdelar och tillbehör*, S. 32).

#### Godkända filter och munstycken

- **Filter**
  - Veckfilter (25)
- **Filterpåse**
  - Filterpåse för fint damm
- **Munstycken**
  - alla

## Blåsning

### Förbereda blåsfunktionen (Fig. E)

1. Ta bort filtret och filterpåsen.  
*Se Montera och demontera filter och filterpåse, S. 26.*
2. Sätt i sugslangen (19) i blåsanslutningen (15).  
*se Montera och demontera sugslangen, S. 25.*

## Koppla på och stänga av

### Förberedelser

1. Rulla av hela sugslangen (19).
2. Förbered produkten för önskad funktion: Filter, filterpåse, sugslang, sugrör, munstycke
3. Sätt produktens strömkontakt i ett eluttag.

### Påkoppling

1. Flytta På/Av-knappen (1) till läge I (PÅ).

### Avstängning

1. Flytta På/Av-knappen (1) till läge 0 (AV).
2. Vid arbetspauser kan du fästa teleskopröret (18) med fästklacken (17) på sugrörshållaren (8).
3. Dra ut kontakten ur eluttaget när du lämnar produkten obevakad eller när du har avslutat arbetet.

## Rengöring, underhåll och förvaring

**▲ VARNING!** Risk för elektrisk stöt! Risk för personskador om produkten startar av misstag. Rengör och underhåll produkten på ett säkert sätt. Stäng av produkten och dra ut kontakten.

Reparations- och underhållsarbeten som inte beskrivs i den här anvisningen får endast utföras av vårt servicecenter. Använd endast originalreservdelar.

## Rengöring

### Rengöring

**OBSERVERA!** Risk för saksador! Felaktig rengöring kan skada produkten. Spruta aldrig vatten på produkten. Använd inga starka rengörings- eller lösningsmedel.

### Allmän rengöring

1. Töm smutsbehållaren (10).
2. Rengör smutsbehållaren (10) med en fuktig trasa.
3. Knacka ut veckfiltret (25) och rengör det med en pensel eller borste.
4. Tvätta skumplastfiltret (23) med ljummet vatten och tvål och låt det torka.
5. Byt pappersfilterpåsen (26) om den är full (för beställning av nya filter, se *Reservdelar och tillbehör*, S. 32).

### Töm ut vätskor från smutsbehållaren

1. Placera smutsbehållaren (10) så att vätskan i smutsbehållaren kan rinna ut genom dräneringsöppningen (13).
2. Ta bort locket från dräneringsöppningen (13). Vrid ☹ .
3. Töm smutsbehållaren (10).
4. Montera locket på avloppsöppningen (13). Vrid ☺ .

### Filterrengöringsknapp

**OBSERVERA!** Risk för saksador! Filterrengöringsfunktionen får endast utföras med veckfiltret. Om ett annat filter är isatt ska det rengöras manuellt. Om sugkraften minskar kan du förbättra sugkraften genom att trycka på filterrengöringsknappen.

1. Slå på produkten.
2. Förslut sugslangens sugöppning (19). Tryck sugslangen mot golvet för att försluta det.
3. Tryck på filterrengöringsknappen (6) i några sekunder.  
Luften blåses genom veckfiltret för att avlägsna rester och smuts.
4. Upprepa processen några gånger.

### Underhåll

Produkten är underhållsfri.

## Förvaring

Förvara produkten och tillbehören alltid på en:

- ren plats
- torr plats
- skyddat mot damm
- utom räckhåll för barn

### Anvisningar

- Smutsbehållaren är inte lämplig för lagring av vätskor. Töm smutsbehållaren efter våtsugning.

### Förbereda produkten för förvaring (Fig. F)

1. Rulla upp elkabeln (7) på hållaren (5).
2. Skjut ihop teleskopröret (18) och fäst fästklacken (17) på sugrörshållaren (8).
3. Rulla upp sugslangen (19) runt produkten och skjut in handtaget (22) i sugröret (18).
4. Placera de andra tillbehören i tillbehörshållarna (4) på motorhuvudet (3) och fötterna (11).

## Kassering/miljöskydd

Lämna in produkten, tillbehören och förpackningen till miljövänlig återvinning.



Elektriska apparater får inte kastas i hushållsavfallet.

Symbolen med den överkryssade soptunnan på hjul innebär att denna produkt inte får kastas som osorterat kommunalt avfall i slutet av sin livslängd.

### Direktiv 2012/19/EU för hantering av elektriskt och elektroniskt avfall:

Alla som använder elektriska och elektroniska produkter är skyldiga enligt lag att lämna in dem till miljövänlig återvinning när de inte ska användas längre. På så sätt kan vi skona miljön och spara på våra resurser.

Beroende på vilka regler som gäller i ditt land finns följande möjligheter:

- lämna tillbaka produkten till en återförsäljare,
- lämna produkten till en offentlig avfallshanterare,
- skicka tillbaka produkten till tillverkaren eller distributören.

Tillbehör och hjälpmedel till uttjänta produkter som inte innehåller några elektriska delar berörs inte av detta.

## Felsökning

Följande tabell ska hjälpa dig att åtgärda mindre fel:

Problem	Möjlig orsak	Åtgärda fel
Produkten startar inte	Den har stängts av med På-/Av-knappen (1)	Kontrollera På/Av-knappens position
	Nätspänning saknas	Kontrollera eluttaget, strömkabeln, kontakten och säkringen och låt en elektriker reparera om det behövs.
	På-/Av-knappen (1) är defekt	Kontakta vårt servicecenter.
	Kolborstarna är utslitna	
	Motorn är defekt	
Liten eller ingen sugeffekt	Det är stopp i sugslangen (19) eller munstyckena	Ta bort stopp och blockeringar
	Smutsbehållaren (10) är öppen	<i>Montera och demontera motorhuvudet, S. 25</i>
	Smutsbehållaren (10) är full	Schmutzbehälter leeren
	Filtret (23/25) är fullt eller igensatt	Töm, rengör eller byt ut filtret
	Flottören i filterkorgen (30) har hamnat i fel läge (t ex på grund av ryckiga rörelser)	Stäng av produkten så att flottören sjunker och starta sedan om igen
	Flottören i filterkorgen (30) är defekt	Kontakta vårt servicecenter.
Flottören stänger inte sugöppningen	Flottören i filterkorgen (30) rör sig inte	Lossa flottören
	Flottören i filterkorgen (30) är defekt	Kontakta vårt servicecenter.
Damm eller smuts blåser ut ur produkten	Filtret (23/25) saknas eller har inte monterats korrekt	<i>Montera och demontera filter och filterpåse, S. 26</i>

## Service

### Garanti

Bästa kund

Denna produkt har en 3 års garanti från inköpsdatumet. Om det visar sig

vara något fel på produkten har du lagstadgade rättigheter mot säljaren av produkten. Dina lagstadgade rättigheter begränsas inte av den garanti som beskrivs i följande avsnitt.

## Garantivillkor

Garantitiden börjar vid inköpsdatum. Ta väl vara på originalkvittot. Denna handling krävs som köpebevis. Om ett material- eller tillverkningsfel konstateras på produkten inom tre år från inköpsdatum kommer vi efter eget gottfinnande antingen att reparera eller ersätta produkten utan kostnad för dig. Denna garantiservice kräver att den defekta produkten och köpebeviset (kvittot) uppvisas inom treårsperioden tillsammans med en kortfattad, skriftlig beskrivning av defekten och när den uppstod.

Om felet täcks av vår garanti kommer du att få tillbaka en reparerad eller en ny produkt. Garantitiden börjar inte om från början för en reparerad eller utbytt produkt.

## Garantitid och lagstadgad reklamationsrätt

Garantitiden förlängs inte för att garantin har utnyttjats. Detta gäller även för utbytta och reparerade delar. Eventuella skador eller defekter som redan fanns vid inköpstillfället måste anmälas omedelbart efter uppackning. Reparationer som utförs efter det att garantitiden har löpt ut är kostnadspliktiga.

## Garantins omfattning

Produkten har tillverkats med omsorg enligt stränga kvalitetskriterier och testats noga före leveransen.

Garantin gäller bara för material- eller fabriktionsfel. Garantin omfattar inte produkttdelar som utsätts för normalt slitage och därför kan betraktas som slittdelar (t.ex. Filter) och inte heller för skador på ömtåliga delar.

Garantin gäller inte om produkten medvetet skadas, används på fel sätt eller om underhåll inte har utförts. För att säkerställa att produkten används korrekt måste alla anvisningar i bruks-

anvisningen följas noggrant. Användningar och åtgärder som avråds eller varnas för i bruksanvisningen ska absolut undvikas.

Produkten är endast avsedd för privat bruk och inte för kommersiellt bruk. Garantin upphör att gälla vid felanvändning, felhantering, användning av våld och ingrepp som inte utförts av vår auktoriserade serviceverkstad.

## Behandling av garantiärenden

För att snabbt kunna behandla ditt ärende ber vi dig följa nedanstående anvisningar:

- För alla förfrågningar, vänligen ha kvittot och artikelnummer (IAN 458741\_2401) redo som köpebevis.
- Artikelnumret finns på typskylten på produkten, som en gravyr på produkten, på förstasidan i bruksanvisningen (längst ner till vänster) eller på dekalen på produktens bak- eller undersida.
- Om funktionsfel eller andra defekter uppstår, kontakta först nedanstående servicecenter per **telefon** eller använd vårt **kontaktformulär**, som du hittar på *parkside-diy.com* i kategorin **Service**.
- Om en produkt registreras som defekt kan du skicka den portofritt till den serviceadress som du har fått efter samråd med vårt servicecenter, bifoga köpebeviset (kvittot) och ange vad defekten är och när den uppstod. För att undvika motagningsproblem och extra kostnader ber vi dig att endast använda den angivna adressen. Kontrollera att paketet inte skickas utan porto, som skrymmande, express eller annan specialfrakt. Vänligen skicka produkten inklusive alla tillbehör som medföljde köpet och se till att

förpackningen är tillräckligt säker för transport.

## Reparationservice

Kontakta vårt servicecenter om det krävs reparationer **som inte omfattas av garantin**. Då ger vi dig gärna ett kostnadsförslag.

- Vi kan endast hantera produkter som har skickats in ordentligt förpackade och frankerade.  
**Observera:** Skicka in din rengjorda produkt och information om felet till den adress du får av vårt servicecenter.
- Vi tar inte emot produkter om frakten inte betalats av avsändaren och inte heller produkter som klassas som skrymmande gods eller

som skickas med express eller annan specialfrakt.

- Vi tar kostnadsfritt hand om dina returnerade, defekta produkter.

## Service-Center

**SE** **Service Sverige**  
Tel.: 020 795 049  
Kontaktformulär på  
*parkside-diy.com*  
**IAN 458741\_2401**

## Importör

Observera att följande adress inte är någon serviceadress. Kontakta först ovannämnda servicecenter.

Grizzly Tools GmbH & Co. KG  
Stockstädter Str. 20  
63762 Großostheim  
TYSKLAND  
*www.grizzlytools.de*

## Reservdelar och tillbehör

**Reservdelar och tillbehör kan beställas på [www.grizzlytools.shop](http://www.grizzlytools.shop).** Kontakta vår webbshop om du har problem med beställningen. Kontakta *Service-Center*, S. 32 för övriga frågor

Pos. nr.	Benämning	Beställningsnr.
3	Motorhuvud (EU)	72079326
9	Snäpplås	91105844
10	Smutsbehållare	91106133
11	Fot (med styrhjul och hållare för tillbehör)(x5)	91105502
12	Antistatisk kedja	91105503
18	Teleskopsugrör	91105849
19	Sugslang	91105846
22	Handtag	91104782
23	Skumplastfilter, förpackning med 3 st.	91106134
26	Filterpåse av papper, förpackning med 5 st.	30250133
27	Fogmunstycke	91099005
28	Golvmunstycke med borste	91105847
29	Golvmunstycke med gummiläpp	91105848

**Ytterligare tillgängliga**

Benämning	Beställningsnr.
Filterpåse för fint damm, förpackning med 5 st. (2-lagig mikrofiltre-rad fleece, vit)	30250112
Munstycke för klädsel (svart)	72800040
Munstycke för bilar (svart)	91096445

## Översättning av den ursprungliga EG-försäkran om överensstämmelse

Produkt: **Våt-/torrdammsugare**

Modell: **PWD 25 C4**

Serienummer: 000001-203000

Föremålet för försäkran ovan överensstämmer med den relevanta harmoniserade unionslagstiftningen:

**2014/35/EU • 2014/30/EU • 2011/65/EU & (EU) 2015/863**

Föremålet för försäkran ovan överensstämmer med Europaparlamentets och rådets direktiv 2011/65/EU av den 8 juni 2011 om begränsning av användningen av vissa farliga ämnen i elektrisk och elektronisk utrustning.

För att säkerställa överensstämmelse har följande harmoniserade standarder och nationella standarder och föreskrifter tillämpats:

**EN 60335-1:2012/A15:2021 • EN 60335-2-2:2010/A1:2013  
EN 62233:2008 • EN IEC 55014-1:2021 • EN IEC 55014-2:2021  
EN IEC 61000-3-2:2019/A1:2021 • EN 61000-3-3:2013/A2:2021  
EN IEC 63000:2018**

Denna försäkran om överensstämmelse utfärdas på tillverkarens eget ansvar:



Grizzly Tools GmbH & Co. KG  
Stockstädter Str. 20  
63762 Großostheim  
TYSKLAND  
06.09.2024

Christian Frank  
Tillverkarens representant för dokumentation

## Spis treści

<b>Wprowadzenie.....</b>	<b>34</b>
Użytkowanie zgodne z przeznaczeniem.....	35
Zakres dostawy/akcesoria.....	35
Zestawienie elementów urządzenia.....	35
Opis działania.....	36
Oznaczenia graficzne do zastosowania dysz i filtrów.....	36
Dane techniczne.....	36
<b>Wskazówki dotyczące bezpieczeństwa.....</b>	<b>37</b>
Znaczenie wskazówek dotyczących bezpieczeństwa.....	37
Piktogramy i symbole.....	37
<b>Przygotowanie.....</b>	<b>41</b>
Elementy obsługowe.....	41
Montaż i demontaż głowicy silnika.....	41
Montaż.....	42
Montaż i demontaż przewodu ssącego.....	42
Montaż i demontaż filtra i worka filtrującego.....	42
Wybór dyszy.....	43
<b>Eksploatacja.....</b>	<b>43</b>
Odkurzanie na sucho.....	43
Odkurzanie na mokro.....	44
Zasysanie drobnego pyłu.....	44
Zdmuchiwanie.....	44
Włączanie i wyłączanie.....	44
<b>Czyszczenie, konserwacja i przechowywanie.....</b>	<b>45</b>
Czyszczenie.....	45
Konserwacja.....	45
Przechowywanie.....	45
<b>Utylizacja /ochrona środowiska.....</b>	<b>46</b>
<b>Rozwiązywanie problemów.....</b>	<b>47</b>
<b>Serwis.....</b>	<b>48</b>
Gwarancja.....	48
Serwis naprawczy.....	49

Service-Center.....	49
Importer.....	49

<b>Części zamienne i akcesoria.....</b>	<b>50</b>
---	-----------

<b>Tłumaczenie oryginalnej deklaracji zgodności WE.....</b>	<b>51</b>
---	-----------

<b>Widok rozłożony.....</b>	<b>103</b>
-----------------------------	------------

## Wprowadzenie

Gratulujemy zakupu nowego odkurzacza na mokro/sucho (w dalszej części dokumentu określanego jako elektro-narzędzie).

Zdecydowali się Państwo na zakup urządzenia wysokiej jakości. Urządzenie zostało poddane kontroli jakości w trakcie produkcji oraz kontroli końcowej. Dzięki temu gwarantujemy sprawność Państwa urządzenia.

Nie można wykluczyć sytuacji, w których w pojedynczych przypadkach na lub w urządzeniu wzgl. w przewodach węzowych będą się zbierać resztki wody. Nie jest to wada ani uszkodzenie i nie stanowi to powodu do niepokoju.



Instrukcja obsługi jest integralną częścią urządzenia. Zawiera ona ważne wskazówki dotyczące bezpieczeństwa, użytkowania i utylizacji. Należy uważnie przeczytać instrukcję obsługi. Należy zapoznać się z elementami obsługowymi i zasadami prawidłowego użytkowania urządzenia. Z urządzenia należy korzystać tylko zgodnie z opisem i w podanych zakresach użytkowania. Instrukcję obsługi należy dobrze przechowywać, a przekazując urządzenie innym osobom należy dołączyć całą dokumentację.

## Użytkowanie zgodne z przeznaczeniem

Urządzenie jest przeznaczone wyłącznie do następujących celów:

- Odkurzanie na mokro i na sucho w ramach użytkowania domowego, np. w pomieszczeniach gospodarczych, pomieszczeniach do spędzania czasu, w samochodzie i w garażu
- jako dmuchawa
- Zasysanie wody

Zabronione jest odsysanie substancji łatwopalnych, wybuchowych lub szkodliwych dla zdrowia.

Każdy inny rodzaj zastosowania, który nie został wyraźnie dopuszczony w niniejszej instrukcji obsługi, może stanowić źródło poważnych niebezpieczeństw dla użytkownika oraz prowadzić do uszkodzeń urządzenia. Operator lub użytkownik jest odpowiedzialny za wypadki lub szkody innych osób lub ich własności. Urządzenie jest przeznaczone do użytku prywatnego. Urządzenie nie zostało zaprojektowane do ciągłego użytku komercyjnego. Użytkowanie urządzenia do celów komercyjnych powoduje utratę gwarancji. Producent nie odpowiada za szkody spowodowane użyciem urządzenia w sposób niezgodny z przeznaczeniem lub jego nieprawidłową obsługą.

## Zakres dostawy/akcesoria

Rozpakować urządzenie i sprawdzić zakres dostawy.

Materiały opakowaniowe należy usuwać zgodnie z przepisami.

- Głowica silnika
- Zbiornik na zanieczyszczenia
- Teleskopowa rura ssawna
- Filtr harmonijkowy (wstępnie zmontowany)
- Tłumaczenie instrukcji oryginalnej

W momencie dostawy w zbiorniku na zanieczyszczenia znajdują się następujące elementy. *Montaż i demontaż głowicy silnika, s. 41*

- 5 × Stopka (z rolką zwrotną i uchwytem na akcesoria)
- Przewód ssący
- Rękojeść
- Filtr piankowy
- Papierowy worek filtrujący
- Końcówka do podłóg ze szczotką
- Końcówka do podłóg z gumowym elementem uszczelniającym
- Końcówka do fug

## Zestawienie elementów urządzenia

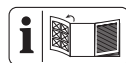

Ilustracje znajdują się na przedniej i tylnej rozkładanej stronie.

- 1 Włącznik/wyłącznik
- 2 Uchwyt do przenoszenia
- 3 Głowica silnika
- 4 Uchwyt na akcesoria
- 5 Uchwyt (Przewód zasilający)
- 6 Przycisk czyszczenia filtra
- 7 Przewód zasilający
- 8 Uchwyt rury ssawnej
- 9 Zapięcie zatraskowe
- 10 Zbiornik na zanieczyszczenia
- 11 Stopka (z rolką zwrotną i uchwytem na akcesoria)
- 12 Łańcuch antystatyczny
- 13 Otwór wydmuchowy
- 14 Przyłącze zasysania
- 15 Przyłącze zdmuchiwania

### Akcesoria

- 16 Blokada (Teleskopowa rura ssawna)
- 17 Nosek przytrzymujący (Teleskopowa rura ssawna)

- 18 Teleskopowa rura ssawna
- 19 Przewód ssący
- 20 Blokada (Przewód ssący)
- 21 Regulacja powietrza

22 Rękojeść

#### Filtr

- 23 Filtr piankowy
- 24 Blokada (Filtr harmonijkowy)
- 25 Filtr harmonijkowy
- 26 Papierowy worek filtrujący

#### Dysze

- 27 Końcówka do fug
- 28 Końcówka do podłóg ze szczotką
- 29 Końcówka do podłóg z gumowym elementem uszczelniającym

#### rys. C

30 Kosz filtra

### Opis działania

Urządzenie jest wyposażone w zbiornik na zanieczyszczenia wykonany ze stali nierdzewnej. Kółka zapewniają dużą zwrotność urządzenia. W przypadku odkurzania na mokro pływak odcina strumień powietrza zasysającego w momencie, gdy zbiornik na zabrudzenia jest napełniony. Poza tym urządzenie jest wyposażone w funkcję nadmuchową.

W celu wykluczenia powstawania wyładowań elektrostatycznych podczas zasysania na dole urządzenia zamontowano łańcuch antystatyczny.

Funkcje elementów obsługowych podano w poniższych opisach.

### Oznaczenia graficzne do zastosowania dysz i filtrów



Dysza do odkurzania dywanów.



Dysza do odkurzania gładkich powierzchni i twardych podłóg.



Dysza do odkurzania kurzu i brudu z fug i rowków.



Dysza specjalna do odkurzania poduszek i materaców.



Dysza specjalna do czyszczenia samochodu.



Filtr do zasysania cieczy.



Filtr nie jest przeznaczony do wchłaniania płynów.



Filtr do wchłaniania suchych zabrudzeń z gospodarstwa domowego, garażu i warsztatu.



Filtr do wchłaniania drobnego pyłu, np. pyłu kamiennego i drewnianego.

### Dane techniczne

#### Odkurzacz na mokro/sucho

.....**PWD 25 C4**

Napięcie obliczeniowe *U*

.....220–240 V~, 50/60 Hz

Moc obliczeniowa *P* ..... 1400 W

Długość Przewód zasilający ..... 4 m

Klasa ochrony

.....  $\square$  II (izolacja podwójna)

Stopień ochrony ..... IPX4

Ciężar (z akcesoriami) ..... ≈6,3 kg

Moc ssania ..... 240 Air-Watt

Maksymalne podciśnienie ..... 17 kPa

Strumień objętościowy ..... 2,2 m<sup>3</sup>/min

Pojemność zbiornika	
– brutto .....	25 l
– netto .....	15 l

## Wskazówki dotyczące bezpieczeństwa

W niniejszym rozdziale opisano podstawowe wskazówki dotyczące bezpieczeństwa w ramach użytkowania urządzenia.

### Znaczenie wskazówek dotyczących bezpieczeństwa

**▲ NIEBEZPIECZEŃSTWO!** W przypadku nieprzestrzegania niniejszej wskazówki dotyczącej bezpieczeństwa, dojdzie do wypadku. Jego skutkiem są poważne obrażenia ciała lub zgon.

**▲ OSTRZEŻENIE!** W przypadku nieprzestrzegania niniejszej wskazówki dotyczącej bezpieczeństwa, dojdzie do wypadku. Jego skutkiem mogą być poważne obrażenia ciała lub zgon.

**▲ UWAGA!** W przypadku nieprzestrzegania niniejszej wskazówki dotyczącej bezpieczeństwa, dojdzie do wypadku. Jego skutkiem mogą być lekkie lub średnie obrażenia ciała.  
**WSKAZÓWKA!** W przypadku nieprzestrzegania niniejszej wskazówki dotyczącej bezpieczeństwa, dojdzie do wypadku. Jego skutkiem może być szkoda materialna.

## Piktogramy i symbole

### Piktogramy na urządzeniu



Należy uważnie przeczytać instrukcję obsługi. Należy zapoznać się z elementami obsługowymi i zasadami prawidłowego użytkowania urządzenia.



Tylko do zimnego popiołu\*! W przypadku, gdy temperatura zasysanego materiału przekroczy 40 °C, występuje ryzyko pożarowe!



Klasa ochrony II (izolacja podwójna)



Przycisk systemu czyszczenia filtra



Urządzeń elektrycznych nie należy wyrzucać razem z odpadami komunalnymi.



\*„Zimny popiół” to popiół, który odpowiednio wystygł i nie zawiera już żaru. Można to ustalić przez przeczesanie popiołu metalowym narzędziem przed użyciem urządzenia. Zimny popiół nie emituje już odczuwalnego promieniowania cieplnego.



**Uwaga!** W celu zabezpieczenia przed porażeniem prądem elektrycznym, obrażeniami i pożarem w czasie korzystania z urządzeń elektrycznych należy przestrzegać następujących zasad bezpieczeństwa:

## Uwagi ogólne

- Należy uważnie przeczytać instrukcję obsługi. Należy zapoznać się z elementami obsługowymi i zasadami prawidłowego użytkowania urządzenia.
- To urządzenie może być używane przez dzieci w wieku powyżej 8 lat oraz osoby o obniżonej sprawności fizycznej, sensorycznej czy umysłowej lub o niedostatecznym doświadczeniu i wiedzy tylko wówczas, jeśli osoby te znajdują się pod nadzorem lub jeśli zostały pouczone o zasadach bezpiecznego użycia urządzenia i zrozumiały wynikające z tego niebezpieczeństwa. Dzieciom nie wolno bawić się urządzeniem. Czyszczenia i prac konserwacyjnych należących do użytkownika nie mogą wykonywać dzieci bez nadzoru.
- Zwracamy uwagę, że użytkownik ponosi sam odpowiedzialność za wypadki lub zagrożenia dla innych osób lub ich mienia.

- Należy przestrzegać zasad ochrony przed hałasem i miejscowych przepisów prawa.

## Przygotowanie

- Przed użyciem urządzenia należy zawsze sprawdzić przewód zasilający i kabel przedłużający pod kątem śladów uszkodzeń lub oznak zużycia. Jeśli podczas używania urządzenia zostanie uszkodzony kabel, należy go natychmiast odłączyć od sieci zasilającej. **PRZED ODŁĄCZENIEM OD SIECI NIE WOLNO DOTYKAĆ KABLA.** Nie używać urządzenia, jeśli kabel jest uszkodzony lub zużyty.
- Należy zwracać uwagę, czy napięcie sieciowe i częstotliwość są zgodne z napięciem podanym na tabliczce znamionowej urządzenia. Urządzenie dostosowuje się do różnych częstotliwości sieci automatycznie.
- Urządzenie podłączać tylko do gniazda chronionego wyłącznikiem różnicowo-prądowym o wartości znamionowego

prądu wyłączającego nie większej niż 30 mA.

- Urządzenie należy podłączyć do gniazda, które jest zabezpieczone co najmniej bezpiecznikiem o wartości 16 A.
- Aby uniknąć zagrożeń spowodowanych uszkodzeniem przewodu zasilającego urządzenia, należy zlecić wymianę przewodu zasilającego producentowi, w jego punkcie serwisowym, lub osobie posiadającej podobne kwalifikacje. Należy się zwrócić do Centrum Serwisowego.
- Przed rozpoczęciem użytkowania należy się upewnić, że urządzenie jest prawidłowo zmontowane, a filtry znajdują się we właściwym położeniu. Nigdy nie odkurzać bez filtrów. Urządzenie mogłoby ulec uszkodzeniu.
- Nigdy nie uruchamiać urządzenia, gdy w pobliżu znajdują dzieci lub zwierzęta. Osoby znajdujące się w pobliżu muszą nosić odzież ochronną.

## **Eksploatacja**

- Zachować uważność, zwracać uwagę na to co się robi i zachować zdrowy rozsądek podczas pracy. Nie używać urządzenia w stanie zmęczenia lub pod wpływem narkotyków, alkoholu lub leków.
- Nie używaj urządzenia na ludziach i zwierzętach.
- Przewodu ssącego ani dysz nie kierować podczas pracy na siebie ani na inne osoby, a w szczególności nie w kierunku oczu ani uszu. Niebezpieczeństwo obrażeń ciała.
- Podczas prac nie unosić dysz i rury ssawnej na wysokość głowy. Niebezpieczeństwo obrażeń ciała.
- Nie odsysaj gorących, rozżarzonych, łatwopalnych, wybuchowych lub niebezpiecznych dla zdrowia substancji. Należą do nich np. gorący popiół, benzyna, rozpuszczalniki, kwasy lub zasady. Niebezpieczeństwo pożaru i obrażeń.

- Należy uważać, by nie uszkodzić przewodu sieciowego, przeciągając go przez ostre krawędzie lub przez zaklinowanie bądź ciągnięcie za kabel.
- Nie należy ciągnąć za przewód zasilający w celu wyjęcia wtyczki z gniazda sieciowego lub przesuwania urządzenia. Kabel zasilający należy chronić przed działaniem wysokich temperatur, olejem i ostrymi krawędziami.
- Nigdy nie przenosić urządzenia, podczas gdy uruchomiony jest jego napęd.
- Wyłączyć urządzenie i wyciągnąć wtyczkę z gniazda. Należy się upewnić, że wszystkie ruchome elementy całkowicie się zatrzymały
  - przed pozostawieniem urządzenia,
  - przed zmianą akcesoriów,
  - przed usuwaniem blokad lub niedrożności,
  - przed rozpoczęciem kontroli, czyszczenia lub wykonywania prac na urządzeniu.
- W przypadku, gdy urządzenie zacznie nietypowo silnie drgać, konieczna jest natychmiastowa kontrola. :
  - sprawdzić urządzenie pod kątem luźnych elementów i ew. dokręcić je,
  - wyszukać uszkodzone elementy,
  - wymienić uszkodzone akcesoria. W sprawie naprawy należy się zwracać do Centrum Serwisowego.

### **Czyszczenie, konserwacja i przechowywanie**

- Przed odstawieniem maszyny na dłuższy czas należy odczekać do czasu wystygnięcia silnika.
- Ze względów bezpieczeństwa wymień zużyte lub uszkodzone części. Używaj wyłącznie oryginalnych części zamiennych i akcesoriów. Stosowanie nieautoryzowanych części prowadzi do natychmiastowej utraty praw gwarancyjnych.

- Otwieranie urządzenia należy powierzać w specjalistycznym punkcie napraw urządzeń elektrycznych. W przypadku konieczności wykonania naprawy należy się zawsze zwracać do naszego Centrum Serwisowego.
- Odłączyć napęd, odłączyć urządzenie od źródła zasilania i pozostawić urządzenie do wystygnięcia, jeśli urządzenie ma zostać przekazane do wykonania czynności związanych z czyszczeniem, ustawianiem lub do przechowywania albo do wymiany któregoś z elementów wyposażenia.
- Urządzenie należy eksploatować z zachowaniem staranności i utrzymywać je w czystości.
- Urządzenie należy przechowywać w miejscu niedostępnym dla dzieci.

## Przygotowanie

**▲ OSTRZEŻENIE!** Ryzyko obrażeń ciała w wyniku przypadkowego uruchomienia urządzenia. Wtyczkę przyłącza sieciowego należy włożyć w gniazdo wtykowe dopiero wtedy, gdy

urządzenie jest całkowicie przygotowane do zastosowania.

## Elementy obsługowe

Przed pierwszym użyciem urządzenia należy się zapoznać z jego elementami obsługowymi.

### Włącznik/wyłącznik (1)

- Włączanie: Ustawić włącznik / wyłącznik (1) w położeniu „I” (WŁ).
- Wyłączanie: Ustawić włącznik / wyłącznik (1) w położeniu „0” (WYŁ).

### Przycisk czyszczenia filtra (6)

- *Przycisk czyszczenia filtra, s. 45*

### Regulacja powietrza (21)

- Otwieranie regulacji powietrza: Mniejsza siła zasysająca na dyszy.

### Blokada (16)

Ustawianie długości teleskopowej rury ssawnej (18).

1. Wcisnąć i przytrzymać blokadę (16) rury ssawnej (18) w przód.
2. Ustawić wewnętrzną część teleskopowej rury ssawnej (18) na żądaną długość.
3. Zwolnić blokadę (16) rury ssawnej (18).
4. Jeśli wewnętrzna część rury ssawnej (18) nie wskoczy na swoje miejsce, przesunąć ją w przód lub w tył, aż wskoczy w kolejny otwór.

## Montaż i demontaż głowicy silnika

### Demontaż głowicy silnika (rys. A)

1. Odblokować zamknięcia zatraskowe (9) na zbiorniku na zanieczyszczenia (10).
2. Zdjąć głowicę silnika (3).  
Ustawić głowicę silnika (3) górną stroną zwróconą w dół.

## Montaż głowicy silnika (rys. A)

1. Osadzić głowicę silnika (3) na zbiorniku na zanieczyszczenia (10). Włącznik / wyłącznik (1) jest skierowany do przyłącza zasysania (14).
2. Zablokować zamknięcia zatraskowe (9) na zbiorniku na zanieczyszczenia (10).

## Montaż

### Stan dostawy

- Głowica silnika (wstępnie zmontowany)
- Filtr harmonijkowy (wstępnie zmontowany)
- 5 × Stopka (z rolką zwrotną i uchwytem na akcesoria) (nie zamontowano).

### Montaż stoppek (rys. B)

1. Zdemontować głowicę silnika (3).
2. Zbiornik na zanieczyszczenia (10) należy ustawiać dolną stroną zwróconą w górę na stabilnej podstawie.
3. Umieścić stopki (11) w uchwytach na dole zbiornika na zanieczyszczenia. Stopki wskazują na swoje miejsce, wydając charakterystyczny dźwięk.
4. Zamontować głowicę silnika (3).

## Montaż i demontaż przewodu ssącego

### Montaż przewodu ssącego (rys. A)

1. Wetknąć gruby koniec przewodu ssącego (19) blokadą (20) w przyłącze:
  - Zasysanie: Przyłącze zasysania (14) (na zbiorniku na zanieczyszczenia)
  - Zdmuchiwanie: Przyłącze zdmuchiwania (15) (na głowicy silnika)

Blokada zatraskuje się, wydając charakterystyczny dźwięk.

### Demontaż przewodu ssącego (rys. A)

1. Wcisnąć i przytrzymać blokadę (20) na przewodzie ssącym (19).
2. Wyciągnąć przewód ssący (19) z przyłącza.

## Montaż i demontaż filtra i worka filtrującego

### Zestawienie elementów urządzenia

Urządzenie jest wyposażone w następujące filtry i worki:

- **Filtr harmonijkowy (25)**
  - Odkurzenie na sucho
  - Dodatkowo należy stosować papierowy worek filtrujący, tak by filtr harmonijkowy zbyt szybko się nie zapchał.
  - *Przycisk czyszczenia filtra, s. 45*
- **Filtr piankowy (23)**
  - Odkurzenie na mokro
- **Papierowy worek filtrujący (26)**
  - Odkurzenie na sucho
- **Worek do filtrowania drobnego pyłu**
  - Zasysanie drobnego pyłu
  - dostępny jako akcesoria

### Demontaż filtra harmonijkowego (rys. C)

1. Zdemontować głowicę silnika (3). Ustawić głowicę silnika (3) górną stroną zwróconą w dół.
2. Odblokować blokadę (24) filtra harmonijkowego (25).
3. Wyciągnąć filtr harmonijkowy (25).

### Montaż filtra harmonijkowego (rys. C)

1. Zdemontować głowicę silnika (3). Ustawić głowicę silnika (3) górną stroną zwróconą w dół.

2. W razie potrzeby zdemontować filtr piankowy (23).
3. Umieścić filtr harmonijkowy (25) nad koszem filtra (30).
4. Jeśli filtr harmonijkowy (25) nie będzie od razu przylegał, obrócić zamknięcie, tak by filtr poruszył się w kierunku głowicy silnika (3).
5. Zablokować blokadę (24) filtra harmonijkowego (25).
6. Zamontować głowicę silnika.

### **Montaż worka filtracyjnego (rys. D)**

Instrukcja dotyczy papierowego worka filtrującego (26) i worka filtrującego drobny pył (dostępny jako akcesoria).

1. Zdemontować głowicę silnika (3).  
Ustawić głowicę silnika (3) górną stroną zwróconą w dół.
2. Wywinąć worek filtrujący wewnątrz zbiornika na zanieczyszczenia (10) na przyłączy zasysania (14). Pierścień uszczelniający na otworze worka filtracyjnego musi całkowicie objąć szyjkę przyłącza zasysania.
3. Zamontować głowicę silnika.

### **Demontaż worka filtracyjnego (rys. D)**

1. Zdemontować głowicę silnika (3).  
Ustawić głowicę silnika (3) górną stroną zwróconą w dół.
2. Można wyciągnąć worek filtrujący.
3. Zamontować głowicę silnika.

### **Demontaż filtra piankowego (rys. C)**

1. Zdemontować głowicę silnika (3).  
Ustawić głowicę silnika (3) górną stroną zwróconą w dół.
2. Ostrożnie wyciągnąć filtr piankowy (23).

### **Montaż filtra piankowego (rys. C)**

Należy zakładać jedynie suchy filtr.

1. Zdemontować głowicę silnika (3).

Ustawić głowicę silnika (3) górną stroną zwróconą w dół.

2. Zwinąć mały odcinek filtra piankowego (23).
3. Przeciągnąć filtr piankowy przez kosz filtra (30).
4. Zwinąć filtr piankowy na gładko.
5. Zamontować głowicę silnika.

## **Wybór dyszy**

### **Końcówka do podłóg z gumowym elementem uszczelniającym (29)**

- Odkurzenie na mokro

### **Końcówka do podłóg ze szczotką (28)**

- Odkurzenie na sucho

### **Końcówka do fug (27)**

- Odkurzenie szczelin, narożników i grzejników

### **Montaż i demontaż dyszy**

Dysze można w prosty sposób zakładać na rurze ssawnej (18), na rękojeści (22) lub na przewodzie ssącym (19) oraz je z nich zdejmować.

## **Eksploatacja**

### **Odkurzenie na sucho**

#### **Wskazówki**

- Nigdy nie odkurzać bez filtrów!
- Papierowy worek filtrujący nie jest przeznaczony do zasysania drobnego pyłu. Do odkurzenia drobnego pyłu potrzebny jest dodatkowo worek filtracyjny do drobnego pyłu (*Części zamienne i akcesoria*, s. 50).

#### **Dozwolone filtry i dysze**

- **Filtr**
  - Filtr harmonijkowy (25)
- **Worek filtracyjny**
  - Papierowy worek filtrujący (zalecane)

- brak
- **Dysze**
  - wszystkie

## Odkurzanie na mokro

### Wskazówki

- Nigdy nie odkurzać bez filtrów!
- W przypadku odkurzania na mokro pływak odcina strumień powietrza zasysającego w momencie, gdy zbiornik na zabrudzenia jest napelniony. Wyłączyć urządzenie i opróżnić zbiornik na zanieczyszczenia.
- Należy zwracać uwagę, aby dysza ssąca nie była całkowicie zanurzona w wodzie, tak by można było zasysać nieco powietrza.
- Zbiornik na zanieczyszczenia nie jest przeznaczony do przechowywania płynów. Po zakończeniu odkurzania na mokro należy opróżnić zbiornik na zanieczyszczenia.

### Dozwolone filtry i dysze

- **Filtr**
  - Filtr piankowy (23)
- **Worek filtracyjny**
  - brak
- **Dysze**
  - Końcówka do podłóg z gumowym elementem uszczelniającym (29)
  - brak

## Zasysanie drobnego pyłu

### Wskazówki

- Nigdy nie odkurzać bez filtrów!
- Do odkurzania drobnego pyłu potrzebny jest dodatkowo worek filtracyjny do drobnego pyłu (*Części zamienne i akcesoria*, s. 50).

### Dozwolone filtry i dysze

- **Filtr**
  - Filtr harmonijkowy (25)

- **Worek filtracyjny**
  - Worek do filtrowania drobnego pyłu
- **Dysze**
  - wszystkie

## Zdmuchiwanie

### Przygotowanie funkcji przedmuchiwania (rys. E)

1. Wyciągnąć filtr i worek filtracyjny. Patrz *Montaż i demontaż filtra i worka filtrującego*, s. 42.
2. Założyć przewód ssący (19) na przyłączy wydmuchiwania (15). Patrz *Montaż i demontaż przewodu ssącego*, s. 42.

## Włączanie i wyłączanie

### Przygotowanie

1. Całkowicie rozwinąć przewód ssący (19).
2. Przygotować urządzenie do żądanej funkcji: filtr, worek filtra, przewód ssący, rura ssawna, dysza
3. Włożyć wtyczkę urządzenia do gniazda sieciowego.

### Włączanie

1. Ustawić włącznik / wyłącznik (1) w położeniu „I” (WŁ).

### Wyłączanie

1. Ustawić włącznik / wyłącznik (1) w położeniu „0” (WYŁ).
2. Podczas przerw w pracy można zawieszać teleskopową rurę ssawną (18), wtykając nosek przytrzymujący (17) na uchwyt rury ssawnej (8).
3. W momencie pozostawienia urządzenia bez nadzoru lub po zakończeniu pracy należy wyciągać wtyczkę urządzenia z gniazda.

# Czyszczenie, konserwacja i przechowywanie

**▲ OSTRZEŻENIE!** Porażenie elektryczne! Ryzyko obrażeń ciała w wyniku przypadkowego uruchomienia urządzenia. Podczas prac konserwacyjnych i czyszczenia należy się zabezpieczać. Wyłączyć urządzenie i wyciągnąć wtyczkę z gniazda. Wykonanie prac naprawczych i konserwacyjnych, które nie zostały opisane w tej instrukcji, należy powierzać naszym specjalistom z działu serwisowego. Stosować tylko oryginalne części zamienne.

## Czyszczenie

### Czyszczenie

**WSKAZÓWKA!** Ryzyko uszkodzenia! Niewłaściwe czyszczenie może być przyczyną uszkodzenia urządzenia. Nigdy nie spryskiwać urządzenia wodą. Nie stosować silnych środków czyszczących wzgl. rozpuszczalników.

### Ogólne czyszczenie

1. Opróżnić zbiornik na zanieczyszczenia (10).
2. Zbiornik na zanieczyszczenia (10) należy czyścić wilgotną ściereczką.
3. Wytrząść filtr harmonijkowy (25) i oczyścić go pędzelkiem lub zmiotką.
4. Filtr piankowy (23) należy prać w letniej wodzie z mydłem, a następnie pozostawiać do wyschnięcia.
5. Zapelniony worek filtrujący (26) należy wymieniać (zamówienia, patrz *Części zamienne i akcesoria*, s. 50).

### Opróżnianie zbiornika na zanieczyszczenia z płynów

1. Ustawić zbiornik na zanieczyszczenia (10) w taki sposób, aby płyn zgromadzony w zbiorniku mógł spływać przez otwór odpływowy (13).
2. Zdjąć osłonę otworu spustowego (13). Obrócić U .
3. Opróżnić zbiornik na zanieczyszczenia (10).
4. Założyć osłonę otworu spustowego (13). Obrócić U .

### Przycisk czyszczenia filtra

**WSKAZÓWKA!** Ryzyko uszkodzenia! Funkcję czyszczenia filtra można wykorzystywać jedynie z filtrem harmonijkowym. Gdy założony jest inny filtr, należy go czyścić ręcznie. W przypadku spadku mocy ssania moc ssania można poprawić za pomocą przycisku czyszczenia filtra.

1. Włączyć urządzenie.
2. Zaslepić otwór zasysający przewodu ssącego (19). W tym celu należy docisnąć przewód ssący do podłoża.
3. Wcisnąć na kilka sekund przycisk czyszczenia filtra (6).  
Przez filtr harmonijkowy przedmuchiwane jest powietrze w celu usunięcia pozostałości i brudu.
4. Powtórzyć proces kilka razy.

## Konserwacja

Urządzenie jest bezobsługowe.

## Przechowywanie

Urządzenie należy przez cały czas przechowywać w warunkach:

- czystych
- suchych
- zabezpieczonych przed zapyleniem
- poza zasięgiem dzieci

## Wskazówki

- Zbiornik na zanieczyszczenia nie jest przeznaczony do przechowywania płynów. Po zakończeniu odkurzenia na mokro należy opróżnić zbiornik na zanieczyszczenia.

## Przygotowanie urządzenia do przechowywania (rys. F)

1. Nawinąć przewód instalacji sieciowej (7) na uchwyt (5).
2. Zsunąć teleskopową rurę ssawną (18) i wetknąć nosek przytrzymujący (17) na uchwyt rury ssawnej (8).
3. Nawinąć przewód ssący (19) wokół urządzenia i włożyć rękojeść (22) w rurę ssawną (18).
4. Założyć dalsze akcesoria na uchwytach na akcesoria (4) na głowicy silnika (3) i na stopkach (11).

## Utylizacja /ochrona środowiska

Urządzenie, akcesoria i opakowanie należy oddać do ekologicznego punktu recyklingu.



Urządzeń elektrycznych nie należy wyrzucać razem z odpadami komunalnymi.

Symbol przekreślonego kosza na śmieci oznacza, że po zakończeniu okresu użytkowania tego produktu nie wolno wyrzucać jako niesortowanych odpadów komunalnych.

## Dyrektywa 2012/19/UE w sprawie zużytego sprzętu elektrycznego i elektronicznego:

Konsumenci są prawnie zobowiązani po zakończeniu okresu żywotności urządzeń elektrycznych i elektronicznych do ich przekazywania do odpowiedniego przetworzenia zgodnie z zasadami ochrony środowiska. Dzięki temu można zapewnić wykorzystanie urządzeń zgodnie z zasadami ochrony środowiska i ochrony zasobów. W zależności od adaptacji na gruncie prawa krajowego mogą być do wyboru następujące możliwości:

- zwrot w miejscu zakupu,
- zwrot w oficjalnym punkcie zbiórki,
- odesłanie do producenta/podmiotu wprowadzającego produkt na rynek.

Przepisy te nie obejmują akcesoriów i środków pomocniczych dołączonych do starych urządzeń, które nie zawierają elementów elektrycznych.

## Rozwiązywanie problemów

Poniższa tabeli stanowi pomoc w ramach usuwania błędów:

Problem	Możliwa przyczyna	Sposób usunięcia problemu
Urządzenie nie uruchamia się	Włącznik/wyłącznik (1) wyłączony	Skontrolować położenie włącznika/wyłącznika
	Brak napięcia sieciowego	Skontrolować gniazdo, kabel zasilający, wtyczkę i bezpiecznik; w razie potrzeby zlecić naprawę wykwalifikowanemu elektrykowi.
	Uszkodzony włącznik/wyłącznik (1)	Należy się zwrócić do Centrum Serwisowego.
	Szczotki węglowe zużyte	
	Uszkodzony silnik	
Słaba moc zasysania lub jej brak	Niedrożny wąż ssawny (19) lub dysze	Usuwanie niedrożności i blokad
	Zbiornik na zanieczyszczenia (10) otwarty	<i>Montaż i demontaż głowicy silnika, s. 41</i>
	Zbiornik na zanieczyszczenia (10) pełen	Opróżnianie zbiornika na zanieczyszczenia
	Filtr (23/25) jest zapelniony lub jest zatkany	Opróżnić, oczyścić lub wymienić filtr
	Pływak w koszu filtra (30) w niewłaściwym położeniu (np. w wyniku gwałtownych ruchów)	Wyłączyć urządzenie, tak by pływak się zanurzył, po czym ponownie włączyć urządzenie
	Pływak w koszu filtra (30) uszkodzony	Należy się zwrócić do Centrum Serwisowego.
Pływak nie zamyka otworu zasysającego	Pływak w koszu filtra (30) nie porusza się	Zwolnić pływak
	Pływak w koszu filtra (30) uszkodzony	Należy się zwrócić do Centrum Serwisowego.
Pył lub brud zostanie wydmuchany z urządzenia	Filtr (23/25) nie jest zamontowany lub nie jest zamontowany prawidłowo	<i>Montaż i demontaż filtra i worka filtrującego, s. 42</i>

## Serwis

### Gwarancja

Szanowni Klienci,

Na niniejszy produkt udzielamy 3 letniej gwarancji od daty zakupu. W przypadku usterek produktu nabywcy przysługują ustawowe prawa wobec sprzedawcy. Te ustawowe prawa nie są ograniczone przez naszą przedstawioną poniżej gwarancję.

#### Warunki gwarancji

Okres gwarancji rozpoczyna się od daty zakupu. Należy dobrze przechować oryginalny paragon. Dokument ten będzie potrzebny jako dowód zakupu. Jeśli w ciągu trzech lat od daty zakupu produktu wystąpi wada materiałowa lub produkcyjna, dokonamy - według własnego uznania - bezpłatnej naprawy lub wymiany produktu. Realizacja świadczenia gwarancyjnego wymaga przekazania w terminie trzech lat wadliwego urządzenia i dowodu zakupu (paragon) oraz pisemnego, krótkiego opisu rodzaju wady i daty jej wystąpienia.

Jeśli nasza gwarancja pokrywa dany defekt, otrzymają Państwo naprawiony lub wymieniony produkt. Naprawa lub wymiana produktu nie rozpoczyna nowego okresu gwarancji.

#### Okres gwarancji i roszczenia ustawowe z tytułu wad

Rękojmia nie przedłuża okresu gwarancji. Dotyczy to również części wymienionych lub naprawionych. Wszelkie uszkodzenia lub wady występujące ewentualnie już w chwili zakupu należy zgłosić niezwłocznie po rozpakowaniu. Po upływie okresu gwarancji wszelkie naprawy są wykonywane odpłatnie.

### Zakres gwarancji

Produkt został wyprodukowany starannie zgodnie z surowymi wymogami jakościowymi i przed dostarczeniem został rzetelnie skontrolowany.

Świadczenia gwarancyjne dotyczą wad materiałowych i produkcyjnych. Niniejsza gwarancja nie obejmuje części produktu podlegających normalnemu zużyciu, które należy traktować jako części zużywające się (np. Filtr) lub uszkodzeń części delikatnych.

Niniejsza gwarancja traci ważność, jeśli produkt został uszkodzony, był niewłaściwie używany lub nie był konserwowany. W celu prawidłowego użytkowania produktu należy ściśle przestrzegać wszystkich wskazówek zawartych w instrukcji obsługi. Należy bezwzględnie unikać zastosowań i czynności, które są odradzane lub przed którymi ostrzeżenie się w instrukcji obsługi.

Produkt jest przeznaczony jedynie do użytku prywatnego, a nie do użytku profesjonalnego. Gwarancja wygasa w przypadku niezgodnego z przeznaczeniem i niewłaściwego użytkowania, użycia siły oraz ingerencji, które nie zostały wykonane przez nasz autoryzowany serwis.

#### Realizacja świadczenia gwarancyjnego

Aby zapewnić szybkie opracowanie Państwa przypadku, należy postępować zgodnie z zamieszczonymi poniżej wskazówkami:

- Na wypadek wszelkich za-pytań prosimy o zachowanie paragonu i numeru artykułu (IAN 458741\_2401) jako dowodu zakupu.
- Numer artykułu znaleźć można na tabliczce znamionowej produktu. Może on być również wygrawero-

wany na produkcie lub znajdować się na stronie tytułowej instrukcji (po lewej stronie na dole) lub na naklejce z tyłu lub na dolnej stronie produktu.

- W razie wystąpienia błędów działania lub innych wad, należy w pierwszej kolejności skontaktować się ze wskazanym poniżej działem serwisowym **telefonicznie** lub wykorzystać nasz **formularz kontaktowy**, dostępny pod adresem *parkside-diy.com* w kategorii **Serwis**.
- Produkt uznany za wadliwy mogą Państwo bezpłatnie przesłać po konsultacji z naszym działem obsługi klienta na podany adres serwisu, załączając dowód zakupu (paragon) oraz informację, na czym polega wada i kiedy wystąpiła. Aby uniknąć problemów z przyjęciem i dodatkowych kosztów, konieczne jest korzystanie wyłącznie z podanego adresu. Należy upewnić się, że przesyłka nie zostanie przesłana odpłatnie, jako przesyłka wielkogabarytowa, ekspresowa lub też jako inna przesyłka specjalna. Prosimy o odesłanie produktu wraz ze wszystkimi akcesoriami dostarczonymi w chwili zakupu i zapewnienie odpowiednio bezpiecznego opakowania transportowego.

### Serwis naprawczy

W sprawie napraw, **które nie podlegają gwarancji**, należy się zwracać

do Centrum Serwisowego. Centrum Serwisowe prześle Państwu odpowiedni kosztorys.

- Możemy naprawiać tylko urządzenia w odpowiednim opakowaniu i przesłane z uregulowaną opłatą pocztową.  
**Wskazówka:** Oczyszczone urządzenie wraz z informacją na temat uszkodzenia należy przesyłać bezpośrednio na adres podany przez Centrum Serwisowe.
- Urządzenia przesłane bez opłaty, jako towary niewymiarowe, w trybie ekspresowym lub w ramach innych typów przesyłek specjalnych, nie będą przyjmowane.
- Przesłane, uszkodzone urządzenia utylizujemy bezpłatnie.

### Service-Center

**PL** **Serwis Polska**  
Tel.: 00800 4912069  
Formularz kontaktowy na  
*parkside-diy.com*  
**IAN 458741\_2401**

### Importer

Uwaga: poniższy adres nie jest adresem działu serwisowego. Najpierw skontaktuj się z podanym wyżej centrum serwisowym.

Grizzly Tools GmbH & Co. KG  
Stockstädter Str. 20  
63762 GroBostheim  
NIEMCY  
*www.grizzlytools.de*

## Części zamienne i akcesoria

**Części zamienne i akcesoria można zamówić na stronie**

**[www.grizzlytools.shop](http://www.grizzlytools.shop)**. Jeśli w ramach procedury Państwa zamówienia pojawią się problemy, prosimy o kontakt za pośrednictwem naszego sklepu internetowego. W razie kolejnych pytań należy zwracać się do *Service-Center*, s. 49

Nr stan.	Opis	Nr zamów.
3	Głowica silnika (EU)	72079326
9	Zapięcie zatrzaskowe	91105844
10	Zbiornik na zanieczyszczenia	91106133
11	Stopka (z rolką zwrotną i uchwytem na akcesoria) (x5)	91105502
12	Łańcuch antystatyczny	91105503
18	Teleskopowa rura ssawna	91105849
19	Przewód ssący	91105846
22	Rękojeść	91104782
23	Filtr piankowy, pakiet 3 szt.	91106134
26	Papierowy worek filtrujący, pakiet 5 szt.	30250133
27	Końcówka do fug	91099005
28	Końcówka do podłóg ze szczotką	91105847
29	Końcówka do podłóg z gumowym elementem uszczelniającym	91105848

### Dostępne dodatkowo

Opis	Nr zamów.
Worek do filtrowania drobnego pyłu, pakiet 5 szt. (Dwuwarstwowy mikrofiltr z włókniny, biały)	30250112
Końcówka do odkurzania tapicerek i obić mebli (czarny)	72800040
Końcówka samochodowa (czarny)	91096445

# Tłumaczenie oryginalnej deklaracji zgodności WE

Produkt: **Odkurzacz na mokro/sucho**

Model: **PWD 25 C4**

Numer serii: 000001-203000

Wymieniony powyżej przedmiot niniejszej deklaracji jest zgodny z odnośnymi wymaganiami unijnego prawodawstwa harmonizacyjnego

**2014/35/EU • 2014/30/EU • 2011/65/EU & (EU) 2015/863**

Opisany powyżej przedmiot deklaracji jest zgodny z dyrektywą Parlamentu Europejskiego i Rady 2011/65/EU z dnia 8 czerwca 2011 r. w sprawie ograniczenia stosowania niektórych niebezpiecznych substancji w sprzęcie elektrycznym i elektronicznym.

Aby zapewnić zgodność, zastosowano następujące normy zharmonizowane oraz normy i przepisy krajowe:

**EN 60335-1:2012/A15:2021 • EN 60335-2-2:2010/A1:2013  
EN 62233:2008 • EN IEC 55014-1:2021 • EN IEC 55014-2:2021  
EN IEC 61000-3-2:2019/A1:2021 • EN 61000-3-3:2013/A2:2021  
EN IEC 63000:2018**

Niniejsza deklaracja zgodności wydana zostaje na wyłączną odpowiedzialność producenta:



Grizzly Tools GmbH & Co. KG  
Stockstädter Str. 20  
63762 Großostheim  
NIEMCY  
06.09.2024

Christian Frank  
Upoważniony przedstawiciel dokumentacji

# Satura rādītājs

<b>Ievads</b> .....	<b>52</b>
Noteikumiem atbilstīgs lietojums.....	52
Piegādes komplektācija/piederumi.....	53
Pārskats.....	53
Darbības apraksts.....	54
Sprauslu un filtru izmantošanas piktogrammas.....	54
Tehniskie dati.....	54
<b>Drošības norādījumi</b> .....	<b>54</b>
Drošības norādījumu nozīme.....	54
Piktogrammas un simboli.....	55
<b>Sagatavošanās</b> .....	<b>58</b>
Vadības elementi.....	58
Motora bloka uzmontēšana un nomontēšana.....	58
Montāža.....	59
lesūšanas šļūtenes uzmontēšana un nomontēšana.....	59
Filtra un filtra maišņa uzmontēšana un nomontēšana.....	59
Sprauslas izvēle.....	60
<b>Darbība</b> .....	<b>60</b>
Sausā sūkšana.....	60
Mitrā sūkšana.....	60
Smalku putekļu sūkšana.....	61
Pūte.....	61
leslēgšana un izslēgšana.....	61
<b>Tīršana, apkope un uzglabāšana</b> .....	<b>61</b>
Tīršana.....	61
Apkope.....	62
Uzglabāšana.....	62
<b>Likvidēšana un vides aizsardzība</b> .....	<b>62</b>
<b>Kļūdu meklēšana</b> .....	<b>63</b>
<b>Service</b> .....	<b>64</b>
Garantija.....	64
Remonta serviss.....	66

Service-Center.....	66
Importētājs.....	66

<b>Rezerves daļas un piederumi</b> .....	<b>66</b>
<b>EK atbilstības deklarācijas oriģināla tulkojums</b> .....	<b>67</b>
<b>Klaidskats</b> .....	<b>103</b>

## Ievads

Apsveicam jūs ar jaunā putekļu sūcējs mitruma savākšanai un sausajai uzkopšanai (turpmāk tekstā “ierīce” vai “elektroinstruments”). Iegādājoties šo ierīci, jūs esat izvēlējies augstvērtīgu ierīci. Ierīcei ražošanas procesā tika pārbaudīta kvalitāte un veikta gala kontrole. Tādējādi ir nodrošināta jūsu ierīces darbība. Nav iespējams izslēgt, ka atsevišķos gadījumos uz ierīces vai šļūtenēs būs atrodamas ūdens paliekas. Tas nav uztverams kā trūkums vai defekts un nevar būt par pamatu reklamācijas iesniegšanai.



Lietošanas instrukcija ir šīs ierīces sastāvdaļa. Tajā ir iekļautas svarīgas norādes, kas attiecas uz drošību, ierīces lietošanu un likvidēšanu. Rūpīgi izlasiet lietošanas instrukciju. Iepazīstieties ar ierīces vadības elementiem un pareizu tās lietošanu. Lietojiet ierīci tikai saskaņā ar šeit sniegto aprakstu un tikai norādītajās izmantošanas sfērās. Saglabājiet šo lietošanas instrukciju un, nododot ierīci lietošanā citai personai, iedodiet līdzī arī visas ierīces dokumentācijas.

## Noteikumiem atbilstīgs lietojums

Ierīce ir paredzēta vienīgi šādiem pielietojumiem:

- Mitrā un sausā sūkšana ēkās, piemēram, mājaimniecības telpās,

mājas darbnīcā, automašīnā vai garāžā

- kā pūtējs
- Ūdens uzsūkšana

Aizliegts uzsūkt degošas, eksplozīvas vai veselībai kaitīgas vielas.

Jebkāda cita veida izmantošana, kas šajā lietošanas instrukcijā nav nepārprotami atļauta, var izraisīt bojājumus ierīcē un radīt nopietnu apdraudējumu lietotājam. Ierīces lietotājs vai ekspluatētājs ir atbildīgs par negadījumiem vai zaudējumiem un bojājumiem, kas nodarīti citām personām vai to mantai. Ierīce ir paredzēta izmantošanai mājamatniecības darbos. Tā nav piemērota ilgstošai, profesionālai ekspluatācijai. Lietojot ierīci komerciāliem nolūkiem, garantija tiek anulēta. Ražotājs neatbild par zaudējumiem, kas radušies pēc noteikumiem neatbilstīgas izmantošanas vai nepareizas lietošanas.

## Piegādes komplektācija/ piederumi

Izsaiņojiet ierīci un pārbaudiet piegādes komplektāciju.

Likvidējiet iepakojuma materiālus atbilstoši noteikumiem.

- Motora bloks
- Netīrumu tvertne
- Teleskopiska sūcējcaurule
- Gofrēts filtrs (iepriekš samontēta)
- Instrukciju tulkojums no oriģinālvalodas

Tālāk norādītās daļas piegādes brīdī atrodas netīrumu tvertnē. *Motora bloka uzmontēšana un nomontēšana, S. 58*

- 5 × Kājiņa (ar vadriteni un piederumu ietvaru)
- Iesūkšanas šļūtene
- Rokturis
- Porolona filtrs

- Papīra filtra maisiņš
- Grīdas sprausla ar suku
- Grīdas sprausla ar gumijas apmali
- Spraugu uzgalis

## Pārskats

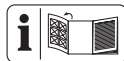

Ierīces attēli ir atrodami priekšējā un aizmugurējā atlokāmajā lapā.

- 1 Iesūkšanas/izslēgšanas slēdzis
  - 2 Pārnesāsšanas rokturis
  - 3 Motora bloks
  - 4 Piederumu uzglabāšanas nodalījums
  - 5 Turētājs (Strāvas kabelis)
  - 6 Filtra tīrīšanas taustiņš
  - 7 Strāvas kabelis
  - 8 Sūkšanas caurules turētājs
  - 9 Aizdares fiksators
  - 10 Netīrumu tvertne
  - 11 Kājiņa (ar vadriteni un piederumu ietvaru)
  - 12 Antistatiska ķēde
  - 13 Pūšanas atvere
  - 14 Sūkšanas pieslēgums
  - 15 Pūtes pieslēgums
- ### Piederumi
- 16 Fiksators (Teleskopiska sūcējcaurule)
  - 17 Haltenase (Teleskopiska sūcējcaurule)
  - 18 Teleskopiska sūcējcaurule
  - 19 Iesūkšanas šļūtene
  - 20 Fiksators (Iesūkšanas šļūtene)
  - 21 Gaisa regulators
  - 22 Rokturis
- ### Filtrs
- 23 Porolona filtrs
  - 24 Fiksators (Gofrēts filtrs)

- 25 Gofrēts filtrs
- 26 Papīra filtra maisiņš
- Sprauslas**
- 27 Spraugu uzgalis
- 28 Grīdas sprausla ar suku
- 29 Grīdas sprausla ar gumijas apmali
- C att.**
- 30 Filtra grozs

## Darbības apraksts

Ierīce ir aprīkota ar nerūsošā tērauda netīrumu tvertni. Ritenīši nodrošina lielu ierīces manevrētspēju. Mitrās sūkšanas laikā pludiņš pārtrauc sūkšanas gaisa plūsmu brīdī, kad netīrumu tvertne ir pilna. Ierīcei ir arī pūtes funkcija.

Lai novērstu elektrostatisko uzlādi sūkšanas laikā, ierīces apakšā ir uzmontēta antistatiska ķēde.

Vadības elementu darbība ir izklāstīta turpmākajā aprakstā.

## Sprauslu un filtru izmantošanas piktogrammas



Sprausla paklāju sūkšanai.



Sprausla gludu virsmu un cietu grīdu sūkšanai.



Sprausla putekļu un netīrumu sūkšanai no spraugām un gropēm.



Speciālā sprausla polsterējuma un matraču sūkšanai.



Speciālā sprausla automašīnas salonu tīrīšanai.



Filtrs šķidrumu uzsūkšanai.



Filtrs nav piemērots šķidrumu uzsūkšanai.



Filtrs sausu netīrumu uzsūkšanai mājāsaimniecībā, garāžā un darbnīcā.



Filtrs smalku putekļu, piemēram, akmens un koksnies putekļu uzsūkšanai.

## Tehniskie dati

### Putekļu sūcējs mitruma savākšanai un sausajai uzkopšanai .PWD 25 C4

Nominālais spriegums *U*

.....220–240 V~, 50/60 Hz

Projektētā jauda *P* ..... 1400 W

Garums Strāvas kabelis ..... 4 m

Aizsardzības klase

..... II ( divkārša izolācija )

Aizsardzības veids ..... IPX4

Svars (ieskaitot piederumus) .. ≈6,3 kg

Sūkšanas jauda ..... 240 Air-Watt

Maksimālais zemspiediens ..... 17 kPa

Tilpuma plūsma ..... 2,2 m<sup>3</sup>/min

Tvertnes tilpums

– bruto ..... 25 l

– neto ..... 15 l

## Drošības norādījumi

Šajā sadaļā ir izklāstīti svarīgākie drošības norādījumi saistībā ar ierīces lietošanu.

### Drošības norādījumu nozīme

**▲ BĪSTAMI!** Neievērojot šo drošības norādījumu, notiek nelaimes gadījums. Sekas ir smagas traumas vai nāves iestāšanās.

**▲ BRĪDINĀJUMS!** Neievērojot šo drošības norādījumu, pastāv iespēja, ka notiks nelaimes gadījums. Sekas ir smagu traumu gūšanas iespējamība vai nāves iestāšanās.

**▲ UZMANĪBU!** Neievērojot šo drošības norādījumu, notiek nelaimes gadījums. Tā rezultātā var tikt gūtas vieglas vai vidēji smagas traumas.

**NORĀDĪJUMS!** Neievērojot šo drošības norādījumu, notiek nelaimes gadījums. Tā rezultātā iespējami materiāli zaudējumi.

## Piktogrammas un simboli

### Piktogrammas uz ierīces



Rūpīgi izlasiet lietošanas instrukciju. Iepazīstieties ar ierīces vadības elementiem un pareizu tās lietošanu.



Tikai aukstiem pelniem\*! Pastāv ugunsbīstamība, ja iesūktā materiāla temperatūra pārsniedz 40 °C!



Aizsardzības klase II (divkārtša izolācija)



Filtra tīrīšanas sistēmas taustīšs



Elektroierīces nedrīkst izmest sadzīves atkritumos.

\* „Auksti pelni” ir tādi pelni, kas ir jau pietiekami ilgi dzesējušies un vairs nesatur kvēlojošas sastāvdaļas. To var konstatēt, izkratot pelnus ar metāla dakšām, pirms tiek izmantota ierīce. No aukstiem pelniem vairs nenāk jūtams siltums.



**Uzmanību!** Izmantojot elektroierīces, jāievēro šādi drošības noteikumi, lai novērstu elektrošoka, traumu un ugunsgrēka risku:

## Vispārīgi norādījumi

- Rūpīgi izlasiet lietošanas instrukciju. Iepazīstieties ar ierīces vadības elementiem un pareizu tās lietošanu.
  - Šo ierīci drīkst lietot bērni no 8 gadu vecuma, personas ar ierobežotām fiziskām, sensorām vai garīgām spējām, kā arī personas ar nepietiekamu pieredzi un zināšanām, ja šīs personas tiek uzraudzītas vai instruētas par ierīces drošu lietošanu un saprot ar to saistītos riskus. Bērni nedrīkst rotāļties ar ierīci. Bērni, kuri ir atstāti bez uzraudzības, nedrīkst ne tīrīt ierīci, ne veikt tās apkopi.
  - Jāņem vērā, ka lietotājs pats atbild par negadījumiem vai apdraudējuma radīšanu attiecībā pret citām personām vai viņu īpašumu.
  - Nemiet vērā noteikumus par trokšņa izolāciju un vietējos noteikumus.
- ### Sagatavošanās darbam
- Pirms lietošanas vienmēr pārbaudiet, vai pieslēguma vadam un pa-

garinātājam nav bojājuma vai nolietojuma pazīmju. Ja vads tiek bojāts ierīces lietošanas laikā, tas nekavējoties ir jāatvieno no elektrotīkla. **NEPIESKARIETIES VADAM, PIRMS TAS NAV ATVIENOTS NO ELEKTROTĪKLA.** Nelietojiet ierīci, ja vads ir bojāts vai nolietots.

- Pievērsiet uzmanību tam, lai tīkla spriegums un tīkla frekvence atbilstu datu plāksnītē norādītajiem parametriem. Pielāgošanās dažādām tīkla frekvencēm notiek automātiski.
- Pieslēdziet ierīci tikai pie tādas kontaktligzdas, kurai ir uzstādīta noplūdstrāvas aizsargierīce (FI slēdzis) ar aprēķināto noplūdes strāvu līdz 30 mA.
- Pievienojiet ierīci pie tādas kontaktligzdas, kas ir savienota ar vismaz 16 A drošinātāju.
- Ja šīs ierīces strāvas vads ir bojāts, lai novērstu iespējamu apdraudējumu, tas jānomaina pie

ražotāja, ražotāja klientu apkalpošanas centrā vai pie personas ar līdzvērtīgu kvalifikāciju. Vērsieties servisa centrā.

- Pirms ierīces lietošanas vienmēr pārbaudiet, vai ierīce ir pareizi samontēta un filtri atrodas pareizajā pozīcijā. Nekad neveiciet sūkšanu bez filtra. Tā var sabojāt ierīci.
- Nekad nelietojiet ierīci, ja tuvumā atrodas bērni vai dzīvnieki. Tuvumā esošajiem cilvēkiem jāvalkā aizsargapģērbs.

### **Darbība**

- Rīkojieties pārdomāti, pievērsiet uzmanību tam, ko darāt, un strādājiet ar ierīci apdomīgi. Nestrādājiet ar ierīci, ja esat noguris vai lietojis narkotikas, alkoholu vai medikamentus.
- Ierīci nedrīkst izmantot netīrumu nosūkšanai no cilvēkiem vai dzīvniekiem.
- Ierīces darbības laikā nekādā gadījumā nevērsieties iesūkšanas šļūteni un sprauslas pret sevi vai citiem cilvēkiem, it īpaši pret acīm vai ausīm.

Pastāv traumu gūšanas risks.

- Sprauslas un sūcējcauruli strādājot nedrīkst pacelt galvas augstumā. Pastāv traumu gūšanas risks.
- Neuzsūciet karstas, kvēlojošas, degošas, eksplozīvas vai veselībai kaitīgas vielas. Pie tādām pieder arī karsti pelni, benzīns, šķīdinātāji, skābes vai sārmi. Pastāv aizdegšanās un traumu gūšanas risks.
- Raugieties, lai netiktu sabojāts strāvas kabelis, velkot to pāri asām šķautnēm, iespīlējot vai velkot aiz kabeļa.
- Neizmantojiet strāvas kabeli spraudņa izvilkšanai no kontaktligzdas vai ierīces pārvietošanai. Sargiet strāvas kabeli no karstuma, eļļas un asām malām.
- Nekad netransportējiet ierīci, kamēr darbojas piedziņa.
- Izslēdziet ierīci un atvienojiet no kontaktligzdas pieslēguma spraudni. Pārliecinieties, ka visas

kustīgās detaļas ir pilnībā apstājušās

- vienmēr, kad dodaties prom no ierīces,,
- pirms piederuma noņemšanas,,
- pirms iesprūdušu objektu izņemšanas vai nosprostojumu likvidēšanas,,
- pirms ierīces pārbaudes, tīrīšanas vai darbu veikšanas pie tās..
- Ja ierīce sāk pārmērīgi stipri vibrēt, nekavējoties jāveic tās pārbaude:
  - pārbaudiet, vai detaļas nav kļuvušas vaļīgas, un nostipriniet tās,
  - pārbaudiet, vai nav bojājumu,
  - nomainiet bojātos piederumus. Ja ierīcei nepieciešams remonts, vērsieties servisa centrā.

### **Tīrīšana, apkope un uzglabāšana**

- Pirms novietojat ierīci glabāšanā uz ilgāku laiku, ļaujiet atdzist motoram.
- Drošības apsvērumu dēļ nomainiet nolietotās vai bojātās daļas. Izmantojiet

vienīgi oriģinālās rezerves daļas un piederumus. Citi ražotāju detaļu izmantošana nekavējoties anulē tiesības uz garantijas pakalpojuma saņemšanu.

- Ierīci drīkst atvērt tikai sertificēti elektroiekārtu speciālisti. Remonta nepieciešamības gadījumā lūdzam vienmēr vērsties mūsu servisa centrā.
- Ja ierīces darbība tiek apturēta, lai veiktu tās tīrīšanu un regulēšanu vai lai novietotu to glabāšanā vai nomainītu tās piederumu, izslēdziet piedziņu, atvienojiet ierīci no barošanas un ļaujiet ierīcei atdzist.
- Apejieties ar ierīci rūpīgi un uzturiet to tīru.
- Glabājiet ierīci bērniem nepieejamā vietā.

## Sagatavošanās

**▲ BRĪDINĀJUMS!** Traumu risks, ierīcei nekontrolēti ieslēdzoties. Iespraudiet pieslēguma spraudni kontaktligzdā tikai tad, kad ierīce ir pilnībā sagatavota darbam.

## Vadības elementi

Pirms ierīces ekspluatācijas iepazīstiet vadības elementus.

## Ieslēgšanas/izslēgšanas slēdzis (1)

- Ieslēgšana: Pārbīdīet ieslēgšanas/izslēgšanas slēdzi (1) pozīcijā „I” (IESL.).
- Izslēgšana: Pārbīdīet ieslēgšanas/izslēgšanas slēdzi (1) pozīcijā „0” (IZSL.).

## Filtra tīrīšanas taustiņš (6)

- *Filtra tīrīšanas taustiņš*, S. 62

## Gaisa regulators (21)

- Atveriet gaisa regulatoru: sūkšanas jauda sprauslā samazinās.

## Fiksators (16)

Noregulējiet teleskopiskās sūcējcaurules garumu (18).

1. Nospiediet uz priekšu un turiet nospiestu sūcējcaurules (16) fiksatoru (18).
2. Noregulējiet teleskopiskās sūcējcaurules iekšējo posmu (18) vēlamajā garumā.
3. Atlaidiet sūcējcaurules (16) fiksatoru (18).
4. Ja teleskopiskās sūcējcaurules (18) iekšējais posms nenofiksējas, pārbīdīet to uz nākamo fiksācijas pakāpi.

## Motora bloka uzmontēšana un nomontēšana

### Motora bloka nomontēšana (A att.)

1. Atbloķējiet ātros aizslēgus (9) pie netīrumu tvertnes (10).
2. Noņemiet motora bloku (3). Novietojiet motora bloku (3) ar augšpusi vērstu uz leju.

### Motora bloka uzmontēšana (A att.)

1. Uzliediet motora bloku (3) uz netīrumu tvertnes (10). Ieslēgšanas/izslēgšanas slēdzis (1) ir vērstas pret sūkšanas pieslēgumu (14).
2. Nofiksējiet ātros aizslēgus (9) pie netīrumu tvertnes (10).

## Montāža

### Piegādes stāvoklis

- Motora bloks (iepriekš samontēta)
- Gofrēts filtrs (iepriekš samontēta)
- 5 x Kājiņa (ar vadriteni un piederumu ietvaru) (nav uzmontēts).

### Kājiņu uzstādīšana (B att.)

1. Nomontējiet motora bloku (3).
2. Netīrumu tvertni (10), ar apakšpusi vērstu uz augšu, novietojiet uz stingras pamatnes.
3. Ievietojiet kājiņas (11) ietvaros, kas atrodas netīrumu tvertnes apakšpusē.  
Tās dzirdami nofiksējas.
4. Uzmontējiet motora bloku (3).

## Iesūkšanas šļūtenes uzmontēšana un nomontēšana

### Iesūkšanas šļūtenes uzmontēšana (A att.)

1. Iespraudiet iesūkšanas šļūtenes (19) resno galu ar fiksatoru (20) pieslēgvietā:
  - Sūkšana: Sūkšanas pieslēgums (14) (pie netīrumu tvertnes)
  - Pūte: Pūtes pieslēgums (15) (pie motora bloka)

Fiksators dzirdami nofiksējas.

### Iesūkšanas šļūtenes nomontēšana (A att.)

1. Nospiediet un turiet nospiebtu fiksatoru (20) pie iesūkšanas šļūtenes (19).
2. Izvelciet iesūkšanas šļūteni (19) no pieslēgvietas.

## Filtra un filtra maisiņa uzmontēšana un nomontēšana

### Pārskats

Ierīcei ir šādi filtri un maisiņi:

- **Gofrēts filtrs (25)**
  - Sausā sūkšana
  - Papildus izmantojiet papīra filtra maisiņu, lai gofrētais filtrs tik ātri neaizsērētu.
  - *Filtra tīrīšanas taustiņš, S. 62*
- **Porolona filtrs (23)**
  - Mitrā sūkšana
- **Papīra filtra maisiņš (26)**
  - Sausā sūkšana
- **Smalko putekļu filtrs**
  - Smalku putekļu sūkšana
  - var iegādāties kā piederumu

### Gofrētā filtra nomontēšana (C att.)

1. Nomontējiet motora bloku (3).  
Novietojiet motora bloku (3) ar augšpusi vērstu uz leju.
2. Atbloķējiet fiksatoru (24) pie gofrētā filtra (25).
3. Izņemiet gofrēto filtru (25).

### Gofrētā filtra uzmontēšana (C att.)

1. Nomontējiet motora bloku (3).  
Novietojiet motora bloku (3) ar augšpusi vērstu uz leju.
2. Nomontējiet porolona filtru (23), ja tāds ir.
3. Novietojiet gofrēto filtru (25) virs filtra groza (30).
4. Ja gofrētais filtrs (25) uzreiz nepieguļ, pagrieziet aizslēgu, līdz gofrētais filtrs griežas līdz motora bloka (3) virzienā.
5. Nobloķējiet fiksatoru (24) pie gofrētā filtra (25).
6. Uzmontējiet motora bloku.

**Filtra maisiņa nomontēšana (D att.)**

Instrukcija attiecas uz papīra filtra maisiņu (26) un smalko putekļu filtra maisiņu (var iegādāties kā piederumu).

1. Nomontējiet motora bloku (3).  
Novietojiet motora bloku (3) ar augšpusi vērstu uz leju.
2. Pārbīdīet filtra maisiņu netīrumu tvertnē (10) pāri sūkšanas pieslēgumam (14). Blīvgredzenam pie filtra maisiņa atveres pilnībā jāaņem sūkšanas pieslēguma kakliņš.
3. Uzmontējiet motora bloku.

**Filtra maisiņa nomontēšana (D att.)**

1. Nomontējiet motora bloku (3).  
Novietojiet motora bloku (3) ar augšpusi vērstu uz leju.
2. Varat filtra maisiņu izņemt ārā.
3. Uzmontējiet motora bloku.

**Porolona filtra nomontēšana (C att.)**

1. Nomontējiet motora bloku (3).  
Novietojiet motora bloku (3) ar augšpusi vērstu uz leju.
2. Uzmaniģi izņemiet porolona filtru (23).

**Porolona filtra uzmontēšana (C att.)**

levietojiet tikai sausu filtru.

1. Nomontējiet motora bloku (3).  
Novietojiet motora bloku (3) ar augšpusi vērstu uz leju.
2. Nedaudz atrullējiet porolona filtru (23) vaļā.
3. Pārvelciet porolona filtru pāri filtra grozam (30).
4. Izlīdziniet porolona filtru.
5. Uzmontējiet motora bloku.

**Sprauslas izvēle****Grīdas sprausla ar gumijas apmali (29)**

- Mitrā sūkšana

**Grīdas sprausla ar suku (28)**

- Sausā sūkšana

**Spraugu uzgalis (27)**

- Spraugu, stūru un radiatoru izsūkšana

**Sprauslas uzmontēšana un nomontēšana**

Sprauslas vienkāršā veidā iespējams uzlikt un noņemt no sūcējcaurules (18), roktura (22) vai iesūkšanas šļūtenes (19).

**Darbība****Sausā sūkšana****Norādes**

- Nekad nesūciet bez filtra!
- Papīra filtra maiss nav piemērots smalku putekļu sūkšanai. Smalko putekļu sūkšanai papildus ir nepieciešams smalko putekļu filtra maisiņš (*Rezerves daļas un piederumi*, S. 66).

**Atļautie filtri un sprauslas**

- **Filtrs**
  - Gofrēts filtrs (25)
- **Filtra maisiņš**
  - Papīra filtra maisiņš (ieteicams)
  - bez
- **Sprauslas**
  - visi

**Mitrā sūkšana****Norādes**

- Nekad nesūciet bez filtra!
- Mitrās sūkšanas laikā pludiņš pārtrauc sūkšanas gaisa plūsmu brīdī, kad netīrumu tvertne ir pilna. Izslēdziet ierīci un iztukšojiet netīrumu tvertni.
- Raugiet, lai sūkšanas sprausla neatrastos pilnībā ūdenī, lai vienmēr

tiktu iesūkts neliels daudzums gaisa.

- Netīrumu tvertne nav piemērota šķidrums uzglabāšanai. Pēc mitrās sūkšanas iztukšojiet netīrumu tvertni.

### Atļautie filtri un sprauslas

- **Filtrs**
  - Porolona filtrs (23)
- **Filtra maisiņš**
  - bez
- **Sprauslas**
  - Grīdas sprausla ar gumijas apmali (29)
  - bez

### Smalku putekļu sūkšana

#### Norādes

- Nekad nesūciet bez filtra!
- Smalko putekļu sūkšanai papildus ir nepieciešams smalko putekļu filtra maisiņš (*Rezerves daļas un piederumi*, S. 66).

### Atļautie filtri un sprauslas

- **Filtrs**
  - Gofrēts filtrs (25)
- **Filtra maisiņš**
  - Smalko putekļu filtrs
- **Sprauslas**
  - visi

### Pūte

#### Pūtes funkcijas sagatavošana (E att.)

1. Izņemiet filtru un filtra maisiņu. Skatiet *Filtra un filtra maisiņa uzmontēšana un nomontēšana*, S. 59.
2. Iespraudiet iesūkšanas šļūteni (19) pūtes pieslēgvietā (15). Skatiet *Iesūkšanas šļūtenes uzmontēšana un nomontēšana*, S. 59.

## Ieslēgšana un izslēgšana

### Sagatavošanās darbam

1. Pilnībā atritiniet iesūkšanas šļūteni (19).
2. Sagatavojiet ierīci vēlamās funkcijas izmantošanai: filtrs, filtra maisiņš, iesūkšanas šļūtene, sūcējcaurule, sprausla
3. Iespraudiet ierīces pieslēguma spraudni kontaktligzdā.

### Ieslēgšana

1. Pārbidiet ieslēgšanas/izslēgšanas slēdzi (1) pozīcijā „I” (IESL.).

### Izslēgšana

1. Pārbidiet ieslēgšanas/izslēgšanas slēdzi (1) pozīcijā „0” (IZSL.).
2. Darba pārtraukumos varat teleskopisko sūcējcauruli (18) ar balsta izcilni (17) pakabināt aiz sūcējcaurules turētāja (8).
3. Ierīci atstājot bez uzraudzības vai ja esat beidzis darbu, atvienojiet ierīces pieslēguma spraudni no kontaktligzdas.

## Tīrīšana, apkope un uzglabāšana

### ▲ BRĪDINĀJUMS! Strāvas trieciens!

Traumu risks, ierīcei nekontrolēti ieslēdzoties. Aizsargājiet sevi apkopes un tīrīšanas darbu izpildes laikā. Izslēdziet ierīci un atvienojiet no kontaktligzdas pieslēguma spraudni.

Tehniskās apkopes un remonta darbus, kas nav aprakstīti šajā instrukcijā, uzticiet veikt mūsu servisa centra speciālistiem. Izmantojiet tikai oriģinālās rezerves daļas.

### Tīrīšana

#### Tīrīšana



**NORĀDĪJUMS!** Bojājumu risks! Noteikumiem neatbilstīga tīrīšana var sabo-

jāt ierīci. Nekad neapšļakstiet ierīci ar ūdeni. Nelietojiet stipras iedarbības tīrīšanas līdzekļus vai šķīdinātājus.

### Vispārēja tīrīšana

1. Iztukšojiet netīrumu tvertni (10).
2. Izslaukiet netīrumu tvertni (10) ar mitru lupatu.
3. Izklapējiet gofrēto filtru (25) un iztīriet to ar otīņu vai slotiņu.
4. Izmazgājiet porolona filtru (23) ar remdenu ūdeni un ziepēm un ļaujiet tam izžūt.
5. Nomainiet pilnu papīra filtra maisiņu (26) (pasūtīšanu skatiet *Rezerves daļas un piederumi*, S. 66).

### Šķidrumu izliešana no netīrumu tvertnes

1. Novietojiet netīrumu tvertni (10) tā, lai netīrumu tvertnē esošais šķidrums varētu izplūst pa noteces atveri (13).
2. Noskrūvējiet noteces atveres (13) vāciņu. Pagrieziet .
3. Iztukšojiet netīrumu tvertni (10).
4. Uzmontējiet noteces atveres (13) vāciņu. Pagrieziet .

### Filtra tīrīšanas taustiņš

**NORĀDĪJUMS!** Bojājumu risks! Filtra tīrīšanas funkciju drīkst izpildīt tikai ar gofrēto filtru. Ja ierīcē ir ievietots cits filtrs, iztīriet to manuāli. Samazinoties sūkšanas jaudai, jūs ar filtra tīrīšanas taustiņa palīdzību varat palielināt sūkšanas jaudu.

1. Ieslēdziet ierīci.
2. Noslēdziet iesūkšanas šļūtenes iesūkšanas atveri (19) ar roku. Šai nolūkā spiediet iesūkšanas šļūteni pret grīdu.
3. Uz dažām sekundēm nospiediet filtra tīrīšanas taustiņu (6).  
Caur gofrēto filtru tiek pūsts gaiss, lai likvidētu paliekas un netīrumus.

4. Atkārtojiet šo procesu vairākas reizes.

### Apkope

Ierīcei apkope nav nepieciešama.

### Uzglabāšana

Vienmēr uzglabājiet ierīci un piederumus:

- tīrā stāvoklī;
- sausus;
- no putekļiem aizsargātā vietā;
- vietā, kurai nevar piekļūt bērni.

### Norādes

- Netīrumu tvertne nav piemērota šķidrumu uzglabāšanai. Pēc mitrās sūkšanas iztukšojiet netīrumu tvertni.

### Ierīces sagatavošana uzglabāšanai (F att.)

1. Uztiniet tīkla pieslēguma kabeli (7) uz turētāja (5).
2. Sabīdīiet kopā teleskopisko sūcējcauruli (18) un iespraudiet balsta izciļni (17) sūcējcaurules turētājā (8).
3. Aptiniet iesūkšanas šļūteni (19) ap ierīci un ievietojiet rokturi (22) sūcējcaurulē (18).
4. Iespraudiet pārējās piederumu daļas (4) motora blokā (3) un kājiņās (11).

### Likvidēšana un vides aizsardzība

Ierīci, piederumus un iepakojumu nododiet otrreizējai pārstrādei videi draudzīgā veidā.



Elektroierīces nedrīkst izmest sadzīves atkritumos.

Pārsvītrotās atkritumu tvertnes ar riņņiem simbols nozīmē, ka šo izstrā-

dājumu nedrīkst izmest kā nešķirotus sadzīves atkritumus, beidzoties tā deģūma termiņam.

### **Eiropas Direktīva 2012/19/ES par elektrisko un elektronisko iekārtu atkritumiem:**

Ar likumu ir noteikts, ka patērētājiem elektroniskās ierīces un elektroierīces pēc to kalpošanas laika beigām ir jānodod vides nekaitīgai atkārtotai pārstrādei. Šādi tiek nodrošināta apkārtējo vidi un resursus saudzējoša pārstrāde.

Atkarībā no direktīvas ieviešanas nacionālajos normatīvajos aktos varat izvēlēties kādu no šīm iespējām:

- atgriešana atpakaļ tirgotājam,
- nodošana oficiālā elektrisko un elektronisko atkritumu savākšanas punktā,
- nosūtīšana atpakaļ ražotājam/izplatītājam.

Tas neattiecas uz nolietoto ierīču pieredumiem un palīgīdzekļiem, kas nesatur elektrotehniskas sastāvdaļas.

## **Kļūdu meklēšana**

Tālāk dotā tabula jums palīdzēs mazu traucējumu novēršanā:

<b>Problēma</b>	<b>Iespējamais cēlonis</b>	<b>Kļūmes novēršana</b>
Ierīci nevar ieslēgt	Izslēgts ieslēgšanas/izslēgšanas slēdzis (1)	Veiciet ieslēgšanas/izslēgšanas slēdža darbības pārbaudi
	Nav tīkla sprieguma	Pārbaudiet kontaktligzdu, strāvas kabeli, vadu, kontaktdakšu un drošinātāju. Ja nepieciešams, uzticiet remontu elektrotehnikas speciālistam.
	Bojāts ieslēgšanas/izslēgšanas slēdzis (1)	Vērsieties servisa centrā.
	Nolietotojušās ogles sukas	
Motora bojājums		

Problēma	Iespējamais cēlonis	Kļūmes novēršana
Maza sūkšanas jauda vai tās nav vispār	Nosprostojušies iesūkšanas šļūtene (19) vai sprauslas	Likvidējiet nosprostojumus un bloķējumus
	Atvērta netīrumu tvertne (10)	<i>Motora bloka uzmontēšana un nomontēšana, S. 58</i>
	Pilna netīrumu tvertne (10)	Schmutzbehälter leeren
	Pilns vai aizsērējis filtrs (23/25)	Iztukšojiet, iztīriet vai nomainiet filtru
	Pludiņš filtra grozā (30) atrodas nepareizā pozīcijā (piem., pēc rāvienveida kustībām)	Izslēdziet ierīci, lai pludiņš iegremdējas, un pēc tam atkal ieslēdziet
	Bojāts pludiņš filtra grozā (30)	Vērsieties servisa centrā.
Pludiņš nenoslēdz iesūkšanas atveri	Pludiņš filtra grozā (30) nekustas	Atbrīvojiet pludiņu
	Bojāts pludiņš filtra grozā (30)	Vērsieties servisa centrā.
No ierīces tiek izpūsti putekļi vai netīrumi	Filtrs (23/25/) nav pareizi uzmontēts vai nav uzmontēts vispār	<i>Filtra un filtra maiņa uzmontēšana un nomontēšana, S. 59</i>

## Service

### Garantija

L. cien. kliente, a. god. klient!  
Šim produktam jūs saņemat 3 gadu garantiju, skaitot no iegādes datuma. Konstatējot šajā produktā defektus, jums attiecībā pret produkta pārdevēju ir likumā noteiktas tiesības. Mūsu turpmāk izklāstītā garantija šīs likumīgās tiesības neierobežo.

#### Garantijas nosacījumi

Garantija sāk darboties dienā, kad ir veikts pirkums. Lūdzu, saglabājiet oriģinālo kases čeku. Šis dokuments kalpos kā pirkuma apliecinājums. Ja trīs gadu laikā kopš pirkuma datuma produktā tiks konstatētas ar materiālu vai ražošanas procesu saistītas kļūmes, mēs produktu pēc saviem ieska-

tiem vai nu bez maksas saremontēsim, vai arī apmainīsim pret jaunu. Šis garantijas pakalpojums paredz, ka trīs gadu laikā bojātā ierīce kopā ar pirkumu apliecināšanu dokumentu (kases čeku) un īsu konstatētā defekta aprakstu, kā arī norādi par laiku, kad defekts ir ticis konstatēts, tiek atsūtīta mums.

Ja konstatētais defekts ietilps garantijas pakalpojumā, jūs saņemsiet atpakaļ saremontētu veco produktu vai arī jaunu produktu. Līdz ar produkta saremontēšanu vai nomaiņu garantijas darbības laiks nesākas no jauna.

#### Garantijas darbības laiks un prasības saistībā ar produkta kvalitāti

Garantijas pakalpojuma sniegšana garantijas darbības laiku nepagarina. Tas attiecas arī uz nomainītām un sa-

remontētām detaļām. Ja bojājumi un trūkumi produktā ir bijuši jau pirkuma brīdī, par tiem nekavējoties jāziņo uzreiz pēc produkta izsaiņošanas. Garantijas darbības laikam beidzoties, visi ar produktu saistītie remonta darbi tiek veikti par maksu.

### Garantijas pakalpojuma apjoms

Produkts ir izgatavots atbilstoši visstingrākajām kvalitātes prasībām un pirms piegādes klientam rūpīgi pārbaudīts.

Garantijas pakalpojums attiecas uz defektiem, kas saistīti ar materiālu vai ražošanas procesu. Šī garantija neatiecas uz produkta daļām, kas ir pakļautas dabiskam nodilumam un tāpēc var tikt pieskaitītas pie dilstošām detaļām (piem., Filtrs), vai uz bojājumiem, kas radušies lūstošās detaļās. Šī garantija zaudē savu spēku, ja produktam ir nodarīti bojājumi, tas nav lietots atbilstoši noteikumiem vai tam nav veikta apkope. Lai nodrošinātu produkta lietošanu atbilstoši noteikumiem, ir precīzi jāievēro visi lietošanas instrukcijā sniegtie norādījumi. Obligāti jāizvairās no tādiem produkta izmantošanas mērķiem un darbībām, no kuru veikšanas lietošanas instrukcijā tiek aicināts atturēties un par kurām tiek brīdināts.

Produkts ir paredzēta vienīgi lietošanai privātām vajadzībām, nevis komerciāliem mērķiem. Izmantojot produktu pretēji paredzētajam pielietojumam un neatbilstoši noteikumiem, iedarbojoties uz produktu ar spēku un atverot tā korpusu, izņemot, ja to ir darījuši mūsu pilnvarotas servisa filiāles darbinieki, garantija zaudē savu spēku.

### Rīcības procedūra, iestājoties garantijas gadījumam

Lai nodrošinātu ātru jūsu pieprasījuma apstrādi, lūdzu, sekojiet tālāk sniegtajām norādēm:

- Vēršoties pie mums ar jebkāda veida pieprasījumu, sagatavojiet kases čeku un artikula numuru (IAN 458741\_2401), kas kalpos kā pirkumu apliecinošs dokuments.
- Artikula numuru, lūdzu, skatiet tehnisko datu plāksnītē uz produkta, gravējumā uz produkta, lietošanas instrukcijas titullapā (apakšā kreisajā pusē) vai uzlīmē, kas atrodas produkta aizmugurē vai apakšpusē.
- Konstatējot produktā ražošanas brāķi vai cita veida defektus, vispirms sazinieties ar tālāk norādīto servisa struktūrvienību **telefoniski** vai izmantojiet mūsu **saziņas veidlapu**, kas ir pieejama *parkside-diy.com* sadaļā **Serviss**.
- Produkts, kuram ir konstatēts defekts, iepriekš konsultējoties ar mūsu klientu apkalpošanas centru un klāt pievienojot pirkumu apliecināšu dokumentu (kases čeku), kā arī sniedzot īsu defekta raksturojumu un norādot laiku, kad tas tika konstatēts, jānosūta uz jums paziņoto servisa adresi (bezmaksas sūtījums). Lai izvairītos no problēmām, kas saistītas ar sūtījuma pieņemšanu, un papildu izdevumiem, obligāti norādiet tikai to adresi, kas jums tika paziņota. Pārlicinieties, ka sūtījums netiek noformēts kā sūtījums, par kuru jāmaksā saņēmējam, vai kā lielizmēra prece, ātrās piegādes krava vai cita veida speciālais pārvadājums. Lūdzu, nosūtiet produktu kopā ar pirkuma brīdī klāt pievienotajiem piederumiem un nodrošiniet pietiekami drošu un iz-

turīgu iepakojumu, kas ir piemērots produkta pārvadāšanai.

## Remonta serviss

Saistībā ar remontu, **kas neietilpst garantijas pakalpojumā**, vērsieties servisa centrā. Tur jums tiks sastādīta tāme.

- Mēs varam apstrādāt tikai tādas ierīces, kas ir atbilstoši iesaiņotas un kurām ir samaksāta pasta nodeva.  
**Norāde:** Notīrītu ierīci ar norādi par konstatēto defektu, lūdzu, nosūtiet uz servisa centra norādīto adresi.
- Netiek pieņemtas ierīces, kas ir iesūtītas ar norādi „Vedmaksā jāmaksā saņēmējam”, kā lielgabarieta, steidzama vai cita veida speciāla krava.

- Mēs likvidēsim jūsu iesūtītās, bojātās ierīces bez maksas.

## Service-Center



**Service Latvija**

Tel.: 8000 0040

Kontaktformu par

[parksidediy.com](http://parksidediy.com)

**IAN 458741\_2401**

## Importētājs

Lūdzu, ņemiet vērā, ka tālāk norādītā adrese nav servisa adrese. Vispirms sazinieties ar iepriekš minēto servisa centru.

Grizzly Tools GmbH & Co. KG

Stockstädter Str. 20

63762 Groβostheim

VĀCIJA

[www.grizzlytools.de](http://www.grizzlytools.de)

## Rezerves daļas un piederumi

**Rezerves daļas un piederumus var pasūtīt vietnē [www.grizzlytools.shop](http://www.grizzlytools.shop).** Ja pasūtīšanas laikā jums rodas kādi sarežģījumi, sazinieties ar mums ar tiešsaistes veikala starpniecību. Ja jums rodas papildu jautājumi, vērsieties *Service-Center*, S. 66

Poz. Nr.	Apzīmējums	Pasūtījuma Nr.
3	Motora bloks (EU)	72079326
9	Aizdares fiksators	91105844
10	Netīrumu tvertne	91106133
11	Kājiņa (ar vadriteni un piederumu ietvaru)(x5)	91105502
12	Antistatiska ķēde	91105503
18	Teleskopiska sūcējcaurule	91105849
19	Iesūkšanas šļūtene	91105846
22	Rokturis	91104782
23	Porolona filtrs, 3 gab. iepakojumā	91106134
26	Papīra filtra maisiņš, 5 gab. iepakojumā	30250133
27	Spraugu uzgalis	91099005
28	Grīdas sprausla ar suku	91105847
29	Grīdas sprausla ar gumijas apmali	91105848

zils

Apzīmējums	Pasūtījuma Nr.
Smalko putekļu filtrs, 5 gab. iepakojumā ( zils)	30250112
zils (melns)	72800040
ziils (melns)	91096445

## EK atbilstības deklarācijas oriģināla tulkojums

Produkts: **Putekļu sūcējs mitruma savākšanai un sausajai uzkopšanai**

Modelis: **PWD 25 C4**

Sērijas numurs: 000001-203000

Iepriekš aprakstītais deklarācijas priekšmets atbilst attiecīgajam Savienības saskaņošanas tiesību aktam:

**2014/35/EU • 2014/30/EU • 2011/65/EU & (EU) 2015/863**

Iepriekš aprakstītais deklarācijas priekšmets ir saskaņā ar Eiropas Parlamenta un Padomes Direktīvu 2011/65/EU (2011. gada 8. jūnijs) par dažu bīstamu vielu izmantošanas ierobežošanu elektriskās un elektroniskās iekārtās.

Lai nodrošinātu atbilstību, ir piemēroti šādi saskaņotie standarti un valsts standarti un noteikumi:

**EN 60335-1:2012/A15:2021 • EN 60335-2-2:2010/A1:2013  
EN 62233:2008 • EN IEC 55014-1:2021 • EN IEC 55014-2:2021  
EN IEC 61000-3-2:2019/A1:2021 • EN 61000-3-3:2013/A2:2021  
EN IEC 63000:2018**

Šī atbilstības deklarācija ir izdota vienīgi uz šāda ražotāja atbildību:



Grizzly Tools GmbH & Co. KG  
Stockstädter Str. 20  
63762 Großostheim  
VÄCIJA  
06.09.2024

Christian Frank

Pilnvarotais pārstāvis dokumentācijai

# Sisukord

<b>Sissejuhatus.....</b>	<b>68</b>
Sihipärane kasutamine.....	68
Tarnekomplekt/tarvikud.....	69
Ülevaade.....	69
Funktsiooni kirjeldus.....	70
Piktogrammide otsikute ja filtrite kasutamiseks.....	70
Tehnilised andmed.....	70
<b>Ohutusjuhised.....</b>	<b>70</b>
Ohutusjuhiste tähendus.....	70
Pildimärgid ja sümbolid.....	71
<b>Ettevalmistus.....</b>	<b>74</b>
Juhtelemendid.....	74
Mootorpea monteerimine ja demonteerimine.....	74
Montaaž.....	74
Imemisvooliku monteerimine ja demonteerimine.....	74
Filtri ja filtrikoti monteerimine ja demonteerimine.....	75
Otsiku valimine.....	76
<b>Kasutamine.....</b>	<b>76</b>
Kuivimine.....	76
Märgimine.....	76
Peentolmu imemine.....	76
Puhumine.....	76
Sisse- ja väljalülitamine.....	77
<b>Puhastamine, hooldamine ja ladustamine.....</b>	<b>77</b>
Puhastamine.....	77
Hooldus.....	77
Ladustamine.....	78
<b>Jäätmekäitlus/keskkonnakaitse.....</b>	<b>78</b>
<b>Veaoosing.....</b>	<b>79</b>
<b>Service.....</b>	<b>79</b>
Garantii.....	79
Remonditeenus.....	81
Service-Center.....	81
Importija.....	81
<b>Varuosad ja tarvikud.....</b>	<b>81</b>

<b>Algupärase EÜ vastavusdeklaratsioon tõlge.....</b>	<b>82</b>
<b>Laotusjoonis.....</b>	<b>103</b>

## Sissejuhatus

Palju õnne uue märg-/kuivimur ostu puhul (edaspidi nimetatud seade või elektritööriist).

Olete sellega otsustanud kvaliteetse seadme kasuks. Selle seadme kvaliteeti on kontrollitud tootmise ajal ja see on läbinud lõpliku kontrolli. Seega on teie seadme toimimine tagatud. Ei ole välistatud, et üksikjuhtudel on seadme juures või seadmes või voolikutes vee jääkkoguseid. See ei ole puudus või defekt ja ei ole põhjus muretsemiseks.



Kasutusjuhend on selle seadme osa. See sisaldab olulisi juhiseid ohutuse, kasutamise ja jäätmekäitluse kohta. Lugege kasutusjuhend hoolikalt läbi. Tutvuge juhtosade ja seadme õige kasutamisega. Kasutage seadet vaid kirjeldatud viisil ja ainult märgitud kasutusalaadel. Hoidke kasutusjuhend hästi alles ja andke seadme edasiandmisel kolmandale isikule kaasa ka kõik seadme dokumendid.

### Sihipärane kasutamine

Seade on ette nähtud ainult järgmiseks kasutamiseks:

- Märg- ja kuivimine kodumajapidamistes, nagu nt majapidamises, hobiruumis, autos või garaažis
- Puhurina
- Vee imemine

Põlevate, plahvatusohtlike või teravistkahjustavate ainete imemine on keelatud.

Igasugune muul viisil kasutamine, mida selles kasutusjuhendis ei ole sel-

gesõnaliselt lubatud, võib kujutada endast tõsist ohtu kasutajale ja tekitada seadmele kahjustusi. Seadmega töötaja või selle kasutaja vastutab teiste inimestega juhtuvate õnnetuste ja nende varale tekkiva kahju eest. Seade on ette nähtud kodumajapidamises kasutamiseks. Seade ei ole ette nähtud töenduslikuks püsikasutuseks. Töendusliku kasutamise korral kaotab garantii kehtivuse. Tootja ei vastuta kahjude eest, mis on põhjustatud mittesihipärasest kasutamisest või valest käsitsemisest.

## Tarnekomplekt/tarvikud

Lülitage seade välja ja kontrollige tarnekomplekti.

Käidelge pakkematerjal nõuetekohaselt.

- Mootorpea
- Mustusemahuti
- Teleskoop-imemistoru
- Kurdfilter (eelmonteeritud)
- algupärase kasutusjuhendi tõlge

Järgmised osad asuvad tarnimisel mustusemahutis. *Mootorpea monteerimine ja demonteerimine, lk 74*

- 5 x Jalg (juhtrulli ja tarvikute hoidikuga)
- Imivoolik
- Käepide
- Vahtmaterjalist filter
- Paberist filtrikott
- Harjaga pörandaotsik
- Kummiliistuga pörandaotsik
- Vuugidüüs

## Ülevaade

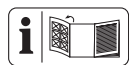

Olulisemate osade joonised leiata eesmiselt ja tagumiselt lahtipööratavalt lehelt.

- 1 Sisse-/väljalüliti
  - 2 Kandesang
  - 3 Mootorpea
  - 4 Tarvikute hoidik
  - 5 Hoidik (Toitejuhe)
  - 6 Filtripuhastuse klahv
  - 7 Toitejuhe
  - 8 Imemistoru hoidik
  - 9 Snepperlukk
  - 10 Mustusemahuti
  - 11 Jalg (juhtrulli ja tarvikute hoidikuga)
  - 12 Antistaatiline kett
  - 13 Väljapuhkeava
  - 14 Imemise ühendus
  - 15 Puhumise ühendus
- Tarvikud**
- 16 Lukusti (Teleskoop-imemistoru)
  - 17 Haltenase (Teleskoop-imemistoru)
  - 18 Teleskoop-imemistoru
  - 19 Imivoolik
  - 20 Lukusti (Imivoolik)
  - 21 Õhuregulaator
  - 22 Käepide
- Filter**
- 23 Vahtmaterjalist filter
  - 24 Lukusti (Kurdfilter)
  - 25 Kurdfilter
  - 26 Paberist filtrikott
- Otsikud**
- 27 Vuugidüüs
  - 28 Harjaga pörandaotsik
  - 29 Kummiliistuga pörandaotsik
- joon. C**
- 30 Filtrikorv

## Funktsiooni kirjeldus

Seade on varustatud roostevabast terasest mustusemahutiga. Rullid tagavad seadme hea liikuvuse. Märgimemisel katkestab ujuk imetava õhuvoolu, kui mustusemahuti on täis. Täiendavalt on seadmel puhumisfunktsioon.

Elektrostaatilise laengu vältimiseks imemise ajal on seadme alumisele küljele monteeritud antistaatiline kett. Juhtelementide funktsioonid vaadake palun alljärgnevatest kirjeldustest.

## Piktogrammide otsikute ja filtrite kasutamiseks



Otsik vaipade puhastamiseks.



Otsik siledade ja kõvade pindade ja põrandate puhastamiseks.



Otsik tolmu ja mustuse eemaldamiseks vuukidest ja pragudest.



Spetsiaalne otsik polstrite ja madratsite puhastamiseks.



Spetsiaalne otsik autode puhastamiseks.



Filter vedelike imemiseks.



Filter ei sobi vedelike imemiseks.



Filter kuiva mustuse eemaldamiseks majapidamisruumidest, garaazist ja töökojast.



Filter peene tolmu, nt kivi- ja puidutolmu eemaldamiseks.

## Tehnilised andmed

<b>Märg-/kuivimur</b> .....	<b>PWD 25 C4</b>
Nominaalpinge <i>U</i> .....	220–240 V~, 50/60 Hz
Nominaalvõimsus <i>P</i> .....	1400 W
Pikkus Toitejuhe .....	4 m
Kaitseklass ... □ II (topeltisolatsioon)	
Kaitseaste .....	IPX4
Kaal (sealhulgas tarvikud) .....	≈6,3 kg
Imivõimsus .....	240 Air-Watt
Maksimaalne alarõhk .....	17 kPa
Vooluhulk .....	2,2 m <sup>3</sup> /min
Mahuti maht	
– bruto .....	25 l
– neto .....	15 l

## Ohutusjuhised

See lõik käsitleb põhilisi ohutusjuhiseid seadme kasutamisel.

### Ohutusjuhiste tähendus

**▲ OHT!** Selle ohutusjuhise eiramisele järgneb õnnetus. Tagajärjeks on raske kehavigastus või surm.

**▲ HOIATUS!** Selle ohutusjuhise eiramisele võib järgneda õnnetus. Tagajärjeks võib olla raske kehavigastus või surm.

**▲ ETTEVAATUST!** Selle ohutusjuhise eiramisele järgneb õnnetus. Tagajärjeks võib olla raske kerge või keskmise raskusastmega kehavigastus.

**MÄRKUS!** Selle ohutusjuhise eiramisele järgneb õnnetus. Tagajärjeks võib olla materiaalne kahju.

## Pildimärgid ja sümbolid

### Piktogrammide seadmel



Lugege kasutusjuhend hoolikalt läbi. Tutvuge juhtosade ja seadme õige kasutamisega.



Ainult külma tuha jaoks\*! Kui imetava materjali temperatuur ületab 40 °C, esineb tuleoht!



Kaitseklass II (topeltisolatsioon)



Filtri puhastussüsteemi klahv



Elektriseadmed kuulu olmejäätmete hulka.

\*„Külm tuhk“ on selline tuhk, mis on piisavalt kaua jahtunud ja ei sisalda enam hõõguvaid osi. Seda saab tuvastada, kui rehitseda tuhka metallist abivahendiga enne seadme kasutamist. Külm tuhk ei eralda enam märgatavat soojuskiirgust.



**Tähelepanu!** Elektriseadmete kasutamisel tuleb kaitseks elektrilöögi, vigastus- ja tuleohtu eest järgida järgmisi põhimõttelisi ohutusmeetmeid:

### Üldised juhised

- Lugege kasutusjuhend hoolikalt läbi. Tutvuge juhtosade ja seadme õige kasutamisega.
- Seda seadet võivad kasutada vähemalt 8-aastased lapsed ning füüsi-

lise, sensoorse või vaimse puudega isikud või väheste kogemuste ja teadmistega isikud, kui neid jälgitakse või kui neid on juhendatud seadet ohutult kasutama ja nad mõistavad kasutamisest tulenevaid ohte. Lapsed ei tohi seadmega mängida. Lapsed ei tohi ilma järelevalveta teostada puhastamist ja kasutajapoolset hooldust.

- Arvestage, et teiste inimestega juhtuda võivate õnnetuste või nende vara kahjustamise eest vastutab kasutaja ise.
- Järgige mürakaitse ja kohalikke eeskirju.

### Ettevalmistus

- Kontrollige enne kasutamist alati ühenduskaabli ja pikenduskaabli kahjustuste või vananemise tunnuste esinemist. Kui juhe saab kasutamise ajal kahjustada, tuleb see koheselt toitevõrgust lahutada, **ÄRGE PUUDUTAGE SEDA ENNE VÕRGUST LAHUTAMIST.** Ärge kasutage seadet, kui juhe on kahjustatud või kulunud.

- Jälgige, et võrgupinge ja võrgusagedus vastavad tüübisildil toodud andmetele. Kohandumine erinevate võrgusagedustega toimub automaatselt.
- Ühendage seade ainult mitte üle 30 mA nominaalse rikkevooluga rikkevoolu kaitseseadisega (FI-lüliti) varustatud pistikupessa.
- Ühendage seade pistikupessa, millel on vähemalt 16 A kaitse.
- Kui selle seadme toitejuhe saab kahjustada, tuleb see ohtude vältimiseks lasta tootjal või tootja klienditeenindusel või muul sarnase kvalifikatsiooniga isikul vahetada. Pöörduge teeninduskeskusesse.
- Kontrollige alati enne seadme kasutamist, et seade oleks õigesti kokku pandud ja et selle filter oleks õiges asendis. Ärge mitte kunagi imege ilma filtrita. Seade võiks saada kahjustada.
- Ärge mitte kunagi käitage seadet, kui selle läheduses on lapsi või loomi.

Läheduses asuvad isikud peavad kandma kaitseriietust.

### **Käitamine**

- Olge tähelepanelik, jälgi-ge mida te teete ja tööta-ge seadmega arukalt. Är-ge kasutage seadet, kui olete väsinud või uimas- tite, alkoholi või ravimite mõju all.
- Inimeste ja loomade pealt ei tohi seadmega imeda.
- Ärge mitte mingil juhul suunake imemisvoolikut ja otsikuid töötamise ajal enda ega teiste inimeste poole, iseäranis mitte sil- made ja kõrvade poole. Esineb vigastusoht.
- Otsikud ja imemistoru ei tohi töötamise ajal ulatu- da pea kõrgusele. Esineb vigastusoht.
- Ärge imege kuumi, hõõ- guvaid, põlevaid, plahva- tusohtlikke või tervistkah- justavaid aineid. Nende hulka kuuluvad muuhul- gas kuum tuhk, bensiin, lahustid, happed või leeli- sed. Esineb tulekahju- ja vigastusoht.
- Jälgige, et võrguühen- duskaabel ei saaks kah-

justada selle tõmbamisest üle teravate servade, kinnikiilumisest või kaablist tõmbamisel.

- Ärge kasutage ühenduspistiku pistikupesast väljatõmbamiseks või seadme tõmbamiseks toitejuhet. Kaitske toitejuhet kuumuse, õli ja teravate servade eest.
- Ärge mitte kunagi transportige seadet ajal, kui ajam töötab.
- Lülitage seade välja ja tõmmake ühenduspistik pistikupesast välja. Veenduge, et kõik liikuvad osad on täielikult seiskunud
  - alati kui te eemaldute seadme juurest,
  - enne tarvikute vahetamist,
  - enne takistuste eemaldamist või ummistuste kõrvaldamist,
  - enne seadme kontrollimist, puhastamist või seadmel tööde teostamist.
- Kui seade hakkab ebaharilikult tugevasti vibree-

rima, on vajalik kohene kontrollimine:

- kontrollige lahtisi osi ja kinnitage need,
- kontrollige kahjustusi,
- vahetage kahjustatud tarvikud. Remontide korral pöörduge teeninduskeskusesse.

### **Puhastamine, hooldamine ja ladustamine**

- Enne seadme pikemaks ajaks käest ärapanekut laske mootoril jahtuda.
- Asendage turvakaalutlustel kulunud või kahjustatud osad. Kasutage ainult originaalvaruosi ja tarvikuid. Teiste tootjate osade kasutamise korral kaotab garantii kohe kehtivuse.
- Seadet tohib avada ainult volitatud elektrikalisik. Pöörduge remontide korral alati meie teeninduskeskusesse.
- Kui seade on puhastamiseks, seadistamiseks, ladustamiseks või tarviku vahetamiseks peatatud, siis lülitage ajam välja, lahutage seade vooluva-

rustusest ja laske seadmel jahtuda.

- Käsitsege seadet hoolikalt ja hoidke see puhas.
- Hoidke seadet lastele kättesaamatus kohas.

## Ettevalmistus

**▲ HOIATUS!** Vigastusoht soovimatult käivitava seadme tõttu. Ühendage ühenduspistik pistikupessa alles siis, kui seade on kasutamiseks täielikult ette valmistatud.

### Juhtelemendid

Tehke endale enne seadme esimest kasutamist juhtelemendid selgeks.

#### Sisse-/väljalüliti (1)

- Sisselülitamine: Seadke sisse-/väljalüliti (1) asendisse „I“ (SEES).
- Väljalülitamine: Seadke sisse-/väljalüliti (1) asendisse „0“ (VÄLJAS).

#### Filtripuhastuse klahv (6)

- *Filtri puhastusklahv, lk 77*

#### Õhuregulaator (21)

- Õhuregulaatori avamine: Imemisjõud otsikul väiksem.

#### Lukusti (16)

Seadistage teleskoop-imemistoru (18) pikkus.

1. Vajutage lukustust (16) imemistorul (18) ettepoole ja hoidke.
2. Seadistage teleskoop-imemistoru (18) sisemine osa soovitud pikkusele.
3. Laske lukustus (16) imemistorul (18) lahti.
4. Kui teleskoop-imemistoru (18) sisemine osa ei fikseeru, lükake seda järgmise astmeni ettepoole või tahapoole.

## Mootorpea monteerimine ja demonteerimine

### Mootorpea demonteerimine (joon. A)

1. Vabastage lukustused (9) mustusemahutil (10) lukustusest.
2. Võtke mootorpea (3) ära. Asetage mootoriga pea (3) ülaküljega allapoole.

### Mootorpea monteerimine (joon. A)

1. Asetage mootorpea (3) mustusemahutile (10). Sisse-/väljalüliti (1) on suunatud imemise ühendusele (14).
2. Lukustage lukustused (9) mustusemahutil (10).

## Montaaž

### Tarneolek

- Mootorpea (eelmonteeritud)
- Kurdfilter (eelmonteeritud)
- 5 x Jalg (juhrulli ja tarvikute hoidikuga) (pole monteeritud).

### Jalgade monteerimine (joon. B)

1. Demonteerige mootorpea (3).
2. Asetage mustusemahuti (10) alumise küljega ülespoole tugevale alusele.
3. Asetage jalad (11) mustusemahuti alumisel küljel kinnitustesse. Jalad fikseeruvad kuuldavalt.
4. Monteerige mootorpea (3).

## Imemisvooliku monteerimine ja demonteerimine

### Imemisvooliku monteerimine (joon. A)

1. Ühendage imemisvooliku (19) jäme ots lukustusega (20) ühendusse:
  - Imemine: Imemise ühendus (14) (mustusemahutil)
  - Puhumine: Puhumise ühendus (15) (mootorpeal)

Lukustus fikseerub kuuldavalt.

### **Imemisvooliku demonteerimine (joon. A)**

1. Vajutage lukustust (20) imemisvoolikul (19) ja hoidke.
2. Tõmmake imemisvoolik (19) ühendusest välja.

### **Filtri ja filtrikoti monteerimine ja demonteerimine**

#### **Ülevaade**

Seadmel on järgmised filtrid ja kotid:

- **Kurdfilter (25)**
  - Kuivimine
  - Kasutage põhimõtteliselt täiendavalt paberist filtrikotti, et kurdfilter ei ummistuks liiga kiiresti.
  - *Filtri puhastusklahv, lk 77*
- **Vahtmaterjalist filter (23)**
  - Märgimine
- **Paberist filtrikott (26)**
  - Kuivimine
- **Peentolmu filtrikott**
  - Peentolmu imemine
  - saadaval tarvikuna

#### **Kurdfiltri demonteerimine (joon. C)**

1. Demonteerige mootorpea (3).  
Asetage mootoriga pea (3) ülaküljega allapoole.
2. Vabastage lukustus (24) kurdfiltril (25).
3. Eemaldage kurdfilter (25).

#### **Kurdfiltri monteerimine (joon. C)**

1. Demonteerige mootorpea (3).  
Asetage mootoriga pea (3) ülaküljega allapoole.
2. Demonteerige vajadusel vahtmaterjalist filter (23).
3. Paigutage kurdfilter (25) filtrikorvile (30).

4. Kui kurdfilter (25) ei puutu kohele vastu, keerake lukku, kuni kurdfilter liigub mootorpea (3) suunas.
5. Lukustage lukustus (24) kurdfiltril (25).
6. Monteerige mootoriga pea.

#### **Filtrikoti monteerimine (joon. D)**

Juhend kehtib paberist filtrikoti (26) ja peene tolmu-filtrikoti (saadaval tarvikuna) kohta.

1. Demonteerige mootorpea (3).  
Asetage mootoriga pea (3) ülaküljega allapoole.
2. Tõmmake filtrikott mustusemahuti (10) piires üle imemise ühenduse (14). Tihendusrõngas filtrikoti aval peab ümbritsema täielikult imemise ühenduse.
3. Monteerige mootoriga pea.

#### **Filtrikoti demonteerimine (joon. D)**

1. Demonteerige mootorpea (3).  
Asetage mootoriga pea (3) ülaküljega allapoole.
2. Võite filtrikoti välja võtta.
3. Monteerige mootoriga pea.

#### **Vahtmaterjalist filtri demonteerimine (joon. C)**

1. Demonteerige mootorpea (3).  
Asetage mootoriga pea (3) ülaküljega allapoole.
2. Eemaldage ettevaatlikult vahtmaterjalist filter (23).

#### **Vahtmaterjalist filtri monteerimine (joon. C)**

Paigaldage ainult kuiv filter.

1. Demonteerige mootorpea (3).  
Asetage mootoriga pea (3) ülaküljega allapoole.
2. Kerige vahtmaterjalist filtrit (23) veidi lahti.
3. Tõmmake vahtmaterjalist filter üle filtrikorvi (30).
4. Rullige vahtmaterjalist filter siledaks.

5. Monteerige mootoriga pea.

## Otsiku valimine

### Kummiliistuga põrandaotsik (29)

- Märgimemine

### Harjaga põrandaotsik (28)

- Kuivimemine

### Vuugidüüs (27)

- Imemine vuukidest, nurkadest ja küttekehadelt

### Otsiku monteerimine ja demonteerimine

Otsikuid saab lihtsalt imemistorule (18), käepidemele (22) või imemisvoolikule (19) paigaldada ja sealt eemaldada.

## Kasutamine

### Kuivimemine

#### Juhised

- Ärge mitte kunagi imege ilma filtrita!
- Paberist filtrikott ei ole peentolmu imemiseks sobiv. Peentolmu imemiseks vajate täiendavalt peentolmu filtrikotti (*Varuosad ja tarvikud, lk 81*).

#### Lubatud filtrid ja otsikud

- **Filter**
  - Kurdfilter (25)
- **Filtrikott**
  - Paberist filtrikott (soovitav)
  - ilma
- **Otsikud**
  - kõik

### Märgimemine

#### Juhised

- Ärge mitte kunagi imege ilma filtrita!
- Märg-imemisel katkestab ujuk imetava õhuvoolu, kui mustusemahuti

on täis. Lülitage seade välja ja tühjendage mustusemahuti.

- Jälgige, et imemisotsik ei oleks täielikult vees, et alati imetakse veidi õhku.
- Mustusemahuti sobib vedelike säilitamiseks. Tühjendage mustusemahuti pärast märgimemist.

#### Lubatud filtrid ja otsikud

- **Filter**
  - Vahtmaterjalist filter (23)
- **Filtrikott**
  - ilma
- **Otsikud**
  - Kummiliistuga põrandaotsik (29)
  - ilma

### Peentolmu imemine

#### Juhised

- Ärge mitte kunagi imege ilma filtrita!
- Peentolmu imemiseks vajate täiendavalt peentolmu filtrikotti (*Varuosad ja tarvikud, lk 81*).

#### Lubatud filtrid ja otsikud

- **Filter**
  - Kurdfilter (25)
- **Filtrikott**
  - Peentolmu filtrikott
- **Otsikud**
  - kõik

### Puhumine

#### Puhumisfunktsiooni ettevalmistamine (joon. E)

1. Eemaldage filter ja filtrikott.  
*Vt Filtri ja filtrikoti monteerimine ja demonteerimine, lk 75.*
2. Ühendage imemisvoolik (19) puhumise ühendusse (15).  
*vt Imemisvooliku monteerimine ja demonteerimine, lk 74.*

## Sisse- ja väljalülitamine

### Ettevalmistus

1. Kerige imemisvoolik (19) täielikult lahti.
2. Valmistage seade soovitud funktsiooni jaoks ette: Filter, filtrikott, imemisvoolik, imemistoru, otsik
3. Ühendage seadme ühenduspistik pistikupesasse.

### Sisselülitamine

1. Seadke sisse-/väljalüliti (1) asendisse „I“ (SEES).

### Väljalülitamine

1. Seadke sisse-/väljalüliti (1) asendisse „0“ (VÄLJAS).
2. Tööpauside ajal saate teleskoop-imemistoru (18) kinnitusrinaga (17) kinnitada imemistoru hoidiku (8) külge.
3. Kui jätate seadme järelevalveta või olete tööga valmis, tõmmake seadme ühenduspistik pistikupesast välja.

## Puhastamine, hooldamine ja ladustamine

**▲ HOIATUS!** Elektrilöökk! Vigastusoht soovimatult käivituva seadme tõttu. Kaitske end hooldus- ja puhastustöödel. Lülitage seade välja ja tõmmake ühenduspistik pistikupesast välja. Laske remondi- ja hooldustööd, mida pole käesolevas juhendis kirjeldatud, teostada meie teeninduskeskusel. Kasutage ainult originaalvaruosi.

### Puhastamine

#### Puhastamine

**MÄRKUS!** Kahjustusoht! Asjatundmatu puhastamine võib seadet kahjustada. Ärge mitte kunagi pritsige seadet

veega. Ärge kasutage tugevatoimelisi puhastusvahendeid või lahusteid.

### Üldine puhastamine

1. Tühjendage mustusemahuti (10).
2. Puhastage mustusemahutit (10) niiske lapiga.
3. Kloppige (25) kurdfilter puhtaks ja puhastage see pintsliga või käsiharja abil.
4. Peske vahtmaterjalist filtrit (23) leige vee ja seebiga ja laske kuivada.
5. Vahetage täis paberist filtrikott (26) (järelellimine vt *Varuosad ja tarvikud, lk 81*).

### Vedeliku tühjendamine mustusemahutist

1. Paigutage mustusemahuti (10) nii, et mustusemahutis olev vedelik saab väljalaskeavast (13) ära voolata.
2. Eemaldage väljalaskeava kork (13). Keerake ☹ .
3. Tühjendage mustusemahuti (10).
4. Monteerige väljalaskeava kork (13). Keerake ☺ .

### Filtri puhastusklahv

**MÄRKUS!** Kahjustusoht! Filtri puhastusfunktsiooni tohib kasutada ainult kurdfiltriga. Kui on paigaldatud teine filter, puhastage seda käsitsi. Väheneva imemisvõimsuse korral saate filtri puhastusklahvi vajutamise-ga imemisvõimsust parandada.

1. Lülitage seade sisse.
2. Sulgege imemisvooliku (19) imemisava. Suruge selleks imemisvoolik põrandale.
3. Vajutage filtri puhastusklahvi (6) mõned sekundid.  
Läbi kurdfiltrit puhutakse õhku, et eemaldada jäägid ja mustus.
4. Korrake toimingut mõned korrad.

### Hooldus

Seade on hooldusvaba.

## Ladustamine

Ladustage seadet ja tarvikuid alati:

- puhtana
- kuivalt
- tolmu eest kaitstult
- lastele kättesaamatus kohas

### Juhised

- Mustusemahuti sobib vedelike säilitamiseks. Tühjendage mustusemahuti pärast märgimist.

### Seadme ladustamiseks ettevalmistamine (joon. F)

1. Kerige võrguühendusjuhe (7) hoidikule (5) peale.
2. Lükake teleskoop-imemistoru (18) kokku ja pistke kinnitusnina (17) imemistoru hoidikule (8).
3. Kerige imemisvoolik (19) ümber seadme ja lükake käepide (22) imemistorusse (18).
4. Asetage täiendavad tarvikud tarvikute hoidikutesse (4) mootorpeal (3) ja jalgadel (11).

## Jäätmekäitlus/ keskkonnakaitse

Suunake seade, tarvikud ja pakend keskkonnasõbralikku korduvkasutusse.



Elektriseadmed kuulu olmejäätmete hulka.

Välja kriipsutatud ratastega prügikasti sümbol tähendab, et seda toodet ei tohi kasutusaja lõppedes sorteerimata olmejäätmetena ära visata.

### Kasutatud elektri- ja elektroonikaseadmete direktiiv 2012/19/EU:

Tarbijad on seadusega kohustatud suunama elektri- ja elektroonikaseadmed nende kasutusea lõpul keskkonnasõbralikku korduvkasutusse. Sellisel viisil tagatakse keskkonda ja ressursse säästev taaskasutamine. Olenevalt rakendamises siseriiklikku õigusesse võivad olla teil järgmised võimalused:

- anda tagasi müügikohta,
- anda ära ametlikku kogumiskohta,
- saata tagasi tootjale/turustajale tagasi.

Nõue ei puuduta kasutatud seadmete juurde kuuluvaid tarvikuid ja elektriliste osadeta abivahendeid.

# Veaotsing

Järgnev tabel abistab teid väikeste tõrgete kõrvaldamisel:

Probleem	Võimalik põhjus	Vigade kõrvaldamine
Seade ei käivitu	Sisse-/väljalüliti (1) välja lülitatud	Kontrollige sisse-/väljalüliti asendit
	Võrgupinge puudub	Kontrollige pistikupesa, toitejuhet, ühenduspistikut, kaitsmeid ning laske vajaduse korral elektrialaisikul remontida.
	Sisse-/väljalüliti (1) defektne	Pöörduge teeninduskeskusesse.
	Süsiharjad kulunud	
	Mootor defektne	
Väike või puuduv imemisvõimsus	Imemisvoolik (19) või otsikud ummistunud	Kõrvaldage ummistused ja takistused
	Mustusemahuti (10) lahti	<i>Mootorpea monteerimine ja demonteerimine, lk 74</i>
	Mustusemahuti (10) täis	Schmutzbehälter leeren
	Filter (23/25) täis või ummistunud	Tühjendage, puhastage või asendage filter
	Ujuk filtrikorvis (30) vales asendis (nt järskude liikumiste tõttu)	Lülitage seade välja, et ujuk langeks alla, seejärel lülitage siis seade uuesti sisse
	Ujuk filtrikorvis (30) on defektne	Pöörduge teeninduskeskusesse.
Ujuk ei sulge imemisava	Ujuk filtrikorvis (30) ei liigu	Vabastage ujuk
	Ujuk filtrikorvis (30) on defektne	Pöörduge teeninduskeskusesse.
Seadmest puhutakse välja tolmu või mustust	Filter (23/25) puudub või ei ole korrektselt monteeritud	<i>Filtri ja filtrikoti monteerimine ja demonteerimine, lk 75</i>

## Service

### Garantii

Väga austatud klient,

Te saate sellele tootele garantii 3 aastat alates ostukuupäevast. Sellel tootel ilmnevate puuduste korral on teil

müüja suhtes seadusega ettenähtud õigused. Neid seadusega ettenähtud õigusi meie poolt antav järgnev garantii ei piira.

### Garantiitingimused

Garantiaeg algab ostukuupäevast. Palun hoidke kassatšeki originaal

hästi alles. See dokument on vajalik teie ostu tõendina. Kui kolme aasta jooksul alates selle toote ostukuu-päevast ilmnevad tootel materjali- või tootmisvead, siis toode meie valikul kas remonditakse või asendatakse tasuta. Selle garantii täitmise eelduseks on, et esitate meile kolme aastase tähtaja jooksul defektse toote ja ostudokumendi (kassatšeki) ning lühikirjelduse puuduse ja selle ilmumise aja kohta.

Kui defekt on meie garantiiga kaetud, saate tagasi remonditud või uue toote. Toote remontimisel või väljavahe-tamisel ei alga uus garantiiaeg.

### Garantiiaeg ja seaduslikud reklamatsioonid

Garantii täitmisega garantiiaega ei pikendata. Sama kehtib ka väljavahetatud ja remonditud osade kohta. Võimalikest, juba ostu ajal olemasolevatest kahjustustest ja puudustest tuleb teada anda kohe pärast seadme pakendist väljavõtmist.. Pärast garantiiaja möödumist teostatavad remondid on tasulised.

### Garantii maht

Toode on toodetud rangeid kvaliteedinõudeid järgides ja on enne tarnimist hoolikalt üle kontrollitud.

Garantii kehtib materjali- või tootmisvigade kohta. See garantii ei laiene toote osadele, mis kuluvad tavakasutuse käigus ja mida võidakse vaadelda seetõttu kui kuluvasi (nt Filter) või kergesti purunevate osade kahjustustele.

Garantii ei kehti, kui toode on kahjustatud, seda on mittesihipäraselt kasutatud või kui seda ei ole hooldatud. Toote sihipäraseks kasutamiseks tuleb täpselt järgida kõiki selles kasutusjuhendis toodud instruktsioone. Kasutusotstarvet ja toiminguid, mida selles kasutusjuhendis ei soovitata või

mille eest hoiatatakse, tuleb tingimata vältida.

Toode on ette nähtud üksnes isiklikuks ja mitte töenduslikuks kasutamiseks. Garantii kaotab kehtivuse vale ja asjatundmatu käsitsemise korral, jõu kasutamise ja toimingute korral, mida ei ole teostatud meie volitatud teenindusesindus.

### Garantiijuhtumi menetlemine

Teie probleemi kireks lahendamiseks järgige palun järgmisi juhiseid:

- Palun hoidke kõikide päringute jaoks alles kassatšekk ja toote number (IAN 458741\_2401), mis tõendab teie ostu.
- Toote numbrit vaadake palun toote tüübisildilt, tootele tehtud graveeringu näol, teie kasutusjuhendi tiitellehelt (all vasakul) või toote tagaküljel või alumisel küljel olevalt kleebiselt.
- Kui tootel ilmnevad talitusvead või muud puudused, võtke kõigepealt ühendust alljärgnevalt nimetatud teeninduskeskusega **telefoni** või kasutage meie **kontaktvormi**, mille leiате lehelt *parkside-diy.com* kategoorias **Teenus** teel.
- Defektseks hinnatud toote saate kokkuleppel meie teeninduskeskusega tasuta saata teile teavitatud teeninduse aadressil, lisa-des ostudokumendi (kassatšeki) ja selgituse, milles puudus seisneb ning millal see ilmnes. Vastuvõtu probleemide ja saatmiskulude vältimiseks kasutage tingimata ainult teile antud aadressi. Veenduge, et saatmine ei toimuks tasu eest, lah-tiselt, kulleriga või muu eritranspor-diga. Saatke koos tootega palun kõik ostul tarnekomplekti kuuluvad sellega kaasasolnud tarvikud ja ta-gage piisavalt kindel transpordipa-kend.

## Remonditeenus

Muude küsimuste korral **mis ei kuulu garantii alla**, pöörduge palun teeninduskeskusesse. Sealt saate hinnapakkumuse.

- Me saame remontida ainult selliseid seadmed, mis on saadetud korralikult pakituna ja mille saatekulud on täielikult tasuta.

**Juhis:** Saatke seade puhtana ning koos defekti kirjeldusega meie teeninduskeskuse poolt nimetatud aadressil.

- Tasumata saatekuludega seadmeid, ning seadmeid, mis on saadetud lahtiselt, kulleriga või muu eritranspordiga, vastu ei võeta.

- Me käitleme teie poolt saadetud defektset seadmed tasuta.

## Service-Center



### Service Eesti

Tel.: 8000 049 141

Kontaktvorm veebilehel

[parkside-diy.com](http://parkside-diy.com)

IAN 458741\_2401

## Importija

Pange arvestage, et alltoodud aadress ei ole teeninduse aadress. Võtke kõigepealt ühendust nimetatud teeninduskeskusega.

Grizzly Tools GmbH & Co. KG

Stockstädter Str. 20

63762 Großostheim

SAKSAMAA

[www.grizzlytools.de](http://www.grizzlytools.de)

## Varuosad ja tarvikud

**Varuosi ja tarvikuid saab tellida aadressil [www.grizzlytools.shop](http://www.grizzlytools.shop).** Kui teie tellimusega peaks olema probleeme, võtke ühendust meie veebipoe kaudu. Täiendavate küsimuste korral pöörduge *Service-Center*, lk 81

Pos.-nr.	Nimetus	Tellimuse nr.
3	Mootorpea (EU)	72079326
9	Snepperlukk	91105844
10	Mustusemahuti	91106133
11	Jalg (juhtrulli ja tarvikute hoidikuga)(x5)	91105502
12	Antistaatiline kett	91105503
18	Teleskoop-imemistoru	91105849
19	Imivoolik	91105846
22	Käepide	91104782
23	Vahtmaterjalist filter, pakend 3 tk	91106134
26	Paberist filtrikott, pakend 5 tk	30250133
27	Vuugidüüs	91099005
28	Harjaga põrandaotsik	91105847
29	Kummiliistuga põrandaotsik	91105848

sinine

Nimetus	Tellimuse nr.
Peentolmu filtrikott, pakend 5 tk ( sinine)	30250112
sinine (must)	72800040
sinine (must)	91096445

## Algupärase EÜ vastavusdeklaratsioon tõlge

Toode: **Märg-/kuivimur**

Mudel: **PWD 25 C4**

Seerianumber: 000001-203000

Eelkirjeldatud deklareeritav toode on kooskõlas asjaomaste liidu ühtlustamisaktidega:

**2014/35/EU • 2014/30/EU • 2011/65/EU & (EU) 2015/863**

Eespool kirjeldatud deklareeritav ese on kooskõlas Euroopa Parlamendi ja nõukogu 8. juuni 2011. aasta direktiiviga 2011/65/EU teatavate ohtlike ainete kasutamise piiramise kohta elektrija elektroonikaseadmetes.

Vastavuse tagamiseks on kohaldatud järgmisi ühtlustatud standardeid ning riiklikke standardeid ja eeskirju:

**EN 60335-1:2012/A15:2021 • EN 60335-2-2:2010/A1:2013  
EN 62233:2008 • EN IEC 55014-1:2021 • EN IEC 55014-2:2021  
EN IEC 61000-3-2:2019/A1:2021 • EN 61000-3-3:2013/A2:2021  
EN IEC 63000:2018**

Käesolev vastavusdeklaratsioon on välja antud valmistaja ainuvastutusel:



Grizzly Tools GmbH & Co. KG  
Stockstädter Str. 20  
63762 Großostheim  
SAKSAMAA  
06.09.2024

Christian Frank  
Volitatud esindaja dokumenteeri-  
miseks

# Inhaltsverzeichnis

**Einleitung.....83**  
 Bestimmungsgemäße Verwendung..... 84  
 Lieferumfang/Zubehör.....84  
 Übersicht.....84  
 Funktionsbeschreibung.....85  
 Bildzeichen zum Einsatz von Düsen und Filtern..... 85  
 Technische Daten.....85

**Sicherheitshinweise..... 85**  
 Bedeutung der Sicherheitshinweise.....86  
 Bildzeichen und Symbole.....86

**Vorbereitung..... 90**  
 Bedienteile.....90  
 Motorkopf montieren und demontieren..... 90  
 Montage.....90  
 Saugschlauch montieren und demontieren..... 90  
 Filter und Filterbeutel montieren und demontieren..... 91  
 Düse auswählen.....92

**Betrieb..... 92**  
 Trockensaugen.....92  
 Nass-Saugen.....92  
 Feinstaub saugen.....92  
 Blasen.....93  
 Ein- und Ausschalten..... 93

**Reinigung, Wartung und Lagerung..... 93**  
 Reinigung.....93  
 Wartung.....94  
 Lagerung.....94

**Entsorgung/Umweltschutz..... 94**  
 Zusätzliche Entsorgungshinweise für Deutschland.....95

**Fehlersuche.....95**

**Service.....96**  
 Garantie.....96  
 Reparatur-Service..... 97

Service-Center..... 98  
 Importeur.....98

**Ersatzteile und Zubehör.....98**  
**Original-EG-Konformitätserklärung..... 99**  
**Explosionszeichnung..... 103**

## Einleitung

Herzlichen Glückwunsch zum Kauf Ihres neuen Nass-/Trockensaugers (nachfolgend Gerät oder Elektrowerkzeug genannt).

Sie haben sich damit für ein hochwertiges Gerät entschieden. Dieses Gerät wurde während der Produktion auf Qualität geprüft und einer Endkontrolle unterzogen. Die Funktionsfähigkeit Ihres Gerätes ist somit sichergestellt.

Es ist nicht auszuschließen, dass sich in Einzelfällen am oder im Gerät bzw. in Schlauchleitungen Restmengen von Wasser befinden. Dies ist kein Mangel oder Defekt und kein Grund zur Besorgnis.



Die Betriebsanleitung ist Bestandteil dieses Geräts. Sie enthält wichtige Hinweise für Sicherheit, Gebrauch und Entsorgung. Lesen Sie die Betriebsanleitung sorgfältig. Machen Sie sich mit den Bedienteilen und dem richtigen Gebrauch des Gerätes vertraut. Benutzen Sie das Gerät nur wie beschrieben und für die angegebenen Einsatzbereiche. Bewahren Sie die Betriebsanleitung gut auf und händigen Sie alle Unterlagen bei Weitergabe des Geräts an Dritte mit aus.

## Bestimmungsgemäße Verwendung

Das Gerät ist ausschließlich für folgende Verwendungen bestimmt:

- Nass- und Trockensaugen im häuslichen Bereich wie z. B. im Haushalt, im Hobbyraum, im Auto oder in der Garage
- als Gebläse
- Absaugen von Wasser

Das Aufsaugen von brennbaren, explosiven oder gesundheitsgefährdenden Stoffen ist verboten.

Jede andere Verwendung, die in dieser Betriebsanleitung nicht ausdrücklich zugelassen wird, kann eine ernsthafte Gefahr für den Benutzer darstellen und zu Schäden am Gerät führen. Der Bediener oder Nutzer des Geräts ist für Unfälle oder Schäden an anderen Menschen oder deren Eigentum verantwortlich. Das Gerät ist für den Einsatz im Heimwerkerbereich bestimmt. Es wurde nicht für den gewerblichen Dauereinsatz konzipiert. Bei gewerblichem Einsatz erlischt die Garantie. Der Hersteller haftet nicht für Schäden, die durch bestimmungswidrige Verwendung oder falsche Bedienung verursacht wurden.

### Lieferumfang/Zubehör

Packen Sie das Gerät aus und überprüfen Sie den Lieferumfang. Entsorgen Sie das Verpackungsmaterial ordnungsgemäß.

- Motorkopf
- Schmutzbehälter
- Teleskop-Saugrohr
- Faltenfilter (vormontiert)
- Originalbetriebsanleitung

Folgende Teile befinden sich bei Auslieferung im Schmutzbehälter.

ter. *Motorkopf montieren und demontieren*, S. 90

- 5 × Fuß (mit Lenkrolle und Zubehörhalter)
- Saugschlauch
- Handgriff
- Schaumstofffilter
- Papierfilterbeutel
- Bodendüse mit Bürste
- Bodendüse mit Gummilippe
- Fugendüse

## Übersicht



Die Abbildungen des Geräts finden Sie auf der vorderen und hinteren Ausklappseite.

- 1 Ein-/Ausschalter
  - 2 Tragegriff
  - 3 Motorkopf
  - 4 Zubehörhalter
  - 5 Halter (Netzanschlussleitung)
  - 6 Filterreinigungs-Taste
  - 7 Netzanschlussleitung
  - 8 Saugrohrhalter
  - 9 Schnappverschluss
  - 10 Schmutzbehälter
  - 11 Fuß (mit Lenkrolle und Zubehörhalter)
  - 12 Antistatik-Kette
  - 13 Ablassöffnung
  - 14 Anschluss Saugen
  - 15 Anschluss Blasen
- Zubehör**
- 16 Verriegelung (Teleskop-Saugrohr)
  - 17 Haltenase (Teleskop-Saugrohr)
  - 18 Teleskop-Saugrohr
  - 19 Saugschlauch
  - 20 Verriegelung (Saugschlauch)
  - 21 Luftregulierung

22 Handgriff

**Filter**

23 Schaumstofffilter

24 Verriegelung (Faltenfilter)

25 Faltenfilter

26 Papierfilterbeutel

**Düsen**

27 Fugendüse

28 Bodendüse mit Bürste

29 Bodendüse mit Gummilippe

**Abb. C**

30 Filterkorb

**Funktionsbeschreibung**

Das Gerät ist mit einem Schmutzbehälter aus Edelstahl ausgestattet. Die Rollen erlauben eine große Wendigkeit des Gerätes. Beim Nass-Saugen unterbricht ein Schwimmer den Saugluftstrom, wenn der Schmutzbehälter voll ist. Zusätzlich besitzt das Gerät eine Blaufunktion.

Zur Verhinderung einer elektrostatischen Aufladung während des Saugens ist an der Geräteunterseite eine Antistatik-Kette montiert.

Die Funktion der Bedienteile entnehmen Sie bitte den nachfolgenden Beschreibungen.

**Bildzeichen zum Einsatz von Düsen und Filtern**



Düse zum Saugen von Teppichen.



Düse zum Saugen von glatten Flächen und Hartböden.



Düse zum Saugen von Staub und Schmutz aus Fugen und Ritzen.



Düse speziell zum Saugen von Polstern und Matratzen.



Düse speziell für die Autoreinigung.



Filter zum Aufsaugen von Flüssigkeiten.



Filter nicht zum Aufsaugen von Flüssigkeiten geeignet.



Filter zum Aufsaugen von trockenem Schmutz aus Haushalt, Garage und Werkstatt.



Filter zum Aufsaugen von Feinstaub wie z. B. Stein- und Holzstaub.

**Technische Daten**

**Nass-/Trockensauger ....PWD 25 C4**

Bemessungsspannung *U* .....220-240 V~, 50/60 Hz  
 Bemessungsleistung *P* .....1400 W  
 Länge Netzanschlussleitung ..... 4 m  
 Schutzklasse □ II (Doppelisolierung)  
 Schutzart .....IPX4  
 Gewicht (einschließlich Zubehör) .....≈6,3 kg  
 Saugleistung .....240 Air-Watt  
 Maximaler Unterdruck ..... 17 kPa  
 Volumenstrom .....2,2 m³/min  
 Behältervolumen  
 – brutto ..... 25 l  
 – netto ..... 15 l

**Sicherheitshinweise**

Dieser Abschnitt behandelt die grundlegenden Sicherheitshinweise beim Gebrauch des Geräts.

## Bedeutung der Sicherheitshinweise

**▲ GEFAHR!** Wenn Sie diesen Sicherheitshinweis nicht befolgen, tritt ein Unfall ein. Die Folge ist schwere Körperverletzung oder Tod.

**▲ WARNUNG!** Wenn Sie diesen Sicherheitshinweis nicht befolgen, tritt möglicherweise ein Unfall ein. Die Folge ist möglicherweise schwere Körperverletzung oder Tod.

**▲ VORSICHT!** Wenn Sie diesen Sicherheitshinweis nicht befolgen, tritt ein Unfall ein. Die Folge ist möglicherweise leichte oder mittelschwere Körperverletzung.

**HINWEIS!** Wenn Sie diesen Sicherheitshinweis nicht befolgen, tritt ein Unfall ein. Die Folge ist möglicherweise ein Sachschaden.

## Bildzeichen und Symbole

### Bildzeichen auf dem Gerät



Lesen Sie die Betriebsanleitung sorgfältig. Machen Sie sich mit den Bedienteilen und dem richtigen Gebrauch des Gerätes vertraut.



Nur für kalte Asche\*! Es besteht Brandgefahr, wenn das Sauggut eine Temperatur von  $40\text{ }^\circ\text{C}$  überschreitet!



Schutzklasse II (Doppelsolierung)



Taste für Filter-Reinigungssystem



Elektrogeräte gehören nicht in den Hausmüll.

\* „Kalte Asche“ ist Asche, die ausreichend lange erkaltet ist und keine Glutnester mehr enthält. Dies kann festgestellt werden, indem die

Asche mit einem metallenen Hilfsmittel durchkämmt wird, bevor das Gerät zum Einsatz kommt. Von der kalten Asche geht keine wahrnehmbare Wärmestrahlung mehr aus.



**Achtung!** Beim Gebrauch von Elektrogeräten sind zum Schutz gegen elektrischen Schlag, Verletzungs- und Brandgefahr folgende grundsätzliche Sicherheitsmaßnahmen zu beachten:

## Allgemeine Hinweise

- Lesen Sie die Betriebsanleitung sorgfältig. Machen Sie sich mit den Bedienteilen und dem richtigen Gebrauch des Gerätes vertraut.
- Dieses Gerät kann von Kindern ab 8 Jahren und darüber sowie von Personen mit verringerten physischen, sensorischen oder mentalen Fähigkeiten oder Mangel an Erfahrung und Wissen benutzt werden, wenn sie beaufsichtigt oder bezüglich des sicheren Gebrauchs des Gerätes unterwiesen wurden und die daraus resultierenden

Gefahren verstehen. Kinder dürfen nicht mit dem Gerät spielen. Reinigung und Benutzer-Wartung dürfen nicht von Kindern ohne Beaufsichtigung durchgeführt werden.

- Es ist zu beachten, dass der Benutzer selbst für Unfälle oder Gefährdungen gegenüber anderen Personen oder deren Besitz verantwortlich ist.
- Beachten Sie den Lärm-schutz und örtliche Vor-schriften.

### **Vorbereitung**

- Prüfen Sie vor dem Ge-brauch immer Anschluss- und Verlängerungslei-tung auf Anzeichen von Beschädigung oder Al-terung. Falls die Leitung während der Benutzung beschädigt wird, muss Sie sofort vom Versor-gungsnetz getrennt wer-den, **BERÜHREN SIE DIE LEITUNG NICHT, BE-VOR SIE VOM NETZ GE-TRENT IST**. Benutzen Sie das Gerät nicht, wenn die Leitung beschädigt oder abgenutzt ist.
- Achten Sie darauf, dass Netzspannung und Netz-frequenz mit den Anga-ben des Typenschildes übereinstimmen. Die An-passung an die verschie-denen Netzfrequenzen erfolgt automatisch.
- Schließen Sie das Gerät nur an eine Steckdose mit Fehlerstrom-Schutz-einrichtung (FI-Schalter) mit einem Bemessungs-fehlerstrom von nicht mehr als 30 mA an.
- Schließen Sie das Gerät an eine Steckdose an, die mit mindestens 16 A ab-gesichert ist.
- Wenn die Netzanschluss-leitung dieses Geräts be-schädigt wird, muss sie durch den Hersteller, sei-nen Kundendienst oder eine ähnlich qualifizierte Person ersetzt werden, um Gefährdungen zu ver-meiden. Wenden Sie sich an das Service-Center.
- Prüfen Sie immer vor Ge-brauch des Geräts, ob das Gerät korrekt zusam-mengebaut ist und die Filter in der richtigen Po-sition sind. Saugen Sie

niemals ohne Filter. Das Gerät könnte beschädigt werden.

- Betreiben Sie das Gerät niemals, wenn Kinder oder Tiere in der Nähe sind. Personen in der Nähe müssen Schutzkleidung tragen.

### **Betrieb**

- Seien Sie aufmerksam, achten Sie darauf, was Sie tun, und gehen Sie mit Vernunft an die Arbeit mit dem Gerät. Benutzen Sie das Gerät nicht, wenn Sie müde sind oder unter Einfluss von Drogen, Alkohol oder Medikamenten stehen.
- Menschen und Tiere dürfen mit dem Gerät nicht abgesaugt werden.
- Richten Sie Saugschlauch und Düsen während des Betriebs keinesfalls auf sich selbst oder andere Personen, insbesondere nicht auf Augen und Ohren. Es besteht Verletzungsgefahr.
- Düsen und Saugrohr dürfen beim Arbeiten nicht in Kopfhöhe kommen. Es

besteht Verletzungsgefahr.

- Saugen Sie keine heißen, glühenden, brennbaren, explosiven oder gesundheitsgefährdenden Stoffe auf. Dazu zählen unter anderem heiße Asche, Benzin, Lösungsmittel, Säuren oder Laugen. Es besteht Brand- und Verletzungsgefahr.
- Achten Sie darauf, dass die Netzanschlussleitung nicht durch Ziehen über scharfe Kanten, Einklemmen oder Ziehen am Kabel beschädigt wird.
- Benutzen Sie die Netzanschlussleitung nicht, um den Anschlussstecker aus der Steckdose zu ziehen oder um das Gerät zu ziehen. Schützen Sie die Netzanschlussleitung vor Hitze, Öl und scharfen Kanten.
- Transportieren Sie niemals das Gerät, während der Antrieb läuft.
- Schalten Sie das Gerät aus und ziehen Sie den Anschlussstecker aus der Steckdose. Vergewissern Sie sich, dass alle sich

bewegenden Teile zum vollständigen Stillstand gekommen sind

- wann immer Sie das Gerät verlassen,
  - bevor Sie Zubehör wechseln,
  - bevor Sie Blockierungen entfernen oder Verstopfungen beseitigen,
  - bevor Sie das Gerät überprüfen, reinigen oder Arbeiten an ihm durchführen.
  - Falls das Gerät anfängt, ungewöhnlich stark zu vibrieren, ist eine sofortige Überprüfung erforderlich:
    - untersuchen Sie auf lose Teile und befestigen Sie diese,
    - suchen Sie nach Beschädigungen,
    - tauschen Sie beschädigtes Zubehör. Für Reparaturen wenden Sie sich an das Service-Center.
- Reinigung, Wartung und Lagerung**
- Lassen Sie den Motor abkühlen, bevor Sie das Gerät für längere Zeit abstellen.
  - Ersetzen Sie aus Sicherheitsgründen abgenutzte oder beschädigte Teile. Verwenden Sie ausschließlich Original-Ersatzteile und -Zubehör. Der Einsatz von Fremtteilen führt zum sofortigen Verlust des Garantieanspruchs.
  - Das Öffnen des Gerätes ist nur von einer autorisierten Elektrofachkraft auszuführen. Wenden Sie sich für Reparaturen immer an unser Service-Center.
  - Schalten Sie den Antrieb ab, trennen Sie das Gerät von der Stromversorgung und lassen Sie das Gerät abkühlen, wenn das Gerät zur Reinigung, Einstellung, Lagerung oder zum Austausch eines Zubehörs angehalten ist.
  - Behandeln Sie das Gerät mit Sorgfalt und halten Sie es sauber.
  - Bewahren Sie das Gerät unzugänglich für Kinder auf.

## Vorbereitung

**▲ WARNUNG!** Verletzungsgefahr durch ungewollt anlaufendes Gerät. Stecken Sie den Anschlussstecker erst dann in die Steckdose, wenn das Gerät vollständig für den Einsatz vorbereitet ist.

### Bedienteile

Lernen Sie vor dem ersten Betrieb des Geräts die Bedienteile kennen.

#### Ein-/Ausschalter (1)

- Einschalten: Bringen Sie den Ein-/Ausschalter (1) in Stellung „I“ (EIN).
- Ausschalten: Bringen Sie den Ein-/Ausschalter (1) in Stellung „0“ (AUS).

#### Filterreinigungs-Taste (6)

- *Filter-Reinigungs-Taste, S. 94*

#### Luftregulierung (21)

- Luftregulierung öffnen: Saugkraft an der Düse geringer.

#### Verriegelung (16)

Länge des Teleskop-Saugrohrs (18) einstellen.

1. Drücken und halten Sie die Verriegelung (16) des Saugrohrs (18) nach vorne.
2. Stellen Sie den inneren Teil des Teleskop-Saugrohrs (18) auf die gewünschte Länge ein.
3. Lassen Sie die Verriegelung (16) des Saugrohrs (18) los.
4. Wenn der Innere Teil des Teleskop-Saugrohrs (18) nicht einrastet, schieben sie ihn zur nächsten Raste nach vorne oder hinten.

## Motorkopf montieren und demontieren

### Motorkopf demontieren (Abb. A)

1. Entriegeln Sie die Schnappverschlüsse (9) am Schmutzbehälter (10).

2. Nehmen Sie den Motorkopf (3) ab. Legen Sie den Motorkopf (3) mit der Oberseite nach unten ab.

### Motorkopf montieren (Abb. A)

1. Setzen Sie den Motorkopf (3) auf den Schmutzbehälter (10). Der Ein-/Ausschalter (1) zeigt zum Anschluss Saugen (14).
2. Verriegeln Sie die Schnappverschlüsse (9) am Schmutzbehälter (10).

## Montage

### Lieferzustand

- Motorkopf (vormontiert)
- Faltenfilter (vormontiert)
- 5 x Fuß (mit Lenkrolle und Zubehörhalter) (nicht montiert).

### Füße montieren (Abb. B)

1. Demontieren Sie den Motorkopf (3).
2. Legen Sie den Schmutzbehälter (10) mit der Unterseite nach oben auf eine feste Unterlage.
3. Setzen Sie die Füße (11) in die Aufnahmen an der Unterseite des Schmutzbehälters. Die Füße rasten hörbar ein.
4. Montieren Sie den Motorkopf (3).

## Saugschlauch montieren und demontieren

### Saugschlauch montieren (Abb. A)

1. Stecken Sie das dicke Ende des Saugschlauchs (19) mit der Verriegelung (20) in einen Anschluss:
  - Saugen: Anschluss Saugen (14) (am Schmutzbehälter)
  - Blasen: Anschluss Blasen (15) (am Motorkopf)
 Die Verriegelung rastet hörbar ein.

## Saugschlauch demontieren (Abb. A)

1. Drücken und halten Sie die Verriegelung (20) am Saugschlauch (19).
2. Ziehen Sie den Saugschlauch (19) aus dem Anschluss.

## Filter und Filterbeutel montieren und demontieren

### Übersicht

Das Gerät hat folgende Filter und Beutel:

- **Faltenfilter (25)**
  - Trockensaugen
  - Verwenden Sie zusätzlich einen Papierfilterbeutel, damit sich der Faltenfilter nicht so schnell zusetzt.
  - *Filter-Reinigungs-Taste, S. 94*
- **Schaumstofffilter (23)**
  - Nass-Saugen
- **Papierfilterbeutel (26)**
  - Trockensaugen
- **Feinstaub-Filterbeutel**
  - Feinstaub saugen
  - als Zubehör erhältlich

### Faltenfilter demontieren (Abb. C)

1. Demontieren Sie den Motorkopf (3).  
Legen Sie den Motorkopf (3) mit der Oberseite nach unten ab.
2. Entriegeln Sie die Verriegelung (24) des Faltenfilters (25).
3. Entfernen Sie den Faltenfilter (25).

### Faltenfilter montieren (Abb. C)

1. Demontieren Sie den Motorkopf (3).  
Legen Sie den Motorkopf (3) mit der Oberseite nach unten ab.
2. Demontieren Sie gegebenenfalls den Schaumstofffilter (23).
3. Platzieren Sie den Faltenfilter (25) über den Filterkorb (30).

4. Wenn der Faltenfilter (25) nicht sofort anliegt, drehen Sie den Verschluss, bis sich der Faltenfilter mit Richtung Motorkopf (3) bewegt.
5. Verriegeln Sie die Verriegelung (24) des Faltenfilters (25).
6. Montieren Sie den Motorkopf.

### Filterbeutel montieren (Abb. D)

Die Anleitung gilt für den Papierfilterbeutel (26) und den Feinstaub-Filterbeutel (als Zubehör erhältlich).

1. Demontieren Sie den Motorkopf (3).  
Legen Sie den Motorkopf (3) mit der Oberseite nach unten ab.
2. Stülpen Sie den Filterbeutel innerhalb des Schmutzbehälters (10) über den Anschluss Saugen (14). Der Dichtungsring an der Öffnung des Filterbeutels muss den Steg am Anschluss Saugen vollständig umschließen.
3. Montieren Sie den Motorkopf.

### Filterbeutel demontieren (Abb. D)

1. Demontieren Sie den Motorkopf (3).  
Legen Sie den Motorkopf (3) mit der Oberseite nach unten ab.
2. Sie können den Filterbeutel herausnehmen.
3. Montieren Sie den Motorkopf.

### Schaumstofffilter demontieren (Abb. C)

1. Demontieren Sie den Motorkopf (3).  
Legen Sie den Motorkopf (3) mit der Oberseite nach unten ab.
2. Entfernen Sie vorsichtig den Schaumstofffilter (23).

## Schaumstofffilter montieren (Abb. C)

Setzen Sie nur einen trockenen Filter ein.

1. Demontieren Sie den Motorkopf (3).  
Legen Sie den Motorkopf (3) mit der Oberseite nach unten ab.
2. Rollen Sie den Schaumstofffilter (23) ein kleines Stück auf.
3. Ziehen Sie den Schaumstofffilter über den Filterkorb (30).
4. Rollen Sie den Schaumstofffilter glatt.
5. Montieren Sie den Motorkopf.

## Düse auswählen

### Bodendüse mit Gummilippe (29)

- Nass-Saugen

### Bodendüse mit Bürste (28)

- Trockensaugen

### Fugendüse (27)

- Saugen von Fugen, Ecken und Heizkörpern

### Düse montieren und demontieren

Die Düsen lassen sich einfach auf das Saugrohr (18), den Handgriff (22) oder den Saugschlauch (19) aufsetzen und abnehmen.

## Betrieb

### Trockensaugen

#### Hinweise

- Saugen Sie nie ohne Filter!
- Der Papierfilterbeutel ist zum Saugen von Feinstaub nicht geeignet. Zum Saugen von Feinstaub benötigen Sie zusätzlich einen Feinstaub-Filterbeutel (*Ersatzteile und Zubehör*, S. 98).

### Erlaubte Filter und Düsen

- **Filter**
  - Faltenfilter (25)
- **Filterbeutel**
  - Papierfilterbeutel (empfohlen)
  - ohne
- **Düsen**
  - alle

### Nass-Saugen

#### Hinweise

- Saugen Sie nie ohne Filter!
- Beim Nass-Saugen unterbricht ein Schwimmer den Saug-Luftstrom, wenn der Schmutzbehälter voll ist. Schalten Sie das Gerät ab und leeren Sie den Schmutzbehälter.
- Achten Sie darauf, dass die Saugdüse nicht vollständig im Wasser ist, damit immer etwas Luft angesaugt wird.
- Der Schmutzbehälter eignet sich nicht zur Aufbewahrung von Flüssigkeiten. Leeren Sie nach dem Nass-Saugen den Schmutzbehälter.

### Erlaubte Filter und Düsen

- **Filter**
  - Schaumstofffilter (23)
- **Filterbeutel**
  - ohne
- **Düsen**
  - Bodendüse mit Gummilippe (29)
  - ohne

### Feinstaub saugen

#### Hinweise

- Saugen Sie nie ohne Filter!
- Zum Saugen von Feinstaub benötigen Sie zusätzlich einen Feinstaub-Filterbeutel (*Ersatzteile und Zubehör*, S. 98).

## Erlaubte Filter und Düsen

- **Filter**
  - Faltenfilter (25)
- **Filterbeutel**
  - Feinstaub-Filterbeutel
- **Düsen**
  - alle

## Blasen

### Blasfunktion vorbereiten (Abb. E)

1. Entfernen Sie Filter und Filterbeutel.  
*Siehe Filter und Filterbeutel montieren und demontieren, S. 91.*
2. Stecken Sie den Saugschlauch (19) in den Anschluss Blasen (15).  
*siehe Saugschlauch montieren und demontieren, S. 90.*

## Ein- und Ausschalten

### Vorbereitung

1. Wickeln Sie den Saugschlauch (19) vollständig ab.
2. Bereiten Sie das Gerät für die gewünschte Funktion vor: Filter, Filterbeutel, Saugschlauch, Saugrohr, Düse
3. Stecken Sie den Anschlussstecker des Geräts in eine Steckdose.

### Einschalten

1. Bringen Sie den Ein-/Ausschalter (1) in Stellung „I“ (EIN).

### Ausschalten

1. Bringen Sie den Ein-/Ausschalter (1) in Stellung „0“ (AUS).
2. In Arbeitspausen können Sie das Teleskop-Saugrohr (18) mit der Haltenase (17) an den Saugrohrhalter (8) hängen.
3. Ziehen Sie den Anschlussstecker des Geräts aus der Steckdose, wenn Sie das Gerät unbeaufsichtigt lassen oder mit der Arbeit fertig sind.

tigt lassen oder mit der Arbeit fertig sind.

## Reinigung, Wartung und Lagerung

**▲ WARNUNG!** Elektrischer Schlag! Verletzungsgefahr durch ungewollt anlaufendes Gerät. Schützen Sie sich bei Wartungs- und Reinigungsarbeiten. Schalten Sie das Gerät aus und ziehen Sie den Anschlussstecker aus der Steckdose. Lassen Sie Instandsetzungsarbeiten und Wartungsarbeiten, die nicht in dieser Anleitung beschrieben sind, von unserem Service-Center durchführen. Verwenden Sie nur Original-Ersatzteile.

## Reinigung

### Reinigung

**HINWEIS!** Beschädigungsgefahr! Nicht sachgemäße Reinigung kann das Gerät beschädigen. Spritzen Sie das Gerät niemals mit Wasser ab. Verwenden Sie keine scharfen Reinigungs- bzw. Lösungsmittel.

### Allgemeine Reinigung

1. Leeren Sie den Schmutzbehälter (10).
2. Reinigen Sie den Schmutzbehälter (10) mit einem feuchten Lappen.
3. Klopfen Sie den Faltenfilter (25) aus und reinigen Sie ihn mit einem Pinsel oder Handfeger.
4. Waschen Sie den Schaumstofffilter (23) mit lauwarmem Wasser und Seife aus und lassen Sie ihn trocknen.
5. Tauschen Sie einen vollen Papierfilterbeutel (26) (Nachbestellung siehe *Ersatzteile und Zubehör, S. 98*).

## Flüssigkeiten aus Schmutzbehälter leeren

1. Platzieren Sie den Schmutzbehälter (10) so, dass die Flüssigkeit im Schmutzbehälter aus der Ablassöffnung (13) abfließen kann.
2. Entfernen Sie die Kappe der Ablassöffnung (13). Drehen Sie U .
3. Leeren Sie den Schmutzbehälter (10).
4. Montieren Sie die Kappe der Ablassöffnung (13). Drehen Sie U .

## Filter-Reinigungs-Taste

**HINWEIS!** Beschädigungsgefahr! Die Filterreinigungsfunktion darf nur mit dem Faltenfilter ausgeführt werden. Ist ein anderer Filter eingesetzt reinigen Sie diesen manuell.

Bei nachlassender Saugleistung können Sie durch Betätigen der Filter-Reinigungs-Taste eine Verbesserung der Saugleistung erzielen.

1. Schalten Sie das Gerät ein.
2. Verschließen Sie die Ansaugöffnung des Saugschlauches (19). Drücken Sie dazu den Saugschlauch auf den Boden.
3. Drücken Sie die Filter-Reinigungs-Taste (6) für wenige Sekunden.  
Durch den Faltenfilter wird Luft geblasen, um Rückstände und Schmutz zu entfernen.
4. Wiederholen Sie den Vorgang einige Male.

## Wartung

Das Gerät ist wartungsfrei.

## Lagerung

Lagern Sie Gerät und Zubehör stets:

- sauber
- trocken
- staubgeschützt
- außerhalb der Reichweite von Kindern

## Hinweise

- Der Schmutzbehälter eignet sich nicht zur Aufbewahrung von Flüssigkeiten. Leeren Sie nach dem Nass-Saugen den Schmutzbehälter.

## Gerät für die Lagerung vorbereiten (Abb. F)

1. Wickeln Sie die Netzanschlussleitung (7) am Halter (5) auf.
2. Schieben Sie das Teleskopsaugrohr (18) zusammen und stecken Sie die Haltenase (17) an den Saugrohrhalter (8).
3. Wickeln Sie den Saugschlauch (19) um das Gerät und stecken Sie den Handgriff (22) in das Saugrohr (18).
4. Stecken Sie das weitere Zubehör in die Zubehöralter (4) am Motorkopf (3) und den Füßen (11).

## Entsorgung/ Umweltschutz

Führen Sie Gerät, Zubehör und Verpackung einer umweltgerechten Wiederverwertung zu.



Elektrogeräte gehören nicht in den Hausmüll.

Das Symbol der durchgestrichenen Mülltonne bedeutet, dass dieses Elektro- bzw. Elektronikgerät am Ende seiner Lebensdauer nicht im Hausmüll entsorgt werden darf, sondern vom Endnutzer einer getrennten Sammlung zugeführt werden muss.

## Richtlinie 2012/19/EU über Elektro- und Elektronik-Altgeräte:

Verbraucher sind gesetzlich dazu verpflichtet, Elektro- und Elektronikgeräte am Ende ihrer Lebensdauer einer umweltgerechten Wiederverwertung

zuzuführen. Auf diese Weise wird eine umwelt- und ressourcenschonende Verwertung sichergestellt. Je nach Umsetzung in nationales Recht können Sie folgende Möglichkeiten haben:

- an einer Verkaufsstelle zurückgeben,
- an einer offiziellen Sammelstelle abgeben,
- an den Hersteller/Inverkehrbringer zurücksenden.

Nicht betroffen sind den Altgeräten beigelegte Zubehörteile und Hilfsmittel ohne Elektrobestandteile.

### Zusätzliche Entsorgungshinweise für Deutschland

Das Gerät ist bei eingerichteten Sammelstellen, Wertstoffhöfen oder Entsorgungsbetrieben abzugeben. Zudem sind Vertrieber von Elektro- und

Elektronikgeräten sowie Vertrieber von Lebensmitteln zur Rücknahme verpflichtet. LIDL bietet Ihnen Rückgabemöglichkeiten direkt in den Filialen und Märkten an. Rückgabe und Entsorgung sind für Sie kostenfrei.

Beim Kauf eines Neugerätes haben Sie das Recht, ein entsprechendes Altgerät unentgeltlich zurückzugeben. Zusätzlich haben Sie die Möglichkeit, unabhängig vom Kauf eines Neugerätes, unentgeltlich (bis zu drei) Altgeräte abzugeben, die in keiner Abmessung größer als 25 cm sind.

Bitte entnehmen Sie vor der Rückgabe Batterien oder Akkumulatoren, die nicht vom Altgerät umschlossen sind, sowie Lampen, die zerstörungsfrei entnommen werden können und führen diese einer separaten Sammlung zu.

## Fehlersuche

Die folgende Tabelle hilft Ihnen kleine Störungen zu beseitigen:

Problem	Mögliche Ursache	Fehlerbehebung
Gerät startet nicht	Ein-/Ausschalter (1) ausgeschaltet	Position des Ein-/Ausschalters überprüfen
	Netzspannung fehlt	Steckdose, Netzanschlussleitung, Anschlussstecker, Sicherung prüfen, ggf. Reparatur durch Elektrofachmann.
	Ein-/Ausschalter (1) defekt	Wenden Sie sich an das Service-Center.
	Kohlebürsten abgenutzt	
	Motor defekt	

Problem	Mögliche Ursache	Fehlerbehebung
Geringe oder fehlende Saugleistung	Saugschlauch (19) oder Düsen verstopft	Verstopfungen und Blockierungen beseitigen
	Schmutzbehälter (10) offen	<i>Motorkopf montieren und demontieren, S. 90</i>
	Schmutzbehälter (10) voll	Schmutzbehälter leeren
	Filter (23/25) voll oder zugesetzt	Filter leeren, reinigen oder ersetzen
	Schwimmer im Filterkorb (30) in falscher Position (z. B. durch ruckartige Bewegungen)	Gerät ausschalten, damit sich der Schwimmer senkt, danach wieder einschalten
	Schwimmer im Filterkorb (30) defekt	Wenden Sie sich an das Service-Center.
Schwimmer verschleißt die Saugöffnung nicht	Schwimmer im Filterkorb (30) bewegt sich nicht	Schwimmer freimachen
	Schwimmer im Filterkorb (30) defekt	Wenden Sie sich an das Service-Center.
Staub oder Schmutz wird aus dem Gerät geblasen	Filter (23/25) nicht oder nicht korrekt montiert	<i>Filter und Filterbeutel montieren und demontieren, S. 91</i>

## Service

### Garantie

Sehr geehrte Kundin, sehr geehrter Kunde,

Sie erhalten auf dieses Produkt 3 Jahre Garantie ab Kaufdatum. Im Falle von Mängeln dieses Produkts stehen Ihnen gegen den Verkäufer des Produkts gesetzliche Rechte zu. Diese gesetzlichen Rechte werden durch unsere im Folgenden dargestellte Garantie nicht eingeschränkt.

#### Garantiebedingungen

Die Garantiefrist beginnt mit dem Kaufdatum. Bitte bewahren Sie den Original-Kassenbon gut auf. Diese Unterlage wird als Nachweis für den Kauf benötigt. Tritt innerhalb von drei Jahren ab dem Kaufdatum dieses Produkts ein Material- oder Fabrikationsfehler auf, wird das Produkt

von uns – nach unserer Wahl – für Sie kostenlos repariert oder ersetzt. Diese Garantieleistung setzt voraus, dass innerhalb der Drei-Jahres-Frist das defekte Produkt und der Kaufbeleg (Kassenbon) vorgelegt und schriftlich kurz beschrieben wird, worin der Mangel besteht und wann er aufgetreten ist.

Wenn der Defekt von unserer Garantie gedeckt ist, erhalten Sie das reparierte oder ein neues Produkt zurück. Mit Reparatur oder Austausch des Produkts beginnt kein neuer Garantiezeitraum.

#### Garantiezeit und gesetzliche Mängelansprüche

Die Garantiezeit wird durch die Gewährleistung nicht verlängert. Dies gilt auch für ersetzte und reparierte Teile. Eventuell schon beim Kauf vorhandene Schäden und Mängel müssen so-

fort nach dem Auspacken gemeldet werden. Nach Ablauf der Garantiezeit anfallende Reparaturen sind kostenpflichtig.

### Garantieumfang

Das Produkt wurde nach strengen Qualitätsrichtlinien sorgfältig produziert und vor Anlieferung gewissenhaft geprüft.

Die Garantieleistung gilt für Material- oder Fabrikationsfehler. Diese Garantie erstreckt sich nicht auf Produktteile, die normaler Abnutzung ausgesetzt sind und daher als Verschleißteile angesehen werden können (z. B. Filter) oder für Beschädigungen an zerbrechlichen Teilen.

Diese Garantie verfällt, wenn das Produkt beschädigt, nicht sachgemäß benutzt oder nicht gewartet wurde. Für eine sachgemäße Benutzung des Produkts sind alle in der Betriebsanleitung aufgeführten Anweisungen genau einzuhalten. Verwendungszwecke und Handlungen, von denen in der Betriebsanleitung abgeraten oder vor denen gewarnt wird, sind unbedingt zu vermeiden.

Das Produkt ist lediglich für den privaten und nicht für den gewerblichen Gebrauch bestimmt. Bei missbräuchlicher und unsachgemäßer Behandlung, Gewaltanwendung und bei Eingriffen, die nicht von unserer autorisierten Service-Niederlassung vorgekommen wurden, erlischt die Garantie.

### Abwicklung im Garantiefall

Um eine schnelle Bearbeitung Ihres Anliegens zu gewährleisten, folgen Sie bitte den folgenden Hinweisen:

- Bitte halten Sie für alle Anfragen den Kassenbon und die Artikelnummer (IAN 458741\_2401) als Nachweis für den Kauf bereit.

- Die Artikelnummer entnehmen Sie bitte dem Typenschild am Produkt, einer Gravur am Produkt, dem Titelblatt der Bedienungsanleitung (unten links) oder dem Aufkleber auf der Rück- oder Unterseite des Produktes.
- Sollten Funktionsfehler oder sonstige Mängel auftreten, kontaktieren Sie zunächst das nachfolgend benannte Service-Center **telefonisch** oder nutzen Sie unser **Kontaktformular**, das Sie auf *parkside-diy.com* in der Kategorie **Service** finden.
- Ein als defekt erfasstes Produkt können Sie, nach Rücksprache mit unserem Service-Center unter Beifügung des Kaufbelegs (Kassenbons) und der Angabe, worin der Mangel besteht und wann er aufgetreten ist, für Sie portofrei an die Ihnen mitgeteilte Service-Anschrift übersenden. Um Annahmeprobleme und Zusatzkosten zu vermeiden, benutzen Sie unbedingt nur die Adresse, die Ihnen mitgeteilt wird. Stellen Sie sicher, dass der Versand nicht unfrei, per Sperrgut, Express oder sonstiger Sonderfracht erfolgt. Senden Sie das Produkt bitte inkl. aller beim Kauf mitgelieferten Zubehörteile ein und sorgen Sie für eine ausreichend sichere Transportverpackung.

### Reparatur-Service

Für Reparaturen, **die nicht der Garantie unterliegen**, wenden Sie sich an das Service-Center. Dort erhalten Sie gerne einen Kostenvoranschlag.

- Wir können nur Geräte bearbeiten, die ausreichend verpackt und frankiert eingesandt wurden.  
**Hinweis:** Bitte senden Sie Ihr Gerät gereinigt und mit Hinweis auf den

Defekt an die vom Service-Center genannte Adresse.

- Nicht angenommen werden unfrei eingeschickte Geräte sowie Geräte, die per Sperrgut, Express oder mit sonstiger Sonderfracht versendet wurden.
- Wir entsorgen Ihre eingesendeten, defekten Geräte kostenlos.

## Service-Center

**DE** **Service Deutschland**  
Tel.: 0800 88 55 300  
Kontaktformular auf  
[parkside-diy.com](http://parkside-diy.com)  
**IAN 458741\_2401**

**AT** **Service Österreich**  
Tel.: 0800 447750  
Kontaktformular auf  
[parkside-diy.com](http://parkside-diy.com)  
**IAN 458741\_2401**

**CH** **Service Schweiz**  
Tel.: 0800 56 36 01  
Kontaktformular auf  
[parkside-diy.com](http://parkside-diy.com)  
**IAN 458741\_2401**

## Importeur

Bitte beachten Sie, dass die folgende Anschrift keine Serviceanschrift ist. Kontaktieren Sie zunächst das oben genannte Service-Center.

Grizzly Tools GmbH & Co. KG  
Stockstädter Str. 20  
63762 Großostheim  
DEUTSCHLAND  
[www.grizzlytools.de](http://www.grizzlytools.de)

## Ersatzteile und Zubehör

**Ersatzteile und Zubehör erhalten Sie unter [www.grizzlytools.shop](http://www.grizzlytools.shop).** Sollten bei Ihrem Bestellvorgang Probleme auftreten, kontaktieren Sie uns über unseren Online-Shop. Bei weiteren Fragen wenden Sie sich an das *Service-Center*, S. 98.

Pos.-Nr.	Bezeichnung	Best.-Nr.
3	Motorkopf (EU)	72079326
9	Schnappverschluss	91105844
10	Schmutzbehälter	91106133
11	Fuß (mit Lenkrolle und Zubehörhalter)(x5)	91105502
12	Antistatik-Kette	91105503
18	Teleskop-Saugrohr	91105849
19	Saugschlauch	91105846
22	Handgriff	91104782
23	Schaumstofffilter, 3er-Pack	91106134
26	Papierfilterbeutel, 5er-Pack	30250133
27	Fugendüse	91099005
28	Bodendüse mit Bürste	91105847
29	Bodendüse mit Gummilippe	91105848

**Zusätzlich erhältlich**

Bezeichnung	Best.-Nr.
Feinstaub-Filterbeutel, 5er-Pack (2-lagiger Microfilter-Vlies, weiß)	30250112
Polsterdüse (schwarz)	72800040
Autodüse (schwarz)	91096445

**Original-EG-Konformitätserklärung**

Produkt: **Nass-/Trockensauger**  
 Modell: **PWD 25 C4**  
 Seriennummer: 000001-203000

Der oben beschriebene Gegenstand der Erklärung erfüllt die einschlägigen Harmonisierungsrechtsvorschriften der Union:

**2014/35/EU • 2014/30/EU • 2011/65/EU & (EU) 2015/863**

Der oben beschriebene Gegenstand der Erklärung erfüllt die Vorschriften der Richtlinie 2011/65/EU des Europäischen Parlaments und des Rates vom 8. Juni 2011 zur Beschränkung der Verwendung bestimmter gefährlicher Stoffe in Elektro- und Elektronikgeräten.

Um die Konformität zu gewährleisten, wurden folgende harmonisierte Normen sowie nationale Normen und Bestimmungen angewendet:

**EN 60335-1:2012/A15:2021 • EN 60335-2-2:2010/A1:2013  
 EN 62233:2008 • EN IEC 55014-1:2021 • EN IEC 55014-2:2021  
 EN IEC 61000-3-2:2019/A1:2021 • EN 61000-3-3:2013/A2:2021  
 EN IEC 63000:2018**

Die alleinige Verantwortung für die Ausstellung dieser Konformitätserklärung trägt der Hersteller:

**CE** Grizzly Tools GmbH & Co. KG  
 Stockstädter Str. 20  
 63762 Großostheim  
 DEUTSCHLAND  
 06.09.2024

  
 Christian Frank  
 Dokumentationsbevollmächtigter





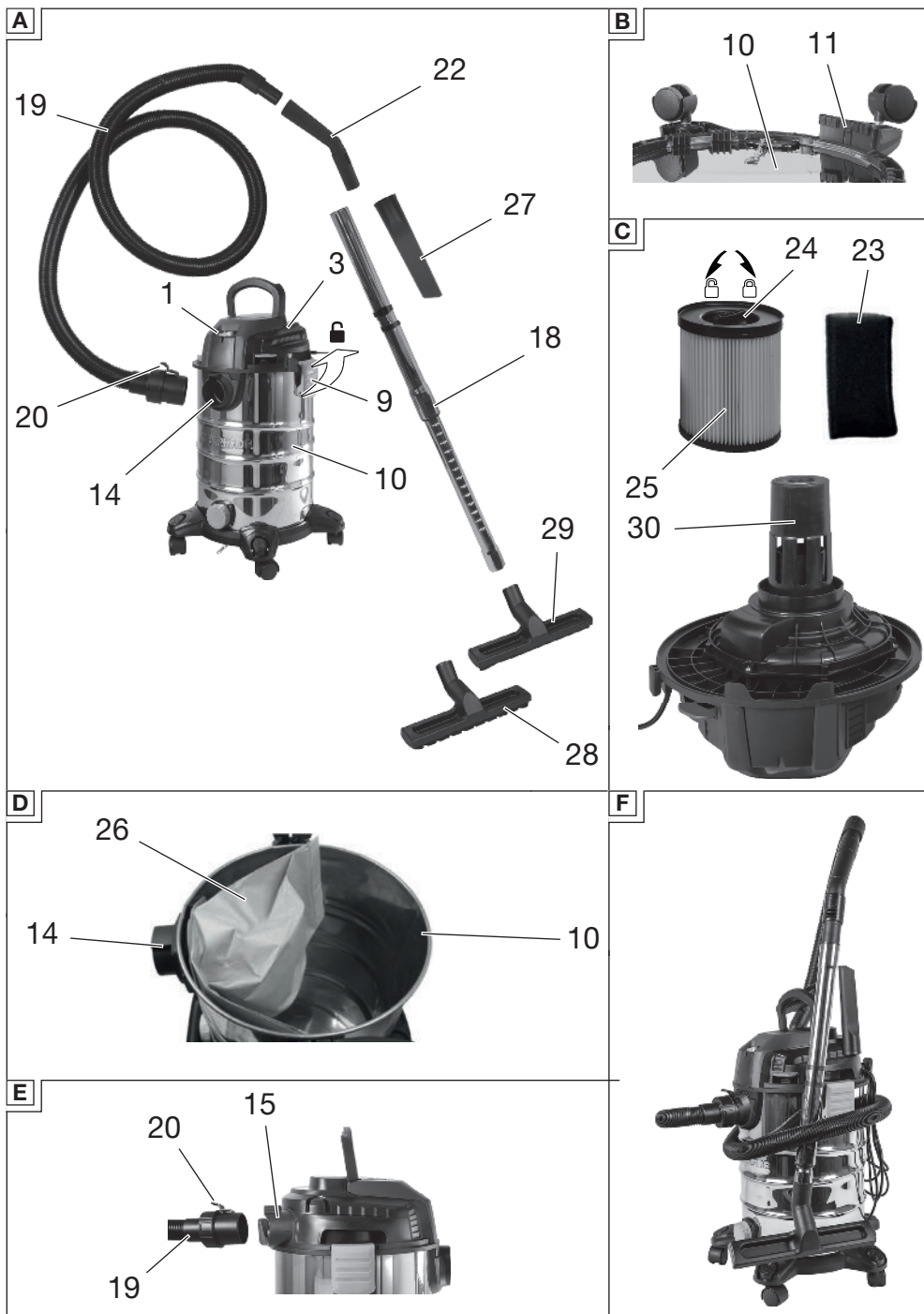

Explosionszeichnung • Sprängskiss • Räjätyskuva  
 • Laotusjoonis • Klaidskats • Widok rozłożony

PWD 25 C4

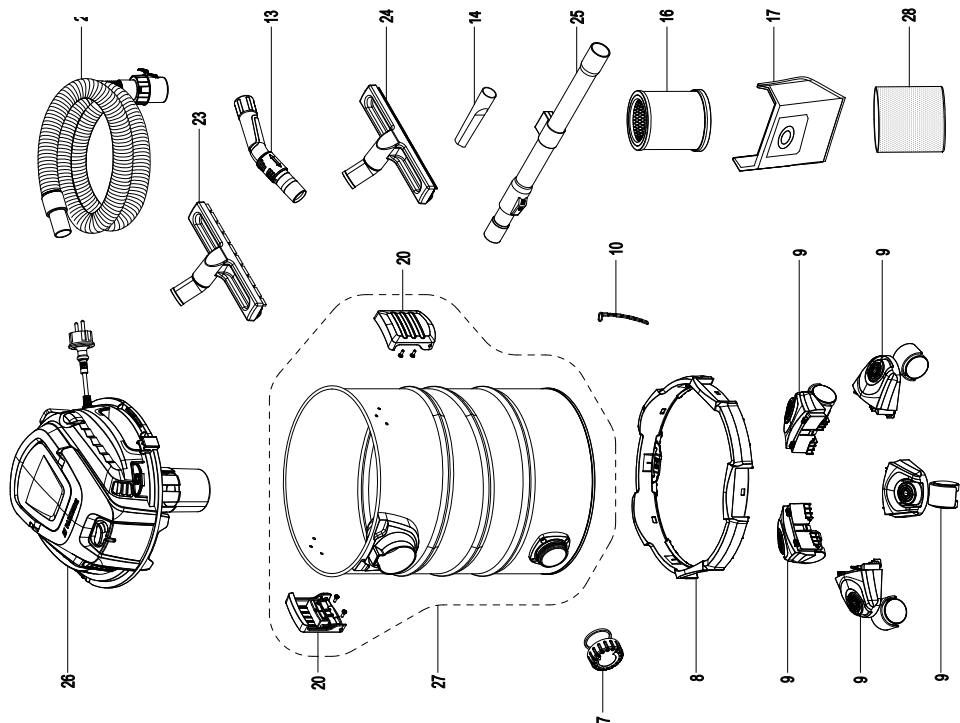

informativ • informatiivinen • informatiivne • informatīvs • informacyjny

**GRIZZLY TOOLS GMBH & CO. KG**

Stockstädter Straße 20  
63762 Großostheim  
GERMANY

Tietojen tila · Informationsstatus · Stan informacj ·  
Teksta pēdējās pārskatīšanas datums · Teabe  
lābivaatamise kuupāev · Stand der Informationen:  
04/2024  
Ident.-No.: 72079351042024-FI/SE/PL/LV

---



**IAN 458741\_2401**

