

OWIM GmbH & Co. KG

Stiftsbergstraße 1
74167 Neckarsulm
GERMANY

Model No.: HG13591

Version: 12/2025

IAN 494216_2504

3 



20V CORDLESS WOOD CUTTER PAGHS 20-Li C4

(GB) (CY)

20V CORDLESS WOOD CUTTER

User manual

Translation of the original instructions

(HU)

20 V AKKUS CSERJEVÁGÓ GÉP

Használati útmutató

Eredeti használati utasítás fordítása

(SI)

20 V AKUMULATORSKI REZALNIK LESA

Navodila za uporabo

Prevod izvirnih navodil

(CZ)

20 V AKU ŘETĚZOVÁ PILA

Návod k použití

Překlad původního návodu k používání

(SK)

20 V AKU REŤAZOVÁ PÍLA

Používateľská príručka

Preklad pôvodného návodu na použitie

(HR)

20 V AKU REZAČ GRANA

Korisnički priručnik

Prijevod originalnih uputa

(RS)

20 V AKU TESTERA ZA GRANE

Korisnički priručnik

Prevod originalnog uputstva

(RO)

20 V FERĂSTRĂU CU ACUMULATOR

Manual de utilizare

Traducere a instrucțiunilor originale

(BG)

20 V АКУМУЛАТОРНА РЕЗАЧКА ЗА ДЪРВЕЦИНА

Ръководство за потребителя

Превод на оригиналната инструкция

(GR) (CY)

20 V ΕΠΑΝΑΦΟΡΤΙΖΟΜΕΝΟ ΑΛΥΣΟΠΡΙΟΝΟ ΚΛΑΔΕΥΤΙΚΟ

Εγχειρίδιο χρήστη

Μετάφραση του πρωτοτύπου των οδηγιών χρήσης

(DE) (AT) (BE) (CH)

20 V AKKU-GEHÖLZSCHNEIDER

Bedienungsanleitung

Originalbetriebsanleitung

IAN 494216_2504



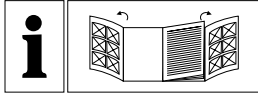

GB/CY	User manual	Page	5
HU	Használati útmutató	Oldal	29
SI	Navodila za uporabo	Stran	54
CZ	Návod k použití	Strana	79
SK	Používateľská príručka	Strana	102
HR	Korisnički priručnik	Stranica	126
RS	Korisnički priručnik	Strana	150
RO	Manual de utilizare	Pagina	175
BG	Ръководство за потребителя	Страница	201
GR/CY	Εγχειρίδιο χρήστη	Σελίδα	230
DE/AT/BE/CH	Bedienungsanleitung	Seite	258

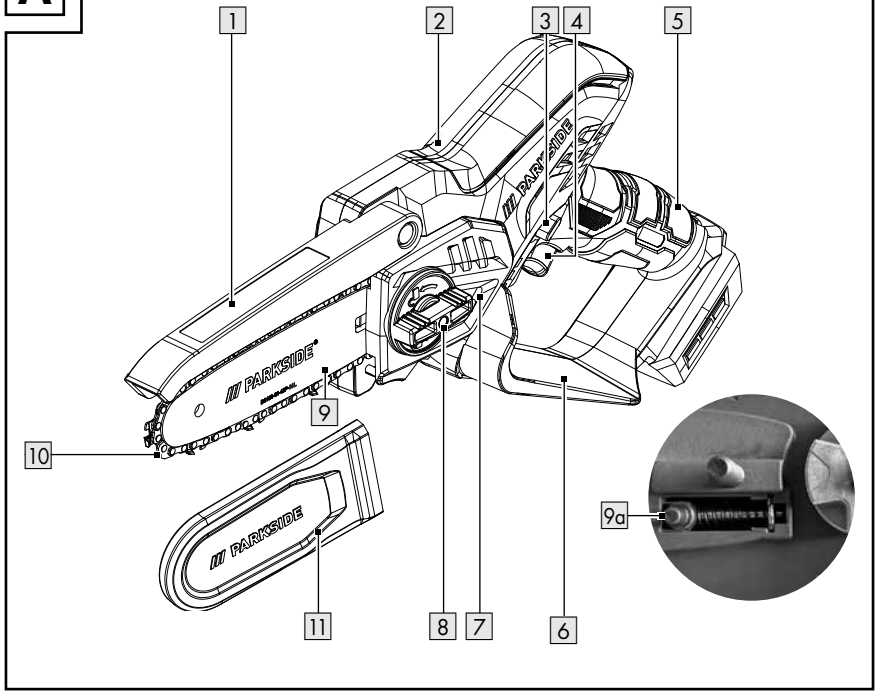
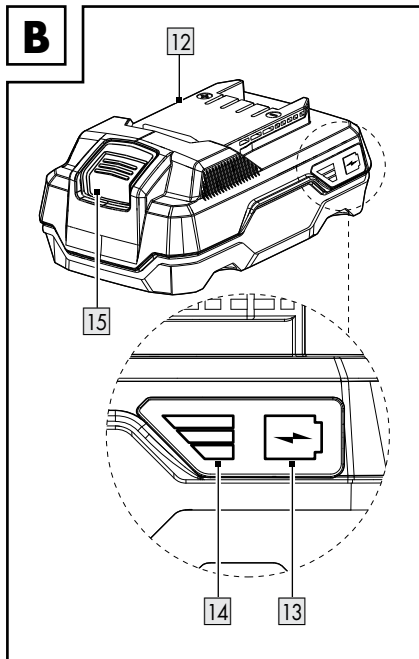
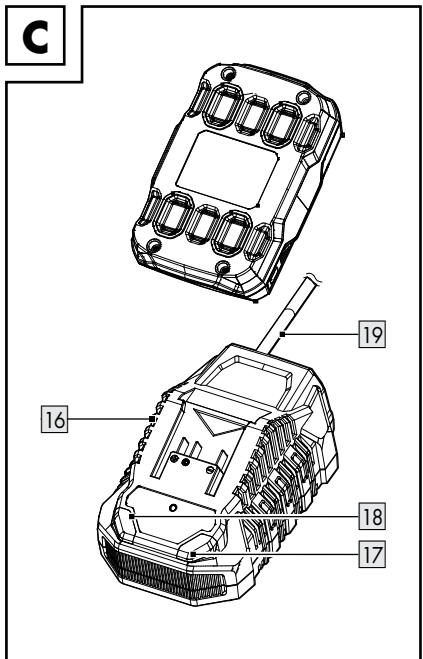
A**B****C**

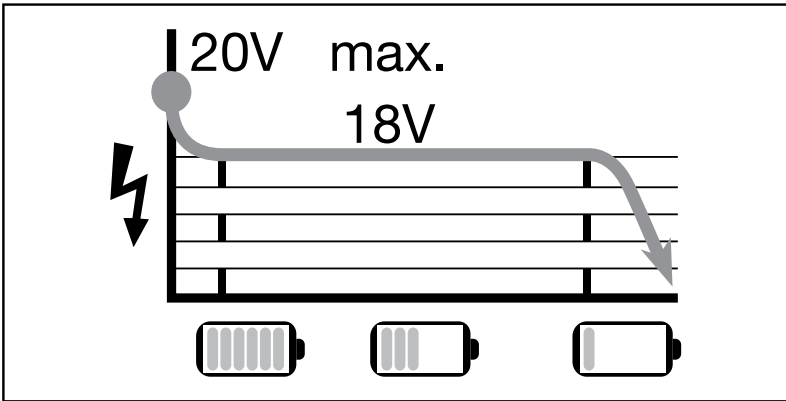

BATTERY COMPATIBLE WITH ALL DEVICES OF THE SERIES
 „PARKSIDE X 20 V TEAM“

AZ AKKUMULÁTOR A „PARKSIDE X 20 V TEAM“
 SZOROZAT MINDEN KÉSZÜLÉKÉVEL KOMPATIBILIS

AKUMULATOR JE ZDRUŽLJIV Z VSEMI NAPRAVAMI SERIJE
 „PARKSIDE X 20 V TEAM“

BATERIE KOMPATIBILNÍ SE VŠEMI ZAŘÍZENÍMI TÉTO ŘADY
 „PARKSIDE X 20 V TEAM“

AKUMULÁTOR KOMPATIBILNÝ SO VŠETKÝMI ZARIADENIAMÍ TEJTO SÉRIE
 „PARKSIDE X 20 V TEAM“

BATERIE KOMPATIBILNÍ SE VŠEMI ZAŘÍZENÍMI TÉTO ŘADY
 „PARKSIDE X 20 V TEAM“

BATERIJA KOMPATIBILNA SA SVIM UREĐAJIMA IZ SERIJE
 „PARKSIDE X 20 V TEAM“

ACUMULATOR COMPATIBIL CU TOATE DISPOZITIVELE DIN GAMA
 „PARKSIDE X 20 V TEAM“

BATERIJA KOMPATIBILNA SA SVIM UREĐAJIMA IZ SERIJE
 „PARKSIDE X 20 V TEAM“

ΜΠΑΤΑΡΙΑ ΣΥΜΒΑΤΗ ΜΕ ΟΛΕΣ ΤΙΣ ΣΥΣΚΕΥΕΣ ΤΗΣ ΣΕΙΡΑΣ
 „PARKSIDE X 20 V TEAM“

AKKU KOMPATIBEL MIT ALLEN GERATEN DER SERIE
 „PARKSIDE X 20 V TEAM“

D

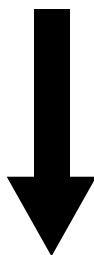

List of pictograms used Page 7

Introduction Page 8

 Intended use Page 8

 Scope of delivery Page 8

 Parts list Page 9

 Technical data Page 9

General safety instructions Page 10

 General power tool safety warnings Page 10

 Special safety directions for wood cutter Page 13

 Causes and operator prevention kickback Page 14

 Further safety directions Page 14

 Vibration and noise reduction Page 15

 Behaviour in emergency situations Page 15

 Residual risks Page 15

First use Page 16

 Accessories Page 16

 Unpacking Page 16

Assembly Page 16

 Assemble the blade bar and saw chain (Fig. D) Page 16

 Tensioning the saw chain Page 17

 Attaching/removing the battery pack Page 17

 Checking the battery pack charging level (Fig. B) Page 17

 Charging the battery pack (Fig. C) Page 18

Operation Page 19

 Switching on Page 19

 Changing the blade bar Page 19

Sawing techniques Page 19

 General information Page 19

 Cut to length Page 20

 Log is lying on the ground Page 20

 Limbing Page 20

Troubleshooting Page 21

Cleaning and maintenance Page22

- Cleaning Page22
- Saw chain oiling Page22
- Maintenance intervals Page23
- Maintenance interval table Page23
- Sharpening the saw chain Page23
- Starting up a new saw chain Page24
- Maintaining the chain Page24
- Turning the blade bar Page24
- Replacement parts / Accessories Page25

Storage Page25

Disposal Page25





















Warranty Page26

- Warranty claim procedure Page26
- Service Page27

EU Declaration of conformity Page28

List of pictograms used

The following warnings are used in this user manual, on the packaging and on the rating label:

 	<p>Read the instruction manual!</p>		<p>Wear ear protection!</p>
	<p>DANGER! This symbol in combination with the signal word “Danger” marks a high-risk hazard that if not prevented could result in death or serious injury.</p>		<p>Switch off the product and disconnect it from the mains before replacing attachments, cleaning and when not in use.</p>
	<p>WARNING! This symbol in combination with the signal word “Warning” marks a medium-risk hazard that if not prevented could result in death or serious injury.</p>		<p>Alternating current/voltage</p>
	<p>CAUTION! This symbol in combination with the signal word “Caution” marks a low-risk hazard that if not prevented could result in minor or moderate injury.</p>	<p>177 mm</p> 	<p>Length of chain bar</p>
	<p>Saw chain oiling</p>		<p>Open</p>
	<p>Direction of travel of the saw chain.</p>		<p>Close</p>
 	<p>Safety information Instructions for use</p>		<p>Direction of travel of the saw chain.</p>
	<p>Always use pruner saw two-handed</p>		<p>CE mark indicates conformity with relevant EU directives applicable for this product.</p>
 			<p>Beware of pruner saw kickback and avoid contact with bar tip</p>

20V CORDLESS WOOD CUTTER

● **Introduction**

We congratulate you on the purchase of your new product. You have chosen a high quality product. The instructions for use are part of the product. They contain important information concerning safety, use and disposal. Before using the product, please familiarise yourself with all of the safety information and instructions for use. Only use the product as described and for the specified applications. If you pass the product on to anyone else, please ensure that you also pass on all the documentation with it.

● **Intended use**

The cordless wood cutter is designed only for sawing wood. This wood cutter is not suitable for felling trees. The product is not intended for any other types of application (e.g. cutting masonry, plastic or food). Using the wood cutter for work other than that for which it is intended may result in serious injury to the user or other persons.

The cordless wood cutter may only be used by one person and for sawing wood. The wood cutter must be held with the right hand on the handgrip and the left hand on the grip surface. Before using the wood cutter, the user must read and understand all information and instructions in the user manual. The user must wear appropriate personal protective equipment (PPE). Only wood may be sawed with the wood cutter. Materials such as plastic, rock, metal or wood containing foreign bodies (e.g. nails or screws) must not be processed!

Any other use or modification of the product are considered improper use and can result in hazards such as death, life-threatening injuries and damage. The manufacturer is not liable for any damages caused by improper use.

This product is designed for domestic use and similar applications. The product is not suitable for commercial use.

The product is designed for use by adults. Adolescents over the age of 16 may use the product only under supervision. The operator or user is responsible for accidents or damage to other people or their property.

The product is part of the X 20V TEAM series and can be operated using X 20V TEAM series batteries. The batteries may only be charged using chargers from the X 20V TEAM series.

● **Scope of delivery**

⚠ WARNING!

- ▶ The product and the packaging are not children's toys! Children must not play with plastic bags, sheets and small parts! There is a danger of choking and suffocations!

- 1x Cordless wood cutter
- 1x Chain bar (guide rail) (already mounted)
- 1x Saw chain (already mounted)
- 1x Saw bar protection sheath
- 1x Oil bottle with 50 ml bio chain oil (Model no.: HG10050)
- 1x User manual
- 1x Spare chain

● Parts list

Fig. A

- 1 Front hand protection
- 2 Handgrip area
- 3 Switch lock
- 4 On/off switch
- 5 Handle
- 6 Rear hand protection
- 7 Sprocket cover
- 8 Mounting screw
- 9 Blade bar (guide rail)
- 9a Chain tension pin
- 10 Saw chain
- 11 Blade encasing

Fig. B/C

- 12 Battery pack*
- 13  Button (charging level)
- 14 Charging level LEDs (red/orange/green)
- 15 Release button for battery pack
- 16 Battery charger (rapid battery charger)*
- 17 Charging control LED – Red
- 18 Charging control LED – Green
- 19 Power cord with power plug

* Battery pack and charger are not included.

● Technical data

20V cordless wood cutter PAGHS 20-Li C4

Rated input voltage 20V 

Protection category IPX0

Chain bar :

Hangzhou

Fangcheng Tools

Manufacture Co.,
Ltd.

DS150-31-43P-ML

Chain : Hangzhou

Fangcheng Tools

Manufacture Co.,
Ltd.

030.043.31

Chain pitch 0.30" (7.62mm)

Chain width 1.1 mm

Teeth of the sprocket chain wheel	7
Length of the chain bar approx.	177 mm
Sawing length	150 mm
Lubricant recommended	21820 Divinol Bio-Kettenöl R
Max. chain speed	8 m/s
Net weight of the machine without the saw chain, blade bar, blade encasing, battery and optional accessories	1.15 kg

Switch lock

The switch-on block must be released for switching on the product.

On-off switch with safety chain brake

On releasing the On/Off switch, the product immediately switches off.

Handle with rear hand protection

Protects the hand against branches and boughs in the case of springing away by the chain.

Saw chain with small spring-back

Helps you to catch spring-backs with specially developed control systems.

Recommended ambient temperature

Temperature	max 50 °C
Charging process	4–40 °C
Operation	-20–50 °C
Storage	0–45 °C

Noise emission value

The measured values have been determined in accordance with EN 62841. The A-rated noise level of the power tool is typically as follows:

Sound pressure level L_{PA}	76.8 dB
Uncertainty K_{PA}	3
Sound power level L_{WA} :	
guaranteed	87 dB
measured	84.8 dB
Uncertainty K_{WA}	2.41 dB

Vibration emission value

Vibration total values (triaxial vector sum) determined according to EN 62841:

Vibration (a_h) 2.793 m/s²

WARNING!

- ▶ Wear ear protection!
- ▶ The vibration and noise emissions during actual use of the power tool can differ from the declared values depending on the manner in which the tool is used, especially what kind of work-piece is processed.
- ▶ It is necessary to identify safety measures to protect the operator that are based on an estimation of exposure in the actual conditions of use (taking account of all parts of the operating cycle such as the times when the tool is switched off and when it is running idle in addition to the trigger time).

NOTE

- ▶ The declared vibration total value and the declared noise emission value have been measured in accordance with a standard test method and may be used for comparing one tool with another.
- ▶ The declared total vibration value and the declared noise emission value may also be used for a preliminary assessment of exposure.



General safety instructions

● General power tool safety warnings

WARNING!

Read all safety warnings, instructions, illustrations and specifications provided with this power tool. Failure to follow all instructions listed below may result in electric shock, fire and/or serious injury.

Save all warnings and instructions for future reference.

The term “power tool” in the warnings refers to your mains-operated (corded) power tool or battery-operated (cordless) power tool.

Work area safety

- **Keep work area clean and well lit.** Cluttered or dark areas invite accidents.
- **Do not operate power tools in explosive atmospheres, such as in the presence of flammable liquids, gases or dust.** Power tools create sparks which may ignite the dust or fumes.
- **Keep children and bystanders away while operating a power tool.** Distractions can cause you to lose control.

Electrical safety

- **Power tool plugs must match the outlet. Never modify the plug in any way. Do not use any adapter plugs with earthed (grounded) power tools.** Unmodified plugs and matching outlets will reduce risk of electric shock.

- **Avoid body contact with earthed or grounded surfaces, such as pipes, radiators, ranges and refrigerators.**
There is an increased risk of electric shock if your body is earthed or grounded.
- **Do not expose power tools to rain or wet conditions.** Water entering a power tool will increase the risk of electric shock.
- **Do not abuse the cord. Never use the cord for carrying, pulling or unplugging the power tool. Keep cord away from heat, oil, sharp edges or moving parts.** Damaged or entangled cords increase the risk of electric shock.
- **When operating a power tool outdoors, use an extension cord suitable for outdoor use.** Use of a cord suitable for outdoor use reduces the risk of electric shock.
- **If operating a power tool in a damp location is unavoidable, use a residual current device (RCD) protected supply.** Use of an RCD reduces the risk of electric shock.
- **Prevent unintentional starting. Ensure the switch is in the opposition before connecting to power source and/or battery pack, picking up or carrying the tool.** Carrying power tools with your finger on the switch or energising power tools that have the switch on invites accidents.
- **Remove any adjusting key or wrench before turning the power tool on.** A wrench or a key left attached to a rotating part of the power tool may result in personal injury.
- **Do not overreach. Keep proper footing and balance at all times.** This enables better control of the power tool in unexpected situations.
- **Dress properly. Do not wear loose clothing or jewellery. Keep your hair, clothing and gloves away from moving parts.** Loose clothes, jewellery or long hair can be caught in moving parts.
- **If devices are provided for the connection of dust extraction and collection facilities, ensure these are connected and properly used.** Use of dust collection can reduce dust-related hazards.

Personal safety

- **Stay alert, watch what you are doing and use common sense when operating a power tool. Do not use a power tool while you are tired or under the influence of drugs, alcohol or medication.**
A moment of inattention while operating power tools may result in serious personal injury.
- **Use personal protective equipment. Always wear eye protection.**
Protective equipment such as dust mask, non-skid safety shoes, hard hat, or hearing protection used for appropriate conditions will reduce personal injuries.
- **Do not let familiarity gained from frequent use of tools allow you to become complacent and ignore tool safety principles.** A careless action can cause severe injury within a fraction of a second.

Power tool use and care

- **Do not force the power tool. Use the correct power tool for your application.** The correct power tool will do the job better and safer at the rate for which it was designed.

- **Do not use the power tool if the switch does not turn it on and off.** Any power tool that cannot be controlled with the switch is dangerous and must be repaired.
 - **Disconnect the plug from the power source and/or the battery pack from the power tool before making any adjustments, changing accessories, or storing power tools.** Such preventive safety measures reduce the risk of starting the power tool accidentally.
 - **Store idle power tools out of the reach of children and do not allow persons unfamiliar with the power tool or these instructions to operate the power tool.** Power tools are dangerous in the hands of untrained users.
 - **Maintain power tools and accessories. Check for misalignment or binding of moving parts, breakage of parts and any other condition that may affect the power tool's operation. If damaged, have the power tool repaired before use.** Many accidents are caused by poorly maintained power tools.
 - **Keep cutting tools sharp and clean.** Properly maintained cutting tools with sharp cutting edges are less likely to bind and are easier to control.
 - **Use the power tool, accessories and tool bits etc. in accordance with these instructions, taking into account the working conditions and the work to be performed.** Use of the power tool for operations different from those intended could result in a hazardous situation.
 - **Keep handles and grasping surfaces dry, clean and free from oil and grease.** Slippery handles and grasping surfaces do not allow for safe handling and control of the tool in unexpected situations.
- Battery tool use and care**
- **Recharge only with the charger specified by the manufacturer.** A charger that is suitable for one type of battery pack may create a risk of fire when used with another battery pack.
 - **Use power tools only with specifically designated battery packs.** Use of any other battery packs may create a risk of injury and fire.
 - **When a battery pack is not in use, keep it away from other metal objects, like paper clips, coins, keys, nails, screws or other small metal objects, that can make a connection from one terminal to another.** Shorting the battery terminals together may cause burns or a fire.
 - **Under abusive conditions, liquid may be ejected from the battery; avoid contact. If contact accidentally occurs, flush with water. If liquid contacts eyes, additionally seek medical help.** Liquid ejected from the battery may cause irritation or burns.
 - **Do not use a battery pack for tool that is damaged or modified.** Damaged or modified batteries exhibit unpredictable behaviour resulting in fire, explosion or risk of injury.
 - **Do not expose a battery pack or tool to fire or excessive temperature.** Exposure to fire or temperature above 130 °C may cause explosion.

- **Follow all charging instruction and do not charge the battery pack or tool outside the temperature range specified in the instruction.**

Charging improperly or at temperatures outside the specified range may damage the battery and increase the risk of the fire.

Service

- **Have your power tool serviced by a qualified repair person using only identical replacement parts.**

This will ensure that the safety of the power tool is maintained.

- **Never service damaged battery packs.** Service of battery packs should be only be performed by the manufactured or authorized service providers.

● Special safety directions for wood cutter

- **Keep all parts of the body away from the saw chain when the chain saw is operating. Before you start the chain saw, make sure the saw chain is not contacting anything.**

A moment of inattention while operating chain saws may cause entanglement of your clothing or body with the saw chain.

- **Always hold the chain saw with your right hand on the rear handle and your left hand on the front handle.** Holding the chain saw with a reversed hand configuration increases the risk of personal injury and should never be done.

- **Wear safety glasses and hearing protection. Further protective equipment for head, hands, legs and feet is recommended.** Adequate protective clothing will reduce personal injury by flying debris or accidental contact with the saw chain.

- **Do not operate a chain saw in a tree.** Operation of a chain saw while up in a tree may result in personal injury.

- **Always keep proper footing and operate the chain saw only when standing on fixed, secure and level surface.** Slippery or unstable surfaces such as ladders may cause a loss of balance or control of the chain saw.

- **When cutting a limb that is under tension be alert for spring back.** When the tension in the wood fibres is released the spring loaded limb may strike the operator and/or throw the chain saw out of control.

- **Use extreme caution when cutting brush and saplings.** The slender material may catch the saw chain and be whipped toward you or pull you off balance.

- **Carry the chain saw by the front handle with the chain saw switched off and away from your body. When transporting or storing the chain saw always fit the guide bar cover.** Proper handling of the chain saw will reduce the likelihood of accidental contact with the moving saw chain.

- **Follow instructions for lubricating, chain tensioning and changing accessories.** Improperly tensioned or lubricated chain may either break or increase the chance for kickback.

- **Keep handles dry, clean, and free from oil and grease.** Greasy, oily handles are slippery causing loss of control.

- **Cut wood only. Do not use chain saw for purposes not intended. For example: do not use chain saw for cutting plastic, masonry or non-wood building materials.** Use of the chain saw for operations different than intended could result in a hazardous situation.
- **Hold the power tool by insulated gripping surfaces only, because the saw chain may contact hidden wiring.** Saw chains contacting a “live” wire may make exposed metal parts of the power tool “live” and could give the operator an electric shock.
- **This chain saw is not suitable for felling trees.** Using the chainsaw for work other than that for which it is intended may result in serious injury to the user or other persons.
- **Follow all instructions when clearing jammed material, storing or servicing the chain saw. Make sure the switch is off and the battery pack is removed.** Unexpected actuation of the chain saw while clearing jammed material or servicing may result in serious personal injury.

● Causes and operator prevention kickback

Kickback may occur when the nose or tip of the guide bar touches an object, or when the wood closes in and pinches the saw chain in the cut.

Tip contact in some cases may cause a sudden reverse reaction, kicking the guide bar up and back towards the operator.

Pinching the saw chain along the top of the guide bar may push the guide bar rapidly back towards the operator.

Either of these reactions may cause you to lose control of the saw which could result in serious personal injury. Do not rely exclusively upon the safety devices built into your saw. As a chain saw user, you should take several steps to keep your cutting jobs free from accident or injury. Kickback is the result of tool misuse and/or incorrect operating procedures or conditions and can be avoided by taking proper precautions as given below:

- **Maintain a firm grip, with thumbs and fingers encircling the chain saw handles, with both hands on the saw and position your body and arm to allow you to resist kickback forces.** Kickback forces can be controlled by the operator, if proper precautions are taken. Do not let go of the chain saw.
- **Do not overreach and do not cut above shoulder height.** This helps prevent unintended tip contact and enables better control of the chain saw in unexpected situations.
- **Only use replacement bars and chains specified by the manufacturer.** Incorrect replacement bars and chains may cause chain breakage and/or kickback.
- **Follow the manufacturer’s sharpening and maintenance instructions for the saw chain.** Decreasing the depth gauge height can lead to increased kickback.

● Further safety directions

- Comply carefully with maintenance, control and service instructions in this manual. Damaged protective devices and parts have to be repaired or changed except as noted otherwise in this manual.
- It is recommended that a first-time user at least practice the cutting of logs on a saw log or frame.

- For sawing work on hillsides, always stand in the area above the log. To keep total control while sawing through, reduce the pressure at the end of the cut without loosening your grip on the handles of the wood cutter. Make sure the saw chain does not touch the ground. After finishing the cut, wait until the wood cutter comes to a stop before removing it there. Always switch off the motor of the wood cutter before changing between trees.
- Dirt, stones, loose bark, nails, clips and wires must be removed from the tree.
- **Do not use any accessories that are not recommended by PARKSIDE.** This can result in electric shock or fire.

● Vibration and noise reduction

To reduce the impact of noise and vibration emission, limit the time of operation, use low vibration and low-noise operating modes as well as wear personal protective equipment. Take the following points into account to minimise the vibration and noise exposure risks:

- Only use the product as intended by its design and these instructions.
- Ensure that the product is in good condition and well maintained.
- Use correct accessory tools for the product and ensure they are in good condition.
- Keep tight grip on the handles/grip surface.
- Maintain this product in accordance with these instructions and keep it well lubricated (where appropriate).
- Plan your work schedule to spread any high vibration tool use across a longer period of time.

● Behaviour in emergency situations

Familiarise yourself with the use of this product by means of this user manual. Memorise the safety warnings and follow them to the letter. This will help to prevent risks and hazards.

- Always be alert when using this product, so that you can recognise and handle risks early. Fast intervention can prevent serious injury and damage to property.
- Switch the product off and disconnect it from the mains if there are malfunctions. Have the product checked by a qualified professional and repaired, if necessary, before you operate it again.

● Residual risks

Even if properly operating and handling the product, some residual risks will remain. Due to its construction and build, the product may present the following hazards:

- Cuts
- Hearing loss if working without hearing protection.
- Damage caused to your health resulting from hand/arm vibrations if the power tool is used over a longer period of time or if it is not properly used and maintained.

WARNING!

- ▶ This product produces an electromagnetic field during operation! This field may under some circumstances interfere with active or passive medical implants! To reduce the risk of serious or fatal injury, we recommend persons with medical implants to consult their doctor and the medical implant manufacturer before operating this product!

● First use

● Accessories

To operate this product safely and correctly, always wear suitable personal protective equipment.

This includes:

- Safety goggles
- Hearing protection
- Protective gloves
- Protective footwear
- Wear head protection
- Wear robust working pants

● Unpacking

1. Open the packaging and remove the product carefully.
2. Remove the packaging material as well as the packaging and transport bracing (if available).
3. Check that the delivery is complete.
4. Check the product for transport damage.

⚠ WARNING!

- ▶ The product and packaging materials are not toys! Children must not be allowed to play with plastic bags, film and small parts! There is a risk of swallowing and suffocation

● Assembly

⚠ WARNING!

- ▶ Always wear protective gloves when working with the wood cutter, and use original parts only. Switch off the product and remove the battery pack [12] before doing any work on the wood cutter. Risk of injury!

Before operating the wood cutter, you must:

- Lubricate the saw chain
- Insert the battery

● Assemble the blade bar and saw chain (Fig. D)

⚠ WARNING!

- ▶ Switch off the product and remove the battery pack [12] before carrying out any maintenance work!

1. Place the product on a level surface.
2. Turn the mounting screw [8] of the sprocket cover in an anticlockwise direction ↺ in order to remove the sprocket cover [7].
3. Spread out the saw chain [10] in a loop so that the cutting edges are aligned in a clockwise direction. Use the graphical symbol on the blade bar [9] or above the chain sprocket as a guide to align the saw chain [10].



Direction of travel of the saw chain.

4. Hook the saw chain [10] to the motor spindle gear and keep the tension of saw chain [10] and blade bar [9].
5. Move the blade bar [9] 10-15 degree above the horizontal position so that the lower hole on blade bar [9] can mount on chain tension pin [9a] and then move down the blade bar [9] to horizontal position and placed into the housing groove.
6. Screw the mounting screws [8] into the threaded hole.
7. Tighten the mounting screw [8] of the sprocket cover ↻.

⚠ CAUTION

- ▶ Caution! The wood cutter is prone to leak.

Prior to changing the saw chain **10**, the groove of the guide rail **9** must be cleaned of dirt because dirt deposits available can cause the saw chain **10** to break out of the rail. The deposits can also absorb the chain oil. So the consequence would be that the chain oil would not or only a small part of it would reach the underside of the rail and the lubrication would be reduced.

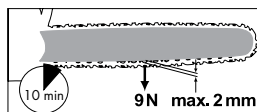

● Tensioning the saw chain

Regularly tightening the saw chain **10** provides safety for the user and reduces and/or prevents wear and chain damages. Before the start of work and in approx. 10 minute intervals, we recommend the user to examine the chain tension and correct it, if necessary. The chain warms up when working with the saw and thus expands slightly. These “expansions” can be expected especially from newer chains.

NOTE

- ▶ Do not re-tighten or change the chain when it is hot because it shrinks slightly once it has cooled down. In case of non-observance, this can lead to damages on the guide rail **9** or the engine because now the chain is too taut on the blade. Chain tension and chain lubrication have a significant impact on the service life of the chain.

The chain is correctly tensioned if it does not sag at the rail underside and can be rotated completely around with the gloved hand. When the saw chain **10** is tensioned with 9 N (approx. 1 kg), the gap between the saw chain **10** and the guide rail **9** may not be more than 2 mm.

⚠ WARNING!

- ▶ Switch off the product and remove the battery pack **12** before carrying out any maintenance work!

1. Loosen the mounting screw **8** of the sprocket cover **7**.
2. The spring on the chain tension pin **9d** automatically ensures a sufficient tension.
3. Tighten the mounting screw **8** of the sprocket cover **7** again.

NOTE

- ▶ The chain tension of a new chain saw **10** must be readjusted after a maximum of 5 cuts.

● Attaching/removing the battery pack

- Attaching the battery pack: Align the battery pack (B **12**) to the handle and slide it into it. Ensure it clicks noticeably in place.
- Removing the battery pack: Press the release button (B **15**) on the battery pack. Pull the battery pack (B **12**) out.

● Checking the battery pack charging level (Fig. B)

- Press **→** (B **13**). The charging level LEDs (B **14**) light up:

LED (B 14)	Charging level
Red/orange/green	Maximum
Red/orange	Medium
Red	Low

● Charging the battery pack (Fig. C)

⚠ WARNING! RISK OF INJURY!



Always unplug the battery charger (C 16) from the mains before removing the battery pack (B 12) from the charger or inserting the battery pack.

NOTE

- ▶ The battery pack (B 12) may be charged at any time without reducing its life.
- ▶ Interrupting the charging process does not damage the battery pack (B 12).

- Charge the battery pack (B 12) before operation when it is at medium or low charging level.
- The charging control LEDs (red (C 17)) and green (C 18) indicate the status of the charger (C 16) and the battery pack (B 12):

LED	Status
Red LED lights up	Battery pack (B 12) charges
Green LED lights up	Battery pack (B 12) fully charged
Green and red LED flashing	Battery pack (B 12) defective
Red LED flashing	Battery pack (B 12) too cold or too warm
Green LED lights up (without battery pack)	Charger ready

1. Insert the battery pack (B 12) into the charger (C 16).
2. Connect the power cord with power plug (C 19) of the charger to a socket-outlet.
3. When the battery pack (B 12) is fully charged:
 - Disconnect the power plug (C 19) of the charger (C 16) from the socket-outlet.
 - Remove the battery pack from the charger (C 16).

Charging Time

Charging Time Charger	2 Ah Battery pack PAP 20 B1	4 Ah Battery Pack PAP 20 B3
Max. 2,4 A Charger PLG 20 A4/C1	60 min	120 min
Max. 4,5 A Charger PLG 20 A3/C3	35 min	60 min
Max. 4,5 A Charger PDSLГ 20 A1	35 min	60 min

● **Operation**

⚠ WARNING!

- ▶ Switch on the wood cutter only when chain bar, saw chain and sprocket chain wheel covering are correctly assembled.
- ▶ Make sure you have a secure stance. Before starting, ensure that the cordless wood cutter is in contact with no objects.
- ▶ Never operate the product without the front hand protection [1]. Risk of injury!

● **Switching on**

1. Place the battery [12] into the product (see “Attaching/removing the battery pack”).
2. Check the load status of the battery pack [12] before starting.
3. Hold the product firmly with both hands, with your right hand on the handle [5] and left hand on the grip [2]. Your thumb and fingers must tightly clasp the handle [5].

⚠ WARNING!

- ▶ Never use the product one-handed. Risk of injury!
4. To turn on, press the switch lock [3] with your thumb or index finger and then press the on/off switch [4]; the product will run at maximum speed. Release the switch lock [3].
 5. The product will switch off again when you release the on/off switch [4]. The device cannot be switched to continuous operation.

● **Changing the blade bar**

1. Switch off the product and remove the battery pack [12] from the product.
2. Place the product on a level surface.

3. Turn the mounting screw [8] of the sprocket cover [7] in a counter-clockwise direction in order to loosen the chain tension and to remove the sprocket cover [7].
4. Remove the blade bar [9] and saw chain [10]. To disassemble, hold the blade bar [9] tilted upwards at an angle of approx. 45 degrees in order to be able to remove the saw chain [10] more easily from the chain sprocket.
5. Replace the blade bar [9] and install the blade bar and saw chain as described under “Assemble the blade bar and saw chain”.

NOTE

- ▶ The tensioning of the saw chain is described in the “Assembly” section.

● **Sawing techniques**

● **General information**

NOTE

- ▶ Observe noise protection rules and other local regulations when working with the tool. Local regulations may require a suitability test. Check with the forestry administration.
- Dirt, stones, loose bark, nails, clips and wires must be removed from the tree.
- Always stand above the tree trunk when sawing on slopes.
- To keep total control while sawing through, reduce the pressure at the end of the cut without loosening your grip on the handles of the wood cutter. Make sure the saw chain does not touch the ground. After finishing the cut, wait until the wood cutter comes to a stop before removing it.

- Always switch off the motor of the wood cutter before changing between trees.
- You will have better control over the product if you saw using the lower edge of the blade bar (chain in pulling direction).
- The saw chain must not touch the ground or any object while sawing through the material or thereafter.
- Ensure that the saw chain does not get stuck while sawing. The log must not break or splinter.
- Please also observe the precautionary measures to protect against kickback (see the safety information).
- For sawing work on hillsides, always stand in the area above the log. To keep total control while sawing through, reduce the pressure at the end of the cut without loosening your grip on the handles of the wood cutter. Make sure the saw chain does not touch the ground. After finishing the cut, wait until the saw chain comes to a stop before removing it. Always switch off the motor of the wood cutter before changing between trees.

WARNING!

- ▶ If the saw chain gets stuck, do not attempt to pull out the product with force. There is a risk of injury. Turn the motor off and use a lever arm or wedge to release the product.

● **Cut to length**

Cutting to length means sawing felled tree trunks into small sections. Ensure that you have secure footing and balance your body weight evenly on both feet. If possible, the trunk should be protected and supported by branches, logs or wedges.

- Make sure that the saw chain does not touch the ground when sawing.
- Make sure you have good footing and stand above the trunk on sloping terrain. To keep total control while sawing through, reduce the pressure at the end of the cut without loosening your grip on the handles of the wood cutter. After finishing the cut, wait until the saw chain comes to a stop before removing it. Always switch off the motor of the wood cutter before changing between trees.

● **Log is lying on the ground**

Saw through the log completely from above and ensure at the end of the cut not to contact the ground. If you can turn the tree trunk, saw two-thirds of the way through it. Then turn the trunk around and saw the rest of the way through from above.

● **Limbing**

Limbing is the designation for the sawing off of branches and boughs from a felled tree.

WARNING!

- ▶ Many accidents occur during the removal of branches. Never cut tree limbs when you are standing on the log. Keep the spring back area in mind if branches are under tension.

- Do not remove support branches until after the sawing off.
- Branches under tension must be sawed from below to above, in order to prevent jamming of the chainsaw. When working on thicker branches, use the same technique as when you are sawing up a felled trunk.

- Work to the left of the log and as near as possible to the electric chainsaw. As far as possible, the weight of the saw should rest on the log.
- Change position to saw off branches on the other side of the trunk.
- Branches sticking out are cut off separately.

● **Troubleshooting**

Problem	Possible cause	Fault correction
Device does not start	The battery pack 12 is empty or not inserted	Check the charge level. and have repairs carried out by a qualified electrician, if necessary.
	Defective On/Off switch 4	Have repairs carried out by a qualified electrician, if necessary.
	Defective motor	
Inferior cutting performance	Incorrectly mounted saw chain 10	Mount saw chain correctly
	Saw chain 10 blunt	Sharpen cutting teeth or place on new chain
	Chain tension insufficient	Check chain tension
Saw runs with difficulty, chain comes off	Chain tension insufficient	Check chain tension
Chain becomes hot, smoke development during sawing, discolouration of the rail	Too little chain oil	Chain lubrication

● Cleaning and maintenance

⚠ WARNING!

- ▶ Maintenance and cleaning work must always be carried out with the motor switched off and the battery removed. Risk of injury!
- ▶ Have any repair and maintenance work that is not described in this user manual carried out by our specialist workshop.
- ▶ Only use original spare parts. Allow the product to cool off before undertaking any maintenance or cleaning work. There is a danger of burns!
- ▶ Use cut-protection gloves when handling the chain or the chain bar. Risk of cuts!
- ▶ Switch off the product and remove the battery before carrying out any maintenance work.

● Cleaning

- Clean the machine thoroughly after every use. In this way, you extend the life of the machine and avoid accidents.
- Keep the gripping handles free of petrol, oil or grease. Clean the gripping handles, where appropriate, with a moist cloth soaked in soap. Use no solvents or petrol for cleaning!
- Clean the saw chain after every use. Use a paint brush or wipe for that. Do not use any liquids to clean the chain. After cleaning, oil the chain lightly with chain oil.
- Clean the ventilation slots and the surfaces of the machine with a paint brush, whisk or dry cloth. Do not use any liquids for cleaning.

● Saw chain oiling

⚠ CAUTION!

- ▶ Clean and oil the chain regularly. This keeps the chain sharp and achieves optimum machine performance. Damage due to insufficient maintenance of the saw chain will invalidate the warranty. Remove the battery and use cut-resistant gloves when working with the chain or with the blade bar.
- ▶ The blade bar and chain must never be operated without oil. If the cordless wood cutter is used with too little oil, the cutting performance and lifespan of the saw chain will decrease as the chain will become blunt more quickly. You can identify when there is too little oil if smoke develops or the blade bar changes colour.



⚠ WARNING!

- ▶ Switch off the product and remove the battery before carrying out any maintenance work.
- Oil the chain after cleaning, after 10 hours of use or at least once a week, whichever comes first.
- Before oiling, the blade bar, especially the teeth of the blade bar, must be thoroughly cleaned. Use a hand brush and a dry cloth for this purpose.
- Oil the individual chain links using an oil syringe with a needle tip (available from specialist dealers). Apply individual drops of oil on the joints and on the tooth tips of the individual chain links.

● Maintenance intervals

Regularly carry out the maintenance operations listed in the following table. The life of the saw is extended by regular maintenance of your chainsaw. Furthermore, you get optimum cutting performance and avoid accidents.

● Maintenance interval table

Machine part	Action	Before every use	After 10 hours of operation
Components of the chain brake	Check, replace if required	Yes	
Sprocket chain wheel	Check for wear indentations, replace if necessary	Yes	
Saw chain 	Check oil, regrind or replace if required	Yes	
Guide bar 	Check, clean and oil	Yes	
Guide bar 	Turn around		Yes

● Sharpening the saw chain

WARNING!

- ▶ An incorrectly sharpened saw chain increases the danger of spring-back! Use cut-protection gloves when you are handling the chain or the chain bar.

NOTE

- ▶ A sharp chain guarantees an optimal cutting performance. It eats effortlessly through the wood and leaves large, long wooden chips. A saw chain is blunt if you have to press the cutting equipment through the wood and the wooden chips are very small. In the case of a very blunt saw chain, no chip cuttings result at all, only sawdust.

The sawing parts of the chain are the cutting elements, which consist of a cutting tooth and a depth limiting projection. The vertical separation distance between these two determines the sharpness depth.

The following values must be noted in sharpening the cutting teeth:

- Sharp edge angle (30°)
- Breast angle (85°)
- Apex angle (60°)
- Sharpness depth (0.65 mm)
- Round file diameter (4.0 mm)

WARNING!

- ▶ Deviations from the measurement data of the cutting geometry can lead to an increase of the spring-back slope of the machine. Increased danger of accident!

Special tools are necessary for sharpening the chain, which guarantee that the cutting edges are sharpened at the correct angle and to the correct depth. For the inexperienced user of chainsaws, we recommend to have the saw chain sharpened by a specialist or a specialist workshop. If you are familiar with the sharpening of the chain, you can purchase the tools, for example from Parkside (e.g. chain sharpener).

1. The chain should be well-tensioned to ensure proper sharpening.
2. For the sharpening, a round file with 4.0 mm diameter is necessary.

⚠ WARNING!

▶ Other diameters damage the chain and can lead to danger during work!

3. Sharpen only from the inside to the outside. Guide the file from the inner side of the cutting teeth to the outer side. Lift the file when you are withdrawing it.
4. Sharpen first the teeth on one side. Turn the saw around and sharpen the teeth of the other side.
5. The chain is worn and must be replaced by a new saw chain if only approx. 4 mm of the cutting teeth is remaining.
6. After the sharpening, all cutting elements must now be equal in length and width.
7. After every third sharpening, the sharpness depth (depth limitation) must be checked and the height filed with the aid of a flat file. The depth limitation should be set back about 0.65 mm from the cutting tooth. After the setting back of depth limitation, round it off a little at the front.

● Starting up a new saw chain

In the case of a new chain, the tensioning force decreases after some time. Therefore, you have to re-tension the chain after the first 5 cuts and no later than after 10 minutes' sawing time.

⚠ WARNING!

▶ Never attach a new chain to a worn drive pinion or place onto a damaged or worn chain bar. The chain could spring back or break, potentially leading to serious injury.

● Maintaining the chain

1. Use cut-protection gloves when handling the chain or the chain bar.
2. Switch off the product and remove the battery **[12]** from the product.
3. Remove the sprocket chain wheel covering **[7]**, the saw chain **[10]** and the chain bar **[9]**.
4. Check the chain bar **[9]** for wear.
5. Remove burrs and straighten the guide surfaces with a flat file.
6. Mount chain bar **[9]**, chainsaw **[10]** and sprocket chain wheel covering **[7]** and tighten the chainsaw.

● Turning the blade bar

⚠ WARNING!

▶ Use cut-resistant gloves when working with the saw chain or with the blade bar.

The blade bar **[9]** needs to be reversed regularly after a working time of about 10 hours in order to ensure even wear.

1. Switch off the product and remove the battery pack **[12]** from the product.
2. Remove the sprocket cover **[7]**, saw chain **[10]** and blade bar **[9]**.

- Turn the blade bar around its horizontal axis and install the blade bar and chain as described under "Installing the saw chain and blade bar". When doing so, pay attention to the correct rotation direction of the saw chain!

● Replacement parts / Accessories

Compatible replacement parts for this device can be purchased at www.Optimex-Shop.com. Please have the order-no. ready for your order. Orders can only be placed and processed online. If you are not sure where you can purchase compatible parts, please contact the Lidl Service Hotline.

Position	Description	Order-No
9	Blade bar (guide rail)	494216049999
10	saw chain	494216029999
11	Blade encasing	494216039999

The device is compatible with all "X 20 V TEAM" batteries. For optimal performance, we recommend using the below battery packs:

Parkside 20V battery pack

PAP 20 B1	2Ah	5 cells
PAP 20 B3	4 Ah	10 cells

Customers can order compatible replacement batteries and chargers from Lidl online shops for the following countries:

Germany (lidl.de), France (lidl.fr), Belgium (lidl.be), Czech Republic (lidl.cz), Netherlands (lidl.nl), Poland (lidl.pl), Slovakia (lidl.sk), Spain (lidl.es)

Customers from all other countries can order from www.optimex-shop.com.

Reselling or passing the product on to others requires to include all items which are a part of the product.

● Storage

- Clean the equipment before putting it away.
- Put on saw bar protection sheath.
- Store the appliance in a dry place well out of reach of children.

● Disposal

The packaging is made of environmentally friendly materials, which may be disposed of through your local recycling facilities.



Observe the marking of the packaging materials for waste separation, which are marked with abbreviations (a) and numbers (b) with following meaning: 1–7: plastics/20–22: paper and fibreboard/80–98: composite materials.



Contact your local refuse disposal authority for more details of how to dispose of your wornout product.



To help protect the environment, please dispose of the product properly when it has reached the end of its useful life and not in the household waste. Information on collection points and their opening hours can be obtained from your local authority.

Faulty or used batteries/rechargeable batteries must be recycled. Return the batteries/rechargeable batteries and the product to the available collection points.



Environmental damage through incorrect disposal of the batteries / rechargeable batteries!

Remove the batteries / battery pack from the product before disposal.

Batteries / rechargeable batteries may not be disposed of with the usual domestic waste. They may contain toxic heavy metals and are subject to hazardous waste treatment rules and regulations. The chemical symbols for heavy metals are as follows: Cd = cadmium, Hg = mercury, Pb = lead. That is why you should dispose of used batteries / rechargeable batteries at a local collection point.

● **Warranty**

The product has been manufactured to strict quality guidelines and meticulously examined before delivery. In the event of material or manufacturing defects you have legal rights against the retailer of this product. Your legal rights are not limited in any way by our warranty detailed below.

The warranty for this product is 3 years from the date of purchase. The warranty period begins on the date of purchase. Keep the original sales receipt in a safe location as this document is required as proof of purchase.

Any damage or defects already present at the time of purchase must be reported without delay after unpacking the product.

Should the product show any fault in materials or manufacture within 3 years from the date of purchase, we will repair or replace it – at our choice – free of charge to you. The warranty period is not extended as a result of a claim being granted. This also applies to replaced and repaired parts.

This warranty becomes void if the product has been damaged, or used or maintained improperly.

The warranty covers material or manufacturing defects. This warranty does not cover product parts subject to normal wear and tear, thus considered consumables (e.g. batteries, tubes, cartridges), nor damage to fragile parts, e.g. switches or glass parts.

● **Warranty claim procedure**

So that your request can be processed quickly, please observe the following instructions:

For all inquiries, please have the receipt and item number (IAN 494216_2504) ready as proof of purchase.

The article number can be taken from the identification label on the product, engraving on the product, the front cover of your manual (at the bottom left), or the sticker on the back or bottom of the product.

If malfunctions or other defects arise, first contact the service department indicated below by phone or email.

You can then send a product recorded as defective to the communicated service address postage-free, making sure to enclose proof of purchase (receipt) and information on the details of the defect and when it occurred.

You can download and view this and numerous other manuals at parksidediy.com. This QR code takes you directly to parksidediy.com. Choose your country and use the search screen to search for the operating instructions. Entering the item number (IAN) 494216_2504 takes you to the operating instructions for your item.



● Service

Ⓒ **Service Great Britain**
Tel.: 08000518970
Contact form on *parkside-diy.com*

IAN 494216_2504

Ⓒ **Service Cyprus**
Tel.: 80094242
Contact form on *parkside-diy.com*

IAN 494216_2504



Serbian mark of conformity

● EU Declaration of conformity

EU DECLARATION OF CONFORMITY (No 494216_2504)
--

IAN: 494216_2504
 Product identification: "PARKSIDE" 20V Cordless Wood Cutter
 Model Number: HG13591

The object of the declaration described above is in conformity with the relevant Union harmonisation legislation:

Directive 2006/42/EC
Directive 2000/14/EC
Directive 2014/30/EU
Directive 2011/65/EU and all related amendments

References to the relevant harmonised standards used or references to the other technical specifications in relation to which conformity is declared:

N° / Parts
Directive 2006/42/EC
EN 62841-1:2015/A11:2022
Directive 2014/30/EU
EN IEC 55014-1:2021
EN IEC 55014-2:2021

The object of the declaration described above is in conformity with Directive 2011/65/EU of the European Parliament and of the Council of 8 June 2011 on the restriction of the use of certain hazardous substances in electrical and electronic equipment:

N° / Parts
EN IEC 63000:2018

Additional information:

N° / Parts
EN ISO 12100:2010

Conformity Assessment procedure / name&adress notified body where appropriate: point 6 Part B Annex III Regulation (EU) 2024/1208: EN 62841-4-1:2020, Annex I, TÜV SÜD Germany
Measured sound power level on an equipment representative for this type: 85 dB(A)
Guaranteed sound power level for this equipment: 87 dB(A)

The notified body (TÜV SÜD Germany, No.0123) performed the EU type-examination (Module B) and issued the EU type-examination certificate (M6A 065194 7615 Rev. 00).

Keeper of the technical documentation: OWIM GmbH & Co.KG

Signed for and on behalf of:

OWIM GmbH & Co. KG, Stiftsbergstraße 1, 74167 Neckarsulm, Germany

This declaration of conformity is issued under the sole responsibility of the manufacturer.

Translation of the original declaration of conformity

		<i>ppa. Haensel</i>	<i>ppa. T. Maier</i>
Neckarsulm	19.08.2025	ppa Stefan Haensel	ppa. Dr. Thorsten Maier
Place	Date	Authorised Signatory	Authorised Signatory

EN























A használt piktogramok listája	Oldal	31
Bevezető	Oldal	32
Rendeltetésszerű használat	Oldal	32
Szállítás terjedelme	Oldal	32
Alkatrészjegyzék	Oldal	33
Műszaki adatok	Oldal	33
Általános biztonsági utasítások	Oldal	34
Az elektromos szerszámokra vonatkozó általános biztonsági figyelmeztetések	Oldal	34
A fametsző gépre vonatkozó speciális biztonsági utasítások	Oldal	38
A visszarúgás okai és annak használó általi megelőzése	Oldal	39
További biztonsági előírások	Oldal	39
Rezgés és zajcsökkentés	Oldal	40
Viselkedés vészhelyzetben	Oldal	40
Maradék kockázatok	Oldal	40
Első használat	Oldal	41
Tartozékok	Oldal	41
Kicsomagolás	Oldal	41
Összeszerelés	Oldal	41
A fűrészrúd és fűrészlánc összeszerelése (D ábra)	Oldal	41
A fűrészlánc megfeszítése	Oldal	42
Az akkumulátoregység behelyezése/kivétele	Oldal	43
Az akkumulátoregység töltési szintjének ellenőrzése (B ábra)	Oldal	43
Az akkumulátoregység töltése (C ábra)	Oldal	43
Működtetés	Oldal	44
Bekapcsolás	Oldal	44
A fűrészrúd cseréje	Oldal	44
Fűrészelési technikák	Oldal	45
Általános információk	Oldal	45
Hosszra vágás	Oldal	45
A farönk a földön van	Oldal	46
Gallyazás	Oldal	46

Hibaelhárítás	Oldal	46
Tisztítás és karbantartás	Oldal	47
Tisztítás	Oldal	47
Fűrészlánc olajozása	Oldal	47
Karbantartási intervallumok	Oldal	48
Karbantartási intervallum táblázat	Oldal	48
A fűrészlánc élezése	Oldal	48
Új fűrészlánc beindítása	Oldal	49
A lánc karbantartása	Oldal	49
A fűrészrúd megfordítása	Oldal	50
Cserealkatrészek/tartozékok	Oldal	50
Tárolás	Oldal	50
Mentesítés	Oldal	51
Garancia	Oldal	51
Garanciális ügyek lebonyolítása	Oldal	52
Szerviz	Oldal	52
EU Megfelelőségi nyilatkozat	Oldal	53

A használt piktogramok listája

A felhasználói kézikönyvben, a csomagoláson és a típustáblán a következő figyelmeztetéseket használjuk:

 	<p>Olvassa el a használati utasítást!</p>	 <p>Viseljen fülvédőt!</p>
	<p>VESZÉLY! Ez a szimbólum a „Veszély” figyelmeztető szóval együtt olyan nagyfokú kockázatot jelöl, amelyet ha nem akadályoznak meg, akkor annak halál vagy súlyos sérülés lehet a következménye.</p>	 <p>Alkatrész csere vagy tisztítás előtt, illetve ha nem használja, kapcsolja ki a terméket, majd húzza ki a tápkábelt a hálózati aljzattól.</p>
	<p>FIGYELEMEZTETÉS! Ez a szimbólum a „Figyelmeztetés” figyelmeztető szóval együtt olyan közepes kockázatot jelöl, amelyet ha nem akadályoznak meg, akkor annak halál vagy súlyos sérülés lehet a következménye.</p>	 <p>Ne tegye ki eső hatásának</p>
	<p>VIGYÁZAT! Ez a szimbólum a „Vigyázat” figyelmeztető szóval együtt olyan alacsony kockázatot jelöl, amelyet ha nem akadályoznak meg, akkor annak enyhe vagy közepes sérülés lehet a következménye.</p>	 <p>Váltakozó áramerősség/ feszültség</p>
	<p>Fűrészlánc olajozása</p>	 <p>177 mm A láncvezető hossza</p>
	<p>A fűrészlánc haladási iránya.</p>	 <p>Nyitva</p>
	<p>Biztonsági információk Használati útmutató</p>	 <p>Zárva</p>
	<p>Mindig két kézzel használja cserjevágó gépet</p>	 <p>A fűrészlánc haladási iránya.</p>  <p>A CE jelölés azt jelzi, hogy a termék megfelel a rá vonatkozó EU irányelveknek.</p>  <p>Ügyeljen arra, ne hagyja a cserjevágó gépet visszaruúgnia, és hogy ne érjen a láncvezető hegyéhez</p> 

20 V AKKUS CSERJEVÁGÓ GÉP

● **Bevezető**

Gratulálunk új termékének vásárlása alkalmából. Ezzel a döntésével vállalatunk értékes terméke mellett döntött. A használati utasítás ezen termék része. A biztonságra, a használatára és a megsemmisítésre vonatkozó fontos tudnivalókat tartalmazza. A termék használata előtt ismerje meg az összes használati és biztonsági tudnivalót. A terméket csak a leírtak szerint és a megadott felhasználási területeken alkalmazza. A termék harmadik személy számára való továbbadása esetén kézbesítse vele annak a teljes dokumentációját is.

● **Rendeltetészerű használat**

Az akkus cserjevágó gép kizárólag fa fűrészeléséhez tervezték. Ez a fametsző gép nem alkalmas fák kivágásához. A termék nem használható semmilyen más típusú alkalmazáshoz (pl. falazat, műanyag vagy élelmiszer vágásához). Ha a fametsző gépet a rendeltetéstől eltérő munkákhoz használják, akkor az a használó vagy más személyek súlyos sérülését okozhatja.

Az akkus cserjevágó gép csak egy személy használhatja fa fűrészeléséhez. A fametsző gépet a jobb kezével a fogantyún, a bal kezével pedig a fogófelületen kell tartani. A fametsző gép használata előtt a használonak el kell olvasnia, és meg kell értenie a felhasználói kézikönyvben található összes információt és utasítást. A használonak megfelelő személyes védőfelszerelést kell viselnie. A fametsző géppel csak fát szabad fűrészelni. Az olyan anyagokat, mint műanyag, kő, fém vagy idegen testeket (pl. szegeket vagy

csavarokat) tartalmazó fa, nem szabad feldolgozni!

A termék bármely más használata vagy módosítása nem megfelelő használatnak minősül, és olyan veszélyekkel járhat, mint halál, életveszélyes sérülések és megrongálódás. A gyártó nem vállal felelősséget a rendellenes használatból okozott károkért.

Ez a termék háztartási és hasonló használatra készült. Ez a termék kereskedelmi használatra nem alkalmas.

A terméket felnőttek általi használatra tervezték. 16 év feletti fiatalok csak felügyelet mellett használhatják a terméket. A szerszám működtetője felelős azokért a balesetekért vagy sérülésekért, amelyek más embereket érintenek, vagy mások vagyontárgyait érintik.

A termék az X 20 V TEAM sorozat része, és az X 20 V TEAM sorozat akkumulátoraival működtethető. Az akkumulátorok csak az X 20 V TEAM sorozat töltőivel tölthetők.

● **Szállítás terjedelme**

FIGYELEMEZTETÉS!

▶ A termék és a csomagolás nem gyerekjáték! A gyerekeknek nem szabad a műanyag részekkel és kis részekkel játszani! Fulladás veszélye áll fenn!

- 1x Akkus cserjevágó gép
- 1x Láncvezető (vezetősín) (már felszerelve)
- 1x Fűrészlánc (már felszerelve)
- 1x Vezetőlemez védőburkolata
- 1x Olajos palack 50 ml bio láncolajjal (modellszám: HG10050)
- 1x Használati útmutató
- 1x Tartalék lánc

● Alkatrészjegyzék

A ábra

- 1 Elülső kézvédő
- 2 Fogantyú területe
- 3 Kapcsolóház
- 4 Be-/kikapcsoló
- 5 Fogantyú
- 6 Hátsó kézvédő
- 7 Lánccvetető burkolat
- 8 Rögzítőcsavar
- 9 Fűrészrúd (vezetősín)
- 9a Láncceszítő csap
- 10 Fűrészlánc
- 11 Penge burkolat

B/C ábra

- 12 Akkumulátoregység*
- 13  (gomb töltési szint)
- 14 Töltési szint LED-ek (piros/narancssárga/zöld)
- 15 Akkumulátoregység kioldó gomb
- 16 Akkumulátor töltő (gyors akkumulátor töltő)*
- 17 Töltés jelzőlámpa LED – piros
- 18 Töltés jelzőlámpa LED – zöld
- 19 Hálózati kábel hálózati dugóval

* Az akkumulátoregység és a töltő nem tartozék.

● Műszaki adatok

20 V Akkus cserjevágó gép, PAGHS 20-Li C4

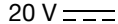
Névleges bemeneti feszültség	20 V 
Védelmi osztály	IPX0
Lánccvetető:	
Hangzhou Fangcheng Tools Manufacture Co., Ltd.	DS150-31-43P-ML
Lánc: Hangzhou Fangcheng Tools Manufacture Co., Ltd.	030.043.31

Lánc fogosztása	0,30" (7,62 mm)
Lánc szélessége	1,1 mm
A lánckerék fogai	7
A lánccvetető hossza kb.	177 mm
Fűrészelés hossza	150 mm
Javasolt kenőanyag	21820 Divinol Bio-Kettenöl R (bioláncolaj)
Max. lánccsebesség	8 m/s
A gép nettó tömege a fűrészlánc, a penge rúd, a penge burkolat, az akkumulátor és az opcionális tartozékok nélkül	1,15 kg

Kapcsolóház

A készülék bekapcsolásához fel kell engedni a bekapcsoló gombot.

Biztonsági lánccfék be-/kikapcsoló gomb

A be-/kikapcsoló gomb elengedésekor a termék azonnal kikapcsol.

Fogantyú hátsó kézvédővel

Védi a kezét az ágakkal és a gallyakkal szemben, amikor a fűrész miatt leválnak.

Fűrészlánc kis visszaugrással

Segít felfogni a visszaugrást a speciálisan kifejlesztett vezérlőrendszerekkel.

Javasolt környezeti hőmérséklet

Hőmérséklet	max. 50 °C
Töltési folyamat	4–40 °C
Működtetés	-20–50 °C
Tárolás	0–45 °C

Zajkibocsátási érték

A mért értékek az EN 62841 szabvány szerint van meghatározva. Az elektromos szerszám A-névleges zajszintje általában a következő:

Hangnyomás szint L_{PA}	76,8 dB
Bizonytalanság K_{PA}	3
Mért hangteljesítményszint L_{WA} :	
garantált	87 dB
mért	84,8 dB
Bizonytalanság K_{WA}	2,41 dB

Rezgéskibocsátási érték

A rezgés teljes értéke (háromtengelyű vektorösszeg) az EN 62841 szabvány szerint lett meghatározva:

Vibráció (a_{ri}) 2,793 m/s²

FIGYELEMEZTETÉS!

- ▶ Viseljen fülvédőt!
- ▶ Az elektromos szerszám tényleges használata során a rezgés kibocsátás a szerszám használatának módjaitól, különösen a munkadarab fajtájától függően eltérhet a névleges összértéktől.
- ▶ Azonosítani kell a gépkezelő védelmét szolgáló biztonsági intézkedéseket, amelyek a tényleges használati feltételek mellett fennálló kockázat felmérésén alapulnak (figyelembe véve a működési ciklus valamennyi részét, így a szerszám kikapcsolási idejét és annak üresjáraton való működését a kapcsolási idő után).

MEGJEGYZÉS

- ▶ A névleges rezgési és zaj érték mérése standard bevizsgálási módszerrel történt, és használatával a szerszámok egymással összehasonlíthatók.
- ▶ A névleges teljes rezgési érték és a névleges zajkibocsátási érték is használható a kitétség előzetes értékelésére.



Általános biztonsági utasítások

- Az elektromos szerszámokra vonatkozó általános biztonsági figyelmeztetések

FIGYELEMEZTETÉS!

Olvassa el az elektromos kéziszerszámhoz mellékelt összes biztonsági figyelmeztetést, utasítást, ábrát és specifikációt.

Az alább felsorolt utasítások be nem tartása áramütést, tűzveszélyt és/vagy súlyos sérülést idézhet elő.

Őrizzen meg minden figyelmeztetést és utasítást, hogy később is elő tudja majd venni.

Az „elektromos kéziszerszám” megnevezés a figyelmeztetésekben egyaránt vonatkozik a hálózati feszültségről meghajtott elektromos kéziszerszámokra (hálózati vezetékkel rendelkező elektromos kéziszerszámok), valamint az akkumulátorról működtetett elektromos kéziszerszámokra (hálózati akkus elektromos kéziszerszámok).

A munkaterület biztonsága

- **A munkaterület legyen tiszta és jól megvilágított.** A munkahelyen uralkodó rendetlenségnek vagy a rossz megvilágításnak baleset lehet a következménye.
- **Ne használjon elektromos szerszámokat robbanásveszélynek kitett környezetben, például olyan helyen, ahol éghető folyadékok, gázok vagy porok találhatók.** Az elektromos kéziszerszámok szikrákat képeznek, amelyek meggyújthatják a porokat vagy gázokat.

- **Tartsa távol a gyermekeket és az illetéktelen személyeket, amikor elektromos kéziszerszámmal dolgozik.** A figyelem elterelődése miatt elveszítheti uralmát a készülék felett.

Elektromos biztonság

- **Az elektromos kéziszerszám hálózati csatlakozódugójának illeszkednie kell az alkalmazott elektromos aljzathoz. Soha és semmiképpen se módosítsa a csatlakozódugót. Ne használjon adapteres csatlakozódugókat a földelt elektromos kéziszerszámokhoz.** Az eredeti csatlakozódugó és megfelelő hálózati aljzat alkalmazásával megelőzi az áramütés veszélyét.
- **Ne érjen földelt felületekhez, ilyenek pl. a csövek, fűtőtestek, tűzhelyek vagy hűtőszekrények.** Az áramütés kockázata nagyobb, ha a teste le van földelve.
- **Ne tegye ki az elektromos kéziszerszámot esőnek vagy nedves környezetnek.** Az elektromos kéziszerszámba bekerülő víz megnöveli az áramütés kockázatát.
- **Ne használja a kábelt helytelen módon. Soha ne használja a kábelt az elektromos kéziszerszám hordozására, húzására vagy lecsatlakoztatására. Tartsa távol a vezetékét hőtől, olajtól, éles szegélyektől és mozgó alkatrészekről.** A sérült vagy összegabalyodott vezetékek megnövelik az áramütés veszélyét.
- **Az elektromos szerszám szabadtéri üzemeltetéséhez használjon szabadtéren használható hosszabbító kábelt.** A szabadtéren használható kábel alkalmazása csökkenti az áramütés kockázatát.

- **Ha elkerülhetetlen az elektromos kéziszerszám használata nedves helyen, használjon földzárlat-megszakítóval (RCD) ellátott tápellátást.** Az RCD használata csökkenti az áramütés veszélyét.

Személyi biztonság

- **Legyen figyelmes, ügyeljen arra, amit csinál, és józan ésszel fogjon a munkához, ha elektromos kéziszerszámot használ.** Ne használjon elektromos kéziszerszámot, ha fáradt, kábítószert, alkoholt vagy gyógyszert befolyása alatt áll. Az elektromos kéziszerszám üzemeltetése közben egy pillanatnyi figyelmetlenség is súlyos személyi sérülést okozhat.
- **Használjon személyi védőfelszerelést. Mindig viseljen védőszemüveget.** A védőfelszerelések, mint például porvédő maszk, csúszásmentes lábbeli, sisak és hallásvédő, rendeltetésszerű használata révén elkerüli a sérülési veszélyeket.
- **Akadályozza meg a véletlen indítást. Ügyeljen arra, hogy a kapcsoló kikapcsolt állásban legyen, mielőtt a szerszámot tápforrásra és/vagy akkumulátoregységre csatlakoztatja, felveszi vagy viszi.** Balesetekhez vezethet, ha a hálózatra csatlakoztatott szerszámot úgy viszi, hogy közben az ujjja a bekapcsoló gombon van, vagy ha a hálózati csatlakozódugót olyankor dugja be az aljzatba, amikor be van kapcsolva a szerszám.
- **Vegye ki a szerszámkulcsot és a beállító szerszámot, mielőtt az elektromos kéziszerszámot bekapcsolná.** Az elektromos szerszám mozgó alkatrészén felejtett csavar kulcs vagy eszköz személyi sérülést okozhat.

- **Ne hajoljon a szerszám fölé. Vegyen fel stabil testhelyzetet, és mindig tartsa meg az egyensúlyát.** Ezáltal jobban tudja irányítani az elektromos kéziszerszámot a legváratlanabb helyzetben is.
- **Viseljen megfelelő ruhát. Ne hordjon laza, bő ruhát, és ne viseljen ékszert. Tartsa távol haját, ruházatát és kesztyűjét a mozgó alkatrészekről.** A laza ruházatot, az ékszert vagy a hosszú haját becsíphetik a mozgó alkatrészek.
- **Ha az elektromos kéziszerszámot porelszívó vagy porfelfogó eszközzel szerelik fel, akkor győződjön meg arról, hogy ezek előírászerűen vannak-e csatlakoztatva, és használja őket a rendeltetésüknek megfelelően.** Porgyűjtő használata csökkentheti a porral járó veszélyeket.
- **Ne hagyja, hogy a rendszeres használat során megszerzett tapasztalat miatt túl magabiztossá váljon, és emiatt figyelmen kívül hagyja a biztonsági irányelveket.** A gondatlan kezelés a másodperc töredéke alatt balesetet okozhat.

Az elektromos szerszám üzemeltetése és gondozása

- **Ne terhelje túl az elektromos kéziszerszámot. A munkájához használja az arra alkalmas elektromos kéziszerszámot.** A helyesen megválasztott elektromos szerszám jobban és biztonságosabban működik a megadott teljesítmény-területen.
- **Ne használja az elektromos kéziszerszámot, ha nem lehet a bekapcsoló segítségével be- vagy kikapcsolni.** Az olyan elektromos kéziszerszám, amely nem irányítható a kapcsolóval, veszélyes és javításra szorul.
- **Húzza ki a hálózati csatlakozó dugót az aljzatból, mielőtt beállításokat végezne, tartozékok cserélne vagy az elektromos kéziszerszámot félretenné.** Az ilyen megelőző biztonsági óvintézkedések csökkentik az elektromos kéziszerszám véletlen beindításának kockázatát.
- **A használaton kívüli elektromos szerszámokat gyermekektől távol tartsa, és ne engedje meg, hogy olyan személyek használják az elektromos szerszámot, akik nem ismerik azt, vagy nincsenek tisztában ezekkel a biztonsági utasításokkal.** Az elektromos kéziszerszámok veszélyt jelentenek a gyakorlatlan felhasználó kezében.
- **Gondosan ápolja az elektromos szerszámot és tartozékait. Ellenőrizze a mozgó részek beállítását és rögzítését, vizsgáljon meg minden részt, nem sérült-e, és ellenőrizze, nem állnak-e fenn olyan körülmények, amelyek befolyásolhatják az elektromos kéziszerszámok helyes kezelését. Használat előtt javíttassa meg a sérült elektromos kéziszerszámot.** A rosszul karbantartott elektromos szerszámok sok balesetet okoznak.
- **A vágószerszámok legyenek mindig élesek és tiszták.** A megfelelően karbantartott és kiélezett vágóelekekkel rendelkező vágószerszámok kevésbé hajlamosak az elgörbülésre, valamint könnyebben kezelhetők.

- **Az elektromos kéziszerszámot, tartozékot, vágófeltéteket, stb. mindig ezen biztonsági utasításoknak megfelelően használja, mindig vegye figyelembe a munkakörülményeket, és legyen tekintettel a megmunkálandó munkadarabra.** Az elektromos kéziszerszám előírt rendeltetési céltől eltérő használata veszélyes helyzetet eredményezhet.
- **Tartsa szárazon, tisztán, olajtól és zsírtól mentesen a fogantyúkat és a tartófelületeket.** Ha csúszósak a fogantyúk és megfogható felületek, akkor váratlan helyzetben nem lehet biztonságosan kezelni a készüléket.

Az akkumulátorral működő szerszám üzemeltetése és gondozása

- **Csak a gyártó által meghatározott töltőt használja.** Az olyan töltő, amely egy típusú akkumulátoregységhez alkalmas, tűzveszélyt okozhat, ha más típusú akkumulátoregységhez használja.
- **Az elektromos szerszámokat csak speciálisan meghatározott akkumulátoregységekkel használja.** Bármely más akkumulátoregység használata sérülés- vagy tűzveszélyt okozhat.
- **Amikor nem használja az akkumulátoregységet, tartsa távol más fémtárgyaktól, például gemkapcsoktól, érméktől, kulcsoktól, szögektől, csavaroktól vagy más kis fémtárgyaktól, amelyek kapcsolatba léphetnek vele.** Az akkumulátorok kapcsainak rövidzárlata égési sérülést vagy tüzet okozhat.

- **Nem megfelelő körülmények között folyadék szivároghat az akkumulátorból; ne érjen ehhez. Amennyiben véletlenül hozzáérne, mossa le vízzel. Ha ez a folyadék szembe kerül, kiegészítőleg forduljon orvoshoz.** Az akkumulátorból kiszivárgó folyadék irritációt vagy égési sérülést okozhat.
- **Ne használjon akkumulátoregységet sérült vagy módosított szerszámhoz.** A sérült vagy megváltoztatott akkumulátor váratlanul működhet, amelynek következtében tűz, robbanás vagy sérülés veszélye áll fenn.
- **Ne tegye ki az akkumulátoregységet tűznek vagy túlzott hőmérsékletnek.** Ha tűznek, vagy 130 °C feletti hőmérsékletnek teszi ki, akkor felrobbanhat.
- **Tartsa be a töltési utasítást, és ne töltsé az akkumulátoregységet vagy a szerszámot az utasításban meghatározott hőmérséklet-tartományon kívül.** Ha a töltést nem megfelelően vagy meghatározott hőmérséklet-tartományon kívül végzik, akkor az megrongálhatja az akkumulátort, és növeli a tűzveszélyt.

Szerviz

- **Az elektromos kéziszerszám szervizelését szakképzett szerelő végezze, csak az eredetivel megegyező cserealkatrészek felhasználásával.** Ezzel biztosítja az elektromos kéziszerszám biztonságának fenntartását.
- **Soha ne szervizeljen sérült akkumulátoregységet.** Az akkumulátoregységet a gyártónak vagy felhatalmazott szerviz szolgálatának kell szervizelnie.

- **A fametsző gépre vonatkozó speciális biztonsági utasítások**
- **A láncfűrész üzemeltetése közben tartsa az összes testrészét távol a fűrészlánctól. Mielőtt beindítaná a láncfűrész, győződjön meg arról, hogy a fűrészlánc semmihez sem ér hozzá.** A láncfűrész üzemeltetése közben egy pillanatnyi figyelmetlenség is a ruházata vagy a teste beakadását okozhatja a fűrészláncba.
- **A láncfűrész mindig a jobb kezével a hátsó fogantyún és a bal kezével az első fogantyún tartsa.** Ne tartsa fordított kézrendben a láncfűrész, mert ezzel megnöveli a személyi sérülés kockázatát.
- **Viseljen védőszemüveget és hallásvédőt. Javasolt még a fejet, kezeket és lábakat védő felszerelés használata.** A megfelelő védőruházat csökkenti a személyi sérüléseket a kirepülő tárgytól vagy a fűrészláncsal való véletlen érintkezéstől.
- **Ne üzemeltesse a láncfűrész fákon.** A láncfűrész üzemeltetése, miközben ön egy fán van, személyi sérülést okozhat.
- **Mindig vegyen fel stabil testhelyzetet, és csak akkor üzemeltesse a láncfűrész, ha rögzített, biztonságos és egyenes felületen áll.** Az olyan csúszós vagy instabil felületek, mint a létrák egyensúlyvesztést okozhatnak, vagy a láncfűrész irányításának elvesztését.
- **Megfeszült faág vágásakor álljon készen az ág visszaütésére.** A faanyagban lévő feszültség feloldásakor a rugóhatás alatt álló ág megütheti a kezelőt és/vagy kiütheti a láncfűrész, irányíthatatlanná téve azt.
- **Legyen különösen elővigyázatos a bokrok és facsometék vágásakor.** A vékony anyag befoghatja a fűrészláncot és maga felé csaphatja vagy kiütheti az egyensúlyából.
- **A leállított fűrész az első fogantyúnál fogva kell hordani, a testétől elfelé irányítva. A láncfűrész szállításakor vagy tárolásakor mindig helyezze fel a láncvezető védőburkolatát.** A láncfűrész megfelelő bánásmódja csökkenti a mozgó fűrészláncsal való véletlen érintkezés esélyét.
- **Tartsa be a kenésre, láncfeszítésre és tartozékcsere vonatkozó utasításokat.** A nem megfelelően feszes vagy olajozott lánc eltérhet, vagy megnövelheti a visszarúgás esélyét.
- **Tartsa szárazon, tisztán, olajtól és zsírtól mentesen a fogantyúkat.** A zsíros, olajos fogantyúk csúszósak, ami az irányítás elvesztésére vezethet.
- **Csak fát vágjon. Ne használja a láncfűrész a rendeltetési céltól eltérő módon. Például, ne használja a láncfűrész műanyagok, falazóanyagok vagy nem fa építőanyagok vágására.** A láncfűrésznek az előírt rendeltetési céltól eltérő célra való használata veszélyes helyzetet okozhat.
- **Tartsa ez elektromos kéziszerszámot a szigetelt tartófelületeknél, mivel a fűrészlánc burkolat alatti vezeték érintethet.** A „feszültség” alatti vezetékkel érintkező fűrészláncok „feszültség” alá helyezhetik az elektromos kéziszerszám burkolat nélküli fémrészeit, és a gépkezelő áramütést szenvedhet.

- **Ez a láncfűrész nem alkalmas fák kivágásához.** Ha láncfűrész a rendeltetéstől eltérő munkákhoz használják, akkor az a használó vagy más személyek súlyos sérülését okozhatja.

- **A beszorult anyag eltávolítása, a láncfűrész tárolása vagy szervizelése során tartsa be az összes utasítást. Ellenőrizze, hogy a kapcsoló ki van-e kapcsolva, és az akkumulátort eltávolították-e.** A láncfűrész váratlan működése a beszorult anyag eltávolítása vagy szervizelés közben súlyos személyi sérülést okozhat.

● **A visszarúgás okai és annak használó általi megelőzése**

Visszarúgás akkor fordulhat elő, ha a láncvezető vége vagy a csúcsa megérint egy tárgyat, vagy ha a fa körbezárja, és beszorítja a vágásba a fűrészláncot. Ha a láncvezető csúcsa nekiütközik valaminek, az egy hirtelen fordított irányú hatást eredményezhet, ami fel és a kezelő felé dobja vissza a láncvezetőt. A fűrészlánc becsípése a láncvezető felső része mentén hirtelen visszadobhatja a láncvezetőt a kezelő felé.

Ezen visszahatások bármelyike a fűrész feletti irányítás elvesztését okozhatja, ami súlyos személyi sérülést eredményezhet. Ne hagyatkozzon kizárólag a fűrészbe épített biztonsági eszközökre. Láncfűrész-használóként néhány lépést meg kell tennie ahhoz, hogy a favágás baleset- és sérülésmentes legyen.

A visszarúgást a szerszám helytelen használata, illetve a nem megfelelő üzemeltetési bánásmód okozza, az alább felsorolt megfelelő óvintézkedések alkalmazásával kerülhető el:

- **Szorosan markolja a szerszámot, az ujjai öleljék át a láncfűrész fogantyúit, mindkét kezét tartsa a fűrészben, és olyan testhelyzetet vegyen fel, amely lehetővé teszi a visszarúgás erejének való ellenállást.** A kezelő irányíthatja a visszarúgás erejét, ha megtette a megfelelő óvintézkedéseket. Ne engedje el a láncfűrész.

- **Ne értékelje túl saját képességeit, és ne vágjon vállmagasság felett.** Ez segít megelőzni a láncvezető végének véletlen érintkezését más tárgyakkal, és lehetővé teszi a láncfűrész jobb kezelhetőségét váratlan helyzetekben.

- **Csak a gyártó által előírt tartalék láncvezetőket és láncokat használja.** A nem megfelelő tartalék láncvezetők és láncok a lánc törését és/vagy visszarúgást okozhatnak.

- **Tartsa be a gyártónak a fűrészlánc élezésére és karbantartására vonatkozó utasításait.** A mélységkorlátozó magasságának csökkenése a visszarúgások számának növekedését eredményezheti.

● **További biztonsági előírások**

- Gondosan tartsa be a jelen útmutatóban található karbantartási, vezérlési és szervizelési utasításokat. A sérült védőfelszerelést és alkatrészeket meg kell javítani, vagy ki kell cserélni, kivéve, ha a jelen útmutató másként rendelkezik.
- Javasoljuk, hogy a láncfűrész először használó személyek legalább fűrészrönkön vagy -kereten gyakorolják a fatörzsek vágását.

- Ha domboldalon fűrészsel, mindig a rönk feletti területen álljon. Ahhoz, hogy fűrészelés közben megőrizze a teljes irányítást, csökkentse a vágás végén a nyomást anélkül, hogy lazítaná a fogást a fametsző gép fogantyúin. Ügyeljen arra, hogy a fűrészlánc ne érjen a talajhoz. A vágás befejezése után várjon, amíg a fametsző gép leáll, mielőtt eltávolítja onnan. Mindig kapcsolja ki a fametsző gép motorját, mielőtt fák között váltana.
- A szennyeződést, laza kérget, szegeket, kapcsokat és huzalokat el kell távolítani a fáról.
- **Soha ne használjon a PARKSIDE által nem javasolt tartozékokat.** Mivel emiatt fennáll az áramütés vagy tűz veszélye.

● Rezgés és zajcsökkentés

A zaj- és vibráció-kibocsátás hatásának csökkentése érdekében, csökkentse a munkaidőt, használjon alacsony vibrációjú és alacsony zajszintű üzemmódokat, valamint viseljen védőfelszerelést.

Vegye figyelembe a következő pontokat a vibráció és zaj kockázatának minimalizálása érdekében:

- A terméket csak a kivitelinek és a jelen használati útmutatónak megfelelően használja.
- Biztosítsa, hogy a termék jó állapotban legyen, és jól karban legyen tartva.
- A megfelelő tartozék szerszámokat használja a termékhez, és győződjön meg arról, hogy azok jó állapotban vannak.
- Szorosan fogja a fogantyút/ tartófelületet.
- A terméket a jelen használati útmutatónak megfelelően tartsa karban, és megfelelően olajozza meg (ha szükséges).

- Tervezze meg a munkáját, hogy be tudja osztani, ha nagy vibrációjú szerszámot használ hosszabb időn keresztül.

● Viselkedés vészhelyzetben

Ismerje meg a termék használatát a jelen használati útmutatónak megfelelően. Jegyezze meg a biztonsági figyelmeztetéseket, és tartsa be őket. Ez segít elkerülni a kockázatokat és veszélyeket.

- Mindig legyen óvatos, amikor a terméket használja, hogy időben fel tudja ismerni és kezelni tudja a kockázatokat. A gyors közbeavatkozás súlyos sérülésektől, és a készülék rongálódásától menthet meg.
- Kapcsolja ki a terméket, és válassza le a hálózati aljzatról, amennyiben hibásan működik. Ellenőriztesse a terméket szakemberrel, és szükség esetén javíttassa meg, mielőtt újra használná.

● Maradék kockázatok

Még a termék megfelelő működtetése és kezelése esetén is fennmaradnak bizonyos kockázatok. A termék szerkezete és felépítése miatt az alábbi veszélyek állhatnak fenn:

- Vágási sérülés
- Halláskárosodást szenved, ha hallásvédő nélkül dolgozik.
- Egészségkárosodás a kéz/ kar rezgésből adódóan, ha a kéziszerszámot hosszú ideig használja, vagy nem megfelelően használja, vagy tartja karban.

⚠ FIGYELEMEZTETÉS!

- ▶ Ez a termék működés közben elektromágneses mezőt képez! Ez a terület az aktív vagy passzív orvosi implantátumokat bizonyos körülmények között befolyásolhatja! A súlyos vagy végzetes sérülés veszélyének csökkentése érdekében javasoljuk, hogy az orvosi implantátumokkal élő személyek kérjék ki az orvosuk és az orvosi implantátumok gyártójának véleményét, mielőtt a termékkel dolgozni kezdenének!

● **Első használat**

● **Tartozékok**

A termék biztonságos és megfelelő működtetéséhez mindig viseljen megfelelő személyes védőfelszerelést. Ide tartozik:

- Védőszemüveg
- Fülvédő
- Védőkesztyű
- Védőcipő
- Viseljen fejkendőt
- Viseljen erős munkanadrágot

● **Kicsomagolás**

1. Nyissa ki a csomagolást, és óvatosan vegye ki a terméket.
2. Távolítsa el a csomagolóanyagot, valamint a csomagolást és a szállításbiztosítókat (ha vannak).
3. Ellenőrizze, hogy minden megvan-e.
4. Ellenőrizze, hogy a terméken nincsenek-e szállítási sérülések.

⚠ FIGYELEMEZTETÉS!

- ▶ A termék és csomagolóanyagok nem játékok! A gyerekeknek nem szabad megengedni, hogy a műanyag zsákokkal és kis részekkel játszanak! Fulladás veszélye áll fenn

● **Összeszerelés**

⚠ FIGYELEMEZTETÉS!

- ▶ Mindig viseljen védőkesztyűt, amikor a fametsző géppel dolgozik, és csak eredeti alkatrészeket használjon. Kapcsolja ki a terméket, és távolítsa el az akkumulátort [12], mielőtt bármilyen munkát végezne a fametsző gépen. Sérülésveszély!

A fametsző gép működtetése előtt kötelező teendők:

- A fűrészlánc kenése
- Akkumulátor behelyezése

● **A fűrészrúd és fűrészlánc összeszerelése (D ábra)**

⚠ FIGYELEMEZTETÉS!

- ▶ Kapcsolja ki a terméket, és távolítsa el az akkumulátort [12], mielőtt bármilyen karbantartási munkát végezne.

1. A terméket vízszintes felületre helyezze.
2. Fordítsa el a láncvezető burkolatának rögzítőcsavarját [8] az óramutató járásával ellentétes irányba  a láncvezető burkolatának [7] levételéhez.
3. Terítse ki a fűrészláncot [10] egy hurokban úgy, hogy a vágóélek az óramutató járásával megegyező irányban legyenek. Használja a fűrészrúd [9] vagy a láncvezető feletti grafikus szimbólumot útmutatóként a fűrészlánc [10] beállításához.



A fűrészlánc haladási iránya.

4. Akassza a fűrészláncot [10] a motortengely hajtóműhöz, és tartsa meg a fűrészlánc [10] és a fűrészrúd [9] feszességét.
5. Mozgassa a fűrészrudat [9] 10–15 fokkal a vízszintes helyzet fölé, hogy a fűrészrúd [9] alsó furatát a láncfeszítő csaphoz [9a] lehessen rögzíteni, majd állítsa a fűrészrudat [9] vízszintes helyzetbe, és helyezze a burkolat hornyába.
6. Csavarja be a rögzítőcsavarokat [8] a menetes lyukba.
7. Húzza meg a rögzítőcsavart [8] a láncvezető burkolaton .

VIGYÁZAT

- ▶ Vigyázat! A fametsző gép hajlamos a szívárgásra.

A fűrészlánc [10] cseréje előtt a vezetősín [9] hornyát meg kell tisztítani a szennyeződésektől, mert a rajta lévő szennyeződés miatt a fűrészlánc [10] kitörhet a sínből. A lerakódások magukba szívhatják a láncolajat is. Ennek az lenne a következménye, hogy a láncolaj nem, vagy csak egy kis része érne el a sín alsó részét, és csökkenne a kenés.

● A fűrészlánc megfeszítése

A fűrészlánc [10] rendszeres meghúzása biztonságot nyújt a használó számára, és csökkenti és/vagy megakadályozza a kopást és a lánc sérülését. Javasoljuk a használatnak, hogy a munka megkezdése előtt és kb. 10 perces időközönként vizsgálja meg a lánc feszességét, és szükség esetén igazítsa. A lánc a fűrész végzett munka során felmelegszik, ezért kissé kitágul. Ezek a „bővülések” különösen az újabb láncoknál várhatók.

MEGJEGYZÉS

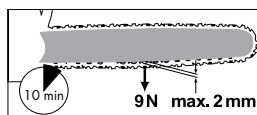

- ▶ Ne akkor húzza meg újra, és ne akkor cserélje ki a láncot, amikor forró, mert a lehűlés után kissé zsugorodik. Ha ezt nem tartja be, akkor az a vezetősín [9] vagy a motor sérülését okozhatja, mivel a lánc most túl feszes a lemezen. A lánc feszessége és kenése jelentősen befolyásolja a lánc élettartamát.

A lánc akkor van megfelelően megfeszítve, ha nem lóg a sín alján, és a kesztyűs kézzel teljesen körbe lehet forgatni. Ha a fűrészláncot [10] 9 N-nal (kb. 1 kg) feszítik, a fűrészlánc [10] és a vezetősín [9] közötti rés nem lehet nagyobb 2 mm-nél.



FIGYELEMTETÉS!

- ▶ Kapcsolja ki a terméket, és távolítsa el az akkumulátort [12], mielőtt bármilyen karbantartási munkát végezne.

1. Lazítsa meg a rögzítőcsavart [8] a láncvezető burkolaton [7] .
2. A láncfeszítő csapon [9a] lévő rugó automatikusan kellő feszültséget biztosít.
3. Húzza meg ismét a láncvezető burkolat [7] rögzítőcsavarját [8] .

MEGJEGYZÉS

- ▶ Az új láncfűrész láncfeszességét [10] legfeljebb 5 vágás után újra be kell állítani.

● Az akkumulátoregység behelyezése/kivétele

- Az akkumulátoregység töltése: Illessze az akkumulátoregységet (B **12**) a fogantyúhoz, és csúsztassa bele. Ellenőrizze, hogy hallhatóan a helyére kattant-e.
- Az akkumulátoregység kivétele: Nyomja meg a kioldógombot (B **15**) az akkumulátoregységen. Húzza ki az akkumulátoregységet (B **12**).

● Az akkumulátoregység töltési szintjének ellenőrzése (B ábra)

- Nyomja meg a  gombot (B **13**). A töltöttségi szint jelzőlámpa LED-ek (B **14**) világitani kezdenek.

LED (B 14)	Töltési szint
Piros/narancssárga/zöld	Maximum
Piros/narancssárga	Közepes
Piros	Alacsony

● Az akkumulátoregység töltése (C ábra)

FIGYELEMEZTETÉS! SÉRÜLÉSVESZÉLY!



Mindig húzza ki az akkumulátor töltőt (C **16**) a hálózati aljzathoz, mielőtt kiveszi az akkumulátoregységet (B **12**) a töltőből, vagy behelyezi az akkumulátoregységet.

MEGJEGYZÉS

- ▶ Az akkumulátoregység (B **12**) bármikor tölthető az élettartama csökkentése nélkül.
- ▶ A töltési folyamat megszakítása nem károsítja az akkumulátoregységet (B **12**).

- Működtetés előtt töltsse fel az akkumulátoregységet (B **12**), ha közepes vagy alacsony a töltési szintje.
- A töltés jelzőlámpa LED-jei (piros (C **17**)) és zöld (C **18**) a töltő (C **16**) és az akkumulátoregység töltési állapotát jelzik (B **12**):

LED	Állapot
A piros LED világit	Az akkumulátoregység (B 12) töltés alatt van
A zöld LED világit	Az akkumulátoregység (B 12) teljesen feltöltődött
A zöld és piros LED villog	Az akkumulátoregység (B 12) meghibásodott
A piros LED villog	Az akkumulátoregység (B 12) túl hideg vagy túl meleg
A zöld LED világit (akkumulátoregység nélkül)	A töltő kész

1. Helyezze be akkumulátoregységet (B **12**) a töltőbe (C **16**).
2. Csatlakoztassa a töltő hálózati kábelét a hálózati csatlakozódugóval (C **19**) a hálózati aljzathoz.
3. Amikor az akkumulátoregység (B **12**) teljesen feltöltődött:
 - Húzza ki a töltő (C **16**) hálózati csatlakozódugóját (C **19**) a hálózati aljzathoz.
 - Vegye ki az akkumulátoregységet a töltőből (C **16**).

Töltési idő

Töltési idő Töltő	2 Ah akkumulátoregység PAP 20 B1	4 Ah akkumulátoregység PAP 20 B3
Max. 2,4 A PLG 20 A4/C1 töltő	60 perc	120 perc
Max. 4,5 A PLG 20 A3/C3 töltő	35 perc	60 perc
Max. 4,5 A PDSLGL 20 A1 töltő	35 perc	60 perc

● Működtetés

FIGYELEMEZTETÉS!

- ▶ Csak akkor kapcsolja be a fametsző gépet, ha a láncvezető, a fűrészlánc és a lánckerék burkolata megfelelően össze van szerelve.
- ▶ Álljon biztonságos helyzetben. Indítás előtt ellenőrizze, hogy az akkus fametsző gép nem ér-e tárgyhoz.
- ▶ Soha ne működtesse a terméket elülső kézvédő nélkül **1**. Sérülésveszély!

● Bekapcsolás

1. Helyezze be az akkumulátort **12** a készülékbe (lásd: „Az akkumulátor behelyezése/kivétele”).
2. Indítás előtt ellenőrizze az akkumulátor töltöttségi állapotát **12**.
3. Mindkét kezével erősen fogja a terméket úgy, hogy a jobb keze a fogantyún **5**, a bal keze pedig a markolat **2** van. A hüvelykujjával és az ujjával szorosan fogja a fogantyút **5**.

FIGYELEMEZTETÉS!

- ▶ Soha ne használja a terméket fél kézzel. Sérülésveszély!

4. A bekapcsoláshoz a hüvelykujjával vagy a mutatóujjával nyomja meg a kapcsolózárat **3**, majd nyomja meg a be-/kikapcsoló gombot **4**; a készülék maximális sebességgel kezd működni. Engedje el a kapcsolózárat **3**.
5. A termék a be-/kikapcsoló gomb **4** elengedésekor kikapcsol. A készülék nem kapcsolható folyamatos működésre.

● A fűrészrúd cseréje

1. Kapcsolja ki a terméket, és vegye ki az akkumulátoregységet **12** a termékből.
2. A terméket vízszintes felületre helyezze.
3. Fordítsa el a láncvezető burkolatának **7** rögzítőcsavarját **8** az óramutató járásával ellentétes irányba a láncvezető burkolatának **7** meglazításához vagy levételéhez.
4. Vegye le a fűrészrudat **9** és a fűrészláncot **10**. A szétszereléshez tartsa a fűrészrudat **9** kb. 45 fokos szögben felfelé döntve, hogy könnyebben le tudja venni a fűrészláncot **10** a láncvezetőről.
5. Cserélje ki a fűrészrudat **9**, és szerelje fel a fűrészrudat és a fűrészláncot a „A fűrészrúd és a fűrészlánc felszerelése” részben leírtak szerint.

MEGJEGYZÉS

- ▶ A fűrészlánc megfeszítésének leírása az „Összeszerelés” részben található.

● Fűrészelési technikák

● Általános információk

MEGJEGYZÉS

- ▶ A számszámmal végzett munka során tartsa be a zajvédelmi szabályokat és az egyéb helyi előírásokat. A helyi előírások alkalmassági vizsgálatot írhatnak elő. Egyeztessen az Erdészeti Hivatallal.

- A szennyeződést, laza kérget, szegeket, kapcsokat és huzalokat el kell távolítani a fáról.
- Amikor lejtőn fűrészel, mindig a fatörzs felett álljon.
- Ahhoz, hogy fűrészelés közben megőrizze a teljes irányítást, csökkentse a vágás végén a nyomást anélkül, hogy lazítaná a fogást a fametsző gép fogantyúin. Ügyeljen arra, hogy a fűrészlánc ne érjen a talajhoz. A vágás befejezése után várjon, amíg a fametsző gép leáll, mielőtt eltávolítja onnan.
- Mindig kapcsolja ki a fametsző gép motorját, mielőtt fák között váltana.
- A terméket akkor lehet jobban irányítani, ha a fűrészrúd alsó szélét használja (lánc húzási irányban).
- A fűrészlánc nem érhet a talajhoz és semmilyen tárgyhoz az anyag átfűrészélése közben, vagy azt követően.
- Ügyeljen arra, hogy a fűrészlánc ne akadjon meg fűrészelés közben. A farönk nem törhet el, és nem törhet össze.

- Kérjük, tartsa be a visszarágás megelőzése érdekében tett óvintézkedéseket is (lásd a biztonsági információkat).
- Ha domboldalon fűrészel, mindig a rönk feletti területen álljon. Ahhoz, hogy fűrészelés közben megőrizze a teljes irányítást, csökkentse a vágás végén a nyomást anélkül, hogy lazítaná a fogást a fametsző gép fogantyúin. Ügyeljen arra, hogy a fűrészlánc ne érjen a talajhoz a vágás befejezése után, várjon, amíg a fűrészlánc leáll, mielőtt leveszi. Mindig kapcsolja ki a fametsző gép motorját, mielőtt fák között váltana.

FIGYELEMEZTETÉS!

- ▶ Ha a fűrészlánc elakad, ne próbálja erővel kihúzni a terméket. Sérülésveszély áll fenn. Kapcsolja ki a motort, és a termék kiszabadításához használjon kézikart vagy éket.

● Hosszra vágás

A hosszra vágás a kivágott fatörzsek kis részekre fűrészelését jelenti. Álljon biztonságosan, és tartsa egyensúlyban a testsúlyát mindkét lábán. Ha lehet, a törzset ágakkal, rönkökkel vagy ékekkel védeni kell, és alá kell támasztani.

- Ügyeljen arra, hogy a fűrészlánc ne érjen a talajhoz fűrészelés közben.
- Ügyeljen arra, hogy stabil helyzetben és a törzstől feljebb álljon, ha lejtős terepen vág. Ahhoz, hogy fűrészelés közben megőrizze a teljes irányítást, csökkentse a vágás végén a nyomást anélkül, hogy lazítaná a fogást a fametsző gép fogantyúin. A vágás befejezése után várjon, amíg a fűrészlánc leáll, mielőtt eltávolítja. Mindig kapcsolja ki a fametsző gép motorját, mielőtt fák között váltana.

● A farönk a földön van

Felülről teljesen fűrészelve el a rönköt, és ügyeljen arra, hogy a vágás végén ne érjen a talajhoz. Ha el tudja fordítani a fatörzset, akkor kétharmadig fűrészelve el. Ezután fordítsa meg a fatörzset, és a fennmaradó részt felülről fűrészelve el.

● Gallyazás





A gallyazás a kivágott fa ágainak fűrészelésére szolgál.

FIGYELEMEZTETÉS!

- ▶ Sok baleset történik az ágak eltávolítása során. Soha ne vágja le a vastag faágakat, amikor a rönkön áll. Tartsa szem előtt a visszaütési területet, amikor az ágak feszültség alatt vannak.

- A fűrészelés után ne távolítsa el a támasztó ágakat.
- A láncfűrész elakadásának elkerülése érdekében a feszültség alatt álló ágakat letről felfelé kell vágni. Vastagabb ágakon végzett munka esetén ugyanazt a technikát alkalmazza, mint amikor egy kivágott rönköt fűrészeli.
- A rönktől balra és az elektromos láncfűrészhez a lehető legközelebb dolgozzon. Amennyire csak lehet, a fűrész súlya a rönkre nehezedjen.
- A rönk másik oldalán lévő ágak lefűrészeléséhez változtasson helyzetet.
- A kiálló ágakat külön vágja le.

● Hibaelhárítás

Probléma	Lehetséges ok	Hiba kijavítása
A készülék nem indul el.	Az akkumulátoregység  lemerült, vagy nincs behelyezve	Ellenőrizze a töltésszintet, és szükség esetén javításokat szakképzett villanyszerelő végezzen.
	Sérült be-/kikapcsoló  Sérült motor	Szükség esetén javításokat szakképzett villanyszerelő végezzen.
Rosszabb vágási teljesítmény	Helytelenül felszerelt fűrészlánc 	Szerelje fel megfelelően a fűrészláncot
	A fűrészlánc  Láncfeszesség nem elegendő	Élezze meg a vágófogat, vagy helyezzen fel új láncot Ellenőrizze a láncfeszességet
A fűrész nehezen működik, a lánc lejön	Láncfeszesség nem elegendő	Ellenőrizze a láncfeszességet
A lánc felforrósodik, a fűrészelés során füst képződik, a sín elszíneződik	Túl kevés a láncolaj	A lánc olajozása

● Tisztítás és karbantartás

FIGYELEMEZTETÉS!

- ▶ A karbantartási és tisztítási munkát mindig úgy végezze, hogy a motort kikapcsolta, és az akkumulátort kivette. Sérülésveszély!
- ▶ A jelen felhasználói kézikönyvben nem ismertetett javítási és karbantartási munkákat a szakszervizünkkel végeztesse el.
- ▶ Csak eredeti pótalkatrészeket használjon. Hagyja lehűlni a terméket, mielőtt bármilyen karbantartási vagy tisztítási munkát végezne. Égési sérülés veszélye áll fenn!
- ▶ A lánc vagy a láncvezető kezelésekor használjon vágásálló kesztyűt. Vágási sérülések veszélye!
- ▶ Kapcsolja ki a terméket, és távolítsa el az akkumulátort, mielőtt bármilyen karbantartási munkát végezne.

● Tisztítás

- Minden használat után tisztítsa meg a gépet. Így meghosszabbíthatja a gép élettartamát, és elkerülheti a baleseteket.
- A fogantyúkat tartsa benzin-, olaj- és zsírinteseken. A fogantyúkat szükség szerint szappanba áztatott nedves ruhával tisztítsa meg. A tisztításhoz ne használjon oldószert vagy benzint!
- Minden használat után tisztítsa meg a fűrészláncot. Ehhez használjon festőecsetet vagy törölt. Ne használjon folyadékokat a lánc tisztításához. Tisztítás után kissé olajozza meg a láncot láncolajjal.
- Tisztítsa meg a szellőzőnyílásokat és a gép felületeit ecsettel, kefével vagy száraz ruhával. Ne használjon folyadékokat a tisztításhoz.

● Fűrészlánc olajozása

VIGYÁZAT!

- ▶ Rendszeresen tisztítsa meg és olajozza meg a láncot. Így a lánc éles marad, és optimális teljesítményt nyújt a gép számára. A fűrészlánc nem megfelelő karbantartása által okozott sérülés miatt a garancia érvényét veszíti. Vegye ki az akkumulátort, és használjon vágásálló kesztyűt, amikor a láncsal vagy a fűrészrúddal dolgozik.
- ▶ A fűrészrudat és a láncot soha ne használja olaj nélkül. Ha a z akkus fametsző gépet túl kevés olajjal használja, a fűrészlánc vágási teljesítménye és élettartama csökken, mivel a lánc gyorsabban tompul. Úgy ismerheti fel, ha túl kevés az olaj, hogy füst keletkezik, vagy a penge színe megváltozik.



FIGYELEMEZTETÉS!

- ▶ Kapcsolja ki a terméket, és távolítsa el az akkumulátort, mielőtt bármilyen karbantartási munkát végezne.
- Olajozza meg a láncot tisztítás után, 10 óra használat után, vagy legalább hetente egyszer, attól függően, hogy melyik van előbb.
- Olajozás előtt alaposan meg kell tisztítani a fűrészrudat, különösen a fűrészrúd fogait. E célra használjon kézi kefé és száraz kendőt.
- Olajozza meg az egyes láncszemeket egy tűhegyű olajfecskendezővel (szakkereskedőknél kapható). Vigyen fel külön olajcseppeket a hézagokra és az egyes láncszemek csúcsaira.

● Karbantartási intervallumok

Rendszeresen végezze el az alábbi táblázatban felsorolt karbantartási műveleteket. A fűrész élettartama a láncfűrész rendszeres karbantartásával meghosszabbodik. Továbbá optimális vágási teljesítményt nyújt, és elkerülhetők a balesetek.

● Karbantartási intervallum táblázat

Gépalkatrész	Művelet	Minden használat előtt	10 órányi működés után
A láncfék alkatrészei	Ellenőrizze, szükség esetén cserélje ki	Igen	
Lánckerék	Ellenőrizze a bemélyedéseket, és szükség esetén cserélje ki	Igen	
Fűrészlánc 	Ellenőrizze az olajat, csiszolja újra vagy szükség esetén cserélje ki	Igen	
Láncvezető 	Ellenőrizze, tisztítsa meg és olajozza meg	Igen	
Láncvezető 	Fordítsa meg		Igen

● A fűrészlánc élezése

FIGYELEMEZTETÉS!

- ▶ A helytelenül élezett fűrészlánc növeli a visszaütés veszélyét! A lánc vagy a láncvezető kezelésekor használjon vágásálló kesztyűt.

MEGJEGYZÉS

- ▶ Az éles lánc optimális vágási teljesítményt garantál. Könnyedén átmegegy a fán, és nagy, hosszú faforgácsok keletkeznek. A lánc életlen, ha a vágóegységet nyomni kell a fába, és a forgácsok nagyon kicsik. Nagyon életlen fűrészlánc esetén egyáltalán nincs forgács, csak fűrészpor.

A lánc fűrészelő részei a vágóelemek, amelyek egy vágófogból és egy mélységkorlátozó nyúlványból állnak. A kettő közötti függőleges távolság határozza meg az élesség mélységét. A vágófogak élezésekor a következő értékeket kell figyelembe venni:

- Éles él szöge (30°)

- Mellszög (85°)
- Csúcsszög (60°)
- Élesség mélysége (0,65 mm)
- Kerek reszelő átmérő (4,0 mm)

⚠ FIGYELEMEZTETÉS!

- ▶ Ha eltérnek a vágási geometria mérési adataitól, akkor amiatt megdő a gép visszaütés meredeksége. Fokozott balesetveszély!

A lánc élezéséhez speciális szerszámok szükségesek, amelyek garantálják, hogy a vágóélek élezése a megfelelő szögben és a megfelelő mélységben történik. A tapasztalatlan láncfűrész használóknak javasoljuk, hogy a fűrészláncot szakszervizben vagy szakműhelyben éleztesse. Ha ismeri a lánc élezését, akkor megvásárolhat hozzá a szerszámokat például a Parkside cégtől (pl. láncélező).

1. A lánc megfelelő élezésének biztosítása érdekében jól meg kell feszíteni.
2. Az élezéshez 4,0 mm átmérőjű kerek reszelő szükséges.

⚠ FIGYELEMEZTETÉS!

- ▶ Más átmérők megrongálják a láncot, és veszélyes lehet a munka során!

3. Az élezést csak belülről kifelé végezze. A reszelőt a vágófogak belső oldalától a külső oldalig vezesse. Emelje meg a reszelőt, amikor kiveszi.
4. Először az egyik oldalon élezz meg a fogakat. Fordítsa meg a fűrész, és élezz meg a másik oldalon is a fogakat.
5. A lánc elhasználódott, és új láncra kell cserélni, ha a vágófogakból csak kb. 4 mm marad.

6. Az élezés után minden vágóelemnek egyenlő hosszúnak és szélesnek kell lennie.
7. Minden harmadik élezés után ellenőrizni kell az élességet (mélységkorlátozó), és a magasságot egy lapos reszelővel kell beállítani. A mélységkorlátozó a vágófogtól kb. 0,65 mm-rel vissza kell állítani. A mélységkorlátozó visszaállítása után egy kicsit előre kerekített.

● **Új fűrészlánc beindítása**

Új lánc esetén a feszítőerő egy idő után csökken. Ezért az első 5 vágás után, de legkésőbb 10 perc fűrészelési idő után újra meg kell feszíteni a láncot.

⚠ FIGYELEMEZTETÉS!

- ▶ Soha ne csatlakoztasson új láncot kopott hajtó fogaskerékhez, és ne helyezze sérült vagy kopott láncvezetőre. A lánc visszaüthet vagy eltörhet, ami súlyos sérülést okozhat.

● **A lánc karbantartása**

1. A lánc vagy a láncvezető kezelésekor használjon vágásálló kesztyűt.
2. Kapcsolja ki a terméket, és vegye ki az akkumulátort **[12]** a termékből.
3. Távolítsa el a lánckerék burkolatát **[7]**, a fűrészláncot **[10]** és a fűrészrudat **[9]**.
4. Ellenőrizze a fűrészrúd **[9]** kopását.
5. Távolítsa el a forgácsot, és egyenesítse ki a vezetősín felületét egy lapos reszelő segítségével.
6. Szerelje fel a fűrészrudat **[9]**, a fűrészláncot **[10]** és a lánckerék burkolatát **[7]**, és húzza meg a láncfűrész.

● A fűrészrúd megfordítása

▲ FIGYELEMEZTETÉS!

- ▶ Használjon vágásálló kesztyűt, amikor a fűrészláncsal vagy a fűrészrúddal dolgozik.

Az egyenletes kopás érdekében a fűrészrudat [9] körülbelül 10 órás munkaidő után rendszeresen meg kell fordítani.

1. Kapcsolja ki a terméket, és vegye ki az akkumulátoregységet [12] a termékből.
2. Távolítsa el a láncvezető burkolatát [7], a fűrészláncot [10] és a fűrészrudat [9].
3. Fordítsa meg a fűrészrudat a tengelye körül, és szerelje fel a fűrészrudat és a láncot a „A fűrészlánc és a fűrészrúd felszerelése” részben leírtak szerint. Közben ügyeljen a fűrészlánc megfelelő forgásirányára!

● Cserealkatrészek/ tartozékok

A készülékhez kompatibilis cserealkatrészek a www.Optimex-Shop.com oldalon kaphatók. Kérjük, készítse elő a rendelési számot a rendeléshez. Megrendeléseket csak online lehet leadni és feldolgozni. Ha nem biztos benne, hogy hol vásárolhat kompatibilis alkatrészeket, kérjük, vegye fel a kapcsolatot a Lidl ügyfélszolgálatával.

Pozíció	Leírás	Rendelés-sz.
9	Fűrészrúd (vezetősín)	494216049999
10	Fűrészlánc	494216029999
11	Penge burkolat	494216039999

A készülék kompatibilis az összes „X 20 V TEAM” akkumulátorral. Az optimális teljesítmény érdekében az alábbi akkumulátorcsomagok használatát javasoljuk:

Parkside 20 V akkumulátoregység

PAP 20 B1	2Ah	5 cella
PAP 20 B3	4 Ah	10 cella

A vásárlók a Lidl online felületein a következő országokban rendelhetnek kompatibilis csereakkumulátorokat és töltőket:

Németország (lidl.de), Franciaország (lidl.fr), Belgium (lidl.be), Csehország (lidl.cz), Hollandia (lidl.nl), Lengyelország (lidl.pl), Szlovákia (lidl.sk), Spanyolország (lidl.es).

Az összes többi ország vásárlói a www.optimex-shop.com oldalról rendelhetnek.

Ha a terméket eladja vagy átadja harmadik félnek, a termék részét képező összes alkatrészt is át kell adni.

● Tárolás

- Tisztítsa meg a berendezést, mielőtt elteszi.
- Helyezze fel a láncvezető védőburkolatát.
- A készüléket száraz helyen kell tárolni, ahol a gyermekek nem férhetnek hozzá.

● **Mentesítés**

A csomagolás környezetbarát anyagokból készült, amelyeket a helyi újrahasznosító helyeken adhat le ártalmatlanítás céljából.



A hulladék elkülönítéséhez vegye figyelembe a csomagolóanyagban található jelzéseket. Ezek rövidítéseket (a) és számokat (b) tartalmaznak a következő jelentéssel: 1–7: műanyagok / 20–22: papír és karton / 80–98: kötőanyagok.



A kiszolgált termék megsemmisítési lehetőségeiről lakóhelye illetékes önkormányzatánál tájékozódhat.



A környezete érdekében, ne dobja a kiszolgált terméket a háztartási szemétkébe, hanem adja le szakszerű ártalmatlanításra. A gyűjtőhelyekről és azok nyitvatartási idejéről az illetékes önkormányzatnál tájékozódhat.

A hibás vagy elhasznált elemeket / akkukat újra kell hasznosítani. Szolgáltassa vissza az elemeket / akkukat és / vagy a terméket az ajánlott gyűjtőállomásokon keresztül.



Környezeti károk az elemek / akkuk hibás megsemmisítése következtében!

A megsemmisítés előtt vegye ki az elemeket / az akkumulátorcsomagot a termékből.

Az elemeket / akkukat nem szabad a háziszemétkébe dobni. Mérgező hatású nehézfémeket tartalmazhatnak és ezért különleges kezelést igénylő hulladéknak számítanak. A nehézfémek vegyjelei a következők: Cd = kadmium, Hg = higany, Pb = ólom. Ezért az elhasznált elemeket / akkukat egy közösségi gyűjtőhelyen adja le.

● **Garancia**

A terméket gondosan, szigorú minőségi előírások betartásával gyártottuk, és a szállítás előtt gondosan ellenőriztük. Anyag- vagy gyártási hibák esetén a termék eladójával szemben törvényes jogok illetik meg. Az Ön törvényes jogait az általunk alább meghatározott garancia semmilyen módon nem korlátozza.

Erre a termékre 3 év garanciát adunk a vásárlás dátumától számítva. A garancia idő a vásárlás dátumával kezdődik. Biztonságos helyen őrizze meg az eredeti vásárlói bizonylatot, mert ez a dokumentum szükséges a vásárlás bizonyításához.

A vásárláskor fennálló károkat és hiányosságokat a termék kicsomagolása után haladéktalanul jelezze.

Ha ezen a terméken a vásárlástól számított 3 éven belül anyag- vagy gyártási hibát észlel, választásunk szerint ingyenesen megjavítjuk vagy kicseréljük a terméket. A garancia idő nem hosszabbodik meg a helyette nyújtott szavatossági igény által. Ez a kicserélt vagy javított alkatrészekre is érvényes.

A garancia megszűnik, ha a terméket megrongálták, ill. nem szakszerűen kezelték vagy végezték a karbantartást.

A garancia az anyag- és gyártási hibákra vonatkozik. Ez a garancia nem terjed ki azokra a termékalkatrészekre, amelyek normál kopásnak vannak kitéve, és ezért gyorsan kopó alkatrésznek minősülnek (pl. elemekre, tömlőkre, tintapatronokra), illetve a törékeny alkatrészek sérülésére, pl. kapcsolókra vagy üveg alkatrészekre.

● Garanciális ügyek lebonyolítása

Megkeresése gyors feldolgozásához kérjük, kövesse az alábbi utasításokat:

Megkeresés esetén kérjük, mindig készítse elő a pénztárblokkot és a termékszámot (IAN 494216_2504) a vásárlás igazolására.

A termékszámot kérjük, olvassa le a típustábláról, a terméken elhelyezett gravírozásból, az útmutató címlapjáról (alul a bal oldalon), vagy a termék hátsó vagy alsó oldalán található matricáról.

Működési hiba vagy egyéb hiányosság fellépése esetén először vegye fel a kapcsolatot a következőkben felsorolt szervizek valamelyikével telefonon, vagy e-mailen.

A hibásnak ítélt terméket a pénztárblokk és a hiba leírásának és keletkezési idejének megjelölésével, díjmentesen küldheti el az Ön számára kijelölt szerviz címére.

A parkside-diy.com oldalon ezt és számos további kézikönyvet tud megtekinteni és letölteni. Ezzel a QR-kóddal közvetlenül a parkside-diy.com oldalra jut. Válassza ki az országot, és a keresőfelületen keresse meg a használati útmutatókat. A termékszám (IAN) 494216_2504 beírásával juthat el az Ön termékének használati útmutatójához.



● Szerviz

(HU) Szerviz Magyarország

Tel.: 0680021647

A formanyomtatvány itt elérhető:

parkside-diy.com

IAN 494216_2504



Szerb megfelelőségi jel

● EU Megfelelőségi nyilatkozat

EU-MEGFELELŐSÉGI NYILATKOZAT (494216_2504. sz.)

IAN: 494216_2504
Termékkazonosító: "PARKSIDE" 20V Akkus cserjevágó gép
Típuszám: HG13591

A fent ismertetett nyilatkozat tárgya megfelel a vonatkozó uniós harmonizációs jogszabálynak:

2006/42/EK irányelve
2000/14/EK irányelve
2014/30/EU irányelve
2011/65/EU irányelve az összes kapcsolódó módosítással

Az alkalmazott harmonizált szabványokra hivatkozás vagy az azokra az egyéb műszaki leírásokra való hivatkozás, amelyekkel kapcsolatban megfelelési nyilatkozatot tettek:

Szám / vonatkozó részek
2006/42/EK irányelve
EN 62841-1:2015/A11:2022
2014/30/EU irányelve
EN IEC 55014-1:2021
EN IEC 55014-2:2021

A fent ismertetett nyilatkozat tárgya megfelel az egyes veszélyes anyagok elektromos és elektronikus berendezésekben való alkalmazásának korlátozásáról szóló, 2011. június 8-i 2011/65 / EU európai parlamenti és tanácsi irányelvnek:

Szám / vonatkozó részek
EN IEC 63000:2018

További információk:

Szám / vonatkozó részek
EN ISO 12100:2010

Megfelelőség-értékelési eljárás/ adott esetben az értesített szerv neve és címe: point 6 Part B Annex III Regulation (EU) 2024/1208: EN 62841-4-1:2020, Annex I, TÜV SÜD Germany

Mért hangteljesítményszint a típust képviselő egyetlen berendezésen: 85 dB(A)

A berendezés szavatolt hangteljesítményszintje: 87 dB(A)

A(z) (TÜV SÜD Germany, No.0123) bejelentett szervezet elvégezte az EU-típusvizsgálatot (B. modul), és kiadta a(z) (M6A 065194 7615 Rev. 00) EU-típusvizsgálati tanúsítványt

A műszaki dokumentáció tulajdonosa: OWIM GmbH & Co.KG

A nyilatkozatot a nevében és megbízásában írták alá:

OWIM GmbH & Co. KG, Stiftsbergstraße 1, 74167 Neckarsulm, Németország

A jelen megfelelési nyilatkozatot a gyártó kizárólagos felelősségére bocsátják ki.

Az eredeti megfelelési nyilatkozat fordítása

Neckarsulm

Hely

19.08.2025

Dátum

ppa Stefan Haensel
meghatalmazott aláíró

ppa. Dr. Thorsten Maier
meghatalmazott aláíró



HU

Seznam uporabljenih piktogramov	Stran	56
Uvod	Stran	57
Predvidena uporaba	Stran	57
Obseg dobave	Stran	57
Seznam delov	Stran	58
Tehnični podatki	Stran	58
Splošna varnostna navodila	Stran	59
Splošna varnostna opozorila za električno orodje	Stran	59
Posebne varnostne smernice za žago za les	Stran	62
Vzroki in preprečevanje povratnega udarca s strani upravljavca	Stran	63
Nadaljnje varnostne smernice	Stran	64
Zmanjševanje tresljajev in hrupa	Stran	64
Vedenje v nujnih primerih	Stran	65
Preostala tveganja	Stran	65
Prva uporaba	Stran	65
Pripomočki	Stran	65
Razpakiranje	Stran	65
Sestavljanje	Stran	65
Sestavljanje droga rezila in verige žage (slika D)	Stran	66
Napenjanje verige žage	Stran	66
Pritrjevanje/odstranjevanje akumulatorja	Stran	67
Preverjanje stopnje napoljenosti akumulatorja (slika B)..	Stran	67
Polnjenje akumulatorja (slika C)	Stran	67
Delovanje	Stran	68
Vklapljanje	Stran	68
Zamenjava droga rezila	Stran	68
Tehnike žaganja	Stran	69
Splošne informacije	Stran	69
Rezanje po dolžini	Stran	69
Hlod leži na tleh	Stran	70
Odstranjevanje vej	Stran	70

Odpravljanje težav	Stran	70
Čiščenje in vzdrževanje	Stran	71
Čiščenje	Stran	71
Oljenje verige žage	Stran	71
Vzdrževalni intervali	Stran	71
Tabela z vzdrževalnimi intervali	Stran	72
Brušenje verige žage	Stran	72
Zagon nove verige žage	Stran	73
Vzdrževanje verige	Stran	73
Sukanje droga rezila	Stran	73
Nadomestni deli/pripomočki	Stran	73
Shranjevanje	Stran	74
Odstranjevanje	Stran	74
Garancija	Stran	74
Postopek pri uveljavljanju garancije	Stran	74
Servis	Stran	75
Garancijski list	Stran	76
Izjava EU o skladnosti	Stran	78

Seznam uporabljenih piktogramov

V teh navodilih za uporabo, na embalaži in na tipski ploščici se uporabljajo naslednja opozorila:

	<p>Preberite navodila za uporabo!</p>		<p>Uporabljajte zaščito za ušesa!</p>
	<p>NEVARNOST! Ta simbol v kombinaciji s signalno besedo »Nevarnost« označuje nevarnost z visokim tveganjem, ki lahko, če ni preprečena, vodi v smrt ali resno telesno poškodbo.</p>		<p>Pred zamenjavo priključkov, čiščenjem in kadar izdelek ni v uporabi, ga izklopite in izključite iz električnega omrežja.</p>
	<p>OPOZORILO! Ta simbol v kombinaciji s signalno besedo »Opozorilo« označuje nevarnost s srednjim tveganjem, ki lahko, če ni preprečena, vodi v smrt ali resno telesno poškodbo.</p>		<p>Izmenični tok/napetost</p>
	<p>SVARILO! Ta simbol v kombinaciji s signalno besedo »Svarilo« označuje nevarnost z nizkim tveganjem, ki lahko, če ni preprečena, vodi v manjšo ali zmerno telesno poškodbo.</p>	<p>177 mm</p> 	<p>Dolžina žaginega lista</p>
	<p>Oljenje verige žage</p>		<p>Odprite</p>
	<p>Smer vrtenja verige žage</p>		<p>Zaprte</p>
	<p>Oljenje verige žage</p>		<p>Smer vrtenja verige žage</p>
	<p>Žago za les vedno upravljajte z obema rokama</p>		<p>Oznaka CE označuje skladnost z veljavnimi direktivami EU, ki veljajo za ta izdelek.</p>
	<p>Varnostne informacije Navodila za uporabo</p>		<p>Pazite na povratni udarec žage za les in se izogibajte stiku s konico droga</p>
	<p>Žago za les vedno upravljajte z obema rokama</p>		<p>Pazite na povratni udarec žage za les in se izogibajte stiku s konico droga</p>

20 V AKUMULATORSKI REZALNIK LESA

● Uvod

Iskrene čestitke ob nakupu vašega novega izdelka. Odločili ste se za zelo kakovosten izdelek. To navodilo za uporabo je sestavni del tega izdelka. Vsebuje pomembna navodila za varnost, uporabo in odstranitev. Preden začnete izdelek uporabljati, se seznanite z vsemi navodili za uporabo in varnostnimi napotki. Izdelek uporabljajte samo tako, kot je opisano, in samo za navedena področja uporabe. Če izdelek odstopite novemu lastniku, mu zraven izročite tudi vse dokumente.

● Predvidena uporaba

Akumulatorski rezalnik lesa je predvidena samo za žaganje lesa. Ta žaga za les ni primerna za sekanje dreves. Izdelek ni primeren za katero koli drugo uporabo (npr. rezanje zidov, plastike ali živil). Uporaba žage za les za namene, za katere ni predvidena, lahko privede do hujših telesnih poškodb uporabnika ali drugih oseb.

Akumulatorski rezalnik lesa lahko uporablja samo ena oseba, in sicer za žaganje lesa. Žago za les pridržite z desno roko za ročaj, z levo roko pa za oprijemalno površino. Pred uporabo žage za les preberite vse informacije in navodila v uporabniškem priročniku, ki jih morate tudi razumeti. Oblecite ustrezno osebno varovalno opremo. Z žago za les lahko žagate samo les. Ne obdelujte materialov, kot so plastika, kamenje, kovine ali les, ki vsebujejo tujke (npr. žeblice ali vijake).

Kakršna koli druga uporaba ali spremembe izdelka se smatrajo za neustrezno uporabo in lahko privedejo do nevarnosti, kot so smrt, življenjsko ogrožajoče telesne poškodbe in škoda. Proizvajalec ne sprejema nikakršne odgovornosti za poškodbe, ki so posledica neprimerne uporabe.

Ta izdelek je namenjen za domačo uporabo in podobne aplikacije. Izdelek ni primeren za komercialno uporabo.

Izdelek lahko uporabljajo odrasle osebe. Mladoletniki, starejši od 16 let, lahko izdelek uporabljajo le pod nadzorom. Upravljevec ali uporabnik je odgovoren za nesreče ali poškodbe drugih oseb ali njihove lastnine.

Izdelek sodi v serijo X 20V TEAM in ga lahko upravljate z akumulatorji serije X 20V TEAM. Akumulatorje je dovoljeno polniti le s polnilniki serije X 20V TEAM.

● Obseg dobave

⚠ OPOZORILO!

► Izdelek in embalaža nista otroški igrači! Otroci se ne smejo igrati s plastičnimi vrečkami, ovoji in majhnimi deli! Obstaja nevarnost zadušitve!

- 1 x Akumulatorski rezalnik lesa
- 1 x Žagin list (vodilo) (že vgrajen)
- 1 x Veriga žage (že vgrajena)
- 1 x Ščitnik žage
- 1 x Steklenička s 50 ml biološkega olja za verige (št. modela: HG10050)
- 1 x Uporabniški priročnik
- 1 x Nadomestna veriga

● Seznam delov

SI. A

- 1 Sprednja zaščita za dlani
- 2 Območje ročnega oprijema
- 3 Zaklep preklopa
- 4 Stikalo za vklop/izklop
- 5 ročaj
- 6 Zadnja zaščita dlani
- 7 Pokrov zobnikov
- 8 Vgradni vijak
- 9 Drog rezila (vodilo)
- 9a Zatič za napenjanje verige
- 10 Veriga žage
- 11 Ohišje rezila

SI. B/C

- 12 Akumulator*
- 13  Gumb (stanje napolnjenosti)
- 14 Lučke LED za stanje napolnjenosti (rdeča/oranžna/zelena)
- 15 Gumb za sprostitvev akumulatorja
- 16 Polnilnik za akumulator (hitri polnilnik)*
- 17 Lučka LED za stanje napolnjenosti – rdeča
- 18 Lučka LED za stanje napolnjenosti – zelena
- 19 Električni kabel z vtičem

* Akumulator in polnilnik nista vključena.

● Tehnični podatki

20 V Akumulatorski rezalnik lesa PAGHS 20-Li C4

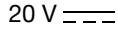
Nazivna vhodna
napetost 20 V 

Kategorija zaščite IPX0

Žagin list:
Hangzhou
Fangcheng Tools
Manufacture Co.,
Ltd. DS150-31-43P-ML

Veriga: Hangzhou
Fangcheng Tools
Manufacture Co.,
Ltd. 030.043.31

Naklon verige 0,30" (7,62 mm)

Širina verige 1,1 mm

Zobniki 7

Približna dolžina
žaginega lista 177 mm

Dolžina žaganja 150 mm

Priporočeno mazivo 21820 Divinol Bio-
Kettenöl R

Maksimalna hitrost
verige 8 m/s

Neto teža stroja
brez verige žage,
rezila, vodila,
akumulatorja in
dodatne opreme 1,15 kg

Zaklep preklopa

Če želite preklopiti na izdelek, sprostite blok za vklop preklopa.

Stikalo za vklop/izklop z varnostno zavoro verige

Ko spustite stikalo za vklop/izklop, se izdelek nemudoma izklopi.

Ročaj z zadnjo zaščito dlani

Ščiti dlan pred vejami in v primeru zdrsa verige.

Veriga žage z majhnim odbojem

Lažje ulovite odboje s posebnimi nadzornimi sistemi.

Priporočena temperatura prostora

Temperatura maks. 50 °C

Postopek polnjenja od 4 do 40 °C

Delovanje od -20 do 50 °C

Shranjevanje od 0 do 45 °C

Vrednost za emisije hrupa

Izmerjene vrednosti so določene v skladu s standardom EN 62841. A-vrednotena raven emisije hrupa je običajno:

Stopnja zvočnega tlaka L_{PA}	76,8 dB
Negotovost K_{PA}	3
Stopnja zvočne moči L_{WA} :	
Zajamčena	87 dB
Izmerjena	84,8 dB
Negotovost K_{WA}	2,41 dB

Vrednost emisij tresljajev

Skupna vrednost tresljajev (triosna vektorska vsota), določena v skladu s standardom EN 62841:

Tresljaji (a_h) 2,793 m/s²

OPOZORILO!

- ▶ Uporabljajte zaščito za ušesa!
- ▶ Emisije tresljajev in hrupa se lahko med dejansko uporabo električnega orodja razlikujejo od navedenih vrednosti, kar je odvisno od načina uporabe orodja, zlasti od vrste obdelovanca.
- ▶ Obvezno je treba uvesti varnostne ukrepe za zaščito upravljavca, ki temeljijo na oceni izpostavljenosti pri dejanskih pogojih uporabe (poleg časa sproženja je treba upoštevati vse dele delovnega cikla, kot so časi izklopa orodja in delovanje v prostem teku).

OPOMBA

- ▶ Navedena skupna vrednosti tresljajev in navedena vrednost emisij hrupa sta bili izmerjeni v skladu s standardno testno metodo in se lahko uporabljata za medsebojno primerjavo orodij.
- ▶ Navedena skupna vrednost tresljajev in navedena vrednost emisij hrupa se lahko uporabljata tudi za predhodno oceno izpostavljenosti.



Splošna varnostna navodila

- Splošna varnostna opozorila za električno orodje

OPOZORILO!

Preberite vsa varnostna opozorila, navodila, skice in tehnične podatke, priložene temu električnemu orodju. Neupoštevanje vseh spodaj navedenih navodil lahko povzroči električni udar, požar in/ali resne telesne poškodbe.

Vsa opozorila in navodila shranite za kasnejšo uporabo.

Izraz »električno orodje« v opozorilih se nanaša na vaše omrežno (žično) električno orodje oziroma akumulatorsko (brežžično) električno orodje.

Varnost delovnega območja

- **Delovno območje naj bo čisto in dobro osvetljeno.** V razmetanih ali temnih območjih lahko hitreje pride do nesreče.
- **Električnih orodij ne uporabljajte v eksplozivnih atmosferah, denimo v prisotnosti vnetljivih tekočin, plinov ali prašnih delcev.** Električna orodja ustvarjajo iskre, zaradi katerih se lahko vname prah ali hlapi.

- **Medtem ko uporabljate orodja, naj se vam otroci in mimoidoči ne približujejo.** Zaradi motenj lahko izgubite nadzor.

Električna varnost

- **Vtiči električnega orodja se morajo ujemati z vtičnico. Vtiča nikoli na noben način ne spreminjajte. Z ozemljenimi električnimi orodji ne uporabljajte adapterjev.** Nespremenjeni vtiči in ujemajoče se vtičnice zmanjšajo tveganje za električni udar.
- **Izogibajte se telesnemu stiku z ozemljenimi površinami, kot so cevi, radiatorji, štedilniki in hladilniki.** Če je vaše telo ozemljeno, obstaja povečano tveganje za električni udar.
- **Električnega orodja ne izpostavljajte dežju ali mokrim pogojem.** Če v električno orodje vdre voda, se poveča tveganje za električni udar.
- **S kablom ne ravnajte grdo. Kabla nikoli ne uporabljajte za prenašanje, vlečenje ali izklapljanje električnega orodja. Kabel hranite stran od vročine, olja, ostrih robov ali premičnih delov.** Poškodovani ali zapleteni kabli povečajo tveganje za električni udar.
- **Kadar električno orodje uporabljate na prostem, uporabite podaljšek, ki je primeren za uporabo na prostem.** Uporaba kabla, primerne za uporabo na prostem, zmanjša tveganje za električni udar.
- **Če se uporabi električnega orodja na vlažni lokaciji ni mogoče izogniti, uporabite tokokrog, ki je zaščiten z napravo na preostali tok (RCD).** Uporaba RCD zmanjša tveganje za električni udar.

Osebnostna varnost

- **Pri uporabi električnega orodja ostanite pozorni, pazite, kaj delate in uporabljajte zdravo pamet. Električnega orodja ne uporabljajte, kadar ste utrujeni oziroma pod vplivom drog, alkohola ali zdravil.** Trenutek nepozornosti pri upravljanju električnega orodja lahko povzroči resno telesno poškodbo.
- **Uporabljajte osebno varovalno opremo. Vedno uporabljajte zaščito za oči.** Uporaba zaščitne opreme, kot so protiprašna maska, nedrešči varnostni čevlji, čelada ali zaščita za sluh, v ustreznih pogojih zmanjša nastanek telesnih poškodb.
- **Preprečite nenamerni zagon. Pred priključitvijo na vir napajanja in/ali pred priključitvijo akumulatorja, dvigovanjem ali prenašanjem orodja zagotovite, da je stikalo v položaju za izklop.** Če orodje prenašate s prstom na stikalu ali električno orodje priključite na napajanje, ko je stikalo v položaju za vklop, privabljate nesreče.
- **Pred vklopom električnega orodja odstranite nastavitveni ključ.** Če pustite ključ priključen v vrtljivi del električnega orodja, lahko to povzroči telesne poškodbe.
- **Ne segajte predaleč. Ves čas ohranjajte ustrezno oporo in ravnotežje.** To omogoča boljši nadzor nad električnim orodjem v nepričakovanih situacijah.
- **Bodite primerno oblečeni. Ne nosite ohlapnih oblačil ali nakita. Z lasmi, oblačili in rokavicami se ne približujte premičnim delom.** Ohlapna oblačila, nakit ali dolgi lasje se lahko ujamejo v premične dele.

- Če je na naprave mogoče priključiti napravo za odsesavanje in zbiranje prahu, zagotovite, da so slednje priključene in se ustrezno uporabljajo. Uporaba naprave za zbiranje prahu lahko zmanjša s prahom povezane nevarnosti.
- Ne dovolite, da bi zaradi poznavanja, pridobljenega s pogosto uporabo orodja, postali samozadovoljni in zanemarili načela varnosti pri delu z orodjem. Nepremišljeno dejanje lahko v delčku sekunde povzroči hudo telesno poškodbo.

Uporaba in skrb za električno orodje

- **Električnega orodja ne uporabljajte na silo. Uporabljajte električno orodje, ki je pravilno za vašo uporabo.** Pravilno električno orodje bo bolje in varneje opravilo delo pri hitrosti, za katero je bilo zasnovano.
- **Električnega orodja ne uporabljajte, če se stikalo ne vklopi in izklopi.** Vsako električno orodje, ki ga ni mogoče upravljati s stikalom, je nevarno in ga je treba popraviti.
- **Vtič izključite iz vira napajanja in/ali akumulator iz električnega orodja, preden boste pričeli s prilagoditvami, menjali dodatke ali shranili električno orodje.** Takšni preventivni varnostni ukrepi zmanjšajo nenameren zagon električnega orodja.
- **Električno orodje hranite izven dosega otrok in ne dovolite, da bi osebe, ki niso seznanjene z električnim orodjem ali temi navodili, upravljale električno orodje.** Električno orodje je v rokah neusposobljenih uporabnikov nevarno.

- **Poskrbite za ustrezno vzdrževanje električnega orodja in pripomočkov. Preverite, ali so premični deli neporavnani ali ukrivljeni, ali so kateri deli počeni in katero koli drugo stanje, ki lahko vpliva na delovanje električnega orodja. V primeru poškodb poskrbite za popravilo električnega orodja pred uporabo.** Številne nesreče se zgodijo zaradi slabo vzdrževanega električnega orodja.
- **Rezalno orodje naj bo ostro in čisto.** Ustrezno vzdrževano rezalno orodje z ostrimi rezalnimi robovi se bo manj verjetno upogibalo in ga je lažje nadzorovati.
- **Električno orodje, dodatke in nastavke za orodje itd. uporabljajte v skladu s temi navodili, pri tem pa upoštevajte delovne pogoje in delo, ki ga boste opravljali.** Uporaba električnega orodja za operacije, ki niso predvidene, lahko povzroči nastanek nevarnih situacij.
- **Ročaji in oprijemalne površine naj bodo suhi, čisti in brez olja in maščobe.** Drseči ročaji in oprijemalne površine ne omogočajo varnega rokovanja in nadzora nad orodjem v nepričakovanih situacijah.

Uporaba in skrb za akumulatorsko orodje

- **Akumulator polnite samo s polnilnikom, ki ga je določil proizvajalec.** Polnilnik, ki je primeren za eno vrsto akumulatorja, lahko povzroči tveganje za požar, če se uporablja z drugim akumulatorjem.
- **Električna orodja uporabljajte samo s posebej zasnovanimi akumulatorji.** Uporaba katerega koli drugega akumulatorja lahko povzroči tveganje za telesne poškodbe in požar.

- **Kadar akumulatorja ne uporabljate, ga hranite stran od drugih kovinskih predmetov, kot so sponke za papir, kovanci, ključi, žebliji ali drugi majhni kovinski predmeti, ki lahko povzročijo stik med terminaloma.** Kratak stik med terminaloma lahko povzroči opekline ali požar.
 - **V primeru neustreznega ravnanja lahko iz akumulatorja izteka tekočina. Preprečite stik z njo. V primeru nenamernega stika prizadeto mesto sperite z vodo. Če pride tekočina v stik z očmi, poiščite zdravniško pomoč.** Tekočina, ki izteka iz akumulatorja, lahko povzroči draženje ali opekline.
 - **Z orodjem ne uporabljajte akumulatorja, ki je poškodovan ali spremenjen.** Poškodovani ali spremenjeni akumulatorji predstavljajo nepredvideno vedenje, ki lahko vodijo v požar, eksplozijo ali tveganje za telesne poškodbe.
 - **Akumulatorja ali orodja ne izpostavljajte ognju oz. previsokim temperaturam.** Izpostavljenost ognju ali temperaturam nad 130 °C lahko povzroči eksplozijo.
 - **Upoštevajte vsa navodila za polnjenje in akumulatorja ali orodja ne polnite izven temperaturnega območja, navedenega v navodilih.** Neustrezno polnjenje oziroma polnjenje pri temperaturah izven navedenega območja lahko poškoduje akumulator in poveča tveganje za požar.
- Servis**
- **Električno orodje naj servisira kvalificiran serviser, ki uporablja le identične nadomestne dele.** S tem boste zagotovili ohranjanje varnosti električnega orodja.
 - **Nikoli ne servisirajte poškodovanih akumulatorjev.** Akumulatorje lahko servisirajo le proizvajalec ali pooblaščen serviserji.
- **Posebne varnostne smernice za žago za les**
- **S telesnimi okončinami se ne približujte verigi žage med delovanjem.** Pred zagonom verižne žage zagotovite, da se veriga ne dotika nobenega predmeta. Že trenutek nepozornosti pri upravljanju verižne žage je dovolj, da se ta zaplete v oblačila ali dele telesa.
 - **Verižno žago vedno pridržite z desno roko na zadnjem ročaju, z levo roko pa na sprednjem ročaju.** Če je položaj rok pri držanju verižne žage zasukan, obstaja večja nevarnost osebnih poškodb, zato se tega izogibajte.
 - **Nosite varnostna očala in zaščito za sluh. Priporočamo, da uporabite tudi dodatno zaščitno opremo za glavo, roki, nogi in stopali.** Ustrezna zaščitna oblačila zmanjšujejo možnost telesnih poškodb zaradi letečih delcev ali nenamernega stika z verigo žage.
 - **Verižne žage ne uporabljajte v drevesu.** Upravljanje verižne žage v drevesu lahko privede do telesne poškodbe.
 - **Vedno poskrbite za ustrezno telesno držo in verižno žago upravljate le, ko stojite na fiksni, varni in ravni podlagi.** Drseče ali nestabilne površine, kot so lestve, lahko privedejo do izgube ravnotežja ali nadzora nad verižno žago.

- **Pri žaganju dela, ki je pod napetostjo, bodite oprezni na povratni udarec.** Ko se sprost napetost v lesenih vlaknih, lahko naložena vzmet udari upravljavca in/ali povzroči izgubo nadzora nad verižno žago.
- **Pri žaganju vej bodite izjemno previdni.** Tanek material se lahko ujame v verigo žage in izvrže proti vam oz. vas spravi iz ravnotežja.
- **Izklopljeno verižno žago nosite tako, da jo primete za sprednji ročaj in jo usmerite proč od telesa.** Pri transportu ali shranjevanju na verižno žago vedno namestite pokrov vodila. Pravilno upravljanje verižne žage zmanjšuje verjetnost nenamernega stika s premično verigo žage.
- **Upoštevajte navodila za mazanje, napetost verige in pripomočke za polnjenje.** Nepravilno napeta ali neustrezno namazana veriga se lahko zlomi ali poveča možnost povratnega udarca.
- **Poskrbite, da sta ročaja čista, suha in brez madežev olja ter masti.** Zaradi mastnih, naoljenih ročajev lahko izgubite nadzor nad orodjem.
- **Orodje je primerno samo za žaganje lesa. Verižne žage ne uporabljajte v namene, za katere izdelek ni bil zasnovan. Na primer: verižne žage ne uporabljajte za rezanje plastike, zidu ali gradbenih materialov, ki niso les.** Uporaba verižne žage za opravila, ki niso predvidena, lahko privede do nevarnih situacij.
- **Električno orodje pridržite le za izolirane oprijemalne površine, saj veriga žage lahko pride v stik s skrito napeljavo.** Veriga žage, ki pride v stik z žico pod napetostjo, lahko izpostavljen kovinski dele

električnega orodja spremeni v dele pod napetostjo, kar lahko upravljavca izpostavi električnemu udaru.

- **Ta verižna žaga ni primerna za sekanje dreves.** Uporaba verižne žage v namene, za katere ni predviden, lahko privede do hujših telesnih poškodb uporabnika ali drugih oseb.
- **Pri odstranjevanju zagozdenega materiala, shranjevanju ali servisiranju verižne žage upoštevajte vsa navodila. Zagotovite, da je stikalo izklopljeno in akumulator odstranjen.** Nepričakovan zagon verižne žage med odstranjevanjem zagozdenega materiala ali servisiranjem lahko privede do hujših telesnih poškodb.

● Vzroki in preprečevanje povratnega udarca s strani upravljavca

Do povratnega udarca lahko pride, če se s sprednjim delom ali konico žaginega lista dotaknete predmeta oz. ko se verižna žaga zagozdi v les.

Konica stika lahko v nekaterih primerih povzroči nenaden obraten odziv, zaradi katerega se vodilo izvrže navzgor in nazaj proti upravljavcu.

Če se verižna žaga zagozdi vzdolž vrhnjega dela vodila, se vodilo izvrže hitro navzgor in nazaj proti upravljavcu. Kateri koli od teh odzivov lahko privede do izgube nadzora nad žago, kar lahko povzroči hujšo telesno poškodbo. Ne zanašajte se izključno na varnostne priprave, vgrajene v žago. Kot upravljavec verižne žage morate poskrbeti za več ukrepov za preprečevanje nezgod in telesnih poškodb pri opravih žaganja.

Do povratnega udarca pride zaradi nepravilne in/ali neustrezne uporabe orodja oz. pogojev in ga lahko preprečite z ustreznimi previdnostnimi ukrepi, navedenimi v nadaljevanju:

- **Orodje čvrsto primate, s palcema in prsti objemite ročaja verižne žage, obe roki imejte na žagi in se s telesom in roko postavite tako, da boste lahko ublažili sile povratnih udarcev.** Sile povratnih udarcev lahko upravljavec nadzira, če je poskrbel za ustrezne previdnostne ukrepe. Ne spustite verižne žage.
- **Ne nagnite se preveč in ne žagajte nad višino ramen.** Na ta način boste preprečili nenameren stik konice in zagotovili boljši nadzor nad verižno žago v nepričakovanih situacijah.
- **Uporabljajte samo nadomestne drogove in verige, ki jih je določil proizvajalec.** Nepravilni nadomestni drogovi in verige lahko povzročijo zlom verige in/ali povratni udarec.
- **Upoštevajte proizvajalčeva navodila za ostrenje in vzdrževanje verižne žage.** Če zmanjšate višino merilnika globine, lahko pride do povečanega povratnega udarca.

● Nadaljnje varnostne smernice

- Pozorno upoštevajte navodila za vzdrževanje, nadzor in servisiranje, navedena v tem priročniku. Poškodovane zaščitne priprave in dele je treba popraviti ali zamenjati, razen če ni drugače navedeno v tem priročniku.
- Priporočamo, da uporabnik, ki se prvič sreča z verižno žago preskusno razžaga nekaj kosov debla.

- Pri opravljenih žaganja na pobočjih vedno stojte na območju nad hodom. Če želite obdržati nadzor med žaganjem, zmanjšajte pritisk na koncu reza, ne da bi pri tem sprostili oprijem ročajev žage za les. Zagotovite, da se verižna žaga ne dotika tal. Ko končate rez, počakajte, da se žaga za les zaustavi in jo nato odstranite. Vedno izklopite motor žage za les, preden se lotite naslednjega drevesa.
- Z drevesa odstranite umazanijo, kamenje, odpadlo lubje, žeblice, sponke in žice.
- **Ne uporabljajte pripomočkov, ki jih podjetje PARKSIDE ni priporočilo.** V nasprotnem primeru lahko pride do električnega udara ali požara.

● Zmanjševanje tresljajev in hrupa

Če želite zmanjšati vpliv emisij hrupa in tresljajev, omejite čas uporabe, uporabljajte načina za malo tresljajev in malo hrupa ter nosite osebno varovalno opremo.

Za zmanjšanje tveganj zaradi izpostavljenosti tresljajem in hrupu upoštevajte naslednje:

- Izdelek uporabljajte le kot to predvidevajo njegova zasnova in ta navodila.
- Zagotovite, da je izdelek v dobrem stanju in dobro vzdrževan.
- Uporabljajte ustrezna dodatna orodja za izdelek in zagotovite, da so v dobrem stanju.
- Čvrsto držite ročaja/oprijemalno površino.
- Izdelek vzdržujte v skladu s temi navodili in skrbite, da je dobro namazan (kjer je to ustrezno).
- Načrtujte svoj razpored dela, da orodje, ki oddaja močne tresljaje, uporabljate v daljšem časovnem obdobju.

● Vedenje v nujnih primerih

Preberite ta uporabniški priročnik, da se boste seznanili z uporabo tega izdelka. Zapomnite si varnostna opozorila in jih v celoti upoštevajte. Tako boste preprečili tveganja in nevarnosti.

- Pri uporabi tega izdelka bodite vedno pozorni, da boste lahko tveganja zgodaj prepoznali in ukrepali. Hitro ukrepanje lahko prepreči resne telesne poškodbe in poškodbe lastnine.
- V primeru okvar izdelke izklopite in ga izključite iz omrežja. Pred ponovno uporabo naj izdelek po potrebi pregleda in popravi kvalificirano osebe.

● Preostala tveganja

Tudi v primeru ustreznega upravljanja in rokovanja izdelka ni mogoče odpraviti vseh preostalih tveganj. Zaradi svoje konstrukcije in izdelave lahko ta izdelek predstavlja naslednje nevarnosti:

- Ureznine
- Izgubo sluha pri delu brez zaščite sluha.
- Telesne poškodbe, nastale zaradi tresljajev rok/ramen pri prekomerni uporabi električnega orodja ali v primeru nepravilne uporabe in vzdrževanja.

OPOZORILO!

- ▶ Ta izdelek med delovanjem proizvaja elektromagnetno polje. Pod določenimi pogoji lahko to polje povzroča motnje v delovanju aktivnih ali pasivnih medicinskih vsadkov! Če želite zmanjšati tveganje za hujše ali smrtonosne telesne poškodbe, priporočamo, da se osebe z medicinskimi vsadki pred upravljanjem tega izdelka posvetujejo s svojim zdravnikom ali proizvajalcem medicinskega vsadka!

● Prva uporaba

● Pripomočki

Če želite ta izdelek upravljati varno in pravilno, vedno nosite primerno osebno varovalno opremo.

Ta vključuje:

- Varnostna očala
- Zaščito sluha
- Zaščitne rokavice
- Zaščitne čevlje
- Nosite zaščito za glavo
- Nosite trpežne delovne hlače

● Razpakiranje

1. Odprite embalažo in previdno odstranite izdelek.
2. Odstranite embalažo in morebitne opore (če so na voljo).
3. Zagotovite, da so dobavljene vse komponente.
4. Pred uporabo izdelek pregledjte, ali je prišlo do morebitnih poškodb pri transportu.

OPOZORILO!

- ▶ Izdelek in embalaža nista otroški igrači! Otroci se ne smejo igrati s plastičnimi vrečkami in majhnimi deli! Obstaja nevarnost zaužitja in zadušitve.

● Sestavljanje

OPOZORILO!

- ▶ Pri delu z žago za les vedno nosite zaščitne rokavice in uporabljajte samo originalne dele. Pred pričetkom del na žagi za les izklopite izdelek in odstranite akumulator [12]. Tveganje za telesne poškodbe!

Pred upravljanjem žage za les:

- Namažite verigo žage.
- Napolnite akumulator.

● Sestavljanje droga rezila in verige žage (slika D)

⚠ OPOZORILO!

- ▶ Pred vzdrževalnimi deli izklopite izdelek in odstranite akumulator [12]!

1. Izdelek postavite na ravno površino.
2. Vgradni vijak [8] pokrova verižnika zasukajte v nasprotni smeri urinega kazalca ↻, da odstranite pokrov verižnika [7].
3. Razprite verigo žage [10] v zanki, tako da so rezalni robovi poravnani v smeri urinega kazalca. Uporabite grafični simbol na drogu rezila [9] ali nad verižnikom kot vodilo za poravnavo verige žage [10].



Smer vrtenja verige žage

4. Verigo žage [10] priklopite na vreteno motorja in vzdržujte napetost verige žage [10] in droga rezila [9].
5. Premaknite drog rezila [9] za 10–15 stopinj nad vodoravni položaj, da se lahko spodnja luknja na drogu rezila [9] pritrdi na zatič za napenjanje verige [9a], nato pa drog rezila [9] premaknite navzdol v vodoravni položaj in ga namestite v utor ohišja.
6. Vgradne vijake [8] privijte v odprtino z navojem.
7. Privijte vgradni vijak [8] pokrova verižnika ↻.

⚠ SVARILO!

- ▶ Svarilo! Iz žage za les lahko pušča.

Pred zamenjavo verige žage [10] očistite umazanijo iz utora vodila [9], saj usedline lahko povzročijo zdrs verige žage [10] iz vodila. Usedline se prav tako lahko vsrkajo v olje verige. Olje verige posledično tako ne doseže oz. doseže le

majhen del spodnje strani vodila, zaradi česar se zmanjša učinkovitost mazanja.

● Napenjanje verige žage

Z rednim napenjanjem verige žage [10] boste zagotovili varno uporabo in zmanjšali in/ali preprečili poškodbe verige. Priporočamo, da pred pričetkom dela in približno v 10-minutnih intervalih preverite napetost verige in jo po potrebi prilagodite. Veriga se med delovanjem žage segreje in malce raztegne. Ta »raztezanja« je mogoče pričakovati predvsem pri novejših verigah.

OPOMBA

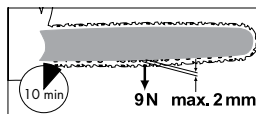

- ▶ Ne zategujte ali zamenjajte vroče verige, saj se ta malce skrči, ko se ohladi. Če ne upoštevate tega navodila, lahko nastanejo poškodbe vodila [9] ali motorja, saj je veriga preveč napeta po rezilu. Napetost in mazanje verige močno učinkujeta na življenjsko dobo verige.

Veriga je pravilno napeta, če ni usahla na spodnjem delu vodila in jo je mogoče v celoti ročno zavrteti (nosite rokavice). Ko je veriga žage [10] napeta z vrednostjo 9 N (pribl. 1 kg), vrzel med verigo žage [10] in vodilom [9] ne more znašati več kot 2 mm.



⚠ OPOZORILO!

- ▶ Pred vzdrževalnimi deli izklopite izdelek in odstranite akumulator [12]!

1. Odvijte vgradni vijak [8] pokrova verižnika [7] .
2. Vzmet na zatiču za napenjanje verige [9d] samodejno zagotavlja zadostno napetost.
3. Ponovno privijte vgradni vijak [8] pokrova verižnika [7] .

OPOMBA

- ▶ Napetost verige novega verižne žage [10] je treba ponovno prilagoditi po največ 5 rezih.

● Pritrjevanje/odstranjevanje akumulatorja

- Pritrjevanje akumulatorja: Akumulator (B [12]) poravnajte z ročajem in ga vstavite vanj. Mora se slišno zaskočiti.
- Odstranjevanje akumulatorja: Pritisnite gumb za sprostitvev (B [15]) na akumulatorju. Izvlecite akumulator (B [12]).

● Preverjanje stopnje napoljenosti akumulatorja (slika B).

- Pritisnite  (B [13]). Lučke LED za stanje napoljenosti (B [14]) zasvetijo:

LED (B [14])	Stanje napoljenosti
Rdeča / oranžna / zelena	Polno
Rdeča / oranžna	Srednje
Rdeča	Nizko

● Polnjenje akumulatorja (slika C)

OPOZORILO! TVEGANJE ZA TELESNE POŠKODBE!



Preden odstranite akumulator (B [12]) iz polnilnika ali preden vstavite akumulator, polnilnik (C [16]) vedno izklopite iz električnega omrežja.

OPOMBA

- ▶ Akumulator (B [12]) se lahko polni kadar koli, ne da bi se skrajšala njegova življenjska doba.
- ▶ Če prekinete polnjenje, akumulatorja (B [12]) ne boste poškodovali.

- Če je akumulator (B [12]) na srednji ali nizki stopnji napoljenosti, ga pred uporabo napolnite.
- Lučki LED za stanje napoljenosti (rdeča (C [17]) in zelena (C [18]) kažeta stanje polnilnika (C [16]) in akumulatorja (B [12]).

LED	Stanje
Rdeča lučka LED zasveti	Akumulator (B [12]) se polni
Zelena lučka LED zasveti	Akumulator (B [12]) je popolnoma napolnjen
Zelena in rdeča lučka LED utripata	Akumulator (B [12]) je okvarjen
Rdeča lučka LED utripa	Akumulator (B [12]) je prehladen ali prevroč
Zelena lučka LED zasveti (brez akumulatorja)	Polnilnik pripravljen

1. Vstavite akumulator (B [12]) v polnilnik (C [16]).
2. Napajalni kabel z vtičem (C [19]) polnilnika priključite v vtičnico.
3. Ko je akumulator (B [12]) popolnoma napolnjen:
 - Vtič (C [19]) polnilnika (C [16]) izklopite iz vtičnice.
 - Akumulator odstranite iz polnilnika (C [16]).

Čas polnjenja

Čas polnjenja s polnilnikom	2 Ah akumulator PAP 20 B1	4 Ah akumulator PAP 20 B3
maks. 2,4 A Polnilnika PLG 20 A4/C1	60 min	120 min
maks. 4,5 A Polnilnik PLG 20 A3/C3	35 min	60 min
maks. 4,5 A Polnilnik PDSLK 20 A1	35 min	60 min

● Delovanje

⚠ OPOZORILO!

- ▶ Vključite žago za les le, če so žagin list, veriga žage in pokrov zobnika verižnika pravilno sestavljeni.
- ▶ Zagotovite, da imate pravilno in varno držo. Pred zagonom se prepričajte, da akumulatorska žaga za les ni v stiku z nobenim predmetom.
- ▶ Izdelka nikoli ne upravljajte brez sprednje zaščite dlani [1]. Tveganje za telesne poškodbe!

● Vklapljanje

1. Vstavite akumulator [12] v izdelek (preberite razdelek »Pritrjevanje/odstranjevanje akumulatorja«).
2. Pred zagonom preverite stanje napolnjenosti akumulatorja [12].
3. Izdelek trdno pridržite z obema rokama – z desno roko na ročaju [5], z levo pa na oprijemalni površini [2]. S palcem in prsti trdno objemite ročaj [5].

⚠ OPOZORILO!

- ▶ Izdelka nikoli ne uporabljajte zgolj z eno roko. Tveganje za telesne poškodbe!

4. Če želite vklopiti žago, pritisnite zaklep preklopa [3] s kazalcem in nato pritisnite stikalo za vklop/izklop [4]. Žaga se zažene pri polni hitrosti. Sprostite zaklep preklopa [3].
5. Izdelek se znova izklopi, ko sprostite stikalo za vklop/izklop [4]. Naprave ni mogoče preklopiti na neprekinjeno delovanje.

● Zamenjava droga rezila

1. Izklopite izdelek in odstranite akumulator [12].
2. Izdelek postavite na ravno površino.
3. Vgradni vijak [8] pokrova verižnika [7] zasukajte v nasprotni smeri urinega kazalca, da sprostite napetost verige in odstranite pokrov verižnika [7].
4. Odstranite drog rezila [9] in verigo žage [10]. Pri razstavljanju pridržite drog rezila [9], nagnjen navzgor pod kotom pribl. 45 stopinj, da boste lahko verigo žage [10] lažje odstranili iz verižnika.
5. Zamenjajte drog rezila [9] in namestite drog rezila ter verigo žage, kot je opisano v razdelku »Sestavljanje droga rezila in verige žage«.

OPOMBA

- ▶ Več informacij o napetosti verige žage boste izvedeli v razdelku »Sestavljanje«.

● **Tehnike žaganja**

● **Splošne informacije**

OPOMBA

▶ Pri upravljanju orodja upoštevajte pravila za zaščito sluha in druge lokalne predpise. Lokalni predpisi lahko predpisujejo preskus ustreznosti. Preverite pri zavodu za gozdove.

- Z drevesa odstranite umazanijo, kamenje, odpadlo lubje, žeblje, sponke in žice.
- Na pobočjih vedno stojte nad debelom drevesa, ki ga žagate.
- Če želite obdržati nadzor med žaganjem, zmanjšajte pritisk na koncu reza, ne da bi pri tem sprostili oprijem ročajev žage za les. Zagotovite, da se verizna žaga ne dotika tal. Ko končate rez, počakajte, da se veriga žage zaustavi in jo nato odstranite.
- Vedno izklopite motor žage za les, preden se lotite naslednjega drevesa.
- Nad izdelkom boste imeli večji nadzor, če žagate s spodnjim robom droga rezila (veriga v smeri vlečenja).
- Pri žaganju materiala ali po zaključenem rezu se veriga žage ne sme dotikati tal ali katerega koli drugega predmeta.
- Zagotovite, da se veriga žage na zatakne med žaganjem. Deblo se ne sme zlomiti ali cepiti.
- Prav tako poskrbite za previdnostne ukrepe za zaščito pred povratnim udarcem (glejte varnostne informacije).

- Pri opravljenih žaganja na pobočjih vedno stojte na območju nad hlodom. Če želite obdržati nadzor med žaganjem, zmanjšajte pritisk na koncu reza, ne da bi pri tem sprostili oprijem ročajev žage za les. Zagotovite, da se veriga žage ne dotika tal po zaključenem rezu. Počakajte, da se veriga žage zaustavi in jo nato odstranite. Vedno izklopite motor žage za les, preden se lotite naslednjega drevesa.

⚠ OPOZORILO!

- ▶ Če se veriga žage zatakne, je ne poskušajte izvleci s silo. Obstaja nevarnost telesne poškodbe. Izklopite motor in z ročico vzvoda ali zagozdno sprostite izdelek.

● **Rezanje po dolžini**

Rezanje po dolžini pomeni žaganje nasekanih debel dreves na manjše dele. Zagotovite, da imate ustrezno držo in težo telesa enakomerno porazdelite na obe nogi. Če je mogoče, je treba deblo zaščititi in podpreti z vejami, hlodi ali zagozdami.

- Zagotovite, da se veriga žage ne dotika tal med žaganjem.
- Zagotovite, da imate na pobočjih ustrezno držo in uravnotežen položaj nad debelom. Če želite obdržati nadzor med žaganjem, zmanjšajte pritisk na koncu reza, ne da bi pri tem sprostili oprijem ročajev žage za les. Ko končate rez, počakajte, da se veriga žage zaustavi in jo nato odstranite. Vedno izklopite motor žage za les, preden se lotite naslednjega drevesa.

● Hlod leži na tleh

V celoti zažagajte v deblo od zgoraj in ob koncu reza zagotovite, da se z žago ne dotaknete tal. Če lahko obrnete deblo, vanj zažagajte dve tretjini poti. Nato obrnite deblo na drugo stran in zažagajte še preostali del z zgornje strani.

● Odstranjevanje vej





Odstranjevanje vej zajema žaganje vej odsekanega drevesa.

OPOZORILO!

- ▶ Med odstranjevanjem vej se pripeti veliko nesreč. Nikoli ne režite vej drevesa, ko stojite na deblu. Upoštevajte območje povratnega sunka, če so veje pod napetostjo.

- Ne odstranite podpornih vej, dokler ne odžagate dela debla.
- Veje pod napetostjo je treba odžagati od spodaj navzgor, da preprečite zaskočitev verižne žage. Pri odstranjevanju debelejših vej uporabite isto tehniko kot pri žaganju odsekanega debla.
- Delajte na levi strani debla in čim bližje električnemu verižni žagi. Teža žage mora v čim večji meri počivati na deblu.
- Zamenjajte položaj, ko želite odžagati veje na drugi strani debla.
- Veje, ki se razprostirajo proč od debla, je treba odžagati posebej.

● Odpravljanje težav

Težava	Možen vzrok	Odpravljanje težave
Naprave ni mogoče zagnati.	Akumulator  je prazen ali ni vstavljen.	Preverite raven napolnjenosti in po potrebi naj usposobljeni električar izvede popravilo.
	Okvarjeno stikalo za vklop/izklop  .	Po potrebi naj usposobljeni električar izvede popravilo.
	Okvarjen motor.	
Nezadostna učinkovitost rezanja.	Nepravilno vpeta veriga žage  .	Pravilno vpnite verigo žage.
	Topa veriga žage  .	Nabrusite zobnike ali vstavite novo verigo.
Oteženo delovanje žage, veriga preskakuje in se snema.	Nezadostna napetost verige.	Preverite napetost verige.
	Nezadostna napetost verige.	Preverite napetost verige.
Veriga se pregreva, med žaganjem se vali dim, razbarvanje vodila.	Premajhna količina olja za verigo.	Namažite verigo.

● Čiščenje in vzdrževanje

⚠ OPOZORILO!

- ▶ Vzdrževalna in čistilna opravila je vedno treba izvesti pri izklopljenem motorju in odstranjenem akumulatorju. Tveganje za telesne poškodbe!
- ▶ Popravila in vzdrževalna dela, ki niso opisana v tem uporabniškem priročniku, lahko izvede samo ustrezno usposobljeni servisni tehnik.
- ▶ Uporabljajte samo originalne nadomestne dele. Počakajte, da se izdelek ohladi, preden se lotite vzdrževalnih ali čistilnih del. Obstaja nevarnost opeklin!
- ▶ Pri rokovanju z verigo ali žaginim listom nosite zaščitne rokavice. Nevarnost ureznin!
- ▶ Pred vzdrževalnimi deli izklopite izdelek in odstranite akumulator.

● Čiščenje

- Orodje po vsaki uporabi temeljito očistite. Tako boste podaljšali življenjsko dobo orodja in se izognili nesrečam.
- Poskrbite, da na oprijemalnih ročajih ni ostankov bencina, olja ali masti. Očistite oprijemalna ročaja z vlažno krpo in nekaj milnice (na mestih, kjer je to ustrezno). Pri čiščenju ne uporabljajte topil ali bencina.
- Verigo žage očistite po vsaki uporabi. V ta namen uporabite čopič ali krpo. Za čiščenje verige ne uporabljajte tekočin. Po čiščenju verigo narahlo namažite z oljem za verige.
- Očistite prezračevane reže in površine orodja s čopičem, metlico ali suho krpo. Za čiščenje ne uporabljate tekočin.

● Oljenje verige žage

⚠ SVARILO!

- ▶ Verigo redno čistite in oljite. Tako bo veriga ostra in najbolj učinkovita pri delovanju. Poškodbe, nastale zaradi neustreznega vzdrževanja verige žage, izničijo jamstvo. Pri opravilih, ki vključujejo verigo ali drog rezila, odstranite akumulator in si nadenite rokavice, odporne proti praskam.
- ▶ Drog rezila in veriga ne smeta delovati brez olja. Če žago za les uporabljate z nezadostnim mazanjem, se zmanjša učinkovitost delovanja in skrajša življenjska doba verige žage, veriga pa se hitreje skrha. Če med žaganjem opazite dim ali drog rezila spremeni barvo, to pomeni, da je raven olja prenizka.

⚠ OPOZORILO!



- ▶ Pred vzdrževalnimi deli izklopite izdelek in odstranite akumulator.

- Naoljite verigo po čiščenju, vsakih 10. urah uporabe ali vsaj enkrat tedensko (kar pride prej).
- Pred oljenjem temeljito očistite drog rezila, zlasti zobnike rezila. V ta namen uporabite ročni čopič ali suho krpo.
- Naoljite posamezne členke verige z igličasto brizgalko (na voljo v specializiranih trgovinah). Posamezne kapljice nanesite na zglobe in konice zobnikov posameznih členkov.

● Vzdrževalni intervali

Redno izvajajte vzdrževalna opravila, navedena v tej tabeli. Z rednim vzdrževanjem verižne žage boste podaljšali življenjsko dobo verižne žage. Prav tako boste zagotovili optimalno učinkovitost rezanja in se izognili morebitnim nesrečam.

● Tabela z vzdrževalnimi intervali

Komponenta orodja	Dejanje	Pred vsako uporabo	Po 10. urah delovanja
Komponente zavore verige	Preverite in zamenjajte po potrebi	Da	
Zobnik verižnika	Preverite morebitne znake obrabe in zamenjajte po potrebi	Da	
Veriga žage 	Preverite olje, nabrusite ali zamenjajte po potrebi	Da	
Drog vodila 	Preverite, očistite in naoljite	Da	
Drog vodila 	Zasukajte		Da

● Brušenje verige žage

OPOZORILO!

- ▶ Neustrezno nabrušena veriga žage povečuje nevarnost povratnega udarca. Pri rokovanju z verigo ali žaginim listom nosite zaščitne rokavice.

OPOMBA

- ▶ Nabrušena veriga zagotavlja optimalno učinkovitost rezanja. Lahkotno se zareže v les in za seboj pušča velike, dolge lesene ostružke. Veriga žage je topa, če morate z orodjem pritisniti v lest, leseni ostružki pa so zelo majhni. V primeru, da je veriga žage izjemno topa, iz žage leti samo žaganje (brez ostružkov).

Elementi za žaganje verige so rezalne komponente, sestavljene iz rezalnega zoba in projekcije za omejitev globine. Razdalja navpične razdelitve med tema dvema elementoma določa globino ostrine.

Pri brušenju rezalnih zob upoštevajte naslednje vrednosti:

- Kot brušenja (30°)
- Prsni kot (85°)
- Kot temena (60°)
- Globina ostrine (0,65 mm)
- Okrogla pila s premerom (4,0 mm)

OPOZORILO!

- ▶ Odstopanja od podatkov meritve za geometrijo rezanja lahko le poveča raven povratnega udarca orodja. Povečana možnost nesreč!

Za brušenje verige potrebujete posebna orodja, s katerimi boste zagotovili, da so rezalni robovi nabrušeni pri pravilnem kotu in pravilni globini. Če ste neizkušen uporabnik verižne žage, priporočamo, da vam verigo žage nabrusi usposobljen servisni delavec. Če vam ostrenje verige ni tuje, lahko kupite ustrezna orodja, denimo podjetja Parkside (npr. brusilnik verige).

1. Če želite omogočiti ustrezno brušenje, poskrbite, da je veriga ustrezno napeta.
2. Za brušenje potrebujete okroglo pilo s premerom 4,0 mm.

⚠ OPOZORILO!

▶ Drugi premeri lahko poškodujejo verigo in povzročijo nevarnost med delom!

3. Brusite vedno z notranje strani proti zunanji. Pilo usmerjajte z notranje strani rezalnih zob na zunanjo stran. Ko zaključite gib, dvignite pilo.
4. Najprej nabrusite zobe na eni strani. Zasukajte rezalnik in nato nabrusite zobe še na drugi strani.
5. Veriga je obrabljena in jo je treba zamenjati z novo, če je na voljo zgolj le še pribl. 4 mm rezalnih zob.
6. Po brušenju morajo biti vsi rezalni elementi iste dolžine in širine.
7. Po vsakem tretjem brušenju preverite globino ostrenja (omejitev globine) in višino pobrusite s plosko pilo. Omejitev globine nastavite nazaj na približno 0,65 mm od rezalnega zoba. Ko ste ponovno nastavili omejitev globine, vrednost zaokrožite na sprednjem delu.

● Zagon nove verige žage

V primeru nove verige se sila napetosti sčasoma nekoliko zmanjša. Zato morate znova napeti verigo po 5. rezih in najkasneje po 10. minutah žaganja.

⚠ OPOZORILO!

▶ Nove verige nikoli ne namestite na obrabljeni pogonski zobnik ali poškodovan oz. obrabljen žagin list. V nasprotnem primeru veriga lahko skoči nazaj ali se zlomi, kar lahko povzroči hujšo telesno poškodbo.

● Vzdrževanje verige

1. Pri rokovanju z verigo ali žaganim listom nosite zaščitne rokavice.
2. Izklopite izdelek in odstranite akumulator [12].

3. Odstranite pokrov zobnika verižnika [7], verigo žage [10] in žagin list [9].
4. Preverite stopnjo obrabe žaginega lista [9].
5. Odstranite zarobke in poravnajte površine vodila s plosko pilo.
6. Vgradite drog verige [9], verigo [10] in pokrov zobnika verižnika [7] ter privijte verižno žago.

● Sukanje droga rezila

⚠ OPOZORILO!

▶ Pri opravilih, ki vključujejo verigo žage ali drog rezila, si nadenite rokavice, odporne proti praskam.

Drog rezila [9] je treba redno zasukati po pribl. 10 delovnih urah. Le tako boste namreč zagotovili enakomerno obrabo.

1. Izklopite izdelek in odstranite akumulator [12].
2. Odstranite pokrov verižnika [7], verigo žage [10] in drog rezila [9].
3. Zasukajte drog rezila glede na vodoravno os in namestite drog rezila ter verigo, kot je opisano v razdelku »Namestitev verige žage in droga rezila«. Pri tem bodite pozorni na pravilno smer vrtenja verige žage.

● Nadomestni deli/pripomočki

Združljive nadomestne dele za to napravo lahko kupite na spletnem mestu www.Optimex-Shop.com. Pri naročilu boste potrebovali številko naročila. Naročila je mogoče oddati in obdelati samo na spletu. Če niste prepričani, kje lahko kupite združljive dele, se obrnite na službo za pomoč strankam Lidl.

Položaj	Opis	Št. naročila
9	Drog rezila (vodilo)	494216049999
10	Veriga žage	494216029999
11	Ohišje rezila	494216039999

Naprava je združljiva z vsemi baterijami »X 20 V TEAM«. Za optimalno delovanje priporočamo uporabo naslednjega baterijskega sklopa:

Akumulator Parkside 20V

PAP 20 B1	2 Ah	5 celic
PAP 20 B3	4 Ah	10 celic

Stranke lahko v Lidlovi spletni trgovini naročijo nadomestne baterije in polnilnike za naslednje države:

Nemčija (lidl.de), Francija (lidl.fr), Belgija (lidl.be), Češka republika (lidl.cz), Nizozemska (lidl.nl), Poljska (lidl.pl), Slovaška (lidl.sk), Španija (lidl.es)

Stranke iz vseh drugih držav lahko naročajo na www.optimex-shop.com.

Pri nadaljnji prodaji ali posredovanju izdelka drugim je treba novemu lastniku priložiti vse elemente, ki so del izdelka.

● Shranjevanje

- Pred shranjevanjem očistite orodje.
- Namestite ščitnik žage
- Napravo hranite na suhem mestu izven dosega otrok.

● Odstranjevanje

Embalaza je narejena iz okolju primernih materialov, ki jih lahko oddate za recikliranje na lokalnih zbirališčih odpadkov.



Upoštevajte oznake embalažnih materialov za ločevanje odpadkov, ki so označene s kraticami (a) in številkami (b) z naslednjim pomenom: 1–7: umetne mas / 20–22: papir in karton / 80–98: vezni materiali.



O možnostih odstranjevanja odsluženega izdelka se lahko pozanimате pri svoji občinski ali mestni upravi.



Ko je vaš izdelek dotrajan, ga zaradi varovanja okolja ne odvrzite med gospodinjske odpadke, temveč ga oddajte na ustreznem zbirališču tovrstnih odpadkov. O zbirnih mestih in njihovih delovnih časih se lahko pozanimate pri svoji pristojni občinski upravi.

Pokvarjene ali iztrošene baterije / akumulatorje je treba reciklirati. Baterije / akumulatorje in / ali izdelek vrnite na ponujenih zbirnih mestih.



Škoda na okolju zaradi napačnega odstranjevanja baterij / akumulatorjev!

Pred odstranjevanjem odstranite baterije / akumulatorske baterije iz izdelka.

Baterij / akumulatorjev ni dovoljeno odstraniti skupaj z gospodinjskimi odpadki. Vsebujejo lahko strupene težke kovine in so podvržene določbam za ravnanje z nevarnimi odpadki. Kemični simboli težkih kovin so naslednji: Cd = kadmij, Hg = živo srebro, Pb = svinec. Zato iztrošene baterije / akumulatorje oddajte na komunalnem zbirnem mestu.

● Garancija

● Postopek pri uveljavljanju garancije

Za zagotavljanje hitre obdelave vaše zadeve sledite naslednjim napotkom:

Za vse poizvedbe imejte pripravljeni potrdilo o nakupu in številko izdelka (IAN 494216_2504) kot dokazilo o nakupu.

Številka izdelka je navedena na tipski ploščici na izdelku, gravuri na izdelku, naslovnem listu vaših navodil (spodaj levo) ali nalepki na hrbtni ali spodnji strani izdelka.

Če pride do napak v delovanju ali drugih pomanjkljivosti, se najprej obrnite na spodaj navedeni servisni oddelek po telefonu ali e-pošti.

Izdelek, ki je označen za pokvarjenega, lahko nato s priložitvijo računa (potrdila o nakupu) ter z navedbo pomanjkljivosti in kdaj je do nje prišlo brezplačno pošljete na navedeni servisni naslov.

Na strani parkside-diy.com lahko preberete in prenesete ta priročnik in še veliko drugih. S to kodo QR prispete neposredno na stran parkside-diy.com. Izberite svojo državo in prek iskalne maske poiščite navodila za uporabo. Z vnosom številke izdelka (IAN) 494216_2504 prispete do navodil za uporabo tega izdelka.



● Servis

SI Servis Slovenija
Tel.: 080081400
Kontaktni obrazec na
parkside-diy.com
IAN 494216_2504

 Srbska oznaka o skladnosti

Pooblaščenih serviser:

OWIM GmbH & Co. KG
Stiftsbergstraße 1
74167 Neckarsulm
NEMČIJA

Servisna telefonska številka: 080 080917

Garancijski list

1. S tem garancijskim listom OWIM GmbH & Co. KG, Stiftsbergstraße 1, 74167 Neckarsulm, Nemčija jamčimo, da bo izdelek v garancijskem roku ob normalni in pravilni uporabi brezhibno deloval in se zavezujemo, da bomo ob izpolnjenih spodaj navedenih pogojih odpravili morebitne pomanjkljivosti in okvare zaradi napak v materialu ali izdelavi oziroma po svoji presoji izdelek zamenjali ali vrnili kupnino.
2. Garancija je veljavna na ozemlju Republike Slovenije.
3. Garancijski rok za proizvod je 3 leta od datuma izročitve blaga. Datum izročitve blaga je razviden iz računa.
4. Če izdelek ne izpolnjuje specifikacij ali nima lastnosti, navedenih v garancijskem listu ali oglaševalskem sporočilu, lahko potrošnik najprej zahteva odpravo napak. O napaki mora potrošnik obvestiti proizvajalca ali pooblaščenih servis (kontaktna številka in elektronski naslov navedena zgoraj) in zahtevati odpravo napak. Kupec je dolžan ob uveljavljanju zahtevka predložiti garancijski list in račun, kot potrdilo in dokazilo o nakupu ter dnevno izročitve blaga. Svetujemo vam, da pred tem natančno preberete navodila o sestavi in uporabi izdelka.
5. Rok za odpravo napake je 30 dni od dneva, ko je proizvajalec ali pooblaščenih servis prejel zahtevo za odpravo napake. Če napake v tem roku niso odpravljene, mora proizvajalec potrošniku brezplačno zamenjati blago z enakim, novim in brezhibnim blagom. Rok se lahko zaradi narave in kompleksnosti blaga, narave in resnosti neskladnosti ter napora, ki je potreben za dokončanje popravila ali zamenjave podaljša za najkrajši čas, ki je potreben za dokončanje popravila, vendar največ za 15 dni. O številu dni podaljšane roka in razlogih za podaljšanje mora biti potrošnik obveščen pred potekom 30 dnevnega roka za odpravo napak.
6. Če v roku 30 dni oz. v primeru podaljšanja v roku 45 dni blago ni popravljeno ali blago ni zamenjano z novim, lahko potrošnik od proizvajalca zahteva vračilo celotne kupnine ali zahteva sorazmerno znižanje kupnine. Sorazmerno znižanje kupnine je sorazmerno zmanjšanju vrednosti blaga, ki ga je potrošnik prejel, v primerjavi z vrednostjo, ki bi jo imelo blago, če bi bilo skladno.



- 
7. Če se neskladnost pojavi v manj kot 30 dneh od dobave blaga, lahko potrošnik ob predložitvi blaga od proizvajalca takoj zahteva vračilo plačanega zneska.
 8. Proizvajalec oziroma pooblaščen servis lahko potrošniku za čas popravila blaga, za katero je bila izdana obvezna garancija, zagotovi brezplačno uporabo podobnega blaga. Če proizvajalec potrošniku ne zagotovi nadomestnega blaga v začasno uporabo, ima potrošnik pravico uveljavljati škodo, ki jo je utrpel, ker blaga ni mogel uporabljati od trenutka, ko je zahteval popravilo ali zamenjavo, do njune izvršitve.
 9. Stroške za material, nadomestne dele, delo, prenos in prevoz izdelkov, ki nastanejo pri odpravljanju okvar oziroma nadomestitvi blaga z novim, krije proizvajalec.
 10. V primeru zamenjave blaga ali zamenjave bistvenega dela blaga z novim se potrošniku izda nov garancijski list.
 11. V primeru, da proizvod popravlja nepooblaščen servis ali nepooblaščen oseba, kupec ne more uveljavljati zahtevkov iz te garancije.
 12. Vzroki za okvaro oziroma nedelovanje izdelka morajo biti lastnosti stvari same in ne vzroki, ki so zunaj proizvajalčeve oziroma prodajalčeve sfere. Kupec ne more uveljavljati zahtevkov iz te garancije, če se ni držal priloženih navodil za sestavo in uporabo izdelka ali če je izdelek kakorkoli spremenjen ali nepravilno vzdrževan.
 13. Proizvajalec zagotavlja proti plačilu popravilo, vzdrževanje blaga, nadomestne dele in priklopne aparate vsaj tri leta po poteku garancijskega roka,
 14. Obrabni deli oz. potrošni material so izvzeti iz garancije.
 15. Vsi potrebni podatki za uveljavljanje garancije in podatki, ki identificirajo blago za katerega velja garancija se nahajajo na dveh ločenih dokumentih (garancijski list, račun).
 16. Ta garancija proizvajalca ne izključuje zakonske pravice potrošnika, da zoper prodajalca v primeru neskladnosti blaga brezplačno uveljavlja jamčevalne zahtevke. Ta garancija prav tako ne izključuje pravic potrošnika, ki izhajajo iz obveznega jamstva za skladnost blaga.

Prodajalec:

Lidl Slovenija d.o.o. k.d., Pod lipami 1,
SI-1218 Komenda



● Izjava EU o skladnosti

IZJAVA EU O SKLADNOSTI (št. 494216_2504)

IAN: 494216_2504
Identifikacija izdelka: "PARKSIDE" 20V Akumulatorski rezalnik lesa
Številka modela: HG13591

Predmet navedene izjave je v skladu z ustrežno zakonodajo Unije o harmonizaciji:

Direktiva 2006/42/ES
Direktiva 2000/14/ES
Direktiva 2014/30/EU
Direktiva 2011/65/EU z vsemi povezanimi spremembami

Sklicevanja na zadevne harmonizirane standarde ali sklicevanja na druge tehnične specifikacije v zvezi s skladnostjo, ki je navedena v izjavi:

Št. / Deli
Direktiva 2006/42/ES
EN 62841-1:2015/A11:2022
Direktiva 2014/30/EU
EN IEC 55014-1:2021
EN IEC 55014-2:2021

Predmet zgoraj navedene izjave je v skladu z Direktivo 2011/65/EU Evropskega parlamenta in Sveta z dne 8. junija 2011 o omejevanju uporabe nekaterih nevarnih snovi v električni in elektronski opremi:

Št. / Deli
EN IEC 63000:2018

Dodatne informacije:

Št. / Deli
EN ISO 12100:2010

Postopek ugotavljanja skladnosti / ime in naslov priglašene organa, kadar pride v poštev: point 6 Part B Annex III Regulation (EU) 2024/1208: EN 62841-4-1:2020, Annex 1, TÜV SÜD Germany

Izmerjena raven zvočne moči na opremi, ki predstavlja ta tip: 85 dB(A)

Zajamčena raven zvočne moči za to opremo: 87 dB(A)

Priglašeni organ (TÜV SÜD Germany, No.0123) je izvedel EU-pregled tipa (modul B) ter izdal certifikat o EU-pregledu tipa (M6A 065194 7615 Rev. 00).

Tehnično dokumentacijo hrani: OWIM GmbH & Co.KG

Podpisano za in v imenu:

OWIM GmbH & Co. KG, Stiftsbergstraße 1, 74167 Neckarsulm, Nemčija

Za izdajo te izjave o skladnosti je odgovoren izključno proizvajalec.

Prevod izvirne izjave o skladnosti

Neckarsulm

Kraj

19.08.2025

Datum

ppa. Stefan Haensel

Prokurist

ppa. Dr. Thorsten Maier

Prokurist



























Seznam použitých piktoqramů	Strana	81
Úvod	Strana	82
Zamýšlené použití	Strana	82
Rozsah dodávky	Strana	82
Seznam dílů	Strana	83
Technické údaje	Strana	83
Všeobecné bezpečnostní pokyny	Strana	84
Obecná bezpečnostní upozornění pro elektrické nářadí	Strana	84
Zvláštní bezpečnostní pokyny pro řezačku dřeva	Strana	87
Příčiny a prevence zpětného rázu pro obsluhu	Strana	88
Další bezpečnostní pokyny	Strana	89
Snížení vibrací a hluku	Strana	89
Chování v nouzových situacích	Strana	89
Potenciální rizika	Strana	89
První použití	Strana	90
Příslušenství	Strana	90
Rozbalení	Strana	90
Montáž	Strana	90
Sestavte čepelovou lištu a pilový řetěz (obr. D)	Strana	90
Napínání pilového řetězu	Strana	91
Vložení/vyjmutí akumulátoru	Strana	91
Kontrola úrovně nabití akumulátoru (obr. B)	Strana	92
Nabíjení akumulátoru (obr. C)	Strana	92
Provoz	Strana	93
Zapnutí	Strana	93
Výměna čepelové lišty	Strana	93
Techniky řezání	Strana	93
Obecná informace	Strana	93
Rozřezání kmene	Strana	94
Kláda leží na zemi	Strana	94
Odvětčování	Strana	94

Odstraňování problémů	Strana	95
Čištění a údržba	Strana	95
Čištění	Strana	95
Mazání řetězu pily	Strana	96
Intervaly údržby	Strana	96
Tabulka intervalů údržby	Strana	96
Ostření pilového řetězu	Strana	97
Řezání s novým pilovým řetězem	Strana	97
Údržba řetězu	Strana	98
Otočení čepelové lišty	Strana	98
Náhradní díly / Příslušenství	Strana	98
Skladování	Strana	99
Zlikvidování	Strana	99
Záruka	Strana	99
Postup v případě uplatňování záruky	Strana	100
Servis	Strana	100
EU prohlášení o shodě	Strana	101

Seznam použitých piktogramů

V tomto návodu k použití, na obalu a na výrobním štítku jsou uvedena následující upozornění:

 	<p>Přečtěte si návod k použití!</p>		<p>Používejte ochranu sluchu!</p>
	<p>NEBEZPEČÍ! Tento symbol v kombinaci se signálním slovem „Nebezpečí“ označuje vysoce rizikové nebezpečí, které, pokud mu nebude zabráněno, může mít za následek smrt nebo vážné zranění.</p>		<p>Před výměnou nástavců, čištěním a když jej nepoužíváte, vypněte výrobek a odpojte jej od sítě.</p>
	<p>VAROVÁNÍ! Tento symbol v kombinaci se signálním slovem „Varování“ označuje riziko se středním rizikem, které, pokud se mu nezabrání, může mít za následek smrt nebo vážné zranění.</p>		<p>Nevystavujte dešti</p>
	<p>UPOZORNĚNÍ! Tento symbol v kombinaci se signálním slovem „Upozornění“ označuje nebezpečí s nízkým rizikem, které, pokud se mu nezabrání, může vést k lehkému nebo středně těžkému zranění.</p>		<p>Střídavý proud/napětí</p>
	<p>Mazání řetězu pily</p>		<p>Stejnoseměrný proud/napětí</p>
	<p>Směr pohybu pilového řetězu.</p>	<p>177 mm </p>	<p>Délka řetězové lišty</p>
	<p>Řetězovou pilu používejte vždy obouřučně</p>		<p>Otevřít</p>
	<p></p>		<p>Zavřít</p>
	<p></p>		<p>Směr pohybu pilového řetězu.</p>
	<p></p>		<p>Značka CE označuje shodu s příslušnými směrnicemi EU platnými pro tento výrobek.</p>
	<p>Bezpečnostní informace Návod k použití</p>		<p>Dejte si pozor na zpětný ráz řetězové pily a vyhněte se kontaktu s hrotem lišty</p>
	<p></p>		<p></p>

20 V AKU ŘETĚZOVÁ PILA

● Úvod

Blahopřejeme Vám ke koupi nového výrobku. Rozhodli jste se pro kvalitní produkt. Návod k obsluze je součástí tohoto výrobku. Obsahuje důležité pokyny pro bezpečnost, použití a likvidaci. Před použitím výrobku se seznamte se všemi pokyny k obsluze a bezpečnostními pokyny. Používejte výrobek jen popsáním způsobem a na uvedených místech. Při předání výrobku třetí osobě předejte i všechny podklady.

● Zamýšlené použití

Akumulátorová řezačka na dřevo je určena pouze k řezání dřeva. Táto řezačka dřeva není vhodná ke kácení stromů. Výrobek není určen pro žádné jiné typy aplikací (např. řezání zdiva, plastů nebo potravin). Používání řezačky na dřevo k jiným pracím, než pro které je určena, může vést k vážnému zranění uživatele nebo jiných osob.

Akumulátorovou řezačku na dřevo smí používat pouze jedna osoba, a to k řezání dřeva. Řezačka na dřevo se musí držet pravou rukou na rukojeti a levou rukou na povrchu rukojeti. Před použitím řezačky na dřevo si musí uživatel přečíst všechny informace a pokyny uvedené v návodu k použití a porozumět jim. Uživatel musí používat vhodné osobní ochranné prostředky (OOP). Řezačkou na dřevo lze řezat pouze dřevo. Materiály jako plast, kámen, kov nebo dřevo obsahující cizí tělesa (např. hřebíky nebo šrouby) se nesmí zpracovávat!

Jakékoli jiné použití nebo úprava výrobku jsou považovány za nesprávné použití s možným následkem smrti, životu nebezpečného zranění a věcných škod. Výrobce neručí za škody způsobené nesprávným použitím.

Tento výrobek je určen pro domácí použití a podobné aplikace. Výrobek není vhodný pro komerční použití.

Výrobek je určen pro použití dospělými osobami. Dospívající osoby starší 16 let mohou výrobek používat pouze pod dohledem. Provozovatel nebo uživatel je odpovědný za nehody nebo škody jiných osob nebo jejich majetku.

Výrobek je součástí řady X 20V TEAM a lze jej provozovat pomocí akumulátorů řady X 20V TEAM. Akumulátory lze nabíjet pouze pomocí nabíječek ze série X 20V TEAM.

● Rozsah dodávky

VAROVÁNÍ!

- ▶ Výrobek ani obal nejsou hračkami pro děti! Děti si nesmí hrát s plastovým sáčkem ani s malými díly! Hrozí nebezpečí uškrtení a udušení!

- 1x Aku řetězová pila
- 1x Řetězová lišta (vodící lišta) (již namontovaná)
- 1x Pilový řetěz (již namontovaný)
- 1x Ochranný plášť pilové lišty
- 1x Olejová lahvička s 50 ml bio oleje na řetězy (číslo modelu: HG10050)
- 1x Návod k použití
- 1x Náhradní řetěz

● Seznam dílů

Obr. A

- 1 Přední ochrana ruky
- 2 Úchopová oblast
- 3 Pojistka spínače
- 4 Hlavní vypínač
- 5 Rukojeť
- 6 Zadní ochrana ruky
- 7 Kryt řetězového kola
- 8 Montážní šroub
- 9 Čepelová lišta (vodící lišta)
- 9a Napínací kolík řetězu
- 10 Pilový řetěz
- 11 Pouzdro čepele

Obr. B/C

- 12 Akumulátor*
- 13  Tlačítko (úroveň nabití)
- 14 LED úroveň nabití (červená/oranžová/zelená)
- 15 Tlačítko pro uvolnění akumulátoru
- 16 Nabíječka akumulátoru (rychlónabíječka akumulátoru)*
- 17 LED kontrolka nabíjení – červená
- 18 LED kontrolka nabíjení – zelená
- 19 Napájecí kabel se zástrčkou

* Akumulátor a nabíječka nejsou součástí dodávky.

● Technické údaje

20 V Aku řetězová pila PAGHS 20-Li C4

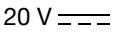
Jmenovité vstupní napětí 20 V 

Třída ochrany IPX0

Řetězová lišta:
Hangzhou
Fangcheng Tools
Manufacture Co.,
Ltd. DS150-31-43P-ML

Řetěz: Hangzhou
Fangcheng Tools
Manufacture Co.,
Ltd. 030.043.31

Rozteč řetězu	0.30" (7,62 mm)
Šířka řetězu	1,1 mm
Zuby řetězového kola	7
Délka řetězové lišty cca.	177 mm
Délka řezání	150 mm
Doporučené mazivo	21820 Divinol Bio-Kettenöl R
Max. rychlost řetězu	8 m/s
Čistá hmotnost stroje bez pilového řetězu, lišty, krytu pilového kotouče, akumulátoru a volitelného příslušenství	1,15 kg

Pojistka spínače

Pro zapnutí výrobku je nutné uvolnit zablokování spínače.

Hlavní vypínač s bezpečnostní řetězovou brzdou

Po uvolnění hlavního vypínače se výrobek okamžitě vypne.

Rukojeť se zadní ochranou ruky

Chrání ruku před větvemi v případě odskočení během průchodu řetězu.

Řetěz pily s malým odpružením

Pomáhá vám zachytit odpružení pomocí speciálně vyvinutých řídicích systémů.

Doporučená okolní teplota

Teplota	max. 50 °C
Proces nabíjení	4–40 °C
Provoz	-20–50 °C
Skladování	0–45 °C

Hodnota emise hluku

Naměřené hodnoty byly stanoveny v souladu s EN 62841. Úroveň hluku elektrického nářadí A je obvykle následující:

Hladina akustického tlaku L_{PA} 76,8 dB

Neurčitost K_{PA} 3

Naměřená hladina

akustického výkonu L_{WA} :

zaručená 87 dB

měřená 84,8 dB

Neurčitost K_{WA} 2,41 dB

Hodnota emise vibrací

Celkové hodnoty vibrací (součet tříosých vektorů) stanovené podle EN 62841:

Hodnota vibrací (a_r) 2,793 m/s²

VAROVÁNÍ!

- ▶ Používejte ochranu sluchu!
- ▶ Emise vibrací a hluku při používání elektrického nářadí se mohou lišit od deklarovaných hodnot v závislosti na způsobu, jakým je nářadí používáno, zejména na tom, jaký druh obrobku je zpracováván.
- ▶ Je nutné určit bezpečnostní opatření na ochranu obsluhy, která jsou založena na odhadu expozice ve skutečných podmínkách použití (s přihlédnutím ke všem částem provozního cyklu, jako jsou doby, kdy je nástroj vypnutý a kdy běží nečinně kromě doby spouštění).

POZNÁMKA

- ▶ Deklarovaná celková hodnota vibrací a deklarovaná hodnota emise hluku byly měřeny v souladu se standardní zkušební metodou a lze je použít pro porovnání jednoho nástroje s druhým.
- ▶ Deklarovaná celková hodnota vibrací a deklarovaná hodnota emise hluku může být také použita pro předběžné posouzení expozice.



Všeobecné bezpečnostní pokyny

- **Obecná bezpečnostní upozornění pro elektrické nářadí**

VAROVÁNÍ!

Přečtěte si všechna bezpečnostní varování, pokyny, ilustrace a specifikace dodávané s tímto elektrickým nářadím. Nedodržení všech níže uvedených pokynů může mít za následek úraz elektrickým proudem, požár a/nebo vážné zranění.

Uschovejte všechna varování a pokyny pro budoucí použití.

Pojem „elektrické nářadí“ ve varováních se vztahuje k elektrickému nářadí napájenému ze sítě (s napájecím kabelem) nebo nářadí napájenému akumulátorem (bez napájecího kabelu).

Bezpečnost pracovního prostoru

- **Udržujte pracovní prostor čistý a dobře osvětlený.** Nepořádek nebo tmavé prostory vedou k nehodám.
- **Nepracujte s elektrickým nářadím ve výbušném prostředí, například v přítomnosti hořlavých kapalin, plynů nebo prachu.** Elektrické nářadí vytváří jiskry, které mohou zapálit prach nebo výpary.
- **Při práci s elektrickým nářadím držte děti a přihlízející osoby mimo dosah.** Rozptylování může způsobit ztrátu kontroly.

Elektrická bezpečnost

- **Zástrčky elektrického nářadí musí odpovídat zásuvce. Nikdy zástrčku žádným způsobem neupravujte. S uzemněným elektrickým nářadím nepoužívejte žádné adaptérové**

zástrčky. Neupravené zástrčky a odpovídající zásuvky sniží riziko úrazu elektrickým proudem.

- **Vyvarujte se tělesného kontaktu s uzemněnými povrchy, jako jsou potrubí, radiátory, sporáky a chladničky.** Pokud je vaše tělo uzemněno, existuje zvýšené riziko úrazu elektrickým proudem.
- **Nevystavujte elektrické nářadí dešti nebo mokru.** Voda vnikající do elektrického nářadí zvyšuje riziko úrazu elektrickým proudem.
- **Kabel používejte správným způsobem. Nikdy nepoužívejte kabel k přenášení, tahání nebo odpojování elektrického nářadí. Udržujte kabel mimo dosah tepla, oleje, ostrých hran nebo pohyblivých částí.** Poškozené nebo zamotané kabely zvyšují riziko úrazu elektrickým proudem.
- **Při práci s elektrickým nářadím venku používejte prodlužovací kabel vhodný pro venkovní použití.** Použití kabelu vhodného pro venkovní použití snižuje riziko úrazu elektrickým proudem.
- **Pokud je provoz elektrického nářadí ve vlhkém prostředí nevyhnutelný, použijte zdroj chráněný proudovým chráničem (RCD).** Použití RCD snižuje riziko úrazu elektrickým proudem.

Osobní bezpečnost

- **Zůstaňte ve střehu, sledujte, co děláte, a při práci s elektrickým nářadím používejte zdravý rozum. Nepoužívejte elektrické nářadí, jste-li unavení nebo pod vlivem drog, alkoholu nebo léků.** Chvilka nepozornosti při práci s elektrickým nářadím může způsobit vážné zranění.

- **Používejte osobní ochranné prostředky. Vždy používejte ochranu očí.** Ochranné prostředky, jako je protiprachová maska, protiskluzová bezpečnostní obuv, ochranná přilba nebo ochrana sluchu používané ve vhodných podmínkách, omezí zranění osob.
- **Zabraňte neúmyslnému spuštění. Před připojením ke zdroji napájení a/nebo akumulátoru, zvednutím nebo přenášením nářadí se ujistěte, že je hlavní vypínač v poloze vypnuto.** Přenášení elektrického nářadí s prstem na vypínači nebo připojení elektrického nářadí, které má vypínač zapnutý, může vést k úrazům.
- **Před zapnutím elektrického nářadí odstraňte veškeré seřizovací klíče.** Klíč ponechaný připevněný k rotující části elektrického nářadí může způsobit zranění.
- **Neunáhlete se. Vždy udržujte správný postoj a rovnováhu.** To umožňuje lepší kontrolu nad elektrickým nářadím v neočekávaných situacích.
- **Správně se oblečte. Nenoste volné oblečení nebo šperky. Udržujte vaše vlasy, oděv a rukavice mimo dosah pohyblivých částí.** Volné oblečení, šperky nebo dlouhé vlasy mohou být zachyceny pohyblivými částmi.
- **Pokud jsou k dispozici zařízení pro připojení k odsávání a sběru prachu, ujistěte se, že jsou připojena a správně používána.** Použití sběrače prachu může snížit nebezpečí související s prachem.
- **Nedovolte, aby vám znalost získaná častým používáním nářadí umožnila ignorovat zásady bezpečného používání nářadí.** Neopatrné jednání může způsobit vážné zranění během zlomku sekundy.

Používání elektrického nářadí a péče o něj

- **Netlačte na elektrické nářadí násilím. Používejte správné elektrické nářadí vhodné pro váš účel použití.** Správné elektrické nářadí zvládne práci lépe a bezpečněji při rychlosti, pro kterou bylo navrženo.
- **Nepoužívejte elektrické nářadí, pokud jej nelze zapnout a vypnout vypínačem.** Jakékoli elektrické nářadí, které nelze ovládat vypínačem, je nebezpečné a musí být opraveno.
- **Před seřizováním, výměnou příslušenství nebo před uložením elektrického nářadí vytáhněte zástrčku ze zásuvky a/nebo vyjměte z nářadí akumulátor.** Taková preventivní bezpečnostní opatření snižují riziko náhodného spuštění elektrického nářadí.
- **Nepoužívané elektrické nářadí skladujte mimo dosah dětí a nedovoďte osobám, které nejsou obeznámeny s elektrickým nářadím nebo s těmito pokyny, aby s elektrickým nářadím pracovaly.** Elektrické nářadí je v rukou neškolených uživatelů nebezpečné.
- **Udržujte elektrické nářadí a příslušenství v dobrém stavu.** Zkontrolujte, zda nejsou pohyblivé části vychýleny nebo zablokovány, zda nejsou některé části zlomené a zda nejsou jiné podmínky, které by mohly ovlivnit provoz elektrického nářadí. Nechte elektrické nářadí před použitím opravit, je-li poškozeno. Mnoho nehod je způsobeno špatně udržovaným elektrickým nářadím.
- **Řezné nástroje udržujte ostré a čisté.** Řádně udržované řezné nástroje s ostrými řeznými hranami se méně zasekávají a snáze se ovládají.

- **Používejte elektrické nářadí, příslušenství, násadce atd. v souladu s těmito pokyny, s ohledem na pracovní podmínky a práci, kterou budete provádět.** Použití elektrického nářadí k jiným než určeným činnostem může vést k nebezpečné situaci.
- **Udržujte rukojeti a úchopové plochy suché, čisté a bez oleje a mastnoty.** Kluzké rukojeti a úchopové plochy neumožňují bezpečnou manipulaci a ovládání nástroje v neočekávaných situacích.

Používání akumulátorového nářadí a péče o něj

- **Nabíjejte pouze nabíječkou specifikovanou výrobcem.** Nabíječka, která je vhodná pro jeden typ akumulátoru může při použití s jiným akumulátorem způsobit požár.
- **Používejte elektrické nářadí pouze se speciálně určenými akumulátory.** Použití jiných akumulátorů může způsobit zranění a požár.
- **Pokud akumulátor nepoužíváte, uchovávejte jej mimo dosah jiných kovových předmětů, jako jsou kancelářské sponky, mince, klíče, hřebíky, šrouby nebo jiné malé kovové předměty, které mohou způsobit propojení kontaktů.** Zkratování svorek akumulátoru může způsobit popáleniny nebo požár.
- **V nevhodných podmínkách může z akumulátoru unikat kapalina; vyhněte se kontaktu. Pokud dojde k náhodnému kontaktu, opláchněte postižené místo vodou. Pokud se kapalina dostane do očí, vyhledejte navíc lékařskou pomoc.** Kapalina vytékající z akumulátoru může způsobit podráždění nebo popáleniny.

- **Nepoužívejte akumulátor, který je poškozený nebo upravený pro určité nářadí.** Poškozené nebo upravené akumulátory mají nepředvídatelné chování vedoucí k požáru, výbuchu nebo zranění.
- **Nevystavujte akumulátor ani nářadí ohni nebo nadměrným teplotám.** Vystavení ohni nebo teplotám nad 130 °C může způsobit výbuch.
- **Dodržujte všechny pokyny pro nabíjení a nenabíjejte akumulátor ani nářadí mimo uvedený teplotní rozsah.** Nesprávné nabíjení nebo nabíjení při teplotách mimo stanovený rozsah může poškodit akumulátor a zvýšit riziko požáru.

Servis

- **Nechte vaše elektrické nářadí opravit kvalifikovanou osobou, která bude používat pouze identické náhradní díly.** Tím zajistíte zachování bezpečnosti elektrického nářadí.
- **Poškozené akumulátory nikdy neopravujte.** Opravu akumulátoru smí provádět pouze výrobce nebo autorizovaný servis.
- **Zvláštní bezpečnostní pokyny pro řezačku dřeva**
- **Udržujte všechny části těla v dostatečné vzdálenosti od řetězu pily, když je řetězová pila v provozu.** Před spuštěním řetězové pily se ujistěte, že se řetěz pily ničeho nedotýká. Chvilka nepozornosti při práci s řetězovou pilou může způsobit zamotání vašeho oděvu nebo těla do řetězu pily.
- **Vždy držte řetězovou pilu pravou rukou za zadní rukojeť a levou rukou za přední rukojeť.** Držení řetězové pily v obrácené konfiguraci rukou zvyšuje riziko zranění osob a nesmí se nikdy provádět.
- **Používejte ochranné brýle a ochranu sluchu. Doporučujeme další ochranné vybavení pro hlavu, ruce, nohy a chodidla.** Adekvátní ochranný oděv sníží zranění osob odletujícími úlomky nebo náhodným kontaktem s řetězem pily.
- **Neprovozujte řetězovou pilu na stromě.** Provoz řetězové pily na stromě může vést ke zranění osob.
- **Vždy udržujte správný postoj a používejte řetězovou pilu pouze tehdy, když stojíte na pevném, bezpečném a rovném povrchu.** Kluzké nebo nestabilní povrchy, jako jsou žebříky, mohou způsobit ztrátu rovnováhy nebo kontroly nad řetězovou pilou.
- **Při řezání větve, která je napnutá, dávejte pozor na odpružení.** Když se napětí v dřevěných vláknech uvolní, odpružená větev může zasáhnout obsluhu a/nebo vymknout řetězovou pilu z kontroly.
- **Při řezání křoví a stromků buďte mimořádně opatrní.** Štíhlý materiál může zachytit řetěz pily a může šlehnout směrem k vám nebo vás vyvést z rovnováhy.
- **Noste řetězovou pilu za přední rukojeť s vypnutou řetězovou pilou a směrem od těla. Při přepravě nebo skladování řetězové pily vždy nasadte kryt vodicí lišty.** Správná manipulace s řetězovou pilou sníží pravděpodobnost náhodného kontaktu s pohyblivým se řetězem pily.

- **Dodržujte pokyny pro mazání, napínání řetězu a výměnu příslušenství.** Nesprávně napnutý nebo namazaný řetěz se může přetrhnout nebo zvýšit možnost zpětného rázu.
- **Udržujte rukojeti suché, čisté a bez oleje a mastnoty.** Mastné, zaolejšované rukojeti jsou kluzké a způsobují ztrátu kontroly.
- **Řežte pouze dřevo. Nepoužívejte řetězovou pilu k účelům, pro které není určena. Například: nepoužívejte řetězovou pilu k řezání plastů, zdiva nebo nedřevěných stavebních materiálů.** Použití řetězové pily pro jiné činnosti, než je zamýšleno, může vést k nebezpečné situaci.
- **Elektrické nářadí držte pouze za izolované rukojeti, protože řetěz pily by se mohl dostat do kontaktu se skrytými vodiči.** Řetězy pily, které se dostanou do kontaktu s „živým“ vodičem, mohou způsobit, že nechráněné kovové části elektrického nářadí budou „živé“ a obsluha by mohla být zasažena elektrickým proudem.
- **Tato řetězová pila není vhodná pro kácení stromů.** Používání motorové pily pro jiné práce, než pro které je určena, může vést k vážnému zranění uživatele nebo jiných osob.
- **Při odstraňování zaseknutého materiálu, skladování nebo servisu řetězové pily dodržujte všechny pokyny. Ujistěte se, že je vypínač vypnutý a akumulátor vyjmutý.** Neočekávané spuštění řetězové pily při odstraňování zaseknutého materiálu nebo servisu může vést k vážnému zranění osob.

● Příčiny a prevence zpětného rázu pro obsluhu

Ke zpětnému rázu může dojít, když se přední část nebo špička vodící lišty dotkne předmětu, nebo když se dřevo sevře a řetěz pily uvízne v řezu. Kontakt špičky může v některých případech způsobit náhlou zpětnou reakci, vyhození vodící lišty nahoru a směrem k obsluze. Sevření pilového řetězu podél horní části vodící lišty může vodící lištu rychle zatlačit zpět k obsluze. Každá z těchto reakcí může způsobit ztrátu kontroly nad pilou, což může mít za následek vážné zranění osob. Nespoléhejte výhradně na bezpečnostní zařízení zabudovaná ve vaší pile. Jako uživatel řetězové pily byste měli podniknout několik kroků, abyste zabránili nehodám nebo zraněním při řezání. Zpětný ráz je důsledkem nesprávného použití nástroje a/nebo nesprávných provozních postupů nebo podmínek a lze mu zabránit přijetím vhodných opatření, jak je uvedeno níže:

- **Udržujte pevný úchop tak, že palce a prsty obepínají rukojeti řetězové pily, s oběma rukama na pile a umístěte vaše tělo a paži tak, abyste odolali silám zpětného rázu.** Síly zpětného rázu mohou být řízeny operátorem, pokud jsou přijata příslušná opatření. Řetězovou pilu nepouštějte.
- **Nenaklánějte se a neřežte nad výškou ramen.** To pomáhá zabránit nechtěnému kontaktu špičky a umožňuje lepší kontrolu nad řetězovou pilou v neočekávaných situacích.
- **Používejte pouze náhradní lišty a řetězy specifikované výrobcem.** Nesprávné náhradní lišty a řetězy mohou způsobit přetržení řetězu a/ nebo zpětný ráz.

- **Dodržujte pokyny výrobce pro ostření a údržbu řetězu pily.** Snížení výšky hloubkového dorazu může vést ke zvýšenému zpětnému rázu.

● Další bezpečnostní pokyny

- Pečlivě dodržujte pokyny pro údržbu, ovládání a servis uvedené v tomto návodu. Poškozená ochranná zařízení a díly musí být opraveny nebo vyměněny, pokud není v tomto návodu uvedeno jinak.
- Doporučujeme, aby si první uživatel alespoň nacvičil řezání polen na pilovém kmeni nebo rámu.
- Při řezání na svazích vždy stůjte v oblasti nad kmenem. Chcete-li mít při řezání naprostou kontrolu, snižte na konci řezu tlak, aniž byste uvolnili sevření rukojeti řezačky dřeva. Ujistěte se, že se řetěz pily nedotýká země. Po dokončení řezu počkejte, až se řezačka dřeva zastaví, a teprve poté ji vyjměte. Před přestupem mezi stromy vždy vypněte motor řezačky dřeva.
- Ze stromu je nutné odstranit nečistoty, kameny, uvolněnou kůru, hřebíky, sponky a dráty.
- **Nepoužívejte žádné příslušenství, které není doporučeno společností PARKSIDE.** To může mít za následek úraz elektrickým proudem nebo požár.

● Snižování vibrací a hluku

Pro snížení dopadu emisí hluku a vibrací omezte dobu provozu, používejte provozní režimy s nízkými vibracemi a hlukem a noste osobní ochranné pomůcky.

Pro snížení rizika vystavení vibracím a hluku vezměte v úvahu následující body:

- Používejte výrobek pouze v souladu s jeho konstrukcí a těmito pokyny.

- Zajistěte, aby byl výrobek v dobrém stavu a dobře udržovaný.
- Používejte pro daný výrobek správné příslušenství a ujistěte se, že je v dobrém stavu.
- Držte pevně rukojeti/uchopovací povrch.
- Udržujte tento výrobek v souladu s těmito pokyny a dobře promazaný (pokud je to vhodné).
- Rozvrhněte si práci tak, aby bylo použití nářadí s vysokými vibracemi rozloženo do delšího časového období.

● Chování v nouzových situacích

Seznamte se s používáním tohoto výrobku prostřednictvím tohoto návodu k použití. Zapamatujte si bezpečnostní upozornění a přesně je dodržujte. Pomůžete tak předcházet rizikům a nebezpečím.

- Při používání tohoto výrobku buďte vždy ostražití, abyste mohli včas rozpoznat a snížit rizika. Rychlý zásah může zabránit vážným zraněním a věcným škodám.
- V případě poruchy vypněte výrobek a odpojte jej od sítě. Před opětovným uvedením do provozu nechte výrobek zkontrolovat kvalifikovaným odborníkem a v případě potřeby jej nechte opravit.

● Potenciální rizika

I při správném provozu a manipulaci s tímto výrobkem přetrvávají určitá potenciální rizika. Vzhledem ke své konstrukci a provedení může tento výrobek představovat následující nebezpečí:

- Řezné rány
- Ztráta sluchu při práci bez ochrany sluchu.

- Poškození zdraví způsobené vibracemi rukou/paží, pokud je elektrické nářadí používáno po delší dobu nebo pokud není správně používáno a udržováno.

VAROVÁNÍ!

- ▶ Tento výrobek vytváří během provozu elektromagnetické pole! Toto pole může za určitých okolností rušit aktivní nebo pasivní lékařské implantáty! Ke snížení rizika vážných nebo smrtelných zranění doporučujeme, aby se osoby s lékařskými implantáty před použitím výrobku poradily se svým lékařem a výrobcem svého lékařského implantátu!

● První použití

● Příslušenství

Pro bezpečné a správné používání tohoto výrobku vždy používejte vhodné osobní ochranné prostředky.

To zahrnuje:

- Ochranné brýle
- Ochrana sluchu
- Ochranné rukavice
- Ochranná obuv
- Používejte ochranu hlavy
- Používejte pevné pracovní kalhoty

● Rozbalení

1. Otevřete obal a opatrně výrobek vyjměte.
2. Odstraňte obalový materiál, obal a přepravní výztuhy (pokud jsou k dispozici).
3. Zkontrolujte, zda je dodávka kompletní.
4. Zkontrolujte výrobek, zda nedošlo k poškození při přepravě.

VAROVÁNÍ!

- ▶ Výrobek ani obal nejsou hračky! Děti si nesmí hrát s plastovými sáčky, fóliemi a malými díly! Hrozí nebezpečí spolknutí a udušení!

● Montáž

VAROVÁNÍ!

- ▶ Při práci s řezačkou na dřevo vždy používejte ochranné rukavice a používejte pouze originální díly. Před jakoukoli prací s řezačkou na dřevo výrobek vypněte a vyjměte akumulátor [12]. Nebezpečí zranění!

Před použitím řezačky na dřevo musíte:

- Namazat pilový řetěz
- Vložit akumulátor

● Sestavte čepelovou lištu a pilový řetěz (obr. D)

VAROVÁNÍ!

- ▶ Před každou údržbou vypněte výrobek a vyjměte akumulátor [12]!

1. Umístěte výrobek na rovnou plochu.
2. Otočte montážním šroubem [8] krytu řetězového kola proti směru hodinových ručiček , abyste mohli sejmut kryt řetězového kola [7].
3. Pilový řetěz [10] roztáhněte do smyčky tak, aby řezné hrany byly vyrovnány ve směru hodinových ručiček. Použijte grafický symbol na čepelové liště [9] nebo nad řetězovým kolem jako vodítko pro vyrovnání pilového řetězu [10].



Směr pohybu pilového řetězu.

- Zavěste pilový řetěz **10** na převodovku vřetena motoru a udržujte napnutí pilového řetězu **10** a čepelové lišty **9**.
- Posuňte čepelovou lištu **9** o 10-15 stupňů nad vodorovnou polohu tak, aby se spodní otvor na čepelové liště **9** mohl nasadit na napínací čep řetězu **9a**, a poté posuňte čepelovou lištu **9** do vodorovné polohy a umístěte ji do drážky krytu.
- Zašroubujte upevňovací šrouby **8** do otvoru se závitem.
- Utáhněte upevňovací šroub **8** krytu řetězového kola .

⚠ POZOR

- Pozor! Řezačka na dřevo je náchylná k netěsnosti.

Před výměnou pilového řetězu **10** je nutné vyčistit drážku vodicí lišty **9** od nečistot, protože usazeniny nečistot mohou způsobit vyskočení pilového řetězu **10** z lišty. Usazeniny mohou také absorbovat řetězový olej. Důsledkem by tedy bylo, že by se řetězový olej nedostal nebo by se dostala pod spodní stranu kolejničky jen jeho malá část a došlo by ke snížení mazání.

● **Napínání pilového řetězu**

Pravidelné napínání pilového řetězu **10** poskytuje uživateli bezpečnost a snižuje a/nebo brání opotřebení a poškození řetězu. Před zahájením prací a v cca. 10 minutových intervalech, doporučujeme uživateli zkontrolovat napnutí řetězu a v případě potřeby jej opravit. Řetěz se při práci s pilou zahřívá a tím se mírně roztahuje. Toto „roztahování“ lze očekávat zejména u novějších řetězců.

POZNÁMKA

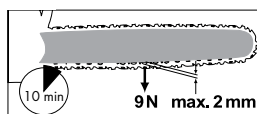

- Neutahujte ani nevyměňujte řetěz, když je horký, protože se po vychladnutí mírně smršťuje. V případě nedodržení může dojít k poškození vodicí lišty **9** nebo motoru, protože řetěz je nyní na čepeli příliš napnutý. Napnutí řetězu a mazání řetězu má významný vliv na životnost řetězu.

Řetěz je správně napnutý, pokud se na spodní straně kolejničky neprověšuje a lze jej zcela otočit rukou v rukavici. Při napnutí pilového řetězu **10** na 9 N (cca 1 kg) nesmí být mezera mezi pilovým řetězem **10** a vodicí lištou **9** větší než 2 mm.



⚠ VAROVÁNÍ!

- Před každou údržbou vypněte výrobek a vyjměte akumulátor **12**!

- Povolte upevňovací šroub **8** krytu řetězového kola **7** .
- Pružina na napínacím čepu řetězu **9a** automaticky zajišťuje dostatečné napnutí.
- Znovu utáhněte upevňovací šroub **8** krytu řetězového kola **7** .

POZNÁMKA

- Napnutí řetězu nové řetězové pily **10** se musí znovu nastavit po maximálně 5 řezech.

● **Vložení/vyjmutí akumulátoru**

- Vložení akumulátoru: Vyrovnajte akumulátor (B **12**) do rukojeti a nasuňte jej dovnitř. Dbejte na jeho zřetelné zapadnutí.

- Vyjmutí akumulátoru: Stiskněte pojistku pro uvolnění (B 15) na akumulátoru. Vytáhněte akumulátor (B 12) ven.

● Kontrola úrovně nabití akumulátoru (obr. B)

- Stiskněte  (B 13). Stavové LED kontrolky úrovně nabití akumulátoru (B 14) se rozsvítí:

LED (B 14)	Úroveň nabití
Červená/ oranžová/zelená	Maximální
Červená/oranžová	Střední
Červená	Nízká

● Nabíjení akumulátoru (obr. C)

VAROVÁNÍ! NEBEZPEČÍ ÚRAZU!



Vždy odpojte nabíječku akumulátoru (C 16) od sítě před vyjmutím akumulátoru (B 12) z nabíječky nebo vložením akumulátoru do nabíječky.

POZNÁMKA

- ▶ Akumulátor (B 12) lze nabíjet kdykoli, aniž by se tím zkracovala jeho životnost.
- ▶ Přerušení procesu nabíjení nepoškodí akumulátor (B 12).

- Akumulátor (B 12) před použitím nabíjte, pokud je nabitý na střední nebo nízkou úroveň.
- Kontrolky nabíjení LED (červená (C 17)) a zelená (C 18) indikují stav nabíječky (C 16) a akumulátoru (B 12):

LED	Stav
Červená LED svítí	Akumulátor (B 12) se nabíjí
Zelená LED svítí	Akumulátor (B 12) je plně nabitý
Zelená a červená LED bliká	Akumulátor (B 12) je vadný
Červená LED bliká	Akumulátor (B 12) je příliš studený nebo příliš teplý
Zelená LED svítí (bez akumulátoru)	Nabíječka připravena

1. Vložte akumulátor (B 12) do nabíječky (C 16).
2. Zapojte kabel se zástrčkou (C 19) nabíječky do elektrické zásuvky.
3. Když je akumulátor (B 12) plně nabitý:
 - Vytáhněte zástrčku (C 19) nabíječky z elektrické zásuvky (C 16).
 - Vyjměte akumulátor z nabíječky (C 16).

Doba nabíjení

Doba nabíjení nabíječky	2 Ah akumulátor PAP 20 B1	4 Ah akumulátor PAP 20 B3
Max. 2,4 A Nabíječka PLG 20 A4/C1	60 min	120 min
Max. 4,5 A Nabíječka PLG 20 A3/C3	35 min	60 min
Max. 4,5 A Nabíječka PDSLГ 20 A1	35 min	60 min

● Provoz

⚠ VÁROVÁNÍ!

- ▶ Řezačku na dřevo zapínejte pouze tehdy, když jsou řetězová čepel, pilový řetěz a kryt řetězového kola správně namontovány.
- ▶ Ujistěte se, že máte bezpečný postoj. Před spuštěním se ujistěte, že se akumulátorová řezačka na dřevo nedotýká žádných předmětů.
- ▶ Nikdy nepoužívejte výrobek bez přední ochrany rukou [1]. Nebezpečí zranění!

● Zapnutí

1. Vložte akumulátor [12] do výrobku (viz „Vložení/vyjmutí akumulátoru“).
2. Před spuštěním zkontrolujte stav nabití akumulátoru [12].
3. Držte výrobek pevně oběma rukama, pravou rukou na rukojeti [5] a levou rukou na rukojeti [2]. Váš palec a prsty musí pevně sevřít rukojeť [5].

⚠ VÁROVÁNÍ!

- ▶ Nikdy nepoužívejte výrobek jednou rukou. Nebezpečí zranění!
4. Chcete-li zařízení zapnout, stiskněte palcem nebo ukazováčkem pojistku spínače [3] a poté stiskněte hlavní vypínač [4]; výrobek poběží maximální rychlostí. Uvolněte pojistku spínače [3].
 5. Výrobek se znovu vypne, když uvolníte hlavní vypínač [4]. Zařízení nelze přepnout do nepřetržitého provozu.

● Výměna čepelové lišty

1. Vypněte výrobek a vyjměte akumulátor [12] z výrobku.
2. Umístěte výrobek na rovnou plochu.

3. Otáčejte montážním šroubem [8] krytu řetězového kola [7] proti směru hodinových ručiček, aby se uvolnilo napnutí řetězu a sejmete kryt řetězového kola [7].
4. Demontujte čepelovou lištu pilového kotouče [9] a pilový řetěz [10]. Při demontáži držte čepelovou lištu [9] nakloněnou nahoru pod úhlem cca. 45 stupňů, aby bylo možné řetěz pily [10] snáze sejmut z řetězového kola.
5. Vyměňte čepelovou lištu [9] a instalujte lištu a pilový řetěz, jak je popsáno v části „Instalace čepelové lišty a pilového řetězu“.

POZNÁMKA

- ▶ Napínání pilového řetězu je popsáno v části „Montáž“.

● Techniky řezání

● Obecná informace

POZNÁMKA

- ▶ Při práci s náradím dodržujte pravidla ochrany proti hluku a další místní předpisy. Místní předpisy mohou vyžadovat zkoušku vhodnosti. Informujte se u lesní správě.

- Ze stromu je nutné odstranit nečistoty, kameny, uvolněnou kůru, hřebíky, sponky a dráty.
- Při řezání na svazích vždy stůjte nad kmenem stromu.
- Chcete-li mít při řezání naprostou kontrolu, snižte na konci řezu tlak, aniž byste uvolnili sevření rukojeti řezačky dřeva. Ujistěte se, že se řetěz pily nedotýká země. Po dokončení řezu počkejte, až se řezačka dřeva zastaví, a teprve potom ji vyjměte.
- Před přestupem mezi stromy vždy vypněte motor řezačky dřeva.

- Budete mít lepší kontrolu nad výrobkem, pokud budete řezat pomocí spodní hrany čepelové lišty (řetěz ve směru tahu).
- Řetěz pily se při řezání materiálu ani po něm nesmí dotýkat země ani žádného předmětu.
- Ujistěte se, že se řetěz pily při řezání nezasekne. Poleno se nesmí zlomit nebo rozštípnout.
- Dodržujte také preventivní opatření na ochranu proti zpětnému rázu (viz bezpečnostní pokyny).
- Při řezání na svazích vždy stůjte v oblasti nad kmenem. Chcete-li mít při řezání naprostou kontrolu, snižte na konci řezu tlak, aniž byste uvolnili sevření rukojetí řezačky dřeva. Ujistěte se, že se řetěz pily nedotýká země. Po dokončení řezu počkejte, dokud se řetěz pily nezastaví, a teprve potom pilu vyjmete. Před přestupem mezi stromy vždy vypněte motor řezačky dřeva.

VAROVÁNÍ!

- ▶ Pokud se řetěz pily zasekne, nepokoušejte se výrobek vytáhnout silou. Hrozí nebezpečí úrazu. Vypněte motor a pomocí páky nebo klínu výrobek uvolněte.

● Rozřezání kmene

Rozřezání kmene znamená řezání pokácených kmenů stromů na menší části. Ujistěte se, že máte bezpečný postoj a vyvažujte váhu těla rovnoměrně na obou chodidlech. Pokud je to možné, měl by být kmen chráněn a podepřen větvemi, kládami nebo klíny.

- Ujistěte se, že se řetěz pily při řezání nedotýká země.

- Ujistěte se, že máte dobrý postoj a stůjte nad kmenem na svažitém terénu. Chcete-li mít při řezání naprostou kontrolu, snižte na konci řezu tlak, aniž byste uvolnili sevření rukojetí řezačky dřeva. Po dokončení řezu počkejte, dokud se řetěz pily nezastaví, než pilu vyjmete. Před přestupem mezi stromy vždy vypněte motor řezačky dřeva.

● Kláda leží na zemi

Kládu úplně prořízněte shora a na konci řezu se ujistěte, že se nedotýká země. Pokud můžete kmen stromu otočit, prořízněte ho ze dvou třetin. Pak kmen otočte a zbytek cesty prořízněte shora.

● Odvětvování

Odvětvování je označení pro odřezávání větví z pokáceného stromu.

VAROVÁNÍ!

- ▶ Při odstraňování větví dochází k mnoha nehodám. Nikdy neřežte větve stromů, když stojíte na kmeni. Pokud jsou větve napnuté, pamatujte na oblast odpružení.
- Podpěrné větve odstraňte až po dokončení řezání.
- Větve pod napětím musí být řezány zdola nahoru, aby se zabránilo vzpříčení motorové pily. Při práci na silnějších větvích použijte stejnou techniku, jako když pilujete pokácený kmen.
- Pracujte nalevo od kmene a co nejblíže k elektrické motorové pile. Pokud je to možné, hmotnost pily by měla spočívat na kmeni.
- Změňte polohu a odřízněte větve na druhé straně kmene.
- Vyčnívající větve se odříznou samostatně.

● Odstraňování problémů

Problém	Možná příčina	Oprava chyb
Zařízení se nespustí	Akumulátor 12 je vybitý nebo není vložen	Zkontrolujte úroveň nabití. a v případě potřeby nechte provést opravy kvalifikovaným elektrikářem.
	Vadný hlavní vypínač 4 Vadný motor	V případě potřeby nechte opravy provést kvalifikovaným elektrikářem.
Slabší řezný výkon	Nesprávně namontovaný pilový řetěz 10	Namontujte řetěz pily správně
	Pilový řetěz 10 tupý	Naostřete řezné zuby nebo nasadte nový řetěz
Pila běží s obtížemi, řetěz se uvolní	Nedostatečné napnutí řetězu	Zkontrolujte napnutí řetězu
	Nedostatečné napnutí řetězu	Zkontrolujte napnutí řetězu
Řetěz se zahřívá, vzniká kouř při řezání, dochází ke změně barvy kolejničky	Příliš málo řetězového oleje	Mazání řetězu

● Čištění a údržba

⚠ VAROVÁNÍ!

- ▶ Údržbu a čištění provádějte vždy s vypnutým motorem a vyjmutým akumulátorem. Nebezpečí zranění!
- ▶ Veškeré opravy a údržbu, které nejsou popsány v tomto návodu k obsluze, nechte provést v naší odborné dílně.
- ▶ Používejte pouze originální náhradní díly. Před jakoukoliv údržbou nebo čištěním nechte výrobek vychladnout. Hrozí nebezpečí popálení!
- ▶ Při manipulaci s řetězem nebo lištou používejte ochranné rukavice. Nebezpečí porážení!
- ▶ Před prováděním jakékoli údržby vypněte výrobek a vyjměte akumulátor.

● Čištění

- Po každém použití stroj důkladně vyčistěte. Tímto způsobem prodloužíte životnost stroje a zabráníte nehodám.
- Udržujte rukojeti bez benzínu, oleje nebo tuku. Pokud je to vhodné, očistěte rukojeti vlhkým hadříkem namočeným v mýdle. K čištění nepoužívejte žádná rozpouštědla ani benzín!
- Řetěz pily vyčistěte po každém použití. K tomu použijte štětec nebo utěrku. K čištění řetězu nepoužívejte žádné kapaliny. Po vyčištění řetěz lehce naolejujte olejem na řetěz.
- Vyčistěte ventilační otvory a povrchy stroje štětcem, metličkou nebo suchým hadříkem. K čištění nepoužívejte žádné kapaliny.

● Mazání řetězu pily

⚠ UPOZORNĚNÍ!

- ▶ Řetěz pravidelně čistěte a olejujte. Řetěz tak zůstane ostrý a dosáhne se optimálního výkonu stroje. Poškození v důsledku nedostatečné údržby pilového řetězu ruší platnost záruky. Při práci s řetězem nebo s čepelovou lištou vyjměte akumulátor a používejte rukavice odolné proti proříznutí.
- ▶ Čepelová lišta a řetěz nesmí být nikdy provozovány bez oleje. Pokud se akumulátorová řezačka na dřevo používá s příliš malým množstvím oleje, snižuje se řezný výkon a životnost řetězu pily, protože se řetěz rychleji otupí. Příliš málo oleje poznáte, pokud se tvoří kouř nebo mění barva čepelové lišty.

⚠ VAROVÁNÍ!

- ▶ Před prováděním jakékoli údržby vypněte výrobek a vyjměte akumulátor.
- Řetěz naolejujte po čištění, po 10 hodinách používání nebo alespoň jednou týdně, podle toho, co nastane dříve.
- Před naolejováním musí být čepelová lišta, zejména zuby lišty, důkladně očištěna. K tomuto účelu použijte ruční kartáč a suchý hadřík.
- Naolejujte jednotlivé články řetězu pomocí olejové stříkačky s jehlovým hrotem (k dostání u specializovaných prodejců). Naneste jednotlivé kapky oleje na klouby a na hroty zubů jednotlivých článků řetězu.

● Intervalů údržby

Pravidelně provádějte úkony údržby uvedené v následující tabulce. Životnost pily se prodlužuje pravidelnou údržbou vaší motorové pily. Navíc získáte optimální řezný výkon a zabráníte nehodám.

● Tabulka intervalů údržby

Část stroje	Akce	Před každým použitím	Po 10 hodinách provozu
Komponenty řetězové brzdy	Zkontrolujte, v případě potřeby vyměňte	Ano	
Řetězové kolo	Zkontrolujte opotřebení, v případě potřeby vyměňte	Ano	
Pilový řetěz ¹⁰	Zkontrolujte olej, v případě potřeby přebruste nebo vyměňte	Ano	
Vodicí lišta ⁹	Zkontrolujte, vyčistěte a naolejujte	Ano	
Vodicí lišta ⁹	Přetočte		Ano

● Ostření pilového řetězu

VAROVÁNÍ!

- ▶ Nesprávně naostřený pilový řetěz zvyšuje nebezpečí zpětného odpružení! Při manipulaci s řetězem nebo lištou používejte ochranné rukavice proti proříznutí.

POZNÁMKA

- ▶ Ostrý řetěz zaručuje optimální řezný výkon. Bez námahy projede dřevem a zanechá velké, dlouhé dřevěné třísky. Pilový řetěz je tupý, pokud musíte řezací zařízení protlačit dřevem a dřevěné třísky jsou velmi malé. V případě velmi tupého pilového řetězu nevznikají vůbec žádné třísky, pouze piliny.

Pilovými částmi řetězu jsou řezné prvky, které se skládají z řezného zubu a hloubkového omezovacího výstupku. Svislá vzdálenost mezi těmito dvěma určuje hloubku ostrosti. Při ostření řezných zubů je třeba dbát na následující hodnoty:

- Úhel ostré hrany (30°)
- Úhel řezu (85°)
- Vrcholový úhel (60°)
- Hloubka ostrosti (0,65 mm)
- Průměr kulatého pilníku (4,0 mm)

VAROVÁNÍ!

- ▶ Odchytky od naměřených dat geometrie řezu mohou vést ke zvýšení sklonu odpružení stroje. Zvýšené nebezpečí nehody!

K stření řetězu jsou nutné speciální nástroje, které zaručují, že řezné hrany jsou nabroušeny pod správným úhlem a do správné hloubky. Pro nezkušeného uživatele motorových pil doporučujeme nechat pilový řetěz naostřit u odborníka nebo odborné dílny. Pokud jste obeznámeni s broušením řetězu, můžete si nářadí zakoupit například u Parkside (např. brousek na řetěz).

1. Řetěz by měl být dobře napnutý, aby bylo zajištěno správné naostření.
2. Pro ostření je nutný kulatý pilník o průměru 4,0 mm.

VAROVÁNÍ!

- ▶ Jiné průměry poškozují řetěz a mohou vést k ohrožení při práci!

3. Ostřete pouze zevnitř ven. Pilník vedte z vnitřní strany řezných zubů na vnější stranu. Při vytahování pilník zvedněte.
4. Nejprve nabruste zuby na jedné straně. Otočte pilu a naostřete zuby na druhé straně.
5. Řetěz je opotřebený a musí být vyměněn za nový pilový řetěz, pokud zbývá cca. 4 mm řezných zubů.
6. Po naostření musí mít všechny řezné prvky stejnou délku a šířku.
7. Po každém třetím ostření je nutné zkontrolovat hloubku ostrosti (omezení hloubky) a výšku opilovat pomocí plochého pilníku. Omezení hloubky by mělo být posunuto zpět asi 0,65 mm od řezného zubu. Po snížení omezení hloubky jej vpředu trochu zakulatíme.

● Řezání s novým pilovým řetězem

V případě nového řetězu se napínací síla po nějaké době sníží. Proto musíte řetěz znovu napnout po prvních 5 řezech a nejspozději po 10 minutách řezání.

VAROVÁNÍ!

- ▶ Nikdy nepřipojujte nový řetěz k opotřebovanému hnacímu pastorku ani jej nepokládejte na poškozenou nebo opotřebovanou lištu řetězu. Řetěz by mohl odskočit nebo prasknout, což by mohlo vést k vážnému zranění.

● Údržba řetězu

1. Při manipulaci s řetězem nebo lištou používejte ochranné rukavice.
2. Vypněte výrobek a vyjměte akumulátor [12] z výrobku.
3. Odstraňte kryt řetězového kola [7], pilový řetěz [10] a lištu řetězu [9].
4. Zkontrolujte opotřeбенí lišty řetězu [9].
5. Odstraňte otřepy a vyrovnejte vodící plochy plochým pilníkem.
6. Namontujte lištu řetězu [9], řetěz pily [10] a kryt řetězového kola [7] a napněte řetězovou pily.

● Otočení čepelové lišty

VAROVÁNÍ!

- ▶ Při práci s řetězem nebo s čepelovou lištou používejte rukavice odolné proti proříznutí.

Čepelovou lištu [9] je třeba po cca 10 hodinách provozu pravidelně obracet, aby bylo zajištěno rovnoměrné opotřeбенí.

1. Vypněte výrobek a vyjměte akumulátor [12] z výrobku.
2. Demontujte kryt řetězového kola [7], řetěz pily [10] a čepelovou lištu [9].
3. Otočte čepelovou lištu kolem její vodorovné osy a nainstalujte lištu a řetěz podle popisu v části „Instalace pilového řetězu a čepelové lišty“. Dbejte přitom na správný směr otáčení pilového řetězu!

● Náhradní díly / Příslušenství

Kompatibilní náhradní díly pro toto zařízení lze zakoupit na www.Optimex-Shop.com. Mějte připraveno objednávací číslo pro vaši objednávku. Objednávky lze zadat a zpracovat pouze online. Pokud si nejste jisti, kde lze kompatibilní díly zakoupit, kontaktujte servisní linku Lidl.

Police	Popis	Obj. číslo
9	Čepelová lišta (vodící lišta)	494216049999
10	Pilový řetěz	494216029999
11	Pouzdro čepele	494216039999

Zařízení je kompatibilní se všemi akumulátory „X 20 V TEAM“. Pro dosažení optimálního výkonu doporučujeme používat níže uvedené balíčky akumulátorů:

Parkside 20 V akumulátor

PAP 20 B1	2 Ah	5 článků
PAP 20 B3	4 Ah	10 článků

V následujících zemích si mohou zákazníci objednat kompatibilní náhradní baterie a nabíječky v internetových obchodech Lidl:

Německo (lidl.de), Francie (lidl.fr), Belgie (lidl.be), Česká republika (lidl.cz), Nizozemsko (lidl.nl), Polsko (lidl.pl), Slovensko (lidl.sk), Španělsko (lidl.es).

Zákazníci ze všech ostatních zemí mohou objednávat na adrese www.optimex-shop.com.

Při dalším prodeji nebo předání výrobku jiným osobám je třeba zahrnout všechny položky, které jsou součástí výrobku.

● Skladování

- Před odložením zařízení vyčistěte.
- Nasadte ochranný plášť pilové lišty.
- Spotřebič skladujte na suchém místě mimo dosah dětí.

● Zlikvidování

Obal se skládá z ekologických materiálů, které můžete zlikvidovat prostřednictvím místních sběrů recyklovatelných materiálů.



Při třídění odpadu se řiďte podle označení obalových materiálů zkratkami (a) a čísly (b), s následujícím významem: 1–7: umělé hmoty / 20–22: papír a lepenka / 80–98: složené látky.



O možnostech likvidace vysloužilých zařízení se informujte u správy vaší obce nebo města.



V zájmu ochrany životního prostředí vysloužilý výrobek nevyhazujte do domovního odpadu, ale předejte k odborné likvidaci. O sběrnách a jejich otevíracích hodinách se můžete informovat u příslušné správy města nebo obce.

Vadné nebo vybité baterie resp. akumulátory se musí recyklovat. Baterie, akumulátory i výrobek odevzdejte zpět do nabízených sběrů.



Ekologické škody v důsledku chybné likvidace baterií / akumulátorů!

Před odstraněním výrobku do odpadu z něho vyjměte baterie resp. akumulátorový balíček.

Baterie / akumulátory se nesmí zlikvidovat v domácím odpadu. Mohou obsahovat jedovaté těžké kovy a musí se zpracovávat jako zvláštní odpad. Chemické symboly těžkých kovů: Cd = kadmium, Hg = rtuť, Pb = olovo. Proto odevzdejte opotřebované baterie / akumulátory u komunální sběry.

● Záruka

Výrobek byl vyroben podle přísných směrnic kvality a před dodáním pečlivě otestován. V případě materiálních nebo výrobních vad máte zákonná práva vůči prodejci výrobku. Vaše zákonná práva nejsou níže uvedenou zárukou nijak omezená.

Záruka na tento výrobek je 3 roky od data zakoupení. Záruční doba začíná dnem zakoupení. Originál dokladu o zakoupení si uschovejte na bezpečném místě, protože tento doklad je vyžadován jako doklad o koupi.

Jakékoli poškození nebo závady, které se vyskytly již v okamžiku nákupu, musí být nahlášeny ihned po vybalení výrobku.

Pokud se u výrobku během 3 let od data zakoupení projeví vada materiálu nebo výrobní vada, pak vám ho podle naší volby bezplatně opravíme nebo vyměníme. Záruční doba se po uznané reklamaci neprodlužuje. To platí také pro vyměněné a opravené díly.

Tato záruka je neplatná, pokud byl výrobek poškozený nebo nesprávně používán anebo udržovaný.

Záruka se kryje na materiálové a výrobní vady. Tato záruka se nevztahuje na díly výrobku, které podléhají běžnému opotřebení, a tím platí jako opotřebitelné díly (např. baterie, inkoustové barevné patrony), ani se nevztahuje na poškození rozbitných dílů, např. spinačů nebo dílů ze skla.

● Postup v případě uplatňování záruky

V zájmu rychlého zpracování Vašeho požadavku se řiďte následujícími pokyny:

Pro všechny požadavky si uschovejte pokladní stvrzenku jako doklad o nákupu a číslo položky (IAN 494216_2504).

Číslo položky najdete na typovém štítku, je vyryto na výrobku, je uvedeno na titulní stránce Vašeho návodu (vlevo dole) nebo je na nálepce na zadní nebo spodní straně výrobku.

Při poruchách funkce nebo jiných závadách nejdříve kontaktujte telefonicky nebo e-mailem níže uvedené servisní oddělení.

Na adresu servisu, kterou Vám sdělíme, můžete zdarma odeslat pouze výrobek, který byl zaznamenaný jako vadný, a to spolu s pokladním dokladem (stvrzenkou), popisem závady a uvedením doby, kdy k závadě došlo.

Na stránkách parkside-diy.com najdete tuto a celou řadu dalších příruček k nahlédnutí a ke stažení. Pomocí tohoto QR kódu se dostanete přímo na stránky parkside-diy.com. Vyberte svou zemi a vyhledejte návod k obsluze pomocí formuláře k vyhledávání. Zadáním čísla položky (IAN) 494216_2504 se dostanete k návodu k obsluze Vašeho výrobku.



● Servis

CZ Servis Česká republika

Tel.: 800023611

Kontaktní formulář je zapnutý

parkside-diy.com

IAN 494216_2504



Srbské označení shody

● EU prohlášení o shodě

EU PROHLÁŠENÍ O SHODĚ (č. 494216_2504)

IAN: 494216_2504
Identifikace produktu: "PARKSIDE" 20V Aku řetězová pila
Číslo modelu: HG13591

Výše popsaný předmět prohlášení je ve shodě s příslušnými harmonizačními právními předpisy Unie:

Směrnice 2006/42/ES
Směrnice 2000/14/ES
Směrnice 2014/30/EU
Směrnice 2011/65/EU se všemi souvisejícími změnami

Odkazy na příslušné harmonizované normy nebo na jiné technické specifikace, ve vztahu k nimž se shoda prohlašuje:

Č. / Části
Směrnice 2006/42/ES
EN 62841-1:2015/A11:2022
Směrnice 2014/30/EU
EN IEC 55014-1:2021
EN IEC 55014-2:2021

Předmět výše uvedeného prohlášení je v souladu se směrnicí Evropského parlamentu a Rady 2011/65/EU ze dne 8. června 2011 o omezení používání některých nebezpečných látek v elektrických a elektronických zařízeních:

Č. / Části
EN IEC 63000:2018

Další informace:

Č. / Části
EN ISO 12100:2010

Postup posuzování shody / jméno a adresa oznámeného subjektu, kde se to hodí: point 6 Part B Annex III Regulation (EU) 2024/1208: EN 62841-4-1:2020, Annex I, TÜV SÜD Germany

Měřená hladina akustického výkonu na zařízení reprezentativním pro tento typ: 85 dB(A)

Garantovaná hladina akustického výkonu pro toto zařízení: 87 dB(A)

Oznámený subjekt (TÜV SÜD Germany, No.0123) provedl EU přezkoušení typu (modul B) a vydal certifikát EU přezkoušení typu (M6A 065194 7615 Rev. 00).

Držitel technické dokumentace: OWIM GmbH & Co.KG

Podepsáno za a jménem:

OWIM GmbH & Co. KG, Stiftsbergstraße 1, 74167 Neckarsulm, Německo

Toto prohlášení o shodě se vydává na výhradní odpovědnost výrobce.

Příklad původního prohlášení o shodě

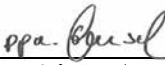
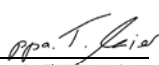
Neckarsulm	19.08.2025		
Místo	Datum	ppa Stefan Haensel Prokurista	ppa Dr. Thorsten Maier Prokurista

















CZ

Zoznam použitých piktogramov	Strana 104
Úvod	Strana 105
Zamýšľané použitie	Strana 105
Rozsah dodávky	Strana 105
Zoznam dielov	Strana 106
Technické údaje	Strana 106
Všeobecné bezpečnostné pokyny	Strana 107
Všeobecné bezpečnostné upozornenia pre elektrické náradie	Strana 107
Osobitné bezpečnostné pokyny pre rezačku dreva	Strana 110
Príčiny a prevencia spätného rázu pre obsluhu	Strana 111
Ďalšie bezpečnostné pokyny	Strana 112
Zníženie vibrácií a hluku	Strana 112
Správanie v núdzových situáciách	Strana 112
Potenciálne riziká	Strana 113
Prvé použitie	Strana 113
Príslušenstvo	Strana 113
Vybalenie	Strana 113
Postavenie	Strana 113
Zostavte lištu a reťaz píly (obr. D)	Strana 114
Napínanie reťaze píly	Strana 114
Vloženie/vyberanie akumulátora	Strana 115
Kontrola úrovne nabitia akumulátora (obr. B)	Strana 115
Nabíjanie akumulátora (obr. C)	Strana 115
Obsluha	Strana 116
Zapnutie	Strana 116
Výmena lišty píly	Strana 116
Techniky pílenia	Strana 117
Všeobecné informácie	Strana 117
Rozrezanie	Strana 117
Klada leží na zemi	Strana 118
Odvetvenie	Strana 118

Riešenie problémov	Strana 118
Čistenie a údržba	Strana 119
Čistenie	Strana 119
Naolejovanie reťaze píly	Strana 119
Servisné intervaly	Strana 120
Tabuľka servisných intervalov	Strana 120
Ostrenie pílovej reťaze	Strana 120
Spustenie novej pílovej reťaze	Strana 121
Údržba reťaze	Strana 121
Otáčanie lišty píly	Strana 121
Náhradné diely / Príslušenstvo	Strana 122
Skladovanie	Strana 122
Likvidácia	Strana 122
Záruka	Strana 123
Postup v prípade poškodenia v záruke	Strana 123
Servis	Strana 124
EÚ vyhlásenie o zhode	Strana 125

Zoznam použitých piktogramov

V tomto návode na obsluhu, na balení a na typovom štítku sa používajú nasledovné varovania:

 	<p>Prečítajte si návod na použitie!</p>		<p>Noste ochranu uší!</p>
	<p>NEBEZPEČENSTVO! Tento symbol v kombinácii so signálnym slovom „Nebezpečenstvo“ označuje vysokorizikové nebezpečenstvo, ktoré, ak sa mu nezabráni, môže mať za následok smrť alebo vážne zranenie.</p>		<p>Pred výmenou príslušenstva, čistením alebo keď sa nepoužíva, vypnite výrobok a odpojte ho od siete.</p>
	<p>VAROVANIE! Tento symbol v kombinácii so signálnym slovom „Varovanie“ označuje riziko so stredným rizikom, ktoré, ak sa mu nezabráni, môže mať za následok smrť alebo vážne zranenie.</p>		<p>Striedavý prúd/napätie</p>
	<p>UPOZORNENIE! Tento symbol v kombinácii so signálnym slovom „Upozornenie“ označuje nebezpečenstvo s nízkym rizikom, ktoré, ak sa mu nezabráni, môže viesť k ľahkému alebo stredne ťažkému zraneniu.</p>	<p>177 mm</p> 	<p>Dĺžka reťazovej lišty</p>
	<p>Naolejovanie reťaze píly</p>		<p>Otvoriť</p>
	<p>Smer pohybu reťaze píly.</p>		<p>Zatvoriť</p>
	<p>Bezpečnostné informácie Návod na obsluhu</p>		<p>Smer pohybu reťaze píly.</p>
	<p>Reťazovú pílu používajte vždy obojručne</p>		<p>Značka CE označuje zhodu s príslušnými smernicami EÚ platnými pre tento výrobok.</p>
 			<p>Dajte si pozor na spätný ráz reťazovej píly a zabráňte kontaktu s hrotom lišty</p>

20 V AKU REŤAZOVÁ PÍLA

● Úvod

Blahoželáme Vám ku kúpe Vášho nového výrobku. Rozhodli ste sa pre veľmi kvalitný výrobok. Návod na obsluhu je súčasťou tohto výrobku. Obsahuje dôležité upozornenia týkajúce sa bezpečnosti, používania a likvidácie. Skôr ako začnete výrobok používať, oboznámte sa so všetkými pokynmi k obsluhu a bezpečnosti. Výrobok používajte iba v súlade s popisom a v uvedených oblastiach používania. V prípade postúpenia výrobku ďalším osobám odovzdajte aj všetky dokumenty patriace k výrobku.

● Zamýšľané použitie

Akumulátorová rezačka na drevo je určená len na rezanie dreva. Táto rezačka dreva nie je vhodný na výrub stromov. Výrobok nie je určený na iné typy aplikácií (napr. rezanie muriva, plastov alebo potravín). Používanie rezačky na drevo na iné práce, než na ktoré je určená, môže viesť k vážnemu zraneniu používateľa alebo iných osôb.

Akumulátorová rezačka dreva môže používať len jedna osoba a na rezanie dreva. Rezačka na drevo sa musí držať pravou rukou na rukoväti a ľavou rukou na povrchu rukoväte. Pred použitím rezačky na drevo si používateľ musí prečítať a pochopiť všetky informácie a pokyny uvedené v návode na použitie. Používateľ musí používať vhodné osobné ochranné prostriedky (OOP). S rezačkou na drevo sa môže píliť len drevo. Materiály ako plast, kameň, kov alebo drevo obsahujúce cudzie telesá (napr. klince alebo skrutky) sa nesmú spracovávať!

Akékoľvek iné použitie alebo úprava tohto výrobku sa považuje za nesprávne použitie a môže mať za následok smrť, život ohrozujúce zranenia a poškodenie. Výrobca nenesie žiadnu zodpovednosť za škody spôsobené nesprávnym používaním.

Tento výrobok je určený na domáce použitie a iné podobné použitie. Výrobok nie je vhodný na komerčné použitie.

Výrobok je určený na používanie dospelými osobami. Dospievajúce osoby staršie ako 16 rokov môžu výrobok používať len pod dohľadom. Prevádzkovateľ alebo používateľ je zodpovedný za nehody alebo škody spôsobené iným osobám alebo ich majetku.

Výrobok je súčasťou série X 20 V TEAM a môže byť prevádzkovaný pomocou akumulátorov série X 20 V TEAM. Akumulátory je možné nabíjať iba pomocou nabíjačiek zo série X 20 V TEAM.

● Rozsah dodávky

VAROVANIE!

► Výrobok ani jeho obal nie sú hračkami pre deti! Deti sa nesmú hrať s plastovými vrecúškami a malými dielmi! Hrozí nebezpečenstvo udusenia a uškrtienia.

- 1x Aku reťazová píla
- 1x Reťazová lišta (vodiaca lišta) (už namontovaná)
- 1x Pílová reťaz (už namontovaná)
- 1x Ochranný plášť lišty píly
- 1x Olejová fľaška s 50 ml bio oleja na reťaz (č. modelu: HG10050)
- 1x Návod na použitie
- 1x Náhradná reťaz

● Zoznam dielov

Obr. A

- 1 Predná ochrana ruky
- 2 Úchopová oblasť
- 3 Poistka spínača
- 4 Hlavný vypínač
- 5 Rukoväť
- 6 Zadná ochrana ruky
- 7 Kryt ozubeného kolesa
- 8 Montážna skrutka
- 9 Lišta píly (vodiaca lišta)
- 9a Napínací kolík reťaze
- 10 Pílová reťaz
- 11 Kryt píly

Obr. B/C

- 12 Akumulátor*
- 13  Tlačidlo (úroveň nabíjania)
- 14 LED diódy úrovne nabitia (červená/oranžová/zelená)
- 15 Tlačidlo uvoľnenia akumulátora
- 16 Nabíjačka akumulátora (rýchlonabíjačka)*
- 17 LED regulácie nabíjania – červená
- 18 LED regulácie nabíjania – zelená
- 19 Napájací kábel so zástrčkou

* Akumulátor a nabíjačka nie sú súčasťou balenia.

● Technické údaje

20 V Aku reťazová píla

PAGHS 20-Li C4

Menovité vstupné

napätie 20 V 

Trieda ochrany IPX0

Reťazová lišta:

Hangzhou

Fangcheng Tools

Manufacture Co.,

Ltd. DS150-31-43P-ML

Reťaz: Hangzhou

Fangcheng Tools

Manufacture Co.,

Ltd. 030.043.31

Rozstup reťaze 0.30" (7,62 mm)

Šírka reťaze 1,1 mm

Zuby reťazového

kolesa 7

Dĺžka reťazovej lišty

cca. 177 mm

Dĺžka pílenia 150 mm

Odporúčané mazivo 21820 Divinol Bio-

Kettenöl R

Max. rýchlosť reťaze 8 m/s

Čistá hmotnosť

stroja bez reťaze,

lišty, krytu pílového

kotúča, akumulátora

a voliteľného

príslušenstva 1,15 kg

Poistka spínača

Pro zapnutie výrobku je nutné uvoľniť zablokovanie spínača.

Hlavný vypínač s bezpečnostnou reťazovou brzdou

Po uvoľnení hlavného vypínača sa výrobok okamžite vypne.

Rukoväť so zadnou ochranou ruky

Chráni ruku pred konármi a vetvičkami v prípade odskočenia pri pílení.

Pílová reťaz s malým odpružením

Pomocou špeciálne vyvinutých ovládacích systémov vám pomôže zachytiť odpruženie.

Odporúčaná teplota okolia

Teplota max. 50 °C

Proces nabíjania 4 – 40 °C

Obsluha -20 – 50 °C

Skladovanie 0 – 45 °C

Hodnota emisie hluku

Namerané hodnoty boli stanovené v súlade s EN 62841. Úroveň hluku elektrického náradia s hodnotením A je zvyčajne nasledovná:

Úroveň tlaku zvuku L_{PA} 76,8 dB

Neistota K_{PA} 3

Hladina akustického výkonu L_{WA} :

zaručená 87 dB

nameraná 84,8 dB

Neistota K_{WA} 2,41 dB

Emisná hodnota vibrácií

Celkové hodnoty kmitania (trojosový vektorový súčet) určené podľa EN 62841:

Vibrácie (a_{H}) 2,793 m/s²

VAROVANIE!

- ▶ Noste ochranu uší!
- ▶ Emisie vibrácií a hluku pri skutočnom používaní elektrického náradia sa môžu líšiť od deklarovaných hodnôt v závislosti od spôsobu, akým sa náradie používa, najmä od druhu spracovávaného obrobku.
- ▶ Je potrebné identifikovať bezpečnostné opatrenia na ochranu obsluhy, ktoré sú založené na odhade vystavenia v skutočných podmienkach používania (berúc do úvahy všetky časti prevádzkového cyklu, ako sú časy, keď je náradie vypnuté a kedy beží nečinne okrem času spustenia).

POZNÁMKA

- ▶ Deklarovaná celková hodnota vibrácií a deklarovaná hodnota emisie hluku boli namerané v súlade so štandardnou skúšobnou metódou a možno ich použiť na porovnanie jedného nástroja s druhým.
- ▶ Deklarovaná celková hodnota vibrácií a deklarovaná hodnota emisie hluku sa môžu použiť aj na predbežné posúdenie expozície.



Všeobecné bezpečnostné pokyny

- Všeobecné bezpečnostné upozornenia pre elektrické náradie

VAROVANIE!

Prečítajte si všetky bezpečnostné upozornenia, pokyny, ilustrácie a špecifikácie dodané s týmto elektrickým náradím. Nedodržanie všetkých pokynov uvedených nižšie môže mať za následok zásah elektrickým prúdom, požiar a/alebo vážne zranenie.

Uschovajte si všetky upozornenia a pokyny pre budúce použitie.

Pojem „elektrické náradie“ vo výstrahách sa vzťahuje na vaše elektrické náradie napájané zo siete (s káblom) alebo náradie napájané z akumulátora (bez kábla).

Bezpečnosť pracovného priestoru

- **Udržujte pracovný priestor čistý a dobre osvetlený.** Neporiadok alebo tmavé priestory môžu viesť k nehodám.

- **Nepracujte s elektrickým náradím vo výbušnom prostredí, napríklad v prítomnosti horľavých kvapalín, plynov alebo prachu.** Elektrické náradie vytvára iskry, ktoré môžu zapáliť prach alebo výpary.
- **Pri práci s elektrickým náradím držte deti a okolostojace mimo dosahu.** Rozptyľovanie môže spôsobiť stratu kontroly.

Elektrická bezpečnosť

- **Zástrčky elektrického náradia musia zodpovedať zásuvke. Nikdy zástrčku žiadnym spôsobom neupravujte. S uzemneným elektrickým náradím nepoužívajte žiadne adaptérové zástrčky.** Neupravené zástrčky a vhodné zásuvky znížia riziko úrazu elektrickým prúdom.
- **Zabráňte kontaktu tela s uzemnenými povrchmi, ako sú potrubia, radiátory, sporáky a chladničky.** Ak je vaše telo uzemnené, existuje zvýšené riziko úrazu elektrickým prúdom.
- **Nevystavujte elektrické náradie dažďu alebo mokru.** Voda vniknutá do elektrického náradia zvyšuje riziko úrazu elektrickým prúdom.
- **Kábel nezneužívajte. Nikdy nepoužívajte kábel na prenášanie, ťahanie alebo odpájanie elektrického náradia. Udržujte kábel mimo dosahu tepla, oleja, ostrých hrán alebo pohyblivých častí.** Poškodené alebo zamotané káble zvyšujú riziko úrazu elektrickým prúdom.
- **Pri práci s elektrickým náradím vonku používajte predlžovací kábel vhodný na vonkajšie použitie.** Použitie kábla vhodného na vonkajšie použitie znižuje riziko úrazu elektrickým prúdom.

- **Ak je prevádzka elektrického náradia vo vlhkom prostredí nevyhnutná, použite zdroj chránený prúdovým chráničom (RCD).** Použitie RCD znižuje riziko úrazu elektrickým prúdom.

Osobná bezpečnosť

- **Budte pozorní, sledujte, čo robíte, a pri práci s elektrickým náradím používajte zdravý rozum. Nepoužívajte elektrické náradie, ak ste unavení alebo pod vplyvom drog, alkoholu alebo liekov.** Chvilka nepozornosti pri práci s elektrickým náradím môže viesť k vážnemu zraneniu osôb.
- **Používajte osobné ochranné prostriedky. Vždy používajte ochranu očí.** Ochranné vybavenie, ako je protiprachová maska, protišmyková bezpečnostná obuv, prilba alebo ochrana sluchu, používané v príslušných podmienkach, znížia zranenia osôb.
- **Zabráňte neúmyselnému spusteniu. Pred pripojením k zdroju napájania a/alebo akumulátora, zdvihnutím alebo prenášaním náradia sa uistite, že je vypínač vo vypnutej polohe.** Prenášanie elektrického náradia s prstom na vypínači alebo zapájanie elektrického náradia so zapnutým vypínačom môže viesť k nehodám.
- **Pred zapnutím elektrického náradia odstráňte všetky nastavovacie kľúče.** Kľúč, ktorý zostane pripnutý k rotujúcej časti elektrického náradia, môže spôsobiť zranenie.
- **Neponáhľajte sa. Vždy udržujte správny postoj a rovnováhu.** To umožňuje lepšiu kontrolu nad elektrickým náradím v neočakávaných situáciách.

- **Správne sa oblečte. Nenoste voľné oblečenie ani šperky. Udržujte svoje vlasy, odev a rukavice mimo pohyblivých častí.** Voľné oblečenie, šperky alebo dlhé vlasy môžu byť zachytené pohyblivými časťami.
- **Ak sú k dispozícii zariadenia na pripojenie zariadení na odsávanie a zachytávanie prachu, uistite sa, že sú pripojené a správne používané.** Použitie zberača prachu môže znížiť riziká súvisiace s prachom.
- **Nedovoľte, aby vám skúsenosti získané častým používaním náradia umožnili uspokojiť sa a ignorovať zásady bezpečnosti náradia.** Neopatrná činnosť môže spôsobiť vážne zranenie v priebehu zlomku sekundy.

Používanie a starostlivosť o zariadenie

- **Netlačte na elektrické náradie silou. Používajte správne elektrické náradie pre vašu prácu.** Správne elektrické náradie vykoná prácu lepšie a bezpečnejšie pri rýchlosti, pre ktorú bolo navrhnuté.
- **Nepoužívajte elektrické náradie, ak ho vypínač nezapína a nevypína.** Akékoľvek elektrické náradie, ktoré nemožno ovládať vypínačom, je nebezpečné a musí byť opravené.
- **Pred nastavovaním, výmenou príslušenstva alebo uskladnením elektrického náradia vyťahnite zástrčku zo zásuvky a/alebo vyberte z náradia akumulátor.** Takéto preventívne bezpečnostné opatrenia znižujú riziko náhodného spustenia elektrického náradia.

- **Nepoužívané elektrické náradie skladujte mimo dosahu detí a nedovoľte, aby toto elektrické náradie používali osoby, ktoré nie sú oboznámené s elektrickým náradím alebo s týmito pokynmi.** Elektrické náradie je v rukách neškolených používateľov nebezpečné.
- **Vykonávajte údržbu elektrického náradia a príslušenstva. Skontrolujte, či nie sú pohyblivé časti vychýlené alebo zaseknuté, či nie sú časti zlomené a iné okolnosti, ktoré môžu ovplyvniť činnosť elektrického náradia. Ak je elektrické náradie poškodené, pred použitím ho nechajte opraviť.** Veľa nehôd je spôsobených zle udržiavaným elektrickým náradím.
- **Rezné nástroje udržiavajte ostré a čisté.** Správne udržiavané rezné nástroje s ostrými reznými hranami sa menej často zasekávajú a ľahšie sa ovládajú.
- **Elektrické náradie, príslušenstvo, násadce atď. používajte v súlade s týmito pokynmi, berúc do úvahy pracovné podmienky a prácu, ktorú budete vykonávať.** Používanie elektrického náradia na iné činnosti, než na aké je určené, môže viesť k nebezpečnej situácii.
- **Udržujte rukoväť a úchopové plochy suché, čisté a bez oleja a mastnoty.** Klzké rukoväte a úchopové plochy neumožňujú bezpečnú manipuláciu a ovládanie náradia v neočakávaných situáciách.

Používanie a starostlivosť o akumulátorové náradie

- **Nabíjajte len pomocou nabíjačky určenej výrobcom.** Nabíjačka, ktoré je vhodná pre jeden typ akumulátorov, môže pri použití s inými akumulátormi spôsobiť riziko vzniku požiaru.

- **Elektrické náradie používajte iba so špeciálne určenými akumulátormi.** Použitie iných akumulátorov môže spôsobiť riziko zranenia a požiaru.
- **Keď sa akumulátor nepoužíva, uchovávajte ho mimo iných kovových predmetov, napr. kancelárskych sponiek, mincí, kľúčov, klinčov, skrutiek alebo iných malých kovových predmetov, ktoré by mohli prepojiť jednu svorku akumulátora s druhou.** Vyskratovanie svoriek akumulátora môže spôsobiť popáleniny alebo požiar.
- **V nevhodných podmienkach môže z akumulátora vytekať kvapalina; zabráňte kontaktu. Ak dôjde ku náhodnému kontaktu, postihnuté miesto umyte vodou. Ak sa kvapalina dostane do očí, vyhľadajte lekársku pomoc.** Kvapalina vytečená z akumulátora môže spôsobiť podráždenie alebo popáleniny.
- **Do náradia nevkladajte akumulátor, ktorý je poškodený alebo upravený.** Poškodené alebo upravené akumulátory vykazujú nepredvídateľné správanie, ktoré môže spôsobiť vznik požiaru, výbuch alebo riziko úrazu.
- **Nevystavujte akumulátor alebo náradie ohňu alebo nadmerným teplotám.** Vystavenie ohňu alebo teplotám vyšším ako 130 °C môže spôsobiť výbuch.
- **Dodržiavajte všetky pokyny týkajúce sa nabíjania a nenabíjajte akumulátor alebo náradie mimo rozsahu teplôt uvedeného v pokynoch.** Nesprávne nabíjanie alebo nabíjanie pri teplotách mimo špecifikovaného rozsahu môže poškodiť akumulátor a zvýšiť riziko požiaru.

Servis

- **Opravu elektrického náradia zverte kvalifikovanej osobe, ktorá bude používať iba identické náhradné diely.** Tým sa zaistí zachovanie bezpečnosti elektrického náradia.
 - **Nikdy neopravujte poškodený akumulátor.** Servis akumulátora môže vykonávať len výrobca alebo autorizovaní poskytovatelia servisu.
- **Osobitné bezpečnostné pokyny pre rezačku dreva**
- **Keď je reťazová píla v prevádzke, držte všetky časti tela mimo dosahu reťaze píly. Pred spustením reťazovej píly sa uistite, že sa reťaz píly ničoho nedotýka.** Chvilka nepozornosti pri práci s reťazovou pílou môže spôsobiť zamotanie vášho odevu alebo tela do reťaze píly.
 - **Reťazovú pílu vždy držte pravou rukou za zadnú rukoväť a ľavou rukou za prednú rukoväť.** Držanie reťazovej píly v obrátenej konfigurácii rúk zvyšuje riziko zranenia osôb a nesmie sa nikdy vykonávať.
 - **Noste ochranné okuliare a ochranu sluchu. Odporúčame ďalšie ochranné vybavenie pre hlavu, ruky, nohy a chodidlá.** Adekvátny ochranný odev zníži zranenie osôb odletujúcimi úlomkami alebo náhodným kontaktom s reťazou píly.
 - **Nepracujte s reťazovou pílou na strome.** Prevádzka reťazovej píly na strome môže viesť k zraneniu osôb.
 - **Vždy udržiavajte správny postoj a používajte reťazovú pílu iba vtedy, keď stojíte na pevnom, bezpečnom a rovnom povrchu.** Klzké alebo nestabilné povrchy, ako sú rebríky, môžu spôsobiť stratu rovnováhy alebo kontroly nad reťazovou pílou.

- **Pri rezaní konára, ktorý je napnutý, dávajte pozor na odpruženie.** Keď sa napätie v drevených vláknach uvoľní, odpružený konár môže zasiahnuť obsluhu a/alebo vymknúť reťazovú pílu spod kontroly.
- **Pri rezaní kríkov a stromčekov buďte mimoriadne opatrní.** Štíhly materiál môže zachytiť reťaz píly a môže šľahnúť smerom k vám alebo vás môže vyviesť z rovnováhy.
- **Prenášajte reťazovú pílu za prednú rukoväť s vypnutou reťazovou pílou a smerom od tela. Pri preprave alebo skladovaní reťazovej píly vždy nasadte kryt vodiacej lišty.** Správna manipulácia s reťazovou pílou zníži pravdepodobnosť náhodného kontaktu s pohybujúcou sa reťazou píly.
- **Dodržiavajte pokyny pre mazanie, naplnenie reťaze a výmenu príslušenstva.** Nesprávne napnutá alebo namazaná reťaz sa môže pretrhnúť alebo zvýšiť riziko spätného rázu.
- **Udržujte rukoväte suché, čisté, bez oleja a mastnoty.** Mastné a zaolejšované rukoväte sú klzké a spôsobujú stratu kontroly.
- **Režte iba drevo. Nepoužívajte reťazovú pílu na účely, na ktorú nie je určená. Napríklad: reťazovú pílu nepoužívajte na rezanie plastov, muriva alebo nedrevených stavebných materiálov.** Použitie reťazovej píly na iné činnosti, ako je určené, môže viesť k nebezpečnej situácii.
- **Elektrické náradie držte iba za izolované rukoväte, pretože reťaz píly sa môže dostať do kontaktu so skrytými vodičmi.** Kontakt pílovej reťaze so „živým“ vodičom môže spôsobiť, že nekryté kovové časti elektrického náradia budú

„živé“ a obsluhu môžu spôsobiť úraz elektrickým prúdom.

- **Táto reťazová píla nie je vhodná na výrub stromov.** Používanie reťazovej píly na iné práce, než na ktoré je určená, môže viesť k vážnemu zraneniu používateľa alebo iných osôb.
- **Pri odstraňovaní zaseknutého materiálu, skladovaní alebo údržbe reťazovej píly dodržiajte všetky pokyny. Uistite sa, že je vypínač vypnutý a akumulátor je vybratý.** Neočakávané spustenie reťazovej píly pri odstraňovaní zaseknutého materiálu alebo pri servise môže viesť k vážnemu zraneniu osôb.

● Príčiny a prevencia spätného rázu pre obsluhu

Spätný ráz môže nastať, keď sa predná časť alebo špička vodiacej lišty dotkne nejakého predmetu, alebo keď sa drevo uzavrie a reťaz píly uviazne v reze. Kontakt hrotu môže v niektorých prípadoch spôsobiť náhlu spätnú reakciu, vykopnutie vodiacej lišty nahor a smerom k obsluhu. Zovretie reťaze píly pozdĺž hornej časti vodiacej lišty môže zatlačiť vodiacu lištu rýchlo späť smerom k obsluhu. Každá z týchto reakcií môže spôsobiť stratu kontroly nad pílou, čo môže viesť k vážnemu zraneniu osôb. Nespoliehajte sa výlučne na bezpečnostné zariadenia zabudované vo vašej píle. Ako používateľ reťazovej píly by ste mali urobiť niekoľko krokov, aby ste zabránili nehodám alebo zraneniam pri rezaní. Spätný ráz je výsledkom nesprávneho používania náradia a/alebo nesprávnych prevádzkových postupov alebo podmienok a dá sa mu zabrániť prijatím vhodných preventívnych opatrení, ako je uvedené nižšie:

- **Udržujte pevné uchopenie, palcami a prstami obopínajte rukoväťe reťazovej pily, oboma rukami na pile a umiestnite vaše telo a rameno tak, aby ste odolali silám spätného rázu.** Silu spätného rázu môže obsluha zvládnuť, ak sa prijímú vhodné opatrenia. Nepúšťajte reťazovú pílu.

- **Nenakláňajte sa a nerežte nad výškou ramien.** To pomáha predchádzať neúmyselnému kontaktu hrotu a umožňuje lepšie ovládanie reťazovej pily v neočakávaných situáciách.

- **Používajte iba náhradné lišty a reťaze určené výrobcom.** Nesprávne výmenné lišty a reťaze môžu spôsobiť pretrhnutie reťaze a/alebo spätný ráz.

- **Používajte iba náhradné lišty a reťaze určené výrobcom.** Nesprávne výmenné lišty a reťaze môžu spôsobiť pretrhnutie reťaze a/alebo spätný ráz.

- **Dodržujte pokyny výrobcu na ostrenie a údržbu reťaze pily.** Zníženie výšky hĺbkového dorazu môže viesť k zvýšenému spätnému rázu.

● **Ďalšie bezpečnostné pokyny**

- Dôsledne dodržujte pokyny na údržbu, ovládanie a servis v tomto návode. Poškodené ochranné zariadenia a diely sa musia opraviť alebo vymeniť, pokiaľ nie je v tomto návode uvedené inak.
- Odporúča sa, aby si prvý používateľ aspoň nacvičil rezanie kmeňov na pilovom kmeni alebo ráme.
- Pri pílení na svahoch vždy stojte v oblasti nad poľenom. Ak chcete mať pri priečnom rezaní úplnú kontrolu, na konci rezu znížte tlak bez toho, aby ste uvoľnili držanie rukovätí rezačky na drevo. Uistite sa, že reťaz pily sa nedotýka zeme. Po dokončení rezu počkajte, kým sa rezačka na drevo nezastaví, a až potom ju odstráňte. Pred výmenou stromov vždy vypnite motor rezačky dreva.

- Zo stromu treba odstrániť nečistoty, kamene, uvoľnenú kôru, klince, sponky a drôty.
- **Nepoužívajte žiadne príslušenstvo, ktoré PARKSIDE neodporúča.** Môže to viesť k úrazu elektrickým prúdom alebo požiaru.

● **Zníženie vibrácií a hluku**

Na zníženie vplyvu hluku a emisií vibrácií, obmedzte čas používania, používajte prevádzkové režimy s nízkymi vibráciami a hlukom a používajte osobné ochranné prostriedky.

Zohľadnite nasledujúce body, aby ste minimalizovali riziká spojené s vystavením vibráciám a hluku:

- Používajte výrobok len na tie účely, na ktoré je určený svojím prevedením a týmito pokynmi.
- Zabezpečte, aby bol výrobok v dobrom stave a správne udržiavaný.
- Používajte správne príslušenstvo k náradiu a uistite sa, že je v dobrom stave.
- Pevne ho držte za rukoväť/úchopové plochy.
- Vykonávajte údržbu tohto výrobku podľa týchto pokynov a udržiavajte ho správne namazaný (podľa potreby).
- Prácu si naplánujte tak, aby ste si použitie náradia s vysokou úrovňou vibrácií rozložili na dlhšie časové obdobia.

● **Správanie v núdzových situáciách**

Prostredníctvom tohto návodu na použitie sa oboznámite s používaním tohto výrobku. Zapamätajte si bezpečnostné varovania a do bodky ich dodržujte. Pomôže to predchádzať rizikám a nebezpečenstvám.

- Pri používaní tohto výrobku buďte vždy ostražití, aby ste včas dokázali rozpoznať a zvládnuť riziká. Rýchlym zásahom môžete predísť vážnym zraneniam a poškodeniu majetku.
- V prípade poruchy, vypnite výrobok a odpojte ho od zdroja napájania. Pred ďalším použitím nechajte výrobok skontrolovať kvalifikovaným odborníkom a opraviť, ak je to potrebné.

● Potenciálne riziká

Aj pri správnej prevádzke a manipulácii s týmto výrobkom zostávajú určité potenciálne riziká. Vďaka svojej konštrukcii a vyhotoveniu môže tento výrobok predstavovať nasledujúce nebezpečenstvá:

- Rezné poranenia
- Strata sluchu pri práci bez ochrany sluchu.
- Poškodenie zdravia spôsobené vibráciami rúk/paží, ak sa elektrické náradie používa dlhší čas alebo ak nie je správne používané a udržiavané.

VAROVANIE!

- ▶ Tento výrobok počas prevádzky vytvára elektromagnetické pole! Toto pole môže za určitých okolností zasahovať do aktívnych alebo pasívnych zdravotníckych implantátov! Aby sa znížilo riziko vážnych alebo smrteľných zranení, odporúčame osobám so zdravotníckymi implantátmi, aby sa pred použitím výrobku poradili so svojím lekárom a výrobcom zdravotníckeho implantátu!

● Prvé použitie

● Príslušenstvo

Aby ste tento výrobok používali bezpečne a správne, vždy používajte vhodné osobné ochranné prostriedky. Toto zahŕňa:

- Bezpečnostné okuliare
- Ochrana sluchu
- Ochranné rukavice
- Ochranná obuv
- Používajte ochranu hlavy
- Používajte pevné pracovné nohavice

● Vybalenie

1. Otvorte obal a opatrne vyberte výrobok.
2. Odstráňte obalový materiál, ako aj obal a prepravné výstuhy (ak sú k dispozícii).
3. Skontrolujte, či je dodávka kompletná.
4. Skontrolujte výrobok, či nedošlo k poškodeniu pri preprave.

VAROVANIE!

- ▶ Výrobok ani jeho obal nie sú hračky! Deti sa nesmú hrať s plastovými vrecúškami, fóliami a malými dielmi! Hrozí nebezpečenstvo prehltnutia a udusenia!

● Postavenie

VAROVANIE!

- ▶ Pri práci s rezačkou na drevo vždy používajte ochranné rukavice a používajte len originálne diely. Pred akoukoľvek prácou s rezačkou na drevo vypnite výrobok a vyberte akumulátor 12. Nebezpečenstvo poranenia!

Pred prácou s rezačkou na drevo musíte:

- Mazanie pílovej reťaze
- Vkladanie akumulátora

● Zostavte lištu a reťaz píly (obr. D)

⚠ VAROVANIE!

- Pred každou údržbou vypnite výrobok a vyberte akumulátor [12]!

1. Výrobok umiestnite na rovný povrch.
2. Otočte upevňovaciu skrutku [8] krytu ozubeného kolesa proti smeru hodinových ručičiek ↻, aby ste odstránili kryt ozubeného kolesa [7].
3. Roztiahnite reťaz píly [10] do slučky tak, aby boli rezné hrany zarovnané v smere hodinových ručičiek. Použite grafický symbol na lište píly [9] alebo nad ozubeným kolesom reťaze ako vodidlo na vyrovnanie reťaze píly [10].



Smer otáčania reťaze píly.

4. Pripojte reťaz píly [10] k prevodovke vretena motora a udržiavajte napätie reťaze píly [10] a lišty píly [9].
5. Posuňte lištu píly [9] o 10-15 stupňov nad vodorovnú polohu tak, aby sa spodný otvor na lište [9] mohol nasadiť na napínací čap reťaze [9a], a potom posuňte lištu píly [9] do vodorovnej polohy a umiestnite ju do drážky krytu.
6. Upevňovacie skrutky [8] zaskrutkujte do závitového otvoru.
7. Uťahnite upevňovaciu skrutku [8] krytu ozubeného kolesa ↻.

⚠ UPOZORNENIE

- Upozornenie! Rezačka na drevo je náchylná na netesnosť.

Pred výmenou reťaze píly [10] je potrebné vyčistiť drážku vodiacej lišty [9] od nečistôt, pretože usadeniny nečistôt môžu spôsobiť vyhodenie reťaze [10] z lišty. Usadeniny môžu absorbovať aj reťazový olej. Dôsledkom by teda bolo, že reťazový olej by sa nedostal alebo by

sa len jeho malá časť dostala na spodok kolajničky a znížilo by sa mazanie.

● Napínanie reťaze píly

Pravidelné napínanie reťaze [10] poskytuje používateľovi bezpečnosť a znižuje a/alebo predchádza opotrebovaniu a poškodeniu reťaze. Pred začatím prác a v cca. 10 minútových intervaloch odporúčame používateľovi skontrolovať napnutie reťaze a v prípade potreby ho opraviť. Reťaz sa pri práci s pilou zahrieva a tým sa mierne rozťahuje. Toto „rozťahovanie“ možno očakávať najmä od novších reťazí.

POZNÁMKA

- Nenapínajte ani nevymieňajte reťaz, keď je horúca, pretože sa po vychladnutí mierne stiahne. V prípade nerešpektovania to môže viesť k poškodeniu vodiacej lišty [9] alebo motora, pretože reťaz je teraz príliš napnutá na lište píly. Napnutie reťaze a mazanie reťaze má významný vplyv na životnosť reťaze.



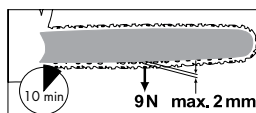

Reťaz je správne napnutá, ak neklesá na spodnej strane kolajnice a dá sa úplne otáčať rukou v rukavici. Keď je reťaz píly [10] napnutá silou 9 N (približne 1 kg), medzera medzi reťazou píly [10] a vodiacom lištou [9] nesmie byť väčšia ako 2 mm.



⚠ VAROVANIE!

- Pred každou údržbou vypnite výrobok a vyberte akumulátor [12]!



1. Povoľte upevňovaciu skrutku [8] krytu ozubeného kolesa [7] ↻.

2. Pružina na napínacom čape reťaze  automaticky zabezpečuje dostatočné napnutie.
3. Znovu utiahnite upevňovaciu skrutku  krytu ozubeného kolesa  .



POZNÁMKA

- ▶ Napnutie reťaze novej reťazovej píly  sa musí znova nastaviť maximálne po 5 rezaniach.

● Vloženie/vyberanie akumulátora

- Vkladanie akumulátora: Zarovnajte akumulátor (B ) s rukoväťou a zasuňte ho do nej. Dbajte na to, aby bolo počuť zacvaknutie.
- Vyberanie akumulátora: Na akumulátore stlačte tlačidlo uvoľnenia (B ). Akumulátor (B ) vytiahnite.

● Kontrola úrovne nabitia akumulátora (obr. B)



- Stlačte  (B ). Rozsvietia sa LED kontrolky (B ) úrovne nabíjania:

LED (B )	Stav nabitia
Červená/oranžová/zelená	Maximum
Červená/oranžová	Stredná
Červená	Nízka



● Nabíjanie akumulátora (obr. C)





VAROVANIE! NEBEZPEČENSTVO PORANENIA!











Pred vybratím akumulátora (B ) z nabíjačky, prípadne jeho vložení, vždy nabíjačku (C ) odpojte z elektrickej siete.

POZNÁMKA

- ▶ Akumulátor (B ) sa dá nabíjať kedykoľvek bez toho, aby to malo vplyv na jeho životnosť.
- ▶ Prerušenie procesu nabíjania nepoškodí akumulátor (B )

- Akumulátor (B ) nabíte pred prevádzkou vtedy, ak je stredne alebo slabo nabitý.
- LED kontrolky nabíjania (červená (C ) a zelená (C ) označujú stav nabíjačky (C ) a akumulátora (B 

LED	Stav
Červená LED svieti	Akumulátor (B ) sa nabíja
Zelená LED svieti	Akumulátor (B ) je plne nabitý
Zelená a červená LED bliká	Akumulátor (B ) je chybný
Červená LED bliká	Akumulátor (B ) je príliš studený alebo príliš horúci
Zelená LED svieti (bez akumulátora)	Nabíjačka pripravená

1. Vložte akumulátor (B ) do nabíjačky (C ) nabíjačky k elektrickej zásuvke.
3. Keď je akumulátor (B ) plne nabitý:
 - Vytiahnite zástrčku (C ) nabíjačky C 

SK 115

Čas nabíjania

Čas nabíjania Nabíjačka	Akumulátor s kapacitou 2 Ah PAP 20 B1	4 Ah akumulátor PAP 20 B3
Max. 2,4 A nabíjačka PLG 20 A4/C1	60 min	120 min
Max. 4,5 A nabíjačka PLG 20 A3/C3	35 min	60 min
Max. 4,5 A nabíjačka PDSLГ 20 A1	35 min	60 min

● Obsluha

⚠ VAROVANIE!

- ▶ Rezačku na drevo zapnite len vtedy, keď sú reťazová lišta, reťaz píly a kryt reťazového kolesa správne namontované.
- ▶ Uistite sa, že máte bezpečný postoj. Pred spustením sa uistite, že sa akumulátorová rezačka na drevo nedotýka žiadnych predmetov.
- ▶ Nikdy neprevádzkujte výrobok bez prednej ochrany ruky [1]. Nebezpečenstvo poranenia!

● Zapnutie

1. Vložte akumulátor [12] do výrobku (pozri „Vkladanie/vyberanie akumulátora“).
2. Pred spustením skontrolujte stav nabitia akumulátora [12].
3. Výrobok držte pevne oboma rukami, pravou rukou na rukoväti [5] a ľavou rukou na úchopovej ploche [2]. Váš palec a prsty musia pevne zvierat rukoväť [5].

⚠ VAROVANIE!

- ▶ Nikdy nepoužívajte výrobok jednou rukou. Nebezpečenstvo poranenia!

4. Pre zapnutie stlačte palcom alebo ukazovákom poistku vypínača [3] a potom stlačte hlavný vypínač [4]; výrobok pobeží pri maximálnej rýchlosti. Uvoľnite poistku spínača [3].
5. Výrobok sa znova vypne, keď uvoľníte hlavný vypínač [4]. Zariadenie nie je možné prepnúť do nepretržitej prevádzky.

● Výmena lišty píly

1. Vypnite výrobok a vyberte z neho akumulátor [12].
2. Výrobok umiestnite na rovný povrch.
3. Otočte upevňovaciu skrutku [8] krytu ozubeného kolesa [7] proti smeru hodinových ručičiek, aby ste uvoľnili napnutie reťaze a sňali kryt ozubeného kolesa [7].
4. Odstráňte lištu [9] a reťaz píly [10]. Pri demontáži držte lištu píly [9] naklonenú nahor pod uhlom cca. 45 stupňov, aby ste mohli reťaz píly [10] ľahšie sňať z ozubeného kolesa.
5. Vymeňte lištu píly [9] a nainštalujte lištu a reťaz píly podľa popisu v časti „Inštalácia pílovej reťaze a lišty píly“.

POZNÁMKA

- ▶ Napnutie reťaze píly je popísané v časti „Montáž“.

● **Techniky pílenia**

● **Všeobecné informácie**

POZNÁMKA

► Pri práci s náradím dodržiavajte predpisy na ochranu pred hlukom a ďalšie miestne predpisy. Miestne predpisy môžu vyžadovať test vhodnosti. Informujte sa na správe lesného hospodárstva.

- Zo stromu treba odstrániť nečistoty, kamene, uvoľnenú kôru, klinec, sponky a drôty.
- Pri pílení na svahoch vždy stojte nad kmeňom stromu.
- Ak chcete mať pri priečnom rezaní úplnú kontrolu, na konci rezu znížte tlak bez toho, aby ste uvoľnili držanie rukovätí rezačky na drevo. Uistite sa, že reťaz píly sa nedotýka zeme. Po dokončení rezu počkajte, kým sa rezačka dreva nezastaví, a až potom ju vyberte.
- Pred výmenou stromov vždy vypnite motor rezačky dreva.
- Lepšiu kontrolu nad výrobkom získate, ak budete píliť pomocou spodnej hrany lišty píly (reťaz v smere ťahu).
- Reťaz píly sa pri rezaní materiálu ani po ňom nesmie dotýkať zeme ani žiadneho predmetu.
- Dbajte na to, aby sa reťaz píly pri pílení nezasekla. Poleno sa nesmie zlomiť ani rozštiepiť.
- Dodržiavajte aj preventívne opatrenia na ochranu pred spätným rázom (pozri bezpečnostné pokyny).

- Pri pílení na svahoch vždy stojte v oblasti nad polenom. Ak chcete mať pri priečnom rezaní úplnú kontrolu, na konci rezu znížte tlak bez toho, aby ste uvoľnili držanie rukovätí rezačky na drevo. Uistite sa, že sa reťaz píly nedotýka zeme. Po dokončení rezu počkajte, kým sa reťaz píly nezastaví, a až potom ju odstráňte. Pred výmenou stromov vždy vypnite motor rezačky dreva.

VAROVANIE!

- Ak sa reťaz píly zasekne, nepokúšajte sa výrobok vytiahnuť nasilu. Hrozí nebezpečenstvo úrazu. Vypnite motor a pomocou ramena páky alebo klinu uvoľnite výrobok.

● **Rozrezanie**

Rozrezanie znamená prerezanie vyrúbaných kmeňov stromov na menšie časti. Uistite sa, že máte bezpečný postoj a rovnomerne vyvážite telesnú hmotnosť na obe nohy. Ak je to možné, kmeň by mal byť chránený a podopretý konármi, kmeňmi alebo klinmi.

- Dbajte na to, aby sa reťaz píly pri pílení nedotýkala zeme.
- Uistite sa, že máte dobrý postoj a postavte sa nad kmeň na svahovitom teréne. Ak chcete mať pri priečnom rezaní úplnú kontrolu, na konci rezu znížte tlak bez toho, aby ste uvoľnili držanie rukovätí rezačky na drevo. Po dokončení rezu počkajte, kým sa reťaz píly nezastaví, a až potom ju odstráňte. Pred výmenou stromov vždy vypnite motor rezačky dreva.

● Klada leží na zemi

Prerežte kladu úplne zhora a dbajte na to, aby sa na koniec rezu nedotýkal zeme. Ak dokážete otočiť kmeň stromu, prerežte ho do dvoch tretín. Potom kmeň otočte a zvyšok prepilíte zhora.

● Odvetvenie





Odvetvenie je označenie pre odpílenie vetiev a konárov z vyrúbaného stromu.

VAROVANIE!

- ▶ Pri odstraňovaní konárov sa stáva veľa nehôd. Nikdy nerežte vetvy stromov, keď stojíte na klade. Majte na pamäti oblasť odpruženie, ak sú konáre napnuté.

- Podporné konáre odstráňte až po prepílení.
- Napnuté konáre sa musia píliť zdola nahor, aby sa zabránilo zaseknutiu reťazovej píly. Pri práci na hrubších konároch použite rovnakú techniku ako pri pílení vyrúbaného kmeňa.
- Pracujte naľavo od kmeňa a čo najbližšie k elektrickej motorovej píle. Pokiaľ je to možné, hmotnosť píly by mala spočívať na klade.
- Zmeňte polohu, aby ste odrezali konáre na druhej strane kmeňa.
- Vyčnievajúce vetvy sa odrežú samostatne.

● Riešenie problémov

Problém	Možná príčina	Oprava chyby
Zariadenie sa nespustí	Akumulátor  je vybitý alebo nie je vložený	Skontrolujte úroveň nabitia. a v prípade potreby nechajte vykonať opravy kvalifikovaným elektrikárom.
	Chybný hlavný vypínač 	V prípade potreby nechajte opravy vykonať kvalifikovaným elektrikárom.
	Chybný motor	
Slabší rezný výkon	Nesprávne namontovaná reťaz píly 	Správne namontujte reťaz píly
	Reťaz píly  tupá	Naostrite rezné zuby alebo nasadte novú reťaz
	Nedostatočné napnutie reťaze	Skontrolujte napnutie reťaze
Píla ide ťažko, reťaz sa uvoľňuje	Nedostatočné napnutie reťaze	Skontrolujte napnutie reťaze
Reťaz sa zahrieva, pri rezaní vzniká dym, dochádza k zmene farby kofajnice	Príliš málo reťazového oleja	Mazanie reťaze

● Čistenie a údržba

VAROVANIE!

- ▶ Údržbové a čistiace práce sa musia vykonávať vždy s vypnutým motorom a vybratým akumulátorom. Nebezpečenstvo poranenia!
- ▶ Všetky opravy a údržbárske práce, ktoré nie sú popísané v tomto návode na obsluhu, nechajte vykonať v našej odbornej dielni.
- ▶ Používajte iba originálne náhradné diely. Pred údržbou alebo čistením nechajte výrobok vychladnúť. Hrozí nebezpečenstvo popálenia!
- ▶ Pri manipulácii s reťazou alebo lištou používajte ochranné rukavice odolné proti prerezaniu. Riziko porezania!
- ▶ Pred vykonaním akejkoľvek údržby výrobok vypnite a vyberte akumulátor.

● Čistenie

- Po každom použití stroj dôkladne vyčistite. Týmto spôsobom predĺžite životnosť stroja a vyhnete sa nehodám.
- Udržujte rukoväť bez benzínu, oleja alebo tuku. Ak je to vhodné, vyčistite držadlá vlhkou handričkou namočenou v mydle. Na čistenie nepoužívajte rozpúšťadlá ani benzín!
- Po každom použití vyčistite reťaz pily. Na to použite štetec alebo utierku. Na čistenie reťaze nepoužívajte žiadne tekutiny. Po vyčistení reťaz jemne naolejujte olejom na reťaz.
- Vyčistite vetracie otvory a povrchy stroja štetcom, metličkou alebo suchou handričkou. Na čistenie nepoužívajte žiadne tekutiny.

● Naolejovanie reťaze pily

UPOZORNENIE!

- ▶ Pravidelne čistite a olejujte reťaz. To udržuje reťaz ostrú a dosahuje sa tak optimálny výkon stroja. Poškodenie v dôsledku nedostatočnej údržby pilovej reťaze ruší platnosť záruky. Pri práci s reťazou alebo lištou pily vyberte akumulátor a používajte rukavice odolné proti prerezaniu.
- ▶ Lišta a reťaz sa nikdy nesmú prevádzkovať bez oleja. Ak sa akumulátorová rezačka na drevo používa s príliš malým množstvom oleja, zníži sa rezný výkon a životnosť reťaze, pretože reťaz sa rýchlejšie otupí. Príliš málo oleja zistíte podľa dymu alebo zmeny farby lišty pily.

VAROVANIE!

- ▶ Pred vykonaním akejkoľvek údržby výrobok vypnite a vyberte akumulátor.
- Naolejujte reťaz po čistení, po 10 hodinách používania alebo aspoň raz za týždeň, podľa toho, čo nastane skôr.
- Pred naolejovaním sa musí lišta pily, najmä zuby lišty, dôkladne vyčistiť. Na tento účel použite ručnú kefu a suchú handričku.
- Naolejujte jednotlivé články reťaze pomocou olejovej striekačky s ihlovým hrotom (k dispozícii u špecializovaných predajcov). Naneste jednotlivé kvapky oleja na kĺby a na hroty zubov jednotlivých článkov reťaze.



● Servisné intervaly

Pravidelne vykonávajte činnosti údržby uvedené v nasledujúcej tabuľke.

Životnosť píly sa predlžuje pravidelnou

údržbou vašej motorovej píly. Okrem toho získate optimálny rezný výkon a vyhnete sa nehodám.

● Tabuľka servisných intervalov

Časť stroja	Činnosť	Pred každým použitím	Po 10 hodinách prevádzky
Komponenty reťazovej brzdy	Skontrolujte, v prípade potreby vymeňte	Áno	
Reťazové koleso	Skontrolujte opotrebovanie, v prípade potreby vymeňte	Áno	
Reťaz píly 	Skontrolujte olej, v prípade potreby prebrúste alebo vymeňte	Áno	
Vodiaca lišta 	Skontrolujte, vyčistite a naolejujte	Áno	
Vodiaca lišta 	Otočte		Áno

● Ostrenie pílovej reťaze

VAROVANIE!

- ▶ Nesprávne naostrená pílová reťaz zvyšuje nebezpečenstvo spätného odpruženia! Pri manipulácii s reťazou alebo lištou používajte ochranné rukavice odolné proti prerezaniu.

POZNÁMKA

- ▶ Ostrá reťaz zaručuje optimálny rezný výkon. Bez námahy prechádza cez drevo a zanecháva veľké, dlhé drevené triesky. Ak je pílová reťaz tupá, musíte pílu tlačiť cez drevo a drevené triesky sú veľmi malé. V prípade veľmi tupej reťaze píly nevznikajú vôbec žiadne triesky, iba piliny.

Reznými časťami reťaze sú rezné prvky, ktoré pozostávajú z rezného zuba a výstupku obmedzujúceho hĺbku. Vertikálna vzdialenosť medzi týmito dvoma určuje hĺbku ostrosti. Pri ostrení rezných zubov je potrebné dbať na nasledujúce hodnoty:

- Uhol ostrej hrany (30 °)
- Uhol rezu (85 °)
- Vrcholový uhol (60 °)
- Hĺbka ostrosti (0,65 mm)
- Priemer okrúhleho pilníka (4,0 mm)

VAROVANIE!

- ▶ Odchýlky od nameraných údajov geometrie rezu môžu viesť k zvýšeniu sklonu odpruženia stroja. Zvýšené nebezpečenstvo nehody!

Na ostrenie reťaze sú potrebné špeciálne nástroje, ktoré zaručia, že rezné hrany budú naoštrené pod správnym uhlom a do správnej hĺbky. Neskúseným používateľom motorových píl odporúčame nechať reťaz píly nabrúsiť odborníkom alebo v odbornej dielni. Ak ste oboznámení s brúsením reťaze, môžete si nástroje zakúpiť napríklad od Parkside (napr. brúska na reťaz).

1. Reťaz by mala byť dobre napnutá, aby sa zabezpečilo správne ostrenie.
2. Na ostrenie je potrebný okrúhly pilník s priemerom 4,0 mm.

VAROVANIE!

► Iné priemery poškodzujú reťaz a môžu viesť k nebezpečenstvu pri práci!

3. Brúsiť len zvnútra smerom von. Pilník vedte z vnútornej strany rezných zubov na vonkajšiu stranu. Zdvihnite pilník, keď ho vyťahujete.
4. Najprv nabrúste zuby na jednej strane. Otočte pílu a naoštrote zuby na druhej strane.
5. Reťaz je opotrebovaná a musí byť vymenená za novú pílovú reťaz, ak zostáva približne 4 mm výška rezných zubov.
6. Po naoštrení musia mať všetky rezné prvky rovnakú dĺžku a šírku.
7. Po každom treťom ostrení treba skontrolovať hĺbku ostroty (obmedzenie hĺbky) a výšku zapilovať pomocou plochého pilníka. Obmedzenie hĺbky by malo byť posunuté asi 0,65 mm od rezného zuba. Po znížení obmedzenia hĺbky ho vpredu trochu zaokrúhlite.

● Spustenie novej pílovej reťaze

V prípade novej reťaze sa napínacia sila po určitom čase zníži. Preto musíte reťaz znovu napnúť po prvých 5 rezaniach a najneskôr po 10 minútach pílenia.

VAROVANIE!

► Nikdy nepripájajte novú reťaz na opotrebovaný hnací pastorok ani ju neumiestňujte na poškodenú alebo opotrebovanú reťazovú lištu. Reťaz by mohla vyskočiť alebo prasknúť, čo môže viesť k vážnemu zraneniu.

● Údržba reťaze

1. Pri manipulácii s reťazou alebo lištou používajte ochranné rukavice odolné proti prerezaniu.
2. Vypnite výrobok a vyberte z neho akumulátor [12].
3. Odstráňte kryt reťazového kolesa [7], reťaz píly [10] a reťazovú lištu [9].
4. Skontrolujte opotrebovanie reťazovej lišty [9].
5. Odstráňte otrepy a vyrovnejte vodiace plochy plochým pilníkom.
6. Namontujte reťazovú lištu [9], pílovú reťaz [10] a kryt reťazového kolesa [7] a reťazovú pílu utiahnite.

● Otáčanie lišty píly

VAROVANIE!

► Pri práci s pílovou reťazou alebo s lištou píly používajte rukavice odolné proti prerezaniu.

Lištu píly [9] je potrebné pravidelne po 10 hodinách práce otáčať, aby sa zabezpečilo rovnomerné opotrebovanie.

1. Vypnite výrobok a vyberte z neho akumulátor [12].
2. Odstráňte kryt ozubeného kolesa [7], pílovú reťaz [10] a lištu píly [9].

3. Otočte lištu píly okolo jej horizontálnej osi a nainštalujte lištu a reťaz podľa popisu v časti „Inštalácia pílovej reťaze a lišty píly“. Dbajte pritom na správny smer otáčania reťaze píly!

● Náhradné diely / Príslušenstvo

Kompatibilné náhradné diely pre toto zariadenie je možné zakúpiť na www.Optimex-Shop.com. Majte pripravené objednávacie číslo pre vašu objednávku. Objednávky je možné zadávať a spracovávať iba online. Ak si nie ste istí, kde sa dajú kompatibilné diely zakúpiť, kontaktujte servisnú linku Lidl.

Poloha	Popis	Objednávacie číslo
9	Lišta píly (vodiaca lišta)	494216049999
10	Pílová reťaz	494216029999
11	Kryt píly	494216039999

Zariadenie je kompatibilné so všetkými batériami „X 20 V TEAM“. Na dosiahnutie optimálneho výkonu odporúčame používať nižšie uvedené batérie:

Parkside 20 V akumulátor

PAP 20 B1	2 Ah	5 článkov
PAP 20 B3	4 Ah	10 článkov

Zákazníci si môžu objednať kompatibilné náhradné batérie a nabíjačky v internetových obchodoch Lidl pre nasledujúce krajiny:

Nemecko (lidl.de), Francúzsko (lidl.fr), Belgicko (lidl.be), Česká republika (lidl.cz), Holandsko (lidl.nl), Poľsko (lidl.pl), Slovensko (lidl.sk), Španielsko (lidl.es)

Zákazníci zo všetkých ostatných krajín si môžu objednať na adrese www.optimex-shop.com.

Pri ďalšom predaji alebo odovzdávaní výrobku iným osobám je potrebné zahrnúť všetky položky, ktoré sú súčasťou výrobku.

● Skladovanie

- Pred odložením zariadenie vyčistite.
- Nasadte ochranný plášť lišty píly.
- Spotrebič skladujte na suchom mieste mimo dosahu detí.

● Likvidácia

Obal pozostáva z ekologických materiálov, ktoré môžete odovzdať na miestnych recyklačných zberných miestach.



Všimajte si prosím označenie obalových materiálov pre triedenie odpadu, sú označené skratkami (a) a číslami (b) s nasledujúcim významom: 1–7: Plasty / 20–22: Papier a kartón / 80–98: Spojené látky.



O možnostiach likvidácie opotrebovaného výrobku sa môžete informovať na Vašej obecnej alebo mestskej správe.



Ak výrobok doslúžil, v záujme ochrany životného prostredia ho neodhodte do domového odpadu, ale odovzdajte na odbornú likvidáciu. Informácie o zberných miestach a ich otváracích hodinách získate na Vašej príslušnej správe.

Defektné alebo použité batérie / akumulátorové batérie sa musia recyklovať. Batérie / akumulátorové batérie a / alebo výrobok odovzdajte prostredníctvom dostupných zberných stredísk.



Nesprávna likvidácia batérií / akumulátorových batérií ničí životné prostredie!

Pred likvidáciou vyberte batérie / akumulátorové batérie z výrobu.

Batérie / akumulátorové batérie sa nesmú likvidovať spolu s domovým odpadom. Môžu obsahovať jedovaté ťažké kovy a je potrebné zaobchádzať s nimi ako s nebezpečným odpadom. Chemické značky ťažkých kovov sú nasledovné: Cd = kadmium, Hg = ortuť, Pb = olovo. Opatrované batérie / akumulátorové batérie preto odovzdajte v komunálnej zberni.

● Záruka

Výrobok bol starostlivo vyrobený v súlade s prísnyimi smernicami kvality a pred dodaním dôkladne otestovaný. V prípade materiálových alebo výrobných chýb máte zákonné práva voči predajcovi výrobku. Vaše zákonné práva nie sú žiadnym spôsobom obmedzené našou zárukou uvedenou nižšie.

Záruka na tento výrobok je 3 roky od dátumu nákupu. Záručná doba začína plynúť dátumom kúpy. Originál dokladu o kúpe si uschovajte na bezpečnom mieste, pretože tento doklad je potrebný ako dôkaz o kúpe.

Akékoľvek poškodenie alebo nedostatky prítomné už v čase nákupu je potrebné nahlásiť ihneď po vybalení výrobku.

Ak sa v priebehu 3 rokov od dátumu zakúpenia preukáže, že výrobok vykazuje chyby materiálu alebo spracovania, podľa vlastného uváženia Vám ho bezplatne opravíme alebo vymeníme. Záručná doba sa na základe poskytnutej záručnej reklamácie nepredlžuje. To platí aj pre vymenené alebo opravené diely.

Táto záruka je neplatná, ak bol výrobok poškodený alebo nesprávne používaný alebo udržiavaný.

Záruka sa vzťahuje na chyby materiálu a výrobné chyby. Táto záruka sa nevzťahuje na časti výrobku, ktoré podliehajú bežnému opotrebovaniu, a preto sa považujú za opotrebovateľné diely (napr. batérie, hadice, atramentové kazety), ani na poškodenie krehkých častí, napr. spínačov alebo častí zo skla.

● Postup v prípade poškodenia v záruke

Na zabezpečenie rýchleho spracovania svojej žiadosti postupujte podľa ďalej uvedených pokynov:

Pre všetky otázky majte pripravený pokladničný lístok a číslo výrobku (IAN 494216_2504) ako doklad o kúpe.

Číslo výrobku nájdete na typovom štítku výrobku, gravúre výrobku, titulnej strane návodu (vľavo dole) alebo na nálepke na zadnej alebo spodnej strane výrobku.

Pri výskyte funkčných porúch alebo iných nedostatkov sa najprv telefonicky alebo e-mailom obráťte na ďalej uvedené servisné oddelenie.

Výrobok označený ako chybný potom môžete bezplatne zaslať na poskytnutú servisnú adresu, pričom priložte doklad o kúpe (pokladničný lístok) a uveďte, v čom spočíva nedostatok a kedy sa vyskytol.

Na stránke parksidediy.com si môžete stiahnuť túto a mnohé ďalšie príručky. Týmto QR kódom sa dostanete priamo na parksidediy.com. Vyberte svoju krajinu a pomocou vyhľadávacej masky vyhľadajte návody na obsluhu. Zadaním čísla výrobku (IAN) 494216_2504 sa dostanete na návod na obsluhu pre svoj výrobok.



● Servis



Servis Slovensko

Tel.: 0800003409

Kontaktný formulár je zapnutý

parkside-diy.com

IAN 494216_2504



Srbské označenie zhody

● EÚ vyhlásenie o zhode

EÚ VYHLÁSENIE O ZHODE (č. 494216_2504)

IAN: 494216_2504
Identifikácia produktu: "PARKSIDE" 20V Aku reťazová píla
Číslo modelu: HG13591

Uvedený predmet vyhlásenia je v zhode s príslušnými harmonizačnými právnymi predpismi Únie:

Smernica 2006/42/ES
Smernica 2000/14/ES
Smernica 2014/30/EU
Smernica 2011/65/EU so všetkými súvisiacimi zmenami a doplneniami

Odkazy na príslušné použité harmonizované normy alebo iné technické špecifikácie, v súvislosti s ktorými sa zhoda vyhlasuje:

Č. / Časti
Smernica 2006/42/ES
EN 62841-1:2015/A11:2022
Smernica 2014/30/EU
EN IEC 55014-1:2021
EN IEC 55014-2:2021

Predmet vyššie uvedeného vyhlásenia je v súlade so smernicou Európskeho parlamentu a Rady 2011/65/EÚ z 8. júna 2011 o obmedzení používania určitých nebezpečných látok v elektrických a elektronických zariadeniach:

Č. / Časti
EN IEC 63000:2018

Doplňujúce informácie:

Č. / Časti
EN ISO 12100:2010

Proces posudzovania zhody / názov a adresa notifikovaného orgánu v prípade potreby: point 6 Part B Annex III Regulation (EU) 2024/1208: EN 62841-4-1:2020, Annex I, TÜV SÜD Germany

Nameraná hladina akustického výkonu na zariadení reprezentatívnom pre tento typ: 85 dB(A)

Garantovaná hladina akustického výkonu na tomto zariadení: 87 dB(A)

Notifikovaná osoba (TÜV SÜD Germany, No.0123) vykonal EÚ skúšku typu (modul B) a vydala certifikát EÚ skúšky typu (M6A 065194 7615 Rev. 00).

Držiteľ technickej informácie: OWIM GmbH & Co.KG

Podpísané za a v mene:

OWIM GmbH & Co. KG, Stiftsbergstraße 1, 74167 Neckarsulm, Nemecko

Toto vyhlásenie o zhode sa vydáva na výhradnú zodpovednosť výrobcu.

Preklad pôvodného vyhlásenia o zhode

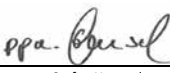
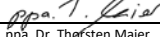
Neckarsulm	19.08.2025		
Miesto	Dátum	ppa Stefan Haensel Prokurista	ppa. Dr. Thorsten Maier Prokurista

















SK

Popis korištenih piktoograma	Stranica 128
Uvod	Stranica 129
Predviđena upotreba	Stranica 129
Sadržaj isporuke	Stranica 129
Popis dijelova	Stranica 130
Tehnički podaci	Stranica 130
Opće sigurnosne napomene	Stranica 131
Opća sigurnosna upozorenja za električni alat	Stranica 131
Posebne sigurnosne upute za pilu za drvo	Stranica 134
Uzroci i prevencija povratnog udara za rukovatelja	Stranica 135
Dodatne sigurnosne upute	Stranica 136
Smanjenje vibracija i buke	Stranica 136
Ponašanje u hitnim situacijama	Stranica 136
Preostali rizici	Stranica 137
Prva upotreba	Stranica 137
Dodatna oprema	Stranica 137
Raspakiranje	Stranica 137
Postavljanje	Stranica 137
Postavljanje vodilice noža i lanca pile (sl. D)	Stranica 137
Zatezanje lanca pile	Stranica 138
Postavljanje/uklanjanje baterijskog modula	Stranica 139
Provjera razine napunjenosti baterijskog modula (sl. B)	Stranica 139
Punjenje baterijskog modula (sl. C)	Stranica 139
Rad	Stranica 140
Uključivanje	Stranica 140
Zamjena vodilice noža	Stranica 140
Tehnike piljenja	Stranica 141
Opće informacije	Stranica 141
Rezanje na duljinu	Stranica 141
Trupac leži na tlu	Stranica 142
Rezanje grana	Stranica 142

Rješavanje problema	Stranica 142
Čišćenje i održavanje	Stranica 143
Čišćenje	Stranica 143
Podmazivanje lanca pile uljem	Stranica 143
Intervali održavanja	Stranica 144
Tablica intervala održavanja	Stranica 144
Oštrenje lanca pile	Stranica 144
Stavljanje u pogon novog lanca pile	Stranica 145
Održavanje lanca	Stranica 145
Okretanje vodilice noža	Stranica 145
Zamjenski dijelovi / dodatna oprema	Stranica 146
Skladištenje	Stranica 146
Zbrinjavanje	Stranica 146
Jamstvo	Stranica 147
Postupak u slučaju koji je pokriven jamstvom	Stranica 147
Servis	Stranica 148
EU izjava o sukladnosti	Stranica 149

Popis korištenih piktoograma

U ovom korisničkom priručniku, na ambalaži i natpisnoj pločici upotrebljavaju se sljedeća upozorenja:

 	<p>Pročitajte upute za upotrebu!</p>		<p>Nosite zaštitu za sluh!</p>
	<p>OPASNOST! Ovaj simbol u kombinaciji sa signalnom riječju „Opasnost“ označava opasnost visoke razine rizika koja, ako se ne izbjegne, može rezultirati smrću ili teškim ozljedama.</p>		<p>Prije zamjene priključaka, prije čišćenja te kada ga ne upotrebljavate, proizvod isključite i odspojite od strujnog napajanja.</p>
	<p>UPOZORENJE! Ovaj simbol u kombinaciji sa signalnom riječju „Upozorenje“ označava opasnost srednje razine rizika koja, ako se ne izbjegne, može rezultirati smrću ili teškim ozljedama.</p>		<p>Izmjenična struja/napon</p>
	<p>OPREZ! Ovaj simbol u kombinaciji sa signalnom riječju „Oprez“ označava opasnost niske razine rizika koja, ako se ne izbjegne, može rezultirati manjim ili srednje teškim ozljedama.</p>	<p>177 mm</p> 	<p>Duljina vodilice lanca</p>
	<p>Podmazivanje lanca pile uljem</p>		<p>Otvoreno</p>
	<p>Smjer kretanja lanca pile.</p>		<p>Zatvoreno</p>
	<p>Informacije o sigurnosti Upute za upotrebu</p>		<p>Pazite na povratni udar pile za orezivanje i izbjegavajte kontakt s vrhom vodilice.</p>
	<p>Pilu za orezivanje uvijek upotrebljavajte s obje ruke.</p>		

20 V AKU REZAČ GRANA

● **Uvod**

Čestitamo vam na kupnji novog proizvoda. Ovom kupnjom odlučili ste se za visokokvalitetan proizvod. Uputa za uporabu je sastavni dio ovog proizvoda. Ona sadrži važne upute o sigurnosti, uporabi i uklanjanju otpada. Prije upotrebe proizvoda upoznajte se sa svim njegovim uputama za korištenje i sigurnosnim uputama. Koristite ovaj proizvod u skladu s navedenim uputama te u navedene svrhe. Ukoliko proizvod dajete nekoj drugoj osobi, predajte joj osobi također i sve upute.

● **Predviđena upotreba**

Aku rezač grana predviđena je samo za piljenje drva. Ova pila za drvo nije prikladna za obaranje drveća. Proizvod nije predviđen za druge primjene (npr. rezanje zidova, plastike ili hrane). Upotreba pile za drvo za rad za koji nije predviđena može rezultirati teškim ozljedama korisnika ili drugih osoba.

Aku rezač grana smije upotrebljavati samo jedna osoba i to samo za piljenje drva. Pilu za drvo treba držati desnom rukom za rukohvat, a lijevom rukom za prihvatnu površinu. Prije upotrebe pile za drvo, korisnik je dužan s razumijevanjem pročitati sve informacije i upute u korisničkom priručniku. Korisnik mora nositi odgovarajuću osobnu zaštitnu opremu (OZO). Pilom za drvo može se piliti samo drvo. Materijali kao što su plastika, kamen, metal ili drvo koji sadrže strana tijela (npr. čavli ili vijci) ne smiju se obrađivati!

Svaka druga upotreba ili preinaka proizvoda smatra se neprikladnom i može rezultirati opasnostima kao što su smrt, ozljede opasne po život i štete. Proizvođač ne snosi odgovornost za oštećenja nastala zbog nepropisne upotrebe.

Ovaj je proizvod predviđen za upotrebu u kućanstvu i slične primjene. Proizvod nije prikladan za komercijalnu upotrebu.

Proizvod je predviđen da ga upotrebljavaju odrasle osobe. Mlade osobe starije od 16 godina ovaj proizvod smiju upotrebljavati samo pod nadzorom. Rukovatelj ili korisnik odgovoran je za nesreće ili štete nanesene drugim osobama ili njihovoj imovini.

Proizvod je dio serije X 20V TEAM i može se upotrebljavati s baterijama serije X 20V TEAM. Baterije se smiju puniti samo punjačima iz serije X 20V TEAM.

● **Sadržaj isporuke**

UPOZORENJE!

► Proizvod i ambalaža nisu dječje igračke! Djeca se ne smiju igrati s plastičnim vrećicama, folijama i sitnim dijelovima! Postoji opasnost od gušenja i davljenja!

- 1x Aku rezač grana
- 1x Vodilica lanca (vodilica) (već postavljena)
- 1x Lanac pile (već postavljen)
- 1x Zaštitna navlaka vodilice pile
- 1x Bočica ulja s 50 ml bio ulja za lanac (model br.: HG10050)
- 1x Korisnički priručnik
- 1x Zamjenski lanac

● Popis dijelova

SI. A

- 1 Prednja zaštita za ruke
- 2 Područje rukohvata
- 3 Bravica prekidača
- 4 Prekidač za uključivanje/isključivanje
- 5 Ručka
- 6 Stražnja zaštita za ruke
- 7 Poklopac lančanika
- 8 Montažni vijak
- 9 Vodilica noža (vodilica)
- 9a Zatik za zatezanje lanca
- 10 Lanac pile
- 11 Navlaka noža

SI. B/C

- 12 Baterijski modul*
- 13  Gumb (razina napunjenosti)
- 14 LED indikatori razine napunjenosti (crveni/narančasti/zeleni)
- 15 Gumb za otpuštanje baterijskog modula
- 16 Punjač baterije (punjač za brzo punjenje baterije)*
- 17 Kontrolni LED indikator napunjenosti – crveni
- 18 Kontrolni LED indikator napunjenosti – zeleni
- 19 Strujni kabel s utikačem

* Baterijski modul i punjač nisu u sadržaju isporuke.

● Tehnički podaci

20 V Aku rezač grana PAGHS 20-Li C4

Nazivni ulazni

napon 20 V 

Kategorija zaštite IPX0

Vodilica lanca:

Hangzhou

Fangcheng Tools

Manufacture Co.,

Ltd. DS150-31-43P-ML

Lanac: Hangzhou

Fangcheng Tools

Manufacture Co.,

Ltd.

030.043.31

Korak lanca

7,62 mm (0,30")

Širina lanca

1,1 mm

Zupci lančanika

lanca

7

Približna duljina

vodilice lanca

177 mm

Duljina piljenja

150 mm

Preporučeno

mazivo

21820 Divinol Bio-

Kettenöl R

Maks. brzina lanca

8 m/s

Neto masa stroja

bez lanca pile,

vodilice noža,

navlake noža,

baterije i opcijske

dodatne opreme

1,15 kg

Bravica prekidača

Za uključivanje proizvoda potrebno je otpustiti bravicu prekidača.

Prekidač za uključivanje/isključivanje sa sigurnosnom kočnicom lanca

Proizvod se odmah isključuje po otpuštanju prekidača za uključivanje/isključivanje.

Rukohvat sa stražnjom zaštitom za ruke

Štiti ruku od grana i grančica koje može odbaciti lanac.

Lanac pile s malom povratnom oprugom

Posebno dizajniranim upravljačkim sustavima pomaže u apsorpciji povratnih udara.

Preporučena temperatura okruženja

Temperatura maks. 50 °C

Postupak punjenja 4–40 °C

Rad -20–50 °C

Skladištenje 0–45 °C

Vrijednost emisije buke

Izmjerene vrijednosti određene su u skladu s normom EN 62841. A-vrednovana razina buke električnog alata obično je kako je navedeno u nastavku:

Razina zvučnog tlaka L_{PA}	76,8 dB
Nesigurnost K_{PA}	3
Razina zvučne snage L_{WA} :	
zajamčeno	87 dB
izmjereno	84,8 dB
Nesigurnost K_{WA}	2,41 dB

Vrijednost emisije vibracija

Ukupne vrijednosti vibracija (zbroj vektora troosnog sustava) određene su prema normi EN 62841:

Vibracije (a_h) 2,793 m/s²

UPOZORENJE!

- ▶ Nosite zaštitu za sluh!
- ▶ Emisije vibracija i buke tijekom aktualne upotrebe električnog alata mogu se razlikovati od deklariranih ukupnih vrijednosti ovisno o načinima na koje se alat upotrebljava, a posebno o vrsti obratka koji se obrađuje.
- ▶ Potrebno je identificirati sigurnosne mjere za zaštitu rukovatelja koje se temelje na procjeni izloženosti u stvarnim uvjetima upotrebe (uzimajući u obzir sve dijelove radnog ciklusa kao što su vrijeme kada je alat isključen i kada radi u praznom hodu dodatno uz vrijeme okidanja).

NAPOMENA!

- ▶ Deklarirana ukupna vrijednost vibracija i deklarirana vrijednost emisije buke izmjerene su u skladu sa standardnom metodom ispitivanja i mogu se upotrebljavati za usporedbu jednog alata s drugim.
- ▶ Deklarirana ukupna vrijednost vibracija i deklarirana vrijednost emisije buke mogu se upotrebljavati i za preliminarnu procjenu izloženosti.



Opće sigurnosne napomene

- Opća sigurnosna upozorenja za električni alat

UPOZORENJE!

Pročitajte sva sigurnosna upozorenja, sve upute, ilustracije i specifikacije isporučene s ovim električnim alatom. Zanemarivanje uputa navedenih u nastavku može rezultirati strujnim udarom, požarom i/ili teškim ozljedama.

Sačuvajte sva upozorenja i sve upute za buduće potrebe.

Pojam "električni alat" u upozorenjima odnosi se na vaš električni alat na strujni pogon (s kabelom) ili električni alat na baterijski pogon (bez kabela).

Sigurnost radnog područja

- **Radno područje održavajte čistim i dobro osvijetljenim.** Pretrpana ili mračna područja izazivaju nesreće.

- **Električnim alatom nemojte rukovati u eksplozivnim atmosferama, primjerice u prisutnosti zapaljivih tekućina, plinova ili prašine.** Električni alati stvaraju iskre koje mogu zapaliti prašinu ili isparenja.
- **Djecu i promatrače držite podalje tijekom rada s električnim alatom.** Ometanja mogu rezultirati gubitkom kontrole nad alatom.

Električna sigurnost

- **Utikači električnog alata moraju odgovarati utičnici. Nemojte nikada raditi preinake utikača. Utikače adaptera nemojte upotrebljavati s uzemljenim električnim alatom.** Nepreinačeni utikači i odgovarajuće utičnice smanjit će rizik od strujnog udara.
- **Izbjegavajte kontakt tijela s uzemljenim površinama, kao što su slavine, radijatori, peći i hladnjaci.** Postoji povećan rizik od strujnog udara ako je vaše tijelo uzemljeno.
- **Električni alat ne izlažite kiši ili mokrim uvjetima.** Prodiranje vode u električni alat povećat će rizik od strujnog udara.
- **Nemojte nepropisno upotrebljavati kabel. Kabel nemojte nikada upotrebljavati za nošenje, povlačenje ili odspajanje električnog alata od strujnog napajanja. Kabel držite podalje od topline, ulja, oštih rubova ili pokretnih dijelova.** Oštećeni ili isprepleteni kabeli povećavaju rizik od strujnog udara.
- **Kada električnim alatom radite na otvorenom, upotrebljavajte produžni kabel prikladan za upotrebu na otvorenom.** Upotrebom kabela prikladnog za upotrebu na otvorenom smanjuje se rizik od strujnog udara.

- **Ako je rad s električnim alatom u području s parom neizbježan, upotrebljavajte napajanje sa zaštitnim uređajem diferencijalne struje (FID sklopka).** Upotrebom zaštitnog uređaja diferencijalne struje smanjuje se rizik od strujnog udara.

Osobna sigurnost

- **Budite oprezni, gledajte što radite i vodite se načelima zdravog razuma kada radite s električnim alatom. Električni alat nemojte upotrebljavati kad ste umorni ili pod utjecajem opojnih sredstava, alkohola ili lijekova.** Trenutak nepažnje tijekom rada s električnim alatom može rezultirati teškim osobnim ozljedama.
- **Upotrebljavajte osobnu zaštitnu opremu. Uvijek nosite zaštitu za oči.** Zaštitna oprema poput maske za zaštitu od prašine, neklizajuće sigurnosne obuće, kacige ili zaštite za sluh upotrijebljena za prikladne uvjete smanjit će tjelesne ozljede.
- **Spriječite nehotično pokretanje. Prije spajanja na izvor napajanja i/ili baterijski modul, uzimanja ili nošenja alata uvjerite se da se prekidač nalazi u isključenom položaju.** Nošenje električnih alata s prstom na prekidaču ili napajanje električnih alata koji imaju uključen prekidač izaziva nesreće.
- **Prije uključivanja električnog alata uklonite sve ključeve za podešavanje ili ključeve.** Ključ ili ključ za podešavanje ostavljen pričvršćen na rotacijski dio električnog alata može rezultirati tjelesnim ozljedama.
- **Nemojte posezati izvan sigurnog i stabilnog položaja. Cijelo vrijeme održavajte propisno držanje i ravnotežu.** To će omogućiti bolju kontrolu nad električnim alatom u neočekivanim situacijama.

- **Odjenite se prikladno. Nemojte nositi široku odjeću ili nakit. Kosu, odjeću i rukavice uvijek držite podalje od pokretnih dijelova.** Široka odjeća, nakit ili duga kosa mogu se zahvatiti u pokretne dijelove.
- **Ako su alati opremljeni priključkom za odvod i sakupljanje prašine, pobrinite se da se propisno spoje i upotrebljavaju.** Upotrebom sustava za sakupljanje prašine mogu se umanjiti opasnosti koje se odnose na prašinu.
- **Nemojte dopustiti da vas poznavanje alata stečeno čestom upotrebom učini samodopadnim te da zanemarite sigurnosna načela za alat.** Nepažljiv rad može rezultirati teškim ozljedama u djeliću sekunde.

Upotreba i njega električnog alata

- **Nemojte preopterećivati električni alat. Upotrebljavajte propisan električni alat za svoju primjenu.** Propisan električni alat bolje će i sigurnije obaviti zadatak brzinom za koju je konstruiran.
- **Nemojte upotrebljavati električni alat ako ga prekidač ne uključuje i isključuje.** Svaki električni alat koji se ne može kontrolirati prekidačem opasan je i potrebno ga je popraviti.
- **Prije podešavanja, zamjene dodatne opreme ili skladištenja električnih alata odspojite utikač od izvora napajanja i/ili baterijski modul od električnog alata.** Takve preventivne sigurnosne mjere umanjuju rizik od iznenadnog pokretanja električnog alata.
- **Nekorištene električne alate skladištite izvan dohvata djece i nemojte dopustiti osobama koje ne poznaju električni alat ili ove upute da rukuju električnim alatom.** Električni alati opasni su u rukama neobučanih korisnika.

- **Održavajte električne alate i dodatnu opremu. Provjerite jesu li pokretni dijelovi centrirani ili spojeni, ima li polomljenih dijelova i postoji li stanje koje može utjecati na rad električnog alata. Ako je oštećen, električni alat dajte na popravak prije upotrebe.** Loše održavani električni alati uzrok su mnogih nesreća.
- **Rezne alate održavajte oštroma i čistima.** Propisno održavani rezni alati s oštrim reznim bridovima manje su skloni zaglavljivanju i lakši su za upravljanje.
- **Električni alat, dodatnu opremu i alatne nastavke i sl. upotrebljavajte u skladu s ovim uputama, uzimajući u obzir radne uvjete i zadatak koji je potrebno obaviti.** Upotreba električnog alata za radove drukčija od namjenske može rezultirati opasnim situacijama.
- **Rukohvate i površinu rukohvata održavajte suhim, čistim i očišćenim od ulja i masti.** Skliski rukohvati i skliske površine rukohvata onemogućuju sigurno rukovanje i upravljanje alatom u neočekivanim situacijama.

Upotreba i održavanje baterijskog alata

- **Punjenje obavljajte samo punjačem kojeg je naveo proizvođač.** Punjač koji je prikladan za jedan tip baterijskog modula može izazvati rizik od požara ako ga se upotrebljava s drugim baterijskim modulom.
- **Električni alat upotrebljavajte samo s izričito propisanim baterijskim modulima.** Upotreba drugih baterijskih modula može izazvati rizik od ozljeda i požara.

- **Kada se baterijski modul ne upotrebljava, držite ga podalje od drugih metalnih predmeta poput spajalica za papir, kovanica, ključeva, čavala, vijaka ili drugih malih metalnih predmeta koji mogu međusobno spojiti kontakte.** Kratko spajanje baterijskih kontakata može prouzročiti opekline ili požar.
- **U slučaju neprimjerene upotrebe, baterija može izbaciti tekućinu; izbjegavajte kontakt. Ako slučajno dođe do doticaja, zahvaćena mjesta isperite vodom. Ako tekućina dođe u doticaj s očima, dodatno potražite liječničku pomoć.** Tekućina koju izbací baterija može prouzročiti nadražaj kože ili opekline.
- **Nemojte upotrebljavati oštećen ili preinačen baterijski modul ili alat.** Oštećene ili preinačene baterije mogu pokazati nepredvidivo ponašanje koje može rezultirati požarom, eksplozijom ili opasnošću od ozljeda.
- **Baterijski modul ili alat ne izlažite vatri ili visokim temperaturama.** Izlaganje vatri ili temperaturi višoj od 130 °C može prouzročiti eksploziju.
- **Pridržavajte se svih uputa za punjenje, a baterijski modul ili alat nemojte puniti izvan raspona temperature navedenog u uputama.** Nepropisno punjenje ili punjenje pri temperaturama izvan okvira određenog raspona može oštetiti bateriju i povećati opasnost od požara.

Servis

- **Servisiranje električnog alata povjerite kvalificiranom osoblju za popravak koje upotrebljava samo identične zamjenske dijelove.** Time će se osigurati održavanje sigurnosti električnog alata.
 - **Ne servisirajte oštećene baterijske module.** Servisiranje baterijskih modula smiju obavljati samo proizvođač ili ovlašteni serviseri.
- **Posebne sigurnosne upute za pilu za drvo**
 - **Tijekom rada lančane pile sve dijelove tijela držite podalje od lanca pile. Prije pokretanja lančane pile uvjerite se da lanac pile ništa ne dotiče.** Trenutak nepažnje tijekom rukovanja lančanim pilama može prouzročiti da lanac pile zahvati vašu odjeću ili tijelo.
 - **Lančanu pilu uvijek držite desnom rukom na stražnjem rukohvatu, a lijevom rukom na prednjem rukohvatu.** Držanje lančane pile s obrnutim rasporedom ruku povećava rizik od tjelesnih ozljeda i ne smije se nikad primjenjivati.
 - **Nosite zaštitne naočale i zaštitu za sluh. Preporučujemo i upotrebu druge zaštitne opreme za glavu, ruke, noge i stopala.** Odgovarajuća zaštitna odjeća smanjit će tjelesne ozljede uslijed letećih krhotina ili nenamjernog kontakta s lancem pile.
 - **Lančanu pilu nemojte upotrebljavati na stablu.** Upotreba lančane pile u stojećem položaju na stablu može rezultirati tjelesnim ozljedama.
 - **Uvijek održavajte propisno držanje i lančanu pilu upotrebljavajte samo kada stojite na čvrstoj, sigurnoj i ravnoj površini.** Skliske ili nestabilne površine kao što su ljestve mogu prouzročiti gubitak ravnoteže ili kontrole nad lančanom pilom.
 - **Pri piljenju napete grane budite spremni na povratni udar.** Kada se napetost u vlaknima drva oslobodi, napeta grana može udariti rukovatelja i/ili prouzročiti gubitak kontrole nad lančanom pilom.

- **Budite posebno oprezni pri piljenju grmlja i mladih grana.** Lanac pile može zahvatiti tanak materijal i odbaciti ga prema vama ili izbaciti vas iz ravnoteže.
 - **Lančanu pilu nosite isključenu za prednji rukohvat i podalje od svog tijela. Kada lančanu pilu transportirate ili skladištite, uvijek stavite štitnik vodilice.** Propisno rukovanje lančanom pilom smanjit će vjerojatnost nenamjernog kontakta s lancem pile koji se kreće.
 - **Pridržavajte se uputa za podmazivanje, zatezanje lanca i zamjenu pribora.** Nepropisno zategnut ili podmazan lanac može puknuti ili povećati opasnost od povratnog udara.
 - **Rukohvate održavajte suhim, čistim i očišćenim od ulja i masti.** Masni rukohvati zaprljani uljem skliski su i mogu prouzročiti gubitak kontrole.
 - **Režite samo drvo. Lančanu pilu nemojte upotrebljavati za svrhe koje nisu namjenske. Na primjer: lančanu pilu nemojte upotrebljavati za rezanje plastike, zida ili građevinskih materijala koji nisu od drva.** Upotreba lančane pile za radove drukčije od namjenskih može rezultirati opasnim situacijama.
 - **Električni alat držite samo za izolirane površine za držanje jer lanac pile može dotaknuti skrivene kabele.** Ako lanci pile dotaknu kabel koji provodi struju, postoji opasnost da izloženi metalni dijelovi električnog alata isto provode struju što za rukovatelja može predstavljati opasnost od strujnog udara.
 - **Ova lančana pila nije prikladna za obaranje drveća.** Upotreba lančane pile za rad za koji nije predviđena može rezultirati teškim ozljedama korisnika ili drugih osoba.
 - **Pridržavajte se svih uputa kada uklanjate zaglavljene materijal, skladištite ili servisirate lančanu pilu. Provjerite je li prekidač isključen i je li baterijski modul uklonjen.** Neočekivano pokretanje lančane pile tijekom čišćenja zaglavljene materijala ili servisiranja može rezultirati teškim tjelesnim ozljedama.
- **Uzroci i prevencija povratnog udara za rukovatelja**
- Povratni udar može se dogoditi kada nos ili vrh vodilice dotakne predmet ili kada se lanac pile pri rezanju zaglavi i ostane u drvu.
- Kontakt s vrhom vodilice u nekim slučajevima može izazvati iznenadnu povratnu reakciju i odbaciti vodilicu prema gore i natrag prema rukovatelju. Zaglavljivanje lanca pile u gornjem području vodilice može rezultirati silovitim povratnim udarom vodilice u smjeru rukovatelja.
- Svaka od ovih reakcija može prouzročiti gubitak kontrole nad pilom, što može rezultirati teškim tjelesnim ozljedama. Nemojte se oslanjati isključivo na sigurnosne uređaje ugrađene u pilu. Kao korisnik lančane pile trebate poduzeti nekoliko koraka kako biste radove rezanja obavili bez nesreća ili ozljeda. Povratni udar rezultat je nepravilne uporabe alata i/ili neispravnih radnih postupaka ili stanja i može se izbjeći poduzimanjem propisnih mjera opreza kako je navedeno u nastavku:
- **Održavajte čvrst zahvat s palčevima i prstima oko rukohvata lančane pile s objema rukama na pili i pozicionirajte tijelo i ruku tako da se možete oduprijeti silama povratnog udara.** Rukovatelj može kontrolirati sile povratnog udara ako se poduzmu odgovarajuće mjere opreza. Ne ispuštajte lančanu pilu iz ruku.

- **Nemojte posezati izvan sigurnog i stabilnog položaja i nemojte rezati iznad visine ramena.** Tako ćete spriječiti nenamjerni kontakt vrha vodilice i omogućiti bolju kontrolu nad lančanom pilom u neočekivanim situacijama.
- **Upotrebljavajte samo zamjenske vodilice i lance koje je naveo proizvođač.** Nepropisne zamjenske vodilice i nepropisni zamjenski lanci mogu prouzročiti pucanje lanca i/ili povratni udar.
- **Pridržavajte se uputa za oštrenje i održavanje lanca pile koje je naveo proizvođač.** Smanjenje visine mjerača dubine može dovesti do jačeg povratnog udara.

● Dodatne sigurnosne upute

- Pažljivo se pridržavajte uputa za održavanje, kontrolu i servis u ovom priručniku. Oštećene zaštitne uređaje i dijelove potrebno je popraviti ili zamijeniti osim ako nije drugačije navedeno u ovom priručniku.
- Preporučujemo da prvi korisnik barem vježba rezanje trupaca na trupcu za piljenje ili okviru.
- Kad pilite na padinama, uvijek stojite iznad trupca. Kako biste zadržali potpunu kontrolu prilikom piljenja, otpustite pritisak na kraju reza bez popuštanja zahvata na rukohvatima pile za drvo. Vodite računa da lanac pile ne dotiče tlo. Nakon rezanja pričekajte dok se pila za drvo ne zaustavi prije nego što je uklonite. Uvijek isključite motor pile za drvo prije kretanja između stabala.
- Sa stabla uklonite prljavštinu, kamenje, odvojenu koru, čavle, spajalice i žicu.

- **Nemojte upotrebljavati pribor koji nije preporučio proizvođač PARKSIDE.** Zanemarivanje može rezultirati strujnim udarom ili požarom.

● Smanjenje vibracija i buke

Radi smanjenja utjecaja emisije buke i vibracija, ograničite vrijeme rada, primijenite načine rada s niskom vibracijom i niskom razinom buke i nosite osobnu zaštitnu opremu. Radi svođenja izloženosti vibracijama i buci na najmanju mjeru, u obzir uzmite sljedeće točke:

- Proizvod upotrebljavajte samo sukladno namjeni za koju je konstruiran i ovim uputama.
- Uvjerite se da je proizvod u dobrom stanju i dobro održavan.
- Upotrebljavajte odgovarajući pribor za proizvod i provjerite je li u dobrom stanju.
- Održavajte dobar zahvat na ručkama/prihvatnoj površini.
- Održavajte ovaj proizvod u skladu s ovim uputama i dobro podmazanim (ako je primjenjivo).
- Planirajte raspored rada kako biste upotrebu alata koji stvara visoke vibracije rasporedili na dulje razdoblje.

● Ponašanje u hitnim situacijama

Upoznajte se s upotrebom ovog proizvoda putem ovih uputa za upotrebu. Zapamtite sigurnosna upozorenja i dosljedno ih se pridržavajte. Time ćete spriječiti rizike i opasnosti.

- Uvijek budite oprezni kada upotrebljavate ovaj proizvod kako biste mogli pravovremeno uočiti i otkloniti opasnost. Brzim reagiranjem moguće je spriječiti teške ozljede i oštećenja imovine.

- U slučaju kvara, proizvod isključite i odspojite od strujnog napajanja. Prije ponovne upotrebe proizvoda, provjeru i prema potrebi popravak proizvoda povjerite kvalificiranom stručnjaku.

● Preostali rizici

Čak i ako proizvod ispravno upotrebljavate i rukujete njime, ostaju neki preostali rizici.

Zbog svog dizajna i konstrukcije, proizvod može biti izvor sljedećih opasnosti:

- Porezotine
- Gubitak sluha u slučaju rada bez zaštite za sluh.
- Oštećenje zdravlja prouzročeno vibracijama šaka/ruka ako se električni alat upotrebljava dulje vrijeme ili ako se ne upotrebljava i održava na pravilan način.

UPOZORENJE!

- ▶ Ovaj proizvod tijekom rada stvara elektromagnetsko polje! To polje može pod određenim okolnostima utjecati na aktivne ili pasivne medicinske implantate! Radi smanjenja rizika od ozbiljnih ili smrtonosnih ozljeda osobama s medicinskim implantatima preporučujemo da se prije rada s ovim proizvodom posavjetuju sa svojim liječnikom i proizvođačem medicinskog implantata!

● Prva upotreba

● Dodatna oprema

Za sigurno i ispravno rukovanje ovim proizvodom uvijek nosite odgovarajuću osobnu zaštitnu opremu.

Zaštitna oprema uključuje sljedeće:

- Zatvorene zaštitne naočale
- Zaštitu za sluh
- Zaštitne rukavice
- Zaštitnu obuću
- Nosite zaštitu za glavu
- Nosite robusne radne hlače

● Raspakiranje

1. Otvorite ambalažu i pažljivo izvadite proizvod.
2. Uklonite ambalažni materijal, ambalažu i transportne osigurače (ako postoje).
3. Provjerite je li isporuka potpuna.
4. Provjerite je li proizvod oštećen tijekom transporta.

UPOZORENJE!

- ▶ Proizvod i ambalažni materijal nisu igračke! Djeca se ne smiju igrati s plastičnim vrećicama, folijama i sitnim dijelovima! Postoji rizik od gutanja i gušenja.

● Postavljanje

UPOZORENJE!

- ▶ Kada radite s pilom za drvo uvijek nosite zaštitne rukavice i upotrebljavajte samo originalne dijelove. Prije radova na pili za drvo isključite proizvod i izvadite baterijski modul [12]. Rizik od ozljeda!

Prije upotrebe pile za drvo potrebno je:

- Podmazati lanac pile
- Umetnuti bateriju

● Postavljanje vodilice noža i lanca pile (sl. D)

UPOZORENJE!

- ▶ Prije obavljanja radova održavanja isključite proizvod i izvadite baterijski modul [12]!

1. Stavite proizvod na ravnu površinu.
2. Okrenite montažni vijak [8] poklopca lančanika u smjeru suprotnom smjeru kretanja kazaljki na satu  da uklonite poklopac lančanika [7].

- Položite lanac pile **10** u petlju tako da rezni bridovi budu poravnati u smjeru kretanja kazaljki na satu. Prilikom poravnavanja lanca pile **10** kao smjernicu upotrebljavajte grafički simbol na vodilici noža **9** ili iznad lančanika.



Smjer kretanja lanca pile.

- Zakvačite lanac pile **10** na zupčanik vretena motora i održavajte zategnutost lanca pile **10** i vodilice noža **9**.
- Vodilicu noža **9** pomaknite pod kutom od 10–15 stupnjeva u odnosu na vodoravni položaj tako da se donji otvor na vodilici noža **9** može postaviti na zatik za zatezanje lanca **9a** i vodilicu noža **9** zatim pomaknite dolje u vodoravni položaj i umetnite je u otvor kućišta.
- Uvijte montažne vijke **8** u otvor s navojem.
- Pritegnite montažni vijak **8** poklopca lančanika .

! OPREZ!

- ▶ Oprez! Pila za drvo podložna je curenju.

Prije zamjene lanca pile **10** potrebno je očistiti utor na vodilici **9** od prljavštine jer eventualne naslage prljavštine mogu prouzročiti ispadanje lanca pile **10** iz vodilice. Naslage osim toga mogu apsorbirati ulje za lanac. Ulje za lanac zbog toga ne bi dospjelo do donje strane vodilice ili bi dospjelo samo do njenog malog dijela, a podmazivanje bi bilo smanjeno.

● Zatezanje lanca pile

Redovito ponovno zatezanje lanca pile **10** osigurava sigurnost korisnika i smanjuje i/ili sprječava trošenje i oštećenje lanca. Preporučujemo da korisnik provjeri zategnutost lanca i po potrebi je ispravi prije početka rada i u intervalima od otprilike 10 minuta. Lanac se zagrijava kada radite s pilom i zbog toga se lagano širi. Ta se „širenja“ osobito mogu očekivati kod novijih lanaca.

NAPOMENA!

- ▶ Lanac se ne smije ponovno zatezati niti mijenjati dok je vruć jer će se lagano skupiti kada se ohladi. U slučaju zanemarivanja može doći do oštećenja vodilice **9** ili motora jer je lanac sada previše zategnut na nožu. Zategnutost lanca i podmazivanje lanca imaju značajan utjecaj na radni vijek lanca.

Lanac je pravilno zategnut kada nema progiba na donjoj strani vodilice i može se potpuno okrenuti rukom u rukavici. Kada je lanac pile **10** zategnut s 9 N (oko 1 kg), razmak između lanca pile **10** i vodilice **9** ne smije biti veći od 2 mm.

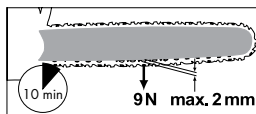

! UPOZORENJE!

- ▶ Prije obavljanja radova održavanja isključite proizvod i izvadite baterijski modul **12**!

- Otpustite montažni vijak **8** poklopca lančanika **7** .
- Opruga na zatiku za zatezanje lanca **9a** automatski osigurava dovoljnu zategnutost.

3. Ponovno pritegnite montažni vijak **[8]** poklopcu lančanika **[7]** .

NAPOMENA!

- ▶ Zategnutost lanca nove lančane pile **[10]** potrebno je ponovno podesiti nakon maksimalno 5 rezova.

● Postavljanje/uklanjanje baterijskog modula

- Postavljanje baterijskog modula: Poravnajte baterijski modul (B **[12]**) s rukohvatom i gurnite ga unutra. Provjerite je li čujno ulegao na svoje mjesto.
- Uklanjanje baterijskog modula: Pritisnite gumb za otpuštanje (B **[15]**) na baterijskom modulu. Izvucite baterijski modul (B **[12]**).

● Provjera razine napunjenosti baterijskog modula (sl. B)

- Pritisnite gumb  (B **[13]**). LED indikatori razine napunjenosti (B **[14]**) svijetle:

LED indikator (B [14])	Razina napunjenosti
Crveni/narančasti/zeleni	Maksimalna
Crveni/narančasti	Srednja
Crveni	Niska

● Punjenje baterijskog modula (sl. C)

⚠ UPOZORENJE! RIZIK OD OZLJEDA!



Punjač baterija (C **[16]**) uvijek isključite iz strujnog napajanja prije uklanjanja baterijskog modula (B **[12]**) iz punjača ili umetanja baterijskog modula.

NAPOMENA!

- ▶ Baterijski modul (B **[12]**) može se puniti u bilo kojem trenutku bez skraćivanja radnog vijeka.
- ▶ Prekid procesa punjenja neće oštetiti baterijski modul (B **[12]**).
- Baterijski modul (B **[12]**) napunite prije rada kada razina napunjenosti srednja ili niska.
- Kontrolni LED indikatori napunjenosti (crveni (C **[17]**)) i zeleni (C **[18]**) prikazuju status punjača (C **[16]**) i baterijskog modula (B **[12]**):

LED indikator	Status
Crveni LED indikator svijetli.	Baterijski modul (B [12]) se puni.
Zeleni LED indikator svijetli.	Baterijski modul (B [12]) je potpuno napunjen.
Zeleni i crveni LED indikator trepere.	Baterijski modul (B [12]) je neispravan.
Crveni LED indikator treperi.	Baterijski modul (B [12]) je previše hladan ili previše topao.
Zeleni LED indikator svijetli (bez baterijskog modula).	Punjač je spreman.

1. Umetnite baterijski modul (B **[12]**) u punjač (C **[16]**).
2. Utaknite strujni kabel s utikačem (C **[19]**) punjača u utičnicu.
3. Kada se baterijski (B **[12]**) potpuno napuni:
 - Izvucite strujni utikač (C **[19]**) punjača (C **[16]**) iz utičnice.
 - Izvadite baterijski modul iz punjača (C **[16]**).

Vrijeme punjenja

Vrijeme punjenja punjača	Baterijski modul 2 Ah PAP 20 B1	Baterijski modul 4 Ah PAP 20 B3
Maks. 2,4 A Punjač PLG 20 A4/C1	60 min.	120 min.
Maks. 4,5 A Punjač PLG 20 A3/C3	35 min.	60 min.
Maks. 4,5 A Punjač PDSLГ 20 A1	35 min.	60 min.

● Rad

⚠ UPOZORENJE!

- ▶ Pilu za drvo uključite samo kada su vodilica lanca, lanac pile i poklopac lančanika ispravno postavljeni.
- ▶ Provjerite imate li siguran oslonac. Prije pokretanja provjerite da akumulatorska pila za drvo nije u kontaktu s predmetima.
- ▶ Proizvod nemojte nikada upotrebljavati bez prednje zaštite za ruke [1]. Rizik od ozljeda!

● Uključivanje

1. Umetnite bateriju [12] u proizvod (vidjeti odjeljak „Postavljanje/uklanjanje baterijskog modula“).
2. Prije pokretanja provjerite razinu napunjenosti baterijskog modula [12].
3. Proizvod držite čvrsto objema rukama, desnom rukom za rukohvat [5], a lijevom za prihvatnu površinu [2]. Vaš palac i prsti moraju čvrsto obuhvatiti rukohvat [5].

⚠ UPOZORENJE!

- ▶ Proizvod nemojte nikada upotrebljavati jednom rukom. Rizik od ozljeda!

4. Za uključivanje proizvoda palcem ili kažiprstom pritisnite bravicu prekidača [3], a zatim prekidač za uključivanje/isključivanje [4]; proizvod će raditi maksimalnom brzinom. Otpustite bravicu prekidača [3].
5. Proizvod se ponovno isključuje kada otpustite prekidač za uključivanje/isključivanje [4]. Uređaj se ne može prebaciti na kontinuirani rad.

● Zamjena vodilice noža

1. Isključite proizvod i izvadite baterijski modul [12] iz proizvoda.
2. Stavite proizvod na ravnu površinu.
3. Okrenite montažni vijak [8] poklopca lančanika [7] u smjeru suprotnom smjeru kretanja kazaljki na satu da otpustite zategnutost lanca i uklonite poklopac lančanika [7].
4. Uklonite vodilicu noža [9] i lanac pile [10]. Za rastavljanje držite vodilicu noža [9] nagnutu prema gore pod kutom od oko 45 stupnjeva kako biste lakše uklonili lanac pile [10] s lančanika.
5. Zamijenite vodilicu noža [9] i postavite vodilicu noža i lanac pile kako je opisano u odjeljku „Postavljanje vodilice noža i lanca pile“.

NAPOMENA!

- ▶ Postupak zatezanja lanca pile opisan je u odjeljku „Postavljanje“.

● Tehnike piljenja

● Opće informacije

NAPOMENA!

- ▶ Pri radu s alatom pridržavajte se propisa za zaštitu od buke i drugih lokalnih propisa. Lokalni propisi mogu zahtijevati test prikladnosti. U upravi šumarije provjerite je li to potrebno.
- Sa stabla uklonite prljavštinu, kamenje, odvojenu koru, čavle, spajalice i žicu.
- Kad pilite na padinama, uvijek stojite iznad trupca.
- Kako biste zadržali potpunu kontrolu prilikom piljenja, otpustite pritisak na kraju reza bez popuštanja zahvata na rukohvatima pile za drvo. Vodite računa da lanac pile ne dotiče tlo. Nakon rezanja pričekajte da se pila za drvo zaustavi prije nego što je uklonite.
- Uvijek isključite motor pile za drvo prije kretanja između stabala.
- Imat ćete bolju kontrolu nad proizvodom ako pilite s donjim rubom vodilice noža (lanac u smjeru povlačenja).
- Lanac pile ne smije dodirivati tlo ili bilo koji predmet tijekom piljenja kroz materijal ili nakon toga.
- Vodite računa da se lanac pile ne zaglavi tijekom piljenja. Trupac se ne smije slomiti ili rascijepiti.
- Pridržavajte se mjera opreza za zaštitu od povratnog udara (vidjeti informacije o sigurnosti).

- Kad pilite na padinama, uvijek stojite iznad trupca. Kako biste zadržali potpunu kontrolu prilikom piljenja, otpustite pritisak na kraju reza bez popuštanja zahvata na rukohvatima pile za drvo. Vodite računa da lanac pile ne dotiče tlo. Nakon rezanja pričekajte da se lanac pile zaustavi prije nego što ga uklonite. Uvijek isključite motor pile za drvo prije kretanja između stabala.

⚠ UPOZORENJE!

- ▶ Ako se lanac pile zaglavi, nemojte pokušavati silom izvlačiti proizvod. Postoji rizik od ozljeda. Isključite motor i polugom ili klinom oslobodite proizvod.

● Rezanje na duljinu

Rezanje na duljinu znači da se oborena debla pile na male dijelove. Osigurajte siguran oslonac i ravnomjerno rasporedite tjelesnu masu na oba stopala. Ako je moguće, deblo treba zaštititi i poduprijeti granama, trupcima ili klinovima.

- Vodite računa da lanac pile ne dotiče tlo tijekom piljenja.
- Vodite računa da imate dobar oslonac i da stojite iznad debla na nagnutom terenu. Kako biste zadržali potpunu kontrolu prilikom piljenja, otpustite pritisak na kraju reza bez popuštanja zahvata na rukohvatima pile za drvo. Nakon rezanja pričekajte da se lanac pile zaustavi prije nego što ga uklonite. Uvijek isključite motor pile za drvo prije kretanja između stabala.

● Trupac leži na tlu

Prepilite trupac do kraja od vrha i vodite računa da izbjegnute kontakt s tlom na kraju reza. Ako možete okrenuti deblo, prepilite ga do dvije trećine. Zatim okrenite deblo i prepilite ostatak odozgo.

● Rezanje grana





Rezanje grana je naziv za piljenje grana i grančica s oborenog stabla.

UPOZORENJE!

- ▶ Prilikom uklanjanja grana događa se mnogo nezgoda. Nemojte nikada rezati grane dok stojite na trupcu. Vodite računa o području mogućeg povratnog udarca ako su grane napete.

- Potporne grane uklonite tek nakon piljenja.
- Napete grane moraju se piliti odozdo prema gore kako bi se izbjeglo zaglavljivanje lančane pile. Kod piljenja debljih grana upotrijebite istu tehniku kao i kod piljenja oborenog debela.
- Radite s lijeve strane trupca i što bliže električnoj lančanoj pili. Masa pile treba se što više prenijeti na trupac.
- Promijenite položaj kako biste ispilili grane s druge strane debela.
- Grane koje strše režu se zasebno.

● Rješavanje problema

Problem	Mogući uzrok	Rješenje
Uređaj se ne pokreće	Baterijski modul  je prazan ili nije umetnut.	Provjerite razinu napunjenosti i ako je potrebno, popravke povjerite kvalificiranom električaru.
	Neispravan prekidač za uključivanje/isključivanje  Neispravan motor	Ako je potrebno, popravke povjerite kvalificiranom električaru.
Slab učinak rezanja	Neispravno postavljen lanac pile 	Ispravno postavite lanac pile.
	Tup lanac pile  Nedostatna zategnutost lanca	Naoštrite rezne zupce ili stavite novi lanac. Provjerite zategnutost lanca.
Pila teško radi, lanac spada.	Nedostatna zategnutost lanca	Provjerite zategnutost lanca.
Lanac postaje vruć, stvara se dim tijekom piljenja, vodilica mijenja boju.	Premalo ulja za lanac	Podmazivanje lanca

● Čišćenje i održavanje

UPOZORENJE!

- ▶ Radove održavanja i čišćenja potrebno je uvijek obavljati kada je motor isključen i baterija uklonjena. Rizik od ozljeda!
- ▶ Radove popravka i održavanja koji nisu opisani u ovom korisničkom priručniku povjerite našoj specijaliziranoj radionici.
- ▶ Upotrebljavajte samo originalne zamjenske dijelove. Prije radova održavanja ili čišćenja pričekajte da se proizvod ohladi. Postoji opasnost od opekлина!
- ▶ Kada rukujete lancem ili vodilicom lanca upotrebljavajte rukavice za zaštitu od porezotina. Rizik od porezotina!
- ▶ Prije obavljanja radova održavanja isključite proizvod i izvadite bateriju.

● Čišćenje

- Stroj temeljito očistite nakon svake upotrebe. Na taj ćete način produljiti vijek trajanja stroja i izbjeći nezgode.
- Na rukohvatima ne smije biti benzina, ulja i masti. Ako je potrebno, rukohvate očistite vlažnom krpom natopljenom sapunom. Za čišćenje nemojte upotrebljavati otapala niti benzin!
- Lanac pile očistite nakon svake upotrebe. Za tu svrhu upotrebljavajte četkicu ili krpu. Za čišćenje lanca nemojte upotrebljavati tekućine. Po završetku čišćenja na lanac nanosite tanak sloj ulja za lanac.
- Ventilacijske otvore i površine stroja očistite četkicom, metlicom ili suhom krpom. Za čišćenje nemojte upotrebljavati tekućine.

● Podmazivanje lanca pile uljem

OPREZ!

- ▶ Redovito obavljajte čišćenje i podmazivanje lanca. Na taj ćete način lanac održavati oštrim i osigurati optimalan radni učinak stroja. Oštećenja prouzročena nedostatnim održavanjem lanca pile poništavaju jamstvo. Kada radite s lancem ili vodilicom noža izvadite bateriju i nosite rukavice za zaštitu od porezotina.
- ▶ Vodilica noža i lanac nikada ne smiju raditi bez ulja. Ako se akumulatorska pila za drvo upotrebljava s premalo ulja, radni učinak rezanja i radni vijek lanca pile se smanjuju jer lanac brže postaje tup. Nedovoljnu količinu ulja možete prepoznati po stvaranju dima ili po promjeni boje vodilice noža.

UPOZORENJE!



- ▶ Prije obavljanja radova održavanja isključite proizvod i izvadite bateriju.
- Lanac podmažite uljem nakon čišćenja, nakon 10 sati upotrebe ili barem jednom tjedno, što nastupi prije.
- Prije podmazivanja uljem potrebno je temeljito očistiti vodilicu noža, a posebno zupce vodilice noža. Za tu svrhu upotrebljavajte ručnu četku i suhu krpu.
- Pojedinačne karike lanca podmažite štrcaljkom za ulje s iglom na vrhu (može se nabaviti u specijaliziranim trgovinama). Nanesite nekoliko kapi ulja na spojne dijelove i na vrhove zubaca svake karike lanca.

● Intervali održavanja

Redovito obavljajte radove održavanja navedene u sljedećoj tablici. Redovitim održavanjem vaše lančane pile produljit

ćete radni vijek pile. Osim toga na taj se način postiže optimalan radni učinak rezanja i izbjegavaju nezgode.

● Tablica intervala održavanja

Dio stroja	Radnja	Prije svake upotrebe	Nakon 10 sati upotrebe
Komponente kočnice lanca	Provjera, prema potrebi zamjena	Da	
Kotačić lančanika	Provjera ima li znakova istrošenosti, prema potrebi zamjena	Da	
Lanac pile 	Provjera ulja, brušenje ili zamjena ako je potrebno	Da	
Vodilica 	Provjera, čišćenje i podmazivanje uljem	Da	
Vodilica 	Okretanje na drugu stranu		Da

● Oštrenje lanca pile

UPOZORENJE!

- ▶ Neispravno naoštren lanac pile povećava opasnost od povratnog udara! Kada rukujete lancem ili vodilicom lanca upotrebljavajte rukavice za zaštitu od porezotina.

NAPOMENA!

- ▶ Oštar lanac jamči optimalan učinak rezanja. Bez problema prolazi kroz drvo i ostavlja veliku, dugu drvenu sječku. Lanac pile je tup ako reznu opremu morate gurati kroz drvo, a drvena sječka je vrlo mala. Vrlo tup lanac pile uopće ne stvara sječku, samo piljevinu.

Dijelovi lanca za piljenje su rezni elementi koji se sastoje od reznog zupca i izbočine za ograničavanje dubine.

Okomita udaljenost između njih određuje oštrinu dubine.

Prilikom oštrenja reznih zubaca treba se pridržavati sljedećih vrijednosti:

- Oštri kut ruba (30°)
- Kut u visini prsa (85°)
- Vršni kut (60°)
- Dubina oštine (0,65 mm)
- Promjer okrugle turpije (4,0 mm)

UPOZORENJE!

- ▶ Odstupanja od mjernih podataka geometrije rezanja mogu dovesti do povećanja tendencije za povratnim udarima stroja. Povećana opasnost od nezgoda!

Oštrenje lanca zahtijeva posebne alate koji osiguravaju da su rezni bridovi naoštreni pod pravilnim kutom i na pravilnoj dubini. Neiskusnim korisnicima lančanih pila preporučujemo da oštrenje lanca pile povjere stručnoj osobi ili specijaliziranoj radionici. Ako ste upoznati s postupkom oštrenja lanca, možete kupiti alat, npr. proizvođača Parkside (npr. oštrilica za lanac).

1. Lanac treba biti dobro zategnut kako bi se osiguralo ispravno oštrenje.
2. Za oštrenje je potrebna okrugla turpija promjera 4,0 mm.

UPOZORENJE!

▶ Drugi promjeri oštećuju lanac i mogu izazvati opasnosti tijekom rada!

3. Oštrite samo iznutra prema van. Pomičite turpiju s unutarnje strane reznih zubaca prema van. Podignite turpiju dok je povlačite.
4. Najprije naoštrite zupce s jedne strane. Preokrenite pilu i naoštrite zupce s druge strane.
5. Lanac je istrošen i mora se zamijeniti novim lancem pile ako je ostalo samo oko 4 mm reznih zubaca.
6. Svi rezni elementi nakon oštrenja moraju biti jednaki po duljini i širini.
7. Nakon svakog trećeg postupka oštrenja potrebno je provjeriti dubinu oštirine (graničnik dubine) i korigirati visinu ravnom turpijom. Graničnik dubine treba biti odmaknut oko 0,65 mm od reznog zuba. Graničnik dubine nakon ponovnog postavljanja malo zaokružite sprijeda.









● Stavljanje u pogon novog lanca pile

Kada je lanac nov, sila zatezanja smanjuje se nakon nekog vremena. Stoga lanac morate ponovno zategnuti nakon prvih 5 rezova, ali najkasnije nakon 10 minuta piljenja.

UPOZORENJE!

▶ Novi lanac nemojte nikada postavljati na istrošeni pogonski lančanik niti na oštećenu ili istrošenu vodilicu lanca. Lanac bi mogao odskočiti ili puknuti, što može prouzročiti teške ozljede.

● Održavanje lanca





1. Kada rukujete lancem ili vodilicom lanca upotrebljavajte rukavice za zaštitu od porezotina.
2. Isključite proizvod i izvadite bateriju  iz proizvoda.
3. Uklonite poklopac kotačića lančanika , lanac pile  i vodilicu lanca .
4. Provjerite je li vodilica lanca  istrošena.
5. Ravnom turpijom uklonite neravnine i zagladite površine vodilice.
6. Postavite vodilicu lanca , lanac pile  i poklopac kotačića lančanika  i pritegnite lančanu pilu.

● Okretanje vodilice noža

UPOZORENJE!

▶ Kada radite s lancem pile ili vodilicom noža nosite rukavice za zaštitu od porezotina.

Vodilicu noža  potrebno je redovito okretati nakon oko 10 sati rada kako bi se osiguralo ravnomjerno trošenje.

1. Isključite proizvod i izvadite baterijski modul  iz proizvoda.
2. Uklonite poklopac lančanika , lanac pile  i vodilicu noža .
3. Okrenite vodilicu noža oko vodoravne osi i postavite vodilicu noža i lanac kako je opisano u odjeljku „Postavljanje lanca pile i vodilice noža“. Pritom vodite računa o ispravnom smjeru okretanja lanca pile!

● Zamjenski dijelovi / dodatna oprema

Kompatibilne zamjenske dijelove za ovaj uređaj možete kupiti na internetskoj stranici www.Optimex-Shop.com.

Pripremite broj narudžbe za svoju narudžbu. Narudžbe se mogu dostaviti i obrađivati samo online. Ako niste sigurni gdje možete kupiti kompatibilne dijelove, obratite se servisnoj dežurnoj telefonskoj službi tvrtke Lidl.

Položaj	Opis	Broj narudžbe
9	Vodilica noža (vodilica)	494216049999
10	Lanac pile	494216029999
11	Navlaka noža	494216039999

Uređaj je kompatibilan sa svim baterijama „X 20 V TEAM”. Za optimalnu učinkovitost preporučujemo upotrebu baterijskih sklopova u nastavku:

Parkside baterijski modul 20 V

PAP 20 B1	2 Ah	5 ćelija
PAP 20 B3	4 Ah	10 ćelija

Kupci mogu naručiti kompatibilne zamjenske baterije i punjače iz Lidl internetskih trgovina za sljedeće zemlje:

Njemačka (lidl.de), Francuska (lidl.fr), Belgija (lidl.be), Češka Republika (lidl.cz), Nizozemska (lidl.nl), Poljska (lidl.pl), Slovačka (lidl.sk), Španjolska (lidl.es)

Kupci iz svih ostalih zemalja mogu naručivati na stranici www.optimex-shop.com.

Preprodaja ili prosljeđivanje proizvoda zahtijeva uključivanje svih stavki koje su dio proizvoda.

● Skladištenje

- Opremu očistite prije odlaganja.
- Stavite zaštitnu navlaku vodilice pile.
- Uređaj skladištite na suhom mjestu i izvan dohvata djece.

● Zbrinjavanje

Ambalaža se sastoji od ekološki neškodljivih materijala koje možete zbrinuti na lokalnim mjestima za reciklažu.



Uvažavajte obilježavanje ambalaže za odvajanje otpada, ono je obilježeno s kraticama (a) i brojevima (b) sa slijedećim značenjem: 1–7: plastika / 20–22: papir i karton / 80–98: miješani materijali.



O mogućnostima zbrinjavanja dotrajalog proizvoda možete se raspitati kod vaše općinske ili gradske uprave.



Zbog zaštite okoliša ne bacajte dotrajali proizvod u kućni otpad, već ga predajte stručnom zbrinjavanju. Informacije o mjestima za sakupljanje otpada i njihovom radnom vremenu možete dobiti pri Vašem nadležnom općinskom uredu.

Oštećene ili potrošene baterije / punjive baterije se moraju reciklirati. Vratite baterije / punjive baterije i / ili proizvod putem ponuđenih ustanova za sakupljanje otpada



Štete za okoliš zbog krivog zbrinjavanja baterija / punjivih baterija!

Izvadite baterije / punjive baterije iz proizvoda prije zbrinjavanja otpada.

Baterije / punjive baterije se ne smiju zbrinjavati zajedno s kućnim otpadom. One mogu sadržavati otrovne teške metale i podliježu zbrinjavanju kao poseban otpad. Kemijski simboli teških metala su slijedeći: Cd = kadmij, Hg = živa, Pb = olovo. Stoga predajte istrošene baterije / punjive baterije na komunalno mjesto za sabiranje otpada.

● Jamstvo

Ovaj proizvod je pažljivo proizveden prema strogim smjernicama kvalitete i temeljito je ispitan prije isporuke. U slučaju pogreške u materijalu ili izradi, imate zakonska prava protiv prodavatelja proizvoda. Vaša zakonska prava ni na koji način nisu ograničena našom garancijom navedenom u nastavku.

Garancija za ovaj proizvod je 3 godine od datuma kupnje. Garantni rok počinje s datumom kupovine. Čuvajte originalni račun na sigurnom mjestu jer je ovaj dokument potreban kao dokaz kupnje.

Sva oštećenja ili nedostaci koji su već prisutni u trenutku kupnje moraju se prijaviti odmah nakon raspakiranja proizvoda.

Ako se u roku od 3 godine od datuma kupnje pokaže da je proizvod neispravan u materijalu ili izradi, mi ćemo ga, po našem izboru, besplatno popraviti ili zamijeniti. Garantni rok se ne produljuje odobrenim zahtjevom za garanciju. To vrijedi i za zamijenjene i popravljene dijelove.

Ova garancija ne vrijedi ako je proizvod bio oštećen ili nepropisno korišten ili održavan.

Garancija pokriva greške u materijalu i proizvodnji. Ova se garancija ne odnosi na dijelove proizvoda koji su podložni uobičajenom habanju, te se stoga smatraju potrošnim dijelovima (npr. baterije, crijeva, spremnici s tintom), niti na oštećenja lomljivih dijelova, npr. prekidača ili dijelova od stakla.

U slučaju manjeg popravka jamstveni rok se produljuje onoliko koliko je kupac bio lišen uporabe stvari.

Međutim, kad je zbog neispravnosti stvari izvršena njezina zamjena ili njezin bitni popravak, jamstveni rok počinje teći ponovno od zamjene, odnosno od vraćanja popravljene stvari.

Ako je zamijenjen ili bitno popravljen samo neki dio stvari, jamstveni rok počinje teći ponovno samo za taj dio.

● Postupak u slučaju koji je pokriven jamstvom

Kako bismo osigurali brzu obradu vašeg zahtjeva, slijedite upute u nastavku:

Za sve upite kao dokaz o kupnji pripremite račun i broj artikla (IAN 494216_2504).

Broj artikla možete pronaći na tipskoj pločici na proizvodu, gravuri na proizvodu, naslovnici vaših uputa (dolje lijevo) ili naljepnici na stražnjoj i donjoj strani proizvoda.

Ako se pojave funkcionalni kvarovi ili drugi nedostaci, prvo se obratite servisnoj odjelu koji je naveden u nastavku telefonski ili e-poštom.

Proizvod za koji je utvrđen kvar, uz prilaganje potvrde o kupnji (računa) i informacijama o nedostacima i kada su nastali, možete poslati na adresu servisa kojega ste obavijestili bez poštarine.

Ove i mnoge druge priručnike možete pregledati i preuzeti na stranici parkside-diy.com. Ovaj QR kod vodi vas izravno na našu stranicu parkside-diy.com. Odaberite svoju zemlju i putem tražilice potražite upute za uporabu. Unosom broja artikla (IAN) 494216_2504 dospjet ćete do uputa za uporabu za svoj artikl.



● Servis



Servis Hrvatska

Tel.: 0800805933

Obrazac za kontakt na

parkside-diy.com

IAN 494216_2504

● EU izjava o sukladnosti

EU IZJAVA O SUKLADNOSTI (br. 494216_2504)

IAN: 494216_2504
Identifikacija proizvoda: "PARKSIDE" 20V Aku rezač grana
Broj modela HG13591

Predmet gore opisane izjave u skladuz je s mjerodavnim zakonodavstvom Unije o usklađivanju:

Direktiva 2006/42/EZ
Direktiva 2000/14/EZ
Direktiva 2014/30/EU
Direktiva 2011/65/EU sa svim povezanim izmjenama i dopunama

Upućivanja na relevantne primijenjene usklađene norme ili upućivanja na druge tehničke specifikacije u vezi s kojima se izjavuje sukladnost:

N° / dijelovi
Direktiva 2006/42/EZ
EN 62841-1:2015/A11:2022
Direktiva 2014/30/EU
EN IEC 55014-1:2021
EN IEC 55014-2:2021

Predmet gore navedene deklaracije je usuglašenost sa direktivom 2011/65/EU Evropskog parlamenta i veća od 8 lipnja 2011 o ograničenju uporabe štetnih tvari u elektronskoj i električnoj opremi:

N° / dijelovi
EN IEC 63000:2018

Dodatne informacije:

N° / dijelovi
EN ISO 12100:2010

Postupak procjene usuglašenosti/ ime&adresa nadležnog tijela gdje je prikladno: point 6 Part B Annex III Regulation (EU) 2024/1208: EN 62841-4-1:2020, Annex I, TÜV SÜD Germany

Izmjerena jačina zvuka na opremi odgovarajućoj za ovaj tip: 85 dB(A)

Garantovani nivo jačine zvuka za ovu opremu: 87 dB(A)

Prijavljeno tijelo (TÜV SÜD Germany, No.0123) obavilo je EU ispitivanje tipa (modul B) i izdalo je potvrdu o EU ispitivanju tipa (M6A 065194 7615 Rev. 00).

Osoba zadužena za čuvanje tehničke dokumentacije: OWIM GmbH & Co.KG

Potpisano za i u ime:

OWIM GmbH & Co. KG, Stiftsbergstraße 1, 74167 Neckarsulm, Njemačka

Ova izjava o usuglašenosti je izdata pod punom odgovornošću proizvođača.

Prijevod izvorne izjave o podudarnosti/konformitetu

Neckarsulm

Mjesto

19.08.2025

Datum

ppa Stefan Haensel
Ovlašteni potpisnik

ppa Dr. Florian Maier
Ovlašteni potpisnik

HR





















Spisak korišćenih piktograma	Strana 152
Uvod	Strana 153
Predviđena upotreba	Strana 153
Opseg isporuke	Strana 153
Lista delova	Strana 154
Tehnički podaci	Strana 154
Opšte bezbednosne napomene	Strana 155
Opšta upozorenja o bezbednosti za električne alate	Strana 155
Posebna bezbednosna uputstva za testere za drvo	Strana 158
Uzroci i prevencija povratnog udara za rukovaoca	Strana 159
Dodatna bezbednosna uputstva	Strana 160
Smanjenje vibracija i buke	Strana 160
Postupanje u hitnim situacijama	Strana 161
Ostali rizici	Strana 161
Prva upotreba	Strana 161
Dodatna oprema	Strana 161
Raspakivanje	Strana 161
Postavljanje	Strana 162
Postavljanje vodilice noža i lanca testere (sl. D)	Strana 162
Zatezanje lanca testere	Strana 162
Postavljanje/uklanjanje baterije	Strana 163
Proveravanje nivoa napunjenosti akumulatora (slika B)	Strana 163
Punjenje akumulatora (slika C)	Strana 163
Rad	Strana 164
Uključivanje	Strana 164
Zamena vodilice noža	Strana 165
Tehnike testerisanja	Strana 165
Opšte informacije	Strana 165
Rezanje na dužinu	Strana 166
Kada trupac leži na tlu	Strana 166
Sečenje grana	Strana 166
Rešavanje problema	Strana 167

Čišćenje i održavanje	Strana 167
Čišćenje	Strana 167
Podmazivanje lanca testere uljem	Strana 168
Intervali održavanja	Strana 168
Tabela intervala održavanja	Strana 168
Oštrenje lanca testere	Strana 169
Stavljanje u pogon novog lanca testere	Strana 170
Održavanje lanca	Strana 170
Okretanje vodilice noža	Strana 170
Rezervni delovi/dodatna oprema	Strana 170
Skladištenje	Strana 171
Odlaganje	Strana 171
Garancija	Strana 171
GARANCIJA I GARANTNI LIST	Strana 171
Postupak garancije	Strana 173
Servis	Strana 173
EU izjava o usklađenosti	Strana 174

Spisak korišćenih piktoograma

U ovom korisničkom priručniku, na ambalaži i natpisnoj pločici upotrebljavaju se sledeća upozorenja:

	<p>Pročitajte uputstvo za upotrebu!</p>	 <p>Nosite zaštitu za sluh!</p>
	<p>OPASNOST! Ovaj simbol u kombinaciji sa signalnom rečju „Opasnost“ označava opasnost visokog nivoa rizika koja, ako se ne izbegne, može rezultirati smrću ili teškim povredama.</p>	 <p>Pre zamene pribora, pre čišćenja i kada ga ne upotrebljavate, proizvod isključite i isključite iz strujnog napajanja.</p>
	<p>UPOZORENJE! Ovaj simbol u kombinaciji sa signalnom rečju „Upozorenje“ označava opasnost srednjeg nivoa rizika koja, ako se ne izbegne, može rezultirati smrću ili teškim povredama.</p>	 <p>Naizmenična struja/napon</p>
	<p>OPREZ! Ovaj simbol u kombinaciji sa signalnom rečju „Oprez“ označava opasnost niskog nivoa rizika koja, ako se ne izbegne, može rezultirati malim ili umjerenim povredama.</p>	 <p>Dužina vodilice lanca</p>
	<p>Podmazivanje lanca testere uljem</p>	 <p>Otvoreno</p>
	<p>Smer kretanja lanca testere.</p>	 <p>Zatvoreno</p>
	<p>Smer kretanja lanca testere.</p>	 <p>Smer kretanja lanca testere.</p>
	<p>Informacije o bezbednosti Uputstvo za upotrebu</p>	 <p>CE oznaka označava usaglašenost sa relevantnim direktivama EU koje se odnose na ovaj proizvod.</p>
	<p>Testeru za orezivanje uvek upotrebljavajte sa dve ruke.</p>	 <p>Pazite na povratni udar testere za orezivanje i izbegavajte kontakt sa vrhom vodilice.</p>

20 V AKU TESTERA ZA GRANE

● **Uvod**

Čestitamo vam na kupovini vašeg novog proizvoda. Tako ste se odlučili za visokokvalitetan proizvod. Uputstvo za upotrebu je deo ovog proizvoda. Sadrži važna bezbednosna uputstva, uputstva za upotrebu i odlaganje. Pre korišćenja proizvoda upoznajte se sa svim uputstvima za rikovanje i bezbednost. Koristite proizvod samo onako kako je opisano i za navedene oblasti primene. Predajte sve dokumente prilikom isporuke proizvoda trećem licu.

● **Predviđena upotreba**

Akumulatorska testera za drvo namenjena je samo za testerisanje drva. Ova testera za drvo nije pogodna za obaranje drveća. Proizvod nije predviđen za druge primene (npr. sečenje zidova, plastike ili hrane). Upotreba testere za drvo za rad za koji nije predviđena može da rezultira teškim povredama korisnika ili drugih osoba.

Akumulatorsku testeru za drvo sme da upotrebljava samo jedna osoba i to samo za testerisanje drva. Testera za drvo treba da se drži desnom rukom za rukohvat, a levom rukom za prihvatnu površinu. Pre upotrebe testere za drvo, korisnik mora sa razumevanjem da pročita sve informacije i uputstva u korisničkom priručniku. Korisnik treba da nosi odgovarajuću ličnu zaštitnu opremu (LZO). Testerom za drvo može da se testerije samo drvo. Materijali kao što su plastika, kamen, metal ili drvo koji sadrže strana tela (npr. ekseri ili zavrtnjevi) ne smeju da se obrađuju!

Svaka druga upotreba ili modifikacija proizvoda smatra se nepropisnom i može da izazove opasnosti kao što su smrt, povrede opasne po život i štete. Proizvođač nije odgovoran za štete nastale zbog nepropisne upotrebe.

Ovaj proizvod je predviđen za upotrebu u domaćinstvu i slične primene. Proizvod nije pogodan za komercijalnu upotrebu.

Proizvod je predviđen da ga upotrebljavaju odrasle osobe. Mlade osobe starije od 16 godina ovaj proizvod smeju da upotrebljavaju samo pod nadzorom. Rukovalac ili korisnik je odgovoran za nesreće ili štete nanesene drugim osobama ili njihovoj imovini.

Proizvod je deo X 20V TEAM serije i može da se koristi sa baterijama X 20V TEAM serije. Baterije smeju da se pune samo punjačima X 20V TEAM serije.

● **Opseg isporuke**

⚠ UPOZORENJE!

- ▶ Proizvod i ambalaža nisu igrčke za decu! Deca ne smeju da se igraju s plastičnim kesama, folijama i sitnim delovima! Postoji opasnost od gušenja i davljenja!

- 1x akumulatorska testera za drvo
- 1x vodilica lanca (vodilica) (već postavljena)
- 1x lanac testere (već postavljen)
- 1x zaštitna navlaka vodilice testere
- 1x bočica ulja sa 50 mL bio ulja za lanac (model br.: HG10050)
- 1x korisnički priručnik
- 1x rezervni lanac

● Lista delova

SI. A

- 1 Prednja zaštita za ruke
- 2 Područje rukohvata
- 3 Bravica prekidača
- 4 Prekidač za uključivanje/isključivanje
- 5 Ručka
- 6 Zadnja zaštita za ruke
- 7 Poklopac lančanika
- 8 Montažni zavrtanj
- 9 Vodilica noža (vodilica)
- 9a Osovinica za zatezanje lanca
- 10 Lanac testere
- 11 Navlaka noža

SI. B/C

- 12 Baterija*
- 13 Dugme (nivo punjenja)
- 14 LED indikatori nivoa punjenja (crveni/narandžasti/zeleni)
- 15 Dugme za otpuštanje baterije
- 16 Punjač baterije (punjač za brzo punjenje baterije)*
- 17 Kontrolni LED indikator punjenja – crveni
- 18 Kontrolni LED indikator punjenja – zeleni
- 19 Strujni kabl sa strujnim utikačem

* Baterija i punjač nisu u opsegu isporuke.

● Tehnički podaci

20 V Aku testera za grane

PAGHS 20-Li C4

Nominalni ulazni napon	20 V
Klasa zaštite	IPX0
Vodilica lanca:	
Hangzhou Fangcheng Tools Manufacture Co., Ltd.	DS150-31-43P-ML

Lanac: Hangzhou Fangcheng Tools Manufacture Co., Ltd.	030.043.31
Korak lanca	0,30" (7,62 mm)
Širina lanca	1,1 mm
Zupci lančanika lanca	7
Približna dužina vodilice lanca	177 mm
Dužina testerisanja	150 mm
Preporučeni lubrikant	21820 Divinol Bio-Kettenöl R
Maks. brzina lanca	8 m/s
Neto težina mašine bez lanca, vodilice, navlake, baterije i opcionih nastavaka	1,15 kg

Bravica prekidača

Za uključivanje proizvoda treba otpustiti bravicu prekidača.

Prekidač za uključivanje/isključivanje sa bezbednosnom kočnicom lanca

Proizvod se odmah isključuje kada se otpusti prekidač za uključivanje/isključivanje.

Rukohvat sa zadnjom zaštitom za ruke

Štiti ruku od grana i grančica koje može da odbaci lanac.

Lanac testere sa malom povratnom oprugom

Zahvaljujući posebno razvijenim kontrolnim sistemima pomaže u apsorpciji povratnih udara.

Preporučena temperatura okruženja

Temperatura	maks. 50 °C
Postupak punjenja	Od 4 do 40 °C
Rad	Od -20 do +50 °C
Skladištenje	Od 0 do 45 °C

Vrednost emisije buke

Izmerene vrednosti određene su u skladu s normom EN 62841. A-vrednovani nivo buke električnog alata obično je kako sledi:

Nivo zvučnog pritiska	
L_{PA}	76,8 dB
Nesigurnost K_{PA}	3
Nivo zvučne snage L_{WA} :	
zagarantovani	87 dB
izmereni	84,8 dB
Nesigurnost K_{WA}	2,41 dB

Vrednost emisije vibracija

Ukupne vrednosti vibracija (suma vektora troosnog sistema) određene su u skladu s normom EN 62841:

Vibracije (a_h) 2,793 m/s²

UPOZORENJE!

- ▶ Nosite zaštitu za sluh!
- ▶ Emisije vibracija i buke tokom aktuelne upotrebe električnog alata mogu da se razlikuju od deklariranih ukupnih vrednosti zavisno od načina na koje se alat upotrebljava, a posebno od vrste radnog komada koji se obrađuje.
- ▶ Potrebno je identifikovati bezbednosne mere za zaštitu rukovaoca koje se zasnivaju na proceni izloženosti u stvarnim uslovima upotrebe (uzimajući u obzir sve delove radnog ciklusa kao što su vreme kada je alat isključen i kada radi u praznom hodu dodatno uz vreme okidanja).

NAPOMENA

- ▶ Deklarisana ukupna vrednost vibracija i deklarirana vrednost emisije buke su izmerene u skladu sa standardnom metodom ispitivanja i mogu da se upotrebljavaju za poređenje jednog alata s drugim.
- ▶ Deklarisana ukupna vrednost vibracija i deklarirana vrednost emisije buke mogu da se upotrebljavaju i za preliminarnu procenu izloženosti.



Opšte bezbednosne napomene

- Opšta upozorenja o bezbednosti za električne alate

UPOZORENJE!

Pročitajte sva upozorenja o bezbednosti, sva uputstva, ilustracije i specifikacije isporučene sa ovim električnim alatom.

Zanemarivanje uputstava navedenih u nastavku može da izazove strujni udar, požar i/ili teške povrede.

Sačuvajte sva upozorenja i sva uputstva za buduće potrebe.

Pojam „električni alat“ u upozorenjima se odnosi na vaš električni alat na strujni pogon (s kablom) ili električni alat na baterijski pogon (bez kabla).

Bezbednost radnog područja

- **Održavajte radno područje čistim i dobro osvetljenim.** Pretrpana ili mračna područja izazivaju nesreće.

- **Električnim alatom nemojte da rukujete u eksplozivnim atmosferama, kao na primer u prisustvu zapaljivih tečnosti, gasova ili prašine.** Električni alati stvaraju varnice koje mogu da zapale prašinu ili isparenja.
- **Decu i prisutne osobe držite na udaljenosti tokom rada s električnim alatom.** Ometanja mogu da izazovu gubitak kontrole nad alatom.

Električna bezbednost

- **Utikači električnog alata treba da odgovaraju utičnici. Nemojte da modifikujete utikač ni na koji način. Utikače adaptera nemojte da upotrebljavate s uzemljenim električnim alatima.** Nemodifikovani utikači i odgovarajuće utičnice umanjuje rizik od strujnog udara.
- **Izbegavajte kontakt tela sa uzemljenim površinama, kao što su cevi, radijatori, peći i frižideri.** Postoji povećan rizik od strujnog udara ako je vaše telo uzemljeno.
- **Nemojte da izlažete električni alat kiši ili mokrim uslovima.** Prodiranje vode u električni alat povećaće rizik od strujnog udara.
- **Nemojte da nepropisno upotrebljavate kabl. Kabl nemojte nikada da upotrebljavate za nošenje, povlačenje ili isključivanje električnog alata iz strujnog napajanja. Držite kabl dalje od toplote, ulja, oštih ivica ili delova koji se kreću.** Oštećeni ili isprepleteni kablovi povećavaju rizik od strujnog udara.
- **Kada električnim alatom radite na otvorenom, upotrebljavajte produžni kabl koji je pogodan za upotrebu na otvorenom.** Upotrebom kabla pogodnog za upotrebu na otvorenom umanjuje se rizik od strujnog udara.
- **Ako je rad sa električnim alatom u području s parom neizbežan, upotrebljavajte napajanje sa zaštitnim uređajem diferencijalne struje (FID sklopka).** Upotrebom zaštitnog uređaja diferencijalne struje umanjuje se rizik od strujnog udara.

Lična bezbednost

- **Budite oprezni, gledajte šta radite i vodite se načelima zdravog razuma kada radite sa električnim alatom. Nemojte da upotrebljavate električni alat kada ste umorni ili pod uticajem opojnih sredstava, alkohola ili lekova.** Trenutak nepažnje tokom rada s električnim alatima može da izazove teške telesne povrede.
- **Upotrebljavajte ličnu zaštitnu opremu. Uvek nosite zaštitu za oči.** Zaštitna oprema poput maske za zaštitu od prašine, bezbednosne obuće otporne na klizanje, šlema ili zaštite za sluh upotrebljena za odgovarajuće uslove umanjuje telesne povrede.
- **Sprečite nehotično pokretanje. Pre spajanja na izvor napajanja i/ili bateriju, uzimanja ili nošenja alata, uverite se da se prekidač nalazi u isključenom položaju.** Nošenje električnih alata sa prstom na prekidaču ili napajanje električnih alata koji imaju uključen prekidač izaziva nesreće.
- **Pre uključivanja električnog alata uklonite sve ključeve za podešavanje ili ključeve.** Ključ ili ključ za podešavanje ostavljen pričvršćen na rotacioni deo električnog alata može za izazove telesne povrede.

- **Nemojte da posežete van bezbednog i stabilnog položaja. Celo vreme održavajte pravilno držanje i ravnotežu.** Time ćete da omogućite bolju kontrolu nad električnim alatom u neočekivanim situacijama.
- **Obucite se odgovarajuće. Nemojte da nosite široku odeću ili nakit. Kosu, odeću i rukavice uvek držite dalje od delova koji se kreću.** Delovi koji se kreću mogu da zahvate široku odeću, nakit ili dugu kosu.
- **Ako su mašine opremljene priključkom za odvod i sakupljanje prašine, vodite računa da se pravilno spoje i upotrebljavaju.** Upotrebom sistema za sakupljanje prašine mogu da se umanje opasnosti koje se odnose na prašinu.
- **Nemojte dozvoliti da vas poznavanje alata stečeno čestom upotrebom učini samodopadnim pa da zanemarite bezbednosne principe za alat.** Nepažljiv rad može da izazove teške povrede u deliću sekunde.

Upotreba i nega električnog alata

- **Nemojte da preopterećujete električni alat. Upotrebljavajte odgovarajući električni alat za svoju primenu.** Odgovarajući električni alat će da bolje i bezbednije obavi zadatak brzinom za koju je konstruisan.
- **Nemojte da upotrebljavate električni alat ako se ne uključuje i isključuje pomoću prekidača.** Svaki električni alat koji ne može da se kontroliše prekidačem je opasan i treba da se popravi.
- **Pre podešavanja, zamene dodatne opreme ili skladištenja električnih alata isključite utikač iz izvora napajanja i/ili baterijsku iz električnog alata.** Takve preventivne bezbednosne mere umanjuju rizik od iznenadnog pokretanja električnog alata.
- **Električne alate koje ne upotrebljavate skladištite van domašaja dece i nemojte dozvoliti da osobe koje ne poznaju električni alat ili ova uputstva rukuju električnim alatom.** Električni alati su opasni u rukama neobučenih korisnika.
- **Održavajte električne alate i dodatnu opremu. Proverite da li su pokretni delovi centrirani ili spojeni, da li ima polomljenih delova i da li postoji stanje koje može da utiče na rad električnog alata. Ako je električni alat oštećen, popravite ga pre upotrebe.** Loše održavani električni alati uzrokuju mnogo nesreća.
- **Alate za košenje održavajte oštrim i čistim.** Pravilno održavani alati za košenje sa oštrim reznim ivicama manje se zaglavljaju i lakše ih je kontrolisati.
- **Električni alat, pribor i alatne nastavke i sl., upotrebljavajte u skladu s ovim uputstvima, uzimajući u obzir radne uslove i posao koji treba da se obavi.** Upotreba električnog alata za radove drugačija od namenske može da izazove opasne situacije.
- **Rukohvate i površinu rukohvata održavajte suvim, čistim i očišćenim od ulja i masti.** Klizave ručke i površine za hvatanje ne dozvoljavaju bezbedno rukovanje i kontrolisanje alata u neočekivanim situacijama.

Upotreba i nega baterijskog alata

- **Punjenje obavljajte samo punjačem kojeg je naveo proizvođač.** Punjač koji je pogodan za jedan tip baterije može da izazove rizik od požara ako se upotrebljava s drugom baterijom.
- **Električni alat upotrebljavajte samo s baterijama posebno namenjenim za te svrhe.** Upotreba drugih baterija može da izazove rizik od povreda i požara.
- **Kada ne upotrebljavate bateriju, držite je dalje od drugih metalnih predmeta poput spajalica za papir, kovanica, ključeva, eksera, vijaka ili drugih malih metalnih predmeta koji mogu da međusobno spoje kontakte.** Kratko spajanje baterijskih kontakata može da prouzrokuje opekotine ili požar.
- **U slučaju neprimerene upotrebe, baterija može da izbacite tečnost; izbegavajte kontakt. Ako slučajno dođe do kontakta, zahvaćena mesta isperite vodom. Ako tečnost dođe u kontakt s očima, dodatno potražite pomoć lekara.** Tečnost koju izbacuje baterija može da prouzrokuje iritaciju kože ili opekotine.
- **Nemojte da upotrebljavate oštećenu ili modifikovanu bateriju za alat.** Oštećene ili modifikovane baterije mogu da pokažu nepredvidivo ponašanje koje može da izazove požar, eksploziju ili opasnost od povreda.
- **Bateriju ili alat nemojte da izlažete vatri ili visokim temperaturama.** Izlaganje vatri ili temperaturi višoj od 130 °C može da prouzrokuje eksploziju.

- **Pridržavajte se svih uputstava za punjenje, a bateriju ili alat nemojte da puniti van opsega temperature navedenog u uputstvu.**

Nepravilno punjenje ili punjenje pri temperaturama van određenog opsega može da prouzrokuje oštećenje baterije i poveća rizik od požara.

Servisiranje

- **Radove servisiranja prepustite kvalifikovanom servisnom osoblju, koje upotrebljava samo identične zamenske delove.** Time će se obezbediti održavanje bezbednosti električnog alata.
 - **Nemojte nikada da servisirate oštećene baterije.** Servisiranje baterija smeju da obavljaju samo proizvođač ili ovlašćeni serviseri.
- **Posebna bezbednosna uputstva za testere za drvo**
 - **Tokom rada lančane testere, sve delove tela držite dalje od lanca testere. Pre pokretanja lančane testere uverite se da lanac testere ništa ne dodiruje.** Trenutak nepažnje tokom rukovanja lančanim testerama može prouzrokovati da lanac testere zahvati vašu odeću ili telo.
 - **Lančanu testeru uvek držite desnom rukom na zadnjoj dršci, a levom rukom na prednjoj dršci.** Držanje lančane testere sa obrnutim rasporedom ruku povećava rizik od telesnih povreda i ne sme nikada da se primenjuje.
 - **Nosite zaštitne naočare i zaštitu za sluh.** Preporučujemo i upotrebu druge zaštitne opreme za glavu, ruke, noge i stopala. Odgovarajuća zaštitna odeća će da smanji telesne povrede od letećih krhotina ili nenamernog kontakta sa lancem testere.

- **Nemojte da upotrebljavate lančanu testeru na stablu.** Upotreba lančane testere u stojećem položaju na stablu može da rezultira telesnim povredama.
 - **Uvek održavajte pravilno držanje i lančanu testeru upotrebljavajte samo kada stojite na čvrstoj, bezbednoj i ravnoj površini.** Klizave ili nestabilne površine kao što su merdevine mogu da prouzrokuju gubitak ravnoteže ili kontrole nad lančanom testerom.
 - **Prilikom testerisanja napete grane budite spremni na povratni udar.** Kada se napetost u vlaknima drveta oslobodi, napeta grana može da udari rukovaoca i/ili prouzrokuje gubitak kontrole nad lančanom testerom.
 - **Budite posebno oprezni prilikom testerisanja grmlja i mladih grana.** Lanac testere može da zahvati tanak materijal i da ga odbaci prema vama ili da vas izbaci iz ravnoteže.
 - **Lančanu testeru nosite isključenu za prednju dršku i dalje od svog tela. Prilikom transporta ili skladištenja lančane testere, uvek stavite štitnik vodilice.** Pravilno rukovanje lančanom testerom smanjuje verovatnoću nenamernog kontakta sa lancem testere koji se kreće.
 - **Pridržavajte se uputstava za podmazivanje, zatezanje lanca i zamenu pribora.** Nepropisno zategnut ili podmazan lanac može da pukne ili da poveća opasnost od povratnog udara.
 - **Drške održavajte suvim, čistim i očišćenim od ulja i masti.** Masne drške zaprljane uljem su klizave i mogu da prouzrokuju gubitak kontrole.
 - **Secite samo drvo. Nemojte da upotrebljavate lančanu testeru za svrhe koje nisu namenske. Na primer: lančanu testeru nemojte da upotrebljavate za sečenje plastike, zida ili građevinskih materijala koji nisu od drveta.** Upotreba lančane testere za radove drugačije od namenskih može da izazove opasne situacije.
 - **Držite električni alat samo za izolovane površine rukohvata jer lančana testera može da dođe u kontakt sa skrivenim kablovima.** Ako lanci testere dodirnu kabl koji provodi struju, postoji opasnost da izloženi metalni delovi električnog alata isto provode struju, što za rukovaoca može da predstavlja opasnost od strujnog udara.
 - **Ova lančana testera nije pogodna za obaranje drveća.** Upotreba lančane testere za rad za koji nije predviđena može da rezultira teškim povredama korisnika ili drugih osoba.
 - **Kada uklanjate zaglavljene materijal, skladištite ili servisirate lančanu testeru, pridržavajte se svih uputstava. Proverite da li je prekidač isključen i da li je baterija izvađena.** Neočekivano pokretanje lančane testere tokom čišćenja zagavljenog materijala ili servisiranja može da rezultira teškim telesnim povredama.
- **Uzroci i prevencija povratnog udara za rukovaoca**
- Povratni udar može da se desi kada nos ili vrh vodilice dodirne predmet ili kada se lanac testere prilikom rezanja zaglavi i ostane u drvetu.
- Kontakt sa vrhom vodilice u nekim slučajevima može da izazove iznenadnu povratnu reakciju i odbaci vodilicu prema gore i nazad prema rukovaocu.

Zaglavljivanje lanca testere u gornjem području vodilice može da rezultira silovitim povratnim udarom vodilice u smeru rukovaoca.

Svaka od ovih reakcija može da prouzrokuje gubitak kontrole nad testerom, što može da rezultira teškim telesnim povredama. Nemojte da se oslanjate isključivo na bezbednosne uređaje ugrađene u testeru. Kao korisnik lančane testere treba da preduzmete nekoliko koraka da biste radove sečenja obavili bez nesreća ili povreda. Povratni udar je rezultat nepravilne upotrebe alata i/ili neispravnih radnih postupaka ili uslova i može da se izbegne preduzimanjem sledećih mera predostrožnosti.

- **Održavajte čvrst zahvat sa palčevima i prstima oko drški lančane testere sa obema rukama na testeri i pozicionirajte telo i ruku tako da možete da se oduprete silama povratnog udara.**

Rukovalac može da kontroliše sile povratnog udara ako se poduzmu odgovarajuće mere predostrožnosti. Nemojte da ispuštate lančanu testeru iz ruku.

- **Nemojte da posežete van bezbednog i stabilnog položaja i nemojte da sečete iznad visine ramena.** Na taj način ćete da izbegnete nenamerni kontakt vrha vodilice i da omogućite bolju kontrolu nad lančanom testerom u neočekivanim situacijama.
- **Upotrebljavajte samo rezervne vodilice i lance koje je naveo proizvođač.** Neodgovarajuće rezervne vodilice i nepropisni rezervni lanci mogu da prouzrokuju pucanje lanca i/ili povratni udar.

- **Pridržavajte se uputstava za oštrenje i održavanje lanca testere koje je naveo proizvođač.** Smanjenje visine merača dubine može da dovede do jačeg povratnog udara.

● **Dodatna bezbednosna uputstva**

- Pažljivo se pridržavajte uputa za održavanje, kontrolu i servis u ovom priručniku. Oštećene zaštitne uređaje i delove je potrebno popraviti ili zameniti, osim ako nije drugačije navedeno u ovom priručniku.
- Preporučujemo da prvi korisnik barem vežba sečenje trupaca na trupcu za testerisanje ili okviru.
- Kad testerišete na padinama, uvek stojite u području iznad trupca. Da biste zadržali potpunu kontrolu prilikom testerisanja, otpustite pritisak na kraju reza bez popuštanja zahvata na drškama testere za drvo. Vodite računa da lanac testere ne dodiruje tlo. Posle sečenja sačekajte da se testera za drvo zaustavi pre nego što je uklonite odatle. Uvek isključite motor testere za drvo pre kretanja između stabala.
- Sa stabla uklonite prljavštinu, kamenje, odvojenu koru, eksere, spajalice i žicu.
- **Nemojte da upotrebljavate pribor koji nije preporučila kompanija PARKSIDE.** To može da rezultira strujnim udarom ili požarom.

● **Smanjenje vibracija i buke**

Radi smanjenja uticaja emisije buke i vibracija, ograničite vreme rada, primenite načine rada sa niskom vibracijom i niskim nivoom buke i nosite ličnu zaštitnu opremu.

Radi svođenja izloženosti vibracijama i buci na najmanju meru, uzmite u obzir sledeće tačke:

- Upotrebljavajte proizvod samo u skladu s namenom za koju je konstruisan i ovim uputstvom.
- Vodite računa da proizvod bude u dobrom stanju i dobro održavan.
- Upotrebljavajte odgovarajući pribor za proizvod i proverite da li je u dobrom stanju.
- Održavajte dobar zahvat na drškama/površini za prihvat.
- Održavajte ovaj proizvod u skladu s ovim uputstvima i dobro podmazanim (ako je primenjivo).
- Planirajte raspored rada da upotrebu alata koji stvara visoke vibracije rasporedite na duži vremenski period.

● Postupanje u hitnim situacijama

Upoznajte se sa upotrebom ovog proizvoda pomoću ovog korisničkog priručnika. Zapamtite upozorenja o bezbednosti i dosledno ih se pridržavajte. Tako ćete da izbegnete rizike i opasnosti.

- Uvek budite oprezni kada upotrebljavate ovaj proizvod da možete pravovremeno da uočite i otklonite opasnost. Brzom reakcijom mogu se sprečiti teške povrede i oštećenja imovine.
- U slučaju kvara, isključite proizvod i isključite ga iz strujnog napajanja. Pre ponovne upotrebe proizvoda, proveru i prema potrebi popravku proizvoda prepustite kvalifikovanoj stručnoj osobi.

● Ostali rizici

Čak i ako pravilno upotrebljavate proizvod i rukujete proizvodom, postoje i ostali rizici. Zbog svog dizajna i konstrukcije, proizvod može da bude izvor sledećih opasnosti:

- Posekotine

- Gubitak sluha u slučaju rada bez zaštite za sluh.
- Oštećenje zdravlja prouzrokovano vibracijama šaka/ruka ako se električni alat upotrebljava duže vreme ili ako se ne upotrebljava i održava na pravilan način.

UPOZORENJE!

- ▶ Ovaj proizvod stvara elektromagnetno polje tokom rada! U određenim okolnostima to polje može da utiče na aktivne ili pasivne medicinske implantate! Da bi se umanjio rizik od teških ili smrtonosnih povreda, osobama s medicinskim implantatima preporučujemo da se pre rada s ovim proizvodom posavetuju sa svojim lekarom i proizvođačem medicinskog implantata!

● Prva upotreba

● Dodatna oprema

Za bezbedno i pravilno rukovanje ovim proizvodom uvijek nosite odgovarajuću ličnu zaštitnu opremu.

Zaštitna oprema uključuje sledeće:

- Zatvorene zaštitne naočare
- Zaštitu za sluh
- Zaštitne rukavice
- Zaštitnu obuću
- Nosite zaštitu za glavu
- Nosite robusne radne pantalone

● Raspakivanje

1. Otvorite ambalažu i pažljivo izvadite proizvod.
2. Uklonite ambalažni materijal, ambalažu i transportne osigurače (ako postoje).
3. Proverite da li je isporuka potpuna.
4. Proverite da li je proizvod oštećen tokom transporta.

⚠ UPOZORENJE!

- ▶ Proizvod i ambalažni materijal nisu igračke! Deca ne smeju da se igraju sa plastičnim kesama, folijama i sitnim delovima! Postoji rizik od gutanja i gušenja.

● Postavljanje

⚠ UPOZORENJE!

- ▶ Kada radite sa testerom za drvo, uvek nosite zaštitne rukavice i upotrebljavajte samo originalne delove. Pre radova na testeri za drvo isključite proizvod i izvadite bateriju [12]. Rizik od povreda!

Pre upotrebe testere za drvo potrebno je obaviti sledeće:

- Podmazati lanac testere
- Umetnuti bateriju

● Postavljanje vodilice noža i lanca testere (sl. D)

⚠ UPOZORENJE!

- ▶ Pre obavljanja radova održavanja isključite proizvod i izvadite bateriju [12]!

1. Stavite proizvod na ravnu površinu.
2. Okrenite montažni zavrtnj [8] poklopca lančanika u smeru suprotnom smeru kretanja kazaljki na satu  da uklonite poklopac lančanika [7].
3. Položite lanac testere [10] u omču tako da ivice sečiva budu poravnate u smeru kretanja kazaljki na satu. Prilikom poravnavanja lanca testere [10], kao smernicu upotrebljavajte grafički simbol na vodilici noža [9] ili iznad lančanika.



Smer kretanja lanca testere.

4. Zakačite lanac testere [10] na zupčanik vretena motora i održavajte zategnutost lanca testere [10] i vodilice noža [9].
5. Pomerite vodilicu [9] 10-15 stepeni iznad horizontalnog položaja tako da donja rupa na vodilici [9] može da se montira na iglu za zatezanje lanca [9a] a zatim pomerite dole vodilicu [9] u horizontalni položaj i postavite je u žleb kućišta.
6. Zavrnite montažne zavrtnje [8] u otvor sa navojem.
7. Pritegnite montažni zavrtnj [8] poklopca lančanika .

⚠ OPREZ

- ▶ Oprez! Testera za drvo je podložna curenju.

Pre zamene lanca testere [10] potrebno je očistiti žleb na vodilici [9] od prljavštine, jer eventualne naslage prljavštine mogu da prouzrokuju ispadanje lanca testere [10] iz vodilice. Naslage mogu i da apsorbuju ulje za lanac. Ulje za lanac zbog toga ne bi došlo do donje strane vodilice ili bi došlo samo do njenog malog dela, a podmazivanje bi bilo smanjeno.

● Zatezanje lanca testere

Redovno zatezanje lanca testere [10] osigurava bezbednost korisnika i smanjuje i/ili sprečava trošenje i oštećenje lanca. Pre početka rada i u intervalima od približno 10 minuta, preporučujemo da korisnik pregleda zategnutost lanca i prilagodi je ako je neophodno. Lanac se zagreva kada radite sa testerom i zbog toga se lagano širi. Ta „širenja“ posebno mogu da se očekuju kod novijih lanaca.

NAPOMENA

- ▶ Lanac ne sme da se ponovo zateže ili menja kada je vruć, jer će se lagano skupiti kada se ohladi. U slučaju zanemarivanja može doći do oštećenja vodilice [9] ili motora, jer je lanac sada previše zategnut na nožu. Zategnutost lanca i podmazivanje lanca imaju značajan uticaj na radni vek lanca.

Lanac je pravilno zategnut kada ne visi na donjoj strani vodilice i kada može da se potpuno okrene rukom u rukavici. Kad je lanac [10] zategnut na 9 N (pribl. 1 kg), razmak između lanca [10] i vodilice [9] ne sme da bude veći od 2 mm.

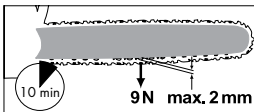

⚠ UPOZORENJE!

- ▶ Pre obavljanja radova održavanja isključite proizvod i izvadite bateriju [12].

1. Otpustite montažni zavrtnj [8] poklopcu lančanika [7].
2. Opruga na osovini za zatezanje lanca [9a] automatski osigurava dovoljnu zategnutost.
3. Ponovo pritegnite montažni zavrtnj [8] poklopcu lančanika [7].

NAPOMENA

- ▶ Zategnutost lanca nove lančane testere [10] treba da se ponovo podese nakon maksimalno 5 rezova.

● Postavljanje/uklanjanje baterije

- Postavljanje baterije: Poravnajte akumulator (B [12]) sa drškom i ugurajte ga u nju. Proverite da li je čujno ulegla na svoje mesto.
- Uklanjanje baterije: Pritisnite dugme za oslobađanje (B [15]) na akumulatoru. Izvucite bateriju (B [12]).

● Proveravanje nivoa napunjenosti akumulatora (slika B)

- Pritisnite  (B [13]). Zasvetleće LED indikatori nivoa napunjenosti (B [14]):

LED (B [14])	Nivo napunjenosti
Crveni/narandžasti/zeleni	Maksimalan
Crveni/narandžasti	Srednji
Crveni	Nizak

● Punjenje akumulatora (slika C)

⚠ UPOZORENJE! RIZIK OD POVREDA!



Uvek iskopčajte punjač baterija (C [16]) iz struje pre vađenja akumulatora (B [12]) iz punjača ili umetanja akumulatora.

NAPOMENA

- ▶ Akumulator (B [12]) može da se puni u svakom trenutku bez smanjenja njegovog radnog veka.
- ▶ Prekidanje procesa punjenja ne oštećuje akumulator (B [12]).
- Napunite akumulator (B [12]) pre rada kad je na srednjem ili niskom nivou napunjenosti.

- Kontrolne LED lampice punjenja (crvena (C 17)) i zelena (C 18) pokazuju status punjača (C 16) i akumulatora (B 12):

LED indikator	Status
Crveni LED indikator svetli.	Baterija (B 12) se puni.
Zeleni LED indikator svetli.	Baterija (B 12) je potpuno napunjena.
Zeleni i crveni LED indikator trepere.	Baterija (B 12) je neispravna.
Crveni LED bljeska	Akumulator (B 12) previše hladan ili previše topao

LED indikator	Status
Zeleni LED indikator svetli (bez baterije)	Punjač je spreman

1. Umetnite akumulator (B 12) u punjač (C 16).
2. Ukopčajte strujni kabl sa strujnim utikačem (C 19) punjača u strujnu utičnicu.
3. Kad akumulator (B 12) bude potpuno napunjen:
 - Iskopčajte strujni utikač (C 19) punjača (C 16) iz strujne utičnice.
 - Uklonite akumulator iz punjača (C 16).

Vreme punjenja

Vreme punjenja punjača	2 Ah akumulator PAP 20 B1	4 Ah akumulator PAP 20 B3
Maks. 2,4 A Punjač PLG 20 A4/C1	60 min.	120 min.
Maks. 4,5 A Punjač PLG 20 A3/C3	35 min.	60 min.
Maks. 4,5 A Punjač PDSLГ 20 A1	35 min.	60 min.

● Rad

UPOZORENJE!

- ▶ Testeru za drvo uključite samo kada su vodilica lanca, lanac testere i poklopac lančanika pravilno postavljeni.
- ▶ Proverite da li imate siguran oslonac. Pre pokretanja proverite da akumulatorska pila za drvo nije u kontaktu sa predmetima.
- ▶ Nemojte nikada da upotrebljavate proizvod bez prednje zaštite za ruke 1. Rizik od povreda!

● Uključivanje

1. Umetnite bateriju 12 u proizvod (videti odeljak „Postavljanje/uklanjanje baterije“).
2. Pre pokretanja proverite nivo napunjenosti baterije 12.
3. Držite proizvod čvrsto obema rukama, desnom rukom za dršku 5, a levom za površinu za prihvatanje 2. Vaš palac i prsti treba da čvrsto obuhvataju dršku 5.

⚠ UPOZORENJE!

- ▶ Nemojte nikada da upotrebljavate proizvod jednom rukom. Rizik od povreda!

4. Za uključivanje proizvoda palcem ili kažiprstom pritisnite bravicu prekidača [3], a zatim prekidač za uključivanje/isključivanje [4]; proizvod će da radi maksimalnom brzinom. Otpustite bravicu prekidača [3].
5. Proizvod se ponovo isključuje kada otpustite prekidač za uključivanje/isključivanje [4]. Uređaj ne može da se prebaci na kontinuirani rad.

● Zamena vodilice noža

1. Isključite proizvod i izvadite akumulator [12] iz proizvoda.
2. Stavite proizvod na ravnu površinu.
3. Okrenite montažni zavrtnj [8] poklopca lančanika [7] u smeru suprotnom smeru kretanja kazaljki na satu da otpustite zategnutost lanca i uklonite poklopac lančanika [7].
4. Uklonite vodilicu noža [9] i lanac testere [10]. Za rasklapanje, držite vodilicu [9] nagnutu nagore pod uglom od pribl. 45 stepeni da biste mogli lakše da uklonite lanac [10] sa lančanika.
5. Zamenite vodilicu noža [9] i postavite vodilicu noža i lanac testere na način opisan u odeljku „Postavljanje vodilice noža i lanca testere“.

NAPOMENA

- ▶ Postupak zatezanja lanca testere opisan je u odeljku „Postavljanje“.

● Tehnike testerisanja

● Opšte informacije

NAPOMENA

- ▶ Prilikom rada sa alatom pridržavajte se propisa za zaštitu od buke i drugih lokalnih propisa. Lokalni propisi mogu da zahtevaju test pogodnosti. U šumskoj upravi proverite da li je to potrebno.
- Sa stabla uklonite prljavštinu, kamenje, odvojenu koru, eksere, spajalice i žicu.
- Kada testerišete na padinama, uvek stojite iznad trupca.
- Da biste zadržali potpunu kontrolu prilikom testerisanja, otpustite pritisak na kraju reza bez popuštanja zahvata na drškama testere za drvo. Vodite računa da lanac testere ne dodiruje tlo. Posle sečenja sačekajte da se testera za drvo zaustavi pre nego što je uklonite.
- Uvek isključite motor testere za drvo pre kretanja između stabala.
- Imaćete bolju kontrolu nad proizvodom ako testerišete sa donjom ivicom vodilice noža (lanac u smeru povlačenja).
- Lanac testere ne sme da dodiruje tlo ili bilo koji predmet tokom testerisanja kroz materijal ili posle toga.
- Vodite računa da se lanac testere ne zaglavi tokom testerisanja. Trupac ne sme da se slomi ili rascepi.
- Pridržavajte se mera predostrožnosti za zaštitu od povratnog udara (videti informacije o bezbednosti).

- Kad testerišete na padinama, uvek stojite u području iznad trupca. Da biste zadržali potpunu kontrolu prilikom testerisanja, otpustite pritisak na kraju reza bez popuštanja zahvata na drškama testere za drvo. Vodite računa da lanac testere ne dodiruje tlo. Posle sečenja sačekajte da se lanac testere zaustavi pre nego što ga uklonite. Uvek isključite motor testere za drvo pre kretanja između stabala.

UPOZORENJE!

- ▶ Ako se lanac testere zaglavi, nemojte pokušavati da silom izvlačite proizvod. Postoji rizik od povreda. Isključite motor i polugom ili klinom oslobodite proizvod.

● Rezanje na dužinu

Rezanje na dužinu znači da se oborena debla seku na male delove. Obezbedite siguran oslonac i ravnomerno rasporedite telesnu masu na oba stopala. Ako je moguće, deblo treba da se zaštiti i podupre granama, trupcima ili klinovima.

- Vodite računa da lanac testere ne dodiruje tlo tokom testerisanja.
- Vodite računa da imate dobar oslonac i da stojite iznad debla na nagutom terenu. Da biste zadržali potpunu kontrolu prilikom testerisanja, otpustite pritisak na kraju reza bez popuštanja zahvata na drškama testere za drvo. Posle sečenja sačekajte da se lančana testera zaustavi pre nego što je uklonite. Uvek isključite motor testere za drvo pre kretanja između stabala.

● Kada trupac leži na tlu

Presecite trupac do kraja od vrha i vodite računa da izbegnete kontakt sa tлом na kraju reza. Ako možete da okrenete deblo, presecite ga do dve trećine. Zatim okrenite deblo i presecite ostatak odozgo.

● Sečenje grana

Sečenje grana je naziv za testerisanje grana i grančica sa oborenog stabla.

UPOZORENJE!

- ▶ Prilikom uklanjanja grana dešava se mnogo nesreća. Nemojte nikada da sečete grane dok stojite na trupcu. Vodite računa o području mogućeg povratnog udarca ako su grane napete.
- Potporne grane uklonite tek posle testerisanja.
- Napete grane treba da se seku odozdo prema gore da se izbegne zaglavljivanje lančane testere. Prilikom testerisanja debljih grana upotrebite istu tehniku kao i kod testerisanja oborenog debla.
- Radite sa leve strane trupca i što bliže električnoj lančanoj testeri. Masa testere treba da se što više prenese na trupac.
- Promenite položaj da istesterišete grane sa druge strane debla.
- Grane koje štrče režu se posebno.

● Rešavanje problema

Problem	Mogući uzrok	Rešenje
Uređaj se ne pokreće.	Baterija [12] je prazna ili nije umetnuta.	Proverite nivo napunjenosti i ako je potrebno, popravke prepustite kvalifikovanom električaru.
	Neispravan prekidač za uključivanje/isključivanje [4]	Ako je potrebno, popravke prepustite kvalifikovanom električaru.
	Neispravan motor	
Slabe performanse sečenja	Nepravilno postavljen lanac testere [10]	Pravilno postavite lanac testere.
	Tup lanac testere [10]	Naoštrite zupce ili postavite novi lanac.
	Nedovoljna zategnutost lanca	Proverite zategnutost lanca.
Testera teško radi, lanac spada.	Nedovoljna zategnutost lanca	Proverite zategnutost lanca.
Lanac postaje vreo, stvara se dim tokom testerisanja, vodilica menja boju.	Premalo ulja za lanac	Podmazivanje lanca

● Čišćenje i održavanje

UPOZORENJE!

- ▶ Radovi održavanja i čišćenja treba uvek da se obavljaju kada je motor isključen i baterija uklonjena. Rizik od povreda!
- ▶ Radove popravka i održavanja koji nisu opisani u ovom korisničkom priručniku prepustite našoj specijalizovanoj radionici.
- ▶ Upotrebljavajte samo originalne rezervne delove. Pre radova održavanja ili čišćenja sačekajte da se proizvod ohladi. Postoji opasnost od opekotina!
- ▶ Tokom rukovanja lancem ili vodilicom lanca upotrebljavajte rukavice za zaštitu od posekotina. Rizik od posekotina!
- ▶ Pre obavljanja radova održavanja isključite proizvod i izvadite bateriju.

● Čišćenje

- Detaljno očistite mašinu posle svake upotrebe. Na taj način produžavate vek trajanja mašine i izbegavate nesreće.
- Na drškama ne sme da bude benzina, ulja i masti. Ako je potrebno, drške očistite vlažnom krpom natopljenom sapunicom. Za čišćenje nemojte da upotrebljavate rastvarače ili benzin!
- Lanac testere očistite posle svake upotrebe. Za tu svrhu upotrebljavajte četkicu ili krpu. Za čišćenje lanca nemojte da upotrebljavate tečnosti. Posle čišćenja, na lanac nanesite tanak sloj ulja za lanac.
- Ventilacione otvore i površine mašine očistite četkicom, metlicom ili suvom krpom. Za čišćenje nemojte da upotrebljavate tečnosti.

● Podmazivanje lanca testere uljem

⚠ OPREZ!

- ▶ Redovno čistite i podmazujte lanac. Na taj način održavate lanac oštrom i osiguravate optimalne performanse mašine. Oštećenja uzrokovana nedovoljnim održavanjem lanca testere poništavaju garanciju. Kada radite sa lancem ili vodilicom noža, izvadite bateriju i nosite rukavice za zaštitu od posekotina.
- ▶ Vodilica noža i lanac ne smeju nikada sa rade bez ulja. Ako se akumulatorska testera za drvo upotrebljava sa premalo ulja, performanse testerisanja i radni vek lanca testere se smanjuju jer lanac brže postaje tup. Nedovoljnu količinu ulja možete prepoznati po stvaranju dima ili po promeni boje vodilice noža.

⚠ UPOZORENJE!

- ▶ Pre obavljanja radova održavanja isključite proizvod i izvadite bateriju.
- Nauljite lanac nakon čišćenja, nakon 10 sati upotrebe ili najmanje jednom nedeljno, šta god da je prvo.
- Pre podmazivanja uljem potrebno je detaljno očistiti vodilicu noža, a posebno zupce vodilice noža. Za tu svrhu upotrebljavajte ručnu četku i suhu krpu.
- Pojedinačne karike lanca podmažite špricom za ulje sa iglom na vrhu (može da se nabavi u specijalizovanim prodavnicama). Nanesite nekoliko kapi ulja na spojne delove i na vrhove zubaca svake karike lanca.

● Intervali održavanja

Redovno obavljajte radove održavanja navedene u sledećoj tabeli. Redovnim održavanjem vaše lančane testere produžavate radni vek testere. Osim toga, na taj način se postižu optimalne performanse sečenja i izbegavaju nesreće.

● Tabela intervala održavanja

Deo mašine	Radnja	Pre svake upotrebe	Nakon 10 sati upotrebe
Komponente kočnice lanca	Provera, prema potrebi zamena	Da	
Točkić lančanika	Provera da li ima znakova istrošenosti, po potrebi zamena	Da	
Lanac testere 10	Provera ulja, brušenje ili zamena ako je potrebno	Da	
Vodilica 9	Provera, čišćenje i podmazivanje uljem	Da	
Vodilica 9	Okretanje na drugu stranu		Da

● Oštrenje lanca testere

UPOZORENJE!

- ▶ Nepravilno naoštren lanac testere povećava opasnost od povratnog udara! Kada rukujete lancem ili vodilicom lanca upotrebljavajte rukavice za zaštitu od posekotina.

NAPOMENA

- ▶ Oštar lanac osigurava optimalne performanse testerisanja. Bez problema prolazi kroz drvo i ostavlja veliku, dugu drvenu strugotinu. Lanac testere je tup ako opremu za sečenje morate da gurate kroz drvo, a drvene strugotine su veoma sitne. Veoma tup lanac testere uopšte ne stvara drvene strugotine, već samo piljevinu.

Delovi lanca za testerisanje su elementi za sečenje koji se sastoje od zupca za sečenje i izbočine za ograničavanje dubine. Vertikalna udaljenost između njih određuje dubinu oštine.

Prilikom oštrenja zubaca sa sečenje treba da se pridržava sledećih vrednosti:

- Oštar ugao ivice (30°)
- Ugao u visini grudi (85°)
- Vršni ugao (60°)
- Dubina oštine (0,65 mm)
- Prečnik okrugle turpije (4,0 mm)

UPOZORENJE!

- ▶ Odstupanja od podataka merenja geometrije sečenja mogu da dovedu do povećanja tendencije za povratnim udarima mašine. Postoji povećana opasnost od nesreća!

Oštrenje lanca zahteva posebne alate koji osiguravaju da rezne ivice budu naoštrene pod pravilnim uglom i na pravilnoj dubini. Neiskusnim korisnicima lančanih testera preporučujemo da oštrenje lanca testere prepuste stručnoj osobi ili specijalizovanoj radionici. Ako ste upoznati sa postupkom oštrenja lanca, možete da kupite alat, npr. proizvođača Parkside (npr. oštrač za lanac).

1. Lanac treba da bude dobro zategnut da bi se osiguralo pravilno oštrenje.
2. Za oštrenje je potrebna okrugla turpija prečnika od 4,0 mm.

UPOZORENJE!

- ▶ Drugi prečnici oštećuju lanac i mogu da izazovu opasnosti tokom rada!
3. Oštrite samo iznutra prema van. Pomerajte turpiju sa unutrašnje strane zubaca prema van. Podignite turpiju dok je povlačite.
 4. Prvo naoštrite zupce sa jedne strane. Preokrenite testeru i naoštrite zupce sa druge strane.
 5. Lanac je istrošen i treba da se zameni novim lancem testere ako je ostalo samo oko 4 mm zubaca.
 6. Svi elementi za sečenje posle oštrenja mora da budu jednaki po dužini i širini.
 7. Posle svakog trećeg postupka oštrenja treba da se proveri dubina oštine (graničnik dubine) i koriguje visina ravnom turpijom. Graničnik dubine treba da bude odmaknut oko 0,65 mm od zuba. Kada ga ponovo postavite, graničnik dubine malo zaokružite sa prednje strane.









● Stavljanje u pogon novog lanca testere

Kada je lanac nov, sila zatezanja se smanjuje posle izvesnog vremena. Zbog toga lanac treba da se ponovo zategne posle prvih 5 rezova, ali najkasnije posle 10 minuta testerisanja.

UPOZORENJE!

- ▶ Novi lanac nemojte nikada da postavljate na istrošeni pogonski lančanik ili na oštećenu ili istrošenu vodilicu lanca. Lanac može da odskoči ili da pukne, što može prouzrokovati teške povrede.

● Održavanje lanca

1. Tokom rukovanja lancem ili vodilicom lanca upotrebljavajte rukavice za zaštitu od posekotina.
2. Isključite proizvod i izvadite bateriju  iz proizvoda.
3. Uklonite poklopac točkića lančanika , lanac testere  i vodilicu lanca .
4. Proverite da li je vodilica lanca  istrošena.
5. Ravnom turpijom uklonite neravnine i zagladite površine vodilice.
6. Postavite vodilicu lanca , lanac testere  i poklopac točkića lančanika  i pritegnite lančanu testeru.



● Okretanje vodilice noža

UPOZORENJE!

- ▶ Kada radite sa lancem ili vodilicom noža nosite rukavice za zaštitu od posekotina.

Vodilica  treba redovno da se obrće nakon vremena rada od oko 10 sati da bi se osiguralo ravnomerno habanje.

1. Isključite proizvod i izvadite akumulator  iz proizvoda.

2. Uklonite poklopac lančanika , lanac testere  i vodilicu noža .
3. Okrenite vodilicu noža oko horizontalne ose i postavite vodilicu noža i lanac na način opisan u odeljku „Postavljanje lanca testere i vodilice noža“. Pritom vodite računa o pravilnom smeru rotacije lanca testere!

● Rezervni delovi/dodatna oprema

Kompatibilni rezervni delovi za ovaj uređaj mogu da se kupe na www.Optimex-Shop.com. Pripremite broj narudžbe za svoju narudžbu. Narudžbe se podnose i obrađuju samo online. Ako niste sigurni gde možete da kupite kompatibilne delove, obratite se servisnoj službi kompanije Lidl.

Položaj	Opis	Br. narudžbe
9	Vodilica noža (vodilica)	494216049999
10	lanac testere	494216029999
11	Navlaka noža	494216039999

Uređaj je kompatibilan sa svim “X 20 V TEAM” baterijama. Za optimalne performanse preporučujemo korišćenje drole navedenih pakovanja baterija:

Parkside baterija 20 V

PAP 20 B1	2 Ah	5 ćelija
PAP 20 B3	4 Ah	10 ćelija

Kupci mogu naručiti kompatibilne zamenske baterije i punjače u Lidl online prodavnicama za sledeće zemlje:

Njemačka (lidl.de), Francuska (lidl.fr), Belgija (lidl.be), Češka (lidl.cz), Holandija (lidl.nl), Poljska (lidl.pl), Slovačka (lidl.sk), Španija (lidl.es)

Klijenti iz svih ostalih zemalja mogu vršiti narudžbe na www.optimex-shop.com.

Preprodaja ili prosleđivanje proizvoda zahteva uključivanje svih stavki koje su deo proizvoda.

● Skladištenje

- Očistite opremu pre odlaganja.
- Stavite zaštitnu navlaku vodilice testere.
- Skladištite aparat na suvom mestu van domašaja dece.

● Odlaganje

Pakovanje se sastoji od ekološki prihvatljivih materijala koje možete odlagati na lokalnim mestima za reciklažu.



Obratite pažnju na označavanje materijala za pakovanje pri odvajanju otpada, koji je označen skraćenicama (a) i brojevima (b) sa sledećim značenjem: 1–7: plastika / 20–22: papir i karton / 80–98: mešavine.



Mogućnosti za uklanjanje iskorišćenog proizvoda možete saznati u vašoj opštinskoj ili gradskoj upravi.



U interesu zaštite životne sredine nemojte bacati vaš proizvod kada je iskorišćen kućnom otpadu, nego ga ponesite na odgovarajuće mesto za odlaganje otpada. Informacije o mestima za sakupljanje i njihovom radnom vremenu možete dobiti u vašoj lokalnoj administraciji.

Neispravne ili istrošene baterije/akumulatori se moraju dati na reciklažu. Vratite baterije/akumulatore i/ili proizvod na navedene depoe.



Štete po okolinu pogrešnim odlaganjem baterija / akumulatora!

Pre odlaganja proizvoda uklonite baterije / pakovanje baterija iz proizvoda.

Baterije/akumulatori ne smeju da se odlažu sa otpadom iz domaćinstva. Mogu da sadrže otrovne teške metale i podležu obradi posebnog otpada. Hemijski simboli teških elementa su u nastavku: Cd = kadmium, Hg = živa, Pb = olovo. Zato predajte potrošene baterije/akumulatore na opštinsku deponiju.

● Garancija

Lidl i proizvođač nisu u mogućnosti da garantuju obezbeđivanje servisiranja i dostupnost rezervnih delova nakon isteka garantnog perioda/perioda saobraznosti. Ukoliko za tim bude potrebe, putem naše Službe za potrošače možete proveriti dostupnost rezervnih delova i opcije za popravku. Hvala na razumevanju.

Kako izjaviti reklamaciju?

Molimo Vas:

- da pozovete korisnički servis: 0800 300 180
- pošaljete e-mail na: owim@lidl.rs
- posetite najbližu Lidl prodavnicu.

Da bismo osigurali najbržu asistenciju, molimo da sačuvate fiskalni račun i date ga na uvid prilikom izjavljivanja reklamacije.

GARANCIJA I GARANTNI LIST

Poštovani,

Ovim putem Vas upoznajemo sa Vašim pravima i obavezama koje proističu iz Zakona o zaštiti potrošača, a u pogledu ostvarivanja prava iz garancije.

Ova garancija ni na koji način ne utiče, niti isključuje prava koja kupac ima u skladu sa važećim Zakonom o zaštiti potrošača po osnovu zakonske odgovornosti prodavca za nesaobraznost robe ugovoru koja traje 2 godine od dana kada je roba predata kupcu.

Davalac garancije ovom izjavom preuzima obavezu da kupcima svojih aparata, a pod uslovima definisanim u ovoj izjavi, obezbedi:

- besplatno otklanjanje kvarova u garantnom roku, koji bi nastali kod uobičajene upotrebe ili zbog grešaka u proizvodnji i materijalu, ili
- zamenu aparata, u garantnom roku predviđenim ovom garancijskom izjavom, u slučaju da opravka nije moguća, ili
- ako otklanjanje kvara nije moguće, kupac ima pravo da zahteva od prodavca povrat novca.

Ukupan rok garancije je 3 godine.

Garantni rok počinje da važi od datuma kupovine proizvoda, odnosno od prijema istog od strane kupca, a što se dokazuje fiskalnim računom.

Garancija važi na teritoriji Republike Srbije.

Kupac može da izjavi reklamaciju usmeno u nekom od prodajnih objekata Lidl Srbija KD, odnosno telefonom, pisanim putem ili elektronskim putem na kontakte kompanije Lidl Srbija KD, uz dostavu fiskalnog računa na uvid.

U cilju ispravno funkcionisanja proizvod se koristi u skladu sa njegovom namenom i Uputstvom za upotrebu.

Na zahtev kupca, koji je izjavljen u garantnom roku, prodavac će izvršiti otklanjanje kvarova i nedostataka na proizvodu u roku predviđenom Zakonom.

Garantni uslovi:

Pre obraćanja prodavcu za tehničku pomoć, potrebno je proveriti ispravnost instalacije i ostalih potrebnih uslova naznačenih u Uputstvu za upotrebu.

Kupac je dužan da prodavcu preda sve pripadajuće delove proizvoda koje je preuzeo u trenutku kupovine.

Popravke u roku garancije:

Garancija važi počev od dana kada je roba predata kupcu, a na osnovu fiskalnog odsečka. U istom periodu davalac garancije, odnosno prodavac je u obavezi da otkloni sve tehničke kvarove bez naknade, u zakonskom roku.

Garancija ne važi u sledećim slučajevima:

1. Ukoliko prodavcu uz aparat nije priložen fiskalni račun sa datumom prodaje.
2. Ukoliko je kvar prouzrokovan udarom groma, strujnim udarom ili sličnim delovanjem spoljne sile na sam uređaj (požar, poplava, naponski udar...).
3. Ukoliko su nastali kvarovi i oštećenja na uređaju posledica delovanja spoljnih uticaja, kao što su: velika vlaga, previsoka i suviše niska temperatura (pucanje cevi usled smrzavanja, oštećenja gumenih delova, rđanje, itd.)
4. Ukoliko proizvod nije korišćen u skladu sa Uputstvom za upotrebu.
5. Ukoliko je proizvod pokušalo da popravi treće neovlašćeno lice.
6. Ukoliko proizvod nije korišćen u skladu sa namenom.

7. Ukoliko je čišćenje i održavanje uređaja urađeno protivno Uputstvu za upotrebu.
8. Ukoliko je proizvod korišćen u profesionalne svrhe.

Naziv proizvoda:	20 V Aku testera za grane
Model:	HG13591
IAN / Serijski broj:	494216_2504
Proizvođač:	OWIM GmbH & Co. KG Stiftsbergstraße 1 74167 Neckarsulm Nemačka
Davalac garancije- uvoznik:	Lidl Srbija KD Prva južna radna 3 22330 Nova Pazova Republika Srbija Tel. 0800 300 180 E-mail: kontakt@lidl.rs
Datum predaje robe potrošaču:	datum sa fiskalnog računa
Uvozi i stavlja u promet:	Lidl Srbija KD Prva južna radna 3 22330 Nova Pazova Republika Srbija Tel. 0800 300 180 E-mail: kontakt@lidl.rs

● Postupak garancije

Da biste bili sigurni da će vaš zahtev biti brzo obrađen, pratite sledeća uputstva:

Za sva pitanja, pripremite račun i broj artikla (IAN 494216_2504) kao dokaz kupovine.

Nađite broj artikla na natpisnoj pločici na proizvodu, gravuri na proizvodu, naslovnoj strani vašeg uputstva (dole levo) ili nalepnici na poledini ili dnu proizvoda.

Ako dođe do funkcionalnih grešaka ili drugih kvarova, prvo kontaktirajte dole navedenu servisnu službu telefonom ili e-mailom.

Zatim možete besplatno poslati proizvod koji je evidentiran kao neispravan na adresu servisa koju ste dobili, prilažući račun (priznanicu) i detalje o tome šta je u kvaru i kada je nastao.

Možete pogledati i preuzeti ove i mnoge druge priručnike na parksidediy.com. Skeniranjem ovog QR koda dospećete direktno na parksidediy.com. Izaberite vašu zemlju i potražite uputstva za upotrebu koristeći masku za pretragu. Unošenjem broja artikla (IAN) 494216_2504 pristupićete uputstvu za upotrebu vašeg artikla.



● Servis

RS Servis Srbija
Tel.: 0800801807
Kontakt formular na
parksidediy.com
IAN 494216_2504

 Srspska oznaka usaglašenosti

● EU izjava o usklađenosti

EU IZJAVA O USKLAĐENOSTI (br. 494216_2504)

IAN: 494216_2504
Identifikacija proizvoda: "PARKSIDE" 20V Aku testera za grane
Broj modela: HG13591

Predmet gore opisane deklaracije je usklađu sa relevantim važećim zakonodavstvom Unije o harmonizaciji:

Direktiva 2006/42/EC
Direktiva 2000/14/EC
Direktiva 2014/30/EU
Direktiva 2011/65/EU sa svim povezanim izmenama

Reference za važeće standarde usklađenosti ili reference za ostale tehničke specifikacije za koje se daje izjava o usklađenosti:

N° / delovi
Direktiva 2006/42/EC
EN 62841-1:2015/A11:2022
Direktiva 2014/30/EU
EN IEC 55014-1:2021
EN IEC 55014-2:2021

Predmet gore navedene deklaracije je usklađenost sa direktivom 2011/65/EU Evropskog parlamenta i veća od 8 juna 2011 o ograničenju upotrebe štetnih materija u elektronskoj i električnoj opremi:

N° / delovi
EN IEC 63000:2018

Dodatne informacije:

N° / delovi
EN ISO 12100:2010

Postupak procene usklađenosti/ ime&adresa nadležnog tela gde je prikladno: point 6 Part B Annex III Regulation (EU) 2024/1208: EN 62841-4-1:2020, Annex I, TÜV SÜD Germany

Izmerena jačina zvuka na opremi odgovarajućoj za ovaj tip: 85 dB(A)

Garantovani nivo jačine zvuka za ovu opremu: 87 dB(A)

Nadležni organ (TÜV SÜD Germany, No.0123) izvršio je ispitivanje tipa EU (modul B) i izdao sertifikat o ispitivanju tipa EU (MGA 065194 7615 Rev. 00).

Lice koje vodi tehničku dokumentaciju: OWIM GmbH & Co.KG

Potpisao za i u ime:

OWIM GmbH & Co. KG, Stiftsbergstraße 1, 74167 Neckarsulm, Nemačka

Ova izjava o usklađenosti je izdata pod punom odgovornošću proizvođača.

Prevod originalne izjave o usaglašenosti

Neckarsulm	19.08.2025		
Mesto	Datum	ppa. Stefan Haensel Ovlašćeni potpisnik	ppa. Dr. Thorsten Maier Ovlašćeni potpisnik

RS























Lista pictogramelor utilizate	Pagina 177
Introducere	Pagina 178
Scopul utilizării	Pagina 178
Conținut	Pagina 178
Lista componentelor	Pagina 179
Date tehnice	Pagina 179
Instrucțiuni generale de siguranță	Pagina 180
Avertismente generale de siguranță a sculelor electrice	Pagina 180
Instrucțiuni speciale de siguranță pentru ferăstrăul de lemn	Pagina 183
Cauzele și prevenirea reculului de către utilizator	Pagina 185
Instrucțiuni de siguranță suplimentare	Pagina 185
Reducerea vibrațiilor și a zgomotului	Pagina 186
Comportament în situații de urgență	Pagina 186
Riscuri reziduale	Pagina 186
Prima utilizare	Pagina 187
Accesorii	Pagina 187
Despachetarea	Pagina 187
Asamblarea	Pagina 187
Asamblarea șinei de ghidare și a lanțului ferăstrăului (Fig. D)	Pagina 187
Tensionarea lanțului de ferăstrău	Pagina 188
Atașarea/detașarea setului de acumulatori	Pagina 189
Verificarea nivelului de încărcare al setului de acumulatori (Fig.B)	Pagina 189
Încărcarea setului de acumulatori (Fig. C)	Pagina 189
Utilizarea	Pagina 190
Pornirea	Pagina 190
Înlocuirea șinei de ghidare	Pagina 190
Tehnici de tăiere	Pagina 191
Informații generale	Pagina 191
Tăierea la lungime	Pagina 191
Bușteanul este întins pe jos	Pagina 192
Tăierea crengilor	Pagina 192
Depanarea	Pagina 192

Curățarea și întreținerea	Pagina 193
Curățarea	Pagina 193
Ungerea lanțului ferăstrăului	Pagina 194
Intervale de întreținere	Pagina 194
Tabelul intervalelor de întreținere	Pagina 194
Ascuțirea lanțului de ferăstrău	Pagina 195
Utilizarea unui lanț nou de ferăstrău	Pagina 196
Întreținerea lanțului	Pagina 196
Întoarcerea șinei de ghidare	Pagina 196
Piese de schimb / Accesorii	Pagina 196
Depozitarea	Pagina 197
Înlăturare	Pagina 197
Garanție	Pagina 197
Modul de desfășurare în caz de garanție	Pagina 198
Service	Pagina 199
Declarația de conformitate CE	Pagina 200

Lista pictogramelor utilizate

Următoarele avertismente sunt utilizate în acest manual de utilizare, pe ambalaj și pe eticheta cu caracteristici tehnice:

 	<p>Citiți manualul de instrucțiuni!</p>		<p>Purtați protecție auditivă!</p>
			<p>Purtați protecție oculară!</p>
	<p>PERICOL! Acest simbol în combinație cu cuvântul de semnalizare „Pericol” marchează un pericol de mare risc care, dacă nu este prevenit, poate duce la deces sau la vătămări grave.</p>		<p>Oprți produsul și deconectați-l de la sursa de alimentare înainte de înlocuirea accesoriilor, lucrările de curățare și atunci când nu îl utilizați.</p>
	<p>AVERTISMENT! Acest simbol în combinație cu cuvântul de avertizare „Avertisment” marchează un pericol cu risc mediu care, dacă nu este prevenit, poate duce la deces sau la vătămări grave.</p>		<p>Curent alternativ/tensiune alternativă</p>
	<p>ATENȚIE! Acest simbol în combinație cu cuvântul de semnalizare „Atenție” marchează un pericol cu risc scăzut care, dacă nu este prevenit, ar putea duce la vătămări minore sau moderate.</p>		<p>Curent continuu/tensiune continuă</p>
	<p>Ungerea lanțului ferăstrăului</p>		<p>Lungimea șinei de ghidare</p>
	<p>Direcția de deplasare a lanțului ferăstrăului.</p>		<p>Deschis</p>
	<p>Direcția de deplasare a lanțului ferăstrăului.</p>		<p>Închis</p>
	<p>Întotdeauna utilizați ferăstrăul cu ambele mâini</p>		<p>Atenție la reculul ferăstrăului de toaletare și evitați contactul cu vârful șinei</p>
	<p>Informații privind siguranța Instrucțiuni de utilizare</p>		<p>Atenție la reculul ferăstrăului de toaletare și evitați contactul cu vârful șinei</p>

20 V FERĂSTRĂU CU ACUMULATOR

● **Introducere**

Vă felicităm pentru achiziționarea noului dumneavoastră produs. Ați ales un produs de înaltă calitate. Manualul de utilizare reprezintă o parte integrantă a acestui produs. Acesta conține informații importante referitoare la siguranță, la utilizare și la eliminarea ca deșeu. Înainte de utilizarea acestui produs, familiarizați-vă mai întâi cu instrucțiunile de utilizare și de siguranță. Folosiți produsul numai în modul descris și numai în domeniile de utilizare indicate. Predați toate documentele aferente în cazul în care înstrăinați produsul.

● **Scopul utilizării**

Ferăstrăul cu acumulator pentru lemn a fost conceput numai pentru tăierea lemnului. Acest ferăstrău pentru lemn nu este adecvat pentru tăierea copacilor. Acest produs nu este destinat altor tipuri de aplicații (de ex. decuparea zidăriei, a materialelor de plastic sau a alimentelor). Utilizarea ferăstrăului pentru lemn în alte scopuri decât cele destinate poate duce la rănirea gravă a utilizatorului sau a altor persoane.

Ferăstrăul cu acumulator pentru lemn nu poate fi utilizat decât de către o singură persoană și pentru tăierea lemnului. Ferăstrăul pentru lemn trebuie apucat cu mâna dreaptă pe mâner și cu mâna stângă pe suprafața de apucare. Înaintea de a utiliza ferăstrăul pentru lemn, utilizatorul trebuie să citească și să înțeleagă toate informațiile și toate instrucțiunile din manualul de utilizare. Utilizatorul trebuie să poarte echipament adecvat de protecție personală (PPE). Cu ferăstrăul pentru lemn nu se poate tăia decât lemn. Nu procesați materiale precum plastic, piatră, metal sau lemn

ce conține corpuri străine (de ex. cuie sau șuruburi)!

Orice altă utilizare sau modificare a produsului este considerată utilizare necorespunzătoare și poate duce la pericole cum ar fi decesul, vătămări care pun viața în pericol și daune. Producătorul nu își asumă răspunderea pentru daunele cauzate de utilizarea necorespunzătoare.

Acest produs este destinat uzului casnic și altor aplicații similare. Produsul nu este adecvat pentru uz comercial.

Produsul este conceput pentru utilizare de către adulți. Adolescenții cu vârsta de peste 16 ani pot utiliza produsul numai sub supraveghere. Operatorul sau utilizatorul este responsabil pentru accidente sau prejudicii aduse altor persoane sau bunurilor acestora.

Produsul face parte din gama X 20V TEAM și poate fi utilizat cu bateriile din gama X 20V TEAM. Bateriile nu pot fi încărcate decât numai cu încărcătoarele din gama X 20V TEAM.

● **Conținut**

AVERTISMENT!

► Produsul și ambalajul nu sunt jucării pentru copii! Copiii nu trebuie să se joace cu pungi de plastic, foi și piese mici! Există pericol de înecare și sufocare!

1 x Ferăstrău cu acumulator pentru lemn
1x Șină de ghidare (bară de ghidare) (deja montată)
1x Lanț ferăstrău (deja montat)
1x Teacă de protecție șină de ghidare
1x Sticlă de ulei cu 50ml de ulei bio de lanț (Nr. model: HG10050)
1x Manual de utilizare
1x Lanț de rezervă

● Lista componentelor

Fig. A

- 1 Apărătoare frontală de mână
- 2 Zonă de apucare
- 3 Buton de blocare întrerupător
- 4 Întrerupător pornit/oprit
- 5 Mâner
- 6 Apărătoare posterioară mână
- 7 Capac roată de lanț
- 8 Șurub de fixare
- 9 Șină lanț (șină de ghidare)
- 9a Știft de tensionare lanț
- 10 Lanț ferăstrău
- 11 Teacă de protecție șină

Fig. B/C

- 12 Set de acumulatori*
- 13  Buton (nivel de încărcare)
- 14 LED-uri ale nivelului de încărcare (roșu/portocaliu/verde)
- 15 Buton de eliberare a setului de acumulatori
- 16 Încărcător de baterie (încărcător rapid de baterii)*
- 17 LED de control al încărcării - Roșu
- 18 LED de control al încărcării - Verde
- 19 Cablu de alimentare cu ștecher

* Setul de acumulatori și încărcătorul nu sunt incluse.

● Date tehnice

20 V Ferăstrău cu acumulator PAGHS 20-Li C4

Tensiune nominală
de intrare 20V 

Clasă de protecție IPX0

Șină de ghidare:
Hangzhou
Fangcheng
Manufacture Co.,
Ltd. DS150-31-43P-ML

Lanț: Hangzhou
Fangcheng
Manufacture Co.,
Ltd. 030.043.31

Tangaj lanț	0,30" (7,62 mm)
Lățime lanț	1,1 mm
Dinți ai roții lanțului	7
Lungime aproximativă a șinei de ghidare	177 mm
Lungime de tăiere	150 mm
Lubrifiant recomandat	21820 Divinol Bio- Kettenöl R
Viteză maximă lanț	8 m/sec
Greutatea maximă a mașinii fără lanț de ferăstrău, șină de ghidare, toc lamă, baterie și accesorii opționale:	1,15 kg

Buton de blocare întrerupător

Butonul de blocare a întrerupătorului trebuie eliberat pentru a putea porni produsul.

Întrerupător de pornire-oprire cu frână de lanț de siguranță

Când întrerupătorul Pornit/Oprit este eliberat, produsul se oprește imediat.

Mâner cu apărătoare posterioară pentru mână

Protejează mâna împotriva crengilor și ramurilor în cazul care reculează de la lanț.

Lanț de ferăstrău cu arc mic

Ajută la arcuirilor cu sisteme de control special concepute.

Temperatura ambiantă recomandată

Temperatură	max. 50 °C
Proces de încărcare	4–40 °C
Utilizarea	-20–50 °C
Depozitarea	0–45 °C

Valoarea emisiei sonore

Valorile măsurate au fost determinate în conformitate cu EN 62841. Nivelul de zgomot nominal A al sculei electrice este de obicei după cum urmează:

Nivel de presiune sonoră L_{PA}	76,8 dB
Incertitudine K_{PA}	3
Nivelul puterii sonore L_{WA} :	
garantat	87 dB
măsurat	84,8 dB
Incertitudine K_{WA}	2,41 dB

Valoarea emisiei de vibrații

Valorile totale ale vibrațiilor (suma vectorială triaxială) determinate conform EN 62841:

Valoarea vibrațiilor (a_h) 2,793 m/s²

AVERTISMENT!

- ▶ Purtați protecție auditivă!
- ▶ Emisiile de vibrații și zgomot în timpul utilizării efective a sculei electrice pot diferi de valorile declarate în funcție de modul în care este utilizată scula, în special de modul de procesare al piesei de prelucrat.
- ▶ Este necesar să identificați a măsuri de siguranță pentru protejarea operatorului care se bazează pe o estimare a expunerii în condițiile efective de utilizare (luând în considerare toate părțile ciclului de operare, cum ar fi timpul când scula este oprită și când merge în gol, în plus față de timpul de pornire).

NOTĂ

- ▶ Valoarea totală declarată a vibrațiilor și valoarea declarată a emisiei de zgomot au fost măsurate în conformitate cu o metodă de testare standard și pot fi utilizate pentru a compara o sculă cu alta.
- ▶ Valoarea totală declarată a vibrațiilor și valoarea declarată a emisiei de zgomot pot fi, de asemenea, utilizate pentru o evaluare preliminară a expunerii.



Instrucțiunile generale de siguranță

- **Avertismente generale de siguranță a sculelor electrice**

AVERTISMENT!

Citiți toate avertismentele de siguranță, instrucțiunile, ilustrațiile și specificațiile furnizate cu această sculă electrică. Nerespectarea tuturor instrucțiunilor enumerate mai jos poate duce la electrocutare, incendiu și/sau vătămări grave.

Salvați toate avertismentele și instrucțiunile pentru referințe ulterioare.

Termenul „unealtă electrică” din avertismente se referă la scula electrică alimentată de la rețea (cu cablu) sau la scula electrică alimentată cu acumulator (fără fir).

Siguranța zonei de lucru

- **Păstrați zona de lucru curată și bine iluminată.** Zonele aglomerate sau întunecate provoacă accidente.

- **Nu utilizați sculele electrice în atmosfere explozive, cum ar fi în prezența lichidelor, gazelor sau pulberilor inflamabile.** Sculele electrice creează scânteii care pot aprinde pulberile sau vaporii.
- **Țineți copiii și trecătorii la distanță în timp ce utilizați o sculă electrică.** Distragerile vă pot face să pierdeți controlul.

Siguranța electrică

- **Ștecherile sculelor electrice trebuie să se potrivească cu priza. Nu modificați niciodată ștecherul în niciun fel. Nu utilizați niciun adaptor cu sculele electrice cu împământare.** Ștecherile nemodificate și prizele potrivite vor reduce riscul de șoc electric.
- **Evitați contactul corpului cu suprafețele împământate sau cu împământare, cum ar fi țevi, calorifere, plite și frigider.** Există un risc crescut de șoc electric dacă corpul dumneavoastră atinge împământarea.
- **Nu expuneți sculele electrice la ploaie sau la condiții umede.** Pătrunderea apei într-o sculă electrică va crește riscul de electrocutare.
- **Nu folosiți în mod abuziv cablul. Nu utilizați niciodată cablul pentru a transporta, a trage sau a deconecta sula electrică. Țineți cablul departe de căldură, ulei, margini ascuțite sau piese în mișcare.** Cablurile deteriorate sau încurcate cresc riscul de electrocutare.
- **Când utilizați o sculă electrică în aer liber, utilizați un prelungitor adecvat pentru utilizare în exterior.** Utilizarea unui cablu adecvat pentru utilizare în exterior reduce riscul de electrocutare.

- **Dacă folosirea unei scule electrice într-un loc umed este inevitabilă, utilizați o sursă protejată cu dispozitiv de curent rezidual (DCR).** Utilizarea unui DCR reduce riscul de electrocutare.

Siguranță personală

- **Fiți atent, urmăriți ce faceți și folosiți bunul simț atunci când utilizați o sculă electrică. Nu folosiți o sculă electrică când sunteți obosit sau sub influența drogurilor, alcoolului sau medicamentelor.** Un moment de neatenție în timpul utilizării sculelor electrice poate duce la vătămări corporale grave.
- **Utilizați echipament individual de protecție. Purtați întotdeauna protecție pentru ochi.** Echipamentele de protecție, cum ar fi masca de praf, bocancii de protecție antiderapanți, cască de protecție sau protecția auditivă utilizate în condiții adecvate vor reduce vătămările corporale.
- **Preveniți pornirea accidentală. Asigurați-vă că întrerupătorul este în poziția oprit înainte de a conecta la sursa de alimentare și/ sau la setul de acumulatori, pentru a ridica sau a transporta sula.** Transportul sculelor electrice cu degetul pe comutator sau punerea sub tensiune a sculelor electrice care au comutatorul pornit provoacă accidente.
- **Scoateți orice cheie de reglare sau cheie fixă înainte de a porni sula electrică.** O cheie fixă sau o cheie lăsată atașată la o piesă rotativă a sculei electrice poate duce la vătămări corporale.

- **Nu vă întindeți excesiv. Mențineți o poziție adecvată și echilibrul în orice moment.** Acest lucru permite un control mai bun al sculei electrice în situații neașteptate.
- **Îmbrăcați-vă corespunzător. Nu purtați haine largi sau bijuterii. Țineți părul, îmbrăcămintea și mânușile la distanță de piesele în mișcare.** Hainele largi, bijuteriile sau părul lung pot fi prinse în piesele în mișcare.
- **Dacă sunt prevăzute dispozitive pentru conectarea instalațiilor de extracție și colectare a prafului, asigurați-vă că acestea sunt conectate și utilizate corespunzător.** Utilizarea dispozitivelor de colectare a prafului poate reduce pericolele legate de praf.
- **Nu lăsați ca familiaritatea dobândită din utilizarea frecventă a sculelor să vă permită să deveniți neatenți și să ignorați principiile de siguranță a sculelor.** O acțiune neglijentă poate provoca vătămări grave într-o fracțiune de secundă.

Utilizarea și îngrijirea sculelor electrice

- **Nu forțați scula electrică. Utilizați scula electrică adecvată pentru aplicația dumneavoastră.** Scula electrică adecvată va face treaba mai bine și mai sigur la viteza la care a fost proiectată.
- **Nu utilizați scula electrică dacă comutatorul nu o pornește și nu o oprește.** Orice sculă electrică care nu poate fi controlată din comutator este periculoasă și trebuie reparată.
- **Deconectați ștecherul de la sursa de alimentare și/sau scoateți setul de acumulatori, dacă este detașabil, de la scula electrică înainte de a face orice reglare, a schimba accesoriile sau a depozita sculele electrice.** Astfel de măsuri preventive de siguranță reduc riscul pornirii accidentale a sculei electrice.
- **Nu lăsați sculele electrice oprite la îndemâna copiilor și nu permiteți persoanelor care nu sunt familiarizate cu scula electrică sau aceste instrucțiuni să o utilizeze.** Sculele electrice sunt periculoase în mâinile utilizatorilor neinstruiți.
- **Întrețineți sculele electrice și accesoriile. Verificați alinierea greșită sau blocarea pieselor în mișcare, spargerea pieselor și orice altă situație care poate afecta funcționarea sculei electrice. Dacă este deteriorată, reparați scula electrică înainte de utilizare.** Multe accidente sunt cauzate de sculele electrice prost întreținute.
- **Mențineți sculele așchietoare ascuțite și curate.** Sculele așchietoare întreținute corespunzător, cu muchii ascuțite, sunt mai puțin probabil să se blocheze și sunt mai ușor de controlat.
- **Folosiți scula electrică, accesoriile și capetele de scule etc. în conformitate cu aceste instrucțiuni, ținând cont de condițiile de lucru și de lucrarea care trebuie efectuată.** Utilizarea sculei electrice pentru operațiuni diferite de cele prevăzute poate duce la o situație periculoasă.

- **Mențineți mânerele și suprafețele de prindere uscate, curate și fără ulei și grăsime.** Mânerele și suprafețele de prindere alunecoase nu permit manipularea și controlul în siguranță a sculelor în situații neașteptate.

Utilizarea și îngrijirea sculelor cu acumulator

- **Reîncărcați numai cu încărcătorul specificat de producător.** Un încărcător care este potrivit pentru un tip de acumulator poate crea un risc de incendiu atunci când este utilizat cu un alt acumulator.
- **Utilizați scule electrice numai cu baterii special desemnate.** Utilizarea oricărui alți acumulatori poate crea un risc de vătămare și incendiu.
- **Când un set de acumulatori nu este utilizat, țineți-l departe de alte obiecte metalice, cum ar fi agrafe, monede, chei, cuie, șuruburi sau alte obiecte metalice mici, care pot face o conexiune de la un terminal la altul.** Scurtcircuitarea bornelor acumulatorului poate provoca arsuri sau incendiu.
- **În condiții abuzive, lichidul poate fi ejectat din acumulator; evitați contactul. Dacă contactul are loc accidental, clătiți cu apă. Dacă lichidul intră în contact cu ochii, solicitați suplimentar ajutor medical.** Lichidul ejectat din acumulator poate provoca iritații sau arsuri.
- **Nu utilizați un set de acumulatori pentru scula care este deteriorată sau modificată.** Acumulatorii deteriorați sau modificați prezintă un comportament imprevizibil care duce la incendiu, explozie sau risc de vătămare.

- **Nu expuneți un acumulator sau o sculă la foc sau la temperaturi excesive.** Expunerea la foc sau la temperaturi peste 130°C poate provoca explozie.
- **Urmați toate instrucțiunile de încărcare și nu încărcați acumulatorul sau scula în afara intervalului de temperatură specificat în instrucțiuni.** Încărcarea necorespunzătoare sau la temperaturi în afara intervalului specificat poate deteriora acumulatorul și crește riscul de incendiu.

Operațiile de service

- **Efectuați service-ul sculei electrice de către o persoană calificată care folosește doar piese de schimb identice.** Acest lucru va asigura menținerea siguranței sculei electrice.
 - **Nu reparați niciodată seturile de acumulatori deteriorați.** Service-ul pentru acumulatori trebuie efectuat numai de către producător sau furnizorii de servicii autorizați.
- **Instrucțiuni speciale de siguranță pentru ferăstrăul de lemn**
- **Păstrați toate părțile corpului departe de lanțul ferăstrăului când ferăstrăul cu lanț este în funcțiune. Înainte de a porni ferăstrăul, asigurați-vă că lanțul ferăstrăului nu este în contact cu nimic.** Un moment de neatenție în timp ce utilizați ferăstrăul cu lanț se poate solda cu agățarea de către lanț a hainelor sau corpului dumneavoastră.

- **Țineți întotdeauna ferăstrăul cu mâna dreaptă de mânerul din spate, iar cu mâna stângă de mânerul frontal.** Apucarea ferăstrăului cu lanț în configurație inversă a mâinilor crește riscul de vătămare personală și nu trebuie niciodată procedat în acest fel.
- **Purtați ochelari de protecție și antifoane. Se recomandă purtarea de echipament suplimentar de protecție pentru cap, mâini, picioare și tălpi.** Îmbrăcămintea adecvată de protecție va reduce gradul de vătămare personală cauzat de resturile zburătoare sau contactul accidental cu lanțul ferăstrăului.
- **Nu utilizați un ferăstrău cu lanț într-un copac.** Utilizarea unui ferăstrău cu lanț într-un copac se poate solda cu vătămare.
- **Păstrați-vă întotdeauna stabilitatea și utilizați ferăstrăul cu lanț numai când stați pe o suprafață stabilă, plană și sigură.** Suprafețele alunecoase sau instabile, cum sunt scările, pot cauza pierderea echilibrului sau a controlului asupra ferăstrăului cu lanț.
- **Când tăiați o creangă care este sub tensiune, fiți atent la revenire.** Când se eliberează tensiunea din fibrele de lemn, creanga tensionată poate lovi operatorul și/sau poate arunca ferăstrăul cu lanț în mod necontrolat.
- **Fiți foarte atenți când tăiați tufișuri și puieti.** Materialul subtire poate prinde ferăstrăul cu lanț și îl poate ricoșa către dumneavoastră, sau vă poate dezechilibra.
- **Transportați ferăstrăul cu lanț apucându-l de mânerul frontal, având ferăstrăul oprit și ținându-l la distanță de corp. Când transportați sau depozitați ferăstrăul cu lanț, echipați-l întotdeauna cu teaca șinei de ghidare.** Manevrarea corespunzătoare a ferăstrăului cu lanț va reduce probabilitatea unui contact accidental cu lanțul în mișcare al ferăstrăului.
- **Respectați instrucțiunile privind ungerea, tensionarea lanțului și schimbarea accesoriilor.** Lanțul lubrifiat sau tensionat necorespunzător se poate rupe sau poate crește posibilitatea de recul.
- **Mențineți mânerele și suprafețele de prindere uscate, curate și fără ulei și grăsimi.** Mânerele unsuroase sau uleioase sunt alunecoase, provocând pierderea controlului.
- **Tăiați numai lemn. Nu utilizați ferăstrăul cu lanț în alt scop în afara celui pentru care este destinat. De exemplu: nu utilizați ferăstrăul cu lanț pentru tăierea plasticului, zidăriei sau a materialelor de construcții nelemnoase.** Utilizarea ferăstrăului cu lanț pentru operații diferite de cele pentru care este destinat s-ar putea solda cu o situații periculoasă.
- **Țineți scula electrică numai de suprafețele izolate speciale, pentru că lanțul ferăstrăului poate atinge cablaje ascunse.** Lanțul ferăstrăului care intră în contact cu un fir „sub tensiune” poate pune sub tensiune părțile metalice expuse ale sculei electrice și poate electrocuta operatorul.

- **Acest ferăstrăul cu lanț nu este adecvat pentru doborârea copacilor.** Utilizarea ferăstrăului cu lanț în alte scopuri decât cele destinate poate duce la rănirea gravă a utilizatorului sau a altor persoane.
- **Respectați toate instrucțiunile când îndepărtați materialul blocat, depozitați sau efectuați operații de întreținere asupra ferăstrăului cu lanț. Asigurați-vă că întrerupătorul este oprit și că setul de acumulatori este îndepărtat.** Acționarea neașteptată a ferăstrăului cu lanț în timp ce îndepărtați materialul blocat sau în timp ce efectuați operații de întreținere poate duce la vătămări grave.

● Cauzele și prevenirea reculului de către utilizator

Reculul poate apărea când vârful șinei de ghidare atinge un obiect, sau când lemnul se apropie și prinde lanțul ferăstrăului în tăietură.

Contactul vârfului în anumite cazuri poate cauza o acțiune inversă bruscă, lovind șina de ghidare în sus și înapoi, în direcția utilizatorului.

Prinderea lanțului ferăstrăului de-a lungul părții superioare a șinei de ghidare poate împinge rapid șina de ghidare înapoi, în direcția utilizatorului.

Oricare dintre aceste reacții se poate solda cu pierderea controlului ferăstrăului, care ar putea avea ca rezultat vătămarea gravă a utilizatorului. Nu vă bazați exclusiv pe dispozitivele de siguranță încorporate în ferăstrăul dumneavoastră. În calitate de utilizator de ferăstrău cu lanț, trebuie să luați câteva măsuri pentru executarea lucrărilor de tăiere fără accidente sau vătămări.

Reculul este rezultatul utilizării necorespunzătoare a sculei și/sau a procedurilor sau condițiilor de utilizare incorecte și poate fi evitat prin luarea măsurilor de precauție adecvate menționate mai jos:

- **Țineți mânerul strâns cu fermitate, cu degetul mare de o parte și celelalte degete de cealaltă parte a mânerului, având ambele mâini pe ferăstrău și poziționați-vă corpul și brațul astfel încât să vă permită să rezistați la forțele reculului.** Forțele de recul pot fi controlate de utilizator dacă se iau măsurile corespunzătoare. Nu dați drumul la ferăstrău.
 - **Nu vă întindeți excesiv și nu tăiați deasupra înălțimii umărului.** Acest lucru împiedică contactul accidental al vârfului și permite să aveți un control mai bun asupra ferăstrăului cu lanț în situații neașteptate.
 - **Utilizați numai șine și lanțuri de rezervă specificate de producător.** Înlocuirea incorectă a șinelor și lanțurilor se poate solda cu ruperea lanțului și/sau reculul.
 - **Respectați instrucțiunile producătorului cu privire la ascuțirea și întreținerea ferăstrăului cu lanț.** Reducerea adâncimii tăieturii poate conduce la recul crescut.
- ## ● Instrucțiuni de siguranță suplimentare
- Respectați cu grijă instrucțiunile privind întreținerea, controlul și operațiile de service din acest manual. Dispozitivele și componentele de protecție avariate trebuie să fie reparate sau înlocuite cu excepția instrucțiunilor contrare din acest manual.

- Se recomandă ca un utilizator care folosește produsul pentru prima dată să exerseze tăierea buștenilor pe o capră sau un cadru.
- Pentru tăieri care au loc pe dealuri, întotdeauna poziționați-vă într-un loc mai sus de buștean. Pentru a menține control total în timpul tăierii, reduceți presiunea la capătul tăieturii fără a reduce fermitatea cu care apucați mânerul ferăstrăului cu mâinile. Asigurați-vă că lanțul ferăstrăului nu atinge solul. După terminarea tăierii, așteptați până când ferăstrăul cu acumulator se oprește înainte de a-l scoate din tăietură. Întotdeauna opriți motorul ferăstrăului pentru lemn înainte de a trece la un alt copac.
- Murdăria, pietrele, coaja de copac desprinsă, cuiele, clemele și firele trebuie îndepărtate de pe copac.
- **Nu utilizați accesorii neautorizate de PARKSIDE.** Acest lucru poate duce la electrocutare sau la incendii.

● Reducerea vibrațiilor și a zgomotului

Pentru a reduce impactul emisiilor de zgomot și vibrații, limitați timpul de funcționare, utilizați moduri de funcționare cu vibrații reduse și zgomot redus, precum și purtați echipament individual de protecție.

Luați în considerare următoarele puncte pentru a minimiza riscurile de expunere la vibrații și zgomot:

- Utilizați produsul numai așa cum este prevăzut de designul său și de aceste instrucțiuni.
- Asigurați-vă că produsul este în stare bună și bine întreținut.
- Utilizați sculele accesorii corecte pentru produs și asigurați-vă că sunt în stare bună.
- Țineți strâns de mânăre/suprafața de prindere.

- Mențineți acest produs în conformitate cu aceste instrucțiuni și păstrați-l bine lubrifiat (unde este cazul).
- Planificați-vă programul de lucru pentru a distribui orice utilizare a sculelor cu vibrații mari pe o perioadă mai lungă de timp.

● Comportament în situații de urgență

Familiarizați-vă cu utilizarea acestui produs prin intermediul acestui manual de utilizare. Memorați avertismentele de siguranță și respectați-le. Acest lucru va ajuta la prevenirea riscurilor și pericolelor.

- Fiți întotdeauna atenți când utilizați acest produs, astfel încât să puteți recunoaște și să gestionați riscurile din timp. Intervenția rapidă poate preveni vătămarea gravă și deteriorarea bunurilor.
- Opriți produsul și deconectați-l de la rețea dacă există defecțiuni. Solicitați verificarea produsului de către un profesionist calificat și reparația, dacă este necesar, înainte de a-l utiliza din nou.

● Riscuri reziduale

Chiar dacă operați și manipulați corect această sculă electrică, vor rămâne unele riscuri reziduale. Datorită construcției sale, această sculă electrică poate prezenta următoarele pericole:

- Tăieri
- Pierderea auzului dacă lucrați fără echipament de protecție auditivă.
- Afectarea sănătății cauzată de vibrațiile mână/braț dacă scula electrică este utilizată timp îndelungat sau dacă nu este utilizată și întreținută corect.

⚠️ AVERTISMENT!

- ▶ Acest produs produce un câmp electromagnetic în timpul funcționării! Acest câmp poate interfera în anumite circumstanțe cu implanturile medicale active sau pasive! Pentru a reduce riscul de leziuni grave sau letale, recomandăm ca persoanele cu implanturi medicale să se consulte cu medicul și producătorul implantului medical înainte de a utiliza acest produs!

● **Prima utilizare**

● **Accesorii**

Pentru a utiliza produsul în siguranță și corect, întotdeauna purtați echipament individual de protecție.

Acesta include:

- Ochelari de protecție
- Antifoane
- Mănuși de protecție
- Încălțăminte de protecție
- Purtați echipament de protecție pentru cap
- Purtați pantaloni de lucru rezistenți

● **Despachetarea**

1. Desfaceți ambalajul și îndepărtați produsul cu atenție.
2. Îndepărtați ambalajele precum și întăriturile ambalajului și cele pentru transport (dacă este cazul).
3. Asigurați-vă că echipamentul a fost livrat complet.
4. Verificați produsul pentru depistarea deteriorărilor cauzate de transport.

⚠️ AVERTISMENT!

- ▶ Produsul și ambalajul nu sunt jucării! Copiii nu au voie să se joace cu pungii, folii de plastic și piese mici! Există un risc de înghițire și de sufocare

● **Asamblarea**

⚠️ AVERTISMENT!

- ▶ Întotdeauna purtați mănuși de protecție când lucrați cu ferăstrăul pentru lemn și utilizați numai piese de schimb originale. Opriti produsul și îndepărtați setul de acumulatori [12] înainte de a efectua orice lucrare asupra ferăstrăului pentru lemn. Risc de vătămare!

Înainte de a utiliza ferăstrăul pentru lemn trebuie să:

- Ungeți lanțul ferăstrăului
- Introduceți bateria

● **Asamblarea șinei de ghidare și a lanțului ferăstrăului (Fig. D)**

⚠️ AVERTISMENT!

- ▶ Opriti produsul și îndepărtați setul de acumulatori [12] înainte de a efectua orice lucrare de întreținere asupra ferăstrăului!

1. Așezați produsul pe o suprafață plană.
2. Rotiți șurubul de montare [8] de pe capacul roții de lanț în direcția opusă acelor ceasului  pentru a îndepărta capacul roții de lanț [7].
3. Întindeți lanțul ferăstrăului [10] într-o buclă astfel încât marginile de tăiere să fie aliniate în direcția acelor de ceas. Utilizați simbolul grafic de pe șina de ghidare [9] sau deasupra roții de lanț ca și ghid pentru a alinia lanțul ferăstrăului [10].



Direcția de deplasare a lanțului ferăstrăului.

- Prindeți lanțul ferăstrăului [10] de cutia de viteze și mențineți tensiunea lanțului ferăstrăului [10] și a șinei de ghidare [9].
- Deplasați șina de ghidare [9] cu 10-15 grade deasupra poziției orizontale astfel încât orificiul inferior de pe șina de ghidare [9] să se poată prinde de știftul de tensionare a lanțului [9a], iar apoi coborâți șina de ghidare [9] în poziție orizontală și amplasați-o în canelura carcasei.
- Înșurubați șuruburile de montare [8] în orificiul cu filet.
- Strângeți șurubul de montare [8] al capacului roții de lanț .

ATENȚIE

- Atenție! Ferăstrăul pentru lemn este predispus la scurgeri.

Înainte de a înlocui lanțul ferăstrăului [10], canelura șinei de ghidare [9] trebuie curățată de murdărie deoarece acumulările de murdărie existente pot duce la detașarea lanțului de ferăstrău [10] de șina de ghidare. Acumulările pot de asemenea să absoarbă uleiul de lanț. Prin urmare, uleiul de lanț nu va ajunge dedesubtul șinei sau va ajunge în cantitate foarte mică și lubrifierea va fi redusă.

● Tensionarea lanțului de ferăstrău

Tensionarea cu regularitate a lanțului de ferăstrău [10] furnizează siguranță pentru utilizator și reduce și /sau previne avarierea și uzura lanțului. Înainte de a începe lucrarea și la intervale aproximative de 10min, recomandăm ca utilizatorul să verifice și să corecteze, dacă este nevoie, tensionarea lanțului. Lanțul se încălzește în timpul utilizării cu ferăstrăul și de aceea se dilată ușor. Aceste dilatări su de așteptat în special în cazul lanțurilor noi.

NOTĂ

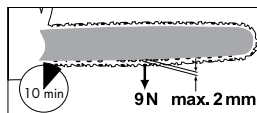

- Nu retensionați sau să înlocuiți lanțul când acesta este cald deoarece se va contracta ușor când se răcește. În caz de nerespectare, acest lucru poate duce la deteriorarea șinei de ghidare [9] sau a motorului deoarece acum lanțul este prea încordat pe șină. Tensionarea și lubrifierea lanțului au un impact semnificativ asupra duratei de viață a lanțului.

Lanțul este tensionat corect dacă nu atârână sub șina de ghidare și se poate roti complet în jurul acesteia când este împins cu mâna purtând mânușă. Când lanțul ferăstrăului [10] este tensionat la 9 N (aprox. 1 kg), distanța dintre lanțul ferăstrăului [10] și șina de ghidare [9] nu poate depăși 2 mm.



AVERTISMENT!

- Opriti produsul și îndepărtați setul de acumulatori [12] înainte de a efectua orice lucrare de întreținere asupra ferăstrăului!

- Slăbiți șurubul de montare [8] al capacului roții de lanț [7] .
- Arclul de pe știftul de tensionare a lanțului [9a] asigură automat tensionare suficientă.
- Strângeți din nou șurubul de montare [8] al capacului roții de lanț [7] .

NOTĂ

- Tensiunea lanțului unui ferăstrău cu lanț nou [10] trebuie reajustată după maxim 5 tăieri.

● Atașarea/detașarea setului de acumulatori

- Atașarea setului de acumulatori:
Aliniați setul de acumulatori (B 12) cu mânerul și culisați-l în acesta. Asigurați-vă că acesta emite un declic când este introdus.
- Detașarea setului de acumulatori:
Apăsați butonul de eliberare (B 15) de pe setul de acumulatori. Scoateți setul de acumulatori (B 12).

● Verificarea nivelului de încărcare al setului de acumulatori (Fig.B)

- Apăsați pe  (B 13). LED-urile stării de încărcare (B 14) se aprind.

LED (B 14)	Nivel de încărcare
Roșu/portocaliu/verde	Maxim
Roșu/portocaliu	Mediu
Roșu	Scăzut

● Încărcarea setului de acumulatori (Fig. C)

AVERTISMENT! RISC DE RĂNIRE!



Întotdeauna scoateți încărcătorul de baterii (C 16) din priză înainte de a detașa setul de acumulatori (B 12) de la încărcător sau de a introduce setul de acumulatori.

NOTĂ

- ▶ Setul de acumulatori (B 12) poate fi încărcat în orice moment fără a-i reduce durata de viață.
- ▶ Întreruperea procesului de încărcare nu va deteriora setul de acumulatori (B 12).

- Încărcați setul de acumulatori (B 12) înainte de utilizare când are un nivel mediu sau scăzut de încărcare.
- LED-urile de încărcare (roșu (C 17) și verde (C 18)) indică starea de încărcare a încărcătorului de baterii (C 16) și a setului de acumulatori (B 12):

LED	Stare
LED-ul roșu se aprinde	Setul de acumulatori (B 12) se încarcă
LED-ul verde se aprinde	Setul de acumulatori (B 12) este încărcat complet
LED-ul verde și cel roșu clipeșc	Setul de acumulatori (B 12) este defect
LED-ul roșu clipește	Setul de acumulatori (B 12) este prea rece sau prea cald
LED-ul verde se aprinde (fără setul de acumulatori)	Încărcător pregătit

1. Introduceți setul de acumulatori (B 12) în încărcător (C 16).
2. Conectați cablul de alimentare cu ștecher (C 19) al încărcătorului la o priză cuplă.
3. Când setul de acumulatori (B 12) este încărcat complet:
 - Deconectați ștecherul 19 încărcătorului (C 16) de la priza cuplă.
 - Scoateți setul de acumulatori din încărcător (C 16).

Țmp de încărcare

Durață de încărcare Încărcător	Set de acumulatori PAP 20 B1 2 Ah	Set de acumulatori PAP 20 B3 4 Ah
Max. 2,4 A Încărcător PLG 20 A4/C1	60 min	120 min
Max. 4,5 A Încărcător PLG 20 A3/C3	35 min	60 min
Max. 4,5 A Încărcător PDSLГ 20 A1	35 min	60 min

● Utilizarea

⚠ AVERTISMENT!

- ▶ Porniți ferăstrăul pentru lemn numai când șina de ghidare, lanțul ferăstrăului și capacul roții de lanț sunt asamblate corect.
- ▶ Asigurați-vă că aveți o poziție sigură. Înainte de a începe, asigurați-vă că ferăstrăul cu acumulator pentru lemn nu intră în contact cu obiecte.
- ▶ Nu utilizați niciodată produsul fără apărătoarea frontală [1]. Risc de vătămare!

● Pornirea

1. Introduceți acumulatorul [12] în produs (a se vedea „Atașarea/detașarea setului de acumulatori“).
2. Verificați starea de încărcare a setului de acumulatori [12] înainte de a începe.
3. Apucați produsul cu fermitate cu ambele mâini, cu mâna dreaptă pe mâner [5] și cu mâna stângă pe zona de apucare [2]. Degetul dumneavoastră mare și degetele trebuie să apuce strâns mânerul [5].

⚠ AVERTISMENT!

- ▶ Nu utilizați niciodată produsul cu o singură mână. Risc de vătămare!

4. Pentru a porni, apăsați butonul de blocare a întrerupătorului [3] cu degetul mare sau degetul arătător, după care apăsați întrerupătorul Pornit/Oprit [4]; produsul va funcționa la viteză maximă. Eliberați butonul de blocare a întrerupătorului [3].
5. Produsul se va opri din nou când eliberați întrerupătorul pornit/oprit [4]. Dispozitivul nu poate fi comutat pe funcționare continuă.

● Înlocuirea șinei de ghidare

1. Opriți produsul și detașați setul de acumulatori [12] de produs.
2. Așezați produsul pe o suprafață plană.
3. Rotiți șurubul de montare [8] de pe capacul roții de lanț [7] în direcția opusă acelor ceasului pentru a slăbi lanțul și îndepărta capacul roții de lanț [7].
4. Amplasați șina de ghidare [9] și lanțul ferăstrăului [10]. Pentru a demonta, țineți șina de ghidare [9] înclinată în sus într-un unghi de aproximativ 45 de grade pentru a putea îndepărta lanțul ferăstrăului [10] mai ușor pe roata lanțului.
5. Repuneți la loc șina de ghidare [9] și instalați șina de ghidare și lanțul ferăstrăului conform celor descrise în „Instalarea șinei de ghidare și a lanțului ferăstrăului“.

NOTĂ

- ▶ Tensionarea lanțului ferăstrăului este descrisă în secțiunea „Asamblare“.

● Tehnici de tăiere

● Informații generale

NOTĂ

- ▶ Respectați regulile de protecție sonoră și alte reglementări locale când lucrați cu scula. Este posibil ca reglementările locale să solicite efectuarea unui test de potrivire. Verificați cu administrația forestieră.
- Murdăria, pietrele, coaja de copac desprinsă, cuiele, clemele și firele trebuie îndepărtate de pe copac.
- Întotdeauna stați deasupra trunchiului copacului când tăiați pe pante.
- Pentru a menține control total în timpul tăierii, reduceți presiunea la capătul tăieturii fără a reduce fermitatea cu care apucați mânerul ferăstrăului cu mâinile. Asigurați-vă că lanțul ferăstrăului nu atinge solul. După terminarea tăierii, așteptați până când ferăstrăul pentru lemn se oprește înainte de a-l scoate din tăietură.
- Întotdeauna opriți motorul ferăstrăului pentru lemn înainte de a trece la un alt copac.
- Veți avea un control mai bun asupra produsului dacă tăiați utilizând muchia inferioară a șinei de ghidare (lanțul în direcție de tragere).
- Lanțul ferăstrăului nu trebuie să intre în contact cu solul sau cu orice alt obiect când tăiați prin material sau după.

- Asigurați-vă că lanțul ferăstrăului nu se blochează în timpul tăierii. Bușteanul nu trebuie să se rupă sau să facă așchii.
- Vă rugăm respectați măsurile de siguranță pentru a vă proteja împotriva reculului (consultați informațiile privind siguranța).
- Pentru tăieri care au loc pe dealuri, întotdeauna poziționați-vă într-un loc mai sus de buștean. Pentru a menține control total în timpul tăierii, reduceți presiunea la capătul tăieturii fără a reduce fermitatea cu care apucați mânerul ferăstrăului cu mâinile. Asigurați-vă că lanțul ferăstrăului nu intră în contact cu solul. După terminarea tăierii, așteptați până când lanțul se oprește înainte de a-l îndepărta. Întotdeauna opriți motorul ferăstrăului pentru lemn înainte de a trece la un alt copac.

⚠ AVERTISMENT!

- ▶ În cazul care lanțul ferăstrăului se blochează, nu încercați să-l scoateți din produs cu forța. Prezintă risc de vătămare. Opriți motorul și utilizați o pârhie sau o pană pentru a elibera produsul.

● Tăierea la lungime

- Tăierea la lungime înseamnă decuparea trunchiurilor de copaci doborâți în porțiuni mai mici. Asigurați-vă că aveți o poziție stabilă și echilibrată-vă corpul uniform, pe ambele picioare. Dacă este posibil, trunchiul trebuie să fie protejat și susținut de crengi, bușteni sau pene.
- Asigurați-vă că lanțul ferăstrăului nu atinge solul în timpul tăierii.

- Asigurați-vă că aveți o poziție stabilă a picioarelor și stați deasupra trunchiului pe un teren în pantă. Pentru a menține control total în timpul tăierii, reduceți presiunea la capătul tăieturii fără a reduce fermitatea cu care apucați mânerul ferăstrăului cu mâinile. După terminarea tăierii, așteptați până când ferăstrăul cu acumulator se oprește înainte de a-l scoate din tăietură. Întotdeauna opriți motorul ferăstrăului pentru lemn înainte de a trece la un alt copac.

● Bușteanul este întins pe jos

Secționați complet bușteanul încep de deasupra și asigurați-vă că la finalul tăieturii ferăstrăul nu intră în contact cu solul. Dacă puteți roti trunchiul de copac, secționați două treimi din diametru. Apoi rotiți trunchiul și tăiați restul trunchiului începând de deasupra.

● Tăierea crengilor

Tăierea crengilor înseamnă îndepărtarea crengilor și a ramurilor de pe un copac doborât.

● Depanarea

Problemă	Cauze posibile	Remedierea defecțiunii
Dispozitivul nu pornește	Setul de acumulatori 12 este descărcat sau nu a fost introdus	verificați nivelul de încărcare și apelați la un electrician autorizat pentru efectuarea reparațiilor, dacă este necesar.
	Întrerupător pornit/oprit 4 defect	Apelați la un electrician autorizat pentru efectuarea reparațiilor, dacă este necesar.
	Motor defect	
Rezultate de tăiere inferioare	Lanț de ferăstrău montat greșit 10	Montați corect lanțul de ferăstrău
	Lanț de ferăstrău 10 tocit	Ascuțiți dinții de tăiere sau instalați un lanț nou
	Tensiunea lanțului este insuficientă	Verificați tensiunea lanțului

⚠ AVERTISMENT!

- ▶ Multe accidente au loc în timpul îndepărtării crengilor. Nu tăiați niciodată crengile unui copac când vă aflați pe buștean. Țineți cont de revenirea crengilor dacă acestea sunt sub tensiune.
- Nu îndepărtați crengile de suport decât după doborârea copacului.
- Crengile sub tensiune trebuie tăiate de jos în sus pentru a preveni blocarea ferăstrăului cu lanț. Când lucrați asupra unor crengi mai groase, utilizați aceeași tehnică folosită când tăiați un copac doborât.
- Lucrați în partea stângă a bușteanului și cât mai aproape posibil de ferăstrăul cu lanț. Pe cât se poate, greutatea ferăstrăului trebuie sprijinită pe buștean.
- Schimbați poziția pentru a tăia crengi aflate pe cealaltă parte a trunchiului.
- Crengile care depășesc trebuie tăiate separat.

Problemă	Cauze posibile	Remedierea defecțiunii
Ferăstrăul funcționează cu dificultate, lanțul se desprinde	Tensiunea lanțului este insuficientă	Verificați tensiunea lanțului
Lanțul devine fierbinte, ferăstrăul emite fum pe durata funcționării, șina de ghidare se decolorează	Prea puțin ulei de lanț	Lubrifiere lanț

● Curățarea și întreținerea

AVERTISMENT!

- ▶ Lucrările de întreținere și de curățare trebuie întotdeauna executate cu motorul oprit și cu acumulatorul detașat. Risc de vătămare!
- ▶ Orice lucrare de reparare și de întreținere care nu este descrisă în acest manual de instrucțiuni trebuie efectuate de centrul dumneavoastră specializat.
- ▶ Utilizați numai piese de schimb originale. Lăsați produsul să se răcească înainte de a efectua orice lucrare de întreținere sau de curățare. Există pericol de arsuri!
- ▶ utilizați mănuși de protecție împotriva tăieturilor când manevrați lanțul ferăstrăului sau șina de ghidare. Risc de tăieturi!
- ▶ Opriți produsul și îndepărtați setul de acumulatori înainte de a efectua orice lucrare de întreținere.

● Curățarea

- Curățați bine mașina după fiecare utilizare. Astfel, veți prelungi durata de viață a mașinii și evita accidentele.
- Păstrați mânerele de apucare curate, fără benzină, ulei sau unsoare. Curățați mânerele de apucare, unde se poate, cu o cârpă ușor umezită cu săpun. Nu utilizați solvenți sau benzină pentru a curăța!
- Curățați ferăstrăul cu lanț după fiecare utilizare. Utilizați o pensulă de vopsit sau ștergeți. Nu utilizați alte lichide pentru a curăța lanțul. După curățare, ungeți ușor lanțul cu ulei de lanț.
- Curățați fantele de ventilație și suprafețe mașinii cu o pensulă de vopsit, un pământuf sau o cârpă uscată. Nu utilizați lichide pentru curățare.

● Ungerea lanțului ferăstrăului

⚠️ ATENȚIE!

- ▶ Curățați și ungeți lanțul cu regularitate. Acest lucru va menține lanțul ascuțit și va oferi performanțe optime ale mașinii. Avarierea cauzată de întreținerea insuficientă a lanțului ferăstrăului va duce la anularea garanției. Scoateți acumulatorul și utilizați mănuși rezistent la tăieturi pentru a manipula lanțul sau șina de ghidare.
- ▶ Șina de ghidare și lanțul nu trebuie niciodată utilizate fără ulei. În cazul care ferăstrăul cu acumulator pentru lemn este utilizat cu prea puțin ulei, rezultatele de tăiere și durata de viață a lanțului ferăstrăului vor scădea pe măsură ce lanțul se va toci mai rapid. Puteți determina când este prea puțin ulei dacă apare fum sau dacă șina de ghidare își modifică culoarea.

⚠️ AVERTISMENT!

- ▶ Opriți produsul și îndepărtați setul de acumulatori înainte de a efectua orice lucrare de întreținere.
- Ungeți lanțul cu ulei, după 10 ore de utilizare sau cel puțin o dată pe săptămână, oricare dintre acestea survin mai întâi.
- Înainte de ungere, șina de ghidare, în special dinții șinei de ghidare, trebuie curățați foarte bine. În acest scop, utilizați o pensulă sau o cârpă uscată.
- Ungeți verigile individuale ale lanțului folosind o seringă cu ulei cu ac (disponibilă la dealerii specializați). Aplicați picături individuale de ulei pe racorduri și pe vârful dinților verigilor individuale ale lanțului.

● Intervale de întreținere

Efectuați periodic operații de întreținere listate în tabelul următor. Durata de viață a ferăstrăului este prelungită cu ajutorul întreținerii periodice a ferăstrăului dumneavoastră. Și mai mult, veți obține rezultate optime de tăiere și veți evita accidentele.

● Tabelul intervalelor de întreținere

Componentă mașină	Acțiune	Înainte de fiecare utilizare	După 10 ore de utilizare
Componentele frânei de lanț	Verificați, înlocuiți dacă este necesar	Da	
Roată de lanț	Verificați pentru adâncituri cauzate de uzură, înlocuiți dacă este nevoie	Da	
Lanț ferăstrău 10	Verificați uleiul, ascuțiți sau înlocuiți dacă este nevoie	Da	
Șina de ghidare 9	Verificați, curățați și ungeți cu ulei	Da	
Șina de ghidare 9	Întoarceți		Da

● Ascuțirea lanțului de ferăstrău

AVERTISMENT!

- ▶ Un lanț de ferăstrău ascuțit greșit sporește riscul de recul! Utilizați mănuși de protecție împotriva tăieturilor când manevrați lanțul ferăstrăului sau șina de ghidare.

NOTĂ

- ▶ Un lanț ascuțit garantează rezultate optime de tăiere. Acesta va penetra prin lemn fără eforturi și va produce așchii mari și lungi de lemn. Un lanț de ferăstrău este tocit dacă trebuie să apăsați echipamentul de tăiere prin lemn și așchiile de lemn sunt foarte mici. În cazul unui lanț de ferăstrău foarte tocit, nu se produc deloc așchii, ci numai rumeguș.

Componentele de tăiere ale lanțului sunt elementele de tăiere, care consistă în dintele de tăiere și o limitator de adâncime. Separarea verticală dintre aceste două determină precizia adâncimii.

Următoarele valori trebuie reținute când ascuțiți dinții tăietori:

- Unghi muchie ascuțită (30°)
- Unghi coamă (85°)
- Unghi vârful (60°)
- Adâncime tăiș (0,65 mm)
- Diametru pilă rotundă (4,0mm)

AVERTISMENT!

- ▶ Devierile de la datele măsurătorii geometriei de tăiere pot duce la un recul sporit al mașinii. Pericol sporit de accident!

Unelte speciale sunt necesare pentru ascuțirea lanțului, ce garantează că muchiile de tăiere sunt ascuțite la unghiul și la adâncimea corectă. Pentru utilizatorul de fierăstraie cu lanț fără experiență, recomandăm să apeleze la un specialist sau la un atelier specializat pentru ascuțirea lanțului ferăstrăului. Dacă sunteți familiarizat(ă) cu ascuțirea lanțului, puteți achiziționa unelte, de exemplu de la Parkside (de ex. ascuțitoare de lanț).

1. Lanțul trebuie bine tensionat pentru a asigura o ascuțire corectă.
2. Pentru ascuțire, este necesară o pilă rotundă cu diametrul de 4,0mm.

AVERTISMENT!

- ▶ Alte diametru pot avaria lanțul și pot duce la pericole pe durata utilizării!
3. Ascuțiți numai dinspre interior spre exterior. Ghidați pila dinspre latura interioară a dinților de tăiere spre latura exterioară. Ridicați pila în momentul retragerii.
 4. Mai întâi ascuțiți dinții de pe o parte. Întoarceți ferăstrăul și ascuțiți și dinții de pe partea cealaltă.
 5. Lanțul este uzat și trebuie înlocuit cu un lanț nou de ferăstrău dacă mai rămân numai 4mm din dinții de tăiere.
 6. După ascuțire, toate elementele de tăiere trebuie să fie egale în lungime și lățime.
 7. După fiecare a treia ascuțire, adâncimea de tăiere (limitarea adâncimii) trebuie verificată și înălțimea trebuie pilită cu ajutorul unei pile plate. Adâncimea de tăiere trebuie readusă la aproximativ 0.65mm față de dintele de tăiere. După resetarea adâncimii de tăiere, rotunjiți-o un pic în față.

● Utilizarea unui lanț nou de ferăstrău

În cazul instalării unui lanț nou de ferăstrău, forța de tensionare se va diminua după ceva timp. De aceea, trebuie să retensionați lanțul după primele 5 tăieri și nu mai târziu de 10 minute de tăiere.

⚠️ AVERTISMENT!

- ▶ Nu atașați niciodată un lanț nou la o roată de lanț uzată sau să-l instalați pe o șină de lanț uzată sau avariată. Lanțul ar putea să sară sau să se rupă, ducând eventual la vătămări grave.

● Întreținerea lanțului

1. utilizați mănuși de protecție împotriva tăieturilor când manevrați lanțul ferăstrăului sau șina de ghidare.
2. Opriti produsul și detașați setul de acumulatori [12] de produs.
3. Îndepărtați capacul roții de lanț [7], lanțul de ferăstrău [10] și șina de ghidare [9].
4. Inspectați șina de ghidare [9] pentru depistarea semnelor de uzură.
5. Îndepărtați bavurile și îndreptați suprafețele de ghidare folosind o pilă plată.
6. Montați șina de ghidare [9], lanțul de ferăstrău [10] și capacul roții de lanț [7] și strângeți lanțul.

● Întoarcerea șinei de ghidare

⚠️ AVERTISMENT!

- ▶ Utilizați mănuși rezistent la tăieturi pentru a manipula lanțul sau șina de ghidare.

Șina de ghidare [9] trebuie să fie întoarsă periodic după aproximativ 10 ore de lucru pentru a asigura o uzură uniformă.

1. Opriti produsul și detașați setul de acumulatori [12] de produs.
2. Îndepărtați capacul roții de lanț [7], lanțul ferăstrăului [10] și șina de ghidare [9].
3. Întoarceți șina de ghidare în jurul axei sale orizontale și instalați șina de ghidare și lanțul conform descrierilor din „Instalarea lanțului ferăstrăului și a șinei de ghidare”. În timpul acestei operații, acordați atenție direcției corecte de rotire a lanțului ferăstrăului!

● Piese de schimb / Accesorii

Piese de schimb compatibile pentru acest dispozitiv pot fi achiziționate de la www.Optimex-Shop.com. Vă rugăm pregătiți numărul referinței pentru comanda dumneavoastră. Comenzile pot fi depuse și procesate numai online. Dacă nu sunteți sigur(ă) unde puteți achiziționa piese compatibile, vă rugăm contactați Linia de asistență Lidl.

Poziție	Descriere	Nr. referință
9	Șină lanț (șină de ghidare)	494216049999
10	lanț ferăstrău	494216029999
11	Teacă de protecție șină	494216039999

Dispozitivul este compatibil cu toate bateriile „X 20 V TEAM”. Pentru o funcționalitate optimă se recomandă utilizarea pachetului de baterii de mai jos:

Set de acumulatori Parkside de 20 V

PAP 20 B1	2Ah	5 celule
PAP 20 B3	4 Ah	10 celule

Clienții pot comanda baterii de schimb compatibile și încărcătoare de la magazinele online Lidl pentru următoarele țări:

Germania (lidl.de), Franța (lidl.fr), Belgia (lidl.be), Republica Cehă (lidl.cz), Țările de Jos (lidl.nl), Polonia (lidl.pl), Slovacia (lidl.sk), Spania (lidl.es)

Clienții din toate celelalte țări pot comanda de la www.optimex-shop.com.

Revânzarea sau transferarea produsului unor terți necesită includerea tuturor articolelor care fac parte din produs.

● Depozitarea

- Curățați echipamentul înainte de a-l depozita.
- Montați teaca de protecție a șinei de ghidare.
- Depozitați aparatul într-un loc uscat, inaccesibil copiilor.

● Înlăturare

Ambalajul este produs din material ecologic care pot fi eliminate la punctele locale de reciclare.



Respectați marcajul materialelor de ambalaj pentru eliminarea deșeurilor, acestea sunt marcate de abrevierile (a) și cifrele (b) cu următoarea semnificație: 1–7: plastice / 20–22: hârtie și carton / 80–98: substanțe de conexiune.



Puteți obține informații despre posibilitățile de eliminare a produsului de la administrația locală.



Pentru a proteja mediul înconjurător nu eliminați produsul dumneavoastră la gunoiul menajer atunci când nu mai poate fi folosit, ci predați-l la un punct de colectare. Vă puteți informa cu privire la punctele de colectare și orarul acestora de la administrația competentă.

Bateriile / acumulatorii defecti sau consumați trebuie reciclați. Înapoiați bateriile și sau acumulatorii prin intermediul punctelor de colectare indicate.



Deteriorarea mediului înconjurător prin aruncarea greșită a bateriilor / acumulatorilor!

Înainte de eliminare, îndepărtați bateriile / pachetul cu acumulator din produs.

Bateriile / acumulatorii nu trebuie aruncate în gunoiul menajer. Ele pot conține metale grele toxice și se supun tratamentului deșeurilor periculoase. Simbolurile chimice ale metalelor grele sunt următoarele: Cd = cadmiu, Hg = mercur, Pb = plumb. De aceea, predați bateriile / acumulatorii consumate la un punct de colectare comunal.

● Garanție

Produsul a fost fabricat cu atenție, conform unor standarde stricte de calitate și verificat temeinic înainte de livrare. În caz de defecțiuni de material sau de fabricație aveți drepturi legale față de vânzătorul produsului. Drepturile dumneavoastră legale nu sunt limitate în niciun fel de garanția menționată mai jos.

Garanția pentru aceste produs este 3 ani începând de la data achiziției. Durata garanției începe la data achiziției. Păstrați chitanța originală la un loc sigur, deoarece acest document este necesar pentru dovada achiziției.

Toate defecțiunile sau deteriorările care sunt deja existente la momentul achiziției, trebuie anunțate imediat după despachetarea produsului.

Dacă în decurs de 3 ani de la achiziția produsului apare un defect de material sau de fabricație, vă reparăm sau înlocuim gratuit produsul la alegerea noastră. Durata de garanție nu se prelungește după aprobarea unei cerințe de garanție. Aceasta este valabil și pentru piesele schimbate și reparate.

Această garanție se stinge dacă produsul este deteriorat, utilizat sau întreținut în mod necorespunzător.

Garanția acoperă defectele de material și de producție. Această garanție nu acoperă piesele componente ale produsului, care prezintă urme normale de uzură și care sunt considerate piese de schimb (de ex.: baterii, furtunuri, cartușe de vopsea) și nici deteriorările la nivelul pieselor casante, de exemplu întrerupătoare sau piese fabricate din sticlă.

Timpul de nefuncționare din cauza lipsei de conformitate apărute în cadrul termenului de garanție prelungește termenul de garanție legală de conformitate și cel al garanției comerciale și curge, după caz, din momentul la care a fost adusă la cunoștința vânzătorului lipsa de conformitate a produsului sau din momentul prezentării produsului la vânzător/unitatea service până la aducerea produsului în stare de utilizare normală și, respectiv, al notificării în scris în vederea ridicării produsului sau predării efective a produsului către consumator.

Produsele de folosință îndelungată care înlocuiesc produsele defecte în cadrul termenului de garanție vor beneficia de un nou termen de garanție care curge de la data preschimbării produsului.

● Modul de desfășurare în caz de garanție

Pentru a putea asigura o procesare rapidă a cererii dumneavoastră, vă rugăm să urmați următoarele indicații:

Vă rugăm să țineți la îndemână bonul de casă și numărul articolului (IAN 494216_2504) ca dovadă pentru achiziția dumneavoastră.

Vă rugăm să luați numărul de produs de pe plăcuța cu tipul de construcție de pe produs, gravura de pe produs, pagina principală a instrucțiunii de utilizare (jos, stânga) sau de pe spatele sau fundul produsului.

În cazul în care, apar erori de funcționare sau alte defecțiuni, contactați mai întâi prin telefon sau prin e-mail, departamentul de service menționat în continuare.

Dumneavoastră puteți să expediați atunci un produs considerat ca fiind defect, adăugând chitanța de plată (bonul de casă) și menționând, în ce constă defecțiunea și când a apărut aceasta, fără cheltuieli poștale, la adresa de service comunicată.

La parksdiy.com puteți să vedeți și să descărcați acest manual și multe altele. Cu acest cod QR ajungeți direct la parksdiy.com. Selectați țara dumneavoastră și căutați manualele de utilizare prin motorul de căutare. Dacă introduceți numărul de articol (IAN) 494216_2504 ajungeți la manualul de utilizare pentru articolul dumneavoastră.



● Service

Ⓜ **Service România**

Tel.: 0800890605

Formular de contact pe

parkside-diy.com

IAN 494216_2504



Marcaj Sârb De Conformitate

● Declarația de conformitate CE

DECLARAȚIA UE DE CONFORMITATE (Nr. 494216_2504)

IAN: 494216_2504
Identificarea produsului: "PARKSIDE" 20V Ferăstrău cu acumulator
Numărul de model: HG13591

Obiectul declarației descris mai sus este în conformitate cu legislația relevantă de armonizare a Uniunii:

Directiva 2006/42/CE
Directiva 2000/14/CE
Directiva 2014/30/UE
Directiva 2011/65/UE cu toate modificările aferente

Trimiteri la standardele armonizate sau trimiteri la la alte specificații tehnice relevante în legătură cu care se declară conformitatea:

Nr./Părți
Directiva 2006/42/CE
EN 62841-1:2015/A11:2022
Directiva 2014/30/UE
EN IEC 55014-1:2021
EN IEC 55014-2:2021

Obiectul declarației descris mai sus este conform Directivei 2011/65/UE a Parlamentului European și a Consiliului din 8 iunie 2011 privind restricțiile de utilizare a anumitor substanțe periculoase în echipamentele electrice și electronice:

Nr./Părți
EN IEC 63000:2018

Informații suplimentare:

Nr./Părți
EN ISO 12100:2010

Procedura de evaluare a conformității/numele și adresa organismului notificat, dacă este cazul: point 6 Part B Annex III Regulation (EU) 2024/1208: EN 62841-4-1:2020, Annex I, TÜV SÜD Germany

Nivel de putere acustică măsurat pe un echipament reprezentativ pentru acest tip : 85 dB(A)

Nivel de putere acustică garantat pentru acest echipament: 87 dB(A)

Organismul notificat (TÜV SÜD Germany, No.0123) a efectuat examinarea UE de tip (Modulul B) și a eliberat certificatul de examinare UE de tip (M6A 065194 7615 Rev. 00).

Deținătorul documentației tehnice: OWIM GmbH & Co.KG

Semnat pentru și în numele:

OWIM GmbH & Co. KG, Stiftsbergstraße 1, 74167 Neckarsulm, Germania

Prezenta declarație de conformitate este emisă pe răspunderea exclusivă a producătorului.

Traducerea originalului declarației de conformitate

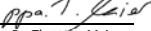
Neckarsulm	19.08.2025		
Locul	Data	ppa Stefan Haensel Procurist	ppa. Dr. Thorsten Maier Procurist

RO















Списък с използваните пиктограми	Страница 203
Увод	Страница 204
Употреба	Страница 204
Обхват на доставка	Страница 205
Списък с части	Страница 205
Технически данни	Страница 205
Общи инструкции за безопасност	Страница 207
Общи предупреждения за безопасност на електрическите инструменти	Страница 207
Специални указания за безопасност за резачка за дървесина	Страница 210
Причини за и предотвратяване на откат от оператора	Страница 212
Допълнителни указания за безопасност	Страница 212
Намаляване на вибрациите и шума	Страница 213
Поведение в извънредни ситуации	Страница 213
Остатъчни рискове	Страница 213
Първа употреба	Страница 214
Акcesoари	Страница 214
Разопаковане	Страница 214
Сглобяване	Страница 214
Да монтирате шината и веригата на резачката (Фиг. D)	Страница 214
Обтягане на веригата на резачката	Страница 215
Поставяне/отстраняване на батерията	Страница 216
Проверка на нивото на зареждане на батерията (фиг. В)	Страница 216
Зареждане на батерията (фиг. С)	Страница 216
Експлоатация	Страница 217
Включване	Страница 217
Смяна на водещата шина	Страница 218
Техники на рязане	Страница 218
Обща информация	Страница 218
Рязане на дължина	Страница 219
Стволът е положен върху земята	Страница 219
Кастрене на клони	Страница 219

Отстраняване на неизправности	Страница 220
Почистване и поддръжка	Страница 221
Почистване	Страница 221
Смазване на веригата на резачката	Страница 221
Интервали на поддръжка	Страница 222
Таблица за интервалите на поддръжка	Страница 222
Заточване на веригата на резачката	Страница 223
Стартиране на нова верига на резачката	Страница 224
Поддържане на веригата	Страница 224
Обръщане на водещата шина	Страница 224
Резервни части / аксесоари	Страница 224
Съхранение	Страница 225
Изхвърляне	Страница 225
Гаранция	Страница 226
Процедиране в случай на рекламация	Страница 228
Сервиз	Страница 228
Декларация на ЕС за съответствие	Страница 229

Списък с използваните пиктограми

В настоящото ръководство за потребителя върху опаковката и върху етикета с рейтинга са използвани следните предупреждения:

 	<p>Прочетете ръководството с инструкции!</p>	 <p>Носете предпазни средства за ушите!</p>
		 <p>Носете предпазни очила</p>
	<p>ОПАСНОСТ! Този символ в комбинация с думата „Опасност“ обозначава високорискова опасност, която, ако не бъде предотвратена, би могла да доведе до смърт или сериозно нараняване.</p>	 <p>Изключете продукта от бутона за изключване и от електрическата мрежа преди смяна на приставките, почистване и когато не се използва.</p>
		 <p>Не излагайте на дъжд</p>
	<p>ПРЕДУПРЕЖДЕНИЕ! Този символ в комбинация с думата „Предупреждение“ обозначава среднорискова опасност, която, ако не бъде предотвратена, би могла да доведе до смърт или сериозно нараняване.</p>	 <p>Променлив ток/напрежение</p>
		 <p>Прав ток/напрежение</p>
	<p>ПРЕДПАЗЛИВОСТ! Този символ в комбинация с думата „Предпазливост“ обозначава нискорискова опасност, която, ако не бъде предотвратена, би могла да доведе до леко или средно по степен нараняване.</p>	 <p>177 mm Дължина на верижната шина</p>
		 <p>Отваряне</p>
		 <p>Затваряне</p>
	<p>Смазване на веригата на резачката</p>	 <p>Посока на хода на веригата на резачката.</p>
	<p>Посока на хода на веригата на резачката.</p>	 <p>Маркировката CE показва съответствие с релевантните директиви на ЕС, приложими за този продукт.</p>
	<p>Информация за безопасност Инструкции за употреба</p>	
	<p>Винаги използвайте резачката за дървесина с две ръце</p>	 <p>Пазете се от откат на резачката за дървесина и избягвайте контакт с върха на шината</p>

20 V АКУМУЛАТОРНА РЕЗАЧКА ЗА ДЪРВЕСИНА

● Увод

Поздравяваме Ви с покупката на този нов продукт. Вие избрахте висококачествен продукт. Ръководството за експлоатация е част от този продукт. То съдържа важни указания за безопасност, употреба и изхвърляне. Преди употребата на продукта се запознайте с всички инструкции за обслужване и безопасност. Използвайте продукта само съгласно описанието и за посочените области на употреба. Когато предавате продукта на трети лица, предавайте заедно с него и всички документи.

● Употреба

Акумулаторната резачка за дървесина е предназначена само за рязане на дървесина. Резачката за дървесина не е подходяща за сечене на дървета. Продуктът не е предназначен за други типове приложения (напр. рязане на зидария, пластмаса или хранителни материали). Използването на резачката за дървесина за работа, различна от тази, за която е предназначена, може да доведе до сериозно нараняване на потребителя или други лица.

Акумулаторната резачка за дървесина може да се използва само от едно лице и за рязане на дървесина. Резачката за дървесина трябва да се държи с дясната ръка за ръкохватката и с лявата ръка за повърхността за хващане.

Преди да използва резачката за дървесина потребителят трябва да прочете и разбере информацията и инструкциите в ръководството на потребителя. Потребителят трябва да носи подходяща лична предпазна екипировка (ЛПЕ). Само дървесина трябва да се реже с резачката за дървесина. Материали като пластмаса, камък, метал или дървесина, съдържаща чужди тела (напр. пирони или винтове), не трябва да се режат!

Всяка друга употреба или модификация на продукта се счита за неправилна употреба и може да доведе до опасности като смърт, животозастрашаващи наранявания и щети. Производителят не носи отговорност за щети, причинени от неправилна употреба.

Този продукт е предназначен за домашна употреба и подобни приложения. Продуктът не е подходящ за търговска употреба.

Продуктът е предназначен за използване от възрастни. Юноши над 16 години могат да използват продукта само под наблюдение. Операторът или потребителят носят отговорност за злополуки или щети на други хора или тяхното имущество.

Продуктът е част от серията X 20 V TEAM и може да работи с употребата на батерии от серията X 20 V TEAM. Батериите могат да се зареждат само със зарядни устройства от серията X 20 V TEAM.

● Обхват на доставка

ПРЕДУПРЕЖДЕНИЕ!

- ▶ Продуктът и опаковката не са детски играчки! Децата не трябва да си играят с найлонови торбички, найлон и дребни части! Има опасност от задавяне и задушаване!

- 1x Акумулаторна резачка за дървесина
- 1x Верижна шина (водеща шина) (вече монтирана)
- 1x Верига на резачката (вече монтирана)
- 1x Предпазен калъф на шината на резачката
- 1x Бутилка за масло с 50 ml био масло за вериги (модел №: HG10050)
- 1x Ръководство за потребителя
- 1x Резервна верига

● Списък с части

фиг. А

- 1 Преден предпазител за ръка
- 2 Зона за хващане
- 3 Превключвател на заключването
- 4 Превключвател за вкл./изкл.
- 5 Ръкохватка
- 6 Заден предпазител за ръка
- 7 Капак на верижното зъбно колело
- 8 Монтажен винт
- 9 Шина на ножа (водеща шина)
- 9a Щифт за обтягане на веригата
- 10 Верига на резачката
- 11 Корпус на ножа

Фиг. В/С

- 12 Акумулаторна батерия *
- 13  Бутон (ниво на зареждане)
- 14 LED светлини за нивото на зареждане (червена/оранжева/зелена)
- 15 Бутон за освобождаване за акумулаторната батерия
- 16 Зарядно за батерията [бързо зарядно устройство за батерията]*
- 17 LED светлина за контрол на зареждането – червена

18 LED светлина за контрол на зареждането – зелена

19 Захранващ кабел с щепсел

* Батерията и зарядното устройство не са включени.

● Технически данни

20V акумулаторна резачка за дървесина PAGHS 20-Li C4

Номинално входно напрежение	20V 
Категория на защита	IPX0
Верижна шина:	
Hangzhou Fangcheng Tools Manufacture Co., Ltd. DS150-31-43P-ML	
Верига: Hangzhou Fangcheng Tools Manufacture Co., Ltd. 030.043.31	
Стъпка на веригата	0,30" (7,62 mm)
Ширина на веригата	1,1 mm
Зъби на верижното зъбно колело	7
Дължина на верижната шина припл.	177 mm
Дължина на рязане	150 mm
Препоръчително смазочно средство	21820 Divinol Bio-Kettenöl R
Макс. скорост на веригата	8 m/s
Нетно тегло на машината без веригата на резачката, шината за острието, корпуса на острието, батерията и допълнителните аксесоари	1,15 kg

Превключвател на заключването

Превключвателният блок трябва да бъде освободен за включването на продукта.

Ключ за включване-изключване с предпазен прекъсвач на веригата

При освобождаване на ключа за вкл./изкл. продуктът незабавно се изключва.

Ръкохватка със заден предпазител за ръка

Предпазва ръката от разклонения и клони в случай на изскачане от веригата.

Верига на резачката с малко пружиниране

Помага за долавяне на пружинирането със специално разработени контролни системи.

Препоръчителна температура на околната среда

Температура:	макс. 50 °C
Процес на зареждане	4–40 °C
Експлоатация	-20–50 °C
Съхранение	0–45 °C

Стойност на емитирания шум

Измерените стойности са определени съгласно EN 62841. Нивото на шум на електроинструмента с номинал A е обикновено както следва:

Ниво на звуково налягане L_{PA}	76,8 dB
Несигурност K_{PA}	3
Ниво на звукова мощност L_{WA} :	
гарантирано	87 dB
измерено	84,8 dB
Несигурност K_{WA}	2,41 dB

Стойност на емисиите на вибрации

Общи стойности на вибрациите (триаксиална векторна сума), определени съгласно EN 62841:

Вибрация (a_h)	2,793 m/s ²
--------------------	------------------------

ПРЕДУПРЕЖДЕНИЕ!

- ▶ Носете предпазни средства за ушите!
- ▶ Емисиите на вибрации и шум по време на действителното използване на електроинструмента може да се различават от декларираните стойности в зависимост от начина, по който се използва инструментът, особено в зависимост от вида на детайла, който се обработва.
- ▶ Необходимо е да се определят мерки за безопасност за защита на оператора, които се основават на оценка на експозицията в действителните условия на употреба (като се вземат предвид всички части на работния цикъл, като например времето, когато инструментът е изключен и когато работи празен ход в допълнение към времето за задействане).

ЗАБЕЛЕЖКА

- ▶ Декларираната обща стойност на вибрациите и декларираната стойност на излъчвания шум са измерени в съответствие със стандартен метод за изпитване и могат да се използват за сравняване на един инструмент с друг.
- ▶ Декларираната обща стойност на вибрациите и декларираната стойност на шумовите емисии могат също да се използват за предварителна оценка на експозицията.



Общи инструкции за безопасност

- **Общи предупреждения за безопасност на електрическите инструменти**

⚠ ПРЕДУПРЕЖДЕНИЕ!

Прочетете всички предупреждения за безопасност, инструкциите, илюстрациите и спецификациите, предоставени с този електрически инструмент. Неспазването на инструкциите, изброени по-долу, може да доведе до токов удар, пожар и/или сериозно нараняване.

Запазете всички предупреждения и инструкции за бъдещи справки.

Терминът „електрически инструмент“ в предупрежденията се отнася за вашия захранван от електрическата мрежа (с кабел) електроинструмент или работещ с батерии (безжичен) електрически инструмент.

Безопасност на работната зона

- **Поддържайте работната зона чиста и добре осветена.** Разхвърляните или тъмни зони предразполагат към инциденти.
- **Не работете с електроинструменти в експлозивна атмосфера, като например в присъствието на запалими течности, газове или прах.** Електрическите инструменти създават искри, които могат да възпламенят праха или изпаренията.
- **Дръжте децата и минувачите далеч, докато работите с електроинструмент.** Разсейването може да ви накара да загубите контрол.

Електрическа безопасност

- **Щепселите на електроинструмента трябва да съответстват на контакта. Никога не променяйте щепсела по никакъв начин. Не използвайте адаптерни щепсели със заземени електрически инструменти.** За да намалите риска от токов удар, използвайте немодифицирани щепсели и правилните контакти.
- **Избягвайте контакт на тялото със заземени повърхности, като тръби, радиатори, печки и хладилници.** Съществува повишен риск от токов удар, ако тялото ви е заземено.
- **Не излагайте електрическите инструменти на дъжд или мокра среда.** Попадането на вода в електроинструмента ще увеличи риска от токов удар.
- **Не злоупотребявайте с кабела. Никога не хващайте кабела с цел пренасяне, дърпане или изключване на електрическия инструмент от контакта. Дръжте кабела далеч от топлина, масло, остри ръбове или движещи се части.** Повредените или заплетени кабели увеличават риска от токов удар.
- **Когато работите с електроинструмент на открито, използвайте удължителен кабел, подходящ за употреба на открито.** Използването на кабел, подходящ за употреба на открито, намалява риска от токов удар.
- **Ако работата с електроинструмент на влажно място е неизбежна, използвайте защитено захранване с устройство за остатъчен ток (RCD).** Използването на RCD намалява риска от токов удар.

Лична безопасност

- **Бъдете нащрек, внимавайте какво правите и използвайте здрав разум, когато работите с електроинструмент. Не използвайте електроинструмент, докато сте уморени или под въздействието на наркотици, алкохол или лекарства.** Момент на невнимание при работа с електрически инструменти може да доведе до сериозно нараняване.
- **Използвайте лични предпазни средства. Винаги носете предпазни очила.** Предпазните средства като маска за прах, предпазни обувки против хлъзгане, каска или защита за слуха, използвани при подходящи условия, ще намалят нараняванията.
- **Предотвратяване на неволно стартиране. Уверете се, че превключвателят е в изключено положение, преди да свържете към източник на захранване и/или батерия и преди да вдигате или пренасяте инструмента.** Пренасянето на електроинструменти с пръст върху превключвателя или включването на електроинструменти с включен превключвател води до инциденти.
- **Отстранете всички регулиращи ключове или гаечни ключове, преди да включите електроинструмента.** Гаечен ключ или ключ, оставен прикрепен към въртяща се част на електроинструмента, може да доведе до нараняване.
- **Не се пресягайте твърде далеч. Поддържайте правилна опора и баланс през цялото време.** Това позволява по-добър контрол на електроинструмента в неочаквани ситуации.

- **Носете подходящо облекло. Не носете широки дрехи или бижута. Дръжте косата, дрехите и ръкавиците си далеч от движещи се части.** Широките дрехи, бижутата или дългата коса могат да бъдат захванати от движещите се части.
- **Ако са осигурени устройства за свързване на механизмите за изсмукване и събиране на прах, уверете се, че те са свързани и използвани правилно.** Използването и събирането на прах може да намали опасностите, свързани с праха.
- **Не позволявайте познанията, придобити от честата употреба на инструменти, да ви направят самодоволни и да пренебрегнете принципите за безопасност на инструментите.** Едно невнимателно действие може да причини тежки наранявания за части от секундата.

Използване и грижа за електроинструментите

- **Не форсирайте електроинструмента. Използвайте правилния електроинструмент за вашата работа.** Правилният електроинструмент ще свърши работата по-добре и по-безопасно при скоростта, за която е проектиран.
- **Не използвайте електроинструмента, ако превключвателят не го включва и изключва.** Всеки електроинструмент, който не може да се управлява с превключвателя, е опасен и трябва да бъде ремонтиран.

- **Извадете щепсела от контакта и/или батерията от електроинструмента, преди да правите каквито и да било настройки, смяна на аксесоари и преди да приберете инструмента за съхраняване.**

Такива превантивни мерки за безопасност намаляват риска от случайно стартиране на електроинструмента.

- **Съхранявайте неизползваните електроинструменти на недостъпно за деца място и не позволявайте на хора, които не са запознати с електроинструмента или тези инструкции, да работят с електроинструмента.**

Електрическите инструменти са опасни в ръцете на необучени потребители.

- **Поддържайте електрическите инструменти и аксесоари. Проверете за разместване или залепване на движещи се части, счупване на части и всяко друго състояние, което може да повлияе на работата на електроинструмента.**

Ако е повреден, поправете електроинструмента преди употреба. Много злополуки са причинени от лошо поддържани електрически инструменти.

- **Поддържайте режещите инструменти остри и чисти.** Правилно поддържаните режещи инструменти с остри режещи ръбове са по-малко склонни да доведат до неизправност и се контролират по-лесно.

- **Използвайте електроинструмента, аксесоарите и накрайниците за инструменти и т.н. в съответствие с тези инструкции, като вземете предвид условията на работа и работата, която трябва да се извърши.** Използването на електроинструмента за работа, различна от предвидената, може да доведе до опасна ситуация.
- **Поддържайте дръжките и повърхностите за хващане сухи, чисти и без следи от масло и грес.** Хлъзгавите дръжки и повърхности за хващане не позволяват безопасно боравене и контрол на инструмента в неочаквани ситуации.

Използване и грижа за инструменти с батерия

- **Зареждайте само със зарядното устройство, указано от производителя.** Зарядно устройство, което е подходящо за един тип батерия, може да създаде риск от пожар, когато се използва с друга батерия.
- **Използвайте електрически инструменти само със специално предназначени батерии.** Използването на други батерии може да създаде риск от нараняване и пожар.
- **Когато дадена батерия не се използва, дръжте я далеч от други метални предмети, като кламери, монети, ключове, пирони, винтове или други малки метални предмети, които могат да направят връзка от един терминал към друг.** Късото съединяване на батерията може да причини изгаряния или пожар.

- При неблагоприятни условия от батерията може да изтече течност; избягвайте контакт. Ако случайно възникне контакт, изплакнете с вода. Ако течността попадне в очите, потърсете допълнително медицинска помощ. Течността, изхвърлена от батерията, може да причини дразнене или изгаряне.
- Не използвайте батерия за инструмент, който е повреден или модифициран. Повредените или модифицирани батерии показват непредсказуемо поведение, водещо до пожар, експлозия или риск от нараняване.
- Не излагайте батерия или инструмент на огън или прекомерна температура. Излагането на огън или температура над 130 °C може да причини експлозия.
- Следвайте всички инструкции за зареждане и не зареждайте батерията или инструмента извън температурния диапазон, посочен в инструкцията. Неправилното зареждане или зареждането при температури извън определения диапазон може да повреди батерията и да увеличи риска от пожар.

Обслужване

- **Необходимо е вашият електроинструмент да се обслужва от квалифицирано лице, като се използват само идентични резервни части.** Това ще гарантира запазването на безопасността на електроинструмента.
- **Никога не обслужвайте повредени батерии.** Обслужването на батерията трябва да се извършва само от фабриката производител или от оторизирани доставчици на услуги.
- **Специални указания за безопасност за резачка за дървесина**
 - **Дръжте всички части на тялото си далеч от веригата на резачката, когато верижната резачка работи. Преди да стартирате верижната резачка се уверете, че веригата на резачката не контактува с нищо.** Момент на невнимание, докато работите с верижни резачки, може да доведе до оплитане на дрехите или тялото ви във веригата на резачката.
 - **Винаги дръжте верижната резачка с дясната си ръка за задната ръкохватка и с лявата си ръка за предната ръкохватка.** Държане на верижната резачка с обратна конфигурация на ръцете увеличава риска от нараняване и не трябва никога да се използва.
 - **Носете предпазни очила и антифони. Препоръчва се допълнителна предпазна екипировка за главата, ръцете, краката и ходилата.** Подходящото защитно облекло ще намали нараняванията от летящи отломки или случаен контакт с веригата на резачката.
 - **Не работете с резачката за дървесина в дърво.** Работа с резачката за дървесина докато сте качени на дърво може да доведе до нараняване.

- **Винаги поддържайте правилна стойка и работете с верижната резачка само когато стоите на неподвижна, сигурна и равна повърхност.** Хлъзгави или нестабилни повърхности като стълби могат да доведат до загуба на баланс или контрол върху верижната резачка.
- **Когато режете клон, който е напрегнат, внимавайте за пружинно отскачане.** Когато напрежението в дървесните влакна се освободи, натовареният пружинно клон може да удари оператора и/или да извади верижната резачка извън контрол.
- **Бъдете изключително внимателни, когато режете храсти и фиданки.** Тънкия материал може да захване веригата на резачката и да бъде насочен към вас или да ви извади от равновесие.
- **Носете верижната резачка за предната ръкохватка при изключена верижна резачка и далече от тялото ви.** Когато транспортирате или съхранявате верижната резачка, винаги поставяйте калъфа на водещата шина. Правилното боравене с верижната резачка ще намали вероятността от случаен контакт с движещата се верига на резачката.
- **Спазвайте инструкциите за смазване, обтягане на веригата и смяна на аксесоари.** Неправилно обтегнатата или смазана верига може или да се скъса, или да увеличи шанса за откат.
- **Поддържайте ръкохватките сухи, чисти и без следи от масло и грес.** Омаслените, мазни ръкохватки са хлъзгави причинявайки загуба на управление.
- **Режете само дървесина. Не използвайте верижната резачка за цели, за които не е предназначена.** Например: не използвайте верижната резачка за рязане на пластмаса, зидария и недървени строителни материали. Използването на верижната резачка за работа, различна от предвидената, може да доведе до опасна ситуация.
- **Дръжте електроинструмента само за изолираните повърхности за хващане, защото веригата на резачката може да контактува със скрит кабел.** Вериги на резачки, които влизат в контакт с проводник под напрежение, могат да направят откритите метални части на електроинструмента „под напрежение“ и да причинят на оператора токов удар.
- **Верижната резачка не е подходяща за сечене на дървета.** Използването на верижната резачка за работа, различна от тази, за която е предназначена, може да доведе до сериозно нараняване на потребителя или други лица.
- **Следвайте всички инструкции, когато почиствате заседнал материал, съхранявате или обслужвате верижната резачка.** Уверете се, че превключвателят е изключен и акумулаторната батерия е отстранена. Неочаквано задействане на верижната резачка по време на почистване на заседнал материал или обслужване може да доведе до сериозно нараняване.

● Причини за и предотвратяване на откат от оператора

Откат може да възникне, когато носът или върхът на водещата шина докоснат предмет или когато дървото се затвори и прищипе веригата на резачката в среза.

Контактът с върха в някои случаи може да причини внезапна обратна реакция, изтласквайки водещата шина нагоре и назад към оператора. Прищипването на веригата на резачката по горната част на водещата шина може да тласне водещата шина бързо назад към оператора.

Всяка от тези реакции може да доведе до загуба на управление на резачката, което може да доведе до сериозно нараняване. Не разчитайте изключително на предпазните устройства, вградени във вашата резачка. Като потребител на верижна резачка трябва да предприемете няколко стъпки, за да се предпазите при работата си свързана с рязане от злополука или нараняване.

Откатът е резултат от неправилна употреба на инструмента и/или неправилни работни процедури или условия и може да бъде избегнат чрез вземане на подходящи предпазни мерки, както е дадено по-долу:

- **Дръжте здраво с палци и пръсти, обхващащи ръкохватките на верижната резачка, с две ръце върху резачката и позиционирайте тялото и ръката си, за да можете да устоите на силите на отката.** Силите на отката могат да се контролират от оператора, ако се вземат подходящи предпазни мерки. Не оставяйте работеща верижна резачка.

- **Не се присягайте и не режете над височината на рамото си.** Това помага за предотвратяване на нежелан контакт на върха и позволява по-добър контрол на верижната резачка в неочаквани ситуации.
- **Използвайте само резервни шини и вериги, посочени от производителя.** Неправилните резервни шини и вериги могат да причинят скъсване на веригата и/или откат.
- **Следвайте инструкциите на производителя за заточване и поддръжка на веригата.** Намалването на височината на ограничителя на дълбочината може да доведе до увеличен откат.

● Допълнителни указания за безопасност

- Спазвайте внимателно инструкциите за поддръжка, контрол и обслужване в това ръководство. Повредените защитни устройства и части трябва да бъдат ремонтирани или променени, освен ако не е отбелязано друго в това ръководство.
- Препоръчва се потребителят, който използва устройството за първи път, поне да практикува рязане на трупи върху дънер или рамка.
- За работа с резачката върху склонове винаги стойте в областта над стеблото. За да запазите пълен контрол, докато режете, намалете натиска в края на рязането, без да разхлабвате захващането на ръкохватките на резачката за дървесина. Уверете се, че веригата на резачката не докосва земята. След завършване на рязането изчакайте, докато резачката за дървесина спре

напълно, преди да я оставите. Винаги изключвайте двигателя на резачката за дървесина, преди да се придвижвате до друго дърво.

- Замърсявания, камъни, разхлабена кора, гвоздеи, скоби и жици трябва да бъдат отстранени от дървото.
- **Не използвайте никакви аксесоари, които не са препоръчани от PARKSIDE.** Това може да доведе до електрически удар или пожар.

● Намаляване на вибрациите и шума

За да намалите въздействието на емитирания шум и вибрациите, ограничете времето за работа, използвайте режими на работа с ниски вибрации и нисък шум, както и носете лични предпазни средства. Вземете предвид следните точки, за да сведете до минимум рисковете от излагане на вибрации и шум:

- Използвайте продукта само по предназначение според неговия дизайн и тези инструкции.
- Уверете се, че продуктът е в добро състояние и добре поддържан.
- Използвайте правилните аксесоари за продукта и се уверете, че са в добро състояние.
- Дръжте здраво ръкохватките/повърхността за хващане.
- Поддържайте този продукт в съответствие с тези инструкции и го поддържайте добре смазан (където е подходящо).
- Планирайте работния си график, за да разпределите използването на инструменти с високи вибрации за по-дълъг период от време.

● Поведение в извънредни ситуации

Запознайте се с използването на този продукт чрез това ръководство за потребителя. Запомнете предупрежденията за безопасност и ги спазвайте докрай. Това ще помогне за предотвратяване на рискове и опасности.

- Винаги бъдете нащрек, когато използвате този продукт, за да можете да разпознаете и да се справите с рисковете рано. Бързата намеса може да предотврати сериозни наранявания и материални щети.
- Изключете продукта от превключвателя и от електрическата мрежа, ако има неизправности. Продуктът трябва да бъде проверен от квалифициран специалист и ремонтиран, ако е необходимо, преди да го използвате отново.

● Остатъчни рискове

Дори при правилно използване и боравене с продукта са налице някои остатъчни рискове. Поради изработката и конструкцията си, този продукт може да крие следните опасности:

- Порязвания
- Загуба на слух, ако се работи без антифони.
- Увреждания на вашето здраве в резултат на вибрации на ръката/рамото, ако електрическият инструмент се използва за по-дълъг период от време или ако не се използва и поддържа правилно.

⚠ ПРЕДУПРЕЖДЕНИЕ!

- ▶ Този продукт произвежда електромагнитно поле по време на работа! Това поле може, при определени обстоятелства, да попречи на активни или пасивни медицински импланти! За да намалите риска от сериозни или фатални наранявания, препоръчваме на хората с медицински импланти да се консултират със своя лекар и с производителя на медицински импланти, преди да използват този продукт!

● **Първа употреба**

● **Акcesoари**

За да работите с този продукт безопасно и правилно, винаги носете подходящи лични предпазни средства.

Те включват:

- Предпазни очила
- Антифони
- Предпазни ръкавици
- Предпазни обувки
- Носете предпазна каска
- Носете здрави работни панталони

● **Разопаковане**

1. Отворете опаковката и извадете продукта внимателно.
2. Отстранете опаковъчния материал, както и опаковката и транспортните скоби (ако има такива).
3. Проверете дали доставката е пълна.
4. Проверете продукта за повреди при транспортиране.

⚠ ПРЕДУПРЕЖДЕНИЕ!

- ▶ Продуктът и опаковъчните материали не са детски играчки! Забранява се на деца да си играят с найлонови торбички, найлонови материали и дребни части! Има опасност от поглъщане и задушаване

● **Сглобяване**

⚠ ПРЕДУПРЕЖДЕНИЕ!

- ▶ Винаги носете предпазни ръкавици, когато работите с резачката за дървесина и използвайте само оригинални части. Изключвайте продукта и изваждайте батерията [12], преди да извършвате каквато и да е работа по резачката за дървесина. Риск от нараняване!

Преди да работите с резачката за дървесина е необходимо:

- Смазване на веригата на резачката
- Поставяне на батерията

● **Да монтирате шината и веригата на резачката (Фиг. D)**

⚠ ПРЕДУПРЕЖДЕНИЕ!

- ▶ Изключвайте продукта и изваждайте батерията [12], преди да извършвате каквато и да е работа по поддръжката!

1. Поставете продукта върху равна повърхност.
2. Завъртете монтажния винт [8] на капака на верижното зъбно колело обратно на часовниковата стрелка , за да снемете капака на верижното зъбно колело [7].

3. Разпределете веригата на резачката **10** в затворен контур, така че режещите ръбове да са подравнени в посока на часовниковата стрелка. Използвайте графичния символ на шината на веригата **9** или върху верижното зъбно колело като водач за подравняване на веригата на резачката **10**.



Посока на хода на веригата на резачката.

4. Закачете веригата на резачката **10** на зъбното колело на шпиндела на двигателя и поддържайте обтягането на веригата на резачката **10** и шината на веригата **9**.
5. Преместете шината на веригата **9** на 10-15 градуса над хоризонталната позиция, така че отворът на шината на веригата **9** да може да се монтира върху щифта за обтягане на веригата **9a** и след това преместете надолу шината на веригата **9** до хоризонтална позиция и я поставете в жлеба на корпуса.
6. Завинтете монтажните винтове **8** в отворите с резба.
7. Затегнете монтажния винт **8** на капака на верижното зъбно колело



⚠ ПРЕДПАЗЛИВОСТ

- ▶ **ПРЕДПАЗЛИВОСТ!** Резачката за дървесина е податлива на течове.

Преди да смените веригата на резачката **10**, каналът на водещата шина **9** трябва да бъде почистен от замърсявания, защото отлагането на замърсявания може да причини изскачане на веригата на резачката **10** от шината. Отлаганията могат също да абсорбират верижното

масло. Така последствието би било, че маслото за веригата да не достига или само малка част от него да достига долната страна на шината и смазването да бъде намалено.

● **Обтягане на веригата на резачката**

Редовното обтягане на веригата на резачката **10** осигурява безопасност на потребителя и намалява и/или предотвратява износване и повреди на веригата. Преди да започнете работа и на интервали от прикл. 10 минути се препоръчва потребителят да проверява обтягането на веригата и да го коригира, ако е необходимо. Веригата загрява по време на работа с резачката и с това се разширява леко. Тези „разширения“ могат да се очакват, особено при нови вериги.

ЗАБЕЛЕЖКА

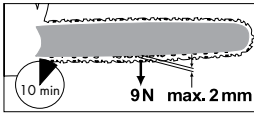

- ▶ Не дозатягайте и не сменяйте веригата, когато е гореща, защото тя леко се свива след като изстине. В случай на неспазване, това може да доведе до повреда на водещата шина **9** или двигателя, тъй като сега веригата е твърде обтегната върху ножа. Обтягането и смазването на веригата имат голямо въздействие върху експлоатационния живот на веригата.

Веригата е правилно обтегната, ако не е провиснала от долната страна на шината и може да се завърти напълно с ръка в ръкавица. Когато веригата на резачката **10** е опъната с 9 N (приблизително 1 kg), разстоянието между веригата на резачката **10** и водещата шина **9** не може да бъде повече от 2 mm.



⚠ ПРЕДУПРЕЖДЕНИЕ!

- ▶ Изключвайте продукта и изваждайте батерията [12], преди да извършвате каквато и да е работа по поддръжката!

1. Разхлабете монтажния винт [8] на капака на верижното зъбно колело [7] .
2. Пружината на щифта за обтягане на веригата [9a] автоматично осигурява достатъчно обтягане.
3. Затегнете отново монтажния винт [8] на капака на верижното зъбно колело [7] .

ЗАБЕЛЕЖКА

- ▶ Обтягането на веригата при нова верига на резачката [10] трябва да се регулира отново след максимум 5 рязания.

● Поставяне/отстраняване на батерията

- Поставяне на батерията: Подравнете акумулаторната батерия (B [12]) към ръкохватката и я плъзнете в нея. Уверете се, че тя щраква доловимо на място.
- Изваждане на батерията: Натиснете бутона за освобождаване (B [15]) на батерията. Издърпайте батерията (B [12]) навън.

● Проверка на нивото на зареждане на батерията (фиг. B)

- Натиснете  (B [13]). LED светлините за нивото на зареждане светват (B [14]):

LED (B [14])	Ниво на зареждане
Червена/ оранжева/зелена	Максимум
Червена/ оранжева	Средно
Червена	Ниско

● Зареждане на батерията (фиг. C)

⚠ ПРЕДУПРЕЖДЕНИЕ! РИСК ОТ НАРАНЯВАНЕ!



Винаги изваждайте щепсела на зарядното за батерията (C [16]) от мрежата преди да извадите батерията (B [12]) от зарядното или преди да поставите батерията.

ЗАБЕЛЕЖКА

- ▶ Батерията (B [12]) може да се зарежда по всяко време, без да се намалява животът ѝ.
- ▶ Прекъсването на процеса на зареждане не поврежда батерията (B [12]).
- Заредете батерията (B [12]) преди работа, когато е на средно или ниско ниво на зареждане.
- LED светлините за контрол на зареждането (червена (C [17]) и зелена (C [18])) показват състоянието на зарядното устройство за батерията (C [16]) и на батерията (B [12]):

Светодиод	Състояние
Светва червена LED светлина	Батерията (В 12) се зарежда
Светва зелена LED светлина	Батерията (В 12) е напълно заредена
Зелената и червената LED светлини мигат	Батерията (В 12) има дефект
Червената LED светлина мига	Батерията (В 12) е твърде студена или гореща
Зелената LED светлина светва (без батерия)	Зарядното устройство е готово

1. Поставете батерията (В [12](#)) в зарядното устройство (С [16](#)).
2. Включете щепсела на захранващия кабел (С [19](#)) на зарядното устройство в контакта.
3. Когато батерията (В [12](#)) е напълно заредена:
 - Изключете щепсела (С [19](#)) на зарядното устройство (С [16](#)) от контакта.
 - Извадете батерията от зарядното устройство (С [16](#)).

Време на зареждане

Време за зареждане на зарядното	2 Ah Акумулаторна батерия PAP 20 B1	4 Ah Батерия PAP 20 B3
Макс. 2,4 A зарядно PLG 20 A4/C1	60 min	120 min
Макс. 4,5 A зарядно PLG 20 A3/C3	35 min	60 min
Макс. 4,5 A зарядно PDSLГ 20 A1	35 min	60 min

● Експлоатация

⚠ ПРЕДУПРЕЖДЕНИЕ!

- ▶ Включвайте резачката за дървесина само когато верижната шина, веригата на резачката и капаکت на верижното колело на зъбното колело са правилно монтирани.
- ▶ Уверете се, че имате сигурна стойка. Преди да започнете, уверете се, че акумулаторната резачка за дървесина не е в контакт с предмети.
- ▶ Никога не работете с продукта без предния предпазител за ръка [1](#). Риск от нараняване!

● Включване

1. Поставете батерията [12](#) в продукта (вижте „Поставяне/отстраняване на батерията“).
2. Проверявайте състоянието на зареждане на батерията [12](#) преди стартиране.
3. Дръжте продукта здраво с две ръце, с дясната си ръка за дръжката [5](#) и лявата ръка за ръкохватката [2](#). Палецът и пръстите ви трябва силно да стискат дръжката [5](#).

⚠ ПРЕДУПРЕЖДЕНИЕ!

- ▶ Не използвайте никога продукта с една ръка. Риск от нараняване!

4. За да включите, натиснете превключвателя за заключване **3** с палец или показалец и след това натиснете превключвателя за включване/изключване **4**; продуктът ще работи на максимална скорост. Освободете превключвателя на заключването **3**.
5. Продуктът ще се изключи отново, когато освободите превключвателя за вкл./изкл. **4**. Устройството не може да бъде включено в режим на непрекъсната работа.

● Смяна на водещата шина

1. Изключете продукта и извадете батерията **12** от продукта.
2. Поставете продукта върху равна повърхност.
3. Завъртете монтажния винт **8** на капака на верижното зъбно колело **7** обратно на часовниковата стрелка, за да разхлабите обтягането на веригата и снемете капака на верижното зъбно колело **7**.
4. Отстранете водещата шина **9** и веригата на резачката **10**. За демонтаж задръжте водещата шина **9** наклонена нагоре под ъгъл от прибл. 45 градуса, за да можете да снемете веригата на резачката **10** по-лесно от верижното зъбно колело.
5. Заменете водещата шина **9** и инсталирайте водещата шина и веригата на резачката, както е описано в „Инсталиране на водещата шина и веригата на резачката“.

ЗАБЕЛЕЖКА

- ▶ Обтягането на веригата на резачката е описано в раздела „Монтаж“.

● Техники на рязане

● Обща информация

ЗАБЕЛЕЖКА

- ▶ Спазвайте правилата за защита от шум и други местни разпоредби, когато работите с инструмента. Местните разпоредби могат да изискват тест за пригодност. Проверете в дърводобивната администрация.
- Замърсявания, камъни, разхлабена кора, гвоздеи, скоби и жици трябва да бъдат отстранени от дървото.
- Винаги заставайте над ствола на дървото, когато режете върху наклон.
- За да запазите пълен контрол, докато режете, намалете натиска в края на рязането, без да разхлабвате захващането на ръкохватките на резачката за дървесина. Уверете се, че веригата на резачката не докосва земята. След завършване на рязането изчакайте, докато резачката за дървесина спре напълно, преди да я отстраните.
- Винаги изключвайте двигателя на резачката за дървесина, преди да се придвижвате до друго дърво.
- Ще имате по-добър контрол над продукта, ако режете с помощта на долния ръб на водещата шина (верига в посока на издърпване).
- Веригата на резачката не трябва да докосва земята или някакъв друг обект по време на рязането през материала или след това.
- Уверете се, че веригата на резачката не засяда по време на рязане. Дървото не трябва да се чупи или разцепва.

- Моля, спазвайте също и предпазните мерки за защита срещу откат (вижте информацията за безопасност).
- За работа с резачката върху склонове винаги стойте в областта над стеблото. За да запазите пълен контрол, докато режете, намалете натиска в края на рязането, без да разхлабвате захващането на ръкохватките на резачката за дървесина. Уверете се, че веригата на резачката не докосва земята. След като приключите с рязането, изчакайте, докато веригата на резачката спре, преди да я свалите. Винаги изключвайте двигателя на резачката за дървесина, преди да се придвижвате до друго дърво.

ПРЕДУПРЕЖДЕНИЕ!

- ▶ Ако веригата на резачката заседне, не се опитвайте да издърпате продукта със сила. Съществува риск от нараняване. Изключете двигателя и използвайте рамо на лост или клин, за да освободите продукта.

● Рязане на дължина

Рязане на дължина означава да нарежете ствола на отсечено дърво на малки секции. Уверете се, че имате стабилна опора и балансирайте телесното си тегло равномерно на двата крака. Ако е възможно, стволът трябва да бъде защитен и подпрян с клони, отрязани парчета или клинове.

- Уверете се, че веригата на резачката не докосва земята, когато режете.

- Уверете се, че имате добър стоеж и положение над ствола върху наклонен терен. За да запазите пълен контрол, докато режете, намалете натиска в края на рязането, без да разхлабвате захващането на ръкохватките на резачката за дървесина. След завършване на рязането изчакайте, докато веригата на резачката спре напълно, преди да я отстраните. Винаги изключвайте двигателя на резачката за дървесина, преди да се придвижвате до друго дърво.

● Стволът е положен върху земята

Разрежете ствола напълно от горната страна и се уверете, че в края на рязането няма контакт със земята. Ако можете да завъртите ствола на дървото, отрежете две трети от него. След това завъртете ствола и отрежете останалата част отгоре.

● Кастрене на клони

Кастренето е предназначено за отрязване на клоните и разклоненията от отсечено дърво.

ПРЕДУПРЕЖДЕНИЕ!

- ▶ Много злополуки настъпват по време на отстраняване на клони. Никога не режете клони, когато сте застанали върху ствола. Вземете под внимание зоната на пружинно отскачане, ако клоновете са под механично напрежение.
- Не отстранявайте опорните клони след отрязването.

- Клоните, които са напрегнати, трябва да бъдат отрязвани отдолу нагоре, за да се предотврати засядане на веригата на резачката. Когато работите върху по-дебели клони, използвайте същата техника, като при разрязване на отсечено дърво.
- Работете отляво на стеблото и възможно най-близо до електрическата резачка за дървесина. Доколкото е възможно, теглото на резачката трябва да е с опора върху стеблото.
- Премествайте отрязаните клони от другата страна на ствола.
- Стърчащите клони се отрязват отделно.

● Отстраняване на неизправности

Проблем	Възможна причина	Коригиране на неизправността
Устройството не стартира	Батерията 12 е изтощена или не е поставена	Проверете нивото на зареждане и осигурете ремонт от квалифициран електротехник, ако е необходимо.
	Дефектен превключвател за включване/изключване 4	Осигурете ремонт от квалифициран електротехник, ако е необходимо.
	Дефектен двигател	
Влошено качество на работа при рязане	Неправилно монтирана верига на резачката 10	Монтирайте веригата на резачката правилно
	Затъпена верига на резачката 10	Заточете режещите зъби или заменете с нова верига
	Недостатъчно обтягане на веригата	Проверете обтягането на веригата
Резачката работи трудно, веригата излиза	Недостатъчно обтягане на веригата	Проверете обтягането на веригата
Веригата става гореща, изпуска се дим по време на рязане, обезцветяване на шината	Твърде малко верижно масло	Смазване на веригата

● Почистване и поддръжка

ПРЕДУПРЕЖДЕНИЕ!

- ▶ Работата по поддръжката и почистването трябва да се извършва само с изключен двигател и отстранена батерия. Риск от нараняване!
- ▶ Ремонт и поддръжка, които не са описани в това ръководство за потребителя, трябва да се извършват от нашия специализиран сервиз.
- ▶ Използвайте само оригинални резервни части. Отстранете продукта да се охлади, преди да предприемете работа по поддръжката или почистването. Има опасност от изгаряния!
- ▶ Използвайте ръкавици за защита срещу порязвания, когато боравите с веригата или верижната шина. Риск от порязвания!
- ▶ Изключвайте продукта и изваждайте батерията, преди да извършвате каквато и да е работа по поддръжката.

● Почистване

- Почиствайте старателно машината след всяка употреба. По този начин удължавате живота на машината и предотвратявате злополуки.
- Поддържайте ръкохватките чисти от бензин, масло или грес. Почиствайте ръкохватките, където е уместно, с влажна кърпа напоена в сапунена вода. Не използвайте разтворители или бензин за почистване!

- Почиствайте веригата на резачката след всяка употреба. Използвайте четка за боядисване или кърпа за това. Не използвайте никакви течности за почистване на веригата. След почистване смажете веригата леко с верижно масло.
- Почиствайте вентилационните отвори и повърхностите на машината с четка за боядисване, бърсалка или мека кърпа. Не използвайте никакви течности за почистване.

● Смазване на веригата на резачката

ПРЕДПАЗЛИВОСТ!

- ▶ Почиствайте и смазвайте веригата редовно. Това поддържа веригата остра и предоставя оптимална ефективност при работа с машината. Повреда поради недостатъчна поддръжка на веригата на резачката ще направи невалидна гаранцията. Отстранявайте батерията и използвайте ръкавици устойчиви на срязване, когато работите с веригата или водещата шина.
- ▶ Водещата шина и веригата не трябва никога да работят без масло. Ако акумулаторната резачка за дървесина се използва с твърде малко масло, производителността на рязане и продължителността на живота на веригата ще намалее, тъй като веригата ще се затъпява по-бързо. Можете да разпознаете кога маслото е твърде малко по изпускането на дим или промяната на цвета на водещата шина.

⚠ ПРЕДУПРЕЖДЕНИЕ!

- ▶ Изключвайте продукта и изваждайте батерията, преди да извършвате каквато и да е работа по поддръжката.
- Смазвайте веригата след почистване, след 10 часа употреба или поне веднъж седмично, което настъпи първо.
- Преди смазване водещата шина, особено зъбите на водещата шина, трябва да бъдат грижливо почистени. Използвайте ръчна четка и суха кърпа за тази цел.

- Смазвайте отделните звена на веригата със спринцовка за масло с иглен връх (предлага се от специализираните търговци). Нанасяйте няколко капки масло върху съединенията и върху върховете на зъбите на отделните звена на веригата.

● Интервали на поддръжка

Редовно извършвайте операциите по поддръжката посочени в следната таблица. Животът на веригата де удължава при редовна поддръжка на вашата верижна резачка. В допълнение, получавате оптимална ефективност на рязането и предотвратявате злополуки.

● Таблица за интервалите на поддръжка

Част на машината	Действие	Преди всяка употреба	След 10 часа работа
Компоненти на спирачката на веригата	Проверка, замяна, ако е необходимо	Да	
Верижно зъбно колело	Проверка за износване на назъбването, замяна, ако е необходимо	Да	
Верига на резачката ¹⁰	Проверка на маслото, презаточване или замяна, ако е необходимо	Да	
Водеща шина ⁹	Проверка, почистване и смазване	Да	
Водеща шина ⁹	Преобръщане		Да

● Заточване на веригата на резачката

⚠ ПРЕДУПРЕЖДЕНИЕ!

- ▶ Неправилно заточената верига на резачката увеличава опасността от пружинно отскачане назад! Използвайте ръкавици за защита срещу порязвания, когато боравите с веригата или верижната шина.

ЗАБЕЛЕЖКА

- ▶ Една остра верига гарантира оптимална ефективност при рязане. Тя реже без усилия дървесината и оставя големи, дълги дървени стърготини. Веригата на триона е тъпа, ако трябва да натискате режещото оборудване през дървото и дървените стърготини са много малки. В случай на много тъпа верига на резачката в резултат няма изобщо дървени стърготини, а само прах от рязането.

Режещите части на веригата са режещите елементи, които се състоят от режещ зъб и издатина за ограничаване на дълбочината. Разстоянието на вертикално разделяне между двете определя дълбочината на заточване. Следните стойности трябва да се вземат под внимание при заточване на режещите зъби:

- Ъгъл на острия ръб (30°)
- Гръден ъгъл (85°)
- Ъгъл при върха (60°)
- Дълбочина на заточване (0,65 mm)
- Диаметър на кръглата пила (4,0mm)

⚠ ПРЕДУПРЕЖДЕНИЕ!

- ▶ Отклонения от измерените данни на геометрията на рязане могат да доведат до увеличаване пружинното отскачане назад на машината. Увеличена опасност от злополука!

За заточване на веригата са необходими специални инструменти, които гарантират, че режещите ръбове са заточени под правилния ъгъл и на правилната дълбочина. За неопитните потребители на верижни триони препоръчваме веригата да бъде заточена от специалист или в специализиран сервиз. Ако сте запознати със заточването на веригата, можете да закупите инструментите, например от Parkside (напр. инструмент за заточване на верига).

1. Веригата трябва да бъде добре обтегната за гарантиране на правилно заточване.
2. За заточването е необходима кръгла пила с диаметър 4,0 mm.

⚠ ПРЕДУПРЕЖДЕНИЕ!

- ▶ Други диаметри увреждат веригата и могат да доведат до опасност по време на работа!
3. Заточвайте само отвътре навън. Направлявайте пилата от вътрешната страна на режещите зъби към външната страна. Повдигайте пилата, когато я изтегляте.
 4. Заточвайте първо зъбите от едната страна. Обърнете резачката и заточете зъбите от другата страна.
 5. Веригата е износена и трябва да се смени с нова верига, ако остават само припл. 4 mm от режещите зъби.

- След заточването всички режещи елементи трябва да бъдат с равна дължина и ширина.
- След всяко трето заточване трябва да се провери дълбочината на заточване (ограничението на дълбочината) и да се изпили височината с помощта на плоска пила. Ограничението на дълбочината трябва да се отдалечи на около 0,65 mm от режещия зъб. След отдалечаването на ограничението на дълбочината го закръглете малко отпред.





● Стартиране на нова верига на резачката



В случай на нова верига силата на обтягане намалява след известно време. Поради това трябва да обтегнете отново веригата след първите 5 рязания и не по-късно от 10 минути след започване на рязането.

ПРЕДУПРЕЖДЕНИЕ!

- ▶ Не закрепвайте нова верига към износен задвижващ пиньон или не я поставяйте върху повредена или износена верижна шина. Веригата може да отскочи назад или да се скъса, което може да доведе до сериозно нараняване.

● Поддържане на веригата

- Използвайте ръкавици за защита срещу порязвания, когато боравите с веригата или верижната шина.
- Изключете продукта и извадете батерията  от продукта.
- Отстранете капака на верижното зъбно колело , веригата на резачката  и верижната шина .
- Проверете верижната шина  за износване.





- Отстранете мустаците и изправете водещите повърхности с плоска пила.
- Монтирайте верижната шина , веригата на резачката  и капака на верижното зъбно колело  и обтегнете веригата на резачката.

● Обръщане на водещата шина

ПРЕДУПРЕЖДЕНИЕ!

- ▶ Използвайте ръкавици устойчиви на срязване, когато работите с веригата на резачката или водещата шина.

Водещата шина  трябва да бъде обръщана редовно след време на работа от около 10 часа за гарантиране на равномерно износване.

- Изключете продукта и извадете батерията  от продукта.
- Снемете капака на верижното зъбно колело , веригата на резачката  и водещата шина .
- Завъртете водещата шина около нейната хоризонтална ос и инсталирайте водещата шина и веригата, както е описано в „Инсталиране на веригата на резачката и водещата шина“. Когато правите това, обърнете внимание на правилната посока на въртене на веригата на резачката!

● Резервни части / аксесоари

Съвместими резервни части за това устройство могат да бъдат закупени на www.Optimex-Shop.com. Моля, пригответе номера на поръчката за своята поръчка. Поръчки могат да бъдат подавани и обработвани само онлайн. Ако не сте сигурни къде можете да закупите съвместими

части, моля, свържете се със сервизната гореща линия на Lidl.

Позиция	Описание	Поръчка №
9	Шина на ножа (водеща шина)	494216049999
10	Верига на резачката	494216029999
11	Корпус на ножа	494216039999

Устройството е съвместимо с всички батерии "X 20 V TEAM". За оптимална мощност препоръчваме да използвате следните пакети батерии:

Parkside 20 V акумулаторна батерия

PAP 20 B1	2 Ah	5 клетки
PAP 20 B3	4 Ah	10 клетки

Клиентите могат да поръчат съвместими резервни батерии и зарядни устройства в онлайн магазините на Lidl за следните страни:

Германия (lidl.de), Франция (lidl.fr), Белгия (lidl.be), Чешка република (lidl.cz), Нидерландия (lidl.nl), Полша (lidl.pl), Словакия (lidl.sk), Испания (lidl.es).

Клиенти от всички останали страни могат да поръчат на www.optimex-shop.com.

Препродажбата или предаването на продукта на други лица изисква включването на всички елементи, които са част от продукта.

● **Съхранение**

- Почиствайте оборудването, преди да го приберете.
- Поставете предпазния калъф на шината на резачката.
- Съхранявайте уреда на сухо място, недостъпно за деца.

● **Изхвърляне**

Опаковката е изработена от екологични материали, които може да предадете в местните пунктове за рециклиране.



За разделното събиране на отпадъците съблюдавайте маркировката на опаковъчните материали, те са маркирани със съкращения (a) и цифри (b) със следното значение: 1–7: пластмаси / 20–22: хартия и картон / 80–98: композитни материали.



Относно възможностите за отстраняване на излезлия от употреба продукт като отпадък се информирайте от Вашата общинска или градска управа.



В интерес на опазването на околната среда не изхвърляйте излезлия от употреба продукт заедно с битовите отпадъци, а го предайте за правилно рециклиране. За събирателните пунктове и тяхното работно време можете да се информирате от местната управа.

Дефектните или изтощени батерии/ акумулаторни батерии следва да бъдат рециклирани. Предавайте батериите/акумулаторните батерии и/или продукта в пунктовете за рециклиране.



Щети върху околната среда поради неправилно обезвреждане на батериите / акумулаторните батерии!

Преди отстраняване като отпадък извадете батериите / комплекта акумулаторни батерии от продукта.

Батериите / акумулаторните батерии не бива да се изхвърлят заедно с битовите отпадъци. Те могат да съдържат отровни тежки метали и подлежат на специална преработка. Химическите символи на тежките метали са, както следва: Cd = кадмий, Hg = живак, Pb = олово. Затова предавайте изтощените батерии / акумулаторни батерии в общински събирателен пункт.

● **Гаранция**

Уважаеми клиенти, за този уред получавате 3 години гаранция от датата на покупката. В случай на несъответствие на продукта с договора за продажба Вие имате законно право да предявите рекламация пред продавача на продукта при условията и в сроковете, определени в глава трета, раздел II и III и глава четвърта от Закона за предоставяне на цифрово съдържание и цифрови услуги и за продажба на стоки (ЗПЦСЦУПС)*. Вашите права, произтичащи от посочените разпоредби, не се ограничават от нашата по-долу представена търговска гаранция, не са свързани с разходи за потребителите и независимо от нея продавачът на продукта отговаря за липсата на съответствие на потребителската стока с договора за продажба съгласно ЗПЦСЦУПС.

Гаранционни условия

Гаранционният срок е 3 години от датата на получаване на стоката. Пазете добре оригиналната касова бележка. Този документ е необходим като доказателство за покупката. Ако в рамките на три години от датата на закупуване на този продукт се появи дефект на материала или

производствен дефект, продуктът ще бъде безплатно ремонтиран или заменен. Гаранцията предполага в рамките на тригодишния гаранционен срок да се представят дефектният уред, касовата бележка (касовият бон), както и всички други документи, установяващи наличието на дефект и писмено да се обясни в какво се състои дефектът и кога е възникнал. Ако дефектът е покрит от нашата гаранция, Вие ще получите обратно ремонтирания или нов продукт. В случай на замяна на дефектна стока първоначалните гаранционен срок и гаранционни условия се запазват. В случай на ремонт на дефектна стока, срокът на ремонта се прибавя към гаранционния срок. За евентуално наличните и установени повреди и дефекти още при покупката трябва да се съобщи веднага след разопаковането. Евентуалните ремонти след изтичане на гаранционния срок са срещу заплащане. Ремонтът или замяната на продукта не поражда нова гаранция.

Обхват на гаранцията

Уредът е произведен грижливо според строгите изисквания за качество и добросъвестно изпитан преди доставка. Гаранцията важи за дефекти на материала или производствени дефекти. Гаранцията не обхваща консумативите, както и частите на продукта, които подлежат на нормално износване, поради което могат да бъдат разглеждани като бързо износващи се части (например филтри или приставки) или повредите на чупливи части (например прекъсвачи, батерии или такива произведени от стъкло). Гаранцията отпада, ако уредът е повреден поради неправилно използване или в резултат на неосъществяване на техническа

поддръжка. За правилната употреба на продукта трябва точно да се спазват всички указания в упътването за експлоатация. Предназначение и действия, които не се препоръчват от упътването за експлоатация или за които то предупреждава, трябва задължително да се избягват. Продуктът е предназначен само за частна, а не за професионална употреба. При злоупотреба и неправилно третиране, употреба на сила и при интервенции, които не са извършени от клона на нашия оторизиран сервиз, гаранцията отпада.

Процедура при гаранционен случай

За да се гарантира бърза обработка на Вашия случай, следвайте следните указания: "За всички запитвания подгответе касовата бележка и идентификационния номер (IAN 494216_2504) като доказателство за покупката.

Вземете артикулния номер от фабричната табелка.

При възникване на функционални или други дефекти първо се свържете по телефона или чрез имейл с долупосочения сервизен отдел. След това ще получите допълнителна информация за уреждането на Вашата reclamaция.

След съгласуване с нашия сервиз можете да изпратите дефектния продукт на посочения Ви адрес на сервиза безплатно за Вас, като приложите касовата бележка (касовия бон) и посочите писмено в какво се състои дефектът и кога е възникнал. За да се избегнат проблеми с приемането и допълнителни разходи, задължително използвайте само адреса, който Ви е посочен. Осигурете изпращането да не е като експресен товар или като друг специален товар. Изпратете уреда заедно с всички принадлежности,

доставени при покупката, и осигурете достатъчно сигурна транспортна опаковка.

Ремонтен сервиз/извънгаранционно обслужване

Ремонти извън гаранцията можете да възложите на клона на нашия сервиз срещу заплащане. Той с удоволствие ще Ви направи предварителна калкулация. Можем да обработваме само уреди, които са достатъчно опаковани и изпратени с платени транспортни разходи.

Внимание: Изпратете Вашия уред на клона на нашия сервиз почистен и с указание за дефекта.

Уредите, предмет на извънгаранционно обслужване, изпратени с неплатени транспортни разходи – с наложен платеж, като експресен или друг специален товар – не се приемат. Ние ще извършим безплатно изхвърлянето на изпратените от Вас дефектни уреди.

Сервизно обслужване България

Тел.: 008001114920

Е-мейл: owim@lidl.bg

Вносител

Моля, обърнете внимание, че следващият адрес не е адрес на сервиза.

Първо се свържете с горепосочения сервизен център.

ОВИМ ГмбХ & Ко.КГ

Щифтсбергщрасе 1

74167 Некарсулм

Германия

* Като физическо лице – потребител, независимо от настоящата търговска гаранция, Вие се ползвате от правата на законовата гаранция, предоставена от Закона за предоставяне на

цифрово съдържание и цифрови услуги и за продажбата на стоки /ЗПЦСЦУПС/. По-специално Вие имате право при несъответствие на стоката да бъде извършен ремонт или замяна по Ваш избор, освен ако това е невъзможно или е свързано с непропорционално големи разходи за продавача.

Вие имате право на пропорционално намаляване на цената или на разваляне на договора при наличие на условията на чл. 33, ал. 3 от ЗПЦСЦУПС. Условията и сроковете на законовата гаранция са регламентирани в глава трета, раздел II и III и в глава четвърта на ЗПЦСЦУПС

● Процедиране в случай на рекламация

За да се гарантира бърза обработка на Вашата поръчка, моля, следвайте посочените указания:

Моля, при всички запитвания дръжте на разположение касовия бон и номера на артикула (IAN 494216_2504) като доказателство за покупката.

Номерът на артикула е посочен върху типовата табелка на продукта, върху гравюра на продукта, на заглавната страница на настоящото ръководство (долу вляво) или върху стикера от горната или долната страна на продукта.

При възникнали функционални дефекти или други повреди първо се свържете по телефона или по електронната поща с посочения по-долу сервиз.

Продукта, който е регистриран като дефектен, можете да изпратите след това без пощенски разходи на посочения Ви сервиз, като приложите документ за закупуването (касов бон) и описание, в какво се състои повредата и кога е възникнала.

На parkside-diy.com можете да разгледате и изтеглите това и много други ръководства. Този QR код Ви отвежда директно до parkside-diy.com. Изберете Вашата страна и посредством маската за търсене намерете ръководствата за експлоатация. Въвеждането на номера на артикула (IAN) 494216_2504 ще Ви отведе до ръководството за експлоатация на Вашия артикул.



● Сервиз



Сервиз България

Телефон: 008001184980

Формуляр за контакт на parkside-diy.com

IAN 494216_2504

● Декларация на ЕС за съответствие

ЕС ДЕКЛАРАЦИЯ ЗА СЪОТВЕТСТВИЕ (№ 494216_2504)

IAN: 494216_2504
Идентификация на продукта: "PARKSIDE" 20V Акумулаторна резачка за дървесина
Номер на модела: HG13591

Предметът на декларацията, описан по-горе, отговаря на съответното законодателство на Съюза за хармонизация:

Директива 2006/42/ЕО
Директива 2000/14/ЕО
Директива 2014/30/ЕС
Директива 2011/65/ЕС с всички свързани изменения

Позоваване на използваните хармонизирани стандарти или позоваване на други технически спецификации, по отношение на които се декларира съответствие:

№ / Части
Директива 2006/42/ЕО
EN 62841-1:2015/A11:2022
Директива 2014/30/ЕС
EN IEC 55014-1:2021
EN IEC 55014-2:2021

Обектът на декларацията, който е описан по-горе, е в съответствие с Директива 2011/65/ЕС на Европейския парламент и на Съвета от 8 юни 2011 г. относно ограничението на употребата на определени опасни вещества в електрическото и електронното оборудване:

№ / Части
EN IEC 63000:2018

Допълнителна информация:

№ / Части
EN ISO 12100:2010

Процедура за оценка на съответствието / наименование и адрес на нотифицирания орган, където е необходимо: point 6 Part B Annex III Regulation (EU) 2024/1208: EN 62841-4-1:2020, Annex I, TÜV SÜD Germany
Измерено ниво на звуковата мощност на оборудване, представително за този тип: 85 dB(A)
Гарантирано ниво на звуковата мощност за това оборудване: 87 dB(A)

Нотифицираният орган (TÜV SÜD Germany, No.0123) извърши ЕС изследване на типа (модул В) и издаде сертификат за ЕС изследване на типа (M6A 065194 7615 Rev. 00).

Отговорник по съхранение на техническата документация: OWIM GmbH & Co.KG

Подписано за и от името на:

OWIM GmbH & Co. KG, Stiftsbergstraße 1, 74167 Neckarsulm, Germany (Германия)

Настоящата декларация за съответствие се издава изцяло на отговорността на производителя.

Превод на оригиналната декларация за съответствие

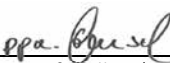
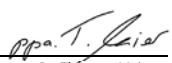
Некарзулм	19.08.2025		
Място	Дата	ppa Stefan Haensel прокурист	ppa. Dr. Thorsten Maier прокурист

BG















Λίστα χρησιμοποιούμενων εικονογραμμάτων	Σελίδα 232
Εισαγωγή	Σελίδα 233
Προβλεπόμενη χρήση	Σελίδα 233
Σύνολο παράδοσης	Σελίδα 233
Λίστα εξαρτημάτων	Σελίδα 234
Τεχνικά χαρακτηριστικά	Σελίδα 234
Γενικές οδηγίες ασφάλειας	Σελίδα 236
Γενικές προειδοποιήσεις ασφάλειας για το μηχανικό εργαλείο	Σελίδα 236
Ειδικές οδηγίες ασφάλειας για κλαδευτικά αλυσοπρίονα	Σελίδα 239
Αιτίες και πρόληψη αντιλάκτισης	Σελίδα 241
Περαιτέρω οδηγίες ασφάλειας	Σελίδα 241
Μείωση δονήσεων και θορύβου	Σελίδα 242
Συμπεριφορά σε καταστάσεις ανάγκης	Σελίδα 242
Υπολειπόμενοι κίνδυνοι	Σελίδα 242
Πρώτη χρήση	Σελίδα 243
Παρελκόμενα	Σελίδα 243
Αποσυσκευασία	Σελίδα 243
Συναρμολόγηση	Σελίδα 243
Συναρμολογήσετε τη λάμα και την αλυσίδα πριονιού (Εικ. D)	Σελίδα 243
Τάνυση αλυσίδας	Σελίδα 244
Προσάρτηση/Απομάκρυνση της συστοιχίας μπαταριών	Σελίδα 245
Έλεγχος της στάθμης φόρτισης της συστοιχίας μπαταριών (Εικ. Β)	Σελίδα 245
Φόρτιση της συστοιχίας μπαταριών (Εικ. C)	Σελίδα 245
Λειτουργία	Σελίδα 246
Ενεργοποίηση	Σελίδα 246
Αντικατάσταση λάμας	Σελίδα 247
Τεχνικές κοπής	Σελίδα 247
Γενικές πληροφορίες	Σελίδα 247
Τεμαχισμός	Σελίδα 248
Κοπή κορμού που βρίσκεται στο έδαφος	Σελίδα 248
Αποκλάδωση	Σελίδα 248
Αντιμετώπιση προβλημάτων	Σελίδα 249

Καθαρισμός και συντήρηση	Σελίδα 250
Καθαρισμός	Σελίδα 250
Λάδωμα αλυσίδας	Σελίδα 250
Διαστήματα συντήρησης	Σελίδα 251
Πίνακας διαστημάτων συντήρησης	Σελίδα 251
Τρόχισμα αλυσίδας	Σελίδα 252
Χρήση νέας αλυσίδας	Σελίδα 253
Συντήρηση αλυσίδας	Σελίδα 253
Αντιστροφή λάμας	Σελίδα 253
Ανταλλακτικά/παρελκόμενα	Σελίδα 253
Αποθήκευση	Σελίδα 254
Απόσυρση	Σελίδα 254
Εγγύηση	Σελίδα 255
Διεκπεραίωση της εγγύησης	Σελίδα 255
Σέρβις	Σελίδα 256
Δήλωση συμμόρφωσης ΕΚ	Σελίδα 257

Λίστα χρησιμοποιούμενων εικονογραμμάτων

Οι ακόλουθες προειδοποιήσεις χρησιμοποιούνται στο παρόν εγχειρίδιο χρήσης, στη συσκευασία και στην πινακίδα τύπου:

 	<p>Διαβάστε το εγχειρίδιο χρήσης</p>	 <p>Φοράτε ωτοασπίδες!</p>	 <p>Φοράτε προστατευτικά γυαλιά</p>
	<p>ΚΙΝΔΥΝΟΣ! Το σύμβολο αυτό σε συνδυασμό με την ενδεικτική λέξη «Κίνδυνος» επισημαίνει έναν υψηλό κίνδυνο ο οποίος εάν δεν εμποδιστεί μπορεί να επιφέρει θάνατο ή σοβαρό τραυματισμό.</p>	 <p>Απενεργοποιήστε το προϊόν και αποσυνδέστε το από την παροχή ρεύματος προτού αντικαταστήσετε προσαρτήματα, από εργασίες καθαρισμού και όταν δεν το χρησιμοποιείτε.</p>	 <p>Να μην εκτίθεται στη βροχή</p>
	<p>ΠΡΟΕΙΔΟΠΟΙΗΣΗ! Το σύμβολο αυτό σε συνδυασμό με την ενδεικτική λέξη «Προειδοποίηση» επισημαίνει έναν μεσαίο κίνδυνο ο οποίος εάν δεν εμποδιστεί μπορεί να επιφέρει θάνατο ή σοβαρό τραυματισμό.</p>	 <p>Εναλλασσόμενο ρεύμα/τάση</p>	 <p>Συνεχές ρεύμα/τάση</p>
	<p>ΠΡΟΣΟΧΗ! Το σύμβολο αυτό σε συνδυασμό με την ενδεικτική λέξη «Προσοχή» επισημαίνει έναν μικρό κίνδυνο ο οποίος εάν δεν εμποδιστεί μπορεί να επιφέρει μικρό ή μέτριο τραυματισμό.</p>	 <p>177 mm Μήκος λάμας αλυσοπρίονου</p>	 <p>Άνοιγμα</p>
	<p>Λάδωμα αλυσίδας</p>	 <p>Κατεύθυνση κίνησης αλυσίδας.</p>	 <p>Κλείσιμο</p>
	<p>Κατεύθυνση κίνησης αλυσίδας.</p>	 <p>Η σήμανση CE υποδηλώνει τη συμμόρφωση με τις σχετικές Οδηγίες της ΕΕ που ισχύουν για αυτό το προϊόν.</p>	  <p>Λαμβάνετε υπόψη την αντιλάκτιση του αλυσοπρίονου και αποφύγετε την επαφή με την άκρη της λάμας</p>
	<p>Πληροφορίες ασφάλειας Οδηγίες χρήσης</p>	<p>Λαμβάνετε υπόψη την αντιλάκτιση του αλυσοπρίονου και αποφύγετε την επαφή με την άκρη της λάμας</p>	
	<p>Χρησιμοποιείτε το αλυσοπρίονο πάντοτε και με τα δυο χέρια</p>		

20 V ΕΠΑΝΑΦΟΡΤΙΖΟΜΕΝΟ **ΑΛΥΣΟΠΡΙΟΝΟ ΚΛΑΔΕΥΤΙΚΟ**

● **Εισαγωγή**

Σας συγχαίρουμε για την αγορά του νέου σας προϊόντος. Επιλέξατε ένα προϊόν υψηλών προδιαγραφών. Οι οδηγίες χρήσης είναι μέρος αυτού του προϊόντος. Περιέχουν σημαντικές πληροφορίες σχετικά με την ασφάλεια, το χειρισμό και την απόρριψη. Πριν τη χρήση του προϊόντος εξοικειωθείτε με όλες τις οδηγίες χρήσης και ασφαλείας. Χρησιμοποιείτε το προϊόν μόνο με τον τρόπο που περιγράφεται και για τον τομέα εφαρμογής που αναφέρεται. Σε περίπτωση μεταβίβασης του προϊόντος σε τρίτους παραδώστε μαζί και όλα τα έγγραφα.

● **Προβλεπόμενη χρήση**

Το κλαδευτικό αλυσοπρίονο μπαταρίας έχει σχεδιαστεί μόνο για την κοπή ξύλου. Αυτό το κλαδευτικό αλυσοπρίονο δεν είναι κατάλληλο για την κοπή δέντρων. Το προϊόν δεν προορίζεται για καμία άλλη χρήση (π.χ., κοπή τοιχοποιίας, πλαστικών ή τροφίμων). Η χρήση του κλαδευτικού αλυσοπρίονου για εργασίες διαφορετικές από εκείνες για τις οποίες προορίζεται μπορεί να οδηγήσει σε σοβαρό τραυματισμό του χρήστη ή άλλων ατόμων.

Το κλαδευτικό αλυσοπρίονο μπαταρίας μπορεί να χρησιμοποιηθεί μόνο από ένα άτομο και μόνο για την κοπή ξύλου. Κρατάτε πάντοτε το κλαδευτικό αλυσοπρίονο με το δεξί χέρι στη χειρολαβή και το αριστερό χέρι στην επιφάνεια λαβής. Πριν από τη χρήση του κλαδευτικού αλυσοπρίονου, ο χρήστης πρέπει να διαβάσει και να κατανοήσει όλες τις πληροφορίες και τις οδηγίες του εγχειριδίου χρήσης. Ο χρήστης πρέπει να χρησιμοποιεί κατάλληλα μέσα ατομικής προστασίας (ΜΑΠ). Κόβετε μόνο ξύλο με αυτό το κλαδευτικό αλυσοπρίονο. Μην επεξεργάζεστε ποτέ υλικά όπως

πλαστικό, πέτρα, μέταλλο ή ξύλο με ξένα σώματα (π.χ., καρφιά ή βίδες)!

Οποιαδήποτε άλλη χρήση ή τροποποίηση του προϊόντος θεωρείται ακατάλληλη χρήση και μπορεί να επιφέρει κινδύνους, όπως, το θάνατο, απειλητικούς για τη ζωή τραυματισμούς και υλικές ζημιές. Ο κατασκευαστής δεν φέρει ευθύνη για ζημιές που προκαλούνται από ακατάλληλη χρήση.

Το προϊόν έχει σχεδιαστεί για οικιακή χρήση και παρόμοιες εφαρμογές. Το προϊόν δεν είναι κατάλληλο για εμπορική χρήση.

Το προϊόν έχει σχεδιαστεί για χρήση από ενήλικες. Οι έφηβοι ηλικίας άνω των 16 ετών μπορούν να χρησιμοποιήσουν το προϊόν μόνο υπό επίβλεψη. Ο χειριστής ή χρήστης φέρει την ευθύνη για ατυχήματα ή ζημιές σε άλλα άτομα ή την περιουσία τους.

Αυτό το προϊόν ανήκει στη σειρά X 20V TEAM και μπορεί να χρησιμοποιηθεί με μπαταρίες της σειράς X 20V TEAM. Οι μπαταρίες μπορούν να φορτιστούν μόνο με φορτιστές της σειράς X 20V TEAM.

● **Σύνολο παράδοσης**

⚠️ ΠΡΟΕΙΔΟΠΟΙΗΣΗ!

▶ Το προϊόν και η συσκευασία δεν είναι παιχνίδια για παιδιά! Τα παιδιά δεν πρέπει να παίζουμε με πλαστικές σακούλες, μεμβράνες και μικρά εξαρτήματα! Υπάρχει κίνδυνος πνιγμού και ασφυξίας!

- 1x Κλαδευτικό αλυσοπρίονο μπαταρίας
- 1x Λάμα αλυσοπρίονου (ράγα οδηγών) (ήδη προσαρτημένη)
- 1x Αλυσίδα (ήδη προσαρτημένη)
- 1x Προστατευτικό περίβλημα λάμας
- 1x Φιάλη λαδιού με 50 ml βιολογικό λάδι αλυσίδας (Αρ. μοντέλου: HG10050)
- 1x Εγχειρίδιο χρήσης
- 1x Εφεδρική αλυσίδα

● Λίστα εξαρτημάτων

Εικ. Α

- 1 Μπροστινό προστατευτικό χεριών
- 2 Επιφάνεια λαβής
- 3 Ασφάλιση διακόπτη
- 4 Διακόπτης ενεργοποίησης/
απενεργοποίησης
- 5 Λαβή
- 6 Πίσω προστατευτικό χεριών
- 7 Κάλυμμα οδοντοτροχού
- 8 Βίδα τοποθέτησης
- 9 Λάμα αλυσοπρίονου (ράγα οδηγών)
- 9a Πείρος τάνυσης της αλυσίδας
- 10 Αλυσίδα πριονιού
- 11 Θήκη αλυσίδας

Εικ. Β/Γ

- 12 Συστοιχία μπαταριών*
- 13  Κουμπί (στάθμη φόρτισης)
- 14 LED στάθμης φόρτισης (κόκκινη/
πορτοκαλί/πράσινη)
- 15 Κουμπί αποδέσμευσης για τη
συστοιχία μπαταριών
- 16 Φορτιστής μπαταρίας (ταχυφορτιστής
μπαταρίας)*
- 17 LED ελέγχου φόρτισης – Κόκκινη
- 18 LED ελέγχου φόρτισης – Πράσινη
- 19 Καλώδιο ρεύματος με βύσμα ισχύος

* Η συστοιχία μπαταριών και ο φορτιστής δεν περιλαμβάνονται.

● Τεχνικά χαρακτηριστικά.

20 V Επαναφορτιζόμενο αλυσοπρίονο κλαδευτικό PAGHS 20-Li C4

Ονομαστική τάση εισόδου	20V 
Κατηγορία προστασίας	IPX0
Λάμα αλυσοπρίονου:	
Hangzhou Fangcheng Tools Manufacture Co., Ltd.	DS150-31-43P-ML
Αλυσίδα: Hangzhou Fangcheng Tools Manufacture Co., Ltd.	030.043.31
Βήμα αλυσίδας	7,62 mm (0.30")
Πλάτος αλυσίδας	1,1 mm
Οδοντώσεις οδοντοτροχού	7
Μήκος λάμας αλυσοπρίονου περ.	177 mm
Μήκος κοπής	150 mm
Προτεινόμενο λιπαντικό	21820 Divinol Bio-Kettenöl R
Μέγ. ταχύτητα αλυσίδας	8 m/s
Καθαρό βάρος του μηχανήματος χωρίς την αλυσίδα, την μπάρα λεπίδας, το περίβλημα λεπίδας, την μπαταρία και τα προαιρετικά αξεσουάρ	1,15kg

Ασφάλιση διακόπτη

Για την ενεργοποίηση του προϊόντος πρέπει να αποδεσμευτεί η ασφάλιση διακόπτη.

Διακόπτης ενεργοποίησης/ απενεργοποίησης με φρένο αλυσίδας

Με την αποδέσμευση του διακόπτη ενεργοποίησης/απενεργοποίησης, το προϊόν απενεργοποιείται αμέσως.

Λαβή με πίσω προστατευτικό χεριών

Προφυλάσσει τα χέρια από κλαδιά και κλωνάρια σε περίπτωση που τιναχθούν από την αλυσίδα.

Αλυσίδα πριονιού με μικρό ελατήριο επαναφοράς

Βοηθά στην αντιμετώπιση της αντιλάκτισης με ειδικά διαμορφωμένα συστήματα ελέγχου.

Προτεινόμενη θερμοκρασία περιβάλλοντος

Θερμοκρασία	μέγ. 50 °C
Διαδικασία φόρτισης	4–40 °C
Λειτουργία	-20–50 °C
Αποθήκευση	0–45 °C

Τιμή εκπομπής θορύβου

Οι μετρημένες τιμές έχουν προσδιοριστεί κατά το πρότυπο EN 62841. Η Α-σταθμισμένη στάθμη θορύβου του ηλεκτρικού εργαλείου είναι συνήθως ως εξής:

Στάθμη ηχητικής πίεσης	
L_{PA}	76,8 dB
Αβεβαιότητα K_{PA}	3
Στάθμη ηχητικής ισχύος	
L_{WA} :	
εγγυημένη	87 dB
μετρημένη	84,8 dB
Αβεβαιότητα K_{WA}	2,41 dB

Τιμή εκπομπής δονήσεων

Οι συνολικές τιμές κραδασμών (τριαξονικό διανυσματικό άθροισμα) έχουν προσδιοριστεί κατά EN 62841:

Κραδασμοί (a_{Hr}) 2,793 m/s²

⚠ ΠΡΟΕΙΔΟΠΟΙΗΣΗ!

- ▶ Φοράτε ωτοασπίδες!
- ▶ Οι εκπομπές κραδασμών και θορύβου κατά τη διάρκεια της πραγματικής χρήσης του ηλεκτρικού εργαλείου μπορούν να διαφέρουν από τις δηλωθείσες τιμές ανάλογα με τον τρόπο χρήσης του ηλεκτρικού εργαλείου, και ειδικότερα, ανάλογα με το είδος του τεμαχίου επεξεργασίας που υποβάλλεται σε επεξεργασία.
- ▶ Είναι απαραίτητο να λαμβάνονται μέτρα ασφαλείας για την προστασία του χειριστή, τα οποία να βασίζονται σε μια εκτίμηση της έκθεσης υπό πραγματικές συνθήκες χρήσης (λαμβάνοντας υπόψη όλα τα μέρη του κύκλου λειτουργίας, όπως, τους χρόνους κατά τους οποίους το ηλεκτρικό εργαλείο είναι απενεργοποιημένο και αδρανές, επιπλέον του χρόνου λειτουργίας).

ΣΗΜΕΙΩΣΗ

- ▶ Η δηλωθείσα συνολική τιμή κραδασμών και η δηλωθείσα τιμή εκπομπής θορύβου έχουν μετρηθεί σε συμφωνία με μια πρότυπη μέθοδο δοκιμής και μπορούν να χρησιμοποιούνται για τη σύγκριση ενός εργαλείου με ένα άλλο.
- ▶ Η δηλωθείσα συνολική τιμή κραδασμών και η δηλωθείσα τιμή εκπομπής θορύβου μπορούν επίσης να χρησιμοποιούνται για μια πρωταρχική αξιολόγηση της έκθεσης.



Γενικές οδηγίες ασφάλειας

- Γενικές προειδοποιήσεις ασφάλειας για το μηχανικό εργαλείο

⚠ ΠΡΟΕΙΔΟΠΟΙΗΣΗ!

Διαβάστε όλες τις προειδοποιήσεις ασφάλειας, τις οδηγίες, τις απεικονίσεις και τις προδιαγραφές που παρέχονται σε αυτό το ηλεκτρικό εργαλείο. Μη τήρηση όλων των οδηγιών που αναφέρονται κατωτέρω μπορούν να επιφέρουν ηλεκτροπληξία, πυρκαγιά ή/και σοβαρό τραυματισμό.

Αποθηκεύετε όλες τις προειδοποιήσεις και τις οδηγίες για μελλοντική αναφορά.

Ο όρος «ηλεκτρικό εργαλείο» στις προειδοποιήσεις αναφέρεται στο ηλεκτρικό σας εργαλείο που λειτουργεί με ρεύμα (με καλώδιο) ή σε ηλεκτρικό εργαλείο μπαταρίας (χωρίς καλώδιο).

Ασφάλεια στο χώρο εργασίας

- **Διατηρείτε το χώρο εργασίας καθαρό και καλά φωτισμένο.** Ακατάστατοι ή σκοτεινοί χώροι ενέχουν κίνδυνο ατυχημάτων.
- **Μην χρησιμοποιείτε ηλεκτρικά εργαλεία σε εκρηκτική ατμόσφαιρα, για παράδειγμα, παρουσία εύφλεκτων υγρών, αερίων ή σκόνης.** Τα ηλεκτρικά εργαλεία δημιουργούν σπινθήρες οι οποίοι μπορούν να αναφλέξουν τη σκόνη ή τους καπνούς.
- **Διατηρείτε τα παιδιά και τους παρευρισκόμενους μακριά ενώ χειρίζεστε το ηλεκτρικό εργαλείο.** Περιστασμοί μπορούν να σας κάνουν να χάσετε τον έλεγχο.

Ηλεκτρική ασφάλεια

- **Οι πρίζες των ηλεκτρικών εργαλείων πρέπει να ταιριάζουν στην πρίζα. Ποτέ μην τροποποιείτε την πρίζα με κανένα τρόπο. Μην χρησιμοποιείτε πρίζες ανταπτόρων με γειωμένα ηλεκτρικά εργαλεία.** Τα μη τροποποιημένα βύσματα και οι αντίστοιχες πρίζες μειώνουν τον κίνδυνο ηλεκτροπληξίας.
- **Αποφεύγετε την επαφή με γειωμένες επιφάνειες, όπως σωλήνες, θερμομαντικά σώματα, εστίες και ψυγεία.** Υπάρχει αυξημένος κίνδυνος ηλεκτροπληξίας εάν το σώμα σας είναι γειωμένο.
- **Μην εκθέτετε τα ηλεκτρικά εργαλεία σε βροχή ή υγρασία.** Κατά την είσοδο νερού σε ένα ηλεκτρικό εργαλείο, αυξάνεται ο κίνδυνος ηλεκτροπληξίας.
- **Μην κακομεταχειρίζεστε το καλώδιο. Ποτέ μη χρησιμοποιείτε το καλώδιο για τη μεταφορά, για να τραβήξετε ή αποσυνδέσετε το ηλεκτρικό εργαλείο. Διατηρείτε το καλώδιο μακριά από θερμότητα, λάδια, αιχμηρές ακμές ή κινούμενα εξαρτήματα.** Τα χαλασμένα ή μπερδεμένα καλώδια αυξάνουν τον κίνδυνο ηλεκτροπληξίας.
- **Κατά τη λειτουργία του ηλεκτρικού εργαλείου σε εξωτερικό χώρο, χρησιμοποιείτε ένα καλώδιο προέκταση κατάλληλο για εξωτερική χρήση.** Η χρήση ενός κατάλληλου καλωδίου για εξωτερική χρήση μειώνει τον κίνδυνο ηλεκτροπληξίας.

- **Εάν είναι αναπόφευκτος ο χειρισμός ενός ηλεκτρικού εργαλείου σε υγρή τοποθεσία, χρησιμοποιείτε μια παροχή με προστατευτική διάταξη παραμένοντος ρεύματος (RCD).** Η χρήση μιας διάταξης RCD μειώνει τον κίνδυνο ηλεκτροπληξίας.

Ατομική ασφάλεια

- **Να παραμένετε σε εγρήγορση, προσέχετε τις ενέργειές σας και χρησιμοποιείτε κοινή λογική κατά το χειρισμό ενός ηλεκτρικού εργαλείου. Μη χρησιμοποιείτε ένα ηλεκτρικό εργαλείο εάν είστε κουρασμένοι ή υπό την επήρεια ναρκωτικών, αλκοόλ ή φαρμάκων.** Όταν χρησιμοποιείτε ηλεκτρικά εργαλεία, μια στιγμή απροσεξίας μπορεί να προκαλέσει σοβαρό τραυματισμό.
- **Χρησιμοποιείτε μέσα ατομικής προστασίας. Φοράτε πάντα προστασία για τα μάτια.** Η χρήση των κατάλληλων μέσων ατομικής προστασίας, όπως, μάσκας προστασίας από τη σκόνη, αντιολισθητικών παπουτσιών ασφαλείας, κράνους ή ωτοασπίδων, μειώνει τον κίνδυνο τραυματισμού.
- **Προλαμβάνετε μη ηθελημένη ενεργοποίηση. Βεβαιώνετε ότι ο διακόπτης βρίσκεται στη θέση απενεργοποίησης (OFF) προτού συνδέσετε το ηλεκτρικό εργαλείο στο ρεύμα και/ή στη συστοιχία μπαταριών, ή προτού σηκώσετε ή μεταφέρετε το ηλεκτρικό εργαλείο.** Μια μεταφορά των ηλεκτρικών εργαλείων με το δάχτυλό στον διακόπτη ή μια ενεργοποίηση ηλεκτρικών εργαλείων των οποίων ο διακόπτης βρίσκεται στη θέση ενεργοποίησης (ON) μπορεί να επιφέρει ατυχήματα.

- **Απομακρύνετε οποιοδήποτε κλειδί ρύθμισης ή μηχανικό κλειδί προτού ενεργοποιήσετε το ηλεκτρικό εργαλείο.** Ένα μηχανικό κλειδί ή ένα κλειδί που είναι προσαρτημένο σε ένα περιστρεφόμενο τμήμα του ηλεκτρικού εργαλείου μπορεί να επιφέρει ατομικό τραυματισμό.
- **Μην υπερεκτείνετε. Κρατάτε καλή ισορροπία συνεχώς.** Έτσι παρέχεται καλύτερος έλεγχος του ηλεκτρικού εργαλείου σε μη αναμενόμενες καταστάσεις.
- **Φοράτε τα κατάλληλα ρούχα. Μη φοράτε φαρδιά ρούχα ή κοσμήματα. Διατηρείτε τα μαλλιά, τα ρούχα και τα γάντια σας μακριά από κινούμενα μέρη.** Τα φαρδιά ρούχα, τα κοσμήματα ή τα μακριά μαλλιά μπορούν να πιαστούν σε κινούμενα μέρη.
- **Εάν παρέχονται συσκευές για τη σύνδεση διατάξεων απομάκρυνσης και συλλογής της σκόνης, διασφαλίζετε ότι είναι συνδεδεμένες και χρησιμοποιούνται σωστά.** Η χρήση διάταξης συλλογής της σκόνης μπορεί να μειώσει τους κινδύνους που σχετίζονται με τη σκόνη.
- **Ακόμα κι εάν χρησιμοποιείτε συχνά ηλεκτρικά εργαλεία, μην εφησυχάζετε και μην παραβλέπετε τις βασικές αρχές ασφαλείας.** Μια απρόσεκτη ενέργεια μπορεί να προκαλέσει σοβαρό τραυματισμό σε χιλιοστά του δευτερολέπτου.

Χρήση και φροντίδα του ηλεκτρικού εργαλείου

- **Μην ασκείτε δύναμη στο ηλεκτρικό εργαλείο. Χρησιμοποιείτε το σωστό ηλεκτρικό εργαλείο για την εφαρμογή σας.** Το σωστό ηλεκτρικό εργαλείο κάνει μια εργασία καλύτερα και ασφαλέστερα στην ταχύτητα για την οποία έχει σχεδιαστεί.

- **Μη χρησιμοποιείτε το ηλεκτρικό εργαλείο εάν ο διακόπτης δεν το ενεργοποιεί και απενεργοποιεί.** Οποιοδήποτε ηλεκτρικό εργαλείο δεν ελέγχεται με τον διακόπτη είναι επικίνδυνο και πρέπει να επισκευάζεται.
- **Αποσυνδέετε το φως από την πρίζα και/ή αφαιρείτε τη συστοιχία μπαταριών προτού κάνετε οποιαδήποτε ρύθμιση, αλλάξετε παρελκόμενα ή αποθηκεύσετε το ηλεκτρικό εργαλείο.** Τέτοια προληπτικά μέτρα ασφάλειας μειώνουν τον κίνδυνο τυχαίας εκκίνησης του ηλεκτρικού εργαλείου.
- **Αποθηκεύετε τα αδρανή ηλεκτρικά εργαλεία εκτός εμβέλειας παιδιών και μην επιτρέπετε σε άτομα μη εξοικειωμένα με το ηλεκτρικό εργαλείο ή με αυτές τις οδηγίες να χειρίζονται το ηλεκτρικό εργαλείο.** Τα ηλεκτρικά εργαλεία είναι επικίνδυνα στα χέρια ανεκπαίδευτων χρηστών.
- **Συντηρείτε τα ηλεκτρικά εργαλεία και τα παρελκόμενα. Ελέγχετε για κακή ευθυγράμμιση ή μάγκωμα κινούμενων εξαρτημάτων, θραύση εξαρτημάτων και οποιαδήποτε άλλη κατάσταση μπορεί να επηρεάζει τη λειτουργία του ηλεκτρικού εργαλείου. Εάν υπάρχει ζημιά, αναθέτετε την επισκευή του ηλεκτρικού εργαλείου πριν τη χρήση.** Πολλά ατυχήματα προκαλούνται από λάθος συντηρημένα ηλεκτρικά εργαλεία.
- **Διατηρείτε τα εργαλεία κοπής αιχμηρά και καθαρά.** Τα σωστά συντηρημένα εργαλεία κοπής με αιχμηρές κόψεις είναι λιγότερο πιθανό να μαγκώσουν και ελέγχονται πιο εύκολα.

- **Χρησιμοποιείτε το ηλεκτρικό εργαλείο, τα αξεσουάρ και τις μύτες εργαλείου κ.λπ. σε συμφωνία με τις παρούσες οδηγίες, λαμβάνοντας υπόψη τις συνθήκες εργασίας και την εργασία που πρέπει να διεξαχθεί.** Χρήση του ηλεκτρικού εργαλείου για λειτουργίες διαφορετικές από τις προοριζόμενες μπορεί να προκαλέσει μια επικίνδυνη κατάσταση.
- **Διατηρείτε τις λαβές και τις επιφάνειες πιασίματος στεγνές, καθαρές και ελεύθερες από λάδια και γράσα.** Οι γλιστερές λαβές και οι επιφάνειες πιασίματος δεν επιτρέπουν ασφαλή χειρισμό και έλεγχο του εργαλείου σε μη αναμενόμενες καταστάσεις.

Χρήση και φροντίδα του εργαλείου μπαταρίας

- **Επαναφορτίζετε το ηλεκτρικό εργαλείο μόνο με τον φορτιστή που έχει καθορίσει ο κατασκευαστής.** Ένας φορτιστής που είναι κατάλληλος για έναν τύπο συστοιχίας μπαταριών μπορεί να αποτελέσει κίνδυνο πυρκαγιάς εάν χρησιμοποιηθεί με άλλη συστοιχία μπαταριών.
- **Χρησιμοποιείτε το ηλεκτρικό εργαλείο μόνο με τις συγκεκριμένες συστοιχίες μπαταριών που προορίζονται για αυτό.** Εάν χρησιμοποιηθεί οποιαδήποτε άλλη συστοιχία μπαταριών, μπορεί να προκληθεί τραυματισμός και πυρκαγιά.
- **Όταν η συστοιχία μπαταριών δεν χρησιμοποιείται, φυλάσσετε την μακριά από μεταλλικά αντικείμενα, όπως, συνδετήρες, κέρματα, κλειδιά, καρφιά, βίδες ή άλλα μικρά μεταλλικά αντικείμενα, τα οποία μπορεί να δημιουργήσουν σύνδεση μεταξύ των ακροδεκτών.** Η βραχυκύκλωση των ακροδεκτών

μπαταρίας μπορεί να προκαλέσει εγκαύματα ή πυρκαγιά.

- **Σε δυσμενείς συνθήκες μπορεί να εκτοξευθούν υγρά από την μπαταρία, αποφεύγετε την επαφή με αυτά. Εάν προκύψει τυχαία επαφή, ξεπλύνετε με νερό. Εάν το υγρό έρθει σε επαφή με τα μάτια, αναζητήστε επιπλέον ιατρική βοήθεια.** Το υγρό που διαρρέει από τη συστοιχία μπαταριών μπορεί να προκαλέσει ερεθισμό ή εγκαύματα.
- **Μην χρησιμοποιείτε συστοιχία μπαταριών ή ηλεκτρικό εργαλείο που έχει υποστεί ζημιά ή έχει τροποποιηθεί.** Οι συστοιχίες μπαταριών που έχουν υποστεί ζημιά ή έχουν τροποποιηθεί έχουν απρόβλεπτη συμπεριφορά, οδηγώντας σε πυρκαγιά, έκρηξη ή τραυματισμό.
- **Μην εκθέτετε τη συστοιχία μπαταριών ή το ηλεκτρικό εργαλείο σε φωτιά ή ακραίες θερμοκρασίες.** Η έκθεση σε φωτιά ή θερμοκρασία πάνω από 130 °C μπορεί να προκαλέσει έκρηξη.
- **Τηρείτε όλες τις οδηγίες φόρτισης και μην φορτίζετε τη συστοιχία μπαταριών ή το ηλεκτρικό εργαλείο εκτός του εύρους θερμοκρασίας που καθορίζεται στις οδηγίες.** Εάν η φόρτιση δε γίνει σωστά ή πραγματοποιηθεί σε θερμοκρασία εκτός του καθορισμένου εύρους, η συστοιχία μπαταριών μπορεί να υποστεί ζημιά και να αυξηθεί ο κίνδυνος πυρκαγιάς.

Σέρβις

- **Αναθέτετε το σέρβις του ηλεκτρικού σας εργαλείου σε εξουσιοδοτημένο άτομο επισκευών με τη χρήση μόνο πανομοιότυπων ανταλλακτικών.** Έτσι θα διασφαλιστεί η διατήρηση της ασφάλειας του ηλεκτρικού εργαλείου.

- **Μην επισκευάζετε ποτέ συστοιχίες μπαταριών που έχουν υποστεί ζημιά.** Η συντήρηση των συστοιχιών μπαταριών πρέπει να πραγματοποιείται μόνο από τον κατασκευαστή ή εξουσιοδοτημένους παροχείς σέρβις.

● Ειδικές οδηγίες ασφάλειας για κλαδευτικά αλυσοπρίονα

- **Διατηρείτε όλα τα μέλη του σώματός σας μακριά από το αλυσοπρίονο, εφόσον αυτό βρίσκεται σε λειτουργία. Προτού ενεργοποιήσετε το αλυσοπρίονο, βεβαιωθείτε ότι δεν βρίσκεται σε επαφή με κανένα αντικείμενο.** Μια στιγμή απροσεξίας κατά τη χρήση ενός αλυσοπρίονου μπορεί να οδηγήσει σε εμπλοκή των ρούχων ή του σώματός σας στην αλυσίδα.
- **Κρατάτε πάντοτε το αλυσοπρίονο με το δεξί χέρι στην πίσω λαβή και το αριστερό χέρι στην μπροστινή λαβή.** Το κράτημα του αλυσοπρίονου με τα χέρια τοποθετημένα αντίθετα αυξάνει τον κίνδυνο τραυματισμού και απαγορεύεται.
- **Φοράτε προστατευτικά γυαλιά και ωτοασπίδες. Συνιστάται περαιτέρω προστατευτικός εξοπλισμός για το κεφάλι, τα χέρια, τους μηρούς και τα πόδια.** Ο επαρκής προστατευτικός ρουχισμός θα μειώσει τον κίνδυνο τραυματισμού από εκσφενδονιζόμενα θραύσματα ή τυχαία επαφή με την αλυσίδα.
- **Μην χρησιμοποιείτε το αλυσοπρίονο ενώ βρίσκεστε πάνω σε δέντρο.** Η χρήση του αλυσοπρίονου ενώ βρίσκεστε πάνω σε δέντρο μπορεί να οδηγήσει σε τραυματισμό.

- **Διατηρείτε πάντοτε καλό πάτημα και χρησιμοποιείτε το αλυσοπρίονο μόνο, εφόσον στέκεστε σε σταθερό, ασφαλές και επίπεδο έδαφος.** Οι ολισθηρές και ασταθείς επιφάνειες, όπως οι σκάλες, μπορούν να οδηγήσουν σε απώλεια ισορροπίας και απώλεια ελέγχου του αλυσοπρίονου.
- **Όταν κόβετε τεντωμένα κλαδιά, λαμβάνετε υπόψη σας το τίναγμα τους προς τα πίσω.** Μόλις η ένταση των ινών του ξύλου αποδεδμευτεί, το κλαδί είναι πιθανό να χτυπήσει το χειριστή και/ή να θέσει το αλυσοπρίονο εκτός ελέγχου.
- **Προσέχετε ιδιαίτερα κατά την κοπή κλαδιών και δενδρυλλίων.** Το λεπτό υλικό είναι πιθανό να εγκλωβιστεί στην αλυσίδα του αλυσοπρίονου και να εκσφενδονιστεί προς το μέρος σας ή να σας κάνει να χάσετε την ισορροπία σας.
- **Μεταφέρετε το αλυσοπρίονο κρατώντας το από την μπροστινή λαβή, απενεργοποιημένο, και μακριά από το σώμα σας.** Όταν μεταφέρετε ή αποθηκεύετε το αλυσοπρίονο, τοποθετείτε πάντοτε το κάλυμμα της οδηγητικής μπάρας. Ο σωστός χειρισμός του αλυσοπρίονου θα μειώσει την πιθανότητα τυχαίας επαφής με την κινούμενη αλυσίδα.
- **Ακολουθείτε τις οδηγίες που αφορούν τη λίπανση, το τέντωμα αλυσίδας και την αλλαγή παρελκόμενων.** Η πλημμελώς τεντωμένη ή λιπασμένη αλυσίδα μπορεί να σπάσει ή να αυξήσει την πιθανότητα αντιλάκτισης.
- **Διατηρείτε τις λαβές στεγνές, καθαρές και απαλλαγμένες από λάδια και γράσα.** Οι ολισθηρές, λαδωμένες λαβές γλιστρούν και οδηγούν σε απώλεια ελέγχου.
- **Κόβετε μόνο ξύλο. Μη χρησιμοποιείτε το αλυσοπρίονο για άλλες χρήσεις εκτός από την προβλεπόμενη. Για παράδειγμα, μην χρησιμοποιείτε αλυσοπρίονο για την κοπή πλαστικού, τοιχοποιίας ή μη ξύλινων οικοδομικών υλικών.** Η χρήση του αλυσοπρίονου για εργασίες διαφορετικές από εκείνες για τις οποίες προορίζεται μπορεί να οδηγήσει σε επικίνδυνες καταστάσεις.
- **Κρατάτε το αλυσοπρίονο μόνο από τις μονωμένες επιφάνειες λαβής, αφού ενδέχεται να έλθει σε επαφή με κρυφές καλωδιώσεις.** Η επαφή των αλυσίδων πριονιού με καλώδιο υπό τάση μπορεί να θέσει υπό τάση τα εκτεθειμένα μεταλλικά εξαρτήματα του ηλεκτρικού εργαλείου, με συνέπεια να προκαλέσει ηλεκτροπληξία στο χειριστή.
- **Αυτό το αλυσοπρίονο δεν είναι κατάλληλο για την κοπή δέντρων.** Η χρήση του αλυσοπρίονου για εργασίες διαφορετικές από εκείνες για τις οποίες προορίζεται μπορεί να οδηγήσει σε σοβαρό τραυματισμό του χρήστη ή άλλων ατόμων.
- **Ακολουθείτε όλες τις οδηγίες όταν απομακρύνετε σφηνωμένο υλικό, αποθηκεύετε ή πραγματοποιείτε επισκευές στο αλυσοπρίονο. Βεβαιώνετε ότι ο διακόπτης είναι απενεργοποιημένος και η συστοιχία μπαταριών έχει αφαιρεθεί.** Η τυχαία ενεργοποίηση του αλυσοπρίονου κατά την αφαίρεση σφηνωμένου υλικού ή την επισκευή μπορεί να οδηγήσει σε σοβαρό τραυματισμό.

● Αιτίες και πρόληψη αντιλάκτισης

Η αντιλάκτιση μπορεί να προκληθεί εάν η άκρη της οδηγητικής μπάρας ακουμπήσει κάποιο αντικείμενο ή εάν το ξύλο συγκλίνει και μαγκώνει την αλυσίδα στο σημείο κοπής.

Η επαφή της άκρης σε κάποιες περιπτώσεις είναι πιθανό να προκαλέσει αντίστροφη αντίδραση, ωθώντας την οδηγητική μπάρα επάνω και πίσω, προς το μέρος του χειριστή.

Το μάγκωμα της αλυσίδας κατά μήκος του επάνω μέρους της οδηγητικής μπάρας είναι πιθανό να ωθήσει την οδηγητική μπάρα προς τα πίσω, προς το μέρος του χειριστή.

Οποιαδήποτε από αυτές τις αντιδράσεις είναι πιθανό να προκαλέσει απώλεια ελέγχου του αλυσοπρίονου και, κατά συνέπεια, σοβαρό τραυματισμό. Μην βασίζεστε μόνο στις διατάξεις ασφαλείας που υπάρχουν ενσωματωμένες στο αλυσοπρίονο. Ως χειριστής του αλυσοπρίονου, υποχρεούστε να λαμβάνετε επαρκή μέτρα για την αποφυγή ατυχημάτων και τραυματισμών κατά την πραγματοποίηση εργασιών κοπής.

Η αντιλάκτιση αποτελεί συνέπεια λανθασμένης χρήσης ή λάθος διαδικασιών ή συνθηκών χειρισμού του ηλεκτρικού εργαλείου και μπορεί να αποφευχθεί, λαμβάνοντας τα κατάλληλα προληπτικά μέτρα, όπως περιγράφεται παρακάτω:

- **Διατηρείτε σταθερή λαβή και με τα δύο σας χέρια, τυλίγοντας με τους αντίχειρες και τα δάχτυλα τις λαβές του αλυσοπρίονου, και τοποθετείτε το σώμα και το βραχιονά σας με τέτοιο τρόπο, ώστε να αντιστέκεστε στις δυνάμεις αντιλάκτισης.** Ο χειριστής μπορεί να ελέγξει τις δυνάμεις αντιλάκτισης, εφόσον έχουν ληφθεί

τα κατάλληλα μέτρα. Μην αφήσετε ελεύθερο το αλυσοπρίονο.

- **Μην τεντώνετε υπερβολικά και μην κόβετε πάνω από το ύψος των ώμων σας.** Αυτό σας προφυλάσσει από τυχαία επαφή με την άκρη και επιτρέπει τον καλύτερο έλεγχο σε απρόσμενες καταστάσεις.
- **Χρησιμοποιείτε μόνο τις ανταλλακτικές λάμες και αλυσίδες που συνιστά ο κατασκευαστής.** Η αντικατάσταση με λάθος λάμες και αλυσίδες μπορεί να οδηγήσει σε σπάσιμο της αλυσίδας ή/και αντιλάκτιση.
- **Τηρείτε τις υποδείξεις του κατασκευαστή, όσον αφορά το ακόνισμα και τη συντήρηση της αλυσίδας.** Η μείωση του ύψους του μετρητή βάθους μπορεί να αυξήσει τον κίνδυνο αντιλάκτισης.

● Περαιτέρω οδηγίες ασφάλειας

- Τηρείτε επιμελώς τις οδηγίες συντήρησης, ελέγχου και επισκευής του παρόντος εγχειριδίου. Οι διατάξεις προστασίας και τα εξαρτήματα που έχουν υποστεί ζημιά πρέπει να επισκευάζονται ή να αντικαθίστανται, εκτός εάν δίνονται άλλες οδηγίες στο παρόν εγχειρίδιο.
- Συνιστάται ο αρχάριος χρήστης να εξασκεύεται στην κοπή κούτσουρων σε τρίποδο ή πάγκο κοπής πριν από τη χρήση του ηλεκτρικού εργαλείου.
- Για εργασίες κοπής σε πλαγιές, στέκεστε πάντα στην περιοχή πάνω από το κούτσουρο. Προκειμένου να διατηρήσετε τον έλεγχο κατά την κοπή, μειώνετε την πίεση προς το τέλος της κοπής χωρίς να χαλαρώνετε το κράτημα των λαβών του κλαδευτικού αλυσοπρίονου. Βεβαιωθείτε ότι η αλυσίδα δεν έρχεται σε επαφή με το έδαφος. Μόλις ολοκληρωθεί η κοπή,

περιμένετε ώσπου να ακινητοποιηθεί πλήρως το κοπτικό αλυσοπρίονο προτού να το αφαιρέσετε από το ξύλο. Απενεργοποιείτε πάντα τον κινητήρα κλαδευτικού αλυσοπρίονου προτού μετακινηθείτε στο επόμενο δέντρο.

- Απομακρύνετε βρομιές, πέτρες, σκόρπιους φλοιούς, καρφιά, συνδετήρες και σύρματα από το δέντρο.
- **Μη χρησιμοποιείτε παρελκόμενα που δεν συνιστώνται από την PARKSIDE.** Αυτό μπορεί να έχει ως αποτέλεσμα ηλεκτροπληξία ή πυρκαγιά.

● Μείωση δονήσεων και θορύβου

Για να μειώσετε την επίπτωση των εκπομπών θορύβου και των δονήσεων, περιορίζετε το χρόνο λειτουργίας, χρησιμοποιείτε λειτουργίες χαμηλών κραδασμών και χαμηλού θορύβου, και χρησιμοποιείτε μέσα ατομικής προστασίας.

Λαμβάνετε τα ακόλουθα σημεία υπόψη για την ελαχιστοποίηση των κινδύνων από την έκθεση σε δονήσεις και θόρυβο:

- Χρησιμοποιείτε το προϊόν μόνο όπως ορίζεται από τον σχεδιασμό και τις παρούσες οδηγίες.
- Εξασφαλίζετε ότι το προϊόν είναι σε καλή κατάσταση και συντηρείται σωστά.
- Χρησιμοποιείτε τα σωστά πρόσθετα εργαλεία για το προϊόν και εξασφαλίζετε ότι είναι σε καλή κατάσταση.
- Κρατάτε σφιχτά τις λαβές / την επιφάνεια λαβής.
- Συντηρείτε το παρόν προϊόν σε συμφωνία με τις παρούσες οδηγίες και λιπαίνετε το καλά (όπου απαιτείται).

- Οργανώνετε το πρόγραμμα εργασίας κατά τρόπο ώστε να μοιράζεται το πλήθος υψηλών δονήσεων από τη χρήση σε μεγαλύτερες χρονικές περιόδους.

● Συμπεριφορά σε καταστάσεις ανάγκης

Εξοικειωθείτε με τη χρήση αυτού του προϊόντος με τη βοήθεια αυτού του εγχειριδίου χρήσης. Απομνημονεύστε τις προειδοποιήσεις ασφάλειας και τηρήστε τις επακριβώς. Έτσι θα μπορείτε να εμποδίζετε τους κινδύνους.

- Να είστε πάντα σε εγρήγορση όταν χρησιμοποιείτε αυτό το προϊόν, έτσι ώστε να μπορείτε να αναγνωρίζετε και αντιμετωπίζετε τους κινδύνους νωρίς. Μια γρήγορη παρέμβαση μπορεί να εμποδίσει σοβαρό τραυματισμό και ζημιά στην ιδιοκτησία.
- Εάν υπάρχουν δυσλειτουργίες απενεργοποιείτε το προϊόν και αποσυνδέετε το από το ρεύμα. Αναθέτετε τον έλεγχο και την επισκευή του προϊόντος σε εξειδικευμένο επαγγελματία, εφόσον απαιτείται πριν το θέσετε πάλι σε λειτουργία.

● Υπολειπόμενοι κίνδυνοι

Ακόμα και με σωστή λειτουργία και χειρισμό του προϊόντος, εξακολουθούν να υπάρχουν ορισμένοι υπολειπόμενοι κίνδυνοι. Λόγω της κατασκευής και της δομής του, το προϊόν ενδέχεται να ενέχει τους ακόλουθους κινδύνους:

- Κοπή
- Απώλειας ακοής σε περίπτωση εργασίας χωρίς ωτοασπίδες.
- Επιπτώσεις στην υγεία λόγω κραδασμών στα χέρια / στους βραχιόνες εάν το ηλεκτρικό εργαλείο χρησιμοποιείται για μεγαλύτερα διαστήματα ή εάν δεν χρησιμοποιείται και συντηρείται σωστά.

ΠΡΟΕΙΔΟΠΟΙΗΣΗ!

- ▶ Το προϊόν αυτό παράγει ηλεκτρομαγνητικό πεδίο κατά τη διάρκεια της λειτουργίας! Αυτό το πεδίο ενδέχεται, υπό ορισμένες συνθήκες, να προκαλέσει παρεμβολές σε ενεργά ή παθητικά ιατρικά εμφυτεύματα! Για τη μείωση του κινδύνου σοβαρών ή θανατηφόρων τραυματισμών συστήνουμε τα άτομα με ιατρικά εμφυτεύματα να συμβουλευονται τον γιατρό και τον κατασκευαστή του ιατρικού τους εμφυτεύματος πριν το χειρισμό αυτού του προϊόντος!

● Πρώτη χρήση

● Παρελκόμενα

Για να χρησιμοποιήσετε αυτό το προϊόν με ασφάλεια και σωστά, χρησιμοποιείτε πάντα κατάλληλα μέσα ατομικής προστασίας.

Αυτά περιλαμβάνουν:

- Γυαλιά ασφαλείας
- Ωτοασπίδες
- Γάντια προστασίας
- Υποδήματα τύπου προστασίας
- Φοράτε προστατευτικό κεφαλής
- Φοράτε ανθεκτικό παντελόνι εργασίας

● Αποσυσκευασία

1. Ανοίξετε τη συσκευασία και βγάλτε προσεκτικά το προϊόν.
2. Απομακρύνετε το υλικό συσκευασίας, τη συσκευασία και τυχόν διατάξεις ασφάλισης κατά τη μεταφορά (εάν υπάρχουν).
3. Ελέγξτε εάν υπάρχουν όλα τα παραδοτέα.
4. Ελέγξτε το προϊόν για ενδεχόμενες ζημιές από τη μεταφορά.

ΠΡΟΕΙΔΟΠΟΙΗΣΗ!

- ▶ Το προϊόν και η συσκευασία δεν αποτελούν παιχνίδια! Τα παιδιά δεν επιτρέπεται να παίξουν με πλαστικές σακούλες, μεμβράνες και μικρά εξαρτήματα! Υπάρχει κίνδυνος κατάποσης και ασφυξίας.

● Συναρμολόγηση

ΠΡΟΕΙΔΟΠΟΙΗΣΗ!

- ▶ Φοράτε πάντα γάντια προστασίας όταν εργάζεστε με το κλαδευτικό αλυσοπρίο και χρησιμοποιείτε μόνο γνήσια ανταλλακτικά. Απενεργοποιείτε το προϊόν και αφαιρείτε τη συστοιχία μπαταριών  πριν από οποιαδήποτε εργασία στο κλαδευτικό αλυσοπρίο. Κίνδυνος τραυματισμού!



Πριν από τη χρήση του κλαδευτικού αλυσοπρίοιου πρέπει να:

- Λιπάνετε την αλυσίδα πριονιού
- Εισαγάγετε την μπαταρία

● Συναρμολογήσετε τη λάμα και την αλυσίδα πριονιού (Εικ. D)

ΠΡΟΕΙΔΟΠΟΙΗΣΗ!

- ▶ Απενεργοποιείτε το προϊόν και αφαιρείτε τη συστοιχία μπαταριών  πριν από οποιαδήποτε εργασία συντήρησης!

1. Τοποθετήστε το προϊόν σε μία επίπεδη επιφάνεια.
2. Περιστρέψτε τη βίδα τοποθέτησης  του καλύμματος οδοντοτροχού αριστερόστροφα  για να αφαιρέσετε το κάλυμμα οδοντοτροχού .

3. Απλώστε την αλυσίδα [10] σε βρόχο, έτσι ώστε οι κόψεις να ευθυγραμμιστούν δεξιόστροφα. Χρησιμοποιήστε τα γραφικά σύμβολα επάνω στη λάμα [9] ή πάνω από τον οδοντοτροχό αλυσίδας ως οδηγό για την ευθυγράμμιση της αλυσίδας [10].



Κατεύθυνση
κίνησης αλυσίδας.

4. Αγκιστρώστε την αλυσίδα πριονιού [10] του γραναζιού ατράκτου κινητήρα και διατηρήστε την τάση της αλυσίδας πριονιού [10] και της λάμας [9].
5. Μετακινήστε την λάμα [9] 10-15 μοίρες πάνω από την οριζόντιο θέση έτσι ώστε η κάτω οπή της λάμας [9] να μπορεί να τοποθετηθεί επάνω στον πείρο τάνυσης αλυσίδας [9a] και στη συνέχεια να κινηθεί κάτω από την λάμα [9] στην οριζόντιο θέση και να τοποθετηθεί μέσα στην εγκοπή περιβλήματος.
6. Βιδώστε τις βίδες τοποθέτησης [8] στην οπή με σπειρώμα.
7. Συσφίξτε τη βίδα τοποθέτησης [8] του καλύμματος οδοντοτροχού .

ΠΡΟΣΟΧΗ

- ▶ Προσοχή! Το κλαδευτικό αλυσοπρίονο έχει τάση να παρουσιάζει διαρροές.

Πριν από την αλλαγή αλυσίδας [10], καθαρίζετε τους ρύπους από την αυλάκωση της ράγας οδηγού [9], επειδή οι εναποθέσεις ρύπων μπορούν να εκτρέψουν την αλυσίδα [10] εκτός ράγας. Επίσης, οι εναποθέσεις μπορεί να αποροφήσουν το λάδι αλυσίδας. Κατά συνέπεια, το λάδι που θα φτάσει στο κάτω μέρος της ράγας ενδέχεται να είναι υπερβολικά λίγο ή να μην φτάσει καθόλου εκεί, μειώνοντας τη λίπανση.

● Τάνυση αλυσίδας

Η τακτική τάνυση της αλυσίδας [10] παρέχει ασφάλεια στο χρήστη και μειώνει και/ή αποτρέπει τη φθορά και τις ζημιές στην αλυσίδα. Συνιστούμε πριν από την έναρξη της εργασίας και ανά διαστήματα 10 λεπτών ο χρήστης να ελέγχει την τάνυση της αλυσίδας και να τη διορθώνει, εφόσον απαιτηθεί. Η αλυσίδα ζεσταίνεται κατά τη διάρκεια της εργασίας και, συνεπώς, διαστέλλεται ελαφρά. Αυτές οι διαστολές είναι αναμενόμενες, ειδικά σε νέες αλυσίδες.

ΣΗΜΕΙΩΣΗ

- ▶ Μην συσφίγγετε εκ νέου ή αλλάζετε την αλυσίδα όταν είναι ζεστή, αφού θα συσταλεί ελαφρά μόλις κρυώσει. Σε περίπτωση που δεν τηρηθεί αυτή η οδηγία, ενέχει κίνδυνος ζημιών στη ράγα οδηγού [9] ή τον κινητήρα διότι τώρα η αλυσίδα είναι πολύ σφιχτή στη λεπίδα. Η τάνυση και λίπανση της αλυσίδας είναι εξαιρετικά σημαντικές για τη διάρκεια ζωής της αλυσίδας.

Η αλυσίδα είναι σωστά τεντωμένη εφόσον δεν κρεμάει στο κάτω μέρος της ράγας και επιδέχεται πλήρη περιστροφή με το προστατευμένο με γάντια χέρι σας. Όταν η αλυσίδα [10] τεντώνεται με 9 N (περίπου 1 kg), το κενό μεταξύ της αλυσίδας [10] και της ράγας οδηγού [9] δεν πρέπει να ξεπερνάει τα 2 mm.

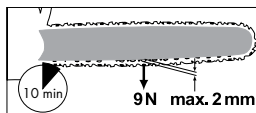

ΠΡΟΕΙΔΟΠΟΙΗΣΗ!

- ▶ Απενεργοποιείτε το προϊόν και αφαιρείτε τη συστοιχία μπαταριών [12] πριν από οποιαδήποτε εργασία συντήρησης!

1. Λύστε τη βίδα τοποθέτησης [8] του καλύμματος οδοντοτροχού [7].
2. Το ελατήριο στον πείρο τάνυσης αλυσίδας [9a] εξασφαλίζει αυτόματα μια επαρκή τάνυση.
3. Συσφίξτε εκ νέου τη βίδα τοποθέτησης [8] του καλύμματος οδοντοτροχού [7].

ΣΗΜΕΙΩΣΗ

- ▶ Η τάνυση της αλυσίδας ενός νέου αλυσοπρίονου [10] πρέπει να ρυθμίζεται εκ νέου μετά από 5 κοπές το μέγιστο.

● Προσάρτηση/Απομάκρυνση της συστοιχίας μπαταριών

- Προσάρτηση της συστοιχίας μπαταριών: Ευθυγραμμίστε τη συστοιχία μπαταριών (B [12]) στη λαβή και σύρετέ την μέσα εκεί. Εξασφαλίστε ότι ασφαλίζει αισθητά στη σωστή θέση.
- Απομάκρυνση της συστοιχίας μπαταριών: Πιέστε το κουμπί αποδέσμευσης (B [15]) στη συστοιχία μπαταριών. Τραβήξτε έξω τη συστοιχία μπαταριών (B [12]).

● Έλεγχος της στάθμης φόρτισης της συστοιχίας μπαταριών (Εικ. Β)

- Πατήστε το [] (B [13]). Οι LED στάθμης φόρτισης (B [14]) ανάβουν:

LED (B [14])	Στάθμη φόρτισης
Κόκκινο / Πορτοκαλί / Πράσινο	Μέγιστη
Κόκκινο / Πορτοκαλί	Μέτρια
Κόκκινο	Χαμηλή

● Φόρτιση της συστοιχίας μπαταριών (Εικ. C)

⚠ ΠΡΟΕΙΔΟΠΟΙΗΣΗ! ΚΙΝΔΥΝΟΣ ΤΡΑΥΜΑΤΙΣΜΟΥ!



Πάντα αποσυνδέετε τον φορτιστή μπαταρίας (C [16]) από το ρεύμα προτού απομακρύνετε τη συστοιχία μπαταριών (B [12]) από τον φορτιστή ή εισαγάγετε τη συστοιχία μπαταριών.

ΣΗΜΕΙΩΣΗ

- ▶ Η συστοιχία μπαταριών (B [12]) μπορεί να φορτίζεται οποιαδήποτε στιγμή χωρίς να μειώνεται η διάρκεια ζωής της.
- ▶ Μια διακοπή της διαδικασίας φόρτισης δεν προκαλεί ζημιά στην συστοιχία μπαταριών (B [12]).
- Φορτίστε τη συστοιχία μπαταριών (B [12]) πριν τη λειτουργία εάν βρίσκεται σε μέτρια ή χαμηλή στάθμη φόρτισης.
- Οι LED ελέγχου φόρτισης κόκκινη (C [17]) και πράσινη (C [18]) υποδηλώνουν την κατάσταση του φορτιστή (C [16]) και της συστοιχίας μπαταριών (B [12]):

LED	Κατάσταση
Η κόκκινη LED ανάβει	Η συστοιχία μπαταριών (B [12]) φορτίζεται
Η πράσινη LED ανάβει	Η συστοιχία μπαταριών (B [12]) έχει φορτιστεί πλήρως
Η πράσινη και η κόκκινη LED αναβοσβήνουν	Η συστοιχία μπαταριών (B [12]) είναι ελαττωματική
Η κόκκινη LED αναβοσβήνει	Η συστοιχία μπαταριών (B [12]) είναι πολύ κρύα ή πολύ ζεστή

LED	Κατάσταση
Η πράσινη LED ανάβει (Χωρίς συστοιχία μπαταριών)	Φορτιστής έτοιμος

1. Εισαγάγετε τη συστοιχία μπαταριών (B **12**) μέσα στον φορτιστή (C **16**).

2. Συνδέστε το καλώδιο ρεύματος με το βύσμα ισχύος (C **19**) του φορτιστή σε μια πρίζα ρεύματος.
3. Όταν η συστοιχία μπαταριών (B **12**) έχει φορτιστεί πλήρως:
 - Αποσυνδέστε το βύσμα ισχύος (C **19**) του φορτιστή (C **16**) από την πρίζα.
 - Απομακρύνετε τη συστοιχία μπαταριών από τον φορτιστή (C **16**).

Χρόνος φόρτισης

Χρόνος φόρτισης Φορτιστής	2 Ah Συστοιχία μπαταριών PAP 20 B1	4 Ah Συστοιχία μπαταριών PAP 20 B3
Μέγ. 2,4 A Φορτιστής PLG 20 A4/C1	60 min	120 min
Μέγ. 4,5 A Φορτιστής PLG 20 A3/C3	35 min	60 min
Μέγ. 4,5 A Φορτιστής PDSLГ 20 A1	35 min	60 min

● Λειτουργία

⚠ ΠΡΟΕΙΔΟΠΟΙΗΣΗ!

- ▶ Ενεργοποιήστε το κλαδευτικό αλυσοπρίονο μόνο, εφόσον η λάμα αλυσοπρίονου, η αλυσίδα και το κάλυμμα οδοντοτροχού έχουν συναρμολογηθεί σωστά.
- ▶ Βεβαιωθείτε ότι στέκεστε σταθερά. Προτού ξεκινήσετε, βεβαιωθείτε ότι το κλαδευτικό αλυσοπρίονο μπαταρίας δεν βρίσκεται σε επαφή κάποιο αντικείμενο.
- ▶ Μην θέτετε ποτέ σε λειτουργία το προϊόν χωρίς το μπροστινό προστατευτικό χεριών **1**. Κίνδυνος τραυματισμού!

● Ενεργοποίηση

1. Τοποθετήστε την μπαταρία **12** στο προϊόν (βλ. «Προσάρτηση/ Απομάκρυνση της συστοιχίας μπαταριών»).
2. Ελέγξτε την κατάσταση φόρτισης της συστοιχίας μπαταριών **12** προτού ξεκινήσετε.
3. Κρατήστε γερά και με τα δύο χέρια το προϊόν, με το δεξί χέρι στη λαβή **5** και το αριστερό στην επιφάνεια λαβής **2**. Ο αντίχειρας και τα δάκτυλά σας πρέπει να κρατούν γερά τη λαβή **5**.

⚠ ΠΡΟΕΙΔΟΠΟΙΗΣΗ!

- ▶ Μην χρησιμοποιείτε ποτέ το προϊόν με το ένα χέρι. Κίνδυνος τραυματισμού!

4. Για να ενεργοποιήσετε το προϊόν, πιέστε την ασφάλιση διακόπτη [3] με τον αντίχειρα ή το δείκτη σας και, στη συνέχεια, πιέστε το διακόπτη ενεργοποίησης/απενεργοποίησης [4]. Το προϊόν θα ενεργοποιηθεί στη μέγιστη ταχύτητα. Αποδεσμεύστε την ασφάλιση διακόπτη [3].
5. Το προϊόν θα απενεργοποιηθεί μόλις αποδεσμεύσετε τον διακόπτη ενεργοποίησης/απενεργοποίησης [4]. Το μηχάνημα δεν επιδέχεται ρύθμιση σε συνεχή λειτουργία.

● Αντικατάσταση λάμας

1. Απενεργοποιήστε το προϊόν και αφαιρέστε τη συστοιχία μπαταριών [12].
2. Τοποθετήστε το προϊόν σε μία επίπεδη επιφάνεια.
3. Περιστρέψτε τη βίδα τοποθέτησης [8] του καλύμματος οδοντοτροχού [7] αριστερόστροφα για να μειώσετε την τάση αλυσίδας και να αφαιρέσετε το κάλυμμα οδοντοτροχού [7].
4. Αφαιρέστε τη λάμα [9] και την αλυσίδα [10]. Για την αποσυρμολόγηση, κρατήστε την λάμα [9] με κλίση προς τα επάνω υπό γωνία περίπου 45 μοιρών για να μπορέσετε να αφαιρέσετε ευκολότερα την αλυσίδα [10] από τον οδοντοτροχό αλυσίδας.
5. Αντικαταστήστε τη λάμα [9] και τοποθετήστε τη λάμα και την αλυσίδα σύμφωνα με τις οδηγίες της ενότητας «Συναρμολόγηση λάμας και αλυσίδας».

ΣΗΜΕΙΩΣΗ

- ▶ Η τάση της αλυσίδας περιγράφεται στην ενότητα «Συναρμολόγηση».

● Τεχνικές κοπή

● Γενικές πληροφορίες

ΣΗΜΕΙΩΣΗ

- ▶ Τηρείτε του κανόνες προστασίας από τον θόρυβο και άλλους τοπικούς κανονισμούς κατά τη διάρκεια της εργασίας με το ηλεκτρικό εργαλείο. Οι τοπικοί κανονισμοί ενδέχεται να απαιτούν δοκιμή καταλληλότητας. Συμβουλευτείτε τη δασική υπηρεσία.
- Απομακρύνετε βρομίες, πέτρες, σκόρπιους φλοιούς, καρφιά, συνδετήρες και σύρματα από το δέντρο.
- Στέκεστε πάντοτε πάνω από τον κορμό δέντρου όταν κόβετε σε πλαγιές.
- Προκειμένου να διατηρήσετε τον έλεγχο κατά την κοπή, μειώνετε την πίεση προς το τέλος της κοπής χωρίς να χαλαρώνετε το κράτημα των λαβών του κλαδευτικού αλυσοπρίονου. Βεβαιωθείτε ότι η αλυσίδα δεν έρχεται σε επαφή με το έδαφος. Μόλις ολοκληρωθεί η κοπή, περιμένετε ώπου να ακινητοποιηθεί πλήρως το κλαδευτικό αλυσοπρίονο προτού να το αφαιρέσετε.
- Απενεργοποιείτε πάντα τον κινητήρα κλαδευτικού αλυσοπρίονου προτού μετακινηθείτε στο επόμενο δέντρο.
- Θα ελέγξετε καλύτερα το προϊόν εάν κόβετε χρησιμοποιώντας την κάτω άκρη της λάμας (αλυσίδα με φορά έλξης).
- Η αλυσίδα δεν πρέπει να ακουμπήσει το έδαφος ή οποιοδήποτε άλλο αντικείμενο καθώς κόβετε το υλικό ή στη συνέχεια.
- Διασφαλίστε ότι η αλυσίδα δεν θα σφηνώσει κατά τη διάρκεια της κοπής. Το κούτσουρο δεν πρέπει να σπάσει ή να σχιστεί.

- Επίσης, τηρείτε τα μέτρα προστασίας έναντι αντιλάκτισης (βλ. πληροφορίες ασφαλείας).
- Για εργασίες κοπής σε πλαγιές, στέκεστε πάντα στην περιοχή πάνω από το κούτσουρο. Προκειμένου να διατηρήσετε τον έλεγχο κατά την κοπή, μειώνετε την πίεση προς το τέλος της κοπής χωρίς να χαλαρώνετε το κράτημα των λαβών του κλαδευτικού αλυσοπρίονου. Βεβαιωθείτε ότι η αλυσίδα δεν έρχεται σε επαφή με το έδαφος. Μόλις ολοκληρωθεί η κοπή, περιμένετε ώσπου να ακινητοποιηθεί πλήρως το αλυσοπρίονο προτού το αφαιρέσετε. Απενεργοποιείτε πάντα τον κινητήρα κλαδευτικού αλυσοπρίονου προτού μετακινηθείτε στο επόμενο δέντρο.

ΠΡΟΕΙΔΟΠΟΙΗΣΗ!

- ▶ Εάν η αλυσίδα σφηνώσει, μην επιχειρήσετε να τραβήξετε το προϊόν προς τα έξω με τη βία. Υπάρχει κίνδυνος τραυματισμού. Σβήστε τη μηχανή και χρησιμοποιήστε έναν μοχλοβραχίονα ή μια σφήνα για να αποδεσμεύσετε το προϊόν.

● Τεμαχισμός

Τεμαχισμός σημαίνει κοπή κομμένων κορμών δέντρων σε κομμάτια. Βεβαιωθείτε ότι έχετε γερό πάτημα και ότι κατανέμετε το βάρος του σώματός σας ομοιόμορφα και στα δύο πόδια. Εφόσον είναι εφικτό, προστατεύετε και υποστηρίζετε τον κορμό με κλαδιά, κούτσουρα ή σφήνες.

- Βεβαιωθείτε ότι η αλυσίδα δεν έρχεται σε επαφή με το έδαφος κατά τη διάρκεια της κοπής.

- Βεβαιωθείτε ότι έχετε γερό πάτημα και ότι στέκεστε πάνω από τον κορμό εάν το έδαφος έχει κλίση. Προκειμένου να διατηρήσετε τον έλεγχο κατά την κοπή, μειώνετε την πίεση προς το τέλος της κοπής χωρίς να χαλαρώνετε το κράτημα των λαβών του κλαδευτικού αλυσοπρίονου. Μόλις ολοκληρωθεί η κοπή, περιμένετε ώσπου να ακινητοποιηθεί πλήρως η αλυσίδα προτού να το αφαιρέσετε. Απενεργοποιείτε πάντα τον κινητήρα κλαδευτικού αλυσοπρίονου προτού μετακινηθείτε στο επόμενο δέντρο.

● Κοπή κορμού που βρίσκεται στο έδαφος

Κόψτε τον κορμό από πάνω και βεβαιωθείτε ότι δεν θα έλθετε σε επαφή με το έδαφος όταν πλησιάζετε στο τέλος της κοπής. Εάν μπορείτε να γυρίσετε τον κορμό, κόψτε τον κατά δύο τρίτα. Στη συνέχεια, γυρίστε τον ανάποδα και κόψτε το υπόλοιπο από πάνω προς τα κάτω.

● Αποκλάδωση

Η αποκλάδωση είναι η αφαίρεση των κλαδιών και κλωναριών από ένα κομμένο δέντρο.

ΠΡΟΕΙΔΟΠΟΙΗΣΗ!

- ▶ Κατά την αποκλάδωση προκύπτουν συχνά ατυχήματα. Μην κόβετε ποτέ κλωνάρια όταν στέκεστε πάνω στο κούτσουρο. Λαμβάνετε υπόψη την απόσταση επαναφοράς των τεντωμένων κλαδιών.
- Μην αφαιρείτε τα κλαδιά υποστήριξης προτού ολοκληρώσετε την αποκλάδωση.

- Τα τεντωμένα κλαδιά πρέπει να κόβονται από κάτω προς τα επάνω, προκειμένου να αποτραπεί η εμπλοκή του αλυσοπρίονου. Όταν κόβετε πιο χοντρά κλαδιά, εφαρμόζετε την τεχνική κοπής κορμών δέντρων.
- Εργάζεστε στην αριστερή πλευρά του κούτσουρου και όσο πιο κοντά στο αλυσοπρίονο γίνεται. Το βάρος του αλυσοπρίονου θα πρέπει να πέφτει στο κούτσουρο, όσον γίνεται.
- Αλλάζετε θέση για την κοπή κλαδιών στην άλλη πλευρά του κούτσουρου.
- Τα κλαδιά που προεξέχουν κόβονται ξεχωριστά.

● Αντιμετώπιση προβλημάτων

Πρόβλημα	Πιθανή αιτία	Αποκατάσταση
Το ηλεκτρικό εργαλείο δεν ενεργοποιείται	Η συστοιχία μπαταριών [12] έχει αδειάσει ή δεν έχει τοποθετηθεί	Ελέγξτε το επίπεδο φόρτισης και αναθέστε την επισκευή σε εξειδικευμένο ηλεκτρολόγο, εφόσον απαιτηθεί.
	Ελαττωματικός διακόπτης ενεργοποίησης/ απενεργοποίησης [4] Ελαττωματικός κινητήρας	Αναθέστε την επισκευή σε εξειδικευμένο ηλεκτρολόγο, εφόσον απαιτηθεί.
Κακή απόδοση κοπής	Λάθος τοποθετημένη αλυσίδα [10]	Τοποθετήστε σωστά την αλυσίδα
	Στομωμένη αλυσίδα [10] Ανεπαρκής τάνυση αλυσίδας	Τροχίστε τις οδοντώσεις της αλυσίδας ή αντικαταστήστε την αλυσίδα Ελέγξτε την τάνυση της αλυσίδας
Το αλυσοπρίονο λειτουργεί με δυσκολία, η αλυσίδα βγαίνει	Ανεπαρκής τάνυση αλυσίδας	Ελέγξτε την τάνυση της αλυσίδας
Η αλυσίδα ζεσταίνεται, προκύπτει καπνός κατά τη διάρκεια της κοπής, η ράγα ξεθωριάζει	Υπερβολικά λίγο λάδι αλυσίδας	Λίπανση αλυσίδας

● Καθαρισμός και συντήρηση

ΠΡΟΕΙΔΟΠΟΙΗΣΗ!

- ▶ Οι εργασίες συντήρησης και καθαρισμού πρέπει να διενεργούνται πάντα με τον κινητήρα απενεργοποιημένο και την μπαταρία να έχει αφαιρεθεί. Κίνδυνος τραυματισμού!
- ▶ Αναθέτετε τις εργασίες συντήρησης που δεν περιγράφονται σε αυτό το εγχειρίδιο χρήσης στο εξειδικευμένο μας εργαστήριο.
- ▶ Χρησιμοποιείτε μόνο γνήσια ανταλλακτικά. Αφήνετε το προϊόν να κρυώνει προτού εκτελέσετε εργασίες συντήρησης ή καθαρισμού. Υπάρχει κίνδυνος εγκαυμάτων!
- ▶ Χρησιμοποιείτε γάντια προστασίας από την κοπή όταν χειρίζεστε την αλυσίδα ή τη λάμα αλυσοπρίονου. Κίνδυνος κοπής!
- ▶ Απενεργοποιείτε το προϊόν και αφαιρείτε την μπαταρία πριν από την εκτέλεση εργασιών συντήρησης.

● Καθαρισμός

- Καθαρίζετε το μηχάνημα σχολαστικά μετά από κάθε χρήση. Με αυτόν τον τρόπο παρατείνεται η διάρκεια ζωής του μηχανήματος και αποφεύγονται τα ατυχήματα.
- Διατηρείτε τις χειρολαβές απαλλαγμένες από πετρέλαιο, λάδι ή γράσο. Καθαρίζετε τις χειρολαβές, εφόσον απαιτηθεί, με ένα πανί εμποτισμένο με σαπούνι. Μην χρησιμοποιείτε διαλύτες ή πετρέλαιο για τον καθαρισμό!

- Καθαρίζετε την αλυσίδα μετά από κάθε χρήση. Χρησιμοποιήστε ένα πινέλο ή πανί γι' αυτό. Μην χρησιμοποιείτε υγρά για τον καθαρισμό της αλυσίδας. Μετά τον καθαρισμό, λιπαίνετε ελαφρά την αλυσίδα με λάδι αλυσίδας.
- καθαρίζετε τις σχισμές εξαερισμού και τις επιφάνειες του μηχανήματος με ένα πινέλο, σπογγοπετσέτα ή στεγνό πανί. Μην χρησιμοποιείτε υγρά για τον καθαρισμό.

● Λάδωμα αλυσίδας

ΠΡΟΣΟΧΗ!

- ▶ Καθαρίζετε και λιπαίνετε τακτικά την αλυσίδα. Με αυτόν τον τρόπο η αλυσίδα θα παραμείνει κοφτερή, επιτυγχάνοντας τη βέλτιστη απόδοση του μηχανήματος. Η ζημιά λόγω ανεπαρκούς συντήρησης της αλυσίδας ακυρώνει την εγγύηση. Αφαιρείτε την μπαταρία και χρησιμοποιείτε γάντια ανθεκτικά στην κοπή όταν εργάζεστε στην αλυσίδα ή την λάμα.
- ▶ Η λάμα και η αλυσίδα δεν πρέπει να λειτουργούν ποτέ χωρίς λάδι. Εάν το κλαδευτικό αλυσοπρίονο μπαταρίας χρησιμοποιηθεί με υπερβολικά λίγο λάδι, η απόδοση κοπής και η διάρκεια ζωής της αλυσίδας θα μειωθούν, αφού η αλυσίδα θα στομώσει γρηγορότερα. Μπορείτε να καταλάβετε ότι υπάρχει υπερβολικά λίγο λάδι εάν προκύψει καπνός ή η λάμα αλλάξει χρώμα.

ΠΡΟΕΙΔΟΠΟΙΗΣΗ!

- ▶ Απενεργοποιείτε το προϊόν και αφαιρείτε την μπαταρία πριν από την εκτέλεση εργασιών συντήρησης.

- Λιπαίνετε την αλυσίδα μετά τον καθαρισμό, ανά 10 ώρες χρήσης ή τουλάχιστον μία φορά την εβδομάδα – ό,τι προκύψει πρώτο.
- Καθαρίζετε τη λάμα πριν από τη λίπανση, ειδικά την οδόντωση της λάμας. Χρησιμοποιείτε βούρτσα χειρός ή ένα στεγνό πανί γι' αυτόν το σκοπό.
- Λιπαίνετε τις μεμονωμένες συνδέσεις της αλυσίδας με γρασαδόρο με λεπτή μύτη (διατίθεται σε εξειδικευμένα καταστήματα). Απλώστε σταγόνες λαδιού μεμονωμένα στις συνδέσεις και στις άκρες των οδοντώσεων των μεμονωμένων συνδέσεων της αλυσίδας.

● Διαστήματα συντήρησης

Εκτελείτε τακτικά τις εργασίες συντήρησης που αναφέρονται στον ακόλουθο πίνακα. Η διάρκεια ζωής του αλυσοπριονιού παρατείνεται με την τακτική του συντήρησης. Επιπλέον, επιτυγχάνετε βέλτιστη απόδοση και αποφεύγετε τα ατυχήματα.

● Πίνακας διαστημάτων συντήρησης

Μέρος μηχανήματος	Ενέργεια	Πριν από κάθε χρήση	Μετά από 10 ώρες λειτουργίας
Στοιχεία του φρένου αλυσίδας	Ελέγξτε και αντικαταστήστε, εφόσον απαιτηθεί	Ναι	
Οδοντοτροχός	Ελέγχετε για εσοχές λόγω φθοράς – αντικαταστήστε εφόσον απαιτηθεί	Ναι	
Αλυσίδα πριονιού 10	Ελέγχετε το λάδι, τροχίστε ή αντικαταστήστε, εφόσον απαιτηθεί	Ναι	
Οδηγητική μπάρα 9	Ελέγξτε, καθαρίστε και λιπάνετε	Ναι	
Οδηγητική μπάρα 9	Γυρίστε ανάποδα		Ναι

● Τρόχισμα αλυσίδας

ΠΡΟΕΙΔΟΠΟΙΗΣΗ!

- ▶ Η λάθος τροχισμένη αλυσίδα αυξάνει τον κίνδυνο αντιλάκτισης! Χρησιμοποιείτε γάντια προστασίας από την κοπή, όταν χειρίζεστε την αλυσίδα ή τη λάμα αλυσοπρίονου.

ΣΗΜΕΙΩΣΗ

- ▶ Η αιχμηρή αλυσίδα διασφαλίζει βέλτιστη απόδοση κοπής. Κόβει εύκολα το ξύλο, δημιουργώντας μεγάλα, μακριά πριονίδια. Η αλυσίδα έχει στομώσει όταν πρέπει να πιέσετε τον εξοπλισμό κοπής στο ξύλο για την κοπή και τα πριονίδια που προκύπτουν είναι μικρά. Σε περίπτωση εξαιρετικά στομωμένης αλυσίδας, δεν προκύπτουν πριονίδια, μόνο σκόνη.

Τα εξαρτήματα με τα οποία κόβει η αλυσίδα είναι τα στοιχεία κοπής, τα οποία αποτελούνται από μια οδόντωση κοπής και μια προεξοχή περιορισμού βάθους. Η κατακόρυφη απόσταση διαχωρισμού μεταξύ αυτών των δύο στοιχείων προσδιορίζει το βάθος αιχμηρότητας.

Σημειώστε τις ακόλουθες τιμές για το τρόχισμα των οδοντώσεων κοπής:

- Γωνία ακονίσματος (30°)
- Γωνία εγκοπής (85°)
- Κατακόρυφη γωνία (60°)
- Βάθος κοπής (0,65 mm)
- Διάμετρος στρόγγυλης λίμας (4,0 mm)

ΠΡΟΕΙΔΟΠΟΙΗΣΗ!

- ▶ Η απόκλιση από τα δεδομένα μέτρησης της γεωμετρίας κοπής μπορεί να οδηγήσει σε αυξημένη κλίση αντιλάκτισης του μηχανήματος. Αυξημένος κίνδυνος ατυχημάτων!

Απαιτούνται ειδικά εργαλεία για το τρόχισμα της αλυσίδας, ώστε οι κόψεις να τροχιστούν στη σωστή γωνία και το κατάλληλο βάθος. Σε αρχάριους χρήστες αλυσοπρίονων συνιστούμε να αναθέτουν το τρόχισμα της αλυσίδας σε επαγγελματία ή εξειδικευμένο εργαστήριο. Εάν διαθέτετε εξοικειώση με το τρόχισμα της αλυσίδας μπορείτε να αγοράσετε το ηλεκτρικό εργαλείο τροχίσματος, για παράδειγμα, από την Parkside (τροχιστικό αλυσίδας).

1. Η αλυσίδα πρέπει να είναι καλά τεντωμένη για να διασφαλιστεί σωστό τρόχισμα.
2. Για το τρόχισμα απαιτείται κυλινδρική λίμα διαμέτρου 4,0 mm.

ΠΡΟΕΙΔΟΠΟΙΗΣΗ!

- ▶ Λίμες άλλης διαμέτρου μπορεί να προκαλέσουν ζημιά στην αλυσίδα και να οδηγήσουν σε κινδύνους κατά τη διάρκεια της εργασίας!
3. τροχίζετε μόνο από μέσα προς τα έξω. Οδηγείτε την λίμα από το εσωτερικό της οδόντωσης προς το εξωτερικό της. Ανασηκώνετε τη λίμα όταν την αφαιρείτε.
 4. Τροχίσετε πρώτα τις οδοντώσεις στην μία πλευρά. Γυρίστε το αλυσοπρίονο και τροχίστε τις οδοντώσεις από την άλλη πλευρά.
 5. Εάν υπολείπονται μόνο 4 mm της οδόντωσης στην αλυσίδα, τότε η αλυσίδα είναι φθαρμένη και πρέπει να αντικατασταθεί.
 6. Μετά το τρόχισμα, όλα τα στοιχεία κοπής πρέπει να έχουν το ίδιο μήκος και πλάτος.
 7. Μετά από κάθε τρίτο τρόχισμα, ελέγχετε το βάθος κοπής (αποστάτης βάθους) και τροχίζετε το ύψος με τη βοήθεια μιας επίπεδης λίμας. Ο αποστάτης βάθους πρέπει να απέχει περίπου 0,65 mm από την οδόντωση. Μετά τη ρύθμιση του

αποστάτη βάθους, στρογγυλέψτε τον ελαφρά από την μπροστινή πλευρά.

● Χρήση νέας αλυσίδας

Σε περίπτωση νέας αλυσίδας, η ισχύς τάνυσης εξασθενεί μετά από κάποιο διάστημα. Γι' αυτό απαιτείται η εκ νέου τάνυση της αλυσίδας μετά τις 5 πρώτες κοπές, το αργότερο μετά από 10 λεπτά κοπής.

⚠ ΠΡΟΕΙΔΟΠΟΙΗΣΗ!

- ▶ Μην προσαρτάτε ποτέ μια νέα αλυσίδα σε έναν φθαρμένο οδοντοτροχό ή σε μια χαλασμένη ή φθαρμένη λάμα. Η αλυσίδα μπορεί να πιναχθεί προς τα πίσω, με κίνδυνο σοβαρού τραυματισμού.

● Συντήρηση αλυσίδας

1. Χρησιμοποιείτε γάντια προστασίας από την κοπή όταν χειρίζεστε την αλυσίδα ή τη λάμα αλυσοπρίονου.
2. Απενεργοποιήστε το προϊόν και αφαιρέστε την μπαταρία [12] από το προϊόν.
3. Αφαιρέστε το κάλυμμα οδοντοτροχού [7], την αλυσίδα [10] και την λάμα [9].
4. Ελέγξτε τη λάμα [9] για ενδεχόμενη φθορά.
5. Απομακρύνετε τα γρέζια και λειάνετε τις επιφάνειες οδήγησης με μια επίπεδη λίμα.
6. Τοποθετήστε τη λάμα [9], την αλυσίδα [10] και το κάλυμμα οδοντοτροχού [7] και συσφίξτε την αλυσίδα.

● Αντιστροφή λάμας

⚠ ΠΡΟΕΙΔΟΠΟΙΗΣΗ!

- ▶ Χρησιμοποιείτε γάντια ανθεκτικά στην κοπή όταν εργάζεστε στην αλυσίδα ή την λάμα.

Η λάμα [9] πρέπει να αντιστρέφεται τακτικά μετά από περίπου 10 ώρες εργασίας, ώστε η φθορά να είναι ομοιόμορφη.

1. Απενεργοποιήστε το προϊόν και αφαιρέστε τη συστοιχία μπαταριών [12].
2. Αφαιρέστε το κάλυμμα του οδοντωτού τροχού [7], την αλυσίδα [10] και την λάμα [9].
3. Περιστρέψτε τη λάμα γύρω από τον οριζόντιο άξονά της και τοποθετήστε τη λάμα και την αλυσίδα σύμφωνα με τις οδηγίες της ενότητας «Συναρμολόγηση λάμας και αλυσίδας». Προσέχετε ώστε η κατεύθυνση περιστροφής της αλυσίδας να είναι σωστή!

● Ανταλλακτικά/παρελκόμενα

Μπορείτε να αγοράσετε συμβατά ανταλλακτικά για αυτή τη συσκευή στο www.Optimex-Shop.com. Έχετε πρόχειρο τον κωδικό παραγγελίας για την παραγγελία σας. Οι παραγγελίες γίνονται μόνο διαδικτυακά. Εάν έχετε αμφιβολία σχετικά με την αγορά συμβατών εξαρτημάτων, επικοινωνήστε με τη γραμμή εξυπηρέτησης σέρβις της Lidl.

Θέση	Περιγραφή	Κωδικός παραγγελίας
9	Λάμα αλυσοπρίονου (ράγα οδηγών)	494216049999
10	Αλυσίδα πριονιού	494216029999
11	Θήκη αλυσίδας	494216039999

Η συσκευή είναι συμβατή με όλες τις μπαταρίες “X 20 V TEAM”. Για βέλτιστη απόδοση, συνιστούμε τη χρήση των παρακάτω μπαταριών:

Parkside 20V Συστοιχία μπαταριών

PAP 20 B1	2 Ah	5 στοιχεία
PAP 20 B3	4 Ah	10 στοιχεία

Οι πελάτες μπορούν να παραγγείλουν συμβατές ανταλλακτικές μπαταρίες και φορτιστές από τα online καταστήματα Lidl για τις ακόλουθες χώρες:

Γερμανία (lidl.de), Γαλλία (lidl.fr), Βέλγιο (lidl.be), Τσεχική Δημοκρατία (lidl.cz), Ολλανδία (lidl.nl), Πολωνία (lidl.pl), Σλοβακία (lidl.sk), Ισπανία (lidl.es)

Οι πελάτες από όλες τις άλλες χώρες μπορούν να παραγγείλουν από το www.optimex-shop.com.

Η εκ νέου πώληση ή η μεταβίβαση του προϊόντος σε άλλους απαιτεί συμπεριληψη όλων των εξαρτημάτων που είναι μέρος του προϊόντος.

● Αποθήκευση

- Καθαρίζετε τον εξοπλισμό πριν από την αποθήκευση.
- Τοποθετήστε το προστατευτικό περίβλημα λάμας.
- Αποθηκεύετε τη συσκευή σε στεγνό χώρο εκτός εμβέλειας παιδιών.

● Απόσυρση

Η συσκευασία αποτελείται από υλικά φιλικά προς το περιβάλλον, τα οποία μπορείτε να διαθέσετε στους χώρους ανακύκλωσης της περιοχής σας.



Προσέξτε τον χαρακτηρισμό των υλικών συσκευασίας για τον διαχωρισμό απορριμμάτων, αυτά είναι χαρακτηρισμένα από συντόμευσεις (a) και αριθμούς (b) με την ακόλουθη σημασία: 1–7: πλαστικά / 20–22: χαρτί και χαρτόνι / 80–98: σύνθετο υλικό.



Για πληροφορίες σχετικά με τις δυνατότητες απόρριψης του προϊόντος που δεν χρησιμοποιείται πλέον, απευθυνθείτε στις αρμόδιες υπηρεσίες της κοινότητας ή του δήμου σας.



Για την προστασία του περιβάλλοντος, μην απορρίπτετε το άχρηστο πλέον προϊόν στα οικιακά απορρίμματα, αλλά παραδώστε το στα ειδικά Κέντρα απόρριψης. Για τα σημεία συλλογής και τις ώρες λειτουργίας τους απευθυνθείτε στις αρμόδιες υπηρεσίες.

Οι ελαττωματικές ή εξαντλημένες επαναφορτιζόμενες μπαταρίες πρέπει να ανακυκλώνονται. Δίνετε τις μπαταρίες / επαναφορτιζόμενες μπαταρίες και / ή το προϊόν πίσω στα διαθέσιμα κέντρα συλλογής.



Καταστροφή του περιβάλλοντος λόγω εσφαλμένης απόρριψης μπαταριών / επαναφορτιζόμενων μπαταριών!

Αφαιρέστε τις μπαταρίες / την επαναφορτιζόμενη μπαταρία από το προϊόν πριν την απόρριψη.

Απαγορεύεται η απόρριψη των μπαταριών / επαναφορτιζόμενων μπαταριών στα οικιακά απορρίμματα. Ενδέχεται να περιέχουν δηλητηριώδη βαρέα μέταλλα και συγκαταλέγονται στα απορρίμματα ειδικής επεξεργασίας. Τα χημικά σύμβολα βαρέων μετάλλων είναι τα ακόλουθα: Cd = Κάδμιο, Hg = Υδράργυρος, Pb = Μόλυβδος. Για το λόγο αυτό παραδώστε τις εξαντλημένες μπαταρίες / επαναφορτιζόμενες μπαταρίες στα κατάλληλα σημεία συλλογής.

● **Εγγύηση**

Το προϊόν κατασκευάστηκε σύμφωνα με αυστηρές κατευθυντήριες οδηγίες ποιότητας και ελέγχθηκε επιμελώς πριν από την παράδοση. Σε περίπτωση ελαττώματος υλικού ή κατασκευής, έχετε νόμιμα δικαιώματα έναντι του πωλητή του προϊόντος. Τα νομικά σας δικαιώματα δεν περιορίζονται με οιονδήποτε τρόπο από την αναφερόμενη παρακάτω εγγύηση.

Η εγγύηση για το προϊόν αυτό ανέρχεται σε 3 έτη από την ημερομηνία αγοράς. Ο χρόνος εγγύησης αρχίζει την ημερομηνία αγοράς. Φυλάξτε τη γνήσια απόδειξη αγοράς σε σίγουρο μέρος, καθώς αυτό το έγγραφο απαιτείται ως αποδεικτικό της αγοράς.

Όλες οι ζημιές ή τα ελαττώματα, τα οποία υπάρχουν ήδη κατά τον χρόνο της αγοράς, πρέπει να αναφέρονται χωρίς καθυστέρηση μετά την αποσυσκευασία του προϊόντος.

Σε περίπτωση που εντός διαστήματος 3 ετών από την ημερομηνία αγοράς αυτό το προϊόν πασουςιάσει κάποιο ελάττωμα υλικού ή κατασκευής, το προϊόν επισκευάζεται ή αντικαθίσταται από εμάς δωρεάν κατά τη δική μας επιλογή. Ο χρόνος εγγύησης δεν επεκτείνεται λόγω παροχής ικανοποίησης από την ευθύνη για πραγματικά ελαττώματα.

Αυτό ισχύει και για εξαρτήματα τα οποία έχουν αντικατασταθεί ή επισκευαστεί.

Αυτή η εγγύηση παύει να ισχύει, εάν στο προϊόν προκλήθηκε ζημιά, ή εάν αυτό χρησιμοποιήθηκε ή συντηρήθηκε με μη ενδεδειγμένο τρόπο.

Η εγγύηση καλύπτει ελαττώματα στο υλικό και την κατασκευή. Αυτή η εγγύηση δεν αφορά σε μέρη του προϊόντος, τα οποία υπόκεινται σε φυσιολογική φθορά και συνεπώς θεωρούνται αναλώσιμα (π.χ., μπαταρίες, επαναφορτιζόμενες μπαταρίες, εύκαμπτοι σωλήνες, φυσίγγια χρώματος), ούτε σε ζημιές σε εύθραυστα εξαρτήματα, όπως διακόπτες ή γυάλινα εξαρτήματα.

Με την αντικατάσταση της συσκευής, σύμφωνα με το ΝΟΜΟΣ 2251/1994, ξεκινάει εκ νέου ο χρόνος εγγύησης.

● **Διεκπεραίωση της εγγύησης**

Για να διασφαλιστεί η γρήγορη επεξεργασία του αιτήματός σας, ακολουθήστε τις παρακάτω υποδείξεις:

Για όλα τα ερωτήματα έχετε πρόχειρη την ταμειακή απόδειξη και τον αριθμό προϊόντος (IAN 494216_2504) ως αποδεικτικό της αγοράς.

Ο αριθμός προϊόντος αναγράφεται στην πινακίδα τύπου που υπάρχει στο προϊόν, είναι χαραγμένη στο προϊόν, στο εξώφυλλο αυτών των οδηγιών (κάτω αριστερά) ή στο αυτοκόλλητο στην πίσω ή κάτω πλευρά του προϊόντος.

Σε περίπτωση που προκύψουν σφάλματα λειτουργίας ή άλλου είδους ελαττώματα, επικοινωνήστε αρχικά μέσω τηλεφώνου ή email με το τμήμα εξυπηρέτησης που αναφέρεται παρακάτω.

Ένα προϊόν που καταγράφεται ως ελαττωματικό, μπορείτε κατόπιν να το αποστείλετε χωρίς ταχυδρομικά τέλη στην γνωστοποιημένη σε εσάς διεύθυνση εξυπηρέτησης πελατών, επισυνάπτοντας την απόδειξη αγοράς (ταμειακή απόδειξη) και υποδεικνύοντας ποιο είναι το ελάττωμα και πότε εμφανίστηκε.

Στη διεύθυνση parkside-diy.com μπορείτε να κατεβάσετε αυτό και πολλά άλλα εγχειρίδια. Με αυτόν τον κωδικό QR, θα μεταβείτε απευθείας στη σελίδα parkside-diy.com. Επιλέξτε τη χώρα σας και, μέσω της μάσκας αναζήτησης, αναζητήστε τις οδηγίες χρήσης. Καταχωρώντας τον αριθμό προϊόντος (IAN) 494216_2504 θα μεταβείτε στις οδηγίες χρήσης για το προϊόν σας.



● Σέρβις



Σέρβις Ελλάδα

Τηλ: 00800491824928

Έντυπο επικοινωνίας στο
parkside-diy.com

IAN 494216_2504



Σέρβις Κύπρος

Τηλ: 80094242

Έντυπο επικοινωνίας στο
parkside-diy.com

IAN 494216_2504



Σερβική σφραγίδα συμμορφωσης

● Δήλωση συμμόρφωσης ΕΚ

ΔΗΛΩΣΗ ΣΥΜΜΟΡΦΩΣΗΣ ΕΕ (αριθ. 494216_2504)

IAN: 494216_2504
Ταυτοποίηση προϊόντος: "PARKSIDE" 20V Επαναφορτιζόμενο αλυσοπίρινο κλαδευτικό
Αριθμός μοντέλου: HG13591

Το ως άνω αντικείμενο της δήλωσης είναι εναρμονισμένο με τη σχετική κοινοτική νομοθεσία εναρμόνισης:

Οδηγία 2006/42/ΕΚ
Οδηγία 2000/14/ΕΚ
Οδηγία 2014/30/ΕΕ
Οδηγία 2011/65/ΕΕ με όλες τις σχετικές τροποποιήσεις

Μνεία των σχετικών εναρμονισμένων προτύπων ή μνεία των λοιπών τεχνικών προδιαγραφών σε σχέση με τις οποίες δηλώνεται η συμμόρφωση:

Αριθ./Τεμάχια
Οδηγία 2006/42/ΕΚ
EN 62841-1:2015/A11:2022
Οδηγία 2014/30/ΕΕ
EN IEC 55014-1:2021
EN IEC 55014-2:2021

Το αντικείμενο της ως άνω δήλωσης είναι εναρμονισμένο με την Οδηγία 2011/65/ΕΕ του Ευρωπαϊκού Κοινοβουλίου και του Συμβουλίου της 8ης Ιουνίου 2011 για τον περιορισμό της χρήσης επικίνδυνων ουσιών σε ηλεκτρικό και ηλεκτρονικό εξοπλισμό:

Αριθ./Τεμάχια
EN IEC 63000:2018

Επιπρόσθετες πληροφορίες:

Αριθ./Τεμάχια
EN ISO 12100:2010

Διαδικασία Αξιολόγησης της Συμμόρφωσης/ όνομα&διεύθυνση του κοινοποιημένου οργανισμού κατά περίπτωση: point 6 Part B Annex III Regulation (EU) 2024/1208: EN 62841-4-1:2020, Annex I, TÜV SÜD Germany

Μετρούμενη στάθμη ακουστικής ισχύος εξοπλισμού αντιπροσωπευτικού του οικείου τύπου: 85 dB(A)
Εγγυημένη στάθμη ηχητικής ισχύος για αυτόν τον εξοπλισμό: 87 dB(A)

Ο κοινοποιημένος οργανισμός (TÜV SÜD Germany, No.0123) διενήργησε την εξέταση τύπου ΕΕ (ενότητα Β) και χορήγησε το πιστοποιητικό εξέτασης τύπου ΕΕ (M6A 065194 7615 Rev. 00).

Κάτοχος των τεχνικών εγγράφων: OWIM GmbH & Co.KG

Υπογραφή για λογαριασμό και εξ ονόματος:

OWIM GmbH & Co. KG, Stiftsbergstraße 1, 74167 Neckarsulm, Γερμανία

Η παρούσα δήλωση συμμόρφωσης εκδίδεται υπό την αποκλειστική ευθύνη του κατασκευαστή

Μετάφραση της αρχικής δήλωσης συμμόρφωσης

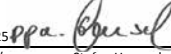
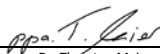
Neckarsulm	19.08.2025		
Τόπος	Ημερομηνία	ppa Stefan Haensel εξουσιοδοτημένο υπογράφοντα	ppa. Dr. Thorsten Maier εξουσιοδοτημένο υπογράφοντα

GR





















Liste der verwendeten Piktogramme	Seite 260
Einleitung	Seite 261
Bestimmungsgemäße Verwendung	Seite 261
Lieferumfang	Seite 261
Liste der Teile	Seite 262
Technische Daten	Seite 262
Allgemeine Sicherheitshinweise	Seite 263
Allgemeine Sicherheitshinweise für Elektrowerkzeuge	Seite 263
Besondere Sicherheitshinweise für Holzschneider	Seite 267
Ursachen und Vorbeugung von Rückschlägen durch den Bediener	Seite 268
Weitere Sicherheitshinweise	Seite 269
Vibrations- und Lärmreduzierung	Seite 269
Verhalten in Notfällen	Seite 270
Verbleibende Risiken	Seite 270
Erste Verwendung	Seite 270
Zubehör	Seite 270
Auspacken	Seite 271
Montage	Seite 271
Führungsschiene und Sägekette montieren (Abb. D)	Seite 271
Spannen der Sägekette	Seite 272
Einlegen/Herausnehmen des Akkupacks	Seite 272
Prüfen des Ladestands des Akkupacks (Abb. B)	Seite 273
Aufladen des Akkupacks (Abb. C)	Seite 273
Bedienung	Seite 274
Einschalten	Seite 274
Auswechseln der Führungsschiene	Seite 274
Sägetechniken	Seite 274
Allgemeine Informationen	Seite 274
Auf Länge schneiden	Seite 275
Baumstamm liegt auf dem Boden	Seite 275
Entasten	Seite 276
Fehlerbehebung	Seite 276

Reinigung und Wartung	Seite 277
Reinigung	Seite 277
Ölen der Sägekette	Seite 277
Wartungsintervalle	Seite 278
Wartungsintervall-Tabelle	Seite 278
Schärfen der Sägekette	Seite 278
Inbetriebnahme einer neuen Sägekette	Seite 279
Wartung der Kette	Seite 280
Drehen der Führungsschiene	Seite 280
Ersatzteile / Zubehör	Seite 280
Lagerung	Seite 280
Entsorgung	Seite 281
Garantie	Seite 282
Abwicklung im Garantiefall	Seite 282
Service	Seite 283
EU-Konformitätserklärung	Seite 284

Liste der verwendeten Piktogramme

Folgende Warnhinweise erscheinen in dieser Bedienungsanleitung, auf der Verpackung und auf dem Typenschild:

 	<p>Bedienungsanleitung lesen!</p>	 <p>Gehörschutz tragen!</p>
	<p>GEFAHR! Dieses Symbol in Verbindung mit dem Signalwort „Gefahr“ kennzeichnet eine Gefährdung mit hohem Risiko, die, wenn sie nicht vermieden wird, zum Tod oder zu schweren Verletzungen führen kann.</p>	 <p>Produkt ausschalten und Netzstecker ziehen, bevor Zubehör gewechselt wird oder wenn das Produkt gereinigt oder nicht gebraucht wird.</p>
	<p>WARNUNG! Dieses Symbol in Verbindung mit dem Signalwort „Warnung“ kennzeichnet eine Gefährdung mit mittlerem Risiko, die, wenn sie nicht vermieden wird, zum Tod oder zu schweren Verletzungen führen kann.</p>	 <p>Keinem Regen aussetzen</p>
	<p>VORSICHT! Dieses Symbol in Verbindung mit dem Signalwort „Vorsicht“ kennzeichnet eine Gefährdung mit geringem Risiko, die, wenn sie nicht vermieden wird, zu leichten oder mittelschweren Verletzungen führen kann.</p>	 <p>Wechselstrom/-spannung</p>  <p>Gleichstrom/-spannung</p>
	<p>Ölen der Sägekette</p>	 <p>177 mm Länge der Kettenschiene</p>  <p>Öffnen</p>  <p>Schließen</p>
	<p>Laufrichtung der Sägekette.</p>	 <p>Laufrichtung der Sägekette.</p>
	<p>Benutzen Sie den Gehölzschnيدر immer mit beiden Händen</p>	 <p>Das CE Zeichen bestätigt Konformität mit den für das Produkt geltenden EU-Richtlinien.</p>  <p>Nehmen Sie sich vor Rückschlag durch den Gehölzschnيدر in Acht und berühren Sie nicht die Schienenspitze.</p> 

20 V AKKU- GEHÖLZSCHNEIDER

● **Einleitung**

Wir beglückwünschen Sie zum Kauf Ihres neuen Produkts. Sie haben sich damit für ein hochwertiges Produkt entschieden. Die Bedienungsanleitung ist Teil dieses Produkts. Sie enthält wichtige Hinweise für Sicherheit, Gebrauch und Entsorgung. Machen Sie sich vor der Benutzung des Produkts mit allen Bedien- und Sicherheitshinweisen vertraut. Benutzen Sie das Produkt nur wie beschrieben und für die angegebenen Einsatzbereiche. Händigen Sie alle Unterlagen bei Weitergabe des Produkts an Dritte mit aus.

● **Bestimmungsgemäße Verwendung**

Der Akku-Gehölzschneider ist nur zum Sägen von Holz bestimmt. Dieser Holzschneider ist nicht zum Fällen von Bäumen geeignet. Das Produkt ist nicht für andere Anwendungen bestimmt (z. B. Schneiden von Mauerwerk, Kunststoff oder Lebensmitteln). Die Verwendung des Holzschneiders für andere Arbeiten als die, für die er bestimmt ist, kann zu schweren Verletzungen des Benutzers oder anderer Personen führen.

Der Akku-Holzschneider darf nur von einer Person und nur zum Sägen von Holz verwendet werden. Der Holzschneider muss mit der rechten Hand am Handgriff und mit der linken Hand an der Griffoberfläche gehalten werden. Vor der Verwendung des Holzschneiders muss der Benutzer alle Informationen und Anweisungen im Benutzerhandbuch lesen und verstehen. Der Benutzer muss eine geeignete persönliche Schutzausrüstung (PSA) tragen. Mit dem Holzschneider darf nur Holz gesägt werden. Materialien wie

Kunststoff, Gestein, Metall oder Holz, das Fremdkörper (z. B. Nägel oder Schrauben) enthält, dürfen nicht bearbeitet werden!

Jegliche andere Verwendung oder Veränderung des Produkts gilt als nicht bestimmungsgemäß und kann zu Gefahren wie Tod, lebensbedrohlichen Verletzungen und Schäden führen. Der Hersteller haftet nicht für Schäden, die durch unsachgemäßen Gebrauch entstehen.

Dieses Produkt ist für den Hausgebrauch und ähnliche Anwendungen bestimmt. Das Produkt ist nicht für den gewerblichen Einsatz geeignet.

Das Produkt ist für die Verwendung durch Erwachsene bestimmt. Jugendliche über 16 Jahren dürfen das Produkt nur unter Aufsicht verwenden. Der Betreiber oder Benutzer ist für Unfälle oder Personen- bzw. Sachschäden verantwortlich.

Das Produkt ist Teil der X 20V TEAM Serie und kann mit Akkus der X 20V TEAM Serie betrieben werden. Die Akkus dürfen nur mit Ladegeräten der X 20V TEAM Serie verwendet werden.

● **Lieferumfang**

⚠️ WARNUNG!

▶ Produkt wie Verpackung sind kein Kinderspielzeug! Kinder dürfen nicht mit Plastiktüten, Folien und Kleinteilen spielen! Es besteht Erstickengefahr!

- 1 x Akku-Gehölzschneider
- 1 x Kettenschiene (Führungsschiene) (bereits montiert)
- 1 x Sägekette (bereits montiert)
- 1 x Sägebügel Schutzhülle
- 1 x Ölfläschchen mit 50 ml Bio-Kettenöl (Modell-Nr.: HG10050)
- 1 x Benutzerhandbuch
- 1 x Ersatzkette

● Liste der Teile

Abb. A

- 1 Vorderhandschutz
- 2 Grifffläche
- 3 Schaltersperre
- 4 Hauptschalter
- 5 Bedienungsgriff
- 6 Hinterhandschutz
- 7 Kettenraddeckel
- 8 Befestigungsschraube
- 9 Führungsschiene
- 9a Kettenspannstift
- 10 Sägekette
- 11 Kettenschutz

Abb. B/ C

- 12 Akkupack *
- 13  Taste (Ladestand)
- 14 Ladestands-LEDs (Rot/Orange/Grün)
- 15 Entriegelungstaste für den Akkupack
- 16 Akku-Ladegerät (Schnellladegerät) *
- 17 Ladekontroll-LED – Rot
- 18 Ladekontroll-LED – Grün
- 19 Netzkabel mit Netzstecker

* Akkupack und Ladegerät sind nicht im Lieferumfang enthalten.

● Technische Daten

20V Akku-Gehölschneider PAGHS 20-Li C4

Nenn-Eingangsspannung	20 V 
Schutzkategorie	IPX0
Kettenschiene: Hangzhou Fangcheng Tools Manufacture Co., Ltd.	DS150-31-43P-ML
Kette: Hangzhou Fangcheng Tools Manufacture Co., Ltd.	030.043.31
Kettenblatt	0,30" (7,62mm)
Kettenbreite	1,1 mm

Verzahnung des Kettenrads	7
Länge der Kettenschiene ca.	177 mm
Sägelänge	150 mm
Empfohlenes Schmiermittel	21820 Divinol Bio- Kettenöl R
Max. Kettengeschwindigkeit	8 m/s
Nettogewicht der Maschine ohne Sägekette, Führungsschiene, Kettenschutz, Akku und optionales Zubehör	1,15 kg

Schaltersperre

Zum Einschalten des Produkts muss die Schaltersperre gelöst werden.

Hauptschalter mit Sicherheitskettenbremse

Wenn Sie den Hauptschalter loslassen, schaltet sich das Gerät sofort aus.

Handgriff mit Hinterhandschutz

Schützt die Hand vor Ästen und Zweigen, falls die Kette abspringt.

Sägekette mit kleiner Rückholfeder

Hilft Ihnen dabei, Rückfederungen mit speziell entwickelten Kontrollsystemen aufzufangen.

Empfohlene Umgebungstemperatur

Temperatur	max. 50 °C
Ladevorgang	4–40 °C
Bedienung	-20–50 °C
Lagerung	0–45 °C

Geräuschemissionsventil

Die Messwerte wurden in Übereinstimmung mit der EN 62841 ermittelt. Der mit A bewertete Geräuschpegel des Elektrowerkzeugs ist normalerweise wie folgt:

Schalldruckpegel L_{PA}	76,8 dB
Messunsicherheit K_{PA}	3
Schalleistungspegel L_{WA} :	
garantiert	87 dB
gemessen	84,8 dB
Messunsicherheit K_{WA}	2,41 dB

Schwingungsemissionswert

Schwingungsgesamtwerte (triaxiale Vektorsumme) ermittelt nach EN 62841:

Schwingung (a_h) 2,793 m/s²

WARNUNG!

- ▶ Gehörschutz tragen!
- ▶ Die Vibrations- und Geräuschemissionen während des tatsächlichen Einsatzes des Elektrowerkzeugs können von den angegebenen Werten abweichen, je nachdem, wie das Werkzeug eingesetzt wird, insbesondere welche Art von Werkstück bearbeitet wird.
- ▶ Es müssen Sicherheitsmaßnahmen zum Schutz des Bedieners festgelegt werden, die auf einer Abschätzung der Gefährdung unter den tatsächlichen Einsatzbedingungen beruhen (unter Berücksichtigung aller Teile des Betriebszyklus, wie z. B. der Zeiten, in denen das Werkzeug ausgeschaltet ist und in denen es im Leerlauf läuft, zusätzlich zur Auslösezeit).

HINWEIS

- ▶ Der angegebene Schwingungsgesamtwert und der angegebene Geräuschemissionswert wurden nach einem genormten Prüfverfahren gemessen und können zum Vergleich eines Werkzeugs mit einem anderen verwendet werden.
- ▶ Der angegebene Schwingungsgesamtwert und der angegebene Geräuschemissionswert können auch für eine vorläufige Bewertung der Gefährdung verwendet werden.



Allgemeine Sicherheitshinweise

- **Allgemeine Sicherheitshinweise für Elektrowerkzeuge**

WARNUNG!

Lesen Sie alle Sicherheitshinweise, Anweisungen, Bilderungen und technischen Daten, mit denen dieses Elektrowerkzeug versehen ist. Versäumnisse bei der Einhaltung der nachfolgenden Anweisungen können elektrischen Schlag, Brand und/oder schwere Verletzungen verursachen.

Bewahren Sie alle Sicherheitshinweise und Anweisungen für die Zukunft auf.

Der in den Sicherheitshinweisen verwendete Begriff „Elektrowerkzeug“ bezieht sich auf netzbetriebene Elektrowerkzeuge (mit Netzleitung) oder auf akkubetriebene Elektrowerkzeuge (ohne Netzleitung).

Arbeitsplatzsicherheit

- **Halten Sie Ihren Arbeitsbereich sauber und gut beleuchtet.** Unordnung oder unbeleuchtete Arbeitsbereiche können zu Unfällen führen.
- **Arbeiten Sie mit dem Elektrowerkzeug nicht in explosionsgefährdeter Umgebung, in der sich brennbare Flüssigkeiten, Gase oder Stäube befinden.** Elektrowerkzeuge erzeugen Funken, die den Staub oder die Dämpfe entzünden können.
- **Halten Sie Kinder und andere Personen während der Benutzung des Elektrowerkzeugs fern.** Bei Ablenkung können Sie die Kontrolle über das Elektrowerkzeug verlieren.

Elektrische Sicherheit

- **Der Anschlussstecker des Elektrowerkzeugs muss in die Steckdose passen. Der Stecker darf in keiner Weise verändert werden. Verwenden Sie keine Adapterstecker gemeinsam mit schutzgeerdeten Elektrowerkzeugen.** Unveränderte Stecker und passende Steckdosen verringern das Risiko eines elektrischen Schlages.
- **Vermeiden Sie Körperkontakt mit geerdeten Oberflächen wie von Rohren, Heizungen, Herden und Kühlschränken.** Es besteht ein erhöhtes Risiko durch elektrischen Schlag, wenn Ihr Körper geerdet ist.
- **Halten Sie Elektrowerkzeuge von Regen oder Nässe fern.** Das Eindringen von Wasser in ein Elektrowerkzeug erhöht das Risiko eines elektrischen Schlages.

- **Zweckentfremden Sie die Anschlussleitung nicht, um das Elektrowerkzeug zu tragen, aufzuhängen oder um den Stecker aus der Steckdose zu ziehen.** Halten Sie die Anschlussleitung fern von Hitze, Öl, scharfen Kanten oder sich bewegenden Teilen. Beschädigte oder verwickelte Anschlussleitungen erhöhen das Risiko eines elektrischen Schlages.
- **Wenn Sie mit einem Elektrowerkzeug im Freien arbeiten, verwenden Sie nur Verlängerungsleitungen, die auch für den Außenbereich geeignet sind.** Die Anwendung einer für den Außenbereich geeigneten Verlängerungsleitung verringert das Risiko eines elektrischen Schlages.
- **Wenn der Betrieb des Elektrowerkzeugs in feuchter Umgebung nicht vermeidbar ist, verwenden Sie einen Fehlerstromschutzschalter.** Der Einsatz eines Fehlerstromschutzschalters vermindert das Risiko eines elektrischen Schlages.

Sicherheit von Personen

- **Seien Sie aufmerksam, achten Sie darauf, was Sie tun, und gehen Sie mit Vernunft an die Arbeit mit einem Elektrowerkzeug.** Benutzen Sie kein Elektrowerkzeug, wenn Sie müde sind oder unter dem Einfluss von Drogen, Alkohol oder Medikamenten stehen. Ein Moment der Unachtsamkeit beim Gebrauch des Elektrowerkzeugs kann zu ernsthaften Verletzungen führen.

- **Tragen Sie persönliche Schutzausrüstung und immer eine Schutzbrille.** Das Tragen persönlicher Schutzausrüstung, wie Staubmaske, rutschfeste Sicherheitsschuhe, Schutzhelm oder Gehörschutz, je nach Art und Einsatz des Elektrowerkzeugs, verringert das Risiko von Verletzungen.
- **Vermeiden Sie eine unbeabsichtigte Inbetriebnahme. Vergewissern Sie sich, dass das Elektrowerkzeug ausgeschaltet ist, bevor Sie es an die Stromversorgung und/oder den Akku anschließen, es aufnehmen oder tragen.** Wenn Sie beim Tragen des Elektrowerkzeugs den Finger am Schalter haben oder das Elektrowerkzeug eingeschaltet an die Stromversorgung anschließen, kann dies zu Unfällen führen.
- **Entfernen Sie Einstellwerkzeuge oder Schraubenschlüssel, bevor Sie das Elektrowerkzeug einschalten.** Ein Werkzeug oder Schlüssel, der sich in einem drehenden Teil des Elektrowerkzeugs befindet, kann zu Verletzungen führen.
- **Vermeiden Sie eine abnormale Körperhaltung. Sorgen Sie für einen sicheren Stand und halten Sie jederzeit das Gleichgewicht.** Dadurch können Sie das Elektrowerkzeug in unerwarteten Situationen besser kontrollieren.
- **Tragen Sie geeignete Kleidung. Tragen Sie keine weite Kleidung oder Schmuck. Halten Sie Haare und Kleidung fern von sich bewegenden Teilen.** Lockere Kleidung, Schmuck oder lange Haare können von sich bewegenden Teilen erfasst werden.
- **Wenn Staubabsaug- und -auffangeinrichtungen montiert werden können, sind diese anzuschließen und richtig zu verwenden.** Verwendung einer Staubabsaugung kann Gefährdungen durch Staub verringern.
- **Wiegen Sie sich nicht in falscher Sicherheit und setzen Sie sich nicht über die Sicherheitsregeln für Elektrowerkzeuge hinweg, auch wenn Sie nach vielfachem Gebrauch mit dem Elektrowerkzeug vertraut sind.** Achtloses Handeln kann binnen Sekundenbruchteilen zu schweren Verletzungen führen.

Verwendung und Behandlung des Elektrowerkzeugs

- **Überlasten Sie das Elektrowerkzeug nicht. Verwenden Sie für Ihre Arbeit das dafür bestimmte Elektrowerkzeug.** Mit dem passenden Elektrowerkzeug arbeiten Sie besser und sicherer im angegebenen Leistungsbereich.
- **Benutzen Sie kein Elektrowerkzeug, dessen Schalter defekt ist.** Ein Elektrowerkzeug, das sich nicht mehr ein- oder ausschalten lässt, ist gefährlich und muss repariert werden.
- **Ziehen Sie den Stecker aus der Steckdose und/oder entfernen Sie einen abnehmbaren Akku, bevor Sie Geräteeinstellungen vornehmen, Einsatzwerkzeugteile wechseln oder das Elektrowerkzeug weglegen.** Diese Vorsichtsmaßnahme verhindert den unbeabsichtigten Start des Elektrowerkzeugs.

- **Bewahren Sie unbenutzte Elektrowerkzeuge außerhalb der Reichweite von Kindern auf. Lassen Sie keine Personen das Elektrowerkzeug benutzen, die mit diesem nicht vertraut sind oder diese Anweisungen nicht gelesen haben.** Elektrowerkzeuge sind gefährlich, wenn Sie von unerfahrenen Personen benutzt werden.
- **Pflegen Sie Elektrowerkzeuge und Einsatzwerkzeug mit Sorgfalt. Kontrollieren Sie, ob bewegliche Teile einwandfrei funktionieren und nicht klemmen, ob Teile gebrochen oder so beschädigt sind, dass die Funktion des Elektrowerkzeugs beeinträchtigt ist. Lassen Sie beschädigte Teile vor dem Einsatz des Elektrowerkzeuges reparieren.** Viele Unfälle haben ihre Ursache in schlecht gewarteten Elektrowerkzeugen.
- **Halten Sie Schneidwerkzeuge scharf und sauber.** Sorgfältig gepflegte Schneidwerkzeuge mit scharfen Schneidkanten verklemmen sich weniger und sind leichter zu führen.
- **Verwenden Sie Elektrowerkzeug, Einsatzwerkzeug, Einsatzwerkzeuge usw. entsprechend diesen Anweisungen.** Berücksichtigen Sie dabei die Arbeitsbedingungen und die auszuführende Tätigkeit. Der Gebrauch von Elektrowerkzeugen für andere als die vorgesehenen Anwendungen kann zu gefährlichen Situationen führen.

- **Halten Sie Griffe und Griffflächen trocken, sauber und frei von Öl und Fett.** Rutschige Griffe und Griffflächen erlauben keine sichere Bedienung und Kontrolle des Elektrowerkzeugs in unvorhergesehenen Situationen.

Verwendung und Behandlung des Akkuwerkzeugs

- **Laden Sie die Akkus nur mit Ladegeräten auf, die vom Hersteller empfohlen werden.** Durch ein Ladegerät, das für eine bestimmte Art von Akkus geeignet ist, besteht Brandgefahr, wenn es mit anderen Akkus verwendet wird.
- **Verwenden Sie nur die dafür vorgesehenen Akkus in den Elektrowerkzeugen.** Der Gebrauch von anderen Akkus kann zu Verletzungen und Brandgefahr führen.
- **Halten Sie den nicht benutzten Akku fern von Büroklammern, Münzen, Schlüsseln, Nägeln, Schrauben oder anderen kleinen Metallgegenständen, die eine Überbrückung der Kontakte verursachen könnten.** Ein Kurzschluss zwischen den Akkukontakten kann Verbrennungen oder Feuer zur Folge haben.
- **Bei falscher Anwendung kann Flüssigkeit aus dem Akku austreten. Vermeiden Sie den Kontakt damit. Bei zufälligem Kontakt mit Wasser abspülen. Wenn die Flüssigkeit in die Augen kommt, nehmen Sie zusätzlich ärztliche Hilfe in Anspruch.** Austretende Akkuflüssigkeit kann zu Hautreizungen oder Verbrennungen führen.

- **Benutzen Sie keinen beschädigten oder veränderten Akku.**

Beschädigte oder veränderte Akkus können sich unvorhersehbar verhalten und zu Feuer, Explosion oder Verletzungsgefahr führen.

- **Setzen Sie einen Akku keinem Feuer oder zu hohen Temperaturen aus.**

Feuer oder Temperaturen über 130 °C können eine Explosion hervorrufen.

- **Befolgen Sie alle Anweisungen zum Laden und laden Sie den Akku oder das Akkuwerkzeug niemals außerhalb des in der Betriebsanleitung angegebenen Temperaturbereichs.**

Falsches Laden oder Laden außerhalb des zugelassenen Temperaturbereichs kann den Akku zerstören und die Brandgefahr erhöhen.

Service

- **Lassen Sie Ihr Elektrowerkzeug nur von qualifiziertem Fachpersonal und nur mit Original-Ersatzteilen reparieren.**

Damit wird sichergestellt, dass die Sicherheit des Elektrowerkzeugs erhalten bleibt.

- **Warten Sie niemals beschädigte Akkus.**

Sämtliche Wartung von Akkus sollte nur durch den Hersteller oder bevollmächtigte Kundendienststellen erfolgen.

- **Besondere Sicherheitshinweise für Holzschneider**

- **Halten Sie alle Körperteile von der Sägekette fern, wenn die Kettensäge in Betrieb ist. Bevor Sie die Kettensäge starten, vergewissern Sie sich, dass die Sägekette nichts berührt.**

Ein Moment der Unachtsamkeit beim Betrieb von Kettensägen kann dazu führen, dass sich Ihre Kleidung

oder Ihr Körper in der Sägekette verfangen.

- **Halten Sie die Kettensäge immer mit der rechten Hand am hinteren Griff und mit der linken Hand am vorderen Griff.**

Das Halten der Kettensäge mit einer umgekehrten Handkonfiguration erhöht die Verletzungsgefahr und sollte niemals durchgeführt werden.

- **Tragen Sie eine Schutzbrille und einen Gehörschutz. Weitere Schutzausrüstung für Kopf, Hände, Beine und Füße wird empfohlen.**

Angemessene Schutzkleidung verringert Verletzungen durch umherfliegende Teile oder versehentlichen Kontakt mit der Sägekette.

- **Betreiben Sie keine Kettensäge in einem Baum.**

Der Betrieb einer Kettensäge während man sich in einem Baum befindet kann zu Verletzungen führen.

- **Achten Sie immer auf einen sicheren Stand und bedienen Sie die Kettensäge nur, wenn Sie auf einem festen, sicheren und ebenen Untergrund stehen.**

Rutschige oder instabile Oberflächen, wie z. B. Leitern, können zu einem Verlust des Gleichgewichts oder der Kontrolle über die Kettensäge führen.

- **Achten Sie beim Schneiden eines unter Spannung stehenden Astes auf die Rückfederung.**

Wenn die Spannung in den Holzfasern nachlässt, kann der federbelastete Ast den Bediener treffen und/oder die Kettensäge außer Kontrolle geraten lassen.

- **Seien Sie beim Schneiden von Gestrüpp und Baumstämmen äußerst vorsichtig.**

Das dünne Material kann sich in der Sägekette verfangen und gegen Sie

geschleudert werden oder Sie aus dem Gleichgewicht bringen.

- **Tragen Sie die Kettensäge am vorderen Griff, wobei die Kettensäge ausgeschaltet und vom Körper entfernt sein muss. Bringen Sie beim Transport oder bei der Lagerung der Kettensäge immer die Abdeckung der Gleitschiene an.** Die richtige Handhabung der Kettensäge verringert die Wahrscheinlichkeit eines versehentlichen Kontakts mit der sich bewegenden Sägekette.
- **Befolgen Sie die Anweisungen zum Schmieren, Spannen der Kette und Wechseln des Zubehörs.** Eine nicht ordnungsgemäß gespannte oder geschmierte Kette kann entweder reißen oder die Gefahr eines Rückschlags erhöhen.
- **Halten Sie die Griffe trocken, sauber und frei von Öl und Fett.** Fettige, ölige Griffe sind rutschig und führen zu Kontrollverlust.
- **Nur Holz sägen. Verwenden Sie die Kettensäge nicht für andere Zwecke als vorgesehen. Zum Beispiel: Verwenden Sie die Kettensäge nicht zum Schneiden von Kunststoff, Mauerwerk oder anderen Baumaterialien als Holz.** Wird die Kettensäge für Arbeiten verwendet, für die sie nicht bestimmt ist, können gefährliche Situationen entstehen.
- **Halten Sie das Elektrowerkzeug nur an den isolierten Griffflächen, da die Sägekette versteckte Leitungen berühren kann.** Sägeketten, die eine stromführende Leitung berühren, können freiliegende Metallteile des Elektrowerkzeugs unter Spannung setzen und dem Bediener einen Stromschlag versetzen.

- **Diese Kettensäge ist nicht zum Fällen von Bäumen geeignet.** Die Verwendung der Kettensäge für andere Arbeiten als die, für die sie bestimmt ist, kann zu schweren Verletzungen des Benutzers oder anderer Personen führen.
- **Halten Sie sich an alle Anweisungen, wenn Sie eingeklemmtes Material entfernen oder die Kettensäge verstauen oder warten. Vergewissern Sie sich, dass das Gerät ausgeschaltet ist und der Akku entfernt wurde.** Ein unerwartetes Auslösen der Kettensäge beim Entfernen von eingeklemmtem Material oder bei der Wartung kann zu ernsthaften Verletzungen führen.

● Ursachen und Vorbeugung von Rückschlägen durch den Bediener

Ein Rückschlag kann auftreten, wenn die Nase oder die Spitze der Gleitschiene einen Gegenstand berührt oder wenn sich das Holz schließt und die Sägekette beim Schnitt einklemmt.

Der Kontakt mit der Spitze kann in manchen Fällen eine plötzliche Umkehrreaktion auslösen, bei der die Gleitschiene nach oben und zum Bediener zurückgeschleudert wird. Wenn Sie die Sägekette am oberen Ende der Gleitschiene einklemmen, kann die Gleitschiene schnell zum Bediener zurückgedrückt werden.

Jede dieser Reaktionen kann dazu führen, dass Sie die Kontrolle über die Säge verlieren, was zu schweren Verletzungen führen kann. Verlassen Sie sich nicht ausschließlich auf die in Ihrer Säge eingebauten Sicherheitsvorrichtungen. Als Benutzer einer Kettensäge sollten Sie einige Maßnahmen ergreifen,

um Ihre Schneidarbeiten unfall- und verletzungsfrei zu gestalten. Rückschlag ist das Ergebnis von unsachgemäßem Gebrauch des Werkzeugs und/oder falschen Betriebsverfahren oder -bedingungen und kann durch die nachstehend beschriebenen Vorsichtsmaßnahmen vermieden werden:

- **Halten Sie die Säge mit beiden Händen fest im Griff, wobei Daumen und Finger die Griffe der Kettensäge umschließen. Positionieren Sie Körper und Arm so, dass Sie den Rückstoßkräften standhalten können.** Die Rückstoßkräfte können vom Bediener kontrolliert werden, wenn entsprechende Vorsichtsmaßnahmen getroffen werden. Lassen Sie die Kettensäge nicht los.
- **Greifen Sie nicht zu weit aus und schneiden Sie nicht über Schulterhöhe.** Dadurch wird ein unbeabsichtigter Kontakt mit der Spitze verhindert und eine bessere Kontrolle der Kettensäge in unerwarteten Situationen ermöglicht.
- **Verwenden Sie nur die vom Hersteller angegebenen Ersatzschienen und -ketten.** Falsche Ersatzschienen und -ketten können zu Kettenbrüchen und/oder Rückschlag führen.
- **Befolgen Sie die Schärf- und Wartungsanweisungen des Herstellers für die Sägekette.** Eine Verringerung der Tiefenbegrenzerhöhe kann zu einem erhöhten Rückschlag führen.

● Weitere Sicherheitshinweise

- Halten Sie sich sorgfältig an die Wartungs-, Kontroll- und Serviceanweisungen in dieser Anleitung. Beschädigte Schutzvorrichtungen und Teile müssen repariert oder ausgetauscht werden, sofern in diesem Handbuch nichts anderes angegeben ist.
- Es wird empfohlen, dass ein Erstnutzer zumindest das Schneiden von Stämmen an einem Sägeblock oder -rahmen übt.
- Stehen Sie bei Sägearbeiten an Hängen immer im Bereich oberhalb des Stammes. Um beim Durchsägen die volle Kontrolle zu behalten, verringern Sie den Druck am Ende des Schnitts, ohne den Griff des Holzschneiders zu lockern. Achten Sie darauf, dass die Sägekette nicht den Boden berührt. Warten Sie nach Beendigung des Schnitts, bis der Holzschneider zum Stillstand gekommen ist, bevor Sie ihn entfernen. Schalten Sie den Motor des Holzschneiders immer aus, bevor Sie zwischen den Bäumen wechseln.
- Schmutz, Steine, lose Rinde, Nägel, Klammern und Drähte müssen vom Baum entfernt werden.
- **Verwenden Sie kein Zubehör, das nicht von PARKSIDE empfohlen wird.** Dies kann zu Stromschlag oder Brand führen.

● Vibrations- und Lärmreduzierung

Um die Auswirkungen von Lärm- und Vibrationsemissionen zu verringern, sollten Sie die Betriebszeit begrenzen, vibrations- und geräuscharme Betriebsarten verwenden und persönliche Schutzausrüstung tragen.

Beachten Sie die folgenden Punkte, um die Risiken der Vibrations- und Lärmbelastung zu minimieren:

- Verwenden Sie das Produkt nur so, wie es nach seiner Konstruktion und dieser Anleitung vorgesehen ist.
- Stellen Sie sicher, dass sich das Produkt in gutem Zustand befindet und entsprechend gewartet wurde.
- Verwenden Sie das richtige Zubehör für das Produkt und stellen Sie sicher, dass es in gutem Zustand ist.
- Halten Sie die Griffe/Griffflächen gut fest.
- Pflegen Sie das Produkt gemäß dieser Anleitung und halten Sie es gut geschmiert (wo es notwendig ist).
- Organisieren Sie Ihren Arbeitsplan so, dass der Einsatz von Werkzeugen mit hohen Vibrationen über einen längeren Zeitraum verteilt ist.

● Verhalten in Notfällen

Machen Sie sich anhand dieser Bedienungsanleitung mit dem Gebrauch des Produkts vertraut. Prägen Sie sich die Sicherheitshinweise ein und befolgen Sie sie genau. Dies wird dazu beitragen, Risiken und Gefahren zu vermeiden.

- Seien Sie bei der Nutzung dieses Produkts stets wachsam, damit Sie Risiken frühzeitig erkennen und mit ihnen umgehen können. Ein schnelles Eingreifen kann schwere Verletzungen und Sachschäden verhindern.
- Schalten Sie das Gerät aus und trennen Sie es vom Stromnetz, wenn es zu Störungen kommt. Lassen Sie das Produkt von einer qualifizierten Fachkraft überprüfen und ggf. reparieren, bevor Sie es wieder in Betrieb nehmen.

● Verbleibende Risiken

Auch bei ordnungsgemäßer Handhabung und Bedienung des Produkts verbleiben gewisse Restrisiken. Aufgrund seiner Konstruktion und Bauweise können mit dem Produkt die folgenden Gefahren einhergehen:

- Schnitte
- Hörverlust bei Arbeiten ohne Gehörschutz.
- Gesundheitsschäden durch Hand-/Arm vibrationen bei längerem Gebrauch des Elektrowerkzeugs oder bei unsachgemäßer Verwendung und Wartung.

WARNUNG!

- ▶ Dieses Produkt erzeugt während des Betriebs ein elektromagnetisches Feld! Dieses Feld kann unter Umständen aktive oder passive medizinische Implantate beeinträchtigen! Um die Gefahr schwerer oder tödlicher Verletzungen zu verringern, raten wir Personen mit medizinischen Implantaten, vor dem Betrieb des Geräts ihren Arzt und den Hersteller des medizinischen Implantats zu konsultieren!

● Erste Verwendung

● Zubehör

Um dieses Produkt sicher und korrekt zu bedienen, tragen Sie immer eine geeignete, persönliche Schutzausrüstung.

Diese beinhaltet:

- Schutzbrille
- Gehörschutz
- Schutzhandschuhe
- Sicherheitsschuhe
- Kopfschutz tragen
- Eine robuste Arbeitshose tragen

● Auspacken

1. Öffnen Sie die Verpackung und nehmen Sie das Produkt vorsichtig heraus.
2. Entfernen Sie das Verpackungsmaterial sowie die Verpackungs- und Transportsicherungen (falls vorhanden).
3. Prüfen Sie, ob die Lieferung vollständig ist.
4. Überprüfen Sie das Produkt auf Transportschäden.

⚠️ WARNUNG!

- ▶ Das Produkt und das Verpackungsmaterial sind kein Spielzeug! Kinder dürfen nicht mit Plastiktüten, Folien und Kleinteilen spielen! Es besteht Gefahr des Verschluckens und Erstickens

● Montage

⚠️ WARNUNG!

- ▶ Tragen Sie immer Schutzhandschuhe, wenn Sie mit dem Holzschneider arbeiten. Verwenden Sie ausschließlich Originalteile. Schalten Sie das Produkt aus und nehmen Sie den Akku-Pack **12** heraus, bevor Sie mit dem Holzschneider arbeiten. Verletzungsgefahr!

Bevor Sie den Holzschneider in Betrieb nehmen, müssen Sie:

- Schmieren der Sägekette
- Einsetzen des Akkus

● Führungsschiene und Sägekette montieren (Abb. D)

⚠️ WARNUNG!

- ▶ Schalten Sie das Produkt aus und entnehmen Sie den Akku-Pack **12**, bevor Sie Wartungsarbeiten vornehmen.

1. Stellen Sie das Produkt auf eine ebene Fläche.
2. Drehen Sie die Befestigungsschraube **8** des Kettenraddeckels gegen den Uhrzeigersinn , um den Kettenraddeckel **7** zu entfernen.
3. Breiten Sie die Sägekette **10** in einer Schlaufe so aus, dass die Schnittkanten im Uhrzeigersinn ausgerichtet sind. Orientieren Sie sich bei der Ausrichtung der Sägekette **10** an dem grafischen Symbol auf der Führungsschiene **9** oder oberhalb des Kettenrads.



Laufrichtung der Sägekette.

4. Haken Sie die Sägekette **10** am Motorspindelgetriebe fest und halten Sie die Spannung der Sägekette **10** und der Führungsschiene **9** aufrecht.
5. Halten Sie die Führungsschiene **9** in einem Winkel von 10-15 Grad zur horizontalen Position, so dass das untere Loch der Führungsschiene **9** auf den Kettenspannstift **9a** gesetzt werden kann. Bewegen Sie dann die Führungsschiene **9** nach unten in die horizontale Position und setzen Sie sie in die Gehäusenut.
6. Schrauben Sie die Befestigungsschrauben **8** in die Gewindeöffnung.
7. Ziehen Sie die Befestigungsschraube **8** des Kettenraddeckels fest .

⚠ VORSICHT

- ▶ Vorsicht! Der Holzschneider ist anfällig für Leckagen.

Vor dem Wechsel der Sägekette **10** muss die Nut der Führungsschiene **9** von Schmutz befreit werden, da vorhandene Schmutzablagerungen zum Ausbrechen der Sägekette **10** aus der Schiene führen können. Die Ablagerungen können auch das Kettenöl absorbieren. Dies hätte zur Folge, dass das Kettenöl nicht oder nur zu einem geringen Teil die Unterseite der Schiene erreicht und die Schmierung reduziert wird.

● **Spannen der Sägekette**

Das regelmäßige Spannen der Sägekette **10** dient der Sicherheit des Benutzers und verringert bzw. verhindert Verschleiß und Kettenschäden. Wir empfehlen dem Benutzer, vor Arbeitsbeginn und in Abständen von ca. 10 Minuten die Kettenspannung zu überprüfen und ggf. zu korrigieren. Die Kette erwärmt sich beim Arbeiten mit der Säge und dehnt sich dadurch leicht aus. Diese „Ausdehnungen“ sind vor allem bei neueren Ketten zu erwarten.

HINWEIS

- ▶ Die Kette darf nicht nachgespannt oder gewechselt werden, wenn sie heiß ist, da sie sich nach dem Abkühlen leicht zusammenzieht. Bei Nichtbeachtung kann dies zu Schäden an der Führungsschiene **9** oder dem Motor führen, da die Kette nun zu straff auf dem Blatt liegt. Kettenspannung und Kettenschmierung haben einen erheblichen Einfluss auf die Lebensdauer der Kette.

Die Kette ist richtig gespannt, wenn sie an der Schienenunterseite nicht durchhängt und mit der behandschuhten Hand vollständig rotiert werden kann. Wenn die Sägekette **10** mit 9 N (ca. 1 kg) gespannt ist, darf der Spalt zwischen der Sägekette **10** und der Führungsschiene **9** nicht mehr als 2 mm betragen.

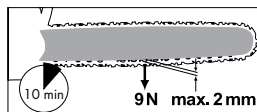

⚠ WARNUNG!

- ▶ Schalten Sie das Produkt aus und entnehmen Sie den Akku-Pack **12**, bevor Sie Wartungsarbeiten vornehmen.

1. Lösen Sie die Befestigungsschraube **8** des Kettenraddeckels **7**.
2. Die Feder am Kettenspannstift **9d** sorgt automatisch für eine ausreichende Spannung.
3. Ziehen Sie die Befestigungsschraube **8** des Kettenraddeckels **7** wieder fest.

HINWEIS

- ▶ Die Kettenspannung einer neuen Sägekette **10** muss nach spätestens 5 Schnitten neu eingestellt werden.

● **Einlegen/Herausnehmen des Akkupacks**

- Einlegen des Akkupacks: Richten Sie den Akkupack (B **12**) am Griff aus und schieben Sie ihn hinein. Stellen Sie sicher, dass er spürbar einrastet.
- Herausnehmen des Akkupacks: Drücken Sie die Entriegelungstaste (B **15**) am Akkupack. Ziehen Sie den Akkupack (B **12**) heraus.

● Prüfen des Ladestands des Akkupacks (Abb. B)

- Drücken  (B 13). Die Ladestands-LEDs (B 14) leuchten auf:

LED (B 14)	Ladestand
Rot/Orange/Grün	Maximum
Rot/Orange	Mittel
Rot	Niedrig

● Aufladen des Akkupacks (Abb. C)

WARNUNG! **VERLETZUNGSGEFAHR!**



Trennen Sie das Akku-Ladegerät (C 16) immer vom Stromnetz, bevor Sie den Akkupack (B 12) aus dem Ladegerät nehmen oder ihn einlegen.

HINWEIS

- ▶ Der Akkupack (B 12) kann jederzeit aufgeladen werden, ohne seine Lebensdauer zu verkürzen.
 - ▶ Eine Unterbrechung des Ladevorgangs führt nicht zu einer Beschädigung des Akkupacks (B 12).
- Laden Sie den Akkupack (B 12) vor dem Betrieb auf, wenn er einen mittleren oder niedrigen Ladestand hat.

- Die Ladekontroll-LEDs (rot (C 17)) und grün (C 18)) zeigen den Status des Ladegeräts (C 16) und des Akkupacks (B 12) an:

LED	Status
Rote LED leuchtet auf	Akkupack (B 12) lädt
Grüne LED leuchtet auf	Akkupack (B 12) vollständig geladen
Grüne und rote LED blinken	Akkupack (B 12) defekt
Rote LED blinkt	Akkupack (B 12) zu kalt oder zu warm
Grüne LED leuchtet (ohne Akkupack)	Ladegerät bereit

1. Setzen Sie den Akkupack (B 12) in das Akku-Ladegerät (C 16) ein.
2. Schließen Sie das Netzkabel mit dem Netzstecker (C 19) des Ladegeräts an eine Steckdose an.
3. Wenn der Akkupack (B 12) vollständig geladen ist:
 - Ziehen Sie den Netzstecker (C 19) des Akku-Ladegeräts (C 16) aus der Steckdose.
 - Nehmen Sie den Akku aus dem Akku-Ladegerät (C 16) heraus.

Ladedauer

Ladedauer Ladegerät	2 Ah Akkupack PAP 20 B1	4 Ah Akkupack PAP 20 B3
Max. 2,4 A Ladegerät PLG 20 A4/C1	60 Min.	120 Min.
Max. 4,5 A Ladegerät PLG 20 A3/C3	35 Min.	60 Min.
Max. 4,5 A Ladegerät PDSLГ 20 A1	35 Min.	60 Min.

● **Bedienung**

⚠️ WARNUNG!

- ▶ Schalten Sie den Holzschneider nur ein, wenn Kettenschiene, Sägekette und Kettenradabdeckung korrekt montiert sind.
- ▶ Stellen Sie sicher, dass Sie einen sicheren Stand haben. Vergewissern Sie sich vor dem Start, dass der Akku-Holzschneider nicht mit Gegenständen in Berührung kommt.
- ▶ Betreiben Sie das Produkt nie ohne die Vorderhandschutz **1**. Verletzungsgefahr!

● **Einschalten**

1. Legen Sie den Akkupack **12** in das Produkt ein (siehe „Einlegen/ Herausnehmen des Akkupacks“).
2. Überprüfen Sie vor dem Start den Ladezustand des Akkupacks **12**.
3. Halten Sie das Produkt mit beiden Händen fest, mit der rechten Hand am Bedienungsriff **5** und mit der linken Hand an der Grifffläche **2**. Ihr Daumen und Ihre Finger müssen den Bedienungsriff **5** fest umschließen.

⚠️ WARNUNG!

- ▶ Verwenden Sie das Produkt niemals mit einer Hand. Verletzungsgefahr!
4. Zum Einschalten drücken Sie mit Ihrem Daumen oder Zeigefinger auf die Schaltersperre **3** und dann auf den Hauptschalter **4**. Das Gerät läuft mit maximaler Geschwindigkeit. Lösen Sie die Schaltersperre **3**.
 5. Das Gerät schaltet sich wieder aus, wenn Sie den Hauptschalter **4** loslassen. Das Gerät kann nicht auf Dauerbetrieb geschaltet werden.

● **Auswechseln der Führungsschiene**

1. Schalten Sie das Produkt aus und nehmen Sie den Akkupack **12** heraus.
2. Stellen Sie das Produkt auf eine ebene Fläche.
3. Drehen Sie die Befestigungsschraube **8** des Kettenraddeckels **7** gegen den Uhrzeigersinn, um die Kettenspannung zu lösen und den Kettenraddeckel **7** zu entfernen.
4. Entfernen Sie die Führungsschiene **9** und die Sägekette **10**. Zur Demontage halten Sie die Führungsschiene **9** in einem Winkel von ca. 45 Grad nach oben geneigt, um die Sägekette **10** leichter vom Kettenrad abziehen zu können.
5. Tauschen Sie die Führungsschiene **9** aus und montieren Sie Führungsschiene und Sägekette wie unter „Führungsschiene und Sägekette montieren“ beschrieben.

HINWEIS

- ▶ Das Spannen der Sägekette ist im Abschnitt „Montage“ beschrieben.

● **Sägetechniken**

● **Allgemeine Informationen**

HINWEIS

- ▶ Beachten Sie bei der Arbeit mit dem Werkzeug die Lärmschutzvorschriften und andere örtliche Bestimmungen. Örtliche Vorschriften können eine Eignungsprüfung vorschreiben. Erkunden Sie sich bei der Forstverwaltung.
- Schmutz, Steine, lose Rinde, Nägel, Klammern und Drähte müssen vom Baum entfernt werden.
- Stehen Sie beim Sägen an Hängen immer über dem Baumstamm.

- Um beim Durchsägen die volle Kontrolle zu behalten, verringern Sie den Druck am Ende des Schnitts, ohne den Griff des Holzschneiders zu lockern. Achten Sie darauf, dass die Sägekette nicht den Boden berührt. Warten Sie nach Beendigung des Schnitts, bis der Holzschneider zum Stillstand gekommen ist, bevor Sie ihn entfernen.
- Schalten Sie den Motor des Holzschneiders immer aus, bevor Sie zwischen den Bäumen wechseln.
- Sie haben eine bessere Kontrolle über das Produkt, wenn Sie mit der Unterkante der Führungsschiene sägen (Kette in Zugrichtung).
- Die Sägekette darf beim Durchsägen des Materials oder danach nicht den Boden oder einen Gegenstand berühren.
- Achten Sie darauf, dass die Sägekette beim Sägen nicht stecken bleibt. Der Stamm darf nicht brechen oder splintern.
- Bitte beachten Sie auch die Vorsichtsmaßnahmen zum Schutz vor Rückschlag (siehe Sicherheitshinweise).
- Stehen Sie bei Sägearbeiten an Hängen immer im Bereich oberhalb des Stammes. Um beim Durchsägen die volle Kontrolle zu behalten, verringern Sie den Druck am Ende des Schnitts, ohne den Griff des Holzschneiders zu lockern. Achten Sie darauf, dass die Sägekette nicht den Boden berührt. Warten Sie nach dem Schnitt, bis die Sägekette zum Stillstand gekommen ist, bevor Sie sie abnehmen. Schalten Sie den Motor des Holzschneiders immer aus, bevor Sie zwischen den Bäumen wechseln.

WARNUNG!

- ▶ Wenn die Sägekette stecken bleibt, versuchen Sie nicht, das Produkt mit Gewalt herauszuziehen. Es besteht Verletzungsgefahr. Schalten Sie den Motor aus und verwenden Sie einen Hebelarm oder einen Keil, um das Produkt zu befreien.

● **Auf Länge schneiden**

Ablängen bedeutet, dass gefällte Baumstämme in kleine Abschnitte gesägt werden. Stellen Sie sicher, dass Sie einen festen Stand haben und verteilen Sie Ihr Körpergewicht gleichmäßig auf beide Füße. Wenn möglich, sollte der Stamm durch Äste, Stämme oder Keile geschützt und gestützt werden.

- Achten Sie darauf, dass die Sägekette beim Sägen nicht den Boden berührt.
- Achten Sie auf einen guten Stand und stellen Sie sich in abschüssigem Gelände oberhalb des Stammes auf. Um beim Durchsägen die volle Kontrolle zu behalten, verringern Sie den Druck am Ende des Schnitts, ohne den Griff des Holzschneiders zu lockern. Warten Sie nach Beendigung des Schnitts, bis die Sägekette zum Stillstand gekommen ist, bevor Sie sie abnehmen. Schalten Sie den Motor des Holzschneiders immer aus, bevor Sie zwischen den Bäumen wechseln.

● **Baumstamm liegt auf dem Boden**

Sägen Sie den Stamm von oben vollständig durch und achten Sie darauf, dass Sie am Ende des Schnitts nicht den Boden berühren. Wenn Sie den Baumstamm drehen können, sägen Sie ihn zu zwei Dritteln durch. Dann drehen Sie den Stamm um und sägen den Rest von oben durch.

● Entasten

Entasten ist die Bezeichnung für das Absägen von Ästen und Zweigen von einem gefällten Baum.





WARNUNG!

▶ Viele Unfälle ereignen sich bei der Beseitigung von Ästen. Schneiden Sie niemals Äste ab, wenn Sie auf dem Baumstamm stehen. Achten Sie auf den Rückfederungsbereich, wenn die Äste unter Spannung stehen.

- Entfernen Sie Stützäste erst nach dem Absägen.

- Unter Spannung stehende Äste müssen von unten nach oben gesägt werden, um ein Verklemmen der Kettensäge zu verhindern. Wenn Sie dickere Äste bearbeiten, wenden Sie die gleiche Technik wie beim Zersägen eines gefällten Baumstammes an.
- Arbeiten Sie links vom Stamm und so nah wie möglich an der elektrischen Kettensäge. Das Gewicht der Säge sollte so weit wie möglich auf dem Stamm ruhen.
- Wechseln Sie die Position, um die Äste auf der anderen Seite des Stammes abzusägen.
- Abstehende Äste werden separat abgeschnitten.

● Fehlerbehebung

Problem	Mögliche Ursache	Fehlerbehebung
Gerät startet nicht	Der Akkupack  ist leer oder nicht eingelegt	Überprüfen Sie den Ladestand und lassen Sie ggf. notwendige Reparaturen von einem qualifizierten Elektriker durchführen.
	Defekter Hauptschalter 	Lassen Sie ggf. notwendige Reparaturen von einem qualifizierten Elektriker durchführen.
	Defekter Motor	
Geringere Schnittleistung	Falsch montierte Sägekette 	Sägekette richtig montieren
	Sägekette  stumpf	Kettenzähne schärfen oder neue Kette auflegen
	Kettenspannung unzureichend	Kettenspannung prüfen
Säge läuft nur schwer, Kette löst sich	Kettenspannung unzureichend	Kettenspannung prüfen
Kette wird heiß, Rauchentwicklung beim Sägen, Verfärbung der Schiene	Zu wenig Kettenöl	Schmierung der Kette

● Reinigung und Wartung

WARNUNG!

- ▶ Wartungs- und Reinigungsarbeiten müssen immer bei ausgeschaltetem Motor und entnommenem Akku durchgeführt werden. Verletzungsgefahr!
- ▶ Lassen Sie Reparatur- und Wartungsarbeiten, die nicht in dieser Gebrauchsanweisung beschrieben sind, von unserer Fachwerkstatt durchführen.
- ▶ Verwenden Sie ausschließlich Original-Ersatzteile. Lassen Sie das Produkt abkühlen, bevor Sie Wartungs- oder Reinigungsarbeiten durchführen. Es besteht Verbrennungsgefahr!
- ▶ Benutzen Sie Schnittschutzhandschuhe, wenn Sie die Kette oder die Kettenschiene anfassen. Verletzungsgefahr durch Schnitte!
- ▶ Schalten Sie das Gerät aus und entnehmen Sie den Akku, bevor Sie Wartungsarbeiten durchführen.

● Reinigung

- Reinigen Sie das Gerät nach jedem Gebrauch gründlich. Auf diese Weise verlängern Sie die Lebensdauer der Maschine und vermeiden Unfälle.
- Halten Sie die Griffe frei von Benzin, Öl oder Fett. Reinigen Sie die Griffe ggf. mit einem feuchten, in Seife getränkten Tuch. Verwenden Sie zur Reinigung keine Lösungsmittel oder Benzin!
- Reinigen Sie die Sägekette nach jedem Gebrauch. Verwenden Sie dazu einen Pinsel oder ein Tuch. Verwenden Sie keine Flüssigkeiten zur Reinigung der Kette. Ölen Sie die Kette nach der Reinigung leicht mit Kettenöl ein.

- Reinigen Sie die Lüftungsschlitze und die Oberflächen des Geräts mit einem Pinsel, Wischer oder trockenem Tuch. Verwenden Sie keine Flüssigkeiten zur Reinigung.

● Ölen der Sägekette

VORSICHT!

- ▶ Reinigen und ölen Sie die Kette regelmäßig. Das hält die Kette scharf und sorgt für eine optimale Maschinenleistung. Schäden, die auf eine unzureichende Wartung der Sägekette zurückzuführen sind, führen zum Erlöschen der Garantie. Entfernen Sie den Akku und tragen Sie schnittfeste Handschuhe, wenn Sie mit der Kette oder der Führungsschiene arbeiten.
- ▶ Die Führungsschiene und die Kette dürfen niemals ohne Öl betrieben werden. Wenn der Akku-Holzschneider mit zu wenig Öl verwendet wird, verringern sich die Schnittleistung und die Lebensdauer der Sägekette, da die Kette schneller stumpf wird. Zu wenig Öl erkennen Sie daran, dass sich Rauch entwickelt oder sich die Führungsschiene verfärbt.

WARNUNG!



- ▶ Schalten Sie das Gerät aus und entnehmen Sie den Akku, bevor Sie Wartungsarbeiten durchführen.
- Ölen Sie die Kette nach der Reinigung, nach 10 Betriebsstunden oder mindestens einmal pro Woche, je nachdem, was zuerst eintritt.
- Vor dem Ölen muss die Führungsschiene und insbesondere deren Zähne gründlich gereinigt werden. Verwenden Sie dazu eine Handbürste und ein trockenes Tuch.

- Ölen Sie die einzelnen Kettenglieder mit einer Ölspritze mit Nadelspitze (im Fachhandel erhältlich). Tragen Sie einzelne Tropfen Öl auf die Gelenke und die Zahnspitzen der einzelnen Kettenglieder auf.

● **Wartungsintervalle**

Führen Sie regelmäßig die in der folgenden Tabelle aufgeführten Wartungsarbeiten durch. Die Lebensdauer der Säge wird durch regelmäßige Wartung Ihrer Kettensäge verlängert. Außerdem erhalten Sie eine optimale Schnittleistung und vermeiden Unfälle.

● **Wartungsintervall-Tabelle**

Teil der Maschine	Ausführung	Vor jedem Gebrauch	Nach 10 Betriebsstunden
Bestandteile der Kettenbremse	Überprüfen, bei Bedarf ersetzen	Ja	
Verzahnung Kettenrad	Auf Abnutzungserscheinungen prüfen, ggf. ersetzen	Ja	
Sägekette 	Öl prüfen, ggf. nachschleifen oder ersetzen	Ja	
Führungsschiene 	Prüfen, reinigen und ölen	Ja	
Führungsschiene 	Umdrehen		Ja

● **Schärfen der Sägekette**

WARNUNG!

- ▶ Eine falsch geschärfte Sägekette erhöht die Gefahr der Rückfederung! Benutzen Sie Schnittschutzhandschuhe, wenn Sie die Kette oder die Kettenschiene anfassen.

HINWEIS

- ▶ Eine scharfe Kette garantiert eine optimale Schnittleistung. Sie arbeitet sich mühelos durch das Holz und hinterlässt große, lange Holzspäne. Eine Sägekette ist stumpf, wenn man das Schneidwerkzeug durch das Holz drücken muss und die Holzspäne sehr klein sind. Bei einer sehr stumpfen Sägekette fallen überhaupt keine Späne an, sondern nur Sägemehl.

Die sägenden Teile der Kette sind die Schneidelemente, die aus einer Schneide und einem Tiefenbegrenzungsvorsprung bestehen. Der vertikale Abstand zwischen diesen beiden bestimmt die Schärfentiefe. Beim Schärfen der Schneide sind folgende Werte zu beachten:

- Scharfer Kantenwinkel (30°)
- Brustwinkel (85°)
- Scheitelwinkel (60°)
- Schärfentiefe (0,65 mm)
- Rundfeilen-Durchmesser (4,0 mm)

WARNUNG!

- ▶ Abweichungen von den Messdaten der Schneidengeometrie können zu einer Erhöhung der Rückfederungsneigung der Maschine führen. Erhöhte Unfallgefahr!

Zum Schärfen der Kette sind spezielle Werkzeuge erforderlich, die gewährleisten, dass die Schneiden im richtigen Winkel und in der richtigen Tiefe geschärft werden. Unerfahrenen Anwendern von Motorsägen empfehlen wir, die Sägekette von einem Fachmann oder einer Fachwerkstatt schärfen zu lassen. Wenn Sie mit dem Schärfen der Kette vertraut sind, können Sie die Werkzeuge z. B. von Parkside kaufen (z. B. Kettenschärfer).

1. Die Kette sollte gut gespannt sein, um ein einwandfreies Schärfen zu gewährleisten.
2. Für das Schärfen ist eine Rundfeile mit 4,0 mm Durchmesser erforderlich.

WARNUNG!

- ▶ Andere Durchmesser beschädigen die Kette und können zu Gefahren bei der Arbeit führen!

3. Schärfen Sie nur von innen nach außen. Führen Sie die Feile von der Innenseite der Schneide zur Außenseite. Heben Sie die Feile an, wenn Sie sie zurückziehen.
4. Schärfen Sie zuerst die Zähne auf der einen Seite. Drehen Sie die Säge um und schärfen Sie die Zähne auf der anderen Seite.
5. Die Kette ist verschlissen und muss durch eine neue Sägekette ersetzt werden, wenn nur noch ca. 4 mm der Schneidzähne vorhanden sind.
6. Nach dem Schärfen müssen nun alle Schneidelemente in Länge und Breite gleich sein.
7. Nach jedem dritten Schärfen ist die Schärfentiefe (Tiefenbegrenzung) zu überprüfen und die Höhe mit Hilfe einer Flachfeile zu korrigieren. Die Tiefenbegrenzung sollte etwa 0,65 mm vom Schneidzahn zurückgesetzt werden. Nach dem Zurücksetzen der Tiefenbegrenzung runden Sie sie vorne ein wenig ab.

● **Inbetriebnahme einer neuen Sägekette**

Bei einer neuen Kette lässt die Spannkraft nach einiger Zeit nach. Deshalb müssen Sie die Kette nach den ersten 5 Schnitten und spätestens nach 10 Minuten Sägezeit nachspannen.

WARNUNG!

- ▶ Bringen Sie niemals eine neue Kette an einem verschlissenen Antriebsritzel an oder legen Sie sie auf eine beschädigte oder verschlissene Kettenschiene. Die Kette könnte zurückspringen oder reißen, was zu schweren Verletzungen führen kann.

● **Wartung der Kette**

1. Benutzen Sie Schnittschutzhandschuhe, wenn Sie die Kette oder die Kettenschiene anfassen.
2. Schalten Sie das Gerät aus und nehmen Sie den Akkupack **12** heraus.
3. Entfernen Sie den Kettenraddeckel **7**, die Sägekette **10** und die Führungsschiene **9**.
4. Überprüfen Sie die Führungsschiene **9** auf Verschleiß.
5. Entfernen Sie Grate und glätten Sie die Führungsflächen mit einer Flachfeile.
6. Montieren Sie Führungsschiene **9**, Sägekette **10** und Kettenraddeckel **7** und ziehen Sie die Kettensäge fest.

● **Drehen der Führungsschiene**

⚠️ WARNUNG!

- ▶ Tragen Sie schnittfeste Handschuhe, wenn Sie mit der Sägekette oder der Führungsschiene arbeiten.

Die Führungsschiene **9** muss nach einer Betriebszeit von ca. 10 Stunden regelmäßig gewendet werden, um einen gleichmäßigen Verschleiß zu gewährleisten.

1. Schalten Sie das Produkt aus und nehmen Sie den Akkupack **12** heraus.
2. Entfernen Sie den Kettenraddeckel **7**, die Sägekette **10** und die Führungsschiene **9**.
3. Drehen Sie die Führungsschiene um ihre horizontale Achse und montieren Sie die Schiene und die Kette wie unter „Montage von Sägekette und Führungsschiene“ beschrieben. Achten Sie dabei auf die richtige Drehrichtung der Sägekette!

● **Ersatzteile / Zubehör**

Kompatible Ersatzteile für dieses Gerät können Sie unter www.Optimex-Shop.com erwerben. Bitte halten Sie für Ihre Bestellung die Bestellnummer bereit. Bestellungen können nur online aufgegeben und bearbeitet werden. Wenn Sie nicht sicher sind, wo Sie kompatible Teile kaufen können, wenden Sie sich bitte an die Lidl Service-Hotline.

Position	Beschreibung	Bestell-Nr.
9	Führungsschiene	494216049999
10	Sägekette	494216029999
11	Kettenschutz	494216039999

Das Gerät ist mit allen „X 20 V TEAM“-Akkus kompatibel. Für eine optimale Leistung empfehlen wir die Verwendung der unten aufgeführten Akkupacks:

Parkside 20V Akkupack

PAP 20 B1	2Ah	5 Zellen
PAP 20 B3	4 Ah	10 Zellen

Kunden aus den folgenden Ländern können in den Lidl-Onlineshops kompatible Ersatzbatterien und Ladegeräte bestellen:

Deutschland (lidl.de), Frankreich (lidl.fr), Belgien (lidl.be), Tschechische Republik (lidl.cz), Niederlande (lidl.nl), Polen (lidl.pl), Slowakei (lidl.sk), Spanien (lidl.es)

Kunden aus allen anderen Ländern können diese unter www.optimex-shop.com bestellen.

Der Weiterverkauf oder die Weitergabe des Produkts erfordert die Einbeziehung aller Artikel, die Teil des Produkts sind.

● **Lagerung**

- Reinigen Sie die Geräte, bevor Sie sie wegstellen.
- Streifen Sie die Sägeschnittschutzhülle über.

- Das Gerät trocken und außer Reichweite von Kindern aufbewahren.

● Entsorgung

Die Verpackung besteht aus umweltfreundlichen Materialien, die Sie über die örtlichen Recyclingstellen entsorgen können.



Beachten Sie die Kennzeichnung der Verpackungsmaterialien bei der Abfalltrennung, diese sind gekennzeichnet mit Abkürzungen (a) und Nummern (b) mit folgender Bedeutung: 1–7: Kunststoffe/20–22: Papier und Pappe/80–98: Verbundstoffe.



Möglichkeiten zur Entsorgung des ausgedienten Produkts erfahren Sie bei Ihrer Gemeinde oder Stadtverwaltung.



Gerät entsorgen

Das Symbol der durchgestrichenen Mülltonne bedeutet, dass dieses Gerät am Ende der Nutzungszeit nicht über den Haushaltsmüll entsorgt werden darf. Das Gerät ist bei eingerichteten Sammelstellen, Wertstoffhöfen oder Entsorgungsbetrieben abzugeben. Zudem sind Vertreter von Elektro- und Elektronikgeräten sowie Vertreter von Lebensmitteln zur Rücknahme verpflichtet. LIDL bietet Ihnen Rückgabemöglichkeiten direkt in den Filialen und Märkten an. Rückgabe und Entsorgung sind für Sie kostenfrei. Beim Kauf eines Neugerätes haben Sie das Recht, ein entsprechendes

Altgerät unentgeltlich zurückzugeben. Zusätzlich haben Sie die Möglichkeit, unabhängig vom Kauf eines Neugerätes, unentgeltlich (bis zu drei) Altgeräte abzugeben, die in keiner Abmessung größer als 25 cm sind. Bitte löschen Sie vor der Rückgabe alle personenbezogenen Daten. Bitte entnehmen Sie vor der Rückgabe Batterien oder Akkumulatoren, die nicht vom Altgerät umschlossen sind, sowie Lampen, die zerstörungsfrei entnommen werden können und führen diese einer separaten Sammlung zu.

Defekte oder verbrauchte Batterien/ Akkus müssen recycelt werden. Geben Sie Batterien /Akkus /oder das Produkt über die angebotenen Sammeleinrichtungen zurück.



Umweltschäden durch falsche Entsorgung der Batterien / Akkus!

Entnehmen Sie die Batterien / den Akku-Pack aus dem Produkt vor der Entsorgung.

Das Symbol der durchgestrichenen Mülltonne auf Batterien oder Akkus bedeutet, dass Sie Batterien und Akkus nicht im Hausmüll entsorgen dürfen. Diese können giftige Schwermetalle enthalten und unterliegen der Sondermüllbehandlung.

Die chemischen Symbole der Schwermetalle sind wie folgt: Cd = Cadmium, Hg = Quecksilber, Pb = Blei. Sie sind gesetzlich verpflichtet, alte Batterien und Akkus nach Gebrauch zurückzugeben. Geben Sie deshalb verbrauchte Batterien und Akkus kostenfrei im Handelsgeschäft z. B. in Ihrer LIDL Filiale oder bei einer kommunalen Sammelstelle ab.

Batterien und Akkus können Stoffe enthalten, die schädlich für die menschliche Gesundheit und Umwelt sind. Nur bei einer getrennten Sammlung und Verwertung von alten Batterien und Akkus können die negativen Auswirkungen vermieden werden. Seien Sie besonders vorsichtig beim Umgang mit lithiumhaltigen Batterien und Akkus, da bei unsachgemäßer Verwendung eine erhöhte Brandgefahr besteht. Kleben Sie dazu die Pole ab, um einen äußeren Kurzschluss zu vermeiden. Nutzen Sie Batterien mit langer Lebensdauer oder Akkus, um die Entstehung von Abfällen aus Alt-Batterien zu verringern. Beachten Sie die Anweisungen zum Lagern, und vermeiden Sie das vollständige Ent- und Aufladen des Akkus, um die Lebensdauer zu verlängern.

Darüber hinaus sollten Sie Batterien oder Elektro- und Elektronikgeräte mit Batterien oder Akkus nicht im öffentlichen Raum zurücklassen, um eine Vermüllung zu vermeiden. Prüfen Sie Möglichkeiten, Batterien einer Wiederverwendung zuzuführen, anstatt diese zu entsorgen, beispielsweise durch Instandsetzung der Batterie.

● **Garantie**

Das Produkt wurde nach strengen Qualitätsrichtlinien hergestellt und vor der Auslieferung sorgfältig geprüft. Im Falle von Material- oder Herstellungsfehlern haben Sie gegenüber dem Verkäufer des Produkts gesetzliche Rechte. Ihre gesetzlichen Rechte werden in keiner Weise durch unsere unten aufgeführte Garantie eingeschränkt.

Die Garantie für dieses Produkt beträgt 3 Jahre ab Kaufdatum. Die Garantiezeit beginnt mit dem Kaufdatum. Bewahren Sie den Originalkaufbeleg an einem sicheren Ort auf, da dieses Dokument als Nachweis des Kaufs erforderlich ist.

Alle Schäden oder Mängel, die bereits zum Zeitpunkt des Kaufs vorhanden sind, müssen unverzüglich nach dem Auspacken des Produkts gemeldet werden.

Sollte das Produkt innerhalb von 3 Jahren ab Kaufdatum einen Material- oder Herstellungsfehler aufweisen, werden wir es – nach unserer Wahl – kostenlos für Sie reparieren oder ersetzen. Die Garantiezeit verlängert sich durch einen stattgegebenen Gewährleistungsanspruch nicht. Dies gilt auch für ersetzte und reparierte Teile.

Diese Garantie erlischt, wenn das Produkt beschädigt oder unsachgemäß verwendet oder gewartet wurde.

Die Garantie deckt Material- und Herstellungsfehler ab. Diese Garantie erstreckt sich weder auf Produktteile, die normalem Verschleiß unterliegen, und somit als Verschleißteile gelten (z. B. Batterien, Schläuche, Farbpatronen), noch auf Schäden an zerbrechlichen Teilen, z. B. Schalter oder Teile aus Glas.

● **Abwicklung im Garantiefall**

Um eine schnelle Bearbeitung Ihres Anliegens zu gewährleisten, folgen Sie bitte den folgenden Hinweisen:

Bitte halten Sie für alle Anfragen den Kassenbon und die Artikelnummer (IAN 494216_2504) als Nachweis für den Kauf bereit.

Die Artikelnummer entnehmen Sie bitte dem Typenschild am Produkt, einer Gravur am Produkt, dem Titelblatt Ihrer Anleitung (unten links) oder dem Aufkleber auf der Rück- oder Unterseite des Produktes.

Sollten Funktionsfehler oder sonstige Mängel auftreten kontaktieren Sie zunächst die nachfolgend benannte Serviceabteilung telefonisch oder per EMail.

Ein als defekt erfasstes Produkt können Sie dann unter Beifügung des Kaufbelegs (Kassenbon) und der Angabe, worin der Mangel besteht und wann er aufgetreten ist, für Sie portofrei an die Ihnen mitgeteilte Service Anschrift übersenden.

Auf parkside-diy.com können Sie diese und viele weitere Handbücher einsehen und herunterladen. Mit diesem QR-Code gelangen Sie direkt auf parkside-diy.com. Wählen Sie Ihr Land aus, und suchen Sie über die Suchmaske nach den Bedienungsanleitungen. Mittels Eingabe der Artikelnummer (IAN) 494216_2504 gelangen Sie zur Bedienungsanleitung für Ihren Artikel.



● Service

DE Service Deutschland

Tel.: 08008855300
Kontaktformular auf
parkside-diy.com
IAN 494216_2504

AT Service Österreich

Tel.: 0800447750
Kontaktformular auf
parkside-diy.com
IAN 494216_2504

BE Service Belgien

Tél.: 080012614
Kontaktformular auf
parkside-diy.com
IAN 494216_2504

CH Service Schweiz

Tel.: 0800563601
Kontaktformular auf
parkside-diy.com
IAN 494216_2504



Serbisches Konformitätszeichen

● EU-Konformitätserklärung

EU-KONFORMITÄTserklärung (Nr. 494216_2504)

IAN: 494216_2504
Produkt-Identifikation: "PARKSIDE" 20V Akku-Gehörschneider
Modellnummer: HG13591

Der oben beschriebene Gegenstand der Erklärung erfüllt die einschlägigen Harmonisierungsvorschriften der Union:

Richtlinie 2006/42/EG
Richtlinie 2000/14/EG
Richtlinie 2014/30/EU
Richtlinie 2011/65/EU mit allen dazugehörigen Änderungen

Angabe der einschlägigen harmonisierten Normen oder der anderen technischen Spezifikationen, für die die Konformität erklärt wird:

Nr. / Teile
Richtlinie 2006/42/EG
EN 62841-1:2015/A11:2022
Richtlinie 2014/30/EU
EN IEC 55014-1:2021
EN IEC 55014-2:2021

Der Gegenstand der oben beschriebenen Erklärung steht im Einklang mit der Richtlinie 2011/65/EU des Europäischen Parlaments und des Rates vom 8. Juni 2011 zur Beschränkung der Verwendung bestimmter gefährlicher Stoffe in Elektro- und Elektronikgeräten:

Nr. / Teile
EN IEC 63000:2018

Zusatzangaben:

Nr. / Teile
EN ISO 12100:2010

Konformitätsbewertungsverfahren / ggf. Name und Anschrift der benannten Stelle: point 6 Part B Annex III Regulation (EU) 2024/1208: EN 62841-4-1:2020, Annex I, TÜV SÜD Germany
Gemessener Schalleistungspegel an einem für diesen Typ repräsentativen Gerät: 85 dB(A)
Garantierter Schalleistungspegel für dieses Gerät: 87 dB(A)

Die notifizierte Stelle (**TÜV SÜD Germany, No.0123**) hat die EU-Baumusterprüfung (Modul B) durchgeführt und die EU-Baumusterprüfbescheinigung (**M6A 065194 7615 Rev. 00**), ausgestellt.

Person, die die technische Dokumentation aufbewahrt: OWIM GmbH & Co.KG

Unterzeichnet für und im Namen von:

OWIM GmbH & Co. KG, Stiftsbergstraße 1, 74167 Neckarsulm, Deutschland

Diese Konformitätserklärung wird unter der alleinigen Verantwortung des Herstellers ausgestellt.

Original-Konformitätserklärung

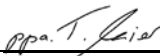
Neckarsulm	19.08.2025		
Ort	Datum	ppa Stefan Haensel Prokurist	ppa. Dr. Thorsten Maier Prokurist

DE

