



# ELEKTRO-RASENMÄHER/ELECTRIC LAWNMOWER/ TONDEUSE À GAZON ÉLECTRIQUE PRM 1300 B2

DE AT CH

## ELEKTRO-RASENMÄHER

Montage-, Bedienungs- und Sicherheitshinweise  
Originalbetriebsanleitung

NL BE

## ELEKTRISCHE GRASMAAIER

Montage-, bedienings- en veiligheidsinstructies  
Vertaling van de oorspronkelijke gebruiksaanwijzing

SK

## ELEKTRICKÁ KOSAČKA

Pokyny pre montáž, obsluhu a bezpečnostné pokyny  
Preklad pôvodného návodu na použitie

IT

## TOSAERBA ELETTRICO

Istruzioni di montaggio, d'uso e di sicurezza  
Traduzione delle istruzioni originali

HR

## ELEKTRIČNA KOSILICA

Upute za montažu, uporabu i sigurnost  
Prijevod originalnih uputa za uporabu

GR

## ΗΛΕΚΤΡΙΚΟ ΧΛΟΟΚΟΠΤΙΚΟ

Οδηγίες συναρμολόγησης, χειρισμού και ασφάλειας  
Μετάφραση του πρωτοτύπου των οδηγιών χρήσης

GB IE

## ELECTRIC LAWNMOWER

Assembly, operating and safety instructions  
Translation of the original instructions

PL

## ELEKTRYCZNA KOSIARKA DO TRAWY

Wskazówki montażu, obsługi i bezpieczeństwa  
Tłumaczenie instrukcji oryginalnej

ES

## CORTACÉSPED ELÉCTRICO

Instrucciones de montaje, de uso y de seguridad  
Traducción del manual original

HU

## ELEKTROMOS FÜNYÍRÓ

Szerelési, használati és biztonsági tudnivalók  
Eredeti használati utasítás fordítása

RO

## MAȘINĂ ELECTRICĂ DE TUNS GAZONUL

Indicații de montaj, utilizare-și siguranță  
Traducere a instrucțiunilor originale

FR BE

## TONDEUSE À GAZON ÉLECTRIQUE

Instructions de montage, d'utilisation et consignes de sécurité  
Traduction de la notice originale

CZ

## ELEKTRICKÁ SEKAČKA NA TRÁVU

Pokyny k montáži, obsluze a bezpečnostní pokyny  
Překlad původního návodu k používání

DK

## ELPLÆNEKLIPPER

Monterings-, betjenings- og sikkerhedshenvisninger  
Oversættelse af den originale brugsanvisning

SI

## ELEKTRIČNA KOSILNICA

Navodila za montažo, uporabo in varnostna navodila  
Prevod izvirnih navodil

BG

## ЕЛЕКТРИЧЕСКА КОСАЧКА

Инструкции за монтаж, обслужване и безопасност  
Превод на оригиналната инструкция

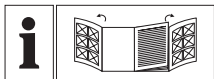

(DE) (AT) (CH)

Klappen Sie vor dem Lesen die beiden Seiten mit den Abbildungen aus und machen Sie sich anschließend mit allen Funktionen des Gerätes vertraut.

(GB) (IE)

Before reading, unfold both pages containing illustrations and familiarise yourself with all functions of the device.

(FR) (BE)

Avant de lire le mode d'emploi, ouvrez les deux pages contenant les illustrations et familiarisez-vous ensuite avec toutes les fonctions de l'appareil.

(NL) (BE)

Vouw vóór het lezen de beide pagina's met de afbeeldingen open en maak u vertrouwd met alle functies van het apparaat.

(PL)

Przed przeczytaniem proszę rozłożyć obie strony z ilustracjami, a następnie proszę zapoznać się z wszystkimi funkcjami urządzenia.

(CZ)

Před čtením si odklopte obě dvě strany s obrázky a potom se seznámte se všemi funkcemi přístroje.

(SK)

Pred čítaním si odklopte obidve strany s obrázkami a potom sa oboznámte so všetkými funkciami prístroja.

(ES)

Antes de empezar a leer abra las dos páginas que contienen las imágenes y, en seguida, familiarícese con todas las funciones del dispositivo.

(DK)

Før du læser, vend begge siderne med billeder frem og bliv bekendt med alle apparatets funktioner.

(IT)

Prima di leggere aprire le due pagine con le immagini e prendere confidenza con le diverse funzioni dell'apparecchio.

(HU)

Olvasás előtt kattintson az ábrákat tartalmazó mindkét oldalra és végezetül ismerje meg a készülék mindegyik funkcióját.

(SI)

Pred branjem obe strani s slikami odprite navzven in se nato seznanite z vsemi funkcijami naprave.

(HR)

Rasklopite prije čitanja obje stranice sa slikama i nakon toga se upoznajete sa svim funkcijama uređaja.

(RO)

Înainte de a citi instrucțiunile, priviți ambele pagini cu imagini și familiarizați-vă cu toate funcțiile aparatului.

(BG)

Преди да прочетете отворете двете страници с фигурите и след това се запознайте с всички функции на уреда.

(GR)

Πριν ξεκινήσετε την ανάγνωση, ανοίξτε τις δυο σελίδες με τις εικόνες και εξοικειωθείτε με όλες τις λειτουργίες της συσκευής.

|          |   |          |     |
|----------|---|----------|-----|
| DE/AT/CH | Montage-, Bedienungs- und Sicherheitshinweise                   | Seite    | 5   |
| GB/IE    | Assembly, operating and safety instructions                     | Page     | 23  |
| FR/BE    | Instructions de montage, d'utilisation et consignes de sécurité | Page     | 41  |
| NL/BE    | Montage-, bedienings- en veiligheidsinstructies                 | Pagina   | 61  |
| PL       | Wskazówki montażu, obsługi i bezpieczeństwa                     | Strona   | 79  |
| CZ       | Pokyny k montáži, obsluhu a bezpečnostní pokyny                 | Strana   | 97  |
| SK       | Pokyny pre montáž, obsluhu a bezpečnostné pokyny                | Strana   | 113 |
| ES       | Instrucciones de montaje, de uso y de seguridad                 | Página   | 131 |
| DK       | Monterings-, betjenings- og sikkerhedshenvisninger              | Side     | 149 |
| IT       | Istruzioni di montaggio, d'uso e di sicurezza                   | Pagina   | 165 |
| HU       | Szerelési, használati és biztonsági tudnivalók                  | Oldal    | 183 |
| SI       | Navodila za montažo, uporabo in varnostna navodila              | Stran    | 203 |
| HR       | Upute za montažu, uporabu i sigurnost                           | Stranica | 221 |
| RO       | Indicații de montaj-, utilizare- și siguranță                   | Pagina   | 237 |
| BG       | Инструкции за монтаж, обслужване и безопасност                  | Страница | 255 |
| GR       | Οδηγίες συναρμολόγησης, χειρισμού και ασφάλειας                 | Σελίδα   | 275 |

A

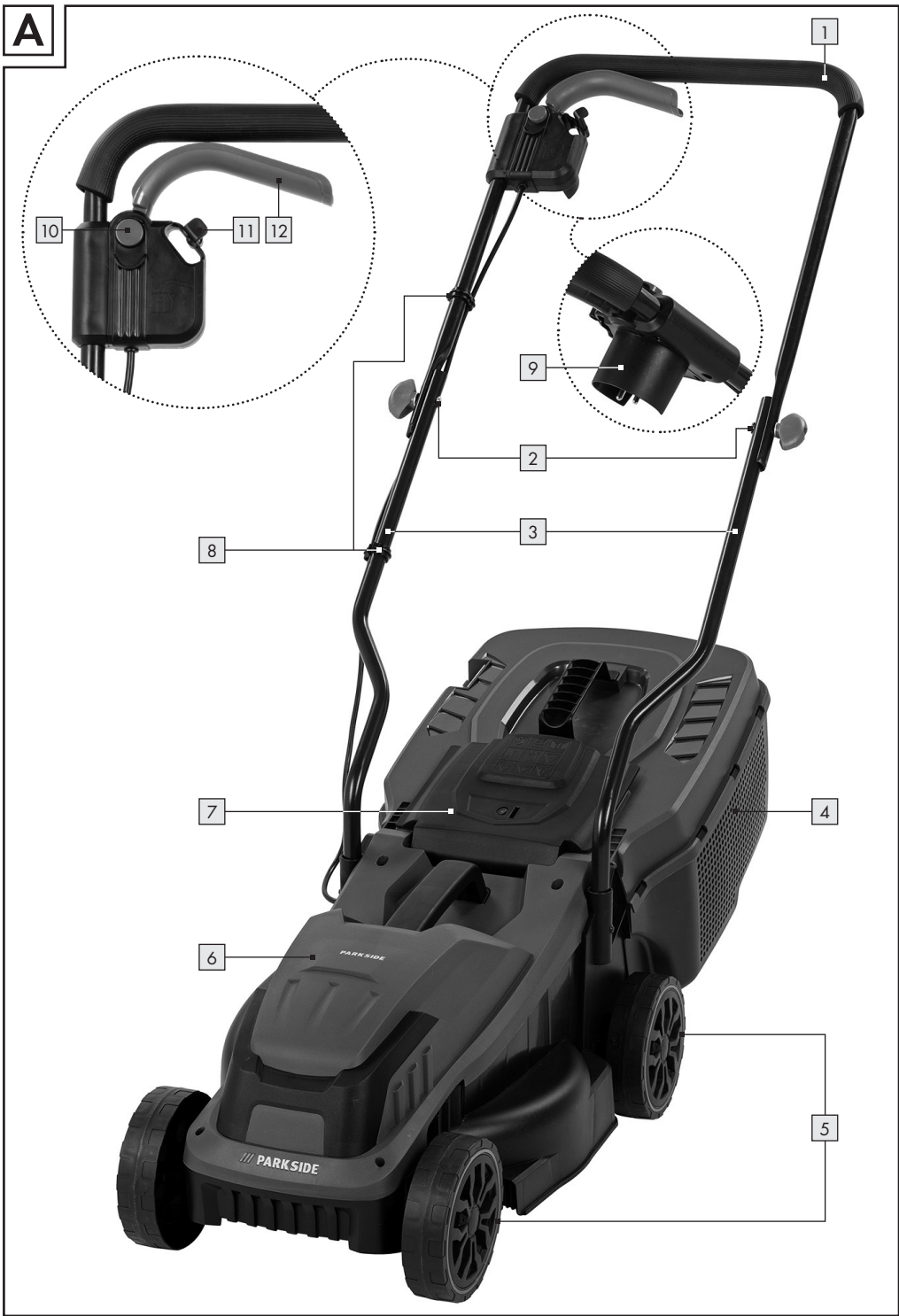

1

10

11

12

9

2

8

3

7

4

6

5

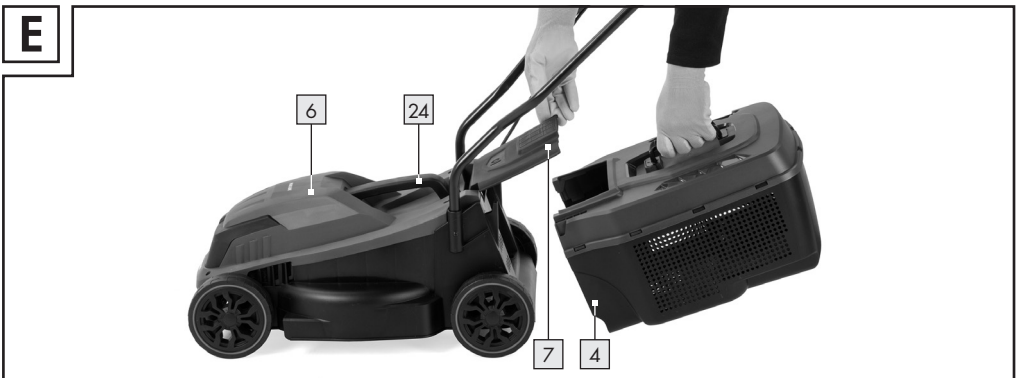
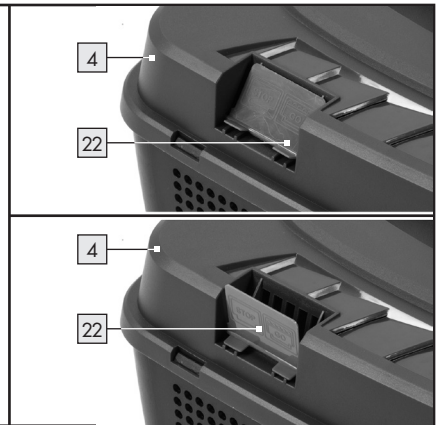
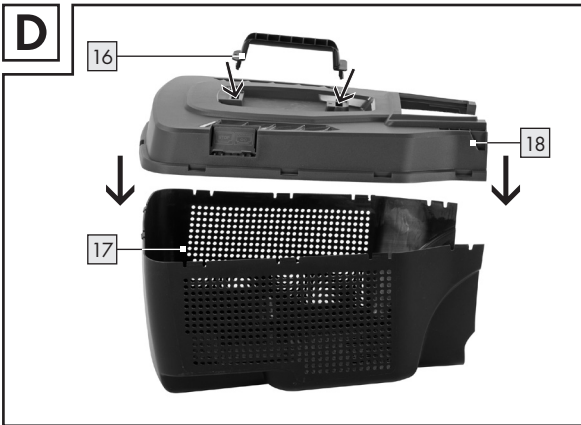
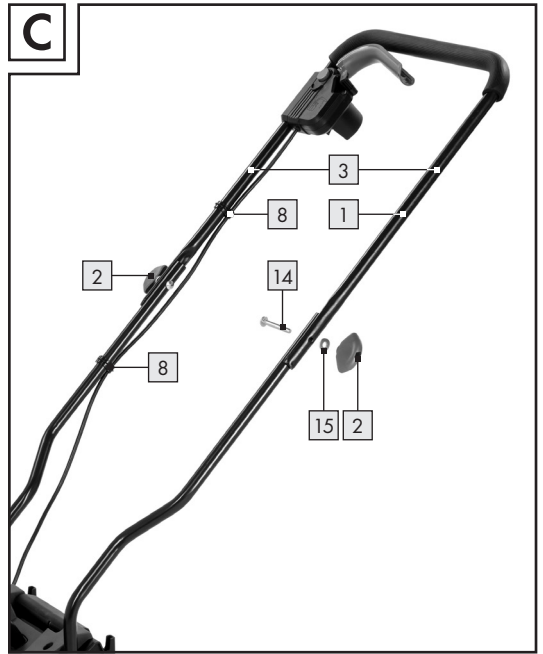
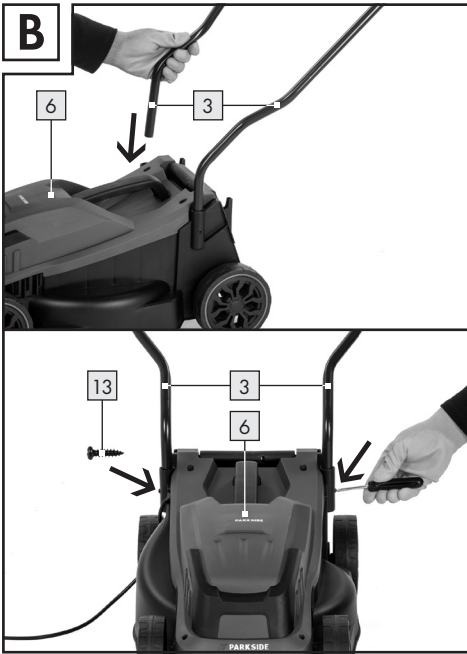

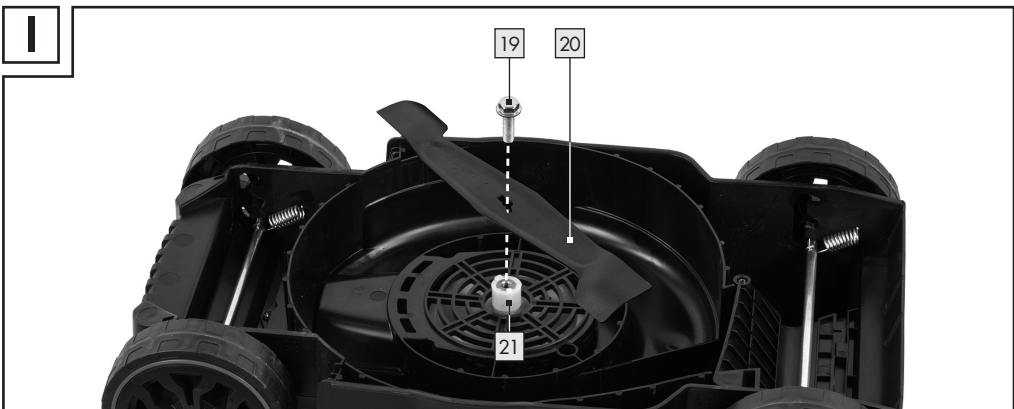
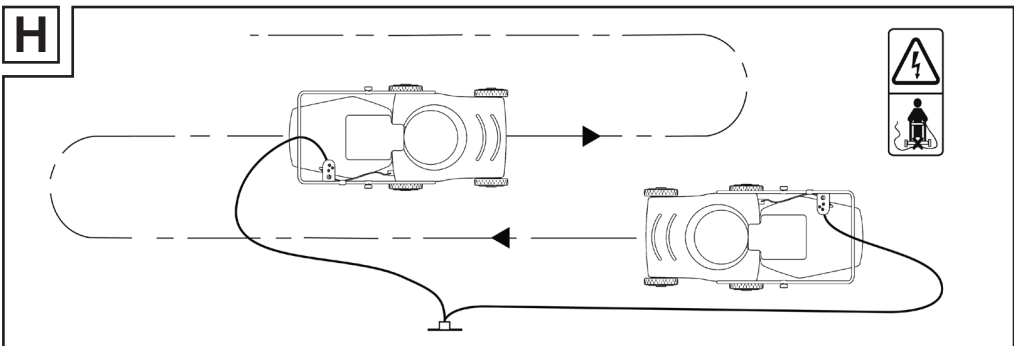
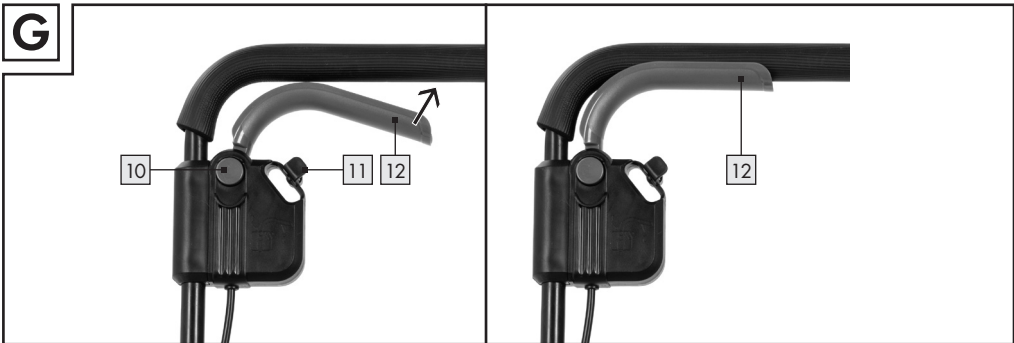
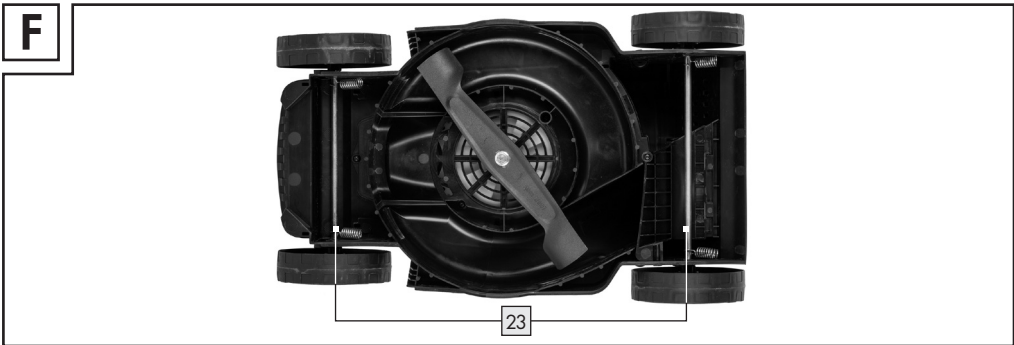

J

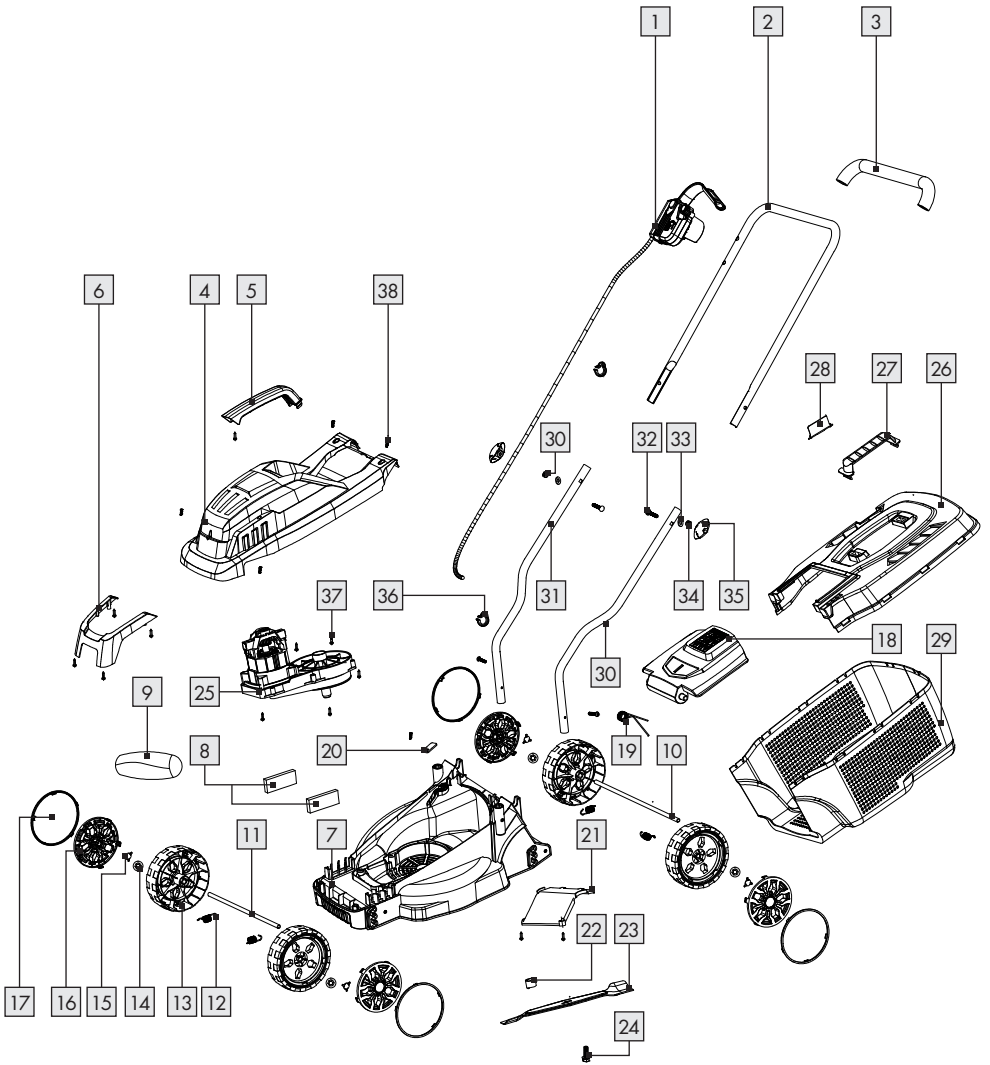

|   |          |
|---|----------|
| <b>Legende der verwendeten Piktogramme</b> .....            | Seite 7  |
| <b>Einleitung</b> .....                                     | Seite 8  |
| Bestimmungsgemäße Verwendung.....                           | Seite 8  |
| <b>Allgemeine Beschreibung</b> .....                        | Seite 8  |
| Übersicht.....  | Seite 8  |
| Lieferumfang.....   | Seite 9  |
| <b>Funktionsbeschreibung</b> .....                          | Seite 9  |
| <b>Sicherheitshinweise</b> .....                            | Seite 9  |
| Allgemeine Sicherheitshinweise.....                         | Seite 9  |
| Arbeitsplatz.....   | Seite 9  |
| Elektrische Sicherheit.....                                 | Seite 10 |
| Sicherheit von Personen.....                                | Seite 10 |
| Verwendung und Behandlung des Elektrowerkzeugs.....         | Seite 11 |
| <b>Service</b> .....  | Seite 11 |
| <b>Zusätzliche Sicherheitshinweise für Rasenmäher</b> ..... | Seite 11 |
| Training.....   | Seite 11 |
| Vorbereitende Maßnahmen.....                                | Seite 11 |
| <b>Handhabung</b> .....                                     | Seite 12 |
| <b>Wartung und Lagerung</b> .....                           | Seite 13 |
| Empfehlung für Maschinen der Schutzklasse.....              | Seite 13 |
| <b>Zusätzliche Sicherheitshinweise</b> .....                | Seite 13 |
| Sicherheitsanforderungen.....                               | Seite 13 |
| <b>Montage</b> .....  | Seite 14 |
| Montage des gebogenen Griffs.....                           | Seite 14 |
| Zusammenbau des Grasfangkorbs.....                          | Seite 14 |
| <b>Arbeiten mit dem Rasenmäher</b> .....                    | Seite 15 |
| Anschließen/Abnehmen des Grasfangkorbs.....                 | Seite 15 |
| Einstellen der Schnitthöhe.....                             | Seite 15 |
| Ein- und Ausschalten.....                                   | Seite 15 |
| Mähen.....  | Seite 16 |
| <b>Reinigung, Wartung und Lagerung</b> .....                | Seite 16 |
| Allgemeine Reinigungs- und Wartungsarbeiten.....            | Seite 16 |
| Auswechseln des Messers.....                                | Seite 17 |
| Lagerung.....   | Seite 17 |

|                                   |          |
|-----------------------------------|----------|
| <b>Fehlerbehebung</b> .....       | Seite 17 |
| <b>Technische Daten</b> .....     | Seite 18 |
| <b>Entsorgung</b> .....           | Seite 19 |
| <b>Garantie und Service</b> ..... | Seite 19 |
| Abwicklung im Garantiefall.....   | Seite 20 |
| Service .....                     | Seite 20 |
| Reparatur-Service .....           | Seite 20 |
| Importeur .....                   | Seite 21 |
| Konformitätserklärung.....        | Seite 22 |

## Legende der verwendeten Piktogramme

|  |  |   |   |
|--|--|---|---|
|    | <b>Achtung!</b><br>Bedienungsanleitung lesen!  |    | Tragen Sie beim Umgang mit dem Messer Schutzhandschuhe.                         |
|    |  |    | Tragen Sie Augenschutz.   |
|    | Schutzklasse II<br>(Doppelisolierung)  |    | Tragen Sie Gehörschutz.   |
|    | Setzen Sie das Gerät keiner Feuchtigkeit aus. Arbeiten Sie nicht bei Regen und schneiden Sie kein nasses Gras.                                     |    | Angabe des garantierten Schalleistungspegels L <sub>WA</sub> in dB.             |
|    | Verletzungsgefahr durch weggeschleuderte Teile. Umstehende Personen vom Elektro-Rasenmäher fernhalten.   |    | Füllstandsanzeige am Grasfangkorb: geöffnet: Grasfangkorb leer                  |
|    |  |    | Füllstandsanzeige am Grasfangkorb: geschlossen: Grasfangkorb gefüllt            |
|    | <b>Achtung!</b><br>Nachlauf des Rasenmähermessers!   |    | Schnittkreis  |
|    | <b>Vorsicht! Scharfe Schneidmesser!</b><br>Füße und Hände fernhalten. Verletzungsgefahr!   |    | Übereinstimmung mit den jeweils maßgeblichen Anforderungen der EU-Richtlinie(n) |
|   | Motor ausschalten und Netzstecker ziehen vor Einstellungs- oder Reinigungsarbeiten oder wenn sich das Netzkabel verfangen hat oder beschädigt ist. |   | Entsorgen Sie Verpackung und Gerät umweltgerecht!                               |
|  | Gefahr durch beschädigtes Netzkabel. Netzkabel von Gerät und Schneidmesser fernhalten!   |  | Produkt entspricht den Anforderungen des § 21 Produktsicherheitsgesetz          |
|  |  |  | Sicherheitshinweise<br>Handlungsanweisungen                                     |

# Elektro-Rasenmäher PRM 1300 B2

## ● Einleitung

Wir beglückwünschen Sie zum Kauf Ihres neuen Produkts. Sie haben sich damit für ein hochwertiges Produkt entschieden.



Die Bedienungsanleitung ist Teil dieses Produkts. Sie enthält wichtige Hinweise für Sicherheit, Gebrauch und Entsorgung.

Machen Sie sich vor der Benutzung des Produkts mit allen Bedien- und Sicherheitshinweisen vertraut. Benutzen Sie das Produkt nur wie beschrieben und für die angegebenen Einsatzbereiche. Händigen Sie alle Unterlagen bei Weitergabe des Produkts an Dritte mit aus.

## ● Bestimmungsgemäße Verwendung

Das Gerät ist nur für das Mähen von Rasen- und Grasflächen im häuslichen Bereich bestimmt. Jede andere Verwendung, die in dieser Betriebsanleitung nicht zugelassen wird, kann zu Schäden am Gerät führen und eine Gefahr für den Benutzer darstellen. Das Gerät ist zum Gebrauch durch Erwachsene bestimmt. Kinder sowie Personen, die mit dieser Betriebsanleitung nicht vertraut sind, dürfen das Gerät nicht benutzen.

Die Verwendung des Produkts bei Regen oder in feuchter Umgebung ist verboten.

Dieses Gerät ist nicht zur gewerblichen Nutzung geeignet.

Der Hersteller haftet nicht für Schäden, die durch bestimmungswidrigen Gebrauch oder falsche Bedienung verursacht wurden.

### **⚠️ WARNUNG!**

Bitte lesen Sie vor der Inbetriebnahme des Geräts zu Ihrer eigenen Sicherheit dieses Handbuch und die allgemeinen Sicherheitshinweise gründlich durch.

Wenn Sie das Gerät Dritten überlassen, legen Sie diese Gebrauchsanweisung immer bei.

Diese Bedienungsanleitung kann als pdf von unserer Website heruntergeladen werden: [www.lidl-service.com](http://www.lidl-service.com).



## ● Allgemeine Beschreibung

### ● Übersicht

|          |    |                                     |
|----------|----|-------------------------------------|
| <b>A</b> | 1  | Bügelgriff                          |
|          | 2  | Flügelmuttern                       |
|          | 3  | Unterer Holm                        |
|          | 4  | Grasfangkorb                        |
|          | 5  | Räder                               |
|          | 6  | Elektro-Rasenmäher-Gehäuse          |
|          | 7  | Hinterer Abweiser                   |
|          | 8  | Kabelhalter                         |
|          | 9  | Steckdose für Netzanschlussleitung  |
|          | 10 | Entriegelungsschalter               |
|          | 11 | Kabel-Zugentlastung                 |
|          | 12 | Starthebel                          |
| <b>B</b> | 13 | Schrauben zur Holmbefestigung       |
| <b>C</b> | 14 | Schrauben zur Bügelgriffbefestigung |
|          | 15 | Unterlegscheibe                     |
| <b>D</b> | 16 | Grasfangkorb Handgriff              |
|          | 17 | Unterer Teil des Grasfangkorbs      |
|          | 18 | Oberes Teil des Grasfangkorbs       |
| <b>I</b> | 19 | Messerschraube                      |
|          | 20 | Messer                              |
|          | 21 | Motorspindel                        |
| <b>D</b> | 22 | Füllstandsanzeige                   |
| <b>F</b> | 23 | Radachse                            |
| <b>E</b> | 24 | Tragegriff                          |

## ● Lieferumfang

### **⚠️ WARNUNG! ERSTICKUNGSGEFAHR!**

Verpackungsmaterial ist kein Kinderspielzeug!  
Kinder dürfen nicht mit Kunststoffbeuteln spielen!

Entfernen Sie sowohl das Verpackungsmaterial als auch die Verpackungs-/und Transportsicherungen (falls vorhanden).

Kontrollieren Sie das Gerät und die Zubehörteile auf Transportschäden. Bewahren Sie die Verpackung nach Möglichkeit bis zum Ablauf der Garantiezeit auf. Danach entsorgen Sie diese bitte umweltgerecht. Überprüfen Sie, ob der Lieferumfang vollständig ist:

### **Die Verpackung enthält:**

- 1 Elektro-Rasenmäher
- 1 Bügelgriff
- 2 untere Holme
- 1 Grasfangkorb (zweiteilig)
- 1 Handgriff Grasfangkorb
- 2 Schrauben zur Holmbefestigung
- 2 Flügelmuttern, Unterlegscheiben und Schrauben zur Bügelgriffbefestigung
- 2 Kabelhalter
- 1 Betriebsanleitung

Wenn Teile fehlen oder beschädigt sind, wenden Sie sich bitte an Ihren Händler.

Verwenden Sie das Produkt erst, wenn die fehlenden Teile geliefert oder die defekten Teile ersetzt wurden.

**⚠️ WARNUNG!** Die Verwendung eines unvollständigen oder beschädigten Produkts stellt eine Gefahr für Personen und Sachen dar.

## ● Funktionsbeschreibung

Der Elektro-Rasenmäher besitzt ein parallel zur Schnittebene sich drehendes Schneidwerkzeug. Er ist mit einem leistungsstarken Elektromotor, einem robusten Kunststoffgehäuse, einem Entriegelungsschalter, einem hinteren Abweiser und einem Grasfangkorb ausgestattet. Zusätzlich ist das Gerät 3-fach höhenverstellbar und hat leichtgängige Räder. Die Funktion der Bedienteile entnehmen Sie bitte den nachfolgenden Beschreibungen.

## ● Sicherheitshinweise



### Allgemeine Sicherheitshinweise

**⚠️ WARNUNG!** Lesen Sie alle Sicherheitshinweise, Anweisungen, Abbildungen und Spezifikationen, die diesem Elektrowerkzeug beiliegen. Die Nichtbeachtung der Sicherheitshinweise und Anweisungen können einen Stromschlag, Brand und/oder schwere Verletzungen verursachen. Bewahren Sie alle Sicherheitshinweise und Anweisungen zur späteren Einsicht auf.

-  **⚠️ WARNUNG! LEBENS- UND UNFALLGEFAHR FÜR KLEINKINDER UND KINDER!**  
Dieses Gerät darf nicht von Kindern benutzt werden. Kinder dürfen nicht mit dem Gerät spielen. Reinigung und Benutzer-Wartung dürfen nicht von Kindern durchgeführt werden.
- Dieses Gerät kann von Personen mit verringerten physischen, sensorischen oder mentalen Fähigkeiten oder Mangel an Erfahrung und Wissen benutzt werden, wenn sie beaufsichtigt oder bezüglich des sicheren Gebrauchs des Gerätes unterwiesen wurden und die daraus resultierenden Gefahren verstehen.
- Wenn die Netzanschlussleitung dieses Gerätes beschädigt wird, muss sie durch den Hersteller oder seinen Kundendienst oder eine ähnlich qualifizierte Person ersetzt werden, um Gefährdungen zu vermeiden.

Der in den Sicherheitshinweisen verwendete Begriff „Elektrowerkzeug“ bezieht sich auf netzbetriebene Elektrowerkzeuge (mit Netzkabel) und auf akkubetriebene Elektrowerkzeuge (ohne Netzkabel).

## ● Arbeitsplatz

- Halten Sie Ihren Arbeitsbereich sauber und gut beleuchtet. Unordnung oder unbeleuchtete Arbeitsbereiche können zu Unfällen führen.
- Arbeiten Sie mit dem Elektrowerkzeug nicht in explosionsgefährdeter Umgebung, in der sich brennbare Flüssigkeiten, Gase oder Stäube

befinden. Elektrowerkzeuge erzeugen Funken, die den Staub oder die Dämpfe entzünden können.

- Halten Sie Kinder und andere Personen während der Benutzung des Elektrowerkzeugs fern. Bei Ablenkung können Sie die Kontrolle über das Elektrowerkzeug verlieren.

## ● Elektrische Sicherheit

- Der Anschlussstecker des Elektrowerkzeugs muss in die Steckdose passen. Der Stecker darf in keiner Weise verändert werden. Verwenden Sie keine Adapterstecker gemeinsam mit schutzgeerdeten Elektrowerkzeugen. Unveränderte Stecker und passende Steckdosen verringern das Risiko eines elektrischen Schlages.
- Vermeiden Sie Körperkontakt mit geerdeten Oberflächen wie von Rohren, Heizungen, Herden und Kühlschränken. Es besteht ein erhöhtes Risiko durch elektrischen Schlag, wenn Ihr Körper geerdet ist.
- Halten Sie Elektrowerkzeuge von Regen oder Nässe fern. Das Eindringen von Wasser in ein Elektrowerkzeug erhöht das Risiko eines elektrischen Schlages.
- Zweckentfremden Sie die Anschlussleitung nicht, um das Elektrowerkzeug zu tragen, aufzuhängen oder um den Stecker aus der Steckdose zu ziehen. Halten Sie die Anschlussleitung fern von Hitze, Öl, scharfen Kanten oder sich bewegenden Teilen. Beschädigte oder verwickelte Anschlussleitungen erhöhen das Risiko eines elektrischen Schlages.
- Wenn Sie mit einem Elektrowerkzeug im Freien arbeiten, verwenden Sie nur Verlängerungsleitungen, die auch für den Außenbereich geeignet sind. Die Anwendung einer für den Außenbereich geeigneten Verlängerungsleitung verringert das Risiko eines elektrischen Schlages.
- Wenn der Betrieb des Elektrowerkzeugs in feuchter Umgebung nicht vermeidbar ist, verwenden Sie einen Fehlerstromschutzschalter. Der Einsatz eines Fehlerstromschutzschalters vermindert das Risiko eines elektrischen Schlages.

## ● Sicherheit von Personen

- Seien Sie aufmerksam, achten Sie darauf, was Sie tun, und gehen Sie mit Vernunft an die Arbeit mit einem Elektrowerkzeug. Benutzen Sie kein Elektrowerkzeug, wenn Sie müde sind oder unter dem Einfluss von Drogen, Alkohol oder Medikamenten stehen. Ein Moment der Unachtsamkeit beim Gebrauch des Elektrowerkzeugs kann zu ernsthaften Verletzungen führen.
- Tragen Sie persönliche Schutzausrüstung und immer eine Schutzbrille. Das Tragen persönlicher Schutzausrüstung, wie Staubmaske, rutschfeste Sicherheitsschuhe, Schutzhelm oder Gehörschutz, je nach Art und Einsatz des Elektrowerkzeugs, verringert das Risiko von Verletzungen.
- Vermeiden Sie eine unbeabsichtigte Inbetriebnahme. Vergewissern Sie sich, dass das Elektrowerkzeug ausgeschaltet ist, bevor Sie es an die Stromversorgung und/oder den Akku anschließen, es aufnehmen oder tragen. Wenn Sie beim Tragen des Elektrowerkzeugs den Finger am Schalter haben oder das Elektrowerkzeug eingeschaltet an die Stromversorgung anschließen, kann dies zu Unfällen führen.
- Entfernen Sie Einstellwerkzeuge oder Schraubenschlüssel, bevor Sie das Elektrowerkzeug einschalten. Ein Werkzeug oder Schlüssel, der sich in einem drehenden Teil des Elektrowerkzeugs befindet, kann zu Verletzungen führen.
- Vermeiden Sie eine abnormale Körperhaltung. Sorgen Sie für einen sicheren Stand und halten Sie jederzeit das Gleichgewicht. Dadurch können Sie das Elektrowerkzeug in unerwarteten Situationen besser kontrollieren.
- Tragen Sie geeignete Kleidung. Tragen Sie keine weite Kleidung oder Schmuck. Halten Sie Haare und Kleidung fern von sich bewegenden Teilen. Lockere Kleidung, Schmuck oder lange Haare können von sich bewegenden Teilen erfasst werden.
- Wenn Staubabsaug- und -Auffangeinrichtungen montiert werden können, sind diese anzuschließen und richtig zu verwenden. Verwendung einer Staubabsaugung kann Gefährdungen durch Staub verringern.
- Wiegen Sie sich nicht in falscher Sicherheit und setzen Sie sich nicht über die Sicherheitsregeln

für Elektrowerkzeuge hinweg, auch wenn Sie nach vielfachem Gebrauch mit dem Elektrowerkzeug vertraut sind. Achtloses Handeln kann binnen Sekundenbruchteilen zu schweren Verletzungen führen.

## ● **Verwendung und Behandlung des Elektrowerkzeugs**

- Überlasten Sie das Elektrowerkzeug nicht. Verwenden Sie für Ihre Arbeit das dafür bestimmte Elektrowerkzeug. Mit dem passenden Elektrowerkzeug arbeiten Sie besser und sicherer im angegebenen Leistungsbereich.
- Benutzen Sie kein Elektrowerkzeug, dessen Schalter defekt ist. Ein Elektrowerkzeug, das sich nicht mehr ein- oder ausschalten lässt, ist gefährlich und muss repariert werden.
- Ziehen Sie den Stecker aus der Steckdose und/oder entfernen Sie einen abnehmbaren Akku, bevor Sie Geräteeinstellungen vornehmen, Einsatzwerkzeugteile wechseln oder das Elektrowerkzeug weglegen. Diese Vorsichtsmaßnahme verhindert den unbeabsichtigten Start des Elektrowerkzeugs.
- Bewahren Sie unbenutzte Elektrowerkzeuge außerhalb der Reichweite von Kindern auf. Lassen Sie keine Personen das Elektrowerkzeug benutzen, die mit diesem nicht vertraut sind oder diese Anweisungen nicht gelesen haben. Elektrowerkzeuge sind gefährlich, wenn sie von unerfahrenen Personen benutzt werden.
- Pflegen Sie Elektrowerkzeuge und Einsatzwerkzeug mit Sorgfalt. Kontrollieren Sie, ob bewegliche Teile einwandfrei funktionieren und nicht klemmen, ob Teile gebrochen oder so beschädigt sind, dass die Funktion des Elektrowerkzeugs beeinträchtigt ist. Lassen Sie beschädigte Teile vor dem Einsatz des Elektrowerkzeuges reparieren. Viele Unfälle haben ihre Ursache in schlecht gewarteten Elektrowerkzeugen.
- Halten Sie Schneidwerkzeuge scharf und sauber. Sorgfältig gepflegte Schneidwerkzeuge mit scharfen Schneidkanten verklemmen sich weniger und sind leichter zu führen.

- Verwenden Sie Elektrowerkzeug, Einsatzwerkzeug, Einsatzwerkzeuge usw. entsprechend diesen Anweisungen. Berücksichtigen Sie dabei die Arbeitsbedingungen und die auszuführende Tätigkeit. Der Gebrauch von Elektrowerkzeugen für andere als die vorgesehenen Anwendungen kann zu gefährlichen Situationen führen.
- Halten Sie Griffe und Griffflächen trocken, sauber und frei von Öl und Fett. Rutschige Griffe und Griffflächen erlauben keine sichere Bedienung und Kontrolle des Elektrowerkzeugs in unvorhergesehenen Situationen.

## ● **Service**

- Lassen Sie Ihr Elektrowerkzeug nur von qualifiziertem Fachpersonal und nur mit Original-Ersatzteilen reparieren. Damit wird sichergestellt, dass die Sicherheit des Elektrowerkzeugs erhalten bleibt.

## ● **Zusätzliche Sicherheitshinweise für Rasenmäher**

### ● **Training**

- Lesen Sie die Gebrauchsanweisung sorgfältig. Machen Sie sich mit den Teilen und dem richtigen Gebrauch der Maschine vertraut.
- Erlauben Sie niemals Kindern oder anderen Personen, die die Gebrauchsanweisung nicht kennen, den Rasenmäher zu benutzen. Örtliche Bestimmungen können das Mindestalter des Benutzers festlegen.
- Mähen Sie niemals, während Personen, besonders Kinder, oder Tiere in der Nähe sind.
- Denken Sie daran, dass der Maschinenführer oder der Benutzer für Unfälle mit anderen Personen oder deren Eigentum verantwortlich ist.

### ● **Vorbereitende Maßnahmen**

- Beim Betrieb der Maschine sind immer festes Schuhwerk und lange Hosen zu tragen. Betreiben

Sie die Maschine nicht barfußig oder in leichten Sandalen. Vermeiden Sie das Tragen loser Kleidung oder Kleidung mit hängenden Schnüren oder Gürteln.

- Überprüfen Sie das Gelände, auf dem die Maschine eingesetzt wird, und entfernen Sie alle Gegenstände, die von der Maschine erfasst und weggeschleudert werden können.
- Vor dem Gebrauch ist immer durch Sichtkontrolle zu prüfen, ob die Schneidmesser, Befestigungsbolzen und die gesamte Schneideinheit abgenutzt oder beschädigt sind. Abgenutzte oder beschädigte Schneidmesser und Befestigungsbolzen dürfen zur Vermeidung einer Unwucht nur satzweise ausgetauscht werden. Abgenutzte oder beschädigte Hinweisschilder müssen ersetzt werden.
- Vor dem Gebrauch sind immer Anschlussleitung und Verlängerungsleitung auf Anzeichen von Beschädigung oder Abnutzung zu untersuchen. Falls die Leitung im Gebrauch beschädigt wird, muss sie sofort vom Versorgungsnetz getrennt werden. **BERÜHREN SIE DIE LEITUNG NICHT, BEVOR SIE GETRENNT IST.** Benutzen Sie die Maschine nicht, wenn die Leitung abgenutzt oder beschädigt ist.

## ● Handhabung

- Mähen Sie nur bei Tageslicht oder bei guter künstlicher Beleuchtung.
- Wenn möglich, ist der Einsatz des Gerätes bei nassem Gras zu vermeiden.
- Achten Sie immer auf einen guten Stand an Hängen.
- Führen Sie die Maschine nur im Schrittempo.
- Mähen Sie quer zum Hang, niemals auf- oder abwärts.
- Seien Sie besonders vorsichtig, wenn Sie die Fahrtrichtung am Hang ändern.
- Mähen Sie nicht an übermäßig steilen Hängen.
- Seien Sie besonders vorsichtig, wenn Sie den Rasenmäher umkehren oder ihn zu sich heranziehen.
- Halten Sie das (die) Schneidmesser an, wenn der Rasenmäher angekippt werden muss zum

Transport über andere Flächen als Gras und wenn der Rasenmäher von und zu der zu mähenden Fläche bewegt wird.

- Benutzen Sie niemals den Rasenmäher mit beschädigten Schutzeinrichtungen oder Schutzgittern oder ohne angebaute Schutzeinrichtungen, z. B. Prallbleche und/oder Grasfangeinrichtungen.
- Starten oder betätigen Sie den Anlassschalter mit Vorsicht, entsprechend den Herstelleranweisungen. Achten Sie auf ausreichenden Abstand der Füße zu dem (den) Schneidmesser(n).
- Beim Starten oder Anlassen des Motors darf der Rasenmäher nicht gekippt werden, es sei denn, der Rasenmäher muss bei dem Vorgang angehoben werden. In diesem Fall kippen Sie ihn nur so weit, wie es unbedingt erforderlich ist, und heben Sie nur die vom Benutzer abgewandte Seite hoch.
- Starten Sie den Motor nicht, wenn Sie vor dem Auswurfkanal stehen.
- Führen Sie niemals Hände oder Füße an oder unter sich drehende Teile. Halten Sie sich immer entfernt von der Auswurföffnung.
- Heben Sie oder tragen Sie niemals einen Rasenmäher mit laufendem Motor.
- Stellen Sie den Motor ab und ziehen Sie den Stecker aus der Steckdose. Vergewissern Sie sich, dass alle sich bewegenden Teile zum vollständigen Stillstand gekommen sind,
  - wann immer Sie den Rasenmäher verlassen;
  - bevor Sie Blockierungen lösen oder Verstopfungen im Auswurfkanal beseitigen;
  - bevor Sie den Rasenmäher überprüfen, reinigen oder Arbeiten an ihm durchführen;
  - wenn ein Fremdkörper getroffen wurde. Suchen Sie nach Beschädigungen am Rasenmäher und führen Sie die erforderlichen Reparaturen durch, bevor Sie erneut starten und mit dem Rasenmäher arbeiten.Falls der Rasenmäher anfängt, ungewöhnlich stark zu vibrieren, ist eine sofortige Überprüfung erforderlich.
  - suchen Sie nach Beschädigungen;
  - führen Sie die erforderlichen Reparaturen beschädigter Teile durch;
  - sorgen Sie dafür, dass alle Muttern, Bolzen und Schrauben fest angezogen sind.

## ● Wartung und Lagerung

**⚠️ WARNUNG!** Trennen Sie den Mäher vor der Wartung oder Lagerung immer vom Stromnetz.

- Sorgen Sie dafür, dass alle Muttern, Bolzen und Schrauben fest angezogen sind und das Gerät in einem sicheren Arbeitszustand ist.
- Prüfen Sie regelmäßig die Grasfangeinrichtung auf Verschleiß oder Verlust der Funktionsfähigkeit.
- Achten Sie beim Einstellen der Maschine darauf, dass keine Finger zwischen beweglichen Schneidmessern und feststehenden Teilen der Maschine eingeklemmt werden.
- Lassen Sie den Motor abkühlen, bevor Sie die Maschine abstellen.
- Achten Sie beim Warten der Schneidmesser darauf, dass selbst dann, wenn die Spannungsquelle abgeschaltete ist, die Schneidmesser bewegt werden können.
- Ersetzen Sie aus Sicherheitsgründen abgenutzte oder beschädigte Teile. Verwenden Sie ausschließlich Original-Ersatzteile und -Zubehör.
- Leeren Sie immer den Grasfangkorb, bevor Sie den Mäher einlagern.
- Versuchen Sie nicht, das Gerät selbst zu reparieren, wenn Sie nicht dafür ausgebildet sind. Alle Arbeiten, die nicht in dieser Anleitung aufgeführt sind, dürfen nur von Kundendienststellen durchgeführt werden, die vom Hersteller oder Händler autorisiert wurden.
- Bewahren Sie das Gerät an einem trockenen Ort und außerhalb der Reichweite von Kindern auf.
- Behandeln Sie das Gerät mit Sorgfalt. Halten Sie die Werkzeuge scharf und sauber, um ein besseres und sichereres Arbeiten zu ermöglichen. Befolgen Sie die Wartungsanweisungen.
- Tragen Sie beim Wechsel der Schneidvorrichtung Schutzhandschuhe.

## ● Empfehlung für Maschinen der Schutzklasse

Die Maschine sollte über eine Fehlerstromschutzeinrichtung (RCD) mit einem Auslösestrom von nicht mehr als 30 mA betrieben werden.

## ● Zusätzliche Sicherheitshinweise

- Wenn das elektrische Gerät im Freien benutzt wird, dürfen nur dafür zugelassene Verlängerungskabel verwendet werden. Entsprechende Markierungen müssen sich am Kabel befinden.
- Wickeln Sie das Verlängerungskabel immer vollständig ab.
- Verwenden Sie nur zugelassene Verlängerungskabel der Bauart H05RN-F, die höchstens 75 m lang und für den Gebrauch im Freien bestimmt sind.
- Für Verlängerungskabel bis 15 m ist ein Drahtquerschnitt von 1,5 mm<sup>2</sup> erforderlich.
- Für Verlängerungskabel zwischen 15 und 75 m, ist ein Drahtquerschnitt von mindestens 2,5 mm<sup>2</sup> erforderlich.
- Schließen Sie ein beschädigtes Netzkabel nicht an das Stromnetz an. Ein beschädigtes Netzkabel kann zum Kontakt mit stromführenden Teilen führen.
- Schließen Sie die Grasfangbox immer vor dem Mähen an, wie im Kapitel „Anschließen/Abnehmen des Grasfankorbs“ beschrieben.
- Wenn der Rasenmäher zum Schneiden von (zu) hohem, dickem oder nassem Gras verwendet wird oder wenn er auf Hindernisse trifft, muss der Motor zu stark arbeiten, was zum Abwürgen der Klinge führt. Dies kann zu einem Anstieg der Motortemperatur führen. Wenn die Temperatur des Motors zu hoch wird, wird der Überlastungsschutz aktiviert und schaltet den Motor automatisch ab. Lassen Sie in diesem Fall den Starthebel  los und lassen Sie die Maschine 1 bis 2 Minuten lang abkühlen. Starten Sie den Motor neu und nehmen Sie die Arbeit wieder auf.

## ● Sicherheitsanforderungen

- Die Stromversorgung muss mit den auf dem Produkt angegebenen Spezifikationen übereinstimmen.
- Setzen Sie den Sicherheitsschalter niemals außer Kraft. Wenn Sie dies tun, erlischt Ihre Garantie. Halten Sie die Verbindung (Stecker und Steckdose) trocken.

- Kinder dürfen nicht mit dem Gerät spielen.
- Reinigung und Benutzerwartung dürfen nicht von Kindern ohne Aufsicht durchgeführt werden.
- Dieses Gerät kann von Personen mit eingeschränkter körperlicher, sensorischer oder geistiger Fähigkeiten oder mangelnder Erfahrung und Kenntnis benutzt werden, wenn sie beabsichtigt oder bezüglich des sicheren Gebrauchs des Geräts unterwiesen wurden und die damit verbundenen Gefahren verstehen.
- Treffen Sie geeignete Maßnahmen, um sicherzustellen, dass Kinder keinen Zugang zum Gerät haben.
- Vor der ersten Inbetriebnahme des Geräts muss eine Elektrofachkraft prüfen, ob die erforderlichen elektrischen Schutzmaßnahmen getroffen wurden.

**⚠️ WARNUNG!** Im Folgenden wird beschrieben, wie Schäden am Gerät und mögliche Verletzungen von Personen vermieden werden können:



Beachten Sie den Lärmschutz und die örtlichen Vorschriften. Die Benutzung der Geräte kann an bestimmten Tagen (z. B. Sonn- und Feiertagen), zu bestimmten Tageszeiten (während der Mittagspause, in der Nacht) oder in bestimmten Bereichen (z. B. in Kurorten, Krankenhäusern usw.) eingeschränkt oder verboten sein.

- Arbeiten Sie nicht mit dem Gerät, wenn Sie müde oder unkonzentriert sind oder unter dem Einfluss von Alkohol oder Drogen stehen. Machen Sie immer rechtzeitig Pausen. Gehen Sie vernünftig an die Arbeit.
- Achten Sie bei der Arbeit auf einen festen Stand, insbesondere an Hängen.
- Betreiben Sie das Gerät nur im Schrittempo. Seien Sie besonders vorsichtig, wenn Sie das Gerät umdrehen, es zu sich heranziehen oder rückwärtsfahren.

**⚠️ WARNUNG!** Das Messer läuft nach dem Ausschalten weiter. Es besteht Verletzungsgefahr!

- Lassen Sie das Gerät nicht unbeaufsichtigt.
- Überlasten Sie das Gerät nicht. Verwenden Sie Ihr Gerät nicht für andere Zwecke als die, für die es bestimmt ist.

## ● Montage

**⚠️ WARNUNG!** Ziehen Sie vor allen Arbeiten am Gerät den Netzstecker. Es besteht Verletzungsgefahr!

### ● Montage des gebogenen Griffs (Abb. B)

|               |  |
|---------------|--|
| <b>Abb. B</b> | <ol style="list-style-type: none"> <li>1. Stecken Sie den unteren Holm <b>3</b> in den Schlitz am Elektro-Rasenmäher-Gehäuse <b>6</b>. Sehen Sie hierzu auch Abbildung A.</li> <li>2. Befestigen Sie die unteren Holme <b>3</b> mit den beiliegenden Schrauben an der Holmbefestigung <b>13</b>.</li> </ol>  |
| <b>Abb. C</b> | <ol style="list-style-type: none"> <li>3. Befestigen Sie den gebogenen Bügelgriff <b>1</b> mit den beiliegenden Schrauben <b>14</b>, Unterlegscheiben <b>15</b> und den Flügelmuttern <b>2</b> am unteren Holm <b>3</b>. Es gibt zwei mögliche Positionen.</li> <li>4. Befestigen Sie den Kabelhalter <b>8</b> am Holm <b>3</b> und am gebogenen Bügelgriff <b>1</b> und fixieren Sie so das Kabel.</li> </ol> |



Wenn die beiden Flügelmuttern **2** gelöst sind, kann der gebogene Griff zum Verstauen des Geräts heruntergeklappt werden. Achten Sie darauf, dass das Netzkabel nicht eingeklemmt wird.

### ● Zusammenbau des Grasfangkorbs (Abb. D)



Tragen Sie bei der Montage des Grasfangkorbs **4** Schutzhandschuhe, um Verletzungen zu vermeiden.

|               |  |
|---------------|--|
| <b>Abb. D</b> | <ol style="list-style-type: none"> <li>1. Verbinden Sie die beiden Teile <b>(17 + 18)</b> des Grasfangkorbs <b>4</b>.</li> <li>2. Stecken Sie jedes Ende des Griffs <b>16</b> in einen Schlitz auf dem oberen Teil des Grasfangkorbs <b>18</b>.</li> </ol> |
|---------------|--|

**⚠️ WARNUNG!** Betreiben Sie das Gerät niemals mit defekten Schutzvorrichtungen oder ohne angebrachte Sicherheitsvorrichtungen, wie z. B. Deflektoren und/oder Auffangvorrichtungen. Es besteht Verletzungsgefahr!

## ● Arbeiten mit dem Rasenmäher

### ● Anschließen/Abnehmen des Grasfangkorbs (Abb. E)

- Schließen Sie den Grasfangkorb **4** immer vor dem Mähen an.
  - Leeren Sie immer den Grasfangkorb **4**, bevor Sie den Mäher einlagern.
1. Um den Grasfangkorb **4** zu befestigen, heben Sie den hinteren Abweiser **7** an und setzen Sie den Grasfangkorb **4** auf die Verbindungshaken. Klappen Sie den hinteren Abweiser **7** auf den Grasfangkorb **4**. Er hält den Grasfangkorb **4** in der richtigen Position.
  2. Um den Grasfangkorb **4** zu entfernen, heben Sie den hinteren Abweiser **7** an und nehmen Sie den Grasfangkorb **4** ab, indem Sie ihn anheben. Klappen Sie den hinteren Abweiser **7** wieder auf das Elektro-Rasenmäher-Gehäuse **6**.

- Seitlich am Grasfangkorb **4** ist eine Füllstandsanzeige **22** angebracht. Die Füllstandsanzeige zeigt den Füllstand des Grasfangkorbs an, wenn der Rasenmäher läuft. Leeren Sie den Grasfangkorb **4**, wenn die Füllstandsanzeige **22** geschlossen ist, oder um das Gerät zu lagern.



Füllstandsanzeige **22** geöffnet:  
Grasfangkorb **4** leer



Füllstandsanzeige **22** geschlossen:  
Grasfangkorb **4** voll

### ● Einstellen der Schnitthöhe (Abb. F)

**⚠️ WARNUNG!** Schalten Sie das Gerät aus, ziehen Sie den Stecker und warten Sie, bis das Messer **20** zum Stillstand kommt. Es besteht Verletzungsgefahr!

Die Schnitthöhe des Elektrorasensmähers kann in drei Positionen eingestellt werden, indem die Position der

vorderen und hinteren Achsen, die sich an der Unterseite des Mähers befinden, angepasst wird:

**65 mm** – Hohe Schnitthöhe

**45 mm** – Mittlere Schnitthöhe

**25 mm** – Kurze Schnitthöhe

- Stellen Sie die Achsen nacheinander ein. Um ein genaues Ergebnis zu erzielen, muss für die Vorder- und Hinterachse die gleiche Schnitthöhe eingestellt werden.

#### Abb. F

1. Legen Sie den Rasenmäher auf die Seite.
2. Fassen Sie die Radachse **23** auf beiden Seiten.
3. Ziehen Sie gleichmäßig an der Achse und lassen Sie sie in der gewünschten Position einrasten.



Für den ersten Schnitt der Saison sollte eine höhere Schnitthöhe gewählt werden. Beachten Sie den Lärmschutz und die örtlichen Vorschriften.

### ● Ein- und Ausschalten (Abb. G)

**⚠️ WARNUNG!** Starten Sie den Mäher nicht, wenn er in hohem Gras steht.

1. Verbinden Sie den Netzstecker des Verlängerungskabels mit der Steckdose für die Netzanschlussleitung **9** am gebogenen Bügelgriff **1**.
2. Zur Zugentlastung bilden Sie mit dem Ende des Netzkabels eine Schlaufe und hängen diese in die Kabel-Zugentlastung **11**.
3. Schließen Sie das Verlängerungskabel an die Stromversorgung an.
4. Vergewissern Sie sich vor dem Einschalten, dass das Gerät sich nicht mit Gegenständen in Berührung befindet.
5. Zum Einschalten drücken Sie die Entriegelungsschalter **10** am Handgriff. Halten Sie die Sperrtaste (Sicherheit) gedrückt und ziehen Sie den Starthebel **12** gegen den Griff. Sie können nun die Entriegelungsschalter **10** loslassen.
6. Zum Ausschalten lassen Sie den Starthebel **12** los.

**⚠️ WARNUNG!** Nach dem Ausschalten der Maschine kommt das Messer **[20]** langsam zum Stillstand. Berühren Sie nicht das sich bewegende Messer **[20]**. Es besteht Verletzungsgefahr!

## ● Mähen (Abb. H)

Regelmäßiges Mähen fördert die Belaubung des Grasses und tötet gleichzeitig das Unkraut ab. So wird mit jedem Mähen nicht nur die Dichte des Rasens erhöht, sondern es entsteht auch ein gleichmäßig belastbarer Rasen.

Der erste Schnitt sollte etwa im April erfolgen, bei einer Wuchshöhe von 70–80 mm. In der Hauptvegetationszeit ist der Rasen mindestens einmal pro Woche zu mähen.

- Wir empfehlen Ihnen, Ihren Mäher wie in diesem Abschnitt und in Abbildung H dargestellt zu verwenden, um optimale Ergebnisse zu erzielen und das Risiko des Durchschneidens des Netzkabels zu verringern.
- Beginnen Sie mit dem Mähen in der Nähe der Steckdose und arbeiten Sie von der Steckdose weg.
- Halten Sie das Verlängerungskabel immer hinter sich, und wenn Sie abbiegen, legen Sie es auf die Seite, die bereits gemäht wurde.
- Führen Sie das Gerät im Schrittempo und in möglichst gleichmäßigen Bahnen. Für ein lückenloses Mähen sollten sich die Spuren immer um einige Zentimeter überlappen.
- Stellen Sie die Schnitthöhe so ein, dass das Gerät nicht überlastet wird. Andernfalls kann der Motor beschädigt werden.
- An Hängen arbeiten Sie immer quer zum Hang. Seien Sie besonders vorsichtig beim Rückwärtsfahren und Ziehen des Geräts.

**⚠️ WARNUNG!** Schalten Sie das Gerät nach der Arbeit aus. Um es zu transportieren, ziehen Sie den Stecker ab und warten Sie, bis das Messer **[20]** stehen bleibt. Es besteht Verletzungsgefahr!

- Nach dem Gebrauch kann der Tragegriff **[24]** zum Transport des Elektrorasenmähers verwendet werden.

- Reinigen Sie das Gerät nach jedem Gebrauch und vor der Lagerung, wie im Kapitel „Reinigung, Wartung und Lagerung“ beschrieben.

## ● Reinigung, Wartung und Lagerung

**⚠️ WARNUNG!** Lassen Sie Arbeiten, die nicht in dieser Anleitung beschrieben sind, von einer vom Hersteller autorisierten Kundendienststelle durchführen. Verwenden Sie nur Originalteile.



Tragen Sie bei der Handhabung des Messers **[20]** Schutzhandschuhe.

**⚠️ WARNUNG!** Schalten Sie das Gerät vor allen Wartungs- und Reinigungsarbeiten aus, ziehen Sie den Netzstecker und warten Sie, bis das Messer **[20]** stillsteht. Es besteht Verletzungsgefahr!

Wir haften nicht für Schäden an unseren Geräten, die durch unsachgemäße Reparaturen, die Verwendung von Nicht-Originalteilen oder nicht bestimmungsgemäßen Gebrauch entstehen.

## ● Allgemeine Reinigungs- und Wartungsarbeiten

**⚠️ WARNUNG!** Spritzen Sie den Rasenmäher nicht mit Wasser ab.

- Um anhaftende Pflanzenreste nach dem Mähen von den Rädern, den Lüftungslöchern, der Auswurföffnung und dem Messerbereich zu entfernen, können Sie ein Stück Holz oder Kunststoff verwenden.
- Verwenden Sie keine harten oder spitzen Gegenstände, da diese die Kunststoffteile beschädigen können.
- Halten Sie die Maschine immer sauber. Zum Reinigen verwenden Sie eine Bürste oder ein Tuch. Verwenden Sie niemals Lösungsmittel wie Benzin, Alkohol, Ammoniakwasser usw. Diese Lösungsmittel können die Kunststoffteile beschädigen.

- Überprüfen Sie den Rasenmäher vor jedem Gebrauch auf auffällige Mängel wie lose, abgenutzte oder beschädigte Teile. Prüfen Sie, ob alle Muttern, Bolzen und Schrauben festsitzen.
- Prüfen Sie die Abdeckungen und Schutzvorrichtungen auf Beschädigungen und kontrollieren Sie deren korrekten Sitz. Ersetzen Sie sie gegebenenfalls.

## ● Auswechseln des Messers (Abb. 1)

Wenn die Klinge stumpf ist, kann sie in einer Fachwerkstatt geschärft werden. Wenn das Messer **20** beschädigt ist oder Anzeichen einer Unwucht aufweist, muss es ersetzt werden (siehe Kapitel „Service“).

### Zum Entfernen:

1. Legen Sie das Gerät auf die Seite.
2. Tragen Sie feste Schutzhandschuhe und halten Sie das Messer **20** fest. Drehen Sie die Messerschraube **19** mit einem Schraubendreher gegen den Uhrzeigersinn von der Motorspindel **21** ab.

3. Bauen Sie das neue Messer **20** in umgekehrter Reihenfolge ein. Achten Sie darauf, dass das Messer **20** richtig positioniert ist und die Schraube **19** fest angezogen ist. Die Nut des Messers **20** muss auf die Vorsprünge der Motorspindel **21** ausgerichtet sein.

## ● Lagerung

- Bewahren Sie das Gerät trocken und außerhalb der Reichweite von Kindern auf. Lösen Sie die Flügelmuttern **2** und klappen Sie die Griffstange nach unten, damit das Gerät weniger Platz einnimmt. Achten Sie darauf, dass das Kabel nicht eingeklemmt wird.
- Lassen Sie den Motor abkühlen, bevor Sie das Gerät in einem geschlossenen Raum lagern.
- Decken Sie das Gerät nicht mit Nytonsäcken ab, da sich sonst Feuchtigkeit bilden kann.

## ● Fehlerbehebung

| Problem  | Mögliche Ursache                     | Fehlerbehebung  |
|--|--------------------------------------|---|
| Gerät startet nicht.   | Netzspannung fehlt                   | Überprüfen Sie die Stromversorgung, um festzustellen, ob alle Anschlüsse richtig angebracht sind.     |
|  | Unterbrechung in der Stromleitung    | Steckdose, Kabel, Leitung, Netzstecker prüfen, ggf. Reparatur durch Elektrofachmann                   |
|  | Starthebel <b>12</b> defekt          | Reparatur durch Kundendienst  |
|  | Kohlebürsten abgenutzt               |   |
|  | Motor defekt                         |   |
| Motor setzt aus.   | Blockierung durch Fremdkörper        | Fremdkörper entfernen   |
| Arbeitsergebnis nicht zufriedenstellend oder Motor arbeitet schwer | Schnitthöhe zu niedrig/Gras zu lang. | Größere Schnitthöhe einstellen. Durch Drücken des Bügelgriffs <b>1</b> die Vorderäder leicht anheben. |
|  | Messer <b>20</b> stumpf              | Messer <b>20</b> schärfen oder ersetzen lassen.   |
|  | Messerbereich verstopft              | Blockierung entfernen/Gerät reinigen.   |

| Problem  | Mögliche Ursache                      | Fehlerbehebung                      |
|--|---------------------------------------|-------------------------------------|
| Arbeitsergebnis nicht zufriedenstellend oder Motor arbeitet schwer | Messer <b>20</b> falsch montiert      | Messer <b>20</b> korrekt einbauen   |
| Messer <b>20</b> rotiert nicht.                                    | Messer <b>20</b> durch Gras blockiert | Gras entfernen                      |
|  | Messerschraube <b>19</b> locker       | Messerschraube <b>19</b> festziehen |
| Abnorme Geräusche, Klappern oder Vibrationen                       | Messerschraube <b>19</b> locker       | Messerschraube <b>19</b> festziehen |
|  | Messer <b>20</b> beschädigt           | Messer <b>20</b> austauschen        |

## ● Technische Daten

| Modell                  | LDLLM1300-23                     |
|-------------------------|----------------------------------|
| Artikel-Nummer          | PRM 1300 B2                      |
| Leistungsaufnahme       | 1300 W                           |
| Nennspannung            | 230-240 V~ (Wechselstrom), 50 Hz |
| Leerlaufgeschwindigkeit | 3450 min <sup>-1</sup>           |
| Schnittkreis            | 32 cm                            |
| Schnitthöhe             | 25/45/65 mm                      |
| Schutzklasse            | II/□                             |
| IP-Klasse               | IPX4                             |
| Gewicht                 | ca. 8,3 kg                       |
| Grasfangkorb-Volumen    | ca. 30 l                         |

## Geräuschinformation

Geräuschemission gemessen gemäß

EN ISO 3744:2010

Schalldruckpegel  $L_{pA}$  = 81,0 dB(A)

K = 3 dB(A)

Schallleistungspegel  $L_{WA}$  = 93,7 dB(A)

K = 1,92 dB(A)

Schallleistungspegel

garantiert  $L_{WA}$  = 96 dB(A)

### **▲ WARNUNG! GESUNDHEITSGEFAHR!**

Das Geräusch am Arbeitsplatz kann 85 dB(A) überschreiten. In diesem Fall sind Schutzmaßnahmen für den Benutzer erforderlich.

## Gehörschutz tragen!

Das Arbeiten ohne Gehörschutz oder Schutzkleidung kann zu Gesundheitsschäden führen.

- Tragen Sie bei der Arbeit einen Gehörschutz und angemessene Schutzkleidung.

## Schwingungen

Der angegebene Gesamtschwingungswert und die angegebenen Geräuschemissionswerte wurden nach einem genormten Prüfverfahren (EN 60335-1/EN 60335-2-77) gemessen und können zum Vergleich eines Elektrowerkzeugs mit einem anderen verwendet werden.

Sie können auch zur vorläufigen Beurteilung der Belastung verwendet werden.

Vibration zum Griff  $a_h$  max. 2,374 m/s<sup>2</sup>

Uncertainty K = 1,5 m/s<sup>2</sup>

**▲ WARNUNG!** Die Schwingungs- und Geräuschemissionen können bei der tatsächlichen Verwendung des Elektrowerkzeugs von den angegebenen Werten abweichen, je nachdem, wie das Elektrowerkzeug verwendet wird, insbesondere welche Art von Werkstücken bearbeitet wird.

Es ist notwendig, Sicherheitsmaßnahmen zum Schutz des Bedieners festzulegen, die auf einer Abschätzung der Schwingungsbelastung unter den tatsächlichen Einsatzbedingungen beruhen (unter Berücksichtigung aller Teile des Betriebszyklus, einschließlich z. B. der Zeiten, in denen das Elektrowerkzeug ausgeschaltet ist und der Zeiten, in denen das Elektrowerkzeug eingeschaltet ist, aber ohne Last läuft).

Versuchen Sie, die Schwingungs- und Lärmbelastung so gering wie möglich zu halten. Beispiele für Maßnahmen zur Verringerung der Schwingungsbelastung sind das Tragen von Schutzhandschuhen bei der Benutzung des Werkzeugs, die Begrenzung der Arbeitszeit und die Verwendung von Zubehör in gutem Zustand.

## ● **Entsorgung**

Die Verpackung besteht aus umweltfreundlichen Materialien, die Sie über die örtlichen Recyclingstellen entsorgen können.



Beachten Sie die Kennzeichnung der Verpackungsmaterialien bei der Abfalltrennung, diese sind gekennzeichnet mit Abkürzungen (a) und Nummern (b) mit folgender Bedeutung: 1–7: Kunststoffe/20–22: Papier und Pappe/80–98: Verbundstoffe.



Möglichkeiten zur Entsorgung des ausgedienten Produkts erfahren Sie bei Ihrer Gemeinde- oder Stadtverwaltung.



Das Symbol der durchgestrichenen Mülltonne bedeutet, dass dieses Gerät am Ende der Nutzungszeit nicht über den Haushaltsmüll entsorgt werden darf. Das Gerät ist bei eingerichteten Sammelstellen, Wertstoffhöfen oder Entsorgungsbetrieben abzugeben. Zudem sind Vertrieber von Elektro- und Elektronikgeräten sowie Vertrieber von Lebensmitteln zur Rücknahme verpflichtet. LIDL bietet Ihnen Rückgabemöglichkeiten direkt in den Filialen und Märkten an. Rückgabe und Entsorgung sind für Sie kostenfrei. Beim Kauf eines Neugerätes haben Sie das Recht, ein entsprechendes Altgerät unentgeltlich zurückzugeben. Zusätzlich haben Sie die Möglichkeit, unabhängig vom Kauf eines Neugerätes, unentgeltlich (bis zu drei) Altgeräte abzugeben, die in keiner Abmessung größer als 25 cm sind. Bitte

löschen Sie vor der Rückgabe alle personenbezogenen Daten. Bitte entnehmen Sie vor der Rückgabe Batterien oder Akkumulatoren, die nicht vom Altgerät umschlossen sind, sowie Lampen, die zerstörungsfrei entnommen werden können und führen diese einer separaten Sammlung zu.



Das Produkt inkl. Zubehör und die Verpackungsmaterialien sind recyclebar und unterliegen einer erweiterten Herstellerverantwortung. Entsorgen Sie diese getrennt, den abgebildeten Info-tri (Sortierinformation) folgend, für eine bessere Abfallbehandlung. Das Triman-Logo gilt nur für Frankreich.

## ● **Garantie und Service**

Das Produkt wurde nach strengen Qualitätsrichtlinien sorgfältig produziert und vor Anlieferung gewissenhaft geprüft. Im Falle von Mängeln dieses Produkts stehen Ihnen gegen den Verkäufer des Produkts gesetzliche Rechte zu. Diese gesetzlichen Rechte werden durch unsere im Folgenden dargestellte Garantie nicht eingeschränkt.

Sie erhalten auf dieses Produkt 3 Jahre Garantie ab Kaufdatum. Die Garantiefrist beginnt mit dem Kaufdatum. Bitte bewahren Sie den Original-Kassenbonnut auf. Diese Unterlage wird als Nachweis für den Kauf benötigt.

Tritt innerhalb von 3 Jahren ab dem Kaufdatum dieses Produkts ein Material- oder Fabrikationsfehler auf, wird das Produkt von uns – nach unserer Wahl – für Sie kostenlos repariert oder ersetzt. Diese Garantie verfällt, wenn das Produkt beschädigt, nicht sachgemäß benutzt oder gewartet wurde.

Für eine sachgemäße Benutzung des Produkts sind alle in der Betriebsanleitung aufgeführten Anweisungen genau einzuhalten. Verwendungszwecke und Handlungen, von denen in der Betriebsanleitung

abgeraten oder vor denen gewarnt wird, sind unbedingt zu vermeiden. Das Produkt ist lediglich für den privaten und nicht für den gewerblichen Gebrauch bestimmt. Bei missbräuchlicher und unsachgemäßer Behandlung, Gewaltanwendung und bei Eingriffen, die nicht von unserer autorisierten Service-Niederlassung vorgenommen wurden, erlischt die Garantie.

Mit Reparatur oder Austausch des Produkts beginnt kein neuer Garantiezeitraum. Die Garantiezeit wird durch die Gewährleistung nicht verlängert. Dies gilt auch für ersetzte und reparierte Teile. Eventuell schon beim Kauf vorhandene Schäden und Mängel müssen sofort nach dem Auspacken gemeldet werden. Nach Ablauf der Garantiezeit anfallende Reparaturen sind kostenpflichtig.

Die Garantieleistung gilt für Material- oder Fabrikationsfehler. Diese Garantie erstreckt sich nicht auf Produktteile, die normaler Abnutzung ausgesetzt sind (z. B. Messer) und daher als Verschleißteile angesehen werden können oder Beschädigungen an zerbrechlichen Teilen, z. B. Schalter oder Akkus.

## ● Abwicklung im Garantiefall

Um eine schnelle Bearbeitung Ihres Anliegens zu gewährleisten, folgen Sie bitte den folgenden Hinweisen:

Bitte halten Sie für alle Anfragen den Kassenbon und die Artikelnummer (IAN 420142\_2204) als Nachweis für den Kauf bereit.

Die Artikelnummer entnehmen Sie bitte dem Typenschild, einer Gravur, auf dem Titelblatt Ihrer Bedienungsanleitung (unten links) oder als Aufkleber auf der Rück- oder Unterseite des Produkts.

Sollten Funktionsfehler oder sonstige Mängel auftreten, kontaktieren Sie zunächst die nachfolgend benannte Serviceabteilung telefonisch oder per E-Mail.

Ein als defekt erfasstes Produkt können Sie, nach Rücksprache mit unserem Kundenservice, unter Beifügung des Kaufbelegs (Kassenbons) und der Angabe, worin

der Mangel besteht und wann er aufgetreten ist, für Sie portofrei an die Ihnen mitgeteilte Service-Anschrift übersenden. Um Annahmeprobleme und Zusatzkosten zu vermeiden, benutzen Sie unbedingt nur die Adresse, die Ihnen mitgeteilt wird. Stellen Sie sicher, dass der Versand nicht unfrei, per Sperrgut, Express oder sonstiger Sonderfracht erfolgt. Senden Sie das Gerät bitte inkl. aller beim Kauf mitgelieferten Zubehörteile ein und sorgen Sie für eine ausreichend sichere Transportverpackung.

## ● Service

### DE Service Deutschland

Tel.: 00800 80040044

E-Mail: [administration@mynetsend.de](mailto:administration@mynetsend.de)

### AT Service Österreich

Tel.: 00800 80040044

E-Mail: [administration@mynetsend.de](mailto:administration@mynetsend.de)

### CH Service Schweiz

Tel.: 00800 80040044

E-Mail: [administration@mynetsend.de](mailto:administration@mynetsend.de)

## ● Reparatur-Service

**⚠ ACHTUNG!** Bitte senden Sie Ihr Gerät gereinigt und mit Hinweis auf den Defekt an unsere Service-Niederlassung.

Sie können Reparaturen, die nicht der Garantie unterliegen, gegen Berechnung von unserer Service-Niederlassung durchführen lassen. Sie erstellt Ihnen gerne einen Kostenvoranschlag.

Wir können nur Geräte bearbeiten, die ausreichend verpackt und frankiert eingesandt wurden.

Nicht angenommen werden unfrei, per Sperrgut, Express oder mit sonstiger Sonderfracht eingeschickte Geräte.

Die Entsorgung Ihrer defekten, eingesendeten Geräte führen wir kostenlos durch.

## Ersatzteile

Ersatzteile erhalten Sie bei:  
administration@mynetsend.de.

| Pos. Betriebsanleitung                 | Bezeichnung                       | Teilenummer                    |
|--|-----------------------------------|--------------------------------|
| Abb. I                                 | Messer (Hersteller-Bez.: ZF6 108) | 22-23-24-LDLLM1300-23          |
| Abb. D                                 | Grasfangkorb                      | 26-27-28-29-LDLLM1300-23       |
| Abb. A: <input type="text" value="5"/> | Räder                             | 12-13-14-15-16-17-LDLLM1300-23 |

## ● Importeur

Bitte beachten Sie, dass die folgende Anschrift keine Serviceanschrift ist. Kontaktieren Sie zunächst das oben genannte Service-Center.

### **VARO – Vic Van Rompuy N.V.**

Joseph Van Instraat 9  
2500 Lier  
BELGIEN

**IAN 420142\_2204**

## ● Konformitätserklärung CE

**Hiermit erklären wir, VARO–Vic Van Rompuy N.V., Joseph Van Instraat 9, 2500 Lier, BELGIEN, in alleiniger Verantwortung, dass das nachfolgend bezeichnete Gerät**

**Bezeichnung des Geräts:** Elektro-Rasenmäher PRM 1300 B2

**Marke:** 

**Modell-Nr.:** LDLLM1300

den grundlegenden Anforderungen und anderen einschlägigen Bestimmungen der entsprechenden EU-Richtlinien auf der Grundlage der harmonisierten EU-Normen entspricht. Bei einer nicht mit uns abgestimmten Änderung des Geräts verliert diese Erklärung ihre Gültigkeit.

### EU-Richtlinien

(einschließlich ihrer etwaigen Änderungen, bis zum Datum der Unterschrift)

2011/65/EU-(EU)2015/863

2006/42/EC

2014/30/EU

2000/14/EC-2005/88/EC

### Anhang VI

L<sub>WA</sub> gemessen: 94 dB(A)

L<sub>WA</sub> max. garantiert: 96 dB(A)

Notified Body TÜV SÜD-0036

Westendstrasse 199

80686 München

Deutschland

### Harmonisierte EU-Normen

(einschließlich ihrer etwaigen Änderungen, bis zum Datum der Unterschrift)

EN60335-1: 2012 +A11 +A13 +A1 +A2 +A14 +A15

EN60335-2-77: 2010

EN IEC 55014-1: 2021

EN IEC 55014-2: 2021

EN IEC 61000-3-2: 2019 +A1

EN61000-3-3: 2013 +A2

### Halter der technischen Dokumentation

Philippe Vankerkhove

VARO–Vic. Van Rompuy N.V.

Der Unterzeichner handelt im Namen der Geschäftsleitung des Unternehmens



**Ludo Mertens**

Zertifizierungsmanager

Datum: 16/11/2022, Lier-Belgien

|  |         |
|--|---------|
| <b>List of pictograms used</b> .....                   | Page 25 |
| <b>Introduction</b> .....                              | Page 26 |
| Intended use .....                                     | Page 26 |
| <b>General description</b> .....                       | Page 26 |
| Overview .....   | Page 26 |
| Scope of delivery .....                                | Page 27 |
| <b>Function description</b> .....                      | Page 27 |
| <b>Safety information</b> .....                        | Page 27 |
| General safety notes .....                             | Page 27 |
| Workplace .....  | Page 27 |
| Electrical safety .....                                | Page 28 |
| Personal safety .....                                  | Page 28 |
| Use and handling of the power tool .....               | Page 28 |
| <b>Service</b> .....                                   | Page 29 |
| <b>Further safety information for lawnmowers</b> ..... | Page 29 |
| Training .....   | Page 29 |
| Preparatory measures .....                             | Page 29 |
| <b>Handling</b> .....                                  | Page 29 |
| <b>Maintenance and storage</b> .....                   | Page 30 |
| Recommendations for machines in protection class ..... | Page 30 |
| <b>Further safety information</b> .....                | Page 31 |
| Safety requirements .....                              | Page 31 |
| <b>Assembly</b> .....                                  | Page 31 |
| Assembly of the curved handle .....                    | Page 32 |
| Assembly of the grass collector .....                  | Page 32 |
| <b>Working with the lawnmower</b> .....                | Page 32 |
| Connecting/removing the grass collector .....          | Page 32 |
| Setting the cut height .....                           | Page 32 |
| Switching on and off .....                             | Page 33 |
| Mowing .....   | Page 33 |
| <b>Cleaning, maintenance and storage</b> .....         | Page 33 |
| General cleaning and maintenance work .....            | Page 34 |
| Replacing the blade .....                              | Page 34 |
| Storage .....  | Page 34 |

|                                     |         |
|-------------------------------------|---------|
| <b>Troubleshooting</b> .....        | Page 34 |
| <b>Technical data</b> .....         | Page 35 |
| <b>Disposal</b> .....               | Page 36 |
| <b>Warranty and service</b> .....   | Page 36 |
| Processing of warranty claims ..... | Page 37 |
| Service .....                       | Page 37 |
| Repair service .....                | Page 37 |
| Importer .....                      | Page 38 |
| Declaration of conformity .....     | Page 39 |

## List of pictograms used

|  |  |  |  |
|--|--|--|--|
|  | <b>Attention!</b><br>Please read the operating instructions carefully!   |  | Wear protective gloves when handling the blade.  |
|  |  |  | Wear safety goggles.   |
|  | Protection class II<br>(Double insulation)   |  | Wear hearing protection.   |
|  | Do not expose the device to moisture.<br>Do not work when it is raining and do not cut wet grass.  |  | Guaranteed sound power level information L <sub>WA</sub> in dB.                            |
|  | Risk of injury due to ejected items.<br>Keep bystanders away from the electric lawnmower.  |  | Fill level indicator on grass collector: open: grass collector empty                       |
|  |  |  | Fill level indicator on grass collector: closed: grass collector full                      |
|  | <b>Attention!</b><br>The mower blade continues to run after switching off!   |  | Cutting width  |
|  | <b>Caution! Sharp cutting blades!</b><br>Keep hands and feet away.<br>Risk of injury!  |  | Compliance with the relevant requirements of EU Directive(s)                               |
|  | Switch off the motor and pull out the plug before carrying out adjustments or cleaning, or if the power cable has been caught or is damaged. |  | Dispose of the packaging and device in an environmentally friendly manner!                 |
|  | Danger due to a damaged power cable.<br>Keep the power cable away from the device and the cutting blades!                                    |  | This product meets the requirements set out in Section 21 of the German Product Safety Act |
|  |  |  | Safety information<br>Instructions for use   |

# Electric lawnmower PRM 1300 B2

## ● Introduction

Congratulations on the purchase of your new product. You have selected a high quality product.



The instructions for use are part of this product. They contain important information about safety, use and disposal. Before using the product, please familiarise yourself with all the instructions for use and the safety information. The product must only be used as described and for the stated applications. Please include all documentation when passing this product on to others.

## ● Intended use

The device is only intended for mowing lawns and grassy areas at home. Any other use that is not permitted in these instructions for use may lead to damage to the device and also be a danger for users. The device is designed for use by adults. Children and people who are not aware of the instructions for use must not use the device.

Do not use the product when it is raining or in a wet environment.

This device is not suitable for commercial use.

The manufacturer is not liable for damage caused by improper use or incorrect operation.

### **⚠ WARNING!**

Please read this manual and the general safety instructions thoroughly for your own safety before using the tool for the first time. If this device is passed on to third parties then make sure these instructions for use are always provided.

These instructions for use can be downloaded from our website as a PDF: [www.lidl-service.com](http://www.lidl-service.com).



## ● General description

### ● Overview

|          |    |  |
|----------|----|--|
| <b>A</b> | 1  | Curved handle                          |
|          | 2  | Wing nuts                              |
|          | 3  | Lower bar                              |
|          | 4  | Grass collector                        |
|          | 5  | Wheels                                 |
|          | 6  | Electric lawnmower housing             |
|          | 7  | Rear deflector                         |
|          | 8  | Cable holder                           |
|          | 9  | Socket for mains connection cable      |
|          | 10 | Lock off (safety) button               |
|          | 11 | Cable strain relief                    |
|          | 12 | Start lever                            |
| <b>B</b> | 13 | Screws for attaching the beam          |
| <b>C</b> | 14 | Screws for attaching the curved handle |
|          | 15 | Washer                                 |
| <b>D</b> | 16 | Grass collector handle                 |
|          | 17 | Lower part of grass collector          |
|          | 18 | Upper part of grass collector          |
| <b>I</b> | 19 | Blade bolt                             |
|          | 20 | Blade                                  |
|          | 21 | Motor spindle                          |
| <b>D</b> | 22 | Fill level indicator                   |
| <b>F</b> | 23 | Axle                                   |
| <b>E</b> | 24 | Carrying handle                        |

## ● Scope of delivery

### **⚠ WARNING! RISK OF SUFFOCATION!**

The packaging is not a toy! Children must not play with plastic bags!

Remove both the packaging as well as all packaging/transport locks (if present).

Check the device and accessories for signs of damage during transport. Keep hold of the packaging until the warranty has elapsed, if possible. Please dispose of it in an environmentally-friendly manner afterwards.

Check that all parts of the product have been delivered:

### **The packaging contains:**

- 1 electric lawnmower
- 1 curved handle
- 2 lower bars
- 1 grass collector (two-part)
- 1 handle for grass collector
- 2 screws for attaching the beam
- 2 wing nuts, washers, and screws for attaching the curved handle
- 2 cable holders
- 1 set of instructions for use

If parts are missing or damaged, please contact your retailer.

Only use the product after missing parts have been provided or when faulty parts have been replaced.

**⚠ WARNING!** Use of an incomplete or damaged product represents a hazard to both people and objects.

## ● Function description

The electric lawnmower has a rotating cutting tool that runs parallel to the cutting plane. It comes with a powerful electric motor, a durable plastic housing, an lock off (safety) button, a rear deflector and a grass collector. Furthermore, the device has 3 adjustable height settings and smoothly running wheels. Please refer to the following descriptions for the functionality of the controls.

## ● Safety information



### General safety notes

**⚠ WARNING!** Read all safety information, instructions, diagrams and specifications before using this power tool.

If the safety information and instructions are not followed, then electric shock, fire and/or serious injury may be the result.

Keep all safety information and instructions in a safe place so they can be viewed later.



### **⚠ WARNING! DANGER TO LIFE AND RISK OF ACCIDENTS FOR INFANTS AND CHILDREN!**

This device must not be used by children. Never allow children to play with this device. Cleaning and user maintenance must not be carried out by children.

- This device can be used by people with impaired physical, sensory or mental capacities, or those with limited experience or knowledge provided that they are supervised or have been instructed in how to use the device as well as the hazards that arise from it.
- If the mains connection cable of this device is damaged, it must be replaced by the manufacturer or its service department, or a similarly qualified person to prevent hazards.

The term "power tool" as used in the safety advice refers to power tools powered by mains electricity (with mains lead) and power tools powered by rechargeable batteries (without mains lead).

## ● Workplace

- Keep your working area clean and well lit. Untidy or poorly lit working areas can result in accidents.
- Do not work with the power tool in areas at risk of explosions, or in locations in which flammable liquids, gases or dusts are found. Power tools create sparks which can ignite dusts or fumes.

- Keep children and other people away when using the power tool. If you are distracted, you may lose control of the power tool.

## ● Electrical safety

- The plug on the power tool must fit into the socket. Never modify the plug in any way. Never use adapter plugs with earthed power tools. Original plugs and suitable sockets reduce the risk of electric shock.
- Avoid physical contact with earthed (grounded) surfaces such as those of pipes, heaters, stoves and fridges. There is an increased risk of electric shock if your body is earthed (grounded).
- Keep power tools away from rain or moisture. Water entering a power tool increases the risk of electric shock.
- Do not misuse the cable by using it to carry the power tool, hang up the power tool or to pull the plug out of the socket. Keep the lead away from heat, oil, sharp edges or moving parts. Damaged or tangled leads increase the risk of an electric shock.
- If you are working outdoors with a power tool, only use extension leads that are suitable for outdoor use. Use of an extension lead that is suitable for outdoor use reduces the risk of an electric shock.
- If operating a power tool in a damp location is unavoidable, use a residual current device (RCD) protected supply. Use of an RCD reduces the risk of electric shock.

## ● Personal safety

- Be aware, note what you are doing and be sensible when working with a power tool. Do not use a power tool while you are tired or under the influence of drugs, alcohol or medication. A moment of carelessness when using a power tool may lead to serious injuries.
- Always wear personal protective equipment and safety glasses. Wearing personal protective equipment, such as a dust mask, non-slip safety footwear, a hard hat or ear protection,

depending on the type of power tool and its use, reduces the risk of injuries.

- Avoid unintentionally switching on the device. Ensure that the power tool is switched off before connecting it to the power supply or battery, before picking it up or carrying it. If your finger is on the switch when carrying the power tool, or if you connect it to the power supply when it is switched on, then it may result in accidents.
- Remove adjustment tools or wrenches before switching on the power tool. A tool or wrench that is in a rotating part of the power tool may lead to injuries.
- Avoid placing your body in an unnatural position. Keep proper footing and balance at all times. This will ensure having better control over the power tool in unforeseen circumstances.
- Wear suitable clothing. Do not wear loose clothing or jewellery. Keep hair and clothing away from moving parts. Loose clothing, jewellery or long hair can catch in moving parts.
- If a dust extraction system and a catcher can be mounted then these should be connected and used properly. Using a dust extraction system reduces the hazard presented by dust.
- Do not let familiarity gained from frequent use of tools allow you to become complacent and ignore tool safety principles.

## ● Use and handling of the power tool

- Do not overload the power tool. Use the correct power tool for the job. By using the right power tool for the job you will work more safely and achieve a better result.
- Do not use a power tool with a faulty switch. Power tools that can no longer be switched on and off are dangerous and must be repaired.
- Remove the plug from the socket and/or remove the portable battery before making adjustments to the tool, replace attachments or put away the power tool. This precautionary measure stops the power tool from being unintentionally started.
- Store unused power tools out of the reach of children. Do not let anyone use the power tool if they do not know how to use it, or if they have

not read the instructions. Power tools are dangerous when used by inexperienced persons.

- Take care of power tools and attachments. Check that moving parts work properly and do not jam, and whether parts are broken or so damaged that the functionality of the power tool is impaired. Make sure damaged parts are repaired before using the power tool. Many accidents are caused by poorly maintained power tools.
- Keep cutting tools clean and sharp. Carefully maintained cutting tools with sharp cutting edges are less likely to jam and are easier to control.
- Use power tools, attachments and similar in accordance with instructions. When doing so consider the working conditions and the activity to be performed. The use of electrical power tools for purposes other than those intended can lead to dangerous situations.
- Keep handles and gripping surfaces dry, clean, and free of oil and grease. Slippery handles and gripping surfaces mean the tool cannot be safely operated and the power tool may be out of control in unexpected situations.

## ● Service

- Only allow your power tool to be repaired by qualified specialists using original spare parts. This ensures that the safety of the power tool is maintained.

## ● Further safety information for lawnmowers

### ● Training

- Read the instructions for use carefully. Be familiar with the parts and the correct use of the machine.
- Never allow children or other people who are unfamiliar with the instructions for use to operate the lawnmower. Local regulations may set out the minimum age for users.
- Never mow when people, particularly children, or animals are in close proximity.

- Always bear in mind that the operator or user is responsible for accidents involving other people or their property.

## ● Preparatory measures

- Always wear sturdy footwear and trousers when operating the machinery. Do not operate the machine barefoot or when wearing light or open sandals. Do not wear loose clothing or clothing with hanging cords or ties.
- Check the terrain on which the machinery will be used, and remove all objects that can be caught and ejected by it.
- Always carry out a visual inspection of the cutting blade, mounting bolts and the entire cutting unit to see if it is worn or damaged before using the machinery. Worn or damaged cutting blades or mounting bolts must only be replaced as entire sets to prevent an imbalance. Worn or damaged signs must be replaced.
- Before use, always inspect the lead and the extension lead for signs of wear or damage. If the lead is damaged during use then it must be disconnected from the mains supply immediately.  
**DO NOT TOUCH THE LEAD BEFORE IT IS DISCONNECTED.** Do not use the machine if the lead is worn or damaged.

## ● Handling

- Only mow during daylight or strong artificial lighting.
- If possible, avoiding using the device on wet grass.
- Make sure you have a secure footing when on slopes.
- Guide the machine at a walking pace. Never run while mowing.
- Mow sideways across slopes, never going uphill or downhill.
- Be particularly careful if changing direction when working on a slope.
- Do not mow on excessively steep slopes.
- Be particularly careful if turning the lawnmower around or pulling it towards you.

- Stop the cutting blade(s) if the lawnmower has to be tilted so that it can be transported over other surfaces that are not grass, and if the lawnmower has to be moved to and from the area to be mowed.
- Never use the lawnmower if the guards or protective grille are damaged, or if no protective features are attached, such as deflectors and/or grass collectors.
- Start or touch the start switch carefully in line with the manufacturer's instructions. Make sure there is sufficient space between the feet and the cutting blade(s).
- When starting up the motor, do not tilt the lawnmower unless the lawnmower must be lifted during the process. In this case, only tilt it as much as necessary, and only lift up the side that is facing away from the user. Always ensure that both hands are in the operating position before returning the machine to the ground.
- Do not start the motor if you are standing in front of the discharge chute.
- Never put hands or feet on or below rotating parts. Always stay clear of the discharge opening.
- Never lift or carry a lawnmower when the motor is running.
- Switch off the motor and remove the plug from the socket. Make sure that all moving parts have come to a complete standstill,
  - when you leave the lawnmower;
  - before you loosen blockages or clear up obstructions in the discharge chute;
  - before inspecting, cleaning or carrying out work on the lawnmower;
  - if a foreign body has been hit. Look for damage on the lawnmower and carry out the necessary repairs before restarting and working with it again.

If the lawnmower starts to vibrate particularly strongly then this should be checked immediately.

  - look for damage;
  - carry out the necessary repairs on damaged parts;
  - ensure that all nuts, bolts and screws are tight.

## ● **Maintenance and storage**

**⚠ WARNING!** Before maintenance or storage, always disconnect the lawnmower from the power supply.

- Ensure that all nuts, bolts and screws are tight and that the device is safe to operate.
- Check the grass collector regularly for signs of wear or loss of function.
- When making adjustments to the machine, make sure no fingers get jammed between moving cutting blades and fixed parts of the machine.
- Let the motor cool down before putting the machine away.
- When carrying out maintenance on the cutting blades, note that even if the voltage source is turned off, the cutting blades can still be moved.
- For safety reasons, replace worn or damaged parts. Only use original spare parts and accessories.
- Always empty the grass collector before putting the mower away.
- Never try to repair the device yourself if you are not trained to do so. All work that is not covered in this manual must only be carried out by customer service stations that are authorised to do so by the manufacturer or the retailer.
- Keep the device in a dry location and out of the reach of children.
- Handle the device with care. Keep the tools sharp and clean so that work is better and safer. Follow the maintenance instructions.
- Wear protective gloves when switching the cutting device.

## ● **Recommendations for machines in protection class** □

The machine should be operated via a residual current device (RCD) with a trip current that does not exceed 30 mA.

## ● Further safety information

- If the electric device is used outdoors then only extension cables that have been approved for such work must be used. There should be corresponding markings on the cable.
- Always fully unwind the extension cable.
- Only use approved H05RN-F extension cables that are a maximum of 75 m in length and are designed for outdoor use.
- A wire cross-section of 1.5 mm<sup>2</sup> is required for extension cables up to 15 m.
- A wire cross-section of at least 2.5 mm<sup>2</sup> is required for extension cables between 15 and 75 m.
- Do not connect a damaged power cable to the power supply. A damaged power cable may come into contact with live parts.
- Always connect the grass collection box before mowing, as described in the “Connecting/removing the grass collector” section.
- If the lawnmower is used to cut grass that is (too) tall, lush or wet or if it hits obstacles, then the motor has to work excessively, leading to the blade stalling. This can lead to an increased motor temperature. If the motor temperature becomes too high then the overload protection kicks in and automatically switches off the motor. In this case release the start lever  and let the machine cool down for 1 to 2 minutes. Restart the motor and continue working as before.

## ● Safety requirements

- The power supply must match the specifications stated on the product.
- Never override the safety switch. If you do this then your warranty becomes invalid. Keep the connection (plug and socket) dry.
- Never allow children to play with this device.
- Cleaning and user maintenance must not be carried out by children without supervision.
- This device can be used by people with restricted physical, sensory or mental capacities, or those with limited experience or knowledge provided that they are supervised or have been instructed in how to use the device as well as the hazards that arise from it.

- Take suitable measures to ensure that children cannot access the device.
- An electrician must check that the necessary electrical protective measures have been carried out before the device is used for the first time.

 **WARNING!** The following text describes how to avoid damaging the device as well as how to prevent people from getting injured.

 Follow noise protection requirements and local regulations. Use of the device may be restricted or even forbidden on certain days (e.g. on Sundays and national holidays), during specific times of day (during the lunch break, at night) or in certain areas (e.g. in spas, hospitals etc.).

- Do not carry out work with the device if you are tired, if your concentration is fading, or if you are under the influence of alcohol or drugs. Always take breaks in good time. Take care when working.
- Make sure you have a secure footing when working, particularly on slopes.
- Only operate the device at a walking pace. Be particularly careful if you are turning the lawnmower around, pulling it towards you, or are going backwards.

 **WARNING!** The blade continues running even after it is switched off. There is a risk of injury!

- Do not leave the device unattended.
- Do not overload the device. Do not use the device for any other purpose than what is intended.

## ● Assembly

 **WARNING!** Unplug the device before carrying out any work on it. There is a risk of injury!

## ● Assembly of the curved handle (Fig. B)

|               |   |
|---------------|---|
| <b>Fig. B</b> | <ol style="list-style-type: none"> <li>1. Insert the lower bar <b>3</b> into the slot on the housing of the electric lawnmower <b>6</b>. See also Figure A.</li> <li>2. Attach the lower bars <b>3</b> to the bar mount using the screws <b>13</b> provided.</li> </ol>   |
| <b>Fig. C</b> | <ol style="list-style-type: none"> <li>3. Attach the curved curved handle <b>1</b> to the lower bar <b>3</b> using the screws <b>14</b>, washers <b>15</b> and the wing nuts <b>2</b> provided. There are two possible positions.</li> <li>4. Attach the cable holder <b>8</b> to the bar <b>3</b> and also to the curved curved handle <b>1</b>, then fix the cable into place.</li> </ol> |

 If both wing nuts **2** are loosened, the curved handle can be folded down to make storage of the device easier. Make sure that the power cable is not crushed.

## ● Assembly of the grass collector (Fig. D)

 Wear protective gloves when assembling the grass collector **4** to prevent injury.

|               |  |
|---------------|--|
| <b>Fig. D</b> | <ol style="list-style-type: none"> <li>1. Connect both parts (<b>17</b> + <b>18</b>) of the grass collector <b>4</b>.</li> <li>2. Insert each end of the handle <b>16</b> into a slot on the upper part of the grass collector <b>18</b>.</li> </ol> |
|---------------|--|

**⚠ WARNING!** Never operate the device with defective guards or without safety components attached, such as deflectors and/or catching devices. There is a risk of injury!

## ● Working with the lawnmower

### ● Connecting/removing the grass collector (Fig. E)

- Always attach the grass collector **4** before mowing.
  - Always empty the grass collector **4** before putting the mower away.
1. To attach the grass collector **4**, raise the rear deflector **7** and place the grass collector **4** on the connector hooks. Fold the rear deflector **7** into place on the grass collector **4**. It holds the grass collector **4** in the correct position.
  2. To remove the grass collector **4**, raise the rear deflector **7** and remove the grass collector **4** by raising it. Fold the rear deflector **7** back into place on the housing **6** of the electric lawnmower.
- A fill level indicator **22** is attached to the grass collector **4**. The fill level indicator shows the fill level in the grass collector when the lawnmower is in use. Empty the grass collector **4** when the fill level indicator **22** is closed, or just to store the device.

 Fill level indicator **22** opened:  
grass collector **4** empty

 Fill level indicator **22** closed:  
grass collector **4** full

### ● Setting the cut height (Fig. F)

**⚠ WARNING!** Switch off the device, unplug it and wait until the blade **20** has come to a standstill. There is a risk of injury!

The cut height can be set to three different positions on the electric lawnmower; this is done by adjusting the position of the front and rear axles that are located on the underside of the mower.

**65 mm** – high cut height

**45 mm** – medium cut height

**25 mm** – low cut height

- Adjust the axles one by one. The same cut height must be set for both the front and rear axles to achieve a precise result.

#### Fig. F

1. Put the lawnmower on its side.
2. Grasp the axle **23** on both sides.
3. Pull evenly on the axle and allow it to lock into the desired position.



A higher cut height should be chosen for the first cut of the season. Follow noise protection requirements and local regulations.

### ● Switching on and off (Fig. G)

**⚠ WARNING!** Do not start the mower in long grass.

1. Connect the plug on the extension cable to the socket for the mains connection cable **9** on the curved handle **1**.
2. Create a loop with the end of the power cable and hang this in the cable strain relief facility **11** to ease the load on the cable.
3. Connect the extension cable to the power supply.
4. Before switching on, make sure that the device is not in contact with foreign objects.
5. To switch it on, press the lock off (safety) button **10** on the handle. Hold down the lock button (safety) and pull and hold the start lever **12** against the handle. You can now release the lock off (safety) button **10**.
6. To switch off, release the start lever **12**.

**⚠ WARNING!** The blade **20** slowly comes to a standstill after the machine is switched off. Do not touch the moving blade **20**. There is a risk of injury!

### ● Mowing (Fig. H)

Regular mowing encourages grass to grow whilst also killing weeds. This means that the density of the lawn is increased every time mowing takes place, and the lawn also becomes more resilient.

The first cut should take place around April when growth is at around 70–80 mm. The lawn should be mowed at least once per week in the main growing phase.

- We recommend that you use your mower as shown in this section and in Figure H to achieve optimal results and also to minimise the risk of cutting through the power cable.
- When mowing, start near the plug and work your way away from it.
- Always keep the extension cable behind you, and when you turn in another direction, lay it on the side that has already been mowed.
- Push the device at a walking pace and with paths that are as even as possible. The paths should overlap by a few centimetres to ensure that nothing is missed during mowing.
- Set the cut height such that it does not overload the device. Otherwise, the motor may be damaged.
- When on slopes, work across the slope. Be particularly careful when moving backwards and pulling the device.

**⚠ WARNING!** Switch off the device after work. To transport it, unplug the device and wait until the blade **20** has come to a stop. There is a risk of injury!

- The carrying handle **24** can be used to transport the electric lawnmower after use.
- After use, clean the device as stated in the “Cleaning, maintenance and storage” section before storing it.

### ● Cleaning, maintenance and storage

**⚠ WARNING!** Work that is not stated in these instructions should be carried out by a customer service station that is authorised to do so by the manufacturer. Always use genuine parts.



Wear protective gloves when handling the blade **20**.

**⚠ WARNING!** Switch off the device before starting any maintenance or cleaning work, unplug it and wait until the blade **20** has come to a standstill. There is a risk of injury!

We do not accept liability for damage to our devices that are due to improper repairs, to not using original parts, or improper use of the device.

## ● General cleaning and maintenance work

**⚠ WARNING!** Do not spray water on the lawnmower.

- Use a piece of plastic or wood to remove any plant residues from the wheels, ventilation holes, the discharge opening and the blade area after mowing.
- Do not use any hard or pointed objects as these can damage the plastic parts.
- Always keep the machine clean. Use a brush or a cloth to clean it. Never use solvents such as petrol, alcohol, ammonia water etc. as these may damage plastic parts.
- Before use, always check the lawnmower for obvious faults such as loose, worn or damaged parts. Check that all nuts, bolts and screws are sufficiently tight.
- Check covers and guards for damage and ensure that they are in position. Replace them if necessary.

## ● Troubleshooting

| Problem                   | Possible cause                  | Troubleshooting   |
|---------------------------|---------------------------------|---|
| Appliance does not start. | No mains supply                 | Check the power supply to make sure that all connections are attached.                              |
|                           | Rupture in the power line.      | Check the plug socket, cable, lead and plug and get an electrician to carry out repairs if required |
|                           | Start lever <b>12</b> is faulty | Repair by Customer Service.   |
|                           | Worn carbon brushes             |   |
|                           | Motor is faulty                 |   |

## ● Replacing the blade (Fig. 1)

If the blade is blunt then it can be sharpened in a specialist workshop. If the blade **20** is damaged or shows signs of an imbalance then it must be replaced (see the "Service" section).

### How to remove the blade:

1. Put the device on its side.
2. Wear robust protective gloves and hold the blade **20** tight. Turn the blade bolt **19** anti-clockwise from the motor spindle **21** using a screwdriver.
3. Install the new blade **20** by reversing the sequence. Make sure that the blade **20** is correctly positioned and that the screw **19** is tight. The groove on the blade **20** must be aligned with the edges of the motor spindle **21**.

## ● Storage

- Keep the device dry and store it out of the reach of children. Loosen the wing nuts **2** and fold the handlebar downwards so that the device takes up less space. Be sure not to crush the cable.
- Let the motor cool down before storing the device in an enclosed area.
- Do not cover the device with nylon sacks as moisture may form as a result.

| Problem   | Possible cause                        | Troubleshooting   |
|---|---------------------------------------|---|
| Motor cuts out.                                       | Blocked by a foreign body             | Remove the foreign body   |
| Unsatisfying outcome or the motor is not working well | Cut height too low/grass too long.    | Set a higher cut height. Raise the front wheels slightly by essing down on the curved handle <b>1</b> . |
|   | Blade <b>20</b> is blunt              | Have the blade <b>20</b> sharpened or replace it.   |
|   | Blade area is clogged up              | Remove blockage/clean device.   |
| Unsatisfying outcome or the motor is not working well | Blade <b>20</b> installed incorrectly | Install blade <b>20</b> correctly.  |
| Blade <b>20</b> does not rotate.                      | Blade <b>20</b> blocked with grass    | Remove grass  |
|   | Blade bolt <b>19</b> is loose         | Tighten blade bolt <b>19</b>  |
| Unusual noises, rattling or vibrations                | Blade bolt <b>19</b> is loose         | Tighten blade bolt <b>19</b>  |
|   | Blade <b>20</b> damaged               | Replace blade <b>20</b> .   |

## ● Technical data

| Model                  | LDLLM1300-23  |
|------------------------|---|
| Item number            | PRM 1300 B2   |
| Power consumption      | 1300 W  |
| Nominal voltage        | 230-240 V~<br>(alternating current),<br>50 Hz   |
| Idling speed           | 3450 min <sup>-1</sup>  |
| Cutting width          | 32 cm   |
| Cut height             | 25/45/65 mm   |
| Protection class       | II/  |
| IP class               | IPX4  |
| Weight                 | approx. 8.3 kg  |
| Grass collector volume | approx. 30 l  |

### Noise information

Noise emissions measured as  
per EN ISO 3744:2010

Sound pressure level  $L_{pA}$  = 81.0 dB(A)  
K = 3 dB(A)

Sound power level  $L_{WA}$  = 93.7 dB(A)  
K = 1.92 dB(A)

Guaranteed sound  
power level  $L_{WA}$  = 96 dB(A)

**▲ WARNING! HEALTH RISK!** Noise at the workplace can exceed 85 dB(A). In such cases, protective measures are necessary for the user.

### Wear ear protection!

Working without ear protection or protective clothing may be injurious to health.

- When working, wear ear protection and suitable protective clothing.

### Vibrations

The stated total vibration value and the stated noise emission values are measured in accordance with a standardised testing process (EN 60335-1/ EN 60335-2-77) and enable one power tool to be compared with another.

They can also be used for preliminary assessment of the load.

Vibration of handle  $a_h$  max. 2.374 m/s<sup>2</sup>  
Uncertainty K = 1.5 m/s<sup>2</sup>

**⚠ WARNING!** The vibration and noise emissions may differ from the stated values when using the power tool in question, depending on how the power tool is used, and particularly regarding the type of work pieces that are being processed.

To protect the operator, it is necessary to establish safety measures that are based on an estimate of vibration load under current usage conditions (taking all parts of the operating cycle into account, including the times in which the power tool is switched off and the times in which it is switched on, but is running without load).

Aim to keep the vibration and noise load as low as possible. Examples of measures to reduce vibration load include wearing protective gloves when using the tool, limiting working time and using accessories that are in good condition.

## ● Disposal

The packaging is made entirely of recyclable materials, which you may dispose of at local recycling facilities.



Observe the marking of the packaging materials for waste separation, which are marked with abbreviations (a) and numbers (b) with following meaning: 1-7: plastics/20-22: paper and fibre-board/80-98: composite materials.



Contact your local refuse disposal authority for more details of how to dispose of your worn-out product.



To help protect the environment, please dispose of the product properly when it has reached the end of its useful life and not in the household waste. Information on collection points and their opening hours can be obtained from your local authority.



The product incl. accessories and packaging materials are recyclable and are subject to extended producer responsibility. Dispose them separately, following the illustrated Info-tri (sorting information), for better waste treatment. The Triman logo is valid in France only.

## ● Warranty and service

The product has been manufactured to strict quality guidelines and meticulously examined before delivery. In the event of product faults, you have legal rights against the retailer of this product. Your statutory rights are not limited in any way by our warranty detailed below.

The warranty for this product is 3 years from the date of purchase. The warranty period begins on the date of purchase. Please keep the original receipt in a safe place. This document is required as your proof of purchase.

Should this product have any fault in materials or manufacture within 3 years from the date of purchase, we will repair or replace it - at our choice - free of charge. This warranty becomes void if the product has been damaged or used or maintained improperly.

All instructions noted in the operating manual must be followed accurately to use this product correctly. Purposes and practices which the operating manual warns of or advise against must be avoided without fail. This product is intended for private, non-commercial use only. Any incorrect or improper use of the product, use of force or modifications not performed by our authorised service branch will void the warranty.

A repair or exchange of the device does not extend a new warranty period. Repairs made under warranty do not extend the warranty period. This also applies to replaced and repaired parts. Any faults

and signs of damage present upon purchase must be reported immediately after unpacking the device. Repairs made after the warranty period has expired are subject to payment.

The warranty applies to defects in material or manufacture. This warranty does not apply to product parts that are exposed to normal wear and tear (e.g. blades) and can therefore be considered to be wearing parts, or damage to fragile parts such as switches or batteries.

## ● Processing of warranty claims

Please follow the instructions below to ensure your claim is processed quickly:

Please have your receipt and the item number (IAN 420142\_2204) ready as your proof of purchase when enquiring about your product. The item number can be found on the type plate, engraving, the cover page of your operating instructions (bottom left) or the decal at the back or bottom of the product. In the event of malfunctions or other defects, please first contact the service department below by phone or e-mail.

After discussing it with our customer services team, a product noted as faulty can be returned free of charge to the stated address along with the receipt showing proof of purchase as well as an explanation of the fault and when it occurred. To avoid acceptance problems and additional costs, please only use the address that you are given. Make sure that return dispatch is not done as freight collect, as a bulky item, as an express dispatch or any form of special cargo. Please return the device incl. all accessories delivered upon purchase and make certain that the packaging used is suitably secure during transport.

## ● Service

### Ⓒ **Service Great Britain**

Tel.: 0800-0291863

E-Mail: Service.uk@varo.com

### Ⓒ **Service Ireland**

Tel.: 1800-902292

E-Mail: Service.ie@varo.com

## ● Repair service

**⚠ ATTENTION!** Please clean your device and send it, with a note of the defect, back to our service team.

For a charge, our service team will carry out repairs that are not covered by the warranty. They will gladly give you a quotation.

We can only work on devices that are suitably packaged and are sent with sufficient postage.

Devices that are sent as freight collect, as bulky items, via express dispatch or with any form of special cargo will not be accepted.

We will dispose of faulty devices you have sent us free of charge.

## Spare parts

You can obtain spare parts from:  
administration@mynetsend.de.

| Set of instructions for use   | Designation                              | Part number                    |
|---|--|--------------------------------|
| <b>Fig. I</b>   | Blade (manufacturer's reference: ZF6108) | 22-23-24-LDLLM1300-23          |
| <b>Fig. D</b>   | Grass collector                          | 26-27-28-29-LDLLM1300-23       |
| <b>Fig. A</b> <span style="border: 1px solid black; padding: 0 2px;">5</span> | Wheels                                   | 12-13-14-15-16-17-LDLLM1300-23 |

## ● Importer

Please note, the following address is not a service address. Contact the above-stated service centre.

### **VARO – Vic Van Rompuy N.V.**

Joseph Van Instraat 9  
2500 Lier  
BELGIUM

**IAN 420142\_2204**

## ● Declaration of conformity CE

**In our sole responsibility, we, VARO-Vic Van Rompuy N.V., Joseph Van Instraat 9, 2500 Lier, Belgium, declare herewith that the device described below**

**Device description:** Electric lawnmower PRM 1300 B2

**Brand:** 

**Model no.:** LDLLM1300

complies with the fundamental requirements and other relevant provisions of the corresponding EU Directives based on harmonised EU standards. If the device is altered without our agreement, then this declaration becomes invalid.

### EU Directives

(including any amendments until the date of signature)  
2011/65/EU-(EU) 2015/863  
2006/42/EC  
2014/30/EU  
2000/14/EC-2005/88/EC

### Annex VI

measured L<sub>WA</sub>: 94 dB(A)  
max. guaranteed L<sub>WA</sub>: 96 dB(A)

Notified body TÜV SÜD-0036  
Westendstrasse 199  
80686 Munich  
Germany

### Harmonised EU standards

(including any amendments until the date of signature)  
EN60335-1: 2012 +A11 +A13 +A1 +A2 +A14 +A15  
EN60335-2-77: 2010  
EN IEC 55014-1: 2021  
EN IEC 55014-2: 2021  
EN IEC 61000-3-2: 2019 +A1  
EN61000-3-3: 2013 +A2

### Owner of technical documentation

Philippe Vankerkhove  
VARO-Vic. Van Rompuy N.V.

The signatory acts on behalf of company management



**Ludo Mertens**



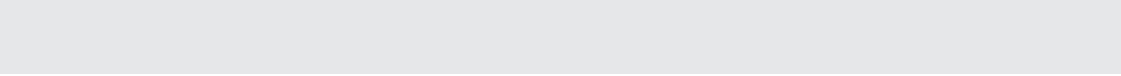

















Certification Manager  
Date: 16/11/2022, Lier-Belgium



|   |         |
|---|---------|
| <b>Légende des pictogrammes utilisés</b> .....                            | Page 43 |
| <b>Introduction</b> .....   | Page 44 |
| Utilisation conforme.....   | Page 44 |
| <b>Description générale</b> .....   | Page 44 |
| Vue d'ensemble.....   | Page 44 |
| Contenu de la livraison.....  | Page 45 |
| <b>Description du fonctionnement</b> .....                                | Page 45 |
| <b>Consignes de sécurité</b> .....  | Page 45 |
| Consignes générales de sécurité.....                                      | Page 45 |
| Poste de travail.....   | Page 46 |
| Sécurité électrique.....  | Page 46 |
| Sécurité des personnes.....   | Page 46 |
| Utilisation et manipulation de l'outil électrique.....                    | Page 47 |
| <b>Service après-vente</b> .....  | Page 47 |
| <b>Consignes de sécurité complémentaires pour tondeuses à gazon</b> ..... | Page 47 |
| Entraînement.....   | Page 47 |
| Mesures préparatoires.....  | Page 48 |
| <b>Manipulation</b> .....   | Page 48 |
| <b>Maintenance et stockage</b> .....                                      | Page 49 |
| Recommandation pour machines de la classe de protection.....              | Page 49 |
| <b>Consignes de sécurité supplémentaires</b> .....                        | Page 49 |
| Exigences de sécurité.....  | Page 49 |
| <b>Montage</b> .....  | Page 50 |
| Montage de la poignée coudée.....   | Page 50 |
| Assemblage du bac à herbe.....  | Page 50 |
| <b>Travailler avec la tondeuse à gazon</b> .....                          | Page 51 |
| Raccorder/Retirer le bac à herbe.....                                     | Page 51 |
| Réglage de la hauteur de coupe.....                                       | Page 51 |
| Mise en marche et arrêt.....  | Page 51 |
| Tondre.....   | Page 52 |
| <b>Nettoyage, maintenance et rangement</b> .....                          | Page 52 |
| Travaux généraux de nettoyage et de maintenance.....                      | Page 52 |
| Remplacement de la lame.....  | Page 53 |
| Rangement.....  | Page 53 |

|  |         |
|--|---------|
| <b>Dépannage</b> .....                   | Page 53 |
| <b>Caractéristiques techniques</b> ..... | Page 54 |
| <b>Mise au rebut</b> .....               | Page 55 |
| <b>Garantie et service</b> .....         | Page 55 |
| Faire valoir sa garantie.....            | Page 57 |
| Service après-vente .....                | Page 57 |
| Service de réparation .....              | Page 57 |
| Importateur .....                        | Page 58 |
| Déclaration de conformité.....           | Page 59 |

## Légende des pictogrammes utilisés

|  |  |   |   |
|--|--|---|---|
|    | <b>Attention !</b><br>Lire le mode d'emploi !  |    | Portez des gants de protection lorsque vous manipulez la lame.                        |
|    |  |    | Portez une protection oculaire.   |
|    | Classe de protection II<br>(double isolation)  |    | Portez une protection auditive.   |
|    | Ne pas exposer l'appareil à l'humidité.<br>Ne travaillez pas par temps de pluie et ne coupez pas d'herbe mouillée.   |    | Information relative au niveau de puissance acoustique garanti L <sub>WA</sub> en dB. |
|    | Risque de blessures dues à une projection de pièces. Tenez à l'écart les personnes se trouvant à proximité de la tondeuse à gazon électrique.  |    | Indicateur de niveau de remplissage sur le bac à herbe : ouvert : Bac à herbe vide    |
|    |  |    | Indicateur de niveau de remplissage sur le bac à herbe : fermé : Bac à herbe plein    |
|    | <b>Attention !</b><br>Marche à vide de la lame de tondeuse à gazon !   |    | Cercle de coupe   |
|    | <b>Prudence ! lame de coupe affûtée !</b><br>Tenir les mains et les pieds éloignés.<br>Risque de blessure !<br>Couper le moteur et débrancher la fiche secteur avant tout travail de réglage ou de nettoyage ou bien lorsque le câble secteur est emmêlé ou abîmé. |    | Harmonisation avec les exigences respectivement en vigueur de la/des directive/s UE   |
|   |  | Mettez au rebut l'emballage et l'appareil dans le respect de l'environnement !      |   |
|  | Danger pour cause de câble secteur abîmé. Garder le câble secteur éloigné de l'appareil et des lames de coupe !  |  | Le produit est conforme aux exigences du § 21 de la loi sur la sécurité des produits  |
|  |  |  | Consignes de sécurité<br>Instructions de manipulation                                 |

# Tondeuse à gazon électrique

## PRM 1300 B2

### ● Introduction

Nous vous félicitons pour l'achat de votre nouveau produit. Vous avez choisi un produit de haute qualité.



Le mode d'emploi fait partie intégrante de ce produit. Il contient des indications importantes concernant la sécurité, l'utilisation et la mise au rebut. Avant d'utiliser le produit, veuillez prendre connaissance de toutes les instructions d'utilisation et de sécurité. N'utilisez le produit que pour l'usage décrit et que pour les domaines d'application cités. Si vous donnez le produit à des tiers, remettez-leur également la totalité des documents.

### ● Utilisation conforme

L'appareil est uniquement destiné à la tonte de pelouses et surfaces herbeuses dans un cadre domestique. Toute autre utilisation n'étant pas explicitement mentionnée dans cette notice d'utilisation peut conduire à un endommagement de l'appareil et représenter un danger pour l'utilisateur.

L'appareil est conçu pour un usage par des personnes adultes. Les enfants ainsi que les personnes non familiarisées avec cette notice d'utilisation ne doivent pas utiliser l'appareil.

L'utilisation du produit sous la pluie ou dans un environnement humide est interdite.

Ce produit n'est pas destiné à un usage professionnel. Le fabricant n'endosse aucune responsabilité en cas de dommages causés par une utilisation erronée ou une manipulation non conforme.

### **⚠ AVERTISSEMENT !**

Avant la mise en service de l'appareil et afin de garantir votre propre sécurité, veuillez lire attentivement ce manuel ainsi que les consignes de sécurité générales. Si vous remettez l'appareil à une tierce personne, remettez-lui également toujours cette notice d'utilisation.

Le mode d'emploi peut également être téléchargé comme fichier PDF sur notre page d'accueil :

[www.lidl-service.com](http://www.lidl-service.com).



### ● Description générale

### ● Vue d'ensemble

|          |    |                                       |
|----------|----|---------------------------------------|
| <b>A</b> | 1  | Poignée                               |
|          | 2  | Écrous à ailettes                     |
|          | 3  | Barre inférieure                      |
|          | 4  | Bac à herbe                           |
|          | 5  | Roues                                 |
|          | 6  | Carter de tondeuse à gazon électrique |
|          | 7  | Déflexeur arrière                     |
|          | 8  | Support de câble                      |
|          | 9  | Prise pour câble secteur              |
|          | 10 | Commutateur de déverrouillage         |
|          | 11 | Soulagement de traction de câble      |
|          | 12 | Levier de démarrage                   |
| <b>B</b> | 13 | Vis pour fixation de barre            |
| <b>C</b> | 14 | Vis pour fixation de poignée          |
|          | 15 | Rondelle                              |
| <b>D</b> | 16 | Poignée de bac à herbe                |
|          | 17 | Partie inférieure du bac à herbe      |
|          | 18 | Partie supérieure du bac à herbe      |
| <b>I</b> | 19 | Vis de lame                           |
|          | 20 | Lame                                  |
|          | 21 | Broche de moteur                      |
| <b>D</b> | 22 | Indicateur de niveau de remplissage   |
| <b>F</b> | 23 | Axe de roues                          |
| <b>E</b> | 24 | Poignée de transport                  |

## ● Contenu de la livraison

### **⚠ AVERTISSEMENT ! RISQUE D'ASPHYXIE !**

Le matériel d'emballage n'est pas un jouet ! Les enfants ne doivent pas jouer avec les sachets en plastique !

Retirez les matériaux d'emballage ainsi que les sécurités d'emballage et de transport (si présentes). Contrôlez la présence de dommages dus au transport sur l'appareil et les accessoires. Conservez l'emballage si possible jusqu'à la durée d'expiration de la garantie. Mettez-le ensuite au rebut de manière écologique.

Assurez-vous que le contenu de la livraison est complet :

### **L'emballage contient :**

- 1 tondeuse à gazon électrique
- 1 poignée
- 2 barres inférieures
- 1 bac à herbe (deux éléments)
- 1 poignée de bac à herbe
- 2 vis pour fixation de barre
- 2 écrous à ailettes, rondelles et vis pour la fixation de poignée
- 2 supports de câble
- 1 notice d'utilisation

Si des éléments manquent ou sont endommagés, veuillez vous adresser à votre revendeur local.

N'utilisez le produit que lorsque les éléments manquants ont été livrés ou que les éléments défectueux ont été remplacés.

**⚠ AVERTISSEMENT !** L'utilisation d'un produit incomplet ou abîmé représente un danger pour les personnes et les objets.

## ● Description du fonctionnement

La tondeuse à gazon électrique possède un outil de coupe en rotation parallèle au plan de coupe. Elle est équipée d'un moteur puissant, d'un carter en plastique robuste, d'un commutateur de déverrouillage, d'un déflecteur arrière et d'un bac à herbe. Par ailleurs, l'appareil peut être ajusté en hauteur

sur 3 niveaux et possède des roues au mouvement souple. Vous trouverez ci-dessous les descriptions concernant le fonctionnement des éléments de commande.

## ● Consignes de sécurité



### **Consignes générales de sécurité**

**⚠ AVERTISSEMENT !** Lisez toutes les consignes de sécurité, instructions, figures et spécifications fournies avec cet outil électrique.

Le non-respect des consignes de sécurité et des instructions induit un risque d'électrocution, d'un incendie et/ou de graves blessures.

Conservez toutes les consignes de sécurité et instructions pour pouvoir vous y reporter ultérieurement.

### **■ ⚠ AVERTISSEMENT ! DANGER DE MORT ET RISQUE D'ACCIDENT POUR LES ENFANTS EN BAS ÂGE ET LES ENFANTS !**



- Cet appareil ne doit pas être utilisé par des enfants. Les enfants ne doivent pas jouer avec l'appareil. Le nettoyage et la maintenance d'utilisateur du produit ne doivent pas être effectués par des enfants.
- Cet appareil peut être utilisé par des personnes ayant des capacités physiques, psychiques ou sensorielles limitées ou manquant d'expérience ou de connaissances, se elles sont surveillées ou s'ils ont été informées de l'utilisation de l'appareil de manière sûre et comprennent les risques liés à son utilisation.
- Si le câble secteur de cet appareil est endommagé, il doit être remplacé par le fabricant, son service après-vente ou une personne possédant une qualification similaire, afin de prévenir toute mise en danger.

Le terme « outil électrique » utilisé dans les consignes de sécurité désigne les outils électriques qui fonctionnent sur secteur (avec câble secteur) et les outils électriques qui fonctionnent sur batteries (sans câble secteur).

## ● Poste de travail

- Maintenez votre espace de travail propre et bien éclairé. Du désordre et un éclairage insuffisant peuvent donner lieu à des accidents.
- N'utilisez pas l'outil électrique dans un environnement potentiellement explosif où se trouvent des liquides, des gaz ou des poussières inflammables. Les étincelles produites par les outils électriques peuvent enflammer la poussière ou les vapeurs.
- Lors de l'utilisation de l'outil électrique, tenez les enfants et les autres personnes à l'écart. En cas d'inattention, vous pouvez perdre le contrôle de l'outil électrique.

## ● Sécurité électrique

- La fiche de branchement secteur de l'outil électrique doit s'enficher aisément dans la prise de courant. La fiche ne doit jamais être modifiée. Ne pas utiliser de fiche d'adaptateur avec des outils électriques reliés à la terre. Des fiches non modifiées et des prises de courant adéquates permettent de réduire les risques de choc électrique.
- Évitez tout contact physique avec des surfaces reliées à la terre, telles que conduites, chauffages, plaques de cuisson et réfrigérateurs. Le risque de choc électrique est plus élevé lorsque votre corps est relié à la terre.
- Éloignez les outils électriques de la pluie ou de l'humidité. L'infiltration d'eau dans un outil électrique augmente les risques de choc électrique.
- N'utilisez jamais le câble secteur de manière non conforme, pour porter l'outil électrique, le suspendre, voire pour débrancher la fiche secteur de la prise de courant. Tenez le câble secteur à l'écart de toute source de chaleur, de l'huile, d'arêtes coupantes ou de pièces en mouvement. Un câble secteur endommagé ou emmêlé augmente le risque de choc électrique.
- Lorsque vous utilisez un outil électrique en plein air, utilisez uniquement un câble de rallonge homologué pour l'usage en plein air. L'utilisation d'un câble de rallonge homologué pour l'usage en plein air réduit les risques de choc électrique.

- Si vous êtes obligé de faire fonctionner l'outil électrique dans un environnement humide, utilisez un disjoncteur à courant de défaut. L'utilisation d'un disjoncteur à courant de défaut réduit les risques de choc électrique.

## ● Sécurité des personnes

- Soyez toujours attentif à ce que vous faites, et procédez toujours avec prudence lors du travail avec un outil électrique. N'utilisez pas un outil électrique si vous êtes fatigué ou sous l'influence de drogues, d'alcool ou de médicaments. Lorsque vous utilisez l'outil électrique, un moment d'inattention peut donner lieu à des blessures graves.
- Portez un équipement personnel de sécurité et toujours des lunettes de protection. Selon le type d'outil électrique et son usage, le port d'équipements de protection individuelle, tels qu'un masque anti-poussières, des chaussures de sécurité antidérapantes, un casque ou des protections auditives, diminue les risques de blessures.
- Évitez une mise en service sans surveillance. Assurez-vous que l'outil électrique est éteint avant de le raccorder à l'alimentation électrique et/ou à la batterie, de le déplacer ou le transporter. Lorsque vous portez l'outil électrique le doigt sur l'interrupteur ou lorsque vous le raccordez à l'alimentation électrique alors qu'il est allumé, vous vous exposez à un risque d'accident.
- Retirez les outils de réglage ou les clés de serrage avant de mettre en marche l'outil électrique. Un outil ou une clé pris dans une pièce de l'outil électrique en rotation peut provoquer des blessures.
- Évitez toute posture anormale. Assurez-vous d'être stable et de garder l'équilibre à tout moment. Vous pourrez ainsi mieux contrôler l'outil électrique en cas de situations inattendues.
- Portez des vêtements adéquats. Ne portez ni vêtements amples ni bijoux. Maintenez vos cheveux et vos vêtements éloignés des pièces mobiles. Les vêtements amples, les bijoux ou les cheveux longs risquent d'être happés par les pièces en mouvement.
- Lorsque les dispositifs d'aspiration et de récupération des poussières sont montés, veillez à

ce qu'ils soient bien raccordés et correctement utilisés. L'utilisation d'un dispositif d'aspiration réduit les dangers causés par les poussières.

- Méfiez-vous du sentiment illusoire de sécurité et ne négligez jamais les consignes de sécurité de l'outil électrique, même lorsque vous vous êtes familiarisé avec le produit après l'avoir utilisé à plusieurs reprises. Une utilisation inattentive du produit peut occasionner des blessures graves en seulement quelques secondes.

## ● Utilisation et manipulation de l'outil électrique

- Ne surchargez pas l'outil électrique. Utilisez l'outil électrique adapté à la réalisation de votre travail. Un outil électrique adapté vous permet de travailler mieux et en toute sécurité dans la zone de performance donnée.
- N'utilisez pas un outil électrique dont l'interrupteur est défectueux. Un outil électrique dont la mise en marche et l'arrêt ne fonctionnent plus est dangereux et doit être réparé.
- Débranchez la fiche de la prise et/ou retirez la batterie amovible avant d'entreprendre un réglage du produit, de remplacer des outils d'insertion ou de ranger l'outil électrique. Cette mesure de précaution empêche tout démarrage involontaire de l'outil électrique.
- Conservez hors de portée des enfants les outils électriques que vous n'utilisez pas. Ne laissez jamais des personnes sans expérience ou qui n'ont pas lu ces instructions utiliser l'outil électrique. Les outils électriques sont dangereux s'ils sont utilisés par des personnes sans expérience.
- Entretenez avec soin les outils électriques et l'outil d'insertion. Vérifiez si les parties mobiles fonctionnent parfaitement et ne coincent pas, si des pièces sont cassées ou endommagées au point de compromettre le bon fonctionnement de l'outil électrique. Faites réparer les pièces endommagées avant d'utiliser l'outil électrique. Les outils électriques mal entretenus occasionnent de nombreux accidents.
- Toujours conserver les outils de coupe tranchants et propres. Les outils de coupe tranchants bien

entretenus se coincent moins souvent et sont plus faciles à guider.

- Utilisez l'outil électrique, l'outil d'insertion, les outils d'insertion, etc. conformément à ces instructions. Tenez compte des conditions de travail et de la tâche à exécuter. L'utilisation d'outils électriques dans un but différent de celui pour lequel ils sont conçus peut donner lieu à des situations dangereuses.
- Gardez les poignées et leurs surfaces sèches, propres, exemptes d'huile et de graisse. Dans les situations imprévues, des poignées et surfaces de poignées glissantes ne permettent pas un maniement et un contrôle sûrs de l'outil électrique.

## ● Service après-vente

- Confiez les réparations de l'outil électrique uniquement à des spécialistes qualifiés utilisant exclusivement des pièces de rechange d'origine. Cela assure la sécurité de l'outil électrique.

## ● Consignes de sécurité complémentaires pour tondeuses à gazon

### ● Entraînement

- Lisez attentivement la notice d'utilisation. Familiarisez-vous avec les éléments et l'utilisation correcte de la machine.
- Ne permettez jamais aux enfants ou aux personnes ne connaissant pas la notice d'utilisation de se servir de la tondeuse à gazon. L'âge minimal de l'utilisateur peut être fixé par des dispositions locales.
- Ne tondez jamais pendant que des personnes, en particulier des enfants, ou des animaux se trouvent à proximité.
- Sachez que l'opérateur ou l'utilisateur est responsable en cas d'accidents ou de dommages causés à d'autres personnes ou à leur propriété.

## ● Mesures préparatoires

- Lors de l'utilisation de la machine, toujours porter des chaussures solides ainsi qu'un pantalon long. Ne faites pas fonctionner la machine pieds nus ou en sandales légères. Évitez de porter des vêtements amples ou des vêtements avec des cordons pendants ou des ceintures.
- Vérifiez le terrain sur lequel la machine est utilisée et retirez tous les objets pouvant être saisis et projetés par la machine.
- Avant utilisation, toujours effectuer un contrôle visuel pour savoir si les lames de coupe, les boulons de fixation ou la totalité de l'unité de coupe sont usés ou abîmés. Des lames de coupe ou boulons de fixation usés ou abîmés ne doivent être remplacés que par jeux complets afin d'éviter un déséquilibre. Des étiquettes d'indication usées ou abîmées doivent être remplacées.
- Avant utilisation, toujours inspecter le câble secteur et le câble de rallonge quant à des signes de détérioration et d'usure. Si le câble est abîmé pendant l'utilisation, il doit être immédiatement débranché de la prise. **NE TOUCHEZ PAS LE CÂBLE AVANT QU'IL NE SOIT DÉBRANCHÉ DU SECTEUR.** N'utilisez pas la machine si le câble est usé ou abîmé.

## ● Manipulation

- Tondez uniquement à la lumière du jour ou sous un éclairage artificiel de bonne qualité.
  - Si possible, évitez d'utiliser l'appareil lorsque l'herbe est mouillée.
  - Veillez à une bonne stabilité sur les pentes.
  - Faites rouler la machine au pas.
  - Tondez uniquement transversalement par rapport à la pente, et jamais vers le haut ou le bas.
  - Soyez particulièrement prudent lorsque vous changez de direction sur la pente.
  - Ne tondez pas sur des pentes particulièrement raides.
  - Soyez particulièrement prudent lorsque vous faites un demi-tour avec la tondeuse à gazon ou la tirez vers vous.
- Stoppez la/les lame/s de coupe lorsque la tondeuse à gazon doit être basculée pour le transport sur d'autres surfaces que du gazon et lorsque la tondeuse à gazon est déplacée à partir de ou vers la surface à tondre.
  - N'utilisez jamais la tondeuse à gazon si des dispositifs de protection ou des grilles de protection sont abîmés, ou bien sans dispositifs de protection en place, p. ex. déflecteurs et/ou dispositifs de récupération d'herbe.
  - Démarrez ou actionnez le démarreur avec précaution, conformément aux consignes du fabricant. Veillez à laisser une distance suffisante entre vos pieds et la (les) lame(s) de coupe.
  - Lors du démarrage ou lorsque le moteur tourne, la tondeuse à gazon ne doit pas être basculée, à moins que celle-ci ne doive être soulevée lors de cette action. Dans ce cas, ne la basculez pas plus que nécessaire et ne soulevez que le côté opposé à l'utilisateur.
  - Ne démarrez pas le moteur si vous vous trouvez devant le canal d'éjection.
  - Ne glissez jamais les mains et les pieds sur ou sous des éléments en rotation. Tenez-vous toujours éloigné de l'ouverture d'éjection.
  - Ne soulevez ou ne portez jamais une tondeuse à gazon dont le moteur tourne.
  - Coupez le moteur et débranchez la fiche de la prise. Assurez-vous que toutes les pièces mobiles sont à l'arrêt complet,
    - dès que vous quittez la tondeuse à gazon ;
    - avant de desserrer des blocages ou d'éliminer les engorgements dans le canal d'éjection ;
    - avant de contrôler la tondeuse à gazon, de la nettoyer ou de l'utiliser ;
    - si un corps étranger a été détecté. Localisez les détériorations sur la tondeuse à gazon et effectuez les réparations nécessaires avant de la redémarrer et de l'utiliser.Si la tondeuse à gazon commence à vibrer fortement de manière inhabituelle, un contrôle immédiat est nécessaire.
    - localisez les détériorations ;
    - effectuez les réparations nécessaires des pièces abîmées ;
    - assurez-vous que tous les écrous, boulons et vis sont bien serrés.

## ● Maintenance et stockage

**⚠ AVERTISSEMENT !** Avant la maintenance ou le rangement, débranchez toujours la tondeuse du secteur.

- Assurez-vous que tous les écrous, boulons et vis sont bien serrés et que l'appareil est en bon état de travail.
- Contrôlez régulièrement le dispositif de collecte d'herbe quant à la présence d'usure ou la perte d'efficacité.
- Lors du réglage de la machine, veillez à ce que vos doigts ne soient pas coincés entre les lames de coupe mobiles et des éléments fixes de machine.
- Laissez refroidir le moteur avant d'entreposer la machine.
- Lors de l'entretien des lames de coupe, sachez que ceux-ci peuvent être mises en mouvement même si la source d'alimentation est coupée.
- Pour des raisons de sécurité, remplacez les éléments usés ou abîmés. Utilisez exclusivement des pièces et accessoires de rechange d'origine.
- Videz toujours le bac à herbe avant de ranger la tondeuse.
- N'essayez pas de réparer l'appareil vous-même si vous n'avez pas les connaissances nécessaires. Tous les travaux non cités dans cette notice ne doivent être effectués que par les services après-vente autorisés par le fabricant ou le revendeur.
- Rangez l'appareil dans un endroit sec et hors de portée des enfants.
- Manipulez l'appareil avec soin. Gardez les outils affûtés et propres afin de travailler dans de meilleures conditions et en toute sécurité. Respectez les instructions de maintenance.
- Portez des gants de protection lorsque vous remplacez le dispositif de coupe.

## ● Recommandation pour machines de la classe de protection

Il est recommandé de faire fonctionner la machine via un dispositif de protection contre les courants

de défaut (RCD) dont le courant de déclenchement est de 30 mA max.

## ● Consignes de sécurité supplémentaires

- Si l'appareil est utilisé en plein air, uniquement des câbles de rallonge homologués doivent être utilisés. Des marquages correspondants doivent se trouver sur le câble.
- Déroulez complètement le câble de rallonge.
- N'utilisez que des câbles de rallonge homologués de type de construction H05RN-F, d'une longueur maximale de 75 m et autorisés pour une utilisation en extérieur.
- Concernant des câbles de rallonge jusqu'à 15 m, une section de fil de 1,5 mm<sup>2</sup> est nécessaire.
- Concernant des câbles de rallonge entre 15 m et 75 m, une section de fil d'au moins 2,5 mm<sup>2</sup> est nécessaire.
- Ne branchez jamais sur le secteur un câble d'alimentation endommagé. Un câble secteur abîmé peut causer un contact avec des éléments conducteurs.
- Raccordez toujours le bac à herbe avant de tondre, comme indiqué au chapitre «Raccorder/Retirer le bac à herbe».
- Lorsque la tondeuse à gazon est utilisée pour couper de l'herbe (trop) haute, épaisse ou humide ou lorsqu'elle se heurte à des obstacles, le moteur doit trop travailler, ce qui conduit à un calage de la lame. Cela peut entraîner une augmentation de la température du moteur. Si la température du moteur augmente trop, la protection de surcharge est activée et coupe le moteur automatiquement. Dans ce cas, relâchez le levier de démarrage  et laissez la machine refroidir pendant 1 à 2 minutes. Redémarrez le moteur et reprenez le travail.

## ● Exigences de sécurité

- L'alimentation électrique doit être en accord avec les spécifications indiquées sur le produit.

- Ne désactivez jamais l'interrupteur de sécurité. Votre garantie s'annulerait dans ce cas. Gardez les connexions (fiche et prise) sèches.
- Les enfants ne doivent pas jouer avec l'appareil.
- Le nettoyage et la maintenance d'utilisateur ne doivent pas être effectués par des enfants sans surveillance.
- Cet appareil peut être utilisé par des personnes aux capacités physiques, sensorielles ou mentales réduites ou manquant d'expérience ou de connaissances, si elles sont surveillées ou si elles ont été informées de l'utilisation sûre de l'appareil et comprennent les risques liés à son utilisation.
- Prenez des mesures adéquates pour vous assurer que les enfants n'ont pas accès à l'appareil.
- Avant la première mise en service de l'appareil, un électricien spécialisé doit vérifier si toutes les mesures électriques de protection ont bien été prises.

**⚠ AVERTISSEMENT !** Dans la suite, il est expliqué comment éviter les détériorations sur l'appareil ainsi que d'éventuelles blessures sur des personnes :



Respectez les prescriptions locales relatives à la protection contre le bruit. L'utilisation des appareils certains jours (p. ex. dimanche et jours fériés), à certaines périodes de la journée (pause-déjeuner, nuit) ou bien dans certaines zones (p. ex. lieux de cure, hôpitaux, etc.) peut être limitée ou interdite.

- Ne pas utiliser l'appareil si vous n'êtes pas concentré ou êtes fatigué, ou sous l'influence de drogues, d'alcool ou de médicaments. Faites toujours des pauses en temps utile. Faites parler votre bon sens lorsque vous travaillez.
- Veillez à assurer pendant le travail une stabilité sûre, en particulier sur les pentes.
- Utilisez l'appareil uniquement en le faisant rouler au pas. Soyez particulièrement prudent lorsque vous faites un demi-tour avec l'appareil, le tirez vers vous ou roulez en arrière.

**⚠ AVERTISSEMENT !** La lame continue de tourner même après la mise à l'arrêt. Risque de blessure !

- Ne laissez pas l'appareil sans surveillance.
- Ne surchargez pas l'appareil. Utilisez l'appareil uniquement à des fins appropriées.

## ● Montage

**⚠ AVERTISSEMENT !** Avant tout travail sur l'appareil, débranchez la fiche secteur de la prise de courant. Risque de blessure !

### ● Montage de la poignée coudée (Fig. B)

|                      |   |
|----------------------|---|
| <p><b>Fig. B</b></p> | <ol style="list-style-type: none"> <li>1. Insérez la barre inférieure [3] dans la fente du carter de tondeuse à gazon électrique [6]. Voir pour ceci la figure A.</li> <li>2. Fixez les barres inférieures [3] avec les vis fournies sur la fixation de barre [13].</li> </ol>  |
| <p><b>Fig. C</b></p> | <ol style="list-style-type: none"> <li>3. Fixez la poignée [1] coudée avec les vis [14] fournies, les rondelles [15] et les écrous à ailettes [2] sur la barre inférieure [3]. Deux positions sont possibles.</li> <li>4. Fixez le support de câble [8] sur la barre [3] et sur la poignée [1] coudée, puis fixez le câble de cette manière.</li> </ol> |



Lorsque les deux écrous à ailettes [2] sont desserrés, la poignée coudée peut être basculée vers le bas pour ranger l'appareil. Veillez à ce que le câble secteur ne soit pas coincé.

### ● Assemblage du bac à herbe (Fig. D)



Lors du montage du bac à herbe [4], portez des gants de protection pour éviter toute blessure aux mains.

**Fig. D**

1. Reliez les deux éléments (17 + 18) du bac à herbe 4.
2. Emboîtez chaque extrémité de poignée 16 dans une fente sur la partie supérieure du bac à herbe 18.

**⚠ AVERTISSEMENT !** Ne faites jamais fonctionner l'appareil avec des dispositifs de protection défectueux ou sans dispositifs de sécurité installés, comme p. ex. déflecteurs et/ou dispositifs collecteurs. Risque de blessure !

## ● Travailler avec la tondeuse à gazon

### ● Raccorder/Retirer le bac à herbe (Fig. E)

- Fermez toujours le bac à herbe 4 avant de tondre.
  - Videz toujours le bac à herbe 4 avant de ranger la tondeuse.
1. Afin de fixer le bac à herbe 4, soulevez le déflecteur arrière 7 et placez le bac à herbe 4 sur les crochets de raccord. Basculez le déflecteur arrière 7 sur le bac à herbe 4. Il maintient le bac à herbe 4 en position correcte.
  2. Afin de retirer le bac à herbe 4, soulevez le déflecteur arrière 7 et retirez le bac à herbe 4 en le soulevant. Repliez le déflecteur arrière 7 sur le carter de tondeuse à gazon électrique 6.
- Un indicateur de niveau de remplissage 22 est présent sur le côté du bac à herbe 4. L'indicateur indique le niveau de remplissage du bac à herbe lorsque la tondeuse est en fonctionnement. Videz le bac à herbe 4 lorsque l'indicateur de niveau de remplissage 22 est fermé ou bien pour ranger l'appareil.



Indicateur de niveau de remplissage 22 ouvert : Bac à herbe 4 vide



Indicateur de niveau de remplissage 22 fermé : Bac à herbe 4 plein

## ● Réglage de la hauteur de coupe (Fig. F)

**⚠ AVERTISSEMENT !** Éteignez l'appareil, débranchez la fiche et attendez que la lame 20 soit à l'arrêt. Risque de blessure !

La hauteur de coupe de la tondeuse à gazon électrique peut être réglée sur trois positions. Ceci se fait en ajustant la position des axes avant et arrière se trouvant sur la partie inférieure de la tondeuse :

**65 mm** - Hauteur de coupe élevée

**45 mm** - Hauteur de coupe moyenne

**25 mm** - Hauteur de coupe courte

- Ajustez les axes l'un après l'autre. Pour obtenir un résultat précis, les axes avant et arrière doivent être ajustés à la même hauteur de coupe.

**Fig. F**

1. Couchez la tondeuse à gazon sur le côté.
2. Saisissez l'axe de roues 23 par les deux côtés.
3. Tirez sur l'axe de manière uniforme et laissez-le s'enclencher dans la position correcte.



Il est recommandé de choisir une hauteur de coupe élevée pour la première coupe de la saison. Respectez les prescriptions locales relatives à la protection contre le bruit.

### ● Mise en marche et arrêt (Fig. G)

**⚠ AVERTISSEMENT !** Ne démarrez pas la tondeuse lorsqu'elle se trouve dans de l'herbe haute.

1. Branchez la fiche secteur du câble de rallonge dans la prise pour câble secteur 9 sur la poignée 1 coudée.
2. Afin de diminuer la contrainte sur le câble, formez une boucle avec l'extrémité du câble secteur et accrochez-la dans le soulagement de traction de câble 11.
3. Raccordez le câble de rallonge à l'alimentation électrique.

4. Avant la mise en marche, assurez-vous que l'appareil n'entre pas en contact avec des objets.
5. Pour la mise en marche, pressez le commutateur de déverrouillage [10] sur la poignée. Maintenez la touche de blocage (sécurité) appuyée et tirez le levier de démarrage [12] contre la poignée. Vous pouvez à présent relâcher le commutateur de déverrouillage [10].
6. Relâchez le levier de démarrage [12] pour éteindre le produit.

**⚠ AVERTISSEMENT !** Après mise à l'arrêt de la machine, la lame [20] s'immobilise progressivement. Ne touchez jamais la lame [20] en mouvement. Risque de blessure !

## ● Tondre (Fig. H)

Une tonte régulière favorise le feuillage du gazon et élimine simultanément les mauvaises herbes. Ainsi, chaque tonte permet non seulement d'augmenter la densité du gazon, mais également de produire un gazon à la robustesse uniforme.

Il est recommandé d'effectuer la première coupe en avril pour une hauteur de pousse de 70–80 mm. En pleine saison, le gazon doit être tondu au moins une fois par semaine.

- Nous vous recommandons d'utiliser votre tondeuse comme représenté dans ce chapitre et sur la figure H afin d'obtenir des résultats optimaux et de diminuer le risque de trancher le câble secteur.
- Commencez à tondre à proximité de la prise électrique, puis éloignez-vous de la prise.
- Gardez le câble de rallonge toujours derrière vous. Si vous tournez, placez-le sur le côté déjà tondu.
- Déplacez l'appareil en roulant au pas et en effectuant des tracés si possible réguliers. Pour une tonte continue, les tracés doivent se chevaucher de quelques centimètres.
- Ajustez la hauteur de coupe de manière à ne pas surcharger l'appareil. Le moteur risquerait sinon d'être endommagé.

- Travaillez toujours perpendiculairement aux pentes. Soyez particulièrement prudent en marche arrière et en tirant l'appareil.

**⚠ AVERTISSEMENT !** Éteignez l'appareil après le travail. Pour le transporter, débranchez la fiche et attendez que la lame [20] soit immobile. Risque de blessure !

- Après utilisation, la poignée de transport [24] peut être utilisée pour porter la tondeuse à gazon électrique.
- Nettoyez l'appareil après chaque utilisation et avant de le ranger, comme décrit au chapitre «Nettoyage, maintenance et rangement».

## ● Nettoyage, maintenance et rangement

**⚠ AVERTISSEMENT !** Confiez à un service après-vente mandaté par le fabricant les tâches non décrites dans cette notice d'utilisation. N'utilisez que des pièces d'origine.



Portez des gants de protection lors du maniement de la lame [20].

**⚠ AVERTISSEMENT !** Débranchez l'appareil avant tous travaux de maintenance et de nettoyage, débranchez la fiche secteur et attendez que la lame [20] soit immobile. Risque de blessure !

Nous ne pouvons être tenus pour responsables des dommages causés sur nos appareils si ces dommages sont consécutifs à des réparations non appropriées, à l'utilisation de pièces externes voire à un usage non conforme.

## ● Travaux généraux de nettoyage et de maintenance

**⚠ AVERTISSEMENT !** N'aspergez pas la tondeuse avec de l'eau.

- Pour éliminer après la tonte les restes de végétation sur les roues, dans les orifices de ventilation,

l'ouverture d'éjection et la zone de lame, vous pouvez utiliser un morceau de bois ou de plastique.

- N'utilisez pas d'objets pointus ou durs. Ceux-ci pourraient abîmer les éléments en plastique.
- Gardez toujours la machine dans un état propre. Utilisez un chiffon ou une brosse pour le nettoyage. N'utilisez jamais de solvants comme de l'essence, de l'alcool, de l'eau ammoniacale, etc. Ces solvants peuvent abîmer les éléments en plastique.
- Après chaque utilisation, contrôlez la tondeuse quant à la présence de défauts évidents, comme des éléments détachés, usés ou abîmés. Assurez-vous que tous les écrous, boulons et vis sont bien serrés.
- Contrôlez les recouvrements et dispositifs de protection quant à la présence de dommages et vérifiez leur assise correcte. Remplacez-les le cas échéant.

## ● Remplacement de la lame (Fig. 1)

Si la lame est émoussée, elle peut être affûtée dans un atelier spécialisé. Si la lame [20] est abîmée ou si elle présente un déséquilibre, elle doit être remplacée (voir chapitre «Service après-vente»).

### Pour la retirer :

1. Couchez l'appareil sur le côté.
2. Portez des gants de protection robustes et maintenez fermement la lame [20]. Dévissez la vis de lame [19] de la broche de moteur [21] avec un tournevis en tournant dans le sens anti-horaire.
3. Installez la nouvelle lame [20] en procédant dans l'ordre inverse. Veillez à ce que la lame [20] soit positionnée correctement et que la vis [19] soit bien serrée. La rainure de la lame [20] doit être alignée sur les saillies de la broche de moteur [21].

## ● Rangement

- Conservez l'appareil à l'état sec et hors de portée des enfants. Desserrez les écrous à ailettes [2] et repliez la barre de poignée vers le bas afin que l'appareil prenne le moins de place possible. Veillez à ce que le câble ne soit pas coincé.
- Laissez le moteur refroidir avant d'entreposer l'appareil dans une pièce fermée.
- Ne recouvrez pas l'appareil avec des sacs en nylon. Dans le cas contraire, de l'humidité pourrait se former.

## ● Dépannage

| Problème                   | Cause possible                           | Dépannage  |
|----------------------------|--|--|
| L'appareil ne démarre pas. | Absence de tension secteur               | Vérifiez l'alimentation électrique pour vous assurer que tous les branchements sont correctement effectués.                        |
|                            | Interruption dans la liaison électrique. | Vérifier la prise, le câble, la ligne, la fiche secteur. Faire effectuer le cas échéant une réparation par un électricien qualifié |
|                            | Levier de démarrage [12] défectueux      | Réparation par le service après-vente.   |
|                            | Brosses en carbone usées                 |  |
|                            | Moteur défectueux                        |  |

| Problème   | Cause possible                                | Dépannage  |
|--|---|--|
| Le moteur s'arrête.  | Blocage pour cause de corps étrangers         | Retirer les corps étrangers  |
| Résultat de travail non satisfaisant ou fonctionnement pénible du moteur | Hauteur de coupe trop basse/ gazon trop long. | Régler une hauteur de coupe plus élevée. Soulever légèrement les roues avant en pressant la poignée <b>1</b> . |
|  | Lame <b>20</b> émoussée                       | Faire affûter la lame <b>20</b> ou la remplacer.   |
|  | Zone de lame engorgée                         | Éliminer le blocage/nettoyer l'appareil.   |
| Résultat de travail non satisfaisant ou fonctionnement pénible du moteur | Lame <b>20</b> incorrectement montée          | Installer la lame <b>20</b> correctement.  |
| La lame <b>20</b> ne tourne pas.   | Lame <b>20</b> bloquée par de l'herbe         | Retirer l'herbe  |
|  | Vis de lame <b>19</b> mal serrée              | Serrer la vis de lame <b>19</b>  |
| Bruits, cliquetis ou vibrations anormaux                                 | Vis de lame <b>19</b> mal serrée              | Serrer la vis de lame <b>19</b>  |
|  | Lame <b>20</b> abîmée                         | Remplacer la lame <b>20</b> .  |

## ● Caractéristiques techniques

| Modèle                | LDLLM1300-23                          |
|-----------------------|---------------------------------------|
| Numéro d'article      | PRM 1300 B2                           |
| Puissance absorbée    | 1300W                                 |
| Tension nominale      | 230-240V~ (courant alternatif), 50 Hz |
| Vitesse à vide        | 3450 min <sup>-1</sup>                |
| Cercle de coupe       | 32 cm                                 |
| Hauteur de coupe      | 25/45/65 mm                           |
| Classe de protection  | II/□                                  |
| Classe IP             | IPX4                                  |
| Poids                 | Env. 8,3 kg                           |
| Volume de bac à herbe | Env. 30 l                             |

### Information concernant les émissions sonores

Émission sonore mesurée selon EN ISO 3744:2010  
Niveau de pression acoustique  $L_{pA}$  = 81,0 dB(A) K = 3 dB(A)

Niveau de puissance acoustique  $L_{WA}$  = 93,7 dB(A)  
K = 1,92 dB(A)

Niveau de puissance acoustique garanti  $L_{WA}$  = 96 dB(A)

**▲ AVERTISSEMENT ! RISQUE POUR LA SANTÉ !** Les émissions sonores sur le lieu de travail peuvent dépasser 85 dB(A). Dans ce cas, des mesures de protection pour l'utilisateur sont nécessaires.

### Porter une protection auditive !

Les travaux sans protection auditive ou vêtements de protection peuvent causer un risque pour la santé.

- Lorsque vous travaillez, portez une protection auditive ainsi que des vêtements de protection adéquats.

### Vibrations

La valeur totale des vibrations et les valeurs d'émission sonores indiquées ont été mesurées sur la base d'une procédure d'essai normalisée (EN 60335-1/EN 60335-2-77) et peuvent être utilisée pour comparer un outil électrique avec un autre.

Elles peuvent également être utilisées pour une évaluation provisoire de la contrainte.

Vibration vers la poignée  $a_h$  max.  $2,374 \text{ m/s}^2$   
Incertitude  $K = 1,5 \text{ m/s}^2$

**AVERTISSEMENT !** Les valeurs des vibrations et émissions sonores peuvent s'écarter des valeurs indiquées lors de l'utilisation réelle de l'outil électrique, et en particulier selon le type de matériaux travaillés. Il est nécessaire de définir des mesures de sécurité pour la protection de l'utilisateur basées sur une estimation de l'exposition aux vibrations mécaniques dans les conditions d'utilisation réelles (en prenant en compte tous les paramètres du cycle de fonctionnement, y compris les durées pendant lesquelles l'outil électrique est éteint et les durées pendant lesquelles l'outil électrique est allumé, mais fonctionne sans charge).

Essayez de réduire au maximum l'exposition aux vibrations et au bruit. L'exposition aux vibrations peut être réduite, par exemple, en portant de gants de protection lors de l'utilisation de l'outil, en limitant la durée du travail et en utilisant des accessoires en bon état.

## ● Mise au rebut

L'emballage se compose de matières recyclables pouvant être mises au rebut dans les déchetteries locales.



Veuillez respecter l'identification des matériaux d'emballage pour le tri sélectif, ils sont identifiés avec des abréviations (a) et des chiffres (b) ayant la signification suivante : 1-7 : plastiques/20-22 : papiers et cartons/80-98 : matériaux composite.



Votre mairie ou votre municipalité vous renseigneront sur les possibilités de mise au rebut des produits usagés.



Afin de contribuer à la protection de l'environnement, veuillez ne pas jeter votre produit usagé dans les ordures ménagères, mais éliminez-le de manière appropriée. Pour obtenir des renseignements concernant les points de collecte et leurs horaires d'ouverture, vous pouvez contacter votre municipalité.



Le produit ainsi que les accessoires et les matériaux d'emballage sont recyclables et relèvent de la responsabilité élargie du producteur. Éliminez-les séparément, en suivant l'Info-tri illustrée, dans l'intérêt d'un meilleur traitement des déchets. Le logo Triman n'est valable qu'en France.

## ● Garantie et service

### **Article L217-16 du Code de la consommation**

Lorsque l'acheteur demande au vendeur, pendant le cours de la garantie commerciale qui lui a été consentie lors de l'acquisition ou de la réparation d'un bien meuble, une remise en état couverte par la garantie, toute période d'immobilisation d'au moins sept jours vient s'ajouter à la durée de la garantie qui restait à courir. Cette période court à compter de la demande d'intervention de l'acheteur ou de la mise à disposition pour réparation du bien en cause, si cette mise à disposition est postérieure à la demande d'intervention.

Indépendamment de la garantie commerciale souscrite, le vendeur reste tenu des défauts de conformité du bien et des vices rédhibitoires dans les conditions prévues aux articles L217-4 à L217-13 du Code de la consommation et aux articles 1641 à 1648 et 2232 du Code Civil.

### **Article L217-4 du Code de la consommation**

Le vendeur livre un bien conforme au contrat et répond des défauts de conformité existant lors de la délivrance.

Il répond également des défauts de conformité résultant de l'emballage, des instructions de montage ou de l'installation lorsque celle-ci a été mise à sa charge par le contrat ou a été réalisée sous sa responsabilité.

### **Article L217-5 du Code de la consommation**

Le bien est conforme au contrat :

- 1° S'il est propre à l'usage habituellement attendu d'un bien semblable et, le cas échéant :
  - s'il correspond à la description donnée par le vendeur et posséder les qualités que celui-ci a présentées à l'acheteur sous forme d'échantillon ou de modèle ;
  - s'il présente les qualités qu'un acheteur peut légitimement attendre eu égard aux déclarations publiques faites par le vendeur, par le producteur ou par son représentant, notamment dans la publicité ou l'étiquetage ;
- 2° Ou s'il présente les caractéristiques définies d'un commun accord par les parties ou être propre à tout usage spécial recherché par l'acheteur, porté à la connaissance du vendeur et que ce dernier a accepté.

### **Article L217-12 du Code de la consommation**

L'action résultant du défaut de conformité se prescrit par deux ans à compter de la délivrance du bien.

### **Article 1641 du Code civil**

Le vendeur est tenu de la garantie à raison des défauts cachés de la chose vendue qui la rendent impropre à l'usage auquel on la destine, ou qui diminuent tellement cet usage que l'acheteur ne l'aurait pas acquise, ou n'en aurait donné qu'un moindre prix, s'il les avait connus.

### **Article 1648 1er alinéa du Code civil**

L'action résultant des vices rédhibitoires doit être intentée par l'acquéreur dans un délai de deux ans à compter de la découverte du vice.

Les pièces détachées indispensables à l'utilisation du produit sont disponibles pendant la durée de la garantie du produit.

Le produit a été fabriqué selon des critères de qualité stricts et contrôlé consciencieusement avant sa livraison. En cas de défauts sur ce produit, vous êtes en droit de présenter des réclamations légales contre le vendeur du produit. La présente garantie ne constitue pas une restriction de vos droits légaux.

Ce produit bénéficie de 3 ans de garantie à compter de la date d'achat. La période de garantie débute à la date d'achat du produit. Veuillez conserver le ticket de caisse original. Ce document sera nécessaire pour servir de preuve d'achat.

Si un problème matériel ou de fabrication devait survenir dans les 3 ans suivant la date d'achat du produit, nous assurons à notre discrétion la réparation ou le remplacement du produit sans frais supplémentaire. La garantie prend fin si le produit a été endommagé, a fait l'objet d'une utilisation inappropriée ou encore d'un manque d'entretien.

Toutes les indications fournies dans la notice d'utilisation doivent être scrupuleusement respectées pour garantir une utilisation conforme du produit. Il convient d'éviter absolument toute utilisation ou manipulation déconseillée par cette notice d'utilisation ou faisant l'objet d'un avertissement. Le produit est exclusivement destiné à un usage privé et non commercial. Les manipulations incorrectes et inappropriées, l'usage de la force ainsi que les interventions réalisées par toute autre personne que notre centre de service après-vente agréé entraînent l'extinction de la garantie.

La réparation ou le remplacement du produit n'entraîne pas le début d'une nouvelle période de garantie. La durée de garantie n'est pas prolongée par la prestation de garantie. Cette mesure s'applique également pour les pièces remplacées et réparées. Tous dommages et vices présents dès l'achat doivent être notifiés immédiatement après le déballage du produit. Les réparations effectuées sur le produit sont payantes lorsque la période de garantie a expiré.

La garantie couvre les vices matériels et de fabrication. Cette garantie ne s'étend pas aux pièces du produit soumises à une usure normale (p. ex. lame)

et qui, par conséquent, peuvent être considérées comme des pièces d'usure, ni aux dommages sur des composants fragiles, comme des interrupteurs ou des batteries.

## ● Faire valoir sa garantie

Pour garantir la rapidité d'exécution de la procédure de garantie, veuillez respecter les consignes suivantes :

Pour toute demande, veuillez conserver le ticket de caisse et le numéro d'article (IAN 420142\_2204) comme preuve d'achat.

Le numéro de référence de l'article est indiqué sur la plaque d'identification, sur une gravure, sur la page de titre de votre mode d'emploi (en bas à gauche) ou sur un autocollant apposé sur la face arrière ou inférieure du produit.

En cas de dysfonctionnement de l'appareil ou de tout autre défaut, contactez en premier lieu le service après-vente par téléphone ou par e-mail aux coordonnées indiquées ci-dessous.

Après entretien avec notre service après-vente, vous pouvez envoyer franco de port tout produit considéré comme défectueux au service clientèle indiqué, accompagné de la preuve d'achat (ticket de caisse) et d'une description écrite du défaut avec mention de sa date d'apparition. Afin d'éviter tout problème de réception et tout coût supplémentaire, utilisez impérativement l'adresse qui vous a été communiquée. Assurez-vous que l'expédition n'est pas effectuée sans frais de port, en mode «encombrant», express ou comme autre fret particulier. Expédiez l'appareil ainsi que tous les accessoires fournis lors de l'achat

## Pièces de rechange

Pièces de rechange disponibles auprès de :  
administration@mynetsend.de.

et veillez à ce que le conditionnement de transport soit suffisamment sûr.

## ● Service après-vente

### FR Réparations Belgique

Tél. : 0800-62004  
E-Mail : info@varo.com

### BE Réparations France

Tél. : +800 3 292 92 92  
E-Mail : retours.aldif@varo.com

## ● Service de réparation

**⚠ ATTENTION !** Veuillez envoyer votre appareil propre et muni d'une description du défaut à notre filiale de service.

Vous pouvez faire exécuter les réparations hors garantie par notre filiale de service après-vente contre facturation. Elle vous remettra volontiers un devis.

Nous pouvons traiter uniquement les appareils emballés et affranchis correctement.

Les appareils envoyés sans frais de port, en mode «encombrant», express ou comme autre fret particulier ne sont pas acceptés.

La mise au rebut des appareils défectueux que vous nous envoyez est gratuite.

| Pos. dans notice d'utilisation | Désignation                                 | Numéro de pièce                |
|--------------------------------|---|--------------------------------|
| Fig. I                         | Lame (identification du fabricant : ZF6108) | 22-23-24-LDLLM1300-23          |
| Fig. D                         | Bac à herbe                                 | 26-27-28-29-LDLLM1300-23       |
| Fig. A : 5                     | Roues                                       | 12-13-14-15-16-17-LDLLM1300-23 |

## ● Importateur

Veillez noter que les coordonnées fournies ci-après ne sont pas les coordonnées d'un service après-vente. Contactez d'abord le service après-vente mentionné ci-dessus.

### **VARO – Vic Van Rompuy N.V.**

Joseph Van Instraat 9

2500 Lier

BELGIQUE

**IAN 420142\_2204**

## ● Déclaration de conformité CE

**Par la présente nous déclarons, VARO–Vic Van Rompuy N.V., Joseph Van Instraat 9, 2500 Lier, BELGIQUE, sous notre propre responsabilité, que l'appareil désigné ci-dessous**

**Désignation de l'appareil :** Tondeuse à gazon électrique PRM 1300 B2

**Marque :** 

**N° de modèle :** LDLLM1300

est conforme aux exigences fondamentales et autres dispositions pertinentes des directives UE correspondantes sur la base des normes UE harmonisées. Toute modification de l'appareil non consentie par nos soins annule la validité de la présente déclaration.

### **Directives UE**

(y compris leurs éventuelles modifications jusqu'à la date de la signature)

2011/65/EU–(EU)2015/863

2006/42/EC

2014/30/EU

2000/14/EC–2005/88/EC

### **Annexe VI**

L<sub>WA</sub> mesuré : 94 dB(A)

L<sub>WA</sub> max. garanti : 96 dB(A)

Notified Body TÜV SÜD–0036

Westendstrasse 199

80686 München

Allemagne

### **Normes UE harmonisées**

(y compris leurs éventuelles modifications jusqu'à la date de la signature)

EN60335-1: 2012 +A11 +A13 +A1 +A2 +A14 +A15

EN60335-2-77: 2010

EN IEC 55014-1: 2021

EN IEC 55014-2: 2021

EN IEC 61000-3-2: 2019 +A1

EN61000-3-3: 2013 +A2

### **Détenteur de la documentation technique**

Philippe Vankerkhove

VARO–Vic. Van Rompuy N.V.

Le signataire agit au nom de la direction de l'entreprise



**Ludo Mertens**

Gestionnaire de certifications

Date : 16/11/2022, Lier–Belgique

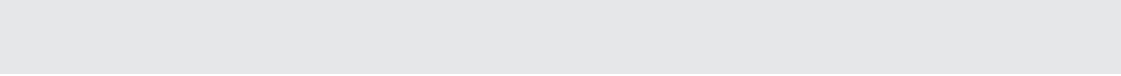

|  |           |
|--|-----------|
| <b>Legenda van de gebruikte pictogrammen</b> .....               | Pagina 63 |
| <b>Introductie</b> .....   | Pagina 64 |
| Correct en doelmatig gebruik .....                               | Pagina 64 |
| <b>Algemene beschrijving</b> .....                               | Pagina 64 |
| Overzicht .....  | Pagina 64 |
| Omvang van de levering.....                                      | Pagina 65 |
| <b>Beschrijving van de werking</b> .....                         | Pagina 65 |
| <b>Veiligheidsinstructies</b> .....                              | Pagina 65 |
| Algemene veiligheidsinstructies.....                             | Pagina 65 |
| Werkplek .....   | Pagina 66 |
| Elektrische veiligheid.....                                      | Pagina 66 |
| Veiligheid van personen .....                                    | Pagina 66 |
| Omgang met en gebruik van elektrisch gereedschap.....            | Pagina 67 |
| <b>Service</b> .....   | Pagina 67 |
| <b>Aanvullende veiligheidsinstructies voor grasmaaiers</b> ..... | Pagina 67 |
| Training .....   | Pagina 67 |
| Vorbereidende maatregelen .....                                  | Pagina 68 |
| <b>Gebruik</b> .....   | Pagina 68 |
| <b>Onderhoud en opslag</b> .....                                 | Pagina 69 |
| Advies voor machines met veiligheidsklasse .....                 | Pagina 69 |
| <b>Aanvullende veiligheidsinstructies</b> .....                  | Pagina 69 |
| Veiligheidseisen.....  | Pagina 69 |
| <b>Montage</b> .....   | Pagina 70 |
| Montage van de duwboom .....                                     | Pagina 70 |
| Montage van de grasopvangbak.....                                | Pagina 70 |
| <b>Werken met de grasmaaiër</b> .....                            | Pagina 71 |
| Aansluiten/verwijderen van de grasopvangbak .....                | Pagina 71 |
| Instellen van de maaihoogte .....                                | Pagina 71 |
| In- en uitschakelen.....   | Pagina 71 |
| Maaien .....   | Pagina 71 |
| <b>Reiniging, onderhoud en opslag</b> .....                      | Pagina 72 |
| Algemene reinigings- en onderhoudswerkzaamheden .....            | Pagina 72 |
| Het mes vervangen .....  | Pagina 72 |
| Opslag.....  | Pagina 73 |

|                                  |           |
|----------------------------------|-----------|
| <b>Storingen oplossen</b> .....  | Pagina 73 |
| <b>Technische gegevens</b> ..... | Pagina 74 |
| <b>Afvoer</b> .....              | Pagina 74 |
| <b>Garantie en service</b> ..... | Pagina 75 |
| Afwikkeling bij garantie.....    | Pagina 75 |
| Service .....                    | Pagina 76 |
| Reparatieservice.....            | Pagina 76 |
| Importeur .....                  | Pagina 76 |
| Conformiteitsverklaring .....    | Pagina 77 |

## Legenda van de gebruikte pictogrammen

|  |  |   |  |
|--|--|---|--|
|    | <b>Let op!</b><br>Lees de gebruiksaanwijzing!  |    | Draag veiligheidshandschoenen bij de omgang met de messen.                       |
|    |  |    | Draag oogbescherming.  |
|    | Beschermingsklasse II<br>(dubbel geïsoleerd)   |    | Draag gehoorbescherming.   |
|    | Stel het apparaat niet bloot aan vocht.<br>Werk niet in de regen en maai geen nat gras.  |    | Informatie over het gegarandeerde geluidsniveau L <sub>WA</sub> in dB.           |
|    | Letselgevaar door rondslingerende delen! Omstanders uit de buurt van de elektrische grasmaaiër houden.   |    | Vulstand-indicator op de grasopvangbak: geopend: grasopvangbak leeg              |
|    |  |    | Vulstand-indicator op de grasopvangbak: gesloten: grasopvangbak vol              |
|    | <b>Let op!</b><br>Naloop van het grasmaaiërmes!  |    | Maai breedte   |
|    | <b>Pas op! Scherp mes!</b> Voeten en handen uit de buurt houden.<br>Letselgevaar!  |    | Overeenstemming met de betreffende maatgevende eisen volgens de EU-richtlijn(en) |
|   | Motor uitschakelen en de stekker uit het stopcontact halen voor instel- of schoonmaakwerkzaamheden of als de stroomkabel ingeklemd of beschadigd is. |   | Voer de verpakking en het apparaat op een milieuvriendelijke manier af!          |
|  | Gevaar door een beschadigde stroomkabel. De stroomkabel uit de buurt van het apparaat en de messen houden!   |  | Het product voldoet aan de eisen volgens § 21 van de productveiligheidswet (DE). |
|  |  |  | Veiligheidsinstructies<br>Instructies  |

# Elektrische grasmaaier PRM 1300 B2

## ● Inleiding

Hartelijk gefeliciteerd met de aankoop van uw nieuwe product. U hebt daarmee voor een hoogwaardig product gekozen.



De gebruiksaanwijzing maakt deel uit van dit product. Deze bevat belangrijke aanwijzingen omtrent veiligheid, gebruik en verwijdering. Maak u voor het gebruik van het product vertrouwd met alle bedienings- en veiligheidsinstructies. Gebruik het product alleen zoals beschreven en voor de aangegeven toepassingen. Overhandig ook alle documenten als u het product aan derden doorgeeft.

## ● Correct en doelmatig gebruik

Het apparaat is alleen bestemd voor het maaien van gazons en grasperken rondom het huis. Elk ander gebruik dat in deze gebruiksaanwijzing niet uitdrukkelijk wordt toegestaan, kan leiden tot schade aan het apparaat en een ernstig gevaar voor de gebruiker vormen.

Het apparaat is bestemd voor gebruik door volwassenen. Kinderen evenals personen die niet vertrouwd zijn met deze gebruiksaanwijzing mogen het apparaat niet gebruiken.

Het gebruik van het product in de regen of in een vochtige omgeving is verboden.

Dit apparaat is niet geschikt voor commercieel gebruik.

De fabrikant is niet aansprakelijk voor schade als gevolg van ondoelmatig gebruik of een verkeerde bediening.

### **⚠ WAARSCHUWING!**

Lees voor uw eigen veiligheid deze gebruiksaanwijzing en de algemene veiligheidsinstructies grondig door voordat u het apparaat in gebruik neemt. Geef deze gebruiksaanwijzing altijd mee als u het apparaat aan derden geeft of laat gebruiken.

Deze gebruiksaanwijzing kan als pdf van onze website worden gedownload: [www.lidl-service.com](http://www.lidl-service.com).



## ● Algemene beschrijving

### ● Overzicht

|          |    |  |
|----------|----|--|
| <b>A</b> | 1  | Duwboom                                |
|          | 2  | Vleugelmoeren                          |
|          | 3  | Onderste stang                         |
|          | 4  | Grasopvangbak                          |
|          | 5  | Wielen                                 |
|          | 6  | Motorbehuizing                         |
|          | 7  | Achterste vangklep                     |
|          | 8  | Kabelhouder                            |
|          | 9  | Aansluiting voor stroomkabel           |
|          | 10 | Ontgrendelingsknop                     |
|          | 11 | Kabel-trekontlasting                   |
|          | 12 | Starthendel                            |
| <b>B</b> | 13 | Schroeven voor bevestiging v/d stangen |
| <b>C</b> | 14 | Schroeven voor bevestiging v/d duwboom |
|          | 15 | Tussenring                             |
| <b>D</b> | 16 | Grasopvangbak handvat                  |
|          | 17 | Onderste deel van de grasopvangbak     |
|          | 18 | Bovenste deel van de grasopvangbak     |
| <b>I</b> | 19 | Bout voor het mes                      |
|          | 20 | Mes                                    |
|          | 21 | Motoras                                |
| <b>D</b> | 22 | Vulstand-indicator                     |
| <b>F</b> | 23 | Wielas                                 |
| <b>E</b> | 24 | Draaggreep                             |

## ● Omvang van de levering

**⚠ WAARSCHUWING! VERSTIKKINGS-GEVAAR!** Verpakkingsmateriaal is geen kinderspeelgoed! Kinderen mogen niet met plastic zakken spelen.

Verwijder zowel het verpakkingsmateriaal alsook de verpakkings-/en transportbeveiligingen (indien aanwezig).

Controleer het apparaat en de accessoires op transportschade. Bewaar de verpakking indien mogelijk totdat de garantieperiode is afgelopen. Voer het daarna op een milieuvriendelijke manier af. Controleer of de levering compleet is:

### De verpakking bevat:

- 1 elektrische grasmaaier
- 1 duwboom
- 2 onderste stangen
- 1 grasopvangbak (tweedelig)
- 1 handvat grasopvangbak
- 2 schroeven voor bevestiging v/d stangen
- 2 vleugelmoeren, tussenringen en schroeven voor bevestiging v/d duwboom
- 2 kabelhouders
- 1 gebruiksaanwijzing

Als er onderdelen ontbreken of beschadigd zijn, neem dan contact op met uw verkoper.

Gebruik het product pas als de ontbrekende onderdelen zijn geleverd of als de defecte onderdelen zijn vervangen.

**⚠ WAARSCHUWING!** Het gebruik van een onvolledig of beschadigd product vormt een gevaar voor mensen en hun bezittingen.

## ● Beschrijving van de werking

De elektrische grasmaaier bezit een parallel aan het te maaien oppervlak ronddraaiend maaimes. Hij is uitgerust met een krachtige elektromotor, een robuuste kunststof behuizing, een ontgrendelingsknop, een achterste vangklep en een grasopvangbak. Daarnaast is het apparaat op 3 manieren in hoogte verstelbaar en heeft het licht lopende wielen.

Informatie over de bediening vindt u in de volgende beschrijving.

## ● Veiligheidsinstructies



### Algemene veiligheidsinstructies

**⚠ WAARSCHUWING!** Lees alle veiligheidsinstructies, aanwijzingen, afbeeldingen en specificaties die bij dit elektrische gereedschap worden bijgevoegd. Het niet in acht nemen van de veiligheidsinstructies en aanwijzingen kan elektrocutie, brand en/of ernstig letsel tot gevolg hebben.

Bewaar alle veiligheidsinstructies en aanwijzingen voor latere raadpleging.

■  **⚠ WAARSCHUWING! LEVENSGEVAAR EN KANS OP ONGEVALLEN VOOR KLEUTERS**

**EN KINDEREN!** Dit apparaat mag niet door kinderen worden gebruikt. Kinderen mogen niet met het apparaat spelen. Reiniging en onderhoud mogen niet door kinderen worden uitgevoerd.

■ Dit apparaat kan door personen met verminderde fysieke, sensorische of mentale vaardigheden of een gebrek aan ervaring en kennis worden gebruikt als ze onder toezicht staan of geïnstrueerd werden met betrekking tot het veilige gebruik van het apparaat en de eruit voortvloeiende gevaren begrijpen.

■ Als de stroomkabel van het apparaat wordt beschadigd, moet deze door de fabrikant of diens klantenservice of een gelijkwaardig gekwalificeerde persoon worden vervangen, om gevaren te vermijden.

Het in de veiligheidsinstructies toegepaste begrip 'elektrisch gereedschap' heeft betrekking op gereedschap op netvoeding (met stroomkabel) en op gereedschap op accu's (zonder stroomkabel).

## ● Werkplek

- Houd uw werkgebied schoon en goed verlicht. Door rommel of een onverlichte werkomgeving kunnen er ongelukken ontstaan.
- Werk met het elektrische gereedschap niet in een explosiegevaarlijke omgeving waarin zich brandbare vloeistoffen, gassen of stoffen bevinden. Elektrische gereedschappen veroorzaken vonken die het stof of de dampen kunnen ontsteken.
- Houd kinderen en andere personen tijdens het gebruik uit de buurt van het elektrische gereedschap. Bij afleiding kunt u de controle over het elektrische gereedschap verliezen.

## ● Elektrische veiligheid

- De stekker van het elektrisch gereedschap moet in het stopcontact passen. De stekker mag op geen enkele manier worden veranderd. Gebruik geen adapterstekker in combinatie met geaard elektrisch gereedschap. Onveranderde stekkers en passende stopcontacten verminderen het risico op een elektrische schok.
- Vermijd lichamelijk contact met geaarde oppervlakken zoals buizen, verwarmingen, fornuizen en koelkasten. Er is een verhoogd risico op een elektrische schok wanneer uw lichaam geaard is.
- Houd elektrisch gereedschap uit de buurt van regen of vocht. Het binnendringen van water in elektrisch gereedschap verhoogt het risico op een elektrische schok.
- Gebruik de stroomkabel niet ondoelmatig om het elektrisch gereedschap te dragen, op te hangen of om de stekker uit het stopcontact te trekken. Houd de stroomkabel uit de buurt van hitte, olie, scherpe randen of bewegende onderdelen. Beschadigde of verwarde kabels verhogen het risico op een elektrische schok.
- Wanneer u met het elektrische gereedschap in de buitenlucht werkt, gebruik dan alleen verlengkabels die ook geschikt zijn voor gebruik buitenshuis. Het gebruik van een voor buiten geschikte verlengkabel vermindert het risico op een elektrische schok.

- Wanneer u met het elektrische gereedschap beslist in een vochtige omgeving moet werken, gebruik dan een aardlekschakelaar. Het gebruik van een aardlekschakelaar vermindert het risico op een elektrische schok.

## ● Veiligheid van personen

- Wees opmerkzaam, let op wat u doet en ga verstandig te werk met elektrisch gereedschap. Gebruik het elektrische gereedschap niet wanneer u moe bent of onder invloed van drugs, alcohol of medicijnen staat. Een moment van onachtzaamheid tijdens het gebruik van het elektrische gereedschap kan tot ernstig letsel leiden.
- Draag persoonlijke beschermende middelen en altijd een veiligheidsbril. Het dragen van persoonlijke beschermingsmiddelen zoals een stofmasker, slipvaste veiligheidsschoenen, veiligheidshelm of gehoorbescherming helpt, afhankelijk van het soort en het gebruik van het elektrische gereedschap, het risico op letsel te verminderen.
- Vermijd het onbedoeld in gebruik nemen. Controleer of het elektrische gereedschap is uitgeschakeld voordat u het op het lichtnet en/of de accu aansluit, het oppakt of draagt. Als u tijdens het dragen van het elektrische gereedschap uw vinger op de schakelaar houdt of het elektrische gereedschap ingeschakeld op het lichtnet aansluit, kan dit tot ongevallen leiden.
- Verwijder afstelgereedschap en moersleutels voordat u het elektrische gereedschap inschakelt. Gereedschap of sleutels die zich in een draaiend deel van het elektrische gereedschap bevinden, kunnen letsel veroorzaken.
- Vermijd een abnormale lichaamshouding. Zorg ervoor dat u stevig staat en bewaar steeds uw evenwicht. Op deze manier heeft u het elektrische gereedschap in onverwachte situaties beter onder controle.
- Draag geschikte kleding. Draag geen wijde kleding of sieraden. Houd haren en kleding uit de buurt van bewegende delen. Loszittende kleding, sieraden of lange haren kunnen door bewegende delen worden gegrepen.

- Indien er voorzieningen voor stofafzuiging en -opvang gemonteerd kunnen worden, moeten deze worden aangesloten en correct worden gebruikt. Het gebruik van stofafzuiging kan gevaren door stof verminderen.
- Waan u niet in valse zekerheid en negeer de veiligheidsregels voor elektrisch gereedschap niet, ook niet als u door veelvuldig gebruik vertrouwd bent met het elektrische gereedschap. Achteloos handelen kan in een fractie van een seconde ernstig letsel tot gevolg hebben.

## ● **Omgang met en gebruik van elektrisch gereedschap**

- Overbelast het elektrisch gereedschap niet. Gebruik voor uw werkzaamheden het juiste elektrische gereedschap. Met het juiste elektrische gereedschap werkt u beter en veiliger in het aangegeven vermogensbereik.
- Gebruik geen elektrisch gereedschap met een defecte schakelaar. Elektrisch gereedschap dat niet meer in- of uitgeschakeld kan worden, is gevaarlijk en moet worden gerepareerd.
- Trek de stekker uit het stopcontact en/of verwijder de uitneembare accu voordat u het apparaat instelt, hulpstukken verwisselt of het elektrische gereedschap neerlegt. Deze voorzorgsmaatregel voorkomt het per ongeluk inschakelen van het elektrisch gereedschap.
- Bewaar elektrisch gereedschap buiten het bereik van kinderen als het niet wordt gebruikt. Laat personen die niet vertrouwd zijn met het elektrisch gereedschap of die de instructies niet hebben gelezen het elektrische gereedschap niet gebruiken. Elektrisch gereedschap is gevaarlijk wanneer dit door onervaren personen wordt gebruikt.
- Onderhoud het elektrische gereedschap en de hulpstukken zorgvuldig. Controleer of bewegende delen optimaal functioneren en niet klemmen en of onderdelen gebroken of zodanig beschadigd zijn dat de werking van het elektrische gereedschap wordt belemmerd. Laat beschadigde onderdelen repareren voordat u het elektrische gereedschap gebruikt. De oorzaak van veel

ongevallen ligt in slecht onderhouden elektrisch gereedschap.

- Houd snijgereedschap scherp en schoon. Zorgvuldig onderhouden snijgereedschap met scherpe snijkanten klemmen minder vaak en zijn gemakkelijker in gebruik.
- Gebruik het elektrisch gereedschap en de hulpwerktuigen etc. overeenkomstig deze aanwijzingen. Houd daarbij rekening met de arbeidsomstandigheden en de uit te voeren werkzaamheden. Het gebruik van elektrisch gereedschap voor andere dan de bedoelde toepassingen kan tot gevaarlijke situaties leiden.
- Houd de handvatten en grepen droog, schoon en vrij van olie en vet. Gladde grepen en handvatten maken een veilige bediening en controle over het elektrische gereedschap in onvoorziene situaties onmogelijk.

## ● **Service**

- Laat uw elektrisch gereedschap alleen door een gekwalificeerde vakman en alleen met originele reserveonderdelen repareren. Op deze wijze wordt gegarandeerd dat de veiligheid van het elektrisch gereedschap behouden blijft.

## ● **Aanvullende veiligheidsinstructies voor grasmaaiers**

### ● **Training**

- Lees de gebruiksaanwijzing zorgvuldig door. Maak u vertrouwd met de onderdelen en de juiste omgang met de machine.
- Sta nooit toe dat kinderen of andere personen die de gebruiksaanwijzing niet kennen de grasmaaiër gebruiken. Plaatselijke bepalingen kunnen de minimum leeftijd van de gebruiker bepalen.
- Maai nooit als er mensen, met name kinderen, of dieren in de buurt zijn.
- Denk eraan dat de bestuurder of gebruiker van de machine verantwoordelijk is voor ongelukken met andere personen of hun eigendommen.

## ● Voorbereidende maatregelen

- Tijdens het gebruik van de machine moeten altijd stevige schoenen en een lange broek worden gedragen. Gebruik de machine niet op blote voeten of met lichte sandalen. Vermijd het dragen van losse kleding of kleding met hangende veters of riemen.
- Controleer het terrein waarop de machine wordt gebruikt en verwijder alle voorwerpen die door de machine kunnen worden gegrepen en weggeslingerd kunnen worden.
- Voor gebruik moet altijd een visuele controle worden uitgevoerd waarbij wordt gekeken of het maimes, de bevestigingsbouten en de gehele maai-unit niet is versleten of beschadigd. Versleten of beschadigde maimes en bevestigingsbouten mogen alleen per paar worden vervangen om onbalans te vermijden. Versleten of beschadigde etiketten/plaatjes met aanwijzingen moeten worden vervangen.
- Voor gebruik moeten altijd de stroomkabel en eventuele verlengkabels op tekenen van beschadiging of slijtage worden onderzocht. Als de kabel(s) tijdens het gebruik word(en) beschadigd, moet meteen de stekker uit het stopcontact worden gehaald. **RAAK DE KABEL(S) NIET AAN VOORDAT DE STEKKER UIT HET STOPCONTACT IS GEHAALD.** Gebruik de machine niet als de stroomkabel is versleten of beschadigd.

## ● Gebruik

- Maai alleen bij daglicht of bij goede kunstmatige verlichting.
- Indien mogelijk moet het gebruik van het apparaat bij nat gras worden vermeden.
- Zorg altijd voor een goede stand op hellingen.
- Verplaats de machine alleen op loopsnelheid.
- Maai op hellingen overdwars, niet op- of neerwaarts.
- Wees extra voorzichtig bij het wisselen van richting op hellingen.
- Maai niet op zeer steile hellingen.
- Wees extra voorzichtig als u de grasmaaier omdraait of hem naar u toe trekt.

- Laat het (de) maimes(sen) stoppen wanneer de grasmaaier moet worden opgetild om te worden verplaatst over andere vlakken dan gras en als de grasmaaier van en naar het te maaien oppervlak wordt gereden.
- Gebruik de grasmaaier nooit met beschadigde veiligheidsvoorzieningen of beschermroosters of zonder aangebrachte veiligheidsvoorzieningen, bijv. botsranden en/of grasopvangbakken.
- Start of bedien de startknop behoedzaam, volgens de aanwijzingen van de fabrikant. Zorg voor voldoende afstand tussen de voeten en het (de) maimes(sen).
- Bij het starten of aanspringen van de motor mag de grasmaaier niet worden gekanteld, tenzij de grasmaaier hierbij moet worden opgetild. In dit geval kantelt u hem niet verder dan strikt noodzakelijk is en tilt u alleen de van de gebruiker afgekeerde zijde omhoog.
- Start de motor niet als u voor de opening staat waar het gras uit komt.
- Steek nooit handen of voeten in of onder ronddraaiende delen. Blijf altijd uit de buurt van de uitwerp-opening.
- Til of draag nooit een grasmaaier met draaiende motor.
- Zet de motor uit en trek de stekker uit het stopcontact. Controleer of alle bewegende delen volledig tot stilstand zijn gekomen,
  - telkens wanneer u bij de grasmaaier wegloopt;
  - voordat u blokkades of verstoppingen in het uitwerpkanaal oplost;
  - voordat u de grasmaaier controleert, schoonmaakt of er werkzaamheden aan uitvoert;
  - als een voorwerp werd geraakt. Onderzoek of de grasmaaier is beschadigd en voer de noodzakelijke reparaties uit voordat u weer verder gaat en met de grasmaaier gaat werken. Als de grasmaaier abnormaal sterk gaat trillen, moet deze meteen worden gecontroleerd.
- zoek naar beschadigingen;
- repareer de beschadigde onderdelen;
- zorg ervoor dat alle moeren, bouten en schroeven goed worden vastgezet.

## ● Onderhoud en opslag

**⚠ WAARSCHUWING!** Haal altijd de stekker uit het stopcontact voordat u de maaier onderhoudt of opbergt.

- Zorg ervoor dat alle moeren, bouten en schroeven goed zijn vastgezet en het apparaat in een goede staat verkeert.
- Controleer het grasopvangsysteem regelmatig op slijtage en of het nog goed werkt.
- Let er bij het instellen van de machine op dat er geen vingers tussen de bewegende maaimessen en stilstaande delen van de machine bekneld kunnen raken.
- Laat de motor afkoelen voordat u de machine opbergt.
- Denk er bij het onderhoud van het maaimes aan dat het mes ook nog rond kan draaien wanneer de stekker uit het stopcontact is getrokken.
- Vervang om veiligheidsredenen versleten of beschadigde onderdelen. Gebruik uitsluitend originele reserveonderdelen en accessoires.
- Leeg altijd de grasopvangbak voordat u de maaier opbergt.
- Probeer niet om het apparaat zelf te repareren als u niet daarvoor bent opgeleid. Alle werkzaamheden die niet in deze handleiding worden vermeld, mogen alleen door klantenservices worden uitgevoerd die door de fabrikant of de verkoper zijn geautoriseerd.
- Bewaar het apparaat op een droge plek en buiten het bereik van kinderen.
- Behandel het apparaat met zorg. Houd gereedschap scherp en schoon zodat u er beter en veiliger mee kunt werken. Volg de onderhoudsinstructies.
- Draag bij het vervangen van snijbladen/messen veiligheidshandschoenen.

## ● Advies voor machines met veiligheidsklasse

De machine moet worden aangesloten op een installatie met aardlekschakelaar (RCD) met een activatiestroom van niet meer dan 30 mA.

## ● Aanvullende veiligheidsinstructies

- Als het elektrische apparaat in de buitenlucht wordt gebruikt, mogen alleen daarvoor goedgekeurde verlengkabels worden gebruikt. Desbetreffende markeringen moeten op de kabel staan.
- Wikkel de verlengkabel altijd volledig af.
- Gebruik alleen goedgekeurde verlengkabels van het type H05RN-F die hoogstens 75 m lang zijn en bestemd zijn voor het gebruik buitenshuis.
- Voor verlengkabels tot 15 meter is een draaddikte van 1,5 mm<sup>2</sup> per ader noodzakelijk.
- Voor verlengkabels tussen 15 en 75 meter is een draaddikte van minstens 2,5 mm<sup>2</sup> per ader noodzakelijk.
- Sluit een beschadigde stroomkabel niet op het lichtnet aan. Een beschadigde stroomkabel kan in contact komen met geleidende onderdelen.
- Sluit de grasopvangbak altijd voor het maaien aan zoals beschreven bij het onderdeel 'Aansluiten/verwijderen van de grasopvangbak'.
- Als de grasmaaier wordt gebruikt voor het maaien van (te) hoog, dik of nat gras of als hij op hindernissen stuit, moet de motor te hard werken waardoor het mes wordt gesmoord. Dit kan leiden tot een hogere motortemperatuur. Als de temperatuur van de motor te hoog wordt, wordt de beveiliging tegen overbelasting geactiveerd en wordt de motor automatisch uitgeschakeld. Laat in dit geval de starthendel 12 los en laat de machine 1 tot 2 minuten lang afkoelen. Start de motor opnieuw en ga verder met uw werk.

## ● Veiligheidseisen

- De stroomvoorziening moet overeenkomen met de op het product aangegeven specificaties.
- Stel de veiligheidsschakelaar nooit buiten werking. Als u dat doet, vervalt de garantie. Houd de aansluitingen (stekker en contactdoos) droog.
- Kinderen mogen niet met het apparaat spelen.
- Reiniging en onderhoud mogen niet door kinderen zonder toezicht worden uitgevoerd.
- Dit apparaat kan door personen met verminderde lichamelijke, sensorische of mentale vaardigheden of gebrekkige ervaring en kennis worden

gebruikt, als zij onder toezicht staan of geïnstrueerd werden met betrekking tot het veilige gebruik van het apparaat en de ermee verbonden gevaren begrijpen.

- Neem passende maatregelen om te garanderen dat kinderen geen toegang tot het apparaat hebben.
- Voordat het apparaat in gebruik wordt genomen, moet een elektricien controleren of de noodzakelijke elektrische veiligheidsmaatregelen zijn genomen.

**⚠ WAARSCHUWING!** Hierna wordt beschreven hoe schade aan het apparaat en mogelijk letsel van personen kan worden vermeden:



Neem de plaatselijke voorschriften en maatregelen m.b.t. geluidsoverlast in acht. Het gebruik van apparaten kan op bepaalde dagen (bijv. zon- en feestdagen), op bepaalde tijden (tijdens de middagpauze, in de nacht) of in sommige gebieden (bijv. in kuuroorden, bij ziekenhuizen etc.) beperkt of verboden zijn.

- Werk niet met het apparaat als u moe of ongeconcentreerd bent of onder invloed van alcohol of drugs staat. Pauzeer op tijd. Ga altijd verstandig te werk.
- Zorg er tijdens het werken voor dat u stevig staat, met name op hellingen.
- Gebruik het apparaat altijd op loopsnelheid. Wees extra voorzichtig als u het apparaat omdraait, het naar u toe trekt of achteruit rijdt.

**⚠ WAARSCHUWING!** Het mes draait na het uitschakelen nog door. Er bestaat letselgevaar!

- Laat het apparaat niet onbeheerd achter.
- Voorkom overbelasting van het apparaat. Gebruik het apparaat niet voor andere doeleinden dan waarvoor het is bestemd.

## ● Montage

**⚠ WAARSCHUWING!** Trek voor alle werkzaamheden aan het apparaat de stekker uit het stopcontact. Er bestaat letselgevaar!

## ● Montage van de duwboom (afb. B)

|               |  |
|---------------|--|
| <b>Afb. B</b> | <ol style="list-style-type: none"><li>1. Steek de onderste stang <b>3</b> in de sleuf op de motorbehuizing <b>6</b> van de elektrische grasmaaier. Zie hiervoor ook afbeelding A.</li><li>2. Bevestig de onderste stangen <b>3</b> met de meegeleverde schroeven voor bevestiging v/d stangen <b>13</b>.</li></ol>   |
| <b>Afb. C</b> | <ol style="list-style-type: none"><li>3. Bevestig de gebogen duwboom <b>1</b> met de meegeleverde schroeven <b>14</b>, tussenringen <b>15</b> en de vleugelmoeren <b>2</b> aan de onderste stangen <b>3</b>. Er zijn twee mogelijkheden.</li><li>4. Bevestig de kabelhouders <b>8</b> aan de stang <b>3</b> en aan de gebogen duwboom <b>1</b> en zet daarmee de kabel vast.</li></ol> |



Als de beide vleugelmoeren **2** worden losgedraaid, kan de gebogen duwboom omlaag worden geklapt om het apparaat op te bergen. Zorg ervoor dat de stroomkabel niet wordt ingeklemd.

## ● Montage van de grasopvangbak (afb. D)





Draag bij de montage van de grasopvangbak **4** veiligheidshandschoenen om letsel te voorkomen.

|               |  |
|---------------|--|
| <b>Afb. D</b> | <ol style="list-style-type: none"><li>1. Verbind de beide delen (<b>17</b> + <b>18</b>) van de grasopvangbak <b>4</b>.</li><li>2. Steek de beide uiteinden van het handvat <b>16</b> in een sleuf op het bovenste deel van de grasopvangbak <b>18</b>.</li></ol> |
|---------------|--|

**⚠ WAARSCHUWING!** Gebruik het apparaat nooit met defecte beschermende voorzieningen of zonder aangebrachte veiligheidsvoorzieningen zoals bijv. deflectoren en/of opvangsystemen. Er bestaat letselgevaar!

## ● Werken met de grasmaaier

### ● Aansluiten/verwijderen van de grasopvangbak (afb. E)

- Breng de grasopvangbak **4** altijd voor het maaien aan.
  - Leeg altijd de grasopvangbak **4** voordat u de maaier opbergt.
1. Om de grasopvangbak **4** te bevestigen, tilt u de achterste vangklep **7** op en plaatst u de grasopvangbak **4** op de haakjes. Laat de achterste vangklep **7** op de grasopvangbak **4** rusten. Hij houdt de grasopvangbak **4** in de juiste positie.
  2. Om de grasopvangbak **4** te verwijderen, tilt u de achterste vangklep **7** op en haalt u de grasopvangbak **4** eraf door hem op te tillen. Laat de achterste vangklep **7** weer op de motorbehuizing **6** rusten.
- Aan de zijkant van de grasopvangbak **4** is een vulstand-indicator **22** aangebracht. De vulstand-indicator geeft de inhoud van de grasopvangbak aan als de grasmaaier loopt. Leeg de grasopvangbak **4** als de vulstand-indicator **22** is gesloten of om het apparaat op te bergen.
-  Vulstand-indicator **22** geopend: grasopvangbak **4** leeg
-  Vulstand-indicator **22** gesloten: grasopvangbak **4** vol

### ● Instellen van de maaihoogte (afb. F)

**⚠ WAARSCHUWING!** Schakel het apparaat uit, trek de stekker uit het stopcontact en wacht tot het mes **20** tot stilstand komt. Er bestaat letselgevaar!

De maaihoogte van de elektrische grasmaaier kan in drie standen worden ingesteld door de positie van de voorste en achterste assen die zich aan de onderkant van de maaier bevinden aan te passen:

**65 mm** – hoge maaihoogte

**45 mm** – gemiddelde maaihoogte

**25 mm** – korte maaihoogte

- Stel de assen na elkaar af. Voor een mooi resultaat moeten de voor- en achteras op dezelfde maaihoogte worden afgesteld.

#### Afb. F

1. Leg de grasmaaier op de zijkant.
2. Pak de wielas **23** aan beide zijden beet.
3. Trek gelijkmatig aan de as en laat hem in de gewenste positie vallen.



Bij de eerste keer maaien in het seizoen dient een hogere maaihoogte gekozen te worden. Neem de plaatselijke voorschriften en maatregelen m.b.t. geluidsoverlast in acht.

### ● In- en uitschakelen (afb. G)

**⚠ WAARSCHUWING!** Start de maaier niet als hij in hoog gras staat.

1. Sluit de stekker van de verlengkabel aan op de aansluiting voor de stroomkabel **9** op de gebogen duwboom **1**.
2. Voor de trekontlasting vormt u met het uiteinde van de stroomkabel een lus en hangt u deze in de kabel-trekontlasting **11**.
3. Sluit de verlengkabel aan op de stroomvoorziening.
4. Controleer voor het inschakelen of het apparaat geen andere voorwerpen raakt.
5. Druk op de ontgrendelingsknop **10** om de maaier in te schakelen. Houd de knop (veiligheid) ingedrukt en trek de starthendel **12** tegen de duwboom aan. U kunt nu de ontgrendelingsknop **10** loslaten.
6. Om uit te schakelen laat u de starthendel **12** los.

**⚠ WAARSCHUWING!** Na het uitschakelen van de machine komt het mes **20** langzaam tot stilstand. Raak het nog draaiende mes **20** niet aan. Er bestaat letselgevaar!

### ● Maaien (afb. H)

Regelmatig maaien bevordert de groei van het gras en doodt tegelijk het onkruid. Zo wordt met het

regelmatig maaien niet alleen de dichtheid van het gazon verhoogt, maar er ontstaat ook een gelijkmatig belastbaar gazon.

De eerste keer maaien dient ongeveer in april plaats te vinden als het gras ongeveer 70–80 mm hoog is. In het hoogseizoen als het gras snel groeit moet het gazon minstens eenmaal per week worden gemaaid.

- Wij raden aan om de maaier te gebruiken zoals in dit gedeelte beschreven en op afbeelding H is weergegeven om een optimaal resultaat te bereiken en om het risico op het doorsnijden van de stroomkabel te verminderen.
- Begin met het maaien in de buurt van het stopcontact en werk van het stopcontact af.
- Houd de verlengkabel altijd achter u en leg hem op het gedeelte dat reeds gemaaid is als u omkeert.
- Verplaats de maaier langzaam (loopsnelheid) en zo mogelijk in gelijkmatige banen. Voor een aaneensluitend resultaat moeten de banen elkaar altijd enkele centimeters overlappen.
- Stel de maaihoogte zo in dat het apparaat niet wordt overbelast. Anders kan de motor beschadigd worden.
- Werk op hellingen altijd dwars t.o.v. de helling. Wees extra voorzichtig bij het achteruit rijden en trekken van het apparaat.

**WAARSCHUWING!** Schakel het apparaat na het maaien uit. Om het te vervoeren, trekt u de stekker uit het stopcontact en wacht u tot het mes **20** blijft staan. Er bestaat letselgevaar!

- Na het gebruik kan de draaggreep **24** voor het vervoeren van de elektrische grasmaaier worden gebruikt.
- Reinig het apparaat na elk gebruik en voor het opbergen zoals in het onderdeel 'Reiniging, onderhoud en opslag' wordt beschreven.

## ● Reiniging, onderhoud en opslag

**WAARSCHUWING!** Laat werkzaamheden die niet in deze handleiding zijn beschreven door een door de fabrikant aangewezen servicepunt uitvoeren. Gebruik alleen originele onderdelen.



Drag bij de omgang met het mes **20** veiligheidshandschoenen.

**WAARSCHUWING!** Schakel het apparaat voor alle onderhouds- en schoonmaakwerkzaamheden uit, trek de stekker uit het stopcontact en wacht tot het mes **20** stilstaat. Er bestaat letselgevaar!

Wij zijn niet aansprakelijk voor schade aan onze apparaten die door ondeskundige reparaties, het gebruik van niet-originele onderdelen of door onjuist en ondoelmatig gebruik zijn ontstaan.

## ● Algemene reinigings- en onderhoudswerkzaamheden

**WAARSCHUWING!** Spuit de grasmaaier niet met water af.

- Om plakkende plantenresten na het maaien van de wielen, de ventielatiegaten, de uitwerpopening en de omgeving rond de messen te verwijderen, kunt u een stuk hout of kunststof gebruiken.
- Gebruik geen harde of scherpe voorwerpen omdat die de kunststof onderdelen kunnen beschadigen.
- Houd de machine altijd schoon. Gebruik voor het schoonmaken een borstel of een doek. Gebruik nooit oplosmiddelen zoals benzine, alcohol, ammoniak enz. Deze oplosmiddelen kunnen de kunststof onderdelen beschadigen.
- Controleer de grasmaaier altijd voor gebruik op opvallende gebreken zoals loszittende, versleten of beschadigde onderdelen. Controleer of alle moeren, bouten en schroeven vastzitten.
- Controleer de afdekkingen en beschermende voorzieningen op beschadigingen en controleer of ze goed vastzitten. Vervang ze indien nodig.

## ● Het mes vervangen (afb. I)

Als het mes bot is, kan het in een speciale werkplaats worden geslepen. Als het mes **20** is beschadigd of tekenen van onbalans vertoont, moet het worden vervangen (zie onderdeel 'Service').

## Verwijderen:

1. Leg het apparaat op de zijkant.
2. Draag stevige veiligheidshandschoenen en pak het mes **20** beet. Draai de bout voor het mes **19** met een sleutel tegen de klok in van de motoras **21** af.
3. Monteer het nieuwe mes **20** in omgekeerde volgorde. Denk eraan dat het mes **20** goed is geplaatst en de bout **19** goed is vastgezet. De uitsparing van het mes **20** moet overeenkomen met het uitsteeksel op de motoras **21**.

## Opslag

- Bewaar het apparaat droog en buiten het bereik van kinderen. Draai de vleugelmoeren **2** los en klap de duwboom naar beneden zodat het apparaat minder ruimte inneemt. Zorg ervoor dat de kabel niet wordt ingeklemd.
- Laat de motor afkoelen voordat u het apparaat in een gesloten ruimte opbergt.
- Dek het apparaat niet met nylon zakken af omdat er dan condens kan ontstaan.

## Storingen oplossen

| Probleem   | Mogelijke oorzaak                   | Oplossing  |
|--|-------------------------------------|--|
| Apparaat start niet.                                 | Geen netspanning                    | Controleer de stroomvoorziening om vast te stellen of alle aansluitingen goed zijn uitgevoerd. |
|  | Onderbreking in de stroomkabel.     | Stopcontact, kabel, leiding, stekker controleren, evt. laten repareren door een elektricien    |
|  | Starthendel <b>12</b> defect        | Door klantenservice laten repareren.   |
|  | Koolborstels versleten              |  |
|  | Motor defect                        |  |
| Motor valt uit.                                      | Blokking door voorwerpen            | Voorwerp(en) verwijderen   |
| Resultaat niet tevredenstellend of motor loopt zwaar | Maaihoogte te laag/gras te lang.    | Maaihoogte verhogen. Door op de duwboom <b>1</b> te drukken de voorwielen iets optillen.       |
|  | Mes <b>20</b> bot                   | Mes <b>20</b> slijpen of laten vervangen.  |
|  | Gebied rond het mes verstopt        | Blokking verwijderen/apparaat reinigen.  |
| Resultaat niet tevredenstellend of motor loopt zwaar | Mes <b>20</b> verkeerd gemonteerd   | Mes <b>20</b> correct monteren.  |
| Mes <b>20</b> draait niet.                           | Mes <b>20</b> door gras geblokkeerd | Gras verwijderen   |
|  | Bout voor het mes <b>19</b> zit los | Bout voor het mes <b>19</b> vastzetten   |
| Abnormale geluiden, klapperen of vibraties           | Bout voor het mes <b>19</b> zit los | Bout voor het mes <b>19</b> vastzetten   |
|  | Mes <b>20</b> beschadigd            | Mes <b>20</b> vervangen.   |

## ● Technische gegevens

| Model                | LDLLM1300-23                        |
|----------------------|-------------------------------------|
| Artikelnummer        | PRM 1300 B2                         |
| Opgenomen vermogen   | 1300 W                              |
| Nominale spanning    | 230-240 V~<br>(wisselstroom), 50 Hz |
| Stationair toerental | 3450 min <sup>-1</sup>              |
| Maai breedte         | 32 cm                               |
| Maai hoogte          | 25/45/65 mm                         |
| Beschermingsklasse   | II/☐                                |
| IP-klasse            | IPX4                                |
| Gewicht              | Ca. 8,3 kg                          |
| Inhoud grasopvangbak | Ca. 30 l                            |

### Geluidsemisatie

Geluidsemisatie gemeten volgens

EN ISO 3744:2010

Geluidsdrumniveau  $L_{pA}$  = 81,0 dB(A)

K = 3 dB(A)

Geluidsvermogniveau  $L_{WA}$  = 93,7 dB(A)

K = 1,92 dB(A)

Gegarandeerd

geluidsvermogniveau  $L_{WA}$  = 96 dB(A)

**⚠ WAARSCHUWING! GEVAAR VOOR DE GEZONDHEID!** Het geluid op de werkplek kan hoger zijn dan 85 dB(A). In dat geval zijn beschermende maatregelen voor de gebruiker noodzakelijk.

### Gehoorsbescherming dragen!

Het werken zonder gehoorsbescherming of beschermende kleding kan een gevaar voor de gezondheid vormen.

- Draag tijdens het werk gehoorsbescherming en adequate beschermende kleding.

### Trillingen

De aangegeven totale trillingswaarde en de aangegeven geluidsemisatiewaarden werden volgens een gestandaardiseerde testprocedure (EN 60335-1/

EN 60335-2-77) gemeten en kunnen worden gebruikt om het ene elektrische gereedschap met het andere te vergelijken.

Ze kunnen ook worden gebruikt voor een voorlopige beoordeling van de belasting.

Vibraties naar de duwboom  $a_h$  max. 2,374 m/s<sup>2</sup>  
Onzekerheid K = 1,5 m/s<sup>2</sup>

**⚠ WAARSCHUWING!** De trillings- en geluidsemisaties kunnen bij het daadwerkelijke gebruik van het elektrische gereedschap afwijken van de aangegeven waarden, afhankelijk van hoe het elektrische gereedschap wordt gebruikt, met name het soort werkstukken dat wordt bewerkt.

Het is noodzakelijk om veiligheidsmaatregelen ter bescherming van de bediener vast te leggen die zijn gebaseerd op een schatting van de trillingsbelasting onder de daadwerkelijke werkomstandigheden (rekening houdend met alle facetten van de bedrijfscyclus, inclusief bijv. de momenten waarop het elektrische gereedschap is uitgeschakeld en de momenten waarop het elektrische gereedschap is ingeschakeld, maar onbelast loopt).

Probeer de trillings- en geluidsbelasting zo gering mogelijk te houden. Voorbeelden van maatregelen ter vermindering van de trillingsbelasting zijn het dragen van veiligheidshandschoenen tijdens het gebruik van het gereedschap, het begrenzen van de werkduur en het gebruik van accessoires in goede staat.

## ● Afvoer

De verpakking bestaat uit milieuvriendelijke grondstoffen die u via de plaatselijke recyclingcontainers kunt afvoeren.



Neem de aanduiding van de verpakkingsmaterialen voor de afvalscheiding in acht. Deze zijn gemarkeerd met de afkortingen (a) en een cijfers (b) met de volgende betekenis: 1-7: kunststoffen/20-22: papier en vezelplaten/80-98: composietmaterialen.



Informatie over de mogelijkheden om het uitgediende product na gebruik te verwijderen, verstrekt uw gemeentelijke overheid.



Gooi het afgedankte product omwille van het milieu niet weg via het huisvuil, maar geef het af bij het daarvoor bestemde depot of het gemeentelijke milieupark. Over afgifteplaatsen en hun openingstijden kunt u zich bij uw aangewezen instantie informeren.



Het product, waaronder het toebehoren, en de verpakkingsmaterialen kunnen worden gerecycled en zijn onderhevig aan een uitgebreide verantwoordelijkheid van de fabrikant. Gooi ze apart weg, overeenkomstig de aangegeven Info-tri (informatie over afvalscheiding), voor een beter afvalbeheer. Het Triman-logo geldt alleen voor Frankrijk.

## ● **Garantie en service**

Het product is zorgvuldig geproduceerd volgens strenge kwaliteitsrichtlijnen en is voor de uitlevering grondig gecontroleerd. In geval van gebreken aan dit product kunt u een rechtmatig beroep doen op de verkoper van het product. Deze wettelijke rechten worden door onze hierna besproken garantie niet beperkt.

Op dit product verlenen wij 3 jaar garantie vanaf aankoopdatum. De garantieperiode gaat in op de datum van aankoop. Bewaar de originele kassabon goed. Deze kassabon is nodig als bewijs van aankoop.

Wanneer binnen 3 jaar na de aankoopdatum van dit product een materiaal- of productiefout optreedt, dan wordt het product door ons – naar onze keuze – gratis voor u gerepareerd of vervangen. Deze garantie komt te vervallen als het product werd beschadigd of niet correct is gebruikt of onderhouden.

Voor een correct gebruik van het product moeten alle in de gebruiksaanwijzing vermelde instructies exact worden opgevolgd. Toepassingen en handelingen waarvan in de gebruiksaanwijzing wordt afgeraden of waarvoor gewaarschuwd wordt, moeten absoluut worden vermeden. Het product is uitsluitend bestemd voor privégebruik en niet voor commercieel gebruik. Bij verkeerd gebruik en onjuiste behandeling, bij gebruik van geweld en bij reparaties die niet door een door ons geautoriseerd service-filiaal zijn uitgevoerd, vervalt de garantie.

Door de reparatie of het vervangen van het product begint geen nieuwe garantieperiode. De garantieperiode wordt door de garantieverlening niet verlengd. Dit geldt ook voor vervangen en gerepareerde onderdelen. Eventueel reeds bij de aankoop aanwezige schade en gebreken moeten direct na het uitpakken worden gemeld. Reparaties na afloop van de garantieperiode moeten worden betaald.

De garantie geldt voor materiaal- of fabricagefouten. De garantie is niet van toepassing op productonderdelen die onderhevig zijn aan normale slijtage (bijv. messen) en daarom als slijtagedelen kunnen worden aangemerkt of voor beschadigingen aan kwetsbare onderdelen zoals bijv. schakelaars of accu's.

## ● **Afwikkeling bij garantie**

Om een snelle afhandeling van uw probleem te garanderen, dient u de volgende aanwijzingen in acht te nemen:

Houd bij alle vragen alstublieft de kassabon en het artikelnummer (IAN 420142\_2204) als bewijs van aankoop bij de hand.

Het artikelnummer vindt u op de typeplaatje, ingegraveerd, op het titelblad van uw gebruiksaanwijzing (linksonder) of als sticker op de achter- of onderzijde van het product.

Wanneer er storingen in de werking of andere gebreken optreden, dient u eerst telefonisch of per e-mail contact met de hierna genoemde service-afdeling op te nemen.

Een als defect aangemerkt product kunt u dan, na overleg met onze klantenservice, samen met uw

aankoopbewijs (kassabon) en vermelding van het concrete defect alsmede het tijdstip van optreden portvrij aan het aan u meegedeelde service-adres opsturen. Gebruik beslist uitsluitend het adres dat u is meegedeeld om problemen bij de aanneme en extra kosten te vermijden. Zorg ervoor dat het pakket niet ongefrankeerd, als volumegoed, per expres of als andere speciale vracht wordt verstuurd. Stuur het apparaat incl. alle bij de aankoop meegeleverde accessoires op en zorg voor een voldoende stevige verpakking voor het transport.

## ● Service

### **Service België**

Tel.: 0800-62004  
E-Mail: info@varo.com

### **Service Nederland**

Tel.: 0800-5333654  
E-Mail: info@varo.com

## Reserveonderdelen

Reserveonderdelen kunt u aanvragen bij:  
administration@mynetsend.de.

| Pos. Gebruiksaanwijzing  | Omschrijving                                 | Onderdeelnummer                |
|--|--|--------------------------------|
| <b>Afb. I</b>  | Mes (identificatie van de fabrikant: ZF6108) | 22-23-24-LDLLM1300-23          |
| <b>Afb. D</b>  | Grasopvangbak                                | 26-27-28-29-LDLLM1300-23       |
| <b>Afb. A:</b>  | Wielen                                       | 12-13-14-15-16-17-LDLLM1300-23 |

## ● Importeur

Denk eraan dat het volgende adres geen service-adres is. Neem eerst contact op met het hierboven vermelde service-center.

### **VARO – Vic Van Rompuy N.V.**

Joseph Van Instraat 9  
2500 Lier  
BELGIË

**IAN 420142\_2204**

## ● Reparatieservice

 **LET OP!** Stuur het apparaat gereinigd en met vermelding van het defect op naar ons service-filiaal.

U kunt reparaties die niet onder de garantie vallen tegen betaling door ons service-filiaal laten uitvoeren. Zij geven u graag van te voren een overzicht van de kosten.

Wij kunnen alleen apparaten verwerken die goed verpakt en gefrankeerd worden opgestuurd.

Apparaten die ongefrankeerd, als volumegoed, per expres of als andere speciale vracht worden verstuurd, worden niet aangenomen.

De afvoer van uw defecte, naar ons opgestuurde apparaten voeren wij gratis uit.

## ● Conformiteitsverklaring CE

Hiermee verklaren wij, **VARO-Vic Van Rompuy N.V., Joseph Van Instraat 9, 2500 Lier, BELGIË**, als enige verantwoordelijke, dat het hierna genoemde apparaat

**Benaming van het apparaat:** Elektrische grasmaaier PRM 1300 B2

**Merk:** 

**Modelnr.:** LDLLM1300

voldoet aan de essentiële eisen en andere relevante bepalingen van de desbetreffende EU-richtlijnen en conform is aan de grondslag van de geharmoniseerde EU-normen. Bij een niet met ons overeengekomen wijziging aan het apparaat verliest deze verklaring haar geldigheid.

### EU-richtlijnen

(inclusief wijzigingen daarop, tot de datum van ondertekening)

2011/65/EU-(EU)2015/863

2006/42/EC

2014/30/EU

2000/14/EC-2005/88/EC

### Bijlage VI

L<sub>WA</sub> gemeten: 94 dB(A)

L<sub>WA</sub> max. gegarandeerd: 96 dB(A)

Notified Body TÜV SÜD-0036

Westendstrasse 199

80686 München

Duitsland

### Geharmoniseerde EU-normen

(inclusief wijzigingen daarop, tot de datum van ondertekening)

EN60335-1: 2012 +A11 +A13 +A1 +A2 +A14 +A15

EN60335-2-77: 2010

EN IEC 55014-1: 2021

EN IEC 55014-2: 2021

EN IEC 61000-3-2: 2019 +A1

EN61000-3-3: 2013 +A2

### Houder van de technische documentatie

Philippe Vankerkhove

VARO-Vic. Van Rompuy N.V.

De ondertekenaar handelt in naam van de bedrijfsleiding van het bedrijf



**Ludo Mertens**

Certificeringsmanager



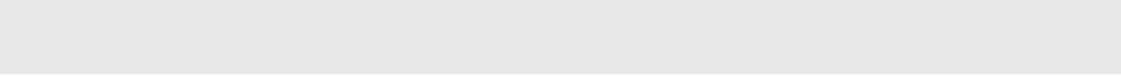



















Datum: 16/11/2022, Lier-België



|  |           |
|--|-----------|
| <b>Legenda zastosowanych piktogramów</b> .....               | Strona 81 |
| <b>Wprowadzenie</b> .....                                    | Strona 82 |
| Zastosowanie zgodne z przeznaczeniem .....                   | Strona 82 |
| <b>Ogólny opis</b> .....                                     | Strona 82 |
| Przegląd .....   | Strona 82 |
| Zawartość .....  | Strona 83 |
| <b>Opis funkcji</b> .....                                    | Strona 83 |
| <b>Wskazówki bezpieczeństwa</b> .....                        | Strona 83 |
| Ogólne wskazówki bezpieczeństwa .....                        | Strona 83 |
| Bezpieczeństwo miejsca pracy .....                           | Strona 84 |
| Bezpieczeństwo elektryczne .....                             | Strona 84 |
| Bezpieczeństwo osób .....                                    | Strona 84 |
| Zastosowanie i obchodzenie się z elektronarzędziem .....     | Strona 85 |
| <b>Serwis</b> .....  | Strona 85 |
| <b>Dodatkowe wskazówki bezpieczeństwa dla kosiarki</b> ..... | Strona 85 |
| Trening .....  | Strona 85 |
| Czynności przygotowawcze .....                               | Strona 86 |
| <b>Obsługa</b> .....   | Strona 86 |
| <b>Konserwacja i przechowywanie</b> .....                    | Strona 87 |
| Zalecenie dla maszyn klasy ochrony .....                     | Strona 87 |
| <b>Dodatkowe wskazówki bezpieczeństwa</b> .....              | Strona 87 |
| Wymagania bezpieczeństwa .....                               | Strona 87 |
| <b>Montaż</b> .....  | Strona 88 |
| Montaż uchwytu pałkowego .....                               | Strona 88 |
| Montaż kosza na trawę .....                                  | Strona 88 |
| <b>Praca z kosiarką</b> .....                                | Strona 89 |
| Podłączanie/zdejmowanie kosza na trawę .....                 | Strona 89 |
| Ustawianie poziomu cięcia .....                              | Strona 89 |
| Włączanie i wyłączanie .....                                 | Strona 89 |
| Koszenie .....   | Strona 90 |
| <b>Czyszczenie, konserwacja i przechowywanie</b> .....       | Strona 90 |
| Ogólne prace czyszczące i konserwacyjne .....                | Strona 90 |
| Wymiana noża .....   | Strona 91 |
| Przechowywanie .....   | Strona 91 |

|   |           |
|---|-----------|
| <b>Usuwanie usterek</b> .....                             | Strona 91 |
| <b>Dane techniczne</b> .....                              | Strona 92 |
| <b>Utylizacja</b> .....                                   | Strona 93 |
| <b>Gwarancja i serwis</b> .....                           | Strona 93 |
| Sposób postępowania w przypadku naprawy gwarancyjnej..... | Strona 94 |
| Serwis .....  | Strona 94 |
| Serwis napraw .....                                       | Strona 94 |
| Importer .....  | Strona 95 |
| Deklaracja zgodności.....                                 | Strona 96 |

## Legenda zastosowanych piktogramów

|  |   |   |   |
|--|---|---|---|
|    | <b>Uwaga!</b><br>Przeczytać instrukcję obsługi!   |    | Podczas obchodzenia się z nożem należy stosować rękawice ochronne.                          |
|    |   |    | Nosić okulary ochronne.   |
|    | Klasa ochrony II<br>(podwójna izolacja)   |    | Nosić ochraniacze na uszy.  |
|    | Urządzenia nie należy narażać na działanie wilgoci. Nie pracować podczas deszczu i nie kosić mokrej trawy.  |    | Podanie gwarantowanego poziomu mocy akustycznej L <sub>WA</sub> w dB.                       |
|    | Niebezpieczeństwo obrażeń ciała wskutek odrzucanych części. Osoby postronne powinny trzymać się z dala od kosiarki elektrycznej.  |    | Wskaźnik poziomu napełnienia na koszu na trawę: otwarty: kosz na trawę pusty                |
|    |   |    | Wskaźnik poziomu napełnienia na koszu na trawę: zamknięty: kosz na trawę pusty              |
|    | <b>Uwaga!</b><br>Nadmierne wychylenie ostrza kosiarki!  |    | Okrąg cięcia  |
|    | <b>Ostrożnie! Ostre noże tnące!</b><br>Trzymać stopy i ręce z dala od urządzenia.<br>Niebezpieczeństwo urazu!<br>Przed przystąpieniem do ustawiania, czyszczenia lub w przypadku zaplątania lub uszkodzenia kabla sieciowego należy wyłączyć silnik i wyjąć wtyczkę z gniazdka. |    | Zgodność z odpowiednimi wymogami dyrektyw(y) UE   |
|  |   |  | Opakowanie i urządzenie przekazać do utylizacji zgodnie z przepisami o ochronie środowiska! |
|  | Niebezpieczeństwo z powodu uszkodzonego kabla sieciowego. Trzymać się z dala od urządzeń i noży tnących!  |  | Produkt jest zgodny z wymogami § 21 ustawy o bezpieczeństwie urządzeń i produktów.          |
|  |   |  | Wskazówki bezpieczeństwa<br>Instrukcja postępowania   |

# Elektryczna kosiarka do trawy PRM 1300 B2

## ● Instrukcja

Gratulujemy Państwu zakupu nowego produktu. Zdecydowali się Państwo na zakup produktu najwyższej jakości.



Instrukcja obsługi jest częścią tego produktu. Zawiera ona ważne wskazówki dotyczące bezpieczeństwa obsługi, użytkowania i utylizacji produktu. Przed użyciem produktu należy zapoznać się ze wszystkimi wskazówkami dotyczącymi obsługi i bezpieczeństwa. Produktu używać wyłącznie zgodnie z jego poniżej opisanym przeznaczeniem. W przypadku przekazania produktu innej osobie należy dołączyć do niego całą jego dokumentację.

## ● Zastosowanie zgodne z przeznaczeniem

Urządzenie jest przeznaczone wyłącznie do koszenia trawy i trawników na terenach przydomowych. Każde inne zastosowanie, które nie zostało wyraźnie dopuszczone w niniejszej instrukcji, może prowadzić do uszkodzenia urządzenia i stanowić zagrożenie dla użytkownika.

Urządzenie jest przeznaczone do użycia przez osoby dorosłe. Dzieci oraz osoby, które nie znają instrukcji obsługi, nie mogą korzystać z produktu. Użycie produktu podczas deszczu lub w wilgotnym otoczeniu jest zabronione.

Urządzenie nie jest przeznaczone do użytku komercyjnego.

Producent nie odpowiada za szkody, które zostały spowodowane niezgodnym z przeznaczeniem zastosowaniem lub niewłaściwą obsługą.

### **⚠ OSTRZEŻENIE!**

Przed uruchomieniem urządzenia w celu własnego bezpieczeństwa proszę dokładnie przeczytać ten podręcznik i ogólne wskazówki bezpieczeństwa. W razie przekazania urządzenia osobom trzecim zawsze należy dołączyć tę instrukcję obsługi.

Tę instrukcję obsługi można pobrać w formacie pdf z naszej strony internetowej: [www.lidl-service.com](http://www.lidl-service.com).



## ● Ogólny opis

### ● Przegląd

|          |    |   |
|----------|----|---|
| <b>A</b> | 1  | Uchwyt pałkowy                            |
|          | 2  | Nakrętki motylkowe                        |
|          | 3  | Dolny drążek                              |
|          | 4  | Kosz na trawę                             |
|          | 5  | Koła                                      |
|          | 6  | Obudowa kosiarki elektrycznej             |
|          | 7  | Deflektor tylny                           |
|          | 8  | Uchwyt na kabel                           |
|          | 9  | Gniazdko wtykowe do przewodu zasilającego |
| <b>B</b> | 10 | Przełącznik odblokowujący                 |
|          | 11 | Uchwyt kablów odcciążający                |
|          | 12 | Dźwignia uruchamiająca                    |
| <b>B</b> | 13 | Śruby do mocowania drążka                 |
| <b>C</b> | 14 | Śruby do mocowania uchwytu pałkowego      |
|          | 15 | Podkładka                                 |
| <b>D</b> | 16 | Uchwyt ręczny kosza na trawę              |
|          | 17 | Dolna część kosza na trawę                |
|          | 18 | Górna część kosza na trawę                |
| <b>I</b> | 19 | Śruba noża                                |
|          | 20 | Nóż                                       |
|          | 21 | Wrzeciono silnika                         |
| <b>D</b> | 22 | Wskaźnik poziomu napełnienia              |
| <b>F</b> | 23 | Oś koła                                   |
| <b>E</b> | 24 | Uchwyt do przenoszenia                    |

## ● Zawartość

**⚠ OSTRZEŻENIE! NIEBEZPIECZEŃSTWO UDUSZENIA SIĘ!** Materiał opakowaniowy nie jest zabawką dla dzieci! Dzieci nie mogą bawić się workami plastikowymi!

Usunąć zarówno materiał opakowania, jak i zabezpieczenia opakowaniowe/transportowe (jeśli są). Skontrolować urządzenie i części wyposażenia pod kątem uszkodzeń transportowych. Zachować opakowanie w miarę możliwości aż do upływu czasu gwarancji. Następnie usunąć je zgodnie z obowiązującymi przepisami dotyczącymi ochrony środowiska naturalnego.

Sprawdzić, czy zestaw jest niekompletny:

### Opakowanie zawiera:

- 1 kosiarka elektryczna
- 1 uchwyt pałkowy
- 2 dolne drążki
- 1 kosz na trawę (dwuczęściowy)
- 1 uchwyt ręczny kosza na trawę
- 2 śruby do mocowania drążka
- 2 nakrętki motylkowe, podkładki i śruby do mocowania uchwytu pałkowego
- 2 uchwyty na kabel
- 1 instrukcja obsługi

Jeśli brakuje części lub są uszkodzone, proszę zwrócić się do swojego sprzedawcy.

Używać produktu dopiero wtedy, jeśli brakujące części zostaną dostarczone lub uszkodzone części zostaną wymienione.

**⚠ OSTRZEŻENIE!** Użycie niekompletnego lub uszkodzonego produktu stanowi niebezpieczeństwo dla osób i rzeczy.

## ● Opis funkcji

Kosiarka elektryczna posiada narzędzie tnące, które obraca się równoległe do płaszczyzny cięcia. Wyposażona jest w wydajny silnik elektryczny, solidną obudowę z tworzywa sztucznego, przełącznik odblokowujący, deflektor tylny oraz kosz na trawę.

Dodatkowo urządzenie posiada 3-stopniową regulację wysokości oraz gładko poruszające się kółka. Funkcje części obsługi można znaleźć w następujących opisach.

## ● Wskazówki bezpieczeństwa



### Ogólne wskazówki bezpieczeństwa

**⚠ OSTRZEŻENIE!** Należy przeczytać wszystkie wskazówki dotyczące bezpieczeństwa, instrukcje, rysunki i specyfikacje dołączone do tego elektronicznego urządzenia.

Nieprzestrzeganie wskazówek bezpieczeństwa oraz instrukcji może spowodować porażenie prądem, pożar i/lub ciężkie obrażenia.

Należy zachować wszystkie wskazówki dotyczące bezpieczeństwa oraz instrukcje na przyszłość.

■ **⚠ OSTRZEŻENIE! NIEBEZPIECZEŃSTWO UTRATY ŻYCIA I WYPADKU DLA DZIECI!** Urządzenie to nie może być używane przez dzieci.



Dzieci nie mogą bawić się urządzeniem. Czyszczenie i konserwacja przez użytkownika nie mogą być przeprowadzane przez dzieci.

■ Niniejsze urządzenie może być używane przez osoby z obniżonymi zdolnościami fizycznymi, sensorycznymi lub mentalnymi lub brakiem doświadczenia i/lub wiedzy, jeśli pozostają pod nadzorem lub zostały pouczone w kwestii bezpiecznego użycia urządzenia i rozumieją wynikające z niego zagrożenia.

■ Jeżeli przewód przyłączeniowy urządzenia zostanie uszkodzony, musi on zostać wymieniony przez producenta, jego serwis lub inną osobę o podobnych kwalifikacjach, aby zapobiec zagrożeniom.

Używany we wskazówkach dotyczących bezpieczeństwa termin „elektronarzędzie” odnosi się do elektronarzędzi zasilanych z sieci (z kablem sieciowym) oraz do elektronarzędzi zasilanych z akumulatorów (bez kabla sieciowego).

## ● Bezpieczeństwo miejsca pracy

- Utrzymywać stanowisko pracy w czystości i zadbać o jego właściwe oświetlenie. Nieporządek i nieoświetlone stanowiska pracy mogą prowadzić do wypadków.
- Nie należy pracować przy użyciu urządzenia w otoczeniu zagrożonym eksplozją, w którym znajdują się palne ciecze, gazy lub pyły. Elektronarzędzia wytwarzają iskry, które mogą zapalić pył lub opary.
- Podczas korzystania z elektronarzędzia należy trzymać dzieci i inne osoby z daleka od urządzenia. Rozproszenie uwagi może spowodować utratę kontroli nad elektronarzędziem.

## ● Bezpieczeństwo elektryczne

- Wtyczka przyłączeniowa elektronarzędzia musi pasować do gniazd wtykowych. W żaden sposób nie wolno zmieniać wtyczki. Nie stosować żadnych wtyczek adapterowych wraz z elektronarzędziami wyposażonymi w uzziemienie ochronne. Niezmienione wtyczki i pasujące gniazdka zmniejszają ryzyko porażenia prądem elektrycznym.
- Należy unikać kontaktu ciała z powierzchniami uziemionymi takimi jak rury, grzejniki, kuchenki i lodówki. Istnieje podwyższone niebezpieczeństwo porażenia prądem elektrycznym, gdy ciało jest uziemione.
- Trzymać elektronarzędzia z daleka od deszczu i wilgoci. Wniknięcie wody do elektronarzędzia zwiększa ryzyko porażenia prądem elektrycznym.
- Nie używać przewodu przyłączeniowego w sposób sprzeczny z jego przeznaczeniem, tj. do noszenia elektronarzędzia, zawieszania lub do wyciągania wtyku sieciowego z wtykowego gniazdka sieciowego. Przewód przyłączeniowy należy chronić przed oddziaływaniem wysokiej temperatury, kontaktem z olejem, ostrymi krawędziami oraz ruchomymi częściami urządzenia. Uszkodzone lub poplątane przewody przyłączeniowe powodują zwiększenie ryzyka porażenia prądem elektrycznym.

- Podczas pracy z elektronarzędziem na dworze należy używać wyłącznie przedłużaczy, które są dopuszczone również do pracy na zewnątrz. Użycie przedłużacza przeznaczonego do zastosowania na zewnątrz zmniejsza ryzyko porażenia prądem elektrycznym.
- Jeśli praca elektronarzędzia w otoczeniu wilgotnym jest nie do uniknięcia, należy zastosować wyłącznik różnicowoprądowy. Zastosowanie wyłącznika różnicowoprądowego zapobiega niebezpieczeństwu porażenia prądem elektrycznym.

## ● Bezpieczeństwo osób

- Należy być stale uważnym, zwracać uwagę na to, co się robi i postępować rozsądnie w trakcie pracy z elektronarzędziem. Nie należy używać jakiegokolwiek elektronarzędzia, będąc w stanie zmęczenia lub pod wpływem środków odurzających, alkoholu lub lekarstw. Chwila nieuwagi przy użytkowaniu elektronarzędzia może prowadzić do poważnych obrażeń ciała.
- Nosić osobiste wyposażenie ochronne i okulary ochronne. Noszenie osobistego wyposażenia ochronnego, takiego jak maska przeciwpyłowa, ochronne buty antypoślizgowe, kask ochronny lub ochraniacze na uszy stosownie do sposobu użytkowania elektronarzędzia, zmniejsza ryzyko obrażeń ciała.
- Należy unikać niezamierzonego uruchomienia. Należy upewnić się, że elektronarzędzie jest wyłączone, zanim podłączy się je do zasilania i/lub akumulatora, chwyci się je lub będzie się je przenosić. Jeżeli podczas przenoszenia elektronarzędzia będzie się trzymało palec na przelączniku lub jeżeli włączone elektronarzędzie zostanie podłączone do prądu, może to prowadzić do nieszczęśliwych wypadków.
- Usunąć narzędzia do nastawiania urządzenia lub klucze płaskie, zanim włączy się elektronarzędzie. Narzędzie lub klucz, znajdujące się w obracającej się części elektronarzędzia, mogą prowadzić do obrażeń ciała.
- Zachować prawidłową postawę ciała. Stając na stabilnym podłożu i przez cały czas utrzymywać równowagę. Dzięki temu można lepiej kontrolować elektronarzędzie, zwłaszcza w nieoczekiwanych sytuacjach.

- Nosić odpowiednią odzież. Nie nosić szerokiej odzieży lub biżuterii. Włosy i odzież utrzymywać w bezpiecznej odległości od ruchomych części. Luźna odzież, biżuteria lub długie włosy mogą zostać pochwycone przez ruchome części.
- Jeżeli zostaną zamontowane urządzenia do odsysania i wychwytywania pyłu, należy je podłączyć i używać ich prawidłowo. Odsysanie zmniejsza zagrożenie wywoływane pyłem.
- Nie dać się zwieść fałszywemu poczuciu bezpieczeństwa i nie należy pomijać zasad bezpieczeństwa dotyczących elektronarzędzi, nawet jeśli zna się elektronarzędzie na podstawie wielokrotnego użycia. Nieuważne działanie może w ułamku sekundy doprowadzić do ciężkich obrażeń.

## ● Zastosowanie i obchodzenie się z elektronarzędziem

- Nie przeciążać elektronarzędzia. Do pracy stosować przeznaczone do niej elektronarzędzie. Dzięki użyciu odpowiedniego elektronarzędzia pracuje się lepiej i bezpieczniej w danym zakresie robót.
- Nie używać żadnego narzędzia elektrycznego, którego przelącznik jest uszkodzony. Elektronarzędzie, którego nie można już włączyć lub wyłączyć, jest niebezpieczne i musi zostać naprawione.
- Zanim zaczniesz się przeprowadzać ustawienia urządzenia, wymianę elementów nakładek lub odłożyć się elektronarzędzie, należy wyciągnąć wtyczkę z gniazdka i/lub usunąć zdejmowany akumulator. Ten środek ostrożności zapobiega niezamierzonemu uruchomieniu elektronarzędzia.
- Nieużywane narzędzia elektryczne należy przechowywać poza zasięgiem dzieci. Obsługę elektronarzędzia nie należy powierzać żadnym osobom, które nie są z nim zaznajomione lub nie przeczytały niniejszej instrukcji. Obsługa urządzeń elektrycznych przez osoby niedoświadczone jest przyczyną zagrożeń.
- Elektronarzędzia i nakładki należy starannie pielęgnować. Należy sprawdzić, czy ruchome części urządzenia funkcjonują nienagannie i nie

zakleszczają się, czy części urządzenia nie są złamane lub uszkodzone w takim stopniu, że funkcjonowanie elektronarzędzia jest ograniczone. Przed użyciem elektronarzędzia należy zlecić naprawę uszkodzonych części. Przyczyną wielu wypadków są źle konserwowane elektronarzędzia.

- Narzędzia tnące należy utrzymywać w stanie ostrym i czystym. Starannie pielęgnowane narzędzia tnące o ostrych krawędziach tnących mniej zakleszczają się i dają się łatwiej prowadzić.
- Należy stosować elektronarzędzie, nakładkę, nakładki itd. zgodnie z niniejszymi instrukcjami. Przy tym należy uwzględnić warunki robocze i wykonywane czynności. Użycie elektronarzędzi do innych zastosowań niż to przewidziano może prowadzić do niebezpiecznych sytuacji.
- Uchwyty i powierzchnie uchwytów utrzymywać suche, czyste i wolne od oleju i tłuszczu. Wyślizgujące się uchwyty i powierzchnie uchwytów nie pozwalają na bezpieczną obsługę i kontrolę elektronarzędzia w nieprzewidzianych sytuacjach.

## ● Serwis

- Elektronarzędzie należy oddać do naprawy wyłącznie wykwalifikowanemu specjalistom i tylko z użyciem oryginalnych części zamiennych. Zapewnia to utrzymanie bezpieczeństwa elektronarzędzia.

## ● Dodatkowe wskazówki bezpieczeństwa dla kosiarki

### ● Trening

- Dokładnie przeczytać instrukcję użytkownika. Zapoznać się z częściami i właściwym użyciem maszyny.
- Nigdy nie pozwalać dzieciom ani innym osobom, które nie znają instrukcji obsługi, na używanie kosiarki. Lokalne przepisy mogą określać minimalny wiek użytkownika.
- Nigdy nie kosić, gdy w pobliżu znajdują się ludzie, zwłaszcza dzieci, lub zwierzęta.

- Pamiętać o tym, że operator lub użytkownik maszyny jest odpowiedzialny za wypadki z udziałem innych osób lub ich mienia.

## ● Czynności przygotowawcze

- Podczas obsługi maszyny należy zawsze nosić mocne buty i długie spodnie. Nie należy obsługiwać maszyny boso lub w lekkich sandałach. Unikać noszenia luźnej odzieży lub odzieży ze zwisającymi sznurkami lub paskami.
- Sprawdzić teren, na którym będzie używana maszyna, i usunąć wszelkie przedmioty, które mogą zostać złapane i wyrzucone przez maszynę.
- Przed użyciem należy zawsze przeprowadzić kontrolę wzrokową, czy noże tnące, śruby mocujące i cała jednostka tnąca nie są zużyte lub uszkodzone. Zużyte lub uszkodzone noże tnące i śruby mocujące mogą być wymieniane tylko zestawami, aby uniknąć niewyważenia. Zużyte lub uszkodzone tabliczki ze wskazówkami należy wymienić.
- Przed użyciem należy zawsze sprawdzić, czy przewód przyłączeniowy i przedłużacz nie noszą śladów uszkodzenia lub zużycia. Jeśli przewód zostanie uszkodzony podczas użytkowania, należy go natychmiast odłączyć od sieci zasilającej. **NIE DOTYKAĆ PRZEWODU, ZANIM NIE ZOSTANIE ODŁĄCZONY OD SIECI.** Nie używać maszyny, jeśli przewód jest zużyty lub uszkodzony.

## ● Obsługa

- Kosić tylko w świetle dziennym lub przy dobrym sztucznym oświetleniu.
- Jeśli to możliwe, unikać używania urządzenia, gdy trawa jest mokra.
- Zawsze zwracać uwagę na dobrą stabilność na zboczach.
- Maszynę prowadzić tylko w tempie spacerowym.
- Kosić w poprzek zbocza, nigdy w górę lub w dół.
- Zachować szczególną ostrożność podczas zmiany kierunku jazdy na zboczu.
- Nie należy kosić na zbyt stromych zboczach.

- Zachować szczególną ostrożność podczas cofania kosiarki lub ciągnięcia jej do siebie.
- Zatrzymać nóż tnący/noże tnące, gdy kosiarka musi być przechylona w celu transportu po obszarach innych niż trawa, oraz gdy kosiarka jest przesuwana do i z obszaru przeznaczonego do koszenia.
- Nigdy nie używać kosiarki z uszkodzonymi zabezpieczeniami lub kratkami ochronnymi lub bez zamocowanych zabezpieczeń, np. przegród i/lub koszy na trawę.
- Włączając lub uruchamiając rozrusznik ostrożnie, zgodnie z instrukcją producenta. Uważać na wystarczający odstęp stóp od noża tnącego/noży tnących.
- Podczas włączania lub uruchamiania silnika nie należy przechylać kosiarki, chyba że dana czynność wymaga jej podniesienia. W takim przypadku należy przechylić ją tylko na tyle, na ile jest to absolutnie konieczne i podnieść tylko stronę skierowaną odwrotnie do użytkownika.
- Nie uruchamiać silnika, gdy stoi się przed kanałem wylotowym.
- Nigdy nie wkladać rąk ani stóp na lub pod obracające się części. Należy zawsze trzymać się z dala od otworu wylotowego.
- Nigdy nie podnosić ani nie przenosić kosiarki z włączonym silnikiem.
- Wyłączyć silnik i wyjąć wtyczkę z gniazdka. Upewnić się, że wszystkie ruchome części całkowicie się zatrzymały,
  - zawsze, gdy odchodzi się od kosiarki;
  - przed odblokowaniem blokad lub usunięciem zapchania w kanale wylotowym;
  - przed sprawdzeniem, czyszczeniem lub wykonaniem prac przy kosiarce;
  - jeśli trafiło się na ciało obce. Poszukać uszkodzeń kosiarki i dokonać niezbędnych napraw przed ponownym uruchomieniem i pracą z kosiarką.
 Jeśli kosiarka zaczyna nienormalnie mocno wibrować, konieczna jest natychmiastowa kontrola.
  - poszukać uszkodzeń;
  - przeprowadzić wymagane naprawy uszkodzonych części;
  - zadbać o to, aby wszystkie nakrętki, śruby i wkrety były dokręcone.

## ● Konserwacja i przechowywanie

**⚠ OSTRZEŻENIE!** Zawsze odłączyć kosiarkę od sieci elektrycznej przed konserwacją lub przechowywaniem.

- Upewnić się, że wszystkie nakrętki, śruby i wkręty są dokręcone, a urządzenie jest w bezpiecznym stanie roboczym.
- Regularnie sprawdzać kosz na trawę pod kątem zużycia lub utraty funkcjonalności.
- Podczas ustawiania maszyny upewnić się, że palce nie zostaną przytrzaśnięte pomiędzy ruchomymi nożami tnącymi a stałymi częściami maszyny.
- Poczekać, aż silnik ostygnie, zanim odstawi się maszynę.
- Podczas konserwacji noży tnących upewnić się, że nawet przy wyłączonym źródle zasilania można poruszyć noże tnące.
- Ze względów bezpieczeństwa należy wymienić zużyte lub uszkodzone części. Stosować wyłącznie oryginalne części zamienne i akcesoria.
- Zawsze opróżniać kosz na trawę przed przechowaniem kosiarki.
- Nie należy podejmować prób samodzielnej naprawy urządzenia, jeśli nie jest się przeszkolonym w tym zakresie. Wszelkie prace niewymienione w niniejszej instrukcji mogą być wykonywane wyłącznie przez punkty serwisowe autoryzowane przez producenta lub sprzedawcę.
- Urządzenie należy przechowywać w suchym i chronionym i niedostępnym dla dzieci miejscu.
- Należy starannie obchodzić się z urządzeniem. Utrzymywać narzędzia ostre i czyste dla lepszej i bezpieczniejszej pracy. Postępować zgodnie z instrukcjami konserwacji.
- Podczas wymiany urządzenia tnącego należy nosić rękawice ochronne.

## ● Zalecenie dla maszyny klasy ochrony □

Maszyna powinna być obsługiwana przez wyłącznik różnicowo-prądowy (RCD) o prądzie zadziałania nie większym niż 30 mA.

## ● Dodatkowe wskazówki bezpieczeństwa

- Jeśli urządzenie elektryczne jest używane na zewnątrz, można używać wyłącznie przedłużaczy dopuszczonych do tego celu. Na kablu muszą znajdować się odpowiednie oznaczenia.
- Zawsze należy całkowicie rozwijać przedłużacz.
- Należy stosować wyłącznie dopuszczone przedłużacze typu H05RN-F, które nie są dłuższe niż 75 m i są przeznaczone do użytku na zewnątrz.
- Dla przedłużaczy do 15 m wymagany jest przekrój przewodu 1,5 mm<sup>2</sup>.
- Dla przedłużaczy o długości od 15 do 75 m wymagany jest przekrój przewodu co najmniej 2,5 mm<sup>2</sup>.
- Nie należy podłączać uszkodzonego kabla sieciowego do sieci. Uszkodzony kabel sieciowy może prowadzić do kontaktu z elementami pod napięciem.
- Zawsze przed koszeniem podłączać kosz na trawę, jak opisano w rozdziale „Podłączanie/zdejmowanie kosza na trawę”.
- Gdy kosiarka jest używana do cięcia (zbyt) wysokiej, gęstej lub mokrej trawy, lub gdy napotyka na przeszkody, silnik musi pracować zbyt ciężko, co powoduje zdławienie ostrza. Może to prowadzić do wzrostu temperatury silnika. Jeśli temperatura silnika staje się zbyt wysoka, włącza się zabezpieczenie przed przeciążeniem i silnik wyłącza się automatycznie. W takim przypadku zwolnić dźwignię uruchamiającą [12] i pozwolić maszynie ostygnąć przez 1 do 2 minut. Ponownie uruchomić silnik i znów podjąć pracę.

## ● Wymagania bezpieczeństwa

- Zasilanie musi być zgodne ze specyfikacjami podanymi na produkcie.
- Nigdy nie przestawiać wyłącznika bezpieczeństwa. Jeśli się to zrobi, gwarancja wygaśnie. Utrzymywać połączenie (wtyczkę i gniazdko) w stanie suchym.
- Dzieci nie mogą bawić się urządzeniem.
- Czyszczenie i konserwacja użytkownika nie mogą być wykonywane przez dzieci bez nadzoru.

- Urządzenie może być używane przez osoby o ograniczonych możliwościach fizycznych, sensorycznych lub umysłowych, lub nieposiadające doświadczenia i wiedzy, jeżeli pozostają pod nadzorem lub zostały pouczone w zakresie bezpiecznego użytkowania urządzenia i rozumieją związane z tym zagrożenia.
- Podjąć odpowiednie środki, aby dzieci nie miały dostępu do urządzenia.
- Przed pierwszym użyciem urządzenia wykwalifikowany elektryk musi sprawdzić, czy zostały podjęte niezbędne elektryczne środki ochronne.

**⚠ OSTRZEŻENIE!** Poniżej opisano, w jaki sposób można uniknąć uszkodzenia urządzenia i ewentualnych obrażeń osób:



Należy przestrzegać ochrony przed hałasem i miejscowych przepisów. Korzystanie z urządzeń może być ograniczone lub zabronione w określone dni (np. niedziele i święta), w określonych porach dnia (podczas przerw obiadowych, w nocy) lub w określonych miejscach (np. w uzdrowiskach, szpitalach itp.).

- Nie pracować z urządzeniem w razie zmęczenia lub braku koncentracji lub jeśli jest się pod wpływem alkoholu lub narkotyków. Należy na czas robić przerwy. Zachowywać się rozsądnie przy pracy.
- Podczas pracy należy uważać na stabilną pozycję, szczególnie na zboczach.
- Uruchamiać urządzenie tylko w tempie spacerowym. Zachować szczególną ostrożność podczas obracania urządzenia lub ciągnięcia go do siebie lub cofania się.

**⚠ OSTRZEŻENIE!** Nóż nadal pracuje po wyłączeniu. Istnieje niebezpieczeństwo odniesienia obrażeń!

- Nie pozostawiać urządzenia bez nadzoru.
- Nie przeciążać urządzenia. Nie należy używać urządzenia do celów innych niż te, do których jest przeznaczone.

## ● Montaż

**⚠ OSTRZEŻENIE!** Przed wszystkimi pracami przy urządzeniu wyjąć wtyczkę. Istnieje niebezpieczeństwo odniesienia obrażeń!

## ● Montaż uchwytu pałkowego (rys. B)

|               |   |
|---------------|---|
| <b>Rys. B</b> | <ol style="list-style-type: none"> <li>1. Włożyć dolny drążek [3] w szczelinę w obudowie kosiarki elektrycznej [6]. W tym celu zobaczyć również rysunek A.</li> <li>2. Zamocować dolne drążki [3] za pomocą dołączonych śrub do mocowania drążka [13].</li> </ol>   |
| <b>Rys. C</b> | <ol style="list-style-type: none"> <li>3. Zamocować wygięty uchwyt pałkowy [1] za pomocą dołączonych śrub [14], podkładek [15] i nakrętek motylkowych [2] do dolnego drążka [3]. Istnieją dwie możliwe pozycje.</li> <li>4. Zamocować uchwyt na kabel [8] na drążku [3] i zakrzywionym uchwycie pałkowym [1] i w ten sposób zamocować kabel.</li> </ol> |



Jeśli obie nakrętki motylkowe [2] są poluzowane, zakrzywiony uchwyt można złożyć w celu schowania urządzenia. Zwrócić uwagę na to, aby kabel sieciowy nie był ściśnięty.

## ● Montaż kosza na trawę (rys. D)



Przy montażu kosza na trawę [4] nosić rękawice ochronne, aby uniknąć obrażeń.

|               |   |
|---------------|---|
| <b>Rys. D</b> | <ol style="list-style-type: none"> <li>1. Połączyć obie części ([17] + [18]) kosza na trawę [4].</li> <li>2. Włożyć każdy koniec uchwytu [16] w szczelinę w górnej części kosza na trawę [18].</li> </ol> |
|---------------|---|

**⚠ OSTRZEŻENIE!** Nigdy nie używać urządzenia z uszkodzonymi osłonami lub bez zamontowanych urządzeń zabezpieczających, takich jak deflektory i/lub zabezpieczenia przed upadkiem. Istnieje niebezpieczeństwo odniesienia obrażeń!

## ● Praca z kosiarką

### ● Podłączanie/zdejmowanie kosza na trawę (rys. E)

- Kosz na trawę [4] zawsze podłączać przed koszeniem.
  - Zawsze opróżnić kosz na trawę [4] przed przechowaniem kosiarki.
1. Aby zamocować kosz na trawę [4], podnieść tylny deflektor [7] i osadzić kosz na trawę [4] na haku połączeniowym. Złożyć tylny deflektor [7] na kosz na trawę [4]. Utrzyma on kosz na trawę [4] we właściwej pozycji.
  2. Aby usunąć kosz na trawę [4], podnieść tylny deflektor [7] i zdjąć kosz na trawę [4], podnosząc go. Złożyć tylny deflektor [7] ponownie na obudowę kosiarki elektrycznej [6].
- Z boku kosza na trawę [4] znajduje się wskaźnik poziomu napełnienia [22]. Wskaźnik poziomu napełnienia wskazuje poziom napełnienia kosza na trawę, kiedy kosiarka pracuje. Opróżnić kosz na trawę [4], kiedy wskaźnik poziomu napełnienia [22] jest zamknięty lub aby przechować urządzenie.



Wskaźnik poziomu napełnienia [22] otwarty: kosz na trawę [4] pusty



Wskaźnik poziomu napełnienia [22] zamknięty: kosz na trawę [4] pełny

### ● Ustawianie poziomu cięcia (rys. F)

**⚠ OSTRZEŻENIE!** Wyłączyć urządzenie, wyjąć wtyczkę i odczekać, aż nóż [20] się zatrzyma. Istnieje niebezpieczeństwo odniesienia obrażeń!

Wysokość koszenia kosiarki elektrycznej można regulować w trzech pozycjach poprzez dopasowanie

położenia przedniej i tylnej osi znajdującej się na spodzie kosiarki:

**65 mm** – Wysoka wysokość cięcia

**45 mm** – Średnia wysokość cięcia

**25 mm** – Krótka wysokość cięcia

- Ustawić osie po kolei. Aby uzyskać dokładny wynik, oś przednia i tylna muszą być ustawione na tę samą wysokość cięcia.

#### Rys. F

1. Położyć kosiarkę na boku.
2. Złapać oś koła [23] po obu stronach.
3. Równomiernie pociągnąć za oś i pozwolić jej zatrzasnąć się w wybranej pozycji.



Dla pierwszego koszenia w sezonie powinno się wybrać wyższą wysokość cięcia. Należy przestrzegać ochrony przed hałasem i miejscowych przepisów.

### ● Włączanie i wyłączenie (rys. G)

**⚠ OSTRZEŻENIE!** Nie uruchamiać kosiarki, jeśli stoi w wysokiej trawie.

1. Połączyć wtyczkę sieciową przedłużacza z gniazdem wtykowym do przewodu zasilającego [9] przy zakrzywionym uchwycie patkowym [1].
2. W celu odciążenia należy uformować pętlę z końca kabla sieciowego i zawiesić ją w uchwycie kabla odciążającego [11].
3. Podłączyć przedłużacz do zasilania.
4. Przed włączeniem upewnić się, że urządzenie nie dotyka przedmiotów.
5. W celu włączenia nacisnąć przelącznik odblokowujący [10] na uchwycie ręcznym. Przytrzymać wciśnięty przycisk blokujący (bezpieczeństwo) i pociągnąć dźwignię uruchamiającą [12] do uchwytu. Teraz można puścić przelącznik odblokowujący [10].
6. W celu wyłączenia puścić dźwignię uruchamiającą [12].

**⚠ OSTRZEŻENIE!** Po wyłączeniu maszyny nóż [20] powoli się zatrzymuje. Nie dotykać ruchomego noża [20]. Istnieje niebezpieczeństwo odniesienia obrażeń!

## ● Koszenie (rys. H)

Regularne koszenie sprzyja ulistnieniu trawy i jednocześnie zabija chwasty. Dzięki temu z każdym koszeniem nie tylko zwiększa się gęstość trawnika, ale także powstaje trawnik równomiernie wytrzymały.

Pierwsze koszenie powinno nastąpić około kwietnia, przy wysokości wzrostu 70–80 mm. W głównym okresie wegetacyjnym trawnik należy kosić co najmniej raz w tygodniu.

- Zalecamy używanie kosiarki w sposób pokazany w tej sekcji i na rysunku H, aby uzyskać najlepsze rezultaty i zmniejszyć ryzyko przecięcia kabla sieciowego.
- Rozpocząć koszenie w pobliżu gniazda wtykowego i pracować oddalając się od niego.
- Przedłużacz należy zawsze trzymać za sobą, a podczas skrętu umieszczać go po stronie, która została już skoszona.
- Prowadzić urządzenie w tempie spacerowym i po możliwie równym torze. W przypadku koszenia bez luk ślady powinny zawsze zachodzić na siebie o kilka centymetrów.
- Ustawić wysokość cięcia tak, aby urządzenie nie było przeciążone. W przeciwnym razie silnik może zostać uszkodzony.
- Na zboczach należy pracować zawsze w poprzek do zbocza. Zachować szczególną ostrożność przy cofaniu i ciągnięciu urządzenia.

**⚠ OSTRZEŻENIE!** Po pracy wyłączyć urządzenie. Aby je przetransportować, wyciągnąć wtyczkę i odczekać, aż nóż [20] się zatrzyma. Istnieje niebezpieczeństwo odniesienia obrażeń!

- Po użyciu można wykorzystać uchwyt do przenoszenia [24] do transportu kosiarki elektrycznej.
- Oczyszczyć urządzenie po każdym użyciu i przed przechowaniem, jak opisano w rozdziale „Czyszczenie, konserwacja i przechowywanie”.

## ● Czyszczenie, konserwacja i przechowywanie

**⚠ OSTRZEŻENIE!** Przeprowadzenie prac, które nie są opisane w niniejszej instrukcji, należy zlecić autoryzowanemu przez producenta punktowi obsługi klienta. Należy używać wyłącznie oryginalnych części.



Przy obsłudze noża [20] nosić rękawice ochronne.

**⚠ OSTRZEŻENIE!** Wylądzać urządzenie przed wszystkimi pracami konserwacyjnymi i czyszczeniem, wyciąć wtyczkę sieciową i odczekać, aż nóż [20] się zatrzyma. Istnieje niebezpieczeństwo odniesienia obrażeń!

Nie ponosimy odpowiedzialności za uszkodzenia naszych urządzeń, spowodowane niewłaściwą naprawą, użyciem nieoryginalnych części lub niewłaściwym użytkowaniem.

## ● Ogólne prace czyszczące i konserwacyjne

**⚠ OSTRZEŻENIE!** Nie przyskać wody na kosiarkę.

- Do usunięcia przylegających resztek roślin z kół, otworów wentylacyjnych, otworu wylotowego i obszaru noża po koszeniu można użyć kawałka drewna lub tworzywa sztucznego.
- Do czyszczenia nie używać twardych ani szpiczastych przedmiotów, bo mogą one uszkodzić części z tworzywa sztucznego.
- Maszynę należy utrzymywać w czystości. Do czyszczenia używać szczotki lub ściereczki. Nigdy nie używać rozpuszczalników takich jak benzyna, alkohol, woda amoniakalna itp. Rozpuszczalniki te mogą uszkodzić części z tworzywa sztucznego.
- Przed każdym użyciem sprawdzić kosiarkę pod kątem zauważalnych wad, takich jak luźne, zużyte lub uszkodzone części. Sprawdzić, czy wszystkie nakrętki, śruby i wkręty są dokręcone.

- Sprawdzić, czy osłony i zabezpieczenia nie są uszkodzone i skontrolować, czy są prawidłowo osadzone. W razie potrzeby wymienić je.

## ● Wymiana noża (rys. 1)

Jeśli ostrze jest tępe, można je naostrzyć w warsztacie specjalistycznym. Jeśli nóż [20] jest uszkodzony lub wykazuje ślady niewyważenia, należy go wymienić (patrz rozdział „Serwis”).

### W celu usunięcia:

1. Położyć urządzenie na boku.
2. Nosić mocne rękawice ochronne i przytrzymać nóż [20]. Odkręcić śrubę noża [19] śrubokrętem w kierunku odwrotnym do ruchu wskazówek zegara od wrzeciona silnika [21].

3. Zamontować nowy nóż [20] w odwrotnej kolejności. Zwrócić uwagę na to, aby nóż [20] był poprawnie umieszczony, a śruba była [19] mocno przykręcona. Wpust noża [20] musi być wyrównany z występami wrzeciona silnika [21].

## ● Przechowywanie

- Urządzenie należy przechowywać w miejscu suchym i niedostępnym dla dzieci. Poluzować nakrętki motylkowe [2] i złożyć drążek uchwytu w dół, aby urządzenie zajmowało mniej miejsca. Należy uważać na to, aby kabel nie był ściśnięty.
- Odczekać, aż silnik ostygnie przed przechowywaniem urządzenia w zamkniętym pomieszczeniu.
- Nie należy przykrywać urządzenia nylonowymi torbami, ponieważ może powstać wilgoć.

## ● Usuwanie usterek

| Problem  | Możliwa przyczyna                         | Usuwanie usterek   |
|--|---|--|
| Urządzenie nie uruchamia się.                            | Brak napięcia zasilającego.               | Sprawdzić zasilanie, aby stwierdzić, czy wszystkie połączenia są prawidłowo podłączone.                  |
|  | Przerwa w przewodzie elektrycznym.        | Zlecić sprawdzenie gniazda wtykowego, kabla, przewodu, ew. naprawę elektrykowi.                          |
|  | Dźwignia uruchamiająca [12] uszkodzona    | Naprawa przez obsługę klienta.   |
|  | Szczotki węglowe zużyte                   |  |
|  | Silnik uszkodzony                         |  |
| Silnik przestaje działać.                                | Blokowanie przez ciało obce               | Usunąć ciało obce  |
| Rezultat pracy niezadowolający lub silnik ciężko pracuje | Wysokość cięcia za niska/trawa za wysoka. | Ustawić większą wysokość cięcia. Lekko podnieść przednie koła poprzez naciśnięcie uchwytu patkowego [1]. |
|  | Nóż [20] tępy                             | Zlecić naostrzenie lub wymianę noża [20].  |
|  | Obszar noża zatkany                       | Usunąć blokadę/oczyścić urządzenie.  |

| Problem  | Możliwa przyczyna              | Usuwanie usterek               |
|--|--------------------------------|--------------------------------|
| Rezultat pracy niezadowalający lub silnik ciężko pracuje | Nóż [20] źle zamontowany       | Zamontować nóż [20] poprawnie. |
| Nóż [20] nie obraca się.                                 | Nóż [20] blokowany przez trawę | Usunąć trawę                   |
|  | Śruba noża [19] luźna          | Dokręcić śrubę noża [19]       |
| Nienormalne odgłosy, terkotanie lub wibracje             | Śruba noża [19] luźna          | Dokręcić śrubę noża [19]       |
|  | Nóż [20] uszkodzony            | Wymienić nóż [20].             |

## ● Dane techniczne

| Model                              | LDLLM1300-23                           |
|------------------------------------|--|
| Numer artykułu                     | PRM 1300 B2                            |
| Pobór mocy                         | 1300 W                                 |
| Napięcie nominalne                 | 230-240 V~<br>(prąd zmienny),<br>50 Hz |
| Prędkość obrotowa na biegu jałowym | 3450 min <sup>-1</sup>                 |
| Okrag cięcia                       | 32 cm                                  |
| Wysokość cięcia                    | 25/45/65 mm                            |
| Klasa ochrony                      | II/□                                   |
| Klasa IP                           | IPX4                                   |
| Waga                               | ok. 8,3 kg                             |
| Objętość kosza na trawę            | ok. 30 l                               |

### Informacja dotycząca hałasu

Emisja hałasu mierzona zgodnie z EN ISO 3744:2010

Poziom ciśnienia akustycznego  $L_{pA}$  = 81,0 dB(A)  
K = 3 dB(A)

Poziom mocy akustycznej  $L_{WA}$  = 93,7 dB(A)  
K = 1,92 dB(A)

Gwarantowany poziom mocy akustycznej  $L_{WA}$  = 96 dB(A)

**▲ OSTRZEŻENIE! ZAGROŻENIE DLA ZDROWIA!** Hałas w miejscu pracy może przekraczać 85 dB(A). W takim przypadku wymagane są środki ochronne dla użytkownika.

### Zakładać ochroniacze na uszy!

Praca bez ochrony słuchu lub odzieży ochronnej może spowodować uszczerbek na zdrowiu.

- Podczas pracy nosić ochronniki słuchu i odpowiednią odzież ochronną.

### Drgania

Wskazana wartość drgań całkowitych i wskazana wartość emisji hałasu zostały zmierzone zgodnie ze znormalizowaną metodą testową (EN 60335-1/EN 60335-2-77) i mogą być wykorzystane do porównania jednego elektronarzędzia z drugim. Można je również wykorzystać do wstępnej oceny obciążenia.

Wibracja do uchwytu  $a_h$  maks. 2,374 m/s<sup>2</sup>  
Niepewność K = 1,5 m/s<sup>2</sup>

**▲ OSTRZEŻENIE!** Emisja wibracji i hałasu może różnić się od podanych wartości podczas rzeczywistego użytkowania elektronarzędzia, w zależności od sposobu użytkowania elektronarzędzia, w szczególności od rodzaju obrabianych przedmiotów. Konieczne jest ustanowienie środków bezpieczeństwa chroniących operatora w oparciu o oszacowanie obciążenia wibracjami w rzeczywistych warunkach użytkowania (z uwzględnieniem wszystkich części cyklu pracy, w tym np. czasów, gdy elektronarzędzie

jest wyłączone oraz czasów, gdy elektronarzędzie jest włączone, ale pracuje bez obciążenia). Obciążenie wywołane wibracjami i hałasem należy utrzymywać na możliwie najniższym poziomie. Przykłady środków zmniejszających narażenie na wibracje obejmują noszenie rękawic ochronnych podczas używania narzędzia, ograniczenie czasu pracy i używanie akcesoriów w dobrym stanie.

## ● Utylizacja

Opakowanie wykonane jest z materiałów przyjaznych dla środowiska, które można przekazać do utylizacji w lokalnym punkcie przetwarzania surowców wtórnych.



Przy segregowaniu odpadów prosimy zwrócić uwagę na oznakowanie materiałów opakowaniowych, oznaczone są one skrótami (a) i numerami (b) o następującym znaczeniu: 1–7: Tworzywa sztuczne/20–22: Papier i tektura/80–98: Materiały kompozytowe.



Informacji na temat możliwości utylizacji wyeksploatowanego produktu udziela urząd gminy lub miasta.

Zgodnie z art. 13 ust 1. Ustawy z dnia 11 września 2015 roku o zużytych sprzęcie elektrycznym i elektronicznym **zakazuje się umieszczania zużytego sprzętu łącznie z innymi odpadami.**

Elektroodpady nie mogą być wyrzucane do pojemników do selektywnej zbiórki odpadów komunalnych. Można je oddać w specjalnie wyznaczonych miejscach np. Punkt Selektywnej Zbiórki Odpadów Komunalnych lub/bądź w punktach handlowych oferujących w sprzedaży sprzęt elektroniczny.

Należy postępować zgodnie z obowiązującymi w Polsce przepisami dotyczącymi selektywnej zbiórki urządzeń elektrycznych i elektronicznych. Prawidłowa gospodarka odpadami pomaga **uniknąć potencjalnych skutków dla środowiska i zdrowia ludzi wynikających z obecności w sprzęcie**

## **niebezpiecznych: substancji, mieszanin oraz części składowych.**



### **SYMBOL SELEKTYWNEGO ZBIERANIA**

Ten symbol oznacza, że zużytego sprzętu nie można umieszczać łącznie z innymi odpadami (2012/19/UE).

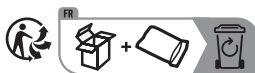

Produkt, w tym akcesoria i materiały opakowaniowe, nadają się do recyklingu i podlegają rozszerzonej odpowiedzialności producenta. Wyrzuć je osobno, zgodnie z ilustracją przedstawiającą informacje o sortowaniu, aby zapewnić lepszą utylizację odpadów. Logo Triman jest ważne tylko dla Francji.

## ● Gwarancja i serwis

Produkt wyprodukowano zgodnie z wysokimi standardami jakości i poddano skrupulatnej kontroli przed wysyłką. W przypadku wad produktu nabywcy przysługują ustawowe prawa wobec sprzedawcy produktu. Opisane poniżej warunki gwarancji nie ograniczają ustawowych praw nabywcy.

Produkt objęty jest trzyletnią gwarancją, licząc od daty zakupu. Okres gwarancji rozpoczyna się od daty zakupu. Należy zachować oryginalny paragon. Stanowi on dowód dokonania zakupu.

W przypadku wystąpienia w ciągu 3 lat od daty zakupu wad materiałowych lub fabrycznych, dokonujemy – według własnej oceny – bezpłatnej naprawy lub wymiany urządzenia. Gwarancja wygasa w razie zawinionego przez użytkownika uszkodzenia produktu, niewłaściwego użycia lub konserwacji.

W celu właściwego użytkowania produktu należy przestrzegać wszystkich wskazań zamieszczonych w niniejszej instrukcji obsługi. Bezwzględnie unikać zastosowania i użytkowania, które wskazano w niniejszej instrukcji jako niewłaściwe lub niebezpieczne.

Produkt przeznaczony jest wyłącznie do użytku prywatnego, nie zaś do zastosowań profesjonalnych. Gwarancja traci ważność w przypadku niewłaściwego i niezgodnego z przeznaczeniem użytkowania urządzenia, użycia siły lub ingerencji dokonywanych poza naszymi autoryzowanymi punktami serwisowymi.

Wraz z naprawą lub wymianą produktu nie rozpoczyna się nowy okres gwarancji. Okres gwarancji nie ulega wydłużeniu o czas trwania usługi gwarancyjnej. Dotyczy to również wymienionych i naprawionych części. Ewentualne szkody i wady stwierdzone w chwili zakupu należy zgłosić niezwłocznie po roz-

pakowaniu. Po upływie okresu gwarancyjnego wszystkie naprawy będą wykonywane za opłatą.

Usługa gwarancyjna obejmuje wady materiałowe i fabryczne. Niniejsza gwarancja nie obejmuje części produktu, które podlegają normalnemu zużyciu (np. ostrza) i dlatego mogą być uznane za części zużywalne lub uszkodzenia części delikatnych, np. przetłączników lub baterii.

Zgodnie z Kodeksem Cywilnym art. 581 §1 wraz z wymianą urządzenia lub ważnej części czas gwarancji rozpoczyna się na nowo.

## ● Sposób postępowania w przypadku naprawy gwarancyjnej

Aby zapewnić szybkie rozpatrzenie Państwa wniosku, proszę stosować się do następujących wskazówek:

Przed skontaktowaniem się z działem serwisowym należy przygotować jako dowód zakupu paragon i numer artykułu (IAN 420142\_2204).

Numery artykułów można znaleźć na tabliczce znamionowej, na graverunku, na stronie tytułowej jego instrukcji obsługi (na dole po lewej stronie) lub jako naklejkę na stronie odwrotnej lub spodniej produktu.

W razie wystąpienia jakichkolwiek usterek w działaniu lub innych wad należy najpierw skontaktować się telefonicznie lub pocztą elektroniczną z wymienionym niżej działem serwisowym.

Po konsultacji z naszym działem obsługi klienta można bezpłatnie przestać na podany adres serwisowy produkt, który został zarejestrowany jako wadliwy, dołączając do niego dowód zakupu (kartę sprzedaży) i podając, na czym polega wada i kiedy wystąpiła. Aby uniknąć problemów z odbiorem i dodatkowych kosztów, koniecznie użyć tylko podanego adresu. Upewnij się, że przesyłka nie jest wysyłana jako ładunek przestrzenny, ekspres lub inny ładunek specjalny. Prosimy o wysłanie urządzenia wraz ze wszystkimi akcesoriami dołączonymi do zakupu i zapewnienie wystarczająco bezpiecznego opakowania transportowego.

## ● Serwis

### PL Serwis w Polsce

Tel.: 00800 80040044

E-mail: [administration@mynetsend.de](mailto:administration@mynetsend.de)

## ● Serwis napraw

**⚠ UWAGA!** Prosimy o przesłanie urządzenia wyczyszczonego i z adnotacją o usterce do naszego oddziału serwisowego.

Naprawy, których nie obejmuje gwarancja, można zlecić za opłatą naszemu centrum serwisowemu. Chętnie przedstawi ono Państwu koszty. Możemy przyjąć tylko urządzenia, które zostały wystarczająco zapakowane i wysłane opłaconą pocztą.

Urządzenia nieopłacone, przesłane jako ładunek przestrzenny lub inny ładunek o nietypowych rozmiarach, nie zostaną przyjęte.

Utylizacji Państwa uszkodzonych przesłanych urządzeń dokonamy bezpłatnie.

## Części wymienne

Części wymienne można uzyskać pod adresem:  
administration@mynetsend.de.

| Poz. instrukcja obsługi                       | Oznaczenie                              | Numer części                   |
|---|---|--------------------------------|
| <b>Rys. I</b>                                 | Nóż (Identyfikacja<br>wytwórcy: ZF6108) | 22-23-24-LDLLM1300-23          |
| <b>Rys. D</b>                                 | Kosz na trawę                           | 26-27-28-29-LDLLM1300-23       |
| <b>Rys. A:</b> <input type="text" value="5"/> | Koła                                    | 12-13-14-15-16-17-LDLLM1300-23 |

## ● Importer

Prosimy pamiętać, że poniższy adres nie jest adresem działu serwisowego. Należy najpierw skontaktować się z podanym wyżej centrum serwisowym.

### **VARO – Vic Van Rompuy N.V.**

Joseph Van Instraat 9  
2500 Lier  
BELGIA

**IAN 420142\_2204**

## ● Deklaracja zgodności CE

**My, VARO-Vic Van Rompuy N.V., Joseph Van Instraat 9, 2500 Lier, BELGIA, niniejszym oświadczamy, na naszą wyłączną odpowiedzialność, że urządzenie, o którym mowa poniżej**

**Nazwa urządzenia:** Kosiarka elektryczna PRM 1300 B2

**Marka:** 

**Nr modelu:** LDLLM1300

jest zgodne z zasadniczymi wymaganiami i innymi odpowiednimi przepisami odpowiednich dyrektyw UE opartych na zharmonizowanych normach UE. W przypadku niezgodnionej z nami zmiany jednostki niniejsza deklaracja traci ważność.

### **Dyrektywy UE**

(wraz z wszelkimi zmianami, do dnia podpisania)

2011/65/EU-(EU)2015/863

2006/42/EC

2014/30/EU

2000/14/EC-2005/88/EC

### **Załącznik VI**

L<sub>WA</sub> zmierzony: 94 dB(A)

L<sub>WA</sub> maks. gwarantowany: 96 dB(A)

Notified Body TÜV SÜD-0036

Westendstrasse 199

80686 Monachium

Niemcy

### **Zharmonizowane normy UE**

(wraz z wszelkimi zmianami, do dnia podpisania)

EN60335-1: 2012 +A11 +A13 +A1 +A2 +A14 +A15

EN60335-2-77: 2010

EN IEC 55014-1: 2021

EN IEC 55014-2: 2021

EN IEC 61000-3-2: 2019 +A1

EN61000-3-3: 2013 +A2

### **Posiadacz dokumentacji technicznej**

Philippe Vankerkhove

VARO-Vic. Van Rompuy N.V.

Niżej podpisany działa w imieniu kierownictwa przedsiębiorstwa



**Ludo Mertens**

Kierownik ds. certyfikacji

Data: 16/11/2022, Lier-Belgia

|   |            |
|---|------------|
| <b>Legenda použitých piktogramů</b> .....                   | Strana 99  |
| <b>Úvod</b> .....   | Strana 100 |
| Použití ke stanovenému účelu .....                          | Strana 100 |
| <b>Všeobecný popis</b> .....                                | Strana 100 |
| Přehled .....   | Strana 100 |
| Obsah dodávky .....   | Strana 101 |
| <b>Popis funkce</b> .....                                   | Strana 101 |
| <b>Bezpečnostní pokyny</b> .....                            | Strana 101 |
| Obecné bezpečnostní pokyny .....                            | Strana 101 |
| Pracoviště .....  | Strana 101 |
| Elektrická bezpečnost .....                                 | Strana 102 |
| Bezpečnost osob .....                                       | Strana 102 |
| Použití a manipulace s elektrickým nástrojem .....          | Strana 102 |
| <b>Servis</b> .....   | Strana 103 |
| <b>Další bezpečnostní pokyny pro sekačku na trávu</b> ..... | Strana 103 |
| Trénink .....   | Strana 103 |
| Přípravná opatření .....                                    | Strana 103 |
| <b>Používání</b> .....                                      | Strana 104 |
| <b>Údržba a skladování</b> .....                            | Strana 104 |
| Doporučení pro stroje s ochrannou třídou .....              | Strana 105 |
| <b>Dodatečné bezpečnostní pokyny</b> .....                  | Strana 105 |
| Bezpečnostní požadavky .....                                | Strana 105 |
| <b>Montáž</b> .....   | Strana 106 |
| Montáž zahnuté rukojeti .....                               | Strana 106 |
| Montáž sběrného koše na trávu .....                         | Strana 106 |
| <b>Práce se sekačkou na trávu</b> .....                     | Strana 106 |
| Nasazení a sejmутí sběrného koše na trávu .....             | Strana 106 |
| Nastavení výšky sečení .....                                | Strana 106 |
| Zapínání a vypínání .....                                   | Strana 107 |
| Sečení .....  | Strana 107 |
| <b>Čištění, údržba a skladování</b> .....                   | Strana 107 |
| Všeobecné čistící a údržbové práce .....                    | Strana 108 |
| Výměna nože .....   | Strana 108 |
| Skladování .....  | Strana 108 |

|   |            |
|---|------------|
| <b>Odstranění poruch</b> .....            | Strana 108 |
| <b>Technická data</b> .....               | Strana 109 |
| <b>Likvidace</b> .....                    | Strana 110 |
| <b>Záruka a servis</b> .....              | Strana 110 |
| Postup v případě uplatňování záruky ..... | Strana 111 |
| Servis .....                              | Strana 111 |
| Opravný servis .....                      | Strana 111 |
| Dovozce .....                             | Strana 112 |
| Prohlášení o konformitě .....             | Strana 112 |

## Legenda použitých piktogramů

|  |  |   |  |
|--|--|---|--|
|    | <b>Upozornění!</b><br>Přečtěte si návod k obsluze!   |    | Při manipulaci s nožem noste ochranné rukavice.                                |
|    |  |    | Noste ochranné brýle.  |
|    | Třída ochrany II<br>(dvojitá izolace)  |    | Noste ochranu sluchu.  |
|    | Nevystavujte přístroj vlhkosti. Nepracujte za deště a nesečte mokrou trávu.  |    | Údaj o zaručené hladině akustického výkonu L <sub>WA</sub> v dB.               |
|    | Nebezpečí zranění vymrštěnými díly. Okolostojící osoby držet v odstupu od elektrické sekačky na trávu.                                     |    | Ukazatel stavu naplnění na sběrném koši na trávu: otevřený: Prázdný sběrný koš |
|    |  |    | Ukazatel stavu naplnění na sběrném koši na trávu: zavřený: Plný sběrný koš     |
|    | <b>Upozornění!</b><br>Doběh nože sekačky na trávu!   |    | Kruh sečení  |
|    | <b>Opatrně! Ostré řezné nože!</b><br>Nohy a ruce držet v odstupu. Nebezpečí zranění!   |    | Soulad s příslušnými požadavky směrnice (směrnic) ES                           |
|   | Před seřizováním, čištěním nebo v případě zachycení anebo poškození síťového kabelu vypnout motor a vytáhnout síťovou zástrčku ze zásuvky. |   | Obal a přístroj likvidujte ekologicky!   |
|  | Nebezpečí vyplývající z poškozeného síťového kabelu. Síťový kabel držte v dostatečné vzdálenosti od přístroje a řezných nožů!              |  | Výrobek splňuje požadavky § 21 zákona o bezpečnosti zařízení a výrobků         |
|  |  |  | Bezpečnostní pokyny<br>Instrukce   |

# Elektrická sekačka na trávu PRM 1300 B2

## ● Úvod

Blahopřejeme vám k zakoupení nového výrobku. Rozhodli jste se tím pro vysoce kvalitní výrobek.



Návod k obsluze je součástí výrobku. Obsahuje důležité bezpečnostní pokyny, pokyny k použití a k likvidaci výrobku.

Před použitím výrobku se seznámte se všemi provozními a bezpečnostními pokyny. Výrobek používejte jen podle popisu a pro určené oblasti použití. Při předávání výrobku třetí osobě předejte spolu s výrobkem i všechny podklady.

## ● Použití ke stanovenému účelu

Přístroj je určen pouze k sekání travnatých ploch v domácím prostředí. Jakékoli jiné použití, které není povoleno v tomto návodu k obsluze, může vést k poškození přístroje a ohrozit uživatele.

Přístroj je určený pro používání dospělými osobami. Děti a osoby, které nejsou seznámeny s tímto návodem k obsluze, nesmí přístroj používat.

Používání výrobku za deště nebo ve vlhkém prostředí je zakázáno.

Výrobek není určen k používání při živnostenské činnosti.

Výrobce neručí za škody způsobené použitím v rozporu s určením nebo chybnou obsluhou.

## **⚠ VÝSTRAHA!**

V zájmu vlastní bezpečnosti si před použitím přístroje důkladně přečtěte tuto příručku a obecné bezpečnostní pokyny. Pokud přístroj přenecháte třetím osobám, vždy k němu přiložte tento návod k použití. Tento návod k obsluze si můžete stáhnout ve formátu pdf z našich webových stránek: [www.lidl-service.com](http://www.lidl-service.com).



## ● Všeobecný popis

### ● Přehled

|          |    |                                      |
|----------|----|--------------------------------------|
| <b>A</b> | 1  | Rukojeť                              |
|          | 2  | Křídlové matky                       |
|          | 3  | Dolní trubka                         |
|          | 4  | Sběrný koš na trávu                  |
|          | 5  | Kolečka                              |
|          | 6  | Těleso elektrické sekačky na trávu   |
|          | 7  | Zadní deflektor                      |
|          | 8  | Držák kabelu                         |
|          | 9  | Zásuvka pro síťový kabel             |
|          | 10 | Bezpečnostní tlačítko                |
|          | 11 | Odlehčení tahu kabelu                |
|          | 12 | Spouštěcí páka                       |
| <b>B</b> | 13 | Šrouby pro připevnění dolních trubek |
| <b>C</b> | 14 | Šrouby pro připevnění rukojeti       |
|          | 15 | Podložka                             |
| <b>D</b> | 16 | Rukojeť sběrného koše na trávu       |
|          | 17 | Dolní díl sběrného koše na trávu     |
|          | 18 | Horní díl sběrného koše na trávu     |
| <b>I</b> | 19 | Šroub nože                           |
|          | 20 | Nůž                                  |
|          | 21 | Hřídel motoru                        |
| <b>D</b> | 22 | Ukazatel stavu naplnění              |
| <b>F</b> | 23 | Osa koleček                          |
| <b>E</b> | 24 | Rukojeť na přenášení                 |

## ● Obsah dodávky

### **⚠ VÝSTRAHA! NEBEZPEČÍ UDUŠENÍ!**

Obalový materiál není hračka! Děti si nesmí hrát s umělohmotnými sáčky!

Odstraňte jak obalový materiál tak i obalové/přepavní pojistky (pokud jsou v balení). Zkontrolujte, jestli nebyly přístroj a příslušenství při přepravě poškozené. Pokud je to možné, uschovejte si obal až do uplynutí záruční lhůty. Potom ho prosím zlikvidujte způsobem šetrným k životnímu prostředí. Zkontrolujte, jestli je obsah dodávky kompletní:

### **Balení obsahuje:**

- 1 elektrickou sekačku na trávu
- 1 rukojeť
- 2 dolní trubky
- 1 sběrný koš na trávu (dvoudílný)
- 1 rukojeť sběrného koše na trávu
- 2 šrouby pro připevnění dolních trubek
- 2 křídlové matky, podložky a šrouby pro připevnění rukojeti
- 2 držáky kabelu
- 1 návod k obsluze

Pokud některé díly chybí nebo jsou poškozené, obraťte se na vašeho prodejce.

Výrobek nepoužívejte, dokud nebudou dodané chybějící díly nebo dokud nebudou vadné díly vyměněné.

**⚠ VÝSTRAHA!** Používání nekompletního nebo vadného výrobku znamená nebezpečí pro osoby a věci.

## ● Popis funkce

Elektrická sekačka na trávu má žací nástroj, který se otáčí v rovině rovnoběžné s rovinou sečení. Je vybavená výkonným elektromotorem, robustním umělohmotným tělesem, bezpečnostním tlačítkem, zadním deflektorem a sběrným košem na trávu. Kromě toho je přístroj 3násobně výškově nastavitelný a má lehce se otáčející kolečka. Funkce ovládacích prvků naleznete v následujících popisech.

## ● Bezpečnostní pokyny



### **Obecné bezpečnostní pokyny**

**⚠ VÝSTRAHA!** Přečtěte si všechny bezpečnostní pokyny, instrukce, obrázky a specifikace přiložené k tomuto elektrickému nástroji.

Nedodržení bezpečnostních pokynů a instrukcí může vést k zásahu elektrickým proudem, požáru a/nebo vážnému zranění.

Všechny bezpečnostní pokyny a instrukce si uschovejte pro budoucí použití.

■  **VÝSTRAHA! NEBEZPEČÍ OHROŽENÍ ŽIVOTA A NEHODY MALÝCH I VĚTŠÍCH DĚTÍ!** Děti

nesmí tento přístroj používat. Děti si nesmí s přístrojem hrát. Čištění a uživatelskou údržbu nesmí děti provádět.

■ Tento přístroj mohou používat osoby se sníženými fyzickými, smyslovými nebo duševními schopnostmi nebo s nedostatečnými zkušenostmi a znalostmi, jestliže budou pod dohledem nebo byly poučeny o bezpečném používání přístroje a chápou nebezpečí, která z jeho používání vyplývají.

■ Poškozený přírodní kabel přístroje musí vyměnit výrobce nebo servis anebo podobně kvalifikovaná osoba, aby se předešlo ohrožení elektrickým proudem.

Pojem „elektrický nástroj“ uvedený v bezpečnostních pokynech se vztahuje na elektrické nástroje napájené ze sítě (se síťovým kabelem) a na elektrické nástroje napájené akumulátorem (bez síťového kabelu).

## ● Pracoviště

■ Udržujte vaše pracoviště čisté a dobře osvětlené. Nepořádek a neosvětlené části pracoviště mohou vést k nehodám.

■ Nepracujte s elektrickým nástrojem ve výbušném prostředí, kde se vyskytují hořlavé kapaliny, plyny nebo prachy. Při provozu elektrického nástroje dochází k jiskření, které může prachy nebo výpary zapálit.

- Při používání elektrického nástroje držte děti a ostatní osoby v odstupu od pracoviště. Při rozptýlení můžete ztratit kontrolu nad elektrickým nástrojem.

## ● Elektrická bezpečnost

- Zástrčka elektrického nástroje musí být vhodná pro použitou zásuvku. Zástrčka se nesmí žádným způsobem měnit. Nepoužívejte spolu s uzemněnými elektrickými nástroji žádné zástrčkové adaptéry. Nezměněné zástrčky a vhodné zásuvky snižují riziko zásahu elektrickým proudem.
- Vyhýbejte se kontaktu těla s uzemněnými povrchy, jako jsou trubky, topná tělesa, sporáky a chladničky. Pokud je vaše tělo uzemněné, hrozí zvýšené riziko zásahu elektrickým proudem.
- Elektrické nástroje chraňte před deštěm nebo vlhkem. Vniknutí vody do elektrického nástroje zvyšuje riziko zásahu elektrickým proudem.
- Připojovací kabel nepoužívejte nesprávně k přenášení nebo vytahování zástrčky ze zásuvky. Chraňte připojovací kabel před horkem, olejem, ostrými hranami nebo pohyblivými díly. Poškozené nebo zamotané připojovací kabely zvyšují riziko zásahu elektrickým proudem.
- Při práci s elektrickým nástrojem venku použijte jen prodlužovací kabely, které jsou vhodné i pro venkovní použití. Použití prodlužovacího kabelu vhodného pro venkovní použití snižuje riziko zásahu elektrickým proudem.
- Jestliže je provoz elektrického nástroje ve vlhkém prostředí nevyhnutelný, použijte proudový chránič. Použití proudového chrániče snižuje riziko zásahu elektrickým proudem.

## ● Bezpečnost osob

- Buďte stále pozorní, dbejte na to co děláte a pracujte s elektrickým nástrojem rozumně. Nepoužívejte elektrický nástroj pokud jste unavení nebo pod vlivem drog, alkoholu anebo léků. Okamžik nepozornosti během používání elektrického nástroje může vést k závažným zraněním.

- Noste vždy osobní ochranné prostředky a ochranné brýle. Nošení osobních ochranných prostředků, podle způsobu používání elektrického nástroje, jako jsou masky proti prachu, neklouzavá bezpečnostní obuv, helmy nebo ochrany sluchu snižuje riziko zranění.
- Vyhnete se neúmyslnému uvedení do provozu. Před připojením na přívod elektrického proudu nebo použití akumulátoru, zvednutím nebo nošením, elektrického nástroje se přesvědčte, že je vypnutý. Přenášení elektrického nástroje s prstem na spouštěči nebo připojení zapnutého elektrického nástroje k síti elektrického napájení může mít za následek nehody a úrazy.
- Před zapnutím elektrického nástroje odstraňte seřizovací nářadí nebo klíče. Nástroj nebo klíč, který se nachází v rotujícím dílu elektrického nástroje může zranit.
- Vyvarujte se abnormálního držení těla. Zajistěte bezpečné stání a vždy udržujte rovnováhu. Můžete tak lépe kontrolovat elektrický nástroj v neočekávaných situacích.
- Noste vhodné oblečení. Při práci nenoste volné oděvy nebo šperky. Chraňte vlasy, oblečení a rukavice před pohyblivými díly. Volný oděv, šperky nebo vlasy mohou být zachyceny pohyblivými díly.
- Pokud je možné namontovat zařízení pro odsávání a sběr prachu, musí být správně připojené a používáné. Použití zařízení k odsávání prachu může ohrožení prachem snížit.
- Nenechte se ukolébat falešným pocitem bezpečí a neignorujte bezpečnostní pravidla pro elektrické nástroje, a to ani v případě, že jste s elektrickým nástrojem obeznámeni po jeho opakovaném použití. Neopatrné jednání může během zlomku vteřiny vést k vážným zraněním.

## ● Použití a manipulace s elektrickým nástrojem

- Elektrický nástroj nepřetěžujte. Používejte jen elektrický nástroj určený pro způsob Vaší práce. Se správným elektrickým nástrojem můžete v uvedeném rozsahu výkonu pracovat lépe a bezpečněji.

- Nepoužívejte elektrické nástroj, který má vadný vypínač. Elektrický nástroj, který nelze zapínat a vypínat, je nebezpečný a musí se opravit.
- Před jakýmkoli seřizováním, výměnou dílů nebo odložením elektrického nástroje odpojte elektrický nástroj od sítě a/nebo vyjměte vyměnitelný akumulátor. Tato preventivní opatření brání nechtěnému spuštění elektrického nástroje.
- Nepoužívané elektrické nástroje uchovávejte mimo dosah dětí. Nenechávejte elektrický nástroj používat osoby, které s ním nejsou seznámeny nebo které tyto pokyny nečetly. Elektrické nástroje jsou nebezpečné, pokud je používají nezkušené osoby.
- Pečujte o elektrické nástroje a jejich nástroje pečlivě. Kontrolujte bezvadnou funkci pohyblivých dílů, jestli nejsou blokovány, zlomené nebo jinak poškozené a neovlivňují tím negativně funkci elektrického nástroje. Před použitím elektrického nástroje nechte opravit poškozené díly. Mnohé nehody jsou zapříčiněny špatnou údržbou elektrického nástroje.
- Řezné nástroje udržujte ostré a čisté. Pečlivě ošetrte řezací nástroje s ostrými břity se méně zasekávají a snadněji se vedou.
- Elektrický nástroj, vkládací nástroj atd. používejte podle těchto pokynů. Zohledněte pracovní podmínky a vykonávanou činnost. Použití elektrického nástroje pro jiné než stanovené účely může vést k nebezpečným situacím.
- Udržujte rukojeti a úchopové plochy suché, čisté a zbavené oleje a mastnoty. Kluzké rukojeti a úchopové plochy neumožňují bezpečnou obsluhu a ovládání elektrického nástroje v nepředvídaných situacích.

## ● Servis

- Nechte výrobek opravovat jen kvalifikovaným odborným personálem a jen s originálními náhradními díly. Tím je zajištěna bezpečnost elektrického nástroje.

## ● Další bezpečnostní pokyny pro sekačku na trávu

### ● Trénink

- Přečtěte si pečlivě návod k použití. Seznamte se s díly a správným používáním stroje.
- Nikdy nedovolte, aby sekačku na trávu používaly děti nebo jiné osoby, které neznají návod k použití. Místní předpisy mohou stanovovat minimální věk uživatele.
- Nikdy nesečte trávu, pokud jsou v blízkosti lidí, zejména děti, nebo zvířata.
- Myslete na to, že provozovatel nebo uživatel je zodpovědný za nehody, při kterých dojde k úrazu jiných osob nebo ke škodám na jejich majetku.

### ● Přípravná opatření

- Při práci se strojem noste vždy pevnou obuv a dlouhé kalhoty. Nepoužívejte stroj naboso nebo v lehkých sandálech. Vyhněte se nošení volného oblečení nebo oblečení s visícími šňůrkami nebo pásky.
- Zkontrolujte terén, kde bude stroj používán a odstraňte všechny předměty, které by mohly být strojem zachyceny a vymrštěny.
- Před použitím je třeba vždy vizuálně zkontrolovat, jestli nejsou žací nože, připevňovací šrouby nebo celá žací jednotka opotřebované nebo poškozené. Opotřebované nebo poškozené žací nože a připevňovací šrouby se smí vyměňovat pouze v sadách, aby nedošlo k nevyváženosti. Opotřebované nebo poškozené štitky se značkami se musí vyměnit.
- Před použitím je třeba vždy zkontrolovat přívodní kabel a prodlužovací kabel, jestli nevykazují známky poškození nebo opotřebení. Pokud dojde k poškození kabelu během používání, je nutné ho okamžitě odpojit od napájecí sítě. **NEDOTÝKEJTE SE KABELU, DOKUD NENÍ ODPOJENÝ.** Pokud je kabel opotřebovaný nebo poškozený, stroj nepoužívejte.

## ● Používání

- Sečte pouze za denního světla nebo při dobrém umělém osvětlení.
- Pokud je to možné, nepoužívejte přístroj, když je tráva mokrá.
- Na svazích dbejte na stabilní postoj.
- Stroj vedte jen rychlostí vaší chůze.
- Sečte napříč svahem, nikdy nahoru nebo dolů.
- Při změně směru jízdy ve svahu buďte obzvláště opatrní.
- Nesečte na příliš strmých svazích.
- Obzvláště opatrní buďte při couvání se sekačkou na trávu nebo při jejím tažení směrem k sobě.
- Zastavte žací nůž (nože), když je třeba sekačku na trávu naklonit pro přepravu po jiných plochách než po trávě nebo když se sekačka na trávu přesouvá na sečenou plochu a zpět.
- Nikdy nepoužívejte sekačku na trávu s poškozenými ochrannými kryty nebo ochrannými mřížkami anebo bez připevněných ochranných zařízení, např. deflektorů a/nebo sběrných košů na trávu.
- Spouštějte nebo obsluhujte spouštěč opatrně, podle pokynů výrobce. Dbejte na dostatečný odstup mezi nohama a žacím nožem (noži).
- Při spouštění nebo startování motoru se nesmí sekačka na trávu naklánět, pokud úkon nevyžaduje, aby se sekačka na trávu zvedla. V takovém případě ji nakloňte jen tak, jak je nezbytně nutné, a zvedněte jen stranu odvrácenou od uživatele.
- Nestartujte motor, pokud stojíte před vyhazovacím kanálem.
- Nikdy nedávejte ruce nebo nohy na rotující díly nebo pod ně. Vždy se držte dál od vyhazovacího otvoru.
- Nikdy nezvedejte ani nepřendávejte sekačku na trávu s běžícím motorem.
- Vypněte motor a vytáhněte zástrčku ze zásuvky. Ujistěte se, že se všechny pohyblivé díly úplně zastavily,
  - kdykoli odejdete od sekačky na trávu;
  - než uvolníte blokády nebo odstraníte ucpané místo ve vyhazovacím kanálu;
  - před kontrolou, čištěním nebo prováděním prací na sekačce na trávu;

- když došlo k zásahu cizího tělesa. Než sekačku na trávu znovu spustíte a začnete s ní pracovat, najdete na ní poškození a proveďte potřebné opravy.  
Pokud sekačka na trávu začne abnormálně vibrovat, je nutné ji okamžitě zkontrolovat.
- hledejte poškození;
- proveďte nezbytné opravy poškozených dílů;
- zajistěte, aby byly všechny matice, šrouby a čepy pevně utažené.

## ● Údržba a skladování

**⚠ VÝSTRAHA!** Před údržbou nebo uskladněním sekačku na trávu vždy odpojte od elektrické sítě.

- Zajistěte, aby byly všechny matice, šrouby a čepy utažené a zařízení bylo v bezpečném provozním stavu.
- Pravidelně kontrolujte, jestli není sběrný koš na trávu opotřebený nebo jestli neztratil funkčnost.
- Při seřizování stroje dbejte na to, aby se vaše prsty nedostaly mezi pohyblivé žací nože a pevné části stroje.
- Před uložením stroje nechte motor vychladnout.
- Při údržbě žacích nožů dbejte na to, že se nože mohou pohybovat i při vypnutém zdroji napájení.
- Opořebené nebo poškozené díly z bezpečnostních důvodů vyměňte. Používejte jen originální náhradní díly a příslušenství.
- Před uskladněním sekačky na trávu sběrný koš na trávu vždy vyprázdněte.
- Nepokoušejte se zařízení opravovat sami, pokud k tomu nejste vyškolení. Všechny práce, které nejsou uvedené v tomto návodu, smí provádět jen servis autorizované výrobcem nebo prodejcem.
- Uchovávejte přístroj na suchém místě a mimo dosah dětí.
- Zacházejte s přístrojem pečlivě. Udržujte nástroje ostré a čisté pro lepší a bezpečnější práci. Postupujte podle pokynů k údržbě.
- Při výměně žacího zařízení noste ochranné rukavice.

## ● Doporučení pro stroje s ochrannou třídou □

Stroj by měl být provozován přes proudový chránič (RCD) s vypínacím proudem maximálně 30 mA.

## ● Dodatečné bezpečnostní pokyny

- Pokud se elektrický nástroj používá venku, smí se používat jen prodlužovací kabely schválené pro tento účel. Na kabelu musí být příslušná označení.
- Prodlužovací kabel vždy úplně odviňte.
- Používejte jen schválené prodlužovací kabely typu H05RN-F, které nejsou delší než 75 m a jsou určené pro venkovní použití.
- Pro prodlužovací kabely do 15 m je zapotřebí průřez vodiče 1,5 mm<sup>2</sup>.
- U prodlužovacích kabelů o délce 15 až 75 m je zapotřebí průřez vodiče nejméně 2,5 mm<sup>2</sup>.
- Poškozený síťový kabel nepřipojujte k elektrické síti. Poškozený síťový kabel může vést ke kontaktu s díly pod napětím.
- Před sečením vždy nasadte sběrný koš na trávu, jak je popsáno v kapitole „Nasazení/sejmutí sběrného koše na trávu“.
- Když sekačka na trávu seče (příliš) vysokou, hustou nebo mokrou trávu nebo když narazí na překážku, musí motor pracovat příliš intenzivně a pak dochází k zablokování nože. To může vést ke zvýšení teploty motoru. Pokud je teplota motoru příliš vysoká, aktivuje se ochrana proti přetížení a motor se automaticky vypne. V takovém případě uvolněte spouštěcí páku [12](#) a nechte stroj 1 až 2 minuty vychladnout. Znovu nastartujte motor a pokračujte v práci.

## ● Bezpečnostní požadavky

- Napájení musí odpovídat specifikacím uvedeným na výrobku.
- Bezpečnostní tlačítko nikdy nevyřazujte z provozu. Pokud to uděláte, vaše záruka zaniká. Spojení (zástrčku a zásuvku) udržujte v suchu.
- Děti si nesmí s přístrojem hrát.

- Děti nesmí provádět čištění a uživatelskou údržbu bez dohledu.
- Tento přístroj mohou používat osoby s omezenými fyzickými, smyslovými nebo duševními schopnostmi nebo s nedostatečnými zkušenostmi a znalostmi, jestliže budou pod dohledem nebo byly poučeny o bezpečném používání přístroje a chápou nebezpečí, která z jeho používání vyplývají.
- Proveďte vhodná opatření, aby děti neměly přístup k přístroji.
- Před prvním použitím přístroje musí kvalifikovaný elektrikář zkontrolovat, jestli provedena nezbytná elektrická ochranná opatření.

**⚠ VÝSTRAHA!** Dále je popsáno, jak zabránit poškození přístroje a případnému zranění osob.:

**!** Dbejte na ochranu proti hluku a místní předpisy. Používání přístrojů může být omezeno nebo zakázáno v určitých dnech (např. v neděli a o svátcích), v určitou denní dobu (během polední přestávky, v noci) nebo v určitých oblastech (např. v lázních, nemocnicích atd.).

- Nepracujte s přístrojem, pokud jste unavení, neschopní se soustředit nebo jste pod vlivem alkoholu nebo drog. Vždy si včas udělejte přestávky. Pracujte rozumně.
- Při práci dbejte na stabilní polohu, zejména na svazích.
- S přístrojem pracujte pouze za chůze krokem. Obzvláště opatrní buďte při otáčení, táhání přístroje směrem k sobě nebo při couvání.

**⚠ VÝSTRAHA!** Nůž má po vypnutí doběh. Hrozí nebezpečí zranění!

- Nenechávejte přístroj bez dohledu.
- Přístroj nepřetěžujte. Nepoužívejte přístroj k jiným účelům, než ke kterým je určený.

## ● Montáž

**⚠ VÝSTRAHA!** Před veškerými pracemi na přístroji ho vždy odpojte od elektrické sítě. Hrozí nebezpečí zranění!

### ● Montáž zahnuté rukojeti (obr. B)

|               |   |
|---------------|---|
| <b>Obr. B</b> | <ol style="list-style-type: none"><li>1. Zasuňte dolní trubku [3] do šterbiny na tělese elektrické sekačky na trávu [6]. Viz také obrázek A.</li><li>2. Přiloženými šrouby k připevnění dolních trubek [13] namontujte dolní trubku [3].</li></ol>  |
| <b>Obr. C</b> | <ol style="list-style-type: none"><li>3. Pomocí přiložených šroubů k připevnění rukojeti [14], podložek [15] a křídlových matic [2] připevněte rukojeť [1] na dolní trubku [3]. Existují dvě možné polohy.</li><li>4. Připevněte držák kabelu [8] na dolní trubku [3] a na rukojeť [1] a kabel zafixujte.</li></ol> |



Po povolení obou křídlových matic [2] je možné rukojeť sklopit pro uložení přístroje. Dbejte na to, aby nebyl síťový kabel přiskřípnutý.

### ● Montáž sběrného koše na trávu (obr. D)



Při montáži sběrného koše na trávu [4] noste ochranné rukavice, abyste se vyhnuli zranění.

|               |   |
|---------------|---|
| <b>Obr. D</b> | <ol style="list-style-type: none"><li>1. Spojte oba díly ([17] + [18]) sběrného koše na trávu [4].</li><li>2. Zasuňte oba konce rukojeti pro sběrný koš [16] do drážek v horním dílu sběrného koše na trávu [18].</li></ol> |
|---------------|---|

**⚠ VÝSTRAHA!** Nikdy nepoužívejte přístroj s vadnými ochrannými zařízeními nebo bez namontovaných bezpečnostních zařízení, jako jsou

deflektory a/nebo sběrná zařízení. Hrozí nebezpečí zranění!

## ● Práce se sekačkou na trávu

### ● Nasazení a sejmutí sběrného koše na trávu (obr. E)

- Sběrný koš na trávu [4] nasazujte vždy před sečením.
  - Před uskladněním sekačky na trávu sběrný koš na trávu [4] vždy vyprázdněte.
1. Pro nasazení sběrného koše na trávu [4] zvedněte zadní deflektor [7] a nasadte sběrný koš na trávu [4] na spojovací háky. Sklopte zadní deflektor [7] na sběrný koš na trávu [4]. Držte sběrný koš na trávu [4] ve správné poloze.
  2. Pro vyjmutí sběrného koše na trávu [4] zvedněte zadní deflektor [7] a sběrný koš na trávu [4] nadzvednutím vyjměte. Sklopte zadní deflektor [7] zase zpět na těleso elektrické sekačky na trávu [6].
- Na straně sběrného koše na trávu [4] je ukazatel stavu naplnění [22]. Ukazatel stavu naplnění sběrného koše na trávu ukazuje stav naplnění sběrného koše za chodu sekačky na trávu. Vyprázdněte sběrný koš na trávu [4], když je ukazatel stavu naplnění [22] zavřený nebo když chcete přístroj uložit.



Ukazatel stavu naplnění [22] je otevřený: Sběrný koš na trávu [4] je prázdný



Ukazatel stavu naplnění [22] je zavřený: Sběrný koš na trávu [4] je plný

### ● Nastavení výšky sečení (obr. F)

**⚠ VÝSTRAHA!** Vypněte přístroj, odpojte ho ze zásuvky a počkejte, až se nůž [20] zastaví. Hrozí nebezpečí zranění!

Výšku sečení elektrické sekačky na trávu lze nastavit do tří poloh nastavením polohy přední a zadní osy umístěné na spodní straně sekačky na trávu:

**65 mm** – vysoká výška sečení

**45 mm** – střední výška sečení

**25 mm** – nízká výška sečení

- Nastavte osy jednu po druhé. Pro dosažení přesného výsledku je nutné nastavit stejnou výšku sečení na přední i zadní ose.

#### **Obr. F**

1. Položte sekačku na trávu na bok na trávu.
2. Uchopte osu koleček **23** na obou stranách.
3. Zatáhněte rovnoměrně za osu a nechte ji zaskočit do požadované polohy.



Pro první sečení v sezóně by měla být zvolena vyšší výška sečení. Dbejte na ochranu proti hluku a místní předpisy.

## ● Zapínání a vypínání (obr. G)

**▲ VÝSTRAHA!** Sekačku na trávu nespouštějte, pokud stojí ve vysoké trávě.

1. Zastrčte síťovou zástrčku prodlužovacího kabelu do zásuvky pro síťový kabel **9** na rukojeti **1**.
2. Pro odlehčení tahu vytvořte na konci síťového kabelu smyčku a zavěste ji do odlehčení tahu kabelu **11**.
3. Připojte prodlužovací kabel ke zdroji napájení.
4. Před zapnutím se ujistěte, že se přístroj nedotýká žádných předmětů.
5. Pro zapnutí stiskněte bezpečnostní tlačítko **10** na rukojeti. Držte stisknuté bezpečnostní tlačítko (bezpečnost) a zatáhněte za spouštěcí páku **12** směrem k rukojeti. Nyní můžete bezpečnostní tlačítko **10** uvolnit.
6. Pro vypnutí uvolněte spouštěcí páku **12**.

**▲ VÝSTRAHA!** Po vypnutí stroje se nůž **20** pomalu zastaví. Nedotýkejte se pohybujícího se nože **20**. Hrozí nebezpečí zranění!

## ● Sečení (obr. H)

Pravidelné sečení podporuje růst trávy a zároveň ničí plevel. Tím se nejen zvýší hustota trávníku po každém sečení, ale také se vytvoří rovnoměrné zatížitelný trávník.

První sečení by mělo být prováděno přibližně v dubnu při výšce trávy 70–80 mm. Během hlavního vegetačního období je třeba trávník sekat nejméně jednou týdně.

- Doporučujeme používat sekačku na trávu tak, jak je uvedeno v této části a na obrázku H, abyste dosáhli nejlepších výsledků a snížili riziko přeseknutí síťového kabelu.
- Začněte sekat v blízkosti zásuvky a postupujte směrem od zásuvky.
- Prodlužovací kabel držte vždy za sebou a při otáčení ho položte na již posečenou stranu.
- Veďte přístroj krokem a pokud možno v rovnoměrných drahách. Pro sečení bez mezer by se dráhy měly vždy překrývat o několik centimetrů.
- Nastavte výšku sečení tak, aby nedošlo k přetřetí přístroje. Jinak by mohlo dojít k poškození motoru.
- Na svazích pracujte vždy napříč svahem. Obzvláště opatrní buďte při couvání a tahání přístroje.

**▲ VÝSTRAHA!** Po práci přístroj vypněte. Pokud ho chcete přemístit, vytáhněte zástrčku ze zásuvky a počkejte, až se nůž **20** zastaví. Hrozí nebezpečí zranění!

- Po použití lze k přepravě elektrické sekačky na trávu použít rukojeť na přenášení **24**.
- Po každém použití a před uskladněním přístroje vyčistěte, jak je popsáno v kapitole „Čištění, údržba a skladování“.

## ● Čištění, údržba a skladování

**▲ VÝSTRAHA!** Práce, které nejsou popsány v tomto návodu, nechte provádět servisem autorizovaným výrobcem. Používejte pouze originální díly.



Při manipulaci s nožem [20] noste ochranné rukavice.

**▲ VÝSTRAHA!** Před jakoukoli údržbou nebo čištěním přístroj vypněte, vytáhněte síťovou zástrčku ze zásuvky a počkejte, až se nůž [20] zastaví. Hrozí nebezpečí zranění!

Neručíme za škody na našich přístrojích, které jsou způsobené neodbornými opravami, použitím neoriginálních dílů nebo nesprávným používáním.

## ● Všeobecné čistící a údržbové práce

**▲ VÝSTRAHA!** Neostříkujte sekačku na trávu vodou.

- K odstranění ulpělých rostlinných zbytků z kol, větracích otvorů, výhozového otvoru a prostoru nože po sečení můžete použít kus dřeva nebo plastu.
- Nepoužívejte tvrdé nebo špičaté předměty, protože by mohly poškodit umělohmotné části.
- Udržujte stroj stále v čistotě. K čištění používejte kartáč nebo hadr. Nikdy nepoužívejte rozpouštědla, jako je benzín, alkohol, čpavková voda apod. Tato rozpouštědla mohou poškodit umělohmotné díly.
- Před každým použitím sekačku na trávu zkontrolujte, jestli na ní nejsou patrné závady, jako např. uvolněné, opotřebované nebo poškozené díly. Zkontrolujte, jestli jsou všechny matice, šrouby a čepy utažené.

## ● Odstranění poruch

| Problém             | Možná příčina                | Odstranění poruch   |
|---------------------|------------------------------|---|
| Přístroj nespouští. | Chybí síťové napětí          | Zkontrolujte napájení proudem, jestli jsou všechny přípojky správně připojené.                        |
|                     | Přerušeno elektrické vedení. | Zkontrolujte zásuvku, kabel, vedení, síťovou zástrčku, v případě potřeby nechat opravit elektrikářem. |

- Zkontrolujte, jestli nejsou kryty a ochranná zařízení poškozená a zkontrolujte jejich správné usazení. V případě potřeby je vyměňte.

## ● Výměna nože (obr. I)

Pokud je čepel tupá, lze ji nabrousit ve specializované dílně. Pokud je nůž [20] poškozený nebo vykazuje známky nevyvážení, je třeba ho vyměnit (viz kapitola „Servis“).

### Demontáž:

1. Položte přístroj na bok.
2. Používejte pevné ochranné rukavice a držte nůž [20] pevně. Odšroubujte šroub nože [19] z hřídele motoru [21] šroubovákem, otáčením proti směru chodu hodinových ručiček.
3. Nový nůž [20] namontujte v opačném pořadí postupu. Dbejte na správnou polohu nože [20] a na pevné utažení šroubu [19]. Drážka nože [20] musí být zarovnána s výstupky hřídele motoru [21].

## ● Skladování

- Přístroj uchovávejte v suchu a mimo dosah dětí. Povolte křídlové matice [2] a sklopte tyč rukojeti dolů, aby přístroj zabíral méně místa. Dbejte na to, aby nebyl kabel přiskřípnutý.
- Před uskladněním v uzavřené místnosti nechte motor vychladnout.
- Nepřikrývejte přístroj nylonovými sáčky, protože by mohlo dojít ke tvorbě vlhkosti.

| Problém  | Možná příčina                                  | Odstranění poruch  |
|--|--|--|
| Přístroj nespouští.  | Vadná spouštěcí páka <b>12</b>                 | Oprava zákaznickým servisem.   |
|  | Opořebené uhlíkové kartáčky                    |  |
|  | Vadný motor                                    |  |
| Motor se zastavuje.  | Blokáda způsobená cizím tělesem                | Odstranit cizí těleso  |
| Výsledek práce není uspokojivý nebo motor pracuje s obtížemi | Příliš nízká výška sečení/příliš dlouhá tráva. | Nastavit vyšší výšku sečení. Stlačení rukovětí <b>1</b> dolů mírně nadzvednout přední kolečka. |
|  | Tupý nůž <b>20</b>                             | Nůž <b>20</b> nechat nabrousit nebo vyměnit.   |
|  | Prostor nože je ucpaný                         | Odstranit blokádu/vyčistit přístroj.   |
| Výsledek práce není uspokojivý nebo motor pracuje s obtížemi | Nesprávně namontovaný nůž <b>20</b>            | Nůž <b>20</b> namontovat správně.  |
| Nůž <b>20</b> se neotáčí.                                    | Nůž <b>20</b> zablokovaný trávou               | Odstranit trávu  |
|  | Uvolněný šroub nože <b>19</b>                  | Šroub nože <b>19</b> utáhnout  |
| Abnormální zvuky, klepání nebo vibrace                       | Uvolněný šroub nože <b>19</b>                  | Šroub nože <b>19</b> utáhnout  |
|  | Poškozený nůž <b>20</b>                        | Nůž <b>20</b> vyměnit.   |

## ● Technická data

| Model                        | LDLLM1300-23                       |
|------------------------------|------------------------------------|
| Číslo artiklu                | PRM 1300 B2                        |
| Příkon                       | 1300 W                             |
| Jmenovité napětí,            | 230–240 V~ (střídavý proud), 50 Hz |
| Volnoběžné otáčky            | 3450 min <sup>-1</sup>             |
| Kruh sečení                  | 32 cm                              |
| Výška sečení                 | 25/45/65 mm                        |
| Třída ochrany                | II/□                               |
| Třída IP                     | IPX4                               |
| Váha                         | cca 8,3 kg                         |
| Objem sběrného koše na trávu | cca 30 l                           |

## Informace o hluku

Emise hluku měřené podle normy

EN ISO 3744:2010

Hladina akustického tlaku  $L_{pA}$  = 81,0 dB(A)  
K = 3 dB(A)

Hladina akustického výkonu  $L_{WA}$  = 93,7 dB(A)  
K = 1,92 dB(A)

Zaručená hladina akustického výkonu  $L_{WA}$  = 96 dB(A)

## **▲ VÝSTRAHA! OHROŽENÍ ZDRAVÍ!**

Hluk na pracovišti může překročit 85 dB(A). V takovém případě jsou nutná ochranná opatření pro uživatele.

## Nosit ochranu sluchu!

Práce bez ochrany sluchu nebo ochranného oděvu může způsobit poškození zdraví.

- Při práci noste ochranu sluchu a přiměřený ochranný oděv.

## Vibrace

Uvedená celková hodnota vibrací a uvedené hodnoty emisí hluku byly změřeny podle standardizované zkušební metody (EN 60335-1/EN 60335-2-77) a lze je použít k porovnání jednoho elektrického nástroje s jiným.

Lze je také použít pro předběžné posouzení zatížení.

Vibrace pro rukojeť  $a_h$  max. 2,374 m/s<sup>2</sup>

Nepřenosnost K = 1,5 m/s<sup>2</sup>

**▲ VÝSTRAHA!** Emise vibrací a hluku se mohou při skutečném použití elektrického nástroje lišit od uvedených hodnot v závislosti na způsobu použití elektrického nástroje, zejména na druhu obráběných obrobků.

Je nutné stanovit bezpečnostní opatření pro ochranu obsluhy na základě odhadu zatížení vibracemi za skutečných podmínek používání (s přihlédnutím ke všem částem provozního cyklu, včetně například doby, kdy je elektrický nástroj vypnutý, a doby, kdy je elektrický nástroj zapnutý, ale pracuje bez zatížení). Snažte se, aby vibrace a hluk byly co nejmenší. Příklady opatření ke snížení expozice vibracím zahrnují nošení ochranných rukavic při používání nástroje, omezení pracovní doby a používání příslušenství v dobrém stavu.

## ● Likvidace

Obal je vyroben z materiálů šetrných k životnímu prostředí, které mohou být odevzdány na sběrných místech materiálů k recyklaci.



Při třídění odpadu sledujte označení obalových materiálů, které jsou označeny zkratkami (a) a čísly (b) s následujícím významem: 1–7: Plasty/20–22: Papír a lepenka/80–98: Kompozitní materiály.



Informace o možnostech likvidace vyřazeného výrobku získáte na místním městském/obecním úřadu.



(Platí v Evropské unii a dalších evropských státech se systémy třídění odpadu.) Pokud je vaše zařízení po dlouhém používání

nutné vyměnit, nelikvidujte ho s komunálním odpadem, ale zlikvidujte ho způsobem šetrným k životnímu prostředí. Opad z elektrických strojů nesmí být likvidován s komunálním odpadem. Pokud je to možné, provádějte recyklaci. Informace ohledně recyklace získáte na místním úřadu nebo u prodejce.



Výrobek vč. příslušenství a obalové materiály jsou recyklovatelné a podléhají rozšířené odpovědnosti výrobce. Likvidujte je odděleně podle ilustrovaných Info-tri (informace o třídění), abyste mohli lépe nakládat s odpady. Logo Triman platí jen pro Francii.

## ● Záruka a servis

Výrobek byl vyroben s nejvyšší pečlivostí podle přísných kvalitativních směrnic a před dodáním svědomitě kontrolován. V případě jakékoli vady tohoto výrobku máte zákonná práva vůči prodejci výrobku. Vaše práva ze zákona nejsou omezena naší níže uvedenou zárukou.

Na tento výrobek se vztahuje 3letá záruka od data zakoupení. Záruční lhůta začíná od data zakoupení. Dobře si uschovejte originál pokladní stvrzenku. Tuto stvrzenku budete potřebovat jako doklad o zakoupení.

Pokud se do 3 let od data zakoupení tohoto výrobku vyskytne vada materiálu nebo výrobní vada, výrobek vám - podle našeho rozhodnutí - bezplatně opravíme nebo vyměníme. Záruka zaniká, jestliže byl výrobek poškozen, byl nesprávně používán nebo v případě, že nebyla prováděna jeho údržba.

Pro správné používání výrobku je třeba důsledně dodržovat všechny pokyny uvedené v návodu k obsluze. Používání a činnosti, které návod k obsluze nedoporučuje nebo před kterými varuje, se musí vyloučit. Výrobek je určen pouze k soukromému použití, není určen k výdělečné činnosti. V případě nesprávné a záměrně nesprávné manipulace, použití násilí a

zásahů, které nebyly provedeny našimi autorizovanými servisními provozovny, záruka zaniká.

Opravou ani výměnou výrobku nezačíná nová záruční lhůta. Záruční lhůta se poskytnutím záručního plnění neprodlužuje. To platí také pro vyměněné a opravené díly. Eventuální poškození nebo závady, které se vyskytly již při nákupu, je třeba nahlásit neprodleně po vybalení. Po uplynutí záruční doby jsou provedené opravy zpoplatněny.

Záruka se vztahuje na vady materiálu a výrobní chyby. Tato záruka se nevztahuje na části výrobku, které podléhají běžnému opotřebení (např. nůž) a lze je proto považovat za opotřebitelné díly nebo poškození křehkých dílů, např. spínačů nebo akumulátorů.

## ● Postup v případě uplatňování záruky

K zajištění rychlého zpracování vaší záležitosti se řiďte následujícími pokyny:

Pro všechny požadavky si připravte pokladní stvrzenku a číslo výrobku (IAN 420142\_2204) jako doklad o zakoupení.

Číslo artiklu najdete na typovém štítku, na rytině, na titulní stránce návodu k obsluze (vlevo dole) nebo jako nálepku na zadní nebo spodní straně výrobku. Jestliže dojde k poruše funkce nebo se vyskytnou jiné závady, kontaktujte nejdříve telefonicky níže uvedené servisní oddělení nebo zašlete e-mail.

### Náhradní díly:

Náhradní díly můžete získat na: [administration@mynetsend.de](mailto:administration@mynetsend.de).

Po konzultaci s naším zákaznickým servisem můžete výrobek, který byl označen jako vadný, bezplatně zaslat na adresu servisu, kterou vám poskytneme, a to tak, že přiložíte doklad o koupi (prodejní stvrzenku) a uvedete, o jakou vadu se jedná a kdy k ní došlo. Abyste se vyhnuli problémům s přijetím a dalším nákladům, používejte pouze adresu, která vám byla sdělena. Zajistěte, aby zásilka nebyla odeslána jako nezaplacená zásilka, objemné zboží, expresní zásilka nebo jiná speciální zásilka. Přístroj zašlete včetně veškerého příslušenství dodaného s nákupem a zajistěte dostatečně bezpečný přepravní obal.

## ● Servis

### Servis v Německu

Tel.: 00800 80040044

E-mail: [administration@mynetsend.de](mailto:administration@mynetsend.de)

## ● Opravárenský servis

 **UPOZORNĚNÍ!** Vyčištěný přístroj s poznámkou o závadě zašlete na naši servisní pobočku.

Opravy, na které se nevztahuje záruka, vám může za poplatek provést naše servisní pobočka. Ráda vám poskytne odhad nákladů.

Můžeme zpracovávat jen přístroje, které byly dostatečně zabaleny a zaslány se zaplaceným poštovním. Přístroje zasláné jako nezaplacená zásilka, objemné zboží, expresní nebo jako jiná speciální přeprava nebudou přijaty.

Vaše vadné a vrácené zařízení zlikvidujeme zdarma.

| Pozice v návodu k obsluze  | Název                              | Číslo dílu                     |
|--|------------------------------------|--------------------------------|
| <b>Obr. I</b>  | Nůž (Identifikace výrobce: ZF6108) | 22-23-24-LDLLM1300-23          |
| <b>Obr. D</b>  | Sběrný koš na trávu                | 26-27-28-29-LDLLM1300-23       |
| <b>Obr. A:</b> <span style="border: 1px solid black; padding: 0 2px;">5</span> | Kolečka                            | 12-13-14-15-16-17-LDLLM1300-23 |

## ● Dovoze

Vezměte laskavě na vědomí, že následující adresa není adresa servisu. Nejprve kontaktujte výše uvedené servisní středisko.

## **VARO – Vic Van Rompuy N.V.**

Joseph Van Instraat 9  
2500 Lier  
BELGIE

**IAN 420142\_2204**

## ● Prohlášení o konformitě CE

**My, VARO-Vic Van Rompuy N.V., Joseph Van Instraat 9, 2500 Lier, BELGIE, tímto prohlašujeme, na naši výhradní odpovědnost, že níže uvedený přístroj**

**Název přístroje:** Elektrická sekačka na trávu PRM 1300 B2

**Značka:** 

**Model č.:** LDLLM1300

splňuje základní požadavky a další příslušná ustanovení příslušných směrnic EU na základě harmonizovaných norem ES. V případě změny přístroje, která nebyla námi odsouhlasena, pozbývá toto prohlášení platnosti.

### **Směrnice ES**

(včetně jejich případných změn, až do data podpisu)

2011/65/EU-(EU)2015/863

2006/42/EC

2014/30/ES

2000/14/EC-2005/88/EC

### **Příloha VI**

L<sub>WA</sub> měřeno: 94 dB(A)

L<sub>WA</sub> max. zaručené: 96 dB(A)

Notified Body TÜV SÜD-0036

Westendstrasse 199

80686 München

Německo

### **Harmonizované normy ES**

(včetně jejich případných změn, až do data podpisu)

EN60335-1: 2012 +A11 +A13 +A1 +A2 +A14 +A15

EN60335-2-77: 2010

EN IEC 55014-1: 2021

EN IEC 55014-2: 2021

EN IEC 61000-3-2: 2019 +A1

EN61000-3-3: 2013 +A2

### **Vlastník technické dokumentace**

Philippe Vankerkhove

VARO-Vic. Van Rompuy N.V.

Níže podepsaný jedná jménem vedení společnosti



**Ludo Mertens**

Certifikační manažér

Datum: 16/11/2022, Lier-Belgie

|  |            |
|--|------------|
| <b>Legenda použitých piktogramov</b> .....                   | Strana 115 |
| <b>Úvod</b> .....  | Strana 116 |
| Používanie v súlade s určeným účelom .....                   | Strana 116 |
| <b>Všeobecný popis</b> .....                                 | Strana 116 |
| Prehľad .....  | Strana 116 |
| Obsah dodávky .....  | Strana 117 |
| <b>Opis funkcie</b> .....                                    | Strana 117 |
| <b>Bezpečnostné upozornenia</b> .....                        | Strana 117 |
| Všeobecné bezpečnostné upozornenia .....                     | Strana 117 |
| Pracovisko .....   | Strana 117 |
| Elektrická bezpečnosť .....                                  | Strana 118 |
| Bezpečnosť osôb .....  | Strana 118 |
| Používanie a manipulácia s elektrickým náradím .....         | Strana 119 |
| <b>Servis</b> .....  | Strana 119 |
| <b>Doplňujúce bezpečnostné upozornenia pre kosačky</b> ..... | Strana 119 |
| Tréning .....  | Strana 119 |
| Prípravné opatrenia .....                                    | Strana 119 |
| <b>Manipulácia</b> .....                                     | Strana 120 |
| <b>Údržba a skladovanie</b> .....                            | Strana 120 |
| Odporúčanie pre stroje triedy ochrany .....                  | Strana 121 |
| <b>Doplňujúce bezpečnostné upozornenia</b> .....             | Strana 121 |
| Bezpečnostné požiadavky .....                                | Strana 121 |
| <b>Montáž</b> .....  | Strana 122 |
| Montáž oblúkovej rukoväti .....                              | Strana 122 |
| Montáž zberného koša na trávnu .....                         | Strana 122 |
| <b>Práca s kosačkou</b> .....                                | Strana 122 |
| Pripojenie/odpojenie zberného koša na trávnu .....           | Strana 122 |
| Nastavenie výšky rezu .....                                  | Strana 123 |
| Zapnutie a vypnutie .....                                    | Strana 123 |
| Kosenie .....  | Strana 123 |
| <b>Čistenie, údržba a skladovanie</b> .....                  | Strana 124 |
| Všeobecné čistiace a údržbové práce .....                    | Strana 124 |
| Výmena noža .....  | Strana 124 |
| Skladovanie .....  | Strana 124 |

|   |            |
|---|------------|
| <b>Odstraňovanie porúch</b> .....                   | Strana 125 |
| <b>Technické údaje</b> .....                        | Strana 125 |
| <b>Likvidácia</b> .....                             | Strana 126 |
| <b>Záruka a servis</b> .....                        | Strana 126 |
| Postup v prípade reklamácie v záručnej lehote ..... | Strana 127 |
| Servis.....   | Strana 127 |
| Servisná oprava .....                               | Strana 127 |
| Dovozca .....                                       | Strana 128 |
| Vyhlásenie o zhode .....                            | Strana 129 |

## Legenda použitých piktogramov

|  |   |  |  |
|--|---|--|--|
|  | <b>Pozor!</b>   |  | Pri manipulácii s nožom noste ochranné rukavice.                     |
|  | Prečítajte si návod na obsluhu!   |  | Noste ochranu očí.   |
|  | Trieda ochrany II<br>(Dvojitá izolácia)   |  | Noste ochranu sluchu.  |
|  | Prístroj nevystavujte vlhkosti. Nepracujte v daždi a nekoste mokrú trávu.   |  | Údaj o garantovanej hladine akustického výkonu L <sub>WA</sub> v dB. |
|  | Nebezpečenstvo poranenia odmrštenými časťami. Okolostojace osoby držte v bezpečnej vzdialenosti od elektrickej kosačky.   |  | Ukazovateľ naplnenia otvorený: zberný kôš na trávu je prázdny        |
|  |   |  | Ukazovateľ naplnenia zatvorený: zberný kôš na trávu je naplnený      |
|  | <b>Pozor!</b><br>Dobeh noža kosačky!  |  | Okruh kosenia  |
|  | <b>Opatrne! Ostré rezacie nože!</b><br>Nohy a ruky držte mimo dosahu. Nebezpečenstvo poranenia!<br>Pred nastavovacími alebo čistiacimi prácami, alebo ak je sieťový kábel zachytený alebo poškodený, vypnite motor a vytiahnite sieťovú zástrčku. |  | Súlad s príslušnými požiadavkami smernice (smerníc) EÚ               |
|  |   |  | Obal a prístroj ekologicky zlikvidujte!                              |
|  | Nebezpečenstvo v dôsledku poškodeného sieťového kábla. Sieťový kábel držte mimo prístroja a rezacích nožov!   |  | Výrobok spĺňa požiadavky § 21 zákona o bezpečnosti výrobkov          |
|  |   |  | Bezpečnostné upozornenia<br>Manipulačné pokyny                       |

# Elektrická kosačka PRM 1300 B2

## ● Úvod

Blahoželáme vám ku kúpe nového výrobku. Rozhodli ste sa tým pre vysokokvalitný výrobok.



Návod na obsluhu je súčasťou tohto výrobku. Obsahuje dôležité upozornenia týkajúce sa bezpečnosti, používania a likvidácie. Pred použitím výrobku sa oboznámte so všetkými obslužnými a bezpečnostnými upozoreniami. Používajte výrobok iba tak, ako je uvedené v popise a v uvedenom rozsahu používania. Pri odovzdaní výrobku tretím osobám im odovzdajte všetky dokumenty.

## ● Používanie v súlade s určeným účelom

Prístroj je určený iba na kosenie trávnikov a trávnych plôch v domácnostiach. Každé iné používanie, ktoré sa v tomto prevádzkovom návode nepovoľuje, môže viesť k poškodeniam prístroja a znamenať nebezpečenstvo pre jeho používateľa.

Prístroj je určený výlučne na používanie dospelými osobami. Deti a osoby, ktoré nie sú oboznámené s týmto prevádzkovým návodom, nesmú prístroj používať.

Používanie výrobku v daždi alebo vo vlhkom prostredí je zakázané.

Prístroj nie je určený na komerčné použitie.

Výrobca neručí za škody, ktoré vznikli v dôsledku používania, ktoré nie je v súlade s určeným účelom, alebo nesprávneho ovládania.

### **⚠ VAROVANIE!**

V záujme vlastnej bezpečnosti si pred uvedením prístroja do prevádzky dôkladne prečítajte túto príručku a všeobecné bezpečnostné upozornenia. Ak prístroj prenecháte tretím osobám, vždy priložte tento návod na použitie.

Tento návod na obsluhu si vo forme pdf môžete stiahnuť z našej internetovej stránky: [www.lidl-service.com](http://www.lidl-service.com).



## ● Všeobecný popis

### ● Prehľad

|          |    |  |
|----------|----|--|
| <b>A</b> | 1  | Oblúková rukoväť                         |
|          | 2  | Krídlové matice                          |
|          | 3  | Spodné držadlo                           |
|          | 4  | Zberný kôš na trávu                      |
|          | 5  | Kolesá                                   |
|          | 6  | Kryt elektrickej kosačky                 |
|          | 7  | Zadný deflektor                          |
|          | 8  | Držiak káblov                            |
|          | 9  | Zásuvka pre sieťové pripojovacie vedenie |
|          | 10 | Odblokovací spínač                       |
|          | 11 | Odlahčenie ťahu kábla                    |
|          | 12 | Štartovacia páka                         |
| <b>B</b> | 13 | Skrutky na upevnenie držadla             |
| <b>C</b> | 14 | Skrutky na upevnenie oblúkovej rukoväti  |
|          | 15 | Podložka                                 |
| <b>D</b> | 16 | Rukoväť zberného koša na trávu           |
|          | 17 | Spodná časť zberného koša na trávu       |
|          | 18 | Vrchná časť zberného koša na trávu       |
| <b>I</b> | 19 | Skrutka noža                             |
|          | 20 | Nôž                                      |
|          | 21 | Vreteno motora                           |
| <b>D</b> | 22 | Ukazovateľ naplnenia                     |
| <b>F</b> | 23 | Náprava                                  |
| <b>E</b> | 24 | Rukoväť na prenášanie                    |

## ● Obsah dodávky

**VAROVANIE! NEBEZPEČENSTVO ZADUŠENIA!** Obalový materiál nie je určený na hranie! Deti sa s plastovými vreckami nesmú hrať!

Odstráňte obalový materiál aj obalové/transportné poistky (ak sú prítomné).

Skontrolujte prípadné poškodenia prístroja a príslušenstva spôsobené prepravou. Podľa možnosti si uschovajte obal do uplynutia záručnej lehoty. Potom ho ekologicky zlikvidujte.

Skontrolujte, či je obsah dodávky kompletný:

### **Súčasti balenia:**

- 1 elektrická kosačka
- 1 oblúčková rukoväť
- 2 spodné držadlá
- 1 zberný kôš na trávu (dvojdielny)
- 1 rukoväť zberného koša na trávu
- 2 skrutky na upevnenie držadla
- 2 krídlové matice, podložky a skrutky na upevnenie oblúčkovej rukoväti
- 2 držiaky kábla
- 1 prevádzkový návod

Ak niektoré časti chýbajú alebo sú poškodené, obráťte sa na svojho miestneho predajcu.

Výrobok začnite používať až vtedy, keď sa dodajú chýbajúce diely alebo sa vymenia chybné diely.

**VAROVANIE!** Používanie nekompletného alebo poškodeného výrobku predstavuje nebezpečenstvo pre osoby a majetok.

## ● Opis funkcie

Elektrická kosačka na trávu má rezací nástroj, ktorý sa otáča paralelne k úrovni kosenia. Je vybavená výkonným elektromotorom, robustným plastovým krytom, odblokovacím spínačom, zadným deflektorom a zberným košom na trávu. Okrem toho sa dá prístroj výškovo prestaviť v 3 polohách a má kolesá s ľahkým chodom. Funkcia ovládacích prvkov je uvedená v nasledujúcich opisoch.

## ● Bezpečnostné upozornenia



### **Všeobecné bezpečnostné upozornenia**

**VAROVANIE!** Preštudujte si všetky bezpečnostné upozornenia, pokyny, obrázky a špecifikácie priložené k tomu elektrickému náradie.

Nerešpektovanie bezpečnostných upozornení a pokynov môže spôsobiť zásah elektrickým prúdom, požiar a/alebo ťažké poranenia.

Všetky bezpečnostné upozornenia a pokyny si uschovajte pre budúce použitie.

■  **VAROVANIE! NEBEZPEČENSTVO OHROZENIA ŽIVOTA A NEBEZPEČENSTVO NEHODY**

**PRE MALÉ A STARŠIE DETI!** Tento prístroj by deti nemali používať. Deti sa s prístrojom nesmú hrať. Čistenie a užívateľskú údržbu nesmú vykonávať deti.

- Tento prístroj smú používať osoby so zníženými fyzickými, senzorickými alebo mentálnymi schopnosťami, alebo s nedostatkom skúseností a vedomostí, ak sú pod dozorom, alebo ak boli poučené v súvislosti s bezpečným používaním prístroja a porozumeli nebezpečenstvám, ktoré z toho vyplývajú.
- Ak je sieťové pripojovacie vedenie tohto prístroja poškodené, musí ho vymeniť výrobca, jeho zákaznícky servis alebo osoba s podobnou kvalifikáciou, aby sa zabránilo možným rizikám.

Pojem „elektrické náradie“ používaný v bezpečnostných upozorneniach sa vzťahuje na elektrické náradie napájané zo siete (so sieťovým káblom) a na elektrické náradie napájané z akumulátorových batérií (bez sieťového kábla).

## ● Pracovisko

- Pracovisko udržiavajte čisté a dobre osvetlené. Neporiadok a neosvetlené pracovné oblasti môžu viesť k nehodám.
- Elektrické náradie nepoužívajte v prostredí s nebezpečenstvom výbuchu, v ktorom sa nachádzajú horľavé kvapaliny, plyny alebo prachy.

Elektrické náradie vytvára iskry, ktoré môžu zapáliť prach alebo výpary.

- Počas používania elektrického náradia držte deti a iné osoby v bezpečnej vzdialenosti od prístroja. Pri rozptýlení môžete stratiť kontrolu nad elektrickým náradím.

## ● Elektrická bezpečnosť

- Prípádacia zástrčka elektrického náradia sa musí zhodovať so zásuvkou. Sieťovú zástrčku nesmiete nijako upravovať. Nepoužívajte adaptérové zástrčky spolu s elektrickým náradím vybaveným ochranným uzemnením. Neupravované sieťové zástrčky a vhodné zásuvky znižujú riziko zásahu elektrickým prúdom.
- Zabráňte kontaktu tela s uzemnenými povrchmi ako sú rúry, vykurovacie zariadenia, sporáky a chladničky. Ak je vaše telo uzemnené, existuje zvýšené riziko zásahu elektrickým prúdom.
- Chráňte elektrické náradie pred dažďom alebo vlhkosťou. Preniknutie vody do elektrického náradia zvyšuje riziko zásahu elektrickým prúdom.
- Pripojovacie vedenie nepoužívajte na nosenie a vešanie elektrického náradia alebo na vyťahovanie sieťovej zástrčky zo zásuvky. Pripojovacie vedenie chráňte pred vysokými teplotami, olejom, ostrými hranami alebo pohybujúcimi sa dielmi. Poškodené alebo zamotané pripojovacie vedenia zvyšujú riziko zásahu elektrickým prúdom.
- Ak pracujete s elektrickým náradím vonku, používajte iba predĺžovacie vedenia, ktoré sú vhodné do exteriéru. Používanie predĺžovacieho vedenia vhodného do exteriéru znižuje riziko zásahu elektrickým prúdom.
- Ak sa nedá zabrániť prevádzke elektrického náradia vo vlhkom prostredí, použite prúdový chránič. Použitie prúdového chrániča znižuje riziko zásahu elektrickým prúdom.

## ● Bezpečnosť osôb

- Buďte vždy pozorný, dávajte pozor na to, čo robíte, a k práci s elektrickým náradím pristupujte s rozvahou. Elektrické náradie nepoužívajte vtedy, keď ste unavený, alebo ak ste pod

vlivom drog, alkoholu či liekov. Jediný moment nepozornosti pri používaní elektrického náradia môže viesť k závažným poraneniam.

- Noste osobné ochranné prostriedky a vždy ochranné okuliare. Nosenie osobných ochranných prostriedkov ako je protiprachová maska, protišmyková bezpečnostná obuv, ochranná prilba alebo ochrana sluchu, v závislosti od druhu a použitia elektrického náradia, znižuje riziko poranení.
- Zabráňte neúmyselnému uvedeniu do prevádzky. Pred zapojením napájania elektrického náradia do siete a/alebo akumulátorovej batérie a pred jeho zdvíhaním a prenášaním sa uistite, že je vypnuté. Ak máte pri prenášaní elektrického náradia prst na spínači, alebo je elektrické náradie zapojené do zdroja elektrického prúdu, môže to viesť k úrazom.
- Skôr, než zapnete elektrické náradie, odstráňte nastavovacie náradie alebo skrutkový kľúč. Náradie alebo kľúč, ktoré sa nachádzajú v otáčajúcej sa časti elektrického náradia, môžu spôsobiť poranenia.
- Vyhýbajte sa neprirodenému držaniu tela. Dbajte na bezpečný postoj a vždy udržiavajte rovnováhu. Takto môžete elektrické náradie v nečakaných situáciách lepšie kontrolovať.
- Noste vhodné oblečenie. Nenoste široké oblečenie ani šperky. Vlasy a oblečenie držte vzdialené od pohybujúcich sa častí. Voľné oblečenie, šperky alebo dlhé vlasy sa môžu zachytiť do pohybujúcich sa častí.
- Ak je možná montáž zariadení na odsávanie a zachytávanie prachu, uistite sa, či sú zapojené a správne používané. Používanie zariadenia na odsávanie prachu môže znížiť ohrozenia spôsobené prachom.
- Nenechajte sa uniesť falošným pocitom bezpečia a nenechajte bezpečnostné pravidlá týkajúce sa elektrického náradia bez povšimnutia, aj keď ste s elektrickým náradím po opakovanom použití dôverne oboznámený. Neopatrné konanie môže v zlomku sekundy viesť k vážnym zraneniam.

## ● Používanie a manipulácia s elektrickým náradím

- Elektrické náradie neprefažujte. Pri práci použijajte len vhodné elektrické náradie. So správnym elektrickým náradím pracujete lepšie a bezpečnejšie v uvedenom rozsahu jeho výkonu.
- Nepoužívajte žiadne elektrické náradie, ktorého spínač je poškodený. Elektrické náradie, ktoré nie je možné zapnúť alebo vypnúť, je nebezpečné a musí sa opraviť.
- Pred vykonávaním nastavení na prístroji, výmenou príslušenstva alebo pred odložením elektrického náradia vytiahnite sieťovú zástrčku zo zásuvky a/alebo odstráňte vyberateľnú akumulátorovú batériu. Tieto preventívne opatrenia zabránia neúmyselnému spusteniu elektrického náradia.
- Nepoužívané elektrické náradie uschovávajte mimo dosahu detí. Nedávajte elektrické náradie do rúk osobám, ktoré s ním nie sú oboznámené alebo nečítali tieto pokyny. Elektrické náradie je nebezpečné, ak ho používajú neskúsené osoby.
- O elektrické náradie a príslušenstvo sa dôkladne starajte. Skontrolujte, či pohyblivé diely fungujú bezchybne a nie sú zaseknuté, či nie sú niektoré časti zlomené alebo poškodené tak, že negatívne ovplyvňujú funkčnosť elektrického náradia. Poškodené časti nechajte pred používaním elektrického náradia opraviť. Príčinou mnohých úrazov je práve nedostatočná údržba elektrického náradia.
- Rezné nástroje udržiavajte ostré a čisté. Starostlivo udržiavané rezné nástroje s ostrými reznými hranami sa menej zasekávajú a dajú sa ľahšie viesť.
- Elektrické náradie, príslušenstvo, nasadzované nástroje a pod. používajte v súlade s týmito pokynmi. Zohľadňujte pritom pracovné podmienky a vykonávanú činnosť. Použitie elektrického náradia na iný, ako určený účel použitia, môže mať za následok nebezpečné situácie.
- Rukoväti a uchopovacie plochy udržiavajte suché, čisté a bez oleja a mastnoty. Klzké rukoväti a uchopovacie plochy neumožňujú bezpečnú obsluhu a kontrolu elektrického náradia v nepredvídateľných situáciách.

## ● Servis

- Opravu elektrického náradia smie vykonávať iba kvalifikovaný odborný personál a možno pritom používať iba originálne náhradné diely. Tým sa zabezpečí zachovanie bezpečnosti elektrického náradia.

## ● Doplňujúce bezpečnostné upozornenia pre kosačky

### ● Tréning

- Starostlivo si prečítajte návod na používanie. Oboznámte sa s dielmi a správnym používaním stroja.
- Nikdy nedovoľte deťom alebo iným osobám, ktoré nepoznajú návod na používanie, aby používali kosačku. Miestne ustanovenia môžu stanoviť minimálny vek používateľa.
- Nikdy s prístrojom nekeste, zatiaľ čo sú osoby, zvlášť deti alebo domáce zvieratá v blízkosti.
- Myslite na to, že osoba obsluhujúca stroj alebo používateľ sú zodpovední za zranenia iných osôb alebo poškodenie ich majetku.

### ● Pripravné opatrenia

- Pri prevádzke stroja vždy noste pevnú obuv a dlhé nohavice. Stroj neprevádzkujte naboso alebo v ľahkých sandáloch. Vyhňte sa noseniu voľného oblečenia alebo oblečenia s visiacimi šnúrkami alebo opaskami.
- Skontrolujte terén, na ktorom sa bude stroj používať, a odstráňte všetky predmety, ktoré by mohol stroj zachytiť a vymrštiť.
- Pred použitím vždy vizuálne skontrolujte, či rezacie nože, upevňovacie čapy a celá rezacia jednotka nie sú opotrebované alebo poškodené. Opotrebované alebo poškodené rezacie nože a upevňovacie čapy sa môžu vymieňať len v súpravách, aby sa zabránilo nevyváženosti. Opotrebované alebo poškodené informačné štítky sa musia vymeniť.

- Pred použitím vždy skontrolujte pripojovacie vedenie a predlžovací kábel, či nevykazujú známky poškodenia alebo opotrebovania. Ak sa vedenie pri používaní poškodí, je potrebné ho okamžite odpojiť od elektrickej siete. **NEDOTÝKAJTE SA VEDENIA, KÝM NIE JE ODPOJENÉ.** Stroj nepoužívajte, ak je vedenie opotrebované alebo poškodené.

## ● Manipulácia

- Koste trávnik len pri dennom svetle alebo pri dostatočnom umelom osvetlení.
- Ak je to možné, vystríhajte sa použitiu prístroja na mokrej tráve.
- Dbajte vždy na bezpečný postoj pri práci vo svahu.
- Vedte prístroj len tempom kroku.
- Koste kolmo na svah, nikdy smerom nahor alebo nadol.
- Buďte obzvlášť opatrný, keď meníte smer jazdy vo svahu.
- Nekoste na nadmerne strmých svahoch.
- Buďte obzvlášť opatrný, keď obraciate kosačku alebo keď ju približujete k sebe.
- V prípade, že musíte naklopiť kosačku pri transporte cez iné plochy ako trávu a keď vediete kosačku z plochy a k ploche určenej na kosenie, je potrebné, aby bol(i) rezací(ie) nôž(ž) zastavený(é).
- Nikdy nepoužívajte kosačku s poškodenými ochrannými zariadeniami alebo ochrannými mriežkami alebo bez nainštalovaných ochranných zariadení, ako sú napr. nárazníkové plechy a/alebo zariadenia na zachytávanie trávy.
- Spúšťajte alebo aktivujte štartér opatrne podľa pokynov výrobcu. Dbajte na dostatočný odstup nôh od rezacieho(ich) noža(ov).
- Pri štartovaní alebo zapínaní motora nesmie byť kosačka naklonená, ibaže by kosačka pri tomto procese musela byť nadvihnutá. V takomto prípade ju nakloňte iba do takej miery, ako je nevyhnutne potrebné, a zdvihnite iba tú stranu prístroja, ktorá je odvrátená od používateľa.
- Motor neštartujte, ak stojíte pred vyhadzovacím kanálom.

- Nikdy neprikladajte ruky ani nohy k rotujúcim častiam alebo pod ne. Vždy sa zdržiavajte mimo vyhadzovacieho otvoru.
- Nikdy nedvíhajte ani neprenášajte kosačku s bežiacim motorom.
- Vypnite motor a vytiahnite sieťovú zástrčku zo zásuvky. Uistite sa, že sú všetky pohyblivé diely úplne zastavené
  - kedykoľvek, keď kosačku opustíte;
  - predtým, než budete uvoľňovať zablokované alebo odstraňovať upchatie vyhadzovacieho kanálu;
  - predtým, než budete kosačku kontrolovať, čistiť alebo na nej vykonávať práce;
  - ak bol zasiahnutý cudzí predmet. Vyhľadajte poškodenia na kosačke a vykonajte potrebné opravy predtým, než ju opätovne naštartujete a začnete s ňou pracovať.
 V prípade, že kosačka začne nezvyčajne silno vibrovať, je potrebná okamžitá kontrola.
  - hľadajte poškodenia;
  - vykonajte potrebné opravy poškodených dielov;
  - postarajte sa o pevné utiahnutie všetkých matic, čapov a skrutiek.

## ● Údržba a skladovanie

**⚠ VAROVANIE!** Pred údržbou alebo uskladnením kosačku vždy odpojte od elektrickej siete.

- Postarajte sa o to, aby boli všetky matice, čapy a skrutky pevne dotiahnuté a prístroj v bezpečnom stave pre prácu.
- Pravidelne kontrolujte zariadenie na zachytávanie trávy v súvislosti s opotrebovaním alebo stratou funkčnosti.
- Pri nastavovacích prácach na stroji dbajte na to, aby nedošlo k zaseknutiu prstov medzi pohyblivými rezacími nožmi a pevnými dielmi stroja.
- Pred odložením stroja nechajte motor vychladnúť.
- Pri údržbe rezacích nožov sa uistite, že aj po vypnutí zdroja napájania je možné rezacími nožmi pohybovať.
- Z bezpečnostných dôvodov vymieňajte opotrebované alebo poškodené diely. Používajte výlučne originálne náhradné diely a príslušenstvo.

- Pred uskladnením kosačky vždy vyprázdňte zberný kôš na trávnu.
- Nepokúšajte sa opraviť prístroj sami, keď nemáte potrebné odborné vzdelanie. Všetky práce, ktoré nie sú uvedené v tomto návode, smú vykonávať iba zákazníkovi centrá autorizované výrobcom alebo predajcom.
- Prístroj skladujte na suchom mieste a mimo dosahu detí.
- S prístrojom manipulujte opatrne. Náradie udržiavajte naostrené a čisté, aby ste mohli pracovať lepšie a bezpečnejšie. Postupujte podľa pokynov na údržbu.
- Pri výmene rezacieho zariadenia noste ochranné rukavice.

## ● Odporúčanie pre stroje triedy ochrany

Stroj by sa mal prevádzkovať prostredníctvom prúdového chrániča (RCD) s vypínacím prúdom maximálne 30 mA.

## ● Doplňujúce bezpečnostné upozornenia

- Pri používaní elektrického prístroja vo vonkajšom prostredí sa smú používať iba predĺžovacie káble schválené na tento účel. Na káblí musia byť príslušné označenia.
- Predĺžovací kábel vždy úplne odviňte.
- Používajte len schválené predĺžovacie káble typu H05RN-F s maximálnou dĺžkou 75 m, ktoré sú určené na vonkajšie použitie.
- Pre predĺžovacie káble do 15 m sa vyžaduje prierez vodiča 1,5 mm<sup>2</sup>.
- Pre predĺžovacie káble od 15 do 75 m sa vyžaduje prierez vodiča minimálne 2,5 mm<sup>2</sup>.
- Poškodený sieťový kábel nezapájajte do elektrickej siete. Poškodený sieťový kábel môže viesť ku kontaktu s časťami pod napätím.
- Pred kosením vždy pripojte zberný kôš na trávnu, ako je opísané v kapitole „Pripojenie/odpojenie zberného koša na trávnu“.
- Ak sa kosačka používa na kosenie (príliš) vysokej, hustej alebo mokrej trávy alebo ak narazí

na prekážky, musí motor pracovať príliš intenzívne, čo vedie k zastaveniu noža. To môže viesť k zvýšeniu teploty motora. Ak je teplota motora príliš vysoká, aktivuje sa ochrana proti preťaženiu a motor sa automaticky vypne. V tomto prípade uvoľnite štartovaciu páku  a nechajte stroj 1 až 2 minúty vychladnúť. Motor znova naštartujte a pokračujte v práci.

## ● Bezpečnostné požiadavky

- Napájací zdroj musí spĺňať špecifikácie uvedené na výrobku.
- Nikdy nevyraďujte bezpečnostný spínač z prevádzky. Ak tak urobíte, vaša záruka zanikne. Pripojenie (sieťovú zástrčku a zásuvku) udržiavajte v suchu.
- Deti sa s prístrojom nesmú hrať.
- Čistenie a užívateľskú údržbu nesmú vykonávať deti bez dozoru.
- Tento prístroj smú používať osoby s obmedzenými telesnými, senzorickými alebo duševnými schopnosťami, alebo s nedostatkom skúseností a znalostí, ak sú pod dozorom, alebo ak boli poučené v súvislosti s bezpečným používaním prístroja a porozumeli nebezpečenstvám, ktoré sú s tým spojené.
- Prijmite vhodné opatrenia, aby ste zabezpečili, že deti nemajú prístup k prístroju.
- Pred prvým uvedením prístroja do prevádzky musí kvalifikovaný elektrikár skontrolovať, či boli prijaté potrebné elektrické ochranné opatrenia.

 **VAROVANIE!** V nasledujúcej časti je popísané, ako možno zabrániť poškodeniam prístroja a možnému zraneniu osôb:

 Dodržiavajte ochranu proti hluku a miestne predpisy. Používanie prístrojov môže byť obmedzené alebo zakázané v určitých dňoch (napr. v nedeľu a počas sviatkov), v určitom dennom čase (počas obedňajšej prestávky, v noci) alebo v určitých oblastiach (napr. v kúpeľoch, nemocniciach atď.).

- Nepracujte s prístrojom, keď ste unavený alebo nesústredený, alebo ste pod vplyvom alkoholu či drog. Vždy si včas urobte prestávku. Pri práci postupujte rozvážne.
- Pri práci dbajte na pevný postoj, najmä na svahoch.
- Prístroj prevádzkujte len tempom kroku. Buďte obzvlášť opatrný, keď prístroj otáčate, približujete k sebe alebo s ním cúvate.

**VAROVANIE!** Nôž po vypnutí zastavuje dobehom. Hrozí nebezpečenstvo poranenia!

- Nenechávajte prístroj bez dozoru.
- Prístroj nepreťažujte. Nepoužívajte prístroj na iné účely, než na ktoré je určený.

## ● Montáž

**VAROVANIE!** Pred všetkými prácami na prístroji vyťahnite sieťovú zástrčku. Hrozí nebezpečenstvo poranenia!

### ● Montáž oblúčkovej rukoväti (obr. B)

|               |  |
|---------------|--|
| <b>Obr. B</b> | <ol style="list-style-type: none"> <li>1. Zastrčte spodné držadlo [3] do drážky v kryte elektrickej kosačky [6]. Pozrite si pritom aj obrázok A.</li> <li>2. Pomocou priložených skrutiek pripevnite spodné držadlá [3] k upevneniu držadla [13].</li> </ol>   |
| <b>Obr. C</b> | <ol style="list-style-type: none"> <li>3. Pomocou priložených skrutiek [14], podložiek [15] a krídlových matic [2] pripevnite oblúčkovú rukoväť [1] k spodnému držadlu [3]. K dispozícii sú dve pozície.</li> <li>4. Pripevnite držiak kábla [8] k držadlu [3] a k zaoblenej oblúčkovej rukoväti [1] a zafixujte tak kábel.</li> </ol> |



Po uvoľnení oboch krídlových matic [2] možno oblúčkovú rukoväť na účely uskladnenia prístroja sklopíť nadol. Dbajte na to, aby sieťový kábel nebol priverý.

### ● Montáž zberného koša na trávu (obr. D)



Pri montáži zberného koša na trávu [4] noste ochranné rukavice, aby ste predišli poraneniam.

#### Obr. D

1. Spojte oba diely ([17] + [18]) zberného koša na trávu [4].
2. Každý koniec rukoväti [16] zasuňte do drážky v hornej časti zberného koša na trávu [18].

**VAROVANIE!** Nikdy neprevádzkujte prístroj s poškodenými ochrannými zariadeniami alebo bez namontovaných bezpečnostných zariadení, ako sú napr. deflektory a/alebo zberné zariadenia. Hrozí nebezpečenstvo poranenia!

### ● Práca s kosačkou

#### ● Pripojenie/odpojenie zberného koša na trávu (obr. E)

- Pred kosením vždy pripojte zberný kôš na trávu [4].
  - Pred uskladnením kosačky vždy vyprázdnite zberný kôš na trávu [4].
1. Ak chcete zberný kôš na trávu [4] pripojiť, zdvihnite zadný deflektor [7] a umiestnite zberný kôš na trávu [4] na spojovacie háky. Priklopte zadný deflektor [7] k zbernému košu na trávu [4]. Udržiava zberný kôš na trávu [4] v správnej pozícii.
  2. Ak chcete zberný kôš na trávu [4] odstrániť, zdvihnite zadný deflektor [7] a odoberte zberný kôš na trávu [4] tak, že ho nadvihnete. Zadný deflektor [7] opäť priklopte ku krytu elektrickej kosačky [6].

- Na bočnej strane zberného koša na trávu [4] je namontovaný ukazovateľ naplnenia [22]. Ukazovateľ naplnenia zobrazuje úroveň naplnenia v zbernom koši na trávu, keď je kosačka v prevádzke. Vyprázdňte zberný kôš na trávu [4], keď je ukazovateľ naplnenia [22] zatvorený, alebo chcete prístroj uskladniť.



Ukazovateľ naplnenia [22] otvorený: zberný kôš na trávu [4] je prázdny



Ukazovateľ naplnenia [22] zatvorený: zberný kôš na trávu [4] je naplnený

## ● Nastavenie výšky rezu (obr. F)

**VAROVANIE!** Vypnite prístroj, vytriahnite sieťovú zástrčku a čakajte, kým sa nôž [20] nezastaví. Hrozí nebezpečenstvo poranenia!

Výšku rezu elektrickej kosačky možno nastaviť do troch pozícií nastavením pozície prednej a zadnej nápravy umiestnenej na spodnej strane kosačky:

**65 mm** – veľká výška rezu

**45 mm** – stredná výška rezu

**25 mm** – malá výška rezu

- Postupne nastavte obidve nápravy. Na dosiahnutie presného výsledku je potrebné nastaviť na prednej a zadnej náprave rovnakú výšku rezu.

|               |  |
|---------------|--|
| <b>Obr. F</b> | <ol style="list-style-type: none"> <li>1. Položte kosačku nabok.</li> <li>2. Uchopte nápravu [23] na oboch stranách.</li> <li>3. Rovnomerne potiahnite za nápravu a nechajte ju zaskočiť do želanej polohy.</li> </ol> |
|---------------|--|



Pri prvom kosení sezóny by sa mala zvoliť veľká výška rezu. Dodržiavajte ochranu proti hluku a miestne predpisy.

## ● Zapnutie a vypnutie (obr. G)

**VAROVANIE!** Kosačku neštartujte, keď stojí vo vysokej tráve.

1. Zapojte sieťovú zástrčku predlžovacieho kábla do zásuvky sieťového pripojovacieho vedenia [9] na zaoblenej oblúkovej rukoväti [1].
2. Na odľahčenie ľahu vytvorte na konci sieťového kábla slučku a zaveste ju do odľahčenia ľahu kábla [11].
3. Pripojte predlžovací kábel k zdroju prúdu.
4. Pred zapnutím sa uistite, že prístroj neprichádza do kontaktu so žiadnymi predmetmi.
5. Na zapnutie stlačte odblokovací spínač [10] na rukoväti. Držte stlačené blokovacie tlačidlo (poistku) a zatiahnite štartovaciu páku [12] proti rukoväti. Odblokovací spínač [10] teraz môžete pustiť.
6. Prístroj vypnite pustením štartovacej páky [12].

**VAROVANIE!** Po vypnutí stroja sa nôž [20] pomaly zastaví. Nedotýkajte sa pohyblivého noža [20]. Hrozí nebezpečenstvo poranenia!

## ● Kosenie (obr. H)

Pravidelné kosenie podporuje rast lístia trávnatého porastu a zároveň podporuje odumieranie burín. Preto je trávnik po každom kosení hustejší a vzniká rovnomerne zaťažiteľný trávnik.

Prvé kosenie by sa malo realizovať približne v apríli pri výške porastu 70–80 mm. V hlavnom vegetačnom období sa musí trávnik kosiť minimálne raz týždenne.

- Na dosiahnutie optimálnych výsledkov a zníženie rizika prerezania sieťového kábla vám odporúčame používať kosačku tak, ako je znázornené v tejto časti a na obrázku H.
- S kosením začnite v blízkosti zásuvky a ďalej pokračujte smerom od nej.
- Predlžovací kábel držte vždy za sebou a po otočení ho preložte na už pokosenú stranu.
- Prístroj ved'te rýchlosťou kroku, podľa možnosti v rovnomerných pásoch. Na dosiahnutie kosenia bez vynechaných častí by sa mali jednotlivé pásy vždy niekoľko centimetrov prekrývať.
- Výšku rezu nastavte tak, aby sa prístroj nepreťažoval. V opačnom prípade sa môže poškodiť motor.

- Na svahoch pracujte vždy kolmo na svah. Buďte mimoriadne opatrný pri cúvaní a ťahaní prístroja.

**VAROVANIE!** Po práci prístroj vypnite. Ak ho chcete prepraviť, vyťahnite sieťovú zástrčku a počkajte, kým sa nôž [20] nezastaví. Hrozí nebezpečenstvo poranenia!

- Po použití možno na prepravu elektrickej kosačky použiť rukoväť na prenášanie [24].
- Po každom použití a pred uskladnením prístroj vyčistite podľa popisu v kapitole „Čistenie, údržba a skladovanie“.

## ● Čistenie, údržba a skladovanie

**VAROVANIE!** Práce, ktoré nie sú popísané v tomto návode, nechajte vykonať výrobcom autorizovaným zákaznickým centrom. Používajte iba originálne diely.



Pri manipulácii s nožom [20] noste ochranné rukavice.

**VAROVANIE!** Pred všetkými údržbovými a čistiacimi prácami prístroj vypnite, vyťahnite sieťovú zástrčku a počkajte, kým sa nôž [20] nezastaví. Hrozí nebezpečenstvo poranenia!

Neručíme za škody na našich prístrojoch, ktoré vznikli v dôsledku neodborných opráv, použitím iných než originálnych dielov, resp. použitím v rozpore so stanoveným účelom.

## ● Všeobecné čistiace a údržbové práce

**VAROVANIE!** Na kosačku nestriekajte vodu.

- Na odstránenie prilepených zvyškov rastlín z kolies, vetracích otvorov, vyhadzovacieho otvoru a priestoru noža po kosení môžete použiť kúsok dreva alebo plastu.
- Nepoužívajte tvrdé alebo špicaté predmety, pretože môžu poškodiť plastové časti.

- Prístroj udržiavajte vždy čistý. Na čistenie používajte kefu alebo handru. Nikdy nepoužívajte rozpúšťadlá ako benzín, alkohol, amoniakovú vodu atď. Tieto rozpúšťadlá môžu poškodiť plastové časti.
- Pred každým použitím skontrolujte, či na kosačke nie sú viditeľné nedostatky ako uvoľnené, opotrebované alebo poškodené časti. Skontrolujte pevne utiahnutie všetkých matíc, čapov a skrutiek.
- Skontrolujte, či kryty a ochranné zariadenia nie sú poškodené, a skontrolujte, či sú správne uložené. V prípade potreby ich vymeňte.

## ● Výmena noža (obr. I)

Ak je nôž tupý, je ho možné dať v odbornom servise nabrúsiť. Ak je nôž [20] poškodený alebo sa zdá byť nevyvážený, je potrebné vymeniť ho (pozri kapitola „Servis“).















### Odstránenie noža:

1. Položte prístroj nabok.
2. Navlečte si pevne ochranné rukavice a pevne pridržte nôž [20]. Skrutku noža [19] otáčajte pomocou skrutkovača proti smeru hodinových ručičiek smerom od vretena motora [21].
3. Nový nôž [20] opäť namontujte v opačnom poradí. Dávajte pozor na to, aby bol nôž [20] správne umiestnený a skrutka [19] pevne dotiahnutá. Drážka noža [20] musí byť v jednej rovine s výstupkami vretena motora [21].

## ● Skladovanie

- Prístroj skladujte na suchom mieste mimo dosahu detí. Uvoľnite krídlové matice [2] a sklopte tyč rukoväti nadol, aby prístroj zaberol menej miesta. Dbajte na to, aby kábel nebol privretý.
- Skôr, než prístroj odložíte do uzavretej miestnosti, nechajte motor vychladnúť.
- Prístroj neprikrývajte nylonovými vrecami, inak by sa mohla vytvoriť vlhkosť.

## ● Odstraňovanie porúch

| Problém   | Možná príčina   | Odstraňovanie porúch   |
|---|---|--|
| Prístroj neštartuje.  | Chýba sieťové napätie   | Skontrolujte napájanie prúdom, aby ste zistili, či sú všetky pripojenia správne zapojené.  |
|   | Prerušenie napájania.   | Skontrolujte kábel, vedenie, sieťovú zástrčku, prípadne ich nechajte opraviť kvalifikovaným elektrikárom   |
|   | Chybná štartovacia páka    | Oprava zákaznickym centrom.  |
|   | Opotrebované uhlíkové kefy  |  |
|   | Chybný motor  |  |
| Motor vynecháva.  | Blokovanie cudzím telesom   | Odstráňte cudzie teleso  |
| Výsledok práce nie je uspokojivý alebo motor pracuje ťažko  | Príliš nízka rezná výška/príliš vysoká tráva.   | Nastavte väčšiu výšku rezu. Stlačením oblúkovej rukoväti  jemne nadvihnite predné kolesá. |
|   | Tupý nôž                   | Nôž  nechajte nabrúsiť alebo vymeniť.   |
|   | Upchatý priestor noža   | Odstráňte blokovanie/očistite prístroj.  |
| Výsledok práce nie je uspokojivý alebo motor pracuje ťažko  | Nesprávne namontovaný nôž  | Nôž  namontujte správne.  |
| Nôž  sa neatáča. | Nôž  blokovaný trávou      | Odstráňte trávu  |
|   | Uvoľnená skrutka noža      | Pritiahnite skrutku noža    |
| Nezvyčajné zvuky, hrdkatie alebo vibrácie   | Uvoľnená skrutka noža     | Pritiahnite skrutku noža   |
|   | Poškodený nôž            | Vymeňte nôž  .  |

## ● Technické údaje

| Model                      | LDLLM1300-23                            |
|----------------------------|---|
| Číslo výrobku              | PRM 1300 B2                             |
| Príkon                     | 1300W                                   |
| Menovité napätie           | 230–240V~<br>(striedavý prúd),<br>50 Hz |
| Počet otáčok pri voľnobehu | 3450 min <sup>-1</sup>                  |

| Model                        | LDLLM1300-23  |
|------------------------------|---|
| Okruh kosenia                | 32 cm   |
| Výška rezu                   | 25/45/65 mm   |
| Trieda ochrany               | II/  |
| Trieda IP                    | IPX4  |
| Hmotnosť                     | cca 8,3 kg  |
| Objem zberného koša na trávu | cca 30 l  |

## Informácie o hluku

Emisie hluku merané podľa normy  
EN ISO 3744:2010

Hladina akustického tlaku  $L_{pA}$  = 81,0 dB(A)  
K = 3 dB(A)

Hladina akustického výkonu  $L_{WA}$  = 93,7 dB(A)  
K = 1,92 dB(A)

Zaručená hladina  
akustického výkonu  $L_{WA}$  = 96 dB(A)

## **VAROVANIE!** NEBEZPEČENSTVO

**OHROZENIA ZDRAVIA!** Hluk na pracovisku môže prekročiť 85 dB(A). V takom prípade sú potrebné ochranné opatrenia pre používateľa.

## Noste ochranu sluchu!

Práca bez ochrany sluchu alebo ochranného odevu môže spôsobiť poškodenie zdravia.

- Pri práci používajte ochranu sluchu a vhodný ochranný odev.

## Vibrácie

Uvedená celková hodnota vibrácií a uvedené hodnoty emisií hluku boli namerané podľa štandardizovanej skúšobnej metódy (EN 60335-1/ EN 60335-2-77) a možno ich použiť na porovnanie jedného elektrického náradia s iným.

Môžu sa použiť aj na predbežné posúdenie zaťaženia.

Vibrácie na rukoväti  $a_h$  max. 2,374 m/s<sup>2</sup>  
Neistota K = 1,5 m/s<sup>2</sup>

**VAROVANIE!** Emisná hodnota vibrácií a hluku sa môže počas skutočného používania elektrického náradia od uvádzaných hodnôt odlišovať, v závislosti od spôsobu používania elektrického náradia, najmä od typu obrábaných obrobkov.

Je potrebné stanoviť bezpečnostné opatrenia na ochranu personálu obsluhy na základe odhadu zaťaženia vibráciami v skutočných podmienkach používania (pri zohľadnení všetkých častí prevádzkového cyklu, vrátane napr. času, keď je elektrické náradie vypnuté a času, keď je elektrické náradie zapnuté, ale pracuje bez zaťaženia).

Snažte sa udržiavať čo najnižšie zaťaženie vibráciami a hlukom. Príklady opatrení na zníženie zaťaženia

vibráciami zahŕňajú nosenie ochranných rukavíc pri používaní náradia, obmedzenie pracovného času a používanie príslušenstva v dobrom stave.

## ● Likvidácia

Obal pozostáva z ekologických materiálov, ktoré môžete odovzdať na miestnych recyklačných zberných miestach.



Všimajte si prosím označenie obalových materiálov pre triedenie odpadu, sú označené skratkami (a) a číslami (b) s nasledujúcim významom: 1–7: Plasty/20–22: Papier a kartón/80–98: Spojené látky.



O možnostiach likvidácie opotrebovaného výrobku sa môžete informovať na Vašej obecnej alebo mestskej správe.



Ak výrobok doslúžil, v záujme ochrany životného prostredia ho neodhadte do domového odpadu, ale odovzdajte na odbornú likvidáciu. Informácie o zberných miestach a ich otváracích hodinách získate na Vašej príslušnej správe.



Výrobok vr. príslušenstva a obalové materiály sú recyklovateľné a podliehajú rozšírenej zodpovednosti výrobcu. Pre lepšie spracovanie odpadu ich zlikvidujte oddelene podľa obrázkov Info-tri (informácie o triedení). Triman-Logo platí iba pre Francúzsko.

## ● Záruka a servis

Tento výrobok bol starostlivo vyrobený podľa prísnych smerníc kvality a pred dodaním svedomito otestovaný. V prípade nedostatkov na tomto výrobku vám prináležia zákonné práva voči predajcovi výrobku. Tieto zákonné práva nie sú našou ďalej uvedenou zárukou obmedzené.

Na tento výrobok poskytujeme 3 ročnú záruku od dátumu nákupu. Záručná doba začína plynúť dátumom kúpy. Originálny pokladničný doklad si dobre uschovajte. Tento doklad je potrebný ako dôkaz o kúpe.

Ak do 3 rokov od dátumu kúpy tohto výrobku vyskytne chyba materiálu alebo výrobná chyba, výrobok vám bezplatne opravíme alebo vymeníme – podľa nášho výberu. Táto záruka zaniká, ak bol výrobok poškodený, neodborne používaný alebo neodborne udržiavaný.

Pre odborné používanie výrobku je potrebné presne dodržiavať všetky pokyny uvedené v prevádzkovom návode. Účelom použitia a konaniu, ktoré sa v prevádzkovom návode na obsluhu neodporúčajú alebo pred ktorými sa varuje, sa musíte bezpodmienečne vyvarovať. Výrobok je určený výlučne na súkromné používanie a nie na komerčné účely. Záruka zaniká pri manipulácii nezodpovedajúcej účelu, pri nepriemeranom zaobchádzaní, pri používaní násilia a pri zásahoch, ktoré nevykonala nami autorizovaná servisná pobočka.

Opravou alebo výmenou výrobku nezačína plynúť nová záručná lehota. Záručná lehota sa poskytnutím záruky nepredlžuje. To platí aj pre vymenené alebo opravené diely. Prípadné poškodenia a nedostatky existujúce už pri nákupe musíte ohlásiť ešte po vybalení. V prípade opráv spadajúcich do obdobia po uplynutí záručnej lehoty ste povinný uhradiť vzniknuté náklady.

Poskytnutie záruky sa vzťahuje na chyby materiálu a výrobné chyby. Táto záruka sa nevzťahuje na časti výrobku, ktoré sú vystavené normálnemu opotrebovaniu (napr. nôž), a preto ich je možné považovať za opotrebovateľné diely, ani na poškodenia na krehkých dieloch, napr. spínačoch, akumulátorových batériách.

## ● Postup v prípade reklamácie v záručnej lehote

Pre zaručenie rýchleho spracovania vašej požiadavky dodržte nasledujúce pokyny:

Pre všetky otázky majte pripravený pokladničný lístok a číslo výrobku (IAN 420142\_2204) ako potvrdenie o kúpe.

Číslo výrobku nájdete na typovom štítku, gravúre, na prednej strane návodu na obsluhu (dole vľavo) alebo ako nálepku na zadnej alebo spodnej strane výrobku.

Ak by sa vyskytli chyby funkcie alebo iné nedostatky, kontaktujte najskôr telefonicky alebo e-mailom ďalej uvedené servisné oddelenie.

Po konzultácii s našim zákazníckym servisom môžete výrobok označený ako chybný s priloženým dokladom o kúpe (pokladničný lístok) a uvedením, v čom spočíva nedostatok a kedy sa vyskytol, bezplatne odoslať na vám oznámenú adresu servisného pracoviska. Aby ste sa vyhlili problémom s prijatím a dodatočným nákladom, použite bezpodmienečne iba adresu, ktorá vám bola poskytnutá. Uistite sa, že prístroj nezasielate bez úhrady poštovného, ako nadmerný tovar, expresne alebo s iným špeciálnym nákladom. Prístroj pošlite vrátane všetkého príslušenstva priloženého k nákupu a zabezpečte dostatočne bezpečný prepravný obal.

## ● Servis

### SK Service Slovakia

Tel.: 00800 80040044

E-mail: [administration@mynetsend.de](mailto:administration@mynetsend.de)

## ● Servisná oprava

**⚠ POZOR!** Prístroj pošlite vyčistený a s informáciami o chybe na našu servisnú pobočku.

Opravy, na ktoré sa nevzťahuje záruka, môže za poplatok vykonať naša servisná pobočka. Rada vám poskytne odhad nákladov.

Môžeme spracovať len prístroje, ktoré boli dostatočne zabalené a zaslané po úhrade poštovného.

Neprevezmeme prístroje zaslané bez úhrady poštového, ako nadmerný tovar, expresne alebo s iným špeciálnym nákladom.

Likvidáciu vašich poškodených zaslaných prístrojov vykonáme bezplatne.

### Náhradné diely

Náhradné diely sú k dispozícii na adrese:

administration@mynetsend.de.

| Poz. prevádzkového návodu                     | Označenie                           | Číslo dielu                    |
|---|-------------------------------------|--------------------------------|
| <b>Obr. I</b>                                 | Nôž (Identifikácia výrobcu: ZF6108) | 22-23-24-LDLLM1300-23          |
| <b>Obr. D</b>                                 | Zberný kôš na trávu                 | 26-27-28-29-LDLLM1300-23       |
| <b>Obr. A:</b> <input type="text" value="5"/> | Kolesá                              | 12-13-14-15-16-17-LDLLM1300-23 |

### ● Dovožca

Myslíte na to, že nasledujúca adresa nie je adresa servisného pracoviska. Najskôr kontaktujte predtým uvedené servisné centrum.

### **VARO – Vic Van Rompuy N.V.**

Joseph Van Instraat 9

2500 Lier

BELGICKO

**IAN 420142\_2204**

## ● Vyhlásenie o zhode CE

**My, VARO-Vic Van Rompuy N.V., Joseph Van Instraat 9, 2500 Lier, BELGICKO, týmto na vlastnú zodpovednosť vyhlasujeme, že ďalej opísaný prístroj**

**Označenie prístroja:** Elektrická kosačka PRM 1300 B2

**Značka:** 

**Číslo modelu:** LDLLM1300

spĺňa základné požiadavky a ďalšie príslušné ustanovenia príslušných smerníc EÚ na základe harmonizovaných noriem EÚ. V prípade zmeny prístroja, ktorá s nami nebola dohodnutá, stráca toto vyhlásenie platnosť.

### Smernice EÚ

(vrátane všetkých ich zmien až do dátumu podpisu)

2011/65/EÚ-(EÚ)2015/863

2006/42/EC

2014/30/EÚ

2000/14/EÚ-2005/88/EÚ

### Príloha VI

Nameraná  $L_{WA}$ : 94 dB(A)

Max. garantovaná  $L_{WA}$ : 96 dB(A)

Notifikovaný orgán TÜV SÜD-0036

Westendstrasse 199

80686 Mníchov

Nemecko

### Harmonizované normy EÚ

(vrátane všetkých ich zmien až do dátumu podpisu)

EN60335-1: 2012 +A11 +A13 +A1 +A2 +A14 +A15

EN60335-2-77: 2010

EN IEC 55014-1: 2021

EN IEC 55014-2: 2021

EN IEC 61000-3-2: 2019 +A1

EN61000-3-3: 2013 +A2

### Držiteľ technickej dokumentácie

Philippe Vankerkhove

VARO-Vic. Van Rompuy N.V.

Podpísaná osoba koná v mene vedenia spoločnosti



**Ludo Mertens**

Manažér pre certifikáciu



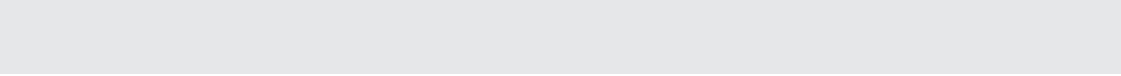

















Dátum: 16/11/2022, Lier-Belgicko



|  |            |
|--|------------|
| <b>Legenda de pictogramas utilizados</b> .....                               | Página 133 |
| <b>Introducción</b> .....  | Página 134 |
| Especificaciones de uso.....   | Página 134 |
| <b>Descripción general</b> .....   | Página 134 |
| Visión general.....  | Página 134 |
| Volumen de suministro.....   | Página 135 |
| <b>Descripción de funciones</b> .....  | Página 135 |
| <b>Indicaciones de seguridad</b> .....                                       | Página 135 |
| Indicaciones generales de seguridad.....                                     | Página 135 |
| Puesto de trabajo.....   | Página 136 |
| Seguridad eléctrica.....   | Página 136 |
| Seguridad de las personas.....   | Página 136 |
| Uso y manejo de la herramienta eléctrica.....                                | Página 137 |
| <b>Asistencia</b> .....  | Página 137 |
| <b>Indicaciones de seguridad adicionales para máquinas cortacésped</b> ..... | Página 137 |
| Entrenamiento.....   | Página 137 |
| Medidas preparatorias.....   | Página 138 |
| <b>Manejo</b> .....  | Página 138 |
| <b>Mantenimiento y almacenamiento</b> .....                                  | Página 139 |
| Recomendación para máquinas de la clase de protección.....                   | Página 139 |
| <b>Indicaciones de seguridad adicionales</b> .....                           | Página 139 |
| Requisitos de seguridad.....   | Página 139 |
| <b>Montaje</b> .....   | Página 140 |
| Montaje del mango arqueado.....  | Página 140 |
| Ensamblaje de la cesta de recogida de hierba.....                            | Página 140 |
| <b>Trabajar con la cortacésped</b> .....                                     | Página 141 |
| Instalar/retirar la cesta de recogida de la hierba.....                      | Página 141 |
| Ajustar la altura de corte.....  | Página 141 |
| Encender y apagar.....   | Página 141 |
| Cortar.....  | Página 142 |
| <b>Limpieza, mantenimiento y almacenamiento</b> .....                        | Página 142 |
| Tareas generales de limpieza y mantenimiento.....                            | Página 142 |
| Sustituir la cuchilla.....   | Página 143 |
| Almacenamiento.....  | Página 143 |

|                                       |            |
|---------------------------------------|------------|
| <b>Solución de problemas</b> .....    | Página 143 |
| <b>Características técnicas</b> ..... | Página 144 |
| <b>Desecho</b> .....                  | Página 145 |
| <b>Garantía y asistencia</b> .....    | Página 145 |
| Tramitación de la garantía .....      | Página 146 |
| Asistencia.....                       | Página 146 |
| Servicio de reparación .....          | Página 146 |
| Importador.....                       | Página 147 |
| Declaración de conformidad .....      | Página 148 |

## Legenda de pictogramas utilizados

|  |   |   |   |
|--|---|---|---|
|    | <b>¡Atención!</b><br>¡Lea el manual de instrucciones!   |    | Utilice guantes de protección al manipular la cuchilla.   |
|    |   |    | Utilice protección para los ojos.   |
|    | Clase de protección II (aislamiento doble)  |    | Utilice protecciones para los oídos.  |
|    | No exponga el aparato a ambientes húmedos. No trabaje con lluvia ni corte la hierba mojada.   |    | Información del nivel de potencia acústica garantizado L <sub>WA</sub> en dB.                                 |
|    | Peligro de lesiones por piezas despedidas. Mantener a los transeúntes lejos de la cortacésped eléctrica.  |    | Indicador del estado de llenado en la cesta de recogida de hierba: abierto: cesta de recogida de hierba vacía |
|    |   |    | Indicador del estado de llenado en la cesta de recogida de hierba: cerrado: cesta de recogida de hierba llena |
|    | <b>¡Atención!</b><br>¡Marcha retardada de la cuchilla de la cortacésped!  |    | Diámetro de corte   |
|   | <b>¡Cuidado! ¡Cuchillas de corte afiladas!</b> Mantener alejados pies y manos.<br>¡Peligro de lesiones!   |    | Conformidad con los requisitos determinantes correspondientes de la(s) directiva(s) UE                        |
|  | Apagar el motor y desenchufar el enchufe antes de realizar trabajos de ajuste o limpieza o cuando el cable de red se haya enredado o esté dañado. |  | ¡Deseche el embalaje y el aparato de forma respetuosa con el medioambiente!                                   |
|  | Peligro por un cable de red dañado.<br>¡Mantener el cable de red lejos del aparato y las cuchillas de corte!                                      |  | El producto cumple con los requisitos del § 21 de la Ley alemana de seguridad del producto                    |
|  |   |  | Indicaciones de seguridad<br>Instrucciones de uso   |

# Cortacésped eléctrico PRM 1300 B2

## ● Introducción

Le damos la enhorabuena por la adquisición de su nuevo producto. Con su compra ha elegido un producto de gran calidad.



El manual de instrucciones forma parte de este producto. Contiene importantes indicaciones sobre seguridad, uso y eliminación. Antes de usar el producto, familiarícese con todas las indicaciones de manejo y seguridad. Utilice el producto únicamente tal y como se describe y para los usos indicados. Adjunte igualmente toda la documentación en caso de entregar el producto a terceros.

## ● Especificaciones de uso

El aparato está diseñado solo para cortar césped y superficies de hierba en el ámbito doméstico. Cualquier otro uso no permitido en este manual de instrucciones puede causar daños en el aparato, así como representar un peligro para el usuario.

El aparato está diseñado para su uso por adultos. Los niños, así como las personas que no estén familiarizadas con estas instrucciones de uso, no pueden utilizar el aparato.

Queda prohibida la utilización del aparato en caso de lluvia o en entornos húmedos.

Este aparato no es adecuado para un uso industrial. El fabricante no se responsabiliza de los daños provocados por un uso incorrecto o un manejo inadecuado.

### **⚠ ¡ADVERTENCIA!**

Por su propia seguridad y antes de poner en funcionamiento el aparato, por favor, lea atentamente este manual y las indicaciones generales de seguridad. Si entrega este aparato a terceros, incluya siempre estas instrucciones de uso.

Este manual de instrucciones puede descargarse como PDF en nuestra página web: [www.lidl-service.com](http://www.lidl-service.com).



## ● Descripción general

### ● Visión general

|          |                              |  |
|----------|------------------------------|--|
| <b>A</b> | 1                            | Mango  |
|          | 2                            | Tuercas de mariposa                              |
|          | 3                            | Larguero inferior                                |
|          | 4                            | Cesta de recogida de hierba                      |
|          | 5                            | Ruedas   |
|          | 6                            | Carcasa de la cortacésped eléctrica              |
|          | 7                            | Deflector trasero                                |
|          | 8                            | Portacables                                      |
|          | 9                            | Toma de corriente para el cable de alimentación  |
| 10       | Interruptor de desbloqueo    |  |
| 11       | Brida antifricción del cable |  |
| 12       | Palanca de arranque          |  |
| <b>B</b> | 13                           | Tornillos para la fijación del larguero          |
| <b>C</b> | 14                           | Tornillos para la fijación del mango             |
|          | 15                           | Arandela   |
| <b>D</b> | 16                           | Asa de la cesta de recogida de hierba            |
|          | 17                           | Parte inferior de la cesta de recogida de hierba |
|          | 18                           | Parte superior de la cesta de recogida de hierba |
| <b>I</b> | 19                           | Tornillo de la cuchilla                          |
|          | 20                           | Cuchilla   |
|          | 21                           | Husillo del motor                                |
| <b>D</b> | 22                           | Indicador del estado de llenado                  |
| <b>F</b> | 23                           | Eje de la rueda                                  |
| <b>E</b> | 24                           | Asa de transporte                                |

## ● Volumen de suministro

### ¡ADVERTENCIA! ¡PELIGRO DE ASFIXIA!

¡El material de embalaje no es un juguete para niños!  
¡Los niños no deben jugar con las bolsas de plástico!

Retire tanto el material de embalaje como también los seguros de embalaje/transporte (si los hubiese). Revise el aparato y las piezas de accesorios en busca de daños por transporte. Si es posible, conserve el embalaje hasta que finalice el periodo de garantía. Luego, deséchelo de forma respetuosa con el medioambiente.

Compruebe que el volumen de suministro esté completo:

### El volumen de suministro contiene:

- 1 cortacésped eléctrica
- 1 mango
- 2 largueros inferiores
- 1 cesta de recogida de hierba (dos piezas)
- 1 asa de la cesta de recogida de hierba
- 2 tornillos para la fijación del larguero
- 2 tuercas de mariposa, arandelas y tornillos para la fijación del mango
- 2 portacables
- 1 manual de instrucciones

En el supuesto de que faltaran piezas o alguna estuviera dañada, diríjase a su distribuidor.

Utilice el producto solo cuando las piezas faltantes se hayan suministrado o cuando se hayan sustituido las piezas defectuosas.

 ¡ADVERTENCIA! El uso de un producto incompleto o dañado supone un peligro para las personas y los objetos.

## ● Descripción de funciones

La cortacésped eléctrica dispone de una herramienta de corte giratoria paralela al plano de corte. Está equipada con un potente electromotor, una carcasa de plástico robusta, un interruptor de desbloqueo, un deflector trasero y una cesta de recogida de hierba. Además, el aparato cuenta con 3 niveles de ajuste de altura y ruedas de movimiento fácil.

Consulte las siguientes descripciones para conocer las funciones de los elementos de mando.

## ● Indicaciones de seguridad



### Indicaciones generales de seguridad

 ¡ADVERTENCIA! Lea todas las indicaciones de seguridad, instrucciones, ilustraciones y especificaciones adjuntas a esta herramienta eléctrica.

El incumplimiento de las instrucciones y las indicaciones de seguridad puede ocasionar una descarga eléctrica, un incendio y/o lesiones graves.

Guarde estas instrucciones e indicaciones de seguridad para consultas posteriores.

■   ¡ADVERTENCIA! ¡PELIGRO DE MUERTE Y DE ACCIDENTE PARA BEBÉS Y NIÑOS! Este

aparato no debe ser utilizado por niños. No permita que los niños jueguen con el aparato. La limpieza y el mantenimiento no podrán llevarse a cabo por niños.

■ Este aparato puede ser utilizado por personas con capacidades físicas, sensoriales o mentales reducidas o que cuenten con poca experiencia y/o falta de conocimientos, siempre y cuando se les haya enseñado cómo utilizar el aparato de forma segura y hayan comprendido los peligros que pueden resultar de un mal uso de este.

■ Si el cable de alimentación de este aparato resulta dañado, deberá ser sustituido por el fabricante, el servicio de atención al cliente u otra persona cualificada, para evitar así cualquier peligro.

El concepto utilizado en las instrucciones de seguridad "herramienta eléctrica" se refiere a aparatos eléctricos operados desde la red (con cable de red) y a herramientas eléctricas operadas con batería (sin cable de red).

## ● Puesto de trabajo

- Mantenga el área de trabajo bien iluminada y limpia. El desorden y los lugares de trabajo mal iluminados pueden provocar accidentes.
- No trabaje con la herramienta eléctrica en áreas potencialmente explosivas en las que haya líquidos, gases o polvos inflamables. Las herramientas eléctricas producen chispas que podrían encender el polvo o los vapores.
- Mantenga a los niños y otras personas alejados de la herramienta eléctrica cuando la esté utilizando. Las distracciones pueden hacerle perder el control de la herramienta eléctrica.

## ● Seguridad eléctrica

- El enchufe de conexión de la herramienta eléctrica debe ser adecuado para la toma de corriente. No modifique de modo alguno el enchufe. Nunca utilice enchufes adaptadores con herramientas eléctricas provistas de toma de tierra. Los enchufes sin modificar y las tomas de corriente adecuadas reducen el riesgo de descarga eléctrica.
- Evite el contacto físico con superficies conectadas a tierra, como tubos metálicos, radiadores, cocinas o frigoríficos. Existe un riesgo elevado de descarga eléctrica si su cuerpo deriva a tierra.
- Mantenga la herramienta eléctrica protegida de la lluvia y la humedad. Si penetra agua en una herramienta eléctrica aumenta el riesgo de descarga eléctrica.
- No utilice el cable de alimentación para otros fines, como transportar o colgar la herramienta eléctrica o tirar de la toma de corriente al desenchufarla. Mantenga el cable de alimentación alejado de calor, aceite, bordes cortantes o piezas móviles del aparato. Los cables de alimentación dañados o doblados aumentan el riesgo de descarga eléctrica.
- Al trabajar con herramientas eléctricas al aire libre, utilice solo cables alargadores que también estén autorizados para su uso en exteriores. El uso de un cable alargador adecuado para su empleo en exteriores disminuye el riesgo de descarga eléctrica.

- Si es inevitable usar esta herramienta eléctrica en un entorno húmedo, utilice un interruptor diferencial de protección. El uso de un interruptor diferencial de protección reduce el riesgo de descarga eléctrica.

## ● Seguridad de las personas

- Esté atento en todo momento, preste atención a lo que hace y proceda con prudencia al trabajar con una herramienta eléctrica. No utilice la herramienta eléctrica si está cansado o si se encuentra bajo el efecto de drogas, alcohol o medicamentos. Un momento de descuido durante la utilización de la herramienta eléctrica puede provocar lesiones severas.
- Lleve equipo de protección individual y siempre unas gafas de protección. Si lleva equipo de protección personal, como mascarilla antipolvo, zapatos de seguridad antideslizantes, casco de seguridad o protección auditiva, según el tipo y el uso de la herramienta eléctrica, reducirá el riesgo de daños.
- Evite una puesta en funcionamiento accidental. Asegúrese de que la herramienta eléctrica esté apagada antes de conectarla al suministro eléctrico y/o a la batería y antes de cogerla o moverla. Si al mover la herramienta eléctrica ha puesto el dedo sobre el interruptor o si ha conectado el suministro eléctrico, podrían producirse accidentes.
- Extraiga las herramientas de ajuste o llaves antes de encender la herramienta eléctrica. Cualquier herramienta o llave que se encuentre en una pieza giratoria de la herramienta eléctrica puede provocar lesiones.
- Evite posturas forzadas. Procure adoptar una posición segura y mantenga el equilibrio en todo momento. De esta forma podrá controlar mejor la herramienta eléctrica en situaciones inesperadas.
- Utilice ropa adecuada. No use ropa suelta o joyas. Mantenga su cabello y la ropa alejados de las partes móviles. La ropa ancha, las joyas o el pelo largo pueden engancharse en las piezas móviles.

- Si los dispositivos de aspiración y recolección de polvo están montados, conéctelos y utilícelos correctamente. El uso de un dispositivo de aspiración disminuye los peligros causados por el polvo.
- No se confíe en una seguridad falsa y no ignore las reglas de seguridad para herramientas eléctricas, aunque esté familiarizado con la herramienta eléctrica tras utilizarla múltiples veces. Una actuación descuidada puede provocar lesiones graves en una fracción de segundo.

## ● **Uso y manejo de la herramienta eléctrica**

- No sobrecargue la herramienta eléctrica. Utilice la herramienta eléctrica adecuada para el trabajo que va a realizar. Si usa la herramienta eléctrica adecuada dentro de la potencia indicada trabajará mejor y de forma más segura.
- No utilice una herramienta eléctrica cuyo interruptor esté defectuoso. Una herramienta eléctrica que no se puede encender o apagar es un peligro y debe repararse.
- Retire el enchufe de la toma de corriente y/o retire la batería extraíble antes de realizar ajustes en el aparato, cambiar accesorios de la herramienta o depositar la herramienta eléctrica sobre una superficie. Esta medida de precaución evita un encendido accidental de la herramienta eléctrica.
- Conserve las herramientas eléctricas que no use fuera del alcance de los niños. No permita utilizar la herramienta eléctrica a ninguna persona que no esté familiarizada con ella o que no haya leído estas instrucciones. Las herramientas eléctricas son peligrosas si son utilizadas por personas sin la debida experiencia.
- Cuide la herramienta eléctrica y las herramientas adicionales adecuadamente. Compruebe que las piezas móviles funcionen correctamente y no se atasquen, y que no haya piezas rotas o tan dañadas que perjudiquen al funcionamiento de la herramienta eléctrica. Lleve a reparar las piezas dañadas antes de usar la herramienta eléctrica. La causa de muchos accidentes es el

uso de herramientas eléctricas que no han recibido el mantenimiento adecuado.

- Mantenga las herramientas de corte afiladas y limpias. Las herramientas de corte con filos cortantes conservadas cuidadosamente se enganchan menos y son más fáciles de manejar.
- Utilice la herramienta eléctrica, las herramientas adicionales, etc. según estas indicaciones. Tenga en cuenta las condiciones de trabajo y la actividad que se va a realizar. El uso de herramientas eléctricas para fines diferentes de los previstos puede provocar situaciones peligrosas.
- Mantenga los mangos y las superficies de sujeción limpios y libres de aceite y grasa. Los mangos y las superficies de sujeción resbaladizos no permiten un manejo y control seguros de la herramienta eléctrica en situaciones imprevistas.

## ● **Asistencia**

- Encargue las reparaciones de su herramienta eléctrica a un especialista cualificado y asegúrese de que se usan piezas de repuesto originales. De esta forma se garantiza la seguridad de la herramienta eléctrica.

## ● **Indicaciones de seguridad adicionales para máquinas cortacésped**

### ● **Entrenamiento**

- Lea atentamente las instrucciones de uso. Familiarícese con las piezas y el uso correcto de la máquina.
- Nunca permita que los niños u otras personas que no conozcan las instrucciones de uso utilicen la cortacésped. Las normativas locales pueden especificar la edad mínima del usuario.
- Nunca corte mientras haya personas, especialmente niños, o animales en las inmediaciones.
- Piense que el operador de la máquina o el usuario es el responsable de los accidentes de otras personas o sus propiedades.

## ● Medidas preparatorias

- Durante la operación de la máquina debe utilizarse siempre calzado resistente y pantalones largos. No opere la máquina descalzo o con sandalias ligeras. Evite llevar ropa holgada o ropa con cordones o cinturones colgantes.
- Compruebe el terreno sobre el que va a utilizarse la máquina y retire todos los objetos que puedan ser recogidos y despedidos por la máquina.
- Antes del uso, debe comprobarse siempre mediante una inspección visual si las cuchillas de corte, los pernos de fijación y toda la unidad de corte están desgastados o dañados. Las cuchillas de corte y los pernos de fijación desgastados o dañados solo deben sustituirse en bloques para evitar un desequilibrio. Los letreros de advertencia desgastados o dañados deben sustituirse.
- Antes del uso deben revisarse siempre el cable de alimentación y el cable alargador en busca de signos de daño o desgaste. Si el cable se daña durante el uso, debe desconectarse de la red de suministro inmediatamente. **NO TOQUE EL CABLE HASTA QUE ESTÉ DESCONECTADO.** No utilice la máquina si el cable está desgastado o dañado.

## ● Manejo

- Corte solo con la luz del día o con una buena iluminación artificial.
  - Si es posible, debe evitarse el uso del aparato con la hierba mojada.
  - Procure siempre una buena estabilidad en pendientes.
  - Conduzca la máquina solo a paso normal.
  - Corte siempre transversalmente a la pendiente, nunca cuesta arriba o cuesta abajo.
  - Tenga especial cuidado al cambiar el sentido de la marcha en la pendiente.
  - No corte en pendientes excesivamente inclinadas.
  - Vaya con especial cuidado cuando mueva la cortacésped marcha atrás o la traiga hacia usted.
  - Detenga la(s) cuchilla(s) de corte si la cortacésped debe inclinarse para su transporte sobre otras superficies que no sean hierba y cuando la cortacésped deba moverse de y a la superficie que vaya a cortar.
  - Nunca utilice la cortacésped con dispositivos de protección dañados o con rejillas de protección sin dispositivos de protección integrados p. ej. chapas deflectoras y/o dispositivos de recogida de hierba.
  - Arranque o accione el interruptor de ignición con cuidado, según las instrucciones del fabricante. Procure que haya una distancia suficiente del pie respecto de la(s) cuchilla(s) de corte.
  - Al iniciar o arrancar el motor, la cortacésped no debe inclinarse a no ser que la cortacésped deba levantarse durante el proceso. En ese caso, inclínela solo hasta el punto que sea estrictamente necesario y levante solo la cara alejada del usuario.
  - No arranque el motor si se encuentra usted frente a la boca de descarga.
  - Nunca coloque las manos o los pies sobre o bajo piezas que giren. Manténgase siempre lejos de la abertura de descarga.
  - No levante o transporte nunca una cortacésped con el motor en marcha.
  - Detenga el motor y desconecte el enchufe de la toma de corriente. Asegúrese de que todas las piezas móviles se hayan detenido completamente
    - siempre que abandone la cortacésped;
    - antes de liberar bloqueos o deshacerse de obstrucciones en la boca de descarga;
    - antes de revisar la cortacésped, limpiarla o trabajar en ella;
    - si se ha golpeado un cuerpo extraño. Busque daños en la cortacésped y realice las reparaciones necesarias antes de volver a arrancarla y trabajar con la cortacésped.
- Si la cortacésped empieza a vibrar de forma excepcionalmente fuerte, debe revisarla inmediatamente.
- busque daños;
  - realice las reparaciones necesarias en las piezas dañadas;
  - asegúrese de que todas las tuercas, pernos y tornillos estén bien apretados.

## ● **Mantenimiento y almacenamiento**

**⚠ ¡ADVERTENCIA!** Desconecte siempre la cortacésped de la red eléctrica antes del mantenimiento o el almacenamiento.

- Asegúrese de que todas las tuercas, pernos y tornillos estén bien apretados y que el aparato esté en un estado de trabajo seguro.
- Compruebe regularmente el dispositivo de recogida de hierba en busca de desgaste o pérdida de funcionalidad.
- Al ajustar la máquina, asegúrese de no atascar los dedos entre las cuchillas de corte móviles y las piezas fijas de la máquina.
- Deje que el motor se enfríe antes de aparcar la máquina.
- Al realizar el mantenimiento de las cuchillas de corte, incluso cuando la fuente de suministro esté desconectada, tenga en cuenta que las cuchillas de corte pueden moverse.
- Por motivos de seguridad, sustituya las piezas desgastadas o dañadas. Utilice solo piezas de repuesto y accesorios originales.
- Vacíe siempre la cesta de recogida de hierba antes de guardar la cortacésped.
- No intente reparar el aparato por su cuenta si no tiene formación para ello. Todos los trabajos no enumerados en estas instrucciones solo debe realizarlos el centro de atención al cliente autorizado por el fabricante o el distribuidor.
- Conserve el aparato en lugar seco y fuera del alcance de los niños.
- Maneje el aparato con cuidado. Mantenga las herramientas afiladas y limpias para permitir un trabajo mejor y más seguro. Siga las instrucciones de mantenimiento.
- Utilice guantes de protección para cambiar el dispositivo de corte.

## ● **Recomendación para máquinas de la clase de protección**

La máquina solo debe operarse a través de un interruptor diferencial (RCD) con una corriente de disparo de no más de 30 mA.

## ● **Indicaciones de seguridad adicionales**

- Si el aparato eléctrico se utiliza en exteriores, solo deben utilizarse cables alargadores autorizados para ello. Deben hallarse las marcas correspondientes en el cable.
- Desenrolle completamente el cable alargador.
- Utilice únicamente cables alargadores del tipo de construcción H05RN-F que midan un máximo de 75 m de longitud y que estén diseñados para el uso en exteriores.
- Para un cable alargador de hasta 15 m se requiere un calibre de cable de 1,5 mm<sup>2</sup>.
- Para un cable alargador de entre 15 y 75 m, se requiere un calibre de cable de al menos 2,5 mm<sup>2</sup>.
- No conecte un cable de red dañado a la red eléctrica. Un cable de red dañado puede provocar una descarga eléctrica al entrar en contacto con piezas conductoras.
- Inserte siempre la cesta de recogida de hierba antes de cortar como se describe en el capítulo «Instalar/retirar la cesta de recogida de hierba».
- Si la cortacésped se utiliza para cortar hierba (muy) alta, espesa o mojada o si topa con obstáculos, el motor debe trabajar demasiado fuerte, lo que provoca que las cuchillas se calen. Esto, a su vez, puede provocar un aumento de la temperatura del motor. Cuando la temperatura del motor sea demasiado alta, se activará la protección contra sobrecarga y el motor se apagará automáticamente. En ese caso, suelte la palanca de arranque  y deje que la máquina se enfríe de 1 a 2 minutos. Vuelva a iniciar el motor y retome el trabajo.

## ● **Requisitos de seguridad**

- El suministro eléctrico debe coincidir con las especificaciones indicadas en el producto.
- Nunca anule el interruptor de seguridad. Si lo hace, la garantía quedará anulada. Mantenga secas las conexiones (enchufe y toma de corriente).
- No permita que los niños jueguen con el aparato.

- La limpieza y el mantenimiento nunca deben ser efectuados por niños sin supervisión.
- Este aparato puede ser utilizado por personas con capacidades físicas, sensoriales o mentales reducidas o que cuenten con poca experiencia o conocimientos, siempre y cuando estén supervisadas o se les haya enseñado cómo utilizar el aparato de forma segura y hayan comprendido los peligros asociados.
- Tome las medidas adecuadas para asegurarse de que los niños no tienen acceso al aparato.
- Antes de la primera puesta en marcha del aparato, un electricista debe comprobar que se han tomado las medidas de protección eléctricas necesarias.

**⚠ ¡ADVERTENCIA!** A continuación, se describe cómo pueden evitarse los daños en el aparato y posibles lesiones personales:



Tenga en cuenta la protección acústica y las normativas locales. El uso de los aparatos puede estar limitado o prohibido en determinados días (p. ej. domingos o festivos), en determinados momentos del día (durante la hora de comer, por la noche) o en determinadas zonas (p. ej. en balnearios, hospitales, etc.).

- No trabaje con el aparato si está cansado o si se halla bajo la influencia del alcohol o drogas. Haga siempre pausas a su debido tiempo. Trabaje responsablemente.
- Durante el trabajo, procure siempre una estabilidad firme, especialmente en pendientes.
- Opere el aparato solo a paso normal. Vaya con especial cuidado cuando gire el aparato, lo traiga hacia usted o lo desplace hacia atrás.

**⚠ ¡ADVERTENCIA!** La cuchilla sigue moviéndose tras la desconexión. ¡Existe peligro de lesiones!

- No deje el aparato sin vigilancia.
- No sobrecargue el aparato. No utilice el aparato para otros fines diferentes a aquellos para los que ha sido diseñado.

## ● Montaje

**⚠ ¡ADVERTENCIA!** Desconecte el enchufe antes de realizar cualquier trabajo en el aparato. ¡Existe peligro de lesiones!

### ● Montaje del mango arqueado (fig. B)

|               |  |
|---------------|--|
| <b>Fig. B</b> | <ol style="list-style-type: none"> <li>1. Inserte el larguero inferior <b>3</b> en la ranura de la carcasa de la cortacésped eléctrica <b>6</b>. Para ello, ver también la fig. A.</li> <li>2. Fije el larguero inferior <b>3</b> con los tornillos suministrados a la fijación del larguero <b>13</b>.</li> </ol>   |
| <b>Fig. C</b> | <ol style="list-style-type: none"> <li>3. Fije el mango arqueado <b>1</b> con los tornillos <b>14</b>, las arandelas <b>15</b> y las tuercas de mariposa <b>2</b> suministrados al larguero inferior <b>3</b>. Hay dos posiciones posibles.</li> <li>4. Fije el portacables <b>8</b> al larguero <b>3</b> y al mango arqueado <b>1</b> y sujete así el cable.</li> </ol> |



Si ambas tuercas de mariposa **2** están aflojadas, el mango arqueado puede pegarse hacia abajo para almacenar el aparato. Asegúrese de que el cable de red no quede atrapado.

### ● Ensamblaje de la cesta de recogida de hierba (fig. D)



Utilice guantes de protección durante el montaje de la cesta de recogida de hierba **4** para evitar lesiones.

|               |  |
|---------------|--|
| <b>Fig. D</b> | <ol style="list-style-type: none"> <li>1. Una ambas piezas (<b>17</b> + <b>18</b>) de la cesta de recogida de hierba <b>4</b>.</li> <li>2. Inserte cada extremo del asa <b>16</b> en una ranura en la parte superior de la cesta de recogida de hierba <b>18</b>.</li> </ol> |
|---------------|--|

**⚠ ¡ADVERTENCIA!** Nunca opere el aparato con dispositivos de protección defectuosos o sin dispositivos de seguridad instalados como p. ej. deflectores y/o dispositivos de recolección. ¡Existe peligro de lesiones!

## ● Trabajar con la cortacésped

### ● Instalar/retirar la cesta de recogida de la hierba (fig. E)

- Inserte siempre la cesta de recogida de hierba **4** antes de cortar.
- Vacíe siempre la cesta de recogida de hierba **4** antes de guardar la cortacésped.
  1. Para fijar la cesta de recogida de hierba **4**, levante el deflector trasero **7** y coloque la cesta de recogida de hierba **4** en el gancho de unión. Baje el deflector trasero **7** sobre la cesta de recogida de hierba **4**. Este mantiene la cesta de recogida de hierba **4** en la posición correcta.
  2. Para retirar la cesta de recogida de hierba **4**, levante el deflector trasero **7** y saque la cesta de recogida de hierba **4** levantándola. Vuelva a bajar el deflector trasero **7** sobre la carcasa de la cortacésped eléctrica **6**.
- En el lateral de la cesta de recogida de hierba **4** hay instalado un indicador del estado de llenado **22**. El indicador del estado de llenado muestra el estado de llenado de la cesta de recogida de hierba cuando la cortacésped está encendida. Vacíe la cesta de recogida de hierba **4** cuando el indicador del estado de llenado **22** esté cerrado o para almacenar el aparato.



Indicador del estado de llenado **22**  
abierto: cesta de recogida de hierba

**4** vacía



Indicador del estado de llenado **22**  
cerrado: cesta de recogida de hierba

**4** llena

### ● Ajustar la altura de corte (fig. F)

**⚠ ¡ADVERTENCIA!** Apague el aparato, desconecte el enchufe y espere hasta que la cuchilla **20** se haya detenido. ¡Existe peligro de lesiones!

La altura de corte de la cortacésped eléctrica puede ajustarse en tres posiciones adaptando las posiciones de los ejes delantero y trasero que se hallan en la parte inferior de la cortacésped:

**65 mm** - altura de corte alta

**45 mm** - altura de corte media

**25 mm** - altura de corte baja

- Ajuste los ejes uno tras otro. Para conseguir un resultado preciso, debe ajustarse la misma altura de corte para el delantero y trasero.

#### Fig. F

1. Coloque la cortacésped de lado.
2. Sujete los ejes de las ruedas **23** a ambos lados.
3. Tire constantemente del eje y deje que encaje en la posición deseada.



Para el primer corte de la temporada debería elegir una altura de corte alta. Tenga en cuenta la protección acústica y las normativas locales.

### ● Encender y apagar (fig. G)

**⚠ ¡ADVERTENCIA!** No inicie la cortacésped si se halla en hierba alta.

1. Conecte el enchufe del cable alargador a la toma de corriente para el cable de alimentación **9** en el mango arqueado **1**.
2. Para la descarga de tracción, forme un lazo con el extremo del cable de red y cuélguelo de la brida antifricción **11**.
3. Conecte el cable alargador al suministro de corriente.
4. Antes de encenderlo, asegúrese de que el aparato no está en contacto con ningún objeto.
5. Para encender, pulse el interruptor de desbloqueo **10** en el mango. Mantenga pulsado el botón de bloqueo (seguridad) y tire de la

- palanca de arranque [12] contra el mango. Ya puede soltar el interruptor de desbloqueo [10].
6. Para apagar, suelte la palanca de arranque [12].

**⚠ ¡ADVERTENCIA!** Tras apagar la máquina, la cuchilla [20] frena lentamente hasta detenerse. No toque la cuchilla [20] mientras se mueve. ¡Existe peligro de lesiones!

## ● Cortar (fig. H)

Un corte regular estimula el follaje de la hierba y, al mismo tiempo, acaba con las malas hierbas. Así, con cada corte no solo aumenta el espesor del césped, sino que también se crea un césped uniformemente más resistente.

El primer corte debe efectuarse más o menos en abril, con una altura de crecimiento de 70–80 mm. En la época vegetativa principal, el césped debe cortarse al menos una vez por semana.

- Le recomendamos utilizar su cortacésped como se describe en esta sección y en la figura H para conseguir resultados óptimos y evitar el riesgo de cortar el cable de red.
- Empiece a cortar cerca de la toma de corriente y trabaje alejándose de la toma de corriente.
- Mantenga el cable de alimentación siempre detrás de usted, y si se gira, colóquelo a un lado que ya haya cortado.
- Conduzca la máquina a paso normal y en trayectorias lo más regulares posible. Para cortar sin dejar huecos, los trazos deben superponerse unos centímetros.
- Ajuste la altura de corte de tal modo que el aparato no se sobrecargue. De lo contrario, el motor podría resultar dañado.
- En pendientes, trabaje siempre transversalmente a la pendiente. Tenga especial cuidado al desplazar hacia atrás y estirar del aparato.

**⚠ ¡ADVERTENCIA!** Apague el aparato tras el trabajo. Para transportarlo, desconecte el enchufe y espere hasta que la cuchilla [20] se quede quieta. ¡Existe peligro de lesiones!

- Tras el uso, el asa de transporte [24] puede utilizarse para el transporte de la cortacésped eléctrica.
- Limpie el aparato tras cada uso y antes del almacenamiento como se describe en el capítulo «Limpieza, mantenimiento y almacenamiento».

## ● Limpieza, mantenimiento y almacenamiento

**⚠ ¡ADVERTENCIA!** Encargue a un punto de atención al cliente autorizado por el fabricante todos aquellos trabajos que no estén descritos en estas instrucciones. Utilice únicamente piezas originales.



Utilice guantes de protección al manipular la cuchilla [20].

**⚠ ¡ADVERTENCIA!** Apague el aparato antes de cualquier trabajo de mantenimiento y limpieza, desconecte el enchufe y espere hasta que la cuchilla [20] se detenga. ¡Existe peligro de lesiones!

No nos responsabilizamos de los daños en nuestros aparatos causados por reparaciones inadecuadas, el uso de piezas no originales o por un uso inadecuado.

## ● Tareas generales de limpieza y mantenimiento

**⚠ ¡ADVERTENCIA!** No salpique la cortacésped con agua.

- Para eliminar los restos vegetales persistentes tras el corte de las riegas, los orificios de ventilación, la abertura de descarga y la zona de las cuchillas, puede utilizar un trozo de madera o plástico.
- No emplee objetos duros o puntiagudos, ya que podrían dañar las piezas de plástico.
- Mantenga la máquina siempre limpia. Para la limpieza, utilice un cepillo o un paño. No utilice nunca disolventes como gasolina, alcohol,

soluciones de amoníaco, etc. Estos disolventes pueden dañar las piezas de plástico.

- Revise la cortacésped antes de cada uso en busca de defectos evidentes como piezas sueltas, desgastadas o dañadas. Compruebe que todas las tuercas, pernos y tornillos estén bien apretados.
- Compruebe las cubiertas y los dispositivos de protección en busca de daños y revise su asiento correcto. Si procede, sustitúyalos.

## ● Sustituir la cuchilla (fig. 1)

Si la cuchilla se desafiló, puede afilarse en un taller especializado. Si la cuchilla [20] está dañada o muestra signos de un desequilibrio, debe sustituirse (ver capítulo «Asistencia»).

### Para extraer:

1. Coloque el aparato de lado.
2. Utilice guantes de protección resistentes y sujete la cuchilla [20] firmemente. Afloje el tornillo de la cuchilla [19] con un destornillador en el sentido

contrario a las agujas del reloj del husillo del motor [21].

3. Monte la cuchilla nueva [20] siguiendo el orden inverso. Asegúrese de que la cuchilla [20] esté bien posicionada y que el tornillo [19] esté bien apretado. La ranura de la cuchilla [20] debe estar orientada a los salientes del husillo del motor [21].

## ● Almacenamiento

- Guarde el aparato seco y fuera del alcance de los niños. Afloje las tuercas de mariposa [2] y pliegue el mango hacia abajo para que el aparato ocupe menos espacio. Asegúrese de que el cable no quede atrapado.
- Deje que el motor se enfríe antes de almacenar el aparato en un lugar cerrado.
- No cubra el aparato con sacos de nailon ya que se podría formar humedad.

## ● Solución de problemas

| Problema   | Posible causa   | Solución de problemas   |
|--|---|---|
| El aparato no arranca.   | Falta tensión de red                                  | Compruebe el suministro eléctrico para asegurarse de que todas las conexiones están bien establecidas.          |
|  | Interrupción en el cable eléctrico.                   | Revisar la toma de corriente, el cable, el cableado, el enchufe y, si es necesario, reparar por un electricista |
|  | Palanca de arranque [12] defectuosa                   | Reparación por el servicio técnico.   |
|  | Escobillas desgastadas                                |   |
| Motor defectuoso   |   |   |
| El motor se detiene.   | Bloqueo por cuerpo extraño                            | Eliminar el cuerpo extraño  |
| El resultado del trabajo no es satisfactorio o al motor le cuesta trabajar | Altura de corte demasiado baja/hierba demasiado alta. | Ajustar una altura de corte mayor. Al presionar el mango [1], las ruedas frontales se elevan ligeramente.       |

| Problema   | Posible causa                         | Solución de problemas                   |
|--|---------------------------------------|---|
| El resultado del trabajo no es satisfactorio o al motor le cuesta trabajar | Cuchilla [20] desafilada              | Afilar o sustituir la cuchilla [20].    |
|  | Zona de las cuchillas obstruida       | Eliminar el bloqueo/limpiar el aparato. |
|  | Cuchilla [20] mal montada             | Montar correctamente la cuchilla [20].  |
| La cuchilla [20] no gira.  | Cuchilla [20] bloqueada por la hierba | Eliminar la hierba                      |
|  | Tornillo de la cuchilla [19] flojo    | Apretar el tornillo de la cuchilla [19] |
| Ruidos anormales, golpeteos o vibraciones                                  | Tornillo de la cuchilla [19] flojo    | Apretar el tornillo de la cuchilla [19] |
|  | Cuchilla [20] dañada                  | Sustituir la cuchilla [20].             |

## ● Características técnicas

| Modelo                                    | LDLLM1300-23                               |
|---|--|
| Número de artículo                        | PRM 1300 B2                                |
| Consumo de energía                        | 1300W                                      |
| Tensión nominal                           | 230-240V~<br>(corriente alterna),<br>50 Hz |
| Velocidad en vacío                        | 3450 min <sup>-1</sup>                     |
| Diámetro de corte                         | 32 cm                                      |
| Altura de corte                           | 25/45/65 mm                                |
| Clase de protección                       | II/ <input type="checkbox"/>               |
| Clase IP                                  | IPX4                                       |
| Peso                                      | aprox. 8,3 kg                              |
| Volumen de la cesta de recogida de hierba | aprox. 30 l                                |

### Información acústica

Emisión de ruidos calculada según

EN ISO 3744:2010

Nivel de presión sonora  $L_{pA}$  = 81,0 dB(A)  
K = 3 dB(A)

Nivel de potencia acústica  $L_{WA}$  = 93,7 dB(A)  
K = 1,92 dB(A)

Nivel de potencia acústica garantizada  $L_{WA}$  = 96 dB(A)

**⚠ ¡ADVERTENCIA! ¡PELIGRO PARA LA SALUD!** El ruido en el puesto de trabajo no puede superar los 85 dB(A). En ese caso, deben tomarse medidas de protección para el usuario.

### ¡Utilice protecciones para los oídos!

Trabajar sin protección auditiva o ropa de protección puede provocar daños a la salud.

- Durante el trabajo, utilice protección auditiva y una ropa de protección adecuada.

### Vibraciones

El valor de vibraciones total indicado y los valores de emisión acústica indicados han sido medidos según un método de ensayo estandarizado (EN 60335-1/EN 60335-2-77) y pueden utilizarse en comparación con herramientas eléctricas con otra. También pueden utilizarse para una evaluación preliminar de la exposición.

Vibración al mango  $a_h$  máx. 2,374 m/s<sup>2</sup>

Uncertainty K = 1,5 m/s<sup>2</sup>

**⚠ ¡ADVERTENCIA!** Durante el uso real de la herramienta eléctrica, las emisiones acústicas y de vibraciones pueden desviarse de los valores indicados, dependiendo de cómo se utilice la herramienta eléctrica y, especialmente según el tipo de pieza de trabajo que se esté mecanizando.

Es necesario establecer medidas de seguridad para proteger al operador basadas en una estimación

de la exposición a la vibración bajo las condiciones de uso reales (considerando todas las partes del ciclo de trabajo, incluyendo p. ej. los tiempos en que la herramienta eléctrica está apagada y los tiempos cuando la herramienta eléctrica está encendida, pero funcionando sin carga).

Intente mantener la carga acústica y de vibraciones tan baja como sea posible. Ejemplos de medidas para reducir la exposición a las vibraciones incluyen el uso de guantes de protección al usar la herramienta, la limitación de las horas de trabajo y el uso de accesorios en buen estado.

## ● **Desecho**

El embalaje está compuesto por materiales no contaminantes que pueden ser desechados en el centro de reciclaje local.



Tenga en cuenta el distintivo del embalaje para la separación de residuos. Está compuesto por abreviaturas (a) y números (b) que significan lo siguiente: 1-7: plásticos/20-22: papel y cartón/80-98: materiales compuestos.



Para obtener información sobre las posibilidades de desecho del producto al final de su vida útil, acuda a la administración de su comunidad o ciudad.



Para proteger el medio ambiente no tire el producto junto con la basura doméstica cuando ya no le sea útil. Deséchelo en un contenedor de reciclaje. Diríjase a la administración competente para obtener información sobre los puntos de recogida de residuos y sus horarios.



El producto, incluidos los accesorios, y el material de embalaje son reciclables y están sujetos a la responsabilidad extendida del fabricante. Deséchelos por separado siguiendo la información ilustrada de recogida selectiva para un mejor tratamiento de

los residuos. El logotipo Triman se aplica solo para Francia.

## ● **Garantía y asistencia**

Este producto ha sido fabricado cuidadosamente conforme a estrictas normas de calidad y ha sido testado antes de su entrega. En caso de defectos del producto, tiene derechos legales frente al vendedor del producto. Esta garantía no limita en forma alguna sus derechos legales.

Este producto dispone de una garantía de 3 años a partir de la fecha de compra. El periodo de garantía comienza el día de la fecha de compra del producto. Guarde el tique de compra original. Este tique es necesario como justificante de compra.

Si dentro del plazo de 3 años a partir de la fecha de compra de este aparato surge un defecto de material o de fabricación, repararemos o sustituiremos, según nuestra elección, el aparato de forma gratuita. La garantía perderá su validez si el producto se daña, utiliza o mantiene de forma inadecuada.

La utilización correcta del producto supone el cumplimiento exacto de todas las indicaciones incluidas en las instrucciones de uso. Es imprescindible evitar cualquier uso y manejo desaconsejado en las instrucciones de uso o del que se haya advertido. El producto solo está destinado para ser utilizado con fines particulares y nunca con fines comerciales. La garantía perderá su validez si el producto hubiera sido utilizado de forma incorrecta o inadecuada, hubiera sido tratado de forma violenta o hubiera sido manipulado por personas ajenas a uno de nuestros servicios técnicos oficiales.

La reparación o sustitución del producto no implica la ampliación del plazo de garantía. El hecho de hacer uso de la garantía no implica la prolongación del periodo de validez. Esto también es aplicable a las piezas sustituidas y reparadas. Los daños y defectos eventualmente existentes en el momento de la compra se deberán comunicar de inmediato tras desembalar el producto. Las posibles reparaciones que se realicen terminado el periodo de garantía correrán a cargo del cliente.

La garantía cubre defectos de materiales o de fabricación. Esta garantía no cubre aquellos componentes del producto sometidos a un desgaste normal (p. ej. cuchilla) y que, por ello, puedan considerarse piezas de desgaste. Tampoco cubre daños de componentes frágiles como p. ej. interruptores o baterías.

## ● Tramitación de la garantía

Para garantizar una rápida tramitación de su consulta, tenga en cuenta las siguientes indicaciones:

Para efectuar cualquier consulta, tenga a mano el tique de compra y el número del artículo (IAN 420142\_2204) como justificante de compra. Encontrará el número de artículo en la placa identificativa, en la portada de su manual de instrucciones (abajo a la izquierda) o en un adhesivo en la parte posterior o inferior del producto.

Si se producen fallos de funcionamiento o si se verificasen deficiencias, póngase primero en contacto telefónico o por correo electrónico con el departamento de atención al cliente indicado más abajo. Tras consultarlo con nuestra atención al cliente, puede enviarnos el producto defectuoso libre de franqueo a la dirección del servicio técnico que le indicamos adjuntando el recibo de compra (tique de compra) e indicando dónde está y cuándo ha ocurrido el fallo. Para evitar problemas de aceptación y costes adicionales, es imprescindible que utilice solo la dirección que se le facilita. Asegúrese de

## Piezas de repuesto

Obtendrá piezas de repuesto en:  
administration@mynetsend.de.

que el envío no sea sin franqueo, como mercancía voluminosa, exprés u otro porte especial. Envíe el aparato incluyendo todos los accesorios suministrados con la compra y asegúrese de que el embalaje de transporte sea lo bastante seguro.

## ● Asistencia

### ES Servicio España

Tel.: +34 93 759 77 84

E-Mail: info.es@varo.com

## ● Servicio de reparación

**⚠ ¡ATENCIÓN!** Por favor, envíe su aparato limpio y con una nota acerca del defecto a nuestra sede del servicio técnico.

Puede hacer que nuestra sede del servicio técnico se encargue de las reparaciones que no están cubiertas por la garantía por el pago de una tarifa. Esta le proporcionará un presupuesto.

Solo podemos procesar aparatos que hayan sido suficientemente empaquetados y con envío franqueado.

No se aceptarán aparatos enviados sin franqueo, como mercancía voluminosa, exprés o con otro porte especial.

Desecharemos sus aparatos defectuosos enviados gratuitamente.

| Pos. del manual de instrucciones  | Nombre   | Número de pieza                |
|---|--|--------------------------------|
| Fig. I  | Cuchilla (Identificación del fabricante: ZF6108) | 22-23-24-LDLLM1300-23          |
| Fig. D  | Cesta de recogida de hierba                      | 26-27-28-29-LDLLM1300-23       |
| Fig. A: <span style="border: 1px solid black; padding: 0 2px;">5</span> | Ruedas   | 12-13-14-15-16-17-LDLLM1300-23 |

## ● Importador

Tenga en cuenta que la siguiente dirección no responde a la del servicio técnico. En primer lugar, contacte con el centro del servicio arriba indicado.

### **VARO – Vic Van Rompuy N.V.**

Joseph Van Instraat 9  
2500 Lier  
BÉLGICA

**IAN 420142\_2204**

## ● Declaración de conformidad CE

**Por la presente, nosotros, VARO–Vic Van Rompuy N.V., Joseph Van Instraat 9, 2500 Lier, BÉLGICA, bajo nuestra exclusiva responsabilidad, declaramos que el aparato designado a continuación**

**Denominación del aparato:** Cortacésped eléctrica PRM 1300 B2

**Marca:** 

**N.º de modelo:** LDLLM1300

cumple con los requisitos fundamentales y otras disposiciones relevantes de las directivas UE correspondientes sobre la base de las normas UE armonizadas. Esta declaración pierde su validez si el aparato se modifica sin nuestro consentimiento.

### Directivas UE

(incluyendo sus posibles modificaciones hasta la fecha de firma)

2011/65/EU-(EU)2015/863

2006/42/EC

2014/30/EU

2000/14/EC–2005/88/EC

### Anexo VI

L<sub>WA</sub> medido: 94 dB(A)

L<sub>WA</sub> máx. garantizado: 96 dB(A)

Notified Body TÜV SÜD–0036

Westendstrasse 199

80686 Múnich

Alemania

### Normas UE armonizadas

(incluyendo sus posibles modificaciones hasta la fecha de firma)

EN60335-1: 2012 +A11 +A13 +A1 +A2 +A14 +A15

EN60335-2-77: 2010

EN IEC 55014-1: 2021

EN IEC 55014-2: 2021

EN IEC 61000-3-2: 2019 +A1

EN61000-3-3: 2013 +A2

### Titular de la documentación técnica

Philippe Vankerkhove

VARO–Vic. Van Rompuy N.V.

El firmante actúa en nombre de la gerencia de la empresa



**Ludo Mertens**

Gestor de certificaciones

Fecha: 16/11/2022, Lier, Bélgica

|   |          |
|---|----------|
| <b>De anvendte piktogrammers legende</b> .....                  | Side 151 |
| <b>Indledning</b> .....   | Side 152 |
| Formålsbestemt anvendelse .....                                 | Side 152 |
| <b>Generel beskrivelse</b> .....                                | Side 152 |
| Oversigt .....  | Side 152 |
| Leverede dele .....   | Side 153 |
| <b>Funktionsbeskrivelse</b> .....                               | Side 153 |
| <b>Sikkerhedsanvisninger</b> .....                              | Side 153 |
| Generelle sikkerhedsanvisninger .....                           | Side 153 |
| Arbejdsområde .....   | Side 153 |
| Elektrisk sikkerhed .....                                       | Side 154 |
| Personssikkerhed .....  | Side 154 |
| Anvendelse og håndtering af el-værktøj .....                    | Side 154 |
| <b>Service</b> .....  | Side 155 |
| <b>Yderligere sikkerhedsanvisninger til plæneklippere</b> ..... | Side 155 |
| Træning .....   | Side 155 |
| Forberedende handlinger .....                                   | Side 155 |
| <b>Håndtering</b> .....   | Side 155 |
| <b>Vedligeholdelse og opbevaring</b> .....                      | Side 156 |
| Anbefalinger til apparater med beskyttelsesklasse .....         | Side 156 |
| <b>Yderligere sikkerhedsanvisninger</b> .....                   | Side 157 |
| Sikkerhedskrav .....  | Side 157 |
| <b>Montering</b> .....  | Side 157 |
| Montering af det buede håndtag .....                            | Side 158 |
| Montering af græsopsamler .....                                 | Side 158 |
| <b>Arbejde med plæneklipperen</b> .....                         | Side 158 |
| Påsætning/aftagning af græsopsamleren .....                     | Side 158 |
| Indstilling af klippehøjde .....                                | Side 158 |
| Tænding og slukning .....                                       | Side 159 |
| Klipning .....  | Side 159 |
| <b>Rengøring, vedligeholdelse og opbevaring</b> .....           | Side 159 |
| Generel rengøring og vedligehold .....                          | Side 160 |
| Skift af kniven .....   | Side 160 |
| Opbevaring .....  | Side 160 |

|                                  |          |
|----------------------------------|----------|
| <b>Fejlfinding</b> .....         | Side 160 |
| <b>Tekniske data</b> .....       | Side 161 |
| <b>Bortskaffelse</b> .....       | Side 162 |
| <b>Garanti og service</b> .....  | Side 162 |
| Afvikling af garantisager .....  | Side 163 |
| Service .....                    | Side 163 |
| Reparation .....                 | Side 163 |
| Importør .....                   | Side 163 |
| Overensstemmelseserklæring ..... | Side 164 |

## De anvendte piktogrammers legende

|  |   |  |  |
|--|---|--|--|
|  | <b>Obs!</b><br>Læs betjeningsvejledningen!  |  | Bær beskyttelseshandsker ved håndteringen af kniven.               |
|  |   |  | Bær øjenværn.  |
|  | Beskyttelsesklasse II<br>(dobbeltisolering)   |  | Bær høreværn.  |
|  | Udsæt ikke apparatet for fugt. Arbejd ikke i regnvejr og klip ikke vådt græs.   |  | Angivelse af det garanterede lydeffektniveau L <sub>WA</sub> i dB. |
|  | Fare for tilskadekomst pga. dele der slynges bort. Hold omkringstående personer på afstand af el-plæneklipperen.                                |  | Niveauindikator på græsopsamleren: åben: græsopsamler tom          |
|  |   |  | Niveauindikator på græsopsamleren: lukket: græsopsamler fyldt      |
|  | <b>Obs!</b><br>Efterløb af plæneklipperen!  |  | Skærecirkel  |
|  | <b>Forsigtig! Skarpe knive!</b><br>Hold hænder og fødder på afstand. Fare for tilskadekomst!  |  | Overholdelse af de relevante krav i EU-direktiv(erne)              |
|  | Sluk for motoren og træk stikket ud, før du foretager justeringer eller rengøring, eller hvis strømledningen er sammenfiltret eller beskadiget. |  | Bortskaf emballagen og apparatet miljørigtigt!                     |
|  | Fare pga. beskadiget strømledning. Hold strømledningen på afstand af apparatet og kniv!   |  | Produktet opfylder kravene i § 21 direktivet om produktsikkerhed.  |
|  |   |  | Sikkerhedsanvisninger<br>Handlingsanvisninger                      |

# Elplæneklipper PRM 1300 B2

## ● Indledning

Tillykke med købet af dit nye produkt. Du har valgt et produkt af høj kvalitet.



Betjeningsvejledningen er del af dette produkt. Den indeholder vigtige informationer om sikkerhed, brug og bortskaffelse.

Gør dig fortroligt med alle betjenings- og sikkerhedsanvisninger før produktet anvendes. Anvend kun produktet som beskrevet og til de angivne formål. Udlever også alle dokumenter ved videregivelse af produktet til tredjemand.

## ● Formålsbestemt anvendelse

Apparatet er kun bestemt til klipning af græsplæner og græsarealer ved private hjem. Enhver anden anvendelse, som ikke er nævnt i denne betjeningsvejledning, kan føre til skader på produktet og udgøre en alvorlig fare for brugeren.

Produktet er beregnet til brug af voksne. Børn samt personer, der ikke er fortrolige med betjeningsvejledningen, må ikke bruge produktet.

Der er ikke tilladt at bruge produktet i regnvejr eller fugtige omgivelser.

Dette apparat er ikke egnet til erhvervmæssig brug. Producenten er ikke erstatningsansvarlig for skader forårsaget af utilsigtet brug eller forkert betjening.

### **⚠ ADVARSEL!**

For din egen sikkerheds skyld, bør du læse denne vejledning og de generelle sikkerhedsanvisninger grundigt igennem inden den første ibrugtagning. Hvis du overlader apparatet til andre personer, skal betjeningsvejledningen følge med.

Denne betjeningsvejledning kan også downloades som pdf-fil fra vores hjemmeside: [www.lidl-service.com](http://www.lidl-service.com).



## ● Generel beskrivelse

### ● Oversigt

|          |    |  |
|----------|----|--|
| <b>A</b> | 1  | Bøjlegreb                                |
|          | 2  | Vingemøtrikker                           |
|          | 3  | Nedre styrestang                         |
|          | 4  | Græsopsamler                             |
|          | 5  | Hjul                                     |
|          | 6  | Kabinet af el-plæneklipper               |
|          | 7  | Bagerste deflektor                       |
|          | 8  | Ledningsholder                           |
|          | 9  | Stikkontakt til strømtilslutningsledning |
|          | 10 | Åbningskontakt                           |
|          | 11 | Trækafastning                            |
|          | 12 | Starthåndtag                             |
| <b>B</b> | 13 | Skruer til fastgørelse af styrestang     |
| <b>C</b> | 14 | Skruer til fastgørelse af bøjle          |
|          | 15 | Underlagsskive                           |
| <b>D</b> | 16 | Græsopsamler håndtag                     |
|          | 17 | Nederste del af græsopsamler             |
|          | 18 | Øverste del af græsopsamler              |
| <b>I</b> | 19 | Knivskruer                               |
|          | 20 | Kniv                                     |
|          | 21 | Motorspindel                             |
| <b>D</b> | 22 | Niveauidikator                           |
| <b>F</b> | 23 | Hjulaksel                                |
| <b>E</b> | 24 | Bærehåndtag                              |

## ● Leverede dele

**⚠ ADVARSEL! KVÆLNINGSFARE!** Emballagen er ikke legetøj! Børn må ikke lege med plastposer!

Fjern emballagematerialet og transportsikringerne (hvis anvendt).  
Kontroller apparatet og tilbehøret for transportskader. Hvis muligt, opbevar emballagen indtil garantiperioden er udløbet. Derefter skal den bortkaffes miljøbevidst. Kontroller om leveringen er komplet.

### **Emballagen indeholder:**

- 1 el-plæneklipper
- 1 bøjlegreb
- 2 nedre styrestænger
- 1 græsopsamler (to dele)
- 1 håndtag til græsopsamler
- 2 skruer til fastgørelse af styrestang
- 2 vingemøtrikker, underlagsskiver og skruer til fastgørelse af bøjlegrebet
- 2 ledningsholder
- 1 betjeningsvejledning

Hvis dele mangler eller er beskadiget, skal du henvende dig til din lokale forhandler.

Produktet må først anvendes, hvis de manglende dele er leveret eller de defekte dele er skiftet.

**⚠ ADVARSEL!** Anvendelsen af et ufuldstændigt eller beskadiget produkt udgør en fare for personer og materielle goder.

## ● Funktionsbeskrivelse

El-plæneklipperen har et roterende skæreværktøj parallelt med skæreniveauet. Den har en effektiv el-motor, et robust kunststofkabinet, en åbningskontakt, en deflektor og en græsopsamler. Derudover kan apparatet indstilles i 3 forskellige højder og har letløbende hjul. Se følgende beskrivelser for betjeningssementernes funktion.

## ● Sikkerhedsanvisninger



### **Generelle sikkerhedsanvisninger**

**⚠ ADVARSEL!** Læs alle sikkerhedsanvisninger, instruktioner, afbildninger og specifikationer, som følger med el-plæneklipperen.

En ikke-overholdelse af sikkerhedsanvisningerne og instruktionerne kan medføre elektrisk stød, brand og/eller alvorlige kvæstelser.

Alle sikkerhedsanvisninger og instruktioner skal opbevares til senere brug.

-  **⚠ ADVARSEL! LIVS- OG ULYKKESFARE FOR SMÅBØRN OG BØRN!** Apparatet må ikke bruges af børn uden opsyn. Børn må ikke lege med apparatet. Rengøring og brugervedligeholdelse må ikke udføres af børn uden at de er under opsyn.
- Apparatet kan bruges af personer med forringede fysiske, sensoriske eller mentale evner, eller mangel på erfaring og viden, når er under opsyn eller er blevet instrueret i sikker brug af apparatet og har forstået de farer, der er forbundet med brugen.
- Hvis dette apparats strømtilslutningsledning beskadiges, skal den erstattes gennem producenten eller dennes kundeservice eller en tilsvarende kvalificeret person, for at undgå farer.

Begrebet "el-værktøj" der anvendes i sikkerhedsanvisningerne, er relateret til elektriske værktøjer (med strømledning) og elektriske værktøjer med genopladelige batterier (uden strømledning).

## ● Arbejdsområde

- Hold arbejdsområdet rent og godt oplyst. Rod og uoplyste arbejdsområder kan medføre ulykker.
- El-værktøjet må ikke anvendes i eksplosionsfarlige omgivelser med brændbare væsker, gasser eller støv. El-værktøjer danner gnister der kan antænde støv eller dampe.

- Børn og andre personer skal holdes på afstand når el-værktøjet anvendes. Hvis du distraheres, kan du miste kontrollen over el-værktøjet.

## ● Elektrisk sikkerhed

- El-værktøjets tilslutningsstik skal passe i stikkontakten. Stikket må ikke ændres på nogen måde. Der må ikke anvendes adapterstik sammen med el-værktøjer der har sikkerhedsjordning. Uændrede stik og passende stikkontakter nedsætter risikoen for elektrisk stød.
- Undgå kropskontakt med jordede overflader som f.eks. rør, varmeapparater, komfurer og køleskabe. Der er øget risiko for et elektrisk stød hvis din krop har jordforbindelse.
- El-værktøjet skal beskyttes mod regn og fugt. Indtrængende vand i et el-værktøj medfører øget risiko for et elektrisk stød.
- Ledningen må ikke benyttes til at bære el-værktøjet med, hænge det op med eller til at trække stikket ud af stikkontakten med. Ledningen skal holdes på afstand af varme, olie, skarpe kanter eller bevægelige dele. Beskadede eller sammenfildrede ledninger øger risikoen for elektrisk stød.
- Til udendørs arbejde med el-værktøj, skal der anvendes forlængerledninger der også er godkendt til udendørs anvendelse. Anvendelsen af en forlængerledning der er egnet til udendørs brug nedsætter risikoen for elektrisk stød.
- Hvis brugen af el-værktøjet i fugtige omgivelser ikke kan undgås, skal der anvendes en fejlstrømsafbryder. En fejlstrømsafbryder nedsætter risikoen for elektrisk stød.

## ● Personssikkerhed

- Vær altid opmærksom på, hvad du laver og brug din sunde fornuft, når du arbejder med et el-værktøj. Undlad at bruge el-værktøjet, hvis du er trætt eller er påvirket af euforiserende stoffer, alkohol eller medicin. Et øjebliklig uopmærksomhed under benyttelse af el-værktøjet kan føre til alvorlige kvæstelser.

- Bær personligt sikkerhedsudstyr og altid et par sikkerhedsbriller. Personligt sikkerhedsudstyr som støvmaske, skridsikre sikkerhedssko, beskyttelseshjelm eller høreværn, alt efter el-værktøjets art og indsats, nedsætter risikoen for skader.
- Undgå utilsigtet igangsætning. Sørg for at el-værktøjet er slukket, inden du tilslutter det til strømforsyningen og/eller til det genopladelige batteri, tager det op eller bærer det. Hvis du har en finger på kontakten, når du bærer på el-værktøjet, eller el-værktøjet tilsluttes strømforsyningen i tændt tilstand, kan dette føre til ulykker.
- Indstillingsredskaber eller skruenøgler skal fjernes før el-værktøjet startes. Et stykke værktøj eller en nøgle der sidder i en bevægelig del af el-værktøjet, kan føre til kvæstelser.
- Undgå en unormal kropsholdning. Sørg for at stå sikkert, og hold hele tiden balancen. På den måde kan el-værktøjet bedre kontrolleres i uventede situationer.
- Brug egnet beklædning. Bær ikke tøj og smykker, der sidder løst. Hår og tøj skal holdes på afstand af bevægelige dele. Løst tøj, smykker eller langt hår kan blive grebet af bevægelige dele.
- Hvis der monteres opsugnings- og opsamlingsanordninger, skal du kontrollere, at disse er tilsluttet og bliver anvendt korrekt. Anvendelse af en opsugningsanordning kan nedsætte farer som følge af støv.
- Føl dig ikke for sikker og afvig ikke fra sikkerhedsreglerne for el-værktøj, selvom du er fortrolig med el-værktøjet efter at have brugt det mange gange. Uforsigtig handling kan føre til alvorlige kvæstelser inden for sekunder.

## ● Anvendelse og håndtering af el-værktøj

- Overbelast ikke el-værktøjet. Anvend det el-værktøj der er bestemt til dit arbejde. Med det passende el-værktøj er det bedre og mere sikkert at arbejde i det angivne effektområde.
- Tag ikke el-værktøj i brug hvor kontakten er defekt. Et el-værktøj der ikke længere kan tændes eller slukkes, er farligt og skal repareres.
- Træk stikket ud af stikkontakten og/eller fjern det genopladelige batteri, før du foretager indstillinger,

skifter tilbehørsdele eller lægger el-værktøjet til side. Disse sikkerhedstiltag forhindrer utilsigtet igangsætning af el-værktøjet.

- El-værktøj der ikke er i brug, skal opbevares uden for børns rækkevidde. Lad ikke personer benytte el-værktøjet, hvis de ikke er fortrolige med det eller ikke har læst disse anvisninger. El-værktøj er farligt, hvis det benyttes af uerfarne personer.
- El-værktøj og indsatsværktøj skal plejes med omhu. Kontroller om bevægelige dele af el-værktøjet fungerer fejlfrie og ikke er fastklemte, om nogle dele er knækkede eller beskadigede, så el-værktøjets funktion forstyrres. Beskadigede dele skal repareres før el-værktøjet tages i brug. Mange uheld skyldes dårligt vedligeholdte el-værktøjer.
- Skærende værktøjer skal holdes skarpe og rene. Ordentligt vedligeholdte skæreværktøjer med skarpe ægge sætter sig ikke så ofte fast og er lettere at føre.
- El-værktøjet, tilbehør, indsatsværktøjer osv. skal anvendes i overensstemmelse med disse anvisninger. Her skal der også tages hensyn til arbejdsbetingelserne og den opgave der skal udføres. Anvendelse af el-værktøjer til andre formål end de angivne kan føre til farlige situationer.
- Hold håndtag og greb tørre, rene og fri for olie og fedt. Glatte håndtag og greb gør det umuligt at udføre et sikkert arbejde og reducerer kontrollen af el-værktøjet i uforudsete situationer.

## ● Service

- Få el-værktøjet repareret af kvalificerede fagpersoner og kun med originale reservedele. Dermed sikres det, at el-værktøjets sikkerhed bibeholdes.

## ● Yderligere sikkerhedsanvisninger til plæneklippere

### ● Træning

- Læs betjeningsvejledningen grundigt. Gør dig fortroligt med alle dele og den korrekte anvendelse af apparatet.

- Tillad aldrig at børn, eller personer, som ikke kender betjeningsvejledningen, at bruge plæneklipperen. Minimumsalderen på den person, der må betjene produktet, kan være fastlagt i lokale bestemmelser.
- Klip aldrig græsplænen, når personer, især børn eller dyr, er i nærheden.
- Brugerens ansvar for ulykker eller skader på andre personer eller deres ejendele.

## ● Forberedende handlinger

- Ved brug af apparatet skal du altid bruge faste sko og lange bukser. Brug aldrig apparatet uden sko eller iført sandaler. Undgå at bruge løstsiddende tøj eller tøj med snore eller bæltter.
- Kontroller området, hvor apparatet skal bruges og fjern alle genstande, som apparatet kan få fat i og slynge bort.
- Før brug skal der altid gennemføres en visuel kontrol af, om kniven, fastgørelsesbolterne og hele skæringenheden er slidt eller beskadiget. Slidte eller beskadigede knive og fastgørelsesbolte må kun udskiftes som sæt for at undgå ubalance. Slidte eller beskadigede skilte skal udskiftes.
- Før brug skal du altid kontrollere tilslutningsledningen og forlængerledningen på beskadigelse eller slitage. Hvis ledningen beskadiges under brug, skal den straks adskilles fra strømforsyningen. **RØR IKKE VED LEDNINGEN FØR DEN ER ADSKILT.** Apparatet må ikke bruges, hvis ledningen er slidt eller beskadiget.

## ● Håndtering

- Klip kun græs i dagslys eller ved god, kunstig belysning.
- Undgå så vidt muligt at bruge apparatet, hvis græsset er vådt.
- Sørg for at stå stabilt på skrånninger.
- Før apparatet i gåtempo.
- Klip altid græs på tværs af skrånninger - aldrig opad eller nedad.
- Vær derfor særlig forsigtig, når du skifter kørselsretning på skrånninger.

- Klip ikke på alt for stejle skråninger.
- Vær særlig forsigtig, når du vender plæneklipperen eller trækker den hen mod dig.
- Stop kniven(e) , inden du vipper plæneklipperen til transport hen over andre arealer end græs, og hvis plæneklipperen køres fra og til et område, der skal klippes.
- Brug aldrig en plæneklipper med beskadigede beskyttelsesanordninger eller beskyttelsesgitre, eller uden beskyttelsesanordninger, f.eks. deflektorer og/eller opsamlingsenheder.
- Starten eller aktiver startkontakten med forsigtighed i henhold til producentens anvisninger. Sørg for tilstrækkelig afstand af fødderne til kniven(e).
- Ved start af motoren må plæneklipperen ikke vippes, medmindre plæneklipperen skal løftes ved denne handling. I dette tilfælde må plæneklipperen kun vippes så meget, som det er nødvendigt, og løft kun den side der vender bort fra brugeren.
- Start ikke motoren, når du står foran udkastningskanalen.
- Placer aldrig hænder eller fødder ved eller under roterende dele. Hold altid afstand til udkastningsåbningen.
- Plæneklipperen må aldrig løftes eller bæres med tændt motor.
- Stop motoren og træk stikket ud af stikkontakten. Kontroller at alle bevægelige dele står helt stille:
  - når du forlader plæneklipperen;
  - inden du løsner blokeringer eller fjerner fremmedlegemer i udkastningskanalen;
  - inden du kontrollerer plæneklipperen, rengør eller vedligeholder den;
  - hvis plæneklipperen er kørt ind i et fremmedlegeme. Kontroller plæneklipperen for beskadigelser og udfør de nødvendige reparationer, inden du starter plæneklipperen igen og arbejder med apparatet.
 Hvis plæneklipperen vibrerer usædvanlig meget, skal den straks kontrolleres.
  - søg efter beskadigelser;
  - udfør den nødvendige reparation af de beskadigede dele;
  - sørg for at møtrikker, bolte og skruer er spændte.

## ● Vedligeholdelse og opbevaring

**⚠ ADVARSEL!** Adskil altid plæneklipperen fra strømforsyningen inden vedligehold eller opbevaring.

- Sørg for at alle møtrikker, bolte og skruer er spændte og at apparatet altid er i fejlfri arbejdsstilstand.
- Kontroller regelmæssigt græsopsamlere på slitage eller funktionstab.
- Vær ved justering af apparatet opmærksom på, at du ikke får fingre i klemme mellem bevægelige knive og stationære dele af apparatet.
- Lad motoren køle af, inden du stiller apparatet fra dig.
- Vær ved vedligehold af knivene opmærksom på, at knivene kan bevæge sig, selvom strømforsyningen er slukket.
- Skift slidte eller beskadigede dele af sikkerhedsmæssige årsager. Anvend udelukkende originale reservedele og tilbehør.
- Tøm altid græsopsamlere, inden du opbevarer plæneklipperen.
- Forsøg ikke selv at reparere apparatet, hvis ikke du er uddannet til det. Alt arbejde, der ikke er nævnt i denne vejledning, må kun udføres af kundeservicecentre, der er autoriseret af producenten eller forhandleren.
- Opbevar apparatet på et tørt sted og udenfor børns rækkevidde.
- Behandl produktet med omhu. Hold skarpe værktøjer skarpe og rene, for at muliggøre bedre og mere sikre arbejdsforhold. Overhold vedligeholdelsesinstruktionerne.
- Bær beskyttelseshandsker ved skift af skæreværktøjer.

## ● Anbefalinger til apparater med beskyttelsesklasse

Apparatet skal betjenes via en fejlstrømsafbryder (RCD) med en udløsningsstrøm, der ikke overstiger 30 mA.

## ● Yderligere sikkerhedsanvisninger

- Hvis det elektriske apparat bruges udendørs, må der kun anvendes godkendte forlængerledninger. Tilsvarende markeringer skal befinde sig på ledningen.
- Rul forlængerledningen altid helt ud.
- Anvend kun forlængerledninger af typen H05RN-F, der ikke er mere end 75 m lange og beregnet til udendørs brug.
- Til forlængerledninger op til 15 m kræves en tværsnit på 1,5 mm<sup>2</sup>.
- Til forlængerledninger mellem 15 og 75 m kræves en tværsnit på mindst 2,5 mm<sup>2</sup>.
- Tilslut aldrig en beskadiget strømledning til strømforsyningen. En beskadiget strømledning kan føre til kontakt med strømførende dele.
- Påsæt altid græsopsamlern inden klipningen, som beskrevet i kapitlet "Påsætning/aftagning af græsopsamler".
- Hvis plæneklipperen bruges til at klippe (for) højt, tykt eller vådt græs, eller hvis den støder ind i forhindringer, skal motoren arbejde hårdt, hvilket kan føre til at kniven går i stå. Dette kan medføre at motorens temperatur øges. Hvis motorens temperatur bliver for høj, aktiveres overophedningsbeskyttelsen og motoren slukkes automatisk. Slip i dette tilfælde starthåndtaget 12 og lad apparatet køle af i 1 til 2 minutter. Start motoren igen og genoptag arbejdet.

## ● Sikkerhedskrav

- Strømforsyningen skal stemme overens med produktets specifikationer.
- Afbryd aldrig sikkerhedsafbryderen. Hvis du gør det, bortfalder garantien. Hold forbindelsen (stik og stikkontakt) tørt.
- Børn må ikke lege med apparatet.
- Rengøring og brugervedligeholdelse må ikke foretages af børn uden opsyn.
- Dette apparat kan bruges af personer med forringede fysiske, sensoriske eller mentale evner, eller mangel på erfaring og viden, når er under opsyn eller er blevet instrueret i sikker brug af

apparatet og har forstået de farer, der er forbundet med brugen.

- Træf passende foranstaltninger for at sikre, at børn ikke har adgang til apparatet.
- Inden apparatet tages i brug for første gang, skal en autoriseret elektriker kontrollere, om de nødvendige elektriske beskyttelsesforanstaltninger er overholdt.

**⚠ ADVARSEL!** Følgende er en beskrivelse af, hvordan man kan undgå beskadigelse af apparatet og eventuel personskade:

**!** Overhold støjbeskyttelsen og de lokale regler. Anvendelsen af apparater på bestemte dage (f.eks. søn- og helligdage), på bestemte tidspunkter (middagspauser, om natten) eller visse områder (f.eks. kursteder, hospitaler osv.) kan være begrænset eller forbudt.

- Brug ikke apparatet når du er træt eller ukoncentreret, eller er påvirket af alkohol eller stoffer. Hold altid pauser i tide. Brug din sunde fornuft.
- Sørg for at stå stabilt, især på skrånninger.
- Brug kun apparatet i gåtempo. Vær særlig forsigtig, når du vender plæneklipperen eller trækker den hen mod dig.

**⚠ ADVARSEL!** Kniven løber efter, når apparatet er slukket. Der er fare for tilskadekomst!

- Efterlad ikke apparatet uden opsyn.
- Overbelast ikke apparatet. Brug ikke apparatet til andre formål, end dem det er designet til.

## ● Montering

**⚠ ADVARSEL!** Træk inden enhver arbejdsopgave ved produktet stikket. Der er fare for tilskadekomst!

## ● Montering af det buede håndtag (afbildning B)

|                     |  |
|---------------------|--|
| <b>Afbildning B</b> | <ol style="list-style-type: none"> <li>1. Sæt den nederste styrestang <b>3</b> ind i slidsen af el-plæneklipperens kabinet <b>6</b>. Se hertil afbildning A.</li> <li>2. Fastgør de nederste styrestænger <b>3</b> med de medfølgende skruer til styrestangholderen <b>13</b>.</li> </ol>  |
| <b>Afbildning C</b> | <ol style="list-style-type: none"> <li>3. Fastgør det buede bøjlegreb <b>1</b> med de medfølgende skruer <b>14</b>, underlagsskiver <b>15</b> og vingemøtrikker <b>2</b> til den nederste styrestang <b>3</b>. Der er to mulige positioner.</li> <li>4. Fastgør ledningsholderen <b>8</b> til styrestangen <b>3</b> og til det buede bøjlegreb <b>1</b> og fastgør ledningen.</li> </ol> |



Når de to vingemøtrikker **2** er løsnet, kan det buede bøjlegreb foldes nedad til opbevaring af apparatet. Sørg for at strømledningen ikke klemmes fast.

## ● Montering af græsopsamler (afbildning D)



Bær beskyttelseshandsker for at undgå håndskader ved monteringen af græsopsamleren **4**.

|                     |  |
|---------------------|--|
| <b>Afbildning D</b> | <ol style="list-style-type: none"> <li>1. Forbind begge dele (<b>17</b> + <b>18</b>) af græsopsamleren <b>4</b>.</li> <li>2. Sæt begge ender af håndtaget <b>16</b> ind i slidsen af den øverste del af græsopsamleren <b>18</b>.</li> </ol> |
|---------------------|--|

**⚠ ADVARSEL!** Brug aldrig apparatet med defekte sikkerhedsindretninger eller uden påsat sikkerhedsudstyr, f. eks. deflektorer og/eller opsamlingsenheder. Der er fare for tilskadekomst!

## ● Arbejde med plæneklipperen

### ● Påsætning/aftagning af græsopsamleren (afbildning E)

- Påsæt altid græsopsamleren **4** inden klipningen.
  - Tøm altid græsopsamleren **4**, inden du opbevarer plæneklipperen.
1. For at fastsætte græsopsamleren **4**, skal du løfte den bagerste deflektor **7** og sæt græsopsamleren **4** på forbindelseskrogen. Klap den bagerste deflektor **7** på græsopsamleren **4**. Den holder græsopsamleren **4** i den rigtige position.
  2. For at fjerne græsopsamleren **4**, skal du løfte den bagerste deflektor **7** og tage græsopsamleren **4** af, ved at løfte den. Klap den bagerste deflektor **7** igen på el-plæneklipperens kabinet **6**.
- På siden af græsopsamleren **4** er der en niveauidikator **22**. Niveauidikatoren viser mængden af græs i græsopsamleren, når plæneklipperen kører. Tøm græsopsamleren **4**, når niveauidikatoren **22** er lukket, eller for at opbevare apparatet.



Niveauidikator **22** åben:  
græsopsamler **4** tom



Niveauidikator **22** lukket:  
græsopsamler **4** fyldt

### ● Indstilling af klippehøjde (afbildning F)

**⚠ ADVARSEL!** Sluk for apparatet, træk stikket og vent, indtil kniven **20** står helt stille. Der er fare for tilskadekomst!

Klippehøjden på el-plæneklipperen kan indstilles i tre positioner ved at justere positionen af for- og bagakselen, som er placeret på undersiden af plæneklipperen:

**65 mm** - høj klippehøjde

**45 mm** - medium klippehøjde

**25 mm** - kort klippehøjde

- Indstil akslerne efter hinanden. For at opnå et nøjagtigt resultat, skal for- og bagakslen indstilles på den samme klippehøjde.

|                     |  |
|---------------------|--|
| <b>Afbildning F</b> | <ol style="list-style-type: none"> <li>1. Læg plæneklipperen på siden.</li> <li>2. Tag fat i hjulakslerne <b>23</b> på begge sider.</li> <li>3. Træk jævnt i akslerne og klik den i den ønskede position.</li> </ol> |
|---------------------|--|



Der bør vælges en højere klippehøjde til sæsonens første klipping. Overhold støjbeskyttelsen og de lokale regler.

## ● Tænding og slukning (afbildning G)

**⚠ ADVARSEL!** Start ikke plæneklipperen, når den står i højt græs.

1. Forbind forlængerledningens stik med stikkontakten af strømtilslutningsledningen **9** ved det buede bøjlegreb **1**.
2. For trækafastning skal du danne en løkke med enden af strømledningen og hænge den i trækafastningen **11**.
3. Tilslut forlængerledningen til strømforsyningen.
4. Kontroller inden du tænder, at apparatet ikke rører ved genstande.
5. Tryk på åbningskontakten **10** på håndtaget for at tænde apparatet. Hold låseknappen (sikkerhed) trykket og træk starthåndtaget **12** mod håndtaget. Du kan nu slippe åbningskontakten **10**.
6. Slip starthåndtaget **12** for at slukke.

**⚠ ADVARSEL!** Efter slukning af apparatet kommer kniven **20** langsomt til stilstand. En kniv **20** i bevægelse må ikke berøres. Der er fare for tilskadekomst!

## ● Klipping (afbildning H)

Regelmæssig klipping fremmer græsvæksten og dræber samtidig ukrudtet. Dette øger ikke kun græsplænenes tæthed ved hver klipping, men skaber også en græsplæne, der er modstandsdygtig.

De første klippinger bør foretages i april, ved en væksthøjde på 70–80 mm. I den primære vækstsæson bør græsplænen klippes mindst en gang om ugen.

- Vi anbefaler, at du bruger din plæneklipper som vist i dette afsnit og i afbildning H for at opnå de bedste resultater, og for at mindske risikoen for at klippe strømledningen over.
- Start med at klippe tæt på stikkontakten og arbejd dig væk fra stikkontakten.
- Hold altid forlængerledningen bag dig, og læg den på den side, der allerede er klippet, når du vender.
- Før apparatet i gåtempo og i jævne baner. For en perfekt klipping skal sporene altid overlappe med et par centimeter.
- Indstil klippehøjden, så apparatet ikke bliver overbelastet. Ellers kan motoren beskadiges.
- Arbejd altid på tværs af skråninger. Vær særlig forsigtig, når du kører baglæns, og når du trækker i apparatet.

**⚠ ADVARSEL!** Sluk for apparatet, når du er færdig med at klippe græsset. For at transportere apparatet, skal du trække stikket og vente, til kniven **20** står helt stille. Der er fare for tilskadekomst!

- Efter brug kan du bruge bærehåndtaget **24** til transport af el-plæneklipperen.
- Rengør produktet efter hver brug og inden længere tids opbevaring, som beskrevet i kapitlet "Rengøring, vedligeholdelse og opbevaring".

## ● Rengøring, vedligeholdelse og opbevaring

**⚠ ADVARSEL!** Lad de arbejdsopgaver, som ikke er beskrevet i denne betjeningsvejledning blive udført af et servicested, der er godkendt af producenten. Anvend kun originale dele.



Bær beskyttelseshandsker ved håndtering af kniven **20**.

**⚠ ADVARSEL!** Sluk for apparatet inden vedligeholdelses- og rengøringsopgaver, træk stikket og vent, til kniven **20** står helt stille. Der er fare for tilskadekomst!

Vi er ikke ansvarlige for skader på vores produkter, hvis de er forårsaget af ukorrekte reparationer eller brug af uoriginale dele eller ukorrekt brug.

## ● Generel rengøring og vedligehold

**⚠ ADVARSEL!** Sprøjt ikke vand på plæneklipperen.

- For at fjerne planterester fra hjulene, ventilationsåbninger, udkastningsåbningen og knivområdet kan du bruge et stykke træ eller plast.
- Anvend ikke nogen hårde eller spidse genstande, da de kan beskadige kunststofdelene.
- Hold altid apparatet rent. Brug en børste eller en klud til rengøringen. Brug aldrig opløsningsmidler som benzin, alkohol, ammoniakvand osv. Disse opløsningsmidler kan beskadige kunststofdele.
- Kontroller plæneklipperen før hver brug på mangle, som løse, slidte eller beskadigede dele. Kontroller at alle møtrikker, bolte og skruer sidder fast.
- Kontroller alle afdækninger og beskyttelsesanordninger for beskadigelser og kontroller at de sidder fast. Erstat dem i givet fald.

## ● Skift af kniven (afbildning I)

Hvis kniven er sløv kan den skærpes hos en specialforhandler. Hvis kniven 20 er beskadiget eller der er tegn på ubalance, skal den erstattes (se kapitel "Service").

### For at fjerne den:

1. Læg apparatet på siden.
2. Bær beskyttelseshandsker og hold fast i kniven 20. Drej knivskruen 19 mod uret fra motorspindelen 21 med en skruetrækker.
3. Monter den nye kniv 20 i omvendt rækkefølge. Vær opmærksom på at kniven 20 er monteret korrekt og at skruen 19 er spændt fast. Knivens 20 not skal flugte med motorspindelens 21 fremspring.

## ● Opbevaring

- Apparatet skal opbevares tørt og utilgængeligt for børn. Løsn vingemøtrikkerne 2 og fold håndtaget nedad, så apparatet fylder mindre. Sørg for at ledningen ikke bliver fastklemt.
- Lad motoren køle af, inden du opbevarer apparatet i et lukket rum.
- Tildæk ikke apparatet med nylonsække, da der ellers kan dannes fugt.

## ● Fejlfinding

| Problem                 | Mulig årsag  | Fejlretning   |
|-------------------------|--|---|
| Apparatet starter ikke. | Ingen netspænding  | Kontroller strømforsyningen, for at se om alle tilslutninger er påsat korrekt.                |
|                         | Strømafbrydelse.   | Kontroller stikkontakt, ledning, stik, i givet fald reparation gennem en uddannet elektriker. |
|                         | Starthåndtag <span style="border: 1px solid black; padding: 0 2px;">12</span> defekt | Reparation gennem kundeservice.   |
|                         | Kulbørster slidte  |   |
|                         | Motor defekt   |   |
| Motorfejl.              | Blokering pga. fremmedlegemer  | Fjern fremmedlegemer  |

| Problem  | Mulig årsag                            | Fejlretning  |
|--|--|--|
| Klipperesultat ikke tilfredsstillende eller motor arbejder hårdt | Klippehøjde for lav/græs for lang.     | Indstil større klippehøjde. Ved tryk på bøjlegrebet <b>1</b> løftes forhjulene en smule. |
|  | Kniv <b>20</b> sløv                    | Slib kniven <b>20</b> eller skift den.   |
|  | Knivområde tilstoppet                  | Fjern blokering/rengør apparatet.  |
| Klipperesultat ikke tilfredsstillende eller motor arbejder hårdt | Kniv <b>20</b> forkert monteret        | Monter kniven <b>20</b> korrekt.   |
| Kniven <b>20</b> roterer ikke.                                   | Kniven <b>20</b> er blokeret pga. græs | Fjern græsset  |
|  | Knivskruer <b>19</b> løs               | Spænd knivskruen <b>19</b>   |
| Unormale lyde, klapren eller vibrationer                         | Knivskruer <b>19</b> løs               | Spænd knivskruen <b>19</b>   |
|  | Kniv <b>20</b> beskadiget              | Skift kniven <b>20</b> .   |

## ● Tekniske data

| Model               | LDLLM1300-23                       |
|---------------------|------------------------------------|
| Varenummer          | PRM 1300 B2                        |
| Effektoptagelse     | 1300 W                             |
| Mærkespænding       | 230-240 V~<br>(vekselstrøm), 50 Hz |
| Tomgangshastighed   | 3450 min <sup>-1</sup>             |
| Skærecirkel         | 32 cm                              |
| Skærehøjde          | 25/45/65 mm                        |
| Beskyttelsesklasse  | II/ <input type="checkbox"/>       |
| IP-Klasse           | IPX4                               |
| Vægt                | Ca. 8,3 kg                         |
| Græsopsamlervolumen | Ca. 30 l                           |

### Støjinformation

Støjemission målt i henhold til EN ISO 3744:2010  
 Lydtrykniveau  $L_{pA}$  = 81,0 dB(A) K = 3 dB(A)  
 Lydeffektniveau  $L_{WA}$  = 93,7 dB(A) K = 1,92 dB(A)  
 Lydeffektniveau  
 garanteret  $L_{WA}$  = 96 dB(A)

### **▲ ADVARSEL! SUNDHEDSFARE!**

Støjniveauet i arbejdsområdet kan overstige 85 dB(A). I dette tilfælde kræves beskyttelsesforanstaltninger for brugeren.

### Bær høreværn!

Arbejde uden høreværn eller beskyttelsestøj kan skade dit helbred.

- Bær et høreværn og passende beskyttelsestøj under arbejdet.

### Svingninger

Den angivne samlede vibrationsværdi og de specificerede støjemissionsværdier blev målt ved hjælp af en standardiseret testmetode (EN 60335-1/ EN 60335-2-77) og kan bruges til at sammenligne et el-værktøj med et andet.

De kan også bruges til en foreløbig vurdering af belastningen.

Vibration til håndtag  $a_h$  max. 2,374 m/s<sup>2</sup>  
 Uncertainty K = 1,5 m/s<sup>2</sup>

**▲ ADVARSEL!** Vibrations- og støjemissioner kan afvige fra de angivne værdier under faktisk brug af el-værktøjet afhængigt af, hvordan el-værktøjet anvendes, og i særdeleshed hvilken type af arbejde der udføres.

Det er nødvendigt at fastlægge sikkerhedsforanstaltninger til beskyttelse af brugeren, der er baseret på en vurdering af vibrationsbelastningen under de faktiske driftsforhold (der tager hensyn til alle dele af driftscyklussen, herunder f.eks. tidspunkter, hvor el-værktøjet er slukket, og tidspunkter, hvor el-værktøjet er tændt, men kører uden belastning). Prøv at hold belastningen gennem vibrationer og støj så lille som muligt. Eksempler på foranstaltninger til at mindske vibrationsbelastningen er at bære beskyttelseshandsker ved brug af plæneklipperen, begrænse arbejdstiden og bruge tilbehør i god stand.

## ● Bortskaffelse

Indpakningen består af miljøvenlige materialer, som De kan bortskaffe over de lokale genbrugssteder.



Bemærk forpackningsmaterialernes mærkning til affaldssorteringen, disse er mærket med forkortelser (a) og numre (b) med følgende betydning: 1 – 7: kunststoffer/20–22: papir og pap/80–98: kompositmaterialer.



De får oplyst muligheder til bortskaffelse af det udtjente produkt hos deres lokale myndigheder eller bystyre.



For miljøets skyld, så må produktet aldrig smides ud sammen med husholdningsaffaldet, når det er udtjent, men skal afleveres til en fagmæssig korrekt bortskaffelse. De kan informere Dem vedrørende opsamlingssteder og deres åbningstider hos deres ansvarlige forvaltning.



Produktet og tilbehøret og emballagematerialer kan genbruges og er underlagt udvidet producentansvar. De skal bortskaffes separat. Følg de viste mærkater med sorteringsoplysninger, så de bortskaffes på en bedre måde. Triman-logoet gælder kun for Frankrig.

## ● Garanti og service

Produktet blev produceret omhyggeligt efter de strenge kvalitetskrav og kontrolleret grundigt inden levering. I tilfælde af mangler på dette produkt, har du lovmæssige krav over for sælgeren af produktet. Disse lovmæssige krav begrænses ikke af den følgende garanti.

Der er 3 års garanti fra købsdato på dette produkt. Garantifristen begynder fra købsdatoen. Opbevar den originale kvittering forsvarligt. Dette bilag er den nødvendige dokumentation for købet.

Hvis der inden for 3 år fra købsdatoen opstår en materiale- eller fabriktionsfejl, reparerer eller erstattes produktet - efter vores valg - uden omkostninger dig. Denne garanti bortfalder, når produktet er blevet beskadiget, u hensigtsmæssigt brugt eller ikke er blevet vedligeholdt.

For en korrekt anvendelse af produktet skal alle anvisninger, der er opført i betjeningsvejledningen, overholdes nøje. Anvendelsesformål og handlinger, der frarådes eller advares imod i betjeningsvejledningen, skal ubetinget undgås. Produktet er kun beregnet til privat og ikke erhvervmæssig brug. Ved misbrug og u hensigtsmæssig håndtering, anvendelse af vold og ved indgreb, som ikke er foretaget af vores autoriserede serviceafdeling, ophører garantien.

Ved reparation eller udskiftning af produktet begynder der ikke en ny garantiperiode. Garantiperioden forlænges ikke på grund af garantiydelse. Dette gælder også for udskiftede og reparerede dele. Eventuelle skader og mangler, som allerede findes ved køb, skal straks anmeldes efter udpakning. Når garantiperioden er udløbet, er udgifterne til reparationer betalingspligtige.

Garantien gælder for materiale- eller fabriktionsfejl. Denne garanti omfatter ikke produktdele, som udsættes for normal slidage (f.eks. knive), og som dermed kan betragtes som sliddele, eller beskadigelser på følsomme dele, f.eks. kontakter, genopladelige batterier.

## ● Afvikling af garantisager

For at kunne garantere en hurtig sagsbehandling af din forespørgsel bedes du følge følgende anvisninger:

Hav venligst kassebonen og varenummeret (IAN 420142\_2204) klar ved alle henvendelser som dokumentation for købet.

Varenummeret kan du aflæse på typeskiltet, en gravering, på forsiden af din betjeningsvejledning (for neden til venstre) eller som mærkat på bag- eller undersiden af produktet.

Hvis der forekommer funktionsfejl eller andre mangler, skal du først kontakte nedenstående serviceafdeling telefonisk eller via e-mail.

Et produkt, som er registreret som defekt, kan du efter aftale med vores kundeservice sende portofrit til den meddelte serviceadresse ved vedlæggelse af købsbeviset (købskvitteringen) og angivelsen af, hvori manglen består, og hvornår den er opstået. For at undgå acceptproblemer og ekstra omkostninger, er det vigtigt, at du kun bruger den angivne adresse. Kontroller at forsendelsen ikke sker uden porto, som volumenpakke, ekspres eller andre former for specialforsendelse. Indsend apparatet med alt tilbehør, der følger med købet, og sørg for, at emballagen er tilstrækkelig sikker.

### Reserve dele

Reserve dele kan fås hos:  
administration@mynetsend.de.

## ● Service

### DK Service Tyskland

Tlf.: 00800 80040044

E-Mail: administration@mynetsend.de

## ● Reparation

**⚠ OBS!** Send venligst dit apparat rengjort og med en angivelse af defekten til vores serviceafdeling.

Du kan mod betaling få reparationer, der ikke er dækket af garantien, udført af vores serviceafdeling. Serviceafdelingen giver gerne et prisoverslag.

Vi kan kun bearbejde apparater, som er pakket forsvarligt og har nok porto.

Vi tager ikke imod forsendelser uden porto, som volumenpakke, ekspres eller andre former for specialforsendelser.

Vi bortskaffer dit defekte, indsendte apparat gratis.

| Pos. betjeningsvejledning                      | Betegnelse                          | Komponentnummer                |
|--|-------------------------------------|--------------------------------|
| <b>Afbildning I</b>                            | Kniv (Producentbetegnelse: ZF61407) | 22-23-24-LDLLM1300-23          |
| <b>Afbildning D</b>                            | Græsopsamler                        | 26-27-28-29-LDLLM1300-23       |
| <b>Afbildning. A:</b> <input type="checkbox"/> | Hjul                                | 12-13-14-15-16-17-LDLLM1300-23 |

## ● Importør

Bemærk, at følgende adresse ikke er en serviceadresse. Kontakt først ovenforstående servicecenter.

### VARO – Vic Van Rompuy N.V.

Joseph Van Instraat 9

2500 Lieer

BELGIEN

**IAN 420142\_2204**

## ● Overensstemmelseserklæring CE

**Vi, VARO–Vic Van Rompuy NV, Joseph Van Instraat 9, 2500 Lier, BELGIEN, erklærer hermed under vores eneansvar, at enheden beskrevet nedenfor**

**Betegnelse af apparat:** El-plæneklipper PRM 1300 B2

**Mærke:** 

**Modelnr.:** LDLLM1300

opfylder de grundlæggende krav og andre relevante bestemmelser i de relevante EU-direktiver på grundlag af harmoniserede EU-standarder. Denne erklæring mister sin gyldighed, hvis apparatet ændres uden vores samtykke.

### EU-direktiver

(inklusive eventuelle ændringer hertil, indtil underskriftdatoen)

2011/65/EU-(EU)2015/863

2006/42/EC

2014/30/EU

2000/14/EC-2005/88/EC

### Bilag VI

L<sub>WA</sub> målt: 94 dB(A)

L<sub>WA</sub> maks. garanteret: 96 dB(A)

Notified Body TÜV SÜD-0036

Westendstrasse 199

80686 München

Tyskland

### Harmoniserede EU-standarder

(inklusive eventuelle ændringer hertil, indtil underskriftdatoen)

EN60335-1: 2012 +A11 +A13 +A1 +A2 +A14 +A15

EN60335-2-77: 2010

EN IEC 55014-1: 2021

EN IEC 55014-2: 2021

EN IEC 61000-3-2: 2019 +A1

EN61000-3-3: 2013 +A2

### Indehaver af den tekniske dokumentation

Philippe Vankerkhove

VARO–Vic. Van Rompuy N.V.

Underskriveren handler på vegne af virksomhedens ledelse



**Ludo Mertens**









Certificeringsmanager

Dato: 16/11/2022, Lier–Belgien

|  |            |
|--|------------|
| <b>Legenda dei pittogrammi utilizzati</b> .....                  | Pagina 167 |
| <b>Introduzione</b> .....  | Pagina 168 |
| Utilizzo conforme alla destinazione d'uso .....                  | Pagina 168 |
| <b>Descrizione generale</b> .....                                | Pagina 168 |
| Panoramica .....   | Pagina 168 |
| Contenuto della confezione.....                                  | Pagina 169 |
| <b>Descrizione del funzionamento</b> .....                       | Pagina 169 |
| <b>Avvertenze di sicurezza</b> .....                             | Pagina 169 |
| Avvertenze generali in materia di sicurezza.....                 | Pagina 169 |
| Area di lavoro.....  | Pagina 170 |
| Sicurezza elettrica.....   | Pagina 170 |
| Sicurezza delle persone.....                                     | Pagina 170 |
| Utilizzo e impiego dell'utensile elettrico.....                  | Pagina 171 |
| <b>Assistenza</b> .....  | Pagina 171 |
| <b>Ulteriori avvertenze di sicurezza per il tagliaerba</b> ..... | Pagina 171 |
| Formazione.....  | Pagina 171 |
| Misure preparatorie.....   | Pagina 172 |
| <b>Utilizzo</b> .....  | Pagina 172 |
| <b>Manutenzione e stoccaggio</b> .....                           | Pagina 173 |
| Consiglio per le macchine con classe di isolamento.....          | Pagina 173 |
| <b>Avvertenze di sicurezza aggiuntive</b> .....                  | Pagina 173 |
| Requisiti per la sicurezza.....                                  | Pagina 173 |
| <b>Montaggio</b> .....   | Pagina 174 |
| Montaggio del manico arcuato.....                                | Pagina 174 |
| Assemblaggio del cestello di raccolta dell'erba.....             | Pagina 174 |
| <b>Lavorare con il tagliaerba</b> .....                          | Pagina 175 |
| Collegamento/Rimozione del cestello di raccolta dell'erba.....   | Pagina 175 |
| Impostazione dell'altezza di taglio.....                         | Pagina 175 |
| Accensione e spegnimento.....                                    | Pagina 175 |
| Taglio dell'erba.....  | Pagina 176 |
| <b>Pulizia, manutenzione e conservazione</b> .....               | Pagina 176 |
| Lavori generali di pulizia e manutenzione.....                   | Pagina 176 |
| Sostituzione della lama.....                                     | Pagina 177 |
| Conservazione.....   | Pagina 177 |

|                                       |            |
|---------------------------------------|------------|
| <b>Risoluzione dei problemi</b> ..... | Pagina 177 |
| <b>Specifiche tecniche</b> .....      | Pagina 178 |
| <b>Smaltimento</b> .....              | Pagina 179 |
| <b>Garanzia e assistenza</b> .....    | Pagina 179 |
| Gestione dei casi in garanzia .....   | Pagina 180 |
| Assistenza.....                       | Pagina 180 |
| Servizio di riparazione .....         | Pagina 180 |
| Importatore.....                      | Pagina 181 |
| Dichiarazione di conformità.....      | Pagina 182 |

## Legenda dei pittogrammi utilizzati

|  |   |   |  |
|--|---|---|--|
|    | <b>Attenzione!</b><br>Leggere il manuale di istruzioni per l'uso!   |    | Indossare guanti protettivi quando si maneggia la lama.  |
|    |   |    | Indossare occhiali protettivi.   |
|    | Classe di isolamento II (Doppio isolamento)   |    | Indossare una protezione per le orecchie.  |
|    | Non esporre l'apparecchio all'umidità. Non lavorare in caso di pioggia e non tagliare l'erba bagnata.   |    | Indicazione del livello garantito di potenza sonora L <sub>WA</sub> in dB.   |
|    | Pericolo di lesione a causa di pezzi che volano via. Tenere lontane le persone che si trovano nei paraggi del tagliaerba elettrico.   |    | Indicatore del livello di riempimento sul cestello di raccolta dell'erba: aperto: cestello di raccolta dell'erba vuoto |
|    |   |    | Indicatore del livello di riempimento sul cestello di raccolta dell'erba: chiuso: cestello di raccolta dell'erba pieno |
|    | <b>Attenzione!</b><br>Ritorno della lama del tagliaerba!  |    | Circonferenza di taglio  |
|   | <b>Cautela! Lama di taglio affilata!</b><br>Tenere lontano mani e piedi. Pericolo di lesioni!<br>Spegner il motore e staccare la spina prima di eseguire interventi di impostazione o pulizia oppure se il cavo di alimentazione si è incastrato o danneggiato. |    | Conformità con i rispettivi requisiti fondamentali riportati nella/e direttiva/e UE                                    |
|  |   | Smaltire l'imballaggio e l'apparecchio in modo ecocompatibile!                      |  |
|  | Pericolo per la presenza di un cavo di alimentazione danneggiato. Tenere lontano il cavo di alimentazione dall'apparecchio e dalle lame di taglio!  |  | Il prodotto è conforme ai requisiti del § 21 della Legge sulla sicurezza dei prodotti                                  |
|  |   |  | Avvertenze di sicurezza Istruzioni per l'uso   |

# Tosaerba elettrico PRM 1300 B2

Queste istruzioni per l'uso possono essere scaricate anche in formato PDF dal nostro sito web: [www.lidl-service.com](http://www.lidl-service.com).

## ● Introduzione

Congratulazioni per l'acquisto di questo nuovo prodotto. Con il vostro acquisto avete scelto un prodotto di alta qualità.



Le istruzioni per l'uso sono parte integrante del prodotto. Esso contiene importanti avvertenze sulla sicurezza, l'utilizzo e lo smaltimento. Prima dell'uso del prodotto leggere attentamente tutte le indicazioni per l'uso e le avvertenze di sicurezza. Utilizzare il prodotto solo come descritto e per gli ambiti di impiego indicati. In caso di cessione del prodotto a terzi, consegnare anche tutta la documentazione.



## ● Utilizzo conforme alla destinazione d'uso

Il prodotto è progettato esclusivamente per il taglio dell'erba e delle superfici erbose in ambito domestico. Qualsiasi altro tipo di utilizzo che non sia descritto in queste istruzioni per l'uso può danneggiare l'apparecchio e rappresentare un grave pericolo per chi lo utilizza.

L'apparecchio è destinato all'uso da parte di adulti. I bambini e le persone che non sono a conoscenza delle presenti istruzioni per l'uso non possono utilizzare l'apparecchio.

È vietato l'uso del prodotto in caso di pioggia o in presenza di un ambiente umido.

Questo apparecchio non è adatto per un utilizzo commerciale.

Il produttore non risponde per danni causati da uso non autorizzato o inadeguato.

### **A** **ATTENZIONE!**

Prima della messa in funzione dell'apparecchio, leggere accuratamente le presenti istruzioni e le avvertenze generali di sicurezza ai fini della vostra sicurezza. Se si cede l'apparecchio a terzi, allegare sempre anche le presenti istruzioni per l'uso.

## ● Descrizione generale

### ● Panoramica

|          |                              |  |
|----------|------------------------------|--|
| <b>A</b> | 1                            | Manico arcuato                                     |
|          | 2                            | Dadi ad alette                                     |
|          | 3                            | Asta inferiore                                     |
|          | 4                            | Cestello di raccolta dell'erba                     |
|          | 5                            | Ruote  |
|          | 6                            | Alloggiamento del tagliaerba elettrico             |
|          | 7                            | Deflettore posteriore                              |
|          | 8                            | Fermacavi  |
|          | 9                            | Presa di corrente per il cavo di alimentazione     |
|          | 10                           | Interruttore di sblocco                            |
| 11       | Scarico di trazione per cavi |  |
| 12       | Leva di avvio                |  |
| <b>B</b> | 13                           | Viti per il fissaggio dell'asta                    |
| <b>C</b> | 14                           | Viti per il fissaggio del manico arcuato           |
|          | 15                           | Rondella   |
| <b>D</b> | 16                           | Manico cestello di raccolta dell'erba              |
|          | 17                           | Parte inferiore del cestello di raccolta dell'erba |
|          | 18                           | Parte superiore del cestello di raccolta dell'erba |
| <b>I</b> | 19                           | Vite della lama                                    |
|          | 20                           | Lama   |
|          | 21                           | Mandrino del motore                                |

|          |           |                                       |
|----------|-----------|---------------------------------------|
| <b>D</b> | <b>22</b> | Indicatore del livello di riempimento |
| <b>F</b> | <b>23</b> | Asse delle ruote                      |
| <b>E</b> | <b>24</b> | Manico per il trasporto               |

## ● Contenuto della confezione

**⚠ ATTENZIONE! PERICOLO DI SOFFOCAMENTO!** Il materiale di imballaggio non è un giocattolo! I bambini non possono giocare con i sacchetti di plastica!

Rimuovere sia il materiale dell'imballaggio che i dispositivi di sicurezza per l'imballaggio e per il trasporto (se presenti).

Verificare che l'apparecchio e gli accessori non presentino danneggiamenti dovuti al trasporto. Se possibile, conservare l'imballaggio fino alla scadenza del periodo di garanzia. In seguito, smaltirlo in modo ecosostenibile.

Verificare che la fornitura sia completa:

### L'imballaggio contiene:

- 1 tagliaerba elettrico
- 1 manico arcuato
- 2 aste inferiori
- 1 cestello di raccolta dell'erba (due pezzi)
- 1 manico del cestello di raccolta dell'erba
- 2 viti per il fissaggio dell'asta
- 2 dadi ad alette, rosette e viti per il fissaggio del manico arcuato
- 2 fermacavi
- 1 manuale di istruzioni per l'uso

Se parti del prodotto mancano o sono danneggiate, si prega di rivolgersi al proprio rivenditore.

Utilizzare il prodotto solo dopo la ricezione delle parti mancanti o la sostituzione delle parti difettose.

**⚠ ATTENZIONE!** L'uso di un prodotto incompleto o danneggiato rappresenta un pericolo per persone e cose.

## ● Descrizione del funzionamento

Il tagliaerba elettrico presenta un utensile di taglio rotante, parallelo al taglio. Esso è munito di un potente motore elettrico, un robusto alloggiamento di plastica, un interruttore di sblocco, un deflettore posteriore e un cestello di raccolta dell'erba. L'apparecchio è inoltre regolabile in altezza su 3 livelli e ha ruote scorrevoli. Imparare il funzionamento dei dispositivi di comando secondo le seguenti descrizioni.

## ● Avvertenze di sicurezza



### Avvertenze generali in materia di sicurezza

**⚠ ATTENZIONE!** Leggere tutte le avvertenze di sicurezza, le istruzioni, le figure e le specifiche allegate al presente utensile elettrico. L'inosservanza delle avvertenze di sicurezza e delle istruzioni possono provocare scosse elettriche, incendi e/o lesioni gravi. Conservare tutte le avvertenze di sicurezza e le istruzioni per una futura consultazione.

-  **⚠ ATTENZIONE! PERICOLO DI MORTE E DI INCIDENTE PER NEONATI E BAMBINI!** Questo apparecchio non deve essere utilizzato dai bambini. I bambini non devono giocare con questo apparecchio. La pulizia e la manutenzione a carico dell'utente non possono essere eseguite da bambini.
- Questo apparecchio può essere utilizzato da persone con capacità psichiche, mentali o sensoriali ridotte o senza alcuna esperienza nell'uso, purché queste vengano sorvegliate o istruite circa un utilizzo corretto dell'apparecchio avendo compreso i pericoli derivanti da questo.
- Se il cavo di alimentazione dell'apparecchio viene danneggiato, al fine di evitare situazioni di pericolo è necessario farlo sostituire dal produttore, dal suo servizio clienti o da una persona qualificata.

La parola “utensile elettrico” utilizzata nelle istruzioni d’uso si riferisce agli utensili elettrici funzionanti all’interno di una rete (con cavo di rete) e agli utensili elettrici che funzionano mediante accumulatori (senza cavo di rete).

## ● Area di lavoro

- Tenere l’area di lavoro sempre pulita e ben illuminata. Aree di lavoro disordinate o scarsamente illuminate possono causare incidenti.
- Non lavorare con l’utensile elettrico in un’atmosfera a rischio di esplosione, dove si trovano liquidi, gas o polveri infiammabili. Gli utensili elettrici generano scintille che possono infiammare la polvere o i vapori.
- Durante l’utilizzo dell’utensile elettrico tenere lontani bambini ed altre persone. Con una distrazione è possibile perdere il controllo dell’utensile elettrico.

## ● Sicurezza elettrica

- La spina di collegamento dell’utensile elettrico deve essere adatta alla presa elettrica nella quale essa viene inserita. La spina non deve essere modificata in alcun modo. Non utilizzare adattatori con utensili elettrici con messa a terra. Spine non modificate e prese adatte riducono il rischio di folgorazione.
- Evitare il contatto del corpo con superfici messe a terra, quali ad esempio quelle di tubi, caloriferi, fornelli e frigoriferi. Sussiste un elevato rischio di folgorazione se il corpo viene collegato a terra.
- Mantenere l’utensile elettrico lontano da pioggia o umidità. La penetrazione di acqua in un utensile elettrico accresce il rischio di folgorazione.
- Non utilizzare il cavo di collegamento in modo non conforme, cioè per tirare l’utensile elettrico, per appenderlo o per estrarre la spina dalla presa elettrica. Tenere il cavo di collegamento lontano da calore, olio, spigoli acuti o parti in movimento dell’utensile elettrico. Cavi di collegamento danneggiati o attorcigliati accrescono il rischio di folgorazione.

- Se l’utensile elettrico viene utilizzato all’aperto, impiegare solamente prolunghe adatte anche a un utilizzo all’aperto. L’utilizzo di una prolunga adatta a un uso esterno riduce il rischio di folgorazione.
- Se non è possibile evitare l’utilizzo dell’utensile elettrico in un ambiente umido, utilizzare un circuito di sicurezza per correnti di guasto. L’impiego di un circuito di sicurezza per correnti di guasto riduce il rischio di folgorazione.

## ● Sicurezza delle persone

- Fare sempre estrema attenzione a ciò che si fa e utilizzare con coscienza l’utensile elettrico. Non utilizzare l’utensile elettrico quando si è stanchi o sotto l’effetto di droghe, alcool o medicinali. Un attimo di distrazione durante l’uso dell’utensile elettrico può provocare gravi lesioni.
- Indossare sempre i dispositivi di protezione individuale e gli occhiali protettivi. Indossando i dispositivi di protezione individuale, come una maschera antipolvere, le scarpe di sicurezza antiscivolo, un casco di protezione o una protezione auricolare, a seconda del tipo e dell’utilizzo dell’utensile elettrico, si riduce il rischio di lesioni.
- Prestare attenzione per evitare l’accensione accidentale dell’utensile elettrico. Assicurarsi che l’utensile elettrico sia spento prima di collegarlo alla rete di alimentazione elettrica, di sollevarlo o di trasportarlo. Se durante il trasporto dell’utensile elettrico si tiene il dito sull’interruttore o se l’utensile elettrico viene collegato all’alimentazione quando è acceso, è possibile incorrere in incidenti.
- Prima di avviare l’utensile elettrico, rimuovere il dispositivo di regolazione o la chiave per dadi. Un utensile o una chiave che si trova in una parte di utensile elettrico in rotazione può provocare lesioni.
- Evitare di tenere una postura anomala del corpo. Assicurarsi di poggiare bene per terra e mantenere sempre l’equilibrio. In questo modo sarà possibile controllare meglio l’utensile elettrico in caso di situazioni impreviste.

- Indossare abbigliamento adeguato. Non indossare gioielli o indumenti non aderenti. Tenere capelli, indumenti e guanti lontano dalle parti in movimento. Indumenti ampi, gioielli o capelli lunghi possono rimanere intrappolati nelle parti in movimento.
- Se vengono montati dispositivi di aspirazione e di cattura della polvere, assicurarsi che questi vengano collegati e utilizzati correttamente. L'utilizzo di questi dispositivi riduce i pericoli provocati dalla polvere.
- Non limitarsi a una sicurezza superficiale e non ignorare le regole per la sicurezza degli utensili elettrici, anche se si conosce bene l'utensile elettrico e lo si già è usato più volte. La disattenzione può provocare in una frazione di secondo gravi lesioni.

## ● **Utilizzo e impiego dell'utensile elettrico**

- Non sovraccaricare l'utensile elettrico. Utilizzare sempre l'utensile elettrico idoneo al lavoro da eseguire. Con l'utensile elettrico idoneo si lavora meglio e con maggiore sicurezza nello specifico ambito di utilizzo.
- Non utilizzare un utensile elettrico il cui interruttore è difettoso. Un utensile elettrico che non si può più accendere e spegnere rappresenta un pericolo e deve essere riparato.
- Estrarre la spina dalla presa elettrica e/o rimuovere l'accumulatore se rimovibile prima di effettuare regolazioni sull'utensile elettrico, prima di cambiare gli accessori e prima di riporre l'utensile elettrico. Queste misure impediscono l'avvio accidentale dell'utensile elettrico.
- Mantenere gli utensili elettrici non utilizzati fuori dalla portata di bambini. Non far usare l'utensile elettrico a persone che non hanno confidenza con esso o che non hanno letto queste istruzioni. Gli utensili elettrici sono pericolosi se utilizzati da persone inesperte.
- Avere cura degli utensili elettrici e degli accessori. Controllare se le parti mobili funzionano perfettamente e non si bloccano, se ci sono parti rotte o danneggiate e se la funzionalità

dell'utensile elettrico è messa a rischio. Far riparare le parti danneggiate prima dell'utilizzo dell'utensile elettrico. Molti incidenti sono provocati dal fatto che gli utensili elettrici non vengono sottoposti a una corretta manutenzione.

- Mantenere gli utensili di taglio affilati e puliti. Gli utensili di taglio curati con attenzione e dotati di bordi affilati si incastrano meno frequentemente e sono semplici da guidare durante il lavoro.
- Utilizzare l'utensile elettrico, l'accessori, gli accessori, ecc. in conformità alle presenti istruzioni. In questo senso, considerare le condizioni di lavoro e l'attività da svolgere. L'utilizzo di utensili elettrici per scopi diversi da quelli previsti può provocare situazioni rischiose.
- Tenere i manici e le superfici dei manici asciutti, puliti e privi di olio o grasso. Manici e superfici di manici scivolosi impediscono l'utilizzo sicuro e il controllo dell'utensile elettrico in situazioni impreviste.

## ● **Assistenza**

- Far riparare l'utensile elettrico solamente da personale qualificato e solo con pezzi di ricambio originali. In questo modo si garantirà il funzionamento corretto e sicuro dell'utensile.

## ● **Ulteriori avvertenze di sicurezza per il tagliaerba**

### ● **Formazione**

- Leggere accuratamente le istruzioni per l'uso. Familiarizzare con le parti e l'uso corretto della macchina.
- Non permettere mai ai bambini o ad altre persone che non conoscono le istruzioni per l'uso di utilizzare il tagliaerba. Le disposizioni locali possono indicare l'età minima dell'utilizzatore.
- Non tagliare mai l'erba mentre ci sono nelle vicinanze animali o persone, in particolar modo bambini.

- Non dimenticare che l'operatore della macchina o l'utilizzatore è responsabile degli incidenti che avvengono con altre persone o della loro proprietà

## ● Misure preparatorie

- Durante l'uso della macchina occorre indossare sempre calzature rigide e pantaloni lunghi. Non utilizzare la macchina a piedi nudi o con dei sandali leggeri. Evitare di indossare indumenti larghi o indumenti con lacci penzolanti o cinture.
- Controllare l'area su cui verrà utilizzata la macchina e rimuovere tutti gli oggetti che possono essere urtati e fatti volare via dalla macchina.
- Prima dell'uso occorre verificare sempre con un controllo visivo se la lama di taglio, i bulloni di fissaggi e l'unità di taglio complessiva sono usurati o danneggiati. Eventuali lame di taglio e bulloni di fissaggio usurati o danneggiati possono essere sostituiti solo serie per serie per evitare squilibri. Eventuali targhette di avvertimento usurate o danneggiate devono essere sostituite.
- Prima dell'uso occorre sempre controllare il connettore e la prolunga per rilevare eventuali segni di danneggiamento o usura. Se il connettore in uso si danneggia, occorre staccare immediatamente la rete di alimentazione. **NON TOCCARE IL CONNETTORE PRIMA DI AVERLO STACCATO.** Non utilizzare la macchina se il connettore è usurato o danneggiato.

## ● Utilizzo

- Tagliare l'erba solo con la luce diurna o con una buona illuminazione artificiale.
- Se possibile, evitare l'uso dell'apparecchio sull'erba bagnata.
- Assicurare sempre un buon posizionamento sui pendii.
- Far avanzare la macchina solo con un'andatura a passo d'uomo.
- Tagliare l'erba trasversalmente al pendio, mai avanti e indietro.

- Fare particolare attenzione se si cambia la direzione sul pendio.
  - Non tagliare l'erba su pendii eccessivamente ripidi.
  - Prestare particolare cautela se si vira o si fira verso di sé il tagliaerba.
  - Fermare la o le lame di taglio quando il tagliaerba deve essere capovolto per essere trasportato su altre superfici diverse dall'erba e se il tagliaerba viene spostato da e verso la superficie da tagliare.
  - Non utilizzare mai il tagliaerba con dei dispositivi di protezione o griglie di protezione che siano danneggiati oppure senza aver integrato dei dispositivi di protezione, ad es. lamiere anti-urtur e/o dispositivi di raccolta dell'erba.
  - Avviare o premere con cautela l'interruttore di avvio, nel rispetto dell'indicazioni fornite dal produttore. Assicurarsi che vi sia spazio a sufficienza tra i piedi e la o le lame di taglio.
  - Durante l'avvio l'accensione del motore non è consentito capovolgere il tagliaerba a meno che il tagliaerba non debba essere sollevato durante l'operazione. In questo caso, ribaltarlo solo tanto quanto necessario e sollevare solo il lato opposto all'utilizzatore.
  - Non avviare il motore se ci si trova in piedi davanti al canale di scarico.
  - Non portare mai le mani o i piedi sopra o sotto le parti rotanti. Tenersi sempre lontani dall'apertura di scarico.
  - Non sollevare, né trasportare mai il tagliaerba a motore acceso.
  - Spegner il motore e staccare la spina dalla presa di corrente. Assicurarsi che tutte le parti mobili si arrestino completamente
    - ogni volta che ci si allontana dal tagliaerba;
    - prima di allentare eventuali blocchi o eliminare intasamenti verificatisi nel canale di scarico;
    - prima di controllare o pulire il tagliaerba oppure prima di eseguire lavori su di esso;
    - se si è urtato un corpo estraneo. Cercare eventuali danni presenti sul tagliaerba ed eseguire le riparazioni necessarie prima di riavviare o rilavorare con il tagliaerba.
- Nel caso in cui il tagliaerba inizia a vibrare in modo insolitamente intenso, occorre eseguire un controllo immediato.

- caercare i danni;
- eseguire le riparazioni necessarie dei componenti danneggiati;
- assicurarsi che tutti i dadi, i bulloni e le viti siano saldamente serrate.

## ● **Manutenzione e stoccaggio**

**⚠ ATtenzione!** Staccare sempre il tagliaerba dalla rete elettrica prima di eseguire la manutenzione o riporlo.

- Assicurarsi che tutti i dadi, i bulloni e le viti siano saldamente serrate e che l'apparecchio si trovi in condizioni di lavoro sicure.
- Controllare regolarmente che il dispositivo di raccolta dell'erba non sia usurato o non funzioni.
- Durante l'impostazione della macchina assicurarsi che le dita non rimangano incastrate tra le lame di taglio mobili e le parti fisse della macchina.
- Far raffreddare il motore prima di spegnere la macchina.
- Durante la manutenzione della lama di taglio, assicurarsi che, anche quando la fonte di alimentazione è spenta, la lama di taglio non si possa muovere.
- Per motivi di sicurezza, sostituire i componenti usurati o danneggiati. Utilizzare esclusivamente pezzi di ricambio e accessori originali.
- Svuotare sempre il cestello di raccolta dell'erba prima di riporre il tagliaerba.
- Non cercare di riparare autonomamente l'apparecchio se non si è debitamente formati. Tutti i lavori non riportati in queste istruzioni possono essere eseguiti esclusivamente dai centri di assistenza al cliente autorizzati dal produttore o dal rivenditore.
- Tenere l'apparecchio in un luogo asciutto e fuori dalla portata dei bambini.
- Maneggiare l'apparecchio con cura. Mantenere affilati e puliti gli utensili per consentire l'esecuzione di lavori migliori e più sicuri. Attenersi alle indicazioni relative alla manutenzione.
- Durante la sostituzione del meccanismo di taglio indossare dei guanti protettivi.

## ● **Consiglio per le macchine con classe di isolamento**

La macchina dovrebbe essere utilizzata con un interruttore differenziale (RCD) con una corrente di intervento di non più di 30 mA.

## ● **Avvertenze di sicurezza aggiuntive**

- In caso di utilizzo dell'utensile elettrico all'aperto, è consentito esclusivamente l'uso delle prolunghe autorizzate. Le relative marcature devono essere presenti sul cavo.
- Srotolare sempre completamente la prolunga.
- Utilizzare solo prolunghe autorizzate del tipo H05RN-F lunghe al massimo 75 m e ideate per l'uso all'aperto.
- Per le prolunghe fino a 15 m è necessaria una sezione del filo di 1,5 mm<sup>2</sup>.
- Per le prolunghe comprese tra 15 m e 75 m, è necessaria una sezione del filo di 2,5 mm<sup>2</sup>.
- Non collegare un cavo di alimentazione danneggiato alla rete elettrica. Un cavo di alimentazione danneggiato può provocare il contatto con i componenti che conducono l'elettricità.
- Collegare sempre prima di tagliare l'erba la cassetta di raccolta dell'erba, come descritto nel capitolo "Collegamento/Rimozione del cestello di raccolta dell'erba".
- Se il tagliaerba viene utilizzato per tagliare erba (troppo) alta, spessa o bagnata o se urta contro qualcosa, il motore deve lavorare troppo, il che provoca l'arresto della lama. Ciò può condurre ad un aumento della temperatura del motore. Se la temperatura del motore diventa troppo alta, si attiva la protezione da sovraccarico, la quale spegne automaticamente il motore. In tal caso, rilasciare la leva di avvio  e far raffreddare la macchina per 1–2 minuti. Riavviare il motore e riprendere il lavoro.

## ● **Requisiti per la sicurezza**

- L'alimentazione elettrica deve coincidere con le specifiche riportate sul prodotto.

- Non disattivare mai l'interruttore di protezione. Se lo si fa, la garanzia decade. Tenere asciutto il collegamento (spina e presa di corrente).
- I bambini non devono giocare con questo apparecchio.
- La pulizia e la manutenzione non possono essere eseguite da bambini non sorvegliati.
- Questo apparecchio può essere usato da persone con capacità fisiche, sensoriali o mentali limitate, oppure con esperienza e competenza carenti in merito, qualora sorvegliati o istruiti circa un uso sicuro dell'apparecchio, comprendendo i pericoli ad esso correlati.
- Adottare misure idonee per assicurare che i bambini non abbiano alcun accesso all'apparecchio.
- Prima della prima messa in funzione dell'apparecchio, è necessario che un elettricista controlli che siano state adottate le misure di protezione elettrica necessarie.

**⚠ ATTENZIONE!** Di seguito verrà descritto come è possibile evitare danni all'apparecchio e lesioni alle persone:



Attenersi al regolamento locale vigente e prestare attenzione all'isolamento acustico. L'utilizzo degli apparecchi può essere limitato o vietato in giorni specifici (ad es. domenica e festivi), ad orari specifici (durante la pausa pranzo, di notte) o in aree specifiche (ad es. luoghi di cura, ospedali e così via).

- Non lavorare con l'apparecchio se si è stanchi o deconcentrati, né sotto l'effetto di alcol o droghe. Fare sempre pause al momento giusto. Approcciarsi con cautela al lavoro.
- Assicurare una posizione stabile durante il lavoro, in particolar modo sui pendii.
- Utilizzare l'apparecchio solo con un'andatura a passo d'uomo. Prestare particolare cautela se si gira l'apparecchio, se lo si tira verso di sé o se di va all'indietro.

**⚠ ATTENZIONE!** La lama continua ad andare dopo lo spegnimento. Sussiste il rischio di lesioni!

- Non lasciare incustodito l'apparecchio.
- Non sovraccaricare l'apparecchio. Non utilizzare l'apparecchio per scopi diversi da quello a cui è destinato.

## ● Montaggio

**⚠ ATTENZIONE!** Estrarre la spina prima di eseguire qualsiasi lavoro sull'apparecchio. Sussiste il rischio di lesioni!

### ● Montaggio del manico arcuato (Fig. B)

|               |  |
|---------------|--|
| <b>Fig. B</b> | <ol style="list-style-type: none"> <li>1. Infilare l'asta inferiore <b>3</b> nella fessura presente sull'alloggiamento del tagliaerba elettrico <b>6</b>. Vedere a questo proposito anche la figura A.</li> <li>2. Fissare le aste inferiori <b>3</b> con le viti per il fissaggio delle aste <b>13</b> in dotazione.</li> </ol>                             |
| <b>Fig. C</b> | <ol style="list-style-type: none"> <li>3. Fissare il manico arcuato <b>1</b> con le viti <b>14</b>, le rondelle <b>15</b> e i dadi ad alette <b>2</b> in dotazione all'asta inferiore <b>3</b>. Ci sono due possibili posizioni.</li> <li>4. Fissare il fermacavi <b>8</b> all'asta <b>3</b> e al manico arcuato <b>1</b> e fissare così il cavo.</li> </ol> |



Quando i due dadi ad alette **2** sono allentati, il manico arcuato può essere abbassato per riporre l'apparecchio. Assicurarsi che il cavo di alimentazione non resti schiacciato.

### ● Assemblaggio del cestello di raccolta dell'erba (Fig. D)



Indossare guanti protettivi per evitare lesioni alle mani durante il montaggio del cestello di raccolta dell'erba **4**.

**Fig. D**

1. Collegare le due parti (**17** + **18**) del cestello di raccolta dell'erba **4**.
2. Inserire ogni estremità del manico **16** in una delle fessure presenti sulla parte superiore del cestello di raccolta dell'erba **18**.

**⚠ ATTENZIONE!** Non mettere mai in funzione l'apparecchio se i dispositivi di protezione sono danneggiati o senza aver applicato i dispositivi di protezione, come ad es. deflettori e/o dispositivi di raccolta. Sussiste il rischio di lesioni!

## ● Lavorare con il tagliaerba

### ● Collegamento/Rimozione del cestello di raccolta dell'erba (Fig. E)

- Collegare sempre il cestello di raccolta dell'erba **4** prima di tagliare l'erba.
  - Svuotare sempre il cestello di raccolta dell'erba **4** prima di riporre il tagliaerba.
1. Per fissare il cestello di raccolta dell'erba **4**, sollevare il deflettore posteriore **7** e collocare il cestello di raccolta dell'erba **4** sul gancio di collegamento. Piegare il deflettore posteriore **7** sul cestello di raccolta dell'erba **4**. Esso tiene nella posizione giusta il cestello di raccolta dell'erba **4**.
  2. Per rimuovere il cestello di raccolta dell'erba **4**, sollevare il deflettore posteriore **7** e togliere il cestello di raccolta dell'erba **4** sollevandolo. Ripiegare il deflettore posteriore **7** sull'alloggiamento del tagliaerba elettrico **6**.

- Lateralmente al cestello di raccolta dell'erba **4** è presente un indicatore del livello di riempimento **22**. L'indicatore del livello di riempimento mostra il livello di riempimento del cestello di raccolta dell'erba mentre il tagliaerba è in funzione. Svuotare il cestello di raccolta dell'erba **4** quando l'indicatore del livello di riempimento **22** è chiuso o per riporre l'apparecchio.



Indicatore del livello di riempimento **22** aperto: cestello di raccolta dell'erba **4**

vuoto



Indicatore del livello di riempimento **22** chiuso: cestello di raccolta dell'erba **4**

pieno

### ● Impostazione dell'altezza di taglio (Fig. F)

**⚠ ATTENZIONE!** Spegnerne l'apparecchio, estrarre la spina e attendere finché la lama **20** non si arresta. Sussiste il rischio di lesioni!

L'altezza di taglio del tagliaerba elettrico può essere impostata in tre posizioni, regolando la posizione degli assi anteriore e posteriore che si trovano sul fondo del tagliaerba:

**65 mm** - Altezza di taglio alta

**45 mm** - Altezza di taglio intermedia

**25 mm** - Altezza di taglio corta

- Regolare gli assi uno dopo l'altro. Per ottenere un risultato esatto, occorre regolare l'anno anteriore e posteriore con la stessa altezza di taglio.

**Fig. F**

1. Mettere su un lato il tagliaerba.
2. Afferrare l'asse delle ruote **23** da entrambi i lati.
3. Tirare omogeneamente l'asse e far sì che si innesti nella posizione desiderata.



Per il primo taglio della stagione si dovrebbe scegliere un'altezza di taglio maggiore. Attenersi al regolamento locale vigente e prestare attenzione all'isolamento acustico.

### ● Accensione e spegnimento (Fig. G)

**⚠ ATTENZIONE!** Non avviare il tagliaerba se si trova nell'erba alta.

1. Collegare la spina della prolunga con la presa di corrente per il cavo di alimentazione **9** presente sul manico arcuato **1**.

2. Per scaricare la trazione formare un passante con l'estremità del cavo di alimentazione e appenderlo allo scarico di trazione per cavo **[11]**.
3. Collegare la prolunga all'alimentazione elettrica.
4. Prima dell'accensione assicurarsi che l'apparecchio non si trovi a contatto con oggetti.
5. Per accenderlo premere l'interruttore di sblocco **[10]** presente sul manico. Tenere premuto il tasto di blocco (protezione) e tirare la leva di avvio **[12]** contro il manico. Ora è possibile rilasciare l'interruttore di sblocco **[10]**.
6. Per lo spegnimento rilasciare la leva di avvio **[12]**.

**⚠ ATTENZIONE!** Dopo aver spento la macchina, la lama **[20]** lentamente si arresterà. Non toccare la lama **[20]** in movimento. Sussiste il rischio di lesioni!

## ● Taglio dell'erba (Fig. H)

Il taglio regolare dell'erba favorisce il fogliame dell'erba, uccidendo al contempo le erbacce. In tal modo, non solo si aumenta lo spessore dell'erba ad ogni taglio, ma si produce anche un prato omogeneamente resistente.

Il primo taglio dovrebbe avvenire più o meno ad aprile, quando presenta un'altezza di 70–80 mm. Nel periodo di vegetazione principale il prato deve essere tagliato almeno una volta alla settimana.

- Consigliamo di utilizzare il tagliaerba come raffigurato in questa sezione e nella figura H al fine ottenere i massimi risultati e di ridurre il rischio di tagliare il cavo di alimentazione.
- Iniziare tagliando l'erba in prossimità della presa di corrente e lavorare lontano dalla presa di corrente.
- Tenere sempre la prolunga dietro di sé e, quando si gira, metterla sul lato dove si è già tagliata l'erba.
- Far avanzare l'apparecchio con un'andatura a passo d'uomo e su corsie il più omogenee possibili. Per tagliare l'erba senza lasciare buchi, le corsie dovrebbero sovrapporsi di qualche centimetro.
- Impostare l'altezza di taglio in modo tale da non sovraccaricare l'apparecchio. In caso contrario è possibile danneggiare il motore.

- Sui pendii lavorare sempre in direzione trasversale rispetto al pendio. Prestare particolare cautela quando si va indietro e si tira l'apparecchio.

**⚠ ATTENZIONE!** Dopo aver effettuato il lavoro, spegnere l'apparecchio. Per trasportarlo, estrarre la spina e attendere finché la lama **[20]** non si ferma. Sussiste il rischio di lesioni!

- Dopo l'uso è possibile utilizzare la maniglia **[24]** per il trasporto del tagliaerba elettrico.
- Pulire l'apparecchio dopo ogni uso e prima di stoccarlo, come descritto nel capitolo "Pulizia, manutenzione e conservazione".

## ● Pulizia, manutenzione e conservazione

**⚠ ATTENZIONE!** Far eseguire i lavori non descritti in queste istruzioni presso un punto di assistenza autorizzato dal cliente. Utilizzare soltanto pezzi originali.



Mentre si maneggia con la lama **[20]**, indossare dei guanti di protezione.

**⚠ ATTENZIONE!** Spegner l'apparecchio prima di tutti i lavori di manutenzione e pulizia, estrarre la spina di alimentazione e attendere finché la lama **[20]** non si arresta. Sussiste il rischio di lesioni!

Non ci assumiamo nessuna responsabilità per i danni arrecati ai nostri apparecchi e derivanti da riparazioni improprie, impiego di componenti non originali e utilizzo non conforme.

## ● Lavori generali di pulizia e manutenzione

**⚠ ATTENZIONE!** Non spruzzare acqua sul tagliaerba.

- Per rimuovere dalle ruote, dai fori di sfianto, dall'apertura di scarico e dall'area della lama i residui

delle piante incollatisi dopo il taglio, è possibile utilizzare un pezzo di legno o di plastica.

- Non utilizzare oggetti duri o appuntiti perché essi possono danneggiare le parti di plastica.
- Tenere sempre pulita la macchina. Utilizzare una spazzola o un panno per la pulizia. Non utilizzare mai solventi quali benzina, alcol, acqua con ammoniaca e così via. Questi solventi possono danneggiare le parti di plastica.
- Controllare il tagliaerba prima di ogni uso per verificare l'eventuale presenza di difetti visibili come parti allentate, usurate o danneggiate. Verificare che tutti i dadi, i bulloni e le viti siano saldamente in sede.
- Controllare che i coperchi e i dispositivi di protezione non siano danneggiati e verificare che siano correttamente in sede. Se necessario, sostituirli.

## ● Sostituzione della lama (Fig. 1)

Se la lama è disaffilata, è possibile affilarla in un'officina specializzata. Se la lama **20** è danneggiata o presenta segni di squilibrio, dev'essere sostituita (vedi capitolo "Assistenza").

## Per rimuoverla:

1. Posizione l'apparecchio sul lato.
2. Indossare guanti protettivi rigidi e tenere ferma la lama **20**. Ruotare in senso antiorario la vite della lama **19** con l'ausilio di un cacciavite svitandola dal mandrino del motore **21**.
3. Montare la nuova lama **20** seguendo l'ordine inverso. Assicurarsi che la lama **20** sia posizionata correttamente e che la vite **19** sia ben serrata. Il dado della lama **20** deve essere rivolta verso le sporgenze del mandrino del motore **21**.

## ● Conservazione

- Conservare l'apparecchio asciutto e fuori dalla portata dei bambini. Allentare i dadi ad alette **2** e piegare l'asta del manico verso il basso in modo tale che l'apparecchio occupi poco spazio. Assicurarsi che il cavo non resti schiacciato.
- Far raffreddare il moto prima di stoccare l'apparecchio in un locale chiuso.
- Non coprire l'apparecchio con dei sacchi di nylon perché altrimenti si può formare dell'umidità.

## ● Risoluzione dei problemi

| Problema                    | Possibile causa  | Risoluzione dei problemi   |
|-----------------------------|--|--|
| L'apparecchio non si avvia. | Manca la tensione di rete                              | Controllare l'alimentazione di corrente per verificare se tutti i collegamenti sono applicati correttamente. |
|                             | Interruzione di elettricità nel cavo di alimentazione. | Controllare la presa elettrica, il cavo, la spina, se necessario farlo riparare da un elettricista           |
|                             | Leva di avvio <b>12</b> difettosa                      | Riparazione da parte del servizio clienti.   |
|                             | Spazzole al carbonio usurate                           |  |
| Motore difettoso            |  |  |
| Il motore di spegne.        | Blocco di corpi estranei                               | Rimuovere i corpi esterni  |

| Problema   | Possibile causa                                   | Risoluzione dei problemi  |
|--|---|---|
| Risultato del lavoro non soddisfacente o il motore fa fatica | Altezza di taglio troppo bassa/erba troppo lunga. | Impostare un'altezza di taglio maggiore. Premendo il manico arcuato [1] sollevare leggermente le ruote anteriori. |
|  | Lama [20] disaffilata                             | Affilare o far sostituire la lama [20].   |
|  | Area della lama intasata                          | Rimuovere il blocco/Pulire l'apparecchio.   |
| Risultato del lavoro non soddisfacente o il motore fa fatica | Lama [20] montata scorrettamente                  | Inserire correttamente la lama [20].  |
| La lama [20] non ruota.                                      | Lama [20] bloccata dall'erba                      | Rimuovere l'erba  |
|  | Vite della lama [19] allentata                    | Serrare la vite della lama [19]   |
| Rumori, colpi o vibrazioni esagerati                         | Vite della lama [19] allentata                    | Serrare la vite della lama [19]   |
|  | Lama [20] danneggiata                             | Sostituire la lama [20].  |

## ● Specifiche tecniche

| Modello                                   | LDLLM1300-23                                 |
|---|--|
| Codice articolo                           | PRM 1300 B2                                  |
| Potenza assorbita                         | 1300 W                                       |
| Tensione nominale                         | 230-240 V~<br>(corrente alternata),<br>50 Hz |
| Velocità a vuoto                          | 3450 min <sup>-1</sup>                       |
| Circonferenza di taglio                   | 32 cm  |
| Altezza di taglio                         | 25/45/65 mm                                  |
| Classe di isolamento                      | II/[ ]                                       |
| Classe IP                                 | IPX4   |
| Peso                                      | ca. 8,3 kg                                   |
| Volume del cestello di raccolta dell'erba | ca. 30 l                                     |

### Informazioni acustiche

Emissioni acustiche rilevate secondo

EN ISO 3744:2010

Livello di pressione acustica  $L_{pA}$  = 81,0 dB(A)  
K = 3 dB(A)

Livello di intensità sonora  $L_{WA}$  = 93,7 dB(A)  
K = 1,92 dB(A)

Livello di intensità sonora

garantito/garantiert  $L_{WA}$  = 96 dB(A)

**⚠ ATTENZIONE! PERICOLO PER LA SALUTE!** Il rumore sul luogo di lavoro può superare gli 85 dB(A). In questo caso, l'utente deve adottare misure di protezione.

### Indossare le cuffie di protezione acustica!

Lavorare senza protezioni per l'udito o indumenti protettivi può provocare danni alla salute.

- Durante il lavoro indossare una protezione per l'udito e indumenti protettivi adeguati.

### Oscillazioni

Il valore di emissione delle oscillazioni totali indicato e i valori di emissione acustica indicati sono stati misurati secondo un metodo a norma (EN 60335-1/EN 60335-2-77) e possono essere utilizzati per paragonare un utensile elettrico con un altro. Essi possono essere utilizzati anche per valutare temporaneamente la sollecitazione.

Vibrazioni sul manico  $a_h$  max. 2,374 m/s<sup>2</sup>

Uncertainty K = 1,5 m/s<sup>2</sup>

**ATTENZIONE!** Le emissioni acustiche e delle oscillazioni possono discostarsi dai valori indicati durante l'uso effettivo dell'utensile elettrico a seconda di come venga utilizzato l'utensile elettrico, in particolare modo in base al tipo di pezzo lavorato.

Occorre definire le misure di sicurezza volte a proteggere l'operatore, le quali si basano su una stima dell'esposizione alle oscillazioni nelle condizioni d'uso effettive (considerando tutte le parti del ciclo operativo, inclusi ad esempio i tempi in cui l'utensile elettrico è spento e i tempi in cui l'utensile elettrico è acceso, ma avanza senza carico).

Cercare di tenere al minimo l'esposizione a oscillazioni e rumore. Esempi di misure volte a ridurre l'esposizione alle oscillazioni sono indossare guanti protettivi durante l'uso dell'utensile, limitare i tempi di lavoro e utilizzare accessori in buono stato.

## ● Smaltimento

L'imballaggio è composto da materiali ecologici che possono essere smaltiti presso i siti di raccolta locali per il riciclo.



Osservare l'identificazione dei materiali di imballaggio per lo smaltimento differenziato, i quali sono contrassegnati da abbreviazioni (a) e da numeri (b) con il seguente significato: 1-7: plastiche/20-22: carta e cartone/80-98: materiali compositi.



È possibile informarsi circa le possibilità di smaltimento del prodotto usato presso l'amministrazione comunale o cittadina.



Per questioni di tutela ambientale non gettare il prodotto usato tra i rifiuti domestici, ma provvedere invece al suo corretto smaltimento. Presso l'amministrazione competente è possibile ricevere informazioni circa i siti di raccolta e i relativi orari di apertura.



Il prodotto, i suoi accessori e i materiali di imballaggio sono riciclabili e soggetti alla responsabilità estesa del produttore. Per un migliore trattamento dei rifiuti, smaltirli separatamente seguendo i diversi simboli della raccolta differenziata. Il logo Triman è valido solamente per la Francia.

## ● Garanzia e assistenza

Il prodotto è stato accuratamente assemblato rispettando severe direttive di qualità e controllato attentamente prima della distribuzione. Qualora il prodotto fosse difettoso, l'acquirente si può avvalere dei propri diritti nei confronti del venditore. Questi diritti legali non sono limitati dalla nostra garanzia di seguito riportata.

questo prodotto è garantito per 3 anni con decorrenza dalla data di acquisto. La garanzia decorre dalla data d'acquisto. Conservare con cura lo scontrino originale. Questo documento servirà come prova d'acquisto.

Nel caso in cui si presentassero difetti relativi al materiale o alla fabbricazione entro 3 anni dalla data di acquisto del prodotto, provvederemo alla riparazione del prodotto o alla sua sostituzione gratuita, a nostra discrezione. Questa garanzia decade in caso di danneggiamento, uso o manutenzione impropri del prodotto.

Per un uso corretto del prodotto, rispettare scrupolosamente tutte le indicazioni contenute nelle istruzioni per l'uso. Evitare assolutamente destinazioni d'uso e azioni esplicitamente sconsigliate nelle istruzioni per l'uso o addirittura segnalate come pericolose. Il prodotto è destinato esclusivamente all'uso privato e non a quello commerciale. In caso di utilizzo scorretto e inappropriato, di esercizio della forza e di interventi sul prodotto non eseguiti dai nostri partner autorizzati responsabili per l'assistenza, decade il diritto alla garanzia.

Con la riparazione o la sostituzione del prodotto non inizia un nuovo periodo di garanzia. Il periodo di garanzia non viene prolungato da un intervento in garanzia. Ciò vale anche per le parti sostituite e riparate. I danni o i difetti eventualmente già presenti al momento dell'acquisto devono essere segnalati immediatamente dopo aver estratto il prodotto dalla confezione. Eventuali controlli e riparazioni a garanzia scaduta sono a pagamento.

La garanzia è valida per difetti di materiale e fabbricazione. Questa garanzia non si applica a parti del prodotto soggette a normale usura (as es. lama) e da considerarsi quindi usurabili, né a danni di parti fragili.

## ● Gestione dei casi in garanzia

Per garantire un rapido disbrigo della vostra richiesta, attenersi alle istruzioni di seguito riportate:

Per qualunque richiesta conservare lo scontrino e il codice articolo (IAN 420142\_2204) come prova d'acquisto.

Il codice dell'articolo può essere dedotto dalla targhetta, da un'incisione, dal frontespizio delle istruzioni per l'uso (in basso a sinistra) oppure dall'adesivo applicato sul retro o sul lato inferiore.

In caso di difetti di funzionamento o di altro tipo, contattare innanzitutto i seguenti partner di assistenza telefonicamente oppure via e-mail.

Previo accordo con il nostro servizio di assistenza clienti, si può inviare il prodotto ritenuto difettoso all'indirizzo del centro di assistenza indicato con spedizione esente da affrancatura, completo del documento di acquisto (scontrino) e della descrizione del difetto, specificando anche quando tale difetto si è verificato. Onde evitare problemi di accettazione e costi aggiuntivi, utilizzare assolutamente solo l'indirizzo che verrà comunicato. Assicurarsi che la spedizione non venga eseguita senza affrancatura, come merce ingobrante, come spedizione express o con trasporto speciale. Si prega di inviare l'apparecchio, inclusi tutti gli accessori forniti al momento dell'acquisto, e assicurarsi che vi sia un imballaggio sufficientemente sicuro per il trasporto.

## ● Assistenza

### IT Assistenza per l'Italia

Tel.: 00800 80040044

E-Mail: [administration@mynetsend.de](mailto:administration@mynetsend.de)

## ● Servizio di riparazione

**⚠ ATTENZIONE!** Si prega di inviare l'apparecchio pulito e indicando il difetto alla nostra filiale del nostro centro di assistenza.

Riparazioni non oggetto di garanzia possono essere condotte su calcolo della filiale del nostro centro di assistenza. L'utente riceverà un preventivo.

Possiamo riparare solamente apparecchi che vengono spediti regolarmente confezionati e bollati.

Apparecchi spediti a carico del destinatario, come merce ingobrante, per espresso o con trasporto speciale non verranno accettati.

Lo smaltimento di un apparecchio difettoso lo facciamo noi gratuitamente.

## Pezzi di ricambio

I pezzi di ricambio sono disponibili scrivendo a:  
administration@mynetsend.de.

| Pos. istruzioni per l'uso              | Denominazione                         | Numero pezzo                   |
|--|---------------------------------------|--------------------------------|
| Fig. I                                 | Lama (riferimento produttore: ZF6108) | 22-23-24-LDLLM1300-23          |
| Fig. D                                 | Cestello di raccolta dell'erba        | 26-27-28-29-LDLLM1300-23       |
| Fig. A: <input type="text" value="5"/> | Ruote                                 | 12-13-14-15-16-17-LDLLM1300-23 |

## ● Importatore

Si prega di tenere presente che il seguente indirizzo non è un indirizzo di assistenza. Contattare dapprima il centro di assistenza summenzionato.

### **VARO – Vic Van Rompuy N.V.**

Joseph Van Instraat 9  
2500 Lier  
BELGIO

**IAN 420142\_2204**

## ● Dichiarazione di conformità CE

**Con la presente noi, la VARO-Vic Van Rompuy N.V., Joseph Van Instraat 9, 2500 Lier, BELGIO, dichiariamo sotto la nostra esclusiva responsabilità che l'apparecchio di seguito riportato**

**Denominazione dell'apparecchio:** Tagliaerba elettrico PRM 1300 B2

**Marca:** 

**Codice modello:** LDLLM1300

è conforme ai requisiti fondamentali e alle altre disposizioni pertinenti delle relative direttive UE in base alle norme UE armonizzate. In caso di una modifica dell'apparecchio non concordata con noi, questa dichiarazione perde la propria validità.

### **Direttive UE**

(includere le relative modifiche, fino alla data della sottoscrizione)

2011/65/UE-(UE)2015/863

2006/42/CE

2014/30/UE

2000/14/CE-2005/88/CE

### **Allegato VI**

L<sub>WA</sub> misurato: 94 dB(A)

L<sub>WA</sub> max. garantito: 96 dB(A)

Notified Body TÜV SÜD-0036

Westendstrasse 199

80686 Monaco di Baviera

Germania

### **Norme UE armonizzate**

(includere le relative modifiche, fino alla data della sottoscrizione)

EN60335-1: 2012 +A11 +A13 +A1 +A2 +A14 +A15

EN60335-2-77: 2010

EN IEC 55014-1: 2021

EN IEC 55014-2: 2021

EN IEC 61000-3-2: 2019 +A1

EN61000-3-3: 2013 +A2

### **Detentore della documentazione tecnica**

Philippe Vankerkhove

VARO-Vic. Van Rompuy N.V.

Il firmatario agisce a nome della direzione dell'azienda



**Ludo Mertens**

Manager certificazioni

Data: 16/11/2022, Lier-Belgio

|   |           |
|---|-----------|
| <b>Az alkalmazott piktogramok jelmagyarázata</b> .....      | Oldal 185 |
| <b>Bevezető</b> .....                                       | Oldal 186 |
| Rendeltetésszerű használat.....                             | Oldal 186 |
| <b>Általános ismertetés</b> .....                           | Oldal 186 |
| Áttekintés.....   | Oldal 186 |
| A csomag tartalma.....                                      | Oldal 187 |
| <b>A működés leírása</b> .....                              | Oldal 187 |
| <b>Biztonsági tudnivalók</b> .....                          | Oldal 187 |
| Általános biztonsági tudnivalók.....                        | Oldal 187 |
| Munkaterület.....   | Oldal 187 |
| Elektromos biztonság.....                                   | Oldal 188 |
| Személyek biztonsága.....                                   | Oldal 188 |
| Az elektromos szerszámok gondos használata és kezelése..... | Oldal 189 |
| <b>Szerviz</b> .....  | Oldal 189 |
| <b>További biztonsági tudnivalók fűnyírókhoz</b> .....      | Oldal 189 |
| Edzés.....  | Oldal 189 |
| Előkészítő intézkedések.....                                | Oldal 189 |
| <b>Kezelés</b> .....  | Oldal 190 |
| <b>Karbantartás és tárolás</b> .....                        | Oldal 190 |
| Javaslat érintésvédelmi osztályú gépekhez.....              | Oldal 191 |
| <b>További biztonsági tudnivalók</b> .....                  | Oldal 191 |
| Biztonsági követelmények.....                               | Oldal 191 |
| <b>Összeszerelés</b> .....                                  | Oldal 192 |
| Az ívelt fogantyú felszerelése.....                         | Oldal 192 |
| A fűgyűjtő doboz felszerelése.....                          | Oldal 192 |
| <b>A fűnyíróval való munkavégzés</b> .....                  | Oldal 192 |
| A fűgyűjtő doboz felszerelése/levétele.....                 | Oldal 192 |
| A vágásmagasság beállítása.....                             | Oldal 193 |
| Be- és kikapcsolás.....                                     | Oldal 193 |
| Fűnyírás.....   | Oldal 193 |
| <b>Tisztítás, karbantartás és tárolás</b> .....             | Oldal 194 |
| Általános tisztítási és karbantartási munkák.....           | Oldal 194 |
| A kés cseréje.....  | Oldal 194 |
| Tárolás.....  | Oldal 195 |

|                                       |           |
|---------------------------------------|-----------|
| <b>Hibaelhárítása</b> .....           | Oldal 195 |
| <b>Műszaki adatok</b> .....           | Oldal 196 |
| <b>Mentesítés</b> .....               | Oldal 196 |
| <b>Garancia és szerviz</b> .....      | Oldal 197 |
| Garanciális ügyek lebonyolítása ..... | Oldal 197 |
| Szerviz .....                         | Oldal 198 |
| Javítási szolgáltatás .....           | Oldal 198 |
| Importőr .....                        | Oldal 198 |
| Megfelelőségi nyilatkozat .....       | Oldal 199 |
| <b>Jótállási tájékoztató</b> .....    | Oldal 200 |

## Az alkalmazott piktogramok jelmagyarázata

|  |  |  |  |
|--|--|--|--|
|  | <b>Figyelem!</b><br>Olvassa el a használati útmutatót!   |  | A kés kezelésekor viseljen védőkesztyűt.                                 |
|  |  |  | Viseljen szemvédőt.  |
|  | II. érintésvédelmi osztály<br>(kettős szigetelés)  |  | Viseljen hallásvédőt.  |
|  | Ne tegye ki az eszközt nedvességnek.<br>Ne dolgozzon esőben, és ne nyírjon fűvet, ha az nedves.  |  | Garantált hangteljesítményszint<br>L <sub>WA</sub> dB-ben.               |
|  | Sérülésveszély a kilöködő alkatrészek miatt. Tartsa távol az elektromos fűnyíró-tól a közelben tartózkodó személyeket.                               |  | Töltésszintjelző a fűgyűjtő dobozon: nyitva: fűgyűjtő doboz üres         |
|  |  |  | Töltésszintjelző a fűgyűjtő dobozon: zárva: fűgyűjtő doboz megtelt       |
|  | <b>Figyelem!</b><br>A fűnyíró kés utánfutása!  |  | Vágási kör   |
|  | <b>Vigyázat! Éles vágókések!</b><br>Tartsa távol a lábát és a kezét.<br>Sérülésveszély!  |  | Az EU irányelv(ek) mindenkori vonatkozó követelményeinek való megfelelés |
|  | Beállítási vagy tisztítási munkák előtt, vagy ha a hálózati kábel beakadt vagy sérült, kapcsolja ki a motort és húzza ki a hálózati csatlakozódugót. |  | A csomagolást és az eszközt környezetbarát módon ártalmatlanítsa!        |
|  | Veszély a sérült hálózati kábel miatt.<br>Tartsa távol a hálózati kábelt az eszköztől és a vágókésektől!   |  | A termék megfelel a termékek biztonságáról szóló törvény 21. §-ának      |
|  |  |  | Biztonsági tudnivalók<br>Kezelési utasítások                             |

# Elektromos fűnyíró PRM 1300 B2

## ● Bevezetés

Gratulálunk új termékének vásárlásához. Kiváló minőségű terméket választott.



A használati útmutató a termék része. A biztonságra, a használatra és az ártalmatlanításra vonatkozó fontos tudnivalókat tartalmaz. A termék használata előtt ismerje meg valamennyi használati és biztonsági tudnivalót. A terméket csak a leírtak szerint és a megadott felhasználási területeken alkalmazza. A termék harmadik félnek történő továbbadása esetén adja át a teljes dokumentációt is.

## ● Rendeltetésszerű használat

Az eszköz kizárólag háztartási használatra, pázsit és füves területek nyírására készült. A jelen használati útmutatóban kifejezetten nem engedélyezett bármely más használat károsíthatja az eszközt, és komoly kockázatot jelenthet a felhasználóra nézve. A termék felnőttek általi használatra készült. Gyermek és olyan személyek, akik nem ismerik a jelen használati útmutatót, nem használhatják az eszközt. A termék esőben vagy nedves környezetben való használata tilos.

Ez a készülék nem alkalmas közületi felhasználásra. A gyártó nem felel azon károkért, amelyek a rendeltetésszerű használatból vagy a hibás kezeléssel adódnak.

### **▲ FIGYELMEZTÉS!**

Az eszköz üzembe helyezése előtt saját biztonsága érdekében kérjük, figyelmesen olvassa el a jelen kézikönyvet és a biztonsági tudnivalókat. Ha harmadik félnek átadja az eszközt, mindig mellékelje a jelen használati útmutatót is.

A használati útmutató .pdf formátumban honlapunkról is letölthető: [www.lidl-service.com](http://www.lidl-service.com).



## ● Általános ismertetés

### ● Áttekintés

|          |    |  |
|----------|----|--|
| <b>A</b> | 1  | Fogantyú                                     |
|          | 2  | Szárnyas csavaranyák                         |
|          | 3  | Alsó szár                                    |
|          | 4  | Fűgyűjtő doboz                               |
|          | 5  | Kerekek                                      |
|          | 6  | Elektromos fűnyíró burkolata                 |
|          | 7  | Hátsó terelőlemez                            |
|          | 8  | Kábeltartó                                   |
|          | 9  | Hálózati csatlakozóvezeték csatlakozóaljzata |
|          | 10 | Kioldó kapcsoló                              |
|          | 11 | Kábel-feszülésmesztető                       |
|          | 12 | Indítókar                                    |
| <b>B</b> | 13 | Csavarok a szár rögzítésére                  |
| <b>C</b> | 14 | Csavarok a fogantyú rögzítésére              |
|          | 15 | Alátétkarika                                 |
| <b>D</b> | 16 | Fűgyűjtő doboz kézi fogantyúja               |
|          | 17 | Fűgyűjtő doboz alsó része                    |
|          | 18 | Fűgyűjtő doboz felső része                   |
| <b>I</b> | 19 | Késcsavar                                    |
|          | 20 | Kés  |
|          | 21 | Motororsó                                    |
| <b>D</b> | 22 | Töltésszintjelző                             |
| <b>F</b> | 23 | Keréktengely                                 |
| <b>E</b> | 24 | Hordfogantyú                                 |

## ● A csomag tartalma

### **▲ FIGYELMEZTETÉS! FULADÁSVESZÉLY!**

A csomagolóanyag nem játék! A gyermekek nem játszhatnak műanyag tasakkal!

Távolítsa el a csomagolóanyagot és a csomagolási/ szállítási rögzítéseket (ha vannak).

Ellenőrizze az eszközt és a tartozékokat szállítási károk tekintetében. A garanciális idő lejártáig őrizze meg a csomagolást, ha lehetséges. Kérjük, azután környezetbarát módon semmisítse meg. Ellenőrizze, hogy a csomag tartalma hiánytalan:

### **A csomag tartalma:**

- 1 elektromos fűnyíró
- 1 fogantyú
- 2 alsó szár
- 1 fűgyűjtő doboz (két részes)
- 1 fűgyűjtő doboz kézi fogantyúja
- 2 csavar a szár rögzítésére
- 2 szárnyas csavaranya, alátétkarika és csavar a fogantyú rögzítésére
- 2 kábeltartó
- 1 használati útmutató

Hiányzó vagy sérült alkatrészek esetén kérjük, forduljon a kereskedőjéhez.

Csak akkor használja a terméket, ha kiszállították a hiányzó alkatrészeket, vagy pótolták a sérült alkatrészeket.

**▲ FIGYELMEZTETÉS!** A hiányos vagy sérült termék használata veszélyt jelent személyekre és tárgyakra nézve.

## ● A működés leírása

Az elektromos fűnyíró egy a vágási síkkal párhuzamosan forgó vágószerszámmal rendelkezik. Egy nagy teljesítményű elektromotorral, egy buszszus műanyag burkolattal, egy kioldó kapcsolóval, egy hátsó terelőlemezzel és egy fűgyűjtő dobozzal van felszerelve. Továbbá az eszköz magassága 3 fokozatban állítható, és könnyen guruló kerekekkel rendelkezik. Kérjük, olvassa el a következő leírásokat a kezelőrésszel működéséről.

## ● Biztonsági tudnivalók



### Általános biztonsági tudnivalók

**▲ FIGYELMEZTETÉS!** Olvassa el a jelen elektromos szerszámhoz mellékelte összes biztonsági tudnivalót, utasítást, ábrát és specifikációt.

A biztonsági tudnivalók és az utasítások figyelmen kívül hagyása áramütéshez, tűzhez és/vagy súlyos sérülésekhez vezethet.

A későbbiekben való elolvasáshoz őrizze meg az összes biztonsági tudnivalót és utasítást.



### **▲ FIGYELMEZTETÉS! ÉLET- ÉS BALESETVESZÉLY KISGYERMEK ÉS GYERMEK SZÁMÁRA!**

Ezt az eszközt gyermekek nem használhatják.

A gyermekek nem játszhatnak az eszközzel.

A tisztítást és a felhasználó általi karbantartást gyermekek nem végezhetik.

- Ezt az eszközt korlátozott fizikai, érzékszervi vagy szemlelmi képességgel élő vagy nem megfelelő tapasztalattal és tudással rendelkező személyek csak felügyelet mellett, illetve a készülék biztonságos használatára vonatkozó felvilágosítás és a lehetséges veszélyek megértése után használhatják.
- Ha ennek az eszköznek a hálózati csatlakozóvezetéke megsérült, a veszélyeztetések elkerülése végett azt a gyártónak, a vevőszolgálatának, vagy egy hasonlóan szakképzett személynek kell kicserélni.

A biztonsági tudnivalókban alkalmazott „elektromos szerszám” fogalom a hálózatról üzemeltetett elektromos szerszámokra (hálózati kábellel) és akkumulátorral üzemeltetett elektromos szerszámokra (hálózati kábel nélkül) vonatkozik.

## ● Munkaterület

- Tartsa tisztán és jól megvilágítva a munkaterületet. A rendtelenség vagy a kivilágítatlan munkaterület balesetekhez vezethet.
- Ne dolgozzon az elektromos szerszámmal robbanásveszélyes környezetben, amelyben

gyúlékony folyadékok, gázok vagy porok találhatóak. Az elektromos szerszámok szikrákat hoznak létre, amelyek a porokat vagy a gőzöket meggyújthatják.

- Az elektromos szerszám használata közben tartsa távol a gyermekeket és más személyeket. Ha figyelmét máshova irányítja, elveszítheti az elektromos szerszám feletti uralmat.

## ● Elektromos biztonság

- Az elektromos szerszám csatlakozódugójának illeszkednie kell az aljzatba. A csatlakozódugót semmilyen módon sem szabad megváltoztatni. Ne alkalmazzon adapter csatlakozódugót védőföldeléses elektromos szerszámmal együtt. A nem módosított csatlakozódugók és a megfelelő aljzatok csökkentik az áramütés kockázatát.
- Kerülje el a testrészeit a földelt felületekkel mint pl. csövekkel, fűtőtestekkel, tűzhelyekkel és hűtőszekrényekkel való érintkezését. Az áramütés veszélye nagyobb, ha a teste földelve van.
- Tartsa az elektromos szerszámokat esőtől vagy nedvességtől távol. Víznek az elektromos szerszámba való behatolása megnöveli az áramütés kockázatát.
- Ne használja az elektromos szerszám csatlakozó vezetékét a rendeltetésétől eltérően az eszköz szállítására, felakasztására vagy a csatlakozódugónak az aljzattól való kihúzására. Tartsa távol a csatlakozó vezetéket hőtől, olajtól, éles szélektől vagy mozgásban levő alkatrészektől. A sérült vagy összegabalyodott csatlakozó vezetékek növelik az áramütés kockázatát.
- Ha a szabadban dolgozik egy elektromos szerszámmal, csak olyan hosszabbító vezetékeket használjon, amelyek kültéri használatra is alkalmasak. A kültéri használatra engedélyezett hosszabbító vezeték alkalmazása csökkenti az áramütés kockázatát.
- Ha az elektromos szerszámnak nedves környezetben való üzemeltetése nem kerülhető el, alkalmazzon hibaáram-védőkapcsolót. A hibaáram-védőkapcsoló alkalmazása csökkenti az áramütés kockázatát.

## ● Személyek biztonsága

- Az elektromos szerszámmal való munkavégzés során mindig legyen figyelmes, ügyeljen arra, amit tesz, és megfontoltan járjon el. Ne használja a készüléket, ha fáradt vagy ha kábítószer, alkohol vagy gyógyszerek befolyása alatt áll. Az elektromos szerszám használata közben már egy pillanat figyelmetlenség is komoly sérülésekhez vezethet.
- Viseljen egyéni védőeszközöket és mindig védőszemüveget. Az egyéni védőeszközök, pl. porvédő maszk, csúszásgátló biztonsági lábbeli, védősisak vagy hallásvédő használata, az elektromos szerszám típusa és alkalmazása szerint, csökkenti a sérülések veszélyét.
- Kerülje a nem szándékos üzembevételt. Bizonyosodjon meg arról, hogy az elektromos szerszám ki van kapcsolva, mielőtt az áramellátásra és/vagy az akkumulátora csatlakoztatja, felemeli vagy szállítja. Ha az elektromos szerszám szállítása közben az ujját a kapcsolón tartja, vagy az elektromos szerszámot bekapcsolva az áramellátásra csatlakoztatja, az balesetekhez vezethet.
- Az elektromos szerszám bekapcsolása előtt távolítsa el a beállító szerszámokat vagy csavarculcsokat. Egy szerszám vagy csavarculcs, amely a forgásban levő elektromos szerszám alkatrészeiben maradt, sérülésekhez vezethet.
- Kerülje az abnormális testtartást. Gondoskodjon arról, hogy stabilan álljon és mindig tartsa meg az egyensúlyát. Ezáltal váratlan helyzetekben jobban ellenőrzés alatt tudja tartani az elektromos szerszámot.
- Viseljen megfelelő ruházatot. Ne viseljen laza ruházatot vagy ékszereket. Tartsa a haját és ruházatát távol a mozgó részeketől. A laza ruházatot, az ékszereket vagy a hosszú haját a mozgásban levő alkatrészek bekapathatják.
- Ha a porelszívó és -gyűjtő berendezéseket szerel fel, akkor azokat megfelelő módon kell csatlakoztatni és használni. Ezeknek a berendezéseknek az alkalmazása csökkenti a porok általi veszélyeztetéseket.
- Ne ringassa magát hamis biztonságérzetben, és ne hagyja figyelmen kívül az elektromos szerszámokra vonatkozó biztonsági szabályokat, még akkor sem, ha az elektromos szerszámot

sokszori használat után már jól ismeri. Az óvatosan cselekvések egy másodperc töredéke alatt súlyos sérülésekhez vezethetnek.

## ● Az elektromos szerszámok gondos használata és kezelése

- Ne terhelje túl az elektromos szerszámot. A munkájához használja az arra a célra való elektromos szerszámot. A megfelelő elektromos szerszámmal a megadott teljesítménytartományban jobban és biztonságosabban dolgozik.
- Ne használjon olyan elektromos szerszámot, amelynek hibás a kapcsolója. Egy elektromos szerszám, amelyet már nem lehet be- vagy kikapcsolni, az veszélyes és azt meg kell javíttatni.
- Mielőtt beállításokat végez az eszközön, tartozékokat cserél vagy az elektromos szerszámot elteszi, vegye ki a kivehető akkumulátort és/vagy húzza ki a csatlakozódugót az aljzatból. Ez az elővigyázatossági lépés megakadályozza az elektromos szerszám nem szándékos beindítását.
- A használaton kívüli elektromos szerszámokat gyermekek elől elzárva tárolja. Ne hagyja, hogy az elektromos szerszámot olyan személyek használják, akik nem jártasak az eszköz használatában, vagy ezeket az utasításokat nem olvasták el. Az elektromos szerszámok veszélyesek, ha tapasztalatlan személyek használják.
- Gondosan ápolja az elektromos szerszámokat és a szerszámbetéteket. Ellenőrizze, hogy a mozgó alkatrészek kifogástalanul működnek, nem akadnak, alkatrészeik nem törtek el vagy nem érte azokat olyan károsodás, amely az elektromos szerszám működését befolyásolja. Az elektromos szerszám használata előtt javíttassa meg a sérült alkatrészeket. Sok baleset oka az elektromos szerszámok rosszul végzett karbantartása.
- Tartsa élesen és tisztán a vágószerszámokat. Az éles vágószélekkel rendelkező, gondosan ápolott vágószerszámok kevésbé szorulnak be és könnyebb azoknak vezetni.
- A jelen utasításoknak megfelelően használja az elektromos szerszámot, a szerszámbetéteket, a tartozékokat stb. Ennek során vegye figyelembe

a munkafeltételeket és az elvégzendő tevékenységet. Az elektromos szerszámoknak az előírt alkalmazásoktól eltérő használata veszélyes helyzetekhez vezethet.

- Tartsa tisztán, szárazon, olaj- és zsírmentesen a fogantyúkat és azok felületeit. A csúszós fogantyúk és fogófelületek nem teszik lehetővé az elektromos szerszám biztonságos működését és irányítását váratlan helyzetekben.

## ● Szerviz

- Az eszközt csak képzett szakemberekkel és csak eredeti alkatrészekkel javíttassa. Ez garantálja, az elektromos szerszám biztonságának fenntartását.

## ● További biztonsági tudnivalók fűnyírókhoz

### ● Edzés

- Gondosan olvassa el a használati útmutatót. Ismerkedjen meg annak részeivel és a gép helyes használatával.
- Soha ne engedje, hogy gyermekek vagy más személyek, akik nem ismerik a használati útmutatót, a fűnyírót használják. A felhasználó minimális életkorát helyi előírások határozhatják meg.
- Soha ne nyírójn fűvet, ha más személyek, különösen gyermekek, vagy állatok vannak a közelben.
- Gondoljon arra, hogy a gépkezelő vagy a felhasználó felelős a más személyekkel történő balesetekért vagy a tulajdonukban okozott károkért.

### ● Előkészítő intézkedések

- A gép használata során mindig stabil lábbelit és hosszú nadrágot viseljen. Ne használja a gépet mezítláb vagy könnyű szandálban. Kerülje a laza, illetve lelógó zsinórokkal vagy övekkel rendelkező ruházat viselését.

- Ellenőrizze a területet, ahol használni kívánja a gépet, és távolítson el minden olyan tárgyat, amelyeket a gép bekaphat és elrephíthet.
- Használat előtt szemrevételezés útján mindig ellenőrizze a vágókést, a rögzítő csapszeget és a teljes vágóegységet kopás és sérülések szempontjából. A kopott vagy megrongálódott vágókést és a rögzítő csapszeget a kiegyensúlyozatlanság elkerülése érdekében csak teljes egészében cserélje ki. A kopott vagy megrongálódott figyelmeztető táblákat pótolni kell.
- Használat előtt mindig ellenőrizze a csatlakozó vezetékét és a hosszabbító vezetékét sérülések vagy kopás nyomai szempontjából. Ha használat közben megrongálódik a vezeték, azonnal le kell választani a hálózatról. **NE ÉRINTSE MEG A VEZETÉKET, MIELŐTT LEVÁLASZTOTTÁ VOLNA A HÁLÓZATRÓL.** Ne használja a gépet, ha kopott vagy sérült a vezeték.

## ● Kezelés

- Csak nappali fényben vagy jó mesterséges fényben nyírjon fűvet.
- Kerülje az eszköz nedves fűvön történő használatát, ha lehetséges.
- Mindig ügyeljen a biztonságos állásra a lejtőkön.
- Csak lépésben haladva vezesse a gépet.
- Mindig a lejtőhöz nézve keresztirányban, soha ne felfelé vagy lefelé nyírja a fűvet.
- Legyen különösen óvatos, ha módosítja a haladási irányt a lejtőn.
- Ne nyírjon fűvet a túl meredek lejtőkön.
- Legyen különösen óvatos, ha irányt vált a fűnyíróval, vagy azt maga felé húzza.
- Állítsa le a vágókés(ek)e)t, ha meg kell billentenie a fűnyírót nem füves területek felett, illetve amikor a nyírni szánt területre vagy onnan elviszi a fűnyírót.
- Soha ne használja a fűnyírót sérült biztonsági berendezésekkel vagy védőrácsokkal, illetve nem felszerelt biztonsági berendezésekkel mint pl. terelőlemezek és/vagy fűgyűjtő tartályok.
- Óvatosan, a gyártó utasításainak megfelelően kapcsolja be vagy ki a főkapcsolót. Ügyeljen a lába és a vágókés(ek) közötti megfelelő távolságra.

- Bekapcsoláskor vagy a motor beindításakor tilos megbillenteni a fűnyírót, kivéve, ha a munkához meg kell emelni a fűnyírót. Ebben az esetben csak annyira billentse meg, amennyire feltétlenül szükséges, és csak a felhasználóval ellentétes oldalt emelje meg.
- Ne indítsa be a motort, ha a kiöntőcsatorna előtt áll.
- Soha ne tegye a kezét vagy a lábát a forgó alkatrészek közelébe vagy azok alá. Mindig tartsa magát távol a kiöntőnyílástól.
- Soha ne emelje meg és ne szállítsa a fűnyírót bekapcsolt motorral.
- Állítsa le a motort, és húzza ki a csatlakozódugót az aljzatból. Győződjön meg arról, hogy minden mozgó alkatrész teljesen leállt,
  - ha bármikor elhagyja a fűnyírót;
  - mielőtt megszünteti az elakadásokat vagy a kiöntőcsatorna eltömődését;
  - a fűnyíró felülvizsgálata, tisztítása vagy az azon való munkavégzés előtt;
  - ha egy idegen testet talált el. Ellenőrizze, hogy nem sérült-e a fűnyíró, és végezze el a szükséges javításokat, mielőtt újra elindítaná és használná a fűnyírót.
 Ha elkezd szokatlanul vibrálni a fűnyíró, akkor azonnali ellenőrzés szükséges.
  - ellenőrizze, hogy nem sérült-e a fűnyíró;
  - végezze el a sérült alkatrészek szükséges javítását;
  - gondoskodjon arról, hogy minden csavaranya, csapszeg és csavar szorosan meg legyen húzva.

## ● Karbantartás és tárolás

**▲ FIGYELMEZTETÉS!** A karbantartás vagy a tárolás előtt válassza le a fűnyírót a villamos hálózatról.

- Gondoskodjon arról, hogy minden csavaranya, csapszeg és csavar szorosan meg legyen húzva, és az eszköz biztonságos munkaállapotban legyen.
- Rendszeresen ellenőrizze a fűgyűjtő berendezést kopás vagy a működőképesség elvesztése szempontjából.

- A gép beállításakor ügyeljen arra, hogy ne szoruljon be az ujjá a mozgó vágókések és a gép rögzített alkatrészei közé.
- A gép elrakása előtt hagyja lehűlni a motort.
- A vágókések karbantartása során ügyeljen arra, hogy a vágókések még a feszültségforrás lekapcsolása esetén is mozoghatnak.
- Biztonsági okokból cserélje ki a kopott vagy sérült alkatrészeket. Csak eredeti pótalkatrészeket és tartozékokat használjon.
- A fűnyíró tárolása előtt mindig ürítse ki a fűgyűjtő dobozt.
- Ne próbálja meg megjavítani a fűnyírót, ha nem rendelkezik megfelelő szakképzettséggel. Az ebben az útmutatóban fel nem sorolt munkákat csak a gyártó vagy a kereskedő által felhatalmazott ügyfélszolgálati központok végezhetik.
- Az eszközt száraz, gyermekek számára nem elérhető helyen tárolja.
- Gondosan kezelje az eszközt. Tartsa élesen és tisztán a szerszámokat, hogy jobban és biztonságosabban dolgozhasson. Kövesse a karbantartási utasításokat.
- A vágókészülék cseréjekor viseljen védőkesztyűt.

## ● **Javaslat** **érintésvédelmi osztályú gépekhez**

A gépet hibaáram-védőkapcsolón (RCD) keresztül kell üzemeltetni, amelynek kioldóárama nem haladja meg a 30 mA-t.

## ● **További biztonsági tudnivalók**

- Ha a szabadban használja az elektromos eszközt, csak megfelelően jóváhagyott hosszabbítók használhatók. A megfelelő jelölések a hosszabbítón találhatóak.
- Mindig teljesen csavarja le a hosszabbítót.
- Csak jóváhagyott, H05RN-F típusú, legfeljebb 75 m hosszúságú, kültéri használatra készült hosszabbítót használjon.
- Legfeljebb 15 m hosszúságú hosszabbítók esetén 1,5 mm<sup>2</sup> keresztmetszetű vezeték szükséges.

- 15 és 75 m közötti hosszúsággal rendelkező hosszabbítók esetén legalább 2,5 mm<sup>2</sup> keresztmetszet szükséges.
- Sérült hálózati kábelt ne csatlakoztasson a villamos hálózatra. Sérült hálózati kábel feszültség alatt álló alkatrészekkel való érintkezéshez vezethet.
- Fűnyírás előtt mindig szerelje fel a fűgyűjtő dobozt, lásd „A fűgyűjtő doboz felszerelése/levétele” c. fejezetet.
- Ha (túl) magas, vastag vagy nedves fű nyírására használja a fűnyírót, vagy ha az akadályokba ütközik, túl erősen kell dolgoznia a motornak, ami a penge elakadásához vezet. Ez a motor hőmérsékletének növekedését eredményezheti. Ha túlzottan megnövekszik a motor hőmérséklete, aktiválódik a túlterhelés-védelem, és a motor automatikusan kikapcsol. Ebben az esetben engedje el az indítókart , és hagyja a gépet 1–2 percig lehűlni. Indítsa újra a motort, és folytassa a munkát.

## ● **Biztonsági követelmények**

- Az áramellátásnak meg kell egyeznie a termék feltüntetett specifikációival.
- Soha ne helyezze üzemben kívül a biztonsági kapcsolót. Ha így tesz, a garancia érvényét veszti. Tartsa szárazon a csatlakozást (csatlakozódugó és aljzat).
- A gyermekek nem játszhatnak az eszközzel.
- A tisztítást és a karbantartás gyermekek felügyelete nélkül nem végezhetik.
- Ezt az eszközt korlátozott testi, érzékszervi vagy szellemi képességgel élő vagy nem megfelelő tapasztalattal és tudással rendelkező személyek csak felügyelet mellett, illetve az eszköz biztonságos használatára vonatkozó felvilágosítás és az ahhoz kapcsolódó veszélyek megértése után használhatják.
- Tegyen megfelelő intézkedéseket annak biztosítására, hogy a gyermekek ne férjenek hozzá az eszközhöz.
- Az eszköz első üzembe helyezése előtt villamosági szakembernek kell ellenőriznie, hogy meghozták-e a szükséges elektromos biztonsági intézkedéseket.

**⚠ FIGYELMEZTETÉS!** A lentiekben az eszközben keletkező károk és a lehetséges személyi sérülések elkerülésének módja van leírva:

**!** Vegye figyelembe a zajvédelmet és a helyi előírásokat. Az eszköz használata bizonyos napokon (pl. vasárnap és ünnepnapokon), bizonyos napszakokban (ebédszünetben, éjszaka) vagy bizonyos helyeken (pl. üdülőhelyeken, kórháznál stb.) korlátozott vagy tiltna lehet.

- Ne dolgozzon az eszközzel, ha fáradt vagy nem tud összpontosítani, illetve alkohol vagy kábítószer hatása alatt áll. Tartson idejében szünetet. Megfontoltan kezdjen a munkához.
- Munka közben ügyeljen a biztonságos állásra, különösen a lejtőkön.
- Csak lépésben haladva üzemeltesse az eszközt. Legyen különösen óvatos, ha megfordítja, maga felé húzza vagy hátrafelé tolja az eszközt.

**⚠ FIGYELMEZTETÉS!** A kés a kikapcsolást követően tovább forog. Sérülésveszély áll fenn!

- Ne hagyja felügyelet nélkül az eszközt.
- Ne terhelje túl az eszközt. Ne használja az eszközt rendeltetésétől eltérő célokra.

## ● Összeszerelés

**⚠ FIGYELMEZTETÉS!** Az eszközön végzett munkák előtt mindig húzza ki a hálózati csatlakozódugót. Sérülésveszély áll fenn!

### ● Az ívelt fogantyú felszerelése (B ábra)

|               |   |
|---------------|---|
| <b>B ábra</b> | <ol style="list-style-type: none"><li>1. Tolja az alsó szárát <b>3</b> az elektromos fűnyíró burkolatán <b>6</b> található nyílásba. Ehhez lásd az A ábrát.</li><li>2. Rögzítse az alsó szárat <b>3</b> a mellékelt a szár rögzítésére mellékelt csavarokkal <b>13</b>.</li></ol> |
|---------------|---|

|               |  |
|---------------|--|
| <b>C ábra</b> | <ol style="list-style-type: none"><li>3. Rögzítse az ívelt fogantyút <b>1</b> a mellékelt csavarokkal <b>14</b>, alátétkarikákkal <b>15</b> és szárnyas anyacsavarokkal <b>2</b> az alsó szárra <b>3</b>. Két lehetséges helyzet áll rendelkezésre.</li><li>4. Rögzítse a kábeltartót <b>8</b> a szárra <b>3</b> és az ívelt fogantyúra <b>1</b>, és így fixálja a kábelt.</li></ol> |
|---------------|--|

**!** Ha megglazítja mindkét szárnyas csavaranyát **2**, le tudja hajítani az ívelt fogantyút az eszköz tárolásához. Ügyeljen arra, hogy ne szoruljon be a hálózati kábel.

### ● A fűgyűjtő doboz felszerelése (D ábra)

**!** Sérülések elkerülése érdekében a fűgyűjtő doboz **4** felszerelésekor viseljen védőkesztyűt.

|               |   |
|---------------|---|
| <b>D ábra</b> | <ol style="list-style-type: none"><li>1. Szerelje össze a fűgyűjtő doboz <b>4</b> két részét (<b>17</b> + <b>18</b>).</li><li>2. Tolja a fogantyú <b>16</b> végeit a fűgyűjtő doboz felső részének <b>18</b> egy-egy nyílásába.</li></ol> |
|---------------|---|

**⚠ FIGYELMEZTETÉS!** Soha ne üzemeltesse az eszközt hibás védőberendezésekkel vagy csatlakoztatott biztonsági berendezések mint pl. terelőlemezek és/vagy gyűjtőszervezetek nélkül. Sérülésveszély áll fenn!

### ● A fűnyíróval való munkavégzés

#### ● A fűgyűjtő doboz felszerelése/levétele (E ábra)

- A fűgyűjtő dobozt **4** fűnyírás előtt mindig szerelje fel.
  - A fűnyíró tárolása előtt mindig ürítse ki a fűgyűjtő dobozt **4**.
1. A fűgyűjtő doboz **4** rögzítéséhez emelje meg a hátsó terelőlemezt **7**, és akassza a fűgyűjtő

dobozt [4] a rögzítő kampókra. Hajtsa a hátsó terelőlemezt [7] a fűgyűjtő dobozra [4]. Ez megfelelő helyzetben tartja a fűgyűjtő dobozt [4].

2. A fűgyűjtő doboz [4] eltávolításához emelje meg a hátsó terelőlemezt [7], és vegye ki a fűgyűjtő dobozt [4] úgy, hogy azt megemeli. Hajtsa vissza a hátsó terelőlemezt [7] az elektromos fűnyíró burkolatára [6].
- A fűgyűjtő doboz [4] oldalán egy töltésszintjelző [22] van elhelyezve. A töltésszintjelző a fűgyűjtő doboz töltésszintjét mutatja, ha működésben van a fűnyíró. Üritse ki a fűgyűjtő dobozt [4], ha zárva van a töltésszintjelző [22], vagy az eszköz tárolásához.



Töltésszintjelző [22] nyitva: üres a fűgyűjtő doboz [4]



Töltésszintjelző [22] zárva: megtelt a fűgyűjtő doboz [4]

## ● A vágásmagasság beállítása (F ábra)

**▲ FIGYELMEZTETÉS!** Kapcsolja ki az eszközt, húzza ki a csatlakozódugút és várjon, amíg leáll a kés [20]. Sérülésveszély áll fenn!

Az elektromos fűnyíró vágásmagasságát három helyzetbe állíthatja úgy, hogy a fűnyíró alján elhelyezett elülső és hátsó tengelyek pozícióját hozzáigazítja:

**65 mm** – Magas vágásmagasság

**45 mm** – Közepes vágásmagasság

**25 mm** – Rövid vágásmagasság

- Egymás után állítsa be a tengelyeket. Pontos eredmény elérése érdekében azonos vágásmagasságra kell beállítani az elülső és a hátsó tengelyt.

### F ábra

1. Fektesse az oldalára a fűnyírót.
2. Fogja meg a keréktengelyt [23] mindkét oldalon.
3. Húzza egyenletesen a tengelyt, és hagyja a kívánt helyzetben bekattanni.



A szezon elején első fűnyíráshoz magasabb vágásmagasságot válasszon. Vegye figyelembe a zajvédelmet és a helyi előírásokat.

## ● Be- és kikapcsolás (G ábra)

**▲ FIGYELMEZTETÉS!** Ne indítsa be a fűnyírót, ha magas fűben áll.

1. Kösse össze a hosszabbító csatlakozódugóját a hálózati csatlakozóvezeték csatlakozóaljzatával [9] az ívelt fogantyún [1].
2. Feszülésmentesítéshez készítsen egy hurkot a hálózati kábel végével, és akassza azt a kábel-feszülésmentesítőbe [11].
3. Csatlakoztassa a hosszabbítót az áramellátásra.
4. Bekapcsolás előtt győződjön meg arról, hogy az eszköz nem érintkezik más tárgyakkal.
5. Bekapcsoláshoz nyomja meg a kioldó kapcsolót [10] a fogantyún. Tartsa megnyomva a vészleállító nyomógombot (biztonság) és húzza az indítókart [12] a fogantyú felé. Most elengedheti a kioldó kapcsolót [10].
6. Kikapcsoláshoz engedje el az indítókart [12].

**▲ FIGYELMEZTETÉS!** A gép kikapcsolása után a kés [20] lassan leáll. Ne érintse meg a mozgó kést [20]. Sérülésveszély áll fenn!

## ● Fűnyírás (H ábra)

A rendszeres fűnyírás elősegíti a fű leveledését és egyben elpusztítja a gyomokat. Ez nemcsak a gyepek sűrűségét növeli minden egyes nyírásnál, hanem serkenti az egyenletesen teherbíró gyepeket is.

Az első nyírást április környékén kell elvégezni, amikor a gyepek 70–80 mm magasra nőtt. A fő vegetációs időszakban a fűvet legalább hetente egyszer le kell nyírni.

- Javasoljuk, hogy a jelen szakaszban és a H ábrán látható módon használja a fűnyírót a legjobb eredmény elérése és a hálózati kábel elvágása kockázatának csökkentése érdekében.

- Kezdje el a fűnyírást az aljzat közelében, és az aljzattól távolodva dolgozzon.
- Tartsa mindig maga mögött a hosszabbítót, és ha kanyarodik, mindig arra az oldalra fektesse, amelyiken már lenyírta a fűvet.
- Lépésben haladva vezesse az eszközt, és lehetőleg egyenletes sávokban dolgozzon. A hézagmentes nyírás érdekében a sávok mindig néhány centiméterrel fedjék át egymást.
- Úgy állítsa be a vágásmagasságot, hogy ne terhelje túl az eszközt. Más esetben a motor meghibásodhat.
- Lejtőkön mindig a lejtőn keresztben dolgozzon. Legyen különösen óvatos, ha visszafelé tolja és húzza az eszközt.

**▲ FIGYELMEZTETÉS!** Munka után kapcsolja ki az eszközt. Szállításához húzza ki a csatlakozódugót és várjon, amíg leáll a kés [20]. Sérülésveszély áll fenn!

- Használat után az elektromos fűnyíró a hordfogantyúnál [24] fogva szállítható.
- Használat után és tárolás előtt mindig tisztítsa meg az eszközt a „Tisztítás, karbantartás és tárolás” c. fejezetben leírtak szerint.

## ● Tisztítás, karbantartás és tárolás

**▲ FIGYELMEZTETÉS!** A jelen útmutatóban nem szereplő munkálatokat a gyártó által felhatalmazott ügyfélszolgálati központtal végeztesse el. Csak eredeti alkatrészeket használjon.



A kés kezelése során viseljen védőkesztyűt [20].

**▲ FIGYELMEZTETÉS!** Karbantartási és tisztítási munkák előtt mindig kapcsolja ki az eszközt, húzza ki a csatlakozódugót és várjon, amíg leáll a kés [20]. Sérülésveszély áll fenn!

Nem vállalunk felelősséget az eszközeinkben okozott olyan károkért, amelyek szakszerűtlen javítás, nem eredeti alkatrészek használata vagy nem rendeltetésszerű használat következtében keletkeznek.

## ● Általános tisztítási és karbantartási munkák

**▲ FIGYELMEZTETÉS!** Ne permetezze le vízzel a fűnyírót.

- Egy fa- vagy műanyagdarab segítségével eltávolíthatja a kerekre, a szellőzőnyílásokba, a kiöntőnyílásba és a kés környékére ragadt növényi maradványokat a nyírás után.
- Ne használjon kemény vagy hegyes tárgyakat, mert ezek megsérthetik a műanyag részeket.
- Mindig tartsa tisztán a gépet. Tisztításhoz használjon egy kefért vagy egy kendőt. Soha ne használjon oldószereket mint benzint, alkoholt, ammóniavizet stb. Ezek az oldószerek megromolhatnak a műanyag részeket.
- Használat előtt mindig ellenőrizze a fűnyírórt feltűnő hibák mint meglazult, kopott vagy sérült alkatrészek szempontjából. Ellenőrizze az össze csavaranya, csapszeg és csavar szoros illeszkedését.
- Ellenőrizze a burkolatokat és biztonsági berendezéseket sérülések és helyes illeszkedés szempontjából. Szükség esetén cserélje ki azokat.

## ● A kés cseréje (1 ábra)

Ha tompa a penge, szakműhelyben éllesztse meg. Ha sérült a kés [20] vagy kiegyensúlyozatlanság jeleit mutatja, akkor ki kell cserélni (lásd a „Szerviz” c. fejezetet).

### El távolításhoz:

1. Fektesse az eszközt az oldalára.
2. Viseljen vastag védőkesztyűt, és tartsa erősen megfogta a kést [20]. Csavarozza le a késcsavar [19] egy csavarhúzóval az óramutató járásával ellentétes irányba a motororsórol [21].
3. Fordított sorrendben szerelje fel az új kést [20]. Ügyeljen arra, hogy megfelelő helyzetben legyen a kés [20], és húzza meg szorosan a csavart [19]. A kés [20] hornyát a motororsó [21] kiugrásainak megfelelően kell beállítani.

## ● Tárolás

- Száraz helyen és a gyermekek elől elzárva tárolja az eszközt. Lazítsa meg a szárnyas csavaranyákat **2**, és hajtsa le a fogantyút úgy, hogy kisebb helyet foglaljon el az eszköz. Ügyeljen arra, hogy ne szoruljon be a kábel.
- Hagyja lehűlni a motort, mielőtt zárt helyiségben tárolja az eszközt.
- Ne takarja le az eszközt nejlón zsákokkal, mivel akkor nedvesség keletkezhet.

## ● Hibaelhárítása

| Probléma  | Lehetséges ok                                  | Hibaelhárítás  |
|---|--|--|
| Az eszköz nem indul be.                                   | Nincs hálózati feszültség                      | Ellenőrizze az áramellátást annak megállapítására, hogy minden csatlakozás helyesen van-e felszerelve.                         |
|   | Az áramvezeték megszakítása.                   | Ellenőrizze és szükség esetén villamos szakemberrel javítsa meg az aljzatot, a kábelt, a vezetékét, a hálózati csatlakozódugót |
|   | Az indítókar <b>12</b> meghibásodott           | Az ügyfélszolgálattal javítsa meg.   |
|   | A szénkefék elkoptak                           |  |
|   | Meghibásodott a motor                          |  |
| A motor megakad.  | Idegen test akadályozza                        | Távolítsa el az idegen testet  |
| Nem megfelelő a munka eredménye, vagy nehezen jár a motor | Túl alacsony a vágásmagasság/ túl hosszú a fű. | Magasabb vágásmagasságot állítson be. A fogantyút <b>1</b> lenyomva enyhén emelje meg az elülső kerekeket.                     |
|   | Tompa a kés <b>20</b>                          | Élesítse meg a kést <b>20</b> vagy cseréltesse ki.   |
|   | A kés területe eltömődött                      | Távolítsa el az eltömődést/tisztítsa meg az eszközt.   |
| Nem megfelelő a munka eredménye, vagy nehezen jár a motor | Hibásan van felszerelve a kés <b>20</b>        | Szerelje fel helyesen a kést <b>20</b> .   |
| A kés <b>20</b> nem forog.                                | A kést <b>20</b> eltömte a fű                  | Távolítsa el a fűvet   |
|   | Laza a késcsavar <b>19</b>                     | Húzza meg a késcsavart <b>19</b>   |
| Abnormális zörejek, zörgés vagy rezgések                  | Laza a késcsavar <b>19</b>                     | Húzza meg a késcsavart <b>19</b>   |
|   | Megrongálódott a kés <b>20</b>                 | Cserélje ki a kést <b>20</b> .   |

## ● Műszaki adatok

| Modell                       | LDLLM1300-23                     |
|------------------------------|----------------------------------|
| Cikkszám                     | PRM 1300 B2                      |
| Teljesítményfelvétel         | 1300 W                           |
| Névleges feszültség          | 230–240 V~<br>(váltóáram), 50 Hz |
| Üresjárat sebesség           | 3450 perc <sup>-1</sup>          |
| Vágási kör                   | 32 cm                            |
| Vágásmagasság                | 25/45/65 mm                      |
| Érintésvédelmi osztály       | II/☐                             |
| IP-osztály                   | IPX4                             |
| Súly                         | kb. 8,3 kg                       |
| Fűgyűjtő doboz<br>űrtartalma | kb. 30 l                         |

### Zajkibocsátásra vonatkozó információk

Az EN ISO 3744:2010 szabvány szerint mért  
zajkibocsátás

$$\text{Hangnyomásszint } L_{pA} = 81,0 \text{ dB(A)} \\ K = 3 \text{ dB(A)}$$

$$\text{Hangteljesítményszint } L_{WA} = 93,7 \text{ dB(A)} \\ K = 1,92 \text{ dB(A)}$$

Garantált

$$\text{hangteljesítményszint } L_{WA} = 96 \text{ dB(A)}$$

**▲ FIGYELMEZTETÉS! EGÉSZSÉGÜGYI VESZÉLY!** A munkahelyen a hangszint túllépheti a 85 dB(A) értéket. Ebben az esetben a felhasználó védelmét szolgáló védőintézkedésekre van szükség.

### Viseljen hallásvédőt!

A hallásvédő vagy védőruházat nélkül végzett munka az egészség károsodásához vezethet.

- Munkavégzés közben viseljen hallásvédőt és megfelelő védőruházatot.

### Rezgések

A feltüntetett rezgési értéket és a feltüntetett zajkibocsátási értékeket szabványosított mérési eljárással (EN 60335-1/EN 60335-2-77) mérték, és ezek

felhasználhatók egy elektromos szerszám másik elektromos szerszámmal való összehasonlítására. A terhelés előzetes megítélésére is felhasználhatók.

Rezgés a fogantyún  $a_h$  max. 2,374 m/s<sup>2</sup>

Becsült  $K = 1,5 \text{ m/s}^2$

**▲ FIGYELMEZTETÉS!** Az elektromos szerszám tényleges használatakor a rezgés- és zajkibocsátás eltérhet a megadott értékektől, az elektromos szerszám használati módjától és különösen a megmunkálendő munkadarab típusától függően.

A kezelő védelmére olyan biztonsági intézkedések meghatározása szükséges, amelyek a rezgésnek való kitettség becslésre alapulnak a tényleges használati körülmények között (figyelembe véve a munkaciklus minden részét, beleértve pl. az elektromos szerszám kikapcsolt állapotát és az időket, amikor az elektromos szerszám be van kapcsolva, de terhelés nélkül működik).

Próbálja meg a rezgések általi és a zajterhelést a lehető legalacsonyabb szinten tartani. A rezgésnek való kitettség csökkentésére szolgáló intézkedések közé tartozik például a védőkesztyű viselése a szerszám használata közben, a munkaidő korlátozása és a jó állapotú tartozékok használata.

## ● Mentesítés

A csomagolás környezetbarát anyagokból készült, amelyeket a helyi újrahasznosító helyeken adhat le ártalmatlanítás céljából.



A hulladék elkülönítéséhez vegye figyelembe a csomagolóanyagban található jelzéseket. Ezek rövidítéseket (a) és számokat (b) tartalmaznak a következő jelzéssel: 1–7: műanyagok/20–22: papír és karton/80–98: kötőanyagok.



A kiszolgált termék megsemmisítési lehetőségeiről lakóhelye illetékes önkormányzatánál tájékozódhat.



A környezete érdekében, ne dobja a kiszolgált terméket a háztartási szemétkébe, hanem adja le szakszerű ártalmatlanításra.

A gyűjtőhelyekről és azok nyitvatartási idejéről az illetékes önkormányzatnál tájékozódhat.



A termék, beleértve a tartozékokat és a csomagolóanyagokat is, újrahasznosítható, és a gyártó kiterjesztett felelőssége alá tartozik. A jobb hulladékkezelés érdekében az ábrán látható információk (szortírozási információk) alapján külön ártalmatlanítsa őket. A Triman-logó csak Franciaországra vonatkozik.

## ● Garancia és szerviz

A terméket szigorú minőségi előírások betartásával, gondosan gyártottuk, és szállítás előtt lelkiismeretesen ellenőriztük. Ha a terméken hiányosságokat tapasztal, akkor Önt a termék eladójával szemben törvényes jogok illetik meg. Ezeket a törvényes jogokat a következőkben ismertetett garancia vállalásunk nem korlátozza.

A termékre 3 év garanciát adunk a vásárlás dátumától számítva. A garanciális idő a vásárlás dátumával kezdődik. Kérjük, őrizze meg az eredeti pénztárblokkot. Ez a bizonylat szükséges a vásárlás tényének igazolásához.

Ha a termék vásárlásától számított 3 éven belül anyag- vagy gyártási hiba merül fel, akkor a vásárlásunk szerint a terméket ingyen megjavítjuk vagy kicseréljük. A garancia megszűnik, ha a terméket megromgálták, ill. szakszerűtlenül kezelték vagy végezték a karbantartást.

A termékék szakszerű használatához pontosan be kell tartani a használati útmutatóban feltüntetett utasításokat. Feltétlenül kerülni kell az olyan felhasználási célokat és cselekményeket, melyeket a használati útmutató nem javasol vagy amelyek elkerülésére figyelmeztet. A termék kizárólag magánhasználatra, nem közületi célokra készült. A garancia érvényét veszti visszaélészerű vagy szakszerűtlen használat, erőszak alkalmazása vagy olyan beavatkozások esetén, amelyeket az engedélyünkkel nem rendelkező szervizekkel végeztettek.

Javításkor vagy a termék kicserélésekor nem indul újra a garanciális idő. A garanciális idő nem hosszabbodik a jótállással. Ez a kicserélt vagy javított alkatrészekre is érvényes. Az esetlegesen már a vásárlás időpontjában fennálló károkat és hiányosságokat azonnal a kicsomagolás után jelezni kell. A garanciális idő lejártá után esedékes javítások térítéskötelesek.

A garancia az anyag- vagy gyártási hibákra vonatkozik. A garancia nem terjed ki azokra a termékrészekre (pl. kések), melyek normál kopásnak vannak kitéve és ezért azok fogyóeszköznek tekinthetők, illetve a törékeny részekre, pl. kapcsolók, akkumulátorok vagy üvegből készült részek.

## ● Garanciális ügyek lebonyolítása

Ügyének gyors elintézése céljából kérjük, kövesse az alábbi útmutatásokat:

Kérjük, kérdések esetére őrizze meg a pénztárblokkot és a cikkszámot (IAN 420142\_2204) a vásárlás tényének igazolására.

A cikkszámot kérjük, olvassa le a típustábláról, a gravírozásról, a használati útmutató címloldaláról (balra lent), vagy a hátoldalon vagy a termék aljára felragasztott címkéről.

Ha működési hiba vagy egyéb hiányosság lépne fel, akkor először telefonon vegye fel a kapcsolatot a következőkben megnevezett szervizosztállyal, vagy küldjön e-mailt.

A hibásnak ítélt terméket az ügyfélszolgálatunkkal történő egyeztetés után a vásárlást igazoló számla (pénztárblokk), valamint a hiba leírásának és keletkezési idejének mellékelésével díjmentesen postázhatja az Önnel közölt szervizcímmre. Az átvételi nehézségek és a járulékos költségek elkerülésére kérjük, feltétlenül a megadott címet használja. Gondoskodjon arról, hogy a küldeményt ne bérmentesítés nélkül, helyigényes áruként, expressz vagy egyéb speciális fuvarozási móddal postázza. Az eszközt kérjük, a vásárláshoz mellékelte összes tartozékkal együtt küldje el, és gondoskodjon megfelelően biztonságos szállítási csomagolásról.

## ● Szerviz

### Service Hungary

Tel.: 00800 80040044

E-Mail: [administration@mynetsend.de](mailto:administration@mynetsend.de)

## ● Javítási szolgáltatás

 **FIGYELEM!** Kérjük, hogy az eszközt megtisztítva és a hiba feltüntetésével együtt küldje el szerviz-telephelyünkre.

Az olyan javításokat, amelyekre a garancia nem terjed ki, költségtérítés ellenében elvégeztetheti szerviz-telephelyünkkel. A szerviz-telephely nagyon szívesen készít árajánlatot.

Csak olyan eszközöket tudunk kezelni, amelyeket megfelelő csomagolásban, bérmentesítve küldenek be. Bérmentesítés nélküli, helyigényes áruként, expressz vagy egyéb speciális fuvarozási móddal beküldött eszközöket nem veszünk át.

A meghibásodott, beküldött eszközöket ingyenesen ártalmatlanítjuk.

## Pótalkatrészek

Pótalkatrészeket a következő címen rendelhet:  
[administration@mynetsend.de](mailto:administration@mynetsend.de).

| Tétel a használati útmutatóban  | Megnevezés                       | Alkatrész-szám                 |
|---|----------------------------------|--------------------------------|
| I ábra  | Kés (gyártói hivatkozás: ZF6108) | 22-23-24-LDLLM1300-23          |
| D ábra  | Fűgyűjtő doboz                   | 26-27-28-29-LDLLM1300-23       |
| A ábra:  | Kerekek                          | 12-13-14-15-16-17-LDLLM1300-23 |

## ● Importőr

Kérjük vegye figyelembe, hogy a következő cím nem szerviz cím. Először vegye fel a kapcsolatot a fent feltüntetett ügyfélszolgálati központtal.

### **VARO – Vic Van Rompuy N.V.**

Joseph Van Instraat 9

2500 Lier

BELGIUM

**IAN 420142\_2204**

## ● Megfelelési nyilatkozat CÉ

**Mi, a VARO–Vic Van Rompuy N.V., cég, Joseph Van Instraat 9, 2500 Lier, BELGIUM, kizárólagos felelősséggel nyilatkozunk arról, hogy a lent megjelölt eszköz**

**Az eszköz megnevezése:** Elektromos fűnyíró PRM 1300 B2

**Márka:** 

**Modell-sz.:** LDLLM1300

megfelel a harmonizált EU-szabványokra alapuló, vonatkozó EU-irányelvek alapvető követelményeinek és egyéb, vonatkozó szabályainak. Ez a nyilatkozat érvényét veszti, ha az eszközt beleegyezésünk nélkül módosítják.

### EU-irányelvek

(az esetleges módosításokat is beleértve, az aláírás időpontjáig)

2011/65/EU-(EU)2015/863

2006/42/EK

2014/30/EU

2000/14/EK-2005/88/EK

### VI. melléklet

L<sub>WA</sub> mért: 94 dB(A)

L<sub>WA</sub> max. garantált: 96 dB(A)

Bejelentett szervezet: TÜV SÜD-0036

Westendstrasse 199

80686 München

Németország

### Harmonizált EU-szabványok

(az esetleges módosításokat is beleértve, az aláírás időpontjáig)

EN60335-1: 2012 +A11 +A13 +A1 +A2 +A14 +A15

EN60335-2-77: 2010

EN IEC 55014-1: 2021

EN IEC 55014-2: 2021

EN IEC 61000-3-2: 2019 +A1

EN61000-3-3: 2013 +A2

### A műszaki dokumentáció birtokosa

Philippe Vankerkhove

VARO–Vic. Van Rompuy N.V.

Az aláíró a vállalat igazgatóságának nevében jár el



**Ludo Mertens**

Tanúsítási menedzser

Dátum: 16/11/2022, Lier–Belgium

|  |  |
|--|--|
| A termék megnevezése: Elektromos fűnyíró   | Gyártási szám: 420142_2204   |
| A termék típusa: PRM 1300 B2   |  |
| A gyártó cégneve, címe, e-mail címe:<br>VARO – Vic Van Rompuy N.V.<br>Joseph Van Instraat 9<br>2500 Lier<br>BELGIUM<br>E-Mail: administration@mynetsend.de | Szervíz neve, címe, telefonszáma:<br>VARO – Vic Van Rompuy N.V.<br>Joseph Van Instraat 9<br>2500 Lier<br>BELGIUM<br>Tel.: 00800 80040044 |
| Az importáló/forgalmazó neve és címe:<br>Lidl Magyarország Kereskedelmi Bt., H-1037 Budapest, Rádl árok 6.   |  |

1. A jótállási idő a Magyarország területén, Lidl Magyarország Kereskedelmi Bt. üzletében történt vásárlás napjától számított 1 év, amely jogvesztő. A jótállási idő a fogyasztó részére történő átadással, vagy ha az üzembe helyezést a forgalmazó, vagy annak megbízottja végzi, az üzembe helyezés napjával kezdődik.
2. A jótállási igény a jótállási jeggyel és/vagy a vásárlást igazoló blokkal érvényesíthető. A jótállási jegy szabálytalan kiállítás, vagy átadásának elmaradása nem érinti a jótállási kötelezettség-vállalás érvényességét. Kérjük, hogy a vásárlás tényének és időpontjának bizonyítására őrizze meg a pénztári fizetésnél kapott jótállási jegyet és a vásárlást igazoló blokkot.
3. A vásárlástól számított három munkanapon belül érvényesített csereigény esetén a forgalmazó köteles a terméket kicserélni, feltéve ha a hiba a rendeltetészerű használatot akadályozza. A jótállási jogokat a termék tulajdonosaként a fogyasztó érvényesítheti az áruházakban, valamint a jótállási tájékoztatóban feltüntetett szervizekben. (A magyar Polgári Törvénykönyv alapján fogyasztónak minősül a szakmája, önálló foglalkozása vagy üzleti tevékenysége körén kívül eljáró természetes személy.)

A jótállás ideje alatt a fogyasztó hibás teljesítés esetén kérheti a termék kijavítását, kicserélését, vagy ha a termék nem javítható vagy cserélhető, vagy az a forgalmazónak aránytalan többletköltséggel járna, illetve a fogyasztó kijavításhoz, kicseréléshez fűződő érdeke alapos ok miatt megszűnt, árleszállítást kérhet, vagy elállhat a szerződéstől és visszakérheti a vételárat. A kijavítás során a termékbe csak új alkatrész kerülhet beépítésre.

4. A fogyasztó a hiba felfedezése után a lehető legrövidebb időn belül köteles a hibát bejelenteni és a terméket a jótállási jogok érvényesítése céljából átadni. A hiba fel-fedezésétől számított két hónapon belül bejelentett jótállási igényt időben közölni kell tekinteni. A közlés elmaradásából eredő kárért a fogyasztó felelős. A jótállási igény érvényesíthetőségének határideje a termék, vagy fődarabjának kicserélése esetén a csere napján újraindul.

5. A rögzített bekötésű, illetve a 10 kg-nál súlyosabb, vagy tömegközlekedési eszközön nem szállítható terméket az üzemeltetés helyén kell megjavítani. Abban az esetben, ha a javítás a helyszínen nem végezhető el, a termék ki- és visszaszereléséről, valamint szállításáról a forgalmazónak kell gondoskodnia.
6. A jóállás nem áll fenn, ha a hiba a nem rendeltetésszerű használatból, átalakításból, helytelen tárolásból, vagy a használati utasítástól eltérő kezelésből, vagy bármely a vásárlást követő behatásból fakad, vagy elemi kár okozta, és azt a forgalmazó, vagy a szerviz bizonyítja. A jóállás nem vonatkozik a mozgó kopó alkatrészek (világítótestek, gumibroncsok stb.) rendeltetésszerű felhasználására. A szerviz és a forgalmazó a kijavítás során nem felel a terméken a fogyasztó vagy harmadik személyek által tárolt adatokért vagy beállításokért.
7. Fogyasztói jogvita esetén a fogyasztó a megyei (fővárosi) kereskedelmi és iparkamarák mellett működő békéltető testület eljárását is kezdeményezheti.

A jóállás a fogyasztó törvényből eredő szavatossági jogait és azok érvényesíthetőségét nem érinti.

Kijavítást ellenőrző szelvény:

|   |                           |
|---|---------------------------|
| A jóállási igény bejelentésének időpontja:        | A hiba oka:               |
| Javításra átvétel időpontja:                      | A hiba javításának módja: |
| A fogyasztó részére történő visszaadás időpontja: |                           |
| A szerviz bélyegzője, kelt és aláírás:            |                           |

Kicserélést ellenőrző szelvény:



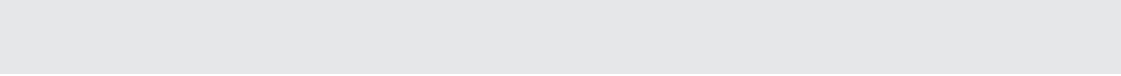



















|   |
|---|
| A jóállási igény bejelentésének időpontja:  |
| Kicserelés időpontja:                       |
| A cserélő bolt bélyegzője, kelt és aláírás: |



|  |           |
|--|-----------|
| <b>Legenda uporabljenih piktogramov</b> .....                  | Stran 205 |
| <b>Uvod</b> .....  | Stran 206 |
| Predvidena uporaba .....                                       | Stran 206 |
| <b>Splošni opis</b> .....                                      | Stran 206 |
| Pregled .....  | Stran 206 |
| Obseg dobave .....   | Stran 207 |
| <b>Opis delovanja</b> .....                                    | Stran 207 |
| <b>Varnostni napotki</b> .....                                 | Stran 207 |
| Splošni varnostni napotki .....                                | Stran 207 |
| Delovno mesto .....  | Stran 207 |
| Električna varnost .....                                       | Stran 208 |
| Varnost oseb .....   | Stran 208 |
| Uporaba in ravnanje z električnim orodjem .....                | Stran 208 |
| <b>Servis</b> .....  | Stran 209 |
| <b>Dodatni varnostni napotki za kosilnice</b> .....            | Stran 209 |
| Vadba .....  | Stran 209 |
| Pripravljalni ukrepi .....                                     | Stran 209 |
| <b>Uporaba</b> .....   | Stran 210 |
| <b>Vzdrževanje in skladiščenje</b> .....                       | Stran 210 |
| Priporočilo za stroje zaščitnega razreda .....                 | Stran 211 |
| <b>Dodatni varnostni napotki</b> .....                         | Stran 211 |
| Varnostne zahteve .....  | Stran 211 |
| <b>Montaža</b> .....   | Stran 211 |
| Montaža upognjenega ročaja .....                               | Stran 212 |
| Sestavljanje košare za prestrezanje trave .....                | Stran 212 |
| <b>Delo s kosilnico</b> .....                                  | Stran 212 |
| Priključitev/odstranjevanje košare za prestrezanje trave ..... | Stran 212 |
| Nastavitev višine košnje .....                                 | Stran 212 |
| Vklon in izklon .....  | Stran 213 |
| Košnja .....   | Stran 213 |
| <b>Čiščenje, vzdrževanje in skladiščenje</b> .....             | Stran 213 |
| Splošna čistilna in vzdrževalna dela .....                     | Stran 214 |
| Zamenjava noža .....   | Stran 214 |
| Skladiščenje .....   | Stran 214 |

|  |           |
|--|-----------|
| <b>Odprava napak</b> .....                   | Stran 214 |
| <b>Tehnični podatki</b> .....                | Stran 215 |
| <b>Odstranjevanje</b> .....                  | Stran 216 |
| <b>Garancija in servis</b> .....             | Stran 216 |
| Potek v primeru uveljavljanja garancije..... | Stran 216 |
| Servis.....                                  | Stran 216 |
| Servis za popravila .....                    | Stran 217 |
| Uvoznik.....                                 | Stran 217 |
| Izjava o skladnosti .....                    | Stran 218 |
| <b>Garancijski list</b> .....                | Stran 219 |

## Legenda uporabljenih piktogramov

|  |   |   |   |
|--|---|---|---|
|    | <b>Pozor!</b><br>Preberite navodilo za uporabo!   |    | Pri rokovanju z nožem nosite zaščitne rokavice.   |
|    |   |    | Nosite zaščito za oči.  |
|    | Zaščitni razred II<br>(Dvojna izolacija)  |    | Nosite zaščito za sluh.   |
|    | Naprave ne izpostavljajte vlagi. Ne delajte v dežju in ne režite mokre trave.   |    | Navedba zagotovljene ravni zvočne moči L <sub>WA</sub> v dB.  |
|    | Nevarnost telesnih poškodb zaradi izmeta delov. V bližini stojče osebe se ne smejo približati električni kosilnici.             |    | Prikaz stanja napoljenosti na košari za lovljenje trave: odprta: košara za lovljenje trave prazna     |
|    |   |    | Prikaz stanja napoljenosti na košari za lovljenje trave: zaprta: košara za lovljenje trave napolnjena |
|    | <b>Pozor!</b><br>Naknadno delovanje nožev kosilnice!  |    | Krog košnje   |
|    | <b>Previdno! Ostra rezila!</b><br>Ne približujte stopal in dlani. Nevarnost telesnih poškodb!                                   |    | Ujemanje z zadevnimi veljavnimi zahtevami direktiv(e) EU  |
|  | Pred nastavljanjem ali čiščenjem, če se je omrežni kabel zataknil ali je poškodovan, izklopite motor in izvlecite omrežni vtič. |  | Embalazo in napravo odstranite na okolju primeren način!  |
|  | Nevarnost zaradi poškodovanega omrežnega kabla. Omrežnega kabla ne približujte napravi in nožem!                                |  | Izdelek ustreza zahtevam 21. člena Zakona o varnosti izdelkov   |
|  |   |  | Varnostni napotki<br>Navodila za upravljanje  |

# Električna kosilnica PRM 1300 B2

## ● Uvod

Iskrene čestitke ob nakupu novega izdelka. Odločili ste se za kakovosten izdelek.



To navodilo za uporabo je sestavni del izdelka. Vsebuje pomembna navodila za varnost, uporabo in odstranitev. Preden začnete izdelek uporabljati, se seznanite z vsemi navodili za uporabo in varnostnimi napotki. Izdelek uporabljajte samo tako, kot je opisano, in samo v predviden namen. Če izdelek odstopite novemu lastniku, mu predajte tudi vse dokumente.

## ● Predvidena uporaba

Naprava je namenjena samo za košnjo trat in travnatih površin v okolici hiš. Vsaka drugačna uporaba, ki v teh navodilih za uporabo ni dovoljena, lahko povzroči nastanek poškodb na izdelku in predstavlja nevarnost za uporabnika.

Naprava je namenjena, da jo uporabljajo odrasle osebe. Otroci in osebe, ki niso seznanjene z navodili za uporabo, ne smejo uporabljati naprave.

Uporaba izdelka v dežju ali vlažnem okolju je prepovedana.

Ta naprava ni namenjena za profesionalno uporabo. Proizvajalec ne odgovarja za škodo, ki bi nastala zaradi nepredvidene uporabe ali napačnega ravnanja z napravo.

### **⚠ OPOZORILO!**

Pred začetkom uporabe naprave zaradi lastne varnosti pozorno preberite ta priročnik in splošne varnostne napotke. Če napravo predate tretjim osebam, vedno priložite tudi ta navodila za uporabo. Ta navodila za uporabo lahko prenesete v obliki PDF z našega spletnega mesta : [www.lidl-service.com](http://www.lidl-service.com).



## ● Splošni opis

## ● Pregled

|          |    |  |
|----------|----|--|
| <b>A</b> | 1  | Ročaj                                    |
|          | 2  | Krilne matice                            |
|          | 3  | Spodnja prečka                           |
|          | 4  | Košara za prestrezanje trave             |
|          | 5  | Kolesi                                   |
|          | 6  | Ohišje električne kosilnice              |
|          | 7  | Zadnji odbijač                           |
|          | 8  | Držalo za kabel                          |
|          | 9  | Vtičnica za omrežni priključni kabel     |
|          | 10 | Stikalo za odpahnitev                    |
|          | 11 | Pritrditev kabla                         |
|          | 12 | Zagonska ročica                          |
| <b>B</b> | 13 | Vijaki za pritrditev nosilca             |
| <b>C</b> | 14 | Vijaki za pritrditev ročaja              |
|          | 15 | Podložka                                 |
| <b>D</b> | 16 | Ročaj košare za prestrezanje trave       |
|          | 17 | Spodnji del košare za prestrezanje trave |
|          | 18 | Zgornji del košare za prestrezanje trave |
| <b>I</b> | 19 | Vijak noža                               |
|          | 20 | Nož                                      |
|          | 21 | Vreteno motorja                          |
| <b>D</b> | 22 | Prikaz stanja napolnjenosti              |
| <b>F</b> | 23 | Os kolesa                                |
| <b>E</b> | 24 | Ročaj za prenašanje                      |

## ● Obseg dobave

### **⚠ OPOZORILO! NEVARNOST ZADUŠITVE!**

Emblažni material ni otroška igrača! Otroci se ne smejo igrati z vrečkami iz umetne mase!

Odstranite emblažni material ter emblažna in transportna varovala (če so nameščena). Preverite napravo in dele pribora glede transportnih poškodb. Embalažo po možnosti shranite do poteka garancijske dobe. Nato jo zavrzite okolju primerno. Preverite, ali je obseg dobave popoln:

### **Emblaža vsebuje:**

- 1 električna kosilnica
- 1 ročaj
- 2 spodnja nosilca
- 1 košara za prestrezanje trave (dvodelna)
- 1 ročaj košare za prestrezanje trave
- 2 vijaka za pritrditev nosilca
- 2 krilni matici, podložki in vijaka za pritrditev ročaja
- 2 držali za kabel
- 1 navodilo za uporabo

Če manjkajo deli ali če so poškodovani, se obrnite na svojega trgovca.

Izdelek uporabite šele, ko prejmete manjkajoče dele ali ko so okvarjeni deli zamenjani.

**⚠ OPOZORILO!** Uporaba nepopolnega ali poškodovanega izdelka predstavlja nevarnost za osebe in predmete.

## ● Opis delovanja

Električna kosilnica ima vrtljivo rezalno orodje, vzporedno z ravnino košnje. Opremljena je z zmogljivim elektromotorjem, robustnim ohišjem iz umetne mase, s stikalom za odpahnitev, z zadnjim odbijačem in s košaro za prestrezanje trave. Poleg tega lahko napravo nastavite na 3 različne višine in ima lahko tekoča kolesa. Delovanje upravljalnih delov je navedeno v naslednjih opisih.

## ● Varnostni napotki



### **Splošni varnostni napotki**

**⚠ OPOZORILO!** Preberite vse varnostne napotke, navodila, slike in specifikacije, ki so priložene temu električnemu orodju.

Neupoštevanje varnostnih napotkov in navodil lahko povzroči električni udar, požar in/ali hude telesne poškodbe.

Shranite vse varnostne napotke in navodila za prihodnjo uporabo.

### ■ **⚠ OPOZORILO! SMRTNA NEVARNOST IN NEVARNOST NESREČ ZA MALČKE IN OTROKE!**



Te naprave otroci ne smejo uporabljati. Otroci se ne smejo igrati z napravo. Otroci ne smejo izvajati čiščenja in vzdrževanja.

- Napravo lahko uporabljajo osebe z zmanjšanimi fizičnimi, čutilnimi ali duševnimi sposobnostmi ali osebe s pomanjkanjem izkušenj in/ali znanja, če so pod nadzorom ali če so bili poučeni o varni uporabi naprave in razumejo nevarnosti, do katerih lahko pride med uporabo.
- Če je napeljava za priključitev te naprave na omrežje poškodovana, jo mora zamenjati proizvajalec ali njegova servisna služba ali podobno usposobljena oseba, da se prepreči nevarnosti.

V varnostnih napotkih uporabljeni pojem »električno orodje« se nanaša na električno orodje na omrežno napajanje (z omrežnim kablom) in na električno orodje na akumulatorsko napajanje (brez omrežnega kabla).

## ● Delovno mesto

- Delovno območje naj bo vedno čisto in dobro osvetljeno. Nered ali neosvetljena delovna območja lahko privedejo do nesreč.
- Z orodjem ne delajte v okolici, kjer obstaja nevarnost eksplozije in v kateri se nahajajo vnetljive tekočine, plini ali prah. Električna orodja ustvarjajo iskre, zaradi katerih se lahko vname prah ali hlapi.

- Poskrbite, da bodo otroci in druge osebe med uporabo električnega orodja dovolj oddaljene od mesta uporabe. V primeru odvrnitve pozornosti lahko izgubite nadzor nad električnim orodjem.

## ● Električna varnost

- Priključni vtič električnega orodja se mora prilegati v vtičnico. Vtiča v nobenem primeru ne smete spreminjati. Skupaj z ozemljenimi električnimi orodji ne uporabljajte dodatnih adapterjev vtiča. Originalni nespremenjeni vtiči in ustrezna vtičnica zmanjšata tveganje električnega udara.
- Izogibajte se telesnemu stiku z ozemljenimi površinami, kot so cevi, grelne napeljave, štedilniki in hladilniki. Obstaja povečano tveganje električnega udara, če je vaše telo ozemljeno.
- Zavarujte električno orodje pred dežjem in mokroto. Vdor vode v električno orodje poveča tveganje električnega udara.
- Priključne napeljave ne uporabljajte za nošenje ali obešanje električnega orodja ali za vlečenje vtiča iz vtičnice. Priključno napeljavo zavarujte pred vročino, oljem, ostrimi robovi ali premičnimi deli. Poškodovane ali zavozlane prikjučne napeljave povečajo tveganje za udar električnega toka.
- Če z električnim orodjem delate na prostem, uporabljajte samo kableske podaljške, ki so primerni za uporabo na prostem. Uporaba kableskega podaljška, ki je izdelan za uporabo na prostem, zmanjša tveganje električnega udara.
- Če je obratovanje električnega orodja v vlažnem okolju neizogibno, uporabite zaščitno stikalo za okvarni tok. Uporaba zaščitnega stikala za okvarni tok zmanjšuje tveganje električnega udara.

## ● Varnost oseb

- Bodite pozorni in pazite, kaj delate, ter z električnim orodjem delajte po pameti. Električnega orodja ne uporabljajte, če ste utrujeni ali če ste pod vplivom drog, alkohola ali zdravil. Trenutek nepozornosti med uporabo električnega orodja lahko povzroči hude telesne poškodbe.

- Uporabljajte osebno zaščitno opremo in vedno nosite zaščitna očala. Nošenje osebne zaščitne opreme, npr. protiprašne maske, nedrsečih zaščitnih čevljev, zaščitne čelade ali zaščite za sluh, odvisno od vrste in uporabe električnega orodja, zmanjšuje tveganje telesnih poškodb.
- Preprečite nenameren vklop naprave. Prepričajte se, ali je električno orodje izklopljeno, preden ga priključite na napajanje in/ali akumulator, ga dvignete ali nosite. Če imate med nošenjem električnega orodja prst na stikalu ali vključeno električno orodje priključite na napajanje, lahko pride do nesreče.
- Preden vklopite električno orodje, odstranite nastavljajna orodja ali vijake ključce. Orodje ali ključ v vrtečem se delu električnega orodja bi lahko povzročil telesne poškodbe.
- Izogibajte se nenaravni telesni drži. Skrbite za varno stojšče in stalno pazite na ravnotežje. Na ta način lahko boljše ohranite nadzor nad električnim orodjem tudi v nepričakovanih situacijah.
- Nosite primerna oblačila. Ne nosite širokih oblačil ali nakita. Poskrbite, da lasje in oblačila ne pridejo v bližino vrtečih se delov stroja. Ohlapna oblačila, nakit ali dolgi lasje bi se lahko ujeli v premikajoče se dele.
- Če je mogoče namestiti naprave za odsesavanje in prestrezanje, jih je treba priključiti in pravilno uporabljati. Uporaba odsesavanja lahko zmanjša ogroženost zaradi prahu.
- Ne imejte lažnega občutka varnosti in ne zane-marjajte varnostnih pravil za električna orodja, tudi če ste po več uporabah že dobro seznanjeni z električnim orodjem. Nepazljivo ravnanje lahko v delčku sekunde privede do hudih telesnih poškodb.

## ● Uporaba in ravnanje z električnim orodjem

- Električnega orodja ne preobremenjujte. Za svoje delo uporabljajte električno orodje, ki je za to namenjeno. Z ustreznim električnim orodjem boste v določenem območju zmogljivosti delali bolj in varneje.

- Ne uporabljajte električnega orodja, čigar stikalo je pokvarjeno. Električno orodje, ki ga ni več mogoče vklopiti ali izklopiti, je nevarno in ga je treba dati v popravilo.
- Izvlecite vtič iz vtičnice in/ali odstranite akumulator, preden izvedete nastavitve naprave, zamenjate dele pribora ali odložite električno orodje. Ti previdnostni ukrepi preprečujejo nenamerni zagon električnega orodja.
- Neuporabljeno električno orodje hranite zunaj dosega otrok. Ne dovolite, da bi električno orodje uporabljale osebe, ki z njim niso seznanjene ali ki niso prebrale teh navodil. Električno orodje je nevarno, če ga uporabljajo neizkušene osebe.
- Skrbno vzdržujte električno orodje in pripomočke. Preverite, ali premični deli brezhibno delujejo in se ne zatikajo, ali so deli odlomljeni ali tako poškodovani, da je delovanje električnega orodja ovirano. Pred uporabo električnega orodja morate popraviti poškodovane dele. Veliko nesreč se zgodi zaradi slabo vzdrževanega električnega orodja.
- Rezalna orodja morajo biti naostrena in čista. Skrbno vzdrževana rezalna orodja z ostrimi rezili se ne zatikajo in so lažje vodljiva.
- Električno orodje, pribor, nastavek in. uporabljajte skladno s temi navodili. Pri tem upoštevajte pogoje dela in dejavnost, ki jo izvajate. Uporaba električnih orodij v namene, ki se razlikujejo od namenov, ki jih je predvidel proizvajalec, lahko povzroči nastanek nevarnih situacij.
- Ročaji in površine ročajev morajo biti suhi, čisti ter brez olja in masti. Zdrsliivi ročaji in površine ročajev ne omogočajo varne uporabe in nadzora nad električnim orodjem v nepredvidljivih situacijah.

## ● Servis

- Električno orodje dajte v popravilo samo kvalificiranemu strokovnemu osebju, ki mora izvesti popravilo samo z uporabo originalnih nadomestnih delov. S tem se zagotovi, da ostane varnost električnega orodja zagotovljena.

## ● Dodatni varnostni napotki za kosilnice

### ● Vadba

- Pozorno preberite navodila za uporabo. Seznanite se z deli in s pravilno uporabo stroja.
- Uporabe kosilnice nikoli ne dovolite otrokom ali drugim osebam, ki ne poznajo navodil za uporabo. Krajevne določbe lahko določajo najnižjo starost upravljavca.
- Nikoli ne smete kositi, kadar so v bližini osebe, zlasti otroci, ali živali.
- Upoštevajte, da je upravljavca stroja ali uporabnik odgovoren za nezgode, v katerih so udeležene druge osebe ali njihova lastnina.

### ● Pripravljalni ukrepi

- Pri upravljanju stroja morate vedno nositi trdne čevlje in dolge hlače. Stroja ne uporabljajte bosi ali v lahkih sandalnih. Izogibajte se nošenju ohlapnih oblačil ali oblačil z visečimi vrvicami ali pasovi.
- Preverite teren, na katerem uporabljate stroj, in odstranite vse predmete, ki jih lahko stroj zajame in izvrže.
- Pred uporabo je treba vedno izvesti vizualni pregled, ali so rezila, pritrdilni vijaki in celotna rezalna enota morebiti obrabljeni ali poškodovani. Obrabljena ali poškodovana rezila in pritrdilne vijake je treba za preprečevanje neuravnoteženosti zamenjati samo v kompletu. Obrabljene ali poškodovane ploščice z opozorili je treba zamenjati.
- Pred uporabo je treba vedno pregledati priključno napeljavo in kableske podaljške glede znakov poškodb ali obrabe. Če se napeljava med uporabo poškoduje, jo je treba takoj odklopiti z oskrbne mreže. **NE DOTIKAJTE SE NAPELJAVE, PREDEN NI LOČENA Z OMREŽJA.** Naprave ne uporabljajte, če je napeljava obrabljena ali poškodovana.

## ● Uporaba

- Kosite samo pri dnevni svetlobi ali dobri umetni razsvetljavi.
- Če je mogoče, se izogibajte uporabi naprave na mokri travi.
- Vedno poskrbite za dobro stabilnost na strminah.
- Napravo vodite samo s hitrostjo koraka.
- Kosite prečno na strmino in nikoli gor ali dol.
- Pri spremembi smeri na strmini bodite posebej previdni.
- Ne kosite na čezmerno strmih strminah.
- Bodite posebej previdni pri obračanju kosilnice ali ko jo vlečete proti sebi.
- Zaustavite (rezilo) rezila, kadar je treba kosilnico rahlo nagniti za transport na prek drugih površin, ki niso trava, in kadar premikate kosilnico s površine, ki jo kosite, ali nanjo.
- Nikoli ne uporabljajte kosilnice s poškodovanimi zaščitnimi napravami, rešetkami ali brez nameščenih zaščitnih naprav, npr. naletnih pločevin in/ali naprav za prestrezanje trave.
- Zagonsko stikalo vklopite ali pritisnite previdno ter skladno z navodili proizvajalca. Pazite na zadostno razdaljo stopal do rezil.
- Pri zagonu ali vklopu motorja kosilnice ni dovoljeno nagibati, razen če jo je treba med postopkom dvigniti. V tem primeru jo nagnite samo toliko, kot je nujno potrebno, dvignite pa stran, ki je obrnjena stran od uporabnika.
- Motorja ne zaženite, če stojite pred izmetnim kanalom.
- Nikoli ne približujte dlani ali stopal vrtljivim delom ali pod njih. Vedno bodite daleč od izmetne odprtine.
- Nikoli ne dvigujte ali nosite kosilnice z delujočim motorjem.
- Ugasnite motor in izvlecite vtič iz vtičnice. Prepričajte se, ali so se vsi premični deli povsem ustavili,
  - kadar zapustite bližino kosilnice;
  - preden sprostite blokado ali odpravite zamašenost izmetnega kanala;
  - preden kosilnico preverite, očistite ali izvedete dela na njej;
  - če ste zadeli ob tujek. Poiščite poškodbe kosilnice in izvedite potrebna popravila, preden znova zaženete kosilnico in delate z njo.

Če začne kosilnica nenavadno močno vibrirati, je potreben takojšnji pregled.

- iščite poškodbe;
- izvedite potrebna popravila poškodovanih delov;
- poskrbite, da bodo vse matice, zatiči in vijaki močno zategnjeni.

## ● Vzdrževanje in skladiščenje

**⚠ OPOZORILO!** Pred vzdrževanjem ali skladiščenjem vedno ločite kosilnico z električnega omrežja.

- Poskrbite, da bodo vse matice, zatiči in vijaki močno zategnjeni in da je naprava v varnem delovnem stanju.
- Redno preverjajte napravo za prestrezanje trave glede obrabe in izgube funkcije.
- Pri nastavljanju naprave pazite, da se prsti ne ujamejo med premična rezila in stacionarne dele naprave.
- Počakajte, da se motor ohladi, preden pospravite napravo.
- Pri vzdrževanju rezil upoštevajte, da se lahko rezila premaknejo, tudi če je vir napetosti izklopljen.
- Zaradi varnosti zamenjajte obrabljene ali poškodovane dele. Uporabljajte izključno originalne nadomestne dele in pribor.
- Vedno izpraznite košaro za prestrezanje trave, preden shranite kosilnico.
- Ne poskušajte samo popravljati naprave, če niste usposobljeni za to. Vsa dela, ki niso navedena v teh navodilih, mora izvesti služba za stranke, ki jo je pooblastil proizvajalec ali trgovec.
- Napravo hranite na suhem mestu in zunaj dosega otrok.
- Z napravo ravnajte skrbno. Orodja morajo biti ostra in čista, da boste omogočili boljše in varnejše delo. Upoštevajte navodila za vzdrževanje.
- Pri zamenjavi rezalne naprave nosite zaščitne rokavice.

## ● Priporočilo za stroje zaščitnega razreda

Naprava mora obratovati prek zaščitne naprave na okvirni tok (RCD) s sprožilnim tokom ne več kot 30 mA.

## ● Dodatni varnostni napotki

- Če uporabljate električno napravo na prostem, je dovoljeno uporabljati samo odobrene kabelske podaljške. Na kablu morajo biti ustrezne oznake.
- Kabelski podaljšek vedno povsem odvijte.
- Uporabljajte samo odobrene kabelske podaljške vrste H05RN-F, dolge največ 75 m in primerne za uporabo na prostem.
- Za kabelske podaljške do 15 m je potreben prečni prerez žice 1,5 mm<sup>2</sup>.
- Za kabelske podaljške od 15 do 75 m je potreben prečni prerez žice vsaj 2,5 mm<sup>2</sup>.
- Poškodovanega omrežnega kabla ne smete priključiti na električno omrežje. Poškodovani omrežni kabel lahko povzroči stik z deli pod tokom.
- Koš za prestrezanje trave vedno priključite pred košnjo, kot je opisano v poglavju »Priklop/odstranjevanje košare za prestrezanje trave«.
- Če kosilnico uporabljate za košnjo (pre)visoke, debele ali mokre trave ali če naleti na ovire, mora motor delovati premočno, kar privede do zadušitve rezila. To lahko povzroči dvig temperature motorja. Če je temperatura motorja previsoka, se aktivira zaščita pred preobremenitvijo in samodejno izklopi motor. V tem primeru izpuscite zagonsko ročico  in počakajte 1 do 2 minuti, da se naprava ohladi. Znova zaženite motor in nadaljujte z delom.

## ● Varnostne zahteve

- Oskrba s tokom se mora ujemati s specifikacijami, navedenimi na izdelku.
- Nikoli ne onemogočite delovanja varnostnega stikala. Če to storite, garancija preneha veljati. Spoji (vtič in vtičnica) morajo biti suhi.
- Otroci se ne smejo igrati z napravo.

- Otroci ne smejo brez nadzora izvajati čiščenja in vzdrževanja.
- Napravo lahko uporabljajo osebe z omejenimi telesnimi, čutilnimi ali duševnimi sposobnostmi ali osebe s pomanjkanjem izkušenj in/ali znanja, če so pod nadzorom ali če so bili poučeni o varni uporabi naprave in razumejo s tem povezane nevarnosti.
- Izvedite ustrezne ukrepe, da zagotovite, da otroci nimajo dostopa do naprave.
- Pred prvim zagonom naprave naprava električar preveriti, ali so bili izvedeni potrebni zaščitni ukrepi za elektriko.

** OPOZORILO!** V nadaljevanju je opisano, kako lahko preprečite poškodbe naprave in morebitne telesne poškodbe oseb:

** !** Upoštevajte zaščito pred hrupom in krajevne predpise. Uporaba naprav je lahko ob določenih dneh (npr. nedeljah in praznikih), ob določenih časih dneva (med opoldanskim premorom, ponoči) ali na določenih območjih (npr. v zdraviliščih, bolnišnicah itn.) omejena ali prepovedana.

- Ne delajte z napravo, če ste utrujeni ali neosredotočeni ali pod vplivom alkohola ali drog. Vedno pravočasno naredite premore. Delajte razumno.
- Pri delu poskrbite za stabilnost, zlasti na strminah.
- Napravo uporabljajte samo s hitrostjo koraka. Bodite posebej previdni pri obračanju naprave, ko jo vlečete k sebi ali premikate vzvratno.

** OPOZORILO!** Nož se po izklopu še premika. Obstaja nevarnost telesnih poškodb!

- Naprave ne puščajte nenadzorovane.
- Naprave ne preobremenite. Naprave ne uporabljajte za druge namene, kot za tiste, za katere je namenjena.

## ● Montaža

** OPOZORILO!** Pred vsemi deli na napravi izvlecite omrežni vtič. Obstaja nevarnost telesnih poškodb!

## ● Montaza upognjenega ročaja (slika B)

|                |   |
|----------------|---|
| <b>Slika B</b> | <p>1. Vstavite spodnji nosilec [3] v režo na ohišju električne kosilnice [6]. Glejte tudi sliko A.</p> <p>2. Pritrdite spodnje nosilce [3] s priloženimi vijaki za pritrditev nosilca [13].</p>   |
| <b>Slika C</b> | <p>3. Pritrdite upognjeni ročaj [1] s priloženimi vijaki [14], podložkami [15] in krilnimi maticami [2] na spodnji nosilec [3]. Na voljo sta dva položaja.</p> <p>4. Pritrdite držalo kabla [8] na nosilec [3] in upognjeni ročaj [1] ter tako pritrdite kabel.</p> |



Ko sta obe krilni matici [2] odvit, je mogoče upognjeni ročaj sklopiti za shranjevanje naprave. Pazite, da omrežni kabel ni stisnjen.

## ● Sestavljanje košare za prestrezanje trave (slika D)





Pri montaži košare za prestrezanje trave [4] nosite zaščitne rokavice, da preprečite telesne poškodbe.

|                |  |
|----------------|--|
| <b>Slika D</b> | <p>1. Povežite oba dela ([17] + [18]) košare za prestrezanje trave [4].</p> <p>2. Vstavite vsak konec ročaja [16] v režo na zgornjem delu košare za prestrezanje trave [18].</p> |
|----------------|--|

**⚠ OPOZORILO!** Naprave nikoli ne uporabljajte z okvarjenimi zaščitnimi napravami ali brez nameščenih varnostnih naprav, npr. odbijačev in/ali prestreznih naprav. Obstaja nevarnost telesnih poškodb!

## ● Delo s kosilnico

### ● Priključitev/odstranjevanje košare za prestrezanje trave (slika E)

- Pred košnjo vedno priključite košaro za prestrezanje trave [4].
  - Vedno izpraznite košaro za prestrezanje trave [4] preden shranite kosilnico.
1. Za pritrditev košare za prestrezanje trave [4] dvignite zadnji odbijač [7] in namestite košaro za prestrezanje trave [4] na spojni kavelj. Sklopite zadnji odbijač [7] na košaro za prestrezanje trave [4]. Ta drži košaro za prestrezanje trave [4] v pravilnem položaju.
  2. Za odstranjevanje košare za prestrezanje trave [4] dvignite zadnji odbijač [7] in snemite košaro za prestrezanje trave [4], tako da jo dvignete. Znova sklopite zadnji odbijač [7] na ohišje električne kosilnice [6].
    - Na strani košare za prestrezanje trave [4] je nameščen prikaz stanja napoljenosti [22]. Prikaz stanja napoljenosti prikazuje stanje napoljenosti košare za prestrezanje trave, kadar kosilnica deluje. Izpraznite košaro za prestrezanje trave [4], kadar je prikaz stanja napoljenosti [22] zaprt, ali za skladiščenje naprave.
      -  Prikaz stanja napoljenosti [22] odprt: košara za prestrezanje trave [4] prazna
      -  Prikaz stanja napoljenosti [22] zaprt: košara za prestrezanje trave [4] polna

### ● Nastavitev višine košnje (slika F)

**⚠ OPOZORILO!** Izklopite napravo, izvlecite vtič in počakajte, da se nož [20] ustavi. Obstaja nevarnost telesnih poškodb!

Višino košnje električne kosilnice je mogoče nastaviti v treh položajih, tako da prilagodite položaj sprednje in zadnje osi, ki sta na spodnji strani kosilnice:

**65 mm** – visoka višina košnje

**45 mm** – srednja višina košnje

**25 mm** – nizka višina košnje

- Osi nastavite zaporedno. Za doseganje natančnega rezultata je treba sprednjo in zadnjo os nastaviti na isto višino košnje.

|                |   |
|----------------|---|
| <b>Slika F</b> | <ol style="list-style-type: none"> <li>1. Položite kosilnico na bok.</li> <li>2. Primate os kolesa <b>23</b> na obeh straneh.</li> <li>3. Enakomerno povlecite za os in jo zaskočite v želenem položaju.</li> </ol> |
|----------------|---|



Za prvo košnjo sezone izberite višjo višino košnje. Upoštevajte zaščito pred hrupom in krajevne predpise.

## ● Vklp in izklp (slika G)

**⚠ OPOZORILO!** Kosilnice ne zaženite, če stoji v visoki travi.

1. Povežite omrežni vtič kabelskega podaljška z vtičnico za omrežno priključno napeljavo **9** na upognjenem ročaju **1**.
2. Za razbremenitev vleka s koncem omrežnega kabla naredite zanko in ga obesite v pritrditev kabla **11**.
3. Priključite kabelski podaljšek na napajanje s tokom.
4. Pred vklopom se prepričajte, ali naprava ni v stiku s predmeti.
5. Za vklop pritisnite stikalo za odpahnitev **10** na ročaju. Zaporno tipko (varnost) držite pritisnjeno in povlecite zagonsko ročico **12** ob ročaj. Zdaj lahko spustite stikalo za odpahnitev **10**.
6. Za izklp izpusite zagonsko ročico **12**.

**⚠ OPOZORILO!** Po izklopu naprave se nož **20** počasi ustavi. Ne dotikajte se premikajočega se noža **20**. Obstaja nevarnost telesnih poškodb!

## ● Košnja (slika H)

Redna košnja spodbuja ozelenitev trave in sočasno uničuje plevel. Tako se z vsako košnjo ne poveča samo zgostitev trate, ampak nastane tudi enakomerno obremenljiva trata.

Prvo košnjo bi morali izvesti približno aprila, ko je višina trave 70–80 mm. V času glavne vegetacije je treba trato kositi vsaj enkrat tedensko.

- Priporočamo, da svojo kosilnico uporabljate, kot je prikazano v tem razdelku in na sliki H, da dobite optimalne rezultate in zmanjšate tveganje prereza omrežnega kabla.
- S košnjo začnite v bližini vtičnice in nadaljujte z delom stran od vtičnice.
- Kabelski podaljšek vedno imejte za seboj in ko zavijete, ga odložite na stran, ki ste jo že pokosili.
- Napravo vodite s hitrostjo koraka in v čim bolj enakomernih pasovih. Za brezhibno košnjo se morajo pasovi vedno prekrivati za nekaj centimetrov.
- Višino košnje nastavite tako, da ne preobremenite naprave. V nasprotnem primeru se lahko motor poškoduje.
- Na strminah delajte vedno prečno na strmino. Posebej bodite previdni pri premikanju vzvratno in vlečenju naprave.

**⚠ OPOZORILO!** Po delu izklopite napravo. Za transport izvlecite vtič in počakajte, da se nož **20** ustavi. Obstaja nevarnost telesnih poškodb!

- Po uporabi lahko ročaj za prenašanje **24** uporabite za transport električne kosilnice.
- Po vsaki uporabi in pred vsakim skladiščenjem očistite napravo, kot je opisano v poglavju »Čiščenje, vzdrževanje in skladiščenje«.

## ● Čiščenje, vzdrževanje in skladiščenje

**⚠ OPOZORILO!** Dela, ki niso opisana v teh navodilih, naj izvaja služba za stranke, ki jo je pooblastil proizvajalec. Uporabljajte samo originalne dele.



Pri rokovanju z nožem **20** nosite zaščitne rokavice.

**⚠ OPOZORILO!** Pred vsemi vzdrževalnimi deli in čiščenjem izklopite napravo, izvlecite omrežni vtič in počakajte, da se nož **20** ustavi. Obstaja nevarnost telesnih poškodb!

Ne prevzemamo odgovornosti za poškodbe naših naprav, če so bile povzročene zaradi nepravilnih popravil, uporabe neoriginalnih delov ali nepravilne uporabe.

## ● Splošna čistilna in vzdrževalna dela

**⚠ OPOZORILO!** Kosilnice ne spirajte z vodo.

- Za odstranjevanje oprijetih ostankov rastlin s koles po košnji, prezračevalnih odprtih, z izmetne odprtine in območja nožev lahko uporabite kos lesa ali umetne mase.
- Ne uporabljajte trdih ali koničastih predmetov, saj lahko poškodujete dele iz umetne mase.
- Naprava mora biti vedno čista. Za čiščenje uporabite krtačo ali krpo. Nikoli ne uporabljajte topil, kot so bencin, alkohol, voda z amonijakom itn. Ta topila lahko poškodujejo dele iz umetne mase.
- Pred vsako uporabo preverite kosilnico glede vidnih pomanjkljivosti, kot so razrahljani, obrabljeni ali poškodovani deli. Preverite, ali so vse matice, zatiči in vijaki pritrjeni.
- Preverite pokrove in zaščitne naprave glede poškodb ter njihovo pravilno prileganje. Po potrebi jih zamenjajte.

## ● Odprava napak

| Težava                | Morebitni vzrok                     | Odprava napak   |
|-----------------------|-------------------------------------|---|
| Naprava se ne zažene. | Manjka omrežna napetost             | Preverite napajanje s tokom, da ugotovite, ali so vsi priključki pravilno nameščeni.            |
|                       | Prekinitev v električnem vodu.      | Preverite vtičnico, kabel, napeljavno, omrežni vtič; po potrebi naj električar izvede popravilo |
|                       | Zagonska ročica <b>12</b> okvarjena | Služba za stranke naj izvede popravilo.   |
|                       | Oglene krtačke obrabljene           |   |
|                       | Motor je okvarjen                   |   |
| Motor se ustavlja.    | Blokada zaradi tujkov               | Odstranite tujke  |

## ● Zamenjava noža (slika I)

Če je rezilo topo, ga lahko v strokovni delavnici nabrusijo. Če je nož **20** poškodovan ali kaže znake neuravnoteženosti, ga je treba zamenjati (glejte poglavje »Servis«).

### Za odstranjevanje:

1. Položite napravo na bok.
2. Nosite trdne zaščitne rokavice in trdno držite nož **20**. Odvijte vijak **19** z izvijačem v nasprotni smeri urnega kazalca z vretena motorja **21**.
3. Vgradite nov nož **20** v obratnem vrstnem redu. Poskrbite, da bo nož **20** pravilno nameščen in vijak **19** trdno zategnjen. Utor noža **20** mora biti usmerjen proti izboklini vretena motorja **21**.

## ● Skladiščenje

- Napravo hranite na suhem in zunaj dosega otrok. Odvijte krilni matici **2** in sklopite drog ročaja navzdol, da bo naprava zavzemala manj prostora. Pazite, da kabel ni stisnjen.
- Počakajte, da se motor ohladi, preden napravo shranite v zaprtem prostoru.
- Naprave ne pokrivajte z najlonskimi vrečami, sicer se lahko nakopiči vlaga.

| Težava   | Morebitni vzrok                         | Odprava napak   |
|--|---|---|
| Delovni rezultat ni zadovoljiv ali pa motor težko deluje | Višina košnje prenizka/trava previsoka. | Nastavite večjo višino košnje. S pritiskom na ročaj [1] rahlo dvignite sprednja kolesa. |
|  | Nož [20] je top                         | Nabrusite nož [20] ali pa ga dajte zamenjati.   |
|  | Območje noža zamašeno                   | Odstranite blokado/očistite napravo.  |
| Delovni rezultat ni zadovoljiv ali pa motor težko deluje | Nož [20] je napačno nameščen            | Pravilno vgradite nož [20].   |
| Nož [20] se ne vrti.                                     | Trava blokira nož [20]                  | Odstranite travo  |
|  | Vijak noža [19] razrahljan              | Zategnite vijak noža [19]   |
| Neobičajni hrup, ropotanje ali vibracije                 | Vijak noža [19] razrahljan              | Zategnite vijak noža [19]   |
|  | Nož [20] je poškodovan                  | Zamenjajte nož [20].  |

## ● Tehnični podatki

| Model                                    | LDLLM1300-23                         |
|--|--------------------------------------|
| Številka izdelka                         | PRM 1300 B2                          |
| Poraba moči                              | 1300 W                               |
| Nazivna napetost                         | 230-240 V~<br>(izmenični tok), 50 Hz |
| Hitrost v prostem teku                   | 3450 min <sup>-1</sup>               |
| Krog košnje                              | 32 cm                                |
| Višina košnje                            | 25/45/65 mm                          |
| Zaščitni razred                          | II/[□]                               |
| Razred IP                                | IPX4                                 |
| Masa                                     | Pribl. 8,3 kg                        |
| Prostornina košare za prestrezanje trave | Pribl. 30 l                          |

### Informacije o hrupu

Emisija hrupa je izmerjena skladno z

EN ISO 3744:2010

Raven zvočnega tlaka  $L_{pA}$  = 81,0 dB(A)

K = 3 dB(A)

Raven zvočne moči  $L_{WA}$  = 93,7 dB(A)

K = 1,92 dB(A)

Zagotovljena raven

zvočne moči  $L_{WA}$  = 96 dB(A)

### **▲ OPOZORILO! NEVARNOST ZA**

**ZDRAVJE!** Hrup na delovnem mestu lahko preseže 85 dB(A). V tem primeru mora uporabnik izvesti zaščitne ukrepe.

### Nosite zaščito sluha!

Delo brez zaščite sluha ali zaščitnih oblačil lahko povzroči težave z zdravjem.

- Med delom nosite zaščito za sluh in primerna zaščitna oblačila.

### Treslji

Navedena skupna vrednost tresljajev in navedene vrednosti emisij hrupa so bile izmerjene s standardnim kontrolnim postopkom (EN 60335-1/EN 60335-2-77) in se lahko uporabljajo za primerjavo med posameznimi električnimi orodji.

Uporabijo se lahko tudi za začasno oceno obremenitve.

Vibracije na ročaju  $a_h$  maks. 2,374 m/s<sup>2</sup>

Negotovost K = 1,5 m/s<sup>2</sup>

**⚠ OPOZORILO!** Emisije tresljajev in hrupa lahko pri dejanski uporabi električnega orodja odstopajo od navedenih vrednosti glede na to, kako uporabljate električno orodje, zlasti glede na vrsto obdelovancev.

Določiti je treba varnostne ukrepe za zaščito uporabnika, ki temeljijo na oceni obremenitve s tresljaji pri dejanskih delovnih pogojih (z upoštevanjem vseh delov obratovalnega cikla, vključno z npr. časi, ko je električno orodje izključeno, in časi, ko je vključeno, vendar deluje brez obremenitve).

Poskusite ohraniti obremenitve zaradi tresljajev in hrupa čim nižje. Primeri za ukrepe za zmanjšanje obremenitve zaradi tresljajev je nošnja zaščitnih rokavic med uporabo orodja, omejitev delovnega časa in uporaba pribora v dobrem stanju.

## ● Odstranjevanje

Embalaza je narejena iz okolju primernih materialov, ki jih lahko oddate za recikliranje na lokalnih zbirališčih odpadkov.



Upoštevajte oznake embalažnih materialov za ločevanje odpadkov, ki so označene s kraticami (a) in števkami (b) z naslednjim pomenom: 1–7: umetne mase/20–22: papir in karton/80–98: vezni materiali.



O možnostih odstranjevanja odsluženega izdelka se lahko pozanimате pri svoji občinski ali mestni upravi.



Ko je vaš izdelek dotrajan, ga zaradi varovanja okolja ne odvrzite med gospodinjske odpadke, temveč ga oddajte na ustreznem zbirališču tovrstnih odpadkov. O zbirnih mestih in njihovih delovnih časih se lahko pozanimate pri svoji pristojni občinski upravi.



Izdelek z dodatki in embalažni materiali so primerni za recikliranje. Zanje veljajo določila proizvajalčeve razširjene odgovornosti. Za boljše ravnanje z odpadki

jih odlagajte ločeno, upoštevajoč prikazane informacije o razvrščanju. Logotip Triman velja samo za Francijo.

## ● Garancija in servis

### ● Potek v primeru uveljavljanja garancije

Za zagotovitev hitre obdelave vašega primera vas prosimo, da sledite naslednjim napotkom:

Prosimo, da za vsa vprašanja pripravite blagajniški račun in številko izdelka (IAN 420142\_2204) kot dokazilo o nakupu.

Številko izdelka najdete na identifikacijski ploščici, gravuri, naslovni strani v navodilih (spodaj levo) ali na nalepki na hrbtni ali spodnji strani izdelka.

Če bi prišlo do napak v delovanju ali drugih pomanjklivosti, se najprej po telefonu ali po elektronski pošti obrnite na spodaj navedeni oddelek servisne službe. Izdelek, označen kot okvarjen, lahko nato po dogovoru z našo službo za stranke brez poštnine pošljete na navedeni naslov servisa, zraven pa priložite potrdilo o nakupu (blagajniški račun) in navedite, za kakšno pomanjklivost gre in kdaj je nastala. Za preprečevanje težav pri sprejemu in dodatnih stroškov obvezno uporabite samo naslov, ki smo ga navedli. Poskrbite, da pošiljanje ne bo izvedeno brez plačane poštnine, s kosovnim blagom, ekspresno ali z drugim posebnim tovorom. Napravo pošljite skupaj z vsemi deli pribora, ki so bili priloženi ob nakupu, in poskrbite za dovolj varno transportno embalažo.

## ● Servis

### SI Servis v Sloveniji

Tel.: 00800 80040044

E-pošta: [administration@mynetsend.de](mailto:administration@mynetsend.de)

## ● Servis za popravila

**⚠ POZOR!** Svojo napravo pošljite očiščeno in z napotkom glede okvare v našo servisno poslovalnico.

Popravila, ki ne spadajo v garancijo, lahko naša servisna poslovalnica opravi proti plačilu. Z veseljem vam bodo poslali predračun.

### Nadomestni deli

Nadomestne dele lahko kupite pri:  
administration@mynetsend.de.

Obravnavamo lahko samo naprave, ki so dovolj pakirane in so bile poslane s plačano poštnino. Naprav brez plačane poštnine, s kosovnim blagom, ekspresno ali z drugim posebnim tovorom ne bomo prevzeli. Odlaganje okvarjenih poslanih naprav med odpadke bomo izvedli brezplačno.

| Pos. v navodilih za uporabo             | Oznaka                               | Številka dela                  |
|---|--------------------------------------|--------------------------------|
| Slika I                                 | Nož (referenca proizvajalca: ZF6108) | 22-23-24-LDLLM1300-23          |
| Slika D                                 | Košara za prestrezanje trave         | 26-27-28-29-LDLLM1300-23       |
| Slika A: <input type="text" value="5"/> | Kolesa                               | 12-13-14-15-16-17-LDLLM1300-23 |

## ● Uvoznik

Upoštevajte, da spodnji naslov ni naslov servisa. Najprej se obrnite na zgoraj navedeni servisni center.

### **VARO – Vic Van Rompuy N.V.**

Joseph Van Instraat 9  
2500 Lier  
BELGIJA

**IAN 420142\_2204**

## ● Izjava o skladnosti CE

**VARO N.V.\_Vic. Van Rompuy N.V., Joseph Van Instraat 9, BE2500 Lieer, BELGIJA, izjavlja, da**

**Oznaka naprave:** Električna kosilnica PRM 1300 B2

**Znamka:** 

**Št. modela:** LDLLM1300

ustreza temeljnim zahtevam in drugim zadevnim določbam ustrezne direktive EU na podlagi usklajenih standardov EU. Pri spremembi naprave, ki ni usklajena z nami, ta izjava ni več veljavna.

### **Direktive EU**

(vključno z morebitnimi spremembami, do datuma podpisa)

2011/65/EU-(EU)2015/863

2006/42/ES

2014/30/EU

2000/14/ES-2005/88/ES

### **Priloga VI**

L<sub>WA</sub> izmerjeno: 94 dB(A)

L<sub>WA</sub> maks. zagotovljeno: 96 dB(A)

Priglašeni organ TÜV SÜD-0036

Westendstrasse 199

80686 München

Nemčija

### **Usklajeni standardi EU**

(vključno z morebitnimi spremembami, do datuma podpisa)

EN60335-1: 2012 +A11 +A13 +A1 +A2 +A14 +A15

EN60335-2-77: 2010

EN IEC 55014-1: 2021

EN IEC 55014-2: 2021

EN IEC 61000-3-2: 2019 +A1

EN61000-3-3: 2013 +A2

### **Imetnik tehnične dokumentacije**

Philippe Vankerkhove

VARO-Vic. Van Rompuy N.V.

Podpisnik deluje v imenu posloводства podjetja



**Ludo Mertens**

Vodja za certificiranje

Datum: 16/11/2022, Lieer-Belgija



## Pooblašчени serviser:

VARO – Vic Van Rompuy N.V.  
Joseph Van Instraat 9  
BE2500 Lier  
BELGIJA

Servisna telefonska številka: 00800 80040044

## Garancijski list

1. S tem garancijskim listom VARO – Vic Van Rompuy N.V., Joseph Van Instraat 9, Belgija jamčimo, da bo izdelek v garancijskem roku ob normalni in pravilni uporabi brezhibno deloval in se zaveujemo, da bomo ob izpolnjenih spodaj navedenih pogojih odpravili morebitne pomanjkljivosti in okvare zaradi napak v materialu ali izdelavi oziroma po svoji presoji izdelek zamenjali ali vrnili kupnino.
2. Garancija je veljavna na ozemlju Republike Slovenije.
3. Garancijski rok za proizvod je 3 leta od datuma izročitve blaga. Datum izročitve blaga je razviden iz računa.
4. Kupec je dolžan okvaro javiti pooblaščenemu servisu oziroma se informirati o nadaljnjih postopkih na zgoraj navedeni telefonski številki. Svetujemo vam, da pred tem natančno preberete navodila o sestavi in uporabi izdelka.
5. Kupec je dolžan pooblaščenemu servisu predložiti garancijski list in račun, kot potrdilo in dokazilo o nakupu ter dnevu izročitve blaga.
6. V primeru, da proizvod popravlja nepooblaščen servis ali oseba, kupec ne more uveljavljati zahtevkov iz te garancije.
7. Vzroki za okvaro oziroma nedelovanje izdelka morajo biti lastnosti stvari same in ne vzroki, ki so zunaj proizvajalčeve oziroma prodajalčeve sfere. Kupec ne more uveljavljati zahtevkov iz te garancije, če se ni držal priloženih navodil za sestavo in uporabo izdelka ali če je izdelek kakorkoli spremenjen ali nepravilno vzdrževan.
8. Jamčimo servis in rezervne dele še 3 leta po preteku garancijskega roka.
9. Obrabni deli oz. potrošni material so izvzeti iz garancije.
10. Vsi potrebni podatki za uveljavljanje garancije se nahajajo na dveh ločenih dokumentih (garancijski list, račun).
11. Ta garancija proizvajalca ne izključuje pravic potrošnika, ki izhajajo iz odgovornosti prodajalca za napake na blagu.

Prodajalec:



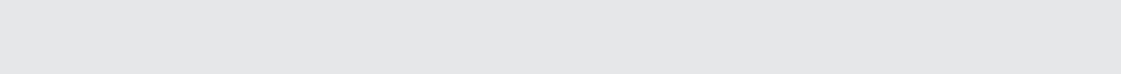



















Lidl Slovenija d.o.o. k.d., Pod lipami 1, SI-1218 Komenda



|   |              |
|---|--------------|
| <b>Značenje korištenih simbola</b> .....                            | Stranica 223 |
| <b>Uvod</b> .....   | Stranica 224 |
| Namjenska uporaba .....   | Stranica 224 |
| <b>Opći opis</b> .....  | Stranica 224 |
| Pregled .....   | Stranica 224 |
| Opseg isporuke .....  | Stranica 225 |
| <b>Opis funkcija</b> .....  | Stranica 225 |
| <b>Sigurnosne upute</b> .....                                       | Stranica 225 |
| Opće sigurnosne napomene .....                                      | Stranica 225 |
| Radno mjesto .....  | Stranica 225 |
| Električna sigurnost .....  | Stranica 226 |
| Sigurnost osoba .....   | Stranica 226 |
| Pažljivo postupanje s električnim alatom i njegovo korištenje ..... | Stranica 226 |
| <b>Korisnička služba</b> .....                                      | Stranica 227 |
| <b>Dodatne sigurnosne upute za kosilice</b> .....                   | Stranica 227 |
| Vježbanje .....   | Stranica 227 |
| Pripremne mjere .....   | Stranica 227 |
| <b>Rukovanje</b> .....  | Stranica 227 |
| <b>Održavanje i skladištenje</b> .....                              | Stranica 228 |
| Preporuka za strojeve klase zaštite .....                           | Stranica 228 |
| <b>Dodatne sigurnosne upute</b> .....                               | Stranica 229 |
| Sigurnosni zahtjevi .....   | Stranica 229 |
| <b>Sastavljanje</b> .....   | Stranica 229 |
| Montaža savijene ručke .....  | Stranica 229 |
| Sastavljanje košare za travu .....                                  | Stranica 230 |
| <b>Rad s kosilicom</b> .....  | Stranica 230 |
| Učvršćivanje/skidanje košare za travu .....                         | Stranica 230 |
| Namještanje visine rezanja .....                                    | Stranica 230 |
| Uključivanje i isključivanje .....                                  | Stranica 231 |
| Košnja .....  | Stranica 231 |
| <b>Čišćenje, održavanje i skladištenje</b> .....                    | Stranica 231 |
| Opći radovi čišćenja i održavanja .....                             | Stranica 231 |
| Zamjena noža .....  | Stranica 232 |
| Skladištenje .....  | Stranica 232 |

|  |              |
|--|--------------|
| <b>Uklanjanje pogrešaka</b> .....                    | Stranica 232 |
| <b>Tehnički podaci</b> .....                         | Stranica 233 |
| <b>Zbrinjavanje otpada</b> .....                     | Stranica 234 |
| <b>Garancija i servis</b> .....                      | Stranica 234 |
| Postupak u slučaju koji je pokriven garancijom ..... | Stranica 235 |
| Korisnička služba .....                              | Stranica 235 |
| Servis za popravke .....                             | Stranica 235 |
| Uvoznik.....   | Stranica 235 |
| Izjava o sukladnosti .....                           | Stranica 236 |

## Značenje korištenih simbola

|  |  |   |  |
|--|--|---|--|
|    | <b>Upozorenje!</b><br>Pročitajte upute za uporabu!   |    | Nosite zaštitne rukavice pri rukovanju nožem.                                      |
|    |  |    | Nosite zaštitu za oči.   |
|    | Klasa zaštite II<br>(Dvostruka izolacija)  |    | Nosite zaštitu od buke.  |
|    | Uređaj ne izlažite vlazi. Nemojte raditi za vrijeme kiše i nemojte rezati mokru travu.   |    | Podatak o zajamčenoj razini zvučne snage L <sub>WA</sub> u dB.                     |
|    | Opasnost od ozljeda zbog dijelova koji lete. Držite osobe u blizini dalje od električne kosilice.                                  |    | Prikaz napunjenosti na košari za travu: otvoreno: košara za travu je prazna        |
|    |  |    | Prikaz napunjenosti na košari za travu: zatvoreno: košara za travu je puna         |
|    | <b>Upozorenje!</b><br>Naknadan rad noža kosilice!  |    | Krug rezanja   |
|    | <b>Oprez! Oštri rezni noževi!</b><br>Držite dalje noge i ruke.<br>Opasnost od ozljeda!   |    | Usklađenost s odgovarajućim relevantnim zahtjevima EU direktiva(a)                 |
|   | Isključite motor i izvucite mrežni utikač prije radova podešavanja ili čišćenja ili ako se mrežni kabel zapleo ili ako je oštećen. |   | Ambalažu i uređaj zbrinite na ekološki prihvatljiv način!                          |
|  | Opasnost zbog oštećenog mrežnog kabela. Mrežni kabel držite dalje od reznih noževa!  |  | Proizvod ispunjava uvjete § 21 njemačkog zakona o uređajima i sigurnosti proizvoda |
|  |  |  | Sigurnosne upute<br>Upute za rukovanje   |

# Električna kosilica PRM 1300 B2

## ● Uvod

Čestitamo Vam na kupnji Vašeg novog proizvoda. Time ste se odlučili za visokokvalitetan proizvod.



Upute za uporabu su sastavni dio ovog proizvoda. One sadrže važne upute o sigurnosti, uporabi i zbrinjavanju otpada.

Prije upotrebe proizvoda upoznajte se sa svim napomenama za uporabu i sigurnost. Koristite proizvod samo kako je opisano i za navedena područja primjene. U slučaju davanja proizvoda trećim osobama, izručite također svu pripadajuću dokumentaciju.

## ● Namjenska uporaba

Proizvod je namijenjen samo da košnju travnjaka i travnatih površina u kućanstvu. Svaka druga upotreba koja nije dopuštena u ovim uputama za uporabu može oštetiti uređaj i predstavljati opasnost za korisnika.

Uređaj je namijenjen za odrasle. Djeca i osobe koje nisu upoznate s ovim uputama za rad ne smiju upotrebljavati uređaj.

Zabranjena je uporaba proizvoda za vrijeme kiše ili u vlažnoj okolini.

Ovaj uređaj nije namijenjen za komercijalnu upotrebu. Proizvođač ne odgovara za štetu nastalu zbog nepravilnog korištenja ili neispravnog rukovanja.

### **⚠ UPOZORENJE!**

Radi vlastite sigurnosti, prije uporabe uređaja pažljivo pročitajte ovaj priručnik i opće sigurnosne upute. Ako uređaj dajete trećoj strani, uvijek priložite ove upute za uporabu.

Ove upute za uporabu možete preuzeti kao pdf s naše web stranice: [www.lidl-service.com](http://www.lidl-service.com).



## ● Opći opis

## ● Pregled

|          |    |                                     |
|----------|----|-------------------------------------|
| <b>A</b> | 1  | Stremenasta ručka                   |
|          | 2  | Krilne matice                       |
|          | 3  | Donji stup                          |
|          | 4  | Košara za travu                     |
|          | 5  | Kotači                              |
|          | 6  | Kučište električne kosilice         |
|          | 7  | Stražnji odbijač                    |
|          | 8  | Držac kabela                        |
|          | 9  | Utičnica za mrežni priključni kabel |
|          | 10 | Prekidač za otključavanje           |
|          | 11 | Spojnica za rasterećenje kabela     |
|          | 12 | Poluga za pokretanje                |
| <b>B</b> | 13 | Vijci za pričvršćivanje stupa       |
| <b>C</b> | 14 | Vijci za pričvršćivanje stremena    |
|          | 15 | Podložna ploča                      |
| <b>D</b> | 16 | Ručka košare za travu               |
|          | 17 | Donji dio košare za travu           |
|          | 18 | Gornji dio košare za travu          |
| <b>I</b> | 19 | Vijak noža                          |
|          | 20 | Nož                                 |
|          | 21 | Vreteno motora                      |
| <b>D</b> | 22 | Prikaz razine napunjenosti          |
| <b>F</b> | 23 | Osovinna kotača                     |
| <b>E</b> | 24 | Ručka za nošenje                    |

## ● Opseg isporuke

**⚠ UPOZORENJE! OPASNOST OD GUŠENJA!** Ambalažni materijal nije igračka za djecu! Djeca se ne smiju igrati s plastičnim vrećicama!

Uklonite ambalažni materijal, kao i osiguranje za pakiranje i transport (ako postoji). Provjerite jesu li uređaj i pribor oštećeni tijekom transporta. Ako je moguće, čuvajte ambalažu do isteka jamstvenog roka. Zatim je odložite na ekološki prihvatljiv način.

Provjerite da li je opseg isporuke potpun:

### Ambalaža sadrži:

- 1 električna kosilica
- 1 stremenasta ručka
- 2 donja stupa
- 1 košara za travu (dvodijelna)
- 1 ručka košare za travu
- 2 vijka za pričvršćivanje stupa
- 2 krilne matice, podloška i vijka za pričvršćivanje stremena
- 2 držača kabela
- 1 upute za rad

Ako neki dijelovi nedostaju ili su oštećeni, obratite se svom prodavaču.

Upotrebljavajte proizvod tek kada su dijelovi koji nedostaju isporučeni ili kada su neispravni dijelovi zamijenjeni.

**⚠ UPOZORENJE!** Upotreba nepotpunog ili oštećenog proizvoda predstavlja opasnost za osobe i stvari.

## ● Opis funkcija

Električna kosilica ima rezni alat koji se okreće paralelno s razinom rezanja. Opremljena je snažnim električnim motorom, čvrstim plastičnim kućištem, prekidačem za otključavanje, stražnjim odbijačem i košarom za travu. Dodatno se visina uređaja može podesiti na 3 razine i ima praktične kotače. Funkciju komandi potražite u sljedećim opisima.

## ● Sigurnosne upute



### Opće sigurnosne napomene

**⚠ UPOZORENJE!** Pročitajte sve sigurnosne napomene, upute, slike i specifikacije koje su priložene ovom električnom alatu.

Nepridržavanje sigurnosnih napomena i uputa može uzrokovati strujni udar, požar i/ili teške ozljede.

Sačuvajte sve sigurnosne napomene i upute za kasniji pregled.

-  **⚠ UPOZORENJE! OPASNOST PO ŽIVOT I OPASNOST OD NESREĆA ZA DJECU SVIH UZRASTA!**

Ovaj uređaj ne smiju koristiti djeca bez nadzora. Djeca se ne smiju igrati s uređajem. Čišćenje i održavanje od strane korisnika ne smiju vršiti djeca.

- Ovaj uređaj mogu koristiti osobe s umenjenom psihičkom, senzoričkom i mentalnom sposobnošću ili s umanjenim iskustvom ako su pod nadzorom ili ako su upoznati sa sigurnom uporabom uređaja i razumiju opasnosti koje proizlaze iz upotrebe.
- Ako se mrežni kabel uređaja ošteti, proizvođač ili njegova servisna služba ili slično kvalificirana osoba moraju ga zamijeniti, kako bi se spriječila opasnosti.

U sigurnosnim uputa navedeni izraz „električni alat“ odnosi se na električne alate sa mrežnim pogonom (sa mrežnim kabelom) i na električni alat sa akumulatorskim pogonom (bez mrežnog kabela).

## ● Radno mjesto

- Vodite uvijek računa o tome da vaše radno mjesto bude čisto i dobro osvijetljeno. Nered ili neosvijetljena radna područja mogu prouzročiti nesreće.
- Ne rabite stroj u području gdje prijeti opasnost od eksplozije, gdje se nalaze zapaljive tekućine, plinovi ili prašine. Električni alati proizvode iskre, koje mogu zapaliti prašinu ili pare.

- Za vrijeme uporabe električnog alata, držite djecu i druge osobe izvan dohvata istoga. Kod odvrćanja pažnje biste mogli izgubiti kontrolu nad električnim alatom.

## ● Električna sigurnost

- Priključni utikač električnog alata mora odgovarati utičnici. Utikač se ni u kojem slučaju ne smije mijenjati. Ne koristite adapterske utičnice zajedno sa zaštitno uzemljenim električnim alatima. Neizmijenjeni utikači i odgovarajuće utičnice smanjuju rizik električnog udara.
- Izbjegavajte dodir tijela s uzemljenim površinama kao što su cijevi, radijatori, pećnice i hladnjaci. Postoji povećana opasnost od električnog udara ukoliko je vaše tijelo uzemljeno.
- Električne alate držite podalje od kiše i vlage. Prodiranje vode u električni alat povećava rizik strujnog udara.
- Ne koristite priključni kabel u neke druge svrhe, npr. za nošenje električnog alata, vješanje ili za izvlačenje utikača iz utičnice. Prikjučni kabel držite podalje od topline, ulja, oštirih rubova i pokretnih dijelova. Oštećeni ili zamršeni priključni kabeli povećavaju rizik od strujnog udara.
- Kod rada na otvorenom s električnim alatom, koristite samo produžni kabel koji je prikladan za korištenje na otvorenome. Upotreba produžnog kabela namijenjenog za korištenje na otvorenom smanjuje rizik električnog udara.
- Ako je korištenje električnog alata u vlažnim prostorima neizbježno, rabite zaštitnu strujnu sklopku. Korištenje zaštitne strujne sklopke, smanjuje rizik strujnog udara.

## ● Sigurnost osoba

- Budite pažljivi, vodite računa o tome što radite i razumno pristupite radu s električnim alatom. Ne rabite električni alat, ako ste umorni ili pod utjecajem droga, alkohola ili lijekova. Jedan trenutak nepažnje za vrijeme korištenja električnog alata može uzrokovati teške ozljede.
- Nosite osobnu zaštitnu opremu i uvijek zaštitne naočale. Korištenje osobne zaštitne opreme, kao

maske za prašinu, protuklizne zaštitne cipele, zaštitne kacige ili zaštitu od buke, ovisno o vrsti i uporabi električnog alata, smanjuje rizik od ozljeda.

- Spriječite slučajno uključenje. Uvjerite se u to da je električni alat isključen, prije uključanja na struju i/ili punjivu bateriju, ili prije podizanja ili nošenja. Ako pri nošenju električnog alata držite prst na prekidaču ili ako je električni alat uključen na struju, prijeti opasnost od nezgode.
- Prije uključanja stroja, uklonite alat za podešavanje ili vijčani ključ. Alat ili ključ, koji se nalazi u rotirajućem dijelu električnog alata, može proizročiti ozljede.
- Pazite na ispravno držanje tijela. Vodite računa o tome da sigurno stojite na tlu i održavate vlastitu ravnotežu u svakom trenutku. Na taj način bolje možete kontrolirati električni alat, posebno u neočekivanim situacijama.
- Nosite prikladnu odjeću. Ne nosite široku odjeću ili nakit. Držite kosu i odjeću podalje od pomičnih dijelova. Široka odjeća, nakit ili duga kosa mogu se zahvatiti u pomičnim dijelovima.
- Ako se mogu montirati uređaji za usisavanje i prihvaćanje prašine, moraju se priključiti i pravilno koristiti. Uporaba uređaja za usisavanje prašine, smanjuje ugrožavanje od prašine.
- Ne uvažavajte lažan osjećaj sigurnosti te se ne stavlajte iznad sigurnosnih pravila za električne uređaje, čak i kada ste nakon čestog korištenja upoznati s električnim alatom. Nepažljivo rukovanje može uzrokovati teške ozljede unutar nekoliko sekundi.

## ● Pažljivo postupanje s električnim alatom i njegovo korištenje

- Ne preopterećujte električni alat. Koristite samo onaj električni alat koji odgovara za Vaš rad. S odgovarajućim električnim alatom bolje i sigurnije ćete raditi u navedenom području rada.
- Ne koristite električni uređaj s neispravnim prekidačem. Električni alat koji se više ne može uključiti i isključiti opasan je i treba ga dati popraviti.
- Izvucite utikač iz utičnice i/ili uklonite zamjenjivu punjivu bateriju prije namještanja uređaja, zamjene dijelova pribora ili odlaganja električnog

alata. Ova sigurnosna mjera sprječava slučajno pokretanje električnog alata.

- Čuvajte ne korišteni električni uređaj tako da nije na dohvatu djece. Ne dozvolite korištenje električnog alata osobama koje s njim nisu upoznate ili koje nisu pročitale ove upute. Ne dopustite da uređaj koriste osobe koje s njim nisu upoznate ili koje nisu pročitale upute.
- Brižno održavajte električne alate i pribor. Prekontrolirajte funkcioniraju li pokretni dijelovi uređaja besprijekorno, da ne zapinju i da dijelovi nisu slomljeni ili oštećeni tako da je funkcija električnog alata poremećena. Prije korištenja električnog alata oštećeni dijelovi se moraju dati popraviti. Mnoge nesreće su uzrokovane loše održanim električnim alatima.
- Držite rezne alate oštrim i čistim. Brižljivo njegovani alat za rezanje sa oštrim reznim rubovima, manje zaglavi i jednostavniji je za rukovanje.
- Koristite električni alat, pribor i ugradne alate itd. sukladno s ovim uputama. Pri tome uzmite u obzir radne uvjete i rad koji se izvodi. Uporaba električnog alata za drugu osim predviđene primjene, može uzrokovati opasne situacije.
- Držite drške i površine drški suhim, čistim i bez ulja i masti. Klizave drške i površine drški ne omogućuju sigurno rukovanje i kontrolu električnog alata u nepredviđenim situacijama.

## ● **Korisnička služba**

- Prepustite popravak elektro alata samo kvalificiranom stručnom osoblju i samo sa originalnim rezervnim dijelovima. Time ćete omogućiti, da Vaš elektro alat ostane siguran.

## ● **Dodatne sigurnosne upute za kosilice**

### ● **Vježbanje**

- Pažljivo pročitajte upute za uporabu. Upoznajte se s dijelovima i pravilnom uporabom stroja.
- Nikada nemojte dopustiti uporabu kosilice djece ili drugim osobama koje nisu upoznate s uputama

za uporabu. Lokalni propisi mogu odrediti najmanju dobnu granicu korisnika.

- Nikada nemojte kositi kada su u blizini osobe, posebice djeca ili životinje.
- Zapamtite da je rukovatelj strojem ili korisnik odgovoran za sve nezgode s drugim osobama ili njihovom imovinom.

## ● **Pripremne mjere**

- Pri rukovanju strojem uvijek se mora nositi čvrsta obuća i dugačke hlače. Nemojte rukovati strojem bos ili u laganim sandalama. Izbjegavajte nošenje široke odjeće ili odjeće s visećim konopcima ili remenjem.
- Provjerite teren na kojem će se upotrebljavati stroj i uklonite sve predmete koje bi stroj mogao zahvatiti i odbaciti.
- Prije upotrebe uvijek vizualno provjerite jesu li rezni noževi, pričvrtni svornjaci i cijela rezna jedinica istrošeni ili oštećeni. Istrošeni ili oštećeni rezni noževi i pričvrtni svornjaci smiju se mijenjati samo u kompletu kako bi se izbjegla neuravnoteženost. Istrošene ili oštećene oznake moraju se zamijeniti.
- Prije uporabe uvijek se mora provjeriti ima li na priključnim kabelima i produžnim kabelima znakova oštećenja ili istrošenosti. Ako je kabel oštećen tijekom uporabe, odmah se mora odvojiti od napajanja. **NEMOJTE DODIRIVATI KABEL PRIJE NEGO ŠTO GA ODVOJITE.** Nemojte upotrebljavati stroj ako je kabel istrošen ili oštećen.

## ● **Rukovanje**

- Kosite samo na danjem svjetlu ili pri dobrom umjetnom osvjetljenju.
- Ako je moguće, treba izbjegavati primjenu uređaju na mokroj travi.
- Uvijek pazite na dobar položaj na padinama.
- Upravljajte strojem samo brzinom hoda.
- Kosite poprečno prema padini, nikada prema gore ili prema dolje.
- Budite posebno oprezni ako mijenjati smjer kretanja na padini.

- Nemojte kositi na prestirmim padinama.
- Budite posebno oprezni ako okrećete kosilicu unatrag ili je privlačite prema sebi.
- Zaustavite rezni nož (rezne noževe) kada se kosilica mora nagnuti radi transporta preko površina koje nisu trava i kada se kosilica kreće s površine koja će se kositi i do nje.
- Nikada nemojte upotrebljavati kosilicu s oštećenim zaštitnim napravama ili zaštitnim rešetkama ili bez ugrađenih zaštitnih naprava, npr. odbojne ploče i/ili naprave za sakupljanje trave.
- Oprezno pokrećite ili aktivirajte prekidač za uključivanje, u skladu s uputama proizvođača. Pripazite na dovoljan razmak nogu od reznog noža (reznih noževa).
- Pri pokretanju ili uključivanju motora kosilica se ne smije nagnjati, osim ako se kosilica pri postupku mora podignuti. U tom slučaju nagnite kosilicu samo onoliko koliko je nužno te podižite samo stranu koja je odmaknuta od korisnika.
- Nemojte pokretati motor ako stojite ispred ispusnog kanala.
- Nikada nemojte stavljati ruke ili noge na ili pod dijelove koji se okreću. Uvijek se držite na udaljenosti od ispusnog otvora.
- Nikada nemojte podizati ili nositi kosilicu s uključenim motorom.
- Isključite motor i izvucite utikač iz utičnice. Provjerite jesu li svi dijelovi koji se pokreću u potpunosti u mirovanju,
  - kad god napuštate kosilicu;
  - prije otpuštanja blokada ili uklanjanja začepljenja u ispusnom kanalu;
  - prije provjere ili čišćenja kosilice ili kada na njoj provodite radove;
  - ako ste pogodili strano tijelo. Potražite oštećenja na kosilici i provedite potrebne popravke prije ponovnog pokretanja i radova s kosilicom. Ako kosilice počne neobično snažno vibrirati, odmah je potrebna provjera.
    - potražite oštećenja;
    - provedite nužne popravke oštećenih dijelova;
    - osigurajte da su sve matice, svornjaci i vijci čvrsto stegnuti.

## ● Održavanje i skladištenje

**⚠ UPOZORENJE!** Odvojite kosilicu prije održavanja i skladištenja uvijek sa strujne mreže.

- Osigurajte da su sve matice, svornjaci i vijci čvrsto stegnuti i da je uređaj u sigurnom radnom stanju.
- Redovito provjeravajte je li naprava za sakupljanje trave istrošena ili je li izgubila radnu sposobnost.
- Pri podešavanju stroja pazite da se prsti ne uklješte između pomičnih reznih noževa i fiksnih dijelova stroja.
- Ostavite motor da se ohladi prije nego što odložite stroj.
- Pripazite pri održavanju reznih noževa da se mogu pomicati čak i kada je izvor napajanja isključen.
- Iz sigurnosnih razloga zamijenite istrošene ili oštećene dijelove. Upotrebljavajte isključivo originalne zamjenske dijelove i opremu.
- Uvijek ispraznite košaru za travu prije nego što spremite kosilicu.
- Nemojte pokušavati sami popravljati uređaj ako niste za to obučeni. Sve radove koji nisu navedeni u ovim uputama smiju provoditi samo službe za korisnike koje su ovlastili proizvođač ili trgovac.
- Skladištite uređaj na suhom mjestu i izvan dohvata djece.
- Pažljivo rukujte uređajem. Alate održavajte oštrima i čistima kako biste omogućili bolji i sigurniji rad. Pridržavajte se uputa za održavanje.
- Pri zamjeni rezne naprave nosite zaštitne rukavice.

## ● Preporuka za strojeve klase zaštite

Stroj bi trebao raditi putem strujne zaštitne sklopek (RCD) izlazne struje ne veće od 30 mA.

## ● Dodatne sigurnosne upute

- Ako se električni uređaj upotrebljava u vanjskom prostoru, smiju se upotrebljavati samo za to dopušteni produžni kabeli. Na kabelu se moraju nalaziti odgovarajuće oznake.
- Uvijek u potpunosti odmotajte produžni kabel.
- Upotrebljavajte samo dopuštene produžne kablove tipa H05RN-F duljine najviše 75 m i koji su namijenjeni za uporabu na otvorenome.
- Za produžne kablove do 15 m potreban je presjek žice od 1,5 mm<sup>2</sup>.
- Za produžne kablove između 15 i 75 m potreban je presjek žice od najmanje 2,5 mm<sup>2</sup>.
- Nemojte priključivati oštećeni mrežni kabel na strujnu mrežu. Oštećeni mrežni kabel može dovesti do kontakta s dijelovima pod naponom.
- Uvijek učvrstite kutiju za travu prije košnje kako je opisano u poglavlju „Učvršćivanje/skidanje košare za travu“.
- Ako se kosilica upotrebljava za rezanje (pre)visoke, debele ili mokre trave ili ako naiđe na prepreke, motor mora presnažno raditi što uzrokuje gušnje oštice. To može uzrokovati porast temperature motora. Ako temperatura motora postane previsoka, aktivira se zaštita od preopterećenja i motor se automatski isključuje. U tom slučaju pustite polugu za pokretanje [12] i ostavite stroj da se hladi 1 do 2 minute. Ponovno pokrenite motor i nastavite s radom.

## ● Sigurnosni zahtjevi

- Napajanje strujom mora biti u skladu sa specifikacijama navedenim na proizvodu.
- Nikada nemojte deaktivirati sigurnosni prekidač. Ako to napravite, jamstvo prestaje vrijediti. Priključak (utikač i utičnica) mora ostati suh.
- Djeca se ne smiju igrati s uređajem.
- Čišćenje i korisničko održavanje ne smiju provoditi djeca bez nadzora.
- Ovaj uređaj smiju upotrebljavati osobe ograničenih tjelesnih, senzoričkih ili mentalnih sposobnosti ili bez iskustva i znanja ako su pod nadzorom ili ako su upoznate sa sigurnim korištenjem uređaja te razumije za to vezane opasnosti.

- Poduzmite odgovarajuće mjere kako biste osigurali da djeca nemaju pristup uređaju.
- Prije prvog puštanja u rad uređaja stručni električar mora provjeriti, jesu li poduzete potrebne električne zaštitne mjere.

**⚠ UPOZORENJE!** U nastavku je opisano kako se mogu izbjeći oštećenja uređaja i moguće ozljede osoba:



Pridržavajte se zaštite od buke i lokalnih propisa. Upotreba uređaja može biti ograničena ili zabranjena određenim danima (npr. nedjeljom i praznicima), u određena doba dana (tijekom popodnevnog odmora, noću) ili u određenim područjima (npr. u toplicama, bolnicama itd.).

- Nemojte raditi uređajem ako ste umorni ili dekoncentrirani ili ako ste pod utjecajem alkohola ili droga. Uvijek na vrijeme radite stanke. Pristupajte radu pazljivo.
- Pri radu pazite na čvrsti položaj, posebice na padinama.
- Rukujte uređajem samo brzinom hoda. Budite posebno oprezni ako okrećete uređaj, ako ga privlačite prema sebi ili vozite unatrag.

**⚠ UPOZORENJE!** Nož nastavlja raditi nakon isključivanja. Postoji opasnost od ozljeda!

- Nemojte ostavljati uređaj bez nadzora.
- Ne preopterećujte uređaj. Nemojte upotrebljavati uređaj za druge svrhe za koje nije namijenjen.

## ● Sastavljanje

**⚠ UPOZORENJE!** Prije svih radova na uređaju, izvucite mrežni utikač. Postoji opasnost od ozljeda!

## ● Montaža savijene ručke (sl. B)

| Sl. B |   |
|-------|---|
|       | 1. Utaknite donji stup [3] u prorez na kućištu električne kosilice [6]. Za to pogledajte i sliku A. |
|       | 2. Pričvrstite donji stup [3] priloženim vijcima na pričvršćivanju stupa [13].                      |

|              |  |
|--------------|--|
| <b>Sl. C</b> | <p>3. Pričvrstite savijenu stremenastu ručku <b>1</b> priloženim vijcima <b>14</b>, podloškama <b>15</b> i krilnim maticama <b>2</b> na donji stup <b>3</b>. Postoje dva moguća položaja.</p> <p>4. Pričvrstite držač kabela <b>8</b> na stupu <b>3</b> i na savijenoj stremenastoj ručki <b>1</b> i tako učvrstite kabel.</p> |
|--------------|--|



Ako su krilne matice otpuštene **2** savijena se ručka može preklopiti za spremanje uređaja. Pripazite da se mrežni kabel ne uklješti.

## ● Sastavljanje košare za travu (sl. D)



Pri montaži košare za travu **4** nosite zaštitne rukavice kako biste izbjegli ozljede.

|              |  |
|--------------|--|
| <b>Sl. D</b> | <p>1. Povežite dva dijela (<b>17</b> + <b>18</b>) košare za travu <b>4</b>.</p> <p>2. Stavite svaki kraj ručke <b>16</b> u jedan prorez na gornjem dijelu košare za travu <b>18</b>.</p> |
|--------------|--|

**⚠ UPOZORENJE!** Nikada ne rukujte uređajem s neispravnim zaštitnim napravama ili bez postavljenih zaštitnih naprava kao što su, npr. deflektori i/ili naprave za zaustavljanje. Postoji opasnost od ozljeda!

## ● Rad s kosilicom

### ● Učvršćivanje/skidanje košare za travu (sl. E)

- Učvrstite košaru za travu **4** uvijek prije košnje.
  - Uvijek ispraznite košaru za travu **4** prije nego što spremite kosilicu.
1. Za pričvršćivanje košare za travu **4** podignite stražnji odbijač **7** i stavite košaru za travu **4** na kuke za povezivanje. Rasklopite stražnji

odbijač **7** na košaru za travu **4**. Drži košaru za travu **4** u ispravnom položaju.

2. Za uklanjanje košare za travu **4** podignite stražnji odbijač **7** i skinite košaru za travu **4** podizanjem. Ponovno rasklopite stražnji odbijač **7** na kućište električne kosilice **6**.
- Bočno na košari za travu **4** nalazi se prikaz razine napunjenosti **22**. Prikaz razine napunjenosti pokazuje razinu napunjenosti košare za travu dok kosilica radi. Ispraznite košaru za travu **4** kada je prikaz razine napunjenosti **22** zatvoren ili kako biste spremili uređaj.



Prikaz razine napunjenosti **22** otvoren: košara za travu **4** je prazna



Prikaz napunjenosti **22** zatvoren: košara za travu **4** je puna

### ● Namještanje visine rezanja (sl. F)

**⚠ UPOZORENJE!** Isključite uređaj, izvucite utikač i pričekajte da se nož **20** umiri. Postoji opasnost od ozljeda!

Visina rezanja električne kosilice može se namjestiti u tri položaja prilagođavanjem položaja prednjih ili stražnjih osovinu koje se nalaze na donjoj strani kosilice:

**65 mm** – visoka visina rezanja

**45 mm** – srednja visina rezanja

**25 mm** – kratka visina rezanja

- Namjestite osovine jednu za drugom. Kako biste postigli točan rezultat, prednja i stražnja osovina moraju biti namještene na jednaku visinu rezanja.

|              |  |
|--------------|--|
| <b>Sl. F</b> | <ol style="list-style-type: none"> <li>1. Položite kosilicu na stranu.</li> <li>2. Uхватite osovinu kotača <b>23</b> s obje strane.</li> <li>3. Vucite ravnomjerno osovinu dok se ne uglati na željenom položaju.</li> </ol> |
|--------------|--|



Za prvo rezanje u sezoni trebalo bi se odabrati višu visinu rezanja. Pridržavajte se zaštite od buke i lokalnih propisa.

## ● **Uključivanje i isključivanje (sl. G)**

**⚠ UPOZORENJE!** Nemojte pokretati kosilicu ako je u visokoj travi.

1. Povežite mrežni utikač produžnog kabela s utičnicom za mrežni priključni kabel **9** na savijenoj stremenastoj ručki **1**.
2. Za smanjenje napetosti s krajem mrežnog kabela oblikujte petlju i objesite je u spojnicu za rasterećenje kabela **11**.
3. Priključite produžni kabel na napajanje.
4. Osigurajte prije uključivanja da uređaj ne dodiruje predmete.
5. Za uključivanje pritisnite prekidač za otključavanje **10** na ručki. Držite tipku za blokadu (sigurnost) pritisnutom i povucite polugu za pokretanje **12** prema ručki. Sada možete pustiti prekidač za otključavanje **10**.
6. Za isključivanje pustite polugu za pokretanje **12**.

**⚠ UPOZORENJE!** Nakon isključivanja stroja nož **20** se polako umiruje. Nemojte dodirivati nož **20** u pokretu. Postoji opasnost od ozljeda!

## ● **Košnja (sl. H)**

Redovita košnja potiče rast trave i istodobno uništava korov. Tako se svakom košnjom ne povećava samo gustoća travnjaka, nego nastaje i travnjak koji se može ravnomjerno opteretiti.

Prvi rez trebao bi se provesti otprilike u travnju kada je visina rasta 70 do 80 mm. Tijekom glavnog vegetacijskog razdoblja travnjak se treba kositi najmanje jednom tjedno.

- Preporučujemo vam da svoju kosilicu upotrebljavate kako je prikazano u ovom odjeljku i na slici H kako biste postigli optimalne rezultate i kako biste smanjili rizik od presijecanja mrežnog kabela.
- Započnite košnju u blizini utičnice i nastavite raditi udaljavajući se od utičnice.
- Produžni kabel uvijek držite iza sebe, a kada skrećete ga stavite na stranu koja je već pokošena.
- Upravljajte uređajem brzinom hoda i u što ravnomjernijim stazama. Za košnju bez rupa staze bi se trebale preklapati nekoliko centimetara.

- Visinu rezanja namjestite tako da se uređaj ne preoptereći. U protivnom bi se mogao oštetiti motor.

- Na padinama uvijek radite poprečno prema padini. Budite posebno oprezni pri vožnji unatrag i povlačenju uređaja.

**⚠ UPOZORENJE!** Isključite uređaj nakon rada. Za prenošenje izvucite utikač i pričekajte da se nož **20** zaustavi. Postoji opasnost od ozljeda!

- Nakon upotrebe ručka za nošenje **24** može se upotrebljavati za prenošenje električne kosilice.
- Očistite uređaj nakon svake uporabe i prije skladištenja kako je opisano u poglavlju „Čišćenje, održavanje i skladištenje“.

## ● **Čišćenje, održavanje i skladištenje**

**⚠ UPOZORENJE!** Izvođenje radova koji nisu opisani u ovim uputama prepustite službi za korisnike koju je ovlastio proizvođač. Upotrebljavajte samo originalne dijelove.



Pri rukovanju nožem **20** nosite zaštitne rukavice.

**⚠ UPOZORENJE!** Isključite uređaj prije svih radova održavanja i popravaka, izvucite mrežni utikač i pričekajte da se nož **20** zaustavi. Postoji opasnost od ozljeda!

Ne odgovaramo za štete na našim uređajim koje su nastale zbog neovlaštenih popravaka, uporabe dijelova koji nisu originalni ili nepravilne uporabe.

## ● **Opći radovi čišćenja i održavanja**

**⚠ UPOZORENJE!** Nemojte kosilicu prskati vodom.

- Za uklanjanje ostataka biljaka koji su se zalijepili nakon košnje s kotača, otvora za prozračivanje,

ispusnog otvora i područja noža možete upotrijebiti komad drveta ili plastike.

- Nemojte upotrebljavati tvrde ili oštre predmete jer bi mogli oštetiti plastične dijelove.
- Održavajte stroj uvijek čistim. Za čišćenje upotrebljavajte četku ili krpu. Nikada nemojte koristiti otapala kao što su benzin, alkohol, amonijakna voda, itd. Ta otapala mogu oštetiti plastične dijelove.
- Provjerite prije svake uporabe ima li na kosilice očiti nedostatak kao što su labavi, istrošeni ili oštećeni dijelovi. Provjerite jesu li sve matice, svornjaci i vijci čvrsti.
- Provjerite ima li na pokrova i zaštitnim napravama oštećenja i ispitajte jesu li pravilno učvršćeni. Prema potrebi ih zamijenite.

## ● Zamjena noža (sl. 1)

Ako je oštrica tupa, može se naoštiti u stručnoj radionici. Ako je nož [20] oštećen ili pokazuje znakove neuravnoteženosti, mora se zamijeniti (vidi poglavlje „Korisnička služba“).

## ● Uklanjanje pogrešaka

| Problem  | Mogući uzrok                             | Uklanjanje pogrešaka  |
|--|--|---|
| Uređaj se ne pokreće.                                  | Nema mrežnog napona                      | Provjerite napajanje kako biste utvrdili jesu li svi priključci ispravno postavljeni.           |
|  | Prekid električnog voda.                 | Provjerite utičnicu, kabel, mrežni utikač, prema potrebi popravak stručnog električara          |
|  | Poluga za pokretanje [12] u kvaru        | Popravak službe za korisnike.   |
|  | Ugljene četkice istrošene                |   |
|  | Motor u kvaru                            |   |
| Motor se isključuje.                                   | Blokiranje stranim tijelom               | Uklonite strano tijelo  |
| Rezultat rada nije zadovoljavajuć ili motor teško radi | Visina rezanja preniska/trava previsoka. | Namjestite veću visinu rezanja. Pritiskom stremenaste ručke [1] blago podignite prednje kotače. |
|  | Nož [20] tup                             | Naoštrite nož [20] ili ga zamijenite.   |

## Za uklanjanje:

1. Položite uređaj na stranu.
2. Nosite čvrste zaštitne rukavice i držite nož [20]. Otvornite vijak noža [19] odvijačem u smjeru suprotnom od kazaljke sata s vretena motora [21].
3. Ugradite novi nož [20] obrnutim redoslijedom. Pripazite da je nož [20] u ispravnom položaju i da je vijak [19] čvrsto stegnut. Žlijeb noža [20] mora biti namještena prema izbočinama vretena motora [21].

## ● Skladištenje

- Čuvajte uređaj na suhom mjestu i izvan dohvata djece. Otpustite krilne matice [2] i preklopite šipku ručke prema dolje kako bi uređaj zauzimao manje mjesta. Pripazite da se kabel ne uklješti.
- Ostavite motor da se ohladi prije nego što spremite uređaj u zatvorenu prostoriju.
- Nemojte prekrivati uređaj najlonskim vrećama jer bi se mogla stvoriti vlaga.

| Problem  | Mogući uzrok                  | Uklanjanje pogrešaka              |
|--|-------------------------------|-----------------------------------|
| Rezultat rada nije zadovoljavajuć ili motor teško radi | Područje noža začepljeno      | Uklonite blokadu/očistite uređaj. |
| Rezultat rada nije zadovoljavajuć ili motor teško radi | Nož [20] je pogrešno montiran | Ispravno ugradite nož [20].       |
| Nož [20] se ne okreće.                                 | Nož [20] je blokiran travom   | Uklonite travu                    |
|  | Vijak noža [19] labav         | Stegnite vijak noža [19]          |
| Neuobičajeni zvukovi, zveckanje ili vibracije          | Vijak noža [19] labav         | Stegnite vijak noža [19]          |
|  | Nož [20] je oštećen           | Zamijenite nož [20].              |

## ● Tehnički podaci

| Model                   | LDLLM1300-23                          |
|-------------------------|---------------------------------------|
| Broj artikla            | PRM 1300 B2                           |
| Potrošnja               | 1300 W                                |
| Nazivni napon           | 230-240 V~ (izmjenična struja), 50 Hz |
| Brzina slobodnog hoda   | 3450 min <sup>-1</sup>                |
| Krug rezanja            | 32 cm                                 |
| Visina rezanja          | 25/45/65 mm                           |
| Klasa zaštite           | II/□                                  |
| IP-klasa                | IPX4                                  |
| Težina                  | oko 8,3 kg                            |
| Volumen košare za travu | oko 30 l                              |

### Informacija o buci

Emisija buke izmjerena prema EN ISO 3744:2010

Razina zvučnog tlaka  $L_{pA}$  = 81,0 dB(A)

$K$  = 3 dB(A)

Razina zvučne snage  $L_{WA}$  = 93,7 dB(A)

$K$  = 1,92 dB(A)

Razina zvučne snage

zajamčena  $L_{WA}$  = 96 dB(A)

**▲ UPOZORENJE! OPASNOST ZA ZDRAVLJE!** Buka na radnom mjestu može premašiti 85 dB(A).

U tom slučaju potrebne su zaštitne mjere za korisnika.

### Nosite zaštitu od buke!

Rad bez zaštite od buke ili zaštitne odjeće može uzrokovati zdravstvene probleme.

- Nosite pri radu zaštitu od buke i primjerenu zaštitnu odjeću.

### Vibracije

Navedena ukupna vrijednost vibracija i navedene vrijednosti emisije buke izmjerene su prema standardiziranom postupku ispitivanja (EN 60335-1/EN 60335-2-77) i mogu se upotrebljavati za usporedbu električnog alata s drugim alatom.

Mogu se upotrebljavati i za preliminarnu procjenu opterećenja.

Vibracije na ručki  $a_h$  maks. 2,374 m/s<sup>2</sup>

Nesigurnost  $K$  = 1,5 m/s<sup>2</sup>

**▲ UPOZORENJE!** Emisije vibracija i buke pri stvarnoj uporabi električnog alata mogu odstupati od navedenih vrijednosti, ovisno o tome kako se upotrebljava električni alat, posebice koja se vrsta obradatak obrađuje.

Nužno je utvrditi sigurnosne mjere radi zaštitne korisnika koje se temelje na procjeni izlaganja vibracijama pod stvarnim uvjetima primjene (uzimajući u obzir sve dijelove radnog ciklusa, uključujući, npr. vremena u kojima je električni alat isključen i vremena u kojima je električni alat uključen, ali radi bez opterećenja).

Pokušavajte izloženost vibracijama i buki držači što manjom. Primjeri mjera za smanjenje izloženosti vibracijama su nošenje zaštitnih rukavica pri uporabi

alata, ograničenje radnog vremena i uporaba opreme u dobrom stanju.

## ● Zbrinjavanje otpada

Ambalaža se sastoji od ekološki neškodljivih materijala koje možete zbrinuti na lokalnim mjestima za reciklažu.



Uvažavajte obilježavanje ambalaže za odvajanje otpada, ono je obilježeno s kraticama (a) i brojevima (b) sa slijedećim značenjem: 1–7: plastika/20–22: papir i karton/80–98: miješani materijali.



O mogućnostima zbrinjavanja dotrajalog proizvoda možete se raspitati kod vaše općinske ili gradske uprave.



Zbog zaštite okoliša ne bacajte dotrajali proizvod u kućni otpad, već ga predajte stručnom zbrinjavanju. Informacije o mjestima za sakupljanje otpada i njihovom radnom vremenu možete dobiti pri Vašem nadležnom općinskom uredu.



Proizvod uklj. pribor i materijali za pakiranje mogu se reciklirati i podliježu proširenoj odgovornosti proizvođača. Odložite ih odvojeno, slijedeći ilustrirani Info-tri (informacije o razvrstavanju), za bolji tretman otpada. Triman-Logo važi samo za Francusku.

## ● Garancija i servis

Proizvod je pažljivo proizveden prema strogim smjernicama kvalitete i temeljito je ispitan prije isporuke. U slučaju nedostatka na ovom proizvodu, imate zakonska prava prema prodavaču tog proizvoda. Ta zakonska prava nisu ograničena našom garancijom navedenom u nastavku.

Za ovaj proizvod dobivate 3 godine garancije od datuma kupnje. Garantni rok počinje s datumom

kupnje. Molimo sačuvajte originalni račun. Ovaj dokument služi kao dokaz o kupnji.

Ako se u razdoblju od 3 godina od datuma kupnje ovog proizvoda pojavi greška na materijalu ili tvornička greška, proizvod ćemo besplatno popraviti ili zamijeniti – ovisno o našoj odluci. Ova garancija se gubi kada se proizvod ošteti, nepropisno koristi ili ne održava.

Za stručnu primjerenu korištenja proizvoda, potrebno je strogo poštivati sve upute navedene u uputama za uporabu. Svrhe upotrebe i postupci koji se ne preporučuju ili na koje se upozorava, moraju se izbjegavati pod svaku cijenu. Proizvod je namijenjen isključivo za privatnu, a ne za komercijalnu upotrebu. U slučaju zlouporabe i nestručnog rukovanja, primjene sile i zahvata koje nije izvršio naš ovlaštení servisni zastupnik, gubi se garancija.

S popravkom ili zamjenom proizvoda ne započinje novo razdoblje garancije. Garantni rok se ne produžava uslijed ostvarivanja prava na garanciju. To vrijedi i za zamijenjene i popravljene dijelove. Oštećenja i nedostaci koji su bili prisutni već prilikom kupnje, moraju se prijaviti već odmah nakon raspakiranja. Popravci do kojih dođe nakon isteka garantnog roka, podliježu obvezi plaćanja.

Garancija vrijedi za nedostatke na materijalu ili tvorničke pogreške. Ova garancija ne obuhvaća one dijelove proizvoda koji podliježu normalnom trošenju (npr. nož) i stoga se mogu smatrati potrošnim dijelovima ili oštećenja na krhkim dijelovima, npr. prekidaču ili punjivim baterijama.

U slučaju manjeg popravka jamstveni rok se produkuje onoliko koliko je kupac bio lišen uporabe stvari.

Međutim, kad je zbog neispravnosti stvari izvršena njezina zamjena ili njezin bitni popravak, jamstveni rok počinje teći ponovno od zamjene, odnosno od vraćanja popravljene stvari.

Ako je zamijenjen ili bitno popravljen samo neki dio stvari, jamstveni rok počinje teći ponovno samo za taj dio.

## ● Postupak u slučaju koji je pokriven garancijom

Kako biste osigurali brzu obradu svojeg zahtjeva, molimo vas da postupate po sljedećim uputama:

Za sve upite pripremite račun i broj artikla (IAN 420142\_2204) kao dokaz o kupnji. Broj artikla možete naći na tipskoj pločici, na gravuri, na naslovnoj stranici vaših uputa za uporabu (dolje lijevo) ili u obliku naljepnice na stražnjoj ili donjoj strani proizvoda.

Ako se pojave kvarovi u funkciji ili neki drugi nedostaci, najprije kontaktirajte korisničku službu navedenu u nastavku telefonski ili putem elektronske pošte. Proizvod koji je registriran kao defektan, možete nakon savjetovanja sa korisničkom službom, poslati na navedenu adresu korisničke službe bez plaćanja poštarine, s dokazom o kupnji (račun) i opisom kakav je kvar i kada je nastao. Kako biste izbjegli probleme s prihvaćanjem i dodatne troškove, bitno je da koristite samo adresu koja će vam biti dana. Uvjerite se da pošiljka nije besplatna, glomazna roba, ekspresna ili druga posebna roba. Molimo pošaljite uređaj zajedno sa svom dodatnom opremom isporučenom uz kupnju i provjerite je li transportno pakiranje dovoljno sigurno.

## Zamjenski dijelovi

Zamjenske dijelove dostupni su na: [administration@mynetsend.de](mailto:administration@mynetsend.de).

## ● Korisnička služba

### Servis u Hrvatskoj

Tel.: 00800 80040044

E-Mail: [administration@mynetsend.de](mailto:administration@mynetsend.de)

## ● Servis za popravke

 **UPOZORENJE!** Pošaljite svoj uređaj očišćen i s napomenom o kvaru u našu servisnu podružnicu.

Popravke koji nisu pokriveni garancijom možete izvršiti u našoj servisnoj podružnici uz naknadu. Oni će vam rado dati procjenu troškova.

Možemo obraditi samo uređaje koji su dovoljno zapakirani i poslani poštom s plaćenom poštarinom. Uređaji koji se šalju bez naplate, glomazna roba, ekspresni ili drugi posebni teret neće biti prihvaćeni. Vaše poslane neispravne uređaje zbrinut ćemo besplatno.

| Poz. upute za rad                     | Naziv                             | Broj dijela                    |
|---------------------------------------|-----------------------------------|--------------------------------|
| SI. I                                 | Nož (proizvođačka oznaka: ZF6108) | 22-23-24-LDLLM1300-23          |
| SI. D                                 | Košara za travu                   | 26-27-28-29-LDLLM1300-23       |
| SI. A: <input type="text" value="5"/> | Kotači                            | 12-13-14-15-16-17-LDLLM1300-23 |

## ● Uvoznik

Obratite pozornost na to, da sljedeća adresa nije adresa servisa. Kontaktirajte najprije gore spomenute servisne centre.

## **VARO – Vic Van Rompuy N.V.**

Joseph Van Instraat 9

2500 Lier

BELGIJA

**IAN 420142\_2204**

## ● Izjava o sukladnosti CE

**VARO–Vic Van Rompuy nv., Joseph Van Instraat 9, BE 2500 Lier, BELGIJA, izjavljuje da je**

**Naziv uređaja:** Električna kosilica PRM 1300 B2

**Marka:** 

**Model br.:** LDLLM1300

usklađen s bitnim zahtjevima i drugim odgovarajućim odredbama relevantnih EU direktiva temeljenih na harmoniziranim EU normama. Ova izjava gubi valjanost, ako se uređaj modificira bez našeg pristanka.

### **EU direktive**

(uključujući sve izmjene, do datuma potpisa)

2011/65/EU–(EU)2015/863

2006/42/EC

2014/30/EU

2000/14/EC–2005/88/EC

### **Privitak VI**

L<sub>WA</sub> izmjereno: 94 dB(A)

L<sub>WA</sub> maks. zajamčeno: 96 dB(A)

Notified Body TÜV SÜD–0036

Westendstrasse 199

80686 München

Njemačka

### **Harmonizirane EU norme**

(uključujući sve izmjene, do datuma potpisa)

EN60335-1: 2012 +A11 +A13 +A1 +A2 +A14 +A15

EN60335-2-77: 2010

EN IEC 55014-1: 2021

EN IEC 55014-2: 2021

EN IEC 61000-3-2: 2019 +A1

EN61000-3-3: 2013 +A2

### **Nositelj tehničke dokumentacije**

Philippe Vankerkhove

VARO–Vic. Van Rompuy N.V.

Potpisnik djeluje u ime uprave društva



**Ludo Mertens**























Menadžer certifikacije

Datum: 16/11/2022, Lier–Belgija

|  |            |
|--|------------|
| <b>Legenda pictogramelor utilizate</b> .....                               | Pagina 239 |
| <b>Introducere</b> .....   | Pagina 240 |
| Utilizare conformă scopului.....   | Pagina 240 |
| <b>Descriere generală</b> .....  | Pagina 240 |
| Prezentare generală.....   | Pagina 240 |
| Pachetul de livrare.....   | Pagina 241 |
| <b>Descrierea funcției</b> .....   | Pagina 241 |
| <b>Indicații de siguranță</b> .....  | Pagina 241 |
| Indicații generale de siguranță.....                                       | Pagina 241 |
| Locul de muncă.....  | Pagina 241 |
| Siguranța electrică.....   | Pagina 242 |
| Siguranța persoanelor.....   | Pagina 242 |
| Utilizarea și manevrarea uneltei electrice.....                            | Pagina 243 |
| <b>Service</b> .....   | Pagina 243 |
| <b>Indicații de siguranță adiționale pentru mașina de tuns iarba</b> ..... | Pagina 243 |
| Antrenament.....   | Pagina 243 |
| Măsuri de pregătire.....   | Pagina 243 |
| <b>Manevrare</b> .....   | Pagina 244 |
| <b>Revizie și depozitare</b> .....   | Pagina 244 |
| Recomandare pentru mașini din clasa de protecție.....                      | Pagina 245 |
| <b>Indicații de siguranță adiționale</b> .....                             | Pagina 245 |
| Cerințe de siguranță.....  | Pagina 245 |
| <b>Montajul</b> .....  | Pagina 246 |
| Montajul mânerului curbat.....   | Pagina 246 |
| Asamblarea coșului de colectare a ierbii.....                              | Pagina 246 |
| <b>Lucrul cu mașina de tuns iarbă</b> .....                                | Pagina 246 |
| Montarea/demontarea coșului de colectare a ierbii.....                     | Pagina 246 |
| Reglarea înălțimii de tăiere.....  | Pagina 247 |
| Pornire și oprire.....   | Pagina 247 |
| Tunsul ierbii.....   | Pagina 247 |
| <b>Curățare, revizie și depozitare</b> .....                               | Pagina 248 |
| Lucrări generale de curățare și întreținere.....                           | Pagina 248 |
| Schimbarea cuștitului.....   | Pagina 248 |
| Depozitare.....  | Pagina 249 |

|  |            |
|--|------------|
| <b>Remedierea defecțiunilor</b> .....        | Pagina 249 |
| <b>Date tehnice</b> .....                    | Pagina 250 |
| <b>Eliminare</b> .....                       | Pagina 250 |
| <b>Garanție și service</b> .....             | Pagina 251 |
| Modul de desfășurare în caz de garanție..... | Pagina 251 |
| Service .....                                | Pagina 252 |
| Reparații-Service.....                       | Pagina 252 |
| Importator .....                             | Pagina 252 |
| Declarație de conformitate .....             | Pagina 253 |

## Legenda pictogramelor utilizate

|  |   |   |  |
|--|---|---|--|
|    | <b>Atenție!</b><br>Citiți manualul de utilizare!  |    | Purtați mănuși de protecție la manipularea cuțitului.  |
|    |   |    | Purtați protecție pentru ochi.   |
|    | Clasa de protecție II<br>(izolare dublă)  |    | Purtați echipament de protecție auditivă.  |
|    | Nu expuneți aparatul la umiditate. Nu lucrați pe timp de ploaie și nu tăiați iarba udă.   |    | Date referitoare la nivelul de zgomot L <sub>WA</sub> în dB.   |
|    | Pericol de accidentare prin părțile catabultate. Persoanele din jur trebuie să stea la distanță față de mașina electrică de tuns iarba. |    | Afișajul nivelului de umplere al coșului de colectare al ierbii: deschis: Coș de colectare al ierbii gol |
|    |   |    | Afișajul nivelului de umplere al coșului de colectare al ierbii: închis: Coș de colectare al ierbii plin |
|    | <b>Atenție!</b><br>Funcționare inerțială a cuțitului mașinii de tuns iarba!   |    | Cerc de tăiat  |
|   | <b>Precauție! Cuțite de tăiat ascuțite!</b><br>Țineți picioarele și mâinile la distanță. Pericol de vătămare!                           |    | Conformitate cu cerințele corespunzătoare ale Directivei (elor) UE                                       |
|  | Opriiți motorul și scoateți ștecherul înainte de lucrări de reglare sau curățare sau când s-a prins sau defectat cablul de alimentare.  |  | Eliminați ambalajul și aparatul în mod ecologic!   |
|  | Pericol datorită cablului de alimentare defect. Țineți cablul de alimentare la distanță față de aparat și cuțitele de tăiat!            |  | Produsul îndeplinește cerințele articolului 21 din Legea privind siguranța produselor și a aparatelor    |
|  |   |  | Indicații de siguranță<br>Indicații de manipulare  |

# Mașină electrică de tuns gazonul PRM 1300 B2

## ● Introducere

Vă felicităm pentru achiziționarea noului dumneavoastră produs. Ați ales un produs de înaltă calitate.



Manualul de utilizare reprezintă o parte integrantă a acestui produs. Acesta conține informații importante referitoare la siguranță, la utilizare și la eliminarea ca deșeu. Înainte de utilizarea acestui produs, familiarizați-vă cu instrucțiunile de utilizare și de siguranță. Utilizați produsul doar conform descrierii și în scopurile de utilizare menționate. Predați întreaga documentație în cazul înmănării produsului către terțe persoane.

## ● Utilizare conformă scopului

Aparatul este prevăzut numai pentru tunsul gazonului și suprafețelor de iarbă din zona casnică. Orice altă utilizare, care nu este permisă în aceste instrucțiuni, poate duce la deteriorarea aparatului și la un pericol considerabil pentru utilizator.

Aparatul este destinat utilizării de către adulți. Copii cât și persoanele, care nu sunt familiarizate cu manualul de instrucțiuni, nu trebuie să folosească aparatul. Utilizarea produsului în ploaie sau într-un mediu umed este interzisă.

Acest aparat nu este destinat uzului comercial. Producătorul nu își asumă responsabilitatea pentru daunele, care au fost cauzate de utilizarea necorespunzătoare sau utilizarea falsă.

### **⚠️ AVERTISMENT!**

Înainte de punerea în funcțiune, citiți acest manual de utilizare și indicațiile de siguranță generale, pentru siguranța dvs. Dacă dați aparatul terților, atașați de asemenea manualul de utilizare.

Manualul de utilizare poate fi descărcat în format pdf de pe pagina noastră de internet:  
[www.lidl-service.com](http://www.lidl-service.com).



## ● Descriere generală

### ● Prezentare generală

|          |    |   |
|----------|----|---|
| <b>A</b> | 1  | Mâner   |
|          | 2  | Piulițe fluture                                   |
|          | 3  | Tijă inferioară                                   |
|          | 4  | Coș de colectare a ierbii                         |
|          | 5  | Roți  |
|          | 6  | Carcasă mașină electrică de tuns iarba            |
|          | 7  | Deflector spate                                   |
|          | 8  | Suport cablu                                      |
|          | 9  | Priză pentru cablul de alimentare                 |
|          | 10 | Înterupător de deblocare                          |
|          | 11 | Dispozitiv de detensionare pentru cabluri         |
|          | 12 | Manetă de pornire                                 |
| <b>B</b> | 13 | Șuruburi pentru fixarea tijei                     |
| <b>C</b> | 14 | Șuruburi pentru fixarea mânerului                 |
|          | 15 | Șaibă plată                                       |
| <b>D</b> | 16 | Mâner coș de colectare al ierbii                  |
|          | 17 | Partea inferioară a coșului de colectare a ierbii |
|          | 18 | Partea superioară a coșului de colectare a ierbii |
| <b>I</b> | 19 | Șurub cuțit                                       |
|          | 20 | Cuțit   |
|          | 21 | Ax motor  |
| <b>D</b> | 22 | Afișaj nivel umplere                              |
| <b>F</b> | 23 | Ax roată  |
| <b>E</b> | 24 | Mâner de purtat                                   |

## ● Pachetul de livrare

### **⚠️ AVERTISMENT! PERICOL DE ASFIXIERE!**

Materialul de ambalaj nu este o jucărie! Copiii nu au voie să se joace cu pungile din plastic!

Îndepărtați materialul de ambalaj și toate siguranțele de ambalaj/și transport (dacă există).

Controlați aparatul și accesoriile cu privire la daunele de transport. În funcție de posibilități păstrați ambalajul până la terminarea perioadei de garanție. După aceea eliminați-l în mod ecologic.

Verificați, dacă pachetul de livrare este complet:

### **Ambalajul conține:**

- 1 mașină electrică de tuns iarba
- 1 mâner
- 2 țije inferioare
- 1 coș de colectare a ierbii (două piese)
- 1 mâner coș de colectare a ierbii
- 2 șuruburi pentru fixarea țijelor
- 2 piulițe fluture, șaibe plate și șuruburi pentru fixarea mânerului
- 2 suporturi de cablu
- 1 manual de instrucțiuni

Dacă lipsesc componente sau sunt deteriorate, vă rugăm să vă adresați comerciantului local.

Folosiți produsul, abia după ce piesele lipsă au fost livrate sau cele defecte au fost înlocuite.

**⚠️ AVERTISMENT!** Utilizarea unui produs incomplet sau defect reprezintă un pericol pentru persoane și obiecte.

## ● Descrierea funcției

Mașina electrică de tuns iarba deține un mecanism de tăiere care se rotește paralel față de nivelul de tăiere. Este dotat cu un motor electric puternic, o carcasă din plastic robustă, un întrerupător de deblocare, un deflector în spate și un coș de colectat iarbă. De asemenea, înălțimea aparatului se poate regla în 3 trepte și roțile se deplasează ușor. Funcția elementelor de comandă o puteți afla în descrierile următoare.

## ● Indicații de siguranță



### **Indicații generale de siguranță**

**⚠️ AVERTISMENT!** Citiți toate indicațiile de siguranță, instrucțiunile, imaginile și specificațiile, anexate acestei unelte electrice.

Nerespectarea indicațiilor de siguranță și a instrucțiunilor poate cauza electrocutarea, un incendiu și/sau vătămări grave.

Păstrați toate indicațiile de siguranță și instrucțiunile pentru viitor.



### **⚠️ AVERTISMENT! PERICOL DE MOARTE ȘI DE ACCIDENTARE PENTRU BEBELUȘI ȘI COPII!**

Acest aparat nu are voie să fie folosit de către copii. Copiii nu au voie să se joace cu aparatul. Curățarea și mentenanța nu trebuie realizate de copii.

- Aparatul poate fi folosit de persoane cu capacități fizice, senzoriale sau mentale reduse sau lipsă de experiență și cunoștințe, dacă sunt supravegheate sau au fost instruite cu privire la utilizarea sigură a aparatului și înțeleg pericolele rezultate.
- În cazul în care cablul de alimentare al acestui aparat este deteriorat, trebuie înlocuit de către producător, de către serviciul de asistență clienți al acestuia sau de către o persoană cu calificare similară pentru a evita pericolele.

Termenul de „Unealtă electrică”, utilizat în indicațiile de siguranță se referă la uneltele electrice care funcționează conectate la rețea (cu cablu de rețea) și la cele care funcționează cu acumulatori (fără cablu de rețea).

## ● Locul de muncă

- Țineți zona dumneavoastră de lucru curată și bine iluminată. Dezordinea sau zonele de lucru prost iluminate pot cauza accidente.
- Nu lucrați cu unealta electrică în medii cu pericol de explozie, în care se află lichide, gaze sau

prafuri inflamabile. Unelele electrice produc scântei, care pot aprinde praful sau vaporii.

- Țineți copii și alte persoane la distanță atunci când, lucrați cu uneltele electrice. Dacă vi se distrage atenția, puteți să pierdeți controlul asupra uneltei electrice.

## ● Siguranța electrică

- Ștecherul de conectare al uneltei electrice trebuie să corespundă prizei. Ștecherul nu trebuie modificat în niciun fel. Nu folosiți un ștecher cu adaptor împreună cu uneltele electrice legate la pământ pentru protecția acestora. Ștecherurile nemodificate și prizele corespunzătoare reduc riscul unei electrocutări.
- Evitați contactul cu suprafețe împământate, cum ar fi țevile, corpurile de încălzire, cuptoarele și frigiderul. Există risc mărit de electrocutare atunci când, corpul dvs. este în contact cu un obiect împământat.
- Țineți uneltele electrice la depărtare de ploaie sau umezeală. Pătrunderea apei în uneltele electrice mărește riscul unei electrocutări.
- Nu folosiți cablul de alimentare pentru a purta uneltele electrice, pentru a o suspenda sau pentru a scoate ștecherul din priză. Nu aduceți cablul de alimentare în contact cu ulei, căldură, muchii ascuțite sau componente ale aparatului aflate în mișcare. Cablurile de alimentare deteriorate sau răsucite măresc riscul unei electrocutări.
- Atunci când lucrați cu o uneltele electrică în aer liber, folosiți numai prelungitoare, care sunt compatibile pentru folosirea în aer liber. Utilizarea unui prelungitor corespunzător pentru folosirea în aer liber, reduce riscul unei electrocutări.
- Atunci când folosirea uneltei electrice într-un mediu umed nu se poate evita, folosiți un întrerupător de protecție contra curentului rezidual. Utilizarea întrerupătorului de protecție contra curentului rezidual reduce riscul de electrocutare.

## ● Siguranța persoanelor

- Fiți atent, aveți grijă la ceea ce faceți și procedați rațional în timpul lucrului cu uneltele electrice. Nu folosiți uneltele electrice atunci când, sunteți obosit, vă aflați sub influența drogurilor, alcoolului sau unui tratament medical. Un moment de neatenție în timpul utilizării uneltei electrice poate cauza accidente grave.
- Purtați echipament personal de protecție și întotdeauna ochelari de protecție. Purtarea echipamentului personal de protecție precum mască, încălțăminte antiderapantă, cască sau căști de protecție pentru auz, în funcție de tipul și utilizarea uneltei electrice, reduce riscul unei accidentări.
- Evitați punerea în funcțiune neintenționată. Asigurați-vă că, uneltele electrice este oprită înainte de a o conecta la alimentarea cu curent, și/sau de a conecta acumulatorul, de a o ridica sau purta. Dacă, atunci când transportați uneltele electrice, aveți degetele pe întrerupător sau racordați uneltele electrice pornită la alimentarea cu curent, acest lucru poate conduce la accidente.
- Înlăturați instrumentele de reglare sau cheile franche înainte de a porni uneltele electrice. Un instrument sau o cheie, care se află în piesa rotativă a uneltei electrice, poate cauza accidente.
- Evitați o poziție neobișnuită a corpului. Asigurați o stabilitate corespunzătoare și mențineți-vă tot timpul echilibrul. Astfel, puteți controla mai bine uneltele electrice într-o situație neașteptată.
- Purtați îmbrăcăminte corespunzătoare. Nu purtați îmbrăcăminte largă sau bijuterii. Țineți părul și îmbrăcăminte la distanță de piesele aflate în mișcare. Îmbrăcăminte largă, bijuteriile sau părul lung pot fi prinse de piesele care se află în mișcare.
- Atunci când se pot monta echipamente de aspirare și de colectare a prafului, asigurați-vă că acestea sunt conectate și corect utilizate. Utilizarea unui echipament de aspirare a prafului poate reduce pericolul prin praf.
- Nu vă lăsați înșelat de un sentiment fals de siguranță și nu desconsiderați reglementările de siguranță pentru uneltele electrice, atunci când sunteți familiarizați cu uneltele electrice, după o utilizare frecventă. Comportamentul neglijent poate să conducă la vătămări grave în fracțiuni de secunde.

## ● Utilizarea și manevrarea unelei electrice

- Nu supra-solicitați unealta electrică. Utilizați unealta electrică adecvată pentru activitatea dumneavoastră. Cu unealta electrică corespunzătoare lucrați mai bine și mai sigur în domeniul de putere indicat.
- Nu folosiți o unealtă electrică al cărei întrerupător este defect. O unealtă electrică, care nu se mai poate porni sau opri, este periculoasă și trebuie reparată.
- Scoateți ștecherul din priză și/sau îndepărtați acumulatorul detașabil, înainte de a realiza setările pentru aparat, schimba piesele sau îndepărta unealta electrică. Această măsură preventivă împiedică o pornire neintenționată a unelei electrice.
- Nu păstrați uneltele electrice nefolosite la îndemâna copiilor. Nu permiteți utilizarea unelei electrice de către persoanele care nu sunt familiarizate cu aparatul sau care nu au citit aceste instrucțiuni. Uneltele electrice sunt periculoase atunci când sunt folosite de persoane neexperimentate.
- Întrețineți uneltele și echipamentul electric cu atenție. Controlați dacă, componentele mobile funcționează ireproșabil și nu sunt blocate, componentele sunt rupte sau deteriorate astfel încât funcționarea unelei electrice să fie limitată. Permiteți repararea componentelor deteriorate, înainte de utilizarea unelei electrice. Numeroase accidente se datorează aparatelor electrice întreținute în mod greșit.
- Păstrați uneltele pentru tăiat ascuțite și curate. Uneltele de tăiat întreținute cu atenție, cu muchii de tăiere ascuțite, se blochează mai puțin și se pot ghida mai ușor.
- Utilizați unealta electrică, echipamentul, echipamentele, etc. conform acestor instrucțiuni. Țineți cont și de condițiile de lucru și de activitățile de executat. Utilizarea uneltelor electrice în alte scopuri decât cele prevăzute poate crea situații periculoase.
- Păstrați mânerul și suprafețele mânerelor uscate, curate și fără ulei sau grăsimi. Mânerul și suprafețele de mâner alunecoase nu permit o utilizare sigură și controlul unelei electrice în situații neprevăzute.

## ● Service

- Dispuneți repararea unelei dumneavoastră electrice numai de către personal de specialitate calificat și numai cu piese de schimb originale. Astfel se asigură păstrarea siguranței unelei electrice.

## ● Indicații de siguranță adiționale pentru mașina de tuns iarba

### ● Antrenament

- Citiți cu atenție indicațiile de utilizare. Familiarizați-vă cu componentele și utilizarea corectă a mașinii.
- Nu permiteți niciodată copiilor sau altor persoane, care nu cunosc manualul de utilizare, să folosească mașina de tuns iarba. Prevederile locale pot să stabilească vârsta minimă a utilizatorului.
- Nu tăiați niciodată iarba, în timp ce se află persoane, în special copii, sau animale în apropiere.
- Gândiți-vă, că operatorul mașinii sau utilizatorul este responsabil pentru accidentele cu alte persoane sau proprietatea acestora.

### ● Măsurile de pregătire

- În timpul utilizării mașinii trebuie purtată întotdeauna încălțăminte solidă și pantaloni lungi. Nu utilizați mașina desculț sau în sandale ușoare. Evitați purtarea articolelor vestimentare lejere sau îmbrăcămintei cu șnururi sau curele căzute.
- Verificați zona, în care utilizați mașina și îndepărtați toate obiectele, care ar putea fi prinse de mașină și azvârlite.
- Înainte de utilizare trebuie efectuată întotdeauna o verificare vizuală cu privire la uzura sau deteriorarea cuțitelor de tăiere, bolțurilor de fixare și a întregii unități de tăiere. Cuțitele de tăiere și bolțurile de fixare uzate sau deteriorate trebuie schimbate doar în set, pentru împiedicarea unui dezechilibru. Indicatoarele uzate sau deteriorate trebuie înlocuite.

- Înainte de utilizare trebuie verificat întotdeauna cablul de alimentare și prelungitorul cu privire la semne de deteriorare sau uzură. Dacă se deteriorează cablul în timpul utilizării, trebuie deconectat imediat de la rețeaua de alimentare.
- NU ATINGEȚI CABLUL ÎNAINTE DE A FI DECONECTAT.** Nu utilizați mașina, dacă este uzat sau deteriorat cablul.

## ● Manevrare

- Tundeți iarba doar la lumina zilei sau la iluminare artificială bună.
- Dacă este posibil, evitați utilizarea aparatului pe iarbă udă.
- Aveți întotdeauna grijă la o stabilitate bună pe pante.
- Conduceți mașina doar la viteza pasului.
- Tundeți iarba întotdeauna transversal față de pantă, niciodată în sus sau în jos.
- Fiți deosebit de atent, când schimbați direcția de mers în pantă.
- Nu tundeți iarba pe pante extrem de abrupte.
- Fiți deosebit de atent, când întoarceți mașina de tuns iarba sau când o trageți înspre dvs.
- Opriți cuțitul (ele), când mașina de tuns iarba trebuie răsturnată pentru transportul peste alte suprafețe decât iarba și când mașina de tuns iarba este dusă de la și înspre suprafețe de tuns.
- Nu utilizați niciodată mașina de tuns iarba cu echipamente de protecție sau grătare de protecție deteriorate sau fără echipamente de protecție montate, de ex.: deflectorii și/sau dispozitive de colectare a ierbii.
- Porniți sau acționați întrerupătorul de pornire cu precauție, conform instrucțiunilor producătorului. Aveți în vedere o distanță suficient de mare a picioarelor față de cuțitul (ele) de tăiere.
- La pornirea sau demararea motorului mașina de tuns iarba nu trebuie răsturnată, doar dacă, mașina de tuns iarba trebuie ridicată la procedeu. În acest caz rabatați-o doar cât este necesar și ridicați doar partea opusă față de utilizator.
- Nu porniți motorul, dacă stați în fața canalului de evacuare.

- Nu duceți niciodată mâinile sau picioarele sub componente ce se află în rotație. Stați întotdeauna la distanță față de orificiul de evacuare.
- Nu ridicați sau purtați niciodată o mașină de tuns iarba cu motorul pornit.
- Opriți motorul și scoateți ștecherul din priză. Asigurați-vă că toate componentele aflate în mișcare au ajuns la stagnare completă,
  - oricând părăsiți mașina de tuns iarba;
  - înainte de a elibera blocajele sau a degaja canalul de evacuare;
  - înainte de a verifica, curăța mașina de tuns iarba sau efectua lucrări la aceasta;
  - când a fost lovit un corp străin. Căutați defecțiunile la mașina de tuns iarba și efectuați lucrările de reparație necesare, înainte de a începe din nou și a lucra cu mașina de tuns iarba. Dacă mașina de tuns iarba începe să vibreze neobișnuit de puternic, este necesară o verificare imediată.
  - căutați defecțiunile;
  - efectuați lucrările de reparație necesare la componentele defecte;
  - asigurați ca toate piulițele, bolțurile și șuruburile să fie bine strânse.

## ● Revizie și depozitare

**⚠️ AVERTISMENT!** Deconectați întotdeauna mașina de tuns iarba de la rețeaua de curent înainte de revizie sau depozitare.

- Asigurați ca toate piulițele, bolțurile și șuruburile să fie bine strânse și aparatul să fie într-o stare de funcționare sigură.
- Verificați periodic dispozitivul de colectare a ierbii cu privire la uzură sau pierderea funcționalității.
- La reglarea mașinii aveți grijă, să nu fie prinse degetele între cuțitele de tăiere mobile și componentele fixe ale mașinii.
- Lăsați să se răcească motorul, înainte de a depozita mașina.
- În timpul lucrărilor de revizie la cuțitele de tăiere luați în considerare, că acestea pot fi mișcate, chiar dacă sursa de tensiune a fost deconectată.

- Din motive de siguranță înlocuiți componentele uzate sau defecte. Utilizați exclusiv piese de schimb și accesorii originale.
- Goliți întotdeauna coșul de colectare a ierbii, înainte de a depozita mașina de tuns iarba.
- Nu încercați să reparați aparatul pe cont propriu, dacă nu aveți o calificare pentru acest lucru. Toate lucrările, care nu sunt menționate în acest manual de utilizare, trebuie efectuate doar de punctele de service pentru clienți, care au fost autorizate de către producător sau comerciant.
- Depozitați aparatul într-un loc uscat și la distanță de accesul copiilor.
- Tratați aparatul cu atenție. Mențineți uneltele curate și ascuțite, pentru a permite o funcționare mai bună și mai sigură. Urmați instrucțiunile de revizie.
- La schimbarea dispozitivului de tăiere purtați mănuși de protecție.

## ● **Recomandare pentru mașini din clasa de protecție** □

Mașina trebuie exploatată prin intermediul unui echipament de protecție contra curentului rezidual (RCD) cu un curent de declanșare nu mai mare decât 30 mA.

## ● **Indicații de siguranță adiționale**

- Dacă aparatul electric este utilizat în aer liber, trebuie utilizate numai prelungitoare autorizate pentru acesta. Marcajele corespunzătoare trebuie să se afle pe cablu.
- Desfășurați întotdeauna complet prelungitorul.
- Folosiți doar prelungitoare de tipul H05RN-F, care au o lungime maximă de 75 m și sunt prevăzute pentru utilizarea în aer liber.
- Pentru prelungitoare cu o lungime de până la 15 m este necesară o secțiune transversală a firului de 1,5 mm<sup>2</sup>.
- Pentru prelungitoare cu o lungime între 15 și 75 m, este necesară o secțiune transversală a firului de minimum 2,5 mm<sup>2</sup>.
- Nu conectați un cablu de alimentare defect la rețeaua de curent. Un cablu de alimentare defect

poate duce la contactul cu componente conductoare.

- Montați cutia de colectare a ierbii întotdeauna înainte de tuns, așa cum s-a descris în capitolul „Montarea/demontarea coșului de colectare a ierbii”.
- Când se utilizează mașina de tuns iarba pentru tăiatul ierbii (prea) mari, groase sau ude sau când întâlnește un obstacol, motorul trebuie să lucreze prea mult, ceea ce duce la calarea cuțitului. Aceasta poate duce la creșterea temperaturii motorului. Când temperatura motorului devine prea mare, se activează protecția contra supra-sarcinii și motorul se oprește automat. În acest caz eliberați maneta de pornire [12] și lăsați mașina să se răcească 1 până la 2 minute. Porniți din nou motorul și continuați cu lucrul.

## ● **Cerințe de siguranță**

- Alimentarea cu curent trebuie să corespundă specificațiilor menționate pe produs.
- Nu scoateți niciodată din funcțiune întrerupătorul de siguranță. Dacă faceți acest lucru, garanția devine nulă. Mențineți conexiunea (ștecher și priză) uscată.
- Copiii nu au voie să se joace cu aparatul.
- Curățarea și revizia efectuată de către utilizator nu trebuie realizate de copii fără supraveghere.
- Acest aparat poate fi utilizat de persoane cu capacitate fizică, senzorială sau mintală redusă sau lipsă de experiență și/sau cunoștințe, doar dacă sunt supravegheate sau au fost instruite referitor la utilizarea sigură a aparatului și înțeleg pericolul ce pot rezulta din acest lucru.
- Luați măsurile corespunzătoare, pentru a asigura, să nu aibe acces copii la aparat.
- Înainte de prima punere în funcțiune a aparatului un electrician calificat trebuie să verifice, dacă s-au luat măsurile de protecție electrice necesare.

**⚠ AVERTISMENT!** În următoarele se descrie cum se pot împiedica deteriorările aparatului și posibilele vătămări ale persoanelor:



Respectați protecția fonică și prevederile locale. Utilizarea aparatelor poate fi limitată sau interzisă în anumite zile (de ex.: duminică și în zile de sărbătoare), la anumite ore (în timpul pauzei de masă la prânz, noaptea) sau în anumite zone (de ex.: stațiuni balneare, spitale ș.a.m.d.).

- Nu lucrați cu aparatul atunci când sunteți obosit sau neconcentrat sau când vă aflați sub influența drogurilor sau a alcoolului. Faceți întotdeauna pauzele la timp. Lucrați în mod precaut.
- Aveți grijă la stabilitate, în special pe pante.
- Exploatați aparatul numai cu viteza pasului. Fiți deosebit de atent, când întoarceți aparatul, când îl trageți înspre dvs. sau mergeți înapoi.

**⚠️ AVERTISMENT!** Cușitul funcționează inerțial după oprire. Există pericol de vătămare!

- Nu lăsați aparatul nesupravegheat.
- Nu supra-solicitați aparatul. Nu folosiți aparatul în alte scopuri, decât cel pentru care este prevăzut.

## ● Montajul

**⚠️ AVERTISMENT!** Înainte de toate lucrările la aparat scoateți ștecherul din priză. Există pericol de vătămare!

### ● Montajul mânerului curbat (fig. B)

#### fig. B

1. Introduceți tija inferioară **3** în fanta de pe carcasa mașinii electrice de tuns iarba **6**. Pentru aceasta vedeți de asemenea fig. A.
2. Fixați tijele inferioare **3** cu șuruburile anexate la fixarea tijelor **13**.

#### fig. C

3. Fixați mânerul curbat **1** cu șuruburile anexate **14**, șabilele plate **15** și piulițele fluture **2** la tija inferioară **3**. Există două poziții posibile.
4. Prindeți suportul de cablu **8** pe tija **3** și pe mânerul curbat **1** și fixați astfel cablul.



Când ambele piulițe fluture **2** sunt desprinse, mânerul curbat poate fi rabatat în jos pentru depozitarea aparatului. Aveți grijă să nu fie strivit cablul de alimentare.

### ● Asamblarea coșului de colectare a ierbii (fig. D)



La montarea coșului de colectare a ierbii **4** purtați mănuși de protecție, pentru a împiedica vătămarile.

#### fig. D

1. Îmbinați ambele piese (**17** + **18**) ale coșului de colectare a ierbii **4**.
2. Introduceți fiecare capăt al mânerului **16** într-o fantă pe partea de sus a coșului de colectare a ierbii **18**.

**⚠️ AVERTISMENT!** Nu exploatați aparatul niciodată cu echipamente de protecție defecte sau fără dispozitive de siguranță montate, ca de ex.: defletoare și/sau dispozitive de reținere. Există pericol de vătămare!

### ● Lucrul cu mașina de tuns iarbă

#### ● Montarea/demontarea coșului de colectare a ierbii (fig. E)

- Montați coșul de colectare a ierbii **4** întotdeauna înainte de a tunde iarba.
  - Goliți întotdeauna coșul de colectare a ierbii **4**, înainte de a depozita mașina de tuns iarba.
1. Pentru a fixa coșul de colectare a ierbii **4**, ridicați deflectorul din spate **7** și așezați coșul de

colectare a ierbii [4] pe cârligele de îmbinare. Rabatați deflectorul din spate [7] pe coșul de colectare a ierbii [4]. Acesta ține coșul de colectare a ierbii [4] în poziția corectă.

2. Pentru a demonta coșul de colectare a ierbii [4], ridicați deflectorul din spate [7] și scoateți coșul de colectare a ierbii [4] ridicându-l. Rabatați deflectorul din spate [7] din nou pe carcasa mașinii electrice de tuns iarba [6].
- Lateral la coșul de colectare a ierbii [4] este prins un afișaj al nivelului de umplere [22]. Afișajul nivelului de umplere indică nivelul de umplere al coșului de colectare a ierbii când funcționează mașina de tuns iarba. Goliți coșul de colectare a ierbii [4], când afișajul nivelului de umplere [22] este închis sau pentru a depozita aparatul.



Afișaj nivel de umplere [22] deschis:  
coș de colectare a ierbii [4] gol



Afișaj nivel de umplere [22] închis:  
coș de colectare a ierbii [4] plin

## ● Reglarea înălțimii de tăiere (fig. F)

**AVERTISMENT!** Opriiți aparatul, scoateți ștecherul și așteptați până stagnează cuțitul [20]. Există pericol de vătămare!

Înălțimea de tăiere poate fi reglată în trei poziții, prin adaptarea pozițiilor axelor din față și din spate, care se află în partea de jos a mașinii de tuns iarba:

**65 mm** – înălțime de tăiere mare

**45 mm** – înălțime de tăiere medie

**25 mm** – înălțime de tăiere mică

- Reglați axele succesiv. Pentru a obține un rezultat precis, trebuie să se regleze pentru axa din față și din spate aceeași înălțime de tăiere.

### fig. F

1. Puneți mașina de tuns iarba pe o parte.
2. Apucați axul de roată [23] pe ambele părți.
3. Trageți uniform de ax și lăsați să se blocheze în poziția dorită.



Pentru prima tăiere a sezonului trebuie reglată o înălțime de tăiere mai mare. Respectați protecția fonică și prevederile locale.

## ● Pornire și oprire (fig. G)

**AVERTISMENT!** Nu porniți mașina de tuns iarba, când stă în iarbă înaltă.

1. Conectați ștecherul prelungitorului la priza pentru cablul de alimentare [9] de pe mânerul curbat [1].
2. Pentru detensionare formați cu capătul cablului de alimentare o buclă și agățați-o în dispozitivul de detensionare pentru cabluri [11].
3. Conectați prelungitorul la alimentarea cu curent.
4. Înainte de pornire, asigurați-vă, că aparatul nu se află în contact cu obiecte.
5. Pentru pornire apăsați întrerupătorul de deblocare [10] de la mâner. Țineți tasta de blocare (siguranță) apăsată și trageți maneta de pornire [12] înspre mâner. Puteți să eliberați acum întrerupătorul de deblocare [10].
6. Pentru oprire eliberați maneta de pornire [12].

**AVERTISMENT!** După oprirea mașinii cuțitul [20] ajunge încet în stagnare. Nu atingeți cuțitul [20] aflat în mișcare. Există pericol de vătămare!

## ● Tunsul ierbii (fig. H)

Tunderea periodică susține frunzișul și distruge totodată buruienile. Astfel la fiecare tuns nu crește doar densitatea gazonului ci se formează de asemenea un gazon rezistent uniform.

Prima tundere ar trebui să aibă loc aproximativ în aprilie la o înălțime de creștere de 70–80 mm. În sezonul principal de creștere gazonul trebuie tuns cel puțin o dată pe săptămână.

- Vă recomandăm, să folosiți mașina dvs. de tuns iarba ca în modul descris în această secțiune și ca în fig. H, pentru a obține rezultate optime și a reduce riscul de tăiere a cablului de alimentare.
- Începeți cu tunsul în apropierea prizei și continuați îndepărtându-vă de priză.

- Țineți prelungitorul întotdeauna în spatele dvs., iar când virați puneți-l pe partea pe care ați tuns deja iarba.
- Conduceți aparatul cu viteza pasului și pe cât posibil pe piste uniforme. Pentru un tuns fără goluri urmele trebuie să se suprapună întotdeauna cu câțiva centimetri.
- Reglați înălțimea de tăiere, astfel încât aparatul să nu fie supra-solicitat. În caz contrar, motorul se poate deteriora.
- În pante lucrați întotdeauna transversal față de pantă. Fiți deosebit de atent, când mergeți înapoi și trageți aparatul.

**⚠ AVERTISMENT!** Opriti aparatul după lucru. Pentru a-l transporta scoateți ștecherul și așteptați până când se oprește cuțitul [20]. Există pericol de vătămare!

- După utilizare mânerul de purtat [24] poate fi folosit pentru transportul mașinii electrice de tuns iarba.
- Curățați aparatul după fiecare utilizare și înainte de depozitare așa cum s-a descris în capitolul „Curățare, revizie și depozitare”.

## ● Curățare, revizie și depozitare

**⚠ AVERTISMENT!** Dispuneți efectuarea lucrărilor, care nu sunt descrise în acest manual de instrucțiuni, de către un departament de service autorizat de către producător. Utilizați doar piese originale.



Purtați mănuși de protecție în timpul manevrării cuțitului [20].

**⚠ AVERTISMENT!** Opriti aparatul înainte de toate lucrările de revizie și curățare, scoateți ștecherul și așteptați până stagnează cuțitul [20]. Există pericol de vătămare!

Nu răspundem pentru daunele la aparatele noastre, care au fost provocate de lucrări necorespunzătoare de reparație sau utilizarea pieselor de schimb ce nu sunt originale respectiv de o utilizare necorespunzătoare.

## ● Lucrări generale de curățare și întreținere

**⚠ AVERTISMENT!** Nu stropiți mașina de tuns iarba cu apă.

- Pentru a îndepărta resturile de plante după tuns de pe roți, orificiile de aerisire, orificiul de evacuare și zona cuțitului, puteți folosi o bucată de lemn sau de plastic.
- Nu folosiți obiecte dure sau ascuțite, deoarece acestea pot deteriora componentele din plastic.
- Păstrați mașina întotdeauna curată. Pentru curățare folosiți o perie sau o lavetă. Nu folosiți niciodată diluanți ca benzină, alcool, apă cu amoniac ș.a.m.d. Acești diluanți pot deteriora componentele din plastic.
- Verificați mașina de tuns iarba înainte de fiecare utilizare cu privire la deteriorări vizibile precum componente desprinse, uzate sau deteriorate. Controlați dacă toate piulițele, bolțurile și șuruburile sunt bine strânse.
- Verificați capacele și echipamentele de protecție cu privire la deteriorări și controlați fixarea lor corectă. După caz, înlocuiți-le.

## ● Schimbarea cuțitului (fig. 1)

Când lama este tocită, poate fi ascuțită într-un atelier de specialitate. Când este deteriorat cuțitul [20] sau prezintă semne de dezechilibru, trebuie înlocuit (vedeți capitolul „Service”).

### Pentru îndepărtare:

1. Puneți aparatul pe o parte.
2. Purtați mănuși de protecție rezistente și țineți cuțitul [20]. Deșurubați șurubul cuțitului [19] cu o șurubelniță contrar sensului acelor de ceasornic de pe axul motorului [21].
3. Montați cuțitul nou [20] în ordine inversă. Aveți grijă să fie corect poziționat cuțitul [20] și șurubul [19] să fie bine strâns. Canelura cuțitului [20] trebuie să fie direcționată înspre proeminențele axului de motor [21].

## ● Depozitare

- Depozitați aparatul într-un loc uscat și nu la îndemâna copiilor. Desfaceți piulițele fluture **[2]** și rabatați bara mânerului în jos, ca aparatul să necesite mai puțin spațiu. Aveți grijă să nu fie strivit cablul.
- Lăsați să se răcească motorul, înainte de a amplasa aparatul într-un spațiu închis.
- Nu acoperiți aparatul cu saci de nailon, deoarece în caz contrar se poate forma umiditate.

## ● Remedierea defecțiunilor

| Problemă  | Cauză posibilă   | Remediarea defecțiunilor  |
|---|--|---|
| Aparatul nu pornește.                                       | Tensiunea de rețea lipsește                              | Verificați alimentarea cu energie electrică, pentru a stabili dacă toate racordurile sunt corect realizate. |
|   | Înterupere în cablul electric.                           | Verificați priza, cablul, circuitul, ștecherul, dispuneți eventual repararea de către un electrician        |
|   | Manetă de pornire <b>[12]</b> defectă                    | Reparații prin departamentul serviciilor pentru clienți.  |
|   | Periile de carbon sunt uzate                             |   |
|   | Motorul este defect                                      |   |
| Motorul se oprește.   | Blocare prin corpuri străine                             | Îndepărtați corpurile străine   |
| Rezultatul nu este mulțumitor sau motorul funcționează greu | Înălțimea de tăiere este prea mică/iarba este prea mare. | Reglați o înălțime de tăiere mai mare. Prin apăsarea mânerului <b>[1]</b> ridicați ușor roțile din față.    |
|   | Cuțitul <b>[20]</b> este tocit                           | Ascuțiți cuțitul <b>[20]</b> sau dispuneți înlocuirea.  |
|   | Zona cuțitului este înfundată                            | Eliminați blocajul/curățați aparatul.   |
| Rezultatul nu este mulțumitor sau motorul funcționează greu | Cuțitul <b>[20]</b> este incorect montat                 | Montați corect cuțitul <b>[20]</b> .  |
| Cuțitul <b>[20]</b> nu se rotește.                          | Cuțitul <b>[20]</b> este blocat de iarba                 | Îndepărtați iarba   |
|   | Șurubul cuțitului <b>[19]</b> este desprins              | Strângeți șurubul cuțitului <b>[19]</b>   |
| Zgomote neobișnuite, hure sau vibrații                      | Șurubul cuțitului <b>[19]</b> este desprins              | Strângeți șurubul cuțitului <b>[19]</b>   |
|   | Cuțitul <b>[20]</b> este deteriorat                      | Schimbați cuțitul <b>[20]</b> .   |

## ● Date tehnice

| Model                           | LDLLM1300-23                          |
|---------------------------------|---------------------------------------|
| Număr articol                   | PRM 1300 B2                           |
| Consum de putere                | 1300 W                                |
| Tensiune nominală               | 230-240 V~ (curent alternativ), 50 Hz |
| Viteză la mers în gol           | 3450 min <sup>-1</sup>                |
| Cerc de tăiat                   | 32 cm                                 |
| Înălțime de tăiere              | 25/45/65 mm                           |
| Clasa de protecție              | II/□                                  |
| Clasă IP                        | IPX4                                  |
| Greutate                        | cca. 8,3 kg                           |
| Volum coș de colectare a ierbii | cca. 30 l                             |

### Informații referitoare la zgomot

Emisii de zgomot măsurate conform

EN ISO 3744:2010

Nivel de presiune acustică  $L_{pA}$  = 81,0 dB(A)

K = 3 dB(A)

Nivel putere acustică  $L_{WA}$  = 93,7 dB(A)

K = 1,92 dB(A)

Nivel de putere acustică

garantat  $L_{WA}$  = 96 dB(A)

**⚠️ AVERTISMENT! PERICOL PENTRU SĂNĂTATE!** Zgomotul la locul de funcționare poate depăși 85 dB(A). În acest caz sunt necesare măsuri de protecție pentru utilizator.

### Purtați dispozitiv de protecție auditivă!

Lucrul fără dispozitive de protecție auditivă poate dăuna sănătății.

- În timpul lucrului purtați căști de urechi pentru protecția auzului și îmbrăcăminte de protecție corespunzătoare.

### Oscilații

Valoarea totală a oscilațiilor menționată și valorile emisiilor de zgomot menționate au fost măsurate conform unui procedeu de verificare normat

(EN 60335-1/EN 60335-2-77) și pot fi utilizate pentru compararea unei unelte electrice cu alta. Pot fi utilizate de asemenea pentru evaluarea preliminară a solicitării.

Vibrații la mâner  $a_h$  max. 2,374 m/s<sup>2</sup>

Uncertainty (nesiguranță) K = 1,5 m/s<sup>2</sup>

**⚠️ AVERTISMENT!** Emisiile de oscilații și de zgomot pot diferi la utilizarea efectivă a uneltei electrice față de cele menționate, în funcție de modul de utilizare a uneltei electrice, în special în funcție de tipul de piese de lucru care sunt prelucrate. Este necesar, să se stabilească măsuri de siguranță pentru protecția utilizatorului, care se bazează pe evaluarea expunerii la oscilații în condițiile reale de utilizare (ținând cont de toate elementele ciclului operațional inclusiv de ex.: timpii în care aparatul electric este oprit și timpii în care aparatul electric este pornit, dar funcționează fără sarcină). Încercați să mențineți cât mai redusă expunerea la oscilații și zgomot. Exemple de măsuri pentru reducerea expunerii la oscilații sunt purtarea mănușilor de protecție în timpul utilizării uneltei, limitarea intervalului de lucru și utilizarea accesoriilor în stare bună.

## ● Eliminare

Ambalajul este produs din materiale ecologice care pot fi eliminate la punctele locale de reciclare.



Respectați marcajul materialelor de ambalaj pentru eliminarea deșeurilor, acestea sunt marcate de abrevierile (a) și cifrele (b) cu următoarea semnificație: 1-7: plastice/20-22: hârtie și carton/80-98: substanțe de conexiune.



Puteți obține informații despre posibilitățile de eliminare a produsului de la administrația locală.



Pentru a proteja mediul înconjurător nu eliminați produsul dumneavoastră la gunoiul menajer atunci când nu mai poate fi folosit, ci predați-l la un punct de colectare. Vă puteți informa cu privire la punctele

de colectare și orarul acestora de la administrația competentă.



Produsul, incl. accesoriile, și materialele de ambalare sunt reciclabile și fac obiectul responsabilității extinse a producătorului. Eliminați-le separat, urmând informațiile ilustrate (informații de sortare), pentru o mai bună tratare a deșeurilor. Logo Triman este valabil doar pentru Franța.

## ● Garanție și service

Produsul a fost realizat cu atenție conform unor standarde stricte de calitate și verificat înainte de livrare. Dacă acest produs prezintă defecte, aveți drepturi legale față de vânzătorul produsului. Aceste drepturi legale nu sunt limitate de garanția noastră prezentată în continuare.

Pentru acest produs primiți o garanție de 3 ani de la data achiziției. Perioada garanției începe la data achiziției. Vă rugăm să păstrați bonul de casă original. Acesta reprezintă dovada achiziției.

Dacă în decurs de 3 ani de la data achiziției acestui produs se înregistrează un defect de material sau de fabricație, vă reparăm sau înlocuim gratuit produsul – la alegerea noastră. Dreptul de garanție se stinge dacă produsul este deteriorat, utilizat sau întreținut în mod necorespunzător.

Pentru o utilizare corespunzătoare a produsului trebuie respectate întocmai indicațiile cuprinse în manualul de instrucțiuni. Trebuie evitate în mod obligatoriu scopurile de utilizare și acțiunile interzise sau împotriva cărora se avertizează în manualul de instrucțiuni. Produsul este destinat numai pentru uz privat și nu pentru o utilizare comercială. În caz de utilizare necorespunzătoare, supunerea la șocuri și alte intervenții care se efectuează de un punct de service neautorizat de noi, garanția se stinge.

Cu reparația sau înlocuirea produsului nu începe o nouă perioadă de garanție. Durata de garanție nu

se prelungește prin acordarea acesteia. Aceasta este valabil și pentru piesele schimbate și reparate. Dacă la cumpărare se constată deteriorări sau defecte, acestea trebuie semnalate imediat după despachetare. Reparațiile necesare după expirarea perioadei de garanție se efectuează contra cost.

Garanția se aplică numai pentru defecte de material și de fabricație. Această garanție nu acoperă piesele componente ale produsului, care prezintă urme normale de uzură ( de ex.: cuțit) și care sunt considerate piese de schimb sau deteriorările la nivelul pieselor casante, de exemplu întrerupătoare sau acumulatori.

Timpul de nefuncționare din cauza lipsei de conformitate apărute în cadrul termenului de garanție prelungește termenul de garanție legală de conformitate și cel al garanției comerciale și curge, după caz, din momentul la care a fost adusă la cunoștința vânzătorului lipsa de conformitate a produsului sau din momentul prezentării produsului la vânzător/unitatea service până la aducerea produsului în stare de utilizare normală și, respectiv, al notificării în scris în vederea ridicării produsului sau predării efective a produsului către consumator.

Produsele de folosință îndelungată care înlocuiesc produsele defecte în cadrul termenului de garanție vor beneficia de un nou termen de garanție care curge de la data preschimbării produsului.

## ● Modul de desfășurare în caz de garanție

Pentru a garanta o prelucrare rapidă a problemei dumneavoastră, vă rugăm să respectați următoarele indicații:

Pentru orice solicitare, vă rugăm să aveți la îndemână bonul de casă și numărul de articol (IAN 420142\_2204) ca dovadă de achiziție. Numărul articolului îl luați de pe plăcuța cu date tehnice, o gravură, de pe fișa cu date a manualului (jos stânga) sau ca abțibild de pe partea din spate sau de jos a produsului.

În cazul în care există deranjamente în funcționare sau alte deficiențe, vă rugăm să contactați mai întâi telefonic sau prin e-mail departamentul de service indicat în continuare.

Produsul defect îl puteți transmite la adresa de service fără timbru, după consultarea cu departamentului nostru de service, cu prezentarea dovezii de achiziție (bon) și cu menționarea daunei și când a apărut, la adresa de service care v-a fost indicată. Pentru a evita problemele de preluare și costurile suplimentare, utilizați obligatoriu doar adresa, care v-a fost comunicată. Asigurați ca expedierea să nu aibă loc fără asigurare, expres sau cu transport special. Expediați aparatul inclusiv toate accesoriile livrate la achiziționare și asigurați un ambalaj de transport suficient de sigur.

## ● Service

### Service România

Tel.: 00800 80040044

E-Mail: [administration@mynetsend.de](mailto:administration@mynetsend.de)

### Piese de schimb

Piese de schimb sunt disponibile la:  
[administration@mynetsend.de](mailto:administration@mynetsend.de).

| Poz. manual de instrucțiuni   | Denumire                                 | Număr piesă                    |
|---|--|--------------------------------|
| fig. I  | Cuțit (referința producătorului: ZF6108) | 22-23-24-LDLLM1300-23          |
| fig. D  | Coș de colectare a ierbiilor             | 26-27-28-29-LDLLM1300-23       |
| fig. A:  | Roți                                     | 12-13-14-15-16-17-LDLLM1300-23 |

## ● Importator

Vă rugăm, să țineți cont de faptul, că următoarea adresă nu este adresa departamentului de service. Contactați mai întâi punctul de service menționat mai sus.

## ● Reparații-Service

 **ATENȚIE!** Vă rugăm să trimiteți aparatul curat și cu indicația referitoare la defect către centrul nostru de service.

Reparațiile care nu sunt incluse în garanție pot fi efectuate contra cost de centrul nostru de service. Acesta vă va face o ofertă de preț.

Putem oferi reparația doar pentru aparatele ambalate corect și marcate cu timbru.

Nu sunt preluate aparatele trimise fără asigurare, în mod expres sau cu transport special.

Eliminarea aparatelor dvs. defecte trimise o efectuăm gratuit.

### **VARO – Vic Van Rompuy N.V.**

Joseph Van Instraat 9

2500 Lieer

BELGIA

**IAN 420142\_2204**

## ● Declarație de conformitate CE

**Prin prezenta noi, VARO–Vic Van Rompuy N.V., Joseph Van Instraat 9, 2500 Lier, BELGIA, declarăm pe propria răspundere, că aparatul denumit în următoarele**

**Denumirea aparatului:** Mașină electrică de tuns iarba PRM 1300 B2

**Marca:** 

**Nr. model:** LDLLM1300

corespunde cerințelor de bază și prevederilor corespunzătoare a Directivelor UE în baza Normelor UE armonizate. În cazul unei modificări fără acordul nostru această declarație își pierde valabilitatea.

### Directive UE

(inclusiv eventualele modificări, până la data semnăturii)

2011/65/UE–(UE)2015/863

2006/42/CE

2014/30/UE

2000/14/CE–2005/88/CE

### Anexa VI

L<sub>WA</sub> măsurat: 94 dB(A)

L<sub>WA</sub> max. garantat: 96 dB(A)

Notified Body (autoritate notificată) TÜV SÜD–0036

Westendstrasse 199

80686 München

Germania

### Norme UE armonizate

(inclusiv eventualele modificări, până la data semnăturii)

EN60335-1: 2012 +A11 +A13 +A1 +A2 +A14 +A15

EN60335-2-77: 2010

EN IEC 55014-1: 2021

EN IEC 55014-2: 2021

EN IEC 61000-3-2: 2019 +A1

EN61000-3-3: 2013 +A2

### Deținător documentație tehnică

Philippe Vankerkhove

VARO–Vic. Van Rompuy N.V.

Semnatarul acționează în numele conducerii firmei



**Ludo Mertens**

Manager de certificare



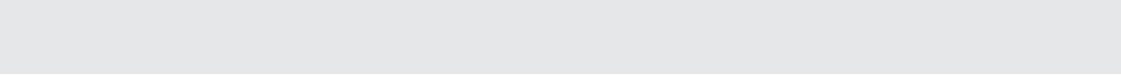

Data: 16/11/2022, Lier–Belgia



|   |              |
|---|--------------|
| <b>Легенда на използваните пиктограми</b> .....                                     | Страница 257 |
| <b>Въведение</b> .....  | Страница 258 |
| Употреба по предназначение .....  | Страница 258 |
| <b>Общо описание</b> .....  | Страница 258 |
| Преглед .....   | Страница 258 |
| Обем на доставката .....  | Страница 259 |
| <b>Описание на функцията</b> .....  | Страница 259 |
| <b>Указания за безопасност</b> .....  | Страница 259 |
| Общи указания за безопасност .....  | Страница 259 |
| Работно място .....   | Страница 260 |
| Електрическа безопасност .....  | Страница 260 |
| Безопасност на хората .....   | Страница 260 |
| Използване и боравене с електрическия инструмент .....                              | Страница 261 |
| <b>Сервиз</b> .....   | Страница 261 |
| <b>Допълнителни указания за безопасност при работа с електрически косачки</b> ..... | Страница 262 |
| Тренировки .....  | Страница 262 |
| Подготвителни действия .....  | Страница 262 |
| <b>Обслужване</b> .....   | Страница 262 |
| <b>Поддръжка и съхранение</b> .....   | Страница 263 |
| Препоръка за работа с машини от клас на защита .....                                | Страница 263 |
| <b>Допълнителни указания за безопасност</b> .....                                   | Страница 263 |
| Изисквания за безопасност .....   | Страница 264 |
| <b>Монтаж</b> .....   | Страница 264 |
| Монтиране на дъговидната ръкохватка .....   | Страница 265 |
| Сглобяване на коша за събиране на трева .....                                       | Страница 265 |
| <b>Работа с косачката</b> .....   | Страница 265 |
| Свързване/Сваляне на коша за събиране на трева .....                                | Страница 265 |
| Настройване на височината на косене .....   | Страница 265 |
| Включване и изключване .....  | Страница 266 |
| Косене .....  | Страница 266 |
| <b>Почистване, поддръжка и съхранение</b> .....                                     | Страница 267 |
| Общи дейности по почистването и поддръжката .....                                   | Страница 267 |
| Смяна на ножа .....   | Страница 267 |
| Съхранение .....  | Страница 267 |

|   |              |
|---|--------------|
| <b>Отстраняване на грешки</b> .....               | Страница 268 |
| <b>Технически данни</b> .....                     | Страница 268 |
| <b>Изхвърляне</b> .....                           | Страница 269 |
| <b>Гаранция и сервиз</b> .....                    | Страница 270 |
| Гаранционни условия .....                         | Страница 270 |
| Обхват на гаранцията.....                         | Страница 270 |
| Процедура при гаранционен случай .....            | Страница 270 |
| Ремонтен сервиз/извънгаранционно обслужване ..... | Страница 271 |
| Сервизно обслужване .....                         | Страница 271 |
| Вносител .....                                    | Страница 271 |
| Обслужване.....                                   | Страница 271 |
| Сервиз за ремонт.....                             | Страница 271 |
| Декларация за съответствие .....                  | Страница 273 |

## Легенда на използваните пиктограми

|  |   |   |   |
|--|---|---|---|
|    | <b>Внимание!</b><br>Прочетете ръководството за експлоатация!  |    | При работа с ножа носете предпазни ръкавици.  |
|    |   |    | Носете предпазни средства за очите.   |
|    | Клас на защита II<br>(Двойна изолация)  |    | Носете антифони.  |
|    | Не излагайте уреда на влага. Не работете при дъжд и не косете мокра трева.  |    | Гарантирано ниво на звукова мощност L <sub>WA</sub> в dB.   |
|    | Опасност от нараняване поради изхвърлени части. Не допускате странични лица до електрическата косачка.  |    | Индикатор за нивото на пълнене на коша за събиране на трева: отворен: празен кош за събиране на трева |
|    |   |    | Индикатор за нивото на пълнене на коша за събиране на трева: затворен: пълен кош за събиране на трева |
|    | <b>Внимание!</b><br>Ход по инерция на ножа на електрическата косачка!   |    | Кръгово косене  |
|   | <b>Повишено внимание! Остри режещи ножове!</b> Дръжте краката и ръцете далече.<br>Опасност от нараняване!   |    | Съответствие с приложимите изисквания на директива(ите) на ЕС   |
|  | Изключете двигателя и издърпайте щепсела преди дейности по настройката или почистването, а също и ако захранващият кабел е заплетен или повреден. |  | Отстранете опаковката и уреда като отпадък в съответствие с правилата за опазване на околната среда!  |
|  | Опасност поради повреден захранващ кабел. Дръжте захранващия кабел далече от уреда и режещите ножове!   |  | Продуктът е в съответствие с изискванията на § 21 от Закона за безопасност на продуктите              |
|  |   |  | Указания за безопасност<br>Указания за действия   |

# Електрическа косачка PRM 1300 B2

## ● Увод

Поздравяваме Ви с покупката на този нов продукт. Вие избрахте висококачествен продукт.



Ръководството за експлоатация е част от този продукт. То съдържа важни указания за безопасността, използването и отстраняването като отпадък. Преди употребата на продукта се запознайте с всички указания за обслужване и безопасност. Използвайте продукта само съгласно описанието и за посочените области на употреба. При предоставяне на продукта на трети лица предайте също всички инструкции.

## ● Употреба по предназначение

Уредът е предназначен само за косене на тревни площи в домашни условия. Всяка друга употреба, която не е разрешена в това ръководство за експлоатация, може да доведе до повреди на уреда и представлява опасност за потребителя.

Уредът е предназначен за употреба от възрастни. Деца, както и лица, които не са запознати с ръководството за експлоатация, не бива да използват уреда.

Забранено е използването на продукта при дъжд или във влажна среда.

Този уред не е предназначен за професионална употреба.

Производителят не носи отговорност за щети, възникнали поради нецелесъобразна употреба или неправилно обслужване.

### **⚠ ПРЕДУПРЕЖДЕНИЕ!**

За Ваша собствена сигурност, моля, прочетете основно това ръководство и общите правила за безопасност преди пускане на уреда в действие. Ако предоставяте уреда на трети лица, винаги предавайте това ръководство за употреба.

Това ръководство за експлоатация може да бъде изтеглено като pdf файл от нашата уеб страница: [www.lidl-service.com](http://www.lidl-service.com).



## ● Общо описание

### ● Преглед

|          |    |   |
|----------|----|---|
| <b>A</b> | 1  | Дъговидна ръкохватка                            |
|          | 2  | Крилчати гайки                                  |
|          | 3  | Долен надлъжен елемент                          |
|          | 4  | Кош за събиране на трева                        |
|          | 5  | Колела  |
|          | 6  | Корпус на електрическата косачка                |
|          | 7  | Заден дефлектор                                 |
|          | 8  | Кабелен държач                                  |
|          | 9  | Контакт за захранващ кабел                      |
|          | 10 | Освобождаващ превключвател                      |
|          | 11 | Фиксатор на кабела                              |
|          | 12 | Стартов лост                                    |
| <b>B</b> | 13 | Винтове за закрепване на надлъжния елемент      |
| <b>C</b> | 14 | Винтове за закрепване на дъговидната ръкохватка |
|          | 15 | Подложна шайба                                  |
| <b>D</b> | 16 | Ръкохватка на коша за събиране на трева         |
|          | 17 | Долна част на коша за събиране на трева         |
|          | 18 | Горна част на коша за събиране на трева         |

|   |    |                                |
|---|----|--------------------------------|
| I | 19 | Винт на ножа                   |
|   | 20 | Нож                            |
|   | 21 | Шпиндел на двигателя           |
| D | 22 | Индикатор за нивото на пълнене |
| F | 23 | Ос на колело                   |
| E | 24 | Дръжка за носене               |

## ● Обем на доставката

**⚠ ПРЕДУПРЕЖДЕНИЕ! ОПАСНОСТ ОТ ЗАДУШАВАНЕ!** Опаковъчният материал не е детска играчка! Децата не бива да играят с пластмасови пликосе!

Отстранете както опаковъчния материал, така и всички обезопасяващи средства за опаковане и транспорт (ако са налични).

Проверете уреда и принадлежностите за транспортни щети. Съхранявайте опаковката по възможност до изтичане на гаранционния срок. След това я отстранете като отпадък в съответствие с правилата за опазване на околната среда. Проверете дали обемът на доставката е пълен:

### Опаковката съдържа:

- 1 електрическа косачка
- 1 дъговидна ръкохватка
- 2 долни надлъжни елемента
- 1 кош за събиране на трева (от две части)
- 1 ръкохватка на коша за събиране на трева
- 2 винта за закрепване на надлъжния елемент
- 2 крилчати гайки, подложни шайби и винтове за закрепване на дъговидната ръкохватка
- 2 кабелни държача
- 1 ръководство за експлоатация

Ако липсват части или са повредени, моля, обърнете се към търговеца.

Използвайте продукта едва когато липсващите части са доставени или дефектните части са подменени.

**⚠ ПРЕДУПРЕЖДЕНИЕ!** Използването на некомплектован или повреден продукт представлява опасност за хората и имуществото.

## ● Описание на функцията

Електрическата косачка има режещ инструмент, въртящ се успоредно на равнината на косене. Тя е оборудвана е с мощен електродвигател, здрав пластмасов корпус, освобождаващ превключвател, заден дефлектор и кош за събиране на трева. Уредът може да се регулира допълнително на 3 височини и е оборудван с колела с лек ход. За функцията на командните елементи, моля, вижте следните описания.

## ● Указания за безопасност



### Общи указания за безопасност

**⚠ ПРЕДУПРЕЖДЕНИЕ!** Прочетете всички указания за безопасност, инструкции, илюстрации и спецификации, придружаващи този електрически инструмент.

Неспазването на указанията за безопасност и инструкциите може да доведе до токов удар, пожар и/или тежки наранявания.

Съхранявайте всички указания за безопасност и инструкции за по-нататъшни справки.

■



### ⚠ ПРЕДУПРЕЖДЕНИЕ!

#### ОПАСНОСТ ЗА ЖИВОТА И ОПАСНОСТ ОТ ЗЛОПОЛУКА

**ЗА БЕБЕТА И МАЛКИ ДЕЦА!** Уредът не бива да се използва от деца. Децата не бива да играят с уреда. Почистването и потребителската поддръжка да не се изпълняват от деца без надзор.

- Този уред може да се използва от лица с ограничени физически, сензорни или умствени способности, или без опит и знания, ако са под надзор или са били инструктирани за безопасната употреба на уреда и разбират произтичащите от това опасности.
- Ако захранващият кабел на уреда е повреден, той трябва да се подмени от производителя, сервиза или лице със сходна квалификация, за да се избегнат опасности.

Използването на понятието „електрически инструмент“ в указанията за безопасност се отнася за електрически инструменти, включвани в електрическата мрежа (посредством захранващ кабел) или захранвани от акумулаторна батерия (без захранващ кабел).

## ● Работно място

- Поддържайте работното си място чисто и добре осветено. Беспорядъкът и неосветените работни зони могат да са причина за злополуки.
- Не работете с електрическия инструмент във взривоопасни зони, в които се намират запалими течности, газове или прахообразни вещества. Електрическите инструменти могат да възпроизведат искра, която да възпламени праха или изпаренията.
- По време на работа дръжте деца и други лица далеч от електрическия инструмент. При отклоняване на вниманието можете да загубите контрол върху електрическия инструмент.

## ● Електрическа безопасност

- Свързващият щепсел на електрическия инструмент трябва да е подходящ за контакта. По щепсела в никакъв случай не бива да се предприемат промени. Не използвайте щепсели-адаптери заедно със заземени електрически инструменти. Немодифицираните щепсели и подходящите контакти намаляват риска от токов удар.
- Избягвайте контакт на тялото със заземени повърхности като на тръби, радиатори, готварски печки и хладилници. Съществува повишен риск от токов удар, ако Вашето тяло е заземено.
- Пазете електрическите инструменти от дъжд и влага. Проникването на вода в електрически инструмент повишава риска от токов удар.
- Не използвайте захранващия кабел за носене, за окачване на електрическия инструмент или за издърпване на щепсела от контакта.

Дръжте захранващия кабел далеч от топлина, масла, остри ръбове или движещи се части. Повредените или заплетени захранващи кабели повишават риска от токов удар.

- Ако работите с електрически инструмент на открито, използвайте удължителни кабели, подходящи за употреба при външни условия. Използването на предназначен за външни условия удължителен кабел намалява риска от токов удар.
- Ако работата с електрическия инструмент във влажна среда е неизбежна, използвайте прекъсвач с дефектнотокова защита. Употребата на прекъсвач с дефектнотокова защита намалява риска от токов удар.

## ● Безопасност на хората

- Винаги бъдете внимателни в това, което вършите и подхождайте разумно към работата с електрически инструмент. Не използвайте електрически инструмент, ако сте уморени или сте под влияние на опиати, алкохол или лекарства. Момент на невнимание при употребата на електрическия инструмент може да доведе до сериозни наранявания.
- Носете лични предпазни средства и винаги защитни очила. Носенето на лични предпазни средства, като дихателна маска, противоплъзгащи обувки, защитна каска или защита на слуха, в зависимост от вида и използването на електрическия инструмент, намалява риска от нараняване.
- Избягвайте случайно пускане в действие. Уверете се, че електрическият инструмент е изключен, преди да го свържете към захранването и/или акумулаторната батерия, преди да го вземете или носите. Ако по време на носене на електрическия инструмент пръстът Ви е върху превключвателя или свържете електрическия инструмент към захранването във включено състояние, това може да доведе до злополука.
- Отстранете регулиращите приспособления или гаечните ключове преди включване на електрическия инструмент. Инструмент или ключ, който се намира във въртяща се част

на електрическия инструмент, може да причини наранявания.

- Избягвайте нетипично положение на тялото. Заемете безопасна поза и пазете равновесие през цялото време. Така ще можете да контролирате по-добре електрическия инструмент в неочаквани ситуации.
- Носете подходящо облекло. Не носете широки дрехи или украшения. Пазете косите и облеклото от движещи се части. Свободното облекло, украшенията или дългите коси може да бъдат захванати от движещи се части.
- Ако могат да бъдат монтирани устройства за аспирация и прахоулавяне, те следва да бъдат свързани и да се използват правилно. Използването на аспирация намалява опасността от прах.
- Не проявявайте прекалена самоувереност и не пренебрегвайте правилата за безопасност при работа с електрически инструменти, дори ако сте използвали електрическия инструмент многократно. Едно невнимателно действие може да доведе до сериозни наранявания за части от секундата.

## ● **Използване и боравене с електрическия инструмент**

- Не претоварвайте електрическия инструмент. За Вашата работа използвайте предназначения за това електрически инструмент. С подходящия електрически инструмент ще работите по-добре и по-безопасно в посочения диапазон на мощността.
- Не използвайте електрически инструмент, чийто превключвател е дефектен. Електрически инструмент, който не може да се включи и изключи, е опасен и трябва да се ремонтира.
- Издърпайте щепсела от контакта и/или отстранете изваждащата се акумулаторна батерия преди извършване на настройки, смяна на части на работния инструмент или съхраняване на електрическия инструмент. Тези мерки за безопасност ще предотвратят неволно стартиране на електрическия инструмент.

- Съхранявайте неизползваните електрически инструменти извън обсега на деца. Не допускайте използването на електрическия инструмент от лица, които не са запознати с него или не са прочели настоящите указания. Електроинструментите са опасни, когато се използват от неопитни лица.
- Поддържайте грижливо електрическите инструменти и работния инструмент. Проверявайте дали подвижните части функционират безупречно и не са заклинени, дали има счупени части или части, които са повредени по начин, който пречи на правилното функциониране на електрическия инструмент. Преди употреба на електрическия инструмент повредените части следва да бъдат ремонтирани. Много от злополуките се случват поради лошо поддържани електрически инструменти.
- Поддържайте режещите инструменти остри и чисти. Внимателно поддържани режещи инструменти с остри режещи елементи рядко се заклинват и се управляват полесно.
- Използвайте електрическия инструмент, работния инструмент, работните инструменти и т.н. в съответствие с тези указания. При това се съобразявайте с условията за работа и изпълняваната дейност. Употребата на електрически инструменти за цели, различни от тези, за които те са предвидени, може да доведе до опасни ситуации.
- Поддържайте ръкохватките и повърхностите им в сухо и чисто състояние, без масло и грес. Хлъзгави ръкохватки и повърхности не позволяват безопасно обслужване и контрол на електрическия инструмент в непредвидими ситуации.

## ● **Сервиз**

- Ремонтите на Вашия електрически инструмент следва да се извършват само от квалифициран персонал и само с оригинални резервни части. С това се гарантира запазване на безопасността на електрическия инструмент.

## ● **Допълнителни указания за безопасност при работа с електрически косачки**

### ● **Тренировки**

- Прочетете внимателно цялото упътване за употреба. Запознайте се с всички части и правилната употреба на машината.
- Никога не позволявайте на деца или други лица, които не са запознати с упътването за употреба, да използват косачката. Местни разпоредби могат да определят минималната възраст на потребителя.
- Никога не косете, докато наблизо има хора, особено деца или животни.
- Не забравяйте, че операторът на машината или потребителят е отговорен за злополуки или щети, причинени на други хора или тяхното имущество.

### ● **Подготвителни действия**

- При работа с машината винаги носете здрави обувки и дълги панталони. Не използвайте машината боси или с леки сандали. Избягвайте да носите свободни дрехи или дрехи с висящи връзки или колани.
- Проверете терена, на който ще се използва машината, и отстранете всички обекти, които могат да бъдат захванати и изхвърлени от машината.
- Преди употреба винаги проверявайте визуално дали режещите ножове, закрепващите болтове и целият режещ механизъм са износени или повредени. Износените или повредените режещи ножове и закрепващи болтове следва да се подменят само в комплект, за да се избегне дисбаланс. Износените или повредените указателни табелки трябва да се подменят.
- Преди употреба винаги проверявайте свързващия кабел и удължителния кабел за признаци на повреда или износване. Ако кабелът бъде повреден по време на употреба, незабавно го изключете от електрическата мрежа.

**НЕ ДОКОСВАЙТЕ КАБЕЛА, ПРЕДИ ДА Е ИЗКЛЮЧЕН ОТ ЕЛЕКТРИЧЕСКАТА МРЕЖА.** Не използвайте машината, ако кабелът е износен или повреден.

### ● **Обслужване**

- Косете само на дневна светлина или при добро изкуствено осветление.
- По възможност избягвайте да използвате уреда при мокра трева.
- Следете винаги за правилното положение върху наклон.
- Водете машината само с темпо на ходене.
- Косете напречно на склона, никога нагоре или надолу.
- Бъдете особено внимателни, когато сменят посоката на движение по склон.
- Не косете по прекалено стръмни склонове.
- Бъдете особено внимателни, когато обръщате косачката или я дърпате към себе си.
- Спрете режещия(те) нож(ове), когато трябва да наклоните косачката за транспортиране върху площи, различни от трева, и когато премествате косачката от и до площта за косене.
- Никога не използвайте косачката с повредени защитни устройства или защитни решетки, или без монтирани защитни устройства, напр. панели срещу удар и/или уволители за трева.
- Стартирайте пусковия превключвател внимателно, съгласно инструкциите на производителя. Следете за достатъчно разстояние на краката спрямо режещия(ите) нож(ове).
- При стартиране на двигателя косачката не трябва да се накланя, освен ако не трябва да бъде повдигната по време на работа. В такъв случай я наклонете само колкото е необходимо и повдигнете само страната срещу потребителя.
- Не стартирайте двигателя, ако сте застанали пред канала за изхвърляне.
- Никога не поставяйте ръцете или краката си върху или под въртящи се части. Винаги заставайте на разстояние спрямо отвора за изхвърляне.

- Никога не повдигайте и не пренасяйте косачка с работещ двигател.
- Изключете двигателя и издърпайте щепсела от контакта. Уверете се, че всички движещи се части са напълно спрели,
  - когато се отдалечавате от косачката;
  - преди да премахнете блокажа или да отстраните запушване в канала за изхвърляне;
  - преди да проверите; почистите или да извършвате дейности по косачката;
  - ако е ударено чуждо тяло. Проверете за повреди по косачката и извършете необходимия ремонт, преди да стартирате отново и да работите с косачката.
 Ако косачката започне да вибрира необичайно, е необходима незабавна проверка.
  - проверете за повреди;
  - извършете необходимия ремонт на повредените части;
  - уверете се, че всички гайки, болтове и винтове са здраво затегнати.

## ● Поддръжка и съхранение

**⚠ ПРЕДУПРЕЖДЕНИЕ!** Винаги изключвайте косачката от електрическата мрежа преди дейности по поддръжката или съхранение.

- Уверете се, че всички гайки, болтове и винтове са здраво затегнати и уредът е в безопасно работно състояние.
- Редовно проверявайте коша за събиране на трева за износване или загуба на функционалност.
- При регулиране на машината внимавайте пръстите Ви да не попаднат между движещите се режещи ножове и неподвижните части на машината.
- Преди да съхраните машината оставете двигателя да изстине.
- При дейности по поддръжка на режещите ножове имайте предвид, че дори източникът на захранване да е изключен, режещите ножове могат да се движат.
- От съображения за безопасност подменяйте износените или повредените части.

Използвайте само оригинални резервни части и принадлежности.

- Винаги изпразвайте коша за събиране на трева, преди да съхраните косачката.
- Не се опитвайте да ремонтирате самостоятелно уреда, ако не сте обучени за това. Всички дейности, които не са посочени в това ръководство, следва да се изпълняват само от сервиси за обслужване на клиенти, оторизирани от производителя или търговеца.
- Съхранявайте уреда на сухо място и извън обсега на деца.
- Третирайте уреда внимателно. Поддържайте инструментите остри и чисти, за да можете за работите по-добре и по-безопасно. Следвайте инструкциите за поддръжка.
- При смяна на режещия механизъм носете предпазни ръкавици.

## ● Препоръка за работа с машини от клас на защита

Машината следва да е оборудвана с прекъсвач с дефектнотокова защита (RCD) с максимален ток на утечка не повече от 30 mA.

## ● Допълнителни указания за безопасност

- Ако с електрическия уред се работи на открито, могат да се използват само удължителни кабели, одобрени за тази цел. Върху кабела трябва да има съответни маркировки.
- Винаги развивайте удължителния кабел изцяло.
- Използвайте само одобрени удължителни кабели от тип H05RN-F, които са с максимална дължина 75 m и са предназначени за употреба на открито.
- За удължителни кабели до 15 m се изисква напречно сечение на проводника от 1,5 mm<sup>2</sup>.
- За удължителни кабели между 15 и 75 m се изисква напречно сечение на проводника от минимум 2,5 mm<sup>2</sup>.

- Не свързвайте повреден захранващ кабел към електрическата мрежа. Повреденият захранващ кабел може да доведе до контакт с токопроводящи части.
- Винаги свързвайте коша за събиране трева преди косене, както е описано в раздел „Свързване/Сваляне на коша за събиране на трева“.
- Когато косачката се използва за косене на (твърде) висока, гъста или мокра трева, или когато се натъкне на препятствия, двигателят трябва да работи с висока мощност, което води до затормозяване на острието. От това може да последва повишаване на температурата на двигателя. Ако температурата на двигателя се повиши много, защитата от претоварване се активира и изключва двигателя автоматично. В този случай отпуснете стартовия лост **12** и оставете машината да се охлади за 1 до 2 минути. Рестартирайте двигателя и продължете работа.

## ● Изисквания за безопасност

- Захранването трябва да отговаря на спецификациите, посочени върху продукта.
- Никога не деактивирайте предпазния превключвател. Ако го направите, гаранцията става невалидна. Пазете връзката (щепсел и контакт) суха.
- Децата не бива да играят с уреда.
- Почистването и поддръжката да не се изпълняват от деца без надзор.
- Този уред може да се използва от лица с ограничени физически, сензорни или умствени способности, или без опит и знания, ако са под надзор или са били инструктирани за безопасната употреба на уреда и разбират свързаните с това опасности.
- Вземете подходящи мерки, за да сте сигурни, че деца нямат достъп до уреда.
- Преди първото пускане на уреда в действие, квалифициран електротехник трябва да провери дали са взети необходимите мерки за електрическа безопасност.

**⚠ ПРЕДУПРЕЖДЕНИЕ!** По-долу е описано как да могат да бъдат избегнати повреди на уреда и евентуално нараняване на хора:



Спазвайте изискванията за защита от шум и местните разпоредби. Възможно е използването на уредите да е ограничено или забранено в определени дни (напр. в неделя и на официални празници), в определени часове на деня (по време на обедната почивка, през нощта) или в определени зони (напр. курорти, болници и др.).

- Не работете с уреда, ако сте уморени или не сте концентрирани, или сте под влияние на алкохол или опии. Винаги правете своевременно почивки. Подхождайте разумно към работата.
- По време на работа следете за стабилно положение, особено върху наклон.
- Работете с уреда само с темпо на ходене. Бъдете особено внимателни, когато обръщате уреда, когато го дърпате към себе си или го движите назад.

**⚠ ПРЕДУПРЕЖДЕНИЕ!** Ножът има ход по инерция след изключване. Съществува опасност от нараняване!

- Не оставяйте уреда без надзор.
- Не претоварвайте уреда. Не използвайте уреда за други цели, различни от тези, за които е предназначен.

## ● Монтаж

**⚠ ПРЕДУПРЕЖДЕНИЕ!** Преди извършване на всякакви дейности по уреда издърпайте щепсела. Съществува опасност от нараняване!

## ● Монтиране на дъговидната ръкохватка (фиг. В)

|               |   |
|---------------|---|
| <b>Фиг. В</b> | <ol style="list-style-type: none"> <li>1. Вкарайте долния надлъжен елемент <b>3</b> в шлица на корпуса на електрическата косачка <b>6</b>. За целта вижте също и фигура А.</li> <li>2. Закрепете долните надлъжни елементи <b>3</b> с помощта на приложените винтове към държача <b>13</b>.</li> </ol>  |
| <b>Фиг. С</b> | <ol style="list-style-type: none"> <li>3. Закрепете дъговидната ръкохватка <b>1</b> с помощта на приложените винтове <b>14</b>, подложните шайби <b>15</b> и крилчатите гайки <b>2</b> към долния надлъжен елемент <b>3</b>. Има две възможни позиции.</li> <li>4. Закрепете кабелния държач <b>8</b> към надлъжния елемент <b>3</b> и към дъговидната ръкохватка <b>1</b> и фиксирайте така кабела.</li> </ol> |

 Когато двете крилчати гайки **2** са разхлабени, дъговидната ръкохватка може да се свали надолу за съхранение на уреда. Следете захранващия кабел да не се притиска.

## ● Сглобяване на коша за събиране на трева (фиг. D)

 При монтажа на коша за събиране на трева **4** носете предпазни ръкавици, за да предотвратите наранявания.

|               |  |
|---------------|--|
| <b>Фиг. D</b> | <ol style="list-style-type: none"> <li>1. Свържете двете части (<b>17</b> + <b>18</b>) на коша за събиране на трева <b>4</b>.</li> <li>2. Вкарайте всеки край на ръкохватката <b>16</b> в шлица на горната част на коша за събиране на трева <b>18</b>.</li> </ol> |
|---------------|--|

**▲ ПРЕДУПРЕЖДЕНИЕ!** Никога не използвайте уреда с дефектни защитни устройства или без монтирани защитни устройства, като напр.

дефлектори и/или уловители за трева. Съществува опасност от нараняване!

## ● Работа с косачката

### ● Свързване/Сваляне на коша за събиране на трева (фиг. E)

- Винаги свързвайте коша за събиране на трева **4** преди косене.
  - Винаги изпръзвайте коша за събиране на трева **4**, преди да съхраните косачката.
1. За да закрепите коша за събиране на трева **4**, повдигнете задния дефлектор **7** и поставете коша за събиране на трева **4** върху свързващите куки. Свалете задния дефлектор **7** върху коша за събиране за трева **4**. Той държи коша за събиране за трева **4** в правилно положение.
  2. За да отстраните коша за събиране на трева **4**, повдигнете задния дефлектор **7** и свалете коша за събиране на трева **4**, като го повдигнете. Свалете задния дефлектор **7** отново върху електрическата косачка **6**.
- Отстрани на коша за събиране на трева **4** е разположен индикатор за нивото на пълнене **22**. Индикаторът отчита нивото на запълване на коша за събиране на трева, когато косачката работи. Изпръзнете коша за събиране на трева **4**, когато индикаторът за нивото на пълнене **22** е затворен или за да съхраните уреда.

 Индикатор за нивото на пълнене **22** отворен: празен кош за събиране на трева **4**

 Индикатор за нивото на пълнене **22** затворен: пълен кош за събиране на трева **4**

### ● Настройване на височината на косене (фиг. F)

**▲ ПРЕДУПРЕЖДЕНИЕ!** Изключете уреда, издърпайте щепсела и изчакайте, докато ножът **20** спре. Съществува опасност от нараняване!

Височината на косене на електрическата косачка може да се настройва в три позиции, като се регулира положението на предната и задната оси, разположени от долната страна на косачката:

**65 mm** – Голяма височина на косене

**45 mm** – Средна височина на косене

**25 mm** – Малка височина на косене

- Регулирайте осите последователно. За да се постигне точен резултат, трябва да се настрои еднаква височина на косене за предната и задната оси.

|               |  |
|---------------|--|
| <b>Фиг. F</b> | <ol style="list-style-type: none"><li>1. Поставете косачката на една страна.</li><li>2. Хванете оста на колелото <b>[23]</b> от двете страни.</li><li>3. Издърпайте равномерно оста и я фиксирайте в необходимото положение.</li></ol> |
|---------------|--|

 За първото косене в сезона следва да се избере по-голяма височина. Спазвайте изискванията за защита от шум и местните разпоредби.

## ● Включване и изключване (фиг. G)

**▲ ПРЕДУПРЕЖДЕНИЕ!** Не стартирайте косачката, ако е във висока трева.

1. Свържете щепсела на удължителния кабел с контакта за хранящия кабел **[9]** върху дъговидната ръкохватка **[1]**.
2. За намаляване на силата на опън направете примка с края на хранящия кабел и я закачете на фиксатора **[11]**.
3. Свържете удължителния кабел към хранящото.
4. Преди да включите уреда, се уверете, че той не е в контакт с обекти.
5. За включване натиснете освобождаващия превключвател **[10]** върху ръкохватката. Задръжте натиснат блокиращия бутон (безопасност) и издърпайте стартовия лост **[12]**

- към ръкохватката. Сега можете да отпуснете освобождаващия превключвател **[10]**.
- б. За изключване отпуснете стартовия лост **[12]**.

**▲ ПРЕДУПРЕЖДЕНИЕ!** След изключване на машината **[20]**, ножът бавно спира. Не докосвайте въртящия се нож **[20]**. Съществува опасност от нараняване!

## ● Косене (фиг. H)

Редовното косене стимулира растежа на тревата и същевременно унищожава плевелите. Така с всяко косене тревата не само се съгъства, но и се създава равномерна, плътна морава.

Първото косене трябва да се извърши през април при височина на растежа 70–80 mm. В периода на вегетация тревата трябва да се коси минимум веднъж седмично.

- Препоръчваме Ви да използвате косачката, както е представено в този раздел и на фигура H, за да постигнете оптимални резултати и да намалите риска от срязване на хранящия кабел.
- Започнете да косите в близост до контакта и постепенно се отдалечавайте от него.
- Винаги дръжте удължителния кабел зад себе си и когато завивате, го поставяйте на страната, която вече е окосена.
- Водете уреда с темпо на ходене и по възможност на равномерни ивици. За да се избегнат неокосени участъци, ивиците трябва да се припокриват с няколко сантиметра.
- Регулирайте височината на косене така, че уредът да не се претоварва. В противен случай двигателят може да се повреди.
- На склонове винаги работете напречно на терена. Бъдете особено внимателни, когато се движите назад и дърпате уреда.

**▲ ПРЕДУПРЕЖДЕНИЕ!** След приключване на работа изключете уреда. За да го транспортирате, издърпайте щепсела и изчакайте, докато ножът **[20]** спре. Съществува опасност от нараняване!

- След употреба дръжката за носене **24** може да се използва за транспортиране на електрическата косачка.
- Почиствайте уреда след всяка употреба и преди съхранение, както е описано в раздел „Почистване, поддръжка и съхранение“.

## ● Почистване, поддръжка и съхранение

**▲ ПРЕДУПРЕЖДЕНИЕ!** Възлагайте изпълнението на дейности, които не са описани в това ръководство за експлоатация, на оторизиран от производителя сервиз за обслужване на клиенти. Използвайте само оригинални части.



При боравене с ножа **20** носете предпазни ръкавици.

**▲ ПРЕДУПРЕЖДЕНИЕ!** Преди извършване на всякакви дейности по поддръжката и почистването издърпайте щепсела и изчакайте, докато ножът **20** спре. Съществува опасност от нараняване!

Ние не носим отговорност за щети на нашите уреди, възникнали в резултат на неправилен ремонт, използване на неоригинални части или неправилна употреба.

## ● Общи дейности по почистването и поддръжката

**▲ ПРЕДУПРЕЖДЕНИЕ!** Не пръскайте косачката с вода.

- За да премахнете полепнали растителни остатъци след косенето от колелата, вентилационните отвори, отвора за изхвърляне и зоната около ножа, можете да използвате парче дърво или пластмаса.
- Не използвайте твърди или остри предмети, тъй като те могат да повредят пластмасовите части.

- Поддържайте машината винаги чиста. За почистване използвайте четка или кърпа. Никога не използвайте разтворители като бензин, алкохол, амонячна вода и др. Тези разтворители могат да повредят пластмасовите части.
- Преди всяка употреба проверявайте косачката за видими дефекти като разхлабени, износени или повредени части. Проверявайте дали всички гайки, болтове и винтове са затегнати.
- Проверете капаците и защитните устройства за повреди. Проверете дали те са поставени правилно. При необходимост ги подменете.

## ● Смяна на ножа (фиг. 1)

Ако острието е тло, то може да бъде заточено в специализиран сервиз. Ако ножът **20** е повреден или показва признаци на дисбаланс, той трябва да бъде подменен (виж раздел „Сервиз“).

### За премахване:

1. Поставете уреда на една страна.
2. Носете здрави предпазни ръкавици и задръжте здраво ножа **20**. С помощта на отвертка развийте винта на ножа **19** обратно на часовниковата стрелка от шпиндела на двигателя **21**.
3. Монтирайте новия нож **20** в обратна последователност. Уверете се, че ножът **20** е позициониран правилно и винтът **19** е затегнат здраво. Жлебът на ножа **20** трябва да е подравнен с издатините на шпиндела на двигателя **21**.

## ● Съхранение

- Съхранявайте уреда сух и извън обсега на деца. Разхлабете крилчатите гайки **2** и свалете дръжката надолу, така че уредът да заема по-малко място. Уверете се, че кабелът не е притиснат.
- Оставете двигателя да изстине, преди да съхраните уреда в затворено помещение.
- Не покривайте уреда с найлонови чували, тъй като може да се образува влага.

## ● Отстраняване на грешки

| Проблем   | Възможна причина                           | Отстраняване на грешки   |
|---|--|--|
| Уредът не стартира.   | Отсъства мрежово напрежение                | Проверете захранването, за да се уверите дали всички кабели са свързани правилно.  |
|   | Прекъсване на захранващата линия.          | Проверете контакта, кабела, линията, щепсела, при необходимост ремонтът да се извърши от квалифициран електротехник            |
|   | Дефектен стартов лост <span>12</span>      | Ремонт от отдела за обслужване на клиенти.   |
|   | Износени въглени четки                     |  |
|   | Дефектен двигател                          |  |
| Двигателят се изключва.   | Блокиране от чужди тела                    | Отстранете чуждите тела  |
| Незадоволителен резултат от работата или двигателят работи трудно | Ниска височина на косене/<br>Висока трева. | Настройте по-голяма височина на косене. При натискане на дъгвидната ръкохватка <span>1</span> повдигнете леко предните колела. |
|   | Затъпен нож <span>20</span>                | Заточете ножа <span>20</span> или го подменете.  |
|   | Задръстена зона около ножа                 | Премахнете блокажа/Почистете уреда.  |
| Незадоволителен резултат от работата или двигателят работи трудно | Неправилно монтиран нож <span>20</span>    | Монтирайте ножа <span>20</span> правилно.  |
| Ножът <span>20</span> не се върти.                                | Ножът <span>20</span> е блокиран от трева  | Отстранете тревата   |
|   | Разхлабен винт на ножа <span>19</span>     | Затегнете винта на ножа <span>19</span>  |
| Нетипичен шум, трокане или вибрации                               | Разхлабен винт на ножа <span>19</span>     | Затегнете винта на ножа <span>19</span>  |
|   | Повреден нож <span>20</span>               | Подменете ножа <span>20</span> .   |

## ● Технически данни

| Модел                 | LDLLM1300-23                    |
|-----------------------|---------------------------------|
| Артикул номер         | PRM 1300 B2                     |
| Консумирана мощност   | 1300W                           |
| Номинално напрежение  | 230-240V~ (променлив ток), 50Hz |
| Скорост на празен ход | 3450 min <sup>-1</sup>          |

| Модел                             | LDLLM1300-23 |
|-----------------------------------|--------------|
| Кръгово косене                    | 32 cm        |
| Височина на косене                | 25/45/65 mm  |
| Клас на защита                    | II/□         |
| IP клас                           | IPX4         |
| Тегло                             | ок. 8,3 kg   |
| Обем на коша за събиране на трева | ок. 30 l     |

## Данни за шумовите емисии

Измерени шумови емисии съгласно  
EN ISO 3744:2010

$$\begin{aligned} \text{Ниво на звуково налягане } L_{pA} &= 81,0 \text{ dB(A)} \\ K &= 3 \text{ dB(A)} \\ \text{Ниво на звукова мощност } L_{WA} &= 93,7 \text{ dB(A)} \\ K &= 1,92 \text{ dB(A)} \end{aligned}$$

$$\begin{aligned} \text{Гарантирано ниво на} \\ \text{звукова мощност } L_{WA} &= 96 \text{ dB(A)} \end{aligned}$$

**▲ ПРЕДУПРЕЖДЕНИЕ! ОПАСНОСТ ЗА ЗДРАВЕТО!** Шумът на работното място може да надвишава 85 dB(A). В този случай са необходими защитни мерки за потребителя.

## Носете антифони!

Работата без антифони или защитно облекло може да доведе до увреждане на здравето.

- По време на работа носете антифони и подходящо защитно облекло.

## Вибрации

Посочената обща стойност на вибрации и посочените стойности на шумови емисии са измерени в съответствие със стандартизиран изпитвателен метод (EN 60335-1/EN 60335-2-77) и могат да се използват за сравняване на електрически инструменти.

Те могат да се използват и за предварителна оценка на натоварването.

Вибрации на ръкохватката  $a_h$  макс. 2,374 m/s<sup>2</sup>  
Неопределеност  $K = 1,5 \text{ m/s}^2$

**▲ ПРЕДУПРЕЖДЕНИЕ!** Вибрационните и шумовите емисии могат да се отклоняват от посочените стойности при действителната употреба на електрическия инструмент в зависимост от начина на използване на електрическия инструмент, по-специално от вида на обработваните обекти. Необходимо е да се определят мерки за безопасност за защита на оператора, основаващи се на оценка на вибрационното натоварване при действителни условия на употреба (като се вземат предвид всички етапи на работния цикъл, включително напр. времето, в което електрическият инструмент е изключен и времето, в което

електрическият инструмент е включен, но работи без товар).

Старайте се да намалите максимално вибрационното и шумовото натоварване. Примерни мерки за намаляване на вибрационното натоварване са носенето на ръкавици при използване на инструмента, ограничаването на работното време и използването на принадлежности в изправно състояние.

## ● Изхвърляне

Опаковката е изработена от екологични материали, които може да предадете в местните пунктове за рециклиране.



За разделното събиране на отпадъците съблюдавайте маркировката на опаковъчните материали, те са маркирани със съкращения (a) и цифри (б) със следното значение: 1-7: пластмаси/20-22: хартия и картон/80-98: композитни материали.



Относно възможностите за отстраняване на излезлия от употреба продукт като отпадък се информирайте от Вашата общинска или градска управа.



В интерес на опазването на околната среда не изхвърляйте излезлия от употреба продукт заедно с битовите отпадъци, а го предайте за правилно рециклиране. За събирателните пунктове и тяхното работно време можете да се информирате от местната управа.



Продуктът вкл. аксесоарите и опаковката могат да се рециклират и са предмет на разширената отговорност на производителя. Изхвърляйте ги отделно като следвате илюстрираната информация (за сортиране) за по-добро третиране на отпадъците. Tripp-Light-логото важи само за Франция.

## ● Гаранция и сервис

Уважаеми клиенти,  
за този уред получавате 3 години гаранция от датата на покупката. В случай на несъответствие на продукта с договора за продажба Вие имате законно право да предявите рекламация пред продавача на продукта при условията и в сроковете, определени в глава трета, раздел II и III и глава четвърта от Закона за предоставяне на цифрово съдържание и цифрови услуги и за продажба на стоки (ЗПЦСЦУПС)\*.

Вашите права, произтичащи от посочените разпоредби, не се ограничават от нашата по-долу представена търговска гаранция, не са свързани с разходи за потребителите и независимо от нея продавачът на продукта отговаря за липсата на съответствие на потребителската стока с договора за продажба съгласно ЗПЦСЦУПС.

## ● Гаранционни условия

Гаранционният срок е 3 години от датата на получаване на стоката. Пазете добре оригиналната касова бележка. Този документ е необходим като доказателство за покупката. Ако в рамките на три години от датата на закупуване на този продукт се появи дефект на материала или производствен дефект, продуктът ще бъде безплатно ремонтиран или заменен. Гаранцията предполага в рамките на тригодишния гаранционен срок да се представят дефектния уред, касовата бележка (касовият бон), както и всички други документи, установяващи наличието на дефект и писмено да се обясни в какво се състои дефектът и кога е възникнал. Ако дефектът е покрит от нашата гаранция, Вие ще получите обратно ремонтирания или нов продукт. В случай на замяна на дефектна стока първоначалните гаранционен срок и гаранционни условия се запазват. В случай на ремонт на дефектна стока, срокът на ремонта се прибавя към гаранционния срок. За евентуално наличните и установени повреди и дефекти още при покупката трябва да се съобщат веднага след разопаковането. Евентуалните

ремонти след изтичане на гаранционния срок са срещу заплащане.

Ремонтът или замяната на продукта не поражда нова гаранция.

## ● Обхват на гаранцията

Уредът е произведен грижливо според строгите изисквания за качество и добросъвестно изпитан преди доставка. Гаранцията важи за дефекти на материала или производствени дефекти. Гаранцията не обхваща консумативите, както и частите на продукта, които подлежат на нормално износване, поради което могат да бъдат разглеждани като бързо износващи се части (например филтри или приставки) или повредите на чупливи части (например прекъсвачи, батерии или такива произведени от стъкло). Гаранцията отпада, ако уредът е повреден поради неправилно използване или в резултат на неосъществяване на техническа поддръжка. За правилната употреба на продукта трябва точно да се спазват всички указания в упътването за експлоатация. Предназначение и действия, които не се препоръчват от упътването за експлоатация или за които то предупреждава, трябва задължително да се избягват. Продуктът е предназначен само за частна, а не за професионална употреба. При злоупотреба и неправилно третиране, употреба на сила и при интервенции, които не са извършени от клона на нашия оторизиран сервис, гаранцията отпада.

## ● Процедура при гаранционен случай

За да се гарантира бърза обработка на Вашия случай, следвайте следните указания:

- За всички запитвания подгответе касовата бележка и идентификационния номер (IAN 420142\_2204) като доказателство за покупката.
- Вземете артикулния номер от фабричната табелка.

- При възникване на функционални или други дефекти първо се свържете по телефона или чрез имейл с долупосочения сервизен отдел. След това ще получите допълнителна информация за уреждането на Вашата рекламация.
- След съгласуване с нашия сервиз можете да изпратите дефектния продукт на посочения Ви адрес на сервиза безплатно за Вас, като приложите касовата бележка (касовия бон) и посочите писмено в какво се състои дефектът и кога е възникнал. За да се избегнат проблеми с приемането и допълнителни разходи, задължително използвайте само адреса, който Ви е посочен. Осигурете изпращането да не е като експресен товар или като друг специален товар. Изпратете уреда заедно с всички принадлежности, доставени при покупката, и осигурете достатъчно сигурна транспортна опаковка.

## ● Ремонтен сервиз/ извънгаранционно обслужване

Ремонти извън гаранцията можете да възложите на клона на нашия сервиз срещу заплащане. Той с удоволствие ще Ви направи предварителна калкулация. Можем да обработваме само уреди, които са достатъчно опаковани и изпратени с платени транспортни разходи.

**Внимание:** Изпратете Вашия уред на клона на нашия сервиз почистен и с указание за дефекта. Уредите, предмет на извънгаранционно обслужване, изпратени с неплатени транспортни разходи – с наложен платеж, като експресен или друг специален товар – не се приемат.

Ние ще извършим безплатно изхвърлянето на изпратените от Вас дефектни уреди.

## ● Сервизно обслужване

### България

Тел.: 00800 80040044

Е-мейл: [administration@mynetsend.de](mailto:administration@mynetsend.de)

IAN 420142\_2204

## ● Вносител

Моля, обърнете внимание, че следващият адрес не е адрес на сервиза. Първо се свържете с горепосочения сервизен център.

### **VARO – Vic Van Rompuy N.V.**

Joseph Van Instraat 9

2500 Lier

БЕЛГИЯ

\*Като физическо лице – потребител, независимо от настоящата търговска гаранция, Вие се ползвате от правата на законовата гаранция, предоставена от Закона за предоставяне на цифрово съдържание и цифрови услуги и за продажбата на стоки/ЗПЦСЦУПС/. По-специално Вие имате право при несъответствие на стоката да бъде извършен ремонт или замяна по Ваш избор, освен ако това е невъзможно или е свързано с непропорционално големи разходи за продавача. Вие имате право на пропорционално намаляване на цената или на разваляне на договора при наличие на условията на чл. 33, ал. 3 от ЗПЦСЦУПС. Условията и сроковете на законовата гаранция са регламентирани в глава трета, раздел II и III и в глава четвърта на ЗПЦСЦУПС

## ● Обслужване

### BG Сервиз България

Тел.: 00800 80040044

Е-поща: [administration@mynetsend.de](mailto:administration@mynetsend.de)

## ● Сервиз за ремонт

**⚠️ ВНИМАНИЕ!** Моля, изпратете Вашия уред почистен и с указание за дефекта в нашия сервизен клон.

За извършване на ремонти, които не се покриват от гаранцията, можете да се обръщате към нашия сервизен клон срещу заплащане. Той ще Ви предостави оценка на разходите.

Ние можем да обработваме само уреди в надеждна опаковка и като франкирана пратка. Не се приемат върнати уреди с неплатени пощенски разходи поради обемист товар, експресна или друга специална доставка. Ние извършваме безплатно отстраняване като отпадък на дефектните, върнатите уреди.

#### **Резервни части:**

Резервни части можете да получите на адрес: [administration@mynetsend.de](mailto:administration@mynetsend.de).

| <b>Поз. в ръководството за експлоатация</b>                                    | <b>Обозначение</b>                        | <b>Номер на част</b>           |
|--|---|--------------------------------|
| <b>Фиг. I</b>  | Нож (Производител<br>Обозначение: ZF6108) | 22-23-24-LDLLM1300-23          |
| <b>Фиг. D</b>  | Кош за събиране на трева                  | 26-27-28-29-LDLLM1300-23       |
| <b>Фиг. А:</b> <span style="border: 1px solid black; padding: 0 2px;">5</span> | Колела                                    | 12-13-14-15-16-17-LDLLM1300-23 |

## ● Декларация за съответствие СЕ

**VARO-Vic Van Rompuy nv., Joseph Van Instraat 9, BE2500 Lier, Белгия декларират, че**

**Наименование на уреда:** Електрическа косачка PRM 1300 B2

**Марка:** 

**Модел №.:** LDLLM1300

е в съответствие със съществените изисквания и други приложими разпоредби на съответните директиви на ЕС, основаващи се на хармонизираните стандарти на ЕС. При несъгласувано с нас изменение на уреда, тази декларация губи валидността си.

### Директиви ЕС

(включително всички техни промени, до датата на подписване)

2011/65/EC-(EC)2015/863

2006/42/EC

2014/30/EC

2000/14/EC-2005/88/EC

### Приложение VI

L<sub>WA</sub> измерено: 94 dB(A)

L<sub>WA</sub> макс. гарантирано: 96 dB(A)

Нотифициращ орган ТЮФ ЗЮД-0036

Вестендшрасе 199

80686 Мюнхен

Германия

### Хармонизирани стандарти ЕС

(включително всички техни промени, до датата на подписване)

EN60335-1: 2012 +A11 +A13 +A1 +A2 +A14 +A15

EN60335-2-77: 2010

EN IEC 55014-1: 2021

EN IEC 55014-2: 2021

EN IEC 61000-3-2: 2019 +A1

EN61000-3-3: 2013 +A2

### Държател на техническата документация

Филип Ванкеркхове

VARO-Вик. Ван Ромпуи Н.В.

Подписващото лице действа от името на ръководството на компанията



**Лудо Мертенс**

Мениджър по сертифициране



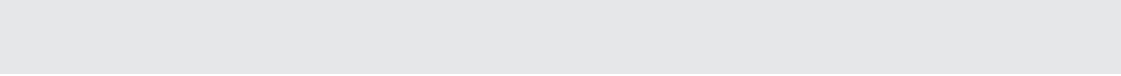

















Дата: 16/11/2022, Лиер-Белгия



|   |            |
|---|------------|
| <b>Υπόμνημα των χρησιμοποιούμενων εικονογραμμάτων</b> ..... | Σελίδα 277 |
| <b>Εισαγωγή</b> .....                                       | Σελίδα 278 |
| Προβλεπόμενη χρήση .....                                    | Σελίδα 278 |
| <b>Γενική περιγραφή</b> .....                               | Σελίδα 278 |
| Επισκόπηση.....   | Σελίδα 278 |
| Περιεχόμενα παράδοσης.....                                  | Σελίδα 279 |
| <b>Περιγραφή λειτουργίας</b> .....                          | Σελίδα 279 |
| <b>Υποδείξεις ασφαλείας</b> .....                           | Σελίδα 279 |
| Γενικές υποδείξεις ασφαλείας.....                           | Σελίδα 279 |
| Θέση εργασίας .....   | Σελίδα 280 |
| Ηλεκτρική ασφάλεια.....                                     | Σελίδα 280 |
| Ασφάλεια προσώπων .....                                     | Σελίδα 280 |
| Χρήση και μεταχείριση του ηλεκτρικού εργαλείου .....        | Σελίδα 281 |
| <b>Εξυπηρέτηση πελατών</b> .....                            | Σελίδα 281 |
| <b>Πρόσθετες υποδείξεις ασφαλείας για χλοοκοπτικά</b> ..... | Σελίδα 282 |
| Εκπαίδευση.....   | Σελίδα 282 |
| Προκαταρκτικά μέτρα.....                                    | Σελίδα 282 |
| <b>Χειρισμός</b> .....                                      | Σελίδα 282 |
| <b>Συντήρηση και αποθήκευση</b> .....                       | Σελίδα 283 |
| Σύσταση για μηχανήματα της κατηγορίας προστασίας.....       | Σελίδα 283 |
| <b>Πρόσθετες υποδείξεις ασφαλείας</b> .....                 | Σελίδα 283 |
| Απαιτήσεις ασφαλείας.....                                   | Σελίδα 284 |
| <b>Συναρμολόγηση</b> .....                                  | Σελίδα 285 |
| Συναρμολόγηση της καμπυλωτής λαβής .....                    | Σελίδα 285 |
| Συναρμολόγηση του καλάθιού συλλογής χόρτου .....            | Σελίδα 285 |
| <b>Εργασία με το χλοοκοπτικό</b> .....                      | Σελίδα 285 |
| Σύνδεση/αφαίρεση του καλάθιού συλλογής χόρτου.....          | Σελίδα 285 |
| Ρύθμιση του ύψους κοπής .....                               | Σελίδα 286 |
| Ενεργοποίηση και απενεργοποίηση.....                        | Σελίδα 286 |
| Κούρεμα .....   | Σελίδα 286 |
| <b>Καθαρισμός, συντήρηση και αποθήκευση</b> .....           | Σελίδα 287 |
| Γενικές εργασίες καθαρισμού και συντήρησης.....             | Σελίδα 287 |
| Αντικατάσταση του μαχαιριού .....                           | Σελίδα 287 |
| Αποθήκευση.....   | Σελίδα 288 |

|  |            |
|--|------------|
| <b>Αντιμετώπιση σφαλμάτων</b> .....              | Σελίδα 288 |
| <b>Τεχνικά στοιχεία</b> .....                    | Σελίδα 289 |
| <b>Απόρριψη</b> .....                            | Σελίδα 290 |
| <b>Εγγύηση και εξυπηρέτηση πελατών</b> .....     | Σελίδα 290 |
| Διεκπεραίωση σε περίπτωση αξίωσης εγγύησης ..... | Σελίδα 291 |
| Εξυπηρέτηση πελατών .....                        | Σελίδα 291 |
| Εξυπηρέτηση πελατών για επισκευές .....          | Σελίδα 291 |
| Εισαγωγέας .....                                 | Σελίδα 292 |
| Δήλωση συμμόρφωσης .....                         | Σελίδα 293 |

## Υπόμνημα των χρησιμοποιούμενων εικονογραμμάτων

|  |   |   |   |
|--|---|---|---|
|    | <b>Προσοχή!</b><br>Διαβάστε τις οδηγίες χρήσης!   |    | Κατά τον χειρισμό του μαχαιριού φοράτε προστατευτικά γάντια.  |
|    |   |    | Φοράτε προστατευτικά γυαλιά.  |
|    | Κατηγορία προστασίας II (διπλή μόνωση)  |    | Φοράτε ωτοασπίδες.  |
|    | Μην εκθέτετε τη συσκευή σε υγρασία. Μην το δουλεύετε όταν βρέχει και μην κόβετε βρεγμένο χόρτο.   |    | Αναφορά της εγγυημένης στάθμης θορύβου L <sub>WA</sub> σε dB.   |
|    | Κίνδυνος τραυματισμού από εκσφενδονιζόμενα εξαρτήματα. Κρατάτε τα παριστάμενα άτομα μακριά από το ηλεκτρικό χλοοκοπτικό.                                    |    | Ένδειξη στάθμης πλήρωσης στο καλάθι συλλογής χόρτου: ανοιχτή: Καλάθι συλλογής χόρτου άδειο            |
|    |   |    | Ένδειξη στάθμης πλήρωσης στο καλάθι συλλογής χόρτου: κλειστή: Καλάθι συλλογής χόρτου γεμάτο           |
|    | <b>Προσοχή!</b><br>Καθυστερήση ακινητοποίησης του μαχαιριού του χλοοκοπτικού!   |    | Κύκλος κοπής  |
|   | <b>Προσοχή! Αιχμηρά μαχαιρία κοπής!</b> Κρατάτε μακριά τα πόδια και τα χέρια σας.<br>Κίνδυνος τραυματισμού!   |    | Συμμόρφωση με τις εκάστοτε σχετικές απαιτήσεις της οδηγίας/των οδηγιών της ΕΕ                         |
|  | Απενεργοποιήστε τον κινητήρα και τραβήξτε το φινι πριν από εργασίες ρύθμισης και καθαρισμού ή εάν έχει μπλεχτεί ή παρουσιάζει ζημιά το τροφοδοτικό καλώδιο. |  | Απορρίψτε τη συσκευασία και τη συσκευή με τρόπο φιλικό προς το περιβάλλον!                            |
|  | Κίνδυνος από τροφοδοτικό καλώδιο που παρουσιάζει ζημιά. Κρατάτε το τροφοδοτικό καλώδιο μακριά από τη συσκευή και τα μαχαιρία κοπής!                         |  | Το προϊόν ανταποκρίνεται στις απαιτήσεις της § 21 γερμανικού του νόμου για την ασφάλεια υων προϊόντων |
|  |   |  | Υποδείξεις ασφαλείας<br>Οδηγίες χειρισμού   |

# Ηλεκτρικό χλοοκοπτικό PRM 1300 B2

## ● Εισαγωγή

Σας συγχαίρουμε για την αγορά του καινούργιου σας προϊόντος. Επιλέξατε ένα προϊόν υψηλής ποιότητας.



Οι οδηγίες χρήσης αποτελούν μέρος αυτού του προϊόντος. Περιέχουν σημαντικές πληροφορίες για την ασφάλεια, τη χρήση και την απόρριψη. Πριν από τη χρήση του προϊόντος, εξοικειωθείτε με όλες τις υποδείξεις χρήσης και ασφαλείας. Χρησιμοποιείτε το προϊόν μόνο με τον τρόπο που περιγράφεται και για τους τομείς εφαρμογής που αναφέρονται. Σε περίπτωση μεταβίβασης του προϊόντος σε τρίτους, παραδώστε επίσης μαζί όλα τα σχετικά έγγραφα.

## ● Προβλεπόμενη χρήση

Η συσκευή προορίζεται μόνο για την κοπή χλοοταπήτων και χορτοταπήτων σε οικιακό περιβάλλον. Οποιαδήποτε άλλη χρήση, η οποία δεν επιτρέπεται ρητώς σε αυτές τις οδηγίες χρήσης, μπορεί να έχει ως συνέπεια ζημιές στη συσκευή και να αποτελεί κίνδυνο για τον χρήστη.

Η συσκευή προορίζεται για χρήση από ενήλικες. Παιδιά, καθώς και άτομα, τα οποία δεν είναι εξοικειωμένα με αυτές τις οδηγίες χρήσης, δεν επιτρέπεται να χρησιμοποιούν το προϊόν.

Απαγορεύεται η χρήση του προϊόντος στη βροχή ή σε υγρό περιβάλλον.

Αυτή η συσκευή δεν είναι κατάλληλη για επαγγελματική χρήση.

Ο κατασκευαστής δεν αναλαμβάνει καμία ευθύνη για ζημιές, οι οποίες προκαλούνται από μη ενδεδειγμένη χρήση ή εσφαλμένο χειρισμό.

### **▲ ΠΡΟΕΙΔΟΠΟΙΗΣΗ!**

Πριν θέσετε σε λειτουργία τη συσκευή, για τη δική σας ασφάλεια διαβάστε αυτό το εγχειρίδιο και τις γενικές υποδείξεις ασφαλείας. Κατά τη μεταβίβαση της συσκευής σε τρίτους, παραδίδετε πάντα μαζί αυτές τις οδηγίες χρήσης. Μπορείτε να κατεβάσετε αυτές τις οδηγίες χρήσης σε μορφή PDF από τον ιστότοπό μας: [www.lidl-service.com](http://www.lidl-service.com).



## ● Γενική περιγραφή

## ● Επισκόπηση

|          |    |  |
|----------|----|--|
| <b>A</b> | 1  | Πεταλοειδής λαβή                             |
|          | 2  | Παξιμάδια-πεταλούδες                         |
|          | 3  | Κάτω ράβδος                                  |
|          | 4  | Καλάθι συλλογής χόρτου                       |
|          | 5  | Τροχοί                                       |
|          | 6  | Περίβλημα ηλεκτρικού χλοοκοπτικού            |
|          | 7  | Πίσω εκτροπέας                               |
|          | 8  | Κλιπ συγκράτησης καλωδίου                    |
|          | 9  | Πρίζα για καλώδιο τροφοδοσίας                |
|          | 10 | Διακόπτης απασφάλισης                        |
|          | 11 | Γέφυρα ανακούφισης τάσης καλωδίου            |
|          | 12 | Μοχλός εκκίνησης                             |
| <b>B</b> | 13 | Βίδες για τη στερέωση των ράβδων             |
| <b>C</b> | 14 | Βίδες για τη στερέωση της πεταλοειδούς λαβής |
|          | 15 | Υποθεματική ροδέλα                           |
| <b>D</b> | 16 | Χειρολαβή καλαθιού συλλογής χόρτου           |
|          | 17 | Κάτω τμήμα του καλαθιού συλλογής χόρτου      |
|          | 18 | Άνω τμήμα του καλαθιού συλλογής χόρτου       |
| <b>I</b> | 19 | Βίδα μαχαίριου                               |
|          | 20 | Μαχαίρι                                      |
|          | 21 | Άτρακτος κινητήρα                            |
| <b>D</b> | 22 | Ένδειξη στάθμης πλήρωσης                     |
| <b>F</b> | 23 | Άξονας τροχών                                |
| <b>E</b> | 24 | Λαβή μεταφοράς                               |

## ● Περιεχόμενα παράδοσης

**⚠ ΠΡΟΕΙΔΟΠΟΙΗΣΗ! ΚΙΝΔΥΝΟΣ ΑΣΦΥΞΙΑΣ!** Τα υλικά συσκευασίας δεν είναι παιδικό παιχνίδι! Τα παιδιά δεν πρέπει να παίζουν με πλαστικές σακούλες!

Απομακρύνετε, τόσο τα υλικά συσκευασίας, όσο και τις ασφάλειες συσκευασίας/ασφάλειες μεταφοράς (εάν υπάρχουν).

Ελέγξτε τη συσκευή και τα παρελκόμενα για ζημιές από τη μεταφορά. Φυλάξτε, εφόσον είναι δυνατόν, τα υλικά συσκευασίας μέχρι το τέλος της περιόδου εγγύησης. Κατόπιν απορρίψτε τα με τρόπο φιλικό προς το περιβάλλον.

Ελέγξτε αν τα περιεχόμενα παράδοσης είναι πλήρη:

### Στη συσκευασία περιλαμβάνονται:

- 1 ηλεκτρικό χλοοκοπτικό
- 1 πεταλοειδής λαβή
- 2 κάτω ράβδοι
- 1 καλάθι συλλογής χόρτου (δύο τεμαχίων)
- 1 χειρολαβή καλαθιού συλλογής χόρτου
- 2 βίδες για τη στερέωση των ράβδων
- 2 παξιμάδια πεταλούδες, υποθεματικές ροδέλες και βίδες για τη στερέωση της πεταλοειδούς λαβής
- 2 κλιπ συγκράτησης καλωδίου
- 1 εγχειρίδιο με οδηγίες χρήσης

Εάν λείπουν εξαρτήματα ή παρουσιάζουν ζημιά, απευθυνθείτε στον έμπορό σας.

Χρησιμοποιήστε το προϊόν μόνο αφού παραδοθούν τα εξαρτήματα που λείπουν ή τα ελαττωματικά εξαρτήματα.

**⚠ ΠΡΟΕΙΔΟΠΟΙΗΣΗ!** Η χρήση ενός ελλιπούς προϊόντος ή προϊόντος που παρουσιάζει ζημιά, αποτελεί κίνδυνο για άτομα και αντικείμενα.

## ● Περιγραφή λειτουργίας

Το ηλεκτρικό χλοοκοπτικό διαθέτει ένα εργαλείο κοπής που περιστρέφεται παράλληλα προς το επίπεδο κοπής. Διαθέτει ισχυρό ηλεκτροκινητήρα, ανθεκτικό περίβλημα από πλαστικό υλικό, διακόπτη απασφάλισης, πίσω εκτροπέα και καλάθι συλλογής χόρτου.

Εκτός αυτού, η συσκευή διαθέτει 3 βαθμίδες ρύθμισης ύψους και τροχούς που περιστρέφονται με ευκολία. Πληροφορίες για τη λειτουργία των χειριστηρίων θα βρείτε στις παρακάτω περιγραφές.

## ● Υποδείξεις ασφαλείας



### Γενικές υποδείξεις ασφαλείας

**⚠ ΠΡΟΕΙΔΟΠΟΙΗΣΗ!** Διαβάστε όλες τις υποδείξεις ασφαλείας, τις οδηγίες, εικόνες και προδιαγραφές, που επισυνάπτονται σε αυτό το ηλεκτρικό εργαλείο.

Η αδυναμία τήρησης των υποδείξεων ασφαλείας και των οδηγιών μπορεί να προκαλέσει ηλεκτροπληξία, πυρκαγιά και/ή σοβαρούς τραυματισμούς. Φυλάξτε όλες τις υποδείξεις ασφαλείας και τις οδηγίες για μελλοντική χρήση.

■ **⚠ ΠΡΟΕΙΔΟΠΟΙΗΣΗ! ΚΙΝΔΥΝΟΣ ΘΑΝΑΤΟΣ ΚΑΙ ΚΙΝΔΥΝΟΣ ΑΤΥΧΗΜΑΤΟΣ ΓΙΑ**



**ΝΗΠΙΑ ΚΑΙ ΠΑΙΔΙΑ!** Η συσκευή αυτή δεν επιτρέπεται να χρησιμοποιείται από παιδιά. Τα παιδιά δεν επιτρέπεται να παίζουν με τη συσκευή. Ο καθαρισμός και η συντήρηση χρήστη δεν επιτρέπεται να εκτελούνται από παιδιά.

■ Αυτή η συσκευή μπορεί να χρησιμοποιηθεί από πρόσωπα με μειωμένες φυσικές, αισθητηριακές ή πνευματικές ικανότητες ή με έλλειψη εμπειρίας και/ή γνώσης, όταν επιβλέπονται ή έχουν ενημερωθεί σχετικά με την ασφαλή χρήση της συσκευής ή έχουν καταλάβει τους κινδύνους που προκύπτουν.

■ Εάν το καλώδιο τροφοδοσίας της παρούσας συσκευής πάθει ζημιά, θα πρέπει προς αποφυγή κινδύνων να αντικατασταθεί από τον κατασκευαστή ή την υπηρεσία εξυπηρέτησης πελατών ή από παρόμοια καταρτισμένο πρόσωπο.

Ο όρος «ηλεκτρικό εργαλείο», ο οποίος χρησιμοποιείται στις υποδείξεις ασφαλείας, αναφέρεται σε ηλεκτρικά εργαλεία που λειτουργούν με ρεύμα από το ηλεκτρικό δίκτυο (με τροφοδοτικό καλώδιο) και σε ηλεκτρικά εργαλεία που λειτουργούν με επαναφορτιζόμενη μπαταρία (χωρίς τροφοδοτικό καλώδιο).

## ● Θέση εργασίας

- Διατηρείτε τον χώρο εργασίας σας καθαρό και καλά φωτιζόμενο. Η καταστασία ή ο ελλιπής φωτισμός του χώρου εργασίας μπορούν να οδηγήσουν σε ατυχήματα.
- Μην εργάζεστε με το ηλεκτρικό εργαλείο σε περιβάλλον όπου υφίσταται κίνδυνος έκρηξης, στο οποίο υπάρχουν εύφλεκτα υγρά, αέρια ή σκόνη. Τα ηλεκτρικά εργαλεία παράγουν σπίθες, οι οποίες μπορεί να αναφλέξουν τη σκόνη ή τους ατμούς.
- Κρατήστε τα παιδιά και άλλα άτομα μακριά από το ηλεκτρικό εργαλείο κατά τη διάρκεια της χρήσης του. Σε περίπτωση απόσπασης της προσοχής σας, μπορεί να χάσετε τον έλεγχο του ηλεκτρικού εργαλείου.

## ● Ηλεκτρική ασφάλεια

- Το φως σύνδεσης του ηλεκτρικού εργαλείου πρέπει να ταιριάζει στην πρίζα. Απαγορεύεται η τροποποίηση του φως με οποιονδήποτε τρόπο. Απαγορεύεται η χρήση προσαρμογών φως μαζί με ηλεκτρικά εργαλεία με προστατευτική γείωση. Τα μη τροποποιημένα φως και οι κατάλληλες πρίζες μειώνουν τον κίνδυνο ηλεκτροπληξίας.
- Αποφεύγετε τη σωματική επαφή με γειωμένες επιφάνειες όπως σωλήνες, θερμαντικά σώματα, φούρνους και εστίες και ψυγεία. Υφίσταται αυξημένος κίνδυνος ηλεκτροπληξίας όταν το σώμα σας είναι γειωμένο.
- Κρατάτε τα ηλεκτρικά εργαλεία μακριά από βροχή ή υγρασία. Η διείσδυση νερού στο ηλεκτρικό εργαλείο αυξάνει τον κίνδυνο ηλεκτροπληξίας.
- Μη χρησιμοποιείτε το καλώδιο σύνδεσης για άλλον σκοπό από αυτόν για τον οποίο προορίζεται. Μην το χρησιμοποιείτε για να μεταφέρετε το ηλεκτρικό εργαλείο, να το αναρτήσετε ή για να τραβήξετε το φως από την πρίζα. Κρατήστε το καλώδιο σύνδεσης μακριά από θερμότητα, λάδια, αιχμηρές ακμές ή κινούμενα εξαρτήματα. Ο κίνδυνος ηλεκτροπληξίας αυξάνεται, εάν τα καλώδια σύνδεσης παρουσιάζουν ζημιά ή είναι μπερδεμένα.

- Εάν εργάζεστε σε υπαίθριο χώρο με ένα ηλεκτρικό εργαλείο, χρησιμοποιείτε μόνον καλώδια προέκτασης που να ενδείκνυνται και για υπαίθρια χρήση. Η χρήση ενός καλωδίου προέκτασης κατάλληλου για χρήση σε υπαίθριους χώρους, μειώνει τον κίνδυνο ηλεκτροπληξίας.
- Σε περίπτωση που δεν μπορεί να αποφευχθεί η λειτουργία του ηλεκτρικού εργαλείου σε περιβάλλον με αυξημένη υγρασία, χρησιμοποιείτε διάταξη προστασίας διαφορικού ρεύματος. Η χρήση διάταξη προστασίας διαφορικού ρεύματος μειώνει τον κίνδυνο ηλεκτροπληξίας.

## ● Ασφάλεια προσώπων

- Να είστε προσεκτικοί, να προσέχετε τι κάνετε και να επιδεικνύετε σύνεση κατά την εργασία με ηλεκτρικά εργαλεία. Μη χρησιμοποιείτε ηλεκτρικά εργαλεία όταν νιώθετε κούραση ή εάν βρίσκεστε υπό την επήρεια ναρκωτικών, οινοπνεύματος ή φαρμάκων. Μια στιγμή απροσεξίας κατά τη χρήση του ηλεκτρικού εργαλείου μπορεί να επιφέρει σοβαρούς τραυματισμούς.
- Φοράτε ατομικό εξοπλισμό προστασίας και πάντα προστατευτικά γυαλιά. Η χρήση ατομικού εξοπλισμού προστασίας όπως αναπνευστικής μάσκας κατά της σκόνης, ανιολισθητικών προστατευτικών παπουτσιών, προστατευτικού κράνους ή ωτασπίδων, ανάλογα με το είδος και την εφαρμογή του ηλεκτρικού εργαλείου, μειώνει τον κίνδυνο τραυματισμών.
- Αποφεύγετε την ακούσια θέση σε λειτουργία. Βεβαιωθείτε ότι το ηλεκτρικό εργαλείο είναι απενεργοποιημένο, προτού το συνδέσετε στην τροφοδοσία ρεύματος και/ή στην επαναφορτιζόμενη μπαταρία, το σηκώσετε ή το μεταφέρετε. Εάν κατά τη μεταφορά του ηλεκτρικού εργαλείου έχετε το δάχτυλό σας στον διακόπτη ή εάν συνδέσετε το ήδη ενεργοποιημένο ηλεκτρικό εργαλείο στην τροφοδοσία ρεύματος, ενδέχεται να προκληθούν ατυχήματα.
- Απομακρύνετε τα εργαλεία ρύθμισης ή τα γερμανικά κλειδιά προτού ενεργοποιήσετε το ηλεκτρικό εργαλείο. Ένα εργαλείο ή ένα κλειδί που βρίσκεται μέσα σε ένα περιστρεφόμενο εξάρτημα του ηλεκτρικού εργαλείου, μπορεί να προκαλέσει τραυματισμούς.

- Αποφεύγετε μια αφύσικη στάση του σώματός σας. Φροντίζετε να έχετε πάντα ευστάθεια και διατηρείτε πάντα την ισορροπία σας. Με αυτόν τον τρόπο μπορείτε να ελέγχετε καλύτερα το ηλεκτρικό εργαλείο σε απρόσμενες καταστάσεις.
- Φοράτε κατάλληλο ρουχισμό. Μη φοράτε φαρδιά ρούχα ή κοσμήματα. Κρατάτε τα μαλλιά και τα ρούχα μακριά από κινούμενα εξαρτήματα. Τα χαλαρά ρούχα, κοσμήματα ή μακριά μαλλιά ενδέχεται να πιαστούν σε κινούμενα εξαρτήματα.
- Εάν υπάρχει η δυνατότητα εγκατάστασης συσκευών απορρόφησης και συλλογής σκόνης, αυτές θα πρέπει να συνδέονται και να χρησιμοποιούνται σωστά. Η χρήση μιας συσκευής απορρόφησης σκόνης μειώνει τον κίνδυνο από τη σκόνη.
- Μην αφήνετε να σας κυριεύει μια ψευδής αίσθηση ασφαλείας και μην παραβλέπετε τους κανόνες ασφαλείας για τα ηλεκτρικά εργαλεία, ακόμα κι αν είστε εξοικειωμένοι με τη χρήση του ηλεκτρικού εργαλείου επειδή το έχετε χρησιμοποιήσει πολλές φορές. Τυχόν απρόσεκτος χειρισμός μπορεί εντός κλασμάτων δευτερολέπτου να επιφέρει σοβαρούς τραυματισμούς.

## ● Χρήση και μεταχείριση του ηλεκτρικού εργαλείου

- Μην υπερκαταπονείτε το ηλεκτρικό εργαλείο. Χρησιμοποιείτε το ηλεκτρικό εργαλείο που προβλέπεται για την εργασία σας. Με το κατάλληλο ηλεκτρικό εργαλείο μπορείτε να εργασίτε καλύτερα και με μεγαλύτερη ασφάλεια εντός του αναφερόμενου εύρους ισχύος.
- Μη χρησιμοποιείτε ηλεκτρικό εργαλείο, του οποίου ο διακόπτης είναι ελαττωματικός. Ένα ηλεκτρικό εργαλείο που δεν μπορεί πλέον να ενεργοποιηθεί ή να απενεργοποιηθεί, είναι επικίνδυνο και πρέπει να επισκευαστεί.
- Πριν προβείτε σε ρυθμίσεις της συσκευής, σε αντικατάσταση ένθετων εξαρτημάτων εργαλείων ή σε απόθεση του ηλεκτρικού εργαλείου, τραβήξτε το φως από την πρίζα και/ή αφαιρέστε τυχόν επαναφορτιζόμενη μπαταρία. Αυτά τα προληπτικά μέτρα μειώνουν τον κίνδυνο ακούσιας εκκίνησης του ηλεκτρικού εργαλείου.

- Φυλάγετε τα ηλεκτρικά εργαλεία που δεν χρησιμοποιείτε μακριά από παιδιά. Μην επιτρέπετε τη χρήση του ηλεκτρικού εργαλείου από άτομα, τα οποία δεν είναι εξοικειωμένα με αυτό ή δεν έχουν διαβάσει αυτές τις οδηγίες. Τα ηλεκτρικά εργαλεία μπορούν είναι επικίνδυνα όταν χρησιμοποιούνται από άτομα χωρίς εμπειρία.
- Φροντίζετε επιμελώς τα ηλεκτρικά εργαλεία και τα ένθετα εξαρτήματά τους. Ελέγχετε αν τα κινούμενα εξαρτήματα λειτουργούν άψογα και ότι δεν μαγκώνουν, αν υπάρχουν εξαρτήματα που έχουν σπάσει ή παρουσιάζουν τέτοια ζημιά, ώστε να επηρεάζεται αρνητικά η λειτουργία του ηλεκτρικού εργαλείου. Επισκευάζετε τα εξαρτήματα που έχουν ζημιά, πριν χρησιμοποιήσετε το ηλεκτρικό εργαλείο. Πολλά ατυχήματα οφείλονται σε πλημμελώς συντηρημένα ηλεκτρικά εργαλεία.
- Διατηρείτε τα εργαλεία κοπής αιχμηρά και καθαρά. Τα επιμελώς φροντισμένα εργαλεία κοπής με αιχμηρές ακμές κοπής μαγκώνουν λιγότερο και κατευθύνονται πιο εύκολα.
- Χρησιμοποιείτε το ηλεκτρικό εργαλείο, τα ένθετα εξαρτήματά του, κ.λπ., σύμφωνα με αυτές τις οδηγίες. Λάβετε υπ' όψιν σας τις συνθήκες εργασίας και τη δραστηριότητα που πρέπει να εκτελεστεί. Η χρήση ηλεκτρικών εργαλείων για εφαρμογές διαφορετικές από τις προδιαγραφόμενες μπορεί να οδηγήσει σε επικίνδυνες καταστάσεις.
- Διατηρείτε τις χειρολαβές και τις επιφάνειες των λαβών στεγνές, καθαρές και χωρίς λάδια και γράσα. Οι ολισθηρές χειρολαβές και επιφάνειες λαβών δεν επιτρέπουν τον ασφαλή χειρισμό και έλεγχο του ηλεκτρικού εργαλείου σε απρόσμενες καταστάσεις.

## ● Εξυπηρέτηση πελατών

- Αναθέτετε την επισκευή του ηλεκτρικού σας εργαλείου μόνο σε εξειδικευμένο τεχνικό προσωπικό και μόνο με γνήσια ανταλλακτικά. Έτσι διασφαλίζεται η διατήρηση της ασφάλειας του ηλεκτρικού εργαλείου.

## ● Πρόσθετες υποδείξεις ασφαλείας για χλοοκοπτικά

### ● Εκπαίδευση

- Διαβάστε προσεκτικά τις οδηγίες χρήσης. Εξοικειωθείτε με τα εξαρτήματα και με τον σωστό χειρισμό του μηχανήματος.
- Μην επιτρέπετε ποτέ να χρησιμοποιούν το χλοοκοπτικό παιδιά ή άλλα άτομα, τα οποία δεν γνωρίζουν τις οδηγίες χρήσης. Η ελάχιστη ηλικία του χρήστη ενδέχεται να καθορίζεται από τοπικούς κανονισμούς.
- Ποτέ μην κουρεύετε κοντά σε άτομα και ιδιαίτερα σε παιδιά ή ζώα.
- Έχετε κατά νου ότι ο χειριστής του μηχανήματος ή ο χρήστης είναι υπεύθυνος για ατυχήματα στα οποία εμπλέκονται τρίτοι ή η περιουσία τους.

### ● Προκαταρκτικά μέτρα

- Κατά τη λειτουργία του μηχανήματος πρέπει να φοράτε πάντα ανθεκτικά υποδήματα και μακριά παντελόνια. Μην λειτουργείτε το μηχανήμα ξυπόλυτοι ή φορώντας ελαφριά σανδάλια. Αποφεύγετε να φοράτε χαλαρό ρουχισμό ή ρουχισμό από τον οποίο κρέμονται κλωστές ή ζώνες.
- Ελέγξτε το έδαφος στο οποίο πρόκειται να χρησιμοποιηθεί το μηχανήμα, και απομακρύνετε όλα τα αντικείμενα τα οποία υπάρχουν περιίπωση να συλληφθούν από το μηχανήμα και να εκσφενδονιστούν.
- Πριν από τη χρήση πρέπει πάντα να ελέγχεται οπτικά, αν τα μαχαίρια κοπής, οι πείροι στερέωσης και η πλήρης μονάδα κοπής είναι φθαρμένα ή παρουσιάζουν ζημιά. Τα μαχαίρια κοπής και οι πείροι στερέωσης που είναι φθαρμένα ή παρουσιάζουν ζημιά, επιτρέπεται να αντικαθίστανται μόνον ως πλήρες σετ, για την αποφυγή άνισης κατανομής βάρους (αποζυγοστάθμισης). Οι πινακίδες υποδείξεων που είναι φθαρμένες ή παρουσιάζουν φθορά, πρέπει να αντικαθίστανται.
- Πριν από τη χρήση πρέπει πάντα να εξετάζετε το καλώδιο σύνδεσης και το καλώδιο προέκτασης για σημάδια ζημιάς ή φθοράς. Εάν το καλώδιο πάθει ζημιά κατά τη χρήση, τότε πρέπει

να αποσυνδέεται αμέσως από το δίκτυο τροφοδοσίας. **ΜΗΝ ΑΓΙΖΙΤΕ ΤΟ ΚΑΛΩΔΙΟ, ΠΡΙΝ ΑΠΟΣΥΝΔΕΘΕΙ.** Μη χρησιμοποιείτε το μηχανήμα όταν το καλώδιο είναι φθαρμένο ή παρουσιάζει ζημιά.

### ● Χειρισμός

- Κουρεύετε μόνο στο φως της ημέρας ή με δυνατό τεχνητό φωτισμό.
- Η χρήση της συσκευής σε βρεγμένο χόρτο πρέπει κατά το δυνατό να αποφεύγεται.
- Σε πλαγιές/επικλινή εδάφη, δίνετε πάντα προσοχή στην ευστάθεια.
- Οδηγείτε το μηχανήμα μόνο με ταχύτητα βηματισμού.
- Στην πλαγιά, κουρεύετε πάντα εγκάρσια (κατά μήκος), ποτέ προς τα πάνω ή προς τα κάτω.
- Πρέπει να είστε ιδιαίτερα προσεκτικοί όταν αλλάζετε κατεύθυνση κίνησης πάνω στην πλαγιά.
- Μην κουρεύετε σε πολύ επικλινείς πλαγιές.
- Πρέπει να είστε ιδιαίτερα προσεκτικοί όταν εκτελείτε αναστροφή με το χλοοκοπτικό ή όταν το τραβάτε προς την κατεύθυνσή σας.
- Σταματάτε την κίνηση του/των μαχαιριού/-ών κοπής, όταν το χλοοκοπτικό πρέπει να γείρει για την μεταφορά του πάνω σε επιφάνειες που δεν είναι γκαζόν, καθώς και όταν το χλοοκοπτικό μετακινείται προς ή από την επιφάνεια που πρόκειται να κουρευτεί.
- Ποτέ μην χρησιμοποιείτε το χλοοκοπτικό όταν παρουσιάζουν ζημιά οι διατάξεις προστασίας ή τα πλέγματα προστασίας ή χωρίς προσαρτημένες διατάξεις προστασίας, π.χ., λαμαρίνες εκτροπής και/ή διατάξεις συλλογής χόρτου.
- Εκκινείτε ή πιέζετε τον διακόπτη εκκίνησης προσεκτικά, σύμφωνα με τις οδηγίες του κατασκευαστή. Προσέχετε τα πόδια σας να είναι σε επαρκή απόσταση από το/τα μαχαίρι/-α κοπής.
- Κατά την εκκίνηση του κινητήρα, το χλοοκοπτικό δεν πρέπει να γέρνει, εκτός εάν χρειαστεί να ανασηκωθεί κατά τη διαδικασία αυτή. Σε αυτή την περίπτωση γέρνετε τον μόνο όσο είναι απολύτως απαραίτητο, και ανασηκώνετε τον μόνο στην πλευρά που βλέπει μακριά από τον χρήστη.
- Μην εκκινείτε τον κινητήρα όταν στέκεστε μπροστά από το κανάλι εξαγωγής.

- Μην πλησιάζετε ή βάζετε ποτέ τα χέρια ή τα πόδια σας κάτω από περιστρεφόμενα εξαρτήματα. Μένετε μακριά από το άνοιγμα εξαγωγής.
- Ποτέ μην σηκώνετε ή κουβαλάτε ένα χλοοκοπτικό ενώ λειτουργεί ο κινητήρας του.
- Απενεργοποιήστε τον κινητήρα και τραβήξτε το φως από την πρίζα. Βεβαιωθείτε ότι όλα τα κινούμενα εξαρτήματα έχουν ακινητοποιηθεί πλήρως, - όποτε και αν αφήνετε μόνο του το χλοοκοπτικό, - πριν απαλευθρώσετε μπλοκαρίσματα ή απομακρύνετε αποφράξεις από το κανάλι εξαγωγής, - πριν ελέγξετε, καθαρίσετε το χλοοκοπτικό ή πραγματοποιήσετε εργασίες σε αυτό, - όταν έχει χτυπηθεί ένα ξένο σώμα. Αναζητήστε ενδεχόμενες ζημιές στο χλοοκοπτικό και πραγματοποιήστε όλες τις απαραίτητες επισκευές, πριν το εκκινήσετε και εργαστείτε με αυτό. Εάν το χλοοκοπτικό αρχίσει να παράγει ασυνήθιστα ισχυρές δονήσεις, τότε απαιτείται άμεσος έλεγχος.
- αναζητήστε ενδεχόμενες ζημιές,
- διεξάγετε τις απαραίτητες επισκευές των εξαρτημάτων που παρουσιάζουν ζημιές,
- φροντίστε, όλα τα παξιμάδια, μπουλόνια και βίδες να είναι καλά σφιγμένα.

## ● Συντήρηση και αποθήκευση

**⚠ ΠΡΟΕΙΔΟΠΟΙΗΣΗ!** Πριν από τη συντήρηση ή αποθήκευση, αποσυνδέετε το χλοοκοπτικό πάντα από το ηλεκτρικό δίκτυο.

- Φροντίστε, όλα τα παξιμάδια, μπουλόνια και βίδες να είναι καλά σφιγμένα, και η συσκευή να είναι σε ασφαλή κατάσταση λειτουργίας.
- Ελέγχετε τακτικά τη διάταξη συλλογής χόρτου για φθορά ή για την απώλεια της λειτουργικότητάς της.
- Κατά τη ρύθμιση του μηχανήματος προσέχετε να μην μαγκωθούν δάχτυλα ανάμεσα στα κινούμενα μαχαίρια κοπής και τα ακίνητα εξαρτήματα του μηχανήματος.
- Αφήστε τον κινητήρα να κρυώσει, πριν αποθήσετε/σταθμεύσετε το μηχάνημα.
- Κατά τη συντήρηση των μαχαιριών κοπής, προσέξτε ακόμη και όταν η πηγή τάσης είναι

απενεργοποιημένη, τα μαχαίρια κοπής να μπορούν να κινηθούν.

- Για λόγους ασφαλείας, αντικαθιστάτε τα φθαρμένα εξαρτήματα ή τα εξαρτήματα που παρουσιάζουν ζημιά. Χρησιμοποιείτε αποκλειστικά και μόνο γνήσια ανταλλακτικά και παρελκόμενα.
- Αδειάζετε πάντα το καλάθι συλλογής χόρτου, πριν αποθηκεύσετε το χλοοκοπτικό.
- Μην προσπαθείτε να επισκευάσετε μόνοι σας τη συσκευή, εάν δεν διαθέτετε τη σχετική εκπαίδευση. Όλες οι εργασίες που ΔΕΝ αναφέρονται σε αυτές τις οδηγίες, επιτρέπεται να εκτελούνται μόνο από υπηρεσίες εξυπηρέτησης πελατών, οι οποίες έχουν εξουσιοδοτηθεί από τον κατασκευαστή ή τον έμπορο.
- Αποθηκεύετε τη συσκευή σε στεγνό χώρο και μακριά από παιδιά.
- Χειρίζετε προσεκτικά το προϊόν. Διατηρείτε τα εργαλεία αιχμηρά και καθαρά, έτσι ώστε να είναι εφικτή η καλύτερη και πιο ασφαλής εργασία. Ακολουθείτε τις οδηγίες συντήρησης.
- Κατά την αντικατάσταση της διάταξης κοπής, φοράτε προστατευτικά γάντια.

## ● Σύσταση για μηχανήματα της κατηγορίας προστασίας □

Το μηχάνημα θα πρέπει να λειτουργεί με διάταξη προστασίας ρεύματος διαρροής (RCD) με ρεύμα ενεργοποίησης το πολύ 30 mA.

## ● Πρόσθετες υποδείξεις ασφαλείας

- Όταν η ηλεκτρική συσκευή χρησιμοποιείται σε υπαίθριους χώρους, επιτρέπεται να χρησιμοποιούνται μόνο εγκεκριμένα για τον σκοπό αυτό, καλώδια προέκτασης. Στο καλώδιο πρέπει να υπάρχουν αντίστοιχες σημάσεις.
- Ξετυλίγετε πάντα εντελώς το καλώδιο προέκτασης.
- Χρησιμοποιείτε μόνο εγκεκριμένα καλώδια προέκτασης του κατασκευαστικού τύπου H05RN-F, τα οποία έχουν μήκος το πολύ 75 m και προορίζονται προς χρήση σε υπαίθριους χώρους.
- Για καλώδια προέκτασης μήκους έως 1,5 m, απαιτείται διατομή σύρματος 1,5 mm<sup>2</sup>.

- Για καλώδια προέκτασης μήκους από 15 έως 75 m, απαιτείται διατομή σύρματος 2,5 mm<sup>2</sup>.
- Μην συνδέετε στο ηλεκτρικό δίκτυο τα καλώδια τροφοδοσίας που παρουσιάζουν ζημιά. Ένα καλώδιο τροφοδοσίας που παρουσιάζει ζημιά, μπορεί να προκαλέσει επαφή με εξαρτήματα που φέρουν ρεύμα.
- Πριν από το κούρεμα, συνδέετε πάντα το κουτί συλλογής χόρτου, όπως περιγράφεται στο κεφάλαιο «Σύνδεση/αφαίρεση του καλαθιού συλλογής χόρτου».
- Όταν το χλοοκοπτικό χρησιμοποιείται για την κοπή (υπερβολικά) ψηλού, χοντρού ή βρεγμένου χόρτου ή όταν συναντά εμπόδια, τότε ο κινητήρας ωθείται στο να εργαστεί υπερβολικά έντονα, γεγονός το οποίο έχει ως αποτέλεσμα το σταμάτημα της κίνησης της λεπίδας. Αυτό ενδέχεται να έχει ως αποτέλεσμα την άνοδο της θερμοκρασίας. Εάν η θερμοκρασία του κινητήρα αυξηθεί υπερβολικά, τότε ενεργοποιείται η προστασία υπερφόρτωσης, η οποία απενεργοποιεί αυτομάτως τον κινητήρα. Σε αυτή την περίπτωση απελευθερώστε τον μοχλό εκκίνησης **12** και αφήστε το μηχάνημα να κρυώσει για 1 έως 2 λεπτά. Επανεκκινήστε τον κινητήρα και συνεχίστε την εργασία.

## ● Απαιτήσεις ασφαλείας

- Η τροφοδοσία ρεύματος πρέπει να συμφωνεί με τις αναφερόμενες πάνω στο προϊόν, προδι-αγραφές.
- Ποτέ μην θέτετε εκτός λειτουργίας τον διακόπτη ασφαλείας. Εάν το κάνετε, θα παύσει να ισχύει η εγγύησή σας. Διατηρείτε στεγνή τη σύνδεση (φίς και πρίζα).
- Τα παιδιά δεν επιτρέπεται να παίζουν με τη συσκευή.
- Απαγορεύεται ο καθαρισμός και η συντήρηση χρήστη από παιδιά χωρίς επίβλεψη.
- Αυτή η συσκευή μπορεί να χρησιμοποιηθεί από πρόσωπα με μειωμένες φυσικές, αισθητηριακές ή πνευματικές ικανότητες ή με έλλειψη εμπειρίας και γνώσης, όταν επιβλέπονται ή έχουν ενημερωθεί σχετικά με την ασφαλή χρήση της συσκευής και καταλαβαίνουν τους σχετιοκούς κινδύνους.

- Λάβετε τα κατάλληλα μέτρα, για να διασφαλίσετε ότι τα παιδιά δεν θα έχουν πρόσβαση στη συσκευή.
- Πριν τεθεί η συσκευή για πρώτη φορά σε λειτουργία, πρέπει να ελέγξει ένας ηλεκτρολόγος, αν έχουν ληφθεί τα απαιτούμενα ηλεκτρικά μέτρα προστασίας.

**⚠ ΠΡΟΕΙΔΟΠΟΙΗΣΗ!** Στη συνέχεια περιγράφεται πώς μπορούν να αποφευχθούν ζημιές στη συσκευή και πιθανοί τραυματισμοί:

**!** Λάβετε υπόψη σας την αντιθρομβική προστασία και τις τοπικές διατάξεις. Η χρήση των συσκευών ενδέχεται να περιορίζεται ή να απαγορεύεται σε ορισμένες ημέρες (π.χ., Κυριακές ή αργίες), ορισμένες ώρες της ημέρας (κατά τις μεσημεριανές ώρες κοινής ησυχίας, τη νύχτα) ή σε ορισμένες περιοχές (π.χ., σε λουτροπόλεις, νοσοκομεία, κ.λπ.).

- Μην εργάζεστε με τη συσκευή όταν είστε κουρασμένοι ή δεν μπορείτε να συγκεντρωθείτε ή ενώ βρίσκεστε υπό την επήρεια ναρκωτικών, οινοπνεύματος ή φαρμάκων. Κάνετε πάντα εγκαίρως διαλείμματα. Ενεργείτε πάντα με σύνεση κατά την εργασία.
- Κατά την εργασία, δίνετε πάντα προσοχή στην ευστάθεια, και ιδιαίτερα σε πλαγιές.
- Λειτουργείτε το μηχάνημα μόνο με ταχύτητα βηματισμού. Πρέπει να είστε ιδιαίτερα προσεκτικοί όταν εκτελείτε αναστροφή με τη συσκευή, όταν το τραβάτε προς την κατεύθυνσή σας ή κινείστε με αυτό προς τα πίσω (οπισθοπορεία).

**⚠ ΠΡΟΕΙΔΟΠΟΙΗΣΗ!** Το μαχαίρι συνεχίζει να κινείται μετά την απενεργοποίηση. Υφίσταται κίνδυνος τραυματισμού!

- Μην αφήνετε τη συσκευή χωρίς επίτηρηση.
- Μην υπερφορτώνετε τη συσκευή. Μην χρησιμοποιείτε τη συσκευή σας για σκοπούς διαφορετικούς από αυτούς για τους οποίους προορίζεται.

## ● Συναρμολόγηση

**⚠ ΠΡΟΕΙΔΟΠΟΙΗΣΗ!** Πριν από οποιοσδήποτε εργασίες στη συσκευή, τραβήξτε το φιλ. Υφίσταται κίνδυνος τραυματισμού!

## ● Συναρμολόγηση της καμπυλωτής λαβής (εικ. Β)

|               |  |
|---------------|--|
| <b>Εικ. Β</b> | <ol style="list-style-type: none"><li>1. Εισαγάγετε την κάτω ράβδο <b>[3]</b> στη σχισμή που υπάρχει στο περίβλημα του ηλεκτρικού χλοοκοπτικού <b>[6]</b>. Δείτε σχετικά με αυτό και την εικόνα Α.</li><li>2. Στερεώστε τις κάτω ράβδους <b>[3]</b> με τις συνοδευτικές βίδες, στη στερέωση των ράβδων <b>[13]</b>.</li></ol>  |
| <b>Εικ. C</b> | <ol style="list-style-type: none"><li>3. Στερεώστε την καμπυλωτή πεταλοειδή λαβή <b>[1]</b> με τις συνοδευτικές βίδες <b>[14]</b>, τις υποθεματικές ροδέλες <b>[15]</b> και τα παξιμάδια-πεταλούδες <b>[2]</b> στην κάτω ράβδο <b>[3]</b>. Υπάρχουν δύο πιθανές θέσεις.</li><li>4. Στερεώστε το κλιπ συγκράτησης καλωδίου <b>[8]</b> στη ράβδο <b>[3]</b> και στην καμπυλωτή πεταλοειδή λαβή <b>[1]</b> και στερεώστε με αυτόν τον τρόπο το καλώδιο.</li></ol> |

**⚠** Όταν έχουν χαλαρωθεί τα δύο παξιμάδια-πεταλούδες **[2]**, μπορεί η καμπυλωτή λαβή της συσκευής να διπλωθεί προς τα κάτω, για την αποθήκευση της συσκευής. Προσέξτε να μην μαγκωθεί το καλώδιο τροφοδοσίας.

## ● Συναρμολόγηση του καλαθιού συλλογής χόρτου (εικ. D)



Κατά τη συναρμολόγηση του καλαθιού συλλογής χόρτου **[4]**, φοράτε προστατευτικά γάντια, για να αποφύγετε τραυματισμούς.

### Εικ. D

1. Συνδέστε τα δύο τμήματα (**[17]** + **[18]**) του καλαθιού συλλογής χόρτου **[4]**.
2. Εισάγετε κάθε άκρη της λαβής **[16]** σε μια σχισμή στο επάνω τμήμα του καλαθιού συλλογής χόρτου **[18]**.

**⚠ ΠΡΟΕΙΔΟΠΟΙΗΣΗ!** Ποτέ μη λειτουργείτε τη συσκευή με ελαττωματικές διατάξεις προστασίας ή χωρίς τοποθετημένες διατάξεις ασφαλείας, π.χ., εκτροπείς και/ή διατάξεις συλλογής. Υφίσταται κίνδυνος τραυματισμού!

## ● Εργασία με το χλοοκοπτικό

### ● Σύνδεση/αφαίρεση του καλαθιού συλλογής χόρτου (εικ. Ε)

- Πριν από το κούρεμα, συνδέετε πάντα το καλάθι συλλογής χόρτου **[4]**.
  - Αδειάζετε πάντα το καλάθι συλλογής χόρτου **[4]**, πριν αποθηκεύσετε το χλοοκοπτικό.
1. Για να στερεώσετε το καλάθι συλλογής χόρτου **[4]**, ανασηκώστε τον πίσω εκτροπέα **[7]** και τοποθετήστε το καλάθι συλλογής χόρτου **[4]** πάνω στα άγκιστρα σύνδεσης. Διπλώστε τον πίσω εκτροπέα **[7]** προς το καλάθι συλλογής χόρτου **[4]**. Συγκρατεί το καλάθι συλλογής χόρτου **[4]** στη σωστή θέση.
  2. Για να αφαιρέσετε το καλάθι συλλογής χόρτου **[4]**, ανασηκώστε τον πίσω εκτροπέα **[7]** και αφαιρέστε το καλάθι συλλογής χόρτου **[4]**, ανασηκώνοντάς το. Διπλώστε τον πίσω εκτροπέα **[7]** πάλι πάνω στο περίβλημα του ηλεκτρικού χλοοκοπτικού **[6]**.
- Πλευρικά στο καλάθι συλλογής χόρτου **[4]** υπάρχει μία ένδειξη στάθμης πλήρωσης **[22]**. Η ένδειξη στάθμης πλήρωσης εμφανίζει τη στάθμη πλήρωσης του καλαθιού συλλογής χόρτου, όταν λειτουργεί το χλοοκοπτικό. Αδειάζετε το καλάθι συλλογής χόρτου **[4]** όταν η ένδειξη στάθμης πλήρωσης **[22]** είναι κλειστή, ή για να αποθηκεύσετε τη συσκευή.
-  Ένδειξη στάθμης πλήρωσης **[22]** ανοιχτή: Καλάθι συλλογής χόρτου **[4]** άδειο



Ενδειξη στάθμης πλήρωσης [22] κλειστό:  
Καλάθι συλλογής χόρτου [4] γεμάτο

## ● Ρύθμιση του ύψους κοπής (εικ. F)

**⚠ ΠΡΟΕΙΔΟΠΟΙΗΣΗ!** Απενεργοποιήστε τη συσκευή, τραβήξτε το φικ και περιμένετε μέχρι να ακινητοποιηθεί το μαχαίρι [20]. Υφίσταται κίνδυνος τραυματισμού!

Το ύψος του ηλεκτρικού χλοοκοπτικού μπορεί να ρυθμιστεί σε τρεις θέσεις, προσαρμόζοντας τη θέση των μπροστινών και των πίσω αξόνων, οι οποίοι βρίσκονται στην κάτω πλευρά του χλοοκοπτικού:

**65 mm** – Μεγάλο ύψος κοπής

**45 mm** – Μέτριο ύψος κοπής

**25 mm** – Μικρό ύψος κοπής

- Ρυθμίστε διαδοχικά τους άξονες. Για να επιτευχθεί ένα ακριβές αποτέλεσμα, πρέπει να ρυθμιστεί το ίδιο ύψος κοπής για τον μπροστινό και τον πίσω άξονα.

### Εικ. F

1. Ξαπλώστε το χλοοκοπτικό στο πλάι.
2. Πιάστε τον άξονα των τροχών [23] και στις δύο πλευρές.
3. Τραβήξτε ομοιόμορφα τον άξονα και αφήστε τον να ασφαλίσει στο επιθυμητό σημείο.



Για το πρώτο κούρεμα της σεζόν θα πρέπει να επιλεγεί μεγαλύτερο ύψος κοπής. Λάβετε υπόψη σας την αντιθρομβική προστασία και τις τοπικές διατάξεις.

## ● Ενεργοποίηση και απενεργοποίηση (εικ. G)

**⚠ ΠΡΟΕΙΔΟΠΟΙΗΣΗ!** Μην εκκινείτε το χλοοκοπτικό, εάν στέκεται μέσα σε ψηλό χόρτο.

1. Συνδέστε το φικ του καλωδίου προέκτασης με την πρίζα για το καλώδιο τροφοδοσίας [9] στην καμπυλωτή πεταλοειδή λαβή [1].

2. Για αποφόρτιση της έλξης, σχηματίστε με την άκρη του καλωδίου τροφοδοσίας μια θηλιά και κρεμάστε την στη γέφυρα ανακούφισης τάσης του καλωδίου [11].
3. Συνδέστε το καλώδιο προέκτασης στην τροφοδοσία ρεύματος.
4. Βεβαιωθείτε πριν από την ενεργοποίηση, ότι η συσκευή δεν ακουμπά άλλα αντικείμενα.
5. Για την ενεργοποίηση, πιέστε τους διακόπτες απασφάλισης [10] στη χειρολαβή. Κρατήστε πιεσμένο το πλήκτρο φραγής (ασφάλεια) και τραβήξτε τον μοχλό εκκίνησης [12] προς την κατεύθυνση της λαβής. Μπορείτε τώρα να απελευθερώσετε τους διακόπτες απασφάλισης [10].
6. Για απενεργοποίηση, απελευθερώστε τον μοχλό εκκίνησης [12].

**⚠ ΠΡΟΕΙΔΟΠΟΙΗΣΗ!** Μετά την απενεργοποίηση του μηχανήματος, το μαχαίρι [20] ακινητοποιείται αργά. Μην αγγίζετε το κινούμενο μαχαίρι [20]. Υφίσταται κίνδυνος τραυματισμού!

## ● Κούρεμα (εικ. H)

Το τακτικό κούρεμα προάγει την ανάπτυξη του φυλλώματος του χόρτου, ενώ ταυτόχρονα καταπολεμά τα ζιζάνια. Με αυτόν τον τρόπο δεν ενισχύεται μόνο η πυκνότητα του χόρτου, αλλά δημιουργείται επίσης ένας χλοοτάπητας με δυνατότητα ομοιόμορφης επιβάρυνσης.

Το πρώτο βήμα θα πρέπει να γίνεται περίπου τον Απρίλιο, σε ύψος ανάπτυξης 70–80 mm. Στην κύρια περίοδο βλάστησης, ο χλοοτάπητας πρέπει να κουρεύεται τουλάχιστον μία φορά την εβδομάδα.

- Σας συνιστούμε να χρησιμοποιείτε το χλοοκοπτικό σας όπως υποδεικνύεται σε αυτή την ενότητα και στην εικόνα H, για να επιτύχετε βέλτιστα αποτελέσματα και να μειώσετε τον κίνδυνο κοπής του καλωδίου τροφοδοσίας.
- Ξεκινήστε το κούρεμα κοντά στην πρίζα και εργαστείτε απομακρυνόμενοι από αυτήν.
- Διατηρείτε το καλώδιο προέκτασης πάντα πίσω σας, και όταν αλλάζετε κατεύθυνση, βάζετε το στην πλευρά, η οποία κουρεύτηκε ήδη.
- Οδηγείτε τη συσκευή με ταχύτητα βηματισμού και κατά το δυνατόν σε ομοιόμορφες τροχιές.

Για κούρεμα χωρίς κενά, τα ίχνη θα πρέπει πάντα να αλληλοεπικαλύπτονται κατά μερικά εκατοστά.

- Ρυθμίζετε τέτοιο ύψος κοπής, ώστε να μην υπερφορτώνεται η συσκευή. Ειδικά, ενδέχεται να πάθει ζημιά ο κινητήρας.
- Σε πλαγιές, εργάζεστε πάντα εγκάρσια (κατά μήκος) στην πλαγιά. Δείχνετε ιδιαίτερη προσοχή κατά την οπισθοπορεία και όταν τραβάτε τη συσκευή.

**⚠ ΠΡΟΕΙΔΟΠΟΙΗΣΗ!** Μετά την εργασία, απενεργοποιήστε τη συσκευή. Για να τη μεταφέρετε, τραβήξτε το φικ και περιμένετε μέχρι να ακινητοποιηθεί το μαχαίρι [20]. Υφίσταται κίνδυνος τραυματισμού!

- Μετά τη χρήση, η λαβή μεταφοράς [24] μπορεί να χρησιμοποιηθεί για τη μεταφορά του ηλεκτρικού χλοοκοπτικού.
- Καθαρίζετε τη συσκευή μετά από κάθε χρήση, καθώς και πριν από την αποθήκευση, όπως περιγράφεται στο κεφάλαιο «Καθαρισμός, συντήρηση και αποθήκευση».

## ● Καθαρισμός, συντήρηση και αποθήκευση

**⚠ ΠΡΟΕΙΔΟΠΟΙΗΣΗ!** Αναθέστε τη εκτέλεση των εργασιών που δεν περιγράφονται σε αυτές τις οδηγίες χρήσης, σε εξουσιοδοτημένο από τον κατασκευαστή, σημείο εξυπηρέτησης πελατών. Χρησιμοποιείτε μόνο γνήσια εξαρτήματα.



Κατά τον χειρισμό του μαχαριού [20], φοράτε προστατευτικά γάντια.

**⚠ ΠΡΟΕΙΔΟΠΟΙΗΣΗ!** Πριν από οποιαδήποτε εργασίες συντήρησης και καθαρισμού, τραβάτε το φικ και περιμένετε μέχρι να ακινητοποιηθεί το μαχαίρι [20]. Υφίσταται κίνδυνος τραυματισμού!

Δεν ευθυνόμαστε για ζημιές που προκαλούνται στις συσκευές μας, οι οποίες δημιουργούνται από μη ενδεδειγμένες επισκευές τη χρήση μη γνήσιων εξαρτημάτων ή από μη προβλεπόμενη χρήση.

## ● Γενικές εργασίες καθαρισμού και συντήρησης

**⚠ ΠΡΟΕΙΔΟΠΟΙΗΣΗ!** Μην ψεκάζετε το χλοοκοπτικό με νερό.

- Μετά το κούρεμα, μπορείτε να χρησιμοποιήσετε ένα κομμάτι ξύλο ή πλαστικό για να αφαιρέσετε κολλημένα φυτικά υπολείμματα από τους τροχούς, τις σπές αερισμού, το άνοιγμα εξαγωγής και την περιοχή του/των μαχαιριού/-ών.
- Μη χρησιμοποιείτε σκληρά ή μυτερά αντικείμενα.
- Διατηρείτε το μηχανήμα πάντα καθαρό. Για τον καθαρισμό, χρησιμοποιείτε μια βούρτσα ή ένα πανί. Ποτέ μη χρησιμοποιείτε διαλυτικά όπως βενζίνη, οινόπνευμα, αμμωνιακό νερό, κ.λπ. Αυτά τα διαλυτικά ενδέχεται να προκαλέσουν ζημιά στα πλαστικά εξαρτήματα.
- Ελέγχετε το χλοοκοπτικό πριν από κάθε χρήση για εμφανή ελαττώματα, όπως χαλαρά και φθαρμένα εξαρτήματα ή εξαρτήματα που παρουσιάζουν ζημιά. Ελέγχετε, αν εφαρμόζουν καλά όλα τα παξιμάδια, μπουλόνια και βίδες.
- Ελέγχετε τα καλύμματα και τις διατάξεις προστασίας για ζημιές, και ελέγχετε τη σωστή έδραση και εφαρμογή τους. Εάν χρειαστεί, αντικαθιστάτε τα.

## ● Αντικατάσταση του μαχαιριού (εικ. I)

Εάν η λεπίδα έχει στομώσει, μπορεί να τροχιστεί σε ειδικό εργαστήριο. Εάν το μαχαίρι [20] παρουσιάζει ζημιά ή εμφανίζει σημάδια άνισης κατανόμης βάρους (αποζυγοστάθμισης), τότε πρέπει να αντικαθιστάται (βλέπε κεφάλαιο «Εξυπηρέτηση πελατών»).

### Για την αφαίρεση:

1. Ξαπλώστε τη συσκευή στο πλάι.
2. Φοράτε ανθεκτικά προστατευτικά γάντια. και συγκρατήστε το μαχαίρι [20]. Με ένα κατσαβίδι ξεβιδώστε τη βίδα του μαχαιριού [19] ενάντια στη φορά των δεικτών του ρολογιού από την άτρακτο του κινητήρα [21].
3. Τοποθετήστε το καινούργιο μαχαίρι [20] με την αντίστροφη σειρά. Δώστε προσοχή, ώστε το μαχαίρι [20] να είναι σωστά τοποθετημένο και η

βίδα [19] να είναι καλά σφιγμένη. Η αύλακα του μαχαιριού [20] πρέπει να είναι ευθυγραμμισμένη ως προς τις προεξοχές της ατράκτου κινητήρα [21].

## ● Αποθήκευση

- Φυλάγετε τη συσκευή στεγνή και μακριά από παιδιά. Χαλαρώστε τα παξιμάδια-πεταλούδες [2] και διπλώστε τη ράβδο της λαβής προς τα κάτω, έτσι ώστε η συσκευή να καταλαμβάνει

λιγότερο χώρο. Προσέξτε να μην μαγκωθεί το καλώδιο.

- Αφήστε να κρυώσει ο κινητήρας, πριν αποθηκεύσετε τη συσκευή σε έναν κλειστό χώρο.
- Μην επικαλύπτετε τη συσκευή με σάκους από νάυλον, καθώς ειδάλλως μπορεί να δημιουργηθεί υγρασία.

## ● Αντιμετώπιση σφαλμάτων

| Πρόβλημα  | Πιθανή αιτία                                  | Αντιμετώπιση σφάλματος   |
|---|---|--|
| Η συσκευή δεν εκκινείται.   | Δεν υπάρχει τάση δικτύου                      | Ελέγξτε την τροφοδοσία ρεύματος, για να διαπιστώσετε αν είναι τοποθετημένες σωστά όλες οι συνδέσεις.                     |
|   | Διακοπή στο ηλεκτρικό καλώδιο.                | Ελέγξτε την πρίζα, το καλώδιο, το φικ, και, εάν χρειαστεί, αναθέστε την επισκευή σε ειδικό ηλεκτρολόγο                   |
|   | Ο μοχλός εκκίνησης [12] είναι ελαττωματικός   | Επισκευή από την εξυπηρέτηση πελατών.  |
|   | Έχουν φθαρεί οι ψύκτρες άνθρακα (καρβουνάκια) |  |
|   | Ο κινητήρας είναι ελαττωματικός               |  |
| Ο κινητήρας παρουσιάζει διακοπές.   | Μπλοκάρισμα από ξένο σώμα                     | Αφαιρέστε το ξένο σώμα   |
| Το αποτέλεσμα της εργασίας δεν είναι ικανοποιητικό ή ο κινητήρας λειτουργεί με δυσκολία | Ύψος κοπής χαμηλό/μήκος χόρτου πολύ μεγάλο.   | Ρυθμίστε μεγαλύτερο ύψος κοπής. Πιέζοντας την καμπυλωτή πεταλοειδή λαβή [1], ανασηκώστε ελαφρώς τους μπροσινούς τροχούς. |
|   | Το μαχαίρι [20] στόμωσε                       | Φροντίστε το μαχαίρι [20] να ακονιστεί ή να αντικατασταθεί.  |
|   | Η περιοχή του μαχαιριού είναι φραγμένη        | Εξαιλείψτε το φρακάρισμα/καθαρίστε τη συσκευή.   |
| Το αποτέλεσμα της εργασίας δεν είναι ικανοποιητικό ή ο κινητήρας λειτουργεί με δυσκολία | Το μαχαίρι [20] έχει τοποθετηθεί λάθος        | Τοποθετήστε σωστά το μαχαίρι [20].   |

| Πρόβλημα                                   | Πιθανή αιτία                                  | Αντιμετώπιση σφάλματος          |
|--|---|---------------------------------|
| Το μαχαίρι [20] δεν περιστρέφεται.         | Το μαχαίρι [20] είναι μπλοκαρισμένο από χόρτο | Αφαιρέστε το χόρτο              |
|  | Η βίδα του μαχαίριου [19] είναι χαλαρή        | Σφίξτε τη βίδα μαχαίριου [19]   |
| Ασυνήθιστοι θόρυβοι, κροτάλισμα ή δονήσεις | Η βίδα του μαχαίριου [19] είναι χαλαρή        | Σφίξτε τη βίδα μαχαίριου [19]   |
|  | Το μαχαίρι [20] παρουσιάζει ζημιά             | Αντικαταστήστε το μαχαίρι [20]. |

## ● Τεχνικά στοιχεία

| Μοντέλο                               | LDLLM1300-23                            |
|---------------------------------------|---|
| Αριθμός προϊόντος                     | PRM 1300 B2                             |
| Κατανάλωση ισχύος                     | 1300 W                                  |
| Ονομαστική τάση                       | 230-240 V~ (εναλλασσόμενο ρεύμα), 50 Hz |
| Ταχύτητα στο ρελαντί                  | 3450 σ.α.λ.                             |
| Κύκλος κοπής                          | 32 cm                                   |
| Ύψος κοπής                            | 25/45/65 mm                             |
| Κατηγορία προστασίας                  | II/□                                    |
| Κατηγορία IP                          | IPX4                                    |
| Βάρος                                 | περ. 8,3 kg                             |
| Χωρητικότητα καλαθιού συλλογής χόρτου | περ. 30 l                               |

### Πληροφορίες σχετικά με τον θόρυβο

Η εκπομπή θορύβου μετράται σύμφωνα με το πρότυπο EN ISO 3744:2010

$$\text{Στάθμη ηχητικής πίεσης } L_{pA} = 81,0 \text{ dB(A)}$$

$$K = 3 \text{ dB(A)}$$

$$\text{Στάθμη ηχητικής ισχύος } L_{WA} = 93,7 \text{ dB(A)}$$

$$K = 1,92 \text{ dB(A)}$$

$$\text{Εγγυημένη στάθμη ηχητικής ισχύος } L_{WA} = 96 \text{ dB(A)}$$

**⚠ ΠΡΟΕΙΔΟΠΟΙΗΣΗ! ΚΙΝΔΥΝΟΣ ΓΙΑ ΤΗΝ ΥΓΕΙΑ!** Ο θόρυβος στη θέση λειτουργίας μπορεί να υπερβεί τα 85 dB(A). Σε αυτή την περίπτωση απαιτούνται μέτρα προστασίας για τον χρήστη.

### Φοράτε ωτοασπίδες!

Από την εργασία χωρίς ωτοασπίδες ή προστατευτική ενδυμασία ενδέχεται να προκληθούν βλάβες στην υγεία.

- Κατά την εργασία πρέπει να φοράτε ωτοασπίδες και ανάλογη προστατευτική ενδυμασία.

### Δονήσεις

Η αναφερόμενη συνολική τιμή δονήσεων και οι αναφερόμενες τιμές εκπομπής θορύβου μετρήθηκαν σύμφωνα με μια τυποποιημένη διαδικασία δοκιμής (EN 60335-1/EN 60335-2-77) και μπορούν να χρησιμοποιηθούν για τη σύγκριση ενός ηλεκτρικού εργαλείου με ένα άλλο.

Μπορούν επίσης να χρησιμοποιηθούν για την προσωρινή αξιολόγηση της επιβάρυνσης.

$$\text{Δόνηση προς τη λαβή } a_h \text{ μέγ. } 2,374 \text{ m/s}^2$$

$$\text{Uncertainty } K = 1,5 \text{ m/s}^2$$

**⚠ ΠΡΟΕΙΔΟΠΟΙΗΣΗ!** Οι εκπομπές δονήσεων και θορύβου ενδέχεται κατά την πραγματική χρήση του ηλεκτρικού εργαλείου να διαφέρουν από τις αναφερόμενες τιμές, ανάλογα με τον τρόπο χρήσης του ηλεκτρικού εργαλείου, και ειδικότερα, ανάλογα με το είδος των προς επεξεργασία υλικών. Θα πρέπει να καθορίζονται μέτρα ασφαλείας για την προστασία του χρήστη, τα οποία βασίζονται

σε εκτίμηση της επιβάρυνσης από δονήσεις υπό τις πραγματικές συνθήκες χρήσης (λαμβάνοντας υπόψη όλα τα μέρη του κύκλου λειτουργίας, συμπεριλαμβανομένων, π.χ., των χρόνων κατά τους οποίους το ηλεκτρικό εργαλείο είναι απενεργοποιημένο, καθώς και των χρόνων κατά τους οποίους είναι ενεργοποιημένο, αλλά λειτουργεί χωρίς φορτίο).

Προσπαθείτε να διατηρείτε την επιβάρυνση από τις δονήσεις και τον θόρυβο όσο το δυνατόν μικρότερη. Παραδείγματα μέτρων για τη μείωση της καταπόνησης από κραδασμούς είναι η χρήση προστατευτικών γαντιών κατά τη χρήση του εργαλείου, ο περιορισμός του χρόνου εργασίας και η χρήση παρελκομένων που είναι σε καλή κατάσταση.

## ● Απόρριψη

Η συσκευασία αποτελείται από υλικά φιλικά προς το περιβάλλον, τα οποία μπορείτε να διαθέσετε στους χώρους ανακύκλωσης της περιοχής σας.



Προσέξτε τον χαρακτηρισμό των υλικών συσκευασίας για τον διαχωρισμό απορριμμάτων, αυτά είναι χαρακτηρισμένα από συντόμεισεις (a) και αριθμούς (b) με την ακόλουθη σημασία: 1-7: πλαστικά/ 20-22: χαρτί και χαρτόνι/ 80-98: σύνθετο υλικό.



Για πληροφορίες σχετικά με τις δυνατότητες απόρριψης του προϊόντος που δεν χρησιμοποιείται πλέον, απευθυνθείτε στις αρμόδιες υπηρεσίες της κοινότητας ή του δήμου σας.



Για την προστασία του περιβάλλοντος, μην απορρίπτετε το άχρηστο πλέον προϊόν στα οικιακά απορρίμματα, αλλά παραδώστε το στα ειδικά Κέντρα απόρριψης. Για τα σημεία συλλογής και τις ώρες λειτουργίας τους απευθυνθείτε στις αρμόδιες υπηρεσίες.



Το προϊόν, συμπεριλ. των αξεσουάρ και των υλικών συσκευασίας, είναι ανακυκλώσιμο και υπόκειται στη διευρυσμένη ευθύνη του κατασκευαστή. Απορρίπτετέ τα ξεχωριστά τηρώντας τις απεικονιζόμενες πληροφορίες ταξινόμησης για καλύτερη επεξεργασία των αποβλήτων. Το λογότυπο Trimap ισχύει μόνο για τη Γαλλία.

## ● Εγγύηση και εξυπηρέτηση πελατών

Το προϊόν κατασκευάστηκε προσεκτικά υπό αυστηρές προδιαγραφές ποιότητας και ελέγχθηκε επιμελώς πριν από την παράδοση. Σε περίπτωση ελαττωμάτων αυτού του προϊόντος έχετε στη διάθεσή σας νόμιμα δικαιώματα έναντι του πωλητή του προϊόντος. Αυτά τα νόμιμα δικαιώματα δεν περιορίζονται από την περιγραφόμενη παρακάτω, εγγύησή μας.

Για αυτό το προϊόν σας παρέχεται εγγύηση 3 ετών από την ημερομηνία αγοράς. Η διάρκεια της εγγύησης ξεκινά από την ημερομηνία αγοράς. Φυλάξτε καλά την πρωτότυπη ταμειακή απόδειξη. Αυτό το έγγραφο απαιτείται ως αποδεικτικό της αγοράς.

Σε περίπτωση που εντός διαστήματος 3 ετών από την ημερομηνία αγοράς αυτού του προϊόντος προκύψει κάποιο ελάττωμα υλικού ή κατασκευής, το προϊόν επισκευάζεται ή αντικαθίσταται από εμάς - κατόπιν επιλογής μας - δωρεάν. Αυτή η εγγύηση παύει να ισχύει εάν στο προϊόν προκλήθηκε ζημιά, ή εάν αυτό χρησιμοποιήθηκε ή συντηρήθηκε με μη ενδεδειγμένο τρόπο.

Για την ενδεδειγμένη χρήση του προϊόντος, θα πρέπει να τηρούνται με ακρίβεια όλες οι οδηγίες που αναφέρονται στις οδηγίες χρήσης. Οι σκοποί χρήσης και οι ενέργειες, οι οποίοι/ες δεν συνιστώνται σύμφωνα με τις οδηγίες χρήσης ή για τους οποίους/ τις οποίες γίνεται προειδοποίηση, πρέπει οπωσδήποτε να αποφεύγονται. Το προϊόν προορίζεται μόνο για ιδιωτική και όχι για επαγγελματική χρήση. Σε περίπτωση καταχρηστικής ή μη ενδεδειγμένης χρήσης, σε περίπτωση άσκησης βίας και σε παρεμβάσεις,

οι οποίες δεν πραγματοποιήθηκαν από το εξουσιοδοτημένο τμήμα εξυπηρέτησης πελατών μας, η εγγύηση παύει να ισχύει.

Με την επισκευή ή την αντικατάστασή του προϊόντος δεν ανανεώνεται η διάρκεια της εγγύησης. Ο χρόνος εγγύησης δεν επεκτείνεται λόγω παροχής ικανοποίησης από την ευθύνη για πραγματικά ελαττώματα. Αυτό ισχύει και για εξαρτήματα, τα οποία έχουν αντικατασταθεί ή επισκευαστεί. Ενδεχόμενες, ήδη υπάρχουσες κατά την αγορά, ζημιές και ελαττώματα πρέπει να αναφέρονται αμέσως μετά την αποσκευασασία. Επισκευές που προκύπτουν μετά τη λήξη του χρόνου εγγύησης γίνονται έναντι χρέωσης.

Η παροχή εγγύησης ισχύει για ελαττώματα υλικού ή κατασκευαστικά ελαττώματα. Αυτή η εγγύηση δεν επεκτείνεται σε εξαρτήματα του προϊόντος, τα οποία υπόκεινται σε φυσιολογική φθορά (π.χ., μαχαίρια) και γι' αυτό μπορούν να θεωρηθούν ως αναλώσιμα εξαρτήματα ή για ζημιές σε εύθραυστα εξαρτήματα, π.χ., διακόπτες ή επαναφορτιζόμενες μπαταρίες.

Με την αντικατάσταση της συσκευής, σύμφωνα με το ΝΟΜΟΣ 2251/1994, ξεκινάει εκ νέου ο χρόνος εγγύησης.

## ● Διεκπεραίωση σε περίπτωση αξίωσης εγγύησης

Για να διασφαλιστεί η γρήγορη επεξεργασία του αιτήματός σας, ακολουθήστε τις παρακάτω υποδείξεις:

Για οποιοσδήποτε ερωτήσεως, έχετε έτοιμη την ταμειακή απόδειξη και τον αριθμό προϊόντος (IAN 420142\_2204) ως αποδεικτικό αγοράς. Μπορείτε να βρείτε τον αριθμό προϊόντος στην πινακίδα τύπου, σε μια εγχάραξη, στο εξώφυλλο του εγχειριδίου χρήσης σας (κάτω αριστερά) ή ως αυτοκόλλητο στην πίσω ή κάτω πλευρά του προϊόντος. Αν προκύψουν κατασκευαστικά σφάλματα ή άλλου είδους ελαττώματα, επικοινωνήστε αρχικά μέσω τηλεφώνου ή email με το τμήμα εξυπηρέτησης πελατών που αναφέρεται παρακάτω.

Ένα προϊόν που έχει καταγραφεί ως ελαττωματικό, μπορείτε μετά από συνενόηση με το τμήμα εξυπηρέτησης πελατών μας, μπορείτε να το αποστείλετε

χωρίς ταχυδρομικά τέλη στη γνωστοποιημένη σε εσάς διεύθυνση εξυπηρέτησης πελατών, επισυνάπτοντας την απόδειξη αγοράς (απόδειξη ταμείου) και περιγράφοντας ποιο είναι το ελάττωμα και πότε προέκυψε. Για να αποφεύγονται προβλήματα κατά την παραλαβή και πρόσθετα έξοδα, χρησιμοποιήστε οπωσδήποτε μόνο τη διεύθυνση, η οποία σας γνωστοποιείται. Βεβαιωθείτε ότι η αποστολή δεν γίνεται με χρέωση του παραλήπτη, ως ογκώδες αντικείμενο, ως κατεπίγον ή άλλο είδος ειδικής αποστολής. Στείλτε τη συσκευή μαζί με όλα τα παρεκλάμενα που παραδόθηκαν κατά την αγορά, και φροντίστε για επαρκώς ασφαλή συσκευασία μεταφοράς.

## ● Εξυπηρέτηση πελατών

### GR Σέρβις Ελλάδα

Τηλ: 00800 80040044

Email: [administration@mynetsend.de](mailto:administration@mynetsend.de)

## ● Εξυπηρέτηση πελατών για επισκευές

**⚠ ΠΡΟΣΟΧΗ!** Στείλτε τη συσκευή σας καθαρισμένη και υποδοκνύοντας το ελάττωμα, προς το εξουσιοδοτημένο τμήμα εξυπηρέτησης πελατών μας.

Μπορείτε να αναθέσετε την εκτέλεση επισκευών, οι οποίες δεν καλύπτονται από την εγγύηση έναντι χρέωσης στο εξουσιοδοτημένο τμήμα εξυπηρέτησης πελατών μας. Θα σας παράσχει ευχαρίστως μια εκτίμηση κόστους.

Μπορούμε να επεξεργαστούμε μόνο συσκευές, οι οποίες έχουν αποσταλεί επαρκώς συσκευασμένες και με πληρωμένα ταχυδρομικά τέλη.

Δεν γίνονται αποδεκτές συσκευές, οι οποίες αποστέλλονται με χρέωση του παραλήπτη, ως ογκώδες αντικείμενο, ως κατεπίγοντα ή με άλλο είδος ειδικής αποστολής.

Πραγματοποιούμε δωρεάν την απόρριψη των ελαττωματικών συσκευών που μας αποστέλλετε.

## Ανταλλακτικά

Αν αλλακτικά θα βρείτε στην παρακάτω αναφερόμενη διεύθυνση email:  
administration@mynetsend.de.

| Θέση στις οδηγίες χρήσης               | Χαρακτηρισμός                          | Αριθμός εξαρτήματος            |
|--|--|--------------------------------|
| Εικ. I                                 | Μαχαίρι (αναφορά κατασκευαστή: ZF6108) | 22-23-24-LDILM1300-23          |
| Εικ. D                                 | Καλάθι συλλογής χόρτου                 | 26-27-28-29-LDILM1300-23       |
| Εικ. A: <input type="text" value="5"/> | Τροχοί                                 | 12-13-14-15-16-17-LDILM1300-23 |

## ● Εισαγωγέας

Έχετε υπόψη ότι η ακόλουθη ταχυδρομική διεύθυνση δεν είναι η ταχυδρομική διεύθυνση εξυπηρέτησης πελατών. Επικοινωνήστε αρχικά με το αναφερόμενο παραπάνω κέντρο εξυπηρέτησης πελατών.

### **VARO – Vic Van Rompuy N.V.**

Joseph Van Instraat 9  
2500 Lier  
ΒΕΛΓΙΟ

**IAN 420142\_2204**

## ● Δήλωση συμμόρφωσης CE

**Η VARO–Vic Van Rompuy nv., Joseph Van Instraat 9, BE2500 Lier, BELGIUM, δηλώνει ότι το κάτωθι**

**Χαρακτηρισμός της συσκευής:** Ηλεκτρικό χλοοκοπτικό PRM 1300 B2

**Μάρκα:** 

**Αρ. μοντέλου:** LDLLM1300

συμφωνεί με τις βασικές απαιτήσεις και τις λοιπές σχετικές διατάξεις των αντίστοιχων οδηγιών της ΕΕ βάσει των εναρμονισμένων προτύπων της ΕΕ. Σε περίπτωση τροποποίησης της συσκευής, η οποία γίνεται χωρίς σχετική συνεννόηση με εμάς, αυτή η δήλωση παύει να ισχύει.

### **Οδηγίες της ΕΕ**

(συμπεριλαμβανομένων ενδεχόμενων τροποποιήσεων τους, μέχρι την ημερομηνία της υπογραφής)

2011/65/EU–(EU)2015/863

2006/42/EC

2014/30/EU

2000/14/EC–2005/88/EC

### **Παράρτημα V**

LWA μετρημένη: 94 dB(A)

LWA μέγ. εγγυημένα: 96 dB(A)

Notified Body TÜV SÜD–0036

Westendstrasse 199

80686 München

Γερμανία

### **Εναρμονισμένα πρότυπα της ΕΕ**

(συμπεριλαμβανομένων ενδεχόμενων τροποποιήσεων τους, μέχρι την ημερομηνία της υπογραφής)

EN60335-1: 2012 +A11 +A13 +A1 +A2 +A14 +A15

EN60335-2-77: 2010

EN IEC 55014-1: 2021

EN IEC 55014-2: 2021

EN IEC 61000-3-2: 2019 +A1

EN61000-3-3: 2013 +A2

### **Διαχειριστής της τεχνικής τεκμηρίωσης**

Philippe Vankerkhove

VARO–Vic. Van Rompuy N.V.

Ο υπογεγραμμένος ενεργεί εν ονόματι της Γενικής Διεύθυνσης της επιχείρησης



**Ludo Mertens**

Διαχειριστής πιστοποίησης

Ημερομηνία: 16/11/2022, Lier–Βέλγιο

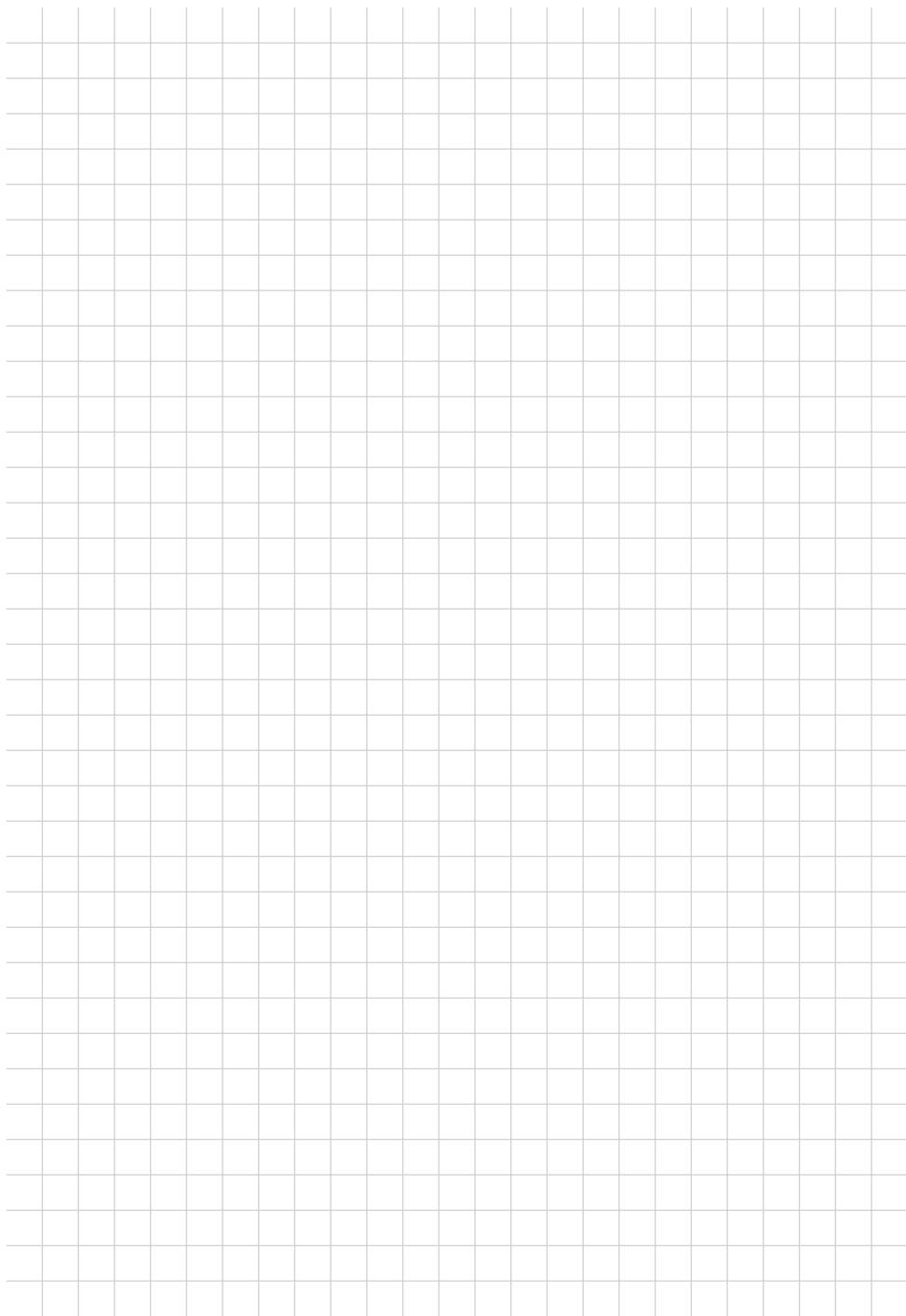



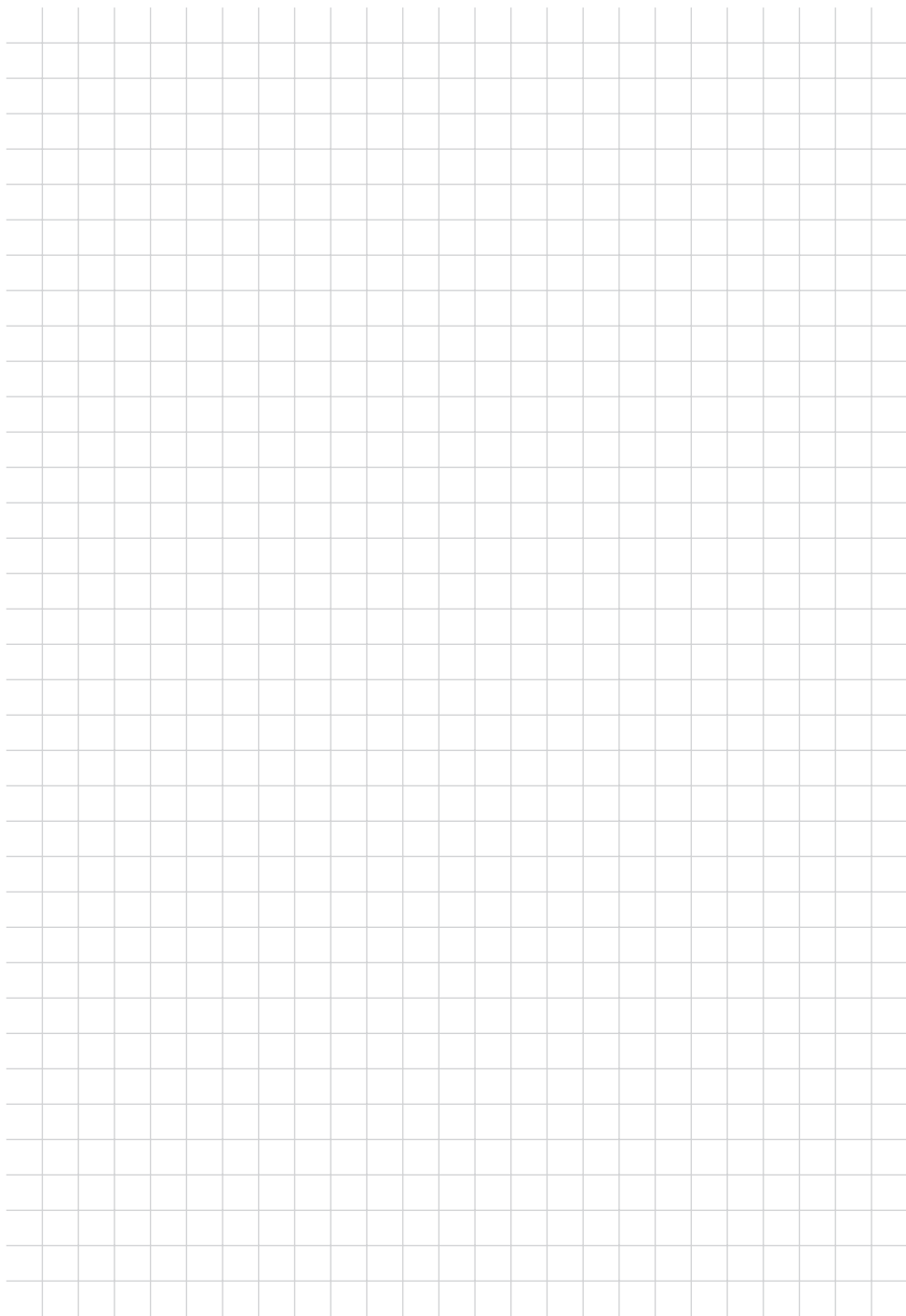

**VARO – Vic Van Rompuy N.V.**

Joseph Van Instraat 9

2500 Lier

BELGIUM

Stand der Informationen · Last Information Update

Version des informations · Stand van de informatie

Stan informacj · Stav informacj · Stav informáci

Estado de las informaciones · Tilstand af information

Versione delle informazioni · Információk állása · Stanje

informacj · Stanje informacija · Versiunea informațiilor

Актуалност на информацията · Έκδοση των πληροφοριών:

11/2022 · Ident.No.: PRM1300B2112022-8

---

IAN 420142\_2204