

/// PARKSIDE



COMPRESSED AIR HOSE REEL PDST 20 A1

(RS)
**MOTALICA SA PNEUMATSKIM
CREVOM**

Uputstva za rad i bezbednost

(RO)
**TAMBUR PENTRU FURTUN DE
AER COMPRIMAT**

Instrucțiuni de utilizare și de siguranță

(DE) (AT) (CH)
**DRUCKLUFT-
SCHLAUCHTROMMEL**
Bedienungs- und Sicherheitshinweise

IAN 465617_2404

(RS) **(RO)**



RS

Pre čita, otvorite stranicu ilustracije i pridružite se kasnije upoznati sa svim funkcijama uređaja.

RO

Înainte de a citi, desfaceți pagina cu ilustrații și apoi familiarizați-vă cu toate funcțiile dispozitivului.

DE AT CH

Klappen Sie vor dem Lesen die Seite mit den Abbildungen aus und machen Sie sich anschließend mit allen Funktionen des Gerätes vertraut.

RS	Uputstva za rad i bezbednost	Strana	5
RO	Instrucțiuni de utilizare și de siguranță	Pagină	15
DE/AT/CH	Bedienungs- und Sicherheitshinweise	Seite	23

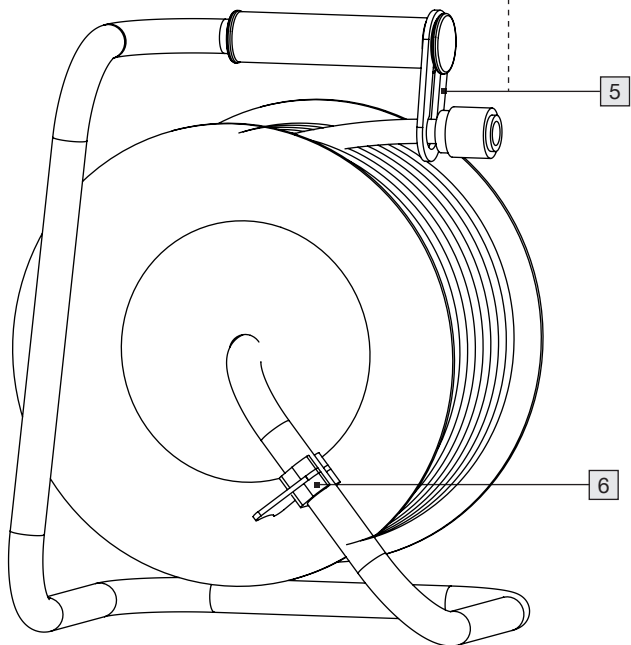
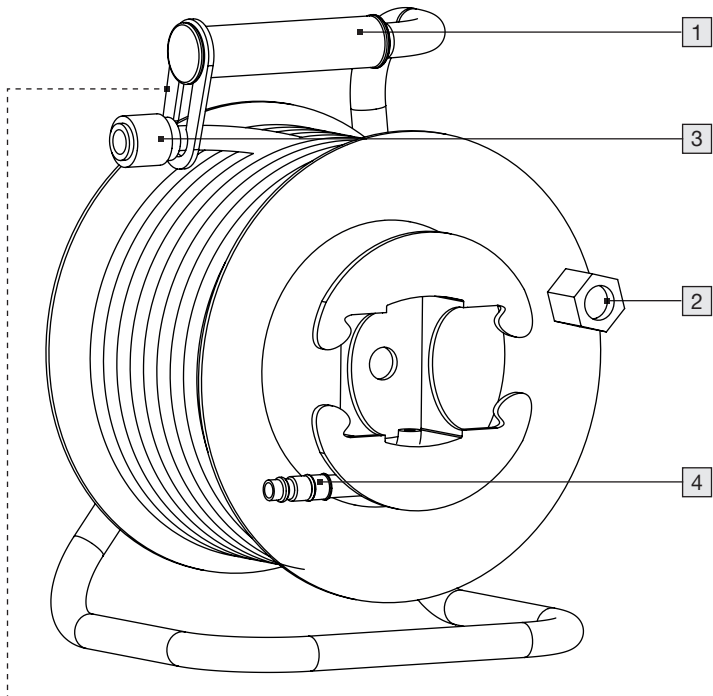

1. Uvod	6
1.1 Namenska upotreba	6
1.2 Obim isporuke	6
1.3 Oprema	6
1.4 Tehničke specifikacije	6
2. Bezbednosna uputstva	7
2.1 Posebna bezbednosna uputstva	9
3. Rukovanje	10
4. Održavanje, čišćenje i skladištenje	10
5. Odlaganje	11
6. GARANCIJA I GARANTNI LIST	11
7. Servis	13

MOTALICA SA PNEUMATSKIM CREVOM PDST 20 A1

1. Uvod

Čestitamo na kupovini vašeg novog uređaja. Izabrali ste proizvod visokog kvaliteta. Uputstvo za upotrebu je deo ovog proizvoda. Sadrži važne informacije o bezbednosti, upotrebi i odlaganju. Pre upotrebe proizvoda upoznajte se sa svim uputstvima za rad i bezbednost. Koristite proizvod samo kako je opisano i za određene oblasti primene. Predajte svu dokumentaciju prilikom prosleđivanja proizvoda trećim licima.

1.1 Namenska upotreba

Kolut creva za komprimovani vazduh je napravljen u skladu sa najnovijim dostignućima i priznatim bezbednosnim propisima. Ipak, u slučaju nepravilne ili nenamenske upotrebe može nastati opasnost po život i telo korisnika ili trećih lica ili oštećenje samog predmeta i/ili druge imovine.

Kolut creva za komprimovani vazduh se koristi za distribuciju komprimovanog vazduha i pogodan je za univerzalnu upotrebu u skoro svim oblastima tehnologije komprimovanog vazduha. Ovaj artikal nije pogodan za transport kiseonika ili drugih gasova. Svaka druga upotreba ili upotreba koja prevazilazi ovo smatra se neprikladnom. Korisnik snosi rizik. Namenska upotreba takođe uključuje poštovanje uputstva za upotrebu i montažu i poštovanje uslova održavanja. Ovaj kolut creva za komprimovani vazduh namenjen je samo za privatnu upotrebu i ne sme se koristiti komercijalno ili industrijski.

1.2 Obim isporuke

- 1 Motalica sa pneumatskim crevom
- 1 Crevo za komprimovani vazduh 20 m
- 1 Uputstvo za upotrebu

1.3 Oprema

- 1 Ručka za nošenje
- 2 Rotirajuća ručka
- 3 Brzo spajanje
- 4 Crevo
- 5 Vodilica
- 6 Zaključavanje uređaja

1.4 Tehničke specifikacije

Broj artikla:	PDST 20 A1
Maksimalni radni pritisak:	16 bar (at 23 °C) 11 bar (at 60 °C)
Tip creva:	Typ C (teška oblast primene)
Spoljni prečnik creva:	Ø 11,3 mm
Unutrašnji prečnik creva:	Ø 6,3 mm
Debljina zida:	2,5 mm
Kvačilo:	DN 7,2/6 mm
Dužina:	20 m
Primenljiv temperaturni opseg:	-10 °C sve dok + 60 °C

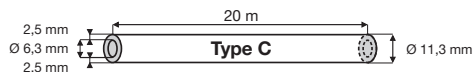

2. Bezbednosna uputstva



Pročitajte sva bezbednosna upozorenja i uputstva.



Nepoštovanje bezbednosnih informacija i uputstava može prouzrokovati ozbiljne povrede i/ili materijalnu štetu.

Sačuvajte sva bezbednosna obaveštenja i uputstva za buduću upotrebu!

Pored informacija u ovom uputstvu za upotrebu, moraju se uzeti u obzir opšti propisi o bezbednosti i zaštiti od nezgoda koji su doneti u zakonodavstvu.

- **Prosledite uputstvo za upotrebu trećim licima.**

Uverite se da treće strane koriste ovaj proizvod samo nakon što dobiju neophodna uputstva

- **Držite decu dalje i zaštitite ih od neovlašćene upotrebe.**

Nikada ne ostavljajte predmet spreman za rad ili rad bez nadzora. Nikada ne ostavljajte decu blizu njega. Deci je zabranjeno da koriste ovaj proizvod. Osigurajte proizvod od neovlašćene upotrebe.

- **Uvek budite oprezni i uvek pazite šta radite.**

Nemojte raditi nikakve radove na ovom proizvodu ako ste nepažljivi ili pod uticajem droga, alkohola ili lekova. Samo trenutak nepažnje tokom upotrebe ovog predmeta može dovesti do ozbiljne nesreće i povreda.

- **Pazite na štetu.**

Proverite da li predmet ima oštećenja pre upotrebe. Ako stvar ima nedostatke, ni pod kojim uslovima se ne sme pustiti u rad.

- **Nemojte koristiti oštre predmete.**
Nikada ne stavljajte šiljate i/ili metalne predmete u unutrašnjost predmeta.
- **Nemojte zloupotrebljavati.**
Koristite proizvod samo u svrhe navedene u ovom korisničkom priručniku.
- **Redovno proveravajte.**
Upotreba ovog predmeta može dovesti do habanja određenih delova. Stoga ga redovno proveravajte da li ima oštećenja ili nedostataka.
- **Koristite samo originalnu dodatnu opremu.**
Radi sopstvene bezbednosti, koristite samo pribor i dodatne elemente koji su izričito navedeni u uputstvu za upotrebu ili preporučeni od strane proizvođača.
- **Ne koristiti u Ek zoni.**
Ne koristite proizvod u potencijalno eksplozivnim atmosferama koje sadrže supstance kao što su zapaljive tečnosti, gasovi i posebno magla boje i prašine.

2.1 Posebna bezbednosna uputstva

- Promene koje služe tehničkom napretku može da izvrši proizvođač bez prethodnog obaveštenja i možda nisu uzete u obzir u uputstvu za upotrebu.
- Pre puštanja u rad proverite kompletnost, funkciju i nepropusnost artikla!
- Nikada ne stavljajte u rad neispravan ili nefunkcionalan proizvod! Kontaktirajte proizvođača ili neka stvar proveriti kvalifikovani tehničar.
- Nikada nemojte stajati na članku!
- Čvrsto držite crevo kada ga kotrljate gore-dole tako da crevo koje se okreće ne može nikoga da povredi!
- Obratite pažnju na maksimalni radni pritisak creva. Pokrenite crevo samo u okviru navedenih parametara (pogledajte tehničke podatke).
- Na veoma niskim temperaturama, crevo može postati nefleksibilno i kruto, što može izazvati probleme prilikom valjanja!
- Na veoma niskim temperaturama, crevo može postati nesavitljivo i kruto, što može izazvati probleme pri namotavanju!
- Nikada ne skladištite i ne postavljajte crevo na mesto sa direktnom sunčevom svetlošću!
- Nikada ne koristite crevo za transport opasnih tečnosti (hemikalije, kiseline, alkalije, itd.).
- Isključite dovod komprimovanog vazduha pre nego što se kotrlja!
- Uvek radite pažljivo i budite oprezni!
- Nikada ne koristite prekomernu silu!

3. Rukovanje

- Čvrsto držite crevo [4] kada ga kotrljate gore-dole tako da crevo [4] koje se okreće ne može nikoga da povredi!
- Obratite pažnju na maksimalni radni pritisak creva [4]. Pokrenite crevo [4] samo u okviru navedenih parametara (pogledajte tehničke podatke).

1. Polako odmotajte crevo željene dužine kroz vođicu creva [5].
2. Povežite crevo [4] sa kompresorom.
3. Povežite alat za komprimovani vazduh preko brze spojnice [3].

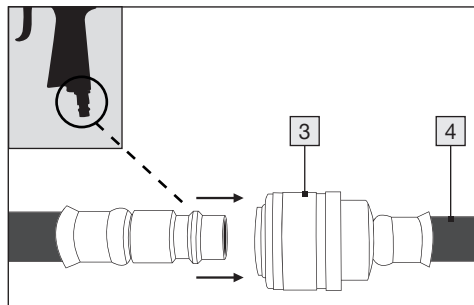

4. Nakon rada, uklonite alat iz creva [4] tako što ćete brzo povući brzu spojnicu [3] unazad.

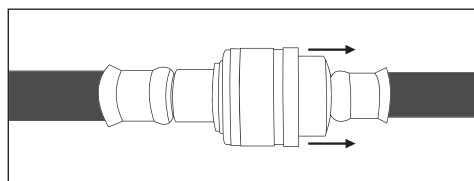

Posle rada ponovo namotajte crevo [4].

5. Podesite uređaj za zaključavanje Brava [6] za kolut creva za komprimovani vazduh nalazi se na poleđini predmeta. Povucite plastični držač nadole da biste ga zaključali i povucite plastični držač nazad nagore da biste ga otpustili.

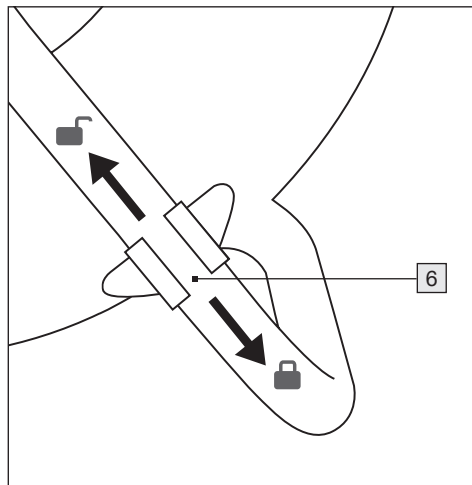

4. Održavanje, čišćenje i skladištenje

Odvojite kolut creva od izvora komprimovanog vazduha pre početka održavanja.

- Ako je crevo [4] prljavo, očistite ga pre nego što ga namotate. Za ovo nikada nemojte koristiti agresivna sredstva za čišćenje!
- Redovno proveravajte zategnutost creva [4].
- Redovno podmazujte pokretne delove kotura za crevo.
- Odmah zamenite neispravne i oštećene delove.
- Kada nije u upotrebi, potpuno namotajte crevo [4] i čuvajte ga na suvom, čistom mestu bez mraza.

5. Odlaganje



Pakovanje je izrađeno od ekološki prihvatljivih materijala koje možete odložiti na lokalnim mestima za reciklažu.



O mogućnostima odlaganja istrošenog uređaja zajedno sa delovima pribora informišite se u svojoj opštini ili gradskoj upravi.



Obratite pažnju na oznaku ambalažnih materijala tokom odvajanja otpada, oni su označeni sa skraćenicama (a) i brojevima (b) sa sledećim značenjem: 1–7: Plasti-ka/20–22: Papir i karton/ 80–98: Kompozitni materijali.

6. GARANCIJA I GARANTNI LIST

Poštovani,
Ovim putem Vas upoznajemo sa Vašim pravima i obavezama koje proističu iz Zakona o zaštiti potrošača, a u pogledu ostvarivanja prava iz garancije.

Ova garancija ni na koji način ne utiče, niti isključuje prava koja kupac ima u skladu sa važećim Zakonom o zaštiti potrošača po osnovu zakonske odgovornosti prodavca za nesaobraznost robe ugovoru koja traje 2 godine od dana kada je roba predata kupcu.

Davalac garancije ovom izjavom preuzima obavezu da kupcima svojih aparata, a pod uslovima definisanim u ovoj izjavi, obezbedi:

- besplatno otklanjanje kvarova u garantnom roku, koji bi nastali kod uobičajene upotrebe ili zbog grešaka u proizvodnji i materijalu, ili
- zamenu aparata, u garantnom roku predviđenim ovom garancijskom izjavom, u slučaju da opravka nije moguća, ili

- ako otklanjanje kvara nije moguće, kupac ima pravo da zahteva od prodavca povrat novca.

Ukupan rok garancije je 3 godine. Garantni rok počinje da važi od datuma kupovine proizvoda, odnosno od prijema istog od strane kupca, a što se dokazuje fiskalnim računom.

Garancija važi na teritoriji Republike Srbije.

Kupac može da izjavi reklamaciju usmeno u nekom od prodajnih objekata Lidl Srbija KD, odnosno telefonom, pisanim putem ili elektronskim putem na kontakte kompanije Lidl Srbija KD, uz dostavu fiskalnog računa na uvid.

U cilju ispravnog funkcionisanja proizvod se koristi u skladu sa njegovom namenom i Uputstvom za upotrebu.

Na zahtev kupca, koji je izjavljen u garantnom roku, prodavac će izvršiti otklanjanje kvarova i nedostataka na proizvodu u roku predviđenom Zakonom.

Garantni uslovi:

Pre obraćanja prodavcu za tehničku pomoć, potrebno je proveriti ispravnost instalacije i ostalih potrebnih uslova naznačenih u Uputstvu za upotrebu.

Kupac je dužan da prodavcu preda sve pripadajuće delove proizvoda koje je preuzeo u trenutku kupovine.

Popravke u roku garancije:

Garancija važi počevši od dana kada je roba predata kupcu, a na osnovu fiskalnog odsečka. U istom periodu davalac garancije, odnosno prodavac je u obavezi da otkloni sve tehničke kvarove bez naknade, u zakonskom roku.

Garancija ne važi u sledećim slučajevima

1. Ukoliko prodavcu uz aparat nije priložen fiskalni račun sa datumom prodaje.
2. Ukoliko je kvar prouzrokovan udarom groma, strujnim udarom ili sličnim delovanjem spoljne sile na sam uređaj (požar, poplava, naponski udar itd.).
3. Ukoliko su nastali kvarovi i oštećenja na uređaju posledica delovanja spoljnih uticaja, kao što su: velika vlaga, previsoka i suviše niska temperatura (pucanje cevi usled smrzavanja, oštećenja gumenih delova, rđanje, itd.)

4. Ukoliko proizvod nije korišćen u skladu sa Uputstvom za upotrebu.
5. Ukoliko je proizvod pokušalo da popravi treće neovlašćeno lice.
6. Ukoliko proizvod nije korišćen u skladu sa namenom.
7. Ukoliko je čišćenje i održavanje uređaja urađeno protivno Uputstvu za upotrebu.
8. Ukoliko je proizvod korišćen u profesionalne svrhe.

Naziv proizvoda:	Motalica sa pneumatskim crevom
Model:	PDST 20 A1
IAN / Serijski broj:	465617_2404
Proizvođač:	ROWI Germany GmbH Werner-von-Siemens-Str. 27 76694 Forst, Nemačka Lidl-services@rowi-group.com
Ovlašćeni serviser:	Lidl Srbija KD Prva južna radna 3, 22330 Nova Pazova, Republika Srbija, tel. 0800-300-199, E-mail: kontakt@lidl.rs
Datum predaje robe potrošaču:	datum sa fiskalnog računa
Uvozi i stavlja u promet:	Lidl Srbija KD Prva južna radna 3, 22330 Nova Pazova, Republika Srbija, tel. 0800-300-199, E-mail: kontakt@lidl.rs



Možete pogledati i preuzeti ove i mnoge druge priručnike na parkside-dii.com. Ovaj KR kod vas vodi direktno na parkside-dii.com. Izaberite svoju zemlju i potražite uputstva za upotrebu koristeći formular za pretragu. Unošenjem broja artikla (IAN) 465617_2404 pristupićete uputstvima za upotrebu vašeg artikla.

7. Servis

Ako imate problema u radu vašeg ROWI Germany proizvoda, postupite na sledeći način:

Kontakt

ROWI Germany servisni tim možete kontaktirati na adresi:

ROWI Germany GmbH
Werner-von-Siemens-Str. 27
76694 Forst
NEMAČKA

Lidl-services@rowi-group.com
Telefonska linija servisa: +800 7694 7694
(besplatno sa fiksne mreže)

IAN 465617_2404

Većina problema se može rešiti već u okviru kompetentnog, tehničkog saveta našeg servisnog tima.

1. Introducere	16
1.1 Utilizare prevăzută	16
1.2 Domeniul de aplicare al livrării	16
1.3 Echipament	16
1.4 Date tehnice	16
2. Instrucțiuni de siguranță	17
2.1 Instrucțiuni de siguranță specifice	19
3. Funcționare	20
4. Întreținerea, curățarea și depozitare	20
5. Evacuare	21
6. Garanția ROWI Germany GmbH	21
7. Service	22

TAMBUR PENTRU FURTUN DE AER COMPRIMAT

PDST 20 A1

1. Introducere

Felicitări pentru achiziționarea noului dvs. aparat. Ați ales un produs de înaltă calitate. Instrucțiunile de utilizare fac parte din acest produs. Acestea conțin informații importante cu privire la siguranță, utilizare și eliminare. Familiarizați-vă cu toate instrucțiunile de utilizare și de siguranță înainte de a utiliza produsul. Utilizați produsul numai conform descrierii și pentru domeniile de aplicare specificate. Predați toate documentele atunci când predați produsul unor terțe părți.

1.1 Utilizare prevăzută

Tamburul pentru furtun cu aer comprimat este construit în conformitate cu stadiul actual al tehnologiei și cu reglementările de siguranță recunoscute. Cu toate acestea, utilizarea necorespunzătoare sau neintenționată poate duce la periclitarea vieții și integrității corporale a utilizatorului sau a terților sau la deteriorarea articolului în sine și/sau a altor bunuri.

Tamburul de furtun pentru aer comprimat este utilizat pentru a distribui aer comprimat și este potrivit pentru utilizare universală în aproape toate domeniile tehnologiei aerului comprimat. Acest articol nu este potrivit pentru transportul oxigenului sau al altor gaze. Orice altă utilizare sau utilizare dincolo de aceasta este considerată utilizare necorespunzătoare. Riscul este suportat de utilizator. Utilizarea prevăzută include, de asemenea, respectarea instrucțiunilor de utilizare și instalare și respectarea condițiilor de întreținere. Acest derulator de furtun pentru aer comprimat este destinat exclusiv utilizării private și nu trebuie utilizat în scopuri comerciale sau industriale.

1.2 Domeniul de aplicare al livrării

- 1 Tambur pentru furtun de aer comprimat
- 1 Furtun aer comprimat 20 m
- 1 Instrucțiuni de utilizare

1.3 Echipament

- 1 Mâner de transport
- 2 Mâner rotativ
- 3 Cuplaj rapid
- 4 Furtun
- 5 Ghid pentru furtun
- 6 Dispozitiv de blocare

1.4 Date tehnice

Numărul articolului:	PDST 20 A1
Max. Presiunea de lucru:	16 bar (bei 23 °C) 11 bar (bei 60 °C)
Tip furtun:	Typ C (Domeniu de aplicare difil)
Diametrul exterior al furtunului:	Ø 11,3 mm
Diametrul interior al furtunului:	Ø 6,3 mm
Grosimea peretelui:	2,5 mm
Ambreiaj:	DN 7,2/6 mm
Lungime:	20 m
Intervalul de temperatură aplicabil:	-10 °C bis + 60 °C

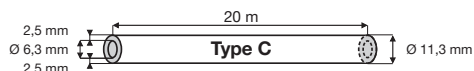

2. Instrucțiuni de siguranță



Citiți toate informațiile și instrucțiunile de siguranță.



Nerespectarea informațiilor și instrucțiunilor de siguranță poate duce la vătămări grave și/sau daune materiale.

Păstrați toate informațiile și instrucțiunile de siguranță pentru consultare ulterioară!

În plus față de instrucțiunile din aceste instrucțiuni de utilizare, trebuie respectate reglementările generale privind siguranța și prevenirea accidentelor ale legiuitorului.

- **Transmiteți instrucțiunile de utilizare către terți.**
Asigurați-vă că terții utilizează acest produs numai după ce au primit instrucțiunile necesare.
- **Țineți copiii la distanță și asigurați protecția împotriva utilizării neautorizate.**
Nu lăsați niciodată aparatul nesupravegheat atunci când este pregătit pentru utilizare sau în funcțiune. Nu lăsați niciodată copii în apropierea acestuia. Copiii nu au voie să utilizeze acest produs. Asigurați produsul împotriva utilizării neautorizate.
- **Fiți mereu atenți și acordați mereu atenție la ceea ce faceți.**
Nu lucrați la acest produs dacă sunteți neatent sau sub influența drogurilor, alcoolului sau medicamentelor. Chiar și o clipă de neatentie atunci când utilizați acest produs poate duce la accidente și răniri grave.

- **Atenție la daune.**
Verificați dacă elementul este deteriorat înainte de a-l pune în funcțiune. Dacă elementul este defect, acesta nu trebuie pus în funcțiune sub nicio formă.
- **Nu utilizați obiecte ascuțite.**
Nu introduceți niciodată obiecte ascuțite și/sau metalice în interiorul produsului.
- **Nu utilizați în mod necorespunzător.**
Utilizați produsul numai în scopurile descrise în aceste instrucțiuni de utilizare.
- **Verificați în mod regulat.**
Utilizarea acestui articol poate duce la uzura anumitor părți. Prin urmare, trebuie să îl verificați în mod regulat pentru orice deteriorare sau defect.
- **Utilizați numai accesorii originale.**
Pentru siguranța dumneavoastră, utilizați numai accesorii și elemente suplimentare care sunt specificate în mod expres în instrucțiunile de utilizare sau recomandate de producător.
- **Nu utilizați în zone periculoase.**
Nu utilizați produsul în atmosfere potențial explozive care conțin substanțe precum lichide inflamabile, gaze și, în special, ceață de vopsea și praf.

2.1 Instrucțiuni de siguranță specifice

- Modificările în interesul progresului tehnic pot fi efectuate de producător fără notificare prealabilă și pot să nu fie încă incluse în instrucțiunile de utilizare.
- Înainte de punerea în funcțiune, verificați dacă elementul este complet, funcțional și prezintă scurgeri!
- Nu folosiți niciodată un produs defect sau nefuncțional! Contactați producătorul sau dispuneți verificarea produsului de către un tehnician calificat.
- Nu stați niciodată pe articol!
- Țineți furtunul ferm atunci când îl rotiți în sus și în jos, astfel încât furtunul oscilant să nu rănească pe nimeni!
- Respectați presiunea maximă de lucru a furtunului. Utilizați furtunul numai în cadrul parametrilor specificați (a se vedea datele tehnice).
- La temperaturi foarte scăzute, furtunul poate deveni inflexibil și rigid, ceea ce poate cauza probleme atunci când îl înfășurați!
- Asigurați-vă că colțurile ascuțite sau obiectele nu deteriorează niciodată furtunul atunci când îl instalați!
- Nu depozitați sau nu amplasați niciodată furtunul într-un loc expus direct la lumina soarelui!
- Nu utilizați niciodată furtunul pentru a transporta lichide periculoase (substanțe chimice, acizi, baze etc.).
- Opriti fluxul de aer comprimat înainte de rulare!
- Lucrați întotdeauna cu atenție și cu precauția necesară!
- Nu folosiți niciodată forță excesivă!

3. Funcționare

- Țineți furtunul [4] ferm atunci când îl rotiți în sus și în jos, astfel încât furtunul oscilant [4] să nu rănească pe nimeni!
- Respectați presiunea maximă de lucru a furtunului [4]. Utilizați furtunul [4] numai în cadrul parametrilor specificați (a se vedea datele tehnice).

1. Derulați încet lungimea dorită a furtunului prin ghidajul furtunului [5].
2. Conectați furtunul [4] la compresor.
3. Conectați instrumentul cu aer comprimat prin intermediul cuplajului cu eliberare rapidă [3].

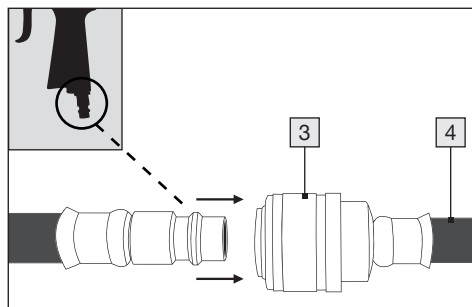

4. După lucru, scoateți unealta din furtun [4] trăgând ferm cuplajul rapid [3] înapoi.

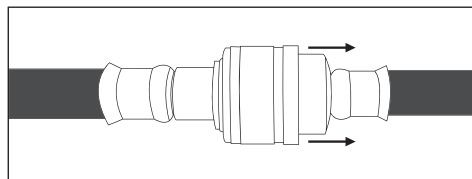

Înfășurați din nou furtunul [4] după serviciu.

5. Setarea frânelor

Dispozitivul de blocare [6] al rolei de furtun pentru aer comprimat este situat pe partea din spate a articolului. Trageți suportul din plastic în jos pentru blocare și trageți din nou suportul din plastic în sus pentru eliberare.

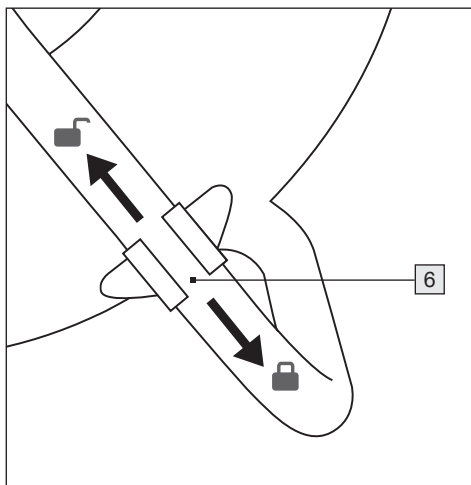

4. Întreținerea, curățarea și depozitare

Deconectați rola de furtun de la sursa de aer comprimat înainte de a începe întreținerea.

- Dacă furtunul [4] este murdar, curățați-l înainte de a-l înfășura. Nu utilizați niciodată agenți de curățare agresivi pentru acest lucru!
- Verificați periodic etanșeitatea furtunului [4].
- Lubrifiați regulat piesele mobile ale tamburului pentru furtun.
- Înlocuiți imediat piesele defecte și deteriorate.
- Atunci când nu este utilizat, înfășurați complet furtunul [4] și depozitați-l într-un loc uscat, curat și ferit de îngheț.

5. Evacuare



Ambalajul este fabricat din materiale ecologice care pot fi eliminate la centrele locale de reciclare.



Puteți afla de la autoritatea locală cum să vă debarasați de aparatul vechi.



Țineți cont de marcajul de pe materialele ambalajului la momentul sortării deșeurilor; acestea sunt marcate cu abrevieri (a) și numere (b) cu următoarea semnificație: 1–7: Materiale plastice/20–22: Hârtie și carton/80–98: Materiale compozite.

6. Garanția ROWI Germany GmbH

Stimate client,

Pentru acest aparat se acordă o garanție de 3 ani de la data cumpărării. În cazul în care produsul prezintă defecte, beneficiați de drepturi legale față de vânzătorul produsului. Aceste drepturi legale nu sunt limitate prin garanția noastră prezentată în cele ce urmează.

Condiții de garanție

Perioada de garanție începe de la data cumpărării. Păstrați cu grijă bonul fiscal original. Acesta este necesar pentru a dovedi cumpărarea.

Dacă în decurs de trei ani de la data cumpărării acestui produs apare un defect de material sau de fabricație, produsul va fi reparat sau înlocuit de către noi – la alegerea noastră – în mod gratuit. Garanția presupune ca în timpul perioadei de trei ani să se prezinte aparatul defect și dovada cumpărării (bonul fiscal), precum și o scurtă descriere în scris, în care să se specifice în ce constă defectul și când a apărut acesta.

Dacă defectul este acoperit de garanția noastră, veți primi înapoi produsul reparat sau unul nou.

Perioada de garanție și pretențiile legale privind defectele

Timpul de nefuncționare din cauza lipsei de conformitate apărute în cadrul termenului de garanție prelungeste termenul de garanție legală de conformitate și cel al garanției comerciale și curge, după caz, din momentul la care a fost adusă la cunoștința vânzătorului lipsa de conformitate a produsului sau din momentul prezentării produsului la vânzător/unitatea service până la aducerea produsului în stare de utilizare normală și, respectiv, al notificării în scris în vederea ridicării produsului sau predării efective a produsului către consumator.

Produsele de folosință îndelungată care înlocuiesc produsele defecte în cadrul termenului de garanție vor beneficia de un nou termen de garanție care curge de la data preschimbării produsului.

Domeniul de aplicare a garanției

Aparatul a fost produs cu grijă, în conformitate cu orientările stricte privind calitatea și verificat cu rigurozitate înaintea livrării.

Garanția se acordă în caz de defecte de material sau de fabricație. Această garanție nu se extinde asupra componentelor produsului care sunt expuse uzurii normale și care, prin urmare, pot fi considerate piese de uzură sau asupra deteriorărilor apărute la componentele fragile, de exemplu comutatoare, acumulatori, sau componente realizate din sticlă.

Această garanție se pierde în cazul în care produsul a fost deteriorat, a fost utilizat sau întreținut în mod necorespunzător. Pentru utilizarea corespunzătoare a produsului trebuie respectate cu strictețe toate indicațiile prezentate în instrucțiunile de utilizare. Trebuie evitate în mod obligatoriu utilizările și acțiunile nerecomandate sau care fac obiectul unor avertizări în cadrul instrucțiunilor de utilizare.

Aparatul este destinat numai uzului privat și nu utilizărilor comerciale. În cazul manevrării abuzive sau necorespunzătoare, al uzului de forță și al intervențiilor care nu au fost realizate de către filiala noastră autorizată de servicii, garanția își pierde valabilitatea.

Procedura de acordare a garanției

Pentru a se asigura prelucrarea rapidă a solicitării dvs., urmați instrucțiunile de mai jos:

- Pentru toate solicitările, vă rugăm să aveți la îndemână chitanța și numărul articolului (IAN 465617_2404) ca dovadă a achiziției.
- Vă rugăm să consultați plăcuța de identificare de pe produs, o gravură de pe produs, pagina de titlu a instrucțiunilor dvs. (stânga jos) sau autocolantul de pe spatele sau partea inferioară a produsului pentru numărul de articol.
- Dacă apar defecte funcționale sau alte defecte, vă rugăm să contactați mai întâi departamentul de servicii menționat mai jos prin telefon sau e-mail.
- Puteți trimite gratuit un produs înregistrat ca fiind defect la adresa de servicii care v-a fost furnizată, anexând dovada achiziției (chitanța) și precizând care este defectul și când s-a produs.



Puteți vizualiza și descărca aceste manuale și multe altele la parkside-diy.com. Acest cod QR vă va duce direct la parkside-diy.com. Selectați țara dvs. și căutați manualele utilizând masca de căutare. Introducerea numărului de articol (IAN) 465617_2404 vă va duce la instrucțiunile de utilizare pentru articolul dvs.

7. Service

Dacă apar probleme la utilizarea produsului dumneavoastră, marca ROWI Germany, procedați după cum urmează:

Date de contact

Adresa echipei de servicii a ROWI Germany este:

ROWI Germany GmbH
Werner-von-Siemens-Str. 27
76694 Forst
GERMANIA
Lidl-services@rowi-group.com
Service-Hotline: +800 7694 7694
(gratuit sau din rețeaua fixă)

IAN 465617_2404

Cele mai multe probleme se pot rezolva deja în cadrul unei consilieri tehnice, competente, efectuate de echipa noastră de servicii.

1. Einleitung	24
1.1 Bestimmungsgemäße Verwendung	24
1.2 Lieferumfang	24
1.3 Ausstattung	24
1.4 Technische Daten	24
2. Sicherheitshinweise	25
2.1 Spezifische Sicherheitshinweise	27
3. Bedienung	28
4. Wartung, Reinigung und Lagerung	28
5. Entsorgung	29
6. Garantie der ROWI Germany GmbH	29
7. Service	30

DRUCKLUFT-SCHLAUCHTROMMEL PDST 20 A1

1. Einleitung

Herzlichen Glückwunsch zum Kauf Ihres neuen Gerätes. Sie haben sich damit für ein hochwertiges Produkt entschieden. Die Bedienungsanleitung ist Teil dieses Produkts. Sie enthält wichtige Hinweise für Sicherheit, Gebrauch und Entsorgung. Machen Sie sich vor der Benutzung des Produkts mit allen Bedien- und Sicherheitshinweisen vertraut. Benutzen Sie das Produkt nur wie beschrieben und für die angegebenen Einsatzbereiche. Händigen Sie alle Unterlagen bei Weitergabe des Produkts an Dritte mit aus.

1.1 Bestimmungsgemäße Verwendung

Die Druckluft-Schlauchtrommel ist nach dem Stand der Technik und den anerkannten sicherheitstechnischen Regeln gebaut. Dennoch können bei unsachgemäßer oder nicht bestimmungsgemäßer Verwendung Gefahren für Leib und Leben des Benutzers oder Dritter bzw. Schäden am Artikel selbst und/oder an anderen Sachwerten entstehen.

Die Druckluft-Schlauchtrommel wird zur Verteilung von Druckluft angewandt und eignet sich für den universellen Einsatz in fast allen Bereichen der Druckluft-Technik. Dieser Artikel eignet sich nicht zum Transport von Sauerstoff bzw. anderen Gasen. Eine andere oder darüber hinausgehende Benutzung gilt als nicht bestimmungsgemäß. Das Risiko trägt der Anwender. Zur bestimmungsgemäßen Verwendung zählt auch das Beachten der Bedienungs- und Installationshinweise sowie die Einhaltung der Wartungsbedingungen. Diese Druckluft-Schlauchtrommel ist nur für den privaten Einsatz bestimmt und darf weder kommerziell noch industriell genutzt werden.

1.2 Lieferumfang

1 Druckluft-Schlauchtrommel
1 Druckluftschlauch 20 m
1 Bedienungsanleitung

1.3 Ausstattung

- 1 Tragegriff
- 2 Drehgriff
- 3 Schnellkupplung
- 4 Schlauch
- 5 Schlauchführung
- 6 Feststeller

1.4 Technische Daten

Artikelnummer:	PDST 20 A1
Max. Arbeitsdruck:	16 bar (bei 23 °C) 11 bar (bei 60 °C)
Schlauch-Typ:	Typ C (schwerer Einsatzbereich)
Schlauch- Außendurchmesser:	Ø 11,3 mm
Schlauch- Innendurchmesser:	Ø 6,3 mm
Wandstärke:	2,5 mm
Kupplung:	DN 7,2/6 mm
Länge:	20 m
Einsatzbarer Temperaturbereich:	-10 °C bis + 60 °C

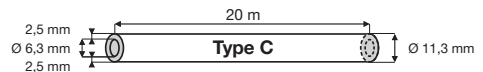

2. Sicherheitshinweise



Lesen Sie alle Sicherheitshinweise und Anweisungen.



Versäumnisse bei der Einhaltung der Sicherheitshinweise und Anweisungen können schwere Verletzungen und/oder Sachschäden verursachen.

Bewahren Sie alle Sicherheitshinweise und Anweisungen für die Zukunft auf!

Zusätzlich zu den Hinweisen in dieser Bedienungsanleitung müssen die allgemeinen Sicherheits- und Unfallverhütungsvorschriften des Gesetzgebers berücksichtigt werden.

- **Bedienungsanleitung an Dritte weiterreichen.**

Tragen Sie dafür Sorge, dass Dritte dieses Produkt nur nach Erhalt der erforderlichen Anweisungen benutzen.

- **Kinder fern halten und gegen Fremdbenutzung sichern.**

Lassen Sie den betriebsbereiten oder betriebenen Artikel niemals unbeaufsichtigt. Lassen Sie keinesfalls Kinder in dessen Nähe. Kindern ist der Gebrauch dieses Produktes untersagt. Sichern Sie das Produkt gegen Fremdbenutzung.

- **Seien Sie stets aufmerksam und achten Sie immer darauf, was Sie tun.**

Führen Sie keine Arbeiten an diesem Produkt durch, wenn Sie unaufmerksam sind bzw. unter Einfluss von Drogen, Alkohol oder Medikamenten stehen. Bereits ein Moment der Unachtsamkeit beim Gebrauch dieses Artikels kann zu ernsthaften Unfällen und Verletzungen führen.

- **Auf Beschädigung achten.**
Kontrollieren Sie den Artikel vor Inbetriebnahme auf etwaige Beschädigungen. Sollte der Artikel Mängel aufweisen, darf er auf keinen Fall in Betrieb genommen werden.
- **Keine spitzen Gegenstände verwenden.**
Führen Sie niemals spitze und/oder metallische Gegenstände in das Innere des Artikels ein.
- **Nicht zweckentfremden.**
Verwenden Sie den Artikel nur für die in dieser Bedienungsanleitung vorgesehenen Zwecke.
- **Regelmäßig prüfen.**
Der Gebrauch dieses Artikels kann bei bestimmten Teilen zu Verschleiß führen. Kontrollieren Sie es deshalb regelmäßig auf etwaige Beschädigungen und Mängel.
- **Ausschließlich Originalzubehöerteile verwenden.**
Benutzen Sie zu Ihrer eigenen Sicherheit nur Zubehör und Zusatzartikel, die ausdrücklich in der Bedienungsanleitung angegeben oder vom Hersteller empfohlen werden.
- **Nicht im Ex-Bereich verwenden.**
Verwenden Sie das Produkt nicht in explosionsgefährdeter Umgebung, in der sich Substanzen, wie brennbare Flüssigkeiten, Gase und insbesondere Farb- und Staubelemente befinden.

2.1 Spezifische Sicherheitshinweise

- Änderungen, die dem technischen Fortschritt dienen, können ohne Vorankündigung vom Hersteller getätigt werden und sind eventuell in der Bedienungsanleitung noch nicht berücksichtigt.
- Kontrollieren Sie den Artikel vor Inbetriebnahme auf Vollständigkeit, Funktion und Dichtheit!
- Nehmen Sie niemals ein defektes oder funktionsunfähiges Produkt in Betrieb! Kontaktieren Sie den Hersteller oder lassen Sie den Artikel von einem qualifizierten Techniker kontrollieren.
- Stellen Sie sich niemals auf den Artikel!
- Halten Sie den Schlauch beim Auf- und Abrollen fest, so dass der umherschwingende Schlauch niemanden verletzen kann!
- Beachten Sie den maximalen Arbeitsdruck des Schlauches. Betreiben Sie den Schlauch nur innerhalb der angegebenen Parametern (siehe technische Daten).
- Bei sehr niedrigen Temperaturen kann der Schlauch unflexibel und steif werden, dies kann unter Umständen Probleme beim Aufrollen bereiten!
- Achten Sie darauf, dass beim Schlauchverlegen niemals scharfe Ecken oder Gegenstände den Schlauch beschädigen!
- Lagern oder stellen Sie niemals den Schlauch an einem Ort mit direkter Sonneneinstrahlung!
- Verwenden Sie den Schlauch niemals um gefährliche Flüssigkeiten (Chemikalien, Säuren, Laugen, usw.) zu befördern.
- Stellen Sie vor dem Aufrollen den Druckluftstrom ab!
- Arbeiten Sie immer mit Bedacht und der nötigen Vorsicht!
- Wenden Sie auf keinen Fall übermäßige Gewalt an!

3. Bedienung

- Halten Sie den Schlauch [4] beim Auf- und Abrollen fest, so dass der umher-schwingende Schlauch [4] niemanden verletzen kann!
- Beachten Sie den maximalen Arbeitsdruck des Schlauches [4]. Betreiben Sie den Schlauch [4] nur innerhalb der angegebenen Parametern (siehe technische Daten).

1. Rollen Sie die gewünschte Schlauchlänge langsam durch die Schlauchführung [5] ab.
2. Schließen Sie den Schlauch [4] an den Kompressor an.
3. Verbinden Sie das Druckluft-Werkzeug über die Schnellkupplung [3].

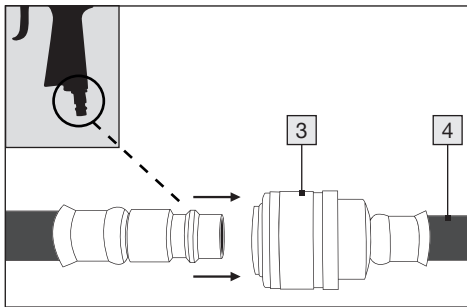

4. Entfernen Sie nach der Arbeit das Werkzeug vom Schlauch [4], indem Sie die Schnellkupplung [3] fest nach hinten ziehen.

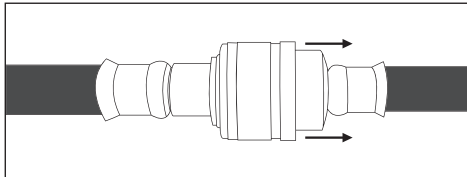

Rollen Sie nach der Arbeit den Schlauch [4] wieder ein.

5. Feststeller einstellen

Der Feststeller [6] der Druckluft-Schlauch-trommel befindet sich auf der Rückseite des Artikels. Zum Feststellen die Kunststoffhalterung herunterziehen und zum Lösen, die Kunststoffhalterung wieder nach oben ziehen.

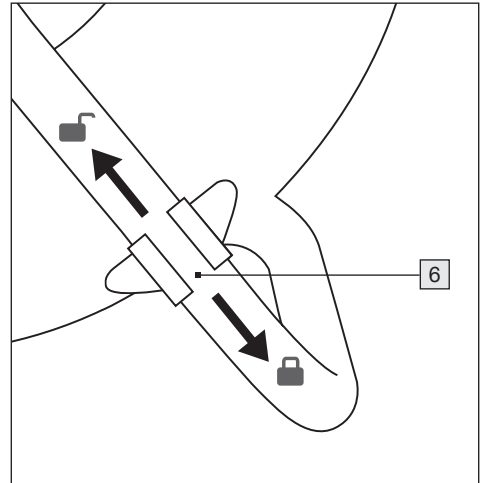

4. Wartung, Reinigung und Lagerung

Trennen Sie die Schlauchtrommel von der Druckluftquelle, bevor Sie mit der Instandhaltung beginnen.

- Sollte der Schlauch [4] schmutzig sein, reinigen Sie diesen, bevor Sie ihn einrollen. Verwenden Sie hierfür niemals aggressive Reinigungsmittel!
- Überprüfen Sie regelmäßig die Dichtheit des Schlauches [4].
- Schmieren Sie die beweglichen Teile der Schlauchtrommel regelmäßig.
- Tauschen Sie defekte und beschädigte Teile umgehend aus.
- Rollen Sie den Schlauch [4] bei Nichtbenutzung vollständig ein und lagern Sie diesen an einem trockenen, sauberen und frostsicheren Ort.

5. Entsorgung



Die Verpackung besteht aus umweltfreundlichen Materialien, die Sie über die örtlichen Recyclingstellen entsorgen können.



Möglichkeiten zur Entsorgung des ausgedienten Gerätes erfahren Sie bei Ihrer Gemeinde- oder Stadtverwaltung.



Beachten Sie die Kennzeichnung der Verpackungsmaterialien bei der Abfalltrennung, diese sind gekennzeichnet mit Abkürzungen (a) und Nummern (b) mit folgender Bedeutung: 1–7: Kunststoffe/20–22: Papier und Pappe/80–98: Verbundstoffe.

6. Garantie der ROWI Germany GmbH

Sehr geehrte Kundin, sehr geehrter Kunde, Sie erhalten auf dieses Gerät 3 Jahre Garantie ab Kaufdatum. Im Falle von Mängeln dieses Produkts stehen Ihnen gegen den Verkäufer des Produkts gesetzliche Rechte zu. Diese gesetzlichen Rechte werden durch unsere im Folgenden dargestellte Garantie nicht eingeschränkt.

Garantiebedingungen

Die Garantiefrist beginnt mit dem Kaufdatum. Bitte bewahren Sie den Original-Kassenbonn gut auf. Dieser wird als Nachweis für den Kauf benötigt.

Tritt innerhalb von drei Jahren ab dem Kaufdatum dieses Produkts ein Material- oder Fabrikationsfehler auf, wird das Produkt von uns – nach unserer Wahl – für Sie kostenlos repariert, ersetzt oder der Kaufpreis erstattet. Diese Garantieleistung setzt voraus, dass innerhalb der Drei-Jahres-Frist das de-

fekte Gerät und der Kaufbeleg (Kassenbonn) vorgelegt und schriftlich kurz beschrieben wird, worin der Mangel besteht und wann er aufgetreten ist.

Wenn der Defekt von unserer Garantie gedeckt ist, erhalten Sie das reparierte oder ein neues Produkt zurück. Mit Reparatur oder Austausch des Produkts beginnt kein neuer Garantiezeitraum.

Garantiezeit und gesetzliche Mängelansprüche

Die Garantiezeit wird durch die Gewährleistung nicht verlängert. Dies gilt auch für ersetzte und reparierte Teile. Eventuell schon beim Kauf vorhandene Schäden und Mängel müssen sofort nach dem Auspacken gemeldet werden. Nach Ablauf der Garantiezeit anfallende Reparaturen sind kostenpflichtig.

Garantieumfang

Das Gerät wurde nach strengen Qualitätsrichtlinien sorgfältig produziert und vor Anlieferung gewissenhaft geprüft.

Die Garantieleistung gilt für Material- oder Fabrikationsfehler. Diese Garantie erstreckt sich nicht auf Produktteile, die normaler Abnutzung ausgesetzt sind und daher als Verschleißteile angesehen werden können oder für Beschädigungen an zerbrechlichen Teilen, z. B. Schalter, Akkus oder die aus Glas gefertigt sind.

Diese Garantie verfällt, wenn das Produkt beschädigt, nicht sachgemäß benutzt oder gewartet wurde. Für eine sachgemäße Benutzung des Produkts sind alle in der Bedienungsanleitung aufgeführten Anweisungen genau einzuhalten. Verwendungszwecke und Handlungen, von denen in der Bedienungsanleitung abgeraten oder vor denen gewarnt wird, sind unbedingt zu vermeiden.

Das Produkt ist lediglich für den privaten und nicht für den gewerblichen Gebrauch bestimmt. Bei missbräuchlicher und unsachgemäßer Behandlung, Gewaltanwendung und bei Eingriffen, die nicht von unserer autorisierten Service-Niederlassung vorgenommen wurden, erlischt die Garantie.

Abwicklung im Garantiefall

Um eine schnelle Bearbeitung Ihres Anliegens zu gewährleisten, folgen Sie bitte den folgenden Hinweisen:

- Bitte halten Sie für alle Anfragen den Kassenbon und die Artikelnummer (IAN 465617_2404) als Nachweis für den Kauf bereit.
- Die Artikelnummer entnehmen Sie bitte dem Typenschild am Produkt, einer Gravur am Produkt, dem Titelblatt Ihrer Anleitung (unten links) oder dem Aufkleber auf der Rück- oder Unterseite des Produktes.
- Sollten Funktionsfehler oder sonstige Mängel auftreten kontaktieren Sie zunächst die nachfolgend benannte Serviceabteilung telefonisch oder per E-Mail.
- Ein als defekt erfasstes Produkt können Sie dann unter Beifügung des Kaufbelegs (Kassenbon) und der Angabe, worin der Mangel besteht und wann er aufgetreten ist, für Sie portofrei an die Ihnen mitgeteilte Service Anschrift übersenden.



Auf parkside-diy.com können Sie diese und viele weitere Handbücher einsehen und herunterladen. Mit diesem QR-Code gelangen Sie direkt auf parkside-diy.com. Wählen Sie Ihr Land aus, und suchen Sie über die Suchmaske nach den Bedienungsanleitungen. Mittels Eingabe der Artikelnummer (IAN) 465617_2404 gelangen Sie zur Bedienungsanleitung für Ihren Artikel.

7. Service

Sollten beim Betrieb Ihres ROWI Germany-Produktes Probleme auftreten, gehen Sie bitte wie folgt vor:

Kontaktaufnahme

Das ROWI Germany Service-Team erreichen Sie unter:

ROWI Germany GmbH
Werner-von-Siemens-Str. 27
76694 Forst
DEUTSCHLAND
Lidl-services@rowi-group.com
Service-Hotline: +800 7694 7694
(kostenlos aus dem Festnetz)

IAN 465617_2404

Die meisten Probleme können bereits im Rahmen der kompetenten, technischen Beratung unseres Service-Teams behoben werden.

ROWI GERMANY GMBH

WERNER-VON-SIEMENS-STR. 27

DE-76694 FORST

GERMANY

Stanje informacija · Versiune informațiilor

Stand der Informationen: 08/2024

ID No.: PDST20A1-082024-RS-RO-02

IAN 465617_2404

