



PDF ONLINE
parkside-diy.com



20V CORDLESS IMPACT WRENCH STARTER SET PASSK 20-Li C4

(GB) (CY)

20V CORDLESS IMPACT WRENCH STARTER SET

User manual
Translation of the original instructions

(HR)

20 V AKU UDARNI ODVIJAČ - SET ZA POČETNIKE

Upute za uporabu
Prijevod originalnih uputa

(RS)

20 V AKU UDARNI ODVIJAČ - SET ZA POČETNIK

Uputstvo za korišćenje
Prevod originalnog uputstva

(RO)

20 V SET DE ÎNȘURUBAT CU IMPACT TANGENȚIAL ȘI ACUMULATOR

Instrucțiuni de utilizare
Traducere a instrucțiunilor originale

(BG)

20 V СТАРТОВ КОМПЛЕКТ АКУМУЛАТОРЕН УДАРЕН ГАЙКОВЕРТ

Ръководство за експлоатация
Превод на оригиналната инструкция

(GR) (CY)

20 V ΣΕΤ ΕΠΑΝΑΦΟΡΤΙΖΟΜΕΝΟ ΚΡΟΥΣΤΙΚΟ ΚΑΤΣΑΒΙΔΙ

Οδηγίες χρήσης
Μετάφραση του πρωτοτύπου των οδηγιών χρήσης

(DE) (AT) (CH)

20 V AKKU-DREHSCLAGSCHRAUBER-STARTERSET

Bedienungsanleitung
Originalbetriebsanleitung

IAN 480245_2410

(HR) (RS) (RO) (BG) (GR)

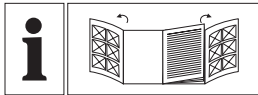

GB/CY	User manual	Page	5
HR	Upute za uporabu	Stranica	22
RS	Uputstvo za korišćenje	Strana	41
RO	Instrucțiuni de utilizare	Pagina	61
BG	Ръководство за експлоатация	Страница	80
GR/CY	Οδηγίες χρήσης	Σελίδα	103
DE/AT/CH	Bedienungsanleitung	Seite	124

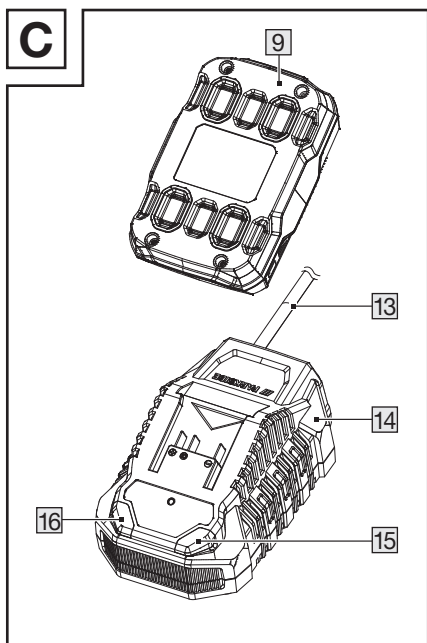
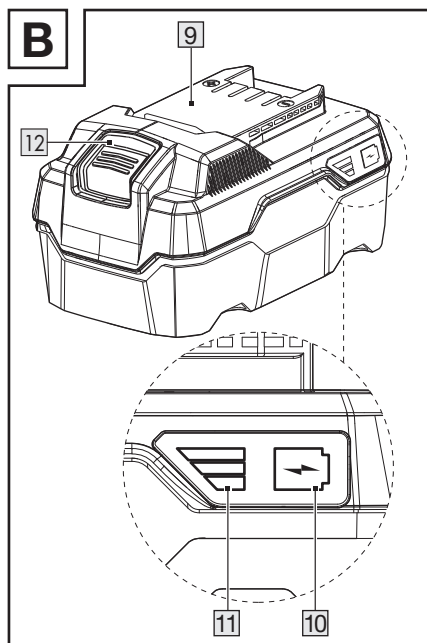
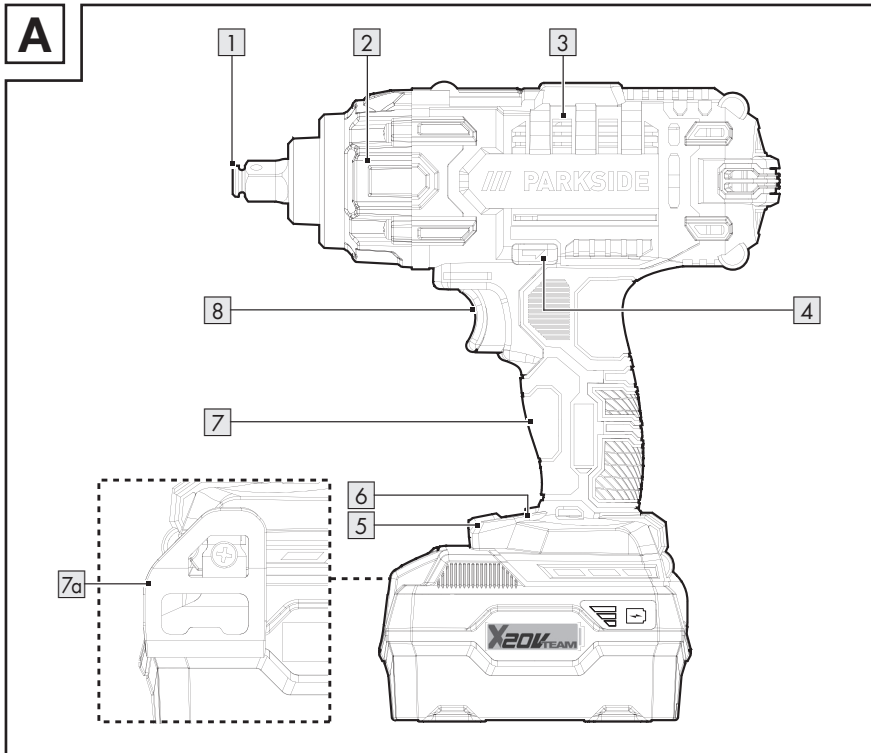

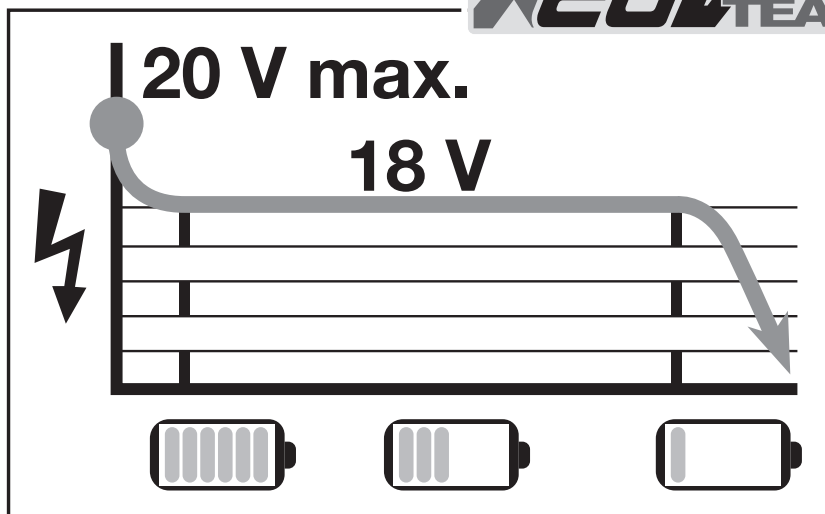

Charging time/Vrijeme punjenja/Vreme punjenja/Timp de încărcare/Време за зареждане/Διάρκεια φόρτισης/Ladezeit

	** PAP 20 B1 2 Ah	** PAP 20 B3 4 Ah	** Smart PAPS 204 A1 4 Ah	** Smart PAPS 208 A1 8 Ah
* PLG 20 A4/C1 (max. 2.4 A)	60 min	120 min	120 min	210 min
* PLG 20 A3/C3 (max. 4.5 A)	35 min	60 min	50 min	120 min
* PDSLГ 20 A1 (max. 4.5 A)	35 min	60 min	50 min	120 min
* Smart PLGS 2012 A1 (max. 12 A)	35 min	35 min	35 min	45 min
* Battery charger/Punjač/Punjač/Încărcător/Зарядно устройство/Φορτιστής/ Ladegerät				
** Battery pack/Baterijski modul/Akumulatorski paket/Pachet de acumulatori/ Акумуляторен пакет/Πακέτο μπαταριών/Akku-Pack				

NOTE: The actual charging time may be slightly different from the above stated depending on the ambient temperature and the condition of the battery pack. The information is subject to change without prior notice.

NAPOMENA: Stvarno vrijeme punjenja može neznatno odstupati od gore navedenih podataka, ovisno o temperaturi okoline i stanju punjive baterije. Podaci su podložni promjenama.

NAPOMENA: Stvarno vreme punjenja može neznatno da se razlikuje od gore navedenih informacija u zavisnosti od temperature okoline i stanja akumulatora. Informacije su podložne promenama.

INDICAȚIE: Timpul real de încărcare poate diferi ușor de cele de mai sus, în funcție de temperatura ambiantă și de starea acumulatorului. Informații care pot fi modificate.

УКАЗАНИЕ: В зависимост от околната температура и състоянието на акумулаторната батерия действителното време на зареждане може малко да се различава от горепосочените данни. Запазва се правото на промени в информацията.





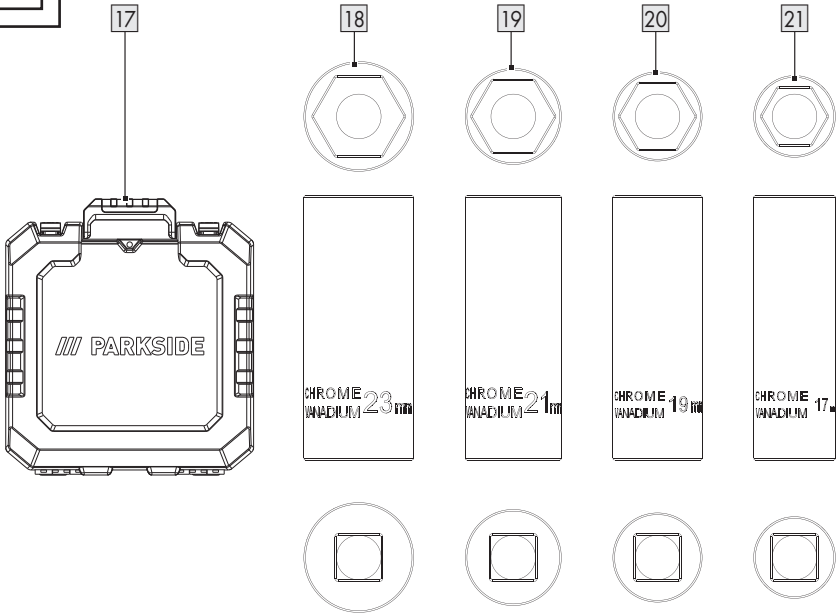
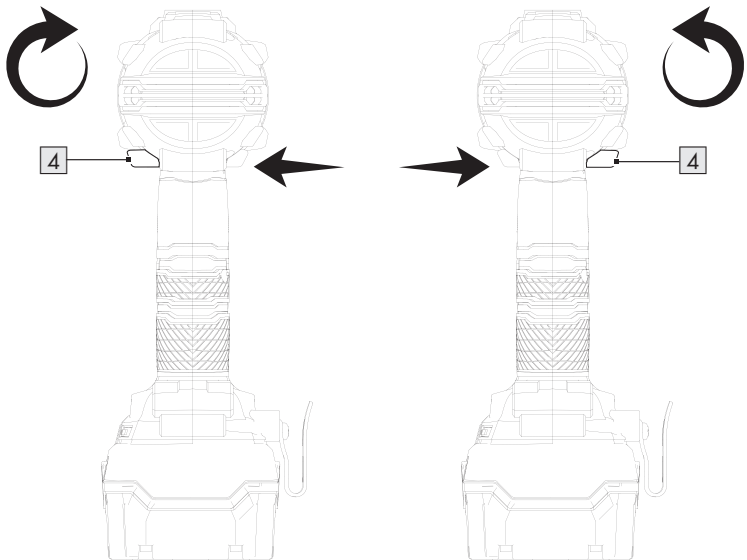











ΥΠΟΔΕΙΞΗ: Η πραγματική διάρκεια φόρτισης ενδέχεται να αποκλίνει ελαφρώς από τις ανωτέρω τιμές ανάλογα με τη θερμοκρασία περιβάλλοντος και την κατάσταση της μπαταρίας. Με την επιφύλαξη αλλαγών στις πληροφορίες.

HINWEIS: Die tatsächliche Ladezeit kann in Abhängigkeit von der Umgebungstemperatur und dem Zustand des Akkus geringfügig von den oben genannten Angaben abweichen. Änderungen der Informationen vorbehalten.

D**E**

- List of pictograms used** Page 6
- Introduction** Page 7
 - Intended use Page 7
 - Scope of delivery Page 7
 - Parts list Page 7
 - Technical data. Page 8
- General safety instructions** Page 9
 - General power tool safety warnings Page 9
 - Safety instructions for vehicle impact wrenches Page 12
 - Vibration and noise reduction. Page 12
 - Behaviour in emergency situations. Page 12
 - Residual risks Page 13
 - Battery charger safety warnings. Page 13
- Before first use** Page 14
 - Unpacking the product. Page 14
 - Accessories Page 14
 - Charging the battery pack Page 15
 - Inserting/removing the battery pack. Page 15
 - Checking the battery pack's charging level Page 15
- Operation** Page 15
 - Inserting/removing the tool. Page 16
 - Setting the direction of rotation Page 16
 - Adjusting the torque Page 16
 - Switching on/off Page 16
 - Speed control Page 16
 - LED work light Page 16
 - Belt clip. Page 17
 - Working instructions. Page 17
 - Differences between screwdrivers and impact wrenches Page 17
- Cleaning and care** Page 18
 - Maintenance Page 18
 - Repair Page 18
 - Storage Page 18
 - Transportation. Page 18
- Disposal** Page 19
- Warranty** Page 19
 - Warranty claim procedure. Page 20
- Service** Page 20
- EU declaration of conformity** Page 21

List of pictograms used

	<p>This symbol means that the operating instructions must be observed when using the product.</p>		<p>Switch the product off and remove the battery pack before replacing attachments, cleaning and when not in use.</p>
	<p>WARNING! – Designating a hazard with moderate risk, which can result in death or severe injury if not avoided (e.g. risk of electric shock)</p>		<p>Protect the battery pack against heat and continuous intense sunlight.</p>
	<p>CAUTION! – Designating a hazard with low risk, which could result in minor or moderate injury if not avoided (e.g. risk of scalding)</p>		<p>Protect the battery pack against water and moisture.</p>
	<p>NOTICE! – Warns of possible damage to property/the product if not avoided (e.g. risk of short circuit)</p>		<p>Protect the battery pack from fire.</p>
	<p>Warning – hot surface!</p>		<p>Protection class II (double insulation)</p>
	<p>Alternating current/voltage</p>		<p>Fuse</p>
	<p>Direct current/voltage</p>		<p>Wear hearing protection!</p>
	<p>CE mark indicates conformity with relevant EU directives applicable for this product.</p>		<p>Safety information Instructions for use</p>

20V CORDLESS IMPACT WRENCH STARTER SET

● Introduction

We congratulate you on the purchase of your new product. You have chosen a high quality product. The instructions for use are part of the product. They contain important information concerning safety, use and disposal. Before using the product, please familiarise yourself with all of the safety information and instructions for use. Only use the product as described and for the specified applications. If you pass the product on to anyone else, please ensure that you also pass on all the documentation with it.

● Intended use

- This cordless impact wrench (hereinafter “product” or “power tool”) is designed for fastening and removing screws, bolts and nuts using an impact socket.
- The product is intended to be used only by adults who have read and understood the instructions and warnings in this user manual. The users are responsible for their actions.
- Any other use or modification of the product are considered improper use and can result in hazards such as death, life-threatening injuries and damage.
- The manufacturer is not liable for any damages caused by improper use.
- The product is not intended for commercial use or for any other use.

● Scope of delivery

⚠ WARNING!

- ▶ The product and the packaging are not children’s toys! Children must not play with plastic bags, sheets and small parts! There is a danger of choking and suffocation!

- 1 20V Cordless Impact Wrench Starter Set
- 4 Sockets (17 mm, 19 mm, 21 mm, 23 mm)
- 1 Battery pack
- 1 Battery charger
- 1 Belt clip (pre-installed)
- 1 Storage case
- 1 User manual

● Parts list

(Fig. A)

- 1 Tool holder
- 2 Housing
- 3 Vents
- 4 Rotational direction switch
- 5 LED work light
- 6 Torque button
- 7 Handle
- 7a Belt clip
- 8 On/off switch

(Fig. B)

- 9 Battery pack
- 10  button (charging level)
- 11 Charging level LEDs (red/orange/green)
- 12 Release button for battery pack

(Fig. C)

- 13 Mains cord with mains plug
- 14 Battery charger (rapid battery charger)
- 15 Charging control LED – Red
- 16 Charging control LED – Green

(Fig. D)

- 17 Storage case
- 18 Socket, 23 mm
- 19 Socket, 21 mm
- 20 Socket, 19 mm
- 21 Socket, 17 mm

● Technical data

20V Cordless impact wrench starter set		PASSK 20-Li C4
Model number:		
– with VDE plug charger:		HG11293
– with BS plug charger:		HG11293-BS
Rated voltage:		20 V ===
Idling speed n_0 :		0–2,300 min ⁻¹
Max. torque:		
– Clockwise rotation:		400 N m
– Counter-clockwise rotation:		400 N m
Tool holder:		1/2" Square

Battery pack		PAP 20 B3
Model number:		HG12606
Type:		Lithium-Ion
Rated voltage:		20 V ===
Capacity:		4 Ah
Energy value:		80 Wh
Number of cells:		10

Rapid battery charger		PLG 20 C3
Model number:		
– VDE plug:		HG08983
– BS plug:		HG08983-BS
Input:		
Rated voltage:		230–240 V~
Rated frequency:		50 Hz
Rated power:		120 W
Output:		
Rated voltage:		21.5 V ===
Charging current:		4.5 A
Protection class:		II/□
Fuse (internal):		3.15 A / 

Recommended ambient temperature

While charging:	+4 °C to +40 °C
During operation:	–20 °C to +50 °C
During storage:	0 °C to +45 °C

Noise emission value

Noise measurement value determined in accordance with EN 62841. The A-rated noise level of the power tool at the working location is typically as follows:

Sound pressure level L_{pA} :	85.8 dB
Uncertainty K_{pA} :	3 dB
Sound power level L_{WA} :	93.8 dB
Uncertainty K_{WA} :	3 dB

Vibration emission value

Total vibration values (vector total of three directions) determined in accordance with EN 62841:

Impact tightening a_h :	4.066 m/s ²
Uncertainty K:	1.5 m/s ²

WARNING!



Wear hearing protection!

WARNING!

- ▶ Depending on the manner in which the power tool is being used and, in particular, the kind of workpiece being worked, the vibration and noise emission values can deviate from the values given in these instructions during actual use of the power tool.

WARNING!

- ▶ Try to minimise exposure to vibration and noise. Examples of measures to reduce vibration include wearing gloves when using the tool and limiting working time. All parts of the operating cycle must be taken into account (e.g. times when the power tool is switched off and when it is running idle in addition to the trigger time).

NOTE

- ▶ The vibration emission values and the noise emission values given in these instructions have been measured in accordance with a standardised test procedure and can be used for comparison of the power tool with another tool.
- ▶ The specified total vibration values and the noise emission values can also be used to make a provisional load estimate.



General safety instructions

● General power tool safety warnings

WARNING!



Read all safety warnings, instructions, illustrations and specifications provided with this power tool. Failure to follow all instructions listed below may result in electric shock, fire and/or serious injury.

Save all warnings and instructions for future reference.

The term “power tool” in the warnings refers to your mains-operated (corded) power tool or battery-operated (cordless) power tool.

Work area safety

- Keep work area clean and well lit.** Cluttered or dark areas invite accidents.
- Do not operate power tools in explosive atmospheres, such as in the presence of flammable liquids, gases or dust.** Power tools create sparks which may ignite the dust or fumes.
- Keep children and bystanders away while operating a power tool.** Distractions can cause you to lose control.

Electrical safety

- Power tool plugs must match the outlet. Never modify the plug in any way. Do not use any adapter plugs with earthed (grounded) power tools.** Unmodified plugs and matching outlets will reduce risk of electric shock.
- Avoid body contact with earthed or grounded surfaces, such as pipes, radiators, ranges and refrigerators.** There is an increased risk of electric shock if your body is earthed or grounded.
- Do not expose power tools to rain or wet conditions.** Water entering a power tool will increase the risk of electric shock.
- Do not abuse the cord. Never use the cord for carrying, pulling or unplugging the power tool. Keep cord away from heat, oil, sharp edges or moving parts.** Damaged or entangled cords increase the risk of electric shock.
- When operating a power tool outdoors, use an extension cord suitable for outdoor use.** Use of a cord suitable for outdoor use reduces the risk of electric shock.

- f) **If operating a power tool in a damp location is unavoidable, use a residual current device (RCD) protected supply.** Use of an RCD reduces the risk of electric shock.
- g) **If devices are provided for the connection of dust extraction and collection facilities, ensure these are connected and properly used.** Use of dust collection can reduce dust-related hazards.

Personal safety

- a) **Stay alert, watch what you are doing and use common sense when operating a power tool.** Do not use a power tool while you are tired or under the influence of drugs, alcohol or medication. A moment of inattention while operating power tools may result in serious personal injury.
- b) **Use personal protective equipment. Always wear eye protection.** Protective equipment such as dust mask, non-skid safety shoes, hard hat, or hearing protection used for appropriate conditions will reduce personal injuries.
- c) **Prevent unintentional starting. Ensure the switch is in the off-position before connecting to power source and/or battery pack, picking up or carrying the tool.** Carrying power tools with your finger on the switch or energising power tools that have the switch on invites accidents.
- d) **Remove any adjusting key or wrench before turning the power tool on.** A wrench or a key left attached to a rotating part of the power tool may result in personal injury.
- e) **Do not overreach. Keep proper footing and balance at all times.** This enables better control of the power tool in unexpected situations.
- f) **Dress properly. Do not wear loose clothing or jewellery. Keep your hair, clothing and gloves away from moving parts.** Loose clothes, jewellery or long hair can be caught in moving parts.
- h) **Do not let familiarity gained from frequent use of tools allow you to become complacent and ignore tool safety principles.** A careless action can cause severe injury within a fraction of a second.

Power tool use and care

- a) **Do not force the power tool. Use the correct power tool for your application.** The correct power tool will do the job better and safer at the rate for which it was designed.
- b) **Do not use the power tool if the switch does not turn it on and off.** Any power tool that cannot be controlled with the switch is dangerous and must be repaired.
- c) **Disconnect the plug from the power source and/or the battery pack, if detachable, from the power tool before making any adjustments, changing accessories, or storing power tools.** Such preventive safety measures reduce the risk of starting the power tool accidentally.
- d) **Store idle power tools out of the reach of children and do not allow persons unfamiliar with the power tool or these instructions to operate the power tool.** Power tools are dangerous in the hands of untrained users.
- e) **Maintain power tools and accessories. Check for misalignment or binding of moving parts, breakage of parts and any other condition that may affect the power tool's operation.**





If damaged, have the power tool repaired before use. Many accidents are caused by poorly maintained power tools.

- f) **Keep cutting tools sharp and clean.** Properly maintained cutting tools with sharp cutting edges are less likely to bind and are easier to control.
- g) **Use the power tool, accessories and tool bits etc. in accordance with these instructions, taking into account the working conditions and the work to be performed.**
Use of the power tool for operations different from those intended could result in a hazardous situation.
- h) **Keep handles and grasping surfaces dry, clean and free from oil and grease.** Slippery handles and grasping surfaces do not allow for safe handling and control of the tool in unexpected situations.

Battery tool use and care

- a) **Recharge only with the charger specified by the manufacturer.** A charger that is suitable for one type of battery pack may create a risk of fire when used with another battery pack.
- b) **Use power tools only with specifically designated battery packs.** Use of any other battery packs may create a risk of injury and fire.
- c) **When battery pack is not in use, keep it away from other metal objects, like paper clips, coins, keys, nails, screws or other small metal objects, that can make a connection from one terminal to another.** Shorting the battery terminals together may cause burns or a fire.

- d) **Under abusive conditions, liquid may be ejected from the battery; avoid contact. If contact accidentally occurs, flush with water. If liquid contacts eyes, additionally seek medical help.** Liquid ejected from the battery may cause irritation or burns.
- e) **Do not use a battery pack for tool that is damaged or modified.** Damaged or modified batteries exhibit unpredictable behaviour resulting in fire, explosion or risk of injury.
- f) **Do not expose a battery pack or tool to fire or excessive temperature.** Exposure to fire or temperature above +130 °C may cause explosion.
- g) **Follow all charging instructions and do not charge the battery pack or tool outside the temperature range specified in the instructions.** Charging improperly or at temperatures outside the specified range may damage the battery and increase the risk of the fire.

	CAUTION! RISK OF EXPLOSION! Never charge non-rechargeable batteries!
	Protect the rechargeable battery from heat, for example from continuous exposure to sunlight, fire, water and moisture. There is a risk of explosion.
	
	

Service

- a) **Have your power tool serviced by a qualified repair person using only identical replacement parts.** This will ensure that the safety of the power tool is maintained.

b) **Never service damaged battery packs.** Service of battery packs should be only be performed by the manufactured or authorized service providers.

● Safety instructions for vehicle impact wrenches

- a) **Hold the power tool by insulated gripping surfaces, when performing an operation where the fastener may contact hidden wiring or its own cord.** Fasteners contacting a “live” wire may make exposed metal parts of the power tool “live” and could give the operator an electric shock.
- b) **Keep hands away from rotating parts. Wait until the power tool has stopped before placing it down.** Risk of injury!
- c) **Avoid contact with the tool insert or the component part immediately after processing.** The parts may be hot and cause burn injuries.
- d) **Immediately switch off the power tool if the tool insert is blocked due to overloading or tilting of the component part.** The loss of control can result in injuries.
- e) **Secure the workpiece.** A workpiece that is retained with clamping appliances or a vice is held more securely than with your hand.
- f) **In case of soft materials such as aluminium or similar, using the impact wrench can damage the thread or screw seat if screwed too tight.**
- g) **Protect yourself and others, including people in the immediate vicinity, with the necessary safety measures or precautions to prevent damage to health.**

h) **Do not use any accessories that are not recommended by PARKSIDE.** This can result in electric shock or fire.

● Vibration and noise reduction

To reduce the impact of noise and vibration emission, limit the time of operation, use low-vibration and low-noise operating modes as well as wear personal protective equipment.

Take the following points into account to minimise the vibration and noise exposure risks:

- Only use the product as intended by its design and these instructions.
- Ensure that the product is in good condition and well maintained.
- Keep tight grip on the handles/grip surface.
- Maintain this product in accordance with these instructions and keep it well lubricated (where appropriate).
- Plan your work schedule to spread any high vibration tool use across a longer period of time.

● Behaviour in emergency situations

Familiarise yourself with the use of this product by means of this instruction manual. Memorise the safety warnings and follow them to the letter. This will help to prevent risks and hazards.

- Always be alert when using this product, so that you can recognise and handle risks early. Fast intervention can prevent serious injury and damage to property.
- Switch the product off and remove the battery pack if there are malfunctions. Have the product checked by a qualified professional and repaired, if necessary, before you operate it again.

● Residual risks

NOTE

- ▶ This product produces an electromagnetic field during operation! This field may under some circumstances interfere with active or passive medical implants!
- ▶ To reduce the risk of serious or fatal injury, we recommend persons with medical implants to consult their doctor and the medical implant manufacturer before operating this product!

Even if you are operating this product in accordance with all the safety requirements, potential risks of injury and damage remain. The following dangers can arise in connection with the structure and design of this product:

- Injuries caused by moving parts or hot surfaces.
- Ear damage if working without ear protection.
- Damage to your health caused by swinging your hands and arms when operating the appliance for longer periods of time or if the unit is not held or maintained properly.

● Battery charger safety warnings

- This appliance can be used by children aged from 8 years and above and persons with reduced physical, sensory or mental capabilities or lack of experience and knowledge if they have

been given supervision or instruction concerning use of the appliance in a safe way and understand the hazards involved. Children shall not play with the appliance. Cleaning and user maintenance shall not be made by children without supervision.

- Do not charge non-rechargeable batteries. Disregarding this instruction is hazardous.
- If the supply cord is damaged, it must be replaced by the manufacturer, its service agent or similarly qualified persons in order to avoid a hazard.
- Protect the electrical parts against moisture. Do not immerse such parts in water or other liquids to avoid electrical shock. Never hold the appliance under running water. Pay attention to the instructions provided for cleaning, maintenance and repair.
- 🏠 The appliance is suitable for indoor use only.

⚠ NOTICE! This charger is only designed for charging the following battery pack types:

/// PARKSIDE 20 V battery pack		
PAP 20 B1	2 Ah	5 cells
PAP 20 B3	4 Ah	10 cells
PAPS 204 A1	4 Ah	5 cells
PAPS 208 A1	8 Ah	10 cells

Suitable battery packs and chargers

Battery pack:	/// PARKSIDE X 20 V Team
Charger:	/// PARKSIDE X 20 V Team

- Customers can order compatible replacement batteries and chargers from Lidl online shops for the following countries:

Germany (lidl.de), France (lidl.fr), Belgium (lidl.be), Czech Republic (lidl.cz), Netherlands (lidl.nl), Poland (lidl.pl), Slovakia (lidl.sk), Spain (lidl.es)

Customers from all other countries can order from www.optimex-shop.com.

● **Before first use**

● **Unpacking the product**

- Take the product out of the packaging and remove all packaging materials and plastic wrappings.
- Check to make sure that all listed parts are included (see “Scope of delivery”).
- Check whether the product and all parts are in good condition, if any damage or defect is detected, do not use the product, but follow the procedure described in chapter “Warranty”.

● **Accessories**

NOTE

► This user manual contains information and suggestions for accessories and their uses. The accessories depicted are not included in the shipment, but are meant to indicate additional possibilities for using this product.

- To operate this product safely and correctly, we recommend the following accessories:

Accessories	Function
Impact sockets	<ul style="list-style-type: none"> Specifically designed to handle the high torque produced by the product. Get a set of sockets in various sizes to cover different bolt and nut sizes.
Socket extensions	Useful for reaching bolts that are deeply recessed or in hard-to-reach areas.
Universal joints	Allows flexibility in positioning the product. This enables reaching bolts at various angles.
Protective gear	<ul style="list-style-type: none"> Safety glasses and ear protection are essential when using any power tools. The high torque can generate a lot of noise, and there may be debris or oil splatter.
Torque sticks/wrench	For tasks that require specific torque settings, torque sticks/wrench can help to achieve accurate and consistent results.

- Accessories are available through your speciality retailer. When buying always consider the technical requirements of this product (see “Technical data”).
- If you are not certain, ask a qualified specialist and get advice from your trusted dealer.

● Charging the battery pack

(Fig. C)

NOTE

- ▶ The battery pack [9] may be charged at any time without reducing its life.
- ▶ Interrupting the charging process does not damage the battery pack [9].

- Before operation: Charge the battery pack [9] when it is at medium or low charging level (see “Checking the battery pack’s charging level”).
- The charging control LEDs (red [15] and green [16]) indicate the status of the charger [14] and the battery pack [9].

LED	Status
Red LED lights up	Battery pack charges
Green LED lights up	Battery pack fully charged
Green LED and red LED flashing	Battery pack defective
Red LED flashing	Battery pack too cold or too warm
Green LED lights up (without battery pack)	Charger ready

1. Insert the battery pack [9] into the battery charger [14].

2. Connect the mains plug of the charger [13] to a mains outlet.
3. When the battery pack [9] is fully charged:
 - Disconnect the mains plug of the charger [13] from the mains outlet.
 - Remove the battery pack [9] from the battery charger [14].

● Inserting/removing the battery pack

Inserting the battery pack

1. Push the battery pack [9] into the handle [7].
2. Ensure the battery pack [9] clicks audibly in place.

Removing the battery pack

1. Press the release button [12] on the battery pack [9].
2. Pull the battery pack [9] from the handle [7].

● Checking the battery pack’s charging level

(Fig. B)

- Check battery pack’s charging level: Press the  button [10]. The charging level LEDs [11] show the charging level as follows:

Charging level LEDs	Charging level
Red/orange/green	Maximum
Red/orange	Medium
Red	Low

● Operation

WARNING! Risk of injury!



Always switch the product off and remove the battery pack [9] before making any adjustments.

● Inserting/removing the tool

Inserting the tool

1. Select the desired socket:
 - Socket, 17 mm 21
 - Socket, 19 mm 20
 - Socket, 21 mm 19
 - Socket, 23 mm 18
2. Push the socket 18/19/20/21 into the tool holder 1.

Removing the tool

NOTE

- ▶ The tool holder 1 features a hole. This allows inserting a detent pin (not included) to lock an impact socket (not included) with holes in the corresponding positions of the square connection.

- Pull the socket 18/19/20/21 from the tool holder 1.

● Setting the direction of rotation

(Fig. E)

NOTE

- ▶ Operating the rotational direction switch 4: The product must be switched off and come to a standstill.

- Set the rotational direction switch 4 to one of the 3 positions:

Position of the rotational direction switch 4	Rotational direction
Left	Clockwise
Middle	On/off switch 8 locked
Right	Counter-clockwise

● Adjusting the torque

NOTE

- ▶ The product uses the previously used torque setting when it is switched on.
- ▶ If the direction of rotation is set counter-clockwise, the torque is automatically set to the highest level.

- Read the current torque: Press the torque button 6 briefly once.
- Adjust the set torque: Press the torque button 6 repeatedly until the desired torque setting is selected.

● Switching on/off

Switching on

- Press and hold the on/off switch 8. The inserted socket 18/19/20/21 starts rotating.

Switching off

- Release the on/off switch 8.

● Speed control

- Progressively controlling the speed: Apply gentle or stronger pressure on the on/off switch 8.

Pressure	Speed
Gentle	Low
Strong	High

● LED work light

NOTE

- ▶ Improve visibility in poorly lit areas: This product is equipped with a LED work light 5 to illuminate the immediate working area.
- ▶ After switching off the product: The LED work light 5 stays on for approx. another 10 seconds.

- As soon as the product is switched on: The LED work light 5 switches on immediately.

● Belt clip

(Fig. A)

⚠ CAUTION! Risk of injury!

- ▶ Before hanging the product on a belt: Push the rotational direction switch  to the centre position (lock). This prevents the product from being switched on accidentally.

- Hanging the product on a belt: Use the belt clip .

● Working instructions

NOTE

- ▶ The tightening torque depends on:
 - the selected torque setting
 - the speed
 - the screw or nut type
 - the base material to be fastened
 - the impacting duration
- ▶ The product may only be used to tighten bolts and nuts for pre-assembly work. It is not the product that achieves the desired target torque of the screw or nut, but a torque wrench that is set to the target torque.

NOTE

- ▶ Check the tightening torque actually achieved with a torque wrench.
- ▶ When using the product for longer periods of time: Allow the product to run for about 10 seconds without load. The ventilation of the motor blows air to the front driving mechanism to cool it down.
- ▶ In order to achieve optimum impact force, do not exert any pressure against the screw/nut.
- ▶ Processing assembly operations: Always follow the manufacturer's instructions or guidelines for screws, bolts, nuts and specific fasteners.
- ▶ After changing a vehicle's wheel(s): Inspect the wheel bolts or nuts as requested in the manufacturer's instructions or guidelines. Tighten the wheel bolts or nuts with a torque wrench after approx. 50 to 100 km.

● Differences between screwdrivers and impact wrenches

To facilitate the selection of the appropriate tool, the following table illustrates the differences between screwdrivers and impact wrenches.

	Screwdriver	Impact wrench
Purpose:	Driving and loosening screws in various materials.	Fastening and unfastening nuts and bolts, especially for tasks with automotive vehicles.
Torque:	Moderate torque for versatile applications.	High torque for heavy-duty applications.
Chuck type:	Accommodates various screwdriver bits.	Square drive for attaching sockets directly.

	Screwdriver	Impact wrench
Impact mechanism:	Standard rotating mechanism.	Employs rapid bursts of torque for quick fastening and loosening.
Versatility:	Suitable for light-duty fastening.	Specialized for heavy-duty fastening tasks.

● **Cleaning and care**

⚠ WARNING! Risk of injury!



Always switch the product off and remove the battery pack **[9]** before making any adjustments.

NOTE

- ▶ Do not use chemical, alkaline, abrasive or other aggressive detergents or disinfectants to clean this product as they might be harmful to its surfaces.
 - ▶ Never allow fluids to get into the product.
- Regular and proper cleaning helps to ensure safe use and prolongs the life of the product.
 - Always keep the product clean, dry and free from oil or grease.
 - After each use and before storage: Remove debris from the product.
 - Clean the product with a dry cloth.
 - Use a soft brush for areas that are hard to reach.
 - In particular, clean the vents **[3]** after every use with a cloth and soft brush. The vents must always be clear.

● **Maintenance**

- Before and after each use: Check the product and accessories for wear and damage. If required, replace worn or damaged accessories. Observe the technical requirements (see “Technical data”).

● **Repair**

- This product does not contain any parts that can be repaired by the user.
- Contact an authorised service centre or a similarly qualified person to have the product checked and repaired.

● **Storage**

- The recommended storage temperature is 0 °C to +45 °C.
- Clean the product as described above.
- Store the product and its accessories in a dark, dry, frost-free, well-ventilated place.
- Always store the product in a place that is inaccessible to children.
- Store the product in its storage case **[17]**.

Battery pack

- Before storing for extended periods: Only store the battery pack **[9]** partially charged. The battery pack should be charged at 40 to 60 % (red and orange charging level LEDs **[11]** light up).
- When storing for extended periods: Check the charging level of the battery pack **[9]** about every 3 months. Recharge the battery pack, if necessary.

● **Transportation**

- Transport the product in its storage case **[17]**.
- Protect the product from any heavy impact or strong vibrations which may occur during transportation in vehicles.

- Secure the product to prevent it from slipping or falling over.

● **Disposal**

The packaging is made entirely of recyclable materials, which you may dispose of at local recycling facilities.



Observe the marking of the packaging materials for waste separation, which are marked with abbreviations (a) and numbers (b) with following meaning: 1–7: plastics/20–22: paper and fibreboard/80–98: composite materials.

Product:



Contact your local refuse disposal authority for more details of how to dispose of your worn-out product.



To help protect the environment, please dispose of the product properly when it has reached the end of its useful life and not in the household waste. Information on collection points and their opening hours can be obtained from your local authority.

Faulty or used batteries/rechargeable batteries must be recycled. Return the batteries/rechargeable batteries and/or the product to the available collection points.



Environmental damage through incorrect disposal of the batteries/rechargeable batteries!

Remove the batteries/battery pack from the product before disposal.

Batteries/rechargeable batteries may not be disposed of with the usual domestic waste. They may contain toxic heavy metals and are subject to hazardous waste treatment rules and regulations. The chemical symbols for heavy metals are as follows: Cd = cadmium, Hg = mercury, Pb = lead. That is why you should dispose of used batteries/rechargeable batteries at a local collection point.

● **Warranty**

The product has been manufactured to strict quality guidelines and meticulously examined before delivery. In the event of material or manufacturing defects you have legal rights against the retailer of this product. Your legal rights are not limited in any way by our warranty detailed below.

The warranty for this product is 3 years from the date of purchase. The warranty period begins on the date of purchase. Keep the original sales receipt in a safe location as this document is required as proof of purchase.

Any damage or defects already present at the time of purchase must be reported without delay after unpacking the product.

Should the product show any fault in materials or manufacture within 3 years from the date of purchase, we will repair or replace it – at our choice – free of charge to you. The warranty period is not extended as a result of a claim being granted. This also applies to replaced and repaired parts.

This warranty becomes void if the product has been damaged, or used or maintained improperly.

The warranty covers material or manufacturing defects. This warranty does not cover product parts subject to normal wear and tear, thus considered consumables (e.g. batteries, rechargeable batteries, tubes, cartridges), nor damage to fragile parts, e.g. switches or glass parts.

● **Warranty claim procedure**

So that your request can be processed quickly, please observe the following instructions:

For all inquiries, please have the receipt and item number (IAN 480245_2410) ready as proof of purchase.

The article number can be taken from the identification label on the product, engraving on the product, the front cover of your manual (at the bottom left), or the sticker on the back or bottom of the product.

If malfunctions or other defects arise, first contact the service department indicated below by phone or email.

You can then send a product recorded as defective to the communicated service address postage-free, making sure to enclose proof of purchase (receipt) and information on the details of the defect and when it occurred.

You can download and view this and numerous other manuals at parkside-diy.com. This QR code takes you directly to parkside-diy.com. Choose your country and use the search screen to search for the operating instructions. Entering the item number (IAN) 480245_2410 takes you to the operating instructions for your item.

● **Service**

GB **Service Great Britain**

Tel.: 0800 0569216

E-Mail: owim@lidl.co.uk

CY **Service Cyprus**

Tel.: 8009 4211

E-Mail: owim@lidl.com.cy



Serbian mark of conformity



● EU declaration of conformity

EU DECLARATION OF CONFORMITY (No. 480245_2410)

IAN: 480245_2410
Product identification: "PARKSIDE" Cordless Impact Wrench
Model Number: HG11293

The object of the declaration described above is in conformity with the relevant Union harmonisation legislation:

Directive 2006/42/EC
Directive 2014/30/EU
Directive 2011/65/EU and all related amendments

References to the relevant harmonised standards used or references to the other technical specifications in relation to which conformity is declared:

N° / Parts
Directive 2006/42/EC
EN 62841-1:2015/A11:2022
EN 62841-2-2:2014
Directive 2014/30/EU
EN IEC 55014-1:2021
EN IEC 55014-2:2021

The object of the declaration described above is in conformity with Directive 2011/65/EU of the European Parliament and of the Council of 8 June 2011 on the restriction of the use of certain hazardous substances in electrical and electronic equipment:

N° / Parts
EN IEC 63000:2018

Keeper of the technical documentation: OWIM GmbH & Co.KG

Signed for and on behalf of:
OWIM GmbH & Co. KG, Stiftsbergstraße 1, 74167 Neckarsulm, Germany

This declaration of conformity is issued under the sole responsibility of the manufacturer.

Translation of the original declaration of conformity

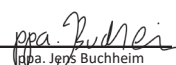

















Neckarsulm	07.01.2025	 ppa. Stefan Haensel	 ppa. Jens Buchheim
Place	Date	Authorised Signatory	Authorised Signatory

EN



Značenje korištenih piktograma/simbola	Stranica	23
Uvod	Stranica	24
Uvjeti korištenja	Stranica	24
Sadržaj isporuke	Stranica	24
Popis dijelova	Stranica	24
Tehnički podaci	Stranica	25
Opće sigurnosne napomene	Stranica	26
Opće sigurnosne napomene za električne alate	Stranica	26
Sigurnosne napomene za udarne ključeve za vozila	Stranica	29
Smanjenje vibracija i zvukova	Stranica	30
Ponašanje u slučaju opasnosti	Stranica	30
Ostali rizici	Stranica	30
Sigurnosne napomene za punjače	Stranica	31
Prije prve uporabe	Stranica	32
Raspakirajte proizvod	Stranica	32
Pribor	Stranica	32
Punjenje baterijskog modula	Stranica	33
Umetanje/uklanjanje baterijskog modula	Stranica	33
Provjera stanja napunjenosti baterijskog modula	Stranica	33
Korištenje	Stranica	33
Umetanje/uklanjanje alata	Stranica	34
Namještanje smjera okretanja	Stranica	34
Prilagođavanje okretnog momenta	Stranica	34
Uključivanje/isključivanje	Stranica	34
Regulacija brzine	Stranica	34
LED radno svjetlo	Stranica	35
Kopča za remen	Stranica	35
Upute za rad	Stranica	35
Razlike između odvijača i udarnih odvijača	Stranica	36
Čišćenje i njega	Stranica	36
Održavanje	Stranica	36
Popravak	Stranica	36
Skladištenje	Stranica	37
Transport	Stranica	37
Zbrinjavanje	Stranica	37
Jamstvo	Stranica	37
Postupak u slučaju koji je pokriven jamstvom	Stranica	38
Servis	Stranica	39
EU izjava o sukladnosti	Stranica	40

Značenje korištenih piktograma/simbola

 	<p>Ovaj simbol znači da se pri uporabi proizvoda valja pridržavati uputa za uporabu.</p>		<p>Prije zamjene pribora, čišćenja te ako ga ne upotrebljavate, isključite proizvod i izvadite baterijski modul.</p>
	<p>UPOZORENJE! – Označava opasnost sa srednjom razinom rizika koja bi, ako se ne izbjegne, mogla dovesti do smrti ili ozbiljne ozljede (npr. opasnost od strujnog udara)</p>		<p>Zaštitite baterijski modul od topline i trajnog, jakog sunčevog svjetla.</p>
	<p>OPREZ! – Označava opasnost s niskom razinom rizika koja bi, ako se ne izbjegne, mogla dovesti do manjih do umjerenih ozljeda (npr. opasnost od opekлина)</p>		<p>Zaštite baterijski modul od vode i vlage.</p>
	<p>PAŽNJA! – Upozorava na moguću štetu na imovini (npr. opasnost od kratkog spoja)</p>		<p>Zaštitite baterijski modul od vatre.</p>
	<p>Upozorenje – vruća površina!</p>		<p>Razred zaštite II (dvostruka izolacija)</p>
	<p>Izmjenična struja/napon</p>		<p>Fini osigurač</p>
	<p>Istosmjerna struja/napon</p>		<p>Nosite zaštitu za sluh!</p>
	<p>Oznaka CE potvrđuje sukladnost sa smjericama EU-a koje se primjenjuju na proizvod.</p>	 	<p>Sigurnosne napomene Upute za rukovanje</p>

20 V AKU UDARNI ODVIJAČ - SET ZA POČETNIKE

● **Uvod**

Čestitamo vam na kupnji novog proizvoda. Ovom kupnjom odlučili ste se za visokokvalitetan proizvod. Uputa za uporabu je sastavni dio ovog proizvoda. Ona sadrži važne upute o sigurnosti, uporabi i uklanjanju otpada. Prije upotrebe proizvoda upoznajte se sa svim njegovim uputama za korištenje i sigurnosnim uputama. Koristite ovaj proizvod u skladu s navedenim uputama te u navedene svrhe. Ukoliko proizvod dajete nekoj drugoj osobi, predajte joj osobi također i sve upute.

● **Uvjeti korištenja**

- Ovaj aku rotacijski udarni ključ (u daljnjem tekstu „proizvod“ ili „električni alat“) namijenjen je za pričvršćivanje i otpuštanje vijaka, svornjaka i matica pomoću udarnog ključa.
- Proizvod smiju koristiti samo odrasle osobe koje su pročitale i shvatile upute i upozorenja u ovom korisničkom priručniku. Korisnici su odgovorni za svoje postupke.
- Druge uporabe ili izmjene proizvoda smatraju se nenamjenskim i mogu uzrokovati rizike kao što su opasnost po život, ozljede i oštećenja.
- Proizvođač ne preuzima nikakvu odgovornost za štete nastale od nenamjenske uporabe.
- Ovaj proizvod nije namijenjen za komercijalnu ili drugu uporabu.

● **Sadržaj isporuke**

⚠ UPOZORENJE!

▶ Proizvod i ambalažni materijal nisu igračke! Djeca se ne smiju igrati plastičnim vrećicama, folijama ni sitnim dijelovima! Postoji opasnost od gutanja i gušenja!

- 1 20 V Aku udarni odvijač - set za početnike
- 4 Utični ključ (17 mm, 19 mm, 21 mm, 23 mm)
- 1 Baterijski modul
- 1 Kopča za remen (ugrađena)
- 1 Punjač
- 1 Kutija za pohranu
- 1 Upute za uporabu

● **Popis dijelova**

(Sl. A)

- 1 Držač alata
- 2 Kućište
- 3 Ventilacijski otvor
- 4 Sklopka za promjenu smjera okretanja
- 5 LED radno svjetlo
- 6 Tipka za okretni moment
- 7 Ručka
- 7a Kopča za remen
- 8 Prekidač za uključivanje/isključivanje

(Sl. B)

- 9 Baterijski modul
- 10 Tipka  (razina punjenja)
- 11 LED lampice stanja napunjenosti (crvena/narančasta/zelena)
- 12 Tipka za otpuštanje baterijskog modula

(Sl. C)

- 13 Priključni kabel s mrežnim utikačem
- 14 Punjač (punjač za brzo punjenje)
- 15 LED lampica za kontrolu punjenja – crvena
- 16 LED lampica za kontrolu punjenja – zelena

(Sl. D)

- 17 Kutija za pohranu
- 18 Utični ključ, 23 mm
- 19 Utični ključ, 21 mm
- 20 Utični ključ, 19 mm
- 21 Utični ključ, 17 mm

● Tehnički podaci

20 V Aku udarni odvijač - set za početnike		PASSK 20-Li C4
Broj modela:		
– Punjač s VDE utikačem:		HG11293
– Punjač s BS utikačem:		HG11293-BS
Nazivni napon:		20 V \equiv
Broj okretaja u praznom hodu n_0 :		0–2300 min ⁻¹
Maks. okretni moment:		
– Vrtanja u smjeru kazaljke na satu:		400 N m
– Vrtanja u smjeru suprotnom od kazaljke na satu:		400 N m
Držać alata:		½" kvadratni

Baterijski modul	PAP 20 B3
Broj modela:	HG12606
Tip:	Litij-ion
Nazivni napon:	20 V \equiv
Kapacitet:	4 Ah
Energetska vrijednost:	80 Wh
Broj ćelija baterije:	10

Punjač za brzo punjenje		PLG 20 C3
Broj modela:		
– VDE utikač:		HG08983
– BS utikač:		HG08983-BS
Ulaz:		
Nazivni napon:		230–240 V~
Nazivna frekvencija:		50 Hz
Nazivna snaga:		120 W
Izlaz:		
Nazivni napon:		21,5 V \equiv
Struja punjenja:		4,5 A
Razred zaštite:		II/□
Osigurač (interni):		3,15 A / 

Preporučena okolna temperatura

Tijekom punjenja:	+4 °C do +40 °C
Tijekom rada:	–20 °C do +50 °C
Tijekom skladištenja:	0 °C do +45 °C

Vrijednosti emisije buke

Izmjerena vrijednost za buku određena prema EN 62841. Standardna procijenjena razina buke A električnog alata na mjestu korisnika:

Razina zvučnog tlaka L_{pA} :	85,8 dB
Nesigurnost K_{pA} :	3 dB
Razina zvučnog tlaka L_{WA} :	93,8 dB
Nesigurnost K_{WA} :	3 dB

Vrijednosti emisije vibracija

Ukupne vrijednosti vibracija (zbroj vektora triju smjerova), utvrđeno prema normi EN 62841:

Udarni odvijač a_h :	4,066 m/s ²
Nesigurnost K:	1,5 m/s ²

UPOZORENJE!



Nosite zaštitu za sluh!

UPOZORENJE!

- ▶ Emisije vibracija i buke mogu tijekom stvarne uporabe električnog alata odstupati od navedenih vrijednosti, ovisno o načinu uporabe električnog alata, a posebice o vrsti obratka.
- ▶ Opterećenje vibracijama i buku pokušajte održati čim manjima. Primjer mjera koje služe za smanjenje opterećenja vibracijama jesu nošenje rukavica pri uporabi alata i ograničenje vremena rada. Pritom u obzir valja uzeti sve dijelove radnog ciklusa (primjerice vremena u kojima je električni alat isključen te vremena u kojima je uključen, ali radi bez opterećenja).

NAPOMENA

- ▶ Navedene ukupne vrijednosti vibracija i navedene vrijednosti emisije buke izmjerene su prema normiranom postupku provjere i mogu se koristiti za uspoređivanje električnog alata s nekim drugim.
- ▶ Navedene ukupne vrijednosti vibracija i navedene vrijednosti emisije buke mogu se koristiti i za prethodnu procjenu opterećenja.



Opće sigurnosne napomene

- **Opće sigurnosne napomene za električne alate**

UPOZORENJE!



Pročitajte sve sigurnosne napomene, upute, ilustracije i tehničke podatke priložene uz ovaj električni alat. Propusti u pridržavanju sljedećih uputa mogu uzrokovati električni udar, požar i/ili teške ozljede.

Sve sigurnosne napomene i upute čuvajte na sigurnom mjestu radi buduće uporabe.

Pojam „električni alat“, koji se upotrebljava u sigurnosnim napomenama, odnosi se na električne alate koji rade na mrežno napajanje (s kabelom) kao i na električne alate s pogonom na punjive baterije (bez kabela).

Sigurnost na mjestu rada

- Mjesto rada održavajte urednim i dobro osvijetljenim.** Nered ili neosvijetljena područja rada mogu uzrokovati nesreće.
- Električnim alatom nemojte raditi u prostorima ugroženima eksplozivnom atmosferom u kojima se nalaze zapaljive tekućine, plinovi ili prašine.** Električni alati stvaraju iskre koje mogu zapaliti prašinu ili pare.
- Djecu i ostale osobe držite podalje tijekom uporabe električnog alata.** Ako se dekoncentrirate, možete izgubiti kontrolu nad električnim alatom.

Električna sigurnost

- a) **Priključni utikač električnog alata mora odgovarati u utičnicu. Utikač se ne smije mijenjati ni na koji način. Zajedno s električnim alatima sa zaštitnim uzemljenjem nemojte upotrebljavati adapterske utikače.** Nepromijenjeni utikači i odgovarajuće utičnice smanjuju rizik od električnog udara.
 - b) **Izbjegavajte dodir tijela s uzemljenim površinama kao što su površine cijevi, grijanja, štednjaka i hladnjaka.** Ako vam je tijelo uzemljeno, postoji povećana rizik od električnog udara.
 - c) **Električne alate držite podalje od kiše ili vlage.** Prodiranje vode u električni alat povećava rizik od električnog udara.
 - d) **Priključni kabel nemojte upotrebljavati za nošenje i vješanje električnog alata niti za povlačenje utikača iz utičnice. Priključni kabel držite podalje od vrućine, ulja, oštrih bridova ili pokretljivih dijelova.** Oštećeni ili zapetljani priključni kabeli povećavaju rizik od električnog udara.
 - e) **Ako s električnim alatom radite na otvorenom, upotrebljavajte samo produžne kabele koji su prikladni za eksterijere.** Uporaba produžnog kabela prikladnog za eksterijere smanjuje rizik od električnog udara.
 - f) **Ako nije moguće izbjeći rad električnog alata u vlažnoj okolini, upotrijebite zaštitnu sklopku od struje kvara.** Uporaba zaštitne sklopke od struje kvara smanjuje rizik od električnog udara.
- Sigurnost ljudi**
- a) **Uvijek budite oprezni, pazite što radite i budite razumni pri radu električnim alatom.** Električni alat nemojte upotrebljavati ako niste koncentrirani ili ste umorni odnosno ako ste pod utjecajem droga, alkohola ili lijekova. Već samo jedan trenutak nepažnje pri uporabi električnog alata može uzrokovati ozbiljne ozljede.
 - b) **Nosite osobnu zaštitnu opremu te uvijek i zaštitne naočale.** Nošenje osobne zaštitne opreme kao što su maska za zaštitu od prašine, protuklizne zaštitne cipele, zaštitna kaciga ili zaštita sluha, ovisno o vrsti i primjeni električnog alata, smanjuje rizik od ozljeda.
 - c) **Izbjegavajte slučajno puštanje u rad. Prije nego što električni alat priključite na naponsko napajanje i/ili punjivu bateriju, prije nego što ga uzmete ili nosite, uvjerite se da je isključen.** Ako su vam pri nošenju električnog alata prsti na sklopci ili ako je uređaj već uključen kad ga priključujete na naponsko napajanje, postoji opasnost od nesreće.
 - d) **Prije nego što uključite električni alat, uklonite alat za namještanje ili francuski ključ.** Alat ili ključ, koji se nalazi u rotirajućem dijelu električnog alata, može uzrokovati ozljede.
 - e) **Izbjegavajte neobično držanje tijela. Pobrinite se za sigurno stajanje i u svakom trenutku održavajte ravnotežu.** Tako možete bolje kontrolirati električni alat u neočekivanim situacijama.
 - f) **Nosite prikladnu odjeću. Nemojte nositi široku odjeću niti nakit. Kosu i odjeću držite podalje od pokretljivih dijelova.** Lepršava odjeća, nakit ili duga kosa mogu se uhvatiti u pokretljive dijelove.
 - g) **Ako se mogu montirati naprave za usisavanje i sakupljanje prašine, treba ih priključiti i pravilno**

upotrebljavati. Uporaba usisavača može smanjiti ugrozu od prašine.

- h) **Nemojte se previše opušitati i ne zanemarujte sigurnosna pravila električnih alata, čak i ako ste se višestrukim korištenjem dobro upoznali s načinom rada električnog alata.** Nemarno postupanje u trenu može dovesti do teških ozljeda.

Uporaba električnog alata i rukovanje njime

- a) **Nemojte preopteretiti električni alat. Upotrebljavajte električni alat koji je namijenjen za vaše radove.** S odgovarajućim električnim alatom radit ćete bolje i sigurnije u navedenom području snage.
- b) **Nemojte upotrebljavati električni alat s oštećenom sklopkom.** Električni alat koji se više ne može uključiti ili isključiti opasan je i valja ga popraviti.
- c) **Prije nego što obavljate namještanja na uređaju, mijenjate dijelove radnih alata ili odlažete električni alat, izvucite utikač iz utičnice i/ili uklonite punjivu bateriju.** Ova mjera opreza sprečava slučajno pokretanje električnog alata.
- d) **Električne alate čuvajte izvan dohvata djece. Nemojte dopustiti da električni alat upotrebljavaju osobe koje nisu upoznate s njime ili koje nisu pročitale upute.** Električni su alati opasni ako ih upotrebljavaju neiskusne osobe.
- e) **Oprezno njegujte električne alate i radne alate. Provjerite rade li pokretljivi dijelovi besprijekorno i da nisu priklješteni, jesu li dijelovi slomljeni ili oštećeni tako da je ugrožena funkcija električnog alata. Prije uporabe električnog alata organizirajte popravak**





oštećenih dijelova. Loše održavanje električnih alata uzrok je mnogih nesreća.

- f) **Alate za rezanje održavajte oštroma i čistima.** Pomno njegovani alati za rezanje s oštrim reznim bridovima manje se zaglavljaju i lakši su za vođenje.
- g) **Električni alat, pribor, radni alat itd. upotrebljavajte u skladu s ovim uputama. Pritom u obzir uzmite radne uvjete i radnju koju valja obaviti.** Uporaba električnih alata za primjene drukčije od predviđenih može uzrokovati opasne situacije.
- h) **Ručke i drške držite suhima, čistima i bez tragova ulja ili masti.** Klizave ručke i drške ne dopuštaju sigurno rukovanje i upravljanje električnim alatom u nepredviđenim situacijama.

Uporaba baterijskog alata i rukovanje njime

- a) **Punjive baterije punite samo punjačima koje preporučuje proizvođač.** Kod punjača koji je prikladan za određenu vrstu punjivih baterija postoji opasnost od požara ako se koristi s drugim punjivim baterijama.
- b) **Za električne alate upotrijebite samo predviđene punjive baterije.** Uporaba drugih punjivih baterija može izazvati ozljede i opasnost od požara.
- c) **Punjivu bateriju koju ne koristite držite dalje od uredskih spajalica, kovanica, ključeva, čavala, vijaka ili drugih sitnih metalnih predmeta koji bi mogli prouzročiti premošćivanje kontakata.** Kratki spoj između kontakata punjive baterije može izazvati opekline ili požar.

- d) **Kod pogrešne uporabe može doći do curenja tekućine iz punjive baterije. Izbjegnite kontakt s njom. U slučaju nehotičnog kontakta isperite vodom. Ako tekućina dospije u oči, potražite dodatnu liječničku pomoć.** Tekućina koja curi iz punjive baterije može izazvati iritacije kože ili opekline.
- e) **Nemojte koristiti oštećenu ili promijenjenu punjivu bateriju.** Oštećene ili promijenjene punjive baterije mogu raditi nepredvidivo i uzrokovati požar, eksploziju ili ozljedu.
- f) **Punjivu bateriju nemojte izlagati vatri ni visokim temperaturama.** Vatra ili temperature iznad +130 °C mogu izazvati eksploziju.
- g) **Slijedite sve upute za punjenje i nikada nemojte puniti punjivu bateriju ili baterijskog alat izvan temperaturnog raspona navedenog u Uputama za uporabu.** Pogrešno punjenje ili punjenje izvan dozvoljenog temperaturnog raspona može uništiti punjivu bateriju i povećati opasnost od požara.

	<p>OPREZ! OPASNOST OD EKSPLOZIJE! Nikada nemojte puniti nepunjive baterije.</p>
	<p>Zaštitite punjivu bateriju od topline, npr. i od trajnog sunčevog zračenja, vatre, vode i vlage. Postoji opasnost od eksplozije.</p>
	
	

Servis

- a) **Popravljanje električnog alata prepustite samo kvalificiranom stručnom osoblju koje će to**
- b) **Nikada nemojte održavati oštećene punjive baterije.** Održavanje punjive baterije treba izvršavati samo proizvođač ili ovlaštene Službe za korisnike.

obaviti samo s originalnim rezervnim dijelovima. Tako ćete osigurati trajnu sigurnost električnog alata.

● Sigurnosne napomene za udarne ključeve za vozila

- a) **Električni alat držite samo za izolirane ručke dok izvodite radove kod kojih vijak može udariti u skrivene strujne vodove.** Kontakt vodljivim vodom može metalne dijelove uređaja staviti pod napon i dovesti do električnog udara.
- b) **Držite ruke podalje od rotirajućih dijelova. Prije odlaganja električnog alata pričekajte dok se posve ne smiri.** Postoji opasnost od ozljeda.
- c) **Izbjegavajte dodirivanje radnog alata ili obratka neposredno nakon obrade.** Dijelovi mogu biti još vrući i izazvati opekline.
- d) **Odmah isključite električni alat ako se radni alat zaglavi zbog preopterećenja ili naginjanja obratka.** Gubitak kontrole može uzrokovati ozljede.
- e) **Osigurajte obradak.** Obradak koji se pridržava steznim napravama ili škripcem sigurnije se drži nego rukom.
- f) **Za mekane materijale kao što su aluminij ili slično, kada koristite udarni ključ, navoj ili sjedište vijka mogu se oštetiti prečvrstim zatezanjem.**
- g) **Zaštitite sebe i druge, uključujući one u neposrednoj blizini, poduzimanjem potrebnih zaštitnih**

mjera ili mjera opreza kako biste izbjegli štetu o zdravlje.

- h) **Nemojte koristiti pribor koji nije preporučio PARKSIDE.** To može izazvati strujni udar ili požar.

● Smanjenje vibracija i zvukova

Ograničite vrijeme uporabe, upotrebljavajte načine rada s vrlo malo vibracija i zvukova i nosite osobnu zaštitnu opremu kako biste smanjili utjecaj vibracija i zvukova.

Sljedeće mjere pomažu u smanjivanju rizika uvjetovanih vibracijama i zvukovima:

- Proizvod upotrebljavajte samo u skladu s njegovom namjenskom uporabom i kako je opisano u ovim uputama.
- Pobrinite se da je proizvod besprijekoran i dobro održavan.
- Proizvod čvrsto i sigurno držite za ručke/drške.
- Proizvod održavajte u skladu s uputama te se pobrinite za dovoljno podmazivanje (ako je primjenjivo).
- Tijek rada planirajte tako da je uporaba proizvoda s visokom vrijednošću vibracija raspodijeljena tijekom duljeg vremena.

● Ponašanje u slučaju opasnosti

Pomoću ovih uputa za uporabu upoznajte se s uporabom ovih proizvoda. Proučite sigurnosne napomene te ih se obvezno pridržavajte. To pomaže u izbjegavanju rizika i opasnosti.

- Uvijek budite oprezni pri uporabi ovoga proizvoda kako biste pravovremeno uočili opasnosti i kako biste mogli djelovati. Brze

intervencije mogu spriječiti teške ozljede i materijalnu štetu.

- Isključite proizvod u slučaju neispravnosti i izvadite baterijski modul. Prije ponovnog puštanja u pogon neka ga provjeri kvalificirani stručnjak te ga po potrebi popravi.

● Ostali rizici

NAPOMENA

- ▶ Ovaj proizvod tijekom rada stvara elektromagnetsko polje! To polje može pod određenim uvjetima ugroziti rad aktivnih ili pasivnih medicinskih implantata!
- ▶ Kako bi se smanjila opasnost od ozbiljnih ili smrtonosnih ozljeda, preporučujemo da se osobe s medicinskim implantatima prije rukovanja proizvodom posavjetuju sa svojim liječnikom i proizvođačem medicinskog implantata!

Čak i ako propisno rukujete ovim proizvodom, ostaje potencijalni rizik za ozljede i materijalnu štetu. U vezi s konstrukcijom i izvedbom ovoga proizvoda mogu se između ostaloga pojaviti sljedeće opasnosti:

- Ozljede uzrokovane pokretnim dijelovima ili vrućim površinama.
- Ako se ne nosi odgovarajuća zaštita za sluh može doći do oštećenja sluha.
- Štete po zdravlje koje su uzrokovane vibracijama na ruku ako se uređaj upotrebljava tijekom duljeg vremena ili ako se ne koristi pravilno i ne održava.

● Sigurnosne napomene za punjače

- Uređaj smiju koristiti djeca od 8 godina te osobe s ograničenim psihičkim, osjetilnim ili mentalnim sposobnostima ili osobe bez iskustva i/ili znanja kada su pod nadzorom ili ako su upoznati s uputama o sigurnom korištenju kao i s potencijalnim opasnostima. Djeca se ne smiju igrati uređajem. Djeca ne smiju čistiti niti održavati uređaj bez nadzora.
- Nemojte puniti baterije koje se ne mogu puniti. Kršenje ove napomene uzrokovat će opasnosti.
- Ukoliko je priključni kabel oštećen, proizvođač ili njegova služba za kupce ili slična kvalificirana osoba mora ga zamijeniti kako bi se izbjegla ugroženost.
- Zaštitite električne dijelove od vlage. Nikada ne uranjajte proizvod u

vodu ni druge tekućine kao biste spriječili strujni udar. Nikada ne držite uređaj pod tekućom vodom. Slijedite upute za čišćenje, održavanje i popravak.

🏠 Ovaj uređaj prikladan je isključivo za uporabu u zatvorenom prostoru.

⚠️ **PAŽNJA!** Ovaj punjač je prikladan samo za punjenje baterijskih modula sljedećih tipova:

/// PARKSIDE 20 V baterijski modul		
PAP 20 B1	2 Ah	5 ćelija
PAP 20 B3	4 Ah	10 ćelija
PAPS 204 A1	4 Ah	5 ćelija
PAPS 208 A1	8 Ah	10 ćelija

Odgovarajući baterijski moduli i punjači

Baterijski modul:	/// PARKSIDE X 20 V Team
Punjač:	/// PARKSIDE X 20 V Team

- Kupci mogu naručiti kompatibilne zamjenske baterije i punjače iz Lidl internetskih trgovina za sljedeće zemlje:
Njemačka (lidl.de), Francuska (lidl.fr), Belgija (lidl.be), Češka Republika (lidl.cz), Nizozemska (lidl.nl), Poljska (lidl.pl), Slovačka (lidl.sk), Španjolska (lidl.es)

Kupci iz svih ostalih zemalja mogu naručivati na stranici www.optimex-shop.com.

● **Prije prve uporabe**

● **Raspakirajte proizvod**

1. Izvadite proizvod iz pakiranja i uklonite sve dijelove ambalažnog materijala i zaštitne folije.
2. Provjerite postoje li svi dijelovi i je li opisani opseg isporuke potpun (pogledajte „Sadržaj isporuke“).
3. Provjerite jesu li proizvod i svi njegovi dijelovi u dobrom stanju. Ako primijetite bilo kakvo oštećenje ili nedostatak, nemojte koristiti proizvod, već postupite kako je opisano u poglavlju „Jamstvo“.

● **Pribor**

NAPOMENA

► Ovaj priručnik s uputama sadrži informacije i prijedloge za pribor i njihovu uporabu. Prikazani pribor nije uključen i služi za prikaz dodatnih načina korištenja ovog proizvoda.

- Za sigurno i ispravno rukovanje ovim proizvodom preporučujemo sljedeći pribor:

Pribor	Funkcija
Setovi nastavaka udarnog odvijača	<ul style="list-style-type: none"> ■ Posebno projektirani za veliki okretni moment koji isporučuje proizvod. □ Provjerite imate li set nastavaka u različitim veličinama za pokrivanje različitih veličina vijaka i matica.

Pribor	Funkcija
Produžetak za nastavke	Korisno za doseganje vijaka koji se nalaze duboko ili su teško dostupni.
Kardanski zglob	Omogućuje fleksibilnost u pozicioniranju proizvoda. To omogućuje doseganje vijaka pod različitim kutovima.
Zaštitna odjeća	<ul style="list-style-type: none"> ■ Zaštitne naočale i zaštita za sluh bitni su pri korištenju električnih alata. ■ Veliki okretni moment može proizvesti mnogo buke i može uzrokovati onečišćenje ili prskanje ulja.
Moment ključevi/palice	Kada radite na zadacima koji zahtijevaju specifične okretno momente, momentni ključevi ili palice mogu vam pomoći da postignete točne i dosljedne rezultate.

- Pribor je dostupan kod vašeg specijaliziranog trgovca. Prilikom kupnje uvijek obratite pažnju na tehničke specifikacije ovoga proizvoda (pogledajte „Tehnički podaci“).
- Ako niste sigurni, pitajte kvalificiranog stručnjaka i potražite savjet od svog ovlaštenog trgovca.

● Punjenje baterijskog modula

(Sl. C)

NAPOMENA

- ▶ Baterijski modul [9] možete puniti u bilo koje vrijeme bez skraćivanja vijeka trajanja.
- ▶ Baterijski modul [9] neće se oštetiti ako se proces punjenja prekine.

- Prije početka rada: Napunite baterijski modul [9] ako je napunjen na srednju ili nisku razinu napunjenosti (pogledajte „Provjera stanja napunjenosti baterijskog modula“).
- LED lampice za kontrolu punjenja (crvena [15] i zelena [16]) pokazuju stanja punjača [14] i baterijskog modula [9].

LED	Stanje
Svijetli crveni LED	Punjenje baterijskog modula
Svijetli zeleni LED	Baterijski je modul potpuno napunjen
Trepere zelena LED lampica i crvena LED lampica	Kvar baterijskog modula
Treperi crveni LED	Baterijski je modul prehladan ili prevruć
Svijetli zeleni LED (bez baterijskog modula)	Punjač je spreman za rad

1. Umetnite baterijski modul [9] u punjač [14].
2. Mrežni utikač [13] punjača ukopčajte u odgovarajuću utičnicu.
3. Kada je baterijski modul [9] potpuno napunjen:
 - Izvucite mrežni utikač [13] punjača iz utičnice.
 - Izvadite baterijski modul [9] iz punjača [14].

● Umetanje/uklanjanje baterijskog modula

Umetanje baterijskog modula

1. Gurnite baterijski modul [9] u ručku [7].
2. Uvjerite se da je baterijski modul [9] uskočio na svoje mjesto.

Uklanjanje baterijskog modula

1. Pritisnite tipku za otpuštanje [12] baterijskog modula [9].
2. Izvucite baterijski modul [9] iz ručke [7].

● Provjera stanja napunjenosti baterijskog modula

(Sl. B)

- Provjera stanja napunjenosti baterijskog modula: Pritisnite tipku  [10]. LED lampice stanja napunjenosti [11] pokazuju stanje napunjenosti na sljedeći način:

Boja	Stanje napunjenosti
Crvena/ narančasta/ zeleno	Maksimum
Crvena/ narančasta	Srednje
Crvena	Nisko

● Korištenje

⚠ UPOZORENJE! Opasnost od nezgode!



Prije bilo kakvih podešavanja isključite proizvod, izvadite baterijski modul [9].

● Umetanje/uklanjanje alata

Umetanje alata

1. Odaberite željeni utični ključ:
 - Utični ključ, 17 mm **21**
 - Utični ključ, 19 mm **20**
 - Utični ključ, 21 mm **19**
 - Utični ključ, 23 mm **18**
2. Gurnite utični ključ **18/19/20/21** na držač alata **1**.

Uklanjanje alata

NAPOMENA

- ▶ Držač alata **1** ima rupu. To omogućuje umetanje sigurnosne igle (nije priložena) za zaključavanje nastavka udarnog odvijača (nije priložen) s rupama u odgovarajućim položajima četvrtastog spoja.
- Izvucite utični ključ **18/19/20/21** iz držača alata **1**.

● Namještanje smjera okretanja

(Sl. E)

NAPOMENA

- ▶ Uporaba sklopke za promjenu smjera okretanja **4**: Proizvod se mora isključiti i zaustaviti.
- Postavite sklopku za promjenu smjera okretanja **4** u jedan od 3 položaja:

Položaj sklopke za promjenu smjera okretanja 4	Smjer vrtnje
Lijevo	U smjeru kazaljke na satu
Sredina	Prekidač za uključivanje/isključivanje 8 zaključan
Desno	U smjeru suprotnom od kazaljke na satu

● Prilagođavanje okretnog momenta

NAPOMENA

- ▶ Proizvod prilikom uključivanja koristi prethodno korištenu postavku okretnog momenta.
- ▶ Kada je smjer vrtnje postavljen suprotno od kazaljke na satu, moment se automatski postavlja na najvišu razinu.
- Očitavanje trenutnog okretnog momenta: Jednom kratko pritisnite tipku za okretni moment **6**.
- Prilagođavanje okretnog momenta: Pritisnite tipku za okretni moment **6** više puta dok ne odaberete željenu postavku okretnog momenta.

● Uključivanje/isključivanje

Uključivanje

- Držite pritisnutim prekidač za uključivanje/isključivanje **8**. Umetnuti utični ključ **18/19/20/21** počinje se okretati.

Isključivanje

- Pustite prekidač za uključivanje/isključivanje **8**.

● Regulacija brzine

- Postupno reguliranje brzine: Pritisnite prekidač za uključivanje/isključivanje **8** slabije ili jače.

Tlak	Brzina
Blago	Mala
Snažno	Veliki

● LED radno svjetlo

NAPOMENA

- ▶ Poboljšajte vidljivost u slabo osvijetljenim područjima: Ovaj je proizvod opremljen LED radnim svjetlom [5] za osvijetljavanje neposrednog radnog područja.
 - ▶ Nakon isključivanja proizvoda: LED radno svjetlo [5] ostaje uključeno još otprilike 10 sekundi.
- Kada se proizvod uključi: LED radno svjetlo [5] odmah se uključuje.

● Kopča za remen

(Sl. A)

⚠ OPREZ! Opasnost od nezgode!

- ▶ Prije vješanja proizvoda o remen: Gurnite sklopku za promjenu smjera okretanja [4] u srednji položaj (zaključavanje). To će spriječiti slučajno uključivanje proizvoda.
- Kako biste objesili proizvod na remen: Koristite kopču za remen [7a].

● Upute za rad

NAPOMENA

- ▶ Zatezni moment ovisi o sljedećem:
 - Odabrana postavka okretnog momenta
 - Brzina
 - Vrsta vijaka i matica
 - Osnovni materijal koji se pričvršćuje
 - Trajanje učinka

NAPOMENA

- ▶ Proizvod se smije koristiti samo za zatezanje vijaka i matica za predmontažne radove. Nije proizvod taj koji postiže željeni ciljani zatezni moment vijka ili maticе, već momentni ključ koji je postavljen na ciljni zakretni moment.
- ▶ Provjerite stvarni zatezni moment postignut pomoću moment ključa.
- ▶ Ako proizvod koristite dulje vrijeme: Pustite proizvod bez opterećenja oko 10 sekundi. Ventilacija motora upuhuje zrak u prednji pogonski mehanizam kako bi se ohladio.
- ▶ Kako biste postigli optimalnu snagu udara, nemojte primjenjivati pritisak na vijak/maticu.
- ▶ Vršenje montažnih radova: Uvijek slijedite upute ili smjernice proizvođača za vijke, svornjake, maticе i posebne spojne elemente.
- ▶ Nakon promjene kotača na vozilu: Pregledajte vijke ili maticе kotača prema uputama ili smjernicama proizvođača. Nakon pribl. 50 do 100 km, ponovno zategnite vijke ili maticе kotača pomoću momentnog ključa.

● Razlike između odvijača i udarnih odvijača

Kako biste lakše odabrali pravi alat, sljedeća tablica objašnjava razlike između odvijača i udarnih odvijača:

	Odvijač	Udarni odvijač
Svrha:	Zavijanje i odvijanje vijaka u različitim materijalima.	Zatezanje i otpuštanje matica i vijaka, posebno na motornim vozilima.
Okretni moment:	Umjereni okretni moment za svestrane primjene.	Veliki zakretni moment za zahtjevne primjene.
Vrsta stezne glave:	Drži razne nastavke odvijača.	Četvrtasti pogon za izravno pričvršćivanje utičnih ključeva.
Mehanizam udara:	Standardni rotirajući mehanizam.	Koristi brze nalete okretnog momenta za brzo pričvršćivanje i otpuštanje.
Svestranost:	Prikladno za lagane radove pričvršćivanja.	Specijaliziran za zahtjevne zadatke pričvršćivanja, manje svestran od bušilice.

● Čišćenje i njega

 **UPOZORENJE! Opasnost od nezgode!**



Prije bilo kakvih podešavanja isključite proizvod, izvadite baterijski modul .

NAPOMENA

- ▶ Ne koristite nikakva kemijska, alkalna, abrazivna ili druga agresivna sredstva za čišćenje ili dezinfekciju za čišćenje proizvoda jer mogu oštetiti površine.
- ▶ Spriječite da tekućine prodru u proizvod.

- Redovito i temeljito čišćenje osigurava sigurnu uporabu i produljuje vijek trajanja proizvoda.
- Proizvod uvijek održavajte čistim, suhim i bez ulja i masti.
- Nakon svake uporabe i prije pohrane: Uklonite strane predmete iz proizvoda.

- Proizvod čistite suhom krpom.
- Koristite meku četku za teško dostupna područja.
- Posebno očistite ventilacijske otvore  krpom i mekom četkom nakon svake uporabe. Ventilacijski otvori moraju uvijek ostati slobodni.

● Održavanje

- Prije i nakon uporabe: Proizvod i pribor provjerite na istrošenost i oštećenja. Ako je potrebno, zamijenite istrošeni ili oštećeni pribor. Uvijek se pridržavajte tehničkih zahtjeva (pogledajte „Tehnički podaci“).

● Popravak

- Proizvod ne sadrži dijelove koje korisnik može sam servisirati.
- Kako biste provjerili i popravili proizvod, obratite se ovlaštenom servisnom centru ili slično kvalificiranoj osobi.

● Skladištenje

- Preporučena temperatura skladištenja iznosi između 0 °C i 45 °C.
- Proizvod očistite kako je prethodno opisano.
- Proizvod i pribor čuvajte na tamno, suhom i dobro prozračenom mjestu zaštićenom od smrzavanja.
- Proizvod uvijek čuvajte podalje od dohvata djece.
- Čuvajte proizvod u kutiji za pohranu **17**.

Baterijski modul

- Prije dugotrajnog skladištenja: Spremite baterijski modul **9** samo djelomično napunjen. Baterijski bi modul trebao biti napunjen 40 do 60 % (svijetle crvena i narančasta LED lampica stanja napunjenosti **11**).
- Za dugotrajno skladištenje: Provjerite status napunjenosti baterijskog modula **9** otprilike svaka 3 mjeseca. Po potrebi napunite baterijski modul.

● Transport

- Proizvod transportirajte u kutiji za pohranu **17**.
- Zaštitite proizvod od jakih udara ili jakih vibracija koje se mogu pojaviti tijekom transporta u vozilima.
- Učvrstite proizvod kako biste spriječili da sklizne ili padne.

● Zbrinjavanje

Ambalaža se sastoji od ekološki neškodljivih materijala koje možete zbrinuti na lokalnim mjestima za reciklažu.



Uvažavajte obilježavanje ambalaže za odvajanje otpada, ono je obilježeno s kraticama (a) i brojevima (b) sa slijedećim značenjem: 1–7: plastika/20–22:

papir I karton/80–98: miješani materijali.

Proizvod:



O mogućnostima zbrinjavanja dotrajalog proizvoda možete se raspitati kod vaše općinske ili gradske uprave.



Zbog zaštite okoliša ne bacajte dotrajali proizvod u kućni otpad, već ga predajte stručnom zbrinjavanju. Informacije o mjestima za sakupljanje otpada i njihovom radnom vremenu možete dobiti pri Vašem nadležnom općinskom uredu.

Oštećene ili potrošene baterije/punjive baterije se moraju reciklirati. Vratite baterije/punjive baterije i/ili proizvod putem ponuđenih ustanova za sakupljanje otpada



Štete za okoliš zbog krivog zbrinjavanja baterija/punjivih baterija!

Izvadite baterije/punjive baterije iz proizvoda prije zbrinjavanja otpada.

Baterije/punjive baterije se ne smiju zbrinjavati zajedno s kućnim otpadom. One mogu sadržavati otrovne teške metale i podliježu zbrinjavanju kao poseban otpad. Kemijski simboli teških metala su slijedeći: Cd = kadmij, Hg = živa, Pb = olovo. Stoga predajte istrošene baterije/punjive baterije na komunalno mjesto za sabiranje otpada.

● Jamstvo

Ovaj proizvod je pažljivo proizveden prema strogim smjernicama kvalitete i temeljito je ispitan prije isporuke. U slučaju pogreške u materijalu ili izradi, imate zakonska prava protiv prodavatelja proizvoda. Vaša zakonska prava ni

na koji način nisu ograničena našom garancijom navedenom u nastavku.

Garancija za ovaj proizvod je 3 godine od datuma kupnje. Garantni rok počinje s datumom kupovine. Čuvajte originalni račun na sigurnom mjestu jer je ovaj dokument potreban kao dokaz kupnje.

Sva oštećenja ili nedostaci koji su već prisutni u trenutku kupnje moraju se prijaviti odmah nakon raspakiranja proizvoda.

Ako se u roku od 3 godine od datuma kupnje pokaže da je proizvod neispravan u materijalu ili izradi, mi ćemo ga, po našem izboru, besplatno popraviti ili zamijeniti. Garantni rok se ne produljuje odobrenim zahtjevom za garanciju. To vrijedi i za zamijenjene i popravljene dijelove.

Ova garancija ne vrijedi ako je proizvod bio oštećen ili nepropisno korišten ili održavan.

Garancija pokriva greške u materijalu i proizvodnji. Ova se garancija ne odnosi na dijelove proizvoda koji su podložni uobičajenom habanju, te se stoga smatraju potrošnim dijelovima (npr. baterije, punjive baterije, crijeva, spremnici s tintom), niti na oštećenja lomljivih dijelova, npr. prekidača ili dijelova od stakla.

U slučaju manjeg popravka jamstveni rok se produljuje onoliko koliko je kupac bio lišen uporabe stvari.

Međutim, kad je zbog neispravnosti stvari izvršena njezina zamjena ili njezin bitni popravak, jamstveni rok počinje teći ponovno od zamjene, odnosno od vraćanja popravljene stvari.

Ako je zamijenjen ili bitno popravljen samo neki dio stvari, jamstveni rok počinje teći ponovno samo za taj dio.

● Postupak u slučaju koji je pokriven jamstvom

Kako bismo osigurali brzu obradu vašeg zahtjeva, slijedite upute u nastavku:

Za sve upite kao dokaz o kupnji pripremite račun i broj artikla (IAN 480245_2410).

Broj artikla možete pronaći na tipskoj pločici na proizvodu, gravuri na proizvodu, naslovnici vaših uputa (dolje lijevo) ili naljepnici na stražnjoj i donjoj strani proizvoda.

Ako se pojave funkcionalni kvarovi ili drugi nedostaci, prvo se obratite servisnoj odjelu koji je naveden u nastavku telefonski ili e-poštom.

Proizvod za koji je utvrđen kvar, uz prilaganje potvrde o kupnji (računa) i informacijama o nedostacima i kada su nastali, možete poslati na adresu servisa kojega ste obavijestili bez poštarine.



Ove i mnoge druge priručnike možete pregledati i preuzeti na stranici parkside-diy.com. Ovaj QR kod vodi vas izravno na našu stranicu parkside-diy.com. Odaberite svoju zemlju i putem tražilice potražite upute za uporabu. Unosom broja artikla (IAN) 480245_2410 dospjet ćete do uputa za uporabu za svoj artikl.

● **Servis**

Servis Hrvatska

Tel.: 0800806355

E-Mail: owim@lidl.hr



Srpska oznaka sukladnosti

● EU izjava o sukladnosti

EU IZJAVA O SUKLADNOSTI (br. 480245_2410)

IAN: 480245_2410
Identifikacija proizvoda: "PARKSIDE" Aku udarni odvijač
Broj modela: HG11293

Predmet gore opisane izjave u skladu je s mjerodavnim zakonodavstvom Unije o usklađivanju:

Direktiva 2006/42/EZ
Direktiva 2014/30/EU
Direktiva 2011/65/EU sa svim povezanim izmjenama i dopunama

Upućivanja na relevantne primijenjene usklađene norme ili upućivanja na druge tehničke specifikacije u vezi s kojima se izjavljuje sukladnost:

N° / dijelovi
Direktiva 2006/42/EZ
EN 62841-1:2015/A11:2022
EN 62841-2-2:2014
Direktiva 2014/30/EU
EN IEC 55014-1:2021
EN IEC 55014-2:2021

Predmet gore navedene deklaracije je usuglašenost sa direktivom 2011/65/EU Evropskog parlamenta i veća od 8 lipnja 2011 o ograničenju uporabe štetnih tvari u elektronskoj i električnoj opremi:

N° / dijelovi
EN IEC 63000:2018

Osoba zadužena za čuvanje tehničke dokumentacije: OWIM GmbH & Co.KG

Potpisano za i u ime:

OWIM GmbH & Co. KG, Stiftsbergstraße 1, 74167 Neckarsulm, Njemačka

Ova izjava o usuglašenosti je izdata pod punom odgovornošću proizvođača.

Prijevod izvorne izjave o podudarnosti/konformitetu

Neckarsulm

Mjesto

07.01.2025

Datum

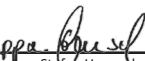
ppa. Stefan Haensel
Ovlašteni potpisnik

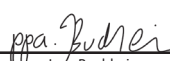

















ppa. Jens Buchheim
Ovlašteni potpisnik

HR



Spisak korišćenih piktograma/simbola	Strana	42
Uvod	Strana	43
Predviđena namena	Strana	43
Obim isporuke	Strana	43
Spisak delova	Strana	43
Tehnički podaci	Strana	44
Opšte bezbednosne napomene	Strana	45
Opšte bezbednosne napomene tokom korišćenja električnih alata	Strana	45
Bezbednosne napomene za udarni odvijač za vozila	Strana	48
Smanjenje vibracija i buke	Strana	49
Ponašanje u hitnim slučajevima	Strana	49
Zaostale opasnosti	Strana	49
Bezbednosne napomene za punjače	Strana	50
Pre prvog korišćenja	Strana	51
Raspakivanje proizvoda	Strana	51
Dodatna oprema	Strana	51
Punjenje akumulatorskog paketa	Strana	52
Stavljanje/Vađenje akumulatorskog paketa	Strana	52
Provera stanja napunjenosti akumulatorskog paketa	Strana	53
Korišćenje	Strana	53
Stavljanje/Vađenje alata	Strana	53
Podešavanje smera okretanja	Strana	53
Podešavanje obrtnog momenta	Strana	53
Uključivanje/Isključivanje	Strana	54
Podešavanje brzine	Strana	54
LED radno svetlo	Strana	54
Kopča za kaiš	Strana	54
Napomene za rad	Strana	54
Razlike između odvijača i udarnih odvijača	Strana	55
Čišćenje i održavanje	Strana	55
Održavanje	Strana	56
Popravka	Strana	56
Skladištenje	Strana	56
Transport	Strana	56
Odlaganje	Strana	56
Garancija i garantni list	Strana	57
Postupak garancije	Strana	59
Servis	Strana	59
EU izjava o usklađenosti	Strana	60

Spisak korišćenih piktograma/simbola

 	<p>Ovaj simbol znači da se prilikom korišćenja proizvoda mora uzeti u obzir korisničko uputstvo.</p>		<p>Isključite proizvod i izvadite iz njega akumulatorski paket pre zamene dodatne opreme, čišćenja i kada ne koristite proizvod.</p>
	<p>UPOZORENJE! – Označava opasnost sa srednjim stepenom rizika koji će, ako se ne izbegne, dovesti do smrti ili teže povrede (npr. opasnost od strujnog udara)</p>		<p>Zaštitite akumulatorski paket od toplote i dugotrajne, jake sunčeve svetlosti.</p>
	<p>OPREZ! – Označava opasnost sa niskim nivoom rizika koja, ako se ne izbegne, može dovesti do lakših do umerenih povreda (npr. opasnost od opekotina)</p>		<p>Zaštitite akumulatorski paket od vode i vlage.</p>
	<p>PAŽNJA! – Upozorava na moguću materijalnu štetu (npr. opasnost od kratkog spoja)</p>		<p>Zaštitite akumulatorski paket od vatre.</p>
	<p>Upozorenje – vruća površina!</p>		<p>Klasa zaštite II (dvostruka izolacija)</p>
	<p>Naizmenična struja/napon</p>		<p>Osigurač</p>
	<p>Jednosmerna struja/napajanje</p>		<p>Nosite zaštitu za uši!</p>
	<p>Oznaka CE potvrđuje usaglašenost sa direktivama EU koje se primenjuju na proizvod.</p>	 	<p>Bezbednosne napomene Smernice za rukovanje</p>

20 V AKU UDARNI ODVIJAČ - SET ZA POČETNIK

● **Uvod**

Čestitamo vam na kupovini vašeg novog proizvoda. Tako ste se odlučili za visokokvalitetan proizvod. Uputstvo za upotrebu je deo ovog proizvoda. Sadrži važna bezbednosna uputstva, uputstva za upotrebu i odlaganje. Pre korišćenja proizvoda upoznajte se sa svim uputstvima za rikovanje i bezbednost. Koristite proizvod samo onako kako je opisano i za navedene oblasti primene. Predajte sve dokumente prilikom isporuke proizvoda trećem licu.

● **Predviđena namena**

- Ovaj aku udarni odvijač (u daljnjem tekstu „proizvod“ ili „električni alat“) je namenjen za pričvršćivanje i otpuštanje zavrtnjeva, spojnih zavrtnjeva i navrtki udarnim odvijačem.
- Proizvod treba da koriste samo odrasle osobe koje su pročitale i razumele uputstva i upozorenja u ovom uputstvu za korišćenje. Korisnici su odgovorni za svoje postupke.
- Drugačija upotreba ili modifikacija proizvoda se smatra neodgovarajućom i može voditi do opasnosti kao što su smrt, povreda i materijalna šteta.
- Proizvođač nije odgovoran za oštećenja izazvana nenamenskom upotrebom.
- Ovaj proizvod nije namenjen za komercijalnu ili drugu vrstu upotrebe.

● **Obim isporuke**

⚠ UPOZORENJE!

- ▶ Proizvod i ambalažni materijal nisu igračka za decu! Deci nije dozvoljeno da se igraju najlonskim kesama, folijama i sitnim delovima! Od njih preti opasnost od davljenja i gušenja!

- 1 20 V Aku udarni odvijač - set za početnik
- 4 Nasadna čaura (17 mm, 19 mm, 21 mm, 23 mm)
- 1 Akumulatorski paket
- 1 Kopča za kaiš (predmontirana)
- 1 Punjač
- 1 Kofer za skladištenje
- 1 Uputstvo za korišćenje

● **Spisak delova**

(Sl. A)

- 1 Prihvatnica alata
- 2 Kućište
- 3 Otvori za ventilaciju
- 4 Prekidač smera okretanja
- 5 LED radno svetlo
- 6 Dugme obrtnog momenta
- 7 Ručka
- 7a Kopča za kaiš
- 8 Prekidač za uključivanje/isključivanje

(Sl. B)

- 9 Akumulatorski paket
- 10 Dugme  (nivo punjenja)
- 11 LED-ovi stanja napunjenosti (crveno/narandžasto/zeleno)
- 12 Dugme za oslobađanje akumulatorskog paketa

(Sl. C)

- 13 Priključni kabl sa mrežnim utikačem
- 14 Punjač (brzi punjač)
- 15 LED indikator punjenja – crveni
- 16 LED indikator punjenja – zeleni

(Sl. D)

- 17 Kofer za skladištenje
- 18 Nasadna čaura, 23 mm
- 19 Nasadna čaura, 21 mm
- 20 Nasadna čaura, 19 mm
- 21 Nasadna čaura, 17 mm

● Tehnički podaci

20 V Aku udarni odvijač - set za početnik		PASSK 20-Li C4
Broj modela:		
– Punjač sa VDE utikačem:		HG11293
– Punjač sa BS utikačem:		HG11293-BS
Nominalni napon:		20 V \equiv
Broj obrtaja u prazno n_0 :		0–2300 min ⁻¹
Maks. obrtni momenat:		
– Okretanje u smeru kretanja kazaljke na satu:		400 N m
– Okretanje suprotno smeru kretanja kazaljke na satu:		400 N m
Držač alata:		½" kvadrata

Akumulatorski paket		PAP 20 B3
Broj modela:		HG12606
Tip:		Litijum-jonska
Nominalni napon:		20 V \equiv
Kapacitet:		4 Ah
Energetska vrednost:		80 Wh
Broj ćelija u bateriji:		10

Brzi punjač		PLG 20 C3
Broj modela:		
– VDE utikač:		HG08983
– BS utikač:		HG08983-BS
Ulaz:		
Nominalni napon:		230–240 V~
Nominalna frekvencija:		50 Hz
Nominalna snaga:		120 W
Izlaz:		
Nominalni napon:		21,5 V \equiv
Struja punjenja:		4,5 A
Klasa zaštite:		II/□
Osigurač (unutrašnji):		3,15 A / $\overline{\text{---}}$ ^{T3:15A}

Preporučena temperatura okoline

Za vreme punjenja:	od +4 °C do +40 °C
Za vreme korišćenja:	od –20 °C do +50 °C
Za vreme skladištenja:	od 0 °C do +45 °C

Vrednost emisije buke

Izmerena vrednost emitovane buke određena je prema EN 62841. Nivo buke električnog alata na mestu korišćenja procenjen sa „A“ tipično iznosi:

Nivo zvučnog pritiska L_{pA} :	85,8 dB
Neizvesnost K_{pA} :	3 dB
Nivo zvučne snage L_{WA} :	93,8 dB
Neizvesnost K_{WA} :	3 dB

Vrednosti emisije vibracija

Ukupne vrednosti vibracija (vektorski zbir tri pravca), određene u skladu sa EN 62841:

Udarno zavrtnanje $a_{h,}$:	4,066 m/s^2
Neizvesnost K:	1,5 m/s^2

UPOZORENJE!



Nosite zaštitu za uši!

UPOZORENJE!

- ▶ Emisije vibracija i buke tokom stvarnog korišćenja električnog alata mogu da odstupaju od deklariranih vrednosti, u zavisnosti od načina na koji se koristi električni alat, posebno od vrste radnog komada koji se obrađuje.
- ▶ Pokušajte da umanjite uticaj vibracije i buke koliko je god to moguće. Možete da smanjite uticaj vibracije tako što ćete nositi rukavice prilikom korišćenja alata i ograničiti vreme rada. U tom slučaju treba uzeti u obzir sve delove radnog ciklusa (na primer, vreme tokom kojeg je električni alat isključen i tokom kojeg je uključen, ali radi bez opterećenja).

NAPOMENA

- ▶ Deklarisana ukupna vrednost vibracija i deklarirana vrednost emisije buke mereni su u skladu sa standardizovanom procedurom ispitivanja i mogu se koristiti za poređenje jednog električnog alata sa drugim.

NAPOMENA

- ▶ Navedena ukupna vrednost vibracija i navedena vrednost emisije buke mogu da se koriste i za preliminarnu procenu opterećenja.



Opšte bezbednosne napomene

- Opšte bezbednosne napomene tokom korišćenja električnih alata

UPOZORENJE!



Pročitajte sve bezbednosne napomene, smernice, ilustracije i tehničke podatke koji su priloženi uz ovaj električni alat. Nepoštovanje narednih smernica može dovesti do strujnog udara, požara i/ili teške povrede.

Sačuvajte sve bezbednosne napomene i propise da biste ih koristili u budućnosti.

Pojam „električni alat“ koji se koristi u bezbednosnim napomenama odnosi se na električne alate priključene na električnu mrežu (vodovima za napajanje) ili na akumulatorske električne alate (bez vodova za napajanje).

Bezbednost na radnom mestu

- Održavajte područje rada u čistom stanju i imajte dobro osvetljenje.** Nered ili neosvetljeno područje rada mogu voditi do nesreće.
- Nemojte da radite sa električnim alatom u potencijalno eksplozivnom okruženju gde se nalaze zapaljive tečnosti, gasovi ili prašina.** Električni alati proizvode varnice koje mogu da zapale prašinu ili isparenja.

- c) **Deca i druge osobe nek se nalaze podalje dok koristite električni alat.** Odvratanje pažnje može voditi do gubitka kontrole nad električnim alatom.

Zaštita od strujnog udara

- a) **Utikač električnog alata mora da odgovara utičnici. Nije dozvoljeno menjati utikač na bilo koji način. Nemojte da koristite adaptere za utikače kod električnih alata sa uzemljenjem.** Neizmenjeni utikači i odgovarajuće utičnice smanjuju opasnost od strujnog udara.
- b) **Izbegavajte dodir tela sa uzemljenim površinama kao što su cevi, grejači, peći i frižideri.** Postoji povećana opasnost od električnog udara ako je vaše telo uzemljeno.
- c) **Držite električni alat dalje od kiše ili vlage.** Prodor vode u električni alat povećava opasnost od strujnog udara.
- d) **Nemojte pogrešno da koristite priključni kabl tako što ćete vukući ga podizati električni aparat, kačiti ili izvlačiti utikač iz utičnice. Držite priključni kabl dalje od toplote, ulja, oštih ivica ili pokretnih delova proizvoda.** Oštećeni ili zamršeni priključni kablovi povećavaju opasnost od strujnog udara.
- e) **Kada radite sa električnim alatom na otvorenom, koristite samo produžni kabl koji je pogodan za spoljašnju upotrebu.** Korišćenje produžnog kabla koji je pogodan za spoljašnju upotrebu umanjuje opasnost od strujnog udara.
- f) **Ako je neizbežno korišćenje električnog alata u vlažnom okruženju, koristite uređaj za rezidualnu struju.**

Korišćenje uređaja za rezidualnu struju smanjuje opasnost od električnog udara.

Bezbednost osoba

- a) **Budite oprezni, obratite pažnju na ono što radite i koristite zdrav razum dok radite električnim alatom.** Nemojte koristiti električni alat ako ste umorni ili ako ste pod uticajem droge, alkohola ili lekova. Trenutak nemara prilikom korišćenja električnog alata može dovesti do ozbiljnih povreda.
- b) **Nosite ličnu zaštitnu opremu i uvek nosite zaštitne naočare.** Nošenjem lične zaštitne opreme, kao što su maska za prašinu, zaštitne cipele koje ne klize, šlem ili zaštitu za uši, odgovarajuće vrsti i upotrebi električnog alata, smanjujete opasnost od povrede.
- c) **Izbegavajte nenamerno pokretanje. Vodite računa da električni alat bude isključen pre nego što ga priključite na struju i/ili na akumulator kada ga podižete ili nosite.** Ako vam je prst na prekidaču dok nosite električni alat ili ako priključite električni alat na napajanje dok je uređaj uključen, to može voditi do nesreće.
- d) **Uklonite priključnu opremu ili ključeve pre nego što uključite električni alat.** Alat ili ključ koji se nalazi u rotirajućem delu električnog alata može prouzrokovati povrede.
- e) **Izbegavajte neobičajeni položaj tela. Obezbedite bezbedan položaj i u svakom trenutku održavajte ravnotežu.** Tako ćete moći u neočekivanim situacijama bolje upravljati električnim alatom.
- f) **Nosite odgovarajuću odeću. Nemojte nositi labavu odeću ili nakit. Držite kosu i odeću dalje od**

pokretnih delova. Pokretni delovi mogu da uhvate labavu odeću, nakit ili dugu kosu.

- g) **Ako je moguće montirati opremu za usisavanje i sakupljanje prašine, potrebno ju je pravilno povezati i koristiti.** Korišćenje usisivača za prašinu može da smanji opasnost koja nastaje od prašine.
- h) **Nemojte se zavaravati lažnom sigurnošću i nemojte prekoračiti sigurnosna pravila za električne alate, čak i ako ste upoznati sa električnim alatom nakon višekratnog korišćenja.** Nepažljivo rukovanje može za delić sekunde dovesti do ozbiljnih povreda.

Korišćenje električnog alata i njegovo rukovanje

- a) **Nemojte preopterećivati električni alat. Za svoj posao koristite odgovarajući električni alat.** Sa pravim električnim alatom radite bolje i bezbednije u navedenom opsegu snage.
- b) **Nemojte koristiti električni alat čiji je prekidač neispravan.** Električni alat koji se više ne može uključiti ili isključiti opasan je i mora se popraviti.
- c) **Izvcite utikač iz utičnice i/ili izvadite uklonjivi akumulator pre podešavanja, promene delova priključne opreme ili skladištenja električnog alata.** Ove mere predostrožnosti sprečavaju slučajno pokretanje električnog alata.
- d) **Čuvajte nekorišćeni električni alat van domašaja dece. Nemojte dozvoliti da električni alat koriste osobe koje nisu upoznate sa njim ili koje nisu pročitale ovo uputstvo.** Električni alati su opasni kada ih koriste osobe koje nemaju iskustva.





- e) **Pažljivo održavajte električne alate i priključnu opremu. Proverite da li pokretni delovi ispravno funkcionišu i da li se zaglavljaju, da li su delovi pokvareni ili oštećeni u toj meri da je funkcionisanje električnog alata oštećeno. Pre korišćenja električnog alata dajte na popravku oštećene delove.** Mnoge nesreće nastaju usled loše održanih električnih alata.

- f) **Rezne alate održavajte u oštrom i čistom stanju.** Pažljivo održavani rezni alati sa oštrim reznim ivicama manje se zaglavljaju i lakše je upravljati njima.
- g) **Koristite električni alat, priključnu opremu, priključnu opremu, itd., koja je u skladu sa ovim uputstvom. Uzmite u obzir uslove rada i aktivnosti koje treba obaviti.** Korišćenje električnih alata u drugu, osim u predviđenu namenu, može voditi do opasnih situacija.
- h) **Održavajte rukohvat i površine za hvatanje suvim, čistim i bez ulja i masnoće.** Klizave ručke i površine za hvatanje sprečavaju bezbedan rad i kontrolu nad električnim alatom u nepredviđenim situacijama.

Korišćenje akumulatorskog alata i njegovo rukovanje

- a) **Akumulatore punite samo punjačima koje preporučuje proizvođač.** Punjač koji je odgovarajući za određeni tip akumulatora može izazvati požar kada se koristi sa drugim akumulatorima.
- b) **Koristite samo odgovarajuće akumulatore u električnim alatima.** Korišćenje drugih vrsta akumulatora može prouzrokovati povrede ili požar.

- c) **Nekoriščeni akumulator držite dalje od spajalica, novčiča, ključeva, ekspera, zavrtnjeva ili drugih sitnih metalnih predmeta koji bi mogli da premoste kontakte.** Kratak spoj između kontakata akumulatora može dovesti do opekotina ili požara.
- d) **Ako se nepravilno koristi, iz akumulatora može da curi tečnost. Izbegavajte kontakt sa njom. Ako dođe do slučajnog kontakta, isperite vodom. Ako vam tečnost dospe u oči, potražite dodatnu medicinsku pomoć.** Iscurela tečnosti iz akumulatora može da izazove iritaciju kože ili opekotine.
- e) **Nemojte da koristite oštećeni ili modifikovani akumulator.** Oštećeni ili modifikovani akumulatori mogu nepredvidivo da se ponašaju i da prouzrokuju požar, eksploziju ili povredu.
- f) **Nemojte izlagati akumulator vatri ili nekom drugom izvoru visoke temperature.** Vatra ili temperature iznad +130 °C mogu izazvati eksploziju.
- g) **Pridržavajte se svih uputstava za punjenje i nikada nemojte da punite akumulator ili akumulatorski alat izvan temperaturnog opsega koji je naveden u uputstvu za korišćenje.** Nepravilno punjenje ili punjenje izvan dozvoljenog temperaturnog opsega može da uništi akumulator i da poveća opasnost od požara.

	OPREZ! OPASNOST OD EKSPLOZIJE! Nikada nemojte puniti baterije koje se ne mogu puniti.
	Zaštitite akumulator od toplote, npr. od učestale sunčeve svetlosti, vatre, vode i vlage. Preti opasnost od eksplozije.
	
	

Servis

- a) **Vaš električni alat treba da popravlja samo kvalifikovano osoblje i samo koristeći originalne rezervne delove.** Ovim se obezbeđuje bezbednost električnog alata.
- b) **Nikada nemojte servisirati oštećene akumulatore.** Svako održavanje akumulatora treba da obavlja samo proizvođač ili ovlašćeni servisni centar.

● Bezbednosne napomene za udarni odvijač za vozila

- a) **Prilikom izvođenja radova tokom kojih zavrtnaj može da pogodi električne vodove držite električni alat za izolovane površine za hvatanje.** Kontakt sa vodovima pod naponom može preneti napon na metalne delove uređaja i dovesti do strujnog udara.
- b) **Držite ruke dalje od rotirajućih delova. Sačekajte dok se električni alat zaustavi pre nego što ga spustite.** Preti opasnost od povreda.
- c) **Izbegavajte da dodirujete umetak alata ili radni komad odmah nakon obrade.** Delovi mogu i dalje biti vrući i izazvati opekotine.

- d) **Odmah isključite električni alat ako se umetak alata zaglavi zbog preopterećenja ili naginjanja radnog komada.** Gubitak kontrole može dovesti do povrede.
- e) **Obezbedite radni komad.** Radni komad koji je stavljen u držač ili u stegu bezbednije se drži nego rukom.
- f) **Kada koristite meke materijale kao što je npr. aluminijum ili slično, navoj ili ležište zavrtnja mogu da se oštete usled preteranog zatezanja kada se koristi udarni odvijač.**
- g) **Zaštitite sebe i druge, uključujući i one u neposrednoj blizini, preduzimanjem neophodnih zaštitnih mera ili mera predostrožnosti kako biste izbegli štetu po svoje zdravlje.**
- h) **Nemojte koristiti dodatnu opremu koju PARKSIDE ne preporučuje.** To može dovesti do strujnog udara ili požara.

● **Smanjenje vibracija i buke**

Ograničite vreme korišćenja, koristite režim niske vibracije i niske buke, i nosite ličnu zaštitnu opremu da biste smanjili efekte vibracija i buke.

Sledeće mere pomažu u ublažavanju opasnosti vezanih za vibracije i buku:

- Koristite proizvod samo u skladu sa njegovom predviđenom namenom i kao što je opisano u ovom uputstvu.
- Vodite računa da proizvod bude ispravno i dobro održavan.
- Čvrsto držite proizvod za ručke/rukohvat.
- Održavajte proizvod u skladu sa uputstvima i obezbedite adekvatno podmazivanje (ako je primenljivo).
- Planirajte tok svog rada tako da korišćenje proizvoda sa velikom

vibracijom bude raspoređeno tokom dužeg vremenskog perioda.

● **Ponašanje u hitnim slučajevima**

Upoznajte se sa uputstvom za korišćenje ovog proizvoda. Zapamtite ove bezbednosne napomene i obavezno ih se pridržavajte. To pomaže u izbegavanju rizika i opasnosti.

- Uvek budite pažljivi tokom korišćenja ovog proizvoda da biste na vreme prepoznali opasnosti i preduzeli nešto. Brzom intervencijom možete izbeći ozbiljne povrede i materijalnu štetu.
- Kod neispravnog funkcionisanja odmah isključite proizvod i izvadite akumulatorski paket. Dajte da pregleda kvalifikovani stručnjak, i ako je potrebno da ga popravi, pre nego što ponovo počnete da ga koristite.

● **Zaostale opasnosti**

NAPOMENA

- ▶ Ovaj proizvod tokom rada stvara elektromagnetno polje! Pod određenim okolnostima, ovo polje može uticati na aktivne ili pasivne medicinske implantate!
- ▶ Da bi se smanjila opasnost od ozbiljnih ili smrtonosnih povreda, pre nego što koristite proizvod, preporučujemo da se osobe sa medicinskim implantatima konsultuju sa svojim lekarom i proizvođačem medicinskih implantata!

Čak i ako pravilno koristite ovaj proizvod, postoji potencijalna opasnost od povreda i nastanka materijalne štete. U vezi sa dizajnom i konstrukcijom ovog proizvoda mogu se pojaviti sledeće

opasnosti, koje uključuju, ali se ne ograničavaju na sledeće:

- Povrede izazvane pokretnim delovima ili vrućim površinama.
- Oštećenje sluha ako se ne nosi odgovarajuća zaštita za sluh.
- Šteta po zdravlje koja nastaje usled vibracija šake i ruke, u slučaju da se uređaj duže vreme koristi, ili ako se ne koristi pravilno i ne održava.

● Bezbednosne napomene za punjače

- Ovaj uređaj mogu da koriste deca uzrasta od 8 i više godina, kao i osobe sa smanjenim fizičkim, čulnim ili mentalnim sposobnostima ili osobe kojima nedostaje iskustva i znanja, pod uslovom da su pod nadzorom ili da su im data uputstva kako se ovaj uređaj može bezbedno koristiti i ako razumeju uključene opasnosti.

Deci nije dozvoljeno da se igraju sa ovim uređajem.

Čišćenje i održavanje od strane korisnika ne smeju da vrše deca bez nadzora.

- Nemojte puniti baterije koje nisu punjive.

Neuzimanje u obzir ovih napomena vodi do opasnosti.

- Ako je priključni kabl ovog proizvoda oštećen, da bi se izbegla opasnost od povrede potrebno je da ga zameni proizvođač ili njegova korisnička služba, ili neka druga odgovarajuće kvalifikovana osoba.
- Zaštitite električne delove od vlage. Nemojte ih utapati u vodu ili druge tečnosti, da biste izbegle strujni udar. Nikada nemojte držati uređaj ispod tekuće vode. Uzmite u obzir uputstva za čišćenje, održavanje i popravku.
- 🏠 Ovaj uređaj je namenjen samo za korišćenje u zatvorenom.

⚠️ **PAŽNJA!** Ovaj punjač je isključivo namenjen za punjenje akumulatorskih paketa sledećeg tipa:

/// PARKSIDE 20 V		
Akumulatorski paket		
PAP 20 B1	2 Ah	5 Čelija
PAP 20 B3	4 Ah	10 Čelija

/// PARKSIDE 20 V Akumulatorski paket

PAPS 204 A1	4 Ah	5 ćelija
PAPS 208 A1	8 Ah	10 ćelije

Odgovarajući akumulatorski paketi i punjači

Akumulatorski paket:	/// PARKSIDE X 20 V Team
Punjač:	/// PARKSIDE X 20 V Team

- Kupci mogu naručiti kompatibilne zamenske baterije i punjače u Lidl online prodavnicama za sledeće zemlje:
Njemačka (lidl.de), Francuska (lidl.fr), Belgija (lidl.be), Češka (lidl.cz), Holandija (lidl.nl), Poljska (lidl.pl), Slovačka (lidl.sk), Španija (lidl.es)
Klijenti iz svih ostalih zemalja mogu vršiti narudžbe na www.optimex-shop.com.

● Pre prvog korišćenja

● Raspakivanje proizvoda

1. Izvadite proizvod iz ambalaže i uklonite sav ambalažni materijal i zaštitnu foliju.
2. Proverite da li su svi delovi prisutni i da li je opisani obim isporuke kompletan (videti „Obim isporuke“).
3. Proverite da li su proizvod i svi delovi u dobrom stanju. Ako primetite oštećenje ili grešku, nemojte da koristite proizvod, već nastavite kao što je opisano u poglavlju „Garancija“.

● Dodatna oprema

NAPOMENA

► Ovo uputstvo za upotrebu sadrži informacije i predloge za dodatnu opremu i njihovu upotrebu. Prikazana dodatna oprema nije uključena u isporuku, ali je namenjena da pokaže dodatne načine korišćenja ovog proizvoda.

- Za bezbedno i pravilno rukovanje ovim proizvodom, preporučujemo sledeću dodatnu opremu:

Dodatna oprema	Funkcija
Setovi bitova za udarne odvijače	<ul style="list-style-type: none"> ■ Posebno dizajniran za veliki obrtni moment koji stvara proizvod. □ Vodite računa da imate set bitova različitih veličina za različite veličine zavrtnjeva i navrtki.
Produžeci za bitove	Korisni su za dohvatanje zavrtnjeva koji su duboko usađeni ili teško dostupni.
Kardanski zglobovi	Omogućavaju fleksibilnost u pozicioniranju proizvoda. Oni omogućavaju da se zavrtnji dosegnu pod različitim uglovima.
Zaštitna odeća	<ul style="list-style-type: none"> ■ Zaštitne naočare i zaštitna za sluh su neophodni kada koristite električne alate. ■ Visok obrtni moment može stvoriti mnogo buke i može izazvati kontaminaciju ili prskanje ulja.

Dodatna oprema	Funkcija
Moment ključevi/ poluge	Kada radite na zadacima koji zahtevaju specifične obrtne momente, moment ključevi ili poluge mogu vam pomoći da postignete tačne i dosledne rezultate.

- Dodatna oprema je dostupna kod vašeg specijalizovanog prodavca. Prilikom kupovine uvek se pridržavajte tehničkih zahteva za ovaj proizvod (videti „Tehnički podaci“).
- Ako niste sigurni, pitajte nekog kvalifikovanog stručnjaka i potražite savet od svog pouzdanog prodavca.

● Punjenje akumulatorskog paketa

(Sl. C)

NAPOMENA

- ▶ Akumulatorski paket [9] možete puniti u bilo kom trenutku bez smanjenja njegovog veka trajanja.
 - ▶ Akumulatorski paket [9] se neće oštetiti ako se prekine proces punjenja.
- Pre puštanja u pogon: Napunite akumulatorski paket [9] kada dostigne srednje ili nisko stanje napunjenosti (videti „Provera stanja napunjenosti akumulatorskog paketa“).
 - LED-indikatori punjenja (crveni [15] i zeleni [16]) pokazuju stanje punjača [14] i akumulatorskog paketa [9].

LED	Status
Svetli crveni LED	Akumulatorski paket se puni

LED	Status
Svetli zeleni LED	Akumulatorski paket je potpuno napunjen
Zeleni LED i crveni LED trepte	Akumulatorski paket je neispravan
Crveni LED trepti	Akumulatorski paket je suviše hladan ili suviše topao
Svetli zeleni LED (bez akumulatorskog paketa)	Punjač je spreman za korišćenje

1. Stavite akumulatorski paket [9] u punjač [14].
2. Stavite mrežni utikač [13] punjača u utičnicu.
3. Kada je akumulatorski paket [9] potpuno napunjen:
 - Izvadite mrežni utikač [13] punjača iz utičnice.
 - Izvadite akumulatorski paket [9] iz punjača [14].

● Stavljanje/Vađenje akumulatorskog paketa

Stavljanje akumulatorskog paketa



1. Gurnite akumulatorski paket [9] u ručku [7].
2. Vodite računa da akumulatorski paket [9] zvučno klikne na svoje mesto.

Vađenje akumulatorskog paketa

1. Pritisnite dugme za oslobađanje [12] akumulatorskog paketa [9].
2. Izvucite akumulatorski paket [9] iz ručke [7].

● Provera stanja napunjenosti akumulatorskog paketa

(Sl. B)

- Provera stanja napunjenosti akumulatorskog paketa: Pritisnite dugme  10. LED-ovi stanja napunjenosti  11 pokazuju stanje napunjenosti na sledeći način:

Boja	Stanje napunjenosti
Crveno/ narandžasto/ zeleno	Maksimalno
Crveno/ narandžasto	Srednje
Crveno	Mala

● Korišćenje









 **UPOZORENJE! Opasnost od povreda!**



Uvek isključite proizvod, izvadite akumulatorski paket  9 pre nego što izvršite bilo kakva podešavanja.

● Stavljanje/Vađenje alata





Umetanje alata

1. Odabiranje željene nasadne čaure:
 - Nasadna čaura, 17 mm 
 - Nasadna čaura, 19 mm 
 - Nasadna čaura, 21 mm 
 - Nasadna čaura, 23 mm 
2. Gurnite nasadnu čauru  na prihvatnica alata .

Skidanje alata

NAPOMENA

- ▶ Prihvatnica alata  ima jednu rupu. Ona omogućava umetanje igle za zaključavanje (nije uključena u isporuku) da bi se zaključao bit udarnog odvijača (nije uključen u isporuku) sa rupama u odgovarajućim pozicijama u četvrtaste spojke.

- Svucite nasadnu čauru  sa prihvatnice alata .



● Podešavanje smeru okretanja

(Sl. E)

NAPOMENA

- ▶ Pritisnite prekidač smeru okretanja : Proizvod mora biti isključen i zaustavljen.

- Uvek stavite prekidač smeru okretanja  u jedan od 3 položaja:

Položaj prekidača smeru okretanja 	Smer okretanja
Levo	U smeru kretanja kazaljke na satu
Sredina	Prekidač za uključivanje/isključivanje  je zaključan
Desno	Suprotno smeru kretanja kazaljke na satu

● Podešavanje obrtnog momenta

NAPOMENA

- ▶ Proizvod koristi prethodno korišćenu postavku obrtnog momenta kada je uključen.

NAPOMENA

► Kada je pravac rotacije podešen suprotno smeru kretanja kazaljke na satu, obrtni momenat se automatski podešava na najviši nivo.

- Očitajte trenutni obrtni momenat: Kratko jednom pritisnite dugme obrtnog momenta [6].
- Podešavanje obrtnog momenta: Više puta pritisnite dugme obrtnog momenta [6] dok se ne izabere željena postavka obrtnog momenta.

● Uključivanje/Isključivanje

Uključivanje

- Držite pritisnuto prekidač za uključivanje/isključivanje [8]. Navučena nasadna čaura [18]/[19]/[20]/[21] počinje da se okreće.

Isključivanje

- Otpustite prekidač za uključivanje/isključivanje [8].

● Podešavanje brzine

- Podešavanje nivoa brzine: Slabo ili jako pritisnite prekidač za uključivanje/isključivanje [8].

Pritisak	Brzina okretanja
Slab	Mala
Jak	Velika

● LED radno svetlo

NAPOMENA

- Pобољшanje vidljivosti u slabo osvetljenim područjima: Ovaj proizvod je opremljen LED radnim svetlom [5] za osvetljavanje neposrednog radnog područja.
- Nakon isključivanja proizvoda: LED radno svetlo [5] će ostati uključeno još oko 10 sekundi.

- Čim se uključi proizvod: LED radno svetlo [5] se odmah uključuje.

● Kopča za kaiš

(Sl. A)

▲ OPREZ! Opasnost od povreda!

- Pre nego što zakačite proizvod za pojas: Gurnite prekidač smera okretanja [4] u srednji položaj (zaključavanje). Time će se sprečiti da se proizvod slučajno uključi.
- Kačenje proizvoda za pojas: Koristite kopču za kaiš [7a].

● Napomene za rad

NAPOMENA

- Zatezni momenat zavisi od:
 - Izabranog podešavanja obrtnog momenta
 - Brzine
 - Vrste zavrtnjeva i navrtki
 - Osnovnog materijala koji treba da se pričvrsti
 - Trajanja dejstva
- Proizvod sme da se koristi samo za zatezanje zavrtnjeva i navrtki za radove pred montažu. Nije proizvod taj koji postiže željeni ciljni obrtni moment zavrtnja ili navrtke, već moment ključ koji je podešen na ciljni obrtni momenat.
- Proveravajte moment ključem stvarno postignuti zatezni momenat.
- Ako proizvod duže vreme koristite: Ostavite proizvod da bude bez opterećenja na oko 10 sekundi. Ventilacija motora duva vazduh u prednji pogonski mehanizam da bi se ohladio.

NAPOMENA

- ▶ Da biste postigli optimalnu jačinu udara, nemojte vršiti pritisak na zavrtnj/navrtku.
- ▶ Izvođenje montažnih radova: Uvek pratite uputstva ili smernice proizvođača za zavrtnje, spojne zavrtnje, navrtke i specifična sredstva za pričvršćivanje.

NAPOMENA

- ▶ Nakon promene točkova na vozilu: Proverite zavrtnje ili navrtke na točkovima u skladu sa uputstvima ili smernicama proizvođača. Nakon od oko 50 do 100 km, ponovo zategnite moment ključem zavrtnje ili navrtke na točkovima.

● Razlike između odvijača i udarnih odvijača

Da biste lakše izabrali odgovarajući alat, sledeća tabela objašnjava razlike između odvijača i udarnog odvijača:

	Odvijač	Udarni odvijač
Svrha:	Pričvršćivanje i otpuštanje zavrtnjeva od različitih materijala.	Pričvršćivanje i otpuštanje zavrtnjeva i navrtki, posebno pri radu na motornim vozilima.
Obrtni momenat:	Umereni obrtni momenat za raznovrsne primene.	Veliki obrtni moment za zahtevne primene.
Tip stezne glave:	Prima razne bitove za odvijače.	Pogon sa kvadratnom glavom za direktno pričvršćivanje nasadnih ključeva.
Mehanizam udara:	Standardni obrtni mehanizam.	Koristi brze udare obrtnog momenta za brzo pričvršćivanje i otpuštanje.
Mnogostranost:	Pogodno za lake radove pričvršćivanja.	Specijalizovan za zahtevne zadatke pričvršćivanja, manje je svestran od bušilice.

● Čišćenje i održavanje

⚠ UPOZORENJE! Opasnost od povreda!



Uvek isključite proizvod, izvadite akumulatorski paket  pre nego što izvršite bilo kakva podešavanja.

NAPOMENA

- ▶ Nemojte koristiti hemijska, alkalna, abrazivna ili druga agresivna sredstva za čišćenje ili dezinfekciona sredstva za čišćenje proizvoda, jer oni mogu da oštete površine.
- ▶ Nikada nemojte dozvoliti da tečnosti prodru u proizvod.

- Redovno i temeljno čišćenje obezbeđuje bezbednu upotrebu i produžava životni vek proizvoda.
- Uvek održavajte proizvod u čistom, suvom stanju i bez mrlja od ulja ili masti.
- Nakon svakog korišćenja i pre skladištenja: Izvadite strana tela iz proizvoda.
- Čistite proizvod suvom krpom.
- Koristite meku četku za teško dostupna mesta.
- Nakon svakog korišćenja krpom i mekom četkom posebno očistite otvore za ventilaciju [3]. Otvori za ventilaciju moraju uvek biti slobodni.

● Održavanje

- Pre i posle svakog korišćenja: Proverite da li su proizvod i oprema pohabani i oštećeni. Ako je potrebno, zamenite istrošeni ili oštećeni pribor. Pridržavajte se tehničkih zahteva (videti „Tehnički podaci“).

● Popravka

- Ovaj proizvod ne sadrži delove koje korisnik može da popravi.
- Stupite u kontakt sa ovlašćenim servisom ili slično kvalifikovanom osobom da biste proverili i popravili proizvod.

● Skladištenje

- Preporučena temperatura za skladištenje je između 0 °C i 45 °C.
- Očistite proizvod kao što je prethodno opisano.
- Skladištite proizvod uključujući i njegovu dodatnu opremu na mračnom, suvom, od rđe zaštićenom i dobro provetrenom mestu.
- Uvek skladištite proizvod van domašaja dece.
- Čuvajte proizvod u ovom koferu za skladištenje [17].

Akumulatorski paket

- Pre dugotrajnog skladištenja: Čuvajte akumulatorski paket [9] samo u delimično napunjenom stanju. Akumulatorski paket treba da bude napunjen od 40 do 60 % (crveni i narandžasti LED-ovi stanja napunjenosti [11] svetle).
- Prilikom dugotrajnog skladištenja: Proverite stanje napunjenosti akumulatorskog paketa [9] otprilike na svaka 3 meseca. Ako je potrebno ponovo napunite akumulatorski paket.

● Transport

- Transportujte proizvod u ovom koferu za skladištenje [17].
- Zaštitite proizvod od teških udaraca i jakih vibracija koje se mogu javiti tokom transporta u vozilima.
- Obezbedite proizvod da ne sklizne ili padne.

● Odlaganje

Pakovanje se sastoji od ekološki prihvatljivih materijala koje možete odlagati na lokalnim mestima za reciklažu.



Obratite pažnju na označavanje materijala za pakovanje pri odvajanju otpada, koji je označen skraćenicama (a) i brojevima (b) sa sledećim značenjem: 1–7: plastika/20–22: papir i karton/80–98: mešavine.

Proizvod:



Mogućnosti za uklanjanje iskorišćenog proizvoda možete saznati u vašoj opštinskoj ili gradskoj upravi.



U interesu zaštite životne sredine nemojte bacati vaš proizvod kada je iskorišćen kućnom otpadu, nego ga

ponesite na odgovarajuće mesto za odlaganje otpada. Informacije o mestima za sakupljanje i njihovom radnom vremenu možete dobiti u vašoj lokalnoj administraciji.

Neispravne ili istrošene baterije/akumulatori se moraju dati na reciklažu. Vratite baterije/akumulatore i/ili proizvod na navedene depoe.



Štete po okolinu pogrešnim odlaganjem baterija/akumulatora!

Pre odlaganja proizvoda uklonite baterije/pakovanje baterija iz proizvoda.

Baterije/akumulatori ne smeju da se odlažu sa otpadom iz domaćinstva. Mogu da sadrže otrovne teške metale i podležu obradi posebnog otpada. Hemijski simboli teških elementa su u nastavku: Cd = kadmium, Hg = živa, Pb = olovo. Zato predajte potrošene baterije/akumulatore na opštinsku deponiju.

Lidl i proizvođač nisu u mogućnosti da garantuju obezbeđivanje servisiranja i dostupnost rezervnih delova nakon isteka garantnog perioda/perioda saobraznosti. Ukoliko za tim bude potrebe, putem naše Službe za potrošače možete proveriti dostupnost rezervnih delova i opcije za popravku. Hvala na razumevanju.

Kako izjaviti reklamaciju?

Molimo Vas:

- da pozovete korisnički servis: 0800190639
- pošaljete e-mail na: owim@lidl.rs
- posetite najbližu Lidl prodavnicu.

Da bismo osigurali najbržu asistenciju, molimo da sačuvate fiskalni račun i

date ga na uvid prilikom izjavljivanja reklamacije.

GARANCIJA I GARANTNI LIST

Poštovani,

Ovim putem Vas upoznajemo sa Vašim pravima i obavezama koje proističu iz Zakona o zaštiti potrošača, a u pogledu ostvarivanja prava iz garancije.

Ova garancija ni na koji način ne utiče, niti isključuje prava koja kupac ima u skladu sa važećim Zakonom o zaštiti potrošača po osnovu zakonske odgovornosti prodavca za nesaobraznost robe ugovoru koja traje 2 godine od dana kada je roba predata kupcu.

Davalac garancije ovom izjavom preuzima obavezu da kupcima svojih aparata, a pod uslovima definisanim u ovoj izjavi, obezbedi:

- besplatno otklanjanje kvarova u garantnom roku, koji bi nastali kod uobičajene upotrebe ili zbog grešaka u proizvodnji i materijalu, ili
- zamenu aparata, u garantnom roku predviđenim ovom garancijskom izjavom, u slučaju da opravka nije moguća, ili
- ako otklanjanje kvara nije moguće, kupac ima pravo da zahteva od prodavca povrat novca.

Ukupan rok garancije je 3 godine.

Garantni rok počinje da važi od datuma kupovine proizvoda, odnosno od prijema istog od strane kupca, a što se dokazuje fiskalnim računom.

Garancija važi na teritoriji Republike Srbije.

Kupac može da izjavi reklamaciju usmeno u nekom od prodajnih objekata Lidl Srbija KD, odnosno telefonom, pisanim putem ili elektronskim putem na

kontakte kompanije Lidl Srbija KD, uz dostavu fiskalnog računa na uvid.

U cilju ispravnog funkcionisanja proizvod se koristi u skladu sa njegovom namenom i Uputstvom za upotrebu.

Na zahtev kupca, koji je izjavljen u garantnom roku, prodavac će izvršiti otklanjanje kvarova i nedostataka na proizvodu u roku predviđenom Zakonom.

Garantni uslovi:

Pre obraćanja prodavcu za tehničku pomoć, potrebno je proveriti ispravnost instalacije i ostalih potrebnih uslova naznačenih u Uputstvu za upotrebu.

Kupac je dužan da prodavcu preda sve pripadajuće delove proizvoda koje je preuzeo u trenutku kupovine.

Popravke u roku garancije:

Garancija važi počev od dana kada je roba predata kupcu, a na osnovu fiskalnog odsečka. U istom periodu davalac garancije, odnosno prodavac je u obavezi da otkloni sve tehničke kvarove bez naknade, u zakonskom roku.

Garancija ne važi u sledećim slučajevima:

1. Ukoliko prodavcu uz aparat nije priložen fiskalni račun sa datumom prodaje.
2. Ukoliko je kvar prouzrokovan udarom groma, strujnim udarom ili sličnim delovanjem spoljne sile na sam uređaj (požar, poplava, naponski udar...).
3. Ukoliko su nastali kvarovi i oštećenja na uređaju posledica delovanja spoljnih uticaja, kao što su: velika vlaga, previsoka i suviše niska temperatura (pucanje cevi usled smrzavanja, oštećenja gumenih delova, rđanje, itd.)

4. Ukoliko proizvod nije korišćen u skladu sa Uputstvom za upotrebu.
5. Ukoliko je proizvod pokušalo da popravi treće neovlašćeno lice.
6. Ukoliko proizvod nije korišćen u skladu sa namenom.
7. Ukoliko je čišćenje i održavanje uređaja urađeno protivno Uputstvu za upotrebu.
8. Ukoliko je proizvod korišćen u profesionalne svrhe.

Naziv proizvoda:	20 V Aku udarni odvijač - set za početnik
Model:	HG11293
IAN/Serijski broj:	480245_2410
Proizvođač:	OWIM GmbH & Co. KG Stiftsbergstraße 1 74167 Neckarsulm Nemačka
Davalac garancije-uvoznik:	Lidl Srbija KD Prva južna radna 3 22330 Nova Pazova Republika Srbija Tel. 0800190639 E-mail: owim@lidl.rs
Datum predaje robe potrošaču:	datum sa fiskalnog računa
Uvozi i stavlja u promet:	Lidl Srbija KD Prva južna radna 3 22330 Nova Pazova Republika Srbija Tel. 0800190639 E-mail: owim@lidl.rs

● Postupak garancije

Da biste bili sigurni da će vaš zahtev biti brzo obrađen, pratite sledeća uputstva:

Za sva pitanja, pripremite račun i broj artikla (IAN 480245_2410) kao dokaz kupovine.

Nađite broj artikla na natpisnoj pločici na proizvodu, gravuri na proizvodu, naslovnoj strani vašeg uputstva (dole levo) ili nalepnici na poledini ili dnu proizvoda.

Ako dođe do funkcionalnih grešaka ili drugih kvarova, prvo kontaktirajte dole navedenu servisnu službu telefonom ili e-mailom.

Zatim možete besplatno poslati proizvod koji je evidentiran kao neispravan na adresu servisa koju ste dobili, prilažući račun (priznanicu) i detalje o tome šta je u kvaru i kada je nastao.



Možete pogledati i preuzeti ove i mnoge druge priručnike na parkside-diy.com. Skeniranjem ovog QR koda dospećete direktno na parkside-diy.com. Izaberite vašu zemlju i potražite uputstva za upotrebu koristeći masku za pretragu. Unošenjem broja artikla (IAN) 480245_2410 pristupićete uputstvu za upotrebu vašeg artikla.

● Servis

RS Servis Srbija

Tel.: 0800190639

E-Mail: owim@lidl.rs



Srpska oznaka usaglašenosti

● EU izjava o usklađenosti

EU IZJAVA O USKLAĐENOSTI (br. 480245_2410)

IAN: 480245_2410
Identifikacija proizvoda: "PARKSIDE" Aku udarni odvijač
Broj modela: HG11293

Predmet gore opisane deklaracije je usklađu sa relevantim važećim zakonodavstvom Unije o harmonizaciji:

Direktiva 2006/42/EC
Direktiva 2014/30/EU
Direktiva 2011/65/EU sa svim povezanim izmenama

Reference za važeće standarde usklađenosti ili reference za ostale tehničke specifikacije za koje se daje izjava o usklađenosti:

N° / delovi
Direktiva 2006/42/EC
EN 62841-1:2015/A11:2022
EN 62841-2-2:2014
Direktiva 2014/30/EU
EN IEC 55014-1:2021
EN IEC 55014-2:2021

Predmet gore navedene deklaracije je usklađenost sa direktivom 2011/65/EU Evropskog parlamenta i veća od 8 juna 2011 o ograničenju upotrebe štetnih materija u elektronskoj i električnoj opremi:

N° / delovi
EN IEC 63000:2018

Lice koje vodi tehničku dokumentaciju: OWIM GmbH & Co.KG

Potpisao za i u ime:

OWIM GmbH & Co. KG, Stiftsbergstraße 1, 74167 Neckarsulm, Nemačka

Ova izjava o usklađenosti je izdata pod punom odgovornošću proizvođača.

Prevod originalne izjave o usaglašenosti

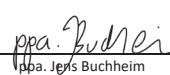















Neckarsulm	07.01.2025		
Mesto	Datum	ppa. Stefan Haensel Ovlašćeni potpisnik	ppa. Jens Buchheim Ovlašćeni potpisnik

RS



Lista pictogramelor/simbolurilor utilizate	Pagina	62
Introducere	Pagina	63
Utilizarea conform destinației	Pagina	63
Volumul livrării	Pagina	63
Lista pieselor	Pagina	63
Date tehnice	Pagina	64
Indicații generale de siguranță	Pagina	65
Indicații generale de siguranță pentru scule electrice	Pagina	65
Instrucțiuni de siguranță pentru cheie pentru roți auto	Pagina	68
Diminuarea vibrațiilor și a zgomotului	Pagina	69
Comportamentul în caz de necesitate	Pagina	69
Riscuri reziduale	Pagina	69
Indicații de siguranță pentru încărcătoare	Pagina	70
Înainte de prima utilizare	Pagina	71
Despachetarea produsului	Pagina	71
Accesorii	Pagina	71
Încărcarea pachetului de acumulatori	Pagina	72
Introducerea/scoaterea pachetului de acumulatori	Pagina	73
Verificarea nivelului de încărcare al pachetului de acumulatori	Pagina	73
Operarea	Pagina	73
Introducerea/scoaterea sculei	Pagina	73
Reglarea sensului de rotație	Pagina	73
Reglarea cuplului	Pagina	74
Pornirea/oprirea	Pagina	74
Reglarea vitezei	Pagina	74
Lumina de lucru cu LED	Pagina	74
Clemă de curea	Pagina	74
Indicații de lucru	Pagina	74
Diferențele dintre șurubelnițe și cheile de roți	Pagina	75
Curățarea și îngrijirea	Pagina	75
Întreținerea	Pagina	76
Repararea	Pagina	76
Depozitarea	Pagina	76
Transportul	Pagina	76
Înlăturare	Pagina	76
Garanție	Pagina	77
Modul de desfășurare în caz de garanție	Pagina	77
Service	Pagina	78
Declarația UE de conformitate	Pagina	79

Lista pictogramelor/simbolurilor utilizate

	<p>Acest simbol înseamnă că la utilizarea produsului trebuie respectat manualul de utilizare.</p>		<p>Oprii produsul și scoateți pachetul de acumulatori înainte de schimbarea accesoriilor, curățare și când nu îl folosiți.</p>
	<p>AVERTISMENT! – Indică un pericol cu grad mediu de risc care, dacă nu este evitat, poate avea ca urmare moartea sau o rănire gravă (de ex. pericol de electrocutare)</p>		<p>Protejați pachetul de acumulatori de căldură și de razele solare puternice și de durată.</p>
	<p>PRECAUȚIE! – Indică un pericol cu grad scăzut de risc care, dacă nu este evitat, poate avea ca urmare o rănire ușoară până la medie (de ex. pericol de opărire)</p>		<p>Protejați pachetul de acumulatori de apă și umezeală.</p>
	<p>ATENȚIE! – Avertizează cu privire la posibile daune materiale (de ex. pericol de scurtcircuitare)</p>		<p>Protejați pachetul de acumulatori de foc.</p>
	<p>Avertisment – suprafață fierbinte!</p>		<p>Clasa de protecție II (izolație dublă)</p>
	<p>Curent alternativ/tensiune alternativă</p>		<p>Siguranță fină</p>
	<p>Curent continuu/tensiune continuă</p>		<p>Purtați căști antifonice!</p>
	<p>Semnul CE confirmă conformitatea cu directivele UE referitoare la produs.</p>		<p>Indicații de siguranță Instrucțiuni de manevrare</p>

20 V SET DE ÎNȚIERE MAȘINĂ DE ÎNȘURUBAT CU IMPACT TANGENȚIAL ȘI ACUMULATOR

● **Introducere**

Vă felicităm pentru achiziționarea noului dumneavoastră produs. Ați ales un produs de înaltă calitate. Manualul de utilizare reprezintă o parte integrantă a acestui produs. Acesta conține informații importante referitoare la siguranță, la utilizare și la eliminarea ca deșeu. Înainte de utilizarea acestui produs, familiarizați-vă mai întâi cu instrucțiunile de utilizare și de siguranță. Folosiți produsul numai în modul descris și numai în domeniile de utilizare indicate. Predați toate documentele aferente în cazul în care înstrăinați produsul.

● **Utilizarea conform destinației**

- Această șurubelniță cu percuție cu acumulator (denumită în continuare „produs” sau „sculă electrică”) este destinată fixării și slăbirii șuruburilor, bolțurilor și piulițelor utilizând o șurubelniță cu percuție.
- Produsul poate fi utilizat numai de către adulții care au citit și au înțeles instrucțiunile și avertismentele din aceste instrucțiuni de utilizare. Utilizatorii sunt responsabili pentru acțiunile lor.
- Alte utilizări sau modificări ale produsului sunt considerate ca nefiind neconforme cu destinația și pot duce la riscuri cum ar fi pericol de moarte, răniri și deteriorări.
- Producătorul nu își asumă răspunderea pentru daunele și defecțiunile survenite ca urmare a unei deserviri necorespunzătoare.
- Produsul nu este destinat pentru uzul profesional sau pentru alte domenii de utilizare.

● **Volumul livrării**

⚠️ AVERTISMENT!

► Produsul și materialele de ambalaj nu sunt jucării! Copiii nu trebuie să se joace cu pungile din material plastic, foliile și piesele mici! Există pericol de înghițire și sufocare!

- 1 20 V Set de inițiere mașină de înșurubat cu impact tangențial și acumulator
- 4 Capete de cheie (17 mm, 19 mm, 21 mm, 23 mm)
- 1 Pachet de acumulatori
- 1 Clemă de curea (preinstalată)
- 1 Încărcător
- 1 Cutie de depozitare
- 1 Instrucțiuni de utilizare

● **Lista pieselor**

(Fig. A)

- 1 Suport pentru sculă
- 2 Carcasă
- 3 Orificiile de ventilație
- 4 Schimbător de sens de rotație
- 5 Lumină de lucru cu LED
- 6 Buton pentru cuplu
- 7 Mâner
- 7a Clemă de curea
- 8 Întrerupător pornit/oprit

(Fig. B)

- 9 Pachet de acumulatori
- 10 Buton  (curent de încărcare)
- 11 LED-uri pentru nivelul de încărcare (roșu/portocaliu/verde)
- 12 Manetă de deblocare pentru pachetul de acumulatori

(Fig. C)

- 13 Cablu de alimentare cu ștecher
- 14 Încărcător (încărcător rapid)
- 15 LED pentru controlul încărcării – roșu
- 16 LED pentru controlul încărcării – verde

(Fig. D)

- 17 Cutie de depozitare
- 18 Cap de cheie, 23 mm
- 19 Cap de cheie, 21 mm
- 20 Cap de cheie, 19 mm
- 21 Cap de cheie, 17 mm

● Date tehnice

20 V Set de inițiere mașină de înșurubat cu impact tangențial și acumulator		PASSK 20-Li C4
Serie model: – Încărcător cu ștecher VDE: – Încărcător cu ștecher BS:		HG11293 HG11293-BS
Tensiune nominală:		20 V ===
Turație de mers în gol n_0 :		0–2300 min ⁻¹
Cuplu max.: – Rotire în sens orar: – Rotire în sens antiorar:		400 N m 400 N m
Suport scule:		1/2" pătrat

Pachet de acumulatori		PAP 20 B3
Serie model:		HG12606
Tip:		Litiu-ion
Tensiune nominală:		20 V ===
Capacitate:		4 Ah
Valoare energetică:		80 Wh
Număr de celule de baterie:		10

Încărcător rapid		PLG 20 C3
Serie model:		
– Ștecher VDE:		HG08983
– Ștecher BS:		HG08983-BS
Intrare:		
Tensiune nominală:		230–240 V~
Frecvență nominală:		50 Hz
Putere nominală:		120 W
Ieșire:		
Tensiune nominală:		21,5 V ===
Curent de încărcare:		4,5 A
Clasă de protecție:		II/□
Siguranță (internă):		3,15 A /  T3-15A

Temperatura recomandată a mediului

În timpul încărcării:	+4 °C până la +40 °C
În timpul funcționării:	-20 °C până la +50 °C
În timpul depozitării:	0 °C până la +45 °C

Valori de emisie de zgomot

Valoarea măsurată a zgomotului determinată în conformitate cu EN 62841. Nivelul de zgomot evaluat A al sculei electrice la locul utilizatorului este de obicei:

Nivel de presiune acustică L_{pA} :	85,8 dB
Imprecizie K_{pA} :	3 dB
Nivel de putere a zgomotului L_{WA} :	93,8 dB
Imprecizie K_{WA} :	3 dB

Valori de emisie de vibrații

Valorile totale de vibrații (suma vectorilor celor trei direcții) determinate în concordanță cu EN 62841:

Înșurubare cu percuție a_n :	4,066 m/s^2
Imprecizie K:	1,5 m/s^2

AVERTISMENT!



Purtați căști antifonice!

AVERTISMENT!

- ▶ Emisiile de vibrații și zgomot pot diferi în timpul utilizării efective a sculei electrice de valorile indicate, în funcție de tipul sculei electrice și de modul de utilizare a sculei electrice, îndeosebi de tipul piesei care este prelucrată.
- ▶ Încercați să mențineți expunerea la vibrații și zgomot cât mai mică posibil. Măsurile exemplificative pentru micșorarea încărcării cu vibrații sunt purtarea de mănuși la utilizarea sculei și limitarea timpului de lucru. De aceea trebuie luate în considerare toate etapele ciclului de lucru (de exemplu timp în care scula electrică este oprită și aceia în care ea este pornită, însă funcționează fără sarcină).

INDICAȚIE

- ▶ Valorile totale de vibrații indicate și valorile de emisie de zgomot indicate sunt măsurate printr-o procedură de testare standard și pot fi utilizate pentru comparația unei scule electrice cu o altă sculă.

INDICAȚIE

- ▶ Valorile totale ale emisiei de vibrații indicate și valorile de emisie de zgomot indicate pot fi utilizate și pentru o evaluare provizorie a expunerii.



Indicații generale de siguranță

- **Indicații generale de siguranță pentru scule electrice**

AVERTISMENT!



Citiți toate indicațiile de siguranță, instrucțiunile, imaginile și datele tehnice cu care este prevăzută această sculă electrică. Nerespectarea următoarelor instrucțiuni poate provoca electrocutare, incendiu și/sau răni grave.

Păstrați toate sfaturile și indicațiile de siguranță într-un loc sigur, pentru consultare viitoare.

Noțiunea „sculă electrică” folosită în indicațiile de siguranță, se referă la scule electrice acționate de la rețea (cu cablu de rețea) și la scule electrice acționate cu acumulator (fără cablu de rețea).

Siguranța locului de muncă

- Păstrați zona de lucru curată și bine iluminată.** Zonele de lucru neordonate sau neiluminate pot duce la accidente.
- Nu lucrați cu scula electrică într-un mediu cu pericol de explozie, în care se găsesc gaze, lichide sau prafuri inflamabile.** Sculele electrice produc scânteii care pot aprinde praful sau vaporii.

- c) **Țineți la distanță copiii și alte persoane în timpul folosirii sculei electrice.** Dacă sunteți distras puteți pierde controlul asupra sculei electrice.

Securitatea electrică

- a) **Ștecherul sculei electrice trebuie să se potrivească în priză. Ștecherul nu trebuie modificat în niciun fel. Nu folosiți un ștecher adaptor împreună cu sculele electrice cu împământare.** Ștecherurile nemodificate și prizele potrivite scad riscul de electrocutare.
- b) **Evitați contactul corpului cu suprafețele împământate, cum ar fi conducte, încălziri cupatoare și frigider.** Există un risc crescut de electrocutare atunci când corpul dvs. este legat la pământ.
- c) **Păstrați sculele electrice departe de ploaie sau umezeală.** Intrarea apei în scula electrică crește riscul electrocutării.
- d) **Nu folosiți cablul de alimentare pentru a transporta și agăța scula electrică sau pentru a scoate ștecherul din priză. Țineți cablul de alimentare departe de căldură, ulei, muchii ascuțite sau piese în mișcare ale aparatului.** Cablurile de alimentare deteriorate sau încurcate cresc riscul unei electrocutări.
- e) **Dacă lucrați cu o sculă electrică în aer liber, folosiți doar cabluri prelungitoare care sunt potrivite pentru exterior.** Folosirea unui cablu prelungitor potrivit pentru exterior, micșorează riscul electrocutării.
- f) **Dacă utilizarea sculei electrice într-un mediu umed nu poate fi evitată folosiți un întrerupător de protecție contra curenților vagabonzi.**

Folosirea unui întrerupător de protecție contra curenților vagabonzi scade riscul unei electrocutări.

Siguranța persoanelor

- a) **Fiți atenți, aveți grijă ce faceți și folosiți-vă mintea la lucrul cu o sculă electrică.** Nu folosiți scule electrice dacă sunteți obosit sau sunteți sub influența drogurilor, a alcoolului sau a medicamentelor. Un moment de neatenție la folosirea sculei electrice poate duce la răni grave.
- b) **Purtați echipament personal de protecție și întotdeauna purtați ochelari de protecție.** Purtarea echipamentului personal de protecție, cum ar fi mască de praf, încălțăminte de siguranță antiderapantă, cască de protecție sau căști antifonice, în funcție de modul de folosire a sculei electrice, micșorează riscul rănilor.
- c) **Evitați punerea în funcțiune neprevăzută. Asigurați-vă că scula electrică este decuplată înainte de a o conecta la alimentarea cu tensiune și/sau a conecta acumulatorul, a o lua sau a o transporta.** Dacă la transportarea sculei electrice vă țineți degetul pe comutator sau dacă conectați scula electrică pornită la alimentarea cu curent electric, acest lucru poate provoca accidente.
- d) **Îndepărtați sculele de reglare sau cheia pentru șuruburi înainte de pornirea sculei electrice.** O sculă sau cheie care se află într-o piesă rotativă a sculei electrice poate duce la accidentări.
- e) **Evitați o poziție anormală a corpului. Aveți grijă să aveți o stabilitate bună și păstrați-vă întotdeauna echilibrul.**

Astfel puteți controla mai bine scula electrică în situații neașteptate.

- f) **Purtați îmbrăcăminte potrivită. Nu purtați haine largi sau bijuterii. Țineți părul și hainele departe de piesele în mișcare.** Hainele largi, bijuteriile sau părul lung pot fi prinse de piesele în mișcare.
- g) **Dacă se pot monta dispozitive de aspirare și colectare praf, acestea trebuie conectate și utilizate corect.** Utilizarea unei aspirări de praf poate micșora pericolele datorate prafului.
- h) **Nu vă complăceți într-o falsă siguranță și nu vă dispensați de regulile de siguranță pentru scule electrice, chiar dacă sunteți familiarizat cu scula electrică prin multiple utilizări.** Manevrarea neatentă poate duce la răniri grave în decurs de câteva secunde.

Utilizarea și tratarea sculei electrice

- a) **Nu suprasolicitați scula electrică. Folosiți scula electrică destinată lucrării dvs.** Cu scula electrică potrivită lucrați mai bine și mai sigur în domeniul de putere dat.
- b) **Nu folosiți o sculă electrică al cărei întrerupător este defect.** O sculă electrică care nu mai poate fi pornită sau oprită este periculoasă și trebuie reparată.
- c) **Scoateți ștecherul din priză și/ sau îndepărtați un acumulator detașabil înainte să efectuați setări la aparat, să schimbați sculele de adaos sau să puneți deoparte scula electrică.** Aceste măsuri de prevedere evită pornirea neprevăzută a sculei electrice.
- d) **Păstrați sculele electrice nefolosite departe de accesul copiilor. Nu lăsați să utilizeze scula electrică persoane care nu**

sunt familiarizate cu aceasta sau nu au citit aceste instrucțiuni.

Sculele electrice sunt periculoase, dacă sunt folosite de către persoane neexperimentate.

- e) **Îngrijiți cu atenție sculele electrice și sculele de adaos. Controlați dacă piesele mobile funcționează corect și nu se blochează, dacă există piese rupte sau deteriorate care influențează funcționarea sculei electrice. Înainte de utilizarea sculei electrice solicitați repararea pieselor deteriorate.** Multe accidente își au cauza în sculele electrice întreținute defectuos.
- f) **Păstrați sculele așchietoare ascuțite și curate.** Sculele așchietoare îngrijite cu atenție și cu muchii tăietoare ascuțite se blochează mai puțin și sunt mai ușor de condus.

- g) **Utilizați scula electrică, accesorii, sculele de adaos etc. în conformitate cu aceste instrucțiuni. Aveți în vedere aici condițiile de lucru și activitatea de executat.** Folosirea sculelor electrice pentru alte aplicații decât cele prevăzute poate duce la situații periculoase.
- h) **Păstrați mânerele și suprafețele de prindere uscate, curate și fără ulei sau vaselină.** Mânerele și suprafețele de prindere alunecoase nu permit o operare sigură și un control sigur al sculei electrice în situații neprevăzute.

Utilizarea și tratarea sculei cu acumulator

- a) **Încărcați acumulatorul numai cu încărcătoare care au fost recomandate de către producător.**

Dacă un încărcător care este destinat unui anumit tip de acumulator se folosește cu alte acumuloare, există pericol de incendiu.

- b) **Folosiți în sculele electrice numai acumuloare prevăzute pentru acestea.** Folosirea altor acumulatori duce la răniri și la pericol de incendiu.
- c) **Țineți acumuloarele nefolosite departe de clame de birou, monede, chei, ace, șuruburi sau alte obiecte metalice mici care ar putea provoca o șuntare a contactelor.** Un scurtcircuit între contactele acumulatorului poate avea ca urmare arsuri sau incendiu.
- d) **La utilizarea greșită, din acumulator poate să iasă lichid. Evitați contactul cu acesta. În cazul contactului accidental, clătiți cu apă. Dacă lichidul intră în ochi, solicitați și ajutorul medicului.** Lichidul care iese din acumulatori poate duce la iritații ale pielii sau la arsuri.
- e) **Nu folosiți acumulatori deteriorați sau modificați.** Acumulatorii deteriorați sau modificați se pot comporta imprevizibil și pot duce la incendiu, explozie sau pericol de rănire.
- f) **Nu expuneți un acumulator la foc sau la temperaturi ridicate.** Focul sau temperaturile peste +130 °C pot produce o explozie.
- g) **Respectați toate instrucțiunile pentru încărcare și nu încărcați niciodată acumulatorul sau scula cu acumulator în afara domeniului de temperatură dat în instrucțiunile de operare.** Încărcarea greșită sau încărcarea în afara domeniului de temperatură admis poate distruge acumulatorul și mărește pericolul de incendiu.



PRECAUȚIE! PERICOL DE EXPLOZIE! Nu reîncărcați niciodată bateriile nereîncărcabile.



Protejați acumulatorul de căldură, de ex. prin expunerea de durată la soare, de foc, de apă și de umezeală. Există pericol de explozie.



Service

- a) **Dispuneți repararea sculei dvs. electrice numai de către personal de specialitate calificat și numai cu piese de schimb originale.** Astfel vă asigurați că siguranța sculei electrice se păstrează.
 - b) **Nu întrețineți niciodată un acumulator deteriorat.** Toată întreținerea acumulatorului trebuie făcută numai de către producător sau de serviciile împuternicite pentru clienți.
- **Instrucțiuni de siguranță pentru cheie pentru roți auto**
- a) **Țineți scula electrică de suprafețele izolate ale mânerelor, dacă executați lucrări la care șurubul poate întâlni conductori electrici ascunși.** Contactul cu un conductor aflat sub tensiune poate pune sub tensiune și piesele metalice ale aparatului și poate duce la electrocutare.
 - b) **Țineți mâinile departe de piesele rotative. Așteptați până când scula electrică s-a oprit, înainte de a o lăsa din mână.** Există pericol de rănire.
 - c) **Evitați atingerea inserției sculei sau a piesei de prelucrat imediat**

după prelucrare. Piesele pot fi încă fierbinți și pot provoca arsuri.

- d) **Opriti imediat scula electrică dacă inserția sculei este blocată din cauza suprasarcinii sau teșirii piesei de prelucrat.** Pierderea controlului poate duce la răniri.
- e) **Asigurați piesa de prelucrat.** O piesă de prelucrat prinsă cu un dispozitiv de prindere sau cu o menghină este ținută mai sigur decât cu mâna dvs.
- f) **Pentru materiale moi, cum ar fi de ex. aluminiu sau asemănătoare, la utilizarea cheii pentru roți, filetul sau scaunul șurubului pot fi deteriorate prin strângerea prea puternică.**
- g) **Protejați-vă pe dumneavoastră și pe alte persoane, chiar și din imediata vecinătate, prin măsurile de protecție sau precauțiile necesare, pentru a evita lezarea sănătății.**
- h) **Nu folosiți accesoriile care nu au fost recomandate de PARKSIDE.** Acestea pot duce la electrocutare sau incendiu.

● Diminuarea vibrațiilor și a zgomotului

Limitați durata de utilizare, folosiți regimuri de lucru cu vibrații și zgomote reduse și purtați echipamentul personal de protecție pentru a reduce efectele vibrațiilor și a zgomotului.

Următoarele măsuri ajută la diminuarea riscurilor determinate de zgomot și vibrații:

- Folosiți produsul numai conform destinației sale și așa cum este descris în aceste instrucțiuni.
- Asigurați-vă că produsul este în stare bună și este bine întreținut.

- Țineți produsul în siguranță de mână/suprafețele de apucare.
- Întrețineți produsul conform instrucțiunilor și aveți grijă să existe o gresare suficientă (acolo unde este aplicabil).
- Planificați procesul de lucru în așa fel încât să distribuiți folosirea produselor cu vibrații puternice pe o perioadă mai mare de timp.

● Comportamentul în caz de necesitate

Familiarizați-vă cu utilizarea acestui produs cu ajutorul acestor instrucțiuni de utilizare. Rețineți indicațiile de siguranță și respectați-le neapărat. Aceasta ajută la evitarea riscurilor și pericolelor.

- La folosirea acestui produs fiți întotdeauna atent pentru a putea recunoaște și trata pericolele din timp. Intervenția rapidă poate evita rănirile grave și pagubele materiale.
- În cazul oricărui defect de funcționare, opriți imediat produsul și scoateți pachetul de acumulatori. Dispuneți verificarea și repararea acestuia de către un specialist calificat, înainte de a o pune din nou în funcțiune.

● Riscuri reziduale

INDICAȚIE

- ▶ În timpul funcționării, acest produs creează un câmp electromagnetic! În anumite împrejurări, acest câmp poate influența implanturile medicale pasive sau active!
- ▶ Pentru a reduce riscul rănirilor grave sau mortale, recomandăm ca persoanele cu implanturi medicale să consulte medicul și producătorul implantului medical înainte de a folosi produsul!

Chiar dacă operații produsul corect, rămâne un risc potențial pentru răniri ale persoanelor și pagubele materiale. În funcție de modul constructiv și modelul acestui produs, pot să apară, printre altele, următoarele pericole:

- Leziuni cauzate de piese în mișcare sau suprafețe fierbinți.
- Lezări ale auzului dacă nu se poartă căști antifonice potrivite.
- Îmbolnăviri care rezultă din trepidațiile mâinii-brațului, dacă aparatul este folosit o perioadă lungă de timp, sau nu este condus și întreținut corect.

● **Indicații de siguranță pentru încărcătoare**

- Acest aparat poate fi utilizat de copii de peste 8 ani precum și de persoanele cu capacități fizice, senzoriale sau mentale redusă sau lipsă de experiență și/ sau cunoștințe, doar dacă aceștia sunt supravegheați sau au fost instruiți referitor la utilizarea sigură a aparatului și pericolele ce pot rezulta din acest lucru.
Copii nu au voie să se joace cu aparatul.
Curățarea și întreținerea de către utilizator nu

trebuie făcute de către copiii nesupravegheați.

- Nu încărcăți bateriile care nu pot fi reîncărcate. Nerespectarea acestei indicații duce la punerea în pericol.
- Dacă s-a deteriorat cablul de alimentare, el trebuie înlocuit de către producător, de către serviciul său pentru clienți sau de către o altă persoană calificată asemănător, pentru a evita pericolele.
- Protejați piesele electrice de umezeală. Nu le scufundați niciodată în apă sau în alte lichide, pentru a evita electrocutarea. Nu țineți niciodată aparatul sub apă care curge. Respectați indicațiile pentru curățare, întreținere și reparație.
- 🏠 Aparatul este potrivit doar pentru folosirea în spații interioare.

⚠ ATENȚIE! Acest încărcător este potrivit numai pentru încărcarea pachetelor de acumulatori ale următoarelor tipuri:

/// PARKSIDE Pachet de acumulatori 20 V		
PAP 20 B1	2 Ah	5 celule
PAP 20 B3	4 Ah	10 celule
PAPS 204 A1	4 Ah	5 celule
PAPS 208 A1	8 Ah	10 celule

Pachete de acumulatori și încărcătoare potrivite

Pachet de acumulatori:	/// PARKSIDE X 20 V Team
Încărcător:	/// PARKSIDE X 20 V Team

- Clienții pot comanda baterii de schimb compatibile și încărcătoare de la magazinele online Lidl pentru următoarele țări:
Germania (lidl.de), Franța (lidl.fr), Belgia (lidl.be), Republica Cehă (lidl.cz), Țările de Jos (lidl.nl), Polonia (lidl.pl), Slovacia (lidl.sk), Spania (lidl.es)
Clienții din toate celelalte țări pot comanda de la www.optimex-shop.com.
- Clienții din CY (Cipru), HR (Croatia), RS (Serbia), RO (România), BG (Bulgaria) și GR (Grecia) pot cumpăra acumulatori de rezervă și încărcătoare compatibile prin www.optimex-shop.com.

● **Înainte de prima utilizare**

● **Despachetarea produsului**

1. Scoateți produsul din ambalaj și îndepărtați toate materialele de ambalare și foliile de protecție.
2. Verificați dacă toate componentele sunt prezente și dacă volumul livrării descris este complet (vezi „Volumul livrării”).
3. Verificați dacă produsul și toate componentele sunt în stare bună. Dacă constatați o deteriorare sau un defect, nu utilizați produsul, ci procedați așa cum este descris în capitolul „Garanție”.

● **Accesorii**

INDICAȚIE

▶ Aceste instrucțiuni de utilizare conțin informații și sugestii pentru accesorii și utilizarea acestora. Accesoriile prezentate nu sunt incluse în volumul livrării, dar sunt destinate să prezinte posibilități suplimentare de utilizare a acestui produs.

- Pentru a opera acest produs în siguranță și corect, vă recomandăm următoarele accesorii:

Accesorii	Funcție
Seturi de biți pentru șurubelniță cu percuție	<ul style="list-style-type: none"> ■ Special concepute pentru cuplul ridicat care este generat de produs. □ Asigurați-vă că aveți un set de biți în diferite dimensiuni pentru a acoperi diferite dimensiuni ale șuruburilor și piulițelor.

Accesorii	Funcție
Extensii de biți	Util pentru ajungerea la șuruburile care sunt scufundate adânc sau sunt dificil de accesat.
Cardane	Permite flexibilitate în poziționarea produsului. Acest lucru permite ajungerea la șuruburi în unghiuri diferite.
Îmbrăcămintea de protecție	<ul style="list-style-type: none"> ■ Ochelarii de protecție și protecția auzului sunt esențiale atunci când se utilizează scule electrice. ■ Cuplul ridicat poate produce mult zgomot și poate provoca murdărire sau stropi de ulei.
Chei/tije dinamometrice	Atunci când lucrați la sarcini care necesită cupluri specifice, cheia sau tija dinamometrică vă pot ajuta să obțineți rezultate precise și consecvente.

- Accesoriile sunt disponibile de la dealer-ul dvs. La cumpărare, țineți seama întotdeauna de cerințele tehnice ale acestui produs (vezi „Date tehnice”).
- Dacă nu sunteți sigur, întrebați un specialist calificat și obțineți sfaturi de la distribuitorul dvs. de încredere.

● Încărcarea pachetului de acumulatori

(Fig. C)

INDICAȚIE

- ▶ Puteți încărca oricând pachetul de acumulatori **9**, fără a-i micșora durata de viață.

INDICAȚIE

- ▶ Pachetul de acumulatori **9** nu va fi deteriorat dacă procesul de încărcare este întrerupt.
- Înainte de punerea în funcțiune:
 - Încărcați pachetul de acumulatori **9** dacă acesta are un nivel de încărcare mediu sau scăzut (vezi „Verificarea nivelului de încărcare al pachetului de acumulatori”).
 - LED-urile pentru controlul încărcării (roșu **15** și verde **16**) informează asupra stării încărcătorului **14** și a pachetului de acumulatori **9**.

LED	Stare
LED roșu aprins	Pachetul de acumulatori se încarcă
LED verde aprins	Pachetul de acumulatori este încărcat complet
LED-ul verde și LED-ul roșu clipeșc	Pachet de acumulatori defect
LED roșu clipește	Pachet de acumulatori prea rece sau prea cald
LED verde aprins (fără pachet de acumulatori)	Încărcător gata de funcționare

1. Așezați pachetul de acumulatori **9** în încărcător **14**.
2. Introduceți ștecherul **13** în încărcătorului într-o priză.
3. Dacă pachetul de acumulatori **9** este încărcat complet:
 - Scoateți ștecherul **13** încărcătorului din priză.
 - Scoateți pachetul de acumulatori **9** din încărcător **14**.

● Introducerea/scoaterea pachetului de acumulatori

Introducerea pachetului de acumulatori

1. Glisați pachetul de acumulatori [9] pe mâner [7].
2. Asigurați-vă că pachetul de acumulatori [9] se blochează cu un clic.

Scoaterea pachetului de acumulatori

1. Apăsați maneta de deblocare [12] la pachetul de acumulatori [9].
2. Scoateți pachetul de acumulatori [9] de la mâner [7].

● Verificarea nivelului de încărcare al pachetului de acumulatori

(Fig. B)

- Verificarea nivelului de încărcare al pachetului de acumulatori: Apăsați butonul  [10]. LED-urile pentru nivelul de încărcare [11] indică nivelul de încărcare după cum urmează:

Culoare	Nivel de încărcare
Roșu/portocaliu/ verde	Maxim
Roșu/portocaliu	Medie
Roșu	Scăzută

● Operarea

AVERTISMENT! Risc de rănire!



Opriți întotdeauna produsul, scoateți pachetul de acumulatori [9] înainte de a efectua adaptări.

● Introducerea/scoaterea sculei

Introducerea sculei

1. Selectați capul de cheie dorit:
 - Cap de cheie, 17 mm [21]
 - Cap de cheie, 19 mm [20]
 - Cap de cheie, 21 mm [19]
 - Cap de cheie, 23 mm [18]
2. Glisați capul de cheie [18/19/20/21] pe suportul pentru sculă [1].

Scoaterea sculei

INDICAȚIE

- ▶ Suportul pentru sculă [1] este prevăzut cu un orificiu. Acest lucru vă permite să introduceți un știft de blocare (neinclus în volumul livrării) pentru a bloca un bit de cheie de roți (neinclus în volumul livrării) cu orificii în pozițiile corespunzătoare ale îmbinării pătrate.

- Scoateți capul de cheie [18/19/20/21] din suportul pentru sculă [1].

● Reglarea sensului de rotație

(Fig. E)

INDICAȚIE

- ▶ Apăsați schimbătorul de sens de rotație [4]: Produsul trebuie să fie scos din funcțiune și oprit.

- Fixați schimbătorul de sens de rotație [4] în una dintre cele 3 poziții:

Poziția schimbătorului de sens de rotație [4]	Sens de rotație
Stânga	În sens orar
Centru	Înteruptor pornit/oprit [8] blocat
Dreapta	În sens antiorar

● Reglarea cuplului

INDICAȚIE

- ▶ Produsul utilizează setarea cuplului utilizată anterior la pornire.
- ▶ Când sensul de rotație este setat în sens antiorar, cuplul este reglat automat la cel mai înalt nivel.

- Citirea cuplului curent: Apăsați o dată scurt butonul pentru cuplu [6].
- Reglarea cuplului: Apăsați în mod repetat butonul pentru cuplu [6], până când este selectată setarea dorită a cuplului.

● Pornirea/oprirea

Pornirea

- Țineți apoi apăsat întrerupătorul pornit/oprit [8]. Capul de cheie [18]/[19]/[20]/[21] folosit începe să se rotească.

Oprirea

- Eliberați întrerupătorul pornit/oprit [8].

● Reglarea vitezei

- Reglarea în trepte a vitezei: Apăsați mai ușor sau mai puternic întrerupătorul pornit/oprit [8].

Presiune	Viteză
Ușoară	Mic
Puternic	Mare

● Lumina de lucru cu LED

INDICAȚIE

- ▶ Îmbunătățirea vizibilității în zonele slab iluminate: Acest produs este echipat cu o lumină de lucru cu LED [5] pentru a ilumina zona de lucru imediată.
- ▶ După oprirea produsului: Lumina de lucru cu LED [5] luminează încă cca. 10 secunde.

- Imediat ce produsul este pornit: Lumina de lucru cu LED [5] se aprinde imediat.

● Clemă de curea

(Fig. A)

▲ PRECAUȚIE! Risc de rănire!

- ▶ Înainte de a agăța produsul la o curea: Apăsați schimbătorul de sens de rotație [4] în poziție centrală (blocare). Acest lucru împiedică pornirea accidentală a produsului.
- Atașați produsul la o curea: Utilizați clema de curea [7a].

● Indicații de lucru

INDICAȚIE

- ▶ Cuplul de strângere depinde de:
 - Setarea cuplului selectat
 - Viteză
 - Tipul de șuruburi și piulițe
 - Materialul de bază care trebuie fixat
 - Durata efectului
- ▶ Produsul poate fi utilizat numai pentru strângerea șuruburilor și piulițelor pentru lucrările de pre-montaj. Nu produsul atinge cuplul nominal dorit al șurubului sau piuliței, ci o cheie dinamometrică ce este ajustată la cuplul nominal.
- ▶ Verificați cuplul de strângere real obținut, cu o cheie dinamometrică.
- ▶ Dacă utilizați produsul pentru o perioadă mai lungă de timp: Operați produsul timp de aproximativ 10 secunde fără sarcină. Ventilația motorului suflă aer în mecanismul de acționare frontală pentru a-l răci.

INDICAȚIE

- ▶ Pentru a obține forța optimă de percuție, nu aplicați presiune pe șurub/piuliță.
- ▶ Efectuarea lucrărilor de montaj: Respectați întotdeauna instrucțiunile sau ghidurile producătorului pentru șuruburi, bolțuri, piulițe și elemente de fixare specifice.

INDICAȚIE

- ▶ După schimbarea roților la vehicul: Verificați șuruburile sau piulițele roților, după cum se cere în instrucțiunile sau ghidurile producătorului. Restrângeți șuruburile sau piulițele roților după cca. 50 până la 100 km cu o cheie dinamometrică.

● Diferențele dintre șurubelnițe și cheile de roți

Pentru a facilita selectarea instrumentului potrivit, următorul tabel ilustrează diferențele dintre șurubelnițe și chei de roți:

	Șurubelniță	Cheie de roți
Scop:	Fixarea și slăbirea șuruburilor în diferite materiale.	Fixare și slăbire a piulițelor și șuruburilor, în special la lucrări la autovehicule.
Cuplu:	Cuplu moderat pentru aplicații versatile.	Cuplu ridicat pentru aplicații solicitante.
Tip de mandrină:	Acceptă diferite biți de șurubelniță.	Unitate pătrată pentru fixarea directă a cheilor.
Mecanism de percuție:	Mecanism rotativ standard.	Utilizează șocuri rapide de cuplu pentru fixare și eliberare rapidă.
Versatilitate:	Potrivit pentru lucrări ușoare de fixare.	Specializat în sarcini de fixare exigente, mai puțin versatil decât o bormașină.

● Curățarea și îngrijirea

⚠ AVERTISMENT! Risc de rănire!



Opriiți întotdeauna produsul, scoateți pachetul de acumulatori [9] înainte de a efectua adaptări.

INDICAȚIE

- ▶ Nu folosiți detergenți sau dezinfectanți chimici, alcalini, abrazivi sau agresivi pentru a curăța produsul, deoarece aceștia pot ataca suprafețele.

INDICAȚIE

- ▶ Nu lăsați să pătrundă niciodată lichide în produs.
- O curățare regulată și temeinică contribuie la utilizarea în siguranță și prelungeste durata de viață a produsului.
- Mențineți produsul întotdeauna curat, uscat și fără ulei sau grăsime.
- După fiecare utilizare și înainte de depozitare: Îndepărtați corpurile străine de pe produs.
- Curățați produsul cu o cârpă uscată.

- Pentru locurile greu accesibile utilizați o perie moale.
- Curățați în special orificiile de ventilație **3** după fiecare utilizare cu o cârpă și o perie moale. Orificiile de ventilație trebuie să rămână întotdeauna libere.

● **Întreținerea**

- Înainte și după fiecare utilizare: Verificați produsul și accesoriile acestuia pentru uzură și deteriorări. Dacă este necesar, înlocuiți accesoriile uzate sau deteriorate. Respectați aici cerințele tehnice (vezi „Date tehnice”).

● **Repararea**

- Acest produs nu conține piese care pot fi reparate de către utilizator.
- Pentru examinarea și repararea produsului, contactați un atelier de reparații autorizat sau o persoană cu o calificare similară.

● **Depozitarea**

- Temperatura de depozitare recomandată este între 0 °C și 45 °C.
- Curățați produsul așa cum este descris mai sus.
- Depozitați produsul și accesoriile într-un loc întunecat, uscat, ferit de îngheț și bine ventilat.
- Nu depozitați niciodată produsul la îndemâna copiilor.
- Depozitați produsul în cutia lui de depozitare **17**.

Pachet de acumulatori

- Înainte de depozitarea pe termen lung: Depozitați pachetul de acumulatori **9** numai parțial încărcat. Pachetul de acumulatori trebuie să fie încărcat între 40 și 60 % (LED-urile roșu și portocaliu pentru de nivel de încărcare **11** sunt aprinse).

- La depozitarea pe termen lung: Verificați nivelul de încărcare al pachetului de acumulatori **9** la aproximativ fiecare 3 luni. Dacă este necesar, reîncărcați pachetul de acumulatori.

● **Transportul**

- Transportați produsul în cutia lui de depozitare **17**.
- Protejați produsul de loviturile sau vibrațiile puternice care apar în timpul transportului în autovehicule.
- Fixați produsul astfel încât să nu poată aluneca sau răsturna.

● **Înlăturare**

Ambalajul este produs din material ecologic care pot fi eliminate la punctele locale de reciclare.



Respectați marcajul materialelor de ambalaj pentru eliminarea deșeurilor, acestea sunt marcate de abrevierile (a) și cifrele (b) cu următoarea semnificație: 1–7: plastice/20–22: hârtie și carton/80–98: substanțe de conexiune.

Produsul:



Puteți obține informații despre posibilitățile de eliminare a produsului de la administrația locală.



Pentru a proteja mediul înconjurător nu eliminați produsul dumneavoastră la gunoiul menajer atunci când nu mai poate fi folosit, ci predați-l la un punct de colectare. Vă puteți informa cu privire la punctele de colectare și orarul acestora de la administrația competentă.

Bateriile/acumulatorii defecte și sau consumați trebuie reciclați. Înapoiați bateriile și sau acumulatorii prin

intermediul punctelor de colectare indicate.



Deteriorarea mediului înconjurător prin aruncarea greșită a bateriilor/acumulatorilor!

Înainte de eliminare, îndepărtați bateriile/pachetul cu acumulator din produs.

Bateriile/acumulatorii nu trebuie aruncate în gunoiul menajer. Ele pot conține metale grele toxice și se supun tratamentului deșeurilor periculoase. Simbolurile chimice ale metalelor grele sunt următoarele: Cd = cadmiu, Hg = mercur, Pb = plumb. De aceea, predați bateriile/acumulatorii consumate la un punct de colectare comună.

● Garanție

Produsul a fost fabricat cu atenție, conform unor standarde stricte de calitate și verificat temeinic înainte de livrare. În caz de defecțiuni de material sau de fabricație aveți drepturi legale față de vânzătorul produsului. Drepturile dumneavoastră legale nu sunt limitate în niciun fel de garanția menționată mai jos.

Garanția pentru aceste produse este 3 ani începând de la data achiziției. Durata garanției începe la data achiziției. Păstrați chitanța originală la un loc sigur, deoarece acest document este necesar pentru dovada achiziției.

Toate defecțiunile sau deteriorările care sunt deja existente la momentul achiziției, trebuie anunțate imediat după despachetarea produsului.

Dacă în decurs de 3 ani de la achiziția produsului apare un defect de material sau de fabricație, vă reparăm sau înlocuim gratuit produsul la alegerea noastră. Durata de garanție nu se prelungește după aprobarea unei cerințe

de garanție. Aceasta este valabilă și pentru piesele schimbate și reparate.

Această garanție se stinge dacă produsul este deteriorat, utilizat sau întreținut în mod necorespunzător.

Garanția acoperă defectele de material și de producție. Această garanție nu acoperă piesele componente ale produsului, care prezintă urme normale de uzură și care sunt considerate piese de schimb (de ex.: baterii, acumulatori, furtunuri, cartușe de vopsea) și nici deteriorările la nivelul pieselor casante, de exemplu întrerupătoare sau piese fabricate din sticlă.

Tempo de nefuncționare din cauza lipsei de conformitate apărute în cadrul termenului de garanție prelungește termenul de garanție legală de conformitate și cel al garanției comerciale și curge, după caz, din momentul la care a fost adusă la cunoștința vânzătorului lipsa de conformitate a produsului sau din momentul prezentării produsului la vânzător/unitatea de service până la aducerea produsului în stare de utilizare normală și, respectiv, al notificării în scris în vederea ridicării produsului sau predării efective a produsului către consumator.

Produsele de folosință îndelungată care înlocuiesc produsele defecte în cadrul termenului de garanție vor beneficia de un nou termen de garanție care curge de la data preschimbării produsului.

● Modul de desfășurare în caz de garanție

Pentru a putea asigura o procesare rapidă a cererii dumneavoastră, vă rugăm să urmați următoarele indicații:

Vă rugăm să țineți la îndemână bonul de casă și numărul articolului

(IAN 480245_2410) ca dovadă pentru achiziția dumneavoastră.

Vă rugăm să luați numărul de produs de pe plăcuța cu tipul de construcție de pe produs, gravura de pe produs, pagina principală a instrucțiunii de utilizare (jos, stânga) sau de pe spatele sau fundul produsului.

În cazul în care, apar erori de funcționare sau alte defecțiuni, contactați mai întâi prin telefon sau prin e-mail, departamentul de service menționat în continuare.

Dumneavoastră puteți să expediați atunci un produs considerat ca fiind defect, adăugând chitanța de plată (bonul de casă) și menționând, în ce constă defecțiunea și când a apărut aceasta, fără cheltuieli poștale, la adresa de service comunicată.



La parkside-diy.com puteți să vedeți și să descărcați acest manual și multe altele. Cu acest cod QR ajungeți direct la parkside-diy.com. Selectați țara dumneavoastră și căutați manualele de utilizare prin motorul de căutare. Dacă introduceți numărul de articol (IAN) 480245_2410 ajungeți la manualul de utilizare pentru articolul dumneavoastră.

● Service

RO Service România

Tel.: 0800890239

E-Mail: owim@lidl.ro



Marcaj Sârb De Conformitate

● Declarația UE de conformitate

DECLARAȚIA UE DE CONFORMITATE (Nr. 480245_2410)

IAN: 480245_2410
Identificarea produsului: "PARKSIDE" Mașină de înșurubat fără fir
Numărul de model: HG11293

Obiectul declarației descris mai sus este în conformitate cu legislația relevantă de armonizare a Uniunii:

Directiva 2006/42/CE
Directiva 2014/30/UE
Directiva 2011/65/UE cu toate modificările aferente

Trimiteri la standardele armonizate sau trimiteri la alte specificații tehnice relevante în legătură cu care se declară conformitatea:

Nr./Părți
Directiva 2006/42/CE
EN 62841-1:2015/A11:2022
EN 62841-2-2:2014
Directiva 2014/30/UE
EN IEC 55014-1:2021
EN IEC 55014-2:2021

Obiectul declarației descris mai sus este conform Directivei 2011/65/UE a Parlamentului European și a Consiliului din 8 iunie 2011 privind restricțiile de utilizare a anumitor substanțe periculoase în echipamentele electrice și electronice:

Nr./Părți
EN IEC 63000:2018

Deținătorul documentației tehnice: OWIM GmbH & Co.KG

Semnat pentru și în numele:

OWIM GmbH & Co. KG, Stiftsbergstraße 1, 74167 Neckarsulm, Germania

Prezenta declarație de conformitate este emisă pe răspunderea exclusivă a producătorului.

Traducerea originalului declarației de conformitate

Neckarsulm

Locul

07.01.2025

Data

ppa. Stefan Haensel

Procurist

ppa. Jens Buchheim

Procurist

RO



RO 79

Списък на използваните пиктограми/символи	Страница	81
Увод	Страница	82
Употреба по предназначение.	Страница	82
Обем на доставката	Страница	82
Списък на частите	Страница	82
Технически данни	Страница	83
Общи указания за безопасност	Страница	85
Общи указания за безопасност за електрически инструменти	Страница	85
Указания за безопасност за ударни гайковерти за автомобили	Страница	89
Намаляване на вибрациите и шума.	Страница	89
Поведение при злополуки	Страница	90
Остатъчни рискове	Страница	90
Указания за безопасност за зарядни устройства	Страница	90
Преди първата употреба	Страница	92
Разпаковане на продукта	Страница	92
Принадлежности.	Страница	92
Зареждане на акумулаторен пакет	Страница	93
Поставяне/изваждане на акумулаторен пакет.	Страница	94
Проверяване на състоянието на зареждане на акумулаторния пакет	Страница	94
Работа	Страница	94
Поставяне/сваляне на инструмент	Страница	94
Настройване на посока на въртене	Страница	94
Настройване на въртящ момент	Страница	95
Включване/изключване	Страница	95
Регулиране на скоростта	Страница	95
Работна LED светлина	Страница	95
Щипка за колан.	Страница	95
Указания за работа	Страница	96
Разлики между винтоверти и ударни гайковерти	Страница	96
Почистване и грижи	Страница	97
Поддръжка	Страница	97
Ремонт	Страница	97
Съхранение	Страница	97
Транспортиране	Страница	98
Изхвърляне	Страница	98
Гаранция	Страница	99
Процедирание в случай на рекламация	Страница	101
Сервиз	Страница	101
ЕС декларация за съответствие	Страница	102

Списък на използваните пиктограми/символи

	<p>Този символ означава, че при употребата на продукта трябва да бъде спазвано ръководството за експлоатация.</p>		<p>Изключвайте продукта и го отделяйте от акумулаторния пакет преди смяна на принадлежности, почистване и когато той не се използва.</p>
	<p>ПРЕДУПРЕЖДЕНИЕ! – Указва опасност със средна степен на риск, която, ако не бъде избегната, може да доведе до смърт или тежко нараняване (напр. риск от токов удар)</p>		<p>Пазете акумулаторния пакет от горещина и от продължителна, силна слънчева светлина.</p>
	<p>ПРЕДПАЗЛИВОСТ! – Указва опасност с ниска степен на риск, която, ако не бъде избегната, може да причини леко до средно нараняване (напр. опасност от изгаряне)</p>		<p>Пазете акумулаторния пакет от вода и влага.</p>
	<p>ВНИМАНИЕ! – Предупреждава за възможни материални щети (напр. опасност от късо съединение)</p>		<p>Пазете акумулаторния пакет от огън.</p>
	<p>Предупреждение – гореща повърхност!</p>		<p>Клас на защита II (двойна изолация)</p>
	<p>Променлив ток/напрежение</p>		<p>Миниатюрен предпазител</p>
	<p>Постоянен ток/напрежение</p>		<p>Носете защита за слуха!</p>
	<p>Знакът CE потвърждава съответствието с отнасящите се до продукта директиви на ЕС.</p>		<p>Указания за безопасност Инструкции за работа</p>

20 V СТАРТОВ КОМПЛЕКТ АКУМУЛАТОРЕН УДАРЕН ГАЙКОВЕРТ

● **Увод**

Поздравяваме Ви с покупката на този нов продукт. Вие избрахте висококачествен продукт. Ръководството за експлоатация е част от този продукт. То съдържа важни указания за безопасност, употреба и изхвърляне. Преди употребата на продукта се запознайте с всички инструкции за обслужване и безопасност. Използвайте продукта само съгласно описанието и за посочените области на употреба. Когато предавате продукта на трети лица, предавайте заедно с него и всички документи.

● **Употреба по предназначение**

- Този акумулаторен ударен гайковерт (наричан по-долу „продукт“ или „електрически инструмент“) е предназначен за затягане и развиване на винтове, болтове и гайки с помощта на ударно завинтване/отвинтване.
- Продуктът може да бъде използван само от възрастни, които са прочели и разбрали инструкциите и предупредителните указания в това ръководство за експлоатация. Потребителите носят отговорност за своите действия.
- Други начини на употреба или изменения на продукта се считат за употреба не по предназначение и могат да доведат до рискове като опасност за живота, наранявания и повреди.
- Производителят не поема отговорност за възникнали щети в резултат на употреба не по предназначение.

- Продуктът не е предназначен за професионална употреба или за други области на приложение.

● **Обем на доставката**

⚠ ПРЕДУПРЕЖДЕНИЕ!

- ▶ Продуктът и опаковъчните материали не са детска играчка! Деца не бива да играят с найлонови торбички, фолио и дребни части! Съществува опасност от поглъщане и задъшаване!

- 1 20 V Стартов комплект акумулаторен ударен гайковерт
- 4 Накрайника (17 mm, 19 mm, 21 mm, 23 mm)
- 1 Акумулаторен пакет
- 1 Щипка за колан (предварително монтиран)
- 1 Зарядно устройство
- 1 Куфар за съхранение
- 1 Ръководство за експлоатация

● **Списък на частите**

(Фиг. А)

- 1 Държач за инструмент
- 2 Корпус
- 3 Вентилационен отвор
- 4 Превключвател за посока на въртене
- 5 Работна LED светлина
- 6 Бутон за въртящия момент
- 7 Ръкохватка
- 7a Щипка за колан
- 8 Превключвател за включване/изключване

(Фиг. В)

- 9 Акумулаторен пакет
- 10 Бутон  (ниво на зареждане)
- 11 LED елементи за състояние на зареждане (червен/оранжев/зелен)
- 12 Бутон за освобождаване на акумулаторния пакет

(Фиг. С)

- 13 Свързващ проводник с мрежов щепсел
- 14 Зарядно устройство (бързо зарядно устройство)
- 15 LED за контрол на заряда – червен
- 16 LED за контрол на заряда – зелен

(Фиг. D)

- 17 Куфар за съхранение
- 18 Накрайник, 23 mm
- 19 Накрайник, 21 mm
- 20 Накрайник, 19 mm
- 21 Накрайник, 17 mm

● Технически данни

20 V Стартов комплект акумулаторен ударен гайковерт		PASSK 20-Li C4
Модел номер:		
– Зарядно устройство с VDE щепсел:	HG11293	
– Зарядно устройство с BS щепсел:	HG11293-BS	
Номинално напрежение:	20 V ===	
Обороти на празен ход n_0 :	0–2300 min ⁻¹	
Макс. въртящ момент:		
– Въртене по часовниковата стрелка:	400 N m	
– Въртене обратно на часовниковата стрелка:	400 N m	
Държач за инструменти:	½" квадрат	

Акумулаторен пакет	PAP 20 B3
Модел номер:	HG12606
Тип:	Литиево-йонен
Номинално напрежение:	20 V ===
Капацитет:	4 Ah
Енергийна стойност:	80 Wh
Брой акумулаторни клетки:	10

Бързо зарядно устройство	PLG 20 C3
Модел номер:	
– VDE щепсел:	HG08983
– BS щепсел:	HG08983-BS
Вход:	
Номинално напрежение:	230–240 V~
Номинална честота:	50 Hz
Номинална мощност:	120 W
Изход:	
Номинално напрежение:	21,5 V ===
Ток за зареждане:	4,5 A
Клас на защита:	II/□
Предпазител (вътрешен):	3,15 A / 

Препоръчителна околна температура

По време на зареждане:	+4 °C до +40 °C
По време на работа:	-20 °C до +50 °C
По време на съхранение:	0 °C до +45 °C

Стойности на шумови емисии

Измерена стойност за шума, определена съгласно EN 62841. Нивото на шума, измерено с АЧХ от тип А, на електрическия инструмент при мястото на потребителя в типичния случай възлиза на:

Ниво на звуково налягане L_{pA} :	85,8 dB
Неопределеност K_{pA} :	3 dB
Ниво на звукова мощност L_{WA} :	93,8 dB
Неопределеност K_{WA} :	3 dB

Стойности на емисии на вибрации

Общи стойности на вибрации (векторна сума от трите посоки), определени съгласно EN 62841:

Ударно завинтване/ отвинтване a_h :	4,066 m/s ²
Неопределеност K:	1,5 m/s ²

ПРЕДУПРЕЖДЕНИЕ!



Носете защита за слуха!

ПРЕДУПРЕЖДЕНИЕ!

- ▶ Емисиите на вибрации и шумовите емисии по време на действителната употреба на електрическия инструмент могат да се различават от посочените стойности, в зависимост от начина, по който електрическият инструмент се използва, особено от вида на обработвания детайл.

ПРЕДУПРЕЖДЕНИЕ!

- ▶ Опитайте се да поддържате натоварването от вибрации и шум възможно най-минимално. Примерни мерки за намаляване на натоварването от вибрации са носенето на ръкавици при употребата на инструмента и ограничаване на времето на работа. При това трябва да се вземат под внимание всички части на работния цикъл (например времената, през които електрическият инструмент е изключен, както и тези, в които той е включен, но работи без натоварване).

УКАЗАНИЕ

- ▶ Посочените общи стойности на вибрации и посочените стойности на шумови емисии са измерени по стандартен метод на изпитване и могат да бъдат използвани за сравнение на един електрически инструмент с друг.
- ▶ Посочените общи стойности на вибрации и посочените стойности на шумови емисии могат да бъдат използвани също и за предварително оценяване на натоварването.



Общи указания за безопасност

- **Общи указания за безопасност за електрически инструменти**

⚠ ПРЕДУПРЕЖДЕНИЕ!



Прочетете всички указания за безопасност, инструкции, илюстрации и технически данни, с които този електрически инструмент е снабден.



Пропуски при спазването на следните инструкции могат да предизвикат токов удар, пожар и/или тежки наранявания.

Запазете всички указания за безопасност и инструкции за бъдещи справки.

Използването в указанията за безопасност понятие „електрически инструмент“ се отнася за задвижвани от мрежово напрежение електрически инструменти (с мрежов проводник) или за задвижвани с акумулаторна батерия електрически инструменти (без мрежов проводник).

Безопасност на работното място

- Поддържайте Вашето работно пространство чисто и добре осветено.** Безпорядъкът или неосветените работни пространства могат да доведат до злополуки.
- Не работете с електрически инструмент във взривоопасна среда, в която се намират запалими течности, газове или прахове.** Електрическите инструменти създават искри,

които могат да възпламенят праха или изпаренията.

- Дръжте деца и други лица далеч по време на използване на електрическия инструмент.** При разсейване можете да загубите контрол върху електрическия инструмент.

Безопасност при работа с електрически ток

- Свързващият щепсел на електрическия инструмент трябва да отговаря на контакта. Щепселът не бива да се променя по никакъв начин. Не използвайте адаптерни щепсели заедно с електрически инструменти с предпазно заземяване.** Непроменени щепсели и подходящи контакти намаляват риска от токов удар.
- Избягвайте телесен контакт със заземени повърхности като тръби, отоплителни тела, печки и хладилници.** Съществува повишен риск от токов удар, когато Вашето тяло е заземено.
- Пазете електрическите инструменти от дъжд или влага.** Проникването на вода в електрически инструмент повишава риска от токов удар.
- Не използвайте свързващия проводник за носене или качане на електрическия инструмент или за издърпване на щепсела от контакта. Пазете свързващия проводник от горещина, масло, остри ръбове или движещи се части.** Повредени или оплетени свързващи проводници увеличават риска от токов удар.

e) **Когато работите с електрически инструмент на открито, използвайте само удължаващи проводници, които също са подходящи за употреба на открито.** Използването на подходящ за употреба на открито удължаващ проводник намалява риска от токов удар.

f) **Когато употребата на електрическия инструмент във влажна среда не може да бъде избегната, използвайте диференциалнотокова защита.** Използването на диференциалнотокова защита намалява риска от токов удар.

Безопасност за хората

a) **Бъдете внимателни, обръщайте внимание на това, което правите, и подхождайте разумно към работата с електрически инструмент.** Не използвайте електрически инструменти, когато сте изморени или сте под влиянието на упойващи вещества, алкохол или медикаменти. Момент невнимание при използването на електрическия инструмент може да доведе до сериозни наранявания.

b) **Носете лични предпазни средства и винаги предпазни очила.** Носенето на лични предпазни средства като противопрахова маска, устойчиви на хлъзгане предпазни обувки, предпазна каска или защита за слуха, в зависимост от вида и употребата на електрическия инструмент, намалява риска от наранявания.

c) **Избягвайте неволно включване.** Уверете се, че електрическият инструмент е изключен,

преди да го свържете към електрозахранването и/или акумулаторната батерия, преди да го вземете или носите. Ако при носенето на електрическия инструмент държите пръста си върху прекъсвача или свържете към електрозахранването включен електрически инструмент, това може да доведе до злополуки.

d) **Отстранявайте инструментите за настройка или гаечните ключове, преди да включите електрическия инструмент.** Инструмент или ключ, намиращ се във въртяща се част от електрическия инструмент, може да доведе до наранявания.

e) **Избягвайте необичайни позиции на тялото. Осигурете си стабилен стоеж и постоянно пазете равновесие.** Така можете по-добре да контролирате електрическия инструмент в неочаквани ситуации.

f) **Носете подходящо облекло. Не носете широки дрехи или накити. Дръжте косата и облеклото далеч от движещи се части.** Широки дрехи, накити или дълги коси могат да бъдат захванати от движещи се части.

g) **Когато могат да бъдат монтирани устройства за изсмукване и за събиране на прах, те трябва да бъдат свързани и използвани правилно.** Използването на устройство за изсмукване на прах може да намали вредите за здравето поради прах.

h) **Не разчитайте на фалшива сигурност и не пренебрегвайте правилата за безопасност за електрически инструменти, дори и когато след многократна**

употреба сте запознати с електрическия инструмент. Небрежното боравене може за част от секундата да доведе до тежки наранявания.

Употреба и боравене с електрическия инструмент

- a) **Не претоварвайте електрическия инструмент. Използвайте предназначения за Вашата работа електрически инструмент.** С подходящия електрически инструмент работите по-добре и по-сигурно в посочените граници на работните му характеристики.
- b) **Не използвайте електрически инструмент, който е повреден.** Електрически инструмент, който вече не може да се включва или изключва, е опасен и трябва да бъде ремонтиран.
- c) **Изтеглете щепсела от контакта и/или отстранете свалящата се акумулаторна батерия, преди да извършвате настройки по уреда, да сменят части на работни инструменти или да оставите електрическия инструмент настрана.** Тази мярка за безопасност предотвратява неволното стартиране на електрическия инструмент.
- d) **Съхранявайте електрически инструменти, които не се използват, на недостъпно за деца място. Не позволявайте използване на електрическия инструмент от лица, които не са запознати с него или не са прочели тези инструкции.** Електрическите инструменти са опасни, ако се използват от неопитни лица.
- e) **Поддържайте грижливо електрическите инструменти и работните инструменти. Проверявайте дали движещите се части функционират безупречно и не заяждат, дали няма счупени или така повредени части, че да нарушават функционирането на електрическия инструмент. Повредените части трябва да бъдат ремонтирани преди използване на електрическия инструмент.** Много злополуки са причинени от лошо поддържани електрически инструменти.
- f) **Поддържайте режещите инструменти наточени и чисти.** Грижливо поддържаните режещи инструменти с остри режещи ръбове се заклинват по-малко и се водят по-лесно.
- g) **Използвайте електрическия инструмент, принадлежностите, работните инструменти и т.н. съгласно тези инструкции.** При това вземайте под внимание условията на работа и дейността, която трябва да се извърши. Употребата на електрически инструменти за различни от предвидените приложения може да доведе до опасни ситуации.
- h) **Пазете дръжките и повърхностите за хващане сухи, чисти и без масло и грес.** Хлъзгави дръжки и повърхности за хващане не позволяват сигурна работа и контрол на електрическия инструмент в непредвидени ситуации.

Употреба и боравене с акумулаторния инструмент

- a) **Зареждайте акумулаторните батерии само със зарядни устройства, които са препоръчани от производителя.** Зарядно устройство, което е предназначено за определен вид акумулаторни батерии, може да причини пожар, ако се използва с други акумулаторни батерии.
- b) **В електрическите инструменти използвайте само предвидените за целта акумулаторни батерии.** Използването на други акумулаторни батерии може да доведе до наранявания и опасност от пожар.
- c) **Дръжте акумулаторната батерия, която не се използва, далеч от кламери, монети, ключове, пирони, винтове или други малки метални предмети, които биха могли да причинят късо съединение на контактите.** Късо съединение между контактите на акумулаторната батерия може да доведе до изгаряния или пожар.
- d) **При неправилна употреба от акумулаторната батерия може да излезе течност. Избягвайте контакт с нея. При случаен контакт изплакнете с вода. Ако течността попадне в очите, допълнително потърсете лекарска помощ.** Излизащата течност от акумулаторната батерия може да доведе до раздразнения на кожата или изгаряния.
- e) **Не използвайте повредени или променени акумулаторни батерии.** Повредените или променени акумулаторни батерии могат да имат непредвидимо

поведение и да доведат до пожар, експлозия или опасност от нараняване.

- f) **Не излагайте акумулаторна батерия на огън или твърде високи температури.** Огън или температури над +130 °C могат да предизвикат експлозия.
- g) **Следвайте всички инструкции за зареждане и никога не зареждайте акумулаторната батерия или акумулаторния инструмент извън границите на посочения в ръководството за експлоатация температурен диапазон.** Неправилно зареждане или зареждане извън границите на допустимия температурен диапазон може да разруши акумулаторната батерия и да увеличи опасността от пожар.



ПРЕДПАЗЛИВОСТ! РИСК ОТ ЕКСПЛОЗИЯ! Никога не зареждайте батерии за еднократна употреба.



Пазете акумулаторната батерия от топлина, напр. от продължително излагане на слънце, огън, вода и влага. Съществува риск от експлозия.



Сервиз

- a) **Ремонти по електрическия инструмент следва да се извършват само от квалифицирани специалисти и само с оригинални резервни части.** Така се гарантира, че безопасността на електрическия инструмент ще се запази.

- b) **Никога не извършвайте поддръжка на повредени акумулаторни батерии.** Цялата поддръжка на акумулаторните батерии следва да се извършва само от производителя или от оторизирани сервиси.

● Указания за безопасност за ударни гайковерти за автомобили

- a) **Хващайте електрическия инструмент за изолираните повърхности за хващане, когато извършвате работи, при които винтът може да засегне скрити електрически проводници.** Контактът с проводник под напрежение може да постави под напрежение също и метални части на уреда и да доведе до токов удар.
- b) **Дръжте ръцете си далеч от въртящи се части. Изчаквайте, докато електрическият инструмент спре напълно, преди да го оставите.** Съществува опасност от нараняване.
- c) **Избягвайте докосване на вложката на инструмента или на детайла непосредствено след обработката.** Частите могат още да са горещи и да причинят изгаряния.
- d) **Изключете незабавно електрическия инструмент, ако вложката на инструмента блокира поради претоварване или заклиняване на детайла.** Загубата на контрол може да доведе до наранявания.
- e) **Осигурявайте детайла.** Закрепен със затягащи приспособления или менгеме детайл се държи по-сигурно, отколкото с Вашата ръка.

- f) **При използването на ударния гайковерт при меки материали, като напр. алуминий или подобни, резбата или леглото на винта могат да бъдат повредени поради твърде здраво затягане.**
- g) **Пазете себе си и други, също намиращи се в непосредствена близост лица, чрез съответно необходимите предпазни мерки за предотвратяване на увреждане на здравето.**
- h) **Не използвайте принадлежности, които не са препоръчани от PARKSIDE.** Това може да доведе до токов удар или пожар.

● Намаляване на вибрациите и шума

Ограничавайте времето на употреба, използвайте режими на работа със слаби вибрации и шум и носете лични предпазни средства, за да намалите вредните влияния на вибрациите и шума.

Следните мерки спомагат за намаляване на свързаните с вибрациите и шума рискове:

- Използвайте продукта само съгласно неговото предназначение и според описанието в тези инструкции.
- Уверявайте се, че продуктът е в изрядно състояние и добре поддържан.
- Хващайте здраво продукта за ръкохватките/повърхностите за хващане.
- Поддържайте продукта съгласно инструкциите и осигурявайте достатъчно смазване (ако е приложимо).

- Планирайте Вашата работа така, че използването на продукти с висока стойност на вибрациите да е разпределено в продължителен период от време.

● Поведение при злополуки

Запознайте се с използването на този продукт с помощта на това ръководство за експлоатация. Запомнете указанията за безопасност и задължително ги спазвайте. Това спомага за избягване на рискове и опасности.

- Винаги бъдете внимателни при употребата на този продукт, за да можете своевременно да разпознаете опасностите и да действате. Бързата намеса може да предотврати тежки наранявания и материални щети.
- При неизправно функциониране изключвайте незабавно продукта и изваждайте акумулаторния пакет. Давайте го на квалифициран специалист за проверка и евентуален ремонт, преди отново да го използвате.

● Остатъчни рискове

УКАЗАНИЕ

- ▶ По време на експлоатацията този продукт създава електромагнитно поле! При определени обстоятелства това поле може да наруши функционирането на активни или пасивни медицински импланти!
- ▶ За да се намали рискът от сериозни или смъртоносни наранявания, препоръчваме на лица с медицински импланти да се консултират със своя лекар и с производителя на медицинския имплант, преди продуктът да бъде използван!

Дори и да работите с този продукт съгласно предписанията, остава потенциален риск от телесни наранявания и материални щети. Между другото, следните опасности могат да възникнат във връзка с конструкцията и изпълнението на този продукт:

- Наранявания поради движещи се части или горещи повърхности.
- Увреждания на слуха, в случай че не се носи подходяща защита за слуха.
- Увреждане на здравето в резултат от вибрациите ръка-рамо, ако уредът се използва продължително време или не се води и поддържа правилно.

● Указания за безопасност за зарядни устройства

- Този уред може да се използва от деца на 8 или повече години, както и от лица с намалени физически, сензорни или интелектуални способности или липса опит и познания, ако те са под надзор или са били инструктирани относно безопасната употреба на уреда и разбират произтичащите от това опасности.

Деца не бива да играят с уреда.

Почистване и поддръжка от страна на потребителя не бива да се извършват от деца без наблюдение.

- Не зареждайте батерии за еднократна употреба. Неспазването на това указание води до опасности.
- Ако свързващият проводник се повреди, той трябва да бъде заменен от производителя, неговата сервисна служба или подобно квалифицирано лице, за да се избегнат опасности.
- Пазете електрическите части от влага. Никога не ги потапяйте във вода или други течности, за да избегнете токов удар. Никога не дръжте уреда под течаща вода. Съблюдавайте инструкциите за почистване, поддръжка и ремонт.

🏠 Уредът е предназначен само за употреба в закрити помещения.

⚠️ **ВНИМАНИЕ!** Това зарядно устройство е подходящо единствено за зареждане на акумулаторни пакети от следните типове:

/// PARKSIDE® Акумулаторен пакет 20 V		
PAP 20 B1	2 Ah	5 клетки
PAP 20 B3	4 Ah	10 клетки
PAPS 204 A1	4 Ah	5 клетки
PAPS 208 A1	8 Ah	10 клетки

Подходящи акумулаторни пакети и зарядни устройства

Акумулаторен пакет:	/// PARKSIDE X 20 V Team
Зарядно устройство:	/// PARKSIDE X 20 V Team

- Клиентите могат да поръчват съвместими резервни батерии и зарядни устройства в онлайн магазините на Lidl за следните страни:
Германия (lidl.de), Франция (lidl.fr), Белгия (lidl.be), Чешка република (lidl.cz), Нидерландия (lidl.nl), Полша (lidl.pl), Словакия (lidl.sk), Испания (lidl.es)
Клиенти от всички останали страни могат да поръчват на www.optimex-shop.com.

● Преди първата употреба

● Разопаковане на продукта

1. Извадете продукта от опаковката и отстранете всички опаковъчни материали и защитни фолиа.
2. Проверете дали всички части са налични и дали описаният обем на доставката е пълен (вижте „Обем на доставката“).
3. Проверете дали продуктът и всички части са в добро състояние. Ако установите повреда или дефект, не използвайте продукта, а процедурирайте по начина, описан в главата „Гаранция“.

● Принадлежности

УКАЗАНИЕ

► Това ръководство за експлоатация съдържа информация и предложения за принадлежности и тяхното използване. Изобразените принадлежности не се съдържат в обема на доставката, а следва да демонстрират допълнителни възможности за използване на този продукт.

- За да работите безопасно и правилно с този продукт, препоръчваме следните принадлежности:

Принадлежности	Функция
Комплекти накрайници за ударен гайковерт	<ul style="list-style-type: none">■ Проектирани специално за високия въртящ момент, който се създава от продукта.□ Уверете се, че разполагате с комплект накрайници с различни размери, за да покривате различни размери болтове и гайки.
Удължители на накрайници	Полезни за достигане на болтове, които са разположени дълбоко или са труднодостъпни.
Кардани шарнири	Позволяват гъвкавост при позиционирането на продукта. Това позволява достигане на болтове под различни ъгли.

Принадлежности	Функция
Предпазно облекло	<ul style="list-style-type: none"> ■ Предпазни очила и защита за слуха са задължително необходими при използването на електрически инструменти. ■ Високият въртящ момент може да създаде силен шум и могат да възникнат замърсявания или пръски масло.
Динамометрични ключове/накрайници	Когато работите по задачи, които изискват специфични въртящи моменти, динамометричните ключове или накрайници могат да Ви помогнат да постигнете точни и постоянни резултати.

- Принадлежности могат да бъдат закупени от Вашия специализиран магазин. При закупуването винаги съблюдавайте техническите изисквания на този продукт (вижте „Технически данни“).
- Ако не сте сигурни, попитайте квалифициран специалист или се консултирайте с Ваш доверен търговец.

● Зареждане на акумулаторен пакет

(Фиг. С)

УКАЗАНИЕ

- ▶ Можете да зареждате акумулаторния пакет **9** във всеки момент, без това да съкращава живота му.
- ▶ Акумулаторният пакет **9** не се поврежда при прекъсване на процеса на зареждане.

- Преди пускането в употреба: Заредете акумулаторния пакет **9**, ако състоянието му на зареждане е средно или ниско (вижте „Проверяване на състоянието на зареждане на акумулаторния пакет“).
- LED елементите за контрол на заряда (червен **15** и зелен **16**) показват състоянието на зарядното устройство **14** и на акумулаторния пакет **9**.

LED	Състояние
Червен LED свети	Акумулаторният пакет се зарежда
Зелен LED свети	Акумулаторният пакет е напълно зареден
Зелен LED и червен LED мигат	Дефектен акумулаторен пакет
Червен LED мига	Прекалено студен или прекалено горещ акумулаторен пакет
Зелен LED свети (без акумулаторен пакет)	Зарядното устройство е в готовност за работа

1. Поставете акумулаторния пакет **9** в зарядното устройство **14**.
2. Свържете мрежовия щепсел **13** на зарядното устройство към контакт.
3. Когато акумулаторният пакет **9** е напълно зареден:
 - Извадете мрежовия щепсел **13** на зарядното устройство от контакта.
 - Извадете акумулаторния пакет **9** от зарядното устройство **14**.

● **Поставяне/изваждане на акумулаторен пакет**

Поставяне на акумулаторен пакет

1. Плъзнете акумулаторния пакет **9** върху ръкохватката **7**.
2. Уверете се, че акумулаторният пакет **9** се фиксира с щракване.

Изваждане на акумулаторен пакет

1. Натиснете бутона за освобождаване **12** на акумулаторния пакет **9**.
2. Изтеглете акумулаторния пакет **9** от ръкохватката **7**.

● **Проверяване на състоянието на зареждане на акумулаторния пакет**

(Фиг. В)

- Проверяване на състоянието на зареждане на акумулаторния пакет: Натиснете бутона  **10**. LED елементите за състояние на зареждане **11** показват състоянието на зареждане, както следва:

Цвят	Състояние на зареждане
Червен/оранжев/зелен	Максимално
Червен/оранжев	Средна
Червен	Ниска

● **Работа**

⚠ ПРЕДУПРЕЖДЕНИЕ! Риск от нараняване!



Винаги изключвайте продукта и изваждайте акумулаторния пакет **9**, преди да извършвате настройки.

● **Поставяне/сваляне на инструмент**

Поставяне на инструмент

1. Изберете желаните накрайник:
 - Накрайник, 17 mm **21**
 - Накрайник, 19 mm **20**
 - Накрайник, 21 mm **19**
 - Накрайник, 23 mm **18**
2. Вкарайте накрайника **18/19/20/21** върху държача за инструмент **1**.

Сваляне на инструмент

УКАЗАНИЕ

- ▶ Държачът за инструмент **1** е снабден с отвор. Това позволява поставянето на фиксиращ щифт (не се съдържа в обема на доставката), за да фиксирате накрайник за ударен гайковерт с отвори (не се съдържа в обема на доставката) в желаните позиции на четиристенното съединение.

- Изтеглете накрайника **18/19/20/21** от държача за инструмент **1**.

● **Настройване на посока на въртене**

(Фиг. Е)

УКАЗАНИЕ

- ▶ Задействане на превключвател за посока на въртене **4**: Продуктът трябва да е изключен и да е спрял.

- Поставете превключвателя за посока на въртене [4] в една от 3-те позиции:

Позиция на превключвателя за посока на въртене [4]	Посока на въртене
Ляво	По часовниковата стрелка
В средата	Превключвател за включване/изключване [8] блокиран
Дясно	Обратно на часовниковата стрелка

● Настройване на въртящ момент

УКАЗАНИЕ

- ▶ При включването продуктът използва последно използваната настройка на въртящия момент.
- ▶ Ако посоката на въртене е настроена обратно на часовниковата стрелка, въртящият момент автоматично се настройва на максималната степен.

- Отчитане на текущия въртящ момент: Натиснете за кратко бутона за въртящия момент [6].
- Регулиране на въртящия момент: Натискайте многократно бутона за въртящия момент [6], докато се изберете желаната настройка на въртящия момент.

● Включване/изключване

Включване

- Задръжте превключвателя за включване/изключване [8] натиснат. Поставеният найкрайник [18/19/20/21] започва да се върти.

Изключване

- Отпуснете превключвателя за включване/изключване [8].

● Регулиране на скоростта

- Постепенно регулиране на скоростта: Натиснете превключвателя за включване/изключване [8] по-леко или по-силно.

Натиск	Скорост
Лек	Ниска
Силен	Висока

● Работна LED светлина

УКАЗАНИЕ

- ▶ Подобриване на видимостта в слабо осветени зони: Този продукт е оборудван с работна LED светлина [5], за да се осветява непосредствената работна зона.
- ▶ След изключването на продукта: Работната LED светлина [5] продължава да свети още ок. 10 секунди.
- Щом продуктът се включи: Работната LED светлина [5] се включва веднага.

● Щипка за колан

(Фиг. А)

⚠ ПРЕДПАЗЛИВОСТ! Риск от нараняване!

- ▶ Преди да окачите продукта на колан: Плъзнете превключвателя за посока на въртене [4] в средното положение (блокировка). Така се предотвратява случайно включване на продукта.

- Окачване на продукта на колан:
Използвайте щипката за колан .

● Указания за работа

УКАЗАНИЕ

- ▶ Въртящият момент на затягане зависи от:
 - Избраната настройка на въртящия момент
 - Скоростта
 - Вида на винтовете и гайките
 - Закрепвания основен материал
 - Продължителността на действие
- ▶ Продуктът може да бъде използван за затягане на винтове и гайки единствено за предварителни монтажни работи. За достигане на желания зададен въртящ момент на винта или гайката не използвайте продукта, а динамометричен ключ, който е настроен на зададения въртящ момент.
- ▶ Проверявайте действително постигнатия въртящ момент на затягане с динамометричен ключ.

УКАЗАНИЕ

- ▶ Ако сте използвали продукта по-продължителен период от време: Задействайте продукта за приблизително 10 секунди без натоварване. Вентилацията на двигателя издухва въздух в предния задвижващ механизъм, за да го охлади.
- ▶ За да постигнете оптималната ударна сила, не упражнявайте натиск върху винта/гайката.
- ▶ Извършване на монтажни работи: Винаги следвайте инструкциите или насоките на производителя за винтове, болтове, гайки и специфични крепежни елементи.
- ▶ След смяна на колело на автомобил: Проверете колесните болтовете или гайки според инструкциите или насоките на производителя. Притегнете колесните болтове или гайки след ок. 50 до 100 km с динамометричен ключ.

● Разлики между винтоверти и ударни гайковерти

За да се улесни изборът на подходящ инструмент, в следната таблица са разяснени разликите между винтоверти и ударни гайковерти:

	Винтоверт	Ударен гайковерт
Предназначение:	Закрепване и разхлабване на винтове в различни материали.	Закрепване и разхлабване на гайки и винтове, специално при работи по автомобили.
Въртящ момент:	Умерен въртящ момент за разнообразни приложения.	Висок въртящ момент за тежки приложения.

	Винтоверт	Ударен гайковерт
Тип патронник:	Поема различни битове за отвертка.	Четиристенно задвижване за директно поставяне на глухи ключове.
Ударен механизъм:	Стандартен въртящ механизъм.	Използва бързи удари с въртящ момент за бързо закрепване и разхлабване.
Многофункционалност:	Подходящ за леки работи по закрепване.	Специализиран за тежки задачи по закрепване, по-малко многофункционален от бормашина.

● Почистване и грижи

⚠ ПРЕДУПРЕЖДЕНИЕ! Риск от нараняване!



Винаги изключвайте продукта и изваждайте акумулаторния пакет [9], преди да извършвате настройки.

УКАЗАНИЕ

- ▶ За почистване на продукта не използвайте химически, алкални, абразивни или други агресивни почистващи средства или дезинфектанти, тъй като те могат да разядат повърхностите.
 - ▶ Никога не допускайте попадане на течности в продукта.
- Редовното и щателно почистване осигурява безопасно използване и удължава живота на продукта.
 - Винаги поддържайте продукта чист, сух и без масло или грес.
 - След всяко използване и преди съхранение: Отстранете чуждите тела от продукта.
 - Почистете продукта със суха кърпа.

- Използвайте мека четка за труднодостъпни места.
- След всяка употреба специално почиствайте вентилационните отвори [3] с кърпа и мека четка. Вентилационните отвори трябва винаги да остават свободни.

● Поддръжка

- Преди и след всяка употреба: Проверете продукта и принадлежностите за износване и повреди. При необходимост сменете износените или повредени принадлежности. Съблюдавайте техническите изисквания (вижте „Технически данни“).

● Ремонт

- Този продукт не съдържа части, които да могат да бъдат ремонтирани от потребителя.
- Свържете се с одобрен сервиз или подобно квалифицирано лице, за да възложите проверка и ремонт на продукта.

● Съхранение

- Препоръчителната температура на съхранение е между 0 °C и 45 °C.

- Почистете продукта, както е описано по-горе.
- Съхранявайте продукта, вкл. принадлежностите, на тъмно, сухо, незамръзващо и добре проветрявано място.
- Винаги съхранявайте продукта извън обсега на деца.
- Съхранявайте продукта в неговия куфар за съхранение [17].

Акумулаторен пакет

- Преди дългосрочното съхранение: Съхранявайте акумулаторния пакет [9] само частично зареден. Акумулаторният пакет трябва да е зареден на 40 до 60 % (червен и оранжев LED елемент за състояние на зареждане [11] да светят).
- При дългосрочно съхранение: Проверявайте състоянието на зареждане на акумулаторния пакет [9] на приблизително всеки 3 месеца. Ако е необходимо, заредете отново акумулаторния пакет.

● Транспортиране

- Транспортирайте продукта в неговия куфар за съхранение [17].
- Пазете продукта от тежки удари или силни вибрации, каквито могат да възникнат при транспортиране в превозни средства.
- Осигурете продукта, за да не може той да се пързала или да падне.

● Изхвърляне

Опаковката е изработена от екологични материали, които може да предадете в местните пунктове за рециклиране.



За разделното събиране на отпадъците съблюдавайте маркировката на опаковъчните материали, те

са маркирани със съкращения (а) и цифри (б) със следното значение: 1–7: пластмаси/ 20–22: хартия и картон/80–98: композитни материали.

Продукт:



Относно възможностите за отстраняване на излезлия от употреба продукт като отпадък се информирайте от Вашата общинска или градска управа.



В интерес на опазването на околната среда не изхвърляйте излезлия от употреба продукт заедно с битовите отпадъци, а го предайте за правилно рециклиране. За събирателните пунктове и тяхното работно време можете да се информирате от местната управа.

Дефектните или изтощени батерии/ акумулаторни батерии следва да бъдат рециклирани. Предавайте батериите/акумулаторните батерии и/или продукта в пунктовете за рециклиране.



Щети върху околната среда поради неправилно обезвреждане на батериите/ акумулаторните батерии!

Преди отстраняване като отпадък извадете батериите/комплекта акумулаторни батерии от продукта.

Батериите/акумулаторните батерии не бива да се изхвърлят заедно с битовите отпадъци. Те могат да съдържат отровни тежки метали и подлежат на специална преработка. Химическите символи на тежките метали са, както следва: Cd = кадмий, Hg = живак, Pb = олово. Затова

предавайте изтощените батерии/ акумулаторни батерии в общински събирателен пункт.

● Гаранция

Уважаеми клиенти, за този уред получавате 3 години гаранция от датата на покупката. В случай на несъответствие на продукта с договора за продажба Вие имате законно право да предявите рекламация пред продавача на продукта при условията и в сроковете, определени в глава трета, раздел II и III и глава четвърта от Закона за предоставяне на цифрово съдържание и цифрови услуги и за продажба на стоки (ЗПЦСЦУПС)*.

Вашите права, произтичащи от посочените разпоредби, не се ограничават от нашата по-долу представена търговска гаранция, не са свързани с разходи за потребителите и независимо от нея продавачът на продукта отговаря за липсата на съответствие на потребителската стока с договора за продажба съгласно ЗПЦСЦУПС.

Гаранционни условия

Гаранционният срок е 3 години от датата на получаване на стоката. Пазете добре оригиналната касова бележка. Този документ е необходим като доказателство за покупката. Ако в рамките на три години от датата на закупуване на този продукт се появи дефект на материала или производствен дефект, продуктът ще бъде безплатно ремонтиран или заменен. Гаранцията предполага в рамките на тригодишния гаранционен срок да се представят дефектния уред, касовата бележка (касовият бон), както и всички други документи, установяващи наличието на дефект и писмено да се обясни в какво се

състои дефектът и кога е възникнал. Ако дефектът е покрит от нашата гаранция, Вие ще получите обратно ремонтирания или нов продукт. В случай на замяна на дефектна стока първоначалните гаранционен срок и гаранционни условия се запазват. В случай на ремонт на дефектна стока, срокът на ремонта се прибавя към гаранционния срок. За евентуално наличните и установени повреди и дефекти още при покупката трябва да се съобщи веднага след разопаковането. Евентуалните ремонти след изтичане на гаранционния срок са срещу заплащане.

Ремонтът или замяната на продукта не поражда нова гаранция.

Обхват на гаранцията

Уредът е произведен грижливо според строгите изисквания за качество и добросъвестно изпитан преди доставка. Гаранцията важи за дефекти на материала или производствени дефекти. Гаранцията не обхваща консумативите, както и частите на продукта, които подлежат на нормално износване, поради което могат да бъдат разглеждани като бързо износващи се части (например филтри или приставки) или повредите на чупливи части (например прекъсвачи, батерии или такива произведени от стъкло). Гаранцията отпада, ако уредът е повреден поради неправилно използване или в резултат на неосъществяване на техническа поддръжка. За правилната употреба на продукта трябва точно да се спазват всички указания в упътването за експлоатация. Предназначение и действия, които не се препоръчват от упътването за експлоатация или за които то предупреждава, трябва задължително

да се избягват. Продуктът е предназначен само за частна, а не за професионална употреба. При злоупотреба и неправилно третиране, употреба на сила и при интервенции, които не са извършени от клона на нашия оторизиран сервиз, гаранцията отпада.

Процедура при гаранционен случай

За да се гарантира бърза обработка на Вашия случай, следвайте следните указания:

- За всички запитвания подгответе касовата бележка и идентификационния номер (IAN 480245_2410) като доказателство за покупката.
- Вземете артикулния номер от фабричната табелка.
- При възникване на функционални или други дефекти първо се свържете по телефона или чрез имейл с долупосочения сервизен отдел. След това ще получите допълнителна информация за уреждането на Вашата рекламация.
- След съгласуване с нашия сервиз можете да изпратите дефектния продукт на посочения Ви адрес на сервиза безплатно за Вас, като приложите касовата бележка (касовия бон) и посочите писмено в какво се състои дефектът и кога е възникнал. За да се избегнат проблеми с приемането и допълнителни разходи, задължително използвайте само адреса, който Ви е посочен. Осигурете изпращането да не е като експресен товар или като друг специален товар. Изпратете уреда заедно с всички принадлежности, доставени при покупката, и осигурете достатъчно сигурна транспортна опаковка.

Ремонтен сервиз/извънгаранционно обслужване

Ремонти извън гаранцията можете да възложите на клона на нашия сервиз срещу заплащане. Той с удоволствие ще Ви направи предварителна калкулация. Можем да обработваме само уреди, които са достатъчно опаковани и изпратени с платени транспортни разходи.

Внимание: Изпратете Вашия уред на клона на нашия сервиз почистен и с указание за дефекта.

Уредите, предмет на извънгаранционно обслужване, изпратени с неплатени транспортни разходи – с наложен платеж, като експресен или друг специален товар – не се приемат. Ние ще извършим безплатно изхвърлянето на изпратените от Вас дефектни уреди.

Сервизно обслужване

България

Тел.: 008001184975

Е-мейл: owim@lidl.bg

Вносител

Моля, обърнете внимание, че следващият адрес не е адрес на сервиза. Първо се свържете с горепосочения сервизен център.

ОВИМ ГмбХ & Ко.КГ

Щифтсбергщрасе 1

74167 Некарсулм

Германия

* Като физическо лице – потребител, независимо от настоящата търговска гаранция, Вие се ползвате от правата на законовата гаранция, предоставена от Закона за предоставяне на цифрово съдържание и цифрови услуги и за продажбата на стоки /ЗПЦСЦУПС/. По-специално Вие имате право при несъответствие на стоката да бъде извършен ремонт или замяна по Ваш избор, освен ако

това е невъзможно или е свързано с непропорционално големи разходи за продавача. Вие имате право на пропорционално намаляване на цената или на разваляне на договора при наличие на условията на чл. 33, ал. 3 от ЗПЦСЦУПС. Условията и сроковете на законната гаранция са регламентирани в глава трета, раздел II и III и в глава четвърта на ЗПЦСЦУПС



● Процедиране в случай на рекламация

За да се гарантира бърза обработка на Вашата поръчка, моля, следвайте посочените указания:

Моля, при всички запитвания дръжте на разположение касовия бон и номера на артикула (IAN 480245_2410) като доказателство за покупката.

Номерът на артикула е посочен върху типовата табелка на продукта, върху гравюра на продукта, на заглавната страница на настоящото ръководство (долу вляво) или върху стикера от горната или долната страна на продукта.

При възникнали функционални дефекти или други повреди първо се свържете по телефона или по електронната поща с посочения по-долу сервиз.

Продукта, който е регистриран като дефектен, можете да изпратите след това без пощенски разходи на посочения Ви сервиз, като приложите документ за закупуването (касов бон) и описание, в какво се състои повредата и кога е възникнала.

На parkside-diy.com можете да разгледате и изтеглите това и много други ръководства. Този QR код Ви отвежда директно до parkside-diy.com. Изберете Вашата страна и посредством маската за търсене намерете ръководствата за експлоатация. Въвеждането на номера на артикула (IAN) 480245_2410 ще Ви отведе до ръководството за експлоатация на Вашия артикул.

● Сервиз

 Сервиз България

Телефон: 008001184975

Е-мейл: owim@lidl.bg

 Маркировка за съответствие - сърбия

● ЕС декларация за съответствие

ЕС ДЕКЛАРАЦИЯ ЗА СЪОТВЕТСТВИЕ (N° 480245_2410)

IAN: 480245_2410
Идентификация на продукта: "PARKSIDE" Акумулаторен ударен винтоверт
Номер на модела: HG11293

Предметът на декларацията, описан по-горе, отговаря на съответното законодателство на Съюза за хармонизация:

Директива 2006/42/ЕО
Директива 2014/30/ЕС
Директива 2011/65/ЕС с всички свързани изменения

Позоваване на използваните хармонизирани стандарти или позоваване на други технически спецификации, по отношение на които се декларира съответствие:

№ / Части
Директива 2006/42/ЕО
EN 62841-1:2015/A11:2022
EN 62841-2-2:2014
Директива 2014/30/ЕС
EN IEC 55014-1:2021
EN IEC 55014-2:2021

Обектът на декларацията, който е описан по-горе, е в съответствие с Директива 2011/65/ЕС на Европейския парламент и на Съвета от 8 юни 2011 г. относно ограничението на употребата на определени опасни вещества в електрическото и електронното оборудване:

№ / Части
EN IEC 63000:2018

Отговорник по съхранение на техническата документация: OWIM GmbH & Co.KG

Подписано за и от името на:

OWIM GmbH & Co. KG, Stiftsbergstraße 1, 74167 Neckarsulm, Germany (Германия)

Настоящата декларация за съответствие се издава изцяло на отговорността на производителя.

Превод на оригиналната декларация за съответствие

Некарзулм

Място

07.01.2025

Дата

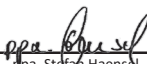
г-на. Steffen Haense
прокурист

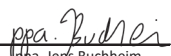









г-на. Jens Buchheim
прокурист

BG



Λίστα χρησιμοποιούμενων εικονογραμμάτων/ συμβόλων	Σελίδα	104
Εισαγωγή	Σελίδα	105
Προβλεπόμενη χρήση	Σελίδα	105
Περιεχόμενο συσκευασίας	Σελίδα	105
Λίστα εξαρτημάτων	Σελίδα	105
Τεχνικά δεδομένα	Σελίδα	106
Γενικές υποδείξεις ασφαλείας	Σελίδα	107
Γενικές υποδείξεις ασφαλείας για ηλεκτρικά εργαλεία	Σελίδα	107
Υποδείξεις ασφαλείας για κρουστικό μπουλονόκλειδο	Σελίδα	111
Περιορισμός δόνησης και θορύβου	Σελίδα	112
Αντιμετώπιση έκτακτων καταστάσεων	Σελίδα	112
Αναπόφευκτοι κίνδυνοι	Σελίδα	112
Υποδείξεις ασφαλείας για φορτιστές	Σελίδα	113
Πριν την πρώτη χρήση	Σελίδα	114
Αφαίρεση του προϊόντος από τη συσκευασία	Σελίδα	114
Εξαρτήματα	Σελίδα	114
Φόρτιση του πακέτου μπαταριών	Σελίδα	115
Τοποθέτηση/αφαίρεση του πακέτου μπαταριών	Σελίδα	116
Έλεγχος της κατάστασης φόρτισης του πακέτου μπαταριών	Σελίδα	116
Χειρισμός	Σελίδα	116
Τοποθέτηση/αφαίρεση του εργαλείου	Σελίδα	116
Ρύθμιση φοράς περιστροφής	Σελίδα	117
Ρύθμιση ροπής στρέψης	Σελίδα	117
Ενεργοποίηση/απενεργοποίηση	Σελίδα	117
Ρύθμιση ταχύτητας	Σελίδα	117
Λυχνία εργασίας LED	Σελίδα	117
Κλιπ ζώνης	Σελίδα	118
Υποδείξεις σχετικά με την εργασία	Σελίδα	118
Διαφορές μεταξύ κατσαβιδιών και κρουστικών κλειδιών	Σελίδα	118
Καθαρισμός και φροντίδα	Σελίδα	119
Συντήρηση	Σελίδα	119
Επισκευή	Σελίδα	119
Αποθήκευση	Σελίδα	119
Μεταφορά	Σελίδα	120
Απόσυρση	Σελίδα	120
Εγγύηση	Σελίδα	121
Διεκπεραίωση της εγγύησης	Σελίδα	121
Σέρβις	Σελίδα	122
Δηλωση συμμορφωσης ΕΕ	Σελίδα	123

Λίστα χρησιμοποιούμενων εικονογραμμάτων/συμβόλων

	<p>Αυτό το σύμβολο υποδεικνύει ότι πρέπει να τηρούνται οι οδηγίες λειτουργίας κατά τη χρήση του προϊόντος.</p>		<p>Απενεργοποιήστε το προϊόν και αφαιρέστε το πακέτο μπαταριών πριν την αλλαγή εξαρτημάτων, τον καθαρισμό και όταν δεν χρησιμοποιείται.</p>
	<p>ΠΡΟΕΙΔΟΠΟΙΗΣΗ! – Υποδεικνύει έναν κίνδυνο μέτριου βαθμού ο οποίος, αν δεν αποφευχθεί, μπορεί να προκαλέσει θάνατο ή σοβαρό τραυματισμό (π.χ. κίνδυνος ηλεκτροπληξίας)</p>		<p>Προστατεύστε το πακέτο μπαταριών από σκόνη και παρατεταμένη έκθεση σε άμεση ηλιακή ακτινοβολία.</p>
	<p>ΠΡΟΣΟΧΗ! – Υποδεικνύει έναν κίνδυνο χαμηλού βαθμού ο οποίος, αν δεν αποφευχθεί, μπορεί να προκαλέσει ελαφρύ ή μέτριο τραυματισμό (π.χ. κίνδυνος εγκαύματος)</p>		<p>Προστατεύστε το πακέτο μπαταριών από νερό και υγρασία.</p>
	<p>ΕΠΙΦΥΛΑΚΗ! – Προειδοποιεί για πιθανές υλικές ζημιές (π.χ. κίνδυνος ηλεκτροπληξίας)</p>		<p>Προστατεύστε το πακέτο μπαταριών από φωτιά.</p>
	<p>Προειδοποίηση – πολύ θερμή επιφάνεια!</p>		<p>Κατηγορία προστασίας II (διπλή μόνωση)</p>
	<p>Εναλλασσόμενο ρεύμα/τάση</p>		<p>Ασφάλεια</p>
	<p>Συνεχές ρεύμα/τάση</p>		<p>Φοράτε προστατευτικά ακοής!</p>
	<p>Το σύμβολο CE επιβεβαιώνει τη συμβατότητα με τις οδηγίες της ΕΕ που ισχύουν για το προϊόν.</p>		<p>Υποδείξεις ασφαλείας Οδηγίες χειρισμού</p>

20 V ΣΕΤ

ΕΠΑΝΑΦΟΡΤΙΖΟΜΕΝΟ

ΚΡΟΥΣΤΙΚΟ ΚΑΤΣΑΒΙΔΙ

● **Εισαγωγή**

Σας συγχαιρούμε για την αγορά του νέου σας προϊόντος. Επιλέξατε ένα προϊόν υψηλών προδιαγραφών. Οι οδηγίες χρήσης είναι μέρος αυτού του προϊόντος. Περιέχουν σημαντικές πληροφορίες σχετικά με την ασφάλεια, το χειρισμό και την απόρριψη. Πριν τη χρήση του προϊόντος εξοικειωθείτε με όλες τις οδηγίες χρήσης και ασφαλείας. Χρησιμοποιείτε το προϊόν μόνο με τον τρόπο που περιγράφεται και για τον τομέα εφαρμογής που αναφέρεται. Σε περίπτωση μεταβίβασης του προϊόντος σε τρίτους παραδώστε μαζί και όλα τα έγγραφα.

● **Προβλεπόμενη χρήση**

- Αυτό το επαναφορτιζόμενο κρουστικό μπουλονόκλειδο (εφεξής καλούμενο «προϊόν» ή «ηλεκτρικό εργαλείο») προορίζεται για το σφίξιμο και τη χαλάρωση βιδών, μπουλονιών και παξιμαδιών με χρήση κρουστικού κλειδιού.
- Το προϊόν επιτρέπεται να χρησιμοποιείται αποκλειστικά από ενήλικες που έχουν διαβάσει και κατανοήσει τις οδηγίες και τις προειδοποιητικές υποδείξεις στο παρόν εγχειρίδιο οδηγιών χειρισμού. Οι χρήστες είναι υπεύθυνοι για τις ενέργειές τους.
- Άλλες χρήσεις ή τροποποιήσεις του προϊόντος θεωρούνται ακατάλληλες και ενέχουν κινδύνους για τη ζωή, κινδύνους τραυματισμού και κινδύνους υλικής ζημιάς.
- Ο κατασκευαστής δεν αναλαμβάνει καμία ευθύνη για φθορές που οφείλονται σε αντικανονική χρήση.

- Το προϊόν δεν προορίζεται για επαγγελματική ή άλλου είδους χρήση.

● **Περιεχόμενο συσκευασίας**

⚠️ ΠΡΟΕΙΔΟΠΟΙΗΣΗ!

- ▶ Το προϊόν και τα υλικά συσκευασίας δεν αποτελούν παιχνίδι για τα παιδιά! Μην επιτρέπετε στα παιδιά να παίζουν με πλαστικές σακούλες, μεμβράνες και μικρά μέρη! Υπάρχει κίνδυνος κατάποσης και ασφυξίας!

- 1 20 V Σετ επαναφορτιζόμενο κρουστικό κατσαβίδι
- 4 Καρυδάκια κρούσης (17 mm, 19 mm, 21 mm, 23 mm)
- 1 Πακέτο μπαταριών
- 1 Κλιπ ζώνης (προεγκατεστημένο)
- 1 Φορτιστής
- 1 Βαλιτσάκι αποθήκευσης
- 1 Οδηγίες χρήσης

● **Λίστα εξαρτημάτων**

(Εικ. Α)

- 1 Υποδοχή εργαλείου
- 2 Περίβλημα
- 3 Άνοιγμα αερισμού
- 4 Διακόπτης φοράς περιστροφής
- 5 Λυχνία εργασίας LED
- 6 Κουμπί ροπής στρέψης
- 7 Λαβή
- 7a Κλιπ ζώνης
- 8 Διακόπτης ενεργοποίησης/ απενεργοποίησης

(Εικ. Β)

- 9 Πακέτο μπαταριών
- 10 Πλήκτρο  (κατάσταση φόρτισης)
- 11 LED κατάστασης φόρτισης (κόκκινο/ πορτοκαλί/πράσινο)
- 12 Κουμπί απασφάλισης πακέτου μπαταριών

(Εικ. C)

- 13 Καλώδιο τροφοδοσίας με φις
- 14 Φορτιστής (ταχυφορτιστής)
- 15 LED ελέγχου φόρτισης – κόκκινο
- 16 LED ελέγχου φόρτισης – πράσινο

(Εικ. D)

- 17 Βαλιτσάκι αποθήκευσης
- 18 Καρυδάκι κρούσης, 23 mm
- 19 Καρυδάκι κρούσης, 21 mm
- 20 Καρυδάκι κρούσης, 19 mm
- 21 Καρυδάκι κρούσης, 17 mm

● Τεχνικά δεδομένα

20 V Σετ επα- ναφορτιζόμενο κρουστικό κατσα- βίδι		PASSK 20-Li C4
Αρ. μοντέλου:		
– Φορτιστής με βύσμα VDE:	HG11293	
– Φορτιστής με βύσμα BS:	HG11293-BS	
Ονομαστική τάση:	20 V ===	
Αριθμός στροφών στο ρελαντί n ₀ :	0–2300 min ⁻¹	
Μέγ. ροπή στρέψης:		
– Δεξιόστροφη περιστροφή:	400 N m	
– Αριστερόστρο- φη περιστρο- φή:	400 N m	
Βάση εργαλείων:	½" τετράγωνη	

Πακέτο μπαταριών		PAP 20 B3
Αρ. μοντέλου:		HG12606
Τύπος:		Ιόντων λιθίου
Ονομαστική τάση:		20 V ===

Χωρητικότητα:	4 Ah
Τιμή ενέργειας:	80 Wh
Αριθμός κυψελών:	10

Ταχυφορτιστής		PLG 20 C3
Αρ. μοντέλου:		
– Βύσμα VDE:		HG08983
– Βύσμα BS:		HG08983-BS
Είσοδος:		
Ονομαστική τάση:		230–240 V~
Ονομαστική συχνότητα:		50 Hz
Ονομαστική ισχύς:		120 W
Έξοδος:		
Ονομαστική τάση:		21,5 V ===
Ρεύμα φόρτισης:		4,5 A
Κατηγορία προστασίας:		II/□
Ασφάλεια (εσωτερική):		3,15 A  T3.15A

Συνιστώμενη θερμοκρασία περιβάλλοντος

Κατά τη φόρτιση:	+4 °C έως +40 °C
Κατά τη λειτουργία:	-20 °C έως +50 °C
Κατά την αποθήκευση:	0 °C έως +45 °C

Τιμές εκπομπής θορύβου

Η τιμή μέτρησης θορύβου υπολογίζεται σύμφωνα με το πρότυπο EN 62841. Η στάθμη θορύβου A του ηλεκτρικού εργαλείου στο χώρο του χρήστη αντιστοιχεί τυπικά σε:

Στάθμη ηχητικής πίεσης L _{PA} :	85,8 dB
Ανασφάλεια K _{PA} :	3 dB

Στάθμη ηχητικής ισχύος L_{WA} :	93,8 dB
Ανασφάλεια K_{WA} :	3 dB

Τιμές εκπομπής δόνησης

Συνολικές τιμές δόνησης (διανυσματικό σύνολο τριών κατευθύνσεων), όπως υπολογίστηκαν σύμφωνα με το πρότυπο EN 62841:

Κρουστικό βίδωμα a_h :	4,066 m/s^2
Ανασφάλεια K:	1,5 m/s^2

ΠΡΟΕΙΔΟΠΟΙΗΣΗ!



Φοράτε προστατευτικά ακοής!

ΠΡΟΕΙΔΟΠΟΙΗΣΗ!

- ▶ Οι εκπομπές δόνησης και θορύβου κατά τη διάρκεια της πραγματικής χρήσης του ηλεκτρικού εργαλείου μπορεί να αποκλίνουν από τις υποδεικνυόμενες τιμές ανάλογα με το είδος και τον τρόπο χρήσης του ηλεκτρικού εργαλείου, ειδικά το είδος του κατεργαζόμενου τεμαχίου.
- ▶ Προσπαθήστε να διατηρείτε την επιβάρυνση από δονήσεις και θορύβους όσο το δυνατόν πιο περιορισμένη. Ενδεικτικά μέτρα για τον περιορισμό της καταπόνησης από δονήσεις είναι η χρήση γαντιών κατά τη λειτουργία του εργαλείου και η μείωση του χρόνου εργασίας. Παράλληλα, πρέπει να λαμβάνονται υπόψη όλα τα μέρη του κύκλου λειτουργίας (π.χ. οι χρόνοι απενεργοποίησης του ηλεκτρικού εργαλείου και οι χρόνοι ενεργοποίησης χωρίς φορτίο).

ΣΗΜΕΙΩΣΗ

- ▶ Οι υποδεικνυόμενες συνολικές τιμές δόνησης και οι υποδεικνυόμενες τιμές εκπομπής θορύβου μετρήθηκαν σύμφωνα με την τυποποιημένη μέθοδο δοκιμής και μπορούν να χρησιμοποιηθούν για τη σύγκριση διαφόρων ηλεκτρικών εργαλείων μεταξύ τους.
- ▶ Οι υποδεικνυόμενες συνολικές τιμές δόνησης και οι υποδεικνυόμενες τιμές εκπομπής θορύβου μπορούν, επίσης, να χρησιμοποιηθούν για μια προκαταρκτική αξιολόγηση της επιβάρυνσης.



Γενικές υποδείξεις ασφαλείας

- Γενικές υποδείξεις ασφαλείας για ηλεκτρικά εργαλεία

ΠΡΟΕΙΔΟΠΟΙΗΣΗ!



Διαβάστε όλες τις υποδείξεις ασφαλείας, τις οδηγίες, τις εικόνες και τα τεχνικά δεδομένα του ηλεκτρικού εργαλείου. Οι παραλείψεις κατά την εφαρμογή των ακόλουθων οδηγιών μπορούν να οδηγήσουν σε ηλεκτροπληξία, πυρκαγιά ή/και σοβαρούς τραυματισμούς.

Φυλάξτε τις υποδείξεις ασφαλείας και τις οδηγίες σε ασφαλές μέρος για μελλοντική αναφορά.

Ο όρος «ηλεκτρικό εργαλείο», ο οποίος χρησιμοποιείται στις υποδείξεις ασφαλείας, αφορά ηλεκτρικά εργαλεία που λειτουργούν με ρεύμα (με καλώδιο τροφοδοσίας) ή ηλεκτρικά εργαλεία

που λειτουργούν με μπαταρίες (χωρίς καλώδιο τροφοδοσίας).

Ασφάλεια στο χώρο εργασίας

- a) **Διατηρείτε την περιοχή εργασίας καθαρή και καλά φωτισμένη.** Η ακαταστασία και ο κακός φωτισμός της περιοχής εργασίας μπορούν να προκαλέσουν ατυχήματα.
- b) **Μην χρησιμοποιείτε το ηλεκτρικό εργαλείο σε περιβάλλον όπου υπάρχει κίνδυνος έκρηξης εξαιτίας εύφλεκτων υγρών, αερίων ή σκόνης.** Τα ηλεκτρικά εργαλεία δημιουργούν σπινθήρες που μπορούν να αναφλέξουν τη σκόνη ή τις αναθυμιάσεις.
- c) **Ενόσω χρησιμοποιείτε το ηλεκτρικό εργαλείο, μην επιτρέπετε σε παιδιά και άλλα άτομα να πλησιάζουν.** Σε περίπτωση διάσπασης της προσοχής μπορεί να χάσετε τον έλεγχο του ηλεκτρικού εργαλείου.

Ηλεκτρική ασφάλεια

- a) **Το φως του ηλεκτρικού εργαλείου θα πρέπει να ταιριάζει στην πρίζα. Το φως δεν επιτρέπεται να τροποποιηθεί με κανέναν τρόπο. Μην χρησιμοποιείτε βύσματα προσαρμογέα με γειωμένα ηλεκτρικά εργαλεία.**
Τα μη τροποποιημένα φως και οι κατάλληλες πρίζες μειώνουν τον κίνδυνο ηλεκτροπληξίας.
- b) **Αποφύγετε τη σωματική επαφή με γειωμένες επιφάνειες, όπως σωλήνες, θερμαντικά σώματα, ηλεκτρικές εστίες και ψυγεία.** Υπάρχει αυξημένος κίνδυνος ηλεκτροπληξίας, αν το σώμα σας είναι γειωμένο.
- c) **Φυλάξτε τα ηλεκτρικά εργαλεία μακριά από βροχή ή υγρασία.** Η εισχώρηση νερού σε ένα ηλεκτρικό

εργαλείο αυξάνει τον κίνδυνο ηλεκτροπληξίας.

- d) **Μην χρησιμοποιείτε το καλώδιο τροφοδοσίας για άλλες χρήσεις από αυτήν για την οποία προορίζεται, όπως για να μεταφέρετε το ηλεκτρικό εργαλείο, να το κρεμάσετε ή να τραβήξετε το φως από την πρίζα. Κρατήστε το καλώδιο τροφοδοσίας μακριά από θερμότητα, λάδι, αιχμηρές ακμές ή κινούμενα εξαρτήματα.** Τα φθαρμένα ή μπερδεμένα καλώδια τροφοδοσίας αυξάνουν τον κίνδυνο ηλεκτροπληξίας.
- e) **Όταν εργάζεστε με ηλεκτρικό εργαλείο σε εξωτερικό χώρο, χρησιμοποιείτε μόνο καλώδια επέκτασης τα οποία είναι κατάλληλα και για χρήση σε εξωτερικούς χώρους.** Η χρήση ενός κατάλληλου καλωδίου επέκτασης για χρήση σε εξωτερικό χώρο μειώνει τον κίνδυνο ηλεκτροπληξίας.
- f) **Αν η χρήση του ηλεκτρικού εργαλείου υπό συνθήκες υγρασίας είναι αναπόφευκτη, τότε χρησιμοποιήστε ένα ρελέ διαφυγής.** Η χρήση ρελέ διαφυγής ελαχιστοποιεί τον κίνδυνο ηλεκτροπληξίας.

Ασφάλεια ατόμων

- a) **Συγκεντρωθείτε, προσέχετε τις κινήσεις σας και χειριστείτε με σύνεση τα ηλεκτρικά εργαλεία.** Μην χρησιμοποιείτε ηλεκτρικά εργαλεία, εφόσον είστε κουρασμένοι ή υπό την επήρεια ναρκωτικών, αλκοόλ ή φαρμάκων. Μια στιγμιαία απροσεξία κατά το χειρισμό του ηλεκτρικού εργαλείου μπορεί να οδηγήσει σε σοβαρούς τραυματισμούς.

- b) **Φοράτε μέσα ατομικής προστασίας και πάντοτε προστατευτικά γυαλιά.** Όταν φοράτε μέσα ατομικής προστασίας, όπως μάσκα προστασίας από τη σκόνη, αντιολισθητικά υποδήματα ασφαλείας, κράνος ή προστατευτικά ακοής, ανάλογα με τη χρήση του ηλεκτρικού εργαλείου, μειώνεται ο κίνδυνος τραυματισμών.
- c) **Αποφύγετε την ακούσια ενεργοποίηση. Βεβαιωθείτε ότι το ηλεκτρικό εργαλείο είναι απενεργοποιημένο προτού το συνδέσετε στο ρεύμα ή/ και τις μπαταρίες, πριν το ενεργοποιήσετε ή πριν το μεταφέρετε.** Αν κατά τη μεταφορά του ηλεκτρικού εργαλείου έχετε το δάχτυλο σας στο διακόπτη ή αν το ηλεκτρικό εργαλείο είναι ενεργοποιημένο τη στιγμή που το συνδέετε στην παροχή ρεύματος, υπάρχει κίνδυνος ατυχημάτων.
- d) **Απομακρύνετε τα εργαλεία ρύθμισης ή τα κλειδιά πριν από την ενεργοποίηση του ηλεκτρικού εργαλείου.** Ένα εργαλείο ή ένα κλειδί το οποίο βρίσκεται στο περιστρεφόμενο τμήμα του ηλεκτρικού εργαλείου μπορεί να προκαλέσει τραυματισμό.
- e) **Κρατήστε το σώμα σας σε σωστή στάση. Πατήστε σταθερά στο έδαφος και διατηρείτε πάντοτε την ισορροπία σας.** Με τον τρόπο αυτόν μπορείτε να ελέγχετε το ηλεκτρικό εργαλείο καλύτερα, κυρίως σε μη αναμενόμενες καταστάσεις.
- f) **Φοράτε κατάλληλο ρουχισμό. Μην φοράτε φαρδιά ρούχα ή κοσμήματα. Κρατάτε τα μαλλιά και τα ρούχα σας μακριά από τα κινούμενα μέρη.** Τα φαρδιά ρούχα, τα κοσμήματα ή τα μακριά μαλλιά

είναι πιθανό να μπλεχτούν στα κινούμενα μέρη.

- g) **Αν είναι δυνατή η τοποθέτηση διατάξεων αναρρόφησης και συλλογής σκόνης, θα πρέπει αυτές να συνδέονται και να χρησιμοποιούνται σωστά.** Η χρήση διάταξης αναρρόφησης σκόνης μειώνει τους κινδύνους από τη σκόνη.
- h) **Μην βασίζεστε στην εμπειρία σας από τη χρήση του ηλεκτρικού εργαλείου και μην αγνοείτε τους κανόνες ασφαλείας για ηλεκτρικά εργαλεία, όση σιγουριά και να αισθάνεστε.** Ο απρόσεκτος χειρισμός μπορεί να οδηγήσει σε σοβαρούς τραυματισμούς μέσα σε κλάσματα δευτερολέπτου.

Χρήση και μεταχείριση του ηλεκτρικού εργαλείου

- a) **Μην υπερφορτώνετε το ηλεκτρικό εργαλείο. Χρησιμοποιήστε το κατάλληλο ηλεκτρικό εργαλείο ανάλογα με την εργασία.** Με το κατάλληλο ηλεκτρικό εργαλείο εργάζεστε καλύτερα και ασφαλέστερα στον εκάστοτε τομέα εργασίας.
- b) **Μη χρησιμοποιείτε ποτέ ηλεκτρικά εργαλεία με ελαττωματικό διακόπτη.** Ένα ηλεκτρικό εργαλείο το οποίο δεν είναι πλέον δυνατόν να ενεργοποιηθεί ή να απενεργοποιηθεί είναι επικίνδυνο και πρέπει να επισκευάζεται.
- c) **Αποσυνδέστε το φις από την πρίζα ή/και αφαιρέστε κατά περίπτωση την μπαταρία πριν τη ρύθμιση της συσκευής, την αλλαγή εργαλείων εφαρμογής ή την αποθήκευση του ηλεκτρικού εργαλείου.** Αυτά τα προληπτικά μέτρα ασφαλείας μειώνουν τον κίνδυνο από ακούσια

ενεργοποίηση του ηλεκτρικού εργαλείου.

- d) **Φυλάξτε τα ηλεκτρικά εργαλεία που δεν χρησιμοποιείτε μακριά από τα παιδιά. Μην αφήνετε να χρησιμοποιήσουν το ηλεκτρικό εργαλείο άτομα τα οποία δεν είναι εξοικειωμένα με αυτό ή δεν έχουν διαβάσει τις παρούσες οδηγίες.** Τα ηλεκτρικά εργαλεία είναι επικίνδυνα, αν χρησιμοποιούνται από άπειρα άτομα.
- e) **Να φροντίζετε με επιμέλεια τα ηλεκτρικά σας εργαλεία και τα εργαλεία εφαρμογής. Ελέγχετε αν λειτουργούν απρόσκοπτα τα κινούμενα μέρη και πως δεν μπλοκάρουν, όπως και αν έχουν φθαρεί ή σπάσει κάποια μέρη τα οποία επηρεάζουν την ομαλή λειτουργία του ηλεκτρικού εργαλείου. Επισκευάστε τα κατεστραμμένα μέρη πριν από τη χρήση του ηλεκτρικού εργαλείου.** Πολλά από τα ατυχήματα οφείλονται σε ανεπαρκή συντήρηση των ηλεκτρικών εργαλείων.
- f) **Διατηρείτε τα κοπτικά εργαλεία κοφτερά και καθαρά.** Τα κοπτικά εργαλεία τα οποία συντηρούνται σωστά μπλοκάρουν λιγότερο συχνά και είναι ευκολότερα στο χειρισμό τους.
- g) **Χρησιμοποιείτε τα ηλεκτρικά εργαλεία, τα εξαρτήματα, τα εργαλεία εφαρμογής κτλ. σύμφωνα με τις αντίστοιχες οδηγίες χρήσης. Λάβετε υπόψη τις συνθήκες εργασίας και την εκάστοτε εφαρμογή.** Η χρήση του ηλεκτρικού εργαλείου για άλλες χρήσεις εκτός από τις προβλεπόμενες μπορεί να έχει επικίνδυνες συνέπειες.
- h) **Διατηρείτε τις λαβές και τις επιφάνειες των λαβών στεγνές και καθαρές, χωρίς λάδια και λίπη.**





Όταν οι λαβές και οι επιφάνειες των λαβών γλιστρούν, δεν διασφαλίζεται ο ασφαλής χειρισμός και ο έλεγχος του ηλεκτρικού εργαλείου σε απρόβλεπτες καταστάσεις.

Χρήση και μεταχείριση του επαναφορτιζόμενου εργαλείου

- a) **Φορτίζετε τις μπαταρίες μόνο με φορτιστές που συνιστώνται από τον κατασκευαστή.** Αν κάποιος φορτιστής που προορίζεται για έναν συγκεκριμένο τύπο μπαταριών χρησιμοποιείται με άλλες μπαταρίες, υπάρχει κίνδυνος πυρκαγιάς.
- b) **Χρησιμοποιείτε μόνο τις προβλεπόμενες μπαταρίες για το ηλεκτρικό εργαλείο.** Η χρήση άλλων μπαταριών μπορεί να προκαλέσει τραυματισμούς και πυρκαγιά.
- c) **Όταν η μπαταρία δεν χρησιμοποιείται, κρατήστε την μακριά από συνδετήρες, κέρματα, κλειδιά, καρφιά, βίδες ή άλλα μικρά μεταλλικά αντικείμενα που μπορεί να προκαλέσουν γεφύρωση των επαφών.** Σε περίπτωση βραχυκυκλώματος μεταξύ των επαφών της μπαταρίας μπορεί να προκληθούν εγκαύματα ή πυρκαγιά.
- d) **Σε περίπτωση λανθασμένης χρήσης μπορεί να εξέλθουν υγρά από την μπαταρία. Αποφύγετε την επαφή με αυτά τα υγρά. Σε περίπτωση επαφής ξεπλύνετε με νερό. Αν τα υγρά εισχωρήσουν στα μάτια σας, ζητήστε επιπλέον ιατρική βοήθεια.** Τα υγρά που εξέρχονται από την μπαταρία μπορεί να προκαλέσουν δερματικούς ερεθισμούς ή εγκαύματα.
- e) **Μην χρησιμοποιείτε μπαταρίες που έχουν υποστεί ζημιά ή είναι παραμορφωμένες.** Οι μπαταρίες που έχουν υποστεί ζημιά ή είναι παραμορφωμένες μπορεί να έχουν

απρόβλεπτη συμπεριφορά και να προκαλέσουν πυρκαγιά, έκρηξη ή ατυχήματα.

- f) **Μην εκθέτετε την μπαταρία σε φωτιά ή υψηλές θερμοκρασίες.** Η φωτιά και οι θερμοκρασίες άνω των +130 °C μπορούν να προκαλέσουν έκρηξη.
- g) **Ακολουθήστε όλες τις οδηγίες φόρτισης και μην φορτίζετε ποτέ την μπαταρία ή το επαναφορτιζόμενο εργαλείο εκτός της περιοχής θερμοκρασίας που ορίζεται στις οδηγίες χρήσης.** Σε περίπτωση εσφαλμένης φόρτισης ή φόρτισης εκτός της επιτρεπόμενης περιοχής λειτουργίας μπορεί η μπαταρία να καταστραφεί και να αυξηθεί ο κίνδυνος πυρκαγιάς.

	ΠΡΟΣΟΧΗ! ΚΙΝΔΥΝΟΣ ΕΚΡΗΞΗΣ! Μην φορτίζετε ποτέ τις μη επαναφορτιζόμενες μπαταρίες.
	Προστατεύστε την μπαταρία από θερμότητα, π.χ. από παρατεταμένη έκθεση σε ηλιακή ακτινοβολία, φωτιά, νερό και υγρασία. Υπάρχει κίνδυνος έκρηξης.
	
	

Σέρβις

- a) **Ζητήστε την επισκευή του ηλεκτρικού σας εργαλείου μόνο από εξειδικευμένο τεχνικό και αποκλειστικά με χρήση γνήσιων ανταλλακτικών.** Έτσι εξασφαλίζετε την ασφάλεια του ηλεκτρικού σας εργαλείου.
- b) **Μην προβαίνετε ποτέ σε συντήρηση των μπαταριών που έχουν υποστεί ζημιά.** Οι μπαταρίες πρέπει να συντηρούνται

μόνο από τον κατασκευαστή ή τα εξουσιοδοτημένα κέντρα εξυπηρέτησης πελατών.

● Υποδείξεις ασφαλείας για κρουστικό μπουλονόκλειδο

- a) **Κατά τη διάρκεια των εργασιών κρατάτε το ηλεκτρικό εργαλείο από τις μονωμένες επιφάνειες των λαβών, καθώς η βίδα είναι πιθανόν να έρθει σε επαφή με κρυφούς αγωγούς ρεύματος.** Η επαφή με ένα ηλεκτροφόρο καλώδιο μπορεί να θέσει υπό τάση επίσης μεταλλικά μέρη της συσκευής και να οδηγήσει σε ηλεκτροπληξία.
- b) **Κρατήστε τα χέρια σας μακριά από περιστρεφόμενα μέρη. Περιμένετε να ακινητοποιηθεί το ηλεκτρικό εργαλείο, πριν το αφήσετε.** Υπάρχει κίνδυνος τραυματισμού.
- c) **Αποφεύγετε την επαφή με το ένθετο του εργαλείου ή με το κατεργαζόμενο τεμάχιο αμέσως μετά την κατεργασία.** Τα κομμάτια ενδέχεται να είναι ακόμα καυτά και να προκαλέσουν εγκαύματα.
- d) **Απενεργοποιήστε άμεσα το ηλεκτρικό εργαλείο εάν το ένθετο του εργαλείου μπλοκάρει λόγω υπερφόρτωσης ή εμπλοκής του κατεργαζόμενου τεμαχίου.** Η απώλεια του ελέγχου μπορεί να έχει ως αποτέλεσμα την πρόκληση τραυματισμών.
- e) **Ασφαλίστε το κατεργαζόμενο τεμάχιο.** Το κατεργαζόμενο τεμάχιο είναι σταθερότερο όταν στερεώνεται με σφιγκτήρα ή μέγγενη, παρά με τα χέρια.
- f) **Κατά τη χρήση του κρουστικού κλειδιού σε μαλακά υλικά, όπως π.χ. αλουμίνιο ή παρόμοια υλικά, το σπείρωμα ή η έδρα της βίδας ενδέχεται να καταστραφούν**

σε περίπτωση υπερβολικού σφιζίματος της βίδας.

- g) Προστατεύστε τον εαυτό σας και άλλα άτομα, συμπεριλαμβανομένων αυτών που βρίσκονται στον άμεσο περιβάλλοντα χώρο, λαμβάνοντας τα απαραίτητα προστατευτικά μέτρα και προφυλάξεις προκειμένου να αποφύγετε βλαβερές επιπτώσεις στην υγεία.
- h) Μην χρησιμοποιείτε εξαρτήματα τα οποία δεν συνιστώνται από την PARKSIDE. Διαφορετικά μπορεί να προκληθεί ηλεκτροπληξία ή πυρκαγιά.

● Περιορισμός δόνησης και θορύβου

Περιορίστε το χρόνο λειτουργίας, επιλέξτε αθόρυβες λειτουργίες που δεν προκαλούν κραδασμούς και φοράτε μέσα ατομικής προστασίας για να μειώσετε τις επιπτώσεις των κραδασμών και του θορύβου.

Τα ακόλουθα μέτρα συμβάλλουν στον περιορισμό των κινδύνων που προκύπτουν από τους κραδασμούς και το θόρυβο:

- Χρησιμοποιείτε το προϊόν αποκλειστικά για τους προβλεπόμενους σκοπούς και σύμφωνα με τις παρούσες οδηγίες.
- Βεβαιωθείτε ότι το προϊόν βρίσκεται σε άρτια κατάσταση και συντηρείται σωστά.
- Κρατάτε το προϊόν σταθερά από τις λαβές/επιφάνειες λαβής.
- Συντηρείτε το προϊόν σύμφωνα με τις οδηγίες και φροντίστε για την επαρκή λίπανσή του (αν χρειάζεται).
- Προγραμματίστε έτσι τις εργασίες σας, ώστε η χρήση προϊόντων που προκαλούν έντονους κραδασμούς να

κατανέμεται σε μεγαλύτερο βάθος χρόνου.

● Αντιμετώπιση έκτακτων καταστάσεων

Εξοικειωθείτε με τη χρήση αυτού του προϊόντος με τη βοήθεια των οδηγιών χρήσης. Αποστηθίστε τις υποδείξεις ασφαλείας και εφαρμόστε τις σε κάθε περίπτωση. Με τον τρόπο αυτόν μπορείτε να αποφύγετε πιθανούς κινδύνους και επικίνδυνες καταστάσεις.

- Χειρίζεστε πάντα με προσοχή αυτό το προϊόν, ώστε να αναγνωρίζετε έγκαιρα τους κινδύνους και να μπορείτε να τους αντιμετωπίσετε. Με μια γρήγορη επέμβαση μπορούν να αποφευχθούν σοβαροί τραυματισμοί και υλικές ζημιές.
- Σε περίπτωση δυσλειτουργίας απενεργοποιήστε αμέσως το προϊόν και αφαιρέστε το πακέτο μπαταριών. Απευθυνθείτε σε εξειδικευμένο τεχνικό για έλεγχο και, αν είναι απαραίτητο, επισκευή προτού το θέσετε πάλι σε λειτουργία.

● Αναπόφευκτοι κίνδυνοι

ΣΗΜΕΙΩΣΗ

- ▶ Αυτό το προϊόν δημιουργεί ηλεκτρομαγνητικό πεδίο κατά τη λειτουργία! Αυτό το πεδίο μπορεί υπό συγκεκριμένες συνθήκες να επηρεάσει τυχόν ενεργά ή παθητικά ιατρικά εμφυτεύματα!
- ▶ Για την ελαχιστοποίηση του κινδύνου σοβαρών ή θανατηφόρων τραυματισμών, συνιστούμε σε άτομα με ιατρικά εμφυτεύματα να συμβουλευούνται το γιατρό και τον κατασκευαστή του ιατρικού εμφυτεύματος πριν από τη χρήση του προϊόντος!

Ακόμη και όταν αυτό το προϊόν χρησιμοποιείται σωστά, εξακολουθούν να υπάρχουν πιθανοί κίνδυνοι τραυματισμού και υλικών ζημιών. Ανάλογα με την κατασκευή και την έκδοση του προϊόντος, ενδέχεται μεταξύ άλλων να προκύψουν οι παρακάτω κίνδυνοι:

- Τραυματισμοί από κινούμενα μέρη και καυτές επιφάνειες.
- Βλάβη στην ακοή εάν δεν φοράτε κατάλληλες ωτοασπίδες.
- Βλάβες στην υγεία εξαιτίας της ταλάντωσης του χεριού και του βραχίονα, εφόσον η συσκευή χρησιμοποιηθεί για παρατεταμένο χρονικό διάστημα ή δεν οδηγηθεί και συντηρηθεί σωστά.

● Υποδείξεις ασφαλείας για φορτιστές

- Αυτή η συσκευή μπορεί να χρησιμοποιηθεί από παιδιά ηλικίας 8 ετών και άνω και από άτομα με μειωμένες σωματικές, αισθητηριακές ή διανοητικές ικανότητες ή με έλλειψη εμπειρίας και γνώσης, εφόσον τελούν υπό επιτήρηση ή τους έχουν δοθεί οδηγίες για την ασφαλή χρήση της συσκευής και κατανοούν τον κίνδυνο που ενέχεται. Τα παιδιά δεν επιτρέπεται να παίζουν με την συσκευή.

Οι εργασίες καθαρισμού και συντήρησης δεν πρέπει να εκτελούνται από παιδιά χωρίς επιτήρηση.

- Μην φορτίζετε τις μη επαναφορτιζόμενες μπαταρίες. Σε περίπτωση μη τήρησης αυτής της σημείωσης μπορεί να προκύψουν κίνδυνοι.
- Αν το καλώδιο τροφοδοσίας παρουσιάσει βλάβη, θα πρέπει να αντικατασταθεί από τον κατασκευαστή, το κέντρο εξυπηρέτησης πελατών ή παρομοίως εξειδικευμένο τεχνικό για την αποφυγή ατυχήματος.
- Προστατεύστε τα ηλεκτρικά μέρη από υγρασία. Μην τα βυθίζετε σε νερό ή άλλα υγρά για την αποφυγή ηλεκτροπληξίας. Μην τοποθετείτε ποτέ τη συσκευή κάτω από τρεχούμενο νερό. Τηρείτε τις οδηγίες καθαρισμού, συντήρησης και επισκευής.

🏠 Η συσκευή προορίζεται αποκλειστικά για χρήση σε εσωτερικούς χώρους.

⚠️ **ΕΠΙΦΥΛΑΚΗ!** Αυτός ο φορτιστής προορίζεται αποκλειστικά για τη φόρτιση πακέτων μπαταριών των ακόλουθων τύπων:

/// PARKSIDE Πακέτο μπαταριών 20 V		
PAP 20 B1	2 Ah	5 κυψέλες
PAP 20 B3	4 Ah	10 κυψέλες
PAPS 204 A1	4 Ah	5 κυψέλες
PAPS 208 A1	8 Ah	10 κυψέλες

Κατάλληλα πακέτα μπαταριών και φορτιστές

Πακέτο μπαταριών:	/// PARKSIDE X 20 V Team
Φορτιστής:	/// PARKSIDE X 20 V Team

Οι πελάτες από CY (Κύπρος), HR (Κροατία), RS (Σερβία), RO (Ρουμανία), BG (Βουλγαρία) & GR (Ελλάδα) μπορούν να προμηθευθούν συμβατές ανταλλακτικές μπαταρίες και φορτιστές από τη διεύθυνση www.optimex-shop.com.

● Πριν την πρώτη χρήση

● Αφαίρεση του προϊόντος από τη συσκευασία

1. Βγάλτε το προϊόν από τη συσκευασία και αφαιρέστε όλα τα υλικά συσκευασίας και τις προστατευτικές μεμβράνες.
2. Ελέγξτε αν διατίθενται όλα τα μέρη και αν το περιγραφόμενο

περιεχόμενο συσκευασίας είναι πλήρες (βλ. «Περιεχόμενο συσκευασίας»).

3. Ελέγξτε αν το προϊόν και όλα τα μέρη βρίσκονται σε καλή κατάσταση. Αν διαπιστώσετε ζημιές ή ελαττώματα, μην χρησιμοποιείτε το προϊόν. Ακολουθήστε τις οδηγίες του κεφαλαίου «Εγγύηση».

● Εξαρτήματα

ΣΗΜΕΙΩΣΗ

▶ Το παρόν εγχειρίδιο οδηγιών χειρισμού περιέχει πληροφορίες και προτάσεις για τα εξαρτήματα και τη χρήση τους. Τα εξαρτήματα που απεικονίζονται δεν περιλαμβάνονται στη συσκευασία, αλλά έχουν ως στόχο την ανάδειξη πρόσθετων επιλογών σχετικά με τη χρήση αυτού του προϊόντος.

- Για την ασφαλή και ορθή λειτουργία αυτού του προϊόντος, συνιστούμε τα ακόλουθα εξαρτήματα:

Εξαρτήματα	Λειτουργία
Σετ κεφαλών κρουστικού κλειδιού	<ul style="list-style-type: none">■ Ειδικά σχεδιασμένα για την υψηλή ροπή στρέψης που παράγεται από το προϊόν.□ Βεβαιωθείτε ότι διαθέτετε ένα σετ κεφαλών διαφόρων μεγεθών, ώστε να καλύπτετε διαφορετικά μεγέθη μπουλονιών και παξιμαδιών.
Επεκτάσεις κεφαλών	Χρήσιμες για την πρόσβαση σε μπουλόνια που είναι τοποθετημένα σε βάθος ή δύσκολα προσβάσιμα.

Εξαρτήματα	Λειτουργία
Αρθρωτοί σύνδεσμοί τύπου καρντάν	Επιτρέπουν ευελιξία κατά την τοποθέτηση του προϊόντος. Αυτό καθιστά δυνατή την πρόσβαση σε μπουλόνια υπό διαφορετικές γωνίες.
Προστατευτική ενδυμασία	<ul style="list-style-type: none"> ■ Τα προστατευτικά γυαλιά και τα προστατευτικά ακοής είναι απαραίτητα κατά τη χρήση ηλεκτρικών εργαλείων. ■ Η υψηλή ροπή στρέψης ενδέχεται να παράγει υπερβολικό θόρυβο και να προκαλέσει ρύπους ή πιτσιλίσματα λαδιού.
Δυναμομετρικό κλειδί/ράβδοι ροπής	Σε περίπτωση που πραγματοποιείτε εργασίες οι οποίες απαιτούν συγκεκριμένες ροπές στρέψης, τα δυναμομετρικά κλειδιά ή οι ράβδοι ροπής μπορούν να σας βοηθήσουν να επιτύχετε ακριβή και συνεπή αποτελέσματα.

- Μπορείτε να προμηθευτείτε εξαρτήματα από τον εξειδικευμένο έμπορο λιανικής πώλησης της περιοχής σας. Κατά την αγορά τέτοιων εξαρτημάτων λαμβάνετε πάντα υπόψη τις τεχνικές απαιτήσεις του προϊόντος (βλ. «Τεχνικά δεδομένα»).
- Σε περίπτωση αμφιβολιών απευθυνθείτε σε εξειδικευμένο τεχνικό και ζητήστε τη συμβουλή του αντιπροσώπου της περιοχής σας.

● Φόρτιση του πακέτου μπαταριών

(Εικ. C)

ΣΗΜΕΙΩΣΗ

- ▶ Μπορείτε να φορτίσετε το πακέτο μπαταριών [9] ανά πάσα στιγμή χωρίς να επηρεαστεί η διάρκεια ζωής του.
- ▶ Το πακέτο μπαταριών [9] δεν υφίσταται βλάβες σε περίπτωση διακοπής της φόρτισης.

- Πριν τη θέση σε λειτουργία: Φορτίστε το πακέτο μπαταριών [9] όταν η κατάσταση φόρτισης είναι μεσαία ή χαμηλή (βλ. «Έλεγχος της κατάστασης φόρτισης του πακέτου μπαταριών»).
- Οι LED ελέγχου φόρτισης (κόκκινο [15] και πράσινο [16]) σας ενημερώνουν για την κατάσταση του φορτιστή [14] και του πακέτου μπαταριών [9].

LED	Κατάσταση
Ανάβει η κόκκινη λυχνία LED	Το πακέτο μπαταριών φορτίζει
Ανάβει η πράσινη λυχνία LED	Το πακέτο μπαταριών φορτίστηκε πλήρως
Αναβοσβήνουν η πράσινη λυχνία LED και η κόκκινη λυχνία LED	Το πακέτο μπαταριών είναι ελαττωματικό
Αναβοσβήνει η κόκκινη λυχνία LED	Το πακέτο μπαταριών είναι πολύ κρύο ή πολύ ζεστό
Ανάβει η πράσινη λυχνία LED (χωρίς πακέτο μπαταριών)	Ο φορτιστής είναι έτοιμος για λειτουργία

1. Τοποθετήστε το πακέτο μπαταριών [9] στο φορτιστή [14].
2. Συνδέστε το φις [13] του φορτιστή σε πρίζα.
3. Το πακέτο μπαταριών [9] έχει φορτιστεί πλήρως:
 - Βγάλτε το φις [13] του φορτιστή από την πρίζα.
 - Αφαιρέστε το πακέτο μπαταριών [9] από το φορτιστή [14].

● Τοποθέτηση/αφαίρεση του πακέτου μπαταριών

Τοποθέτηση του πακέτου μπαταριών

1. Ωθήστε το πακέτο μπαταριών [9] στη λαβή [7].
2. Βεβαιωθείτε ότι το πακέτο μπαταριών [9] ασφαλίζει κάνοντας τον χαρακτηριστικό ήχο.

Αφαίρεση του πακέτου μπαταριών

1. Πατήστε το κουμπί απασφάλισης [12] του πακέτου μπαταριών [9].
2. Αφαιρέστε το πακέτο μπαταριών [9] από τη λαβή [7].

● Έλεγχος της κατάστασης φόρτισης του πακέτου μπαταριών

(Εικ. Β)

- Έλεγχος της κατάστασης φόρτισης του πακέτου μπαταριών: Πιέστε το πλήκτρο  [10]. Οι LED κατάστασης φόρτισης [11] υποδεικνύουν την κατάσταση φόρτισης ως εξής:

Χρώμα	Κατάσταση φόρτισης
Κόκκινο/ πορτοκαλί/ πράσινο	Μέγιστη
Κόκκινο/ πορτοκαλί	Μεσαία
Κόκκινο	Χαμηλή

● Χειρισμός

⚠ ΠΡΟΕΙΔΟΠΟΙΗΣΗ! Κίνδυνος τραυματισμού!



Απενεργοποιείτε πάντα το προϊόν και αφαιρείτε το πακέτο μπαταριών [9] πριν από οποιαδήποτε ρύθμιση.

● Τοποθέτηση/αφαίρεση του εργαλείου

Τοποθέτηση του εργαλείου

1. Επιλέξτε το επιθυμητό καρυδάκι κρούσης:
 - Καρυδάκι κρούσης, 17 mm [21]
 - Καρυδάκι κρούσης, 19 mm [20]
 - Καρυδάκι κρούσης, 21 mm [19]
 - Καρυδάκι κρούσης, 23 mm [18]
2. Τοποθετήστε το καρυδάκι κρούσης [18/19/20/21] στην υποδοχή εργαλείου [1].

Αφαίρεση του εργαλείου

ΣΗΜΕΙΩΣΗ

- ▶ Η υποδοχή εργαλείου [1] διαθέτει μία οπή. Αυτό επιτρέπει την εισαγωγή μιας κοπιλίας ασφαλίσεως (δεν περιλαμβάνεται στη συσκευασία) για την ασφάλιση μιας κεφαλής κρουστικού κλειδιού (δεν περιλαμβάνεται στη συσκευασία) με οπές στις αντίστοιχες θέσεις του τετραγωνικού συνδέσμου.
- Αφαιρέστε το καρυδάκι κρούσης [18/19/20/21] από την υποδοχή εργαλείου [1].

● Ρύθμιση φοράς περιστροφής

(Εικ. Ε)

ΣΗΜΕΙΩΣΗ

▶ Ενεργοποιήστε τον διακόπτη φοράς περιστροφής [4]: Το προϊόν πρέπει να είναι απενεργοποιημένο και ακινητοποιημένο.

- Ρυθμίστε τον διακόπτη φοράς περιστροφής [4] σε μία από τις 3 θέσεις:

Θέση του διακόπτη φοράς περιστροφής [4]	Φορά περιστροφής
Αριστερά	Προς τα δεξιά
Μέση	Διακόπτης ενεργοποίησης/απενεργοποίησης [8] κλειδωμένος
Δεξιά	Προς τα αριστερά

● Ρύθμιση ροπής στρέψης

ΣΗΜΕΙΩΣΗ

- ▶ Κατά την ενεργοποίηση το προϊόν χρησιμοποιεί την προηγούμενη ρύθμιση ροπής στρέψης.
- ▶ Αν η φορά περιστροφής είναι ρυθμισμένη προς τα αριστερά, η ροπή στρέψης ρυθμίζεται αυτόματα στο υψηλότερο επίπεδο.

- Ανάγνωση τρέχουσας ροπής στρέψης: Πατήστε μία φορά σύντομα το κουμπί ροπής στρέψης [6].
- Ρύθμιση ροπής στρέψης: Πατήστε επανειλημμένα το κουμπί ροπής στρέψης [6], μέχρι να επιτευχθεί το η επιθυμητή ρύθμιση ροπής στρέψης.

● Ενεργοποίηση/ απενεργοποίηση

Ενεργοποίηση

- Κρατήστε πατημένο το διακόπτη ενεργοποίησης/απενεργοποίησης [8]. Το καρुδάκι κρούσης [18/19/20/21] που έχει τοποθετηθεί αρχίζει να περιστρέφεται.

Απενεργοποίηση

- Αφήστε το διακόπτη ενεργοποίησης/ απενεργοποίησης [8].

● Ρύθμιση ταχύτητας

- Βαθμιαία ρύθμιση ταχύτητας: Πίστετε πιο ελαφρά ή πιο δυνατά τον διακόπτη ενεργοποίησης/ απενεργοποίησης [8].

Πίεση	Ταχύτητα
Ελαφριά	Χαμηλή
Έντονη	Υψηλή

● Λυχνία εργασίας LED

ΣΗΜΕΙΩΣΗ

- ▶ Βελτίωση της ορατότητας σε μη επαρκώς φωτιζόμενες περιοχές: Αυτό το προϊόν διαθέτει μια λυχνία εργασίας LED [5] για τον φωτισμό της άμεσης περιοχής εργασίας.
- ▶ Μετά την απενεργοποίηση του προϊόντος: Η λυχνία εργασίας LED [5] παραμένει αναμμένη για περίπου άλλα 10 δευτερόλεπτα.
- Μόλις ενεργοποιηθεί το προϊόν: Η λυχνία εργασίας LED [5] ανάβει αμέσως.

● Κλιπ ζώνης

(Εικ. Α)

⚠ ΠΡΟΣΟΧΗ! Κίνδυνος τραυματισμού!

- ▶ Πριν κρεμάσετε το προϊόν σε μία ζώνη: Μετακινήστε τον διακόπτη φοράς περιστροφής [4] στη μεσαία θέση (ασφάλιση). Με τον τρόπο αυτό αποτρέπεται η ακούσια ενεργοποίηση του προϊόντος.
- Κρεμάστε το προϊόν σε μία ζώνη: Χρησιμοποιήστε το κλιπ ζώνης [7a].

● Υποδείξεις σχετικά με την εργασία

ΣΗΜΕΙΩΣΗ

- ▶ Η ροπή σύσφιξης εξαρτάται από:
 - Την επιλεγμένη ρύθμιση ροπής στρέψης
 - Την ταχύτητα
 - Τον τύπο βιδών και παξιμαδιών
 - Το βασικό υλικό προς στερέωση
 - Τη διάρκεια της δράσης
- ▶ Το προϊόν επιτρέπεται να χρησιμοποιείται αποκλειστικά για το σφίξιμο βιδών και παξιμαδιών σε εργασίες προσυναρμολόγησης. Δεν είναι το προϊόν που επιτυγχάνει την επιθυμητή ροπή στρέψης, αλλά ένα δυναμομετρικό κλειδί το οποίο είναι ρυθμισμένο στην τιμή αναφοράς της ροπής στρέψης.

ΣΗΜΕΙΩΣΗ

- ▶ Ελέγξτε την πραγματική ροπή σύσφιξης με τη χρήση ενός δυναμομετρικού κλειδιού.
- ▶ Εάν χρησιμοποιείτε το προϊόν για μεγαλύτερο χρονικό διάστημα: Λειτουργήστε το προϊόν για περίπου 10 δευτερόλεπτα χωρίς φορτίο. Ο εξαερισμός του κινητήρα διοχετεύει αέρα στον μπροστινό μηχανισμό μετάδοσης κίνησης προκειμένου να τον παγώσει.
- ▶ Για να επιτύχετε τη βέλτιστη δύναμη κρούσης, μην ασκείτε πίεση στη βίδα/στο παξιμάδι.
- ▶ Εκτέλεση εργασιών συναρμολόγησης: Ακολουθείτε πάντα τις οδηγίες ή τις κατευθυντήριες γραμμές του κατασκευαστή για βίδες, μπουλόνια, παξιμάδια και ειδικά μέσα στερέωσης.
- ▶ Μετά την αντικατάσταση ενός τροχού στο όχημα: Ελέγξτε τις βίδες ή τα παξιμάδια του τροχού, όπως απαιτείται από τις οδηγίες ή τις κατευθυντήριες γραμμές του κατασκευαστή. Μετά από περίπου 50 έως 100 χιλιόμετρα, σφίξτε ξανά τις βίδες ή τα παξιμάδια του τροχού με ένα δυναμομετρικό κλειδί.

● Διαφορές μεταξύ κατασβιδιών και κρουστικών κλειδιών

Για να διευκολυνθεί η επιλογή του κατάλληλου εργαλείου, στον παρακάτω πίνακα παρουσιάζονται οι διαφορές μεταξύ κατασβιδιών και κρουστικών κλειδιών:

	Κατασβίδι	Κρουστικό κλειδί
Σκοπός:	Σφίξιμο και χαλάρωση βιδών σε διάφορα υλικά.	Σφίξιμο και χαλάρωση παξιμαδιών και βιδών, ιδίως κατά την εργασία σε μηχανοκίνητα οχήματα.

	Κατσαβίδι	Κρουστικό κλειδί
Ροπή στρέψης:	Μέτρια ροπή στρέψης για ποικίλες εφαρμογές.	Υψηλή ροπή στρέψης για απαιτητικές εφαρμογές.
Τύπος σφικκτήρα:	Περιέχει διάφορες κεφαλές κατσαβιδιού.	Άκρο τετραγωνικής μορφής για άμεση τοποθέτηση σωληνωτών κλειδιών.
Μηχανισμός κρούσης:	Τυπικός μηχανισμός περιστροφής.	Χρησιμοποιεί γρήγορες εκρήξεις ροπής στρέψης για γρήγορη στερέωση και χαλάρωση.
Ποικίλες δυνατότητες εφαρμογής:	Κατάλληλο για ελαφριές εργασίες στερέωσης.	Εξειδικευμένο για απαιτητικές εργασίες στερέωσης, λιγότερο ευέλικτο από ένα τρυπάνι.

● Καθαρισμός και φροντίδα

⚠ ΠΡΟΕΙΔΟΠΟΙΗΣΗ! Κίνδυνος τραυματισμού!



Απενεργοποιείτε πάντα το προϊόν και αφαιρείτε το πακέτο μπαταριών [9] πριν από οποιαδήποτε ρύθμιση.

ΣΗΜΕΙΩΣΗ

- ▶ Μην χρησιμοποιείτε χημικά, αλκαλικά, διαβρωτικά ή άλλου είδους σκληρά καθαριστικά ή απολυμαντικά για τον καθαρισμό του προϊόντος, επειδή μπορεί να βλάψουν τις επιφάνειές του.
- ▶ Μην αφήνετε ποτέ να εισχωρήσουν υγρά στο προϊόν.
- Ο τακτικός και διεξοδικός καθαρισμός συμβάλλει στην ασφαλή χρήση και παρατείνει τη διάρκεια ζωής του προϊόντος.
- Διατηρείτε πάντα το προϊόν καθαρό, στεγνό και χωρίς υπολείμματα λαδιού ή λιπαντικού.
- Μετά από κάθε χρήση και πριν την αποθήκευση: Απομακρύνετε τυχόν ξένα σώματα από το προϊόν.
- Καθαρίστε το προϊόν με ένα στεγνό πανί.

- Χρησιμοποιήστε μαλακή βούρτσα στα σημεία με δύσκολη πρόσβαση.
- Καθαρίστε ειδικά τα ανοίγματα αερισμού [3] μετά από κάθε χρήση με πανί και μαλακή βούρτσα. Τα ανοίγματα αερισμού πρέπει να είναι πάντα ελεύθερα.

● Συντήρηση

- Πριν και μετά από κάθε χρήση: Ελέγξτε το προϊόν και τα εξαρτήματά του για φθορά και ζημιές. Αν απαιτείται, αντικαταστήστε τα εξαρτήματα που υπέστησαν φθορά ή ζημιά. Λάβετε υπόψη τις τεχνικές απαιτήσεις (βλ. «Τεχνικά δεδομένα»).

● Επισκευή

- Αυτό το προϊόν δεν περιλαμβάνει μέρη τα οποία μπορούν να επισκευαστούν από το χρήστη.
- Απευθυνθείτε σε ένα εξουσιοδοτημένο συνεργείο ή παρομοίως εξειδικευμένο τεχνικό για έλεγχο και επισκευή του προϊόντος.

● Αποθήκευση

- Η συνιστώμενη θερμοκρασία αποθήκευσης είναι μεταξύ 0 °C και 45 °C.
- Καθαρίστε το προϊόν σύμφωνα με τις παραπάνω οδηγίες.

- Αποθηκεύστε το προϊόν και τα εξαρτήματά του σε σκοτεινό, ξηρό και καλά αεριζόμενο χώρο χωρίς παγετό.
- Αποθηκεύετε πάντα το προϊόν σε σημείο που δεν φτάνουν τα παιδιά.
- Αποθηκεύστε το προϊόν στο βαλιτσάκι αποθήκευσης [17].

Πακέτο μπαταριών

- Πριν την αποθήκευση για μεγάλο χρονικό διάστημα: Αποθηκεύετε το πακέτο μπαταριών [9] μόνο σε εν μέρει φορτισμένη κατάσταση. Το πακέτο μπαταριών πρέπει να είναι φορτισμένο κατά 40 έως 60 % (ανάβουν η κόκκινη και η πορτοκαλί LED κατάσταση φόρτισης [11]).
- Κατά την αποθήκευση για μεγάλο χρονικό διάστημα: Ελέγχετε την κατάσταση φόρτισης του πακέτου μπαταριών [9] ανά περ. 3 μήνες. Φορτίστε ξανά το πακέτο μπαταριών αν χρειάζεται.

● Μεταφορά

- Μεταφέρετε το προϊόν στο βαλιτσάκι αποθήκευσης [17].
- Προστατεύετε το προϊόν από χτυπήματα και έντονους κραδασμούς που ενδέχεται να προκύψουν κατά τη μεταφορά σε οχήματα.
- Ασφαλίστε το προϊόν έναντι ολίσθησης και ανατροπής.

● Απόσυρση

Η συσκευασία αποτελείται από υλικά φιλικά προς το περιβάλλον, τα οποία μπορείτε να διαθέσετε στους χώρους ανακύκλωσης της περιοχής σας.



Προσέξτε τον χαρακτηρισμό των υλικών συσκευασίας για τον διαχωρισμό απορριμμάτων, αυτά είναι χαρακτηρισμένα από συντόμους (a) και αριθμούς (b) με την ακόλουθη σημασία:

1–7: πλαστικά/20–22: χαρτί και χαρτόνι/80–98: σύνθετο υλικό.

Προϊόν:



Για πληροφορίες σχετικά με τις δυνατότητες απόρριψης του προϊόντος που δεν χρησιμοποιείται πλέον, απευθυνθείτε στις αρμόδιες υπηρεσίες της κοινότητας ή του δήμου σας.



Για την προστασία του περιβάλλοντος, μην απορρίπτετε το άχρηστο πλέον προϊόν στα οικιακά απορρίμματα, αλλά παραδώστε το στα ειδικά Κέντρα απόρριψης. Για τα σημεία συλλογής και τις ώρες λειτουργίας τους απευθυνθείτε στις αρμόδιες υπηρεσίες.

Οι ελαττωματικές ή εξαντλημένες επαναφορτιζόμενες μπαταρίες πρέπει να ανακυκλώνονται. Δίνετε τις μπαταρίες/επαναφορτιζόμενες μπαταρίες και/ή το προϊόν πίσω στα διαθέσιμα κέντρα συλλογής.



Καταστροφή του περιβάλλοντος λόγω εσφαλμένης απόρριψης μπαταριών/επαναφορτιζόμενων μπαταριών!

Αφαιρέστε τις μπαταρίες/την επαναφορτιζόμενη μπαταρία από το προϊόν πριν την απόρριψη.

Απαγορεύεται η απόρριψη των μπαταριών/επαναφορτιζόμενων μπαταριών στα οικιακά απορρίμματα. Ενδέχεται να περιέχουν δηλητηριώδη βαρέα μέταλλα και συγκαταλέγονται στα απορρίμματα ειδικής επεξεργασίας. Τα χημικά σύμβολα βαρέων μετάλλων είναι τα ακόλουθα: Cd = Κάδμιο, Hg = Υδράργυρος, Pb = Μόλυβδος. Για το λόγο αυτό

παραδώστε τις εξαντλημένες μπαταρίες/επαναφορτιζόμενες μπαταρίες στα κατάλληλα σημεία συλλογής.

● **Εγγύηση**

Το προϊόν κατασκευάστηκε σύμφωνα με αυστηρές κατευθυντήριες οδηγίες ποιότητας και ελέγχθηκε επιμελώς πριν από την παράδοση. Σε περίπτωση ελαττώματος υλικού ή κατασκευής, έχετε νόμιμα δικαιώματα έναντι του πωλητή του προϊόντος. Τα νομικά σας δικαιώματα δεν περιορίζονται με οιονδήποτε τρόπο από την αναφερόμενη παρακάτω εγγύηση.

Η εγγύηση για το προϊόν αυτό ανέρχεται σε 3 έτη από την ημερομηνία αγοράς. Ο χρόνος εγγύησης αρχίζει την ημερομηνία αγοράς. Φυλάξτε τη γνήσια απόδειξη αγοράς σε σίγουρο μέρος, καθώς αυτό το έγγραφο απαιτείται ως αποδεικτικό της αγοράς.

Όλες οι ζημιές ή τα ελαττώματα, τα οποία υπάρχουν ήδη κατά τον χρόνο της αγοράς, πρέπει να αναφέρονται χωρίς καθυστέρηση μετά την αποσυσκευασία του προϊόντος.

Σε περίπτωση που εντός διαστήματος 3 ετών από την ημερομηνία αγοράς αυτό το προϊόν πασουςιάσει κάποιο ελάττωμα υλικού ή κατασκευής, το προϊόν επισκευάζεται ή αντικαθίσταται από εμάς δωρεάν κατά τη δική μας επιλογή. Ο χρόνος εγγύησης δεν επεκτείνεται λόγω παροχής ικανοποίησης από την ευθύνη για πραγματικά ελαττώματα. Αυτό ισχύει και για εξαρτήματα τα οποία έχουν αντικατασταθεί ή επισκευαστεί.

Αυτή η εγγύηση παύει να ισχύει, εάν στο προϊόν προκλήθηκε ζημιά, ή εάν αυτό χρησιμοποιήθηκε ή συντηρήθηκε με μη ενδεδειγμένο τρόπο.

Η εγγύηση καλύπτει ελαττώματα στο υλικό και την κατασκευή. Αυτή η εγγύηση

δεν αφορά σε μέρη του προϊόντος, τα οποία υπόκεινται σε φυσιολογική φθορά και συνεπώς θεωρούνται αναλώσιμα (π.χ., μπαταρίες, επαναφορτιζόμενες μπαταρίες, εύκαμπτοι σωλήνες, φυσιγγία χρώματος), ούτε σε ζημιές σε εύθραυστα εξαρτήματα, όπως διακόπτες ή γυάλινα εξαρτήματα.

Με την αντικατάσταση της συσκευής, σύμφωνα με το ΝΟΜΟΣ 2251/1994, ξεκινάει εκ νέου ο χρόνος εγγύησης.

● **Διεκπεραίωση της εγγύησης**

Για να διασφαλιστεί η γρήγορη επεξεργασία του αιτήματός σας, ακολουθήστε τις παρακάτω υποδείξεις:

Για όλα τα ερωτήματα έχετε πρόχειρη την ταμειακή απόδειξη και τον αριθμό προϊόντος (IAN 480245_2410) ως αποδεικτικό της αγοράς.

Ο αριθμός προϊόντος αναγράφεται στην πινακίδα τύπου που υπάρχει στο προϊόν, είναι χαραγμένη στο προϊόν, στο εξώφυλλο αυτών των οδηγιών (κάτω αριστερά) ή στο αυτοκόλλητο στην πίσω ή κάτω πλευρά του προϊόντος.

Σε περίπτωση που προκύψουν σφάλματα λειτουργίας ή άλλου είδους ελαττώματα, επικοινωνήστε αρχικά μέσω τηλεφώνου ή email με το τμήμα εξυπηρέτησης που αναφέρεται παρακάτω.

Ένα προϊόν που καταγράφεται ως ελαττωματικό, μπορείτε κατόπιν να το αποστείλετε χωρίς ταχυδρομικά τέλη στην γνωστοποιημένη σε εσάς διεύθυνση εξυπηρέτησης πελατών, επισυνάπτοντας την απόδειξη αγοράς (ταμειακή απόδειξη) και υποδεικνύοντας ποιο είναι το ελάττωμα και πότε εμφανίστηκε.



Στη διεύθυνση parkside-diy.com μπορείτε να κατεβάσετε αυτό και πολλά άλλα εγχειρίδια. Με αυτόν τον κωδικό QR, θα μεταβείτε απευθείας στη σελίδα parkside-diy.com. Επιλέξτε τη χώρα σας και, μέσω της μάσκας αναζήτησης, αναζητήστε τις οδηγίες χρήσης. Καταχωρώντας τον αριθμό προϊόντος (IAN) 480245_2410 θα μεταβείτε στις οδηγίες χρήσης για το προϊόν σας.

● Σέρβις



Σέρβις Ελλάδα

Τηλ: 00800 491800674

Email: owim@lidl.gr



Σέρβις Κύπρος

Τηλ: 8009 4211

Email: owim@lidl.com.cy



Σερβική σφραγίδα συμμορφωσης

● Δήλωση συμμόρφωσης ΕΕ

ΔΗΛΩΣΗ ΣΥΜΜΟΡΦΩΣΗΣ ΕΕ (αριθ. 480245_2410)

IAN: 480245_2410
Ταυτοποίηση προϊόντος: "PARKSIDE" Επαναφορτιζόμενο παλιμικό κατασαβίδι
Αριθμός μοντέλου: HG11293

Το ως άνω αντικείμενο της δήλωσης είναι εναρμονισμένο με τη σχετική κοινοτική νομοθεσία εναρμόνισης:

Οδηγία 2006/42/ΕΚ
Οδηγία 2014/30/ΕΕ
Οδηγία 2011/65/ΕΕ με όλες τις σχετικές τροποποιήσεις

Μνεία των σχετικών εναρμονισμένων προτύπων ή μνεία των λοιπών τεχνικών προδιαγραφών σε σχέση με τις οποίες δηλώνεται η συμμόρφωση:

Αριθ./Τεμάχια
Οδηγία 2006/42/ΕΚ
EN 62841-1:2015/A11:2022
EN 62841-2-2:2014
Οδηγία 2014/30/ΕΕ
EN IEC 55014-1:2021
EN IEC 55014-2:2021

Το αντικείμενο της ως άνω δήλωσης είναι εναρμονισμένο με την Οδηγία 2011/65/ΕΕ του Ευρωπαϊκού Κοινοβουλίου και του Συμβουλίου της 8ης Ιουνίου 2011 για τον περιορισμό της χρήσης επικινδύνων ουσιών σε ηλεκτρικό και ηλεκτρονικό εξοπλισμό:

Αριθ./Τεμάχια
EN IEC 63000:2018

Κάτοχος των τεχνικών εγγράφων: OWIM GmbH & Co.KG

Υπογραφή για λογαριασμό και εξ ονόματος:

OWIM GmbH & Co. KG, Stiftsbergstraße 1, 74167 Neckarsulm, Γερμανία

Η παρούσα δήλωση συμμόρφωσης εκδίδεται υπό την αποκλειστική ευθύνη του κατασκευαστή

Μετάφραση της αρχικής δήλωσης συμμόρφωσης

Neckarsulm	07.01.2025
Τόπος	Ημερομηνία

ppa. Steffen Haense
εξουσιοδοτημένο
υπογράφοντα

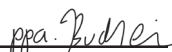
ppa. Jenny Buchheim
εξουσιοδοτημένο
υπογράφοντα

GR



Liste der verwendeten Piktogramme/Symbole	Seite 125
Einleitung	Seite 126
Bestimmungsgemäße Verwendung	Seite 126
Lieferumfang	Seite 126
Liste der Teile	Seite 126
Technische Daten	Seite 127
Allgemeine Sicherheitshinweise	Seite 128
Allgemeine Sicherheitshinweise für Elektrowerkzeuge	Seite 128
Sicherheitshinweise für Kfz-Drehschlagschrauber	Seite 132
Vibrations- und Geräuschminderung	Seite 133
Verhalten im Notfall	Seite 133
Restrisiken	Seite 133
Sicherheitshinweise für Ladegeräte	Seite 134
Vor der ersten Verwendung	Seite 135
Produkt auspacken	Seite 135
Zubehör	Seite 135
Akku-Pack aufladen	Seite 136
Akku-Pack einsetzen/entnehmen	Seite 136
Ladezustand des Akku-Packs überprüfen	Seite 137
Bedienung	Seite 137
Werkzeug einsetzen/entfernen	Seite 137
Drehrichtung einstellen	Seite 137
Drehmoment einstellen	Seite 137
Ein-/Ausschalten	Seite 138
Geschwindigkeitsregelung	Seite 138
LED-Arbeitslicht	Seite 138
Gürtelclip	Seite 138
Arbeitshinweise	Seite 138
Unterschiede zwischen Schraubendrehern und Schlagschraubern	Seite 139
Reinigung und Pflege	Seite 140
Wartung	Seite 140
Reparatur	Seite 140
Lagerung	Seite 140
Transport	Seite 140
Entsorgung	Seite 141
Garantie	Seite 141
Abwicklung im Garantiefall	Seite 142
Service	Seite 142
EU-Konformitätserklärung	Seite 143

Liste der verwendeten Piktogramme/Symbole

	<p>Dieses Symbol bedeutet, dass bei der Verwendung des Produkts die Betriebsanleitung zu beachten ist.</p>		<p>Schalten Sie das Produkt aus und entnehmen Sie den Akku-Pack vor dem Auswechseln von Zubehör, Reinigung und bei Nichtgebrauch.</p>
	<p>WARNUNG! – Bezeichnet eine Gefahr mit mittlerem Risikograd, die, wenn sie nicht vermieden wird, den Tod oder eine schwere Verletzung zur Folge haben kann (z. B. Stromschlagrisiko)</p>		<p>Schützen Sie den Akku-Pack vor Hitze und dauerhafter, starker Sonneneinstrahlung.</p>
	<p>VORSICHT! – Bezeichnet eine Gefahr mit niedrigem Risikograd, die, wenn sie nicht vermieden wird, eine leichte bis mäßige Verletzung zur Folge haben kann (z. B. Verbrühungsgefahr)</p>		<p>Schützen Sie den Akku-Pack vor Wasser und Feuchtigkeit.</p>
	<p>ACHTUNG! – Warnt vor möglichen Sachschäden (z. B. Kurzschlussgefahr)</p>		<p>Schützen Sie den Akku-Pack vor Feuer.</p>
	<p>Warnung – Heiße Oberfläche!</p>		<p>Schutzklasse II (Doppelisolierung)</p>
	<p>Wechselstrom/-spannung</p>		<p>Feinsicherung</p>
	<p>Gleichstrom/-spannung</p>		<p>Tragen Sie einen Gehörschutz!</p>
	<p>Das CE-Zeichen bestätigt Konformität mit den für das Produkt zutreffenden EU-Richtlinien.</p>		<p>Sicherheitshinweise Handlungsanweisungen</p>

20 V AKKU- DREHSTREIFSCHRAUBER- STARTERSET

● **Einleitung**

Wir beglückwünschen Sie zum Kauf Ihres neuen Produkts. Sie haben sich damit für ein hochwertiges Produkt entschieden. Die Bedienungsanleitung ist Teil dieses Produkts. Sie enthält wichtige Hinweise für Sicherheit, Gebrauch und Entsorgung. Machen Sie sich vor der Benutzung des Produkts mit allen Bedien- und Sicherheitshinweisen vertraut. Benutzen Sie das Produkt nur wie beschrieben und für die angegebenen Einsatzbereiche. Händigen Sie alle Unterlagen bei Weitergabe des Produkts an Dritte mit aus.

● **Bestimmungsgemäße Verwendung**

- Dieser Akku-Drehstreifschrauber (nachstehend „Produkt“ oder „Elektrowerkzeug“ genannt) ist für das Befestigen und Lösen von Schrauben, Bolzen und Muttern mit Hilfe eines Streifschraubers bestimmt.
- Das Produkt darf nur von Erwachsenen verwendet werden, die die Anweisungen und Warnhinweise in dieser Bedienungsanleitung gelesen und verstanden haben. Die Benutzer sind für ihre Handlungen verantwortlich.
- Andere Verwendungen oder Veränderungen des Produkts gelten als nicht bestimmungsgemäß und können zu Risiken wie Lebensgefahr, Verletzungen und Beschädigungen führen.
- Für aus bestimmungswidriger Verwendung entstandene Schäden übernimmt der Hersteller keine Haftung.

- Das Produkt ist nicht für den gewerblichen Einsatz oder für andere Einsatzbereiche bestimmt.

● **Lieferumfang**

⚠️ WARNUNG!

- ▶ Das Produkt und die Verpackungsmaterialien sind kein Kinderspielzeug! Kinder dürfen nicht mit Kunststoffbeuteln, Folien und Kleinteilen spielen! Es besteht Verschluckungs- und Erstickungsgefahr!

- 1 20 V Akku-Drehstreifschrauber-Starterset
- 4 Stecknüsse (17 mm, 19 mm, 21 mm, 23 mm)
- 1 Akku-Pack
- 1 Gürtelclip (vorinstalliert)
- 1 Ladegerät
- 1 Aufbewahrungskoffer
- 1 Bedienungsanleitung

● **Liste der Teile**

(Abb. A)

- 1 Werkzeugaufnahme
- 2 Gehäuse
- 3 Lüftungsöffnung
- 4 Drehrichtungsschalter
- 5 LED-Arbeitslicht
- 6 Drehmomenttaste
- 7 Handgriff
- 7a Gürtelclip
- 8 Ein-/Aus-Schalter

(Abb. B)

- 9 Akku-Pack
- 10 Taste  (Ladestand)
- 11 Ladezustand-LEDs (rot/orange/grün)
- 12 Entriegelungstaste für den Akku-Pack

(Abb. C)

- 13 Anschlussleitung mit Netzstecker
- 14 Ladegerät (Schnellladegerät)
- 15 Ladekontroll-LED – Rot
- 16 Ladekontroll-LED – Grün

(Abb. D)

- 17 Aufbewahrungskoffer
- 18 Stecknuss, 23 mm
- 19 Stecknuss, 21 mm
- 20 Stecknuss, 19 mm
- 21 Stecknuss, 17 mm

● Technische Daten

20 V Akku-Drehschlag-schrauber-Starterset		PASSK 20-Li C4
Modell-Nummer:		
– Ladegerät mit VDE-Stecker:		HG11293
– Ladegerät mit BS-Stecker:		HG11293-BS
Nennspannung:		20 V ===
Leerlaufdrehzahl n_0 :		0–2 300 min ⁻¹
Max. Drehmoment:		
– Drehung im Uhrzeigersinn:		400 N m
– Drehung entgegen dem Uhrzeigersinn:		400 N m
Werkzeughalter:		½" Quadrat

Akku-Pack	PAP 20 B3
Modell-Nummer:	HG12606
Typ:	Lithium-Ionen
Nennspannung:	20 V ===
Kapazität:	4 Ah
Energiewert:	80 Wh
Anzahl der Batteriezellen:	10

Schnellladegerät		PLG 20 C3
Modell-Nummer:		
– VDE-Stecker:		HG08983
– BS-Stecker:		HG08983-BS
Eingang:		
Nennspannung:		230–240 V~
Nennfrequenz:		50 Hz
Nennleistung:		120 W
Ausgang:		
Nennspannung:		21,5 V ===
Ladestrom:		4,5 A
Schutzklasse:		II/□
Sicherung (intern):		3,15 A /  T3-15A

Empfohlene Umgebungstemperatur

Während des Ladens:	+4 °C bis +40 °C
Während des Betriebs:	–20 °C bis +50 °C
Während der Lagerung:	0 °C bis +45 °C

Geräuschemissionswerte

Messwert für Geräusch ermittelt entsprechend EN 62841. Der A-bewertete Geräuschpegel des Elektrowerkzeugs am Ort des Benutzers beträgt typischerweise:

Schalldruckpegel L_{pA} :	85,8 dB
Unsicherheit K_{pA} :	3 dB
Schallleistungspegel L_{WA} :	93,8 dB
Unsicherheit K_{WA} :	3 dB

Schwingungsemissionswerte

Schwingungsgesamtwerte
(Vektorsumme dreier Richtungen)
ermittelt entsprechend EN 62841:

Schlagschrauben a_h :	4,066 m/s^2
Unsicherheit K:	1,5 m/s^2

WARNUNG!



Tragen Sie einen Gehörschutz!

WARNUNG!

- ▶ Die Schwingungs- und Geräuschemissionen können während der tatsächlichen Benutzung des Elektrowerkzeugs von den Angabewerten abweichen, abhängig von der Art und Weise, in der das Elektrowerkzeug verwendet wird, insbesondere, welche Art von Werkstück bearbeitet wird.
- ▶ Versuchen Sie, die Belastung durch Vibrationen und Geräusche so gering wie möglich zu halten. Beispielhafte Maßnahmen zur Verringerung der Vibrationsbelastung sind das Tragen von Handschuhen beim Gebrauch des Werkzeugs und die Begrenzung der Arbeitszeit. Dabei sind alle Anteile des Betriebszyklus zu berücksichtigen (beispielsweise Zeiten, in denen das Elektrowerkzeug abgeschaltet ist, und solche, in denen es zwar eingeschaltet ist, aber ohne Belastung läuft).

HINWEIS

- ▶ Die angegebenen Schwingungsgesamtwerte und die angegebenen Geräuschemissionswerte sind nach einem genormten Prüfverfahren gemessen worden und können zum Vergleich eines Elektrowerkzeugs mit einem anderen verwendet werden.
- ▶ Die angegebenen Schwingungsgesamtwerte und die angegebenen Geräuschemissionswerte können auch zu einer vorläufigen Einschätzung der Belastung verwendet werden.



Allgemeine Sicherheitshinweise

- **Allgemeine Sicherheitshinweise für Elektrowerkzeuge**

WARNUNG!



Lesen Sie alle Sicherheitshinweise, Anweisungen, Bilderungen und technischen Daten, mit denen dieses Elektrowerkzeug versehen ist. Versäumnisse bei der Einhaltung der nachfolgenden Anweisungen können elektrischen Schlag, Brand und/oder schwere Verletzungen verursachen.

Bewahren Sie alle Sicherheitshinweise und Anweisungen für die Zukunft auf.

Der in den Sicherheitshinweisen verwendete Begriff „Elektrowerkzeug“ bezieht sich auf netzbetriebene Elektrowerkzeuge (mit Netzleitung) oder auf akkubetriebene Elektrowerkzeuge (ohne Netzleitung).

Arbeitsplatzsicherheit

- a) **Halten Sie Ihren Arbeitsbereich sauber und gut beleuchtet.**
Unordnung oder unbeleuchtete Arbeitsbereiche können zu Unfällen führen.
- b) **Arbeiten Sie mit dem Elektrowerkzeug nicht in explosionsgefährdeter Umgebung, in der sich brennbare Flüssigkeiten, Gase oder Stäube befinden.** Elektrowerkzeuge erzeugen Funken, die den Staub oder die Dämpfe entzünden können.
- c) **Halten Sie Kinder und andere Personen während der Benutzung des Elektrowerkzeugs fern.** Bei Ablenkung können Sie die Kontrolle über das Elektrowerkzeug verlieren.

Elektrische Sicherheit

- a) **Der Anschlussstecker des Elektrowerkzeugs muss in die Steckdose passen. Der Stecker darf in keiner Weise verändert werden. Verwenden Sie keine Adapterstecker gemeinsam mit geschützten Elektrowerkzeugen.** Unveränderte Stecker und passende Steckdosen verringern das Risiko eines elektrischen Schlages.
- b) **Vermeiden Sie Körperkontakt mit geerdeten Oberflächen wie von Rohren, Heizungen, Herden und Kühlschränken.** Es besteht ein erhöhtes Risiko durch elektrischen Schlag, wenn Ihr Körper geerdet ist.
- c) **Halten Sie Elektrowerkzeuge von Regen oder Nässe fern.** Das Eindringen von Wasser in ein Elektrowerkzeug erhöht das Risiko eines elektrischen Schlages.
- d) **Zweckentfremden Sie die Anschlussleitung nicht, um das Elektrowerkzeug zu tragen,**

aufzuhängen oder um den Stecker aus der Steckdose zu ziehen. Halten Sie die Anschlussleitung fern von Hitze, Öl, scharfen Kanten oder sich bewegendem Teilen. Beschädigte oder verwickelte Anschlussleitungen erhöhen das Risiko eines elektrischen Schlages.

- e) **Wenn Sie mit einem Elektrowerkzeug im Freien arbeiten, verwenden Sie nur Verlängerungsleitungen, die auch für den Außenbereich geeignet sind.** Die Anwendung einer für den Außenbereich geeigneten Verlängerungsleitung verringert das Risiko eines elektrischen Schlages.
- f) **Wenn der Betrieb des Elektrowerkzeugs in feuchter Umgebung nicht vermeidbar ist, verwenden Sie einen Fehlerstromschutzschalter.** Der Einsatz eines Fehlerstromschutzschalters vermindert das Risiko eines elektrischen Schlages.

Sicherheit von Personen

- a) **Seien Sie aufmerksam, achten Sie darauf, was Sie tun, und gehen Sie mit Vernunft an die Arbeit mit einem Elektrowerkzeug.** Benutzen Sie kein Elektrowerkzeug, wenn Sie müde sind oder unter dem Einfluss von Drogen, Alkohol oder Medikamenten stehen. Ein Moment der Unachtsamkeit beim Gebrauch des Elektrowerkzeugs kann zu ernsthaften Verletzungen führen.
- b) **Tragen Sie persönliche Schutzausrüstung und immer eine Schutzbrille.** Das Tragen persönlicher Schutzausrüstung, wie Staubmaske, rutschfeste Sicherheitsschuhe, Schutzhelm oder Gehörschutz, je nach Art und Einsatz

- des Elektrowerkzeugs, verringert das Risiko von Verletzungen.
- c) **Vermeiden Sie eine unbeabsichtigte Inbetriebnahme. Vergewissern Sie sich, dass das Elektrowerkzeug ausgeschaltet ist, bevor Sie es an die Stromversorgung und/oder den Akku anschließen, es aufnehmen oder tragen.** Wenn Sie beim Tragen des Elektrowerkzeugs den Finger am Schalter haben oder das Elektrowerkzeug eingeschaltet an die Stromversorgung anschließen, kann dies zu Unfällen führen.
- d) **Entfernen Sie Einstellwerkzeuge oder Schraubenschlüssel, bevor Sie das Elektrowerkzeug einschalten.** Ein Werkzeug oder Schlüssel, der sich in einem drehenden Teil des Elektrowerkzeugs befindet, kann zu Verletzungen führen.
- e) **Vermeiden Sie eine abnormale Körperhaltung. Sorgen Sie für einen sicheren Stand und halten Sie jederzeit das Gleichgewicht.** Dadurch können Sie das Elektrowerkzeug in unerwarteten Situationen besser kontrollieren.
- f) **Tragen Sie geeignete Kleidung. Tragen Sie keine weite Kleidung oder Schmuck. Halten Sie Haare und Kleidung fern von sich bewegenden Teilen.** Lockere Kleidung, Schmuck oder lange Haare können von sich bewegenden Teilen erfasst werden.
- g) **Wenn Staubabsaug- und -auffangeinrichtungen montiert werden können, sind diese anzuschließen und richtig zu verwenden.** Verwendung einer Staubabsaugung kann Gefährdungen durch Staub verringern.
- h) **Wiegen Sie sich nicht in falscher Sicherheit und setzen Sie sich nicht über die Sicherheitsregeln für Elektrowerkzeuge hinweg, auch wenn Sie nach vielfachem Gebrauch mit dem Elektrowerkzeug vertraut sind.** Achtloses Handeln kann binnen Sekundenbruchteilen zu schweren Verletzungen führen.
- Verwendung und Behandlung des Elektrowerkzeugs**
- a) **Überlasten Sie das Elektrowerkzeug nicht. Verwenden Sie für Ihre Arbeit das dafür bestimmte Elektrowerkzeug.** Mit dem passenden Elektrowerkzeug arbeiten Sie besser und sicherer im angegebenen Leistungsbereich.
- b) **Benutzen Sie kein Elektrowerkzeug, dessen Schalter defekt ist.** Ein Elektrowerkzeug, das sich nicht mehr ein- oder ausschalten lässt, ist gefährlich und muss repariert werden.
- c) **Ziehen Sie den Stecker aus der Steckdose und/oder entfernen Sie einen abnehmbaren Akku, bevor Sie Geräteeinstellungen vornehmen, Einsatzwerkzeugteile wechseln oder das Elektrowerkzeug weglegen.** Diese Vorsichtsmaßnahme verhindert den unbeabsichtigten Start des Elektrowerkzeugs.
- d) **Bewahren Sie unbenutzte Elektrowerkzeuge außerhalb der Reichweite von Kindern auf. Lassen Sie keine Personen das Elektrowerkzeug benutzen, die mit diesem nicht vertraut sind oder diese Anweisungen nicht gelesen haben.** Elektrowerkzeuge sind gefährlich, wenn Sie von unerfahrenen Personen benutzt werden.

- e) **Pflegen Sie Elektrowerkzeuge und Einsatzwerkzeug mit Sorgfalt. Kontrollieren Sie, ob bewegliche Teile einwandfrei funktionieren und nicht klemmen, ob Teile gebrochen oder so beschädigt sind, dass die Funktion des Elektrowerkzeugs beeinträchtigt ist. Lassen Sie beschädigte Teile vor dem Einsatz des Elektrowerkzeuges reparieren.** Viele Unfälle haben ihre Ursache in schlecht gewarteten Elektrowerkzeugen.
- f) **Halten Sie Schneidwerkzeuge scharf und sauber.** Sorgfältig gepflegte Schneidwerkzeuge mit scharfen Schneidkanten verklemmen sich weniger und sind leichter zu führen.
- g) **Verwenden Sie Elektrowerkzeug, Einsatzwerkzeug, Einsatzwerkzeuge usw. entsprechend diesen Anweisungen. Berücksichtigen Sie dabei die Arbeitsbedingungen und die auszuführende Tätigkeit.** Der Gebrauch von Elektrowerkzeugen für andere als die vorgesehenen Anwendungen kann zu gefährlichen Situationen führen.
- h) **Halten Sie Griffe und Griffflächen trocken, sauber und frei von Öl und Fett.** Rutschige Griffe und Griffflächen erlauben keine sichere Bedienung und Kontrolle des Elektrowerkzeugs in unvorhergesehenen Situationen.
- Verwendung und Behandlung des Akkuwerkzeugs**
- a) **Laden Sie die Akkus nur mit Ladegeräten auf, die vom Hersteller empfohlen werden.** Durch ein Ladegerät, das für eine bestimmte Art von Akkus geeignet ist, besteht Brandgefahr, wenn es mit anderen Akkus verwendet wird.
- b) **Verwenden Sie nur die dafür vorgesehenen Akkus in den Elektrowerkzeugen.** Der Gebrauch von anderen Akkus kann zu Verletzungen und Brandgefahr führen.
- c) **Halten Sie den nicht benutzten Akku fern von Büroklammern, Münzen, Schlüsseln, Nägeln, Schrauben oder anderen kleinen Metallgegenständen, die eine Überbrückung der Kontakte verursachen könnten.** Ein Kurzschluss zwischen den Akkukontakten kann Verbrennungen oder Feuer zur Folge haben.
- d) **Bei falscher Anwendung kann Flüssigkeit aus dem Akku austreten. Vermeiden Sie den Kontakt damit. Bei zufälligem Kontakt mit Wasser abspülen. Wenn die Flüssigkeit in die Augen kommt, nehmen Sie zusätzlich ärztliche Hilfe in Anspruch.** Austretende Akkuflüssigkeit kann zu Hautreizungen oder Verbrennungen führen.
- e) **Benutzen Sie keinen beschädigten oder veränderten Akku.** Beschädigte oder veränderte Akkus können sich unvorhersehbar verhalten und zu Feuer, Explosion oder Verletzungsgefahr führen.
- f) **Setzen Sie einen Akku keinem Feuer oder zu hohen Temperaturen aus.** Feuer oder Temperaturen über +130 °C können eine Explosion hervorrufen.
- g) **Befolgen Sie alle Anweisungen zum Laden und laden Sie den Akku oder das Akkuwerkzeug niemals außerhalb des in der Betriebsanleitung angegebenen Temperaturbereichs.** Falsches

Laden oder Laden außerhalb des zugelassenen Temperaturbereichs kann den Akku zerstören und die Brandgefahr erhöhen.

	VORSICHT! EXPLOSIONSRISIKO! Laden Sie nicht aufladbare Batterien niemals auf.
	Schützen Sie den Akku vor Hitze, z. B. auch vor dauernder Sonneneinstrahlung, Feuer, Wasser und Feuchtigkeit. Es besteht ein Explosionsrisiko.
	
	

Service

- a) **Lassen Sie Ihr Elektrowerkzeug nur von qualifiziertem Fachpersonal und nur mit Original-Ersatzteilen reparieren.** Damit wird sichergestellt, dass die Sicherheit des Elektrowerkzeugs erhalten bleibt.
- b) **Warten Sie niemals beschädigte Akkus.** Sämtliche Wartung von Akkus sollte nur durch den Hersteller oder bevollmächtigte Kundendienststellen erfolgen.

● Sicherheitshinweise für Kfz-Drehschlagschrauber

- a) **Halten Sie das Elektrowerkzeug an den isolierten Griffflächen, wenn Sie Arbeiten ausführen, bei denen die Schraube verborgene Stromleitungen treffen kann.** Der Kontakt mit einer spannungsführenden Leitung kann auch metallene Geräteteile unter Spannung setzen und zu einem elektrischen Schlag führen.
- b) **Halten Sie die Hände von rotierenden Teilen fern. Warten Sie, bis das Elektrowerkzeug zum Stillstand gekommen ist, bevor Sie es ablegen.** Es besteht Verletzungsgefahr.
- c) **Vermeiden Sie eine Berührung des Werkzeugeinsatzes oder des Werkstücks unmittelbar nach der Bearbeitung.** Die Teile können noch heiß sein und Brandverletzungen verursachen.
- d) **Schalten Sie das Elektrowerkzeug sofort aus, wenn der Werkzeugeinsatz wegen Überlastung oder Verkantung des Werkstückes blockiert.** Der Verlust der Kontrolle kann zu Verletzungen führen.
- e) **Sichern Sie das Werkstück.** Ein mit Spannvorrichtungen oder Schraubstock festgehaltenes Werkstück ist sicherer gehalten als mit Ihrer Hand.
- f) **Bei weichen Materialien wie z. B. Aluminium oder ähnlichem kann beim Einsatz durch den Schlagschrauber das Gewinde oder der Schraubensitz durch zu festes Anziehen beschädigt werden.**
- g) **Schützen Sie sich und andere, auch in unmittelbarer Nähe befindliche Personen, durch die jeweils notwendigen Schutzmaßnahmen oder Vorkehrungen um Gesundheitsschäden zu vermeiden.**
- h) **Verwenden Sie kein Zubehör, welches nicht von PARKSIDE empfohlen wurde.** Dies kann zu elektrischem Schlag oder Feuer führen.

● Vibrations- und Geräuschkinderung

Begrenzen Sie die Benutzungszeit, verwenden Sie vibrations- und geräuscharme Betriebsarten und tragen Sie persönliche Schutzausrüstung, um Vibrations- und Geräuschauswirkungen zu reduzieren.

Die folgenden Maßnahmen helfen, vibrations- und geräuschbedingte Risiken zu mindern:

- Verwenden Sie das Produkt nur gemäß seinem bestimmungsgemäßen Gebrauch und wie in diesen Anweisungen beschrieben.
- Stellen Sie sicher, dass das Produkt einwandfrei und gut gewartet ist.
- Halten Sie das Produkt sicher an den Handgriffen/Griffflächen fest.
- Warten Sie das Produkt entsprechend den Anweisungen und sorgen Sie für ausreichende Schmierung (wenn anwendbar).
- Planen Sie Ihren Arbeitsablauf so, dass die Verwendung von Produkten mit hohem Vibrationswert auf einen längeren Zeitraum verteilt ist.

● Verhalten im Notfall

Machen Sie sich anhand dieser Bedienungsanleitung mit der Benutzung dieses Produkts vertraut. Prägen Sie sich die Sicherheitshinweise ein und halten Sie sich unbedingt daran. Dies hilft, Risiken und Gefahren zu vermeiden.

- Seien Sie bei der Nutzung dieses Produkts immer aufmerksam, damit Sie Gefahren frühzeitig erkennen und handeln können. Rasches Einschreiten kann schwere Verletzungen und Sachschäden vermeiden.
- Schalten Sie das Produkt bei Fehlfunktionen umgehend aus

und entnehmen Sie den Akku-Pack. Lassen Sie dieses von einer qualifizierten Fachkraft überprüfen und gegebenenfalls instand setzen, bevor Sie es wieder in Betrieb nehmen.

● Restrisiken

HINWEIS

- ▶ Dieses Produkt erzeugt während des Betriebs ein elektromagnetisches Feld! Dieses Feld kann unter bestimmten Umständen aktive oder passive medizinische Implantate beeinträchtigen!
- ▶ Um das Risiko von ernsthaften oder tödlichen Verletzungen zu verringern, empfehlen wir Personen mit medizinischen Implantaten, ihren Arzt und den Hersteller vom medizinischen Implantat zu konsultieren, bevor das Produkt bedient wird!

Auch wenn Sie dieses Produkt vorschriftsmäßig bedienen, bleibt ein potenzielles Risiko für Personen- und Sachschäden bestehen. Folgende Gefahren können im Zusammenhang mit der Bauweise und Ausführung dieses Produkts unter anderem auftreten:

- Verletzungen durch bewegliche Teile oder heiße Oberflächen.
- Gehörschäden, falls kein geeigneter Gehörschutz getragen wird.
- Gesundheitsschäden, die aus Hand-Arm-Schwingungen resultieren, falls das Gerät über einen längeren Zeitraum verwendet wird oder nicht ordnungsgemäß geführt und gewartet wird.

● Sicherheitshinweise für Ladegeräte

- Dieses Gerät kann von Kindern ab 8 Jahren und darüber sowie von Personen mit verringerten physischen, sensorischen oder mentalen Fähigkeiten oder Mangel an Erfahrung und Wissen benutzt werden, wenn sie beaufsichtigt oder bezüglich des sicheren Gebrauchs des Geräts unterwiesen wurden und die daraus resultierenden Gefahren verstehen. Kinder dürfen nicht mit dem Gerät spielen. Reinigung und Benutzer-Wartung dürfen nicht von Kindern ohne Beaufsichtigung durchgeführt werden.
- Laden Sie keine nicht wieder aufladbaren Batterien auf. Verstoß gegen diesen Hinweis führt zu Gefährdungen.
- Wenn die Anschlussleitung beschädigt wird, muss sie durch den Hersteller oder seinen

Kundendienst oder eine ähnlich qualifizierte Person ersetzt werden, um Gefährdungen zu vermeiden.

- Schützen Sie elektrische Teile gegen Feuchtigkeit. Tauchen Sie diese nie in Wasser oder andere Flüssigkeiten, um einen elektrischen Schlag zu vermeiden. Halten Sie das Gerät nie unter fließendes Wasser. Beachten Sie die Anweisungen für Reinigung, Wartung und Reparatur.

🏠 Das Gerät ist nur den Gebrauch in Innenräumen geeignet.

⚠️ **ACHTUNG!** Dieses Ladegerät ist ausschließlich zum Aufladen von Akku-Packs der folgenden Typen geeignet:

/// PARKSIDE 20 V Akku-Pack		
PAP 20 B1	2 Ah	5 Zellen
PAP 20 B3	4 Ah	10 Zellen
PAPS 204 A1	4 Ah	5 Zellen
PAPS 208 A1	8 Ah	10 Zellen

Geeignete Akku-Packs und Ladegeräte

Akku-Pack:	/// PARKSIDE X 20 V Team
Ladegerät:	/// PARKSIDE X 20 V Team

- Kunden aus den folgenden Ländern können in den Lidl-Onlineshops kompatible Ersatzbatterien und Ladegeräte bestellen:
Deutschland (lidl.de), Frankreich (lidl.fr), Belgien (lidl.be), Tschechische Republik (lidl.cz), Niederlande (lidl.nl), Polen (lidl.pl), Slowakei (lidl.sk), Spanien (lidl.es)
Kunden aus allen anderen Ländern können diese unter www.optimex-shop.com bestellen.

● Vor der ersten Verwendung

● Produkt auspacken

1. Entnehmen Sie das Produkt aus der Verpackung und entfernen Sie sämtliche Verpackungsmaterialien und Schutzfolien.
2. Prüfen Sie, ob alle Teile vorhanden sind und ob der beschriebene Lieferumfang vollständig ist (siehe „Lieferumfang“).
3. Überprüfen Sie, ob sich das Produkt und sämtliche Teile in gutem Zustand befinden. Sollten Sie eine Beschädigung oder einen Defekt feststellen, verwenden Sie das Produkt nicht, sondern verfahren Sie wie im Kapitel „Garantie“ beschrieben.

● Zubehör

HINWEIS

- ▶ Diese Bedienungsanleitung enthält Informationen und Vorschläge für Zubehör und dessen Verwendung. Die abgebildeten Zubehörteile sind nicht im Lieferumfang enthalten, sondern sollen zusätzliche Möglichkeiten zur Verwendung dieses Produkts aufzeigen.
- Um dieses Produkt sicher und korrekt zu betreiben, empfehlen wir folgendes Zubehör:

Zubehör	Funktion
Schlag-schrauber-Bitsätze	<ul style="list-style-type: none"> ■ Speziell für das hohe Drehmoment ausgelegt, das vom Produkt erzeugt wird. □ Stellen Sie sicher, dass Sie einen Satz Bits in verschiedenen Größen haben, um verschiedene Bolzen- und Muttergrößen abzudecken.
Bit-Verlängerungen	Nützlich für das Erreichen von Bolzen, die tief versenkt oder schwer zugänglich sind.
Kardangelenke	Ermöglicht Flexibilität bei der Positionierung des Produkts. Dies ermöglicht das Erreichen von Bolzen in verschiedenen Winkeln.

Zubehör	Funktion
Schutzkleidung	<ul style="list-style-type: none"> ■ Eine Schutzbrille und ein Gehörschutz sind bei der Verwendung von Elektrowerkzeugen unerlässlich. ■ Das hohe Drehmoment kann eine Menge Lärm erzeugen, und es kann zu Verschmutzungen oder Ölspritzern kommen.
Drehmoment-schlüssel/-sticks	Wenn Sie an Aufgaben arbeiten, die spezifische Drehmomente erfordern, können Drehmomentschlüssel oder -sticks Ihnen helfen, genaue und konsistente Ergebnisse zu erzielen.

- Zubehör ist bei Ihrem Facheinzelhändler erhältlich. Beachten Sie beim Kauf immer die technischen Anforderungen dieses Produkts (siehe „Technische Daten“).
- Wenn Sie sich nicht sicher sind, fragen Sie einen qualifizierten Fachmann und lassen Sie sich von Ihrem Händler des Vertrauens beraten.

● Akku-Pack aufladen

(Abb. C)

HINWEIS

- ▶ Sie können den Akku-Pack [9] zu jedem Zeitpunkt laden, ohne dessen Lebensdauer zu verringern.

HINWEIS

- ▶ Der Akku-Pack [9] wird bei einer Unterbrechung des Ladevorgangs nicht beschädigt.
- Vor der Inbetriebnahme: Laden Sie den Akku-Pack [9] auf, wenn er einen mittleren oder niedrigen Ladezustand aufweist (siehe „Ladezustand des Akku-Packs überprüfen“).
- Die Ladekontroll-LEDs (rot [15] und grün [16]) zeigen den Zustand des Ladegeräts [14] und des Akku-Packs [9] an.

LED	Zustand
Rote LED leuchtet	Akku-Pack lädt
Grüne LED leuchtet	Akku-Pack voll aufgeladen
Grüne LED und rote LED blinken	Akku-Pack defekt
Rote LED blinkt	Akku-Pack zu kalt oder zu warm
Grüne LED leuchtet (ohne Akku-Pack)	Ladegerät betriebsbereit

1. Setzen Sie den Akku-Pack [9] in das Ladegerät [14] ein.
2. Verbinden Sie den Netzstecker des Ladegeräts [13] mit einer Steckdose.
3. Wenn der Akku-Pack [9] voll aufgeladen ist:
 - Ziehen Sie den Netzstecker des Ladegeräts [13] aus der Steckdose.
 - Entnehmen Sie den Akku-Pack [9] aus dem Ladegerät [14].

● Akku-Pack einsetzen/ entnehmen

Akku-Pack einsetzen

1. Schieben Sie den Akku-Pack [9] auf den Handgriff [7].
2. Stellen Sie sicher, dass der Akku-Pack [9] hörbar einrastet.

Akku-Pack entnehmen

1. Drücken Sie auf die Entriegelungstaste **12** am Akku-Pack **9**.
2. Ziehen Sie den Akku-Pack **9** vom Handgriff **7** ab.

Ladezustand des Akku-Packs überprüfen

(Abb. B)

- Ladezustand des Akku-Packs überprüfen: Drücken Sie die Taste  **10**. Die Ladezustand-LEDs **11** zeigen den Ladezustand wie folgt an:

Farbe	Ladezustand
Rot/orange/grün	Maximal
Rot/orange	Mittel
Rot	Niedrig

Bedienung

WARNUNG! Verletzungsrisiko!



Schalten Sie das Produkt immer aus und entnehmen Sie den Akku-Pack **9**, bevor Sie Anpassungen vornehmen.

Werkzeug einsetzen/entfernen

Werkzeug einsetzen

1. Wählen Sie die gewünschte Stecknuss aus:
 - Stecknuss, 17 mm **21**
 - Stecknuss, 19 mm **20**
 - Stecknuss, 21 mm **19**
 - Stecknuss, 23 mm **18**
2. Schieben Sie die Stecknuss **18/19/20/21** auf die Werkzeugaufnahme **1**.

Werkzeug entfernen

HINWEIS

- Die Werkzeugaufnahme **1** ist mit einer Bohrung versehen. Dies ermöglicht das Einsetzen eines Arretierstifts (nicht im Lieferumfang enthalten), um ein Schlagschrauber-Bit (nicht im Lieferumfang enthalten) mit Löchern in den entsprechenden Positionen der Vierkantverbindung zu verriegeln.
- Ziehen Sie die Stecknuss **18/19/20/21** aus der Werkzeugaufnahme **1**.

Drehrichtung einstellen

(Abb. E)

HINWEIS

- Drehrichtungsschalter **4** betätigen: Das Produkt muss ausgeschaltet und zum Stillstand gekommen sein.
- Stellen Sie den Drehrichtungsschalter **4** in eine der 3 Positionen:

Position des Drehrichtungsschalters 4	Drehrichtung
Links	Im Uhrzeigersinn
Mitte	Ein-/Aus-Schalter 8 gesperrt
Rechts	Entgegen dem Uhrzeigersinn

Drehmoment einstellen

HINWEIS

- Das Produkt verwendet beim Einschalten die zuvor verwendete Drehmenteinstellung.

HINWEIS

- ▶ Wenn die Drehrichtung entgegen dem Uhrzeigersinn eingestellt ist, wird das Drehmoment automatisch auf die höchste Stufe eingestellt.

- Aktuellen Drehmoment ablesen: Drücken Sie einmal kurz die Drehmomenttaste **6**.
- Drehmoment verstellen: Drücken Sie wiederholt die Drehmomenttaste **6**, bis die gewünschte Drehmomenteinstellung ausgewählt ist.

● Ein-/Ausschalten

Einschalten

- Halten Sie den Ein-/Aus-Schalter **8** gedrückt. Die eingesetzte Stecknuss **18/19/20/21** beginnt sich zu drehen.

Ausschalten

- Lassen Sie den Ein-/Aus-Schalter **8** los.

● Geschwindigkeitsregelung

- Geschwindigkeit stufenweise regeln: Drücken Sie leichter oder stärker auf den Ein-/Aus-Schalter **8**.

Druck	Geschwindigkeit
Leicht	Gering
Stark	Hoch

● LED-Arbeitslicht

HINWEIS

- ▶ Sicht in schlecht beleuchteten Bereichen verbessern: Dieses Produkt ist mit einem LED-Arbeitslicht **5** ausgestattet, um den unmittelbaren Arbeitsbereich zu beleuchten.

HINWEIS

- ▶ Nach dem Ausschalten des Produkts: Das LED-Arbeitslicht **5** leuchtet noch ca. weitere 10 Sekunden.

- Sobald das Produkt eingeschaltet wird: Das LED-Arbeitslicht **5** schaltet sich sofort ein.

● Gürtelclip

(Abb. A)

⚠ VORSICHT! Verletzungsrisiko!

- ▶ Bevor Sie das Produkt an einem Gürtel einhängen: Schieben Sie den Drehrichtungsschalter **4** in die Mittelstellung (Verriegelung). Dadurch wird verhindert, dass das Produkt versehentlich eingeschaltet wird.

- Produkt an einem Gürtel einhängen: Verwenden Sie den Gürtelclip **7a**.

● Arbeitshinweise

HINWEIS

- ▶ Das Anzugsdrehmoment ist abhängig von:
 - der gewählten Drehmomenteinstellung
 - der Geschwindigkeit
 - der Art der Schrauben und Muttern
 - dem zu befestigenden Grundmaterial
 - der Wirkungsdauer

HINWEIS

- ▶ Das Produkt darf zum Anziehen von Schrauben und Muttern ausschließlich für Vormontagearbeiten verwendet werden. Nicht das Produkt erreicht den gewünschten Soll-Drehmoment der Schraube oder Mutter, sondern ein Drehmomentschlüssel, der auf das Soll-Drehmoment eingestellt ist.
- ▶ Überprüfen Sie das tatsächlich erreichte Anzugsdrehmoment mit einem Drehmomentschlüssel.
- ▶ Wenn Sie das Produkt über einen längeren Zeitraum hinweg verwenden: Betreiben Sie das Produkt etwa 10 Sekunden lang ohne Last. Die Belüftung des Motors bläst Luft in den vorderen Antriebsmechanismus, um ihn abzukühlen.

HINWEIS

- ▶ Um die optimale Schlagkraft zu erreichen, üben Sie keinen Druck gegen die Schraube/Mutter aus.
- ▶ Durchführung von Montagearbeiten: Befolgen Sie stets die Anweisungen oder Richtlinien des Herstellers für Schrauben, Bolzen, Muttern und spezifische Befestigungsmittel.
- ▶ Nach einem Radwechsel am Fahrzeug: Prüfen Sie die Radschrauben oder -mutter wie in den Anweisungen oder Richtlinien des Herstellers gefordert. Ziehen Sie die Radschrauben oder -mutter nach ca. 50 bis 100 km mit einem Drehmomentschlüssel nach.

● Unterschiede zwischen Schraubendrehern und Schlagschraubern

Um die Auswahl des geeigneten Werkzeugs zu erleichtern, werden in der folgenden Tabelle die Unterschiede zwischen Schraubendrehern und Schlagschraubern verdeutlicht:

	Schraubendreher	Schlagschrauber
Zweck:	Schrauben in verschiedenen Materialien befestigen und lösen.	Muttern und Schrauben befestigen und lösen, insbesondere bei Arbeiten an Kraftfahrzeugen.
Drehmoment:	Mäßiges Drehmoment für vielseitige Anwendungen.	Hohes Drehmoment für anspruchsvolle Anwendungen.
Spannfutter-typ:	Nimmt verschiedene Schrauberbits auf.	Vierkantantrieb zum direkten Anbringen von Steckschlüsseln.
Schlag-mechanismus:	Standard-Drehmechanismus.	Verwendet schnelle Drehmomentstöße für schnelles Befestigen und Lösen.
Vielseitigkeit:	Geeignet für leichte Befestigungsarbeiten.	Spezialisiert auf anspruchsvolle Befestigungsaufgaben, weniger vielseitig als eine Bohrmaschine.

● Reinigung und Pflege

⚠️ WARNUNG! Verletzungsrisiko!



Schalten Sie das Produkt immer aus und entnehmen Sie den Akku-Pack [9], bevor Sie Anpassungen vornehmen.

HINWEIS

- ▶ Verwenden Sie zur Reinigung des Produkts keine chemischen, alkalischen, scheuernden oder anderen aggressiven Reinigungsmittel oder Desinfektionsmittel, da diese die Oberflächen angreifen können.
- ▶ Lassen Sie niemals Flüssigkeiten in das Produkt gelangen.

- Eine regelmäßige und gründliche Reinigung gewährleistet eine sichere Verwendung und verlängert die Lebensdauer des Produkts.
- Halten Sie das Produkt immer sauber, trocken und frei von Öl oder Fett.
- Nach jeder Verwendung und vor der Lagerung: Entfernen Sie Fremdkörper vom Produkt.
- Reinigen Sie das Produkt mit einem trockenen Tuch.
- Verwenden Sie eine weiche Bürste für schwer erreichbare Stellen.
- Reinigen Sie insbesondere die Lüftungsöffnungen [3] nach jeder Verwendung mit einem Tuch und einer weichen Bürste. Die Lüftungsöffnungen müssen immer frei bleiben.
- **Wartung**
 - Vor und nach jeder Verwendung: Überprüfen Sie das Produkt und das Zubehör auf Verschleiß und Beschädigungen. Falls nötig, ersetzen Sie verschlissenes oder

beschädigtes Zubehör. Beachten Sie die technischen Anforderungen (siehe „Technische Daten“).

● **Reparatur**

- Dieses Produkt enthält keine Teile, die vom Nutzer repariert werden können.
- Kontaktieren Sie eine zugelassene Reparaturwerkstatt oder eine ähnlich qualifizierte Person, um das Produkt überprüfen und reparieren zu lassen.

● **Lagerung**

- Die empfohlene Lagertemperatur liegt zwischen 0 °C und 45 °C.
- Reinigen Sie das Produkt wie zuvor beschrieben.
- Lagern Sie das Produkt inkl. Zubehör an einem dunklen, trockenen, frostfreien, gut belüfteten Ort.
- Lagern Sie das Produkt immer außer Reichweite von Kindern.
- Lagern Sie das Produkt in dessen Aufbewahrungskoffer [17].

Akku-Pack

- Vor der Langzeitlagerung: Lagern Sie den Akku-Pack [9] nur teilweise aufgeladen. Der Akku-Pack sollte zu 40 bis 60 % aufgeladen sein (rote und orangefarbene Ladezustand-LEDs [11] leuchten).
- Bei Langzeitlagerung: Überprüfen Sie den Ladezustand des Akku-Packs [9] ungefähr alle 3 Monate. Falls nötig, laden Sie den Akku-Pack wieder auf.

● **Transport**

- Transportieren Sie das Produkt in dessen Aufbewahrungskoffer [17].
- Schützen Sie das Produkt vor schweren Stößen oder starken Vibrationen, welche beim Transport in Fahrzeugen auftreten können.

- Sichern Sie das Produkt, damit es nicht verrutschen oder umfallen kann.

● Entsorgung

Die Verpackung besteht aus umweltfreundlichen Materialien, die Sie über die örtlichen Recyclingstellen entsorgen können.



Beachten Sie die Kennzeichnung der Verpackungsmaterialien bei der Abfalltrennung, diese sind gekennzeichnet mit Abkürzungen (a) und Nummern (b) mit folgender Bedeutung: 1-7: Kunststoffe/20-22: Papier und Pappe/80-98: Verbundstoffe.

Produkt:



Möglichkeiten zur Entsorgung des ausgedienten Produkts erfahren Sie bei Ihrer Gemeinde- oder Stadtverwaltung.



Werfen Sie Ihr Produkt, wenn es ausgedient hat, im Interesse des Umweltschutzes nicht in den Hausmüll, sondern führen Sie es einer fachgerechten Entsorgung zu. Über Sammelstellen und deren Öffnungszeiten können Sie sich bei Ihrer zuständigen Verwaltung informieren.

Defekte oder verbrauchte Batterien/Akkus müssen recycelt werden. Geben Sie Batterien/Akkus und/oder das Produkt über die angebotenen Sammeleinrichtungen zurück.



Umweltschäden durch falsche Entsorgung der Batterien/Akkus!

Entnehmen Sie die Batterien/den Akku-Pack aus dem Produkt vor der Entsorgung.

Batterien/Akkus dürfen nicht über den Hausmüll entsorgt werden. Sie können giftige Schwermetalle enthalten und unterliegen der Sondermüllbehandlung. Die chemischen Symbole der Schwermetalle sind wie folgt: Cd = Cadmium, Hg = Quecksilber, Pb = Blei. Geben Sie deshalb verbrauchte Batterien/Akkus bei einer kommunalen Sammelstelle ab.

● Garantie

Das Produkt wurde nach strengen Qualitätsrichtlinien hergestellt und vor der Auslieferung sorgfältig geprüft. Im Falle von Material- oder Herstellungsfehlern haben Sie gegenüber dem Verkäufer des Produkts gesetzliche Rechte. Ihre gesetzlichen Rechte werden in keiner Weise durch unsere unten aufgeführte Garantie eingeschränkt.

Die Garantie für dieses Produkt beträgt 3 Jahre ab Kaufdatum. Die Garantiezeit beginnt mit dem Kaufdatum. Bewahren Sie den Originalkaufbeleg an einem sicheren Ort auf, da dieses Dokument als Nachweis des Kaufs erforderlich ist.

Alle Schäden oder Mängel, die bereits zum Zeitpunkt des Kaufs vorhanden sind, müssen unverzüglich nach dem Auspacken des Produkts gemeldet werden.

Sollte das Produkt innerhalb von 3 Jahren ab Kaufdatum einen Material- oder Herstellungsfehler aufweisen, werden wir es – nach unserer Wahl – kostenlos für Sie reparieren oder ersetzen. Die Garantiezeit verlängert sich durch einen stattgegebenen Gewährleistungsanspruch nicht. Dies gilt auch für ersetzte und reparierte Teile.

Diese Garantie erlischt, wenn das Produkt beschädigt oder unsachgemäß verwendet oder gewartet wurde.

Die Garantie deckt Material- und Herstellungsfehler ab. Diese Garantie erstreckt sich weder auf Produktteile, die normalem Verschleiß unterliegen, und somit als Verschleißteile gelten (z. B. Batterien, Akkus, Schläuche, Farbpatronen), noch auf Schäden an zerbrechlichen Teilen, z. B. Schalter oder Teile aus Glas.

● Abwicklung im Garantiefall

Um eine schnelle Bearbeitung Ihres Anliegens zu gewährleisten, folgen Sie bitte den folgenden Hinweisen:

Bitte halten Sie für alle Anfragen den Kassenbon und die Artikelnummer (IAN 480245_2410) als Nachweis für den Kauf bereit.

Die Artikelnummer entnehmen Sie bitte dem Typenschild am Produkt, einer Gravur am Produkt, dem Titelblatt Ihrer Anleitung (unten links) oder dem Aufkleber auf der Rück- oder Unterseite des Produktes.

Sollten Funktionsfehler oder sonstige Mängel auftreten kontaktieren Sie zunächst die nachfolgend benannte Serviceabteilung telefonisch oder per EMail.

Ein als defekt erfasstes Produkt können Sie dann unter Beifügung des Kaufbelegs (Kassenbon) und der Angabe, worin der Mangel besteht und wann er aufgetreten ist, für Sie portofrei an die Ihnen mitgeteilte Service Anschrift übersenden.



Auf parkside-diy.com können Sie diese und viele weitere Handbücher einsehen und herunterladen. Mit diesem QR-Code gelangen Sie direkt auf parkside-diy.com. Wählen Sie Ihr Land aus, und suchen Sie über die Suchmaske nach den Bedienungsanleitungen. Mittels Eingabe der Artikelnummer (IAN) 480245_2410 gelangen Sie zur Bedienungsanleitung für Ihren Artikel.

● Service

DE Service Deutschland

Tel.: 0800 5435 111

E-Mail: owim@lidl.de

AT Service Österreich

Tel.: 0800 292726

E-Mail: owim@lidl.at

CH Service Schweiz

Tel.: 0800 562153

E-Mail: owim@lidl.ch



Serbisches Konformitätszeichen

● EU-Konformitätserklärung

EU-KONFORMITÄTSERKLÄRUNG (Nr. 480245_2410)

IAN: 480245_2410
Produkt-Identifikation: "PARKSIDE" Akku-Drehschlagschrauber
Modellnummer: HG11293

Der oben beschriebene Gegenstand der Erklärung erfüllt die einschlägigen Harmonisierungsvorschriften der Union:

Richtlinie 2006/42/EG
Richtlinie 2014/30/EU
Richtlinie 2011/65/EU mit allen dazugehörigen Änderungen

Angabe der einschlägigen harmonisierten Normen oder der anderen technischen Spezifikationen, für die die Konformität erklärt wird:

Nr. / Teile
Richtlinie 2006/42/EG
EN 62841-1:2015/A11:2022
EN 62841-2-2:2014
Richtlinie 2014/30/EU
EN IEC 55014-1:2021
EN IEC 55014-2:2021

Der Gegenstand der oben beschriebenen Erklärung steht im Einklang mit der Richtlinie 2011/65/EU des Europäischen Parlaments und des Rates vom 8. Juni 2011 zur Beschränkung der Verwendung bestimmter gefährlicher Stoffe in Elektro- und Elektronikgeräten:

Nr. / Teile
EN IEC 63000:2018

Person, die die technische Dokumentation aufbewahrt: OWIM GmbH & Co.KG

Unterzeichnet für und im Namen von:

OWIM GmbH & Co. KG, Stiftsbergstraße 1, 74167 Neckarsulm, Deutschland

Diese Konformitätserklärung wird unter der alleinigen Verantwortung des Herstellers ausgestellt.

Original-Konformitätserklärung

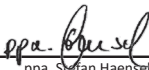
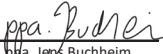
Neckarsulm	07.01.2025		
Ort	Datum	ppa. Stefan Haensel Prokurist	ppa. Jens Buchheim Prokurist

DE



OWIM GmbH & Co. KG

Stiftsbergstraße 1
74167 Neckarsulm
GERMANY

Model No.: HG11293

Version: 06/2025

IAN 480245_2410

