



PDF ONLINE
parkside-diy.com

OWIM GmbH & Co. KG
Stiftsbergstraße 1
74167 Neckarsulm
GERMANY

Model No.: HG00987
Version: 05/2025

IAN 478557_2410



TIJERA TELESCÓPICA DE PODA CON SIERRA

ES

TIJERA TELESCÓPICA DE PODA CON SIERRA

Instrucciones de uso

PT

CORTA RAMOS TELESCÓPICO COM SERRA

Instruções de utilização

GB

MT

TELESCOPIC TREE PRUNER WITH SAW

Instructions for use

DE

AT

CH

TELESKOP-BAUMSCHERE MIT SÄGE

Gebrauchsanleitung

ES	Instrucciones de uso	Página	8
PT	Instruções de utilização	Página	14
GB/MT	Instructions for use	Page	20
DE/AT/CH	Gebrauchsanleitung	Seite	26

**A) Montar la hoja de sierra/ Fixar uma lâmina da serra/
Attaching a saw blade/ Sägeblatt montieren**

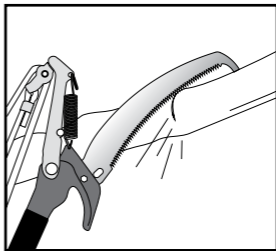
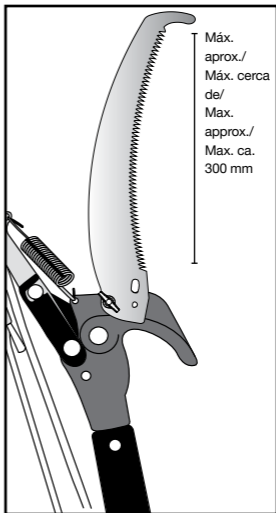
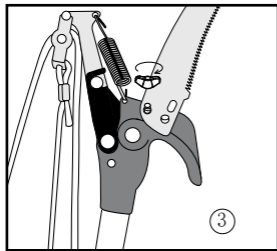
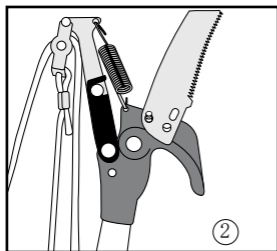
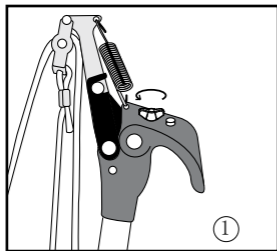

B) Utilizar las tijeras de podar/ Usar a tesoura da poda/ Using the pruning shears/ Baumschere verwenden

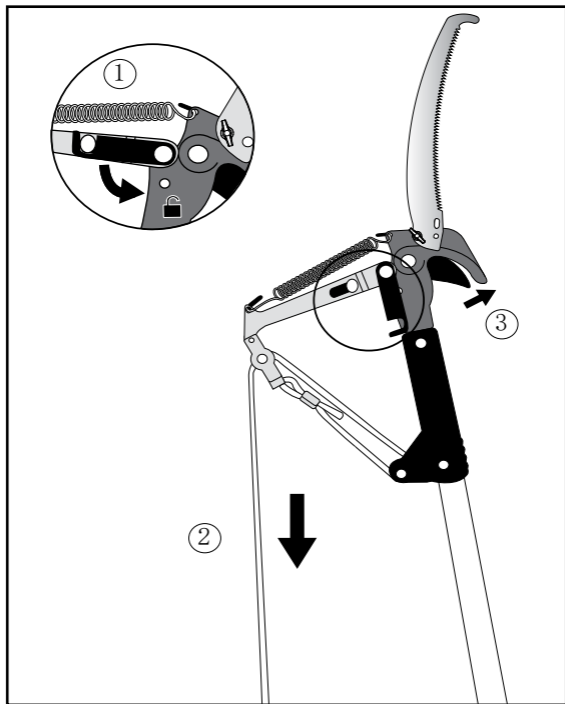

**C) Fijar las tijeras de podar/ Fixar a tesoura da poda/
Securing the pruning shears/ Baumschere sichern**

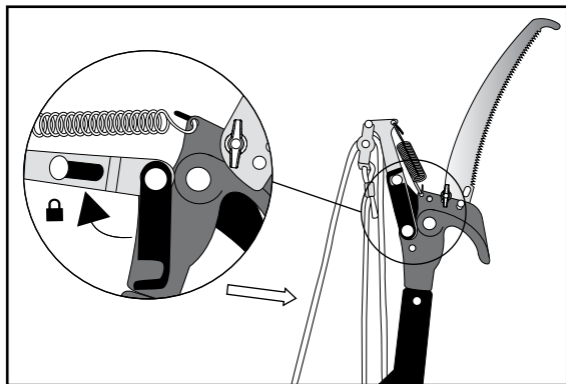
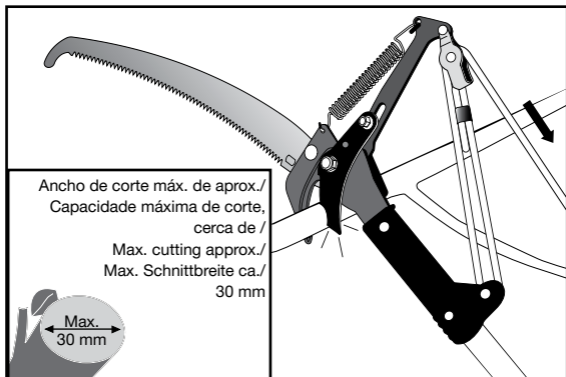

**D) Prolongar la barra telescópica/ Esticar a pega telescópica/
Extending the telescopic handle/ Teleskopstange verlängern**

Máx./Máx./Max./Max. 2,65 m

Min./Min./Min./Min. 1,6 m

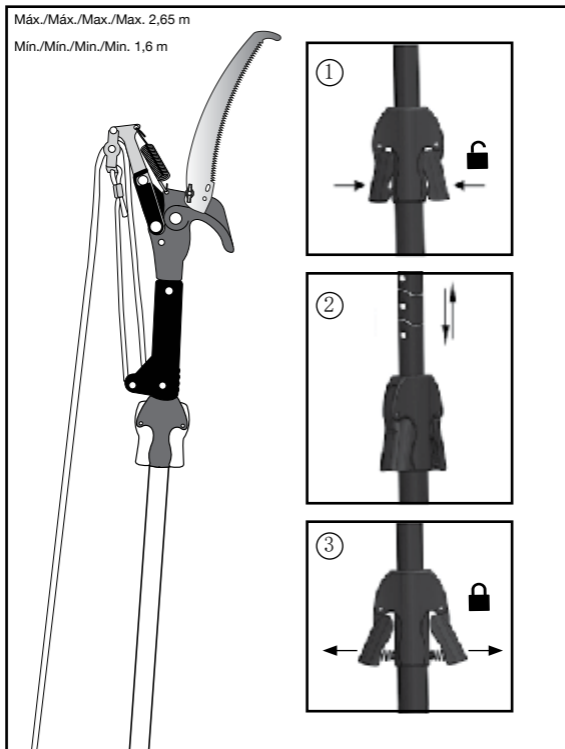

- E) Ponga la protección de la hoja cuando no se utilice/ Quando a lâmina da serra não for usada, coloque a cobertura de proteção/ When the saw blade is not in use, please put on the protection guard for protection/ Ziehen Sie bei Nichtgebrauch den Klingenschutz über das Sägeblatt

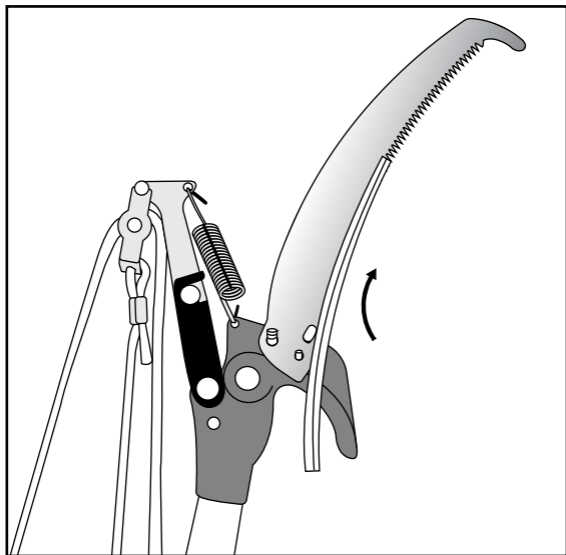

TIJERA TELESCÓPICA DE PODA CON SIERRA

● Introducción

Enhorabuena por la adquisición de su nuevo producto. Ha elegido un producto de alta calidad. Familiarícese con el producto antes de la primera puesta en funcionamiento. Lea detenidamente el siguiente manual de instrucciones y las indicaciones de seguridad. Utilice el producto únicamente como se describe a continuación y para las aplicaciones indicadas. Guarde estas instrucciones en un lugar seguro. En caso de transferir el producto a terceros, entregue también todos los documentos correspondientes.



Indicaciones de seguridad

- Antes de cada uso, asegúrese también de que el producto se encuentra en perfecto estado. Las piezas dañadas o flojas pueden producir lesiones.
- **¡RIESGO DE LESIONES!** No toque las hojas con las manos desprotegidas.
- Asegúrese de que la barra telescópica esté perfectamente fijada. De lo contrario, la tijera podría aflojarse y el producto podría dañarse o se podrían producir lesiones.



Durante el funcionamiento utilice el siguiente equipo de protección: Utilice gafas, calzado y guantes de protección y protección para la cabeza. De esa manera, se protegerá de restos de ramas que caigan y de las posibles heridas por culpa de ramas y espinas.



¡ADVERTENCIA! Evite el peligro de muerte por descarga eléctrica. No ponga en funcionamiento la tijera cerca de cables de alta tensión, cables eléctricos o cercas eléctricas para pastos, etc. Mantenga una distancia mínima de 10 m con respecto a cables de alta tensión. La tijera no está protegida contra descargas eléctricas en caso de que se produzca algún contacto con cables de alta tensión.



¡PELIGRO DE LESIONES Y CAÍDA! No utilice la tijera subido en escaleras.

- **¡RIESGO DE LESIONES!** Ponga la funda de protección sobre las cuchillas si no va a utilizar el aparato.
- **¡ATENCIÓN! ¡RIESGO DE LESIONES!** La tijera podadora es muy afilada y resulta por tanto peligrosa. Por favor, durante el trabajo actuar con sumo cuidado y consideración.

● Indicaciones para el cuidado

- Limpie las cuchillas después de cada uso. La suciedad y restos de líquidos en las cuchillas pueden hacer que se oxide, evitar que corte correctamente o producir enfermedades en las plantas.
- Limpie todas las partes de metal con un paño impregnado en aceite. De esa forma las protegerá de la acumulación de oxidación.
- Un cuidado correcto y regular permite una utilización por muchos años.

● Eliminación

El embalaje está compuesto por materiales no contaminantes que pueden ser desechados en el centro de reciclaje local.

Para obtener información sobre las posibilidades de desecho del producto al final de su vida útil, acuda a la administración de su comunidad o ciudad.

● Garantía

El producto ha sido fabricado según normas de calidad exigentes y ha sido probado minuciosamente antes de la entrega. En caso de fallos de material o de fabricación, dispone de derechos legales frente al vendedor del producto. Nuestra garantía mencionada a continuación no restringe sus derechos legales de ningún modo.

La garantía para este producto es de 3 años a partir de la fecha de compra. La garantía empieza el día de la fecha de compra. Conserve el justificante de compra original en un lugar seguro, ya que este documento es necesario para demostrar la compra.

Todos los daños o defectos ya presente en el momento de la compra deben informarse inmediatamente tras desembalar el producto.

Si el producto presenta defectos de material o fabricación en los 3 años a partir de la fecha de compra, lo repararemos o sustituiremos, según nuestra elección, gratuitamente para usted.

El período de garantía no se extiende por una reclamación de garantía aprobada. Esto también es aplicable a las piezas sustituidas y reparadas.

La garantía pierde su validez si el producto se daña o se utiliza o mantiene de forma inadecuada.

La garantía cubre defectos de material y fabricación. Esta garantía no cubre las piezas del producto sujetas a un uso y desgaste normal y, por lo tanto, consideradas piezas de desgaste (por ej. pilas, baterías, mangueras, cartuchos de tinta) ni los daños a las piezas frágiles, por ej. interruptores o piezas de cristal.

● Tramitación de la garantía

Para garantizar un procesamiento rápido de su consulta, por favor, siga las indicaciones siguientes:

Para cualquier consulta, tenga a mano el recibo y el número de artículo (p. ej. IAN 478557_2410) como justificante de compra.

Encontrará el número de artículo en la placa de características del producto, un gravado en el producto, la portada de las instrucciones (abajo a la izquierda) o el adhesivo en la parte posterior o inferior del producto.

Si se producen fallos de funcionamiento o cualquier otro defecto, contacte primero por teléfono o correo electrónico con el departamento de servicio mencionado a continuación.

Entonces podrá enviar gratuitamente para usted un producto registrado como defectuoso a la dirección de servicio que se le proporcione adjuntando la factura de compra (recibo) e indicando cuál es el defecto y cuándo tuvo lugar.

En parkside-diy.com puede visualizar y descargar este y muchos otros manuales. Con este código QR accede directamente a parkside-diy.com. Seleccione su país y busque los manuales de instrucciones a través de la máscara de búsqueda. Introduciendo el número de artículo

(IAN) 478557_2410 accede al manual de instrucciones de su artículo.



● Asistencia

ES Asistencia en España

Tel.: 900984948

E-Mail: owim@lidl.es



Pedir las piezas de repuesto online en OPTIMEX Services GmbH/www.optimex-shop.com

CORTA RAMOS TELESCÓPICO COM SERRA

● Introdução

Damos-lhe os parabéns pela aquisição do seu novo produto. Acabou de adquirir um produto de grande qualidade. Familiarize-se com o aparelho antes da primeira colocação em funcionamento. Para tal, leia atentamente este manual de instruções e as indicações de segurança. Utilize o produto apenas como descrito e para as áreas de aplicação indicadas. Armazene este manual em um lugar seguro. Se entregar este produto a terceiros, entregue também todos os documentos.



Conselho de segurança

- Certifique-se de que o produto está em perfeito estado antes de cada utilização. Componentes danificados ou soltos podem dar origem a ferimentos.
- **PERIGO DE FERIMENTOS!** Nunca toque nas extremidades de corte com as mãos sem proteção.
- Certifique-se de que as pegas telescópicas estão bem fixadas no respetivo lugar. Caso contrário, a tesoura pode soltar-se e causar ferimentos ou danos patrimoniais.



Use o seguinte equipamento de proteção individual (EPI) quando usar o produto: Use óculos de proteção, botas de segurança, luvas de proteção e capacete de segurança. Isto deverá protegê-lo de ramos em queda e de ferimentos.



AVISO! Evite perigos de vida devido a choque elétrico. Não use a tesoura perto de cabos de alta voltagem, cabos da eletricidade, vedações elétricas, etc. Mantenha uma distância mínima de 10 metros de cabos de alta voltagem. A tesoura não tem isolamento contra choques elétricos devido ao contacto com cabos de alta voltagem.



RISCO DE FERIMENTOS E DE QUEDAS!
Não use a tesoura em escadas.

- **PERIGO DE FERIMENTOS!** Quando não usar, coloque a manga de proteção nas lâminas.
- **CUIDADO! RISCO DE FERIMENTOS!** A tesoura da poda está muito afiada e é perigosa. Tenha sempre muito cuidado quando trabalhar com ela.

● Cuidados a ter

- Limpe cuidadosamente as lâminas após cada utilização. A sujidade e seiva nas lâminas dão origem ao aparecimento de ferrugem, obstruções da ação de corte e doenças nas plantas.
- Esfregue as partes de metal com um pano e óleo para as proteger do aparecimento de ferrugem.
- Um cuidado regular efetuado corretamente garante que a tesoura lhe fornecerá anos de utilização.

● Eliminação

A embalagem é feita de materiais não poluentes que podem ser eliminados nos contentores de reciclagem locais.

As possibilidades de reciclagem dos artigos utilizados poderão ser averiguadas no seu Município ou Câmara Municipal.

● Garantia

O produto foi fabricado de acordo com diretrizes de qualidade rigorosas e cuidadosamente testado antes da entrega. Em caso de defeitos materiais ou de fabrico, tem direitos legais contra o vendedor do produto. Os seus direitos legais não são limitados de forma alguma pela nossa garantia abaixo apresentada.

A garantia para este produto é de 3 anos a partir da data de compra. O período de garantia começa na data da compra. Guarde o recibo de compra original num local seguro, pois este documento é exigido como prova de compra.

Quaisquer danos ou defeitos já presentes no momento da compra devem ser comunicados imediatamente após a desembalagem do produto.

No caso de o produto apresentar um defeito de material ou de fabrico dentro de 3 anos a partir da data de compra, repará-lo-emos ou substituí-lo-emos gratuitamente, à nossa critério. O período de garantia não pode ser prolongado por uma reclamação de garantia concedida. Isto também se aplica às peças substituídas e reparadas.

Esta garantia é nula se o produto tiver sido danificado ou utilizado ou mantido de forma inadequada.

A garantia cobre defeitos de material e de fabrico. Esta garantia não cobre peças do produto sujeitas a desgaste normal e, portanto, consideradas peças consumíveis (por ex., baterias, baterias recarregáveis, mangueiras, cartuchos de tinta), nem cobre danos em peças frágeis, por ex., interruptores ou peças feitas em vidro.

Com a troca do aparelho, de acordo com DL 67/2003, o tempo de garantia se inicia novamente.

● Procedimento no caso de ativação da garantia

Para garantir que o seu pedido é processado rapidamente, siga as instruções abaixo:

Por favor, prepare para todas os pedidos o recibo de compra e o número de artigo (p. ex. IAN 478557_2410) como prova da compra.

Consulte a placa de identificação no produto, uma gravação no produto, a página de título das suas instruções (em baixo à esquerda) ou o autocolante no verso ou na parte inferior do produto para obter o número do artigo.

Se ocorrerem falhas de funcionamento ou outros defeitos, contacte primeiro o serviço de assistência técnica abaixo indicado, por telefone ou por e-mail.

O produto considerado defeituoso pode então ser enviado gratuitamente para o endereço de serviço que lhe foi fornecido, juntando a prova de compra (recibo) e indicando o tipo de defeito e a data em que ocorreu.

Pode ver e descarregar estes e muitos outros manuais em parkside-diy.com. Este código QR irá levá-lo diretamente para parkside-diy.com. Selecione o seu país e utilize a máscara de pesquisa para procurar o manual de instruções. Introduzindo o número do artigo

(IAN) 478557_2410, irá aceder ao manual de instruções do seu artigo.



● Assistência Técnica

PT

Serviço Portugal

Tel.: 800849093

E-Mail:owim@lidl.pt



Encomende peças sobresselentes a partir dos serviços da OPTIMEX: GmbH/www.optimex-shop.com

TELESCOPIC TREE PRUNER WITH SAW

● Introduction

We congratulate you on the purchase of your new product. You have chosen a high quality product. Familiarise yourself with the product before using it for the first time. In addition, please carefully refer to the operating instructions and the safety advice below. Only use the product as instructed and only for the indicated field of application. Keep these instructions in a safe place. If you pass the product on to anyone else, please ensure that you also pass on all the documentation with it.



Safety advice

- Check that the product is in perfect condition before each use. Damaged or loose components may lead to injury.
- **DANGER OF INJURY!** Never touch the cutting edges with your bare hands.
- Check that the telescopic handles are fixed in place properly. If not the shears could become loose and cause injury to you or damage to property.



Use the following personal protective equipment when using the product: Wear protective glasses, safety boots, protective gloves and a safety helmet. This should ensure you are protected from falling pieces of branches and injury from branches and thorns.



WARNING! Avoid danger to life from electric shock. Do not use the shears near high voltage wires, electricity cables, electric fences, etc. Keep a minimum distance of 10 metres away from high voltage wires. The shears are not insulated against electric shock resulting from contact with high voltage wires.



RISK OF INJURY AND FALLING! Do not use the shears on ladders.

- **DANGER OF INJURY!** When not in use put the protective sleeve on the blades.
- **CAUTION! RISK OF INJURY!** The pruning shears are very sharp and dangerous. Exercise due caution at all times when working with them.

● Care advice

- Clean the blades carefully after every use. Dirt and sap on the blades lead to rust formation, obstruction of the cutting action and plant disease.
- Rub the metal parts with an oiled cloth to protect them from the build up of rust.
- Regular care carried out properly will ensure that your shears will give you years of use.

● Disposal

The packaging is made entirely of recyclable materials, which you may dispose of at local recycling facilities.

Contact your local refuse disposal authority for more details of how to dispose of your worn-out product.

● Warranty

The product has been manufactured to strict quality guidelines and meticulously examined before delivery. In the event of material or manufacturing defects you have legal rights against the retailer of this product. Your legal rights are not limited in any way by our warranty detailed below.

The warranty for this product is 3 years from the date of purchase. The warranty period begins on the date of purchase. Keep the original sales receipt

in a safe location as this document is required as proof of purchase.

Any damage or defects already present at the time of purchase must be reported without delay after unpacking the product.

Should the product show any fault in materials or manufacture within 3 years from the date of purchase, we will repair or replace it – at our choice – free of charge to you. The warranty period is not extended as a result of a claim being granted. This also applies to replaced and repaired parts.

This warranty becomes void if the product has been damaged, or used or maintained improperly.

The warranty covers material or manufacturing defects. This warranty does not cover product parts subject to normal wear and tear, thus considered consumables (e.g. batteries, rechargeable batteries, tubes, cartridges), nor damage to fragile parts, e.g. switches or glass parts.

● **Warranty claim procedure**

So that your request can be processed quickly, please observe the following instructions:

For all inquiries, please have the receipt and item number (e.g., IAN 478557_2410) ready as proof of purchase.

The article number can be taken from the identification label on the product, engraving on the product, the front cover of your manual (at the bottom left), or the sticker on the back or bottom of the product.

If malfunctions or other defects arise, first contact the service department indicated below by phone or email.

You can then send a product recorded as defective to the communicated service address postage-free, making sure to enclose proof of purchase (receipt) and information on the details of the defect and when it occurred.

You can download and view this and numerous other manuals at parkside-diy.com. This QR code takes you directly to parkside-diy.com. Choose your country and use the search screen to search for the operating instructions. Entering the item number (IAN) 478557_2410 takes you to the operating instructions for your item.



● Service

GB Service Great Britain

Tel.: 08000569216

E-Mail: owim@lidl.co.uk

MT Service Malta

Tel.: 80062960

E-Mail: owim@lidl.com.mt



Order replacement parts online from OPTIMEX
Services GmbH/www.optimex-shop.com

TELESKOP-BAUMSCHERE MIT SÄGE

● Einleitung

Wir beglückwünschen Sie zum Kauf Ihres neuen Produkts. Sie haben sich damit für ein hochwertiges Produkt entschieden. Machen Sie sich vor der ersten Inbetriebnahme mit dem Produkt vertraut. Lesen Sie hierzu aufmerksam die nachfolgende Bedienungsanleitung und die Sicherheitshinweise. Benutzen Sie das Produkt nur wie beschrieben und für die angegebenen Einsatzbereiche. Bewahren Sie diese Anleitung an einem sicheren Ort auf. Händigen Sie alle Unterlagen bei Weitergabe des Produktes an Dritte mit aus.



Sicherheitshinweise

- Stellen Sie vor jedem Gebrauch sicher, dass sich das Produkt in einem einwandfreien Zustand befindet. Beschädigte oder lockere Teile können Verletzungen zur Folge haben.
- **VERLETZUNGSGEFAHR!** Berühren Sie die Schneide nicht mit bloßen Händen.
- Achten Sie auf den festen Sitz der Teleskopstiel-Fixierung. Anderenfalls kann sich die Schere lösen und Verletzungen und/oder Sachschäden verursachen.



Verwenden Sie beim Gebrauch des Produktes folgende Schutzausrüstung: Tragen Sie eine Schutzbrille, Arbeitsschutzschuhe, Schutzhandschuhe und Kopfschutz. So schützen Sie sich vor herabfallenden Astresten und Verletzungen durch Äste und Dornen.



WARNUNG! Vermeiden Sie Lebensgefahr durch elektrischen Schlag. Verwenden Sie die Schere nicht in der Nähe von Hochspannungsleitungen, Elektrokabeln, elektrischen Weidezäunen, etc. Halten Sie zu Hochspannungsleitungen einen Mindestabstand von 10 Metern. Die Schere ist nicht gegen Stromschläge beim Berühren von Hochspannungsleitungen geschützt.



VERLETZUNGS- UND ABSTURZGEFAHR! Verwenden Sie die Schere nicht auf Leitern.

- **VERLETZUNGSGEFAHR!** Ziehen Sie bei Nichtgebrauch die Schutzhülle über die Klingen.
- **VORSICHT! VERLETZUNGSGEFAHR!** Die Baumschere ist sehr scharf und gefährlich. Während der Arbeit stets die nötige Vorsicht walten lassen.

● Pflegehinweise

- Säubern Sie die Klingen sorgfältig nach jedem Gebrauch. Schmutz und Harz auf der Klinge führen zu Rostbildung, behindern den Schneidevorgang und können Pflanzenkrankheiten verbreiten.
- Reiben Sie alle Metallteile mit einem ölhaltigen Tuch ein. So schützen Sie diese vor Rostablagerungen.
- Eine regelmäßige und sachgemäße Pflege ermöglicht einen jahrelangen Gebrauch.

● Entsorgung

Die Verpackung besteht aus umweltfreundlichen Materialien, die Sie über die örtlichen Recyclingstellen entsorgen können.

Möglichkeiten zur Entsorgung des ausgedienten Produkts erfahren Sie bei Ihrer Gemeinde- oder Stadtverwaltung.

● Garantie

Das Produkt wurde nach strengen Qualitätsrichtlinien hergestellt und vor der Auslieferung sorgfältig geprüft. Im Falle von Material- oder Herstellungsfehlern haben Sie gegenüber dem Verkäufer des Produkts gesetzliche Rechte. Ihre gesetzlichen Rechte werden in keiner Weise durch unsere unten aufgeführte Garantie eingeschränkt.

Die Garantie für dieses Produkt beträgt 3 Jahre ab Kaufdatum. Die Garantiezeit beginnt mit dem Kaufdatum. Bewahren Sie den Originalkaufbeleg an einem sicheren Ort auf, da dieses Dokument als Nachweis des Kaufs erforderlich ist.

Alle Schäden oder Mängel, die bereits zum Zeitpunkt des Kaufs vorhanden sind, müssen unverzüglich nach dem Auspacken des Produkts gemeldet werden.

Sollte das Produkt innerhalb von 3 Jahren ab Kaufdatum einen Material- oder Herstellungsfehler aufweisen, werden wir es – nach unserer Wahl – kostenlos für Sie reparieren oder ersetzen. Die Garantiezeit verlängert sich durch einen stattgegebenen Gewährleistungsanspruch nicht. Dies gilt auch für ersetzte und reparierte Teile.

Diese Garantie erlischt, wenn das Produkt beschädigt oder unsachgemäß verwendet oder gewartet wurde.

Die Garantie deckt Material- und Herstellungsfehler ab. Diese Garantie erstreckt sich weder auf Produktteile, die normalem Verschleiß unterliegen, und somit als Verschleißteile gelten (z. B. Batterien, Akkus, Schläuche, Farbpatronen), noch auf Schäden an zerbrechlichen Teilen, z. B. Schalter oder Teile aus Glas.

● Abwicklung im Garantiefall

Um eine schnelle Bearbeitung Ihres Anliegens zu gewährleisten, folgen Sie bitte den folgenden Hinweisen:

Bitte halten Sie für alle Anfragen den Kassenbon und die Artikelnummer (z. B. IAN 478557_2410) als Nachweis für den Kauf bereit.

Die Artikelnummer entnehmen Sie bitte dem Typenschild am Produkt, einer Gravur am Produkt, dem Titelblatt Ihrer Anleitung (unten links) oder dem Aufkleber auf der Rück- oder Unterseite des Produktes.

Sollten Funktionsfehler oder sonstige Mängel auftreten kontaktieren Sie zunächst die nachfolgend benannte Serviceabteilung telefonisch oder per EMail.

Ein als defekt erfasstes Produkt können Sie dann unter Beifügung des Kaufbelegs (Kassenbon) und der Angabe, worin der Mangel besteht und wann er aufgetreten ist, für Sie portofrei an die Ihnen mitgeteilte Service Anschrift übersenden.

Auf parkside-diy.com können Sie diese und viele weitere Handbücher einsehen und herunterladen. Mit diesem QR-Code gelangen Sie direkt auf parkside-diy.com. Wählen Sie Ihr Land aus, und suchen Sie über die Suchmaske nach den Bedienungsanleitungen. Mittels Eingabe der

Artikelnummer (IAN) 478557_2410 gelangen Sie zur Bedienungsanleitung für Ihren Artikel.



● Service

DE Service Deutschland

Tel.: 0800 5435 111

E-Mail: owim@lidl.de

AT Service Österreich

Tel.: 0800 292726

E-Mail: owim@lidl.at

CH Service Schweiz

Tel.: 0800562153

E-Mail: owim@lidl.ch



Ersatzteile online bestellen bei OPTIMEX Services GmbH/www.optimex-shop.com