

/// PARKSIDE®



PDF ONLINE
parkside-diy.com

ALUMINIUM STEP LADDER

(GB) (CY)

ALUMINIUM STEP LADDER

Instructions for use

(RS)

ALUMINIJUMSKE MERDEVINE

Uputstvo za korišćenje

(BG)

АЛУМИНИЕВА СЪЛБА

Ръководството за използване

(DE) (AT) (CH)

ALU-HAUSHALTSLEITER

Gebrauchsanweisung

(HR)

ALUMINIJSKE KUĆNE LJESTVE

Upute za uporabu

(RO)

SCARĂ DIN ALUMINIU

Instrucțiuni de utilizare

(GR) (CY)

ΣΚΑΛΑ ΑΛΟΥΜΙΝΙΟΥ

Οδηγίες χρήσης

IAN 459170_2401

(GB) (HR) (RS) (RO) (BG)
(GR) (CY) (DE) (AT) (CH)

A

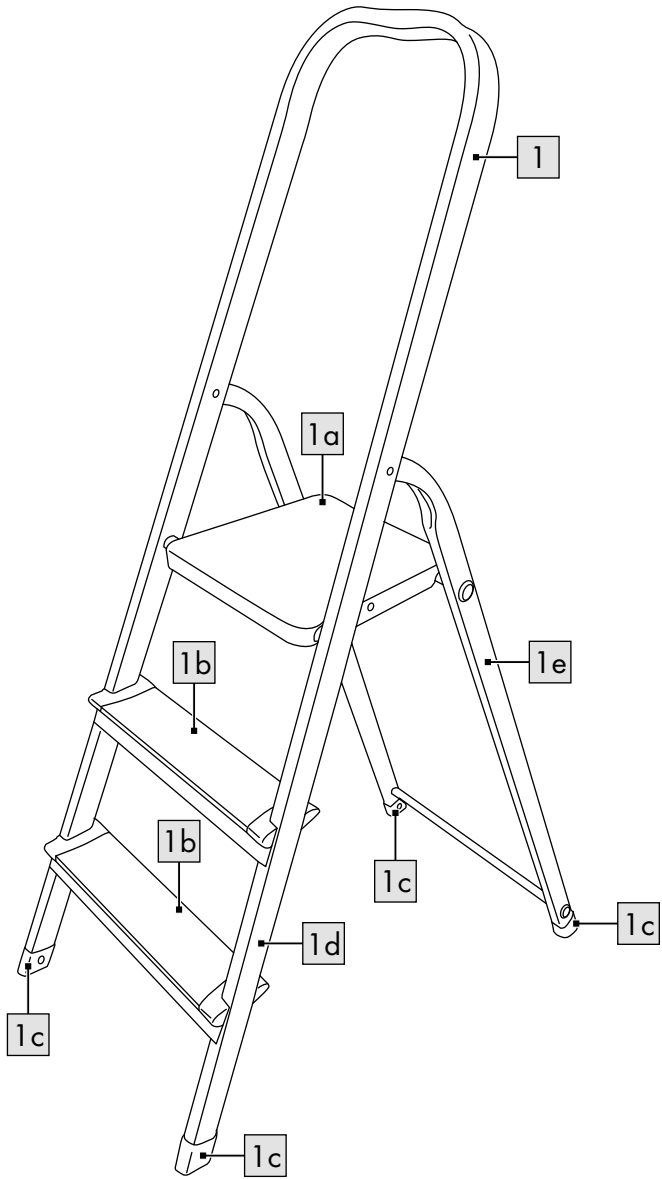

B

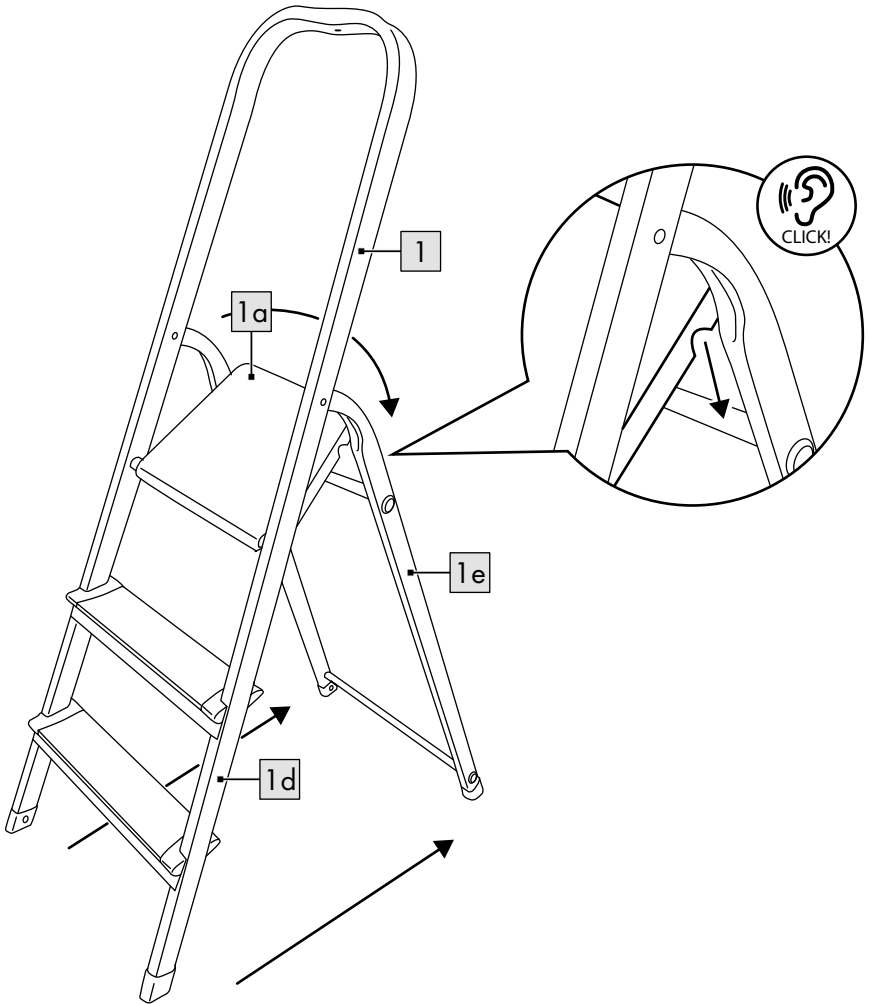

C

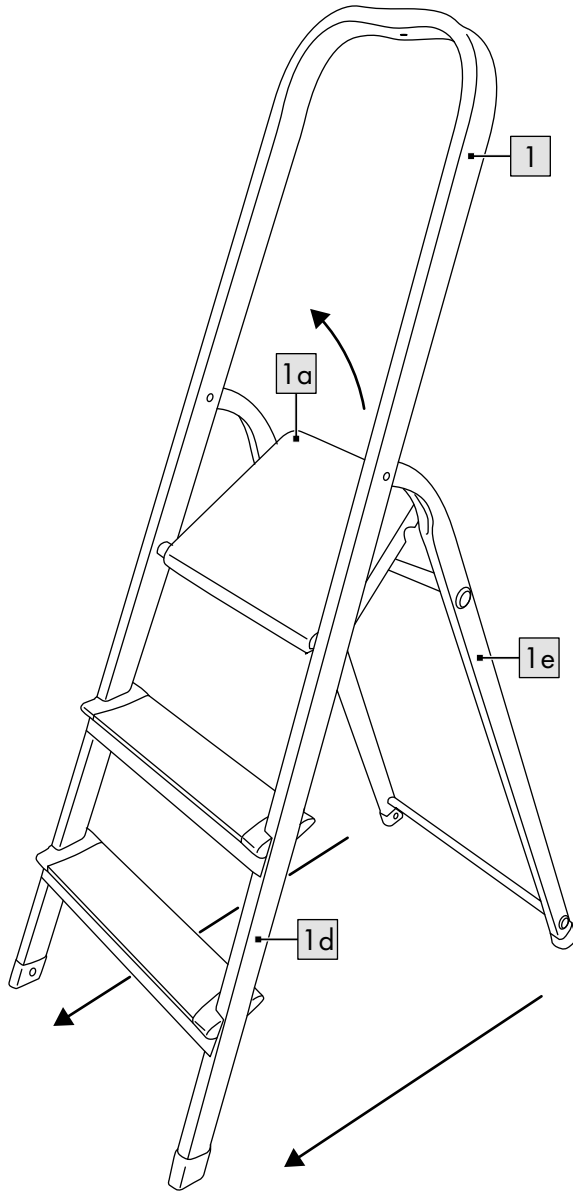

GB CY

Scope of delivery/parts list ...	9
Technical data	9
Intended use	9
Symbols used/safety instructions to prevent causing accidents	9
Danger to life!	12
Risk of injury to children!	12
Use	12
Opening the ladder	12
Closing the ladder	13
List of parts to be checked	13
Repair and maintenance ...	13
Transport and storage	14
Cleaning	14
Disposal	14
Notes on the guarantee and service handling	15
Guarantee handling	16
Service contact	17

HR

Opseg isporuke/ pregled dijelova	18
Tehnički podaci	18
Namjenska uporaba	18
Korišteni simboli/sigurnosne upute kako biste izbjegli uzroke nezgoda	18
Opasnost po život!	21
Opasnost od ozljeda za djecu!	21
Uporaba	22
Rasklapanje ljestvi	22
Sklapanje ljestvi	22
Popis dijelova za provjeru ...	22
Popravak i održavanje	23
Transport i skladištenje	23
Čišćenje	24
Uputa za zbrinjavanje	24
Napomene vezane za garanciju i usluge servisa ...	24
Obrada u slučaju reklamacije po jamstvu	25
Kontaktne podaci servisa ...	26

RS

Obim isporuke/ pregled delova	27
Tehnički podaci	27
Namenska upotreba	27
Korišćeni simboli/bezbed- nosna uputstva za izbegavanje uzroka nezgoda	27
Opasnost po život!	30
Opasnost od povreda za decu!	30
Korišćenje	30
Rasklapanje merdevina ...	31
Sklapanje merdevina	31
Spisak delova za proveru ...	31
Popravka i održavanje	32
Transport i skladištenje	32
Čišćenje	32
Napomene u vezi odlaganja u otpad	33
Napomene za garanciju i postupak za servisiranje ...	33
Obrada u slučaju reklamacije	34
Kontakt za servis	35

RO

Cuprinsul livrării/denumirea componentelor	36
Date tehnice	36
Utilizarea conform destinației	36
Simboluri/instrucțiuni de siguranță utilizate pentru evitarea accidentelor	36
Pericol de moarte!	39
Pericol de rănire a copiilor!	39
Utilizare	39
Deplierea scării	40
Plierea scării	40
Lista componentelor care trebuie verificate	40
Reparații și întreținere	41
Transport și depozitare	41
Curățarea	42
Instrucțiuni privind eliminarea	42
Indicații referitoare la garanție și operațiuni de service	42
Procedura în situații de garanție	44
Contact Service	45

(BG)

Обем на доставката/ преглед на частите	46
Технически данни	46
Употреба по предназначение	46
Използвани символи/ инструкции за безопасност за предотвратяване на причини за злополуки	47
Опасност за живота! ...	50
Опасност от нараняване за деца! ...	50
Употреба	50
Разгъване на стълбата	50
Сгъване на стълбата ...	50
Списък на частите, които трябва да се проверят ...	51
Ремонтиране и поддръжка	52
Транспортиране и съхранение	52
Почистване	53
Указания за отстраняване като отпадък	53
Указания за гаранцията и процеса на сервизно обслужване	53
Обработване на гаранционна претенция ...	58
Контакт за обслужване ...	59

(GR) (CY)

Παραδοτέος εξοπλισμός/ επισκόπηση εξαρτημάτων ...	60
Τεχνικά χαρακτηριστικά	60
Προβλεπόμενη χρήση	60
Χρησιμοποιούμενα σύμβολα/ υποδείξεις ασφαλείας για την αποφυγή αιτιών ατυχημάτων	61
Κίνδυνος-θάνατος!	63
Κίνδυνος τραυματι- σμού για τα παιδιά!	63
Χρήση	64
Άνοιγμα της σκάλας	64
Κλείσιμο της σκάλας	64
Λίστα εξαρτημάτων προς έλεγχο	64
Επισκευή και συντήρηση ...	65
Μεταφορά και αποθήκευση	66
Καθαρισμός	67
Υποδείξεις ως προς την απόρριψη	67
Διεκπεραίωση σε περίπτωση αξίωσης εγγύησης	69
Επικοινωνία με την υπηρεσία εξυπηρέτησης	70

DE AT CH

Lieferumfang/ Teileübersicht	71
Technische Daten	71
Bestimmungsgemäße Verwendung	71
Verwendete Symbole/ Sicherheitshinweise zur Vermeidung von Unfallursachen	72
Lebensgefahr!	74
Verletzungsgefahr für Kinder!	74
Verwendung	75
Leiter aufklappen	75
Leiter zusammen- klappen	75
Liste der zu überprüfenden Teile.....	75
Reparatur und Wartung	76
Transport und Lagerung ...	77
Reinigung	77
Hinweise zur Entsorgung ...	77
Hinweise zur Garantie und Serviceabwicklung	78
Abwicklung im Garantiefall	79
Servicekontakt	80

Congratulations!

You have chosen to purchase a high-quality product. Familiarise yourself with the product before using it for the first time.



Read the following instructions for use carefully.

Use the product only as described and only for the given areas of application. Store these instructions for use carefully. When passing the product on to third parties, please also hand over all accompanying documents.

Scope of delivery/ parts list (fig. A)

- 1 x ladder (1) including
 - 1 x platform (1a)
 - 2 x ladder step (1b)
 - 4 x ladder base (1c)
 - 1 x front leg (1d)
 - 1 x support leg (1e)
- 1 x instructions for use

Technical data

Weight: approx. 5.3kg

Maximum permissible load capacity: 150kg

EN 131

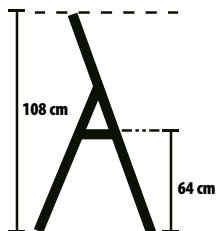

Date of manufacture (month/year): 08/2024

Intended use

This product has been designed for private use to help with climbing up both indoors and outdoors and can bear a maximum weight of up to 150kg. The product can be used to stand on to work for a short time.

Symbols used/safety instructions to prevent causing accidents



Warning, falling off the ladder



Follow the instructions

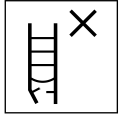

Inspect ladder upon delivery. Inspect the ladder visually for damage and for safe use before use each time. Do not use a damaged ladder.



Maximum permissible load capacity



Do not use the ladder on an uneven or loose surface.



Avoid leaning out to the side.

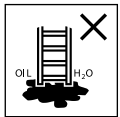

Do not set up the ladder on contaminated ground.



Maximum number of users



Do not climb up or down while looking away.



Hold tightly onto the ladder while climbing up or down.

When working on the ladder, hold it firmly or if this is not possible take other safety measures.



Avoid jobs that put a lateral strain on ladders, e.g. drilling through solid materials sideways.

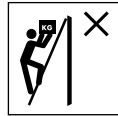

Do not carry/wear any heavy or cumbersome equipment when using a ladder.

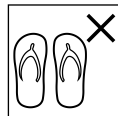

Do not climb on the ladder wearing inappropriate shoes.



Do not use the ladder if you have physical limitations. Certain health conditions, taking of medications, and misuse of alcohol or drugs when using the ladder can lead to safety risk.



Warning, electrical hazard. Ascertain all risks due to electrical equipment such as high-voltage overhead power lines



and other exposed electrical equipment and do not use the ladder if there is any risk posed by electric current.



Do not use ladder to bridge gaps.



Ladder not for professional use.



Do not cross sideways from the step-ladder to some other surface.



Open the ladder fully before use.

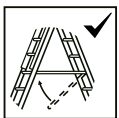

Use the ladder only with the spread stopper in place.

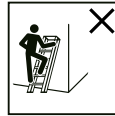

Stepladders may not be used as lean-to ladders unless they are designed as such.



Horizontal surfaces similar to the platform of a stepladder but not designed for that purpose (e.g. a worktop made of plastic) must be clearly marked on the surface (if required for construction purposes).

- Do not stay up on the ladder without taking regular breaks (tiredness is a risk).
- When transporting the ladder avoid material damage by lashing it down, for example, and make sure that it is suitably fastened/attached.
- Make sure that the ladder is suitable for the respective purpose.
- Do not use a ladder soiled by e.g. wet paint, dirt, oil, or snow.
- Do not use the ladder outdoors in unfavourable weather conditions, e.g. strong wind.

- With regard to professional use, a risk assessment must be carried out taking into account the legal provisions in the country of use.
- When the ladder is placed in position, be aware of the risk of a collision with e.g. pedestrians, vehicles, or doors. Whenever possible, lock any doors (but not emergency exits) and windows in the work area.
- Do not modify the ladder's design.
- Do not move the ladder while standing on it.
- Take care when using the ladder outdoors in the wind.
- Use non-conductive ladders for work that must be done underneath electric cables.
- Take into account children's natural instinct to play and sense of adventure. Prevent situations and behaviours for which the product is not intended.
- The product is not for climbing on or playing with! Make sure that people, especially children, do not pull themselves up on the product.
- When not in use, the product must be stored out of the reach of children.
- Cleaning and operator maintenance may not be carried out by children.

Danger to life!

- Never leave children unsupervised with the packaging material. Risk of suffocation.

Risk of injury to children!

- Children may not play with the product. Warn children specifically that the product is not a toy.

Use

- Remove the packaging material.

Risk of trapping fingers.

Mind your fingers when opening and closing the product.

Opening the ladder (fig. B)

1. Extend the support leg (1e) as wide as possible from the front leg (1d).
2. Secure the ladder (1) by pressing the platform (1a) into the rod of the support leg.

Closing the ladder (fig. C)

1. Tilt the ladder (1) slightly towards the front leg (1d).
2. Pull the platform (1a) upwards and press the support leg (1e) towards the front leg until they are joined.

List of parts to be checked

When doing regular checks the following items must be taken into consideration:

- check that legs (parts standing upright) are not twisted, bent, warped, dented, cracked, corroded, or dilapidated;
- check that legs are in good condition to be used as fixation points for other parts;
- check that fasteners (such as welds, screws, bolts) are not missing, loose, or corroded;
- check that no rungs/steps are missing and that they are not loose, heavily worn, corroded, or damaged;
- check that hinges between back and front sides are not damaged, loose, or corroded;

- check that the lock stays in horizontal position, no rear bars and corner braces are missing and they are not bent, loose, corroded, or damaged;
- check that no ladder feet/feet caps are missing and that they are not loose, heavily worn, corroded, or damaged;
- check that the entire ladder is unsoiled (e.g. dirt, paint, oil, or grease);
- check that no platform parts or fasteners are missing and that the platform is not damaged or corroded.

Should any of the checks listed above prove unsatisfactory, the ladder should NOT be used.

Repair and maintenance

- Keep the product clean and free from foreign materials since these materials can destroy hinges and their functioning.
- Oil the hinging mechanism regularly.

- Repairs and maintenance of the product must be performed by a professional and in accordance with the manufacturer's instructions. NOTE: A professional is someone who has the knowledge of performing repairs or maintenance work, by having attended a manufacturer's training session, for instance.
- For repair and replacement of parts such as feet, for example, it may be necessary to contact the manufacturer or dealer.

Transport and storage

- Improper handling of the product during transport and storage can lead to damage.
- Close the product up after use, for storage, and transport.
- Secure and fasten down the product during transport (e.g. on roof carriers or in the car) to prevent damage.
- When not in use, always store the product clean and dry at room temperature.

- Do not store anything on the product.
- Store the product away from areas in which its condition might rapidly deteriorate (e.g. exposed to humidity, high temperatures, bad weather).
- Store the product in a position that helps it to stay upright (e.g. hanging on a ladder holder or lying on an even, clean surface).
- Store the product so that it cannot be tripped over or be in someone's way.

Cleaning

Only clean the product with a damp cloth and wipe dry afterwards.

IMPORTANT! Never clean the product with harsh cleaning agents.

Disposal



Dispose of the product and packaging materials in accordance with current local regulations. Store the packaging materials (foil bags, for example) out of the reach of children.

For further information about disposal of the product no longer needed, contact your local council. Dispose of the product and the packaging in an environmentally friendly manner.



The Recycling Code distinguishes different materials to be returned for recycling. The Code consists of the recycling symbol for the recycling process and a number that identifies the material.

Notes on the guarantee and service handling

The product was produced with great care and under continuous quality control. DELTA-SPORT HANDELS-KONTOR GmbH gives private end customers a three-year guarantee on this product from the date of purchase (guarantee period) in accordance with the following provisions. The guarantee is only valid for material and manufacturing defects.

The guarantee does not cover parts subject to normal wear and tear that are thus considered wear parts (e.g. batteries) or fragile parts such as switches, rechargeable batteries, or parts made of glass. Claims under this guarantee are excluded if the product has been used incorrectly, improperly, or contrary to the intended purpose, or if the provisions in the instructions for use were not observed, unless the end customer proves that a material or manufacturing defect exists that was not caused by one of the aforementioned circumstances. Claims under the guarantee can only be made within the guarantee period by presenting the original sales receipt. Please therefore keep the original sales receipt. The guarantee period is not extended by any repairs carried out under the guarantee, under statutory guarantees, or as a gesture of goodwill. This also applies to replaced and repaired parts.

If you wish to make a claim please first contact the service hotline mentioned below or contact us by e-mail. If there is a guarantee case, then the product will be repaired or replaced free of charge to you or the purchase price will be refunded, depending on our choice.

Your legal rights, in particular guarantee claims against the respective seller, are not limited by this guarantee.

Guarantee handling

To ensure rapid processing of your case please follow the following instructions:

- For all inquiries keep the sales receipt and product number (e.g. IAN 123456_7890) handy as proof of purchase.
- You will find the product number on the product label, on an engraving on the product, on the title page of your instructions (bottom left), or on the sticker on the back or bottom of the product.

- Should any functional problem or other defects occur, first contact the service department named below by telephone or use our contact form, which you will find at parkside-diy.com under service categories.
- Once the product is determined to be defective, you can then attach the proof of purchase (sales receipt) and state the nature of the defect and when it occurred and send it, postage free for you, to the address of the service department of which you have been notified.



- At parkside-diy.com you can find and download these and many other manuals. With this QR code you can directly access parkside-diy.com.

Select your country and use the search template to look for the operating instructions. By entering the product number (e.g. IAN 123456_7890) you access the operating instructions for your product.

IAN: 459170_2401

Service contact

- Ⓒ Customer Service
United Kingdom
Telephone: 08000518970
Contact form at
parkside-diy.com
Location: Germany
- Ⓒ Customer service Cyprus
Telephone: 80094242
Contact form at
parkside-diy.com
Location: Germany

Čestitamo!

Ovom kupnjom odlučili ste se za visokokvalitetan proizvod. Upoznajte se s proizvodom prije prve upotrebe.



Stoga pažljivo pročitate sljedeće upute za uporabu.

Koristite se proizvodom samo na način kako je ovdje opisano i u navedene svrhe. Dobro čuvajte ovo upute za uporabu. Ako proizvod predajete drugim osobama, svakako im predajte i svu dokumentaciju.

Opseg isporuke/ pregled dijelova (sl. A)

- 1 x ljestve (1) uklj.
 - 1 x podest (1a)
 - 2 x stepenica (1b)
 - 4 x stopa (1c)
 - 1 x bočna greda (1d)
 - 1 x potporna greda (1e)
- 1 x upute za uporabu

Tehnički podaci

Težina: otprilike 5,3 kg

Najveća nosivost: 150 kg

EN 131

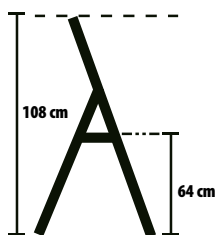

Datum proizvodnje
(mjesec/godina):
08/2024

Namjenska uporaba

Ovaj proizvod je dizajniran kao pomoć pri penjanju za unutarnju i vanjsku upotrebu u privatnom području i može se opteretiti do maks. 150 kg. Proizvod se može koristiti kao postolje za stajanje za kratkotrajne aktivnosti.

Korišteni simboli/ sigurnosne upute kako biste izbjegli uzroke nezgoda



Upozorenje, pad s
ljestvi



Slijedite upute

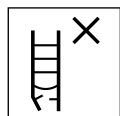

Provjerite ljestve nakon isporuke. Prije svake uporabe vizualno provjerite jesu li ljestve oštećene i osigurajte sigurnu uporabu. Nemojte koristiti oštećene ljestve.



Najveća nosivost



Ne upotrebljavajte ljestve na neravnom ili rastresitom tlu.



Izbjegavajte nagi-
njanje u stranu.

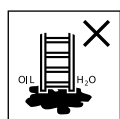

Ne postavljajte ljestve na kontaminirano tlo.



Maksimalni broj korisnika



Nemojte se penjati ili silaziti niz ljestve okrenutog lica.



Čvrsto se držite za ljestve kada se penjete i spuštate. Kada radite na ljestvama, čvrsto se držite ili upotrebljavajte druge sigurnosne mjere ako to nije moguće.



Izbjegavajte radove koji uzrokuju bočno opterećenje ljestvi, npr. bočno bušenje kroz čvrste materijale.



Kada upotrebljavate ljestve, nemojte nositi opremu koja je teška ili nezgrapna.

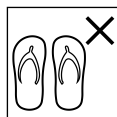

Nemojte se penjati na ljestve s neprikladnom obućom.



Ne upotrebljavajte ljestve u slučaju fizičkih ograničenja. Određena zdravstvena stanja, lijekovi, zlouporaba alkohola ili droga prilikom uporabe ljestvi mogu dovesti do opasnosti po sigurnost.



Upozorenje, električna opasnost.

Utvrđite sve rizike koji proizlaze iz električne opreme u radnom području, npr. visokonaponske

vodove ili drugu izloženu električnu opremu i nemojte upotrebljavati ljestve gdje postoji opasnost od električne struje.

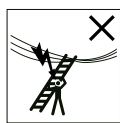

Nemojte upotrebljavati ljestve kao most.

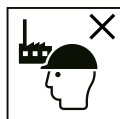

Ljestve za neprofesionalnu uporabu



Ne stupajte bočno s ljestvi na neku drugu površinu.



Prije uporabe potpuno otvorite ljestve.

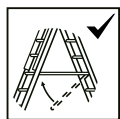

Ljestve upotrebljavate samo s umetnutim sigurnosnom prečkom.



Samostojeće ljestve ne smiju se upotrebljavati kao ljestve za naslanjanje osim ako nisu za to predviđene.



Vodoravne površine koje podsjećaju na podest samostojećih ljestvi, ali nisu dizajnirane za to (npr. plastična radna površina za odlaganje) moraju biti jasno označene na površini (ako je to potrebno zbog konstrukcije).

- Ne zadržavajte se na ljestvama predugo bez redovitih prekida (umor je rizik).
- Spriječite oštećenja prilikom transporta ljestvi, npr. tako da ih zategnete i osigurate da su ispravno pričvršćene/postavljene.
- Osigurajte da su ljestve prikladne za odgovarajuću primjenu.
- Nemojte upotrebljavati zaprljane ljestve, npr. mokrom bojom, prljavštinom, uljem ili snijegom.

- Ne upotrebljavajte ljestve na otvorenom pri nepovoljnim vremenskim uvjetima, npr. pri jakom vjetru.
- U okviru profesionalne uporabe mora se provesti procjena rizika uzimajući u obzir zakonske propise u zemlji uporabe.
- Kada postavljate ljestve, budite svjesni opasnosti od sudara, npr. s pješacima, vozilima ili vratima. Zaključajte vrata (ali ne i izlaze za slučaj opasnosti) i prozore u radnom prostoru ako je to moguće.
- Nemojte mijenjati konstrukciju ljestvi.
- Nemojte se pomicati ljestve dok stojite na njima.
- Pazite na vjetar kada ljestve upotrebljavate na otvorenom.
- Za neizbježne radove pod električnim naponom upotrebljavajte nevodljive ljestve.

Opasnost po život!

- Nikad ne ostavljajte djecu da se bez nadzora igraju s ambalažnim materijalom. Postoji opasnost od gušenja.

Opasnost od ozljeda za djecu!

- Djeca se ne smiju igrati proizvodom. Djeci posebno naglasite da proizvod nije igračka.
- Obratite pažnju na dječji prirodni instinkt za igru i spremnost na eksperimentiranje. Spriječiti situacije i ponašanja koja nisu namijenjena proizvodu.
- Proizvod nije sprava za penjanje ili igru! Osigurajte da osobe, posebice djeca proizvod ne koriste kao pomagalo za podizanje.
- Kada se ne koristi, proizvod se mora čuvati izvan dohvata djece.
- Čišćenje i korisničko održavanje ne smiju provoditi djeca.

Uporaba

- Uklonite materijal za pakiranje.

Opasnost od prignječenja.

Prilikom rasklapanja i sklapanja proizvoda pazite na prste.

Rasklapanje ljestvi (sl. B)

1. Povucite potpornu gredu (1e) što je više moguće od bočne grede (1d).
2. Osigurajte ljestve (1) tako da podest (1a) utisnete u šipku potporne grede.

Sklapanje ljestvi (sl. C)

1. Nagnite ljestve (1) malo prema bočnoj gredi (1d).
2. Povucite podest (1a) prema gore i gurnite potpornu gredu (1e) prema bočnoj gredi dok se ne dodirnu.

Popis dijelova za provjeru

Tijekom redovitih provjera potrebno je uzeti u obzir sljedeće:

- provjerite da grede (uspravni dijelovi) nisu savijene, iskrivljene, uvrnute, udubljene, napuknute, korodirane ili trule;

- provjerite da su grede oko točaka pričvršćivanja za druge dijelove u dobrom stanju;
- provjerite da pričvrtni elementi (kao što su zakovice, vijci, svornjaci) ne nedostaju, da nisu labavi ili zahrđali;
- provjerite da ne nedostaju prečke/stepenice, da nisu labave, jako istrošene, korodirane ili oštećene;
- provjerite da zglobovi između prednje i stražnje strane nisu oštećeni, labavi ili korodirani;
- provjerite da zasun ostane u vodoravnom položaju, da ne nedostaju stražnje vodilice i kutni nosači, da nisu savijeni, labavi, korodirani ili oštećeni;
- provjerite da ne nedostaju stope/kapice za stope, da nisu labave, jako istrošene, korodirane ili oštećene;
- provjerite da su cijele ljestve čiste od onečišćenja (npr. prljavštine, boje, ulja ili masti);

- provjerite da na podestu ne nedostaju dijelovi ili pričvrtni elementi i da podest nije oštećen ili zahrđao.

Ako bilo koja od gore navedenih provjera nije zadovoljavajuća, ljestve se NE smiju rabiti.

Popravak i održavanje

- Vodite računa da proizvod bude čist te da na njemu ne bude stranih materijala jer ti materijali mogu uništiti zglobove i funkcioniranje.
- Redovito podmazujte zglobni mehanizam.
- Popravke i radove na održavanju proizvoda mora obavljati stručna osoba prema uputama proizvođača.
NAPOMENA: Stručna osoba je netko tko ima znanje za provedbu popravaka ili radova na održavanju, npr. sudjelovanjem na obuci proizvođača.
- Prilikom popravka i zamjene dijelova kao što su npr. stope, po potrebi se obratite proizvođaču ili trgovcu.

Transport i skladištenje

- Nestručno rukovanje proizvodom tijekom transporta i skladištenja može dovesti do oštećenja.
- Sklopite proizvod nakon uporabe te za svrhe skladištenja i transporta.
- Osigurajte i pričvrstite proizvod tijekom transporta (npr. na krovnim nosačima ili u automobilu) kako biste izbjegli oštećenja.
- Kada ne koristite proizvod, čuvajte ga uvijek u suhom i čistom stanju na sobnoj temperaturi.
- Nemojte ništa skladištiti na proizvodu.
- Skladištite proizvod podalje od područja gdje bi se njegovo stanje moglo brzo pogoršati (npr. vlaga, visoke temperature, izloženost vremenskim prilikama).
- Skladištite proizvod u položaju koji osigurava da ostane ravan (npr. obješen na nosač ljestvi ili odložen na ravnu, čistu površinu).

- Skladištite proizvod na način da ne može predstavljati opasnost od spoticanja ili prepreku.

Čišćenje

Čistite ga samo vlažnom krpom za čišćenje i na kraju ga osušite.

VAŽNO! Proizvod nikad nemojte čistiti oštrim sredstvima za čišćenje.

Uputa za zbrinjavanje



Zbrinite proizvod i ambalažne materijale u skladu s važećim lokalnim propisima. Čuvajte ambalažni materijal (kao što su npr. folijske vrećice) izvan dohvata djece. Za više informacija o zbrinjavanju istrošenog proizvoda obratite se svojoj općinskoj ili gradskoj upravi. Zbrinite proizvod i ambalažu ekološki.



Kod za reciklažu služi za označavanje raznih materijala radi njihova vraćanja u kružni tok za ponovno korištenje (recikliranje). Kod se sastoji od simbola za kružni tok korištenja te broja koji označava materijal.

Napomene vezane za garanciju i usluge servisa

Proizvod je proizveden s velikom pažnjom i pod stalnom kontrolom. Tvrtka DELTA-SPORT HANDELS-KONTOR GmbH privatnim krajnjim kupcima na ovaj proizvod daje trogodišnju garanciju od datuma kupovine (garancijsko razdoblje) u skladu s sljedećim odredbama. Garancija se odnosi samo na greške u materijalu i obradi. Garancija se ne odnosi na dijelove koji su podložni uobičajenom habanju te se stoga moraju smatrati potrošenim dijelovima (npr. baterije), niti na lomljive dijelove, npr. sklopke, aku baterije ili dijelove koji su izrađeni od stakla.

Zahtjevi iz ove garancije su isključeni ako je proizvod korišten nepropisno ili nepravilno ili ako nije korišten u okviru predviđene namjene ili predviđenog opsega uporabe ili ako se nisu poštvale odredbe iz uputa za uporabu,

osim ako krajnji kupac može dokazati da se radi o greški u materijalu ili obradi koji se ne temelji na nekoj od gore spomenutih okolnosti. Zahtjevi iz garancije mogu se ostvariti samo unutar garancijskog roka uz predočenje izvornog računa. Čuvajte stoga izvorni račun. Garancijski rok se načelno ne produžuje uslijed eventualnih popravaka na temelju garancije, zakonskog jamstva ili kulanije. To se također odnosi i na zamijenjene i popravljene dijelove.

U slučaju bilo kakvih pritužbi, molimo kontaktirajte prvo niže navedeni servisni telefon ili nas kontaktirajte putem e-pošte. Ako se radi o garancijskom slučaju, mi ćemo proizvod - po našem izboru - besplatno popraviti ili zamijeniti ili ćemo vam vratiti kupoprodajnu cijenu. Druga prava na temelju garancije ne postoje. Ovom garancijom nisu ograničena vaša zakonska prava, posebno jamstveni zahtjevi prema dotičnom prodavatelju.

(1) U slučaju manjeg popravka jamstveni rok se produljuje onoliko koliko je kupac bio lišen uporabe stvari.

(2) Međutim, kad je zbog neispravnosti stvari izvršena njezina zamjena ili njezin bitni popravak, jamstveni rok počinje teći ponovno od zamjene, odnosno od vraćanja popravljene stvari.

(3) Ako je zamijenjen ili bitno popravljen samo neki dio stvari, jamstveni rok počinje teći ponovno samo za taj dio.

Obrada u slučaju reklamacije po jamstvu

Kako bismo brzo mogli obraditi vaš zahtjev, molimo da slijedite sljedeće upute:

- Za sve upite, držite u pripravnosti račun i broj artikla (npr. IAN 123456_7890) kao dokaz kupnje.
- Broj artikla pronaći ćete na tipskoj pločici na proizvodu, gravuri na proizvodu, naslovnoj stranici vaših uputa (dolje lijevo) ili na naljepnici na stražnjoj ili donjoj strani proizvoda.

- Ako dođe do funkcionalnih grešaka ili drugih nedostataka, prvo se telefonom obratite dolje navedenom servisnom odjelu ili koristite naš obrazac za kontakt koji možete pronaći na parksidediy.com pod točkom Servis.
- Proizvod koji je evidentiran kao neispravan možete besplatno poslati na priopćenu adresu servisa, uz prilaganje potvrde o kupnji (račun) i podataka o kakvom se kvaru radi i kada se pojavio.



Ove i mnoge druge priručnike možete pogledati i preuzeti na parksidediy.com.

Ovaj QR kod vodi vas izravno na parksidediy.com. Odaberite svoju zemlju i potražite upute za rukovanje pomoću maske za pretraživanje.

Unosom broja artikla (npr. IAN 123456_7890) bit ćete preusmjereni na upute za rukovanje za svoj proizvod.

IAN: 459170_2401

Kontaktni podaci servisa

- Ⓜ Služba za korisnike
Hrvatska
Telefon: 0800805933
Obrazac za kontakt na parksidediy.com
Sjedište: Njemačka

Srdačno čestitamo!

Ovom kupovinom ste se odlučili za kvalitetan proizvod. Upoznajte se sa proizvodom pre nego što počnete da ga koristite.



U tu svrhu pažljivo pročitajte sledeće uputstvo za korišćenje.

Proizvod koristiti samo na opisani način i za navedenu oblast primene. Sačuvajte ova uputstvo za korišćenje. Kada proizvod predajete trećem licu, priložite i svu dokumentaciju.

Obim isporuke/ pregled delova (sl. A)

- 1 x merdevine (1) uklj.
 - 1 x platforma (1a)
 - 2 x gazište (1b)
 - 4 x čep (1c)
 - 1 x profil za penjanje (1d)
 - 1 x osloni profil (1e)
- 1 x uputstvo za korišćenje

Tehnički podaci

Težina: cca. 5,3 kg

Maksimalna nosivost: 150 kg

EN 131

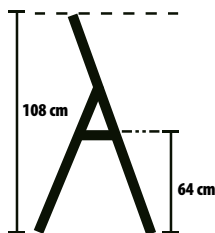

Datum proizvodnje
(mesec/godina): 08/2024

Namenska upotreba

Ovaj artikal je dizajniran kao pomoćno sredstvo za penjanje ličnu upotrebu u zatvorenom i otvorenom prostoru i može se opteretiti do maksimalno 150 kg. Artikal se može koristiti kao postolje za kratkoročne aktivnosti.

Korišćeni simboli/ bezbednosna uputstva za izbegavanje uzroka nezgoda



Upozorenje, pad sa merdevina



Sledite uputstva

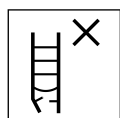

Proverite merdevine nakon isporuke. Pre svake upotrebe, vizuelno pregledajte merdevine da li imaju oštećenja i osigurajte bezbednu upotrebu. Ne koristite oštećene merdevine.



Maksimalna nosivost

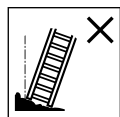

Ne koristite merdevine na neravnom ili labavom terenu.



Izbegavajte naginjanje u stranu.

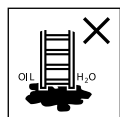

Ne postavljajte merdevine na prljavom tlu.



Maksimalan broj korisnika



Nemojte se penjati ili spuštati sa merdevina okrenutog lica.



Čvrsto se držite za merdevine kada se penjete i spuštate.

Kada radite na merdevinama, držite se čvrsto ili sprovedite druge mere bezbednosti ako to nije moguće.



Izbegavajte rad koji uzrokuje bočno opterećenje na merdevinama, npr. bočno bušenje kroz čvrste materijale.

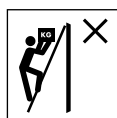

Kada koristite merdevine, nemojte nositi opremu koja je teška ili nezgodna.

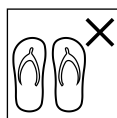

Nemojte se penjati na merdevine sa neprikladnim cipelama.



Nemojte koristiti merdevine ako imate fizička ograničenja. Određena zdravstvena stanja, lekovi, zloupotreba alkohola ili droga mogu dovesti do opasnosti po bezbednost prilikom korišćenja merdevina.



Upozorenje, opasnost od strujnog udara.

Identifikujte sve rizike koje predstavlja električna oprema u radnom području,

npr. visokonaponski dalekovodi ili druga izložena električna oprema i ne koristite merdevine tamo gde postoji rizik od električne struje.

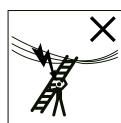

Nemojte koristiti merdevine kao most.

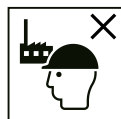

Merdevine za neprofesionalnu upotrebu



Ne idite bočno sa merdevina na bilo koju drugu površinu.



Pre upotrebe potpuno otvorite merdevine.

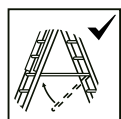

Koristite samo merdevine sa umetnutom zaštitom od širenja.



Samostojeće merdevine se ne smeju koristiti kao oslone merdevine osim ako su za to projektovane.



Horizontalne površine koje podsećaju, ali nisu projektovane da liče na platformu merdevina (npr. plastična radna ploča) moraju biti jasno obeležene na površini (ako je to konstrukcijski nužno).

- Ne zadržavajte se predugo na merdevinama bez redovnih pauza (umor je faktor rizika).
- Sprečite oštećenja prilikom transporta merdevina, npr. pričvrstite ih i proverite da li su pravilno pričvršćene/nameštene.
- Uverite se da su merdevine pogodne za odgovarajuću primenu.
- Zaprljane merdevine, npr. vlažnom bojom, prljavštinom, uljem ili snegom, ne koristiti.

- Ne koristite merdevine na otvorenom u nepovoljnim vremenskim uslovima, npr. upotreba prilikom jakog vetra.
- U kontekstu profesionalne upotrebe, procena rizika se mora izvršiti uzimajući u obzir zakonske odredbe u zemlji u kojoj se koristi.
- Kada postavljate merdevine, budite svesni rizika od sudara, na primer sa pešacima, vozilima ili vratima. Zaključajte vrata (ali ne i izlaze u slučaju nužde) i prozore u radnom prostoru ako je moguće.
- Ne menjajte konstrukciju merdevina.
- Ne pomerajte merdevine dok stojite na njima.
- Budite svesni vetra kada koristite na otvorenom.
- Koristite neprovodne merdevine za neizbežne radove pod električnim naponom.

Opasnost po život!

- Nikada ne ostavljajte decu bez nadzora s ambalažom. Postoji opasnost od gušenja.

Opasnost od povreda za decu!

- Deca je zabranjeno da se igraju s artiklom. Posebno upozorite decu na to da predmet nije igračka.
- Obratite pažnju na dečji prirodni instinkt za igru i spremnost na eksperimentisanje. Sprečite situacije i ponašanje nepredviđene za artikal.
- Artikal nije sredstvo za penjanje ili igranje! Vodite računa o tome da se odrasle osobe a posebno deca ne povlače uvis uz artikal.
- Artikal se mora čuvati van domašaja dece kada se ne koristi.
- Čišćenje i korisničko održavanje ne smeju da vrše deca.

Korišćenje

- Uklonite materijal za pakovanje.

Opasnost od prignječena.
Pazite na prste kada rasklapate i sklapate artikal.

Rasklapanje merdevina (sl. B)

1. Povucite osloni profil (1e) što je više moguće od profila za penjanje (1d).
2. Osigurajte merdevine (1) guranjem platforme (1a) u šipku oslonog profila.

Sklapanje merdevina (sl. C)

1. Nagnite blago merdevine (1) u pravcu profila za penjanje (1d).
2. Povucite platformu (1a) nagore i gurnite osloni profil (1e) prema profilu za penjanje dok se ne dodirnu.

Spisak delova za proveru

Periodični pregledi moraju uključivati:

- proveru da profili (uspravni delovi) nisu savijene, krive, uvrnute, udubljene, napuknute, korodirane ili trule;
- proveru da li su profili oko tačaka pričvršćivanja drugih delova u dobrom stanju;
- proveru da pričvršćivači (kao što su zakovice, šrafovi, zavrtnji) ne nedostaju, nisu labavi ili korodirani;

- proveru da prečke/stepenice ne nedostaju, da su labave, da su jako istrošene, korodirane ili oštećene;
- proveru da spojevi spređana-nazad nisu oštećeni, labavi ili korodirani;
- proveru da reza ostaje u horizontalnom položaju, da zadnje šine i uglovi ne nedostaju, da nisu savijeni, labavi, korodirani ili oštećeni;
- proveru da stopala/čepovi merdevina ne nedostaju, da su labavi, da su jako istrošeni, korodirani ili oštećeni;
- proveru da li su cele merdevine čiste od kontaminacije (npr. prljavštine, boje, ulja ili masti);
- proveru da nema nedostajućih delova platforme ili pričvršćivača i da platforma nije oštećena ili korodirana.

Ako bilo koja od gore navedenih provera nije zadovoljavajuća, merdevine NE bi trebalo da se koriste.

Popravka i održavanje

- Držite artikal čistim i bez stranih materijala jer ovi materijali mogu uništiti zglobove i funkciju.
- Redovno podmazujte zglobni mehanizam.
- Radove na popravci i održavanju na artiklu mora izvršiti stručna osoba i u skladu sa uputstvima proizvođača.
NAPOMENA: Stručno lice je neko ko ima znanja da izvrši popravke ili održavanje, npr. učešćem na kursu obuke koji obezbeđuje proizvođač.
- Prilikom popravke i zamenе delova kao što su npr. stopala, obratite se proizvođaču ili prodavcu ako je potrebno.

Transport i skladištenje

- Nepravilno rukovanje artiklom tokom transporta i skladištenja može dovesti do oštećenja.
- Sklopите artikal nakon upotrebe i za skladištenje i transport.

- Osigurajte i pričvrstite artikal tokom transporta (npr. na krovnim nosačima ili u automobilu) da biste izbegli oštećenje.
- Kada se ne koristi, artikal čuvati u suvom i čistom stanju na sobnoj temperaturi.
- Ne skladištite ništa na artiklu.
- Čuvajte artikal dalje od mesta gde bi se njegovo stanje moglo brzo pogoršati (npr. vlažnost, visoke temperature, izloženost vremenskim neprilikama).
- Čuvajte artikal u položaju koji pogoduje da artikal ostane u ravni (npr. obešen na nosač merdevina ili postavljen na ravnu, čistu površinu).
- Čuvajte artikal tako da ne može predstavljati opasnost od spoticanja ili prepreku.

Čišćenje

Čistiti samo vlažnom krpom za čišćenje, a zatim osušiti suvom krpom za čišćenje. **VAŽNO!** Ne čistiti jakim sredstvima za čišćenje.

Napomene u vezi odlaganja u otpad



Odložite artikal i ambalaže u skladu sa važećim lokalnim propisima. Držite materijale za pakovanje (kao što su kese od folije) van domašaja dece. Za više informacija o načinu odlaganja dotrajalog artikla obratite se svojoj lokalnoj ili gradskoj upravi. Odložite artikal i pakovanje u skladu s principima za zaštitu životne sredine.



Kod za reciklažu se koristi za označavanje različitih materijala za povratak u ciklus reciklaže. Kod se sastoji od simbola za reciklažu i broja koji identifikuje materijal.

Napomene za garanciju i postupak za servisiranje

Ovaj proizvod proizveden je pod brižnim nadzorom i stalnom kontrolom. Za ovaj proizvod DELTA-SPORT HANDELSKONTOR GmbH

odobrava privatnim krajnjim korisnicima garanciju od tri godine od datuma kupovine (garantni rok) u skladu sa sledećim odredbama. Garancija se odnosi samo na materijalne i obradne greške. Garancijom nisu obuhvaćeni delovi koji podležu standardnom habanju i stoga se smatraju potrošnim delovima (npr. baterije), kao ni lomljivi delovi, npr. prekidači, punjive baterije ili delovi koji su izrađeni od stakla.

Prava koja proizlaze iz ove garanciju gube se ako je predmet korišćen nenamenski ili nepravilno i izvan njegove predviđene namene ili predviđenog obima upotrebe, kao i ukoliko se korisnik nije pridržavao navoda iz uputstva za upotrebu izuzev ako krajnji korisnik dokaže da postoji greška u materijalu ili njegovoj obradi koja ne proizlazi iz gorepomenutih okolnosti. Prava koja proizlaze iz garancije važe isključivo za period u okviru garantnog roka uz predočenje originalnog računa.

Zato Vas molimo da sačuvate originalni račun. Garantni rok se ne produžava zbog popravki koje se vrše na osnovu garancije, zakonske garancije ili dobrih poslovnih običaja. To se odnosi i na zamenjene i popravljene delove. U slučaju bilo kakvih pritužbi, molimo Vas da prvo kontaktirate niže navedeni telefon dežurne servisne službe ili nas kontaktirajte putem e-pošte.

U slučaju prava na garanciju, mi ćemo - po našem izboru - besplatno popraviti ili zameniti proizvod ili Vam vratiti novac prema kupoprodajnoj ceni. Druga prava nisu obuhvaćena garancijom.

Ova garancija ne ograničava Vaša zakonska prava, a naročito ne Vaše pravo na potraživanje garancije prema predmetnom prodavcu.

Obrada u slučaju reklamacije

Da biste bili sigurni da će vaš zahtev biti brzo obrađen, pratite sledeća uputstva:

- Za sve upite, neka vam budu dostupni račun i broj artikla (npr. IAN 123456_7890) kao dokaz kupovine.
- Molimo pronadite broj artikla na natpisnoj pločici artikla, gravuru na artiklu, naslovnici vaših uputstava (dole levo) ili nalepnicu na poledini ili dnu artikla.
- Ako dođe do funkcionalnih grešaka ili drugih kvarova, molimo vas da prvo kontaktirate dole navedenu servisnu službu telefonom ili koristite naš kontakt obrazac, koji možete pronaći na parksidediy.com u kategoriji Servis.
- Zatim možete besplatno poslati artikal koji je evidentiran kao neispravan na adresu servisa koju ste dobili, prilažući račun (priznanicu) i detalje o tome šta je kvar i kada se pojavio.



Možete pogledati i preuzeti ove i mnoge druge priručnike na parkside-diy.com. Ovaj

QR kod vas vodi direktno na parkside-diy.com. Izaberite svoju zemlju i potražite uputstva za rukovanje koristeći okvir za pretragu. Unošenjem broja artikla (npr. IAN 123456_7890) bićete preusmereni na uputstva rukovanje vašima artiklom.

IAN: 459170_2401

Kontakt za servis

RS Korisnički servis Srbija
Telefon: 0800801807
Kontakt obrazac na
parkside-diy.com
Sedište: Nemačka

Uvozi i stavlja u promet:

Lidl Srbija KD,

Prva južna radna 3,
22330 Nova Pazova,
Republika Srbija
Tel.: 0800801807,
E-Mail: Kontakt obrazac na
parkside-diy.com

Kako izjaviti reklamaciju?

Molimo Vas:

- da pozovete korisnički servis: 0800801807
- pošaljete e-mail na: Kontakt obrazac na parkside-diy.com
- posetite najbližu Lidl prodavnicu.

Da bismo osigurali najbržu asistenciju, molimo da sačuvate fiskalni račun i date ga na uvid prilikom izjavljivanja reklamacije.

Lidl i proizvođač nisu u mogućnosti da garantuju obezbeđivanje servisiranja i dostupnost rezervnih delova nakon isteka garantog perioda/perioda saobraznosti. Ukoliko za tim bude potrebe, putem naše Službe za potrošače možete proveriti dostupnost rezervnih delova i opcije za popravku. Hvala na razumevanju.

Felicitări!

Ați ales să achiziționați un produs de calitate superioară. Înainte de prima utilizare, trebuie să vă familiarizați cu produsul dumneavoastră.



Citiți cu atenție următoarele instrucțiuni de utilizare.

Utilizați produsul numai în modul descris și în scopurile de utilizare prevăzute.

Păstrați aceste instrucțiuni de utilizare într-un loc sigur.

În cazul predării produsului unei alte persoane, transmiteți toată documentația acestuia.

Cuprinsul livrării/denumirea componentelor (fig. A)

- 1 x scară (1) incl.
- 1 x platformă (1a)
- 2 x treaptă scară (1b)
- 4 x picior scară (1c)
- 1 x bară de acces (1d)
- 1 x bară de sprijin (1e)
- 1 x instrucțiuni de utilizare

Date tehnice

Greutate: cca 5,3 kg

Sarcină maximă: 150 kg

EN 131

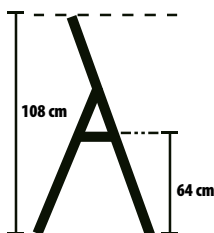

Data fabricației

(luna/anul): 08/2024

Utilizarea conform destinației

Acest articol este conceput ca mijloc de urcare la interior și exterior, de uz privat, și suportă o sarcină maximă de 150 kg. Articolul poate fi folosit ca punct de sprijin pentru activități de scurtă durată.

Simboluri/instrucțiuni de siguranță utilizate pentru evitarea accidentelor



Avertizare, cădere de pe scară



Respectați instrucțiunile

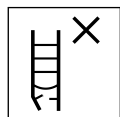

Verificați scara după livrare. Înainte de fiecare folosire, verificați vizual scara cu privire la deteriorări și utilizarea ei în siguranță. Nu folosiți scara, dacă este deteriorată.



Sarcină maximă



Nu folosiți scara pe un teren denivelat sau neconsolidat.



Evitați înclinarea laterală

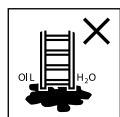

Nu instalați scara pe un teren contaminat.



Număr maxim de utilizatori



Nu urcați și nu coborâți scara decât orientat cu fața spre ea.



La urcare și coborâre țineți-vă strâns de scară. Atunci când lucrați pe scară, țineți-vă de ea sau, atunci când acest lucru nu este posibil, folosiți alte mijloace de siguranță.



Evitați lucrările care presupun o solicitare laterală a scării, de ex. găurirea unor materiale solide cu o bormașină.



Când folosiți scara, nu purtați echipamente grele sau greu de manipulat.

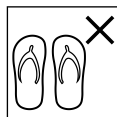

Nu urcați pe scară cu încălțăminte nepotrivită.



Nu folosiți scara în cazul în care aveți limitări fizice. Anumite stări de sănătate, administrarea de medicamente, abuzul de alcool sau de droguri pot duce la periclitaarea siguranței în folosirea scării.



Avertizare, pericol electric. Identificați orice risc generat de echipamentele electrice din zona de lucru, de exemplu, linii

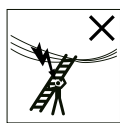

electrice aeriene de înaltă tensiune sau alte echipamente electrice expuse, și nu utilizați scara dacă există riscuri de natură electrică.



Nu folosiți scara ca punte de trecere.

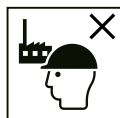

Scară pentru uz non-profesional



Nu pășiți în lateral pe o altă suprafață direct de pe scara dublă.



Scara trebuie deschisă complet înainte de utilizare.

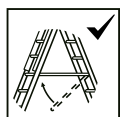

Folosiți scara numai cu elementul de siguranță pus.



Nu folosiți scara dublă pe post de scară rezemată, decât dacă este proiectată în acest scop.



Suprafețele orizontale similare unei scări duble cu platformă de lucru, care însă nu sunt proiectate în acest scop (de ex. raft de lucru din material plastic), trebuie marcate în mod explicit pe suprafața lor (dacă acest lucru este impus de constructor).

- Nu rămâneți timp îndelungat pe scară fără să faceți pauze regulate (oboseala reprezintă și ea un risc).
- Evitați deteriorarea scării în timpul transportului, de ex. prin ancorarea ei, și asigurați-vă că este fixată în mod corespunzător.
- Asigurați-vă că scara este adecvată scopului în care doriți să o folosiți.
- Nu folosiți o scară murdară, de ex. de vopsea proaspătă, mizerii, ulei sau zăpadă.

- Nu folosiți scara în aer liber, atunci când condițiile sunt nefavorabile, de pildă la vânt puternic.
- În cazul unei utilizări profesionale, trebuie să se realizeze o evaluare a riscurilor, ținând seama de legislația specifică țării respective.
- Când se instalează scara, fiți atenți la riscul de coliziune, de ex, cu pietoni, vehicule sau uși. Blocați ușile (dar nu ieșirile de urgență) și ferestrele din zona de lucru, dacă este posibil.
- Nu modificați construcția scării.
- Nu mișcați scara din loc în timp ce stați pe ea.
- La utilizarea scării în aer liber, țineți seama de vânt.
- Dacă efectuați lucrări care presupun prezența tensiunii electrice, folosiți scări izolate.

Pericol de moarte!

- Nu lăsați copiii nesupravegheați să intre în contact cu ambalajul. Există pericol de sufocare.

Pericol de rănire a copiilor!

- Copiii nu au voie să se joace cu articolul. Explicați în mod special copiilor că articolul nu este o jucărie.
- Aveți în vedere instinctul copiilor de a se juca și bucuria lor de a experimenta. Preveniți situațiile și comportamentele nepotrivite pentru articol.
- Articolul nu este un dispozitiv de cățărare sau de joacă! Asigurați-vă că nimeni, în special copiii, nu folosesc articolul ca mijloc de cățărare.
- Când nu este folosit, articolul nu trebuie lăsat la îndemâna copiilor.
- Curățarea și întreținerea de către utilizator nu pot fi efectuate de către copii.

Utilizare

- Îndepărtați materialul de ambalare.

Pericol de strivire. Aveți grijă de degete la plierea și deplierea articolului.

Deplierea scării (fig. B)

1. Îndepărtați complet bara de sprijin (1e) de bara de acces (1d).
2. Asigurați scara (1) prin împingerea platformei (1a) în montantul barei de sprijin.

Plierea scării (fig. C)

1. Pliți scara (1) ușor în direcția barei de acces (1d).
2. Trageți platforma (1a) în sus și împingeți bara de sprijin (1e) în direcția barei de acces până când ambele se ating.

Lista componentelor care trebuie verificate

În cadrul verificărilor regulate, țineți cont de următoarele:

- asigurați-vă că barele (piesele verticale) nu sunt curbate, îndoite, răsucite, turtite, crăpate, corodate sau delabrate;
- asigurați-vă că barele sunt în stare bună în jurul punctelor de fixare a celorlalte componente;
- verificați ca elementele de fixare (de ex. nituri, șuruburi, buloane) să nu lipsească, să nu fie slăbite și nici corodate;
- verificați să nu lipsească stinghii/trepte, iar acestea să nu fie desprinse, prea uzate, corodate sau deteriorate;
- verificați ca articulațiile dintre partea din față și cea din spate a scării să nu fie deteriorate, slăbite sau corodate;
- verificați ca mecanismul de blocare să rămână în poziție orizontală, să nu lipsească șinele din spate și nici colțarele de rigidizare, acestea să nu fie curbate, slăbite, corodate sau deteriorate;
- verificați să nu lipsească picioarele scării/capacele picioarelor, să nu fie prea largi, prea uzate, corodate sau deteriorate;
- verificați toată scara ca aceasta să nu prezinte impurități (de ex. mizerii, vopsea, ulei sau vaselină);

- verificați să nu lipsească piese sau elemente de fixare de la platformă, iar aceasta să nu fie deteriorată sau corodată.

Dacă una dintre verificările menționate mai sus nu va avea rezultate satisfăcătoare, scara NU se va folosi.

Reparații și întreținere

- Păstrați articolul curat și fără contact cu substanțe străine, deoarece acestea ar putea afecta articulațiile și buna funcționare a scării.
- Ungeți regulat mecanismul articulațiilor.
- Lucrările de întreținere și reparații se vor efectua numai de către o persoană specializată, în conformitate cu instrucțiunile producătorului.

NOTĂ: O persoană specializată înseamnă cineva care dispune de cunoștințele necesare pentru efectuarea lucrărilor de reparație și întreținere, de ex. în urma participării la un instructaj organizat de producător.

- La repararea sau înlocuirea unor componente, de ex. a picioarelor, se poate contacta producătorul sau comerciantul.

Transport și depozitare

- Manipularea necorespunzătoare a articolului în timpul transportului și a depozitării poate conduce la deteriorări.
- Pliăți articolul după fiecare utilizare, precum și în vederea depozitării sau a transportului.
- Asigurați și ancorați articolul în timpul transportului (de ex. pe portbagajul de plafon sau în autovehicul) pentru a evita posibile deteriorări.
- În cazul în care nu folosiți articolul, depozitați-l întotdeauna în stare uscată și curată, la temperatura camerei.
- Nu depozitați nimic pe articol.
- Nu depozitați articolul în apropierea unor zone care ar putea afecta condiția sa tehnică (de ex. expunerea la umiditate, la temperaturi ridicate sau la intemperii).

- Depozitați articolul într-un loc care îi permite să rămână în poziție verticală (de ex. atârnat de un suport pentru scară sau depus pe o suprafață plană și curată).
- Depozitați articolul astfel, încât să nu împiedice pe nimeni.

Curățarea

Curățați numai cu o lavetă umedă și apoi ștergeți cu o lavetă uscată.

IMPORTANT! Nu curățați niciodată produsul cu detergenți agresivi.

Instrucțiuni privind eliminarea



Eliminați produsul și materialele de ambalare în conformitate cu regulamentele locale în vigoare. Nu lăsați materialele de ambalare (cum ar fi pungi din folie) la îndemâna copiilor. Puteți afla mai multe informații despre alte opțiuni de eliminare a articolului uzat de la municipalitatea sau administrația orașului. Eliminați articolul și ambalajul în mod ecologic.



Codul de reciclare este folosit pentru a identifica diferite materiale în vederea returnării acestora în ciclul de reciclare (Recycling). Codul este format din simbolul de reciclare destinat să reflecte ciclul de valorificare și un număr care identifică materialul.

Indicații referitoare la garanție și operațiuni de service

Articolul a fost fabricat cu mare atenție și supus unui control permanent. DELTA-SPORT HANDELSKONTOR GmbH acordă clienților finali privați o garanție de trei ani pentru acest articol de la data achiziției (perioada de garanție) în conformitate cu următoarele dispoziții. Garanția se aplică doar pentru defectele de material și de prelucrare. Garanția nu se extinde asupra pieselor supuse unei uzuri normale, considerate astfel drept piese de uzură (de ex. baterii) și nici asupra pieselor fragile, de ex. comutatoare sau piese fabricate din sticlă.

Se exclude orice drept legal în legătură cu această garanție dacă articolul a fost utilizat necorespunzător sau abuziv, fără respectarea prevederilor stabilite sau al scopului de utilizare prevăzut sau dacă specificațiile din instrucțiunile de utilizare nu au fost respectate, cu excepția cazului în care clientul final poate dovedi că există defecte de material sau de prelucrare care nu se datorează uneia dintre circumstanțele menționate anterior.

Drepturile din garanție pot fi revendicate doar cu respectarea termenului de garanție și prin prezentarea bonului de casă în original. Vă rugăm astfel să păstrați bonul de casă în original. Durata garanției nu se va prelungi prin eventuale reparații realizate în baza garanției, ca urmare a garanției legale sau prin service-ul acordat după expirarea garanției. Acest lucru se aplică și în cazul pieselor înlocuite sau reparate.

În cazul lipsei de conformitate survenite în perioada de garanție, termenul de garanție legală de conformitate și termenul garanției comerciale se prelungesc cu durata de nefuncționare a produsului.

Pentru produsele de folosință îndelungată, înlocuite în perioada de garanție, va curge un nou termen de la data înlocuirii acestora.

Pentru reclamații, vă rugăm să vă adresați întâi liniei telefonice de service indicată mai jos sau să luați legătura cu noi prin e-mail. Dacă este un caz de garanție, articolul va fi reparat, înlocuit gratuit sau vi se va restitui prețul de achiziție – la alegerea noastră. Nu se acordă alte drepturi prin prezenta garanție. Drepturile dvs. legale, în special cererile de garanție față de vânzătorul respectiv, nu sunt restricționate de această garanție.

Procedura în situații de garanție

Pentru a vă asigura că problema dumneavoastră este soluționată rapid, vă rugăm să urmați instrucțiunile de mai jos:

- Pentru ca dumneavoastră să puteți răspunde tuturor solicitărilor, vă rugăm să aveți la îndemână bonul de casă și numărul articolului (de ex., IAN 123456_7890) ca dovadă a achiziției.
- Numărul articolului se găsește pe plăcuța de identificare a articolului sau poate fi inscripționat pe articol, se poate afla pe pagina de titlu a instrucțiunilor (în stânga jos) sau pe autocolantul de pe spatele sau partea inferioară a articolului.
- În cazul în care apar defecte de funcționare sau alte neajunsuri, vă rugăm să contactați telefonic mai întâi departamentul de service menționat mai jos sau să folosiți formularul nostru de contact pe care

îl puteți găsi pe pagina parkside-diy.com la categoria Service.

- Un articol înregistrat ca fiind defect poate fi expediat franco la adresa de service comunicată, atașând dovezile plății (bonul de casă) și precizând care este defectul și când a apărut.



Pe pagina parkside-diy.com puteți vizualiza și descărca aceste manuale precum și

multe altele. Cu ajutorul codului QR ajungeți direct la pagina parkside-diy.com. Selectați țara dumneavoastră și folosiți masa de căutare pentru a avea acces la instrucțiunile de funcționare. După ce introduceți numărul articolului (de ex. IAN 123456_7890) veți fi trimis direct la instrucțiunile de funcționare aferente articolului dumneavoastră.

IAN: 459170_2401

Contact Service

☉ Serviciul de Asistență
Clienți România
Telefon: 0800890605
Formular de contact la
pagina parkside-diy.com
Sediul: Germania

Поздравления!

С Вашата покупка Вие избрахте продукт с високо качество. Запознайте се с него преди първото му използване.



За целта прочетете внимателно следващото ръководство за използване.

Използвайте продукта само в съответствие с описанието и за посочените области на приложение. Съхранявайте добре ръководството за използване. При предаването на продукта на трета страна предайте и всички документи.

Обем на доставката/ преглед на частите (фиг. А)

- 1 x работна стълба (1), включително
 - 1 x платформа (1a)
 - 2 x стъпало (1b)
 - 4 x крак на стълбата (1c)
 - 1 x рамо за качване (1d)
 - 1 x опорно рамо (1e)
- 1 x ръководство за използване

Технически данни

Тегло: около 5,3 kg

Максимално възможен полезен товар: 150 kg

EN 131

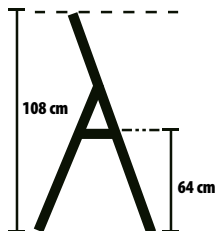

Дата на производство
(месец/година):
08/2024

Употреба по предназначение

Този продукт е предназначен за помощ при качване на закрито и открито за лична употреба и може да бъде натоварен с макс. 150 kg. Продуктът може да се използва като място за стоене за краткосрочни дейности.

Използвани символи/инструкции за безопасност за предотвратяване на причини за злополуки



Предупреждение, падане от работната стълба



Следвайте инструкциите

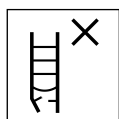

Проверете стълбата след доставката. Преди всяка употреба проверявайте визуално стълбата за повреди и безопасна употреба. Не използвайте стълбата, ако е повредена.



Максимално възможен полезен товар



Не използвайте стълбата върху неравна или нестабилна повърхност.



Избягвайте да се накланяте настрани.

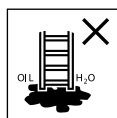

Не поставяйте стълбата върху замърсена основа.



Максимален брой ползватели



Не се качвайте и не слизайте по стълбата с лице, обърнато на друга страна.



При качване и слизание се дръжте здраво за стълбата. Дръжте се здраво, когато работите върху стълбата, или ако това не е възможно, вземете други мерки за безопасност.



Избягвайте работи, които предизвикват странично натоварване върху стълбите, например странично пробиване на твърди материали.



Когато използвате стълба, не носете оборудване, което е тежко или неудобно за работа.

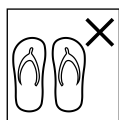

Не се качвайте по стълбата с неподходящи обувки.



Не използвайте стълбата, в случай че сте с физически ограничения. Определени здравословни състояния, прием на лекарства, злоупотреба с алкохол или наркотици могат да застрашат безопасността при използване на стълбата.



Предупреждение, опасност от електрически ток.

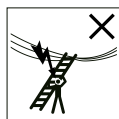

Идентифицирайте всички рискове, породени от електрическо оборудване в работната зона, напр. въздушни електропроводи с високо напрежение или друго открито електрическо оборудване, и не използвайте стълбата, ако има риск от електрически ток.



Не използвайте стълбата за преминаване от едно място на друго (“премостване”).

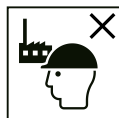

Стълбата не е за професионална употреба



Не стъпвайте странично от стоящата стълба върху друга повърхност.



Преди употреба отворете стълбата напълно.

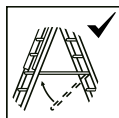

Използвайте стълбата само с поставена защита срещу разтваряне.



Стоящите стълби не трябва да се използват като подпирачи се (единични) стълби, освен ако не са проектирани за тази цел.



Хоризонтални повърхности, подобни на платформа на стълба, но непредназначени за това (напр. пластмасова работна табла), трябва да бъдат ясно обозначени върху повърхността (ако това се изисква по проект).

- Не оставайте на стълбата твърде дълго, без да правите редовни почивки (умората представлява риск).
- При транспортиране на стълбата предотвратете повреждането, напр. като я завържете, и се уверете, че тя е закрепена/прикрепена по подходящ начин.
- Уверете се, че стълбата е подходяща за съответната употреба.
- Не използвайте стълба, която е замърсена, напр. с мокра боя, други замърсявания, масло или сняг.
- Не използвайте стълбата на открито при неблагоприятни атмосферни условия, напр. силен вятър.
- В рамките на професионална употреба трябва да се извърши оценка на риска, като се вземе предвид законодателството в страната на употреба.
- Когато позиционирате стълбата, имайте предвид риска от сблъсък, напр. с пешеходци, превозни средства или врати. Ако е възможно, заключвайте вратите (но не и аварийните изходи) и прозорците в работната зона.
- Не променяйте конструкцията на стълбата.
- Не премествайте стълбата, докато стоите на нея.
- Внимавайте за вятър, когато я използвате на открито.
- Използвайте непроводящи стълби, ако се налага да извършвате работи под електрическо напрежение.

Опасност за живота!

- Никога не оставяйте без надзор деца с опаковъчния материал. Съществува опасност от задушаване.

Опасност от нараняване за деца!

- Деца не бива да играят с продукта. Обърнете на децата специално внимание на това, че продуктът не е играчка.
- Вземете предвид естествения импулс за игра и любовта към експериментиране на децата. Предотвратявайте ситуации и начини на поведение, които не са предвидени за продукта.
- Продуктът не е уред за катерене или игра! Уверете се, че хора, особено деца, не използват продукта като помощно средство за достигане до по-високо място.
- При неизползване продуктът трябва да се съхранява на недостъпно за деца място.

- Почистването и поддръжката от страна на потребителя не бива да се извършват от деца.

Употреба

- Отстранете опаковъчния материал.

Опасност от премазване.

При разгъване и сгъване на продукта внимавайте с пръстите си.

Разгъване на стълбата (фиг. В)

1. Издърпайте опорното рамо (1e) колкото е възможно по-далеч от рамото за качване (1d).
2. Подсигурете стълбата (1), като притиснете платформата (1a) към пръта на опорното рамо.

Сгъване на стълбата (фиг. С)

1. Наклонете леко стълбата (1) в посока на рамото за качване (1d).
2. Издърпайте платформата (1a) нагоре и бутнете опорното рамо (1e) към рамото за качване, докато двете рамена се допрат.

Списък на частите, които трябва да се проверят

По време на редовните проверки трябва да се обръща внимание на следното:

- проверете дали раменете (вертикалните части) не са огънати, изкривени, усукани, вдлъбнати, напукани, корозирали или прогнили;
- проверете дали раменете около точките за закрепване на други части са в добро състояние;
- проверете дали не липсват скрепителни елементи (като нитове, винтове, болтове) и дали не са разхлабени или корозирали;
- проверете дали не липсват стъпала/напречни пръти и дали не са разхлабени, силно износени, корозирали или повредени;
- проверете дали шарнирните връзки между предната и задната част не са повредени, разхлабени или корозирали;
- проверете дали заключването остава в хоризонтално положение, дали задните шини и ъгловите укрепващи елементи не липсват и не са огънати, разхлабени, корозирали или повредени;
- проверете дали краката на стълбата/капачките на краката не липсват и не са разхлабени, силно износени, корозирали или повредени;
- проверете дали цялата стълба не е замърсена (напр. със замърсявания, боя, масло или грес);
- проверете дали не липсват части или скрепителни елементи на платформата и дали платформата не е повредена или корозирала.

Ако някоя от горните проверки не даде задоволителен резултат, стълбата НЕ трябва да се използва.

Ремонтиране и поддръжка

- Поддържайте продукта чист и без чужди материали, тъй като такива материали може да разбият шарнирните връзки и да нарушат функционалността.
- Редовно смазвайте механизма на шарнирните връзки.
- Ремонтите и поддръжката на продукта трябва да се извършват от компетентно лице и в съответствие с инструкциите на производителя.
ЗАБЕЛЕЖКА: Компетентно е лицето, което има познания за извършване на ремонти или операции по поддръжка, например чрез посещение на обучение на производителя.
- Ако е необходимо, при ремонт и подмяна на части, като например крачета, се обърнете към производителя или търговеца.

Транспортиране и съхранение

- Неправилното боравене с продукта по време на транспортиране и съхранение може да доведе до щети.
- Сгъвайте продукта след употреба, както и за съхранение и транспортиране.
- Обезопасете и закрепете продукта по време на транспортиране (напр. върху багажника на покрива или в автомобила), за да предотвратите повреждането му.
- Съхранявайте продукта винаги сух и чист на стайна температура, когато не го използвате.
- Не съхранявайте нищо върху продукта.
- Съхранявайте продукта далеч от места, където състоянието му може бързо да се влоши (напр. излагане на влажност, високи температури, атмосферни влияния).

- Съхранявайте продукта в позиция, която ще спомогне да се запази прав (напр. окачен на стойка за стълба или поставен върху равна, чиста повърхност).
- Съхранявайте продукта така, че да не създава опасност от спъване и да не представлява препятствие.

Почистване

Почиствайте само с влажна почистваща кърпа и след това подсушете. **ВАЖНО!** Никога не почиствайте с агресивни почистващи препарати.

Указания за отстраняване като отпадък



Изхвърлете продукта и опаковъчните материали в съответствие с действащите местни разпоредби. Съхранявайте опаковъчните материали (като напр. найлонови пликове) на място, недостъпно за деца.

Допълнителна информация относно изхвърлянето на излезлия от употреба продукт ще получите от Вашата общинска или градска управа. Изхвърлете продукта и опаковката с грижа за околната среда.



Кодът за рециклиране служи за обозначаване на различни материали за връщането им в цикъла за повторно използване (рециклиране). Кодът се състои от символ за рециклиране за цикъла за повторно използване и номер, обозначаващ материала.

Указания за гаранцията и процеса на сервизно обслужване

Продуктът е произведен с голямо старание и под постоянен контрол. DELTA-SPORT HANDELS-KONTOR GmbH предоставя на частни крайни клиенти три години гаранция за този продукт от датата на закупуване

(гаранционен срок) в съответствие със следните разпоредби. Гаранцията важи само за дефекти на материала и фабрични дефекти. Гаранцията не се разпростира върху части, които са подложени на нормално износване и затова трябва да бъдат разглеждани като лесно износващи се части (например батерии), както и върху чупливи части, като напр. превключватели, акумулаторни батерии или части изработени от стъкло. Претенции по тази гаранция са изключени, ако продуктът е бил използван неправилно или неправомерно, и не в рамките на предвиденото предназначение или предвидения обхват на употреба или не са спазени указанията в ръководството за обслужване, освен ако крайният клиент да докаже, че са налице дефекти на материала или грешки при обработката, които не се основават на някое от гореспоменатите обстоятелства.

Претенции по тази гаранция могат да бъдат предявени само в рамките на гаранционния срок след представяне на оригиналната касова бележка. Затова моля, запазете оригиналната касова бележка. Ако имате оплаквания, моля, обадете се на горещата линия за обслужване, посочена по-долу, или се свържете с нас по имейл. Вашите законови права, по-специално гаранционни иски срещу съответния продавач, не са ограничени от тази гаранция.

Гаранция

Уважаеми клиенти, за този уред получавате 3 години гаранция от датата на покупката. В случай на несъответствие на продукта с договора за продажба Вие имате законно право да предявите рекламация пред продавача на продукта при условията и в сроковете, определени в глава трета, раздел II и III и глава четвърта от Закона

за предоставяне на цифрово съдържание и цифрови услуги и за продажба на стоки (ЗПЦСЦУПС)*.

Вашите права, произтичащи от посочените разпоредби, не се ограничават от нашата по-долу представена търговска гаранция, не са свързани с разходи за потребителите и независимо от нея продавачът на продукта отговаря за липсата на съответствие на потребителската стока с договора за продажба съгласно ЗПЦСЦУПС.

Гаранционни условия

Гаранционният срок е 3 години от датата на получаване на стоката. Пазете добре оригиналната касова бележка. Този документ е необходим като доказателство за покупката. Ако в рамките на три години от датата на закупуване на този продукт се появи дефект на материала или производствен дефект, продуктът ще бъде безплатно ремонтиран или заменен.

Гаранцията предполага в рамките на тригодишния гаранционен срок да се представят дефектният уред, касовата бележка (касовият бон), както и всички други документи, установяващи наличието на дефект и писмено да се обясни в какво се състои дефектът и кога е възникнал.

Ако дефектът е покрит от нашата гаранция, Вие ще получите обратно ремонтирания или нов продукт. В случай на замяна на дефектна стока първоначалните гаранционен срок и гаранционни условия се запазват. В случай на ремонт на дефектна стока, срокът на ремонта се прибавя към гаранционния срок. За евентуално наличните и установени повреди и дефекти още при покупката трябва да се съобщи веднага след разопаковането. Евентуалните ремонти след изтичане на гаранционния срок са срещу заплащане.

Ремонтът или замяната на продукта не поражда нова гаранция.

Обхват на гаранцията

Уредът е произведен грижливо според строгите изисквания за качество и добросъвестно изпитан преди доставка. Гаранцията важи за дефекти на материала или производствени дефекти.

Гаранцията не обхваща консумативите, както и частите на продукта, които подлежат на нормално износване, поради което могат да бъдат разглеждани като бързо износващи се части (например филтри или приставки) или повредите на чупливи части (например прекъсвачи, батерии или такива произведени от стъкло). Гаранцията отпада, ако уредът е повреден поради неправилно използване или в резултат на неосъществяване на техническа поддръжка.

За правилната употреба на продукта трябва точно да се спазват всички указания в упътването за експлоатация. Предназначение и действия, които не се препоръчват от упътването за експлоатация или за които то предупреждава, трябва задължително да се избягват. Продуктът е предназначен само за частна, а не за професионална употреба.

При злоупотреба и неправилно третиране, употреба на сила и при интервенции, които не са извършени от клона на нашия оторизиран сервиз, гаранцията отпада.

Процедура при гаранционен случай

За да се гарантира бърза обработка на Вашия случай, следвайте следните указания:

- За всички запитвания подгответе касовата бележка и идентификационния номер (IAN 459170_2401) като доказателство за покупката.

- Вземете артикулния номер от фабричната табелка.
- При възникване на функционални или други дефекти първо се свържете по телефона или чрез имейл с долупосочения сервизен отдел. След това ще получите допълнителна информация за уреждането на Вашата рекламация.
- След съгласуване с нашия сервиз можете да изпратите дефектния продукт на посочения Ви адрес на сервиза безплатно за Вас, като приложите касовата бележка (касовия бон) и посочите писмено в какво се състои дефектът и кога е възникнал. За да се избегнат проблеми с приемането и допълнителни разходи, задължително използвайте само адреса, който Ви е посочен. Осигурете изпращането да не е като експресен товар или като друг специален товар.

Изпратете уреда заедно с всички принадлежности, доставени при покупката, и осигурете достатъчно сигурна транспортна опаковка.

Ремонтен сервиз / извънгаранционно обслужване

Ремонти извън гаранцията можете да възложите на клона на нашия сервиз срещу заплащане. Той с удоволствие ще Ви направи предварителна калкулация. Можем да обработваме само уреди, които са достатъчно опаковани и изпратени с платени транспортни разходи.

Внимание: Изпратете Вашия уред на клона на нашия сервиз почистен и с указание за дефекта. Уредите, предмет на извънгаранционно обслужване, изпратени с неплатени транспортни разходи – с наложен платеж, като експресен или друг специален товар – не се приемат.

Ние ще извършим безплатно изхвърлянето на изпра-тените от Вас дефектни уреди.

Сервизно обслужване България

Тел.: 00800 111 4920

Е-мейл: deltasport@lidl.bg

IAN 459170_2401

Вносител

Моля, обърнете внимание, че следващият адрес не е адрес на сервиза. Първо се свържете с горепосочения сервизен център.

**ДЕЛТА-СПОРТ
ХАНДЕЛСКОНТОР ГМБХ**
Врагекамп 6
DE-22397 Хамбург
Германия

* Като физическо лице – потребител, независимо от настоящата търговска гаранция, Вие се ползвате от правата на законовата гаранция, предоставена от Закона за предоставяне на цифрово съдържание и цифрови услуги и за продажбата на стоки / ЗПЦСЦУПС/.

По-специално Вие имате право при несъответствие на стоката да бъде извършен ремонт или замяна по Ваш избор, освен ако това е невъзможно или е свързано с непропорционално големи разходи за продавача.

Вие имате право на пропорционално намаляване на цената или на разваляне на договора при наличие на условията на чл. 33, ал. 3 от ЗПЦСЦУПС. словията и сроковете на законовата гаранция са регламентирани в глава трета, раздел II и III и в глава четвърта на ЗПЦСЦУПС.

Обработване на гаранционна претенция

За да сте сигурни, че рекламацията Ви ще бъде обработена бързо, следвайте инструкциите по-долу:

- За всякакви запитвания подготвяйте касовия бон и номера на артикула (напр. IAN 123456_7890) като доказателство за покупката.

- Номерът на артикула може да бъде открит на фирмената табелка на продукта, може да е гравирен върху продукта, да е на заглавната страница на Вашето ръководство (долу вляво) или на стикера на гърба или от долната страна на продукта.
- При възникване на функционални неизправности или други повреди, първо се свържете с посочения по-долу сервизен отдел по телефона или използвайте формата ни за контакт, която може да намерите в раздел Сервиз на parkside-diy.com.
- След това може да изпратите продукта, признат за повреден, на предоставения Ви адрес на сервиза, без разходи за пощенска такса за Вас, като приложите доказателство за покупка (касов бон) и посочите каква е повредата и кога е възникнала.



Можете да разгледате и изтеглите тези и много други ръководства на

parkside-diy.com. Сканирането на QR кода отвежда директно до parkside-diy.com. Изберете страната си и потърсете ръководството за обслужване, като използвате формата за търсене. Въведете номера на артикула (напр. IAN 123456_7890), за да получите достъп до ръководството за обслужване на Вашия продукт.

IAN: 459170_2401

Контакт за обслужване

- Ⓟ Обслужване на клиенти в България
Телефон: 008001184980
Форма за контакт на parkside-diy.com
Седалище: Германия

Συγχαρητήρια!

Με την αγορά σας επιλέξατε ένα προϊόν υψηλής ποιότητας. Εξοικειωθείτε με το προϊόν, πριν το χρησιμοποιήσετε για πρώτη φορά.



Διαβάστε προσεκτικά τις οδηγίες χρήσης που ακολουθούν.

Χρησιμοποιείτε το προϊόν μόνο σύμφωνα με τον τρόπο περιγραφής και για τα πεδία εφαρμογής που αναφέρονται. Φυλάξτε τις παρούσες οδηγίες χρήσης. Παραδώστε όλα τα συνοδευτικά έγγραφα όταν παραχωρείτε το προϊόν σε τρίτους.

Παραδοτέος εξοπλισμός/επισκόπηση εξαρτημάτων (Εικ. Α)

- 1 x σκάλα (1)
 - συμπεριλαμβανομένων
 - 1 x πλατφόρμα (1a)
 - 2 x σκαλί (1b)
 - 4 x ποδαράκι σκάλας (1c)
 - 1 x πλαίσιο ανάβασης (1d)
 - 1 x πλαίσιο στήριξης (1e)
- 1 x οδηγίες χρήσης

Τεχνικά χαρακτηριστικά

Βάρος: περ. 5,3 kg

Μέγιστο δυνατό ωφέλιμο φορτίο: 150 kg

EN 131

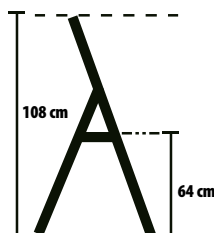

Ημερομηνία κατασκευής (μήνας/έτος): 08/2024

Προβλεπόμενη χρήση

Το παρόν προϊόν έχει σχεδιαστεί ως βοήθημα ανάβασης για εσωτερικούς και εξωτερικούς χώρους στο πλαίσιο ιδιωτικής χρήσης και μπορεί να αντέξει το μέγιστο έως 150 kg. Το προϊόν μπορεί να χρησιμοποιείται ως βάση για σύντομες δραστηριότητες.

Χρησιμοποιούμενα σύμβολα/υποδείξεις ασφαλείας για την αποφυγή αιτιών ατυχημάτων



Προειδοποίηση,
πτώση από τη
σκάλα



Τηρείτε τις οδηγίες

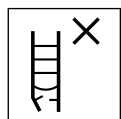

Ελέγξτε τη σκάλα
μετά την παράδοση.
Πριν από κάθε χρήση,
ελέγχετε οπτικά τη σκάλα
για ζημιές διασφαλίζοντας ότι
είναι ασφαλής για χρήση. Μην
χρησιμοποιείτε σκάλες που
έχουν υποστεί ζημιά.



Μέγιστο δυνατό
ωφέλιμο φορτίο



Μην χρησιμοποιείτε
τη σκάλα επάνω σε
ανώμαλο ή χαλαρό
έδαφος.



Η σκάλα δεν πρέπει
να γέρνει προς το
πλάι.

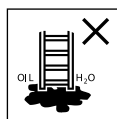

Μην τοποθετείτε τη
σκάλα σε βρώμικο
έδαφος.



Μέγιστος δυνατός
αριθμός χρηστών



Μην ανεβαίνετε και
μην κατεβαίνετε τη
σκάλα με το πρόσω-
πό σας στραμμένο μακριά
από τη σκάλα.



Κατά την ανάβαση
και την κατάβαση,
να πιάνετε καλά
από την σκάλα. Κατά τη
διάρκεια εργασιών επάνω
στην σκάλα, να κρατιέστε
καλά ή να λαμβάνετε άλλα
μέτρα ασφαλείας εάν αυτό
δεν είναι δυνατό.



Αποφεύγετε εργασί-
ες που προκαλούν
πλευρικό φορτίο σε
σκάλες, π.χ. πλευρική διά-
τρηση στερεών υλικών.



Κατά την χρήση
σκάλας, μην φοράτε
εξοπλισμό που είναι
βαρύς ή δύσχρηστος.

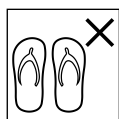

Μην ανεβαίνετε τη σκάλα με ακατάλληλα παπούτσια.



Μην χρησιμοποιείτε τη σκάλα σε περίπτωση σωματικών περιορισμών. Ορισμένες καταστάσεις υγείας, η λήψη συγκεκριμένων φαρμάκων, η κατάχρηση αλκοόλ ή ναρκωτικών ουσιών μπορεί να θέσουν σε κίνδυνο την ασφάλεια κατά τη χρήση της σκάλας.



Προειδοποίηση, ηλεκτρικός κίνδυνος. Εντοπίζετε

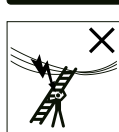

όλους τους κινδύνους που ενέχει ο ηλεκτρικός εξοπλισμός στον χώρο εργασίας, π.χ. καλώδια υψηλής τάσης ή άλλο εκτεθειμένο ηλεκτρικό εξοπλισμό, και μην χρησιμοποιείτε την σκάλα όπου υπάρχει κίνδυνος ηλεκτρικού ρεύματος.



Μην χρησιμοποιείτε την σκάλα ως γέφυρα.

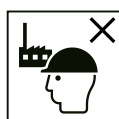

Σκάλα για μη επαγγελματική χρήση



Μην πατάτε λοξά από τη σκάλα σε οποιαδήποτε άλλη επιφάνεια.



Ανοίγετε τελείως την σκάλα πριν από την χρήση.

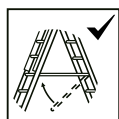

Χρησιμοποιείτε τη σκάλα μόνο με τοποθετημένη την ασφάλεια ανοίγματος.



Οι σκάλες δεν επιτρέπεται να χρησιμοποιούνται ως τηλεσκοπικές σκάλες, εκτός εάν έχουν σχεδιαστεί για τον σκοπό αυτό.



Οριζόντιες επιφάνειες που μοιάζουν με την πλατφόρμα μιας σκάλας, αλλά δεν έχουν σχεδιαστεί για τον σκοπό αυτό (π.χ. πλαστικός πάγκος εργασίας), πρέπει να επισημαίνονται ευκρινώς στην επιφάνεια (εάν απαιτείται από την κατασκευή).

- Μην μένετε στην σκάλα για πολλή ώρα χωρίς τακτικά διαλείμματα (η κούραση αποτελεί κίνδυνο).
- Αποφεύγετε ζημιές κατά τη μεταφορά της σκάλας, π.χ. στερεώνοντάς τη καλά, και βεβαιωθείτε ότι έχει στερεωθεί/τοποθετηθεί σωστά.
- Βεβαιωθείτε ότι η σκάλα είναι κατάλληλη για την αντίστοιχη εφαρμογή.
- Μην χρησιμοποιείτε σκάλες που έχουν βρομίσει π.χ. από υγρό χρώμα, ρύπους, λάδι ή χιόνι.
- Μην χρησιμοποιείτε την σκάλα σε εξωτερικούς χώρους υπό δυσμενείς καιρικές συνθήκες, π.χ. σε περίπτωση ισχυρού ανέμου.
- Στο πλαίσιο επαγγελματικής χρήσης, πρέπει να διενεργείται εκτίμηση κινδύνου λαμβάνοντας υπόψη τις νομικές διατάξεις στη χώρα χρήσης.
- Κατά την τοποθέτηση της σκάλας, προσέχετε τον κίνδυνο σύγκρουσης, π.χ. με πεζούς, οχήματα ή πόρτες.

Εάν είναι εφικτό, ασφαλίστε τις πόρτες (αλλά όχι τις εξόδους κινδύνου) και τα παράθυρα στην περιοχή εργασίας.

- Μην τροποποιείτε την κατασκευή της σκάλας.
- Μην μετακινείτε την σκάλα, ενώ στέκεστε επάνω σε αυτή.
- Προσέχετε τον άνεμο όταν χρησιμοποιείτε την σκάλα σε εξωτερικούς χώρους.
- Χρησιμοποιείτε μη αγώγιμες σκάλες σε περίπτωση που δεν μπορείτε να αποφύγετε εργασίες υπό ηλεκτρική τάση.

Κίνδυνος-θάνατος!

- Μην αφήνετε ποτέ τα παιδιά χωρίς επίβλεψη με το υλικό συσκευασίας. Υπάρχει κίνδυνος ασφυξίας.

Κίνδυνος τραυματισμού για τα παιδιά!

- Τα παιδιά δεν επιτρέπεται να παίζουν με το προϊόν. Συγκεκριμένα, επισημαίνετε στα παιδιά ότι το προϊόν δεν είναι παιχνίδι.

- Προσέχετε το φυσικό ένστικτο παιχνιδιού και την τάση πειραματισμών των παιδιών. Αποτρέπετε καταστάσεις και συμπεριφορές που δεν προβλέπονται για το προϊόν.
- Το προϊόν δεν αποτελεί παιχνίδι ή συσκευή για σκαρφάλωμα! Βεβαιωθείτε ότι κανείς, ιδιαίτερα τα παιδιά, δεν ανεβαίνει επάνω στο προϊόν.
- Το προϊόν πρέπει να αποθηκεύεται μακριά από τα παιδιά όταν δεν χρησιμοποιείται.
- Ο καθαρισμός και η συντήρηση δεν θα πρέπει να πραγματοποιούνται από παιδιά.

Χρήση

- Αφαιρέστε το υλικό συσκευασίας.

Κίνδυνος σύνθλιψης. Κατά το άνοιγμα και το κλείσιμο του προϊόντος, προσέχετε τα δάχτυλά σας.

Άνοιγμα της σκάλας

(Εικ. Β)

1. Τραβήξτε το πλαίσιο στήριξης (1e) όσο το δυνατόν πιο μακριά από το πλαίσιο ανάβασης (1d).
2. Στερεώστε την σκάλα (1) πιέζοντας την πλατφόρμα (1a) στην ράβδο του πλαισίου στήριξης.

Κλείσιμο της σκάλας

(Εικ. Γ)

1. Γείρετε ελαφρά τη σκάλα (1) προς την κατεύθυνση του πλαισίου ανάβασης (1d).
2. Τραβήξτε την πλατφόρμα (1a) προς τα επάνω και πιέστε το πλαίσιο στήριξης (1e) προς το πλαίσιο ανάβασης μέχρι να ακουμπήσουν.

Λίστα εξαρτημάτων

προς έλεγχο

Κατά τους τακτικούς ελέγχους, πρέπει να λαμβάνονται υπόψη τα ακόλουθα:

- Ελέγχετε ότι τα πλαίσια (όρθια μέρη) δεν είναι λυγισμένα, στραβά, στριμμένα, με βαθουλώματα, ραγισμένα, διαβρωμένα ή σάπια.

- Ελέγχετε ότι τα πλαίσια γύρω από τα σημεία στερέωσης για άλλα εξαρτήματα είναι σε καλή κατάσταση.
- Βεβαιωθείτε ότι τα στηρίγματα (όπως πριτσίνια, βίδες, μπουλόνια) δεν λείπουν, δεν έχουν χαλαρώσει και δεν έχουν διαβρωθεί.
- Βεβαιωθείτε ότι δεν λείπουν σκαλοπάτια, δεν έχουν χαλαρώσει, δεν έχουν φθαρεί έντονα, δεν έχουν διαβρωθεί και δεν έχουν υποστεί ζημιά.
- Ελέγχετε ότι οι αρθρώσεις μεταξύ της μπροστινής και της πίσω πλευράς δεν έχουν υποστεί ζημιά, δεν έχουν χαλαρώσει και δεν έχουν διαβρωθεί.
- Ελέγχετε ότι το μάνδαλο παραμένει σε οριζόντια θέση, ότι οι πίσω ράγες και οι γωνιακές ενισχύσεις δεν λείπουν, δεν έχουν κυρτώσει, δεν έχουν χαλαρώσει, δεν έχουν διαβρωθεί ούτε έχουν υποστεί ζημιά.

- Βεβαιωθείτε ότι δεν λείπουν τα ποδαράκια της σκάλας/τα πώματα από τα ποδαράκια και ότι δεν έχουν χαλαρώσει, δεν έχουν φθαρεί έντονα, δεν έχουν διαβρωθεί και δεν έχουν υποστεί ζημιά.
- Ελέγχετε ότι ολόκληρη η σκάλα είναι απαλλαγμένη από ρύπους (π.χ. ρύπανση, χρώματα, λάδια ή γράσο).
- Ελέγχετε ότι δεν λείπουν εξαρτήματα ή στηρίγματα από την πλατφόρμα και ότι η πλατφόρμα δεν έχει υποστεί ζημιά ή διάβρωση.

Εάν κάποιος από τους παραπάνω ελέγχους δεν είναι ικανοποιητικός, η σκάλα ΔΕΝ επιτρέπεται να χρησιμοποιείται.

Επισκευή και συντήρηση

- Διατηρείτε το προϊόν καθαρό και απαλλαγμένο από ξένα υλικά, καθώς αυτά τα υλικά μπορεί να καταστρέψουν τις αρθρώσεις και τη λειτουργία.

- Λαδώνετε τακτικά τις αρθρώσεις.
- Οι εργασίες επισκευής και συντήρησης στο προϊόν πρέπει να εκτελούνται από εξειδικευμένο άτομο και σύμφωνα με τις οδηγίες του κατασκευαστή.
ΣΗΜΕΙΩΣΗ: Εξειδικευμένα άτομα θεωρούνται όσοι διαθέτουν γνώσεις για την εκτέλεση επισκευών ή εργασιών συντήρησης, π.χ. με τη συμμετοχή σε ένα εκπαιδευτικό σεμινάριο που παρέχεται από τον κατασκευαστή.
- Κατά την επισκευή και την αντικατάσταση εξαρτημάτων, όπως π.χ. των ποδιών, επικοινωνείτε με τον κατασκευαστή ή τον αντιπρόσωπο εάν χρειάζεται.
- Κλείνετε το προϊόν μετά την χρήση καθώς και για την αποθήκευση και την μεταφορά.
- Ασφαλίζετε και στερεώνετε το προϊόν κατά την μεταφορά (π.χ. σε σχάρες οροφής ή στο αυτοκίνητο) προς αποφυγή ζημιών.
- Εάν δεν το χρησιμοποιείτε, αποθηκεύετε το προϊόν πάντα στεγνό και καθαρό σε θερμοκρασία δωματίου.
- Μην αποθηκεύετε τίποτα επάνω στο προϊόν.
- Αποθηκεύετε το προϊόν μακριά από περιοχές όπου η κατάστασή του θα μπορούσε να επιδεινωθεί γρήγορα (π.χ. υγρασία, υψηλές θερμοκρασίες, έκθεση σε ακραίες καιρικές συνθήκες).
- Αποθηκεύετε το προϊόν σε μια θέση που το βοηθά να παραμένει επίπεδο (π.χ. κρεμασμένο από ένα στήριγμα σκάλας ή τοποθετημένο σε μια επίπεδη, καθαρή επιφάνεια).

Μεταφορά και αποθήκευση

- Ο ακατάλληλος χειρισμός του προϊόντος κατά τη μεταφορά και την αποθήκευση μπορεί να προκαλέσει ζημιές.

- Αποθηκεύετε το προϊόν με τέτοιο τρόπο ώστε να μην αποτελεί κίνδυνο να σκοπτάψει κάποιος σε αυτό ή να αποτελεί εμπόδιο.

Καθαρισμός

Καθαρίστε το μόνο με ένα νωπό πανί καθαρισμού και έπειτα στεγνώστε το. ΣΗΜΑΝΤΙΚΟ! Μην καθαρίζετε ποτέ το προϊόν με ισχυρά καθαριστικά.

Υποδείξεις ως προς την απόρριψη



Απορρίπτετε το προϊόν και τα υλικά συσκευασίας σύμφωνα με τις ισχύουσες τοπικές προδιαγραφές. Διατηρείτε τα υλικά συσκευασίας (όπως σακούλες μεμβράνης) μακριά από τα παιδιά. Για περαιτέρω πληροφορίες απόρριψης του χρησιμοποιημένου προϊόντος μπορείτε να ενημερώνεστε από την κοινότητα ή τη δημοτική διοίκηση. Απορρίπτετε το προϊόν και τη συσκευασία με φιλικό προς το περιβάλλον τρόπο.



Ο κωδικός ανακύκλωσης χρησιμεύει στη σήμανση διαφόρων υλικών για την επαναχρησιμοποίηση στο κύκλωμα ανακύκλωσης. Ο κωδικός αποτελείται από ένα σύμβολο ανακύκλωσης για το κύκλωμα αξιοποίησης και έναν αριθμό, ο οποίος επισημαίνει το υλικό.

Υποδείξεις σχετικά με την εγγύηση και τη διαδικασία σέρβις

Το προϊόν έχει κατασκευαστεί με μεγάλη προσοχή και υπό συνεχή έλεγχο. Η DELTA-SPORT HANDELS-KONTOR GmbH παρέχει σε ιδιώτες τελικούς πελάτες τρία χρόνια εγγύηση για αυτό το προϊόν από την ημερομηνία αγοράς (διάρκεια εγγύησης), σύμφωνα με τους ακόλουθους όρους. Η εγγύηση ισχύει μόνο για σφάλματα υλικών και επεξεργασίας.

Η εγγύηση δεν περιλαμβάνει εξαρτήματα, τα οποία υπόκεινται σε φυσιολογική φθορά και, συνεπώς, θεωρούνται φθειρόμενα εξαρτήματα (π.χ. μπαταρίες), ούτε και εύθραυστα εξαρτήματα, π.χ. διακόπτες, συσσωρευτές ή εξαρτήματα κατασκευασμένα από γυαλί.

Αξιώσεις από αυτή την εγγύηση αποκλείονται, σε περίπτωση που το προϊόν χρησιμοποιήθηκε εσφαλμένα ή καταχρηστικά ή δεν χρησιμοποιήθηκε στα πλαίσια των προβλεπόμενων όρων ή του προβλεπόμενου εύρους χρήσης ή δεν έχουν τηρηθεί προδιαγραφές των οδηγιών χρήσης, εκτός και εάν ο τελικός πελάτης αποδείξει ότι υφίσταται σφάλμα υλικού ή επεξεργασίας, το οποίο δεν οφείλεται σε μια από τις ως άνω καταστάσεις.

Οι αξιώσεις εγγυήσεως ισχύουν μόνο εντός του χρόνου εγγυήσεως και με την υποβολή της γνήσιας απόδειξης αγοράς. Παρακαλείσθε, λοιπόν, όπως φυλάξετε τη γνήσια απόδειξη αγοράς.

Σε περίπτωση παραπόνων, απευθυνθείτε αρχικά στην κάτωθι ανοιχτή γραμμή τηλεφωνικής εξυπηρέτησης ή επικοινωνήστε μαζί μας μέσω email. Εάν υφίσταται θέμα εγγυήσεως, θα επισκευάσουμε ή θα αντικαταστήσουμε δωρεάν το προϊόν ή θα επιστρέψουμε το ποσό αγοράς – σύμφωνα με την κρίση μας. Λοιπά δικαιώματα εκ της εγγυήσεως δεν υφίστανται.

Τα νόμιμα δικαιώματά σας, ειδικά οι αξιώσεις εγγυήσεως έναντι του εκάστοτε πωλητή, δεν περιορίζονται λόγω της παρούσας εγγυήσεως.

*Με την αντικατάσταση της συσκευής, σύμφωνα με το ΝΟΜΟ 2251/1994, ξεκινάει εκ νέου η περίοδος της εγγυήσεως. Μετά την λήξη της εγγυήσεως προκύπτουσες επισκευές είναι με κόστος.

Διεκπεραίωση σε περίπτωση αξίωσης εγγύησης

Για τη διασφάλιση της γρήγορης επεξεργασίας του αιτήματός σας, ακολουθήστε τις παρακάτω οδηγίες:

- Για όλες τις ερωτήσεις, φυλάξτε την απόδειξη και τον κωδικό προϊόντος (π.χ. IAN 123456_7890) ως απόδειξη αγοράς.
- Ο κωδικός προϊόντος αναφέρεται στην πινακίδα τύπου του προϊόντος, σε μια γκραβούρα στο προϊόν, στο εξώφυλλο των οδηγιών (κάτω αριστερά) ή στο αυτοκόλλητο στο πίσω μέρος ή στο κάτω μέρος του προϊόντος.
- Εάν παρουσιαστούν λειτουργικά σφάλματα ή άλλα ελαττώματα, επικοινωνήστε πρώτα με το τμήμα σέρβις που αναφέρεται παρακάτω τηλεφωνικά ή χρησιμοποιήστε το έντυπο επικοινωνίας μας, το οποίο μπορείτε να βρείτε στον ιστότοπο parkside-diy.com, στην κατηγορία Σέρβις.

- Στη συνέχεια, μπορείτε να στείλετε ένα προϊόν που έχει καταγραφεί ως ελαττωματικό, δωρεάν, στη διεύθυνση εξυπηρέτησης που σας έχει δοθεί, επισυνάπτοντας την απόδειξη αγοράς (απόδειξη ταμείου) και λεπτομέρειες για το πού ακριβώς βρίσκεται το πρόβλημα και τότε παρουσιάστηκε.



Μπορείτε να δείτε και να κατεβάσετε αυτά και πολλά άλλα εγχειρίδια στον

ιστότοπο parkside-diy.com. Με αυτόν τον κωδικό QR, μεταφέρεστε απευθείας στον ιστότοπο parkside-diy.com. Επιλέξτε τη χώρα σας και αναζητήστε τις οδηγίες χειρισμού χρησιμοποιώντας τη μάσκα αναζήτησης.

Εισάγοντας τον κωδικό προϊόντος (π.χ. IAN 123456_7890), θα μεταφερθείτε στις οδηγίες χειρισμού για το προϊόν σας.

IAN: 459170_2401

Επικοινωνία με την υπηρεσία εξυπηρέτησης

- Ⓜ Υπηρεσία εξυπηρέτησης πελατών στην Ελλάδα
Τηλέφωνο:
00800491824928
Έντυπο επικοινωνίας
στον ιστότοπο
parkside-diy.com
Έδρα: Γερμανία
- Ⓜ Υπηρεσία εξυπηρέτησης πελατών στην Κύπρο
Τηλέφωνο: 80094242
Έντυπο επικοινωνίας
στον ιστότοπο
parkside-diy.com
Έδρα: Γερμανία

*ισχύει μόνο για την Ελλάδα

Herzlichen Glückwunsch!
Mit Ihrem Kauf haben Sie sich für einen hochwertigen Artikel entschieden. Machen Sie sich vor der ersten Verwendung mit dem Artikel vertraut.



Lesen Sie hierzu aufmerksam die nachfolgende Gebrauchsanweisung.

Benutzen Sie den Artikel nur wie beschrieben und für die angegebenen Einsatzbereiche. Bewahren Sie diese Gebrauchsanweisung gut auf. Händigen Sie alle Unterlagen bei Weitergabe des Artikels an Dritte ebenfalls mit aus.

Lieferumfang/ Teileübersicht (Abb. A)

- 1 x Leiter (1) inkl.
 - 1 x Plattform (1a)
 - 2 x Leiterstufe (1b)
 - 4 x Leiterfuß (1c)
 - 1 x Steigschenkel (1d)
 - 1 x Stützschenkel (1e)
- 1 x Gebrauchsanweisung

Technische Daten

Gewicht: ca. 5,3 kg
höchstmögliche Nutzlast:
150 kg

EN 131

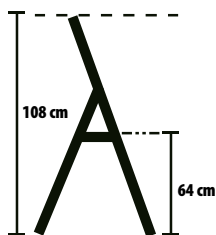

Herstellungsdatum
(Monat/Jahr): 08/2024

Bestimmungsgemäße Verwendung

Dieser Artikel ist als Aufsteigerhilfe im Innen- und Außenbereich für den privaten Gebrauch konstruiert und bis max. 150 kg belastbar. Der Artikel kann als Standplatz bei kurzzeitigen Tätigkeiten genutzt werden.

Verwendete Symbole/ Sicherheitshinweise zur Vermeidung von Unfallursachen



Warnung, Sturz
von der Leiter



Anleitung beachten

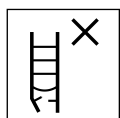

Leiter nach Liefere-
rung überprüfen.
Vor jeder Nutzung
Sichtprüfung der Leiter auf
Beschädigung und sichere
Benutzung. Keine beschä-
digte Leiter benutzen.



höchstmögliche
Nutzlast



Die Leiter nicht auf
einem unebenen
oder losen Unter-
grund benutzen.



Seitliches Hinaus-
lehnen vermeiden.

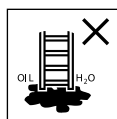

Die Leiter nicht auf
verunreinigtem
Untergrund aufstel-
len.



höchstmögliche
Anzahl der Benutzer



Die Leiter nicht mit
abgewendetem
Gesicht auf- oder
absteigen.



Beim Aufsteigen und
Absteigen an der
Leiter gut festhalten.

Bei Arbeiten auf der Leiter
festhalten oder andere Sicher-
heitsmaßnahmen ergreifen,
wenn dies nicht möglich ist.



Arbeiten, die eine
seitliche Belastung
bei Leitern bewirken,
z. B. seitliches Bohren durch
feste Werkstoffe, vermeiden.



Bei Benutzung einer
Leiter keine Ausrüs-
tung tragen, die
schwer oder unhandlich ist.

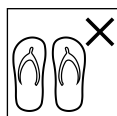

Die Leiter nicht mit
ungeeigneten Schu-
hen besteigen.



Die Leiter im Fall von körperlichen Einschränkungen nicht benutzen. Bestimmte gesundheitliche Gegebenheiten, Medikamenteneinnahme, Alkohol- oder Drogenmissbrauch können bei der Benutzung der Leiter zu einer Gefährdung der Sicherheit führen.



Warnung, elektrische Gefährdung.

Alle durch elektrische Betriebsmittel im Arbeitsbereich gegebenen Risiken feststellen, z. B.

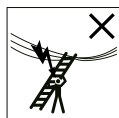

Hochspannungs-Freileitungen oder andere freiliegende elektrische Betriebsmittel, und die Leiter nicht verwenden, wenn Risiken durch elektrischen Strom bestehen.



Leiter nicht als Überbrückung benutzen.

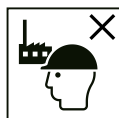

Leiter für den nicht beruflichen Gebrauch



Nicht von der Stehleiter auf eine andere Oberfläche seitlich wegsteigen.



Leiter vor Benutzung vollständig öffnen.

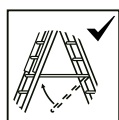

Die Leiter nur mit eingelegter Spreizsicherung verwenden.



Stehleitern dürfen nicht als Anlegeleitern verwendet werden, es sei denn, sie sind dafür ausgelegt.



Horizontale Oberflächen, die der Plattform einer Stehleiter ähneln, jedoch nicht dafür ausgelegt sind (z. B. Arbeitsablage aus Kunststoff), müssen deutlich auf der Oberfläche markiert sein (falls konstruktionsbedingt erforderlich).

- Nicht zu lange ohne regelmäßige Unterbrechungen auf der Leiter bleiben (Müdigkeit ist ein Risiko).

- Beim Transport der Leiter Schäden verhindern, z. B. durch Festzurren, und sicherstellen, dass sie auf angemessene Weise befestigt/angebracht ist.
- Sicherstellen, dass die Leiter für den jeweiligen Einsatz geeignet ist.
- Eine verunreinigte Leiter, z. B. durch nasse Farbe, Schmutz, Öl oder Schnee, nicht benutzen.
- Die Leiter nicht im Freien bei ungünstigen Wetterbedingungen, z. B. starkem Wind, benutzen.
- Im Rahmen eines beruflichen Gebrauchs muss eine Risikobewertung unter Berücksichtigung der Rechtsvorschriften im Land der Benutzung durchgeführt werden.
- Wenn die Leiter in Stellung gebracht wird, ist auf das Risiko einer Kollision zu achten, z. B. mit Fußgängern, Fahrzeugen oder Türen. Türen (jedoch nicht Notausgänge) und Fenster im Arbeitsbereich verriegeln, falls möglich.

- Die Konstruktion der Leiter nicht verändern.
- Während des Stehens auf der Leiter diese nicht bewegen.
- Bei Verwendung im Freien Wind beachten.
- Für unvermeidbare Arbeiten unter elektrischer Spannung nichtleitende Leitern benutzen.

Lebensgefahr!

- Lassen Sie Kinder niemals unbeaufsichtigt mit dem Verpackungsmaterial. Es besteht Erstickungsgefahr.

Verletzungsgefahr für Kinder!

- Kinder dürfen nicht mit dem Artikel spielen. Weisen Sie Kinder insbesondere darauf hin, dass der Artikel kein Spielzeug ist.
- Beachten Sie den natürlichen Spieltrieb und die Experimentierfreudigkeit von Kindern. Verhindern Sie Situationen und Verhaltensweisen, die nicht für den Artikel vorgesehen sind.

- Der Artikel ist kein Kletter- oder Spielgerät! Stellen Sie sicher, dass sich Personen, insbesondere Kinder, nicht an dem Artikel hochziehen.
- Der Artikel muss bei Nichtgebrauch unzugänglich für Kinder gelagert werden.
- Reinigung und Benutzer-Wartung dürfen nicht von Kindern durchgeführt werden.

Verwendung

- Entfernen Sie das Verpackungsmaterial.

Quetschgefahr. Achten Sie beim Auf- und Zusammenklappen des Artikels auf Ihre Finger.

Leiter aufklappen (Abb. B)

1. Ziehen Sie den Stützschienkel (1e) so weit wie möglich vom Steigschienkel (1d) weg.
2. Sichern Sie die Leiter (1), indem Sie die Plattform (1a) in die Stange des Stützschienkels drücken.

Leiter zusammenklappen (Abb. C)

1. Kippen Sie die Leiter (1) etwas in Richtung des Steigschienkels (1d).
2. Ziehen Sie die Plattform (1a) nach oben und drücken Sie den Stützschienkel (1e) in Richtung des Steigschienkels, bis sich beide berühren.

Liste der zu überprüfenden Teile

Bei regelmäßigen Überprüfungen muss Folgendes berücksichtigt werden:

- überprüfen, dass Schienkel (aufrechtstehende Teile) nicht verbogen, gekrümmt, verdreht, verbeult, gerissen, korrodiert oder verrottet sind;
- überprüfen, dass Schienkel um die Fixierpunkte für andere Teile in gutem Zustand sind;
- prüfen, dass Befestigungen (wie z. B. Niete, Schrauben, Bolzen) nicht fehlen und nicht lose oder korrodiert sind;

- überprüfen, dass Sprossen/ Stufen nicht fehlen und nicht lose, stark abgenutzt, korrodiert oder beschädigt sind;
- überprüfen, dass Gelenke zwischen Vorder- und Rückseite nicht beschädigt, lose oder korrodiert sind;
- überprüfen, dass die Verriegelung in horizontaler Stellung bleibt, hintere Schienen und Eckversteifungen nicht fehlen und nicht verbogen, lose, korrodiert oder beschädigt sind;
- überprüfen, dass Leiterfüße/Fußkappen nicht fehlen und nicht lose, stark abgenutzt, korrodiert oder beschädigt sind;
- überprüfen, dass die gesamte Leiter frei von Verunreinigung ist (z. B. Schmutz, Farbe, Öl oder Fett);
- überprüfen, dass keine Teile oder Befestigungen der Plattform fehlen und dass die Plattform nicht beschädigt oder korrodiert ist.

Ergibt eine der oben stehenden Überprüfungen kein zufriedenstellendes Ergebnis, sollte die Leiter NICHT benutzt werden.

Reparatur und Wartung

- Halten Sie den Artikel sauber und frei von fremden Materialien, da diese Materialien die Gelenke und die Funktion zerstören können.
- Ölen Sie regelmäßig den Gelenkmechanismus.
- Reparaturen und Wartungsarbeiten an dem Artikel müssen von einer sachkundigen Person und den Anleitungen des Herstellers entsprechend durchgeführt werden.

ANMERKUNG: Eine fachkundige Person ist jemand, der über Kenntnisse verfügt, um Reparaturen oder Wartungsarbeiten durchzuführen, z. B. durch Teilnahme an einer Schulung des Herstellers.

- Bei Reparatur und Austausch von Teilen, wie z. B. Füßen, ist falls erforderlich der Hersteller oder Händler zu kontaktieren.

Transport und Lagerung

- Unsachgemäßer Umgang mit dem Artikel bei Transport und Lagerung kann zu Beschädigungen führen.
- Klappen Sie den Artikel nach der Verwendung sowie zur Lagerung und zum Transport zusammen.
- Sichern und befestigen Sie den Artikel während des Transports (z. B. auf Dachträgern oder im Auto), um Beschädigungen zu vermeiden.
- Lagern Sie den Artikel bei Nichtbenutzung immer trocken und sauber bei Raumtemperatur.
- Lagern Sie nichts auf dem Artikel.
- Lagern Sie den Artikel fern von Bereichen, in denen sein Zustand sich schnell verschlechtern könnte (z. B. Feuchtigkeit, hohe Temperaturen, der Witterung ausgesetzt).
- Lagern Sie den Artikel in einer Stellung, welche dazu beiträgt, dass er gerade bleibt (z. B. an einer Leiterhalterung aufgehängt oder auf einer ebenen, sauberen Fläche abgelegt).
- Lagern Sie den Artikel so, dass er keine Stolpergefahr und kein Hindernis darstellen kann.

Reinigung

Nur mit einem feuchten Reinigungstuch reinigen und anschließend trockenwischen. **WICHTIG!** Nie mit scharfen Reinigungsmitteln reinigen.

Hinweise zur Entsorgung



Entsorgen Sie den Artikel und die Verpackungsmaterialien entsprechend den aktuellen örtlichen Vorschriften.

Bewahren Sie Verpackungsmaterialien (wie z. B. Folienbeutel) für Kinder unerreichbar auf. Weitere Informationen zur Entsorgung des ausgedienten Artikels erhalten Sie bei Ihrer Gemeinde- oder Stadtverwaltung. Entsorgen Sie den Artikel und die Verpackung umweltschonend.



Der Recycling-Code dient der Kennzeichnung verschiedener Materialien zur Rückführung in den Wiederverwertungskreislauf (Recycling). Der Code besteht aus einem Recyclingsymbol für den Verwertungskreislauf und einer Nummer, die das Material kennzeichnet.

Hinweise zur Garantie und Serviceabwicklung

Der Artikel wurde mit großer Sorgfalt und unter ständiger Kontrolle produziert. DELTA-SPORT HANDELSKONTOR GmbH räumt privaten Endkunden auf diesen Artikel drei Jahre Garantie

ab Kaufdatum (Garanziefrist) nach Maßgabe der folgenden Bestimmungen ein. Die Garantie gilt nur für Material- und Verarbeitungsfehler. Die Garantie erstreckt sich nicht auf Teile, die der normalen Abnutzung unterliegen und deshalb als Verschleißteile anzusehen sind (z. B. Batterien) sowie nicht auf zerbrechliche Teile wie Schalter oder Teile, die aus Glas gefertigt sind.

Ansprüche aus dieser Garantie sind ausgeschlossen, wenn der Artikel unsachgemäß oder missbräuchlich oder nicht im Rahmen der vorgesehenen Bestimmung oder des vorgesehenen Nutzungsumfangs verwendet wurde oder Vorgaben in der Anleitung/Anweisung nicht beachtet wurden, es sei denn, der Endkunde weist nach, dass ein Material- oder Verarbeitungsfehler vorliegt, der nicht auf einem der vorgenannten Umstände beruht. Ansprüche aus der Garantie können nur innerhalb der

Garantiefrist unter Vorlage des Originalkassenbelegs geltend gemacht werden. Bitte bewahren Sie deshalb den Originalkassenbeleg auf. Die Garantiefrist wird durch etwaige Reparaturen aufgrund der Garantie, gesetzlicher Gewährleistung oder Kulanz nicht verlängert. Dies gilt auch für ersetzte und reparierte Teile.

Bitte wenden Sie sich bei Beanstandungen zunächst an die untenstehende Service-Hotline oder setzen Sie sich per E-Mail mit uns in Verbindung. Liegt ein Garantiefall vor, wird der Artikel von uns – nach unserer Wahl – für Sie kostenlos repariert, ersetzt oder der Kaufpreis erstattet. Weitere Rechte aus der Garantie bestehen nicht. Ihre gesetzlichen Rechte, insbesondere Gewährleistungsansprüche gegenüber dem jeweiligen Verkäufer, werden durch diese Garantie nicht eingeschränkt.

Abwicklung im Garantiefall

Um eine schnelle Bearbeitung Ihres Anliegens zu gewährleisten, folgen Sie bitte den folgenden Hinweisen:

- Bitte halten Sie für alle Anfragen den Kassenbon und die Artikelnummer (z. B. IAN 123456_7890) als Nachweis für den Kauf bereit.
- Die Artikelnummer entnehmen Sie bitte dem Typenschild am Artikel, einer Gravur am Artikel, dem Titelblatt Ihrer Anleitung (unten links) oder dem Aufkleber auf der Rück- oder Unterseite des Artikels.
- Sollten Funktionsfehler oder sonstige Mängel auftreten, kontaktieren Sie zunächst die nachfolgend benannte Serviceabteilung telefonisch oder nutzen Sie unser Kontaktformular, das Sie auf der parksidediy.com in der Kategorie Service finden.

- Einen als defekt erfassten Artikel können Sie dann unter Beifügung des Kaufbelegs (Kassenbon) und der Angabe, worin der Mangel besteht und wann er aufgetreten ist, für Sie portofrei an die Ihnen mitgeteilte Serviceanschrift übersenden.



Auf parkside-diy.com können Sie diese und viele weitere Handbücher einsehen

und herunterladen. Mit diesem QR-Code gelangen Sie direkt auf parkside-diy.com. Wählen Sie Ihr Land aus, und suchen Sie über die Suchmaske nach den Anleitungen. Mittels Eingabe der Artikelnummer (z. B. IAN 123456_7890) gelangen Sie zur Anleitung für Ihren Artikel.

IAN: 459170_2401

Servicekontakt

- Ⓓ Kundenservice Deutschland
 Telefon: 08008855300
 Kontaktformular auf parkside-diy.com
 Sitz: Deutschland
- Ⓐ Kundenservice Österreich
 Telefon: 0800447750
 Kontaktformular auf parkside-diy.com
 Sitz: Deutschland
- Ⓒ Kundenservice Schweiz
 Telefon: 0800563601
 Kontaktformular auf parkside-diy.com
 Sitz: Deutschland

DELTA-SPORT HANDELSKONTOR GMBH

Wragekamp 6 • 22397 Hamburg

GERMANY



08/2024

Delta-Sport-Nr.: HL-14984

06.19.2024 / PM 2:09

IAN 459170_2401

