

/// PARKSIDE®



NIBBLER / KNABBER / GRIGNOTEUSE PMK 550 C2

GB / IE

NIBBLER

Translation of the original instructions

FR / BE

GRIGNOTEUSE

Traduction des instructions d'origine

CZ

PROSTŘIHOVAČ PLECHU

Překlad originálního provozního návodu

SK

REZAČKA PLECHU

Překlad originálneho návodu na obsluhu

DK

PLADESAKS

Oversættelse af den originale driftsvejledning

HU

KÉZI LEMEZKIVÁGÓ

Az originál használati utasítás fordítása

DE / AT / CH

KNABBER

Originalbetriebsanleitung

NL / BE

KNABELSCHAAR

Vertaling van de originele gebruiksaanwijzing

PL

NOŻYCE DO CIĘCIA BLACHY

Tłumaczenie oryginalnej instrukcji obsługi

ES

PUNZONADORA

Traducción del manual de instrucciones original

IT

RODITRICE

Traduzione delle istruzioni d'uso originali

IAN 472021_2407

DE / FR / BE
NL / PL / SK

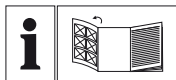
**GB / IE**

Before reading, unfold the page containing the illustrations and familiarise yourself with all functions of the device.

DE / AT / CH

Klappen Sie vor dem Lesen die Seite mit den Abbildungen aus und machen Sie sich anschließend mit allen Funktionen des Gerätes vertraut.

FR / BE

Avant de lire le mode d'emploi, ouvrez la page contenant les illustrations et familiarisez-vous ensuite avec toutes les fonctions de l'appareil.

NL / BE

Vouw vóór het lezen de pagina met de afbeeldingen open en maak u vertrouwd met alle functies van het apparaat.

CZ

Před čtením si otevřete stranu s obrázky a potom se seznamte se všemi funkcemi přístroje.

PL

Przed przeczytaniem proszę rozłożyć stronę z ilustracjami, a następnie proszę zapoznać się z wszystkimi funkcjami urządzenia.

SK

Pred čítaním si odklopte stranu s obrázkami a potom sa oboznámte so všetkými funkciami prístroja.

ES

Antes de empezar a leer abra la página que contiene las imágenes y, en seguida, familiarícese con todas las funciones del dispositivo.

DK

Før du læser, vend siden med billeder frem og bliv bekendt med alle apparatets funktioner.

IT

Prima di leggere aprire la pagina con le immagini e prendere confidenza con le diverse funzioni dell'apparecchio.

HU

Olvasás előtt kattintson az ábrát tartalmazó oldalra és végezetül ismerje meg a készülék mindegyik funkcióját.

GB/IE	Translation of the original instructions	Page	1
DE/AT/CH	Originalbetriebsanleitung	Seite	11
FR/BE	Traduction des instructions d'origine	Page	23
NL/BE	Vertaling van de originele gebruiksaanwijzing	Pagina	37
CZ	Překlad originálního provozního návodu	Strana	49
PL	Tłumaczenie oryginalnej instrukcji obsługi	Strona	59
SK	Preklad originálneho návodu na obsluhu	Strana	71
ES	Traducción del manual de instrucciones original	Página	81
DK	Oversættelse af den originale driftsvejledning	Side	93
IT	Traduzione delle istruzioni d'uso originali	Pagina	103
HU	Az originál használati utasítás fordítása	Oldal	113

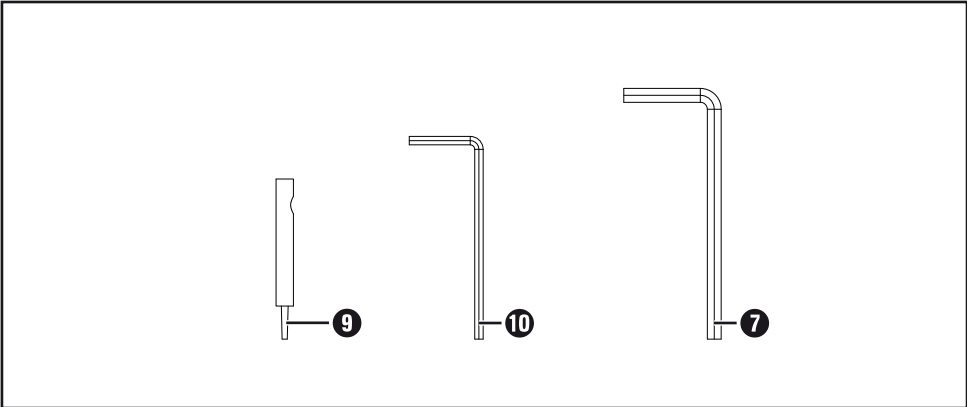
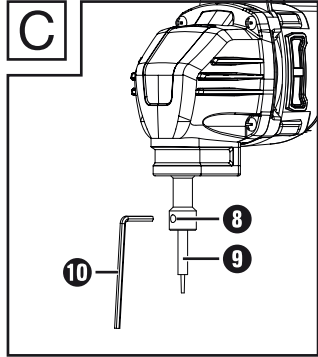
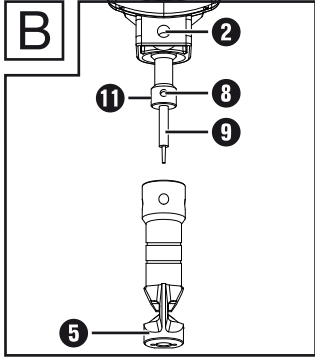
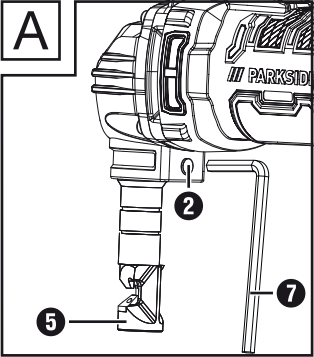
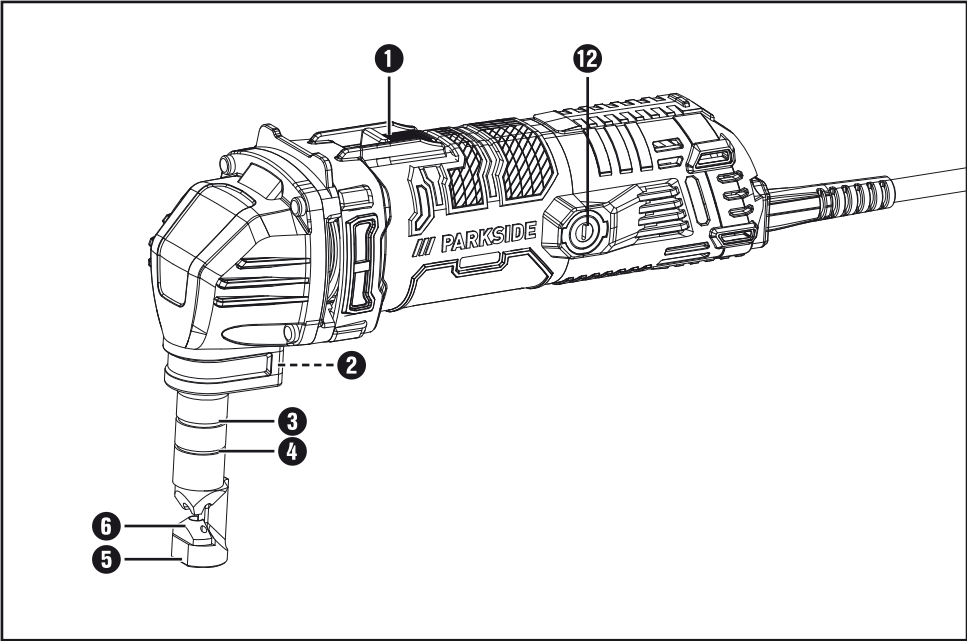

Contents

Introduction	2
Intended use	2
Features	2
Package contents	2
Technical specifications	2
General power tool safety warnings	3
1. Work area safety	3
2. Electrical safety	3
3. Personal safety	4
4. Power tool use and care	4
5. Service	5
Safety instructions for nibblers	5
Original accessories/auxiliary equipment	5
Before use	5
Changing the die holder position (see fig. A)	5
Permissible material thickness	5
Fitting and removing the grooved pin and the die holder (see figs. B + C)	6
Operation	6
Switching on/off	6
Lubrication	6
Cutting process	6
Cut-outs	6
Maintenance and cleaning	6
Disposal	7
Kompernass Handels GmbH warranty	8
Service	9
Importer	9
Translation of the original Conformity Declaration	10
Ordering replacement parts	10

Introduction

Congratulations on the purchase of your new appliance. You have chosen a high-quality product. The operating instructions are part of this product. They contain important information about safety, usage and disposal. Before using the product, please familiarise yourself with all the operating and safety instructions. Use the product only as described and for the range of applications specified. Please also pass these operating instructions on to any future owner.

Intended use

This appliance is suitable for cutting steel sheet and aluminium sheet. This appliance is exclusively intended for private use in dry indoor spaces. Any other usage or modification of the appliance is deemed to be improper and carries a significant risk of accidents. The manufacturer accepts no responsibility for damage attributable to misuse.

Features

- ❶ ON/OFF switch
- ❷ Hex screw
- ❸ Measuring groove 1.6 mm
- ❹ Measuring groove 1.2 mm
- ❺ Die holder
- ❻ Die
- ❼ Hex key (large)
- ❽ Hex screw (Mount)
- ❾ Grooved pin
- ❿ Hex key (small)
- ⓫ Tool holder
- ⓬ Brush holder caps (both sides)

Package contents

- 1 nibbler
- 2 grooved pins (1 pre-assembled)
- 2 hex keys
- 1 set of operating instructions

Technical specifications

Rated voltage	230 V ~, 50 Hz (AC)
Rated power consumption	550 W
Idling stroke rate	n_0 2200 min ⁻¹
Cutting capacity/material thickness max. in	aluminium 2,5 mm (200 N/mm ²) steel 1,6 mm (400 N/mm ²), 1,2 mm (600 N/mm ²), 0,8 mm (800 N/mm ²)
Min. cutting radius	inside = 45 mm outside = 50 mm
Cutting track width	5 mm
Protection class	II/□ (double insulation)

Noise emission value

Noise measurement value determined in accordance with EN 62841. The A-rated noise level of the power tool is typically

Sound pressure level	$L_{pA} = 95$ dB
Uncertainty	$K_{pA} = 3$ dB
Sound power level	$L_{WA} = 103$ dB
Uncertainty	$K_{WA} = 3$ dB

Wear ear protection!

Total vibration values

(vector total of three directions) determined in accordance with EN 62841:

Cutting of sheet metal	$a_h = 8.6$ m/s ²
Uncertainty	$K = 1.5$ m/s ²

NOTE

- ▶ The vibration emission values and the noise emission values given in these instructions have been measured in accordance with a standardised test procedure and can be used for comparing one power tool with another.
- ▶ The specified total vibration values and the noise emission values can also be used to make a provisional load estimate.

⚠ WARNING!

- ▶ Depending on the manner in which the power tool is being used, and in particular the kind of workpiece being worked on, the vibration and noise emission values can deviate from the values given in these instructions during actual use of the power tool.
- ▶ Try to keep the vibration load as low as possible. Measures to reduce the vibration load are, e.g. wearing gloves and limiting the working time. Wherein all states of operation must be included (e.g. times when the power tool is switched off and times where the power tool is switched on but running without load).



General power tool safety warnings

⚠ WARNING!

- ▶ **Read all safety warnings, instructions, illustrations and specifications provided with this power tool.** Failure to follow all instructions listed below may result in electric shock, fire and/or serious injury.

Save all warnings and instructions for future reference.

The term “power tool” in the warnings refers to your mains-operated (corded) power tool or battery operated (cordless) power tool.

1. Work area safety

- a) **Keep work area clean and well lit.** Cluttered or dark areas invite accidents.
- b) **Do not operate power tools in explosive atmospheres, such as in the presence of flammable liquids, gases or dust.** Power tools create sparks which may ignite the dust or fumes.
- c) **Keep children and bystanders away while operating a power tool.** Distractions can cause you to lose control.

2. Electrical safety

- a) **Power tool plugs must match the outlet. Never modify the plug in any way. Do not use any adapter plugs with earthed (grounded) power tools.** Unmodified plugs and matching outlets will reduce risk of electric shock.
- b) **Avoid body contact with earthed or grounded surfaces, such as pipes, radiators, ranges and refrigerators.** There is an increased risk of electric shock if your body is earthed or grounded.
- c) **Do not expose power tools to rain or wet conditions.** Water entering a power tool will increase the risk of electric shock.
- d) **Do not abuse the cord. Never use the cord for carrying, pulling or unplugging the power tool. Keep cord away from heat, oil, sharp edges or moving parts.** Damaged or entangled cords increase the risk of electric shock.
- e) **When operating a power tool outdoors, use an extension cord suitable for outdoor use.** Use of a cord suitable for outdoor use reduces the risk of electric shock.
- f) **If operating a power tool in a damp location is unavoidable, use a residual current device (RCD) protected supply.** Use of an RCD reduces the risk of electric shock.

3. Personal safety

- a) **Stay alert, watch what you are doing and use common sense when operating a power tool. Do not use a power tool while you are tired or under the influence of drugs, alcohol or medication.** A moment of inattention while operating a power tool may result in serious personal injury.
- b) **Use personal protective equipment. Always wear eye protection.** Protective equipment such as a dust mask, non-slip safety shoes, hard hat or hearing protection used for appropriate conditions will reduce personal injuries.
- c) **Prevent unintentional starting. Ensure the switch is in the off-position before connecting to power source and/or battery pack, picking up or carrying the tool.** Carrying power tools with your finger on the switch or energising power tools that have the switch on invites accidents.
- d) **Remove any adjusting key or wrench before turning the power tool on.** A wrench or a key left attached to a rotating part of the power tool may result in personal injury.
- e) **Do not overreach. Keep proper footing and balance at all times.** This enables better control of the power tool in unexpected situations.
- f) **Dress properly. Do not wear loose clothing or jewellery. Keep your hair and clothing away from moving parts.** Loose clothes, jewellery or long hair can be caught in moving parts.
- g) **If devices are provided for the connection of dust extraction and collection facilities, ensure these are connected and properly used.** Use of dust collection can reduce dust-related hazards.

- h) **Do not allow yourself to get lulled into a false sense of security and do not ignore the safety rules for power tools, even if you are familiar with the power tool after repeated use.**
A careless action can cause severe injury within a fraction of a second.

4. Power tool use and care

- a) **Do not force the power tool. Use the correct power tool for your application.** The correct power tool will do the job better and safer at the rate for which it was designed.
- b) **Do not use the power tool if the switch does not turn it on and off.** Any power tool that cannot be controlled with the switch is dangerous and must be repaired.
- c) **Disconnect the plug from the power source and/or remove the battery pack, if detachable, from the power tool before making any adjustments, changing accessories, or storing power tools.** Such preventive safety measures reduce the risk of starting the power tool accidentally.
- d) **Store idle power tools out of the reach of children and do not allow persons unfamiliar with the power tool or these instructions to operate the power tool.** Power tools are dangerous in the hands of untrained users.
- e) **Maintain power tools and accessories. Check for misalignment or binding of moving parts, breakage of parts and any other condition that may affect the power tool's operation. If damaged, have the power tool repaired before use.** Many accidents are caused by poorly maintained power tools.
- f) **Keep cutting tools sharp and clean.** Properly maintained cutting tools with sharp cutting edges are less likely to bind and are easier to control.

- g) **Use the power tool, accessories and tool bits etc., in accordance with these instructions, taking into account the working conditions and the work to be performed.** Use of the power tool for operations different from those intended could result in a hazardous situation.
- h) **Keep handles and grasping surfaces dry, clean and free from oil and grease.** Slippery handles and grasping surfaces do not allow for safe handling and control of the tool in unexpected situations.

5. Service

- a) **Have your power tool serviced by a qualified repair person using only identical replacement parts.** This will ensure that the safety of the power tool is maintained.

Safety instructions for nibblers

- Hold the tool with a firm grip.
- Secure the workpiece properly.
- Keep hands away from rotating parts.
- The edges and chips from the workpiece are sharp. Wear gloves. To prevent injuries, it is also advisable to wear shoes with thick soles.
- Do not place the tool onto the chips from the workpiece. Otherwise the tool may be damaged and malfunction.
- Do not leave the tool running unattended. Use the tool only when held in your hands.
- Always ensure that you have a firm footing. When you are working in an elevated position, ensure that no-one is standing beneath you.
- Avoid touching the grooved pin, the die or the workpiece immediately after machining, because the parts will still be very hot and can cause skin burns.

- Avoid cutting electrical cables. This can lead to serious accidents due to electric shock.

Original accessories/auxiliary equipment

- Only use the accessories and additional equipment that are specified in the operating instructions and compatible with the appliance.

Before use

⚠ WARNING! RISK OF INJURY!

- ▶ Switch the appliance off and remove the power plug before starting any work on the appliance.

Changing the die holder position (see fig. A)

The die position can be adjusted by 360°. Four working positions offset by 90° are specified. The working positions can be set as follows:

- ◆ Loosen the hex screw **2** using the supplied hex key (large) **7**.
- ◆ Turn the die holder **5** into the desired working position so that the respective hole in the die holder **5** is facing towards the hex screw **2**.
- ◆ Retighten the hex screw **2** using the supplied hex key (large) **7**.
- ◆ Rotate the die holder **5** slightly to check whether it is fixed in the correct position.

Permissible material thickness

The maximum cutting capacity depends on the material quality and strength. The measuring grooves **3** and **4** on the die holder **5** can be used as a thickness gauge for the permissible cutting thickness. Never cut material thicknesses greater than those specified in the technical data.

Fitting and removing the grooved pin and the die holder (see figs. B + C)

- ◆ To remove the grooved pin 9 and the die holder 5, undo the hex screw 2 using the supplied hex key (large) 7.
- ◆ Pull the die holder 5 from the appliance.
- ◆ Loosen the hex screw (Mount) 8 using the supplied hex key (small) 10 so you can remove the grooved pin 9 from the tool holder 11.

NOTE

- ▶ If the grooved pin 9 cannot be removed easily, use e.g. pliers to help with disassembly.
- ◆ Insert the new supplied grooved pin 9 into the tool holder 11 so that the hole in the grooved pin 9 is facing towards the hex screw (Mount) 8.
- ◆ Tighten the hex screw (Mount) 8 firmly to secure the grooved pin 9 in place.
- ◆ Guide and insert the die holder 5 via the tool holder 11 back into the appliance.
- ◆ Turn the die holder 5 into the desired working position so that the respective hole in the die holder 5 is facing towards the hex screw 2.
- ◆ Retighten the hex screw 2 using the supplied hex key (large) 7.
- ◆ Rotate the die holder 5 slightly to check whether it is fixed in the correct position.

Operation

Switching on/off

Switching the appliance on

- ◆ Move the ON/OFF switch 1 to the "0" position.

Switching the appliance off

- ◆ Move the ON/OFF switch 1 to the "I" position.

Lubrication

- ◆ Apply standard machine oil to the cutting line to extend the service life of the grooved pin 9 and the die 6. This is particularly important when cutting aluminium.

Cutting process

- ◆ Hold the unit at a right angle (90°) to the workpiece during the machining process.
- ◆ Move the appliance in the cutting direction with gentle pressure.

Cut-outs

For internal cut-outs, a hole larger than 22,5 mm is needed to insert the die holder 5.

Maintenance and cleaning



WARNING! RISK OF INJURY!

Switch the appliance off and remove the power plug before starting any work on the appliance.

- The appliance must always be kept clean, dry and free from oil or grease.
- Use a soft, dry cloth to clean the housing.
- The carbon brushes must be removed and checked regularly. If they are worn down to the limit of wear, they must be replaced. Always keep the carbon brushes clean so that they can slide freely in the holders. Both carbon brushes should be replaced at the same time. Use only identical carbon brushes.
- Unscrew the brush holder caps (both sides) 12 with a screwdriver. Remove the worn carbon brushes, insert the new ones, and then screw the brush holder caps back on.

⚠ WARNING!

- If the power cord needs to be replaced, this must be done by the manufacturer or his representative to avoid safety hazards.

Disposal

Applies only to France



Points de collecte sur www.quefairedemesdechets.fr
Privilégiez la réparation ou le don de votre appareil !



The product, its packaging and the operating instructions are recyclable. They are subject to an extended manufacturer responsibility and will be collected separately.



Do not dispose of power tools in the normal domestic waste!

The adjacent symbol of a crossed-out wheelie bin means that this appliance is subject to Directive 2012/19/EU. This directive states that this appliance may not be disposed of in the normal household waste at the end of its useful life, but must be taken to specially set-up collection locations, recycling depots or disposal companies.

This disposal is free of charge for the user. Protect the environment and dispose of this tool properly.

If your old appliance has stored any personal data, you are responsible for deleting it yourself before returning it.



Your local community or municipal authorities can provide information on how to dispose of the worn-out product.



The packaging is made from environmentally friendly material which can be disposed of at your local recycling plant.

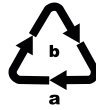

Dispose of the packaging in an environmentally friendly manner. Note the labelling on the packaging and separate the packaging material components for disposal, if necessary. The packaging material is labelled with abbreviations (a) and numbers (b) with the following meanings: 1–7: plastics, 20–22: paper and cardboard, 80–98: composites.

Applies only to Spain:



The packaging contains paper and/or cardboard components.



The packaging contains plastic and/or metal components.

Kompernass Handels GmbH warranty

Dear Customer,

This appliance has a 3-year warranty valid from the date of purchase. If included with the product on delivery, the battery packs of the X12V and X20V Team series also come with a 3-year warranty from the date of purchase. If this product has any faults, you, the buyer, have certain statutory rights. Your statutory rights are not restricted in any way by the warranty described below.

Warranty conditions

The warranty period starts on the date of purchase. Please keep your receipt in a safe place. This will be required as proof of purchase.

If any material or manufacturing fault occurs within three years of the date of purchase of the product, we will either repair or replace the product for you or refund the purchase price (at our discretion). This warranty service requires that you present the defective appliance and the proof of purchase (receipt) within the three-year warranty period, along with a brief written description of the fault and of when it occurred.

If the defect is covered by the warranty, your product will either be repaired or replaced by us. The repair or replacement of a product does not signify the beginning of a new warranty period.

Warranty period and statutory claims for defects

The warranty period is not prolonged by repairs effected under the warranty. This also applies to replaced and repaired components. Any damage and defects present at the time of purchase must be reported immediately after unpacking. Repairs carried out after expiry of the warranty period shall be subject to a fee.

Scope of the warranty

This appliance has been manufactured in accordance with strict quality guidelines and inspected meticulously prior to delivery.

The warranty covers material faults or production faults. The warranty does not cover product parts that are subject to normal wear and tear and can therefore be considered wearing parts, such as saw blades, replacement blades, abrasive papers, etc. or for damage to fragile parts, such as switches or parts made of glass.

The warranty does not apply if the product has been damaged, improperly used or improperly maintained. The directions in the operating instructions for the product regarding proper use of the product are to be strictly followed. Uses and actions that are discouraged in the operating instructions or which are warned against must be avoided.

This product is intended solely for private use and not for commercial purposes. The warranty shall be deemed void in cases of misuse or improper handling, use of force and modifications/repairs which have not been carried out by one of our authorised Service centres.

The warranty does not apply to

- Normal reduction of the battery capacity over time
- Commercial use of the product
- Damage to or alteration of the product by the customer
- Non-compliance with safety and maintenance instructions, operating errors
- Damage caused by natural hazards

Warranty claim procedure

To ensure quick processing of your case, please observe the following instructions:

- Please have the till receipt and the item number (IAN) 472021_2407 available as proof of purchase.

- You will find the item number on the type plate on the product, an engraving on the product, on the front page of the operating instructions (below left) or on the sticker on the rear or bottom of the product.
- If functional faults or other defects occur, please first contact the service department listed below by telephone or use our contact form, which you can find on parkside-diy.com in the Service category.
- You can return a defective product to us free of charge to the service address that will be provided to you. Ensure that you enclose the proof of purchase (till receipt) and information about what the defect is and when it occurred.



You can view and download these instructions along with many other manuals at parkside-diy.com. This QR code will take you directly to parkside-diy.com. Select your

country and use the search box to search for the operating instructions. Enter the article number (IAN) 472021_2407 to find the operating instructions for your article.

WARNING!

- **Have the appliances repaired by the Service Centre or a qualified electrician and only using genuine replacement parts.** This will ensure that the safety of the appliance is maintained.
- **Always have the power plug or the mains cable replaced by the manufacturer of the appliance or its customer service department.** This will ensure that the safety of the appliance is maintained.

Service

GB Service Great Britain

Tel.: 0800 051 897 0

Contact form on parkside-diy.com

IE Service Ireland

Tel.: 1800 851251

Contact form on parkside-diy.com

IAN 472021_2407

Importer

Please note that the following address is not the service address. Please use the service address provided in the operating instructions.

KOMPERNASS HANDELS GMBH

BURGSTRASSE 21

44867 BOCHUM

GERMANY

www.kompernass.com

Translation of the original Conformity Declaration

We, KOMPERNASS HANDELS GMBH, document officer: Mr Semi Uguzlu, BURGSTR. 21, 44867 BOCHUM, GERMANY, hereby declare that this product complies with the following standards, normative documents and EC directives:

Machinery Directive (2006/42/EC)

Electromagnetic Compatibility
(2014/30/EU)

RoHS Directive (2011/65/EU)*

* The manufacturer bears the full responsibility for compliance with this conformity declaration. The object of the declaration described above complies with the requirements of the Directive 2011/65/EU of the European Parliament and Council of 8 June 2011 on the limitations of use of certain dangerous substances in electrical and electronic appliances.

Applied harmonised standards

EN 62841-1:2015/A11:2022

EN 62841-2-8: 2016

EN IEC 55014-1:2021

EN IEC 55014-2:2021

EN IEC 61000-3-2:2019/A1:2021

EN 61000-3-3:2013/A2:2021

EN IEC 63000:2018

Type designation of machine:

Nibbler PMK 550 C2

Year of manufacture: 12–2024

Serial number: IAN 472021_2407

Bochum, 30/08/2024



Semi Uguzlu
- Quality Manager -

We reserve the right to make technical changes in the context of further product development.

Ordering replacement parts

You can order replacement parts for this product on the Internet at www.kompernass.com.

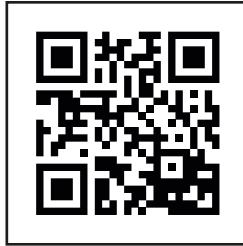

Scan the QR code with your smartphone/tablet. You can use this QR code to go directly to our

website to view and order the available spare parts.

NOTE

- ▶ If you have problems with your online order, you can contact our service centre by phone or e-mail.
- ▶ Always quote the article number (IAN) 472021_2407 in your order.
- ▶ Please note that online ordering of replacement parts is not possible for all countries.

Inhaltsverzeichnis

Einleitung	12
Bestimmungsgemäßer Gebrauch	12
Ausstattung	12
Lieferumfang	12
Technische Daten	12
Allgemeine Sicherheitshinweise für Elektrowerkzeuge	13
1. Arbeitsplatzsicherheit	13
2. Elektrische Sicherheit	14
3. Sicherheit von Personen	14
4. Verwendung und Behandlung des Elektrowerkzeugs	15
5. Service	16
Sicherheitshinweise für Knabber	16
Originalzubehör/-zusatzgeräte	16
Vor der Inbetriebnahme	16
Änderung der Matrizenhalterposition (siehe Abb. A)	16
Zulässige Materialstärke	16
Montage und Demontage von Kerbstift und Matrizenhalter (siehe Abb. B + C)	17
Inbetriebnahme	17
Einschalten/Ausschalten	17
Schmierung	17
Schneidvorgang	17
Ausschnitte	17
Wartung und Reinigung	17
Entsorgung	18
Garantie der Kompernaß Handels GmbH	19
Service	20
Importeur	20
Original-Konformitätserklärung	21
Ersatzteile bestellen	22

Einleitung

Wir beglückwünschen Sie zum Kauf Ihres neuen Gerätes. Sie haben sich damit für ein hochwertiges Produkt entschieden. Die Bedienungsanleitung ist Teil dieses Produkts. Sie enthält wichtige Hinweise für Sicherheit, Gebrauch und Entsorgung. Machen Sie sich vor der Benutzung des Produkts mit allen Bedien- und Sicherheitshinweisen vertraut. Benutzen Sie das Produkt nur wie beschrieben und für die angegebenen Einsatzbereiche. Händigen Sie alle Unterlagen bei Weitergabe des Produkts an Dritte mit aus.

Bestimmungsgemäßer Gebrauch

Das Gerät ist zum Schneiden von Stahlblech und Aluminiumblech geeignet. Das Gerät ist ausschließlich für den privaten Gebrauch in trockenen Räumen zugelassen. Jede andere Verwendung oder Veränderung des Gerätes gilt als nicht bestimmungsgemäß und birgt erhebliche Unfallgefahren. Für aus bestimmungswidriger Verwendung entstandene Schäden übernimmt der Hersteller keine Haftung.

Ausstattung

- ❶ EIN-/AUS-Schalter
- ❷ Innensechskantschraube
- ❸ Meßnut 1,6 mm
- ❹ Meßnut 1,2 mm
- ❺ Matrizenhalter
- ❻ Matrize
- ❼ Sechskantschlüssel (groß)
- ❽ Innensechskantschraube (Halterung)
- ❾ Kerbstift
- ❿ Sechskantschlüssel (klein)
- ⓫ Werkzeughalter
- ⓬ Bürstenhalterkappen (beidseitig)

Lieferumfang

- 1 Knabber
- 2 Kerbstifte (1 vormontiert)
- 2 Sechskantschlüssel
- 1 Bedienungsanleitung

Technische Daten

Bemessungsspannung	230 V ~, 50 Hz (Wechselstrom)
Bemessungsaufnahme	550 W
Leerlaufhubzahl	n_0 2200 min ⁻¹
Schnittleistung/ Materialstärke max. in	Aluminium 2,5 mm (200 N/mm ²) Stahl 1,6 mm (400 N/mm ²), 1,2 mm (600 N/mm ²), 0,8 mm (800 N/mm ²)
Min. Schnittradius	Innen = 45 mm Außen = 50 mm
Schneidspurbreite	5 mm
Schutzklasse	II/□ (Doppelsolierung)

Geräuschemissionswert

Messwert für Geräusch ermittelt entsprechend EN 62841. Der A-bewertete Geräuschpegel des Elektrowerkzeugs beträgt typischerweise

Schalldruckpegel	$L_{pA} = 95$ dB
Unsicherheit	$K_{pA} = 3$ dB
Schalleistungspegel	$L_{WA} = 103$ dB
Unsicherheit	$K_{WA} = 3$ dB

Gehörschutz tragen!

Schwingungsgesamtwerte

(Vektorsumme dreier Richtungen) ermittelt entsprechend EN 62841:

Scheiden von Blechen $a_h = 8,6 \text{ m/s}^2$
 Unsicherheit $K = 1,5 \text{ m/s}^2$

HINWEIS

- ▶ Die angegebenen Schwingungsgesamtwerte und die angegebenen Geräuschemissionswerte sind nach einem genormten Prüfverfahren gemessen worden und können zum Vergleich eines Elektrowerkzeugs mit einem anderen verwendet werden.
- ▶ Die angegebenen Schwingungsgesamtwerte und die angegebenen Geräuschemissionswerte können auch zu einer vorläufigen Einschätzung der Belastung verwendet werden.

⚠ WARNUNG!

- ▶ Die Schwingungs- und Geräuschemissionen können während der tatsächlichen Benutzung des Elektrowerkzeugs von den Angabewerten abweichen, abhängig von der Art und Weise, in der das Elektrowerkzeug verwendet wird, insbesondere, welche Art von Werkstück bearbeitet wird.
- ▶ Versuchen Sie, die Belastung so gering wie möglich zu halten. Beispielhafte Maßnahmen zur Verringerung der Vibrationsbelastung sind das Tragen von Handschuhen beim Gebrauch des Werkzeugs und die Begrenzung der Arbeitszeit. Dabei sind alle Anteile des Betriebszyklus zu berücksichtigen (beispielsweise Zeiten, in denen das Elektrowerkzeug abgeschaltet ist, und solche, in denen es zwar eingeschaltet ist, aber ohne Belastung läuft).



Allgemeine Sicherheitshinweise für Elektrowerkzeuge

⚠ WARNUNG!

- ▶ **Lesen Sie alle Sicherheitshinweise, Anweisungen, Bilderungen und technischen Daten, mit denen dieses Elektrowerkzeug versehen ist.** Versäumnisse bei der Einhaltung der nachfolgenden Anweisungen können elektrischen Schlag, Brand und/oder schwere Verletzungen verursachen.

Bewahren Sie alle Sicherheitshinweise und Anweisungen für die Zukunft auf.

Der in den Sicherheitshinweisen verwendete Begriff „Elektrowerkzeug“ bezieht sich auf netzbetriebene Elektrowerkzeuge (mit Netzleitung) und auf akkubetriebene Elektrowerkzeuge (ohne Netzleitung).

1. Arbeitsplatzsicherheit

- a) **Halten Sie Ihren Arbeitsbereich sauber und gut beleuchtet.** Unordnung und unbeleuchtete Arbeitsbereiche können zu Unfällen führen.
- b) **Arbeiten Sie mit dem Elektrowerkzeug nicht in explosionsgefährdeter Umgebung, in der sich brennbare Flüssigkeiten, Gase oder Stäube befinden.** Elektrowerkzeuge erzeugen Funken, die den Staub oder die Dämpfe entzünden können.
- c) **Halten Sie Kinder und andere Personen während der Benutzung des Elektrowerkzeugs fern.** Bei Ablenkung können Sie die Kontrolle über das Elektrowerkzeug verlieren.

2. Elektrische Sicherheit

- a) **Der Anschlussstecker des Elektrowerkzeugs muss in die Steckdose passen. Der Stecker darf in keiner Weise verändert werden. Verwenden Sie keine Adapterstecker gemeinsam mit schutzgeerdeten Elektrowerkzeugen.** Unveränderte Stecker und passende Steckdosen verringern das Risiko eines elektrischen Schlages.
- b) **Vermeiden Sie Körperkontakt mit geerdeten Oberflächen wie von Rohren, Heizungen, Herden und Kühlschränken.** Es besteht ein erhöhtes Risiko durch elektrischen Schlag, wenn Ihr Körper geerdet ist.
- c) **Halten Sie Elektrowerkzeuge von Regen oder Nässe fern.** Das Eindringen von Wasser in ein Elektrowerkzeug erhöht das Risiko eines elektrischen Schlages.
- d) **Zweckentfremden Sie die Anschlussleitung nicht, um das Elektrowerkzeug zu tragen, aufzuhängen oder um den Stecker aus der Steckdose zu ziehen. Halten Sie die Anschlussleitung fern von Hitze, Öl, scharfen Kanten oder sich bewegenden Teilen.** Beschädigte oder verwickelte Anschlussleitungen erhöhen das Risiko eines elektrischen Schlages.
- e) **Wenn Sie mit einem Elektrowerkzeug im Freien arbeiten, verwenden Sie nur Verlängerungsleitungen, die auch für den Außenbereich geeignet sind.** Die Anwendung einer für den Außenbereich geeigneten Verlängerungsleitung verringert das Risiko eines elektrischen Schlages.
- f) **Wenn der Betrieb des Elektrowerkzeugs in feuchter Umgebung nicht vermeidbar ist, verwenden Sie einen Fehlerstromschutzschalter.** Der Einsatz eines Fehlerstromschutzschalters vermindert das Risiko eines elektrischen Schlages.

3. Sicherheit von Personen

- a) **Seien Sie aufmerksam, achten Sie darauf, was Sie tun, und gehen Sie mit Vernunft an die Arbeit mit einem Elektrowerkzeug. Benutzen Sie kein Elektrowerkzeug, wenn Sie müde sind oder unter dem Einfluss von Drogen, Alkohol oder Medikamenten stehen.** Ein Moment der Unachtsamkeit beim Gebrauch des Elektrowerkzeugs kann zu ernsthaften Verletzungen führen.
- b) **Tragen Sie persönliche Schutzausrüstung und immer eine Schutzbrille.** Das Tragen persönlicher Schutzausrüstung, wie Staubmaske, rutschfeste Sicherheitsschuhe, Schutzhelm oder Gehörschutz, je nach Art und Einsatz des Elektrowerkzeugs, verringert das Risiko von Verletzungen.
- c) **Vermeiden Sie eine unbeabsichtigte Inbetriebnahme. Vergewissern Sie sich, dass das Elektrowerkzeug ausgeschaltet ist, bevor Sie es an die Stromversorgung und/oder den Akku anschließen, es aufnehmen oder tragen.** Wenn Sie beim Tragen des Elektrowerkzeugs den Finger am Schalter haben oder das Elektrowerkzeug eingeschaltet an die Stromversorgung anschließen, kann dies zu Unfällen führen.
- d) **Entfernen Sie Einstellwerkzeuge oder Schraubenschlüssel, bevor Sie das Elektrowerkzeug einschalten.** Ein Werkzeug oder Schlüssel, der sich in einem drehenden Teil des Elektrowerkzeugs befindet, kann zu Verletzungen führen.
- e) **Vermeiden Sie eine abnormale Körperhaltung. Sorgen Sie für einen sicheren Stand und halten Sie jederzeit das Gleichgewicht.** Dadurch können Sie das Elektrowerkzeug in unerwarteten Situationen besser kontrollieren.

- f) **Tragen Sie geeignete Kleidung. Tragen Sie keine weite Kleidung oder Schmuck. Halten Sie Haare und Kleidung fern von sich bewegenden Teilen.** Lockere Kleidung, Schmuck oder lange Haare können von sich bewegenden Teilen erfasst werden.
- g) **Wenn Staubabsaug- und -auffangeinrichtungen montiert werden können, sind diese anzuschließen und richtig zu verwenden.** Die Verwendung einer Staubabsaugung kann Gefährdungen durch Staub verringern.
- h) **Wiegen Sie sich nicht in falscher Sicherheit und setzen Sie sich nicht über die Sicherheitsregeln für Elektrowerkzeuge hinweg, auch wenn Sie nach vielfachem Gebrauch mit dem Elektrowerkzeug vertraut sind.** Achtloses Handeln kann binnen Sekundenbruchteilen zu schweren Verletzungen führen.

4. Verwendung und Behandlung des Elektrowerkzeugs

- a) **Überlasten Sie das Elektrowerkzeug nicht. Verwenden Sie für Ihre Arbeit das dafür bestimmte Elektrowerkzeug.** Mit dem passenden Elektrowerkzeug arbeiten Sie besser und sicherer im angegebenen Leistungsbereich.
- b) **Benutzen Sie kein Elektrowerkzeug, dessen Schalter defekt ist.** Ein Elektrowerkzeug, das sich nicht mehr ein- oder ausschalten lässt, ist gefährlich und muss repariert werden.
- c) **Ziehen Sie den Stecker aus der Steckdose und / oder entfernen Sie den abnehmbaren Akku, bevor Sie Geräteeinstellungen vornehmen, Einsatzwerkzeugteile wechseln oder das Elektrowerkzeug weglegen.** Diese Vorsichtsmaßnahme verhindert den unbeabsichtigten Start des Elektrowerkzeugs.
- d) **Bewahren Sie unbenutzte Elektrowerkzeuge außerhalb der Reichweite von Kindern auf. Lassen Sie keine Personen das Elektrowerkzeug benutzen, die mit diesem nicht vertraut sind oder diese Anweisungen nicht gelesen haben.** Elektrowerkzeuge sind gefährlich, wenn sie von unerfahrenen Personen benutzt werden.
- e) **Pflegen Sie Elektrowerkzeuge und Einsatzwerkzeug mit Sorgfalt. Kontrollieren Sie, ob bewegliche Teile einwandfrei funktionieren und nicht klemmen, ob Teile gebrochen oder so beschädigt sind, dass die Funktion des Elektrowerkzeugs beeinträchtigt ist. Lassen Sie beschädigte Teile vor dem Einsatz des Elektrowerkzeuges reparieren.** Viele Unfälle haben ihre Ursache in schlecht gewarteten Elektrowerkzeugen.
- f) **Halten Sie Schneidwerkzeuge scharf und sauber.** Sorgfältig gepflegte Schneidwerkzeuge mit scharfen Schneidkanten verklemmen sich weniger und sind leichter zu führen.
- g) **Verwenden Sie Elektrowerkzeug, Einsatzwerkzeug, Einsatzwerkzeuge usw. entsprechend diesen Anweisungen. Berücksichtigen Sie dabei die Arbeitsbedingungen und die auszuführende Tätigkeit.** Der Gebrauch von Elektrowerkzeugen für andere als die vorgesehenen Anwendungen kann zu gefährlichen Situationen führen.
- h) **Halten Sie Griffe und Griffflächen trocken, sauber und frei von Öl und Fett.** Rutschige Griffe und Griffflächen erlauben keine sichere Bedienung und Kontrolle des Elektrowerkzeugs in unvorhergesehenen Situationen.

5. Service

- a) **Lassen Sie Ihr Elektrowerkzeug nur von qualifiziertem Fachpersonal und nur mit Original-Ersatzteilen reparieren.** Damit wird sichergestellt, dass die Sicherheit des Elektrowerkzeugs erhalten bleibt.

Sicherheitshinweise für Knabber

- Halten Sie das Werkzeug mit festem Griff.
- Sichern Sie das Werkstück einwandfrei.
- Halten Sie die Hände von rotierenden Teilen fern.
- Die Kanten und Späne des Werkstücks sind scharf. Tragen Sie Handschuhe. Zur Verhütung von Verletzungen ist es auch empfehlenswert, dick besohlte Schuhe zu tragen.
- Legen Sie das Werkzeug nicht auf die Späne des Werkstücks. Anderenfalls kann es zu Beschädigung und Funktionsstörungen des Werkzeugs kommen.
- Lassen Sie das Werkzeug nicht unbeaufsichtigt laufen. Benutzen Sie das Werkzeug nur mit Handhaltung.
- Achten Sie stets auf sicheren Stand. Vergewissern Sie sich bei Einsatz des Werkzeugs an hochgelegenen Arbeitsplätzen, dass sich keine Personen darunter aufhalten.
- Vermeiden Sie eine Berührung des Kerbstifts, der Matrize oder des Werkstücks unmittelbar nach der Bearbeitung, weil die Teile noch sehr heiß sind und Hautverbrennungen verursachen können.
- Vermeiden Sie das Durchtrennen von elektrischen Kabeln. Dies kann zu schweren Unfällen durch elektrischen Schlag führen.

Originalzubehör/-zusatzgeräte

- Benutzen Sie nur Zubehör und Zusatzgeräte, die in der Bedienungsanleitung angegeben sind bzw. deren Aufnahme mit dem Gerät kompatibel ist.

Vor der Inbetriebnahme

⚠️ WARNUNG! **VERLETZUNGSGEFAHR!**

- ▶ Schalten Sie vor allen Arbeiten am Gerät das Gerät aus und ziehen Sie den Netzstecker.

Änderung der Matrizenhalterposition (siehe Abb. A)

Die Matrizenposition ist um 360° verstellbar. Es sind vier Arbeitspositionen mit 90° Versatz vorgegeben. Die Arbeitspositionen lassen sich wie folgt einstellen:

- ◆ Lösen Sie die Innensechskantschraube **2** mit dem mitgelieferten Sechskantschlüssel (groß) **7**.
- ◆ Drehen Sie den Matrizenhalter **5** in die gewünschte Arbeitsposition, so dass die jeweilige Bohrung im Matrizenhalter **5** zur Innensechskantschraube **2** zeigt.
- ◆ Drehen Sie die Innensechskantschraube **2** mit dem mitgelieferten Sechskantschlüssel (groß) **7** wieder fest.
- ◆ Überprüfen Sie durch leichtes drehen des Matrizenhalters **5**, ob dieser in seiner richtigen Position gehalten wird.

Zulässige Materialstärke

Die max. Schnittkapazität ist abhängig von der Materialgüte und -festigkeit.

Die Meßnut **3** und **4** am Matrizenhalter **5** dient als Dickenlehre für die zulässige Schneiddicke.

Schneiden Sie niemals größere als in den technischen Daten angegebene Materialstärken.

Montage und Demontage von Kerbstift und Matrizenhalter (siehe Abb. B + C)

- ◆ Zur Demontage von Kerbstift 9 und Matrizenhalter 5 lösen Sie die Innensechskantschraube 2 mit dem mitgelieferten Sechskantschlüssel (groß) 7.
- ◆ Ziehen Sie den Matrizenhalter 5 vom Gerät ab.
- ◆ Lösen Sie die Innensechskantschraube (Halterung) 8 mit dem mitgelieferten Sechskantschlüssel (klein) 10, um den Kerbstift 9 anschließend aus dem Werkzeughalter 11 zu entnehmen.

HINWEIS

- ▶ Wenn sich der Kerbstift 9 nicht leicht entfernen lässt, nehmen Sie z. B. eine Zange zur Hilfe bei der Demontage.
- ◆ Zur Montage setzen Sie den neuen, mitgelieferten Kerbstift 9 in den Werkzeughalter 11 ein, so dass die Bohrung im Kerbstift 9 zur Innensechskantschraube (Halterung) 8 zeigt.
- ◆ Ziehen Sie die Innensechskantschraube (Halterung) 8 fest, um den Kerbstift 9 zu befestigen.
- ◆ Führen und setzen Sie den Matrizenhalter 5 wieder über den Werkzeughalter 11 in das Gerät ein.
- ◆ Drehen Sie den Matrizenhalter 5 in die gewünschte Arbeitsposition, so dass die jeweilige Bohrung im Matrizenhalter 5 zur Innensechskantschraube 2 zeigt.
- ◆ Drehen Sie die Innensechskantschraube 2 mit dem mitgelieferten Sechskantschlüssel (groß) 7 wieder fest.
- ◆ Überprüfen Sie durch leichtes Drehen des Matrizenhalters 5, ob dieser in seiner richtigen Position gehalten wird.

Inbetriebnahme

Einschalten/Ausschalten

Gerät einschalten

- ◆ Drücken Sie den EIN-/AUS-Schalter 1 in die Position „0“.

Gerät ausschalten

- ◆ Drücken Sie den EIN-/AUS-Schalter 1 in die Position „I“.

Schmierung

- ◆ Tragen Sie handelsübliches Maschinenöl auf die Schnittlinie auf, um die Standzeit von Kerbstift 9 und Matrize 6 zu verlängern.
Dies ist besonders wichtig beim Schneiden von Aluminium.

Schneidvorgang

- ◆ Halten Sie das Gerät während des Bearbeitungsvorgangs im rechten Winkel (90°) zum Werkstück.
- ◆ Bewegen Sie das Gerät mit sanften Druck in Schneidrichtung.

Ausschnitte

Bei Innenausschnitten wird eine Bohrung größer als 22,5 mm zum Einsetzen des Matrizenhalters 5 benötigt.

Wartung und Reinigung



WARNUNG! VERLETZUNGS-GEFAHR! Schalten Sie vor allen Arbeiten am Gerät das Gerät aus und ziehen Sie den Netzstecker.

- Das Gerät muss stets sauber, trocken und frei von Öl oder Schmierfetten sein.
- Verwenden Sie zum Reinigen des Gehäuses ein trockenes Tuch.

- Die Kohlebürsten müssen regelmäßig entfernt und überprüft werden. Wenn sie bis zur Verschleißgrenze abgenutzt sind, müssen sie erneuert werden. Halten Sie die Kohlebürsten stets sauber, damit sie ungehindert in den Haltern gleiten können. Beide Kohlebürsten sollten gleichzeitig erneuert werden. Verwenden Sie nur identische Kohlebürsten.
- Drehen Sie die Bürstenhalterkappen (beidseitig)  mit einem Schraubendreher heraus. Nehmen Sie die abgenutzten Kohlebürsten heraus, setzen Sie die neuen ein, und drehen Sie dann die Bürstenhalterkappen wieder ein.

WARNUNG!

- Wenn ein Ersatz der Netzanschlussleitung erforderlich ist, ist dies vom Hersteller oder seinem Vertreter auszuführen, um Sicherheitsgefährdungen zu vermeiden.

Entsorgung

Für Frankreich gilt



Points de collecte sur www.quefairedemesdechets.fr
Privilégiez la réparation ou le don de votre appareil !



Das Produkt, die Verpackung und die Bedienungsanleitung sind recycelbar, unterliegen einer erweiterten Herstellerverantwortung und werden getrennt gesammelt.



Werfen Sie Elektrowerkzeuge nicht in den Hausmüll!

Das nebenstehende Symbol einer durchgestrichenen Mülltonne auf Rädern zeigt an, dass dieses Gerät der Richtlinie 2012/19/EU unterliegt. Diese Richtlinie besagt, dass Sie dieses Gerät am Ende seiner Nutzungszeit nicht mit dem normalen Haushaltsmüll entsorgen dürfen, sondern in speziell eingerichteten Sammelstellen, Wertstoffhöfen oder Entsorgungsbetrieben abgeben müssen.

Diese Entsorgung ist für Sie kostenfrei. Schonen Sie die Umwelt und entsorgen Sie fachgerecht.

Für den deutschen Markt gilt

Beim Kauf eines Neugerätes haben Sie das Recht, ein entsprechendes Altgerät an Ihren Händler zurückzugeben. Händler von Elektro- und Elektronikgeräten sowie Lebensmittelhändler, die regelmäßig Elektro- und Elektronikgeräte verkaufen, sind verpflichtet, bis zu drei Altgeräte unentgeltlich zurückzunehmen, auch ohne dass ein Neugerät gekauft wird, wenn die Altgeräte in keiner Abmessung größer als 25 cm sind. LIDL bietet Ihnen Rücknahmemöglichkeiten direkt in den Filialen und Märkten an.

Sofern Ihr Altgerät personenbezogene Daten enthält, sind Sie selbst für deren Löschung verantwortlich, bevor Sie es zurückgeben.



Weitere Möglichkeiten zur Entsorgung des ausgedienten Produkts erfahren Sie bei Ihrer Gemeinde- oder Stadtverwaltung.



Die Verpackung besteht aus umweltfreundlichen Materialien, die Sie über die örtlichen Recyclingstellen entsorgen können.

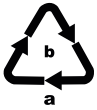

Entsorgen Sie die Verpackung umweltgerecht. Beachten Sie die Kennzeichnung auf den verschiedenen Verpackungsmaterialien und trennen Sie diese gegebenenfalls gesondert. Die Verpackungsmaterialien sind gekennzeichnet mit Abkürzungen (a) und Ziffern (b) mit folgender Bedeutung: 1–7: Kunststoffe, 20–22: Papier und Pappe, 80–98: Verbundstoffe.

Für Spanien gilt:



Die Verpackung enthält Bestandteile aus Papier und/oder Pappe.



Die Verpackung enthält Bestandteile aus Plastik und/oder Metall.

Garantie der Kompernaß Handels GmbH

Sehr geehrte Kundin, sehr geehrter Kunde, Sie erhalten auf dieses Gerät 3 Jahre Garantie ab Kaufdatum. Sofern im Lieferumfang enthalten, erhalten Sie auf die Akku-Packs der X12V und X20V Team Serie ebenfalls 3 Jahre Garantie ab Kaufdatum. Im Falle von Mängeln dieses Produkts stehen Ihnen gegen den Verkäufer des Produkts gesetzliche Rechte zu. Diese gesetzlichen Rechte werden durch unsere im Folgenden dargestellte Garantie nicht eingeschränkt.

Garantiebedingungen

Die Garantiefrist beginnt mit dem Kaufdatum. Bitte bewahren Sie den Kassenbon gut auf. Dieser wird als Nachweis für den Kauf benötigt.

Tritt innerhalb von drei Jahren ab dem Kaufdatum dieses Produkts ein Material- oder Fabrikationsfehler auf, wird das Produkt von uns – nach unserer Wahl – für Sie kostenlos repariert, ersetzt oder der Kaufpreis erstattet. Diese Garantieleistung setzt voraus, dass innerhalb der Dreijahresfrist das defekte Gerät und der Kaufbeleg (Kassenbon) vorgelegt und schriftlich kurz

beschrieben wird, worin der Mangel besteht und wann er aufgetreten ist.

Wenn der Defekt von unserer Garantie gedeckt ist, erhalten Sie das reparierte oder ein neues Produkt zurück. Mit Reparatur oder Austausch des Produkts beginnt kein neuer Garantiezeitraum.

Garantiezeit und gesetzliche Mängelansprüche

Die Garantiezeit wird durch die Gewährleistung nicht verlängert. Dies gilt auch für ersetzte und reparierte Teile. Eventuell schon beim Kauf vorhandene Schäden und Mängel müssen sofort nach dem Auspacken gemeldet werden. Nach Ablauf der Garantiezeit anfallende Reparaturen sind kostenpflichtig.

Garantieumfang

Das Gerät wurde nach strengen Qualitätsrichtlinien sorgfältig produziert und vor Auslieferung gewissenhaft geprüft.

Die Garantieleistung gilt für Material- oder Fabrikationsfehler. Der Garantieumfang erstreckt sich nicht auf Produktteile, die normaler Abnutzung ausgesetzt sind und daher als Verschleißteile angesehen werden können, wie z. B. Sägeblätter, Ersatzklingen, Schleifpapiere, etc. oder auf Beschädigungen an zerbrechlichen Teilen, wie z. B. Schalter oder Teile, die aus Glas gefertigt sind.

Diese Garantie verfällt, wenn das Produkt beschädigt, nicht sachgemäß benutzt oder gewartet wurde. Für eine sachgemäße Benutzung des Produkts sind alle in der Bedienungsanleitung aufgeführten Anweisungen genau einzuhalten. Verwendungszwecke und Handlungen, von denen in der Bedienungsanleitung abgeraten oder vor denen gewarnt wird, sind unbedingt zu vermeiden.

Das Produkt ist nur für den privaten und nicht für den gewerblichen Gebrauch bestimmt. Bei missbräuchlicher und unsachgemäßer Behandlung, Gewaltanwendung und bei Eingriffen, die nicht von unserer autorisierten Serviceniederlassung vorgenommen wurden, erlischt die Garantie.

Garantieleistung gilt nicht bei

- normaler Abnutzung der Akkukapazität
- gewerblichen Gebrauch des Produktes
- Beschädigung oder Veränderung des Produktes durch den Kunden
- Missachtung der Sicherheits- und Wartungsvorschriften, Bedienungsfehler
- Schäden durch Elementarereignisse

Abwicklung im Garantiefall

Um eine schnelle Bearbeitung Ihres Anliegens zu gewährleisten, folgen Sie bitte den folgenden Hinweisen:

- Bitte halten Sie für alle Anfragen den Kassenbon und die Artikelnummer (IAN) 472021_2407 als Nachweis für den Kauf bereit.
- Die Artikelnummer entnehmen Sie bitte dem Typenschild am Produkt, einer Gravur am Produkt, dem Titelblatt der Bedienungsanleitung (unten links) oder dem Aufkleber auf der Rück- oder Unterseite des Produktes.
- Sollten Funktionsfehler oder sonstige Mängel auftreten kontaktieren Sie zunächst die nachfolgend benannte Serviceabteilung telefonisch oder nutzen Sie unser Kontaktformular, das Sie auf parkside-diy.com in der Kategorie Service finden.
- Ein als defekt erfasstes Produkt können Sie dann unter Beifügung des Kaufbelegs (Kassenbon) und der Angabe, worin der Mangel besteht und wann er aufgetreten ist, für Sie portofrei an die Ihnen mitgeteilte Serviceanschrift übersenden.



Auf parkside-diy.com können Sie diese und viele weitere Handbücher einsehen und herunterladen. Mit diesem QR-Code gelangen Sie direkt auf parkside-diy.com.

Wählen Sie Ihr Land aus, und suchen Sie über die Suchmaske nach den Bedienungsanleitungen.

Mittels Eingabe der Artikelnummer (IAN) 472021_2407 gelangen Sie zur Bedienungsanleitung für Ihren Artikel.

Service

DE Deutschland

Tel.: 0800 8855 300

Kontaktformular auf parkside-diy.com

AT Österreich

Tel.: 0800 447 750

Kontaktformular auf parkside-diy.com

CH Schweiz

Tel.: 0800 563 601

Kontaktformular auf parkside-diy.com

IAN 472021_2407

Importeur

Bitte beachten Sie, dass die folgende Anschrift keine Serviceanschrift ist. Kontaktieren Sie zunächst die benannte Servicestelle.

KOMPERNASS HANDELS GMBH
BURGSTRASSE 21 • 44867 BOCHUM
DEUTSCHLAND

www.kompernass.com

⚠️ WARNUNG!

- **Lassen Sie Ihre Geräte von der Servicestelle oder einer Elektrofachkraft und nur mit Original-Ersatzteilen reparieren.** Damit wird sichergestellt, dass die Sicherheit des Gerätes erhalten bleibt.
- **Lassen Sie den Austausch des Steckers oder der Netzleitung immer vom Hersteller des Gerätes oder seinem Kundendienst ausführen.** Damit wird sichergestellt, dass die Sicherheit des Gerätes erhalten bleibt.

Original-Konformitätserklärung

Wir, KOMPERNASS HANDELS GMBH, Dokumentenverantwortlicher: Herr Semi Uguzlu, BURGSTR. 21, 44867 BOCHUM, DEUTSCHLAND, erklären hiermit, dass dieses Produkt mit den folgenden Normen, normativen Dokumenten und EG-Richtlinien übereinstimmt:

Maschinenrichtlinie

(2006/42/EG)

Elektromagnetische Verträglichkeit

(2014/30/EU)

RoHS Richtlinie

(2011/65/EU)*

* Die alleinige Verantwortung für die Ausstellung dieser Konformitätserklärung trägt der Hersteller. Der oben beschriebene Gegenstand der Erklärung erfüllt die Vorschriften der Richtlinie 2011/65/EU des Europäischen Parlaments und des Rates vom 8. Juni 2011 zur Beschränkung der Verwendung bestimmter gefährlicher Stoffe in Elektro- und Elektronikgeräten.

Angewandte harmonisierte Normen

EN 62841-1:2015/A11:2022

EN 62841-2-8: 2016

EN IEC 55014-1:2021

EN IEC 55014-2:2021

EN IEC 61000-3-2:2019/A1:2021

EN 61000-3-3:2013/A2:2021

EN IEC 63000:2018

Typbezeichnung der Maschine: Knabber PMK 550 C2

Herstellungsjahr: 12–2024

Seriennummer: IAN 472021_2407

Bochum, 30.08.2024



Semi Uguzlu

- Qualitätsmanager -

Technische Änderungen im Sinne der Weiterentwicklung sind vorbehalten.

Ersatzteile bestellen

Sie können Ersatzteile für dieses Produkt bequem im Internet unter www.kompernass.com dauerhaft nachbestellen.



Scannen Sie den QR-Code mit Ihrem Smartphone/Tablet. Mit diesem QR-Code gelangen Sie direkt auf unsere Webseite und können die verfügbaren Ersatzteile einsehen und bestellen.

HINWEIS

- ▶ Sollten Sie Probleme mit der Online-Bestellung haben, können Sie sich telefonisch oder per E-Mail an unser Servicecenter wenden.
- ▶ Geben Sie immer die Artikelnummer (IAN) 472021_2407 bei Ihrer Bestellung mit an.
- ▶ Bitte beachten Sie, dass nicht für alle Lieferländer eine Online-Bestellung von Ersatzteilen möglich ist.

Table des matières

Introduction	24
Utilisation conforme à l'usage prévu	24
Équipement	24
Matériel livré	24
Caractéristiques techniques	24
Avertissements de sécurité généraux pour l'outil électrique	25
1. Sécurité de la zone de travail	25
2. Sécurité électrique	26
3. Sécurité des personnes	26
4. Utilisation et entretien de l'outil électrique	27
5. Maintenance et entretien	27
Consignes de sécurité relatives à la grignoteuse	28
Accessoires/équipements supplémentaires d'origine	28
Avant la mise en service	28
Changement de position du porte-matrice (voir fig. A)	28
Épaisseur admissible du matériau	28
Montage et démontage de la goupille cannelée et du porte-matrice (voir fig. B + C) ..	29
Mise en service	29
Mise en marche/arrêt	29
Lubrification	29
Opération de coupe	29
Découpes	29
Maintenance et nettoyage	30
Mise au rebut	30
Garantie pour Kompernass Handels GmbH pour la France	31
Garantie pour Kompernass Handels GmbH pour la Belgique	34
Service après-vente	35
Importateur	35
Traduction de la déclaration de conformité originale	36
Commander des pièces de rechange	36

Introduction

Nous vous félicitons pour l'achat de votre nouvel appareil. Vous venez ainsi d'opter pour un produit de grande qualité. Le mode d'emploi fait partie de ce produit. Il contient des remarques importantes concernant la sécurité, l'utilisation et le recyclage. Avant d'utiliser le produit, veuillez vous familiariser avec toutes les consignes d'utilisation et avertissements de sécurité. N'utilisez le produit que conformément aux descriptions et pour les domaines d'utilisation indiqués. Si vous cédez le produit à un tiers, remettez-lui également tous les documents.

Utilisation conforme à l'usage prévu

Cet appareil est uniquement conçu pour la coupe de tôles en acier et en aluminium. L'appareil est exclusivement homologué pour un usage privé dans des locaux secs. Toute utilisation autre ou modification de l'appareil est considérée comme non conforme et s'accompagne de risques d'accident non négligeables. Le fabricant n'assume aucune responsabilité pour les dommages résultant d'une utilisation non conforme à l'usage prévu.

Équipement

- ❶ Interrupteur MARCHE/ARRÊT
- ❷ Vis à six pans creux
- ❸ Rainure de mesure 1,6 mm
- ❹ Rainure de mesure 1,2 mm
- ❺ Porte-matrice
- ❻ Matrice
- ❼ Clé Allen (grand)
- ❽ Vis à six pans creux (support)
- ❾ Goupille cannelée
- ❿ Clé Allen (petit)
- ⓫ Porte-outil
- ⓬ Bouchons de porte brosse (latérales)

Matériel livré

- 1 grignoteuse
- 2 goupilles cannelées (1 prémontée)
- 2 clés Allen
- 1 mode d'emploi

Caractéristiques techniques

Tension nominale	230 V ~, 50 Hz (courant alternatif)
Puissance nominale absorbée	550 W
Nombre de cycles à vide	n_0 2200 min ⁻¹
Puissance de coupe/épaisseur du matériau max. sur	aluminium 2,5 mm (200 N/mm ²) acier 1,6 mm (400 N/mm ²), 1,2 mm (600 N/mm ²), 0,8 mm (800 N/mm ²)
Rayon de coupe min.	intérieur = 45 mm extérieur = 50 mm
Largeur de la ligne de coupe	5 mm
Classe de protection	II/□ (double isolation)

Valeur d'émissions sonores

Valeur de mesure du bruit déterminée conformément à la norme EN 62841. Le niveau de bruit A pondéré typique de l'outil électrique est de

Niveau de pression acoustique	$L_{pA} = 95$ dB
Imprecision	$K_{pA} = 3$ dB
Niveau de puissance acoustique	$L_{WA} = 103$ dB
Imprecision	$K_{WA} = 3$ dB

Porter une protection auditive !

Valeurs totales de vibration :

(somme vectorielle triaxiale) déterminées conformément à EN 62841 :

découpe de tôles $a_h = 8,6 \text{ m/s}^2$

Imprécision $K = 1,5 \text{ m/s}^2$

REMARQUE

- ▶ Les valeurs totales d'émission de vibrations et les valeurs d'émissions sonores indiquées ont été mesurées conformément à une méthode de mesure normée et peuvent être utilisées pour comparer des outils électriques entre eux.
- ▶ Les valeurs totales d'émission de vibrations et les valeurs d'émissions sonores indiquées peuvent également être utilisées pour une évaluation préliminaire de la sollicitation.

⚠ AVERTISSEMENT !

- ▶ Pendant l'utilisation de l'outil électrique, les émissions de vibrations et sonores peuvent différer des valeurs indiquées en fonction de la manière dont l'outil électrique est utilisé, et en particulier en fonction du type de pièce à usiner.
- ▶ Essayez de garder la sollicitation aussi faible que possible. Des mesures d'exemple de réduction de la sollicitation des vibrations sont le port de gants lors de l'utilisation de l'outil et la limitation du temps de travail. À ce titre, toutes les parts du cycle de travail doivent être prises en compte (par exemple les durées pendant lesquelles l'outil électrique est éteint et celles pendant lesquelles il est allumé, mais fonctionne sans charge).



Avertissements de sécurité généraux pour l'outil électrique

⚠ AVERTISSEMENT !

- ▶ **Lire tous les avertissements de sécurité, les instructions, les illustrations et les spécifications fournis avec cet outil électrique.** Ne pas suivre les instructions énumérées ci-dessous peut provoquer un choc électrique, un incendie et/ou une blessure sérieuse.

Conservé tous les avertissements et toutes les instructions pour pouvoir s'y reporter ultérieurement.

Le terme "outil électrique" dans les avertissements de sécurité fait référence à votre outil électrique alimenté par le secteur (avec cordon d'alimentation) ou à votre outil électrique fonctionnant sur batterie (sans cordon d'alimentation).

1. Sécurité de la zone de travail

- a) **Conservé la zone de travail propre et bien éclairée.** Les zones en désordre ou sombres sont propices aux accidents.
- b) **Ne pas faire fonctionner les outils électriques en atmosphère explosive, par exemple en présence de liquides inflammables, de gaz ou de poussières.** Les outils électriques produisent des étincelles qui peuvent enflammer les poussières ou les fumées.
- c) **Maintenir les enfants et les personnes présentes à l'écart pendant l'utilisation de l'outil électrique.** Les distractions peuvent vous faire perdre le contrôle de l'outil.

2. Sécurité électrique

- a) **Il faut que les fiches de l'outil électrique soient adaptées au socle. Ne jamais modifier la fiche de quelque façon que ce soit.**
Ne pas utiliser d'adaptateurs avec des outils électriques à branchement de terre. Des fiches non modifiées et des socles adaptés réduisent le risque de choc électrique.
- b) **Éviter tout contact du corps avec des surfaces reliées à la terre telles que les tuyaux, les radiateurs, les cuisinières et les réfrigérateurs.** Il existe un risque accru de choc électrique si votre corps est relié à la terre.
- c) **Ne pas exposer les outils électriques à la pluie ou à des conditions humides.** La pénétration d'eau à l'intérieur d'un outil électrique augmente le risque de choc électrique.
- d) **Ne pas maltraiter le cordon. Ne jamais utiliser le cordon pour porter, tirer ou débrancher l'outil électrique. Maintenir le cordon à l'écart de la chaleur, du lubrifiant, des arêtes vives ou des parties en mouvement.** Des cordons endommagés ou emmêlés augmentent le risque de choc électrique.
- e) **Lorsqu'on utilise un outil électrique à l'extérieur, utiliser un prolongateur adapté à l'utilisation extérieure.** L'utilisation d'un cordon adapté à l'utilisation extérieure réduit le risque de choc électrique.
- f) **Si l'usage d'un outil électrique dans un emplacement humide est inévitable, utiliser une alimentation protégée par un dispositif à courant différentiel résiduel (RCD).** L'usage d'un RCD réduit le risque de choc électrique.

3. Sécurité des personnes

- a) **Rester vigilant, regarder ce que vous êtes en train de faire et faire preuve de bon sens dans votre utilisation de l'outil électrique. Ne pas utiliser un outil électrique lorsque vous êtes fatigué ou sous l'emprise de drogues, de l'alcool ou de médicaments.** Un moment d'inattention en cours d'utilisation d'un outil électrique peut entraîner des blessures graves.
- b) **Utiliser un équipement de protection individuelle et des lunettes de protection.** Les équipements de protection individuelle tels que les masques contre les poussières, les chaussures de sécurité antidérapantes, les casques ou les protections auditives utilisés pour les conditions appropriées réduisent les blessures.
- c) **Éviter tout démarrage intempestif. S'assurer que l'interrupteur est en position arrêt avant de brancher l'outil au secteur et/ou au bloc de batteries, de le ramasser ou de le porter.** Porter les outils électriques en ayant le doigt sur l'interrupteur ou brancher des outils électriques dont l'interrupteur est en position marche est source d'accidents.
- d) **Retirer toute clé de réglage avant de mettre l'outil en marche.** Une clé laissée fixée sur une partie tournante de l'outil électrique peut donner lieu à des blessures.
- e) **Ne pas se précipiter. Garder une position et un équilibre adaptés à tout moment.** Cela permet un meilleur contrôle de l'outil dans des situations inattendues.
- f) **S'habiller de manière adaptée. Ne pas porter de vêtements amples ou de bijoux. Garder les cheveux et les vêtements à distance des parties en mouvement.** Des vêtements amples, des bijoux ou les cheveux longs peuvent être pris dans des parties en mouvement.

g) **Si des dispositifs sont fournis pour le raccordement d'équipements pour l'extraction et la récupération des poussières, s'assurer qu'ils sont connectés et correctement utilisés.** Utiliser des collecteurs de poussière peut réduire les risques dus aux poussières.

h) **Ne pas se bercer d'illusions quant à la sécurité et ne pas aller outre les règles de sécurité pour les outils, même si vous êtes habitué à l'outil pour l'avoir utilisé à maintes reprises.** Une fraction de seconde d'inattention peut provoquer une blessure grave.

4. Utilisation et entretien de l'outil électrique

a) **Ne pas forcer l'outil électrique. Utiliser l'outil électrique adapté à votre application.** L'outil électrique adapté réalise mieux le travail et de manière plus sûre au régime pour lequel il a été construit.

b) **Ne pas utiliser l'outil électrique si l'interrupteur ne permet pas de passer de l'état de marche à arrêt et inversement.** Tout outil électrique qui ne peut pas être commandé par l'interrupteur est dangereux et il faut le réparer.

c) **Débrancher la fiche de la source d'alimentation et/ou enlever le bloc de batteries, s'il est amovible, avant tout réglage, changement d'accessoires ou avant de ranger l'outil électrique.** De telles mesures de sécurité préventives réduisent le risque de démarrage accidentel de l'outil électrique.

d) **Conserver les outils à l'arrêt hors de la portée des enfants et ne pas permettre à des personnes ne connaissant pas l'outil électrique ou les présentes instructions de le faire fonctionner.** Les outils électriques sont dangereux entre les mains d'utilisateurs novices.

e) **Observer la maintenance des outils électriques et des accessoires. Vérifier qu'il n'y a pas de mauvais alignement ou de blocage des parties mobiles, des pièces cassées ou toute autre condition pouvant affecter le fonctionnement de l'outil électrique. En cas de dommages, faire réparer l'outil électrique avant de l'utiliser.** De nombreux accidents sont dus à des outils électriques mal entretenus.

f) **Garder affûtés et propres les outils permettant de couper.** Des outils destinés à couper correctement entretenus avec des pièces coupantes tranchantes sont moins susceptibles de bloquer et sont plus faciles à contrôler.

g) **Utiliser l'outil électrique, l'outil d'intervention, les outils d'intervention etc., conformément à ces instructions, en tenant compte des conditions de travail et du travail à réaliser.** L'utilisation de l'outil électrique pour des opérations différentes de celles prévues peut donner lieu à des situations dangereuses.

h) **Il faut que les poignées et les surfaces de préhension restent sèches, propres et dépourvues d'huiles et de graisses.** Les poignées et des surfaces de préhension glissantes rendent impossibles la manipulation et le contrôle en toute sécurité de l'outil dans les situations inattendues.

5. Maintenance et entretien

a) **Faire entretenir l'outil électrique par un réparateur qualifié utilisant uniquement des pièces de rechange identiques.** Cela assurera que la sécurité de l'outil est maintenue.

Consignes de sécurité relatives à la grignoteuse

- Tenez fermement l'outil.
- Sécurisez parfaitement la pièce à usiner.
- Tenez les mains éloignées des pièces en rotation.
- Les arêtes et les copeaux de la pièce à usiner sont tranchants. Portez des gants. Pour éviter toute blessure il est également recommandé de porter des chaussures à semelles épaisses.
- Ne posez pas l'outil sur les copeaux de la pièce. Vous risquez de détériorer l'outil ou de provoquer des dysfonctionnements.
- Ne laissez pas fonctionner l'outil sans surveillance. Utilisez l'appareil uniquement en le tenant en main.
- Veillez toujours à vous tenir bien équilibré.
Lors de l'utilisation de l'outil à des postes de travail situés en hauteur, assurez-vous que personne ne se tienne en dessous.
- Évitez tout contact avec la goupille cannelée, la matrice ou la pièce à usiner juste après l'usinage, ces pièces risquant d'être encore très chaudes et de causer des brûlures cutanées.
- Évitez de couper des câbles électriques. Cela peut entraîner des accidents graves dus à une décharge électrique.

Accessoires/équipements supplémentaires d'origine

- Utilisez uniquement les accessoires et équipements supplémentaires spécifiés dans le mode d'emploi ou dont le logement est compatible avec l'appareil.

Avant la mise en service

AVERTISSEMENT ! RISQUE DE BLESSURES !

- ▶ Avant d'effectuer tous travaux sur l'appareil, éteignez-le et débranchez-le de la prise secteur.

Changement de position du porte-matrice (voir fig. A)

La position de la matrice est réglable à 360°. Quatre positions avec un décalage de 90° sont prédéfinies. Les positions de travail peuvent être réglées ainsi :

- ◆ Desserrez la vis à six pans creux **2** à l'aide de la clé Allen (grand) **7** livrée.
- ◆ Tournez le porte-matrice **5** en position de travail souhaitée, de manière à ce que l'alésage respectif dans le porte-matrice **5** pointe vers la vis à six pans creux **2**.
- ◆ Resserrez bien la vis à six pans creux **2** à l'aide de la clé Allen (grand) **7** livrée.
- ◆ En tournant légèrement le porte-matrice **5**, vérifiez s'il est bien maintenu sur sa position correcte.

Épaisseur admissible du matériau

La capacité de coupe max. dépend de la qualité et de la résistance du matériau. La rainure de mesure **3** et **4** sur le porte-matrice **5** sert de jauge d'épaisseur pour l'épaisseur de coupe admissible. Ne coupez jamais plus que les épaisseurs de matériaux indiquées dans les caractéristiques techniques.

Montage et démontage de la goupille cannelée et du porte-matrice (voir fig. B + C)

- ◆ Pour démonter la goupille cannelée ⑨ et le porte-matrice ⑤ dévissez la vis à six pans creux ② à l'aide de la clé Allen (grand) ⑦ fournie.
- ◆ Détachez le porte-matrice ⑤ de l'appareil.
- ◆ Desserrez la vis à six pans creux (support) ⑧ à l'aide de la clé Allen (petit) ⑩ livrée pour retirer ensuite la goupille cannelée ⑨ du porte-outil ⑪.

REMARQUE

- ▶ Si la goupille crantée ⑨ ne peut pas être retirée facilement, utilisez par exemple une pince pour faciliter le démontage.

- ◆ Pour le montage, placez la nouvelle goupille cannelée livrée ⑨ dans le porte-outil ⑪, de manière à ce que l'alésage dans la goupille cannelée ⑨ pointe vers la vis à six pans creux (support) ⑧.
- ◆ Serrez bien la vis à six pans creux (support) ⑧ pour fixer la goupille cannelée ⑨.
- ◆ Guidez et introduisez à nouveau le porte-matrice ⑤ via le porte-outil ⑪ dans l'appareil.
- ◆ Tournez le porte-matrice ⑤ en position de travail souhaitée, de manière à ce que l'alésage respectif dans le porte-matrice ⑤ pointe vers la vis à six pans creux ②.
- ◆ Resserrez bien la vis à six pans creux ② à l'aide de la clé Allen (grand) ⑦ livrée.
- ◆ En tournant légèrement le porte-matrice ⑤, vérifiez s'il est bien maintenu sur sa position correcte.

Mise en service

Mise en marche/arrêt

Allumer l'appareil

- ◆ Appuyez sur l'interrupteur MARCHE/ARRÊT ① pour l'amener en position «0».

Éteindre l'appareil

- ◆ Appuyez sur l'interrupteur MARCHE/ARRÊT ① pour l'amener en position «I».

Lubrification

- ◆ Appliquez de l'huile pour machine classique sur la ligne de coupe pour prolonger la durée de vie de la goupille cannelée ⑨ et de la matrice ⑥. Ceci est particulièrement important pour la coupe d'aluminium.

Opération de coupe

- ◆ Pendant l'usinage, tenez l'appareil en angle droit (90°) par rapport à la pièce à usiner.
- ◆ Déplacez l'appareil dans la direction de coupe en exerçant une légère pression.

Découpes

Lors des découpes intérieures, un alésage supérieur à 22,5 mm est nécessaire pour mettre en place le porte-matrice ⑤.

Maintenance et nettoyage



AVERTISSEMENT ! RISQUE DE BLESSURES ! Avant d'effectuer tous travaux sur l'appareil, éteignez-le et débranchez-le de la prise secteur.

- L'appareil doit toujours être propre, sec et exempt d'huile ou de graisse.
- Pour le nettoyage du boîtier, utilisez un chiffon sec.
- Les balais de charbon doivent être retirés et contrôlés régulièrement. S'ils sont usés jusqu'à la limite d'usure, ils doivent être remplacés. Gardez toujours les balais de charbon propres afin qu'ils puissent glisser librement dans les supports. Les deux balais de charbon doivent être remplacés en même temps. Utilisez uniquement des balais de charbon identiques.
- Dévissez les capuchons du porte-balais (latérales) 12 avec un tournevis. Retirez les balais de charbon usés, insérez les nouveaux, puis revissez les capuchons du porte-balais.

⚠ AVERTISSEMENT !

- Lorsqu'un remplacement du cordon d'alimentation est nécessaire, il doit être réalisé par le fabricant ou par son représentant pour éviter toute situation dangereuse.

Mise au rebut



FR

Cet appareil et ses accessoires se recyclent

À DÉPOSER EN MAGASIN



À DÉPOSER EN DÉCHÈTERIE



Points de collecte sur www.quefairede mesdechets.fr
Privilégiez la réparation ou le don de votre appareil !



FR

ÉLÉMENTS D'EMBALLAGE



FR



Le produit, l'emballage et le mode d'emploi sont recyclables, soumis à une responsabilité élargie du fabricant, et sont collectés séparément.



Ne jetez pas les outils électriques dans les ordures ménagères !

Le symbole ci-contre, d'une poubelle barrée sur roues, indique que cet appareil doit respecter la directive 2012/19/EU. Cette directive stipule que vous ne devez pas éliminer cet appareil en fin de vie avec les ordures ménagères, mais le rapporter aux points de collecte, aux centres de recyclage ou aux entreprises de gestion des déchets spécialement équipés à cet effet.

Ce recyclage est gratuit. Respectez l'environnement et recyclez en bonne et due forme.

Si votre appareil usagé contient des données à caractère personnel, vous assumez la responsabilité personnelle de les effacer avant de le rapporter.



Renseignez-vous auprès de votre commune ou des services administratifs de votre ville pour connaître les possibilités de recyclage du produit usagé.



L'emballage est constitué de matériaux écologiques que vous pouvez recycler par le biais des services de recyclage locaux.

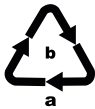

Éliminez l'emballage d'une manière respectueuse de l'environnement. Observez le marquage sur les différents matériaux d'emballage et triez-les séparément si nécessaire. Les matériaux d'emballage sont repérés par des abréviations (a) et des numéros (b) qui ont la signification suivante : 1–7 : Plastiques, 20–22 : Papier et carton, 80–98 : Matériaux composites.

Valable pour l'Espagne :



L'emballage se compose d'éléments en papier et/ou en carton.



L'emballage se compose d'éléments en plastique et/ou en métal.

Garantie pour Kompennass Handels GmbH pour la France

Chère cliente, cher client,

Cet appareil est garanti 3 ans à partir de la date d'achat. S'ils sont compris dans la livraison, les blocs-batteries de la série X12V et X20V Team sont également garantis 3 ans à compter de la date d'achat. Si ce produit venait à présenter des vices, vous disposez de droits légaux face au vendeur de ce produit. Vos droits légaux ne sont pas restreints par notre garantie présentée ci-dessous.

Conditions de garantie

La période de garantie débute à la date d'achat. Veuillez bien conserver le ticket de caisse. Celui-ci servira de preuve d'achat.

Si dans un délai de trois ans suivant la date d'achat de ce produit, un vice de matériel ou de fabrication venait à apparaître, le produit sera réparé, remplacé gratuitement par nos soins ou le prix d'achat remboursé, selon notre choix. Cette prestation sous garantie nécessite, dans le délai de trois ans, la présentation de l'appareil défectueux et du justificatif d'achat (ticket de caisse) ainsi que la description brève du vice et du moment de son apparition.

Si le vice est couvert par notre garantie, vous recevrez le produit réparé ou un nouveau produit en retour. Aucune nouvelle période de garantie ne débute avec la réparation ou l'échange du produit.

Période de garantie et réclamation légal pour vices cachés

L'exercice de la garantie ne prolonge pas la période de garantie. Cette disposition s'applique également aux pièces remplacées ou réparées. Les dommages et vices éventuellement déjà présents à l'achat doivent être signalés immédiatement après le déballage. Toute réparation survenant après la période sous garantie fera l'objet d'une facturation.

Étendue de la garantie

L'appareil a été fabriqué avec soin conformément à des directives de qualité strictes et consciencieusement contrôlé avant sa livraison.

La prestation de la garantie s'applique aux vices de matériel et de fabrication. L'étendue de la garantie ne couvre pas les pièces du produit qui sont exposées à une usure normale et peuvent de ce fait être considérées comme pièces d'usure, comme p. ex. les lames de scie, les lames de rechange, les papiers abrasifs, etc., ni aux détériorations de pièces fragiles, p. ex. interrupteurs ou pièces en verre.

Cette garantie devient caduque si le produit est détérioré, utilisé ou entretenu de manière non conforme. Toutes les instructions listées dans le manuel d'utilisation doivent être exactement respectées pour une utilisation conforme du produit. Des buts d'utilisation et actions qui sont déconseillés dans le manuel d'utilisation, ou dont vous êtes avertis doivent également être évités.

Le produit est uniquement destiné à un usage privé et ne convient pas à un usage professionnel. La garantie est annulée en cas d'entretien incorrect et inapproprié, d'usage de la force et en cas d'intervention non réalisée par notre centre de service après-vente agréé.

Article L217-16 du Code de la consommation

Lorsque l'acheteur demande au vendeur, pendant le cours de la garantie commerciale qui lui a été consentie lors de l'acquisition ou de la réparation d'un bien meuble, une remise en état couverte par la garantie, toute période d'immobilisation d'au moins sept jours vient s'ajouter à la durée de la garantie qui restait à courir. Cette période court à compter de la demande d'intervention de l'acheteur ou de la mise à disposition pour réparation du bien en cause, si cette mise à disposition est postérieure à la demande d'intervention.

Indépendamment de la garantie commerciale souscrite, le vendeur reste tenu des défauts de conformité du bien et des vices rédhibitoires dans les conditions prévues aux articles L217-4 à L217-13 du Code de la consommation et aux articles 1641 à 1648 et 2232 du Code Civil.

Article L217-4 du Code de la consommation

Le vendeur livre un bien conforme au contrat et répond des défauts de conformité existant lors de la délivrance. Il répond également des défauts de conformité résultant de l'emballage, des instructions de montage ou de l'installation lorsque celle-ci a été mise à sa charge par le contrat ou a été réalisée sous sa responsabilité.

Article L217-5 du Code de la consommation

Le bien est conforme au contrat :

1° S'il est propre à l'usage habituellement attendu d'un bien semblable et, le cas échéant :

- s'il correspond à la description donnée par le vendeur et possède les qualités que celui-ci a présentées à l'acheteur sous forme d'échantillon ou de modèle ;
- s'il présente les qualités qu'un acheteur peut légitimement attendre eu égard aux déclarations publiques faites par le vendeur, par le producteur ou par son représentant, notamment dans la publicité ou l'étiquetage ;

2° Ou s'il présente les caractéristiques définies d'un commun accord par les parties ou être propre à tout usage spécial recherché par l'acheteur, porté à la connaissance du vendeur et que ce dernier a accepté.

Article L217-12 du Code de la consommation

L'action résultant du défaut de conformité se prescrit par deux ans à compter de la délivrance du bien.

Article 1641 du Code civil

Le vendeur est tenu de la garantie à raison des défauts cachés de la chose vendue qui la rendent impropre à l'usage auquel on la destine, ou qui diminuent tellement cet usage que l'acheteur ne l'aurait pas acquise, ou n'en aurait donné qu'un moindre prix, s'il les avait connus.

Article 1648 1er alinéa du Code civil

L'action résultant des vices rédhibitoires doit être intentée par l'acquéreur dans un délai de deux ans à compter de la découverte du vice.

Les pièces détachées indispensables à l'utilisation du produit sont disponibles pendant la durée de la garantie du produit.

La garantie ne s'applique pas dans les cas suivants

- usure normale de la capacité de l'accu
- utilisation commerciale du produit
- détérioration ou modification du produit par le client
- non-respect des consignes de sécurité et de maintenance, erreur d'utilisation
- dommages causés par des événements élémentaires

Procédure en cas de garantie

Afin de garantir un traitement rapide de votre demande, veuillez suivre les indications suivantes :

- Veuillez avoir à portée de main pour toutes questions le ticket de caisse et la référence article (IAN) 472021_2407 en tant que justificatif de votre achat.
- Vous trouverez la référence sur la plaque signalétique sur le produit, une gravure sur le produit, sur la page de garde du mode d'emploi (en bas à gauche) ou sur l'autocollant au dos ou sur le dessous du produit.
- Si des erreurs de fonctionnement ou d'autres vices venaient à apparaître, veuillez d'abord contacter par téléphone le service après-vente cité ci-dessous ou remplissez notre formulaire de contact que vous trouverez à l'adresse parkside-diy.com dans la rubrique Service après-vente.
- Vous pouvez ensuite retourner un produit enregistré comme étant défectueux en joignant le ticket de caisse et en indiquant en quoi consiste le vice et quand il est survenu, sans devoir l'affranchir à l'adresse de service après-vente communiquée.



Sur parkside-diy.com, vous pouvez consulter et télécharger ce mode d'emploi et de nombreux autres manuels. Ce code QR vous donne un accès direct à parkside-diy.com. Sélectionnez votre pays et recherchez les modes d'emploi à l'aide du masque de recherche. Saisissez le numéro d'article (IAN) 472021_2407 pour accéder au mode d'emploi de votre produit.

Garantie pour Kompernass Handels GmbH pour la Belgique

Chère cliente, cher client,

Cet appareil est garanti 3 ans à partir de la date d'achat. S'ils sont compris dans la livraison, les blocs-batteries de la série X12V et X20V Team sont également garantis 3 ans à compter de la date d'achat. Si ce produit venait à présenter des vices, vous disposez de droits légaux face au vendeur de ce produit. Vos droits légaux ne sont pas restreints par notre garantie présentée ci-dessous.

Conditions de garantie

La période de garantie débute à la date d'achat. Veuillez bien conserver le ticket de caisse. Celui-ci servira de preuve d'achat.

Si dans un délai de trois ans suivant la date d'achat de ce produit, un vice de matériel ou de fabrication venait à apparaître, le produit sera réparé, remplacé gratuitement par nos soins ou le prix d'achat remboursé, selon notre choix. Cette prestation sous garantie nécessite, dans le délai de trois ans, la présentation de l'appareil défectueux et du justificatif d'achat (ticket de caisse) ainsi que la description brève du vice et du moment de son apparition.

Si le vice est couvert par notre garantie, vous recevrez le produit réparé ou un nouveau produit en retour. Aucune nouvelle période de garantie ne débute avec la réparation ou l'échange du produit.

Période de garantie et réclamation légale pour vices cachés

L'exercice de la garantie ne prolonge pas la période de garantie. Cette disposition s'applique également aux pièces remplacées ou réparées. Les dommages et vices éventuellement déjà présents à l'achat doivent être signalés immédiatement après le déballage. Toute réparation survenant après la période sous garantie fera l'objet d'une facturation.

Étendue de la garantie

L'appareil a été fabriqué avec soin conformément à des directives de qualité strictes et consciencieusement contrôlé avant sa livraison.

La prestation de la garantie s'applique aux vices de matériel et de fabrication. L'étendue de la garantie ne couvre pas les pièces du produit qui sont exposées à une usure normale et peuvent de ce fait être considérées comme pièces d'usure, comme p. ex. les lames de scie, les lames de rechange, les papiers abrasifs, etc., ni aux détériorations de pièces fragiles, p. ex. interrupteurs ou pièces en verre.

Cette garantie devient caduque si le produit est détérioré, utilisé ou entretenu de manière non conforme. Toutes les instructions listées dans le manuel d'utilisation doivent être exactement respectées pour une utilisation conforme du produit. Des buts d'utilisation et actions qui sont déconseillés dans le manuel d'utilisation, ou dont vous êtes avertis doivent également être évités. Le produit est uniquement destiné à un usage privé et ne convient pas à un usage professionnel. La garantie est annulée en cas d'entretien incorrect et inapproprié, d'usage de la force et en cas d'intervention non réalisée par notre centre de service après-vente agréé.

La garantie ne s'applique pas dans les cas suivants

- usure normale de la capacité de l'accu
- utilisation commerciale du produit
- détérioration ou modification du produit par le client
- non-respect des consignes de sécurité et de maintenance, erreur d'utilisation
- dommages causés par des événements élémentaires

Procédure en cas de garantie

Afin de garantir un traitement rapide de votre demande, veuillez suivre les indications suivantes :

- Veuillez avoir à portée de main pour toutes questions le ticket de caisse et la référence article (IAN) 472021_2407 en tant que justificatif de votre achat.
- Vous trouverez la référence sur la plaque signalétique sur le produit, une gravure sur le produit, sur la page de garde du mode d'emploi (en bas à gauche) ou sur l'autocollant au dos ou sur le dessous du produit.
- Si des erreurs de fonctionnement ou d'autres vices venaient à apparaître, veuillez d'abord contacter par téléphone le service après-vente cité ci-dessous ou remplissez notre formulaire de contact que vous trouverez à l'adresse parkside-diy.com dans la rubrique Service après-vente.
- Vous pouvez ensuite retourner un produit enregistré comme étant défectueux en joignant le ticket de caisse et en indiquant en quoi consiste le vice et quand il est survenu, sans devoir l'affranchir à l'adresse de service après-vente communiquée.



Sur parkside-diy.com, vous pouvez consulter et télécharger ce mode d'emploi et de nombreux autres manuels. Ce code QR vous donne un accès direct à parkside-diy.com. Sélectionnez votre pays et recherchez les modes d'emploi à l'aide du masque de recherche. Saisissez le numéro d'article (IAN) 472021_2407 pour accéder au mode d'emploi de votre produit.

⚠ AVERTISSEMENT !

- **Faites réparer vos appareils par le service après-vente ou un électricien et uniquement avec des pièces de rechange d'origine.** Cela assure le maintien de la sécurité de l'appareil.
- **Confiez toujours le remplacement de la fiche ou du cordon d'alimentation au fabricant de l'appareil ou à son service après-vente.** Cela assure le maintien de la sécurité de l'appareil.

Service après-vente

FR Service France

Tel.: 0800 907 612

Formulaire de contact sur parkside-diy.com

BE Service Belgique

Tel.: 0800 12614

Formulaire de contact sur parkside-diy.com

IAN 472021_2407

Importateur

Veuillez tenir compte du fait que l'adresse suivante n'est pas une adresse de service après-vente. Veuillez d'abord contacter le service mentionné.

KOMPERNASS HANDELS GMBH

BURGSTRASSE 21

44867 BOCHUM

ALLEMAGNE

www.kompernass.com

Traduction de la déclaration de conformité originale

Nous soussignés, KOMPERNASS HANDELS GMBH, responsable du document : M. Semi Uguzlu, BURGSTR. 21, 44867 BOCHUM, ALLEMAGNE, déclarons par la présente que ce produit est en conformité avec les normes, documents normatifs et directives CE suivants :

Directive relative aux machines
(2006/42/CE)

Compatibilité électromagnétique
(2014/30/EU)

Directive RoHS (2011/65/EU)*

* La seule responsabilité pour l'établissement de cette déclaration de conformité incombe au fabricant. L'objet de la déclaration décrit ci-dessus répond aux prescriptions de la directive 2011/65/EU du Parlement européen et du Conseil en date du 8 juin 2011 visant la restriction de l'utilisation de certaines substances dangereuses dans les appareils électriques et électroniques.

Normes harmonisées appliquées

EN 62841-1:2015/A11:2022

EN 62841-2-8: 2016

EN IEC 55014-1:2021

EN IEC 55014-2:2021

EN IEC 61000-3-2:2019/A1:2021

EN 61000-3-3:2013/A2:2021

EN IEC 63000:2018

Désignation de type de la machine :
Grignoteuse PMK 550 C2

Année de fabrication : 12-2024

Numéro de série : IAN 472021_2407

Bochum, le 30/08/2024



Semi Uguzlu
- Responsable qualité -

Sous réserve de modifications techniques à des fins de perfectionnement.

Commander des pièces de rechange

Vous pouvez commander des pièces détachées pour ce produit de manière pratique sur Internet sur www.kompernass.com.



Scannez le code QR avec votre smartphone/tablette. Ce code QR vous donne un accès direct à notre site

web sur lequel vous pouvez visualiser et commander les pièces de rechange disponibles.

REMARQUE

- ▶ Si vous rencontrez des problèmes avec la commande en ligne, vous pouvez vous adresser par téléphone ou par e-mail à notre Centre de service après-vente.
- ▶ Veuillez toujours indiquer à la commande la référence article (IAN) 472021_2407.
- ▶ Veuillez noter qu'une commande en ligne de pièces de rechange n'est pas possible pour tous les pays de livraison.

Inhoud

Inleiding	38
Gebruik in overeenstemming met bestemming	38
Onderdelen	38
Inhoud van het pakket	38
Technische gegevens	38
Algemene veiligheidsvoorschriften voor elektrische gereedschappen	39
1. Veiligheid op de werkplek	39
2. Elektrische veiligheid	40
3. Veiligheid van personen	40
4. Gebruik en behandeling van het elektrische gereedschap	41
5. Service	41
Veiligheidsvoorschriften voor knabbelscharen	42
Originele accessoires/hulpstukken	42
Vóór de ingebruikname	42
Wijziging van de positie van de matrijshouder (zie afb. A)	42
Toegestane materiaaldikte	42
Montage en demontage van de kerpen en de matrijshouder (zie afb. B + C)	42
Ingebruikname	43
Inschakelen/uitschakelen	43
Smering	43
Snijprocedure	43
Uitsnedes	43
Onderhoud en reiniging	43
Afvoeren	44
Garantie van Kompernaß Handels GmbH	45
Service	46
Importeur	46
Vertaling van de oorspronkelijke conformiteitsverklaring	47
Vervangingsonderdelen bestellen	48

Inleiding

Hartelijk gefeliciteerd met de aankoop van uw nieuwe apparaat. U hebt hiermee gekozen voor een hoogwaardig product. De gebruiksaanwijzing maakt deel uit van dit product. Deze bevat belangrijke aanwijzingen voor veiligheid, gebruik en afvoer. Lees alle bedienings- en veiligheidsvoorschriften voordat u het product in gebruik neemt. Gebruik het product uitsluitend op de voorgeschreven wijze en voor de aangegeven doeleinden. Geef alle documenten mee als u het product overdraagt aan een derde.

Gebruik in overeenstemming met bestemming

Het apparaat is geschikt voor het knippen/snijden van staalplaat en aluminiumplaat. Het apparaat is uitsluitend bestemd voor privégebruik in droge ruimtes. Elk ander gebruik of elke wijziging van het apparaat geldt als niet in overeenstemming met de bestemming en brengt ernstig gevaar voor ongelukken met zich mee. De fabrikant aanvaardt geen enkele aansprakelijkheid voor schade die voortvloeit uit gebruik in strijd met de bestemming.

Onderdelen

- 1 Aan-/uitknop
- 2 Inbusschroef
- 3 Maatgroef 1,6 mm
- 4 Maatgroef 1,2 mm
- 5 Matrijshouder
- 6 Matrijs
- 7 Inbussleutel (groot)
- 8 Inbusschroef (houder)
- 9 Kerfpen
- 10 Inbussleutel (klein)
- 11 Gereedschapshouder
- 12 Koolborsteldoppen (beide kanten)

Inhoud van het pakket

- 1 knabberschaar
- 2 kerfpenen (1 voorgemonteerd)
- 2 inbussleutels
- 1 gebruiksaanwijzing

Technische gegevens

Nominale spanning	230 V ~, 50 Hz (wisselstroom)
Nominaal vermogen	550 W
Onbelaste slagfrequentie	n_0 2200 min ¹
Snijcapaciteit/ materiaaldikte max. in	Aluminium 2,5 mm (200 N/mm ²) Staal 1,6 mm (400 N/mm ²), 1,2 mm (600 N/mm ²), 0,8 mm (800 N/mm ²)
Min. snederadius	Binnen = 45 mm Buiten = 50 mm
Snijspoorbreedte	5 mm
Beschermingsklasse	II/□ (dubbel geïsoleerd)

Geluidsemissiewaarde

Gemeten waarde voor geluid vastgesteld conform EN 62841. Het A-gewogen geluidsniveau van het elektrische gereedschap bedraagt gemiddeld

Geluidsdrumniveau	$L_{pA} = 95$ dB
Onzekerheid	$K_{pA} = 3$ dB
Geluidsvermogensniveau	$L_{WA} = 103$ dB
Onzekerheid	$K_{WA} = 3$ dB

Draag gehoorbescherming!

Totale trillingswaarden

(vectorsom van drie richtingen) bepaald conform EN 62841:

Snijden van platen	$a_h = 8,6$ m/s ²
Onzekerheid	$K = 1,5$ m/s ²

OPMERKING

- ▶ De vermelde totale trillingswaarden en de vermelde geluidsemissiewaarden zijn in een genormeerde testopstelling gemeten en kunnen ook worden gebruikt voor vergelijking van een elektrisch gereedschap met een ander elektrisch gereedschap.
- ▶ De vermelde totale trillingswaarden en de vermelde geluidsemissiewaarden kunnen ook worden gebruikt voor een voorlopige inschatting van de belasting.

⚠ WAARSCHUWING!

- ▶ De trillings- en geluidsemissieniveaus kunnen tijdens het daadwerkelijke gebruik van het elektrische gereedschap afwijken van de vermelde waarden, afhankelijk van de aard en het gebruik van het elektrische gereedschap, en in het bijzonder afhankelijk van het soort werkstuk dat wordt bewerkt.
- ▶ Probeer de belasting zo klein mogelijk te houden. Om de trillingsbelasting te reduceren, kunt u bijvoorbeeld handschoenen dragen tijdens het gebruik van het gereedschap en slechts beperkte tijd met het gereedschap werken. Daarbij dient u rekening te houden met alle aspecten van de bedrijfscyclus (bijvoorbeeld perioden waarin het gereedschap is uitgeschakeld en perioden waarin het gereedschap weliswaar is ingeschakeld, maar niet wordt belast).



Algemene veiligheidsvoorschriften voor elektrische gereedschappen

⚠ WAARSCHUWING!

- ▶ **Lees alle veiligheidsvoorschriften, aanwijzingen, afbeeldingen en technische gegevens van dit elektrische gereedschap.** Het niet-naleven van de volgende aanwijzingen kan elektrische schokken, brand en/of ernstig letsel veroorzaken.

Bewaar alle veiligheidsvoorschriften en instructies voor toekomstig gebruik.

De in de veiligheidsvoorschriften gebruikte term “elektrisch gereedschap” heeft betrekking op elektrisch gereedschap dat op netvoeding werkt (met snoer) en op elektrisch gereedschap dat op accu's werkt (zonder snoer).

1. Veiligheid op de werkplek

- a) **Houd uw werkomgeving schoon en goed verlicht.** Wanorde en een niet-verlichte werkomgeving kunnen leiden tot ongelukken.
- b) **Gebruik het elektrische gereedschap niet in explosiegevaarlijke omgevingen waarin zich brandbare vloeistoffen, gassen of stof bevinden.** Elektrisch gereedschap geeft vonken af die stof of dampen kunnen doen ontvlammen.
- c) **Houd kinderen en andere personen uit de buurt tijdens het gebruik van het elektrische gereedschap.** Als u afgeleid raakt, zou u de controle over het elektrische gereedschap kunnen verliezen.

2. Elektrische veiligheid

- a) **De stekker van het elektrische gereedschap moet in het stopcontact passen. De stekker mag op geen enkele wijze worden veranderd. Gebruik geen verloopstekker in combinatie met gearde elektrische gereedschappen.** Onveranderde stekkers en passende stopcontacten verminderen het risico op elektrische schokken.
- b) **Voorkom lichamelijk contact met gearde oppervlakken zoals buizen, verwarmingstoestellen, fornuizen en koelkasten.** Er bestaat een verhoogd risico op een elektrische schok als uw lichaam geaard is.
- c) **Houd elektrisch gereedschap uit de buurt van regen of vocht.** Als er water in een elektrisch gereedschap binnendringt, bestaat er verhoogd risico op een elektrische schok.
- d) **Gebruik het snoer niet voor oneigenlijke doeleinden, bijvoorbeeld om het elektrische gereedschap te dragen, om het gereedschap op te hangen of om de stekker uit het stopcontact te trekken. Houd het snoer uit de buurt van hitte, olie, scherpe randen of bewegende onderdelen.** Beschadigde of in de war geraakte snoeren verhogen de kans op een elektrische schok.
- e) **Gebruik bij het werken met elektrisch gereedschap buitenshuis alleen verlengsnoeren die zijn goedgekeurd voor gebruik buitenshuis.** Het gebruik van een verlengsnoer dat geschikt is voor gebruik buitenshuis, vermindert het risico op een elektrische schok.
- f) **Gebruik een aardlekschakelaar als het gebruik van het elektrische gereedschap in een vochtige omgeving onvermijdelijk is.** Het gebruik van een aardlekschakelaar vermindert het risico op een elektrische schok.

3. Veiligheid van personen

- a) **Wees alert, let op wat u doet en gebruik uw gezond verstand wanneer u elektrisch gereedschap gebruikt. Gebruik geen elektrisch gereedschap als u moe bent of onder invloed bent van drugs, alcohol of medicijnen.** Eén moment van onoplettendheid kan bij het gebruik van elektrisch gereedschap al tot ernstig letsel leiden.
- b) **Draag persoonlijke beschermingsmiddelen en draag altijd een veiligheidsbril.** Het dragen van persoonlijke beschermingsmiddelen zoals een stofmasker, antislip-veiligheidsschoenen, een veiligheidshelm of gehoorbescherming, afhankelijk van het type en het gebruik van het elektrische gereedschap, vermindert het risico op letsel.
- c) **Voorkom onbedoelde inschakeling. Zorg ervoor dat het elektrische gereedschap is uitgeschakeld voordat u het aansluit op de netvoeding en/of de accu, het optilt of draagt.** Als u bij het dragen van elektrisch gereedschap uw vinger op de aan-/uitknop houdt of als u een reeds ingeschakeld elektrisch gereedschap op de netvoeding aansluit, kan dit tot ongelukken leiden.
- d) **Verwijder het afstelgereedschap of de sleutel voordat u het elektrische gereedschap aanzet.** Gereedschap of moersleutels die zich in een draaiend onderdeel van het elektrische gereedschap bevinden, kunnen letsel veroorzaken.
- e) **Voorkom een abnormale lichaamshouding. Zorg dat u stevig staat en bewaar altijd uw evenwicht.** Op die manier kunt u het elektrische gereedschap in onverwachte situaties beter onder controle houden.
- f) **Draag geschikte kleding. Draag geen wijde kleding of sieraden. Houd haar en kleding uit de buurt van bewegende onderdelen.**

Loszittende kleding, sieraden of haren kunnen door bewegende onderdelen gegrepen worden.

- e) **Als stofafzuigings- en opvangvoorzieningen kunnen worden bevestigd, moeten deze worden aangesloten en correct worden gebruikt.** Het gebruik van een stofafzuiging kan risico's door stof beperken.
- h) **Laat u niet misleiden door een vals gevoel van veiligheid en negeer de veiligheidsregels voor elektrisch gereedschap niet, ook niet als u na veelvuldig gebruik vertrouwd bent met het elektrische gereedschap.** Onoplettendheid kan in een fractie van een seconde tot ernstig letsel leiden.

4. Gebruik en behandeling van het elektrische gereedschap

- a) **Voorkom overbelasting van het elektrische gereedschap.** Gebruik voor uw werkzaamheden het daarvoor voorziene elektrische gereedschap. Met een passend elektrisch apparaat werkt u beter en veiliger in het aangegeven vermogensbereik.
- b) **Gebruik geen elektrisch gereedschap waarvan de aan-/uitknop defect is.** Elektrisch gereedschap dat niet meer kan worden aan- of uitgezet, is gevaarlijk en moet worden gerepareerd.
- c) **Haal de stekker uit het stopcontact en/of verwijder de afneembare accu voordat u instellingen aan het apparaat verricht, opzetgereedschappen verwisselt of het elektrische gereedschap welegt.** Deze voorzorgsmaatregel voorkomt dat het elektrische gereedschap onbedoeld kan worden gestart.
- d) **Berg elektrisch gereedschap buiten het bereik van kinderen op wanneer het niet in gebruik is. Zorg ervoor dat het elektrische gereedschap niet wordt gebruikt door personen die er niet mee vertrouwd zijn of die deze instructies niet hebben gelezen.**

Elektrisch gereedschap is gevaarlijk als het door onervaren personen wordt gebruikt.

- e) **Onderhoud het elektrische gereedschap en de opzetstukken zorgvuldig. Controleer of bewegende onderdelen naar behoren werken en niet klemmen, en of er geen onderdelen gebroken of zodanig beschadigd zijn dat de werking van het elektrische gereedschap wordt aangetast. Laat beschadigde onderdelen vóór de ingebruikname van het elektrische gereedschap repareren.** Veel ongelukken zijn het gevolg van slecht onderhoud van elektrisch gereedschap.
- f) **Houd snijgereedschappen scherp en schoon.** Met zorg onderhouden snijgereedschappen met scherpe snijkanten lopen minder vaak vast en zijn gemakkelijker te sturen.
- g) **Gebruik elektrisch gereedschap, opzetgereedschappen en dergelijke in overeenstemming met de handleiding. Houd daarbij rekening met de werk-omstandigheden en de te verrichten werkzaamheden.** Het gebruik van elektrisch gereedschap voor andere doeleinden dan de beoogde toepassingen kan tot gevaarlijke situaties leiden.
- h) **Houd handgrepen en greepvlakken droog, schoon en vrij van olie en vet.** Bij gladde handgrepen en greepvlakken is een veilige bediening en beheersing van het elektrische gereedschap in onvoorziene situaties niet mogelijk.

5. Service

- a) **Laat uw elektrische gereedschap alleen door gekwalificeerde vakmensen en uitsluitend met originele vervangingsonderdelen repareren.** Op die manier blijft de veiligheid van het elektrische gereedschap gewaarborgd.

Veiligheidsvoorschriften voor knabberscharen

- Houd het gereedschap stevig vast.
- Zet het werkstuk correct vast.
- Houd uw handen uit de buurt van draaiende delen.
- De randen en spaanders van het werkstuk zijn scherp. Draag handschoenen. Ter voorkoming van letsel verdient het ook aanbeveling om schoenen met dikke zolen te dragen.
- Leg het gereedschap niet op de spaanders van het werkstuk. Anders kan het gereedschap beschadigd raken en kunnen er storingen optreden.
- Laat het gereedschap niet zonder toezicht werken. Gebruik het gereedschap alleen terwijl u het in de hand houdt.
- Let er altijd op dat u veilig en stevig staat. Vergewis u er bij gebruik van het gereedschap op hoge werkplekken van dat er zich geen personen onder bevinden.
- Voorkom aanraking van de kerfpen, de matrijs of het werkstuk meteen na de bewerking, omdat de onderdelen nog heet zijn en verbranding van de huid kunnen veroorzaken.
- Voorkom het doorsnijden van elektrische kabels. Dit kan ernstige ongevallen door een elektrische schok tot gevolg hebben.

Originele accessoires/hulpstukken

- Gebruik alleen accessoires en hulpstukken die vermeld staan in de gebruiksaanwijzing resp. waarvan gebruik compatibel is met het apparaat.

Vóór de ingebruikname

WAARSCHUWING! **LETSELGEVAAR!**

- ▶ Schakel voorafgaand aan alle werkzaamheden aan het apparaat het apparaat uit en haal de stekker uit het stopcontact.

Wijziging van de positie van de matrijshouder (zie afb. A)

De matrijspositie kan 360° worden veresteld. Er zijn vier vaste werkposities met tussenafstanden van 90°. De werkposities kunnen als volgt worden ingesteld:

- ◆ Maak de inbusschroef **2** los met de meegeleverde inbussleutel (groot) **7**.
- ◆ Draai de matrijshouder **5** naar de gewenste werkpositie, zodat het betreffende gat in de matrijshouder **5** naar de inbusschroef **2** wijst.
- ◆ Draai de inbusschroef **2** weer vast met de meegeleverde inbussleutel (groot) **7**.
- ◆ Controleer door licht draaien van de matrijshouder **5** of die in de juiste positie wordt gehouden.

Toegestane materiaaldikte

De maximale snijcapaciteit is afhankelijk van de kwaliteit en dikte van het materiaal. De maatgroeven **3** en **4** op de matrijshouder **5** dienen als diktemaat voor de toegestane snijdikte. Snijd nooit grotere materiaaldiktes dan aangegeven in de technische gegevens.

Montage en demontage van de kerfpen en de matrijshouder (zie afb. B + C)

- ◆ Voor demontage van de kerfpen **9** en de matrijshouder **5** draait u de inbusschroef **2** los met de meegeleverde inbussleutel (groot) **7**.
- ◆ Trek de matrijshouder **5** van het apparaat af.

- ◆ Draai de inbusschroef (houder) ⑧ los met de meegeleverde inbussleutel (klein) ⑩ om de kerfpen ⑨ vervolgens uit de gereedschapshouder ⑪ te halen.

OPMERKING

- ▶ Als de ingekeepte pin ⑨ niet gemakkelijk kan worden verwijderd, gebruik dan bijvoorbeeld een tang om te helpen bij de demontage.
- ◆ Voor de montage plaatst u de nieuwe meegeleverde kerfpen ⑨ zodanig in de gereedschapshouder ⑪, dat het gat in de kerfpen ⑨ naar de inbusschroef (houder) ⑧ wijst.
- ◆ Draai de inbusschroef (houder) ⑧ vast om de kerfpen ⑨ te bevestigen.
- ◆ Leid en plaats de matrijshouder ⑤ weer via de gereedschapshouder ⑪ in het apparaat.
- ◆ Draai de matrijshouder ⑤ naar de gewenste werkpositie, zodat het betreffende gat in de matrijshouder ⑤ naar de inbusschroef ② wijst.
- ◆ Draai de inbusschroef ② weer vast met de meegeleverde inbussleutel (groot) ⑦.
- ◆ Controleer door licht draaien van de matrijshouder ⑤ of die in de juiste positie wordt gehouden.

Ingebruikname

Inschakelen/uitschakelen

Apparaat inschakelen

- ◆ Zet de aan-/uitknop ① op de stand "0".

Apparaat uitschakelen

- ◆ Zet de aan-/uitknop ① op de stand "I".

Smering

- ◆ Breng in de handel verkrijgbare machi-neolie aan op de snijlijn, om de standtijd van de kerfpen ⑨ en de matrijs ⑥ te verlengen. Dit is vooral van belang bij het snijden van aluminium.

Snijprocedure

- ◆ Houd het apparaat tijdens de bewerking in een rechte hoek (90°) ten opzichte van het werkstuk.
- ◆ Beweeg het apparaat met zachte druk in de snijrichting.

Uitsnedes

Bij binnenuitsnedes is een gat van meer dan 22,5 mm nodig voor plaatsing van de matrijshouder ⑤.

Onderhoud en reiniging



WAARSCHUWING! LETSELGE-VAAR! Schakel voorafgaand aan alle werkzaamheden aan het apparaat het apparaat uit en haal de stekker uit het stopcontact.

- Het apparaat moet altijd schoon, droog en vrij van olie of smeervet zijn.
- Gebruik voor het schoonmaken van de behuizing een droge doek.
- De koolborstels moeten worden verwijderd en regelmatig worden gecontroleerd. Als ze versleten zijn, moeten ze worden vervangen. Houd de koolborstels altijd schoon zodat ze vrij in de houders kunnen schuiven. Beide koolborstels moeten tegelijkertijd worden vervangen. Gebruik alleen identieke koolborstels.
- Schroef de borsteldopjes (beide kanten) ⑫ los met een schroevendraaier. Verwijder de versleten koolborstels, plaats de nieuwe en schroef de kapjes van de borstelhouder er weer in.

WAARSCHUWING!

- Wanneer het netsnoer moet worden vervangen, moet dit gebeuren door de fabrikant of diens vertegenwoordiger, om veiligheidsrisico's te voorkomen.

Afvoeren

Geldt alleen voor Frankrijk



FR
Cet appareil et ses accessoires se recyclent

À DÉPOSER EN MAGASIN

OU

À DÉPOSER EN DÉCHÈTERIE

Points de collecte sur www.quefairedemesdechets.fr
Privilégiez la réparation ou le don de votre appareil !



FR
ÉLÉMENTS D'EMBALLAGE

BAC DE TRI



FR

Het product, de verpakking en de gebruiksaanwijzing zijn recycleerbaar, vallen onder de uitgebreide producentenverantwoordelijkheid en worden gescheiden ingezameld.



Deponeer elektrisch gereedschap niet bij het huisvuil!

Het pictogram hiernaast met een doorgekruiste vuilnisbak geeft aan dat dit apparaat is onderworpen aan de Richtlijn 2012/19/EU. Deze richtlijn stelt dat u dit apparaat aan het einde van zijn levensduur niet met het normale huisvuil mag afvoeren, maar moet inleveren bij speciaal daartoe bestemde inzamelpunten, milieuparken of afvalverwerkingsbedrijven.

Afvoeren is voor u kosteloos. Spaar het milieu en voer producten op een voor het milieu verantwoorde manier af.

Als uw oude apparaat persoonlijke gegevens bevat, bent u er zelf verantwoordelijk voor deze te wissen voordat u het apparaat inlevert.



Informatie over mogelijkheden voor het afvoeren van het afgedankte product krijgt u bij uw gemeentereiniging.



De verpakking bestaat uit milieuvriendelijke materialen, die u via de plaatselijke recyclepunten kunt afvoeren.



Voer de verpakking af conform de milieuvorschriften. Let op de aanduiding op de verschillende verpakkingsmaterialen en voer ze zo nodig gescheiden af. De verpakkingsmaterialen zijn voorzien van afkortingen (a) en cijfers (b) met de volgende betekenis: 1–7: kunststoffen, 20–22: papier en karton, 80–98: composietmaterialen.

Voor Spanje geldt:



De verpakking bevat bestanddelen van papier en/of karton.



De verpakking bevat bestanddelen van plastic en/of metaal.

Garantie van Kompernaß Handels GmbH

Geachte klant,

U hebt op dit apparaat 3 jaar garantie vanaf de aankoopdatum. Voor zover meegeleverd hebt u op de accupacks van de X12V en de X20V Team-serie eveneens 3 jaar garantie vanaf de aankoopdatum. In geval van gebreken in dit product hebt u wettelijke rechten tegenover de verkoper van het product. Deze wettelijke rechten worden door onze hierna beschreven garantie niet beperkt.

Garantievoorwaarden

De garantieperiode geldt vanaf de datum van aankoop. Bewaar de kassabon zorgvuldig. U hebt hem nodig als bewijs van aankoop.

Als er binnen drie jaar vanaf de aankoopdatum van dit product een materiaal- of fabricagefout optreedt, wordt - naar onze keuze - het product door ons kosteloos gerepareerd of vervangen of wordt de koopprijs terugbetaald. Voorwaarde voor deze garantie is dat het defecte apparaat en het aankoopbewijs (kassabon) binnen de termijn van drie jaar worden overlegd en dat kort wordt omschreven waaruit het gebrek bestaat en wanneer het is opgetreden.

Wanneer het defect door onze garantie wordt gedekt, krijgt u het gerepareerde product of een nieuw product retour. Met de reparatie of vervanging van het product wordt er geen nieuwe garantieperiode.

Garantieperiode en wettelijke aanspraken bij gebreken

De garantieperiode wordt door deze waarborg niet verlengd. Dat geldt ook voor vervangen en gerepareerde onderdelen. Eventueel al bij aankoop aanwezige schade en gebreken moeten meteen na het uitpakken worden gemeld. Voor reparaties na afloop van de garantieperiode worden kosten in rekening gebracht.

Garantieomvang

Het apparaat is op basis van strenge kwaliteitsnormen met de grootst mogelijke zorg vervaardigd en voorafgaand aan de levering nauwkeurig gecontroleerd.

De garantie geldt voor materiaal- of fabricagefouten. De garantie geldt niet voor productonderdelen die onderhevig zijn aan normale slijtage en die daarom als slijtonderdelen kunnen worden beschouwd, bijv. zaagbladen, reservemesjes, schuurpapier enz. of voor schade aan breekbare onderdelen zoals schakelaars of onderdelen die van glas zijn gemaakt.

Deze garantie vervalt wanneer het product is beschadigd, ondeskundig is gebruikt of is gerepareerd. Voor deskundig gebruik van het product moeten alle in de gebruiksaanwijzing beschreven aanwijzingen precies worden opgevolgd. Gebruiksdoeleinden en handelingen die in de gebruiksaanwijzing worden afgeraden of waarvoor wordt gewaarschuwd, moeten beslist worden vermeden.

Het product is uitsluitend bestemd voor privégebruik en niet voor bedrijfsmatige doeleinden. Bij verkeerd gebruik en ondeskundige behandeling, bij gebruik van geweld en bij reparaties die niet door ons erkend servicefiliaal zijn uitgevoerd, vervalt de garantie.

Garantie geldt niet bij

- normale afname van de accucapaciteit
- commercieel/bedrijfsmatig gebruik van het product
- beschadiging of modificatie van het product door de klant
- niet-naleving van de veiligheids- en onderhoudsvoorschriften, bedieningsfouten
- schade door natuurrampen

Afhandeling bij een garantiekwesitie

Voor een snelle afhandeling van uw aanvraag neemt u de volgende aanwijzingen in acht:

- Houd voor alle aanvragen de kassabon en het artikelnummer (IAN) 472021_2407 als aankoopbewijs bij de hand.
- Het artikelnummer vindt u op het typeplaatje van het product, op het product gegraveerd, op de titelpagina van de gebruiksaanwijzing (linksonder) of op de sticker op de achter- of onderkant van het product.
- Als er fouten in de werking of andere gebreken optreden, neemt u eerst telefonisch contact op met de hierna genoemde serviceafdeling. Of gebruik ons contactformulier, dat u op parkside-diy.com in de categorie Service vindt.
- Een als defect geregistreerd product kunt u dan zonder portokosten naar het aan u doorgegeven serviceadres sturen. Voeg het aankoopbewijs (kassabon) bij en vermeld waaruit het gebrek bestaat en wanneer het is opgetreden.



Op parkside-diy.com kunt u deze en vele andere handleidingen bekijken en downloaden. Met deze QR-code gaat u rechtstreeks naar parkside-diy.com. Selecteer uw land en zoek via het zoekvenster de gebruiksaanwijzingen op. Door invoer van het artikelnummer (IAN) 472021_2407 gaat u naar de gebruiksaanwijzing voor uw artikel.

⚠ WAARSCHUWING!

- **Laat uw apparaten door het servicepunt of een elektricien repareren, en uitsluitend met originele vervangingsonderdelen.** Op die manier blijft de veiligheid van het apparaat gewaarborgd.
- **Laat de stekker of het netsnoer altijd vervangen door de fabrikant van het apparaat of diens klantenservice.** Op die manier blijft de veiligheid van het apparaat gewaarborgd.

Service

NL Service Nederland

Tel.: 0800 0229556

Contactformulier op parkside-diy.com

BE Service België

Tel.: 0800 12614

Contactformulier op parkside-diy.com

IAN 472021_2407

Importeur

Let op: het volgende adres is geen serviceadres. Neem eerst contact op met het opgegeven serviceadres.

KOMPERNASS HANDELS GMBH

BURGSTRASSE 21

44867 BOCHUM

DUITSLAND

www.kompernass.com

Vertaling van de oorspronkelijke conformiteitsverklaring

Wij, KOMPERNASS HANDELS GMBH, documentverantwoordelijke: de heer Semi Uguzlu, BURGSTR. 21, 44867 BOCHUM, DUITSLAND, verklaren hierbij dat dit product voldoet aan de volgende normen, normatieve documenten en EU-richtlijnen:

Machinerichtlijn

(2006/42/EC)

Elektromagnetische compatibiliteit

(2014/30/EU)

RoHS-richtlijn

(2011/65/EU)*

* De volledige verantwoordelijkheid voor het uitreiken van deze conformiteitsverklaring ligt bij de fabrikant. Het hierboven beschreven object van de verklaring voldoet aan de voorschriften van de Richtlijn 2011/65/EU van het Europees Parlement en de Raad van 8 juni 2011 aangaande de beperking van het gebruik van bepaalde gevaarlijke stoffen in elektrische en elektronische apparaten.

Toegepaste geharmoniseerde normen

EN 62841-1:2015/A11:2022

EN 62841-2-8: 2016

EN IEC 55014-1:2021

EN IEC 55014-2:2021

EN IEC 61000-3-2:2019/A1:2021

EN 61000-3-3:2013/A2:2021

EN IEC 63000:2018

Typeaanduiding van het apparaat: Knabbelschaar PMK 550 C2

Productiejaar: 12-2024

Serienummer: IAN 472021_2407

Bochum, 30-08-2024



Semi Uguzlu

- Kwaliteitsmanager -

Technische wijzigingen vanwege verdere ontwikkeling voorbehouden.

Vervangingsonderdelen bestellen

Vervangingsonderdelen voor dit product kunt u altijd comfortabel op internet nabestellen op www.kompennass.com.



Scan de QR-code met uw smartphone/tablet. Met deze QR-code gaat u rechtstreeks naar onze website

en kunt u de beschikbare vervangingsonderdelen bestellen.

OPMERKING

- ▶ Mocht u problemen ondervinden met de online bestelling, dan kunt u telefonisch of via e-mail contact opnemen met ons servicecenter.
- ▶ Geef bij uw bestelling altijd het artikelnummer (IAN) 472021_2407 op.
- ▶ Houd er rekening mee dat online bestellen van vervangingsonderdelen niet in alle landen mogelijk is.

Obsah

Úvod	50
Použití v souladu s určením	50
Vybavení	50
Rozsah dodávky	50
Technické údaje	50
Obecné bezpečnostní pokyny pro elektrická nářadí	51
1. Bezpečnost na pracovišti	51
2. Elektrická bezpečnost	51
3. Bezpečnost osob	52
4. Použití elektrického nářadí a manipulace s ním	52
5. Servis	53
Bezpečnostní pokyny pro prostřihovače	53
Originální příslušenství/originální přídavná zařízení	53
Před uvedením do provozu	54
Změna polohy držáku matrice (viz obr. A)	54
Přípustná tloušťka materiálu	54
Montáž a demontáž rýhovaného kolíku a držáku matrice (viz obr. B + C)	54
Uvedení do provozu	54
Zapnutí/vypnutí	54
Mazání	54
Postup stříhání	55
Výstřihy	55
Údržba a čištění	55
Likvidace	55
Záruka společnosti Kompernass Handels GmbH	56
Servis	57
Dovozce	57
Překlad originálu prohlášení o shodě	58
Objednávání náhradních dílů	58

Úvod

Blahopřejeme vám k zakoupení vašeho nového přístroje. Rozhodli jste se tím pro vysoce kvalitní výrobek. Návod k obsluze je součástí tohoto výrobku. Obsahuje důležité informace o bezpečnosti, použití a likvidaci. Před použitím výrobku se seznamte se všemi provozními a bezpečnostními pokyny. Výrobek používejte pouze předepsaným způsobem a pro uvedené oblasti použití. Při předávání výrobku třetím osobám předejte spolu s ním i tyto podklady.

Použití v souladu s určením

Přístroj je určen ke stříhání ocelového a hliníkového plechu. Přístroj je schválen výhradně pro soukromé použití v suchých prostorách. Jakékoli jiné použití nebo modifikace přístroje jsou považovány za použití v rozporu s určením a představují závažné nebezpečí zranění. Za škody, které vzniknou při použití v rozporu s určením, nepřebírá výrobce odpovědnost.

Vybavení

- ❶ vypínač
- ❷ šroub s vnitřním šestihranem
- ❸ měřicí drážka 1,6 mm
- ❹ měřicí drážka 1,2 mm
- ❺ držák matrice
- ❻ matrice
- ❼ šestihranný klíč (velký)
- ❽ šroub s vnitřním šestihranem (držák)
- ❾ rýhovaný kolík
- ❿ šestihranný klíč (malý)
- ⓫ držák nástroje
- ⓬ Kartáček držák čepice (oboustranné)

Rozsah dodávky

- 1 prostřihovač plechu
- 2 rýhované kolíky (1 předmontovaný)
- 2 šestihranné klíče
- 1 návod k obsluze

Technické údaje

Domezovací napětí	230 V ~, 50 Hz (střídavý proud)
Domezovací příkon	550 W
Počet zdvihů naprázdno	n_0 2200 min ¹
Střížný výkon/tloušťka materiálu max. v	hliník 2,5 mm (200 N/mm ²) ocel 1,6 mm (400 N/mm ²), 1,2 mm (600 N/mm ²), 0,8 mm (800 N/mm ²)
Min. rádius stříhu	vnitřní = 45 mm vnější = 50 mm
Šířka prostřihu	5 mm
Třída ochrany	II/□ (dvojitá izolace)

Hodnota emisí hluku

Naměřená hodnota hluku stanovená dle EN 62841. Typická hladina hluku elektrického nářadí s hodnocením A

Hladina akustického tlaku	$L_{pA} = 95$ dB
Nejistota	$K_{pA} = 3$ dB
Hladina akustického výkonu	$L_{WA} = 103$ dB
Nejistota	$K_{WA} = 3$ dB

Používat ochranu sluchu!

Celkové hodnoty vibrací

(součet vektorů tří směrů) zjištěny v souladu s EN 62841:

Stříhání plechů	$a_h = 8,6$ m/s ²
Nejistota	$K = 1,5$ m/s ²

UPOZORNĚNÍ

- ▶ Uvedené hodnoty emise vibrací a uvedené hodnoty emise hluku byly měřeny pomocí standardizované zkušební metody a lze je použít pro srovnání elektrického nářadí s jiným nářadím.
- ▶ Uvedené hodnoty emise vibrací a uvedené hodnoty emise hluku lze rovněž použít k předběžnému posouzení zatížení.

⚠ VÝSTRAHA!

- ▶ Emise vibrací a hluku se mohou lišit během skutečného používání elektrického nářadí od uvedených hodnot v závislosti na způsobu, kterým se elektrické nářadí používá, zejména na způsobu, jakým je obrobek opracováván.
- ▶ Snažte se udržovat zatížení co nejnižší. Příkladem opatření ke snížení zatížení vibracemi je použití rukavic při práci s nářadím a omezení doby práce s nářadím. Přitom se musí zohlednit všechny části provozního cyklu (například časy, kdy je elektrické nářadí vypnuté, a časy, kdy je sice zapnuté, ale běží bez zatížení).



Obecné bezpečnostní pokyny pro elektrická nářadí

⚠ VÝSTRAHA!

- ▶ **Přečtěte si veškeré bezpečnostní pokyny, instrukce, ilustrace a technická data, jimiž je toto elektrické nářadí opatřeno.** Zanedbání dodržování následujících bezpečnostních upozornění a pokynů může vést k úrazu elektrickým proudem, k požáru a/ nebo těžkým zraněním.

Veškerá bezpečnostní upozornění a pokyny uschovejte pro budoucí použití.

Pojem „elektrické nářadí“ užívaný v bezpečnostních pokynech se vztahuje na elektrická nářadí napájená ze sítě (se síťovým kabelem) a na elektrická nářadí napájená akumulátorem (bez síťového kabelu).

1. Bezpečnost na pracovišti

- a) **Pracovní prostor udržujte v čistotě a dobře osvětlený.** Nepořádek a neosvětlený pracovní prostor mohou vést k úrazům.
- b) **S elektrickým nářadím nepracujte v prostředí ohroženém výbuchem, ve kterém se nachází hořlavé kapaliny, plyny nebo prach.** Elektrické nářadí vytváří jiskry, od nichž se může vznítit prach nebo výpary.
- c) **Nedovoďte dětem ani jiným osobám, aby se přibližovaly k elektrickému nářadí v době, kdy ho používáte.** V případě odvedení pozornosti můžete ztratit kontrolu nad elektrickým nářadím.

2. Elektrická bezpečnost

- a) **Přípojná zástrčka elektrického nářadí musí odpovídat zásuvce. Zástrčka se nesmí žádným způsobem pozměňovat. Nepoužívejte adaptérové zástrčky v kombinaci s uzemněným elektrickým nářadím.** Nepozměněné zástrčky a jím odpovídající zásuvky snižují riziko úrazu elektrickým proudem.
- b) **Zabraňte kontaktu těla s uzemněnými povrchy jako např. od trubek, topení, sporáků a chladniček.** Je-li vaše tělo uzemněné, hrozí zvýšené riziko úrazu elektrickým proudem.
- c) **Elektrická nářadí chraňte před deštěm a vlhkostí.** Vniknutím vody do elektrického nářadí se zvyšuje riziko úrazu elektrickým proudem.

- d) **Nepoužívejte přípojovací vedení v rozporu s jeho určením pro přenášení či zavěšování elektrického nářadí nebo k vytahování zástrčky ze zásuvky. Udržujte přípojovací vedení v dostatečné vzdálenosti od zdrojů vysoké teploty, oleje, ostrých hran nebo pohyblivých částí přístroje.** Poškozená nebo zapletená přípojovací vedení zvyšují riziko úrazu elektrickým proudem.
- e) **Pokud pracujete s elektrickým nářadím venku, používejte pouze taková prodlužovací vedení, jež jsou schválena i pro venkovní použití.** Používáním prodlužovacího vedení vhodného pro venkovní použití se snižuje riziko úrazu elektrickým proudem.
- f) **Pokud nelze zabránit provozu elektrického nářadí ve vlhkém prostředí, používejte proudový chránič.** Použitím proudového chrániče se snižuje riziko úrazu elektrickým proudem.

3. Bezpečnost osob

- a) **Buďte neustále pozorní, sledujte své počínání a k práci s elektrickým nářadím přistupujte s rozvahou. Elektrické nářadí nepoužívejte, jste-li unavení nebo pod vlivem drog, alkoholu či léků.** Jediný okamžik nepozornosti při používání elektrického nářadí může způsobit vážná zranění.
- b) **Noste osobní ochranné prostředky a vždy i ochranné brýle.** Nošením osobních ochranných prostředků, jako je ochranná maska proti prachu, protiskluzová bezpečnostní obuv, ochranná přilba nebo ochrana sluchu, a to v závislosti na druhu a použití elektrického nářadí, se snižuje riziko zranění.
- c) **Zabraňte neúmyslnému uvedení přístroje do provozu. Než elektrické nářadí zapojíte do elektrické sítě a/nebo připojíte akumulátor nebo než nářadí uchopíte či přenesete, ujistěte se, že je vypnuté.**

Pokud máte při přenášení elektrického nářadí prst na spínači, nebo pokud do sítě zapojíte již zapnuté elektrické nářadí, může dojít k úrazu.

- d) **Než elektrické nářadí zapnete, odstraňte seřizovací nástroje nebo šroubováky.** Pokud se nástroj nebo šroubovák nachází v otáčející se části elektrického nářadí, může to vést ke zraněním.
- e) **Vyhýbejte se nepřírozenému držení těla. Zajistěte si bezpečnou stabilitu a neustále udržujte rovnováhu.** Tak dokážete elektrické nářadí v neočekávaných situacích lépe kontrolovat.
- f) **Noste vhodný oděv. Nenoste volné oblečení ani šperky. Vlasy a oděv udržujte v bezpečné vzdálenosti od pohyblivých částí.** Volný a nepřiléhavý oděv, šperky nebo dlouhé vlasy mohou být pohyblivými částmi zachyceny.
- g) **Pokud lze namontovat zařízení pro odsávání a zachytávání prachu, potom se taková zařízení musejí připojit a správně použít.** Použitím odsávání prachu se může snížit ohrožení prachem.
- h) **Nenechte se ukolébat falešnou bezpečností při nedodržování bezpečnostních předpisů pro elektrická nářadí, i když jste s elektrickým nářadím po několiknásobném použití obeznámeni.** Nepozorná manipulace může způsobit ve zlomku sekundy vážná zranění.

4. Použití elektrického nářadí a manipulace s ním

- a) **Elektrické nářadí nepřetěžujte. Pro práci používejte elektrické nářadí vhodné k danému účelu.** S vhodným elektrickým nářadím se vám bude v uvedeném výkonovém rozsahu pracovat lépe a bezpečněji.
- b) **Nepoužívejte elektrické nářadí, jehož spínač je vadný.** Elektrické nářadí, které se již nedá zapnout nebo vypnout, představuje nebezpečí a musí se opravit.

- c) **Před nastavováním přístroje, výměnou dílů výměnného nástroje nebo odložením elektrického nářadí vytáhněte zástrčku ze zásuvky a/nebo vyjměte vyjímatelný akumulátor.** Toto bezpečnostní opatření zabraňuje neúmyslnému spuštění elektrického nářadí.
- d) **Nepoužívaná elektrická nářadí uchovávejte mimo dosah dětí. Nedovolte používat elektrické nářadí osobám, které s ním nejsou obeznámeny nebo které nečetly tento návod.** Elektrické nářadí je nebezpečné, manipulují-li s ním nezkušené osoby.
- e) **Údržbu elektrických nářadí a výměnného nástroje vykonávejte pečlivě. Zkontrolujte, zda jsou v pořádku pohyblivé části přístroje a zda nejsou sevřené, zda nejsou některé součásti rozbité nebo natolik poškozené, že by funkčnost elektrického nářadí byla omezena. Poškozené části elektrického nářadí nechte před jeho použitím opravit.** Řada úrazů má svou příčinu ve špatné údržbě elektrického nářadí.
- f) **Řezné nástroje udržujte v ostrém a čistém stavu.** Pečlivě udržované řezné nástroje s ostrými řeznými hranami se méně zasekávají a snáze se vedou.
- g) **Elektrické nářadí, výměnné nástroje atd. používejte dle těchto pokynů. Zohledněte přitom pracovní podmínky a vykonávanou činnost.** Použití elektrického nářadí k jiným, než určeným účelům může vést ke vzniku nebezpečných situací.
- h) **Udržujte rukojeti a plochy rukojetí suché, čisté a bez oleje a mastnoty.** Kluzké rukojeti a plochy rukojetí neumožňují bezpečnou obsluhu a kontrolu elektrického nářadí v neočekávaných situacích.

5. Servis

- a) **Nechte své elektrické nářadí opravovat pouze kvalifikovanými odborníky a používejte jen originální náhradní díly.** Tím zajistíte, že zůstane zachována bezpečnost elektrického nářadí.

Bezpečnostní pokyny pro prostrihovače

- Nástroj pevně přidržte.
- Obrobek bezvadně zajistěte.
- Udržujte ruce v dostatečné vzdálenosti od rotujících částí.
- Hrany a třísky obrobku jsou ostré. Noste ochranné rukavice. Aby se zabránilo zraněním, doporučuje se nosit obuv se silnou podrážkou.
- Nástroj nepokládejte na třísky obrobku. Jinak může dojít k poškození a funkčním poruchám nástroje.
- Nástroj nenechávejte běžet bez dozoru. Nástroj používejte pouze s přidržováním v ruce.
- Dbejte stále na stabilní postoj. Při použití nástroje na vysokých pracovištích se ujistěte, že se pod ním nezdržují žádné osoby.
- Vyhňte se dotyku rýhovaného kolíku, matrice nebo obrobku bezprostředně po obrábění, protože části jsou ještě velmi horké a mohou způsobit popáleniny.
- Zabraňte protnutí elektrických kabelů. To může vést k těžkým úrazům elektrickým proudem.

Originální příslušenství/originální přídavná zařízení

- Používejte pouze příslušenství a přídavná zařízení uvedená v návodu k obsluze, resp. taková, jejichž upínání je s přístrojem kompatibilní.

Před uvedením do provozu

⚠ VÝSTRAHA! NEBEZPEČÍ ZRANĚNÍ!

- ▶ Před jakoukoli prací na přístroji ho vypněte a vytáhněte síťovou zástrčku ze zásuvky.

Změna polohy držáku matrice (viz obr. A)

Poloha matrice je nastavitelná na 360°. Jsou zadány čtyři pracovní polohy s posunem 90°. Pracovní polohy lze nastavit takto:

- ♦ Povolte šroub s vnitřním šestihranem ② dodaným šestihraným klíčem (velký) ⑦.
- ♦ Otočte držák matrice ⑤ do požadované pracovní polohy, aby příslušný otvor v držáku matrice ⑤ ukazoval ke šroubu s vnitřním šestihranem ②.
- ♦ Opět utáhněte šroub s vnitřním šestihranem ② dodaným šestihraným klíčem (velký) ⑦.
- ♦ Zkontrolujte mírným otáčením držáku matrice ⑤, zda je přidržován ve své správné poloze.

Přípustná tloušťka materiálu

Max. kapacita stříhu závisí na jakosti a pevnosti materiálu.

Měřicí drážka ③ a ④ na držáku matrice ⑤ slouží jako tloušťkoměr pro přípustnou tloušťku stříhu.

Nikdy nestříhejte větší tloušťky materiálu, než je uvedeno v Technických údajích.

Montáž a demontáž rýhovaného kolíku a držáku matrice (viz obr. B + C)

- ♦ K demontáži rýhovaného kolíku ⑨ a držáku matrice ⑤ uvolněte šroub s vnitřním šestihranem ② dodaným šestihraným klíčem (velký) ⑦.
- ♦ Stáhněte držák matrice ⑤ z přístroje.

- ♦ Povolte šroub s vnitřním šestihranem (držák) ⑧ dodaným šestihraným klíčem (malý) ⑩, abyste rýhovaný kolík ⑨ následně vyjmuli z držáku nástroje ⑪.

UPOZORNĚNÍ

- ▶ Pokud nelze zářezový kolík ⑨ snadno odstranit, použijte k demontáži např. kleště.
- ♦ K montáži vsadte nový dodaný rýhovaný kolík ⑨ do držáku nástroje ⑪, aby otvor v rýhovaném kolíku ⑨ ukazoval ke šroubu s vnitřním šestihranem (držák) ⑧.
- ♦ Utáhněte šroub s vnitřním šestihranem (držák) ⑧, abyste upevnili rýhovaný kolík ⑨.
- ♦ Zaveďte a vložte držák matrice ⑤ opět přes držák nástroje ⑪ do přístroje.
- ♦ Otočte držák matrice ⑤ do požadované pracovní polohy, aby příslušný otvor v držáku matrice ⑤ ukazoval ke šroubu s vnitřním šestihranem ②.
- ♦ Opět utáhněte šroub s vnitřním šestihranem ② dodaným šestihraným klíčem (velký) ⑦.
- ♦ Zkontrolujte mírným otáčením držáku matrice ⑤, zda je přidržován ve své správné poloze.

Uvedení do provozu

Zapnutí/vypnutí

Zapnutí přístroje

- ♦ Přepněte vypínač ① do polohy „0“.

Vypnutí přístroje

- ♦ Přepněte vypínač ① do polohy „I“.

Mazání

- ♦ Na linii stříhu naneste běžný strojní olej, abyste prodloužili životnost rýhovaného kolíku ⑨ a matrice ⑥.
To je zvláště důležité při stříhání hliníku.

Postup stříhání

- ◆ Během postupu obrábění držte přístroj v pravém úhlu (90°) k obrobku.
- ◆ Přístroj pohybuje mírným tlakem ve směru stříhu.

Výstrihy

Při vnitřním vystřihování je zapotřebí otvor větší než 22,5 mm k vložení držáku matrice ⑤.

Údržba a čištění



**VÝSTRAHA! NEBEZPEČÍ ZRA-
NĚNÍ!** Před jakoukoli prací na
přístroji ho vypněte a vytáhněte
síťovou zástrčku ze zásuvky.

- Přístroj musí být vždy čistý, suchý a zbavený oleje a maziv.
- K čištění povrchu používejte suchý hadřík.
- Uhlíkové kartáče musí být pravidelně odstraňovány a kontrolovány. Pokud jsou opotřebené až do meze opotřebení, musí být vyměněny. Uhlíkové kartáče udržujte vždy čisté, aby se mohly volně pohybovat v držácích. Oba uhlíkové kartáče by měly být vyměněny současně. Používejte pouze identické uhlíkové kartáče.
- Odšroubujte víčka držáku kartáčku (oboustranné) ⑫ pomocí šroubováku. Vyměňte opotřebené uhlíkové kartáče, vložte nové a potom zašroubujte zpět krytky držáků kartáčů.

⚠ VÝSTRAHA!

- Pokud je nutná výměna síťového připojovacího kabelu, musí ji provést výrobce nebo jeho zástupce, aby se zabránilo ohrožení bezpečnosti.

Likvidace

Pro Francii platí



Points de collecte sur www.quefairedemesdechets.fr
Privilégiez la réparation ou le don de votre appareil !



Výrobek, obal a návod k obsluze jsou recyklovatelné, podléhají rozšířené odpovědnosti výrobce a shromažďují se odděleně.



Nevyhazujte elektrické nářadí do domovního odpadu!

Symbol přeškrtnuté pojízdné popelnice uvedený vedle označuje, že tento přístroj podléhá směrnici č. 2012/19/EU. Tato směrnice uvádí, že tento přístroj se na konci své životnosti nesmí likvidovat s běžným domovním odpadem, ale musí se odevzdat v určených sběrných místech či dvorech nebo podnicích oprávněných k nakládání s odpady.

Tato likvidace je pro Vás zdarma. Chraňte životní prostředí a zajistěte odbornou likvidaci přístroje.

Pokud váš vysloužilý přístroj obsahuje osobní údaje, jste před odevzdáním přístroje odpovědní za jejich vymazání.



Informace o možnostech likvidace vysloužilého výrobku vám podá obecní nebo městská správa.



Obal je z ekologických materiálů. Lze ho zlikvidovat v místních recyklačních kontejnerech.



Balení zlikvidujte ekologicky. Dbejte na označení na různých obalových materiálech a v případě potřeby tyto obaly roztrhajte.

Obalové materiály jsou označeny zkratkami (a) a číslicemi (b) s následujícím významem: 1–7: plasty, 20–22: papír a lepenka, 80–98: kompozitní materiály.

Pro Španělsko platí:



Obal obsahuje papír a/nebo lepenku.



Obal obsahuje plast a/nebo kov.

Záruka společnosti Kompernass Handels GmbH

Vážená zákaznice, vážený zákazníku, na tento přístroj získáváte záruku v trvání 3 let od data zakoupení. Je-li akumulátor řady X12V a X20V Team součástí dodávky, získáváte na něj rovněž záruku v trvání 3 let od data zakoupení. V případě závad tohoto výrobku máte zákonná práva vůči prodejci výrobku. Tato zákonná práva nejsou omezena naší níže uvedenou zárukou.

Záruční podmínky

Záruční doba začíná plynout dnem nákupu. Dobře uschovejte pokladní doklad. Tento doklad je potřebný jako důkaz o koupi.

Pokud se do tří let od data zakoupení tohoto výrobku vyskytne vada materiálu nebo výrobní závada, pak Vám podle našeho uvážení výrobek zdarma opravíme, vyměníme nebo uhradíme kupní cenu. Předpokladem této záruky je, že bude během tříleté lhůty předložen vadný přístroj a doklad o koupi (pokladní doklad) a stručně se popíše, v čem závada spočívá a kdy se vyskytla.

Vztahuje-li se na závadu naše záruka, obdržíte zpět buď opravený nebo nový produkt. Opravou nebo výměnou výrobku nezačne plynout nová záruční doba.

Záruční doba a zákonné nároky vyplyvajících ze závad

Záručním plněním se záruční doba neprodlužuje. To platí i pro vyměněné a opravené součásti. Poškození nebo vady vyskytující se případně již při nákupu se musí oznámit ihned po vybalení. Po uplynutí záruční doby podléhají veškeré opravy zpoplatnění.

Rozsah záruky

Přístroj byl vyroben pečlivě podle přísných směrnic kvality a před expedicí byl svědomitě vyzkoušen.

Záruka se vztahuje na materiállové nebo výrobní vady. Tento rozsah záruky se nevztahuje na součásti výrobku, které jsou vystaveny běžnému opotřebení, a proto je lze považovat za spotřební díly, např. pilové listy, náhradní čepele, brusné papíry atd. nebo na poškození křehkých součástí, jako jsou např. spínače nebo díly, které jsou vyrobeny ze skla.

Tato záruka zaniká, pokud je výrobek poškozen, nebyl řádně používán nebo udržován. Pro zajištění správného používání výrobku se musí přesně dodržovat všechny pokyny uvedené v návodu k obsluze. Účelům použití a úkonům, které se v návodu k obsluze nedoporučují nebo se před nimi varuje, je třeba se bezpodmínečně vyhnout.

Výrobek je určen pouze pro soukromé účely a ne pro komerční použití. Při nesprávném a neodborném používání, při použití násilí a při zásazích, které nebyly provedeny našimi autorizovanými servisními provozovny, záruční nároky zanikají.

Záruční plnění neplatí v těchto případech

- normální opotřebení kapacity akumulátoru
- komerční použití výrobku
- poškození nebo změna výrobku zákazníkem
- nedodržení bezpečnostních předpisů a předpisů údržby, chyby obsluhy
- škody vlivem přírodních živlů

Vyřízení v případě záruky

Pro zajištění rychlého Vaší žádosti postupujte podle následujících pokynů:

- Pro všechny dotazy mějte připraven pokladní lístek a číslo výrobku (IAN) 472021_2407 jako doklad o koupi.
- Číslo výrobku naleznete na typovém štítku na výrobku, rytině na výrobku, na titulní straně návodu k obsluze (vlevo dole) nebo na nálepce na zadní nebo spodní straně výrobku.
- Pokud by se vyskytly funkční vady nebo jiné závady, kontaktujte nejprve níže uvedené servisní oddělení telefonicky nebo použijte náš kontaktní formulář, který najdete na parkside-diy.com v kategorii Servis.
- Výrobek, zaevidovaný jako vadný výrobek pak můžete při přiložení dokladu o nákupu (pokladní lístek) a při uvedení, v čem spočívá vada a kdy k ní došlo, poslat výrobek pro Vás bez poštovného na adresu, kterou Vám oznámí servis.



Na parkside-diy.com si můžete stáhnout tuto příručku, jakož i mnoho dalších příruček. Tímto QR kódem se dostanete přímo na parkside-diy.com. Vyberte svou zemi a pomocí vyhledávací masky vyhledejte návod k obsluze. Zadááním čísla výrobku (IAN) 472021_2407 se dostanete k návodu k obsluze Vašeho výrobku.

Na parkside-diy.com si můžete stáhnout tuto příručku, jakož i mnoho dalších příruček. Tímto QR kódem se dostanete přímo na parkside-diy.com. Vyberte svou zemi a pomocí vyhledávací masky vyhledejte návod k obsluze. Zadááním čísla výrobku (IAN) 472021_2407 se dostanete k návodu k obsluze Vašeho výrobku.

⚠ VÝSTRAHA!

- **Nechte své přístroje opravit v servisní dílně nebo odborným elektrikářem a pouze za použití originálních náhradních dílů.** Tím se zajistí, že zůstane zachována bezpečnost přístroje.
- **Výměnu zástrčky nebo síťového kabelu svěřte vždy výrobcí přístroje nebo jeho zákaznickému servisu.** Tím se zajistí, že zůstane zachována bezpečnost přístroje.

Servis

CZ Servis Česko

Tel.: 800023611

Kontaktní formulář na parkside-diy.com

IAN 472021_2407

Dovozce

Dbejte prosím na to, že následující adresa není adresou servisu. Kontaktujte nejprve uvedený servis.

KOMPERNASS HANDELS GMBH

BURGSTRASSE 21

44867 BOCHUM

NĚMECKO

www.kompernass.com

Překlad originálu prohlášení o shodě

My, společnost KOMPERNASS HANDELS GMBH, osoba odpovědná za dokumentaci: pan Semi Uguzlu, BURGSTR. 21, 44867 BOCHUM, NĚMECKO, prohlašujeme, že tento výrobek je ve shodě s následujícími normami, normativními dokumenty a směrnici ES:

Směrnice o strojních zařízeních
(2006/42/EC)

Směrnice o elektromagnetické kompatibilitě (2014/30/EU)

Směrnice o omezení používání nebezpečných látek (RoHS) (2011/65/EU)*

* Výhradní odpovědnost za vystavení tohoto prohlášení o shodě nese výrobce. Výše popsany předmět prohlášení je v souladu s předpisy směrnice č. 2011/65/EU Evropského parlamentu a Rady z 8. června 2011, o omezení používání určitých nebezpečných látek v elektrických a elektronických zařízeních.

Použité harmonizované normy

EN 62841-1:2015/A11:2022

EN 62841-2-8: 2016

EN IEC 55014-1:2021

EN IEC 55014-2:2021

EN IEC 61000-3-2:2019/A1:2021

EN 61000-3-3:2013/A2:2021

EN IEC 63000:2018

Typové označení stroje:

Prostřihovač plechu PMK 550 C2

Rok výroby: 12–2024

Sériové číslo: IAN 472021_2407

Bochum, 30. 08. 2024



Semi Uguzlu
- manažer kvality -

Technické změny ve smyslu dalšího vývoje jsou vyhrazeny.

Objednávání náhradních dílů

Náhradní díly k tomuto výrobku si můžete dodatečně objednat vždy pohodlně na internetu na adrese www.kompernass.com.



Naskenujte QR kód pomocí chytrého telefonu / tabletu. Pomocí tohoto kódu QR se dostanete přímo na naši

webovou stránku a můžete si prohlédnout a objednat dostupné náhradní díly.

UPOZORNĚNÍ

- ▶ Máte-li problémy s online objednávkou, můžete se telefonicky nebo e-mailem obrátit na naše servisní středisko.
- ▶ Při objednávání vždy uvádějte číslo výrobku (IAN) 472021_2407.
- ▶ Vezměte prosím na vědomí, že ne pro všechny země dodání je možné objednat náhradní díly online.

Spis treści

Wstęp	60
Użytkowanie zgodne z przeznaczeniem	60
Wyposażenie	60
Zakres dostawy	60
Dane techniczne	60
Ogólne wskazówki bezpieczeństwa dla elektronarzędzi	61
1. Bezpieczeństwo na stanowisku pracy	61
2. Bezpieczeństwo elektryczne	61
3. Bezpieczeństwo osób	62
4. Użytkowanie i obsługa elektronarzędzia	63
5. Serwis	63
Wskazówki bezpieczeństwa dotyczące nożyc skokowych	63
Oryginalne akcesoria i urządzenia dodatkowe	64
Przed uruchomieniem	64
Zmiana pozycji uchwytu matrycy (patrz rys. A)	64
Dopuszczalna grubość materiału	64
Montaż i demontaż kołka karbowego oraz uchwytu matrycy (patrz rys. B + C)	64
Uruchomienie	65
Włączanie/wyłączanie	65
Smarowanie	65
Proces cięcia	65
Wycięcia	65
Konserwacja i czyszczenie	65
Utylizacja	66
Gwarancja Kompernaß Handels GmbH	67
Serwis	68
Importer	68
Tłumaczenie oryginalnej deklaracji zgodności	69
Zamawianie części zamiennych	70

Wstęp

Gratulujemy zakupu nowego urządzenia. Wybrany produkt charakteryzuje się wysoką jakością. Instrukcja obsługi stanowi część tego produktu. Zawiera ona ważne wskazówki dotyczące bezpieczeństwa, użytkowania i utylizacji. Przed rozpoczęciem użytkowania produktu zapoznaj się ze wszystkimi wskazówkami dotyczącymi obsługi i bezpieczeństwa. Używaj produktu wyłącznie zgodnie z zamieszczonym tu opisem oraz w podanym zakresie zastosowań. Przekazując produkt osobie trzeciej, dołącz do niego również całą dokumentację.

Użytkowanie zgodne z przeznaczeniem

Urządzenie jest przeznaczone do cięcia blachy stalowej i aluminiowej. Urządzenie przeznaczone jest wyłącznie do zastosowań prywatnych w suchych pomieszczeniach. Jakikolwiek inne użycie lub modyfikacje urządzenia uważa się za niezgodne z przeznaczeniem i niosą za sobą poważne niebezpieczeństwo wypadku. Producent nie ponosi żadnej odpowiedzialności za szkody powstałe w wyniku użycia urządzenia w sposób niezgodny z jego przeznaczeniem.

Wyposażenie

- 1 Włącznik/wyłącznik
- 2 Śruba imbusowa
- 3 Rowek pomiarowy 1,6 mm
- 4 Rowek pomiarowy 1,2 mm
- 5 Uchwyt matrycy
- 6 Matryca
- 7 Klucz imbusowy (duży)
- 8 Śruba imbusowa (uchwyt)
- 9 Kołek karbowy
- 10 Klucz imbusowy (mały)
- 11 Uchwyt narzędziowy
- 12 Brush czapki uchwyt (z dwóch stron)

Zakres dostawy

- 1 nożyce do cięcia blachy
- 2 kołki karbowe (1 wstępnie zamontowany)
- 2 klucze imbusowe
- 1 instrukcja obsługi

Dane techniczne

Napięcie znamionowe	230 V ~, 50 Hz (prąd przemienny)
Znamionowy pobór mocy	550 W
Liczba skoków na biegu jałowym	n_0 2200 min ⁻¹
Wydajność cięcia/grubość materiału maks.	aluminium 2,5 mm (200 N/mm ²) stal 1,6 mm (400 N/mm ²), 1,2 mm (600 N/mm ²), 0,8 mm (800 N/mm ²)
Min. promień cięcia	wewn. = 45 mm zewn. = 50 mm
Szerokość nacięcia	5 mm
Klasa ochronności	II/□ (podwójna izolacja)

Wartość emisji hałasu

Wartość pomiarowa hałasu ustalona zgodnie z normą EN 62841. Skorygowany współczynnik A poziom hałasu elektro-narzędzia wynosi z reguły

Poziom ciśnienia akustycznego	$L_{pA} = 95$ dB
Niepewność pomiaru	$K_{pA} = 3$ dB
Poziom mocy akustycznej	$L_{WA} = 103$ dB
Niepewność pomiarów	$K_{WA} = 3$ dB

Noś ochronniki słuchu!

Całkowite wartości drgań

(suma wektorów trzech kierunków) ustalone zgodnie z normą EN 62841:

Cięcie blachy	$a_h = 8,6$ m/s ²
Niepewność pomiarów	$K = 1,5$ m/s ²

WSKAZÓWKA

- ▶ Podane w tej instrukcji łączne wartości drgań oraz wartości emisji hałasu zostały zmierzone znormalizowaną metodą pomiaru i mogą zostać wykorzystane do porównania jednego elektronarzędzia z innym.
- ▶ Podane łączne wartości drgań oraz wartości emisji hałasu mogą posłużyć także do wstępnej oceny stopnia narażenia.

⚠ OSTRZEŻENIE!

- ▶ Emisje drgań i hałasu w czasie korzystania z elektronarzędzia mogą różnić się od podanych wartości, zależnie od sposobu użytkowania elektronarzędzia, a w szczególności od rodzaju przedmiotu obrabianego.
- ▶ Staraj się, aby obciążenie było jak najmniejsze. Przykładowe środki ograniczające narażenie na wibracje obejmują noszenie rękawic w trakcie korzystania z narzędzia i ograniczenie czasu pracy. Należy przy tym uwzględnić wszystkie części cyklu pracy (na przykład czasy, przez jakie elektronarzędzie pozostaje wyłączone oraz takie, w których jest ono wprawdzie włączone, ale pracuje bez obciążenia).



Ogólne wskazówki bezpieczeństwa dla elektronarzędzi

⚠ OSTRZEŻENIE!

- ▶ **Przeczytaj wszystkie wskazówki bezpieczeństwa i instrukcje, zapoznaj się z ilustracjami oraz danymi technicznymi dotyczącymi tego elektronarzędzia.** Nieprzestrzeganie poniższych instrukcji może być przyczyną porażenia prądem elektrycznym, pożaru i/lub ciężkich obrażeń ciała.

Wszystkie wskazówki bezpieczeństwa oraz instrukcje należy zachować do późniejszego wykorzystania.

Użyte we wskazówkach bezpieczeństwa pojęcie „elektonarzędzie” dotyczy elektronarzędzi zasilanych z sieci (przez kabel zasilający) oraz elektronarzędzi zasilanych akumulatorami (bez kabla zasilającego).

1. Bezpieczeństwo na stanowisku pracy

- a) **Utrzymuj stanowisko pracy w czystości i dbaj o jego dobre oświetlenie.** Nieporządek i niedostateczne oświetlenie mogą doprowadzić do wypadków.
- b) **Nigdy nie używaj elektronarzędzia w miejscu zagrożonym wybuchem, w którym znajdują się łatwopalne ciecze, gazy lub pyły.** Elektronarzędzia wytwarzają iskry, które mogą spowodować zapłon pyłu lub oparów.
- c) **W czasie użytkowania elektronarzędzia zwróć uwagę na to, aby w pobliżu nie przebywały dzieci ani żadne inne osoby.** W przypadku odwrócenia uwagi od pracy możesz stracić kontrolę nad elektronarzędziem.

2. Bezpieczeństwo elektryczne

- a) **Wtyczka połączeniowa elektronarzędzia musi pasować do gniazdka. Dokonywanie zmian we wtyku jest zabronione.** **Nigdy nie używaj wtyczek przejściowych w połączeniu z elektronarzędziami mającymi uziemienie.** Oryginalne wtyki oraz pasujące gniazda wtykowe zmniejszają ryzyko porażenia prądem elektrycznym.
- b) **Unikaj kontaktu z uziemionymi powierzchniami, takimi jak rury, grzejniki, kuchenki lub lodówki.** Gdy twoje ciało jest uziemione, istnieje zwiększone ryzyko porażenia prądem elektrycznym.
- c) **Nigdy nie narażaj elektronarzędzia na działanie deszczu lub wilgoci.** Przedostanie się wody do wnętrza elektronarzędzia zwiększa ryzyko porażenia prądem elektrycznym.

- d) **Nigdy nie chwytaj za kabel zasilający, np. w celu przeniesienia bądź zawieszenia elektronarzędzia lub wyciągnięcia wtyczki z gniazdka. Trzymaj kabel zasilający z dala od źródeł ciepła, oleju, ostrych krawędzi lub poruszających się części urządzenia.** Uszkodzone lub poplątane kable zasilające zwiększają ryzyko porażenia prądem elektrycznym.
 - e) **Podczas pracy z elektronarzędziem na zewnątrz stosuj wyłącznik przedłużacze, które są dopuszczone również do użytku na zewnątrz pomieszczeń.** Stosowanie przedłużacza przystosowanego do pracy na zewnątrz pomieszczeń zmniejsza ryzyko porażenia prądem elektrycznym.
 - f) **Jeśli nie da się uniknąć pracy z elektronarzędziem w wilgotnym otoczeniu, zastosuj wyłącznik różnicowo-prądowy.** Zastosowanie wyłącznika różnicowo-prądowego zmniejsza ryzyko porażenia prądem elektrycznym.
- ### 3. Bezpieczeństwo osób
- a) **Zawsze zachowuj ostrożność i uważaj na to, co robisz. Praca z elektronarzędziem wymaga także zachowania zasad zdrowego rozsądku. Nie korzystaj z elektronarzędzia w przypadku przemęczenia, bycia pod wpływem narkotyków, alkoholu lub lekarstw.** Nawet chwila nieuwagi podczas korzystania z elektronarzędzia może doprowadzić do poważnych obrażeń ciała.
 - b) **Noś środki ochrony indywidualnej i obowiązkowo okulary ochronne.** Noszenie środków ochrony indywidualnej, np. maski przeciwpyłowej, antypoślizgowego obuwia roboczego, kasku lub ochronników słuchu - w zależności od rodzaju i zastosowania elektronarzędzia - zmniejsza ryzyko odniesienia obrażeń.
 - c) **Unikaj sytuacji prowadzących do przypadkowego uruchomienia urządzenia. Przed podłączeniem do zasilania sieciowego i/lub akumulatora, przed chwyceniem lub przeniesieniem elektronarzędzia upewnij się, że jest ono wyłączone.** Trzymanie palca na wyłączniku w trakcie przenoszenia elektronarzędzia lub podłączenie elektronarzędzia do zasilania z wciśniętym już wyłącznikiem może doprowadzić do wypadku.
 - d) **Przed włączeniem elektronarzędzia usuń wszystkie przyrządy regulacyjne lub klucze.** Narzędzie lub klucz pozostawiony w obracającej się części elektronarzędzia może spowodować obrażenia ciała.
 - e) **Unikaj nienaturalnej postawy ciała. Zadbaj o utrzymanie stabilnej postawy i przez cały czas utrzymuj równowagę.** Dzięki temu będzie można lepiej kontrolować elektronarzędzie w przypadku nieoczekiwanych sytuacji.
 - f) **Noś odpowiednią odzież. Nie noś luźnych ubrań ani biżuterii. Włosy i odzież trzymaj z dala od ruchomych części urządzenia.** Ruchome części urządzenia mogą pochwycić luźną, odstającą odzież, biżuterię lub długie włosy.
 - g) **Jeżeli możliwe jest podłączenie odciągu i zbiornika pyłu, należy je podłączyć i używać w prawidłowy sposób.** Zastosowanie odciągu pyłowego może zmniejszyć zagrożenia związane z zapyleniem.
 - h) **Nie ulegaj złudnemu poczuciu bezpieczeństwa i nie ignoruj zasad bezpieczeństwa dla elektronarzędzi, nawet jeśli po wielokrotnym korzystaniu jesteś zaznajomiony z elektronarzędziem.** Nieuwaga może w ciągu ułamka sekundy stać się przyczyną poważnych obrażeń.

4. Użytkowanie i obsługa elektronarzędzia

- a) **Nie przeciążaj elektronarzędzia. Elektronarzędzia używaj zawsze do ściśle określonego zakresu zastosowania.** Z odpowiednim elektronarzędziem pracuje się lepiej i bezpieczniej w podanym zakresie mocy.
- b) **Nie używaj elektronarzędzia z uszkodzonym wyłącznikiem.** Elektronarzędzie, którego nie można włączyć ani wyłączyć stanowi zagrożenie i musi zostać niezwłocznie przekazane do naprawy.
- c) **Przed dokonaniem ustawień elektronarzędzia, wymianą narzędzi roboczych lub odłożeniem elektronarzędzia na bok wyciągnij wtyczkę z gniazdka i/lub akumulator.** Takie środki ostrożności uniemożliwią przypadkowe uruchomienie elektronarzędzia.
- d) **Nieużywane elektronarzędzia przechowuj w miejscu niedostępnym dla dzieci. Nie pozwalaj na używanie elektronarzędzia przez osoby, które nie wiedzą, jak się z nim obchodzić lub nie przeczytały niniejszych instrukcji.** Elektronarzędzia w rękach niepowołanych osób stanowią duże zagrożenie.
- e) **Elektronarzędzia i narzędzia robocze wymagają starannej pielęgnacji. Sprawdź, czy ruchome elementy działają prawidłowo i nie blokują się, czy żaden z elementów nie pękł lub nie jest uszkodzony w stopniu uniemożliwiającym prawidłowe działanie elektronarzędzia. Przed zastosowaniem elektronarzędzia zleć naprawę uszkodzonych części.** Przyczyną wielu wypadków z elektronarzędziami jest ich niewłaściwa konserwacja.
- f) **Dbaj o to, aby narzędzia skrawające były ostre i czyste.** Zadbane narzędzia skrawające z ostrymi ostrzami rzadziej się blokują i pozwalają się lepiej prowadzić.

- g) **Korzystaj z elektronarzędzia, narzędzi roboczych itd. zgodnie z niniejszymi instrukcjami. Uwzględniaj przy tym warunki pracy i wykonywaną czynność.** Używanie elektronarzędzi do celów innych niż przewiduje to ich przeznaczenie może doprowadzić do niebezpiecznych sytuacji.
- h) **Uchwyty i powierzchnie chwytne utrzymuj w czystości, w stanie suchym, wolne od olejów i smarów.** Śliskie uchwyty i powierzchnie chwytne nie dają gwarancji bezpiecznej obsługi i kontroli elektronarzędzia w trudnych do przewidzenia sytuacjach.

5. Serwis

- a) **Naprawy elektronarzędzia zlecaj tylko wykwalifikowanemu specjalście i stosuj do tego wyłącznie oryginalne części zamienne.** Zapewni to bezpieczeństwo użytkowania elektronarzędzia.

Wskazówki bezpieczeństwa dotyczące nożyc skokowych

- Trzymaj narzędzie mocno.
- Zabezpiecz obrabiany przedmiot nacięciem.
- Trzymaj ręce z daleka od wirujących elementów.
- Krawędzie i wióry obrabianego przedmiotu są ostre. Noś rękawice ochronne. Aby zapobiec urazom, zaleca się również noszenie butów o grubych podeszwach.
- Nie odkładaj narzędzia na wórach obrabianego przedmiotu. W przeciwnym razie może dojść do uszkodzenia narzędzia lub jego nieprawidłowego działania.
- Nie pozostawiaj pracującego narzędzia bez nadzoru. Narzędzia należy używać wyłącznie trzymając je w ręku.

- Dbaj zawsze o zachowanie stabilnej postawy.
Używając narzędzia na umieszczonych wysoko stanowiskach roboczych, upewnij się, że poniżej nie przebywają żadne osoby.
- Unikaj dotykania kołka karbowego, matrycy lub obrabianego przedmiotu bezpośrednio po obróbce, ponieważ elementy te są jeszcze bardzo gorące i mogą powodować oparzenia skóry.
- Unikaj możliwości przecięcia kabli elektrycznych. Może to prowadzić do poważnych wypadków spowodowanych porażeniem prądem.

Oryginalne akcesoria i urządzenia dodatkowe

- Używaj wyłącznie akcesoriów i osprzętu dodatkowego, które zostały wymienione w instrukcji obsługi lub których uchwyt jest kompatybilny z urządzeniem.

Przed uruchomieniem

OSTRZEŻENIE! **NIEBEZPIECZEŃSTWO OBRAŻEŃ!**

- ▶ Przed rozpoczęciem jakichkolwiek prac przy urządzeniu wyłącz je oraz wyciągnij wtyk sieciowy z gniazda.

Zmiana pozycji uchwytu matrycy (patrz rys. A)

Pozycję matrycy można przestawiać o 360°.

Wstępnie zadane są cztery pozycje robocze z przesunięciem o 90°. Pozycje robocze można ustawiać w następujący sposób:

- ◆ Odkręć śrubę imbusową ② znajdującym się w zestawie kluczem imbusowym (duży) ⑦.
- ◆ Obróć uchwyt matrycy ⑤ do żądanej pozycji roboczej, aby dany otwór w uchwycie matrycy ⑤ wskazywał w kierunku śruby imbusowej ②.

- ◆ Dokręć ponownie śrubę imbusową ② znajdującym się w zestawie kluczem imbusowym (duży) ⑦.
- ◆ Obracając lekko uchwyt matrycy ⑤ sprawdź, czy jest on prawidłowo zamocowany w swojej prawidłowej pozycji.

Dopuszczalna grubość materiału

Maksymalna wydajność cięcia zależy od jakości i twardości materiału. Rowek pomiarowy ③ i ④ na uchwycie matrycy ⑤ służy jako sprawdzian grubości wskazujący dopuszczalną grubość cięcia. Nigdy nie należy ciąć materiału o grubości większej niż podana w danych technicznych.

Montaż i demontaż kołka karbowego oraz uchwytu matrycy (patrz rys. B + C)

- ◆ W celu demontażu kołka karbowego ⑨ i uchwytu matrycy ⑤ odkręć śrubę imbusową ② znajdującym się w zestawie kluczem imbusowym (duży) ⑦.
- ◆ Zdejmij uchwyt matrycy ⑤ z urządzenia.
- ◆ Odkręć śrubę imbusową (uchwyt) ⑧ znajdującym się w zestawie kluczem imbusowym (mały) ⑩, aby następnie wyjąć kołek karbowy ⑨ z uchwytu narzędziowego ⑪.

WSKAZÓWKA

- ▶ Jeżeli nie można łatwo wyjąć kołka karbowanego ⑨, należy użyć np. szczypic, aby ułatwić demontaż.
- ◆ W celu zamontowania włóż nowy dostarczony kołek karbowy ⑨ w uchwyt narzędziowy ⑪, aby otwór w kołku karbowym ⑨ wskazywał w kierunku śruby imbusowej (uchwyt) ⑧.
- ◆ Dokręć śrubę imbusową (uchwyt) ⑧, aby zamocować kołek karbowy ⑨.
- ◆ Poprowadź i wsuń uchwyt matrycy ⑤ ponownie przez uchwyt narzędziowy ⑪ do urządzenia.

- ◆ Obróć uchwyt matrycy ⑤ do żądanej pozycji roboczej, aby dany otwór w uchwycie matrycy ⑤ wskazywał w kierunku śruby imbusowej ②.
- ◆ Dokręć ponownie śrubę imbusową ② znajdującym się w zestawie kluczem imbusowym (duży) ⑦.
- ◆ Obracając lekko uchwyt matrycy ⑤ sprawdź, czy jest on prawidłowo zamocowany w swojej prawidłowej pozycji.

Uruchomienie

Włączanie/wyłączanie

Włączanie urządzenia

- ◆ Naciśnij wyłącznik ①, przelączając go w położenie „0”.

Wyłączanie urządzenia

- ◆ Naciśnij wyłącznik ①, przelączając go w położenie „I”.

Smarowanie

- ◆ Nanieś dostępny w handlu olej maszynowy na linię cięcia, aby wydłużyć żywotność kołka karbowego ⑨ i matrycy ⑥. Jest to szczególnie ważne przy cięciu aluminium.

Proces cięcia

- ◆ Podczas obróbki trzymaj urządzenie pod kątem prostym (90°) względem obrabianego przedmiotu.
- ◆ Przesuwaj urządzenie z delikatnym naciskiem w kierunku cięcia.

Wycięcia

W przypadku wycięć wewnętrznych konieczne jest wykonanie otworu powyżej 22,5 mm w celu włożenia uchwytu matrycy ⑤.

Konserwacja i czyszczenie



OSTRZEŻENIE! NIEBEZPIECZEŃSTWO OBRAŻEŃ! Przed rozpoczęciem jakichkolwiek prac przy urządzeniu wyłącz je oraz wyciągnij wtyk sieciowy z gniazda.

- Urządzenie musi być zawsze czyste, suche i niezabrudzone olejem ani smarem.
- Do czyszczenia obudowy używaj suchej szmatki.
- Szczotki węglowe należy regularnie usuwać i sprawdzać. Jeśli są zużyte do granicy zużycia, należy je wymienić. Szczotki węglowe należy zawsze utrzymywać w czystości, aby mogły swobodnie przesuwać się w uchwytach. Obie szczotki węglowe należy wymienić jednocześnie. Używaj tylko identycznych szczotek węglowych.
- Odkręć nasadki uchwytów szczotek (z dwóch stron) ⑫ za pomocą śrubokręta. Usuń zużyte szczotki węglowe, włóż nowe, a następnie ponownie przykręć nasadki uchwytów szczotek.

OSTRZEŻENIE!

- Jeśli konieczna jest wymiana przewodu zasilania sieciowego, powinna ona zostać wykonana przez producenta lub jego przedstawiciela, aby uniknąć zagrożeń bezpieczeństwa.

Utylizacja

Dla Francji zastosowanie ma



Points de collecte sur www.quefairedemesdechets.fr
Privilégiez la réparation ou le don de votre appareil !



Produkt, opakowanie nadają i instrukcja obsługi się do recyklingu, podlegają rozszerzonej odpowiedzialności producenta i są zbierane selektywnie.



Urządzeń elektrycznych nie wolno wyrzucać razem z odpadami domowymi!

Widoczny obok symbol przekreślonego pojemnika na kółkach na śmieci oznacza, że urządzenie to podlega postanowieniom dyrektywy 2012/19/EU. Dyrektywa ta stanowi, że zużytego urządzenia nie wolno wyrzucać wraz ze zwykłymi odpadami domowymi, lecz należy je oddać do wyspecjalizowanych punktów zbiórki odpadów, centrów recyklingu lub zakładów utylizacji odpadów.

Utylizacja jest dla użytkownika bezpłatna. Chroń środowisko i usuwaj odpady w prawidłowy sposób.

Zużyty sprzęt może mieć szkodliwy wpływ na środowisko i zdrowie ludzi z uwagi na potencjalną zawartość niebezpiecznych substancji, mieszanin oraz części składowych. Gospodarstwo domowe spełnia ważną rolę w przyczynianiu się do ponownego użycia i odzysku surowców wtórnych, w tym recyklingu zużytego sprzętu. Na tym etapie kształtuje się postawy, które wpływają na zachowanie wspólnego dobra jakim jest czyste środowisko naturalne.

Jeśli stare urządzenie zawiera dane osobowe, użytkownik jest odpowiedzialny za ich usunięcie przed zwrotem urządzenia.



Informacje na temat możliwości utylizacji wysłużonego urządzenia można uzyskać w urzędzie gminy lub miasta.



Opakowanie urządzenia wykonane jest z materiałów przyjaznych dla środowiska naturalnego, które można oddać w lokalnych punktach zbiórki.



Opakowania należy utylizować w sposób przyjazny dla środowiska. Przestrzegać oznaczeń na różnych materiałach opakowaniowych i w razie potrzeby utylizuj je zgodnie z zasadami segregacji odpadów. Materiały opakowaniowe są oznaczone skrótami (a) i cyframi (b) w następujący sposób: 1–7: tworzywa sztuczne, 20–22: papier i tektura, 80–98: kompozyty.

Zasady dla Hiszpanii:



Opakowanie zawiera elementy z papieru i/lub tektury.



Opakowanie zawiera elementy z plastiku i/lub metalu.

Gwarancja Kompernaß Handels GmbH

Szanowny Kliencie,

To urządzenie objęte jest 3-letnią gwarancją, licząc od daty zakupu. Akumulatory serii X12V i X20V Team, o ile wchodzą w zakres dostawy, objęte są również 3-letnią gwarancją od daty zakupu. W przypadku wad tego produktu, masz gwarantowane ustawowo prawa w stosunku sprzedawcy. Te ustawowe prawa nie są ograniczone przez nasze opisane poniżej warunki gwarancji.

Warunki gwarancji

Okres gwarancji rozpoczyna się od daty zakupu. Należy zachować paragon. Jest on wymagany jako dowód zakupu.

Jeżeli w ciągu trzech lat od daty zakupu produktu ujawni się w nim wada materiałowa lub produkcyjna, produkt zostanie wedle naszego uznania nieodpłatnie naprawiony, wymieniony na nowy lub zostanie zwrócona jego cena. Warunkiem spełnienia tego świadczenia gwarancyjnego jest dostarczenie w trakcie tego trzyletniego okresu uszkodzonego urządzenia wraz z dowodem zakupu (paragonem) oraz krótkim opisem wady i daty jej wystąpienia.

Jeżeli wada jest objęta naszą gwarancją, otrzymasz z powrotem naprawiony lub nowy produkt. Zgodnie z art. 581 §1 polskiego kodeksu cywilnego wraz z wymianą produktu lub jego istotnej części rozpoczyna się nowy okres gwarancyjny.

Okres gwarancji i ustawowe roszczenia gwarancyjne

Wykonanie usługi gwarancyjnej nie przedłuża okresu gwarancji. Dotyczy to również wymienionych i naprawionych części. Wszelkie szkody i wady wykryte w chwili zakupu należy zgłosić bezpośrednio po rozpakowaniu urządzenia. Po upływie okresu gwarancji wszelkie naprawy są wykonywane odpłatnie.

Zakres gwarancji

Urządzenie zostało starannie wyprodukowane i poddane przed wysyłką skrupulatnej kontroli jakości.

Gwarancja obejmuje wady materiałowe lub produkcyjne. Niniejsza gwarancja nie obejmuje części produktu, które podlegają normalnemu zużyciu i dlatego mogą być uznane za części zużywające się, jak np. brzeszczoty, ostrza wymienne, papier ścierny itp. lub uszkodzenia części delikatnych, jak np. przełączniki lub części wykonane ze szkła.

Niniejsza gwarancja traci swoją ważność, jeśli produkt został uszkodzony, nie używano go prawidłowo lub nie serwisowano należycie. W celu zapewnienia prawidłowego stosowania produktu należy ściśle przestrzegać wszystkich instrukcji wymienionych w instrukcjach obsługi. Należy bezwzględnie unikać zastosowania oraz postępowania, których odradza się w instrukcji obsługi lub przed którymi się w niej ostrzega.

Produkt przeznaczony jest wyłącznie do użytku domowego, a nie do zastosowań komercyjnych. Niewłaściwe użytkowanie urządzenia, używanie go w sposób niezgodny z jego przeznaczeniem, użycie siły lub ingerencja w urządzenie, dokonywana poza naszymi autoryzowanymi punktami serwisowymi, powodują utratę gwarancji.

Gwarancja nie dotyczy

- normalne zużycie pojemności baterii
- komercyjne wykorzystanie produktu
- uszkodzenie lub modyfikacja produktu przez klienta
- nieprzestrzeganie przepisów bezpieczeństwa i konserwacji, błędy w obsłudze
- szkody spowodowane zjawiskami naturalnymi

Realizacja zobowiązań gwarancyjnych

W celu zapewnienia szybkiego załatwienia sprawy, postępuj zgodnie z poniższymi wskazówkami:

- W przypadku wszelkich pytań przygotuj paragon fiskalny oraz numer artykułu (IAN) 472021_2407 jako dowód zakupu.
- Numer artykułu można znaleźć na tabliczce znamionowej na produkcie, wygrawerowany na urządzeniu, zapisany na stronie tytułowej instrukcji obsługi (w dolnym lewym rogu) lub na naklejce z tyłu bądź na spodzie urządzenia.
- W przypadku wystąpienia błędów w działaniu lub innych wad, prosimy o kontakt z odpowiednim działem serwisu telefonicznie lub przez nasz formularz kontaktowy, znajdujący się na stronie parkside-diy.com w kategorii Serwis.
- Zarejestrowany jako wadliwy produkt możesz wtedy wraz z dołączonym dowodem zakupu (paragonem) oraz opisem i datą wystąpienia usterki wysłać nieodpłatnie na przekazany wcześniej adres serwisu.



Na stronie parkside-diy.com możesz zobaczyć i pobrać tę oraz wiele innych podręczników. Za pomocą tego kodu QR przejdziesz bezpośrednio na stronę parkside-diy.com. Wybierz swój kraj i wyszukaj w oknie wyszukiwania instrukcje obsługi. Wpisując numer artykułu (IAN) 472021_2407 przejdziesz do instrukcji obsługi artykułu.

⚠ OSTRZEŻENIE!

- **Naprawy urządzenia zlecaj wyłącznie w punkcie serwisowym lub u wykwalifikowanego elektryka i tylko przy użyciu oryginalnych części zamiennych.** Zapewni to odpowiedni poziom bezpieczeństwa użytkowania urządzenia po naprawie.
- **Wymianę wtyku lub kabla zasilającego powierzaj zawsze producentowi urządzenia lub zleć ją w autoryzowanym punkcie serwisowym.** Zapewni to odpowiedni poziom bezpieczeństwa użytkowania urządzenia po naprawie.

Serwis

PL Serwis Polska

Tel.: 00800 4912 069

Formularz kontaktowy na
parkside-diy.com

IAN 472021_2407

Importer

Pamiętaj, że poniższy adres nie jest adresem serwisu. Skontaktuj się najpierw z odpowiednim punktem serwisowym.

KOMPERNASS HANDELS GMBH

BURGSTRASSE 21

44867 BOCHUM

NIEMCY

www.kompernass.com

Tłumaczenie oryginalnej deklaracji zgodności

Firma KOMPERNASS HANDELS GMBH, osoba odpowiedzialna za sporządzenie dokumentacji: Semi Uguzlu, BURGSTR. 21, 44867 BOCHUM, NIEMCY, oświadcza niniejszym, że produkt ten jest zgodny z następującymi normami, dokumentami normatywnymi oraz dyrektywami WE:

Dyrektywa maszynowa
(2006/42/EC)

Dyrektywa w sprawie kompatybilności elektromagnetycznej
(2014/30/EU)

Dyrektywa w sprawie stosowania substancji szkodliwych dla zdrowia
(2011/65/EU)*

* Wyłączną odpowiedzialność za wystawienie niniejszej deklaracji zgodności ponosi producent. Opisany powyżej przedmiot oświadczenia spełnia wymagania przepisów dyrektywy 2011/65/EU Parlamentu Europejskiego i Rady z 8 czerwca 2011 r. w sprawie ograniczenia stosowania określonych substancji niebezpiecznych w urządzeniach elektrycznych i elektronicznych.

Zastosowane normy zharmonizowane

EN 62841-1:2015/A11:2022

EN 62841-2-8: 2016

EN IEC 55014-1:2021

EN IEC 55014-2:2021

EN IEC 61000-3-2:2019/A1:2021

EN 61000-3-3:2013/A2:2021

EN IEC 63000:2018

Oznaczenie typu maszyny: Nożyce do cięcia blachy PMK 550 C2

Rok produkcji: 12–2024

Numer seryjny: IAN 472021_2407

Bochum, dnia 30.08.2024 r.



Semi Uguzlu
- dyrektor ds. jakości -

Zastrzegamy sobie prawo do wprowadzania zmian technicznych w ramach procesu udoskonalania urządzenia.

Zamawianie części zamiennych

Części zapasowe dla tego produktu można zamawiać przez cały czas w Internecie na stronie www.kompernass.com.

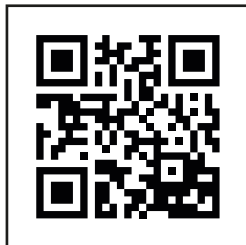

Zeskanuj kod QR za pomocą swojego smartfonu/ tabletu.

Za pomocą tego kodu QR możesz przejść bezpośrednio

do naszej strony internetowej i przeglądać oraz zamawiać dostępne części zamienne.

WSKAZÓWKA

- ▶ W przypadku problemów z zamówieniem online można skontaktować się z naszym centrum serwisowym telefonicznie lub mailowo.
- ▶ Składając zamówienie zawsze prosimy o podanie numeru artykułu (IAN) 472021_2407.
- ▶ Należy pamiętać, że nie dla wszystkich krajów dostawy jest możliwe zamówienie części zamiennych przez Internet.

Obsah

Úvod	72
Používanie v súlade s určením	72
Vybavenie	72
Rozsah dodávky	72
Technické údaje	72
Všeobecné bezpečnostné pokyny pre elektrické náradie	73
1. Bezpečnosť na pracovisku	73
2. Elektrická bezpečnosť	73
3. Bezpečnosť osôb	74
4. Manipulácia s elektrickým náradím a jeho používanie	74
5. Servis	75
Bezpečnostné upozornenia pre prestrihávače	75
Originálne príslušenstvo/prídavné zariadenia	75
Pred uvedením do prevádzky	76
Zmena polohy držiaka matrice (pozri obr. A)	76
Dovolená hrúbka materiálu	76
Montáž a demontáž ryhovaného kolíka a držiaka matrice (pozri obr. B + C)	76
Uvedenie do prevádzky	76
Zapnutie/vypnutie	76
Mazanie	76
Proces strihania	77
Výrezy	77
Údržba a čistenie	77
Likvidácia	77
Záruka spoločnosti Kompernass Handels GmbH	78
Servis	79
Dovozca	79
Preklad originálneho vyhlásenia o zhode	80
Objednávanie náhradných dielov	80

Úvod

Srdečne vám gratulujeme ku kúpe vášho nového prístroja. Touto kúpou ste sa rozhodli pre výrobok vysokej kvality. Návod na obsluhu je súčasťou tohto výrobku. Obsahuje dôležité upozornenia týkajúce sa bezpečnosti, používania a likvidácie. Pred použitím výrobku sa oboznámte so všetkými pokynmi na obsluhu a bezpečnostnými pokynmi. Výrobok používajte iba podľa opisu a v uvedených oblastiach použitia. Pri postúpení výrobku tretej osobe odovzdajte spolu s ním aj všetky podklady.

Používanie v súlade s určením

Prístroj je vhodný na strihanie ocelového plechu a hliníkového plechu. Prístroj je určený výlučne na súkromné používanie v suchých priestoroch. Akýkoľvek iný spôsob používania alebo zmeny prístroja sa považujú za používanie v rozpore s určením a prinášajú vážne nebezpečenstvá úrazu. Za škody vzniknuté v dôsledku používania v rozpore s určením výrobcu nepreberá žiadnu zodpovednosť.

Vybavenie

- ❶ Spínač ZAP/VYP
- ❷ Imbusová skrutka
- ❸ Meracia drážka 1,6 mm
- ❹ Meracia drážka 1,2 mm
- ❺ Držiak matrice
- ❻ Matrica
- ❼ Imbusový kľúč (veľký)
- ❽ Imbusová skrutka (držiak)
- ❾ Ryhovaný kolík
- ❿ Imbusový kľúč (malý)
- ⓫ Držiak nástroja
- ⓬ Kefka držiak čiapky (obojsstranné)

Rozsah dodávky

- 1 rezačka plechu
- 2 ryhované kolíky (1 premontovaný)
- 2 Imbusový kľúč
- 1 návod na obsluhu

Technické údaje

Dimenzačné napätie	230 V ~, 50 Hz (striedavý prúd)
Dimenzačný príkon	550 W
Počet zdvihov pri chode naprázdno	n_0 2200 min ⁻¹
Rezný výkon/Hrúbka materiálu max. v	hliník 2,5 mm (200 N/mm ²) ocel' 1,6 mm (400 N/mm ²), 1,2 mm (600 N/mm ²), 0,8 mm (800 N/mm ²)
Min. polomer rezu	vnútri = 45 mm vonku = 50 mm
Šírka reznej stopy	5 mm
Trieda ochrany	II/□ (dvojitá izolácia)

Hodnota emisií hluku

Nameraná hodnota hluku stanovená v súlade s EN 62841. Vyhodnotená hodnota hladiny hluku A elektrického náradia je typicky

Hladina akustického tlaku	$L_{pA} = 95$ dB
Neurčitosť	$K_{pA} = 3$ dB
Hladina akustického výkonu	$L_{WA} = 103$ dB
Neurčitosť	$K_{WA} = 3$ dB

Noste ochranu sluchu!

Hodnoty celkových vibrácií:

(súčet vektorov troch smerov) zisťované podľa EN 62841:

Rezanie plechov: $a_n = 8,6$ m/s²
Neurčitosť K = 1,5 m/s²

UPOZORNENIE

- ▶ Uvedené celkové hodnoty vibrácií a uvedené hodnoty emisie hluku boli merané podľa normovaného skúšobného postupu a môžu sa použiť na porovnanie jedného elektrického náradia s druhým.
- ▶ Uvedené celkové hodnoty vibrácií a uvedené hodnoty emisie hluku sa môžu tiež použiť na predbežný odhad zaťaženia.

⚠ VÝSTRAHA!

- ▶ Emisie vibrácií a hluku sa môžu líšiť od uvedených hodnôt počas skutočného používania elektrického náradia, v závislosti od spôsobu, akým sa elektrické náradie používa, obzvlášť od druhu obrobku.
- ▶ Pokúste sa zaťaženie udržať podľa možnosti na čo najnižšej hodnote. Príkladom opatrení na zníženie zaťaženia vibráciami je nosenie rukavíc pri používaní náradia a obmedzenie pracovného času. Musia sa pritom zohľadniť všetky podiely prevádzkového cyklu (napríklad časy, v priebehu ktorých je elektrické náradie vypnuté a časy, počas ktorých je náradie síce zapnuté, ale beží bez zaťaženia).



Všeobecné bezpečnostné pokyny pre elektrické náradie

⚠ VÝSTRAHA!

- ▶ **Prečítajte si všetky bezpečnostné pokyny, upozornenia, ilustrácie a technické údaje, ktorými je opatrené toto elektrické náradie.** Zanedbania pri dodržiavaní nasledovných pokynov môžu mať za následok zásah elektrickým prúdom, požiar a/alebo ťažké poranenia.

Pre prípad budúceho použitia uschovajte všetky bezpečnostné pokyny a upozornenia.

Pojem „elektrické náradie“, používaný v bezpečnostných pokynoch, sa týka elektrického náradia napájaného zo siete (so sieťovým vedením) a elektrického náradia prevádzkovaného s akumulátorom (bez sieťového vedenia).

1. Bezpečnosť na pracovisku

- a) **Udržiavajte svoje pracovisko v čistote a dobre osvetlené.** Neporiadok a neosvetlené pracovné oblasti môžu viesť k úrazom.
- b) **Nepracujte s elektrickým náradím na miestach s nebezpečenstvom výbuchu, na ktorých sa nachádzajú horľavé kvapaliny, plyny alebo prach.** Z elektrického náradia vychádzajú iskry, ktoré môžu tento prach alebo výpary zapáliť.
- c) **Počas používania elektrického náradia zabráňte prístupu detí a iných osôb.** Pri odvrátení pozornosti môžete stratiť kontrolu nad elektrickým náradím.

2. Elektrická bezpečnosť

- a) **Prípojná zástrčka elektrického náradia musí byť vhodná pre danú zásuvku. Zástrčka sa nesmie žiadnym spôsobom modifikovať. Spolu s elektrickým náradím, ktoré má ochranné uzemnenie, nepoužívajte žiadne sieťové adaptéry.** Nezmenené zástrčky a vhodné zásuvky znižujú riziko zásahu elektrickým prúdom.
- b) **Vyvarujte sa telesnému kontaktu s uzemnenými povrchmi, ako sú potrubia, vykurovacie telesá, sporáky a chladničky.** Ak je vaše telo uzemnené, hrozí zvýšené riziko zásahu elektrickým prúdom.
- c) **Chráňte elektrické náradie pred dažďom alebo vlhkosťou.** Vniknutie vody do elektrického náradia zvyšuje riziko zásahu elektrickým prúdom.

- d) **Nepoužívajte pripojovacie vedenie na iné účely, ako napr. na nosenie, zavesenie elektrického náradia alebo na vyťahovanie zástrčky zo zásuvky. Pripojovacie vedenie udržiavajte mimo zdrojov tepla, oleja, ostrých hrán alebo pohybujúcich sa dielov.** Poškodené alebo zamotané pripojovacie vedenia zvyšujú riziko zásahu elektrickým prúdom.
- e) **Ak pracujete s elektrickým náradím vonku, používajte len také predĺžovacie vedenia, ktoré sú schválené na vonkajšie použitie.** Použitie predĺžovacieho vedenia vhodného pre vonkajšie prostredie zníži riziko zásahu elektrickým prúdom.
- f) **Ak nie je možné zabrániť prevádzke elektrického náradia vo vlhkom prostredí, použite prúdový chránič.** Použitie prúdového chrániča znižuje riziko zásahu elektrickým prúdom.

3. Bezpečnosť osôb

- a) **Buďte vždy pozorní a dávajte pozor na to, čo robíte, a pri práci s elektrickým náradím postupujte s rozvahou. Nepoužívajte elektrické náradie, ak ste unavení alebo ak ste pod vplyvom drog, alkoholu alebo liekov.** Aj okamih nepozornosti pri používaní elektrického náradia môže spôsobiť vážne zranenia.
- b) **Vždy noste osobné ochranné prostriedky a ochranné okuliare.** Nosenie osobných ochranných prostriedkov, ako je protiprachová maska, protišmyková bezpečnostná obuv, ochranná prilba alebo ochrana sluchu, podľa druhu a použitia elektrického náradia, znižuje riziko poranení.
- c) **Zabráňte neúmyselnému uvedeniu do prevádzky. Pred zapojením napájania elektrického náradia do siete a/alebo akumulátora a pred jeho zdvíhaním a prenášaním sa presvedčte, či je vypnuté.**

Ak máte pri prenášaní elektrického náradia prst na spínači alebo ak elektrické náradie zapojíte do zdroja elektrického prúdu zapnuté, môže to viesť k úrazom.

- d) **Skôr než zapnete elektrické náradie, odstráňte nastavovacie nástroje alebo skrutkovače.** Náradie alebo kľúč, ktorý sa nachádza na otáčajúcej sa časti elektrického náradia, môže spôsobiť zranenia.
 - e) **Vyhýbajte sa neprirodzenému držaniu tela. Majte pevný postoj a neustále udržiavajte rovnováhu.** Takto môžete elektrické náradie lepšie kontrolovať v neočakávaných situáciách.
 - f) **Noste vhodný odev. Nenoste voľný odev ani šperky. Vlasy a odev sa musia udržiavať v bezpečnej vzdialenosti od pohyblivých dielov.** Voľný odev, šperky alebo dlhé vlasy môžu byť zachytené pohybujúcimi sa časťami prístroja.
 - g) **Ak je možná montáž zariadení na odsávanie a zachytávanie prachu, musia sa tieto pripojiť a správne používať.** Používanie odsávania prachu môže zredukovať ohrozenie prachom.
 - h) **Nenechajte sa zmiestiť falošnou istotou a nepovznášajte sa nad bezpečnostné predpisy pre elektrické náradie, aj keď ste po viacnásobnom použití oboznámení s elektrickým náradím.** Neodborná manipulácia môže v zlomkoch sekundy viesť k ťažkým poraneniam.
- ### 4. Manipulácia s elektrickým náradím a jeho používanie
- a) **Nepreťažujte elektrické náradie. Pri vašej práci používajte len na tento účel určené elektrické náradie.** So správnym elektrickým náradím pracujete lepšie a bezpečnejšie v uvedenom rozsahu jeho výkonu.
 - b) **Nepoužívajte elektrické náradie s chybným spínačom.** Elektrické náradie, ktoré sa nedá zapnúť alebo vypnúť, je nebezpečné a musí sa opraviť.

- c) **Pred vykonávaním nastavení na prístroji, výmenou vložených nástrojov alebo pred odložením elektrického náradia vyťahnite zástrčku zo zásuvky a/alebo odstráňte odoberateľný akumulátor.** Toto preventívne opatrenie zabraňuje neúmyselnému spusteniu elektrického náradia.
- d) **Nepoužívané elektrické náradie uschovávajú mimo dosahu detí. Nedovoľte používať elektrické náradie osobám, ktoré s ním nie sú oboznámené alebo si neprečítali tieto pokyny.** Elektrické náradie je nebezpečné, ak ho používajú neskúsené osoby.
- e) **Elektrické náradie a vložený nástroj starostlivo udržiavajte. Skontrolujte, či pohyblivé diely fungujú bezchybne a nie sú zaseknuté, či niektoré diely nie sú zlomené alebo poškodené tak, aby bola obmedzená funkcia elektrického náradia. Pred použitím elektrického náradia nechajte opraviť poškodené časti.** Mnohé úrazy sú spôsobené nedostatočnou údržbou elektrického náradia.
- f) **Rezné nástroje udržiavajte ostré a čisté.** Starostlivo udržiavané rezné nástroje s ostrými reznými hranami sa menej zasekávajú a ľahšie sa dajú viesť.
- g) **Elektrické náradie, príslušenstvo, vložené nástroje atď. používajte v súlade s týmito pokynmi. Zohľadnite pritom pracovné podmienky a činnosť, ktorú budete vykonávať.** Použitie elektrického náradia na iný ako určený účel použitia môže mať za následok nebezpečné situácie.
- h) **Rukoväte a úchopné plochy udržiavajte suché, čisté a bez oleja a mastnoty.** Klzké rukoväte a úchopné plochy neumožňujú bezpečnú obsluhu a kontrolu elektrického náradia v nepredvídateľných situáciách.

5. Servis

- a) **Elektrické náradie smie opravovať len kvalifikovaný odborný personál a iba za použitia originálnych náhradných dielov.** Takto sa zabezpečí, že zostane zachovaná bezpečnosť elektrického náradia.

Bezpečnostné upozornenia pre prestrihávače

- Náradie držte s pevným úchopom.
- Obrobok zaistite bezchybne.
- Ruky držte mimo dosahu rotujúcich dielov.
- Hrany a triesky obrobku sú ostré. Noste rukavice. Na zabránenie poraneniám sa odporúča nosiť obuv s hrubou podrážkou.
- Nekladte náradie na triesky obrobku. V opačnom prípade môže dôjsť k poškodeniu a funkčným poruchám náradia.
- Náradie nenechajte bežať bez dohľadu. Náradie používajte len s držaním rukou.
- Vždy dávajte pozor na bezpečný postoj. Pri použití náradia na vysoko položených pracoviskách sa uistite, že sa na ňom nezdržiavajú žiadne osoby.
- Vyvarujte sa dotyku ryhovaného kolíka, matrice alebo obrobku bezprostredne po obrábaní, pretože diely sú ešte veľmi horúce môžu spôsobiť poranenia kože.
- Vyvarujte sa predeleniu elektrických káblov. To môže viesť k ťažkým úrazom elektrickým prúdom.

Originálne príslušenstvo/prídavné zariadenia

- Používajte len príslušenstvo a prídavné zariadenia, ktoré sú uvedené v návode na obsluhu, príp. ktorých upnutie je kompatibilné s prístrojom.

Pred uvedením do prevádzky

⚠ VÝSTRAHA! NEBEZPEČENSTVO PORANENIA!

- ▶ Pred akýmikoľvek prácami na prístroji vypnite prístroj a vyťahnite sieťovú zástrčku.

Zmena polohy držiaka matrice (pozri obr. A)

Poloha matrice je prestaviteľná o 360°. Sú zadané štyri pracovné polohy s odsadením 90°. Pracovné polohy sa dajú nastaviť nasledovne:

- ♦ Uvoľnite imbusovú skrutku **2** pribalenným imbusovým kľúčom (veľký) **7**.
- ♦ Otočte držiak matrice **5** do želanej pracovnej polohy tak, aby príslušný otvor v držiaku matrice **5** ukazoval k imbusovej skrutke **2**.
- ♦ Imbusovú skrutku **2** znova pevne zatočte dodaným imbusovým kľúčom (veľký) **7**.
- ♦ Ľahkým otáčaním držiaka matrice skontrolujte **5**, či sa táto drží vo svojej správnej polohe.

Dovolená hrúbka materiálu

Max. kapacita strihu je závislá od kvality a pevnosti materiálu.

Meracia drážka **3** a **4** na držiaku matrice **5** slúži ako šablóna na hrúbku pre dovolenú hrúbku strihu.

Nikdy nestrihajte hrúbky materiálu väčšie ako sú uvedené v Technických údajoch.

Montáž a demontáž ryhovaného kolíka a držiaka matrice (pozri obr. B + C)

- ♦ Na demontáž ryhovaného kolíka **9** a držiaka matrice **5** uvoľnite imbusovú skrutku **2** pomocou dodaného imbusového kľúča (veľký) **7**.
- ♦ Držiak matrice **5** vyťahnite z prístroja.

- ♦ Uvoľnite imbusovú skrutku (držiak) **8** dodaným imbusovým kľúčom (malý) **10**, aby bolo možné ryhovaný kolík **9** následne vybrať z držiaka nástroja **11**.

UPOZORNENIE

- ▶ Ak sa zárezový kolík **9** nedá ľahko odstrániť, použite na demontáž napríklad kliešte.
- ♦ Na montáž nasadte nový dodaný ryhovaný kolík **9** do držiaka nástroja **11** tak, aby otvor v ryhovanom kolíku **9** ukazoval k imbusovej skrutke (držiak) **8**.
- ♦ Imbusovú skrutku (držiak) **8** pevne utiahnite, aby ste upevnili **9** ryhovaný kolík.
- ♦ Zavedte a vložte držiak matrice **5** znova cez držiak nástroja **11** o prístroja.
- ♦ Otočte držiak matrice **5** do želanej pracovnej polohy tak, aby príslušný otvor v držiaku matrice **5** ukazoval k imbusovej skrutke **2**.
- ♦ Imbusovú skrutku **2** znova pevne zatočte dodaným imbusovým kľúčom (veľký) **7**.
- ♦ Ľahkým otáčaním držiaka matrice skontrolujte **5**, či sa táto drží vo svojej správnej polohe.

Uvedenie do prevádzky

Zapnutie/vypnutie

Zapnutie prístroja

- ♦ Stlačte spínač ZAP/VYP **1** do polohy „0“.

Vypnutie prístroja

- ♦ Stlačte spínač ZAP/VYP **1** do polohy „I“.

Mazanie

- ♦ Naneste bežný strojový olej na líniu strihu, aby ste predĺžili životnosť ryhovaného kolíka **9** a matrice **6**.
To je zvlášť dôležité pri strihaní hliníka.

Proces strihania

- ◆ Počas procesu obrábania držte prístroj v pravom uhle (90°) k obrobku.
- ◆ Prístrojom pohybujte s jemným prítlakom v smere rezania.

Výrezy

Pri vnútorných výrezoch bude potrebný otvor väčší ako 22,5 mm na vloženie držiaka matrice ⑤.

Údržba a čistenie



VÝSTRAHA! NEBEZPEČENSTVO PORANENIA! Pred akýmkoľvek prácou na prístroji vypnite prístroj a vytiahnite sieťovú zástrčku.

- Prístroj musí byť vždy čistý, suchý a bez oleja alebo mastiacich tukov.
- Na čistenie telesa používajte suchú utierku.
- Uhlíkové kefy sa musia pravidelne odstraňovať a kontrolovať. Ak sú opotrebované až po hranicu opotrebenia, musia sa vymeniť. Uhlíkové kefy udržiavajte vždy čisté, aby sa mohli voľne držať v držiakoch. Obidve uhlíkové kefy by sa mali vymeniť súčasne. Používajte iba identické uhlíkové kefy.
- Odskrutkujte uzávery držiaka kefy (obojstranné) ⑫ pomocou skrutkovača. Vyberte opotrebované uhlíkové kefy, vložte nové a potom naskrutkujte späť kryty držiakov kefiel.

⚠ VÝSTRAHA!

- Ak je nevyhnutná výmena prípojného sieťového kábla, musí túto vykonať výrobca alebo ním poverený zástupca, aby nedošlo k ohrozeniu bezpečnosti.

Likvidácia

Pre Francúzsko platí



Points de collecte sur www.quefairemedesdechets.fr
Privilégiez la réparation ou le don de votre appareil !



Produkt, obal a návod na obsluhu sú recyklovateľné, podliehajú rozšírenej zodpovednosti výrobcu a zbierajú sa oddelene.



Elektrické náradie neodhadzujte do komunálneho odpadu!

Symbol preškrtnutej odpadovej nádoby na kolieskach upozorňuje, že tento prístroj podlieha smernici č. 2012/19/EU. Táto smernica stanovuje, že tento prístroj po uplynutí doby používania nesmiete zlikvidovať s normálnym domovým odpadom, ale musíte ho odovzdať v špeciálne zriadených zberných miestach, zberných dvoroch alebo v prevádzkach na likvidáciu odpadov.

Táto likvidácia je pre vás bezplatná. Chráňte životné prostredie a likvidujte odborne.

Pokiaľ váš starý prístroj obsahuje osobné údaje, máte zodpovednosť vymazať ich skôr, ako ho odovzdáte.



Informácie o možnostiach likvidácie výrobku, ktorý doslúžil, získate od svojej obecnej alebo mestskej samosprávy.



Balenie sa skladá výlučne z materiálov, ktoré neškodí životnému prostrediu. Môžete ho vyhodiť do nádob určených na zber a recykláciu odpadov.



Obal zlikvidujte ekologicky. Dbajte na označenie na rôznych obalových materiáloch a triedte ich osobitne. Obalové materiály sú označené skratkami (a) a číslicami (b) s nasledujúcim významom: 1–7: plasty, 20–22: papier a lepenka, 80–98: kompozitné materiály.

Pre Španielsko platí:



Obal obsahuje zložky papiera a/alebo lepenky.



Obal obsahuje zložky plastu a/alebo kovu.

Záruka spoločnosti Kompernass Handels GmbH

Vážená zákazníčka, vážený zákazník, na tento prístroj máte záruku 3 roky od dátumu zakúpenia. Pokiaľ sú súčasťou dodávky, na boxy s akumulátorom série X12V a X20V Team dostanete taktiež záruku 3 roky od dátumu zakúpenia. V prípade nedostatkov tohto výrobku máte práva vyplývajúce zo zákona voči predajcovi tohto výrobku. Tieto Vaše práva vyplývajúce zo zákona nie sú obmedzené našou zárukou, uvedenou nižšie.

Záručné podmienky

Záručná doba začína plynúť dátumom zakúpenia. Prosím, uschovajte si pokladničný blok. Tento bude potrebný ako dôkaz o zakúpení.

Ak v priebehu troch rokov od dátumu zakúpenia tohto výrobku dôjde k chybe materiálu alebo výrobnej chybe, výrobok vám – podľa nášho uváženia – bezplatne opravíme, vymeníme alebo uhradíme kúpnu cenu.

Podmienkou tohto záručného plnenia je, že počas trojročnej lehoty sa poškodený prístroj a doklad o zakúpení (pokladničný blok) predloží so stručným opisom, v čom spočíva nedostatok prístroja a kedy sa vyskytol.

Ak je chyba pokrytá našou zárukou, zašleme Vám späť opravený alebo nový výrobok. Opravou alebo výmenou výrobku nezačína plynúť žiadna nová záručná doba.

Záručná doba a zákonné nároky na odstránenie chýb

Záručná doba sa záručným plnením nepredĺži. To platí aj pre vymenené a opravené diely. Poškodenia a chyby zistené prípadne už pri kúpe, sa musia hlásiť okamžite po vybalení. Po uplynutí záručnej doby podliehajú prípadné opravy poplatku.

Rozsah záruky

Prístroj bol starostlivo vyrobený v súlade s prísnyimi smernicami kvality a pred dodaním bol svedomito preskúšaný.

Záručné plnenie sa vzťahuje na chyby materiálu alebo výrobné chyby. Záruka sa nevzťahuje na časti výrobku, ktoré sú vystavené bežnému opotrebovaniu, takže ich možno pokladať za rýchlo opotrebitelné diely, ako napr. pílové listy, náhradné čepele, brúsny papier atď, ani na poškodenia krehkých dielov, ako napr. spínače alebo diely vyrobené zo skla.

Táto záruka zaniká v prípade poškodenia výrobku neodborným používaním alebo neodbornou údržbou. Na správne používanie výrobku sa musia presne dodržiavať všetky pokyny, uvedené v návode na obsluhu. Bezpodmienečne sa musí zabrániť použitiu alebo úkonom, ktoré sa v návode na obsluhu neodporúčajú alebo pred ktorými sa varuje.

Výrobok je určený len na súkromné použitie a nie na priemyselné používanie. Záruka zaniká pri nesprávnom a neodbornom zaobchádzaní, pri použití násilia a pri zásahoch, ktoré neboli vykonané našim autorizovaným servisom.

Poskytnutie záruky neplatí pri

- normálnom opotrebovaní kapacity akumulátora
- komerčnom používaní výrobku
- poškodení alebo zmene výrobku zákazníkom
- nerešpektovaní predpisov týkajúcich sa bezpečnosti a údržby, chybách obsluhy
- škodách v dôsledku elementárnych udalostí

Vybavenie v prípade záruky

Na zaručenie rýchleho vybavenia Vašej žiadosti postupujte podľa nasledujúcich pokynov:

- Na všetky otázky majte pripravený pokladničný doklad a číslo výrobku (IAN) 472021_2407 ako doklad o nákupe.
- Číslo výrobku nájdete na typovom štítku na výrobku, na gravúre na výrobku, na titulnej stránke návodu na obsluhu (dole vľavo) alebo ako nálepku na zadnej alebo spodnej strane výrobku.
- Ak dôjde k funkčným poruchám alebo iným nedostatkom, najskôr telefonicky kontaktujte servisné oddelenie uvedené nižšie alebo využite náš kontaktný formulár, ktorý sa nachádza na stránke parkside-diy.com v časti Servis.
- Výrobok, zaevidovaný ako poruchový, môžete potom spolu s dokladom o nákupe (pokladničný blok) a uvedením popisu chyby a dátumu, kedy k nej došlo, bezplatne odoslať na adresu servisného strediska, ktorá Vám bude oznámená.



PDF ONLINE
parkside-diy.com

Na stránke parkside-diy.com si môžete prehliadnúť a stiahnuť túto a mnoho ďalších príručiek. Pomocou tohto QR kódu sa dostanete priamo na stránku parkside-diy.com. Vyberte si

vašu krajinu a cez vyhľadávaciu masku vyhľadajte návody na obsluhu. Pomocou zadania čísla výrobku (IAN) 472021_2407 sa dostanete k návodu na obsluhu pre váš výrobok.

⚠ VÝSTRAHA!

- **Opravy vašich prístrojov zverte servisnému stredisku alebo odbornému elektrikárovi a pri opravách použite iba originálne náhradné diely.** Tým sa zabezpečí, že zostane zachovaná bezpečnosť prístroja.
- **Výmenu zástrčky alebo sieťového kábla zverte len výrobcovi prístroja alebo jeho zákazníckym servisom.** Tým sa zabezpečí, že zostane zachovaná bezpečnosť prístroja.

Servis

SK Servis Slovensko

Tel. 0800 003 409

Kontaktný formulár na stránke
parkside-diy.com

IAN 472021_2407

Dovozca

Majte na pamäti, že nižšie uvedená adresa nie je adresou servisného strediska. Najprv kontaktujte uvedené servisné stredisko.

KOMPERNASS HANDELS GMBH

BURGSTRASSE 21

44867 BOCHUM

NEMECKO

www.kompernass.com

Preklad originálneho vyhlásenia o zhode

My, spoločnosť KOMPERNASS HANDELS GMBH, osoba zodpovedná za dokumentáciu: pán Semi Uguzlu, BURGSTR. 21, 44867 BOCHUM, DEUTSCHLAND/ NEMECKO vyhlasujeme, že tento výrobok je v súlade s nasledovnými normami, normatívnymi dokumentmi a smernicami ES:

Smernica o strojových zariadeniach
(2006/42/EC)

Elektromagnetická kompatibilita
(2014/30/EU)

Smernica RoHS (2011/65/EU)*

* Výhradnú zodpovednosť za vydanie tohto vyhlásenia o zhode nesie výrobca. Vyššie opísaný predmet vyhlásenia je v súlade s predpismi smernice č. 2011/65/EÚ Európskeho parlamentu a Rady z 8. júna 2011 o obmedzení používania určitých nebezpečných látok v elektrických a elektronických zariadeniach.

Použité harmonizované normy

EN 62841-1:2015/A11:2022

EN 62841-2-8: 2016

EN IEC 55014-1:2021

EN IEC 55014-2:2021

EN IEC 61000-3-2:2019/A1:2021

EN 61000-3-3:2013/A2:2021

EN IEC 63000:2018

Typové označenie stroja:

Rezačka plechu PMK 550 C2

Rok výroby: 12–2024

Sériové číslo: IAN 472021_2407

Bochum, 30.08.2024



Semi Uguzlu
- Manažér kvality -

Technické zmeny v zmysle ďalšieho vývoja sú vyhradené.

Objednávanie náhradných dielov

Náhradné diely pre tento produkt si môžete trvalo pohodlne doobjednať na internete na www.kompernass.com.



Naskenujte QR-kód pomocou vášho smartfónu/tabletu. Pomocou tohto QR kódu sa dostanete

priamo na našu webovú stránku a môžete si prezrieť a objednať dostupné náhradné diely.

UPOZORNENIE

- ▶ Ak by ste mali mať problémy s online objednávkou, môžete sa obrátiť telefonicky alebo e-mailom na naše servisné centrum.
- ▶ Pri objednávke vždy uveďte číslo výrobku (IAN) 472021_2407.
- ▶ Zohľadnite, prosím, že online objednávanie náhradných dielov nie je možné pre všetky krajiny.

Índice

Introducción	82
Uso previsto	82
Equipamiento	82
Volumen de suministro.	82
Características técnicas	82
Indicaciones generales de seguridad para las herramientas eléctricas	83
1. Seguridad en el lugar de trabajo	83
2. Seguridad eléctrica	84
3. Seguridad personal	84
4. Uso y manejo de la herramienta eléctrica	85
5. Asistencia técnica	85
Indicaciones de seguridad para las roedoras	86
Accesorios/equipos adicionales originales	86
Antes de la puesta en funcionamiento	86
Cambio de la posición del portamatrices (consulte la fig. A)	86
Grosor admitido del material	86
Montaje y desmontaje del pasador estriado y del portamatrices (consulte las figs. B y C).	87
Puesta en funcionamiento	87
Encendido/apagado	87
Lubricación.	87
Proceso de corte	87
Recortes.	87
Mantenimiento y limpieza	87
Desecho	88
Garantía de Kompernass Handels GmbH	89
Asistencia técnica	90
Importador	90
Traducción de la Declaración de conformidad original	91
Pedido de recambios	92

Introducción

Felicidades por la compra de su aparato nuevo. Ha adquirido un producto de alta calidad. Las instrucciones de uso forman parte del producto y contienen indicaciones importantes acerca de la seguridad, del uso y del desecho de este producto. Antes de usar el producto, familiarícese con todas las indicaciones de manejo y de seguridad. Utilice el producto únicamente como se describe y para los ámbitos de aplicación indicados. Entregue todos los documentos cuando transfiera el producto a terceros.

Uso previsto

Este aparato está previsto para el corte de chapas de acero y de aluminio. El aparato está indicado exclusivamente para su uso privado en estancias secas. La utilización del aparato para otros fines o su modificación se consideran contrarias al uso previsto y aumentan considerablemente el riesgo de accidentes. El fabricante no se responsabiliza por los daños derivados de una utilización contraria al uso previsto.

Equipamiento

- ❶ Interruptor de encendido/apagado
- ❷ Tornillo Allen
- ❸ Calibre de 1,6 mm
- ❹ Calibre de 1,2 mm
- ❺ Portamatrices
- ❻ Matriz
- ❼ Llave Allen (grande)
- ❽ Tornillo Allen (soporte)
- ❾ Pasador estriado
- ❿ Llave Allen (pequeña)
- ⓫ Portaherramientas
- ⓬ Tapas de los portaescobillas (a ambos lados)

Volumen de suministro

- 1 punzonadora
- 2 pasadores estriados (1 premontado)
- 2 llaves Allen
- 1 manual de instrucciones de uso

Características técnicas

Tensión asignada	230 V ~, 50 Hz (corriente alterna)
Consumo asignado de potencia	550 W
Velocidad de ralentí	n_0 2200 r. p. m.
Potencia de corte/grosor del material máx. en	aluminio 2,5 mm (200 N/mm ²) acero 1,6 mm (400 N/mm ²), 1,2 mm (600 N/mm ²), 0,8 mm (800 N/mm ²)
Mín. radio de corte	Interior = 45 mm Exterior = 50 mm
Anchura de la línea de corte	5 mm
Clase de aislamiento	II/□ (aislamiento doble)

Valor de emisión sonora

Medición de ruidos según la norma EN 62841. Valores típicos del nivel sonoro con ponderación A de la herramienta eléctrica

Nivel de presión sonora	$L_{pA} = 95$ dB
Incertidumbre	$K_{pA} = 3$ dB
Nivel de potencia acústica	$L_{WA} = 103$ dB
Incertidumbre	$K_{WA} = 3$ dB

¡Utilice protecciones auditivas!

Valores totales de vibraciones

(Suma vectorial de tres líneas) calculada según la norma EN 62841:

Corte de chapas	$a_h = 8,6$ m/s ²
Incertidumbre	$K = 1,5$ m/s ²

INDICACIÓN

- ▶ Los valores totales de emisión de vibraciones y de ruidos especificados en estas instrucciones de uso se han calculado según un procedimiento de prueba estandarizado y pueden utilizarse para comparar varias herramientas eléctricas.
- ▶ Los valores totales de emisión de vibraciones y de ruidos especificados también pueden utilizarse para realizar una valoración preliminar de la carga.

⚠ ¡ADVERTENCIA!

- ▶ La emisión de vibraciones y de ruidos puede diferir de los valores especificados durante el propio uso de la herramienta eléctrica según cómo se esté utilizando y, especialmente, según cómo sea la pieza de trabajo que se esté procesando.
- ▶ Intente que la carga sea lo más reducida posible. Algunas medidas para reducir la carga de las vibraciones son el uso de guantes al manejar la herramienta y la limitación del tiempo de trabajo. Para ello, deben tenerse en cuenta todas las partes del ciclo de funcionamiento (por ejemplo, los momentos en los que la herramienta eléctrica está desconectada y los momentos en los que está conectada, pero funciona sin carga).



Indicaciones generales de seguridad para las herramientas eléctricas

⚠ ¡ADVERTENCIA!

- ▶ **Lea todas las indicaciones de seguridad, las instrucciones, las ilustraciones y los datos técnicos suministrados con esta herramienta eléctrica.** El incumplimiento de las siguientes instrucciones puede provocar descargas eléctricas, incendios o lesiones graves.

Conserve todas las indicaciones de seguridad y las instrucciones para el futuro. El término "herramienta eléctrica" utilizado en las indicaciones de seguridad se refiere a las herramientas eléctricas de accionamiento eléctrico (con cable de red) y a las de accionamiento por batería (sin cable de red).

1. Seguridad en el lugar de trabajo

- Mantenga limpia y bien iluminada la zona de trabajo.** El desorden y la falta de iluminación en el lugar de trabajo pueden provocar accidentes.
- No trabaje con la herramienta eléctrica en un entorno potencialmente explosivo en el que haya líquidos, gases o polvos inflamables.** Las herramientas eléctricas generan chispas que pueden incendiar el polvo o los vapores.
- Mantenga a los niños y a otras personas alejados durante el manejo de la herramienta eléctrica.** Si se distrae, podría perder el control de la herramienta eléctrica.

2. Seguridad eléctrica

- a) **El enchufe de la herramienta eléctrica debe encajar correctamente en la toma eléctrica. No debe modificarse el enchufe de ninguna forma. No utilice ningún enchufe adaptador junto con herramientas eléctricas con conexión a tierra.** El uso de enchufes sin manipular conectados a una toma eléctrica adecuada reduce el riesgo de descarga eléctrica.
- b) **Evite el contacto físico con cualquier superficie que esté conectada a tierra, como tuberías, sistemas de calefacción, cocinas y neveras.** Si su cuerpo hace contacto con la toma de tierra, existe mayor riesgo de descarga eléctrica.
- c) **Mantenga el aparato alejado de la lluvia o de humedades.** La penetración de agua en una herramienta eléctrica aumenta el riesgo de descarga eléctrica.
- d) **No utilice el cable de conexión para otros usos, p. ej., para transportar y colgar la herramienta eléctrica o para tirar del enchufe y desconectarlo de la red eléctrica. Mantenga el cable de conexión alejado del calor, del aceite, de los bordes cortantes o de las piezas móviles.** Un cable de conexión dañado o enredado aumenta el riesgo de descarga eléctrica.
- e) **Si desea usar la herramienta eléctrica al aire libre, utilice exclusivamente los alargadores de cable homologados para su uso en exteriores.** El uso de un alargador adecuado para exteriores reduce el riesgo de descarga eléctrica.
- f) **Si no puede evitarse el uso de la herramienta eléctrica en un entorno húmedo, utilice un interruptor diferencial residual.** Su uso reduce el riesgo de descarga eléctrica.

3. Seguridad personal

- a) **Esté alerta, preste atención a lo que hace y proceda con sensatez a la hora de trabajar con una herramienta eléctrica. No utilice ninguna herramienta eléctrica si se siente cansado o se encuentra bajo la influencia de drogas, alcohol o medicamentos.** Un solo momento de distracción mientras utiliza la herramienta eléctrica puede causar lesiones graves.
- b) **Utilice siempre un equipo de protección individual y gafas de protección.** El uso de un equipo de protección individual, como mascarilla antipolvo, calzado de seguridad antideslizante, casco o protecciones auditivas según el tipo de herramienta eléctrica en cuestión, reduce el riesgo de lesiones.
- c) **Evite que el aparato pueda ponerse en marcha accidentalmente. Asegúrese de que la herramienta eléctrica esté apagada antes de conectarla a la red eléctrica o a la batería, asírla o transportarla.** Si transporta la herramienta eléctrica con los dedos en el interruptor o conecta la herramienta eléctrica ya encendida a la red eléctrica, puede provocar accidentes.
- d) **Antes de encender la herramienta eléctrica, retire las herramientas de ajuste o las llaves.** Las herramientas o llaves que se encuentren dentro del alcance de la pieza giratoria de la herramienta eléctrica pueden producir lesiones.
- e) **Evite mantener una postura corporal forzada. Busque una postura segura y mantenga el equilibrio en todo momento.** Así podrá controlar mejor la herramienta eléctrica, especialmente en situaciones inesperadas.
- f) **Utilice ropa adecuada. No lleve ropa ancha ni joyas. Mantenga el pelo y la ropa lejos de las piezas móviles.** La ropa holgada, las joyas o el pelo largo pueden quedar atrapados en las piezas móviles.

- g) **Si se admite el montaje de dispositivos de aspiración y de acumulación de polvo, deben conectarse y utilizarse correctamente.** El uso de un dispositivo de aspiración de polvo puede reducir los riesgos causados por el polvo.
- h) **Evite cultivar un sentimiento de falsa seguridad y no se desvíe de lo dispuesto por las normas de seguridad aplicables a las herramientas eléctricas aun cuando esté muy familiarizado con la herramienta eléctrica por haberla utilizado repetidas veces.** Un descuido en la manipulación puede causar lesiones graves en una fracción de segundo.

4. Uso y manejo de la herramienta eléctrica

- a) **No sobrecargue la herramienta eléctrica. Utilice la herramienta eléctrica adecuada para el trabajo en cuestión.** De esta manera, trabajará mejor y de forma más segura dentro del rango de potencia indicado.
- b) **No utilice ninguna herramienta eléctrica con el interruptor defectuoso.** Una herramienta que no pueda encenderse o apagarse es peligrosa y debe repararse.
- c) **Desconecte el enchufe de la red eléctrica o retire la batería extraíble antes de realizar cualquier ajuste en el aparato, cambiar los accesorios o abandonar la herramienta eléctrica.** Estas medidas de seguridad evitan que la herramienta eléctrica se encienda de forma accidental.
- d) **Guarde las herramientas eléctricas que no vaya a utilizar fuera del alcance de los niños. No permita el uso de la herramienta eléctrica a personas que no estén familiarizadas con su manejo o que no hayan leído estas indicaciones.** Las herramientas eléctricas son peligrosas cuando están en manos de personas inexpertas.

- e) **Mantenga las herramientas eléctricas y los accesorios en perfecto estado. Compruebe que las piezas móviles funcionen correctamente y no se atasquen, y asegúrese de que ninguna pieza se haya roto ni esté dañada de forma que el funcionamiento del aparato pueda verse afectado. Encargue la reparación de las piezas dañadas antes de utilizar la herramienta eléctrica.** Muchos accidentes se deben al mal estado de las herramientas.
- f) **Mantenga las herramientas de corte limpias y afiladas,** ya que así se atascan menos y son más fáciles de guiar.
- g) **Utilice la herramienta eléctrica, los accesorios, las herramientas intercambiables, etc. según lo dispuesto en estas instrucciones. Tenga en cuenta las condiciones de trabajo y los procedimientos que deban seguirse.** El uso de herramientas eléctricas para aplicaciones distintas a las previstas puede provocar situaciones peligrosas.
- h) **Mantenga los mangos y las superficies de agarre secos, limpios y sin restos de aceite o grasa.** Si los mangos o las superficies de agarre están resbaladizos, no podrá manejarse ni controlarse la herramienta eléctrica de forma segura en caso de imprevistos.

5. Asistencia técnica

- a) **Encargue la reparación de su herramienta eléctrica exclusivamente al personal cualificado especializado y solo con recambios originales.** De esta forma, se garantiza que la seguridad del aparato no se vea afectada.

Indicaciones de seguridad para las roedoras

- Sujete firmemente la herramienta.
- Fije adecuadamente la pieza de trabajo.
- Mantenga las manos alejadas de las piezas giratorias.
- Los bordes y virutas de la pieza de trabajo están afilados. Utilice guantes. Para evitar lesiones, también se recomienda usar calzado con suelas gruesas.
- No pose la herramienta sobre las virutas de la pieza de trabajo. De lo contrario, podrían producirse daños y errores de funcionamiento en la herramienta.
- No deje la herramienta en marcha sin supervisión. Utilice la herramienta exclusivamente asíéndola con la mano.
- Mantenga siempre una postura segura. Si utiliza la herramienta en sitios elevados, asegúrese de que no haya nadie por debajo.
- Evite tocar el pasador estriado, la matriz o la pieza de trabajo inmediatamente después del procesamiento, ya que las piezas siguen estando muy calientes y pueden causar quemaduras.
- Evite cortar cables eléctricos, ya que, de lo contrario, pueden producirse accidentes graves por descarga eléctrica.

Accesorios/equipos adicionales originales

- Utilice exclusivamente los accesorios y equipos adicionales especificados en las instrucciones de uso y compatibles con el aparato.

Antes de la puesta en funcionamiento

⚠ ¡ADVERTENCIA! ¡PELIGRO DE LESIONES!

- ▶ Antes de realizar cualquier tarea en el aparato, apáguelo y desconecte el enchufe de la red eléctrica.

Cambio de la posición del portamatrices (consulte la fig. A)

La posición de la matriz puede ajustarse 360°.

Hay cuatro posiciones de trabajo predefinidas con un desplazamiento de 90°. Las posiciones de trabajo pueden ajustarse de la siguiente manera:

- ◆ Afloje el tornillo Allen **2** con la llave Allen (grande) **7** suministrada.
- ◆ Gire el portamatrices **5** hasta alcanzar la posición de trabajo deseada de forma que el orificio correspondiente del portamatrices **5** apunte hacia el tornillo Allen **2**.
- ◆ Vuelva a apretar el tornillo Allen **2** con la llave Allen (grande) **7** suministrada.
- ◆ Gire ligeramente el portamatrices **5** para comprobar si está fijado en la posición correcta.

Grosor admitido del material

La máx. capacidad de corte depende del tipo de material y de su dureza. El calibre **3** y **4** del portamatrices **5** sirve como medidor de espesor para el grosor de corte admitido. No corte nunca un grosor superior al indicado en las características técnicas para los distintos materiales.

Montaje y desmontaje del pasador estriado y del portamatrices (consulte las figs. B y C)

- ◆ Para desmontar el pasador estriado ⑨ y el portamatrices ⑤, afloje el tornillo Allen ② con la llave Allen (grande) ⑦ suministrada.
- ◆ Retire el portamatrices ⑤ del aparato.
- ◆ Afloje el tornillo Allen (soporte) ⑧ con la llave Allen (pequeña) ⑩ suministrada para desmontar el pasador estriado ⑨ del portaherramientas ⑪.

INDICACIÓN

- ▶ Si el pasador de muesca ⑨ no se puede quitar fácilmente, utilice, p.e. un par de alicates para ayudar con el desmontaje.
- ◆ Para el montaje, inserte el nuevo pasador estriado ⑨ suministrado en el portaherramientas ⑪ de forma que el orificio del pasador estriado ⑨ apunte hacia el tornillo Allen (soporte) ⑧.
- ◆ Apriete firmemente el tornillo Allen (soporte) ⑧ para fijar el pasador estriado ⑨.
- ◆ Vuelva a insertar el portamatrices ⑤ en el aparato sobre el portaherramientas ⑪.
- ◆ Gire el portamatrices ⑤ hasta alcanzar la posición de trabajo deseada de forma que el orificio correspondiente del portamatrices ⑤ apunte hacia el tornillo Allen ②.
- ◆ Vuelva a apretar el tornillo Allen ② con la llave Allen (grande) ⑦ suministrada.
- ◆ Gire ligeramente el portamatrices ⑤ para comprobar si está fijado en la posición correcta.

Puesta en funcionamiento

Encendido/apagado

Encendido del aparato

- ◆ Ajuste el interruptor de encendido/apagado ① en la posición "0".

Apagado del aparato

- ◆ Ajuste el interruptor de encendido/apagado ① en la posición "I".

Lubricación

- ◆ Aplique un aceite para máquinas convencional sobre la línea de corte para prolongar la vida útil del pasador estriado ⑨ y de la matriz ⑥. Este procedimiento es especialmente importante para el corte de aluminio.

Proceso de corte

- ◆ Mantenga el aparato en ángulo recto (90°) con respecto a la pieza de trabajo durante el procesamiento.
- ◆ Desplace el aparato ejerciendo una presión suave en la dirección de corte.

Recortes

Para los recortes interiores, se requiere un orificio de más de 22,5 mm para insertar el portamatrices ⑤.

Mantenimiento y limpieza



¡ADVERTENCIA! ¡PELIGRO DE LESIONES! Antes de realizar cualquier tarea en el aparato, apáguelo y desconecte el enchufe de la red eléctrica.

- El aparato debe estar siempre limpio, seco y sin restos de aceite ni grasas lubricantes.
- Utilice un paño seco para la limpieza de la carcasa.

- Las escobillas de carbón deben retirarse y verificarse regularmente. Si están desgastados hasta el límite de desgaste, deben reemplazarse. Mantenga siempre las escobillas de carbón limpias para que puedan deslizarse libremente en los soportes. Ambas escobillas de carbón deben reemplazarse al mismo tiempo. Use solo escobillas de carbón idénticas.
- Desenrosque las tapas del portaescobillas (a ambos lados)  con un destornillador. Retire las escobillas de carbón desgastadas, inserte las nuevas y luego vuelva a atornillar las tapas de los portaescobillas.

¡ADVERTENCIA!

- Si es necesario cambiar el cable de conexión a la red, encomiende su sustitución al fabricante o a su distribuidor para evitar riesgos en la seguridad.

Desecho

Indicaciones para Francia



El producto, el embalaje y las instrucciones de uso son reciclables, se someten a una responsabilidad ampliada del fabricante y se desechan por separado.



No deseché las herramientas eléctricas con la basura doméstica.

El símbolo adyacente de un contenedor tachado sobre unas ruedas indica que este aparato está sujeto a la Directiva 2012/19/EU. Dicha Directiva estipula que el aparato no debe desecharse con la basura doméstica normal al finalizar su vida útil, sino en puntos de recogida, puntos limpios o a través de empresas de desechos previstas especialmente para ello. **Este tipo de desecho es gratuito. Cuide el medio ambiente y deseché el aparato de la manera adecuada.**

Si el aparato contiene datos personales, será su responsabilidad eliminarlos antes de entregarlo para su desecho.



Puede informarse acerca de las posibilidades de desecho de los aparatos usados en su administración municipal o ayuntamiento.



El embalaje consta de materiales ecológicos que pueden desecharse a través de los centros de reciclaje locales.



Deseche el embalaje de forma respetuosa con el medio ambiente. Observe las indicaciones de los distintos materiales de embalaje y, si procede, reciclelos de la manera correspondiente. Los materiales de embalaje cuentan con abreviaciones (a) y cifras (b) que significan lo siguiente: 1–7: plásticos; 20–22: papel y cartón; 80–98: materiales compuestos.



El embalaje contiene componentes de papel y/o cartón.



El embalaje contiene componentes de plástico y/o metal.

Garantía de Kompernass Handels GmbH

Estimado cliente:

Este aparato cuenta con una garantía de 3 años a partir de la fecha de compra. Si están incluidas en el volumen de suministro, las baterías de la serie X12V y X20V Team también cuentan con una garantía de 3 años a partir de la fecha de compra. Si se detectan defectos en el producto, puede ejercer sus derechos legales frente al vendedor. Estos derechos legales no se ven limitados por la garantía descrita a continuación.

Condiciones de la garantía

El plazo de la garantía comienza con la fecha de compra. Guarde bien el comprobante de caja, ya que lo necesitará como justificante de compra.

Si dentro de un periodo de tres años a partir de la fecha de compra de este producto se detecta un defecto en su material o un error de fabricación, asumiremos la reparación o sustitución gratuita del producto o restituiremos el precio de compra a nuestra elección. La prestación de la garantía requiere la presentación del aparato defectuoso y del justificante de compra (comprobante de caja), así como una breve descripción por escrito del defecto detectado y de las circunstancias en las que se haya producido dicho defecto, dentro del plazo de tres años.

Si el defecto está cubierto por nuestra garantía, le devolveremos el producto reparado o le suministraremos uno nuevo. La reparación o sustitución del producto no supone el inicio de un nuevo periodo de garantía.

Duración de la garantía y reclamaciones legales por vicios

La duración de la garantía no se prolonga por hacer uso de ella. Este principio también se aplica a las piezas sustituidas y reparadas. Si después de la compra del aparato, se detecta la existencia de daños o de defectos al desmontarlo, deben notificarse de inmediato. Cualquier reparación que se realice una vez finalizado el plazo de garantía estará sujeta a costes.

Alcance de la garantía

El aparato se ha fabricado cuidadosamente según estándares elevados de calidad y se ha examinado en profundidad antes de su entrega.

La prestación de la garantía se aplica a defectos en los materiales o errores de fabricación. La garantía no cubre las piezas del producto normalmente sometidas al desgaste y que, en consecuencia, puedan considerarse piezas de desgaste, como, p. ej., hojas de sierra, cuchillas de recambio, papeles de lija, etc., ni los daños producidos en los componentes frágiles, p. ej., interruptores o piezas de vidrio.

Se anulará la garantía si el producto se daña o no se utiliza o mantiene correctamente. Para utilizar correctamente el producto, deben observarse todas las indicaciones especificadas en las instrucciones de uso. Debe evitarse cualquier uso y manejo que esté desaconsejado o frente al que se advierta en las instrucciones de uso.

El producto está previsto exclusivamente para su uso privado y no para su uso comercial. En caso de manipulación indebida e incorrecta, uso de la fuerza y apertura del aparato por personas ajenas a nuestros centros de asistencia técnica autorizados, la garantía perderá su validez.

La prestación de la garantía no cubre los siguientes casos

- Desgaste normal de la capacidad de la batería.
- Uso comercial o industrial del producto.
- Daño o alteración del producto por parte del cliente.
- Incumplimiento de las instrucciones de seguridad y mantenimiento y errores en el manejo.
- Daños provocados por fuerza mayor.

Proceso de reclamación conforme a la garantía

Para garantizar una tramitación rápida de su reclamación, le rogamos que observe las siguientes indicaciones:

- Mantenga siempre a mano el comprobante de caja y el número de artículo (IAN) 472021_2407 como justificante de compra.
- Podrá ver el número de artículo en la placa de características del producto, grabado en el producto, en la portada de las instrucciones de uso (parte inferior izquierda) o en el adhesivo de la parte trasera o inferior del producto.
- Si se producen errores de funcionamiento u otros defectos, póngase primero en contacto con el departamento de asistencia técnica especificado a continuación por teléfono o utilice nuestro formulario de contacto que encontrará en parkside-diy.com, en la categoría Asistencia técnica.
- Podrá enviar el producto calificado como defectuoso junto con el justificante de compra (comprobante de caja) y la descripción del defecto y de las circunstancias en las que se haya producido de forma gratuita a la dirección de correo proporcionada.



En parkside-diy.com, podrá consultar y descargar este y muchos otros más manuales de uso. Con este código QR accederá directamente a parkside-diy.com. Escoja su país y, a través de la interfaz de búsqueda, busque las instrucciones de uso. Al introducir el número de artículo (IAN) 472021_2407, accederá a las instrucciones de uso de su producto.

⚠ ¡ADVERTENCIA!

- **Encomiende exclusivamente la reparación del aparato al servicio de asistencia técnica o a un electricista especializado y solo con los recambios originales.** De esta forma, se garantizará que la seguridad del aparato no se vea afectada.
- **Encomiende siempre la sustitución del enchufe o del cable de red al fabricante del aparato o a su servicio de asistencia técnica.** De esta forma, se garantizará que la seguridad del aparato no se vea afectada.

Asistencia técnica

ES Servicio España

Tel.: 900 994 940

Formulario de contacto en
parkside-diy.com

IAN 472021_2407

Importador

Tenga en cuenta que la dirección siguiente no es una dirección de asistencia técnica. Póngase primero en contacto con el centro de asistencia técnica especificado.

KOMPERNASS HANDELS GMBH
BURGSTRASSE 21
44867 BOCHUM
ALEMANIA
www.kompernass.com

Traducción de la Declaración de conformidad original

En virtud del presente documento, nosotros, KOMPERNASS HANDELS GMBH, responsable de los documentos: Semi Uguzlu, BURGSTR. 21, 44867 BOCHUM (ALEMANIA), declaramos que este producto cumple con lo dispuesto por las siguientes normas, documentos normativos y directivas CE:

Directiva relativa a las máquinas
(2006/42/EC)

Compatibilidad electromagnética
(2014/30/EU)

Directiva sobre las restricciones a la utilización de determinadas sustancias peligrosas en aparatos eléctricos y electrónicos
(2011/65/EU)*

* La responsabilidad exclusiva de la expedición de esta declaración de conformidad recaerá sobre el fabricante. El objeto descrito en la declaración cumple con las disposiciones de la Directiva 2011/65/EU del Parlamento Europeo y del Consejo del 8 de junio de 2011 sobre las restricciones a la utilización de determinadas sustancias peligrosas en aparatos eléctricos y electrónicos.

Normas armonizadas aplicadas

EN 62841-1:2015/A11:2022

EN 62841-2-8: 2016

EN IEC 55014-1:2021

EN IEC 55014-2:2021

EN IEC 61000-3-2:2019/A1:2021

EN 61000-3-3:2013/A2:2021

EN IEC 63000:2018

Denominación de la máquina: Punzonadora PMK 550 C2

Año de fabricación: 12-2024

Número de serie: IAN 472021_2407

Bochum, 30/08/2024



Semi Uguzlu

- Responsable de calidad -

Reservado el derecho a realizar modificaciones técnicas en relación con el desarrollo tecnológico.

Pedido de recambios

Puede pedir recambios para este producto cómodamente por Internet en www.kompernass.com de forma permanente.



Escanee el código QR con su smartphone/tableta. Con este código QR, podrá acceder directamente a

nuestra página web, ver los recambios disponibles y solicitarlos.

INDICACIÓN

- ▶ Si tiene algún problema con el pedido en línea, puede ponerse en contacto con nuestro centro de atención al cliente por teléfono o por correo electrónico.
- ▶ Especifique siempre el número de artículo (IAN) 472021_2407 al realizar su pedido.
- ▶ Le rogamos que tenga en cuenta que no en todos los países a los que realizamos envíos se pueden pedir recambios por Internet.

Indholdsfortegnelse

Indledning	94
Forskriftsmæssig anvendelse.	94
Udstyr.	94
Pakkens indhold.	94
Tekniske data	94
Generelle sikkerhedsanvisninger for elværktøjer	95
1. Sikkerhed på arbejdspladsen.	95
2. Elektrisk sikkerhed	95
3. Personsikkerhed.	96
4. Anvendelse og håndtering af elværktøjet.	96
5. Service	97
Sikkerhedsanvisninger for pladenipler.	97
Originalt tilbehør/ekstraudstyr	97
Før ibrugtagning	97
Ændring af matriceholderens position (se fig. A)	97
Tilladt materialetykkelse.	97
Montering og afmontering af kærvestift og matriceholder (se fig. B + C)	98
Brug af produktet første gang.	98
Tænd/sluk for produktet	98
Smøring	98
Sådan skærer du	98
Udskæringer.	98
Vedligeholdelse og rengøring	98
Bortskaffelse.	99
Garanti for Kompernass Handels GmbH	99
Service.	101
Importør	101
Oversættelse af den originale overensstemmelseserklæring	101
Bestilling af reservedele	102

Indledning

Tillykke med købet af dit nye produkt. Du har valgt et produkt af høj kvalitet. Betjeningsvejledningen er en del af dette produkt. Den indeholder vigtige informationer om sikkerhed, anvendelse og bortskaffelse. Du bør sætte dig ind i alle produktets betjenings- og sikkerhedsanvisninger før brug. Brug kun produktet som beskrevet og kun til de angivne anvendelsesområder. Hvis du giver produktet videre til andre, skal alle tilhørende dokumenter følge med.

Forskriftsmæssig anvendelse

Produktet er beregnet til skæring af stålplader og aluminiumplader. Produktet er udelukkende beregnet til privat brug i tørre rum. Enhver anden anvendelse eller ændring af produktet anses for at være ikke-forskriftsmæssig og indebærer betydelige farer for uheld. Producenten påtager sig intet ansvar for skader, der opstår som følge af ikke-forskriftsmæssig anvendelse.

Udstyr

- ❶ TÆND-/SLUK-knap
- ❷ Unbrakoskrue
- ❸ Sporrille 1,6 mm
- ❹ Sporrille 1,2 mm
- ❺ Matriceholder
- ❻ Matrice
- ❼ Unbrakonøgle (stor)
- ❽ Unbrakoskrue (holder)
- ❾ Kærvtstift
- ❿ Unbrakonøgle (lille)
- ⓫ Værktøjsholder
- ⓬ Børsteholderkapper (begge sider)

Pakkens indhold

- 1 pladesaks
- 2 kærvtstifter (1 formonteret)
- 2 unbrakonøgler
- 1 betjeningsvejledning

Tekniske data

Mærkespænding	230 V ~, 50 Hz (vekselstrøm)
Nominelt effektforbrug	550 W
Slagtal i tomgang	n_0 2200 min ⁻¹
Skærekapacitet/materialetykkelse maks. i	aluminium 2,5 mm (200 N/mm ²) Stål 1,6 mm (400 N/mm ²), 1,2 mm (600 N/mm ²), 0,8 mm (800 N/mm ²)
Min. skæreradius	Indvendig = 45 mm Udvendig = 50 mm
Skæresporbredde	5 mm
Beskyttelsesklasse	II/□ (dobbeltisoleret)

Støjemissionsværdi

Måleværdi for støj beregnet iht. EN 62841. Det A-vægtede støjniveau for elværktøjet udgør normalt

Lydtryksniveau	$L_{pA} = 95$ dB
Usikkerhed	$K_{pA} = 3$ dB
Lydeffektniveau	$L_{WA} = 103$ dB
Usikkerhed	$K_{WA} = 3$ dB

Bær høreværn!

Samlede vibrationsværdier

(vektorsum i tre retninger) beregnet iht. EN 62841:

Skæring af plader	$a_h = 8,6$ m/s ²
Usikkerhed	$K = 1,5$ m/s ²

BEMÆRK

- ▶ De angivne samlede vibrationsværdier og de angivne støjemissionsværdier er målt iht. standardiserede testmetoder og kan anvendes til sammenligning af forskellige elværktøjer.
- ▶ De angivne samlede vibrationsværdier og de angivne støjemissionsværdier kan også anvendes til en indledende vurdering af faren ved belastningen.

⚠ ADVARSEL!

- ▶ Vibrations- og støjemissionen kan afvige fra de angivne værdier under den faktiske anvendelse af elværktøjet afhængigt af måden, elværktøjet anvendes på, og især af emnet, der forarbejdes.
- ▶ Prøv at holde belastningen så lav som muligt. Vibrationsbelastningen kan f.eks. reduceres ved brug af handsker, når værktøjet anvendes, eller ved at reducere den tid, værktøjet er i brug. Her skal der tages hensyn til hele driftscyklussen (fx perioder, hvor elværktøjet er slukket, og perioder, hvor det er tændt, men kører uden belastning).



Generelle sikkerhedsanvisninger for elværktøjer

⚠ ADVARSEL!

- ▶ **Læs alle sikkerhedsanvisninger, instruktioner, illustrationer og tekniske data, som dette elværktøj er forsynet med.** Hvis de nedenstående anvisninger ikke overholdes, kan det medføre elektrisk stød, brand og/eller alvorlige kvæstelser.

Opbevar sikkerhedsanvisningerne og -instruktionerne til senere brug.

Begrebet "elværktøj", der anvendes i sikkerhedsanvisningerne, henviser både til elværktøj, der anvendes med strømledning, og batteridrevet elværktøj (uden strømledning).

1. Sikkerhed på arbejdspladsen

- a) **Hold arbejdspladsen ren og godt oplyst.** Rod og dårligt oplyste arbejdspladser kan medføre uheld.
- b) **Arbejd aldrig med elværktøjet i eksplosionsfarlige omgivelser, hvor der befinder sig brændbare væsker, gasser eller støv.** Elværktøj danner gnister, som kan antænde støvet eller dampene.
- c) **Hold børn og andre personer på afstand, når elværktøjet bruges.** Hvis du bliver distraheret, kan du miste kontrollen over elværktøjet.

2. Elektrisk sikkerhed

- a) **Elværktøjets tilslutningsstik skal passe ind i stikkontakten. Stikket må ikke ændres på nogen måde. Der må ikke bruges adapterstik sammen med beskyttelsesjordede elværktøjer.** Uændrede stik og de rigtige stikkontakter reducerer risikoen for elektrisk stød.
- b) **Undgå kropskontakt med jordforbundne overflader som f.eks. rør, radiatorer, komfurer og køleskabe.** Der er øget risiko for elektrisk stød, hvis din krop har jordforbindelse.
- c) **Hold elværktøjet væk fra regn og fugt.** Hvis der kommer vand ind i elværktøjet, er der forhøjet risiko for elektrisk stød.
- d) **Brug ikke tilslutningsledningen til noget, den ikke er beregnet til, f.eks. til at bære eller hænge værktøjet op i eller til at trække stikket ud af stikkontakten. Hold tilslutningsledningen på afstand af varme, olie, skarpe kanter eller bevægelige dele.** Beskadigede eller sammenfiltrede tilslutningsledninger øger risikoen for elektrisk stød.
- e) **Hvis du anvender elværktøj udendørs, må du kun bruge forlængerledninger, der også er godkendt til udendørs brug.** Når du anvender en forlængerledning, der er beregnet til udendørs brug, reduceres risikoen for elektrisk stød.

- f) Hvis det ikke kan undgås, at elværktøjet bruges i fugtige omgivelser, skal der installeres en fejlstrømsafbryder. Installation af en fejlstrømsafbryder reducerer risikoen for elektrisk stød.

3. Personsikkerhed

- a) Vær opmærksom og bevidst om, hvad du foretager dig, og arbejd fornuftigt med elværktøjet. Brug ikke elværktøjet, hvis du er ukoncentreret eller påvirket af narkotika, alkohol eller medicin. Selv et øjeblik uopmærksomhed ved brug af elværktøjet kan medføre alvorlige kvæstelser.
- b) Brug personligt beskyttelsesudstyr, og bær altid beskyttelsesbriller. Når du bruger personligt beskyttelsesudstyr som støvmaske, skridsikre sikkerhedssko, beskytteshandsker, sikkerhedshjelm og høreværn afhængigt af elværktøjets type og anvendelse, reduceres risikoen for personskader.
- c) Undgå uønsket igangsætning. Kontrollér, at elværktøjet er slukket, før du forbinder det med strømforsyningen og/eller tilslutter batteriet, tager elværktøjet op eller bærer det. Hvis du bærer elværktøjet rundt med fingeren på kontakten, eller hvis elværktøjet sluttes til strømforsyningen, mens det er tændt, kan der opstå uheld.
- d) Fjern indstillingsværktøj eller skruenøgler, før du tænder for elværktøjet. Hvis der sidder et værktøj eller en skruenøgle på en roterende del af elværktøjet, kan det medføre personskader.
- e) Undgå unormale kroppsstillinger. Sørg for at du står sikkert, og hold altid balancen. Derved kan du bedre kontrollere elværktøjet i uventede situationer.
- f) Bær velegnet påklædning. Bær ikke løstsiddende tøj eller smykker. Hold hår og tøj på afstand af dele, der bevæger sig. Løst tøj, smykker eller hår kan gribe fat i dele, der bevæger sig.

- g) Hvis det er muligt at montere støvop-sugnings- og opsamlingsanordninger, skal disse tilsluttes og anvendes korrekt. Anvendelse af denne type anordninger nedsætter støvrisikoen.
- h) Føl dig ikke for sikker, og tilsidesæt ikke sikkerhedsreglerne for elværktøj, selv om du er fortrolig med elværktøjet efter mange ganges anvendelse. Uforsigtige handlinger kan føre til alvorlige kvæstelser på en brøkdal af et sekund.

4. Anvendelse og håndtering af elværktøjet

- a) Overbelast ikke elværktøjet. Brug et elværktøj, der er egnet til arbejdet. Du arbejder bedre og mere sikkert i det angivne effektområde, hvis du bruger det rigtige elværktøj.
- b) Brug ikke elværktøj med defekt kontakt. Elværktøj, som ikke længere kan tændes og slukkes, er farligt og skal repareres.
- c) Træk stikket ud af stikkontakten og/eller fjern det udtagelige batteri, før du foretager indstillinger på produktet, udskifter indsatsværktøj eller lægger elværktøjet fra dig. Disse forholdsregler forhindrer, at elværktøjet starter ved en fejl.
- d) Opbevar elværktøj uden for børns rækkevidde, når værktøjet ikke anvendes. Personer, som ikke kender elværktøjet, eller som ikke har læst disse anvisninger, må ikke bruge elværktøjet. Elværktøj er farligt, hvis det anvendes af uerfarne personer.
- e) Vedligehold elværktøjet og dets indsatsværktøj omhyggeligt. Kontrollér, om de bevægelige dele fungerer, som de skal, og ikke sætter sig fast, om dele er defekte eller så beskadigede, at elværktøjets funktion er forringet. Få beskadigede dele repareret, inden du bruger elværktøjet. Mange uheld skyldes dårligt vedligeholdt elværktøj.

- f) **Hold skærende værktøj skarpt og rent.** Omhyggeligt vedligehold værktøj med skarpe skær sætter sig ikke så ofte fast og er lettere at styre.
- g) **Brug elværktøj, indsatsværktøj, udskiftelige dele osv. iht. disse anvisninger. Tag hensyn til arbejdsbetingelserne og det arbejde, der skal udføres.** Anvendelse af elværktøj til andet end de tiltænkte anvendelsesområder kan føre til farlige situationer.
- h) **Hold håndtag og gribeflader tørre, rene og fri for olie og fedt.** Glatte håndtag og gribeflader gør sikker betjening og kontrol over elværktøjet umulig i uforudsete situationer.

5. Service

- a) **Lad kun en kvalificeret reparatør reparere dit elværktøj og kun med originale reservedele.** Derved garanteres det, at elværktøjets sikkerhed bevares.

Sikkerhedsanvisninger for pladenipler

- Hold værktøjet med et fast greb.
- Sørg for at fastgøre emnet, så det sidder helt fast.
- Hold hænderne væk fra roterende dele.
- Emnets kanter og spåner er meget skarpe. Bær handsker. Det anbefales også at bære sko med tykke såler som forebyggelse mod personskader.
- Læg ikke værktøjet på emnets spåner. Ellers kan værktøjet beskadiges og få funktionsfejl.
- Lad ikke værktøjet være uden opsyn. Brug kun værktøjet ved at holde det i hånden.
- Sørg altid for at stå sikkert. Hvis værktøjet anvendes på højtliggende arbejdspladser, er det vigtigt at være opmærksom på, at der ikke opholder sig personer nedenunder.

- Undgå at røre ved kærvestiften, matricen eller værktøjet lige efter bearbejdningen, da delene stadig er meget varme og kan forårsage forbrændinger på huden.
- Pas på ikke at skære elektriske kabler igennem. Det kan medføre alvorlige ulykker på grund af elektrisk stød.

Originalt tilbehør/ekstraudstyr

- Brug kun tilbehør og ekstraudstyr, som er angivet i betjeningsvejledningen, eller hvis optag er kompatibelt med produktet.

Før ibrugtagning

⚠ ADVARSEL!

FARE FOR PERSONSKADER!

- Sluk produktet før ethvert indgreb på det, og tag stikket ud af stikkontakten.

Ændring af matriceholderens position (se fig. A)

Matricens position kan ændres 360°. Der er forindstillet fire arbejdspositioner med en forskydning på 90°. Arbejdspositionerne kan indstilles på følgende måde:

- ◆ Løsn unbrakoskruen **2** med den medfølgende unbrakonøgle (stor) **7**.
- ◆ Drej matriceholderen **5** til den ønskede arbejdsposition, så hullet i matriceholderen **5** vender mod unbrakoskruen **2**.
- ◆ Skru unbrakoskruen **2** fast igen med den medfølgende unbrakonøgle (stor) **7**.
- ◆ Kontrollér, om matriceholderen **5** holdes fast i den rigtige position ved at dreje den en smule.

Tilladt materialetykkelse

Den maksimale skærekapacitet afhænger af materialets kvalitet og styrke. Sporrillen **3** og **4** på matriceholderen **5** bruges til måling af tykkelsen, så den tilladte skæretykkelse ikke overskrides. Skær aldrig materialetykkelse, som er større end angivet i de tekniske data.

Montering og afmontering af kærvtstift og matriceholder (se fig. B + C)

- ◆ For at afmontere kærvtstiften ⑨ og matriceholderen ⑤ skal du løsne unbrakoskruen ② med den medfølgende unbrakonøgle (stor) ⑦.
- ◆ Tag matriceholderen ⑤ af produktet.
- ◆ Løsn unbrakoskruen (holder) ⑧ med den medfølgende unbrakonøgle (lille) ⑩ for derefter at tage kærvtstiften ⑨ ud af værktøjsholderen ⑪.

BEMÆRK

- ▶ Hvis hakstiften ⑨ ikke let kan fjernes, brug f.eks. B en tang til at hjælpe med adskillelsen.
- ◆ For at montere skal du sætte den nye medfølgende kærvtstift ⑨ ind i værktøjsholderen ⑪, så hullet i kærvtstiften ⑨ vender mod unbrakoskruen (holder) ⑧.
- ◆ Stram unbrakoskruen (holder) ⑧, så den sidder fast for at fastgøre kærvtstiften ⑨.
- ◆ Sæt matriceholderen ⑤ ind i produktet igen over værktøjsholderen ⑪.
- ◆ Drej matriceholderen ⑤ til den ønskede arbejdsposition, så hullet i matriceholderen ⑤ vender mod unbrakoskruen ②.
- ◆ Skru unbrakoskruen ② fast igen med den medfølgende unbrakonøgle (stor) ⑦.
- ◆ Kontrollér, om matriceholderen ⑤ holdes fast i den rigtige position ved at dreje den en smule.

Brug af produktet første gang

Tænd/sluk for produktet

Sådan tændes produktet

- ◆ Tryk på TÆND-/SLUK-knappen ①, så den står på stillingen "0".

Sluk for produktet

- ◆ Tryk på TÆND-/SLUK-knappen ①, så den står på stillingen "I".

Smøring

- ◆ Smør med almindelig maskinolie på skærelinjen, så levetiden for kærvtstiften ⑨ og matricen ⑥ forlænges. Det er særligt vigtigt ved skæring af aluminium.

Sådan skærer du

- ◆ Hold produktet vinkelret (90°) på emnet, mens du skærer.
- ◆ Bevæg produktet med et let tryk i skæretningen.

Udskæringer

Ved indvendige udskæringer kræves et hul på mere end 22,5 mm til indsætning af matriceholderen ⑤.

Vedligeholdelse og rengøring



ADVARSEL! FARE FOR PERSONSKADER! Sluk produktet før ethvert indgreb på det, og tag stikket ud af stikkontakten.

- Produktet skal altid være rent, tørt og uden olie eller smørefedt.
- Brug en tør klud til rengøring af huset.
- Kulbørsterne skal regelmæssigt fjernes og kontrolleres. Hvis de er slidt ned indtil grænsen, skal de udskiftes. Hold altid kulbørsterne rene, så de kan gå ind i holderne uden forhindringer. Begge kulbørster skal altid udskiftes samtidig. Brug kun ens kulbørster.

- Skru børsteholderkapperne (begge sider)  ud med en skruetrækker. Tag de slidte kulbørster ud, sæt de nye ind, og skru børsteholderkapperne ind igen.

ADVARSEL!

- Hvis det er nødvendigt at udskifte strømledningen, skal det gøres af producenten eller dennes repræsentant for at undgå sikkerhedsmæssige farer.

Bortskaffelse

Gælder kun for Frankrig



Points de collecte sur www.quefairedemesdechets.fr
Privilégiez la réparation ou le don de votre appareil !



Produktet, emballagen og betjeningsvejledning kan genbruges, er underlagt et udvidet producentansvar og indsamles sorteret.



Smid ikke elværktøj ud sammen med husholdningsaffaldet!

Det viste symbol med den overstregede affaldscontainer på hjul viser, at dette produkt er underlagt direktivet 2012/19/EU. Dette direktiv angiver, at produktet ikke må bortskaffes sammen med det normale husholdningsaffald, når dets brugstid er omme, men skal afleveres på specielle indsamlingssteder, genbrugspladser eller affaldsvirksomheder.

Denne bortskaffelse er gratis for dig. Skån miljøet, og bortskaf produktet korrekt.

Hvis det udtjente produkt indeholder persondata, er du selv ansvarlig for sletningen, før du afleverer det.



Du kan få oplysninger hos kommunen om bortskaffelse af udtjente produkter.



Emballagen består af miljøvenlige materialer, som kan bortskaffes på de lokale genbrugspladser.



Bortskaf emballagen miljøvenligt. Vær opmærksom på mærkningen på de forskellige emballeringsmaterialer, og aflevér dem sorteret til bortskaffelse. Emballagematerialerne er mærket med forkortelserne (a) og tallene (b) med følgende betydning: 1–7: Plast, 20–22: Papir og pap, 80–98: Kompositmaterialer.

Gælder kun for Spanien:



Emballagen indeholder dele af papir og/eller pap.



Emballagen indeholder dele af plastik og/eller metal.

Garanti for Kompennass Handels GmbH

Kære kunde

På dette produkt får du 3 års garanti fra købsdatoen. Hvis batteripakkerne til X12V og X20V Team-serien er del af leveringen, får du også 3 års garanti fra købsdatoen på dem. I tilfælde af mangler ved produktet har du en række juridiske rettigheder i forhold til sælgeren af produktet. Dine juridiske rettigheder forringes ikke af den nedenfor anførte garanti.

Garantibetingelser

Garantiperioden begynder på købsdatoen. Opbevar venligst kvitteringen et sikkert sted. Den er nødvendig for at kunne dokumentere købet.

Hvis der inden for tre år fra dette produkts købsdato opstår en materiale- eller fabriktionsfejl, vil produktet – efter vores valg – blive repareret eller udskiftet, eller købsprisen vil blive refunderet gratis til dig. Denne garantiydelse forudsætter, at det defekte produkt afleveres, og købsbeviset (kvitteringen) forevises i løbet af fristen på tre år, og at der gives en kort skriftlig beskrivelse af, hvori manglen består, og hvornår den er opstået.

Hvis defekten er dækket af vores garanti, får du et repareret eller et nyt produkt retur. Reparation eller ombytning af produktet udløser ikke en ny garantiperiode.

Garantiperiode og juridiske mangelkrav

Garantiperioden forlænges ikke, hvis der gøres brug af garantien. Det gælder også for udskiftede og reparerede dele. Skader og mangler, som eventuelt allerede fandtes ved køb, samt manglende dele, skal anmeldes straks efter udpakningen. Når garanti-perioden er udløbet, er reparation af skader betalingspligtig.

Garantiens omfang

Produktet er produceret omhyggeligt efter strenge kvalitetsretningslinjer og testet grundigt inden levering.

Garantien dækker materiale- og fabriktionsfejl. Denne garanti dækker ikke produktdele, der er udsat for normal slitage og derfor kan betragtes som sliddele som f.eks. savblade, reserveklinger, slibepapir osv. eller skader på skrøbelige dele som f.eks. kontakter eller dele af glas.

Denne garanti bortfalder, hvis produktet er blevet beskadiget, ikke er forskriftsmæssigt anvendt eller vedligeholdt. For at sikre forskriftsmæssig anvendelse af produktet skal alle anvisninger nævnt i betjeningsvejledningen nøje overholdes. Anvendelsesformål og handlinger, som frarådes eller der advares imod i betjeningsvejledningen, skal ubetinget undgås.

Produktet er kun beregnet til privat og ikke til kommercielt brug. Ved misbrug og uhenigtsmæssig brug, anvendelse af vold og ved indgreb, som ikke er foretaget af vores autoriserede serviceafdeling, bortfalder garantien.

Garantiydelsen gælder ikke ved

- Normalt forbrug af batteriets kapacitet
- Erhvervsmæssig anvendelse af produktet
- Beskadigelser eller ændringer på produktet udført af kunden
- Manglende overholdelse af sikkerheds- og vedligeholdelsesforskrifter, betjeningsfejl
- Skader som følge af naturkatastrofer

Afvikling af garantisager

For at sikre en hurtig behandling af din anmeldelse bør du følge nedenstående anvisninger:

- Ved alle forespørgsler bedes du have kvitteringen og artikelnummeret (IAN) 472021_2407 klar som dokumentation for købet.
- Artikelnummeret kan du finde på typeskiltet på produktet, som indgravering på produktet, på betjeningsvejledningens forside (nederst til venstre) eller som klæbemærke på bag- eller undersiden af produktet.
- Hvis du finder funktionsfejl eller andre mangler, bedes du kontakte nedenstående serviceafdeling telefonisk eller bruge vores kontaktformular, som du kan finde på parkside-diy.com under kategorien Service.
- Et produkt, der er registreret som defekt, kan du derefter indsende portofrit til den oplyste serviceadresse med vedlæggelse af købsbevis (kvittering) og en beskrivelse af, hvori manglen består, og hvornår den er opstået.



På parkside-diy.com kan du downloade og læse denne og mange andre manualer. Med denne QR-kode kommer du direkte til parkside-diy.com.

Vælg dit land, og søg efter betjeningsvejledningerne ved hjælp af søgemasken. Ved at indtaste artikelnummeret (IAN) 472021_2407 kommer du til betjeningsvejledningen til din artikel.

⚠ ADVARSEL!

- **Få produktet repareret hos et serviceværksted eller af en elektriker og kun med originale reservedele.** Derved garanteres det, at produktets sikkerhed bevares.
- **Lad altid produktets producent eller dennes kundeservice udskifte stikket eller ledningen.** Derved garanteres det, at produktets sikkerhed bevares.

Service

DK Service Danmark

Tel.: 80254583

Kontaktformular på parkside-diy.com

IAN 472021_2407

Importør

Bemærk at den efterfølgende adresse ikke er en serviceadresse. Kontakt først det nævnte servicested.

KOMPERNASS HANDELS GMBH

BURGSTRASSE 21

44867 BOCHUM

TYSKLAND

www.kompernass.com

Oversættelse af den originale overensstemmelseserklæring

Vi, KOMPERNASS HANDELS GMBH, dokumentansvarlig: Semi Uguzlu, BURGSTR. 21, 44867 BOCHUM, TYSKLAND, erklærer hermed, at dette produkt stemmer overens med følgende standarder, standardiserede dokumenter og EU-direktiver:

Maskindirektivet (2006/42/EC)

Elektromagnetisk kompatibilitet (2014/30/EU)

RoHS-direktivet (2011/65/EU)*

* Ansvar for udstedelsen af denne overensstemmelseserklæring er udelukkende producentens. Den ovenfor beskrevne genstand i erklæringen opfylder forskrifterne i Europa-Parlamentets og Rådets direktiv 2011/65/EU af 8. juni 2011 om begrænsning af anvendelsen af visse farlige stoffer i elektrisk og elektronisk udstyr.

Anvendte harmoniserede standarder

EN 62841-1:2015/A11:2022

EN 62841-2-8: 2016

EN IEC 55014-1:2021

EN IEC 55014-2:2021

EN IEC 61000-3-2:2019/A1:2021

EN 61000-3-3:2013/A2:2021

EN IEC 63000:2018

Typebetegnelse for produktet:

Pladesaks PMK 550 C2

Produktionsår: 12-2024

Serienummer: IAN 472021_2407

Bochum, 30.08.2024



Semi Uguzlu
- Kvalitetschef -

Vi forbeholder os ret til tekniske ændringer med henblik på videreudvikling.

Bestilling af reservedele

Du kan altid bestille reservedele til dette produkt på internettet på www.kompernass.com.



Scan QR-koden med din smartphone/tablet. Med denne QR-kode kommer du direkte til vores

webside og kan se og bestille de tilgængelige reservedele.

BEMÆRK

- ▶ Hvis du har problemer med online-bestillingen, kan du henvende dig telefonisk eller pr. e-mail til vores servicecenter.
- ▶ Oplys altid artikelnummeret (IAN) 472021_2407, når du afgiver din bestilling.
- ▶ Vær opmærksom på, at det ikke er muligt at foretage online-bestilling af reservedele til alle modtagerlande.

Indice

Introduzione	104
Usò conforme	104
Equipaggiamento	104
Materiale in dotazione	104
Dati tecnici	104
Indicazioni generali di sicurezza per elettrotensili	105
1. Sicurezza sul posto di lavoro	105
2. Sicurezza elettrica	105
3. Sicurezza delle persone	106
4. Uso e maneggio dell'elettrotensile	106
5. Assistenza	107
Avvertenze relative alla sicurezza per rodatrici	107
Accessori/apparecchi aggiuntivi originali	107
Prima della messa in funzione	108
Cambiamento della posizione del portastampo (vedere fig. A)	108
Spessore ammesso del materiale	108
Montaggio e smontaggio della spina intagliata e del portastampo (vedere figg. B + C)	108
Messa in funzione	108
Accensione/spegnimento	108
Lubrificazione	109
Procedimento di taglio	109
Ritagli	109
Manutenzione e pulizia	109
Smaltimento	109
Garanzia della Kompernass Handels GmbH	110
Assistenza	111
Importatore	112
Traduzione della dichiarazione di conformità originale	112
Ordinazione dei pezzi di ricambio	112

Introduzione

Congratulazioni per l'acquisto del nuovo apparecchio. È stato scelto un prodotto di alta qualità. Il manuale di istruzioni è parte integrante del presente prodotto. Esso contiene importanti note sulla sicurezza, sull'uso e sullo smaltimento. Prima di utilizzare il prodotto acquisire dimestichezza con tutte le note relative ai comandi e alla sicurezza. Utilizzare il prodotto solo come descritto e per i campi d'impiego indicati. In caso di cessione del prodotto a terzi, consegnare anche tutta la relativa documentazione.

Uso conforme

L'apparecchio è idoneo al taglio di lamiera d'acciaio e lamiera di alluminio. Questo apparecchio è destinato esclusivamente all'uso privato in ambienti asciutti. Qualunque altro impiego e qualunque modifica dell'apparecchio sono da considerarsi non conformi alla destinazione e comportano il rischio di infortuni. Il produttore declina ogni responsabilità per i danni derivanti da un uso non conforme.

Equipaggiamento

- ❶ Interruttore ON/OFF
- ❷ Vite a esagono cavo
- ❸ Dado di misura 1,6 mm
- ❹ Dado di misura 1,2 mm
- ❺ Portastampo
- ❻ Stampo
- ❼ Brugola (grande)
- ❽ Vite a esagono cavo (supporto)
- ❾ Spina intagliata
- ❿ Brugola (piccola)
- ⓫ Portautensile
- ⓬ Cappucci dei supporti spazzola (da entrambi i lati)

Materiale in dotazione

- 1 roditrice
- 2 spine intagliate (1 già montata)
- 2 brugole
- 1 manuale di istruzioni

Dati tecnici

Tensione nominale	230 V ~, 50 Hz (corrente alternata)
Potenza assorbita nominale	550 W
Corsa a vuoto	n_0 2200 min ⁻¹
Potenza di taglio/spessore max. materiale in	alluminio 2,5 mm (200 N/mm ²) acciaio 1,6 mm (400 N/mm ²), 1,2 mm (600 N/mm ²), 0,8 mm (800 N/mm ²)
Raggio di taglio min.	interno = 45 mm esterno = 50 mm
Passo del taglio	5 mm
Classe di protezione	II/□ (isolamento doppio)

Valore di emissione acustica

Valore di misurazione dei rumori determinato secondo EN 62841. Valori tipici del livello di rumore dell'elettrotensile classificato A

Livello di pressione acustica	$L_{pA} = 95$ dB
Fattore di incertezza	$K_{pA} = 3$ dB
Livello di potenza acustica	$L_{WA} = 103$ dB
Fattore di incertezza	$K_{WA} = 3$ dB

Indossare una protezione acustica!

Valori totali di vibrazione

(somma dei vettori di tre direzioni) rilevati ai sensi della norma EN 62841:

Taglio di lamiera	$a_h = 8,6$ m/s ²
Fattore di incertezza	$K = 1,5$ m/s ²

NOTA

- ▶ Il valore complessivo delle vibrazioni e il valore di emissione acustica indicati sono stati misurati secondo un procedimento di prova standardizzato e possono essere usati per il confronto tra due elettrodomestici.
- ▶ Il valore complessivo delle vibrazioni e il valore di emissione acustica indicati possono anche essere usati per una stima provvisoria del carico.

⚠ AVVERTENZA!

- ▶ Il valore di emissione delle vibrazioni e il valore di emissione acustica durante l'uso dell'elettrodomestico possono scostarsi dai valori indicati a seconda del modo in cui l'elettrodomestico viene utilizzato e, in particolare, della tipologia del pezzo lavorato.
- ▶ Cercare di ridurre il più possibile la sollecitazione. Esempi di provvedimenti per ridurre la sollecitazione da vibrazioni sono l'uso di guanti durante l'impiego dell'elettrodomestico e la limitazione dei tempi di lavoro. Occorre tenere in considerazione tutte le componenti del ciclo di esercizio (per esempio i tempi nei quali l'elettrodomestico è spento e i tempi in cui è acceso ma funziona senza carico).



Indicazioni generali di sicurezza per elettrodomestici

⚠ AVVERTENZA!

- ▶ **Leggere tutte le avvertenze di sicurezza, le istruzioni, le illustrazioni e i dati tecnici di cui è dotato questo elettrodomestico.** Il mancato rispetto delle seguenti istruzioni può causare scosse elettriche, incendi e/o gravi lesioni.

Conservare le indicazioni relative alla sicurezza e le istruzioni per uso futuro.

Il termine "elettrodomestico" utilizzato nelle indicazioni relative alla sicurezza si riferisce a elettrodomestici collegabili alla rete elettrica (con cavo di alimentazione) o a elettrodomestici a batteria (senza cavo di alimentazione).

1. Sicurezza sul posto di lavoro

- a) **Mantenere l'area di lavoro pulita e ben illuminata.** Il disordine e la scarsa illuminazione dell'area di lavoro potrebbero dare luogo a infortuni.
- b) **Non lavorare con elettrodomestici in ambienti a rischio di esplosione in cui siano presenti liquidi, gas o polveri infiammabili.** Gli elettrodomestici generano scintille che possono incendiare la polvere o i vapori.
- c) **Tenere lontani i bambini e altre persone durante l'uso dell'elettrodomestico.** In caso di distrazione si potrebbe perdere il controllo dell'elettrodomestico.

2. Sicurezza elettrica

- a) **La spina dell'elettrodomestico deve essere idonea all'inserimento nella presa. La spina non deve essere assolutamente modificata. Non utilizzare connettori adattatori con elettrodomestici collegati a terra.** Le spine non modificate e le prese idonee riducono il rischio di scosse elettriche.
- b) **Evitare il contatto diretto con superfici collegate a terra, come tubi, termosifoni, stufe e frigoriferi.** Quando il corpo è a diretto contatto con la terra sussiste un maggiore pericolo di scosse elettriche.
- c) **Tenere gli elettrodomestici al riparo da pioggia o umidità.** La penetrazione di acqua in un elettrodomestico aumenta il rischio di scosse elettriche.

- d) **Non utilizzare il cavo di allacciamento per scopi non conformi, come ad es. per trasportare l'elettrotensile, per appenderlo o per scollegare la spina dalla presa. Tenere il cavo di allacciamento lontano dal calore, dall'olio, da spigoli vivi o da parti in movimento.** Cavi di allacciamento danneggiati o aggrovigliati aumentano il rischio di scosse elettriche.
- e) **Se si lavora all'aperto con un elettrotensile, utilizzare solo prolunghe ammesse anche per uso esterno.** L'utilizzo di un cavo di prolunga idoneo all'uso esterno riduce il rischio di scosse elettriche.
- f) **Se è inevitabile l'uso dell'elettrotensile in un ambiente umido, utilizzare un interruttore differenziale.** L'uso di un interruttore differenziale riduce il rischio di scosse elettriche.

3. Sicurezza delle persone

- a) **Prestare attenzione controllando le operazioni in corso e procedendo con cura quando si lavora con un elettrotensile. Non utilizzare l'elettrotensile se si è stanchi o sotto l'influsso di droghe, alcol o farmaci.** Un solo momento di disattenzione nell'uso dell'elettrotensile può dare luogo a gravi lesioni.
 - b) **Indossare dispositivi di protezione individuale e sempre occhiali di protezione.** L'uso di un dispositivo di protezione individuale, come mascherina antipolvere, scarpe antiscivolo, casco protettivo o protezioni per l'udito, a seconda del tipo e dell'impiego dell'elettrotensile, riduce il rischio di lesioni.
 - c) **Evitare l'accensione involontaria. Accertarsi che l'elettrotensile sia spento prima di collegarlo all'alimentazione e/o alla batteria, sollevarlo o trasportarlo.** Se si tiene il dito sull'interruttore mentre si sposta l'elettrotensile o si collega l'elettrotensile alla rete elettrica con l'interruttore su ON, si possono verificare infortuni.
- d) **Rimuovere gli utensili di regolazione o le chiavi inglesi prima di accendere l'elettrotensile.** Un utensile o una chiave lasciati in una parte rotante dell'elettrotensile possono provocare lesioni.
 - e) **Evitare posture innaturali. Provvedere a una posizione sicura e mantenere sempre l'equilibrio.** In tal modo si può controllare meglio l'elettrotensile, soprattutto in situazioni impreviste.
 - f) **Indossare indumenti idonei. Non indossare abiti ampi o gioielli. Tenere i capelli e gli indumenti lontani dalle parti in movimento.** Gli abiti ampi e sciolti, i gioielli o i capelli lunghi possono impigliarsi nelle parti mobili.
 - g) **Gli eventuali dispositivi di aspirazione e raccolta della polvere devono essere collegati e utilizzati correttamente.** L'uso di un aspirapolvere può ridurre i pericoli associati alla polvere.
 - h) **Nonostante si abbia acquisito dimestichezza con il ripetuto utilizzo dell'apparecchio, non peccare di falsa sicurezza e rispettare sempre le regole sulla sicurezza nell'uso di elettrotensili.** Una piccola disattenzione può dare luogo a gravi lesioni in una frazione di secondo.

4. Uso e maneggio dell'elettrotensile

- a) **Non sovraccaricare l'elettrotensile. Utilizzare l'elettrotensile idoneo al proprio lavoro.** Con l'elettrotensile adatto si lavora meglio e con maggiore sicurezza nell'intervallo di potenza indicato.
- b) **Non utilizzare elettrotensili con interruttore difettoso.** Un elettrotensile che non si riesce più a spegnere o ad accendere è pericoloso e deve essere riparato.
- c) **Staccare la spina dalla presa di corrente e/o rimuovere la batteria, se amovibile, prima di eseguire impostazioni sull'apparecchio, sostituire gli utensili o riporre l'elettrotensile.**

Questa misura precauzionale consente di impedire l'avvio involontario dell'elettrotensile.

- d) **Conservare gli elettrotensili non utilizzati fuori dalla portata dei bambini. Non consentire l'uso dell'elettrotensile a persone inesperte o che non abbiano letto le presenti istruzioni.** Gli elettrotensili sono pericolosi se utilizzati da persone inesperte.
- e) **Trattare gli elettrotensili e gli accessori con cura. Controllare che le parti mobili dell'apparecchio funzionino perfettamente, che non si inceppino e che non vi siano elementi rotti o danneggiati al punto da compromettere la funzione dell'elettrotensile. Far riparare le parti danneggiate prima di utilizzare l'elettrotensile.** Molti infortuni derivano da una cattiva manutenzione degli elettrotensili.
- f) **Mantenere gli utensili da taglio ben affilati e puliti.** Gli utensili da taglio trattati con cura e con taglienti affilati si inceppano meno spesso e sono più facili da controllare.
- g) **Utilizzare elettrotensili, accessori, ecc. secondo queste istruzioni. Tenere conto delle condizioni di lavoro e dell'attività da eseguire.** L'uso di elettrotensili per applicazioni diverse da quelle previste può dare luogo a situazioni di pericolo.
- h) **Mantenere le impugnature e le superfici di presa asciutte, pulite e prive di olio e grasso.** Impugnature e superfici di presa scivolose non consentono un controllo e un utilizzo sicuro dell'elettrotensile in situazioni impreviste.

5. Assistenza

- a) **Fare riparare l'elettrotensile solo da personale qualificato specializzato e solo con ricambi originali.** In tal modo si garantisce che la sicurezza dell'elettrotensile venga mantenuta.

Avvertenze relative alla sicurezza per roditrici

- Sostenere saldamente l'utensile.
- Fissare correttamente il pezzo da lavorare.
- Tenere le mani lontane dalle parti in rotazione.
- I bordi e gli sfridi del pezzo sono affilati. Indossare guanti. Per prevenire lesioni si consiglia inoltre di usare scarpe dalla suola spessa.
- Non poggiare l'utensile sugli sfridi del pezzo. In caso contrario possono verificarsi danni e malfunzionamenti dell'utensile.
- Non lasciare l'utensile incustodito mentre è in funzione. Usare l'utensile solo sostenendolo con le mani.
- Assicurarsi sempre di assumere una posizione stabile. Quando si usa l'utensile in postazioni di lavoro sopraelevate, assicurarsi che nessuno sosti al di sotto.
- Evitare di toccare la spina intagliata, lo stampo o il pezzo subito dopo la lavorazione, poiché queste parti sono ancora molto calde e possono causare ustioni alla pelle.
- Evitare di recidere cavi elettrici. Ciò può portare a infortuni gravi a causa della scossa elettrica.

Accessori/apparecchi aggiuntivi originali

- Utilizzare solo accessori e apparecchi aggiuntivi che siano indicati nel manuale o la cui sede sia compatibile con l'apparecchio.

Prima della messa in funzione

⚠ AVVERTENZA! PERICOLO DI LESIONI!

- ▶ Prima di qualsiasi intervento sull'apparecchio, spegnere l'apparecchio e staccare la spina.

Cambiamento della posizione del portastampo (vedere fig. A)

La posizione dello stampo è regolabile a 360°.

Sono predisposte quattro posizioni di lavoro con uno scostamento di 90°. Le posizioni di lavoro possono essere regolate come segue:

- ◆ Allentare la vite a esagono cavo **2** con la brugola (grande) **7** fornita.
- ◆ Ruotare il portastampo **5** sulla posizione di lavoro desiderata in modo che il rispettivo foro nel portastampo **5** sia rivolto verso la vite a esagono cavo **2**.
- ◆ Riavvitare saldamente la vite a esagono cavo **2** con la brugola (grande) **7** fornita.
- ◆ Ruotando leggermente il portastampo **5**, verificare se viene mantenuto nella posizione corretta.

Spessore ammesso del materiale

La capacità di taglio massima dipende dalla qualità e dalla resistenza del materiale. I dadi di misura **3** e **4** del portastampo **5** fungono da spessimetro per lo spessore di taglio ammesso. Non tagliare mai materiali di spessore maggiore di quanto indicato nei dati tecnici.

Montaggio e smontaggio della spina intagliata e del portastampo (vedere figg. B + C)

- ◆ Per smontare la spina intagliata **9** e il portastampo **5** allentare la vite a esagono cavo **2** con la brugola (grande) **7** fornita.

- ◆ Staccare il portastampo **5** dall'apparecchio.
- ◆ Allentare la vite a esagono cavo (supporto) **8** con la brugola (piccola) **10** fornita per togliere poi la spina intagliata **9** dal portautensile **11**.

NOTA

- ▶ Se il perno della tacca **9** non può essere rimosso facilmente, utilizzare ad es. B un paio di pinze per facilitare lo smontaggio.
- ◆ Per il montaggio inserire la nuova spina intagliata **9** fornita nel portautensile **11** in modo che il foro della spina intagliata **9** sia rivolto verso la vite a esagono cavo (supporto) **8**.
- ◆ Stringere saldamente la vite a esagono cavo (supporto) **8** per fissare la spina intagliata **9**.
- ◆ Condurre il portastampo **5** nuovamente sopra il portautensile **11** e inserirlo nell'apparecchio.
- ◆ Ruotare il portastampo **5** sulla posizione di lavoro desiderata in modo che il rispettivo foro nel portastampo **5** sia rivolto verso la vite a esagono cavo **2**.
- ◆ Riavvitare saldamente la vite a esagono cavo **2** con la brugola (grande) **7** fornita.
- ◆ Ruotando leggermente il portastampo **5**, verificare se viene mantenuto nella posizione corretta.

Messa in funzione

Accensione/spengimento

Accensione dell'apparecchio

- ◆ Portare l'interruttore ON/OFF **1** in posizione "0".

Spegnimento dell'apparecchio

- ◆ Portare l'interruttore ON/OFF **1** in posizione "I".

Lubrificazione

- ◆ Applicare comune olio da macchina alla linea di taglio per prolungare la durata della spina intagliata ⑨ e dello stampo ⑩. Ciò è particolarmente importante quando si taglia alluminio.

Procedimento di taglio

- ◆ Durante la lavorazione sostenere l'apparecchio ad angolo retto (90°) rispetto al pezzo.
- ◆ Muovere l'apparecchio nella direzione del taglio esercitando una leggera pressione.

Ritagli

Per i ritagli interni è necessario un foro maggiore di 22,5 mm per inserire il porta-stampo ⑤.

Manutenzione e pulizia



AVVERTENZA! PERICOLO DI LESIONI! Prima di qualsiasi intervento sull'apparecchio, spegnere l'apparecchio e staccare la spina.

- L'apparecchio deve essere sempre pulito, asciutto e privo di olio o grassi lubrificanti.
- Per la pulizia dell'alloggiamento, utilizza un panno asciutto.
- Le spazzole di carbone vanno tolte e controllate regolarmente. Se sono consumate fino al limite di usura, è necessario sostituirle. Mantenere le spazzole di carbone sempre pulite in modo che possano scorrere senza ostacoli nei supporti. È preferibile sostituire contemporaneamente le due spazzole di carbone. Utilizzare solo spazzole di carbone identiche.
- Svitare ed estrarre i cappucci dei supporti spazzola (da entrambi i lati) ⑫ con un cacciavite. Togliere le spazzole di carbone consumate, inserire quelle nuove e riavvitare poi i cappucci dei supporti spazzola.

⚠ AVVERTENZA!

- Se è necessario sostituire il cavo di alimentazione, fare eseguire l'operazione dal produttore o da un suo rappresentante, per evitare di compromettere la sicurezza.

Smaltimento

Valido solo per la Francia



Il prodotto, l'imballaggio e il libretto di istruzioni sono riciclabili, sono soggetti ad una responsabilità estesa del produttore e vengono raccolti in maniera differenziata.



Non smaltire gli elettrodomestici assieme ai normali rifiuti domestici!

Il simbolo del bidone dei rifiuti barrato, raffigurato lateralmente, indica che l'apparecchio è soggetto alla Direttiva 2012/19/EU. Tale direttiva prescrive che, al termine della sua vita utile, l'apparecchio non venga smaltito assieme ai normali rifiuti domestici, bensì conferito in appositi centri di raccolta, centri di riciclaggio o aziende di smaltimento.

Lo smaltimento è gratuito per l'utente. Rispettare l'ambiente e smaltire l'apparecchio in modo conforme alle direttive pertinenti.

Se l'apparecchio usato contiene dati personali, si è responsabili di eliminarli prima di restituire l'apparecchio.



Per lo smaltimento del prodotto una volta che ha terminato la sua funzione, informarsi presso l'amministrazione comunale.



L'imballaggio è costituito da materiali ecocompatibili che possono essere smaltiti tramite gli appositi centri di raccolta e riciclaggio.



Smaltire l'imballaggio conformemente alle norme di tutela ambientale. Tenere conto dei codici presenti sui vari materiali di imballaggio ed eventualmente separare i materiali effettuando una raccolta differenziata. I materiali di imballaggio presentano codici costituiti da abbreviazioni (a) e numeri (b) con il seguente significato: 1-7: materie plastiche, 20-22: carta e cartone, 80-98: materiali compositi.

Per la Spagna:



L'imballaggio contiene elementi di carta e/o cartone.



L'imballaggio contiene elementi di plastica e/o metallo.

Garanzia della Kompernass Handels GmbH

Egregio Cliente,

Questo apparecchio ha una garanzia di 3 anni dalla data di acquisto. Se inclusi, i pacchi batteria della serie X12V e X20V Team vengono forniti con una garanzia di 3 anni dalla data di acquisto. Qualora questo prodotto presentasse vizi, Le spettano diritti legali nei confronti del venditore del prodotto. La garanzia qui di seguito descritta non costituisce alcun limite a tali diritti legali.

Condizioni di garanzia

Il periodo di garanzia decorre dalla data di acquisto. Si prega di conservare bene lo scontrino di cassa. Quest'ultimo è necessario come prova d'acquisto.

Qualora entro tre anni a partire dalla data d'acquisto del prodotto si presentasse un difetto del materiale o di fabbricazione, provvederemo a nostra discrezione a riparare o a sostituire gratuitamente il prodotto oppure a rimborsare il prezzo d'acquisto. Questa prestazione di garanzia ha come presupposto che l'apparecchio guasto e la prova d'acquisto (scontrino di cassa) vengano presentati entro il termine di tre anni e che si descriva per iscritto in cosa consiste il difetto e quando si è evidenziato.

Se il vizio rientra nell'ambito della nostra garanzia, il Suo prodotto verrà riparato o sostituito da uno nuovo. Con la riparazione o la sostituzione del prodotto non decorre un nuovo periodo di garanzia.

Periodo di garanzia e diritti legali di rivendicazione di vizi

Il periodo di garanzia non viene prolungato da interventi in garanzia. Ciò vale anche per le parti sostituite e riparate. Danni e vizi eventualmente già presenti al momento dell'acquisto devono venire segnalati immediatamente dopo che l'apparecchio è stato disimballato. Le riparazioni eseguite dopo la scadenza del periodo di garanzia sono a pagamento.

Ambito della garanzia

L'apparecchio è stato prodotto con cura secondo severe direttive qualitative e debitamente collaudato prima della consegna. La prestazione in garanzia vale per difetti del materiale o di fabbricazione. Questa garanzia non si estende a componenti del prodotto esposti a normale logorio, che possono pertanto essere considerati come componenti soggetti a usura (esempio capacità della batteria, calcificazione, lampade, pneumatici, filtri, spazzole, lame per seghe, lame di ricambio, carta vetrata...). La garanzia non si estende altresì a danni che si verificano su componenti delicati (esempio interruttori, parti realizzate in vetro, schermi, accessori vari) nonché danni derivanti dal trasporto o altri incidenti.

Per tali componenti valgono esclusivamente le disposizioni in materia di garanzia previste dalla legge.

Questa garanzia decade se il prodotto è stato danneggiato oppure utilizzato o sottoposto a interventi di manutenzione in modo non conforme. Per un utilizzo adeguato del prodotto si devono rigorosamente rispettare tutte le istruzioni esposte nel manuale di istruzioni per l'uso. Si devono assolutamente evitare modalità di utilizzo e azioni che il manuale di istruzioni per l'uso sconsiglia o da cui esso mette in guardia.

Il prodotto è destinato esclusivamente all'uso domestico e non a quello commerciale. La garanzia decade in caso di impiego improprio o manomissione, uso della forza e interventi non eseguiti dalla nostra filiale di assistenza autorizzata.

La garanzia non si applica nei seguenti casi

- normale usura della capacità della batteria
- uso commerciale del prodotto
- danneggiamento o modifica del prodotto da parte del cliente
- mancata osservanza delle prescrizioni di sicurezza e manutenzione, errori di utilizzo
- danni derivanti da eventi naturali

Trattamento dei casi di garanzia

Per garantire una rapida evasione della Sua richiesta, La preghiamo di seguire le seguenti istruzioni:

- Tenga a portata di mano per qualsiasi richiesta lo scontrino di cassa e il codice dell'articolo (IAN) 472021_2407 come prova di acquisto.
- Il codice dell'articolo è riportato sulla targhetta identificativa o su un'incisione presenti sul prodotto, sul frontespizio del manuale di istruzioni (in basso a sinistra) o su un adesivo applicato alla parte posteriore o inferiore del prodotto.

- Qualora si presentassero malfunzionamenti o altri tipi di difetti, contattare subito l'assistenza clienti per telefono o tramite l'apposito modulo di contatto riportato nella pagina parkside-diy.com nella categoria Assistenza.
- Una volta che il prodotto è stato registrato come difettoso, lo può poi spedire a nostro carico, provvedendo ad allegare la prova di acquisto (scontrino di cassa), una descrizione del vizio e l'indicazione della data in cui si è presentato, all'indirizzo del servizio di assistenza clienti che Le è stato comunicato.



Sul sito parkside-diy.com è possibile consultare e scaricare questo e molti altri manuali. Con questo codice QR si giunge direttamente al sito parkside-diy.com. Selezionare il Paese e cercare i manuali di istruzioni con l'apposita funzione di ricerca. Inserendo il Codice articolo (IAN) 472021_2407 si può consultare il manuale di istruzioni del proprio articolo.

⚠ AVVERTENZA!

- **Far riparare gli apparecchi dal centro di assistenza o da un elettricista specializzato e solo con pezzi di ricambio originali.** In tal modo si garantisce che la sicurezza dell'apparecchio venga mantenuta.
- **Far eseguire sempre la sostituzione della spina o del cavo dal produttore dell'apparecchio o dal relativo centro di assistenza.** In tal modo si garantisce che la sicurezza dell'apparecchio venga mantenuta.

Assistenza

IT Assistenza Italia
Tel.: 800172663
Modulo di contatto su
parkside-diy.com

IAN 472021_2407

Importatore

Badi che il seguente indirizzo non è quello del servizio di assistenza clienti. Contatti innanzitutto il servizio di assistenza clienti indicato.

KOMPERNASS HANDELS GMBH
BURGSTRASSE 21
44867 BOCHUM
GERMANIA
www.kompernass.com

Traduzione della dichiarazione di conformità originale

La Società KOMPERNASS HANDELS GMBH, responsabile della documentazione: Signor Semi Uguzlu, BURGSTR. 21, 44867 BOCHUM, GERMANIA, dichiara con la presente che questo prodotto è conforme alle seguenti norme, documenti normativi e Direttive CE:

Direttiva macchine (2006/42/EC)

Compatibilità elettromagnetica
(2014/30/EU)

Direttiva RoHS (2011/65/EU)*

* Il produttore è il responsabile esclusivo del rilascio di questa dichiarazione di conformità. L'oggetto della dichiarazione sopra descritto soddisfa le prescrizioni della Direttiva 2011/65/EU del Parlamento Europeo e del Consiglio Europeo dell'8 giugno 2011 sulla restrizione dell'uso di determinate sostanze pericolose nelle apparecchiature elettriche ed elettroniche.

Norme armonizzate utilizzate

EN 62841-1:2015/A11:2022
EN 62841-2-8: 2016
EN IEC 55014-1:2021
EN IEC 55014-2:2021
EN IEC 61000-3-2:2019/A1:2021
EN 61000-3-3:2013/A2:2021
EN IEC 63000:2018

Denominazione della macchina:
Roditrice PMK 550 C2

Anno di produzione: 12-2024

Numero di serie: IAN 472021_2407

Bochum, 30/08/2024



Semi Uguzlu

- Responsabile qualità -

Con riserva di modifiche tecniche volte al miglioramento del prodotto.

Ordinazione dei pezzi di ricambio

È sempre possibile ordinare comodamente pezzi di ricambio per questo prodotto su Internet, all'indirizzo www.kompernass.com.



Scansionare il codice QR con lo smartphone/il tablet.
Con questo codice QR si giunge diret-

tamente al nostro sito web ed è possibile vedere e ordinare i ricambi disponibili.

AVVERTENZA

- ▶ Qualora si riscontrino problemi con l'ordine online, ci si può rivolgere al nostro centro di assistenza telefonicamente o tramite e-mail.
- ▶ Al momento dell'ordine si prega di indicare sempre il codice articolo (IAN) 472021_2407.
- ▶ Si tenga presente che l'ordine online di pezzi di ricambio non è possibile in tutti i Paesi in cui effettuiamo consegne.

Tartalomjegyzék

Bevezető	114
Rendeltetésszerű használat	114
Felszereltség	114
A csomag tartalma	114
Műszaki adatok	114
Elektromos kéziszerszámokra vonatkozó általános biztonsági utasítások	115
1. Munkahelyi biztonság	115
2. Elektromos biztonság	116
3. Személyi biztonság	116
4. Az elektromos kéziszerszám használata és kezelése	117
5. Szerviz	117
Lemezvágókra vonatkozó biztonsági utasítások	118
Eredeti tartozékok/kiegészítő eszközök	118
Üzembe helyezés előtt	118
A matricatartó pozíciójának módosítása (lásd az A ábrát)	118
Megengedett anyagvastagság	118
A hasított szeg és a matricatartó fel- és leszerelése (lásd a B + C ábrát)	118
Üzembe helyezés	119
Bekapcsolás/Kikapcsolás	119
Kenés	119
Vágási folyamat	119
Kivágások	119
Karbantartás és tisztítás	119
Ártalmatlanítás	120
Jótállási tájékoztató	121
Az eredeti megfelelőségi nyilatkozat fordítása	123
Pótalkatrészek rendelése	124

Bevezető

Gratulálunk új készüléke megvásárlásához. Vásárlásával kiváló minőségű termék mellett döntött. A használati útmutató a termék része. Fontos tudnivalókat tartalmaz a biztonságra, használatra és ártalmatlanításra vonatkozóan. A termék használata előtt ismerkedjen meg valamennyi használati és biztonsági utasítással. A terméket csak a leírtak szerint és a megadott célokra használja. A készülék harmadik személynek történő továbbadása esetén adja át a készülékhez tartozó valamennyi leírást is.

Rendeltetésszerű használat

A készülék acéllemezek és alumíniumlemezek vágására alkalmas. A készülék kizárólag otthoni, száraz helyiségekben történő használatra engedélyezett. A készülék minden más használata vagy módosítása nem rendeltetésszerűnek minősül és jelentős balesetveszélyt okozhat. A gyártó nem vállal felelősséget a nem rendeltetésszerű használatból eredő károkért.

Felszereltség

- 1 be-, kikapcsoló
- 2 belső hatlapfejű csavar
- 3 mérőhorony 1,6 mm
- 4 mérőhorony 1,2 mm
- 5 matricatartó
- 6 matrica
- 7 imbuszkulcs (nagy)
- 8 belső hatlapfejű csavar (tartó)
- 9 hasított szeg
- 10 imbuszkulcs (kicsi)
- 11 szerszámtartó
- 12 kefetartó sapkák (kétoldalas)

A csomag tartalma

- 1 kézi lemez kivágó
- 2 hasított szeg (1 előre felszerelve)
- 2 imbuszkulcs
- 1 használati útmutató

Műszaki adatok

Névleges feszültség	230 V ~, 50 Hz (váltóáram)
Névleges teljesítményfelvétel	550 W
Üresjárat fordulatszám	n_0 2200 min ⁻¹
Max. vágásteljesítmény/ anyagvastagság	alumínium 2,5 mm (200 N/mm ²) acél 1,6 mm (400 N/mm ²), 1,2 mm (600 N/mm ²), 0,8 mm (800 N/mm ²)
Min. vágási sugár	belső = 45 mm külső = 50 mm
Vágásnyom szélessége	5 mm
Védelmi osztály	II/□ (dupla szigetelés)

Zajkibocsátási érték

A zaj mért értéke az EN 62841 szabvány szerint került meghatározásra. Az elektromos kéziszerszám A-súlyozott zajszintjének jellemző értéke

Hangnyomásszint	$L_{pA} = 95$ dB
Bizonytalansági érték	$K_{pA} = 3$ dB
Hangerőszint	$L_{WA} = 103$ dB
Bizonytalansági érték	$K_{WA} = 3$ dB

Viseljen hallásvédőt!

Rezgésösszértékek

(három irány vektorösszege) az EN 62841 szabvány szerint mérve:

Lemezvágás $a_h = 8,6 \text{ m/s}^2$

Bizonytalansági érték $K = 1,5 \text{ m/s}^2$

TUDNIVALÓ

- ▶ A megadott rezgésösszértékek és a megadott zajkibocsátási értékek szabványos mérési eljárással lettek meghatározva és felhasználhatók az elektromos kéziszerszámok egymással történő összehasonlítására.
- ▶ A megadott rezgésösszértékek és a megadott zajkibocsátási értékek a terhelés előzetes becslésére is felhasználhatók.

⚠ FIGYELMEZTETÉS!

- ▶ A rezgés- és zajkibocsátás az elektromos kéziszerszám tényleges használata során a megadott értékektől eltérhet annak függvényében, hogy miként és hogyan használja az elektromos kéziszerszámot, és különösen, hogy milyen fajta munkadarabon dolgozik.
- ▶ Próbálja a terhelést a lehető legalacsonyabb szinten tartani. A rezgésterhelés csökkenthető például kesztyű viselésével a szerszám használata során, illetve a munkaidő korlátozásával. Ebben az esetben a működési ciklus minden részét figyelembe kell venni (például amikor az elektromos kéziszerszám ki van kapcsolva, és amikor bár be van kapcsolva, de terhelés nélkül jár).



Elektromos kéziszerszámokra vonatkozó általános biztonsági utasítások

⚠ FIGYELMEZTETÉS!

- ▶ **Tanulmányozza az elektromos kéziszerszámra vonatkozó összes biztonsági figyelmeztetést, utasítást, ábrát és műszaki adatot.** Az alábbi utasítások figyelmen kívül hagyása áramütést, tüzet és/vagy súlyos sérüléseket okozhat.

Őrizze meg az összes biztonsági előírást és utasítást későbbi használatra.

A biztonsági előírásokban használt „elektromos kéziszerszám” kifejezés hálózatról (hálózati vezetéken át) üzemeltetett elektromos kéziszerszámokra és akkumulátoros (hálózati vezeték nélküli) elektromos kéziszerszámokra vonatkozik.

1. Munkahelyi biztonság

- Tartsa tisztán és jól megvilágítva a munkaterületét.** A rendetlenség és a rosszul megvilágított munkaterület balesetet okozhat.
- Ne dolgozzon a készülékkel olyan robbanásveszélyes környezetben, ahol gyúlékony folyadékok, gázok vagy porok vannak.** Az elektromos kéziszerszámok szikráznak, a szikra pedig meggyújthatja a port vagy gőzöket.
- Az elektromos kéziszerszám használata közben ne engedjen közel gyermekeket és más személyeket.** Ha elterelik a figyelmét, elveszítheti uralmát az elektromos kéziszerszám felett.

2. Elektromos biztonság

- a) **Az elektromos kéziszerszám csatlakozódugójának illeszkednie kell a csatlakozóaljzatba. A csatlakozódugót semmilyen módon nem szabad megváltoztatni. Ne használjon adaptercsatlakozókat földelt elektromos kéziszerszámokkal.** A nem módosított csatlakozó és a megfelelő csatlakozóaljzat használata csökkenti az áramütés veszélyét.
- b) **Ügyeljen arra, hogy teste ne érintkezzen földelt felülettel, mint például csővezeték, fűtőtest, tűzhely vagy hűtőszekrény felületével.** Az áramütés kockázata nagyobb, ha a teste földelve van.
- c) **Óvja az elektromos kéziszerszámot esőtől vagy nedvességtől.** Növeli az áramütés kockázatát, ha víz kerül az elektromos kéziszerszámba.
- d) **Ne használja a csatlakozóvezetékét rendeltetésétől eltérő célra, ne hordozza és ne akassza fel az elektromos kéziszerszámot a kábelnél fogva és ne a vezetéknél fogva húzza ki a csatlakozódugót a csatlakozóaljzatból. Tartsa távol a csatlakozóvezetékét hőtől, olajtól, éles szegélyektől vagy mozgó alkatrészekről.** A sérült vagy összezsarodott csatlakozóvezeték növeli az áramütés kockázatát.
- e) **Ha a szabadban dolgozik az elektromos kéziszerszámmal, akkor csak olyan hosszabbító vezetékeket használjon, ami kültéren is engedélyezett.** A kültéri használatra alkalmas hosszabbító kábellel csökkentheti az áramütés veszélyét.
- f) **Ha az elektromos kéziszerszám nedves helyen történő használata elkerülhetetlen, használjon áram-védőkapcsolót.** Az áram-védőkapcsoló használata csökkenti az áramütés veszélyének kockázatát.

3. Személyi biztonság

- a) **Legyen figyelmes, ügyeljen arra, amit csinál és megfontoltan végezze a munkát az elektromos kéziszerszámmal. Ne használjon elektromos kéziszerszámot, ha fáradt, vagy ha kábítószert, alkohol vagy gyógyszer hatása alatt áll.** Az elektromos kéziszerszám használatakor már egy pillanatnyi figyelmetlenség is komoly sérüléseket okozhat.
- b) **Viseljen egyéni védőeszközt és mindig vegyen fel védőszemüveget.** Az elektromos kéziszerszám jellegének és felhasználási területének megfelelő egyéni védőeszköz, például pormaszok, csúszásmentes biztonsági cipő, védősisak vagy hallásvédő csökkenti a személyi sérülések veszélyét.
- c) **Előzze meg a készülék véletlenszerű bekapcsolását. Győződjön meg arról, hogy az elektromos kéziszerszám ki van kapcsolva, mielőtt a villamos hálózatra és/vagy az akkumulátorra csatlakoztatja, illetve kézbe veszi vagy viszi.** Balesetet okozhat, ha az elektromos kéziszerszám hordozása közben az ujjá a kapcsolón van vagy az elektromos kéziszerszám már bekapcsolt állapotban van, amikor az áramellátásra csatlakoztatja.
- d) **Az elektromos kéziszerszám bekapcsolása előtt távolítsa el a beállításhoz használt szerszámokat vagy csavarkulcsokat.** Az elektromos kéziszerszám forgó részében maradt szerszám vagy kulcs balesetet okozhat.
- e) **Kerülje a normálistól eltérő testtartást. Vegyen fel stabil álló helyzetet és tartsa meg folyamatosan az egyensúlyát.** Ily módon váratlan helyzetekben is jobban úrrá tud lenni az elektromos kéziszerszámon.
- f) **Viseljen alkalmas ruházatot. Ne viseljen bő ruházatot vagy ékszert. Tartsa távol a haját és ruháját a mozgó részekről.** A laza ruházat, az ékszer vagy a hosszú haj beleakadhat a mozgó részekbe.

g) **Amennyiben a készülékhez poredszívó és porgyűjtő berendezés is szerelhető, akkor ezeket csatlakoztatni és megfelelően használni kell.** A poredszívó használata csökkentheti a por általi veszélyeztetést.

h) **Ne gondolja, hogy biztonságban van és ne hagyja figyelmen kívül az elektromos kéziszerszámokra vonatkozó biztonsági előírásokat akkor sem, ha többszöri használat után jól ismeri az elektromos kéziszerszám használatát.** A figyelmetlen használat a másodperc töredéke alatt súlyos sérüléseket okozhat.

4. Az elektromos kéziszerszám használata és kezelése

a) **Ne terhelje túl az elektromos kéziszerszámot. Használja a munkájának megfelelő elektromos kéziszerszámot.** A megfelelő elektromos kéziszerszámmal jobban és biztonságosabban tud dolgozni a megadott teljesítmény-tartományban.

b) **Ne használjon olyan elektromos kéziszerszámot, amelyiknek hibás a kapcsolója.** Ha az elektromos kéziszerszámot már nem lehet be- és kikapcsolni, akkor a használata veszélyes és meg kell javíttatni.

c) **Húzza ki a hálózati csatlakozódugót a csatlakozóaljzatból és/vagy távolítsa el a levehető akkumulátort, mielőtt beállításokat végez a készüléken, betétszerszámokat cserél vagy az elektromos kéziszerszámot elteszi.** Ezzel a megelőző biztonsági intézkedéssel megakadályozható az elektromos kéziszerszám véletlen bekapcsolása.

d) **A nem használt elektromos kéziszerszámot gyermekektől elzárva kell tárolni. Ne engedje, hogy olyan személyek használják az elektromos kéziszerszámot, akik nem ismerik annak használatát vagy nem olvasták az erre vonatkozó utasításokat.**

Az elektromos kéziszerszámok veszélyesek, ha tapasztalatlan személyek használják azokat.

e) **Gondosan ápolja az elektromos kéziszerszámokat és a betétszerszámokat. Ellenőrizze, hogy a mozgó részek tökéletesen működnek és nincsenek beszorulva, részei nincsenek eltörve vagy olyannyira megsérülve, hogy az befolyásolná az elektromos kéziszerszám működését. Az elektromos kéziszerszám használata előtt javíttassa meg a sérült részeket.** Sok balesetet a rosszul karbantartott elektromos kéziszerszámok okoznak.

f) **Tartsa mindig élesen és tisztán a vágószerszámokat.** A gondosan karbantartott éles vágóeszközök kisebb valószínűséggel szorulnak be és könnyebben irányíthatók.

g) **Használja az elektromos kéziszerszámot, a betétszerszámokat stb. a jelen utasításoknak megfelelően. Vegye figyelembe a munkakörülményeket és az elvégzendő feladatot.** Az elektromos kéziszerszám nem rendeltetésszerű használata veszélyes helyzeteket teremthet.

h) **Tartsa szárazon, tisztán és olaj- illetve zsírmentesen a markolatokat és fogófelületeket.** A csúszós markolatok és fogófelületek nem teszik lehetővé az elektromos kéziszerszám biztonságos használatát és irányítását váratlan helyzetekben.

5. Szerviz

a) **Az elektromos kéziszerszámot csak képzett szakemberrel és csak eredeti cserealkatrészekkel javíttassa.** Ezzel biztosítható az elektromos kéziszerszám hosszan tartó és biztonságos működése.

Lemezvágókra vonatkozó biztonsági utasítások

- Tartsa erősen a szerszámot.
- Rögzítse megfelelően a munkadarabot.
- Tartsa távol a kezeit a forgó részekről.
- A munkadarab élei és forgácsai élesek. Viseljen védőkesztyűt. A sérülések megelőzése érdekében azt javasoljuk, hogy viseljen vastagtalpú cipőt.
- Ne tegye a szerszámot a munkadarab forgácsaira. Ellenkező esetben kár keletkezhet a szerszámban és működési zavarok léphetnek fel.
- Ne hagyja a szerszámot felügyelet nélkül működni. A szerszámot csak kézzel tartva használja.
- Mindig ügyeljen a stabil állásra. A szerszám magas munkahelyen történő használata esetén győződjön meg arról, hogy senki nem tartózkodik alatta.
- Közvetlenül a megmunkálás után ne érjen a hasított szeghez, a matricához és a munkadarabhoz, mert ezek a részek még nagyon forrók és égési sérülést okozhatnak.
- Kerülje az elektromos kábelek átvágását. Ez áramütés okozta súlyos balesetekhez vezethet.

Eredeti tartozékok/kiegészítő eszközök

- Csak a használati útmutatóban megadott tartozékokat és kiegészítő eszközöket használja, ill. amelyek befogója kompatibilis a készülékkel.

Üzembe helyezés előtt

FIGYELMEZTETÉS! SÉRÜLÉSVESZÉLY!

- ▶ A készüléken történő bármely munkavégzés előtt kapcsolja ki a készüléket és húzza ki a hálózati csatlakozódugót.

A matricatartó pozíciójának módosítása (lásd az A ábrát)

A matrica pozíciója 360°-ban állítható. Négy munkapozíció van megadva 90°-os eltolással. A munkapozíciók az alábbiak szerint állíthatók be:

- ◆ Lazítsa meg a belső hatlapfejű csavart **2** a csomagban található imbuszkulccsal (nagy) **7**.
- ◆ Forgassa el a matricatartót **5** a kívánt munkapozícióba úgy, hogy az adott furat a matricatartóban **5** a belső hatlapfejű csavar felé **2** legyen.
- ◆ Húzza meg a belső hatlapfejű csavart **2** a csomagban található imbuszkulccsal (nagy) **7**.
- ◆ Ellenőrizze a matricatartó **5** elforgatásával, hogy megfelelő helyzetben van-e.

Megengedett anyagvastagság

A maximális vágási kapacitás az anyag minőségétől és szilárdságától függ. A mérőhorony **3** / **4** a matricatartón **5** a megengedett vágási vastagság vastagság-mérőjeként szolgál. Soha ne vágjon a Műszaki adatok fejezetben megadott anyagvastagságnál vastagabb anyagot.

A hasított szeg és a matricatartó fel- és leszerelése (lásd a B + C ábrát)

- ◆ A hasított szeg **9** és a matricatartó **5** leszereléséhez csavarja le a belső hatlapfejű csavart **2** a csomagban található imbuszkulccsal (nagy) **7**.
- ◆ Húzza le a matricatartót **5** a készülékről.

- ◆ Csavarja le a belső hatlapfejű csavart (tartó) **8** a csomagban található imbusz-kulccsal (kicsi) **10**, majd ezt követően vegye ki a hasított szeg **9** a szerszám-tartóból **11**.

TUDNIVALÓ

- ▶ Ha a **9** hornyos csap nem távolítható el könnyen, használjon pl. B egy fogó, amely segít a szétszerelésben.
- ◆ A felszereléshez helyezze be a csomagban található új hasított szeg **9** a szerszám-tartóba **11** úgy, hogy a hasított szegben **9** lévő furat a belső hatlapfejű csavar (tartó) **8** felé legyen.
- ◆ Húzza meg a belső hatlapfejű csavart (tartó) **8** a hasított szeg **9** rögzítéséhez.
- ◆ Vezesse és helyezze vissza a matricatartót **5** a szerszám-tartón **11** keresztül a készülékbe.
- ◆ Forgassa el a matricatartót **5** a kívánt munkapozícióba úgy, hogy az adott furat a matricatartóban **5** a belső hatlapfejű csavar felé **2** legyen.
- ◆ Húzza meg a belső hatlapfejű csavart **2** a csomagban található imbuszkulccsal (nagy) **7**.
- ◆ Ellenőrizze a matricatartó **5** elforgatásával, hogy megfelelő helyzetben van-e.

Üzembe helyezés

Bekapcsolás/Kikapcsolás

A készülék bekapcsolása

- ◆ Nyomja a be-, kikapcsolót **1** „0” állásba.

A készülék kikapcsolása

- ◆ Nyomja a be-, kikapcsolót **1** „1” állásba.

Kenés

- ◆ Kenjen üzletekben kapható gépolajat a vágás vonalára a hasított szeg **9** és a matrica **6** élettartamának meghosszabbítása céljából. Ez különösen fontos alumínium vágása esetén.

Vágási folyamat

- ◆ Tartsa a készüléket a munkadarabra merőlegesen (90°) a megmunkálás során.
- ◆ Mozgassa a készüléket enyhe nyomással a vágás irányába.

Kivágások

Belső kivágások esetén a matricatartó **5** behelyezéséhez legalább 22,5 mm furatra van szükség.

Karbantartás és tisztítás



FIGYELMEZTETÉS! SÉRÜLÉSVE-SZÉLY! A készüléken történő bármely munkavégzés előtt kapcsolja ki a készüléket és húzza ki a hálózati csatlakozódugót.

- A készüléknek mindig tisztának, száraznak és olaj- vagy kenőanyagmentesnek kell lenni.
- A készülékház tisztításához használjon száraz törlőruhát.
- A szénkefét el kell távolítani és rendszeresen ellenőrizni kell. Ha kopáshatárig elhasználódtak, ki kell cserélni azokat. Mindig tartsa tisztán a szénkefét, hogy azok akadálytalanul tudjanak csúszni a tartókban. A két szénkefét egyszerre kell kicserélni. Csak azonos szénkefétet használjon.
- Csavarja ki a kefetartó sapkákat (kétoldalas) **12** egy csavarhúzóval. Vegye ki az elhasználódott szénkefétet, helyezze be az újakat, majd csavarja vissza a kefetartó sapkákat.

FIGYELMEZTETÉS!

- Amennyiben a hálózati csatlakozóvezeték cseréje szükséges, azt a biztonság veszélyeztetésének elkerülése érdekében a gyártónak vagy képviselőjének kell elvégeznie.

Ártalmatlanítás

Franciaországra vonatkozik



Points de collecte sur www.quefairemesdechets.fr
Privilégiez la réparation ou le don de votre appareil !



A termék, a csomagolás és a használati utasítás újrahasznosítható, a gyártó kiterjesztett felelőssége alá tartozik, és szelektív hulladékgyűjtéssel gyűjtik.



Ne dobjon elektromos kéziszerszámot a háztartási hulladékba!

Az áthúzott kerekese szeméttároló itt látható szimbóluma azt jelzi, hogy ez a készülék a 2012/19/EU irányelv hatálya alá tartozik. Ez az irányelv azt mondja ki, hogy a készüléket életciklusa végén nem szabad a szokásos háztartási hulladékkal ártalmatlanítani, hanem külön létrehozott gyűjtőhelyen, újrahasznosító központokban vagy hulladékkezelő üzemben kell leadni.

Ez az ártalmatlanítás az Ön számára díjtalan. Kímélje a környezetet és ártalmatlanítson szakszerűen.

Ha hulladékká vált készüléke személyes adatokat tartalmaz, akkor az Ön felelőssége ezeket törölni, mielőtt a készüléket visszaadja.



Az elhasznált termék ártalmatlanításának lehetőségeiről tájékozódjon települése vagy városa önkormányzatánál.



A csomagolás környezetbarát anyagokból készült, amit a helyi hulladékhasznosítónál adhat le ártalmatlanításra.



Ártalmatlanítsa a csomagolást környezetbarát módon. Vegye figyelembe a különböző csomagolóanyagokon lévő jelzéseket és adott esetben válassza külön azokat. A csomagolóanyagok rövidítésekkel (a) és számjegyekkel (b) vannak megjelölve, az alábbi jelentéssel: 1–7: műanyag, 20–22: papír és karton, 80–98: kompozit anyagok.

Spanyolországra vonatkozik:



A csomagolás papírból és/vagy kartonból lévő alkotóelemeket tartalmaz.



A csomagolás műanyagból és/vagy fémből lévő alkotóelemeket tartalmaz.

HU
JÓTÁLLÁSI TÁJÉKOZTATÓ

A termék megnevezése: Kézi lemez kivágó	Gyártási szám: 472021_2407
A termék típusa: PMK 550 C2	
A gyártó cégneve, címe és e-mail címe: KOMPERNASS HANDELS GMBH BURGSTRASSE 21, 44867 BOCHUM/ NÉMETORSZÁG info@kompernass.de	A szerviz neve, címe és telefonszáma: Szerviz Magyarország/Hornos Ltd. Zrinyi Utca 39, 2600 Vac, Tel.: 06800 21647
Az importáló/ forgalmazó neve és címe: Lidl Magyarország Kereskedelmi Bt., H-1037 Budapest, Rádl árok 6.	

1. A jótállási idő a Magyarország területén, Lidl Magyarország Kereskedelmi Bt. üzletében történt vásárlás napjától számított 3 év, amely jogvesztő. Ha a csomag tartalmazza, akkor az X12V és X20V Team termékcsalád akkumulátor-telepeire is vállalunk 3 év garanciát a vásárlás napjától kezdve. A jótállási idő a fogyasztó részére történő átadással, vagy ha az üzembe helyezést a forgalmazó, vagy annak megbízottja végzi, az üzembe helyezés napjával kezdődik.
2. A jótállási igény a jótállási jeggyel és/vagy a vásárlást igazoló blokkal érvényesíthető. A jótállási jegy szabálytalan kiállítása, vagy átadásának elmaradása nem érinti a jótállási kötelezettség-vállalás érvényességét. Kérjük, hogy a vásárlás tényének és időpontjának bizonyítására őrizze meg a pénztári fizetésnél kapott jótállási jegyet és a vásárlást igazoló blokkot.
3. A vásárlástól számított három munkanapon belül érvényesített csereigény esetén a forgalmazó köteles a terméket kicserélni, feltéve ha a hiba a rendeltetészerű használatot akadályozza. A jótállási jogokat a termék tulajdonosaként a fogyasztó érvényesítheti az áruházakban, valamint a jótállási tájékoztatóban feltüntetett szervizekben. (A magyar Polgári Törvénykönyv alapján fogyasztónak minősül a szakmája, önálló foglalkozása vagy üzleti tevékenysége körén kívül eljáró természetes személy.)
A jótállás ideje alatt a fogyasztó hibás teljesítés esetén kérheti a termék kijavítását, kicserélését, vagy ha a termék nem javítható vagy cserélhető, vagy az a forgalmazónak aránytalan többletköltséggel járna, illetve a fogyasztó kijavításhoz, kicseréléshez fűződő érdeke alapos ok miatt megszűnt, árleszállítást kérhet, vagy elállhat a szerződéstől és visszakérheti a vételárát. A kijavítás során a termékbe csak új alkatrész kerülhet beépítésre.
4. A fogyasztó a hiba felfedezése után a lehető legrövidebb időn belül köteles a hibát bejelenteni és a terméket a jótállási jogok érvényesítése céljából átadni. A hiba felfedezésétől számított két hónapon belül bejelentett jótállási igényt időben közölni kell tekinteni. A közlés elmaradásából eredő kárért a fogyasztó felelős. A jótállási igény érvényesíthetőségének határideje a termék, vagy fődarabjának kicserélése esetén a csere napján újraindul.

5. A rögzített bekötésű, illetve a 10 kg-nál súlyosabb, vagy tömegközlekedési eszközön nem szállítható terméket az üzemeltetés helyén kell megjavítani. Abban az esetben, ha a javítás a helyszínen nem végezhető el, a termék ki- és visszaszereléséről, valamint szállításáról a forgalmazónak kell gondoskodnia.
6. A jótállás nem áll fenn, ha a hiba a nem rendeltetésszerű használatból, átalakításból, helytelen tárolásból, vagy a használati utasítástól eltérő kezelésből, vagy bármely a vásárlást követő behatásból fakad, vagy elemi kár okozta, és azt a forgalmazó, vagy a szerviz bizonyítja. A jótállás nem vonatkozik a mozgó kopó alkatrészek (mint pl. világítótestek, gumibroncok, fűrészlapok, cserepengék, csiszolópapír stb.) rendeltetésszerű felhasználására. A szerviz és a forgalmazó a kijavítás során nem felel a terméken a fogyasztó vagy harmadik személyek által tárolt adatokért vagy beállításokért.
7. Fogyasztói jogvita esetén a fogyasztó a megyei (fővárosi) kereskedelmi és iparkamarák mellett működő békéltető testület eljárását is kezdeményezheti.

A garanciális szerviz nem érvényes

- az akkumulátor-kapacitás normális elhasználódása esetén
- a termék ipari használata esetén
- ha az ügyfél megrongálja vagy megváltoztatja a terméket
- ha nem tartja be a biztonsági vagy karbantartási előírásokat, kezelési hiba esetén
- természeti események által okozott sérülések esetén

A jótállás a fogyasztó törvényből eredő szavatossági jogait és azok érvényesíthetőségét nem érinti.

Kijavítást ellenőrző szelvény:

A jótállási igény bejelentésének időpontja:	A hiba oka:
Javításra átvétel időpontja:	A hiba javításának módja:
A fogyasztó részére történő visszaadás időpontja:	
A szerviz bélyegzője, kelt és aláírása:	

Kicserélést ellenőrző szelvény:

A jótállási igény bejelentésének időpontja:
Kicserelés időpontja:
A cserélő bolt bélyegzője, kelt és aláírás:

⚠ FIGYELMEZTETÉS!

- ▶ **A készüléket szervizben vagy villamossági szakemberrel és kizárólag eredeti alkatrészek felhasználásával javíttassa.** Ezzel biztosítható a készülék hosszan tartó biztonsága.
- ▶ **A csatlakozódugót és a hálózati vezetékét mindig a készülék gyártójával vagy ügyfélszolgálatával cseréltesse ki.** Ezzel biztosítható a készülék hosszan tartó biztonsága.

Az eredeti megfelelőségi nyilatkozat fordítása

Mi, a KOMPERNASS HANDELS GMBH, dokumentációért felelős személy: Semi Uguzlu, BURGSTR. 21, 44867 BOCHUM, NÉMETORSZÁG, ezennel kijelentjük, hogy ez a termék megfelel az alábbi szabványoknak, normatív dokumentumoknak és EK-irányelveknek:

Gépekre vonatkozó irányelv (2006/42/EC)

Elektromágneses összeférhetőség (2014/30/EU)

RoHS irányelv (2011/65/EU)*

* A megfelelőségi nyilatkozat kiállításáért kizárólag a gyártó felel. A nyilatkozat fenti tárgya megfelel az Európa Parlament és Tanács 2011. június 8-i, egyes veszélyes anyagok elektromos és elektronikus berendezésekben való alkalmazásának korlátozásáról szóló 2011/65/EU irányelvnek.

Alkalmazott harmonizált szabványok

EN 62841-1:2015/A11:2022

EN 62841-2-8: 2016

EN IEC 55014-1:2021

EN IEC 55014-2:2021

EN IEC 61000-3-2:2019/A1:2021

EN 61000-3-3:2013/A2:2021

EN IEC 63000:2018

A gép típusmegjelölése:

Kézi lemez kivágó PMK 550 C2

Gyártási év: 2024–12

Sorozatszám: IAN 472021_2407

Bochum, 2024.08.30.



Semi Uguzlu

– minőségbiztosítási vezető –

A továbbfejlesztés érdekében fenntartjuk a műszaki változtatások jogát.

Pótalkatrészek rendelése

A termékhez bármikor kényelmesen rendelhet pótalkatrészeket a www.kompernass.com weboldalon.



Szkennelje be a QR-kódot az okos-telefonjával/táblagépével. Ezzel a QR-kóddal közvetlenül a web-

oldalunkra kerül, ahol megtekintheti és megrendelheti a rendelkezésre álló pótalkatrészeket.

TUDNIVALÓ

- ▶ Ha probléma merül fel az online rendeléssel, forduljon az ügyfélszolgálatunkhoz telefonon vagy e-mailben.
- ▶ A rendeléshez mindig adja meg a cikkszámot (IAN) 472021_2407.
- ▶ Ne feledje, hogy nem minden országban lehetséges az alkatrészek interneten történő megrendelése.



KOMPERNASS HANDELS GMBH

BURGSTRASSE 21
44867 BOCHUM
GERMANY
www.kompernass.com

Last Information Update · Stand der Informationen · Version des informations
Stand van de informatie · Stav informací · Stan informacj · Stav informácií
Estado de las informaciones · Tilstand af information · Versione delle informazioni
Információk állása: 08/2024 · Ident.-No.: PMK550C2-082024-1

IAN 472021_2407