



## AUTOMATIC WELDING HELMET PSHL 2 D1

(GB)

### AUTOMATIC WELDING HELMET

Operation and Safety Notes  
Translation of the original instructions

(SE)

### AUTOMATISK SVETSHJÄLM

Monterings-, användnings- och  
säkerhetsanvisningar  
Översättning av original bruksanvisning

(PL)

### PRZYŁBICA SPAWALNICZA AUTOMATYCZNA

Wskazówki dotyczące montażu,  
obsługi i bezpieczeństwa  
Tłumaczenie oryginalnej instrukcji eksploatacji

(EE)

### AUTOMAATNE KEEVITUSKIIVER

Kasutus- ja ohutusjuhised /  
Originaalkasutusjuhend

(FI)

### AUTOMAATTIHITSAUSKYPÄRÄ

Käyttö- ja turvallisuusohjeet  
Alkuperäisen käyttöohjeen käännös

(DK)

### AUTOMATISK SVEJSEHJELM

Brugs- og sikkerhedsanvisninger  
Oversættelse af den originale driftsvejledning

(LT)

### SUVIRINTOJO ŠALMAS SU AUTOMATIŠKAI UŽTAMSEJANCIU SKYDELIU

ontavimo, valdymo ir saugos nurodymai /  
Originalios naudojimo instrukcijos vertimas

(LV)

### METINĀŠANAS KIVERE AR AUTOMATISKU TUMSOJOSU FILTRU

Norādījumi par lietošanu un drošību /  
Oriģinālās lietošanas pamācības tulkojums

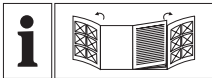

**GB**

Before reading, unfold the page containing the illustrations and familiarise yourself with all functions of the device.

---

**FI**

Avaa kuvia sisältävä sivu ennen lukemista ja tutustu sitten kaikkiin laitteen toimintoihin.

---

**SE**

Innan du läser, fäll ut sidan med illustrationerna och bekanta dig med alla funktioner på enheten.

---

**DK**

Før du læser, vend siden med billeder frem og bliv bekendt med alle apparatets funktioner.

---

**PL**

Przed przeczytaniem proszę rozłożyć stronę z ilustracjami, a następnie proszę zapoznać się z wszystkimi funkcjami urządzenia.

---

**LT**

Prieš skaitydami išlankstykite lapą su paveikslėliais ir susipažinkite su visomis prietaiso funkcijomis.

---

**EE**

Enne lugemist klappige lahti joonistega leheküljed ja seejärel tutvuge seadme kõikide funktsioonidega.

---

**LV**

Pirms lasišanas atveriet lapu ar attēliem un uzreiz iepazīstieties ar visām šīs ierīces funkcijām.

---

GB	Operation and Safety Notes	Page	5
FI	Alkuperäisen käyttöohjeen käännös	Sivu	21
SE	Översättning av original bruksanvisning	Sida	37
DK	Brugs- og sikkerhedsanvisninger	Side	52
PL	Tłumaczenie oryginalnej instrukcji eksploatacji	Strona	68
LT	Montavimo, valdymo ir saugos nurodymai	Puslapis	86
EE	Originaalkasutusjuhend	Lk	102
LV	Orīnālās lietošanas pamācības tulkojums	Lapa	118

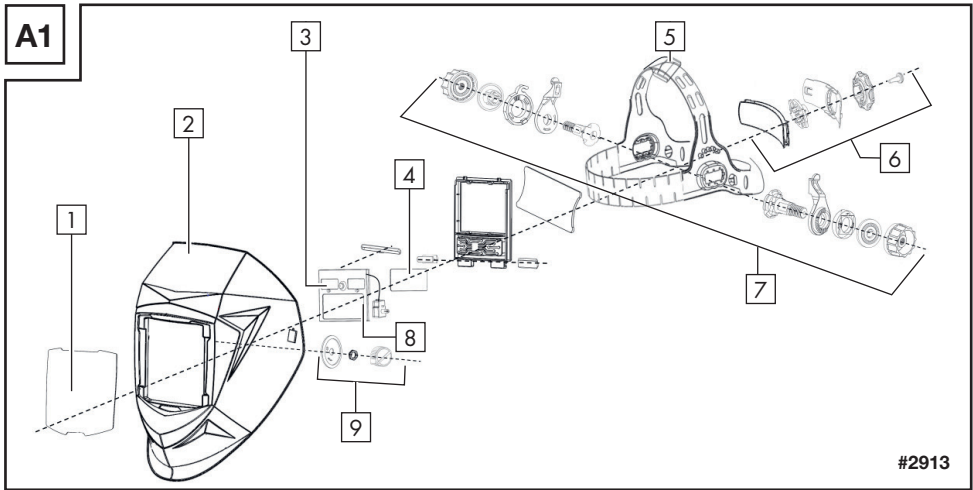
**A1**

#2913

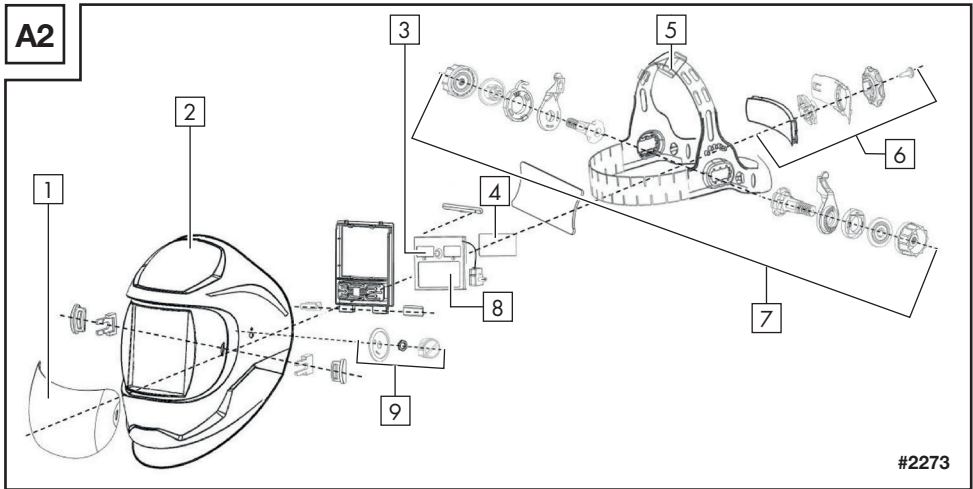
**A2**



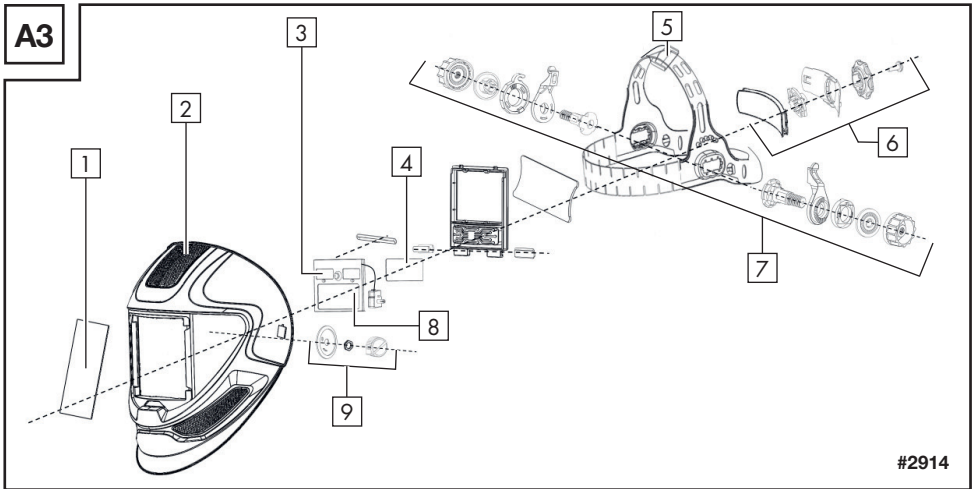







#2273

**A3**

#2914



<b>Table of pictograms used</b> .....	Page	5
<b>Introduction</b> .....	Page	6
Intended use.....	Page	6
Package contents.....	Page	6
Parts description.....	Page	6
Technical specifications.....	Page	7
<b>Safety instructions</b> .....	Page	7
<b>Using the device</b> .....	Page	11
<b>Troubleshooting</b> .....	Page	13
<b>Cleaning</b> .....	Page	13
<b>Storage</b> .....	Page	14
<b>Information about recycling and disposal</b> .....	Page	14
<b>Meaning of the marking</b> .....	Page	14
<b>Original EC Declaration of Conformity</b> .....	Page	16
<b>Warranty and service information</b> .....	Page	18
Warranty conditions.....	Page	18
Warranty period and statutory claims for defects.....	Page	18
Extent of warranty.....	Page	18
Processing of warranty claims.....	Page	19
<b>Service</b> .....	Page	19

● Table of pictograms used			
	Caution! Read the operating instructions!		Attention: Potential hazards!
	The adjacent symbol of a crossed-out dustbin on wheels indicates that this device is subject to the 2012/19/EU directive.		Important note!
	Attention: Welding helmets do not offer any form of protection for the eyes, ears or face!		Attention: Arc beams can damage the retina of the eye!
	Made from recycled material		Dispose of batteries in an environmentally friendly manner!
	Dispose of the device and packaging in an environmentally friendly manner.		Direct current
	Not suitable for driving or use on the road		

# Automatic welding helmet PSHL 2 D1

## ● Introduction



Congratulations! You have purchased one of our high-quality devices. Please familiarise yourself with the product before using it for the first time. To do so, please read through the following operating and safety instructions carefully.

**KEEP OUT OF THE REACH OF CHILDREN!**

## ● Intended use

When welding, this welding helmet protects the eyes and face from sparks, splashes and UV radiation and automatically adjusts to the lighting conditions. It ensures immediate, sensor-controlled darkening when the arc is ignited as well as automatic lightening when welding work is finished (including short delay for protection against afterglow). The welding helmet has an infinitely adjustable DIN protection level with side adjustment wheel and can also be adjusted for flying sparks during grinding work. Use the product only as described and only for the specific applications as stated. Store these instructions in an easily accessible place. Ensure you hand over all documentation when passing the product on to a third party. Any use that differs from the intended use as stated above is prohibited and potentially dangerous. Damage resulting from non-observation or incorrect use is not covered by the warranty or any liability on the part of the manufacturer. The device has been designed for household use only and must not be used in commercial or industrial applications.

## ● Package contents

1 automatic welding helmet  
1 set of operating instructions  
2 batteries type LR03 (AAA)

## ● Parts description

1	Viewing pane	2	Helmet casing
3	Solar cell	4	Rear lens
5	Headband	6	Rear control dial on headband
7	Side control dial on headband	8	UV filter
9	Darkening control	10	Test button
11	Delay setting	12	Sensitivity setting
13	Low battery display	14	LED light switch
15	Battery compartment	17	Arc sensor
18	Slider	19	LED lamp
20	Darkening switch		

## ● Technical specifications

Filter cassette size:	110x90x15 mm	On/off switch LED:	manual
Field of vision:	9.2x4.2 cm	Total voltage during battery operation	2x LR03 AAA 3 V 
Light condition:	DIN 4	Energy supply:	Solar cell
Dark condition:	DIN 5 – DIN 9/ DIN 9 – DIN 13	Operating temperature:	-5 °C to +55 °C
Cycle times Light to dark: Dark to light:	0.1–1.4 ms 0.1–2 s	Storage temperature:	-20 °C to +70 °C
		Welding processes:	MMA, MIG, MAG, TIG, plasma cutting and plasma welding
On/off switch filter:	Fully automatic	Maximum service life:	approx. 5 years

**⚠ PLEASE NOTE:** Changes to technical and visual aspects of the product may be made without notice as part of future developments. All dimensions, information and specifications in the operating instructions are therefore subject to change. The operating instructions cannot therefore be used as the basis for asserting a legal claim.

## ● Safety instructions

**⚠** Please read the operating instructions with care and observe the notes described. Familiarise yourself with the device, its proper use and the safety instructions using these operating instructions. The rating plate contains all technical data of this welding helmet; please learn about the technical features of this product.

- Prior to each use, check that it is working properly by pressing the “Test” button.
- The product is not suitable for laser welding.
- The product is only approved for use within a temperature range of between -5 °C and +55 °C.
- The product is not fire-resistant.
- The welding helmet and UV filter must not be exposed to any heat or moisture.
- Do not remove the ADF filter from the welding helmet and never open the housing of the ADF filter without authorisation from the manufacturer.
- Prior to each use, check whether the Welding/Grinding setting has been selected correctly.
- The viewing pane must be installed on the outer side of the ADF filter. Otherwise, the ADF filter can get damaged.
- Do not carry out any modifications/replacements on the welding

helmet and ADF filter without consent.

- If the filter does not darken automatically whilst welding, please stop the operation immediately and contact the dealers without delay.
- Do not use any alcohol, fuel or diluting agents to clean the ADF filter. Do not place the ADF filter in water.
- The response time of the ADF liquid crystal slows down if the ambient temperature is lower, however this does not have an impact on the protective functions.
- Please replace the housing of the ADF filter immediately if it is damaged or scratched because this can impair visibility and the protective performance.
- Please replace the viewing pane immediately if it is broken or scratched. Do not use any hard objects to replace the viewing pane of the filter.
- Regularly clean the surfaces of the ADF filter, sensor and solar cells.
- The welding helmet cannot withstand any damages that are caused by a heavy blow, explosion or abrasive liquids.
- The useful life depends on many different individual factors such as usage, cleaning, storage and maintenance. Regular inspections and replacement in the case of damage are recommended.
- The material used to manufacture the product will age over time. This can result in breakages on the welding helmet, for example. As a result of these damages, the welding helmet is no longer able to provide effective protection. In this case, the user should replace the welding helmet immediately.
- This product cannot be used for overhead welding work and cutting operations. If this product is used for overhead welding or cutting, the molten metal drops could burn through the ADF filter and result in injuries to the user.
- If the filter is faulty, the user must stop using the welding helmet immediately. Slag splashes can damage the surface of the filter and cause injury to the user's skin or cause other serious accidents.
- This product is temperature resistant and flame-retardant but in case of direct contact with naked flames or in case of access to an object with a high temperature, the helmet may begin to burn or melt. Please store and use the welding helmet only in the manner described in order to reduce such risks.
- The ADF filter is an electronic product that is not waterproof. Please ensure it is kept dry and clean and not stored in a damp environment.
- Improper use can result in injuries to the user and cause other

types of illnesses.

- Please examine the filter prior to each use. As soon as the function and appearance seem defective, it must no longer be used.
- The use of the welding helmet is prohibited if the filter flickers or if the level of darkening no longer corresponds to the standard value or there are other abnormal working conditions.
- Please do not expose this product to unnecessary sunlight.
- Please only use original accessories. The use of non-original accessories can cause problems with regard to the protective function, serviceability and degree of product protection.
- Exceeding the service life (insufficient protection) – please check the welding helmet prior to each use for damage and durability.
- Using eye protection without the filter effect against radiation (damage to the eyes) – prior to each use check whether the eye protection exhibits the necessary scale number.
- Using the product against splashes (insufficient protection) – always check whether the correct protective effect is present.
- Using the product against large dust particles (injury, accident). The eye protection equipment must only be used for the work described in the operating instructions. Any deviation from the instructions in the operating instructions can result in injuries or accidents.
- Using damaged products (insufficient protection) – prior to each use check the welding helmet for damage and durability.
- Improper use of the eye protection (injury, accident). The eye protection device must only be used for the work described in the operating instructions. Any deviation from the instructions can result in injuries or accidents.
- This device can be used by children 16 years and older and also by persons with reduced physical, sensory or mental capacities or a lack of experience and knowledge if they are supervised or they have been instructed with regard to the safe use of the device and they understand the dangers it presents. Do not allow children to play with the product. Cleaning and day-to-day maintenance must not be performed by children without supervision.
- The welding helmet with auto-darkening is not suitable for laser and autogenous welding.
- Never place the welding helmet on hot surfaces.
- Do not open the welding helmet under any circumstances. Do not carry out any repair work or alterations to the welding helmet. This work must only be carried out by trained specialist personnel.
- Before any welding work, please make sure that you have

adjusted the auto-darkening.

- The safety visor must not be opened. It protects the filter from dirt and damage.
- If the filter does not darken automatically, stop the welding work immediately and contact the manufacturer.
- Only use the welding helmet at temperatures between  $-5^{\circ}\text{C}$  and  $+55^{\circ}\text{C}$ .

The response time of the filter will slow down if the temperatures go below/above these temperatures.

- Clean the filter, helmet surface and the solar cells regularly.
- Replace the protective visor if it is showing signs of scratches or damage.
- The welding helmet does not protect against impact.
- Using, cleaning and storage can reduce the service life of approx. 5 years. If the viewing pane is scratched or there is other visible damage to the viewing pane or the welding helmet, replace immediately.
- The protection device may change the perception of colour and/or recognition of signal lights

**⚠ WARNING:** You must not continue to use protection devices which have sustained an impact, you must dispose of them and replace them.

**⚠ WARNING:** Not suitable for driving at night or in low-light conditions.

**⚠ WARNING:** Materials which come into contact with the skin of the wearer can cause allergic reactions for sensitive individuals.

**⚠ ATTENTION!** Eye protection equipment against high-speed particles can pose a danger for the wearer through transfer of impact if they are worn over standard prescription glasses.

**⚠ ATTENTION!** If protection against high-speed particles at extreme temperatures is necessary, the selected eye protection equipment must be marked with the letter T in accordance with the letters relating to impact intensity, i.e. FT, BT or AT or in accordance with EN ISO, i.e. CT, DT or ET. If the letter for impact intensity is not followed with the letter T, the eye protection equipment must only be used at room temperature against high-speed particles.

● **Using the device**

**⚠ PLEASE NOTE:** Only use the welding helmet with the rear lens **[4]** fitted.

**⚠ PLEASE NOTE:** Keep the arc sensors **[17]** of the UV filter **[8]** clean.

After opening the package, immediately check to ensure that the package contents are complete and are in perfect condition. Contact your dealer immediately if the package contents are incomplete or there are any defects. Do not operate the device if it is defective.

**Table to adjust the darkening levels**

		Arc current (Amps)																												
		1.5	6	10	15	30	40	60	70	100	125	150	175	200	225	250	300	350	400	450	500	600								
Grind	Grinding function – auto-darkening is not active																													
SMAW	8				9				10				11				12				13				14					
MAG	8								9				10				11				12				13				14	
TIG/GTAW	8				9				10				11				12				13									
MIG (heavy)	9								10				11				12				13				14					
MIG (light)	10												11				12				13				14					
PAC	9								10				11				12				13									
PAW	4		5		6		7		8		9		10		11				12											

- SMAW: Shielded metal arc welding
- MIG (heavy): MIG welding of heavy metals
- MIG (light): MIG welding of light metals and alloys
- TIG/GTAW: Inert gas welding
- MAG: Welding with metal active gas
- PAC: Plasma cutting
- PAW: Plasma welding
- Grind: Grinding function: Auto-darkening is not active. Only use the setting if you do not use welding helmet for welding.

**⚠ ATTENTION!** Check before every commissioning that the welding helmet and the protection pane are intact. If the protective screen should show signs of scratches, cracks or unevenness, then it is essential that it is replaced before use, as otherwise this could lead to serious injuries.

- Remove the protective film from the inside and outside of the visor.
- Adjust the welding helmet using the headband **[5]**. Turn the rear control dial on the headband **[6]** in order to adapt the welding helmet to the respective head size and the side control dials on the headband **[7]** to lock the welding helmet. During adjustment, make sure the welding helmet is positioned as low as possible on the head and as close as possible to your face.
- Before carrying out welding work, set the appropriate darkening level. The darkening level can be set manually between 5 and 9 and between 9 and 13, by turning the darkening control **[9]** on the outside of the helmet. Using the darkening switch **[20]** you can set whether the darkening will be set between levels 5–9 or 9–13 on the darkening control **[9]**.

**⚠ ATTENTION!** The darkening control **[9]** has the “Grind” adjustment position. If the darkening control **[9]** is set to this position, then auto-darkening is deactivated. Only use this setting if you do not want to use welding helmet for welding. Auto-darkening is then not active. Prior to each use check the light seal.

## Perform test procedure

- You can use the test button **10** to check whether the welding helmet's darkening feature is working properly.
- Go towards an external light source at more than 40 W with the viewing pane and check whether the pane becomes darker or lighter. To do so, turn the darkening control **9** clockwise from "Grind" to the next position. This leads to automatic darkening of the filter.
- If you turn the darkening control **9** anticlockwise back to "Grind", the filter's auto-darkening feature is once again deactivated.

## Replace UV filter

- Press the sliders **18** together to replace the UV filter/solar cell (see Fig. D). Subsequently you can remove the filter. To do this press the locking mechanisms as shown in Fig. E upwards and then press gently against the filter from the other side
- Then remove the darkening control **9** on the outside of the welding helmet by simply pulling it and then releasing the nut located below.
- Once you have released the nut from the thread, you can completely remove the filter from the welding helmet.
- To fit the new filter, please follow the instructions in reverse order.

## Delay setting

You can adjust the delay setting **11** to configure whether or not the auto-darkening feature should be switched off immediately after stopping welding work, depending on the type of welding work. At the lowest setting, auto-darkening is switched off immediately. Turning the control dial further clockwise towards the highest setting, means that the darkening function will remain active for longer after welding work. This feature is very useful for handling afterglow.

## Sensitivity setting

You can use the sensitivity setting **12** to adjust the light sensitivity of the sensor. With low incident light, the control can be adjusted to the highest setting to ensure that the auto-darkening feature is activated even for a weak light source. Even with this additional feature, you can also adjust the light sensitivity of the sensor to suit your own personal requirements.

## LED lamp with lowlight sensor

The LEDs **19** integrated in the welding helmet are controlled with the LED light switches **14**. First set the required darkening level. The LED **19** can be switched on manually by pressing the LED light switch **14** (middle position "ON").

The welding helmet has a lowlight sensor. This is activated by switching the LED light switch **14** to the right position "Auto". The lowlight sensor automatically switches the LED lamp on in dark environments and off in brightly lit environments. This is done to light the objects to be welded in a dark environment. The LED light switch **14** should always be switched off (left position "OFF") at the end of work and when storing the welding helmet.

## Battery replacement

If the battery charge level is too low you can replace the batteries. A low battery charge level is indicated with a red warning light on the battery display **13**.

- In order to open the battery compartment **15**, you must push the lid of the battery compartment **15** upwards using the handle (see Fig. G).
- You can replace the battery, once you have removed the cover of the battery compartment **15**.

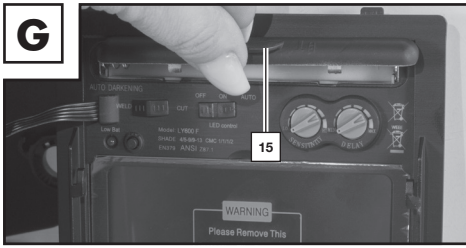

- Then, close the battery compartment [15]. In order to close the battery compartment, you must put the lid of the battery compartment [15] on and then push the handle downwards until the cover clicks into place.

**⚠ PLEASE NOTE:** The batteries are used for the first darkening of the filter at the start of the welding procedure. After that the power supply for the filter is supplied by the integrated solar cell.

## ● Troubleshooting

Faults	Cause	Resolution
The filter does not become dark steadily or flickers.	The viewing pane [1] is dirty or defective.	Clean the viewing pane or replace it.
	The arc sensor [17] is not clear.	Clean the surface of the arc sensor [17].
	The welding current is too low.	Set the sensitivity to the max. level.
The reaction is slowed down.	The ambient temperature is too low/high.	Only use the welding helmet at temperatures between -5°C and +55°C.
	The sensitivity is too low.	Adjust the sensitivity to a higher level.
Visibility is poor.	The viewing pane [1]/ rear lens [4] is dirty.	Clean the viewing pane [1]/ rear lens [4].
	The protective film on the rear lens [4] has not been removed.	Remove the protective film.
	The ambient light is not sufficient.	Provide more light for the working environment.
	The wrong darkening level has been set.	Re-set the darkening level.
The welding helmet slips.	The headband [5] is adjusted incorrectly.	Re-adjust the headband [5] and make it tighter.

## ● Cleaning

- Do not use any abrasive detergents to clean the helmet casing [2].
- Never allow the UV filter [8] to come into contact with water.
- Clean the product with a soft, dry cloth or a moistened cloth or clean it with a cloth moistened with disinfectant.

## ● Storage

- Keep the device in a dry place and out of the reach of children.
- During storage, make sure the LED light switch  is switched off (left position “OFF”).

## ● Information about recycling and disposal



### **DO NOT DISPOSE OF ELECTRICAL TOOLS IN HOUSEHOLD WASTE! DON'T THROW AWAY – RECYCLE!**

According to European Directive 2012/19/EU, used electrical devices must be collected separately for environmentally compatible recycling or recovery. The symbol of the crossed out dustbin means that this device must not be disposed of in household waste at the end of its service life. The device must be handed in at established collection points, recycling centres or waste management depots. The disposal of defective devices which you have sent in will be carried out free of charge. In addition, distributors of electrical and electronic equipment as well as food distributors are obliged to accept returned waste. LIDL provides you with return options directly in its branches and shops. Return and disposal is free of charge for you. When buying a new device you have the right to return an equivalent old device at no charge. In addition you have the option, regardless of whether you are buying a new device, to hand in (up to three) old devices at no charge, as long as the device is no larger than 25 cm in any dimension. Before returning the device please delete all personal information. Before returning, please remove batteries or rechargeable battery packs which are not enclosed by the old device, as well as bulbs, which can be removed without destroying the product and take them to a separate collection point.



Batteries containing harmful substances are labelled with the adjacent symbol, which indicates the prohibition on disposal in household waste. The abbreviations for the essential heavy metals are: Cd = cadmium, Hg = mercury, Pb = lead. Take used batteries to a waste management company in your city or community or return them to your dealer. This satisfies your legal obligations while also making contribution to protecting the environment.



Please note the marking on the different packaging materials and separate them as necessary. The packaging materials are marked with abbreviations (a) and digits (b) with the following definitions: 1–7: Plastics, 20–22: Paper and cardboard, 80–98: Composite materials.

## ● Meaning of the marking

### **Safety sight panes tested to DIN EN 166 (C6316CMC, C7278CMC):**

- **Viewing panes PSHL 2 D1 #2272, #2273, CMC\_VIS24, CMC\_VIS35: CMC F CE**

CMC = manufacturer code / F = mechanical resistance (low-velocity impact at 45 m/s)  
CE = CE mark

### **Safety viewing pane tested in accordance with EN ISO 16321 (C7278CMC, C6316CMC):**

- **Viewing panes CMC\_VIS24, CMC\_VIS35, PSHL 2 D1 #2273: CMC C CE**

CMC = manufacturer code / 1 = increased optical characteristics/optical class  
C = mechanical resistance (low-velocity impact at 45 m/s) / CE = CE mark

## Safety sight panes tested to DIN EN 166 (C6318CMC):

- Rear lens PSHL 2 D1 #2272, #2273: CMC 1 F CE

CMC = manufacturer code / 1= increased optical characteristics/optical class  
F = mechanical resistance (low-velocity impact at 45 m/s) / CE = CE mark

## Safety viewing pane tested in accordance with EN ISO 16321 (C6318CMC):

- Rear lens PSHL 2 D1 #2272, #2273: CMC 1 C CE

CMC = manufacturer code / 1= increased optical characteristics/optical class  
C = mechanical resistance (low-velocity impact at 45 m/s) / CE = CE mark

## ADF (Auto-darkening filter) tested in accordance with EN ISO 16321: 16321 CMC W4/5-9/9-13 V2 CE declaration:

16321 = test standard

5-9/9-13 = dark condition

CMC = manufacturer code

V2 = angle-dependence class

W4/5-9/9-13 = protection levels

CE = CE mark

4 = light condition

## Welding helmet shells tested in accordance with DIN EN 175:

- Welding helmet shell PSHL 2 D1p: CMC EN 175 F CE (C6315CMC)

Number of this standard: EN 175

Identification of the manufacturer: CMC

Mechanical resistance: S, F, B

Mass in grams (if required)

CE = CE mark

## Welding helmet shells tested in accordance with EN ISO 16321:

- Welding helmet shell PSHL 2 D1p: 16321 CMC W13 C 1-M CE (C6315CMC)
- Welding helmet shell CMC\_HeS31: 16321 CMC W14 E 1-M CE (C7214CMC)
- Welding helmet shell CMC\_HeS20: 16321 CMC W14 E 1-M CE (C7238CMC)

Number of this standard: EN ISO 16321

Identification of the manufacturer: CMC

Welding helmet: W

Maximum darkness level of the welding filter: 13

Mechanical resistance: C, D, E

Head shape: 1-M

CE = CE mark

Mass in grams (if required)

Symbol	Protection class	Description of the application area
S	increased resistance	Mechanical resistance
F or C	Low-velocity impact (45 m/s)	Mechanical resistance
B or E	Medium-velocity impact (120 m/s)	Mechanical resistance
D	80 m/s	Mechanical resistance

 If the symbols for the resistance levels from the table shown above for the viewing pane/ filter and the frame are not the same, then the complete protection device will only have the lower resistance level.

 This protection device is suitable for use with the 1-M test head.

### **Certification body:**

DIN CERTCO Gesellschaft für Konformitätsbewertung mbH  
Alboinstrasse 56/12103 Berlin/Notified body number 0196

### **● Original EC Declaration of Conformity**

1. PSA (product, type, batch or serial number):

#### **Automatic welding helmet**

IAN: 494635\_2507  
Serial number:  
Black variant: 2913  
Variant with flames: 2273  
Variant with stripes: 2914  
Year of manufacture: 2026/18  
Model: PSHL 2 D1

2. Name and address of the manufacturer and his/her representative, if required:

#### **C.M.C. GmbH Holding**



Responsible for documentation:



**Joachim Bettinger**  
**Katharina-Loth-Str. 15**  
**66386 St. Ingbert**  
**Germany**

3. The manufacturer is solely responsible for the creation of the declaration of conformity.

#### **C.M.C. GmbH Holding**

4. The object of the declaration (identification of the PPE that enables traceability; if necessary, it can also contain a sufficient sharp image if it is necessary for the identification of the PPE):

<b>Welder visor</b> <b>Black variant PSHL 2 D1</b> <b>(CMC_HeS20), Item no.: 2913</b>	<b>Welder visor</b> <b>Variant with flames</b> <b>PSHL 2 D1p, Item no.: 2273</b>
	

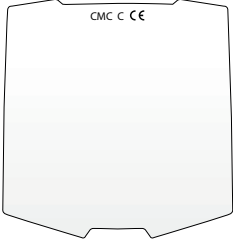
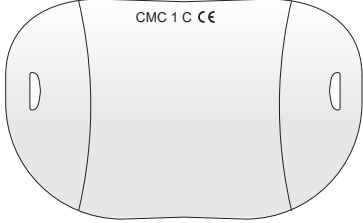
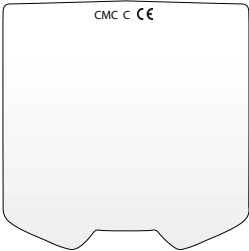
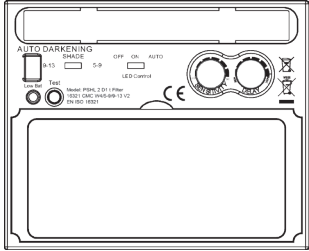
<b>Rear lens PSHL 2 D1 #2272, #2273: CMC 1 C CE</b>	<b>Welder visor Variant with stripes PSHL 2 D1 (CMC_HeS31), Item no.: 2914</b>
	
<b>Viewing panes CMC_VIS24: CMC C CE</b>	<b>Viewing panes PSHL 2 D1 #2273: CMC 1 C CE</b>
	
<b>Viewing panes CMC_VIS35: CMC C CE</b>	<b>Automatic welder protective filter with manually adjustable protection level PSHL 2 D1t Filter</b>
	

5. The object of the declaration described under number 4 corresponds to the relevant harmonisation legislation of the union:

**Electromagnetic compatibility**

2014/30/EU

**RoHS Directive**

2011/65/EU+2015/863 EU

**Personal protective equipment regulation**

(EU)/2016/425

6. Indication of the relevant harmonised standards used or other technical specifications in relation to which conformity is declared, including the date of the standards or other technical specifications:

**EN 166:2002**

**EN 175:1997**

**EN ISO 16321-1:2022**  
**EN ISO 16321-2:2021**  
**EN IEC 61000-6-3:2021**  
**EN IEC 61000-6-1:2019**

7. The notified certification body DIN CERTCO Gesellschaft für Konformitätsbewertung mbH, Alboinstrasse 56, 12103 Berlin, Notified body number 0196, carried out the EC type examination and issued the EC type examination certificate C6315CMC/R0, C6316CMC/R0, C6318CMC/R0, C7214CMC/R0, C7238CMC/R0, CMC7278CMC/R0, C7329CMC/R0.

St. Ingbert, 01.06.2025

C.M.C. GmbH Holding  
Katharina-Loth-Strasse 15  
66386 St.Ingbert  
Tel. +49 6894 99897-50  
Fax +49 6894 99897-29  
*J. A. D. Ingbert*

p.p. Joachim Bettinger  
- Quality assurance -

## ● Warranty and service information

### Warranty from C. M. C. GmbH Holding

Dear Customer,

The warranty for this equipment is 3 years from the date of purchase. In the event of product defects, you have legal rights against the retailer of this product. Your statutory rights are not affected in any way by our warranty conditions, which are described below.

## ● Warranty conditions

The warranty period begins on the date of purchase. Please retain the original sales receipt. This document is required as your proof of purchase.

Should this product show any defect in materials or manufacture within 3 years from the date of purchase, we will repair or replace it – at our discretion – free of charge. This warranty service requires that you retain proof of purchase (sales receipt) for the defective device for the three year period and that you briefly explain in writing what the fault entails and when it occurred.

If the defect is covered by our warranty, we will repair and return your product or send you a replacement. The original warranty period is not extended when a device is repaired or replaced.

## ● Warranty period and statutory claims for defects

The warranty period is not extended by the guarantee. This also applies to replaced and repaired parts. Any damages or defects detected at the time of purchase must be reported immediately after unpacking. Any incidental repairs after the warranty period are subject to a fee.

## ● Extent of warranty

This device has been manufactured according to strict quality guidelines and carefully inspected before delivery.

The warranty applies to material and manufacturing defects only. This warranty does not extend to product parts, which are subject to normal wear and tear and can thus be regarded as consumable parts, or for damages to fragile parts, e.g. switches or parts made from glass.

This warranty is voided if the product becomes damaged or is improperly used or maintained. For proper use of the product, all of the instructions given in the operating instructions must be followed precisely. If the operating instructions advise you or warn you against certain uses or actions, these must be avoided in all circumstances.

The product is for consumer use only and is not intended for commercial or trade use. The warranty becomes void in the event of misuse and improper use, use of force, and any work on the device that has not been carried out by our authorised service branch.

## ● Processing of warranty claims

To ensure prompt processing of your claim, please follow the instructions given below.

- Please retain proof of purchase and the article number (e.g. IAN) for all inquiries.
- The product number can be found on the type plate on the product, an engraving on the product, the cover page of your instructions (bottom left), or the sticker on the back or underside of the product.
- In the event of malfunctions or other defects, please first contact our service department below by phone or contact form.
- If your product is found to be defective, you can then send your product with proof of purchase (till receipt) and a statement describing what the fault involves and when it occurred free of charge to the service address given.
- You can view and download this handbook and many more at [parkside-diy.com](http://parkside-diy.com). With this QR code you can go straight to [parkside-diy.com](http://parkside-diy.com). You can access the user instructions for your product by entering the product number (IAN) 494635.



## ● Service

Only use original accessories:

### **Black model**

(PSHL 2 D1, Item no.: 2913):

Viewing pane (CMC C CE):

136 mm x 134.42 mm

Rear lens (CMC 1 C CE):

103.8 mm x 47.3 mm x 1.0 mm

**Model with flames**

(PSHL 2 D1, Item no.: 2273):

Viewing pane (CMC 1 C CE):

141 mm x 177 mm x 1.5 mm

Rear lens (CMC 1 C CE):

103.8 mm x 47.3 mm x 1.0 mm

**Model with stripes**

(PSHL 2 D1, Item no.: 2914):

Viewing pane (CMC C CE):

145.5 mm x 135.4 mm

Rear lens (CMC 1 C CE):

103.8 mm x 47.3 mm x 1.0 mm

**How to contact us:****GB**

Name:	C. M. C. GmbH Holding
Website:	<a href="http://www.cmc-creative.de">www.cmc-creative.de</a>
Contact form:	<a href="https://parkside-diy.com/service">https://parkside-diy.com/service</a>
Phone:	0-808-189-0652
Registered office:	Germany

**IAN 494635\_2507**

Please note that the following address is not a service address. Please contact the service point given above first.

**Address:**

**C. M. C. GmbH Holding**

Katharina-Loth-Str. 15

66386 St. Ingbert

Germany

**To order spare parts:**

[www.ersatzteile.cmc-creative.de](http://www.ersatzteile.cmc-creative.de)

<b>Käytettyjen kuvasympoleiden taulukko</b> .....	Sivu	21
<b>Johdanto</b> .....	Sivu	22
Tarkoituksenmukainen käyttö .....	Sivu	22
Toimituksen sisältö .....	Sivu	22
Osien kuvaus .....	Sivu	22
Tekniset tiedot .....	Sivu	23
<b>Turvallisuusohjeet</b> .....	Sivu	23
<b>Käyttöönotto</b> .....	Sivu	26
<b>Viankorjaus</b> .....	Sivu	29
<b>Puhdistus</b> .....	Sivu	29
<b>Varastointi</b> .....	Sivu	29
<b>Ympäristötiedot ja hävittämistä koskevat tiedot</b> .....	Sivu	29
<b>Merkinnän merkitys</b> .....	Sivu	30
<b>EU-vaatimustenmukaisuusvakuutus</b> .....	Sivu	31
<b>Ohjeita takuu- ja huoltoasioiden hoitamiseen</b> .....	Sivu	34
Takuuehdot .....	Sivu	34
Takuuaika ja lakisääteiset puutteita koskevat oikeudet .....	Sivu	34
Takuun laajuus .....	Sivu	34
Toiminta takuutapauksessa .....	Sivu	34
<b>Huolto</b> .....	Sivu	35

● Käytettyjen kuvasympoleiden taulukko			
	Varo! Lue käyttöopas!		Huomio, mahdollisia vaaroja!
	Ohessa näkyvä yliviivattu pyörien päällä olevan roskasäiliön kuvake osoittaa, että laitteeseen sovelletaan direktiiviä 2012/19/EU.		Tärkeä huomautus!
	Huomio: Hitsauskypärät eivät tarjoa silmien, korvien tai kasvojen suojausta!		Huomio: Valokaarisäteet voivat vahingoittaa silmän verkkokalvoa!
	Valmistettu kierrätysmateriaalista		Kierrätä paristot ympäristövaatimusten mukaisesti!
	Kierrätä pakkaus ja laite ympäristövaatimusten mukaisesti!		Tasavirta
	Ei sovellu ajokäyttöön eikä tieliikenteessä käytettäväksi		

# Automaattihitsauskypärä PSHL 2 D1

## ● Johdanto



Onneksi olkoon! Olet hankkinut yrityksemme korkealaatuisen laitteen. Tutustu tuotteeseen ennen sen ensimmäistä käyttöönottoa. Lue seuraavat käyttöohjeet ja turvallisuusohjeet huolellisesti. **TUOTETTA EI SAA ANTAA LASTEN KÄSIIN!**

## ● Tarkoituksenmukainen käyttö

Tämä hitsauskypärä suojaa silmiä ja kasvoja kipinöiltä, roiskeilta ja UV-säteilyltä hitsauksen aikana ja mukautuu automaattisesti valo-olosuhteisiin. Se takaa välittömän, anturilla ohjattavan tummennuksen valokaaren syttyessä ja automaattisen kirkastumisen hitsausprosessin päättyessä (sisältää lyhyen viiveen jälkihehkulta suojaamiseksi). Hitsauskypärän DIN-suojataso on säädettävissä portaattomasti sivulla olevalla säätöpyörällä, ja sitä voidaan säätää myös hiomatöiden aikana lentävien kipinöiden varalta. Käytä tuotetta vain kuvatulla tavalla ja määritelyihin käyttötarkoituksiin. Säilytä tämä käyttöopas huolellisesti. Kun luovutat tuotteen eteenpäin, anna myös kaikki vastaavat asiakirjat sen mukana. Kaikenlainen käyttö, joka poikkeaa tarkoituksenmukaisesta käytöstä, on kiellettyä ja mahdollisesti vaarallista. Takuu ei kata vaurioita, jotka aiheutuvat vaatimusten vastaisesta käytöstä tai väärinkäytöstä, eivätkä ne kuulu valmistajan vastuun piiriin. Laite on suunniteltu kotikäyttöön, eikä sitä saa käyttää kaupallisesti tai teollisuudessa.

## ● Toimituksen sisältö

- 1 automaattihitsauskypärä
- 1 käyttöopas
- 2 paristoa, tyyppi LR03 (AAA)

## ● Osien kuvaus

1	Etulasi	2	Kypärärunko
3	Aurinkokenno	4	Takalasi
5	Päänauha	6	Päänauhan taaempi kiertosäädin
7	Päänauhan sivulla oleva kiertosäädin	8	UV-suodatin
9	Tummennussäädin	10	Testauspainike
11	Viiveen säätö	12	Herkkyden säätö
13	Pariston varaus alhainen -näyttö	14	LED-valokytkin
15	Paristolokero	17	Valokaarianturi
18	Liukusäädin	19	LED-valo
20	Tummennuskytkin		

## ● Tekniset tiedot

Suodatinkasetin koko:	110x90x15 mm	LED:n kytkeminen päälle/pois:	manuaalinen
Näkökenttä:	9,2x4,2 cm	Kokonaisjännite akkukäytössä	2x LR03 AAA 3 V 
Kirkas tila:	DIN 4	Energiansyöttö:	Aurinkokenno
Tumma tila:	DIN 5 – DIN 9 / DIN 9 – DIN 13	Käyttölämpötila:	-5 °C ... +55 °C
Kytkeäajat Kirkkaasta tummaksi: Tummasta kirkkaaksi:	0,1 - 1,4 ms 0,1–2 s	Säilytyslämpötila:	-20 °C ... +70 °C
		Hitsaustavat:	MMA, MIG, MAG, TIG, plasmaleikkaus ja plasmahitsaus
Suodattimen kytkeminen päälle/pois:	Täysautomaattikka	Maksimi käyttöikä:	Noin 5 vuotta

**!** **HUOMAUTUS:** Teknisiä ja ulkomuotoon liittyviä muutoksia saatetaan tehdä tuotekehityksen nimissä ilman erillistä ilmoitusta. Tässä käyttöoppaassa mainitut mitat, huomautukset ja tiedot esitetään siten ilman takuuta. Oikeudellisia vaatimuksia, jotka perustuvat käyttöoppaaseen, ei voida sen vuoksi hyväksyä.

## ● Turvallisuusohjeet

**!** Lue käyttöopas huolellisesti ja noudata sen ohjeita. Tutustu tämän käyttöoppaan avulla laitteeseen, sen oikeaan käyttöön ja turvallisuusohjeisiin. Tyypikilpi sisältää tämän hitsauskypärän kaikki tekniset tiedot. Tutustu tuotteen teknisiin ominaisuuksiin.

- Testaa täysi toimintakunto ennen jokaista käyttökertaa ”Test”-painiketta painamalla.
- Tuote ei sovellu laserhitsaukseen.
- Tuotetta saa käyttää lämpötila-alueella -5 °C...+55 °C.
- Tuote ei ole tulenkestävä.
- Hitsauskypärää ja UV-suodatinta ei saa altistaa kuumuudelle tai kosteudelle.
- Älä irrota ADF-suodatinta hitsauskypärästä äläkä missään tapauksessa avaa ADF-suodattimen koteloita ilman valmistajan lupaa.
- Tarkista ennen jokaista käyttökertaa, että hitsaus-/hionta-asetus on valittu oikein.
- Etulasi on asennettava ADF-suodattimen ulkopuolelle. Muutoin ADF-suodatin voi vaurioitua.
- Älä tee hitsauskypärään ja ADF-suodattimeen mitään muutoksia/

vaihtoja ilman lupaa.

- Lopeta työskentely välittömästi ja ota viipymättä yhteys jälleenmyyjään, jos suodatin ei tummu automaattisesti hitsauksen aikana.
- Älä käytä ADF-suodattimen puhdistukseen alkoholia, bensiiniä tai ohentimia. Älä laita ADF-suodatinta veteen.
- ADF-nestekiteen vasteaika on hitaampi, kun ympäristön lämpötila on alhaisempi, mutta se ei vaikuta suojaustoimintoihin.
- Vaihda ADF-suodatinkotelo välittömästi, jos se on vaurioitunut tai naarmuuntunut, sillä se heikentää voimakkaasti sekä näkyvyyttä että suojaustehoa.
- Vaihda näkölasit välittömästi, jos ne ovat rikki tai pilalle naarmuuntuneet. Älä käytä kovia esineitä suodattimen näkölasien vaihtoon.
- Puhdista ADF-suodattimen, anturien ja aurinkokennojen pinnat säännöllisesti.
- Hitsauskypärä ei kestä voimakkaan iskun, räjähdyksen tai syövyttävien nesteiden aiheuttamia vaurioita.
- Käyttöikä riippuu monista yksittäisistä tekijöistä, kuten käytöstä, puhdistuksesta, varastoinnista ja huollosta. Säännölliset tarkastukset ja vaihtaminen vaurion ilmetessä on suositeltavaa.
- Materiaali, josta tuote on valmistettu, vanhenee ajan myötä. Tämä voi aiheuttaa hitsauskypärään esimerkiksi murtumisvaurioita. Hitsauskypärä ei voi enää tarjota tehokasta suojaa tällaisten vaurioiden takia. Tässä tapauksessa käyttäjän on vaihdettava hitsauskypärä välittömästi.
- Tätä tuotetta ei voi käyttää pään yläpuolella tapahtuviin hitsaus- ja leikkaustöihin. Jos tätä tuotetta käytetään pään yläpuoliseen hitsaukseen tai leikkaukseen, sulan metallin pisarat voivat palaa ADF-suodattimen läpi ja aiheuttaa käyttäjälle vammoja.
- Jos suodatin on viallinen, käyttäjän on lopetettava hitsauskypärän käyttö välittömästi. Suihkuava kuona voi vahingoittaa suodattimen pintaa ja käyttäjän ihoa tai aiheuttaa muita vakavia onnettomuuksia.
- Tämä tuote on lämpötilankestävä ja eikä syty helposti, mutta jos se joutuu suoraan kosketuksiin avotulen tai korkean lämpötilan kohteen kanssa, se voi alkaa palaa tai sulaa. Säilytä ja käytä hitsauskypärää vain kuvatulla tavalla tällaisten riskien vähentämiseksi.
- ADF-suodatin on elektroninen tuote, joka ei ole vesitiivis. Huolehdi siitä, että se pysyy kuivana ja puhtaana, äläkä säilytä sitä kosteassa ympäristössä.
- Ohjeiden vastainen käyttö voi aiheuttaa käyttäjälle vammoja ja muunlaisia sairauksia.
- Tarkasta suodatin ennen jokaista käyttökertaa. Kun sen toiminta

- ja ulkonäkö eivät enää ole kunnossa, sen käyttöä ei saa jatkaa.
- Jos suodatin välkkyy tai jos tummennustaso ei enää vastaa vakioarvoa tai jos esiintyy muita epänormaaleja työolosuhteita, hitsauskypärää ei saa enää käyttää.
  - Älä altista tätä tuotetta tarpeettomalle auringonvalolle.
  - Käytä vain alkuperäisiä lisävarustetuotteita. Muiden kuin alkupe-  
räisten lisävarusteosien käyttö voi aiheuttaa ongelmia tuotteen  
suojatoiminnon, käyttökelpoisuuden ja suojaustason suhteen.
  - Käyttöiän ylittyminen (riittämätön suojaus) – tarkasta hitsausky-  
pärä ennen jokaista käyttökertaa vaurioiden varalta ja tarkista  
sen käyttöikä.
  - Silmiensuojaimen käyttö ilman suodatinvaikutusta optista säteilyä  
vastaan (silmien vaurioituminen) – tarkista ennen jokaista käyttö-  
kertaa, että silmiensuojaimessa on vaadittu asteikkonumero.
  - Tuotteen käyttö roiskeita vastaan (riittämätön suojaus) – tarkista  
aina, onko oikea suojavaikutus käytettävissä.
  - Tuotteen käyttö suuria pölyhiukkasia vastaan (loukkaantuminen,  
onnettomuus). Silmiensuojainta saa käyttää vain käyttöohjeissa  
kuvattuihin töihin. Käyttöohjeista poikkeaminen voi johtaa louk-  
kaantumisiin tai tapaturmiin.
  - Vaurioituneiden tuotteiden käyttö (riittämätön suojaus) – tarkasta  
hitsauskypärä ennen jokaista käyttökertaa vaurioiden varalta ja  
tarkista sen käyttöikä.
  - Silmiensuojaimen epäasianmukainen käyttö (loukkaantuminen,  
onnettomuus). Silmiensuojainta saa käyttää vain käyttöohjeissa  
kuvailtuihin töihin. Jokainen ohjeista poikkeaminen voi aiheuttaa  
loukkaantumisia ja tapaturmia.
  - Tätä laitetta saavat käyttää vähintään 16-vuotiaat lapset ja hen-  
kilöt, joiden fyysiset, aistitoimintoihin liittyvät tai henkiset kyvyt  
ovat rajoittuneet tai joilla on vain vähän kokemusta tai tietoa, kun  
heitä valvotaan tai kun heidät opastetaan laitteen käyttöön ja kun  
he ymmärtävät siitä mahdollisesti seuraavat vaarat. Lapset eivät  
saa leikkiä laitteella. Lapset eivät saa suorittaa puhdistustoimia  
tai käyttäjälle määritettyjä huoltotoimia ilman valvontaa.
  - Automaattisesti tummentuva hitsauskypärä ei sovellu laser- ja  
kaasuhitsaukseen.
  - Älä koskaan sijoita hitsauskypärää kuumille pinnoille.
  - Älä missään tapauksessa avaa hitsauskypärää. Älä tee hitsaus-  
kypärään korjauksia eikä muutoksia. Vain koulutettu ammattihen-  
kilöstö saa tehdä kyseisiä töitä.
  - Varmista, että olet säätänyt automaattisen tummennuksen ennen

jokaista hitsauskertaa.

- Turvavisiiriä ei saa avata. Se suojaa suodatinta lialta ja vaurioilta.
- Ellei suodatin tummennu automaattisesti, lopeta heti hitsaustyöt ja ota yhteyttä valmistajaan.
- Käytä hitsauskypärää vain lämpötila-alueella -5 ... +55 °C. Suodattimen reaktioaika hidastuu, jos lämpötila-alue ylittyy tai alittuu.
- Puhdista suodatin, kypärän pinta ja aurinkokennot säännöllisesti.
- Vaihda suojavisiiri, jos siinä on naarmuja tai vaurioita.
- Hitsauskypärä ei suojaa iskuilta.
- Käyttö, puhdistus ja varastointi voi lyhentää noin 5 vuoden käyttöikä. Vaihda näkölasit ja/tai hitsauskypärä, jos näkölasit on naarmuuntunut pilalle tai on muita näkyviä vaurioita.
- Suojalaite voi muuttaa värien tunnistuskykyä ja/tai merkkivalojen havaitsemista.

**⚠ VAROITUS:** Suojalaitteita, jotka ovat altistuneet iskulle, ei saa enää käyttää, vaan ne on vaihdettava ja hävitettävä.

**⚠ VAROITUS:** Ei sovellu ajamiseen yöllä tai huonoissa valaistusolosuhteissa.

**⚠ VAROITUS:** Materiaalit, jotka joutuvat kosketuksiin käyttäjän ihon kanssa, voivat aiheuttaa allergisia reaktioita herkille henkilöille.

**⚠ HUOMIO!** Silmiensuojaimet voivat aiheuttaa niiden käyttäjälle vaaran nopeiden hiukkasten aiheuttamien iskujen vuoksi, jos niitä käytetään tavallisten silmälasien päällä.

**⚠ HUOMIO!** Jos nopeita hiukkasia vastaan tarvitaan suojaa ääri-  
lämpötiloissa, valitussa silmiensuojaimessa täytyy olla merkittynä T-kirjain välittömästi iskunvoimakkuuden kirjaimen jälkeen, eli FT, BT tai AT tai EN ISO -standardin mukaisesti CT, DT tai ET. Jos iskuvoimakkuuden kirjaimen perässä ei ole T-kirjainta, silmiensuojainta saa käyttää nopeita hiukkasia vastaan vain huoneenlämmössä.

#### ● Käyttöönotto

**⚠ HUOMAUTUS:** Käytä hitsauskypärää vain takalasin 4 ollessa asennettuna.

**⚠ HUOMAUTUS:** Pidä UV-suodattimen 8 valokaarianturin 17 puhtaina ja kirkkaina. Tarkista heti pakkauksen avaamisen jälkeen, että toimituksen sisältö on täydellinen ja moitteetomassa kunnossa. Ota välittömästi yhteyttä myyjään, jos toimitus on epätäydellinen tai siinä on

puutteita. Älä ota laitetta käyttöön, jos se on viallinen.

## Tummennustasojen säätötaulukko

	Valokaarivirta (ampeirit)																				
	1.5	6	10	15	30	40	60	70	100	125	150	175	200	225	250	300	350	400	450	500	600
<b>Grind</b>	Hiontatoiminto – automaattinen tummennus ei ole aktivoituna																				
<b>SMAW</b>	8						9		10		11		12		13		14				
<b>MAG</b>	8							9	10	11		12			13		14				
<b>TIG / GTAW</b>	8				9			10		11		12		13							
<b>MIG (raskas)</b>	9								10		11		12		13	14					
<b>MIG (kevyt)</b>	10										11		12		13		14				
<b>PAC</b>	9								10	11	12		13								
<b>PAW</b>	4	5	6	7	8	9	10		11		12										

- SMAW: Hitsaus vaippaelektrodeilla  
MIG (raskas) Raskasmetallien MIG-hitsaus  
MIG (kevyt) Kevytmetallien ja seosten MIG-hitsaus  
TIG / GTAW: Inerttikaasuhitsaus  
MAG: Hitsaus metalli-aktiivikaasulla  
PAC: Plasmaleikkuu  
PAW: Plasmahitsaus  
Grind:hiontatoiminto: Automaattinen tummennus ei ole aktivoituna. Käytä asetusta vain, kun et käytä hitsauskypärää hitsaukseen.

**⚠ HUOMIO!** Tarkista ennen jokaista käyttöönottoa, että hitsauskypärä ja suojalasi ovat ehjät. Jos suojalasisissa on naarmuja, murtumia tai epätasaisuuksia, se täytyy ehdottomasti vaihtaa ennen käyttöä, sillä muuten voi syntyä vakavia vammoja.

- Poista suojakalvo visiirin sisä- ja ulkopuolelta.
- Säädä hitsauskypärä päänauhan [5] avulla. Säädä hitsauskypärä päähäsi sopivaksi päänauhan taaempaa kiertosäädintä [6] kiertämällä ja kiinnitä hitsauskypärä päänauhan sivulla olevaa kiertosäädintä [7] kiertämällä. Varmista säätäessäsi, että hitsauskypärä on mahdollisimman syvällä päässä ja mahdollisimman lähellä kasvoja.
- Säädä sopiva tummennustaso ennen hitsauksen aloittamista. Tummennustasoa voi säätää manuaalisesti väleillä 5–9 ja 9–13 kiertämällä kypärän ulkopuolella olevaa tummennussäädintä [9]. Voit säätää tummennuskytkimen [20] kautta, onko tummennussäätimen [9] tummennus tasojen 5–9 vai tasojen 9–13 välillä.

**⚠ HUOMIO!** Tummennussäätimen [9] säätöasentona on ”Grind”. Kun tummennussäädin [9] on säädetty tähän asentoon, automaattinen tummennus kytkeytyy pois päältä. Käytä tätä asetusta vain, kun et halua käyttää hitsauskypärää hitsaukseen. Automaattinen tummennus ei ole silloin aktivoituna. Tarkasta valotiiviyys ennen jokaista käyttökertaa.

### Testaaminen

- Test-painikkeella [10] voidaan testata etukäteen, toimiiko hitsauskypärän tummennus.
- Lähesty ulkoista valonlähdettä näkölasin yli 40 W:n asetuksella ja tarkista, tummeneeko tai kirkastuuko lasi. Käännä tummennussäädintä [9] myötäpäivään ”Grind”-asennosta seuraavalle tasolle. Tämä saa suodattimen tummumaan automaattisesti.
- Jos käännät tummennussäätimen [9] vastapäivään takaisin asentoon ”Grind”, suodattimen

automaattinen tummennus kytkeytyy jälleen pois päältä.

## UV-suodattimen vaihto

- Voit vaihtaa UV-suodattimen/aurinkokennon painamalla liukusäätimet **18** yhteen. (Katso kuva D.) Sen jälkeen voit poistaa suodattimen. Paina sitä varten lukituksia ylöspäin kuvan E mukaisesti ja paina kevyesti suodatinta vasten toiselta puolelta.
- Irrota sen jälkeen tummennussäädin **9** hitsauskypärän ulkosivulta yksinkertaisesti vetämällä ja avaa sen jälkeen sen alla oleva mutteri.
- Kun olet irrottanut mutterin kierteestä, voit irrottaa suodattimen kokonaan hitsauskypärästä.
- Asenna suodatin takaisin päinvastaisessa järjestyksessä.

## Viiveen säätö

Viiveen säädön **11** kautta voit säätää hitsaustöiden mukaan, tuleeko automaattisen tummennuksen kytkeytyä pois päältä hitsaustöiden päätyttyä vai ei. Automaattinen tummennus kytkeytyy suoraan pois päältä minimitasolla. Mitä enemmän käännät kiertosäädintä myötöpäivään maksimitason suuntaan, sitä pidempään tummennus pysyy hitsaustöiden jälkeen. Tämä toiminto on erittäin järkevä jälkihehkun aikana.

## Herkkyyden säätö

Herkkyyden säädöllä **12** voit säätää anturin valonherkkyyttä. Jos valoa on vähän, säädin on mahdollista asettaa maksimitasolle, jotta automaattinen tummennus tapahtuu, vaikka valonlähde olisi heikko. Voit säätää anturin valoherkkyyttä omien tarpeidesi mukaan myös tämän lisätoiminnon yhteydessä.

## LED-valo hämärätunnistimella

Hitsauskypärään integroitua LEDiä **19** ohjataan LED-valokytkimellä **14**. Säädä seuraavaksi haluttu tummennustaso. LED **19** voidaan kytkeä päälle manuaalisesti kytkemällä LED-valokytkin **14** päälle (keskiasento "ON").

Hitsauskypärässä on hämärätunnistin. Se aktivoidaan kytkemällä LED-valokytkin **14** oikeanpuoleiseen asentoon "Auto". Silloin hämärätunnistin kytkee LED-valon automaattisesti päälle pimeässä ympäristössä ja automaattisesti pois päältä valoisassa ympäristössä. Se on tarkoitettu hitsattavien esineiden valaisuun pimeässä ympäristössä. LED-valokytkin **14** on kytkettävä aina pois päältä (vasen asento "OFF") töiden päätyttyä ja hitsauskypärän varastointia varten.

## Pariston vaihto

Voit vaihtaa heikot paristot paristolokeron kautta. Punaisella varoitusvalolla varustettu paristonäyttö **13** ilmaisee pariston heikon varauksen.

- Paristolokero **15** voidaan avata työntämällä paristokotelon **15** kantta kahvasta ylöspäin (katso kuva G).
- Kun olet irrottanut paristolokeron **15** kannen, voit vaihtaa pariston.

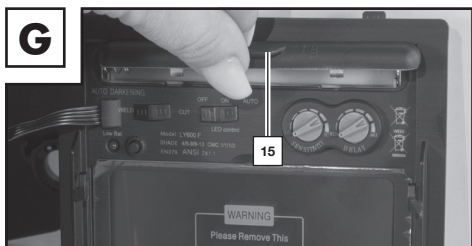

- Sulje paristolokero **15** sen jälkeen jälleen. Voit sulkea paristolokeron asettamalla paristolokeron **15** kannen paikalleen ja painamalla sitten kahvaa alaspäin, kunnes kansi lukittuu paikalleen.

**!** **HUOMAUTUS:** Paristoja tarvitaan suodattimen ensimmäiseen tummennukseen

aloitettaessa hitsaus. Sen jälkeen suodatin saa energiansa integroidusta aurinkokennosta.

## ● Viankorjaus

Vika	Syy	Ratkaisu
Suodatin ei tummene säännöllisesti ja/tai välkky.	Etulasi [1] on likainen tai vaurioitunut.	Puhdista tai vaihda etulasi.
	Valokaarianturi [17] ei ole kirkas.	Puhdista valokaarianturin pinta [17].
	Hitsausvirta on liian alhainen.	Säädä herkkyys maksimitasolle.
Reaktio on hidastunut.	Ympäristön lämpötila on liian alhainen/ korkea.	Käytä suojakypärää vain lämpötila-alueella -5 ... +55 °C.
	Herkkyys ei riitä.	Säädä herkkyys uudelleen.
Näkyvyys on huono.	Etulasi [1] / takalasi [4] on likainen.	Puhdista etu- [1] / takalasi [4].
	Suojakalvoa ei ole poistettu takalasisista [4].	Poista suojakalvo.
	Ympäristön valo ei riitä.	Säädä työympäristöön lisää valoa.
	On säädetty väärä tummennustaso.	Säädä tummennustaso uudelleen.
Hitsauskypärä luiskahtaa.	Päänauha [5] on säädetty väärin.	Säädä päänauha [5] uudelleen ja tiukemmalle.

## ● Puhdistus

- Älä käytä syövyttävää puhdistusainetta kypärärungon [2] puhdistukseen.
- Älä koskaan päästä UV-suodatinta [8] kosketuksiin veden kanssa.
- Puhdista tuote pehmeällä ja kuivalla liinalla, kostutetulla tai desinfiointiaineella kostutetulla liinalla.

## ● Varastointi

- Säilytä laitetta kuivassa paikassa ja lasten ulottumattomissa.
- Varmista, että LED-valokytin [14] on aina sammutettuna varastoinnin aikana (vasen asento "OFF").

## ● Ympäristötiedot ja hävittämistä koskevat tiedot



**ÄLÄ HÄVITÄ SÄHKÖLAITTEITA KOTITALOUSJÄTTEEN MUKANA!  
HYÖDYNNÄ RAAKA-AINEET JÄTTEENÄ HÄVITTÄMISEN SIAJAN!**

Käytetyt sähkölaitteet on EU-direktiivin 2012/19/EU mukaan kerättävä erikseen ja kierrätettävä ympäristöystävällisellä tavalla. Yliiviatun roskasäiliön kuvake merkitsee sitä, että laitetta ei saa hävittää sen käyttöiän päätyttyä kotitalousjätteen mukana. Laitte tulee viedä asianmukaiseen keräyspisteeseen, hyötyjätteiden kierrätyslaitokseen tai jätehuoltoon. Hävitämme vialliset, palautetut laitteet veloitusetta. Tämän lisäksi sähkö- ja elektroniikkalaitteiden jälleenmyyjät ja elintarvikkeiden jälleenmyyjät ovat velvollisia ottamaan vastaan hävitettävät laitteet. LIDL tarjoaa palautusmahdollisuuksia suoraan myymälöissä ja marketeissa. Palautus ja hävittäminen ovat asiakkaalle maksuttomia. Uuden laitteen oston yhteydessä asiakkaalla on oikeus palauttaa maksutta vastaava käytetty laitteensa. Lisäksi asiakkaalla on mahdollisuus palauttaa maksutta (enintään kolme) vanhaa laitetta, joiden mitkään mitat eivät ylitä 25 cm:iä, riippumatta siitä, ostaako hän uuden laitteen. Poista kaikki henkilötiedot ennen laitteen palauttamista. Poista paristot tai akut, joita ei ole kiinteästi asennettu käytettyyn laitteeseen,

sekä lamput, jotka ovat poistettavissa niiden tuhoutumatta, ja vie ne erilliseen keräyspisteeseen.



Haitta-aineita sisältävät paristot on merkitty vieressä esitetyillä symboleilla, jotka merkitsevät kieltoa hävittää ne kotitalousjätteen mukana. Olennaisten raskasmetallien kemialliset lyhenteet ovat seuraavat: Cd = kadmium, Hg = elohopea, Pb = lyijy. Toimita käytetyt paristot kaupungis-  
sasi tai kunnassasi olevaan jätteenkeräyspisteeseen tai takaisin myyjälle. Näin täytät lakisääteisen velvollisuutesi ja suojelet ympäristöä.



Huomioi eri pakkausmateriaalien merkinnät ja lajittele materiaalit tarvittaessa erikseen. Pakkausmateriaalit on merkitty lyhenteillä (a) ja numeroilla (b), joilla on seuraavat merkitykset: 1–7: muovit, 20–22: paperi ja pahvi, 80–98: yhdisteet.

## ● Merkinnän merkitys

### **Turvanäkölasit on tarkastettu standardin DIN EN 166 mukaisesti (C6316CMC, C7278CMC):**

- Etulasit PSHL 2 D1 #2272, #2273, CMC\_VIS24, CMC\_VIS35: CMC F CE

CMC = valmistajan lyhenne / F = mekaaninen lujuus (törmäys alhaisella energialla 45 m/s)  
CE = CE-merkki

### **Turvanäkölasit on tarkastettu standardin EN ISO 16321 mukaisesti (C7278CMC, C6316CMC):**

- Etulasit CMC\_VIS24, CMC\_VIS35, PSHL 2 D1 #2273: CMC C CE

CMC = valmistajan lyhenne / 1 = laajemmat optiset ominaisuudet / optinen luokka  
C = mekaaninen lujuus (törmäys alhaisella energialla 45 m/s) / CE = CE-merkki

### **Turvanäkölasit on tarkastettu standardin DIN EN 166 mukaisesti (C6318CMC):**

- Takalasi PSHL 2 D1 #2272, #2273: CMC 1 F CE

CMC = valmistajan lyhenne / 1 = laajemmat optiset ominaisuudet / optinen luokka  
F = mekaaninen lujuus (törmäys alhaisella energialla 45 m/s) / CE = CE-merkki

### **Turvanäkölasit on tarkastettu standardin EN ISO 16321 mukaisesti (C6318CMC):**

- Takalasi PSHL 2 D1 #2272, #2273: CMC 1 C CE

CMC = valmistajan lyhenne / 1 = laajemmat optiset ominaisuudet / optinen luokka  
C = mekaaninen lujuus (törmäys alhaisella energialla 45 m/s) / CE = CE-merkki

### **ADF-suodatin (Auto-darkening filter) on tarkastettu standardin EN ISO 16321 mukaisesti: 16321 CMC W4/5–9/9–13 V2 CE Selitys:**

16321 = testausstandardi  
CMC = valmistajan lyhenne  
W4/5–9/9–13 = suojaustasot  
4 = valoisuustila

5–9 / 9–13 = pimeystila  
V2 = kulmariippuvuusluokka  
CE = CE-merkki

## Hitsauskypärän kuoret on tarkastettu standardin DIN EN 175 mukaisesti:

- Hitsauskypärän kuori PSHL 2 D1p: CMC EN 175 F CE (C6315CMC)

Asiaankuuluvan standardin numero: EN 175

Valmistajan tunnus: CMC

Mekaaninen lujuus: S, F, B

Paino grammoina (tarvittaessa)

CE = CE-merkki

## Hitsauskypärän kuoret on tarkastettu standardin EN ISO 16321 mukaisesti:

- Hitsauskypärän kuori PSHL 2 D1p: 16321 CMC W13 C 1-M CE (C6315CMC)
- Hitsauskypärän kuori CMC\_HeS31: 16321 CMC W14 E 1-M CE (C7214CMC)
- Hitsauskypärän kuori CMC\_HeS20: 16321 CMC W14 E 1-M CE (C7238CMC)

Asiaankuuluvan standardin numero: EN ISO 16321

Valmistajan tunnus: CMC

Hitsauskypärä: W

Hitsaussuodattimen maksimaalinen pimeystaso 13

Mekaaninen lujuus: C, D, E

Pään muoto: 1-M

CE = CE-merkki

Paino grammoina (tarvittaessa)

Symboli	Kotelointiluokka	Käyttöalueen kuvaus
S	Suurempi lujuus	Mekaaninen lujuus
F tai C	Törmäys alhaisella energialla (45 m/s)	Mekaaninen lujuus
B tai E	Törmäys keskiuurella energialla (120 m/s)	Mekaaninen lujuus
D	80 m/s	Mekaaninen lujuus



Jos edellä olevasta taulukosta ilmenevät lujuustasosymbolit eivät ole samat näkölasille/suodattimelle ja tukirungolle, koko suojalaitteen on katsottava kuuluvan alempaan lujuusluokkaan.



Tämä suojalaite soveltuu käytettäväksi testipään 1-M kanssa.

## Sertifiointielin:

DIN CERTCO Gesellschaft für Konformitätsbewertung mbH

Alboinstrasse 56 / 12103 Berlin / Notified body number 0196

## • EU-vaatimustenmukaisuusvakuutus

1. Henkilönsuojain (tuote-, tyyppi-, erä- tai sarjanumero):

### Automaattihitsauskypärä

IAN: 494635\_2507

Sarjanumero:

Musta malli: 2913

Liekkimalli: 2273

Raitamalli: 2914

Valmistusvuosi: 2026/18

Malli: PSHL 2 D1

2. Valmistajan ja tarvittaessa valtuutetun henkilön nimi ja osoite:

### C. M. C. GmbH Holding

Asiakirjavastaava:  
**Joachim Bettinger**  
**Katharina-Loth-Str. 15**  
**DE-66386 St. Ingbert**  
**Saksa**

3. Valmistajalla on yksinomainen vastuu tämän vaatimustenmukaisuusvakuutuksen laatimisesta:

### C.M.C. GmbH Holding

4. Ilmoituksen kohde (henkilönsuojaimen tunnistus, joka mahdollistaa jäljitettävyyden; se voi tarvittaessa sisältää riittävän terävän värillisen kuva, jos sellainen on välttämätön henkilönsuojaimen tunnistusta varten):

<b>Hitsaajan kasvosuojamaski</b> <b>Musta malli PSHL 2 D1</b> <b>(CMC_HeS20), tuotenro: 2913</b>	<b>Hitsaajan kasvosuojamaski</b> <b>Liekkimalli</b> <b>PSHL 2 D1p, tuotenro: 2273</b>
	
<b>Takalasi PSHL 2 D1 #2272, #2273:</b> <b>CMC 1 C CE</b>	<b>Hitsaajan kasvosuojamaski</b> <b>Raitamalli PSHL 2 D1</b> <b>(CMC_HeS31), tuotenro: 2914</b>
	
<b>Etulasit CMC_VIS24:</b> <b>CMC C CE</b>	<b>Etulasit PSHL 2 D1 #2273:</b> <b>CMC 1 C CE</b>
	

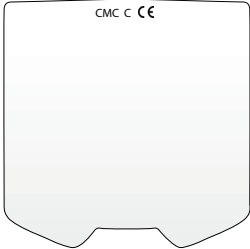
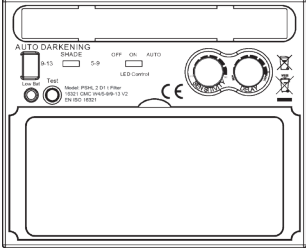
<b>Etulasit CMC_VIS35: CMC C CE</b>	<b>Automaattinen hitsaajan suojasuodatin käsin säädettävällä suojaustasolla PSHL 2 D1t Filter</b>
	

5. Edellä 4 kohdassa kuvatun ilmoituksen kohde on unionin asiaankuuluvan yhdenmukaistamislainsäädännön mukainen.

**Sähkömagneettista yhteensopivuutta koskeva direktiivi**

2014/30/EU

**RoHS-direktiivi**

2011/65/EU+2015/863 EU

**Henkilönsuojainasetus**

(EU)/2016/425

6. Maininta asiaankuuluvista yhdenmukaistetuista standardeista tai muista käytetyistä teknisistä eritelmistä, joiden osalta vaatimustenmukaisuusvakuutus annetaan, mukaan luettuna standardien tai muiden teknisten eritelmien päivämäärät:

**EN 166:2002**

**EN 175:1997**

**EN ISO 16321-1:2022**

**EN ISO 16321-2:2021**

**EN IEC 61000-6-3:2021**

**EN IEC 61000-6-1:2019**

7. Ilmoitettu sertifiointielin DIN CERTCO Gesellschaft für Konformitätsbewertung mbH, Alboinstrasse 56, 12103 Berlin, ilmoitetun laitoksen numero 0196, on suorittanut EU-tyyppitarkastuksen ja laatinut EU-tyyppitarkastustodistuksen C6315CMC/R0, C6316CMC/R0, C6318CMC/R0, C7214CMC/R0, C7238CMC/R0, CMC7278CMC/R0, C7329CMC/R0.

St. Ingbert, 1.6.2025

C.M.C. GmbH Holding  
Katharina-Loth-Straße 15  
66386 St.Ingbert  
Tel. +49 6894 99897-50  
Fax +49 6894 99897-29  
*i. A. J. Peltz*

Valtakirjalla Joachim Bettinger

- Laadunvarmistus -

## ● Ohjeita takuu- ja huoltoasioiden hoitamiseen

### C. M. C. GmbH Holding:n takuu

Arvoisa asiakas,

tällä laitteella on 3 vuoden takuu ostopäivästä lähtien. Jos tässä tuotteessa on puutteita, teillä on lakisääteisiä oikeuksia myyjään nähden. Seuraavassa esitetty takuumme ei rajoita lakisääteisiä oikeuksia.

### ● Takuehdot

Takuuaika alkaa ostopäivästä. Säilytä alkuperäinen ostokuitti huolellisesti. Sitä tarvitaan todisteeksi ostosta. Jos tässä tuotteessa ilmenee materiaali- tai valmistusvika 3 vuoden kuluessa sen ostopäivästä, korjaamme tuotteen tai vaihdamme sen uuteen teille maksuttomasti – valintamme mukaan.

Tämä takuusuuritus edellyttää, että 3 vuoden määräajan kuluessa esitetään viallinen laite ja ostotosite (kassakuitti) sekä kuvataan lyhyesti vika ja sen ilmenemisajankohta.

Jos takuumme kattaa vian, saatte laitteen korjattuna takaisin tai uuden laitteen. Tuotteen korjaaminen tai vaihtaminen ei aloita uutta takuuaikaa.

### ● Takuuaika ja lakisääteiset puutteita koskevat oikeudet

Lakisääteinen vastuu ei pidennä takuuaikaa. Tämä koskee myös vaihdettuja ja korjattuja osia.

Mahdollisista jo ostettaessa olleista vaurioista ja puutteista on ilmoitettava heti kun laite on purettu pakkauksestaan. Takuuajan päättymisen jälkeen suoritettavat korjaukset ovat maksullisia.

### ● Takuun laajuus

Laite on tuotettu huolellisesti tiukkojen laatumääräysten mukaisesti ja tarkastettu tunnollisesti ennen toimitusta.

Takuu koskee materiaali- ja valmistusvikoja. Tämä takuu ei kata tuotteen osia, joihin kohdistuu normaalia kulutusta ja joita pidetään sen vuoksi kuluvina osina, eikä rikkoutuvien osien, kuten kytkinten tai lasista valmistettujen osien vaurioita. Tämä takuu raukeaa, jos tuotetta on vahingoitettu tai sitä ei ole käytetty tai huollettu asianmukaisesti. Asianmukaiseen käyttöön on sovellettava tarkasti vain alkuperäisessä käyttöohjeessa esitettyjä ohjeita. On ehdottomasti vältettävä käyttötarkoituksia ja toimia, joita alkuperäisessä käyttöohjeessa neuvotaan välttämään tai joista siinä varoitetaan.

Tuote on tarkoitettu vain yksityiskäyttöön, ei ammattikäyttöön. Väärinkäyttö ja epäasianmukainen käsittely, väkivallan käyttö ja toimet, jotka eivät ole valtuutetun huoltotoimipisteemme tekemiä, aiheuttavat takuun raukeamisen.

### ● Toiminta takuutapauksessa

Pyydämme noudattamaan seuraavia ohjeita asianne nopean käsittelyn varmistamiseksi:

- Ottaessasi yhteyttä ota valmiiksi esille ostokuitti ja tuotenumero (esim. IAN) osoituksena ostosta.
- Löydät tuotteen tuotenumeron tyyppikilvestä, tuoteeseen kaiverrettuna, ohjeen etusivulta (alhaalla vasemmalla) tai tuotteen takasivun tai alapuolen tarrasta.
- Jos toiminnallisia virheitä tai muita vikoja ilmenee, ota ensin yhteyttä alla mainittuun huoltopalveluun puhelimitse tai yhteydenottolomakkeen kautta.
- Liitä mukaan ostotosite (kassakuitti) ja ilmoitus siitä, mikä puute on kyseessä ja milloin se on ilmennyt.
- Voit ladata tämän ja monia muita ohjeita, tuotevideoita ja ohjelmistoja osoitteesta: [parksidediy.com](https://parksidediy.com). Tällä QR-koodilla pääset suoraan sivustolle: [parksidediy.com](https://parksidediy.com). Syöttämällä tuotenumeron (IAN) 494635 pääset suoraan tuotteesi käyttöohjeeseen.



## ● Huolto

Käytä vain alkuperäisiä lisävarusteosia:

### **Musta malli**

(PSHL 2 D1, tuotenro: 2913):

Etulasi (CMC C CE):

136 mm x 134,42 mm

Takalasi (CMC 1 C CE):

103,8 mm x 47,3 mm x 1,0 mm

### **Liekkimalli**

(PSHL 2 D1, tuotenro: 2273):

Etulasi (CMC 1 C CE):

141 mm x 177 mm x 1,5 mm

Takalasi (CMC 1 C CE):

103,8 mm x 47,3 mm x 1,0 mm

### **Raitamalli**

(PSHL 2 D1, tuotenro: 2914):

Etulasi (CMC C CE):

145,5 mm x 135,4 mm

Takalasi (CMC 1 C CE):

103,8 mm x 47,3 mm x 1,0 mm

## **Näin otat meihin yhteyttä:**

### **FI**

Yrityksen nimi:

C. M. C. GmbH Holding

Internet-osoitteemme on:

[www.cmc-creative.de](http://www.cmc-creative.de)

Yhteydenottolomake:

<https://parkside-diy.com/service>

Puhelin:

+49 (0) 6894 9989750

(Saksan lankaverkosto, normaalihintaa)

Pääpaikka:

Saksa

**IAN 494635\_2507**

Huomaathan, että seuraava osoite ei ole huolto-osoite.  
Ota ensin yhteyttä yllä mainittuun huoltokeskukseen.

**Osoite:**

**C. M. C. GmbH Holding**

Katharina-Loth-Str. 15

DE-66386 St. Ingbert

SAKSA

**Varaosatilaukset:**

[www.ersatzteile.cmc-creative.de](http://www.ersatzteile.cmc-creative.de)

<b>Tabell med symboler</b> .....	Sida	37
<b>Inledning</b> .....	Sida	38
Avsedd användning.....	Sida	38
Leveransomfattning .....	Sida	38
Beskrivning av delarna .....	Sida	38
Tekniska data .....	Sida	39
<b>Säkerhetsföreskrifter</b> .....	Sida	39
<b>Börja använda utrustningen</b> .....	Sida	42
<b>Felavhjälpning</b> .....	Sida	45
<b>Rengöring</b> .....	Sida	45
<b>Förvaring</b> .....	Sida	45
<b>Miljöinformation och uppgifter om avfallshantering</b> .....	Sida	45
<b>Förklaring av märkningen</b> .....	Sida	46
<b>Översättning av EU-försäkran om överensstämmelse</b> .....	Sida	47
<b>Information om garanti och service</b> .....	Sida	49
Garantivillkor .....	Sida	49
Garantitid och lagstadgade anspråk vid brister .....	Sida	50
Garantiomfattning .....	Sida	50
Avveckling vid garantifall .....	Sida	50
<b>Service</b> .....	Sida	51

● Tabell med symboler			
	Obs! Läs bruksanvisningen!		Varning, risk för faror!
	Symbolen med överstruken soptunna anger att direktivet 2012/19/EU gäller för en här utrustningen.		Viktigt!
	Varning! Svetshjälm är inget ögon-, öron- eller ansiktsskydd.		Varning! Ljusbågsstrålar kan skada näthinnan i ögat.
	Tillverkat av återvinningsmaterial		Avfallshandera batterierna på ett miljövänligt sätt!
	Återvinn förpackningen och utrustningen på ett miljövänligt sätt!		Likström
	Svetshjälmen är inte lämplig för körning och får inte användas i trafiken		

# Automatisk svetshjälms PSHL 2 D1

## ● Inledning

 Gratiss! Du har valt en av produkt av hög kvalitet. Gör dig förtrogen med hur den fungerar innan du börjar använda den. Läs bruksanvisningen och säkerhetsföreskrifterna nedan noggrant. **LÅT INTE BARN KOMMA I NÄRHETEN AV PRODUKTEN!**

















## ● Avsedd användning

Denna svetshjälms skyddar ögonen och ansiktet mot gnistor, stänk och UV-strålning vid svetsning och anpassas automatiskt till rådande ljusförhållanden. Den ger en omedelbar, sensorstyrd avbländning när en ljusbåge tänds samt automatisk återgång efter att svetsningen har avslutats (inkl. kort fördröjning som skydd mot efterglödning). Svetshjälms är försedd med en steglöst inställbar DIN-täthetsgrad med inställningsratt på sidan. Hjälms kan dessutom ställas in för gnistregn vid slipning. Använd endast produkten enligt beskrivningen och endast till angivna syften. Spara bruksanvisningen. Lämna över alla dokument som gäller den här produkten om den säljs eller överläts till någon annan. All användning som avviker från avsedd användning är förbjuden och kan vara farlig. Skador som orsakats av bristande eller felaktig användning omfattas inte av garantin och tillverkarens ansvar. Produkten har konstruerats för hushållsbruk och får inte användas till kommersiella eller industriella syften.

## ● Leveransomfattning

1 automatisk svetshjälms  
1 bruksanvisning  
2 batterier typ LR03 (AAA)

## ● Beskrivning av delarna

 1	Ytterglas	 2	Hjälmkåpa
 3	Solcell	 4	Innerglass
 5	Huvudband	 6	Vridreglage bak på huvudbandet
 7	Vridreglage på sidan på huvudbandet	 8	UV-filter
 9	Avbländningsreglage	 10	Testknapp
 11	Fördröjningsinställning	 12	Känslighetsinställning
 13	Indikering av svagt batteri	 14	LED-ljusbrytare
 15	Batterifack	 17	Ljusbågssensor
 18	Reglage	 19	LED-lampa
 20	Avbländningsbrytare		

## ● Tekniska data

Filterkassetten storlek:	110x90x15 mm	Lampa på/av:	manuellt
Siktfält:	9,2x4,2 cm	Total spänning vid batteridrift	2x LR03 AAA 3 V 
Ljus status:	DIN 4	Energiförsörjning:	Solcell
Mörk status:	DIN 5 – DIN 9/ DIN 9 – DIN 13	Drifttemperatur:	-5 till +55 °C
Omkopplingstider Ljust till mörkt: Mörkt till ljust:	0,1 - 1,4 ms 0,1-2 s	Förvaringstemperatur:	-20 till +70 °C
		Svetsmetoder:	MMA, MIG, MAG, TIG, plasmaskärning och plasmavetsning
Filter på/av:	helt automatiskt	Maximal livslängd:	ca 5 år

**!** **OBS!** Den tekniska utvecklingen kan leda till tekniska och visuella förändringar utan att detta meddelas i förväg. Alla mått, anvisningar och uppgifter i denna bruksanvisning lämnas därför utan garanti. Det är alltså inte möjligt att göra rättsliga anspråk grundat på bruksanvisningen.

## ● Säkerhetsföreskrifter

**!** Läs noga igenom bruksanvisningen och följ anvisningarna i den. Gör dig förtrogen med utrustningen, hur den ska användas och säkerhetsföreskrifterna i den här bruksanvisningen. På typskylten anges alla tekniska data för denna svetshjälms. Informera dig om de tekniska egenskaperna för denna produkt.

- Kontrollera att utrustningen fungerar genom att trycka på testknappen varje gång den ska användas.
- Produkten är inte avsedd för lasersvetsning.
- Produkten är endast godkänd för användning vid temperaturer mellan -5 och +55 °C.
- Produkten är inte brandhärdig.
- Utsätt inte svetshjälmen och UV-filtret för värme eller fukt.
- Ta inte bort ADF-filtret från svetshjälmen och öppna aldrig huset för ADF-filtret utan tillstånd från tillverkaren.
- Kontrollera före varje användning att rätt inställning för svetsning/slipning har valts.
- Ytterglaset måste installeras på utsidan av ADF-filtret. I annat fall finns det risk för att ADF-filtret skadas.
- Gör inga ändringar och byt inga delar på svetshjälmen och ADF-filter om tillstånd saknas.
- Avbryt omedelbart arbetet och kontakta genast återförsäljaren

om filtret inte bländas av automatiskt vid svetsning.

- Använd inte alkohol, bensin eller förtunning för att rengöra ADF-filtret. Lägg aldrig ADF-filtret i vatten.
- Reaktions tiden för den flytande kristallen i ADF blir långsammare om omgivningstemperaturen är lägre, men skyddsfunktionen begränsas inte.
- Byt genast ut huset för ADF-filtret om det har skadats eller repats eftersom det annars finns risk för att sikten och skyddsprestandan begränsas markant.
- Byt genast ut siktglasen om de har spruckit eller repats. Använd inga hårda föremål för att byta ut filtrets siktglas.
- Rengör regelbundet ytorna på ADF-filtret, sensorn och solcellerna.
- Svetshjälmen skadas om den utsätts för plötsliga slag, explosion eller frätande vätskor.
- Livslängden beror på många olika faktorer, t.ex. användning, rengöring, förvaring och underhåll. Vi rekommenderar att regelbundna granskningar genomförs samt att skadade delar byts ut.
- Materialet som produkten består av åldras med tiden. Detta kan t.ex. leda till att svetshjälmen går sönder. Om svetshjälmen går sönder kan den inte längre skydda användaren effektivt. I så fall bör användaren omedelbart byta ut svetshjälmen.
- Denna produkt får inte användas för svetsning eller skärning ovanför huvudet. Om denna produkt används till svetsarbeten eller skärbeten över huvudhöjd finns det risk för att smälta metall droppar bränner igenom ADF-filtret och därmed skadar användaren.
- Om filtret är defekt ska användaren genast avbryta användningen av svetshjälmen. Det finns risk för att stänk av slagg skadar filtrets yta eller användarens hud, eller orsakar andra allvarliga olyckor.
- Denna produkt är temperaturbeständig och svårantändlig, med vid direkt kontakt med öppen låga eller om vid direkt åtkomst till ett föremål med hög temperatur finns det risk för att hjälmen börjar brinna eller smälta. Förvara och använd svetshjälmen endast enligt beskrivningen för att reducera sådana risker.
- ADF-filtret är en elektronisk produkt som inte är vattentät. Se till att det hålls torrt och rent, och förvara det inte i fuktig omgivning.
- Ej avsedd användning kan orsaka personskador hos användaren och kan framkalla olika sjukdomar.
- Kontrollera filtret inför varje användning. Om dess funktion eller utseende inte längre verkar stämma, får det inte längre

användas.

- Om filtret fladdrar eller om avbländningsgraden inte motsvarar standardvärdet eller om onormala arbetsvillkor råder, får svets-hjälmen inte längre användas.
- Utsätt inte denna produkt för onödigt solljus.
- Använd endast originaltillbehör. Om andra tillbehör används finns det risk för problem med skyddsfunktionen, användningen eller produktens skyddsfaktor.
- Överskriden livslängd (otillräckligt skydd) – kontrollera om svets-hjälmen är skadad och dess livslängd inför varje användning.
- Användning av ögonskydd utan filterverkan mot optisk strålning (skador på ögonen) – kontrollera inför varje användning att ögon-skyddet har nödvändigt skalnummer.
- Användning av produkten mot stänk (otillräckligt skydd) – kontrollera alltid att tillräcklig skyddsverkan garanteras.
- Användning av produkten mot stora dammpartiklar (skador, olyckor). Ögonskyddsanordningen får endast användas för de arbetsuppgifter som anges i bruksanvisningen. All slags avvikelser från instruktionerna i bruksanvisningen kan leda till personskador eller olyckor.
- Användning av skadade produkter (otillräckligt skydd) – kontrollera om svets-hjälmen är skadad och dess livslängd inför varje användning.
- Felaktig användning av ögonskydd (personskador, olyckor). Ögonskyddsanordningen får endast användas för de arbets-uppgifter som anges i bruksanvisningen. All slags avvikelser från instruktionerna kan leda till personskador eller olyckor.
- Utrustningen kan användas av barn över 16 år samt av personer med nedsatt fysisk, sensorisk eller mental förmåga, eller brist på erfarenhet och kunskap när de övervakas eller instrueras med avseende på säker användning av utrustningen och har förstått resulterande faror. Barn får inte leka med utrustningen. Rengö-ring och underhåll får inte utföras av barn utan tillsyn.
- Svetshjälmen med automatisk avbländning är inte lämpad för laser- och gassvetsning.
- Lägg aldrig svets-hjälmen på heta ytor.
- Öppna aldrig svets-hjälmen. Genomför inga reparationer eller ändringar på svets-hjälmen. Sådana arbeten får endast utföras av utbildad fackpersonal.
- Se till att den automatiska avbländningen har ställts in inför varje svetsning.
- Skyddsvisiret får inte öppnas. Detta skyddar filtret mot smuts

och skador.

- Om filtret inte avbländar automatiskt ska du omedelbart avbryta svetsningen och kontakta tillverkaren.
- Använd endast svetshjälmen vid temperaturer mellan -5 och +55 °C. Filtrets reaktionstid kommer att förlängas om denna temperatur under- eller överskrids.
- Rengör filtret, hjälmens utsida och solcellerna regelbundet.
- Byt ut skyddsvisiret om det uppvisar repor eller andra skador.
- Skyddshjälmen skyddar inte mot slag.
- Användning, rengöring och förvaring kan förkorta hjälmens livslängd på ca 5 år. Om siktglaset är repat eller om det finns andra synliga skador ska siktglaset resp. svetshjälmen genast bytas ut.
- Skyddsutrustningen kan förändra hur man ser färger och/eller uppfattar ljussignaler.

**⚠ VARNING!** Skyddsutrustning som utsätts för slag får inte användas igen. Kassera den och byt ut den.

**⚠ VARNING!** Får inte användas för mörkerkörning eller vid dålig belysning.

**⚠ VARNING!** Material som kommer i kontakt med användarens hud kan utlösa allergiska reaktioner hos känsliga personer.

**⚠ OBS!** Om partiklar slår emot med hög hastighet kan ögonskyddsutrustning utgöra en risk för användare av normala glasögon eftersom stötarna överförs till användaren.

**⚠ OBS!** Om ett skydd mot partiklar med hög hastighet krävs vid extrema temperaturer, ska den utvalda ögonskyddsutrustningen vara markerad med T direkt efter bokstaven för stötintensiteten, dvs. FT, BT eller AT resp. enligt EN ISO, dvs. CT, DT eller ET. Om bokstaven T inte följer efter bokstaven för stötintensiteten, får ögonskyddsutrustningen endast användas mot partiklar med hög hastighet vid rumstemperatur.

#### ● Börja använda utrustningen

**⚠ OBS!** Använd endast svetshjälmen med det integrerade innerglaset <sup>4</sup>.

**⚠ OBS!** Se till att UV-filtrets <sup>8</sup> ljusbågsensorer <sup>17</sup> är rena och klara.

Kontrollera genast när förpackningen har öppnats att leveransen är komplett och intakt. Kontakta genast försäljaren om leveransen inte är komplett eller uppvisar brister. Ta inte maskinen i drift om

den är defekt.

## Tillbehör för inställning av avbländningsnivåer

	Ljusbågsström (ampere)																						
	1,5	6	10	15	30	40	60	70	100	125	150	175	200	225	250	300	350	400	450	500	600		
Grind	Slipfunktion – den automatiska avbländningen är inte aktiv																						
SMAW	8						9	10	11	12	13	14											
MAG	8							9	10	11	12	13	14										
TIG/ GTAW	8			9	10	11	12	13															
MIG (tung)	9							10	11	12	13	14											
MIG (lätt)	10									11	12	13	14										
PAC	9								10	11	12	13											
PAW	4	5	6	7	8	9	10	11	12														

- SMAW: Svetsning med överdragna elektroder  
MIG (tung): MIG-svetsning av tungmetaller  
MIG (lätt): MIG-svetsning av lättmetaller och legeringar  
TIG/GTAW: Inertgassvetsning  
MAG: Svetsning med aktiv skyddsgas  
PAC: Plasmaskärning  
PAW: Plasmasvetsning  
Grind: Slipfunktion: Automatisk avbländning är inte aktiv.  
Använd endast inställningen om svetshjälmen inte används till svetsning.

**⚠ OBS!** Kontrollera inför varje användning att svetshjälmen och skyddsglasat är intakta. Om skyddsglasat är repat, sprucket eller ojämnt ska det bytas ut före användningen eftersom det annars finns risk för allvarliga personskador.

- Dra av skyddsfolien från insidan och utsidan av visiret.
- Ställ in svetshjälmen med hjälp av huvudbandet [5]. Vrid på vridreglaget bak på huvudbandet [6] för att anpassa svetshjälmen till din huvudstorlek och på vridreglaget på sidan på huvudbandet [7] för att fixera svetshjälmen. Se vid inställningen till att skyddshjälmen sitter så lågt som möjligt på huvudet och så nära ansiktet som möjligt.
- Ställ in avbländningsnivån före svetsningen. Avbländningsnivån kan ställas in manuellt från 5 till 9 och från 9 till 13 genom att man vrider på avbländningsreglaget [9] på hjälmens utsida. Med avbländningsbrytaren [20] väljer du om avbländningen med avbländningsreglaget [9] ska vara på nivåerna 5–9 eller 9–13.

**⚠ OBS!** Avbländningsreglaget [9] har inställningsläget "Grind". När avbländningsreglaget [9] står på detta läge är den automatiska avbländningen avaktiverad. Använd denna inställning om du inte ska använda svetshjälmen vid svetsning. Den automatiska avbländningen är då inte aktiv. Kontrollera ljudstätheten inför varje användning.

### Testa

- Med hjälp av testknappen [10] kan du i förväg kontrollera om avbländningen av svetshjälmen fungerar.
- Närma dig en extern ljuskälla på över 40 W med siktglasat och kontrollera om glasat blir mörkare eller ljusare. Vrid först avbländningsreglaget [9] medsols från "Grind" till nästa nivå. Därmed aktiveras avbländningen av filtret automatiskt.

- Om avbländningsreglaget [9] vrids tillbaka motsols till "Grind" aktiveras den automatiska avbländningen av filtret igen.

## Byt UV-filtret

- Tryck ihop reglaget [18] för att byta UV-filter/solcell. Ta sedan ut filtret. Tryck spärrarna uppåt (se bild E) och tryck lätt mot filtret från andra sidan.
- Dra sedan av avbländningsreglaget [9] på utsidan av svetshjälmen. Lossa därefter på muttern som finns under det.
- När muttern har skruvats loss från gängen kan filtret tas av helt från svetshjälmen.
- Sätt in filtret i omvänd ordningsföljd.

## Fördröjningsinställning

Med fördröjningsinställningen [11] kan du, beroende på svetsmetod, ställa in om den automatiska avbländningen ska stängas av direkt efter att svetsningen har avslutats eller inte. På den lägsta nivån kopplas den automatiska avbländningen ifrån direkt. Ju mer vridreglaget vrids medsols mot max. nivå desto längre är avbländningen aktiverad efter svetsningen. Denna funktion är mycket lämplig vid efterglödning.

## Känslighetsinställning

Med känslighetsinställningen [12] kan sensorns ljuskänslighet regleras. Vid svag ljusställning är det möjligt att ställa reglaget på max. nivå så att den automatiska avbländningen även sker vid en svag ljuskälla. Även vid denna extra funktion kan sensorns ljuskänslighet ställas in efter egna behov.

## LED-lampa med skymningssensor

Lampan [19] i svetshjälmen styrs med LED-ljusbrytaren [14]. Ställ först in avbländningsnivån. Lampan [19] kan sedan tändas manuell med LED-ljusbrytaren [14] (mittläget "ON").

Svetshjälmen har en skymningssensor. Den aktiveras genom att LED-ljusbrytaren [14] ställs in åt höger på "Auto". Skymningssensorn tänder LED-lampan vid mörk omgivning och släcker den vid ljus omgivning automatiskt. Denna funktion används till belysning av föremålen som ska svetsas vid mörk omgivning. När arbetet är avslutat och svetshjälmen ska stoppas undan ska LED-ljusbrytaren [14] stängas av (vänster läge "OFF").

## Batteribyte

Svaga batterier i batterifacket kan bytas ut. Svaga batterier indikeras [13] med röd varningslampa.

- Öppna batterifacket [15] genom att föra locket [15] uppåt med handtaget (se bild G).
- Batteriet kan tas ut när locket på batterifacket [15] har tagits av.

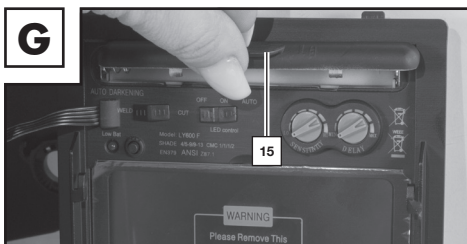

- Stäng sedan batterifacket [15] igen. Stäng batterifacket genom att sätta in locket [15] och trycka handtaget nedåt tills det går i lås.

**⚠ OBS!** Batterierna används för att blända av filtret i början av svetsningen. Sedan försörjs filtret av den inbyggda solcellen.

## ● Felavhjälpning

Fel	Orsak	Lösning
Filtret bländas inte av regelbundet eller fladdrar.	Ytterglaset [1] är smutsigt eller defekt.	Rengör ytterglaset eller byt ut det
	Ljusbågssensorn [17] är inte klar.	Rengör ljusbågssensorns [17] yta.
	Svetsströmmen är för svag.	Ställ in känsligheten på max. nivå.
Reaktionen är långsam.	Omgivningstemperaturen är för låg/ för hög.	Använd svetshjälmen endast vid temperaturer mellan -5°C och +55°C.
	Känsligheten är för låg.	Ställ in högre känslighet.
Sikten är dålig.	Ytter- [1]/innerglaset [4] är smutsigt.	Rengör ytter- [1]/innerglaset [4].
	Skyddsfolien har inte dragits av från innerglaset [4].	Dra av skyddsfolien.
	Omgivningsljuset är inte tillräckligt.	Ställ in starkare ljus i arbetsomgivningen.
	Fel avbländningsnivå har ställts in.	Ställ in avbländningsnivån igen.
Svetshjälmen glider.	Huvudbandet [5] har ställts in felaktigt.	Ställ in huvudbandet [5] snävare.

## ● Rengöring

- Använd inga frätande rengöringsmedel för att rengöra hjälmkåpan [2].
- Se till att UV-filtret [8] aldrig kommer i kontakt med vatten.
- Rengör produkten med en mjuk och torr trasa, med en fuktig trasa som eller med en trasa som fuktats med desinfektionsmedel.

## ● Förvaring

- Förvara utrustningen på en torr plats och utom räckhåll för barn.
- Se till att LED-ljusbrytaren [14] är avstängd när hjälmen förvaras (vänster läge "OFF").

## ● Miljöinformation och uppgifter om avfallshantering



### SLÄNG INTE ELVERKTYG I HUSHÅLLSSOPORNA! KÄLLSORTERA ISTÄLLET FÖR ATT KASSERA!

Enligt europeiska direktivet 2012/19/EU ska förbrukade elverktyg källsorteras och lämnas in för miljövänlig återvinning. Symbolen med överstrukna soptunna anger att den här utrustningen inte får slängas som vanligt hushållsavfall när den inte längre används. Utrustningen ska lämnas in till återvinningen. Det är gratis att lämna in defekt utrustning för avfallshantering. Dessutom är försäljare av elektrisk och elektronisk utrustning samt livsmedelsbutiker skyldiga att ta emot sådan utrustning. Du kan lämna in utrustningen till din LIDL-butik. Det är gratis att lämna in och återvinna utrustningen. När du köper ny utrustning har du rätt att lämna in motsvarande utrustning kostnadsfritt. Dessutom kan du, oberoende av om du köper ny utrustning, kostnadsfritt lämna in (upp till tre) utrustningar som inte är större än 25 cm. Radera alla personuppgifter innan du lämnar in utrustningen. Ta ut batterier som inte är fast monterade i utrustningen samt lampor som kan tas ut utan att förstöras och lämna in dem för källsortering separat.



Batterier som innehåller skadliga ämnen är märkta med följande symboler, som hänvisar till förbudet om avfallshantering tillsammans med hushållsavfallet. Beteckningarna för de avgörande tungmetallerna är: Cd = kadmium, Hg = kvicksilver, Pb = bly. Transportera förbrukade

batterier till en avfallsanläggning i din stad eller kommun, eller lämna tillbaka dem till återförsäljaren. Du uppfyller därmed de lagstadgade skyldigheterna och lämnar ett viktigt bidrag till miljöskyddet.



Se märkningen på de olika förpackningsmaterialen och sortera dessa separat vid behov. Förpackningsmaterialen är märkta med förkortningar (a) och siffror (b) som har följande innebörd: 1–7: plast, 20–22: papper och papp, 80–98: kompositmaterial.

## ● Förklaring av märkningen

### Skyddsglasen är kontrollerade enligt SS-EN 166 (C6316CMC, C7278CMC):

- Ytterglas PSHL 2 D1 #2272, #2273, CMC\_VIS24, CMC\_VIS35: CMC F CE

CMC = tillverkarkod / F = mekanisk hållfasthet (slag med liten kraft 45 m/s)

CE = CE-märkning

### Skyddsglasen är kontrollerade enligt SS-EN 16321 (C7278CMC, C6316CMC):

- Ytterglas CMC\_VIS24, CMC\_VIS35, PSHL 2 D1 #2273: CMC C CE

CMC = tillverkarkod / 1 = optisk egenskap/optisk klass

C = mekanisk hållfasthet (slag med liten kraft 45 m/s) / CE = CE-märkning

### Skyddsglasen är kontrollerade enligt SS-EN 166 (C6318CMC):

- Inneglas PSHL 2 D1 #2272, #2273: CMC 1 F CE

CMC = tillverkarkod / 1 = optisk egenskap/optisk klass

F = mekanisk hållfasthet (slag med liten kraft 45 m/s) / CE = CE-märkning

### Skyddsglasen är kontrollerade enligt SS-EN 16321 (C6318CMC):

- Inneglas PSHL 2 D1 #2272, #2273: CMC 1 C CE

CMC = tillverkarkod / 1 = optisk egenskap/optisk klass

C = mekanisk hållfasthet (slag med liten kraft 45 m/s) / CE = CE-märkning

### ADF (Auto-darkening filter) har kontrollerats enligt SS-EN 16321: 16321 CMC W4/5–9/9–13 V2 CE-försäkran:

16321 = teststandard

5–9/9–13 = avbländningsläge

CMC = tillverkarkod

V2 = klass för vinkelberoende

W4/5–9/9–13 = skyddsnivåer

CE = CE-märkning

4 = ljusläge

### Svetshjälmens kåpa har kontrollerats enligt SS-EN 175:

- Svetshjälmens kåpa PSHL 2 D1p: CMC EN 175 F CE (C6315CMC)

Nummer på gällande standard: EN 175

Tillverkar-ID: CMC

Mekanisk hållfasthet: S, F, B

Vikt i gram (om tillämpligt)

CE = CE-märkning

## Svetshjälmens kåpa har kontrollerats enligt SS-EN 16321:

- Svetshjälmens kåpa PSHL 2 D1p: 16321 CMC W13 C 1-M CE (C6315CMC)
- Svetshjälmens kåpa CMC\_HeS31: 16321 CMC W14 E 1-M CE (C7214CMC)
- Svetshjälmens kåpa CMC\_HeS20: 16321 CMC W14 E 1-M CE (C7238CMC)

Nummer på gällande standard: EN ISO 16321

Tillverkar-ID: CMC

Svetshjälm: W

Max. toning av svetsfiltret: 13

Mekanisk hållfasthet: C,D,E

Huvudform: 1-M

CE = CE-märkning

Vikt i gram (om tillämpligt)

Symbol	Kapslingsklass	Beskrivning av användningsområdet
S	högre hållfasthet	Mekanisk hållfasthet
F eller C	Slag med låg kraft (45 m/s)	Mekanisk hållfasthet
B eller E	Slag med medelhög kraft (120 m/s)	Mekanisk hållfasthet
D	80 m/s	Mekanisk hållfasthet

 Om symbolerna för hållfasthet i tabellen ovan för skyddsglas/filter och stomme inte är identiska, ska hela skyddsutrustningen tilldelas den lägre hållfasthetsklassen.

 Den här skyddsutrustningen är lämplig för användning med testhuvud 1-M.

### Certifieringsorgan:

DIN CERTCO Gesellschaft für Konformitätsbewertung mbH

Alboinstrasse 56, 12103 Berlin/Notified body number 0196

### ● Översättning av EU-försäkran om överensstämmelse

1. Personlig skyddsutrustning (produkt-, typ-, batch- eller serienummer):

#### Automatisk svetshjälm

IAN: 494635\_2507

Serienummer:

Svart modell: 2913

Modell med lågor: 2273

Modell med ränder: 2914

Tillverkningsår: 2026/18

Modell: PSHL 2 D1

2. Tillverkarens och i tillämpliga fall dennes befullmäktigade representants namn och adress.

#### C. M. C. GmbH Holding

Dokumentansvarig:

**Joachim Bettinger**

**Katharina-Loth-Str. 15**

**DE-66386 St. Ingbert**

**Tyskland**

3. Tillverkaren är ensam ansvarig för upprättande av försäkringen om överensstämmelse:

**C.M.C. GmbH Holding**

4. Försäkringen avser följande produkt (identifiering av personlig skyddsutrustning vilket medger en spårbarhet; denna kan ev. omfatta en tillräckligt kulört bild om detta krävs för identifiering av den personliga skyddsutrustningen):

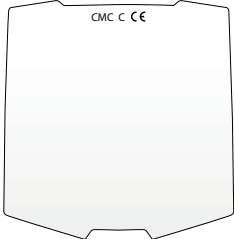
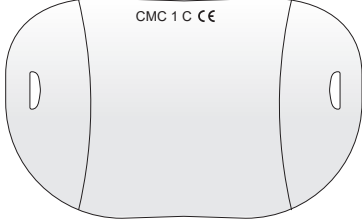
<p><b>Svetsskärm</b> Svart modell PSHL 2 D1 (CMC_HeS20), art.nr: 2913</p>	<p><b>Svetsskärm</b> Modell med lågor PSHL 2 D1p, art.nr: 2273</p>
	
<p><b>Innerglass PSHL 2 D1 #2272, #2273:</b> CMC 1 C CE</p>	<p><b>Svetsskärm</b> Modell med ränder PSHL 2 D1 (CMC_HeS31), art.nr: 2914</p>
	
<p><b>Ytterglas CMC_VIS24:</b> CMC C CE</p>	<p><b>Ytterglas PSHL 2 D1 #2273:</b> CMC 1 C CE</p>
	
<p><b>Ytterglas CMC_VIS35:</b> CMC C CE</p>	<p><b>Automatiskt svetskyddsfilter med manuellt inställbar skyddsnivå</b> PSHL 2 D1t Filter</p>
	

5. Föremålet i denna försäkran som beskrivs under nummer 4 motsvarar gällande rättsregler för harmonisering i Europeiska Unionen:

#### **Elektromagnetisk kompatibilitet**

2014/30/EU

#### **RoHS-direktivet**

2011/65/EU+2015/863 EU

#### **Direktiv om personlig skyddsutrustning**

(EU)/2016/425

6. Information om tillämpade gällande harmoniserade standarder eller andra tekniska specifikationer som överensstämelsen gäller för, inkl. datum för standarder resp. övriga tekniska specifikationer:

**EN 166:2002**

**EN 175:1997**

**EN ISO 16321-1:2022**

**EN ISO 16321-2:2021**

**EN IEC 61000-6-3:2021**

**EN IEC 61000-6-1:2019**

7. Det anmälda certifieringsorganet DIN CERTCO Gesellschaft für Konformitätsbewertung mbH, Alboinstrasse 56, 12103 Berlin, Notified body number 0196, har genomfört en EU-typkontroll och utfärdat EU-typintyg C6315CMC/R0, C6316CMC/R0, C6318CMC/R0, C7214CMC/R0, C7238CMC/R0, CMC7278CMC/R0, C7329CMC/R0.

St. Ingbert, 2025-06-01

C.M.C. GmbH Holding  
Katharina-Loth-Straße 15  
66386 St.Ingbert  
Tel. +49 6894 99897-50  
Fax +49 6894 99897-29

*i. A. J. S. Müller*

enligt uppdrag Joachim Bettinger

- Kvalitetsansvarig -

## ● Information om garanti och service

### **Garanti från C. M. C. GmbH Holding**

Bästa kund!

Du har 3 års garanti på denna maskin från och med inköpsdatum. Om denna produkt uppvisar några brister har du gentemot försäljaren av produkten lagstadgade rättigheter. Dessa lagstadgade rättigheter begränsas inte av vår garanti enligt följande.

### ● Garantivillkor

Garantifristen börjar med inköpsdatum. Förvara noggrant original kassakvittot. Du behöver kvittot för att bevisa köpet.

Inträffar det inom tre år från inköpet av denna produkt ett material- eller tillverkningsfel, ersätts eller repareras produkten utan kostnad av oss – enligt vårt val. Detta garantiåtagande förutsätter att den defekta maskinen och kassakvittot visas upp inom treårsfristen tillsammans med en kort skriftlig beskrivning av felet och när det inträffade.

Om felet täcks av vår garanti, får du en reparerad eller en ny produkt tillbaka. Med reparation eller utbyte av produkten börjar ingen ny garantiperiod.

## ● Garantitid och lagstadgade anspråk vid brister

Garantitiden förlängs inte om garantin tas i anspråk. Detta gäller även för delar som bytts ut eller reparerats. Om skador eller brister föreligger redan när produkten har köpts ska detta anmälas direkt efter att produkten har packats upp. Reparationer som utförs efter att garantitiden har gått ut debiteras.

## ● Garantiomfattning

Denna produkt har tillverkats med omsorg enligt stränga kvalitetskrav och kontrollerats noggrant före leverans.

Garantiåtagandet gäller för material- och tillverkningsfel. Denna garanti gäller inte för produktdelar som är utsatta för normal förslitning och därför kan anses vara slitagedelar eller för skador på ömtåliga delar, t.ex. omkopplare eller för delar som är tillverkade av glas.

Denna garanti upphör att gälla om produkten blir skadad, används eller underhålls på ett icke sakkunnigt sätt. För en sakkunnig användning av produkten skall alla specificerade anvisningar i bruksanvisningen noga iakttas. Användningsändamål och åtgärder som det avråds eller varnas för i bruksanvisningen skall ovillkorligen undvikas.

Produkten är endast avsedd för privat och inte för industriell användning. Vid missbruklig och felaktig behandling, våldsanvändning eller vid ingrepp, som har utförts av en service-filial som inte är godkänd av oss, upphör garantin att gälla.

## ● Aveckling vid garantifall

Vänligen följ instruktionerna nedan för en snabbt hantering av ditt ärende:

- Ha alltid kassakvittot och artikelnumret (t.ex. IAN) till hands som intyg för ditt köp vid alla frågor.
- Artikelnumret finns på typskylten på utrustningen, en gravyr, framsidan på bruksanvisningen (längst ner till vänster) eller etiketten på baksidan eller undersidan.
- Om funktionsfel eller andra fel inträffar ber vi dig i första hand att kontakta nedan angivna serviceavdelning per telefon eller per kontaktformulär.
- En produkt som har fastställts vara defekt skickar du sedan portofritt tillsammans med bifogat köpkvitto och information om felet och hur det har uppstått till den serviceadress du får dig angiven.
- Du kan ladda ner dessa och många andra handböcker från [parksidediy.com](http://parksidediy.com). Med den här QR-koden kommer du direkt till [parksidediy.com](http://parksidediy.com). När du anger artikelnumret (IAN) 494635 kommer du direkt till bruksanvisningen till utrustningen.



## ● Service

Använd endast originaltillbehör:

### **Svart modell**

(PSHL 2 D1, art.nr: 2913):

Ytterglas (CMC C CE):

136 mm x 134,42 mm

Innerglass (CMC 1 C CE):

103,8 mm x 47,3 mm x 1,0 mm

### **Modell med flammor**

(PSHL 2 D1, art.nr: 2273):

Ytterglas (CMC 1 C CE):

141 mm x 177 mm x 1,5 mm

Innerglass (CMC 1 C CE):

103,8 mm x 47,3 mm x 1,0 mm

### **Modell med ränder**

(PSHL 2 D1, art.nr: 2914):

Ytterglas (CMC C CE):

145,5 mm x 135,4 mm

Innerglass (CMC 1 C CE):

103,8 mm x 47,3 mm x 1,0 mm

### **Så kontaktar du oss:**

#### **SE**

Namn:	C. M. C. GmbH Holding
Internetadress:	<a href="http://www.cmc-creative.de">www.cmc-creative.de</a>
kontaktformulär:	<a href="https://parkside-diy.com/service">https://parkside-diy.com/service</a>
Telefon:	+49 (0) 6894 9989750 (normaltaxa tyska telefonnätet)
Säte:	Tyskland

**IAN 494635\_2507**

Observera att adressen nedan inte är någon serviceadress.  
Kontakta i första hand ovanstående serviceställe.

#### **Adress:**

**C. M. C. GmbH Holding**

Katharina-Loth-Str. 15











DE-66386 St. Ingbert

Tyskland

#### **Beställning av reservdelar:**

[www.ersatzteile.cmc-creative.de](http://www.ersatzteile.cmc-creative.de)

<b>Tablet over anvendte symboler</b> .....	Side	52
<b>Indledning</b> .....	Side	53
Formålsbestemt anvendelse .....	Side	53
Leveringsomfang .....	Side	53
Beskrivelse af de enkelte dele .....	Side	53
Tekniske data .....	Side	54
<b>Sikkerhedsregler</b> .....	Side	54
<b>Ibrugtagning</b> .....	Side	58
<b>Afhjælpning af fejl</b> .....	Side	60
<b>Rengøring</b> .....	Side	60
<b>Opbevaring</b> .....	Side	60
<b>Oplysninger vedrørende miljø og bortskaffelse</b> .....	Side	60
<b>Mærkningens betydning</b> .....	Side	61
<b>Original EU-konformitetserklæring</b> .....	Side	63
<b>Oplysninger om garanti og serviceafvikling</b> .....	Side	65
Garantibetingelser .....	Side	65
Garantiperiode og lovmæssige krav i tilfælde af mangler .....	Side	65
Garantiens omfang .....	Side	65
Afvikling af garantisager .....	Side	66
<b>Service</b> .....	Side	66

● <b>Tablet over anvendte symboler</b>			
	Pas på! Læs driftsvejledningen!		Pas på, mulige farer!
	Det her synlige symbol med en overstreget skraldespand på hjul angiver, at dette apparat er omfattet af direktiv 2012/19/EU.		Vigtig oplysning!
	Pas på: Svejsehjelme giver ikke nogen beskyttelse for øjne, ører og ansigt!		Pas på: Lysbuestråler kan skade øjets nethinde!
	Fremstillet af genbrugsmateriale		Bortskaf batterierne på miljøvenlig måde!
	Bortskaf emballagen og apparatet miljøvenligt!		Jævnstrøm
	Ikke egnet til kørsel og til brug i trafikken		

# Automatisk svejsehjelm PSHL 2 D1

## ● Indledning



Hjerteligt tillykke! Du har valgt et kvalitetsprodukt fra vort firma. Lær produktet at kende inden første ibrugtagning. Læs hertil opmærksomt den følgende brugsvejledning og sikkerhedsanvisningerne. **OPBEVARES UTILGÆNGELIGT FOR BØRN!**

## ● Formålsbestemt anvendelse

Ved svejsningen beskytter denne svejsehjelm øjne og ansigt mod gnister, sprøjt og uv-stråling, og den tilpasser sig automatisk til lysforholdene. Den sørger for en omgående, sensorstyret nedblænding, når lysbuen tændes, og den blænder automatisk op igen ved svejseprocedurens afslutning (inklusive en kort forsinkelse som beskyttelse mod efterglød). Svejsehjelmens har et trinløst justerbart DIN-beskyttelsesniveau med drejeknap i siden, og den kan også indstilles til gnistregn ved slibearbejde. Anvend produktet udelukkende som beskrevet og til de oplyste anvendelsesområder. Opbevar denne vejledning omhyggeligt. Giv venligst også alle disse papirer videre, hvis produktet gives videre. Enhver brug, der afviger fra den formålsbestemte anvendelse, er ikke tilladt og potentielt farlig. Farer på grund af manglende hensyntagen hertil eller på grund af forkert brug dækkes ikke af garantien og ligger uden for fabrikantens ansvarsområde. Apparatet blev konstrueret til privat brug og må ikke anvendes i erhvervsmæssige eller industrielle sammenhænge.

## ● Leveringsomfang

1 automatisk svejsehjelm  
1 betjeningsvejledning  
2 batterier type LR03 (AAA)

## ● Beskrivelse af de enkelte dele

1	Udvendigt beskyttelsesglas	2	Hjelmens skal
3	Solcelle	4	Indvendigt beskyttelsesglas
5	Hovedtøj	6	Drejeknap bag på hovedtøjet
7	Drejeknapper på siderne af hovedtøjet	8	UV-filter
9	Nedblændingsregulator	10	Testknap
11	Forsinkelsesindstilling	12	Følsomhedsindstilling
13	Indikator for lavt batteriniveau	14	Knap til lysdiode-belysning
15	Batterirum	17	Lysbuesensor
18	Skyder	19	LED-lampe
20	Nedblændingsomskifter		

## ● Tekniske data

Filterkassetens størrelse:	110x90x15 mm	Tænd / sluk LED:	manuelt
Synsfelt:	9,2x4,2 cm	Samlet spænding ved batteridrift	2x LR03 AAA 3 V 
Lys tilstand:	DIN 4	Energiforsyning:	Solcelle
Mørk tilstand:	DIN 5 – DIN 9 / DIN 9 – DIN 13	Driftstemperatur:	-5 °C til +55 °C
Skiftetider Fra lys til mørk: Fra mørk til lys:	0,1–1,4 ms 0,1–2 s	Opbevaringstemperatur:	-20 °C til +70 °C
		Svejsformer:	MMA, MIG, MAG, TIG, plasmaskæring og plasmasvejsning
Tænd / sluk filter:	fuldautomatisk	Maksimal levetid:	ca. 5 år

**⚠ BEMÆRK:** Tekniske modifikationer og ændringer af udseendet kan i forbindelse med videreudviklinger foretages uden varsel. Alle mål, bemærkninger og oplysninger i denne brugsvejledning er derfor ikke garanterede. Retskrav, som fremsættes på grundlag af brugsvejledningen, kan derfor ikke gøres gældende.

## ● Sikkerhedsregler

**⚠** Læs venligst brugsvejledningen grundigt igennem, og tag hensyn til de beskrevne henvisninger. Lær ved hjælp af denne brugsvejledning apparatet og dets rigtige brug at kende, og læs alle sikkerhedsanvisningerne. På typeskiltet står alle tekniske data for denne svejsehjelm. Informer dig venligst om dette produkts tekniske forhold.

- Før hver brug skal den fulde funktionsdygtighed kontrolleres ved at trykke på „test“-knappen.
- Produktet er ikke egnet til lasersvejsning.
- Produktet er kun godkendt til brug i temperaturområdet fra -5 °C til +55 °C.
- Produktet er ikke ildfast.
- Svejsenhjelm og UV-filtret må ikke udsættes for kraftig varme eller fugt.
- Fjern ikke ADF-filtret fra svejsenhjelm, og åbn under ingen omstændigheder ADF-filtrets hus uden producentens tilladelse.
- Kontroller før hver brug, om den rigtige indstilling svejse / slibe er blevet valgt.
- Det udvendige beskyttelsesglas skal installeres på ADF-filtrets yderside. Ellers kan ADF-filtret blive beskadiget.
- Foretag ikke nogen ændringer/udskiftninger på svejsenhjelm og

ADF-filtret uden tilladelse.

- Stands straks arbejdsprocessen og kontakt omgående producenten, hvis filtret ikke automatisk blænder ned, mens der svejses.
- Benyt ikke nogen alkohol, benzin eller fortynder til at rense ADF-filtret. Læg ikke ADF-filtret i vand.
- Reaktions tiden af ADF'ens flydende krystal bliver længere, når omgivelsestemperaturen er lavere, men beskyttelsesfunktionerne påvirkes ikke heraf.
- Udskift venligst straks ADF-filtrets hus, hvis det er beskadiget eller ridset, fordi dette mindsker både synet og den beskyttende virkning væsentligt.
- Udskift beskyttelsesglassene med det samme, hvis de er revnede eller ridsede. Benyt ingen hårde genstande for at udskifte filtrets beskyttelsesglas.
- Rens regelmæssigt ADF-filtrets, sensorens og solcellernes overflader.
- Svejsehjelmen kan ikke modstå skader, der opstår på grund af kraftigt stød, eksplosion eller ætsende væsker.
- Levetiden afhænger af mange individuelt forskellige faktorer som brug, rengøring, opbevaring og vedligehold. Regelmæssige eftersyn og udskiftning i tilfælde af beskadigelser anbefales.
- Materialet, som produktet er fremstillet af, ældes med tiden. Således kan der for eksempel opstå skader som brud på svejsehjelmen. Den slags skader bevirker, at svejsehjelmen ikke længere kan beskytte effektivt. I så fald bør brugeren straks udskifte svejsehjelmen.
- Dette produkt kan ikke bruges til at gennemføre svejse- eller skærearbejde over eller på hovedet. Hvis dette produkt anvendes til at gennemføre svejse- eller skærearbejde over eller på hovedet, kan smeltede metaldråber brænde gennem ADF-filtret og brugeren kan komme til skade.
- Hvis filtret er defekt, skal brugeren straks holde op med at bruge svejsehjelmen. Slaggesprøjt kan såre brugerens hud, beskadige filtrets overflade eller bevirke andre alvorlige uheld.
- Dette produkt er temperaturbestandigt og vanskeligt antændeligt, men i tilfælde af direkte kontakt med åben ild eller ved adgang til en genstand med høj temperatur kan svejsehjelmen begynde at brænde eller at smelte. Opbevar og brug venligst svejsehjelmen kun som beskrevet for at mindske sådanne risici.
- ADF-filtret er et elektronisk produkt, som ikke er vandtæt. Sørg venligst for at holde det tørt og rent, og opbevar det ikke i fugtige

omgivelser.

- Den ikke formålsbestemte anvendelse kan medføre, at brugeren kommer til skade, og der kan opstå andre lidelser.
- Kontroller venligst filtret før hver brug. Så snart du synes, at funktion og udseende ikke længere er i orden, må du ikke bruge det mere.
- Hvis filtret flimrer eller nedblændingsgraden ikke længere svarer til standardværdien eller der hersker andre unormale arbejdsbetingelser, må svejsehjelmen ikke længere bruges.
- Udsæt ikke dette produkt for unødvendigt sollys.
- Anvend kun originale tilbehørprodukter. Brugen af ikke originale tilbehørdele kan føre til problemer med hensyn til beskyttelsesfunktionen, anvendeligheden og produktets beskyttelsesgrad.
- Overskridelse af levetiden (utilstrækkelig beskyttelse) – kontroller venligst beskyttelsesbrillerne for skader og levetid før hver brug.
- Brug af øjenbeskyttelse uden filtervirkning mod optisk stråling (skader på øjnene) – Kontroller før hver brug, om øjenbeskyttelsen har det nødvendige skalanummer.
- Brug af produktet imod sprøjt (utilstrækkelig beskyttelse) – Kontroller altid, om den rigtige beskyttende virkning er givet.
- Brug af produktet som beskyttelse imod store støvpartikler (kvæstelse, uheld). Øjenbeskyttelsen må kun anvendes til de i brugsvejledningen beskrevne arbejdsopgaver. Enhver fravigelse fra anvisningerne i brugsvejledningen kan føre til kvæstelser eller uheld.
- Brugen af beskadigede produkter (utilstrækkelig beskyttelse) – Kontroller før hver brug beskyttelsesbrillerne for skader og levetid.
- U hensigtsmæssig brug af øjenbeskyttelsen (kvæstelser, uheld). Øjenbeskyttelsesapparatet må udelukkende anvendes til de i brugsvejledningen beskrevne arbejdsopgaver. Enhver fravigelse fra anvisningerne kan føre til kvæstelser eller uheld.
- Dette apparat kan benyttes af børn fra 16-års alderen og opefter samt af personer med forringede fysiske, sensoriske eller mentale evner eller med mangel på erfaring og viden, når de er under opsyn eller mht. sikker brug af apparatet er blevet vejledt og har forstået de deraf resulterende farer. Børn må ikke lege med apparatet. Rengøring og vedligeholdelse fra brugerens side må ikke gennemføres af børn uden at være under opsyn.
- Svejsehjelmen med automatisk nedblænding er ikke egnet til laser- og autogensvejsning.
- Læg aldrig svejsehjelmen på varme overflader.
- Åbn aldrig svejsehjelmen. Foretag ikke nogen reparationer eller ændringer på svejsehjelmen. Dette må kun gennemføres af

- uddannet fagpersonale.
- Pas på, at du har indstillet den automatiske nedblænding før ethvert svejsearbejde.
  - Sikkerhedsvisiret må ikke åbnes. Det beskytter filteret imod snavs og beskadigelse.
  - Hvis filteret ikke blænder ned automatisk, skal du straks stoppe med at svejse og kontakte fabrikanten.
  - Benyt svejsehjelmen kun ved temperaturer mellem  $-5\text{ °C}$  og  $+55\text{ °C}$ . Filtret reagerer langsommere, hvis disse temperaturer under- / overskrides.
  - Rens filtret, hjelmens overflade og solcellerne regelmæssigt.
  - Udskift beskyttelsesvisiret, hvis det har ridser eller er beskadiget.
  - Svejsehjelmen beskytter ikke imod stød.
  - Brug, rensning og opbevaring kan reducere levetiden på 5 år. Ved ridser i det udvendige beskyttelsesglas eller ved andre synlige skader skal glasset hhv. svejsehjelmen straks udskiftes.
  - Beskyttelsesapparatet kan påvirke, hvordan farver opfattes og/eller signallys registreres.

**⚠ ADVARSEL:** Beskyttelsesapparater, der har været udsat for et stød, må ikke længere benyttes, og de skal bortskaffes og udskiftes.

**⚠ ADVARSEL:** Ikke egnet til kørsel om natten eller ved svag belysning.

**⚠ ADVARSEL:** Materialer, som kommer i kontakt med brugerens hud, kan hos følsomme personer fremkalde allergiske reaktioner.

**⚠ PAS PÅ!** Udstyr til beskyttelse af øjnene kan ved dele med høj hastighed udgøre en fare for brugeren, hvis det bæres over gængse korrektionsbriller, idet der kan overføres stød.

**⚠ PAS PÅ!** Hvis en beskyttelse mod dele med høj hastighed ved ekstreme temperaturer er nødvendig, skal det valgte udstyr til beskyttelse af øjnene være mærket med bogstavet T direkte efter bogstavet for kollisionsintensiteten, dvs. FT, BT eller AT hhv. ifølge EN ISO, d.h. CT, DT eller ET. Når bogstavet T ikke følger efter bogstavet for kollisionsintensiteten, må udstyret til beskyttelse af øjnene kun bruges ved stuetemperatur for at beskytte mod dele med høj hastighed.

## ● Ibrugtagning

**⚠ BEMÆRK:** Brug svejsehjelmen kun med det indbyggede indvendige beskyttelsesglas <sup>[4]</sup>.

**⚠ BEMÆRK:** Sørg for, at uv-filtrets <sup>[8]</sup> lysbuesensorer <sup>[17]</sup> altid er rene og klare.

Kontroller straks efter åbning af emballagen, om alle dele og tilbehør er leveret og at alt er i upåklagelig stand. Kontakt omgående din forhandler, hvis der mangler dele af leveringsomfanget eller hvis der konstateres mangler. Hvis apparatet er i stykker, må det ikke tages i brug.

## Tablet til indstilling af nedblændingsniveauer

	Lysbuestrøm (Ampere)																					
	1,5	6	10	15	30	40	60	70	100	125	150	175	200	225	250	300	350	400	450	500	600	
Grind	Slibefunktion – den automatiske nedblænding er ikke aktiv																					
SMAW	8				9			10			11			12			13			14		
MAG	8							9		10		11			12				13			14
TIG / GTAW	8				9			10			11			12		13						
MIG (tung)	9						10			11			12			13		14				
MIG (let)	10									11			12		13		14					
PAC	9							10		11		12			13							
PAW	4	5	6		7	8	9	10			11			12								

SMAW: Svejsning med beklædte elektroder

MIG (tung): MIG-svejsning af tungmetaller

MIG (let): MIG-svejsning af letmetaller og legeringer

TIG / GTAW: Inertgasschweißen

MAG: Svejsning med metal-aktivgas

PAC: Plasmaskæring

PAW: Plasmasvejsning

Grind:slibefunktion: Den automatiske nedblænding er ikke aktiv. Brug denne indstilling kun, når svejsehjelmen ikke bruges til svejsning.

**⚠ PAS PÅ!** Kontroller før hver brug, om svejsehjelmen og beskyttelsesglasset er i orden. Hvis beskyttelsesglasset har ridser, revner eller ujævnheder, skal det i hvert fald udskiftes før brug, fordi der ellers kan ske alvorlige uheld.

- Fjern beskyttelsesfolien fra visirets inder- og yderside.
- Indstil svejsehjelmen ved hjælp af hovedtøjet <sup>[5]</sup>. Drej på hovedtøjets bageste drejeknap <sup>[6]</sup> for at tilpasse svejsehjelmen til den pågældende hovedstørrelse, og drej på drejeknapperne på siderne af hovedtøjet <sup>[7]</sup> for at låse svejsehjelmen. Vær ved indstilling opmærksom på, at svejsehjelmen sidder så lavt som muligt på hovedet og så tæt som muligt på dit ansigt.
- Indstil før svejsning det passende nedblændingsniveau. Nedblændingsniveauet kan indstilles manuelt fra 5 til 9 og fra 9 til 13 ved at dreje på nedblændingsregulatoren <sup>[9]</sup> på hjelmens yderside. Med nedblændingsomskifteren <sup>[20]</sup> kan du indstille, om nedblændingen med nedblændingsknappen <sup>[9]</sup> er indstillet mellem niveauerne 5–9 eller niveauerne 9–13.

**⚠ PAS PÅ!** Nedblændingsregulatoren <sup>[9]</sup> har indstillingspositionen „Grind“. Når nedblændingsregulatoren <sup>[9]</sup> er sat til denne position, er den automatiske nedblænding ikke aktiv. Brug denne indstilling kun, når du ikke vil bruge svejsehjelmen til svejsning. Den automatiske nedblænding er så ikke aktiv. Kontroller før hver brug, at hjelmen er lystæt.

## Således gennemføres kontrollen

- Med test-knappen [10] kan du på forhånd kontrollere, om svejsehjelmens nedblænding fungerer.
- Før en ekstern lyskilde med mere end 40 W mod beskyttelsesglasset og kontroller, om glasset bliver mørkere hhv. lysere. Drej hertil nedblændingsregulatoren [9] med uret fra „Grind“ til det næste niveau. Dermed foregår nedblænding af filtret automatisk.
- Når du drejer nedblændingsregulatoren [9] mod uret og tilbage til „Grind“, bliver filtrets automatiske nedblænding igen slået fra.

## Skift af UV-filter

- Tryk skyderne [18] sammen for at skifte UV-filteret / solcellen (se afb. D). Derefter kan du tage filteret ud. Tryk hertil spærreerne opad som vist i afbildning E, og tryk let mod filtret fra den anden side.
- Fjern derefter nedblændingsregulatoren [9] på svejsehjelmens yderside ved bare at trække, og løsn efterfølgende den møtrik, der sidder nedenunder.
- Efter at møtrikken er løsnet helt fra gevindet, kan filtret fjernes helt fra svejsehjelmen.
- Gå frem i omvendt rækkefølge for atter at montere filtret.

## Forsinkelsesindstilling

Med forsinkelsesindstillingen [11] kan du alt efter svejseprocedure indstille, om den automatiske nedblænding skal slukkes direkte efter svejsningen eller ej. På det laveste niveau slukkes den automatiske nedblænding direkte. Jo mere du drejer knappen med uret hen mod det maksimale niveau, desto længere er nedblændingen aktiv efter svejsningen. Denne funktion er meget hensigtsmæssig ved efterglødning.

## Følsomhedsindstilling

Med følsomhedsindstillingen [12] kan du styre sensorens lysfølsomhed. Ved mindre lysindfald er det muligt at sætte drejknappen til højeste niveau, så den automatiske nedblænding også sker ved en svag lyskilde. Også ved denne ekstra funktion kan du indstille sensorens lysfølsomhed helt efter egne behov.

## LED-lampe med skumringssensor

Den i svejsehjelmen integrerede LED [19] styres med LED-belysningsknappen [14]. Indstil først det ønskede nedblændingsstrin. LED'en [19] kan tændes manuelt ved at tænde for LED-belysningsknappen [14] (midterstilling „ON“).

Svejsehjelmen er udstyret med en skumringssensor. Denne bliver aktiveret ved at LED-belysningsknappen [14] sættes i højre position „auto“. I mørke omgivelser tænder skumringssensoren automatisk for LED-belysningen og slukker igen for den automatisk i lyse omgivelser. I mørke omgivelser tjener dette til god belysning af de ting, som skal svejses. Efter arbejdets afslutning og til opbevaring af svejsehjelmen bør LED-belysningsknappen [14] altid blive slået fra (venstre position „OFF“).

## Skift af batteri

Via batterirummet kan du udskifte svage batterier. Et svagt batteri indikeres af batteriindikatoren [13] med en rød advarselslampe.

- For at åbne batterirummet [15] skal du dreje batterirummets låg [15] ved håndtaget mod uret (se billede G).
- Efter at du har taget batterirummets låg af [15], kan du udskifte batteriet.

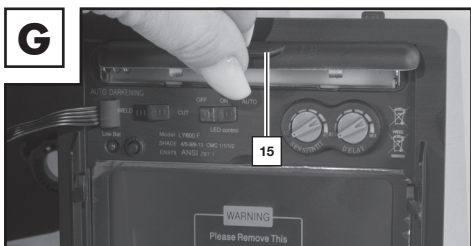

- Luk så batterirummet **[15]** igen. For at lukke batterirummet skal du sætte batterirummets låg **[15]** i og så trykke håndtaget ned, indtil låget går i hak.

**⚠ BEMÆRK:** Batterierne tjener til den første nedblænding af filteret i begyndelsen af svejseforløbet. Herefter forsyner den integrerede solcelle filteret med energi.

## ● Afhjælpning af fejl

Fejl	Årsag	Løsning
Filtret nedblændes ikke automatisk eller flimrer.	Det udvendige beskyttelsesglas <b>[1]</b> er snavset eller defekt.	Rens det udvendige beskyttelsesglas eller udskift det.
	Lysbuesensoren <b>[17]</b> er ikke klar.	Rens lysbuesensorens overflade <b>[17]</b> .
	Svejestrømmen er for lav.	Indstil følsomheden til det maksimale niveau.
Reaktionen er sløv.	Omgivelsestemperaturen er for lav / for høj.	Brug svejsehjelmen kun ved temperaturer mellem -5 °C og +55 °C.
	Følsomheden er for ringe.	Indstil en højere følsomhed.
Det er vanskeligt at se noget.	Det udvendige beskyttelsesglas <b>[1]</b> / det indvendige beskyttelsesglas <b>[4]</b> er snavset.	Rens det udvendige <b>[1]</b> / det indvendige beskyttelsesglas <b>[4]</b> .
	Beskyttelsesfolien på det indvendige beskyttelsesglas <b>[4]</b> er ikke blevet fjernet.	Fjern beskyttelsesfolien.
	Lyset i omgivelserne er utilstrækkeligt.	Sørg for mere lys i dine arbejdsomgivelser.
	Forkert nedblændingsniveau indstillet.	Indstil påny nedblændingsniveauet.
Svejsehjelmen sidder ikke rigtigt.	Hovedtøjet <b>[5]</b> er indstillet forkert.	Indstil hovedtøjet <b>[5]</b> igen, så det sidder mere snævert.

## ● Rengøring

- Brug ikke nogen ætsende rensmidler til rensning af hjelmen **[2]**.
- Lad aldrig uv-filtret **[8]** komme i berøring med vand.
- Rens produktet med en blød og tør klud eller med en fugtet klud, der også kan fugtes med et desinfektionsmiddel.

## ● Opbevaring

- Opbevar apparatet på et tørt sted og uden for børns rækkevidde.
- Pas på, at LED-belysningsknappen **[14]** altid er slukket (venstre position „OFF“) under opbevaring.

## ● Oplysninger vedrørende miljø og bortskaffelse



**EL-REDSKABER MÅ IKKE SMIDES UD SAMMEN MED ALMINDELIGT HUSHOLDNINGSAFFALD! GENVINDING AF RÅSTOFFER I STEDET FOR BORTSKAFFELSE AF AFFALD!**

I henhold til det europæiske direktiv 2012/19/EU skal brugte elektriske apparater indsamles særskilt og materialerne udnyttes til genbrug. Symbolet med den overstregede skraldespand betyder, at dette apparat ved slutningen af dets levetid ikke må bortskaffes sammen med husholdningsaffaldet. Apparatet skal bringes til et indsamlingssted, en genbrugsstation eller en affaldsvirksomhed. Vi bortskaffer dine defekte tilsendte apparater gratis. Desuden er distributører af elektrisk og elektronisk udstyr samt distributører af fødevarer forpligtet til at tage udstyret tilbage. LIDL tilbyder dig returneringsmuligheder direkte i butikkerne og markederne. Returnering og bortskaffelse er gratis for dig. Når du køber et nyt apparat, har du ret til at returnere et tilsvarende gammelt apparat gratis. Desuden har du mulighed for gratis at returnere (op til tre) gamle apparater, der ikke er større end 25 cm i alle dimensioner, uanset om du køber et nyt apparat eller ej. Slet venligst alle personlige oplysninger, inden du returnerer udstyret. Før du returnerer apparatet, skal du fjerne batterier eller akkumulatører, der ikke er fast monterede i det gamle apparat, samt lamper, der kan fjernes uden at ødelægge dem, og bringe dem til en særskilt indsamling.



Batterier, som indeholder skadestoffer, er mærket med de her viste symboler, der gør opmærksom på forbuddet mod bortskaffelse via husholdningsaffaldet. Betegnelserne for det udslagsgivende tungmetal er: Cd = cadmium, Hg = kviksølv, Pb = bly. Bring brugte batterier til en genbrugsplads i din by eller kommune, eller returner dem til forhandleren. Du opfylder dermed de lovmæssige forpligtelser og yder et vigtigt bidrag til miljøets beskyttelse.



Tag hensyn til mærkningen på indpakningens forskellige materialer, og bortskaf dem i givet fald hver for sig. Indpakningens materialer er mærkede med forkortelser (a) og cifre (b) med følgende betydning: 1–7: kunststoffer, 20–22: papir og pap, 80–98: kompositmaterialer.

## ● Mærkningens betydning

### Sikkerhedsbeskyttelsesglas afprøvet i henhold til DIN EN 166 (C6316CMC, C7278CMC):

- Udvendige beskyttelsesglas PSHL 2 D1 #2272, #2273, CMC\_VIS24, CMC\_VIS35: CMC F CE

CMC = fabrikantens forkortelse / F = mekanisk fasthed (kollision med lav energi 45 m/s)  
CE = CE-mærkning

### Sikkerhedsglas kontrolleret i henhold til EN ISO 16321 (C7278CMC, C6316CMC):

- Udvendige beskyttelsesglas CMC\_VIS24, CMC\_VIS35, PSHL 2 D1 #2273: CMC C CE

CMC = fabrikantens forkortelse / 1 = øget optisk egenskab / optisk klasse / C = mekanisk fasthed (kollision med lav energi 45 m/s) / CE = CE-mærkning

### Sikkerhedsbeskyttelsesglas afprøvet i henhold til DIN EN 166 (C6318CMC):

- Indvendigt beskyttelsesglas PSHL 2 D1 #2272, #2273: CMC 1 F CE

CMC = fabrikantens forkortelse / 1 = øget optisk egenskab / optisk klasse / F = mekanisk fasthed (kollision med lav energi 45 m/s) / CE = CE-mærkning

### Sikkerhedsglas kontrolleret i henhold til EN ISO 16321 (C6318CMC):

- Indvendigt beskyttelsesglas PSHL 2 D1 #2272, #2273: CMC 1 C CE

CMC = fabrikantens forkortelse / 1 = øget optisk egenskab / optisk klasse / C = mekanisk fasthed (kollision med lav energi 45 m/s) / CE = CE-mærkning

## ADF (Auto-darkening filter)-kontrolleret i henhold til EN ISO 16321: 16321 CMC W4/5-9/9-13 V2 CE-erklæring:

16321 = kontrolnorm

5-9/9-13 = mørk tilstand

CMC = fabrikantens forkortelse

V2 = vinkelafhængighedsklasse

W4/5-9/9-13 = Beskyttelsesniveauer

CE = CE-mærkning

4 = lys tilstand

## Svejseshjelmens skal kontrolleret i henhold til DIN EN 175:

- **Svejseshjelmns skal PSHL 2 D1p: CMC EN 175 F CE (C6315CMC)**

Nummeret på den foreliggende norm: EN 175

Fabrikantens identifikation: CMC

Mekanisk fasthed: S, F, B

Masse i gram (i givet fald)

CE= CE-mærkning

## Svejseshjelmens skal kontrolleret i henhold til EN ISO 16321:

- **Svejseshjelmns skal PSHL 2 D1p: 16321 CMC W13 C 1-M CE (C6315CMC)**
- **Svejseshjelmens skal CMC\_HeS31: 16321 CMC W14 C 1-M CE (C7214CMC)**
- **Svejseshjelmens skal CMC\_HeS20: 16321 CMC W14 C 1-M CE (C7238CMC)**

Nummeret på den foreliggende norm: EN ISO 16321

Fabrikantens identifikation: CMC

Svejseshjelm: W

Svejséfiltrets maksimale mørkeniveau 13

Mekanisk fasthed: C,D,E

Hovedform: 1-M

CE= CE-mærkning

Masse i gram (i givet fald)

Symbol	Beskyttelsesgrad	Beskrivelse af anvendelsesområdet
S	øget fasthed	mekanisk fasthed
F eller C	stød med lav energi (45 m/s)	mekanisk fasthed
B eller E	stød med mellemstor energi (120 m/s)	mekanisk fasthed
D	80 m/s	mekanisk fasthed

 Hvis symbolerne for fasthedsniveauerne i ovenstående tabel ikke er ens for beskyttelsesglas/  
filter og bæreenhed, skal det fuldstændige beskyttelsesapparatet få tildelt det lavere fasthedsniveau.

 Dette beskyttelsesapparat er egnet til anvendelse med kontrolhovedet 1-M.

## Certificeringssted:

DIN CERTCO Gesellschaft für Konformitätsbewertung mbH (Selskab for konformitetsevaluering)  
Alboinstrasse 56 / 12103 Berlin (Tyskland) / Notified body number 0196

## ● Original EU-konformitetserklæring

1. PSA (produkt-, type-, parti- eller serienummer):

### Automatisk svejsehjelm

IAN: 494635\_2507  
Serienummer:  
Type i sort: 2913  
Type med flammer: 2273  
Type med striber: 2914  
Produktionsår: 2026/18  
Model: PSHL 2 D1

2. Fabrikantens og i givet fald hans befuldmægtigedes navn og adresse.

### C.M.C. GmbH Holding

Dokumentansvarlig:  
**Joachim Bettinger**  
**Katharina-Loth-Str. 15**  
**DE-66386 St. Ingbert**  
**TYSKLAND**

3. Eneansvaret for udstedelsen af denne konformitetserklæring ligger hos producenten.

### C.M.C. GmbH Holding

4. Erklæringens genstand (identificering af PSA, der muliggør sporbarhed; den kan i givet fald indeholde et tilstrækkeligt skarpt farvebillede, hvis det er nødvendigt til identificering af PSA'en):

<b>Ansigtsbeskyttelsesskærm til svejsere</b> Type sort PSHL 2 D1 (CMC_HeS20), art.-nr.: 2913	<b>Ansigtsbeskyttelsesskærm til svejsere</b> Type med flammer PSHL 2 D1p, art.-nr.: 2273
	
<b>Indvendigt beskyttelsesglas PSHL 2 D1 #2272, #2273:</b> CMC 1 C CE	<b>Ansigtsbeskyttelsesskærm til svejsere</b> Model med striber PSHL 2 D1 (CMC_HeS31), art.-nr.: 2914
	

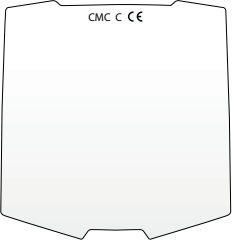
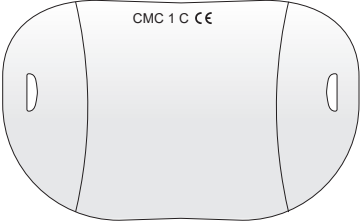
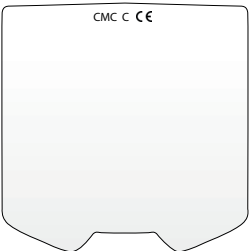
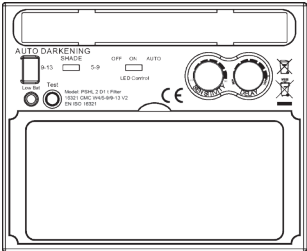
<b>Udvendige beskyttelsesglas CMC_VIS24: CMC C CE</b>	<b>Udvendige beskyttelsesglas PSHL 2 D1 #2273: CMC 1 C CE</b>
	
<b>Udvendige beskyttelsesglas CMC_VIS35: CMC C CE</b>	<b>Automatisk beskyttelsesfilter til svejsere med manuel indstilleligt beskyttelsesniveau PSHL 2 D1t Filter</b>
	

5. Erklæringens under nummer 4 beskrevne genstand svarer til EU's pågældende harmoniserings-lovgivning:

#### **Elektromagnetisk kompatibilitet**

2014/30/EU

**Direktiv om begrænsning af anvendelsen af visse farlige stoffer i elektrisk og elektronisk udstyr (RoHS)**

2011/65/EU+2015/863 EU

**Direktiv om personligt sikkerhedsudstyr**

(EU)/2016/425

6. Oplysning om de anvendte pågældende harmoniserede normer eller andre tekniske specifikationer, for hvilke konformiteten erklæres, indbefattet normernes eller andre tekniske specifikations dato:

**EN 166:2002**

**EN 175:1997**

**EN ISO 16321-1:2022**

**EN ISO 16321-2:2021**

**EN IEC 61000-6-3:2021**

**EN IEC 61000-6-1:2019**

7. Det underrettede certificeringssted DIN CERTCO Gesellschaft für Konformitätsbewertung mbH, Alboinstrasse 56, 12103 Berlin (Tyskland), Notified body number 0196, har gennemført EU-typeafprøvningen og udstedt EU-typeafprøvningsattesten C6315CMC/R0, C6316CMC/R0, C6318CMC/R0, C7214CMC/R0, C7238CMC/R0, CMC7278CMC/R0, C7329CMC/R0.

St. Ingbert, 01.06.2025

C.M.C. GmbH Holding  
Katharina-Loth-Strasse 15  
66386 St.Ingbert  
Tel. +49 6894 99897-50  
Fax +49 6894 99897-29  
*i. A. J. Müller*

e.b. Joachim Bettinger  
- Kvalitetsstyring -

## ● Oplysninger om garanti og serviceafvikling

### Garanti fra C. M. C. GmbH Holding

Kære kunde,

på dette apparat har du tre års garanti fra købsdatoen. I tilfælde af mangler ved dette produkt har du lovmæssige rettigheder over for sælgeren af dette produkt. Disse lovmæssige rettigheder begrænses ikke af vores forneden beskrevne garanti.

### ● Garantibetingelser

Garantiperioden begynder fra købsdatoen af. Opbevar venligst den originale salgsnota. Denne kvittering kræves som dokumentation for købet. Hvis der inden for 3 år fra dette produkts købsdato opstår materiale- eller fabriktionsfejl, så repareres eller erstattes – efter vores valg – produktet af os uden omkostninger for dig. Denne garantiydelse forudsætter, at det defekte apparat og dokumentation på køb (kassebon) fremlægges inden for 3-års garantiperioden sammen med en kort, skriftlig beskrivelse af fejlen og hvornår den er opstået.

Hvis fejlen er omfattet af vores garanti, får du derefter det reparerede eller et nyt apparat. Ved reparation eller udskiftning af apparatet begynder der ikke en ny garantiperiode.

### ● Garantiperiode og lovmæssige krav i tilfælde af mangler

Garantiperioden forlænges ikke på grund af en garantiydelse. Dette gælder også for udskiftede og reparerede dele. Skader og mangler, som eventuelt allerede forelå på købstidspunktet, skal meddeles omgående, når produktet er blevet pakket ud. Reparationer, der gennemføres efter garantiperiodens udløb, gennemføres mod betaling.

### ● Garantien omfang

Apparatet er produceret i henhold til strenge kvalitetskrav, og før levering er det blevet afprøvet grundigt.

Garantien gælder for materiale- eller fabriktionsfejl. Denne garanti omfatter ikke produktdele, der er udsat for normal slitage og dermed kan betragtes som sliddele. Garantien dækker heller ikke beskadigelser på følsomme komponenter som f.eks. omskifttere eller dele, der er lavet af glas. Denne garanti bortfalder, når produktet er blevet beskadiget eller når det er blevet brugt eller vedligeholdt på ikke formålsbestemt eller forkert måde. Til formålsbestemt brug af produktet skal man udelukkende og nøje følge de instruktioner, som står i den originale brugsvejledning. Anvendelsesformål og handlinger, som frarådes eller som der advares imod i betjeningsvejledningen, skal ubetinget undgås.

Produktet er kun beregnet til privat og ikke til erhvervsmæssig brug. Ved misbrug og uhensigtsmæssig behandling, anvendelse af vold og ved indgreb, som ikke er foretaget af vores autoriserede service-afdeling, ophører garantien.

## ● Afvikling af garantisager

For at kunne garantere en hurtig sagsbehandling af dit anliggende bedes du følge disse anvisninger:

- Opbevar salgsnotaen som dokumentation på køb og hav ligeledes artikelnummeret (f.eks. IAN) ved hånden.
- Artikelnummeret er angivet på typeskiltet, ved en indgravering på produktet, på forsiden af vejledningen (nederst til venstre) eller på en mærkat på produktets bag- eller underside.
- Hvis der forekommer funktionsfejl eller andre mangler, skal du først kontakte den forneden nævnte serviceafdeling telefonisk eller kontaktformular.
- Et produkt, der er registreret som defekt, kan du derefter sende portofrit til den meddelte service-adresse sammen med dokumentation for køb (kassebon, faktura) og oplysning om, hvori manglen består, og hvornår den er opstået.
- På [www.parkside-diy.com](http://www.parkside-diy.com) kan du downloade denne og mange andre håndbøger. Med denne QR-kode kommer du direkte til [parkside-diy.com](http://parkside-diy.com). Ved at indtaste artikelnummeret (IAN) 494635 kommer du til brugsvejledningen for din artikel.



## ● Service

Brug kun originale reservedele:

### **Model sort**

(PSHL 2 D1, art.-nr.: 2913):

Udvendigt beskyttelsesglas (CMC C CE):

136 mm x 134,42 mm

Indvendigt beskyttelsesglas (CMC 1 C CE):

103,8 mm x 47,3 mm x 1,0 mm

### **Model med flammer**

(PSHL 2 D1, art.-nr.: 2273):

Udvendigt beskyttelsesglas (CMC 1 C CE):

141 mm x 177 mm x 1,5 mm

Indvendigt beskyttelsesglas (CMC 1 C CE):

103,8 mm x 47,3 mm x 1,0 mm

### **Type med striber:**

(PSHL 2 D1, art.-nr.: 2914):

udvendigt beskyttelsesglas (CMC C CE):  
145,5 mm x 135,4 mm  
Indvendigt beskyttelsesglas (CMC 1 C CE):  
103,8 mm x 47,3 mm x 1,0 mm

**Kontaktinformationer:**

**DK**

Navn:	C. M. C. GmbH Holding
Internetadresse:	<a href="http://www.cmc-creative.de">www.cmc-creative.de</a>
Kontaktformular:	<a href="https://parkside-diy.com/service">https://parkside-diy.com/service</a>
Telefon:	+49 (0) 6894 9989750 (normal takst tysk fastnet)
Sæde:	Tyskland

**IAN 494635\_2507**

Bemærk venligst, at den følgende adresse ikke er en serviceadresse.  
Kontakt først ovenstående serviceafdeling.

**Adresse:**

**C. M. C. GmbH Holding**  
Katharina-Loth-Str. 15  
DE-66386 St. Ingbert  
TYSKLAND

**Bestilling af reservedele:**

[www.ersatzteile.cmc-creative.de](http://www.ersatzteile.cmc-creative.de)

<b>Tabela użytych piktogramów</b> .....	Strona	68
<b>Wstęp</b> .....	Strona	69
Użytkowanie zgodne z przeznaczeniem .....	Strona	69
Zakres dostawy .....	Strona	69
Opis elementów .....	Strona	69
Dane techniczne .....	Strona	70
<b>Wskazówki dotyczące bezpieczeństwa</b> .....	Strona	70
<b>Uruchamianie</b> .....	Strona	74
<b>Usuwanie błędów</b> .....	Strona	77
<b>Czyszczenie</b> .....	Strona	77
<b>Przechowywanie</b> .....	Strona	78
<b>Wskazówki dotyczące ochrony środowiska i utylizacji</b> .....	Strona	78
<b>Objaśnienie oznakowań</b> .....	Strona	78
<b>Oryginalna deklaracja zgodności UE</b> .....	Strona	80
<b>Wskazówki dotyczące gwarancji i serwisu</b> .....	Strona	82
Warunki gwarancji .....	Strona	82
Okres gwarancji i ustawowe roszczenia z tytułu braków .....	Strona	83
Zakres gwarancji .....	Strona	83
Przebieg zgłoszenia gwarancyjnego .....	Strona	83
<b>Serwis</b> .....	Strona	84

● Tabela użytych piktogramów			
	Ostrożnie! Przeczytać instrukcję obsługi!		Uwaga: możliwe niebezpieczeństwa!
	Znajdujący się obok symbol przekreślonego kontenera na odpady na kółkach wskazuje, że urządzenie to podlega dyrektywie 2012/19/UE.		Ważna wskazówka!
	Uwaga: Kaski spawalnicze nie chronią oczu, uszu i twarzy.		Uwaga: Promieniowanie łuku elektrycznego może spowodować obrażenia siatkówki oka.
	Wykonano z materiału pochodzącego z recyklingu		Należy utylizować akumulatory zgodnie z przepisami dotyczącymi ochrony środowiska!
	Opakowanie i urządzenie należy utylizować zgodnie z przepisami ochrony środowiska!		Prąd stały
	Nie nadaje się do jazdy i stosowania w ruchu drogowym		

# Przyłbica spawalnicza automatyczna PSHL 2 D1

## ● Wstęp



Gratulujemy! Zdecydowaliście się Państwo na zakup urządzenia wysokiej jakości naszej produkcji. Prosimy o zapoznanie się z produktem przed pierwszym użyciem. W tym celu należy uważnie przeczytać poniższą instrukcję obsługi oraz wskazówki dotyczące bezpieczeństwa. **NIE DOPUŚCIĆ, ABY PRODUKT TRAFIŁ W RĘCE DZIECI!**

## ● Użytkowanie zgodne z przeznaczeniem

Podczas spawania ten kask spawalniczy chroni oczy i twarz przed iskrami, rozpryskami i promieniowaniem UV i automatycznie dopasowuje się do warunków oświetlenia. Zapewnia ona natychmiastowe, sterowane przez czujnik zaciemnienie w momencie zapłonu łuku elektrycznego oraz samoczynne rozjaśnienie po zakończeniu procesu spawania (łącznie z krótkim opóźnieniem w celu ochrony przed dogrzewaniem). Przyłbica spawalnicza charakteryzuje się poziomem ochrony według normy DIN z możliwością bezstopniowego nastawiania za pomocą bocznego pokrętkła nastawczego i można ją nastawić również na wyrzucanie isker podczas szlifowania. Produktu należy używać wyłącznie zgodnie z opisem i do określonego celu. Niniejsza instrukcja powinna być przechowywana w bezpiecznym miejscu. W przypadku przekazania produktu osobom trzecim, należy przekazać im również całą dokumentację. Wszelkie obszary zastosowania inne niż użytkowanie zgodne z przeznaczeniem są zabronione i potencjalnie niebezpieczne. Szkody spowodowane nieprzeznaczeniem instrukcji lub użyciem niezgodnym z przeznaczeniem nie są objęte gwarancją i nie należą do zakresu odpowiedzialności producenta. Urządzenie zostało opracowane do użytku domowego i nie wolno używać go w zastosowaniach komercyjnych lub przemysłowych.

## ● Zakres dostawy

- 1 automatyczny kask spawalniczy
- 1 instrukcja obsługi
- 2 baterie typu LR03 (AAA)

## ● Opis elementów

1	Szybka nasadzana	2	Korpus kasku
3	Ogniwo solarne	4	Szybka podkładowa tylna
5	Opaska na głowę	6	Tyłny regulator obrotowy, taśma czołowa
7	Boczny regulator obrotowy, taśma czołowa	8	Filtr UV
9	Regulator zaciemnienia	10	Przycisk testowy
11	Nastawianie opóźnienia	12	Nastawianie czułości
13	Wskazanie niskiego poziomu naładowania baterii	14	Wyłącznik oświetlenia LED
15	Schówek na baterie	17	Czujnik łuku elektrycznego
18	Suwak	19	Lampa LED
20	Przełącznik zaciemnienia		

## ● Dane techniczne

Wielkość kasety filtra:	110 x 90 x 15 mm	Włączanie / Wyłączenie LED:	manualna
Pole widzenia:	9,2 x 4,2 cm	Całkowite napięcie podczas pracy na baterii	2x LR03 AAA 3 V 
Stan jasny:	DIN 4	Doprowadzenie energii:	Ogniwo solarne
Stan ciemny:	DIN 5 – DIN 9 / DIN 9 – DIN 13	Temperatura robocza:	od -5°C do +55°C
Czasy przełączania Ze stanu jasnego na ciemny: Ze stanu ciemnego na jasny:	0,1–1,4 ms  0,1–2 s	Temperatura przechowywania:	od -20°C do +70°C
		Procesy spawania:	MMA, MIG, MAG, TIG, cięcie plazmowe i spawanie plazmowe
Włączanie / Wyłączenie filtra:	pełna automatyka	Maksymalny okres użytkowania:	ok. 5 lat

**⚠ WSKAZÓWKA:** Możliwe jest wprowadzanie zmian technicznych i optycznych wynikających z rozwoju konstrukcyjno-technicznego bez uprzedniego powiadomienia. W związku z tym nie udziela się gwarancji jakiegokolwiek wymiary, wskazówki oraz informacje zawarte w niniejszej instrukcji obsługi. Tym samym nie ma możliwości dochodzenia roszczeń na podstawie informacji zawartych w niniejszej instrukcji obsługi.

## ● Wskazówki dotyczące bezpieczeństwa

**⚠** Należy dokładnie przeczytać instrukcję użytkowania i stosować się do zawartych w niej wskazówek. Na podstawie niniejszej instrukcji użytkowania należy zapoznać się z urządzeniem, jego właściwym użytkowaniem oraz wskazówkami dotyczącymi bezpieczeństwa. Na tabliczce znamionowej podane są wszystkie dane techniczne tego kasku spawalniczego. Proszę zapoznać się z informacjami dotyczącymi parametrów technicznych tego produktu.

- Przed każdym użyciem skontrolować sprawność produktu, naciskając przycisk „Test”.
- Produkt nie jest odpowiedni do spawania laserowego.
- Produkt jest dopuszczony do zastosowania wyłącznie w zakresie temperatur od -5°C do +55°C.
- Produkt nie jest ogniotrwały.
- Nie wystawiać przyłbicy spawalniczej i filtra UV na oddziaływanie gorąca ub wilgoci.
- Nie wyjmować filtra ADF z przyłbicy spawalniczej i w żadnym przypadku nie otwierać obudowy filtra ADF bez zezwolenia producenta.

- Przed każdym zastosowaniem sprawdzić, czy prawidłowo wybrano ustawienie spawanie / szlifowanie.
- Szybka nasadzana musi być zainstalowana na stronie zewnętrznej filtra ADF. W przeciwnym razie może dojść do uszkodzenia filtra ADF.
- Nie wprowadzać żadnych zmian / wymian w przyłbicy spawalniczej i filtrze ADF bez zezwolenia.
- Natychmiast przerwać proces roboczy i niezwłocznie zwrócić się do dealera, jeśli filtr przy spawaniu nie zaciemni się automatycznie.
- Nie używać alkoholu, benzyny ani środków rozcieńczających do czyszczenia filtra ADF. Nie wkładać filtra ADF do wody.
- Czas reakcji płynnego kryształu ADF jest wolniejszy, jeśli temperatura otoczenia jest niższa, funkcje ochronne nie zostają jednak przez to ograniczone.
- Należy natychmiast wymienić obudowę filtra ADF, jeśli jest uszkodzona lub zarysowana, ponieważ znacznie ogranicza to zarówno widoczność, jak i skuteczność ochrony.
- Należy natychmiast wymienić szybki wzornik, jeśli są pęknięte lub porysowane. Nie stosować twardych przedmiotów do wymiany szybkiego wzornika filtra.
- Regularnie czyścić powierzchnie filtra ADF, czujnika i ogniw solarnych.
- Przyłbica spawalnicza nie wytrzyma obciążeń spowodowanych przez mocne uderzenie, wybuch lub żrące ciecze.
- Okres użytkowania zależy od wielu indywidualnych czynników, takich jak użytkowanie, czyszczenie, przechowywanie i konserwacja. Rekomendowane są regularne inspekcje i wymiana w razie uszkodzenia.
- Materiał, z którego wykonany jest produkt, z czasem starzeje się. Może to spowodować na przykład pęknięcia przyłbicy spawalniczej. Takie uszkodzenie oznacza, że przyłbica spawalnicza nie jest już w stanie zapewnić skutecznej ochrony. W takim przypadku użytkownik powinien natychmiast wymienić przyłbicę spawalniczą.
- Ten produkt nie może być stosowany do spawania i cięcia powyżej głowy użytkownika. Jeśli ten produkt jest stosowany do spawania lub cięcia powyżej głowy użytkownika, stopione krople metalu mogą przepalić się przez filtr ADF i prowadzić do urazów użytkownika.
- Jeśli filtr jest uszkodzony, użytkownik musi natychmiast zaprzestać korzystania z przyłbicy spawalniczej. Żużel rozbryzgowy

może uszkodzić powierzchnię filtra i skórę użytkownika lub powodować inne poważne wypadki.

- Ten produkt jest odporny na temperaturę i trudno zapalny, ale w przypadku bezpośredniego kontaktu z otwartym płomieniem lub przy kontakcie z obiektem o wysokiej temperaturze przyłbica spawalnicza może zacząć się palić lub stopiać. Należy przecho- wywać i stosować przyłbicę spawalniczą tylko w sposób zgodny z opisem, aby zredukować takie ryzyko.
- Filtr ADF to produkt elektroniczny, który nie jest wodoszczelny. Należy utrzymywać go w stanie suchym i czystym i nie przecho- wywać w wilgotnym otoczeniu.
- Użytkowanie niezgodne z przeznaczeniem może powodować obrażenia ciała użytkownika oraz inne choroby.
- Prosimy sprawdzić filtr przed każdym zastosowaniem. Jeśli jego działanie i wygląd nie są prawidłowe, nie wolno go dalej stosować.
- Jeśli filtr miga lub stopień zaciemnienia nie jest zgodny z war- tością standardową lub jeśli występują inne niestandardowe warunki pracy, nie można już stosować przyłbicy spawalniczej.
- Nie wystawiać tego produktu na niepotrzebne promieniowanie słoneczne.
- Stosować tylko oryginalne akcesoria. Stosowanie nieoryginal- nych części może prowadzić do problemów pod względem funkcji ochronnej, przydatności do stosowania i stopnia ochrony produktu.
- Przekroczenie żywotności (niewystarczająca ochrona) – Spraw- dzić przyłbicę spawalniczą przed każdym użyciem pod kątem uszkodzenia i żywotności.
- Zastosowanie ochrony oczu bez działania filtra w stosunku do promieniowania optycznego (uszkodzenie oczu) – Przed każdym użyciem sprawdzić, czy ochrona oczu ma wymagany numer skali.
- Zastosowanie produktu w stosunku do odprysków (niewystar- czająca ochrona) – Każdorazowo sprawdzać, czy występuje prawidłowe działanie ochronne.
- Zastosowanie produktu do ochrony przed dużymi cząstkami pyłu (uraz, wypadek). Urządzenie do ochrony oczu może być stoso- wane tylko do prac opisanych w instrukcji użytkowania. Każde odstępstwo od wskazówek w instrukcji obsługi może prowadzić do urazów lub wypadków.
- Stosowanie uszkodzonych produktów (niewystarczająca

ochrona) – Przed każdym użyciem sprawdzić przyłbicę spawalniczą pod kątem uszkodzeń i żywotności.

- Nieprawidłowe zastosowanie ochrony do oczu (uraz, wypadek). Urządzenie do ochrony oczu może być stosowane wyłącznie do prac opisanych w instrukcji użytkowania. Każde odstępstwo od wskazówek w instrukcji może prowadzić do urazów i wypadków.
- Dzieci w wieku powyżej 16 lat oraz osoby o ograniczonej sprawności fizycznej, sensorycznej lub umysłowej lub bez odpowiedniego doświadczenia i wiedzy mogą korzystać z tego urządzenia wyłącznie pod nadzorem lub po poinstruowaniu w zakresie bezpiecznego korzystania z urządzenia i zrozumieniu wynikających z tego zagrożeń. Urządzenie nie może służyć dzieciom do zabawy. Nie wolno powierzać czyszczenia i konserwacji urządzenia dzieciom bez nadzoru.
- Przyłbica spawalnicza z automatycznym zaciemnieniem nie nadaje się do spawania laserowego i gazowego.
- Nigdy nie odkładać kasku spawalniczego na gorące powierzchnie.
- W żadnym wypadku nie otwierać kasku spawalniczego. Nie dokonywać żadnych napraw, ani modyfikacji kasku spawalniczego. Czynności takie może wykonywać tylko przeszkolony personel fachowy.
- Zwrócić uwagę na to, aby nastawić automatyczne zaciemnienie przed każdym procesem spawania.
- Nie wolno otwierać wizjera bezpieczeństwa. Chroni on filtr przed zanieczyszczeniami i uszkodzeniami.
- Jeżeli filtr nie zaciemnia automatycznie, należy natychmiast zakończyć proces spawania i skontaktować się z producentem.
- Przyłbicy spawalniczej używać tylko przy temperaturze wynoszącej od  $-5^{\circ}\text{C}$  do  $+55^{\circ}\text{C}$ .  
Czas reakcji filtra ulegnie spowolnieniu, jeśli ten zakres temperatury nie zostanie osiągnięty lub zostanie przekroczony.
- Należy regularnie czyścić filtr, powierzchnię przyłbicy i ogniwa solarne.
- Wizjer ochronny należy wymienić, jeśli jest porysowany lub uszkodzony.
- Kask spawalniczy nie chroni przed uderzeniem.
- Użytkowanie, czyszczenie i przechowywanie może skrócić okres użytkowania wynoszący ok. 5 lat. W przypadku zarysowania szybki wziernika lub jej innych widocznych uszkodzeń należy natychmiast wymienić szybki wziernika bądź kask spawalniczy.
- Przyrząd ochronny może zamieniać postrzeganie barw i/lub

rozpoznawanie świateł sygnalizacyjnych.

**⚠ OSTRZEŻENIE:** Przyrządów ochronnych, które były narażone na uderzenia, nie wolno już stosować. Należy je usunąć do odpadów i wymienić.

**⚠ OSTRZEŻENIE:** Nie nadaje się do jazdy w nocy lub w przypadku słabego oświetlenia.

**⚠ OSTRZEŻENIE:** Materiały, które stykają się ze skórą osoby noszącej przyłbicę, mogą wywołać reakcje alergiczne u osób wrażliwych.

**⚠ UWAGA!** W przypadku cząstek o dużej prędkości przyrządy do ochrony oczu mogą na skutek przenoszenia uderzeń stwarzać zagrożenie dla użytkownika, jeżeli są noszone na zwykłych okularach korekcyjnych.

**⚠ UWAGA!** Jeżeli wymagana jest ochrona przed elementami o dużej prędkości w ekstremalnych temperaturach, wybrany przyrząd do ochrony oczu musi być oznaczony literą T bezpośrednio po literze określającej intensywność uderzeń, tzn. FT, BT lub AT albo wg EN ISO, tzn. CT, DT lub ET. Jeżeli za literą określającą intensywność uderzeń nie występuje litera T, przyrządu do ochrony oczu wolno używać do ochrony przed elementami o dużej prędkości tylko w temperaturze pokojowej.

#### ● U uruchamianie

**ⓘ WSKAZÓWKA:** Kasku spawalniczego używać wyłącznie z wbudowaną szybką podkładkową tylną [4].

**ⓘ WSKAZÓWKA:** Czujniki łuku elektrycznego [17] filtra UV [8] należy utrzymywać czyste i przezroczyste.

Niezwłocznie po otwarciu opakowania sprawdzić, czy zakres dostawy jest kompletny i w idealnym stanie. Jeżeli zakres dostawy nie jest kompletny lub wykazuje braki, należy niezwłocznie skontaktować się ze sprzedawcą. Nie uruchamiać urządzenia, jeżeli jest ono uszkodzone.

## Tabela do nastawiania poziomów zaciemnienia

		Prąd łuku elektrycznego (A)																						
		1,5	6	10	15	30	40	60	70	100	125	150	175	200	225	250	300	350	400	450	500	600		
Grind	Funkcja szlifowania – automatyczne zaciemnianie jest nieaktywne																							
SMAW	8					9			10			11			12			13			14			
MAG	8							9		10		11			12				13			14		
TIG / GTAW	8				9			10			11			12		13								
MIG (ciężkie)	9						10			11			12			13		14						
MIG (lekkie)	10									11			12		13		14							
PAC	9								10		11		12			13								
PAW	4		5		6		7		8		9		10			11			12					

- SMAW: spawanie z użyciem elektrod otulonych  
MIG (ciężkie): spawanie MIG metali ciężkich  
MIG (lekkie): spawanie MIG metali lekkich i stopów  
TIG / GTAW: spawanie w osłonie gazów obojętnych  
MAG: spawanie metali w osłonie gazów aktywnych  
PAC: cięcie plazmowe  
PAW: spawanie plazmowe  
Grind: funkcja szlifowania: automatyczne zaciemnianie jest nieaktywne. Ustawienie należy stosować tylko w przypadku korzystania z kasku spawalniczego do celów innych niż spawanie.

**⚠ UWAGA!** Przed każdym uruchomieniem należy sprawdzić, czy przyłbica spawalnicza i szybka ochronna są sprawne. Gdyby szybka ochronna była porysowana, popękana lub jej powierzchnia była nierówna, należy przed użyciem maski bezwzględnie wymienić szybkę, ponieważ w przeciwnym razie może dojść do wystąpienia poważnych obrażeń ciała.

- Usunąć folię ochronną z wewnętrznej i zewnętrznej strony wizjera.
- Ustawić przyłbicę spawalniczą za pomocą opaski na głowę [5]. Obrócić tylny regulator obrotowy opaski na głowę [6], aby dopasować przyłbicę spawalniczą do wielkości głowy oraz boczny regulator obrotowy opaski na głowę [7], by zablokować przyłbicę spawalniczą. Podczas nastawiania zwrócić uwagę na to, aby kask spawalniczy był możliwie głęboko osadzony na głowie i znajdował się możliwie blisko twarzy.
- Przed rozpoczęciem procesu spawania nastawić odpowiedni poziom zaciemnienia. Poziom zaciemnienia można nastawić ręcznie w zakresie od 5 do 9 oraz od 9 do 13, obracając regulator zaciemnienia [9] znajdujący się z boku przyłbicy. Przełącznikiem zaciemnienia [20] można ustawić, czy zaciemnienie jest ustawiane regulatorem zaciemnienia [9] między stopniami 5–9 lub stopniami 9–13.

**⚠ UWAGA!** Regulator zaciemnienia [9] ustawiony jest w pozycji nastawy „Grind”. Kiedy regulator zaciemnienia [9] ustawiony jest w tej pozycji, automatyczne zaciemnianie jest nieaktywne. Tej nastawy należy używać tylko wówczas, gdy kask spawalniczy nie ma być używany do spawania. Automatyczne zaciemnianie jest wówczas nieaktywne. Przed każdym użyciem należy sprawdzić światłoszczelność.

### Przeprowadzenie procedury testowej

- Przyciskiem Test [10] można wcześniej sprawdzić, czy funkcja zaciemniania kasku spawalniczego działa prawidłowo.

- Zbliżyć szybkę wziernika do zewnętrznego źródła światła o mocy nieprzekraczającej 40 W i sprawdzić, czy szybka zaciemnia się bądź rozjaśnia. W tym celu należy obrócić regulator zaciemnienia [9] w kierunku ruchu wskazówek zegara z pozycji „Grind” na następny stopień. Na skutek tego następuje automatyczne zaciemnienie filtra.
- Jeżeli regulator zaciemnienia [9] zostanie obrócony w powrotem w kierunku przeciwnym do ruchu wskazówek zegara na pozycję „Grind”, automatyczne zaciemnienie filtra zostanie ponownie zdezaktywowane.

## Wymiana filtra UV

- Aby wymienić filtr UV / ogniwo solarne, ścisnąć suwaki [18] (patrz rys. D). Następnie wyjąć filtr. W tym celu popchnąć blokadę w górę, jak pokazano na rysunku E i delikatnie docisnąć z drugiej strony do filtra.
- Później należy usunąć regulator zaciemnienia [9] po zewnętrznej stronie przyłbicy spawalniczej, pociągając i odkręcając znajdującą się poniżej nakrętkę.
- Po odkręceniu nakrętki z gwintu można całkowicie odłączyć filtr od kasku spawalniczego.
- Aby zamontować filtr należy postępować w odwrotnej kolejności.

## Nastawianie opóźnienia

Nastawa opóźnienia [11] umożliwia ustawienie w zależności od procesu spawania, czy automatyczne zaciemnienie ma zostać wyłączone bezpośrednio po jego zakończeniu, czy nie. Na stopniu min. automatyczne zaciemnienie wyłącza się bezpośrednio. Im dalej regulator obrotowy przekręcony zostanie w kierunku stopnia maks., tym dłużej zaciemnienie pozostanie aktywne po zakończeniu procesu spawania. Użycie tej funkcji jest wskazane w przypadku dogrzewania.

## Nastawianie czułości

Za pomocą nastawy czułości [12] można regulować światłoczułość czujnika. W przypadku niewielkiego naświetlenia można nastawić regulator na stopień maks., aby automatyczne zaciemnienie następowało również przy słabym źródle światła. Również w przypadku tej funkcji dodatkowej można nastawić światłoczułość czujnika w zależności od własnych potrzeb.

## Lampka LED z czujnikiem zmierzchowym

Wbudowana w przyłbicę spawalniczą dioda LED [19] jest sterowana przez przełącznik oświetlenia LED [14]. Najpierw ustawić pożądany poziom zaciemnienia. Dioda LED [19] może być włączana ręcznie, kiedy włączany będzie przełącznik oświetlenia LED [14] (środkowe położenie „ON”).

Przyłbica spawalnicza posiada czujnik zmierzchowy. Jest on aktywowany w taki sposób, że przełącznik oświetlenia LED [14] jest przełączany na prawe położenie „Auto”. Czujnik zmierzchowy automatycznie włącza lampę LED w ciemnym otoczeniu i wyłącza ją w przypadku jasnego otoczenia. Służy to do oświetlenia spawanych przedmiotów w przypadku ciemnego otoczenia. Po zakończeniu pracy i w celu składowania przyłbicy spawalniczej należy każdorazowo mieć wyłączony przełącznik oświetleniowy LED [14] (lewe położenie „OFF”).

## Wymiana baterii

Schówek na baterie umożliwia wymianę baterii o niskim poziomie naładowania. Niski poziom naładowania baterii sygnalizowany jest przez wskaźnik baterii [13] za pomocą czerwonej lampki ostrzegawczej.

- Aby otworzyć schówek na baterie [15], trzeba przesunąć pokrywę schowka na baterie [15] przy uchwycie w górę (patrz rys. G).
- Po zdjęciu pokrywy schowka na baterie można wymienić baterię [15].

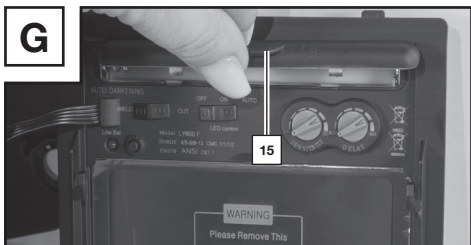

- Następnie ponownie zamknąć schowek na baterie [15]. Aby zamknąć komorę baterii, należy włożyć pokrywę komory baterii [15], a następnie nacisnąć uchwyt w dół, aż pokrywa zaskoczy na swoje miejsce.

**⚠ WSKAZÓWKA:** Baterie służą do pierwszego przyciemnienia filtra na początku procesu spawania. Następnie filtr jest zasilany przez zintegrowane ogniwo słoneczne.

## ● Usuwanie błędów

Błąd	Przyczyna	Rozwiązanie
Filtr nie zaciemnia się regularnie bądź miga.	Szybka nasadzana [1] jest zabrudzona lub uszkodzona.	Oczyścić szybkę nasadzaną lub wymienić ją.
	Czujnik łuku elektrycznego [17] nie jest przezroczysty.	Oczyścić powierzchnię czujnika łuku elektrycznego [17].
	Prąd spawania jest za mały.	Nastawić czułość na poziom maks.
Reakcja jest spowolniona.	Temperatura otoczenia za niska / za wysoka.	Kasku spawalniczego używać tylko w zakresie temperatur od -5°C do +55°C.
	Czułość jest za niska.	Nastawić wyższy poziom czułości.
Widok jest zły.	Szybka nasadzana [1] / szybka podkładowa tylna [4] jest brudna.	Oczyścić szybkę nasadzaną [1] / szybkę podkładową tylną [4].
	Folia ochronna na szybcie podkładowej tylnej [4] nie została usunięta.	Usunąć folię ochronną.
	Oświetlenie otoczenia jest niewystarczające.	Ustawić więcej światła w otoczeniu roboczym.
	Nastawiony jest niewłaściwy poziom zaciemnienia.	Ponownie nastawić poziom zaciemnienia.
Kask spawalniczy zsuwa się.	Opaska na głowę [5] jest niewłaściwie nastawiona.	Nastawić opaskę na głowę [5] ponownie i ciaśniej.

## ● Czyszczenie

- Do czyszczenia korpusu przyłbicy [2] nie używać żrących środków czyszczących.
- Nigdy nie dopuszczać do zetknięcia filtra UV [8] z wodą.
- Do czyszczenia wyrobu używać miękkiej i suchej ściereczki, zwilżonej lub ściereczki zwilżonej środkiem dezynfekcyjnym.

## ● Przechowywanie

- Urządzenie należy przechowywać w suchym, niedostępnym dla dzieci miejscu.
- Upewnić się, że przełącznik oświetlenia LED  podczas przechowywania jest stale wyłączony (lewe położenie „OFF”).

## ● Wskazówki dotyczące ochrony środowiska i utylizacji



### **NIE WYRZUCAĆ NARZĘDZI ELEKTRYCZNYCH WRAZ Z ODPADAMI KOMUNALNYMI! RECYKLING ZAMIAST UTYLIZACJI!**

Zgodnie z dyrektywą europejską 2012/19/UE zużyte urządzenia elektroniczne muszą być segregowane i przekazywane do dalszego przetwarzania zgodnie z przepisami ochrony środowiska. Symbol przekreślonego pojemnika na śmieci oznacza, że tego urządzenia po zakończeniu użytkowania nie wolno wyrzucać wraz z odpadami domowymi. Urządzenie należy zdać w odpowiednich punktach zbiórki, zakładach recyklingu lub utylizacji odpadów. Oferujemy nieodpłatną utylizację przesłanych do nas niesprawnych urządzeń. Ponadto do odbioru urządzeń zobowiązani są dystrybutorzy sprzętu elektrycznego i elektronicznego, a także sklepy spożywcze. LIDL oferuje możliwość zwrotu bezpośrednio w oddziałach i marketach. Zwrot i utylizacja są dla Państwa bezpłatne. Przy zakupie nowego urządzenia konsument ma prawo do bezpłatnego zwrotu tego samego rodzaju zużytego urządzenia. Ponadto, niezależnie od zakupu nowego urządzenia, konsument ma prawo do bezpłatnego zwrotu (do trzech) urządzeń zużytych, których żaden wymiar nie przekracza 25 cm. Przed zwrotem urządzenia należy usunąć z niego wszystkie dane osobowe. Należy również wyjąć baterie lub akumulatory, które nie są zabudowane na stałe w zużytym urządzeniu, oraz lampy, które można wyjąć bez ich niszczenia, i oddać je w punkcie selektywnej zbiórki odpadów.



Akumulatory zawierające szkodliwe substancje są opatrzone następującymi symbolami, oznaczającymi zakaz wyrzucania ich do odpadów domowych. Oznaczenia metali ciężkich: Cd = kadm, Hg = rtęć, Pb = ołów. Zużyte akumulatory należy utylizować w odpowiednim punkcie zbiórki w mieście lub gminie lub zwrócić je dystrybutorowi. W ten sposób przestrzega się przepisów ustawowych i wnosi ważny wkład w ochronę środowiska naturalnego.



Przestrzegać oznaczeń na różnych materiałach opakowaniowych i w razie potrzeby oddzielić je od siebie. Materiały opakowaniowe oznaczone są skrótami (a) oraz cyframi (b) o następującym znaczeniu: 1–7: tworzywa sztuczne, 20–22: papier i tektura, 80–98: kompozyty.

Nie wyrzucać produktu do śmieci pochodzących z gospodarstwa domowego, lecz należy oddać go do gminnego punktu zbiórki w celu przetworzenia odpadu! Informacje na temat sposobów utylizacji wysłużonego produktu uzyskają Państwo w swoim urzędzie gminy lub urzędzie miejskim. Zużyty sprzęt może mieć szkodliwy wpływ na środowisko i zdrowie ludzi z uwagi na potencjalną zawartość niebezpiecznych substancji, mieszanin oraz części składowych. Gospodarstwo domowe spełnia ważną rolę w przyczynianiu się do ponownego użycia i odzysku surowców wtórnych, w tym recyklingu zużytego sprzętu. Na tym etapie kształtuje się postawy, które wpływają na zachowanie wspólnego dobra jakim jest czyste środowisko naturalne.

## ● Objaśnienie oznakowań

### **Szybki zabezpieczające skontrolowano zgodnie z DIN EN 166 (C6316CMC, C7278CMC):**

- Szybki podkładowe przednie PSHL 2 D1 #2272, #2273, CMC\_VIS24, CMC\_VIS35: CMC F CE

CMC = oznaczenie skrótowe producenta

F = wytrzymałość mechaniczna (uderzenie z niedużą energią 45 m/s) / CE = znak CE

## **Szybki zabezpieczające skontrolowano zgodnie z EN ISO 16321 (C7278CMC, C6316CMC):**

- **Szybki podkładowe przednie CMC\_VIS24, CMC\_VIS35, PSHL 2 D1 #2273: CMC C CE**

CMC = oznaczenie skrótowe producenta / 1 = podwyższona właściwość optyczna / klasa optyczna

C = wytrzymałość mechaniczna (uderzenie z niedużą energią 45 m/s) / CE = znak CE

## **Szybki zabezpieczające skontrolowano zgodnie z DIN EN 166 (C6318CMC):**

- **Szybka podkładowa tylna PSHL 2 D1 #2272, #2273: CMC 1 F CE**

CMC = oznaczenie skrótowe producenta / 1 = podwyższona właściwość optyczna / klasa optyczna

F = wytrzymałość mechaniczna (uderzenie z niedużą energią 45 m/s) / CE = znak CE

## **Szybki zabezpieczające skontrolowano zgodnie z EN ISO 16321 (C6318CMC):**

- **Szybka podkładowa tylna PSHL 2 D1 #2272, #2273: CMC 1 C CE**

CMC = oznaczenie skrótowe producenta / 1 = podwyższona właściwość optyczna / klasa optyczna

C = wytrzymałość mechaniczna (uderzenie z niedużą energią 45 m/s) / CE = znak CE

## **ADF (Auto-darkening filter) sprawdzono zgodnie z EN ISO 16321: 16321 CMC W4/5-9/9-13 V2 Deklaracja CE:**

16321 = norma kontrolna

5-9/9-13 = stan ciemny

CMC = oznaczenie skrótowe producenta

V2 = klasa zależności od kąta

W4/5-9/9-13 = poziomy ochrony

CE = znak CE

4 = stan jasny

## **Skorupy przyłbic spawalniczych sprawdzone zgodnie z normą DIN EN 175:**

- **Skorupa przyłbicy spawalniczej PSHL 2 D1p: CMC EN 175 F CE (C6315CMC)**

Numer przedłożonej normy: EN 175:

Identyfikacja producenta: CMC

wytrzymałość mechaniczna: S, F, B

Masa w gramach (w razie potrzeby)

CE = znak CE

## **Skorupy przyłbic spawalniczych sprawdzone zgodnie z normą EN ISO 16321:**

- **Skorupa przyłbicy spawalniczej PSHL 2 D1p: 16321 CMC W13 C 1-M CE (C6315CMC)**
- **Skorupa przyłbicy spawalniczej CMC\_HeS31: 16321 CMC W14 E 1-M CE (C7214CMC)**
- **Skorupa przyłbicy spawalniczej CMC\_HeS20: 16321 CMC W14 E 1-M CE (C7238CMC)**

Numer przedłożonej normy: EN ISO 16321

Identyfikacja producenta: CMC

Przyłbica spawalnicza: W

Maksymalny stopień zaciemnienia filtra spawania: 13

Wytrzymałość mechaniczna: C,D,E

Kształt głowicy: 1-M

CE = znak CE

Masa w gramach (w razie potrzeby):

Symbol	Stopień ochrony	Opis obszaru zastosowania
S	zwiększona wytrzymałość	wytrzymałość mechaniczna
F lub C	uderzenie z niedużą energią (45 m/s)	wytrzymałość mechaniczna
B lub E	uderzenie ze średnią energią (120 m/s)	wytrzymałość mechaniczna
D	80 m/s	wytrzymałość mechaniczna

 Jeżeli symbole poziomu wytrzymałości z powyższej tabeli dla szybki / filtra i elementów nośnych nie są takie same, należy całemu przyrządowi ochronnemu przypisać ten niższy poziom wytrzymałości.

 Ten przyrząd ochronny nadaje się do stosowania z głowicą kontrolną 1-M.

### Organ certyfikujący:

DIN CERTCO Gesellschaft für Konformitätsbewertung mbH  
Alboinstrasse 56 / 12103 Berlin / Notified body number 0196

### ● Oryginalna deklaracja zgodności UE

1. ŚOI (numer produktu, typu, partii lub serii):

#### Automatyczna przyłbica spawalnicza

IAN: 494635\_2507  
 Numer seryjny:  
 Wariant czarny: 2913  
 Wariant z płomieniami 2273  
 Wariant z paskami: 2914  
 Rok produkcji: 2026/18  
 Model: PSHL 2 D1

2. Nazwa i adres producenta oraz, w stosownych przypadkach, jego upoważnionego przedstawiciela:

#### C. M. C. GmbH Holding





Osoba odpowiedzialna za dokument:

**Joachim Bettinger**  
**Katharina-Loth-Str. 15**  
**DE-66386 St. Ingbert**  
**NIEMCY**

3. Wyłącznie odpowiedzialność za wydanie niniejszej deklaracji zgodności ponosi producent.

#### C.M.C. GmbH Holding

4. Przedmiot deklaracji (identyfikacja ŚOI, która umożliwia śledzenie; może ona zawierać wystarczająco ostry kolorowy obraz, jeśli jest on konieczny do identyfikacji ŚOI):

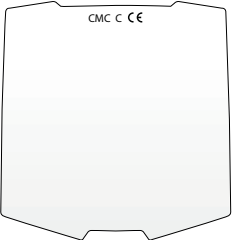
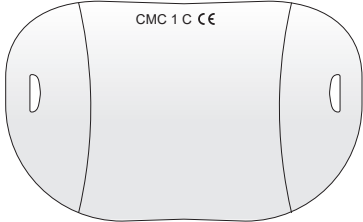
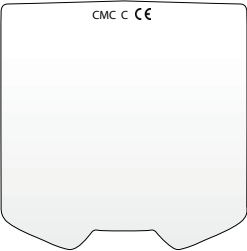
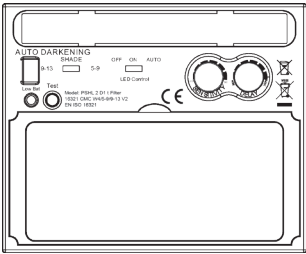
<p><b>Maska spawalnicza</b>  <b>Wariant czarny PSHL 2 D1</b>  <b>(CMC_HeS20), nr artykułu: 2913</b></p>	<p><b>Maska spawalnicza</b>  <b>Wariant z płomieniami</b>  <b>PSHL 2 D1p, nr artykułu: 2273</b></p>
	
<p><b>Szybka podkładkowa tylna PSHL 2 D1</b>  <b>#2272, #2273:</b>  <b>CMC 1 C CE</b></p>	<p><b>Maska spawalnicza</b>  <b>Wariant z paskami PSHL 2 D1</b>  <b>(CMC_HeS31), nr artykułu: 2914</b></p>
	
<p><b>Szybki podkładkowe przednie CMC_VIS24:</b>  <b>CMC C CE</b></p>	<p><b>Szybki podkładkowe przednie PSHL 2 D1</b>  <b>#2273:</b>  <b>CMC 1 C CE</b></p>
	
<p><b>Szybki podkładkowe przednie CMC_VIS35:</b>  <b>CMC C CE</b></p>	<p><b>Automatyczny ochronny filtr spawacza</b>  <b>z ręczną regulacją stopnia ochrony</b>  <b>PSHL 2 D1t Filter</b></p>
	

5. Opisany pod numerem 4 przedmiot deklaracji jest zgodny z odpowiednimi przepisami prawa harmonizacyjnego UE:

## **Kompatybilność elektromagnetyczna:**

2014/30/UE

### **Dyrektywa RoHS**

2011/65/EU+2015/863 EU

### **Rozporządzenie w sprawie środków ochrony indywidualnej (EU)/2016/425**

6. Podanie stosowanych odnośnych norm zharmonizowanych lub pozostałych specyfikacji technicznych, dla których deklaruje się zgodność, włącznie z datą norm lub pozostałych specyfikacji technicznych:

**EN 166:2002**

**EN 175:1997**

**EN ISO 16321-1:2022**

**EN ISO 16321-2:2021**

**EN IEC 61000-6-3:2021**

**EN IEC 61000-6-1:2019**

7. Notyfikowana jednostka certyfikująca DIN CERTCO Gesellschaft für Konformitätsprüfung mbH, Alboinstrasse 56, 12103 Berlin, jednostka notyfikowana 0196, przeprowadziła badanie typu UE i wystawiła zaświadczenie o badaniu typu C6315CMC/R0, C6316CMC/R0, C6318CMC/R0, C7214CMC/R0, C7238CMC/R0, CMC7278CMC/R0, C7329CMC/R0.

St. Ingbert, 01.06.2025 r.

C.M.C. GmbH Holding  
Katharina-Loth-Straße 15  
66386 St. Ingbert  
Tel. +49 6894 99897-50  
Fax +49 6894 99897-29  
*J. A. ...*

z up. Joachim Bettinger  
- Dział Jakości -

## ● **Wskazówki dotyczące gwarancji i serwisu**

### **Gwarancja firmy C. M. C. GmbH Holding**

Szanowni Klienci,

na urządzenie to udzielamy gwarancji na okres 3 lat od daty zakupu. W przypadku wad tego produktu przysługują Państwu uprawnienia ustawowe w stosunku do jego sprzedawcy. Nasza gwarancja przedstawiona w dalszej części tekstu nie ogranicza tych uprawnień ustawowych.

## ● **Warunki gwarancji**

Okres gwarancji biegnie od daty zakupu. Proszę zachować oryginalny paragon. Stanowi on dowód zakupu.

Jeżeli w ciągu trzech lat od daty zakupu tego produktu wystąpi wada materiału lub produkcyjna, wówczas – według naszego uznania – nieodpłatnie naprawimy lub wymienimy produkt. Warunkiem świadczenia gwarancyjnego jest przedłożenie w okresie trzyletnim niesprawnego urządzenia i dowodu zakupu (paragonu) wraz z krótkim opisem, na czym polega wada bądź usterka i kiedy ona wystąpiła. Jeżeli nasza gwarancja obejmuje daną wadę, otrzymają Państwo naprawiony lub nowy produkt. Naprawa lub wymiana produktu nie rozpoczyna biegu nowego okresu gwarancyjnego.

## ● Okres gwarancji i ustawowe roszczenia z tytułu braków

Okres gwarancyjny nie jest przedłużany przez rękojmię. Dotyczy to również części zamiennych i naprawianych. Ewentualnie już przy zakupie należy natychmiast zgłosić po rozpakowaniu istniejące uszkodzenia i braki. Po upływie okresu gwarancji występujące przypadki naprawy objęte są kosztami.

## ● Zakres gwarancji

Urządzenie zostało starannie wyprodukowane zgodnie z surowymi wytycznymi jakościowymi i skrupulatnie sprawdzone przed dostawą.

Gwarancja obejmuje wady materiału lub produkcyjne. Niniejsza gwarancja nie obejmuje elementów produktów, które ulegają normalnemu zużyciu i które można uznać za części zużywalne ani uszkodzeń delikatnych części, np. włącznika lub części szklanych.

Niniejsza gwarancja wygasa, jeśli produkt zostanie uszkodzony, będzie nieprawidłowo użytkowany lub konserwowany. Prawidłowe użytkowanie produktu oznacza stosowanie się do wszystkich zaleceń zawartych w instrukcji obsługi. Należy bezwzględnie unikać zastosowań i działań, które są odradzane w instrukcji obsługi lub przed którymi ona ostrzega.

Produkt przeznaczony jest wyłącznie do użytku prywatnego, niekomercyjnego. W przypadku niewłaściwego i nieprawidłowego obchodzenia się z urządzeniem, stosowania siły oraz w przypadku ingerencji dokonanych nie przez nasz autoryzowany serwis gwarancja wygasa.

## ● Przebieg zgłoszenia gwarancyjnego

Dla zapewnienia szybkiego przetworzenia zgłoszenia gwarancyjnego prosimy o zastosowanie się do następujących wskazówek:

- Prosimy mieć pod ręką paragon i numer artykułu (np. IAN) jako dowód zakupu.
- Numer artykułu podany jest na tabliczce znamionowej na produkcie, jest wygrawerowany na produkcie, znajduje się na stronie tytułowej instrukcji (w lewym dolnym rogu) lub na naklejce na tylnej ścianie lub na spodzie produktu.
- Gdyby wystąpiły błędy w działaniu lub inne wady bądź usterki, proszę najpierw skontaktować się telefonicznie lub formularz kontaktowy z niżej wymienionym działem serwisu.
- Produkt zarejestrowany jako uszkodzony można następnie przesłać na nasz koszt na podany adres serwisu, dołączając dowód zakupu (paragon) oraz podając, na czym polega wada bądź usterka i kiedy ona wystąpiła.
- Na stronie parkside-diy.com można pobrać tę i wiele innych dokumentacji. Ten kod QR przekierowuje bezpośrednio do naszej strony internetowej parkside-diy.com. Po wprowadzeniu numeru artykułu (IAN) 494635 można uzyskać dostęp do instrukcji obsługi artykułu.



## ● Serwis

Używać tylko oryginalnych akcesoriów:

### **Model czarny**

(PSHL 2 D1, nr art.: 2913):

Szybka nasadzana (CMC C CE):

136 mm x 134,42 mm

Szybka podkładkowa tylna (CMC 1 C CE):

103,8 mm x 47,3 mm x 1,0 mm

### **Model z płomieniami**

(PSHL 2 D1, nr art.: 2273):

Szybka nasadzana (CMC 1 C CE):

141 mm x 177 mm x 1,5 mm

Szybka podkładkowa tylna (CMC 1 C CE):

103,8 mm x 47,3 mm x 1,0 mm

### **Model z paskami**

(PSHL 2 D1, nr art.: 2914):

Szybka nasadzana (CMC C CE):

145,5 mm x 135,4 mm

Szybka podkładkowa tylna (CMC 1 C CE):

103,8 mm x 47,3 mm x 1,0 mm

### **Dane kontaktowe:**

#### **PL**

Nazwa: GTX Service Sp. z o.o. Sp.k.  
Strona www: [www.gtxservice.pl](http://www.gtxservice.pl)  
Formularz kontaktowy: <https://parkside-diy.com/service>  
Numer telefonu: 0048 22 364 53 50

**IAN 494635\_2507**

Poniższy adres nie jest adresem serwisu.  
Zapraszamy do kontaktu z serwisem wymienionym powyżej.

**Adres:**

**C. M. C. GmbH Holding**

Katharina-Loth-Str. 15











DE-66386 St. Ingbert

NIEMCY

**Zamówienia części zamiennych:**

[www.ersatzteile.cmc-creative.de](http://www.ersatzteile.cmc-creative.de)

<b>Naudojamų piktogramų lentelė</b> .....	Puslapis	86
<b>Įvadas</b> .....	Puslapis	86
Naudojimas pagal paskirtį .....	Puslapis	87
Tiekiamas komplektas .....	Puslapis	87
Dalių aprašymas .....	Puslapis	87
Techniniai duomenys .....	Puslapis	87
<b>Saugos nurodymai</b> .....	Puslapis	88
<b>Eksploatavimo pradžia</b> .....	Puslapis	91
<b>Trikčių šalinimas</b> .....	Puslapis	94
<b>Valymas</b> .....	Puslapis	94
<b>Laikymas</b> .....	Puslapis	95
<b>Nurodymai dėl aplinkos apsaugos ir utilizavimo</b> .....	Puslapis	95
<b>Ženklinio reikšmė</b> .....	Puslapis	95
<b>ES atitikties deklaracijos originalas</b> .....	Puslapis	97
<b>Nurodymai dėl garantijos ir paslaugų teikimo</b> .....	Puslapis	99
Garantijos sąlygos .....	Puslapis	99
Garantijos laikotarpis ir garantinės teisės pagal įstatymą .....	Puslapis	99
Garantijos apimtis .....	Puslapis	99
Veiksmai norint pasinaudoti garantija .....	Puslapis	100
<b>Techninė priežiūra</b> .....	Puslapis	100

● Naudojamų piktogramų lentelė			
	Dėmesio! Perskaitykite naudojimo instrukciją!		Dėmesio: galimi pavojai!
	Greta esantis perbraukto šiukšlių konteinerio ant ratukų simbolis rodo, kad šis įrenginys reglamentuojamas direktyva 2012/19/EB.		Svarbus nurodymas!
	Dėmesio: suvirintojo šalmai neapsaugo akių, ausų ir veido!		Dėmesio: elektros lanko spinduliuotė gali pažeisti akies tinklainę!
	Pagaminta iš perdirbamos medžiagos		Baterijas utilizuokite nekenkdami aplinkai!
	Utilizuokite pakuotę ir įrenginį aplinkai nekenksmingu būdu!		Nuolatinė srovė
	Netinka naudoti vairuojant ir kelių eisme		

## Suvirintojo šalmas su automatiškai užtamsėjančiu skydeliu PSHL 2 D1

### ● Įvadas

 Nuoširdžiai sveikiname! Įsigijote aukštos kokybės įrenginį, kuris gaminamas mūsų gamykloje. Prieš pradėdami naudoti pirmą kartą susipažinkite su mūsų gaminiu. Atidžiai perskaitykite šią naudojimo instrukciją ir saugos nurodymus.

**LAIKYTI VAIKAMS NEPASIEKIAMOJE VIETOJE!**

## ● Naudojimas pagal paskirtį

Šis suvirintojo šalmas apsaugo akis ir veidą nuo kibirkščių, purslų ir ultravioletinių spindulių atliekant suvirinimo darbus ir automatiškai prisitaiko prie aplinkos apšvietimo. Vos žjėbus elektros lanką, šalmo filtras veikiant jutikliui patamsėja, baigus suvirinimo procesą, pašviesėja (įskaitant trumpą atidėjimą siekiant apsaugoti akis nuo pošvyčio). Suvirintojo šalmo šone yra reguliavimo ratukas, kuriuo galima tolydžiai nustatyti apsaugos lygį pagal DIN, šalną taip pat galima naudoti apsaugai nuo kibirkščių atliekant šlifavimo darbus. Naudokite gaminį tik taip, kaip aprašyta, ir tik nurodytose naudojimo srityse. Išsaugokite šią instrukciją. Perduodami gaminį kitiems asmenims, kartu perduokite ir visus jo dokumentus. Draudžiama gaminį naudoti bet kokių paskirties neatitinkančiu būdu, nes tai gali būti pavojinga. Garantija netaikoma pažeidimams, kurie buvo padaryti nepaisant nurodymų arba gaminį netinkamai naudojant, todėl gamintojas už tokius pažeidimus atsakomybės neprisima. Šis įrenginys buvo sukurtas buitiniam naudojimui ir negali būti naudojamas komerciniais ar pramoniniais tikslais.

## ● Tiekiamas komplektas

1 vnt. suvirintojo šalmas su automatiškai užtamsėjančiu skydeliu

1 naudojimo instrukcija

2 vnt. LR03 tipo baterijos (AAA)

## ● Dalių aprašymas

1	Priekinis skydelis	2	Šalmo korpusas
3	Saulės elementas	4	Užpakalinis skydelis
5	Galvos juosta	6	Galinis galvos juostos reguliavimo ratukas
7	Šoninis galvos juostos reguliavimo ratukas	8	UV filtras
9	Tamsinimo reguliatorius	10	Bandymo mygtukas
11	Atidėjimo nustatymas	12	Jautrumo nustatymas
13	Senkančios baterijos indikatorius	14	Šviesos diodų apšvietimo jungiklis
15	Baterijų skyrelis	17	Elektros lanko jutiklis
18	Slankiklis	19	Šviesos diodų lemputė
20	Tamsinimo jungiklis		

## ● Techniniai duomenys

Filtro kasetės dydis:	110 x 90 x 15 mm	Šviesos diodų įjungimas / išjungimas:	rankinis
Regėjimo laukas:	9,2 x 4,2 cm	Bendras įtampos lygis, kai maitinama iš baterijos	2x LR03 AAA 3 V 
Šviesumo būseną:	DIN 4	Maitinimo šaltinis:	Saulės elementas
Tamsumo būseną:	DIN 5–DIN 9 / DIN 9–DIN 13	Darbinė temperatūra:	nuo –5 °C iki +55 °C

Perjungimo trukmė iš šviesumo į tamsumą: iš tamsumo į šviesumą:	0,1–1,4 ms  0,1–2 s	Laikymo temperatūra:	nuo -20 °C iki +70 °C
		Suvirinimo procesai:	MMA, MIG, MAG, TIG, plazminis pjovimas ir plazminis suvirinimas
Filtro įjungimas / išjungimas:	visiškai automatinis	Ilgiausia eksploatavimo trukmė:	maždaug 5 metai

**⚠ PASTABA:** Techniniai ir optiniai pakeitimai gali būti atliekami toliau tobulinant gaminį be išankstinio įspėjimo. Visi matmenys, nurodymai ir informacija šioje naudojimo instrukcijoje gali keistis. Todėl teisiųjų pretenzijų negalima reikšti remiantis naudojimo instrukcijomis.

## ● Saugos nurodymai

**⚠** Atidžiai perskaitykite šią naudojimo instrukciją ir laikykitės joje pateiktų nurodymų. Skaitydami naudojimo instrukciją susipažinkite su įrenginiu, tinkamu jo naudojimui ir saugos nurodymais. Gamyklinių duomenų lentelėje pateikti visi šio suvirintojo šalmo techniniai duomenys, atkreipkite dėmesį į technines gaminio ypatybes.

- Prieš kiekvieną naudojimą patikrinkite visas funkcijas paspausdami mygtuką „Bandymas“.
- Gaminys netinka lazeriniam suvirinimui.
- Gaminį leidžiama naudoti tik temperatūros diapazone nuo -5 °C iki +55 °C.
- Gaminys neatsparus ugniai.
- Nelaikykite suvirinimo šalmo ir UV filtro karštyje ar drėgmėje.
- Be gamintojo leidimo jokia būdu nenuimkite ADF filtro nuo suvirintojo šalmo ir neatidarykite ADF filtro korpuso.
- Prieš kiekvieną naudojimą patikrinkite, ar tinkamai parinktas suvirinimo / šlifavimo nustatymas.
- Priekinis skydelis turi būti įdėtas išorinėje ADF filtro pusėje. Kitaip ADF filtras gali būti pažeistas.
- Be leidimo nedarykite jokių suvirintojo šalmo ir ADF filtro keitimų.
- Jei filtras suvirinant automatiškai nepatamsėja, nedelsdami nutraukite darbą ir kreipkitės į prekybos atstovą.
- ADF filtro nevalykite alkoholiu, benzinu ar skiedikliais. Nenardinkite ADF filtro į vandenį.
- Esant žemesnei aplinkos temperatūrai, ADF skystųjų kristalų reakcijos laikas lėtesnis, tačiau apsauginių funkcijų veiksmingumas dėl to nesumažėja.
- Nedelsdami pakeiskite pažeistą arba subraižytą ADF filtro kor-

pusą, nes dėl to labai pablogėja matomumas ir sumažėja apsaugos veiksmingumas.

- Nedelsdami pakeiskite įdužusius arba subraižytus okuliarus. Keisdami filtro okuliarus nenaudokite kietų daiktų.
- Reguliariai valykite ADF filtro, jutiklio ir saulės elementų paviršius.
- Suvirintojo šalmas neatsparus pažeidimams dėl stiprių smūgių, sprogo arba ėsdinančių skysčių poveikio.
- Naudojimo trukmė priklauso nuo daugybės skirtingų veiksnių, pavyzdžiui, naudojimo, valymo, laikymo ir techninės priežiūros. Rekomenduojama reguliariai atlikti patikrą, o atsiradus pažeidimų gaminį pakeisti.
- Medžiaga, iš kurios gaminyje pagamintas, ilgainiui senės. Dėl to suvirintojo šalme gali atsirasti, pavyzdžiui, įtrūkių. Dėl tokių pažeidimų suvirintojo šalmas nebegali užtikrinti veiksmingos apsaugos. Tokiu atveju naudotojas suvirintojo šalimą turėtų nedelsdamas pakeisti.
- Šio gaminio negalima naudoti virš galvos esantiems objektams virinti arba pjaustyti. Jei šis gaminyje naudojamas virš galvos esantiems objektams virinti arba pjaustyti, išsilydę metalo lašeliai gali pradeginti ADF filtrą ir sužeisti naudotoją.
- Sugedus filtrui naudotojas turi nedelsdamas nutraukti suvirintojo šalimo naudojimą. Purškiamas šlakas gali pažeisti filtro paviršių, sužaloti naudotojo odą arba nulemti kitokį sunkų nelaimingą atsitikimą.
- Suvirintojo šalmas yra atsparus temperatūrai ir sunkiai užsidega, tačiau esant tiesioginiam sąlyčiui su atvira ugnimi arba įkaitusiu objektu gali užsidegti arba pradėti lydėtis. Siekdami sumažinti tokią riziką, suvirintojo šalimą laikykite ir naudokite tik pagal aprašymą.
- ADF filtras yra elektroninis produktas, pralaidus vandeniui. Užtikrinkite, kad jis būtų laikomas sausoje ir švarioje vietoje, o ne drėgnoje aplinkoje.
- Gaminį naudodamas ne pagal paskirtį naudotojas gali susižaloti, tai taip pat gali būti kitokio pobūdžio ligų priežastis.
- Kaskart prieš naudodami gaminį patikrinkite filtrą. Nustatę, kad filtras veikia arba atrodo netinkamai, gaminio nenaudokite.
- Jei filtras mirguliuoja, patamsėjimo laipsnis neatitinka standartinės vertės arba darbo sąlygos yra kitaip neįprastos, suvirintojo šalimo naudoti negalima.
- Stenkitės gaminio be reikalo nelaikyti saulėje.
- Naudokite tik originalius priedus. Naudojant neoriginalius priedus

gali kilti problemų, susijusių su apsaugine funkcija, tinkamumu naudoti ir gaminio apsaugos lygiu.

- Eksploatavimo trukmės viršijimas (nepakankama apsauga) – kaskart prieš naudodami gaminį patikrinkite, ar jis nepažeistas ir ar nepasibaigusi jo eksploatavimo trukmė.
- Akių apsaugos priemonės be filtruojamosios funkcijos naudojimas apsaugai nuo optinės spinduliuotės (akių pažeidimas) – kaskart prieš naudodami gaminį patikrinkite, ar tinkamas akių apsaugos skalės numeris.
- Gaminio naudojimas apsaugai nuo purslų (nepakankama apsauga) – visada patikrinkite, ar yra reikiamas apsauginis poveikis.
- Gaminio naudojimas apsaugai nuo didelių dulkių dalelių (sužalojimas, nelaimingas atsitikimas). Akių apsaugos įtaisą galima naudoti tik naudojimo instrukcijoje aprašytiems darbams atlikti. Bet koks nukrypimas nuo naudojimo instrukcijoje pateiktų nurodymų gali būti sužalojimų arba nelaimingų atsitikimų priežastis.
- Pažeistų gaminių naudojimas (nepakankama apsauga) – kaskart prieš naudodami suvirintojo šalną patikrinkite, ar jis nepažeistas ir ar nepasibaigusi jo eksploatavimo trukmė.
- Netinkamas akių apsaugos priemonės naudojimas (sužalojimas, nelaimingas atsitikimas). Akių apsaugos priemonę galima naudoti tik naudojimo instrukcijoje aprašytiems darbams atlikti. Bet koks nukrypimas nuo nurodymų gali būti sužalojimų ir nelaimingų atsitikimų priežastis.
- 16 metų ir vyresni vaikai bei asmenys, kurių fiziniai, jutiminiai ar protiniai gebėjimai riboti, arba neturintys patirties ir žinių šį prietaisą naudoti gali tik jei yra prižiūrimi arba išklausė instruktažą apie saugų prietaiso naudojimą ir supranta galimus pavojus. Vaikams draudžiama žaisti su prietaisu. Vaikams draudžiama be priežiūros valyti ir atlikti naudotojo vykdomą techninę priežiūrą.
- Suvirintojo šalnas su automatiškai užtamsėjančiu skydeliu netinka lazeriniam ir dujiniam suvirinimui.
- Niekada nedėkite suvirintojo šalmo ant karštų paviršių.
- Suvirintojo šalmo jokiū būdu neatidarykite. Neremontuokite suvirintojo šalmo ir nedarykite jokių jo pakeitimų. Tokius darbus gali atlikti tik išmokyti specialistai.
- Kaskart prieš pradėdami suvirinimo procesą įsitinkinkite, kad nustatėte automatinio tamsinimo funkciją.
- Draudžiama atidaryti apsauginį antveidį. Jis apsaugo filtrą nuo

teršalų ir pažeidimų.

- Jei filtras automatiškai nepatamsėja, nedelsdami nutraukite suvirinimo procesą ir susisiekite su gamintoju.
- Suvirinimo šalmą naudokite tik esant temperatūrai nuo -5 °C iki +55 °C.

Jei ši temperatūra viršijama arba nepasiekama, filtro reakcijos laikas sulėtėja.

- Reguliariai valykite filtrą, šalmo paviršius ir saulės elementus.
- Subraižytą arba pažeistą apsauginį antveidį pakeiskite.
- Suvirintojo šalmas neapsaugo nuo smūgių.
- Maždaug 5 metų eksploataavimo trukmė gali sutrumpėti dėl naudojimo, valymo ir laikymo veiksnių. Subraižytą arba kitaip aiškiai pažeistą okuliarą ar suvirintojo šalmą nedelsdami pakeiskite.
- Apsaugos priemonė gali pakeisti spalvos suvokimą ir (arba) signalinių šviesų aptikimą.

**⚠ ĮSPĖJIMAS:** Apsaugos priemonės, kurios buvo paveiktos smūgio, negali būti naudojamos ir turi būti utilizuotos bei pakeistos naujomis.

**⚠ ĮSPĖJIMAS:** Netinka važiuojant naktį arba esant silpnam apšvietimui.

**⚠ ĮSPĖJIMAS:** Medžiagos, kurios liečiasi su naudotojo oda, jautriems žmonėms gali sukelti alergines reakcijas.

**⚠ DĖMESIO!** Jei apsaugai nuo dideliu greičiu skriejančių dalelių skirtos akių apsaugos priemonės naudojamos ant įprastų korekcinųjų akinių, dėl smūgių perdavimo gali kilti pavojus naudotojui.

**⚠ DĖMESIO!** Jei reikalinga apsaugos priemonė nuo dideliu greičiu skriejančių dalelių esant ekstremalioms temperatūroms, pasirinkta akių apsaugos priemonė turi būti pažymėta raide T iš karto po smūgio intensyvumą žyminčios raidės, t. y. FT, BT arba AT, arba pagal EN ISO, t. y. CT, DT arba ET. Jei po smūgio intensyvumą žyminčios raidės nėra raidės T, tokia akių apsaugos priemonė gali būti naudojama tik apsaugai nuo dideliu greičiu skriejančių dalelių kambario temperatūroje.

#### ● Eksploatavimo pradžia

**ⓘ PASTABA:** suvirintojo šalmą naudokite tik su pritvirtintu užpakaliniu skydeliu <sup>[4]</sup>.

**ⓘ PASTABA:** pasirūpinkite, kad UV filtro <sup>[8]</sup> elektros lanko jutikliai <sup>[17]</sup> būtų švarūs ir skaidrūs.

Atidarę pakuotę pirmiausia patikrinkite, ar tiekiamame komplekte yra visos dalys ir ar jos nepriekaištingos būklės. Jei tiekiamame komplekte yra ne visos dalys arba jos su trūkumais, nedelsdami susisiekiate su pardavėju. Nepradėkite naudoti įrenginio, jei jis su trūkumais.

## Tamsinimo lygio nustatymo lentelė

		Elektros lanko srovė (amperais)																				
		1.5	6	10	15	30	40	60	70	100	125	150	175	200	225	250	300	350	400	450	500	600
Šlifavimas	Šlifavimo funkcija – automatinio tamsinimo funkcija neaktyvi																					
SMAW	8				9			10		11			12			13			14			
MAG	8						9		10		11			12			13		14			
TIG / GTAW	8				9			10		11			12			13						
MIG (sunkiųjų)	9						10			11			12			13		14				
MIG (lengvųjų)	10									11		12		13		14						
PAC	9						10		11	12			13									
PAW	4	5	6	7	8	9	10			11		12										

SWAM:

MIG (sunkiųjų):

MIG (lengvieji):

TIG / GTAW:

MAG:

PAC: Plazminis pjovimas

PAW: Plazminis suvirinimas

Šlifavimas: šlifavimo funkcija: Automatinis tamsinimas neaktyvus. Nustatymą naudokite tik tuo atveju, jei suvirinimui nenaudojate suvirinimo šalmo.

**⚠ DĖMESIO!** Kaskart prieš naudodami suvirintojo šalną patikrinkite, ar šalnas ir apsauginis skydelis nepažeisti. Jei apsauginis skydelis subraižytas, įskilęs arba deformuotas, prieš naudojant jį būtina pakeisti, kitaip galima patirti sunkių sužalojimų.

- Nuo vidinės ir išorinės antveidžio pusių nuimkite apsauginę plėvelę.
- Naudodami galvos juostą [5] nustatykite suvirintojo šalno padėtį. Norėdami suvirintojo šalną pritaikyti prie galvos dydžio, pasukite galinį galvos juostos reguliavimo ratuką [6], norėdami šalną užfiksuoti – šoninį galvos juostos reguliavimo ratuką [7]. Nustatydami suvirintojo šalno padėtį atkreipkite dėmesį į tai, kad jis būtų kuo labiau iki galo uždėtas ant galvos ir kuo labiau priglundęs prie veido.
- Prieš pradėdami suvirinimo procesą, nustatykite tinkamą tamsinimo lygį. Sukant tamsinimo reguliatorių [9] išorinėje šalno pusėje galima ranka nustatyti 5–9 ir 9–13 tamsinimo lygį. Tamsinimo jungikliu [20] galite nustatyti, ar tamsinimas tamsinimo reguliatoriuje [9] nustatomas tarp 5–9, ar 9–13 lygių.

**⚠ DĖMESIO!** Viena iš tamsinimo reguliatoriaus [9] padėčių yra „Grind“ (šlifavimas).

Nustačius tamsinimo reguliatorių [9] į šią padėtį, automatinio tamsinimo funkcija tampa neaktyvi.

Šį nustatymą naudokite tik tada, kai suvirintojo šalną naudojate ne suvirinimo darbams atlikti.

Automatinio tamsinimo funkcija tada neaktyvi. Kaskart prieš naudodami gaminį patikrinkite šviesos tankį.

## Bandymo atlikimas

- Bandymo mygtuku <sup>[10]</sup> galite iš anksto patikrinti, ar veikia suvirintojo šalmo tamsinimo funkcija.
- Okuliarą priartinkite prie daugiau kaip 40 W išorinio šviesos šaltinio ir patikrinkite, ar okuliaras atitinkamai tamsėja ir šviesėja. Tam tamsinimo reguliatorių <sup>[9]</sup> pasukite pagal laikrodžio rodyklę iš padėties „Grind“ į kitą lygį. Filtras automatiškai tamsėja.
- Jei tamsinimo reguliatorių <sup>[9]</sup> pasuksite prieš laikrodžio rodyklę atgal į padėtį „Grind“, filtro automatinio tamsinimo funkcija vėl taps neaktyvi.

## UV filtro keitimas

- Norėdami pakeisti UV filtrą / saulės elementą, kartu suspauskite slankiklius <sup>[18]</sup>. (žr. pav. D). Galite išimti filtrą. Norėdami tai padaryti, paspauskite fiksatorius aukštyn, kaip parodyta E paveiksle, ir lengvai prispauskite filtrą iš kitos pusės.
- Paskui išorinėje suvirintojo šalmo pusėje tiesiog patraukdami išimkite tamsinimo reguliatorių <sup>[9]</sup> ir atsukite po juo esančią veržlę.
- Kai veržlė bus atsukta nuo sriegio, filtrą galėsite visiškai išimti iš suvirintojo šalmo.
- Norėdami vėl sumontuoti filtrą, atlikite veiksmus atvirkštine tvarka.

## Atidėjimo nustatymas

Atidėjimo nustatymo <sup>[11]</sup> funkcija, atsižvelgdami į suvirinimo procesą, galite nustatyti, ar pasibaigus suvirinimo procesui automatinio tamsinimo funkcija turi būti išjungiamą iš karto, ar ne. Jei įjungtas mažiausias lygis, automatinio tamsinimo funkcija išsijungia iš karto. Kuo toliau reguliavimą ratuką suksite pagal laikrodžio rodyklę aukščiausio lygio kryptimi, tuo ilgiau pasibaigus suvirinimo procesui liks įjungta tamsinimo funkcija. Šią funkciją labai tikslinga naudoti esant pošvyčiui.

## Jautrumo nustatymas

Jautrumo nustatymo <sup>[12]</sup> funkcija galite reguliuoti jutiklio jautrumą šviesai. Jei šviesos patenka nedaug, galima reguliatorių nustatyti į aukščiausio lygio padėtį, kad automatinio tamsinimo funkcija įsijungtų ir šviečiant silpnai šviesai. Jutiklio jautrumą šviesai galima pritaikyti pagal asmeninius poreikius ir naudojant šią papildomą funkciją.

## Šviesos diodų lemputė su prieblandos jutikliu

Suvirintojo šalme integruotas šviesos diodas <sup>[19]</sup> valdomas šviesos diodų apšvietimo jungikliu <sup>[14]</sup>. Pirmiausia nustatykite norimą tamsinimo lygį. Šviesos diodą <sup>[19]</sup> galima įjungti ranka įjungiant šviesos diodų apšvietimo jungiklį <sup>[14]</sup> (vidurinę padėtis „ON“ (įjungti)). Suvirintojo šalme yra prieblandos jutiklis. Jis aktyvinamas šviesos diodų apšvietimo jungiklį <sup>[14]</sup> nustatant į dešiniąją padėtį „Auto“ (automatinis). Tada prieblandos jutiklis tamsioje aplinkoje šviesos diodų lemputę automatiškai įjungia, šviesioje aplinkoje išjungia. Taip suvirinimo darbus atliekant tamsoje apšviečiami suvirinami objektai. Baigus darbą ir prieš padedant suvirintojo šalną į laikymo vietą, šviesos diodų apšvietimo jungiklis <sup>[14]</sup> turėtų būti visada išjungiamas (kairioji padėtis „OFF“ (išjungti)).

## Baterijų keitimas

Išsiekvojusias baterijas galite išimti iš baterijų skyrelio ir pakeisti naujomis. Išsiekvojus baterijai, baterijos indikatoriuje <sup>[13]</sup> pradeda šviesti raudona įspėjamoji lemputė.

- Norėdami atidaryti baterijų skyrelį <sup>[15]</sup>, turite už rankenėlės į viršų pastumti baterijų skyrelio IVV dangtelį <sup>[15]</sup> (žr. G pav.).
- Nuėmę baterijų skyrelio <sup>[15]</sup> dangtelį, galite pakeisti bateriją.

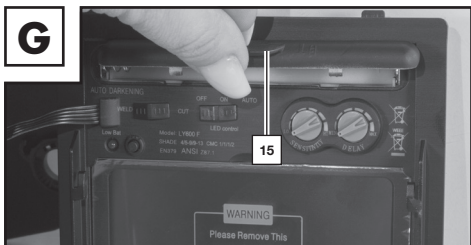

- Tada baterijų skyrelį [15] vėl uždarykite. Norėdami uždaryti baterijų skyrelį, uždėkite baterijų skyrelio [15] dangtelį ir rankenėlę spauskite į apačią, kol dangtelis užsifiksuos.

**! PASTABA:** Baterijos yra skirtos pirmą kartą reguliuoti šviesos srautą filtre pradėdant suvirinimo procesą. Po to filtrą maitina integruotas saulės elementas.

## ● Trikių šalinimas

Triktis	Priežastis	Sprendimas
Filtrus netamsėja, kaip turėtų, arba mirguliuoja.	Užterštas arba sugedęs priekinis skydelis [1].	Nuvalykite arba pakeiskite priekinį skydelį.
	Neskaidrus elektros lanko jutiklis [17].	Nuvalykite elektros lanko jutiklio paviršių [17].
	Per silpna suvirinimo srovė.	Nustatykite didžiausią jautrumo lygį.
Lėta reakcija.	Aplinkos temperatūra per žema / per aukšta.	Naudokite suvirintojo šalmą tik temperatūros diapazone nuo -5 °C iki +55 °C.
	Per mažas jautrumas.	Nustatykite didesnę jautrumą.
Prastas matomumas.	Priekinis [1] / užpakalinis skydelis [4] yra purvinas.	Nuvalykite priekinį [1] / užpakalinį skydelį [4].
	Nuo užpakalinio skydelio [4] nenuimta apsauginė plėvelė.	Nuimkite apsauginę plėvelę.
	Nepakankama aplinkos šviesa.	Labiau apšvieskite darbo aplinką.
	Nustatytas netinkamas tamsinimo lygis.	Iš naujo nustatykite tamsinimo lygį.
Suvirintojo šalmas slyscioja.	Netinkamai nustatyta galvos juosta [5].	Nustatykite galvos juostą [5] taip, kad šalmas būtų labiau priglundęs.

## ● Valymas

- Šalmo korpuso [2] nevalykite ėsdinančiais valikliais.
- UV filtro [8] niekada nesušlapinkite vandeniu.
- Gaminį valykite minkšta sausa šluoste arba sudrėkinta ar dezinfekciniu preparatu suvilgyta šluoste.

## ● Laikymas

- Laikykite prietaisą sausoje ir vaikams nepasiekiamoje vietoje.
- Atkreipkite dėmesį į tai, kad laikant nenaudojamą gaminį šviesos diodų apšvietimo jungiklis  visada būtų išjungtas (kairioji padėtis „OFF“ (išjungti)).

## ● Nurodymai dėl aplinkos apsaugos ir utilizavimo



### NEIŠMESKITE ELEKTRINIŲ ĮRANKIŲ Į BUITINES ATLIEKAS! NEIŠMESKITE ATLIEKŲ, GERIAU PERDIRBKITE JAS KAIP ŽALIAVAS!

Pagal Europos direktyvą 2012/19/ES panaudoti elektros įrenginiai turi būti surenkami atskirai ir perdirbami aplinkai nekenksmingu būdu. Perbraukto šiukšlių konteinerio simbolis reiškia, kad pasibaigus šio prietaiso naudojimo laikui, jo negalima šalinti kartu su buitinėmis atliekomis. Prietaisą reikia atiduoti nustatytose atliekų surinkimo vietose, perdirbimo centruose arba atliekų šalinimo įmonėse. Atsiųstus jūsų sugedusius prietaisus utilizuosime nemokamai. Be to, elektros ir elektroninių prietaisų platintojai bei maisto produktų platintojai privalo juos priimti atgal. LIDL siūlo grąžinimo galimybes tiesiogiai parduotuvėse ir turgavietėse. Grąžinimas ir utilizavimas yra nemokamas. Įsigydami naują prietaisą, turite teisę nemokamai grąžinti atitinkamą seną prietaisą. Be to, galite nemokamai grąžinti (ne daugiau kaip tris) senus prietaisus, kurių bet koks matmuo neviršija 25 cm, neatsižvelgdami į tai, kad perkate naują prietaisą. Prieš grąžindami prekę ištrinkite visus asmeninius duomenis. Prieš atiduodami išimkite baterijas ar akumulatorius, kurie įdėti į seną prietaisą, ir lempas, kurias galima išimti jų nesugadinant, ir nuneškite jas į atskirą surinkimo vietą.



Baterijos, kuriose yra kenksmingų medžiagų, yra pažymėtos greta esančiais simboliais, kurie nurodo draudimą šalinti kartu su buitinėmis atliekomis. Sudėtyje esančių sunkiųjų metalų santrumpus yra tokios: Cd – kadmis, Hg – gyvsidabris, Pb – švinas. Nebetinkamus naudoti akumulatorius atiduokite jūsų mieste arba vietovėje veikiančiais atliekų šalinimo įmonei arba grąžinkite pardavėjui. Taip įvykdysite teisės aktais nustatytą pareigą ir svariai prisidėsite prie aplinkos apsaugos.



Atkreipkite dėmesį į skirtingų pakuotės medžiagų ženklimą ir prireikus jas rūšiuokite. Pakavimo medžiagos pažymėtos santrumpomis (a) ir skaičiais (b), turinčiais tokią reikšmę: 1–7: plastikas, 20–22: popierius ir kartonas, 80–98: kompozicinės medžiagos.

## ● Ženklavimo reikšmė

### Apsauginiai okuliarai išbandyti pagal DIN EN 166 (C6316CMC, C7278CMC):

- Priekiniai skydeliai PSHL 2 D1 #2272, #2273, CMC\_VIS24, CMC\_VIS35: CMC F CE

CMC = gamintojo kodas / F = mechaninis atsparumas (mažos energijos smūgis – 45 m/s)  
CE = CE ženklas

### Apsauginiai okuliarai išbandyti pagal EN ISO 16321 (C7278CMC, C6316CMC):

- Priekiniai skydeliai CMC\_VIS24, CMC\_VIS35, PSHL 2 D1 #2273: CMC C CE

CMC = gamintojo kodas / 1 = padidinta optinė savybė / optinė klasė / C = mechaninis atsparumas (mažos energijos smūgis 45 m/s) / CE = CE ženklas

## Apsauginiai okuliarai išbandyti pagal DIN EN 166 (C6318CMC):

- Užpakalinis skydelis PSHL 2 D1 #2272, #2273: CMC 1 F CE

CMC = gamintojo kodas / 1 = padidinta optinė savybė / optinė klasė / F = mechaninis atsparumas (mažos energijos smūgis 45 m/s) / CE = CE ženklas

## Apsauginiai okuliarai išbandyti pagal EN ISO 16321 (C6318CMC):

- Užpakalinis skydelis PSHL 2 D1 #2272, #2273: CMC 1 C CE

CMC = gamintojo kodas / 1 = padidinta optinė savybė / optinė klasė / C = mechaninis atsparumas (mažos energijos smūgis 45 m/s) / CE = CE ženklas

## ADF (Auto-darkening filter) išbandyti pagal EN ISO 16321: 16321 CMC W4/5-9/9-13 V2 CE paaiškinimas:

16321 = bandymų standartas

5-9/9-13 = tamsumo būseną

CMC = gamintojo santrumpa

V2 = kaminės priklausomybės klasė

W4/5-9/9-13 = apsaugos lygiai

CE = CE ženklas

4 = šviesumo būseną

## Suvirintojo šalmo korpusai išbandyti pagal DIN EN 175:

- Suvirintojo šalmo korpusas PSHL 2 D1p: CMC EN 175 F CE (C6315CMC)

Šio standarto numeris: EN 175

Gamintojo identifikavimas: CMC

Mechaninis atsparumas: S, F, B

Masė gramais (jei taikoma)

CE = CE ženklas

## Suvirintojo šalmo korpusai išbandyti pagal EN ISO 16321:

- Suvirintojo šalmo korpusas PSHL 2 D1p: 16321 CMC W13 C 1-M CE (C6315CMC)
- Suvirintojo šalmo korpusas CMC\_HeS31: 16321 CMC W14 E 1-M CE (C7214CMC)
- Suvirintojo šalmo korpusas CMC\_HeS20: 16321 CMC W14 E 1-M CE (C7238CMC)

Šio standarto numeris: EN ISO 16321

Gamintojo identifikavimas: CMC

Suvirintojo šalmas: W

Maksimalus suvirinimo filtro tamsumo lygis: 13

Mechaninis atsparumas: C, D, E

Galvos forma: 1-M

CE = CE ženklas

Svoris gramais (prireikus)

Simbolis	Apsaugos tipas	Naudojimo srities aprašymas
S	Didesnis atsparumas	Mechaninis atsparumas
F arba C	Mažos energijos smūgis (45 m/s)	Mechaninis atsparumas
B arba E	Vidutinės energijos smūgis (120 m/s)	Mechaninis atsparumas
D	80 m/s	Mechaninis atsparumas

 Jei pirmiau pateiktoje lentelėje nurodyti stiprumo lygio simboliai nesutampa su ant okuliario / filtro ir atraminio korpuso pažymėtais simboliais, visai apsaugos priemonei turi būti priskirtas žemesnis stiprumo lygis.

 Ši apsaugos priemonė tinkama naudoti su bandomuoju zonu 1-M.

## Sertifikavimo įstaiga:

„DIN CERTCO Gesellschaft für Konformitätsbewertung mbH“  
Alboinstrasse 56 / 12103 Berlynas / Notifikuotos įstaigos numeris 0196

## ● ES atitikties deklaracijos originalas

1. Asmeninė apsaugos priemonė (gaminio, tipo, partijos arba serijos numeris):

### Suvirintojo šalmas su automatiškai užtamsėjančiu skydeliu

IAN: 494635\_2507  
Serijos numeris:  
Juodos spalvos variantas: 2913  
Variantas su liepsnomis: 2273  
Variantas su juostelėmis: 2914  
Pagaminimo metai: 2026/18  
Modelis: PSHL 2 D1

2. Gamintojo pavadinimas ir prireikus jo įgalioto asmens vardas, pavardė ir adresas:

### C.M.C. GmbH Holding



už dokumentų parengimą atsakingas:



**Joachim Bettinger**  
**Katharina-Loth-Str. 15**  
**DE-66386 St. Ingbert**  
**VOKIETIJA**

3. Už šios atitikties deklaracijos pateikimą atsako tik gamintojas:

### C.M.C. GmbH Holding

4. Deklaracijos objektas (asmeninės apsaugos priemonės identifikavimas siekiant užtikrinti atsekamumą; gali būti pateikiamas pakankamai ryškus spalvotas paveikslėlis, jei to reikia asmeninei apsaugos priemonei identifikuoti):

<b>Suvirintojo veido apsaugos skydelis</b> <b>Juodos variantas PSHL 2 D1</b> <b>(CMC_HeS20), Gaminio Nr.: 2913</b>	<b>Suvirintojo veido apsaugos skydelis</b> <b>Variantas su liepsnomis</b> <b>PSHL 2 D1p, Gaminio Nr.: 2273</b>
	

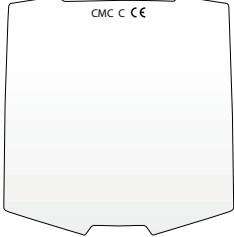
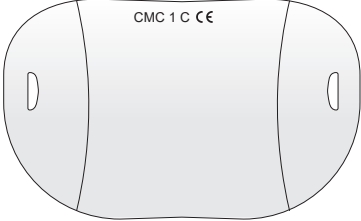
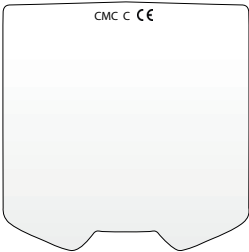
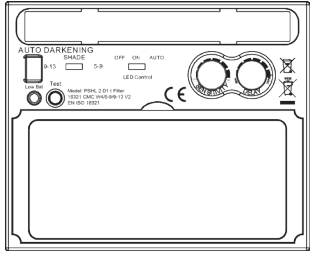
<p>Užpakalinis skydelis PSHL 2 D1 #2272, #2273: CMC 1 C CE</p>	<p>Suvirintojo veido apsaugos skydelio modelis su juostėmis PSHL 2 D1 (CMC_HeS31), Gaminio Nr.: 2914</p>
	
<p>Priekiniai skydeliai CMC_VIS24: CMC C CE</p>	<p>Priekiniai skydeliai PSHL 2 D1 #2273: CMC 1 C CE</p>
	
<p>Priekiniai skydeliai CMC_VIS35: CMC C CE</p>	<p>Automatinis suvirintojo apsaugos filtras su rankiniu būdu reguliuojamu apsaugos lygiu PSHL 2 D1t Filter</p>
	

5. 4 punkte aprašytas deklaracijos objektas atitinka toliau nurodytus šios srities derinamaisiais Sąjungos teisės aktais nustatytus reikalavimus:

### Elektromagnetinis suderinamumas

2014/30/ES

**Direktyva dėl tam tikrų pavojingų medžiagų naudojimo elektros ir elektroninėje įrangoje apribojimo**

2011/65/ES + 2015/863 ES

**Reglamentas dėl asmeninių apsaugos priemonių**

(ES)/2016/425

6. Taikyti šios srities darnieji standartai arba kitos techninės specifikacijos, dėl kurių atitikties yra teikiama deklaracija, įskaitant standartų arba kitų techninių specifikacijų datą:

EN 166:2002

EN 175:1997

**EN ISO 16321-1:2022**  
**EN ISO 16321-2:2021**  
**EN IEC 61000-6-3:2021**  
**EN IEC 61000-6-1:2019**

7. Notifikuotoji sertifikavimo įstaiga „DIN CERTCO Gesellschaft für Konformitätsbewertung mbH“, Alboinstrasse 56, 12103 Berlin, notifikuotosios įstaigos numeris 0196, atliko ES tipo tyrimą ir išdavė ES tipo tyrimo sertifikatą C6315CMC/R0, C6316CMC/R0, C6318CMC/R0, C7214CMC/R0, C7238CMC/R0, CMC7278CMC/R0, C7329CMC/R0.

St. Ingbert, 2025.06.01

C.M.C. GmbH Holding  
Katharina-Loth-Straße 15  
66386 St.Ingbert  
Tel. +49 6894 99897-50  
Fax +49 6894 99897-29  
*i. A. J. Müller*

Įg. Joachim Bettinger  
- Kokybės užtikrinimas -

## ● Nurodymai dėl garantijos ir paslaugų teikimo

### „C. M. C. GmbH Holding“ garantija

Gerb. klientai,

šiam gaminiui suteikiama garantija, kuri galioja 3 metus nuo įsigijimo datos. Aptikę gaminio defektą, kreipkitės į gaminio pardavėją ir pasinaudokite įstatymuose nurodytomis teisėmis. Mūsų suteikiamos toliau aprašytos garantijos sąlygos šių įstatymais reglamentuojamų teisių neapriboja.

## ● Garantijos sąlygos

Garantijos teikimo laikotarpis pradedamas skaičiuoti nuo pirkimo datos. Išsaugokite originalų pirkimo čekį. Tai yra pirkimą patvirtinantis dokumentas.

Jei per trejus metus nuo gaminio pirkimo datos rasite gaminio medžiagos arba gamybos trūkumų, mes savo nuožiūra gaminį nemokamai suremontuosime arba pakeisime. Ši garantija galioja tik tuomet, jei per trejus metus mums pristatomas sugedęs prietaisas, pirkimo dokumentas (kasos čekis), trumpas defekto aprašymas ir jo aptikimo data.

Jei šiam defektui mūsų garantija galioja, grąžinsime jums suremontuotą arba naują gaminį. Suremontavus arba pakeitus gaminį, garantijos suteikimo laikotarpis iš naujo skaičiuoti nepadedamas.

## ● Garantijos laikotarpis ir garantinės teisės pagal įstatymą

Pasinaudojus garantija, garantijos trukmė nepailgėja. Ši nuostata taip pat taikoma pakeistoms ir suremontuotoms dalims. Apie dar perkant pastebėtus pažeidimus ir trūkumus privaloma pranešti iškart išpakavus. Pasibaigus garantijos laikotarpiui, remontas yra mokamas.

## ● Garantijos apimtis

Šis prietaisas buvo kruopščiai pagamintas laikantis griežtų kokybės reikalavimų ir prieš tiekiant sąžiningai patikrintas.

Garantija suteikiama medžiagos arba gamybos defektams. Ši garantija netaikoma gaminio dalims, kurios įprastai susidėvi, todėl gali būti priskiriamos nusidėvintiems dalims, arba lūžtančių dalių, pvz., jungiklių arba pagamintų iš stiklo, pažeidimams.

Ši garantija netenka galios, jei gaminys pažeidžiamas, netinkamai naudojamas arba netinkamai atliekama jo techninė priežiūra. Kad gaminys būtų naudojamas tinkamai, būtina tiksliai laikytis visų naudojimo instrukcijoje pateiktų nurodymų. Atsisakykite naudojimo paskirties ir veiksmų, kurie nerekomenduojami naudojimo instrukcijoje ir kurių įspėjama nesiimti.

Šis gaminys skirtas asmeninėms reikmėms ir nepritaikytas naudoti komerciniais tikslais. Garantija netenka galios gaminiu piktnaudžiaujant ir jį naudojant netinkamai, taikant jėgą ir tam tikrus darbus atlikus ne mūsų įgalioto filialo techninės priežiūros tarnybai.

## ● Veiksmai norint pasinaudoti garantija

Kad galėtume greičiau išspręsti kilusią problemą, laikykitės toliau pateiktų nurodymų.

- Norėdami pateikti užklausas, išsaugokite kasos čekį ir gaminio numerį (pvz., IAN), kad galėtumėte patvirtinti įsigijimą.
- Gaminio numerį rasite gamyklinėje plokštelėje, ant gaminio esančioje graviūroje, instrukcijų tituliname puslapyje (apačioje kairėje) arba lipduke gaminio gale ar apačioje.
- Atsiradus veikimo trikčių ar kitokių trūkumų, pirmiausia telefonu arba el. Kontaktinė forma susisiekitė su toliau nurodytu techninės priežiūros skyriumi.
- Užregistruotą sugedusį gaminį kartu su pirkimo dokumentu (pirkimo čekiu), defekto aprašymu bei nurodyta defekto aptikimo data galite nemokamai išsiųsti nurodytu adresu.
- Šiuos ir daugelį kitų vadovų galite peržiūrėti ir atsisiųsti iš [www.lidl-service.com](http://www.lidl-service.com). Nuskenavę šį QR kodą pateksite tiesiai į [parksidediy.com](http://parksidediy.com). Įvesdę gaminio numerį (IAN) 494635 gausite gaminio naudojimo instrukciją.



## ● Techninė priežiūra

Naudokite tik originalius priedus:

### Juodos spalvos modelis

(PSHL 2 D1, Gaminio Nr.: 2913):

Priekinis skydelis (CMC C CE):

136 mm x 134,42 mm

Užpakalinis skydelis (CMC 1 C CE):

103,8 mm x 47,3 mm x 1,0 mm

**Modelis su liepsnomis**

(PSHL 2 D1, Gaminio Nr.: 2273):

Priekinis skydelis (CMC 1 C CE):

141 mm x 177 mm x 1,5 mm

Užpakalinis skydelis (CMC 1 C CE):

103,8 mm x 47,3 mm x 1,0 mm

**Modelis su juostelėmis:**

(PSHL 2 D1, Gaminio Nr.: 2914):

Priekinis skydelis (CMC C CE):

145,5 mm x 135,4 mm

Užpakalinis skydelis (CMC 1 C CE):

103,8 mm x 47,3 mm x 1,0 mm

**Mūsų kontaktiniai duomenys:****LT**

Pavadinimas: C. M. C. GmbH Holding

Interneto svetainė: [www.cmc-creative.de](http://www.cmc-creative.de)

Kontaktinė forma: <https://parksidediy.com/service>

Telefonas: +49 (0) 6894 9989750

(taikomas standartinis Vokietijos fiksuotojo tel. ryšio mokestis)

Gamintojo šalis: Vokietija

**IAN 494635\_2507**

Atkreipkite dėmesį į tai, kad toliau nurodytas adresas nėra techninės priežiūros tarnybos adresas.  
Iš pradžių susisiekite su pirmiau nurodyta techninės priežiūros tarnyba.

**Adresas:**

**C. M. C. GmbH Holding**

Katharina-Loth-Str. 15

DE-66386 St. Ingbert

VOKIETIJA

**Atsarginių dalių užsakymas:**

[www.ersatzteile.cmc-creative.de](http://www.ersatzteile.cmc-creative.de)

<b>Kasutatud piktogrammide tabel</b> .....	Lk	102
<b>Sissejuhatus</b> .....	Lk	103
Otstarbekohane kasutamine.....	Lk	103
Tarnekomplekt .....	Lk	103
Osade kirjeldus .....	Lk	103
Tehnilised andmed.....	Lk	104
<b>Ohutusjuhised</b> .....	Lk	104
<b>Kasutuselevõtmine</b> .....	Lk	107
<b>Vigade kõrvaldamine</b> .....	Lk	110
<b>Puhastamine</b> .....	Lk	110
<b>Hoiustamine</b> .....	Lk	111
<b>Keskonna- ja utiliseerimise alased märkused</b> .....	Lk	111
<b>Märgistuse tähendus</b> .....	Lk	111
<b>Originaalne EL-i vastavusdeklaratsioon</b> .....	Lk	113
<b>Märkused garantii ja hoolduse kohta</b> .....	Lk	115
Garantiitingimused.....	Lk	115
Garantii ja seadusest tulenevad garantiinõuded .....	Lk	115
Garantii ulatus.....	Lk	115
Garantiijuhtumi menetlemine.....	Lk	116
<b>Teenindus</b> .....	Lk	116

● Kasutatud piktogrammide tabel			
	Ettevaatust! Lugege kasutusjuhendit!		Tähelepanu, võimalikud ohud!
	Kõrvalolev mahatõmmatud prügikasti sümbol näitab, et seadmele kehtib direktiiv 2012/19/EÜ.		Tähtis märkus!
	Tähelepanu: Keevituskiivrid ei paku silma-, kuulme- ega näokaitset!		Tähelepanu: Valguskaare kiired võivad kahjustada silma sarvkesta!
	Valmistatud ringlussevõetud materjalist		Utiliseerige patareid keskkonnasõbralikult!
	Utiliseerige pakend ja seade keskkonnasõbralikult!		Alalisvool
	Ei sobi sõitmiseks ja kasutamiseks maanteeliikluses.		

# Automaatne keevituskiiver PSHL 2 D1

## ● Sissejuhatus



Õnitleme! Olete ostnud meilt kvaliteetse seadme. Enne esmakordset kasutamist tutvuge tootega. Selleks lugege järgmine kasutusjuhend ja ohutusjuhised tähelepanelikult läbi. **HOIDKE LASTELE KÄTTESAAMATUS KOHAS!**

## ● Otstarbekohane kasutamine

See keevituskiiver kaitseb keevitamise ajal silmi ja nägu sädemete, pritsmete ja UV-kiirguse eest ning kohandub automaatselt valgusoludega. See tagab kohese, anduriga juhitava tumenemise valguskaare süttimisel ning iseenesliku taaselginemise keevitamise lõpetamisel (koos lühikese viivitusega, kaitseks järelhõõgumise eest). Keevituskiivril on sujuvalt reguleeritav DIN-kaitseaste küljel asuva seadistusrattaga ning see on reguleeritav ka sädemete lendumisele lihvimistöde puhuks. Kasutage toodet ainult kirjeldatud viisil ja nimetatud otstarvetel. Hoidke käesolev juhend hoolikalt alles. Toote edasiandmisel kolmandatele isikutele pange kaasa kõik dokumendid. Igasugune otstarbekohasest kasutamisest erinev kasutamine on keelatud ja potentsiaalselt ohtlik. Juhiste mittejärgimisest või väärkasutamisest tulenevad kahjustused ei ole kaetud garantiiga ega kuulu tootja vastutuse alla. Seade on mõeldud kodumajapidamises kasutamiseks ning seda ei tohi kasutada äriilistel või tööstuslikel eesmärkide.

## ● Tarnekomplekt

1 automaatne keevituskiiver  
1 kasutusjuhend  
2 patareid, tüüp LR03 (AAA)

## ● Osade kirjeldus

1	Välisklaas	2	Kiivri korpus
3	Päikeseelement	4	Siseklaas
5	Peapael	6	Peapaela tagumine pöördregulaator
7	Peapaela külgmine pöördregulaator	8	UV-filter
9	Tumenemise regulaator	10	Testnupp
11	Viivituse regulaator	12	Tundlikkuse regulaator
13	Aku madala laetuse tase	14	LED-valgusti nupp
15	Akusahtel	17	Valguskaare andur
18	Liugur	19	LED-lamp
20	Tumendamise nupp		

## ● Tehnilised andmed

Filterkasseti suurus:	110 x 90 x 15 mm	LED-lambi sisse-/väljalülitamine:	käsitsi
Vaateväli:	9,2 x 4,2 cm	Kogu pinge aku toitel	2x LR03 AAA 3 V 
Hele olek:	DIN 4	Energiaallikas:	Päikeseelement
Tume olek:	DIN 5 – DIN 9 / DIN 9 – DIN 13	Töötemperatuur:	-5 °C kuni +55 °C
Lülitisajad Heledast tumedaks:	0,1 – 1,4 ms	Hoiustamise temperatuur:	-20 °C kuni +70 °C
Tumedast heledaks:	0,1 – 2 s	Keevitusmeetodid:	MMA, MIG, MAG, TIG, plasmaõikamine ja plasmakeevitus
Filtri sisse-/väljalülitamine:	Täisautomaatika	Maksimaalne tööiga:	ca 5 aastat

**⚠ MÄRKUS:** Toote edasiarenduse käigus võidakse teha tehnilisi ja visuaalseid muudatusi ilma eelneva etteteadmiseta. Seetõttu pole käesolevas juhendis toodud mõõdud, juhised ja andmed siduvad. Seetõttu ei saa esitada kasutusjuhendil põhinevaid õiguslikke nõudeid.

## ● Ohutusjuhised

**⚠** Lugege kasutusjuhend hoolikalt läbi ja järgige selle juhiseid. Tutvuge käesoleva kasutusjuhendi abil seadmega, selle õige kasutamise ja ohutusjuhustega. Tüübisildilt leiata kõik antud keevituskiivri tehnilised andmed; tutvuge toote tehniliste omadustega.

- Kontrollige iga kasutuskorra eel laitmatut talitlust, vajutades nuppu „Test“.
- Toode ei ole mõeldud laserkeevitamise jaoks.
- Toodet on lubatud kasutada ainult temperatuurivahemikus -5 °C kuni +55 °C.
- Toode ei ole tulekindel.
- Vältige keevituskiivri ja UV-filtri kokkupuutumist kuumuse või niiskusega.
- Ärge eemaldage keevituskiivri ADF-filtrit ega avage mingil juhul ADF-filtri korpust ilma tootja loata.
- Kontrollige iga kasutuskorra eel, kas seadistus keevitamine/lihvimine on õigesti valitud.
- Välisklaas tuleb paigaldada ADF-filtri välisküljele. Vastasel juhul võib ADF-filter kahjustada saada.
- Ärge tehke ilma loata muudatusi keevituskiivril ega ADF-filtril.

- Lõpetage kohe töötamine ja pöörduge viivitamatult edasimüüja poole, kui filter keevitamise ajal automaatselt ei tumene.
- Ärge kasutage ADF-filtri puhastamiseks alkoholi, bensiini ega lahusteid. Ärge kastke ADF-filtrit vette.
- ADF-vedelkristalli reaktsiooniaeg pikeneb, kui keskkonnatemperatuur on madalam, kuid see ei mõjuta kaitsefunktsioone.
- Vahetage ADF-filtri korpus kohe välja, kui see on kahjustatud või kriibitud, kuna see mõjutab tugevalt nii vaadet kui ka kaitsevõimet.
- Vahetage vaateklaasid kohe välja, kui need on mõranenud või kriibitud. Ärge kasutage filtri vaateklaaside vahetamiseks kõvasid esemeid.
- Puhastage regulaarselt ADF-filtri, anduri ja päikeseelementide pinda.
- Keevituskiiver ei pea vastu tugevast löögist, plahvatuses või sööbivatest vedelikest tingitud kahjustustele.
- Kasutusaeg oleneb mitmetest erinevatest teguritest nagu kasutusviis, puhastamine, hoiustamine ja hooldus. Soovitav on kiivri regulaarne ülevaatamine ja kahjustuste korral väljavahetamine.
- Materjal, millest toode on valmistatud, vananeb aja jooksul. Seetõttu võib kiivril tekkida näiteks mõranemine. Selliste kahjustuste tõttu ei saa kiiver enam tõhusat kaitset tagada. Sellisel juhul peaks kasutaja keevituskiivri kohe välja vahetama.
- Seda toodet ei tohi kasutada pea kohal teostatavate keevitus- ja lõikamistöde jaoks. Kui seda toodet kasutatakse pea kohal teostatavate keevitus- ja lõikamistöde jaoks, võivad sulametalli tilgad ADF-filtri läbi põletada ning põhjustada kasutaja vigastusi.
- Kui filter on defektne, peab kasutaja keevituskiivri kasutamise viivitamatult lõpetama. Pritsmed võivad filtri pinda ja kasutaja nahka kahjustada või põhjustada muid tõsiseid õnnetusi.
- See toode talub kõrget temperatuuri ja on raskesti süttiv, kuid otsese kokkupuute korral lahtise leegiga või kõrge temperatuuriga objektiga kokkupuute korral võib keevituskiiver hakata põlema või sulama. Selliste ohtude minimeerimiseks hoidke ja kasutage keevituskiivrit ainult vastavalt kirjeldusele.
- ADF-filter on elektrooniline toode, mis pole veekindel. Pange tähele, et seda tuleb hoida kuiva ja puhtana ega tohi hoiustada niiskes keskkonnas.
- Mitteotstarbekohane kasutamine võib põhjustada kasutaja vigastusi ja muid haigusi.

- Kontrollige filtrit iga kasutuskorra eel. Kui kiivri funktsioon ja väli-  
mus tundub olevat rikutud, ei tohi seda enam edasi kasutada.
- Kui filter väreleb või selle tumenemise aste ei vasta enam stan-  
dardväärtusele või kui valitsevad ebatavalised töötingimused,  
ei tohi keevituskiivrit enam edasi kasutada.
- Vältige toote tarbetut kokkupuutumist päikesekiirgusega.
- Kasutage ainult originaal-lisatarvikuid. Mitte-originaalosate  
kasutamine võib põhjustada probleeme seoses kaitsefunk-  
tsiooni, kasutuskõlblikkuse ja kaitseastmega.
- Kasutusaja ületamine (ebapiisav kaitse) – kontrollige keevituskiiv-  
rit iga kasutuskorra eel kahjustuste ja tööea suhtes.
- Silmakaitse kasutamine ilma filtri toimeta optilise kiirguse vastu  
(silmakahjustused) – kontrollige iga kasutuskorra eel, kas silma-  
kaitsel on nõutav skaala number.
- Toote kasutamine pritsmekaitsena (ebapiisav kaitse) – kontrollige  
alati, kas on tagatud vajalik kaitsetoime.
- Toote kasutamine suurte tolmuosakeste kaitsena (vigastused,  
õnnetused). Silmakaitseaset tohib kasutada ainult kasutusju-  
hendis kirjeldatud otstarbel. Kasutusjuhendi juhiste eiramine võib  
põhjustada vigastusi ja õnnetusi.
- Kahjustatud toodete kasutamine (ebapiisav kaitse) – kontrollige  
keevituskiivrit iga kasutuskorra eel kahjustuste ja tööea suhtes.
- Silmakaitse mittenõuetekohane kasutamine (vigastused, õnne-  
tused). Silmakaitseaset tohib kasutada ainult kasutusjuhendis  
kirjeldatud tööde tegemiseks. Igasugune juhiste eiramine võib  
põhjustada vigastusi ja õnnetusi.
- Üle 16-aastased lapsed ning piiratud füüsiliste, sensoorsete või  
vaimsete võimetega isikud või ebapiisavate kogemuste ja tead-  
mistega isikud tohivad seda seadet kasutada ainult järelevalve all  
või kui neid on seadme ohutu kasutamise osas instrueeritud ning  
nad mõistavad sellega kaasnevaid ohtusid. Lapsed ei tohi sead-  
mega mängida. Puhastamist ja kasutajapoolset hooldust ei tohi  
lapsed ilma järelevalveta läbi viia.
- Automaatse tumenemisega keevituskiiver ei sobi laser- ja auto-  
geenkeevituse jaoks.
- Ärge kunagi pange keevituskiivrit kuumadele pindadele.
- Ärge mingil juhul keevituskiivrit avage. Ärge tehke keevituskiivril  
parandustöid ega muudatusi. Seda tohib teha ainult koolitatud  
personal.
- Enne keevitamise alustamist kontrollige alati, et oleks seadista-  
tud automaatne tumenemine.

- Kaitsevisiiri ei tohi avada. See kaitseb filtrit mustuse ja kahjustuste eest.
- Kui filter ei tumene automaatselt, lõpetage kohe keevitamine ja võtke ühendust tootjaga.
- Kasutage kiivrit ainult temperatuurivahemikus -5 °C kuni +55 °C. Filtri reaktsiooniaeg pikeneb selle temperatuurivahemiku ületamisel.
- Puhastage filtrit, kiivri pealispinda ja päikeseelemente regulaarselt.
- Vahetage kaitsevisiir välja, kui sellel on kriimustusi või kahjustusi.
- Keevituskiiver ei kaitse löökide eest.
- Kasutamine, puhastamine ja hoiustamine võib kaitseprillide ca 5-aastast tööiga lühendada. Kriimustatud vaateklaasi või muude nähtavate kahjustuste korral tuleb vaateklaas või kaitsekiiver kohe välja vahetada.
- Kaitseeadis võib muuta värvitaju ja/või signaaltulede tuvastamist.

**⚠️ HOIATUS!** Löögi all kannatanud kaitseeadiseid ei tohi enam kasutada ning need tuleb kõrvaldada ja asendada.

**⚠️ HOIATUS!** Ei sobi sõitmiseks öösel või kehvades valgustingimustes.

**⚠️ HOIATUS!** Kandja nahaga kokkupuutuvad materjalid võivad tundlikel inimestel esile kutsuda allergilisi reaktsioone.

**⚠️ TÄHELEPANU!** Silmakaitsevahendid võivad suure kiirusega lenduvate tahkete osakeste tekitatud löökide ülekandmise tõttu kandjat vigastada, kui kaitsevahendeid kantakse tavapäraste nägemist korrigeerivate prillide peal.

**⚠️ TÄHELEPANU!** Kui on vajalik kaitse suurel kiirusel lenduvate tahkete osakeste vastu äärmuslikel temperatuuridel, peab valitud silmakaitsevahendil kohe pärast löögi intensiivsuse tähist olema täht T, s.t FT, BT või AT või EN ISO järgi CT, DT või ET. Kui löögitugevust tähistavale tähele ei järgne täht T, tohib silmakaitseeadet kasutada kaitseks suure kiirusega osakeste vastu ainult toatemperatuuril.

● **Kasutuselevõtmine**

**ⓘ MÄRKUS:** Kasutage keevituskiivrit ainult koos paigaldatud siseklaasiga [\[4\]](#).

**! MÄRKUS:** Hoidke UV-filtri [17] valguskaare andurid [8] puhtad.

Kontrollige kohe pärast pakendi avamist, kas tarnekomplekt on terviklik ja laitmatus seisukorras. Võtke koheselt ühendust müüjaga, kui tarnekomplekt on mittetäielik või puudustega. Ärge kasutage seadet, kui see on defektne.

## Tabel tumedusastme reguleerimiseks

	Valguskaare vool (amprites)																							
	1,5	6	10	15	30	40	60	70	100	125	150	175	200	225	250	300	350	400	450	500	600			
<b>Grind</b>	Lihvimisfunktsioon – Automaatne tumenemine pole aktiveeritud																							
<b>SMAW</b>	8						9	10	11	12	13	14												
<b>MAG</b>	8							9	10	11	12	13	14											
<b>TIG / GTAW</b>	8			9			10			11			12			13								
<b>MIG (raske)</b>	9						10			11			12			13			14					
<b>MIG (kerge)</b>	10									11			12			13			14					
<b>PAC</b>	9								10	11	12			13										
<b>PAW</b>	4	5	6	7	8	9	10			11			12											

SMAW: kaitsegaasiga kaarkeevitus  
 MIG (raske): raskemetallide MIG-keevitamine  
 MIG (kerge): kergmetallide ja sulamite MIG-keevitamine  
 TIG / GTAW: inertgaaskeevitus  
 MAG: metall-aktiivgaasiga keevitus  
 PAC: Plasmalõikamine  
 PAW: Plasmakeevitus

Grind:lihvimisfunktsioon: Automaatne tumenemine pole aktiveeritud. Kasutage seda seadistust ainult siis, kui te ei kasuta keevituskiivrit keevitamise jaoks.

**! TÄHELEPANU!** Kontrollige iga kasutuskorra eel, kas keevituskiiver ja kaitseklaas on terve. Kui kaitseklaasil on kriimustusi, mõrsad või ebatasaseid kohti, tuleb see enne kasutamist välja vahetada; vastasel juhul valitseb tõsiste vigastuste oht.

- Eemaldage kaitsekile visiiri sise- ja välisküljelt.
- Reguleerige keevituskiivrit peapaela [5] abil. Keerake peapaela tagumist pöördregulaatorit [6], et kohandada keevituskiivrit vastavalt pea ümbermõõdule, ning peapaela küljel olevaid pöördregulaatoreid [7], et keevituskiiver fikseerida. Jälgige reguleerimisel, et keevituskiiver istuks peas võimalikult sügaval ja võimalikult näo lähedal.
- Enne keevitamist seadistage sobiv tumenemisaste. Tumenemise astet saab käsitsi reguleerida astmetele 5 kuni 9 ja 9 kuni 13, keerates tumenemise regulaatorit [9] kiivri välisküljel. Tumendamise lüliti [20] abil saate seadistada, kas tumenemise regulaator on seatud [9] astmetele 5–9 või astmetele 9–13.

**! TÄHELEPANU!** Tumenemise regulaator [9] on seatud asendisse „Grind“. Kui tumenemise regulaator [9] on sellesse asendisse seatud, on automaatne tumenemine inaktiveeritud. Kasutage seda seadistust ainult siis, kui te ei soovi keevituskiivrit kasutada keevitustööde jaoks. Automaatne tumenemine pole siis aktiveeritud. Kontrollige iga kasutuskorra eel pimendamist.

## Testimise läbiviimine

- Test-nupu [10] abil saate eelnevalt kontrollida, kas keevituskiivri pimendusfunktsioon töötab.
- Lähenege välisele valgusallikale võimsusega üle 40 W ja kontrollige, kas vaateklaas tumeneb või selgineb. Keerake tumenemise regulaatorit [9] päripäeva, asendist „Grind“ järgmisele astmele. Sellisel juhul toimub filtri tumenemine automaatselt.
- Kui keerate tumenemise regulaatori [9] tagasi vastupäeva, asendisse „Grind“, inaktiveeritakse filtri automaatne tumenemine taas.

## UV-filtri vahetamine

- UV-filtri/päikeseselemendi vahetamiseks vajutage liugur [18] kokku. (vt joonist D) Seejärel võite filtri välja võtta. Selleks vajutage fiksaatorid üles, nagu on näidatud joonisel E, ja suruge teiselt poolt kergelt vastu filtrit.
- Seejärel eemaldage tumenemise regulaator [9] kaitsekiivri välisküljelt, tõmmates selle välja ja keerates seejärel lahti regulaatori all oleva mutri.
- Pärast seda kui olete mutri keermetest lahti keeranud, saate filtri täielikult keevituskiivri küljest eraldada.
- Filtri tagasipanekuks viige protseduur läbi vastupidi.

## Viivituse regulaator

Viivituse regulaatori [11] abil saate olenevalt keevitustööst seadistada, kas automaatne tumenemine lülitatakse välja kohe pärast keevitamise lõpetamist või mitte. Minimaalsel astmel lülitub automaatne tumenemine välja. Mida enam te pöördregulaatorit päripäeva max astme suunas keerate, seda kauem püsib tumenemine pärast keevitamise lõpetamist. See funktsioon on väga kasulik järelhõõgumise korral.

## Tundlikkuse regulaator

Tundlikkuse regulaatori [12] abil saate reguleerida anduri valgustundlikkust. Väheste valgushulga korral on võimalik regulaatorit max astmele seada, et automaatne tumenemine toimuks ka nõrga valgusallika puhul. Ka selle lisafunktsiooni puhul saate anduri valgustundlikkust vastavalt oma vajadustele reguleerida.

## Hämarusanduriga LED-lamp

Keevituskiivrisse integreeritud LED-lampi [19] juhitakse LED-valgusti nupu [14] abil. Esmalt seadistage soovitud tumenemise aste. LED-lampi [19] saab käsitsi sisse lülitada, lülitades sisse LED-valgusti nupu [14] (keskmine asend „ON“).

Keevituskiivril on hämarusandur. Selle aktiveerimiseks lülitage LED-valgusti nupp [14] parempoolsesse asendisse „Auto“. Siis lülitab hämarusandur pimedas ümbruses korral LED-lambi automaatselt sisse ja valgustatud ümbruses automaatselt taas välja. See on mõeldud keevitatavate esemete valgustamiseks pimedas ümbruses. Pärast töö lõpetamist tuleb LED-valgusti nupp [14] keevituskiivri hoiulepanemiseks alati välja lülitada (vasak asend „OFF“).

## Patareide vahetamine

Patareisahtli kaudu saate tühjenenud patareid välja vahetada. Patareide tühjenemisest annab patareide näidik [13] märku punase hoiatustulega.

- Akusahtli [15] avamiseks tuleb akusahtli kaas [15] käepidemest üles lükata (vt joonist G).
- Kui olete patareisahtli kaane [15] maha võtnud, saate patareid välja vahetada.

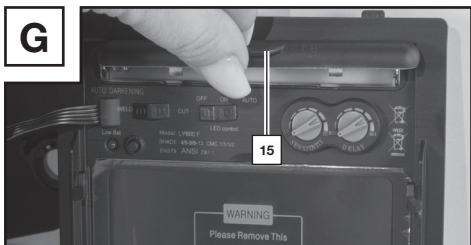

- Seejärel sulgege patareisahtel **15** taas. Akusahtli sulgemiseks pange akusahtli kaas **15** peale ja seejärel vajutage käepide alla, kuni kate fikseerub.

**! MÄRKUS:** Patareid on mõeldud filtri algseks tumendamiseks keevitamise alguses. Seejärel toimub filtri voolutoide integreeritud päikeseelemendi abil.

## ● Vigade kõrvaldamine

Vead	Põhjus	Lahendus
Filter ei tumene tavapäraselt või väreleb.	Välisklaas <b>1</b> on määrdunud või defektne.	Puhastage välisklaas või vahetage see välja.
	Valguskaare andur <b>17</b> pole puhas.	Puhastage valguskaare anduri <b>17</b> pealispind.
	Keevitusvool on liiga nõrk.	Seadistage tundlikkus max astmele.
Reaktsioon on aeglustunud.	Keskonnatemperatuur on liiga madal/kõrge.	Kasutage keevituskiivrit ainult temperatuurivahemikus -5 °C kuni +55 °C.
	Tundlikkus on liiga väike.	Reguleerige tundlikkus suuremaks.
Vaade on kehv.	Välis- <b>1</b> / siseklaas <b>4</b> on määrdunud.	Puhastage välis- <b>1</b> / siseklaas <b>4</b> .
	Kaitsekile siseklaasil <b>4</b> pole eemaldatud.	Eemaldage kaitsekile.
	Ümbritsev valgus on ebapiisav.	Tagage töökohas parem valgustus.
	Seadistatud on vale tumenemisaste.	Seadistage tumenemisaste uuesti.
Keevituskiiver nihkub paigast.	Peapael <b>5</b> on valesti seadistatud.	Reguleerige peapaela <b>5</b> uuesti ja pingutage.

## ● Puhastamine

- Ärge kasutage kiivri korpuse **2** puhastamiseks söövitavaid puhastusvahendeid.
- Ärge kunagi laske UV-filtril **8** kokku puutuda veega.
- Puhastage toodet pehme ja kuiva lapiga, niiske või desinfitseerimisvahendiga niisutatud lapiga.

## ● Hoiustamine

- Hoidke seadet kuivas kohas ja laste käeulatuses eemal.
- Jälgige, et LED-valgusti nupp  oleks hoiule panemisel välja lülitatud (vasakpoolne asend „OFF“).

## ● Keskkonna- ja utiliseerimise alased märkused



### ÄRGE VISAKE ELEKTRITÖÖRIISTU OLMEPRÜGI HULKA! TOORAINE TAASKASUTAMINE JÄÄTMEDE KÕRVALDAMISE ASEMEL!

Vastavalt Euroopa direktiivile 2012/19/EÜ tuleb kasutatud elektriseadmed eraldi koguda ning suunata keskkonnasõbralikku jäätmekäitlusele. Mahatõmmatud prügikasti sümbol tähendab, et seda seadet ei tohi kasutusaja lõppedes visata olmeprügi hulka. Seade tuleb viia selleks ettenähtud kogumispunkti, jäätmejaama või jäätmekäitlusettevõttesse. Teie poolt saadud defektsed seadmed utiliseeritakse tasuta. Lisaks on elektri- ja elektroonikaseadmete müüjad ning toiduanete müüjad kohustatud kaupa tagasi võtma. LIDL pakub teile tagastamise võimalust otse filiaalides ja turgudel. Tagastamine ja utiliseerimine on tasuta. Uue seadme ostmisel on teil õigus vastav vana seade tasuta tagastada. Lisaks on teil võimalus, olenemata uue seadme ostmisest, ära anda (kuni kolm) vana seadet, mille mõõtmed ei ületa 25 cm. Palun kustutage enne tagastamist kõik isikuandmed. Palun eemaldage enne tagastamist seadmest patareid või akud, mis pole seadmesse püsipaigaldatud, ning lambid, mida saab seadet purustamata välja võtta, ning viige need eraldi kogumispunktidesse.



Kahjulikke aineid sisaldavad akud on tähistatud kõrvalolevate sümbolitega, mis viitavad olmeprügi hulka viskamise keelule. Tähtsamate raskemetallide tähised on: Cd = kaadmium, Hg = elavhõbe, Pb = plii. Viige kasutatud akud oma linna või piirkonna kogumispunkti või tagasi kaupmehele. Nii täidate seadusjärgseid kohustusi ja annate olulise panuse keskkonnakaitseesse.



Jälgige tähistusi pakendi erinevatel materjalidel ja sorteerige need võimalusel eraldi. Pakendimaterjalid on tähistatud lühendite (a) ja numbritega (b), millel on järgmine tähendus: 1–7: plastik, 20–22: paber ja papp, 80–98: komposiitmaterjalid.

## ● Märgistuse tähendus

### Kaitseklaasid kontrollitud vastavalt standardile DIN EN 166 (C6316CMC, C7278CMC):

- Eesmised vahetükid PSHL 2 D1 #2272, #2273, CMC\_VIS24, CMC\_VIS35: CMC F CE

CMC = tootja lühend / F = mehaaniline tugevus (madala energiaga löök 45 m/s)  
CE = CE-märgis

### Kaitseklaasid kontrollitud vastavalt standardile DIN EN 16321 (C7278CMC, C6316CMC):

- Eesmised kaitseklaasid PSHL CMC\_VIS24, CMC\_VIS35, PSHL 2 D1 #2273: CMC C CE

CMC = tootja lühend / 1 = suurendatud optiline omadus / optiline klass / C = mehaaniline tugevus (madala energiaga löök 45 m/s) / CE = CE-märgis

## Kaitseklaasid kontrollitud vastavalt standardile DIN EN 166 (C6318CMC):

- Siseklaas PSHL 2 D1 #2272, #2273: CMC 1 F CE

CMC = tootja lühend / 1 = suurendatud optiline omadus / optiline klass / F = mehaaniline tugevus (madala energiaga löök 45 m/s) / CE = CE-märgis

## Kaitseklaasid kontrollitud vastavalt standardile DIN EN 16321 (C6318CMC):

- Siseklaas PSHL 2 D1 #2272, #2273: CMC 1 C CE

CMC = tootja lühend / 1 = suurendatud optiline omadus / optiline klass / C = mehaaniline tugevus (madala energiaga löök 45 m/s) / CE = CE-märgis

## ADF (Auto-darkening filter) kontrollitud vastavalt standardile DIN ISO 16321: 16321

### CMC W4/5-9/9-13 V2 CE deklaratsioon:

16321 = katsestandard

5-9 / 9-13 = tumedusaste

CMC = tootja lühend

V2 = nurgasõltuvuse klass

W4/5-9/9-13 = kaitsetasand

CE = CE-märgis

4 = heledusaste

## Keevituskiivri korpuse osad on kontrollitud standardi DIN EN 175 järgi:

- Keevituskiivri korpuse osa PSHL 2 D1p: CMC EN 175 F CE (C6315CMC)

Kehtiva standardi number: EN 175

Tootja tähistus: CMC

Mehaaniline tugevus: S, F, B

Mass grammides (vajaduse korral)

CE= CE-märgis

## Keevituskiivri korpuse osad kontrollitud vastavalt standardile

### DIN ISO 16321:

- Keevituskiivri korpuse osa PSHL 2 D1p: 16321 CMC W13 C 1-M CE (C6315CMC)
- Keevituskiivri korpus CMC\_HeS31: 16321 CMC W14 E 1-M CE (C7214CMC)
- Keevituskiivri korpus CMC\_HeS20: 16321 CMC W14 E 1-M CE (C7238CMC)

Kehtiva standardi number: EN ISO 16321

Tootja tähistus: CMC

Keevituskiiver: W

Keevitusfiltri maksimaalne tumeduse aste: 13

Mehaaniline tugevus: C,D,E

Peakuju: 1-M

CE = CE-märgis

Mass grammides (vajadusel)

Sümbol	Kaitseklass	Kasutusvaldkonna kirjeldus
S	suurem tugevus	Mehaaniline tugevus
F või C	Madala energiaga löök (45 m/s)	Mehaaniline tugevus
B või E	Keskmise energiaga löök (120 m/s)	Mehaaniline tugevus
D	80 m/s	Mehaaniline tugevus

 Kui ülaltoodud tabelis esitatud tugevusastme sümbolid ei ole vaateklaasi/filtri ja kandekorpuse puhul samad, tuleb kogu kaitseseadisele määrata madalam tugevusaste.

 See kaitseseade sobib kasutamiseks koos 1-M katsepeaga.

## Sertifitseerimisasutus

DIN CERTCO Gesellschaft für Konformitätsbewertung mbH  
Alboinstrasse 56 / 12103 Berlin / Notified body number 0196

### ● Originaalne EL-i vastavusdeklaratsioon

1. PSA (toote-, tüübi-, partii- või seerianumber):

#### Automaatne keevituskiiver

IAN: 494635\_2507  
Seerianumber:  
Must mudel: 2913  
Leekidega mudel: 2273  
Triipudega mudel: 2914  
Valmistamise aasta: 2026/18  
Mudel: PSHL 2 D1

2. Tootja ja vajadusel tema esindaja nimi ja aadress:

#### C.M.C. GmbH Holding



dokumentatsiooni eest vastutav isik:



**Joachim Bettinger**  
**Katharina-Loth-Str. 15**  
**DE-66386 St. Ingbert**  
**SAKSAMAA**

3. Ainuvastutust vastavusavalduse väljastamise eest kannab tootja:

#### C.M.C. GmbH Holding

4. Avalduse objekt (isikukaitsevahendite identifitseerimine, mis võimaldab jälgitavust; see võib sisaldada piisavalt teravat värvilist kujutist, kui see on vajalik isikukaitsevahendite identifitseerimiseks):

<b>Keevitaja näokaitsesirm</b> <b>Must mudel PSHL 2 D1</b> <b>(CMC_HeS20), toote nr: 2913</b>	<b>Keevitaja näokaitsesirm</b> <b>Leekidega mudel</b> <b>PSHL 2 D1p, toote nr: 2273</b>
	

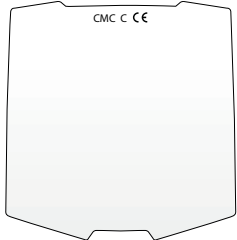
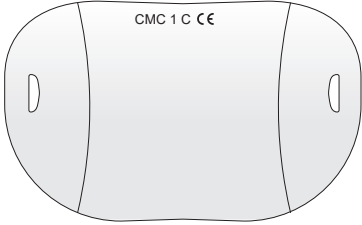
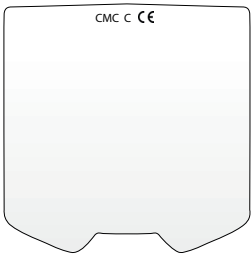
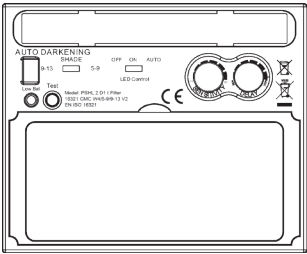
<p><b>Siseklaas PSHL 2 D1 #2272, #2273: CMC 1 C CE</b></p>	<p><b>Keevitaja näokaitse sirm Triipudega mudel PSHL 2 D1 (CMC_HeS31), Toote nr: 2914</b></p>
	
<p><b>Eesmised kaitseklaasid CMC_VIS24: CMC C CE</b></p>	<p><b>Eesmised kaitseklaasid PSHL 2 D1 #2273: CMC 1 C CE</b></p>
	
<p><b>Eesmised kaitseklaasid CMC_VIS35: CMC C CE</b></p>	<p><b>Automaatne keevitaja kaitsefilter käsitsi reguleeritava kaitseastmega PSHL 2 D1t filter</b></p>
	

5. Punktis 4 kirjeldatud avalduse objekt vastab kohalduvatele liidu ühtlustamisõigusaktidele:

**Elektromagnetiline ühilduvus**

2014/30/EÜ

**RoHS-direktiiv**

2011/65/EÜ+2015/863/EÜ

**Isikukaitsevahendite määrus**

(EL)/2016/425

6. Rakendatud kohalduvad ühtlustatud normid või muud tehnilised spetsifikatsioonid, millele vastavust avalduses kinnitatakse, sh normide või muude tehniliste spetsifikatsioonide kuupäev:

**EN 166:2002**

**EN 175:1997**

**EN ISO 16321-1:2022**

7. Teavitatud sertifitseerimisasutus DIN CERTCO Gesellschaft für Konformitätsbewertung mbH, Alboinstrasse 56, 12103 Berlin, teavitatud asutuse number 0196, on läbi viinud EL-i tüübihindamise ja väljastanud EL-i tüübihindamistõendi C6315CMC/R0, C6316CMC/R0, C6318CMC/R0, C7214CMC/R0, C7238CMC/R0, CMC7278CMC/R0, C7329CMC/R0.

St. Ingbert, 01.06.2025

C.M.C. GmbH Holding  
Katharina-Loth-Straße 15  
66386 St.Ingbert  
Tel. +49 6894 99897-50  
Fax +49 6894 99897-29  
*i. A. J. Müller*

volituse alusel Joachim Bettinger  
- Kvaliteedikontroll -

## ● Märkused garantii ja hoolduse kohta

### Ettevõtte C. M. C. GmbH Holding garantii

Austatud klient, sellele tootele antakse garantii 3 aastat alates ostukuupäevast. Toote puuduste korral on Teil toote müüja suhtes seaduslikud õigused. Neid seaduslikke õigusi ei piira meie allpool toodud garantii.

### ● Garantiitingimused

Garantii algab ostukuupäevaga. Hoidke originaal-kassatšekk hoolikalt alles. Seda dokumenti läheb tarvis ostu tõendamiseks. Kui kolme aasta jooksul alates toote ostmisest ilmneb materjali- või tootmisviga, siis meie remondime või asendame toote – vastavalt oma äranägemisele. See garantii eeldab, et kolmeaastase perioodi jooksul esitatakse defektne seade ja ostutõend (kassatšekk) ning lühike kirjalik kirjeldus selle kohta, milles puudus seisneb ja millal see ilmnes. Kui meie garantii hõlmab seda defekti, saate teie tagasi remonditud või uue toote. Toote remontimise või väljavahetamisega ei alga uus garantiiperiood.

### ● Garantii ja seadusest tulenevad garantiinõuded

Garantii ei pikene garantii raames toote remontimise või väljavahetamisega. See kehtib ka väljavahetatud ja remonditud osade kohta. Võimalikest juba ostmise ajal olemasolevatest kahjud ja puudustest tuleb kohe pärast lahtipakkimist teada anda. Pärast garantiiaja lõppu vajalikud remonditööd on tasuta.

### ● Garantii ulatus

Seade on toodetud rangete kvaliteedinormide alusel ja enne tarnimist hoolikalt kontrollitud. Garantii kehtib materjali- või tootmisvigade kohta. Antud garantii ei laiene tavapärase kasutamise käigus kuluvatele toote osadele või kergesti purunevate, klaasist valmistatud osade kahjustustele, nagu näiteks lülitid vm.

Antud garantii ei kehti, kui toodet on kahjustatud, mitterõuetekohaselt kasutatud või hooldatud. Toote nõuetekohane kasutamine eeldab kõikide kasutusjuhendis toodud juhiste täpset järgimist. Kasu-

tusotstarbeid ja tegevusi, mida kasutusjuhendis ei soovitata või mille eest hoiatatakse, tuleb tingimata vältida.

Toode on mõeldud kasutamiseks ainult isiklikel otstarvetel, mitte äriliseks kasutamiseks. Garantii kaotab kehtivuse väärkasutamise ja mittenouetekohase kasutamise korral, vägivalla rakendamise korral ning muude sekkumiste korral, mis pole teostatud meie volitatud hooldusettevõtte poolt.

## ● Garantiijuhtumi menetlemine

Oma juhtumi kiire menetlemise tagamiseks järgige järgmisi juhiseid.

- Mis tahes päringute esitamisel pange ostutõendina valmis kassatšekk ja toote number (nt IAN).
- Toote numbri leiata tootel olevalt tüübisildilt, graveeringult, kasutusjuhendi tiitellehelt (all vasakul) või toote tagumisel või alumisel küljel olevalt kleebiselt.
- Talitlusvigade ja muude puuduste esinemisel võtke esmalt ühendust järgnevalt nimetatud hooldusosakonnaga telefoni või kontaktvormi kaudu.
- Defektseks tunnistatud toote saate seejärel saata tasuta teile teatatud hooldustöökoja aadressil, lisades ostutõendi (kassatšeki) ning kirjelduse selle kohta, milles puudus seisneb ja millal see ilmnes.
- Veebilehel [www.lidl-service.com](http://www.lidl-service.com) saate vaadata ja alla laadida selle kasutusjuhendi ning palju muid käsiraamatuid. Selle QR-koodi abil jõuate otse veebilehele ([www.lidl-service.com](http://www.lidl-service.com)). Toote numbri (IAN) 494635 sisestamisega pääsete ligi oma toote kasutusjuhendile.

## ● Teenindus

Kasutage ainult originaalvarvikuid:

### **Must mudel**

(PSHL 2 D1, toote nr: 2913):

Eesmine kaitseklaas (CMC C CE):

136 mm x 134,42 mm

Siseklaas (CMC 1 C CE):

103,8 mm x 47,3 mm x 1,0 mm

### **Leekidega mudel**

(PSHL 2 D1, toote nr: 2273):

Eesmine kaitseklaas (CMC 1 C CE):

141 mm x 177 mm x 1,5 mm

Siseklaas (CMC 1 C CE):

103,8 mm x 47,3 mm x 1,0 mm

### **Triipudega mudel**

(PSHL 2 D1, toote nr: 2914):

Eesmine kaitseklaas (CMC C CE):

145,5 mm x 135,4 mm

Siseklaas (CMC 1 C CE):

103,8 mm x 47,3 mm x 1,0 mm

## Meie kontaktandmed:

### EE

Nimi: C. M. C. GmbH Holding  
Veebiaadress: [www.cmc-creative.de](http://www.cmc-creative.de)  
Kontaktvormi: <https://parkside-diy.com/service>  
Telefon: +49 (0) 6894/ 9989750  
Faks: +49 (0) 6894/ 9989729  
Asukoht: Saksamaa

**IAN 494635\_2507**

Pidage silmas, et järgnev aadress ei ole teeninduse aadress. Võtke esmalt ühendust ülalnimetatud teeninduskeskusega.

### Address:

#### **C. M. C. GmbH Holding**

Katharina-Loth-Str. 15  
DE-66386 St. Ingbert  
SAKSAMAA

### Varuosade tellimine:

[www.ersatzteile.cmc-creative.de](http://www.ersatzteile.cmc-creative.de)

<b>Izmantoto piktogrammu tabula</b> .....	Lapa	118
<b>Ievads</b> .....	Lapa	119
Paredzētais lietojums.....	Lapa	119
Piegādes komplekts .....	Lapa	119
Daļu apraksts.....	Lapa	119
Tehniskie dati.....	Lapa	120
<b>Drošības norādījumi</b> .....	Lapa	120
<b>Ekspluatācijas sākšana</b> .....	Lapa	124
<b>Kļūdu labošana</b> .....	Lapa	126
<b>Tīršana</b> .....	Lapa	127
<b>Glabāšana</b> .....	Lapa	127
<b>Norādījumi par vides aizsardzību un ierīces utilizāciju</b> .....	Lapa	127
<b>Markējumu nozīme</b> .....	Lapa	127
<b>Oriģinālā ES atbilstības deklarācija</b> .....	Lapa	129
<b>Padomi par garantiju un tehniskās apkopes gaitu</b> .....	Lapa	131
Garantijas nosacījumi .....	Lapa	131
Garantijas laiks un likumīgās pretenzijas par kvalitāti.....	Lapa	132
Garantijas apjoms.....	Lapa	132
Rīcība garantijas gadījumā .....	Lapa	132
<b>Serviss</b> .....	Lapa	132

● Izmantoto piktogrammu tabula			
	Uzmanību! Izlasiet lietošanas pamācību!		Uzmanību, iespējams apdraudējums!
	Blakus redzamais nosvītrotā atkritumu konteinerā simbols nozīmē, ka uz šo ierīci attiecas Direktīva 2012/19/ES.		Svarīgs norādījums!
	Uzmanību: Metināšanas ķiveres nenodrošina acu, ausu un sejas aizsardzību!		Uzmanību: Elektriskā loka starojums var traumēt acu tīkleni!
	Ražots no atkārtoti pārstrādātiem materiāliem		Utilizējiet akumulatorus videi draudzīgā veidā!
	Iepakojumu un iekārtu iznīciniet atbilstoši vides aizsardzības noteikumiem!		Līdzstrāva
	Nav piemērots braukšanai un lietošanai ceļu satiksmē		

# Metināšanas ķivere ar automātisku tumšojošu filtru PSHL 2 D1

## ● Ievads



Apsveicam! Jūs esat izvēlēties augstvērtīgu iekārtu, ko piedāvā mūsu uzņēmums. Pirms ekspluatācijas sākuma iepazīstieties ar šo izstrādājumu. Uzmanīgi izlasiet tālāk iekļauto lietošanas pamācību un drošības norādījumus. **SARGĀJIET NO BĒRNIEM!**

## ● Paredzētais lietojums

Šī metināšanas ķivere aizsargā acis un seju no dzirkstelēm, šļakatām un UV starojuma metināšanas laikā un automātiski pielāgojas gaismas apstākļiem. Tā ar sensoru palīdzību gādā par tūlītēju aptumšošanu elektriskā loka aizdedzināšanas brīdī, kā arī par patstāvīgu aptumšošanas atcelšanu, kad metināšanas process ir pabeigts (ieskaitot nelielu aizkavi, lai pasargātu no spīduma). Šī metināšanas ķivere ir aprīkota ar vienmērīgi regulējamu DIN aizsargpakāpi, izmantojot regulēšanas ripu sānos, un to var noregulēt aizsardzībai pret dzirkstelēm slīpēšanas darbu laikā. Izmantojiet izstrādājumu tikai saskaņā ar aprakstu un paredzētajiem mērķiem. Rūpīgi glabājiet šo pamācību. Nododot izstrādājumu trešajām personām, izsniedziet arī visus dokumentus. Jebkāda izmantošana, kas atšķiras no paredzētā lietojuma, ir aizliegta un potenciāli bīstama. Garantija nesedz bojājumus, kas radušies norādījumu neievērošanas vai nepareizas lietošanas gadījumā, un ražotājs par tiem neuzņemas atbildību. Šī ierīce ir paredzēta privātai lietošanai, un tā nav izstrādāta komerciālai vai industriālai izmantošanai.

## ● Piegādes komplekts

1 metināšanas ķivere ar automātisku tumšojošu filtru

1 lietošanas instrukcija

2 tipa LR03 (AAA) baterijas

## ● Detaļu apraksts

1	Priekšējais stikls	2	Ķiveres korpuss
3	Fotoelements	4	Aizmugurējais stikls
5	Galvas lente	6	Aizmugurējais, grozāmais galvas lentes regulators
7	Sānu grozāmais galvas lentes regulators	8	UV filtrs
9	Aptumšošanas regulators	10	Testa poga
11	Aizkaves iestatīšana	12	Juītības iestatīšana
13	Zema baterijas līmeņa rādījums	14	LED apgaismojuma slēdzis
15	Bateriju nodalījums	17	Elektriskā loka sensors
18	Aizvars	19	LED lampiņa
20	Aptumšošanas slēdzis		

## ● Tehniskie dati

Filtra kasetes izmērs	110x90x15 mm	LED ieslēgšana/ izslēgšana:	manuāla
Skata laukums:	9,2x4,2 cm	Kopējais spriegums, strādājot ar baterijām	2x LR03 AAA 3 V 
Gaišs stāvoklis:	DIN 4	Energijas padeve:	Fotoelements
Tumšs stāvoklis:	DIN 5 – DIN 9 / DIN 9 – DIN 13	Darba temperatūra:	no -5°C līdz +55°C
Pārslēgšanās laiks No gaiša uz tumšu: No tumša uz gaišu:	0,1 – 1,4 ms 0,1 – 2 s	Glabāšanas temperatūra:	no -20°C līdz +70°C
		Metināšanas procesi	MMA, MIG, MAG, TIG, plazmas griešana un plazmas metināšana
Filtra ieslēgšana/ izslēgšana:	Pilnīga automātika	Maksimālais darbmūžs:	apm. 5 gadi

**⚠NORĀDĪJUMS:** Uzlabošanas nolūkā tehniskas un vizuālas izmaiņas var tikt ieviestas bez brīdinājuma. Tāpēc visi šajā lietošanas instrukcijā norādītie izmēri, norādījumi un dati ir orientējoši. Tādēļ, pamatojoties uz šo lietošanas instrukciju, nevar izvirzīt juridiskas prasības.

## ● Drošības norādījumi

**⚠**Rūpīgi izlasiet lietošanas instrukciju un ievērojiet tajā minētos norādījumus. Izmantojot šo lietošanas instrukciju, iepazīstieties ar iekārtu, pareizu tās lietošanu, kā arī ar drošības norādījumiem. Uz datu plāksnītes ir norādīti visi šīs metināšanas ķiveres tehniskie dati; lūdzu, iepazīstieties ar šī izstrādājuma tehniskajām īpašībām.

- Pirms lietošanas pārbaudiet visu funkciju netraucētu darbību, izmantojot testa pogu.
- Šis izstrādājums nav piemērots lāzermetināšanai.
- Izstrādājuma lietošana ir atļauta temperatūras diapazonā no -5°C līdz +55°C.
- Šis izstrādājums nav ugunsizturīgs.
- Nepakļaujiet metināšanas ķiveri un UC filtru karstuma vai mitruma iedarbībai.
- Nenoņemiet metināšanas ķiveri ADF filtru un nekādā gadījumā bez ražotāja atļaujas neatveriet ADF filtra korpusu.
- Pirms izmantošanas, lūdzu, pārbaudiet, vai ir pareizi izvēlēts iestatījums metināšana / slīpēšana.
- Priekšējais stikls paredzēts uzstādīšanai ADF filtra ārpusē.

- Pretējā gadījumā ADF filtrs var tikt bojāts.
- Bez atļaujas neveiciet nekādas metināšanas ķiveres vai ADF filtra izmaiņas/nomainītu.
- Ja filtrs metināšanas laikā automātiski neaptumšojas, lūdzu, nekavējoties pārtrauciet darbu un vērsieties pie tirgotāja.
- ADF filtra tīrīšanai neizmantojiet spirtu, benzīnu vai šķīdinātāju. Neiegremdējiet ADF filtru ūdenī.
- Ja apkārtējās vides temperatūra ir zemāka, ADF šķidro kristālu filtra reaģēšanas laiks kļūst ilgāks, tomēr tas neietekmē aizsargfunkcijas.
- Ja ADF filtra korpuss tiek bojāts vai saskrāpēts, lūdzu, nomainiet to, jo tas ievērojami ietekmē redzamību un aizsardzības efektivitāti.
- Ja skatstikli tiek saplēsi vai saskrāpēti, lūdzu, nomainiet tos. Neizmantojiet cietus priekšmetus, lai nomainītu filtra skatstiklus.
- Regulāri tīriet ADF filtra, sensora un fotoelementu virsmas.
- Metināšanas ķivere nav izturīga pret spēcīga trieciena, eksplozijas vai kodīgu šķidrumu radītiem bojājumiem.
- Kalpošanas ilgums ir atkarīgs no daudziem dažādiem faktoriem, kā lietojums, tīrīšana, glabāšana un apkope. Ieteicams veikt regulāras pārbaudes, kā arī nomainītu bojājuma gadījumā.
- Materiāls, no kā izgatavots izstrādājums, laika gaitā noveco. Tādēļ metināšanas ķiveri var rasties, piemēram, lūzumi. Šādu bojājumu gadījumā metināšanas ķivere vairs nevar nodrošināt efektīvu aizsardzību. Tādā gadījumā lietotājam metināšanas ķivere nekavējoties ir jānomaina.
- Šo izstrādājumu nedrīkst lietot metināšanas un griešanas darbiem virs galvas. Ja šis izstrādājums tiek izmantots metināšanas un griešanas darbiem virs galvas, izkusuša metāla pilieni var izkļūt cauri ADF filtram un savainot lietotāju.
- Ja filtrs ir bojāts, lietotājam ir nekavējoties jāpārtrauc metināšanas ķiveres lietošanu. Plāvas šļakatas var bojāt filtru un traumēt lietotāja ādu vai izraisīt citus nopietnus nelaimes gadījumus.
- Šis izstrādājums ir izturīgs pret temperatūru un grūti uzliesmojošs, tomēr tiešas saskares gadījumā ar atklātu liesmu vai augstas temperatūras objektu metināšanas ķivere var sākt degt vai kust. Lai samazinātu šādu risku, glabājiet un izmantojiet metināšanas ķiveri tikai tā, kā aprakstīts.
- ADF filtrs ir elektronisks izstrādājums, un tas nav ūdensizturīgs. Lūdzu, gādājiet, lai tas būtu sauss un tīrs, neglabājiet to mitruma

apstākļos.

- Paredzētajam nolūkam neatbilstoša izmantošana var izraisīt lietotāja traumas, kā arī cita veida saslimšanas.
- Lūdzu, pārbaudiet filtru pirms katras lietošanas. Tiklīdz tā darbība un izskats neatbilst normai, jūs nedrīkstat turpināt tā lietošanu.
- Ja filtrs raustās vai aptumšošanas pakāpe vairs neatbilst standarta vērtībai, vai arī pastāv citi neparasti darba apstākļi, metināšanas ķiveri vairs nedrīkst izmantot.
- Lūdzu, neļaujiet šajā izstrādājumā nevajadzīgi iespīdēt saules stariem.
- Lūdzu, izmantojiet tikai oriģinālos piederumu izstrādājumus. Ja netiek izmantotas oriģinālās piederumu daļas, tas var izraisīt problēmas saistībā ar aizsargfunkciju, piemērotību lietošanai un izstrādājuma aizsardzības pakāpi.
- Darbmūža pārsniegšana (nepietiekama aizsardzība) – pārbaudiet metināšanas ķiveres iespējamus bojājumus un darbmūžu pirms katras lietošanas reizes.
- Acu aizsardzības līdzekļu bez filtra lietošana pret optisko starojumu (acu bojājums) – pirms katras lietošanas pārbaudiet, vai acu aizsardzība atbilst nepieciešamajam skalas ciparam.
- Izstrādājuma lietošana pret šļakatām (nepietiekama aizsardzība) – pastāvīgi pārbaudiet, vai ir pieejama pareiza aizsardzība.
- Izstrādājuma lietošana pret lielām putekļu daļiņām (trauma, nelaimes gadījums). Acu aizsarglīdzekļi drīkst izmantot tikai lietošanas instrukcijā aprakstītajos darbos. Ikvienu novirzi no lietošanas instrukcijā sniegtajiem norādījumiem ar radīt traumas vai izraisīt nelaimes gadījumus.
- Bojātu izstrādājumu lietošana (nepietiekama aizsardzība) – pirms katras lietošanas reizes pārbaudiet iespējamus metināšanas ķiveres bojājumus un darbmūžu.
- Acu aizsarglīdzekļa nelietpratīga izmantošana (trauma, nelaimes gadījums). Acu aizsardzības ierīci drīkst izmantot tikai lietošanas instrukcijā aprakstītajos darbos. Norādījumu neievērošana ar radīt traumas vai izraisīt nelaimes gadījumus.
- Šo ierīci var lietot bērni no 16 gadu vecuma un personas ar ierobežotām fiziskām, sensorām vai garīgām spējām vai personas, kam nav pieredzes un zināšanu, ja tās tiek uzraudzītas vai ir instruētas par ierīces drošu lietošanu un izprot ar ierīces lietošanu saistīto bīstamību. Bērni nedrīkst rotaļāties ar šo ierīci. Bērni bez uzraudzības nedrīkst veikt tīrīšanu vai apkopi, kas

jāveic lietotājam.

- Metināšanas ķivere ar automātisku aptumšošanu nav piemērota lāzermetināšanai un autogēna metināšanai.
- Nekad nenovietojiet metināšanas ķiveri uz karstām virsmām.
- Nekādā gadījumā neatveriet metināšanas ķiveri. Neveiciet metināšanas ķiveres remontus vai izmaiņas. To drīkst veikt tikai apmācīts, kvalificēts personāls.
- Raugiet, lai pirms katra metināšanas proces būtu ieregulēta automātiska aptumšošana.
- Drošības vizieri nedrīkst atvērt. Tas pasargā filtru no netīrumiem un bojājumiem.
- Ja filtrs automātiski neaptumšojas, nekavējoties pārtrauciet metināšanas procesu un sazinieties ar ražotāju.
- Izmantojiet metināšanas ķiveri tikai temperatūras diapazonā no  $-5^{\circ}\text{C}$  līdz  $+55^{\circ}\text{C}$ .

Ja temperatūra būs zemāka vai tiks pārsniegta, filtra reaģēšanas laiks paildzināsies.

- Regulāri tīriet filtru, ķiveres virsmu un fotoelementus.
- Ja aizsargvizieris ir saskrāpēts vai bojāts, nomainiet to.
- Metināšanas ķivere neaizsargā pret triecienu.
- Lietošana, tīrīšana un uzglabāšana var saīsināt tās 5 gadu kalpošanas laiku. Ja skatstikls ir saskrāpēts, vai ir redzami citi bojājumi, skatstikls vai metināšanas ķivere nekavējoties ir jānomaina.
- Aizsardzības ierīce var mainīt krāsu uztveri un / vai signālgaismu atpazīšanu.

**⚠ BRĪDINĀJUMS!** Triecienam pakļautās aizsargierīces vairs nedrīkst izmantot, tās ir jāiznīcina un jāaizstāj.

**⚠ BRĪDINĀJUMS!** Nav piemērots braukšanai naktī vai sliktā apgaismojumā.

**⚠ BRĪDINĀJUMS!** Materiāli, kas nonāk kontaktā ar valkātāja ādu, jutīgiem indivīdiem var izraisīt alerģiskas reakcijas.

**⚠ UZMANĪBU!** Ja acu aizsardzības ierīces tiek valkātas virs parastajām redzes korekcijas brillēm aizsardzībai pret lielā ātrumā lidojošām daļiņām, tās triecienu pārnesei dēļ var radīt apdraudējumu valkātājam.

**⚠ UZMANĪBU!** Ja ir nepieciešama aizsardzība pret daļiņām ar

lielu ātrumu ekstrēmā temperatūrā, acu aizsardzības ierīcei ir jābūt apzīmētai ar burtu T aiz burta, kas apzīmē trieciena intensitāti, piem. FT, BT vai AT vai atbilstoši EN ISO, t. i., CT, DT vai ET. Ja pēc trieciena intensitāti apzīmējošā burta neseko burts T, acu aizsarglīdzekli drīkst izmantot tikai istabas temperatūrā aizsardzībai pret daļiņām, kas kustas lielā ātrumā.

● **Ekspluatācijas sākšana**

**⚠️ NORĀDĪJUMS:** Izmantojiet metināšanas ķiveri tikai ar iebūvētu aizmugurējo stiklu <sup>4</sup>.

**⚠️ NORĀDĪJUMS:** <sup>17</sup> Uzturiet UV filtra <sup>8</sup> elektriskā loka sensorus tīrus un neaizsegts. Uzreiz pēc iepakojuma atvēršanas pārbaudiet, vai piegādes komplekts ir pilnīgs un nevainojamā stāvoklī. Ja piegādes komplekts ir nepilnīgs vai tam ir trūkumi, nekavējoties sazinieties ar pārdevēju. Neuzsāciet ierīces ekspluatāciju, ja tā ir bojāta.

**Tabula aptumšošanas pakāpju iestatīšanai**

	Elektriskā loka strāva (ampēri)																				
	1.5	6	10	15	30	40	60	70	100	125	150	175	200	225	250	300	350	400	450	500	600
<b>Grind</b>	Slīpēšanas funkcija – automātiskā aptumšošana nav aktīva																				
<b>SMAW</b>	8						9	10	11	12	13			14							
<b>MAG</b>	8							9	10	11			12			13		14			
<b>TIG / GTAW</b>	8			9			10			11			12		13						
<b>MIG (smagi)</b>	9						10			11			12		13	14					
<b>MIG (viegli)</b>	10									11		12		13		14					
<b>PAC</b>	9								10	11	12			13							
<b>PAW</b>	4	5	6	7	8	9	10			11			12								

- SMAW: metināšana ar segtiem elektrodiem
- MIG (smagi): Smago metālu MIG metināšana
- MIG (viegli): Viegļmetālu un sakausējumu MIG metināšana
- TIG / GTAW: Inertās gāzes metināšana
- MAG: Metināšana ar metāla aktīvo gāzi
- PAC: Plazmas griešana
- PAW: Plazmas metināšana
- Grind: slīpēšanas funkcija: Automātiskā aptumšošana nav aktīva. Izmantojiet šo iestatījumu tikai tad, ja nelietojat metināšanas ķiveri metināšanai.

**⚠️ UZMANĪBU!** Pirms ekspluatācijas uzsākšanas pārbaudiet, vai metināšanas ķivere, kā arī aizsargstikls nav bojāti. Ja aizsargstiklā ir skrāpējumi, plaisas vai nelīdzenas vietas, tas pirms lietošanas ir obligāti jānomaina, pretējā gadījumā var rasties smagas traumas.

- Noņemiet aizsargplēvi no viziera iekšpuses un ārpusē.
- Noregulējiet metināšanas ķiveres galvas lenti <sup>5</sup>. Lai metināšanas ķiveri pielāgotu attiecīgajam

galvas izmēram, grieziet aizmugurējo galvas lentes regulēšanas ripu [6], lai nofiksētu metināšanas ķiveri, grieziet galvas lentes sānu regulēšanas ripas [7]. Regulēšanas laikā pievērsiet uzmanību tam, lai metināšanas ķivere atrodas pēc iespējas dziļāk uz galvas, kā arī pēc iespējas tuvāk sejai.

- Pirms metināšanas noregulējiet piemērotu aptumšošanas pakāpi. Aptumšošanas pakāpi var iestatīt manuāli no 5 līdz 9 un no 9 līdz 13, griežot ķiveres ārpusē novietoto aptumšošanas regulatoru [9]. Izmantojot aptumšošanas slēdzi [20] var iestatīt, vai aptumšošanu tiks noregulēta ar aptumšošanas regulatoru [9] no 5 līdz 9 pakāpei vai no 9 līdz 13 pakāpei.

**⚠ UZMANĪBU!** Aptumšošanas regulatoram [9] ir iestatījuma pozīcija „Grind“. Ja aptumšošanas regulators [9] ir iestatīts šajā pozīcijā, automātiskā aptumšošana tiek deaktivēta. Izmantojiet šo iestatījumu tikai tad, ja nelietosiet metināšanas ķiveri metināšanai. Automātiskā aptumšošana tad nav aktīva. Pirms katras lietošanas reizes pārbaudiet gaismas necauraidību.

## Testa veikšana

- Ar testa pogu [10] var iepriekš pārbaudīt, vai metināšanas ķiveres aptumšošanas funkcija darbojas.
- Tuviniet skatstiklu ārējam gaismas avotam ar vairāk nekā 40 W un pārbaudiet, vai stikls aptumšošanas vai kļūst gaišāks. Šim nolūkam grieziet aptumšošanas regulatoru [9] pulksteņrādītāju kustības virzienā no „Grind“ uz nākamo pakāpi. Tādā veidā filtrs aptumšojas automātiski.
- Pagriežot aptumšošanas regulatoru [9] pretēji pulksteņrādītāju kustības virzienam atpakaļ uz „Grind“, automātiskā filtra aptumšošana tiek deaktivēta.

## UV filtra nomaiņa

- Lai nomaiņītu UV filtru / fotoelementu, saspiediet kopā aizbīdņus [19]. (sk. att. D). Pēc tam var izņemt filtru. Šim nolūkam spiediet fiksatorus uz augšu, kā parādīts E attēlā un no pretējās puses viegli uzspiediet uz filtra.
- Pēc tam vienkārši pavelkot, noņemiet aptumšošanas regulatoru [9] metināšanas ķiveres ārpusē un atskrūvējiet zem tā esošo uzgriezni.
- Kad uzgrieznis ir atskrūvēts no vītnes, filtru var atdalīt no metināšanas ķiveres.
- Lai atkārtoti uzstādītu filtru, veiciet pretēju procedūru.

## Aizkaves iestatīšana

Izmantojot aizkaves iestatījumu [11], jūs varat atkarībā no metināšanas procesa iestatīt, vai automātiskā aptumšošana izslēgsies uzreiz pēc metināšanas procesa beigām. „Min.“ pakāpē automātiskā aptumšošana izslēdzas. Jo vairāk grozāmais regulators tiek griezts virzienā „maks.“, jo ilgāk pēc metināšanas procesa beigām saglabājas aptumšošana. Šī funkcija ļoti noder spīdēšanas gadījumā.

## Jūtības iestatīšana

Izmantojot jutīguma iestatīšanu [12], jūs varat regulēt sensora gaismas jutību. Ja iekļūst maz gaismas, ir iespējams regulatoru noregulēt „maks.“ pakāpē, lai automātiskā aptumšošana iestātos arī vāja gaismas avota gadījumā. Arī šīs papild funkcijas gadījumā jūs varat iestatīt sensora gaismas jutību atbilstoši savām vajadzībām.

## LED gaisma ar krēslas sensoru

Metināšanas ķiverē integrētā LED [19] gaisma tiek vadīta ar LED apgaismojuma slēdzi [14]. Vispirms ies-tatiet vēlamo aptumšošanas pakāpi. LED [19] var ieslēgt manuāli, ieslēdzot LED apgaismojuma slēdzi [14] (vidējais stāvoklis „ON“).

Metināšanas ķiverē ir krēslas sensors. Tas tiek aktivizēts, pārlēdzot LED apgaismojuma slēdzi [14] labajā pozīcijā „Auto“. Tad tumšā krēslas sensors automātiski ieslēdz LED gaismu un automātiski to izslēdz, kad ir gaišs. Tas palīdz apgaismot metināmos priekšmetus tumšā vidē. Pēc darba beigām novietojot metināšanas ķiveri glabāšanai, LED apgaismojuma slēdzim [14] vienmēr jābūt izslēgtam (kreisā pozīcija „OFF“).

## Bateriju nomaiņa

Baterijas ar zemu uzlādes līmeni, kas atrodas bateriju nodalījumā, var nomainīt. Uz zemu bateriju uzlādes līmeni norāda bateriju indikācija **13** sarkanās brīdinājuma lampiņas veidā.

- Lai atvērtu bateriju nodalījumu **15**, pabīdiet uz augšu bateriju nodalījuma vāciņu **15**, satverot aiz roktura (sk. G attēlu).
- Kad bateriju nodalījuma vāciņš **15** ir noņemts, var nomainīt bateriju.

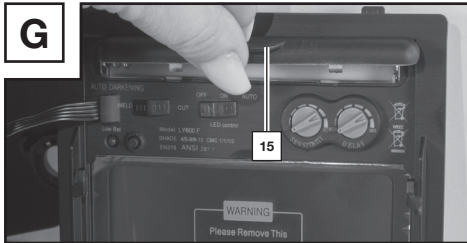

- Pēc tam aizveriet bateriju nodalījumu **15**. Lai bateriju nodalījumu aizvērtu, ir jāievieto bateriju nodalījuma vāciņš **15** un jāpavelk aiz roktura uz leju, līdz pārsegs nofiksējas.

**⚠ NORĀDĪJUMS:** Baterijas izmanto, lai metināšanas procesa sākumā aptumšotu filtru. Pēc tam integrētais fotoelements nodrošina filtra enerģijas apgādi.

## ● Kļūdu labošana

Kļūda	Cēlonis	Risinājums
Filtrs neaptumšojas regulāri vai raustās.	Priekšējais stikls <b>1</b> ir netīrs vai bojāts.	Notīriet priekšējo stiklu vai nomainiet to.
	Elektriskā loka sensors <b>17</b> nav tīrs.	Notīriet elektriskā loka sensora <b>17</b> virsmu.
	Metināšanas strāva ir pārāk vāja.	Iestatiet jutību uz pakāpi „maks.“.
Reaģēšana ir palēnināta.	Apkārtējās vides temperatūra ir pārāk zema / augsta.	Izmantojiet metināšanas ķiveri tikai temperatūras diapazonā no -5°C līdz +55°C.
	Jutība ir par zemu.	Iestatiet augstāku jutību.
Redzamība ir slikta.	Priekšējais <b>1</b> / aizmugurējais stikls <b>4</b> ir netīrs.	Notīriet priekšējo <b>1</b> / aizmugurējo stiklu <b>4</b> .
	Nav noņemta aizsargplēve no aizmugurējā stikla <b>4</b> .	Noņemiet aizsargplēvi.
	Apkārtējās vides apgaismojums nav pietiekams.	Iestatiet labāku darba zonas apgaismojumu.
	Ir iestatīta nepareiza aptumšošanas pakāpe.	No jauna iestatiet aptumšošanas pakāpi.
Metināšanas ķivere slīd.	Galvas lente <b>5</b> ir noregulēta nepareizi.	Noregulējiet galvas lenti <b>5</b> ciešāk.

## ● Tīrīšana

- Nelietojiet kodīgus tīrīšanas līdzekļus ķiveres korpusa [2] tīrīšanai.
- Nepieļaujiet UV filtra [8] saskari ar ūdeni.
- Tīriet izstrādājumu ar mikstu un sausu drānu, ar nedaudz samitrinātu vai dezinfekcijas līdzeklī samitrinātu drānu.

## ● Glabāšana

- Uzglabājiet ierīci sausā un bērniem nepieejamā vietā.
- Gādājiet, lai LED apgaismojuma slēdzis [14] glabāšanas laikā vienmēr būtu izslēgts (kreisā pozīcija „OFF“).

## ● Norādījumi par vides aizsardzību un ierīces utilizāciju



### **NEIZMETIET ELEKTROINSTRUMENTUS SADZĪVES ATKRITUMOS! IZEJVIELU ATKĀRTOTA IZMANTOŠANA, NEVIS ATKRITUMU UTILIZĀCIJA!**

Saskaņā ar Eiropas Direktīvu 2012/19/ES noliegtās elektroierīces jāsašķiro un jānodod videi nekaitīgai otrreizējai pārstrādei. Pārsvītrotā atkritumu konteineru simbols nozīmē, ka izmantošanas beigās šo ierīci nedrīkst iznīcināt kopā ar sadzīves atkritumiem. Ierīce ir jānodod speciālās savākšanas vietās, izejmateriālu savākšanas vietās vai atkritumu apsaimniekošanas uzņēmumos. Mēs bez maksas iznīcināsim jūsu nodotās bojātās ierīces. Turklāt elektrisko un elektronisko ierīču izplatītājiem un pārtikas produktu izplatītājiem ir pienākums savākt lietotās ierīces. LIDL piedāvā savākšanas iespējas tieši veikalos filiālēs un tirdzniecības vietās. Jūsu lietotās ierīces pieņem un iznīcina bez maksas. Nopērkot jaunu ierīci, jums ir tiesības attiecīgo noliegtoto ierīci nodot savākšanai bez maksas. Turklāt, neiegādājoties jaunu ierīci, jūs bez maksas varat nodot savākšanai (ne vairāk par trim) noliegtas ierīces, kuru izmēri nevienā dimensijā nav lielāki par 25 cm. Pirms nodošanas savākšanai dzēsiet visus personas datus. Pirms nodošanas izņemiet baterijas vai akumulatorus, kas nav iemontēti noliegtajā ierīcē, kā arī spuldzes, ko var izņemt, nesabojājot ierīci, un nododiet tos atsevišķā savākšanas vietā.



Kaitīgas vielas saturošie akumulatori ir apzīmēti ar blakus esošajiem simboliem, kas norāda par aizliegumu utilizēt tos kopā ar sadzīves atkritumiem. Smago metālu apzīmējumi:

Cd = kadmījs, Hg = dzīvsudrabs, Pb = svins. Noliegtos akumulatorus nogādājiet uz atkritumu savākšanas vietu savā pilsētā vai novadā vai nododiet atpakaļ tirgotājam. Tādējādi jūs izpildīsiet tiesību aktos noteiktos pienākumus un sniegsit svarīgu ieguldījumu vides aizsardzībā.



Ievērojiet marķējumu uz dažādajiem iepakojumu materiāliem un, ja nepieciešams, sašķirojiet tos atsevišķi. Iepakojuma materiāli ir marķēti ar saīsinājumiem (a) un cipariem (b) ar šādu nozīmi: 1-7 plastmasa, 20-22: papīrs un kartons, 80-98: kompozītmateriāli.

## ● Marķējumu nozīme

### **Drošības skatstikli pārbaudīti saskaņā ar DIN EN 166 (C6316CMC, C7278CMC):**

- **Priekšējie skatstikli PSHL 2 D1 #2272, #2273, CMC\_VIS24, CMC\_VIS35: CMC F CE**

CMC = ražotāja saīsinājums / F = mehāniskā stiprība (zemas enerģijas trieciens 45 m/s)  
CE = CE marķējums

## **Drošības skatstikli pārbaudīti saskaņā ar EN ISO 16321 (C7278CMC, C6316CMC):**

- **Priekšējie skatstikli CMC\_VIS24, CMC\_VIS35, PSHL 2 D1 #2273: CMC C CE**

CMC = ražotāja saīsinājums / 1= paaugstināta optiskā īpašība / optiskā klase / C = mehāniskā stiprība (zemas enerģijas trieciens 45 m/s) / CE = CE zīme

## **Drošības skatstikli pārbaudīti saskaņā DIN EN 166 (C6318CMC):**

- **Iekšējie stikli PSHL 2 D1 #2272, #2273: CMC 1 F CE**

CMC = ražotāja saīsinājums / 1= paaugstināta optiskā īpašība / optiskā klase / F = mehāniskā stiprība (zemas enerģijas trieciens 45 m/s) / CE = CE zīme

## **Drošības skatstikli pārbaudīti saskaņā ar EN ISO 16321 (C6318CMC):**

- **Iekšējie stikli PSHL 2 D1 #2272, #2273: CMC 1 C CE**

CMC = ražotāja saīsinājums / 1= paaugstināta optiskā īpašība / optiskā klase / C = mehāniskā stiprība (zemas enerģijas trieciens 45 m/s) / CE = CE zīme

## **ADF (automātiskais aptumšošanas filtrs) pārbaudīts saskaņā ar EN ISO 16321: 16321**

### **CMC W4/5-9/9-13 V2 CE Skaidrojums:**

16321 = pārbaudes standarts

5-9 / 9-13 = tumšuma stāvokļi

CMC = ražotāja saīsinājums

V2 = leņķa atkarības klase

W4/5-9/9-13 = aizsardzības līmeņi

CE = CE marķējums

4 = gaišuma stāvoklis

## **Metināšanas ķiveres pārvalki pārbaudīti saskaņā ar DIN EN 175:**

- **Metināšanas ķiveres pārvalks PSHL 2 D1p: CMC EN 175 F CE (C6315CMC)**

Spēkā esošā standarta numurs: EN 175

Ražotāja identifikācija: CMC

Mehāniskā stiprība: S, F, B

Svars gramos (ja attiecināms)

CE = CE marķējums

## **Metināšanas ķiveres pārvalki pārbaudīti saskaņā ar EN ISO 16321:**

- **Metināšanas ķiveres pārvalks PSHL 2 D1p: 16321 CMC W13 C 1-M CE (C6315CMC)**
- **Metināšanas ķiveres pārvalks CMC\_HeS31: 16321 CMC W14 E 1-M CE (C7214CMC)**
- **Metināšanas ķiveres pārvalks CMC\_HeS20: 16321 CMC W14 E 1-M CE (C7238CMC)**

Spēkā esošā standarta numurs: EN ISO 16321

Ražotāja identifikācija: CMC

Metināšanas ķivere: W

Maksimālais metināšanas filtra tumšais līmenis: 13

Mehāniskā stiprība: C,D,E

Galvas veids: 1-M

CE = CE marķējums

Svars gramos (ja attiecināms)

Simbols	Aizsardzības klase	Lietojuma jomas apraksts
S	paaugstināta stiprība	mehāniskā stiprība
F vai C	Zemas enerģijas trieciens (45 m/s)	Mehāniskā stiprība
B vai E	Vidējas enerģijas trieciens (120 m/s)	Mehāniskā stiprība
D	80 m/s	Mehāniskā stiprība

 Ja augstāk esošajā tabulā norādītie stiprības līmeņa simboli nav vienādi skatstiklam / filtriem un atbalsta korpusam, visai aizsargierīcei ir jāpiešķir zemāks stiprības līmenis.

 Šī aizsargierīce ir piemērota lietošanai ar 1-M testa zondi.

## Sertifikācijas iestāde:

DIN CERTCO Gesellschaft für Konformitätsbewertung mbH  
Alboinstrasse 56 / 12103 Berlin / pieteiktas iestādes numurs 0196

## ● Oriģinālā ES atbilstības deklarācija

1. PSA (izstrādājuma, tipa, partijas vai sērijas numurs):

### Metināšanas ķivere ar automātisku tumšojošu filtru

IAN: 494635\_2507  
Sērijas numurs:  
Variants melnā krāsā (Schwarz): 2913  
Variants ar liesmām: 2273  
Variants ar svītrām: 2914  
Ražošanas gads: 2026/18  
Modelis: PSHL 2 D1

2. Ražotāja un, ja nepieciešams, tā pilnvarotā nosaukums un adrese:

### C.M.C. GmbH Holding

Atbildīgais par dokumentiem:

**Joachim Bettinger**  
**Katharina-Loth-Str. 15**  
**DE-66386 St. Ingbert**  
**VĀCIJA**

3. Vienīgi ražotājs atbild par šīs atbilstības deklarācijas izsniegšanu.

### C.M.C. GmbH Holding

4. Deklarācijas priekšmets (PSA identifikācija, kas nodrošina izsekojamību; iespējams, tajā var būt iekļauts pietiekami skaidrs, krāsains attēls, ja tas ir nepieciešams PSA identifikācijai):

<p><b>Metinātāja sejas aizsargmaska</b>  <b>Variants melnā krāsā PSHL 2 D1</b>  <b>(CMC_HeS20), preces Nr.: 2913</b></p> 	<p><b>Metinātāja sejas aizsargmaska</b>  <b>Variants ar liesmām</b>  <b>PSHL 2 D1p, preces Nr.: 2273</b></p> 
<p><b>Iekšējie stikli PSHL 2 D1 #2272, #2273:</b>  <b>CMC 1 C CE</b></p> 	<p><b>Metinātāja sejas aizsargmaska</b>  <b>Variants ar svītrām PSHL 2 D1 (CMC_HeS31),</b>  <b>Art. Nr.: 2914</b></p> 
<p><b>Priekšējie skatstikli CMC_VIS24:</b>  <b>CMC C CE</b></p> 	<p><b>Priekšējie skatstikli PSHL 2 D1 #2273:</b>  <b>CMC 1 C CE</b></p> 
<p><b>Priekšējie skatstikli CMC_VIS35:</b>  <b>CMC C CE</b></p> 	<p><b>Automātiskais metinātāja aizsargfiltrs ar ma-</b>  <b>nuāli noregulējamu aizsardzības pakāpi</b>  <b>PSHL 2 D1t Filter</b></p> 

5. 4. punktā aprakstītais deklarācijas priekšmets atbilst Savienības likumdošanas par harmonizāciju vienotajiem noteikumiem:

## Elektromagnētiskā saderība

2014/30/ES

## RoHS direktīva

2011/65/ES + 2015/863 ES

## Regulai par individuālajiem aizsardzības līdzekļiem (ES)/2016/425

6. Izmantoto vienoto harmonizēto standartu vai citu tehnisko specifikāciju norāde, attiecībā uz kurām tiek deklarēta atbilstība, ieskaitot standartu vai citu tehnisko specifikāciju datumu:

**EN 166:2002**

**EN 175:1997**

**EN ISO 16321-1:2022**

**EN ISO 16321-2:2021**

**EN IEC 61000-6-3:2021**

**EN IEC 61000-6-1:2019**

7. Paziņotā sertifikācijas iestāde DIN CERTCO Gesellschaft für Konformitätsbewertung mbH, Alboinstrasse 56, 12103 Berlin, Notified body number 0196, veica ES tipa pārbaudi un izsniedza ES tipa pārbaudes sertifikātu C6315CMC/R0, C6316CMC/R0, C6318CMC/R0, C7214CMC/R0, C7238CMC/R0, CMC7278CMC/R0, C7329CMC/R0.

St. Ingbert, 01.06.2025.

C.M.C. GmbH Holding  
Katharina-Loth-Straße 15  
66386 St.Ingbert  
Tel. +49 6894 99897-50  
Fax +49 6894 99897-29  
*i. A. J. Ingbert*

Uzdevumā Joachim Bettinger

- Kvalitātes apliecinājums -

## ● Padomi par garantiju un tehniskās apkopes gaitu

### C. M. C. GmbH Holding garantija

Augsti godātie klienti! Jūs iegūstat 3 gadu garantiju no šīs ierīces iegādes datuma. Ja šim izstrādājumam atklājas kādi trūkumi, jums pret šī izstrādājuma pārdevēju ir likumīgas tiesības. Šīs likumīgas tiesības netiek ierobežotas ar tālāk minēto garantiju.

### ● Garantijas nosacījumi

Garantijas laiks sākas no iegādes datuma. Lūdzu, rūpīgi saglabāriet pirkuma čeka oriģinālu. Šis dokuments būs nepieciešams kā pirkuma apliecinājums. Ja 3 gadu laikā pēc iegādes datuma šim izstrādājumam rodas materiāla vai ražošanas defekts, mēs šo izstrādājumu (pēc saviem ieskatiem) jums bez maksas salabosim vai nomainīsim. Šī garantija tiek nodrošināta, ja 3 gadu laikā tiek iesniegta defektīvā ierīce un pirkuma dokuments (kases čeks) un tūsumā tiek aprakstīts, kur ir konstatēts defekts un kad tas ir radies. Ja defektu sedz mūsu garantija, jūs saņemat atpakaļ vai nu salabotu, vai jaunu izstrādājumu. Līdz ar izstrādājuma remontu vai nomainīšanu jauns garantijas laiks nesākas.

## ● Garantijas laiks un likumīgās pretenzijas par kvalitāti

Garantijas laiks ar galvojumu netiek pagarināts. Tas attiecas arī uz nomainītajām un salabotajām daļām. Par pirkšanas brīdī konstatētajiem bojājumiem ir jāziņo uzreiz pēc izsaiņošanas. Pēc garantijas laika beigām nepieciešamie remontdarbi tiek veikti par maksu.

## ● Garantijas apjoms

Šī ierīce ir rūpīgi izgatavota saskaņā ar stingriem kvalitātes priekšrakstiem un pirms piegādes kārtīgi pārbaudīta.

Garantija attiecas uz materiālu vai ražošanas defektiem. Šī garantija neietver tādu izstrādājuma daļu, kas parastas lietošanas gadījumā tiek nolietotas un tādēļ var tikt uzskatītas par ātri dilstošām detaļām, vai traušu detaļu, piem., slēdžu vai tādu detaļu, kas izgatavotas no stikla, bojājumus. Šī garantija nav spēkā, ja izstrādājums ir bojāts, jo nav pienācīgi izmantots vai apkopts. Izstrādājuma pienācīgai izmantošana nozīmē oriģinālajā lietošanas pamācībā minēto norādījumu ievērošanu. Ir noteikti jāizvairās no izmantošanas tādiem mērķiem un rīcības, no kādas tiek ieteikts izvairīties oriģinālajā lietošanas pamācībā.

Šis izstrādājums ir paredzēts personiskai, nevis profesionālai izmantošanai. Garantija nav spēka, ja izstrādājums tiek izmantots nepareizi un nepienācīgā veidā, ar spēku vai tajā notiek iejaukšanās, ko nav apstiprinājusi mūsu autorizētā tehniskas apkopes nodaļa.

## ● Rīcība garantijas gadījumā

Lai jūsu lūguma apstrāde notiktu ātri, lūdzu, ņemiet vērā šādus norādījumus:

- Jebkādu jautājumu gadījumā, lūdzu, parūpējieties, lai jums pa rokai būtu pirkuma dokuments un artikula numurs (piem., IAN) kā pirkuma apliecinājums.
- Preces numuru, lūdzu, skatiet izstrādājuma datu plāksnītē, gravējumā, pamācības titullapā (apakšā pa kreisi) vai izstrādājuma aizmugurē vai apakšā esošās uzlīmes.
- Ja rodas darbības traucējumi vai līdzīgi defekti, vispirms sazinieties ar tālāk minēto tehniskās apkopes nodaļu pa tālruni vai izmantojot veidlapu.
- Pēc tam defektīvo izstrādājumu varat kopā ar pirkuma dokumentu (pirkuma čeku) un iesniegumu, kur minēts, kur ir defekts un kad tas radās, bez maksas nosūtīt uz jums norādīto tehniskās apkopes adresi.
- Vietnē [parkside-diy.com](http://parkside-diy.com) jūs varat lejupielādēt un apskatīt šo un daudzas citas rokasgrāmatas. Ar šo QR kodu varat nokļūt tieši tīmekļa vietnē [parkside-diy.com](http://parkside-diy.com). Ievadot preces numuru (IAN) 494635, jūs tiksiet novirzīts tieši uz jūsu preces lietošanas instrukciju.

## ● Serviss

Izmantojiet tikai oriģinālās piederumu daļas:

### **Modelis menā krāsā**

(PSHL 2 D1, art. nr.: 2913):

Piestiprinājuma stikls (CMC C CE):

136 mm x 134,42 mm

Iekšējais stikls (CMC 1 C CE):

103,8 mm x 47,3 mm x 1,0 mm

### **Modelis ar liesmām**

(PSHL 2 D1, art. nr.: 2273):

Piestiprinājuma stikls (CMC 1 C CE):

141 mm x 177 mm x 1,5 mm

Iekšējais stikls (CMC 1 C CE):  
103,8 mm x 47,3 mm x 1,0 mm

**Modelis ar svītrām**

(PSHL 2 D1, art. nr.: 2914):

Piestiprinājuma stikls (CMC C CE):

145,5 mm x 135,4 mm

Iekšējais stikls (CMC 1 C CE):

103,8 mm x 47,3 mm x 1,0 mm

**Sazinieties ar mums:**

**LV**

Nosaukums: C. M. C. GmbH Holding

Interneta adrese: [www.cmc-creative.de](http://www.cmc-creative.de)

Kontaktu veidlapu: <https://parksidediy.com/service>

Tālrunis: +49 (0) 6894/ 9989750

Fakss: +49 (0) 6894/ 9989729

Atrašanās vieta: VĀCIJA

**IAN 494635\_2507**

Ņemiet vērā, ka šī adrese nav servisa adrese. Sazinieties vispirms ar iepriekš norādīto servisa centru.

**Adrese:**

**C. M. C. GmbH Holding**

Katharina-Loth-Str. 15

DE-66386 St. Ingbert

VĀCIJA

**Rezerves daļu pasūtīšana:**

[www.ersatzteile.cmc-creative.de](http://www.ersatzteile.cmc-creative.de)

**C.M.C. GmbH Holding**

Katharina-Loth-Str. 15  
DE-66386 St. Ingbert  
GERMANY

Last Information Update · Viimeisin tietopäivitys ·  
Informationsstatus · Tilstand af information ·  
Status informacjī · Informacijas būklē ·  
Teabe status · Informacijas pobūdis: 06/2025  
Ident.-No.: PSHL2D1082024-2



IAN 494635\_2507

