

/// PARKSIDE®



PDF ONLINE
parkside-diy.com

ESCALERA DE ALUMINIO SCALA IN ALLUMINIO

(ES)

ESCALERA DE ALUMINIO

Instrucciones de uso

(IT) (MT)

SCALA IN ALLUMINIO

Istruzioni d'uso

(GB) (MT)

ALUMINIUM STEP LADDER

Instructions for use

(DE) (AT) (CH)

ALU-HAUSHALTSLEITER

Gebrauchsanweisung

IAN 484706_2501

(ES) (IT) (GB) (MT)
(DE) (AT) (CH)

A

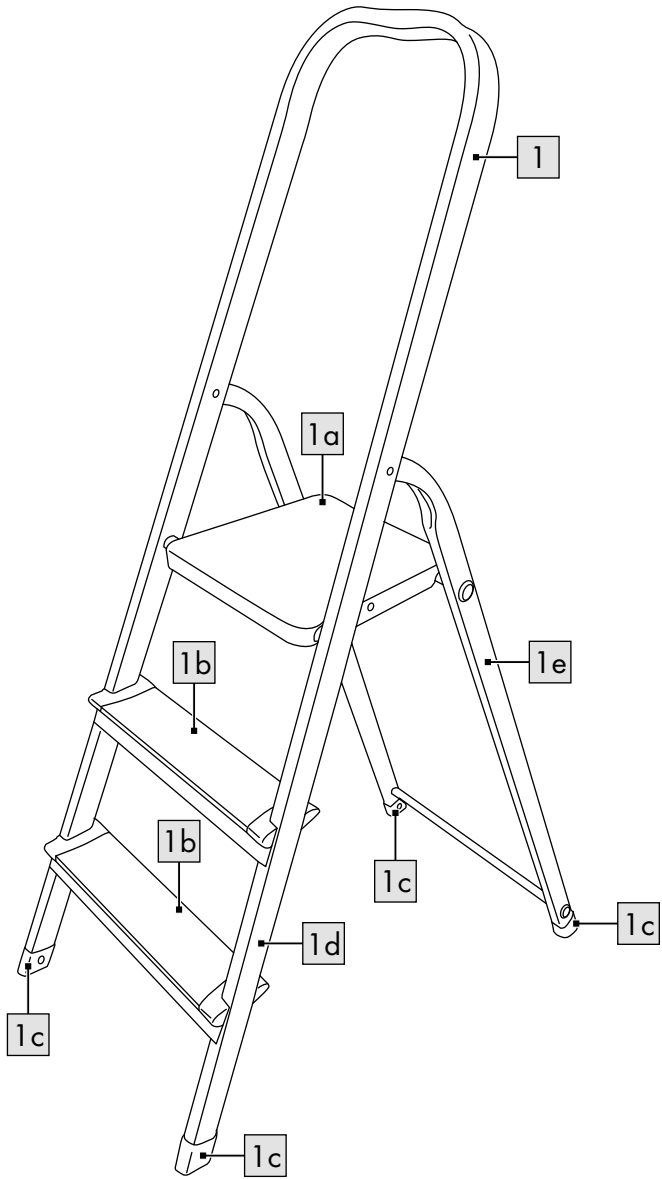

B

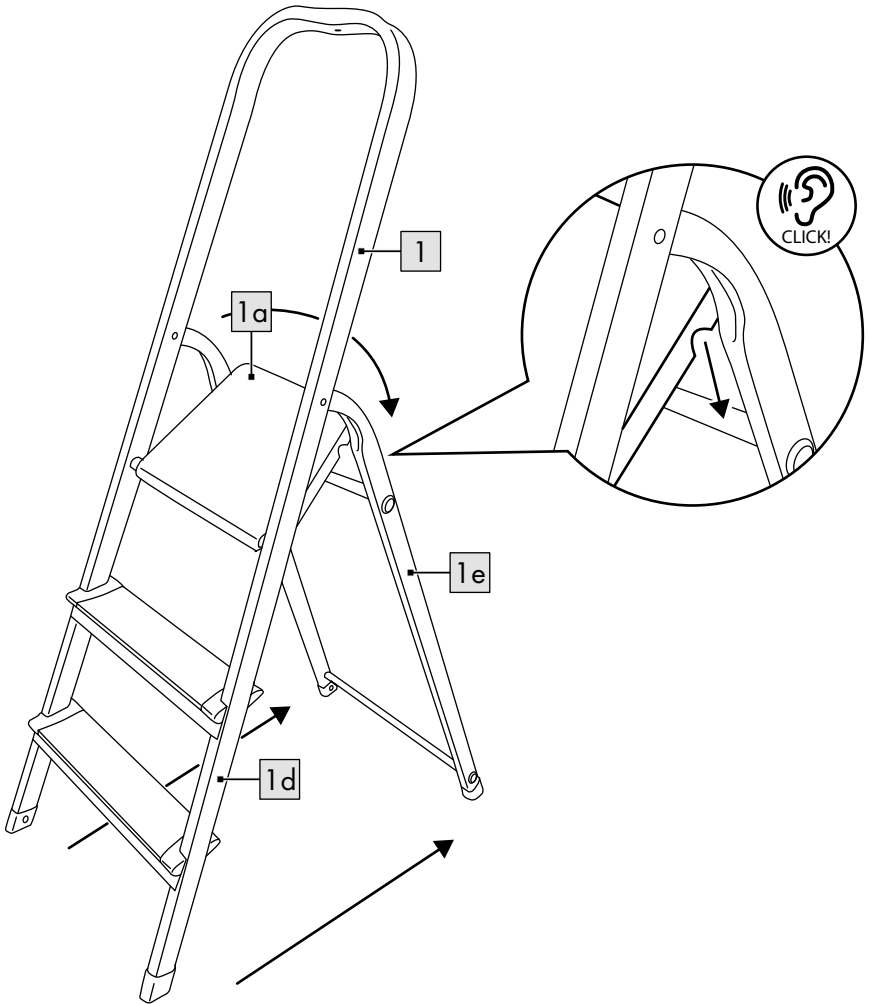

C

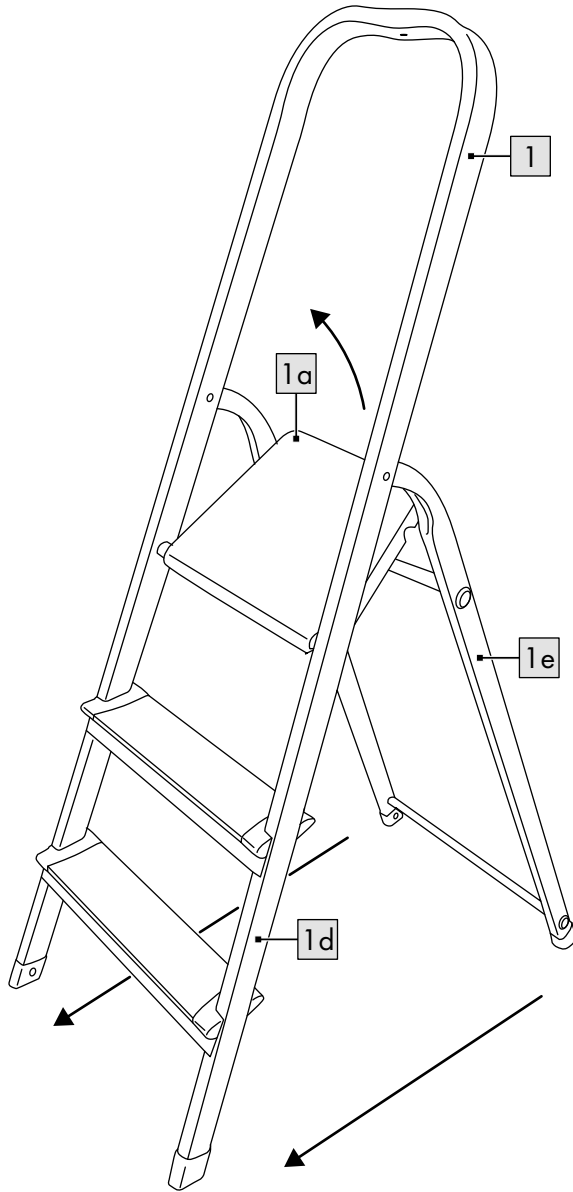

ES

Contenido de suministro/ descripción de las piezas ...	7
Datos técnicos	7
Uso conforme al fin previsto	7
Símbolos empleados/ indicaciones de seguridad para evitar causas de accidentes	8
¡Peligro de muerte!	10
¡Peligro de lesiones para niños!	10
Uso	11
Despliegue de la escalera	11
Plegado de la escalera ...	11
Lista de las piezas a comprobar	11
Reparación y mantenimiento	12
Transporte y almacenamiento	13
Limpieza	13
Indicaciones para la eliminación	13
Indicaciones relativas a la garantía y la gestión de servicios	14
Tramitación en caso de garantía	15
Contacto de servicio	16

IT MT

Contenuto della confezione/ denominazione dei pezzi ...	17
Dati tecnici	17
Utilizzo conforme	17
Simboli utilizzati/indicazioni di sicurezza per evitare cause di incidente	18
Pericolo di morte!	20
Pericolo che i bambini subiscano lesioni!	20
Utilizzo	21
Aprire la scala	21
Chiudere la scala	21
Elenco dei pezzi da ispezionare	21
Riparazione e manutenzione	22
Trasporto e stoccaggio	23
Pulizia	23
Smaltimento	23
Avvertenze sulla garanzia e sulla gestione dei servizi di assistenza	24
Evasione delle richieste di garanzia	25
Recapiti dell'assistenza	26

GB MT

Scope of delivery/ parts list	27
Technical data	27
Intended use	27
Symbols used/safety instructions to prevent causing accidents	27
Danger to life!	30
Risk of injury to children!	30
Use	30
Opening the ladder	30
Closing the ladder	31
List of parts to be checked.....	31
Repair and maintenance ...	31
Transport and storage	32
Cleaning	32
Disposal	32
Notes on the guarantee and service handling	33
Guarantee handling	34
Service contact	35

DE AT CH

Lieferumfang/ Teileübersicht	36
Technische Daten	36
Bestimmungsgemäße Verwendung	36
Verwendete Symbole/ Sicherheitshinweise zur Vermeidung von Unfallursachen	37
Lebensgefahr!	39
Verletzungsgefahr für Kinder!	39
Verwendung	40
Leiter aufklappen	40
Leiter zusammen- klappen	40
Liste der zu überprüfenden Teile	40
Reparatur und Wartung ...	41
Transport und Lagerung ...	42
Reinigung	42
Hinweise zur Entsorgung ...	42
Hinweise zur Garantie und Serviceabwicklung	43
Abwicklung im Garantiefall	44
Servicekontakt	45

¡Enhorabuena!

Con su compra se ha decidido por un artículo de gran calidad. Familiarícese con el artículo antes de usarlo por primera vez.



Para ello, lea detenidamente las siguientes instrucciones de uso.

Use el artículo solo de la forma descrita y para los campos de aplicación indicados. Conserve estas instrucciones de uso a buen recaudo. Entregue todos los documentos en caso de traspasar el artículo a terceros.

Contenido de suministro/descripción de las piezas (fig. A)

- 1 escalera (1) incl.
 - 1 plataforma (1a)
 - 2 peldaño (1b)
 - 4 pie de la escalera (1c)
 - 1 larguero frontal (1d)
 - 1 larguero posterior (1e)
- 1 instrucciones de uso

Datos técnicos

Peso: aprox. 3,6 kg

Carga útil máxima posible:
150 kg

EN 131

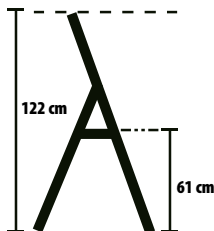

 Fecha de fabricación
(mes/año): 08/2025

Uso conforme al fin previsto

El artículo ha sido construido como herramienta para subirse en interiores y exteriores, es de uso privado y puede soportar una carga máx. de 150 kg. El artículo puede usarse como emplazamiento para la realización de tareas cortas.

Símbolos empleados/ indicaciones de seguridad para evitar causas de accidentes



Advertencia, caída de la escalera



Tener en cuenta las instrucciones

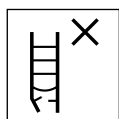

Comprobar la escalera después de la entrega. Comprobar visualmente si la escalera presenta daños y si se puede emplear con seguridad antes de cada uso. No emplear escaleras defectuosas.



Carga útil máxima posible



No emplear la escalera en un suelo desnivelado o suelto.



Evitar sobresalir por el lateral.

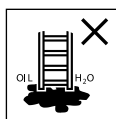

No colocar la escalera sobre superficies sucias.



Número máximo de usuarios



No bajarse o subirse de la escalera mirando hacia el lado contrario.



Agarrarse bien al subir y al bajar de la escalera. Sujetarse mientras se trabaja en la escalera o adoptar otras medidas de seguridad si esto no es posible.



Evitar los trabajos que ejerzan una carga lateral en la escalera, p. ej., taladrar materiales duros por el lateral.



No llevar equipamiento pesado o difícil de manejar durante el uso de la escalera.

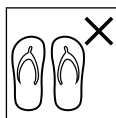

No subirse a la escalera con zapatos inadecuados.



No emplear la escalera con limitaciones físicas. Determinados estados de salud, la ingesta de medicamentos y el abuso del alcohol o drogas mientras se usa la escalera pueden poner en peligro la seguridad.



Advertencia, riesgo eléctrico.

Comprobar la existencia de posibles riesgos en el área de trabajo derivados de equipamientos eléctricos, p. ej., líneas eléctricas de alta tensión u otros equipamientos eléctricos expuestos, y no usar la escalera si existen riesgos derivados de la corriente eléctrica.



No usar la escalera a modo de puente.

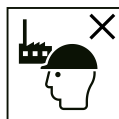

Escalera de uso no profesional



No pasar por el lateral de la escalera de tijera a otra superficie.



Abrir la escalera completamente antes de usarla.



Emplear la escalera únicamente con el seguro de expansión puesto.



Las escaleras de tijera no deben emplearse como escaleras de apoyo, a menos que hayan sido diseñadas para ello.



Las superficies horizontales parecidas a la plataforma de una escalera de tijera, pero que no hayan sido diseñadas para este uso (p. ej., bandejas de trabajo de plástico), deben marcarse claramente (si son necesarias desde el punto de vista constructivo).

- No permanecer sobre la escalera demasiado tiempo sin interrupciones periódicas (el cansancio constituye un riesgo).
- Prevenir daños durante el transporte de la escalera, p. ej., amarrándola, y asegurarse de que se haya fijado/colocado correctamente.
- Asegurarse de que la escalera es apta para el uso correspondiente.
- No usar una escalera sucia, p. ej., con pintura húmeda, suciedad, aceite o nieve.
- No emplear la escalera en exteriores con condiciones meteorológicas adversas, p. ej., viento fuerte.
- Si se emplea profesionalmente, deberá llevarse a cabo una evaluación de riesgos teniendo en cuenta la legislación del país de uso.
- Cuando se coloque la escalera, deberá tenerse en cuenta el riesgo de colisión, p. ej., con peatones, vehículos o puertas.

Bloquear las puertas (pero no las salidas de emergencia) y las ventanas del área de trabajo, en la medida de lo posible.

- No modificar la construcción de la escalera.
- No mover la escalera mientras se permanezca sobre ella.
- Tener en cuenta el viento cuando se trabaje en exteriores.
- Emplear escaleras no conductoras si es inevitable trabajar bajo tensión eléctrica.

¡Peligro de muerte!

- No deje a los niños en ningún momento sin vigilancia con el material de embalaje. Existe peligro de asfixia.

¡Peligro de lesiones para niños!

- Los niños no deben jugar con el artículo. Advierta especialmente a los niños que este artículo no es un juguete.

- No olvide que a los niños les encanta jugar y experimentar con las cosas. Evite situaciones y comportamientos no previstos para el artículo.
- ¡El artículo no es un juguete ni un trepador! Asegúrese de que ninguna persona, especialmente niños, se suba al artículo.
- El artículo debe guardarse alejado del alcance de los niños cuando no se esté usando.
- Los niños no deben realizar la limpieza ni el mantenimiento de usuario.

Uso

- Retire el material de embalaje.

Peligro de aplastamiento.

Tenga cuidado con los dedos al plegar y desplegar el artículo.

Despliegue de la escalera (fig. B)

1. Separe el larguero posterior (1e) todo lo que pueda del larguero frontal (1d).

2. Asegure la escalera (1) presionando la plataforma (1a) en la barra del larguero posterior.

Plegado de la escalera (fig. C)

1. Incline la escalera (1) ligeramente en dirección al larguero frontal (1d).
2. Tire de la plataforma (1a) hacia arriba y presione el larguero posterior (1e) en dirección al larguero frontal hasta que ambos se toquen.

Lista de las piezas a comprobar

En las comprobaciones periódicas debe tenerse en cuenta lo siguiente:

- Comprobar que los largueros (piezas erguidas) no estén doblados, arqueados, torcidos, abollados, agrietados, corroídos o podridos
- Comprobar que los largueros estén en buen estado en los puntos de fijación para otras piezas

- Comprobar que no falten fijaciones (p. ej., remaches, tornillos, pernos) y que estos no estén sueltos ni presenten corrosión
- Comprobar que no falten travesaños/escalones y que no estén sueltos, muy desgastados, corroídos o dañados
- Comprobar que las articulaciones entre la parte delantera y la trasera no estén dañadas, sueltas o corroídas
- Comprobar que el bloqueo permanezca en posición horizontal, que no falten ni estén doblados, sueltos, corroídos o dañados rieles traseros o refuerzos de esquina
- Comprobar que no falten los pies de la escalera/ las tapas de los pies y que no estén sueltos, muy desgastados, corroídos o dañados
- Comprobar que toda la escalera esté libre de impurezas (p. ej., suciedad, pintura, aceite o grasa)

- Comprobar que no falten ninguna pieza o fijaciones de la plataforma y que la plataforma no esté dañada o corroída.

La escalera NO deberá usarse si alguna de las comprobaciones expuestas arriba no ha dado un resultado satisfactorio.

Reparación y mantenimiento

- Mantenga el artículo limpio y libre de materiales extraños, ya que estos materiales podrían destruir las articulaciones y afectar al funcionamiento.
- Aplique aceite al mecanismo de articulación con regularidad.
- Las reparaciones y los trabajos de mantenimiento del artículo debe realizarlos una persona cualificada teniendo en cuenta las indicaciones del fabricante. **NOTA:** una persona cualificada es aquella que posee conocimientos para realizar reparaciones o trabajos

- de mantenimiento, p. ej., adquiridos en un curso de formación del fabricante.
- Durante la reparación o la sustitución de piezas, como, p. ej., los pies, hay que ponerse en contacto con el fabricante o el vendedor si es necesario.

Transporte y almacenamiento

- La manipulación inadecuada del artículo durante el transporte y el almacenamiento puede provocar daños.
- Pliegue el artículo después del uso así como para almacenarlo y transportarlo.
- Asegure y fije el artículo durante el transporte (p. ej., a portaequipajes o en el coche) para evitar daños.
- Si no va a utilizarlo, almacene siempre el artículo seco y limpio a temperatura ambiente.
- No coloque nada sobre el artículo.

- Guarde el artículo alejado de lugares en los que su estado pudiera empeorar con rapidez (p. ej., expuesto a la humedad, las altas temperaturas o las inclemencias).
- Guarde el artículo en una posición que contribuya a que permanezca recto (p. ej., en un soporte para escaleras colgado o apoyado sobre una superficie limpia y plana).
- Guarde el artículo de forma que no se pueda tropezar con él ni constituya un obstáculo.

Limpieza

Limpie solo con un paño de limpieza húmedo y después seque frotándolo.

¡IMPORTANTE! No lo limpie con productos de limpieza agresivos.

Indicaciones para la eliminación



Elimine el artículo y los materiales de empaque conforme a la correspondiente normativa local vigente.

Guarde el material de embalaje (como, p. ej., las bolsas de plástico) fuera del alcance de los niños. En su administración local o municipal podrá obtener más información sobre la eliminación del artículo usado. Elimine el artículo y el embalaje de forma respetuosa con el medio ambiente.



El código de reciclaje se emplea para señalar los diferentes materiales para su retorno al ciclo de reciclaje. El código se compone de un símbolo de reciclaje para el ciclo de aprovechamiento y un número que señala el material.

Indicaciones relativas a la garantía y la gestión de servicios

El artículo ha sido fabricado con gran esmero y sometido a controles constantes. Para el mismo, DELTA-SPORT HANDELSKONTOR GmbH ofrece a los clientes finales particulares una garantía de tres años a contar desde la

fecha de compra (periodo de garantía) con arreglo a las condiciones que se exponen a continuación.

La garantía tiene validez únicamente para fallos del material y fabricación. La garantía no cubre las piezas sometidas a un desgaste normal, las cuales se consideran piezas de desgaste (p. ej., pilas) así como tampoco piezas frágiles como, p. ej., interruptores, baterías o piezas fabricadas en vidrio o cristal.

Se excluyen derechos derivados de esta garantía, si se ha realizado un uso incorrecto o abusivo del artículo o que no se encuentre dentro del marco del uso o ámbito de uso previstos o si no se ha observado lo recogido en el manual de instrucciones, a no ser que el cliente final demuestre que existen fallos del material o fabricación no derivados de una de las circunstancias expuestas anteriormente.

Las demandas derivadas de la garantía sólo podrán presentarse dentro del periodo de garantía exhibiendo el comprobante de compra original. Le rogamos, por ello, que conserve el comprobante de compra original. El periodo de garantía no se verá prolongado por ningún tipo de reparación realizada con motivo de la garantía, la garantía legal o como gesto de buena voluntad. Esto se aplica también a las piezas sustituidas o reparadas. Por favor, dirija sus quejas primero a la línea telefónica del servicio de atención al cliente que se indica a continuación o póngase en contacto con nosotros por correo electrónico. Si el caso está cubierto por la garantía, a nuestra elección, repararemos o cambiaremos gratuitamente el artículo o le restituiremos el precio de compra del mismo. De la garantía no se derivan otros derechos.

Esta garantía no limitará sus derechos legales, especialmente los derechos de garantía frente al vendedor correspondiente.

Tramitación en caso de garantía

Para garantizar una rápida tramitación de su petición, le rogamos que siga las indicaciones siguientes:

- Durante todas las consultas tenga preparados el ticket de compra y el número del artículo (p. ej., IAN 123456_7890) como prueba de la compra.
- Encontrará el número del artículo en la placa de características del artículo, un grabado en el artículo, la portada de las instrucciones (parte inferior izquierda) o en la pegatina de la parte trasera o inferior del artículo.
- Si aparecieran fallos de funcionamiento u otras deficiencias, póngase en contacto primero con el departamento de servicio mencionado a continuación por teléfono o utilice

nuestro formulario de contacto, podrá encontrarlo en la categoría Servicio de parkside-diy.com.

- A continuación podrá enviar un artículo reconocido como defectuoso, adjuntado el comprobante de compra (ticket de compra) e indicando el tipo de defecto y cuándo apareció, exento de franqueo a la dirección de servicio comunicada.



En parkside-diy.com podrá consultar y descargarse este y muchos otros manuales

de instrucciones.

Con este código QR accederá directamente a parkside-diy.com. Seleccione su país y busque las instrucciones de manejo empleando el buscador.

Indicando el número de artículo (p. ej., IAN 123456_7890) accederá a las instrucciones de manejo de su artículo.

IAN: 484706_2501

Contacto de servicio

- Ⓔ Servicio de atención al cliente en España
Teléfono: 900994940
Formulario de contacto en parkside-diy.com
Sede: Alemania

Congratulazioni!

Avete acquistato un articolo di alta qualità. Consigliamo di familiarizzare con l'articolo prima di cominciare ad utilizzarlo.



Leggere attentamente le seguenti istruzioni d'uso.

Utilizzare l'articolo solo nel modo descritto e per gli ambiti di applicazione indicati. Conservare accuratamente queste istruzioni d'uso. In caso di trasferimento dell'articolo a terzi, consegnare tutti i documenti insieme all'articolo.

Contenuto della confezione/denominazione dei pezzi (imm. A)

- 1 x scala (1) incl.
 - 1 x piattaforma (1a)
 - 2 x gradino (1b)
 - 4 x gamba (1c)
 - 1 x montante di salita (1d)
 - 1 x montante di supporto (1e)
- 1 x istruzioni d'uso

Dati tecnici

Peso: circa 3,6 kg

Portata utile massima:
150 kg

EN 131

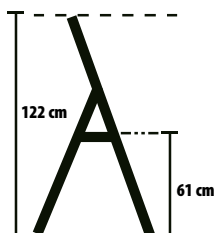

Data di produzione
(mese/anno): 08/2025

Utilizzo conforme

Questo articolo è concepito come ausilio per raggiungere una posizione in quota sia in ambienti interni che esterni per uso domestico privato e ha una portata massima di 150 kg. L'articolo può essere utilizzato come base per brevi attività.

Simboli utilizzati/ indicazioni di sicurezza per evitare cause di incidente



Avvertenza, rischio
di caduta dalla
scala



Seguire le istruzioni

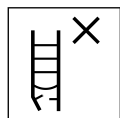

Ispezionare la scala
dopo la consegna.
Prima di ogni utiliz-
zo, eseguire un'ispezione
della scala per verificare che
non sia danneggiata e affin-
ché possa essere usata in
sicurezza. Non utilizzare la
scala se danneggiata.



portata utile
massima

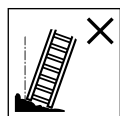

Non utilizzare la
scala su fondo
irregolare o instabile.



Evitare di sporgersi
lateralmente.

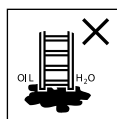

Non posizionare la
scala su un fondo
sporco.



numero massimo
di utenti



Non salire né scen-
dere dalla scala
guardando altrove.



Tenersi bene alla
scala quando si
scende e si sale.

Tenersi bene alla scala quan-
do si lavora, oppure, se non
è possibile, adottare altre
misure di sicurezza.



Evitare i lavori che
generano un carico
laterale sulle scale,
ad es. foratura laterale di
materiali solidi.

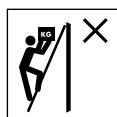

Quando si usa la
scala, non portare
attrezzature pesanti
o poco maneggevoli.

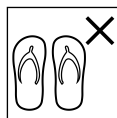

Non salire la scala
con scarpe inadatte.



Non utilizzare la scala in caso di limitazioni fisiche.

Determinate condizioni di salute, quali l'assunzione di farmaci, di alcolici o l'abuso di droghe possono provocare pericoli per la sicurezza durante l'uso della scala.



Avvertenza, pericolo elettrico.

Individuare tutti i rischi legati ai mezzi di esercizio elettrici nell'area di lavoro, ad es. cavi

liberi dell'alta tensione o altri mezzi di esercizio elettrici liberi e non utilizzare la scala in presenza di pericolo di scossa elettrica.

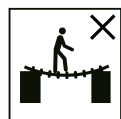
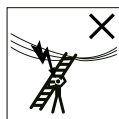

Non utilizzare la scala come ponte.



La scala è destinata a un uso domestico.



Non allontanarsi dalla scala con movimento laterale su un'altra superficie.



Prima dell'uso, aprire completamente la scala.

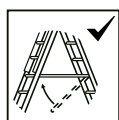

Utilizzare la scala solo con la sicura anti-apertura inserita.



Le scale apribili non devono essere utilizzate come scale da appoggio, a meno che non sia previsto questo tipo di utilizzo.



Le superfici orizzontali simili alla piattaforma di una scala apribile, ma che non hanno questa funzione (ad es. ripiano di lavoro in plastica), devono essere contrassegnate in modo chiaro sulla superficie (se necessario a livello costruttivo).

- Non rimanere sulla scala troppo a lungo senza interruzioni regolari (la stanchezza è un rischio).
- Durante il trasporto della scala, evitare di danneggiarla, ad es. legandola saldamente e sincerandosi che sia fissata/posizionata

- in modo corretto.
- Accertarsi che la scala sia adatta allo scopo di utilizzo.
 - Non utilizzare la scala se sporca, ad es. con macchie fresche di vernice, impurità, olio o neve.
 - Non utilizzare la scala all'aperto in caso di condizioni meteo sfavorevoli, ad es. vento forte.
 - In caso di utilizzo per lavoro, occorre effettuare una valutazione dei rischi che tenga conto delle disposizioni di legge vigenti nel paese di utilizzo.
 - Fare attenzione al rischio di collisione quando viene portata la scala in posizione, ad es. mentre si incrociano pedoni, veicoli o si attraversano porte. Se possibile, chiudere porte (escluse le uscite di sicurezza) e le finestre nell'area di lavoro.
 - Non alterare la struttura della scala.
 - Non muovere la scala mentre si è sopra.
 - Quando si usa all'aperto, fare attenzione al vento.

- Se è strettamente necessario eseguire lavori sotto tensione elettrica, utilizzare scale non conduttive.

Pericolo di morte!

- Non lasciare mai i bambini incustoditi con il materiale di imballaggio. Rischio di soffocamento.

Pericolo che i bambini subiscano lesioni!

- I bambini non devono giocare con l'articolo. Istruire i bambini in particolare sul fatto che l'articolo non è un giocattolo.
- Tenere in considerazione la tendenza naturale al gioco dei bambini e la loro predisposizione a fare nuove esperienze. Evitare situazioni e modalità comportamentali che non sono previste per l'articolo.
- L'articolo non è un'attrezzatura per arrampicarsi o per giocare! Assicurarsi che nessuno, in particolare i bambini, salga sull'articolo.

- In caso di non utilizzo, l'articolo deve essere conservato fuori dalla portata dei bambini.
- La pulizia e la manutenzione affidata all'utente non possono essere condotte da bambini.

Utilizzo

- Rimuovere il materiale di imballaggio.

Pericolo di subire ferite da schiacciamento. Quando si apre e si richiude l'articolo, fare particolare attenzione alle dita.

Aprire la scala (imm. B)

1. Allargare il più possibile il montante di supporto (1e) in modo che si allontani dal montante di salita (1d).
2. Bloccare l'apertura della scala (1) incastrando la piattaforma (1a) nella barra trasversale del montante di supporto.

Chiudere la scala (imm. C)

1. Piegare la scala (1) leggermente verso il montante di salita (1d).

2. Tirare la piattaforma (1a) verso l'alto e premere il montante di supporto (1e) in direzione del montante di salita fino al contatto.

Elenco dei pezzi da ispezionare

Durante le ispezioni periodiche, fare attenzione a quanto segue:

- verificare che i montanti (elementi verticali) non siano piegati, curvati, ritorti, ammaccati, fessurati, corrosi o marci;
- verificare che i montanti siano in buono stato attorno ai punti di fissaggio di altri pezzi;
- verificare che non manchino o non siano allentati o corrosi gli elementi di fissaggio (ad es. chiodi, viti, bulloni);
- verificare che non vi siano pioli/gradini mancanti, staccati, fortemente usurati, corrosi o danneggiati;

- verificare che gli snodi tra parte anteriore e posteriore non siano danneggiati, staccati o corrosi;
- verificare che il blocco rimanga in posizione orizzontale, che le guide e i rinforzi angolari siano presenti e che non siano piegati, allentati, corrosi o danneggiati;
- verificare che non vi siano piedini/tappi dei piedini mancanti, staccati, fortemente usurati, corrosi o danneggiati;
- verificare che tutta la scala sia priva di sporcizia (ad es. imbrattamenti, vernici, olio o vernice);
- verificare che non vi siano elementi o fissaggi della piattaforma mancanti e che la piattaforma non sia danneggiata né corrosa.

Se da una o più ispezioni tra quelle elencate sopra emerge la presenza di condizioni non soddisfacenti, allora **NON** utilizzare la scala.

Riparazione e manutenzione

- Tenere l'articolo pulito e privo di materiali esterni, in quanto potrebbero rovinare gli snodi e comprometterne il funzionamento.
- Oliare regolarmente il meccanismo di snodo.
- Le riparazioni e i lavori di manutenzione sull'articolo vanno eseguiti da una persona competente e secondo le istruzioni del produttore. **NOTA:** per persona competente si intende una persona che ha le conoscenze necessarie per eseguire riparazioni o interventi di manutenzione, acquisite ad es. partecipando a un corso del produttore.
- In caso di riparazione e sostituzione di componenti, come i piedini, se necessario contattare il produttore o il rivenditore.

Trasporto e stoccaggio

- Un utilizzo non conforme dell'articolo durante il trasporto e lo stoccaggio può provocare danni.
- Dopo l'uso e per lo stoccaggio e il trasporto, chiudere l'articolo.
- Durante il trasporto, bloccare e fissare l'articolo (ad es. su barre sul tettuccio o in auto), in modo da evitare di danneggiarlo.
- In caso di mancato utilizzo, riporre l'articolo sempre asciutto e pulito a temperatura ambiente.
- Non appoggiare nulla sull'articolo.
- Tenere l'articolo lontano da aree in cui le sue condizioni potrebbero rapidamente deteriorarsi (ad es. per l'esposizione a umidità, alte temperature, intemperie).
- Stoccare l'articolo in un punto in cui possa rimanere dritto (ad es. appeso a un supporto per scala o appoggiato a una superficie piana e pulita).

- Stoccare l'articolo in modo tale che non sia un ostacolo e che non provochi il rischio di inciampamento.

Pulizia

Pulire solo con un panno umido e quindi asciugare. **IMPORTANTE!** Non utilizzare mai detergenti aggressivi.

Smaltimento



Smaltire l'articolo e i materiali della confezione nel rispetto delle attuali normative locali. Conservare i materiali della confezione (come ad es. i sacchetti) in modo che non siano raggiungibili per i bambini. Presso la propria amministrazione comunale o cittadina è possibile ottenere ulteriori informazioni sullo smaltimento dell'articolo alla fine del suo periodo di impiego. Smaltire l'articolo e la confezione nel rispetto dell'ambiente.



Il codice di riciclaggio serve per indicare i diversi materiali per il loro ritorno al ciclo di riutilizzo (recycling).

Il codice è composto da un simbolo di riciclaggio per il ciclo di riutilizzo e da un numero che contraddistingue il materiale.

Avvertenze sulla garanzia e sulla gestione dei servizi di assistenza

L'articolo è stato prodotto con la massima cura e sotto un continuo controllo.

DELTA-SPORT HANDELS-KONTOR GmbH concede ai clienti finali privati, su questo articolo, tre anni di garanzia dalla data di acquisto (termine di garanzia) sulla base delle seguenti disposizioni. La garanzia vale per difetti del materiale o di fabbricazione. Questa garanzia non si estende a componenti del prodotto esposti a normale logorio, che possono pertanto essere considerati come componenti soggetti a usura (esempio capacità della batteria, calcificazione, lampade, pneumatici, filtri, spazzole...).

La garanzia non si estende altresì a danni che si verificano su componenti delicati (esempio interruttori, batterie, parti realizzate in vetro, schermi, accessori vari) nonché a danni derivanti dal trasporto o altri incidenti. Dalla presente garanzia sono escluse le richieste legate a casi di utilizzo non conforme oppure di abuso dell'articolo, oppure di utilizzo avvenuto non nell'ambito delle condizioni previste oppure del campo di impiego previsto, oppure in caso di non osservanza delle direttive riportate nelle istruzioni d'uso, a meno che il cliente non dimostri che sussista un vizio di materiale o di lavorazione che non sia riconducibile ad una delle circostanze riportate sopra. Le richieste di garanzia possono essere avanzate solo entro il relativo termine, su presentazione dello scontrino originale di acquisto. Si prega quindi di conservare lo scontrino originale.

Il termine di garanzia non sarà prolungato a seguito di eventuali riparazioni effettuate sulla base della garanzia, della garanzia obbligatoria prevista per legge oppure di accondiscendenza. Ciò vale anche per le parti sostituite oppure riparate. In caso di contestazione rivolgersi dapprima alla hotline di assistenza sotto indicata oppure mettersi in contatto con noi via e-mail. Laddove sussista un caso coperto dalla garanzia, l'articolo sarà – a nostra discrezione – da noi riparato gratuitamente, sostituito oppure sarà rimborsato il prezzo di acquisto. Non sussistono ulteriori diritti derivanti dalla garanzia. I vostri diritti giuridici, in particolare i diritti di garanzia obbligatoria prevista dalla legge nei confronti del relativo venditore, non sono limitati dalla presente garanzia.

Evasione delle richieste di garanzia

Affinché la vostra richiesta di garanzia sia evasa rapidamente, attenersi alle seguenti indicazioni:

- Conservare lo scontrino e il codice articolo (ad es. IAN 123456_7890) per dimostrare l'acquisto e indicarli a ogni richiesta.
- Il codice articolo si trova sulla targhetta di tipo dell'articolo, è incisa sull'articolo, indicata sulla pagina iniziale delle istruzioni (in basso a sinistra) o sull'adesivo posto sul retro o nella parte inferiore dell'articolo.
- In caso di anomalie di funzionamento o altri difetti, contattare innanzitutto il reparto di assistenza indicato di seguito al telefono oppure compilando il modulo di contatto su parksidediy.com nella sezione Assistenza.
- Allegando la prova di acquisto (scontrino) e descrivendo il difetto e il modo in cui si è presentato, potrete spedire gratuitamente l'articolo all'indirizzo dell'assistenza che vi verrà indicato.



Su parkside-diy.com potete visualizzare e scaricare questi e molti altri manuali.

Con questo codice QR si raggiunge direttamente il sito parkside-diy.com. Scegliere il Paese e cercare le operative la finestra di ricerca.

Immettendo il codice articolo (ad es. IAN 123456_7890) si arriva alle operative specifiche dell'articolo.

IAN: 484706_2501

Recapiti dell'assistenza

- ① Assistenza clienti Italia
Telefono: 800172663
Modulo di contatto su
parkside-diy.com
Sede: Germania
- ② Assistenza clienti Malta
Telefono: 80065168
Modulo di contatto su
parkside-diy.com
Sede: Germania

Congratulations!

You have chosen to purchase a high-quality product. Familiarise yourself with the product before using it for the first time.



Read the following instructions for use carefully.

Use the product only as described and only for the given areas of application. Store these instructions for use carefully. When passing the product on to third parties, please also hand over all accompanying documents.

Scope of delivery/ parts list (fig. A)

- 1 x ladder (1) including
 - 1 x platform (1a)
 - 2 x ladder step (1b)
 - 4 x ladder base (1c)
 - 1 x front leg (1d)
 - 1 x support leg (1e)
- 1 x instructions for use

Technical data

Weight: approx. 3.6kg

Maximum permissible load capacity: 150kg

EN 131

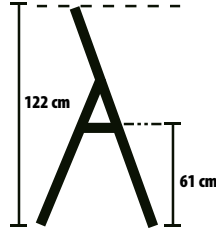

Date of manufacture (month/year): 08/2025

Intended use

This product has been designed for private use to help with climbing up both indoors and outdoors and can bear a maximum weight of up to 150kg. The product can be used to stand on to work for a short time.

Symbols used/safety instructions to prevent causing accidents



Warning, falling off the ladder



Follow the instructions

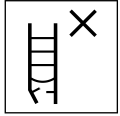

Inspect ladder upon delivery. Inspect the ladder visually for damage and for safe use before use each time. Do not use a damaged ladder.



Maximum permissible load capacity



Do not use the ladder on an uneven or loose surface.



Avoid leaning out to the side.

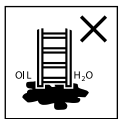

Do not set up the ladder on contaminated ground.



Maximum number of users



Do not climb up or down while looking away.



Hold tightly onto the ladder while climbing up or down.

When working on the ladder, hold it firmly or if this is not possible take other safety measures.

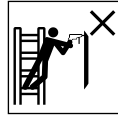

Avoid jobs that put a lateral strain on ladders, e.g. drilling through solid materials sideways.

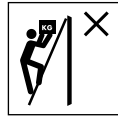

Do not carry/wear any heavy or cumbersome equipment when using a ladder.

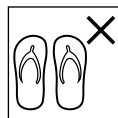

Do not climb on the ladder wearing inappropriate shoes.



Do not use the ladder if you have physical limitations. Certain health conditions, taking of medications, and misuse of alcohol or drugs when using the ladder can lead to safety risk.



Warning, electrical hazard. Ascertain all risks due to electrical equipment such as high-voltage overhead power lines



and other exposed electrical equipment and do not use the ladder if there is any risk posed by electric current.



Do not use ladder to bridge gaps.



Ladder not for professional use.



Do not cross sideways from the stepladder to some other surface.



Open the ladder fully before use.



Use the ladder only with the spread stopper in place.

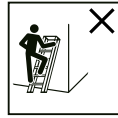

Stepladders may not be used as lean-to ladders unless they are designed as such.



Horizontal surfaces similar to the platform of a stepladder but not designed for that purpose (e.g. a worktop made of plastic) must be clearly marked on the surface (if required for construction purposes).

- Do not stay up on the ladder without taking regular breaks (tiredness is a risk).
- When transporting the ladder avoid material damage by lashing it down, for example, and make sure that it is suitably fastened/attached.
- Make sure that the ladder is suitable for the respective purpose.
- Do not use a ladder soiled by e.g. wet paint, dirt, oil, or snow.
- Do not use the ladder outdoors in unfavourable weather conditions, e.g. strong wind.

- With regard to professional use, a risk assessment must be carried out taking into account the legal provisions in the country of use.
- When the ladder is placed in position, be aware of the risk of a collision with e.g. pedestrians, vehicles, or doors. Whenever possible, lock any doors (but not emergency exits) and windows in the work area.
- Do not modify the ladder's design.
- Do not move the ladder while standing on it.
- Take care when using the ladder outdoors in the wind.
- Use non-conductive ladders for work that must be done underneath electric cables.
- Take into account children's natural instinct to play and sense of adventure. Prevent situations and behaviours for which the product is not intended.
- The product is not for climbing on or playing with! Make sure that people, especially children, do not pull themselves up on the product.
- When not in use, the product must be stored out of the reach of children.
- Cleaning and operator maintenance may not be carried out by children.

Danger to life!

- Never leave children unsupervised with the packaging material. Risk of suffocation.

Risk of injury to children!

- Children may not play with the product. Warn children specifically that the product is not a toy.

Use

- Remove the packaging material.

Risk of trapping fingers.

Mind your fingers when opening and closing the product.

Opening the ladder (fig. B)

1. Extend the support leg (1e) as wide as possible from the front leg (1d).
2. Secure the ladder (1) by pressing the platform (1a) into the rod of the support leg.

Closing the ladder (fig. C)

1. Tilt the ladder (1) slightly towards the front leg (1d).
2. Pull the platform (1a) upwards and press the support leg (1e) towards the front leg until they are joined.

List of parts to be checked

When doing regular checks the following items must be taken into consideration:

- check that legs (parts standing upright) are not twisted, bent, warped, dented, cracked, corroded, or dilapidated;
- check that legs are in good condition to be used as fixation points for other parts;
- check that fasteners (such as welds, screws, bolts) are not missing, loose, or corroded;
- check that no rungs/steps are missing and that they are not loose, heavily worn, corroded, or damaged;
- check that hinges between back and front sides are not damaged, loose, or

corroded;

- check that the lock stays in horizontal position, no rear bars and corner braces are missing and they are not bent, loose, corroded, or damaged;
- check that no ladder feet/feet caps are missing and that they are not loose, heavily worn, corroded, or damaged;
- check that the entire ladder is unsoiled (e.g. dirt, paint, oil, or grease);
- check that no platform parts or fasteners are missing and that the platform is not damaged or corroded.

Should any of the checks listed above prove unsatisfactory, the ladder should NOT be used.

Repair and maintenance

- Keep the product clean and free from foreign materials since these materials can destroy hinges and their functioning.
- Oil the hinging mechanism regularly.

- Repairs and maintenance of the product must be performed by a professional and in accordance with the manufacturer's instructions. NOTE: A professional is someone who has the knowledge of performing repairs or maintenance work, by having attended a manufacturer's training session, for instance.
- For repair and replacement of parts such as feet, for example, it may be necessary to contact the manufacturer or dealer.

Transport and storage

- Improper handling of the product during transport and storage can lead to damage.
- Close the product up after use, for storage, and transport.
- Secure and fasten down the product during transport (e.g. on roof carriers or in the car) to prevent damage.
- When not in use, always store the product clean and dry at room temperature.

- Do not store anything on the product.
- Store the product away from areas in which its condition might rapidly deteriorate (e.g. exposed to humidity, high temperatures, bad weather).
- Store the product in a position that helps it to stay upright (e.g. hanging on a ladder holder or lying on an even, clean surface).
- Store the product so that it cannot be tripped over or be in someone's way.

Cleaning

Only clean the product with a damp cloth and wipe dry afterwards.

IMPORTANT! Never clean the product with harsh cleaning agents.

Disposal



Dispose of the product and packaging materials in accordance with current local regulations.

Store the packaging materials (foil bags, for example) out of the reach of children.

For further information about disposal of the product no longer needed, contact your local council. Dispose of the product and the packaging in an environmentally friendly manner.



The Recycling Code distinguishes different materials to be returned for recycling. The Code consists of the recycling symbol for the recycling process and a number that identifies the material.

Notes on the guarantee and service handling

The product was produced with great care and under continuous quality control. DELTA-SPORT HANDELS-KONTOR GmbH gives private end customers a three-year guarantee on this product from the date of purchase (guarantee period) in accordance with the following provisions. The guarantee is only valid for material and manufacturing defects.

The guarantee does not cover parts subject to normal wear and tear that are thus considered wear parts (e.g. batteries) or fragile parts such as switches, rechargeable batteries, or parts made of glass. Claims under this guarantee are excluded if the product has been used incorrectly, improperly, or contrary to the intended purpose, or if the provisions in the instructions for use were not observed, unless the end customer proves that a material or manufacturing defect exists that was not caused by one of the aforementioned circumstances. Claims under the guarantee can only be made within the guarantee period by presenting the original sales receipt. Please therefore keep the original sales receipt. The guarantee period is not extended by any repairs carried out under the guarantee, under statutory guarantees, or as a gesture of goodwill. This also applies to replaced and repaired parts.

If you wish to make a claim please first contact the service hotline mentioned below or contact us by e-mail. If there is a guarantee case, then the product will be repaired or replaced free of charge to you or the purchase price will be refunded, depending on our choice.

Your legal rights, in particular guarantee claims against the respective seller, are not limited by this guarantee.

Guarantee handling

To ensure rapid processing of your case please follow the following instructions:

- For all inquiries keep the sales receipt and product number (e.g. IAN 123456_7890) handy as proof of purchase.
- You will find the product number on the product label, on an engraving on the product, on the title page of your instructions (bottom left), or on the sticker on the back or bottom of the product.

- Should any functional problem or other defects occur, first contact the service department named below by telephone or use our contact form, which you will find at parkside-diy.com under service categories.
- Once the product is determined to be defective, you can then attach the proof of purchase (sales receipt) and state the nature of the defect and when it occurred and send it, postage free for you, to the address of the service department of which you have been notified.



- At parkside-diy.com you can find and download these and many other manuals. With this QR code you can directly access parkside-diy.com.

Select your country and use the search template to look for the operating instructions. By entering the product number (e.g. IAN 123456_7890) you access the operating instructions for your product.

IAN: 484706_2501

Service contact

- Ⓒ Customer Service
United Kingdom
Telephone: 08000518970
Contact form at
parkside-diy.com
Location: Germany
- Ⓒ Customer Service Malta
Telephone: 80065168
Contact form at
parkside-diy.com
Location: Germany

Herzlichen Glückwunsch!
Mit Ihrem Kauf haben Sie sich für einen hochwertigen Artikel entschieden. Machen Sie sich vor der ersten Verwendung mit dem Artikel vertraut.



Lesen Sie hierzu aufmerksam die nachfolgende Gebrauchsanweisung.

Benutzen Sie den Artikel nur wie beschrieben und für die angegebenen Einsatzbereiche. Bewahren Sie diese Gebrauchsanweisung gut auf. Händigen Sie alle Unterlagen bei Weitergabe des Artikels an Dritte ebenfalls mit aus.

Lieferumfang/ Teileübersicht (Abb. A)

- 1 x Leiter (1) inkl.
 - 1 x Plattform (1a)
 - 2 x Leiterstufe (1b)
 - 4 x Leiterfuß (1c)
 - 1 x Steigschenkel (1d)
 - 1 x Stützschenkel (1e)
- 1 x Gebrauchsanweisung

Technische Daten

Gewicht: ca. 3,6 kg
höchstmögliche Nutzlast:
150 kg

EN 131

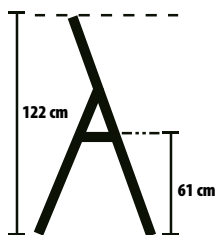

Herstellungsdatum
(Monat/Jahr): 08/2025

Bestimmungsgemäße Verwendung

Dieser Artikel ist als Aufstiegehilfe im Innen- und Außenbereich für den privaten Gebrauch konstruiert und bis max. 150 kg belastbar. Der Artikel kann als Standplatz bei kurzzeitigen Tätigkeiten genutzt werden.

Verwendete Symbole/ Sicherheitshinweise zur Vermeidung von Unfallursachen



Warnung, Sturz
von der Leiter



Anleitung beachten

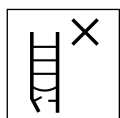

Leiter nach Liefere-
rung überprüfen.
Vor jeder Nutzung
Sichtprüfung der Leiter auf
Beschädigung und sichere
Benutzung. Keine beschä-
digte Leiter benutzen.



höchstmögliche
Nutzlast



Die Leiter nicht auf
einem unebenen
oder losen Unter-
grund benutzen.



Seitliches Hinaus-
lehnen vermeiden.

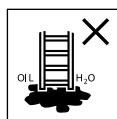

Die Leiter nicht auf
verunreinigtem
Untergrund aufstel-
len.



höchstmögliche
Anzahl der Benutzer



Die Leiter nicht mit
abgewendetem
Gesicht auf- oder
absteigen.



Beim Aufsteigen und
Absteigen an der
Leiter gut festhalten.

Bei Arbeiten auf der Leiter
festhalten oder andere Sicher-
heitsmaßnahmen ergreifen,
wenn dies nicht möglich ist.



Arbeiten, die eine
seitliche Belastung
bei Leitern bewirken,
z. B. seitliches Bohren durch
feste Werkstoffe, vermeiden.



Bei Benutzung einer
Leiter keine Ausrüs-
tung tragen, die
schwer oder unhandlich ist.

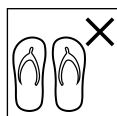

Die Leiter nicht mit
ungeeigneten Schu-
hen besteigen.



Die Leiter im Fall von körperlichen Einschränkungen nicht benutzen. Bestimmte gesundheitliche Gegebenheiten, Medikamenteneinnahme, Alkohol- oder Drogenmissbrauch können bei der Benutzung der Leiter zu einer Gefährdung der Sicherheit führen.



Warnung, elektrische Gefährdung.

Alle durch elektrische Betriebsmittel im Arbeitsbereich gegebenen Risiken feststellen, z. B.

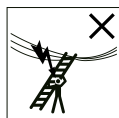

Hochspannungs-Freileitungen oder andere freiliegende elektrische Betriebsmittel, und die Leiter nicht verwenden, wenn Risiken durch elektrischen Strom bestehen.



Leiter nicht als Überbrückung benutzen.

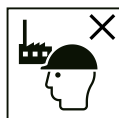

Leiter für den nicht beruflichen Gebrauch



Nicht von der Stehleiter auf eine andere Oberfläche seitlich wegsteigen.



Leiter vor Benutzung vollständig öffnen.

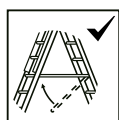

Die Leiter nur mit eingelegter Spreizsicherung verwenden.



Stehleitern dürfen nicht als Anlegeleitern verwendet werden, es sei denn, sie sind dafür ausgelegt.



Horizontale Oberflächen, die der Plattform einer Stehleiter ähneln, jedoch nicht dafür ausgelegt sind (z. B. Arbeitsablage aus Kunststoff), müssen deutlich auf der Oberfläche markiert sein (falls konstruktionsbedingt erforderlich).

- Nicht zu lange ohne regelmäßige Unterbrechungen auf der Leiter bleiben (Müdigkeit ist ein Risiko).

- Beim Transport der Leiter Schäden verhindern, z. B. durch Festzurren, und sicherstellen, dass sie auf angemessene Weise befestigt/angebracht ist.
- Sicherstellen, dass die Leiter für den jeweiligen Einsatz geeignet ist.
- Eine verunreinigte Leiter, z. B. durch nasse Farbe, Schmutz, Öl oder Schnee, nicht benutzen.
- Die Leiter nicht im Freien bei ungünstigen Wetterbedingungen, z. B. starkem Wind, benutzen.
- Im Rahmen eines beruflichen Gebrauchs muss eine Risikobewertung unter Berücksichtigung der Rechtsvorschriften im Land der Benutzung durchgeführt werden.
- Wenn die Leiter in Stellung gebracht wird, ist auf das Risiko einer Kollision zu achten, z. B. mit Fußgängern, Fahrzeugen oder Türen. Türen (jedoch nicht Notausgänge) und Fenster im Arbeitsbereich verriegeln, falls möglich.

- Die Konstruktion der Leiter nicht verändern.
- Während des Stehens auf der Leiter diese nicht bewegen.
- Bei Verwendung im Freien Wind beachten.
- Für unvermeidbare Arbeiten unter elektrischer Spannung nichtleitende Leitern benutzen.

Lebensgefahr!

- Lassen Sie Kinder niemals unbeaufsichtigt mit dem Verpackungsmaterial. Es besteht Erstickengefahr.

Verletzungsgefahr für Kinder!

- Kinder dürfen nicht mit dem Artikel spielen. Weisen Sie Kinder insbesondere darauf hin, dass der Artikel kein Spielzeug ist.
- Beachten Sie den natürlichen Spieltrieb und die Experimentierfreudigkeit von Kindern. Verhindern Sie Situationen und Verhaltensweisen, die nicht für den Artikel vorgesehen sind.

- Der Artikel ist kein Kletter- oder Spielgerät! Stellen Sie sicher, dass sich Personen, insbesondere Kinder, nicht an dem Artikel hochziehen.
- Der Artikel muss bei Nichtgebrauch unzugänglich für Kinder gelagert werden.
- Reinigung und Benutzer-Wartung dürfen nicht von Kindern durchgeführt werden.

Verwendung

- Entfernen Sie das Verpackungsmaterial.

Quetschgefahr. Achten Sie beim Auf- und Zusammenklappen des Artikels auf Ihre Finger.

Leiter aufklappen (Abb. B)

1. Ziehen Sie den Stützschenkel (1e) so weit wie möglich vom Steigschenkel (1d) weg.
2. Sichern Sie die Leiter (1), indem Sie die Plattform (1a) in die Stange des Stützschenkels drücken.

Leiter zusammenklappen (Abb. C)

1. Kippen Sie die Leiter (1) etwas in Richtung des Steigschenkels (1d).
2. Ziehen Sie die Plattform (1a) nach oben und drücken Sie den Stützschenkel (1e) in Richtung des Steigschenkels, bis sich beide berühren.

Liste der zu überprüfenden Teile

Bei regelmäßigen Überprüfungen muss Folgendes berücksichtigt werden:

- überprüfen, dass Schenkel (aufrechtstehende Teile) nicht verbogen, gekrümmt, verdreht, verbeult, gerissen, korrodiert oder verrottet sind;
- überprüfen, dass Schenkel um die Fixierpunkte für andere Teile in gutem Zustand sind;
- prüfen, dass Befestigungen (wie z. B. Nieten, Schrauben, Bolzen) nicht fehlen und nicht lose oder korrodiert sind;

- überprüfen, dass Sprossen/ Stufen nicht fehlen und nicht lose, stark abgenutzt, korrodiert oder beschädigt sind;
- überprüfen, dass Gelenke zwischen Vorder- und Rückseite nicht beschädigt, lose oder korrodiert sind;
- überprüfen, dass die Verriegelung in horizontaler Stellung bleibt, hintere Schienen und Eckversteifungen nicht fehlen und nicht verbogen, lose, korrodiert oder beschädigt sind;
- überprüfen, dass Leiterfüße/Fußkappen nicht fehlen und nicht lose, stark abgenutzt, korrodiert oder beschädigt sind;
- überprüfen, dass die gesamte Leiter frei von Verunreinigung ist (z. B. Schmutz, Farbe, Öl oder Fett);
- überprüfen, dass keine Teile oder Befestigungen der Plattform fehlen und dass die Plattform nicht beschädigt oder korrodiert ist.

Ergibt eine der oben stehenden Überprüfungen kein zufriedenstellendes Ergebnis, sollte die Leiter NICHT benutzt werden.

Reparatur und Wartung

- Halten Sie den Artikel sauber und frei von fremden Materialien, da diese Materialien die Gelenke und die Funktion zerstören können.
- Ölen Sie regelmäßig den Gelenkmechanismus.
- Reparaturen und Wartungsarbeiten an dem Artikel müssen von einer sachkundigen Person und den Anleitungen des Herstellers entsprechend durchgeführt werden.

ANMERKUNG: Eine fachkundige Person ist jemand, der über Kenntnisse verfügt, um Reparaturen oder Wartungsarbeiten durchzuführen, z. B. durch Teilnahme an einer Schulung des Herstellers.

- Bei Reparatur und Austausch von Teilen, wie z. B. Füßen, ist falls erforderlich der Hersteller oder Händler zu kontaktieren.

Transport und Lagerung

- Unsachgemäßer Umgang mit dem Artikel bei Transport und Lagerung kann zu Beschädigungen führen.
- Klappen Sie den Artikel nach der Verwendung sowie zur Lagerung und zum Transport zusammen.
- Sichern und befestigen Sie den Artikel während des Transports (z. B. auf Dachträgern oder im Auto), um Beschädigungen zu vermeiden.
- Lagern Sie den Artikel bei Nichtbenutzung immer trocken und sauber bei Raumtemperatur.
- Lagern Sie nichts auf dem Artikel.
- Lagern Sie den Artikel fern von Bereichen, in denen sein Zustand sich schnell verschlechtern könnte (z. B. Feuchtigkeit, hohe Temperaturen, der Witterung ausgesetzt).
- Lagern Sie den Artikel in einer Stellung, welche dazu beiträgt, dass er gerade bleibt (z. B. an einer Leiterhalterung aufgehängt oder auf einer ebenen, sauberen Fläche abgelegt).
- Lagern Sie den Artikel so, dass er keine Stolpergefahr und kein Hindernis darstellen kann.

Reinigung

Nur mit einem feuchten Reinigungstuch reinigen und anschließend trockenwischen. **WICHTIG!** Nie mit scharfen Reinigungsmitteln reinigen.

Hinweise zur Entsorgung



Entsorgen Sie den Artikel und die Verpackungsmaterialien entsprechend den aktuellen örtlichen Vorschriften.

Bewahren Sie Verpackungsmaterialien (wie z. B. Folienbeutel) für Kinder unerreichbar auf. Weitere Informationen zur Entsorgung des ausgedienten Artikels erhalten Sie bei Ihrer Gemeinde- oder Stadtverwaltung. Entsorgen Sie den Artikel und die Verpackung umweltschonend.



Der Recycling-Code dient der Kennzeichnung verschiedener Materialien zur Rückführung in den Wiederverwertungskreislauf (Recycling). Der Code besteht aus einem Recyclingsymbol für den Verwertungskreislauf und einer Nummer, die das Material kennzeichnet.

Hinweise zur Garantie und Serviceabwicklung

Der Artikel wurde mit großer Sorgfalt und unter ständiger Kontrolle produziert. DELTA-SPORT HANDELSKONTOR GmbH räumt privaten Endkunden auf diesen Artikel drei Jahre Garantie

ab Kaufdatum (Garantiefrist) nach Maßgabe der folgenden Bestimmungen ein. Die Garantie gilt nur für Material- und Verarbeitungsfehler. Die Garantie erstreckt sich nicht auf Teile, die der normalen Abnutzung unterliegen und deshalb als Verschleißteile anzusehen sind (z. B. Batterien) sowie nicht auf zerbrechliche Teile wie Schalter oder Teile, die aus Glas gefertigt sind.

Ansprüche aus dieser Garantie sind ausgeschlossen, wenn der Artikel unsachgemäß oder missbräuchlich oder nicht im Rahmen der vorgesehenen Bestimmung oder des vorgesehenen Nutzungsumfangs verwendet wurde oder Vorgaben in der Anleitung/Anweisung nicht beachtet wurden, es sei denn, der Endkunde weist nach, dass ein Material- oder Verarbeitungsfehler vorliegt, der nicht auf einem der vorgenannten Umstände beruht. Ansprüche aus der Garantie können nur innerhalb der

Garantiefrist unter Vorlage des Originalkassenbelegs geltend gemacht werden. Bitte bewahren Sie deshalb den Originalkassenbeleg auf. Die Garantiefrist wird durch etwaige Reparaturen aufgrund der Garantie, gesetzlicher Gewährleistung oder Kulanz nicht verlängert. Dies gilt auch für ersetzte und reparierte Teile.

Bitte wenden Sie sich bei Beanstandungen zunächst an die untenstehende Service-Hotline oder setzen Sie sich per E-Mail mit uns in Verbindung. Liegt ein Garantiefall vor, wird der Artikel von uns – nach unserer Wahl – für Sie kostenlos repariert, ersetzt oder der Kaufpreis erstattet. Weitere Rechte aus der Garantie bestehen nicht. Ihre gesetzlichen Rechte, insbesondere Gewährleistungsansprüche gegenüber dem jeweiligen Verkäufer, werden durch diese Garantie nicht eingeschränkt.

Abwicklung im Garantiefall

Um eine schnelle Bearbeitung Ihres Anliegens zu gewährleisten, folgen Sie bitte den folgenden Hinweisen:

- Bitte halten Sie für alle Anfragen den Kassenbon und die Artikelnummer (z. B. IAN 123456_7890) als Nachweis für den Kauf bereit.
- Die Artikelnummer entnehmen Sie bitte dem Typenschild am Artikel, einer Gravur am Artikel, dem Titelblatt Ihrer Anleitung (unten links) oder dem Aufkleber auf der Rück- oder Unterseite des Artikels.
- Sollten Funktionsfehler oder sonstige Mängel auftreten, kontaktieren Sie zunächst die nachfolgend benannte Serviceabteilung telefonisch oder nutzen Sie unser Kontaktformular, das Sie auf der parksidediy.com in der Kategorie Service finden.

- Einen als defekt erfassten Artikel können Sie dann unter Beifügung des Kaufbelegs (Kassenbon) und der Angabe, worin der Mangel besteht und wann er aufgetreten ist, für Sie portofrei an die Ihnen mitgeteilte Serviceanschrift übersenden.



Auf parkside-diy.com können Sie diese und viele weitere Handbücher einsehen

und herunterladen. Mit diesem QR-Code gelangen Sie direkt auf parkside-diy.com. Wählen Sie Ihr Land aus, und suchen Sie über die Suchmaske nach den Anleitungen. Mittels Eingabe der Artikelnummer (z. B. IAN 123456_7890) gelangen Sie zur Anleitung für Ihren Artikel.

IAN: 484706_2501

Servicekontakt

- Ⓓ Kundenservice Deutschland
 Telefon: 08008855300
 Kontaktformular auf parkside-diy.com
 Sitz: Deutschland
- Ⓐ Kundenservice Österreich
 Telefon: 0800447750
 Kontaktformular auf parkside-diy.com
 Sitz: Deutschland
- Ⓒ Kundenservice Schweiz
 Telefon: 0800563601
 Kontaktformular auf parkside-diy.com
 Sitz: Deutschland

DELTA-SPORT HANDELSKONTOR GMBH

Wragekamp 6 • 22397 Hamburg

GERMANY



08/2025

Delta-Sport-Nr.: HL-16726

04.29.2025 / AM 9:37

IAN 484706_2501

5 