



CIRCULAR SAW PHKS 1350 E4

(GB) (CY)

CIRCULAR SAW

User manual
Translation of the original instructions

(HR)

RUČNA KRUŽNA PILA

Upute za uporabu
Prijevod originalnih uputa

(RS)

RUČNA KRUŽNA TESTERA

Uputstvo za korišćenje
Prevod originalnog uputstva

(RO)

FERĂSTRĂU CIRCULAR MANUAL

Instrucțiuni de utilizare
Traducere a instrucțiunilor originale

(BG)

РЪЧЕН ЦИРКУЛЯР

Ръководство за експлоатация
Превод на оригиналната инструкция

(GR) (CY)

ΔΙΣΚΟΠΡΙΟΝΟ

Οδηγίες χρήσης
Μετάφραση του πρωτοτύπου των
οδηγιών χρήσης

(DE) (AT) (CH)

HANDKREISSÄGE

Bedienungsanleitung
Originalbetriebsanleitung

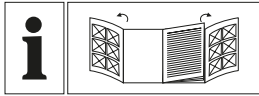

GB/CY	User manual	Page	5
HR	Upute za uporabu	Stranica	23
RS	Uputstvo za korišćenje	Strana	42
RO	Instrucțiuni de utilizare	Pagina	62
BG	Ръководство за експлоатация	Страница	81
GR/CY	Οδηγίες χρήσης	Σελίδα	104
DE/AT/CH	Bedienungsanleitung	Seite	126

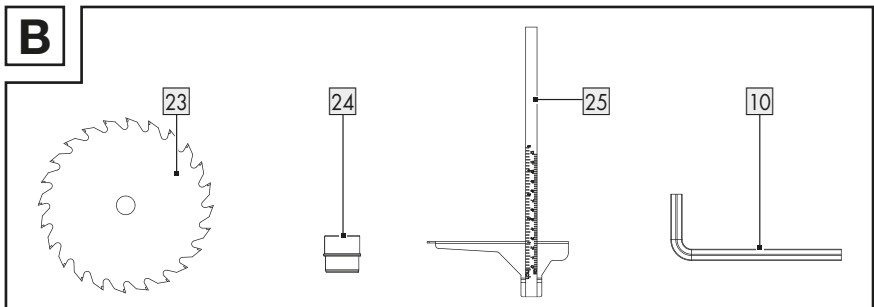
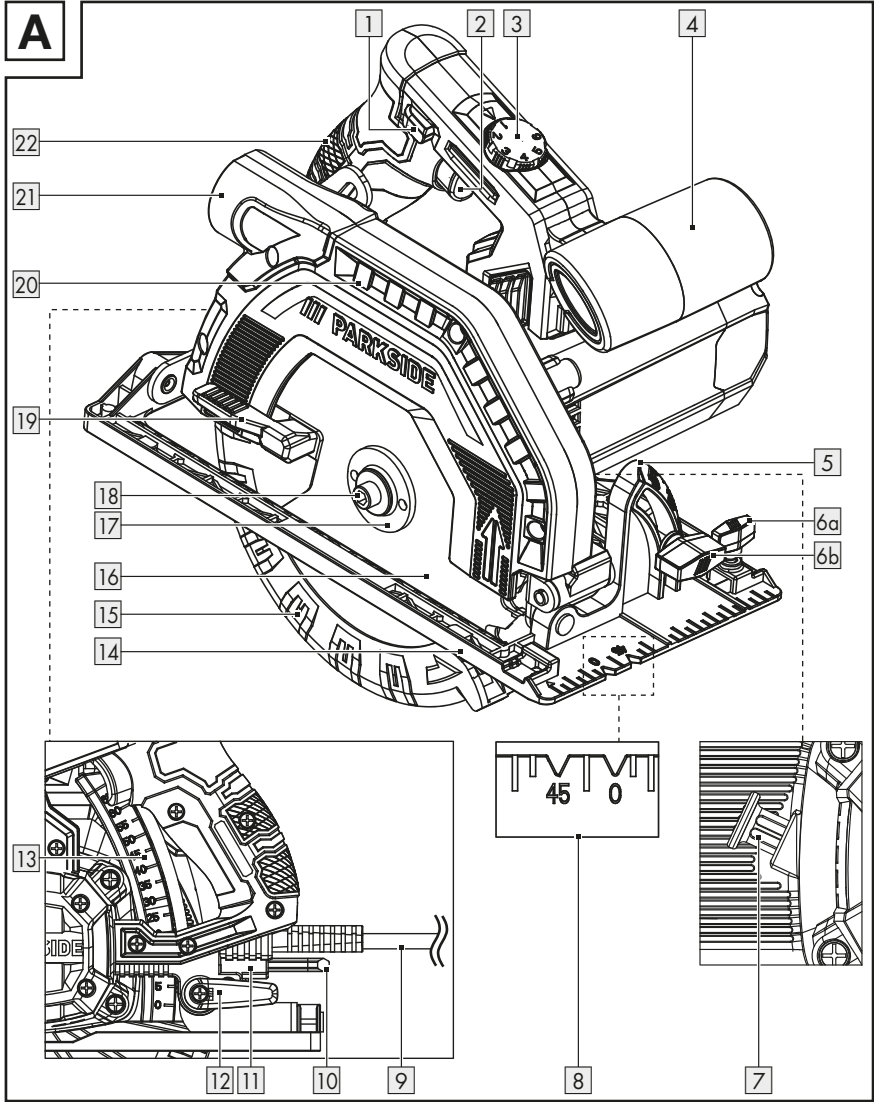

C

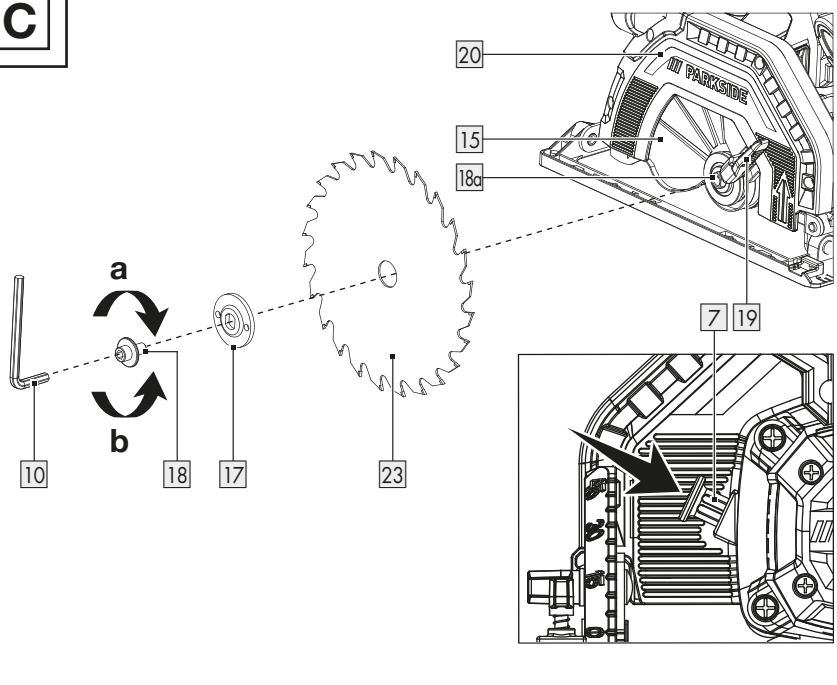

D

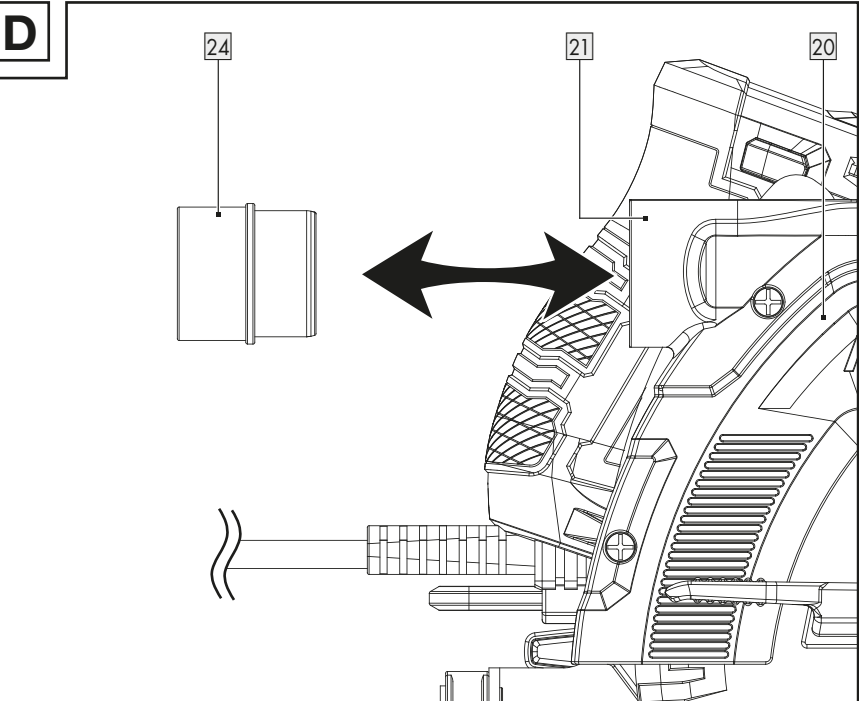

E

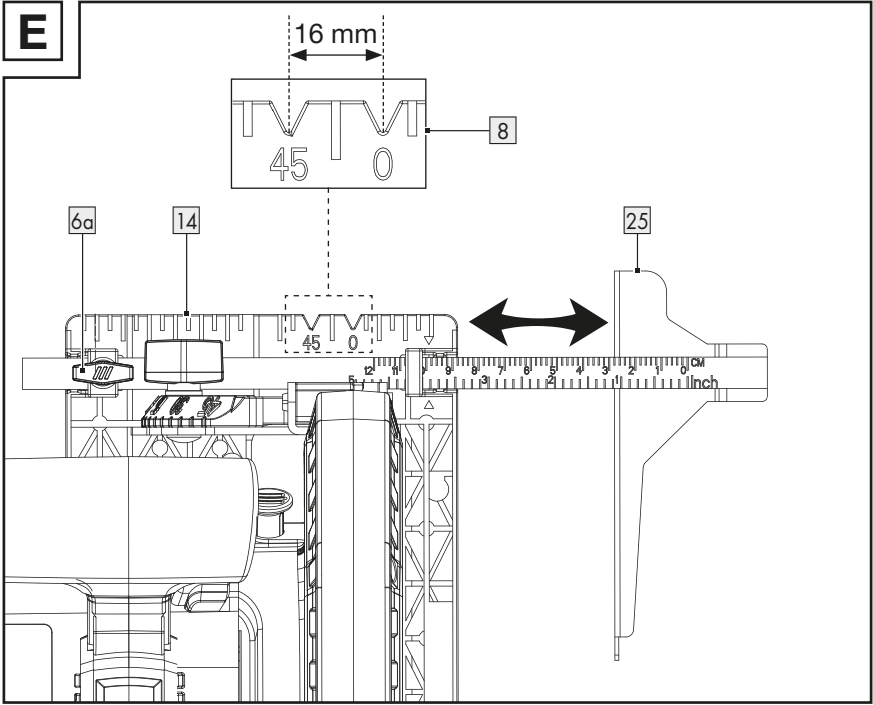



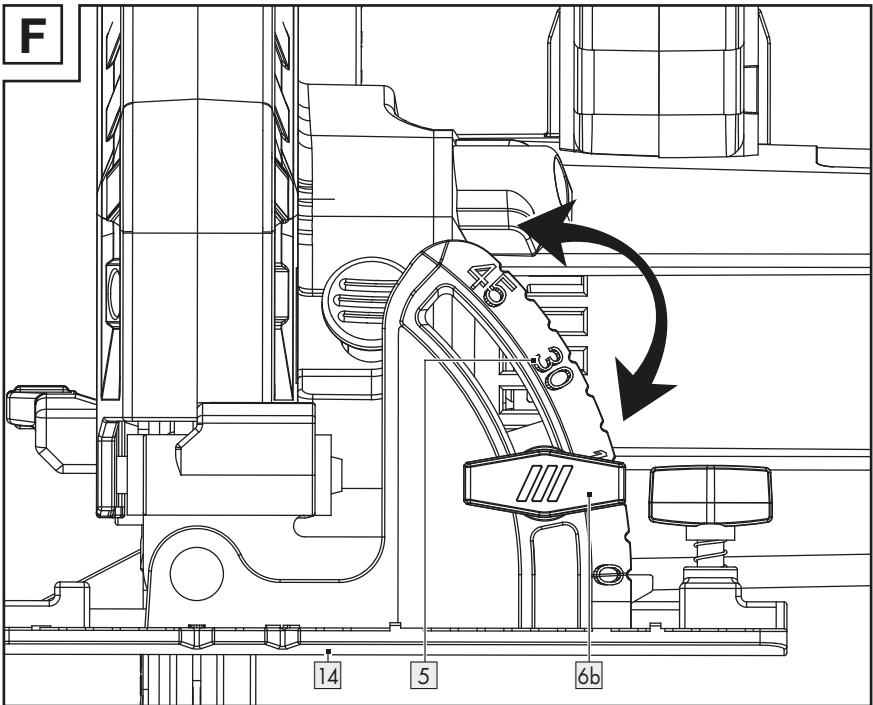

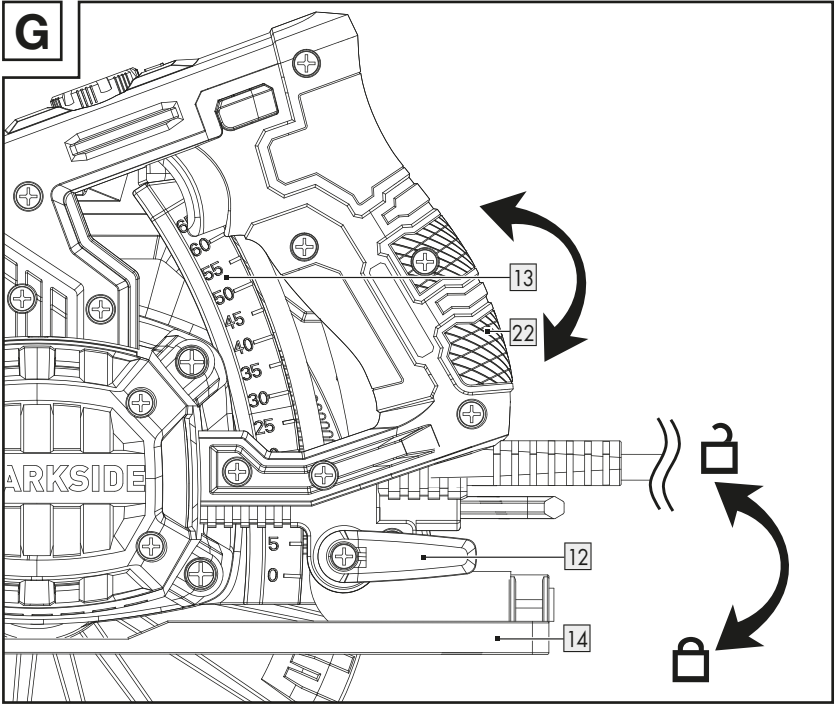
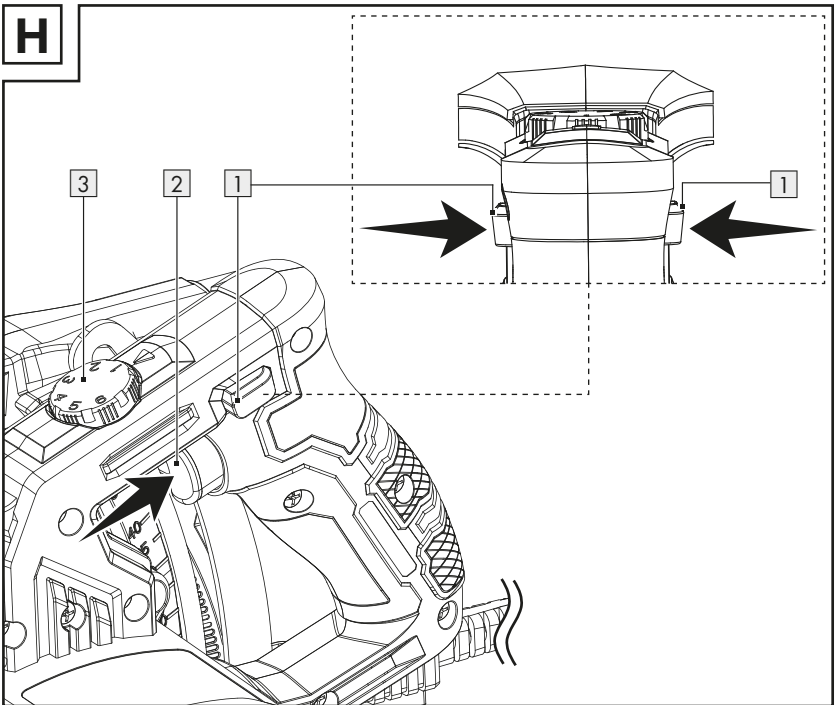

















F







G**H**

- List of pictograms used** Page 6
- Introduction** Page 7
 - Intended use Page 7
 - Scope of delivery Page 7
 - Parts description Page 8
 - Technical data Page 8
- Safety instructions** Page 9
 - General power tool safety warnings Page 9
 - Vibration and noise reduction Page 11
 - Behaviour in emergency situations Page 12
 - Residual risks Page 12
 - Safety instructions for circular saws Page 12
 - Further safety instructions for all saws Page 13
 - Lower guard function Page 13
 - Additional safety warnings Page 14
 - Safety information for the saw blade Page 14
- Before first use** Page 15
 - Unpacking the product Page 15
 - Accessories Page 15
- Preparation** Page 15
 - Checking the function of the lower guard Page 15
 - Selecting the saw blade Page 16
 - Installing/changing the saw blade Page 16
 - Connecting to dust extraction Page 17
 - Mounting the parallel fence Page 17
 - Adjusting the cutting angle Page 18
 - Adjusting the cutting depth Page 18
- Operation** Page 18
 - Selecting the speed level Page 18
 - Switching on/off Page 18
 - Work instructions Page 18
- Cleaning and care** Page 19
 - Cleaning Page 19
 - Maintenance Page 19
 - Repair Page 19
 - Storage Page 19
 - Transportation Page 20
- Disposal** Page 20
- Warranty** Page 20
 - Warranty claim procedure Page 20
- Service** Page 21
- EU declaration of conformity** Page 22

List of pictograms used

	<p>This symbol means that the operating instructions must be observed when using the product.</p>		<p>Diameter</p>
	<p>DANGER! – Designating a hazard with high risk, which will result in death or severe injury if not avoided (e.g. risk of suffocation)</p>		<p>TCT Tungsten Carbide Tips</p>
	<p>WARNING! – Designating a hazard with moderate risk, which can result in death or severe injury if not avoided (e.g. risk of electric shock)</p>		<p>Locked</p>
	<p>CAUTION! – Designating a hazard with low risk, which could result in minor or moderate injury if not avoided (e.g. risk of scalding)</p>		<p>Unlocked</p>
	<p>NOTICE! – Warns of possible damage to property/the product if not avoided (e.g. risk of short circuit)</p>		<p>Switch off the product and remove the mains plug  from the mains outlet before making any adjustments, performing maintenance, cleaning and when the product is not in use.</p>
	<p>Danger – risk of electric shock!</p>		<p>Alternating current/voltage</p>
	<p>Danger – risk of electric shock!</p>		<p>Symbol for a Protection Class II product</p>
	<p>Wear hearing protection!</p>		<p>Wear breathing protection!</p>
	<p>Wear eye protection!</p>		<p>Wear protective gloves!</p>
	<p>Wear eye protection!</p>		<p>Suitable for cutting PVC (Polyvinylchloride) plastic</p>
	<p>Do not touch saw teeth.</p>		<p>Suitable for cutting wood</p>
			<p>Rotational direction arrow marked on saw blade</p>

	Do not use any damaged saw blade.		Rotational direction arrow marked on upper guard
	CE mark indicates conformity with relevant EU directives applicable for this product.	 	Safety information Instructions for use

CIRCULAR SAW

● **Introduction**

We congratulate you on the purchase of your new product. You have chosen a high quality product. The instructions for use are part of the product. They contain important information concerning safety, use and disposal. Before using the product, please familiarise yourself with all of the safety information and instructions for use. Only use the product as described and for the specified applications. If you pass the product on to anyone else, please ensure that you also pass on all the documentation with it.

● **Intended use**

- This circular saw (hereinafter “product” or “power tool”) is suitable for sawing the following materials:
 - nature wood
 - plywood
 - chipboard
 - plastic
 - similar light weight construction materials
- Cutting in wet condition and cutting metal are prohibited.
- Any other use or modification of the product are considered improper use and can result in hazards such as death, life-threatening injuries and damage.
- The manufacturer is not liable for any damages caused by improper use.

- The product is exclusively intended for domestic use.
- The product is not intended for commercial use, industrial operations or similar purposes.
- Observe all applicable local safety regulations, standards and ordinances. The use of noise emitting power tools may be restricted to certain times by national or local regulations.

● **Scope of delivery**

WARNING!

- ▶ The product and the packaging are not children’s toys! Children must not play with plastic bags, sheets and small parts! There is a danger of choking and suffocation!

After unpacking the product, check if the delivery is complete and if all parts are in good condition. Remove all packaging materials before use.

- 1 Circular saw
- 1 TCT saw blade (16 teeth, pre-installed)
- 1 TCT saw blade (48 teeth)
- 1 Hex key
- 1 Parallel fence
- 1 Adaptor
- 1 User manual

● Parts description

(Fig. A)

- 1 Switch lock
- 2 On/off switch
- 3 Speed control dial
- 4 Auxiliary handle
- 5 Bevel scale
- 6a Wing screw (operate with parallel fence)
- 6b Wing screw (operate with bevel scale)
- 7 Spindle lock
- 8 Cutting guide (0° and 45°)
- 9 Mains cord with mains plug
- 10 Hex key
- 11 Hex key storage
- 12 Lock lever
(operate with cutting depth scale)
- 13 Cutting depth scale (0 to 65 mm)
- 14 Base plate
- 15 Lower guard
- 16 Saw blade (16 teeth)
- 17 Flange
- 18 Clamping screw
- 19 Lever (operate with lower guard)
- 20 Upper guard
- 21 Dust port
- 22 Main handle

(Fig. B)

- 23 Saw blade (48 teeth)
- 24 Adaptor
- 25 Parallel fence

(Fig. C)

- 18c Spindle

● Technical data

Circular saw	PHKS 1350 E4
Model number:	
– with VDE plug:	HG11288
– with BS plug:	HG11288-BS
Rated input voltage:	230 V~, 50 Hz

Circular saw	PHKS 1350 E4
Nominal output:	1,350 W
Idle speed n_0 :	2,500– 5,500 min ⁻¹
Max. cutting depth:	
– at 0°:	approx. 65 mm
– at 45°:	approx. 44 mm
Thread size:	M8
Protection class:	II/□ (double insulation)

Saw blade dimensions

Model number:	
– 16 teeth:	HG13046
– 48 teeth:	HG11616
Diameter:	Ø 190 mm
Bore size:	Ø 20 mm
Teeth thickness:	2.5 mm
Allowable rotational speed:	max. 7,000 min ⁻¹

Noise emission value

Noise measurement value determined in accordance with EN 62841. The A-rated noise level of the power tool at the working location is typically as follows:

Sound pressure level L_{pA} :	94.5 dB
Uncertainty K_{pA} :	3 dB
Sound power level L_{WA} :	102.5 dB
Uncertainty K_{WA} :	3 dB

WARNING!



Wear hearing protection!

Vibration emission value

Vibration value (a_{h1}) when sawing in wood:

Main handle:	3.654 m/s ²
Uncertainty K:	1.5 m/s ²
Auxiliary handle:	3.762 m/s ²
Uncertainty K:	1.5 m/s ²

NOTE

- ▶ The vibration emission values and the noise emission values given in these instructions have been measured in accordance with a standardised test procedure and can be used for comparison of the power tool with another tool.
- ▶ The specified total vibration values and the noise emission values can also be used to make a provisional load estimate.

WARNING!

- ▶ Depending on the manner in which the power tool is being used and, in particular, the kind of workpiece being worked, the vibration and noise emission values can deviate from the values given in these instructions during actual use of the power tool.
- ▶ It is necessary to establish safety measures to protect the operator based on an estimation of the vibration load during actual use (wherein all states of operation must be included, e.g. times when the power tool is switched off and times where the power tool is switched on but running without load).



Safety instructions

● General power tool safety warnings

WARNING!

- ▶ **Read all safety warnings, instructions, illustrations and specifications provided with this power tool.** Failure to follow all instructions listed below may result in electric shock, fire and/or serious injury.

Save all warnings and instructions for future reference.

The term “power tool” in the warnings refers to your mains-operated (corded) power tool or battery-operated (cordless) power tool.

Work area safety

- Keep work area clean and well lit.** Cluttered or dark areas invite accidents.
- Do not operate power tools in explosive atmospheres, such as in the presence of flammable liquids, gases or dust.** Power tools create sparks which may ignite the dust or fumes.
- Keep children and bystanders away while operating a power tool.** Distractions can cause you to lose control.

Electrical safety

- Power tool plugs must match the outlet. Never modify the plug in any way. Do not use any adapter plugs with earthed (grounded) power tools.** Unmodified plugs and matching outlets will reduce risk of electric shock.

- b) **Avoid body contact with earthed or grounded surfaces, such as pipes, radiators, ranges and refrigerators.** There is an increased risk of electric shock if your body is earthed or grounded.
- c) **Do not expose power tools to rain or wet conditions.** Water entering a power tool will increase the risk of electric shock.
- d) **Do not abuse the cord. Never use the cord for carrying, pulling or unplugging the power tool. Keep cord away from heat, oil, sharp edges or moving parts.** Damaged or entangled cords increase the risk of electric shock.
- e) **When operating a power tool outdoors, use an extension cord suitable for outdoor use.** Use of a cord suitable for outdoor use reduces the risk of electric shock.
- f) **If operating a power tool in a damp location is unavoidable, use a residual current device (RCD) protected supply.** Use of an RCD reduces the risk of electric shock.
- c) **Prevent unintentional starting. Ensure the switch is in the off-position before connecting to power source and/or battery pack, picking up or carrying the tool.** Carrying power tools with your finger on the switch or energising power tools that have the switch on invites accidents.
- d) **Remove any adjusting key or wrench before turning the power tool on.** A wrench or a key left attached to a rotating part of the power tool may result in personal injury.
- e) **Do not overreach. Keep proper footing and balance at all times.** This enables better control of the power tool in unexpected situations.
- f) **Dress properly. Do not wear loose clothing or jewellery. Keep your hair, clothing and gloves away from moving parts.** Loose clothes, jewellery or long hair can be caught in moving parts.
- g) **If devices are provided for the connection of dust extraction and collection facilities, ensure these are connected and properly used.** Use of dust collection can reduce dust-related hazards.

Personal safety

- a) **Stay alert, watch what you are doing and use common sense when operating a power tool. Do not use a power tool while you are tired or under the influence of drugs, alcohol or medication.** A moment of inattention while operating power tools may result in serious personal injury.
 - b) **Use personal protective equipment. Always wear eye protection.** Protective equipment such as dust mask, non-skid safety shoes, hard hat, or hearing protection used for appropriate conditions will reduce personal injuries.
 - h) **Do not let familiarity gained from frequent use of tools allow you to become complacent and ignore tool safety principles.** A careless action can cause severe injury within a fraction of a second.
- Power tool use and care**
- a) **Do not force the power tool. Use the correct power tool for your application.** The correct power tool will do the job better and safer at the rate for which it was designed.

- b) **Do not use the power tool if the switch does not turn it on and off.** Any power tool that cannot be controlled with the switch is dangerous and must be repaired.
- c) **Disconnect the plug from the power source and/or the battery pack, if detachable, from the power tool before making any adjustments, changing accessories, or storing power tools.** Such preventive safety measures reduce the risk of starting the power tool accidentally.
- d) **Store idle power tools out of the reach of children and do not allow persons unfamiliar with the power tool or these instructions to operate the power tool.** Power tools are dangerous in the hands of untrained users.
- e) **Maintain power tools and accessories. Check for misalignment or binding of moving parts, breakage of parts and any other condition that may affect the power tool's operation. If damaged, have the power tool repaired before use.** Many accidents are caused by poorly maintained power tools.
- f) **Keep cutting tools sharp and clean.** Properly maintained cutting tools with sharp cutting edges are less likely to bind and are easier to control.
- g) **Use the power tool, accessories and tool bits etc. in accordance with these instructions, taking into account the working conditions and the work to be performed.** Use of the power tool for operations different from those intended could result in a hazardous situation.
- h) **Keep handles and grasping surfaces dry, clean and free from oil and grease.** Slippery handles and grasping surfaces do not allow for safe handling and control of the tool in unexpected situations.

Service

- a) **Have your power tool serviced by a qualified repair person using only identical replacement parts.** This will ensure that the safety of the power tool is maintained.

● Vibration and noise reduction

To reduce the impact of noise and vibration emission, limit the time of operation, use low-vibration and low-noise operating modes as well as wear personal protective equipment.

Take the following points into account to minimise the vibration and noise exposure risks:

- Only use the product as intended by its design and these instructions.
- Ensure that the product is in good condition and well maintained.
- Use correct accessory tools for the product and ensure they are in good condition.
- Keep tight grip on the handles/grip surface.
- Maintain this product in accordance with these instructions and keep it well lubricated (where appropriate).
- Plan your work schedule to spread any high vibration tool use across a longer period of time.

● Behaviour in emergency situations

Familiarise yourself with the use of this product by means of this instruction manual. Memorise the safety warnings and follow them to the letter. This will help to prevent risks and hazards.

- Always be alert when using this product, so that you can recognise and handle risks early. Fast intervention can prevent serious injury and damage to property.
- Switch the product off and disconnect it from the mains if there are malfunctions. Have the product checked by a qualified professional and repaired, if necessary, before you operate it again.

● Residual risks

Even if you are operating this product in accordance with all the safety requirements, potential risks of injury and damage remain. The following dangers can arise in connection with the structure and design of this product:

- Health defects resulting from vibration emission if the product is being used over long periods of time or not adequately managed and properly maintained.
- Injuries and damage to property due to broken accessory tools or the sudden impact of hidden objects during use.
- Danger of injury and property damage caused by flying objects.

● Safety instructions for circular saws

Sawing method

- a)  **Danger! Keep hands away from cutting area and the blade. Keep your second hand on auxiliary handle,**

or motor housing. If both hands are holding the saw, they cannot be cut by the blade.

- b) **Do not reach underneath the workpiece.** The guard cannot protect you from the blade below the workpiece.
- c) **Adjust the cutting depth to the thickness of the workpiece.** Less than a full tooth of the blade teeth should be visible below the workpiece.
- d) **Never hold the workpiece in your hands or across your leg while cutting. Secure the workpiece to a stable platform.** It is important to support the work properly to minimise body exposure, blade binding, or loss of control.
- e) **Hold the power tool by insulated gripping surfaces, when performing an operation where the cutting tool may contact hidden wiring or its own cord.** Contact with a “live” wire will also make exposed metal parts of the power tool “live” and could give the operator an electric shock.
- f) **When ripping always use a rip fence or straight edge guide.** This improves the accuracy of cut and reduces the chance of blade binding.
- g) **Always use blades with correct size and shape (diamond versus round) of arbour holes.** Blades that do not match the mounting hardware of the saw will run off-centre, causing loss of control.
- h) **Never use damaged or incorrect blade washers or bolt.** The blade washers and bolt were specially designed for your saw, for optimum performance and safety of operation.

● Further safety instructions for all saws

Kickback – causes and related warnings

- A kickback is a sudden reaction to a pinched, jammed or misaligned saw blade, causing an uncontrolled saw to lift up and out of the workpiece toward the operator;
- when the blade is pinched or jammed tightly by the kerf closing down, the blade stalls and the motor reaction drives the unit rapidly back toward the operator;
- if the blade becomes twisted or misaligned in the cut, the teeth at the back edge of the blade can dig into the top surface of the wood causing the blade to climb out of the kerf and jump back toward the operator.

Kickback is the result of saw misuse and/or incorrect operating procedures or conditions and can be avoided by taking proper precautions as given below.

- Maintain a firm grip with both hands on the saw and position your arms to resist kickback forces. Position your body to either side of the blade, but not in line with the blade.** Kickback could cause the saw to jump backwards, but kickback forces can be controlled by the operator, if proper precautions are taken.
- When blade is binding, or when interrupting a cut for any reason, release the trigger and hold the saw motionless in the material until the blade comes to a complete stop. Never attempt to remove the saw from the work or pull the saw backward while the blade is in motion or kickback may occur.** Investigate and take corrective actions to eliminate the cause of blade binding.

- When restarting a saw in the workpiece, centre the saw blade in the kerf so that the saw teeth are not engaged into the material.** If a saw blade binds, it may walk up or kickback from the workpiece as the saw is restarted.
- Support large panels to minimise the risk of blade pinching and kickback.** Large panels tend to sag under their own weight. Supports must be placed under the panel on both sides, near the line of cut and near the edge of the panel.
- Do not use dull or damaged blades.** Unsharpened or improperly set blades produce narrow kerf causing excessive friction, blade binding and kickback.
- Blade depth and bevel adjusting locking levers must be tight and secure before making the cut.** If blade adjustment shifts while cutting, it may cause binding and kickback.
- Use extra caution when sawing into existing walls or other blind areas.** The protruding blade may cut objects that can cause kickback.

● Lower guard function

- Check the lower guard for proper closing before each use. Do not operate the saw if the lower guard does not move freely and close instantly. Never clamp or tie the lower guard into the open position.** If the saw is accidentally dropped, the lower guard may be bent. Raise the lower guard with the retracting handle and make sure it moves freely and does not touch the blade or any other part, in all angles and depths of cut.

- b) **Check the operation of the lower guard spring. If the guard and the spring are not operating properly, they must be serviced before use.** Lower guard may operate sluggishly due to damaged parts, gummy deposits, or a build-up of debris.
- c) **The lower guard may be retracted manually only for special cuts such as “plunge cuts” and “compound cuts”. Raise the lower guard by the retracting handle and as soon as the blade enters the material, the lower guard must be released.** For all other sawing, the lower guard should operate automatically.
- d) **Always observe that the lower guard is covering the blade before placing the saw down on bench or floor.** An unprotected, coasting blade will cause the saw to walk backwards, cutting whatever is in its path. Be aware of the time it takes for the blade to stop after switch is released.

● Additional safety warnings

- a) **Do not allow the ejected cutting chip come into contact with your hands.** You may be injured or cut by high-speed saw chip.
- b) **Do not use the saw above the level of your head.** Doing so will mean you have inadequate control of the power tool.
- c) **Do not use grinding discs with this tool.** It will be broken easily and cause personal injury.
- d) **Use suitable detectors to determine if utility lines are hidden in the work area or call the local utility company for assistance.** Contact with electric lines can lead to fire and electric shock. Damaging a gas line can lead to explosion. Penetrating a water line causes property damage or may cause an electric shock.

- e) **Do not modify and operate the power tool as stationary tool.** It is not suitable for operation as a table saw.
- f) **Secure the workpiece.** A workpiece clamped with clamping devices or in a vice is held more secure than by hand.
- g) **Do not use HSS (High Speed Steel) saw blades.** Such saw blades can easily break and jam into wood during cutting works.
- h) **Do not saw any ferrous metals.** Hot chips may ignite the plastic parts of the tool. Metal cutting dust goes into motor and electrical circuit will cause electric shock.

● Safety information for the saw blade

- Do not use any grinding discs.
- Use only saw blades with diameters corresponding to the label on the saw.
- When working with wood or materials that produce dust hazardous to health, the appliance must be connected to a suitable, tested extraction appliance.
- Wear a dust mask when sawing wood.
- Only use recommended saw blades.
- Always wear ear muffs.
- Avoid overheating the sawtooth tips.
- When sawing plastic, avoid melting the plastic.
- Use the correct saw blade according to the material to be sawn.

- Use only saw blades specified by the manufacturer which, if intended for cutting wood or similar materials, comply with EN 847-1.
- Tools may only be used by trained and experienced persons who are familiar with the use of tools.
- Circular saw blades with torn bodies must be taken out of service (repair is not permitted).
- The maximum speed indicated on the tool must not be exceeded. If specified, the speed range must be observed.

WARNING!



Wear protective gloves!



Wear breathing protection!



Wear safety goggles!



Wear hearing protection!

● **Before first use**

● **Unpacking the product**

1. Take the product out of the packaging and remove all packaging materials and plastic wrappings.
2. Check to make sure that all listed parts are included (see “Scope of delivery”).
3. Check whether the product and all parts are in good condition, if any damage or defect is detected, do not use the product, but follow the procedure described in chapter “Warranty”.

● **Accessories**

1. To operate this product safely and correctly, accessories, i.e. tools and saw blades, are necessary.
2. Accessories and saw blades are available through your authorised dealer. When buying always consider the technical requirements of this product (see “Technical data”).
3. If you are not certain, ask a qualified specialist and get advice from your trusted dealer.

● **Preparation**







● **Checking the function of the lower guard**

WARNING! Risk of injury!



Always remove the mains plug  from the mains outlet before carrying out any work on the product.

NOTE

- ▶ After releasing the lever : The lower guard  must not be jammed and able to swing back to the original position.
 - ▶ If the lower guard  cannot function properly: Do not operate the product and contact the service center for checking and repairing.
1. Before operating the product: Check the freedom of movement of the lower guard .
 2. Opening the lower guard : Pull up the lever .

● Selecting the saw blade

- The following table shows the most common fields of application and the recommended speed level selection for the saw blades $\boxed{16}/\boxed{23}$:

Saw blade	Application	Thickness of cut	Recommended speed level selection
$\boxed{16}$ Saw blade (16 teeth)	Cutting soft wood/plywood	≤ 18 mm	2 to 5 *
		> 18 mm	5 to 6 *
	Cutting chipboard	≤ 18 mm	3 to 6 *
		> 18 mm	4 to 6 *
$\boxed{23}$ Saw blade (48 teeth)	Cutting soft wood/plywood	≤ 18 mm	3 to 6 *
		> 18 mm	5 to 6 *
	Cutting hard wood	≤ 18 mm	4 to 6 *
		> 18 mm	5 to 6 *
	Cutting chipboard	≤ 18 mm	2 to 5 *
		> 18 mm	4 to 6 *
	Cutting plastic	≤ 25 mm	1 to 4 **
		> 25 mm	1 or 2 **

* Higher speed with faster cutting but lower in cutting quality of cutting edge appearance.

** Always start from the lowest speed.

● Installing/changing the saw blade

⚠ CAUTION! Risk of injury!



Saw blades can be sharp and become hot during use. Always wear protective gloves when handling saw blades $\boxed{16}/\boxed{23}$.

(Fig. C)

- Place the product on the edge of a table so that the saw blade $\boxed{16}/\boxed{23}$ is freely accessible.

Removing the saw blade

1. Press and hold the spindle lock $\boxed{7}$.
2. Loosening the clamping screw $\boxed{18}$: Use the hex key $\boxed{10}$ and turn it in rotational direction **b**.

3. Remove the clamping screw $\boxed{18}$ and flange $\boxed{17}$ from the spindle $\boxed{18a}$.
4. Release the spindle lock $\boxed{7}$.
5. Swivel the lower guard $\boxed{15}$ until it is completely retracted into the upper guard $\boxed{20}$.
6. Exposing the saw blade $\boxed{16}/\boxed{23}$: Hold the lower guard $\boxed{15}$ with the lever $\boxed{19}$.
7. Remove the saw blade $\boxed{16}/\boxed{23}$ from the spindle $\boxed{18a}$.
8. Bring the lower guard $\boxed{15}$ into its original position.

Installing the saw blade

⚠ CAUTION! Risk of injury!

on the saw blade $\boxed{16}/\boxed{23}$ has to align with $\uparrow\uparrow$ on the upper guard $\boxed{20}$.

NOTE

- ▶ It is not required to tighten the clamping screw **18** too much. The rotational action of the saw blade **16/23** tightens the saw blade during operation.
- ▶ Always store the hex key **10** in the hex key storage **11** when it is not in use.
- ▶ When putting the flange **17** on the saw blade **16/23**: The concaved side of the flange has to make contact with the saw blade.

1. Swivel the lower guard **15** until it is completely retracted into the upper guard **20**.
2. Hold the lower guard **15** in position. Place the saw blade **16/23** to the spindle **18a**.
3. Check that the bore of the saw blade **16/23** is sitting on the spindle **18a** so that the center is aligned.
4. Bring the lower guard **15** into its original position.
5. Put the flange **17** on saw blade **16/23** so that it covers the bore hole.
6. Screw the first threads of the clamping screw **18** into the spindle **18a** by hand. Turn in rotational direction **a**.
7. Press and hold the spindle lock **7**.
8. Tightening the clamping screw **18**: Use the hex key **10** and turn it in rotational direction **a** until the clamping screw is securely fastened.

● Connecting to dust extraction

(Fig. D)

NOTE

- ▶ The adaptor **24** can be fitted for most of the commonly available dust extraction systems or devices (e.g. vacuum cleaner hose).

Installing the adaptor

1. Push the adaptor **24** into the dust port **21** of the upper guard **20**.
2. Connect the adaptor **24** to the dust extraction system.

Removing the adaptor

1. Turn the adaptor **24** in clockwise and anti-clockwise directions repeatedly.
2. Pull the adaptor **24** away from the dust port **21**.

● Mounting the parallel fence

(Fig. E)

NOTE

- ▶ The cutting width is showing on the scale of the parallel fence **25**.
- ▶ Measuring the cutting width when the product is set to a cutting angle of 0° or 45°: The cutting guide **8** indicates the reference point.
- ▶ The distance scale on the parallel fence **25** is an appropriate value.

1. Set the cutting angle to 0° (see "Adjusting the cutting angle").
2. Loosen the wing screw **6a**.
3. Insert the parallel fence **25** to the holder on the base plate **14**.
4. Adjust the distance of the parallel fence **25** to the desired cutting width. Refer to the triangular mark **Δ** on the base plate **14**.

5. Fixing the parallel fence **25** in place: Tighten the wing screw **6a**.
6. When you set the cutting angle to 45°, the actual cutting width obtained is equal to the distance scale reading on the parallel fence **25** plus 16 mm (distance between the markings for 45° and 0° on the cutting guide **8**).

● Adjusting the cutting angle

(Fig. F)

1. Loosen the wing screw **6b** of the bevel scale **5**.
2. Hold the base plate **14** with one hand.
3. Setting the desired cutting angle: Move the main handle **22** with the other hand. Check the angle on the bevel scale **5**.
4. Tighten the wing screw **6b**.

● Adjusting the cutting depth

(Fig. G)

1. Unlocking the cutting depth scale **13**: Turn the lock lever **12** in anti-clockwise direction.
2. Hold the base plate **14** with one hand.
3. Setting the desired cutting depth: Move the main handle **22** with the other hand. Check the cutting depth on the cutting depth scale **13**.
4. Locking the cutting depth scale **13**: Turn the lock lever **12** in clockwise direction.

● Operation

● Selecting the speed level

(Fig. H)

NOTE

- ▶ The speed level can be set from 1 (lowest level) to 6 (highest level).

- Use the speed control dial **3**.

● Switching on/off

(Fig. H)

Switching on

1. Connect the mains plug **9** to a suitable mains outlet.
2. Press and hold the switch lock **1** on both sides.
3. Press the on/off switch **2**. The product starts operation.
4. Release the switch lock **1** on both sides.

Switching off

1. Release the on/off switch **2**.
2. Remove the mains plug **9** from the mains outlet.

● Work instructions

NOTE

- ▶ Always hold the product firmly with both hands: Hold the main handle **22** with one hand and the auxiliary handle **4** with the other hand.
- ▶ Allowing the saw blade to spin up to the pre-selected speed level: Switch on the product for a short while before the actual operation.
- ▶ Saw forward with a suitable and moderate pressure applied to the product.
- ▶ Moving the product sideways during cutting works cause jamming of the saw blade **16/23** and burning of the cutting teeth and the blade body. This could result in kickback.

● Cleaning and care

WARNING!



Always switch the product off, remove the mains plug  from the mains outlet and let the product cool before performing inspection, maintenance and cleaning work!

● Cleaning

- Never allow fluids to get into the product.
- The product must always be kept clean, dry and free from oil or grease. Remove debris from it after each use and before storage.
- Regular and proper cleaning will help ensure safe use and prolong the life of the product.
- Clean the product with a dry cloth. Use a soft brush for areas that are hard to reach.

NOTE

- ▶ Do not use chemical, alkaline, abrasive or other aggressive detergents or disinfectants to clean this product as they might be harmful to its surfaces.





● Maintenance

- The product is maintenance-free.
- Before and after each use, check the product and accessories (e.g. saw blades) for wear and damage. If required, exchange them for new ones as described in this instruction manual. Observe the technical requirements (see “Technical data”).
- Check covers and safety devices for damages and correct installation. Replace as necessary.

- Replace a blunt or bent saw blade or one which has been damaged in some other way.

Replacement parts/Accessories

- Customers can obtain compatible replacement parts and accessories via www.optimex-shop.com.
- Orders can only be placed and processed online.
- Have the order number ready for your order.
- Contact the Lidl service hotline (see „Service“) for further information.

Part	Order number
 Hex key	99944978205
 Saw blade (16 teeth)	99944978201
 Saw blade (48 teeth)	99944978202
 Adaptor	99944978205
 Parallel fence	99944978203

● Repair

- If the mains cord  is damaged, it must be replaced by the manufacturer, its service agent or similarly qualified persons in order to avoid a hazard.
- This product does not contain any parts that can be repaired by the user. Contact an authorised service centre or a similarly qualified person to have it checked and repaired.

● Storage

- Before storage: Clean the product (see “Cleaning”).
- Store the product and its accessories in a dark, dry, frost-free, well-ventilated place.
- Always store the product in a place that is inaccessible to children.

- Store the product in its original package.

● **Transportation**

- Transport the product in its original package.
- Protect the product from any heavy impact or strong vibrations which may occur during transportation in vehicles.
- Secure the product to prevent it from slipping or falling over.

● **Disposal**

The packaging is made entirely of recyclable materials, which you may dispose of at local recycling facilities.



Observe the marking of the packaging materials for waste separation, which are marked with abbreviations (a) and numbers (b) with following meaning: 1–7: plastics/20–22: paper and fibreboard/80–98: composite materials.

Product:



Contact your local refuse disposal authority for more details of how to dispose of your worn-out product.



To help protect the environment, please dispose of the product properly when it has reached the end of its useful life and not in the household waste. Information on collection points and their opening hours can be obtained from your local authority.

● **Warranty**

The product has been manufactured to strict quality guidelines and meticulously examined before delivery. In the event of material or manufacturing defects you have legal rights against the retailer of this product. Your legal rights are not limited in any way by our warranty detailed below.

The warranty for this product is 3 years from the date of purchase. The warranty period begins on the date of purchase. Keep the original sales receipt in a safe location as this document is required as proof of purchase.

Any damage or defects already present at the time of purchase must be reported without delay after unpacking the product.

Should the product show any fault in materials or manufacture within 3 years from the date of purchase, we will repair or replace it – at our choice – free of charge to you. The warranty period is not extended as a result of a claim being granted. This also applies to replaced and repaired parts.

This warranty becomes void if the product has been damaged, or used or maintained improperly.

The warranty covers material or manufacturing defects. This warranty does not cover product parts subject to normal wear and tear, thus considered consumables (e.g. batteries, tubes, cartridges), nor damage to fragile parts, e.g. switches or glass parts.

● **Warranty claim procedure**

So that your request can be processed quickly, please observe the following instructions:

For all inquiries, please have the receipt and item number (IAN 480680_2410) ready as proof of purchase.

The article number can be taken from the identification label on the product, engraving on the product, the front cover of your manual (at the bottom left), or the sticker on the back or bottom of the product.

If malfunctions or other defects arise, first contact the service department indicated below by phone or email.

You can then send a product recorded as defective to the communicated service address postage-free, making sure to enclose proof of purchase (receipt) and information on the details of the defect and when it occurred.



You can download and view this and numerous other manuals at parkside-diy.com. This QR code takes you directly to parkside-diy.com. Choose your country and use the search screen to search for the operating instructions. Entering the item number (IAN) 480680_2410 takes you to the operating instructions for your item.

● **Service**

Ⓞ **Service Great Britain**

Tel.: 0800 0569216

E-Mail: owim@lidl.co.uk

Ⓞ **Service Cyprus**

Tel.: 8009 4211

E-Mail: owim@lidl.com.cy



Serbian mark of conformity

● EU declaration of conformity

EU DECLARATION OF CONFORMITY (No. 480680_2410)

IAN: 480680_2410
 Product identification: "PARKSIDE" Circular saw
 Model Number: HG11288

The object of the declaration described above is in conformity with the relevant Union harmonisation legislation:

Directive 2006/42/EC
Directive 2014/30/EU
Directive 2011/65/EU and all related amendments

References to the relevant harmonised standards used or references to the other technical specifications in relation to which conformity is declared:

N° / Parts
Directive 2006/42/EC
EN 62841-1:2015/A11:2022
EN 62841-2-5:2014
Directive 2014/30/EU
EN IEC 55014-1:2021
EN IEC 55014-2:2021
EN IEC 61000-3-2:2019/A1:2021
EN 61000-3-3:2013/A2:2021

The object of the declaration described above is in conformity with Directive 2011/65/EU of the European Parliament and of the Council of 8 June 2011 on the restriction of the use of certain hazardous substances in electrical and electronic equipment:

N° / Parts
Directive 2011/65/EU
EN IEC 63000:2018

Keeper of the technical documentation: OWIM GmbH & Co.KG

Signed for and on behalf of:

OWIM GmbH & Co. KG, Stiftsbergstraße 1, 74167 Neckarsulm, Germany

This declaration of conformity is issued under the sole responsibility of the manufacturer.

Translation of the original declaration of conformity

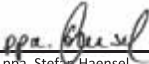
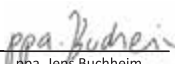



Neckarsulm	16.12.2024		
Place	Date	ppa. Stefan Haensel Authorised Signatory	ppa. Jens Buchheim Authorised Signatory





EN



Značenje korištenih piktograma/simbola	Stranica	24
Uvod	Stranica	25
Uvjeti korištenja	Stranica	25
Sadržaj isporuke	Stranica	25
Opis dijelova	Stranica	26
Tehnički podaci	Stranica	26
Sigurnosne napomene	Stranica	27
Opće sigurnosne napomene za električne alate	Stranica	27
Smanjenje vibracija i zvukova	Stranica	30
Ponašanje u slučaju opasnosti	Stranica	30
Ostali rizici	Stranica	30
Sigurnosne napomene za kružne pile	Stranica	30
Daljnje sigurnosne napomene za sve pile	Stranica	31
Funkcija donjeg zaštitnog poklopca	Stranica	32
Dodatne sigurnosne napomene	Stranica	32
Sigurnosne napomene za list pile	Stranica	33
Prije prve uporabe	Stranica	33
Raspakirajte proizvod	Stranica	33
Pribor	Stranica	33
Priprema	Stranica	34
Provjera funkcije donjeg zaštitnog poklopca	Stranica	34
Odabir lista pile	Stranica	34
Postavljanje/zamjena lista pile	Stranica	35
Spajanje s usisivačem prašine	Stranica	35
Postavite paralelni graničnik	Stranica	36
Postavljanje kuta piljenja	Stranica	36
Postavljanje dubine piljenja	Stranica	36
Rad	Stranica	36
Odabir razine brzine	Stranica	36
Uključivanje/isključivanje	Stranica	37
Upute za rad	Stranica	37
Čišćenje i njega	Stranica	37
Čišćenje	Stranica	37
Održavanje	Stranica	37
Popravak	Stranica	38
Skладиštenje	Stranica	38
Transport	Stranica	38
Zbrinjavanje	Stranica	38
Jamstvo	Stranica	39
Postupak u slučaju koji je pokriven jamstvom	Stranica	39
Servis	Stranica	40
EU izjava o sukladnosti	Stranica	41

Značenje korištenih piktograma/simbola

	Ovaj simbol znači da se pri uporabi proizvoda valja pridržavati uputa za uporabu.	 Promjer
		TCT Vrhovi od volfram karbida
	OPASNOST! – Označava opasnost s visokom razinom rizika koja će, ako se ne izbjegne, rezultirati smrću ili ozbiljnom ozljedom (npr. gušenjem)	 Zaključano
	UPOZORENJE! – Označava opasnost sa srednjom razinom rizika koja bi, ako se ne izbjegne, mogla dovesti do smrti ili ozbiljne ozljede (npr. opasnost od strujnog udara)	 Deblokirano
	OPREZ! – Označava opasnost s niskom razinom rizika koja bi, ako se ne izbjegne, mogla dovesti do manjih do umjerenih ozljeda (npr. opasnost od opeklina)	 Isključite proizvod i izvadite mrežni utikač  iz utičnice prije podešavanja, održavanja i čišćenja te kada proizvod nije u uporabi.
	PAŽNJA! – Upozorava na moguću štetu na imovini (npr. opasnost od kratkog spoja)	 Izmjenična struja/napon
	Opasnost od električnog udara!	 Simbol za proizvod razreda zaštite II
	Nosite zaštitu za sluh!	 Promjer lista pile
	Koristite zaštitu za disanje!	 Maksimalna dubina piljenja 65 mm pri kutu rezanja od 0°
	Nosite zaštitne naočale!	 Prikladno za piljenje PVC plastike (polivinil klorid)
	Nosite zaštitne rukavice!	 Prikladno za piljenje drva
	Ne dirajte zupce pile.	 Strelica smjera rotacije na listu pile

	Nemojte koristiti oštećene listove pile.		Strelica smjera rotacije na gornjem poklopcu
	Oznaka CE potvrđuje sukladnost sa smjernicama EU-a koje se primjenjuju na proizvod.		Sigurnosne napomene Upute za rukovanje

RUČNA KRUŽNA PILA

● Uvod

Čestitamo vam na kupnji novog proizvoda. Ovom kupnjom odlučili ste se za visokokvalitetan proizvod. Uputa za uporabu je sastavni dio ovog proizvoda. Ona sadrži važne upute o sigurnosti, uporabi i uklanjanju otpada. Prije upotrebe proizvoda upoznajte se sa svim njegovim uputama za korištenje i sigurnosnim uputama. Koristite ovaj proizvod u skladu s navedenim uputama te u navedene svrhe. Ukoliko proizvod dajete nekoj drugoj osobi, predajte joj osobi također i sve upute.

● Uvjeti korištenja

- Ova ručna kružna pila (u nastavku „proizvod“ ili „električni alat“) namijenjena je za piljenje sljedećih materijala:
 - Prirodno drvo
 - Šperploča
 - Iverica
 - Plastični materijali
 - Slični lagani materijali
- Mokro piljenje i piljenje metala zabranjeno je.
- Bilo koja druga uporaba ili preinaka proizvoda smatra se nepropisnom i može dovesti do opasnosti kao što su smrt, ozljede opasne po život i oštećenja.
- Proizvođač ne preuzima odgovornost za štete nastale zbog nepravilne uporabe.

- Proizvod je predviđen isključivo za kućnu uporabu.
- Proizvod nije namijenjen za komercijalnu uporabu, industrijsku uporabu ili slične svrhe.
- Slijedite sve aktualne lokalne sigurnosne propise, standarda i odredbi. Korištenje bučnih električnih alata može biti ograničeno nacionalnim ili lokalnim propisima na određena vremenska razdoblja.

● Sadržaj isporuke

UPOZORENJE!

- ▶ Proizvod i ambalažni materijal nisu igračke! Djeca se ne smiju igrati plastičnim vrećicama, folijama ni sitnim dijelovima! Postoji opasnost od gutanja i gušenja!

Nakon raspakiravanja proizvoda, provjerite jesu li isporučeni i ispravni svi dijelovi. Prije uporabe uklonite sve ambalažne materijale.

- 1 Ručna kružna pila
- 1 TCT list pile (16 zuba, unaprijed montiran)
- 1 TCT list pile (48 zuba)
- 1 Imbus ključ
- 1 Paralelni graničnik
- 1 Adapter
- 1 Upute za uporabu

● Opis dijelova

(Sl. A)

- 1 Blokada prekidača
- 2 Prekidač za uključivanje/isključivanje
- 3 Regulator brzine
- 4 Dodatna ručka
- 5 Ljestvica zakošenja
- 6a Krilni vijak (koristi se s paralelnim graničnikom)
- 6b Krilni vijak (koristi se s ljestvicom zakošenja)
- 7 Blokada vretena
- 8 Vodilica za piljenje (0° i 45°)
- 9 Priključni kabel s mrežnim utikačem
- 10 Imbus ključ
- 11 Spremište za imbus ključ
- 12 Poluga za zaključavanje (koristi se s ljestvicom dubine piljenja)
- 13 Ljestvica dubine piljenja (0 do 65 mm)
- 14 Osnovna ploča
- 15 Donji zaštitni poklopac
- 16 List pile (16 zuba)
- 17 Prirubnica
- 18 Stezni vijak
- 19 Poluga (koristi se s donjim zaštitnim poklopcem)
- 20 Gornji zaštitni poklopac
- 21 Priključak za prašinu
- 22 Glavna ručka

(Sl. B)

- 23 List pile (48 zuba)
- 24 Adapter
- 25 Paralelni graničnik

(Sl. C)

- 18c Vreteno

● Tehnički podaci

Ručna kružna pila	PHKS 1350 E4
Broj modela:	
– s VDE utikačem:	HG11288
– s BS utikačem:	HG11288-BS

Ručna kružna pila	PHKS 1350 E4
Nazivni ulazni napon:	230 V~, 50 Hz
Nazivna snaga:	1350 W
Broj okretaja u praznom hodu n_0 :	2500–5500 min ⁻¹
Maks. dubina piljenja:	
– pri 0°:	pribl. 65 mm
– pri 45°:	pribl. 44 mm
Veličina navoja:	M8
Razred zaštite:	II/□ (dvostruka izolacija)

Dimenzije lista pile

Broj modela:	
– 16 zuba:	HG13046
– 48 zuba:	HG11616
Promjer:	Ø 190 mm
Veličina provrta:	Ø 20 mm
Čvrstoća zuba:	2,5 mm
Dopuštena brzina vrtnje:	maks. 7000 min ⁻¹

Vrijednosti emisije buke

Izmjerena vrijednost za buku određena prema EN 62841. Standardna procijenjena razina buke A električnog alata na mjestu korisnika:

Razina zvučnog tlaka L_{pA} :	94,5 dB
Nesigurnost K_{pA} :	3 dB
Razina zvučnog tlaka L_{WA} :	102,5 dB
Nesigurnost K_{WA} :	3 dB

⚠ UPOZORENJE!



Nosite zaštitu sluha!

Vrijednosti emisije vibracija

Vrijednost vibracija (a_n) pri piljenju drva:

Glavna ručka:	3,654 m/s ²
Nesigurnost K:	1,5 m/s ²
Dodatna ručka:	3,762 m/s ²
Nesigurnost K:	1,5 m/s ²

NAPOMENA

- ▶ Navedena ukupna vrijednost vibracija i navedena vrijednost emisije buke izmjereni su prema normiranom postupku provjere i mogu se koristiti za uspoređivanje električnog alata s nekim drugim.
- ▶ Navedena ukupna vrijednost vibracija i navedena vrijednost emisija buke mogu se koristiti i za prethodnu procjenu opterećenja.

⚠ UPOZORENJE!

- ▶ Emisije vibracija i buke mogu tijekom stvarne uporabe električnog alata odstupati od navedenih vrijednosti, ovisno o načinu uporabe električnog alata, a posebice o vrsti obratka.
- ▶ Potrebno je uspostaviti sigurnosne mjere za zaštitu rukovatelja na temelju procjene izloženosti vibracijama tijekom stvarnih uvjeta uporabe (moraju se uzeti u obzir svi dijelovi radnog ciklusa, na primjer vrijeme kada se električni alat isključi i vrijeme kada uključi, ali radi bez opterećenja).



Sigurnosne napomene

- **Opće sigurnosne napomene za električne alate**

⚠ UPOZORENJE!

- ▶ **Pročitajte sve sigurnosne napomene, upute, ilustracije i tehničke podatke priložene uz ovaj električni alat.** Propusti u pridržavanju sljedećih uputa mogu uzrokovati električni udar, požar i/ili teške ozljede.

Sve sigurnosne napomene i upute čuvajte na sigurnom mjestu radi buduće uporabe.

Pojam „električni alat“, koji se upotrebljava u sigurnosnim napomenama, odnosi se na električne alate koji rade na mrežni pogon (s mrežnim kabelom) kao i na električne alate s pogonom na punjive baterije (bez mrežnog kabela).

Sigurnost na mjestu rada

- a) **Mjesto rada održavajte urednim i dobro osvijetljenim.** Nered ili neosvijetljena područja rada mogu uzrokovati nesreće.
- b) **Električnim alatom nemojte raditi u prostorima ugroženima eksplozivnom atmosferom u kojima se nalaze zapaljive tekućine, plinovi ili prašine.** Električni alati stvaraju iskre koje mogu zapaliti prašinu ili pare.
- c) **Djecu i ostale osobe držite podalje tijekom uporabe električnog alata.** Ako se dekoncentrirate, možete izgubiti kontrolu nad električnim alatom.

Električna sigurnost

- a) **Priključni utikač električnog alata mora odgovarati u utičnicu. Utikač se ne smije mijenjati ni na koji način. Zajedno s električnim alatima sa zaštitnim uzemljenjem nemojte upotrebljavati adapterske utikače.** Nepromijenjeni utikači i odgovarajuće utičnice smanjuju rizik od električnog udara.
- b) **Izbjegavajte dodir tijela s uzemljenim površinama kao što su površine cijevi, grijanja, štednjaka i hladnjaka.** Ako vam je tijelo uzemljeno, postoji povećana rizik od električnog udara.
- c) **Električne alate držite podalje od kiše ili vlage.** Prodiranje vode u električni alat povećava rizik od električnog udara.
- d) **Priključni kabel nemojte upotrebljavati za nošenje i vješanje električnog alata niti za povlačenje utikača iz utičnice. Priključni kabel držite podalje od vrućine, ulja, oštih bridova ili pokretljivih dijelova.** Oštećeni ili zapetljani priključni kabeli povećavaju rizik od električnog udara.
- e) **Ako s električnim alatom radite na otvorenom, upotrebljavajte samo produžne kabele koji su prikladni za eksterijere.** Uporaba produžnog kabela prikladnog za eksterijere smanjuje rizik od električnog udara.
- f) **Ako nije moguće izbjeći rad električnog alata u vlažnoj okolini, upotrijebite zaštitnu sklopku od struje kvara.** Uporaba zaštitne sklopke od struje kvara smanjuje rizik od električnog udara.

Sigurnost ljudi

- a) **Uvijek budite oprezni, pazite što radite i budite razumni pri radu električnim alatom.** Električni alat nemojte upotrebljavati ako niste koncentrirani ili ste umorni odnosno ako ste pod utjecajem droga, alkohola ili lijekova. Već samo jedan trenutak nepažnje pri uporabi električnog alata može uzrokovati ozbiljne ozljede.
- b) **Nosite osobnu zaštitnu opremu te uvijek i zaštitne naočale.** Nošenje osobne zaštitne opreme kao što su maska za zaštitu od prašine, protuklizne zaštitne cipele, zaštitna kaciga ili zaštita sluha, ovisno o vrsti i primjeni električnog alata, smanjuje rizik od ozljeda.
- c) **Izbjegavajte slučajno puštanje u rad. Prije nego što električni alat priključite na naponsko napajanje i/ili punjivu bateriju, prije nego što ga uzmete ili nosite, uvjerite se da je isključen.** Ako su vam pri nošenju električnog alata prsti na sklopci ili ako je uređaj već uključen kad ga priključujete na naponsko napajanje, postoji opasnost od nesreće.
- d) **Prije nego što uključite električni alat, uklonite alat za namještanje ili francuski ključ.** Alat ili ključ, koji se nalazi u rotirajućem dijelu električnog alata, može uzrokovati ozljede.
- e) **Izbjegavajte neobično držanje tijela. Pobrinite se za sigurno stajanje i u svakom trenutku održavajte ravnotežu.** Tako možete bolje kontrolirati električni alat u neočekivanim situacijama.
- f) **Nosite prikladnu odjeću. Nemojte nositi široku odjeću niti nakit. Kosu i odjeću držite podalje od**

- pokretljivih dijelova.** Lepršava odjeća, nakit ili duga kosa mogu se uhvatiti u pokretljive dijelove.
- g) **Ako se mogu montirati naprave za usisavanje i sakupljanje prašine, treba ih priključiti i pravilno upotrebljavati.** Uporaba usisavača može smanjiti ugrozu od prašine.
- h) **Nemojte se previše opuštati i ne zanemarujte sigurnosna pravila električnih alata, čak i ako ste se višestrukim korištenjem dobro upoznali s načinom rada električnog alata.** Nemarno postupanje u trenu može dovesti do teških ozljeda.

Uporaba električnog alata i rukovanje njime

- a) **Nemojte preopteretiti električni alat. Upotrebljavajte električni alat koji je namijenjen za vaše radove.** S odgovarajućim električnim alatom radit ćete bolje i sigurnije u navedenom području snage.
- b) **Nemojte upotrebljavati električni alat s oštećenom sklopkom.** Električni alat koji se više ne može uključiti ili isključiti opasan je i valja ga popraviti.
- c) **Prije nego što obavljate namještanja na uređaju, mijenjate dijelove radnih alata ili odlažete električni alat, izvucite utikač iz utičnice i/ili uklonite punjivu bateriju.** Ova mjera opreza sprečava slučajno pokretanje električnog alata.
- d) **Električne alate čuvajte izvan dohvata djece. Nemojte dopustiti da električni alat upotrebljavaju osobe koje nisu upoznate s njime ili koje nisu pročitale upute.** Električni su alati opasni ako ih upotrebljavaju neiskusne osobe.

- e) **Oprezno nježite električne alate i radne alate. Provjerite rade li pokretljivi dijelovi besprijekorno i da nisu priklješteni, jesu li dijelovi slomljeni ili oštećeni tako da je ugrožena funkcija električnog alata. Prije uporabe električnog alata organizirajte popravak oštećenih dijelova.** Loše održavanje električnih alata uzrok je mnogih nesreća.
- f) **Alate za rezanje održavajte oštroma i čistima.** Pomno njegovani alati za rezanje s oštrim reznim bridovima manje se zaglavljaju i lakši su za vođenje.
- g) **Električni alat, pribor, radni alat itd. upotrebljavajte u skladu s ovim uputama.** Pritom u obzir uzmite radne uvjete i radnju koju valja obaviti. Uporaba električnih alata za primjene drukčije od predviđenih može uzrokovati opasne situacije.
- h) **Ručke i drške držite suhima, čistima i bez tragova ulja ili masti.** Klizave ručke i drške ne dopuštaju sigurno rukovanje i upravljanje električnim alatom u nepredviđenim situacijama.

Servis

- a) **Popravljanje električnog alata prepustite samo kvalificiranom stručnom osoblju koje će to obaviti samo s originalnim rezervnim dijelovima.** Tako ćete osigurati trajnu sigurnost električnog alata.

● Smanjenje vibracija i zvukova

Ograničite vrijeme uporabe, upotrebljavajte načine rada s vrlo malo vibracija i zvukova i nosite osobnu zaštitnu opremu kako biste smanjili utjecaj vibracija i zvukova.

Sljedeće mjere pomažu u smanjivanju rizika uvjetovanih vibracijama i zvukovima:

- Proizvod upotrebljavajte samo u skladu s njegovom namjenskom uporabom i kako je opisano u ovim uputama.
- Pobrinite se da je proizvod besprijekoran i dobro održavan.
- Upotrebljavajte ispravan radni alat za ovaj proizvod te se uvjerite da je besprijekoran.
- Proizvod čvrsto i sigurno držite za ručke/drške.
- Proizvod održavajte u skladu s uputama te se pobrinite za dovoljno podmazivanje (ako je primjenjivo).
- Tijek rada planirajte tako da je uporaba proizvoda s visokom vrijednošću vibracija raspodijeljena tijekom duljeg vremena.

● Ponašanje u slučaju opasnosti

Pomoću ovih uputa za uporabu upoznajte se s uporabom ovih proizvoda. Proučite sigurnosne napomene te ih se obavezno pridržavajte. To pomaže u izbjegavanju rizika i opasnosti.

- Uvijek budite oprezni pri uporabi ovoga proizvoda kako biste pravovremeno uočili opasnosti i kako biste mogli djelovati. Brze intervencije mogu spriječiti teške ozljede i materijalnu štetu.

- Isključite proizvod u slučaju neispravnosti i odvojite ga od mreže električne struje. Prije ponovnog puštanja u pogon neka ga provjeri kvalificirani stručnjak te ga po potrebi popravi.

● Ostali rizici

Čak i ako propisno rukujete ovim proizvodom, ostaje potencijalni rizik za ozljede i materijalnu štetu. U vezi s konstrukcijom i izvedbom ovoga proizvoda mogu se između ostaloga pojaviti sljedeće opasnosti:

- Štete po zdravlje, koje su uzrokovane emisijama vibracija, ako se proizvod upotrebljava tijekom duljeg vremena, ako se nepropisno vodi i održava.
- Ozljede i materijalna šteta uzrokovana neispravnim reznim alatima ili naglim udarom skrivenog objekta tijekom uporabe.
- Opasnost od ozljeda i materijalna šteta uzrokovana objektima u letu.

● Sigurnosne napomene za kružne pile

Postupak piljenja

- a)  **OPASNOST! Ne posežite rukama u područje pile ili lista pile. Drugom rukom držite pomoćnu ručku ili kućište motora.** Ako obje ruke drže pilu, list pile ne može ih ozlijediti.
- b) **Nemojte hvatati ispod obratka.** Zaštitni poklopac vas ne može zaštititi od lista pile ispod obratka.
- c) **Podesite dubinu piljenja na debljinu obratka.** Pila ispod obratka treba biti vidljiva za manje od pune visine zuba.
- d) **Nikada nemojte držati obradak kojeg želite rezati u ruci ili preko noge. Učvrstite obradak na stabilan držač.** Važno je da

obradak bude dobro učvršćen kako bi se smanjilo opasnost od kontakta s tijelom, zaglavljivanja lista pile ili gubitka kontrole.

- e) **Električni alat držite samo za izolirane površine dok izvodite radove kod kojih radni alat može udariti u skrivene strujne vodove ili u priključni kabel.** Dodir sa žicom pod naponom će također staviti metalne dijelove električnog alata pod napon i uzrokovati strujni udar.
- f) **Prilikom uzdužnog rezanja uvijek koristite graničnik ili ravnu vodilicu.** To poboljšava točnost rezanja i smanjuje mogućnost zaglavljivanja lista pile.
- g) **Uvijek koristite listove pile odgovarajuće veličine i s odgovarajućim otvorom za montažu (npr. u obliku dijamanta ili okrugle).** Listovi pile koji ne pristaju na montažne dijelove pile su svinuti i dovode do gubitka kontrole.
- h) **Nikada nemojte koristiti oštećene ili neispravne podloške ili vijke za list pile.** Podloške i vijci lista pile posebno su osmišljeni za vašu pilu za optimalne performanse i sigurnost u radu.

● Daljnje sigurnosne napomene za sve pile

Povratni udar - uzroci i odgovarajuće sigurnosne napomene

- Povratni udar je iznenadna reakcija koja je posljedica zaglavljivanja, zapinjanja ili neporavnatog lista pile koja uzrokuje nekontrolirano podizanje pile i odskakanje od obratka prema operateru;
- Ako se list pile zaglavi kod piljenja ili se zaglavi u otvoru za pilu, zaglavi se i sila motora gura pilu natrag u smjeru rukovatelja;

- Ako je list pile uvrnut ili neusmjeren u rezu pile, zupci na stražnjem rubu lista pile mogu se zaglaviti za površinu drva, uzrokujući da se list pile pomakne iz otvora za list pile i da se pila odbaci natrag u smjeru rukovatelja.

Povratni udar posljedica je nepravilne ili pogrešne uporabe pile. To se može spriječiti prikladnim mjerama opreza opisanim u nastavku.

- a) **S obje ruke čvrsto držite pilu a ruke postavite u položaj u kojem možete apsorbirati silu povratnog udara. Uvijek budite sa strane lista pile a list pile nikada ne dovodite u liniju sa svojim tijelom.** U slučaju povratnog udara, kružna pila može odskočiti unatrag, ali rukovatelj može kontrolirati silu povratnog udara poduzimanjem odgovarajućih mjera opreza.
- b) **Ako se list pile zaglavi ili zaustavi, isključite rad pile i držite je mirno u materijalu sve dok se list pile ne zaustavi. Nikada nemojte pokušavati ukloniti pilu s obratka ili je povući unatrag dok se list pile kreće, jer u tom slučaju može doći do povratnog udara.** Utvrdite i otklonite uzrok zaglavljivanja lista pile.
- c) **Ako želite ponovno pokrenuti pilu koja je zaglavljena u obratku, centrirajte list pile unutar izreza pile i uvjerite se da zupci pile više nisu zaglavljeni u obratku.** Ako se list pile zaglavi, može se pomaknuti iz obratka ili uzrokovati povratni udar kada se pila ponovno pokrene.
- d) **Podržavajte velike ploče koje obrađujete kako biste smanjili rizik od povratnog udara uslijed zaglavljenog lista pile.** Velike ploče mogu se saviti pod vlastitom

težinom. Ploče moraju biti poduprte s obje strane, kako u blizini otvora pile, tako i uz rub.

- e) **Nemojte koristiti tupe ili oštećene listove pile.** Listovi pile s tupim ili neispravno poravnatim zubima uzrokuju povećano trenje, zaglavljivanje lista pile i povratni udar ako je razmak pile premalen.
- f) **Prije piljenja zategnite vijke za dubinu i kut piljenja.** Ako se tijekom piljenja postavke promijene, list pile se može zaglaviti i može doći do povratnog udara.
- g) **Budite naročito oprezni kada pilite postojeće zidove ili druga skrivena područja.** List uranjajuće pile može se zaglaviti prilikom piljenja u skrivene predmete i uzrokovati povratni udar.

● Funkcija donjeg zaštitnog poklopca

- a) **Prije svake upotrebe provjerite zatvara li se donji zaštitni poklopac kako treba. Nemojte koristiti pilu ako se donji zaštitni poklopac ne pomiče slobodno i ne zatvara se odmah. Nikada nemojte stezati ili vezati donji zaštitni poklopac u otvorenom položaju.** Ako pila slučajno padne na pod, donji zaštitni poklopac može se saviti. Otvorite zaštitni poklopac pomoću poluge za povlačenje i uvjerite se da se slobodno kreće te da ne dodiruje list pile ili druge dijelove pod svim kutovima i dubinama piljenja.
- b) **Provjerite funkciju opruge donjeg zaštitnog poklopca. Ako zaštitni poklopac i opruga ne rade ispravno, prije upotrebe odnesite pilu na servis.** Oštećeni

dijelovi, ljepljive naslage ili nakupine strugotine uzrokuju da donji zaštitni poklopac radi sa zakašnjenjem.

- c) **Rukom otvarajte donji zaštitni poklopac samo za posebne rezove, kao što su npr. „Ubodno piljenje i piljenje pod kutom“.** Otvorite donji zaštitni poklopac polugom za povlačenje i otpustite je čim list pile uđe u obradak. Za sve druge radove piljenja, donji zaštitni poklopac trebao bi raditi automatski.
- d) **Ne postavljajte pilu na radni stol ili pod bez donjeg zaštitnog poklopca koji pokriva list pile.** Nezaštićeni pomični list pile povlači pilu suprotno od smjera rezanja i pili sve što joj se nađe na putu. Obratite pažnju na vrijeme povrata lista pile.

● Dodatne sigurnosne napomene

- a) **Pazite da izbačena piljevina ne dođe u dodir s vašim rukama.** Možete se ozlijediti ili porezati piljevinom koja se brzo izlazi.
- b) **Nemojte koristiti pilu iznad glave.** Tako nećete imati dovoljnu kontrolu nad električnim alatom.
- c) **Nemojte koristiti brusne ploče s ovim alatom.** Lako se može slomiti i uzrokovati ozljede.
- d) **Upotrijebite odgovarajuće detektore kako biste utvrdili jesu li komunalne instalacije skrivene u radnom području ili nazovite lokalno komunalno poduzeće za pomoć.** Kontakt s električnim žicama može uzrokovati požar i strujni udar. Oštećenje plinske cijevi može dovesti do eksplozije. Prodor

u vodovodnu cijev može dovesti do oštećenja imovine ili može dovesti do strujnog udara.

- e) **Električni alat se ne smije modificirati i koristiti kao stacionarni alat.** Nije prikladna za upotrebu kao stolna pila.
- f) **Osigurajte obradak.** Obradak komad stegnut steznim napravama ili u škripcu drži se sigurnije nego rukom.
- g) **Nemojte koristiti HSS (High Speed Steel) listove pile.** Takvi listovi pile mogu se lako slomiti tijekom piljenja i zaglaviti u drvu.
- h) **Ne pilite metale koji sadrže željezo.** Vruće strugotine mogu zapaliti plastične dijelove alata. Metalna strugotina dospijeva u motor i strujni krug te može uzrokovati strujni udar.

● Sigurnosne napomene za list pile

- Nemojte koristiti brusne ploče.
- Koristite samo listove pile čiji promjeri su navedeni među oznakama na pili.
- Pri radu s drvetom ili materijalima koji stvaraju prašinu opasnu po zdravlje, uređaj mora biti spojen na prikladan, ispitani uređaj za usisavanje.
- Prilikom piljenja drva nosite masku za prašinu.
- Koristite samo preporučene listove pile.
- Uvijek nosite zaštitu za sluh.
- Izbjegavajte pregrijavanje vrhova pile.
- Prilikom piljenja plastike, izbjegavajte topljenje plastike.
- Koristite list pile koji odgovara materijalu kojeg se pili.
- Koristite samo listove pile koje je naveo proizvođač, a koji su namijenjeni za rezanje drva ili sličnih materijala, u skladu s EN 847-1.

- Alat smiju koristiti samo osobe koje su obučene i iskusne te su ovladale korištenje alata.
- Listovi kružne pile s potrganim dijelovima moraju se odložiti u otpad (popravci nisu dopušteni).
- Maksimalna brzina navedena na alatu ne smije se prekoračiti. Treba se pridržavati raspona brzine, kako je navedeno.

⚠ UPOZORENJE!



Nosite zaštitne rukavice!



Koristite zaštitu za disanje!



Nosite zaštitne naočale!



Nosite zaštitu za sluh!

● Prije prve uporabe

● Raspakirajte proizvod

1. Izvadite proizvod iz pakiranja i uklonite sve dijelove ambalažnog materijala i zaštitne folije.
2. Provjerite postoje li svi dijelovi i je li opisani opseg isporuke potpun (pogledajte „Sadržaj isporuke“).
3. Provjerite jesu li proizvod i svi njegovi dijelovi u dobrom stanju. Ako primijetite bilo kakvo oštećenje ili nedostatak, nemojte koristiti proizvod, već postupite kako je opisano u poglavlju „Jamstvo“.

● Pribor

1. Za sigurno i ispravno rukovanje ovim proizvodom potreban je pribor kao što su npr. alati i listovi pile.

2. Pribor i listovi pile dostupni su kod vašeg ovlaštenog trgovca. Prilikom kupnje uvijek obratite pažnju na tehničke specifikacije ovoga proizvoda (pogledajte „Tehnički podaci“).
3. Ako niste sigurni, pitajte kvalificiranog stručnjaka i potražite savjet od svog ovlaštenog trgovca.

● Priprema

● Provjera funkcije donjeg zaštitnog poklopca

⚠ UPOZORENJE! Opasnost od nezgode!



Uvijek izvucite mrežni utikač **[9]** iz utičnice prije bilo kakvih radova na proizvodu.

● Odabir lista pile

- Sljedeća tablica prikazuje najčešća područja primjene i preporučenu razinu brzine za listove pile **[16]/[23]**:

List pile	Područje primjene	Debljina piljenja	Preporučena razina brzine
[16] List pile (16 zuba)	Piljenje mekog drva/šperploče	≤ 18 mm	2 do 5 *
		> 18 mm	5 do 6 *
	Piljenje iverice	≤ 18 mm	3 do 6 *
		> 18 mm	4 do 6 *
[23] List pile (48 zuba)	Piljenje mekog drva/šperploče	≤ 18 mm	3 do 6 *
		> 18 mm	5 do 6 *
	Piljenje tvrdog drva	≤ 18 mm	4 do 6 *
		> 18 mm	5 do 6 *
	Piljenje iverice	≤ 18 mm	2 do 5 *
		> 18 mm	4 do 6 *
	Piljenje plastike	≤ 25 mm	1 do 4 **
		> 25 mm	1 ili 2 **

* Veća brzina rezultira bržim piljenje, ali s nižom kvalitetom piljenja i lošijim izgledom ruba reza.

** Uvijek počnite s najmanjom brzinom.

NAPOMENA

- ▶ Nakon otpuštanja poluge **[19]**: Donji zaštitni poklopac **[15]** ne smije biti blokiran i mora se moći vratiti u prvobitni položaj.
- ▶ Ako donji zaštitni poklopac **[15]** ne radi ispravno: Nemojte koristiti proizvod i kontaktirajte servisni centar za pregled i popravak.

1. Prije uporabe proizvoda: Provjerite slobodno kretanje donjeg zaštitnog poklopca **[15]**.
2. Otvorite donji zaštitni poklopac **[15]**: Povucite polugu **[19]** prema gore.

● Postavljanje/zamjena lista pile

⚠ OPREZ! Opasnost od nezgode!



Listovi pile mogu biti oštri i zagrijati se tijekom uporabe. Uvijek nosite zaštitne rukavice kada rukujete listovima pile [16]/[23].

(Sl. C)



- Postavite proizvod na rub stola tako da je list pile [16]/[23] slobodno dostupan.

Vađenje lista pile

1. Pritisnite i držite tipku za blokadu vretena [7].
2. Otpuštanje steznog vijka [18]: Koristite imbus ključ [10] i okrenite ga u smjeru vrtnje **b**.
3. Uklonite stezni vijak [18] i prirubnicu [17] s vretena [18a].
4. Otpustite blokadu vretena [7].
5. Zakrenite donji zaštitni poklopac [15] dok se potpuno ne uvuče u gornji zaštitni poklopac [20].
6. Izložite list pile [16]/[23]: Držite donji zaštitni poklopac [15] polugom [19].
7. Uklonite list pile [16]/[23] s vretena [18a].
8. Vratite donji zaštitni poklopac [15] u prvobitni položaj.

Umetanje lista pile

⚠ OPREZ! Opasnost od nezgode!

Oznaka  na oštirci pile [16]/[23] mora biti poravnata s  na gornjem zaštitnom poklopcu [20].

NAPOMENA

- ▶ Nije potrebno previše zatezati stezni vijak [18]. Rotiranjem se list pile [16]/[23] zateže tijekom rada.

NAPOMENA

- ▶ Uvijek pohranite imbus ključ [10] u spremište za imbus ključ [11] kada ga ne koristite.
- ▶ Prilikom postavljanja prirubnice [17] na list pile [16]/[23]: Konkavna strana prirubnice mora doći u dodir s listom pile.

1. Zakrenite donji zaštitni poklopac [15] dok se potpuno ne uvuče u gornji zaštitni poklopac [20].
2. Držite donji zaštitni poklopac [15] u položaju. Postavite list pile [16]/[23] na vreteno [18a].
3. Provjerite je li provrt lista pile [16]/[23] namještena na vreteno [18a] tako da je središte poravnato.
4. Vratite donji zaštitni poklopac [15] u prvobitni položaj.
5. Postavite prirubnicu [17] na list pile [16]/[23] tako da pokriva provrt.
6. Zavijte rukom prve navoje steznog vijka [18] u vreteno [18a]. Okrećite u smjeru rotacije **a**.
7. Pritisnite i držite blokadu vretena [7].
8. Zategnite stezni vijak [18]: Upotrijebite imbus ključ [10] i okrećite ga u smjeru rotacije **a** dok stezni vijak ne bude čvrsto pričvršćen.

● Spajanje s usisivačem prašine

(Sl. D)

NAPOMENA

- ▶ Adapter [24] može se koristiti za većinu uobičajenih sustava ili uređaja za usisavanje prašine (npr. crijevo usisavača).

Postavljanje adaptera

1. Gurnite adapter [24] u priključak za prašinu [21] gornjeg zaštitnog poklopcu [20].

2. Spojite adapter [24] na sustav za usisavanje prašine.

Uklanjanje adaptera

1. Okrenite adapter [24] nekoliko puta u smjeru kazaljke na satu i suprotno.
2. Izvucite adapter [24] dalje od priključka za prašinu [21].

● Postavite paralelni graničnik

(Sl. E)

NAPOMENA

- ▶ Širina piljenja prikazana je na paralelnom graničniku [25].
- ▶ Mjerenje širine piljenja kada je proizvod postavljen na kut piljenja od 0° ili 45°: Vodilica za piljenje [8] prikazuje referentnu točku.
- ▶ Ljestvica razmaka na paralelnom graničniku [25] pokazuje odgovarajuću vrijednost.

1. Postavite kut piljenja na 0° (pogledajte „Podešavanje kuta piljenja“).
2. Otpustite krilni vijak [6a].
3. Umetnite paralelni graničnik [25] u držač na osnovnoj ploči [14].
4. Podesite udaljenost paralelnog graničnika [25] na željenu širinu piljenja. Pogledajte trokutastu oznaku Δ na osnovnoj ploči [14].
5. Fiksiranje paralelnog graničnika [25]: Zategnite krilni vijak [6a].
6. Ako postavite kut rezanja od 45°, stvarna širina piljenja odgovara očitavanju ljestvice razmaka na paralelnom graničniku [25] plus 16 mm (razmak između oznaka 45° i 0° na vodilici za piljenje [8]).

● Postavljanje kuta piljenja

(Sl. F)

1. Otpustite krilni vijak [6b] ljestvice zakošenja [5].
2. Držite osnovnu ploču [14] jednom rukom.
3. Postavite željeni kut piljenja: Pomaknite glavnu ručku [22] drugom rukom. Provjerite kut na ljestvici zakošenja [5].
4. Zategnite krilni vijak [6b].

● Postavljanje dubine piljenja

(Sl. G)

1. Otključajte ljestvicu dubine piljenja [13]: Okrenite polugu za zaključavanje [12] suprotno od kazaljke na satu.
2. Držite osnovnu ploču [14] jednom rukom.
3. Postavljanje željene dubine piljenja: Pomaknite glavnu ručku [22] drugom rukom. Provjerite dubinu piljenja na ljestvici dubine piljenja [13].
4. Zaključajte ljestvicu dubine piljenja [13]: Okrenite polugu za zaključavanje [12] u smjeru kazaljke na satu.

● Rad

● Odabir razine brzine

(Sl. H)

NAPOMENA

- ▶ Razina brzine može se podesiti od 1 (najniža razina) do 6 (najviša razina).

- Upotrijebite regulator brzine [3].

● Uključivanje/isključivanje

(Sl. H)

Uključivanje

1. Priključite mrežni utikač [9] u odgovarajuću utičnicu.
2. Pritisnite i držite blokadu prekidača [1] s obje strane.
3. Pritisnite prekidač za uključivanje/isključivanje [2]. Proizvod počinje s radom.
4. Otpustite blokadu prekidača [1] s obje strane.

Isključivanje

1. Pustite prekidač za uključivanje/isključivanje [2].
2. Izvucite mrežni utikač [9] iz utičnice.

● Upute za rad

NAPOMENA

- ▶ Proizvod uvijek držite objema rukama: Glavnu ručku [22] držite jednom rukom, a dodatnu ručku [4] drugom rukom.
- ▶ Pustite da list pile radi do unaprijed odabrane razine brzine: Uključite proizvod neposredno prije stvarne uporabe.
- ▶ Počnite piliti prema naprijed s odgovarajućim i umjerenim pritiskom.
- ▶ Bočno pomicanje proizvoda tijekom piljenja može uzrokovati zaglavljivanje lista pile [16/23] i uzrokovati pregrijavanje reznih zuba i tijela lista pile. To može rezultirati povratnim udarom.

● Čišćenje i njega

⚠ UPOZORENJE!



Prije obavljanja radova inspekcije, održavanja i čišćenja uvijek isključite proizvod, izvucite mrežni utikač [9] iz utičnice i pustite da se proizvod ohladi!

● Čišćenje

- Pripazite da tekućine nikada ne uđu u unutrašnjost proizvoda.
- Proizvod uvijek održavajte čistim, suhim i bez ulja i masti za podmazivanje. Nakon svake uporabe i prije skladištenja uklonite prašinu.
- Redovito propisno čišćenje pomaže u sigurnoj uporabi i produljuje vijek trajanja proizvoda.
- Proizvod čistite suhom krpom. Za teško dostupna mjesta upotrebljavajte meku četku.

NAPOMENA

- ▶ Za čišćenje proizvoda ne upotrebljavajte nikakva kemijska, lužnata, maziva niti druga agresivna sredstva za čišćenje ili dezinfekciju jer mogu oštetiti površine.

● Održavanje

- Proizvod ne zahtijeva održavanje.
- Prije i nakon svake uporabe proizvod i dijelove pribora (npr. listovi pile) provjerite na istrošenost i oštećenja. Po potrebi ih zamijenite novima kako je opisano u ovim uputama za uporabu. Pritom se uvijek pridržavajte tehničkih zahtjeva (pogledajte „Tehnički podaci“).

- Provjerite jesu li poklopci i zaštite neoštećeni i ispravno postavljeni. Po potrebi ih zamijenite.
- Zamijenite tupi, savijeni ili bilo kako oštećeni list pile.

Rezervni dijelovi/pribor

- Kupci mogu nabaviti kompatibilne rezervne dijelove i pribor putem www.optimex-shop.com.
- Narudžbe se mogu postaviti i obraditi samo online.
- Prilikom naručivanja pripremite svoj broj narudžbe.
- Za dodatne informacije obratite se Lidl telefonskoj podršci (pogledajte „Servis“).

Dio	Broj narudžbe
10 Imbus ključ	99944978205
16 List pile (16 zuba)	99944978201
23 List pile (48 zuba)	99944978202
24 Adapter	99944978205
25 Paralelni graničnik	99944978203

● Popravak

- Ukoliko je priključni kabel 9 proizvoda oštećen, proizvođač ili njegova služba za kupce ili slična kvalificirana osoba mora ga zamijeniti kako bi se izbjegla ugroženost.
- U unutrašnjosti proizvoda ne nalaze se dijelovi koje bi korisnik mogao popraviti. Obratite se kvalificiranom stručnjaku kako biste organizirali provjeru i popravak proizvoda.

● Skladištenje

- Prije spremanja: Očistite proizvod (pogledajte „Čišćenje“).

- Proizvod i njegov pribor čuvajte na tamno, suhom i dobro prozračenom mjestu zaštićenom od smrzavanja.
- Proizvod uvijek čuvajte na djeci nedostupnom mjestu.
- Čuvajte proizvod u originalnoj ambalaži.

● Transport

- Transportirajte proizvod u originalnoj ambalaži.
- Proizvod zaštitite od udaraca i snažnih vibracija koje se često javljaju pri transportu u vozilima.
- Proizvod osigurajte od klizanja i prevrtanja.

● Zbrinjavanje

Ambalaža se sastoji od ekološki neškodljivih materijala koje možete zbrinuti na lokalnim mjestima za reciklažu.



Uvažavajte obilježavanje ambalaže za odvajanje otpada, ono je obilježeno s kraticama (a) i brojevima (b) sa slijedećim značenjem: 1–7: plastika/20–22: papir I karton/80–98: miješani materijali.

Proizvod:



O mogućnostima zbrinjavanja dotrajalog proizvoda možete se raspitati kod vaše općinske ili gradske uprave.



Zbog zaštite okoliša ne bacajte dotrajali proizvod u kućni otpad, već ga predajte stručnom zbrinjavanju. Informacije o mjestima za sakupljanje otpada i njihovom radnom vremenu možete dobiti pri Vašem nadležnom općinskom uredu.

● Jamstvo

Ovaj proizvod je pažljivo proizveden prema strogim smjernicama kvalitete i temeljito je ispitan prije isporuke. U slučaju pogreške u materijalu ili izradi, imate zakonska prava protiv prodavatelja proizvoda. Vaša zakonska prava ni na koji način nisu ograničena našom garancijom navedenom u nastavku.

Garancija za ovaj proizvod je 3 godine od datuma kupnje. Garantni rok počinje s datumom kupovine. Čuvajte originalni račun na sigurnom mjestu jer je ovaj dokument potreban kao dokaz kupnje.

Sva oštećenja ili nedostaci koji su već prisutni u trenutku kupnje moraju se prijaviti odmah nakon raspakiranja proizvoda.

Ako se u roku od 3 godine od datuma kupnje pokaže da je proizvod neispravan u materijalu ili izradi, mi ćemo ga, po našem izboru, besplatno popraviti ili zamijeniti. Garantni rok se ne produljuje odobrenim zahtjevom za garanciju. To vrijedi i za zamijenjene i popravljene dijelove.

Ova garancija ne vrijedi ako je proizvod bio oštećen ili nepropisno korišten ili održavan.

Garancija pokriva greške u materijalu i proizvodnji. Ova se garancija ne odnosi na dijelove proizvoda koji su podložni uobičajenom habanju, te se stoga smatraju potrošnim dijelovima (npr. baterije, crijeva, spremnici s tintom), niti na oštećenja lomljivih dijelova, npr. prekidača ili dijelova od stakla.

U slučaju manjeg popravka jamstveni rok se produljuje onoliko koliko je kupac bio lišen uporabe stvari.

Međutim, kad je zbog neispravnosti stvari izvršena njezina zamjena ili njezin bitni popravak, jamstveni rok počinje teći ponovno od zamjene, odnosno od vraćanja popravljene stvari.

Ako je zamijenjen ili bitno popravljen samo neki dio stvari, jamstveni rok počinje teći ponovno samo za taj dio.

● Postupak u slučaju koji je pokriven jamstvom

Kako bismo osigurali brzu obradu vašeg zahtjeva, slijedite upute u nastavku:

Za sve upite kao dokaz o kupnji pripremite račun i broj artikla (IAN 480680_2410).

Broj artikla možete pronaći na tipskoj pločici na proizvodu, gravuri na proizvodu, naslovnici vaših uputa (dolje lijevo) ili naljepnici na stražnjoj i donjoj strani proizvoda.

Ako se pojave funkcionalni kvarovi ili drugi nedostaci, prvo se obratite servisnoj odjelu koji je naveden u nastavku telefonski ili e-poštom.

Proizvod za koji je utvrđen kvar, uz prilaganje potvrde o kupnji (računa) i informacijama o nedostacima i kada su nastali, možete poslati na adresu servisa kojega ste obavijestili bez poštarine.



Ove i mnoge druge priručnike možete pregledati i preuzeti na stranici parkside-diy.com. Ovaj QR kod vodi vas izravno na našu stranicu parkside-diy.com. Odaberite svoju zemlju i putem tražilice potražite upute za uporabu. Unosom broja artikla (IAN) 480680_2410 dospjet ćete do uputa za uporabu za svoj artikl.

● **Servis**

Servis Hrvatska

Tel.: 0800806355

E-Mail: owim@lidl.hr



Srpska oznaka sukladnosti

● EU izjava o sukladnosti

EU IZJAVA O SUKLADNOSTI (br. 480680_2410)

IAN: 480680_2410
Identifikacija proizvoda: "PARKSIDE" Ručna kružna pila
Broj modela: HG11288

Predmet gore opisane izjave u skladu je s mjerodavnim zakonodavstvom Unije o usklađivanju:

Direktiva 2006/42/EZ
Direktiva 2014/30/EU
Direktiva 2011/65/EU sa svim povezanim izmjenama i dopunama

Upućivanja na relevantne primijenjene usklađene norme ili upućivanja na druge tehničke specifikacije u vezi s kojima se izjavljuje sukladnost:

N° / dijelovi
Direktiva 2006/42/EZ
EN 62841-1:2015/A11:2022
EN 62841-2-5:2014
Direktiva 2014/30/EU
EN IEC 55014-1:2021
EN IEC 55014-2:2021
EN IEC 61000-3-2:2019/A1:2021
EN 61000-3-3:2013/A2:2021

Predmet gore navedene deklaracije je usuglašenost sa direktivom 2011/65/EU Evropskog parlamenta i veća od 8 lipnja 2011 o ograničenju uporabe štetnih tvari u elektronskoj i električnoj opremi:

N° / dijelovi
Direktiva 2011/65/EU
EN IEC 63000:2018

Osoba zadužena za čuvanje tehničke dokumentacije: OWIM GmbH & Co.KG

Potpisano za i u ime:

OWIM GmbH & Co. KG, Stiftsbergstraße 1, 74167 Neckarsulm, Njemačka

Ova izjava o usuglašenosti je izdata pod punom odgovornošću proizvođača.

Prijevod izvorne Izjave o podudarnosti/konformitetu

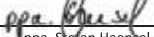
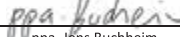
Neckarsulm	16.12.2024		
Mjesto	Datum	ppa. Stefan Haensel Ovlašteni potpisnik	ppa. Jens Buchheim Ovlašteni potpisnik





HR







HR 41

Spisak korišćenih piktograma/simbola	Strana	43
Uvod	Strana	44
Predviđena namena	Strana	44
Obim isporuke	Strana	44
Opis delova	Strana	45
Tehnički podaci	Strana	45
Bezbednosne napomene	Strana	46
Opšte bezbednosne napomene tokom korišćenja električnih alata ..	Strana	46
Smanjenje vibracija i buke	Strana	48
Ponašanje u hitnim slučajevima	Strana	49
Zaostale opasnosti	Strana	49
Bezbednosne napomene za kružne testere	Strana	49
Daljnje bezbednosne napomene za sve testere	Strana	50
Funkcija donjeg štitnika	Strana	51
Dodatne bezbednosne napomene	Strana	51
Bezbednosne napomene za list testere	Strana	52
Pre prvog korišćenja	Strana	52
Raspakivanje proizvoda	Strana	52
Dodatna oprema	Strana	53
Priprema	Strana	53
Provera funkcionisanja donjeg štitnika	Strana	53
Izbor lista testere	Strana	53
Montaža/Zamena lista testere	Strana	54
Povezivanje sa usisivačem	Strana	55
Montiranje paralelnog graničnika	Strana	55
Podešavanje ugla rezanja	Strana	55
Podešavanje dubine rezanja	Strana	56
Korišćenje	Strana	56
Izabiranje nivoa brzine	Strana	56
Uključivanje/Isključivanje	Strana	56
Napomene za rad	Strana	56
Čišćenje i održavanje	Strana	56
Čišćenje	Strana	56
Održavanje	Strana	57
Popravka	Strana	57
Skladištenje	Strana	57
Transport	Strana	57
Odlaganje	Strana	57
Garancija i garantni list	Strana	58
Postupak garancije	Strana	60
Servis	Strana	60
EU Izjava o usklađenosti	Strana	61

Spisak korišćenih piktograma/simbola

 	<p>Ovaj simbol znači da se prilikom korišćenja proizvoda mora uzeti u obzir korisničko uputstvo.</p>		<p>Prečnik</p>
	<p>OPASNOST! – Označava opasnost sa visokim stepenom rizika koja će, ako se ne izbegne, dovesti do smrti ili ozbiljne povrede (npr. opasnost od gušenja)</p>		<p>Vrhovi od volfram-karbida</p>
	<p>UPOZORENJE! – Označava opasnost sa srednjim stepenom rizika koji će, ako se ne izbegne, dovesti do smrti ili teže povrede (npr. opasnost od strujnog udara)</p>		<p>Zaključano</p>
	<p>OPREZI! – Označava opasnost sa niskim nivoom rizika koja, ako se ne izbegne, može dovesti do lakših do umerenih povreda (npr. opasnost od opekotina)</p>		<p>Isključite proizvod i izvucite mrežni utikač [9] iz utičnice pre nego što proizvod podešavate, održavate, čistite i kada ga ne koristite.</p>
	<p>PAŽNJA! – Upozorava na moguću materijalnu štetu (npr. opasnost od kratkog spoja)</p>		<p>Naizmenična struja/napon</p>
	<p>Opasnost – opasnost od strujnog udara!</p>		<p>Simbol za proizvod klase zaštite II</p>
	<p>Nosite zaštitu za uši!</p>		<p>Prečnik lista testere</p>
	<p>Nosite zaštitu za disajne organe!</p>		<p>Maksimalna dubina reza je 65 mm pod uglom rezanja od 0°</p>
	<p>Nosite zaštitne naočare!</p>		<p>Pogodno za rezanje PVC plastike (polivinilhlorid)</p>
	<p>Nosite zaštitne rukavice!</p>		<p>Pogodno za rezanje drveta</p>
	<p>Nemojte dodirivati zube testere.</p>		<p>Strelica za smer rotacije na listu testere</p>

	Nemojte koristiti oštećene listove testere.		Strelica za smer rotacije na gornjem poklopcu
	Oznaka CE potvrđuje usaglašenost sa direktivama EU koje se primenjuju na proizvod.	 	Bezbednosne napomene Smernice za rukovanje

RUČNA KRUŽNA TESTERA

● Uvod

Čestitamo vam na kupovini vašeg novog proizvoda. Tako ste se odlučili za visokokvalitetan proizvod. Uputstvo za upotrebu je deo ovog proizvoda. Sadrži važna bezbednosna uputstva, uputstva za upotrebu i odlaganje. Pre korišćenja proizvoda upoznajte se sa svim uputstvima za rukovanje i bezbednost. Koristite proizvod samo onako kako je opisano i za navedene oblasti primene. Predajte sve dokumente prilikom isporuke proizvoda trećem licu.

● Predviđena namena

- Ova ručna kružna testera (u daljnjem tekstu „proizvod“ ili „električni alat“) pogodna je za testerisanje sledećih materijala, kao što su:
 - Prirodno drvo
 - Šperploča
 - Iverica
 - Plastika
 - Slični lagani građevinski materijali
- Zabranjeno je rezanje u vlažnom stanju i rezanje metala.
- Svaka druga vrsta korišćenja ili modifikacija proizvoda smatra se neodgovarajućom i može voditi do opasnosti kao što su smrt, povrede opasne po život i materijalna šteta.
- Proizvođač nije odgovoran za štetu nastalu usled nepravilnog korišćenja.
- Proizvod je namenjen samo za kućnu upotrebu.

- Proizvod nije namenjen za komercijalnu upotrebu, za industrijske svrhe ili sličnu vrstu upotrebe.
- Pridržavajte se svih važećih lokalnih propisa za bezbednost, standarda i odredbi. Korišćenje bučnih električnih alata može biti ograničeno na određeno vreme nacionalnim ili lokalnim propisima.

● Obim isporuke

UPOZORENJE!

- ▶ Proizvod i ambalažni materijal nisu igračka za decu! Deci nije dozvoljeno da se igraju najlonskim kesama, folijama i sitnim delovima! Od njih prethodi opasnost od davljenja i gušenja!

Nakon što raspakujete proizvod proverite da li je isporuka potpuna i da li su svi delovi u dobrom stanju. Pre korišćenja uklonite svu ambalažu.

- 1 Ručna kružna testera
- 1 TCT list testere (16 zuba, unapred postavljen)
- 1 TCT list testere (48 zuba)
- 1 Inbus ključ
- 1 Paralelni graničnik
- 1 Adapter
- 1 Uputstvo za korišćenje

● Opis delova

(Sl. A)

- 1 Brava prekidača
- 2 Prekidač za uključivanje/isključivanje
- 3 Regulator broja obrtaja
- 4 Pomoćna ručka
- 5 Skala nagiba
- 6a Krilni zavrtnj (za upotrebu kod paralelnog graničnika)
- 6b Krilni zavrtnj (za upotrebu kod skale nagiba)
- 7 Blokada osovine
- 8 Vođica za rez (0° i 45°)
- 9 Priključni kabl sa mrežnim utikačem
- 10 Inbus ključ
- 11 Odeljak za inbus ključ
- 12 Poluga brave (za upotrebu kod skale za dubinu reza)
- 13 Skala dubine reza (0 do 65 mm)
- 14 Osnovna ploča
- 15 Donji štitnik
- 16 List testere (16 zuba)
- 17 Prirubnica
- 18 Stezni zavrtnj
- 19 Poluga (za upotrebu kod donjeg štitnika)
- 20 Gornji štitnik
- 21 Priključak za prašinu
- 22 Glavna ručka

(Sl. B)

- 23 List testere (48 zuba)
- 24 Adapter
- 25 Paralelni graničnik

(Sl. C)

- 18c Osovina

● Tehnički podaci

Ručna kružna testera	PHKS 1350 E4
Broj modela:	
– sa VDE utikačem:	HG11288
– sa BS utikačem:	HG11288-BS

Ručna kružna testera	PHKS 1350 E4
Nominalni ulazni napon:	230 V~, 50 Hz
Nominalna snaga:	1350 W
Broj obrtaja u praznom hodu n_0 :	2500–5500 min ⁻¹
Maks. dubina reza:	
– pri 0°:	oko 65 mm
– pri 45°:	oko 44 mm
Veličina navoja:	M8
Klasa zaštite:	II/□ (dvostruka izolacija)

Dimenzije lista testere

Broj modela:	
– 16 zuba:	HG13046
– 48 zuba:	HG11616
Prečnik:	Ø 190 mm
Veličina prihvatne rupe:	Ø 20 mm
Širina zuba:	2,5 mm
Dozvoljena brzina rotacije:	maks. 7000 min ⁻¹

Vrednost emisije buke

Izmerena vrednost emitovane buke određena je prema EN 62841. Nivo buke električnog alata na mestu korišćenja procenjen sa „A“ tipično iznosi:

Nivo zvučnog pritiska L_{pA} :	94,5 dB
Neizvesnost K_{pA} :	3 dB
Nivo zvučne snage L_{WA} :	102,5 dB
Neizvesnost K_{WA} :	3 dB

⚠ UPOZORENJE!



Nosite zaštitu za uši!

Vrednosti emisije vibracija

Vrednost vibracije (a_h) pri testerisanju drveta:

Glavna ručka:	3,654 m/s ²
Neizvesnost K:	1,5 m/s ²
Pomoćna ručka:	3,762 m/s ²
Neizvesnost K:	1,5 m/s ²

NAPOMENA

- ▶ Deklarisana ukupna vrednost vibracija i deklarirana vrednost emisije buke mereni su u skladu sa standardizovanim procedurom ispitivanja i mogu se koristiti za poređenje jednog električnog alata sa drugim.
- ▶ Navedena ukupna vrednost vibracija i navedena vrednost emisije buke mogu da se koriste i za preliminarnu procenu opterećenja.

⚠ UPOZORENJE!

- ▶ Emisije vibracija i buke tokom stvarnog korišćenja električnog alata mogu da odstupaju od deklariranih vrednosti, u zavisnosti od načina na koji se koristi električni alat, posebno od vrste radnog komada koji se obrađuje.
- ▶ Neophodno je uspostaviti sigurnosne mere za zaštitu rukovoca na osnovu procene izloženosti vibracijama tokom stvarnih uslova upotrebe (moraju se uzeti u obzir svi delovi radnog ciklusa, na primer vreme kada je električni alat isključen, i slično tome, kada je uključen, ali kada radi bez opterećenja).



Bezbednosne napomene

- **Opšte bezbednosne napomene tokom korišćenja električnih alata**

⚠ UPOZORENJE!

- ▶ **Pročitajte sve bezbednosne napomene, smernice, ilustracije i tehničke podatke koji su priloženi uz ovaj električni alat.** Nepoštovanje narednih smernica može dovesti do strujnog udara, požara i/ili teške povrede.

Sačuvajte sve bezbednosne napomene i propise da biste ih koristili u budućnosti.

Pojam „električni alat“ koji se koristi u bezbednosnim napomenama odnosi se na električne alate priključene na električnu mrežu (vodovima za napajanje) ili na akumulatorske električne alate (bez vodova za napajanje).

Bezbednost na radnom mestu

- Održavajte područje rada u čistom stanju i imajte dobro osvetljenje.** Nered ili neosvetljeno područje rada mogu voditi do nesreće.
- Nemojte da radite sa električnim alatom u potencijalno eksplozivnom okruženju gde se nalaze zapaljive tečnosti, gasovi ili prašina.** Električni alati proizvode varnice koje mogu da zapale prašinu ili isparenja.
- Deca i druge osobe nek se nalaze podalje dok koristite električni alat.** Odvraćanje pažnje može voditi do gubitka kontrole nad električnim alatom.

Zaštita od strujnog udara

- a) **Utikač električnog alata mora da odgovara utičnici. Nije dozvoljeno menjati utikač na bilo koji način. Nemojte da koristite adaptere za utikače kod električnih alata sa uzemljenjem.** Neizmenjeni utikači i odgovarajuće utičnice smanjuju opasnost od strujnog udara.
- b) **Izbegavajte dodir tela sa uzemljenim površinama kao što su cevi, grejači, peći i frižideri.** Postoji povećana opasnost od električnog udara ako je vaše telo uzemljeno.
- c) **Držite električni alat dalje od kiše ili vlage.** Prodor vode u električni alat povećava opasnost od strujnog udara.
- d) **Nemojte pogrešno da koristite priključni kabl tako što ćete vukući ga podizati električni aparat, kačiti ili izvlačiti utikač iz utičnice. Držite priključni kabl dalje od toplote, ulja, oštih ivica ili pokretnih delova proizvoda.** Oštećeni ili zamršeni priključni kablovi povećavaju opasnost od strujnog udara.
- e) **Kada radite sa električnim alatom na otvorenom, koristite samo produžni kabl koji je pogodan za spoljašnju upotrebu.** Korišćenje produžnog kabla koji je pogodan za spoljašnju upotrebu umanjuje opasnost od strujnog udara.
- f) **Ako je neizbežno korišćenje električnog alata u vlažnom okruženju, koristite uređaj za rezidualnu struju.** Korišćenje uređaja za rezidualnu struju smanjuje opasnost od električnog udara.

Bezbednost osoba

- a) **Budite oprezni, obratite pažnju na ono što radite i koristite zdrav razum dok radite električnim alatom.** Nemojte koristiti električni alat ako ste umorni ili ako ste pod uticajem droge, alkohola ili lekova. Trenutak nemara prilikom korišćenja električnog alata može dovesti do ozbiljnih povreda.
- b) **Nosite ličnu zaštitnu opremu i uvek nosite zaštitne naočare.** Nošenjem lične zaštitne opreme, kao što su maska za prašinu, zaštitne cipele koje ne klize, šlem ili zaštitu za uši, odgovarajuće vrsti i upotrebi električnog alata, smanjujete opasnost od povrede.
- c) **Izbegavajte nenamerno pokretanje. Vodite računa da električni alat bude isključen pre nego što ga priključite na struju i/ili na akumulator kada ga podižete ili nosite.** Ako vam je prst na prekidaču dok nosite električni alat ili ako priključite električni alat na napajanje dok je uređaj uključen, to može voditi do nesreće.
- d) **Uklonite priključnu opremu ili ključeve pre nego što uključite električni alat.** Alat ili ključ koji se nalazi u rotirajućem delu električnog alata može prouzrokovati povrede.
- e) **Izbegavajte neuobičajeni položaj tela. Obezbedite bezbedan položaj i u svakom trenutku održavajte ravnotežu.** Tako ćete moći u neočekivanim situacijama bolje upravljati električnim alatom.
- f) **Nosite odgovarajuću odeću. Nemojte nositi labavu odeću ili nakit. Držite kosu i odeću dalje od pokretnih delova.** Pokretni delovi mogu da uhvate labavu odeću, nakit ili dugu kosu.

- g) **Ako je moguće montirati opremu za usisavanje i sakupljanje prašine, potrebno ju je pravilno povezati i koristiti.** Korišćenje usisivača za prašinu može da smanji opasnost koja nastaje od prašine.
- h) **Nemojte se zavaravati lažnom sigurnošću i nemojte prekoračiti sigurnosna pravila za električne alate, čak i ako ste upoznati sa električnim alatom nakon višekratnog korišćenja.** Nepažljivo rukovanje može za delić sekunde dovesti do ozbiljnih povreda.
- e) **Pažljivo održavajte električne alate i priključnu opremu. Proverite da li pokretni delovi ispravno funkcionišu i da li se zaglavljaju, da li su delovi pokvareni ili oštećeni u toj meri da je funkcionisanje električnog alata oštećeno. Pre korišćenja električnog alata dajte na popravku oštećene delove.** Mnoge nesreće nastaju usled loše održanih električnih alata.

Korišćenje električnog alata i njegovo rukovanje

- a) **Nemojte preopterećivati električni alat. Za svoj posao koristite odgovarajući električni alat.** Sa pravim električnim alatom radite bolje i bezbednije u navedenom opsegu snage.
- b) **Nemojte koristiti električni alat čiji je prekidač neispravan.** Električni alat koji se više ne može uključiti ili isključiti opasan je i mora se popraviti.
- c) **Izvcite utikač iz utičnice i/ili izvadite uklonjivi akumulator pre podešavanja, promene delova priključne opreme ili skladištenja električnog alata.** Ove mere predostrožnosti sprečavaju slučajno pokretanje električnog alata.
- d) **Čuvajte nekorišćeni električni alat van domašaja dece. Nemojte dozvoliti da električni alat koriste osobe koje nisu upoznate sa njim ili koje nisu pročitale ovo uputstvo.** Električni alati su opasni kada ih koriste osobe koje nemaju iskustva.
- f) **Rezne alate održavajte u oštrom i čistom stanju.** Pažljivo održavani rezni alati sa oštrim reznim ivicama manje se zaglavljaju i lakše je upravljati njima.
- g) **Koristite električni alat, priključnu opremu, priključnu opremu, itd., koja je u skladu sa ovim uputstvom.** Uzmite u obzir uslove rada i aktivnosti koje treba obaviti. Korišćenje električnih alata u drugu, osim u predviđenu namenu, može voditi do opasnih situacija.
- h) **Održavajte rukohvat i površine za hvatanje suvim, čistim i bez ulja i masnoće.** Klizave ručke i površine za hvatanje sprečavaju bezbedan rad i kontrolu nad električnim alatom u nepredviđenim situacijama.

Servisiranje

- a) **Vaš električni alat treba da popravlja samo kvalifikovano osoblje i samo koristeći originalne rezervne delove.** Ovim se obezbeđuje bezbednost električnog alata.

● Smanjenje vibracija i buke

Ograničite vreme korišćenja, koristite režim niske vibracije i niske buke, i nosite ličnu zaštitnu opremu da biste smanjili efekte vibracija i buke.

Sledeće mere pomažu u ublažavanju opasnosti vezanih za vibracije i buku:

- Koristite proizvod samo u skladu sa njegovom predviđenom namenom i kao što je opisano u ovom uputstvu.
- Vodite računa da proizvod bude ispravno i dobro održavan.
- Koristite odgovarajuću priključnu opremu za ovaj proizvod i uverite se da su u besprekornom stanju.
- Čvrsto držite proizvod za ručke/rukohvat.
- Održavajte proizvod u skladu sa uputstvima i obezbedite adekvatno podmazivanje (ako je primenljivo).
- Planirajte tok svog rada tako da korišćenje proizvoda sa velikom vibracijom bude raspoređeno tokom dužeg vremenskog perioda.

● Ponašanje u hitnim slučajevima

Upoznajte se sa uputstvom za korišćenje ovog proizvoda. Zapamtite ove bezbednosne napomene i obavezno ih se pridržavajte. To pomaže u izbegavanju rizika i opasnosti.

- Uvek budite pažljivi tokom korišćenja ovog proizvoda da biste na vreme prepoznali opasnosti i preduzeli nešto. Brzom intervencijom možete izbeći ozbiljne povrede i materijalnu štetu.
- Kod neispravnog funkcionisanja odmah isključite proizvod i izvucite ga iz struje. Dajte da proizvod pregleda kvalifikovani stručnjak, i ako je potrebno da ga popravi, pre nego što ponovo počnete da ga koristite.

● Zaostale opasnosti

Čak i ako pravilno koristite ovaj proizvod, postoji potencijalna opasnost od povreda i nastanka materijalne štete. U vezi sa dizajnom i konstrukcijom ovog

proizvoda mogu se pojaviti sledeće opasnosti, koje uključuju, ali se ne ograničavaju na sledeće:

- Šteta po zdravlje koja nastaje usled emisije vibracija, u slučaju da se proizvod duže vreme koristi, da se ne koristi pravilno i da se ne održava.
- Telesna povreda i materijalna šteta koje mogu nastati usled neispravnog reznog alata ili naglog udarca o skriveni predmet tokom korišćenja.
- Telesna povreda i materijalna šteta mogu nastati od letećih predmeta.

● Bezbednosne napomene za kružne testere

Proces testerisanja

- a)  **OPASNOST! Nemojte završiti svoje ruke u područje testerisanja ili lista testere. Drugom rukom držite pomoćnu ručku ili kućište motora.** Ako obema rukama držite testeru, list testere ih ne može povrediti.
- b) **Nemojte posezati ispod radnog komada.** Štitnik vas ne može zaštititi od lista testere sa donje strane radnog komada.
- c) **Podesite dubinu reza prema debljini radnog komada.** Ispod radnog komada treba da bude vidljiv manji deo od pune visine zuba.
- d) **Nikada nemojte da držite radni komad koji želite da testerišete u ruci ili preko nogu. Osigurajte radni komad na stabilnom držaču.** Važno je da radni komad bude dobro pričvršćen kako biste minimizirali opasnost od toga da dođe u dodir sa telom, da se zaglavi list testere ili da izgubite kontrolu nad njim.

- e) **Držite električni alat za izolovane površine za hvatanje prilikom izvođenja radova tokom kojih priključna oprema može da pogodi električne vodove ili sopstveni priključni kabl za napajanje.** Dodir sa vodom koji je pod naponom staviće metalne delove električnog alata pod napon i dovešće do strujnog udara.
- f) **Prilikom rezanja po dužini uvek koristite graničnik ili ivičnu vodiču.** Time poboljšavate tačnost rezanja i smanjujete mogućnost zaglavlivanja lista testere.
- g) **Uvek koristite listove testere koji su odgovarajuće veličine i sa odgovarajućim prihvatnim otvorom (npr. dijamantske ili okruge).** Listovi testere koji ne odgovaraju montažnim delovima na testeri neravnomerno rade i vode do gubitka kontrole.
- h) **Nikada nemojte koristiti oštećene ili neispravne podloške ili zavrtnje za listove testere.** Podloške i zavrtnji za listove testere posebno su dizajnirani za vašu testeru radi postizanja optimalne performanse i bezbednosti u radu.

● Daljnje bezbednosne napomene za sve testere

Povratni udar – uzroci i odgovarajuće bezbednosne napomene

- Povratni udar je iznenadna reakcija kada zapne, zaglavi se ili kad se pogrešno usmeri list testere, i vodi do toga da nekontrolisana testera iskače iz radnog komada u pravcu rukovaoca;
- Ako list testere zapne ili ako se zaglavi u rezu koji se sužava, on se blokira i sila motora baca testeru unazad u pravcu rukovaoca;

- Ako se list testere uvrne ili pogrešno poravna u rezu, zupci zadnje ivice lista testere mogu da se zakače za drvenu površinu, što dovodi do toga da se list testere pomeri iz reza i da testera skoči unazad u pravcu rukovaoca.

Povratni udar nastaje usled nepravilne ili pogrešne upotrebe testere. To se može sprečiti odgovarajućim merama predostrožnosti, kao što je opisano u daljnjem tekstu.

- a) **Čvrsto držite testeru sa obe ruke i stavite ruke u položaj tako da možete da apsorbujeete sile povratnog udara. Uvek se držite sa strane u odnosu na list testere, nikada nemojte staviti list testere u liniju sa svojim telom.** U slučaju povratnog udara, kružna testera može da skoči unazad, međutim rukovalac može da kontroliše sile povratnog udara preduzimanjem odgovarajućih mera predostrožnosti.
- b) **Ako je list testere zaglavljen ili ako prestanete sa radom, isključite testeru i držite je čvrsto u radnom komadu dok se list testere ne zaustavi. Nikada nemojte pokušavati da izvadite testeru iz radnog komada ili da je povučete unazad dok se list testere okreće, jer može doći do povratnog udara.** Utvrdite i uklonite uzrok zaglavlivanja lista testere.
- c) **Ako želite ponovo da pokrenete testeru koja se zaglavila u radnom komadu, centrirajte list testere u rezu testere i proverite da li su zupci testere zaglavljeni u radnom komadu.** Zaglavljen list testere može da se pomeri u radnom komadu ili može da izazove povratni udar prilikom ponovnog pokretanja testere.

- d) **Poduprite velike ploče da biste izbegli opasnost od povratnog udara usled zaglavljivanja lista testere.** Veliki ploče mogu da se saviju pod sopstvenom težinom. Ploče moraju biti poduprte sa obe strane, kako u blizini rezne linije tako i na ivici.
- e) **Nemojte koristiti tupe ili oštećene listove testere.** Oštrice testere sa tupim ili pogrešno poravnatim zubima uzrokuju povećano trenje, zaglavljivanje lista testere i povratni udar ako je rez testere suviše uzak.
- f) **Pre testerisanja, zategnite podešavanja za dubinu i ugao reza.** Ako se podešavanja promene tokom testerisanja, list testere može da se zaglavi i može doći do povratnog udara.
- g) **Budite naročito oprezni kod testerisanja u postojećim zidovima ili kod drugih nepreglednih područja.** Uronjeni list testere može da se zaglavi prilikom testerisanja skrivenih predmeta i da izazove povratni udar.
- b) **Proverite funkciju opruge donjeg štitnika. Odnosite testeru na servis pre korišćenja ako donji štitnik i opruga ne rade ispravno.** Oštećeni delovi, lepljive naslage ili nakupljene strugotine dovode do toga da donji štitnik radi sa zakašnjenjem.
- c) **Ručno otvarajte donji štitnik samo kod posebnih rezova, kao što su npr. „uronjeno rezanje ili rezanje pod uglom“.** Otvorite donji štitnik pomoću poluge za uvlačenje i otpustite je čim list testere uroni u radni predmet. Za sve ostale radove testerisanja, donji štitnik treba automatski da funkcioniše.
- d) **Nemojte da postavljate testeru na radni sto ili na pod bez donjeg štitnika koji pokriva list testere.** Nezaštićeni list testere koji se još nije zaustavio pomera testeru u suprotnom smeru i reže sve što joj se nađe na putu. Obratite pažnju na vreme zaustavljanja lista testere.

● Funkcija donjeg štitnika

- a) **Pre svake upotrebe proverite da li se donji štitnik dobro zatvara. Nemojte koristiti testeru ako se donji štitnik ne pomera slobodno i ako se odmah ne zatvori. Nikada nemojte stezati ili vezivati donji štitnik u otvorenom položaju.** Ako testera slučajno padne na pod, donji štitnik može da se savije. Otvorite štitnik pomoću poluge za uvlačenje i proverite da li se slobodno kreće i da ne dodiruje list testere ili druge delove pod svim uglovima i dubinama rezanja.
- **Dodatne bezbednosne napomene**
 - a) **Vodite računa da izbačena piljevina ne dođe u dodir sa vašom rukom.** Piljevina koja leti velikom brzinom može da vas povredi ili poseče.
 - b) **Nemojte koristiti testeru iznad visine glave.** U suprotnom nećete imati dovoljnu kontrolu nad električnim alatom.
 - c) **Nemojte koristiti brusne diskove sa ovim alatom.** One mogu lako da se slome i izazovu povrede.
 - d) **Koristite odgovarajuće detektore da biste utvrdili da li ima skrivenih komunalnih vodova u radnom području ili za pomoć pozovite lokalnu komunalnu**

službu. Kontakt sa električnim vodovima može dovesti do požara i strujnog udara. Oštećenja na gasovodu mogu dovesti do eksplozije. Prodor u vodovodnu cev dovešće do materijalne štete ili može dovesti do strujnog udara.

- e) **Električni alat se ne sme modifikovati i koristiti u vidu stacionarnog alata.** Nije pogodan za korišćenje u vidu stone testere.
- f) **Obezbedite radni komad.** Radni komad koji je stegnut u stezaljci ili u stezi bezbednije se drži nego rukom.
- g) **Nemojte koristiti HSS (High Speed Steel) listove testere.** Takvi listovi testere mogu lako da se polome tokom rezanja i da se zaglave u drvetu.
- h) **Nemojte testerisati metale koji sadrže gvožđe.** Vruće strugotine mogu da zapale plastične delove alata. Metalne strugotine koje prodru u motor i u strujno kolo mogu izazvati strujni udar.

● Bezbednosne napomene za list testere

- Nemojte koristiti brusne diskove.
- Koristite samo listove testere čiji prečnik odgovara natpisu na testeri.
- Kada radite sa drvetom ili materijalima koji proizvode prašinu opasnu po zdravlje, uređaj mora biti povezan na odgovarajući, provereni uređaj za usisavanje.
- Nosite masku za prašinu kada testerišete drvo.
- Koristite samo preporučene listove testere.
- Uvek nosite zaštitu za uši.
- Izbegavajte pregrevanje vrhova zuba testera.

- Kada testerišete plastiku, izbegavajte topljenje plastike.
- Koristite ispravan list testere za materijal koji se testeriše.
- Koristite samo listove testere koje je naveo proizvođač i koji su namenjeni za rezanje drveta ili sličnih materijala, koji su u skladu sa EN 847-1.
- Alat treba da koriste samo obučene i iskusne osobe koje su savladale upotrebu alata.
- Listovi testere sa odlomljenim telom moraju biti povučene iz upotrebe (popravka nije dozvoljena).
- Najveći broj obrtaja naznačen na alatu ne sme da se prekorači. Ukoliko je naveden, neophodno je pridržavati se opsega broja obrtaja.

⚠ UPOZORENJE!



Nosite zaštitne rukavice!



Nosite zaštitu za disajne organe!



Nosite zaštitne naočare!



Nosite zaštitu za uši!

● Pre prvog korišćenja

● Raspakivanje proizvoda

1. Izvadite proizvod iz ambalaže i uklonite sav ambalažni materijal i zaštitnu foliju.
2. Proverite da li su svi delovi prisutni i da li je opisani obim isporuke kompletan (videti „Obim isporuke“).
3. Proverite da li su proizvod i svi delovi u dobrom stanju. Ako primetite oštećenje ili grešku, nemojte da koristite proizvod, već nastavite kao što je opisano u poglavlju „Garancija“.

● Dodatna oprema

1. Da bi ovaj proizvod bezbedno i ispravno radio, neophodan je pribor, npr. alat i listovi testere.
2. Pribor i listovi testere dostupni su kod vašeg ovlašćenog distributera. Prilikom kupovine uvek se pridržavajte tehničkih zahteva za ovaj proizvod (videti „Tehnički podaci“).
3. Ako niste sigurni, pitajte nekog kvalifikovanog stručnjaka i potražite savet od svog pouzdanog prodavca.

● Priprema

● Provera funkcionisanja donjeg štitnika

⚠ UPOZORENJE! Opasnost od povreda!



Uvek izvucite mrežni utikač **9** iz utičnice pre nego što sprovedete radove na proizvodu.

● Izbor lista testere

- Sledeća tabela prikazuje najčešće oblasti primene i preporučeni nivo broja obrtaja za listove testere **16/23**:

List testere	Opseg primene	Širina reza	Preporučeni nivo broja obrtaja
16 List testere (16 zuba)	Rezanje mekog drveta/šperploče	≤ 18 mm	od 2 do 5 *
		> 18 mm	od 5 do 6 *
	Rezanje iverice	≤ 18 mm	od 3 do 6 *
		> 18 mm	od 4 do 6 *
* Veća brzina vodi do bržeg rezanja, ali sa nižim kvalitetom rezanja i lošijim izgledom rezanih ivica.			
** Uvek počnite najmanjom brzinom.			

NAPOMENA

- ▶ Nakon otpuštanja poluge **19**: Donji štitnik **15** ne sme biti blokiran i mora biti u mogućnosti da se vrati u prvobitni položaj.
- ▶ Ako donji štitnik **15** ne radi ispravno: Nemojte koristiti proizvod i stupite u kontakt sa servisnim centrom radi provere i popravke.

1. Pre stavljanja proizvoda u pogon: Proverite slobodu kretanja donjeg štitnika **15**.
2. Otvaranje donjeg štitnika **15**: Povucite polugu **19** nagore.

List testere	Opseg primene	Širina reza	Preporučeni nivo broja obrtaja
23 List testere (48 zuba)	Rezanje mekog drveta/šperploče	≤ 18 mm	od 3 do 6 *
		> 18 mm	od 5 do 6 *
	Rezanje tvrdog drveta	≤ 18 mm	od 4 do 6 *
		> 18 mm	od 5 do 6 *
	Rezanje iverice	≤ 18 mm	od 2 do 5 *
		> 18 mm	od 4 do 6 *
Rezanje plastike	≤ 25 mm	od 1 do 4 **	
	> 25 mm	1 ili 2 **	

* Veća brzina vodi do bržeg rezanja, ali sa nižim kvalitetom rezanja i lošijim izgledom rezanih ivica.

** Uvek počnite najmanjom brzinom.

● Montaža/Zamena lista testere

OPREZ! Opasnost od povreda!



Listovi testere mogu biti oštri i mogu da se zagreju tokom upotrebe. Uvek nosite zaštitne rukavice kada rukujete listovima testere 16/23.

(Sl. C)

- Postavite proizvod na ivicu stola tako da list testere 16/23 bude slobodno dostupan.

Vađenje lista testere

1. Držite pritisnuto blokadu osovine 7.
2. Otpuštanje steznog zavrtnja 18: Koristite inbus ključ 10 i okrenite ga u smeru rotacije b.
3. Uklonite stezni zavrtnj 18 i pribornicu 17 sa osovine 18g.
4. Olabavite blokadu osovine 7.
5. Zaokrenite donji štitnik 15 sve dok se potpuno ne uvuče u gornji štitnik 20.
6. Izlaganje lista testere 16/23: Držite donji štitnik 15 pomoću poluge 19.

7. Skinite list testere 16/23 sa osovine 18g.
8. Vratite donji štitnik 15 u njegovi prvobitni položaj.

Stavljanje lista testere

OPREZ! Opasnost od povreda!

 na listu testere 16/23 mora da se poravna sa ↑ na gornjem štitniku 20.

NAPOMENA

- ▶ Nije potrebno previše zatezati stezni zavrtnj 18. Kružno kretanje lista testere 16/23 zateže list testere tokom rada.
- ▶ Uvek čuvajte inbus ključ 10 u odeljku za inbus ključ 11 kada se ne koristi.
- ▶ Prilikom postavljanja pribornice 17 na list testere 16/23: Konkavna strana pribornice mora doći u kontakt sa listom testere.

1. Zaokrenite donji štitnik 15 sve dok se potpuno ne uvuče u gornji štitnik 20.

- Držite donji štitnik **15** u položaju. Stavite list testere **16/23** na osovino **18a**.
- Proverite da li je prihvatna rupa lista testere **16/23** postavljena na osovino **18a** tako da centar bude poravnat.
- Vratite donji štitnik **15** u njegovi prvobitni položaj.
- Postavite prirubnicu **17** na list testere **16/23** tako da prihvatna rupa bude prekrivena.
- Ručno zavrnite prve navoje steznog zavrtnja **18** u osovino **18a**. Okrenite u smeru rotacije **a**.
- Držite pritisnuto blokadu osovine **7**.
- Zategnite stezni zavrtanj **18**: Koristite inbus ključ **10** i okrenite u smeru rotacije **a** sve dok stezni zavrtanj čvrsto nije pričvršćen.

● Povezivanje sa usisivačem

(Sl. D)

NAPOMENA

- ▶ Adapter **24** može da se koristi za većinu uobičajenih sistema ili uređaja za usisavanje prašine (npr. crevo za usisivač).

Instaliranje adaptera

- Gurnite adapter **24** u otvor priključka za prašinu **21** na gornjem štitniku **20**.
- Povežite adapter **24** na sistem usisivača.

Skidanje adaptera

- Zatim više puta okrenite adapter **24** u smeru kretanja kazaljke na satu i suprotno kretanju kazaljke na satu.
- Izvučite adapter **24** iz priključka za prašinu **21**.

● Montiranje paralelnog graničnika

(Sl. E)

NAPOMENA

- ▶ Širina reza je prikazana na skali paralelnog graničnika **25**.
- ▶ Merenje širine reza kada je proizvod podešen na ugao rezanja od 0° ili 45°: Vođica za rez **8** pokazuje referentnu tačku.
- ▶ Skala rastojanja na paralelnom graničniku **25** pokazuje odgovarajuću vrednost.

- Podesite ugao rezanja od 0° (videti „Podešavanje ugla rezanja“).
- Olabavite krilni zavrtanj **6a**.
- Navucite paralelni graničnik **25** na nosač osnovne ploče **14**.
- Podesite rastojanje paralelnog graničnika **25** na željenu širinu reza. Pogledajte trouglastu oznaku **Δ** na osnovnoj ploči **14**.
- Fiksiranje paralelnog graničnika **25**: Zategnite krilni zavrtanj **6a**.
- Ako podesite ugao rezanja od 45°, stvarna postignuta širina reza odgovara očitavanju skale rastojanja na paralelnom graničniku **25** plus 16 mm (razdaljina između oznaka za 45° i 0° na vođici za rez **8**).

● Podešavanje ugla rezanja

(Sl. F)

- Olabavite krilni zavrtanj **6b** na skali nagiba **5**.
- Držite jednom rukom osnovnu ploču **14**.
- Podešavanje željenog ugla rezanja: Drugom rukom pomerite glavnu ručku **22**. Proverite ugao skale nagiba **5**.
- Dobro zategnite krilni zavrtanj **6b**.

● Podešavanje dubine rezanja

(Sl. G)

1. Otključavanje skale dubine reza [13]: Okrenite polugu brave [12] suprotno smeru kretanja kazaljke na satu.
2. Čvrsto držite jednom rukom osnovnu ploču [14].
3. Podešavanje željene dubine reza: Drugom rukom pomerite glavnu ručku [22]. Proverite dubinu reza na skali dubine reza [13].
4. Zaključavanje skale dubine reza [13]: Okrenite polugu brave [12] u smeru kretanja kazaljke na satu.

● Korišćenje

● Izabiranje nivoa brzine

(Sl. H)

NAPOMENA

- ▶ Nivo brzine može da se podesi od 1 (najniži nivo) do 6 (najviši nivo).

- Koristite regulator broja obrtaja [3].

● Uključivanje/Isključivanje

(Sl. H)

Uključivanje

1. Stavite mrežni utikač [9] u odgovarajuću utičnicu.
2. Držite pritisnuto bravu prekidača [1] sa obe strane.
3. Pritisnite prekidač za uključivanje/isključivanje [2]. Proizvod počinje da radi.
4. Oslobodite bravu prekidača [1] sa obe strane.

Isključivanje

1. Otpustite prekidač za uključivanje/isključivanje [2].
2. Izvucite mrežni utikač [9] iz utičnice.

● Napomene za rad

NAPOMENA

- ▶ Uvek čvrsto držite proizvod sa obe ruke: Jednom rukom držite glavnu ručku [22], a pomoćnu ručku [4] drugom rukom.
- ▶ List testere neka radi do unapred izabranog nivoa brzine: Uključite proizvod kratko pre stvarne upotrebe.
- ▶ Testerišite prema napred uz odgovarajući i umereni pritisak.
- ▶ Pomeranje proizvoda u stranu tokom testerisanja može dovesti do zaglavljivanja lista testere [16]/[23] i do pregrevanja reznih zuba i tela lista testere. To za posledicu može dovesti do povratnog udara.

● Čišćenje i održavanje

⚠ UPOZORENJE!



Uvek isključite proizvod, izvadite mrežni utikač [9] iz utičnice i ostavite da se proizvod ohladi, pre nego što izvršite bilo kakav pregled, održavanje ili čišćenje!

● Čišćenje

- Vodite računa da nikakva tečnost ne prodre u unutrašnjost proizvoda.
- Održavajte proizvod čistim, suvim i bez mrlja od ulja ili masti. Uklonite prašinu nakon svakog korišćenja i pre skladištenja.
- Redovno pravilno čišćenje omogućuje bezbedno korišćenje i produžava životni vek proizvoda.
- Čistite proizvod suvom krpom. Za teško dostupna mesta koristite mekanu četku.

NAPOMENA

- ▶ Nemojte koristiti hemijska, alkalna, abrazivna ili druga agresivna sredstva za čišćenje ili dezinfekciju da biste očistili proizvod, jer time možete da oštetite površinu.

● Održavanje

- Proizvod ne zahteva nikakvo održavanje.
- Pre i nakon svakog korišćenja pregledajte da li su proizvod i dodatna oprema (npr. listovi testere) pohabani i oštećeni. Ako je potrebno, zamenite ih novima, kao što je opisano u ovom uputstvu za korišćenje. Pridržavajte se tehničkih zahteva (videti „Tehnički podaci“).
- Proverite da li su poklopci i zaštitna oprema oštećeni i da li su ispravno nalegli. Ako je potrebno, zamenite ih.
- Zamenite tupe, iskrivljene ili na neki drugi način oštećene listove testere.

Rezervni delovi/dodatna oprema

- Kupci mogu da nabave kompatibilne rezervne delove i pribor preko sajta www.optimex-shop.com.
- Porudžbine se mogu samo onlajn slati i obrađivati.
- Pripremite broj porudžbine za svoju porudžbinu.
- Za daljnje informacije obratite se Lidlovom servisu (videti „Servisiranje“).

Deo	Broj narudžbe
10 Inbus ključ	99944978205
16 List testere (16 zuba)	99944978201
23 List testere (48 zuba)	99944978202

Deo	Broj narudžbe
24 Adapter	99944978205
25 Paralelni graničnik	99944978203

● Popravka

- Ako je priključni kabl 9 ovog proizvoda oštećen, da bi se izbegla opasnost od povrede treba da ga zameni proizvođač ili njegova korisnička služba, ili neka druga odgovarajuće kvalifikovana osoba.
- U unutrašnjosti ovog proizvoda se ne nalaze nikakvi delovi koje bi korisnik mogao da popravi. Stupite u kontakt sa kvalifikovanim stručnjakom da biste pregledali i popravili proizvod.

● Skladištenje

- Prije skladištenja: Čišćenje proizvoda (videti „Čišćenje“).
- Čuvajte proizvod i njegovu dodatnu opremu na mračnom, suvom, od rđe zaštićenom i dobro provetrenom mestu.
- Uvek čuvajte proizvod na mestu koje je nedostupno za decu.
- Čuvajte proizvod u originalnom pakovanju.

● Transport

- Transportujte proizvod u originalnom pakovanju.
- Zaštitite proizvod od udaraca i jakih vibracija koje se javljaju naročito tokom transporta u vozilima.
- Obezbedite proizvod od klizanja i prevrtanja.

● Odlaganje

Pakovanje se sastoji od ekološki prihvatljivih materijala koje možete odlagati na lokalnim mestima za reciklažu.



Obratite pažnju na označavanje materijala za pakovanje pri odvajanju otpada, koji je označen skraćenicama (a) i brojevima (b) sa sledećim značenjem: 1–7: plastika/20–22: papir i karton/80–98: mešavine.

Proizvod:



Mogućnosti za uklanjanje iskorišćenog proizvoda možete saznati u vašoj opštinskoj ili gradskoj upravi.



U interesu zaštite životne sredine nemojte bacati vaš proizvod kada je iskorišćen kućnom otpadu, nego ga ponesite na odgovarajuće mesto za odlaganje otpada. Informacije o mestima za sakupljanje i njihovom radnom vremenu možete dobiti u vašoj lokalnoj administraciji.

Lidl i proizvođač nisu u mogućnosti da garantuju obezbeđivanje servisiranja i dostupnost rezervnih delova nakon isteka garantog perioda/perioda saobraznosti. Ukoliko za tim bude potrebe, putem naše Službe za potrošače možete proveriti dostupnost rezervnih delova i opcije za popravku. Hvala na razumevanju.

Kako izjaviti reklamaciju?

Molimo Vas:

- da pozovete korisnički servis: 0800190639
- pošaljete e-mail na: owim@lidl.rs
- posetite najbližu Lidl prodavnicu.

Da bismo osigurali najbržu asistenciju, molimo da sačuvate fiskalni račun i date ga na uvid prilikom izjavljivanja reklamacije.

GARANCIJA I GARANTNI LIST

Poštovani,

Ovim putem Vas upoznajemo sa Vašim pravima i obavezama koje proističu iz Zakona o zaštiti potrošača, a u pogledu ostvarivanja prava iz garancije.

Ova garancija ni na koji način ne utiče, niti isključuje prava koja kupac ima u skladu sa važećim Zakonom o zaštiti potrošača po osnovu zakonske odgovornosti prodavca za nesaobraznost robe ugovoru koja traje 2 godine od dana kada je roba predata kupcu.

Davalac garancije ovom izjavom preuzima obavezu da kupcima svojih aparata, a pod uslovima definisanim u ovoj izjavi, obezbedi:

- besplatno otklanjanje kvarova u garantnom roku, koji bi nastali kod uobičajene upotrebe ili zbog grešaka u proizvodnji i materijalu, ili
- zamenu aparata, u garantnom roku predviđenim ovom garancijskom izjavom, u slučaju da opravka nije moguća, ili
- ako otklanjanje kvara nije moguće, kupac ima pravo da zahteva od prodavca povrat novca.

Ukupan rok garancije je 3 godine.

Garantni rok počinje da važi od datuma kupovine proizvoda, odnosno od prijema istog od strane kupca, a što se dokazuje fiskalnim računom.

Garancija važi na teritoriji Republike Srbije.

Kupac može da izjavi reklamaciju usmeno u nekom od prodajnih objekata Lidl Srbija KD, odnosno telefonom, pisanim putem ili elektronskim putem na kontakte kompanije Lidl Srbija KD, uz dostavu fiskalnog računa na uvid.

U cilju ispravnog funkcionisanja proizvod se koristi u skladu sa njegovom namenom i Uputstvom za upotrebu.

Na zahtev kupca, koji je izjavljen u garantnom roku, prodavac će izvršiti otklanjanje kvarova i nedostataka na proizvodu u roku predviđenom Zakonom.

Garantni uslovi:

Pre obraćanja prodavcu za tehničku pomoć, potrebno je proveriti ispravnost instalacije i ostalih potrebnih uslova naznačenih u Uputstvu za upotrebu.

Kupac je dužan da prodavcu preda sve pripadajuće delove proizvoda koje je preuzeo u trenutku kupovine.

Popravke u roku garancije:

Garancija važi počev od dana kada je roba predata kupcu, a na osnovu fiskalnog odsečka. U istom periodu davalac garancije, odnosno prodavac je u obavezi da otkloni sve tehničke kvarove bez naknade, u zakonskom roku.

Garancija ne važi u sledećim slučajevima:

1. Ukoliko prodavcu uz aparat nije priložen fiskalni račun sa datumom prodaje.
2. Ukoliko je kvar prouzrokovan udarom groma, strujnim udarom ili sličnim delovanjem spoljne sile na sam uređaj (požar, poplava, naponski udar...).
3. Ukoliko su nastali kvarovi i oštećenja na uređaju posledica delovanja spoljnih uticaja, kao što su: velika vlaga, previsoka i suviše niska temperatura (pucanje cevi usled smrzavanja, oštećenja gumenih delova, rđanje, itd.)
4. Ukoliko proizvod nije korišćen u skladu sa Uputstvom za upotrebu.

5. Ukoliko je proizvod pokušalo da popravi treće neovlašćeno lice.
6. Ukoliko proizvod nije korišćen u skladu sa namenom.
7. Ukoliko je čišćenje i održavanje uređaja urađeno protivno Uputstvu za upotrebu.
8. Ukoliko je proizvod korišćen u profesionalne svrhe.

Naziv proizvoda:	Ručna kružna testera
Model:	HG11288
IAN/Serijski broj:	480680_2410
Proizvođač:	OWIM GmbH & Co. KG Stiftsbergstraße 1 74167 Neckarsulm Nemačka
Davalac garancije-uvoznik:	Lidl Srbija KD Prva južna radna 3 22330 Nova Pazova Republika Srbija Tel. 0800190639 E-mail: owim@lidl.rs
Datum predaje robe potrošaču:	datum sa fiskalnog računa
Uvozi i stavlja u promet:	Lidl Srbija KD Prva južna radna 3 22330 Nova Pazova Republika Srbija Tel. 0800190639 E-mail: owim@lidl.rs

● Postupak garancije

Da biste bili sigurni da će vaš zahtev biti brzo obrađen, pratite sledeća uputstva:

Za sva pitanja, pripremite račun i broj artikla (IAN 480680_2410) kao dokaz kupovine.

Nađite broj artikla na natpisnoj pločici na proizvodu, gravuri na proizvodu, naslovnoj strani vašeg uputstva (dole levo) ili nalepnici na poledini ili dnu proizvoda.

Ako dođe do funkcionalnih grešaka ili drugih kvarova, prvo kontaktirajte dole navedenu servisnu službu telefonom ili e-mailom.

Zatim možete besplatno poslati proizvod koji je evidentiran kao neispravan na adresu servisa koju ste dobili, prilažući račun (priznanicu) i detalje o tome šta je u kvaru i kada je nastao.



Možete pogledati i preuzeti ove i mnoge druge priručnike na parkside-diy.com. Skeniranjem ovog QR koda dospećete direktno na parkside-diy.com. Izaberite vašu zemlju i potražite uputstva za upotrebu koristeći masku za pretragu. Unošenjem broja artikla (IAN) 480680_2410 pristupićete uputstvu za upotrebu vašeg artikla.

● Servis

RS Servis Srbija

Tel.: 0800190639

E-Mail: owim@lidl.rs



Srpska oznaka usaglašenosti

● EU Izjava o usklađenosti

EU IZJAVA O USKLAĐENOSTI (br. 480680_2410)

IAN: 480680_2410
Identifikacija proizvoda: "PARKSIDE" Ručna kružna testera
Broj modela: HG11288

Predmet gore opisane deklaracije je usklađu sa relevantnim važećim zakonodavstvom Unije o harmonizaciji:

Direktiva 2006/42/EC
Direktiva 2014/30/EU
Direktiva 2011/65/EU sa svim povezanim izmenama

Reference za važeće standarde usklađenosti ili reference za ostale tehničke specifikacije za koje se daje izjava o usklađenosti:

N° / delovi
Direktiva 2006/42/EC
EN 62841-1:2015/A11:2022
EN 62841-2-5:2014
Direktiva 2014/30/EU
EN IEC 55014-1:2021
EN IEC 55014-2:2021
EN IEC 61000-3-2:2019/A1:2021
EN 61000-3-3:2013/A2:2021

Predmet gore navedene deklaracije je usklađen sa direktivom 2011/65/EU Evropskog parlamenta i veća od 8 juna 2011 o ograničenju upotrebe štetnih materija u elektronskoj i električnoj opremi:

N° / delovi
Direktiva 2011/65/EU
EN IEC 63000:2018

Lice koje vodi tehničku dokumentaciju: OWIM GmbH & Co.KG

Potpisao za i u ime:

OWIM GmbH & Co. KG, Stiftsbergstraße 1, 74167 Neckarsulm, Nemačka

Ova izjava o usklađenosti je izdata pod punom odgovornošću proizvođača.

Prevod originalne izjave o usaglašenosti

Neckarsulm

Mesto

16.12.2024

Datum

ppa. Stefan Haensel
Ovlašćeni potpisnik

ppa. Jens Buchheim
Ovlašćeni potpisnik











RS









RS 61

Lista pictogramelor/simbolurilor utilizate	Pagina	63
Introducere	Pagina	64
Utilizarea conform destinației	Pagina	64
Volumul livrării	Pagina	64
Descrierea pieselor	Pagina	65
Date tehnice	Pagina	65
Indicații de siguranță	Pagina	66
Indicații generale de siguranță pentru scule electrice	Pagina	66
Diminuarea vibrațiilor și a zgomotului	Pagina	69
Comportamentul în caz de necesitate	Pagina	69
Riscuri reziduale	Pagina	69
Instrucțiuni de siguranță pentru ferăstraie circulare	Pagina	70
Alte indicații de siguranță pentru toate tăierile	Pagina	70
Funcția calotei de protecție inferioare	Pagina	71
Indicații de siguranță suplimentare	Pagina	72
Instrucțiuni de siguranță pentru pânza de ferăstrău	Pagina	72
Înainte de prima utilizare	Pagina	73
Despachetarea produsului	Pagina	73
Accesorii	Pagina	73
Pregătirea	Pagina	73
Verificarea funcției calotei de protecție inferioare	Pagina	73
Selectarea pânzei de ferăstrău	Pagina	74
Montarea/schimbarea pânzei de ferăstrău	Pagina	74
Conectarea cu aspirarea prafului	Pagina	75
Montarea opritorului paralel	Pagina	75
Reglarea unghiului de tăiere	Pagina	76
Reglarea adâncimii de tăiere	Pagina	76
Funcționarea	Pagina	76
Selectarea treptei de viteză	Pagina	76
Pornirea/oprirea	Pagina	76
Indicații de lucru	Pagina	76
Curățarea și îngrijirea	Pagina	77
Curățarea	Pagina	77
Întreținerea	Pagina	77
Repararea	Pagina	78
Depozitarea	Pagina	78
Transportul	Pagina	78
Înlăturare	Pagina	78
Garanție	Pagina	78
Modul de desfășurare în caz de garanție	Pagina	79
Service	Pagina	79
Declarația UE de conformitate	Pagina	80

Lista pictogramelor/simbolurilor utilizate

 	<p>Acest simbol înseamnă că la utilizarea produsului trebuie respectate instrucțiunile de utilizare.</p>		<p>Diametru</p>
	<p>PERICOL! – Indică un pericol cu grad ridicat de risc care, dacă nu este evitat, are ca urmare moartea sau o rănire gravă (de ex. pericol de sufocare)</p>		<p>TCT Vârfuri wolfram-carbid</p> <p>Blocat</p>
	<p>AVERTISMENT! – Indică un pericol cu grad mediu de risc care, dacă nu este evitat, poate avea ca urmare moartea sau o rănire gravă (de ex. pericol de electrocutare)</p>		<p>Deblocat</p>
	<p>PRECAUȚIE! – Indică un pericol cu grad scăzut de risc care, dacă nu este evitat, poate avea ca urmare o rănire ușoară până la medie (de ex. pericol de opărire)</p>		<p>Oprii produsul și scoateți ștecherul  din priză înainte de a face reglaje, de a efectua lucrări de întreținere și curățare și când nu utilizați produsul.</p>
	<p>ATENȚIE! – Avertizează cu privire la posibile daune materiale (de ex. pericol de scurtcircuitare)</p>		<p>Curent/tensiune alternativă</p>
	<p>Pericol – riscul unei electrocutări!</p>		<p>Simbol pentru un produs din clasa de protecție II</p>
	<p>Purtați căști antifonice!</p>		<p>Diametru al pânzei de ferăstrău</p>
	<p>Purtați o mască pentru respirație!</p>		<p>Adâncime maximă de tăiere 65 mm la un unghi de tăiere de 0°</p>
	<p>Purtați ochelari de protecție!</p>		<p>Potrivit pentru tăierea plasticului PVC (clorură de polivinil)</p>
	<p>Purtați mănuși de protecție!</p>		<p>Potrivit pentru tăierea lemnului</p>

	Nu atingeți dinții de ferăstrău.		Săgeată de direcție pe pânza de ferăstrău
	Nu folosiți pânze de ferăstrău deteriorate.		Săgeată de direcție pe capacul superior
	Semnul CE confirmă conformitatea cu directivele UE referitoare la produs.	 	Indicații de siguranță Instrucțiuni de manevrare

FERĂSTRĂU CIRCULAR MANUAL

● **Introducere**

Vă felicităm pentru achiziționarea noului dumneavoastră produs. Ați ales un produs de înaltă calitate. Manualul de utilizare reprezintă o parte integrantă a acestui produs. Acesta conține informații importante referitoare la siguranță, la utilizare și la eliminarea ca deșeu. Înainte de utilizarea acestui produs, familiarizați-vă mai întâi cu instrucțiunile de utilizare și de siguranță. Folosiți produsul numai în modul descris și numai în domeniile de utilizare indicate. Predați toate documentele aferente în cazul în care înstrăinați produsul.

● **Utilizarea conform destinației**

- Acest ferăstrău circular manual (numit în continuare „produs” sau „sculă electrică”), este desemnat pentru tăierea următoarelor materiale:
 - Lemn natural
 - Placaj
 - Plăci aglomerate
 - Plastic
 - Materiale de construcție ușoare asemănătoare
- Tăierea în stare umedă și tăierea metalului sunt interzise.

- Orice altă utilizare sau modificare a produsului sunt valabile ca nefiind neconforme cu destinația și pot duce la pericole cum ar fi decesul, răni care pun viața în pericol și deteriorări.
- Producătorul nu răspunde pentru pagube datorate utilizării necorespunzătoare.
- Produsul este destinat exclusiv pentru uzul privat.
- Produsul nu este destinat pentru uzul profesional, în scopuri industriale sau pentru scopuri asemănătoare.
- Respectați toate prescripțiile de siguranță, normele și dispozițiile locale în vigoare. Folosirea sculelor electrice zgomotoase poate fi limitată la anumite ore, prin normele naționale sau locale.

● **Volumul livrării**

AVERTISMENT!

- ▶ Produsul și materialele de ambalaj nu sunt jucării! Copiii nu trebuie să se joace cu pungile din material plastic, foliile și piesele mici! Există pericol de înghițire și sufocare!

După despachetarea produsului verificați integritatea livrării și, dacă toată piesele se află în stare bună. Înainte de utilizare îndepărtați toate materialele de ambalare.

- 1 Ferăstrău circular manual
- 1 Pânză de ferăstrău TCT (16 de dinți, premontată)
- 1 Pânză de ferăstrău TCT (48 de dinți)
- 1 Cheie hexagonală
- 1 Opritor paralel
- 1 Adaptor
- 1 Instrucțiuni de utilizare

● Descrierea pieselor

(Fig. A)

- 1 Blocarea întrerupătorului
- 2 Întrerupător pornit/oprit
- 3 Regulator de turație
- 4 Mâner suplimentar
- 5 Scală de faze
- 6a Șurub fluture (acționat cu opritor paralel)
- 6b Șurub fluture (acționat cu scala de faze)
- 7 Blocarea axului
- 8 Ghidaj de tăiere (0° și 45°)
- 9 Cablu de alimentare cu ștecher
- 10 Cheie hexagonală
- 11 Loc de păstrare al cheii hexagonale
- 12 Pârghie de blocare (acționată cu scală a adâncimii de tăiere)
- 13 Scală a adâncimii de tăiere (0 până la 65 mm)
- 14 Placă de bază
- 15 Calotă de protecție inferioară
- 16 Pânză de ferăstrău (16 de dinți)
- 17 Flanșă
- 18 Șurub de strângere
- 19 Pârghie (acționată cu calota de protecție inferioară)
- 20 Calotă de protecție superioară
- 21 Racord de prof
- 22 Mâner principal

(Fig. B)

- 23 Pânză de ferăstrău (48 de dinți)
- 24 Adaptor
- 25 Opritor paralel

(Fig. C)

18a Ax

● Date tehnice

Ferăstrău circular manual	PHKS 1350 E4
Număr model:	
– cu ștecher VDE:	HG11288
– cu ștecher BS:	HG11288-BS
Tensiune de intrare nominală:	230 V~, 50 Hz
Putere nominală:	1350 W
Turație de mers în gol n_0 :	2500–5500 min ⁻¹
Adâncime max. de tăiere:	
– la 0°:	cca. 65 mm
– la 45°:	cca. 44 mm
Dimensiune filet:	M8
Clasă de protecție:	II/□ (izolație dublă)

Dimensiunile pânzei de fierăstrău

Număr model:	
– 16 de dinți:	HG13046
– 48 de dinți:	HG11616
Diametru:	Ø 190 mm
Mărimea găurii:	Ø 20 mm
Grosimea dinților:	2,5 mm
Viteza de rotație permisă:	max. 7000 min ⁻¹

Valori de emisie de zgomot

Valoarea măsurată a zgomotului determinată în conformitate cu EN 62841. Nivelul de zgomot evaluat A al sculei electrice la locul utilizatorului este de obicei:

Nivel de presiune acustică L_{pA} :	94,5 dB
Imprecizie K_{pA} :	3 dB
Nivel de putere a zgomotului L_{WA} :	102,5 dB
Imprecizie K_{WA} :	3 dB

AVERTISMENT!



Purtați protecție auditivă!

Valori de emisie de vibrații

Valoare de vibrații (a_h) la tăiere în lemn:

Mâner principal:	3,654 m/s ²
Imprecizie K:	1,5 m/s ²
Mâner suplimentar:	3,762 m/s ²
Imprecizie K:	1,5 m/s ²

INDICAȚIE

- ▶ Valoarea totală dată de vibrații și valoarea emisiei de zgomot au fost măsurate conform unei metode de verificare normate și pot fi folosite la compararea unei scule electrice cu o alta.
- ▶ Valoarea totală dată de vibrații și valoarea emisiei de zgomot pot fi folosite și la o evaluare preliminară a încărcării.

AVERTISMENT!

- ▶ Emisiile de vibrații și zgomot pot diferi în timpul utilizării efective a sculei electrice de valorile indicate, în funcție de tipul sculei electrice și de modul de utilizare a sculei electrice, îndeosebi de tipul piesei de lucru care este prelucrată.
- ▶ Este necesar să se stabilească măsuri de siguranță pentru protecția utilizatorului, care se bazează pe o estimare a încărcării de vibrație din timpul condițiilor reale de expunere (aici sunt luate în considerare toate părțile ciclului de funcționare, de exemplu timpii în care scula electrică este oprită și aceia în care ea chiar este pornită însă funcționează fără sarcină).



Indicații de siguranță

- **Indicații generale de siguranță pentru scule electrice**

AVERTISMENT!

- ▶ **Citiți toate indicațiile de siguranță, instrucțiunile, imaginile și datele tehnice cu care este prevăzută această sculă electrică.** Nerespectarea următoarelor instrucțiuni poate provoca electrocutare, incendiu și/ sau răniri grave.

Păstrați toate sfaturile și indicațiile de siguranță într-un loc sigur, pentru consultare viitoare.

Noțiunea „sculă electrică” folosită în indicațiile de siguranță, se referă la scule electrice acționate de la rețea (cu cablu de rețea) și la scule electrice acționate cu acumulator (fără cablu de rețea).

Siguranța locului de muncă

- a) **Păstrați zona de lucru curată și bine iluminată.** Zonele de lucru neordonate sau neiluminate pot duce la accidente.
- b) **Nu lucrați cu scula electrică într-un mediu cu pericol de explozie, în care se găsesc gaze, lichide sau prafuri inflamabile.** Sculele electrice produc scânteii care pot aprinde praful sau vaporii.
- c) **Țineți la distanță copiii și alte persoane în timpul folosirii sculei electrice.** Dacă sunteți distras puteți pierde controlul asupra sculei electrice.

Securitatea electrică

- a) **Ștecherul sculei electrice trebuie să se potrivească în priză. Ștecherul nu trebuie modificat în niciun fel. Nu folosiți un ștecher adaptor împreună cu sculele electrice cu împământare.** Ștecherurile nemodificate și prizele potrivite scad riscul de electrocutare.
- b) **Evitați contactul corpului cu suprafețele împământate, cum ar fi conducte, încălziri cuptoare și frigidere.** Există un risc crescut de electrocutare atunci când corpul dvs. este legat la pământ.
- c) **Păstrați sculele electrice departe de ploaie sau umezeală.** Intrarea apei în scula electrică crește riscul electrocutării.
- d) **Nu folosiți cablul de alimentare pentru a transporta și agăța scula electrică sau pentru a scoate ștecherul din priză. Țineți cablul de alimentare departe de căldură, ulei, muchii ascuțite sau piese în mișcare ale aparatului.** Cablurile de alimentare deteriorate sau încurcate cresc riscul unei electrocutări.

- e) **Dacă lucrați cu o sculă electrică în aer liber, folosiți doar cabluri prelungitoare care sunt potrivite pentru exterior.** Folosirea unui cablu prelungitor potrivit pentru exterior, micșorează riscul electrocutării.
- f) **Dacă utilizarea sculei electrice într-un mediu umed nu poate fi evitată folosiți un întrerupător de protecție contra curenților vagabonzi.** Folosirea unui întrerupător de protecție contra curenților vagabonzi scade riscul unei electrocutări.

Siguranța persoanelor

- a) **Fiți atenți, aveți grijă ce faceți și folosiți-vă mintea la lucrul cu o sculă electrică.** Nu folosiți scule electrice dacă sunteți obosit sau sunteți sub influența drogurilor, a alcoolului sau a medicamentelor. Un moment de neatenție la folosirea sculei electrice poate duce la răni grave.
- b) **Purtați echipament personal de protecție și întotdeauna purtați ochelari de protecție.** Purtarea echipamentului personal de protecție, cum ar fi mască de praf, încălțăminte de siguranță antiderapantă, cască de protecție sau căști antifonice, în funcție de modul de folosire a sculei electrice, micșorează riscul rănilor.
- c) **Evitați punerea în funcțiune neprevăzută. Asigurați-vă că scula electrică este decuplată înainte de a o conecta la alimentare cu tensiune și/sau a conecta acumulatorul, a o lua sau a o transporta.** Dacă la transportarea sculei electrice vă țineți degetul pe comutator sau dacă conectați scula

- electrică pornită la alimentarea cu curent electric, acest lucru poate provoca accidente.
- d) **Îndepărtați sculele de reglare sau cheia pentru șuruburi înainte de pornirea sculei electrice.** O sculă sau cheia care se află într-o piesă rotativă a sculei electrice poate duce la accidentări.
- e) **Evitați o poziție anormală a corpului. Aveți grijă să aveți o stabilitate bună și păstrați-vă întotdeauna echilibrul.** Astfel puteți controla mai bine scula electrică în situații neașteptate.
- f) **Purtați îmbrăcăminte potrivită. Nu purtați haine largi sau bijuterii. Țineți părul și hainele departe de piesele în mișcare.** Hainele largi, bijuteriile sau părul lung pot fi prinse de piesele în mișcare.
- g) **Dacă se pot monta dispozitive de aspirare și colectare praf, acestea trebuie conectate și utilizate corect.** Utilizarea unei aspirări de praf poate micșora pericolele datorate prafului.
- h) **Nu vă complăceți într-o falsă siguranță și nu vă dispensați de regulile de siguranță pentru scule electrice, chiar dacă sunteți familiarizat cu scula electrică prin multiple utilizări.** Manevrarea neatență poate duce la răniri grave în decurs de câteva secunde.
- Utilizarea și tratarea sculei electrice**
- a) **Nu suprasolicitați scula electrică. Folosiți scula electrică destinată lucrării dvs.** Cu scula electrică potrivită lucrați mai bine și mai sigur în domeniul de putere dat.
- b) **Nu folosiți o sculă electrică al cărei întrerupător este defect.** O sculă electrică care nu mai poate fi pornită sau oprită este periculoasă și trebuie reparată.
- c) **Scoateți ștecherul din priză și/sau îndepărtați un acumulator detașabil înainte să efectuați setări la aparat, să schimbați sculele de adaos sau să puneți deoparte scula electrică.** Aceste măsuri de prevedere evită pornirea neprevăzută a sculei electrice.
- d) **Păstrați sculele electrice nefolosite departe de accesul copiilor. Nu lăsați să utilizeze scula electrică persoane care nu sunt familiarizate cu aceasta sau nu au citit aceste instrucțiuni.** Sculele electrice sunt periculoase, dacă sunt folosite de către persoane neexperimentate.
- e) **Îngrijiți cu atenție sculele electrice și sculele de adaos. Controlați dacă piesele mobile funcționează corect și nu se blochează, dacă există piese rupte sau deteriorate care influențează funcționarea sculei electrice. Înainte de utilizarea sculei electrice solicitați repararea pieselor deteriorate.** Multe accidente își au cauza în sculele electrice întreținute defectuos.
- f) **Păstrați sculele așchietoare ascuțite și curate.** Sculele așchietoare îngrijite cu atenție și cu muchii tăietoare ascuțite se blochează mai puțin și sunt mai ușor de condus.
- g) **Utilizați scula electrică, accesorii, sculele de adaos etc. în conformitate cu aceste instrucțiuni.** Aveți în vedere aici condițiile de lucru și activitatea de executat. Folosirea sculelor

electrice pentru alte aplicații decât cele prevăzute poate duce la situații periculoase.

- h) **Păstrați mânerele și suprafețele de prindere uscate, curate și fără ulei sau vaselină.** Mânerele și suprafețele de prindere alunecoase nu permit o operare sigură și un control sigur al sculei electrice în situații neprevăzute.

Service

- a) **Dispuneți repararea sculei dvs. electrice numai de către personal de specialitate calificat și numai cu piese de schimb originale.** Astfel vă asigurați că siguranța sculei electrice se păstrează.

● Diminuarea vibrațiilor și a zgomotului

Limitați durata de utilizare, folosiți regimuri de lucru cu vibrații și zgomote reduse și purtați echipamentul personal de protecție pentru a reduce efectele vibrațiilor și a zgomotului.

Următoarele măsuri ajută la diminuarea riscurilor determinate de zgomot și vibrații:

- Folosiți produsul numai conform destinației sale și așa cum este descris în aceste instrucțiuni.
- Asigurați-vă că produsul este în stare bună și este bine întreținut.
- Folosiți sculele de adaos corecte pentru acest produs și asigurați-vă că acestea sunt în stare perfectă.
- Țineți produsul în siguranță de mâner/suprafețele de apucare.
- Întrețineți produsul conform instrucțiunilor și aveți grijă să existe o gresare suficientă (acolo unde este aplicabil).

- Planificați procesul de lucru în așa fel încât să distribuiți folosirea produselor cu vibrații puternice pe o perioadă mai mare de timp.

● Comportamentul în caz de necesitate

Familiarizați-vă cu utilizarea acestui produs cu ajutorul acestor instrucțiuni de utilizare. Rețineți indicațiile de siguranță și respectați-le neapărat. Aceasta ajută la evitarea riscurilor și pericolelor.

- La folosirea acestui produs fiți întotdeauna atent pentru a putea recunoaște și trata pericolele din timp. Intervenția rapidă poate evita rănilor grave și pagubele materiale.
- În cazul oricărui defect de funcționare, opriți produsul și decuplați-l de la rețea. Dispuneți verificarea și repararea acesteia de către un specialist calificat, înainte de a o pune din nou în funcțiune.

● Riscuri reziduale

Chiar dacă operații produsul corect, rămâne un risc potențial pentru răni ale persoanelor și pagubele materiale. În funcție de modul constructiv și modelul acestui produs, pot să apară, printre altele, următoarele pericole:

- Îmbolnăviri care rezultă din emisii de vibrații, dacă produsul este folosit o perioadă lungă de timp, nu este condus și întreținut corect.
- Lezarea persoanelor și pagubele materiale produse de scule de tăiere defecte, sau lovirea bruscă a unui obiect acoperit în timpul utilizării.
- Pericol de rănire și pagube materiale produse de obiectele care zboară.

● Instrucțiuni de siguranță pentru ferăstraie circulare

Procedura de tăiere

- a)  **PERICOL! Nu veniți cu mâinile de zona de tăiere și la pânda de ferăstrău.**

Țineți cu cealaltă mână de mânerul suplimentar sau de carcasa motorului. Dacă ambele mâini țin ferăstrăul, acestea nu pot fi rănite de pânda de ferăstrău.

- b) **Nu apucați de sub piesă.** Calota de protecție nu vă poate proteja sub piesă de pânda de ferăstrău.
- c) **Adaptați adâncimea de tăiere la grosimea piesei.** Sub piesă trebuie să se vadă mai puțin decât înălțimea completă a dinților.
- d) **Nu țineți niciodată piesa care trebuie tăiată în mână sau deasupra piciorului. Fixați piesa de prelucrat pe un suport stabil.** Este important să fixați bine piesa de prelucrat pentru a reduce la minimum riscul de contact fizic, de prindere a pânzei de ferăstrău sau de pierdere a controlului.
- e) **Țineți scula electrică de suprafețele de prindere izolate dacă efectuați lucrări la care scula de adaos poate întâlni cabluri electrice ascunse sau propriul cablu de alimentare.** Contactul cu o linie sub tensiune pune sub tensiune și părțile metalice ale sculei electrice și duce la electrocutare.
- f) **Utilizați întotdeauna un opritor sau un ghidaj drept pentru muchii la tăierea longitudinală.** Acest lucru îmbunătățește precizia de tăiere și reduce posibilitatea ca pânda de ferăstrău să se blocheze.
- g) **Folosiți întotdeauna pânze de ferăstrău cu mărime corectă și cu gaură de prindere potrivită (de ex.**

în formă de romb sau rotundă).

Pânzele de ferăstrău care nu se potrivesc la piesele de montaj ale ferăstrăului se rotesc excentric și duc la pierderea controlului.

- h) **Nu utilizați niciodată șaibe distanțiere sau șuruburi deteriorate sau incorecte pentru pânda de ferăstrău.** Șaibe distanțiere și șuruburile pentru pânda de ferăstrău sunt construite special pentru ferăstrăul dvs., pentru performanțe optime și siguranță în funcționare.

● Alte indicații de siguranță pentru toate tăierile

Recul – cauze și indicații de siguranță corespunzătoare

- Recul este reacția bruscă ca urmare a unei pânze de ferăstrău agățate, blocate sau aliniate greșit, determinând un ferăstrău necontrolat să se ridice din piesă și să se deplaseze spre operator;
- Dacă pânda de ferăstrău se agață sau se blochează în fanta ferăstrăului care se închide, aceasta se blochează și forța motorului lovește ferăstrăul în direcția operatorului;
- Dacă pânda de ferăstrău se răsucește sau este aliniată greșit în fanta ferăstrăului, dinții marginii din spate a pânzei de ferăstrău se pot agața în suprafața lemnului, determinând pânda ferăstrăului să se miște în afară din fanta ferăstrăului și ferăstrăul să sară înapoi în direcția operatorului.

Un recul este urmarea unei utilizări greșite sau defectuoase a ferăstrăului. El poate fi evitat prin măsuri de prevedere potrivite, așa cum sunt descrise în continuare.

- a) **Țineți ferăstrăul cu ambele mâini și aduceți brațele într-o poziție în care puteți absorbi forțele de recul. Stați întotdeauna în partea laterală a pânzei de ferăstrău, nu aduceți niciodată pânza de ferăstrău în linie cu corpul dvs.** În cazul unui recul, pânza de ferăstrău poate sări înapoi, dar operatorul poate stăpâni forțele de recul prin măsuri de precauție adecvate.
- b) **Dacă pânza de ferăstrău se blochează sau dacă întrerupeți lucrul, opriți ferăstrăul și țineți-l liniștit în material până când discul s-a oprit. Nu încercați niciodată să scoateți ferăstrăul din piesă sau să îl trageți înapoi atâta timp cât pânza de ferăstrău se mișcă, în caz contrar se poate produce un recul.** Descoperiți și înlăturați cauza blocării pânzei de ferăstrău.
- c) **Dacă doriți să reporniți un ferăstrău care este blocat în piesă, centrați pânza de ferăstrău în fanta ferăstrăului și verificați dacă dinții ferăstrăului nu sunt agățați în piesă.** Dacă pânza de ferăstrău se agață, aceasta se poate deplasa din piesă sau poate cauza un recul la repornirea ferăstrăului.
- d) **Sprijiniți plăcile sau piesele de prelucrat mari, pentru a micșora riscul unui recul datorat unei pânze de ferăstrău care se blochează.** Plăcile mari se pot îndoi sub propria lor greutate. Plăcile trebuie sprijinite pe ambele părți, și anume atât în apropierea tăieturii, cât și pe muchie.
- e) **Nu folosiți pânze de ferăstrău tocite sau deteriorate.** Pânzele de ferăstrău cu dinți tociți sau aliniați greșit cauzează o frecare crescută, prinderea pânzei de ferăstrău și reculul din cauza unei fante prea înguste.
- f) **Înainte de tăiere, strângeți dispozitivele de reglare pentru adâncimile de tăiere și pentru unghiul de tăiere.** Dacă setările se modifică în timpul tăierii, este posibil ca pânza de ferăstrău să se blocheze și să apară recul.
- g) **Fiți deosebit de atent la tăieri în pereții existenți sau în alte zone care nu pot fi văzute.** Pânza de ferăstrău care glisează se poate bloca atunci când se taie în obiecte ascunse și poate provoca recul.

● Funcția calotei de protecție inferioare

- a) **Verificați înainte de fiecare utilizare dacă calota de protecție inferioară se închide corespunzător. Nu utilizați ferăstrăul dacă calota de protecție inferioară nu se mișcă liber și nu se închide imediat. Nu blocați sau nu legați niciodată calota de protecție inferioară în poziție deschisă.** Dacă ferăstrăul cade accidental pe sol, capacul de protecție inferior se poate îndoi. Deschideți calota de protecție cu pârghia de tragere înapoi și asigurați-vă că pânza de ferăstrău se mișcă liber și nu atinge alte părți la toate unghiurile și adâncimile de tăiere.
- b) **Verificați starea și funcționarea arcului pentru calota de protecție inferioară. Dispuneți întreținerea ferăstrăului înainte de utilizare, dacă calota de protecție inferioară și arcul nu funcționează corect.** Piesele deteriorate, depunerile lipicioase sau acumulările

de așchii provoacă funcționarea întârziată a calotei de protecție inferioare.

- c) **Deschideți cu mâna calota de protecție inferioară numai pentru tăieturi speciale, cum ar fi „tăieturi de plonjare și unghi”. Deschideți calota de protecție inferioară cu pâghia de tragere înapoi și eliberați-o imediat ce pânda de ferăstrău intră în piesa de prelucrat.** Pentru toate celelalte lucrări de tăiere, calota de protecție inferioară trebuie să funcționeze automat.
- d) **Nu așezați ferăstrăul pe bancul de lucru sau pe podea fără ca calota de protecție inferioară să acopere pânda ferăstrăului.** O pânda de ferăstrău neprotejată, care se mișcă din inerție, deplasează ferăstrăul în sens invers direcției de tăiere și taie ceea ce îi stă în cale. Pentru aceasta, respectați durata de funcționare din inerție a pânzei de ferăstrău.

● Indicații de siguranță suplimentare

- a) **Aveți grijă ca așchiile aruncate să nu ajungă niciodată în contact cu mâinile dvs.** Ele pot fi rănite tăiate din cauza așchiilor cu viteză mare.
- b) **Nu utilizați ferăstrăul deasupra capului.** În caz contrar, nu veți avea suficient control asupra sculei electrice.
- c) **Nu utilizați discuri de polizare cu această sculă.** Ele se pot rupe cu ușurință și pot provoca răni.
- d) **Utilizați detectoare adecvate pentru a determina dacă sunt ascunse liniile de utilități în zona de lucru sau apelați firma locală de distribuție pentru**

ajutor. Contactul cu cablurile electrice poate duce la incendiu și electrocutare. Deteriorarea unei linii de gaz poate duce la explozie. Pătrunderea într-o conductă de apă duce la deteriorarea proprietății sau poate provoca electrocutare.

- e) **Scula electrică nu trebuie modificată și operată ca sculă staționară.** Ea nu se pretează pentru folosirea ca și ferăstrău fix.
- f) **Asigurați piesa de prelucrat.** O piesă de prelucrat prinsă cu un dispozitiv de prindere sau cu o menghină este ținută mai sigur decât cu mâna.
- g) **Nu utilizați pânze de ferăstrău HSS (High Speed Steel).** Astfel de pânze de ferăstrău se pot rupe cu ușurință la lucrările de tăiere și se pot bloca în lemn.
- h) **Nu tăiați metale feroase.** Așchiile fierbinți pot aprinde părțile din plastic ale sculei. Așchiile metalice intră în motor și în circuitul electric și provoacă un șoc electric.

● Instrucțiuni de siguranță pentru pânda de ferăstrău

- Nu folosiți discuri de polizare.
- Utilizați numai pânze de ferăstrău cu diametre corespunzătoare inscripționărilor de pe ferăstrău.
- La prelucrarea lemnului sau a materialelor la care se produce praf periculos pentru sănătate, aparatul trebuie conectat la un dispozitiv de extracție adecvat, testat.
- La tăierea lemnului, purtați o mască de praf.
- Utilizați numai pânze de ferăstrău recomandate.
- Purtați întotdeauna căști antifonice.
- Evitați supraîncălzirea vârfulor dinților de ferăstrău.

- Când tăiați plastic, evitați topirea acestuia.
- Utilizați pânda de ferăstrău corectă în funcție de materialul de tăiat.
- Utilizați numai pânzele de ferăstrău specificate de producător care, dacă sunt destinate tăierii lemnului sau a materialelor similare, corespund standardului EN 847-1.
- Sculele trebuie folosite numai de persoane instruite și cu experiență, care stăpânesc mânărea acestor scule.
- Pânzele de ferăstrău circular cu corpuri rupte trebuie aruncate (reparația nu este permisă).
- Viteza maximă specificată pe sculă nu trebuie depășită. Dacă este specificat, intervalul de turație trebuie respectat.

AVERTISMENT!



Purtați mănuși de protecție!



Purtați o mască pentru respirație!



Purtați ochelari de protecție!



Purtați căști antifonice!

● **Înainte de prima utilizare**

● **Despachetarea produsului**

1. Scoateți produsul din ambalaj și îndepărtați toate materialele de ambalare și foliile de protecție.
2. Verificați dacă toate piesele sunt prezente și dacă volumul livrării descris este complet (vezi „Volumul livrării”).
3. Verificați dacă produsul și toate componentele sunt în stare bună. Dacă constatați o deteriorare sau

un defect, nu utilizați produsul, ci procedați așa cum este descris în capitolul „Garanție”.

● **Accesorii**

1. Pentru a opera acest produs în siguranță și corect, sunt necesare următoarele accesorii, adică scule și pânze de ferăstrău.
2. Accesoriile și pânzele de ferăstrău sunt disponibile ca comerciantul dvs. La cumpărare, țineți seama întotdeauna de cerințele tehnice ale acestui produs (vezi „Date tehnice”).
3. Dacă nu sunteți sigur, întrebați un specialist calificat și obțineți sfaturi de la distribuitorul dvs. de încredere.

● **Pregătirea**







● **Verificarea funcției calotei de protecție inferioare**

AVERTISMENT! Risc de rănire!



Scoateți întotdeauna ștecherul  din priză, înainte de a efectua lucrări la produs.

INDICAȚIE

- ▶ După eliberarea pârghiei : Calota de protecție inferioară  nu trebuie să fie blocată și trebuie să poată reveni la poziția inițială.
 - ▶ Dacă calota de protecție inferioară  nu funcționează corect: Nu utilizați produsul și contactați centrul de service pentru inspecție și reparații.
1. Înainte de punerea în funcțiune a produsului: Verificați libertatea de mișcare a calotei de protecție inferioare .
 2. Deschiderea calotei de protecție inferioare : Trageți pârghia  în sus.

● Selectarea pânzei de ferăstrău

- Tabelul următor prezintă cele mai frecvente domenii de folosire și treapta de turație recomandată pentru pânzele de ferăstrău **16/23**:

Pânză de ferăstrău	Domeniul de utilizare	Grosime de tăiere	Treaptă de turație recomandată
16 Pânză de ferăstrău (16 de dinți)	Tăiere lemn moale/placaj	≤ 18 mm	2 până la 5 *
		> 18 mm	5 până la 6 *
	Tăiere plăci aglomerate	≤ 18 mm	3 până la 6 *
		> 18 mm	4 până la 6 *
23 Pânză de ferăstrău (48 de dinți)	Tăiere lemn moale/placaj	≤ 18 mm	3 până la 6 *
		> 18 mm	5 până la 6 *
	Tăiere lemn dur	≤ 18 mm	4 până la 6 *
		> 18 mm	5 până la 6 *
	Tăiere plăci aglomerate	≤ 18 mm	2 până la 5 *
		> 18 mm	4 până la 6 *
	Tăiere material plastic	≤ 25 mm	1 până la 4 **
		> 25 mm	1 sau 2 **

* Viteza mai mare are ca rezultat o tăiere mai rapidă, dar cu o calitate mai scăzută a tăierii și un aspect mai sărac al muchiei de tăiere.

** Începeți întotdeauna cu viteză mai mică.

● Montarea/schimbarea pânzei de ferăstrău

PRECAUȚIE! Risc de rănire!



Pânzele de ferăstrău pot fi ascuțite și se pot încălzi în timpul utilizării. Purtați întotdeauna mănuși de protecție atunci când manipulați pânzele de ferăstrău **16/23**.

(Fig. C)

- Așezați produsul pe marginea unei mese, astfel încât pânza de ferăstrău **16/23** să fie accesibilă în mod liber.



Scoaterea pânzei de ferăstrău

1. Apăsați și mențineți apăsată blocarea axului **7**.
2. Desfacerea șurubului de strângere **18**: Utilizați cheia hexagonală **10** și rotiți-o în direcția de rotație **b**.
3. Scoateți șurubul de strângere **18** și flanșa **17** de pe ax **18a**.
4. Slăbiți blocarea axului **7**.
5. Rabatați calota de protecție inferioară **15** până când este complet retrasă în calota de protecție superioară **20**.
6. Expunerea pânzei de ferăstrău **16/23**: Țineți calota de protecție inferioară **15** cu pârghia **19**.

- Scoateți pânda de ferăstrău **16/23** de pe ax **18a**.
- Aduceți calota de protecție inferioară **15** în poziția sa inițială.

Introducerea pânzei de ferăstrău

⚠ PRECAUȚIE! Risc de rănire!

 de pe pânda de ferăstrău **16/23** trebuie să fie aliniat cu  de pe calota de protecție superioară **20**.

INDICAȚIE

- Nu este necesar să strângeți prea tare șurubul de strângere **18**. Mișcarea de rotație a pânzei de ferăstrău **16/23** strânge pânda de ferăstrău în timpul funcționării.
 - Păstrați întotdeauna cheia hexagonală **10** în locul de păstrare al cheii hexagonale **11** atunci când nu este utilizată.
 - La așezarea flanșei **17** pe pânda de ferăstrău **16/23**: Partea concavă a flanșei trebuie să vină în contact cu pânda de ferăstrău.
- Rabatați calota de protecție inferioară **15** până când este complet retrasă în calota de protecție superioară **20**.
 - Rotiți calota de protecție inferioară **15** în poziție. Puneți pânda de ferăstrău **16/23** pe ax **18a**.
 - Verificați dacă orificiul pânzei de ferăstrău **16/23** stă pe ax **18a**, astfel încât centrul să fie aliniat.
 - Aduceți calota de protecție inferioară **15** în poziția sa inițială.
 - Așezați flanșa **17** pe pânda de ferăstrău **16/23** astfel încât să acopere orificiul.
 - Înșurubați manual primul filet al șurubului de strângere **18** în ax **18a**. Rotiți-l în direcția de rotație **a**.
 - Țineți apăsată blocarea axului **7**.

- Strângerea șurubului de strângere **18**: Utilizați cheia hexagonală **10** și rotiți-o în direcția de rotație **a**, până când șurubul de strângere este fixat în siguranță.

● Conectarea cu aspirarea prafului

(Fig. D)

INDICAȚIE

- Adaptorul **24** poate fi utilizat pentru cele mai comune sisteme sau dispozitive de aspirare a prafului (cum ar fi furtunul aspiratorului).

Instalarea adaptorului

- Glisați adaptorul **24** în racordul de praf **21** al calotei de protecție superioare **20**.
- Conectați adaptorul **24** la sistemul de aspirare a prafului.

Îndepărtarea adaptorului

- Rotiți adaptorul **24** de mai multe ori în sens orar și în sens antiorar.
- Scoateți adaptorul **24** de pe racordul de praf **21**.

● Montarea opritorului paralel

(Fig. E)

INDICAȚIE

- Lățimea de tăiere este afișată pe scala opritorului paralel **25**.
- Măsurarea lățimii de tăiere atunci când produsul este reglat la un unghi de tăiere de 0° sau 45°: Ghidajul tăierii **8** indică punctul de referință.
- Scara de distanță pe opritorul paralel **25** indică o valoare adecvată.

1. Reglați un unghi de tăiere de 0° (vezi „Reglarea unghiului de tăiere”).
2. Slăbiți șurubul fluture **6a**.
3. Introduceți opritorul paralel **25** în suportul de pe placa de bază **14**.
4. Reglați distanța opritorului paralel **25** la lățimea de tăiere dorită. Raportați-vă la marcajul triunghiular Δ de pe placa de bază **14**.
5. Fixați opritorul paralel **25**: Strângeți șurubul fluture **6a**.
6. Dacă reglați un unghi de tăiere de 45°, lățimea reală de tăiere obținută corespunde valorii de citire a scalei de distanță pe opritorul paralel **25** plus 16 mm (distanța dintre marcaje pentru 45° și 0° pe ghidajul de tăiere **8**).

● Reglarea unghiului de tăiere

(Fig. F)

1. Slăbiți șurubul fluture **6b** al scalei de fază **5**.
2. Țineți placa de bază **14** cu o mână.
3. Reglarea unghiului de tăiere dorit: Mișcați mânerul principal **22** cu cealaltă mână. Verificați unghiul pe scala de fază **5**.
4. Strângeți șurubul fluture **6b**.

● Reglarea adâncimii de tăiere

(Fig. G)

1. Deblocarea scalei adâncimii de tăiere **13**: Rotiți pârghia de deblocare **12** în sens antiorar.
2. Țineți placa de bază **14** cu o mână.
3. Reglarea adâncimii de tăiere dorite: Mișcați mânerul principal **22** cu cealaltă mână. Verificați adâncimea de tăiere la scala adâncimii de tăiere **13**.
4. Blocarea scalei adâncimii de tăiere **13**: Rotiți pârghia de deblocare **12** în sens orar.

● Funcționarea

● Selectarea treptei de viteză

(Fig. H)

INDICAȚIE

- ▶ Treapta de viteză poate fi reglată de la 1 (cea mai mică treaptă) la 6 (cea mai înaltă treaptă).

- Folosiți regulator de turație **3**.

● Pornirea/oprirea

(Fig. H)

Pornirea

1. Introduceți ștecherul **9** într-o priză potrivită.
2. Apăsăți și mențineți apăsată blocarea întrerupătorului **1** pe ambele părți.
3. Apăsăți întrerupătorul pornit/oprit **2**. Produsul începe funcționarea.
4. Eliberați blocarea întrerupătorului **1** pe ambele părți.

Oprirea

1. Eliberați întrerupătorul pornit/oprit **2**.
2. Scoateți ștecherul **9** din priză.

● Indicații de lucru

INDICAȚIE

- ▶ Țineți întotdeauna produsul cu ambele mâini: Țineți mânerul principal **22** cu o mână și mânerul suplimentar **4** cu cealaltă mână.
- ▶ Lăsați pânza de ferăstrău să ajungă la nivelul de viteză selectat: Porniți produsul cu puțin timp înainte de utilizarea efectivă.
- ▶ Tăiați spre înainte cu o apăsare adecvată și moderată.

INDICAȚIE

- ▶ Mișcarea laterală a produsului în timpul tăierii poate determina pânda de ferăstrău [16]/[23] să blocheze și să supraîncălzească dinții de tăiere și corpul pânzei de ferăstrău. Acest lucru poate duce la un recul.

● Curățarea și îngrijirea

⚠ AVERTISMENT!



Opriti mereu produsul, scoateți ștecherul [9] din priză și lăsați produsul să se răcească înainte de a efectua lucrări de inspecție, întreținere și curățare!

● Curățarea

- Aveți grijă să nu ajungă niciun lichid în interiorul produsului.
- Păstrați produsul permanent curat, uscat și fără ulei sau vaselină. Îndepărtați praful după fiecare utilizare și înainte de depozitare.
- Curățarea regulată și corectă ajută la garantarea unei utilizări sigure și prelungeste durata de viață a produsului.
- Curățați produsul cu o cârpă uscată. Pentru locurile greu accesibile, folosiți o perie moale.

INDICAȚIE

- ▶ Nu folosiți produse chimice, alcaline, de frecare sau alte produse de curățare sau de dezinfectare agresive pentru a curăța produsul, deoarece acestea pot deteriora suprafața.

● Întreținerea

- Produsul nu necesită întreținere.
- Verificați produsul și accesoriile (de ex. pânzele de ferăstrău) înainte și după fiecare utilizare, dacă nu sunt uzate sau deteriorate. Înlocuiți-le pe acestea cu altele noi, așa cum este descris în acest instrucțiuni de utilizare. Respectați aici cerințele tehnice (vezi „Date tehnice”).
- Verificați capacele și dispozitivele de protecție cu privire la deteriorări și poziție corectă. Înlocuiți-le dacă este cazul.
- Înlocuiți o pânda de ferăstrău tocită, îndoită sau deteriorată în alt fel.

Piese de schimb/accesorii

- Clienții pot achiziționa piese de schimb și accesorii compatibile prin www.optimex-shop.com.
- Comenzile pot fi plasate și procesate numai online.
- Țineți numărul de comandă pregătit pentru comanda dvs.
- Pentru mai multe informații, contactați linia telefonică de asistență Lidl-Service (vezi „Service”).

Piesă	Număr de comandă
[10] Cheie hexagonală	99944978205
[16] Pânda de ferăstrău (16 de dinți)	99944978201
[23] Pânda de ferăstrău (48 de dinți)	99944978202
[24] Adaptor	99944978205
[25] Opritor paralel	99944978203

● Repararea

- Dacă s-a deteriorat cablul de alimentare  a acestui produs, el trebuie înlocuit de către producător, de către serviciul său pentru clienți sau de către o altă persoană calificată asemănător, pentru a evita pericolele.
- În interiorul acestui produs nu se găsesc piese care pot fi reparate de utilizator. Adresați-vă unui specialist calificat pentru a verifica produsul și a-l repara.

● Depozitarea

- Înainte de depozitare: Curățați produsul (vezi „Curățarea”).
- Depozitați produsul și accesoriile acestuia într-un loc întunecat, uscat, ferit de îngheț și bine aerisit.
- Depozitați întotdeauna produsul într-un loc inaccesibil copiilor.
- Păstrați produsul în ambalajul original.

● Transportul

- Transportați produsul în ambalajul original.
- Protejați produsul contra șocurilor și vibrațiilor puternice care apar în special la transportul în autovehicule.
- Asigurați produsul împotriva alunecării sau răsturnării.

● Înlăturare

Ambalajul este produs din material ecologic care pot fi eliminate la punctele locale de reciclare.



Respectați marcajul materialelor de ambalaj pentru eliminarea deșeurilor, acestea sunt marcate de abrevierile (a) și cifrele (b) cu următoarea semnificație: 1–7: plastice/20–22: hârtie și carton/80–98: substanțe de conexiune.

Produsul:



Puteți obține informații despre posibilitățile de eliminare a produsului de la administrația locală.



Pentru a proteja mediul înconjurător nu eliminați produsul dumneavoastră la gunoierul menajer atunci când nu mai poate fi folosit, ci predați-l la un punct de colectare. Vă puteți informa cu privire la punctele de colectare și orarul acestora de la administrația competentă.

● Garanție

Produsul a fost fabricat cu atenție, conform unor standarde stricte de calitate și verificat temeinic înainte de livrare. În caz de defecțiuni de material sau de fabricație aveți drepturi legale față de vânzătorul produsului. Drepturile dumneavoastră legale nu sunt limitate în niciun fel de garanția menționată mai jos.

Garanția pentru aceste produs este 3 ani începând de la data achiziției. Durata garanției începe la data achiziției. Păstrați chitanța originală la un loc sigur, deoarece acest document este necesar pentru dovada achiziției.

Toate defecțiunile sau deteriorările care sunt deja existente la momentul achiziției, trebuie anunțate imediat după despachetarea produsului.

Dacă în decurs de 3 ani de la achiziția produsului apare un defect de material sau de fabricație, vă reparăm sau înlocuim gratuit produsul la alegerea noastră. Durata de garanție nu se prelungește după aprobarea unei cerințe de garanție. Aceasta este valabil și pentru piesele schimbate și reparate.

Această garanție se stinge dacă produsul este deteriorat, utilizat sau întreținut în mod necorespunzător.

Garanția acoperă defectele de material și de producție. Această garanție nu acoperă piesele componente ale produsului, care prezintă urme normale de uzură și care sunt considerate piese de schimb (de ex.: baterii, furtunuri, cartușe de vopsea) și nici deteriorările la nivelul pieselor casante, de exemplu întrerupătoare sau piese fabricate din sticlă.

Timpul de nefuncționare din cauza lipsei de conformitate apărute în cadrul termenului de garanție prelungeste termenul de garanție legală de conformitate și cel al garanției comerciale și curge, după caz, din momentul la care a fost adusă la cunoștința vânzătorului lipsa de conformitate a produsului sau din momentul prezentării produsului la vânzător/unitatea service până la aducerea produsului în stare de utilizare normală și, respectiv, al notificării în scris în vederea ridicării produsului sau predării efective a produsului către consumator.

Produsele de folosință îndelungată care înlocuiesc produsele defecte în cadrul termenului de garanție vor beneficia de un nou termen de garanție care curge de la data preschimbării produsului.

● Modul de desfășurare în caz de garanție

Pentru a putea asigura o procesare rapidă a cererii dumneavoastră, vă rugăm să urmați următoarele indicații:

Vă rugăm să țineți la îndemână bonul de casă și numărul articolului (IAN 480680_2410) ca dovadă pentru achiziția dumneavoastră.

Vă rugăm să luați numărul de produs de pe plăcuța cu tipul de construcție de pe produs, gravura de pe produs, pagina principală a instrucțiunii de utilizare (jos, stânga) sau de pe spatele sau fundul produsului.

În cazul în care, apar erori de funcționare sau alte defecțiuni, contactați mai întâi prin telefon sau prin e-mail, departamentul de service menționat în continuare.

Dumneavoastră puteți să expediați atunci un produs considerat ca fiind defect, adăugând chitanța de plată (bonul de casă) și menționând, în ce constă defecțiunea și când a apărut aceasta, fără cheltuieli poștale, la adresa de service comunicată.



La parkside-diy.com puteți să vedeți și să descărcați acest manual și multe altele. Cu acest cod QR ajungeți direct la parkside-diy.com. Selectați țara dumneavoastră și căutați manualele de utilizare prin motorul de căutare. Dacă introduceți numărul de articol (IAN) 480680_2410 ajungeți la manualul de utilizare pentru articolul dumneavoastră.

● Service

RO Service România

Tel.: 0800890239

E-Mail: owim@lidl.ro



Marcaj Sărb De Conformitate

● Declarația UE de conformitate

DECLARAȚIA UE DE CONFORMITATE (Nr. 480680_2410)

IAN: 480680_2410
Identificarea produsului: "PARKSIDE" Ferăstrău circular manual
Numărul de model: HG11288

Obiectul declarației descris mai sus este în conformitate cu legislația relevantă de armonizare a Uniunii:

Directiva 2006/42/CE
Directiva 2014/30/UE
Directiva 2011/65/UE cu toate modificările aferente

Trimiteri la standardele armonizate sau trimiteri la alte specificații tehnice relevante în legătură cu care se declară conformitatea:

Nr./Părți
Directiva 2006/42/CE
EN 62841-1:2015/A11:2022
EN 62841-2-5:2014
Directiva 2014/30/UE
EN IEC 55014-1:2021
EN IEC 55014-2:2021
EN IEC 61000-3-2:2019/A1:2021
EN 61000-3-3:2013/A2:2021

Obiectul declarației descris mai sus este conform Directivei 2011/65/UE a Parlamentului European și a Consiliului din 8 iunie 2011 privind restricțiile de utilizare a anumitor substanțe periculoase în echipamentele electrice și electronice:

Nr./Părți
Directiva 2011/65/UE
EN IEC 63000:2018

Deținătorul documentației tehnice: OWIM GmbH & Co.KG

Semnat pentru și în numele:

OWIM GmbH & Co. KG, Stiftsbergstraße 1, 74167 Neckarsulm, Germania

Prezenta declarație de conformitate este emisă pe răspunderea exclusivă a producătorului.

Traducerea originalului declarației de conformitate

Neckarsulm

Locul

16.12.2024

Data

ppa. Stefan Haensel

Procurist

ppa. Jens Buchheim

Procurist

RO



Списък на използваните пиктограми/символи	Страница	82
Увод	Страница	83
Употреба по предназначение	Страница	83
Обем на доставката	Страница	84
Описание на частите	Страница	84
Технически данни	Страница	84
Указания за безопасност	Страница	86
Общи указания за безопасност за електрически инструменти	Страница	86
Намаляване на вибрациите и шума	Страница	89
Поведение при злополуки	Страница	89
Остатъчни рискове	Страница	89
Указания за безопасност за циркулярни триони	Страница	90
Други указания за безопасност за всички циркуляри	Страница	90
Функция на долния предпазител	Страница	91
Допълнителни указания за безопасност	Страница	92
Указания за безопасност режещия диск	Страница	93
Преди първата употреба	Страница	93
Разопаковане на продукта	Страница	93
Принадлежности	Страница	93
Подготовка	Страница	94
Проверка на функцията на долния предпазител	Страница	94
Избиране на режещ диск	Страница	94
Инсталиране/смяна на режещ диск	Страница	95
Свързване с уред за изсмукване на прах	Страница	96
Монтиране на успореден ограничител	Страница	96
Настройване на ъгъл на рязане	Страница	97
Настройване на дълбочина на рязане	Страница	97
Работа	Страница	97
Избиране на степен на скоростта	Страница	97
Включване/изключване	Страница	97
Указания за работа	Страница	98
Почистване и грижи	Страница	98
Почистване	Страница	98
Поддръжка	Страница	98
Ремонт	Страница	99
Съхранение	Страница	99
Транспортиране	Страница	99
Изхвърляне	Страница	99
Гаранция	Страница	100
Процедиране в случай на рекламация	Страница	102
Сервиз	Страница	102
ЕС декларация за съответствие	Страница	103

Списък на използваните пиктограми/символи

 	<p>Този символ означава, че при употребата на продукта трябва да бъде спазвано ръководството за експлоатация.</p>		<p>Диаметър</p>
	<p>ОПАСНОСТ! – Указва опасност с висока степен на риск, която, ако не бъде избегната, води до смърт или тежко нараняване (напр. опасност от задушаване)</p>		<p>TCT Върхове от волфрамов карбид</p>
	<p>ПРЕДУПРЕЖДЕНИЕ! – Указва опасност със средна степен на риск, която, ако не бъде избегната, може да доведе до смърт или тежко нараняване (напр. риск от токов удар)</p>		<p>Заклучено</p>
	<p>ПРЕДПАЗЛИВОСТ! – Указва опасност с ниска степен на риск, която, ако не бъде избегната, може да причини леко до средно нараняване (напр. опасност от изгаряне)</p>		<p>Изключете продукта и извадете мрежовия щепсел  от контакта преди да извършвате настройки, работи по поддръжка и почистване и когато продуктът не се използва.</p>
	<p>ВНИМАНИЕ! – Предупреждава за възможни материални щети (напр. опасност от късо съединение)</p>		<p>Променлив ток/напрежение</p>
	<p>Опасност – риск от токов удар!</p>		<p>Символ за продукт с клас на защита II</p>
	<p>Носете защита за слуха!</p>		<p>Диаметър на режещия диск</p>
	<p>Носете дихателна защита!</p>		<p>Максимална дълбочина на рязане 65 mm при ъгъл на рязане 0°</p>
	<p>Носете предпазни очила!</p>		<p>Подходящ за рязане на PVC пластмаса (поливинилхлорид)</p>

	Носете предпазни ръкавици!		Подходящ за рязане на дърво
	Не докосвайте режещите зъби.		Стрелка за посока на въртене върху режещия диск
	Не използвайте повредени режещи дискове.		Стрелка за посока на въртене върху горния капак
	Знакът CE потвърждава съответствието с отнасящите се до продукта директиви на ЕС.	 	Указания за безопасност Инструкции за работа

РЪЧЕН ЦИРКУЛЯР

● Увод

Поздравяваме Ви с покупката на този нов продукт. Вие избрахте висококачествен продукт. Ръководството за експлоатация е част от този продукт. То съдържа важни указания за безопасност, употреба и изхвърляне. Преди употребата на продукта се запознайте с всички инструкции за обслужване и безопасност. Използвайте продукта само съгласно описанието и за посочените области на употреба. Когато предавате продукта на трети лица, предавайте заедно с него и всички документи.

● Употреба по предназначение

- Този ръчен циркуляр (наричан по-долу „продукт“ или „електрически инструмент“) е предназначен за рязане на следните материали:
 - Естествено дърво
 - Шперплат
 - Плочи от дървесни частици
 - Пластмаса
 - Подобни материали за леко строителство

- Рязане в мокро състояние и рязане на метал са забранени.
- Всяка друга употреба или изменение на продукта се счита за употреба не по предназначение и може да доведе до опасности като смърт, животозастрашаващи наранявания и повреди.
- Производителят не носи отговорност за щети, причинени от неправилна употреба.
- Продуктът е предназначен единствено за домашна употреба.
- Продуктът не е предназначен за професионална употреба, за промишлени или подобни цели.
- Съблюдавайте всички действащи местни предписания за безопасност, стандарти и разпоредби. Използването на излъчващи шум електрически инструменти може да бъде ограничено от национални или местни разпоредби до определени времена.

● Обем на доставката

⚠ ПРЕДУПРЕЖДЕНИЕ!

- ▶ Продуктът и опаковъчните материали не са детска играчка! Деца не бива да играят с найлонови торбички, фолио и дребни части! Съществува опасност от поглъщане и задушаване!

След разопаковането на продукта проверете дали доставката е пълна и дали всички части са в добро състояние. Преди употреба отстранете всички опаковъчни материали.

- 1 Ръчен циркуляр
- 1 ТСТ режещ диск (16 зъба, предварително монтиран)
- 1 ТСТ режещ диск (48 зъба)
- 1 Шестостенен ключ
- 1 Успореден ограничител
- 1 Адаптер
- 1 Ръководство за експлоатация

● Описание на частите

(Фиг. А)

- 1 Блокировка на превключвателя
- 2 Превключвател за включване/изключване
- 3 Регулатор на оборотите
- 4 Допълнителна дръжка
- 5 Скала за скосяване
- 6a Крилчат винт (използван с успоредния ограничител)
- 6b Крилчат винт (използван със скалата за скосяване)
- 7 Блокировка на шпиндела
- 8 Водач за рязане (0° и 45°)
- 9 Свързващ проводник с мрежов щепсел
- 10 Шестостенен ключ
- 11 Място за съхранение на шестостенен ключ

- 12 Фиксиращ лост (използван със скалата за дълбочина на рязане)
- 13 Скала за дълбочина на рязане (0 до 65 mm)
- 14 Основна плоча
- 15 Долен предпазител
- 16 Режещ диск (16 зъба)
- 17 Фланец
- 18 Затягащ винт
- 19 Лост (използван с долния предпазител)
- 20 Горен предпазител
- 21 Конектор за прах
- 22 Основна дръжка

(Фиг. В)

- 23 Режещ диск (48 зъба)
- 24 Адаптер
- 25 Успореден ограничител

(Фиг. С)

- 18a Шпиндел

● Технически данни

Ръчен циркуляр	PHKS 1350 E4
Модел номер: – с VDE щепсел: – с BS щепсел:	HG11288 HG11288-BS
Номинално входно напрежение:	230 V~, 50 Hz
Номинална мощност:	1350 W
Обороти на празен ход n_0 :	2500–5500 min ⁻¹
Макс. дълбочина на рязане: – при 0°: – при 45°:	ок. 65 mm ок. 44 mm
Размер на резбата:	M8
Клас на защита:	II/□ (двойна изолация)

Размери на режещия диск

Модел номер:	
– 16 зъба:	HG13046
– 48 зъба:	HG11616
Диаметър:	Ø 190 mm
Големина на отворите:	Ø 20 mm
Дебелина на зъбите:	2,5 mm
Допустима скорост на въртене:	макс. 7000 min ⁻¹

Стойности на шумови емисии

Измерена стойност за шума, определена съгласно EN 62841. Нивото на шума, измерено с АЧХ от тип А, на електрическия инструмент при мястото на потребителя в типичния случай възлиза на:

Ниво на звуково налягане L _{рА} :	94,5 dB
Неопределеност K _{рА} :	3 dB
Ниво на звукова мощност L _{wА} :	102,5 dB
Неопределеност K _{wА} :	3 dB

ПРЕДУПРЕЖДЕНИЕ!



Носете защита за слуха!

Стойности на емисии на вибрации

Стойност на вибрации (a_h) при рязане на дърво:

Основна дръжка:	3,654 m/s ²
Неопределеност K:	1,5 m/s ²
Допълнителна дръжка:	3,762 m/s ²
Неопределеност K:	1,5 m/s ²

УКАЗАНИЕ

- ▶ Посочената обща стойност на вибрации и посочената стойност на шумови емисии са измерени по стандартен метод на изпитване и могат да бъдат използвани за сравнение на един електрически инструмент с друг.
- ▶ Посочената обща стойност на вибрации и посочената стойност на шумови емисии могат да бъдат използвани също и за предварително оценяване на натоварването.

ПРЕДУПРЕЖДЕНИЕ!

- ▶ Емисиите на вибрации и шумовите емисии по време на действителната употреба на електрическия инструмент могат да се различават от посочените стойности, в зависимост от начина, по който електрическият инструмент се използва, особено от вида на обработвания детайл.
- ▶ Необходимо е определяне на предпазни мерки за защита на оператора, които се основават на оценка на излагането на вибрации по време на действителните условия на употреба (при това трябва да се вземат под внимание всички части на работния цикъл, например времето, в което електрическият инструмент е изключен, и това, в което той действително е включен, но работи без натоварване).



Указания за безопасност

- **Общи указания за безопасност за електрически инструменти**

⚠ ПРЕДУПРЕЖДЕНИЕ!

- ▶ **Прочетете всички указания за безопасност, инструкции, илюстрации и технически данни, с които този електрически инструмент е снабден.** Пропуски при спазването на следните инструкции могат да предизвикат токов удар, пожар и/или тежки наранявания.

Запазете всички указания за безопасност и инструкции за бъдещи справки.

Използването в указанията за безопасност понятие „електрически инструмент“ се отнася за задвижвани от мрежово напрежение електрически инструменти (с мрежов проводник) или за задвижвани с акумулаторна батерия електрически инструменти (без мрежов проводник).

Безопасност на работното място

- a) **Поддържайте Вашата работна област чиста и добре осветена.** Безпорядъкът или неосветените работни области могат да доведат до злополуки.
- b) **Не работете с електрически инструмент във взривоопасна среда, в която се намират запалими течности, газове или прахове.** Електрическите инструменти създават искри, които могат да възпламенят праха или изпаренията.

- c) **Дръжте деца и други лица далеч по време на използване на електрическия инструмент.** При разсейване можете да изгубите контрол върху електрическия инструмент.

Безопасност при работа с електрически ток

- a) **Свързващият щепсел на електрическия инструмент трябва да отговаря на контакта. Щепселът не бива да се променя по никакъв начин. Не използвайте адаптерни щепсели заедно с електрически инструменти с предпазно заземяване.** Непроменени щепсели и подходящи контакти намаляват риска от токов удар.
- b) **Избягвайте телесен контакт със заземени повърхности като тръби, отоплителни тела, печки и хладилници.** Съществува повишен риск от токов удар, когато Вашето тяло е заземено.
- c) **Пазете електрическите инструменти от дъжд или влага.** Проникването на вода в електрически инструмент повишава риска от токов удар.
- d) **Не използвайте свързващия проводник за носене или закачане на електрическия инструмент или за издърпване на щепсела от контакта. Пазете свързващия проводник от горещина, масло, остри ръбове или движещи се части.** Повредени или оплетени свързващи проводници увеличават риска от токов удар.
- e) **Когато работите с електрически инструмент на открито, използвайте само удължаващи проводници, които също са**

подходящи за употреба на открито. Използването на подходящ за употреба на открито удължаващ проводник намалява риска от токов удар.

- f) **Когато употребата на електрическия инструмент във влажна среда не може да бъде избегната, използвайте диференциалнотокова защита.** Използването на диференциалнотокова защита намалява риска от токов удар.

Безопасност за хората

- a) **Бъдете внимателни, обръщайте внимание на това, което правите, и подхождайте разумно към работата с електрически инструмент.** Не използвайте електрически инструменти, когато сте изморени или сте под влиянието на упойващи вещества, алкохол или медикаменти. Момент невнимание при използването на електрическия инструмент може да доведе до сериозни наранявания.
- b) **Носете лични предпазни средства и винаги предпазни очила.** Носенето на лични предпазни средства като противопрахова маска, устойчиви на хлъзгане предпазни обувки, предпазна каска или защита за слуха, в зависимост от вида и употребата на електрическия инструмент, намалява риска от наранявания.
- c) **Избягвайте неволно включване. Уверете се, че електрическият инструмент е изключен, преди да го свържете към електрозахранването и/или акумулаторната батерия, преди да го вземете или носите.** Ако при носенето на електрическия инструмент държите пръста си върху прекъсвача или свържете към електрозахранването включен електрически инструмент, това може да доведе до злополуки.
- d) **Отстранявайте инструментите за настройка или гаечните ключове, преди да включите електрическия инструмент.** Инструмент или ключ, намиращ се във въртяща се част от електрическия инструмент, може да доведе до наранявания.
- e) **Избягвайте необичайни позиции на тялото. Осигурете си стабилен стоеж и постоянно пазете равновесие.** Така можете по-добре да контролирате електрическия инструмент в неочаквани ситуации.
- f) **Носете подходящо облекло. Не носете широки дрехи или накити. Дръжте косата и облеклото далеч от движещи се части.** Широки дрехи, накити или дълги коси могат да бъдат захванати от движещи се части.
- g) **Когато могат да бъдат монтирани устройства за изсмукване и за събиране на прах, те трябва да бъдат свързани и използвани правилно.** Използването на устройство за изсмукване на прах може да намали вредите за здравето поради прах.
- h) **Не разчитайте на фалшива сигурност и не пренебрегвайте правилата за безопасност за електрически инструменти, дори и когато след многократна употреба сте запознати с електрическия инструмент.**

Небрежното боравене може за част от секундата да доведе до тежки наранявания.

Употреба и боравене с електрическия инструмент

- a) **Не претоварвайте електрическия инструмент. Използвайте предназначения за Вашата работа електрически инструмент.** С подходящия електрически инструмент работите по-добре и по-сигурно в посочените граници на работните му характеристики.
 - b) **Не използвайте електрически инструмент, който е повреден.** Електрически инструмент, който вече не може да се включва или изключва, е опасен и трябва да бъде ремонтиран.
 - c) **Изтеглете щепсела от контакта и/или отстранете свалящата се акумулаторна батерия, преди да извършвате настройки по уреда, да сменяте части на работни инструменти или да оставите електрическия инструмент настрани.** Тази мярка за безопасност предотвратява неволното стартиране на електрическия инструмент.
 - d) **Съхранявайте електрически инструменти, които не се използват, на недостъпно за деца място. Не позволявайте използване на електрическия инструмент от лица, които не са запознати с него или не са прочели тези инструкции.** Електрическите инструменти са опасни, ако се използват от неопитни лица.
 - e) **Поддържайте грижливо електрическите инструменти и работните инструменти. Проверявайте дали движещите се части функционират безупречно и не заяждат, дали няма счупени или така повредени части, че да нарушават функционирането на електрическия инструмент. Повредените части трябва да бъдат ремонтирани преди използване на електрическия инструмент.** Много злополуки са причинени от лошо поддържани електрически инструменти.
 - f) **Поддържайте режещите инструменти наточени и чисти.** Грижливо поддържаните режещи инструменти с остри режещи ръбове се заклинват по-малко и се водят по-лесно.
 - g) **Използвайте електрическия инструмент, принадлежностите, работните инструменти и т.н. съгласно тези инструкции.** При това вземайте под внимание условията на работа и дейността, която трябва да се извърши. Употребата на електрически инструменти за различни от предвидените приложения може да доведе до опасни ситуации.
 - h) **Пазете дръжките и повърхностите за хващане сухи, чисти и без масло и грес.** Хлъзгави дръжки и повърхности за хващане не позволяват сигурна работа и контрол на електрическия инструмент в непредвидени ситуации.
- Сервиз**
- a) **Ремонти по електрическия инструмент следва да се извършват само от**

квалифицирани специалисти и само с оригинални резервни части. Така се гарантира, че безопасността на електрическия инструмент ще се запази.

● Намаляване на вибрациите и шума

Ограничавайте времето на употреба, използвайте режими на работа със слаби вибрации и шум и носете лични предпазни средства, за да намалите вредните влияния на вибрациите и шума.

Следните мерки спомагат за намаляване на свързаните с вибрациите и шума рискове:

- Използвайте продукта само съгласно неговото предназначение и според описанието в тези инструкции.
- Уверявайте се, че продуктът е в изрядно състояние и добре поддържан.
- Използвайте правилните работни инструменти за този продукт и се уверявайте, че те са в изрядно състояние.
- Хващайте здраво продукта за ръкохватките/повърхностите за хващане.
- Поддържайте продукта съгласно инструкциите и осигурявайте достатъчно смазване (ако е приложимо).
- Планирайте Вашата работа така, че използването на продукти с висока стойност на вибрациите да е разпределено в продължителен период от време.

● Поведение при злополуки

Запознайте се с използването на този продукт с помощта на това ръководство за експлоатация.

Запомнете указанията за безопасност и задължително ги спазвайте. Това спомага за избягване на рискове и опасности.

- Винаги бъдете внимателни при употребата на този продукт, за да можете своевременно да разпознаете опасностите и да действате. Бързата намеса може да предотврати тежки наранявания и материални щети.
- При неизправно функциониране изключвайте незабавно продукта и го отделяйте от мрежата. Давайте го на квалифициран специалист за проверка и евентуален ремонт, преди отново да го използвате.

● Остатъчни рискове

Дори и да работите с този продукт съгласно предписанията, остава потенциален риск от телесни наранявания и материални щети. Между другото, следните опасности могат да възникнат във връзка с конструкцията и изпълнението на този продукт:

- Увреждане на здравето в резултат от емисиите на вибрации, ако продуктът се използва продължително време или не се използва или поддържа правилно.
- Телесни наранявания и материални щети, предизвикани от дефектни режещи инструменти или от внезапен удар в скрит предмет по време на употребата.
- Опасност от нараняване и материални щети, причинени от летящи предмети.

● Указания за безопасност за циркулярни триони

Метод на рязане

- a)  **ОПАСНОСТ! Не доближавайте с ръцете си зоната на рязане и режещия диск. С втората си ръка дръжте допълнителната дръжка или корпуса на двигателя.** Когато и двете ръце държат циркуляра, те не могат да бъдат наранени от режещия диск.
- b) **Не бъркайте под детайла.** Предпазителят не може да Ви предпази от режещия диск под детайла.
- c) **Нагласете дълбочината на рязане спрямо дебелината на детайла.** Под детайла трябва да се вижда по-малко от една цяла височина на зъб.
- d) **Никога не дръжте детайла за рязане в ръка или над крака си. Осигурете детайла със стабилно закрепване.** Важно е да закрепвате добре детайла, за да сведете до минимум опасността от телесен контакт, заклещване на режещия диск или загуба на контрол.
- e) **Хващайте електрическия инструмент за изолираните повърхности за хващане, когато извършвате работи, при които работният инструмент може да засегне скрити електрически проводници или собствения свързващ проводник.** Контакт с проводник под напрежение поставя също и металните части на електрическия инструмент под напрежение и води до токов удар.
- f) **При надлъжно рязане винаги използвайте ограничител или прав водач с ръб.** Това

подобрява точността на рязане и предотвратява възможността от заклещване на режещия диск.

- g) **Винаги използвайте режещи дискове с правилния размер и с подходящ отвор за закрепване (напр. ромбовиден или кръгъл).** Режещи дискове, които не пасват на монтажните части на циркуляра, се движат ексцентрично и водят до загуба на контрол.
- h) **Никога не използвайте повредени или грешни подложни шайби или винтове за режещ диск.** Подложните шайби и винтове за режещ диск са специално конструирани за оптимална производителност и експлоатационна надеждност на Вашия циркуляр.

● Други указания за безопасност за всички циркуляри

Откат – причини и съответни указания за безопасност

- Откат е внезапната реакция в резултат на закачен, заклещен или грешно насочен режещ диск, което води до това, неконтролираният циркуляр да отскочи от детайла и да се задвижи по посока на обслужващото лице;
- Ако режещият диск се закачи или заклеци в затварящия се прорез, той блокира и силата на двигателя изхвърля циркуляра назад по посока на обслужващото лице;
- Ако режещият диск се усуче или е грешно подравнен в прореза, зъбите на задния ръб на режещия диск могат да се закачат в дървената повърхност, поради

което режещият диск да излезе от прореза и циркулярът да отскочи по посока на обслужващото лице.

Откатът е следствие на грешна или неправилна употреба на циркуляра. Той може да бъде избегнат чрез подходящи предпазни мерки, описани по-долу.

- a) **Дръжте циркуляра с двете ръце и поставете ръцете си в такова положение, че да можете да поемете силите на отката. Винаги стойте странично на режещия диск, никога не дръжте режещия диск на една линия с тялото си.** При откат циркулярният трион може да отскочи назад, но обслужващото лице може да овладее силите на отката чрез подходящи предпазни мерки.
- b) **В случай че режещият диск се заклеци или прекъсват работата, изключете циркуляра и го дръжте спокойно в материала, докато режещият диск спре да се върти. Никога не се опитвайте да отстраните циркуляра от детайла или да го изтеглите назад, докато режещият диск все още се върти; иначе може да последва откат.** Определете и отстранете причината за заклещването на режещия диск.
- c) **Ако желаете да стартирате отново циркуляр, който е поставен в детайла, центрирайте режещия диск в прореза и проверете дали зъбите не са закачени в детайла.** Ако режещият диск се закачи, той може да се задвижи извън детайла или да причини откат, когато циркулярът се стартира отново.

- d) **Подпирайте големи плочи, за да намалите риска от откат поради заклещен режещ диск.** Големите плочи могат да се огънат под собственото си тегло. Плочите трябва да бъде подпрени от двете страни, както в близост до прореза, така и при ръба.
- e) **Не използвайте затъпени или повредени режещи дискове.** Режещите дискове със затъпени или грешно насочени зъби поради твърде тесен прорез причиняват повишено триене, заклещване на режещия диск и откат.
- f) **Преди рязането затегнете настройките за дълбочина на рязане и ъгъл на рязане.** Ако настройките се променят по време на рязането, режещият диск може да се заклеци и да възникне откат.
- g) **Бъдете особено предпазливи при рязане в съществуващи стени или други невидими области.** Вкараният режещ диск може при рязането да блокира в скрити предмети и да причини откат.

● **Функция на долния предпазител**

- a) **Преди всяко използване проверявайте дали долният предпазител се затваря изрядно. Не използвайте циркуляра, ако долният предпазител не се движи свободно и не се затваря веднага. Никога не закрепвайте или връзвайте долния предпазител в отворено положение.** Ако циркулярът падне неволно на земята, долният предпазител може да се изкриви. Отворете предпазителя с лоста за

изтегляне и се уверете, че той се движи свободно и че при всички ъгли и дълбочини на рязане не докосва нито режещия диск, нито други части.

- b) **Проверете функционирането на пружината за долния предпазител. Преди употреба възложете поддръжка на циркуляра, ако долният предпазител и пружината не работят изрядно.** Повредени части, лепкави отлагания или натрупвания на стърготини могат да доведат до забавена работа на долния предпазител.
- c) **Отваряйте долния предпазител на ръка само при специални разрези, като напр. „прободни и ъглови разрези“.** Отворете долния предпазител с лоста за изтегляне и го пуснете, щом режещият диск влезе в детайла. При всички други работи на рязане долният предпазител трябва да работи автоматично.
- d) **Не оставяйте циркуляра върху работната маса или на пода, ако долният предпазител не покрива режещия диск.** Незащитен, движещ се по инерция режещ диск задвижва циркуляра обратно на посоката на рязане и отрязва всичко, което е на пътя му. При това обърнете внимание на времето на движение по инерция на режещия диск.

● Допълнителни указания за безопасност

- a) **Внимавайте за това, изхвърляните стърготини да не осъществяват контакт с ръцете**

Ви. Можете да се нараните или порежете от стърготини от рязането с висока скорост.

- b) **Не използвайте циркуляра над височината на главата.** В противен случай нямаме достатъчно контрол над електрическия инструмент.
- c) **Не използвайте шлифовъчни дискове с този инструмент.** Те лесно могат да се счупят и да причинят наранявания.
- d) **Използвайте подходящи детектори, за да установите дали в работната зона няма скрити ذخранващи проводници, или извикайте на помощ местното снабдително дружество.** Контактът с електрически проводници може да доведе до пожар и токов удар. Повреждането на газопровод може да доведе до експлозия. Проникването във водопровод води до материални щети и може да предизвика токов удар.
- e) **Електрическият инструмент не бива да се модифицира и да се експлоатира като стационарен инструмент.** Той не е подходящ за работа като настолен циркуляр.
- f) **Осигурявайте детайла.** Затегнат със затягащи приспособления или в менгеме детайл се държи по-сигурно, отколкото с ръка.
- g) **Не използвайте високоскоростни режещи дискове HSS (High Speed Steel).** Такива режещи дискове могат лесно да се счупят при рязане и да се заклинят в дървото.
- h) **Не режете съдържащи желязо метали.** Горещи стружки могат да възпламенят пластмасовите

части на инструмента. Металните стружки попадат в двигателя и електрическата верига и причиняват токов удар.

● Указания за безопасност режещия диск

- Не използвайте шлифовъчни дискове.
- Използвайте само режещи дискове с диаметри, отговарящи на надписите върху циркуляра.
- При обработка на дървесина или материали, при които възниква опасен за здравето прах, уредът трябва да се свърже към подходящо, проверено приспособление за изсмукване.
- При рязане на дърво носете прахозащитна маска.
- Използвайте само препоръчани режещи дискове.
- Винаги носете защита за слуха.
- Избягвайте прегряване на върховете на режещите зъби.
- При рязане на пластмаса избягвайте разтопяване на пластмасата.
- Използвайте правилния режещ диск, отговарящ на материала за рязане.
- Използвайте само определени от производителя режещи дискове, които отговарят на EN 847-1, ако са предвидени за рязане на дърво или подобни материали.
- Инструменти могат да бъдат използвани само от образовани и опитни лица, които са овладели боравенето с инструменти.
- Циркулярни дискове с напукани тела трябва да бъдат бракувани (ремонт не е допустим).

- Посочените върху инструмента максимални обороти не бива да се превишават. Ако е посочен, диапазонът на оборотите трябва да бъде спазван.

▲ ПРЕДУПРЕЖДЕНИЕ!



Носете предпазни ръкавици!



Носете дихателна защита!



Носете предпазни очила!



Носете защита за слуха!

● Преди първата употреба

● Разопаковане на продукта

1. Извадете продукта от опаковката и отстранете всички опаковъчни материали и защитни фолиа.
2. Проверете дали всички части са налични и дали описаният обем на доставката е пълен (вижте „Обем на доставката“).
3. Проверете дали продуктът и всички части са в добро състояние. Ако установите повреда или дефект, не използвайте продукта, а процедирайте по начина, описан в главата „Гаранция“.

● Принадлежности

1. За да работите безопасно и правилно с този продукт, са необходими принадлежности, напр. инструменти и режещи дискове.

- Принадлежности и режещи дискове можете да закупите от Вашия договорен търговец. При закупуването винаги съблюдавайте техническите изисквания на този продукт (вижте „Технически данни“).
- Ако не сте сигурни, попитайте квалифициран специалист или се консултирайте с Ваш доверен търговец.

● Подготовка

● Проверка на функцията на долния предпазител

⚠ ПРЕДУПРЕЖДЕНИЕ! Риск от нараняване!



Винаги изваждайте мрежовия щепсел [9] от контакта, преди да извършвате работи по продукта.

УКАЗАНИЕ

- ▶ След пускането на лоста [19]: Долният предпазител [15] не бива да е блокиран и трябва да може да се завърти обратно в първоначалната позиция.
- ▶ Ако долният предпазител [15] не функционира правилно: Не използвайте продукта и се свържете със сервисния център за проверка и ремонт.

1. Преди пускане на продукта в експлоатация: Проверете свободата на движение на долния предпазител [15].
2. Отваряне на долния предпазител [15]: Изтеглете лоста [19] нагоре.

● Избиране на режещ диск

- Следната таблица показва най-честите области на приложение и препоръчителната степен на оборотите за режещите дискове [16]/[23]:

Режещ диск	Област на приложение	Дебелина на рязане	Препоръчана степен на оборотите
[16] Режещ диск (16 зъба)	Рязане на мека дървесина/ шперплат	≤ 18 mm	2 до 5 *
		> 18 mm	5 до 6 *
	Рязане на плочи от дървесни частици	≤ 18 mm	3 до 6 *
		> 18 mm	4 до 6 *
* По-високата скорост води до по-бързо рязане, но с по-ниско качество на рязане и по-лош външен вид на ръба на рязане.			
** Винаги започвайте с най-ниската скорост.			

Режещ диск	Област на приложение	Дебелина на рязане	Препоръчана степен на оборотите
23 Режещ диск (48 зъба)	Рязане на мека дървесина/ шперплат	≤ 18 mm	3 до 6 *
		> 18 mm	5 до 6 *
	Рязане на твърда дървесина	≤ 18 mm	4 до 6 *
		> 18 mm	5 до 6 *
	Рязане на плочи от дървесни частици	≤ 18 mm	2 до 5 *
		> 18 mm	4 до 6 *
	Рязане на пластмаса	≤ 25 mm	1 до 4 **
		> 25 mm	1 или 2 **
* По-високата скорост води до по-бързо рязане, но с по-ниско качество на рязане и по-лош външен вид на ръба на рязане.			
** Винаги започвайте с най-ниската скорост.			

● Инсталиране/смяна на режещ диск

⚠ ПРЕДПАЗЛИВОСТ! Риск от нараняване!



Режещите дискове могат да бъдат остри и да се нагорещят по време на използването. Винаги носете предпазни ръкавици при боравенето с режещи дискове 16/23.

(Фиг. С)

- Разположете продукта на ръба на маса, за да е свободно достъпен режещият диск 16/23.

Отстраняване на режещ диск

1. Натиснете и задръжте блокировката на шпиндела 7.
2. Развийте затягащия винт 18: Използвайте шестостенния ключ 10 и го завъртете по посоката на въртене b.
3. Отстранете затягащия винт 18 и фланеца 17 от шпиндела 18a.
4. Освободете блокировката на шпиндела 7.

5. Завъртете долния предпазител 15, докато се прибере напълно в горния предпазител 20.
6. Освобождаване на режещия диск 16/23: Задръжте долния предпазител 15 с лоста 19.
7. Отстранете режещия диск 16/23 от шпиндела 18a.
8. Върнете долния предпазител 15 в първоначалната му позиция.

Поставяне на режещ диск

⚠ ПРЕДПАЗЛИВОСТ! Риск от нараняване!

⤴ върху режещия диск 16/23 трябва да е изравнена с ↑ върху горния предпазител 20.

УКАЗАНИЕ

- ▶ Не е необходимо твърде здраво затягане на затягащия винт 18. Въртеливото движение на режещия диск 16/23 затяга режещия диск по време на работата.
- ▶ Винаги съхранявайте шестостенния ключ 10 в мястото за съхранение на шестостенен ключ 11, когато не го използвате.

УКАЗАНИЕ

- ▶ При поставянето на фланеца [17] върху режещия диск [16/23]: Вдълбнатата страна на фланеца трябва да е в контакт с режещия диск.

1. Завъртете долния предпазител [15], докато се прибере напълно в горния предпазител [20].
2. Задръжте долния предпазител [15] на позиция. Поставете режещия диск [16/23] върху шпиндела [18a].
3. Проверете дали отворът на режещия диск [16/23] приляга върху шпиндела [18a], така че центърът да е изравнен.
4. Върнете долния предпазител [15] в първоначалната му позиция.
5. Поставете фланеца [17] върху режещия диск [16/23], така че отворът да е покрит.
6. Завинтете първата резба на затягащия винт [18] на ръка в шпиндела [18a]. Въртете в посоката на въртене **a**.
7. Задръжте блокировката на шпиндела [7] натисната.
8. Затягане на затягащия винт [18]: Използвайте шестостенния ключ [10] и го завъртете по посоката на въртене **a**, докато затягащият винт се закрепил сигурно.

● Свързване с уред за изсмукване на прах

(Фиг. D)

УКАЗАНИЕ

- ▶ Адаптерът [24] може да бъде използван за повечето обичайни системи или уреди за изсмукване на прах (напр. маркуч за прахосмукачка).

Инсталиране на адаптер

1. Вкарайте адаптера [24] в конектора за прах [21] на горния предпазител [20].
2. Свържете адаптера [24] със системата за изсмукване на прах.

Отстраняване на адаптер

1. Завъртете адаптера [24] няколко пъти по часовниковата и обратна на часовниковата стрелка.
2. Издърпайте адаптера [24] от конектора за прах [21].

● Монтиране на успореден ограничител

(Фиг. E)

УКАЗАНИЕ

- ▶ Широчината на рязане се показва на скалата на успоредния ограничител [25].
- ▶ Измерване на широчината на рязане, когато продуктът е настроен на ъгъл на рязане 0° или 45°: Водачът за рязане [8] показва референтната точка.
- ▶ Скалата за разстояние на успоредния ограничител [25] показва подходяща стойност.

1. Настройте ъгъл на рязане 0° (вижте „Настройване на ъгъл на рязане“).
2. Разхлабете крилчатия винт [6a].
3. Вкарайте успоредния ограничител [25] в държача на основната плоча [14].
4. Настройте разстоянието на успоредния ограничител [25] на желаната широчина на рязане. При това се ориентирайте по триъгълната маркировка **Δ** върху основната плоча [14].

5. Фиксиране на успореден ограничител [25]: Затегнете крилчатия винт [6a].
6. Когато настроите ъгъл на рязане от 45°, действително постигнатата широчина на рязане отговаря на отчетената стойност на скалата за разстояние на успоредния ограничител [25] плюс 16 mm (разстоянието между маркировките за 45° и 0° върху водача за рязане [8]).

● **Настройване на ъгъл на рязане**

(Фиг. F)

1. Разхлабете крилчатия винт [6b] на скалата за скосяване [5].
2. Хванете основната плоча [14] с една ръка.
3. Настройване на желан ъгъл на рязане: Преместете основната дръжка [22] с другата ръка. Проверете ъгъла върху скалата за скосяване [5].
4. Затегнете крилчатия винт [6b].

● **Настройване на дълбочина на рязане**

(Фиг. G)

1. Освобождаване на скалата за дълбочина на рязане [13]: Завъртете фиксиращия лост [12] обратно на часовниковата стрелка.
2. Хванете основната плоча [14] с една ръка.
3. Настройване на желаната дълбочина на рязане: Преместете основната дръжка [22] с другата ръка. Проверете дълбочината на рязане на скалата за дълбочина на рязане [13].

4. Фиксиране на скалата за дълбочина на рязане [13]: Завъртете фиксиращия лост [12] по часовниковата стрелка.

● **Работа**

● **Избиране на степен на скоростта**

(Фиг. H)

УКАЗАНИЕ

- ▶ Степента на скоростта може да бъде настройвана от 1 (най-ниска степен) до 6 (най-висока степен).

- Използвайте регулатора на оборотите [3].

● **Включване/изключване**

(Фиг. H)

Включване

1. Свържете мрежовия щепсел [9] към подходящ контакт.
2. Натиснете и задръжте блокировката на превключвателя [1] от двете страни.
3. Натиснете превключвателя за включване/изключване [2]. Продуктът започва работа.
4. Отпуснете блокировката на превключвателя [1] от двете страни.

Изключване

1. Отпуснете превключвателя за включване/изключване [2].
2. Извадете мрежовия щепсел [9] от контакта.

● Указания за работа

УКАЗАНИЕ

- ▶ Винаги дръжте здраво продукта с две ръце: Хванете основната дръжка [22] с едната ръка и допълнителната дръжка [4] с другата ръка.
- ▶ Оставете режещият диск да ускори до предварително избраната степен на скоростта: Включвайте продукта малко преди действителната употреба.
- ▶ Режете с подходящ и умерен натиск напред.
- ▶ Странично преместване на продукта по време на рязането може да доведе до заклещване на режещия диск [16/23] и до прегряване на режещите зъби, както и на тялото на режещия диск. Това може да причини откат.

● Почистване и грижи

⚠ ПРЕДУПРЕЖДЕНИЕ!



Винаги изключвайте продукта, изваждайте мрежовия щепсел [9] от контакта и оставяйте продукта да се охлади, преди да извършвате работи по инспекция, поддръжка и почистване!

● Почистване

- Внимавайте да не попадат течности във вътрешността на продукта.
- Винаги поддържайте продукта чист, сух и без масло или грес. Отстранявайте прах след всяка употреба и преди съхранение.

- Редовното правилно почистване спомага за осигуряването на безопасна употреба и удължава живота на продукта.
- Почиствайте продукта със суха кърпа. За труднодостъпните места използвайте мека четка.

УКАЗАНИЕ

- ▶ Не използвайте химически, алкални, абразивни или други агресивни почистващи или дезинфекциращи средства за почистване на продукта, тъй като те могат да повредят неговите повърхности.

● Поддръжка

- Продуктът не изисква обслужване.
- Проверявайте за износване и повреди продукта и принадлежностите (напр. режещи дискове) преди и след всяка употреба. При нужда ги подменяйте с нови, както е описано в това ръководство за експлоатация. При това съблюдавайте техническите изисквания (вижте „Технически данни“).
- Проверете капаците и предпазните устройства за повреди и правилно закрепване. При необходимост ги подменете.
- Подменяйте затъпен, изкривен или повреден по друг начин режещ диск.

Резервни части/принадлежности

- Клиентите могат да закупят съвместими резервни части и принадлежности от www.optimex-shop.com.
- Поръчки могат да бъдат правени и обработвани само онлайн.
- За Вашата поръчка пригответе номера за поръчка.

- За допълнителна информация се обръщайте към сервизната гореща линия на Lidl (вижте „Сервиз“).

Част	Номер за поръчка
10 Шестостепенен ключ	99944978205
16 Режещ диск (16 зъба)	99944978201
23 Режещ диск (48 зъба)	99944978202
24 Адаптер	99944978205
25 Успореден ограничител	99944978203

● Ремонт

- Ако свързващият проводник **9** на този продукт се повреди, той трябва да бъде заменен от производителя, неговата сервизна служба или подобно квалифицирано лице, за да се избегнат опасности.
- Във вътрешността на този продукт няма части, които могат да бъдат ремонтирани от потребителя. Обръщайте се към квалифициран специалист за проверка и ремонт на продукта.

● Съхранение

- Преди съхранението: Почистете продукта (вижте „Почистване“).
- Съхранявайте продукта и неговите принадлежности на тъмно, сухо, защитено от замръзване и добре проветрявано място.
- Винаги съхранявайте продукта на недостъпно за деца място.
- Съхранявайте продукта в оригиналната опаковка.

● Транспортиране

- Транспортирайте продукта в оригиналната опаковка.
- Пазете продукта от удари и силни вибрации, каквито възникват особено при транспортиране в превозни средства.
- Осигурявайте продукта срещу пързаяне и преобръщане.

● Изхвърляне

Опаковката е изработена от екологични материали, които може да предадете в местните пунктове за рециклиране.



За разделното събиране на отпадъците съблюдавайте маркировката на опаковъчните материали, те са маркирани със съкращения (а) и цифри (б) със следното значение: 1–7: пластмаси/ 20–22: хартия и картон/80–98: композитни материали.

Продукт:



Относно възможностите за отстраняване на излезлия от употреба продукт като отпадък се информирайте от Вашата общинска или градска управа.



В интерес на опазването на околната среда не изхвърляйте излезлия от употреба продукт заедно с битовите отпадъци, а го предайте за правилно рециклиране. За събирателните пунктове и тяхното работно време можете да се информирате от местната управа.

● **Гаранция**

Уважаеми клиенти, за този уред получавате 3 години гаранция от датата на покупката. В случай на несъответствие на продукта с договора за продажба Вие имате законно право да предявите рекламация пред продавача на продукта при условията и в сроковете, определени в глава трета, раздел II и III и глава четвърта от Закона за предоставяне на цифрово съдържание и цифрови услуги и за продажба на стоки (ЗПЦСЦУПС)*.

Вашите права, произтичащи от посочените разпоредби, не се ограничават от нашата по-долу представена търговска гаранция, не са свързани с разходи за потребителите и независимо от нея продавачът на продукта отговаря за липсата на съответствие на потребителската стока с договора за продажба съгласно ЗПЦСЦУПС.

Гаранционни условия

Гаранционният срок е 3 години от датата на получаване на стоката. Пазете добре оригиналната касова бележка. Този документ е необходим като доказателство за покупката. Ако в рамките на три години от датата на закупуване на този продукт се появи дефект на материала или производствен дефект, продуктът ще бъде безплатно ремонтиран или заменен. Гаранцията предполага в рамките на тригодишния гаранционен срок да се представят дефектния уред, касовата бележка (касовият бон), както и всички други документи, установяващи наличието на дефект и писмено да се обясни в какво се състои дефектът и кога е възникнал. Ако дефектът е покрит от нашата гаранция, Вие ще получите обратно ремонтирания или нов продукт.

В случай на замяна на дефектна стока първоначалните гаранционен срок и гаранционни условия се запазват. В случай на ремонт на дефектна стока, срокът на ремонта се прибавя към гаранционния срок. За евентуално наличните и установени повреди и дефекти още при покупката трябва да се съобщи веднага след разопаковането. Евентуалните ремонти след изтичане на гаранционния срок са срещу заплащане.

Ремонтът или замяната на продукта не поражда нова гаранция.

Обхват на гаранцията

Уредът е произведен грижливо според строгите изисквания за качество и добросъвестно изпитан преди доставка. Гаранцията важи за дефекти на материала или производствени дефекти. Гаранцията не обхваща консумативите, както и частите на продукта, които подлежат на нормално износване, поради което могат да бъдат разглеждани като бързо износващи се части (например филтри или приставки) или повредите на чупливи части (например прекъсвачи, батерии или такива произведени от стъкло). Гаранцията отпада, ако уредът е повреден поради неправилно използване или в резултат на неосъществяване на техническа поддръжка. За правилната употреба на продукта трябва точно да се спазват всички указания в упътването за експлоатация. Предназначение и действия, които не се препоръчват от упътването за експлоатация или за които то предупреждава, трябва задължително да се избягват. Продуктът е предназначен само за частна, а не за професионална употреба. При злоупотреба

и неправилно третиране, употреба на сила и при интервенции, които не са извършени от клона на нашия оторизиран сервиз, гаранцията отпада.

Процедура при гаранционен случай

За да се гарантира бърза обработка на Вашия случай, следвайте следните указания:

- За всички запитвания подгответе касовата бележка и идентификационния номер (IAN 480680_2410) като доказателство за покупката.
- Вземете артикулния номер от фабричната табелка.
- При възникване на функционални или други дефекти първо се свържете по телефона или чрез имейл с долупосочения сервизен отдел. След това ще получите допълнителна информация за уреждането на Вашата reklamacия.
- След съгласуване с нашия сервиз можете да изпратите дефектния продукт на посочения Ви адрес на сервиза безплатно за Вас, като приложите касовата бележка (касовия бон) и посочите писмено в какво се състои дефектът и кога е възникнал. За да се избегнат проблеми с приемането и допълнителни разходи, задължително използвайте само адреса, който Ви е посочен. Осигурете изпращането да не е като експресен товар или като друг специален товар. Изпратете уреда заедно с всички принадлежности, доставени при покупката, и осигурете достатъчно сигурна транспортна опаковка.

Ремонтен сервиз/извънгаранционно обслужване

Ремонти извън гаранцията можете да възложите на клона на нашия сервиз срещу заплащане. Той с удоволствие ще Ви направи предварителна калкулация. Можем да обработваме само уреди, които са достатъчно опаковани и изпратени с платени транспортни разходи.

Внимание: Изпратете Вашия уред на клона на нашия сервиз почистен и с указание за дефекта. Уредите, предмет на извънгаранционно обслужване, изпратени с неплатени транспортни разходи – с наложен платеж, като експресен или друг специален товар – не се приемат. Ние ще извършим безплатно изхвърлянето на изпратените от Вас дефектни уреди.

Сервизно обслужване България

Тел.: 008001184975
Е-мейл: owim@lidl.bg

Вносител

Моля, обърнете внимание, че следващият адрес не е адрес на сервиза. Първо се свържете с горепосочения сервизен център.

ОВИМ ГмбХ & Ко.КГ

Щифтсбергщрасе 1
74167 Некарсулм
Германия

* Като физическо лице – потребител, независимо от настоящата търговска гаранция, Вие се ползвате от правата на законовата гаранция, предоставена от Закона за предоставяне на цифрово съдържание и цифрови услуги и за продажбата на стоки /ЗПЦСЦУПС/. По-специално Вие имате право при несъответствие на стоката да бъде извършен ремонт или замяна по Ваш избор, освен ако

това е невъзможно или е свързано с непропорционално големи разходи за продавача. Вие имате право на пропорционално намаляване на цената или на разваляне на договора при наличие на условията на чл. 33, ал. 3 от ЗПЦСЦУПС. Условията и сроковете на законната гаранция са регламентирани в глава трета, раздел II и III и в глава четвърта на ЗПЦСЦУПС

● **Процедиране в случай на рекламация**

За да се гарантира бърза обработка на Вашата поръчка, моля, следвайте посочените указания:

Моля, при всички запитвания дръжте на разположение касовия бон и номера на артикула (IAN 480680_2410) като доказателство за покупката.

Номерът на артикула е посочен върху типовата табелка на продукта, върху гравюра на продукта, на заглавната страница на настоящото ръководство (долу вляво) или върху стикера от горната или долната страна на продукта.

При възникнали функционални дефекти или други повреди първо се свържете по телефона или по електронната поща с посочения по-долу сервис.

Продукта, който е регистриран като дефектен, можете да изпратите след това без пощенски разходи на посочения Ви сервис, като приложите документ за закупуването (касов бон) и описание, в какво се състои повредата и кога е възникнала.



На parkside-diy.com можете да разгледате и изтеглите това и много други ръководства. Този QR код Ви отвежда директно до parkside-diy.com. Изберете Вашата страна и посредством маската за търсене намерете ръководствата за експлоатация. Въвеждането на номера на артикула (IAN) 480680_2410 ще Ви отведе до ръководството за експлоатация на Вашия артикул.

● **Сервиз**



Сервиз България

Телефон: 008001184975

Е-мейл: owim@lidl.bg



Маркировка за съответствие -
сърбия

● ЕС декларация за съответствие

ЕС ДЕКЛАРАЦИЯ ЗА СЪОТВЕТСТВИЕ (№ 480680_2410)

IAN: 480680_2410
Идентификация на продукта: "PARKSIDE" Ръчен циркуляр
Номер на модела: HG11288

Предметът на декларацията, описан по-горе, отговаря на съответното законодателство на Съюза за хармонизация:

Директива 2006/42/ЕО
Директива 2014/30/ЕС
Директива 2011/65/ЕС с всички свързани изменения

Позоваване на използваните хармонизирани стандарти или позоваване на други технически спецификации, по отношение на които се декларира съответствие:

№ / Части
Директива 2006/42/ЕО
EN 62841-1:2015/A11:2022
EN 62841-2-5:2014
Директива 2014/30/ЕС
EN IEC 55014-1:2021
EN IEC 55014-2:2021
EN IEC 61000-3-2:2019/A1:2021
EN 61000-3-3:2013/A2:2021

Обектът на декларацията, който е описан по-горе, е в съответствие с Директива 2011/65/ЕС на Европейския парламент и на Съвета от 8 юни 2011 г. относно ограничението на употребата на определени опасни вещества в електрическото и електронното оборудване:

№ / Части
Директива 2011/65/ЕС
EN IEC 63000:2018

Отговорник по съхранение на техническата документация: OWIM GmbH & Co.KG

Подписано за и от името на:

OWIM GmbH & Co. KG, Stiftsbergstraße 1, 74167 Neckarsulm, Germany (Германия)

Настоящата декларация за съответствие се издава изцяло на отговорността на производителя.

Превод на оригиналната декларация за съответствие

Некарзулм

Място

16.12.2024

Дата

г-ра. Stefan Haensel
прокурист

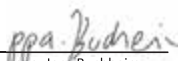
г-ра. Jens Buchheim
прокурист













BG









BG 103

Λίστα χρησιμοποιούμενων εικονογραμμάτων/ συμβόλων	Σελίδα 105
Εισαγωγή	Σελίδα 106
Προβλεπόμενη χρήση.....	Σελίδα 106
Περιεχόμενο συσκευασίας	Σελίδα 106
Περιγραφή μερών.....	Σελίδα 107
Τεχνικά δεδομένα	Σελίδα 107
Υποδείξεις ασφαλείας	Σελίδα 108
Γενικές υποδείξεις ασφαλείας για ηλεκτρικά εργαλεία	Σελίδα 108
Περιορισμός δόνησης και θορύβου	Σελίδα 111
Αντιμέτωπιση έκτακτων καταστάσεων	Σελίδα 112
Αναπόφευκτοι κίνδυνοι.....	Σελίδα 112
Υποδείξεις ασφαλείας για δισκοπρίονα	Σελίδα 112
Άλλες υποδείξεις ασφαλείας για κάθε κοπή.....	Σελίδα 113
Λειτουργία κάτω προστατευτικού περιβλήματος	Σελίδα 114
Πρόσθετες υποδείξεις ασφαλείας	Σελίδα 115
Υποδείξεις ασφαλείας για την πριονολάμα	Σελίδα 116
Πριν την πρώτη χρήση	Σελίδα 116
Αφαίρεση του προϊόντος από τη συσκευασία	Σελίδα 116
Εξαρτήματα.....	Σελίδα 117
Προετοιμασία	Σελίδα 117
Έλεγχος λειτουργίας κάτω προστατευτικού περιβλήματος	Σελίδα 117
Επιλογή πριονολάμας.....	Σελίδα 117
Τοποθέτηση/αντικατάσταση της πριονολάμας.....	Σελίδα 118
Σύνδεση με διάταξη αναρρόφησης σκόνης	Σελίδα 119
Συναρμολόγηση του παράλληλου οδηγού	Σελίδα 119
Ρύθμιση γωνίας κοπής	Σελίδα 120
Ρύθμιση βάθους κοπής.....	Σελίδα 120
Λειτουργία	Σελίδα 120
Επιλογή επιπέδου ταχύτητας	Σελίδα 120
Ενεργοποίηση/απενεργοποίηση.....	Σελίδα 120
Υποδείξεις σχετικά με την εργασία.....	Σελίδα 121
Καθαρισμός και φροντίδα	Σελίδα 121
Καθαρισμός	Σελίδα 121
Συντήρηση	Σελίδα 121
Επισκευή.....	Σελίδα 122
Αποθήκευση	Σελίδα 122
Μεταφορά	Σελίδα 122
Απόσυρση	Σελίδα 122
Εγγύηση	Σελίδα 123
Διεκπεραίωση της εγγύησης.....	Σελίδα 123
Σέρβις	Σελίδα 124
Δήλωση συμμορφωσης ΕΕ	Σελίδα 125

Λίστα χρησιμοποιούμενων εικονογραμμάτων/συμβόλων

	Αυτό το σύμβολο υποδεικνύει ότι πρέπει να τηρούνται οι οδηγίες χρήσης κατά τη χρήση του προϊόντος.		Διάμετρος
		TCT	Άκρα καρβιδίου βολφραμίου
	ΚΙΝΔΥΝΟΣ! – Υποδεικνύει έναν κίνδυνο υψηλού βαθμού ο οποίος, αν δεν αποφευχθεί, μπορεί να προκαλέσει θάνατο ή σοβαρό τραυματισμό (π.χ. κίνδυνος πνιγμού)		Κλειδωμένο
	ΠΡΟΕΙΔΟΠΟΙΗΣΗ! – Υποδεικνύει έναν κίνδυνο μέτριου βαθμού ο οποίος, αν δεν αποφευχθεί, μπορεί να προκαλέσει θάνατο ή σοβαρό τραυματισμό (π.χ. κίνδυνος ηλεκτροπληξίας)		Ξεκλειδωμένο
	ΠΡΟΣΟΧΗ! – Υποδεικνύει έναν κίνδυνο χαμηλού βαθμού ο οποίος, αν δεν αποφευχθεί, μπορεί να προκαλέσει ελαφρύ ή μέτριο τραυματισμό (π.χ. κίνδυνος εγκαύματος)		Απενεργοποιήστε το προϊόν και αποσυνδέστε το φως ⁹ από την πρίζα πριν την πραγματοποίηση ρυθμίσεων, την εκτέλεση εργασιών συντήρησης και καθαρισμού και όταν δεν χρησιμοποιείτε το προϊόν.
	ΕΠΙΦΥΛΑΚΗ! – Προειδοποιεί για πιθανές υλικές ζημιές (π.χ. κίνδυνος ηλεκτροπληξίας)		Εναλλασσόμενο ρεύμα/τάση
	Κίνδυνος – κίνδυνος ηλεκτροπληξίας!		Σύμβολο προϊόντος της κατηγορίας προστασίας II
	Φοράτε προστατευτικά ακοής!		Διάμετρος πριονόλαμας
	Φοράτε μάσκα προστασίας της αναπνοής!		Μέγιστο βάθος κοπής 65 mm με γωνία κοπής 0°
	Φοράτε προστατευτικά γυαλιά!		Ενδείκνυται για την κοπή πλαστικού PVC (πολυβινυλοχλωρίδιο)
	Φοράτε προστατευτικά γάντια!		Ενδείκνυται για την κοπή ξύλου

	Μην αγγίζετε τα δόντια του πριονιού.		Βέλος φοράς περιστροφής στην πριονολάμα
	Μην χρησιμοποιείτε φθαρμένες πριονολάμες.		Βέλος φοράς περιστροφής στο πάνω κάλυμμα
	Το σύμβολο CE επιβεβαιώνει τη συμβατότητα με τις οδηγίες της ΕΕ που ισχύουν για το προϊόν.	 	Υποδείξεις ασφαλείας Οδηγίες χειρισμού

ΔΙΣΚΟΠΡΙΟΝΟ

● **Εισαγωγή**

Σας συγχάιρουμε για την αγορά του νέου σας προϊόντος. Επιλέξατε ένα προϊόν υψηλών προδιαγραφών. Οι οδηγίες χρήσης είναι μέρος αυτού του προϊόντος. Περιέχουν σημαντικές πληροφορίες σχετικά με την ασφάλεια, το χειρισμό και την απόρριψη. Πριν τη χρήση του προϊόντος εξοικειωθείτε με όλες τις οδηγίες χρήσης και ασφαλείας. Χρησιμοποιείτε το προϊόν μόνο με τον τρόπο που περιγράφεται και για τον τομέα εφαρμογής που αναφέρεται. Σε περίπτωση μεταβίβασης του προϊόντος σε τρίτους παραδώστε μαζί και όλα τα έγγραφα.

● **Προβλεπόμενη χρήση**

- Αυτό το δισκοπρίονο (εφεξής «πρόϊόν» ή «ηλεκτρικό εργαλείο») προορίζεται για το πριόνισμα των ακόλουθων υλικών:
 - Φυσικό ξύλο
 - Κόντρα πλακέ
 - Μοριοσανίδες
 - Πλαστικό
 - Παρόμοια υλικά ελαφριάς κατασκευής
- Απαγορεύεται η κοπή σε υγρή κατάσταση και η κοπή μετάλλων.

- Κάθε άλλη χρήση ή τροποποίηση του προϊόντος θεωρείται ακατάλληλη και ενέχει κινδύνους για τη ζωή, κινδύνους σοβαρού τραυματισμού και κινδύνους υλικής ζημιάς.
- Ο κατασκευαστής δεν φέρει καμία ευθύνη για βλάβες οι οποίες οφείλονται σε ακατάλληλη χρήση.
- Το προϊόν προορίζεται αποκλειστικά για ιδιωτική χρήση.
- Το προϊόν δεν προορίζεται για επαγγελματική χρήση και για βιομηχανικούς ή άλλους παρόμοιους σκοπούς.
- Τηρείτε όλες τις ισχύουσες τοπικές διατάξεις ασφαλείας, τα πρότυπα και τους κανονισμούς. Η χρήση ηλεκτρικών εργαλείων που παράγουν θόρυβο ενδέχεται, ανάλογα με τις εθνικές ή τοπικές διατάξεις, να επιτρέπεται μόνο σε συγκεκριμένες ώρες.

● **Περιεχόμενο συσκευασίας**

⚠ ΠΡΟΕΙΔΟΠΟΙΗΣΗ!

- ▶ Το προϊόν και τα υλικά συσκευασίας δεν αποτελούν παιχνίδι για τα παιδιά! Μην επιτρέπετε στα παιδιά να παίζουν με πλαστικές σακούλες, μεμβράνες και μικρά μέρη! Υπάρχει κίνδυνος κατάποσης και ασφυξίας!

Μετά την αφαίρεση του προϊόντος από τη συσκευασία, βεβαιωθείτε ότι δεν λείπει κανένα εξάρτημα και ότι όλα τα εξαρτήματα βρίσκονται σε καλή κατάσταση. Αφαιρέστε όλα τα υλικά συσκευασίας πριν τη χρήση.

- 1 Δισκοπρίονο
- 1 Πριονολάμα TCT (16 δόντια, τοποθετημένη)
- 1 Πριονολάμα TCT (48 δόντια)
- 1 Εξάγωνο κλειδί
- 1 Παράλληλος οδηγός
- 1 Προσαρμογέας
- 1 Οδηγίες χρήσης

● Περιγραφή μερών

(Εικ. Α)

- 1 Ασφάλιση διακόπτη
- 2 Διακόπτης ενεργοποίησης/ απενεργοποίησης
- 3 Διακόπτης ρύθμισης στροφών
- 4 Πρόσθετη λαβή
- 5 Κλίμακα λοξοτομής
- 6a Πεταλούδα (λειτουργεί με τον παράλληλο οδηγό)
- 6b Πεταλούδα (λειτουργεί με την κλίμακα λοξοτομής)
- 7 Πλήκτρο ασφάλισης άξονα
- 8 Οδηγός κοπής (0° και 45°)
- 9 Καλώδιο τροφοδοσίας με φις
- 10 Εξάγωνο κλειδί
- 11 Υποδοχή εξάγωνου κλειδιού
- 12 Μοχλός ασφάλισης (λειτουργεί με την κλίμακα βάθους κοπής)
- 13 Κλίμακα βάθους κοπής (0 έως 65 mm)
- 14 Βάση
- 15 Κάτω προστατευτικό περίβλημα
- 16 Πριονολάμα (16 δόντια)
- 17 Φλάντζα
- 18 Βίδα σύσφιξης
- 19 Μοχλός (λειτουργεί με το κάτω προστατευτικό περίβλημα)
- 20 Πάνω προστατευτικό περίβλημα
- 21 Σύνδεσμος διάταξης αναρρόφησης σκόνης

22 Κύρια λαβή

(Εικ. Β)

23 Πριονολάμα (48 δόντια)

24 Προσαρμογέας

25 Παράλληλος οδηγός

(Εικ. C)

18a Άξονας

● Τεχνικά δεδομένα

Δισκοπρίονο	PHKS 1350 E4
Αρ. μοντέλου:	
– με βύσμα VDE:	HG11288
– με βύσμα BS:	HG11288-BS
Ονομαστική τάση εισόδου:	230 V~, 50 Hz
Ονομαστική ισχύς:	1350 W
Αριθμός στροφών στο ρελαντί n ₀ :	2500–5500 min ⁻¹
Μέγ. βάθος κοπής:	
– σε 0°:	περ. 65 mm
– σε 45°:	περ. 44 mm
Διαστάσεις σπειρώματος:	M8
Κατηγορία προστασίας:	II/□ (διπλή μόνωση)

Διαστάσεις πριονολάμας

Αρ. μοντέλου:	
– 16 Δόντια:	HG13046
– 48 Δόντια:	HG11616
Διάμετρος:	Ø 190 mm
Μέγεθος οπής διάνοιξης:	Ø 20 mm
Πάχος δοντιών:	2,5 mm
Επιτρεπόμενη ταχύτητα περιστροφής:	μέγ. 7000 min ⁻¹

Τιμές εκπομπής θορύβου

Η τιμή μέτρησης θορύβου υπολογίζεται σύμφωνα με το πρότυπο EN 62841.

Η στάθμη θορύβου A του ηλεκτρικού εργαλείου στο χώρο του χρήστη αντιστοιχεί τυπικά σε:

Στάθμη ηχητικής πίεσης L_{pA} :	94,5 dB
Ανασφάλεια K_{pA} :	3 dB
Στάθμη ηχητικής ισχύος L_{WA} :	102,5 dB
Ανασφάλεια K_{WA} :	3 dB

ΠΡΟΕΙΔΟΠΟΙΗΣΗ!



Φοράτε προστατευτικά ακοής!

Τιμές εκπομπής δόνησης

Τιμή δόνησης (a_h) κατά το πριόνισμα ξύλου:

Κύρια λαβή:	3,654 m/s^2
Ανασφάλεια K:	1,5 m/s^2
Πρόσθετη λαβή:	3,762 m/s^2
Ανασφάλεια K:	1,5 m/s^2

ΣΗΜΕΙΩΣΗ

- ▶ Η υποδεικνυόμενη συνολική τιμή δόνησης και η υποδεικνυόμενη τιμή εκπομπής θορύβου μετρήθηκαν σύμφωνα με την τυποποιημένη μέθοδο δοκιμών και μπορούν να χρησιμοποιηθούν για τη σύγκριση διαφόρων ηλεκτρικών εργαλείων μεταξύ τους.
- ▶ Η υποδεικνυόμενη συνολική τιμή δόνησης και η υποδεικνυόμενη τιμή εκπομπής θορύβου μπορούν, επίσης, να χρησιμοποιηθούν για μια προκαταρκτική αξιολόγηση της επιβάρυνσης.

ΠΡΟΕΙΔΟΠΟΙΗΣΗ!

- ▶ Οι εκπομπές δόνησης και θορύβου κατά τη διάρκεια της πραγματικής χρήσης του ηλεκτρικού εργαλείου μπορεί να αποκλίνουν από τις υποδεικνυόμενες τιμές ανάλογα με το είδος και τον τρόπο χρήσης του ηλεκτρικού εργαλείου, ειδικά το είδος του κατεργαζόμενου τεμαχίου.
- ▶ Είναι απαραίτητο να λαμβάνονται μέσα προστασίας του χειριστή, τα οποία θα ορίζονται με βάση την εκτίμηση έκθεσης σε δονήσεις υπό πραγματικές συνθήκες λειτουργίας (εν προκειμένω θα πρέπει να λαμβάνονται υπόψη όλα τα μέρη του κύκλου λειτουργίας, όπως π.χ. τα διαστήματα κατά τα οποία το ηλεκτρικό εργαλείο παραμένει απενεργοποιημένο και τα διαστήματα κατά τα οποία είναι μεν ενεργοποιημένο, αλλά χωρίς φορτίο).



Υποδείξεις ασφαλείας

- Γενικές υποδείξεις ασφαλείας για ηλεκτρικά εργαλεία

ΠΡΟΕΙΔΟΠΟΙΗΣΗ!

- ▶ **Διαβάστε όλες τις υποδείξεις ασφαλείας, τις οδηγίες, τις εικόνες και τα τεχνικά δεδομένα του ηλεκτρικού εργαλείου.** Οι παραλείψεις κατά την εφαρμογή των ακόλουθων οδηγιών μπορούν να οδηγήσουν σε ηλεκτροπληξία, πυρκαγιά ή/και σοβαρούς τραυματισμούς.

Φυλάξτε τις υποδείξεις ασφαλείας και τις οδηγίες σε ασφαλές μέρος για μελλοντική αναφορά.

Ο όρος «ηλεκτρικό εργαλείο», ο οποίος χρησιμοποιείται στις υποδείξεις ασφαλείας, αφορά ηλεκτρικά εργαλεία που λειτουργούν με ρεύμα (με καλώδιο τροφοδοσίας) ή ηλεκτρικά εργαλεία που λειτουργούν με μπαταρίες (χωρίς καλώδιο τροφοδοσίας).

Ασφάλεια στο χώρο εργασίας

- a) **Διατηρείτε την περιοχή εργασίας καθαρή και καλά φωτισμένη.** Η ακαταστασία και ο κακός φωτισμός της περιοχής εργασίας μπορούν να προκαλέσουν ατυχήματα.
- b) **Μην χρησιμοποιείτε το ηλεκτρικό εργαλείο σε περιβάλλον όπου υπάρχει κίνδυνος έκρηξης εξαιτίας εύφλεκτων υγρών, αερίων ή σκόνης.** Τα ηλεκτρικά εργαλεία δημιουργούν σπινθήρες που μπορούν να αναφλέξουν τη σκόνη ή τις αναθυμιάσεις.
- c) **Ενόσω χρησιμοποιείτε το ηλεκτρικό εργαλείο, μην επιτρέπετε σε παιδιά και άλλα άτομα να πλησιάζουν.** Σε περίπτωση διάσπασης της προσοχής μπορεί να χάσετε τον έλεγχο του ηλεκτρικού εργαλείου.

Ηλεκτρική ασφάλεια

- a) **Το φικ του ηλεκτρικού εργαλείου θα πρέπει να ταιριάζει στην πρίζα. Το φικ δεν επιτρέπεται να τροποποιηθεί με κανέναν τρόπο. Μην χρησιμοποιείτε βύσματα προσαρμογέα με γειωμένα ηλεκτρικά εργαλεία.** Τα μη τροποποιημένα φικ και οι κατάλληλες πρίζες μειώνουν τον κίνδυνο ηλεκτροπληξίας.

- b) **Αποφύγετε τη σωματική επαφή με γειωμένες επιφάνειες, όπως σωλήνες, θερμαντικά σώματα, ηλεκτρικές εστίες και ψυγεία.** Υπάρχει αυξημένος κίνδυνος ηλεκτροπληξίας, αν το σώμα σας είναι γειωμένο.
- c) **Φυλάξτε τα ηλεκτρικά εργαλεία μακριά από βροχή ή υγρασία.** Η εισχώρηση νερού σε ένα ηλεκτρικό εργαλείο αυξάνει τον κίνδυνο ηλεκτροπληξίας.
- d) **Μην χρησιμοποιείτε το καλώδιο τροφοδοσίας για άλλες χρήσεις από αυτήν για την οποία προορίζεται, όπως για να μεταφέρετε το ηλεκτρικό εργαλείο, να το κρεμάσετε ή να τραβήξετε το φικ από την πρίζα. Κρατήστε το καλώδιο τροφοδοσίας μακριά από θερμότητα, λάδι, αιχμηρές ακμές ή κινούμενα εξαρτήματα.** Τα φθαρμένα ή μπερδεμένα καλώδια τροφοδοσίας αυξάνουν τον κίνδυνο ηλεκτροπληξίας.
- e) **Όταν εργάζεστε με ηλεκτρικό εργαλείο σε εξωτερικό χώρο, χρησιμοποιείτε μόνο καλώδια επέκτασης τα οποία είναι κατάλληλα και για χρήση σε εξωτερικούς χώρους.** Η χρήση ενός κατάλληλου καλωδίου επέκτασης για χρήση σε εξωτερικό χώρο μειώνει τον κίνδυνο ηλεκτροπληξίας.
- f) **Αν η χρήση του ηλεκτρικού εργαλείου υπό συνθήκες υγρασίας είναι αναπόφευκτη, τότε χρησιμοποιήστε ένα ρελέ διαφυγής.** Η χρήση ρελέ διαφυγής ελαχιστοποιεί τον κίνδυνο ηλεκτροπληξίας.

Ασφάλεια ατόμων

- a) **Συγκεντρωθείτε, προσέχετε τις κινήσεις σας και χειριστείτε με σύνεση τα ηλεκτρικά εργαλεία.** Μην χρησιμοποιείτε ηλεκτρικά εργαλεία, εφόσον είστε κουρασμένοι ή υπό την επήρεια ναρκωτικών ουσιών, αλκοόλ ή φαρμάκων. Μια στιγμιαία απροσεξία κατά το χειρισμό του ηλεκτρικού εργαλείου μπορεί να οδηγήσει σε σοβαρούς τραυματισμούς.
- b) **Φοράτε μέσα ατομικής προστασίας και πάντοτε προστατευτικά γυαλιά.** Όταν φοράτε μέσα ατομικής προστασίας, όπως μάσκα προστασίας από τη σκόνη, αντιολισθητικά υποδήματα ασφαλείας, κράνος ή προστατευτικά ακοής, ανάλογα με τη χρήση του ηλεκτρικού εργαλείου, μειώνεται ο κίνδυνος τραυματισμών.
- c) **Αποφύγετε την ακούσια ενεργοποίηση. Βεβαιωθείτε ότι το ηλεκτρικό εργαλείο είναι απενεργοποιημένο προτού το συνδέσετε στο ρεύμα ή/και τις μπαταρίες, πριν το ενεργοποιήσετε ή πριν το μεταφέρετε.** Αν κατά τη μεταφορά του ηλεκτρικού εργαλείου έχετε το δάχτυλο σας στο διακόπτη ή αν το ηλεκτρικό εργαλείο είναι ενεργοποιημένο τη στιγμή που το συνδέετε στην παροχή ρεύματος, υπάρχει κίνδυνος ατυχημάτων.
- d) **Απομακρύνετε τα εργαλεία ρύθμισης ή τα κλειδιά πριν από την ενεργοποίηση του ηλεκτρικού εργαλείου.** Ένα εργαλείο ή ένα κλειδί το οποίο βρίσκεται στο περιστρεφόμενο τμήμα του ηλεκτρικού εργαλείου μπορεί να προκαλέσει τραυματισμό.
- e) **Κρατήστε το σώμα σας σε σωστή στάση. Πατήστε σταθερά στο έδαφος και διατηρείτε πάντοτε την ισορροπία σας.** Με τον τρόπο αυτόν μπορείτε να ελέγχετε το ηλεκτρικό εργαλείο καλύτερα, κυρίως σε μη αναμενόμενες καταστάσεις.
- f) **Φοράτε κατάλληλο ρουχισμό. Μην φοράτε φαρδιά ρούχα ή κοσμήματα. Κρατάτε τα μαλλιά και τα ρούχα σας μακριά από τα κινούμενα μέρη.** Τα φαρδιά ρούχα, τα κοσμήματα ή τα μακριά μαλλιά είναι πιθανό να μπλεχτούν στα κινούμενα μέρη.
- g) **Αν είναι δυνατή η τοποθέτηση διατάξεων αναρρόφησης και συλλογής σκόνης, θα πρέπει αυτές να συνδέονται και να χρησιμοποιούνται σωστά.** Η χρήση διατάξεων αναρρόφησης σκόνης μειώνει τους κινδύνους από τη σκόνη.
- h) **Μην βασίζεστε στην εμπειρία σας από τη χρήση του ηλεκτρικού εργαλείου και μην αγνοείτε τους κανόνες ασφαλείας για ηλεκτρικά εργαλεία, όση σιγουριά και να αισθάνεστε.** Ο απρόσεκτος χειρισμός μπορεί να οδηγήσει σε σοβαρούς τραυματισμούς μέσα σε κλάσματα δευτερολέπτου.

Χρήση και μεταχείριση του ηλεκτρικού εργαλείου

- a) **Μην υπερφορτώνετε το ηλεκτρικό εργαλείο. Χρησιμοποιήστε το κατάλληλο ηλεκτρικό εργαλείο ανάλογα με την εργασία.** Με το κατάλληλο ηλεκτρικό εργαλείο εργάζεστε καλύτερα και ασφαλέστερα στον εκάστοτε τομέα εργασίας.

- b) **Μην χρησιμοποιείτε ποτέ ηλεκτρικά εργαλεία με ελαττωματικό διακόπτη.** Ένα ηλεκτρικό εργαλείο το οποίο δεν είναι πλέον δυνατόν να ενεργοποιηθεί ή να απενεργοποιηθεί είναι επικίνδυνο και πρέπει να επισκευάζεται.
- c) **Αποσυνδέστε το φως από την πρίζα ή/και αφαιρέστε κατά περίπτωση την μπαταρία πριν ρύθμιση της συσκευής, την αλλαγή εργαλείων εφαρμογής ή την αποθήκευση του ηλεκτρικού εργαλείου.** Αυτά τα προληπτικά μέτρα ασφαλείας μειώνουν τον κίνδυνο από ακούσια ενεργοποίηση του ηλεκτρικού εργαλείου.
- d) **Φυλάξτε τα ηλεκτρικά εργαλεία που δεν χρησιμοποιείτε μακριά από τα παιδιά. Μην αφήνετε να χρησιμοποιήσουν το ηλεκτρικό εργαλείο άτομα τα οποία δεν είναι εξοικειωμένα με αυτό ή δεν έχουν διαβάσει τις παρούσες οδηγίες.** Τα ηλεκτρικά εργαλεία είναι επικίνδυνα, αν χρησιμοποιούνται από άπειρα άτομα.
- e) **Να φροντίζετε με επιμέλεια τα ηλεκτρικά σας εργαλεία και τα εργαλεία εφαρμογής. Ελέγχετε αν λειτουργούν απρόσκοπτα τα κινούμενα μέρη και πως δεν μπλοκάρουν, όπως και αν έχουν φθαρεί ή σπάσει κάποια μέρη τα οποία επηρεάζουν την ομαλή λειτουργία του ηλεκτρικού εργαλείου. Επισκευάστε τα κατεστραμμένα μέρη πριν από τη χρήση του ηλεκτρικού εργαλείου.** Πολλά από τα ατυχήματα οφείλονται σε ανεπαρκή συντήρηση των ηλεκτρικών εργαλείων.
- f) **Διατηρείτε τα κοπτικά εργαλεία κοφτερά και καθαρά.** Τα κοπτικά εργαλεία τα οποία συντηρούνται σωστά μπλοκάρουν λιγότερο συχνά και είναι ευκολότερα στο χειρισμό τους.
- g) **Χρησιμοποιείτε τα ηλεκτρικά εργαλεία, τα εξαρτήματα, τα εργαλεία εφαρμογής κτλ. σύμφωνα με τις αντίστοιχες οδηγίες χρήσης.** Λάβετε υπόψη τις συνθήκες εργασίας και την εκάστοτε εφαρμογή. Η χρήση του ηλεκτρικού εργαλείου για άλλες χρήσεις εκτός από τις προβλεπόμενες μπορεί να έχει επικίνδυνες συνέπειες.
- h) **Διατηρείτε τις λαβές και τις επιφάνειες των λαβών στεγνές και καθαρές, χωρίς λάδια και λίπη.** Όταν οι λαβές και οι επιφάνειες των λαβών γλιστρούν, δεν διασφαλίζεται ο ασφαλής χειρισμός και ο έλεγχος του ηλεκτρικού εργαλείου σε απρόβλεπτες καταστάσεις.

Σέρβις

- a) **Ζητήστε την επισκευή του ηλεκτρικού σας εργαλείου μόνο από εξειδικευμένο τεχνικό και αποκλειστικά με χρήση γνήσιων ανταλλακτικών.** Έτσι εξασφαλίζετε την ασφάλεια του ηλεκτρικού σας εργαλείου.

● Περιορισμός δόνησης και θορύβου

Περιορίστε το χρόνο λειτουργίας, επιλέξτε αθόρυβες λειτουργίες που δεν προκαλούν κραδασμούς και φοράτε μέσα ατομικής προστασίας για να μειώσετε τις επιπτώσεις των κραδασμών και του θορύβου.

Τα ακόλουθα μέτρα συμβάλλουν στον περιορισμό των κινδύνων που προκύπτουν από τους κραδασμούς και το θόρυβο:

- Χρησιμοποιείτε το προϊόν αποκλειστικά για τους προβλεπόμενους σκοπούς και σύμφωνα με τις παρούσες οδηγίες.
- Βεβαιωθείτε ότι το προϊόν βρίσκεται σε άρτια κατάσταση και συντηρείται σωστά.
- Χρησιμοποιείτε κατάλληλα εργαλεία εφαρμογής για το συγκεκριμένο προϊόν και βεβαιωθείτε ότι βρίσκονται σε άρτια κατάσταση.
- Κρατάτε το προϊόν σταθερά από τις λαβές/επιφάνειες λαβής.
- Συντηρείτε το προϊόν σύμφωνα με τις οδηγίες και φροντίστε για την επαρκή λίπανσή του (αν χρειάζεται).
- Προγραμματίστε έτσι τις εργασίες σας, ώστε η χρήση προϊόντων που προκαλούν έντονους κραδασμούς να κατανέμεται σε μεγαλύτερο βάθος χρόνου.

● Αντιμετώπιση έκτακτων καταστάσεων

Εξοικειωθείτε με τη χρήση αυτού του προϊόντος με τη βοήθεια των οδηγιών χρήσης. Αποστηθίστε τις υποδείξεις ασφαλείας και εφαρμόστε τις σε κάθε περίπτωση. Με τον τρόπο αυτόν μπορείτε να αποφύγετε πιθανούς κινδύνους και επικίνδυνες καταστάσεις.

- Χειρίζεστε πάντα με προσοχή αυτό το προϊόν, ώστε να αναγνωρίζετε έγκαιρα τους κινδύνους και να μπορείτε να τους αντιμετωπίσετε. Με μια γρήγορη επέμβαση μπορούν να αποφευχθούν σοβαροί τραυματισμοί και υλικές ζημιές.

- Σε περίπτωση δυσλειτουργίας απενεργοποιήστε αμέσως το προϊόν και αποσυνδέστε το από το ρεύμα. Απευθυνθείτε σε εξειδικευμένο τεχνικό για έλεγχο και, αν είναι απαραίτητο, επισκευή προτού το θέσετε πάλι σε λειτουργία.

● Αναπόφευκτοι κίνδυνοι

Ακόμη και όταν αυτό το προϊόν χρησιμοποιείται σωστά, εξακολουθούν να υπάρχουν πιθανοί κίνδυνοι τραυματισμού και υλικών ζημιών. Ανάλογα με την κατασκευή και την έκδοση του προϊόντος, ενδέχεται μεταξύ άλλων να προκύψουν οι παρακάτω κίνδυνοι:

- Επιβάρυνση της υγείας εξαιτίας της εκπομπής δονήσεων, εφόσον το προϊόν χρησιμοποιηθεί για παρατεταμένο χρονικό διάστημα ή δεν οδηγηθεί και συντηρηθεί σωστά.
- Τραυματισμοί και υλικές ζημιές λόγω ελαττωματικών εργαλείων κοπής ή αιφνίδιας ανάκρουσης ενός καλυμμένου αντικειμένου κατά τη χρήση.
- Κίνδυνος τραυματισμού και υλικών ζημιών από εκτόξευση αντικειμένων.

● Υποδείξεις ασφαλείας για δισκοπρίονα

Διαδικασία κοπής

- a)  **ΚΙΝΔΥΝΟΣ! Μην πλησιάζετε τα χέρια σας στην περιοχή κοπής και την πριονολάμα. Κρατήστε με το ελεύθερο χέρι σας την πρόσθετη λαβή ή το περιβλημά του μοτέρ.** Όταν κρατάτε το πριόνι και με τα δύο χέρια σας, αποκλείεται το ενδεχόμενο τραυματισμού από την πριονολάμα.

- b) **Μη βάζετε τα χέρια σας κάτω από το κατεργαζόμενο τεμάχιο.** Το προστατευτικό περιβλήμα δεν μπορεί να σας προστατεύσει από την πριονολάμα κάτω από το κατεργαζόμενο τεμάχιο.
- c) **Προσαρμόστε το βάθος κοπής στο πάχος του κατεργαζόμενου τεμαχίου.** Κάτω από το κατεργαζόμενο τεμάχιο πρέπει να είναι ορατό ένα τμήμα μικρότερο από το ύψος ενός ολόκληρου δοντιού της πριονολάμας.
- d) **Μην στηρίζετε ποτέ το κατεργαζόμενο τεμάχιο που θέλετε να κόψετε με το χέρι ή στο πόδι σας. Ασφαλίστε το κατεργαζόμενο τεμάχιο σε μια σταθερή υποδοχή.** Είναι σημαντικό να στερεώσετε καλά το κατεργαζόμενο τεμάχιο για την ελαχιστοποίηση του κινδύνου επαφής με το σώμα, εμπλοκής της πριονολάμας ή απώλειας του ελέγχου.
- e) **Κατά τη διάρκεια των εργασιών κρατάτε το ηλεκτρικό εργαλείο από τις μονωμένες επιφάνειες των λαβών, καθώς το εργαλείο εφαρμογής είναι πιθανόν να έρθει σε επαφή με κρυφούς αγωγούς ρεύματος ή το καλώδιο τροφοδοσίας.** Η επαφή με κάποιο ηλεκτροφόρο καλώδιο θέτει και τα μεταλλικά μέρη του ηλεκτρικού εργαλείου υπό τάση, προκαλώντας ηλεκτροπληξία.
- f) **Κατά την κοπή κατά μήκος χρησιμοποιείτε πάντα αναστολέα ή έναν ευθύ οδηγό άκρων.** Αυτό βελτιώνει την ακρίβεια κοπής και περιορίζει το ενδεχόμενο εμπλοκής της πριονολάμας.
- g) **Χρησιμοποιείτε πάντα πριονολάμες κατάλληλου μεγέθους με κατάλληλη σπή υποδοχής (π.χ. ρομβοειδή ή κυκλική).** Οι πριονολάμες που δεν αντιστοιχούν στα μέρη συναρμολόγησης δεν κινούνται κυκλικά και έχουν ως συνέπεια απώλεια του ελέγχου.
- h) **Μην χρησιμοποιείτε ποτέ ροδέλες ή βίδες πριονολάμας που έχουν υποστεί ζημιά ή είναι ακατάλληλες.** Οι ροδέλες και οι βίδες πριονολάμας κατασκευάστηκαν ειδικά για το πριόνι σας, για βέλτιστη απόδοση και ασφάλεια λειτουργίας.

● Άλλες υποδείξεις ασφαλείας για κάθε κοπή

Ανάκρουση - Αιτίες και αντίστοιχες υποδείξεις ασφαλείας

- Η ανάκρουση είναι η απρόσμενη αντίδραση ως αποτέλεσμα της αγκίστρωσης, μαγκώματος ή εσφαλμένης ευθυγράμμισης της πριονολάμας, η οποία οδηγεί σε ανεξέλεγκτη ανύψωση της πριονολάμας και κίνηση εκτός του κατεργαζόμενου τεμαχίου και προς την κατεύθυνση του χειριστή;
- Αν η πριονολάμα αγκιστρωθεί ή μαγκώσει στο διάκενο κοπής, προκύπτει εμπλοκή και, λόγω της ισχύος του μοτέρ, το πριόνι γυρίζει προς την κατεύθυνση του χειριστή;
- Αν η πριονολάμα περιστρέφεται στο σημείο κοπής ή δεν είναι σωστά ευθυγραμμισμένη, μπορεί τα δόντια του πίσω άκρου της πριονολάμας να αγκιστρωθούν στην επιφάνεια του ξύλου, με αποτέλεσμα η πριονολάμα να ξεφύγει από το διάκενο κοπής και το πριόνι να γυρίσει προς την κατεύθυνση του χειριστή.

Η ανάκρουση είναι συνέπεια λανθασμένης ή εσφαλμένης χρήσης του πριονιού. Μπορεί να αποτραπεί μέσω κατάλληλων μέτρων προφύλαξης, όπως περιγράφεται παρακάτω.

- a) **Κρατήστε σταθερά το πριόνι με τα δύο χέρια και τοποθετήστε τους βραχιόνές σας σε τέτοια θέση, ώστε να μπορούν να απορροφήσουν τις δυνάμεις ανάκρουσης. Κρατάτε πάντα την πριονολάμα στα πλάγια, ποτέ μην φέρνεται την πριονολάμα στην ίδια γραμμή με το σώμα σας.** Σε περίπτωση ανάκρουσης το πριόνι ενδέχεται να γυρίσει προς τα πίσω, ωστόσο με κατάλληλα μέτρα προστασίας, ο χειριστής μπορεί να ελέγξει τις δυνάμεις ανάκρουσης.
- b) **Αν η πριονολάμα μαγκώσει ή διακόψετε την εργασία, απενεργοποιήστε το πριόνι και κρατήστε το ήρεμα στο κατεργαζόμενο τεμάχιο, μέχρι να ακινητοποιηθεί η πριονολάμα. Μην επιχειρείτε ποτέ να αφαιρέσετε το πριόνι από το κατεργαζόμενο τεμάχιο ή να το τραβήξετε προς τα πίσω όσο η πριονολάμα κινείται, διαφορετικά μπορεί να προκύψει ανάκρουση.** Εξακριβώστε και διορθώστε την αιτία του μαγκώματος της πριονολάμας.
- c) **Αν θέλετε να επανεκκινήσετε ένα πριόνι το οποίο βρίσκεται στο κατεργαζόμενο τεμάχιο, κεντράρετε την πριονολάμα στο διάκενο κοπής και βεβαιωθείτε ότι τα δόντια του πριονιού δεν έχουν αγκιστρωθεί στο κατεργαζόμενο τεμάχιο.** Αν η πριονολάμα μαγκώνει, μπορεί να εξέλθει από το κατεργαζόμενο τεμάχιο ή να προκαλέσει ανάκρουση κατά την επανεκκίνηση του πριονιού.

- d) **Στηρίζετε τις μεγάλες πλάκες για την αποφυγή του κινδύνου ανάκρουσης λόγω μαγκωμένης πριονολάμας.** Οι μεγάλες πλάκες μπορούν να λυγίσουν από το ίδιο τους το βάρος. Οι πλάκες πρέπει να στηρίζονται και στις δύο πλευρές και, μάλιστα, τόσο κοντά στο διάκενο κοπής όσο και στο άκρο.
- e) **Μην χρησιμοποιείτε πριονολάμες οι οποίες έχουν αμβλυνθεί ή υποστεί ζημιά.** Οι πριονολάμες με δόντια που έχουν αμβλυνθεί ή δεν είναι σωστά ευθυγραμμισμένα προκαλούν αυξημένη τριβή λόγω του στενού διακένου κοπής, μάγκωμα της πριονολάμας και ανάκρουση.
- f) **Πριν την κοπή ρυθμίστε σταθερά το βάθος κοπής και τη γωνία κοπής.** Σε περίπτωση αλλαγής των ρυθμίσεων κατά τη διάρκεια της κοπής μπορεί η πριονολάμα να μαγκώσει και να προκύψει ανάκρουση.
- g) **Δώστε ιδιαίτερη προσοχή κατά την κοπή σε τοίχους ή άλλες περιοχές χωρίς κατάλληλη ορατότητα.** Η βυθιζόμενη πριονολάμα μπορεί να μπλοκάρει σε μη ορατά αντικείμενα κατά την κοπή και να προκαλέσει ανάκρουση.

● Λειτουργία κάτω προστατευτικού περιβλήματος

- a) **Ελέγχετε πριν από κάθε χρήση αν το κάτω προστατευτικό περίβλημα κλείνει κανονικά. Μην χρησιμοποιείτε το πριόνι αν το κάτω προστατευτικό περίβλημα δεν κινείται ελεύθερα και δεν κλείνει αμέσως. Μην στερεώνετε και μην συνδέετε ποτέ το κάτω προστατευτικό περίβλημα σε ανοιχτή θέση.** Σε

περίπτωση ακούσιας πτώσης του πριονιού στο δάπεδο, μπορεί το κάτω προστατευτικό περίβλημα να λυγίσει. Ανοίξτε το προστατευτικό περίβλημα με το μοχλό ανοίγματος και βεβαιωθείτε ότι κινείται ελεύθερα και ότι δεν έρχεται σε επαφή με την πριονολάμα ή άλλα μέρη σε καμία γωνία κοπής και κανένα βάθος κοπής.

- b) **Ελέγξτε τη λειτουργία των ελατηρίων για το κάτω προστατευτικό περίβλημα. Παραδώστε το πριόνι για συντήρηση πριν τη χρήση αν το κάτω προστατευτικό περίβλημα και τα ελατήρια δεν λειτουργούν σωστά.** Μέρη τα οποία έχουν υποστεί ζημιά, επικαθίσεις ή συγκέντρωση πριονιδίων προκαλούν καθυστέρηση στη λειτουργία του προστατευτικού περιβλήματος.
- c) **Ανοίξτε το κάτω προστατευτικό περίβλημα με το χέρι μόνο για ειδικές κοπές, όπως π.χ. για «Κοπές βύθισης και γωνιακές κοπές».** Ανοίξτε το κάτω προστατευτικό περίβλημα με το μοχλό ανοίγματος και αφήστε τον μόλις η πριονολάμα βυθιστεί στο κατεργαζόμενο τεμάχιο. Για όλες τις άλλες εργασίες πριονίσματος το κάτω προστατευτικό περίβλημα λειτουργεί αυτόματα.
- d) **Μην τοποθετείτε το πριόνι στον πάγκο εργασίας ή το δάπεδο αν η πριονολάμα δεν καλύπτεται από το κάτω προστατευτικό περίβλημα.** Όταν η πριονολάμα συνεχίζει να λειτουργεί χωρίς να είναι προστατευμένη, το πριόνι κινείται αντίθετα προς την κατεύθυνση κοπής και κόβει οτιδήποτε βρίσκεται στην πορεία του. Εν προκειμένω λαμβάνετε

υπόψη το χρόνο λειτουργίας της πριονολάμας έως την ακινητοποίηση.

● Πρόσθετες υποδείξεις ασφαλείας

- a) **Δώστε προσοχή, ώστε τα γρέζια που προκύπτουν να μην έρχονται σε επαφή με τα χέρια σας.** Τα γρέζια εκτοξεύονται με υψηλή ταχύτητα και μπορεί να τραυματιστείτε ή να κοπείτε.
- b) **Μην χρησιμοποιείτε το πριόνι πάνω από το ύψος του κεφαλιού σας.** Σε αυτήν την περίπτωση δεν μπορείτε να έχετε τον πλήρη έλεγχο του ηλεκτρικού εργαλείου.
- c) **Μην χρησιμοποιείτε δίσκους λείανσης με αυτό το εργαλείο.** Είναι πολύ εύκολο να σπάσουν και να προκαλέσουν τραυματισμούς.
- d) **Χρησιμοποιείτε κατάλληλους ανιχνευτές για να ελέγξετε για τυχόν κρυφούς αγωγούς τροφοδοσίας στην περιοχή εργασίας ή απευθυνθείτε στον τοπικό πάροχο ηλεκτρικής ενέργειας για βοήθεια.** Η επαφή με ηλεκτρικούς αγωγούς μπορεί να οδηγήσει σε πυρκαγιά και ηλεκτροπληξία. Η βλάβη σε αγωγό αερίου μπορεί να προκαλέσει έκρηξη. Σε περίπτωση διάτρησης ενός αγωγού νερού μπορεί να προκύψουν υλικές ζημιές ή ηλεκτροπληξία.
- e) **Απαγορεύεται οποιαδήποτε τροποποίηση του ηλεκτρικού εργαλείου και η χρήση του ως σταθερό εργαλείο.** Δεν ενδείκνυται για χρήση ως επιτραπέζιο πριόνι.

- f) **Ασφαλίστε το κατεργαζόμενο τεμάχιο.** Το κατεργαζόμενο τεμάχιο είναι σταθερότερο όταν στερεώνεται με σφιγκτήρα ή μέγγενη, παρά με τα χέρια.
- g) **Μην χρησιμοποιείτε πριονολάμες HSS (High Speed Steel).** Τέτοιες πριονολάμες είναι εύκολο να σπάσουν κατά τις εργασίες κοπής και να κολλήσουν στο ξύλο.
- h) **Μην πριονίζετε σιδηρούχα μέταλλα.** Τα καυτά γρέζια μπορεί να κάψουν τα πλαστικά μέρη του εργαλείου. Τα μεταλλικά γρέζια μπορεί να καταλήξουν στο μοτέρ και το ηλεκτρικό κύκλωμα, με αποτέλεσμα να προκληθεί ηλεκτροπληξία.
- Χρησιμοποιείτε μόνο πριονολάμες εγκεκριμένες από τον κατασκευαστή, οι οποίες ικανοποιούν τις απαιτήσεις του προτύπου EN 847-1 για την κοπή ξύλου ή παρόμοιων κατεργαζόμενων τεμαχίων.
 - Τα εργαλεία πρέπει να χρησιμοποιούνται μόνο από κατάλληλα εκπαιδευμένα και έμπειρα άτομα, τα οποία είναι εξοικειωμένα με τη χρήση των εργαλείων.
 - Οι κυκλικές πριονολάμες που παρουσιάζουν ρωγμές πρέπει να απορρίπτονται (δεν χρειάζεται επισκευή).
 - Μην υπερβαίνετε τον μέγιστο αριθμό στροφών που υποδεικνύεται στο εργαλείο. Η περιοχή αριθμού στροφών πρέπει να τηρείται, εφόσον υποδεικνύεται.

● Υποδείξεις ασφαλείας για την πριονολάμα

- Μην χρησιμοποιείτε δίσκους λείανσης.
- Χρησιμοποιείτε μόνο πριονολάμες κατάλληλης διαμέτρου σύμφωνα με τις ετικέτες του πριονιού.
- Κατά την επεξεργασία ξύλου ή υλικών από τα οποία προκύπτει επιβλαβής για την υγεία σκόνη πρέπει η συσκευή να συνδέεται σε κατάλληλη, εγκεκριμένη διάταξη αναρρόφησης.
- Κατά την κοπή ξύλου φοράτε μάσκα προστασίας από την σκόνη.
- Χρησιμοποιείτε μόνο τις συστημένες πριονολάμες.
- Φοράτε πάντα προστατευτικά ακοής.
- Αποφύγετε την υπερθέρμανση των άκρων των δοντιών του πριονιού.
- Κατά την κοπή πλαστικού αποφύγετε την τήξη του πλαστικού.
- Χρησιμοποιείτε κατάλληλη πριονολάμα ανάλογα με το κατεργαζόμενο τεμάχιο που πρόκειται να κόψετε.

⚠ ΠΡΟΕΙΔΟΠΟΙΗΣΗ!



Φοράτε προστατευτικά γάντια!



Φοράτε μάσκα προστασίας της αναπνοής!



Φοράτε προστατευτικά γυαλιά!



Φοράτε προστατευτικά ακοής!

● Πριν την πρώτη χρήση

● Αφαίρεση του προϊόντος από τη συσκευασία

1. Βγάλτε το προϊόν από τη συσκευασία και αφαιρέστε όλα τα υλικά συσκευασίας και τις προστατευτικές μεμβράνες.
2. Ελέγξτε αν διατίθενται όλα τα μέρη και αν το περιγραφόμενο περιεχόμενο συσκευασίας είναι πλήρες (βλ. «Περιεχόμενο συσκευασίας»).

- Ελέγξτε αν το προϊόν και όλα τα μέρη βρίσκονται σε καλή κατάσταση. Αν διαπιστώσετε ζημιές ή ελαττώματα, μην χρησιμοποιείτε το προϊόν. Ακολουθήστε τις οδηγίες του κεφαλαίου «Εγγύηση».

● Εξαρτήματα

- Για την ασφαλή και κατάλληλη χρήση αυτού του προϊόντος απαιτούνται τα ακόλουθα εξαρτήματα, δηλ. εργαλεία και πριονολάμες.
- Μπορείτε να παραγγείλετε εξαρτήματα και πριονολάμες από τον αντιπρόσωπο της περιοχής σας. Κατά την αγορά τέτοιων εξαρτημάτων λαμβάνετε πάντα υπόψη τις τεχνικές απαιτήσεις του προϊόντος (βλ. «Τεχνικά δεδομένα»).
- Σε περίπτωση αμφιβολιών απευθυνθείτε σε εξειδικευμένο τεχνικό και ζητήστε τη συμβουλή του αντιπροσώπου της περιοχής σας.

● Επιλογή πριονολάμας

- Στον ακόλουθο πίνακα υποδεικνύονται τα συχνότερα πεδία εφαρμογής και το συνιστώμενο επίπεδο στροφών για τις πριονολάμες 16/23:

Πριονολάμα	Πεδίο εφαρμογής	Πάχος κοπής	Συνιστώμενο επίπεδο στροφών
16 Πριονολάμα (16 δόντια)	Κοπή μαλακού ξύλου/κόντρα πλακέ	≤ 18 mm	2 έως 5 *
		> 18 mm	5 έως 6 *
	Κοπή μορισσανίδων	≤ 18 mm	3 έως 6 *
		> 18 mm	4 έως 6 *

* Η υψηλότερη ταχύτητα συνεπάγεται ταχύτερη κοπή, αλλά χαμηλότερη ποιότητα κοπής και λιγότερο εκλεπτυσμένο τελείωμα στην ακμή κοπής.

** Επιλέγεται πάντα τη χαμηλότερη ταχύτητα κατά την έναρξη της εργασίας.

● Προετοιμασία

● Έλεγχος λειτουργίας κάτω προστατευτικού περιβλήματος

⚠ ΠΡΟΕΙΔΟΠΟΙΗΣΗ! Κίνδυνος τραυματισμού!



Αποσυνδέετε πάντα το φως 9 από τη πρίζα πριν την εκτέλεση εργασιών στο προϊόν.

ΣΗΜΕΙΩΣΗ

- ▶ Μετά το λύσιμο του μοχλού 19: Το κάτω προστατευτικό περίβλημα 15 δεν πρέπει να μπλοκάρει και πρέπει να μπορεί να επιστρέφει στην αρχική του θέση.
- ▶ Αν το κάτω προστατευτικό περίβλημα 15 δεν λειτουργεί σωστά: Μην θέσετε το προϊόν σε λειτουργία και επικοινωνήστε με το κέντρο σέρβις της εταιρείας μας για έλεγχο και επισκευή.

- Πριν τη θέση του προϊόντος σε λειτουργία: Ελέγξτε την ελευθερία κίνησης του κάτω προστατευτικού περιβλήματος 15.
- Ανοίξτε το κάτω προστατευτικό περίβλημα 15: Τραβήξτε το μοχλό 19 προς τα πάνω.

Πριονολάμα	Πεδίο εφαρμογής	Πάχος κοπής	Συνιστώμενο επίπεδο στροφών
23 Πριονολάμα (48 δόντια)	Κοπή μαλακού ξύλου/κόντρα πλακέ	≤ 18 mm	3 έως 6 *
		> 18 mm	5 έως 6 *
	Κοπή σκληρού ξύλου	≤ 18 mm	4 έως 6 *
		> 18 mm	5 έως 6 *
	Κοπή μορισσανίδων	≤ 18 mm	2 έως 5 *
		> 18 mm	4 έως 6 *
Κοπή πλαστικού	≤ 25 mm	1 έως 4 **	
	> 25 mm	1 ή 2 **	

* Η υψηλότερη ταχύτητα συνεπάγεται ταχύτερη κοπή, αλλά χαμηλότερη ποιότητα κοπής και λιγότερο εκλεπτυσμένο τελείωμα στην ακμή κοπής.

** Επιλέγετε πάντα τη χαμηλότερη ταχύτητα κατά την έναρξη της εργασίας.

● Τοποθέτηση/αντικατάσταση της πριονολάμας

⚠ ΠΡΟΣΟΧΗ! Κίνδυνος τραυματισμού!



Οι πριονολάμες είναι αιχμηρές και μπορεί να θερμανθούν κατά τη χρήση. Φοράτε πάντα προστατευτικά γάντια όταν χειρίζεστε πριονολάμες 16/23.

(Εικ. C)

- Τοποθετήστε το προϊόν στο άκρο ενός τραπεζιού, ώστε να έχετε ελεύθερη πρόσβαση στην πριονολάμα 16/23.



Αφαίρεση πριονολάμας

1. Πιέστε παρατεταμένα το πλήκτρο ασφάλισης άξονα 7.
2. Λύστε τη βίδα σύσφιξης 18: Χρησιμοποιήστε το εξάγωνο κλειδί 10 και γυρίστε το προς τη φορά περιστροφής b.
3. Αφαιρέστε τη βίδα σύσφιξης 18 και τη φλάντζα 17 από τον άξονα 18a.
4. Αφήστε το πλήκτρο ασφάλισης άξονα 7.

5. Γυρίστε το κάτω προστατευτικό περίβλημα 15, μέχρι να εισέλθει πλήρως στο πάνω προστατευτικό περίβλημα 20.
6. Απελευθέρωση πριονολάμας 16/23: Κρατήστε το κάτω προστατευτικό περίβλημα 15 με το μοχλό 19.
7. Αφαιρέστε την πριονολάμα 16/23 από τον άξονα 18a.
8. Οδηγήστε το κάτω προστατευτικό περίβλημα 15 στην αρχική του θέση.

Τοποθέτηση πριονολάμας

⚠ ΠΡΟΣΟΧΗ! Κίνδυνος τραυματισμού!

Το  στην πριονολάμα 16/23 πρέπει να ευθυγραμμίζεται με το  στο πάνω προστατευτικό περίβλημα 20.

ΣΗΜΕΙΩΣΗ

- Δεν χρειάζεται να σφίξετε πολύ σφιχτά τη βίδα σύσφιξης 18. Μέσω της κίνησης περιστροφής της πριονολάμας 16/23 η πριονολάμα σφίγγει κατά τη διάρκεια της λειτουργίας.

ΣΗΜΕΙΩΣΗ

- ▶ Αποθηκεύετε πάντα το εξάγωνο κλειδί [10] στην υποδοχή εξάγωνου κλειδιού [11] όταν δεν χρησιμοποιείται.
- ▶ Κατά την τοποθέτηση της φλάντζας [17] στην πριονολάμα [16/23]: Η κοίλη πλευρά της φλάντζας πρέπει να έρχεται σε επαφή με την πριονολάμα.

1. Γυρίστε το κάτω προστατευτικό περίβλημα [15], μέχρι να εισέλθει πλήρως στο πάνω προστατευτικό περίβλημα [20].
2. Κρατήστε το κάτω προστατευτικό περίβλημα [15] στη θέση του. Τοποθετήστε την πριονολάμα [16/23] στον άξονα [18a].
3. Βεβαιωθείτε ότι η οπή διάτρησης της πριονολάμας [16/23] είναι κεντραρισμένη στον άξονα [18a].
4. Οδηγήστε το κάτω προστατευτικό περίβλημα [15] στην αρχική του θέση.
5. Τοποθετήστε τη φλάντζα [17] στην πριονολάμα [16/23], ώστε να καλύπτει την οπή διάτρησης.
6. Βιδώστε ελαφρώς τη βίδα σύσφιξης [18] στον άξονα [18a] με το χέρι σας. Γυρίστε την προς τη φορά περιστροφής **a**.
7. Κρατήστε πατημένο το πλήκτρο ασφάλισης άξονα [7].
8. Σφίξτε τη βίδα σύσφιξης [18]: Χρησιμοποιήστε το εξάγωνο κλειδί [10] και γυρίστε το προς τη φορά περιστροφής **a**, μέχρι να σφίξει καλά η βίδα σύσφιξης.

● Σύνδεση με διάταξη αναρρόφησης σκόνης

(Εικ. D)

ΣΗΜΕΙΩΣΗ

- ▶ Ο προσαρμογέας [24] μπορεί να χρησιμοποιηθεί με τα περισσότερα κοινά συστήματα ή συσκευές αναρρόφησης σκόνης (π.χ. Σωλήνας ηλεκτρικής σκούπας).

Τοποθέτηση προσαρμογέα

1. Ωθήστε τον προσαρμογέα [24] στο σύνδεσμο διάταξης αναρρόφησης σκόνης [21] στο πάνω προστατευτικό περίβλημα [20].
2. Συνδέστε τον προσαρμογέα [24] με ένα σύστημα αναρρόφησης σκόνης.

Αφαίρεση προσαρμογέα

1. Γυρίστε περισσότερες φορές τον προσαρμογέα [24] προς τα δεξιά και προς τα αριστερά.
2. Αφαιρέστε τον προσαρμογέα [24] από το σύνδεσμο διάταξης αναρρόφησης σκόνης [21].

● Συναρμολόγηση του παράλληλου οδηγού

(Εικ. E)

ΣΗΜΕΙΩΣΗ

- ▶ Το πλάτος κοπής υποδεικνύεται στην κλίμακα του παράλληλου οδηγού [25].
- ▶ Μέτρηση του πλάτους κοπής, όταν το προϊόν είναι ρυθμισμένο σε γωνία κοπής 0° ή 45°: Ο οδηγός κοπής [8] υποδεικνύει το σημείο αναφοράς.
- ▶ Η κλίμακα απόστασης στον παράλληλο οδηγό [25] υποδεικνύει μια κατάλληλη τιμή.

1. Ρυθμίστε μια γωνία κοπής από 0° (βλ. «Ρύθμιση γωνίας κοπής»).
2. Λύστε την πεταλούδα [6a].
3. Οδηγήστε τον παράλληλο οδηγό [25] στην υποδοχή της βάσης [14].
4. Ρυθμίστε την απόσταση του παράλληλου οδηγού [25] στο επιθυμητό πλάτος κοπής. Για τον συγκεκριμένο σκοπό χρησιμοποιήστε την τριγωνική ένδειξη Δ στη βάση [14].
5. Στερεώστε τον παράλληλο οδηγό [25]: Σφίξτε την πεταλούδα [6a].
6. Αν ρυθμίσετε γωνία κοπής 45°, το πραγματικό πλάτος κοπής αντιστοιχεί στην τιμή της κλίμακας απόστασης του παράλληλου οδηγού [25] συν 16 mm (απόσταση μεταξύ των ενδείξεων για 45° και 0° στον οδηγό κοπής [8]).

● Ρύθμιση γωνίας κοπής

(Εικ. F)

1. Λύστε την πεταλούδα [6b] της κλίμακας λοξοτομής [5].
2. Κρατήστε τη βάση [14] με το ένα χέρι.
3. Ρυθμίστε την επιθυμητή γωνία κοπής: Μετακινήστε την κύρια λαβή [22] με το άλλο χέρι. Δείτε τη γωνία στην κλίμακα λοξοτομής [5].
4. Σφίξτε την πεταλούδα [6b].

● Ρύθμιση βάθους κοπής

(Εικ. G)

1. Απασφαλίστε την κλίμακα λοξοτομής [13]: Γυρίστε το μοχλό ασφάλισης [12] προς τα αριστερά.
2. Κρατήστε σταθερά τη βάση [14] με το ένα χέρι.
3. Ρυθμίστε το επιθυμητό βάθος κοπής: Μετακινήστε την κύρια λαβή [22] με το άλλο χέρι. Δείτε το βάθος κοπής στην κλίμακα βάθους κοπής [13].

4. Ασφαλίστε την κλίμακα βάθους κοπής [13]: Γυρίστε το μοχλό ασφάλισης [12] προς τα δεξιά.

● Λειτουργία

● Επιλογή επιπέδου ταχύτητας

(Εικ. H)

ΣΗΜΕΙΩΣΗ

▶ Το επίπεδο ταχύτητας μπορεί να ρυθμιστεί από 1 (χαμηλότερο επίπεδο) έως 6 (υψηλότερο επίπεδο).

- Χρησιμοποιήστε το διακόπτη ρύθμισης στροφών [3].

● Ενεργοποίηση/ απενεργοποίηση

(Εικ. H)

Ενεργοποίηση

1. Συνδέστε το φικς [9] σε κατάλληλη πρίζα.
2. Πιέστε παρατεταμένα την ασφάλιση διακόπτη [1] στις δύο πλευρές.
3. Πατήστε το διακόπτη ενεργοποίησης/απενεργοποίησης [2]. Το προϊόν τίθεται σε λειτουργία.
4. Αφήστε την ασφάλιση διακόπτη [1] στις δύο πλευρές.

Απενεργοποίηση

1. Αφήστε το διακόπτη ενεργοποίησης/ απενεργοποίησης [2].
2. Βγάλτε το φικς [9] από την πρίζα.

● Υποδείξεις σχετικά με την εργασία

ΣΗΜΕΙΩΣΗ

- ▶ Κρατάτε πάντα σταθερά το προϊόν με τα δύο χέρια: Κρατήστε με το ένα χέρι την κύρια λαβή [22] και με το άλλο την πρόσθετη λαβή [4].
- ▶ Αφήστε την πριονολάμα να φτάσει στο προεπιλεγμένο επίπεδο ταχύτητας: Ενεργοποιήστε το προϊόν λίγο πριν ξεκινήσετε τη χρήση.
- ▶ Ξεκινήστε το πριόνισμα ασκώντας κατάλληλη μέτρια πίεση.
- ▶ Σε περίπτωση πλευρικής κίνησης του προϊόντος κατά τη διάρκεια του πριονίσματος ενδέχεται η πριονολάμα [16]/[23] να μαγκώσει και να προκύψει υπερθέρμανση των δοντιών κοπής και του σώματος της πριονολάμας. Ως αποτέλεσμα μπορεί να προκύψει ανάκρουση.

● Καθαρισμός και φροντίδα

⚠ ΠΡΟΕΙΔΟΠΟΙΗΣΗ!



Απενεργοποιείτε πάντα το προϊόν, αποσυνδέετε το φις [9] από την πρίζα και αφήνετε το να κρυώσει πριν από την επιθεώρηση, τη συντήρηση και τον καθαρισμό!

● Καθαρισμός

- Δώστε προσοχή, ώστε να μην εισχωρούν υγρά στο εσωτερικό του προϊόντος.
- Διατηρείτε πάντα το προϊόν καθαρό, στεγνό και χωρίς υπολείμματα λαδιού ή λιπαντικού. Απομακρύνετε τη σκόνη μετά από κάθε χρήση και πριν την αποθήκευση.

- Ο τακτικός και προσεκτικός καθαρισμός συμβάλλει στη διασφάλιση της ασφαλούς χρήσης και παρατείνει τη διάρκεια ζωής του προϊόντος.
- Καθαρίστε το προϊόν με ένα στεγνό πανί. Χρησιμοποιείτε μαλακή βούρτσα για τα σημεία με δύσκολη πρόσβαση.

ΣΗΜΕΙΩΣΗ

- ▶ Μην χρησιμοποιείτε χημικά, αλκαλικά, λειαντικά ή άλλα ισχυρά απορρυπαντικά ή απολυμαντικά για τον καθαρισμό του προϊόντος, καθώς ενδέχεται να καταστρέψουν τις επιφάνειές του.

● Συντήρηση

- Το προϊόν δεν χρειάζεται συντήρηση.
- Ελέγχετε το προϊόν και τα εξαρτήματα (π.χ. λεπίδες) πριν και μετά από κάθε χρήση για τυχόν φθορές και βλάβες. Αν χρειάζεται, αντικαταστήστε τα με νέα σύμφωνα με τις παρούσες οδηγίες χρήσης. Εν προκειμένω, λάβετε υπόψη τις τεχνικές απαιτήσεις (βλ. «Τεχνικά δεδομένα»).
- Ελέγξτε τα καλύμματα και τις προστατευτικές διατάξεις για ζημιές και σωστή εφαρμογή. Αν χρειάζεται, αντικαταστήστε τα.
- Αντικαταστήστε την πριονολάμα αν έχει αμβλυθθεί, λυγίσει ή υποστεί άλλου είδους ζημιά.

Ανταλλακτικά/Εξαρτήματα

- Οι πελάτες μπορούν να προμηθευτούν συμβατά ανταλλακτικά και εξαρτήματα από τη διεύθυνση www.optimex-shop.com.
- Η υποβολή και επεξεργασία των παραγγελιών είναι δυνατή μόνο ηλεκτρονικά.
- Έχετε τον αριθμό παραγγελίας έτοιμο για την παραγγελία σας.

- Για περισσότερες πληροφορίες καλέστε τη γραμμή εξυπηρέτησης πελατών της Lidl (βλ. «Σέρβις»).

Μέρος	Αρ. παραγγελίας
10 Εξάγωνο κλειδί	99944978205
16 Πριονόλαμα (16 δόντια)	99944978201
23 Πριονόλαμα (48 δόντια)	99944978202
24 Προσαρμογέας	99944978205
25 Παράλληλος οδηγός	99944978203

● Επισκευή

- Αν το καλώδιο τροφοδοσίας 9 του προϊόντος παρουσιάσει βλάβη, θα πρέπει να αντικατασταθεί από τον κατασκευαστή, το κέντρο εξυπηρέτησης πελατών ή παρομοίως εξειδικευμένο τεχνικό για την αποφυγή ατυχήματος.
- Στο εσωτερικό αυτού του προϊόντος δεν υπάρχουν μέρη που μπορούν να επισκευαστούν από το χρήστη. Απευθυνθείτε σε εξειδικευμένο τεχνικό για τον έλεγχο και την επιδιόρθωση του προϊόντος.

● Αποθήκευση

- Πριν την αποθήκευση: Καθαρίστε το προϊόν (βλ. «Καθαρισμός»).
- Αποθηκεύστε το προϊόν και τα εξαρτήματά του σε σκοτεινό, στεγνό, καλά αεριζόμενο χώρο χωρίς παγετό.
- Αποθηκεύετε πάντα το προϊόν σε χώρο στον οποίο δεν έχουν πρόσβαση τα παιδιά.
- Αποθηκεύστε το προϊόν στην αρχική συσκευασία.

● Μεταφορά

- Μεταφέρετε το προϊόν στην αρχική συσκευασία.

- Προστατεύστε το προϊόν από χτυπήματα και έντονους κραδασμούς που προκαλούνται κυρίως κατά τη μεταφορά σε οχήματα.
- Προφυλάξτε το προϊόν από ολίσθηση και ανατροπή.

● Απόσυρση

Η συσκευασία αποτελείται από υλικά φιλικά προς το περιβάλλον, τα οποία μπορείτε να διαθέσετε στους χώρους ανακύκλωσης της περιοχής σας.



Προσέξτε τον χαρακτηρισμό των υλικών συσκευασίας για τον διαχωρισμό απορριμμάτων, αυτά είναι χαρακτηρισμένα από συντόμευσεις (a) και αριθμούς (b) με την ακόλουθη σημασία: 1–7: πλαστικά/20–22: χαρτί και χαρτόνι/80–98: σύνθετο υλικό.

Προϊόν:



Για πληροφορίες σχετικά με τις δυνατότητες απόρριψης του προϊόντος που δεν χρησιμοποιείται πλέον, απευθυνθείτε στις αρμόδιες υπηρεσίες της κοινότητας ή του δήμου σας.



Για την προστασία του περιβάλλοντος, μην απορρίπτετε το άχρηστο πλέον προϊόν στα οικιακά απορρίμματα, αλλά παραδώστε το στα ειδικά Κέντρα απόρριψης. Για τα σημεία συλλογής και τις ώρες λειτουργίας τους απευθυνθείτε στις αρμόδιες υπηρεσίες.

● **Εγγύηση**

Το προϊόν κατασκευάστηκε σύμφωνα με αυστηρές κατευθυντήριες οδηγίες ποιότητας και ελέγχθηκε επιμελώς πριν από την παράδοση. Σε περίπτωση ελαττώματος υλικού ή κατασκευής, έχετε νόμιμα δικαιώματα έναντι του πωλητή του προϊόντος. Τα νομικά σας δικαιώματα δεν περιορίζονται με οιονδήποτε τρόπο από την αναφερόμενη παρακάτω εγγύηση.

Η εγγύηση για το προϊόν αυτό ανέρχεται σε 3 έτη από την ημερομηνία αγοράς. Ο χρόνος εγγύησης αρχίζει την ημερομηνία αγοράς. Φυλάξτε τη γνήσια απόδειξη αγοράς σε σίγουρο μέρος, καθώς αυτό το έγγραφο απαιτείται ως αποδεικτικό της αγοράς.

Όλες οι ζημιές ή τα ελαττώματα, τα οποία υπάρχουν ήδη κατά τον χρόνο της αγοράς, πρέπει να αναφέρονται χωρίς καθυστέρηση μετά την αποσυσκευασία του προϊόντος.

Σε περίπτωση που εντός διαστήματος 3 ετών από την ημερομηνία αγοράς αυτό το προϊόν πασουςιάσει κάποιο ελάττωμα υλικού ή κατασκευής, το προϊόν επισκευάζεται ή αντικαθίσταται από εμάς δωρεάν κατά τη δική μας επιλογή. Ο χρόνος εγγύησης δεν επεκτείνεται λόγω παροχής ικανοποίησης από την ευθύνη για πραγματικά ελαττώματα. Αυτό ισχύει και για εξαρτήματα τα οποία έχουν αντικατασταθεί ή επισκευαστεί.

Αυτή η εγγύηση παύει να ισχύει, εάν στο προϊόν προκλήθηκε ζημιά, ή εάν αυτό χρησιμοποιήθηκε ή συντηρήθηκε με μη ενδεδειγμένο τρόπο.

Η εγγύηση καλύπτει ελαττώματα στο υλικό και την κατασκευή. Αυτή η εγγύηση δεν αφορά σε μέρη του προϊόντος, τα οποία υπόκεινται σε φυσιολογική φθορά και συνεπώς θεωρούνται αναλώσιμα (π.χ., μπαταρίες, εύκαμπτοι σωλήνες, φυσίγγια χρώματος), ούτε σε ζημιές σε εύθραυστα εξαρτήματα, όπως διακόπτες ή γυάλινα εξαρτήματα.

Με την αντικατάσταση της συσκευής, σύμφωνα με το ΝΟΜΟΣ 2251/1994, ξεκινάει εκ νέου ο χρόνος εγγύησης.

● **Διεκπεραίωση της εγγύησης**

Για να διασφαλιστεί η γρήγορη επεξεργασία του αιτήματός σας, ακολουθήστε τις παρακάτω υποδείξεις:

Για όλα τα ερωτήματα έχετε πρόχειρη την ταμειακή απόδειξη και τον αριθμό προϊόντος (IAN 480680_2410) ως αποδεικτικό της αγοράς.

Ο αριθμός προϊόντος αναγράφεται στην πινακίδα τύπου που υπάρχει στο προϊόν, είναι χαραγμένη στο προϊόν, στο εξώφυλλο αυτών των οδηγιών (κάτω αριστερά) ή στο αυτοκόλλητο στην πίσω ή κάτω πλευρά του προϊόντος.

Σε περίπτωση που προκύψουν σφάλματα λειτουργίας ή άλλου είδους ελαττώματα, επικοινωνήστε αρχικά μέσω τηλεφώνου ή email με το τμήμα εξυπηρέτησης που αναφέρεται παρακάτω.

Ένα προϊόν που καταγράφεται ως ελαττωματικό, μπορείτε κατόπιν να το αποστείλετε χωρίς ταχυδρομικά τέλη στην γνωστοποιημένη σε εσάς διεύθυνση εξυπηρέτησης πελατών, επισυνάπτοντας την απόδειξη αγοράς (ταμειακή απόδειξη) και υποδεικνύοντας ποιο είναι το ελάττωμα και πότε εμφανίστηκε.



Στη διεύθυνση parkside-diy.com μπορείτε να κατεβάσετε αυτό και πολλά άλλα εγχειρίδια. Με αυτόν τον κωδικό QR, θα μεταβείτε απευθείας στη σελίδα parkside-diy.com. Επιλέξτε τη χώρα σας και, μέσω της μάσκας αναζήτησης, αναζητήστε τις οδηγίες χρήσης. Καταχωρώντας τον αριθμό προϊόντος (IAN) 480680_2410 θα μεταβείτε στις οδηγίες χρήσης για το προϊόν σας.

● Σέρβις



Σέρβις Ελλάδα

Τηλ: 00800 491800674

Email: owim@lidl.gr



Σέρβις Κύπρος

Τηλ: 8009 4211

Email: owim@lidl.com.cy



Σερβική σφραγίδα συμμορφωσης

● Δήλωση συμμορφωσης ΕΕ

ΔΗΛΩΣΗ ΣΥΜΜΟΡΦΩΣΗΣ ΕΕ (αριθ. 480680_2410)

ΙΑΝ: 480680_2410
Ταυτοποίηση προϊόντος: "PARKSIDE" Δισκοπρίοιο
Αριθμός μοντέλου: HG11288

Το ως άνω αντικείμενο της δήλωσης είναι εναρμονισμένο με τη σχετική κοινοτική νομοθεσία εναρμόνισης:

Οδηγία 2006/42/ΕΚ
Οδηγία 2014/30/ΕΕ
Οδηγία 2011/65/ΕΕ με όλες τις σχετικές τροποποιήσεις

Μνεία των σχετικών εναρμονισμένων προτύπων ή μνεία των λοιπών τεχνικών προδιαγραφών σε σχέση με τις οποίες δηλώνεται η συμμόρφωση:

Αριθ./Τεμάχια
Οδηγία 2006/42/ΕΚ
EN 62841-1:2015/A11:2022
EN 62841-2-5:2014
Οδηγία 2014/30/ΕΕ
EN IEC 55014-1:2021
EN IEC 55014-2:2021
EN IEC 61000-3-2:2019/A1:2021
EN 61000-3-3:2013/A2:2021

Το αντικείμενο της ως άνω δήλωσης είναι εναρμονισμένο με την Οδηγία 2011/65/ΕΕ του Ευρωπαϊκού Κοινοβουλίου και του Συμβουλίου της 8ης Ιουνίου 2011 για τον περιορισμό της χρήσης επικίνδυνων ουσιών σε ηλεκτρικό και ηλεκτρονικό εξοπλισμό:

Αριθ./Τεμάχια
Οδηγία 2011/65/ΕΕ
EN IEC 63000:2018

Κάτοχος των τεχνικών εγγράφων: OWIM GmbH & Co.KG

Υπογραφή για λογαριασμό και εξ ονόματος:

OWIM GmbH & Co. KG, Stiftsbergstraße 1, 74167 Neckarsulm, Γερμανία

Η παρούσα δήλωση συμμόρφωσης εκδίδεται υπό την αποκλειστική ευθύνη του κατασκευαστή

Μετάφραση της αρχικής δήλωσης συμμόρφωσης

Neckarsulm
Τόπος

16.12.2024
Ημερομηνία

π.α. Steffen Haensel
εξουσιοδοτημένο
υπογράφοντα

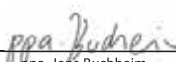
π.α. Jens Buchheim
εξουσιοδοτημένο
υπογράφοντα









GR



Liste der verwendeten Piktogramme/Symbole	Seite 127
Einleitung	Seite 128
Bestimmungsgemäße Verwendung	Seite 128
Lieferumfang	Seite 129
Teilebeschreibung	Seite 129
Technische Daten	Seite 129
Sicherheitshinweise	Seite 131
Allgemeine Sicherheitshinweise für Elektrowerkzeuge	Seite 131
Vibrations- und Geräuschminderung	Seite 133
Verhalten im Notfall	Seite 134
Restrisiken	Seite 134
Sicherheitshinweise für Kreissägen	Seite 134
Weitere Sicherheitshinweise für alle Sägen	Seite 135
Funktion der unteren Schutzhaube	Seite 136
Zusätzliche Sicherheitshinweise	Seite 137
Sicherheitshinweise für das Sägeblatt	Seite 137
Vor der ersten Verwendung	Seite 138
Produkt auspacken	Seite 138
Zubehör	Seite 138
Vorbereitung	Seite 138
Funktion der unteren Schutzhaube überprüfen	Seite 138
Sägeblatt auswählen	Seite 139
Sägeblatt installieren/wechseln	Seite 139
Mit Staubabsaugung verbinden	Seite 140
Parallelanschlag montieren	Seite 141
Schnittwinkel einstellen	Seite 141
Schnitttiefe einstellen	Seite 141
Betrieb	Seite 142
Geschwindigkeitsstufe auswählen	Seite 142
Ein-/Ausschalten	Seite 142
Arbeitshinweise	Seite 142
Reinigung und Pflege	Seite 142
Reinigung	Seite 142
Wartung	Seite 143
Reparatur	Seite 143
Lagerung	Seite 143
Transport	Seite 143
Entsorgung	Seite 144
Garantie	Seite 144
Abwicklung im Garantiefall	Seite 144
Service	Seite 145
EU-Konformitätserklärung	Seite 146

Liste der verwendeten Piktogramme/Symbole

 	<p>Dieses Symbol bedeutet, dass bei der Verwendung des Produkts die Bedienungsanleitung zu beachten ist.</p>		<p>Durchmesser</p>
	<p>GEFAHR! – Bezeichnet eine Gefahr mit hohem Risikograd, die, wenn sie nicht vermieden wird, den Tod oder eine schwere Verletzung zur Folge hat (z. B. Erstickungsgefahr)</p>		<p>TCT Wolframkarbid-Spitzen</p> <p>Verriegelt</p>
	<p>WARNUNG! – Bezeichnet eine Gefahr mit mittlerem Risikograd, die, wenn sie nicht vermieden wird, den Tod oder eine schwere Verletzung zur Folge haben kann (z. B. Stromschlagrisiko)</p>		<p>Entriegelt</p>
	<p>VORSICHT! – Bezeichnet eine Gefahr mit niedrigem Risikograd, die, wenn sie nicht vermieden wird, eine leichte bis mäßige Verletzung zur Folge haben kann (z. B. Verbrühungsgefahr)</p>		<p>Schalten Sie das Produkt aus und ziehen Sie den Netzstecker  aus der Steckdose, bevor Sie Einstellungen vornehmen, Wartungs- und Reinigungsarbeiten durchführen und wenn das Produkt nicht in Gebrauch ist.</p>
	<p>ACHTUNG! – Warnt vor möglichen Sachschäden (z. B. Kurzschlussgefahr)</p>		<p>Wechselstrom/-spannung</p>
	<p>Gefahr – Risiko eines Stromschlags!</p>		<p>Symbol für ein Produkt der Schutzklasse II</p>
	<p>Tragen Sie einen Gehörschutz!</p>		<p>Durchmesser des Sägeblatts</p>
	<p>Tragen Sie einen Atemschutz!</p>		<p>Maximale Schnitttiefe 65 mm bei 0° Schnittwinkel</p>
	<p>Tragen Sie eine Schutzbrille!</p>		<p>Geeignet zum Schneiden von PVC-Kunststoff (Polyvinylchlorid)</p>

	Tragen Sie Schutzhandschuhe!		Geeignet zum Schneiden von Holz
	Berühren Sie die Sägezähne nicht.		Drehrichtungspfeil auf dem Sägeblatt
	Verwenden Sie keine beschädigten Sägeblätter.		Drehrichtungspfeil auf der oberen Abdeckung
	Das CE-Zeichen bestätigt Konformität mit den für das Produkt zutreffenden EU-Richtlinien.	 	Sicherheitshinweise Handlungsanweisungen

HANDKREISSÄGE

● **Einleitung**

Wir beglückwünschen Sie zum Kauf Ihres neuen Produkts. Sie haben sich damit für ein hochwertiges Produkt entschieden. Die Bedienungsanleitung ist Teil dieses Produkts. Sie enthält wichtige Hinweise für Sicherheit, Gebrauch und Entsorgung. Machen Sie sich vor der Benutzung des Produkts mit allen Bedien- und Sicherheitshinweisen vertraut. Benutzen Sie das Produkt nur wie beschrieben und für die angegebenen Einsatzbereiche. Händigen Sie alle Unterlagen bei Weitergabe des Produkts an Dritte mit aus.

● **Bestimmungsgemäße Verwendung**

- Diese Handkreissäge (nachfolgend „Produkt“ oder „Elektrowerkzeug“ genannt) ist zum Sägen der folgenden Materialien bestimmt:
 - Naturholz
 - Sperrholz
 - Spanplatten
 - Kunststoff
 - ähnliche Leichtbaumaterialien
- Schneiden in nassem Zustand und Schneiden von Metall sind verboten.

- Jede andere Verwendung oder Veränderung des Produkts gilt als nicht bestimmungsgemäß und kann zu Gefahren wie Tod, lebensbedrohlichen Verletzungen und Beschädigungen führen.
- Der Hersteller haftet nicht für Schäden, die durch unsachgemäßen Gebrauch entstehen.
- Das Produkt ist ausschließlich für den Hausgebrauch bestimmt.
- Das Produkt ist nicht für die gewerbliche Nutzung, für industrielle Zwecke oder ähnliche Zwecke bestimmt.
- Beachten Sie alle geltenden örtlichen Sicherheitsvorschriften, Normen und Verordnungen. Die Verwendung von lärmemittierenden Elektrowerkzeugen kann durch nationale oder lokale Vorschriften auf bestimmte Zeiten beschränkt sein.

● Lieferumfang

⚠️ WARNUNG!

- Das Produkt und die Verpackungsmaterialien sind kein Kinderspielzeug! Kinder dürfen nicht mit Kunststoffbeuteln, Folien und Kleinteilen spielen! Es besteht Verschluckungs- und Erstickungsgefahr!

Prüfen Sie nach dem Auspacken des Produkts, ob die Lieferung vollständig ist und ob alle Teile in gutem Zustand sind. Entfernen Sie vor dem Gebrauch alle Verpackungsmaterialien.

- 1 Handkreissäge
- 1 TCT-Sägeblatt (16 Zähne, vormontiert)
- 1 TCT-Sägeblatt (48 Zähne)
- 1 Sechskantschlüssel
- 1 Parallelanschlag
- 1 Adapter
- 1 Bedienungsanleitung

● Teilebeschreibung

(Abb. A)

- 1 Schalterverriegelung
- 2 Ein-/Ausschalter
- 3 Drehzahlregler
- 4 Zusatzgriff
- 5 Fasenskala
- 6a Flügelschraube (betrieben mit Parallelanschlag)
- 6b Flügelschraube (betrieben mit Fasenskala)
- 7 Spindelarretierung
- 8 Schnittführung (0° und 45°)
- 9 Anschlussleitung mit Netzstecker
- 10 Sechskantschlüssel
- 11 Sechskantschlüssel-Aufbewahrung
- 12 Verriegelungshebel (betrieben mit Schnitttiefenskala)
- 13 Schnitttiefenskala (0 bis 65 mm)
- 14 Grundplatte
- 15 Untere Schutzhaube

- 16 Sägeblatt (16 Zähne)
- 17 Flansch
- 18 Klemmschraube
- 19 Hebel (betrieben mit unterer Schutzhaube)
- 20 Obere Schutzhaube
- 21 Staubanschluss
- 22 Hauptgriff

(Abb. B)

- 23 Sägeblatt (48 Zähne)
- 24 Adapter
- 25 Parallelanschlag

(Abb. C)

- 18a Spindel

● Technische Daten

Handkreissäge	PHKS 1350 E4
Modellnummer: – mit VDE-Stecker: – mit BS-Stecker:	HG11288 HG11288-BS
Nenneingangsspannung:	230 V~, 50 Hz
Nennleistung:	1 350 W
Leerlaufdrehzahl n_0 :	2 500–5 500 min ⁻¹
Max. Schnitttiefe: – bei 0°: – bei 45°:	ca. 65 mm ca. 44 mm
Gewindemaß:	M8
Schutzklasse:	II/□ (Doppelisolierung)

Abmessungen des Sägeblatts

Modellnummer: – 16 Zähne: – 48 Zähne:	HG13046 HG11616
---	--------------------

Durchmesser:	Ø 190 mm
Größe der Bohrlöcher:	Ø 20 mm
Stärke der Zähne:	2,5 mm
Zulässige Rotationsgeschwindigkeit:	max. 7 000 min ⁻¹

Geräuschemissionswerte

Messwert für Geräusch ermittelt entsprechend EN 62841. Der A-bewertete Geräuschpegel des Elektrowerkzeugs am Ort des Benutzers beträgt typischerweise:

Schalldruckpegel L_{pA} :	94,5 dB
Unsicherheit K_{pA} :	3 dB
Schalleistungspegel L_{WA} :	102,5 dB
Unsicherheit K_{WA} :	3 dB

WARNUNG!



Tragen Sie Gehörschutz!

Schwingungsemissionswerte

Vibrationswert (a_h) beim Sägen in Holz:

Hauptgriff:	3,654 m/s ²
Unsicherheit K:	1,5 m/s ²
Zusatzgriff:	3,762 m/s ²
Unsicherheit K:	1,5 m/s ²

HINWEIS

- ▶ Der angegebene Schwingungsgesamtwert und der angegebene Geräuschemissionswert sind nach einem genormten Prüfverfahren gemessen worden und können zum Vergleich eines Elektrowerkzeugs mit einem anderen verwendet werden.

HINWEIS

- ▶ Der angegebene Schwingungsgesamtwert und der angegebene Geräuschemissionswert können auch zu einer vorläufigen Einschätzung der Belastung verwendet werden.

WARNUNG!

- ▶ Die Schwingungs- und Geräuschemissionen können während der tatsächlichen Benutzung des Elektrowerkzeugs von den Angabewerten abweichen, abhängig von der Art und Weise, in der das Elektrowerkzeug verwendet wird, insbesondere, welche Art von Werkstück bearbeitet wird.
- ▶ Es ist notwendig, Sicherheitsmaßnahmen zum Schutz des Bedieners festzulegen, die auf einer Abschätzung der Schwingungsbelastung während der tatsächlichen Benutzungsbedingungen beruhen (hierbei sind alle Anteile des Betriebszyklus zu berücksichtigen, beispielsweise Zeiten, in denen das Elektrowerkzeug abgeschaltet ist, und solche, in denen es zwar eingeschaltet ist, aber ohne Belastung läuft).



Sicherheitshinweise

● Allgemeine Sicherheitshinweise für Elektrowerkzeuge

⚠️ WARNUNG!

- ▶ **Lesen Sie alle Sicherheitshinweise, Anweisungen, Bilderungen und technischen Daten, mit denen dieses Elektrowerkzeug versehen ist.** Versäumnisse bei der Einhaltung der nachfolgenden Anweisungen können elektrischen Schlag, Brand und/oder schwere Verletzungen verursachen.

Bewahren Sie alle Sicherheitshinweise und Anweisungen für die Zukunft auf.

Der in den Sicherheitshinweisen verwendete Begriff „Elektrowerkzeug“ bezieht sich auf netzbetriebene Elektrowerkzeuge (mit Netzleitung) oder auf akkubetriebene Elektrowerkzeuge (ohne Netzleitung).

Arbeitsplatzsicherheit

- a) **Halten Sie Ihren Arbeitsbereich sauber und gut beleuchtet.** Unordnung oder unbeleuchtete Arbeitsbereiche können zu Unfällen führen.
- b) **Arbeiten Sie mit dem Elektrowerkzeug nicht in explosionsgefährdeter Umgebung, in der sich brennbare Flüssigkeiten, Gase oder Stäube befinden.** Elektrowerkzeuge erzeugen Funken, die den Staub oder die Dämpfe entzünden können.

- c) **Halten Sie Kinder und andere Personen während der Benutzung des Elektrowerkzeugs fern.** Bei Ablenkung können Sie die Kontrolle über das Elektrowerkzeug verlieren.

Elektrische Sicherheit

- a) **Der Anschlussstecker des Elektrowerkzeugs muss in die Steckdose passen. Der Stecker darf in keiner Weise verändert werden. Verwenden Sie keine Adapterstecker gemeinsam mit schutzgeerdeten Elektrowerkzeugen.** Unveränderte Stecker und passende Steckdosen verringern das Risiko eines elektrischen Schlages.
- b) **Vermeiden Sie Körperkontakt mit geerdeten Oberflächen wie von Rohren, Heizungen, Herden und Kühlschränken.** Es besteht ein erhöhtes Risiko durch elektrischen Schlag, wenn Ihr Körper geerdet ist.
- c) **Halten Sie Elektrowerkzeuge von Regen oder Nässe fern.** Das Eindringen von Wasser in ein Elektrowerkzeug erhöht das Risiko eines elektrischen Schlages.
- d) **Zweckentfremden Sie die Anschlussleitung nicht, um das Elektrowerkzeug zu tragen, aufzuhängen oder um den Stecker aus der Steckdose zu ziehen. Halten Sie die Anschlussleitung fern von Hitze, Öl, scharfen Kanten oder sich bewegenden Teilen.** Beschädigte oder verwickelte Anschlussleitungen erhöhen das Risiko eines elektrischen Schlages.
- e) **Wenn Sie mit einem Elektrowerkzeug im Freien arbeiten, verwenden Sie nur Verlängerungsleitungen, die auch für den Außenbereich geeignet**

sind. Die Anwendung einer für den Außenbereich geeigneten Verlängerungsleitung verringert das Risiko eines elektrischen Schlages.

- f) **Wenn der Betrieb des Elektrowerkzeugs in feuchter Umgebung nicht vermeidbar ist, verwenden Sie einen Fehlerstromschutzschalter.**

Der Einsatz eines Fehlerstromschutzschalters vermindert das Risiko eines elektrischen Schlages.

Sicherheit von Personen

- a) **Seien Sie aufmerksam, achten Sie darauf, was Sie tun, und gehen Sie mit Vernunft an die Arbeit mit einem Elektrowerkzeug.** Benutzen Sie kein Elektrowerkzeug, wenn Sie müde sind oder unter dem Einfluss von Drogen, Alkohol oder Medikamenten stehen. Ein Moment der Unachtsamkeit beim Gebrauch des Elektrowerkzeugs kann zu ernsthaften Verletzungen führen.

b) **Tragen Sie persönliche Schutzausrüstung und immer eine Schutzbrille.** Das Tragen persönlicher Schutzausrüstung, wie Staubmaske, rutschfeste Sicherheitsschuhe, Schutzhelm oder Gehörschutz, je nach Art und Einsatz des Elektrowerkzeugs, verringert das Risiko von Verletzungen.

- c) **Vermeiden Sie eine unbeabsichtigte Inbetriebnahme. Vergewissern Sie sich, dass das Elektrowerkzeug ausgeschaltet ist, bevor Sie es an die Stromversorgung und/oder den Akku anschließen, es aufnehmen oder tragen.** Wenn Sie beim Tragen des Elektrowerkzeugs den Finger am Schalter haben oder das

Elektrowerkzeug eingeschaltet an die Stromversorgung anschließen, kann dies zu Unfällen führen.

- d) **Entfernen Sie Einstellwerkzeuge oder Schraubenschlüssel, bevor Sie das Elektrowerkzeug einschalten.** Ein Werkzeug oder Schlüssel, der sich in einem drehenden Teil des Elektrowerkzeugs befindet, kann zu Verletzungen führen.

- e) **Vermeiden Sie eine abnormale Körperhaltung. Sorgen Sie für einen sicheren Stand und halten Sie jederzeit das Gleichgewicht.** Dadurch können Sie das Elektrowerkzeug in unerwarteten Situationen besser kontrollieren.

- f) **Tragen Sie geeignete Kleidung. Tragen Sie keine weite Kleidung oder Schmuck. Halten Sie Haare und Kleidung fern von sich bewegenden Teilen.** Lockere Kleidung, Schmuck oder lange Haare können von sich bewegenden Teilen erfasst werden.

- g) **Wenn Staubabsaug- und -auffangeinrichtungen montiert werden können, sind diese anzuschließen und richtig zu verwenden.** Verwendung einer Staubabsaugung kann Gefährdungen durch Staub verringern.

- h) **Wiegen Sie sich nicht in falscher Sicherheit und setzen Sie sich nicht über die Sicherheitsregeln für Elektrowerkzeuge hinweg, auch wenn Sie nach vielfachem Gebrauch mit dem Elektrowerkzeug vertraut sind.** Achtloses Handeln kann binnen Sekundenbruchteilen zu schweren Verletzungen führen.

Verwendung und Behandlung des Elektrowerkzeugs

- a) **Überlasten Sie das Elektrowerkzeug nicht. Verwenden Sie für Ihre Arbeit das dafür bestimmte Elektrowerkzeug.** Mit dem passenden Elektrowerkzeug arbeiten Sie besser und sicherer im angegebenen Leistungsbereich.
- b) **Benutzen Sie kein Elektrowerkzeug, dessen Schalter defekt ist.** Ein Elektrowerkzeug, das sich nicht mehr ein- oder ausschalten lässt, ist gefährlich und muss repariert werden.
- c) **Ziehen Sie den Stecker aus der Steckdose und/oder entfernen Sie einen abnehmbaren Akku, bevor Sie Geräteeinstellungen vornehmen, Einsatzwerkzeugteile wechseln oder das Elektrowerkzeug weglegen.** Diese Vorsichtsmaßnahme verhindert den unbeabsichtigten Start des Elektrowerkzeugs.
- d) **Bewahren Sie unbenutzte Elektrowerkzeuge außerhalb der Reichweite von Kindern auf. Lassen Sie keine Personen das Elektrowerkzeug benutzen, die mit diesem nicht vertraut sind oder diese Anweisungen nicht gelesen haben.** Elektrowerkzeuge sind gefährlich, wenn Sie von unerfahrenen Personen benutzt werden.
- e) **Pflegen Sie Elektrowerkzeuge und Einsatzwerkzeug mit Sorgfalt. Kontrollieren Sie, ob bewegliche Teile einwandfrei funktionieren und nicht klemmen, ob Teile gebrochen oder so beschädigt sind, dass die Funktion des Elektrowerkzeugs beeinträchtigt ist. Lassen Sie**

beschädigte Teile vor dem Einsatz des Elektrowerkzeugs reparieren. Viele Unfälle haben ihre Ursache in schlecht gewarteten Elektrowerkzeugen.

- f) **Halten Sie Schneidwerkzeuge scharf und sauber.** Sorgfältig gepflegte Schneidwerkzeuge mit scharfen Schneidkanten verklemmen sich weniger und sind leichter zu führen.
- g) **Verwenden Sie Elektrowerkzeug, Einsatzwerkzeug, Einsatzwerkzeuge usw. entsprechend diesen Anweisungen.** Berücksichtigen Sie dabei die Arbeitsbedingungen und die auszuführende Tätigkeit. Der Gebrauch von Elektrowerkzeugen für andere als die vorgesehenen Anwendungen kann zu gefährlichen Situationen führen.
- h) **Halten Sie Griffe und Griffflächen trocken, sauber und frei von Öl und Fett.** Rutschige Griffe und Griffflächen erlauben keine sichere Bedienung und Kontrolle des Elektrowerkzeugs in unvorhergesehenen Situationen.

Service

- a) **Lassen Sie Ihr Elektrowerkzeug nur von qualifiziertem Fachpersonal und nur mit Original-Ersatzteilen reparieren.** Damit wird sichergestellt, dass die Sicherheit des Elektrowerkzeugs erhalten bleibt.

● Vibrations- und Geräuschminderung

Begrenzen Sie die Benutzungszeit, verwenden Sie vibrations- und geräuscharme Betriebsarten und tragen

Sie persönliche Schutzausrüstung, um Vibrations- und Geräuschauswirkungen zu reduzieren.

Die folgenden Maßnahmen helfen, vibrations- und geräuschbedingte Risiken zu mindern:

- Verwenden Sie das Produkt nur gemäß seinem bestimmungsgemäßen Gebrauch und wie in diesen Anweisungen beschrieben.
- Stellen Sie sicher, dass das Produkt einwandfrei und gut gewartet ist.
- Verwenden Sie die richtigen Einsatzwerkzeuge für dieses Produkt und stellen Sie sicher, dass diese einwandfrei sind.
- Halten Sie das Produkt sicher an den Handgriffen/Griffflächen fest.
- Warten Sie das Produkt entsprechend den Anweisungen und sorgen Sie für ausreichende Schmierung (wenn anwendbar).
- Planen Sie Ihren Arbeitsablauf so, dass die Verwendung von Produkten mit hohem Vibrationswert auf einen längeren Zeitraum verteilt ist.

● Verhalten im Notfall

Machen Sie sich anhand dieser Bedienungsanleitung mit der Benutzung dieses Produkts vertraut. Prägen Sie sich die Sicherheitshinweise ein und halten Sie sich unbedingt daran. Dies hilft, Risiken und Gefahren zu vermeiden.

- Seien Sie bei der Nutzung dieses Produkts immer aufmerksam, damit Sie Gefahren frühzeitig erkennen und handeln können. Rasches Einschreiten kann schwere Verletzungen und Sachschäden vermeiden.
- Schalten Sie das Produkt bei Fehlfunktionen umgehend aus und trennen Sie es vom Netz. Lassen Sie dieses von einer qualifizierten

Fachkraft überprüfen und gegebenenfalls Instand setzen, bevor Sie es wieder in Betrieb nehmen.

● Restrisiken

Auch wenn Sie dieses Produkt vorschriftsmäßig bedienen, bleibt ein potenzielles Risiko für Personen- und Sachschäden bestehen. Folgende Gefahren können im Zusammenhang mit der Bauweise und Ausführung dieses Produkts unter anderem auftreten:

- Gesundheitsschäden, die aus Vibrationsemissionen resultieren, falls das Produkt über einen längeren Zeitraum benutzt, nicht ordnungsgemäß geführt und gewartet wird.
- Personen- und Sachschäden hervorgerufen durch defekte Schneidwerkzeuge oder plötzlichen Einschlag eines verdeckten Objekts während des Gebrauchs.
- Verletzungsgefahr und Sachschäden verursacht durch fliegende Objekte.

● Sicherheitshinweise für Kreissägen

Sägeverfahren

- a)  **GEFAHR! Kommen Sie mit Ihren Händen nicht in den Sägebereich und an das Sägeblatt. Halten Sie mit Ihrer zweiten Hand den Zusatzgriff oder das Motorgehäuse.** Wenn beide Hände die Säge halten, können diese vom Sägeblatt nicht verletzt werden.
- b) **Greifen Sie nicht unter das Werkstück.** Die Schutzhaube kann Sie unter dem Werkstück nicht vor dem Sägeblatt schützen.
- c) **Passen Sie die Schnitttiefe an die Dicke des Werkstücks an.** Es sollte weniger als eine volle Zahnhöhe unter dem Werkstück sichtbar sein.

- d) **Halten Sie das zu sägende Werkstück niemals in der Hand oder über dem Bein fest. Sichern Sie das Werkstück an einer stabilen Aufnahme.** Es ist wichtig, das Werkstück gut zu befestigen, um die Gefahr von Körperkontakt, Klemmen des Sägeblattes oder Verlust der Kontrolle zu minimieren.
- e) **Halten Sie das Elektrowerkzeug an den isolierten Griffflächen, wenn Sie Arbeiten ausführen, bei denen das Einsatzwerkzeug verborgene Stromleitungen oder die eigene Anschlussleitung treffen kann.** Kontakt mit einer spannungsführenden Leitung setzt auch die Metallteile des Elektrowerkzeugs unter Spannung und führt zu einem elektrischen Schlag.
- f) **Verwenden Sie beim Längsschneiden immer einen Anschlag oder eine gerade Kantenführung.** Dies verbessert die Schnittgenauigkeit und verringert die Möglichkeit, dass das Sägeblatt klemmt.
- g) **Verwenden Sie immer Sägeblätter in der richtigen Größe und mit passender Aufnahmebohrung (z. B. rautenförmig oder rund).** Sägeblätter, die nicht zu den Montageteilen der Säge passen, laufen unrund und führen zum Verlust der Kontrolle.
- h) **Verwenden Sie niemals beschädigte oder falsche Sägeblatt-Unterlegscheiben oder -Schrauben.** Die Sägeblatt-Unterlegscheiben und -Schrauben wurden speziell für Ihre Säge konstruiert, für optimale Leistung und Betriebssicherheit.

● Weitere Sicherheitshinweise für alle Sägen

Rückschlag – Ursachen und entsprechende Sicherheitshinweise

- Ein Rückschlag ist die plötzliche Reaktion infolge eines hakenden, klemmenden oder falsch ausgerichteten Sägeblattes, die dazu führt, dass eine unkontrollierte Säge abhebt und sich aus dem Werkstück heraus in Richtung der Bedienperson bewegt;
- Wenn sich das Sägeblatt in dem sich schließenden Sägespalt verhakt oder verklemmt, blockiert es, und die Motorkraft schlägt die Säge in Richtung der Bedienperson zurück;
- Wird das Sägeblatt im Sägeschnitt verdreht oder falsch ausgerichtet, können sich die Zähne der hinteren Sägeblattkante in der Holz-Oberfläche verhaken, wodurch sich das Sägeblatt aus dem Sägespalt herausbewegt und die Säge in Richtung der Bedienperson zurückspringt.

Ein Rückschlag ist die Folge eines falschen oder fehlerhaften Gebrauchs der Säge. Er kann durch geeignete Vorsichtsmaßnahmen, wie nachfolgend beschrieben, verhindert werden.

- a) **Halten Sie die Säge mit beiden Händen fest und bringen Sie Ihre Arme in eine Stellung, in der Sie die Rückschlagkräfte abfangen können. Halten Sie sich immer seitlich des Sägeblattes, nie das Sägeblatt in eine Linie mit Ihrem Körper bringen.** Bei einem Rückschlag kann die Kreissäge rückwärts springen, jedoch kann die Bedienperson durch geeignete Vorsichtsmaßnahmen die Rückschlagkräfte beherrschen.

- b) **Falls das Sägeblatt verklemmt oder Sie die Arbeit unterbrechen, schalten Sie die Säge aus und halten Sie sie im Werkstoff ruhig, bis das Sägeblatt zum Stillstand gekommen ist. Versuchen Sie nie, die Säge aus dem Werkstück zu entfernen oder sie rückwärts zu ziehen, solange das Sägeblatt sich bewegt; sonst kann ein Rückschlag erfolgen.** Ermitteln und beheben Sie die Ursache für das Verklemmen des Sägeblattes.
- c) **Wenn Sie eine Säge, die im Werkstück steckt, wieder starten wollen, zentrieren Sie das Sägeblatt im Sägespalt und überprüfen Sie, ob die Sägezähne nicht im Werkstück verhakt sind.** Verhakt das Sägeblatt, kann es sich aus dem Werkstück herausbewegen oder einen Rückschlag verursachen, wenn die Säge erneut gestartet wird.
- d) **Stützen Sie große Platten ab, um das Risiko eines Rückschlags durch ein klemmendes Sägeblatt zu vermindern.** Große Platten können sich unter ihrem Eigengewicht durchbiegen. Platten müssen auf beiden Seiten abgestützt werden, und zwar sowohl in der Nähe des Sägespalts als auch an der Kante.
- e) **Verwenden Sie keine stumpfen oder beschädigten Sägeblätter.** Sägeblätter mit stumpfen oder falsch ausgerichteten Zähnen verursachen durch einen zu engen Sägespalt eine erhöhte Reibung, Klemmen des Sägeblattes und Rückschlag.
- f) **Ziehen Sie vor dem Sägen die Schnitttiefen- und Schnittwinkel-einstellungen fest.** Wenn sich während des Sägens die Einstellungen verändern, kann sich das Sägeblatt verklemmen und ein Rückschlag auftreten.
- g) **Seien Sie besonders vorsichtig beim Sägen in bestehende Wände oder andere nicht einsehbare Bereiche.** Das eintauchende Sägeblatt kann beim Sägen in verborgene Objekte blockieren und einen Rückschlag verursachen.
- **Funktion der unteren Schutzhaube**
- a) **Überprüfen Sie vor jeder Benutzung, ob die untere Schutzhaube einwandfrei schließt. Verwenden Sie die Säge nicht, wenn die untere Schutzhaube nicht frei beweglich ist und sich nicht sofort schließt. Klemmen oder binden Sie die untere Schutzhaube niemals in geöffneter Position fest.** Sollte die Säge unbeabsichtigt zu Boden fallen, kann die untere Schutzhaube verbogen werden. Öffnen Sie die Schutzhaube mit dem Rückziehhebel und stellen Sie sicher, dass sie sich frei bewegt und bei allen Schnittwinkeln und -tiefen weder Sägeblatt noch andere Teile berührt.
- b) **Überprüfen Sie die Funktion der Feder für die untere Schutzhaube. Lassen Sie die Säge vor dem Gebrauch warten, wenn untere Schutzhaube und Feder nicht einwandfrei arbeiten.** Beschädigte Teile, klebrige Ablagerungen oder Anhäufungen von Spänen lassen die untere Schutzhaube verzögert arbeiten.
- c) **Öffnen Sie die untere Schutzhaube von Hand nur bei besonderen Schnitten, wie z. B. „Tauch- und Winkelschnitten“. Öffnen Sie die**

untere Schutzhaube mit dem Rückziehhebel und lassen Sie diesen los, sobald das Sägeblatt in das Werkstück eintaucht. Bei allen anderen Sägearbeiten soll die untere Schutzhaube automatisch arbeiten.

- d) **Legen Sie die Säge nicht auf der Werkbank oder dem Boden ab, ohne dass die untere Schutzhaube das Sägeblatt bedeckt.** Ein ungeschütztes, nachlaufendes Sägeblatt bewegt die Säge entgegen der Schnittrichtung und sägt, was ihm im Weg ist. Beachten Sie dabei die Nachlaufzeit des Sägeblatts.

● **Zusätzliche Sicherheitshinweise**

- a) **Achten Sie darauf, dass die ausgeworfenen Späne nicht mit Ihren Händen in Berührung kommen.** Sie können sich durch hochtourige Sägespäne verletzen oder schneiden.
- b) **Verwenden Sie die Säge nicht über Kopfhöhe.** Andernfalls haben Sie keine ausreichende Kontrolle über das Elektrowerkzeug.
- c) **Verwenden Sie keine Schleifscheiben mit diesem Werkzeug.** Es kann leicht zerbrechen und Verletzungen verursachen.
- d) **Verwenden Sie geeignete Detektoren, um festzustellen, ob im Arbeitsbereich Versorgungsleitungen verborgen sind, oder rufen Sie das örtliche Versorgungsunternehmen um Hilfe.** Der Kontakt mit elektrischen Leitungen kann zu Feuer und Stromschlag führen. Die Beschädigung einer Gasleitung kann zu einer Explosion führen. Das

Eindringen in eine Wasserleitung führt zu Sachschäden oder kann einen Stromschlag verursachen.

- e) **Das Elektrowerkzeug darf nicht modifiziert und als stationäres Werkzeug betrieben werden.** Es ist nicht für den Betrieb als Tischsäge geeignet.
- f) **Sichern Sie das Werkstück.** Ein mit Spannvorrichtungen oder in einem Schraubstock eingespanntes Werkstück wird sicherer gehalten als von Hand.
- g) **Verwenden Sie keine HSS-Sägeblätter (High Speed Steel).** Solche Sägeblätter können bei Schneidarbeiten leicht brechen und sich im Holz verkeilen.
- h) **Sägen Sie keine eisenhaltigen Metalle.** Heiße Späne können die Kunststoffteile des Werkzeugs entzünden. Metallspäne gelangen in den Motor und den Stromkreis und verursachen einen elektrischen Schlag.

● **Sicherheitshinweise für das Sägeblatt**

- Verwenden Sie keine Schleifscheiben.
- Verwenden Sie nur Sägeblätter mit Durchmessern entsprechend den Aufschriften auf der Säge.
- Beim Bearbeiten von Holz oder Materialien, bei denen gesundheitsgefährdender Staub entsteht, ist das Gerät an eine passende, geprüfte Absaugvorrichtung anzuschließen.
- Tragen Sie beim Sägen von Holz eine Staubschutzmaske.
- Verwenden Sie nur empfohlene Sägeblätter.
- Tragen Sie immer einen Gehörschutz.
- Vermeiden Sie ein Überhitzen der Sägezahnspitzen.

- Vermeiden Sie beim Sägen von Kunststoff ein Schmelzen des Kunststoffs.
- Verwenden Sie das richtige Sägeblatt entsprechend dem zu sägenden Werkstoff.
- Verwenden Sie nur vom Hersteller festgelegte Sägeblätter, die, falls sie zum Schneiden von Holz oder ähnlichen Werkstoffen vorgesehen sind, EN 847-1 entsprechen.
- Werkzeuge dürfen nur von ausgebildeten und erfahrenen Personen, die den Umgang mit Werkzeugen beherrschen, benutzt werden.
- Kreissägeblätter mit gerissenen Körpern müssen ausgemustert werden (Instandsetzung ist nicht zulässig).
- Die auf dem Werkzeug angegebene Höchstdrehzahl darf nicht überschritten werden. Soweit angegeben, muss der Drehzahlbereich eingehalten werden.

WARNUNG!



Tragen Sie Schutzhandschuhe!



Tragen Sie einen Atemschutz!



Tragen Sie eine Schutzbrille!



Tragen Sie einen Gehörschutz!

● **Vor der ersten Verwendung**

● **Produkt auspacken**

1. Entnehmen Sie das Produkt aus der Verpackung und entfernen Sie sämtliche Verpackungsmaterialien und Schutzfolien.

2. Prüfen Sie, ob alle Teile vorhanden sind und ob der beschriebene Lieferumfang vollständig ist (siehe „Lieferumfang“).
3. Überprüfen Sie, ob sich das Produkt und sämtliche Teile in gutem Zustand befinden. Sollten Sie eine Beschädigung oder einen Defekt feststellen, verwenden Sie das Produkt nicht, sondern verfahren Sie wie im Kapitel „Garantie“ beschrieben.

● **Zubehör**

1. Um dieses Produkt sicher und ordnungsgemäß zu betreiben, ist Zubehör, z. B. Werkzeuge und Sägeblätter, erforderlich.
2. Zubehör und Sägeblätter erhalten Sie bei Ihrem Vertragshändler. Beachten Sie beim Kauf immer die technischen Anforderungen an dieses Produkt (siehe „Technische Daten“).
3. Wenn Sie sich nicht sicher sind, fragen Sie einen qualifizierten Fachmann und lassen Sie sich von Ihrem Händler des Vertrauens beraten.

● **Vorbereitung**



● **Funktion der unteren Schutzhaube überprüfen**

WARNUNG! Verletzungsrisiko!



Ziehen Sie immer den Netzstecker  aus der Steckdose, bevor Sie Arbeiten am Produkt durchführen.

HINWEIS

- ▶ Nach dem Lösen des Hebels : Die untere Schutzhaube  darf nicht blockiert sein und muss in die ursprüngliche Position zurückschwenken können.

HINWEIS

- Wenn die untere Schutzhaube **15** nicht ordnungsgemäß funktioniert: Betreiben Sie das Produkt nicht und kontaktieren Sie das Servicezentrum für Überprüfung und Reparatur.

1. Vor Inbetriebnahme des Produkts: Überprüfen Sie die Bewegungsfreiheit der unteren Schutzhaube **15**.
2. Untere Schutzhaube **15** öffnen: Ziehen Sie den Hebel **19** nach oben.

● Sägeblatt auswählen

- Die folgende Tabelle zeigt die häufigsten Anwendungsbereiche und die empfohlene Drehzahlstufe für die Sägeblätter **16/23**:

Sägeblatt	Anwendungsbereich	Schnittstärke	Empfohlene Drehzahlstufe
16 Sägeblatt (16 Zähne)	Weichholz/Sperrholz schneiden	≤ 18 mm	2 bis 5 *
		> 18 mm	5 bis 6 *
	Spanplatten schneiden	≤ 18 mm	3 bis 6 *
		> 18 mm	4 bis 6 *
23 Sägeblatt (48 Zähne)	Weichholz/Sperrholz schneiden	≤ 18 mm	3 bis 6 *
		> 18 mm	5 bis 6 *
	Hartholz schneiden	≤ 18 mm	4 bis 6 *
		> 18 mm	5 bis 6 *
	Spanplatten schneiden	≤ 18 mm	2 bis 5 *
		> 18 mm	4 bis 6 *
	Kunststoff schneiden	≤ 25 mm	1 bis 4 **
		> 25 mm	1 oder 2 **

* Höhere Geschwindigkeit führt zu schnellerem Schnitt, jedoch mit einer geringeren Schnittqualität und einem schlechteren Erscheinungsbild der Schnittkante.

** Beginnen Sie immer mit der niedrigsten Geschwindigkeit.

● Sägeblatt installieren/ wechseln

⚠ VORSICHT! Verletzungsrisiko!



Sägeblätter können scharf sein und sich während der Verwendung erwärmen. Tragen Sie immer Schutzhandschuhe beim Umgang mit Sägeblättern **16/23**.

(Abb. C)

- Platzieren Sie das Produkt am Rand eines Tisches, damit das Sägeblatt **16/23** frei zugänglich ist.



Sägeblatt entfernen

1. Drücken und halten Sie die Spindel-arretierung **7**.

2. Lösen der Klemmschraube **18**:
Verwenden Sie den Sechskantschlüssel **10** und drehen Sie ihn in Rotationsrichtung **b**.
 3. Entfernen Sie die Klemmschraube **18** und den Flansch **17** von der Spindel **18a**.
 4. Lösen Sie die Spindelarreterierung **7**.
 5. Schwenken Sie die untere Schutzhaube **15**, bis sie vollständig in die obere Schutzhaube **20** zurückgezogen ist.
 6. Sägeblatts **16/23** freilegen: Halten Sie die untere Schutzhaube **15** mit dem Hebel **19**.
 7. Entfernen Sie das Sägeblatt **16/23** von der Spindel **18a**.
 8. Bringen Sie die untere Schutzhaube **15** in ihre ursprüngliche Position.
1. Schwenken Sie die untere Schutzhaube **15**, bis sie vollständig in die obere Schutzhaube **20** zurückgezogen ist.
 2. Halten Sie die untere Schutzhaube **15** in Position. Setzen Sie das Sägeblatt **16/23** auf die Spindel **18a**.
 3. Überprüfen Sie, ob das Bohrloch des Sägeblatts **16/23** auf der Spindel **18a** sitzt, sodass das Zentrum ausgerichtet ist.
 4. Bringen Sie die untere Schutzhaube **15** in ihre ursprüngliche Position.
 5. Setzen Sie den Flansch **17** auf das Sägeblatt **16/23**, sodass es das Bohrloch abdeckt.
 6. Schrauben Sie die ersten Gewinde der Klemmschraube **18** von Hand in die Spindel **18a**. Drehen Sie in Rotationsrichtung **a**.
 7. Halten Sie die Spindelarreterierung **7** gedrückt.
 8. Klemmschraube **18** anziehen: Verwenden Sie den Sechskantschlüssel **10** und drehen Sie ihn in Rotationsrichtung **a**, bis die Klemmschraube sicher befestigt ist.

Sägeblatt einsetzen

⚠ VORSICHT! Verletzungsrisiko!

 auf dem Sägeblatt **16/23** muss mit  auf der oberen Schutzhaube **20** ausgerichtet sein.

HINWEIS

- ▶ Es ist nicht erforderlich, die Klemmschraube **18** zu fest anzuziehen. Die Rotationsbewegung des Sägeblatts **16/23** zieht das Sägeblatt während des Betriebs fest.
- ▶ Bewahren Sie den Sechskantschlüssel **10** immer in der Sechskantschlüssel-Aufbewahrung **11** auf, wenn er nicht in Gebrauch ist.
- ▶ Beim Aufsetzen des Flansches **17** auf das Sägeblatt **16/23**: Die konkave Seite des Flansches muss mit dem Sägeblatt in Kontakt kommen.

● Mit Staubabsaugung verbinden

(Abb. D)

HINWEIS

- ▶ Der Adapter **24** kann für die meisten gängigen Staubabsaugsysteme oder -geräte (z. B. Staubsaugerschlauch) verwendet werden.

Adapter installieren

1. Schieben Sie den Adapter **24** in den Staubanschluss **21** der oberen Schutzhaube **20**.

2. Verbinden Sie den Adapter **[24]** mit dem Staubabsaugsystem.

Adapter entfernen

1. Drehen Sie den Adapter **[24]** mehrmals im Uhrzeigersinn und entgegen dem Uhrzeigersinn.
2. Ziehen Sie den Adapter **[24]** vom Staubanschluss **[21]** weg.

● Parallelanschlag montieren

(Abb. E)

HINWEIS

- ▶ Die Schnittbreite wird auf der Skala des Parallelanschlags **[25]** angezeigt.
 - ▶ Messung der Schnittbreite, wenn das Produkt auf einen Schnittwinkel von 0° oder 45° eingestellt ist: Die Schnittführung **[8]** zeigt den Referenzpunkt an.
 - ▶ Die Abstandsskala am Parallelanschlag **[25]** zeigt einen geeigneten Wert an.
1. Stellen Sie einen Schnittwinkel von 0° ein (siehe „Schnittwinkel einstellen“).
 2. Lockern Sie die Flügelschraube **[6a]**.
 3. Führen Sie den Parallelanschlag **[25]** in die Halterung auf der Grundplatte **[14]** ein.
 4. Stellen Sie den Abstand des Parallelanschlags **[25]** zur gewünschten Schnittbreite ein. Beziehen Sie sich dabei auf die dreieckige Markierung **△** auf der Grundplatte **[14]**.
 5. Parallelanschlag **[25]** fixieren: Ziehen Sie die Flügelschraube **[6a]** fest.

6. Wenn Sie einen Schnittwinkel von 45° einstellen, entspricht die tatsächlich erzielte Schnittbreite dem Ablesewert der Abstandsskala am Parallelanschlag **[25]** plus 16 mm (Abstand zwischen den Markierungen für 45° und 0° auf der Schnittführung **[8]**).

● Schnittwinkel einstellen

(Abb. F)

1. Lockern Sie die Flügelschraube **[6b]** der Fasenskala **[5]**.
2. Halten Sie die Grundplatte **[14]** mit einer Hand.
3. Gewünschten Schnittwinkel einstellen: Bewegen Sie den Hauptgriff **[22]** mit der anderen Hand. Überprüfen Sie den Winkel auf der Fasenskala **[5]**.
4. Ziehen Sie die Flügelschraube **[6b]** fest.

● Schnitttiefe einstellen

(Abb. G)

1. Schnitttiefenskala **[13]** entriegeln: Drehen Sie den Verriegelungshebel **[12]** entgegen dem Uhrzeigersinn.
2. Halten Sie die Grundplatte **[14]** mit einer Hand fest.
3. Gewünschte Schnitttiefe einstellen: Bewegen Sie den Hauptgriff **[22]** mit der anderen Hand. Überprüfen Sie die Schnitttiefe an der Schnitttiefenskala **[13]**.
4. Schnitttiefenskala **[13]** verriegeln: Drehen Sie den Verriegelungshebel **[12]** im Uhrzeigersinn.

● **Betrieb**

● **Geschwindigkeitsstufe auswählen**

(Abb. H)

HINWEIS

- ▶ Die Geschwindigkeitsstufe kann von 1 (niedrigste Stufe) bis 6 (höchste Stufe) eingestellt werden.

- Verwenden Sie den Drehzahlregler **3**.

● **Ein-/Ausschalten**

(Abb. H)

Einschalten

1. Schließen Sie den Netzstecker **9** an eine geeignete Steckdose an.
2. Drücken und halten Sie die Schalterverriegelung **1** auf beiden Seiten.
3. Drücken Sie den Ein-/Ausschalter **2**. Das Produkt beginnt mit dem Betrieb.
4. Lassen Sie die Schalterverriegelung **1** auf beiden Seiten los.

Ausschalten

1. Lassen Sie den Ein-/Ausschalter **2** los.
2. Ziehen Sie den Netzstecker **9** aus der Steckdose.

● **Arbeitshinweise**

HINWEIS

- ▶ Halten Sie das Produkt immer mit beiden Händen fest: Halten Sie den Hauptgriff **22** mit einer Hand und den Zusatzgriff **4** mit der anderen Hand.

HINWEIS

- ▶ Lassen Sie das Sägeblatt auf die vorgewählte Geschwindigkeitsstufe hochlaufen: Schalten Sie das Produkt kurz vor dem eigentlichen Einsatz ein.
- ▶ Sägen Sie mit einem geeigneten und mäßigen Druck nach vorne.
- ▶ Ein seitliches Bewegen des Produkts während des Sägens kann zu einem Verkleben des Sägeblatts **16/23** und zu einer Überhitzung der Schneidezähne sowie des Sägeblattkörpers führen. Dies kann einen Rückschlag zur Folge haben.

● **Reinigung und Pflege**

⚠ WARNUNG!



Schalten Sie das Produkt immer aus, ziehen Sie den Netzstecker **9** aus der Steckdose und lassen Sie das Produkt abkühlen, bevor Sie Inspektions-, Wartungs- und Reinigungsarbeiten durchführen!

● **Reinigung**

- Achten Sie darauf, dass keine Flüssigkeiten in das Innere des Produkts gelangen.
- Halten Sie das Produkt stets sauber, trocken und frei von Öl oder Schmierfetten. Entfernen Sie Staub nach jedem Gebrauch und vor der Lagerung.
- Regelmäßige ordentliche Reinigung hilft einen sicheren Gebrauch sicherzustellen und verlängert die Lebensdauer des Produkts.

- Reinigen Sie das Produkt mit einem trockenen Tuch. Verwenden Sie für schwer zugängliche Stellen eine weiche Bürste.

HINWEIS

- ▶ Verwenden Sie keine chemischen, alkalischen, schmirgelnde oder andere aggressive Reinigungs- oder Desinfektionsmittel, um das Produkt zu reinigen, da diese die Oberflächen beschädigen können.

● Wartung

- Das Produkt ist wartungsfrei.
- Überprüfen Sie das Produkt und Zubehörteile (z. B. Sägeblätter) vor und nach jeder Benutzung auf Verschleiß und Beschädigungen. Tauschen Sie diese gegebenenfalls wie in dieser Bedienungsanleitung beschrieben gegen neue aus. Beachten Sie dabei die technischen Anforderungen (siehe „Technische Daten“).
- Überprüfen Sie Abdeckungen und Schutzeinrichtungen auf Beschädigungen und korrekten Sitz. Tauschen Sie diese gegebenenfalls aus.
- Wechseln Sie ein stumpfes, verbogenes oder anderweitig beschädigtes Sägeblatt aus.

Ersatzteile/Zubehör

- Kunden können kompatible Ersatzteile und Zubehör über www.optimex-shop.com beziehen.
- Bestellungen können nur online aufgegeben und bearbeitet werden.
- Halten Sie die Bestellnummer für Ihre Bestellung bereit.
- Wenden Sie sich für weitere Informationen an die Lidl-Service-Hotline (siehe „Service“).

Teil	Bestellnummer
10 Sechskant-schlüssel	99944978205
16 Sägeblatt (16 Zähne)	99944978201
23 Sägeblatt (48 Zähne)	99944978202
24 Adapter	99944978205
25 Parallelanschlag	99944978203

● Reparatur

- Wenn die Anschlussleitung 9 dieses Produkts beschädigt wird, muss sie durch den Hersteller oder seinen Kundendienst oder eine ähnlich qualifizierte Person ersetzt werden, um Gefährdungen zu vermeiden.
- Im Inneren dieses Produkts befinden sich keine Teile, die vom Benutzer repariert werden können. Wenden Sie sich an eine qualifizierte Fachkraft, um das Produkt überprüfen und instand setzen zu lassen.

● Lagerung

- Vor der Lagerung: Reinigen Sie das Produkt (siehe „Reinigung“).
- Lagern Sie das Produkt und dessen Zubehör an einem dunklen, trockenen, frostfreiem und gut belüftetem Ort.
- Lagern Sie das Produkt stets an einem für Kinder unzugänglichen Ort.
- Lagern Sie das Produkt in der Originalverpackung.

● Transport

- Transportieren Sie das Produkt in der Originalverpackung.
- Schützen Sie das Produkt gegen Schläge und starke Vibrationen, die insbesondere beim Transport in Fahrzeugen auftreten.

- Sichern Sie das Produkt gegen Verrutschen und Kippen.

● Entsorgung

Die Verpackung besteht aus umweltfreundlichen Materialien, die Sie über die örtlichen Recyclingstellen entsorgen können.



Beachten Sie die Kennzeichnung der Verpackungsmaterialien bei der Abfalltrennung, diese sind gekennzeichnet mit Abkürzungen (a) und Nummern (b) mit folgender Bedeutung: 1–7: Kunststoffe/20–22: Papier und Pappe/80–98: Verbundstoffe.

Produkt:



Möglichkeiten zur Entsorgung des ausgedienten Produkts erfahren Sie bei Ihrer Gemeinde- oder Stadtverwaltung.



Werfen Sie Ihr Produkt, wenn es ausgedient hat, im Interesse des Umweltschutzes nicht in den Hausmüll, sondern führen Sie es einer fachgerechten Entsorgung zu. Über Sammelstellen und deren Öffnungszeiten können Sie sich bei Ihrer zuständigen Verwaltung informieren.

● Garantie

Das Produkt wurde nach strengen Qualitätsrichtlinien hergestellt und vor der Auslieferung sorgfältig geprüft. Im Falle von Material- oder Herstellungsfehlern haben Sie gegenüber dem Verkäufer des Produkts gesetzliche Rechte. Ihre gesetzlichen Rechte werden in keiner Weise durch unsere unten aufgeführte Garantie eingeschränkt.

Die Garantie für dieses Produkt beträgt 3 Jahre ab Kaufdatum. Die Garantiezeit beginnt mit dem Kaufdatum. Bewahren Sie den Originalkaufbeleg an einem sicheren Ort auf, da dieses Dokument als Nachweis des Kaufs erforderlich ist.

Alle Schäden oder Mängel, die bereits zum Zeitpunkt des Kaufs vorhanden sind, müssen unverzüglich nach dem Auspacken des Produkts gemeldet werden.

Sollte das Produkt innerhalb von 3 Jahren ab Kaufdatum einen Material- oder Herstellungsfehler aufweisen, werden wir es – nach unserer Wahl – kostenlos für Sie reparieren oder ersetzen. Die Garantiezeit verlängert sich durch einen stattgegebenen Gewährleistungsanspruch nicht. Dies gilt auch für ersetzte und reparierte Teile.

Diese Garantie erlischt, wenn das Produkt beschädigt oder unsachgemäß verwendet oder gewartet wurde.

Die Garantie deckt Material- und Herstellungsfehler ab. Diese Garantie erstreckt sich weder auf Produktteile, die normalem Verschleiß unterliegen, und somit als Verschleißteile gelten (z. B. Batterien, Schläuche, Farbpatronen), noch auf Schäden an zerbrechlichen Teilen, z. B. Schalter oder Teile aus Glas.

● Abwicklung im Garantiefall

Um eine schnelle Bearbeitung Ihres Anliegens zu gewährleisten, folgen Sie bitte den folgenden Hinweisen:

Bitte halten Sie für alle Anfragen den Kassenbon und die Artikelnummer (IAN 480680_2410) als Nachweis für den Kauf bereit.

Die Artikelnummer entnehmen Sie bitte dem Typenschild am Produkt, einer Gravur am Produkt, dem Titelblatt Ihrer Anleitung (unten links) oder dem Aufkleber auf der Rück- oder Unterseite des Produktes.

Sollten Funktionsfehler oder sonstige Mängel auftreten kontaktieren Sie zunächst die nachfolgend benannte Serviceabteilung telefonisch oder per EMail.

Ein als defekt erfasstes Produkt können Sie dann unter Beifügung des Kaufbelegs (Kassenbon) und der Angabe, worin der Mangel besteht und wann er aufgetreten ist, für Sie portofrei an die Ihnen mitgeteilte Service Anschrift übersenden.



Auf parkside-diy.com können Sie diese und viele weitere Handbücher einsehen und herunterladen. Mit diesem QR-Code gelangen Sie direkt auf parkside-diy.com. Wählen Sie Ihr Land aus, und suchen Sie über die Suchmaske nach den Bedienungsanleitungen. Mittels Eingabe der Artikelnummer (IAN) 480680_2410 gelangen Sie zur Bedienungsanleitung für Ihren Artikel.

● **Service**

Ⓓ🇪 **Service Deutschland**
Tel.: 0800 5435 111
E-Mail: owim@lidl.de

Ⓐ🇹 **Service Österreich**
Tel.: 0800 292726
E-Mail: owim@lidl.at

Ⓒ🇭 **Service Schweiz**
Tel.: 0800 562153
E-Mail: owim@lidl.ch



Serbisches Konformitätszeichen

● EU-Konformitätserklärung

EU-KONFORMITÄTSERLÄRUNG (Nr. 480680_2410)

IAN: 480680_2410
Produkt-Identifikation: "PARKSIDE" Handkreissäge
Modellnummer: HG11288

Der oben beschriebene Gegenstand der Erklärung erfüllt die einschlägigen Harmonisierungsvorschriften der Union:

Richtlinie 2006/42/EG
Richtlinie 2014/30/EU
Richtlinie 2011/65/EU mit allen dazugehörigen Änderungen

Angabe der einschlägigen harmonisierten Normen oder der anderen technischen Spezifikationen, für die die Konformität erklärt wird:

Nr. / Teile
Richtlinie 2006/42/EG
EN 62841-1:2015/A11:2022
EN 62841-2-5:2014
Richtlinie 2014/30/EU
EN IEC 55014-1:2021
EN IEC 55014-2:2021
EN IEC 61000-3-2:2019/A1:2021
EN 61000-3-3:2013/A2:2021

Der Gegenstand der oben beschriebenen Erklärung steht im Einklang mit der Richtlinie 2011/65/EU des Europäischen Parlaments und des Rates vom 8. Juni 2011 zur Beschränkung der Verwendung bestimmter gefährlicher Stoffe in Elektro- und Elektronikgeräten:

Nr. / Teile
Richtlinie 2011/65/EU
EN IEC 63000:2018

Person, die die technische Dokumentation aufbewahrt: OWIM GmbH & Co.KG

Unterzeichnet für und im Namen von:

OWIM GmbH & Co. KG, Stiftsbergstraße 1, 74167 Neckarsulm, Deutschland

Diese Konformitätserklärung wird unter der alleinigen Verantwortung des Herstellers ausgestellt.

Original-Konformitätserklärung

Neckarsulm 16.12.2024
Ort Datum ppa. Stefan Haensel ppa. Jens Buchheim
Prokurist Prokurist

DE



OWIM GmbH & Co. KG

Stiftsbergstraße 1
74167 Neckarsulm
GERMANY

Model No.: HG11288

Version: 04/2025

IAN 480680_2410

