

OWIM GmbH & Co. KG

Stiftsbergstraße 1
74167 Neckarsulm
GERMANY

Model No.: HG12262
Version: 12/2025

IAN 495464_2504





OSCILLATING GARDEN SPRINKLER

(GB)

OSCILLATING GARDEN SPRINKLER

User manual

(FI)

SADETIN

Käyttöohje

(SE)

REKTANGULÄRSPRIDARE

Bruksanvisning

(DK)

HAVEVANDER

Brugsvejledning

(PL)

ZRASZACZ WAHADŁOWY

Instrukcja obsługi

(LT)

SVYRUOJANTIS LAISTYMO PURKŠTUVAS

Naudotojo vadovas

(EE)

NELINURKNE VIHUTI

Kasutusjuhend

(LV)

KVADRĀTVEIDA LAISTĪTĀJS

Lietošanas instrukcija

(DE) (AT) (BE) (CH)

VIERECKREGNER

Bedienungsanleitung

GB	User manual	Page	4
FI	Käyttöohje	Sivu	12
SE	Bruksanvisning	Sidan	20
DK	Brugsvejledning	Side	28
PL	Instrukcja obsługi	Strona	36
LT	Naudotojo vadovas	Psī	46
EE	Kasutusjuhend	Lehekülg	54
LV	Lietošanas instrukcija	Lpp.	62
DE/AT/BE/CH	Bedienungsanleitung	Seite	71

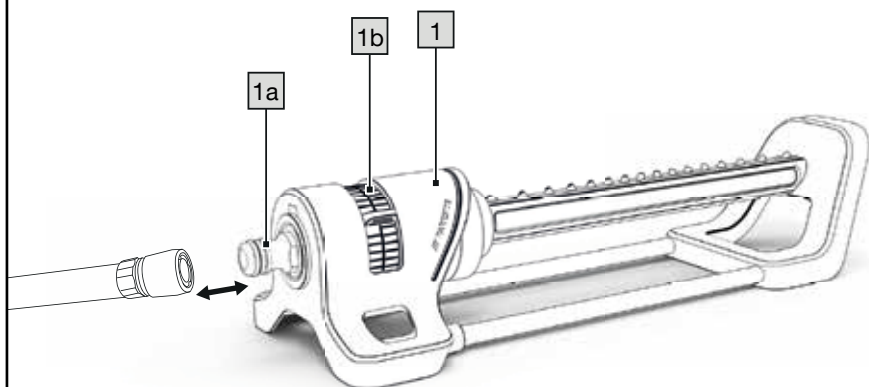
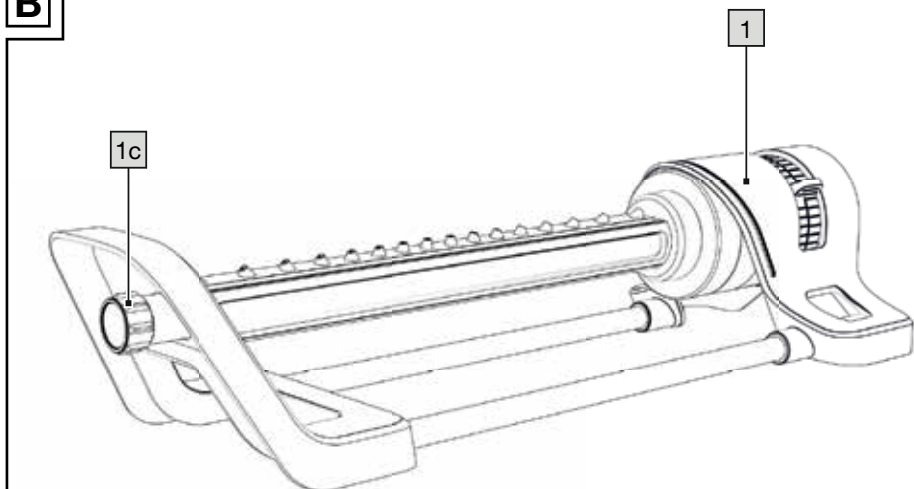
A**B**

Introduction	Page	5
Scope of delivery	Page	5
Technical specifications	Page	5
Symbols and signal words used	Page	6
Intended use	Page	6
Safety instructions	Page	7
Use (Fig. A)	Page	8
Storage and cleaning	Page	8
Disposal	Page	9
Warranty	Page	9
Warranty claim procedure	Page	10
Service	Page	10
EU declaration of conformity	Page	11

OSCILLATING GARDEN SPRINKLER

● **Introduction**

We congratulate you on the purchase of your new product. You have chosen a high quality product. Familiarise yourself with the product before using it for the first time. In addition, please carefully refer to the operating instructions and the safety advice below. Only use the product as instructed and only for the indicated field of application. Keep these instructions in a safe place. If you pass the product on to anyone else, please ensure that you also pass on all the documentation with it.



**Please read
the following
original operating
instructions
carefully.**

Only use the product as described and for the specified areas of application. Keep these original operating instructions in a safe place. Hand over all documents when passing on the product to third parties.

● **Scope of delivery**

- 1 × Oscillating Garden Sprinkler
- 1 × Original operating instructions

● **Technical specifications**

Max. operating pressure:

4 bar

Machine designation:

HG12262

(Oscillating Garden Sprinkler)

● Symbols and signal words used



Mandatory sign - instructs each user to read the instructions carefully before use and to keep them available for all users at all times.



General warning sign - used to indicate hazards and dangers (e.g. risk of strangulation, suffocation, injury, slipping or damage to property).



CE mark indicates conformity with relevant EU directives applicable for this product.

⚠ WARNING!

This signal word indicates a hazard with a high degree of risk which, if not prevented, could lead to death or serious injury.

⚠ CAUTION!

This signal word indicates a hazard with a low degree of risk which, if not avoided, may result in minor or moderate injury.



This symbol indicates that the product is UV resistant.



This symbol indicates that the product is weather resistant.



This symbol indicates that water from the product is not suitable for drinking.



This symbol indicates that certain moving parts of the product may cause bruises to the fingers.



This sign indicates an easy-to-use plug-in connection between the tap and the hose.

● **Intended use**

This product is suitable for watering outdoor gardens and patios. The product is intended for private use only, not for commercial use.



Safety instructions

Important: Read these original operating instructions and the safety information carefully and keep them in a safe place!

⚠ Danger to life!

Never leave children unsupervised with the packaging material. Danger of suffocation!

⚠ Risk of injury!

- ⚠ WARNING!** Read all safety information and instructions.
- Before each use, make sure that all parts of the product are undamaged and assembled according to these original operating instructions. There is risk of injury if the product is not assembled correctly.



WARNING! Water not for drinking!

Water that has flowed through this product is not suitable for drinking.



WARNING! Danger of fingers being crushed!

The product moves during use. Only make adjustments to the product when the water tap is closed.

- ⚠ **WARNING!** Never point the water jet at people or animals!
- ⚠ **WARNING!** Never point the water jet at electrical equipment!
 - The product must always be placed in a steady and firm position on level ground.
 - Only suitable for outdoor use.
- ⚠ **Avoid material damage!**
 - Protect the product from frost.
 - The product is only suitable for use with cold water.
- ⚠ **WARNING!** Turn off the tap after each use.
 - Do not grease or oil the spray nozzles as they may clog.

- Do not turn the rotor manually, otherwise the mechanism may get damaged.
- Check the product for damage or wear before each use. Only use the product if it is in good working condition!
- Discontinue using the product if there is visible or suspected damage.

⚠ WARNING: Before use, water that has been heated to a high temperature or has been stagnant for a long time, which may be in the supply line, must not be directed at persons, animals or plants.

● Use (Fig. A)

1. Connect the water hose (not included) to the water tap.
2. Connect the other end of the water hose to the connector **1a** on the product **1**.

Note: The hose connection must audibly click into place.

3. Place the product on a flat and level surface.

4. Adjust the spray angle with the angle limiter **1b** by pulling it apart or pressing it together.
5. Turn on the water tap.

● Storage and cleaning

- Store the product in a clean, dry place at room temperature when it is not in use.
- Clean with a damp cloth and then wipe dry.
- **IMPORTANT!** Never use harsh cleaning agents.
- To clean the spray nozzles (e.g. in case of calcification), you can use the screw cap with pin **1c** (Fig.B) by unscrewing it and pressing the pin into the individual spray nozzles.

Note: The product should not be in use during the above cleaning process.

- Clean the dirt strainer on the connector **1a** regularly under running water after turning the connector anticlockwise.
- After cleaning, put the parts back together.

● **Disposal**

The packaging is made entirely of recyclable materials, which you may dispose of at local recycling facilities.

Contact your local refuse disposal authority for more details of how to dispose of your worn-out product.

● **Warranty**

The product has been manufactured to strict quality guidelines and meticulously examined before delivery. In the event of material or manufacturing defects you have legal rights against the retailer of this product. Your legal rights are not limited in any way by our warranty detailed below.

The warranty for this product is 3 years from the date of purchase. The warranty period begins on the date of purchase. Keep the original sales receipt in a safe location as this document is required as proof of purchase.

Any damage or defects already present at the time of purchase must be reported without delay after unpacking the product.

Should the product show any fault in materials or manufacture within 3 years from the date of purchase, we will repair or replace it – at our choice – free of charge to you. The warranty period is not extended as a result of a claim being granted. This also applies to replaced and repaired parts.

This warranty becomes void if the product has been damaged, or used or maintained improperly.

The warranty covers material or manufacturing defects. This warranty does not cover product parts subject to normal wear and tear, thus considered consumables (e.g. batteries, rechargeable batteries, tubes, cartridges), nor damage to fragile parts, e.g. switches or glass parts.

● **Warranty claim procedure**

So that your request can be processed quickly, please observe the following instructions:

For all inquiries, please have the receipt and item number (IAN 495464_2504) ready as proof of purchase.

The article number can be taken from the identification label on the product, engraving on the product, the front cover of your manual (at the bottom left), or the sticker on the back or bottom of the product.

If malfunctions or other defects arise, first contact the service department indicated below by phone or email.

You can then send a product recorded as defective to the communicated service address postage-free, making sure to enclose proof of purchase (receipt) and information on the details of the defect and when it occurred.

You can download and view this and numerous other manuals at parkside-diy.com. This QR code takes you directly to parkside-diy.com. Choose your country and use the search screen to search for the operating instructions. Entering the item number (IAN) 495464_2504 takes you to the operating instructions for your item.



● **Service**

Ⓜ **Service Great Britain**

Tel.: 08000518970

Contact form on

parkside-diy.com

IAN 495464_2504

● EU declaration of conformity

EU DECLARATION OF CONFORMITY (No IAN 495464_2504)
--

IAN: 495464_2504
 PARKSIDE Square sprinkler / circle sprinkler / full circle sprinkler, 3
 Product identification: assorted.
 Model Number: HG12262, HG12284, HG12285

The object of the declaration described above is in conformity with the relevant Union harmonisation legislation:

Directive 2006/42/EC

References to the relevant harmonised standards used or references to the other technical specifications in relation to which conformity is declared:

N° / Parts
Directive 2006/42/EC
Annex I of 2006/42/EC

Additional information:

N° / Parts
EKS/ AK8 13-05.02:2017

Keeper of the technical documentation: OWIM GmbH & Co.KG

Signed for and on behalf of:

OWIM GmbH & Co. KG, Stiftsbergstraße 1, 74167 Neckarsulm, Germany

This declaration of conformity is issued under the sole responsibility of the manufacturer.

Translation of the original declaration of conformity

Neckarsulm	24.06.2025	<i>ppa. Budmeir</i>	<i>ppa. Dr. Thorsten Maier</i>
Place	Date	ppa. Vens Buchheim Authorised Signatory	ppa. Dr. Thorsten Maier Authorised Signatory



Johdanto	Sivu	13
Toimituksen sisältö	Sivu	13
Tekniset tiedot	Sivu	13
Käytetyt symbolit ja merkkisanat	Sivu	14
Tarkoituksenmukainen käyttö	Sivu	15
Turvallisuusohjeet	Sivu	15
Käyttäminen (kuva A)	Sivu	16
Säilyttäminen ja puhdistaminen	Sivu	16
Hävittäminen	Sivu	17
Takuu	Sivu	17
Toimiminen takuutapauksessa	Sivu	18
Huoltopalvelu	Sivu	18
EU-vaatimustenmukaisuusvakuutus	Sivu	19

SADETIN

● **Johdanto**

Onnittelemme sinua uuden tuotteen hankinnasta. Olet valinnut korkealaatuisen tuotteen. Tutustu laitteeseen ennen ensimmäistä käyttöönottoa. Lue sitä varten tämä käyttöohje ja turvallisuusohjeet. Käytä tuotetta vain kuvatulla tavalla ja ilmoitetulla käyttöalalla. Säilytä käyttöohje paikassa, josta löydät sen aina. Anna kaikki ohjeet mukaan, jos luovutat tuotteen edelleen.



**Lue seuraavat
alkuperäiset
käyttöohjeet
huolellisesti.**



Käytä tuotetta vain ohjeiden mukaisesti ja määriteltäisiin käyttökohteisiin. Säilytä tämä alkuperäinen käyttöohje turvallisessa paikassa. Anna kaikki asiakirjat mukana, kun luovutat tuotteen kolmannelle osapuolelle.

● **Toimituksen sisältö**

1 × Sadetin

1 × Alkuperäiset käyttöohjeet

● **Tekniset tiedot**

Maks. käyttöpaine:

4 bar

Koneen tyyppitunnus:

HG12262

(Sadetin)

● Käytetyt symbolit ja merkkisanat



Pakollinen merkki – ohjeistaa käyttäjiä lukemaan ohjeet huolellisesti ennen käyttöä ja säilyttämään ne aina kaikkien käyttäjien saatavilla.



Yleinen varoitusmerkki – käytetään ilmaisemaan erilaisia vaaroja (esim. kuristumis-, tukehtumis-, loukkaantumis-, liukastumisvaara tai omaisuusvahingon vaara).



CE-merkintä ilmaisee yhdenmukaisuuden tätä tuotetta koskevien asiaankuuluvien EU-direktiivien kanssa.

⚠️ VAROITUS!

Tämä merkkisana merkitsee korkean tason riskiä, joka voi johtaa kuolemaan tai vakavaan loukkaantumiseen, jos riskiä ei vältetä.

⚠️ HUOMIO!

Tämä merkkisana merkitsee matalan tason riskiä, joka voi johtaa lievään tai kohtalaiseen loukkaantumiseen, jos sitä ei vältetä.



Tämä symboli ilmaisee, että tuote kestää UV-säteilyä.



Tämä symboli ilmaisee, että tuote kestää erilaisia sääolosuhteita.



Tämä symboli ilmaisee, että tuotteesta tuleva vesi ei ole juomakelpoista.



Tämä symboli ilmaisee, että tuotteen tietyt liikkuvat osat voivat aiheuttaa mustelmia sormiin.



Tämä merkki ilmaisee, että hanan ja letkun välissä on helppokäyttöinen plug-in-liitäntä.

● Tarkoituksenmukainen käyttö

Tämä tuote soveltuu sekä puutarhan että ulkopation kasteluun. Tuote on tarkoitettu vain yksityiskäyttöön, ei kaupalliseen käyttöön.



Turvallisuusohjeet

Tärkeää: Lue alkuperäiset käyttöohjeet ja turvallisuustiedot huolellisesti ja säilytä ne turvallisessa paikassa!

⚠ Hengenvaara!

Älä koskaan jätä lapsia pakkausmateriaalin läheisyyteen ilman valvontaa. Tukehtumisvaara!

⚠ Loukkaantumisvaara!

⚠ VAROITUS! Lue kaikki turvallisuustiedot ja -ohjeet.

- Varmista ennen jokaista käyttökertaa, että tuotteen kaikki osat ovat ehjiä ja asennettu näiden alkuperäisten käyttöohjeiden mukaisesti. Loukkaantumisvaara, jos tuotetta ei ole asennettu oikein.



VAROITUS! Vesi ei ole juomakelpoista!

Tämän tuotteen läpi virrannut vesi ei ole juomakelpoista.



VAROITUS! Sormien murskautumisvaara!

Tuote liikkuu käytön aikana. Tee tuotteeseen säätöjä vain, kun vesihana on kiinni.

⚠ VAROITUS! Älä koskaan suuntaa vesisuihkua ihmisiin tai eläimiin!

⚠ VAROITUS! Älä koskaan suuntaa vesisuihkua sähkölaitteisiin!

- Tuote on sijoitettava aina tukevasti ja kiinteään asentoon tasaiselle pinnalle.
- Soveltuu vain ulkokäyttöön.

⚠ Vältä omaisuusvahinkoja!

- Suojaa tuote pakkaselta.
- Tuote ei sovellu käytettäväksi kylmällä vedellä.

⚠ VAROITUS! Sulje hana jokaisen käyttökerran jälkeen.

- Älä rasvaa tai voitele suuttimia, sillä se voi aiheuttaa tukoksen.
- Älä käännä roottoria manuaalisesti, sillä mekanismi voi muutoin vaurioitua.
- Tarkista tuote ennen jokaista käyttökertaa vaurioiden ja kulumisen varalta. Käytä tuotetta vain, jos se on hyvässä toimintakunnossa!
- Lopeta tuotteen käyttö, jos siinä on näkyviä tai epäiltyjä vaurioita.

⚠ VAROITUS: Ennen käyttöä vettä, joka on kuumennettu korkeaan lämpötilaan tai joka on seissyt pitkään ja jota voi olla tulovesiputkessa, ei saa suunnata ihmisiin, eläimiin tai kasveihin.

● Käyttäminen (kuva A)

1. Liitä vesiletku (ei mukana) vesihanaan.
2. Liitä vesiletkun toinen pää tuotteen 1 liittimeen 1a.

Huomautus: Letkuliitännän on napsahdettava kuuluvasti paikalleen.

3. Laita tuote tasaiselle ja vaakasuoralle pinnalle.
4. Säädä ruiskutuskulmaa kulmanrajoittimella 1b vetämällä sitä erilleen tai painamalla sitä yhteen.
5. Käännä vesihana päälle.

● Säilyttäminen ja puhdistaminen

- Säilytä tuote puhtaassa, kuivassa, huoneenlämpöisessä tilassa, kun sitä ei käytetä.
- Puhdista tuote kostealla liinalla ja pyyhi kuivaksi.
- **TÄRKEÄÄ!** Älä käytä koskaan voimakkaita puhdistusaineita.
- Suutinpäiden puhdistamiseen (esim. kalkkikertymien poistamiseen) voidaan käyttää ruuvikorkkia 1c (kuva B) avaamalla se ja painamalla tappi yksittäisiin suutinpäihin.

Huomautus: Tuotetta ei saa käyttää edellä mainitun puhdistuksen aikana.

- Puhdista liittimen 1a likasuodatin säännöllisesti juoksevan veden alla kääntämällä liitintä vastapäivään.
- Puhdistuksen jälkeen kokoa osat takaisin.

● Hävittäminen

Pakkaus on valmistettu ympäristöystävällisistä materiaaleista, jotka voidaan viedä paikalliseen kierrätyspisteeseen. Lisätietoja käytöstä poistetun tuotteen hävittämismahdollisuuksista saat kuntasi tai kaupunkisi viranomaisilta.

● Takuu

Tuote on valmistettu huolellisesti tiukkojen laatudirektiivien mukaan ja tarkistettu huolella ennen toimitusta. Materiaali- tai valmistusvirheiden tapauksessa kuluttajalla on laillisia oikeuksia tuotteen myyjää kohtaan. Alla oleva takuu ei rajoita kuluttajan lakisääteisiä oikeuksia millään tavalla.

Tämän tuotteen takuu on 3 vuotta ostopäivästä lukien. Takuu-aika alkaa ostopäivästä. Säilytä alkuperäinen ostokuitti turvallisessa paikassa, koska tätä asiakirjaa vaaditaan ostotositteena.

Mahdollisista osto hetkellä esiintyneistä vaurioista tai vioista on ilmoitettava välittömästi tuotteen pakkauksesta purkamisen jälkeen.

Jos 3 vuoden sisällä tuotteen ostopäivästä alkaen tuotteesta löytyy materiaali- tai valmistusvirhe, korjaamme tuotteen ilmaiseksi harkintamme mukaan. Takuu-aikaa ei pidennetä myönnetyn takuuvaatimuksen vuoksi. Tämä koskee myös vaihdettuja ja korjattuja osia.

Takuun voimassaolo lakkaa, jos tuote on vioittunut, sitä on käytetty tai huollettu tarkoituksenvastaisesti.

Takuu kattaa materiaali- ja valmistusvirheet. Takuu ei kata tuotteen osia, jotka kuluvat normaalisti (esim. paristot, akut, letkut, väripatruunat) ja joita voidaan

sen vuoksi pitää kuluvin osina eikä myöskään rikkoutuvia osia esim. kytkimiä, akkuja tai lasista valmistettuja osia.

● Toimiminen takuutapauksessa

Jotta pyyntösi voidaan käsitellä nopeasti, noudata seuraavia ohjeita:

Säilytä tiedusteluja varten kassakuitti ja tuotenro (IAN 495464_2504) todisteena ostosta.

Löydät tuotenumeron tuotteen tyyppikilvestä, tuotteessa olevasta kaiveruksesta, käyttöohjeen kansilehdestä (alavasemmalla) tai tuotteen taka- tai alaosan tarrasta.

Jos tuotteen toiminnassa ilmenee vikoja tai muita puutteita, ota ensin yhteyttä alla mainittuun huoltopalveluun puhelimitse tai sähköpostitse.

Voit tämän jälkeen lähettää vialliseksi todetun tuotteen veloituksetta huoltopalvelun ilmoittamaan osoitteeseen. Liitä mukaan ostokuitti

(kassakuitti) sekä tiedot viasta ja sen esiintymisajasta.

Voit tarkastella ja ladata näitä ja monia muita käyttöoppaita osoitteessa parksidediy.com. Skannaamalla tämän QR-koodin pääset suoraan osoitteeseen parksidediy.com. Valitse maa ja etsi käyttöohjeet hakukentän avulla.

Syöttämällä tuotenumeron (IAN) 495464_2504 löydät tuotteesi käyttöohjeen.



● Huoltopalvelu

FI **Huoltopalvelu Suomi**
Puhelin: 0800916210
Yhteydenottolomake
osoitteessa
parksidediy.com
IAN 495464_2504

● EU-vaatimustenmukaisuusvakuutus

EU-VAATIMUSTENMUKAISUUSVAKUUTUS (nro. IAN 495464_2504)

IAN: 495464_2504
PARKSIDE Arroseur carré / arroseur circulaire / arroseur circulaire
Tuotetunniste: complet, 3 assortis.
Mallinnumero: HG12262,HG12284,HG12285

Edellä kuvattu vakuutuksen kohde on asiaa koskevan unionin yhdenmukaistamislainsäädännön vaatimusten mukainen:

Direktiivi 2006/42/EY

Viittaukset niihin asiaankuuluviin yhdenmukaistettuihin standardeihin tai viittaus muihin tekniisiin eritelmiin, joiden perusteella vaatimustenmukaisuusvakuutus on annettu:

Nro / osat
Direktiivi 2006/42/EY
Annex I of 2006/42/EC

Lisätietoja:

Nro / osat
EKS/ AK8 13-05.02:2017

Teknisten asiakirjojen säilyttäjä: OWIM GmbH & Co.KG

Puolesta allekirjoittanut:

OWIM GmbH & Co. KG, Stiftsbergstraße 1, 74167 Neckarsulm, Saksa

Tämä vaatimustenmukaisuusvakuutus on annettu valmistajan yksinomaisella vastuulla.

Käännös alkuperäisen vaatimustenmukaisuusvakuutuksen

Neckarsulm

Paikka

24.06.2025

Päivämäärä

ppa Buchheim *ppa. Dr. Thorsten Maier*
ppa Jens Buchheim ppa. Dr. Thorsten Maier
valtuutettu allekirjoittaja valtuutettu allekirjoittaja



Inledning	Sidan	21
Leveransinnehåll	Sidan	21
Tekniska specifikationer	Sidan	21
Symboler och signalord som används	Sidan	22
Avsedd användning	Sidan	23
Säkerhetsinstruktioner	Sidan	23
Använda (bild A)	Sidan	24
Förvarning, rengöring	Sidan	24
Avfallshantering	Sidan	25
Garanti	Sidan	25
Handläggning av garantianspråk	Sidan	26
Service	Sidan	26
EG-försäkran om överensstämmelse	Sidan	27

REKTANGULÄRSPRIDARE

● **Inledning**

Grattis till köpet av din nya produkt. Du har valt en produkt av hög kvalitet. Gör dig bekant med produkten innan du använder den. Läs följande bruksanvisning och säkerhetsinformation. Använd endast produkten i enlighet med beskrivningen och för angivna ändamål. Förvara denna handledning på en säker plats. Överlämna även bruksanvisningen om du överlåter produkten till en tredje part.



**Läs följande
ursprungliga
bruksanvisning
noggrant.**



Använd endast produkten enligt beskrivningen och för de tillämpningar som anges. Förvara användarinstruktionerna på en säker plats! Var noga med att inkludera all dokumentation när du skickar denna produkt vidare till tredje part.

● **Leveransinnehåll**

- 1 × Rektangulärspridare
- 1 × Ursprunglig bruksanvisning

● **Tekniska specifikationer**

Max arbetstryck:

4 bar

Maskinbenämning:

HG12262

(Rektangulärspridare)

● Symboler och signalord som används



Obligatorisk skylt - instruera alla användare att läsa igenom alla instruktioner noga innan användning och ha dem tillgängliga för alla användare hela tiden.



Allmän varningsskylt används för att indikera faror och risker (t.ex. risk för strypning, kvävning, skador, halka eller skador på egendom).



CE-märkning anger överensstämmelse med relevanta EU-direktiv som gäller för denna produkt.

⚠ VARNING!

Detta signalord indikerar en risk med en hög grad av risk vilken om den inte förhindras kan leda till dödsfall eller allvarlig skada.

⚠ FÖRSIKTIGHET!

Denna symbol i kombination med ordet "FÖRSIKTIGHET" markerar en låg risk som, om den inte förhindras, kan resultera i mindre eller måttlig skada.



Denna symbol indikerar att produkten är UV-säker.



Denna symbol indikerar att produkten är väderbeständig.



Denna symbol indikerar att vatten från produkten inte är lämplig att dricka.



Denna symbol indikerar att vissa rörliga delar hos produkten kan ge blåmärken på fingrarna.



Detta tecken indikerar lättanvänds anslutning mellan kranar och slangen.

● Avsedd användning

Denna produkt är lämplig bevattning av utomhusträdgårdar och uteplatser. Denna produkt är endast avsedd för privat bruk, inte för kommersiell användning.



Säkerhetsinstruktioner

Viktigt: Läs igenom denna originalbruksanvisning och säkerhetsinformation noga och spara dessa på en säker plats.

⚠ Livsfara!

Lämna aldrig barn utan uppsikt med förpackningsmaterialet. Risk för kvävning!

⚠ Risk för skador!

⚠ WARNING! Läs alla säkerhetsråd och instruktioner!

- Innan varje användning, se till att alla delar till produkten är oskadda och monterade i enlighet med dess originalinstruktioner. Det finns en risk för skador om produkten inte är korrekt monterad.



WARNING! Vattnet ska inte drickas!

Vattnet som har strömmat genom denna produkt är inte lämpligt att dricka.



WARNING! Risk för krossade fingrar!

Produkten rör sig under användning. Gör endast justeringen på produkten när vattenkranen är stängd.

⚠ WARNING! Rikta aldrig vattenjetmunstycket mot personer eller djur!

⚠ WARNING! Rikta inte vattenjetmunstycket mot elektrisk utrustning!

- Produkten skall alltid placeras på en stadig och fast position på en jämn marknivå.
- Endast för utomhusbruk.

⚠ Undvik materialskada!

- Skydda produkten mot frost.
- Produkten är endast lämplig att användas med kallt vatten.

⚠ VARNING! Stäng av kranen efter varje användning.

- Du får inte smörja eller olja in munstycket, eftersom det kan täppa till munstycket.
- Vrid inte rotorn manuellt eftersom det kan skada mekanismen.
- Kontrollera om produkten har några skador innan varje användning. Använd endast produkten om den är i fungerande kondition!
- Sluta att använda produkten om den finns synliga eller misstänkta skador.

⚠ VARNING: Innan användning måste vattnet värmas till en hög temperatur eller blivit stilla under en lång period såsom det kan bli i vattenledningen och får inte användas mot personer, djur eller plantor.

● **Använda (bild A)**

1. Anslut vattenslangen (medföljer inte) till vattenkranen.
2. Anslut den andra änden av vattenslangen till anslutningen **1a** på produkten **1**.

Notera: Slanganslutningen måste ljudligt klicka på plats.

3. Placera apparaten på en fast, plan och jämn yta.
4. Justera sprutvinkeln med vinkelbegränsaren **1b** genom att dra isär den eller trycka ihop den.
5. Slå på vattenkran.

● **Förvarning, rengöring**

- När den inte används, förvara produkten ren och torr i rumstemperatur.
- Rengör produkten endast med en fuktig trasa och torka torrt efteråt.
- **VIKTIGT!** Använd inte starka rengöringsmedel.
- Rengör sprutmunstycket (t-ex vid förkalkning), du kan använda skruvlocket med stift **1c** (bild B) genom att skruva loss den och tryck in stiftet i de enskilda sprutmunstyckena.

Notera: Produkten skall inte användas under ovanstående rengöringsprocess.

- Rengör smutsfiltret på anslutningen **1a** regelbundet under rinnande vatten efter att anslutningen vridits moturs.

- Efter rengöringen, sätt tillbaka alla delar igen.

● **Avfallshantering**

Förpackningen består av miljövänliga material, som kan lämnas på lokala återvinningsstationer. Kontakta kommunen för närmare information om avfallshantering av den förbrukade produkten.

● **Garanti**

Produkten har tillverkats enligt stränga kvalitetskrav och kontrollerats noggrant före leverans. I händelse av materialfel eller tillverkningsfel har du lagstadgade rättigheter mot säljaren av produkten. Dina lagstadgade rättigheter begränsas inte på något sätt av vår garanti som anges nedan.

Garantin för den här produkten är 3 år från och med inköpsdatum. Garantitiden börjar från och med inköpsdagen. Förvara originalkvittot på en säker plats eftersom detta dokument krävs som inköpsbevis.

Alla skador eller brister som redan finns vid tidpunkten för köpet måste rapporteras omedelbart efter uppackning av produkten.

Om det uppstår ett materialfel eller ett tillverkningsfel på denna produkt inom 3 år efter köpet, kommer vi, efter eget gottfinnande, att antingen reparera eller byta ut produkten åt dig utan kostnad. Garantiperioden förlängs inte av ett beviljat garantianspråk. Det gäller även för utbytta eller reparerade delar.

Denna garanti är ogiltig om produkten har skadats eller använts eller underhållits felaktigt.

Garantin täcker material- och tillverkningsfel. Denna garanti täcker inte produktdelar som är föremål för normalt slitage och som därför anses vara slitdelar (t.ex. batterier, batteripack, slangar, bläckpatroner) och inte heller skador på ömtåliga delar, t.ex. strömbrytare eller delar av glas.

● Handläggning av garantianspråk

läkta anvisningarna nedan för att säkerställa en snabb handläggning av din förfrågan:

Ha alltid kassakvittot och artikelnumret i beredskap (IAN 495464_2504) för att bevisa köpet.

Artikelnumret finns på produktens typskylt, en gravyr på produkten, omslaget till din handledning (längts ner till vänster) eller etiketten på baksidan eller undersidan av produkten.

Om funktionsfel eller andra brister uppstår kontakta först nedanstående serviceavdelning via telefon eller e-post.

Du kan sedan utan kostnad skicka en produkt som har registrerats som defekt till den serviceadress som du har fått. Bifoga inköpsbeviset (kassakvitto) och uppgifter om vilket fel det handlar om och när det inträffade.

På parkside-diy.com kan du titta på och ladda ner denna och många andra handböcker. Med denna QR-kod kommer du direkt till parkside-diy.com. Välj ditt land och sök efter bruksanvisningen via sökmasken. Genom inmatning av artikelnumret (IAN) 495464_2504 kommer du till din artikels bruksanvisning.



● Service

SE **Service Sverige**
Tel.: 020795049
Kontaktformulär på
parkside-diy.com
IAN 495464_2504

FI **Service Finland**
Tel: 0800916210
Kontaktformulär på
parkside-diy.com
IAN 495464_2504

Indledning	Side	29
Leveringsomfang	Side	29
Tekniske specifikationer	Side	29
Brugte symboler og ord	Side	30
Anvendelsesformål	Side	30
Sikkerhedsinstruktioner	Side	31
Brug (fig. A)	Side	32
Opbevaring og rengøring	Side	32
Bortskaffelse	Side	33
Garanti	Side	33
Afvikling af garantisager	Side	34
Service	Side	34
EU-Overensstemmelseserklæring	Side	35

HAVEVANDER

● **Indledning**

Hjerteligt tillykke med købet af deres nye produkt. Du har besluttet dig for et produkt af høj kvalitet. Brugervejledningen er en del af dette produkt. Den indeholder vigtige informationer om sikkerhed, brug og bortskaffelse. Gør dig inden ibrugtagning af produktet fortrolig med alle betjenings- og sikkerhedsanvisninger. Benyt kun produktet som beskrevet og til de oplyste formål. Videregiv alle papirer, hvis du giver produktet videre til tredjemand.



**Læs følgende
brugsvejledninger
omhyggeligt.**



Produktet må kun bruges som beskrevet og til de formål, det er beregnet til. Behold disse vejledninger på et sikkert sted. Hvis produktet gives videre til en tredjepart, skal alle dets dokumenter følge med.

● **Leveringsomfang**

1 x Havevander
1 x Brugsvejledning

● **Tekniske specifikationer**

Maks. driftstryk:

4 bar

Maskinbetegnelse:

HG12262

(Havevander)

● Brugte symboler og ord



Obligatorisk tegn - beder hver bruger om at læse instruktionerne omhyggeligt før brug. Instruktionerne skal også altid være tilgængelige for alle brugere.



Generelt advarselsskilt - viser forskellige farer og risici (f.eks. risiko for kvælning, kvæstelser, glidning eller materielskade).



CE-mærket viser, at produktet er i overensstemmelse med relevante EU-direktiver, der gælder for dette produkt.

⚠ ADVARSEL!

Dette signalord angiver en fare med en høj grad af risiko, som - hvis den ikke undgås - kan være livsfarlig eller føre til alvorlige personskader.

⚠ FORSIGTIG!

Dette signalord angiver en fare med en lav grad af risiko, som - hvis den ikke undgås - kan føre til mindre eller moderate personskader.



Dette symbol angiver, at produktet er UV-bestandigt.



Dette symbol angiver, at produktet er vejrbestandigt.



Dette symbol angiver, at vand fra produktet ikke er egnet til at drikke.



Dette symbol angiver, at bestemte bevægelige dele på produktet kan give blå mærker på fingrene.



Dette skilt angiver en letanvendelig stikforbindelse mellem hanen og slangen.

● **Anvendelsesformål**

Dette produkt er beregnet til vanding af udendørs haver og terrasser. Dette produkt er kun beregnet til privat husholdningsbrug. Det er ikke beregnet til erhvervsmæssigt brug.



Sikkerhedsinstruktioner

Vigtigt: Læs denne brugsvejledning og sikkerhedsanvisningerne omhyggeligt, og gem dem et sikkert sted!

⚠ Livsfarligt!

Børn må aldrig efterlades uden opsyn med emballagen. Dette udgør en fare for kvælning!

⚠ Risiko for personskader!

⚠ ADVARSEL! Læs alle sikkerhedsoplysninger og instruktioner.

- Før hver brug skal du se, om nogen af produktets dele er beskadigede, og om produktet er samlet i henhold til brugsvejledningen. Hvis produktet ikke samles ordentligt, kan det føre til personskader.



⚠ ADVARSEL! Vandet er ikke egnet som drikkevand.

Vand, der er løbet gennem dette produkt, er ikke egnet som drikkevand.



⚠ ADVARSEL! Fare for, at få fingrene i klemme!

Produktet bevæger sig under brug. Produktet må kun justeres, når vandhanen er lukket.

⚠ ADVARSEL! Vandstrålen må aldrig rettes mod personer eller dyr!

⚠ ADVARSEL! Vandstrålen må aldrig rettes mod elektrisk udstyr!

- Produktet skal altid stå stabilt og fast på en plan jordoverflade.
- Produktet er kun egnet til udendørsbrug.

⚠ Undgå beskadigelse af materialer!

- Produktet skal beskyttes mod frost.
- Produktet må kun bruges med koldt vand.

⚠ ADVARSEL! Sluk for hanen efter brug.

- Sprøjtedyserne må ikke smøres med olie eller fedt, da dette kan tilstoppe dem.
- Rotoren må ikke drejes manuelt, da dette kan beskadige mekanismen.

- Produktet skal ses efter for skader og slid før og efter hvert brug. Produktet må kun bruges, hvis det er i ordentlig stand.
- Hvis produktet har synlige eller mistænkelige skader, må det ikke længere bruges.

⚠ ADVARSEL: Der kan være opvarmet varmt vand eller gammelt vand i forsyningslinjen, ikke ikke må rettes mod personer, dyr eller planter. Kontroller dette før brug.

● **Brug (fig. A)**

1. Forbind vandslangen (medfølger ikke) til vandhanen.
2. Forbind den anden ende af vandslangen til stikket **1a** på produktet **1**.

Bemærk: Der skal lyde et klik, når slangen sættes på.

3. Placer produktet på en flad og plan overflade.
4. Juster sprøjtevinklen på vinkelbegrænseren **1b**, ved at trække den fra hinanden eller klemme den sammen.
5. Sådan vandhanen.

● **Opbevaring og rengøring**

- Produktet skal opbevares på et rent og tørt sted i stuetemperatur, når det ikke er i brug.
- Produktet må kun rengøres med en fugtig klud, hvorefter det skal tørres af.
- **VIGTIGT!** Brug aldrig skrappe rengøringsmidler.
- For at rengøre sprøjtedyserne (f.eks. i tilfælde af forkalkning, hvor du kan bruge skruelåget med stiften **1c** (fig.B), skal de skrues af og stiften skal trykkes ind i de enkelte sprøjtedyser.

Bemærk: Produktet må ikke være i brug, når det rengøres.

- Filteret i stikket **1a** skal regelmæssigt rengøres under rindende vand, når du har drejet stikket mod uret.
- Sæt delene på produktet igen, når det er blevet rengjort.

● **Bortskaffelse**

Indpakningen består af miljøvenlige materialer, som De kan bortskaffe over de lokale genbrugssteder.

De får oplyst muligheder til bortskaffelse af det udtjente produkt hos deres lokale myndigheder eller bystyre.

● **Garanti**

Produktet er blevet fremstillet efter strenge kvalitetsstandarder og kontrolleret nøje før udlevering. I tilfælde af materiale- eller produktionsfejl kan du i medfør af loven gøre krav gældende over for sælgeren af produktet. Dine lovmæssige rettigheder begrænses på ingen måde af den af os nedennævnte garanti.

Garantien på dette produkt gælder i 3 år regnet fra købsdatoen. Garantien gælder fra købsdatoen. Opbevar den originale kvittering et sikkert sted, da dette dokument forlanges forlagt som dokumentation for købet.

Alle skader eller mangler, der allerede forefindes på tidspunktet for købet, skal straks meddeles efter udpakningen af produktet.

Hvis der inden for 3 år regnet fra købsdatoen viser sig en materiale- eller produktionsfejl på produktet, reparerer eller udskifter vi det – efter vores valg – gratis for dig. Garantiperioden forlænges ikke som følge af et imødekommet krav om garanti. Dette gælder også for udskiftede og reparerede dele.

Denne garanti bortfalder, hvis produktet er blevet beskadiget eller anvendt og vedligeholdt forkert.

Garantien dækker materiale- og produktionsfejl. Denne garanti dækker hverken produktdele, der er udsat for normal slidage og derfor er at betragte som sliddele (f.eks. batterier, akkumulatorer, slanger, farvepatroner), eller skader på skrøbelige dele, f.eks. kontakter eller dele af glas.

● Afvikling af garantiasager

For at sikre en hurtig behandling af din forespørgsel, bedes du overholde følgende instruktioner:

Ved alle forespørgsler, skal kvitteringen og varenummeret (IAN 495464_2504) kunne forevises som dokumentation på købet.

Varenummeret kan du aflæse på produktets typeskilt, en gravering på produktet, forsiden af din betjeningsvejledning (nederst til venstre) eller på en mærkat på bagsiden eller undersiden af produktet.

Hvis der opstår funktionsfejl eller andre mangler, skal du i første omgang kontakte serviceafdelingen via telefon eller e-mail.

Et defekt produkt kan gratis sendes til den serviceadresse, der er blevet oplyst, vedlagt kvitteringen (kassebonen) og en beskrivelse af, hvilken defekt der er opstået og hvornår den er opstået.

På parkside-diy.com kan du se og downloade denne og mange andre manualer. Ved at scanne QR-koden får du adgang til parkside-diy.com. Vælg dit land og søg efter betjeningsvejledningen i søgefeltet. Ved at indtaste varenummeret (IAN) 495464_2504 finder du frem til betjeningsvejledningen af dit produkt.



● Service

 **Service Danmark**
Tel.: 80254583
Kontaktformular på
parkside-diy.com
IAN 495464_2504

Wstęp	Strona	37
Zakres dostawy	Strona	37
Specyfikacja techniczna	Strona	37
Stosowane symbole i hasła ostrzegawcze	Strona	38
Przeznaczenie	Strona	39
Instrukcje dotyczące bezpieczeństwa	Strona	39
Użytkowanie (rys. A)	Strona	40
Przechowywanie i czyszczenie	Strona	41
Utylizacja	Strona	41
Gwarancja	Strona	42
Sposób postępowania w przypadku naprawy gwarancyjnej	Strona	43
Serwis	Strona	44
Deklaracja zgodności UE	Strona	45

ZRASZACZ WAHADŁOWY

● **Wstęp**

Gratulujemy Państwu zakupu nowego produktu. Zdecydowali się Państwo na zakup produktu najwyższej jakości. Przed uruchomieniem urządzenia po raz pierwszy zapoznaj się z nim. W tym celu przeczytaj uważnie poniższą instrukcję obsługi oraz wskazówki dotyczące bezpieczeństwa. Produkt należy użytkować w sposób tu opisany i zgodnie z określonym zakresem zastosowania. Należy przechowywać tę instrukcję w bezpiecznym miejscu. Przekazując produkt innej osobie, należy również przekazać wszystkie dokumenty.



Należy uważnie przeczytać poniższą oryginalną instrukcję obsługi.

Produktu należy używać wyłącznie zgodnie z opisem i tylko do wskazanych zastosowań. Oryginalną instrukcję obsługi należy przechowywać w bezpiecznym miejscu. W przypadku przekazania produktu osobom trzecim należy przekazać również wszystkie dokumenty.

● **Zakres dostawy**

1 x Zraszacz wahadłowy
1 x Oryginalna instrukcja obsługi

● **Specyfikacja techniczna**

Maks. ciśnienie robocze:
4 bary
Oznaczenie urządzenia:
HG12262
(Zraszacz wahadłowy)

● Stosowane symbole i hasła ostrzegawcze



Znak polecenia – instruuje każdego użytkownika, aby uważnie przeczytał instrukcję przed użyciem i aby była ona zawsze dostępna dla wszystkich użytkowników.



Ogólny znak ostrzegawczy - służy do wskazania zagrożeń i niebezpieczeństw (np. ryzyko uduszenia, zadławienia się, zranienia, poślizgnięcia się lub uszkodzenia mienia).



Znak CE oznacza zgodność z odpowiednimi dyrektywami UE mającymi zastosowanie do tego produktu.

⚠ **OSTRZEŻENIE!**

To słowo sygnalizuje zagrożenie o wysokim stopniu ryzyka, które, jeśli mu się nie zapobiegnie, może prowadzić do śmierci lub poważnych obrażeń.

⚠ **OSTROŻNIE!**

To słowo sygnalizuje zagrożenie o niskim stopniu ryzyka, które, jeśli się go nie uniknie, może spowodować niewielkie lub umiarkowane obrażenia.



Ten symbol oznacza, że produkt jest odporny na promieniowanie UV.



Ten symbol oznacza, że produkt jest odporny na warunki atmosferyczne.



Ten symbol oznacza, że woda z produktu nie nadaje się do picia.



Ten symbol oznacza, że niektóre ruchome części produktu mogą powodować urazy palców.



Ten znak oznacza łatwe w użyciu połączenie wtykowe między kranem a wężem.

● Przeznaczenie

Ten produkt jest odpowiedni do podlewania ogrodów i polewania tarasów na zewnątrz. Produkt jest przeznaczony wyłącznie do użytku prywatnego, a nie komercyjnego.



Instrukcje dotyczące bezpieczeństwa

Ważne: Należy uważnie przeczytać niniejszą oryginalną instrukcję obsługi oraz informacje dotyczące bezpieczeństwa i przechowywać je w bezpiecznym miejscu!

⚠ Zagrożenie dla życia!
Nigdy nie należy zostawiać dzieci bez nadzoru przy materiałach opakowaniowych. Ryzyko zadławienia się!

⚠ Ryzyko obrażeń!

⚠ OSTRZEŻENIE! Prosimy przeczytać wszystkie informacje i instrukcje dotyczące bezpieczeństwa.

- Przed każdym użyciem należy upewnić się, że wszystkie części produktu są nieuszkodzone i zmontowane zgodnie z niniejszą oryginalną instrukcją obsługi. Jeśli produkt nie zostanie prawidłowo złożony, istnieje ryzyko obrażeń.



OSTRZEŻENIE!
Woda nie nadaje się do picia!

Woda, która przepłynęła przez ten produkt, nie nadaje się do picia.



OSTRZEŻENIE!
Niebezpieczeństwo zmiżdżenia palców!

Produkt porusza się podczas użytkowania. Regulacji produktu należy dokonywać tylko wtedy, gdy zawór wody jest zamknięty.

⚠ OSTRZEŻENIE! Nigdy nie należy kierować strumienia wody na ludzi lub zwierzęta!

⚠ OSTRZEŻENIE! Nigdy nie należy kierować strumienia wody na urządzenia elektryczne!

■ Produkt należy zawsze ustawiać w stabilnej pozycji na równym podłożu.

■ Nadaje się tylko do użytku na zewnątrz.

⚠ Należy unikać szkód materialnych!

■ Produkt należy chronić przed wysoką temperaturą.

■ Produkt nadaje się do stosowania wyłącznie z zimną wodą.

⚠ OSTRZEŻENIE! Kran należy zakręcać po każdym użyciu.

■ Nie należy smarować ani oliwić dysz natryskowych, ponieważ mogą się zatkać.



■ Nie należy obracać wirnika ręcznie, ponieważ może to spowodować uszkodzenie mechanizmu.

■ Przed każdym użyciem należy sprawdzić produkt pod kątem uszkodzeń i zużycia. Produktu należy używać tylko wtedy, gdy jest on w doskonałym stanie.

■ W przypadku widocznych lub podejrzewanych uszkodzeń należy zaprzestać używania produktu.

⚠ OSTRZEŻENIE: Przed rozpoczęciem używania należy pamiętać, że wody podgrzanej do wysokiej temperatury lub stojącej przez dłuższy czas w przewodzie zasilającym nie wolno kierować na osoby, zwierzęta lub rośliny.

● Użytkowanie (rys. A)

1. Podłączyć wąż doprowadzający wodę (brak w zestawie) do kranu.
2. Podłączyć drugi koniec węża wodnego do złącza  na produkcie .

Uwaga: Przyłącze węża musi się słyszalnie zatrzasnąć.

3. Ustawić produkt na płaskiej i poziomej powierzchni.

4. Kąt podlewania należy wyregulować za pomocą ogranicznika kąta [1b], który można rozsunąć albo ścisnąć.

5. Odkręcić kran z wodą.

● Przechowywanie i czyszczenie

- Nieużywany produkt należy przechowywać w czystym i suchym miejscu w temperaturze pokojowej.
- Czyścić wilgotną ściereczką, a następnie wytrzeć do sucha.
- **WAŻNE!** Nigdy nie używać ostrych środków czyszczących.
- Do czyszczenia dysz rozpylających (np. w przypadku osadu kamienia) można użyć nakrętki z kołkiem [1c] (rys. B): należy odkręcić nakrętkę i wciskać kołek w poszczególne dysze rozpylające.

Uwaga: Podczas opisanego procesu czyszczenia produkt nie powinien być używany.

- Filtr zanieczyszczeń na złączu [1a] należy regularnie czyścić pod bieżącą wodą po przekręceniu łączówki w lewo (przeciwnie do kierunku ruchu wskazówek zegara).

- Po wyczyszczeniu należy złożyć części z powrotem.

● Utylizacja

Opakowanie wykonane jest z materiałów przyjaznych dla środowiska, które można przekazać do utylizacji w lokalnym punkcie przetwarzania surowców wtórnych.

Informacji na temat możliwości utylizacji wyeksploatowanego produktu udziela urząd gminy lub miasta.

● **Gwarancja**

Produkt został wyprodukowany zgodnie z surowymi wytycznymi dotyczącymi jakości i dokładnie przetestowane przed dostawą. W przypadku wad materiałowych lub produkcyjnych przysługują Państwu prawa ustawowe wobec sprzedawcy produktu. Państwa prawa ustawowe nie są w żaden sposób ograniczone przez naszą gwarancję przedstawioną poniżej.

Gwarancja na ten produkt wynosi 3 lata od daty zakupu. Okres gwarancji rozpoczyna się od daty zakupu. Proszę przechowywać oryginalny rachunek w bezpiecznym miejscu, ponieważ ten dokument jest wymagany jako dowód zakupu.

Wszelkie uszkodzenia lub wady obecne już w momencie zakupu należy zgłosić niezwłocznie po rozpakowaniu produktu.

Jeżeli w ciągu 3 lat od daty zakupu produkt wykáže wady materiałowe lub produkcyjne, to – według naszego uznania – bezpłatnie go naprawimy lub wymienimy. Okres gwarancji nie ulega przedłużeniu o przyznane roszczenie gwarancyjne. Dotyczy to również wymienionych i naprawionych części.

Niniejsza gwarancja traci ważność, jeśli produkt został uszkodzony, był niewłaściwie użytkowany lub konserwowany.

Gwarancja obejmuje wady materiałowe i produkcyjne. Niniejsza gwarancja nie obejmuje części produktu, które podlegają normalnemu zużyciu i dlatego są uważane za części zużywalne (np. baterie, akumulatory, węże, wkłady atramentowe), ani nie obejmuje uszkodzeń części delikatnych, np. przełączników lub części wykonanych ze szkła.

Zgodnie z Kodeksem Cywilnym art. 581 §1 wraz z wymianą urządzenia lub ważnej części czas gwarancji rozpoczyna się na nowo.

● Sposób postępowania w przypadku naprawy gwarancyjnej

Aby zapewnić szybkie rozpatrzenie wniosku, należy postępować zgodnie z poniższymi instrukcjami:

Do wszystkich zapytań proszę mieć przygotowany paragon i numer artykułu (IAN 495464_2504) jako dowód zakupu.

Numer artykułu można znaleźć na tabliczce znamionowej produktu, na grawerze na produkcie, na stronie tytułowej instrukcji (w lewym dolnym rogu) lub na naklejce z tyłu lub na spodzie produktu.

W przypadku wystąpienia usterek funkcjonalnych lub innych wad należy najpierw skontaktować się telefonicznie lub pocztą elektroniczną z wymienionym poniżej działem serwisowym.

Następnie można wysłać produkt zarejestrowany jako wadliwy na podany adres serwisowy bezpłatnie, załączając dowód zakupu (paragon) i określając, na czym polega wada i kiedy wystąpiła.

Te i wiele innych instrukcji można przeglądać i pobrać na stronie parkside-diy.com. Ten kod QR przeniesie Cię bezpośrednio na stronę parkside-diy.com. Wybierz swój kraj i użyj maski wyszukiwania, aby wyszukać instrukcje obsługi. Wprowadź numer artykułu (IAN) 495464_2504, aby uzyskać dostęp do instrukcji obsługi artykułu.



● Serwis

PL Serwis Polska

Tel.: 008004912069

Formularz kontaktowy na
stronie *parkside-diy.com*

IAN 495464_2504

● Deklaracja zgodności UE

DEKLARACJA ZGODNOŚCI UE (nr. IAN 495464_2504)

IAN: 495464_2504
Nazwa produktu: PARKSIDE Zrasczac kwadratowy / zrasczac okrągły / zrasczac pełny, 3 różne.
Oznaczenie modelu: HG12262, HG12284, HG12285

Opisany powyżej przedmiot niniejszej deklaracji jest zgodny z odpowiednimi wymaganiami unijnego prawodawstwa harmonizacyjnego:

Dyrektywa 2006/42/WE

Odniesienia do odpowiednich norm zharmonizowanych lub do innych specyfikacji technicznych, w stosunku do których deklarowana jest zgodność:

Nr / Części
Dyrektywa 2006/42/WE
Annex I of 2006/42/EC

Informacje dodatkowe:

Nr / Części
EK5/ AK8 13-05.02:2017

Osoba odpowiedzialna za dokumentację techniczną: OWIM GmbH & Co.KG

Podpisano w imieniu:

OWIM GmbH & Co. KG, Stiftsbergstraße 1, 74167 Neckarsulm, Niemcy

Niniejsza deklaracja zgodności wydana zostaje na wyłączną odpowiedzialność producenta.

Tłumaczenie oryginalnej deklaracji zgodności

Neckarsulm

24.06.2025

Miejsce

Data

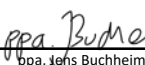
ppa. Udo Buchheim

Prokurent

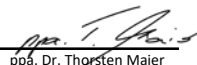
ppa. Dr. Thorsten Maier

Prokurent



Ižanga	Psl	47
Komplektacija	Psl	47
Techninės specifikacijos	Psl	47
Naudojami simboliai ir įspėjamieji žodžiai	Psl	48
Paskirtis	Psl	48
Saugos instrukcijos	Psl	49
Naudojimas (A pav.)	Psl	50
Laikymas ir valymas	Psl	50
Išmetimas	Psl	51
Garantija	Psl	51
Veiksmi norint pasinaudoti garantija	Psl	52
Klientų aptarnavimas	Psl	52
ES atitikties deklaracija	Psl	53

SVYRUOJANTIS LAISTYMO PURKŠTUVAS

● **Ižanga**

Sveikiname Jus įsigijus naują gaminį. Tai aukštos kokybės gaminy. Prieš pradėdami naudotis šiuo gaminiu, iš pradžių su juo susipažinkite. Atidžiai perskaitykite šią naudojimo instrukciją ir saugos nurodymus. Naudokite šį gaminį tik pagal aprašymą ir nurodytą paskirtį. Laikykite šią instrukciją saugioje vietoje. Perduodami gaminį kitiems asmenims, kartu perduokite visus jo dokumentus!



Atidžiai perskaitykite šias originalias naudojimo instrukcijas.



Gaminį naudokite tik pagal instrukcijas ir tik nurodytoms reikmėms. Šias originalias naudojimo instrukcijas laikykite saugioje vietoje. Perduodant gaminį tretiesiems asmenims, perduokite visus dokumentus.

● **Komplektacija**

- 1 × Svyruojantis laistymo purkštuvai
- 1 × Originalios naudojimo instrukcijos

● **Techninės specifikacijos**

Maksimalus darbinis slėgis:

4 barai

Įrenginio pavadinimas:

HG12262

(Svyruojantis laistymo purkštuvai)

● Naudojami simboliai ir įspėjamieji žodžiai



Privalomas ženklas – jame nurodoma kiekvienam naudotojui prieš naudojant atidžiai perskaityti instrukcijas ir visada laikyti jas prieinamas visiems naudotojams.



Bendrasis įspėjamasis ženklas – naudojamas pavojams ir grėsmėms nurodyti (pvz., užspringimo, uždusimo, susižalojimo, paslydimo ar turto sugadinimo rizika).



CE ženklas rodo atitiktį atitinkamoms šiam gaminiui taikomoms ES direktyvoms.

⚠ **ĮSPĖJIMAS!**

Šis signalinis žodis reiškia didelį pavojų, kuris gali sukelti mirtį arba sunkų sužalojimą, jei nuo jo nebus apsisaugota.

⚠ **ATSARGIAI!**

Šis signalinis žodis reiškia mažo laipsnio pavojų, kurio neišvengus galima patirti nedidelį ar vidutinį sužalojimą.



Šis simbolis rodo, kad gaminys yra atsparus UV spinduliams.



Šis simbolis rodo, kad gaminys yra atsparus atmosferos poveikiui.



Šis simbolis rodo, kad iš gaminio gautas vanduo netinkamas gerti.



Šis simbolis reiškia, kad tam tikros judančios gaminio dalys gali sužaloti pirštus.



Šis ženklas rodo, kad čiaupą ir žarną galima lengvai sujungti kištukine jungtimi.

● **Paskirtis**

Šis gaminys tinka laistyti lauko sodus ir terasas. Gaminys skirtas tik asmeniniam naudojimui, ne komerciniam.



Saugos instrukcijos

Svarbu: Atidžiai perskaitykite šias originalias naudojimo instrukcijas bei saugos informaciją ir laikykite jas saugioje vietoje!

⚠ Pavojus gyvybei!

Niekada nepalikite neprižiūrimų vaikų su pakuotės medžiagomis. Pavojus uždusti!

⚠ Pavojus sužaloti!

⚠ ĮSPĖJIMAS! Perskaitykite visą saugos informaciją ir instrukcijas.

- Prieš kiekvieną naudojimą įsitikinkite, kad visos gaminio dalys yra nepažeistos ir surinktos pagal šią originalią naudojimo instrukciją. Netinkamai surinkus gaminį kyla pavojus susižeisti.



ĮSPĖJIMAS! Vanduo netinkamas gerti!

Vanduo, pratekėjęs per šį gaminį, netinkamas gerti.



ĮSPĖJIMAS! Pavojus susižaloti pirštus!

Gaminys juda naudojimo metu. Gaminį reguliuokite tik užsukę vandens čiaupą.

⚠ ĮSPĖJIMAS! Niekada nenukreipkite vandens srovės į žmones ar gyvūnus!

- ⚠ ĮSPĖJIMAS!** Niekada nenukreipkite vandens srovės į elektros prietaisus!
- Gaminys visada turi būti pastatytas stabiliai ir tvirtai ant lygaus paviršiaus.
 - Tinkamas naudoti tik lauke.



⚠ Nepažeiskite gaminio medžiagos!

- Saugokite gaminį nuo šalčio.
 - Gaminį galima naudoti tik su šaltu vandeniu.
- ⚠ ĮSPĖJIMAS!** Po kiekvieno naudojimo užsukite čiaupą.
- Netepkite purkštukų riebalais ar alyva, nes jie gali užsikimšti.
 - Nesukite rotoriaus rankiniu būdu, kitaip mechanizmas gali būti pažeistas.

- Kiekvieną kartą prieš naudodami patikrinkite, ar gaminys nepažeistas ir neįtrūkęs. Gaminį naudokite tik tuo atveju, jei jis yra geros būklės!
- Nenaudokite gaminio, jei yra matomų ar galimų pažeidimų.

⚠️ ĮSPĖJIMAS: Prieš naudojimą, vanduo, kuris buvo įkaitintas iki aukštos temperatūros arba ilgą laiką stovėjo tiekimo linijoje, neturi būti nukreiptas į žmones, gyvūnus ar augalus.

● Naudojimas (A pav.)

1. Prijunkite vandens žarną (į komplektą neįeina) prie vandens čiaupo.
2. Prijunkite kitą vandens žarnos galą prie jungties  ant gaminio .

Pastaba: Žarnos jungtis turi aiškiai užsifiksuoti savo vietoje.

3. Gaminį padėkite ant lygaus ir plokščio paviršiaus.
4. Reguluokite purškimo kampą naudodami kampo ribotuvą , tempiant jį arba suspaudžiant.

5. Įjunkite vandens čiaupą.

● Laikymas ir valymas

- Nenaudojamą gaminį laikykite švarioje, sausoje vietoje, kambario temperatūroje.
- Nuvalykite drėgnu skudurėliu ir nusauskite.
- **SVARBU!** Niekada nenaudokite agresyvių valymo priemonių.
- Norėdami išvalyti purškimo antgalius (pvz., esant kalkių susidarymui), galite naudoti varžtą su kaiščiu  (žr. B pav.) – atsukite jį ir įspauskite kaištį į atskirus purškimo antgalius

Pastaba: Gaminys neturi būti naudojamas minėto valymo proceso metu.

- Reguliariai išvalykite purvo filtrą ant jungties  po tekančiu vandeniu, pasukę jungtį prieš laikrodžio rodyklę.
- Po valymo surinkite dalis atgal.

● **Išmetimas**

Pakuotė pagaminta iš aplinkai nekenksmingų medžiagų, kurias galite išmesti įprastose gražinamojo perdirbimo vietose.

Daugiau informacijos apie nebetinkamo naudoti gaminio išmetimą sužinosite savo savivaldybės ar miesto administracijoje.

● **Garantija**

Gaminys buvo pagamintas laikantis griežtų kruopštumo principų ir prieš pristatant buvo atidžiai patikrintas. Esant medžiagų ar gamybos defektams, jūs turite įstatymines teises gaminio pardavėjo atžvilgiu. Ši garantija jokiais būdais neapriboja įstatymais nustatytų jūsų teisių.

Šiam produktui suteikiama 3 metų garantija nuo pirkimo datos. Garantijos teikimo laikotarpis skaičiuojamas nuo pirkimo datos. Pirkimo kvito originalą laikykite saugioje vietoje, nes šis dokumentas reikalingas kaip pirkimo įrodymas.

Išpakavus gaminį, būtina nedelsiant pranešti apie bet kokius pažeidimus ar defektus, kurie jau buvo pirkimo metu.

Jei per 3 metus nuo šio produkto pirkimo datos išryškės medžiagų ar gamybos trūkumų, produktą savo nuožiūra nemokamai pataisysime arba pakeisime. Patvirtinus garantinį reikalavimą garantinis laikotarpis nepratęsiamas. Ta pati sąlyga taikoma ir pakeistoms bei pataisytoms dalims.

Garantija netaikoma, jei šis produktas apgadinamas, netinkamai naudojamas ar netinkamai prižiūrimas.

Garantija taikoma medžiagų ir gamybos trūkumams. Ši garantija netaikoma gaminio dalims, kurios paprastai susidėvi ir todėl yra laikomos susidėvinčiomis dalimis (pvz., baterijos, akumuliatoriai, žarnos, rašalo kasetės), taip pat netaikoma trapioms dalims, pvz., jungikliams arba dalims iš stiklo.

● Veiksmai norint pasinaudoti garantija

Kad galėtume greitai apdoroti Jūsų prašymą, vadovaukitės toliau pateikiamais nurodymais:

Prašome dėl visų užklausų išsaugoti kasos čekį ir gaminio numerį (IAN 495464_2504) kaip pirkimo įrodymą.

Gaminio numerį rasite duomenų lentelėje, išgraviruotą ant gaminio, ant naudojimo instrukcijos viršelio (apačioje kairėje) arba užklijuotą prietaiso užpakalinėje pusėje ar apačioje.

Jei išryškėtų produkto veikimo ar kitokių trūkumų, pirmiausia telefonu arba elektroniniu paštu kreipkitės į toliau nurodytą klientų aptarnavimo skyrių.

Tada sugedusiu pripažintą produktą, pridėję pirkimo dokumentą (kasos čekį) ir nurodę trūkumą bei jo atsiradimo laiką, nemokamai galėsite išsiųsti Jums nurodytu klientų aptarnavimo tarnybos adresu.

parkside-diy.com svetainėje galite atidaryti ir atsisiųsti šią ir daugelį kitų instrukcijų. Su šiuo QR kodu galite tiesiogiai patekti į parkside-diy.com svetainės puslapį. Pasirinkite savo šalį ir pagal paieškos formą susiraskite savo šalies naudojimo instrukciją. Įvesdami gaminio numerį (IAN) 495464_2504 surasite jūsų gaminio naudojimo instrukciją.



● Klientų aptarnavimas

LT **Klientų aptarnavimo tarnyba Lietuva**

Tel.: 0 800 33062

Užklausos forma

parkside-diy.com

IAN 495464_2504

● ES atitikties deklaracija

ES ATITIKTIES DEKLARACIJA (Nr. IAN 495464_2504)

IAN: 495464_2504
PARKSIDE Kvadratinis purkštuvus / apskritimo formos purkštuvus /
Gaminio identifikacija: pilno apskritimo formos purkštuvus, 3 asorti.
Modelio numeris: HG12262,HG12284,HG12285

Pirmiau aprašytas deklaracijos objektas atitinka susijusius derinamuosius Sąjungos teisės aktus:

Direktyva 2006/42/EB

Nuorodos į atitinkamus darniuosius standartus arba į kitas technines specifikacijas, pagal kurias deklaruota atitiktis:

Nr. / Dalys
Direktyva 2006/42/EB
Annex I of 2006/42/EC

Papildoma informacija:

Nr. / Dalys
EKS/ AK8 13-05.02:2017



Techninę dokumentaciją saugo: OWIM GmbH & Co.KG

Už ką ir kieno vardu pasirašyta:

OWIM GmbH & Co. KG, Stiftsbergstraße 1, 74167 Neckarsulm, Vokietija

Ši atitikties deklaracija yra išduota tik gamintojo atsakomybe.

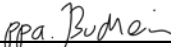
Originalios atitikties deklaracijos vertimas

Neckarsulm	24.06.2025		
Vieta	Data	ppa. Jens Buchheim įgaliotas signataras	ppa. Dr. Thorsten Maier įgaliotas signataras

Sissejuhatus	Lehekülg	55
Tarnekomplekt	Lehekülg	55
Tehnilised andmed	Lehekülg	55
Kasutatud sümbolid ja tähistused	Lehekülg	56
Sihtotstarve	Lehekülg	56
Ohutusjuhised	Lehekülg	57
Kasutamine (Joonis A)	Lehekülg	58
Hoiustamine ja puhastamine	Lehekülg	58
Jäätmekäitlus	Lehekülg	59
Garantii	Lehekülg	59
Garantii käsitlemine	Lehekülg	60
Teenindus	Lehekülg	60
ELi Vastavusdeklaratsioon	Lehekülg	61

NELINURKNE VIH MUTI

● Sissejuhatus

Õnnitleme teid selle uue toote ostu puhul! Olete endale saanud kõrgekvaliteedilise toote. Tutvuge tootega enne selle esmast kasutusele võtmist. Selleks lugege tähelepanelikult läbi allolev kasutusjuhend ja ohutusnõuded. Kasutage toodet üksnes kirjeldatud viisil ja otstarbel. Hoidke see kasutusjuhend kindlalt teadaolevas kohas alles. Toote edasiandmisel kolmandatele isikutele andke kaasa ka kõik toote dokumendid.



Lugege alljärgnev originaalkasutusjuhend hoolikalt läbi.



Kasutage toodet ainult vastavalt kirjeldatule ja märgitud otstarbel. Hoidke seda kasutusjuhendit kindlas kohas. Toote kolmandatele isikutele edasiandmisel andke kindlasti kaasa kogu dokumentatsioon.

● Tarnekomplekt

1 × Nelinurkne vihmuti
1 × Kasutusjuhend

● Tehnilised andmed

Max töösurve:

4 baari

Masina tähistus:

HG12262

(Nelinurkne vihmuti)

● Kasutatud sümbolid ja tähistused



Kohustuslik märk - soovitatav kasutajal kasutusjuhend enne kasutamist hoolikalt läbi lugeda ja tagada, et see oleks kõigile kasutajatele alati kättesaadav.



Üldine hoiatusmärk – kasutatakse ohtude ja ohtude tähistamiseks (nt kinnipigistamise-, lämbumis-, vigastus-, libisemis- või varakahjustuse oht).



CE-märk näitab vastavust selle toote suhtes kohaldatavatele ELi direktiividele.

⚠ **HOIATUS!**

See märgusõna viitab suure riskiastmega ohule, mis võib selle eiramisel põhjustada surma või tõsise vigastuse.

⚠ **ETTEVAATUST!**

See märgusõna tähistab madala riskiastmega ohtu, mille eiramine võib põhjustada kerge või mööduka vigastus.



See sümbol näitab, et toode on UV-kindel.



See sümbol näitab, et toode on ilmastikukindel.



See sümbol näitab, et tootest pärinev vesi ei sobi joomiseks.



See sümbol näitab, et toote teatud liikuvad osad võivad põhjustada sõrmedele verevalumeid.



See märk tähistab lihtsalt kasutatavat liitmikku kraani ja vooliku vahel

● **Sihtotstarve**

See toode sobib aedade ja terrasside kastmiseks. Toode on ette nähtud ainult eraviisiliseks, mitte kommertseesmärgil kasutamiseks.



Ohutusjuhised

Oluline: lugege käesolev originaalkasutusjuhend ja ohutusteave hoolikalt läbi ning hoidke neid kindlas kohas!

⚠️ OHT ELULE!

Ärge kunagi jätke lapsi koos pakkematerjaliga ilma järelevalveta. Lämpumisoht!

⚠️ Vigastusoht!

⚠️ HOIATUS! Lugege läbi kogu ohutusalane teave ja juhised.

- Enne igakordset kasutamist veenduge, et kõik toote osad on kahjustamata ja kokku pandud vastavalt käesolevale originaalsele kasutusjuhendile. Kui toode ei ole korralikult kokku pandud, kaasneb sellega vigastusoht.



HOIATUS! Vesi ei sobi joomiseks!

Sellest tootest läbi voolanud vesi ei sobi joomiseks.



HOIATUS! Sõrmede muljumise oht!

Kasutamise ajal muutub toode liigub. Reguleerige toodet alati siis, kui veekraan on suletud.

⚠️ HOIATUS! Ärge kunagi suunake veejuga inimeste või loomade poole!

⚠️ HOIATUS! Ärge kunagi suunake veejuga elektriseadmetele!

- Toode tuleb alati asetada stabiilsele ja kindlale ning tasasele pinnale.
- Sobib kasutamiseks ainult siseruumides.

⚠️ Vältige materjali kahjustamist!

- Kaitske toodet külmumise eest.
- Toode sobib kasutamiseks ainult külma veega.

⚠️ HOIATUS! Pärast igakordset kasutamist sulgege veekraan.

- Ärge määrige ega õlitage pihustusotsakut, see võib selle ummistumist.

- Ärge keerake rootorit käsitsi, vastasel juhul võib see kahjustada mehhanismi.
- Enne iga kasutamist kontrollige toodet kahjustuste või kulumiste puudumise suhtes. Kasutage toodet ainult siis, kui see on ideaalses tööseisundis!
- Lõpetage toote kasutamine, kui sellel on nähtavaid või kahtlustatavaid kahjustusi.

⚠ HOIATUS: Enne kasutamist ei tohi kõrge temperatuurini kuumutatud või pikka aega torustikus seisnud vett suunata inimeste, loomade ega taimede suunas.

● Kasutamine (Joonis A)

1. Ühendage veevoolik (ei kuulu komplekti) veekraaniga.
2. Ühendage veevooliku teine ots toote **1** liitmikuga **1a**.

Märkus: Voolikuühendus peab kuuldavalt klõpsuga paika klõpsama.

3. Asetage toode horisontaalsele ja tasasele pinnale.

4. Reguleerige pihustamismurka nurgapiirajaga **1b**, tõmmates seda lahti või surudes kokku.
5. Keerake veekraan lahti.

● Hoiustamine ja puhastamine

- Kui toodet ei kasutata, hoidke seda toatemperatuuril kuivas ja puhtas kohas.
- Puhastage niiske lapiga ja seejärel pühkige kuivaks.
- **OLULINE!** Ärge kasutage tugevatoimelisi puhastusvahendeid.
- Pihustusotsaku puhastamiseks (nt lubjastumise korral) võite kasutada tihvtiga keeratavat korki **1c** (joonis B), keerates selle lahti ja surudes tihvti üksikutesse pihustusotsakutesse.

Märkus: Toodet ei tohiks ülaltoodud puhastusprotsessi ajal kasutada.

- Puhastage liitmiku  mustusefiltrit regulaarselt voolava vee all, pärast liitmiku keeramist vastupäeva.
- Pärast puhastamist pange osad uuesti kokku.

● **Jäätmekäitlus**

Pakend koosneb keskkonnasõbralikest materjalidest, mida saab käidelda kohalikes ringlussevõtu keskustes. Küsige vana toote käitlemise võimaluste kohta oma valla- või linnavalitsusest.

● **Garantii**

Toode on valmistatud rangete kvaliteedijuhiste järgi ja seda on enne tarnimist põhjalikult kontrollitud. Materjali- või tootmisdefektide korral on teil seaduslikud õigused toote müüja suhtes. Teie seadusjärgsed õigused ei ole mingil juhul piiratud meie allpool sätestatud garantiiga.

Selle toote garantii kehtib 3 aastat alates ostukuupäevast. Garantiaeg algab ostukuupäevaga. Hoidke müügitseki originaali kindlas

kohas, kuna see dokument on vajalik ostu tõendamiseks.

Kõikidest kahjustustest või defektidest, mis esinesid juba ostmise ajal, tuleb teatada kohe pärast toote lahtipakkimist.

Kui tootel ilmneb 3 aasta jooksul alates ostukuupäevast materjali- või teostusviga, parandame või asendame selle omal valikul teie eest tasuta. Garantiiperioodi ei pikendata kinnitatud garantiinõudega. See kehtib ka asendatud ja parandatud osade kohta.

See garantii kaotab kehtivuse, kui toode on kahjustatud, või kui seda on valesti kasutatud või hooldatud.

Garantii katab materjali- ja tootmisdefektid. See garantii ei laiene tooteosadele, mis on tavapäraselt kulunud ja mida seetõttu peetakse kuluvateks osadeks (nt akud, taaslaetavad akud, voolikud, värvikassetid), ega ka purunevate osade kahjustustele, nt lülitid või klaasist osad.

● **Garantii käsitlemine**

Selleks et teie mureküsimus saaks kiire lahenduse, järgige palun alltoodud juhiseid:

Kõikide päringute jaoks hoidke oma ostu tõendamiseks alles kassatšekk ja tootenumber (IAN 495464_2504).

Tootenumbri leiata tootel olevalt tüübisildilt või graveeringult, oma kasutusjuhendi tiitellehelt (all vasakul) või toote taga- või allosas olevalt kleebiselt.

Toote toimivusvigade või muude puuduste korral võtke kõigepealt telefoni või e-posti teel ühendust alltoodud teenindusosakonnaga.

Lisades defektsele tootele ostudokumendi (kassatšeki), kirjelduse toote puuduste kohta ja andmed selle kohta, millal need ilmnesid, saate selle tasuta saata teile teadaantud teeninduse aadressile.

Neid ja paljusid teisi käsiraamatuid saate vaadata ja alla laadida lehelt parkside-diy.com. Selle QR-koodi abil satute otse lehele parkside-diy.com. Valige oma riik ja otsige otsinguvälja abil kasutusjuhendeid.

Tootenumbri (IAN) 495464_2504 sisestamisel pääsete ligi oma toote kasutusjuhendile.



● **Teenindus**

EE **Teenindus Eestis**
Tel: 8000049141
Kontakti vorm
parkside-diy.com
IAN 495464_2504

● ELi Vastavusdeklaratsioon

ELi VASTAVUSDEKLARATSIOON (nr IAN 495464_2504)

IAN: 495464_2504
PARKSIDE Ruudukujuline vihuti / ringikujuline vihuti /
Tootekood: täisringikujuline vihuti, 3 erinevat.
Mudeli number: HG12262, HG12284, HG12285

Elkirjeldatud deklareeritav toode on koosõlas asjaomaste liidu ühtlustatud õigusaktidega:

Direktiiv 2006/42/EÜ

Viited kasutatud harmoneeritud standarditele või viited muudele tehnilistele spetsifikatsioonidele, millele vastavust deklareeritakse:

Nr / Osad

Direktiiv 2006/42/EÜ

Annex I of 2006/42/EC

Lisateave:

Nr / Osad

EKS/ AK8 13-05.02:2017

Tehnilise dokumentatsiooni valdaja: OWIM GmbH & Co.KG

Alla kirjutanud:

OWIM GmbH & Co. KG, Stiftsbergstraße 1, 74167 Neckarsulm, Saksamaa

Käesolev vastavusdeklaratsioon on välja antud tootja ainuvastutusel.

Algse vastavusdeklaratsiooni tõlge

Neckarsulm

24.06.2025

Koht

Kuupäev

ppa. Jens Buchheim

Volitatud allakirjutanu

ppa. Dr. Thorsten Maier

Volitatud allakirjutanu



Ievads	Lpp.	63
Komplektācijas saturs	Lpp.	63
Tehniskās specifikācijas	Lpp.	63
Izmantotie apzīmējumi un signālvārdi	Lpp.	64
Paredzētā lietošana	Lpp.	65
Drošības norādījumi	Lpp.	65
Lietošana (A. att.)	Lpp.	66
Uzglabāšana un tīrīšana	Lpp.	67
Utilizācija	Lpp.	67
Garantija	Lpp.	67
Rīcība garantijas gadījumā	Lpp.	68
Serviss	Lpp.	69
ES Atbilstības deklarācija	Lpp.	70

KVADRĀTVEIDA LAISTĪTĀJS

● **levads**

Apsveicam jūs ar jaunā izstrādājuma iegādi! Jūs esat izvēlējies augstas kvalitātes izstrādājumu. Pirms pirmās lietošanas reizes iepazīstiet šo izstrādājumu. Rūpīgi izlasiet šo lietošanas instrukciju un drošības norādījumus. Izmantojiet izstrādājumu tikai tā, kā aprakstīts un atbilstoši tam paredzētajam lietojumam. Uzglabājiet šo instrukciju drošā vietā. Ja nododat izstrādājumu citai personai, dodiet līdzi arī visu dokumentāciju.



Lūdzu, uzmanīgi izlasiet tālāk sniegto oriģinālo lietošanas instrukciju.



Izmantojiet produktu tikai aprakstītajā veidā un norādītajiem lietojumiem. Glabājiet šo oriģinālo lietošanas instrukciju drošā vietā. Nododot šo izstrādājumu trešajām personām, nododiet arī visus ar to saistītus dokumentus.

● **Komplektācijas saturs**

- 1 × Kvadrātveida laistītājs
- 1 × Oriģinālā lietošanas instrukcija

● **Tehniskās specifikācijas**

Maks. darba spiediens:

4 bāri

Mašīnas apzīmējums:

HG12262

(Kvadrātveida laistītājs)

● Izmantotie apzīmējumi un signālvārdi



Obligātā norādījuma zīme – liek katram lietotājam pirms lietošanas rūpīgi izlasīt lietošanas instrukciju un nodrošināt, ka tā vienmēr ir pieejama visiem lietotājiem.



Vispārīga brīdinājuma zīme — izmanto, lai norādītu uz apdraudējumiem un briesmām (piemēram, nožņaugšanās, nosmakšanas, savainošanās, paslīdēšanas vai īpašuma bojājumu risku).



CE atbilstības marķējums norāda, ka šis izstrādājums atbilst attiecīgajām ES direktīvām.

⚠ **BRĪDINĀJUMS!**

Šis signālvārds norāda uz apdraudējumu ar augstu riska pakāpi, kas apdraudējuma nenovēršanas gadījumā var izraisīt nāvi vai nopietnas traumas.

⚠ **UZMANĪBU!**

Šis signālvārds apzīmē zema riska apdraudējumu, kas nenovēršanas gadījumā var izraisīt vieglas vai vidēji smagas pakāpes traumu.



Šis simbols norāda, ka izstrādājums ir UV izturīgs.



Šis simbols norāda, ka izstrādājums ir izturīgs pret laikapstākļiem.



Šis simbols norāda, ka izstrādājumā izmantotais ūdens nav piemērots dzeršanai.



Šis simbols norāda, ka noteiktas izstrādājuma kustīgās daļas var izraisīt pirkstu sasitumus.



Šī zīme norāda uz viegli lietojamu spraudsavienojumu starp krānu un šļūteni.

● Paredzētā lietošana

Šis izstrādājums ir piemērots āra dārzu un terases laistīšanai. Šis izstrādājums ir paredzēts lietošanai tikai privātām vajadzībām un nav paredzēts komerciāliem mērķiem.



Drošības norādījumi

Svarīgi! Uzmanīgi izlasiet šo oriģinālo lietošanas instrukciju un drošības informāciju un glabāiet tās drošā vietā!

⚠️ Apdraudējums dzīvībai! Nekad neatstājiēt bērnus bez uzraudzības ar iepakojuma materiālu. Nosmakšanas draudi!

⚠️ Traumu gūšanas risks!

⚠️ BRĪDINĀJUMS! Izlasiet visu drošības informāciju un instrukciju.

■ Pirms katras lietošanas reizes pārlicinieties, vai nav bojāta kāda izstrādājuma daļa un vai visas daļas ir samontētas saskaņā ar šo oriģinālo lietošanas instrukciju. Ja izstrādājums nav pareizi uzstādīts, pastāv traumu gūšanas risks.



BRĪDINĀJUMS!

Ūdens nav paredzēts dzeršanai!

Ūdens, kas iztecējis no šī izstrādājuma, nav piemērots dzeršanai.



BRĪDINĀJUMS!

Pirkstu saspiešanas draudi!

Lietošanas laikā izstrādājums sakarst. Vienmēr noregulējiet izstrādājumu aizgriezta krāna laikā.

⚠️ BRĪDINĀJUMS! Nekad nevērsiet ūdens strūklu pret cilvēkiem vai dzīvniekiem!

⚠️ BRĪDINĀJUMS! Nevērsiet ūdens strūklu pret elektroiekārtu!

■ Izstrādājums ir vienmēr jānovieto stabilā un stingrā vietā uz līdzenas virsmas.

- Piemērots tikai lietošanai ārpus telpām.

⚠ **Izvairieties no materiālajiem bojājumiem!**

- Sargājiet izstrādājumu no sala.
- Izstrādājums ir piemērots lietošanai tikai ar aukstu ūdeni.

⚠ **BRĪDINĀJUMS!** Aizgrieziet ūdens krānu pēc katras lietošanas reizes.

- Neeļļojiet un nesmidziniet eļļu uz sprauslām, jo tā rezultātā sprauslas var nosprostoties.
- Negrieziet rotoru manuāli, pretējā gadījumā mehānisms var tikt bojāts.
- Pirms katras lietošanas reizes pārbaudiet, vai izstrādājumam nav bojājumu vai nodiluma pazīmju. Izmantojiet izstrādājumu tikai tad, ja tas ir labā lietošanas stāvoklī!
- Pārtrauciet izstrādājuma lietošanu, ja ir redzami bojājumi vai ir aizdomas par tiem.

⚠ **BRĪDINĀJUMS!** Pirms lietošanas ūdeni, kas tika uzkarsēts līdz augstai temperatūrai vai ilgstoši stāvējis un kas var atrasties padeves caurulē, nedrīkst vārst uz cilvēkiem, dzīvniekiem vai augiem.

● **Lietošana (A. att.)**

1. Pievienojiet ūdens šļūteni (komplektā nav iekļauta) ūdens krānam.
2. Pievienojiet ūdens šļūtenes otru galu izstrādājuma **1** savienotājam **1a**.

Piezīme. Šļūtenes savienojumam ir jānofiksējas vietā ar dzirdamu klikšķa skaņu.

3. Novietojiet izstrādājumu uz līdzenas un horizontālas virsmas.
4. Noregulējiet izsmidzināšanas leņķi ar leņķa ierobežotāju **1b**, pavelkot to atsevišķi vai saspiežot kopā.
5. Atgrieziet vāļā ūdens krānu.

● Uzglabāšana un tīrīšana

- Kad izstrādājums netiek lietots, uzglabājiet to tīrā un sausā vietā istabas temperatūrā.
- Notīriet ar mitru lupatiņu un noslaukiet sausu.
- **SVARĪGI!** Nekad neizmantojiet kodīgus tīrīšanas līdzekļus.
- Lai iztīrītu smidzinātāja sprauslas (piemēram, apkaļķošanās gadījumā), varat izmantot skrūvējamo vāciņu ar tapu **1c** (B att.), atskrūvējot to un iespiežot tapu atsevišķās smidzinātāja sprauslās.

Piezīme. Iepriekš minētā tīrīšanas procesa laikā produktu nedrīkst lietot.

- Regulāri notīriet savienotāja **1a** netīrumu filtru zem tekoša ūdens, pagriežot savienotāju pretēji pulksteņrādītāja virzienam.
- Pēc tīrīšanas salieciet detaļas atpakaļ kopā.

● Utilizācija

Iepakojums ražots no videi draudzīgiem materiāliem, kurus varat utilizēt vietējās atkritumu pārstrādes iestādēs. Informāciju par nolietotā izstrādājuma utilizāciju varat saņemt savā novada vai pilsētas pašvaldībā.

● Garantija

Izstrādājums bija izgatavots atbilstoši stingrām kvalitātes vadlīnijām un pirms piegādes rūpīgi pārbaudīts. Materiālu vai ražošanas defektu gadījumā jums attiecībā pret izstrādājuma pārdevēju ir likumīgas tiesības. Mūsu zemāk minētā garantija nekādā veidā neierobežo jūsu likumīgās tiesības.

Šim izstrādājumam tiek piešķirta 3 gadu garantija, sākot ar pirkuma izdarīšanas datumu. Garantijas termiņš sākas ar pirkuma izdarīšanas datumu. Uzglabājiet oriģinālo pirkuma čeku drošā vietā, jo tas ir nepieciešams kā pirkuma dokumentāls pierādījums.

Par visiem bojājumiem vai trūkumiem, kas jau eksistē uz pirkuma izdarīšanas brīdi, nekavējoties jāziņo pēc izstrādājuma izpakošanas.

Ja 3 gadu laikā, sākot ar pirkuma izdarīšanas datumu, izstrādājumam parādīsies kāds materiālu vai ražošanas defekts, mēs pēc savas izvēles izstrādājumu salabosim vai nomainīsim bez maksas. Garantijas laiks nepagarināsies uz notikušās garantijas prasības pamata. Tas attiecas arī uz aizvietotām un salabotām daļām.

Garantija zaudē spēku, ja izstrādājums bija bojāts vai nelietpratīgi lietots vai apkopts.

Garantija sedz materiālu un ražošanas defektus. Šī garantija neattiecas ne uz izstrādājuma daļām, kas ir pakļautas normālam nolietojumam, un līdz ar to ir uzskatāmas par nolietojuma daļām (piemēram, baterijas, akumulatori, šļūtenes, kārtidži), ne uz plīstošu daļu bojājumiem, piemēram, slēdzis vai stikla daļas.

● Rīcība garantijas gadījumā

Lai Jūsu prasība tiktu ātrāk apstrādāta, lūdzu, ievērojiet tālāk sniegtās norādes.

Jebkādu prasību apstrādei kā pirkuma apliecinājumu, lūdzu, uzglabājiēt kases čeku un izstrādājuma numuru (IAN 495464_2504).

Izstrādājuma numurs norādīts tipa plāksnītē uz izstrādājuma, gravējumā uz izstrādājuma, lietošanas instrukcijas titullapā (apakšā, kreisajā pusē) vai kā uzlīme izstrādājuma aizmugurē vai apakšā.

Ja izstrādājums darbojas kļūdaini vai tam ir citi trūkumi, lūdzu, vispirms sazinieties ar tālāk norādīto servisa daļu pa tālruni vai e-pastu.

Pēc tam izstrādājumu, kam konstatēts defekts, varat nosūtīt bez maksas uz Jums norādīto servisa adresi, pievienojot pirkuma apliecinājumu (kases čeku) un norādi par attiecīgo defektu un tā rašanās laiku.

Vietnē parkside-diy.com varat apskatīt un lejupielādēt gan šo, gan daudzas citas rokasgrāmatas. Ar šo QR kodu Jūs varat atvērt vietni parkside-diy.com. Izvēlieties valsti un meklējiet lietošanas instrukcijas, izmantojot meklēšanas rīku. Ievadot preces numuru (IAN) 495464_2504, Jūs atvērsiet attiecīgās preces lietošanas instrukciju.



● Serviss

ⓁV **Serviss Latvijā**
Tālr.: 80000040
Kontaktforma šeit
parkside-diy.com
IAN 495464_2504

● ES Atbilstības deklarācija

ES ATBILSTĪBAS DEKLARĀCIJA (Nr. IAN 495464_2504)

IAN: 495464_2504
Produkta identifikācijas numurs: PARKSIDE Kvadrātveida smidzinātājs / apla smidzinātājs / pilna apla smidzinātājs, 3 asorti.
Modeļa numurs: HG12262, HG12284, HG12285

Iepriekš aprakstītais deklarācijas priekšmets atbilst attiecīgajam Savienības saskaņošanas tiesību aktam:

Direktīva 2006/42/EK

Atsauces uz attiecīgajiem izmantojamiem saskaņotajiem standartiem vai atsauces uz citam tehniskajām specifikācijām, attiecībā uz ko tiek deklarēta atbilstība:

N° / Daļas
Direktīva 2006/42/EK
Annex I of 2006/42/EC

Papildu informācija:

N° / Daļas
EKS/ AK8 13-05.02:2017

Tehniskās dokumentācijas turētājs: OWIM GmbH & Co.KG

Parakstīts šādas personas vārdā:

OWIM GmbH & Co. KG, Stiftsbergstraße 1, 74167 Neckarsulm, Germany

Šī atbilstības deklarācija ir izdota vienīgi uz šāda ražotāja atbildību.

Originālās atbilstības deklarācijas tulkojums

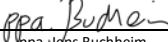
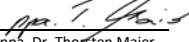
Neckarsulm	24.06.2025		
Vieta	Datums	ppa. Jens Buchheim	ppā. Dr. Thorsten Maier
		Pilnvarots parakstītājs	Pilnvarots parakstītājs



Einleitung	Seite	72
Lieferumfang	Seite	72
Technische Daten	Seite	72
Verwendete Symbole und Signalwörter	Seite	73
Bestimmungsgemäße Verwendung	Seite	74
Sicherheitshinweise	Seite	74
Verwendung (Abb. A)	Seite	75
Lagerung, Reinigung	Seite	76
Entsorgung	Seite	76
Garantie	Seite	77
Abwicklung im Garantiefall	Seite	77
Service	Seite	79
EU-Konformitätserklärung	Seite	80

VIERECKREGNER

● **Einleitung**

Wir beglückwünschen Sie zum Kauf Ihres neuen Produkts. Sie haben sich damit für ein hochwertiges Produkt entschieden. Machen Sie sich vor der ersten Inbetriebnahme mit dem Produkt vertraut. Lesen Sie hierzu aufmerksam die nachfolgende Bedienungsanleitung und die Sicherheitshinweise. Benutzen Sie das Produkt nur wie beschrieben und für die angegebenen Einsatzbereiche. Bewahren Sie diese Anleitung an einem sicheren Ort auf. Händigen Sie alle Unterlagen bei Weitergabe des Produktes an Dritte mit aus.



Lesen Sie hierzu aufmerksam die nachfolgende Originalbetriebsanleitung.



Benutzen Sie den Artikel nur wie beschrieben und für die angegebenen Einsatzbereiche. Bewahren Sie diese Originalbetriebsanleitung gut auf. Händigen Sie alle Unterlagen bei Weitergabe des Artikels an Dritte ebenfalls mit aus.

● **Lieferumfang**

1 x Viereckregner
1 x Originalbetriebsanleitung

● **Technische Daten**

Max. Betriebsdruck:

4 bar

Bezeichnung der Maschine:

HG12262

(Viereckregner)

● Verwendete Symbole und Signalwörter



Gebotszeichen, weist jeden Benutzer darauf hin, die Gebrauchsanweisung vor dem Gebrauch sorgfältig durchzulesen und für alle Benutzer stets zur Verfügung zu stellen.



Allgemeines Warnzeichen, dient der Kennzeichnung von Gefahren und Gefährdungen (z. B. Strangulations- und Erstickungs-, Verletzungs-, Rutschgefahr oder Sachschäden).



Das CE Zeichen bestätigt Konformität mit den für das Produkt zutreffenden EU-Richtlinien.

⚠ **WARNUNG!**

Dieses Signalwort bezeichnet eine Gefährdung mit einem hohen Risikograd, die, wenn sie nicht vermieden wird, den Tod oder eine schwere Verletzung zur Folge haben kann.

⚠ **VORSICHT!**

Dieses Signalwort bezeichnet eine Gefährdung mit einem niedrigen Risikograd, die, wenn sie nicht vermieden wird, eine geringfügige oder mäßige Verletzung zur Folge haben kann.



Dieses Symbol weist darauf hin, dass der Artikel UV-beständig ist.



Dieses Symbol weist darauf hin, dass der Artikel witterungsbeständig ist.



Dieses Symbol weist darauf hin, dass der Artikel nicht für die Trinkwasserentnahme zulässig ist.



Dieses Symbol weist darauf hin, dass bestimmte bewegte Teile des Artikels Quetschungen der Finger verursachen können.



Dieses Zeichen weist auf eine einfach zu handhabende Steckverbindung zwischen Wasserhahn und Schlauch hin.

● Bestimmungsgemäße Verwendung

Dieser Artikel eignet sich für die Bewässerung von Garten- und Terrassenanlagen im Außenbereich. Der Artikel ist nur für den privaten und nicht für den gewerblichen Gebrauch bestimmt.



Sicherheitshinweise

Wichtig: Lesen Sie diese Originalbetriebsanleitung und die Sicherheitshinweise sorgfältig und bewahren Sie sie unbedingt auf!

⚠ **Lebensgefahr!**

Lassen Sie Kinder niemals unbeaufsichtigt mit dem Verpackungsmaterial. Es besteht Erstickungsgefahr!

⚠ **Verletzungsgefahr!**

⚠ **WARNUNG!** Lesen Sie alle

Sicherheitshinweise und Anweisungen.

- Stellen Sie vor jedem Gebrauch sicher, dass alle Teile des Artikels unbeschädigt und gemäß dieser Originalbetriebsanleitung montiert sind. Bei unsachgemäßer Montage besteht Verletzungsgefahr.



WARNUNG! Kein Trinkwasser!

Das Wasser, das durch diesen Artikel geflossen ist, ist nicht zum Trinken geeignet.



WARNUNG! **Quetschgefahr der Finger!**

Der Artikel bewegt sich während des Einsatzes. Nehmen Sie Einstellungen am Artikel nur vor, wenn der Wasserhahn geschlossen ist.

⚠ **WARNUNG!** Wasserstrahl niemals auf Personen oder Tiere richten!

⚠ **WARNUNG!** Wasserstrahl niemals auf elektrische Einrichtungen richten!

■ Der Artikel ist nur stabil und fest auf ebenem Boden zu platzieren.

■ Nur für den Außenbereich geeignet.

⚠ **Vermeidung von Sachschäden!**

■ Schützen Sie den Artikel vor Frost.

■ Der Artikel ist nur für die Bewässerung mit kaltem Wasser geeignet.

⚠ **WARNUNG!** Drehen Sie nach jedem Gebrauch den Wasserhahn zu.

■ Die Sprühdüsen nicht fetten oder ölen, da sie verstopfen könnten.

■ Drehen Sie den Rotor nicht manuell, andernfalls kann der Mechanismus beschädigt werden.

■ Prüfen Sie den Artikel vor jedem Gebrauch auf Beschädigungen oder Abnutzungen. Der Artikel darf nur in einwandfreiem Zustand verwendet werden!

■ Bei sichtbaren oder vermuteten Beschädigungen darf der Artikel nicht mehr verwendet werden.

⚠ **WARNUNG:** Vor dem Gebrauch darf Wasser, das auf eine hohe Temperatur erhitzt wurde oder lange Zeit gestanden hat und sich in der Versorgungsleitung befinden kann, nicht auf Personen, Tiere oder Pflanzen gerichtet werden.

● Verwendung (Abb. A)

1. Schließen Sie den Wasserschlauch (nicht im Lieferumfang enthalten) an den Wasserhahn an.
2. Schließen Sie das andere Ende des Wasserschlauchs an den Anschluss **1a** des Artikels **1** an.

Hinweis: Der Schlauchanschluss muss hörbar einrasten.

3. Stellen Sie den Artikel auf einen ebenen und flachen Untergrund.

4. Stellen Sie den Sprühwinkel mit dem Winkelbegrenzer **1b** ein, indem Sie diesen auseinanderziehen bzw. zusammendrücken.

5. Drehen Sie den Wasserhahn auf.

● **Lagerung, Reinigung**

- Lagern Sie den Artikel bei Nichtbenutzung immer trocken und sauber bei Raumtemperatur.
- Nur mit einem feuchten Reinigungstuch reinigen und anschließend trockenwischen.
- **WICHTIG!** Nie mit scharfen Reinigungsmitteln reinigen.
- Zum Reinigen der Sprühdüsen (bspw. bei Verkalkungen) können Sie den Schraubverschluss mit Nadel **1c** verwenden (Abb. B), indem Sie diesen abdrehen und die Nadel in die einzelnen Sprühdüsen drücken.

Hinweis: Der Artikel sollte hierzu nicht in Benutzung sein.

- Reinigen Sie das Schmutzsieb des Anschlusses **1a** regelmäßig unter fließendem Wasser, nachdem Sie den Anschluss gegen den Uhrzeigersinn abgedreht haben.

- Setzen Sie nach der Reinigung die Teile wieder zusammen.

● **Entsorgung**

Die Verpackung besteht aus umweltfreundlichen Materialien, die Sie über die örtlichen Recyclingstellen entsorgen können. Möglichkeiten zur Entsorgung des ausgedienten Produkts erfahren Sie bei Ihrer Gemeinde- oder Stadtverwaltung.

● **Garantie**

Das Produkt wurde nach strengen Qualitätsrichtlinien hergestellt und vor der Auslieferung sorgfältig geprüft. Im Falle von Material- oder Herstellungsfehlern haben Sie gegenüber dem Verkäufer des Produkts gesetzliche Rechte. Ihre gesetzlichen Rechte werden in keiner Weise durch unsere unten aufgeführte Garantie eingeschränkt.

Die Garantie für dieses Produkt beträgt 3 Jahre ab Kaufdatum. Die Garantiezeit beginnt mit dem Kaufdatum. Bewahren Sie den Originalkaufbeleg an einem sicheren Ort auf, da dieses Dokument als Nachweis des Kaufs erforderlich ist.

Alle Schäden oder Mängel, die bereits zum Zeitpunkt des Kaufs vorhanden sind, müssen unverzüglich nach dem Auspacken des Produkts gemeldet werden.

Sollte das Produkt innerhalb von 3 Jahren ab Kaufdatum einen Material- oder Herstellungsfehler aufweisen,

werden wir es – nach unserer Wahl – kostenlos für Sie reparieren oder ersetzen. Die Garantiezeit verlängert sich durch einen stattgegebenen Gewährleistungsanspruch nicht. Dies gilt auch für ersetzte und reparierte Teile.

Diese Garantie erlischt, wenn das Produkt beschädigt oder unsachgemäß verwendet oder gewartet wurde.

Die Garantie deckt Material- und Herstellungsfehler ab. Diese Garantie erstreckt sich weder auf Produktteile, die normalem Verschleiß unterliegen, und somit als Verschleißteile gelten (z. B. Batterien, Akkus, Schläuche, Farbpatronen), noch auf Schäden an zerbrechlichen Teilen, z. B. Schalter oder Teile aus Glas.

● **Abwicklung im Garantiefall**

Um eine schnelle Bearbeitung Ihres Anliegens zu gewährleisten, folgen Sie bitte den folgenden Hinweisen:

Bitte halten Sie für alle Anfragen den Kassenbon

und die Artikelnummer (IAN 495464_2504) als Nachweis für den Kauf bereit.

Die Artikelnummer entnehmen Sie bitte dem Typenschild am Produkt, einer Gravur am Produkt, dem Titelblatt Ihrer Anleitung (unten links) oder dem Aufkleber auf der Rück- oder Unterseite des Produktes.

Sollten Funktionsfehler oder sonstige Mängel auftreten kontaktieren Sie zunächst die nachfolgend benannte Serviceabteilung telefonisch oder per EMail.

Ein als defekt erfasstes Produkt können Sie dann unter Beifügung des Kaufbelegs (Kassenbon) und der Angabe, worin der Mangel besteht und wann er aufgetreten ist, für Sie portofrei an die Ihnen mitgeteilte Service Anschrift übersenden.

Auf parkside-diy.com können Sie diese und viele weitere Handbücher einsehen und herunterladen. Mit diesem QR-Code gelangen Sie direkt auf parkside-diy.com. Wählen

Sie Ihr Land aus, und suchen Sie über die Suchmaske nach den Bedienungsanleitungen. Mittels Eingabe der Artikelnummer (IAN) 495464_2504 gelangen Sie zur Bedienungsanleitung für Ihren Artikel.



● Service

DE **Service Deutschland**

Tel.: 08008855300

Kontaktformular auf

parkside-diy.com

IAN 495464_2504

AT **Service Österreich**

Tel.: 0800447750

Kontaktformular auf

parkside-diy.com

IAN 495464_2504

BE **Service Belgien**

Tél.: 080012614

Kontaktformular auf

parkside-diy.com

IAN 495464_2504

CH **Service Schweiz**

Tel.: 0800563601

Kontaktformular auf

parkside-diy.com

IAN 495464_2504

● EU-Konformitätserklärung

EU-KONFORMITÄTSERKLÄRUNG (Nr. IAN 495464_2504)

IAN: 495464_2504
PARKSIDE Viereckiger Sprinkler / Kreis-Sprinkler / Vollkreis-Sprinkler,
3fach sortiert.
Produkt-Identifikation:
Modellnummer: HG12262,HG12284,HG12285

Der oben beschriebene Gegenstand der Erklärung erfüllt die einschlägigen Harmonisierungsvorschriften der Union:

Richtlinie 2006/42/EG

Angabe der einschlägigen harmonisierten Normen oder der anderen technischen Spezifikationen, für die die Konformität erklärt wird:

Nr. / Teile
Richtlinie 2006/42/EG
Anhang I der of 2006/42/EC

Zusatzangaben:

Nr. / Teile
EKS/ AK8 13-05.02:2017

Person, die die technische Dokumentation aufbewahrt: OWIM GmbH & Co.KG

Unterzeichnet für und im Namen von:

OWIM GmbH & Co. KG, Stiftsbergstraße 1, 74167 Neckarsulm, Deutschland

Diese Konformitätserklärung wird unter der alleinigen Verantwortung des Herstellers ausgestellt.

Original-Konformitätserklärung

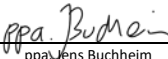
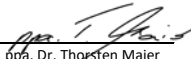
Neckarsulm	24.06.2025		
Ort	Datum	ppa. Jens Buchheim	ppa. Dr. Thorsten Maier
		Prokurist	Prokurist



DE