



## **Akku-Gras- und Strauchschere / Cordless Combi-Shear / Coupe-bordures/taille-haies sans fil PGSA 4 C4**

(DE) (AT) (CH) (BE)

### **Akku-Gras- und Strauchschere**

Originalbetriebsanleitung

(FR) (BE)

### **Coupe-bordures/taille-haies sans fil**

Traduction de la notice originale

(ES)

### **Tijera cortacésped y arreglasetos recargable**

Traducción del manual original

(CZ)

### **Aku nůžky na trávník a živý plot**

Překlad původního návodu k používání

(HU)

### **Akkus fű- és sövényvágó**

Eredeti használati utasítás fordítása

(DK)

### **Batteridreven multiklipper**

Oversættelse af den originale brugsanvisning

(GB) (MT)

### **Cordless Combi-Shear**

Translation of the original instructions

(NL) (BE)

### **Accu-gras- en struikschaar**

Vertaling van de oorspronkelijke gebruiksaanwijzing

(IT) (MT)

### **Cesoia ricaricabile per erba e ces- pugli**

Traduzione delle istruzioni originali

(SK)

### **Aku nožnice na trávník a živý plot**

Překlad pôvodného návodu na použitie

(PL)

### **Nożyce ogrodowe**

Tłumaczenie instrukcji oryginalnej

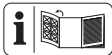

DE AT CH BE

Klappen Sie vor dem Lesen die Seite mit den Abbildungen aus und machen Sie sich anschließend mit allen Funktionen des Gerätes vertraut.

GB MT

Before reading, unfold the page containing the illustrations and familiarise yourself with all functions of the device.

FR BE

Avant de lire le mode d'emploi, ouvrez la page contenant les illustrations et familiarisez-vous ensuite avec toutes les fonctions de l'appareil.

NL BE

Vouw vóór het lezen de pagina met de afbeeldingen open en maak u vertrouwd met alle functies van het apparaat.

ES

Antes de empezar a leer abra la página que contiene las imágenes y, en seguida, familiarícese con todas las funciones del dispositivo.

IT MT

Prima di leggere aprire la pagina con le immagini e prendere confidenza con le diverse funzioni dell'apparecchio.

CZ

Před čtením si otevřete stranu s obrázky a potom se seznamte se všemi funkcemi přístroje.

SK

Pred čítaním si odklopte stranu s obrázkami a potom sa oboznámte so všetkými funkciami prístroja.

HU

Olvasás előtt kattintson az ábrát tartalmazó oldalra és végezetül ismerje meg a készülék mindegyik funkcióját.

PL

Przed przeczytaniem proszę rozłożyć stronę z ilustracjami, a następnie proszę zapoznać się z wszystkimi funkcjami urządzenia.

DK

Før du læser, vend siden med billeder frem og bliv bekendt med alle apparatets funktioner.

|             |   |        |     |
|-------------|---|--------|-----|
| DE/AT/CH/BE | Originalbetriebsanleitung                           | Seite  | 4   |
| GB/MT       | Translation of the original instructions            | Page   | 29  |
| FR/BE       | Traduction de la notice originale                   | Page   | 51  |
| NL/BE       | Vertaling van de oorspronkelijke gebruiksaanwijzing | Pagina | 80  |
| ES          | Traducción del manual original                      | Página | 104 |
| IT/MT       | Traduzione delle istruzioni originali               | Pagina | 129 |
| CZ          | Překlad původního návodu k používání                | Strana | 153 |
| SK          | Preklad pôvodného návodu na použitie                | Strana | 175 |
| HU          | Eredeti használati utasítás fordítása               | Oldal  | 198 |
| PL          | Tłumaczenie instrukcji oryginalnej                  | Strona | 222 |
| DK          | Oversættelse af den originale brugsanvisning        | Side   | 247 |

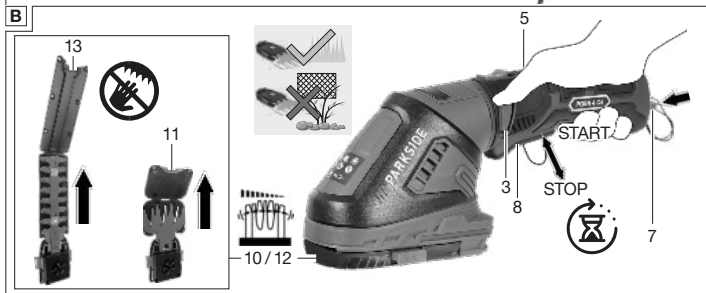
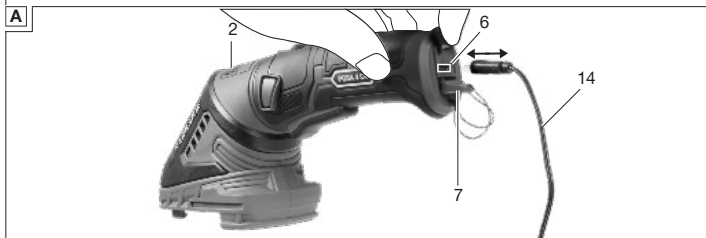
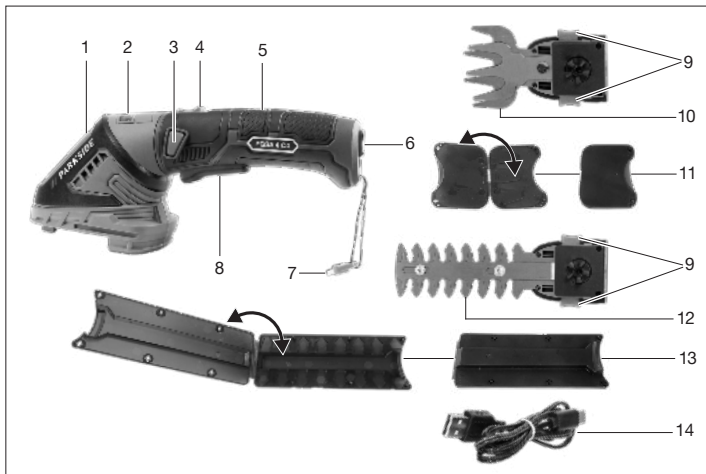

# Inhaltsverzeichnis

|  |           |
|--|-----------|
| <b>Einleitung</b> .....  | <b>4</b>  |
| Bestimmungsgemäße Verwendung.....                                | 5         |
| Lieferumfang/Zubehör.....  | 5         |
| Übersicht.....   | 5         |
| Funktionsbeschreibung.....                                       | 6         |
| Technische Daten.....  | 6         |
| <b>Sicherheitshinweise</b> .....                                 | <b>7</b>  |
| Bedeutung der Sicherheitshinweise.....                           | 7         |
| Bildzeichen und Symbole.....                                     | 7         |
| Allgemeine Sicherheitshinweise für Elektrowerkzeuge.....         | 9         |
| Sicherheitshinweise für Heckenscheren.....                       | 12        |
| Sicherheitshinweise für Grasscheren.....                         | 13        |
| Zusätzliche Sicherheitshinweise für Gras- und Heckenscheren..... | 14        |
| Sicherheitshinweise für Geräte mit eingebautem Akku.....         | 15        |
| Restrisiken.....   | 16        |
| <b>Vorbereitung</b> .....  | <b>16</b> |
| Bedienteile.....   | 16        |
| Zubehör aufstecken/auswechseln.....                              | 16        |
| Ladezustand des Akkus prüfen.....                                | 17        |
| Akku aufladen.....   | 17        |
| <b>Betrieb</b> .....   | <b>18</b> |
| Allgemeine Arbeitshinweise.....                                  | 18        |
| Vor dem Betrieb.....   | 18        |
| Ein- und Ausschalten.....  | 19        |
| <b>Transport</b> .....   | <b>19</b> |
| <b>Reinigung, Wartung und Lagerung</b> .....                     | <b>19</b> |
| Reinigung.....   | 20        |

|  |            |
|--|------------|
| Wartung.....                                   | 20         |
| Lagerung.....                                  | 22         |
| <b>Fehlersuche</b> .....                       | <b>22</b>  |
| <b>Entsorgung/Umweltschutz</b> .....           | <b>23</b>  |
| <b>Service</b> .....                           | <b>24</b>  |
| Garantie.....                                  | 24         |
| Reparatur-Service.....                         | 26         |
| Service-Center.....                            | 26         |
| Importeur.....                                 | 26         |
| <b>Ersatzteile und Zubehör</b> .....           | <b>27</b>  |
| <b>Original-EU-Konformitätserklärung</b> ..... | <b>28</b>  |
| <b>Explosionszeichnung</b> .....               | <b>271</b> |

## Einleitung

Herzlichen Glückwunsch zum Kauf Ihrer neuen Akku-Gras- und Strauchschere (nachfolgend Gerät oder Elektrowerkzeug genannt).

Sie haben sich damit für ein hochwertiges Gerät entschieden. Dieses Gerät wurde während der Produktion auf Qualität geprüft und einer Endkontrolle unterzogen. Die Funktionsfähigkeit Ihres Gerätes ist somit sichergestellt.

Es ist nicht auszuschließen, dass sich in Einzelfällen am oder im Gerät Restmengen von Schmierstoffen befinden. Dies ist kein Mangel oder Defekt und kein Grund zur Besorgnis.



Die Betriebsanleitung ist Bestandteil dieses Geräts. Sie enthält wichtige Hinweise für Sicherheit, Gebrauch und Entsorgung. Lesen Sie die Betriebsanleitung sorgfältig. Machen Sie

sich mit den Bedienteilen und dem richtigen Gebrauch des Gerätes vertraut. Benutzen Sie das Gerät nur wie beschrieben und für die angegebenen Einsatzbereiche. Bewahren Sie die Betriebsanleitung gut auf und händigen Sie alle Unterlagen bei Weitergabe des Geräts an Dritte mit aus.

### Bestimmungsgemäße Verwendung

Das Gerät ist ausschließlich für folgende Verwendung bestimmt:

- Schneiden und Trimmen von dünnen Trieben an Hecken, Büschen und Ziersträuchern
- Schneiden von Gras an Kanten und auf kleinen Flächen im häuslichen Bereich

Das Gerät ist zum Gebrauch durch Erwachsene bestimmt. Jugendliche über 16 Jahre dürfen das Gerät nur unter Aufsicht benutzen.

Die Benutzung des Gerätes bei Regen oder feuchter Umgebung ist verboten.

Jede andere Verwendung, die in dieser Betriebsanleitung nicht ausdrücklich zugelassen wird, kann eine ernsthafte Gefahr für den Benutzer darstellen und zu Schäden am Gerät führen. Der Bediener oder Nutzer des Geräts ist für Unfälle oder Schäden an anderen Menschen oder deren Eigentum verantwortlich. Das Gerät ist für den Einsatz im Heimwerkerbereich bestimmt. Es wurde nicht für den gewerblichen Dauereinsatz konzipiert. Bei gewerblichem Einsatz erlischt die Garantie. Der Hersteller haftet nicht für Schäden, die durch bestimmungswidrige Verwendung oder

falsche Bedienung verursacht wurden.

### Lieferumfang/Zubehör

Packen Sie das Gerät aus und überprüfen Sie den Lieferumfang. Entsorgen Sie das Verpackungsmaterial ordnungsgemäß.

- Akku-Gras- und Strauchscherer
- Grasscheren-Messer + Messerschutz
- Strauchscheren-Messer + Messerschutz
- USB-C Ladekabel
- Originalbetriebsanleitung

**Das Netzteil ist nicht im Lieferumfang enthalten.**

### Übersicht

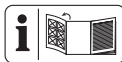

Die Abbildungen des Geräts finden Sie auf der vorderen und hinteren Ausklappseite.

- 1 Gerätekopf
- 2 Ladezustandsanzeige (LED)
- 3 Einschaltsperr
- 4 Arretierung (Gerätekopf)
- 5 Handgriff
- 6 Ladebuchse
- 7 Sicherheitsschlüssel (Sicherheitsstecker)
- 8 Ein-/Ausschalter
- 9 Messer-Entriegelung
- 10 Grasscheren-Messer
- 11 Messerschutz (Grasscheren-Messer)
- 12 Strauchscheren-Messer
- 13 Messerschutz (Strauchscheren-Messer)
- 14 USB-C Ladekabel

**Abb. C**

15 Steckverbindung

**Abb. F**

16 Antriebsmuffe

**Funktionsbeschreibung**

Die Akku-Gras- und Strauchscherer besitzt zwei austauschbare Schneideinrichtungen. Beim Einsatz als Strauchscherer (Heckenscherer) wird als Schneideinrichtung ein doppelseitiger Messerbalken eingesetzt. Die Fangzähne sind aus Sicherheitsgründen seitlich gerundet und versetzt angeordnet, um Verletzungsgefahren zu verringern. Beim Einsatz als Grasscherer wird als Schneideinrichtung ein Schermesser mit mehreren Zähnen eingesetzt.

Die Funktion der Bedienteile entnehmen Sie bitte den nachfolgenden Beschreibungen.

**Technische Daten**

**Akku-Gras- und Strauchscherer**

..... **PGSA 4 C4**

Bemessungsspannung  $U$  ..... 4 V =

Leerlaufdrehzahl  $n_0$  ..... 1100 min<sup>-1</sup>

Gewicht (ohne Akku/ohne Messer)

..... ≈0,46 kg

Schalleistungspegel  $L_{WA}$

– garantiert ..... 77 dB

Vibration  $a_h$  (Handgriff)

– Strauchscherer-Messer

..... 2,092 m/s<sup>2</sup>; K=1,5 m/s<sup>2</sup>

– Grasscherer-Messer

..... 1,251 m/s<sup>2</sup>; K=1,5 m/s<sup>2</sup>

**Strauchscherer-Messer**

Gewicht ..... ≈0,18 kg

– Schnittlänge ..... 120 mm

– Astdurchmesser ..... ≤7,9 mm

Schalldruckpegel  $L_{pA}$

..... 66,6 dB;  $K_{pA}$ =3 dB

Schalleistungspegel  $L_{WA}$

– gemessen .... 74,6 dB;  $K_{WA}$ =2,21 dB

**Grasscherer-Messer**

Gewicht ..... ≈0,14 kg

– Messerbreite ..... 80 mm

– Schnittbreite ..... 74,6 mm

Schalldruckpegel  $L_{pA}$

..... 66,9 dB;  $K_{pA}$ =3 dB

Schalleistungspegel  $L_{WA}$

– gemessen .... 74,9 dB;  $K_{WA}$ =2,10 dB

Akku ..... Li-Ion

Anzahl der Batteriezellen ..... 1

Kapazität  $C$  ..... 2,0 Ah

Temperatur ..... ≤50 °C

– Ladevorgang ..... 4–40 °C

– Betrieb ..... 4–50 °C

– Lagerung ..... 15–25 °C

**Netzteil ..... WJG-Y130502200WU1/  
WJB-Y130502200WU1**

**Grizzly Tools GmbH & Co. KG**

Stockstädter Straße 20

DE-63762 Großostheim

HRA: 5468, Amtsgericht Aschaffenburg

Eingangsspannung ..... 100-240 V~

Eingangswechselstromfrequenz

..... 50-60 Hz

Leistungsaufnahme ..... 25 W

Ausgangsspannung ..... 5 V =

Ausgangsstrom ..... 2200 mA

Ausgangsleistung ..... 11,0 W

Effizienz im Betrieb ..... 83,4%

Effizienz bei geringer Last (10%)

..... 80,6%

Leistungsaufnahme bei Nulllast  
 .....0,065 W  
 Schutzklasse .. II (Doppelisolierung)  
 Schutzart ..... IPX0

Lärm- und Vibrationswerte wurden entsprechend den in der Konformitätserklärung genannten Normen und Bestimmungen ermittelt.

Der angegebene Schwingungsgesamtwert und der angegebene Geräuschemissionswert sind nach einem genormten Prüfverfahren gemessen worden und können zum Vergleich eines Elektrowerkzeugs mit einem anderen verwendet werden. Der angegebene Schwingungsgesamtwert und der angegebene Geräuschemissionswert können auch zu einer vorläufigen Einschätzung der Belastung verwendet werden.

**⚠️ WARNUNG!** Die Schwingungs- und Geräuschemissionen können während der tatsächlichen Benutzung des Elektrowerkzeugs von dem Angabewert abweichen, abhängig von der Art und Weise, in der das Elektrowerkzeug verwendet wird. Es ist notwendig, Sicherheitsmaßnahmen zum Schutz des Bedieners festzulegen, die auf einer Abschätzung der Schwingungsbelastung während der tatsächlichen Benutzungsbedingungen beruhen (hierbei sind alle Anteile des Betriebszyklus zu berücksichtigen, beispielsweise Zeiten, in denen das Elektrowerkzeug abgeschaltet ist, und solche, in denen es zwar eingeschaltet ist, aber ohne Belastung läuft).

## Sicherheitshinweise

Dieser Abschnitt behandelt die grundlegenden Sicherheitshinweise beim Gebrauch des Geräts.

### Bedeutung der Sicherheitshinweise

**⚠️ GEFAHR!** Wenn Sie diesen Sicherheitshinweis nicht befolgen, tritt ein Unfall ein. Die Folge ist schwere Körperverletzung oder Tod.

**⚠️ WARNUNG!** Wenn Sie diesen Sicherheitshinweis nicht befolgen, tritt möglicherweise ein Unfall ein. Die Folge ist möglicherweise schwere Körperverletzung oder Tod.

**⚠️ VORSICHT!** Wenn Sie diesen Sicherheitshinweis nicht befolgen, tritt ein Unfall ein. Die Folge ist möglicherweise leichte oder mittelschwere Körperverletzung.

**HINWEIS!** Wenn Sie diesen Sicherheitshinweis nicht befolgen, tritt ein Unfall ein. Die Folge ist möglicherweise ein Sachschaden.

### Bildzeichen und Symbole

#### Bildzeichen auf dem Gerät



Achtung!



Betriebsanleitung lesen



Gehörschutz benutzen



Augenschutz benutzen



Gefahr - Hände vom Messer fernhalten



Achtung! Nachlauf der Schneideinrichtung



Die Benutzung des Gerätes bei Regen oder feuchter Umgebung ist verboten.



Garantierter Schallleistungspegel L<sub>WA</sub> in dB.



Achten Sie beim Schneiden darauf, dass keine Gegenstände wie Draht, Metallteile, Steine usw. in das Messer gelangen



Versorgungseinheit abnehmbar



Werfen Sie das Gerät mit eingebautem Akku nicht in den Hausmüll.

### Bildzeichen auf dem Akku



Akkus gehören nicht in den Hausmüll.



Geben Sie Akkus an einer Altbatteriesammelstelle ab, wo sie einer umweltgerechten Wiederverwertung zugeführt werden.

### Bildzeichen auf dem Netzteil



Betriebsanleitung lesen



Nur zur Verwendung in Räumen geeignet.



Schutzklasse II Doppelisolierung



Elektrogeräte gehören nicht in den Hausmüll.



Polung

### Bildzeichen in der Betriebsanleitung



Schutzhandschuhe benutzen



Drücken



Warten Sie, bis das Elektrowerkzeug zum Stillstand gekommen ist, bevor Sie es ablegen.



Keine Reinigungs- bzw. Lösungsmittel verwenden.



Gerät niemals mit Wasser abspritzen.

## Allgemeine Sicherheitshinweise für Elektrowerkzeuge

**⚠️ WARNUNG!** Lesen Sie alle Sicherheitshinweise, Anweisungen, Bilderungen und technischen Daten, mit denen dieses Elektrowerkzeug versehen ist. Versäumnisse bei der Einhaltung der nachfolgenden Anweisungen können elektrischen Schlag, Brand und/oder schwere Verletzungen verursachen. **Bewahren Sie alle Sicherheitshinweise und Anweisungen für die Zukunft auf.**

Der in den Sicherheitshinweisen verwendete Begriff „Elektrowerkzeug“ bezieht sich auf netzbetriebene Elektrowerkzeuge (mit Netzleitung) oder auf akkubetriebene Elektrowerkzeuge (ohne Netzleitung).

### 1. Arbeitsplatzsicherheit

- a) **Halten Sie Ihren Arbeitsbereich sauber und gut beleuchtet.** Unordnung oder unbeleuchtete Arbeitsbereiche können zu Unfällen führen.
- b) **Arbeiten Sie mit dem Elektrowerkzeug nicht in explosionsgefährdeter Umgebung, in der sich brennbare Flüssigkeiten, Gase oder Stäube befinden.** Elektrowerkzeuge erzeugen Funken, die den Staub oder die Dämpfe entzünden können.
- c) **Halten Sie Kinder und andere Personen während der Benutzung des Elektrowerkzeuges fern.** Bei Ablenkung können Sie die Kontrolle über das Elektrowerkzeug verlieren.

### 2. Elektrische Sicherheit

- a) **Der Anschlussstecker des Elektrowerkzeugs muss in die Steckdose passen. Der Stecker darf in keiner Weise verändert werden. Verwenden Sie keine Adapterstecker gemeinsam mit schutzgeerdeten Elektrowerkzeugen.** Unveränderte Stecker und passende Steckdosen verringern das Risiko eines elektrischen Schlages.
- b) **Vermeiden Sie Körperkontakt mit geerdeten Oberflächen wie von Rohren, Heizungen, Herden und Kühlschränken.** Es besteht ein erhöhtes Risiko durch elektrischen Schlag, wenn Ihr Körper geerdet ist.
- c) **Halten Sie das Elektrowerkzeug von Regen oder Nässe fern.** Das Eindringen von Wasser in ein Elektrowerkzeug erhöht das Risiko eines elektrischen Schlages.
- d) **Zweckentfremden Sie die Anschlussleitung nicht, um das Elektrowerkzeug zu tragen, aufzuhängen oder um den Stecker aus der Steckdose zu ziehen. Halten Sie die Anschlussleitung fern von Hitze, Öl, scharfen Kanten oder sich bewegenden Teilen.** Beschädigte oder verwickelte Anschlussleitungen erhöhen das Risiko eines elektrischen Schlages.
- e) **Wenn Sie mit einem Elektrowerkzeug im Freien arbeiten, verwenden Sie nur Verlängerungsleitungen, die auch für den Außenbereich geeignet sind.** Die Anwendung einer für

den Außenbereich geeigneten Verlängerungsleitung verringert das Risiko eines elektrischen Schlages.

- f) **Wenn der Betrieb des Elektrowerkzeuges in feuchter Umgebung nicht vermeidbar ist, verwenden Sie einen Fehlerstromschutzschalter.** Der Einsatz eines Fehlerstromschutzschalters vermindert das Risiko eines elektrischen Schlages.
3. **Sicherheit von Personen**
- a) **Seien Sie aufmerksam, achten Sie darauf, was Sie tun, und gehen Sie mit Vernunft an die Arbeit mit einem Elektrowerkzeug. Benutzen Sie kein Elektrowerkzeug, wenn Sie müde sind oder unter Einfluss von Drogen, Alkohol oder Medikamenten stehen.** Ein Moment der Unachtsamkeit beim Gebrauch des Elektrowerkzeugs kann zu ernsthaften Verletzungen führen.
- b) **Tragen Sie persönliche Schutzausrüstung und immer eine Schutzbrille.** Das Tragen persönlicher Schutzausrüstung, wie Staubmaske, rutschfeste Sicherheitsschuhe, Schutzhelm oder Gehörschutz, je nach Art und Einsatz des Elektrowerkzeugs, verringert das Risiko von Verletzungen.
- c) **Vermeiden Sie eine unbeabsichtigte Inbetriebnahme. Vergewissern Sie sich, dass das Elektrowerkzeug ausgeschaltet ist, bevor Sie es an die Stromversorgung und/oder den Akku anschließen, es aufnehmen oder tragen.** Wenn Sie beim Tragen des Elektrowerkzeugs den Finger am Schalter haben oder das Elektrowerkzeug eingeschaltet an die Stromversorgung anschließen, kann dies zu Unfällen führen.
- d) **Entfernen Sie Einstellwerkzeuge oder Schraubenschlüssel, bevor Sie das Elektrowerkzeug einschalten.** Ein Werkzeug oder Schlüssel, der sich in einem drehenden Teil des Elektrowerkzeugs befindet, kann zu Verletzungen führen.
- e) **Vermeiden Sie eine abnormale Körperhaltung. Sorgen Sie für einen sicheren Stand und halten Sie jederzeit das Gleichgewicht.** Dadurch können Sie das Elektrowerkzeug in unerwarteten Situationen besser kontrollieren.
- f) **Tragen Sie geeignete Kleidung. Tragen Sie keine weite Kleidung oder Schmuck. Halten Sie Haare und Kleidung fern von sich bewegenden Teilen.** Lockere Kleidung, Schmuck oder lange Haare können von sich bewegenden Teilen erfasst werden.
- g) **Wenn Staubabsaug- und -auf-fangeinrichtungen montiert werden können, sind diese anzuschließen und richtig zu verwenden.** Verwendung einer Staubabsaugung kann Gefährdungen durch Staub verringern.
- h) **Wiegen Sie sich nicht in falscher Sicherheit und setzen Sie sich nicht über die Sicherheitsregeln für Elektrowerkzeuge**

- hinweg, auch wenn Sie nach vielfachem Gebrauch mit dem Elektrowerkzeug vertraut sind.** Achtloses Handeln kann binnen Sekundenbruchteilen zu schweren Verletzungen führen.
4. **Verwendung und Behandlung des Elektrowerkzeugs**
- a) **Überlasten Sie das Elektrowerkzeug nicht. Verwenden Sie für Ihre Arbeit das dafür bestimmte Elektrowerkzeug.** Mit dem passenden Elektrowerkzeug arbeiten Sie besser und sicherer im angegebenen Leistungsbereich.
- b) **Benutzen Sie kein Elektrowerkzeug, dessen Schalter defekt ist.** Ein Elektrowerkzeug, das sich nicht mehr ein- oder ausschalten lässt, ist gefährlich und muss repariert werden.
- c) **Ziehen Sie den Stecker aus der Steckdose und/oder entfernen Sie einen abnehmbaren Akku, bevor Sie Geräteeinstellungen vornehmen, Einsatzwerkzeugteile wechseln oder das Elektrowerkzeug weglegen.** Diese Vorsichtsmaßnahme verhindert den unbeabsichtigten Start des Elektrowerkzeugs.
- d) **Bewahren Sie unbenutzte Elektrowerkzeuge außerhalb der Reichweite von Kindern auf. Lassen Sie keine Personen das Elektrowerkzeug benutzen, die mit diesem nicht vertraut sind oder diese Anweisungen nicht gelesen haben.** Elektrowerkzeuge sind gefährlich, wenn sie von
- unerfahrenen Personen benutzt werden.
- e) **Pflegen Sie das Elektrowerkzeug und Einsatzwerkzeug mit Sorgfalt. Kontrollieren Sie, ob bewegliche Teile einwandfrei funktionieren und nicht klemmen, ob Teile gebrochen oder so beschädigt sind, dass die Funktion des Elektrowerkzeugs beeinträchtigt ist. Lassen Sie beschädigte Teile vor dem Einsatz des Elektrowerkzeugs reparieren.** Viele Unfälle haben ihre Ursache in schlecht gewarteten Elektrowerkzeugen.
- f) **Halten Sie Schneidwerkzeuge scharf und sauber.** Sorgfältig gepflegte Schneidwerkzeuge mit scharfen Schneidkanten verklemmen sich weniger und sind leichter zu führen.
- g) **Verwenden Sie Elektrowerkzeug, Zubehör, Einsatzwerkzeuge usw. entsprechend diesen Anweisungen. Berücksichtigen Sie dabei die Arbeitsbedingungen und die auszuführende Tätigkeit.** Der Gebrauch von Elektrowerkzeugen für andere als die vorgesehenen Anwendungen kann zu gefährlichen Situationen führen.
- h) **Halten Sie Griffe und Griffflächen trocken, sauber und frei von Öl und Fett.** Rutschige Griffe und Griffflächen erlauben keine sichere Bedienung und Kontrolle des Elektrowerkzeugs in unvorhergesehenen Situationen.

5. **Verwendung und Behandlung des Akkuwerkzeugs**
- a) **Laden Sie die Akkus nur mit Ladegeräten auf, die vom Hersteller empfohlen werden.** Durch ein Ladegerät, das für eine bestimmte Art von Akkus geeignet ist, besteht Brandgefahr, wenn es mit anderen Akkus verwendet wird.
- b) **Verwenden Sie nur die dafür vorgesehenen Akkus in den Elektrowerkzeugen.** Der Gebrauch von anderen Akkus kann zu Verletzungen und Brandgefahr führen.
- c) **Halten Sie den nicht benutzten Akku fern von Büroklammern, Münzen, Schlüsseln, Nägeln, Schrauben oder anderen kleinen Metallgegenständen, die eine Überbrückung der Kontakte verursachen könnten.** Ein Kurzschluss zwischen den Akkukontakten kann Verbrennungen oder Feuer zur Folge haben.
- d) **Bei falscher Anwendung kann Flüssigkeit aus dem Akku austreten. Vermeiden Sie den Kontakt damit. Bei zufälligem Kontakt mit Wasser abspülen. Wenn die Flüssigkeit in die Augen kommt, nehmen Sie zuzätzlich ärztliche Hilfe in Anspruch.** Austretende Akkufflüssigkeit kann zu Hautreizungen oder Verbrennungen führen.
- e) **Benutzen Sie keinen beschädigten oder veränderten Akku.** Beschädigte oder veränderte Akkus können sich unvorhersehbar verhalten und zu Feuer, Explosion oder Verletzungsgefahr führen.
- f) **Setzen Sie einen Akku keinem Feuer oder zu hohen Temperaturen aus.** Feuer oder Temperaturen über 130 °C können eine Explosion hervorrufen.
- g) **Befolgen Sie alle Anweisungen zum Laden und laden Sie den Akku oder das Akkuwerkzeug niemals außerhalb des in der Betriebsanleitung angegebenen Temperaturbereichs.** Falsches Laden oder Laden außerhalb des zugelassenen Temperaturbereichs kann den Akku zerstören und die Brandgefahr erhöhen.
6. **Service**
- a) **Lassen Sie Ihr Elektrowerkzeug nur von qualifiziertem Fachpersonal und nur mit Original-Ersatzteilen reparieren.** Damit wird sichergestellt, dass die Sicherheit des Elektrowerkzeugs erhalten bleibt.
- b) **Warten Sie niemals beschädigte Akkus.** Sämtliche Wartung von Akkus sollte nur durch den Hersteller oder bevollmächtigte Kundendienststellen erfolgen.

### Sicherheitshinweise für Heckscheren

- a. **Verwenden Sie die Heckschere nicht bei schlechtem Wetter, besonders nicht bei Gewittergefahr.** Dies verringert die Gefahr von einem Blitz getroffen zu werden.
- b. **Halten Sie jegliche Netzleitungen aus dem Schnittbereich fern.** Leitungen können in Hecken oder Büschen verborgen sein und

- versehentlich durch das Messer angeschnitten werden.
- c. **Tragen Sie Gehörschutz.** Geeignete persönliche Schutzausrüstung verringert das Risiko einer Hörminderung.
- d. **Halten Sie die Heckenschere nur an den isolierten Griffflächen, da das Schneidmesser verborgene Stromleitungen oder das eigene Netzkabel treffen kann.** Der Kontakt der Messer mit einer spannungsführenden Leitung kann auch metallene Geräteteile unter Spannung setzen und zu einem elektrischen Schlag führen.
- e. **Halten Sie alle Körperteile vom Messer fern. Versuchen Sie nicht, bei laufenden Messern Schnittgut zu entfernen oder zu schneidendes Material festzuhalten.** Die Messer bewegen sich nach dem Ausschalten des Schalters weiter. Ein Moment der Unachtsamkeit bei Benutzung der Heckenschere kann zu schweren Verletzungen führen.
- f. **Stellen Sie sicher, dass alle Schalter ausgeschaltet sind und die Einschaltsperre sich in Sperrposition befindet, bevor Sie eingeklemmtes Material entfernen oder die Heckenschere warten.** Ein unerwarteter Betrieb der Heckenschere beim Entfernen von eingeklemmtem Material oder bei der Wartung kann zu ernsthaften Verletzungen führen.
- g. **Tragen Sie die Heckenschere am Griff bei stillstehendem**
- Messer und achten Sie darauf, keinen Schalter zu betätigen.** Das richtige Tragen der Heckenschere verringert die Gefahr des unbeabsichtigten Betriebs und eine dadurch verursachte Verletzung durch das Messer.
- h. **Bei Transport oder Aufbewahrung der Heckenschere stets die Abdeckung über die Messer ziehen.** Sachgemäßer Umgang mit der Heckenschere verringert die Verletzungsgefahr durch das Messer.
- Sicherheitshinweise für Grasscheren**
- a. **Verwenden Sie die Grasschere nicht bei schlechtem Wetter, besonders nicht bei Gewittergefahr.** Dies verringert die Gefahr von einem Blitz getroffen zu werden.
- b. **Halten Sie jegliche Netzleitungen aus dem Schnittbereich fern.** Leitungen können versehentlich durch das Messer angeschnitten werden.
- c. **Tragen Sie Gehörschutz.** Geeignete persönliche Schutzausrüstung verringert das Risiko einer Hörminderung.
- d. **Halten Sie die Grasschere nur an den isolierten Griffflächen, da das Schneidmesser verborgene Stromleitungen oder das eigene Netzkabel treffen kann.** Der Kontakt der Messer mit einer spannungsführenden Leitung kann auch metallene Geräteteile unter Spannung setzen und zu einem elektrischen Schlag führen.

- e. **Halten Sie alle Körperteile vom Messer fern. Versuchen Sie nicht, bei laufenden Messern Schnittgut zu entfernen oder zu schneidendes Material festzuhalten.** Die Messer bewegen sich nach dem Ausschalten des Schalters weiter. Ein Moment der Unachtsamkeit bei Benutzung der Grasschere kann zu schweren Verletzungen führen.
- f. **Stellen Sie sicher, dass alle Schalter ausgeschaltet sind und die Einschaltperre sich in Sperrposition befindet, bevor Sie eingeklemmtes Material entfernen oder die Grasschere warten.** Ein unerwarteter Betrieb der Grasschere beim Entfernen von eingeklemmtem Material oder bei der Wartung kann zu ernsthaften Verletzungen führen.
- g. **Tragen Sie die Grasschere am Griff bei stillstehendem Messer und achten Sie darauf, keinen Schalter zu betätigen.** Das richtige Tragen der Grasschere verringert die Gefahr des unbeabsichtigten Betriebs und eine dadurch verursachte Verletzung durch das Messer.
- h. **Bei Transport oder Aufbewahrung der Grasschere stets die Abdeckung über die Messer ziehen.** Sachgemäßer Umgang mit der Grasschere verringert die Verletzungsgefahr durch das Messer.

### Zusätzliche Sicherheitshinweise für Gras- und Heckenscheren

- Tragen Sie zu Ihrer eigenen Sicherheit persönliche Schutzausrüstung:



- Augenschutz benutzen
- Gehörschutz benutzen
- Schutzhandschuhe benutzen
- Tragen Sie geeignete Arbeitskleidung wie festes Schuhwerk mit rutschfester Sohle und eine robuste, lange Hose.
- Tragen Sie keine lange Kleidung oder Schmuck, da diese von sich bewegenden Teilen erfasst werden können.
- Benutzen Sie das Gerät nicht, wenn Sie barfuß gehen oder offene Sandalen tragen.
- Das Gerät ist zum Gebrauch durch Erwachsene bestimmt. Jugendliche über 16 Jahre dürfen das Gerät nur unter Aufsicht benutzen.
- **Das Gerät ist für das Schneiden von Gras und Hecken vorgesehen. Mit dem Gerät keine Zweige, hartes Holz oder anderes schneiden.** Das Gerät könnte beschädigt werden.
- **Halten Sie das Gerät richtig, z. B. mit beiden Händen an den Handgriffen, wenn zwei Handgriffe vorhanden sind.** Der Verlust der Kontrolle über das Gerät kann zu Verletzungen führen.
- **Tragen Sie beim Arbeiten mit dem Gerät geeignete Kleidung**

**und Arbeitshandschuhe. Fassen Sie das Gerät nie am Schneidmesser an oder heben es am Schneidmesser auf.** Der Kontakt mit dem Schneidmesser kann zu Verletzungen führen.

- **Benutzen Sie das Gerät nicht in der Nähe von entzündbaren Flüssigkeiten oder Gasen.** Bei Kurzschluss besteht Brand- und Explosionsgefahr.
- Stellen Sie immer sicher, dass sich das Gerät ordnungsgemäß in einer der vorgegebenen Arbeitspositionen befindet, bevor sie das Gerät starten.
- **Die Messer sind regelmäßig auf Abnutzung zu kontrollieren und nachschleifen zu lassen.** Stumpfe Messer überlasten das Gerät. Daraus resultierende Schäden unterliegen nicht der Garantie.
- Schalten Sie das Gerät aus und entfernen Sie den Akku. Vergewissern Sie sich, dass alle sich bewegenden Teile zum vollständigen Stillstand gekommen sind
  - wann immer Sie das Gerät verlassen
  - bevor Sie Blockierungen entfernen oder Verstopfungen beseitigen
  - bevor Sie das Gerät überprüfen, reinigen oder Arbeiten an ihm durchführen
- Falls die Schneideinrichtung einen Fremdkörper berührt oder das Gerät anfängt, ungewöhnlich stark zu vibrieren, ist eine sofortige Überprüfung erforderlich:

- untersuchen Sie auf lose Teile und ziehen sie diese fest an
- suchen Sie nach Beschädigungen
- tauschen Sie beschädigte Teile gegen gleichwertige oder lassen Sie das Gerät reparieren.
- **Versuchen Sie nicht, das Gerät selbst zu reparieren, es sei denn, Sie besitzen hierfür eine Ausbildung. Sämtliche Arbeiten, die nicht in dieser Betriebsanleitung angegeben werden, dürfen nur von unserem Service-Center ausgeführt werden.** Viele Unfälle haben ihre Ursache in schlecht gewarteten Geräten.
- **Verwenden Sie ausschließlich Zubehör, welches von PARKSIDE empfohlen wurde.** Ungeeignetes Zubehör kann zu elektrischem Schlag oder Feuer führen.

#### **Sicherheitshinweise für Geräte mit eingebautem Akku**

- **Setzen Sie das Gerät nicht über längere Zeit starker Sonnenstrahlung aus. Legen Sie das Gerät nicht auf Heizkörper.** Hitze schadet dem Akku. Es besteht Explosionsgefahr.
- **Lassen Sie ein erwärmtes Gerät vor dem Laden abkühlen.**
- **Öffnen Sie das Gerät nicht.** Vermeiden Sie eine mechanische Beschädigung des Akkus. Es besteht die Gefahr eines Kurzschlusses. Es können Dämpfe austreten, die die Atemwege reizen. Sorgen Sie für Frischluft.

Nehmen Sie bei Beschwerden ärztliche Hilfe in Anspruch.

- Benutzen Sie das Gerät nicht während des Ladevorgangs. Verwenden Sie kein Verlängerungskabel. Das Netzteil darf nur in Innenräumen verwendet werden. Eindringendes Wasser erhöht das Risiko eines elektrischen Schlags.

### Restrisiken

Auch wenn Sie dieses Gerät vorschriftsmäßig bedienen, bleiben immer Restrisiken bestehen. Folgende Gefahren können im Zusammenhang mit der Bauweise und Ausführung dieses Gerätes auftreten:

- Augenschäden, falls kein geeigneter Augenschutz getragen wird.
- Gehörschäden, falls kein geeigneter Gehörschutz getragen wird.
- Gesundheitsschäden, die aus Hand-Arm-Schwingungen resultieren, falls das Gerät über einen längeren Zeitraum verwendet wird oder nicht ordnungsgemäß geführt und gewartet wird.
- Schnittverletzungen

**⚠️ WARNUNG!** Gefahr durch elektromagnetisches Feld, das, während das Gerät im Betrieb ist, erzeugt wird. Das Feld kann unter bestimmten Umständen aktive oder passive medizinische Implantate beeinträchtigen. Um die Gefahr von ernsthaften oder tödlichen Verletzungen zu verringern, empfehlen wir Personen mit medizinischen Implantaten ihren Arzt und den Hersteller des medizinischen Implantats zu konsultieren, bevor das Gerät bedient wird.

## Vorbereitung

### Bedienteile

Lernen Sie vor dem ersten Betrieb des Gerätes die Bedienteile kennen.

- **Einschaltsperr (3)**
  - Die Einschaltsperr verhindert ein unbeabsichtigtes Einschalten des Gerätes.
  - Entsperrn: Nach vorne schieben
- **Ein-/Ausschalter (8)**
  - Einschalten: Drücken
  - Ausschalten: Loslassen
- **Arretierung, Gerätekopf (4)**

Für einen komfortablen Kantenschnitt können Sie den Gerätekopf (1) drehen (3 Positionen / +90°, 0°, -90°).

**Vorgehen (Abb. D)**

  - Betätigen Sie die Arretierung (4) und drehen Sie den Gerätekopf (1) in die gewünschte Position.
  - Lassen Sie die Arretierung (4) los, damit der Gerätekopf (1) einrastet.

### Zubehör aufstecken/auswechseln

**⚠️ VORSICHT!** Achten Sie darauf, vor dem Aufstecken oder Auswechseln des Zubehörs das Gerät auszuschalten und den Sicherheitsschlüssel (7) zu ziehen, um Gefährdungen und Verletzungen zu vermeiden.

### Zubehör aufstecken

#### Vorgehen (Abb. C)

1. Setzen Sie das Grasscheren-Messer (10) oder das Strauchscheren-Messer (12) auf die Steckver-

bindung (15) an der Unterseite des Gerätekopfes (1) auf.

- Drücken Sie die beiden Messer-Entriegelungstasten (9) rechts und links am Zubehör.
- Lassen Sie die Messer-Entriegelungstasten (9) los, wenn das Zubehör bündig am Gerätekopf (1) anliegt.
- Überprüfen Sie, den festen Sitz des Zubehörs durch Ziehen am Zubehör.

### Zubehör abnehmen

#### Vorgehen (Abb. C)

- Drücken Sie die beiden Messer-Entriegelungstasten (9) rechts und links am Zubehör.
- Nehmen Sie das Zubehör ab.

#### Ladezustand des Akkus prüfen

- Laden Sie den Akku nach, wenn das Gerät zu langsam läuft oder die grüne LED der Ladezustandsanzeige (2) blinkt.
- Die grüne LED blinkt bei einer Restladung von 30%.

#### Akku aufladen

**⚠ VORSICHT!** Verletzungsgefahr durch auslaufende Elektrolytlösung. Setzen Sie den Akku nicht extremen Bedingungen wie Wärme und Stoß aus. Spülen Sie bei Augen-Haut-Kontakt die betroffenen Stellen mit Wasser oder Neutralisator und suchen Sie einen Arzt auf.

**⚠ WARNUNG!** Verletzungsgefahr durch Stromschlag. Laden Sie den Akku nur in trockenen Räumen auf. **HINWEIS!** Laden Sie das Gerät nur mit dem von uns erhältlichen Netzteil (Ersatzteile und Zubehör, S. 27).

#### Hinweise

- Versorgen Sie das Gerät nur mit SELV (Safety Extra Low Voltage / Sicherheitskleinspannung) entsprechend der Kennzeichnung auf dem Gerät.
- Laden Sie den Akku vor dem ersten Gebrauch auf.
- Beachten Sie die jeweils gültigen Sicherheitshinweise sowie die Bestimmungen und Hinweise zum Umweltschutz.
- Defekte, die durch unsachgemäße Handhabung entstehen, unterliegen nicht der Garantie.

#### Voraussetzungen

- Netzteil (nicht mitgeliefert)
- USB-C Ladekabel (14)

#### Vorgehen (Abb. A)

- Stecken Sie den Sicherheits-schlüssel (7) ein.
- Verbinden Sie das USB-C-Ladekabel (14) mit einem Netzteil.
- Verbinden Sie das USB-Ladekabel (14) mit der Ladebuchse (6) des Gerätes.
- Schließen Sie das Netzteil an eine Steckdose an.  
Die Ladezustandsanzeige (2) leuchtet:
  - rot:** Gerät wird aufgeladen
  - grün:** Ladevorgang ist beendet

Die empfohlene Ladezeit beträgt ca. 1 Stunde. Diese Ladezeit wird nur unter Verwendung des Netzteils erreicht.

Die Ladezeit wird u.a. durch Faktoren wie Temperatur der Umgebung und des Akkus, sowie der

anliegenden Netzspannung beeinflusst und kann ggf. von den angegebenen Werten abweichen.

- Ziehen Sie nach erfolgtem Ladevorgang zuerst den Stecker des Netzteils aus der Steckdose. Entfernen Sie dann das USB-Ladekabel (14) aus dem Gerät. Benutzen Sie das Gerät nicht während des Ladevorgangs. Verwenden Sie kein Verlängerungskabel. Das Netzteil darf nur in Innenräumen verwendet werden. Eindringendes Wasser erhöht das Risiko eines elektrischen Schlags.

## Betrieb

### Allgemeine Arbeitshinweise

**⚠ WARNUNG!** Verletzungsgefahr! Beachten Sie die nachfolgenden Hinweise.

- Tragen Sie beim Betrieb des Geräts immer festes Schuhwerk, lange Hosen, Gehörschutz, Arbeitshandschuhe und eine Schutzbrille.
- Das Gerät ist ausschließlich für Arbeiten vorgesehen, bei denen Sie auf dem Boden stehen und nicht auf einer Leiter oder sonstiger instabiler Standfläche.
- Beachten Sie die Hinweise zur Wartung und Reinigung des Gerätes.
- Schalten Sie bei Blockierung des Gras- und Strauchscheren-Messers (10)/(12) durch feste Gegenstände das Gerät sofort aus und nehmen Sie den Akku heraus.

Entfernen Sie erst dann den Gegenstand.

- Verwenden Sie nur scharfe Messer, um eine gute Schnittleistung zu erzielen und das Gerät und den Akku zu schonen.
- Leichte Scharten an den Schneiden können Sie selbst glätten. Ziehen Sie dazu die Schneiden mit einem Ölstein ab. Nur scharfe Messer bringen eine gute Schnittleistung.
- Belasten Sie das Gerät während der Arbeit nicht so stark, dass es zum Stillstand kommt.
- Sollte ein Schalter beschädigt sein, darf mit dem Gerät nicht mehr gearbeitet werden.

### Arbeiten mit der Grasschere

- Gras lässt sich am besten schneiden, wenn es trocken und nicht zu hoch ist.

### Arbeiten mit der Strauchschere (Heckenschere)

- Bewegen Sie das Gerät gleichmäßig vorwärts oder bogenförmig auf und ab.
- Das doppelseitige Strauchscheren-Messer (12) ermöglicht den Schnitt in beiden Richtungen oder durch Pendelbewegungen von einer Seite zur anderen.

### Vor dem Betrieb

Führen Sie folgende Schritte vor jedem Betrieb durch. Dadurch ist eine lange und zuverlässige Nutzung gewährleistet.

- HINWEIS!** Schäden am Gras- und Strauchscheren-Messer (10)/(12). Achten Sie beim Schneiden darauf, keine Gegenstände,

wie z. B. Steine, Drahtzäune oder Pflanzenstützen, zu berühren.

- Kontrollieren Sie das Gerät vor jedem Gebrauch auf offensichtliche Mängel wie lose, abgenutzte oder beschädigte Teile. Prüfen Sie den festen Sitz der Schrauben im Gras- und Strauchscheren-Messer (10)/(12).
- Schneiden Sie nicht mit einem stumpfen oder abgenutzten Gras- und Strauchscheren-Messer (10)/(12), da Sie ansonsten Motor und Getriebe Ihres Gerätes überlasten.

## Ein- und Ausschalten

### Hinweise

- Der Ein-/Ausschalter (8) und die Einschaltsperr (3) dürfen nicht arretiert werden.

### Einschalten (Abb. B)

**⚠ VORSICHT!** Personenschäden oder Geräteschäden! Achten Sie auf einen sicheren Stand und halten Sie das Gerät mit einer Hand und mit Abstand vom eigenen Körper gut fest.

1. Stellen Sie sicher, dass folgende bewegliche Teile eingerastet sind:
  - Arretierung (4) des drehbaren Gerätekopfes (1)
2. Entfernen Sie den Messerschutz (11)/(13).
3. Stecken Sie den Sicherheitsschlüssel (7) ein.
4. Halten Sie das Gerät immer am Handgriff (5).
5. **HINWEIS!** Achten Sie vor dem Einschalten darauf, dass das Gerät keine Gegenstände berührt. Zum Einschalten halten Sie die Einschaltsperr (3) gedrückt und

betätigen gleichzeitig den Ein-/Ausschalter (8).

Lassen Sie dann die Einschaltsperr (3) los. Das Gerät läuft mit höchster Geschwindigkeit.

### Ausschalten (Abb. B)

1. Lassen Sie den Ein-/Ausschalter (8) los.
2. Warten Sie, bis das Elektrowerkzeug zum Stillstand gekommen ist, bevor Sie es ablegen.

## Transport

### Hinweise

- Vergewissern Sie sich, dass alle sich bewegenden Teile zum vollständigen Stillstand gekommen sind.
- Transportieren Sie die Gras- und Strauchscherer stets mit Messerschutz (11)/(13).
- Tragen Sie das Gerät immer am Handgriff (5).

## Reinigung, Wartung und Lagerung

**⚠ WARNUNG!** Verletzungsgefahr durch ungewollt anlaufendes Gerät. Schützen Sie sich bei Wartungs- und Reinigungsarbeiten. Achten Sie darauf, dass der Sicherheitsschlüssel (7) vor allen Arbeiten am Gerät abgezogen ist.

**⚠ VORSICHT!** Schnittverletzungen! Tragen Sie schnittfeste Handschuhe, wenn Sie mit den Messern hantieren. Lassen Sie Instandsetzungsarbeiten und Wartungsarbeiten, die nicht in dieser Anleitung beschrieben sind,

von unserem Service-Center durchführen. Verwenden Sie nur Original-Ersatzteile.

## Reinigung (Abb. E)

**⚠️ WARNUNG!** Elektrischer Schlag! Spritzen Sie das Gerät niemals mit Wasser ab.

**HINWEIS!** Beschädigungsgefahr. Chemische Substanzen können die Kunststoffteile des Gerätes angreifen. Verwenden Sie keine Reinigungs- bzw. Lösungsmittel.

- Halten Sie Lüftungsschlitze, Motorgehäuse und Griffe des Gerätes sauber. Verwenden Sie dazu ein feuchtes Tuch oder eine Bürste.

## Messer reinigen und pflegen

### Notwendige Werkzeuge und Hilfsmittel (nicht mitgeliefert)

- Lappen
- Pflegeöl-Spray

### Pflege nach jeder Benutzung

- Entfernen Sie festsitzenden Grünschnitt.
- Reinigen Sie das Gras- und Strauchscheren-Messer (10)/(12) mit einem öligen Lappen.
- Pflegen Sie das Gras- und Strauchscheren-Messer (10)/(12) mit einem Pflegeöl-Spray.

### Wartung

- Kontrollieren Sie das Gerät vor jedem Gebrauch auf offensichtliche Mängel wie lose, abgenutzte oder beschädigte Teile. Prüfen Sie den festen Sitz der Schrauben am Gras- und Strauchscheren-Messer (10)/(12).

- Überprüfen Sie Abdeckungen und Schutzeinrichtungen auf Beschädigungen und korrekten Sitz. Tauschen Sie diese gegebenenfalls aus.
- Leichte Scharten an den Schneiden können Sie vorsichtig selbst glätten. Ziehen Sie dazu die Schneide mit einem Ölstein ab.
- Schärfen Sie bei Bedarf stumpfe Messer (siehe *Messer schärfen*, S. 20). Sind die Messer stumpf oder haben sie größere Scharten, kann es zum Blockieren der Schneidmechanik kommen. Nur scharfe Messer bringen eine gute Schnittleistung.
- Stark beschädigte oder verbogene Messer dürfen nicht weiterverwendet werden und müssen ersetzt werden (siehe *Ersatzteile und Zubehör*, S. 27).

## Messer schärfen

### Hinweise

- Prüfen Sie die Schneidkanten. Bei sichtbaren Kratzern, Dellen oder stumpfen Schneiden ist ein Nachschliff sinnvoll. Die Schneidmesser dürfen nicht blau anlaufen – das weist auf eine Überhitzung hin.
- Schärfwinkel - Grasscheren-Messer
  - Messer oben: 35°
  - Messer unten: 45°
- Schärfwinkel - Strauchscheren-Messer
  - Messer oben: 45°
- Entnehmen Sie das Zubehör (siehe *Zubehör aufstecken/auswechseln*, S. 16).

- Entfernen Sie Schnittreste und Schmutz von den Messern.
- Verwenden Sie beim Schärfen der Messer eine rutschfeste Unterlage, um ein sicheres Arbeiten zu gewährleisten.

### Notwendige Werkzeuge und Hilfsmittel (nicht mitgeliefert)

- Nadelfeile/Flachfeile
  - Körnung:  $\approx 200$
- Lappen
- Pflegeöl-Spray

### Strauchscheren-Messer

#### Hinweise

- Über die Antriebsmuffe (16) können die Schneidmesser in die passende Position verschoben werden.

#### Vorgehen (Abb. F)

1. Positionieren Sie die Schneidmesser des Strauchscheren-Messers (12) so, dass die Schneidkanten gut zugänglich sind.
2. Schärfen Sie jede Schneidkante des oberen Schneidmessers mit einer Feile in Vorwärtsrichtung – dabei den Schärfwinkel (siehe *Messer schärfen*, S. 20) beachten. Legen Sie die Feile im richtigen Winkel an und führen Sie sie sanft zur Schneidkante (2-3 Züge reichen meist aus).  
Wichtig: ruhig und gleichmäßig arbeiten.  
**HINWEIS!** Nur das bewegliche obere Messer mit Schrägschliff wird geschliffen. Das untere feststehende Messer bleibt ungeschliffen.

3. Entfernen Sie den entstandenen Feilstaub mit einem feuchten Tuch.
4. Sprühen Sie die Messer beidseitig mit einem Pflegeöl-Spray ein.
5. Zubehör aufstecken und das Gerät für ca. 5 Sekunden einschalten, damit sich das Öl gleichmäßig auf dem Messer verteilt und ein zuverlässiger Korrosionsschutz gewährleistet ist.

### Grasscheren-Messer

#### Hinweise

- Über die Antriebsmuffe (16) können die Schneidmesser in die passende Position verschoben werden.

#### Vorgehen (Abb. F)

1. Verschieben Sie das obere Schneidmesser des Grasscheren-Messers (10) vollständig in eine Richtung, dass jeweils eine Seite der Schneidkanten gut zugänglich ist.
2. Schärfen Sie die Schneidkanten des oberen Schneidmessers mit einer Feile in Vorwärtsrichtung – Schärfwinkel (siehe *Messer schärfen*, S. 20) beachten. Legen Sie die Feile im richtigen Winkel an und führen Sie sie sanft zur Schneidkante (2-3 Züge reichen meist aus).  
Wichtig: ruhig und gleichmäßig arbeiten.
3. Verschieben Sie das obere Schneidmesser vollständig in die andere Richtung, dass jeweils die andere Seite der Schneidkanten gut zugänglich ist.

4. Schärfen Sie nun die restlichen Schneidkanten des oberen Schneidmessers.
  5. Wenden Sie das Messer und bearbeiten Sie die restlichen Schneidkanten auf dieselbe Art.
  6. Entfernen Sie den entstandenen Feilstaub mit einem feuchten Tuch.
  7. Sprühen Sie die Messer beidseitig mit einem Pflegeöl-Spray ein.
  8. Zubehör aufstecken und das Gerät für ca. 5 Sekunden einschalten, damit sich das Öl gleichmäßig auf dem Messer verteilt und ein zuverlässiger Korrosionsschutz gewährleistet ist.
- mit Messerschutz (11)/(13) über dem Gras- und Strauchscheren-Messer (10)/(12)
    - Der Messerschutz ist eine wichtige Sicherheitseinrichtung. Falls der Messerschutz beschädigt ist, verwenden Sie ihn nicht und ersetzen Sie ihn umgehend.
  - Die Lagertemperatur für den Akku und das Gerät beträgt zwischen 15–25 °C. Vermeiden Sie während der Lagerung extreme Kälte oder Hitze. Der Akku kann dadurch an Leistung verlieren oder geschädigt werden.
  - Lagern Sie den Akku nur im teilgeladenen Zustand. Während einer längeren Lagerung sollte der Ladezustand 40-60% betragen.
  - Prüfen Sie während einer längeren Lagerung den Ladezustand des Akkus etwa alle 3 Monate. Laden Sie den Akku bei Bedarf nach.

### Lagerung

Lagern Sie Gerät und Zubehör stets:

- sauber
- trocken
- staubgeschützt
- außerhalb der Reichweite von Kindern

### Fehlersuche

Die folgende Tabelle hilft Ihnen kleine Störungen zu beseitigen:

| Problem                            | Mögliche Ursache                                   | Fehlerbehebung                                  |
|------------------------------------|--|---|
| Gerät startet nicht                | Akku entladen                                      | Akku laden (siehe <i>Akku aufladen</i> , S. 17) |
|                                    | Sicherheitsschlüssel (7) nicht eingesteckt         | Sicherheitsschlüssel (7) einstecken             |
|                                    | Einschaltperre (3) oder Ein-/Ausshalter (8) defekt | Wenden Sie sich an das Service-Center.          |
| Gerät arbeitet mit Unterbrechungen | Motor defekt                                       | Wenden Sie sich an das Service-Center.          |

| Problem   | Mögliche Ursache   | Fehlerbehebung   |
|---|--|--|
| Gras- und Strauchscheren-Messer (10)/(12) wird heiß | Interner Wackelkontakt   | Gras- und Strauchscheren-Messer (10)/(12) schleifen ( <i>Wartung, S. 20</i> ) oder austauschen ( <i>Ersatzteile und Zubehör, S. 27</i> ) |
|   | Gras- und Strauchscheren-Messer (10)/(12) ist stumpf oder hat Scharten | Gras- und Strauchscheren-Messer (10)/(12) ölen   |
| Schlechtes Schneidergebnis                          | Zu viel Reibung wegen fehlender Schmierung                             | Gras- und Strauchscheren-Messer (10)/(12) ölen   |
|   | Zu viel Reibung wegen fehlender Schmierung                             | Gras- und Strauchscheren-Messer (10)/(12) schleifen ( <i>Wartung, S. 20</i> ) oder austauschen ( <i>Ersatzteile und Zubehör, S. 27</i> ) |
|   | Gras- und Strauchscheren-Messer (10)/(12) ist stumpf oder hat Scharten | Gras- und Strauchscheren-Messer (10)/(12) reistumpfen  |

## Entsorgung/Umweltschutz

Führen Sie Gerät, Zubehör und Verpackung einer umweltgerechten Wiederverwertung zu.



Elektrogeräte gehören nicht in den Hausmüll. Das Symbol der durchgestrichenen Mülltonne bedeutet, dass dieses Elektro- bzw. Elektronikgerät am Ende seiner Lebensdauer nicht im Hausmüll entsorgt werden darf, sondern vom Endnutzer einer getrennten Sammlung zugeführt werden muss.

- Für dieses Gerät gilt die Richtlinie 2012/19/EU.
- Geben Sie das Gerät an einer Verwertungsstelle ab. Die verwen-

deten Kunststoff- und Metallteile können sortenrein getrennt werden und so einer Wiederverwertung zugeführt werden. Fragen Sie hierzu unser Service-Center.

- Wir entsorgen Ihre eingesendeten, defekten Geräte kostenlos.

### Zusätzliche Entsorgungshinweise für Deutschland

Das Gerät ist bei eingerichteten Sammelstellen, Wertstoffhöfen oder Entsorgungsbetrieben abzugeben. Zudem sind Vertreiber von Elektro- und Elektronikgeräten sowie Vertreiber von Lebensmitteln zur Rücknahme verpflichtet. LIDL bietet Ihnen Rückgabemöglichkeiten direkt in den Filialen und Märkten an. Rückgabe und Entsorgung sind für Sie kostenfrei.

Beim Kauf eines Neugerätes haben Sie das Recht, ein entsprechendes Altgerät unentgeltlich zurückzugeben. Zusätzlich haben Sie die Möglichkeit, unabhängig vom Kauf eines Neugerätes, unentgeltlich (bis zu drei) Altgeräte abzugeben, die in keiner Abmessung größer als 25 cm sind.

Bitte entnehmen Sie vor der Rückgabe Batterien oder Akkumulatoren, sowie Lampen, die zerstörungsfrei entnommen werden können und führen diese einer separaten Sammlung zu.

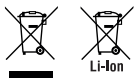

Werfen Sie das Gerät mit eingebautem Akku nicht in den Hausmüll, ins Feuer (Explosionsgefahr) oder ins Wasser. Beschädigte Akkus können der Umwelt und ihrer Gesundheit schaden, wenn giftige Dämpfe oder Flüssigkeiten austreten.

- Entsorgen Sie das Gerät mit entladenerm Akku. Öffnen Sie Gerät und Akku nicht.
- Entsorgen Sie das Gerät nach den lokalen Vorschriften. Geben Sie das Gerät an einer Sammelstelle ab, wo es einer umweltgerechten Wiederverwertung zugeführt wird.

**⚠ VORSICHT!** Informieren Sie die Sammelstelle über den fest verbauten Akku. Fragen Sie hierzu Ihren lokalen Müllentsorger oder unser Service-Center.

## Service

### Garantie

Sehr geehrte Kundin, sehr geehrter Kunde,  
Sie erhalten auf dieses Produkt 3 Jahre Garantie ab Kaufdatum. Im Falle von Mängeln dieses Produkts stehen Ihnen gegen den Verkäufer des Produkts gesetzliche Rechte zu. Diese gesetzlichen Rechte werden durch unsere im Folgenden dargestellte Garantie nicht eingeschränkt.

### Garantiebedingungen

Die Garantiefrist beginnt mit dem Kaufdatum. Bitte bewahren Sie den Original-Kassenbon gut auf. Diese Unterlage wird als Nachweis für den Kauf benötigt. Tritt innerhalb von drei Jahren ab dem Kaufdatum dieses Produkts ein Material- oder Fabrikationsfehler auf, wird das Produkt von uns – nach unserer Wahl – für Sie kostenlos repariert oder ersetzt. Diese Garantieleistung setzt voraus, dass innerhalb der Drei-Jahres-Frist das defekte Produkt und der Kaufbeleg (Kassenbon) vorgelegt und schriftlich kurz beschrieben wird, worin der Mangel besteht und wann er aufgetreten ist.

Wenn der Defekt von unserer Garantie gedeckt ist, erhalten Sie das reparierte oder ein neues Produkt zurück. Mit Reparatur oder Austausch des Produkts beginnt kein neuer Garantiezeitraum.

### Garantiezeit und gesetzliche Mängelansprüche

Die Garantiezeit wird durch die Gewährleistung nicht verlängert. Dies

gilt auch für ersetzte und reparierte Teile. Eventuell schon beim Kauf vorhandene Schäden und Mängel müssen sofort nach dem Auspacken gemeldet werden. Nach Ablauf der Garantiezeit anfallende Reparaturen sind kostenpflichtig.

### Garantieumfang

Das Produkt wurde nach strengen Qualitätsrichtlinien sorgfältig produziert und vor Anlieferung gewissenhaft geprüft.

Die Garantieleistung gilt für Material- oder Fabrikationsfehler. Diese Garantie erstreckt sich nicht auf Produktteile, die normaler Abnutzung ausgesetzt sind und daher als Verschleißteile angesehen werden können (z. B. Grasscheren-Messer/Strauchscheren-Messer) oder für Beschädigungen an zerbrechlichen Teilen (z. B. Schalter).

Diese Garantie verfällt, wenn das Produkt beschädigt, nicht sachgemäß benutzt oder nicht gewartet wurde. Ebenso für Schäden durch Wasser, Frost, Blitz und Feuer oder falschen Transport. Für eine sachgemäße Benutzung des Produkts sind alle in der Betriebsanleitung aufgeführten Anweisungen genau einzuhalten. Verwendungszwecke und Handlungen, von denen in der Betriebsanleitung abgeraten oder vor denen gewarnt wird, sind unbedingt zu vermeiden.

Das Produkt ist lediglich für den privaten und nicht für den gewerblichen Gebrauch bestimmt. Bei missbräuchlicher und unsachgemäßer Behandlung, Gewaltanwendung und bei Eingriffen, die nicht von unserer autori-

sierten Service-Niederlassung vorgenommen wurden, erlischt die Garantie.

### Abwicklung im Garantiefall

Um eine schnelle Bearbeitung Ihres Anliegens zu gewährleisten, folgen Sie bitte den folgenden Hinweisen:

- Bitte halten Sie für alle Anfragen den Kassenbon und die Artikelnummer (IAN 502584\_2504) als Nachweis für den Kauf bereit.
- Die Artikelnummer entnehmen Sie bitte dem Typenschild am Produkt, einer Gravur am Produkt, dem Titelblatt der Bedienungsanleitung (unten links) oder dem Aufkleber auf der Rück- oder Unterseite des Produktes.
- Sollten Funktionsfehler oder sonstige Mängel auftreten, kontaktieren Sie zunächst das nachfolgend benannte Service-Center **telefonisch** oder nutzen Sie unser **Kontaktformular**, das Sie auf [parkside-diy.com](http://parkside-diy.com) in der Kategorie **Service** finden.
- Ein als defekt erfasstes Produkt können Sie, nach Rücksprache mit unserem Service-Center unter Beifügung des Kaufbelegs (Kassenbons) und der Angabe, worin der Mangel besteht und wann er aufgetreten ist, für Sie portofrei an die Ihnen mitgeteilte Service-Anschrift übersenden. Um Annahmeprobleme und Zusatzkosten zu vermeiden, benutzen Sie unbedingt nur die Adresse, die Ihnen mitgeteilt wird. Stellen Sie sicher, dass der Versand nicht unfrei, per Sperrgut, Express oder sonstiger

Sonderfracht erfolgt. Senden Sie das Produkt bitte inkl. aller beim Kauf mitgelieferten Zubehörteile ein und sorgen Sie für eine ausreichend sichere Transportverpackung.



Auf *parkside-diy.com* können Sie diese und viele weitere Handbücher einsehen und herunterladen. Mit diesem QR-Code gelangen Sie direkt auf *parkside-diy.com*. Wählen Sie Ihr Land aus, und suchen Sie über die Suchmaske nach den Bedienungsanleitungen. Durch Eingabe der Artikelnummer (IAN) 502584\_2504 können Sie Ihre Bedienungsanleitung öffnen.

### Reparatur-Service

Für Reparaturen, **die nicht der Garantie unterliegen**, wenden Sie sich an das Service-Center. Dort erhalten Sie gerne einen Kostenvoranschlag.

- Wir können nur Geräte bearbeiten, die ausreichend verpackt und frankiert eingesandt wurden.

**Hinweis:** Bitte senden Sie Ihr Gerät gereinigt und mit Hinweis

auf den Defekt an die vom Service-Center genannte Adresse.

- Nicht angenommen werden unfrei eingeschickte Geräte sowie Geräte, die per Sperrgut, Express oder mit sonstiger Sonderfracht versendet wurden.
- Wir entsorgen Ihre eingesendeten, defekten Geräte kostenlos.

### Service-Center

**DE** **Service Deutschland**  
Tel.: 0800 88 55 300  
Kontaktformular auf  
*parkside-diy.com*  
**IAN 502584\_2504**

**AT** **Service Österreich**  
Tel.: 0800 447750  
Kontaktformular auf  
*parkside-diy.com*  
**IAN 502584\_2504**

**CH** **Service Schweiz**  
Tel.: 0800 56 36 01  
Kontaktformular auf  
*parkside-diy.com*  
**IAN 502584\_2504**

**BE** **Service Belgien**  
Tel.: 0800 12614  
Kontaktformular auf  
*parkside-diy.com*  
**IAN 502584\_2504**

### Importeur

Bitte beachten Sie, dass die folgende Anschrift keine Serviceanschrift ist. Kontaktieren Sie zunächst das oben genannte Service-Center.

Grizzly Tools GmbH & Co. KG  
Stockstädter Str. 20  
63762 Großostheim  
DEUTSCHLAND  
[www.grizzlytools.de](http://www.grizzlytools.de)

## Ersatzteile und Zubehör

**Ersatzteile und Zubehör erhalten Sie unter [www.grizzlytools.shop](http://www.grizzlytools.shop).** Sollten bei Ihrem Bestellvorgang Probleme auftreten, kontaktieren Sie uns über unseren Online-Shop. Bei weiteren Fragen wenden Sie sich an: *Service-Center*, S. 26

| Pos.-Nr. | Bezeichnung                                   | Best.-Nr. |
|----------|---|-----------|
| 7        | Sicherheitsschlüssel                          | 91105146  |
| 10       | Grasscheren-Messer                            | 91105145  |
| 11       | Messerschutz (Grasscheren-Messer)             | 91105144  |
| 12       | Strauchscheren-Messer                         | 91105143  |
| 13       | Messerschutz (Strauchscheren-Messer)          | 91104642  |
|          | Netzteil (5 V; 2200 mA) + USB-C Ladekabel, EU | 80001030  |
|          | Netzteil (5 V; 2200 mA) + USB-C Ladekabel, UK | 80001031  |

## Original-EU-Konformitätserklärung

Produkt: **Akku-Gras- und Strauchschere**

Modell: **PGSA 4 C4**

Seriennummer: 000001–465000

Der oben beschriebene Gegenstand der Erklärung erfüllt die einschlägigen Harmonisierungsrechtsvorschriften der Union:

**2006/42/EG • 2014/30/EU • 2000/14/EG & 2005/88/EG  
• 2011/65/EU & (EU) 2015/863**

Der oben beschriebene Gegenstand der Erklärung erfüllt die Vorschriften der Richtlinie 2011/65/EU des Europäischen Parlaments und des Rates vom 8. Juni 2011 zur Beschränkung der Verwendung bestimmter gefährlicher Stoffe in Elektro- und Elektronikgeräten.

Um die Konformität zu gewährleisten, wurden folgende harmonisierte Normen sowie nationale Normen und Bestimmungen angewendet:

**EN 62841-1:2015/A11:2022  
EN 62841-4-2:2019/A11:2022 • EN IEC 62841-4-5:2021/AC:2024  
EN IEC 55014-1:2021 • EN IEC 55014-2:2021  
EN IEC 61000-3-2:2019/A2:2024 • EN 61000-3-3:2013/A2:2021  
EN IEC 63000:2018**

In Übereinstimmung mit der Richtlinie 2000/14/EG über Geräuschemissionen wird Folgendes bestätigt: Schalleistungspegel  $L_{WA}$

- gemessen: 74,9 dB (Grasscheren-Messer)
- gemessen: 74,6 dB (Strauchscheren-Messer);
- garantiert: 77 dB

Angewandtes Konformitätsbewertungsverfahren nach 2000/14/EG, Anhang V.

Die alleinige Verantwortung für die Ausstellung dieser Konformitätserklärung trägt der Hersteller:

**CE** Grizzly Tools GmbH & Co. KG  
Stockstädter Str. 20  
63762 Großostheim  
DEUTSCHLAND  
01.12.2025



Christian Frank  
Dokumentationsbevollmächtigter

# Table of Contents

**Introduction..... 29**  
 Proper use..... 30  
 Scope of delivery/  
 accessories..... 30  
 Overview..... 30  
 Description of functions..... 30  
 Technical data..... 31

**Safety information.....32**  
 Meaning of the safety  
 information..... 32  
 Pictograms and symbols..... 32  
 General Power Tool Safety  
 Warnings.....33  
 Hedge trimmer safety  
 warnings..... 36  
 Grass shears safety  
 warnings..... 37  
 Additional safety instructions  
 for grass and hedge  
 trimmers..... 38  
 Safety instructions for tools  
 with built-in batteries..... 39  
 Residual risks..... 39

**Preparation..... 39**  
 Control elements..... 39  
 Attaching/replacing an  
 accessory..... 40  
 Checking the battery charge  
 level..... 40  
 Charging the battery..... 40

**Operation..... 41**  
 General working  
 instructions..... 41  
 Before use..... 42  
 Switching on and off..... 42

**Transport.....42**

**Cleaning, maintenance and  
 storage..... 42**  
 Cleaning..... 43  
 Maintenance..... 43

Storage..... 45

**Troubleshooting..... 45**

**Disposal/environmental  
 protection..... 46**

**Service..... 47**  
 Guarantee..... 47  
 Repair service..... 48  
 Service Centre..... 49  
 Importer..... 49

**Spare parts and accessories..... 49**

**Translation of the original EU  
 declaration of conformity..... 50**

**Exploded view..... 271**

## Introduction

Congratulations on purchasing your new cordless grass and shrub shears (hereafter referred to as device or power tool).

You have chosen a high-quality device. The device has been quality-tested and subjected to a final inspection during production. This ensures proper functioning of your device.

In some cases, residual amounts of lubricants may be present on or in the device. This is not a flaw or a defect and is no cause for concern.



The instruction manual forms part of this device. It contains important information on safety, use and disposal. Read the instruction manual carefully. Familiarise yourself with the controls and how to use the device correctly. Use the device only as de-

scribed and for the stated fields of application. Store the instruction manual carefully and ensure that all documents are handed over in the event that the device is passed on to another user.

### Proper use

This device is only intended for the following use:

- Cutting and trimming thin shoots on hedges, bushes and ornamental shrubs
- Cutting grass at edges and small sections of lawns in residential applications

The device is intended for use by adults. Children under the age of 16 may not use the device, except under supervision.

Use of the device in the rain or a damp environment is prohibited.

Any other use that is not expressly permitted in this instruction manual may pose a serious hazard to the user and result in damage to the device. The operator or user of the machine is responsible for any accidents or personal injury and/or material damage to third parties or their property. The machine is intended to be used by do-it-yourselfers. It was not designed for heavy commercial use. The warranty is void in the case of commercial use. The manufacturer is not liable for damage caused by improper use or incorrect operation.

### Scope of delivery/accessories

Unpack the device and check that everything is present.

Dispose of the packaging material properly.

- Cordless Combi-Shear
- Grass shears blade + Blade guard
- Shrub shears blade + Blade guard
- USB-C charging cable
- Translation of the original instructions

**The power adapter is not included.**

### Overview

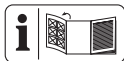

The illustrations for the device can be found on the front and back fold-out page.

- 1 Device head
  - 2 Charge level indicator (LED)
  - 3 Switch lock
  - 4 Locking mechanism (Device head)
  - 5 Handle
  - 6 Charging socket
  - 7 Safety key (Safety connector)
  - 8 On/Off switch
  - 9 Blade release
  - 10 Grass shears blade
  - 11 Blade guard (Grass shears blade)
  - 12 Shrub shears blade
  - 13 Blade guard (Shrub shears blade)
  - 14 USB-C charging cable
- Fig. C**
- 15 Plug-in connector
- Fig. F**
- 16 Drive sleeve

### Description of functions

The battery-powered grass and shrub shears feature two exchangeable cutting units. When using the

device as shrub shears (hedge trimmer), a double-sided cutter bar is used as the cutting unit. For safety reasons, the teeth are rounded on the sides and offset to reduce the risk of injury. When using the device as grass shears, a cutting blade with multiple teeth is used.

Please refer to the descriptions below for information on how the operating elements work.

### Technical data

#### Cordless Combi-Shear . PGSA 4 C4

Rated voltage  $U$  ..... 4 V  $\equiv$   
 No-load rotation speed  $n_0$  1100 min<sup>-1</sup>  
 Weight (without battery/without blade) .....  $\approx$ 0.46 kg  
 Sound power level ( $L_{WA}$ )

– Guaranteed ..... 77 dB

Vibration ( $a_h$ ) (Handle)

– Shrub shears blade  
 ..... 2.092 m/s<sup>2</sup>; K=1.5 m/s<sup>2</sup>  
 – Grass shears blade  
 ..... 1.251 m/s<sup>2</sup>; K=1.5 m/s<sup>2</sup>

#### Shrub shears blade

Weight .....  $\approx$ 0.18 kg  
 – Cutting length ..... 120 mm  
 – Branch diameter .....  $\leq$ 7.9 mm  
 Sound pressure level ( $L_{pA}$ )  
 ..... 66.6 dB;  $K_{pA}$ =3 dB  
 Sound power level ( $L_{WA}$ )  
 – Measured .... 74.6 dB;  $K_{WA}$ =2.21 dB

#### Grass shears blade

Weight .....  $\approx$ 0.14 kg  
 – Blade width ..... 80 mm  
 – Cutting width ..... 74.6 mm  
 Sound pressure level ( $L_{pA}$ )  
 ..... 66.9 dB;  $K_{pA}$ =3 dB

Sound power level ( $L_{WA}$ )

– Measured .... 74.9 dB;  $K_{WA}$ =2.10 dB  
 Battery ..... Li-Ion  
 Number of battery cells ..... 1  
 Capacity C ..... 2.0 Ah  
 Temperature .....  $\leq$ 50 °C  
 – Charging ..... 4–40 °C  
 – Operation ..... 4–50 °C  
 – Storage ..... 15–25 °C

#### Power adapter

..... WJG-Y130502200WU1/

WJB-Y130502200WU1

#### Grizzly Tools GmbH & Co. KG

Stockstädter Straße 20  
 DE-63762 Großostheim  
 HRA: 5468, Amtsgericht Aschaffenburg  
 Input voltage ..... 100-240 V~  
 Input AC frequency ..... 50-60 Hz  
 Power consumption ..... 25 W  
 Output voltage ..... 5 V  $\equiv$   
 Output current ..... 2200 mA  
 Output power ..... 11.0 W  
 Active efficiency ..... 83.4%  
 Efficiency at low load (10%) .... 80.6%  
 Power consumption at zero load  
 ..... 0.065 W  
 Protection class  
 ..... II (double insulation)  
 Protection type ..... IPX0

Levels of noise and vibration were determined according to the standards and regulations in the declaration of conformity.

The specified total vibration value and the stated noise emission value have been measured according to a standardised test method and can be

used to compare one power tool with another. The specified total vibration value and the stated specified noise emission value can also be used for a provisional assessment of the load.

**⚠ WARNING!** The vibration and noise emissions may deviate from the specified values during actual use of the power tool, depending on how the power tool is being used. Try to keep the exposure to vibrations as low as possible. An example of a measure to reduce vibration exposure is limiting the working hours. All parts of the operating cycle have to be considered while doing so (for example, times when the power tool is switched off and times when it is switched on but running without any load).

## Safety information

This section deals with the basic safety instructions for using the device.

### Meaning of the safety information

**⚠ DANGER!** If you do not observe this safety instruction, an accident will occur. The result of which is severe bodily injury or death.

**⚠ WARNING!** If you do not observe this safety instruction, an accident may occur. The result of which is likely severe bodily injury or death.

**⚠ CAUTION!** If you do not observe this safety instruction, an accident will occur. The result of which is likely minor or moderate bodily injury.

**NOTICE!** If you do not observe this safety instruction, an accident will occur. The result of which is possible damage to property.

### Pictograms and symbols Symbols on the device



Attention!



Read the instruction manual



Use hearing protection



Use eye protection



Danger - Keep hands away from the blade



Attention! Overtravel of the cutting unit



Use of the device in the rain or a damp environment is prohibited.



Guaranteed sound power level  $L_{WA}$  in dB.



Ensure objects such as wire, metallic parts, stones etc. do not enter the blades while trimming



Supply unit removable



Do not dispose of devices with a built-in battery in the household waste.

### Graphical symbols on the rechargeable battery



Batteries must not be disposed of with domestic waste.



Hand in the batteries at a used battery collection point where they are recycled in an environmentally friendly manner.

### Symbols on the power adapter



Read the instruction manual



Only suitable for use indoors.



Protection class II double insulation



Waste electrical and electronic equipment (WEEE) must not be disposed of with domestic waste.



Polarity

### Symbols used in the instruction manual



Use protective gloves



Press



Wait until the power tool has stopped before placing it down.



Do not use cleaning agents or solvents.



Never spray the tool with water.

### General Power Tool Safety Warnings

**⚠ WARNING! Read all safety warnings, instructions, illustrations and specifications provided with this power tool.** Failure to follow all instructions listed below may result in electric shock, fire and/or serious injury. **Save all warnings and instructions for future reference.**

The term “power tool” in the warnings refers to your mains-operated (corded) power tool or battery-operated (cordless) power tool.

#### 1. WORK AREA SAFETY

- Keep work area clean and well lit.** Cluttered or dark areas invite accidents.
- Do not operate power tools in explosive atmospheres, such as in the presence of flammable**

- liquids, gases or dust.** Power tools create sparks which may ignite the dust or fumes.
- c) **Keep children and bystanders away while operating a power tool.** Distractions can cause you to lose control.
2. **ELECTRICAL SAFETY**
- a) **Power tool plugs must match the outlet. Never modify the plug in any way. Do not use any adapter plugs with earthed (grounded) power tools.** Unmodified plugs and matching outlets will reduce risk of electric shock.
- b) **Avoid body contact with earthed or grounded surfaces, such as pipes, radiators, ranges and refrigerators.** There is an increased risk of electric shock if your body is earthed or grounded.
- c) **Do not expose power tools to rain or wet conditions.** Water entering a power tool will increase the risk of electric shock.
- d) **Do not abuse the cord. Never use the cord for carrying, pulling or unplugging the power tool. Keep cord away from heat, oil, sharp edges or moving parts.** Damaged or entangled cords increase the risk of electric shock.
- e) **When operating a power tool outdoors, use an extension cord suitable for outdoor use.** Use of a cord suitable for outdoor use reduces the risk of electric shock.
- f) **If operating a power tool in a damp location is unavoidable, use a residual current device (RCD) protected supply.** Use of an RCD reduces the risk of electric shock.
3. **PERSONAL SAFETY**
- a) **Stay alert, watch what you are doing and use common sense when operating a power tool. Do not use a power tool while you are tired or under the influence of drugs, alcohol or medication.** A moment of inattention while operating power tools may result in serious personal injury.
- b) **Use personal protective equipment. Always wear eye protection.** Protective equipment such as a dust mask, non-skid safety shoes, hard hat or hearing protection used for appropriate conditions will reduce personal injuries.
- c) **Prevent unintentional starting. Ensure the switch is in the off-position before connecting to power source and/or battery pack, picking up or carrying the tool.** Carrying power tools with your finger on the switch or energising power tools that have the switch on invites accidents.
- d) **Remove any adjusting key or wrench before turning the power tool on.** A wrench or a key left attached to a rotating part of the power tool may result in personal injury.
- e) **Do not overreach. Keep proper footing and balance at all times.** This enables better control of the

power tool in unexpected situations.

- f) **Dress properly. Do not wear loose clothing or jewellery. Keep your hair and clothing away from moving parts.** Loose clothes, jewellery or long hair can be caught in moving parts.
- g) **If devices are provided for the connection of dust extraction and collection facilities, ensure these are connected and properly used.** Use of dust collection can reduce dust-related hazards.
- h) **Do not let familiarity gained from frequent use of tools allow you to become complacent and ignore tool safety principles.** A careless action can cause severe injury within a fraction of a second.

#### 4. POWER TOOL USE AND CARE

- a) **Do not force the power tool. Use the correct power tool for your application.** The correct power tool will do the job better and safer at the rate for which it was designed.
- b) **Do not use the power tool if the switch does not turn it on and off.** Any power tool that cannot be controlled with the switch is dangerous and must be repaired.
- c) **Disconnect the plug from the power source and/or remove the battery pack, if detachable, from the power tool before making any adjustments, changing accessories, or storing power tools.** Such preventive safety measures reduce the

risk of starting the power tool accidentally.

- d) **Store idle power tools out of the reach of children and do not allow persons unfamiliar with the power tool or these instructions to operate the power tool.** Power tools are dangerous in the hands of untrained users.
- e) **Maintain power tools and accessories. Check for misalignment or binding of moving parts, breakage of parts and any other condition that may affect the power tool's operation. If damaged, have the power tool repaired before use.** Many accidents are caused by poorly maintained power tools.
- f) **Keep cutting tools sharp and clean.** Properly maintained cutting tools with sharp cutting edges are less likely to bind and are easier to control.
- g) **Use the power tool, accessories and tool bits etc. in accordance with these instructions, taking into account the working conditions and the work to be performed.** Use of the power tool for operations different from those intended could result in a hazardous situation.
- h) **Keep handles and grasping surfaces dry, clean and free from oil and grease.** Slippery handles and grasping surfaces do not allow for safe handling and control of the tool in unexpected situations.

## 5. BATTERY TOOL USE AND CARE

- a) **Recharge only with the charger specified by the manufacturer.** A charger that is suitable for one type of battery pack may create a risk of fire when used with another battery pack.
- b) **Use power tools only with specifically designated battery packs.** Use of any other battery packs may create a risk of injury and fire.
- c) **When battery pack is not in use, keep it away from other metal objects, like paper clips, coins, keys, nails, screws or other small metal objects, that can make a connection from one terminal to another.** Shorting the battery terminals together may cause burns or a fire.
- d) **Under abusive conditions, liquid may be ejected from the battery; avoid contact. If contact accidentally occurs, flush with water. If liquid contacts eyes, additionally seek medical help.** Liquid ejected from the battery may cause irritation or burns.
- e) **Do not use a battery pack or tool that is damaged or modified.** Damaged or modified batteries may exhibit unpredictable behaviour resulting in fire, explosion or risk of injury.
- f) **Do not expose a battery pack or tool to fire or excessive temperature.** Exposure to fire or temperature above 130 °C may cause explosion.

- g) **Follow all charging instructions and do not charge the battery pack or tool outside the temperature range specified in the instructions.** Charging improperly or at temperatures outside the specified range may damage the battery and increase the risk of fire.

## 6. SERVICE

- a) **Have your power tool serviced by a qualified repair person using only identical replacement parts.** This will ensure that the safety of the power tool is maintained.
- b) **Never service damaged battery packs.** Service of battery packs should only be performed by the manufacturer or authorized service providers.

## Hedge trimmer safety warnings

- a. **Do not use the hedge trimmer in bad weather conditions, especially when there is a risk of lightning.** This decreases the risk of being struck by lightning.
- b. **Keep all power cords and cables away from cutting area.** Power cords or cables may be hidden in hedges or bushes and can be accidentally cut by the blade.
- c. **Wear ear protection.** Adequate protective equipment will reduce the risk of hearing loss.
- d. **Hold the hedge trimmer by insulated gripping surfaces only, because the blade may contact hidden wiring or its own cord.** Blades contacting a "live" wire

may make exposed metal parts of the hedge trimmer “live” and could give the operator an electric shock.

- e. **Keep all parts of the body away from the blade. Do not remove cut material or hold material to be cut when blades are moving.** Blades continue to move after the switch is turned off. A moment of inattention while operating the hedge trimmer may result in serious personal injury.
- f. **When clearing jammed material or servicing the hedge trimmer, make sure all power switches are off and the lock-off is in the locked position.** Unexpected actuation of the hedge trimmer while clearing jammed material or servicing may result in serious personal injury.
- g. **Carry the hedge trimmer by the handle with the blade stopped and taking care not to operate any power switch.** Proper carrying of the hedge trimmer will decrease the risk of inadvertent starting and resultant personal injury from the blades.
- h. **When transporting or storing the hedge trimmer, always use the blade cover.** Proper handling of the hedge trimmer will decrease the risk of personal injury from the blades.

#### **Grass shears safety warnings**

- a. **Do not use the grass shears in bad weather conditions, especially when there is a risk of lightning.** This decreases the risk of being struck by lightning.
- b. **Keep all power cords and cables away from cutting area.** Power cords or cables can be accidentally cut by the blade.
- c. **Wear ear protection.** Adequate protective equipment will reduce the risk of hearing loss.
- d. **Hold the grass shears by insulated gripping surfaces only, because the blade may contact hidden wiring or its own cord.** Blades contacting a “live” wire may make exposed metal parts of the grass shears “live” and could give the operator an electric shock.
- e. **Keep all parts of the body away from the blade. Do not remove cut material or hold material to be cut when blades are moving.** Blades continue to move after the switch is turned off. A moment of inattention while operating the grass shears may result in serious personal injury.
- f. **When clearing jammed material or servicing the grass shears, make sure all power switches are off and the lock-off is in the locked position.** Unexpected actuation of the grass shears while clearing jammed material or servicing may result in serious personal injury.
- g. **Carry the grass shears by the handle with the blade stopped and taking care not to operate any power switch.** Proper carrying of the grass shears will decrease the risk of inadvertent

starting and resultant personal injury from the blades.

- h. **When transporting or storing the grass shears, always fit the blade cover.** Proper handling of the grass shears will decrease the risk of personal injury from the blades.

### Additional safety instructions for grass and hedge trimmers

- Wear personal protective equipment for your own safety:



- Use eye protection
- Use hearing protection
- Use protective gloves
- Wear suitable work clothing, such as solid shoes with non-slip soles as well as long, robust trousers.
- Do not wear long clothing or jewellery, as it can become jammed in the moving parts.
- Never use the device barefooted or wearing open sandals.
- The device is intended for use by adults. Children under the age of 16 may not use the device, except under supervision.
- **The device is intended for trimming grass and hedges. Do not cut branches, hard wood or anything else with the device.** The appliance could become damaged.
- **Hold the device correctly, e.g. with both hands on the handgrips if two handgrips are provided.** Losing control of the device can result in injuries.
- **Always wear appropriate protective equipment and work gloves while working with the device. Never hold or pick up the device by the cutting blade.** Contact with the cutting blade can lead to injuries.
- **Do not use the device near flammable liquids or gases.** In the event of a short circuit there is a risk of fire and explosion.
- Always make sure that the device is properly in one of the specified working positions before starting the device.
- **The blades must be checked regularly for wear and re-ground.** Blunt blades overload the device. Any damage that results is not covered by the warranty.
- Switch off the device and remove the battery. Make sure that all moving parts have come to a complete stop
  - when leaving the device
  - before removing obstructions or loosening blockages
  - before checking the device, cleaning it or performing maintenance work on it
- If the cutting unit touches a foreign object or the device starts to vibrate abnormally, an immediate inspection is required:
  - examine for loose parts and tighten these
  - search for signs of damage

- replace damaged parts with equivalent ones or have the device repaired.
- **Do not try to repair the device by yourself unless you have professional training. All work not mentioned in this instruction manual may only be performed by our service centre.** Many accidents are caused by poorly maintained appliances.
- **Only use accessories recommended by PARKSIDE.** Unsuitable accessories may cause electric shock or fire.

### Safety instructions for tools with built-in batteries

- **Do not expose the tool to strong sunlight for a long time. Do not place the tool on radiators.** Heat will damage the battery. Risk of explosion.
- **Let a heated tool cool down before charging.**
- **Do not open the tool.** Avoid mechanical damage to the battery. Risk of short circuit. Vapours may be emitted which irritate the respiratory tract. Make sure there is fresh air. Seek medical help if you have any complaints.
- Do not use the device while it is charging. Do not use any extension cables. The power adapter may only be used indoors. Water ingress increases the risk of electric shock.

### Residual risks

There will always be residual risks even if you operate this device according to the instructions. The fol-

lowing hazards may occur in connection with the type and design of this device:

- Eye damage if no suitable eye protection is worn.
- Hearing damage if suitable ear protection is not worn.
- Health injuries resulting from the effect of hand/arm vibration in the event that the tool is used over a longer period of time or is not used and maintained properly.
- Cutting injuries

**⚠ WARNING!** Danger due to electromagnetic field generated while the tool is in operation. Under certain circumstances, this field may negatively affect active or passive medical implants. In order to reduce the danger of serious or fatal injuries, we recommend that individuals who wear medical implants should consult their doctor and the manufacturer of the implant before operating the tool.

## Preparation

### Control elements

Familiarise yourself with the operating elements before using the device for the first time.

- **Switch lock (3)**
  - The switch lock prevents the device from being switched on accidentally.
  - Unlock: Slide forwards
- **On/Off switch (8)**
  - Switching on: Press
  - Switching off: Release

### • Locking mechanism, Device head (4)

You can turn the tool head (1) (3 positions / +90°, 0°, -90°) for a comfortable edge cut.

#### Procedure (Fig. D)

- Operate the locking mechanism (4) and turn the tool head (1) into the desired position.
- Release the locking mechanism (4) so that the tool head (1) can lock into place.

### Attaching/replacing an accessory

**⚠ CAUTION!** Before attaching or replacing an accessory, make sure that the tool is switched off and the safety key (7) is pulled in order to prevent hazards and injuries.

#### Attaching an accessory

##### Procedure (Fig. C)

1. Put the grass cutting blade (10) or the bush cutting blade (12) onto the plug-in connector (15) on the bottom side of the tool head (1).
2. Press the two blade release buttons (9) on the right and left of the accessory.
3. Let go of the blade release buttons (9) when the accessory is flush against the tool head (1).
4. Check that the accessory is firmly seated by pulling on the accessory.

#### Removing an accessory

##### Procedure (Fig. C)

1. Press the two blade release buttons (9) on the right and left of the accessory.
2. Remove the accessory.

### Checking the battery charge level

- Recharge the battery if the tool runs too slowly or the green LED of the charge level indicator (2) flashes.
- The green LED flashes when the remaining charge is 30%.

### Charging the battery

**⚠ CAUTION!** Risk of injury caused by leaking electrolyte solution. Do not expose the battery to extreme conditions such as heat and shocks. In case of contact with eyes or skin, rinse the affected sites with water or a neutralizer and seek medical attention.

**⚠ WARNING!** Risk of injury from electric shock. The battery must only be charged up in dry areas.  
**NOTICE!** Only charge the device with the power adapter (*Spare parts and accessories, p. 49*) available from us.

#### Notes

- Supply the device only with SELV (Safety Extra Low Voltage) as indicated by the label on the device.
- Charge the battery before using it for the first time.
- Observe the applicable safety instructions as well as the regulations and information relating to on environmental protection.
- Defects resulting from improper handling are not covered by the guarantee.

#### Requirements

- Power adapter (not included)

- USB-C charging cable (14)

### Procedure (Fig. A)

1. Insert the safety key (7).
2. Connect the USB-C charging cable (14) to a power adapter.
3. Connect the USB charging cable (14) to the charging socket (6) of the device.
4. Plug the power adapter into an outlet.  
The battery charge level indicator (2) lights up:

- **red:** The device is charging
- **green:** Charging is complete

The recommended charging time is about 1 hour. This charging time can only be achieved using the power adapter.

The charging time is influenced by factors such as the temperature of the environment and the battery, as well as the mains voltage applied, and may therefore deviate from the specified values.

5. Once charging is complete, first unplug the power adapter from the outlet. Then remove the USB charging cable (14) from the device.

Do not use the device while it is charging. Do not use any extension cables. The power adapter may only be used indoors. Water ingress increases the risk of electric shock.

## Operation

### General working instructions

**⚠ WARNING!** Risk of injury! Pay attention to the following instructions.

- Always wear sturdy shoes, long trousers, ear protection, work gloves and protective goggles when operating the device.
- The device is only intended for work where you are standing on the ground and not on a ladder or other unstable surface.
- Comply with the device's maintenance and cleaning instructions.
- If the grass and shrub shears blade (10)/(12) becomes jammed with solid objects, turn the device off immediately and remove the battery. Only then should you remove the object.
- Only use sharp blades to ensure good cutting performance and to protect the device and rechargeable battery.
- You can smooth out slight nicks on the cutting edges yourself. To do this, pull off the cutting edges with an oil stone. Only sharp blades provide a good cutting performance.
- Do not overload the device while working to such an extent that it comes to a standstill.
- Do not use the device if a switch is damaged.

### Working using the grass shears

- Grass is best cut when it is dry and not too high.

## Working using the shrub shears (hedge trimmer)

- Move the device in a steady forward motion, or up and down in an arch-shaped motion.
- The double-sided shrub shears blade (12) enables trimming in both directions or via pendulum movements from one side to the other.

### Before use

Carry out the following steps before each use. This will guarantee long and reliable use.

- **NOTICE!** Damage to the grass and shrub shears blade (10)/(12). While cutting, make sure that you do not touch any objects, such as stones, wire fences or plant supports.
- Check the tool before each use for obvious defects such as loose, worn or damaged parts. Ensure that the screws in the grass and shrub shears blade (10)/(12) are firmly in place.
- Do not cut with a dull or worn grass and shrub shears blade (10)/(12), otherwise you will overload the motor and gears of your tool.

### Switching on and off

#### Notes

- The On/Off switch (8) and the switch lock (3) must not be locked.

### Switching on (Fig. B)

**⚠ CAUTION!** Personal injury or damage to the tool! Ensure your stance is stable and hold the tool

tightly with one hand and away from your body.

1. Make sure that the following moving parts are locked in place:
  - Locking mechanism (4) of the tool head (1)
2. Remove the blade guard (11)/(13).
3. Insert the safety key (7).
4. Always hold the tool using the handle (5).
5. **NOTICE!** Before switching the machine on, make sure that it is not touching any objects. To switch on, hold down the switch lock (3) and press the on/off switch (8) at the same time. Then release the switch lock (3). The tool will run at maximum speed.

### Switching off (Fig. B)

1. Release the On/Off switch (8).
2. Wait until the power tool has stopped before placing it down.

## Transport

### Notes

- Make sure that all moving parts have come to a complete stop.
- Always transport the grass and shrub shears with the blade guard (11)/(13).
- Always carry the device by the handle (5).

## Cleaning, maintenance and storage

**⚠ WARNING!** Risk of injury due to unintentional start-up. Protect yourself when performing maintenance or

cleaning work. Ensure that the safety key (7) is removed before carrying out any work on the tool.

**⚠ CAUTION!** Cutting injuries! Wear cut-resistant gloves when working with the blades.

You should have any repair and maintenance work that is not described in these instructions carried out by our Service Centre. Only use original replacement parts.

### Cleaning (Fig. E)

**⚠ WARNING!** Electric shock! Never spray down the device with water.

**NOTICE!** Risk of damage. Chemical substances may attack the plastic parts of the machine. Do not use any cleaning agents or solvents.

- Keep the ventilation slits, motor housing and handles of the machine clean. Use a damp cloth or brush to do this.

### Cleaning and maintaining the blade

#### Tools and aids required (not included)

- Cloth
- Care oil spray

#### Care after each use

- Remove any green cuttings that are stuck.
- Clean the grass and shrub shears blade (10)/(12) with an oily cloth.
- Maintain the grass and shrub shears blade (10)/(12) with a care oil spray.

### Maintenance

- Check the tool before each use for obvious defects such as loose,

worn or damaged parts. Ensure that the screws on the grass and shrub shears blade (10)/(12) are firmly in place.

- Check the covers and protective devices for damage and correct fit. Replace these if necessary.
- You can carefully smooth out minor nicks on the cutting edges yourself. To do this, pull off the cutting edge with an oil stone.
- Sharpen blunt blades if needed (see *Sharpening the blades*, p. 43 ). If the blades are blunt or have large nicks, the cutting mechanism may become blocked. Only sharp blades provide a good cutting performance.
- Severely damaged or bent blades must not be used and must be replaced (see *Spare parts and accessories*, p. 49 ).

### Sharpening the blades

#### Notes

- Check the cutting edges. We recommend regrinding in case of visible scratches, dents or blunt cutting edges. The cutting blades must not turn blue – this indicates overheating.
- Sharpening angle - Grass shears blade
  - Blade up: 35°
  - Blade down: 45°
- Sharpening angle - Shrub shears blade
  - Blade up: 45°

- Remove the accessory (see *Attaching/replacing an accessory*, p. 40).
- Remove any cutting residue and dirt from the blades.
- Use a non-slip surface to ensure safe working conditions when sharpening the blades.

### Tools and aids required (not included)

- Needle file/Flat file
  - Grain size: ≈200
- Cloth
- Care oil spray

### Shrub shears blade

#### Notes

- The cutting blades can be moved into the appropriate position via the drive sleeve (16).

#### Procedure (Fig. F)

1. Position the cutting blades of the shrub shears (12) so that the cutting edges are easily accessible.
2. Sharpen each cutting edge of the upper cutting blade with a file in a forward direction – observing the sharpening angle while doing so (see *Sharpening the blades*, p. 43). Place the file at the correct angle and gently guide it towards the cutting edge (2-3 pulls are usually sufficient). Important: Work calmly and steadily.  
*NOTICE!* Only the movable upper blade with a bevelled edge is sharpened. The lower fixed blade remains unsharpened.
3. Remove any filing dust with a damp cloth.

4. Spray both sides of the blades with a care oil spray.
5. Attach the accessory and switch on the tool for approx. 5 seconds so that the oil is distributed evenly on the blade and reliable corrosion protection is ensured.

### Grass shears blade

#### Notes

- The cutting blades can be moved into the appropriate position via the drive sleeve (16).

#### Procedure (Fig. F)

1. Move the upper cutting blade of the grass shears blade (10) completely in one direction so that one side of the cutting edges is easily accessible.
2. Sharpen the cutting edges of the upper cutting blade with a file in a forward direction – observing the sharpening angle while doing so (see *Sharpening the blades*, p. 43). Place the file at the correct angle and gently guide it towards the cutting edge (2-3 pulls are usually sufficient). Important: Work calmly and steadily.
3. Move the upper cutting blade completely in the other direction so that the other side of the cutting edges is easily accessible.
4. Now sharpen the remaining cutting edges of the upper cutting blade.
5. Turn the blade and work on the remaining cutting edges in the same way.
6. Remove any filing dust with a damp cloth.

7. Spray both sides of the blades with a care oil spray.
  8. Attach the accessory and switch on the tool for approx. 5 seconds so that the oil is distributed evenly on the blade and reliable corrosion protection is ensured.
- The blade guard is an important safety device. If the blade guard is damaged, do not use it and replace it straight away.
  - The storage temperature for the rechargeable battery and tool is between 15–25 °C. Avoid extreme cold or heat during storage. This may cause the battery to lose power or become damaged.
  - Store the battery only in a partially charged state. The charge level should be 40-60% during prolonged storage.
  - If storing for a longer period, check the charge level of the battery approximately every 3 months. Recharge the battery if necessary.

## Storage

Always store the device and accessories:

- clean
- dry
- protected against dust
- out of the reach of children
- with blade guard (11)/(13) over the grass and shrub shears blade (10)/(12)

## Troubleshooting

The following table will assist you in fixing faults:

| Problem                         | Possible cause                                 | Error correction  |
|---------------------------------|--|---|
| Device does not start           | Battery discharged                             | Charge the battery ( <i>Charging the battery, p. 40</i> ) |
|                                 | Safety key (7) not inserted                    | Insert safety key (7)                                     |
|                                 | Switch lock (3) or On/Off switch (8) defective | Contact the service centre.                               |
| Device works with interruptions | Defective motor                                | Contact the service centre.                               |

| Problem   | Possible cause   | Error correction  |
|---|--|---|
| Grass and shrub shears blade (10)/(12) is getting hot | Internal loose contact                                       | Grass and shrub shears blade (10)/(12) grind ( <i>Maintenance, p. 43</i> ) or replace ( <i>Spare parts and accessories, p. 49</i> ) |
|   | Grass and shrub shears blade (10)/(12) is blunt or has nicks | Oil the grass and shrub shears blade (10)/(12)  |
| Bad cutting results                                   | Too much friction due to lack of lubrication                 | Oil the grass and shrub shears blade (10)/(12)  |
|   | Too much friction due to lack of lubrication                 | Grass and shrub shears blade (10)/(12) grind ( <i>Maintenance, p. 43</i> ) or replace ( <i>Spare parts and accessories, p. 49</i> ) |
|   | Grass and shrub shears blade (10)/(12) is blunt or has nicks | Clean the grass and shrub shears blade (10)/(12)  |

## Disposal/environmental protection

The device, accessories and packaging should be properly recycled.



Electrical devices must not be disposed of with domestic waste. The symbol of the crossed-out wheeled bin means that this product must not be disposed of as unsorted municipal waste at the end of its useful life.

- Directive 2012/19/EU applies to this device.
- Take the device to a recycling plant. The plastic and metal parts used on your device can be properly sorted according to materials and grades and efficiently re-

cycled. Please contact our service centre for more information.

- We will dispose of defective devices you ship to us free of charge.



Do not dispose of the device with a built-in battery in the household waste, a fire (risk of explosion) or water. Damaged batteries can harm the environment and your health if poisonous fumes or liquids escape.

- Dispose of the device with the battery discharged. Do not open the device or battery.

- Dispose of the device in accordance with the local regulations. Return the device to a collection point from where it can be submitted for environmentally compatible recycling.

**⚠ CAUTION!** Inform the recycling centre about the fixed-installed rechargeable battery. For more information, please contact your local waste management provider or our service centre.

## Service

### Guarantee

Dear Customer,  
This product is provided with a 3 year guarantee from the date of purchase. In case of defects, you have statutory rights against the seller of the product. These statutory rights are not restricted by our guarantee presented below.

### Terms of Guarantee

The guarantee period begins on the date of purchase. Please retain the original receipt. This document is required as proof of purchase. If a material or manufacturing defect occurs within three years of the date of purchase of this product, we will repair or replace – at our choice – the product for you free of charge. This guarantee requires the defective product and proof of purchase to be presented within the three-year period with a brief written description of what constitutes the defect and when it occurred.

If the defect is covered by our guarantee, you will receive either the re-

paired product or a new product. No new guarantee period begins on repair or replacement of the product.

### Guarantee Period and Statutory Claims for Defects

The guarantee period is not extended by the guarantee service. This also applies for replaced or repaired parts. Any damages and defects already present at the time of purchase must be reported immediately after unpacking. Repairs arising after expiry of the guarantee period are chargeable.

### Guarantee Cover

The product has been carefully produced in accordance with strict quality guidelines and conscientiously checked prior to delivery.

The guarantee applies for all material and manufacturing defects. This guarantee does not extend to cover product parts that are subject to normal wear and may therefore be considered as wearing parts (e.g. Grass shears blade/Shrub shears blade) or to cover damage to breakable parts (e.g. switch).

This guarantee shall be invalid if the product has been damaged, used incorrectly or not maintained. Neither does it extend to damage resulting from water, frost, lightning and fire or improper transport. Precise adherence to all of the instructions specified in the operating manual is required for proper use of the product. Intended uses and actions against which the operating manual advises or warns must be categorically avoided.

The product is designed only for private and not commercial use. The guarantee will be invalidated in case of misuse or improper handling, use of force, or interventions not undertaken by our authorised service branch.

### Processing in Case of Guarantee

To ensure efficient handling of your query, please follow the directions below:

- Please have the receipt and product number (IAN 502584\_2504) ready as proof of purchase for all enquiries.
- Please refer for the product number to the type plate on the product, an engraving on the product, the title page of the operating instructions (bottom left) or the sticker on the back or underside of the product.
- Should functional errors or other defects occur, please initially contact the service centre specified below by **telephone** or use the **contact form** available on *parkside-diy.com* in the category **Service**.
- After consultation with our customer service, a product recorded as defective can be sent postage paid to the service address communicated to you, with the proof of purchase (receipt) and specification of what constitutes the defect and when it occurred. In order to avoid acceptance problems and additional costs, please be sure to use only the address communicated to you. Ensure that

the consignment is not sent carriage forward or by bulky goods, express or other special freight. Please send the appliance inc. all accessories supplied at the time of purchase and ensure adequate, safe transport packaging.



**PDF ONLINE**  
**parkside-diy.com**

You can view and download these and many other manuals on *parkside-diy.com*. This QR code will take you directly to *parkside-diy.com*. Select your country and search for the operating instructions via the search mask. You can open your operating instructions by entering the article number (IAN) 502584\_2504.

### Repair service

For repairs **that are not covered by warranty**, contact the service centre. They will gladly create a cost estimate for you.

- We can only work on devices which are sent in properly packed and with postage paid.  
**Note:** Please send your device cleaned and with an indication of

the defect to the address named for the service centre.

- The following are not accepted: devices sent in without prepaid postage, sent as bulky goods, sent as an Express shipment, or devices sent as any other form of special freight.
- We will dispose of defective devices you ship to us free of charge.

### Service Centre



#### Service Great Britain

Tel.: 0800 051 8970  
Contact form on  
*parkside-diy.com*  
**IAN 502584\_2504**



#### Service Malta

Tel.: 800 65168  
Contact form on  
*parkside-diy.com*  
**IAN 502584\_2504**

### Importer

Please note that the address below is not a service address. Contact the service centre named above first.

Grizzly Tools GmbH & Co. KG  
Stockstädter Str. 20  
63762 Großostheim  
GERMANY  
*www.grizzlytools.de*

## Spare parts and accessories

You can get spare parts and accessories from *www.grizzlytools.shop*. If you have any problems with your order, contact us via our online shop. If you have any other questions, contact: *Service Centre, p. 49*

| Pos. nr. | Name  | Order No. |
|----------|---|-----------|
| 7        | Safety key  | 91105146  |
| 10       | Grass shears blade                                      | 91105145  |
| 11       | Blade guard (Grass shears blade)                        | 91105144  |
| 12       | Shrub shears blade                                      | 91105143  |
| 13       | Blade guard (Shrub shears blade)                        | 91104642  |
|          | Power adapter (5 V; 2200 mA) + USB-C charging cable, EU | 80001030  |
|          | Power adapter (5 V; 2200 mA) + USB-C charging cable, UK | 80001031  |

## Translation of the original EU declaration of conformity

Product: **Cordless Combi-Shear**

Model: **PGSA 4 C4**

Serial number: 000001-465000

The object of the declaration described above is in conformity with the relevant Union harmonisation legislation:

**2006/42/EC • 2014/30/EU • 2000/14/EC & 2005/88/EC  
• 2011/65/EU & (EU) 2015/863**

The object of the declaration described above is in conformity with Directive 2011/65/EU of the European Parliament and of the Council of 8 June 2011 on the restriction of the use of certain hazardous substances in electrical and electronic equipment.

To ensure conformity, the following harmonised standards and national standards and regulations have been applied:

**EN 62841-1:2015/A11:2022  
EN 62841-4-2:2019/A11:2022 • EN IEC 62841-4-5:2021/AC:2024  
EN IEC 55014-1:2021 • EN IEC 55014-2:2021  
EN IEC 61000-3-2:2019/A2:2024 • EN 61000-3-3:2013/A2:2021  
EN IEC 63000:2018**

In accordance with the Directive 2000/14/EC relating to noise emission, the following is confirmed: Sound power level ( $L_{WA}$ )

- Measured: 74.9 dB (Grass shears blade)
- Measured: 74.6 dB (Shrub shears blade);
- Guaranteed: 77 dB

Followed conformity assessment procedure according to 2000/14/EC, Annex V.

This declaration of conformity is issued under the sole responsibility of the manufacturer:

**C E** Grizzly Tools GmbH & Co. KG  
Stockstädter Str. 20  
63762 Großostheim  
GERMANY  
01.12.2025



Christian Frank  
Authorised representative of documentation

# Sommaire

|   |           |
|---|-----------|
| <b>Introduction.....</b>  | <b>51</b> |
| Utilisation conforme.....   | 52        |
| Matériel livré/Accessoires.....   | 52        |
| Aperçu.....   | 52        |
| Description fonctionnelle.....  | 53        |
| Caractéristiques techniques.....  | 53        |
| <b>Consignes de sécurité.....</b>   | <b>54</b> |
| Signification des consignes de sécurité.....                                      | 54        |
| Pictogrammes et symboles.....   | 55        |
| Avertissements de sécurité généraux pour l'outil électrique.....                  | 56        |
| Avertissements de sécurité pour taille-haie.....                                  | 60        |
| Avertissements de sécurité pour cisailles à gazon.....                            | 61        |
| Consignes de sécurité supplémentaires pour cisailles à gazon et taille-haies..... | 61        |
| Consignes de sécurité pour appareils avec batterie intégrée.....                  | 63        |
| Risques résiduels.....  | 63        |
| <b>Préparation.....</b>   | <b>63</b> |
| Éléments de commande.....   | 63        |
| Emboîter/remplacer les accessoires.....   | 64        |
| Contrôlez l'état de charge de la batterie.....                                    | 64        |
| Recharger la batterie.....  | 64        |
| <b>Fonctionnement.....</b>  | <b>65</b> |
| Consignes générales de travail.....   | 65        |
| Avant l'utilisation.....  | 66        |
| Mise en marche et arrêt.....  | 66        |
| <b>Transport.....</b>   | <b>67</b> |
| <b>Nettoyage, entretien et stockage.....</b>                                      | <b>67</b> |

|   |            |
|---|------------|
| Nettoyage.....  | 67         |
| Maintenance.....  | 68         |
| Stockage.....   | 69         |
| <b>Dépannage.....</b>   | <b>70</b>  |
| <b>Recyclage/protection de l'environnement.....</b>                 | <b>71</b>  |
| <b>Service.....</b>   | <b>72</b>  |
| Garantie.....   | 72         |
| Garantie (France).....  | 73         |
| Service de réparation.....  | 76         |
| Service-Center.....   | 77         |
| Importateur.....  | 77         |
| <b>Pièces de rechange et accessoires.....</b>                       | <b>77</b>  |
| <b>Traduction de la déclaration UE de conformité originale.....</b> | <b>79</b>  |
| <b>Vue éclatée.....</b>   | <b>271</b> |

## Introduction

Nous vous félicitons pour l'achat de votre nouvelle cisaille à gazon et sculpte-haie sans fil (ci-après dénommé appareil ou outil électrique). Vous avez ainsi opté pour un produit de grande qualité. La qualité de cet appareil a été contrôlée au cours de la production, et il a été soumis à un contrôle final. Le bon fonctionnement de votre appareil est ainsi garanti. Dans certains cas, il est possible que des résidus de lubrifiants soient présents sur ou dans l'appareil. Ce n'est ni un vice ni un défaut et ne doit pas être une source d'inquiétude.



Le mode d'emploi fait partie intégrante de cet appareil. Il contient des informations importantes sur la sé-

curité, l'utilisation et le recyclage. Lisez attentivement le mode d'emploi. Familiarisez-vous avec les éléments de commande et l'utilisation correcte de l'appareil. Utilisez l'appareil uniquement de la façon décrite et pour les domaines d'applications indiqués. Veillez à bien conserver le mode d'emploi et à remettre l'ensemble des documents en cas de cession de l'appareil à des tierces personnes.

### Utilisation conforme

Cet appareil est exclusivement destiné à l'utilisation suivante :

- Coupe et taille de fines pousses de haies, de buissons et d'arbustes décoratifs
- Coupe de l'herbe en bordures et sur de petites surfaces en milieu domestique

L'appareil est destiné à être utilisé par des adultes. Les jeunes de plus de 16 ans ne doivent utiliser cet appareil que sous la surveillance d'un adulte.

L'utilisation de l'appareil est interdite sous la pluie ou dans un environnement humide.

Toute autre utilisation qui n'est pas expressément préconisée dans ce mode d'emploi peut constituer un sérieux danger pour l'utilisateur et entraîner des dommages à l'appareil. L'opérateur ou l'utilisateur de l'appareil est responsable des accidents ou des dommages causés aux autres personnes ou à leurs biens. L'appareil est destiné à être utilisé dans le domaine du bricolage. Il n'a pas été conçu pour une utilisation professionnelle constante. Une utilisation commerciale annule la ga-

rantie. Le fabricant ne peut être tenu pour responsable des dommages causés par une utilisation inappropriée ou par une manipulation incorrecte.

### Matériel livré/Accessoires

Déballiez l'appareil et vérifiez le matériel livré.

Éliminez correctement les matériaux d'emballage.

- Coupe-bordures/taille-haies sans fil
- Lame cisaille à gazon + Protège-lame
- Lame sculpte-haie + Protège-lame
- Câble de charge USB-C
- Traduction de la notice originale

**Le bloc d'alimentation n'est pas fourni.**

### Aperçu

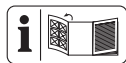

Vous trouverez les représentations de l'appareil sur le volet rabattable avant et arrière.

- 1 Tête de l'appareil
- 2 Indicateur de charge (LED)
- 3 Verrouillage d'enclenchement
- 4 Dispositif de blocage (Tête de l'appareil)
- 5 Poignée
- 6 Port de charge
- 7 Clé de sécurité (Fiche de sécurité)
- 8 Interrupteur Marche/Arrêt
- 9 Déverrouillage de lame
- 10 Lame cisaille à gazon

- 11 Protège-lame  
(Lame cisaille à gazon)
- 12 Lame sculpte-haie
- 13 Protège-lame  
(Lame sculpte-haie)
- 14 Câble de charge USB-C

**Fig. C**

- 15 Connexion à fiche

**Fig. F**

- 16 Manchon d'entraînement

**Description fonctionnelle**

La cisaille à gazon et sculpte-haie sans fil dispose de deux dispositifs de coupe interchangeables. Un bâti de lame bilatéral est utilisé comme dispositif de coupe dans l'usage comme sculpte-haie (taille-haie). Pour des raisons de sécurité, les dents de prise sont arrondies sur les côtés et décalées afin de réduire le risque de blessures. Une lame de coupe à plusieurs dents est utilisée comme dispositif de coupe dans l'usage comme cisaille à gazon. Pour savoir quelles fonctions remplissent les éléments de commande, veuillez vous reporter aux descriptions suivantes.

**Caractéristiques techniques****Coupe-bordures/taille-haies sans fil ..... PGSA 4 C4**

Tension assignée  $U$  ..... 4 V =

Vitesse à vide  $n_0$  ..... 1100 min<sup>-1</sup>

Poids (sans batterie/sans lame)  
..... ≈0,46 kg

Niveau de puissance acoustique  
( $L_{WA}$ )

– garanti ..... 77 dB

Vibration ( $a_h$ ) (Poignée)

– Lame sculpte-haie  
..... 2,092 m/s<sup>2</sup>;  $K=1,5$  m/s<sup>2</sup>

– Lame cisaille à gazon  
..... 1,251 m/s<sup>2</sup>;  $K=1,5$  m/s<sup>2</sup>

**Lame sculpte-haie**

Poids ..... ≈0,18 kg

– Longueur de coupe ..... 120 mm

– Diamètre de branche ..... ≤7,9 mm

Niveau de pression acoustique ( $L_{pA}$ )  
..... 66,6 dB;  $K_{pA}=3$  dB

Niveau de puissance acoustique  
( $L_{WA}$ )

– mesuré ..... 74,6 dB;  $K_{WA}=2,21$  dB

**Lame cisaille à gazon**

Poids ..... ≈0,14 kg

– Largeur de lame ..... 80 mm

– Largeur de coupe ..... 74,6 mm

Niveau de pression acoustique ( $L_{pA}$ )  
..... 66,9 dB;  $K_{pA}=3$  dB

Niveau de puissance acoustique  
( $L_{WA}$ )

– mesuré ..... 74,9 dB;  $K_{WA}=2,10$  dB

Batterie ..... Li-Ion

Nombre de cellules de batterie ..... 1

Capacité C ..... 2,0 Ah

Température ..... ≤50 °C

– Procédure de charge ..... 4–40 °C

– Fonctionnement ..... 4–50 °C

– Stockage ..... 15–25 °C

**Bloc d'alimentation**

.... WJG-Y130502200WU1/

WJB-Y130502200WU1

**Grizzly Tools GmbH & Co. KG**

Stockstädter Straße 20

DE-63762 Großostheim

HRA: 5468, Amtsgericht Aschaffenburg

Tension d'entrée ..... 100-240 V~

Fréquence du courant alternatif

d'entrée ..... 50-60 Hz

Puissance absorbée ..... 25 W

Tension de sortie ..... 5 V =

Courant de sortie ..... 2200 mA

Puissance de sortie ..... 11,0 W

Efficacité en fonctionnement ... 83,4%

Efficacité à faible charge (10%)

..... 80,6%

Puissance absorbée hors charge

..... 0,065 W

Classe de protection

.....  II (double isolation)

Type de protection ..... IPX0

Les valeurs sonores et de vibration ont été déterminées selon les normes et réglementations citées dans la déclaration de conformité.

La valeur totale de vibrations et la valeur d'émissions sonores indiquées ont été calculées selon une méthode d'essai standardisée et peuvent être utilisées comme moyen de comparaison entre un outil électrique et un autre. La valeur totale de vibrations et la valeur d'émissions sonores indiquées peuvent également être utilisées pour une évaluation préliminaire de la pollution sonore.

**⚠ AVERTISSEMENT !** Les émissions de vibrations et les émissions sonores pendant l'utilisation réelle de l'outil électrique peuvent différer des valeurs indiquées, en fonction de la manière dont l'outil électrique est utilisé. Essayez de maintenir aussi faible que possible la contrainte que constituent les vibrations. Mesures à titre d'exemple pour réduire la contrainte que constituent les vibrations : limiter le temps de travail. Il faut à ce titre tenir compte de toutes les parties du cycle d'exploitation (par exemple les temps au cours desquels l'outil électrique est éteint, et ceux au cours desquels il est certes allumé, mais fonctionne hors charge).

**Consignes de sécurité**

Cette section couvre les consignes de sécurité de base relatives à l'utilisation de l'appareil.

**Signification des consignes de sécurité**

**⚠ DANGER !** Si vous ne suivez pas cette consigne de sécurité, un accident se produira. Cela entraînera des blessures graves, voire la mort.

**⚠ AVERTISSEMENT !** Si vous ne suivez pas cette consigne de sécurité, un accident peut se produire. Cela peut entraîner des blessures graves, voire la mort.

**⚠ PRUDENCE !** Si vous ne suivez pas cette consigne de sécurité, un accident se produira. Cela peut entraîner des blessures physiques mineures ou modérées.

**REMARQUE !** Si vous ne suivez pas cette consigne de sécurité, un accident se produira. Cela peut entraîner des dommages matériels.

## Pictogrammes et symboles

### Pictogrammes sur l'appareil



Attention !



Lire le mode d'emploi



Utiliser une protection auditive



Utiliser une protection oculaire



Danger - Garder les mains éloignées de la lame



Attention ! Marche à vide du dispositif de coupe



L'utilisation de l'appareil est interdite sous la pluie ou dans un environnement humide.



Niveau de puissance acoustique garanti  $L_{WA}$  en dB.



Pendant la coupe, veillez à ce qu'aucun objet tel que du fil métallique, des pièces métalliques, des pierres, etc. n'arrivent sur la lame



Unité d'alimentation amovible



Ne jetez pas l'appareil avec batterie intégrée dans les déchets ménagers.

### Symboles sur la batterie



Les batteries ne doivent pas être jetées avec les déchets ménagers.



Veillez déposer les batteries à un point de collecte pour batteries usagées, où elles seront recyclées écologiquement.

### Symboles sur le bloc d'alimentation



Lire le mode d'emploi



Utilisation uniquement à l'intérieur.



Classe de protection II double isolation



Les appareils électriques ne doivent pas être jetés avec les déchets ménagers.



Polarité

## Pictogrammes dans la notice d'utilisation



Utiliser des gants de protection



Appuyer



Attendez que l'outil électrique soit complètement arrêté avant de le ranger.



N'utiliser aucun produit de nettoyage ou solvants.



Ne jamais nettoyer l'appareil au jet d'eau.

## Avertissements de sécurité généraux pour l'outil électrique

**⚠ AVERTISSEMENT !** Lire tous les avertissements de sécurité, les instructions, les illustrations et les spécifications fournis avec cet outil électrique. Ne pas suivre les instructions énumérées ci-dessous peut provoquer un choc électrique, un incendie et/ou une blessure sérieuse. **Conserver tous les avertissements et toutes les instructions pour pouvoir s'y reporter ultérieurement.**

Le terme « outil électrique » dans les avertissements fait référence à votre outil électrique alimenté par le secteur (avec cordon d'alimentation) ou votre outil électrique fonctionnant sur batterie (sans cordon d'alimentation).

### 1. SECURITE DE LA ZONE DE TRAVAIL

- Conserv**er la zone de travail propre et bien éclairée. Les zones en désordre ou sombres sont propices aux accidents.
- Ne pas faire fonctionner les outils électriques en atmosphère explosive, par exemple en présence de liquides inflammables, de gaz ou de poussières.** Les outils électriques produisent des étincelles qui peuvent enflammer les poussières ou les fumées.
- Maintenir les enfants et les personnes présentes à l'écart pendant l'utilisation de l'outil électrique.** Les distractions peuvent vous faire perdre le contrôle de l'outil.

### 2. SECURITE ELECTRIQUE

- Il faut que les fiches de l'outil électrique soient adaptées au socle. Ne jamais modifier la fiche de quelque façon que ce soit. Ne pas utiliser d'adaptateurs avec des outils électriques à branchement de terre.** Des fiches non modifiées et des socles adaptés réduisent le risque de choc électrique.
- Éviter tout contact du corps avec des surfaces reliées à la terre telles que les tuyaux, les radiateurs, les cuisinières et les**

**réfrigérateurs.** Il existe un risque accru de choc électrique si votre corps est relié à la terre.

- c) **Ne pas exposer les outils électriques à la pluie ou à des conditions humides.** La pénétration d'eau à l'intérieur d'un outil électrique augmente le risque de choc électrique.
- d) **Ne pas maltraiter le cordon. Ne jamais utiliser le cordon pour porter, tirer ou débrancher l'outil électrique. Maintenir le cordon à l'écart de la chaleur, du lubrifiant, des arêtes vives ou des parties en mouvement.** Des cordons endommagés ou emmêlés augmentent le risque de choc électrique.
- e) **Lorsqu'on utilise un outil électrique à l'extérieur, utiliser un prolongateur adapté à l'utilisation extérieure.** L'utilisation d'un cordon adapté à l'utilisation extérieure réduit le risque de choc électrique.
- f) **Si l'usage d'un outil électrique dans un emplacement humide est inévitable, utiliser une alimentation protégée par un dispositif à courant différentiel résiduel (RCD).** L'usage d'un RCD réduit le risque de choc électrique.

### 3. SECURITE DES PERSONNES

- a) **Rester vigilant, regarder ce que vous êtes en train de faire et faire preuve de bon sens dans votre utilisation de l'outil électrique. Ne pas utiliser un outil électrique lorsque vous**

**êtes fatigué ou sous l'emprise de drogues, de l'alcool ou de médicaments.** Un moment d'inattention en cours d'utilisation d'un outil électrique peut entraîner des blessures graves.

- b) **Utiliser un équipement de protection individuelle. Toujours porter une protection pour les yeux.** Les équipements de protection individuelle tels que les masques contre les poussières, les chaussures de sécurité antidérapantes, les casques ou les protections auditives utilisés pour les conditions appropriées réduisent les blessures.
- c) **Éviter tout démarrage intempestif. S'assurer que l'interrupteur est en position arrêt avant de brancher l'outil au secteur et/ou au bloc de batteries, de le ramasser ou de le porter.** Porter les outils électriques en ayant le doigt sur l'interrupteur ou brancher des outils électriques dont l'interrupteur est en position marche est source d'accidents.
- d) **Retirer toute clé de réglage avant de mettre l'outil électrique en marche.** Une clé laissée fixée sur une partie tournante de l'outil électrique peut donner lieu à des blessures.
- e) **Ne pas se précipiter. Garder une position et un équilibre adaptés à tout moment.** Cela permet un meilleur contrôle de l'outil électrique dans des situations inattendues.

- f) **S'habiller de manière adaptée. Ne pas porter de vêtements amples ou de bijoux. Garder les cheveux et les vêtements à distance des parties en mouvement.** Des vêtements amples, des bijoux ou les cheveux longs peuvent être pris dans des parties en mouvement.
- g) **Si des dispositifs sont fournis pour le raccordement d'équipements pour l'extraction et la récupération des poussières, s'assurer qu'ils sont connectés et correctement utilisés.** Utiliser des collecteurs de poussière peut réduire les risques dus aux poussières.
- h) **Rester vigilant et ne pas négliger les principes de sécurité de l'outil sous prétexte que vous avez l'habitude de l'utiliser.** Une fraction de seconde d'inattention peut provoquer une blessure grave.
4. **UTILISATION ET ENTRETIEN DE L'OUTIL ELECTRIQUE**
- a) **Ne pas forcer l'outil électrique. Utiliser l'outil électrique adapté à votre application.** L'outil électrique adapté réalise mieux le travail et de manière plus sûre au régime pour lequel il a été construit.
- b) **Ne pas utiliser l'outil électrique si l'interrupteur ne permet pas de passer de l'état de marche à arrêt et inversement.** Tout outil électrique qui ne peut pas être commandé par l'interrupteur est dangereux et il faut le réparer.
- c) **Débrancher la fiche de la source d'alimentation et/ou enlever le bloc de batteries, s'il est amovible, avant tout réglage, changement d'accessoires ou avant de ranger l'outil électrique.** De telles mesures de sécurité préventives réduisent le risque de démarrage accidentel de l'outil électrique.
- d) **Conserver les outils électriques à l'arrêt hors de la portée des enfants et ne pas permettre à des personnes ne connaissant pas l'outil électrique ou les présentes instructions de le faire fonctionner.** Les outils électriques sont dangereux entre les mains d'utilisateurs novices.
- e) **Observer la maintenance des outils électriques et des accessoires. Vérifier qu'il n'y a pas de mauvais alignement ou de blocage des parties mobiles, des pièces cassées ou toute autre condition pouvant affecter le fonctionnement de l'outil électrique. En cas de dommages, faire réparer l'outil électrique avant de l'utiliser.** De nombreux accidents sont dus à des outils électriques mal entretenus.
- f) **Garder affûtés et propres les outils permettant de couper.** Des outils destinés à couper correctement entretenus avec des pièces coupantes tranchantes sont moins susceptibles de bloquer et sont plus faciles à contrôler.
- g) **Utiliser l'outil électrique, les accessoires et les lames etc.,**

conformément à ces instructions, en tenant compte des conditions de travail et du travail à réaliser. L'utilisation de l'outil électrique pour des opérations différentes de celles prévues peut donner lieu à des situations dangereuses.

- h) **Il faut que les poignées et les surfaces de préhension restent sèches, propres et dépourvues d'huiles et de graisses.**

Des poignées et des surfaces de préhension glissantes rendent impossibles la manipulation et le contrôle en toute sécurité de l'outil dans les situations inattendues.

## 5. UTILISATION DES OUTILS FONCTIONNANT SUR BATTERIES ET PRECAUTIONS D'EMPLOI

- a) **Ne recharger qu'avec le chargeur spécifié par le fabricant.** Un chargeur qui est adapté à un type de bloc de batteries peut créer un risque de feu lorsqu'il est utilisé avec un autre type de bloc de batteries.
- b) **N'utiliser les outils électriques qu'avec des blocs de batteries spécifiquement désignés.** L'utilisation de tout autre bloc de batteries peut créer un risque de blessure et de feu.
- c) **Lorsqu'un bloc de batteries n'est pas utilisé, le maintenir à l'écart de tout autre objet métallique, par exemple trombones, pièces de monnaie, clés, clous, vis ou autres objets de**

**petite taille qui peuvent donner lieu à une connexion d'une borne à une autre.** Le court-circuitage des bornes d'une batterie entre elles peut causer des brûlures ou un feu.

- d) **Dans de mauvaises conditions, du liquide peut être éjecté de la batterie; éviter tout contact. En cas de contact accidentel, nettoyer à l'eau. Si le liquide entre en contact avec les yeux, rechercher en plus une aide médicale.** Le liquide éjecté des batteries peut causer des irritations ou des brûlures.
- e) **Ne pas utiliser un bloc de batteries ou un outil fonctionnant sur batteries qui a été endommagé ou modifié.** Les batteries endommagées ou modifiées peuvent avoir un comportement imprévisible provoquant un feu, une explosion ou un risque de blessure.
- f) **Ne pas exposer un bloc de batteries ou un outil fonctionnant sur batteries au feu ou à une température excessive.** Une exposition au feu ou à une température supérieure à 130 °C peut provoquer une explosion.
- g) **Suivre toutes les instructions de charge et ne pas charger le bloc de batteries ou l'outil fonctionnant sur batteries hors de la plage de températures spécifiée dans les instructions.** Un chargement incorrect ou à des températures hors de la plage spécifiée de températures peut endommager la batterie et augmenter le risque de feu.

## 6. MAINTENANCE ET ENTRETIEN

- a) **Faire entretenir l'outil électrique par un réparateur qualifié utilisant uniquement des pièces de rechange identiques.** Cela assure le maintien de la sécurité de l'outil électrique.
- b) **Ne jamais effectuer d'opération d'entretien sur des blocs de batteries endommagés.** Il convient que l'entretien des blocs de batteries ne soit effectué que par le fabricant ou les fournisseurs de service autorisés.

### Avertissements de sécurité pour taille-haie

- a. **N'utilisez pas la taille-haie par mauvais temps, notamment lorsqu'il y a un risque de foudre.** Cela diminue le risque d'être frappé par la foudre.
- b. **Gardez les cordons d'alimentation et les câbles éloignés de la zone de coupe.** Des cordons d'alimentations ou des câbles peuvent être dissimulés dans des haies ou buissons et être coupés accidentellement par la lame.
- c. **Porter une protection auditive.** Le port d'un équipement de protection adéquat réduira le risque de perte auditive.
- d. **Tenez la taille-haie par les surfaces de préhension isolées uniquement, car la lame peut entrer en contact avec des câbles cachés ou son propre cordon d'alimentation.** Les lames entrant en contact avec un câble « sous tension » peuvent

mettre « sous tension » les parties métalliques exposées du taille-haie et provoquer une décharge électrique pour l'opérateur.

- e. **Gardez toutes les parties du corps éloignées de la lame. Ne pas retirer de la matière coupée ni tenir la matière à couper lorsque les lames sont en mouvement.** Les lames continuent à bouger après la désactivation de l'interrupteur. Un moment d'inattention lors de l'utilisation du taille-haie peut provoquer de graves blessures corporelles.
- f. **Lorsque vous retirez de la matière coincée ou entretenez le taille-haie, assurez-vous que tous les interrupteurs sont désactivés et que le dispositif de verrouillage est en position verrouillée.** Un actionnement inopiné du taille-haie au moment de dégager des matériaux coincés ou d'entretenir le taille-haie peut infliger des blessures graves.
- g. **Portez le taille-haie par la poignée avec la lame arrêtée et en faisant attention à n'actionner aucun interrupteur.** Le transport correct du taille-haie diminuera le risque de démarrage accidentel et de blessures corporelles consécutives causées par les lames.
- h. **Pour transporter ou ranger le taille-haie, mettez toujours le protège-lame en place.** Une manipulation correcte du taille-haie réduira le risque de blessures corporelles causées par les lames.

## Avertissements de sécurité pour cisailles à gazon

- a. **N'utilisez pas la cisaille à gazon par mauvais temps, notamment lorsqu'il y a un risque de foudre.** Cela diminue le risque d'être frappé par la foudre.
- b. **Gardez les cordons d'alimentation et les câbles éloignés de la zone de coupe.** Des cordons d'alimentations ou des câbles peuvent être coupés accidentellement par la lame.
- c. **Porter une protection auditive.** Le port d'un équipement de protection adéquat réduira le risque de perte auditive.
- d. **Tenez la cisaille à gazon par les surfaces de préhension isolées uniquement, car la lame peut entrer en contact avec des câbles cachés ou son propre cordon d'alimentation.** Les lames entrant en contact avec un câble « sous tension » peuvent mettre « sous tension » les parties métalliques exposées de la cisaille à gazon et provoquer une décharge électrique pour l'opérateur.
- e. **Gardez toutes les parties du corps éloignées de la lame. Ne pas retirer de la matière coupée ni tenir la matière à couper lorsque les lames sont en mouvement.** Les lames continuent à bouger après la désactivation de l'interrupteur. Un moment d'inattention lors de l'utilisation de la cisaille à gazon peut provoquer de graves blessures corporelles.

- f. **Lorsque vous retirez de la matière coincée ou entretenez la cisaille à gazon, assurez-vous que tous les interrupteurs sont désactivés et que le dispositif de verrouillage est en position verrouillée.** Un actionnement inopiné de la cisaille à gazon au moment de dégager des matériaux coincés ou d'entretenir la cisaille à gazon peut infliger des blessures graves.
- g. **Portez la cisaille à gazon par la poignée avec la lame arrêtée et en faisant attention à n'actionner aucun interrupteur.** Le transport correct de la cisaille à gazon diminuera le risque de démarrage accidentel et de blessures corporelles consécutives causées par les lames.
- h. **Pour transporter ou ranger la cisaille à gazon, mettez toujours le protège-lame en place.** Une manipulation correcte de la cisaille à gazon réduira le risque de blessures corporelles causées par les lames.

## Consignes de sécurité supplémentaires pour cisailles à gazon et taille-haies

- Pour votre propre sécurité, portez un équipement de protection individuelle :



- Utiliser une protection oculaire
- Utiliser une protection auditive
- Utiliser des gants de protection

- Portez des vêtements de travail adaptés comme des chaussures solides avec une semelle antidérapante et un pantalon long et solide.
- Ne portez pas de vêtements trop amples ni de bijoux, car ils peuvent être happés par les pièces mobiles.
- N'utilisez pas l'appareil si vous êtes pieds nus ou si vous portez des sandales.
- L'appareil est destiné à être utilisé par des adultes. Les jeunes de plus de 16 ans ne doivent utiliser cet appareil que sous la surveillance d'un adulte.
- **L'appareil est destiné à la taille de l'herbe et de haies. Ne pas couper de branches, de bois dur ou autres avec l'appareil.** L'appareil pourrait être endommagé.
- **Tenez l'appareil correctement, p. ex. à deux mains par les poignées en présence de deux poignées.** La perte de contrôle de l'appareil peut entraîner des blessures.
- **Lors des travaux avec l'appareil, portez des vêtements appropriés et des gants de travail. Ne saisissez ni ne soulevez jamais l'appareil par la lame de coupe.** Le contact avec la lame de coupe peut causer des blessures.
- **N'utilisez pas l'appareil à proximité de liquides ou de gaz inflammables.** En cas de court-circuit, il y a un risque d'incendie et d'explosion.
- Vérifiez toujours que l'appareil se trouve dans l'une des positions de travail prescrites avant de démarrer l'appareil.
- **Il faut régulièrement contrôler les lames du point de vue de l'usure et les faire affûter.** Des lames émoussées surchargent l'appareil. Les dommages qui en résultent ne sont pas couverts par la garantie.
- Éteignez l'appareil et retirez la batterie. Assurez-vous que toutes les pièces en mouvement sont à l'arrêt complet
  - à chaque fois que vous vous éloignez de l'appareil
  - avant de retirer des blocages ou obstructions
  - avant de vérifier l'appareil, de le nettoyer ou de travailler dessus
- Si le dispositif de coupe touche un corps étranger ou l'appareil commence à vibrer de manière inhabituellement forte, une vérification est immédiatement nécessaire :
  - vérifiez si des pièces sont desserrées et resserrez-les
  - recherchez des détériorations
  - remplacez les pièces défectueuses par des pièces similaires ou faites réparer l'appareil.
- **Ne tentez pas de réparer l'appareil vous-même, sauf si vous avez été formé à cette fin. Tous les travaux qui ne figurent**

**pas dans la présente notice d'utilisation ne pourront être réalisés que par notre centre de service après-vente.** Beaucoup d'accidents ont pour origine des appareils mal entretenus.

- **Utilisez uniquement des accessoires recommandés par PARKSIDE.** Des accessoires inadaptés peuvent provoquer une électrocution ou un incendie.

### **Consignes de sécurité pour appareils avec batterie intégrée**

- **N'exposez pas l'appareil pendant une période prolongée à un ensoleillement important. Ne posez pas l'appareil sur des dispositifs de chauffage.** La chaleur endommage la batterie. Il existe un risque d'explosion.
- **Lorsqu'un appareil est chaud, laissez-le refroidir avant de le charger.**
- **N'ouvrez pas l'appareil.** Évitez un endommagement mécanique de la batterie. Il existe un risque de court-circuit. Il y a un risque d'émanation de vapeurs qui irritent les voies respiratoires. Veillez à assurer un apport d'air frais. En cas de troubles médicaux, veuillez recourir à une assistance médicale.
- N'utilisez pas l'appareil pendant la recharge. Ne pas utiliser de rallonges. Le bloc d'alimentation ne doit être utilisé que dans des espaces intérieurs. La pénétration d'eau augmente le risque d'électrocution.

### **Risques résiduels**

Même si cet appareil est utilisé d'une manière conforme, il reste toujours des risques résiduels. Les risques suivants peuvent exister dans le cadre de la construction et l'exécution de cet appareil :

- Blessures aux yeux, si aucune protection oculaire appropriée n'est portée.
- Dégâts auditifs, si aucune protection auditive appropriée n'est portée.
- Dommages à la santé, résultants des oscillations main-bras, lorsque l'appareil est utilisé trop longtemps ou qu'il n'est pas utilisé ou entretenu correctement.
- Blessures par coupure

**⚠ AVERTISSEMENT !** Risque lié au champ électromagnétique généré pendant le fonctionnement de l'appareil. Le champ peut dans certaines circonstances nuire aux implants médicaux actifs ou passifs. Pour réduire les risques de blessures graves voire mortelles, nous recommandons aux personnes porteuses d'implants médicaux de consulter leur médecin, ainsi que le fabricant de leur implant médical avant d'utiliser l'appareil.

## **Préparation**

### **Éléments de commande**

Avant la première mise en service de l'appareil, familiarisez-vous avec les éléments de commande.

### • Verrouillage d'enclenchement (3)

- Le verrouillage d'enclenchement empêche un démarrage involontaire de l'appareil.
- Déverrouillage : pousser vers l'avant

### • Interrupteur Marche/Arrêt (8)

- Mise en marche : appuyer
- Arrêt : relâcher

### • Dispositif de blocage, Tête de l'appareil (4)

Pour une coupe aisée des bords, vous pouvez faire pivoter la tête de l'appareil (1) (3 positions / +90°, 0°, -90°).

#### Procédure (Fig. D)

- Actionnez le dispositif de blocage (4) et faites tourner la tête de l'appareil (1) dans la position souhaitée.
- Relâchez le dispositif de blocage (4) pour que la tête de l'appareil (1) s'enclenche.

### Emboîter/remplacer les accessoires

**⚠ PRUDENCE !** Avant chaque enfichage ou remplacement de l'accessoire, veillez à éteindre l'appareil et à tirer la clé de sécurité (7) pour éviter des risques et des blessures.

#### Emboîter l'accessoire

#### Procédure (Fig. C)

1. Placez la lame cisaille à gazon (10) ou sculpte-haie (12) sur la connexion à fiche (15) sur la partie inférieure de la tête de l'appareil (1).

2. Appuyez sur les deux touches de déverrouillage de lame (9) à droite et à gauche sur l'accessoire.
3. Relâchez les touches de déverrouillage de lame (9) lorsque l'accessoire affleure la tête de l'appareil (1).
4. Vérifiez la bonne fixation de l'accessoire en tirant dessus.

#### Retirer l'accessoire

#### Procédure (Fig. C)

1. Appuyez sur les deux touches de déverrouillage de lame (9) à droite et à gauche sur l'accessoire.
2. Retirez l'accessoire.

### Contrôlez l'état de charge de la batterie

- Rechargez la batterie lorsque l'appareil fonctionne trop lentement ou la LED verte de l'indicateur de batterie (2) clignote.
- La LED verte clignote lorsque la charge résiduelle s'élève à 30 %.

### Recharger la batterie

**⚠ PRUDENCE !** Risque de blessures par la solution électrolytique. La batterie ne doit pas être soumise à des conditions extrêmes, comme la chaleur ou des chocs. En cas de contact avec les yeux ou la peau, rincez les endroits touchés avec de l'eau ou un neutralisant et consultez un médecin.

**⚠ AVERTISSEMENT !** Risque de blessures par électrocution. Rechargez la batterie uniquement dans des endroits secs.

**REMARQUE !** Ne rechargez l'appareil qu'avec le bloc

d'alimentation (*Pièces de rechange et accessoires, p. 77*) que nous proposons à la vente.

### Remarques

- Alimentez l'appareil uniquement avec la tension SELV (Safety Extra Low Voltage / basse tension de protection) conformément au marquage sur l'appareil.
- Procédez au chargement de la batterie avant la première utilisation.
- Veuillez respecter les consignes de sécurité et réglementations en vigueur, ainsi que les consignes de protection de l'environnement.
- Nous ne nous portons en aucun cas garants pour des défaillances dues à une utilisation non conforme.

### Conditions préalables

- Bloc d'alimentation (non fourni)
- Câble de charge USB-C (14)

### Procédure (Fig. A)

1. Enfichez la clé de sécurité (7).
2. Connectez le câble de charge USB-C (14) à un bloc d'alimentation.
3. Connectez le câble de charge USB (14) au port de charge (6) de l'appareil.
4. Branchez le bloc d'alimentation sur une prise électrique. L'indicateur de charge (2) est allumé :
  - **rouge**: L'appareil est en charge
  - **vert**: La procédure de charge est terminée

Le temps de charge recommandé est de 1 heure env. Seule l'utilisation du bloc d'alimentation permet d'obtenir ce temps de charge.

Le temps de charge est influencé entre autres par des facteurs tels que la température ambiante et celle de la batterie, ainsi que par la tension d'alimentation présente et peut par conséquent ne pas correspondre le cas échéant aux valeurs indiquées.

5. Lorsque la procédure de charge est terminée, débranchez d'abord la fiche du bloc d'alimentation de la prise électrique. Retirez ensuite le câble de charge USB (14) de l'appareil.

N'utilisez pas l'appareil pendant la recharge. Ne pas utiliser de rallonges. Le bloc d'alimentation ne doit être utilisé que dans des espaces intérieurs. La pénétration d'eau augmente le risque d'électrocution.

## Fonctionnement

### Consignes générales de travail

**⚠ AVERTISSEMENT !** Risque de blessures ! Respectez les consignes suivantes.

- Pendant l'utilisation de l'appareil, portez toujours des chaussures solides, un pantalon long, une protection auditive, des gants de travail et des lunettes de protection.
- L'appareil est prévu exclusivement pour des travaux pendant lesquels vous êtes debout sur

le sol et non sur une échelle ou toute autre surface instable.

- Respectez les consignes relatives à la maintenance et au nettoyage de l'appareil.
- En cas de blocage de la lame cisaille à gazon et sculpte-haie (10)/(12) causé par des objets solides, arrêtez immédiatement l'appareil et retirez la batterie. Retirez l'objet après.
- Utilisez uniquement des lames aiguisées afin d'obtenir un bon rendement de coupe et pour préserver l'appareil et la batterie.
- Vous pouvez aplanir vous-même de légères ébréchures présentes sur les bords tranchants. Pour ce faire, affilez les bords tranchants avec une pierre à aiguiser à huile. Un bon rendement de coupe n'est assuré que par des lames affûtées.
- Ne surchargez pas trop l'appareil pendant le travail afin d'éviter une immobilisation.
- Si un interrupteur est endommagé, l'appareil ne doit plus être utilisé.

#### **Travailler avec la cisaille à gazon**

- Le mieux est de couper le gazon lorsqu'il est sec et pas trop haut.

#### **Travailler avec le sculpte-haie (taille-haie)**

- Déplacez l'appareil régulièrement vers l'avant ou en arc de cercle.
- La lame sculpte-haie (12) bilatérale permet de couper dans les deux directions ou, par des mouvements de pendule, d'un côté sur l'autre.

#### **Avant l'utilisation**

Avant chaque utilisation, suivez les étapes suivantes. Cela garantit une durée d'utilisation longue et fiable.

- **REMARQUE !** Dommages sur la lame cisaille à gazon et sculpte-haie (10)/(12). Lors de la coupe, veillez à ne toucher aucun objet, p. ex. pierres, clôtures métalliques ou tuteurs.
- Avant chaque utilisation, contrôlez l'appareil pour déceler des défauts tels que des pièces détachées, usagées ou endommagées. Vérifiez que les vis sont bien serrées dans la lame cisaille à gazon et sculpte-haie (10)/(12).
- Ne coupez pas avec une lame cisaille à gazon et sculpte-haie (10)/(12) émoussée ou usée, car cela surcharge sinon le moteur et la transmission de votre appareil.

#### **Mise en marche et arrêt**

##### **Remarques**

- L'interrupteur Marche/Arrêt (8) et le verrouillage d'enclenchement (3) ne doivent pas être bloqués.

#### **Mise en marche (Fig. B)**

**⚠ PRUDENCE !** Dommages corporels ou dégâts matériels ! Tenez-vous bien en équilibre, tenez l'appareil fermement à une main et à distance de votre propre corps.

1. Assurez-vous que les pièces mobiles suivantes sont enclenchées :
  - Dispositif de blocage (4) de la tête rotative (1)
2. Retirez le protège-lame (11)/(13).
3. Enfichez la clé de sécurité (7).

4. Tenez toujours l'appareil par la poignée (5).
5. **REMARQUE !** Avant l'allumage, veillez à ce que l'appareil ne touche aucun objet.  
Pour la mise en marche, maintenez enfoncé le verrouillage d'enclenchement (3) et actionnez en même temps l'interrupteur Marche/Arrêt (8).  
Relâchez ensuite le verrouillage d'enclenchement (3). L'appareil fonctionne à vitesse maximale.

### Arrêt (Fig. B)

1. Relâchez l'interrupteur Marche/Arrêt (8).
2. Attendez que l'outil électrique soit complètement arrêté avant de le ranger.

## Transport

### Remarques

- Assurez-vous que toutes les pièces en mouvement sont à l'arrêt complet.
- Transportez toujours la cisaille à gazon et sculpte-haie avec le protège-lame (1113)/(1) en place.
- Portez toujours l'appareil par la poignée (5).

## Nettoyage, entretien et stockage

**⚠ AVERTISSEMENT !** Risque de blessures lié au démarrage involontaire de l'appareil. Protégez-vous lors des travaux de maintenance et de nettoyage. Assurez-vous que la clé de sécurité (7) soit retirée avant tout travail sur l'appareil.

**⚠ PRUDENCE !** Blessures par coupure ! Portez des gants résistants aux coupures lorsque vous manipulez les lames.

Faites effectuer les travaux de réparation et de maintenance qui ne sont pas mentionnés dans cette notice par notre Centre de service après-vente. Utilisez exclusivement des pièces de rechange d'origine.

### Nettoyage (Fig. E)

**⚠ AVERTISSEMENT !** Électrocution ! Ne nettoyez jamais l'appareil au jet d'eau.

**REMARQUE !** Risque de dommages. Les substances chimiques peuvent attaquer les pièces en plastique de l'appareil. N'utilisez aucun produit de nettoyage ou solvants.

- Maintenez propre la fente d'aération, le carter du moteur et les poignées de l'appareil. Utilisez pour cela un chiffon humide ou une brosse.

### Nettoyer et entretenir les couteaux

#### Outils et moyens auxiliaires nécessaires (non fourni)

- Chiffon
- Huile d'entretien en spray

#### Entretien après chaque utilisation

- Retirez les restes de coupe coincés.
- Nettoyez la lame cisaille à gazon et sculpte-haie (10)/(12) avec un chiffon imbibé d'huile.
- Entretenez la lame cisaille à gazon et sculpte-haie (10)/(12) avec de l'huile d'entretien en spray.

## Maintenance

- Avant chaque utilisation, contrôlez l'appareil pour détecter des défauts apparents tels que des pièces mal fixées, usagées ou endommagées. Vérifiez que les vis sont bien serrées sur la lame cisaille à gazon et sculpte-haie (10)/(12).
- Vérifiez les caches et les dispositifs de protection du point de vue des dégradations et de la bonne tenue. Si nécessaire, remplacez-les.
- Vous pouvez aplanir vous-même les légères ébréchures présentes sur les tranchants. Pour ce faire, affilez les tranchants avec une pierre à huile.
- Aiguissez les couteaux émoussés suivant besoin (voir *Affûter la lame*, p. 68 ). Si les couteaux sont émoussés ou s'ils présentent des ébréchures importantes, le mécanisme de coupe risque de se bloquer. Un bon rendement de coupe n'est assuré qu'avec des couteaux affûtés.
- Il ne faut pas continuer à utiliser les lames très endommagées ou voilées, mais au contraire les remplacer (voir *Pièces de rechange et accessoires*, p. 77 ).

### Affûter la lame

#### Remarques

- Vérifiez les arêtes de coupe. En présence de rayures, bosses ou de tranchants émoussés, un réaffûtage est judicieux. Les couteaux ne doivent pas prendre une cou-

leur bleue car elle signale une surchauffe.

- Angle d'affûtage - Lame cisaille à gazon
  - Couteau du haut : 35°
  - Couteau bas : 45°
- Angle d'affûtage - Lame sculpte-haie
  - Couteau du haut : 45°
- Retirez l'accessoire (voir *Emboîter/remplacer les accessoires*, p. 64 ).
- Retirez les restes de coupe et les saillies des couteaux.
- Au moment d'affûter les couteaux, utilisez une garniture antidérapante pour garantir un travail sûr.

#### Outils et moyens auxiliaires nécessaires (non fourni)

- Lime aiguille/Lime plate
  - Grain : ≈200
- Chiffon
- Huile d'entretien en spray

#### Lame sculpte-haie

#### Remarques

- Le manchon d'entraînement (16) permet de déplacer les lames de coupe jusque sur la position adaptée.

#### Procédure (Fig. F)

1. Positionnez les couteaux de la lame cisaille (12) de façon que les arêtes de coupe soient bien accessibles.
2. Affûtez chaque arête de coupe du couteau du haut avec une lime déplacée vers l'avant – tenez compte ce faisant de l'angle

d'affûtage (voir *Affûter la lame*, p. 68 ). Présentez la lime inclinée selon le bon angle et passez-la doucement sur l'arête de coupe (2-3 passes suffisent la plupart du temps).

Important : travailler calmement et uniformément.

**REMARQUE !** Limer uniquement le couteau supérieur mobile avec un limage en biais. Ne pas limer le couteau inférieur fixe.

3. Retirez la poussière de limage avec un chiffon humide.
4. Pulvérisez de l'huile d'entretien sur les deux côtés des couteaux.
5. Emboîtez l'accessoire et allumez l'appareil pendant 5 secondes afin que l'huile se répartisse uniformément sur le couteau et qu'une protection anticorrosion fiable soit garantie.

## Lame cisaille à gazon

### Remarques

- Le manchon d'entraînement (16) permet de déplacer les lames de coupe jusque sur la position adaptée.

### Procédure (Fig. F)

1. Déplacez le couteau du haut de la lame cisaille à gazon (10) entièrement dans une direction, afin qu'un côté des arêtes de coupe soit bien accessible.
2. Affûtez les arêtes de coupe du couteau du haut avec une lime déplacée vers l'avant – tenez compte ce faisant de l'angle d'affûtage (voir *Affûter la lame*, p. 68 ). Présentez la lime inclinée selon le bon angle et passez-

la doucement sur l'arête de coupe (2-3 passes suffisent la plupart du temps).

Important : travailler calmement et uniformément.

3. Déplacez le couteau du haut entièrement dans l'autre direction, afin que l'autre côté respectif des arêtes de coupe soit bien accessible.
4. Maintenant, affûtez les arêtes de coupe restantes du couteau du haut.
5. Retournez le couteau et affûtez les arêtes de coupe restantes de la même manière.
6. Retirez la poussière de limage avec un chiffon humide.
7. Pulvérisez de l'huile d'entretien sur les deux côtés des couteaux.
8. Emboîtez l'accessoire et allumez l'appareil pendant 5 secondes afin que l'huile se répartisse uniformément sur le couteau et qu'une protection anticorrosion fiable soit garantie.

### Stockage

Rangez toujours l'appareil et les accessoires dans un état :

- propre
- sec
- à l'abri de la poussière
- hors de portée des enfants
- avec le protège-lame (11)/(13) sur la lame cisaille à gazon et sculpte-haie (10)/(12)
  - Le protège-lame est un dispositif de sécurité important. Si le protège-lame est endommagé, ne l'utilisez pas et remplacez-le immédiatement.

- La température de stockage pour la batterie et l'appareil se situe entre 15–25 °C. Évitez une chaleur ou un froid extrême pendant le stockage. La batterie pourrait sinon perdre en performance ou être endommagée.
- Ne stockez la batterie qu'à moitié chargée. Pendant un stockage prolongé, l'état de charge doit s'élever à 40-60 %.
- Pendant une période de stockage prolongée, vérifiez tous les 3 mois environ l'état de charge de la batterie. Rechargez la batterie si nécessaire.

## Dépannage

Le tableau suivant vous aide à éliminer les petites pannes :

| Problème   | Cause possible   | Dépannage  |
|--|--|--|
| L'appareil ne démarre pas                                  | Batterie déchargée   | Recharger la batterie (voir <i>Recharger la batterie</i> , p. 64)  |
|  | Clé de sécurité (7) pas introduite   | Enficher la clé de sécurité (7)  |
|  | Verrouillage d'enclenchement (3) ou interrupteur Marche/Arrêt (8) défectueux | Adressez-vous au Centre de SAV.  |
| L'outil fonctionne avec des interruptions                  | Défaut du moteur   | Adressez-vous au Centre de SAV.  |
| La lame cisaille à gazon et sculpte-haie (10)/(12) chauffe | Mauvais contact interne  | Aiguiser (10) ou remplacer (12) la lame cisaille à gazon et sculpte-haie ( <i>Maintenance</i> , p. 68)/( <i>Pièces de rechange et accessoires</i> , p. 77) |
|  | Lame cisaille à gazon et sculpte-haie (10)/(12) émoussée ou ébréchée         | Huiler la lame cisaille à gazon et sculpte-haie (10)/(12)  |

| Problème                  | Cause possible   | Dépannage  |
|---------------------------|--|--|
| Mauvais résultat de coupe | Trop de frottement à cause du manque de graissage                    | Huiler la lame cisaille à gazon et sculpte-haie (10)/(12)  |
|                           | Trop de frottement à cause du manque de graissage                    | Aiguiser (10) ou remplacer (12) la lame cisaille à gazon et sculpte-haie ( <i>Maintenance, p. 68</i> )/( <i>Pièces de rechange et accessoires, p. 77</i> ) |
|                           | Lame cisaille à gazon et sculpte-haie (10)/(12) émoussée ou ébréchée | Nettoyer la lame cisaille à gazon et sculpte-haie (10)/(12)  |

## Recyclage/protection de l'environnement

Introduisez l'appareil, les accessoires et l'emballage dans un circuit de recyclage respectueux de l'environnement.



Les appareils électriques ne doivent pas être jetés avec les déchets ménagers. Le symbole de la poubelle sur roues barrée d'une croix signifie que ce produit ne doit pas être éliminé comme déchet municipal non trié à la fin de sa vie utile.

- La directive 2012/19/UE s'applique à cet appareil.
- Restituez l'appareil dans un point de collecte des déchets à recycler. Il est possible de trier les pièces en plastique et métalliques par matières et de les introduire ainsi dans un circuit de recyclage. Pour cela, veuillez vous adresser à notre Centre de SAV.

- Nous recyclons gratuitement vos appareils défectueux que vous nous renvoyez.



L'appareil avec batterie intégrée ne doit pas être jeté avec les déchets ménagers, dans le feu (risque d'explosion) ou dans l'eau. Les batteries endommagées présentent un risque pour l'environnement et pour votre santé en cas de fuites de vapeurs ou de liquides toxiques.

- Jetez l'appareil avec la batterie déchargée. N'ouvrez pas la batterie ni l'appareil.
- Éliminez l'appareil selon les prescriptions locales. Veuillez déposer l'appareil à un point de collecte, où il sera recyclé écologiquement.

**⚠ PRUDENCE !** Informez le point de collecte de la présence d'une batterie inamovible. Pour

cela, veuillez vous adresser à la société de gestion des déchets de votre ville ou à notre centre de SAV.



Le produit est recyclable, est soumis à une responsabilité élargie du fabricant et est collecté dans le cadre du tri sélectif.



Portez le carton à un point de recyclage.

## Service

### Garantie

Chère cliente, cher client, ce produit bénéficie d'une garantie de 3 ans, valable à compter de la date d'achat. En cas de manques constatés sur ce produit, vous disposez des droits légaux contre le vendeur du produit. Ces droits légaux ne sont pas limités par notre garantie présentée par la suite.

### Conditions de garantie

Le délai de garantie débute avec la date d'achat. Veuillez conserver soigneusement le ticket de caisse original. En effet, ce document vous sera réclamé comme preuve d'achat. Si un défaut de matériel ou un défaut de fabrication se présente au cours des trois ans suivant la date d'achat de ce produit, nous réparons gratuitement ou remplaçons ce produit – selon notre choix. Cette garantie sup-

pose que l'appareil défectueux et le justificatif d'achat (ticket de caisse) nous soient présentés durant ce délai de trois ans et que la nature du manque et la manière dont celui-ci est apparu soient explicités par écrit dans un bref courrier.

Si le défaut est couvert par notre garantie, le produit vous sera retourné, réparé ou remplacé par un neuf. Aucune nouvelle délai de garantie ne débute à la date de la réparation ou de l'échange du produit.

### Durée de garantie et demande légale en dommages-intérêts

La durée de garantie n'est pas prolongée par la garantie. Ce point s'applique aussi aux pièces remplacées et réparées. Les dommages et les manques éventuellement constatés dès l'achat doivent immédiatement être signalés après le déballage. A l'expiration du délai de garantie les réparations occasionnelles sont à la charge de l'acheteur.

### Volume de la garantie

L'appareil a été fabriqué avec soin, selon de sévères directives de qualité et il a été entièrement contrôlé avant la livraison.

La garantie s'applique aux défauts de matériel ou aux défauts de fabrication. Cette garantie ne s'étend pas aux parties du produit qui sont exposées à une usure normale et peuvent être donc considérées comme des pièces d'usure (par ex. lame cisaille à gazon/Lame sculpte-haie) ou pour des dommages affectant les parties fragiles (par ex. interrupteur).

Cette garantie est nulle si l'appareil a été endommagé, mal utilisé ou non entretenu. Il en va de même pour des dommages provoqués par l'eau, le gel, la foudre ou le feu ou un transport inadapté. Il en va de même pour des dommages provoqués par l'eau, le gel, la foudre ou le feu ou un transport inadapté. Pour une utilisation appropriée du produit, il faut impérativement respecter toutes les instructions citées dans le manuel de l'opérateur. Les actions et les domaines d'utilisation déconseillés dans la notice d'utilisation ou vis-à-vis desquels une mise en garde est émise, doivent absolument être évités.

L'appareil est destiné à un usage privé uniquement et non à un usage commercial. La garantie est nulle en cas de mauvaise utilisation et de manipulation inappropriée, d'usage de la force et d'interventions qui n'ont pas été effectuées par notre centre de service agréé.

### Marche à suivre dans le cas de garantie

Pour garantir un traitement rapide de votre demande, veuillez suivre les instructions suivantes :

- Tenez vous prêt à présenter, sur demande, le ticket de caisse et le numéro d'article (IAN 502584\_2504) comme preuve d'achat.
- Vous trouverez le numéro d'article sur la plaque signalétique du produit, d'une gravure sur le produit, de la page de titre du mode d'emploi (en bas à gauche) ou sur

l'autocollant au dos ou en dessous du produit.

- Si des erreurs de fonctionnement ou d'autres défauts apparaissent, contactez d'abord le centre de service désigné ci-dessous par **téléphone** ou utilisez notre **formulaire de contact**, que vous trouverez sur *parkside-diy.com* dans la catégorie **Service**.
- En cas de produit défectueux vous pouvez, après contact avec notre service clients, envoyer le produit, franco de port à l'adresse de service après-vente indiquée, accompagné du justificatif d'achat (ticket de caisse) et en indiquant quelle est la nature du défaut et quand celui-ci s'est produit. Pour éviter des problèmes d'acceptation et des frais supplémentaires, utilisez absolument seulement l'adresse qui vous est donnée. Assurez-vous que l'expédition ne se fait pas en port dû, comme marchandises encombrantes, envoi express ou autre taxe spéciale. Veuillez renvoyer l'appareil, y compris tous les accessoires livrés lors de l'achat et prenez toute mesure pour avoir un emballage de transport suffisamment sûr.

### Garantie (France)

Chère cliente, cher client, ce produit bénéficie d'une garantie de 3 ans, valable à compter de la date d'achat. En cas de manques constatés sur ce produit, vous disposez des droits légaux contre le vendeur du produit. Ces droits légaux

ne sont pas limités par notre garantie présentée par la suite.

Indépendamment de la garantie commerciale souscrite, le vendeur reste tenu des défauts de conformité du bien et des vices rédhibitoires dans les conditions prévues aux articles L217-4 à L217-13 du Code de la consommation et aux articles 1641 à 1648 et 2232 du Code Civil.

**Article L217-4 du Code de la consommation** – Le vendeur livre un bien conforme au contrat et répond des défauts de conformité existant lors de la délivrance.

Il répond également des défauts de conformité résultant de l'emballage, des instructions de montage ou de l'installation lorsque celle-ci a été mise à sa charge par le contrat ou a été réalisée sous sa responsabilité.

**Article L217-5 du Code de la consommation** – Le bien est conforme au contrat :

1. S'il est propre à l'usage habituellement attendu d'un bien semblable et, le cas échéant' :
  - s'il correspond à la description donnée par le vendeur et posséder les qualités que celui-ci a présentées à l'acheteur sous forme d'échantillon ou de modèle ;
  - s'il présente les qualités qu'un acheteur peut légitimement attendre eu égard aux déclarations publiques faites par le vendeur, par le producteur ou par son représentant, notamment dans la publicité ou l'étiquetage ;

2. Ou s'il présente les caractéristiques définies d'un commun accord par les parties ou être propre à tout usage spécial recherché par l'acheteur, porté à la connaissance du vendeur et que ce dernier a accepté.

**Article L217-16 du Code de la consommation** – Lorsque l'acheteur demande au vendeur, pendant le cours de la garantie commerciale qui lui a été consentie lors de l'acquisition ou de la réparation d'un bien meuble, une remise en état couverte par la garantie, toute période d'immobilisation d'au moins sept jours vient s'ajouter à la durée de la garantie qui restait à courir.

Cette période court à compter de la demande d'intervention de l'acheteur ou de la mise à disposition pour réparation du bien en cause, si cette mise à disposition est postérieure à la demande d'intervention.

**Article L217-12 du Code de la consommation** – L'action résultant du défaut de conformité se prescrit par deux ans à compter de la délivrance du bien.

### Conditions de garantie

Le délai de garantie débute avec la date d'achat. Veuillez conserver soigneusement le ticket de caisse original. En effet, ce document vous sera réclamé comme preuve d'achat. Si un défaut de matériel ou un défaut de fabrication se présente au cours des trois ans suivant la date d'achat de ce produit, nous réparons gratuitement ou remplaçons ce produit – selon notre choix. Cette garantie suppose que l'appareil défectueux et le

justificatif d'achat (ticket de caisse) nous soient présentés durant ce délai de trois ans et que la nature du manque et la manière dont celui-ci est apparu soient explicités par écrit dans un bref courrier.

Si le défaut est couvert par notre garantie, le produit vous sera retourné, réparé ou remplacé par un neuf. Aucune nouvelle délai de garantie ne débute à la date de la réparation ou de l'échange du produit.

### **Durée de garantie et demande légale en dommages-intérêts**

La durée de garantie n'est pas prolongée par la garantie. Ce point s'applique aussi aux pièces remplacées et réparées. Les dommages et les manques éventuellement constatés dès l'achat doivent immédiatement être signalés après le déballage. A l'expiration du délai de garantie les réparations occasionnelles sont à la charge de l'acheteur.

### **Volume de la garantie**

L'appareil a été fabriqué avec soin, selon de sévères directives de qualité et il a été entièrement contrôlé avant la livraison.

La garantie s'applique aux défauts de matériel ou aux défauts de fabrication. Cette garantie ne s'étend pas aux parties du produit qui sont exposées à une usure normale et peuvent être donc considérées comme des pièces d'usure (par ex. lame cisaille à gazon/Lame sculpte-haie) ou pour des dommages affectant les parties fragiles (par ex. interrupteur).

Cette garantie est nulle si l'appareil a été endommagé, mal utilisé ou non

entretenu. Il en va de même pour des dommages provoqués par l'eau, le gel, la foudre ou le feu ou un transport inadapté. Il en va de même pour des dommages provoqués par l'eau, le gel, la foudre ou le feu ou un transport inadapté. Pour une utilisation appropriée du produit, il faut impérativement respecter toutes les instructions citées dans le manuel de l'opérateur. Les actions et les domaines d'utilisation déconseillés dans la notice d'utilisation ou vis-à-vis desquels une mise en garde est émise, doivent absolument être évités.

L'appareil est destiné à un usage privé uniquement et non à un usage commercial. La garantie est nulle en cas de mauvaise utilisation et de manipulation inappropriée, d'usage de la force et d'interventions qui n'ont pas été effectuées par notre centre de service agréé.

Les pièces détachées indispensables à l'utilisation du produit sont disponibles pendant la durée de la garantie du produit.

### **Article 1641 du Code civil**

Le vendeur est tenu de la garantie à raison des défauts cachés de la chose vendue qui la rendent impropre à l'usage auquel on la destine, ou qui diminuent tellement cet usage que l'acheteur ne l'aurait pas acquise, ou n'en aurait donné qu'un moindre prix, s'il les avait connus.

### **Article 1648 1er alinéa du Code civil**

L'action résultant des vices rédhibitoires doit être intentée par l'acquéreur dans un délai de deux

ans à compter de la découverte du vice.

### Marche à suivre dans le cas de garantie

Pour garantir un traitement rapide de votre demande, veuillez suivre les instructions suivantes :

- Tenez vous prêt à présenter, sur demande, le ticket de caisse et le numéro d'article (IAN 502584\_2504) comme preuve d'achat.
- Vous trouverez le numéro d'article sur la plaque signalétique du produit, d'une gravure sur le produit, de la page de titre du mode d'emploi (en bas à gauche) ou sur l'autocollant au dos ou en dessous du produit.
- Si des erreurs de fonctionnement ou d'autres défauts apparaissent, contactez d'abord le centre de service désigné ci-dessous par **téléphone** ou utilisez notre **formulaire de contact**, que vous trouverez sur *parkside-diy.com* dans la catégorie **Service**.
- En cas de produit défectueux vous pouvez, après contact avec notre service clients, envoyer le produit, franco de port à l'adresse de service après-vente indiquée, accompagné du justificatif d'achat (ticket de caisse) et en indiquant quelle est la nature du défaut et quand celui-ci s'est produit. Pour éviter des problèmes d'acceptation et des frais supplémentaires, utilisez absolument seulement l'adresse qui vous est donnée. Assurez-vous

que l'expédition ne se fait pas en port dû, comme marchandises encombrantes, envoi express ou autre taxe spéciale. Veuillez renvoyer l'appareil, y compris tous les accessoires livrés lors de l'achat et prenez toute mesure pour avoir un emballage de transport suffisamment sûr.



**PDF ONLINE**  
**parkside-diy.com**

Sur le site *parkside-diy.com*, vous pouvez consulter et télécharger ce manuel et bien d'autres. Ce QR code vous permet d'accéder directement au site *parkside-diy.com*. Sélectionnez votre pays et recherchez les modes d'emploi à l'aide du masque de recherche. En saisissant la référence produit (IAN) 502584\_2504, vous pourrez ouvrir votre mode d'emploi.

### Service de réparation

Pour les réparations **ne relevant pas de la garantie**, adressez-vous au Centre de SAV. Il vous établira volontiers un devis.

- Nous pouvons traiter uniquement les appareils qui ont été expédiés

avec un emballage et un affranchissement suffisants.

**Remarque :** Veuillez envoyer votre appareil nettoyé en indiquant le défaut à l'adresse connue du Centre de SAV.

- Ne seront pas acceptés les appareils envoyés en port dû ainsi que les appareils envoyés comme produits encombrants, en express ou par tout autre mode de transport spécial.
- Nous recyclons gratuitement vos appareils défectueux que vous nous renvoyez.

### Service-Center

**FR** **Service France**  
Tel.: 0800 907612  
Formulaire de contact à  
[parkside-diy.com](http://parkside-diy.com)  
**IAN 502584\_2504**

**BE** **Service Belgique**  
Tel.: 0800 12614  
Formulaire de contact à  
[parkside-diy.com](http://parkside-diy.com)  
**IAN 502584\_2504**

### Importateur

Veuillez noter que l'adresse suivante n'est pas une adresse de service après-vente. Contactez d'abord le Centre de SAV cité ci-dessus.

Grizzly Tools GmbH & Co. KG  
Stockstädter Str. 20  
63762 Großostheim  
ALLEMAGNE  
[www.grizzlytools.de](http://www.grizzlytools.de)

## Pièces de rechange et accessoires

**Vous obtiendrez des pièces de rechange et accessoires à l'adresse [www.grizzlytools.shop](http://www.grizzlytools.shop).** En cas de problèmes lors de la passation de votre commande, contactez-nous via notre boutique en ligne. Pour toute autre question, adressez-vous à : *Service-Center*, p. 77

Les pièces détachées indispensables à l'utilisation du produit sont disponibles pendant la durée de la garantie du produit.

| Pos. n° | Désignation                          | N° de commande |
|---------|--------------------------------------|----------------|
| 7       | Clé de sécurité                      | 91105146       |
| 10      | Lame cisaille à gazon                | 91105145       |
| 11      | Protège-lame (Lame cisaille à gazon) | 91105144       |
| 12      | Lame sculpte-haie                    | 91105143       |

| Pos. n° | Désignation  | N° de commande |
|---------|--|----------------|
| 13      | Protège-lame (Lame sculpte-haie)                               | 91104642       |
|         | Bloc d'alimentation (5 V; 2200 mA) + Câble de charge USB-C, EU | 80001030       |
|         | Bloc d'alimentation (5 V; 2200 mA) + Câble de charge USB-C, UK | 80001031       |

## Traduction de la déclaration UE de conformité originale

Produit: **Coupe-bordures/taille-haies sans fil**

Modèle: **PGSA 4 C4**

Número de serie: 000001-465000

L'objet de la déclaration décrit ci-dessus est conforme à la législation d'harmonisation de l'Union applicable:

**2006/42/EC • 2014/30/EU • 2000/14/EC & 2005/88/EC  
• 2011/65/EU & (EU) 2015/863**

L'objet de la déclaration décrit ci-dessus est conforme à la directive 2011/65/EU du Parlement européen et du Conseil du 8 juin 2011 relative à la limitation de l'utilisation de certaines substances dangereuses dans les équipements électriques et électroniques.

Pour assurer la conformité, les normes harmonisées et les normes et réglementations nationales suivantes ont été appliquées :

**EN 62841-1:2015/A11:2022  
EN 62841-4-2:2019/A11:2022 • EN IEC 62841-4-5:2021/AC:2024  
EN IEC 55014-1:2021 • EN IEC 55014-2:2021  
EN IEC 61000-3-2:2019/A2:2024 • EN 61000-3-3:2013/A2:2021  
EN IEC 63000:2018**

Conformément à la directive 2000/14/EC relative aux émissions sonores, il est confirmé ce qui suit : Niveau de puissance acoustique ( $L_{WA}$ )

- mesuré: 74,9 dB (Lame cisaille à gazon)
- mesuré: 74,6 dB (Lame sculpte-haie);
- garanti: 77 dB

Procédure appliquée pour l'évaluation de la conformité conformément à la directive 2000/14/EC, annexe V.

La présente déclaration de conformité est établie sous la seule responsabilité du fabricant:

**CE** Grizzly Tools GmbH & Co. KG  
Stockstädter Str. 20  
63762 Großostheim  
ALLEMAGNE  
01.12.2025



Christian Frank  
Mandataire de documentation

## Inhoudsopgave

|   |           |
|---|-----------|
| <b>Inleiding.....</b>   | <b>80</b> |
| Reglementair gebruik.....   | 81        |
| Inhoud van het pakket/<br>accessoires.....                                | 81        |
| Overzicht.....  | 81        |
| Functiebeschrijving.....  | 82        |
| Technische gegevens.....  | 82        |
| <b>Veiligheidsaanwijzingen.....</b>                                       | <b>83</b> |
| Betekenis van de<br>veiligheidsaanwijzingen.....                          | 83        |
| Pictogrammen en symbolen.....   | 83        |
| Algemene<br>veiligheidswaarschuwingen<br>voor elektrisch gereedschap..... | 85        |
| Veiligheidswaarschuwingen<br>voor heggenscharen.....                      | 88        |
| Veiligheidswaarschuwingen<br>voor grasscharen.....                        | 89        |
| Aanvullende<br>veiligheidsinstructies voor<br>gras- en heggenscharen..... | 90        |
| Veiligheidsinstructies voor<br>apparaten met ingebouwde<br>accu.....      | 91        |
| Restrisico's.....   | 92        |
| <b>Vorbereiding.....</b>  | <b>92</b> |
| Bedieningselementen.....  | 92        |
| Toebehoren monteren/<br>wisselen.....                                     | 92        |
| Laadstatus van de accu<br>controleren.....                                | 93        |
| Accu opladen.....   | 93        |
| <b>Bedrijf.....</b>   | <b>94</b> |
| Algemene werkinstructies.....   | 94        |
| Voor het bedrijf.....   | 94        |
| In- en uitschakelen.....  | 95        |
| <b>Transport.....</b>   | <b>95</b> |
| <b>Reiniging, onderhoud en<br/>opslag.....</b>                            | <b>95</b> |
| Reiniging.....  | 95        |

|   |            |
|---|------------|
| Onderhoud.....  | 96         |
| Opslag.....   | 98         |
| <b>Probleemopsporing.....</b>   | <b>98</b>  |
| <b>Afvoeren/milieubescherming.....</b>                                | <b>99</b>  |
| <b>Service.....</b>   | <b>100</b> |
| Garantie.....   | 100        |
| Reparatie-service.....  | 101        |
| Service-Center.....   | 102        |
| Importeur.....  | 102        |
| <b>Reserveonderdelen en<br/>toebehoren.....</b>                       | <b>102</b> |
| <b>Vertaling van de originele<br/>EU-conformiteitsverklaring.....</b> | <b>103</b> |
| <b>Explosietekening.....</b>  | <b>271</b> |

## Inleiding

Gefeliciteerd met de aankoop van uw nieuwe accu-gras- en struikschaar. (hierna "apparaat" of "elektrisch gereedschap" genoemd).

U hebt voor een hoogwaardig product gekozen. Dit apparaat werd tijdens de productie op kwaliteit gecontroleerd en aan een eindcontrole onderworpen. Een goede werking van uw apparaat is daarom gegarandeerd.

Het kan niet worden uitgesloten dat zich in uitzonderlijke gevallen op of in het apparaat of in de slangen ervan resten van smeerstoffen bevinden. Dat is geen manco of defect en geen reden tot ongerustheid.



Deze gebruiksaanwijzing maakt deel uit van dit apparaat. Ze bevat belangrijke instructies over de veiligheid,

het gebruik en de afvoer van het apparaat. Lees zorgvuldig de gebruiksaanwijzing. Maak u vertrouwd met de bedieningselementen en het juiste gebruik van het apparaat. Gebruik het apparaat alleen zoals beschreven en alleen voor de vermelde doeleinden. Bewaar de gebruiksaanwijzing zorgvuldig en geef alle documentatie mee wanneer u het apparaat aan derden doorgeeft.

### Reglementair gebruik

Het apparaat is uitsluitend bedoeld voor het volgende gebruik:

- Snoeien en trimmen van dunne scheuten op heggen, struiken en sierheesters
- Snijden van gras aan randen en op kleine oppervlakken in huiselijk bereik

Het apparaat is bedoeld voor gebruik door volwassenen. Jongeren ouder dan 16 jaar mogen het apparaat alleen onder toezicht gebruiken.

Het is verboden het apparaat in een regenachtige of vochtige omgeving te gebruiken.

Elk ander gebruik dat in deze handleiding niet expliciet wordt toegestaan, kan leiden tot schade aan het apparaat en kan een ernstig risico voor de gebruiker inhouden. De bediener of gebruiker van het apparaat is verantwoordelijk voor letsel- of materiële schade aan derde partijen of hun eigendom. Het apparaat is bedoeld voor huishoudelijk gebruik. Het is niet ontworpen voor continu commercieel gebruik. Bij commercieel gebruik vervalt de garantie. De fabrikant is niet aansprakelijk voor schade

die voortvloeit uit oneigenlijk gebruik of uit een foute bediening.

### Inhoud van het pakket/accessoires

Pak het apparaat uit en controleer de inhoud van het pakket.

Voer het verpakkingsmateriaal af zoals reglementair voorgeschreven.

- Accu-gras- en struikschaar
- Grasschaarmes + Messenbescherming
- Struikschaarmes + Messenbescherming
- USB-C laadkabel
- Vertaling van de oorspronkelijke gebruiksaanwijzing

**De voedingseenheid is niet bij de levering inbegrepen.**

### Overzicht

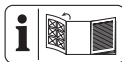

De afbeeldingen van het apparaat vindt u op de voorste en achterste uitvouwpagina.

- 1 Apparaatkop
- 2 Laadstatusindicator (Led)
- 3 Inschakelblokkering
- 4 Vergrendeling (Apparaatkop)
- 5 Handgreep
- 6 Laadbus
- 7 Veiligheidssleutel (Veiligheidsplug)
- 8 Aan-/uitknop
- 9 Mes-ontgrendeling
- 10 Grasschaarmes
- 11 Messenbescherming (Grasschaarmes)
- 12 Struikschaarmes

- 13 Messenbescherming (Struikschaarmes)
- 14 USB-C laadkabel

**Fig. C**

- 15 Insteekverbinding

**Fig. F**

- 16 Aandrijfbus

**Funcatiebeschrijving**

De draadloze gras- en struikschaar heeft twee verwisselbare snij-inrichtingen. Bij gebruik als struikschaar (heggenschaar) wordt een dubbelzijdige mesibalk gebruikt als snij-inrichting. Om veiligheidsredenen zijn de hoektanden afgerond aan de zij-kanten en verzonken om het risico op verwondingen te minimaliseren. Bij gebruik als grasschaar wordt een scheerblad met meerdere tanden gebruikt als snij-inrichting. De werking van de verschillende bedieningselementen is hieronder beschreven.

**Technische gegevens**

**Accu-gras- en struikschaar**

..... **PGSA 4 C4**  
 Nominale spanning  $U$  ..... 4 V =  
 Stationair toerental  $n_0$  ..... 1100 min<sup>-1</sup>  
 Gewicht (zonder accu/zonder mes) ..... ≈0,46 kg  
 Geluidsvermogeniveau ( $L_{WA}$ )  
 – gegarandeerd ..... 77 dB  
 Trilling ( $a_h$ ) (Handgreep)  
 – Struikschaarmes ..... 2,092 m/s<sup>2</sup>; K=1,5 m/s<sup>2</sup>  
 – Grasschaarmes ..... 1,251 m/s<sup>2</sup>; K=1,5 m/s<sup>2</sup>

**Struikschaarmes**

Gewicht ..... ≈0,18 kg  
 – Zaaglengte ..... 120 mm  
 – Takdiameter ..... ≤7,9 mm  
 Geluidsdrukniveau ( $L_{pA}$ ) ..... 66,6 dB;  $K_{pA}$ =3 dB  
 Geluidsvermogeniveau ( $L_{WA}$ )  
 – gemeten ..... 74,6 dB;  $K_{WA}$ =2,21 dB

**Grasschaarmes**

Gewicht ..... ≈0,14 kg  
 – Mesbreedte ..... 80 mm  
 – Snijbreedte ..... 74,6 mm  
 Geluidsdrukniveau ( $L_{pA}$ ) ..... 66,9 dB;  $K_{pA}$ =3 dB  
 Geluidsvermogeniveau ( $L_{WA}$ )  
 – gemeten ..... 74,9 dB;  $K_{WA}$ =2,10 dB  
 Accu ..... Li-Ion  
 Aantal accucellen ..... 1  
 Capaciteit C ..... 2,0 Ah  
 Temperatuur ..... ≤50 °C  
 – Laadproces ..... 4–40 °C  
 – Bedrijf ..... 4–50 °C  
 – Opslag ..... 15–25 °C

**Voedingseenheid**

..... **WJG-Y130502200WU1/  
 WJB-Y130502200WU1**

**Grizzly Tools GmbH & Co. KG**

Stockstädter Straße 20  
 DE-63762 Großostheim  
 HRA: 5468, Amtsgericht Aschaffenburg  
 Ingangsspanning ..... 100-240 V~  
 Ingangswisselstroomfrequentie ..... 50-60 Hz  
 Opgenomen vermogen ..... 25 W  
 Uitgangsspanning ..... 5 V =  
 Uitgangsstroom ..... 2200 mA  
 Uitgaand vermogen ..... 11,0 W

|  |                         |
|--|-------------------------|
| Efficiëntie in bedrijf .....                     | 83,4%                   |
| Efficiëntie bij geringe belasting (10%)<br>..... | 80,6%                   |
| Opgenomen vermogen bij nullast<br>.....          | 0,065 W                 |
| Veiligheidsklasse<br>.....                       | □ II (dubbele isolatie) |
| Beschermingsgraad .....                          | IPX0                    |

De geluids- en trilwaarden zijn vastgesteld in overeenstemming met de normen en bepalingen die in de conformiteitsverklaring zijn vermeld. De vermelde totale trillingswaarden en geluidsemissiewaarden zijn gemeenten volgens een genormeerde testprocedure en kunnen worden gebruikt om een elektrisch gereedschap met een ander gereedschap te vergelijken. De vermelde totale trillingswaarden en geluidsemissiewaarden kunnen ook worden gebruikt voor een voorlopige inschatting van de belasting.

**⚠ WAARSCHUWING!** Trillingen en geluidsemissies tijdens het feitelijke gebruik van het elektrische apparaat kunnen afwijken van de opgegeven waarde, afhankelijk van de manier waarop het apparaat wordt gebruikt. Probeer de belasting door trillingen zo gering mogelijk te houden. Voorbeeld van maatregelen om de trillingsbelasting te verminderen, is de beperking van de werkuren. Houd daarbij rekening met alle fasen van de bedrijfscyclus (bijvoorbeeld ook periodes wanneer het elektrische gereedschap is uitgeschakeld en periodes wanneer het weliswaar is ingeschakeld maar zonder belasting draait).

## Veiligheidsaanwijzingen

Dit gedeelte behandelt de basisveiligheidsmaatregelen bij het gebruik van het apparaat.

### Betekenis van de veiligheidsaanwijzingen

**⚠ GEVAAR!** Als u deze veiligheidsaanwijzing niet volgt, gebeurt er een ongeval. Het gevolg is ernstig lichamelijk letsel of de dood.

**⚠ WAARSCHUWING!** Als u deze veiligheidsaanwijzing niet volgt, gebeurt er eventueel een ongeval. Het gevolg is eventueel ernstig lichamelijk letsel of de dood.

**⚠ VOORZICHTIG!** Als u deze veiligheidsaanwijzing niet volgt, gebeurt er een ongeval. Het gevolg is eventueel lichte of matig lichamelijk letsel.  
**AANWIJZING!** Als u deze veiligheidsaanwijzing niet volgt, gebeurt er een ongeval. Het gevolg is eventueel materiële schade.

### Pictogrammen en symbolen

#### Pictogrammen op het apparaat



Let op!



Lees de gebruiksaanwijzing



Gebruik gehoorbescherming



Gebruik oogbescherming



Gevaar - Houd handen uit de buurt van het mes



Let op! Nalopen van de snij-inrichting



Het is verboden het apparaat in een regenachtige of vochtige omgeving te gebruiken.



Gegarandeerd geluidsvermogensniveau  $L_{WA}$  in dB.



Zorg er tijdens het snijden voor dat er geen voorwerpen, zoals draden, metalen voorwerpen, stenen enz., in het mes belanden.



Voedingseenheid afneembaar



Geef het apparaat met ingebouwde accu nooit met het gewone huisvuil mee.

### Pictogrammen op de accu



Accu's horen niet bij het huisvuil.



Breng accu's binnen bij een inzamelpunt voor oude accu's, waar ze voor milieuvriendelijke recyclage worden verwerkt.

### Pictogrammen op de adapter



Lees de gebruiksaanwijzing



Alleen geschikt voor binnengebruik.



Veiligheidsklasse II dubbele isolatie



Elektrische apparaten horen niet bij het huisvuil.



Polariteit

### Pictogrammen in de gebruiksaanwijzing



Veiligheidshandschoenen dragen



Drukken



Wacht tot het elektrische werktuig tot stilstand is gekomen alvorens het weg te leggen.



Gebruik geen reinigings- of oplosmiddelen.



Spuit het apparaat nooit schoon met water.

## Algemene veiligheidswaarschuwingen voor elektrisch gereedschap

**⚠ WAARSCHUWING!** Lees alle veiligheidswaarschuwingen, instructies, illustraties en specificaties bij dit elektrische gereedschap. Volgt u niet alle onderstaande instructies, dan kan dit leiden tot elektrische schok, brand en/of ernstig letsel. **Bewaar alle waarschuwingen en instructies voor toekomstige naslag.**

De term „elektrisch gereedschap” in de waarschuwingen verwijst naar uw op netstroom aangedreven elektrische gereedschap (met netsnoer) of uw accu-aangedreven elektrische gereedschap (zonder netsnoer).

### 1. VEILIGE WERKPLEK

- a) **Houd uw werkplek schoon en goed verlicht.** Rommelige of donkere werkplekken leiden tot ongevallen.
- b) **Gebruik geen elektrische gereedschappen in omgevingen met ontploffingsgevaar, bijvoorbeeld als ontvlambare vloeistoffen, gassen of stof aanwezig is.** Elektrische gereedschappen produceren vonken, die het stof of de dampen kunnen doen ontbranden.
- c) **Houd kinderen en omstanders op een afstand terwijl u met een elektrisch gereedschap werkt.** Wordt u afgeleid, dan zou u de controle over het gereedschap kunnen verliezen.

### 2. ELEKTRISCHE VEILIGHEID

- a) **De stekker van het elektrische gereedschap moet overeenkomen met het stopcontact. Breng nooit modificaties aan de stekker aan. Gebruik bij gearde (geïsoleerde) elektrische gereedschappen nooit een adapterstekker.** Ongewijzigde stekkers en passende stopcontacten reduceren het risico op elektrische schok.
- b) **Voorkom lichamelijk contact met gearde of geïsoleerde oppervlakken zoals leidingen, radiatoren, fornuizen en koelkasten.** Er bestaat een verhoogd risico op elektrische schok als uw lichaam geard of geïsoleerd is.
- c) **Stel elektrische gereedschappen niet bloot aan regen of natte omgevingen.** Indringend water in een elektrisch gereedschap verhoogt het risico op elektrische schok.
- d) **Gebruik het netsnoer niet voor oneigenlijke doelen. Gebruik het netsnoer niet om het elektrische gereedschap te dragen of te trekken of om de stekker uit het stopcontact te halen. Houd het netsnoer uit de buurt van warmte, olie, scherpe randen of bewegende delen.** Beschadigde of warrige netsnoeren verhogen het risico op elektrische schok.
- e) **Werkt u buitenshuis met het elektrische gereedschap, gebruik dan een verlengkabel die geschikt is voor gebruik buitenshuis.** Het gebruik van een

verlengkabel voor buitenshuis reduceert het risico op elektrische schok.

- f) **Als u alsnog een elektrisch gereedschap op een vochtige locatie moet gebruiken, gebruik dan een stroomvoorziening met aardlekschakelaar.** Het gebruik van een aardlekschakelaar reduceert het risico op elektrische schok.
3. **PERSOONLIJKE VEILIGHEID**
- a) **Blijf alert, kijk uit wat u doet en gebruik uw gezond verstand bij het bedienen van een elektrisch gereedschap. Gebruik een elektrisch gereedschap niet als u moe bent of onder de invloed bent van drugs, alcohol of medicijnen.** Eén moment van onoplettendheid kan bij het gebruik van elektrisch gereedschap leiden tot ernstig letsel.
- b) **Gebruik persoonlijke beschermingsmiddelen. Draag altijd oogbescherming.** Het gebruik van voor de omstandigheden passende beschermingsmiddelen zoals stofmaskers, antislipschoenen, veiligheidshelmen of oorbeschermers reduceert het risico op letsels.
- c) **Voorkom onbedoelde inschakeling. Zorg ervoor dat de schakelaar op de uit-stand staat voordat u het gereedschap aansluit op de netstroom en/of op het accupack en voordat u het op-pakt of wegdraagt.** Het dragen van elektrisch gereedschap met uw vinger op de schakelaar of het onder stroom zetten van elektrisch gereedschap waarvan de schakelaar aanstaat, is vragen om ongelukken.
- d) **Verwijder eventuele stel- of moersleutels voordat u het elektrische gereedschap inschakelt.** Een achtergelaten moer- of stelsleutel op een draaiend onderdeel van het elektrische gereedschap kan leiden tot letsel.
- e) **Strek u niet te ver uit. Blijf op elk moment stevig staan en bewaar uw evenwicht.** Zo hebt u in onverwachte situaties betere controle over het elektrische gereedschap.
- f) **Draag gepaste kleding. Draag geen losse kleding of sieraden. Houd uw haren en kleding uit de buurt van bewegende delen.** Losse kleding, losse juwelen of lange haren kunnen verstrikt raken in bewegende delen.
- g) **Als het gereedschap is voorzien voor de aansluiting van stofafzuig- en stofopvangsystemen, zorg er dan voor dat die aangesloten zijn en correct worden gebruikt.** Het gebruik van stofopvangsystemen kan stofgerelateerde risico's reduceren.
- h) **Ook al hebt u reeds veel ervaring met het gereedschap, laat nooit uw waakzaamheid zakken en negeer nooit de veiligheidsprincipes van het gereedschap.** Eén onachtzame beweging kan in een fractie van een seconde leiden tot ernstig letsel.

#### 4. **GEBRUIK EN ONDERHOUD VAN ELEKTRISCH GEREEDSCHAP**

- a) **Forceer het elektrische gereedschap niet. Gebruik het correcte elektrische gereedschap voor uw toepassing.** Het juiste elektrische gereedschap zal het werk beter en veiliger uitvoeren tegen de snelheid waarvoor het was bedoeld.
- b) **Gebruik het elektrische gereedschap niet als de aan-/uitknop niet vlot schakelt.** Een elektrisch gereedschap dat niet met de schakelaar kan worden beheerst, is gevaarlijk en moet worden vervangen.
- c) **Haal de stekker uit het stopcontact en/of haal het accupack, indien verwijderbaar, uit het elektrische gereedschap voordat u enige aanpassingen aan het gereedschap uitvoert, toebehoren verwisselt of het elektrische gereedschap opbergt.** Dergelijke preventieve veiligheidsmaatregelen reduceren het risico op onbedoelde inschakeling van het elektrische gereedschap.
- d) **Berg niet-gebruikte elektrische gereedschappen op buiten het bereik van kinderen, en laat personen die niet bekend zijn met het elektrische gereedschap of met deze instructies, niet werken met het elektrische gereedschap.** In de handen van onopgeleide gebruikers kunnen elektrische gereedschappen erg gevaarlijk zijn.
- e) **Onderhoud elektrische gereedschappen en de toebehoren ervan. Controleer ze op verkeerde uitgelijnde of vastklemmende bewegende delen, kapotte onderdelen en andere omstandigheden die de werking van het elektrische gereedschap kunnen aantasten. Laat in geval van schade het elektrische gereedschap repareren voordat u het gebruikt.** Veel ongevallen worden veroorzaakt door slecht onderhouden elektrische gereedschappen.
- f) **Houd alle snijgereedschap scherp en schoon.** Goed onderhouden snijgereedschappen met scherpe snijkanten blijven minder vaak geklemd zitten en zijn vlotter te beheersen.
- g) **Gebruik de elektrische gereedschappen, toebehoren, bits en dergelijke overeenkomstig de instructies en houd rekening met de werkomstandigheden en de uit te voeren taak.** Het gebruik van elektrische gereedschappen voor andere taken dat de bedoelde taken, kan leiden tot een gevaarlijke situatie.
- h) **Houd de handgrepen en grijpvlakken droog, schoon en olieën vetvrij.** Gladde handgrepen en grijpvlakken hinderen de veilige omgang en de controle over het gereedschap in onverwachte situaties.

## 5. GEBRUIK EN ONDERHOUD VAN ACCU-GEREEDSCHAP

- a) **Laad het gereedschap uitsluitend op met de door de fabrikant gespecificeerde lader.** Een lader die geschikt is voor het ene type accupack kan een brandrisico inhouden als hij voor een ander type accupack wordt gebruikt.
- b) **Gebruik elektrische gereedschappen alleen met de specifiek vermelde accupacks.** Het gebruik van andere accupacks kan leiden tot risico op letsel en brand.
- c) **Berg een ongebruikt accupack op uit de buurt van andere metalen voorwerpen zoals papierclips, munten, sleutels, spijkers, schroeven of andere kleine metalen voorwerpen die een verbinding kunnen maken van het ene contact naar het andere.** Een kortsluiting van de accucontacten kan leiden tot brandwonden of brand.
- d) **Bij verkeerd gebruik kan er een vloeistof uit de accu vloeien; voorkom aanraking. Komt u onbedoeld met de vloeistof in aanraking, spoel dan met water. Raakt de vloeistof in de ogen, raadpleeg dan onmiddellijk een arts.** De lekkende vloeistof van de accu kan irritatie of brandwonden veroorzaken.
- e) **Gebruik geen accupack of gereedschap dat beschadigd of gemodificeerd is.** Beschadigde of gemodificeerde accu's kunnen onvoorspelbaar gedrag vertonen,

met als gevolg brand, ontploffing of letselrisico.

- f) **Stel een accupack of gereedschap niet bloot aan vuur of te hoge temperaturen.** Blootstelling aan vuur of temperaturen boven 130 °C kunnen leiden tot ontploffing.
  - g) **Volg alle laad instructies en laad het accupack of het gereedschap niet op buiten het in de instructies vermelde temperatuurbereik.** Het verkeerd laden of laden bij temperaturen buiten het gespecificeerde bereik kan leiden tot schade aan de accu en hoger brandrisico.
- ## 6. REPARATIES
- a) **Laat uw elektrische gereedschap alleen repareren door een erkend technicus met behulp van identieke vervangingsdelen.** Dit verzekert dat de veiligheid van het elektrische gereedschap wordt behouden.
  - b) **Repareer beschadigde accupacks nooit zelf.** De reparatie van accupacks mag uitsluitend worden uitgevoerd door de fabrikant of door erkende reparatiediensten.

## Veiligheidswaarschuwingen voor heggenscharen

- a) **Gebruik de heggenschaar niet bij slechte weersomstandigheden, vooral wanneer er kans is op blikseminslag.** Dit vermindert het risico om door de bliksem te worden getroffen.
- b) **Houd alle netsnoeren en kabels uit de buurt van het snijgebied.**

- Netsnoeren of kabels kunnen verborgen zijn in heggen of struiken en kunnen per ongeluk door het mes worden doorgesneden.
- c. **Draag oorbescherming.** Adequate beschermingsmiddelen verminderen het risico op gehoorverlies.
  - d. **Houd de heggenschaar alleen vast aan geïsoleerde grijpvlakken, omdat het mes in contact kan komen met verborgen bedrading of zijn eigen snoer.** Bladen die in contact komen met een stroomvoerende draad kunnen blootliggende metalen delen van de heggenschaar onder spanning zetten en de gebruiker een elektrische schok geven.
  - e. **Houd alle lichaamsdelen uit de buurt van het mes. Verwijder geen gesneden materiaal en houd het te snijden materiaal niet vast wanneer de messen bewegen.** De bladen blijven bewegen nadat de schakelaar is uitgeschakeld. Een moment van onoplettendheid tijdens het bedienen van de heggenschaar kan leiden tot ernstig persoonlijk letsel.
  - f. **Wanneer u vastgelopen materiaal verwijdert of onderhoud pleegt aan de heggenschaar, moet u ervoor zorgen dat alle stroomschakelaars zijn uitgeschakeld en dat de vergrendeling in de vergrendelde stand staat.** Onverwachte bediening van de heggenschaar tijdens het opruimen van vastgelopen materiaal of onderhoud kan leiden tot ernstig persoonlijk letsel.
  - g. **Draag de heggenschaar aan de handgreep met stilstand mes en zorg ervoor dat u geen enkele stroomschakelaar bedient.** Het correct dragen van de heggenschaar vermindert het risico van onbedoeld starten en daaruit voortvloeiend persoonlijk letsel door de messen.
  - h. **Gebruik altijd de mesbescherming wanneer u de heggenschaar vervoert of opbergt.** Een correct gebruik van de heggenschaar vermindert het risico van persoonlijk letsel door de messen.
- Veiligheidswaarschuwingen voor grasscharen**
- a. **Gebruik de grasschaar niet bij slechte weersomstandigheden, vooral wanneer er kans is op blikseminslag.** Dit vermindert het risico om door de bliksem te worden getroffen.
  - b. **Houd alle netsnoeren en kabels uit de buurt van het snijgebied.** Netsnoeren of kabels kunnen per ongeluk door het mes worden doorgesneden.
  - c. **Draag oorbescherming.** Adequate beschermingsmiddelen verminderen het risico op gehoorverlies.
  - d. **Houd de grasschaar alleen vast aan geïsoleerde grijpvlakken, omdat het mes in contact kan komen met verborgen bedrading of zijn eigen snoer.** Bladen die in contact komen met een stroomvoerende draad kunnen blootliggende metalen delen van de grasschaar onder spanning

zetten en de gebruiker een elektrische schok geven.

- e. **Houd alle lichaamsdelen uit de buurt van het mes. Verwijder geen gesneden materiaal en houd het te snijden materiaal niet vast wanneer de messen bewegen.** De bladen blijven bewegen nadat de schakelaar is uitgeschakeld. Een moment van onoplettendheid tijdens het bedienen van de grasschaar kan leiden tot ernstig persoonlijk letsel.
- f. **Wanneer u vastgelopen materiaal verwijdert of onderhoud pleegt aan de grasschaar, moet u ervoor zorgen dat alle stroomschakelaars zijn uitgeschakeld en dat de vergrendeling in de vergrendelde stand staat.** Onverwachte bediening van de grasschaar tijdens het opruimen van vastgelopen materiaal of onderhoud kan leiden tot ernstig persoonlijk letsel.
- g. **Draag de grasschaar aan de handgreep met stilstaand mes en zorg ervoor dat u geen enkele stroomschakelaar bedient.** Het correct dragen van de grasschaar vermindert het risico van onbedoeld starten en daaruit voortvloeiend persoonlijk letsel door de messen.
- h. **Breng bij het vervoer of de opslag van de grasschaar altijd de mesbescherming aan.** Een correct gebruik van de grasschaar vermindert het risico van persoonlijk letsel door de messen.

## Aanvullende veiligheidsinstructies voor gras- en heggen-scharen

- Draag persoonlijke beschermingsmiddelen voor uw eigen veiligheid:



- Gebruik oogbescherming
- Gebruik gehoorbescherming
- Veiligheidshandschoenen dragen
- Draag geschikte werkkledij zoals veiligheidsschoenen met antislipzool en een robuuste lange broek.
- Draag geen lange kleding of juwelen, want die kunnen door bewegende delen worden gegrepen.
- Gebruik het apparaat niet wanneer u blootsvoets bent of open sandalen draagt.
- Het apparaat is bedoeld voor gebruik door volwassenen. Jongeren ouder dan 16 jaar mogen het apparaat alleen onder toezicht gebruiken.
- **Het apparaat is bestemd voor het snijden van gras en heggen. Snijd met het apparaat geen takken en hard hout o.i.d.** Dat kan het apparaat beschadigen.
- **Houd het apparaat op de juiste manier vast, bijvoorbeeld met beide handen aan de handgrepen als er twee handgrepen zijn.** Bij verlies van de controle over het apparaat kan men gewond raken.
- **Draag bij de werkzaamheden met het apparaat geschikte kle-**

## ding en werkhandschoenen.

### **Pak het apparaat nooit vast bij het snijmes en til het niet op aan het snijmes.**

Contact met het snijmes kan verwondingen tot gevolg hebben.

- **Gebruik het apparaat niet in de buurt van brandbare vloeistoffen of gassen.** Bij kortsluiting bestaat er brand- en ontploffingsgevaar.
- Zorg er altijd voor dat het apparaat zich correct in één van de beschreven bedrijfsstanden bevindt, voordat u het opstart.
- **De messen moeten regelmatig op slijtage worden gecontroleerd en opnieuw worden geslepen.** Stompe messen overbelasten het apparaat. Daaruit voortvloeiende schade wordt niet door de garantie gedekt.
- Schakel het apparaat uit en verwijder de accu. Verzekert u ervan dat alle bewegende delen volledig tot stilstand zijn gekomen
  - telkens wanneer u het apparaat alleen achterlaat
  - voordat u blokkeringen verwijdert of verstoppingen verhelpt
  - voordat u het apparaat controleert, reinigt of eraan werkt
- Als het mes een vreemd voorwerp raakt of het apparaat abnormaal begint te trillen, is onmiddellijke controle vereist:
  - controleer de machine op losse delen en maak deze weer vast
  - zoek naar beschadigingen

- vervang beschadigde onderdelen door gelijkwaardige of laat het apparaat repareren.
- **Probeer nooit het apparaat zelf te repareren, tenzij u hiervoor opgeleid bent. Alle werkzaamheden die niet in deze gebruiksaanwijzing zijn vermeld, mogen uitsluitend door ons servicecentrum worden uitgevoerd.** Veel ongevallen zijn te wijten aan slecht onderhouden apparaten.
- **Gebruik enkel toebehoren dat door PARKSIDEaanbevolen is.** Ongeschikte toebehoren kunnen leiden tot elektrische schok of brand.

## **Veiligheidsinstructies voor apparaten met ingebouwde accu**

- **Stel het apparaat niet langdurig bloot aan sterk zonlicht. Plaats het toestel niet op verwarmingsradiatoren.** Hitte schaadt de accu. Er bestaat ontploffingsgevaar.
- **Laat een verwarmd apparaat afkoelen voordat u het oplaadt.**
- **Open het apparaat niet.** Voorkom mechanische schade aan de accu. Er bestaat een risico op kortsluiting. Er kunnen dampen vrijkomen die irriterend zijn voor de luchtwegen. Zorg voor frisse lucht. Zoek medische hulp als u problemen heeft.
- Gebruik het apparaat niet terwijl het wordt opgeladen. Gebruik geen verlengkabel. De voedingseenheid mag alleen in gesloten ruimten worden gebruikt. Het binnendringen van water ver-

hoogt het risico op een elektrische schok.

### Restrisico's

Zelfs als u dit apparaat volgens de instructies gebruikt, zijn er altijd restrisico's. De volgende gevaren kunnen ontstaan in verband met het ontwerp en de constructie van dit apparaat:

- Oogletsel, indien geen geschikte oogbescherming wordt gedragen.
- Gehoorschade indien geen passende gehoorbescherming wordt gedragen.
- Schade aan de gezondheid als gevolg van trillingen van hand en arm als het apparaat gedurende langere tijd wordt gebruikt of niet naar behoren wordt bewogen en onderhouden.
- Snijwonden

**⚠ WAARSCHUWING!** Gevaar door elektromagnetisch veld dat wordt gegenereerd tijdens het bedrijf van het apparaat. Dit veld kan onder bepaalde omstandigheden actieve of passieve medische implantaten negatief beïnvloeden. Om het risico op ernstige of dodelijke letsels te reduceren, adviseren wij personen met medische implantaten om hun arts en de fabrikant van het medische implantaat te raadplegen voordat zij het apparaat bedienen.

## Vorbereiding

### Bedieningselementen

Maak u vóór het eerste gebruik van het apparaat vertrouwd met de bedieningselementen van het apparaat.

### • Inschakelblokkering (3)

- De inschakelblokkering voorkomt dat het apparaat per ongeluk wordt ingeschakeld.
- Ontgrendelen: Naar voor schuiven

### • Aan-/uitknop (8)

- Inschakelen: Drukken
- Uitschakelen: Loslaten

### • Vergrendeling, Apparaatkop (4)

Om comfortabel randen te kunnen snoeien, kunt u de apparaatkop (1) draaien (3 posities / +90°, 0°, -90°).

#### Procedure (Fig. D)

- Druk op de vergrendeling (4) en draai de apparaatkop (1) in de gewenste positie.
- Laat de vergrendeling (4) los, zodat de apparaatkop (1) vastklikt.

### Toebehoren monteren/wisselen

**⚠ VOORZICHTIG!** Voordat u toebehoren bevestigt of vervangt, moet u het apparaat uitschakelen en de veiligheidssleutel (7) verwijderen om gevaar en letsel te voorkomen.

#### Toebehoren monteren

#### Procedure (Fig. C)

1. Plaats het grasschaarmes (10) of het struikschaaarmes (12) op de insteekverbinding (15) aan de onderkant van de apparaatkop (1).
2. Druk op de twee mesontgrendelingsknoppen (9) rechts en links van het toebehoren.
3. Laat de mesontgrendelingsknoppen (9) los wanneer het toebeho-

ren gelijk ligt met de kop van het apparaat (1).

- Controleer of het toebehoren goed vastzit door eraan te trekken.

## Toebehoren verwijderen

### Procedure (Fig. C)

- Druk op de twee mesontgrendelingsknoppen (9) rechts en links van het toebehoren.
- Verwijder het toebehoren.

## Laadstatus van de accu controleren

- Laad de accu op als het apparaat te langzaam werkt of als de groene led van de laadtoestandsindicator (2) knippert.
- De groene led knippert bij een restlading van 30%.

## Accu opladen

**⚠ VOORZICHTIG!** Gevaar voor letsel door lekkende elektrolytoplossing. Stel de accu niet bloot aan extreme omstandigheden zoals hitte en schokken. Spoel bij contact met de ogen of huid de desbetreffende plek met water of neutralisator en raadpleeg een arts.

**⚠ WAARSCHUWING!** Gevaar voor letsel door elektrische schokken. Laad de accu uitsluitend in droge ruimtes op.

**AANWIJZING!** Laad het apparaat alleen op met de voedingseenheid (*Reserveonderdelen en toebehoren, Pag. 102*) die u van ons hebt gekregen.

## Instructies

- Het apparaat mag uitsluitend worden gevoed met SELV (Safety Ex-

tra Low Voltage, veiligheidslaagspanning), zoals aangegeven op het apparaat.

- Laad de accu op vóór het eerste gebruik.
- Neem de geldende veiligheidsaanwijzingen en de voorschriften en instructies voor milieubescherming in acht.
- Defecten veroorzaakt door ondeskundig gebruik vallen niet onder de garantie.

## Voorwaarden

- Voedingseenheid (niet meegeleverd)
- USB-C laadkabel (14)

## Procedure (Fig. A)

- Steek de veiligheidssleutel (7) in.
- Sluit de USB-C oplaadkabel (14) aan op een voedingseenheid.
- Verbind de USB-laadkabel (14) met de laadbus (6) van het apparaat.
- Sluit de adapter op een stopcontact aan.

De laadtoestandsindicator (2) brandt:

- rood:** Het apparaat wordt geladen
- groen:** Laadproces is beëindigd

De aanbevolen laadtijd bedraagt ca. 1 uur. De laadtijd wordt uitsluitend bereikt bij gebruik van de adapter.

De laadtijd wordt beïnvloed door factoren als de temperatuur van de omgeving en de accu, alsmede de toegepaste netspanning, en

kan daarom afwijken van de opgegeven waarden.

5. Haal na het opladen eerst de stekker van de voedingseenheid uit het stopcontact. Verwijder vervolgens de USB-oplaadkabel (14) uit het apparaat.

Gebruik het apparaat niet terwijl het wordt opgeladen. Gebruik geen verlengkabel. De voedingseenheid mag alleen in gesloten ruimten worden gebruikt. Het binnendringen van water verhoogt het risico op een elektrische schok.

## Bedrijf

### Algemene werkinstructies

**⚠ WAARSCHUWING!** Gevaar voor verwondingen! Neem de volgende instructies in acht.

- Draag altijd stevige schoenen, een lange broek, gehoorbescherming, werkhandschoenen en een veiligheidsbril wanneer u de machine bedient.
- Het apparaat is alleen bedoeld voor werkzaamheden waarbij u op de grond staat en niet op een ladder of ander onstabiel oppervlak.
- Neem de aanwijzingen over het onderhoud en de reiniging van het apparaat in acht.
- Als het gras- en struikschaarmes (10)/(12) wordt geblokkeerd door vaste voorwerpen, schakelt u het apparaat onmiddellijk uit en verwijdert u de accu. Verwijder pas dan het voorwerp.

- Gebruik alleen scherpe messen, om een goed snijresultaat te garanderen en het apparaat en de accu te besparen.
- Kleine inkepingen op de snijtanden kunt u zelf gladstrijken. Slijp daartoe de snijtanden met een oliesteen. Alleen scherpe messen leveren goede snijprestaties.
- Belast het apparaat tijdens het werken niet zo veel, dat het apparaat stilvalt.
- Is een schakelaar beschadigd, dan mag niet meer worden gewerkt met het apparaat.

### Werken met de grasschaar

- Gras is het beste te snijden wanneer het droog en niet te hoog is.

### Werken met de struikschaar (heggenschuur)

- Beweeg het apparaat gelijkmatig voorwaarts of heen en weer inbogen.
- Met het dubbelzijdige struikschaaarmes (12) kan in beide richtingen worden gesneden of door van de ene naar de andere kant te oscilleren.

### Voor het bedrijf

Voer voor elke handeling de volgende stappen uit. Daardoor is een lange levensduur en een betrouwbare werking gegarandeerd.

- **AANWIJZING!** Schade aan het gras- en struikschaarmes (10)/(12). Zorg ervoor dat u tijdens het snijden geen voorwerpen raakt zoals stenen, draadafscheidings of plantenstemen.
- Controleer het apparaat voor elk gebruik op duidelijke gebreken

zoals losse, versleten of beschadigde onderdelen. Controleer het vastzitten van de schroeven in het gras- en struikschaarmes (10)/(12).

- Snij niet met een bot of versleten gras- en struikschaarmes (10)/(12), want dan overbelast u de motor en de tandwielkast van uw apparaat.

## In- en uitschakelen

### Instructies

- De aan-/uitknop (8) en de inschakelblokkering (3) mogen niet worden vastgezet.

### Inschakelen (Fig. B)

**▲ VOORZICHTIG!** Persoonlijk letsel of schade aan apparatuur! Zorg ervoor dat u stevig staat en houd het apparaat stevig vast met één hand en op een afstand van uw eigen lichaam.

1. Zorg ervoor dat de volgende bewegende delen ingeschakeld zijn:
  - Vergrendeling (4) van de draai-bare apparaatkop (1)
2. Verwijder de mesbescherming (11)/(13).
3. Steek de veiligheidssleutel (7) in.
4. Houd het apparaat altijd aan de handgreep (5) vast.
5. **AANWIJZING!** Controleer eerst of het apparaat geen voorwerpen raakt alvorens het in te schakelen. Houd voor inschakeling de inschakelvergrendeling (3) ingedrukt en druk tegelijk op de aan-/uitschakelaar (8).

Laat vervolgens de inschakelvergrendeling (3) los. Het apparaat loopt op maximale snelheid.

### Uitschakelen (Fig. B)

1. Laat de aan-/uitschakelaar (8) los.
2. Wacht tot het elektrische werktuig tot stilstand is gekomen alvorens het weg te leggen.

## Transport

### Instructies

- Verzeker u ervan dat alle bewegende delen volledig tot stilstand zijn gekomen.
- Transporteer de gras- en struikschaar altijd met de mesbescherming (11)/(13).
- Draag het apparaat altijd aan de handgreep (5).

## Reiniging, onderhoud en opslag

**▲ WAARSCHUWING!** Gevaar voor letsel door onbedoeld aanlopen van het apparaat. Bescherm uzelf bij onderhouds- en reinigingswerkzaamheden. Zorg ervoor dat de veiligheids-sleutel (7) voor alle werkzaamheden van het apparaat is afgetrokken.

**▲ VOORZICHTIG!** Snijwonden! Draag snijbestendige handschoenen bij het hanteren van de messen. Laat reparatiewerkzaamheden en onderhoud, die niet zijn beschreven in deze handleiding, uitvoeren door een gespecialiseerd service-center. Gebruik uitsluitend originele onderdelen.

### Reiniging (Fig. E)

**⚠ WAARSCHUWING!** Elektrische schok! Spuit het apparaat nooit schoon met water.

**AANWIJZING!** Beschadigingsgevaar. Chemische substanties kunnen de plastieken delen van het apparaat aantasten. Gebruik geen reinigings- of oplosmiddelen.

- Houd ventilatiesleuven, de motor-behuizing en grepen van het apparaat schoon. Gebruik daartoe een vochtige doek of een borstel.

### Messen reinigen en onderhouden

#### Benodigde gereedschappen en hulpmiddelen (niet meegeleverd)

- Vod
- Verzorgende oliespray

#### Verzorging na elk gebruik

- Verwijder vastzittend groenafval.
- Reinig het gras- en struikschaarmes (10)/(12) met een olieachtige vod.
- Onderhoud het gras- en struikschaarmes (10)/(12) met een onderhoudsolie-spray.

#### Onderhoud

- Controleer het apparaat voor elk gebruik op duidelijke gebreken zoals losse, versleten of beschadigde onderdelen. Controleer of de schroeven op het gras- en struikschaarmes goed vastzitten. (10)/(12).
- Controleer de afdekkingen en veiligheidsvoorzieningen op schade en losse zit. Vervang ze indien nodig.
- Kleine inkervingen op de snijtanden kunt u zelf voorzichtig glad-

strijken. Slijp daartoe de snijtanden met een oliesteen.

- Slijp botte messen indien nodig (zie *Messen scherp*, Pag. 96 ). Als de messen bot zijn of grote inkervingen hebben, kan het snijmechanisme vastlopen. Alleen scherpe messen leveren goede snijprestaties.
- Sterk beschadigde of verbogen messen mogen niet worden gebruikt en moeten worden vervangen. (zie *Reserveonderdelen en toebehoren*, Pag. 102 ).

### Messen scherp

#### Instructies

- Controleer de snijkanten. Als er zichtbare krassen, deuken of stompe randen zijn, is naslijpen aan te raden. De snijmessen mogen niet blauw worden – dit duidt op oververhitting.
- Scherpstelhoek - Grasschaarmes
  - Messen boven: 35°
  - Messen onder: 45°
- Scherpstelhoek - Struikschaarmes
  - Messen boven: 45°
- Verwijder het toebehoren (zie *Toebehoren monteren/wisselen*, Pag. 92 ).
- Verwijder snijresten en vuil van de messen.
- Gebruik een antislipvoet bij het slijpen van de messen om veilig te kunnen werken.

#### Benodigde gereedschappen en hulpmiddelen (niet meegeleverd)

- Naaldvrij/Vlakke vijl
  - Korrelklasse: ≈200

- Vod
- Verzorgende oliespray

## Struikschaarmes

### Instructies

- Met de aandrijfbus (16) kunnen de snijmessen in de juiste positie worden gebracht.

### Procedure (Fig. F)

1. Plaats de snijmessen van het struikschaarmes (12) zo dat de snijkanten gemakkelijk toegankelijk zijn.
2. Slijp elke snijkant van het bovenste snijmes met een vijl in voorwaartse richting – let op de slijphoek (zie *Messen scherpen*, Pag. 96 ). Plaats de vijl in de juiste hoek en leid hem voorzichtig naar de snijrand (2-3 keer trekken is meestal voldoende).  
Belangrijk: rustig en gelijkmatig werken.  
**AANWIJZING!** Alleen het beweegbare bovenmes met schuine slijping wordt geslepen. Het onderste vaste mes blijft ongeslepen.
3. Verwijder het geproduceerde vijlstof met een vochtige doek.
4. Besproei beide kanten van de messen met verzorgende olie.
5. Bevestig het toebehoren en schakel het apparaat ongeveer 5 seconden in zodat de olie gelijkmatig over het mes wordt verdeeld en een betrouwbare corrosiebescherming wordt gegarandeerd.

## Grasschaarmes

### Instructies

- Met de aandrijfbus (16) kunnen de snijmessen in de juiste positie worden gebracht.

### Procedure (Fig. F)

1. Beweeg het bovenste snijblad van het grasschaarmes (10) volledig in een richting zodat één kant van elke snijkant gemakkelijk toegankelijk is.
2. Slijp de snijkanten van het bovenste snijmes met een vijl in voorwaartse richting – let op de slijphoek (zie *Messen scherpen*, Pag. 96 ). Plaats de vijl in de juiste hoek en leid hem voorzichtig naar de snijrand (2-3 keer trekken is meestal voldoende).  
Belangrijk: rustig en gelijkmatig werken.
3. Beweeg het bovenste snijblad volledig in de andere richting zodat de andere kant van de snijkanten gemakkelijk toegankelijk is.
4. Slijp nu de resterende snijkanten van het bovenste snijmes.
5. Draai het mes om en bewerk de resterende snijkanten op dezelfde manier.
6. Verwijder het geproduceerde vijlstof met een vochtige doek.
7. Besproei beide kanten van de messen met verzorgende olie.
8. Bevestig het toebehoren en schakel het apparaat ongeveer 5 seconden in zodat de olie gelijkmatig over het mes wordt verdeeld en een betrouwbare corrosiebescherming wordt gegarandeerd.

## Opslag

Sla het apparaat en accessoires steeds als volgt op:

- zuiver
- droog
- beschermt tegen stof
- buiten het bereik van kinderen
- met mesbescherming (11)/(13) over het gras- en struikschaarmes (10)/(12)
  - De mesbescherming is een belangrijk veiligheidsinrichting. Als de mesbescherming beschadigd is, gebruik ze dan

niet en vervang ze onmiddellijk.

- De opslagtemperatuur voor de accu en het apparaat ligt tussen 15–25 °C. Mijd tijdens de opslag extreme koude of hitte. De accu kan daardoor vermogen verliezen of beschadigd worden.
- Bewaar de accu in halfgeladen toestand. Tijdens langdurige opslag moet de laadtoestand 40-60% zijn.
- Controleer bij langdurige opslag het laadniveau van de accu ongeveer elke 3 maanden. Laad de accu indien nodig op.

## Probleemopsporing

De volgende tabel helpt u bij het oplossen van storingen:

| Probleem                                      | Mogelijke oorzaak   | Foutherstel  |
|---|---|--|
| Apparaat start niet                           | Accu leeg   | Accu laden (zie <i>Accu opladen, Pag. 93</i> )   |
|   | Veiligheidssleutel (7) niet ingestoken                              | Veiligheidssleutel (7) insteken  |
|   | Inschakelblokkering (3) of aan-/uitknop (8) defect                  | Neem contact op met het servicecentrum.  |
| Apparaat werkt met onderbrekingen             | Motor defect  | Neem contact op met het servicecentrum.  |
| Gras- en struikschaarmes (10)/(12) wordt heet | Intern loszittend contact   | Gras- en struikschaarmes (10)/(12) slijpen ( <i>Onderhoud, Pag. 96</i> ) of vervangen ( <i>Reserveonderdelen en toebehoren, Pag. 102</i> ) |
|   | Gras- en struikschaarmes (10)/(12) is stomp of heeft snijkantbramen | Gras- en struikschaarmes (10)/(12) inoliën   |

| Probleem             | Mogelijke oorzaak   | Foutherstel  |
|----------------------|---|--|
| Slecht snijresultaat | Te veel wrijving wegens ontbrekende smering                           | Gras- en struikschaar- mes (10)/(12) inoliën   |
|                      | Te veel wrijving wegens ontbrekende smering                           | Gras- en struikschaar- mes (10)/(12) slijpen ( <i>Onderhoud, Pag. 96</i> ) of vervangen ( <i>Reserveon- derdelen en toebehoren, Pag. 102</i> ) |
|                      | Gras- en struikschaar- mes (10)/(12) is stomp of heeft snijkantbramen | Gras- en struikschaar- mes (10)/(12) reinigen  |

## Afvoeren/milieubescher- ming

Voer afgedankte apparaten, toebeho- ren en verpakkingsmaterialen op mili- euvriendelijke manier af.



Elektrische apparaten horen niet bij het huisvuil. Het sym-bool van de doorkruiste ver-rijdbare afvalbak betekent dat dit product aan het einde van zijn levensduur niet als ongesorteerd stedelijk afval mag worden verwijderd.

- Richtlijn 2012/19/EU is van toe- passing op dit apparaat.
- Lever het apparaat in bij een recy- clepunt. De gebruikte kunststof- fen en metalen delen kunnen naar soort worden gescheiden voor re- cycling. Vraag ons service-center om advies.
- We zullen de door u opgestuurde defecte apparaten gratis afvoeren.



Gooi het apparaat met een ingebouw- de accu niet bij nor- maal huisvuil, in open vuur (ontploff- ingsgevaar) of in water. Beschadig- de accu's kunnen het milieu en uw ge- zondheid schaden als er giftige dam- pen of vloeistoffen ontsnappen.

- Voer het apparaat af met ontladen accu. Open het apparaat en de accu niet.
  - Voer het apparaat af volgens de plaatselijke voorschriften. Lever het apparaat in bij een verzamel- punt waar het op milieuvriendelij- ke wijze gerecycled kan worden.
- ⚠ VOORZICHTIG!** Informeer het ophaalpunt voor accu's over de vast ingebouwde accu. Vraag hiervoor raad bij uw plaatselijke afvalmaatschappij of bij ons servi- cecenter.

## Service

### Garantie

Beste klant,

U krijgt op dit product een garantie van 3 jaar vanaf datum van aankoop. In geval van defecten aan dit product hebt u tegenover de verkoper van het product wettelijke rechten. Deze wettelijke rechten worden door de onderstaande garantie niet beperkt.

### Garantievoorwaarden

De garantietermijn begint bij de koopdatum. Gelieve de originele kassabon goed te bewaren. Dit document is vereist als aankoopbewijs. Als een materiaal- of fabricagefout optreedt binnen drie jaar na de aankoopdatum van dit product, zullen wij – naar eigen goeddunken – het product gratis voor u repareren of vervangen. Deze garantieservice vereist dat het defecte product en het aankoopbewijs (kassabon) binnen de periode van drie jaar worden overlegd en een schriftelijk kort wordt beschreven wat het defect is en wanneer het zich heeft voorgedaan.

Als het defect onder onze garantie valt, krijgt u het gerepareerde of een nieuw product terug. Na reparatie of vervanging van het product begint geen nieuwe garantieperiode.

### Garantietermijn en wettelijke claims voor gebreken

De garantie verlengt de garantieperiode niet. Dit geldt ook voor vervangen en gerepareerde onderdelen. Eventuele bij aankoop reeds aanwezige beschadigingen of gebreken dienen direct na het uitpakken te wor-

den gemeld. Voor reparaties na afloop van de garantieperiode worden kosten in rekening gebracht.

### Omvang van de garantie

Het product is zorgvuldig geproduceerd volgens strenge kwaliteitsrichtlijnen en grondig getest voor levering. De garantie is van toepassing op materiaal- of fabricagefouten. Deze garantie dekt geen productonderdelen die onderhevig zijn aan normale slijtage en daarom kunnen worden beschouwd als slijtageonderdelen (bijv. Grasschaarmes/Struikscharmes) of schade aan breekbare onderdelen (bijv. Schakelaar).

Deze garantie vervalt indien het product beschadigd, verkeerd gebruikt of niet onderhouden is. Evenzo voor schade veroorzaakt door water, vorst, bliksem en vuur of verkeerd transport. Voor een goed gebruik van het product moeten alle aanwijzingen in de gebruiksaanwijzing strikt worden opgevolgd. Gebruiken en handelingen die in de gebruiksaanwijzing worden afgeraden of waartegen worden gewaarschuwd, moeten ten allen tijde worden vermeden.

Het product is uitsluitend bedoeld voor privégebruik en niet voor commercieel gebruik. De garantie vervalt bij misbruik en onoordeelkundig gebruik, het gebruik van geweld en ingrepen die niet door ons geautoriseerde servicefiliaal zijn uitgevoerd.

## Verwerking bij garantie

Om ervoor te zorgen dat uw verzoek snel wordt verwerkt, volgt u de onderstaande instructies:

- Houd voor alle vragen de kassabon en het artikelnummer (IAN 502584\_2504) bij de hand als bewijs van aankoop.
- Raadpleeg het typeplaatje op het product, een gravure op het product, de titelpagina van de gebruiksaanwijzing (linksonder) of de sticker op de achterkant of onderkant van het product voor het artikelnummer.
- Neem bij functiestoringen of andere defecten eerst **telefonisch** of gebruik ons **contactformulier** dat u kunt vinden op *parkside-diy.com* in de categorie **Service** contact op met het hieronder genoemde servicecentrum.
- Als een product als defect is geregistreerd, kunt u het na overleg met ons Servicecentrum franco opsturen naar het serviceadres dat u is opgegeven, met bijvoeging van het aankoopbewijs (kassabon) en onder vermelding van wat het defect is en wanneer het defect is opgetreden. Om acceptatieproblemen en extra kosten te voorkomen, is het absoluut noodzakelijk dat u alleen het aan u opgegeven adres gebruikt. Zorg ervoor dat de zending geen vrachtvervoer is, per volumineuze goederen, expres of andere speciale vracht. Verzend het product inclusief alle toebehoren die bij de aankoop zijn geleverd en zorg er

voor dat de verpakking voldoende stevig is voor transport.



U kunt deze en vele andere handleidingen bekijken en downloaden op *parkside-diy.com*. Deze QR-code brengt u rechtstreeks naar *parkside-diy.com*. Selecteer uw land en gebruik het zoekmasker om de gebruiksaanwijzing te zoeken. U kunt uw gebruiksaanwijzing openen door het artikelnummer (IAN) 502584\_2504 in te voeren.

### Reparatie-service

Neem contact op met het servicecentrum voor reparaties **die niet door de garantie worden gedekt**. U ontvangt daar een kostenraming.

- Wij kunnen alleen apparaten verwerken die voldoende verpakt en gefrankeerd zijn verzonden.  
**Opmerking:** stuur uw apparaat schoon en met vermelding van het defect naar het adres dat door het servicecentrum is opgegeven.
- Apparaten die niet vooraf zijn betaald of die zijn verzonden met omvangrijke goederen, expres-

post of andere speciale vracht, worden niet geaccepteerd.

- We zullen de door u opgestuurde defecte apparaten gratis afvoeren.

### Service-Center

(NL)

#### Service Nederland

Tel.: 08000 229556  
Contactformulier op  
[parkside-diy.com](http://parkside-diy.com)  
**IAN 502584\_2504**

(BE)

#### Service België

Tel.: 0800 12614  
Contactformulier op  
[parkside-diy.com](http://parkside-diy.com)  
**IAN 502584\_2504**

### Importeur

Opgelet: het onderstaande adres is geen serviceadres. Neem eerst contact op met het bovenvermelde service-center.

Grizzly Tools GmbH & Co. KG  
Stockstädter Str. 20  
63762 Großostheim  
DUITSLAND  
[www.grizzlytools.de](http://www.grizzlytools.de)

## Reserveonderdelen en toebehoren

### Reserveonderdelen en toebehoren zijn beschikbaar via

**[www.grizzlytools.shop](http://www.grizzlytools.shop)**. Als u problemen heeft met uw bestelproces, neem dan contact met ons op via onze online shop. Indien u nog vragen heeft, kunt u contact opnemen met: *Service-Center, Pag. 102*

| Pos. nr. | Benaming   | Bestelnr. |
|----------|--|-----------|
| 7        | Veiligheidssleutel                                   | 91105146  |
| 10       | Grasschaarmes  | 91105145  |
| 11       | Messenbescherming (Grasschaarmes)                    | 91105144  |
| 12       | Struikschaarmes                                      | 91105143  |
| 13       | Messenbescherming (Struikschaarmes)                  | 91104642  |
|          | Voedingseenheid (5 V; 2200 mA) + USB-C laadkabel, EU | 80001030  |
|          | Voedingseenheid (5 V; 2200 mA) + USB-C laadkabel, UK | 80001031  |

## Vertaling van de originele EU-conformiteitsverklaring

Product: **Accu-gras- en struikschaar**

Model: **PGSA 4 C4**

Serienummer: 000001–465000

Het hierboven beschreven voorwerp is in overeenstemming met de desbetreffende harmonisatiewetgeving van de Unie:

**2006/42/EC • 2014/30/EU • 2000/14/EC & 2005/88/EC  
• 2011/65/EU & (EU) 2015/863**

Het hierboven beschreven voorwerp is conform Richtlijn 2011/65/EU van het Europees Parlement en de Raad van 8 juni 2011 betreffende beperking van het gebruik van bepaalde gevaarlijke stoffen in elektrische en elektronische apparatuur.

Om de conformiteit te waarborgen, zijn de volgende geharmoniseerde normen en nationale normen en voorschriften toegepast:

**EN 62841-1:2015/A11:2022  
EN 62841-4-2:2019/A11:2022 • EN IEC 62841-4-5:2021/AC:2024  
EN IEC 55014-1:2021 • EN IEC 55014-2:2021  
EN IEC 61000-3-2:2019/A2:2024 • EN 61000-3-3:2013/A2:2021  
EN IEC 63000:2018**

Overeenkomstig Richtlijn 2000/14/EC betreffende de geluidsemisatie wordt het volgende bevestigd: Geluidsvermogensniveau ( $L_{WA}$ )

- gemeten: 74,9 dB (Grasschaarmes)
- gemeten: 74,6 dB (Struikschaarmes);
- gegarandeerd: 77 dB

Gevolgde conformiteitsbeoordelingsprocedure volgens 2000/14/EC, bijlage V.



Deze conformiteitsverklaring wordt verstrekt onder volledige verantwoordelijkheid van de fabrikant:

**CE** Grizzly Tools GmbH & Co. KG  
Stockstädter Str. 20  
63762 Großostheim  
DUITSLAND  
01.12.2025



Christian Frank  
Documentatie gemachtigde

## Índice de contenido

|  |            |   |            |
|--|------------|---|------------|
| <b>Introducción.....</b>   | <b>104</b> | Limpieza.....   | 120        |
| Usado previsto.....  | 105        | Mantenimiento.....  | 120        |
| Volumen de suministro/<br>accesorios.....  | 105        | Almacenamiento.....   | 122        |
| Vista general.....   | 105        | <b>Localización de averías.....</b>   | <b>123</b> |
| Descripción del<br>funcionamiento.....   | 106        | <b>Eliminación/protección del<br/>medio ambiente.....</b>   | <b>124</b> |
| Datos técnicos.....  | 106        | <b>Servicio.....</b>  | <b>124</b> |
| <b>Indicaciones de seguridad.....</b>  | <b>107</b> | Garantía.....   | 124        |
| Significado de las<br>indicaciones de seguridad.....                                   | 107        | Servicio de reparación.....   | 126        |
| Gráficos y símbolos.....   | 107        | Service-Center.....   | 126        |
| Advertencias de seguridad<br>generales de la herramienta<br>eléctrica.....             | 109        | Importador.....   | 127        |
| Advertencias de seguridad<br>para cortasetos.....                                      | 112        | <b>Piezas de repuesto y<br/>accesorios.....</b>   | <b>127</b> |
| Advertencias de seguridad<br>para tijeras cortacésped.....                             | 113        | <b>Traducción de la declaración<br/>UE de conformidad.....</b>  | <b>128</b> |
| Indicaciones adicionales de<br>seguridad para tijera para<br>plantas y cortasetos..... | 114        | <b>Vista explosionada.....</b>  | <b>271</b> |
| Indicaciones de seguridad<br>para aparatos con batería<br>incorporada.....             | 115        | <b>Introducción</b>   |            |
| Riesgos residuales.....  | 116        | Enhorabuena por la compra de su<br>nueva tijera cortacésped y arreglase-<br>tos a batería (en adelante, denomina-<br>do aparato o herramienta eléctrica).<br>Ha adquirido un aparato de alta<br>calidad. Durante la producción del apa-<br>rato se ha revisado su calidad y se<br>le ha realizado una inspección final.<br>Por lo que la capacidad de funciona-<br>miento de su aparato queda garanti-<br>zada.<br>No se puede descartar que en deter-<br>minados casos pueda haber restos<br>de lubricante en o dentro del aparato.<br>Esto no es ningún defecto y no supo-<br>ne ningún motivo de preocupación. |            |
| <b>Preparación.....</b>  | <b>116</b> |    |            |
| Elementos de control.....  | 116        |    |            |
| Inserción/cambio de<br>accesorios.....   | 116        | Este manual de instrucciones es par-<br>te de este aparato. Contiene indica-<br>ciones importantes para la seguridad,   |            |
| Revisar el nivel de carga de la<br>batería.....  | 117        |   |            |
| Cargar la batería.....   | 117        |   |            |
| <b>Funcionamiento.....</b>   | <b>118</b> |   |            |
| Indicaciones generales de<br>trabajo.....  | 118        |   |            |
| Antes del funcionamiento.....  | 118        |   |            |
| Encendido y apagado.....   | 119        |   |            |
| <b>Transporte.....</b>   | <b>119</b> |   |            |
| <b>Limpieza, mantenimiento y<br/>almacenamiento.....</b>                               | <b>119</b> |   |            |

uso y desecho del producto. Lea atentamente el manual de instrucciones. Familiarícese con los controles y el uso correcto del aparato. Utilice exclusivamente el aparato como se describe y para los campos de aplicación especificados. Conserve el manual de instrucciones y entregue toda la documentación si traspasa este aparato a un tercero.

### Uso previsto

El aparato está previsto exclusivamente para el uso siguiente:

- Poda y recorte de brotes finos de setos, arbustos y plantas ornamentales
- Corte del césped en bordes y en pequeñas superficies en el ámbito doméstico

El aparato está destinado para ser utilizado por adultos. Los menores que superen los 16 años de edad pueden utilizar el aparato solo bajo supervisión.

Está prohibido utilizar el aparato con lluvia o en un entorno húmedo. Cualquier otro uso que no esté expresamente permitido en este manual de instrucciones puede suponer un serio peligro para el usuario y provocar daños en el aparato. El operador o usuario del aparato será responsable de los accidentes o daños causados a otras personas o sus propiedades. El aparato está destinado al uso doméstico. No se ha concebido para uso industrial prolongado. Si se le da un uso profesional, se anulará la garantía. El fabricante no se responsabiliza de los daños derivados de un uso erróneo o distinto del previsto.

### Volumen de suministro/accesorios

Desembale el aparato y compruebe el volumen de suministro.

Deseche el material de embalaje según corresponda.

- Tijera cortacésped y arreglasetos recargable
- Cuchilla de la tijera cortacésped + Protección de la cuchilla
- Cuchilla de la tijera arreglasetos + Protección de la cuchilla
- Cable de carga USB-C
- Traducción del manual original

**La fuente de alimentación no está incluida en el volumen de suministro.**

### Vista general

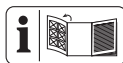

En las páginas desplegables delantera y trasera encontrará ilustraciones del aparato.

- 1 Cabezal del aparato
- 2 Indicador de nivel de carga (LED)
- 3 Bloqueo de encendido
- 4 Bloqueo (Cabezal del aparato)
- 5 Empuñadura
- 6 Casquillo de carga
- 7 Llave de seguridad (Conector de seguridad)
- 8 Interruptor de encendido/apagado
- 9 Desbloqueo de la cuchilla
- 10 Cuchilla de la tijera cortacésped
- 11 Protección de la cuchilla (Cuchilla de la tijera cortacésped)

- 12 Cuchilla de la tijera arreglasetos
- 13 Protección de la cuchilla  
(Cuchilla de la tijera arreglasetos)
- 14 Cable de carga USB-C

**Fig. C**

- 15 Conexión de enchufe

**Fig. F**

- 16 Manguito de transmisión

**Descripción del funcionamiento**

La tijera arreglasetos y cortacésped a batería cuenta con dos dispositivos de corte intercambiables. Cuando se utiliza como tijera arreglasetos (cortasetos), se utiliza una barra portacuchillas de doble filo como dispositivo de corte. Por razones de seguridad, los dientes están redondeados lateralmente y están dispuestos de manera desplazada para reducir el riesgo de lesiones. Cuando se emplea como tijera cortacésped, se utiliza una cuchilla de corte con varios dientes como dispositivo de corte.

El funcionamiento de los elementos de mando se describe en las siguientes páginas.

**Datos técnicos****Tijera cortacésped y arreglasetos recargable ..... PGSA 4 C4**

Tensión nominal  $U$  ..... 4 V  $\approx$   
 Régimen de ralentí  $n_0$  ..... 1100 min<sup>-1</sup>  
 Peso (sin batería/sin cuchilla)  
 .....  $\approx$ 0,46 kg  
 Nivel de potencia acústica ( $L_{WA}$ )  
 – garantizado ..... 77 dB  
 Vibración ( $a_h$ ) (Empuñadura)  
 – Cuchilla de la tijera arreglasetos  
 ..... 2,092 m/s<sup>2</sup>;  $K=1,5$  m/s<sup>2</sup>

– Cuchilla de la tijera cortacésped  
 ..... 1,251 m/s<sup>2</sup>;  $K=1,5$  m/s<sup>2</sup>

**Cuchilla de la tijera arreglasetos**

Peso .....  $\approx$ 0,18 kg  
 – Longitud de corte ..... 120 mm  
 – Diámetro de las ramas .....  $\leq$ 7,9 mm  
 Nivel de presión acústica ( $L_{pA}$ )  
 ..... 66,6 dB;  $K_{pA}=3$  dB  
 Nivel de potencia acústica ( $L_{WA}$ )  
 – medido ..... 74,6 dB;  $K_{WA}=2,21$  dB

**Cuchilla de la tijera cortacésped**

Peso .....  $\approx$ 0,14 kg  
 – Anchura de la cuchilla ..... 80 mm  
 – Ancho de corte ..... 74,6 mm  
 Nivel de presión acústica ( $L_{pA}$ )  
 ..... 66,9 dB;  $K_{pA}=3$  dB  
 Nivel de potencia acústica ( $L_{WA}$ )  
 – medido ..... 74,9 dB;  $K_{WA}=2,10$  dB  
 Batería ..... Li-Ion  
 Número de elementos de batería .... 1  
 Capacidad C ..... 2,0 Ah  
 Temperatura .....  $\leq$ 50 °C  
 – Procedimiento de carga ..... 4–40 °C  
 – Funcionamiento ..... 4–50 °C  
 – Almacenamiento ..... 15–25 °C

**Fuente de alimentación**

..... WJG-Y130502200WU1/  
 WJB-Y130502200WU1

**Grizzly Tools GmbH & Co. KG**

Stockstädter Straße 20  
 DE-63762 Grobostheim  
 HRA: 5468, Amtsgericht Aschaffenburg  
 Tensión de entrada ..... 100-240 V~  
 Frecuencia de corriente alterna de entrada ..... 50-60 Hz  
 Consumo de potencia ..... 25 W  
 Tensión de salida ..... 5 V  $\approx$

|  |                        |
|--|------------------------|
| Corriente de salida .....                  | 2200 mA                |
| Potencia de salida .....                   | 11,0 W                 |
| Eficiencia durante el funcionamiento ..... | 83,4%                  |
| Eficiencia con poca carga (10%) .....      | 80,6%                  |
| Consumo de potencia sin carga .....        | 0,065 W                |
| Clase de protección .....                  | II (doble aislamiento) |
| Tipo de protección .....                   | IPX0                   |

Los valores de ruido y vibración se han obtenido según la normativa y disposiciones indicadas en la declaración de conformidad.

El valor de emisión de vibraciones y el valor de emisiones sonoras indicados se obtienen mediante la medición en un procedimiento de ensayo normalizado y se pueden utilizar para hacer una comparación entre una herramienta eléctrica y otra. El valor de emisión de vibraciones y el valor de emisiones sonoras indicados también pueden utilizarse para una evaluación preliminar de la carga.

**⚠ ¡ADVERTENCIA!** Los valores de emisión de vibraciones y sonoras reales pueden variar frente a los valores indicados cuando se hace un uso real de la herramienta electrónica, dependiendo del tipo y forma en que se utiliza la herramienta. Intente minimizar la exposición a las vibraciones en la medida de lo posible. Una medida para reducir la tensión por las vibraciones es, por ejemplo, limitar el tiempo de trabajo. En este sentido, se deben tener en cuenta todas las fases del ciclo de trabajo (por ejemplo, los tiempos en los que el apar-

to está desconectado y aquellos en los que está encendido, pero funciona sin carga).

## Indicaciones de seguridad

En este apartado se presentan las indicaciones de seguridad básicas para utilizar el aparato.

### Significado de las indicaciones de seguridad

**⚠ ¡PELIGRO!** Si no sigue esta indicación de seguridad, se producirá accidentes. El resultado es una lesión grave o la muerte.

**⚠ ¡ADVERTENCIA!** Si no sigue esta indicación de seguridad, es posible que se produzca un accidente. El resultado es posiblemente una lesión grave o la muerte.

**⚠ ¡PRECAUCIÓN!** Si no sigue esta indicación de seguridad, se producirá accidentes. El resultado es posiblemente una lesión de gravedad leve o media.

**¡NOTA IMPORTANTE!** Si no sigue esta indicación de seguridad, se producirá accidentes. El resultado es posiblemente un daño material.

### Gráficos y símbolos

#### Símbolos gráficos sobre el aparato



¡Atención!



Lea las instrucciones de uso



Utilice protección auditiva



Utilice protección ocular



Peligro - Mantenga las manos alejadas de la cuchilla



¡Atención! Funcionamiento por inercia del dispositivo de corte



Está prohibido utilizar el aparato con lluvia o en un entorno húmedo.



Nivel de potencia acústica garantizado  $L_{WA}$  en dB.



Durante el corte, asegúrese de que ningún objeto, como alambre, piezas metálicas, piedras, etc., entren en contacto con la cuchilla



Unidad de suministro extraíble



No tire el aparato con la batería incorporada a la basura doméstica.

## Gráficos en la batería



Las baterías no deben tirarse a la basura doméstica.



Entregue las baterías en un punto de reciclaje donde sean tratadas para su reutilización respetando el medio ambiente.

## Gráficos en la fuente de alimentación



Lea las instrucciones de uso



Apto únicamente para uso en espacios cerrados.



Clase de protección II doble aislamiento



Los aparatos eléctricos no deben tirarse a la basura doméstica.



Polaridad

## Gráficos en el manual de instrucciones



Utilice guantes de protección



Presionar



Espere hasta que la herramienta electrónica se haya parado antes de soltarla.



No utilice detergentes ni disolventes.



Nunca rocíe el aparato con agua.

## Advertencias de seguridad generales de la herramienta eléctrica

**⚠ ¡ADVERTENCIA!** Lea todas las advertencias de seguridad, instrucciones, ilustraciones y especificaciones proporcionadas con esta herramienta eléctrica. Si no se siguen todas las instrucciones incluidas más abajo puede producirse una descarga eléctrica, un incendio y/o lesiones graves. **Guarde todas las advertencias e instrucciones para referencia futura.**

El término "herramienta eléctrica" en las advertencias se refiere a su herramienta eléctrica operada con corriente de la red eléctrica (con cable eléctrico), o su herramienta eléctrica operada con baterías (sin cable eléctrico).

### 1. SEGURIDAD DEL ÁREA DE TRABAJO

- Mantenga el área de trabajo limpia y bien iluminada.** Las áreas abarrotadas u oscuras favorecen los accidentes.
- No opere las herramienta eléctricas en atmósferas explosivas tales como en presencia de líquidos, gases o polvo inflamables.** Las herramientas eléctricas

producen chispas que pueden incendiar el polvo o los gases.

- Mantenga alejados a los niños y personas en el área cuando esté operando una herramienta eléctrica.** Las distracciones pueden hacer que pierda el control.
- ### 2. SEGURIDAD ELÉCTRICA
- Las clavijas de las herramientas eléctricas tienen que coincidir con el enchufe. Nunca modifique la clavija de ninguna forma. No utilice ningún adaptador con herramientas conectadas a tierra.** Las clavijas originales no modificadas y los enchufes adecuados reducen el riesgo de descarga eléctrica.
  - Evite el contacto entre su cuerpo y las superficies conectadas a tierra, como tubos, radiadores, cables y refrigeradores.** Existe un mayor riesgo de descarga eléctrica si su cuerpo está conectado a tierra.
  - No exponga las herramientas eléctricas a la lluvia o ambientes húmedos.** Si el agua penetra en una herramienta eléctrica aumenta el riesgo de descarga eléctrica.
  - No maltrate el cable. Nunca use el cable para cargar, jalar o desconectar la herramienta eléctrica. Mantenga alejado el cable del calor, aceite, bordes afilados o partes móviles.** Los cables dañados o enredados aumentan el riesgo de descarga eléctrica.

- e) **Al usar una herramienta eléctrica en exteriores, utilice una extensión adecuada para uso en exteriores.** Utilizar un cable adecuado para exteriores reduce el riesgo de descarga eléctrica.
- f) **Si es inevitable utilizar una herramienta eléctrica en una ubicación húmeda, utilice una fuente protegida con un dispositivo de corriente residual (RCD).** Utilizar un RCD reduce el riesgo de descarga eléctrica.
3. **SEGURIDAD PERSONAL**
- a) **Manténgase alerta, fíjese en lo que está haciendo, y utilice el sentido común cuando esté utilizando una herramienta eléctrica. No utilice una herramienta eléctrica cuando esté cansado o bajo los efectos de drogas, alcohol o medicamentos.** Un momento de distracción al operar herramientas eléctricas pueden tener como resultado graves lesiones físicas.
- b) **Utilice equipo de protección personal. Siempre utilice protección para los ojos.** Utilizar equipo protector, como una máscara antipolvo, calzado de seguridad antideslizante, un casco, o protección auditiva para lograr las condiciones apropiadas reduce la posibilidad de lesiones personales.
- c) **Evite un arranque involuntario. Asegúrese de que el interruptor está en la posición de apagado antes de conectar la fuente de energía y/o el paquete de baterías, y antes de recoger o cargar la herramienta.** Cargar las herramientas eléctricas con su dedo puesto en el interruptor o conectar la energía a herramientas eléctricas que tienen el interruptor encendido aumenta la posibilidad de tener accidentes.
- d) **Retire cualquier llave de ajuste o llave inglesa antes de encender la herramienta eléctrica.** Una llave inglesa o una llave que se haya dejado pegada a una parte giratoria de la herramienta eléctrica puede ocasionar lesiones personales.
- e) **No se extralimite. Mantenga una posición y un balance adecuados en todo momento.** Esto permite un mejor control de la herramienta eléctrica en situaciones inesperadas.
- f) **Vista ropa adecuada. No utilice ropa suelta o joyas. Mantenga su cabello y su ropa lejos de las partes móviles.** Las prendas de vestir sueltas, las joyas o el cabello largo pueden quedar atrapados en las partes móviles.
- g) **Si se proporcionan dispositivos para la conexión de extracción de polvo e instalaciones de recolección, asegúrese de que estén conectados y se utilicen adecuadamente.** La utilización de recolección de polvo puede reducir los riesgos relacionados con este.
- h) **No permita que la familiaridad obtenida por el uso frecuente de las herramientas lo vuelva descuidado y le haga ignorar**

- los principios de seguridad de herramientas. Una acción descuidada puede causar lesiones graves en una fracción de segundo.
4. **USO Y CUIDADO DE LAS HERRAMIENTAS ELÉCTRICAS**
    - a) **No fuerce la herramienta eléctrica. Utilice la herramienta eléctrica correcta para su aplicación.** La herramienta eléctrica correcta hará el trabajo mejor y con más seguridad al ritmo para el cual fue diseñada.
    - b) **No utilice la herramienta eléctrica si el interruptor no la enciende y apaga.** Cualquier herramienta eléctrica que no pueda controlarse con el interruptor es peligrosa y tiene que repararse.
    - c) **Desconecte la clavija de la fuente de energía y/o el paquete de baterías de la herramienta eléctrica, si este es desmontable, antes de hacer cualquier ajuste, cambiar accesorios o almacenar las herramientas eléctricas.** Estas medidas preventivas de seguridad reducen el riesgo de arrancar accidentalmente la herramienta eléctrica.
    - d) **Almacene las herramientas eléctricas que no utilice fuera del alcance de los niños, y no permita a personas que no estén familiarizadas con las herramientas eléctricas o estas instrucciones que operen dichas herramientas.** Las herramientas eléctricas son peligrosas en manos de usuarios no capacitados.
    - e) **Proporcione mantenimiento a las herramientas eléctricas y sus accesorios. Revise si hay desalineaciones de partes de conexión o móviles, roturas de partes y cualquier otra condición que pueda afectar la operación de la herramienta eléctrica. Si está dañada, mande a reparación la herramienta antes de usarla.** Muchos accidentes son causados por herramientas eléctricas con mal mantenimiento.
    - f) **Mantenga las herramientas de corte afiladas y limpias.** Las herramientas de corte con un buen mantenimiento y filos de corte bien afilados tienden menos a atorarse y son más fáciles de controlar.
    - g) **Utilice la herramienta eléctrica, sus accesorios y brocas, etc. de acuerdo con estas instrucciones, tomando en cuenta las condiciones de trabajo y el trabajo que se va a realizar.** Utilizar la herramienta eléctrica para operaciones distintas a las que está destinada podría ocasionar una situación de riesgo.
    - h) **Mantenga las manijas y las superficies de agarre secas, limpias y sin aceite o grasa.** Las manijas y superficies de agarre resbalosas no permiten un manejo y control seguro de la herramienta en situaciones inesperadas.

## 5. USO Y CUIDADO DE LA HERRAMIENTA DE BATERÍAS

- a) **Recargue solamente con el cargador especificado por el fabricante.** Un cargador que es adecuado para un tipo de paquete de baterías puede crear un riesgo de incendio si se usa con otro paquete de baterías.
- b) **Utilice las herramientas eléctricas solamente con los paquetes de baterías diseñados específicamente.** El uso de cualquier otro paquete de baterías puede crear un riesgo de lesiones e incendio.
- c) **Cuando no se esté usando el paquete de baterías, manténgalo alejado de otros objetos metálicos, como clips para papel, monedas, llaves, clavos, tornillos u otros objetos de metal pequeños que puedan hacer una conexión de una terminal a otra.** Hacer un corto circuito entre las terminales de la batería puede causar quemaduras o un incendio.
- d) **En condiciones inadecuadas puede salir líquido de la batería; evite el contacto. Si entra en contacto con él accidentalmente, enjuague con agua. Si el líquido entra en contacto con los ojos, también busque ayuda médica.** El líquido expulsado de la batería puede causar irritación o quemaduras.
- e) **No utilice un paquete de baterías o una herramienta que estén dañados o modificados.** Las baterías dañadas o modificadas

pueden tener un comportamiento impredecible y ocasionar incendios, explosiones o un riesgo de lesiones.

- f) **No exponga un paquete de baterías o una herramienta al fuego o a temperatura excesiva.** La exposición al fuego o temperaturas superiores a 130 °C pueden causar explosiones.
- g) **Siga todas las instrucciones de carga y no cargue el paquete de baterías o la herramienta fuera del rango de temperatura especificado en las instrucciones.** Cargar de manera inadecuada o a temperaturas fuera del rango especificado puede dañar la batería e incrementar el riesgo de incendio.

## 6. SERVICIO

- a) **Lleve su herramienta eléctrica a servicio con una persona calificada para realizar reparaciones y que utilice solamente refacciones idénticas.** Esto asegurará que se mantenga la seguridad de la herramienta eléctrica.
- b) **Nunca dé servicio a paquetes de baterías dañados.** El servicio a los paquetes de baterías solo debe realizarlo el fabricante o proveedores de servicios autorizados.

## Advertencias de seguridad para cortasetos

- a) **No utilice el cortasetos cuando haga mal tiempo, especialmente si hay riesgo de rayos.** Esto reduce el riesgo de ser alcanzado por un rayo.

- b. **Mantenga todos los cables de alimentación alejados de la zona de corte.** Los cables de alimentación pueden estar ocultos en setos o arbustos y pueden ser cortados accidentalmente por la cuchilla.
- c. **Utilice protección para los oídos.** Un equipo de protección adecuado reduce el riesgo de pérdida de audición.
- d. **Sujete el cortasetos únicamente por las superficies de agarre aisladas, ya que la cuchilla puede entrar en contacto con cables ocultos o su propio cable.** Las cuchillas hacen contacto con un cable que conduzca energía eléctrica, las partes metálicas expuestas del cortasetos pueden energizarse y esto podría dar una descarga eléctrica al operador.
- e. **Mantenga todas las partes del cuerpo alejadas de la cuchilla. No retire el material cortado ni sujete el material que va a cortar cuando las cuchillas estén en movimiento.** Las cuchillas siguen moviéndose después de apagar el interruptor. Un momento de distracción al utilizar el cortasetos pueden tener como resultado graves lesiones físicas.
- f. **Al retirar material atascado o realizar tareas de mantenimiento en el cortasetos, asegúrese de que todos los interruptores de alimentación estén apagados y el bloqueo esté en la posición de bloqueo.** El accionamiento inesperado del cortasetos durante la limpieza de material atascado o el mantenimiento puede provocar lesiones personales graves.
- g. **Transporte el cortasetos por el asa con la cuchilla detenida y procurando no accionar ningún interruptor de alimentación.** Transportar correctamente el cortasetos disminuye el riesgo de arranque involuntario y las consiguientes lesiones personales causadas por las cuchillas.
- h. **Cuando transporte o guarde el cortasetos, utilice siempre la cubierta de la cuchilla.** Manejar correctamente el cortasetos disminuye el riesgo de lesiones personales causadas por las cuchillas.

### Advertencias de seguridad para tijeras cortacésped

- a. **No utilice las tijeras cortacésped cuando haga mal tiempo, especialmente si hay riesgo de rayos.** Esto reduce el riesgo de ser alcanzado por un rayo.
- b. **Mantenga todos los cables de alimentación alejados de la zona de corte.** Los cables de alimentación pueden ser cortados accidentalmente por la cuchilla.
- c. **Utilice protección para los oídos.** Un equipo de protección adecuado reduce el riesgo de pérdida de audición.
- d. **Sujete las tijeras cortacésped únicamente por las superficies de agarre aisladas, ya que la cuchilla puede entrar en contacto con cables ocultos o su propio cable.** Las cuchillas hacen

contacto con un cable que conduzca energía eléctrica, las partes metálicas expuestas de las tijeras cortacésped pueden energizarse y esto podría dar una descarga eléctrica al operador.

- e. **Mantenga todas las partes del cuerpo alejadas de la cuchilla. No retire el material cortado ni sujete el material que va a cortar cuando las cuchillas estén en movimiento.** Las cuchillas siguen moviéndose después de apagar el interruptor. Un momento de distracción al utilizar las tijeras pueden tener como resultado graves lesiones físicas.
- f. **Al retirar material atascado o realizar tareas de mantenimiento en las tijeras cortacésped, asegúrese de que todos los interruptores de alimentación estén apagados y el bloqueo esté en la posición de bloqueo.** El accionamiento inesperado de las tijeras cortacésped durante la limpieza de material atascado o el mantenimiento puede provocar lesiones personales graves.
- g. **Transporte las tijeras cortacésped por el asa con la cuchilla detenida y procurando no accionar ningún interruptor de alimentación.** Transportar correctamente las tijeras cortacésped disminuye el riesgo de arranque involuntario y las consiguientes lesiones personales causadas por las cuchillas.
- h. **Al transportar o guardar las tijeras cortacésped, coloque siempre la cubierta de las cuchillas.**

Manejar correctamente las tijeras cortacésped disminuye el riesgo de lesiones personales causadas por las cuchillas.

### Indicaciones adicionales de seguridad para tijera para plantas y cortasetos

- Utilice equipo de protección individual para su seguridad:



- Utilice protección ocular
- Utilice protección auditiva
- Utilice guantes de protección
- Lleve siempre ropa de trabajo apropiada, como calzado resistente con suela antideslizante y pantalones largos y resistentes.
- No vista ropas largas o alhajas, ya que pueden ser atrapados por las partes en movimiento.
- No utilice el aparato si va descalzo o lleva sandalias abiertas.
- El aparato está destinado para ser utilizado por adultos. Los menores que superen los 16 años de edad pueden utilizar el aparato solo bajo supervisión.
- **El aparato está previsto para cortar el césped y setos. No corte ramas, madera dura o similares con este aparato.** El aparato podría dañarse.
- **Sostenga correctamente el aparato, por ejemplo, con ambas manos en las empuñaduras, si el aparato cuenta con dos empuñaduras.** La pérdida de control del aparato puede provocar lesiones.

- **Cuando trabaje con el aparato, use vestimenta apropiada y guantes de trabajo. Nunca toque el aparato por la cuchilla de corte o no lo levante por la cuchilla de corte.** El contacto con la cuchilla de corte puede provocar lesiones.
- **No utilice el aparato cerca de líquidos inflamables o gases.** En caso de cortocircuito existe el peligro de incendio o de explosión.
- Asegúrese siempre de que el aparato está en una de las posiciones correctas indicadas para trabajar antes de arrancarlo.
- **Se debe comprobar con regularidad si la cuchilla presenta desgaste y afilarla de nuevo en caso necesario.** Las cuchillas desafiladas sobrecargan el aparato. La garantía no cubre los daños derivados de ello.
- Apague el aparato y extraiga la batería. Asegúrese de que todas las piezas en movimiento se hayan detenido completamente
  - cada vez que deje el aparato;
  - antes de retirar bloqueos u obstrucciones;
  - antes de revisar, limpiar o trabajar en el aparato.
- Si el dispositivo de corte toca un cuerpo extraño o el aparato comienza a vibrar muy fuerte, más de lo normal, revíselo inmediatamente:
  - compruebe si hay piezas sueltas y, en ese caso, apriételas;
  - observe si presenta algún desperfecto;
- cambie las piezas dañadas por piezas equivalentes o encargue la reparación del aparato.
- **No intente reparar el aparato usted mismo, a no ser que disponga de la formación necesaria. Los trabajos no especificados en este manual solo pueden ser realizados por nuestro centro de servicio.** Muchos accidentes tienen su origen en aparatos que no han recibido un mantenimiento correcto.
- **Utilice sólo accesorios recomendados por PARKSIDE.** Los accesorios inadecuados pueden causar una descarga eléctrica o un incendio.

#### **Indicaciones de seguridad para aparatos con batería incorporada**

- **No exponga el aparato durante mucho tiempo a la luz del sol intensa. No coloque el aparato sobre radiadores.** El calor daña la batería. Existe peligro de explosión.
- **Si el aparato está caliente, deje que se enfríe antes de cargarlo.**
- **No abra el aparato.** Evite que se produzcan daños mecánicos en la batería. Existe peligro de cortocircuito. Podrían desprenderse vapores que irritan las vías respiratorias. Asegúrese de que haya aire fresco. Acuda al médico si tiene alguna molestia.
- No utilice el aparato durante el proceso de carga. No utilice cables alargadores. La fuente de ali-

mentación sólo puede usarse en interiores. La entrada de agua aumenta el riesgo de descarga eléctrica.

### Riesgos residuales

Incluso aunque esta herramienta se maneje con precaución, existen siempre riesgos residuales. Debido a su diseño y ejecución, esta herramienta puede presentar los siguientes peligros:

- Daños oculares, si no se utilizan gafas de protección.
- Daños auditivos, si no se lleva una protección adecuada para los oídos.
- Daños en la salud provocados por las vibraciones en manos y brazos, si el aparato se utiliza por un periodo prolongado o si no se utiliza y se mantiene correctamente.
- Lesiones por cortes

**⚠ ¡ADVERTENCIA!** Peligro por el campo electromagnético generado mientras el dispositivo está en funcionamiento. En determinadas circunstancias este campo puede afectar a implantes médicos activos o pasivos. Para reducir el peligro de lesiones graves o mortales, recomendamos a las personas que tengan implantes médicos que consulten a su médico y al fabricante de los implantes médicos antes de utilizar la máquina.

## Preparación

### Elementos de control

Antes de poner en funcionamiento el aparato por primera vez, familiarícese con los elementos de control.

- **Bloqueo de encendido (3)**
  - El bloqueo de encendido impide que el aparato se encienda involuntariamente.
  - Desbloqueo: Deslizar hacia delante
- **Interruptor de encendido/apagado (8)**
  - Encender: Presionar
  - Apagar: Soltar

- **Bloqueo, Cabezal del aparato (4)**

Para que el corte de bordes sea más cómodo, el cabezal de corte (1) puede girarse (3 posiciones / +90°, 0°, -90°).

#### Procedimiento (Fig. D)

- Accione el bloqueo (4) y gire el cabezal cortador (1) hacia la posición deseada.
- Suelte el bloqueo (4) de modo que encaje el cabezal de corte (1).

### Inserción/cambio de accesorios

**⚠ ¡PRECAUCIÓN!** Antes de introducir o cambiar los accesorios, asegúrese de que el aparato esté apagado y retire la llave de seguridad (7) para evitar peligros y lesiones.

#### Montar el accesorio

#### Procedimiento (Fig. C)

1. Inserte la cuchilla para tijera para plantas (10) o la cuchilla para tije-

- ra arreglasetos (12) en la conexión de enchufe (15) de la parte inferior del cabezal del aparato (1).
2. Pulse los dos botones de desbloqueo de la cuchilla (9) situados a la derecha e izquierda en el accesorio.
  3. Suelte los botones de desbloqueo de la cuchilla (9) cuando el accesorio se encuentre a ras del cabezal del aparato (1).
  4. Compruebe que el accesorio encaja correctamente tirando del accesorio.

### Desmontar el accesorio

#### Procedimiento (Fig. C)

1. Pulse los dos botones de desbloqueo de la cuchilla (9) situados a la derecha e izquierda en el accesorio.
2. Extraiga el accesorio.

### Revisar el nivel de carga de la batería

- Recargue la batería si el aparato empieza a funcionar demasiado lento o si el LED verde del indicador de carga (2) parpadea.
- El LED verde parpadea con una carga residual del 30%.

### Cargar la batería

**⚠ ¡PRECAUCIÓN!** Peligro de lesión por la salida de la solución de electrolitos. No exponga la batería a condiciones extremas como calor o golpes. En caso de contacto con los ojos o la piel, lave las zonas afectadas con agua o un neutralizador y acuda a un médico.

**⚠ ¡ADVERTENCIA!** Peligro de lesiones por electrocución. Cargue la

batería únicamente en espacios secos.

**¡NOTA IMPORTANTE!** Cargue el aparato únicamente con la fuente de alimentación suministrada por nosotros (*Piezas de repuesto y accesorios*, p. 127).

### Indicaciones

- Alimente el aparato únicamente con MBTS (muy baja tensión de seguridad) como se indica en el aparato.
- Cargue la batería antes del primer uso.
- Respete las indicaciones de seguridad vigentes, así como las disposiciones y advertencias relativas a la protección del medio ambiente.
- Los defectos originados por una manipulación inadecuada no están cubiertos por la garantía.

### Requisitos

- Fuente de alimentación (no incluido)
- Cable de carga USB-C (14)

### Procedimiento (Fig. A)

1. Introduzca la llave de seguridad (7).
2. Conecte el cable de carga USB-C (14) a una fuente de alimentación.
3. Conecte el cable de carga USB (14) con el casquillo del cargador (6) del aparato.
4. Conecte la fuente de alimentación a una toma de corriente. El indicador de nivel de carga (2) se ilumina:
  - **rojo:** El aparato se está cargando

- **verde:** Carga finalizada  
El tiempo de carga recomendado es de aproximadamente 1 hora. Este tiempo de carga solo se alcanza si se utiliza la fuente de alimentación.  
En el tiempo de carga influyen factores como la temperatura del entorno y de la batería, así como la tensión de red aplicada, por lo que puede desviarse de los valores especificados.
5. Después de la carga, retire primero la clavija de la fuente de alimentación del enchufe. A continuación, retire el cable de carga USB (14) del aparato.  
No utilice el aparato durante el proceso de carga. No utilice cables alargadores. La fuente de alimentación sólo puede usarse en interiores. La entrada de agua aumenta el riesgo de descarga eléctrica.

## Funcionamiento

### Indicaciones generales de trabajo

**⚠ ¡ADVERTENCIA!** ¡Peligro de lesiones! Observe las siguientes indicaciones.

- Siempre que vaya a utilizar el aparato, utilice calzado resistente, pantalones largos, protección auditiva, guantes de trabajo y gafas protectoras.
- El aparato está diseñado exclusivamente para trabajar de pie sobre el suelo y no sobre una escalera u otra superficie inestable.
- Observe las indicaciones para el mantenimiento y limpieza del aparato.
- Si la cuchilla de la tijera arreglasetos y cortacésped (10) / (12) queda bloqueada por objetos sólidos, apague inmediatamente el aparato y retire la batería. Solo entonces retire el objeto.
- Utilice únicamente cuchillas afiladas para conseguir un buen rendimiento de corte y para proteger el aparato y la batería.
- Si encuentra pequeñas mellas en las cuchillas, puede suavizarlas usted mismo. Para ello, afile las cuchillas con una piedra al aceite. Solo unas cuchillas afiladas facilitan un buen corte.
- No sobrecargue el aparato durante el funcionamiento hasta el punto de que se detenga.
- Si uno de los interruptores tuviese un desperfecto ya no podrá seguir trabajando con el aparato.

### Trabajar con la tijera cortacésped

- La hierba se corta mejor cuando está seca y no demasiado alta.

### Trabajar con la tijera arreglasetos (cortasetos)

- Mueva el aparato de manera uniforme hacia delante o hacia arriba y abajo formando un arco.
- La barra portacuchillas de doble cara (12) permite un corte en ambas direcciones, o de un lado a otro mediante movimientos pendulares.

### Antes del funcionamiento

Realice regularmente los siguientes pasos antes de cada uso. Así se ga-

rantiza que podrá hacer un uso duradero y seguro.

- ¡**NOTA IMPORTANTE!** Daños en la cuchilla de la tijera arreglasetos y cortacésped (10)/(12). Durante el corte, procure no tocar ningún objeto como, por ejemplo, piedras, alambreadas o soportes de plantas.
- Antes de cualquier uso, controle el aparato para ver si presenta desperfectos visibles como pueden ser piezas sueltas, desgastadas o dañadas. Compruebe el ajuste firme de los tornillos de la cuchilla de la tijera arreglasetos y cortacésped (10)/(12).
- No corte si la cuchilla de la tijera arreglasetos y cortacésped (10)/(12) está desafilada o desgastada, ya que esto sobrecarga el motor y los engranajes de su aparato.

## Encendido y apagado

### Indicaciones

- El interruptor de encendido/apagado (8) del bloqueo de encendido (3) no puede bloquearse.

### Encender (Fig. B)

**⚠ ¡PRECAUCIÓN!** ¡Lesiones o daños en el aparato! Procure estar en una posición segura y sujete el aparato bien con una mano y distanciado del propio cuerpo.

1. Asegúrese de que las siguientes piezas móviles estén bien encajadas:
  - Bloqueo (4) del cabezal giratorio del aparato (1)
2. Retire la funda protectora de la cuchilla (11)/(13).

3. Introduzca la llave de seguridad (7).
4. Sujete siempre el aparato por la empuñadura (5).
5. ¡**NOTA IMPORTANTE!** Antes de encender el aparato, procure que no toque ningún objeto. Para encenderlo, mantenga presionado el bloqueo de encendido (3) y accione a la vez el interruptor de encendido/apagado (8). Después suelte el bloqueo de encendido (3). El aparato funciona a velocidad máxima.

### Apagar (Fig. B)

1. Suelte el interruptor de encendido/apagado (8).
2. Espere hasta que la herramienta electrónica se pare antes de soltarla.

## Transporte

### Indicaciones

- Asegúrese de que todas las piezas en movimiento se hayan detenido completamente.
- Transporte siempre la tijera arreglasetos y cortacésped con la funda de protección de la cuchilla (11)/(13).
- Transporte el aparato siempre por el mango (5).

## Limpeza, mantenimiento y almacenamiento

**⚠ ¡ADVERTENCIA!** Peligro de lesiones debido a la puesta en marcha involuntaria del aparato. Protéjase durante los trabajos de mantenimiento.

to y limpieza. Procure retirar la llave de seguridad (7) del aparato antes de trabajar.

**⚠ ¡PRECAUCIÓN!** ¡Lesiones por cortes! Use guantes resistentes a los cortes cuando manipule las cuchillas. Los trabajos de reparación y mantenimiento que no están descritos en estas instrucciones han de llevarse a cabo por nuestro centro de servicio. Utilice exclusivamente piezas de repuesto originales.

### **Limpieza** **(Fig. E)**

**⚠ ¡ADVERTENCIA!** ¡Descarga eléctrica! Nunca rocíe el aparato con agua.

**¡NOTA IMPORTANTE!** ¡Peligro de daños! Las sustancias químicas pueden dañar las partes del aparato que son de plástico. No utilice detergentes o disolventes.

- Mantenga limpias las ranuras de ventilación, la carcasa del motor y las empuñaduras del aparato. Para ello utilice un trapo húmedo o un cepillo.

### **Limpieza y conservación de la barra portacuchillas de seguridad**

#### **Herramientas necesarias y medios auxiliares (no incluido)**

- Paño
- Spray de aceite protector

### **Conservación tras cada uso**

- Retire los restos de poda que se hayan quedado adheridos.
- Limpie la cuchilla de la tijera arreglasetos y cortacésped (10)/(12) con un paño engrasado.
- Rocíe la cuchilla de la tijera arreglasetos y cortacésped (10)/(12) con aceite de protección.

### **Mantenimiento**

- Antes de cada uso, compruebe si el aparato presenta defectos evidentes, como piezas sueltas, desgastadas o dañadas. Compruebe el ajuste firme de los tornillos de la cuchilla de la tijera arreglasetos y cortacésped (10)/(12).
- Revise las cubiertas y dispositivos de protección para ver si tienen desperfectos y si están en la posición correcta. Si es necesario, cámbielos.
- Si encuentra pequeñas mellas en las cuchillas, puede suavizarlas usted mismo con cuidado. Para ello, afile las cuchillas con una piedra al aceite.
- Afile las cuchillas desafiladas según sea necesario (véase *Afilan las cuchillas*, p. 121 ). Si las cuchillas están desafiladas o tienen grandes mellas, el mecanismo de corte puede atascarse. Solo unas cuchillas afiladas facilitan un buen corte.
- Las cuchillas muy dañadas o dobladas no deben utilizarse y deben sustituirse (véase *Piezas de repuesto y accesorios*, p. 127 ).

## Afilar las cuchillas

### Indicaciones

- Revise los cantos de corte. Si hay arañazos visibles, abolladuras o bordes romos, es aconsejable volver a afilar. Las cuchillas de corte no deben ponerse azules, ya que esto indica un sobrecalentamiento.
- Ángulo de afilado - Cuchilla de la tijera cortacésped
  - Cuchillas arriba: 35°
  - Cuchillas abajo: 45°
- Ángulo de afilado - Cuchilla de la tijera arreglasetos
  - Cuchillas arriba: 45°
- Extraiga el accesorio (véase *Inserción/cambio de accesorios*, p. 116).
- Elimine los residuos de corte y la suciedad de las cuchillas.
- Utilice una base antideslizante al afilar las cuchillas para garantizar unas condiciones de trabajo seguras.

### Herramientas necesarias y medios auxiliares (no incluido)

- Lima de aguja/Lima plana
  - Granulación: ≈200
- Paño
- Spray de aceite protector

### Cuchilla de la tijera arreglasetos

#### Indicaciones

- Con el manguito de accionamiento (16) se pueden colocar las cuchillas de corte en la posición adecuada.

### Procedimiento (Fig. F)

1. Coloque las cuchillas de corte de la cuchilla de la podadora (12) de modo que los bordes de corte sean fácilmente accesibles.
2. Afile cada filo de la cuchilla superior de corte con una lima en dirección hacia delante - observe el ángulo de afilado (véase *Afilar las cuchillas*, p. 121). Coloque la lima en el ángulo correcto y diríjala suavemente hacia el filo de corte (2-3 pasadas suelen ser suficientes).

Importante: trabajo silencioso y uniforme.

*¡NOTA IMPORTANTE!* Solo se afila la cuchilla superior móvil con afilado oblicuo. La cuchilla fija inferior no se afila.

3. Elimine el polvo de limado originado con un paño húmedo.
4. Rocíar los cuchillos por ambos lados con aceite en spray.
5. Coloque los accesorios y encienda el aparato durante unos 5 segundos para que el aceite se distribuya uniformemente por la hoja y se garantice una protección fiable contra la corrosión.

### Cuchilla de la tijera cortacésped

#### Indicaciones

- Con el manguito de accionamiento (16) se pueden colocar las cuchillas de corte en la posición adecuada.

### Procedimiento (Fig. F)

1. Mueva la hoja de corte superior de la cuchilla del cortacésped (10) completamente en una dirección tal que se pueda acceder fácil-

mente a un lado de cada filo de corte.

2. Afíle los filos de la cuchilla superior de corte con una lima en dirección hacia delante - observe el ángulo de afilado (véase *Afilarse las cuchillas*, p. 121 ). Coloque la lima en el ángulo correcto y diríjala suavemente hacia el filo de corte (2-3 pasadas suelen ser suficientes).  
Importante: trabajo silencioso y uniforme.
3. Mueva la hoja de corte superior de la cuchilla completamente en la otra dirección tal que se pueda acceder fácilmente al otro lado del filo de corte.
4. Afíle el resto de filos de la cuchilla superior de corte.
5. Gire la cuchilla y afíle el resto de los filos del mismo modo.
6. Elimine el polvo de limado originado con un paño húmedo.
7. Rocíar los cuchillos por ambos lados con aceite en spray.
8. Coloque los accesorios y encienda el aparato durante unos 5 segundos para que el aceite se distribuya uniformemente por la hoja y se garantice una protección fiable contra la corrosión.

## Almacenamiento

Almacene siempre el aparato:

- limpio
- seco
- protegido contra el polvo
- fuera del alcance de los niños
- con la funda protectora de la cuchilla (11)/(13) sobre la tijera arreglados y cortacésped (10)/(12).
  - La funda protectora de la cuchilla es un elemento de seguridad importante. Si la funda de protección de la cuchilla está dañada, no la utilice y sustitúyala de inmediato.
- La temperatura de almacenamiento de la batería y del aparato debe oscilar entre 15–25 °C. Evite el frío o el calor extremos durante el almacenamiento. De lo contrario, la batería podría perder potencia o sufrir daños.
- Guarde la batería únicamente estando cargada. Durante un tiempo de almacenamiento prolongado, la batería debe tener un nivel de carga del 40-60 %.
- Durante un almacenamiento prolongado, compruebe el nivel de carga de la batería aproximadamente cada 3 meses. Recargue la batería cuando sea necesario.

## Localización de averías

La siguiente tabla le ayudará a eliminar las pequeñas averías:

| Problema   | Posible causa  | Subsanación del error  |
|--|--|--|
| El aparato no arranca  | Batería descargada   | Cargar batería (véase <i>Cargar la batería</i> , p. 117)   |
|  | Llave de seguridad no insertada (7)  | Insertar llave de seguridad (7)  |
|  | Bloqueo de encendido (3) o interruptor de encendido/apagado (8) defectuoso                   | Diríjase al centro de servicio.  |
| El aparato funciona con interrupciones                                     | Motor defectuoso   | Diríjase al centro de servicio.  |
| La cuchilla de la tijera arreglasetos y cortacésped (10)/(12) se calientan | Contacto flojo en el interior  | Lijar (10) o sustituir (12) la cuchilla de la tijera arreglasetos y cortacésped ( <i>Mantenimiento</i> , p. 120)/( <i>Piezas de reemplazo y accesorios</i> , p. 127) |
|  | La cuchilla de la tijera arreglasetos y cortacésped (10)/(12) está desafilada o tiene mellas | Engrasar las cuchillas de la tijera arreglasetos y cortacésped (10)/(12) está sucia  |
| Resultado de corte no favorable  | Exceso de fricción por falta de lubricación  | Engrasar las cuchillas de la tijera arreglasetos y cortacésped (10)/(12) está sucia  |
|  | Exceso de fricción por falta de lubricación  | Lijar (10) o sustituir (12) la cuchilla de la tijera arreglasetos y cortacésped ( <i>Mantenimiento</i> , p. 120)/( <i>Piezas de reemplazo y accesorios</i> , p. 127) |
|  | La cuchilla de la tijera arreglasetos y cortacésped (10)/(12) está desafilada o tiene mellas | Limpiar la cuchilla de la tijera arreglasetos y cortacésped (10)/(12)  |

## Eliminación/protección del medio ambiente

Lleve el aparato, los accesorios y el embalaje a un lugar para que procedan a reciclarlo respetando el medio ambiente.



Los aparatos eléctricos no deben tirarse a la basura doméstica. El símbolo del contenedor de basura tachado significa que este producto no debe eliminarse como residuo municipal sin clasificar al final de su vida útil.

- La Directiva 2012/19/UE se aplica a este aparato.
- Entregue el aparato en un centro de reciclaje. Las piezas de plástico y metal utilizadas pueden separarse según el material y llevarse a un punto de reciclaje. Si tiene cualquier duda, puede consultar a nuestro centro de servicio.
- Nos deshacemos de forma gratuita de los aparatos defectuosos devueltos.



No tire el aparato con la batería incorporada a la basura doméstica, tampoco al fuego (peligro de explosión) o al agua. Las baterías deterioradas pueden provocar daños en el medio ambiente y en su salud cuando desprenden vapores o líquidos venenosos.

- Tire el aparato con la batería descargada. No abra el aparato ni la batería.

- Elimine el aparato según las disposiciones locales. Entregue el aparato en un punto de reciclaje donde se reutilice respetando el medio ambiente.

**⚠ ¡PRECAUCIÓN!** Avise en el punto de reciclaje de que la batería está incorporada firmemente en el aparato. Pregunte en la empresa municipal de gestión de residuos o en nuestro centro de servicio.

## Servicio

### Garantía

Estimada/o cliente:

Este producto tiene una garantía de 3 años a partir de la fecha de compra. En caso de defectos en este producto, tiene derechos legales contra el vendedor del producto. Estos derechos legales no están limitados por nuestra garantía que se detalla a continuación.

### Condiciones de la garantía

El plazo de la garantía empieza a partir de la fecha de compra. Guarde el recibo de caja original, ya que se necesita como comprobante de compra. Si se produce un defecto de material o de fabricación en el plazo de tres años a partir de la fecha de compra de este producto, procederemos a la reparación o sustitución del producto, según consideremos oportuno, sin cargo alguno para usted. Para poder hacer uso de la garantía, es necesario presentar el aparato defectuoso y el comprobante de compra (recibo de caja) en el plazo de tres años y entregar una breve des-

cripción por escrito de la naturaleza del defecto y de cuándo se produjo. Si nuestra garantía cubre el defecto, recibirá el producto reparado o uno nuevo. La reparación o sustitución del producto no supone un nuevo inicio del periodo de garantía.

### Periodo de garantía y reclamaciones por defectos legales

La garantía no prolonga el periodo de garantía. Esto también se aplica a piezas repuestas o reparadas. Cualquier daño o defecto ya presente en el momento de la compra debe ser comunicado inmediatamente después de desembalar el producto. Transcurrido el periodo de garantía, cualquier reparación está sujeta a costes.

### Alcance de la garantía

El producto ha sido fabricado cuidadosamente según las más estrictas normas de calidad y ha sido sometido a pruebas exhaustivas antes de su entrega.

La garantía cubre los fallos de material o de fabricación. Esta garantía no cubre las piezas del producto sujetas al desgaste normal y que, por lo tanto, pueden considerarse piezas de desgaste (p. ej.: Cuchilla de la tijera cortacésped/Cuchilla de la tijera arreglasetos) o los daños en las piezas frágiles (p. ej.: interruptor).

Esta garantía queda anulada si el producto ha sido dañado, utilizado indebidamente o no se ha mantenido correctamente. Tampoco cubre los daños provocados por el agua, heladas, rayos y fuego o por un trans-

porte erróneo. Para garantizar el uso adecuado del producto, es imprescindible respetar estrictamente todas las instrucciones que figuran en el manual de instrucciones. Se debe evitar a toda costa cualquier uso o acción desaconsejada o advertida en el manual de instrucciones.

El producto está previsto exclusivamente para su uso particular y no para un uso profesional. La garantía desaparece en caso de manipulación inadecuada, uso de la fuerza e intervenciones no realizadas por nuestro centro de servicio autorizado.

### Tramitación en caso de reclamación de garantía

Con el fin de garantizar una rápida tramitación de su solicitud, le rogamos que siga las siguientes instrucciones:

- Para cualquier consulta, conserve el recibo de caja y el número de artículo (IAN 502584\_2504) como comprobante de su compra.
- El número del artículo figura en la placa de características del producto, en un grabado en el producto, en la portada de su manual de instrucciones (parte inferior a la izquierda) o en la pegatina situada en la parte posterior o inferior del producto.
- Si se producen errores de funcionamiento u otros defectos, póngase en contacto con el centro de servicio que se indica a continuación **por teléfono** O utilice nuestro **formulario de contacto**, que puede encontrar en *parkside-diy.com* en la sección **Servicio**.

- Después de consultar con nuestro centro de servicio, puede enviar un producto que haya sido identificado como defectuoso a la dirección de servicio que se le ha proporcionado, con el franqueo pagado, junto con el comprobante de compra (recibo de caja) e indicando en qué consiste el defecto y cuándo se produjo. Para evitar problemas de aceptación y costes adicionales, utilice únicamente la dirección que se le ha comunicado. Asegúrese de que el envío no se realiza a portes debidos, por mercancías voluminosas, exprés u otro tipo de carga especial. Por favor, envíe el producto con todos los accesorios suministrados con la compra y asegúrese de que el embalaje de transporte es suficientemente seguro.



En *parkside-diy.com* puede consultar y descargar este y muchos otros manuales. Con este código QR accederá directamente a *parkside-diy.com*. Seleccione su país y, a tra-

vés de la interfaz de búsqueda, busque los manuales de instrucciones que desee. Introduciendo el número de artículo (IAN) 502584\_2504, podrá abrir el manual de instrucciones.

### Servicio de reparación

Para las reparaciones **no cubiertas por la garantía**, póngase en contacto con el centro de servicio. Estarán encantados de proporcionarle un presupuesto.

- Solo podemos procesar equipos que hayan sido suficientemente empaquetados y franqueados.  
**Nota:** Envíe su aparato limpio y con una nota de los defectos a la dirección indicada por el centro de servicio.
- No se aceptarán los aparatos enviados a portes debidos, por mercancías voluminosas, envíos exprés o con otro tipo de carga especial.
- Nos deshacemos de forma gratuita de los aparatos defectuosos devueltos.

### Service-Center



**Servicio España**

Tel.: 900 994 940

Formulario de contacto en

*parkside-diy.com*

**IAN 502584\_2504**

## Importador

Por favor, tenga en cuenta que la siguiente dirección no es una dirección de servicio técnico. Póngase en contacto con la dirección del centro de servicio mencionada arriba.

Grizzly Tools GmbH & Co. KG  
 Stockstädter Str. 20  
 63762 Großostheim  
 ALEMANIA  
[www.grizzlytools.de](http://www.grizzlytools.de)

## Piezas de repuesto y accesorios

Encontrará piezas de repuesto y accesorios en [www.grizzlytools.shop](http://www.grizzlytools.shop). Si surgen problemas durante el proceso de pedido, por favor, póngase en contacto con nosotros a través de nuestra tienda online. Si tiene más preguntas, póngase en contacto con: *Service-Center*, p. 126

| Pos. n° | Nombre   | N° de pedido |
|---------|--|--------------|
| 7       | Llave de seguridad   | 91105146     |
| 10      | Cuchilla de la tijera cortacésped                                | 91105145     |
| 11      | Protección de la cuchilla (Cuchilla de la tijera cortacésped)    | 91105144     |
| 12      | Cuchilla de la tijera arreglasetos                               | 91105143     |
| 13      | Protección de la cuchilla (Cuchilla de la tijera arreglasetos)   | 91104642     |
|         | Fuente de alimentación (5 V; 2200 mA) + Cable de carga USB-C, EU | 80001030     |
|         | Fuente de alimentación (5 V; 2200 mA) + Cable de carga USB-C, UK | 80001031     |

## Traducción de la declaración UE de conformidad

Producto: **Tijera cortacésped y arreglasetos recargable**

Modelo: **PGSA 4 C4**

Número de serie: 000001-465000

El objeto de la declaración descrita anteriormente es conforme con la legislación de armonización pertinente de la Unión:

**2006/42/EC • 2014/30/EU • 2000/14/EC & 2005/88/EC  
• 2011/65/EU & (EU) 2015/863**

El objeto de la declaración descrito anteriormente es conforme a la Directiva 2011/65/EU del Parlamento Europeo y del Consejo, de 8 de junio de 2011, sobre restricciones a la utilización de determinadas sustancias peligrosas en aparatos eléctricos y electrónicos.

Para garantizar la conformidad, se han aplicado las siguientes normas armonizadas así como las normas y reglamentos nacionales:

**EN 62841-1:2015/A11:2022  
EN 62841-4-2:2019/A11:2022 • EN IEC 62841-4-5:2021/AC:2024  
EN IEC 55014-1:2021 • EN IEC 55014-2:2021  
EN IEC 61000-3-2:2019/A2:2024 • EN 61000-3-3:2013/A2:2021  
EN IEC 63000:2018**

De acuerdo con la Directiva sobre emisiones sonoras 2000/14/EC, se confirma lo siguiente: Nivel de potencia acústica ( $L_{WA}$ )

- medido: 74,9 dB (Cuchilla de la tijera cortacésped)
- medido: 74,6 dB (Cuchilla de la tijera arreglasetos);
- garantizado: 77 dB

Se ha seguido el procedimiento de evaluación de la conformidad según el anexo V de la Directiva 2000/14/EC.

La presente declaración de conformidad se expide bajo la exclusiva responsabilidad del fabricante:

**C E** Grizzly Tools GmbH & Co. KG  
Stockstädter Str. 20  
63762 Großostheim  
ALEMANIA  
01.12.2025



Christian Frank  
Representante autorizado para la documentación

# Indice

|   |            |
|---|------------|
| <b>Introduzione.....</b>  | <b>129</b> |
| Usò conforme.....   | 130        |
| Materiale in dotazione/<br>accessori.....                                   | 130        |
| Panoramica.....   | 130        |
| Descrizione del<br>funzionamento.....                                       | 131        |
| Dati tecnici.....   | 131        |
| <b>Avvertenze di sicurezza.....</b>   | <b>132</b> |
| Significato delle avvertenze di<br>sicurezza.....                           | 132        |
| Pittogrammi e simboli.....  | 132        |
| Avvertenze di sicurezza<br>generali elettrodomestico.....                   | 134        |
| Avvertenze di sicurezza<br>generali taglia siepi.....                       | 137        |
| Avvertenze di sicurezza<br>cesoie tagliaerba.....                           | 138        |
| Avvertenze di sicurezza<br>aggiuntive per tagliaerba e<br>taglia siepi..... | 139        |
| Istruzioni di sicurezza per<br>apparecchi con batteria<br>integrata.....    | 140        |
| Rischi residui.....   | 140        |
| <b>Preparazione.....</b>  | <b>141</b> |
| Elementi di comando.....  | 141        |
| Applicare/sostituire gli<br>accessori.....                                  | 141        |
| Verifica dello stato di carica<br>della batteria.....                       | 141        |
| Ricaricare la batteria.....   | 141        |
| <b>Funzionamento.....</b>   | <b>142</b> |
| Avvertenze generali.....  | 142        |
| Prima del funzionamento.....  | 143        |
| Accensione e spegnimento.....   | 143        |
| <b>Trasporto.....</b>   | <b>144</b> |
| <b>Pulizia, manutenzione e<br/>conservazione.....</b>                       | <b>144</b> |
| Pulizia.....  | 144        |

|   |            |
|---|------------|
| Manutenzione.....   | 144        |
| Conservazione.....  | 146        |
| <b>Ricerca degli errori.....</b>  | <b>147</b> |
| <b>Smaltimento/rispetto<br/>dell'ambiente.....</b>                        | <b>148</b> |
| <b>Assistenza.....</b>  | <b>148</b> |
| Garanzia.....   | 148        |
| Servizio di riparazione.....  | 150        |
| Service-Center.....   | 150        |
| Importatore.....  | 150        |
| <b>Ricambi e accessori.....</b>   | <b>151</b> |
| <b>Traduzione delle dichiarazioni<br/>UE di conformità originale.....</b> | <b>152</b> |
| <b>Vista esplosa.....</b>   | <b>271</b> |

## Introduzione

Complimenti per l'acquisto di questa nuova cesoia a batteria per erba e siepi (di seguito apparecchio o elettrodomestico).

Avete optato per un apparecchio di alta qualità. La qualità di questo apparecchio è stata verificata durante la produzione, in seguito l'apparecchio è stato sottoposto ad un controllo finale. Pertanto, la funzionalità dell'apparecchio è garantita.

Non si può escludere che in singoli casi l'apparecchio o il suo interno presentino quantitativi residui di lubrificanti. Non si tratta di un vizio o difetto e non è un motivo di preoccupazione.



Il manuale d'uso è parte integrante del presente apparecchio. Esse contengono importanti avverten-

ze sulla sicurezza, l'uso e lo smaltimento. Leggere attentamente il manuale d'uso. Acquisire familiarità con i comandi e con l'uso corretto dell'apparecchio. Utilizzare l'apparecchio solo come descritto e per i settori d'impiego previsti. Conservare il manuale d'uso e, in caso di cessione dell'apparecchio a terzi, consegnare anche tutti i documenti correlati.

### Uso conforme

L'apparecchio è destinato esclusivamente al seguente uso:

- Taglio e rifinitura di rami sottili di siepi, cespugli e arbusti ornamentali
- Taglio di erba su bordi e piccole superfici nell'ambito domestico

L'apparecchio è destinato all'utilizzo da parte di adulti. L'uso dell'apparecchio ai ragazzi di età superiore a 16 anni è consentito solo sotto sorveglianza.

È vietato l'uso dell'apparecchio in condizioni di pioggia e in ambienti umidi.

Qualsiasi altro impiego non espressamente consentito nel presente manuale d'uso può causare danni all'apparecchio e rappresentare un serio pericolo per l'utilizzatore. L'utilizzatore od operatore dell'apparecchio è responsabile di eventuali incidenti o danni ad altre persone o alla loro proprietà. L'apparecchio è adatto all'uso per piccoli lavori domestici. Non è stato concepito per l'impiego aziendale prolungato. Un eventuale utilizzo aziendale comporta l'estinzione della garanzia. Il produttore non si fa ca-

rico di eventuali danni causati da un uso improprio o da un azionamento errato.

### Materiale in dotazione/accessori

Estrarre l'apparecchio dalla confezione e controllare il materiale fornito. Smaltire il materiale di imballaggio ai sensi della normativa vigente.

- Cesoia ricaricabile per erba e cespugli
- Lama tagliaerba + Paralama
- Lama taglia siepi + Paralama
- Cavo di carica USB-C
- Traduzione delle istruzioni originali

**L'alimentatore non è compreso nella confezione.**

### Panoramica

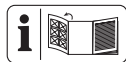

Le figure dell'apparecchio si trovano nelle pagine apribili anteriore e posteriore.

- 1 Testa dell'apparecchio
- 2 Spia dello stato di carica (LED)
- 3 Blocco accensione
- 4 Blocco (Testa dell'apparecchio)
- 5 Impugnatura
- 6 Connettore di carica
- 7 Chiave di sicurezza (Connettore di sicurezza)
- 8 Interruttore di accensione/spegnimento
- 9 Sblocco lama
- 10 Lama tagliaerba
- 11 Paralama (Lama tagliaerba)
- 12 Lama taglia siepi
- 13 Paralama (Lama taglia siepi)
- 14 Cavo di carica USB-C

**Fig. C**

15 Collegamento a spina

**Fig. F**

16 Manicotto di azionamento

**Descrizione del funzionamento**

La cesoia a batteria per erba e ce-  
spugli possiede due dispositivi di tag-  
lio sostituibili. Se utilizzata come  
cesoia per siepi (tagliasiepi), come  
gruppo di taglio si utilizza una barra  
della lama bilaterale. Per motivi di si-  
curezza i denti di presa sono arroton-  
dati lateralmente e disposti in modo  
sfalsato per diminuire il rischio di le-  
sioni. Se utilizzata come cesoia tag-  
liaerba, come gruppo di taglio si uti-  
lizza una lama con molti denti.  
La seguente descrizione illustra il fun-  
zionamento dei componenti.

**Dati tecnici**

**Cesoia ricaricabile per erba e ce-  
spugli ..... PGSA 4 C4**

Tensione nominale  $U$  ..... 4 V =

Numero di giri a vuoto  $n_0$  .. 1100 min<sup>-1</sup>

Peso (senza batteria/senza lama)  
..... ≈0,46 kg

Livello di potenza acustica ( $L_{WA}$ )  
- garantito .....77 dB

Vibrazione ( $a_h$ ) (Impugnatura)

- Lama tagliasiepi  
.....2,092 m/s<sup>2</sup>; K=1,5 m/s<sup>2</sup>

- Lama tagliaerba  
.....1,251 m/s<sup>2</sup>; K=1,5 m/s<sup>2</sup>

**Lama tagliasiepi**

Peso .....≈0,18 kg

- Lunghezza di taglio ..... 120 mm

- Diametro ramo .....≤7,9 mm

Livello di pressione acustica ( $L_{pA}$ )  
..... 66,6 dB;  $K_{pA}$ =3 dB

Livello di potenza acustica ( $L_{WA}$ )  
- misurato ..... 74,6 dB;  $K_{WA}$ =2,21 dB

**Lama tagliaerba**

Peso .....≈0,14 kg

- Larghezza lama .....80 mm

- Ampiezza di taglio .....74,6 mm

Livello di pressione acustica ( $L_{pA}$ )  
..... 66,9 dB;  $K_{pA}$ =3 dB

Livello di potenza acustica ( $L_{WA}$ )  
- misurato ..... 74,9 dB;  $K_{WA}$ =2,10 dB

Batteria ..... Li-Ion

Numero di celle batteria ..... 1

Capacità C ..... 2,0 Ah

Temperatura .....≤50 °C

- Processo di carica ..... 4-40 °C

- Funzionamento ..... 4-50 °C

- Conservazione ..... 15-25 °C

**Alimentatore**

..... WJG-Y130502200WU1/

WJB-Y130502200WU1

**Grizzly Tools GmbH & Co. KG**

Stockstädter Straße 20

DE-63762 Großostheim

HRA: 5468, Amtsgericht Aschaffen-  
burg

Tensione di ingresso ..... 100-240 V~

Frequenza corrente alternata di in-  
gresso ..... 50-60 Hz

Potenza assorbita .....25 W

Tensione di uscita ..... 5 V =

Corrente in uscita ..... 2200 mA

Potenza in uscita ..... 11,0 W

Media in esercizio ..... 83,4%

Efficienza con carico minimo (10%)  
..... 80,6%

Potenza assorbita a carico zero  
 .....0,065 W  
 Classe di protezione  
 ..... II (doppio isolamento)  
 Grado di protezione .....IPX0

I valori relativi alla rumorosità e alle vibrazioni sono stati determinati in base alle norme e alle disposizioni indicate nella dichiarazione di conformità.

Il valore complessivo di vibrazione indicato e il valore sulle emissioni rumorose riportato sono stati misurati secondo una procedura di controllo regolata da norme e possono essere utilizzati per il confronto fra un utensile elettrico e un altro. Il valore complessivo di vibrazione indicato e il valore sulle emissioni rumorose riportato possono essere utilizzati anche per una stima temporanea del carico.

**AVVERTIMENTO!** Le emissioni sulle vibrazioni e la rumorosità possono differire dai valori indicati durante l'uso effettivo dell'elettro utensile, in base alla tipologia e la modalità in cui si utilizza l'elettro utensile, in particolare quale tipo di pezzo viene lavorato. Cercare di limitare il più possibile l'esposizione alle vibrazioni. Un esempio di misura per ridurre l'esposizione alle vibrazioni è la limitazione del tempo di lavoro. In tal senso, occorre tenere conto di tutte le componenti del ciclo operativo (ad esempio i momenti in cui l'elettro utensile è spento e quelli in cui è acceso, ma opera senza carico).

## Avvertenze di sicurezza

Questa sezione contiene le avvertenze di sicurezza fondamentali per l'uso dell'apparecchio.

### Significato delle avvertenze di sicurezza

**PERICOLO!** Se non si seguono queste avvertenze di sicurezza, si verifica un incidente. La conseguenza è una grave lesione o la morte.

**AVVERTIMENTO!** Se non si seguono queste avvertenze di sicurezza, si può verificare un incidente. La conseguenza può essere una grave lesione o la morte.

**ATTENZIONE!** Se non si seguono queste avvertenze di sicurezza, si verifica un incidente. La conseguenza può essere una lieve o media lesione.  
**NOTA!** Se non si seguono queste avvertenze di sicurezza, si verifica un incidente. La conseguenza può essere un danno materiale.

### Pittogrammi e simboli

#### Pittogrammi sull'apparecchio



Attenzione!



Leggere le istruzioni per l'uso



Utilizzare la protezione acustica



Utilizzare la protezione per gli occhi



Pericolo - Tenere lontane le mani dalla lama



Attenzione! Ritardo del gruppo di taglio



È vietato l'uso dell'apparecchio in condizioni di pioggia e in ambienti umidi.



Livello di potenza acustica garantito  $L_{WA}$  in dB.



Durante il taglio assicurarsi che nessun oggetto come fil di ferro, parti metalliche, pietre, ecc. vengano a contatto con la lama



Unità di alimentazione rimovibile



Non gettare l'apparecchio con la batteria installata nei rifiuti domestici.

### Simboli sulla batteria



Le batterie non vanno smaltite con i rifiuti domestici.



Conferire le batterie ad un centro di raccolta di batterie usate, dove verranno sottoposte a un corretto riciclaggio nel rispetto dell'ambiente.

### Simboli sull'alimentatore



Leggere le istruzioni per l'uso



Idoneo solo per l'uso in luoghi chiusi.



Classe di protezione II doppio isolamento



Gli apparecchi elettrici non devono essere smaltiti con i rifiuti domestici.



Polarità

### Simboli nelle istruzioni per l'uso



Utilizzare guanti di protezione



Premere



Prima di appoggiare l'utensile elettrico, attendere che si sia arrestato.



Non utilizzare detergenti o solventi.



Non spruzzare mai acqua sull'apparecchio.

## Avvertenze di sicurezza generali elettrotensile

**⚠ AVVERTIMENTO!** Leggere tutte le avvertenze di sicurezza, istruzioni, illustrazioni e specifiche fornite con questo elettrotensile. In caso di inosservanza delle istruzioni seguenti, potrebbero verificarsi scariche elettriche, incendi e/o lesioni gravi. **Conservare tutte le avvertenze e le istruzioni per poterle consultare in futuro.**

Il termine "elettrotensile" usato nelle avvertenze si riferisce al proprio utensile elettrico alimentato a corrente (via cavo) o batterie (senza cavo).

### 1. SICUREZZA DELL'AREA DI LAVORO

- a) **Mantenere l'area di lavoro pulita e ben illuminata.** Le aree disordinate e scure stimolano gli incidenti.
- b) **Non utilizzare gli elettrotensili in atmosfere esplosive, ad esempio in presenza di liquidi infiammabili, gas o polveri.** Gli elettrotensili emettono fiammelle che possono infiammare la polvere o i fumi.
- c) **Tenere lontani i bambini ed eventuali altre persone presenti mentre si adopera l'elettrotensile.** Le distrazioni possono causare perdite di controllo.

### 2. SICUREZZA ELETTRICA

- a) **Le spine dell'elettrotensile devono combaciare con le prese di corrente. Non modificare mai in alcun modo la spina. Non usare adattatori con gli elet-**

**troutensili a terra (massa).** Spine non modificate e prese corrette riducono il rischio di scossa elettrica.

- b) **Evitare il contatto con superfici a terra o massa, come condutture, radiatori, piani cottura e frigoriferi.** Sussiste un rischio maggiore di scossa elettrica se il proprio corpo è a terra o massa.
  - c) **Non esporre gli elettrotensili alla pioggia o umidità.** Infiltrazioni di acqua nell'elettrotensile possono accrescere il rischio di scossa elettrica.
  - d) **Non usare scorrettamente il cavo. Non usare mai il cavo per trasportare, tirare o staccare dalla corrente l'elettrotensile. Tenere il cavo lontano da fonti di calore, olio, spigoli vivi o parti in movimento.** Cavi danneggiati o impigliati possono accrescere il rischio di scossa elettrica.
  - e) **Quando si adopera un elettrotensile all'esterno, utilizzare un cavo di prolunga idoneo per l'uso all'esterno.** Usare un cavo idoneo per l'uso esterno riduce il rischio di scossa elettrica.
  - f) **Se non è possibile evitare di usare un elettrotensile in una zona umida, usare un'alimentazione protetta con dispositivo a corrente residua (RCD).** Usare un RCD riduce il rischio di scossa elettrica.
- ### 3. SICUREZZA PERSONALE
- a) **Stare vigili, osservare ciò che si sta facendo e usare il buon senso quando si adopera**

- l'elettrotensile. Non usare un elettrotensile se si è stanchi o sotto l'influsso di sostanze stupefacenti, alcol o medicinali.** Un attimo di disattenzione mentre si adoperano elettrotensili può provocare lesioni personali gravi.
- b) **Usare dispositivi di protezione individuali. Indossare sempre una protezione oculare.** Usare dispositivi di protezione, come una mascherina antipolvere, calzature di sicurezza antiscivolo, caschi rigidi o protezione acustica alle condizioni appropriate riduce il rischio di lesioni personali.
- c) **Evitare l'accensione involontaria. Assicurarsi che l'interruttore sia in posizione di spegnimento prima di attaccarlo alla corrente elettrica e/o pacco batterie, sollevare o trasportare l'utensile.** Trasportare elettrotensili con le dita sull'interruttore o strumenti a corrente con l'interruttore acceso accresce gli incidenti.
- d) **Prima di accendere l'elettrotensile rimuovere tutte le chiavi e chiavi di fissaggio.** Una chiave o una chiavetta rimaste inserite in una parte rotante di un elettrotensile può causare lesioni personali.
- e) **Non sporgersi eccessivamente. Mantenere sempre equilibrio e una base ben solidi.** In tal modo sarà più facile controllare l'elettrotensile in caso di situazioni inattese.
- f) **Indossare abiti idonei. Non indossare abiti larghi o gioielli.**
- Tenere i capelli e gli abiti lontani dalle parti in movimento.** Abiti larghi, gioielli o capelli lunghi potrebbero rimanere impigliati nelle parti in movimento.
- g) **In caso di dispositivi in dotazione da collegare per l'aspirazione di polveri e raccolta, assicurarsi che siano collegati e usati in modo appropriato.** Usare un raccogliore di polvere può ridurre i rischi correlati alle polveri.
- h) **Non consentire che la familiarità acquisita con l'uso frequente di utensili faccia sì che si diventi eccessivamente sicuri di sé e si ignorino i principi di sicurezza.** Un'azione inavvertita può causare lesioni gravi in una frazione di secondo.
4. **USO E MANUTENZIONE DELL'ELETTROTENSILE**
- a) **Non forzare l'elettrotensile. Usare l'elettrotensile corretto per la propria applicazione.** Usando l'elettrotensile corretto, le operazioni risulteranno migliori e più sicure al ritmo per il quale è stato sviluppato.
- b) **Non usare l'elettrotensile se l'interruttore non si accende e spegne.** Un elettrotensile che non può essere controllato con l'interruttore è pericoloso e va riparato.
- c) **Prima di praticare regolazioni, cambiare accessori o conservare l'elettrotensile, staccare la spina dalla presa di corrente e/o rimuovere**

- il pacco batterie, se rimovibile, dall'elettro utensile.** Tali misure preventive riducono il rischio di accensione involontaria dell'elettro utensile.
- d) **Conservare elettro utensili in pausa fuori dalla portata dei bambini e non consentire a persone che non conoscono l'elettro utensile o le presenti istruzioni di adoperare l'elettro utensile.** Gli elettro utensili sono pericolosi se nelle mani di utenti non esperti.
- e) **Praticare manutenzione sugli elettro utensili e gli accessori. Verificare che non vi siano disallineamenti o inceppamento di parti mobili, rotture di parti o altre condizioni che possano compromettere il funzionamento dell'elettro utensile. Se danneggiato, far riparare l'elettro utensile prima di usarlo.** Molti incidenti sono causati da elettro utensili non sottoposti a regolare manutenzione.
- f) **Mantenere gli utensili di taglio affilati e puliti.** Gli strumenti di taglio correttamente curati con spigoli affilati sono messo soggetti all'inceppamento e più facili da controllare.
- g) **Usare l'elettro utensile, gli accessori e i porta punte ecc. nel rispetto delle presenti istruzioni, considerano le condizioni operative e le attività da eseguire.** L'uso di questo elettro utensile per operazioni diverse da quelle previste può provocare situazioni pericolose.
- h) **Mantenere i manici e le superfici di presa pulite, asciutte e prive di olio e grasso.** Manici e superfici di presa scivolose non consentono una gestione e un controllo sicuri dell'utensile in condizioni inattese.
5. **USO E MANUTENZIONE DELL'UTENSILE A BATTERIA**
- a) **Ricaricare solo con il caricabatterie specificato dal produttore.** Un caricabatterie idoneo per un tipo di pacco batterie potrebbe causare rischio di incendio se usato con un altro pacco batterie.
- b) **Usare gli elettro utensili solo con i pacchi batterie appositamente sviluppati.** L'uso di pacchi batterie diversi potrebbe causare rischio di lesioni o incendio.
- c) **Quando il pacco batterie non è in uso, conservarlo lontano da altri oggetti metallici, come graffette, monete, chiavi, chiodi, viti o altri oggetti metallici che possono provocare collegamenti fra un terminale e l'altro.** Un corto circuito fra i terminali della batteria può causare ustioni o incendi.
- d) **In caso di uso non conforme, dalla batteria potrebbe uscire del liquido. Evitarne il contatto. In caso di contatto accidentale, risciacquare con acqua. In caso di contatto del liquido con gli occhi, consultare un medico.** Liquido fuoriuscito dalla batteria può causare irritazioni o ustioni.
- e) **Non usare un pacco batteria o strumento danneggiato o mo-**

- dificato.** Le batterie danneggiate o modificate possono provocare comportamenti imprevedibili e causare incendi, esplosioni o rischio di lesioni.
- f) **Non esporre un pacco batterie o lo strumento al fuoco o a temperature eccessive.** L'esposizione al fuoco o a temperature superiori ai 130°C può causare esplosioni.
- g) **Rispettare tutte le istruzioni di ricarica e non caricare il pacco batterie o lo strumento al di fuori dell'intervallo di temperatura specificato nelle istruzioni.** Il caricamento improprio o a temperature al di fuori dei limiti specificati può danneggiare la batteria e accrescere il rischio di incendio.
6. **ASSISTENZA**
- a) **Far eseguire la manutenzione sul proprio elettroutensile da parte di personale di riparazione qualificato e usando solo pezzi di ricambio identici.** Ciò garantirà il mantenimento della sicurezza dell'elettroutensile.
- b) **Non riparare mai pacchi batterie danneggiati.** L'assistenza su pacchi batteria va effettuata solo a cura del produttore o di addetti all'assistenza autorizzati.
- Avvertenze di sicurezza generali tagliasiepi**
- a. **Non usare il tagliasiepi in caso di mal tempo, soprattutto se sussiste rischio di lampi.** In tal modo si riduce il rischio di essere colpiti da fulmini.
- b. **Tenere tutti i cavi di alimentazione e altri cavi lontani dalla zona di taglio.** Cavi di alimentazione e altri cavi potrebbero essere nascosti in cespugli o siepi e potrebbero venire inavvertitamente tagliati dalla lama.
- c. **Indossare auricolari di protezione.** L'uso di dispositivi di protezione adeguati riduce il rischio di danni all'udito.
- d. **Reggere il tagliasiepi solo per le impugnature isolate, perché la lama potrebbe entrare in contatto con cavi nascosti o con il proprio cavo.** Le lame che entrano in contatto con un cavo "in funzione" possono esporre parti in metallo del tagliasiepi "in funzione" e dare all'utente una scarica elettrica.
- e. **Tenere tutte le parti del corpo lontane dalla lama. Non rimuovere il materiale tagliato o trattenerlo da tagliare se le lame sono in movimento.** Le lame continuano a muoversi anche dopo aver spento l'interruttore. Un attimo di disattenzione mentre si adopera il tagliasiepi può provocare lesioni personali gravi.
- f. **Quando si rimuovono materiali incastrati o si pratica manutenzione sul tagliasiepi, assicurarsi che tutti gli interruttori di accensione siano spenti e che lo sblocco sia in posizione bloccata.** Attivare inavvertitamente il tagliasiepi mentre si rimuove materiale incastrato o pratica manutenzione può provocare lesioni personali gravi.

- g. **Reggere il taglia siepi per il manico con la lama ferma e assicurarsi di non azionare l'interruttore di accensione.** Reggere adeguatamente il taglia siepi diminuisce il rischio di accensione inavvertita e di conseguenti lesioni personali causate dalle lame.
- h. **Quando si trasporta o conserva il taglia siepi, inserire sempre il coprilama.** Gestire adeguatamente il taglia siepi diminuisce il rischio di lesioni personali causate dalle lame.

### Avvertenze di sicurezza cesoie tagliaerba

- a. **Non usare le cesoie tagliaerba in caso di mal tempo, soprattutto se sussiste rischio di lampi.** In tal modo si riduce il rischio di essere colpiti da fulmini.
- b. **Tenere tutti i cavi di alimentazione e altri cavi lontani dalla zona di taglio.** Cavi di alimentazione e altri cavi potrebbero venire inavvertitamente tagliati dalla lama.
- c. **Indossare auricolari di protezione.** L'uso di dispositivi di protezione adeguati riduce il rischio di danni all'udito.
- d. **Reggere le cesoie tagliaerba solo per le impugnature isolate, perché la lama potrebbe entrare in contatto con cavi nascosti o con il proprio cavo.** Le lame che entrano in contatto con un cavo "in funzione" possono esporre parti in metallo delle cesoie tagliaerba "in funzione" e dare all'utente una scarica elettrica.
- e. **Tenere tutte le parti del corpo lontane dalla lama. Non rimuovere il materiale tagliato o trattenere quello da tagliare se le lame sono in movimento.** Le lame continuano a muoversi anche dopo aver spento l'interruttore. Un attimo di disattenzione mentre si adoperano le cesoie tagliaerba può provocare lesioni personali gravi.
- f. **Quando si rimuovono materiali incastrati o si pratica manutenzione sulle cesoie tagliaerba, assicurarsi che tutti gli interruttori di accensione siano spenti e che lo sblocco sia in posizione bloccata.** Attivare inavvertitamente le cesoie tagliaerba mentre si rimuove materiale incastrato o pratica manutenzione può provocare lesioni personali gravi.
- g. **Reggere le cesoie tagliaerba per il manico con la lama ferma e assicurarsi di non azionare l'interruttore di accensione.** Reggere adeguatamente le cesoie tagliaerba diminuisce il rischio di accensione inavvertita e di conseguenti lesioni personali causate dalle lame.
- h. **Quando si trasportano o conservano le cesoie tagliaerba, inserire sempre il coprilama.** Gestire adeguatamente le cesoie tagliaerba diminuisce il rischio di lesioni personali causate dalle lame.

## Avvertenze di sicurezza aggiuntive per tagliaerba e tagliasiepi

- Indossare i dispositivi di protezione individuale per la propria sicurezza:



- Utilizzare la protezione per gli occhi
- Utilizzare la protezione acustica
- Utilizzare guanti di protezione
- Indossare abbigliamento da lavoro idoneo, ad es. scarpe antinfortunistiche con soles antiscivolo e pantaloni lunghi, resistenti.
- Non indossare abiti lunghi o gioielli che possono incastrarsi nelle parti in movimento.
- Non utilizzare l'apparecchio se si è a piedi nudi o se si indossano sandali aperti.
- L'apparecchio è destinato all'utilizzo da parte di adulti. L'uso dell'apparecchio ai ragazzi di età superiore a 16 anni è consentito solo sotto sorveglianza.
- **L'apparecchio è progettato per il taglio di erba e siepi. Con l'apparecchio non è consentito tagliare rami, legno duro o altri materiali.** L'apparecchio potrebbe danneggiarsi.
- **Reggere correttamente l'apparecchio, ad es. con entrambe le mani sulle due impugnature, se sono presenti due impugnature.** La perdita di controllo sull'apparecchio può provocare lesioni.
- **Durante l'utilizzo dell'apparecchio indossare indumenti idonei e guanti da lavoro. Non afferrare mai l'apparecchio né sollevarlo reggendolo dalla lama di taglio.** Il contatto con la lama di taglio calda può causare lesioni.
- **Non utilizzare l'apparecchio in prossimità di liquidi o gas infiammabili.** In caso di corto circuito sussiste il rischio di incendio e di esplosione.
- Prima di accenderlo, assicurarsi sempre che l'apparecchio si trovi correttamente in una delle posizioni di lavoro preimpostate.
- **Controllare periodicamente l'eventuale presenza di usura sulle lame e all'occorrenza affilare.** Lame smussate sovraccaricano l'apparecchio. I danni risultanti non sono coperti dalla garanzia.
- Spegnerlo e rimuovere la batteria. Assicurarsi che tutte le parti mobili siano completamente ferme
  - prima di allontanarsi dall'apparecchio
  - prima di eliminare le cause di blocco o intasamento
  - prima di ispezionare l'apparecchio, pulirlo o effettuare gli interventi
- Se il dispositivo di taglio entra in contatto con un corpo estraneo o inizia ad emettere vibrazioni insolitamente forti, sottoporlo a un'immediata verifica:

- verificare la presenza di parti allentate e stringerle
- cercare eventuali danni
- sostituire i componenti danneggiati con equivalenti, oppure far riparare l'apparecchio.
- **Non tentare di riparare autonomamente l'apparecchio, salvo i casi in cui si possieda una debita formazione. Tutti gli interventi non indicati nelle presenti istruzioni per l'uso devono essere eseguiti esclusivamente dal nostro Centro assistenza.** Molti incidenti sono correlati ad apparecchi sottoposti a manutenzione scadente.
- **Utilizzare solo accessori consigliati da PARKSIDE.** Accessori non idonei possono causare incendi o scariche elettriche.

### Istruzioni di sicurezza per apparecchi con batteria integrata

- **Non esporre l'apparecchio alla luce solare intensa per un periodo di tempo prolungato. Non appoggiare l'apparecchio su caloriferi.** Il calore danneggia la batteria. Sussiste il pericolo di esplosione.
- **Prima di ricaricare una batteria aspettare che l'apparecchio surriscaldato si raffreddi.**
- **Non aprire l'apparecchio.** Evitare danni meccanici alla batteria. Sussiste il pericolo di cortocircuito. Potrebbe verificarsi fuoriuscita di vapori che irritano le vie respiratorie. Predisporre un'adeguata areazione. In caso di disturbi, consultare un medico.

- Non utilizzare l'apparecchio durante la procedura di ricarica. Non utilizzare cavi di prolunga. L'alimentatore può essere utilizzato solo in ambienti chiusi. L'infiltrazione di acqua aumenta il rischio di scossa elettrica.

### Rischi residui

Anche utilizzando l'apparecchio in modo conforme, rimangono dei rischi residui. I seguenti pericoli possono verificarsi in funzione del modello e del tipo di apparecchio:

- Danni agli occhi, in caso di mancato utilizzo di un'adeguata protezione oculare.
- Danni all'udito, in caso di mancato utilizzo di un'apposita protezione acustica.
- Danni alla salute derivanti dalle vibrazioni della mano e del braccio, qualora l'apparecchio venga utilizzato per un periodo di tempo prolungato o il suo uso e la sua manutenzione non siano effettuati in modo conforme.
- Lesioni da taglio

**⚠ AVVERTIMENTO!** Pericolo di campo elettromagnetico generato durante il funzionamento dell'apparecchio. In presenza di determinate condizioni, questo campo può danneggiare i dispositivi medici attivi e passivi. Per ridurre il rischio di lesioni gravi o mortali, raccomandiamo alle persone che portano dispositivi medici di consultare il proprio medico e il costruttore dello stesso prima dell'utilizzo dell'apparecchio.

## Preparazione

### Elementi di comando

Familiarizzare con i comandi prima di mettere in funzione l'apparecchio per la prima volta.

- **Blocco accensione (3)**
  - Il blocco accensione impedisce un'accensione accidentale dell'apparecchio.
  - Sbloccare: Spingere in avanti
- **Interruttore di accensione/spegnimento (8)**
  - Accensione: premere
  - Spegnimento: rilasciare
- **Blocco, Testa dell'apparecchio (4)**

Per un comodo taglio dei bordi è possibile ruotare la testa di taglio (1) (3 posizioni / +90°, 0°, -90°).

#### Procedura (Fig. D)

- Azionare lo sblocco (4) e ruotare la testa di taglio (1) nella posizione desiderata.
- Rilasciare il blocco (4) affinché la testa (1) scatti in posizione.

### Applicare/sostituire gli accessori

**⚠ ATTENZIONE!** Prima di inserire o sostituire l'accessorio, assicurarsi di disattivare l'apparecchio ed estrarre la chiave di sicurezza (7) al fine di evitare pericoli e lesioni.

### Applicare gli accessori

#### Procedura (Fig. C)

1. Inserire la lama tagliaerba (10) o la lama taglia siepi (12) nel collegamento a spina (15) sul lato inferiore della testa dell'apparecchio (1).

2. Premere i due tasti di sblocco della lama (9) a destra e a sinistra dell'accessorio.
3. Rilasciare il tasto di sblocco della lama (9) se l'accessorio è a filo sulla testa dell'apparecchio (1).
4. Verificare che l'accessorio sia posizionato correttamente tirandolo.

### Rimuovere gli accessori

#### Procedura (Fig. C)

1. Premere i due tasti di sblocco della lama (9) a destra e a sinistra dell'accessorio.
2. Rimuovere l'accessorio.

### Verifica dello stato di carica della batteria

- Ricaricare la batteria se l'apparecchio si muove troppo lentamente o il LED verde dell'indicatore dello stato di carica (2) è lampeggiante.
- Il LED verde lampeggia se la carica residua scende al 30%.

### Ricaricare la batteria

**⚠ ATTENZIONE!** Pericolo di lesioni per la fuoriuscita della soluzione elettrolitica. Non esporre la batteria a condizioni estreme come calore e urti. In caso di contatto con gli occhi o con la pelle risciacquare i punti interessati con acqua o con un neutralizzante e consultare un medico.

**⚠ AVVERTIMENTO!** Pericolo di lesioni a causa di folgorazione. Ricaricare la batteria solo in luoghi asciutti. **NOTA!** Ricaricare l'apparecchio soltanto con l'alimentatore disponibile presso di noi (*Ricambi e accessori*, p. 151).

## Avvertenze

- L'apparecchio va alimentato solo con SELV (Safety Extra Low Voltage, bassissima tensione di sicurezza) conformemente al contrassegno apposto su di esso.
- Caricare la batteria prima del primo utilizzo.
- Attenersi in ogni caso alle avvertenze di sicurezza nell'ultima versione e alle disposizioni e avvertenze in materia di protezione dell'ambiente.
- Sono esclusi dalla garanzia i difetti dovuti a uso improprio.

## Requisiti

- Alimentatore (non fornito)
- Cavo di carica USB-C (14)

## Procedura (Fig. A)

1. Inserire la chiave di sicurezza (7).
2. Collegare il cavo di carica USB-C (14) ad un alimentatore.
3. Collegare il cavo di carica USB (14) con la presa di carica (6) dell'apparecchio.
4. Collegare l'alimentatore ad una presa.  
L'indicazione di carica (2) si accende:

- **rosso:** L'apparecchio è in carica
- **verde:** Il processo di carica è terminato

Il tempo di carica raccomandato è di circa 1 ora. Il tempo di carica si raggiunge solo con l'utilizzo dell'alimentatore.

Il tempo di ricarica dipende anche da fattori come temperatura ambiente e della batteria, oltre che

dalla tensione di rete cui è allacciata; pertanto potrebbe variare rispetto ai valori indicati.

5. Staccare la spina dell'alimentatore dalla presa dopo l'avvenuta ricarica. Rimuovere il cavo di carica USB (14) dall'apparecchio.  
Non utilizzare l'apparecchio durante la procedura di ricarica. Non utilizzare cavi di prolunga. L'alimentatore può essere utilizzato solo in ambienti chiusi. L'infiltrazione di acqua aumenta il rischio di scossa elettrica.

## Funzionamento

### Avvertenze generali

**⚠ AVVERTIMENTO!** Pericolo di lesioni! Rispettare le avvertenze seguenti.

- Durante l'uso dell'apparecchio, indossare sempre scarpe, pantaloni lunghi, protezioni acustiche, guanti e occhiali protettivi.
- L'apparecchio è pensato esclusivamente per i lavori in cui l'utente staziona sul suolo e non su scale o altre superfici instabili.
- Rispettare le indicazioni su manutenzione e pulizia dell'apparecchio.
- In caso di blocco della lama della cesoia taglia siepi e tagliaerba (10)/(12) con oggetti solidi spegnere subito l'apparecchio e rimuovere la batteria. Rimuovere solo in seguito l'oggetto.
- Utilizzare solo lame affilate per ottenere dei buoni risultati di taglio

e per preservare l'apparecchio e la batteria.

- Levigare da sé leggere intaccature sui taglienti. A tal scopo levigare i taglienti con una pietra ad olio. Per ottenere una buona prestazione di taglio sono indispensabili lame affilate.
- Non sovraccaricare l'apparecchio durante l'utilizzo tanto da causarne l'arresto.
- In presenza di un interruttore danneggiato non è consentito l'uso dell'apparecchio.

#### Utilizzo con la cesoia tagliaerba

- Per tagliarla al meglio, l'erba deve essere asciutta e non troppo alta.

#### Utilizzo con la cesoia per siepi (tagliasiepi)

- Muovere l'apparecchio in modo uniforme in avanti o ad arco su e giù.
- La doppia lama cesoia per siepi (12) consente il taglio in entrambe le direzioni o permette di passare da un lato all'altro con movimenti a pendolo.

#### Prima del funzionamento

Eseguire i seguenti passi prima di ogni funzionamento. In questo modo può essere garantito un utilizzo duraturo e affidabile.

- **NOTA!** Danni alla lama della cesoia tagliaerba e tagliasiepi (10)/(12). Quando si taglia, fare attenzione a non toccare oggetti come ad es. pietre, recinzioni in filo metallico o supporti di piante.
- Prima di ogni utilizzo verificare l'assenza di difetti visibili sull'apparecchio, ad es. compo-

nenti allentati, usurati o danneggiati. Verificare che le viti nella lama della cesoia tagliaerba e tagliasiepi (10)/(12) siano ben salde.

- Non tagliare con lama della cesoia tagliaerba e tagliasiepi (10)/(12) smussata oppure usurata, poiché ciò sovraccarica motore e meccanismi dell'apparecchio.

### Accensione e spegnimento

#### Avvertenze

- L'interruttore di accensione/spegnimento (8) e il blocco accensione (3) non possono essere bloccati.

#### Accensione (Fig. B)

**⚠ ATTENZIONE!** Danni a persone o all'apparecchio! Assicurarsi di avere un appoggio sicuro e di tenere l'apparecchio con entrambe una mano e distante dal proprio corpo.

1. Assicurarsi che tutte le parti mobili siano scattate in sede:
  - Sblocco (4) della testa dell'apparecchio girevole (1)
2. Rimuovere il paralama (11)/(13).
3. Inserire la chiave di sicurezza (7).
4. Reggere l'apparecchio sempre dall'impugnatura (5).
5. **NOTA!** Prima dell'accensione assicurarsi che l'apparecchio non tocchi alcun oggetto.

Per l'accensione, tenere premuto il blocco di accensione (3) e azionare allo stesso tempo l'interruttore di accensione/spegnimento (8).

Lasciare poi il blocco di accensione (3). L'apparecchio funziona alla massima velocità.

## Spegnimento (Fig. B)

1. Per spegnere, rilasciare l'interruttore di accensione/spegnimento (8).
2. Prima di appoggiare l'utensile elettrico, attendere che si sia arrestato.

## Trasporto

### Avvertenze

- Assicurarsi che tutte le parti mobili siano completamente ferme.
- Trasportare la cesoia tagliaerba e tagliasiepi sempre con il paralama (11)/(13).
- Trasportare l'apparecchio sempre reggendolo dall'impugnatura (5).

## Pulizia, manutenzione e conservazione

**⚠ AVVERTIMENTO!** Pericolo di lesioni a causa di un avviamento accidentale dell'apparecchio. Proteggerli durante i lavori di manutenzione e pulizia. Badare a sfilare sempre la chiave di sicurezza (7) prima di lavorare sull'apparecchio.

**⚠ ATTENZIONE!** Lesioni da taglio! Indossare guanti antitaglio quando si maneggiano le lame. Per i lavori di riparazione e manutenzione non descritti nelle presenti istruzioni chiedere l'intervento del nostro Centro Assistenza. Usare solo componenti originali.

### Pulizia (Fig. E)

**⚠ AVVERTIMENTO!** Scossa elettrica! Non spruzzare mai acqua sull'apparecchio.

**NOTA!** Pericolo di danneggiamento. Le sostanze chimiche possono aggredire i componenti in materiale sintetico dell'apparecchio. Non utilizzare detergenti o solventi.

- Garantire una costante pulizia delle fessure di aerazione, dell'alloggiamento del motore e delle impugnature dell'apparecchio. A tale scopo utilizzare un panno umido o una spazzola.

### Pulizia e cura delle lame

#### Utensile e accessori necessari (non fornito)

- Spugna
- Olio spray per manutenzione

#### Cura dopo ogni utilizzo

- Rimuovere gli sfalci incastrati.
- Pulire la lama della cesoia tagliaerba e tagliasiepi (10)/(12) con un panno unto.
- Condizionare la lama della cesoia tagliaerba e tagliasiepi (10)/(12) con un olio spray per manutenzione.

#### Manutenzione

- Prima di ogni utilizzo verificare l'assenza di difetti visibili sull'apparecchio, ad es. componenti allentati, usurati o danneggiati. Verificare che le viti della lama della cesoia tagliaerba e tagliasiepi siano ben salde (10)/(12).
- Controllare le coperture e i dispositivi di protezione per verificare l'eventuale presenza di danni e la

sede corretta. All'occorrenza, sostituire i componenti danneggiati.

- Levigare da sé leggere intaccature sui taglienti prestando cautela. A tal scopo levigare il tagliente con una pietra ad olio.
- Se necessario, affilare le lame smussate (vedere *Affilare le lame*, p. 145 ). Qualora le lame siano smussate o presentino intaccature grandi, ciò potrebbe causare il blocco del meccanismo di taglio. Per ottenere una buona prestazione di taglio sono indispensabili lame affilate.
- Lame molto danneggiate o deformate non devono essere utilizzate e vanno sostituite. (vedere *Ricambi e accessori*, p. 151 ).

### Affilare le lame

#### Avvertenze

- Controllare i bordi di taglio. In caso di graffi visibili, ammaccature o lame smussate, è opportuno riaffilare. Le lame di taglio non devono diventare blu: ciò è indice di surriscaldamento.
- Angolo affilato - Lama tagliaerba
  - Lama superiore: 35°
  - Lama inferiore: 45°
- Angolo affilato - Lama tagliasiepi
  - Lama superiore: 45°
- Rimuovere l'accessorio (vedere *Applicare/sostituire gli accessori*, p. 141 ).
- Rimuovere i resti di taglio e lo sporco dalle lame.
- Quando si affilano le lame, assicurarsi di utilizzare un supporto

antiscivolo per garantire la sicurezza sul lavoro.

#### Utensile e accessori necessari (non fornito)

- Lima ad ago/Lima piatta
  - Grana: ≈200
- Spugne
- Olio spray per manutenzione

#### Lama tagliasiepi

#### Avvertenze

- Con il manicotto di azionamento (16) si possono inserire le lame di taglio nella posizione idonea.

#### Procedura (Fig. F)

1. Orientare la lama di taglio della lama tagliasiepi (12) in modo che il bordo di taglio sia ben accessibile.
2. Affilare ogni bordo di taglio della lama di taglio superiore con una lima praticando movimenti in avanti rispettando l'angolo di affilatura (vedere *Affilare le lame*, p. 145 ). Posare la lima con l'angolazione corretta e guidarla delicatamente verso il bordo di taglio (solitamente sono sufficienti 2-3 movimenti).  
Importante: lavorare in modo calmo ed omogeneo.  
**NOTA!** Viene rettificata solo la lama superiore con taglio obliquo. La lama inferiore fissa non viene rettificata.
3. Rimuovere la polvere prodotta dalla molatura con un panno umido.
4. Spruzzare sulle lame da ambo i lati olio spray per manutenzione.

- Inserire l'accessorio e accendere l'apparecchio per circa 5 secondi, affinché l'olio si distribuisca omogeneamente sulla lama garantendo una protezione anticorrosione efficace.

## Lama tagliaerba

### Avvertenze

- Con il manicotto di azionamento (16) si possono inserire le lame di taglio nella posizione idonea.

### Procedura (Fig. F)

- Spostare la lama di taglio superiore della lama tagliaerba (10) completamente in una direzione, affinché l'altro lato del bordo di taglio sia ben accessibile.
- Affilare i bordi di taglio della lama di taglio superiore con una lima praticando movimenti in avanti rispettando l'angolo di affilatura (vedere *Affilare le lame*, p. 145). Posare la lima con l'angolazione corretta e guidarla delicatamente verso il bordo di taglio (solitamente sono sufficienti 2-3 movimenti). Importante: lavorare in modo calmo ed omogeneo.
- Spostare la lama di taglio superiore completamente nell'altra direzione, affinché l'altro lato del bordo di taglio sia ben accessibile.
- Quindi affilare i bordi di taglio rimanenti della lama di taglio superiore.
- Girare la lama e lavorare i bordi di taglio rimanenti allo stesso modo.
- Rimuovere la polvere prodotta dalla molatura con un panno umido.

- Spruzzare sulle lame da ambo i lati olio spray per manutenzione.
- Inserire l'accessorio e accendere l'apparecchio per circa 5 secondi, affinché l'olio si distribuisca omogeneamente sulla lama garantendo una protezione anticorrosione efficace.

### Conservazione

L'apparecchio e gli accessori vanno conservati sempre:

- puliti
- asciutti
- protetti dalla polvere
- fuori dalla portata dei bambini
- con paralama (11)/(13) inserito sulla lama della cesoia tagliaerba e tagliasiepi (10)/(12)
  - Il paralama è un importante dispositivo di sicurezza. Qualora il paralama risultasse danneggiato, non utilizzarlo e sostituirlo immediatamente.
- La temperatura di conservazione per la batteria e l'apparecchio è compresa fra 15–25 °C. Evitare durante lo stoccaggio condizioni estreme di caldo o freddo. La batteria potrebbe in tal modo perdere potenza o danneggiarsi.
- Conservare la batteria solo nello stato parzialmente carico. In caso di un periodo di stoccaggio prolungato lo stato di carica dovrebbe essere 40-60%.
- Verificare lo stato di carica della batteria durante una fase di stoccaggio prolungata ogni 3 mesi. All'occorrenza, ricaricare la batteria.

## Ricerca degli errori

La tabella che segue aiuta a risolvere piccoli guasti:

| Problema  | Possibile causa  | Soluzione   |
|---|--|---|
| L'apparecchio non si accende  | Batteria scarica   | Caricare la batteria (vedere <i>Ricaricare la batteria</i> , p. 141)  |
|   | Chiave di sicurezza (7) non inserita   | Inserire la chiave di sicurezza (7)   |
|   | Blocco accensione (3) oppure interruttore on/off (8) guasto                          | Rivolgersi al centro di assistenza.   |
| Nell'apparecchio si verificano interruzioni                                   | Motore difettoso   | Rivolgersi al centro di assistenza.   |
| La lama della cesoia tagliaerba e tagliasiepi (10)/(12) diventa incandescente | Contatto difettoso interno   | Affilare la lama della cesoia tagliaerba e tagliasiepi (10)/(12) ( <i>Manutenzione</i> , p. 144) oppure sostituire ( <i>Ricambi e accessori</i> , p. 151) |
|   | Lama della cesoia tagliaerba e tagliasiepi (10)/(12) smussata o presenta intaccature | Oliare la lama della cesoia tagliaerba e tagliasiepi (10)/(12)  |
| Taglio non preciso  | Eccessivo attrito a causa di una scarsa lubrificazione                               | Oliare la lama della cesoia tagliaerba e tagliasiepi (10)/(12)  |
|   | Eccessivo attrito a causa di una scarsa lubrificazione                               | Affilare la lama della cesoia tagliaerba e tagliasiepi (10)/(12) ( <i>Manutenzione</i> , p. 144) oppure sostituire ( <i>Ricambi e accessori</i> , p. 151) |
|   | Lama della cesoia tagliaerba e tagliasiepi (10)/(12) smussata o presenta intaccature | Pulire la lama della cesoia tagliaerba e tagliasiepi (10)/(12)  |

## Smaltimento/rispetto dell'ambiente

Smaltire l'apparecchio, gli accessori e l'imballaggio in modo da garantirne il corretto riciclaggio nel rispetto dell'ambiente.



Gli apparecchi elettrici non devono essere smaltiti con i rifiuti domestici. Il simbolo del contenitore di spazzatura mobile barrato indica che questo prodotto non deve essere smaltito come rifiuto urbano non differenziato al termine della sua vita utile.

- A questo apparecchio si applica la direttiva 2012/19/UE.
- Conferire l'apparecchio presso un punto di riciclaggio. I componenti in plastica e metallo usati possono essere raccolti in modo differenziato e consegnati a un apposito centro di riciclaggio. A tale proposito, rivolgersi al nostro centro di assistenza.
- Ci occuperemo di smaltire gratuitamente gli apparecchi difettosi che ci vengono spediti.



Non smaltire l'apparecchio con la batteria installata tra i rifiuti domestici, nel fuoco (pericolo di esplosione) o in acqua. In caso di fuoriuscita di fumi o liquidi tossici, le batterie danneggiate possono essere nocive per l'ambiente e per la salute delle persone.

- Smaltire l'apparecchio con la batteria scarica. Non aprire l'apparecchio e la batteria.
- Smaltire l'apparecchio conformemente alle disposizioni locali. Consegnare l'apparecchio ad un centro di raccolta, in cui possa essere recuperato nel rispetto dell'ambiente.

**⚠ ATTENZIONE!** Informare il punto di raccolta sulla batteria montata in modo fisso. Per informazioni in merito rivolgersi al servizio di raccolta locale o al nostro centro di assistenza.

## Assistenza

### Garanzia

Gentile cliente, Il prodotto gode di una garanzia di 3 anni dalla data di acquisto. In caso di difetti del prodotto, al cliente spettano diritti legali verso il venditore del prodotto. Questi diritti legali non sono limitati dalla garanzia descritta di seguito.

### Condizioni di garanzia

Il termine di garanzia decorre dalla data di acquisto. Conservare lo scontrino originale in buono stato. Tale documento è necessario come prova d'acquisto. Se entro tre anni dalla data di acquisto di questo prodotto dovessero emergere difetti di fabbricazione o del materiale, il prodotto viene a nostra discrezione ripartito o sostituito a titolo gratuito. Questa garanzia presuppone che il prodotto difettoso venga presentato entro il termine di tre anni unitamente allo scontrino d'acquisto (scontrino) con

una breve descrizione del difetto e di quando si è riscontrato.

Se il difetto è coperto dalla nostra garanzia, si riceverà l'apparecchio riparato o un prodotto nuovo. Il periodo di garanzia non si rinnova con la riparazione o la sostituzione del prodotto.

### Periodo di garanzia e diritti legali di reclamo per vizi

Il periodo di garanzia non viene prolungato dalla prestazione della garanzia. Ciò si applica anche ai pezzi sostituiti e riparati. Danni e difetti eventualmente presenti già al momento dell'acquisto devono essere segnati subito dopo il disimballaggio. Le riparazioni effettuate dopo la scadenza del periodo di garanzia sono a pagamento.

### Copertura della garanzia

Il prodotto è stato prodotto con cura sulla base di rigorose direttive di qualità ed è stato controllato scrupolosamente prima della consegna.

La garanzia viene prestata esclusivamente per difetti del materiale o di fabbricazione. La presente garanzia non si estende a parti del prodotto esposte a normale usura e che pertanto vengono considerate pezzi soggetti a usura (ad es. Lama tagliaerba/Lama tagliasiapi) oppure a danni a parti fragili (ad es. interruttore).

La garanzia decade se il prodotto è stato danneggiato, non è stato utilizzato adeguatamente o non è stato sottoposto a manutenzione. Lo stesso vale in caso di danni dovuti ad acqua, gelo, fulmini e incendi o trasporto errato. Per un impiego adeguato

del prodotto occorre attenersi strettamente a tutte le istruzioni riportate nel manuale di istruzioni. Evitare assolutamente impieghi e azioni che nelle istruzioni per l'uso vengono espressamente sconsigliati o dai quali viene messo in guardia.

Il prodotto è concepito esclusivamente per l'uso privato e non è destinato a quello commerciale. La garanzia in caso di trattamento scorretto, uso di violenza e interventi non eseguiti dalla nostra filiale di assistenza autorizzata.

### Procedimento in caso di intervento in garanzia

Per assicurare un rapido disbrigo del caso, si prega di attenersi alle seguenti indicazioni:

- Per tutte le richieste tenere pronti lo scontrino e il codice articolo (ad es. IAN 502584\_2504) come prova d'acquisto.
- Il codice articolo è riportato sulla targhetta applicata sul prodotto, inciso sul prodotto, riportato sulla pagina iniziale delle Istruzioni per l'uso (in basso a sinistra) o sull'adesivo sul retro o il fondo del prodotto.
- Se dovessero presentarsi errori di funzionamento o altri difetti, per prima cosa mettersi in contatto **telefonticamente** oppure utilizzare il **modulo di contatto** disponibile su *parkside-diy.com* alla voce **Assistenza** con il Centro di assistenza indicato di seguito.
- D'intesa con il nostro Centro di assistenza, allegando la prova d'acquisto (scontrino) e indicando

in cosa consiste il difetto e quando si è presentato, si potrà spedire franco di porto il prodotto registrato come difettoso all'indirizzo del servizio di assistenza che verrà comunicato. Per evitare problemi di accettazione e spese aggiuntive, utilizzare esclusivamente l'indirizzo comunicato. Assicurarsi che la spedizione non avvenga non affrancata, come merce ingombrante, per espresso o come altra spedizione speciale. Si prega di inviare il prodotto insieme a tutti gli accessori consegnati all'acquisto e di assicurarsi che l'imballaggio per il trasporto sia sufficientemente sicuro.



Su *parkside-diy.com* è possibile consultare e scaricare questo e tanti altri manuali. Scansionando questo codice QR si apre direttamente *parkside-diy.com*. Selezionare il proprio Paese e con la funzione di ricerca cercare le istruzioni per l'uso. Inserendo il codice articolo (IAN) 502584\_2504 si aprono le istruzioni per l'uso.

## Servizio di riparazione

Per le riparazioni **non coperte dalla garanzia** rivolgersi al centro di assistenza, dove potrete ottenere un preventivo.

- Accettiamo solo apparecchi imballati sufficientemente e inviati a spese del cliente.  
**Nota:** inviare l'apparecchio pulito e indicando il difetto all'indirizzo del centro di assistenza indicato.
- Non si accettano apparecchi inviati a carico del destinatario, tramite contrassegno, corriere espresso o altri invii speciali.
- Ci occuperemo di smaltire gratuitamente gli apparecchi difettosi che ci vengono spediti.

## Service-Center

**IT Assistenza Italia**  
Tel.: 800 172663  
Modulo di contatto su  
*parkside-diy.com*  
**IAN 502584\_2504**

**MT Assistenza Malta**  
Tel.: 800 65168  
Modulo di contatto su  
*parkside-diy.com*  
**IAN 502584\_2504**

## Importatore

Si tenga presente che l'indirizzo indicato di seguito non è l'indirizzo del centro di assistenza. Per prima cosa contattare il centro di assistenza summenzionato.

Grizzly Tools GmbH & Co. KG  
Stockstädter Str. 20  
63762 Großostheim  
GERMANIA  
*www.grizzlytools.de*

## Ricambi e accessori

**Pezzi di ricambio e accessori sono reperibili qui [www.grizzlytools.shop](http://www.grizzlytools.shop).**  
Qualora sorgessero problemi durante l'ordinazione, si prega di contattarci tramite il nostro negozio online. Per ulteriori domande, rivolgersi al: *Service-Center, p. 150*

| Pos. nr. | Designazione   | No. d'ordine |
|----------|--|--------------|
| 7        | Chiave di sicurezza                                    | 91105146     |
| 10       | Lama tagliaerba  | 91105145     |
| 11       | Paralama (Lama tagliaerba)                             | 91105144     |
| 12       | Lama tagliasiepi                                       | 91105143     |
| 13       | Paralama (Lama tagliasiepi)                            | 91104642     |
|          | Alimentatore (5 V; 2200 mA) + Cavo di carica USB-C, EU | 80001030     |
|          | Alimentatore (5 V; 2200 mA) + Cavo di carica USB-C, UK | 80001031     |

## Traduzione delle dichiarazioni UE di conformità originale

Prodotto: **Cesoia ricaricabile per erba e cespugli**

Modello: **PGSA 4 C4**

Numero di serie: 000001-465000

L'oggetto della dichiarazione di cui sopra è conforme alla pertinente normativa di armonizzazione dell'Unione:

**2006/42/EC • 2014/30/EU • 2000/14/EC & 2005/88/EC  
• 2011/65/EU & (EU) 2015/863**

L'oggetto della dichiarazione di cui sopra è conforme alla direttiva 2011/65/EU del Parlamento europeo e del Consiglio dell'8 giugno 2011, sulla restrizione dell'uso di determinate sostanze pericolose nelle apparecchiature elettriche ed elettroniche.

Per garantire la conformità, sono state applicate le seguenti norme armonizzate e le norme e i regolamenti nazionali:

**EN 62841-1:2015/A11:2022  
EN 62841-4-2:2019/A11:2022 • EN IEC 62841-4-5:2021/AC:2024  
EN IEC 55014-1:2021 • EN IEC 55014-2:2021  
EN IEC 61000-3-2:2019/A2:2024 • EN 61000-3-3:2013/A2:2021  
EN IEC 63000:2018**

In conformità con la direttiva concernenti l'emissione acustica 2000/14/EC, si conferma quanto segue: Livello di potenza acustica ( $L_{WA}$ )

- misurato: 74,9 dB (Lama tagliaerba)
- misurato: 74,6 dB (Lama taglia siepi);
- garantito: 77 dB

Procedura di valutazione della conformità seguita secondo la 2000/14/EC, allegato V.

La presente dichiarazione di conformità è rilasciata sotto la responsabilità esclusiva del fabbricante:

**CE** Grizzly Tools GmbH & Co. KG  
Stockstädter Str. 20  
63762 Großostheim  
GERMANIA  
01.12.2025



Christian Frank  
Mandatario della documentazione

# Obsah

|   |            |
|---|------------|
| <b>Úvod</b> .....   | <b>153</b> |
| Použití dle určení.....   | 154        |
| Rozsah dodávky/<br>příslušenství.....                                   | 154        |
| Přehled.....  | 154        |
| Popis funkce.....   | 154        |
| Technické údaje.....  | 155        |
| <b>Bezpečnostní pokyny</b> .....  | <b>156</b> |
| Význam bezpečnostních<br>pokynů.....                                    | 156        |
| Piktogramy a symboly.....   | 156        |
| Obecná bezpečnostní<br>upozornění pro elektrické<br>nářadí.....         | 157        |
| Bezpečnostní upozornění<br>ohledně nůžek na živý plot.....              | 160        |
| Bezpečnostní upozornění pro<br>sekačku na trávu.....                    | 161        |
| Dodatečné bezpečnostní<br>pokyny pro nůžky na trávu a<br>živý plot..... | 162        |
| Bezpečnostní pokyny pro<br>přístroje s vestavěným<br>akumulátorem.....  | 163        |
| Zbytková nebezpečí.....   | 163        |
| <b>Příprava</b> .....   | <b>164</b> |
| Ovládací části.....   | 164        |
| Zastrčení/výměna<br>příslušenství.....                                  | 164        |
| Kontrola stavu nabití<br>akumulátoru.....                               | 164        |
| Nabití akumulátoru.....   | 164        |
| <b>Provoz</b> .....   | <b>165</b> |
| Všeobecné pokyny k práci.....   | 165        |
| Před provozem.....  | 166        |
| Zapnutí a vypnutí.....  | 166        |
| <b>Přeprava</b> .....   | <b>166</b> |
| <b>Čištění, údržba a skladování</b> .....                               | <b>167</b> |
| Čištění.....  | 167        |
| Údržba.....   | 167        |

|  |            |
|--|------------|
| Skladování.....  | 169        |
| <b>Hledání chyb</b> .....                                | <b>169</b> |
| <b>Likvidace/ochrana životního<br/>prostředí</b> .....   | <b>170</b> |
| <b>Servis</b> .....                                      | <b>171</b> |
| Záruka.....  | 171        |
| Oprávněná služba.....                                    | 172        |
| Service-Center.....                                      | 173        |
| Dovozce.....   | 173        |
| <b>Náhradní díly a příslušenství</b> .....               | <b>173</b> |
| <b>Překlad původního EU<br/>prohlášení o shodě</b> ..... | <b>174</b> |
| <b>Rozložení pohled</b> .....                            | <b>271</b> |

## Úvod

Blahopřejeme vám k zakoupení vašich nových akumulátorových nůžek na trávu a keře. (dále jen přístroj nebo elektrický nástroj).

Vybrali jste si vysoce kvalitní přístroj. Tento přístroj byl odzkoušen během výroby na kvalitu a podroben výstupní kontrole. Funkčnost vašeho přístroje je tím zajištěna.

Nelze vyloučit, že v jednotlivých případech se na nebo v přístroji nachází zbytky maziv. Nejedná se o nedostatek ani o závadu a není důvod k obavám.



Návod k obsluze je součástí tohoto přístroje. Obsahuje důležité pokyny pro bezpečnost, použití a likvidaci. Přečtěte si pečlivě návod k obsluze. Seznamte se s ovládacími prvky a správným používáním přístroje. Používejte přístroj pouze tak, jak je po-

psáno a pro určené oblasti použití. Návod k obsluze dobře uschovejte a v případě předání přístroje třetím osobám předejte veškerou dokumentaci.

### Použití dle určení

Přístroj je určen výhradně pro následující použití:

- Řezání a ořezávání tenkých výhonků na živých plotech, keřích a okrasných keřích
- Stříhání trávy na okrajích a na malých plochách v domácím prostředí

Přístroj je určen pro použití dospělými. Mládež ve věku nad 16 let smí přístroj používat pouze pod dohledem.

Přístroj je zakázáno používat za deště nebo vlhkém prostředí.

Jakékoliv jiné použití, které není v tomto návodu k obsluze výslovně povoleno, může vést k poškození přístroje a pro uživatele představovat vážné nebezpečí. Obsluha nebo uživatel zařízení nese zodpovědnost za nehody či škody na jiných osobách nebo jejich majetku. Přístroj je určen pro použití domácími kutily. Není určen pro trvalé komerční využívání. V případě komerčního použití záruka zaniká. Výrobce neručí za škody způsobené nesprávným použitím nebo nesprávnou obsluhou.

### Rozsah dodávky/příslušenství

Vybalte přístroj a zkontrolujte rozsah dodávky.

Obalový materiál zlikvidujte správně dle předpisů.

- Aku nůžky na trávník a živý plot
- nůž nůžek na trávu + kryt nože

- nůž nůžek na křoví + kryt nože
- nabíjecí kabel USB-C
- Překlad původního návodu k používání

**Síťový zdroj není součástí dodávky.**

### Přehled

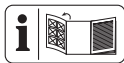

Obrázky přístroje naleznete na přední a zadní výklopné stránce.

- 1 hlava přístroje
- 2 ukazatel stavu nabití (LED)
- 3 blokace zapnutí
- 4 Aretace (hlava přístroje)
- 5 rukojeť
- 6 nabíjecí zdířka
- 7 Bezpečnostní klíč (bezpečnostní zástrčka)
- 8 zapínač/vypínač
- 9 odblokování nože
- 10 nůž nůžek na trávu
- 11 kryt nože (nůž nůžek na trávu)
- 12 nůž nůžek na křoví
- 13 kryt nože (nůž nůžek na křoví)
- 14 nabíjecí kabel USB-C

#### Obr. C

- 15 konektor

#### Obr. F

- 16 Hnací objímka

### Popis funkce

Akumulátorové nůžky na trávu a keře mají dvě vyměnitelná stříhací ústrojí. Při použití jako nůžky na keře (plotové nůžky) se jako řezací zařízení používá oboustranná řezací lišta. Z bezpečnostních důvodů jsou záchytné zuby po stranách zaoblené a posu-

nuté, aby se minimalizovalo riziko poranění. Při použití jako nůžky na trávu se jako řezací zařízení používá řezací lišta s několika zuby.

Funkce ovládacích prvků naleznete v následujících popisech.

## Technické údaje

### Aku nůžky na trávnik a živý plot

..... **PGSA 4 C4**

Jmenovité napětí  $U$  ..... 4 V =

Přístroji otáčky  $n_0$  ..... 1100 min<sup>-1</sup>

Hmotnost (bez akumulátoru/bez nože) ..... ≈0,46 kg

Hladina akustického výkonu ( $L_{WA}$ )

- zaručená ..... 77 dB

Vibrace ( $a_h$ ) (rukojet)

- nůž nůžek na křoví

..... 2,092 m/s<sup>2</sup>;  $K=1,5$  m/s<sup>2</sup>

- nůž nůžek na trávu

..... 1,251 m/s<sup>2</sup>;  $K=1,5$  m/s<sup>2</sup>

### nůž nůžek na křoví

Hmotnost ..... ≈0,18 kg

- Délka řezu ..... 120 mm

- Průměr větve ..... ≤7,9 mm

Hladina akustického tlaku ( $L_{pA}$ )

..... 66,6 dB;  $K_{pA}=3$  dB

Hladina akustického výkonu ( $L_{WA}$ )

- změřená ..... 74,6 dB;  $K_{WA}=2,21$  dB

### nůž nůžek na trávu

Hmotnost ..... ≈0,14 kg

- Šířka nože ..... 80 mm

- Šířka řezu ..... 74,6 mm

Hladina akustického tlaku ( $L_{pA}$ )

..... 66,9 dB;  $K_{pA}=3$  dB

Hladina akustického výkonu ( $L_{WA}$ )

- změřená ..... 74,9 dB;  $K_{WA}=2,10$  dB

akumulátor ..... Li-Ion

počet článků akumulátoru ..... 1

kapacita  $C$  ..... 2,0 Ah

Teplota ..... ≤50 °C

- Nabíjení ..... 4–40 °C

- Provoz ..... 4–50 °C

- Skladování ..... 15–25 °C

### síťový zdroj

..... **WJG-Y130502200WU1/**

**WJB-Y130502200WU1**

### Grizzly Tools GmbH & Co. KG

Stockstädter Straße 20

DE-63762 Großostheim

HRA: 5468, Amtsgericht Aschaffenburg

Vstupní napětí ..... 100-240 V~

Vstupní frekvence střídavého proudu

..... 50-60 Hz

Příkon ..... 25 W

výstupní napětí ..... 5 V =

výstupní proud ..... 2200 mA

výstupní výkon ..... 11,0 W

Provozní účinnost ..... 83,4%

Účinnost při nízkém zatížení (10%)

..... 80,6%

Příkon při nulovém zatížení ... 0,065 W

Třída ochrany ..... II (dvojitá izolace)

Typ ochrany ..... IPX0

Hladina hluku a vibrací byla stanovena dle norem a předpisů uvedených v prohlášení o shodě.

Uvedená hodnota vibrací a uvedená hodnota emisí hluku byly změřeny pomocí standardizované zkušební metody a lze je použít k porovnání určitého elektrického nástroje s jiným nástrojem. Uvedená hodnota vibrací a uvedená hodnota emisí hluku mohou být použity také k předběžnému odhadu zatížení.

**VAROVÁNÍ!** Emise vibrací a emise hluku se mohou během skutečného používání elektrického nástroje lišit od udané hodnoty v závislosti na způsobu, jakým je elektrický nástroj používán a zejména pak podle typu zpracovávaného obrobku. Dle možnosti se snažte udržet co nejnižší zatížení, způsobené vibracemi. Příkladným opatřením ke snížení vibračního zatížení je omezení pracovní doby. Přitom se musí brát v úvahu všechny části pracovního cyklu (například doby, během kterých je elektrický nástroj vypnutý, a ty, ve kterých je sice zapnutý, ale běží bez zátěže).

## Bezpečnostní pokyny

V této části jsou popsána základní bezpečnostní opatření při používání přístroje.

### Význam bezpečnostních pokynů

**NEBEZPEČÍ!** Pokud tento bezpečnostní pokyn nedodržíte, dojde k nehodě. Důsledkem je vážné zranění nebo smrt.

**VAROVÁNÍ!** Pokud tento bezpečnostní pokyn nedodržíte, dojde případně k nehodě. Mohlo by to mít za následek vážné zranění nebo smrt.

**UPOZORNĚNÍ!** Pokud tento bezpečnostní pokyn nedodržíte, dojde k nehodě. V důsledku může dojít k drobnému nebo středně těžkému ublížení na zdraví.

**OZNÁMENÍ!** Pokud tento bezpečnostní pokyn nedodržíte, dojde k nehodě. V důsledku může dojít k věcnému poškození.

## Piktogramy a symboly

### Piktogram na přístroji



Pozor!



Přečtěte si návod k obsluze



Používejte chrániče sluchu



Používejte ochranu zraku



Nebezpečí – Udržujte ruce mimo dosah nože



Pozor! Doběh řezačícího zařízení



Přístroj je zakázáno používat za deště nebo vlhkém prostředí.



Zaručená hladina akustického výkonu  $L_{WA}$  v dB.



Při stříhání dbejte na to, aby se do nože nedostaly žádné předměty, jako jsou drát, kovové části, kameny apod.



Odnímatelná napájecí jednotka



Neodhazujte přístroj se zabudovaným akumulátorem do domovního odpadu.

### Piktogram na akumulátoru



Akumulátory nepatří do domácího odpadu.



Akumulátor odevzdejte na sběrném místě pro staré baterie, kde bude recyklován v souladu s předpisy na ochranu životního prostředí.

### Piktogram na síťovém zdroji



Přečtěte si návod k obsluze



Vhodné pouze pro použití v místnostech.



Třída ochrany II dvojitá izolace



Elektrická zařízení nepatří do domácího odpadu.



Pólování

### Piktogramy v návodu k obsluze



Používejte ochranné rukavice



Stisknutí



Před odložením nástroje počkejte, než se elektrický nástroj úplně zastaví.



Nepoužívejte čisticí prostředky ani rozpouštědla..



Přístroj nikdy neostříkujte vodou.

### Obecná bezpečnostní upozornění pro elektrické nářadí

**VAROVÁNÍ!** Přečtěte si všechna bezpečnostní upozornění, pokyny, obrázky a technické údaje dodané s tímto elektrickým nářadím. Při nedodržení všech níže uvedených pokynů může dojít k úrazu elektrickým proudem, požáru a/nebo vážnému zranění. **Uchovejte všechna varování a pokyny pro budoucí použití.** Termín „elektrické nářadí“ ve varováních se vztahuje na vaše elektrické nářadí napájené ze sítě (s napájecím kabelem) nebo nářadí napájené z baterie (bez napájecího kabelu).

1. **BEZPEČNOST PRACOVNÍHO PROSTORU**
  - a) **Udržujte pracovní prostor čistý a dobře osvětlený.** Nepořádek nebo tmavé prostory vedou k nehodám.
  - b) **Nepracujte s elektrickým nářadím ve výbušném prostředí, například v blízkosti hořlavých kapalin, plynů nebo prachu.** Elek-

trické nářadí vytváří jiskry, které mohou zapálit prach nebo výpary.

- c) **Při práci s elektrickým nářadím udržujte děti a přihlížející v bezpečné vzdálenosti.** Budete-li rozptylováni, můžete ztratit kontrolu.
2. **ELEKTRICKÁ BEZPEČNOST**
- a) **Zástrčky elektrického nářadí musí odpovídat zásuvce. Nikdy zástrčku žádným způsobem neupravujte. S uzemněným elektrickým nářadím nepoužívejte žádné adaptérové zástrčky.** Neupravené zástrčky a odpovídající zásuvky snižují riziko úrazu elektrickým proudem.
- b) **Vyvarujte se tělesného kontaktu s uzemněnými povrchy, jako jsou potrubí, radiátory, sporáky a chladničky.** Pokud je vaše tělo uzemněno, existuje zvýšené riziko úrazu elektrickým proudem.
- c) **Nevystavujte elektrické nářadí dešti ani mokru.** Voda vnikající do elektrického nářadí zvyšuje riziko úrazu elektrickým proudem.
- d) **Nepoužívejte kabel nedovoleným způsobem. Nikdy nepoužívejte kabel k přenášení, tahání nebo odpojování elektrického nářadí. Udržujte kabel mimo dosah tepla, oleje, ostrých hran nebo pohyblivých částí.** Poškozené nebo zamotané kabely zvyšují riziko úrazu elektrickým proudem.
- e) **Při práci s elektrickým nářadím venku používejte prodlužovací kabel vhodný pro venkovní použití.** Při použití kabelu vhodného

pro venkovní použití se snižuje riziko úrazu elektrickým proudem.

- f) **Pokud je provoz elektrického nářadí ve vlhkém prostředí nevyhnutelný, použijte zdroj chráněný proudovým chráničem (RCD).** Při použití ochrany RCD se snižuje riziko úrazu elektrickým proudem.
3. **OSOBNÍ BEZPEČNOST**
- a) **Zůstaňte ve střehu, sledujte, co děláte, a při práci s elektrickým nářadím používejte zdravý rozum. Nepoužívejte elektrické nářadí, jste-li unaveni nebo pod vlivem drog, alkoholu nebo léků.** Kvůli chvilce nepozornosti při práci s elektrickým nářadím může dojít k vážnému zranění.
- b) **Používejte osobní ochranné prostředky. Vždy noste ochranu očí.** Ochranné prostředky, jako je protiprachová maska, protiskluzová bezpečnostní obuv, ochranná přilba nebo chrániče sluchu používané ve vhodných podmínkách, omezují riziko zranění osob.
- c) **Zabraňte neúmyslnému spuštění. Před připojením ke zdroji napájení a/nebo akumulátoru, zvednutím nebo přenášením nářadí se ujistěte, že je vypínač ve vypnuté poloze.** Přenášení elektrického nářadí s prstem na spínači nebo manipulace s elektrickým nářadím se zapnutým spínačem, může vést k úrazům.
- d) **Před zapnutím elektrického nářadí odstraňte jakýkoliv seřizovací klíč nebo klíč.** Kvůli klíči nebo klíči připevněnému k rotující

- části elektrického nářadí může dojít ke zranění.
- e) **Nesnažte se s nářadím dosáhnout daleko od sebe. Vždy udržujte správný postoj a rovnováhu.** Získáte tak lepší kontrolu nad elektrickým nářadím v neočekávaných situacích.
- f) **Noste vhodný oděv. Nenoste volný oděv nebo šperky. Udržujte své vlasy a oděv mimo pohyblivé součásti.** Volné oblečení, šperky nebo dlouhé vlasy se mohou zachytit v pohyblivých součástech.
- g) **Pokud jsou k dispozici zařízení pro připojení zařízení k odsávání a sběru prachu, ujistěte se, že jsou připojena a správně používána.** Při použití sběrače prachu se může snížit nebezpečí související s prachem.
- h) **Nedopustíte, abyste na základě častého používání nářadí polevili a ignorovali zásady bezpečnosti nářadí.** Při nedbalém používání může během zlomku sekundy dojít k vážnému zranění.
4. **POUŽÍVÁNÍ A PÉČE O ELEKTRICKÉ NÁŘADÍ**
- a) **Elektrické nářadí nepoužívejte za použití síly. Používejte správné elektrické nářadí pro danou aplikaci.** Správné elektrické nářadí zvládne práci lépe a bezpečněji při rychlosti, pro kterou bylo navrženo.
- b) **Nepoužívejte elektrické nářadí, pokud je nelze zapnout a vypnout vypínačem.** Jakékoliv elektrické nářadí, které nelze ovládat vypínačem, je nebezpečné a musí být opraveno.
- c) **Před seřizováním, výměnou příslušenství nebo před uložením elektrického nářadí vytáhněte zástrčku ze zásuvky a/nebo vyjměte z nářadí akumulátor, je-li odnímatelný.** Díky takovým preventivním bezpečnostním opatřením se snižuje riziko náhodného spuštění elektrického nářadí.
- d) **Nepoužívané elektrické nářadí skladujte mimo dosah dětí a nedovolte osobám, které nejsou obeznámeny s elektrickým nářadím nebo s těmito pokyny, aby s elektrickým nářadím pracovaly.** Elektrické nářadí je v rukou neškolených uživatelů nebezpečné.
- e) **Na elektrickém nářadí a příslušenství provádějte údržbu. Zkontrolujte, zda nejsou pohyblivé části vychýleny nebo zablokovány, zda nejsou zlomené a zda neexistují jiné podmínky, které mohou ovlivnit činnost elektrického nářadí. Je-li nářadí poškozeno, nechte elektrické nářadí před použitím opravit.** Mnoho nehod je způsobeno kvůli nedostatečně udržovanému elektrickému nářadí.
- f) **Řezné nástroje udržujte ostré a čisté.** Řádně udržované řezné nástroje s ostrými řeznými hranami se méně zasekávají a snáze se ovládají.
- g) **Elektrické nářadí, příslušenství, násadce atd. používejte v souladu s těmito pokyny, s ohledem na pracovní podmínky**

- a **prováděnou práci.** Použití elektrického nářadí k jiným než určeným činnostem může vést k nebezpečné situaci.
- h) **Udržujte rukojeti a úchopové plochy v suchém a čistém stavu a bez oleje a mastnoty.** Kvůli kluzké rukojeti a úchopovým plochám nelze s nástrojem bezpečně manipulovat a ovládat jej v neočekávaných situacích.
5. **POUŽÍVÁNÍ A ÚDRŽBA AKUMULÁTOROVÉHO NÁŘADÍ**
- a) **Nabíjejte nástroj pouze nabíječkou specifikovanou výrobcem.** Nabíječka, která je vhodná pro jeden typ akumulátoru, může při použití s jiným akumulátorem způsobit nebezpečí požáru.
- b) **Používejte elektrické nářadí pouze se speciálně označenými akumulátory.** Použití jiných akumulátorů může dojít ke zranění a požáru.
- c) **Pokud baterii nepoužíváte, uchovávejte ji mimo dosah jiných kovových předmětů, jako jsou kancelářské sponky, mince, klíče, hřebíky, šrouby nebo jiné malé kovové předměty, kvůli nimž může dojít k propojení kontaktů.** Kvůli zkratování svorek akumulátoru může dojít k popáleninám nebo požáru.
- d) **Za nevhodných podmínek může z akumulátoru unikat kapalina – zabraňte kontaktu s ní. Pokud ke kontaktu náhodou dojde, opláchněte vodou. Pokud se kapalina dostane do očí, vyhledejte navíc lékařskou pomoc.**
- moc.** Kapalina vytékající z baterie může způsobit podráždění nebo popáleniny.
- e) **Nepoužívejte akumulátor nebo nářadí, které je poškozené nebo upravené.** Poškozené nebo upravené akumulátory mohou vykazovat nepředvídatelné chování vedoucí k požáru, výbuchu nebo riziku zranění.
- f) **Nevystavujte akumulátor ani nářadí ohni nebo nadměrné teplotě.** Při vystavení ohni nebo teplotě nad 130 °C může dojít k výbuchu.
- g) **Dodržujte všechny pokyny pro nabíjení a nenabíjejte akumulátor ani nářadí mimo teplotní rozsah uvedený v pokynech.** Při nesprávném nabíjení nebo při teplotách mimo stanovený rozsah může dojít k poškození akumulátoru a zvýšenému riziku požáru.
6. **SERVIS**
- a) **Nechte své elektrické nářadí opravit kvalifikovanou osobou, která použije pouze identické náhradní díly.** Tím bude zachována bezpečnost elektrického nářadí.
- b) **Poškozené akumulátory nikdy neopravujte.** Servis akumulátorových sad by měl provádět pouze výrobce nebo autorizovaní poskytovatelé servisu.
- Bezpečnostní upozornění ohledně nůžek na živý plot**
- a. **Nepoužívejte nůžky na živý plot za špatného počasí, zejména pokud hrozí nebezpečí bles-**

- ků. Tím se sníží riziko zásahu bleskem.
- b. **Udržujte všechny síťové kabely a přívody mimo oblast stříhání.** Síťové kabely nebo přívody mohou být skryty v živých plotech nebo keřích, a proto mohou být náhodně přerážnuty čepelí.
  - c. **Používejte ochranu sluchu.** Přiměřené ochranné prostředky snižují riziko ztráty sluchu.
  - d. **Nůžky na živý plot držte pouze za izolované plochy rukojeti, protože čepel by se mohla dotknout skryté kabeláže nebo vlastního kabelu.** Kontakt čepelí s vodičem pod napětím může způsobit, že se napětí přeneso na odkryté kovové části nůžek na živý plot, a obsluha by tak mohla být zasažena elektrickým proudem.
  - e. **Udržujte všechny části těla mimo dosah čepelí. Neodstraňujte řezaný materiál ani nedržte řezaný materiál, když se čepel pohybuje.** Čepel se pohybuje i po vypnutí spínače. Kvůli chvilce nepozornosti při práci s nůžkami na živý plot může dojít k vážnému zranění.
  - f. **Při odstraňování uvízlého materiálu nebo při údržbě nůžek na živý plot se ujistěte, že všechny vypínače napájení jsou vypnuté a zámek je v uzamčené poloze.** Neočekávané spuštění nůžek na živý plot při odstraňování uvízlého materiálu nebo při provádění údržby může způsobit vážné zranění.
  - g. **Nůžky na živý plot přenášejte za rukojeť se zastavenou čepelí a dávejte pozor, aby nedošlo ke stisknutí jakéhokoli spínače.** Správné přenášení nůžek na živý plot sníží riziko neúmyslného spuštění a následného zranění čepelí.
  - h. **Pokud nůžky na živý plot přemísťujete nebo ukládáte, vždy používejte krytku čepelí.** Správná manipulace s nůžkami na živý plot sníží riziko zranění čepelí.
- Bezpečnostní upozornění pro sekačku na trávu**
- a. **Nůžky na trávu nepoužívejte za špatného počasí, zejména pokud hrozí nebezpečí blesků.** Tím se sníží riziko zásahu bleskem.
  - b. **Udržujte všechny síťové kabely a přívody mimo oblast stříhání.** Síťové kabely nebo přívody mohou být náhodně přerážnuty čepelí.
  - c. **Používejte ochranu sluchu.** Přiměřené ochranné prostředky snižují riziko ztráty sluchu.
  - d. **Nůžky na trávu držte pouze za izolované plochy rukojeti, protože čepel by se mohla dotknout skryté kabeláže nebo vlastního kabelu.** Kontakt čepelí s vodičem pod napětím může způsobit, že se napětí přeneso na odkryté kovové části nůžek na trávu, a obsluha by tak mohla být zasažena elektrickým proudem.
  - e. **Udržujte všechny části těla mimo dosah čepelí. Neodstraňujte řezaný materiál ani nedržte řezaný materiál, když se čepel**

**pohybují.** Čepele se pohybují i po vypnutí spínače. Kvůli chvilce nepozornosti při práci s nůžkami na trávu může dojít k vážnému zranění.

- f. **Při odstraňování uvízlého materiálu nebo při údržbě nůžek na trávu se ujistěte, že všechny vypínače napájení jsou vypnuté a zámek je v uzamčené poloze.** Neočekávané spuštění nůžek na trávu při odstraňování uvízlého materiálu nebo při provádění údržby může způsobit vážné zranění.
- g. **Nůžky na trávu přenášejte za rukojeť se zastavenou čepelí a dávejte pozor, aby nedošlo ke stisknutí jakéhokoli spínače.** Správné přenášení nůžek na trávu snižuje riziko neúmyslného spuštění a následného zranění čepelí.
- h. **Pokud nůžky na trávu přemísťujete nebo ukládáte, vždy nasadte krytku čepelí.** Správná manipulace s nůžkami na trávu snižuje riziko zranění čepelí.

### **Dodatečné bezpečnostní pokyny pro nůžky na trávu a živý plot**

- Pro vlastní bezpečnost noste osobní ochranné pomůcky:



- Používejte ochranu zraku
- Používejte chrániče sluchu
- Používejte ochranné rukavice
- Noste vhodný pracovní oděv, jako jsou pevné boty s protiskluzovou podrážkou a robustní dlouhé kalhoty.

- Nenoste dlouhé oděvy ani šperky, protože tyto mohou být zachyceny pohyblivými částmi.
- Nepoužívejte přístroj při chůzi na bosu nebo pokud chodíte v otevřených sandálech.
- Přístroj je určen pro použití dospělými. Mládež ve věku nad 16 let smí přístroj používat pouze pod dohledem.
- **Přístroj je určen pro stříhání trávy a živých plotů. S tímto přístrojem neřežte větve, tvrdé dřevo ani nic jiného.** Mohlo by dojít k poškození přístroje.
- **Držte přístroj správně, např. oběma rukama za rukojeť, pokud jsou k dispozici dvě rukojeti.** Ztráta kontroly nad přístrojem může vést ke zraněním.
- **Při práci s přístrojem noste vhodný oděv a odpovídající pracovní rukavice. Nikdy přístroj neuchopte za řezný nůž ani jej nezvedejte za řezný nůž.** Kontakt s řezným nožem může vést ke zranění.
- **Nepoužívejte přístroj v blízkosti vznětlivých kapalin nebo plynů.** V případě zkratu hrozí nebezpečí požáru- a výbuchu.
- Před spuštěním přístroje se vždy ujistěte, zda je přístroj správně v jedné ze specifikovaných pracovních poloh.
- **Nože je nutné pravidelně kontrolovat z hlediska opotřebení a nechat je přebrousit.** V případě tupých nožů dojde k přetížení přístroje. Na z toho vyplývající škody se nevztahuje záruka.

- Příklad vyberte a vyjměte akumulátor. Ujistěte se, zda se všechny pohyblivé díly zcela zastavily
  - vždy při opuštění přístroje;
  - před povolením zablokování nebo odstraněním ucpání;
  - před kontrolou, čištěním nebo prací na přístroji.
- Pokud řezací zařízení narazí na cizí předmět nebo stroj začne abnormálně silně vibrovat, je nutná okamžitá kontrola:
  - zkontrolujte uvolněné části a pevně je dotáhněte;
  - zjistěte poškození;
  - vyměňte poškozené díly za ekvivalentní nebo nechte přístroj opravit.
- **Nepokoušejte se přístroj opravit sami, ledaže máte k tomuto účelu potřebnou kvalifikaci. Veškeré práce, neuvedené v tomto návodu k obsluze, smí být provedeny pouze naším servisním střediskem.** Mnoho nehod je způsobeno v důsledku nedostatečně udržovaného přístroje.
- **Používejte pouze příslušenství doporučené společností PARKSIDE.** Kvůli nevhodnému příslušenství může dojít k úrazu elektrickým proudem nebo požáru.

### **Bezpečnostní pokyny pro přístroje s vestavěným akumulátorem**

- **Nevystavujte přístroj po delší dobu silnému slunečnímu záření. Přístroj nepokládejte na topná tělesa.** Vysoká teplota škodí

akumulátoru. Hrozí nebezpečí výbuchu.

- **Zahřátý přístroj nechte před nabíjením vychladnout.**
- **Přístroj neotevírejte.** Zabraňte mechanickému poškození akumulátoru. Hrozí nebezpečí zkratu. Mohou unikát výpary, dráždivé dýchací cesty. Zajistěte přívod čerstvého vzduchu. V případě potíží vyhledejte lékařskou pomoc.
- Přístroj nepoužívejte během nabíjení. Nepoužívejte prodlužovací kabel. Síťový zdroj se smí používat pouze ve vnitřních prostorách. Vnikající voda zvyšuje riziko úrazu elektrickým proudem.

### **Zbytková nebezpečí**

I když tento přístroj používáte správně, existují vždy zbytková rizika. V souvislosti s konstrukčním návrhem a provedením tohoto přístroje mohou vzniknout níže uvedená nebezpečí:

- zranění očí, nebude-li nošena žádná vhodná ochrana očí.
- poškození sluchu, pokud není použita žádná vhodná ochrana sluchu.
- ohrožení zdraví vyplývající z vibrací rukou a paží, pokud se přístroj používá delší dobu nebo není řádně veden a udržován.
- pořezání

**⚠ VAROVÁNÍ!** Nebezpečí z elektromagnetických polí, která jsou generována během provozu přístroje. Pole může za určitých okolností ovlivňovat aktivní nebo pasivní lékařské implantáty. K omezení nebezpečí vážných nebo smrtelných zranění, doporučujeme osobám s lékařskými implantá-

ty konzultovat svého lékaře a výrobce lékařského implantátu, než budou zařízením obsluhovat.

## Příprava

### Ovládací části

Před prvním uvedením přístroje do provozu se seznamte s ovládacími částmi.

- **blokace zapnutí (3)**
  - Blokace zapnutí zabraňuje náhodnému zapnutí přístroje.
  - Odblokování: Posunutí dopředu
- **zapínač/vypínač (8)**
  - Zapnutí: Stiskněte
  - Vypnutí: Pusťte
- **Aretace, hlava přístroje (4)**

Pro pohodlné řezání hran můžete hlavu přístroje (1) otáčet (3 poloh / +90°, 0°, -90°).

#### Postup (Obr. D)

- Stiskněte aretaci (4) a otočte hlavu přístroje (1) do požadované polohy.
- Pusťte aretaci (4), aby hlava přístroje (1) zaskočila.

### Zastrčení/výměna příslušenství

**⚠ UPOZORNĚNÍ!** Dbejte na to, abyste zařízení před zastrčením nebo výměnou příslušenství vypnuli a vytáhli bezpečnostní klíč (7), aby tak nedošlo k ohrožení a zranění osob.

#### Zastrčení příslušenství

##### Postup (Obr. C)

1. Nasadte nůž nůžek na trávu (10) nebo nůž nůžek na křoví (12) na konektor (15) na spodní straně hlavy přístroje (1).

2. Stiskněte obě odblokovací tlačítka nože (9) na pravé a levé straně příslušenství.
3. Odblokovací tlačítka nože (9) pusťte, jakmile je příslušenství v jedné rovině s hlavou přístroje (1).
4. Tahem za příslušenství zkontrolujte jeho upevnění.

#### Sejmutí příslušenství

##### Postup (Obr. C)

1. Stiskněte obě odblokovací tlačítka nože (9) na pravé a levé straně příslušenství.
2. Sejměte příslušenství.

#### Kontrola stavu nabití akumulátoru

- Akumulátor dobijte, když přístroj pracuje příliš pomalu nebo bliká zelená LED ukazatele stavu nabití (2).
- Zelená LED bliká při zbytkové kapacitě 30 %.

#### Nabití akumulátoru

**⚠ UPOZORNĚNÍ!** Nebezpečí poranění v důsledku unikajícího elektrolytického roztoku. Akumulátor nevystavujte extrémním podmínkám, jako je např. vysoká teplota a náraz. Při vniknutí do očí nebo zasažení pokožky opláchněte postižená místa vodou nebo neutralizačním roztokem a vyhledejte pomoc lékaře.

**⚠ VAROVÁNÍ!** Nebezpečí úrazu elektrickým proudem. Akumulátor nabíjejte pouze v suchých místnostech. **OZNÁMENÍ!** Přístroj nabíjejte pouze pomocí námi dodaného síťového zdroje (*Náhradní díly a příslušenství*, str. 173).

## Upozornění

- Přístroj napájejte pouze napětím SELV (Safety Extra Low Voltage / bezpečnostní nízké napětí) dle označení na přístroji.
- Před prvním použitím akumulátor nabijte.
- Vždy dodržujte platné bezpečnostní pokyny a také předpisy a pokyny pro ochranu životního prostředí.
- Na závady způsobené neodbornou manipulací se záruka nevztahuje.

## Podmínky

- síťový zdroj (nejsou dodány)
- nabíjecí kabel USB-C (14)

## Postup (Obr. A)

1. Zastrčte bezpečnostní klíč (7).
2. Zapojte nabíjecí kabel USB-C (14) do síťového zdroje.
3. Zapojte nabíjecí kabel USB (14) s nabíjecí zdírkou (6) přístroje.
4. Zapojte síťový zdroj do zásuvky. Ukazatel stavu nabití svítí (2):

- **červená:** Přístroj se nabíjí
- **zelená:** Nabíjení je dokončeno

Doporučená doba nabíjení je cca 1 hodina. Této doby nabíjení se dosáhne pouze za použití zdroje napájení.

Doba nabíjení je mimo jiné ovlivněna faktory, jako je teplota prostředí a akumulátoru a také použitého síťového napětí, a může se proto příp. lišit od uvedených hodnot.

5. Po úspěšném nabíjení nejdříve vytáhněte zástrčku síťového zdroje

ze zásuvky. Vyjměte nabíjecí kabel USB (14) z přístroje. Přístroj nepoužívejte během nabíjení. Nepoužívejte prodlužovací kabel. Síťový zdroj se smí používat pouze ve vnitřních prostorách. Vnikající voda zvyšuje riziko úrazu elektrickým proudem.

## Provoz

### Všeobecné pokyny k práci

**▲ VAROVÁNÍ!** Nebezpečí zranění!  
Dodržujte následující pokyny.

- Při provozu přístroje vždy nosíte pevnou obuv, dlouhé kalhoty, ochranu sluchu, pracovní rukavice a ochranné brýle.
- Přístroj je určen pouze pro práce, při kterých stojíte na zemi, a ne na žebříku nebo jiném nestabilním povrchu.
- Dodržujte pokyny pro údržbu a čištění přístroje.
- Při zablokování nože nůžek na trávu a keře (10)/(12) pevnými předměty přístroj ihned vypněte a vyjměte akumulátor. Až poté odstraňte předmět.
- Používejte pouze ostré nože, abyste dosáhli dobrého řezného výkonu a chránili přístroj a akumulátor.
- Mírné škrábance na řezných hranách můžete sami vyhladit. K tomu účelu obtáhněte řezné hrany naolejovaným kamenem. Pouze ostré nože přinášejí dobrý řezný výkon.
- Během práce nezatěžujte přístroj tak, že by došlo k jeho zastavení.

- Je-li spínač poškozen, nesmí se s přístrojem dále pracovat.

### Práce s nůžkami na trávu

- Tráva se nejlépe kosí, když je suchá a není příliš vysoká.

### Práce s nůžkami na keře (plotovými nůžkami)

- Pohybný přístrojem rovnoměrně vpřed nebo obloukovitým pohybem nahoru a dolů.
- Oboustranný nůž nůžek na keře (12) umožňuje řezání v obou směrech nebo pohybem sem a tam ze strany na stranu.

### Před provozem

Před každým provozem proveďte následující kroky. Tím zajistíte dlouhou životnost a spolehlivé užívání.

- **OZNÁMENÍ!** Škody na noži nůžek na trávu a keře (10)/(12). Při řezání dbejte na to, abyste nezachytili o cizí předměty, např. kameny, drátěný plot nebo podpěry rostlin.
- Před každým použitím přístroje zkontrolujte případné zjevné vady, např. uvolněné, opotřebované nebo poškozené součásti. Zkontrolujte pevné utažení šroubů v noži nůžek na trávu a živý plot (10)/(12).
- Neřežte s tupým nebo opotřebovaným nožem nůžek na trávu a keře (10)/(12), protože jinak přetížíte motor a převodovku vašeho přístroje.

### Zapnutí a vypnutí

#### Upozornění

- Zapínač/vypínač (8) a blokace zapnutí (3) nesmí být zaaretovány.

### Zapnutí (Obr. B)

**⚠ UPOZORNĚNÍ!** Zranění osob nebo poškození přístroje! Dbejte na bezpečný postoj a přístroj držte pevně jednou rukou v dostatečné vzdálenosti od svého těla.

1. Ujistěte se, zda jsou zajištěny následující pohyblivé části:
  - Aretace (4) otočné hlavy přístroje (1)
2. Odstraňte kryt nože (11)/(13).
3. Zastrčte bezpečnostní klíč (7).
4. Přístroj vždy držte za rukojeť (5).
5. **OZNÁMENÍ!** Před zapnutím přístroje dbejte na to, aby nedošlo ke kontaktu přístroje s jinými předměty.  
K zapnutí podržte stisknutou blokaci zapnutí (3) a stiskněte současně zapínač/vypínač (8).  
Poté blokaci zapnutí (3) uvolněte. Přístroj běží nejvyšší rychlostí.

### Vypnutí (Obr. B)

1. Zapínač/vypínač (8) pusťte.
2. Před odložením nástroje počkejte, než se elektrický nástroj úplně zastaví.

### Přeprava

#### Upozornění

- Ujistěte se, zda se všechny pohyblivé díly zcela zastavily.
- Nůžky na trávu a keře vždy přepravujte s krytem nože (11)/(13).
- Přístroj vždy přenášejte za rukojeť (5).

## Čištění, údržba a skladování

**⚠ VAROVÁNÍ!** Nebezpečí zranění v důsledku neúmyslného spuštění přístroje. Chraňte se při údržbě a čištění. Dbejte na to, aby byl bezpečnostní klíč (7) před každou prací na přístroji vytažen.

**⚠ UPOZORNĚNÍ!** Pořezání! Při manipulaci s noži noste rukavice odolné proti porážení. Opravné a údržbářské práce, které nejsou popsány v tomto návodu k obsluze, nechte vykonat prostřednictvím našeho servisního centra. Používejte pouze originální náhradní díly.

### Čištění (Obr. E)

**⚠ VAROVÁNÍ!** Nebezpečí úrazu elektrickým proudem! Nikdy přístroj neostříkujte vodou.

**OZNÁMENÍ!** Nebezpečí poškození. Chemické látky mohou poškodit plastové části přístroje. Nepoužívejte čisticí prostředky ani rozpouštědla.

- Udržujte větrací otvory, kryt motoru a rukojeti zařízení v čistotě. Použijte za tím účelem vlhký hadřík nebo kartáč.

### Čištění a údržba nože

**Potřebné nástroje a pomocné prostředky (nejsou dodány)**

- Hadr
- pečující olejový sprej

### Údržba po každém použití

- Odstraňte usazený zelený odpad.
- Vyčistěte nůž nůžek na trávu a keře (10)/(12) naolejovaným hadrem.
- Ošetřete nůž nůžek na trávu a keře (10)/(12) pečujícím olejovým sprejem.

### Údržba

- Před každým použitím přístroje zkontrolujte případné zjevné vady, např. uvolněné, opotřebované nebo poškozené součásti. Zkontrolujte pevné utažení šroubů na noži nůžek na trávu a keře (10)/(12).
- Zkontrolujte kryty a ochranná zařízení, zda nejsou poškozena a zda jsou správně nasazena. Podle potřeby je vyměňte.
- Mírně škrábance na řezných hranách můžete opatrně sami vyhladit. K tomu účelu obtáhněte řeznou hranu naolejovaným kamenem.
- Podle potřeby naostřete tupé nože (viz *Ostření nožů*, str. 167). Pokud jsou nože tupé nebo mají větší rýhy, může dojít k zablokování řezacího mechanismu. Pouze ostré nože přinášejí dobrý řezný výkon.
- Silně poškozené nebo ohnuté nože nesmí být dále používány a musí být vyměněny (viz *Náhradní díly a příslušenství*, str. 173).

### Ostření nožů

#### Upozornění

- Zkontrolujte řezné hrany. Při viditelných škrábancích, promáčknutích nebo tupých řezných hranách je vhodné nože přebrousit. Řezné

nože nesmí modrat – to znamená, že jsou přehřáté.

- Úhel ostření - nůž nůžek na trávu
  - Nůž nahoře: 35°
  - Nůž dole: 45°
- Úhel ostření - nůž nůžek na křoví
  - Nůž nahoře: 45°
- Sejměte příslušenství (viz *Zastrčení/výměna příslušenství, str. 164*).
- Z nožů odstraňte zbytky řezu a nečistoty.
- Při ostření nožů použijte protiskluzovou podložku, aby byla zajištěna bezpečnost práce.

### **Potřebné nástroje a pomocné prostředky (nejsou dodány)**

- Jehlový pilník/Plochý pilník
  - Zrnitost: ≈200
- Hadr
- pečující olejový sprej

### **nůž nůžek na křoví**

#### **Upozornění**

- Řezné nože lze posunout do správné polohy pomocí hnací objímky (16).

#### **Postup (Obr. F)**

1. Umístěte řezné nože nůžek na keře (12) tak, aby byly řezné hrany dobře přístupné.
2. Naostřete každou řeznou hranu horního řezného nože pomocí pilníku směrem vpřed – dodržujte přítomný úhel ostření (viz *Ostření nožů, str. 167*). Přiložte pilník pod správným úhlem a jemně jej vedte k řezné hraně (obvykle stačí 2–3 tahy).  
Důležité: pracujte klidně a plynule.

**OZNÁMENÍ!** Brousí se pouze pohyblivý horní nůž se šikmým výbrusem. Spodní pevný nůž zůstává nebroušený.

3. Vzniklý prach po pilování odstraňte vlhkým hadříkem.
4. Nože oboustranně postříkejte pečujícím olejovým sprejem.
5. Nasadte příslušenství a zapněte přístroj na cca 5 sekund, aby se olej rovnoměrně rozprostřel po noži a byla zajištěna spolehlivá ochrana proti korozi.

### **nůž nůžek na trávu**

#### **Upozornění**

- Řezné nože lze posunout do správné polohy pomocí hnací objímky (16).

#### **Postup (Obr. F)**

1. Horní řezný nůž z nožů nůžek na trávu (10) posuňte zcela v jednom směru, aby byla dobře přístupná jedna strana řezných hran.
2. Naostřete řezné hrany horního řezného nože pomocí pilníkem směrem vpřed – dodržte úhel ostření (viz *Ostření nožů, str. 167*). Přiložte pilník pod správným úhlem a jemně jej vedte k řezné hraně (obvykle stačí 2–3 tahy).  
Důležité: pracujte klidně a plynule.
3. Posuňte horní řezný nůž zcela druhým směrem, aby byla dobře přístupná druhá strana řezných hran.
4. Nyní naostřete zbývající řezné hrany horního řezného nože.
5. Obráťte nůž a stejným způsobem opracujte zbývající řezné hrany.

6. Vzniklý prach po pilování odstraňte vlhkým hadříkem.
  7. Nože oboustranně postříkejte pečujícími olejovým sprejem.
  8. Nasadte příslušenství a zapněte přístroj na cca 5 sekund, aby se olej rovnoměrně rozprostřel po noži a byla zajištěna spolehlivá ochrana proti korozi.
- Kryt nože je důležitým bezpečnostním zařízením. Pokud se kryt nože poškodí, nepoužívejte jej a ihned ho vyměňte.
  - Skladovací teplota akumulátoru a přístroje je mezi 15–25 °C. Během skladování zabraňte extrémnímu chladu nebo teplu. Akumulátor tím může ztratit výkon nebo se poškodit.
  - Akumulátor uskladněte pouze v částečně nabitém stavu. Při delším skladování by měl být stav nabití 40–60 %.
  - Během delší doby skladování zkontrolujte cca každé 3 měsíce stav nabití akumulátoru. V případě potřeby akumulátor dobijte.

## Skladování

Přístroj a příslušenství skladujte vždy:

- čisté
- suché
- chráněné před prachem
- mimo dosah dětí
- s krytem nože (11)/(13) na noží nůžek na trávu a keře (10)/(12)

## Hledání chyb

Následující tabulka Vám pomůže odstranit malé poruchy:

| Problém                      | Možná příčina   | Odstranění chyb   |
|------------------------------|---|---|
| Přístroj se nespustí         | Vybití akumulátoru                                    | Nabíjení akumulátoru (viz <i>Nabití akumulátoru, str. 164</i> ) |
|                              | Bezpečnostní klíč (7) není zastrčen                   | Zastrčení bezpečnostního klíče (7)                              |
|                              | Blokace zapnutí (3) nebo zapínač/vypínač (8) je vadný | Obratťe se na servisní středisko.                               |
| Přístroj pracuje přerušovaně | Vadný motor   | Obratťe se na servisní středisko.                               |

| Problém  | Možná příčina  | Odstranění chyb  |
|--|--|--|
| Nůž nůžek na trávu a keře (10)/(12) se zahřívá | Vnitřní uvolněný kontakt   | Nůž nůžek na trávu a keře (10)/(12) nabruste ( <i>Údržba, str. 167</i> ) nebo vyměňte ( <i>Náhradní díly a příslušenství, str. 173</i> ) |
|  | Nůž nůžek na trávu a keře (10)/(12) je tupý nebo vykazuje nerovnosti | Namažte nůž nůžek na trávu a keře (10)/(12)  |
| Špatné výsledky řezání                         | Příliš velké tření v důsledku nedostatečného mazání                  | Namažte nůž nůžek na trávu a keře (10)/(12)  |
|  | Příliš velké tření v důsledku nedostatečného mazání                  | Nůž nůžek na trávu a keře (10)/(12) nabruste ( <i>Údržba, str. 167</i> ) nebo vyměňte ( <i>Náhradní díly a příslušenství, str. 173</i> ) |
|  | Nůž nůžek na trávu a keře (10)/(12) je tupý nebo vykazuje nerovnosti | Vyčistěte nůž nůžek na trávu a keře (10)/(12)  |

## Likvidace/ochrana životního prostředí

Přístroj, příslušenství a balení zlikvidujte ekologickou recyklací.



Elektrické nástroje nepatří do domácího odpadu. Symbol přeškrtnuté popelnice na kolečkách znamená, že tento výrobek nesmí být po skončení své životnosti likvidován jako netříděný komunální odpad.

- Pro tento přístroj platí směrnice 2012/19/EU.
- Přístroj odevzdejte na sběrném recyklačním místě. Použité plastové a kovové části lze oddělit a vytrídít pro recyklaci. V případě do-

tazů se obraťte na servisní centrum.

- Vaše odeslané vadné přístroje zlikvidujeme bezplatně.



Neodhazujte přístroj s vestavěným akumulátorem do domovního odpadu ani do ohně (nebezpečí exploze) či do vody. Poškozené akumulátory mohou při úniku jedovatých parů či kapalin poškodit životní prostředí a zdraví osob.

- Přístroj s vestavěným akumulátorem zlikvidujte. Přístroj ani akumulátor neotevírejte.

- Příklad: Přístroj zlikvidujte podle místních předpisů. Přístroj odevzdejte na sběrném místě, kde bude recyklován v souladu s předpisy na ochranu životního prostředí.

**⚠ UPOZORNĚNÍ!** Informujte sběrné místo o trvale zabudovaném akumulátoru. V případě dotazů se obraťte na místní organizaci pro likvidaci odpadů nebo na naše servisní středisko.

## Servis

### Záruka

Vážení zákazníci, na tento výrobek získáváte záruku 3 let od data zakoupení. V případě závad na tomto výrobku máte nárok na zákonná práva vůči prodejci tohoto výrobku. Tato zákonná práva nejsou omezena níže uvedenou zárukou.

### Záruční podmínky

Záruční doba začíná datem nákupu. Dobře uschovejte originální pokladní doklad. Tento doklad je potřebný jako doklad o koupi. Dojde-li k vadě materiálu nebo výrobní vadě během tří let od data nákupu tohoto výrobku, opravíme nebo vyměníme Vám výrobek podle našeho uvážení zdarma. Toto záruční plnění vyžaduje, aby vadný výrobek a doklad o koupi (pokladní doklad) byly předloženy během tříleté lhůty a bylo stručně písemně popsáno, o jakou závadu se jedná a kdy k ní došlo.

Pokud je vada kryta naší zárukou, obdržíte zpět opravený nebo nový výrobek. S opravou nebo výměnou

výrobku nezačne plynout nová záruční doba.

### Záruční doba a zákonné nároky z vad

Záruční doba se záručním plněním neprodlouží. To platí také pro vyměněné a opravené díly. Jakákoli poškození nebo vady, které se již v době nákupu vyskytly, je nutné nahlásit ihned po vybalení. Opravy provedené po uplynutí záruční doby jsou za poplatek.

### Rozsah záruky

Výrobek byl pečlivě vyroben podle přísných směrnic pro jakost a před dodáním pečlivě zkontrolován. Záruční plnění platí pro vady materiálu nebo výrobní vady. Tato záruka se nevztahuje na díly výrobku, které jsou vystaveny běžnému opotřebení, a lze je proto považovat za opotřebitelné součásti (např. nůž nůžek na trávu/nůž nůžek na křoví) nebo za poškození křehkých částí (např. spínač). Tato záruka zaniká, pokud je výrobek poškozen, nesprávně používán nebo není udržován. Rovněž na škody způsobené vodou, mrazem, bleskem a ohněm nebo nesprávnou přepravou. Pro správné používání výrobku se musí přesně dodržovat všechny pokyny uvedené v návodu k obsluze. Je nutné se bezpodmínečně vyvarovat použití a jednání, které nejsou v tomto návodu k obsluze doporučovány nebo před nimiž se varuje. Výrobek je určen pouze pro soukromé použití a není určen ke komerčnímu používání. Záruka zaniká v případě hrubého a nesprávného zacházení, použití násilí a zásahů, které neby-

ly provedeny naší autorizovanou servisní pobočkou.

### Vyřízení v záručním případě

V zájmu rychlého zpracování Vašeho požadavku postupujte podle následujících pokynů:

- Pro všechny dotazy si připravte doklad o koupi a číslo položky (např. IAN 502584\_2504) jako doklad o nákupu.
- Číslo položky naleznete na typovém štítku na výrobku, na rytině na výrobku, na titulní straně návodu k obsluze (vlevo dole) nebo na nálepce na zadní nebo spodní straně výrobku.
- Pokud se vyskytnou funkční chyby nebo jiné závady, nejprve kontaktujte níže uvedené servisní středisko **telefonicky** nebo použijte náš **kontaktní formulář**, který najdete na stránkách *parkside-diy.com* v kategorii **Servis**.
- Po konzultaci s naším servisním střediskem můžete bezplatně zaslat vadný výrobek na adresu služby, kterou jste obdrželi, s přiloženým dokladem o koupi (účtenkou), s uvedením povahy vady a kdy k ní došlo. K zamezení problémů s přijetím a dalším nákladům je bezpodmínečně nutné používat pouze adresu, která Vám byla oznámena. Ujistěte se, že zásilka není zaslaná nevyplaceně, není objemným zbožím, expresem nebo jiným speciálním nákladem. Zašlete výrobek včetně veškerého příslušenství dodaného při nákupu a zajistěte, aby přepravní obal byl dostatečně bezpečný.



Na stránkách *parkside-diy.com* můžete nahlížet do těchto a mnoha dalších příruček a stahovat je. S tímto QR kódem se dostanete přímo na *parkside-diy.com*. Vyberte svou zemi a vyhledejte pomocí vyhledávací masky návody k obsluze. Zadáním čísla položky (IAN) 502584\_2504 můžete otevřít svůj návod k obsluze.

### Oprávérenská služba

Pro opravy, **kteřé nepodléhají záruce**, se obraťte na servisní středisko. Tam Vám rádi poskytneme odhad nákladů.

- Můžeme přijímat pouze přístroje, které byly při zaslání dostatečně zabaleny a ofrankovány.  
**Upozornění:** Zašlete Váš přístroj vyčištěný a s odkazem na závadu na adresu uvedenou v servisním středisku.
- Nepřijmou se přístroje zaslané neoprávněně, přístroje zasílané jako objemné zboží nebo expres zaslané přístroje nebo přístroje odeslané jinou speciální dopravou.

- Vaše odeslané vadné přístroje zlikvidujeme bezplatně.

### Service-Center



#### Servis Česko

Tel.: 8000 23611

Kontaktní formulář na  
[parkside-diy.com](http://parkside-diy.com)

IAN 502584\_2504

### Dovozce

Upozorňujeme, že následující adresa není servisní adresou. Nejprve kontaktujte výše uvedené servisní středisko.

Grizzly Tools GmbH & Co. KG

Stockstädter Str. 20

63762 Großostheim

NĚMECKO

[www.grizzlytools.de](http://www.grizzlytools.de)

## Náhradní díly a příslušenství

**Náhradní díly a příslušenství jsou k dostání na webových stránkách [www.grizzlytools.shop](http://www.grizzlytools.shop).** Pokud máte problémy při objednání, kontaktujte nás prostřednictvím našeho online obchodu. V případě dalších dotazů se obraťte na: *Service-Center, str. 173*

| Poz. č. | Název   | Obj. č.  |
|---------|---|----------|
| 7       | Bezpečnostní klíč   | 91105146 |
| 10      | nůž nůžek na trávu  | 91105145 |
| 11      | kryt nože (nůž nůžek na trávu)                            | 91105144 |
| 12      | nůž nůžek na křoví  | 91105143 |
| 13      | kryt nože (nůž nůžek na křoví)                            | 91104642 |
|         | síťový zdroj (5 V; 2200 mA) + nabíjecí kabel<br>USB-C, EU | 80001030 |
|         | síťový zdroj (5 V; 2200 mA) + nabíjecí kabel<br>USB-C, UK | 80001031 |

## Překlad původního EU prohlášení o shodě

Výrobek: **Aku nůžky na trávnik a živý plot**

Model: **PGSA 4 C4**

Sériové číslo: 000001-465000

Výše popsaný předmět prohlášení je ve shodě s příslušnými harmonizačními právními předpisy Unie:

**2006/42/EC • 2014/30/EU • 2000/14/EC & 2005/88/EC  
• 2011/65/EU & (EU) 2015/863**

Výše popsaný předmět prohlášení je ve shodě se směrnicí Evropského parlamentu a Rady 2011/65/EU ze dne 8. června 2011 o omezení používání některých nebezpečných látek v elektrických a elektronických zařízeních.

Pro zajištění shody byly použity následující harmonizované normy a národní normy a předpisy:

**EN 62841-1:2015/A11:2022  
EN 62841-4-2:2019/A11:2022 • EN IEC 62841-4-5:2021/AC:2024  
EN IEC 55014-1:2021 • EN IEC 55014-2:2021  
EN IEC 61000-3-2:2019/A2:2024 • EN 61000-3-3:2013/A2:2021  
EN IEC 63000:2018**

V souladu se směrnicí 2000/14/EC týkající se emisí hluku se potvrzuje následující: Hladina akustického výkonu ( $L_{WA}$ )

- změřená: 74,9 dB (nůž nůžek na trávu)
- změřená: 74,6 dB (nůž nůžek na křoví);
- zaručená: 77 dB

Použitý postup posuzování shody podle 2000/14/EC, příloha V.

Toto prohlášení o shodě vydal na vlastní odpovědnost výrobce:

**CE** Grizzly Tools GmbH & Co. KG  
Stockstädter Str. 20  
63762 Großostheim  
NĚMECKO  
01.12.2025



Christian Frank  
Zplnomocněný zástupce dokumentace

# Obsah

|                                  |            |
|----------------------------------|------------|
| <b>Úvod</b> .....                | <b>175</b> |
| Používanie na určený účel.....   | 176        |
| Rozsah dodávky/                  |            |
| Príslušenstvo.....               | 176        |
| Prehľad.....                     | 176        |
| Opis funkcie.....                | 177        |
| Technické údaje.....             | 177        |
| <b>Bezpečnostné pokyny</b> ..... | <b>178</b> |
| Význam bezpečnostných            |            |
| pokynov.....                     | 178        |
| Piktogramy a symboly.....        | 178        |
| Všeobecné bezpečnostné           |            |
| upozornenia pre elektrické       |            |
| náradie.....                     | 179        |
| Bezpečnostné upozornenia         |            |
| pre nožnice na živý plot.....    | 183        |
| Bezpečnostné upozornenia         |            |
| pre nožnice na trávnu.....       | 184        |
| Dodatočné bezpečnostné           |            |
| pokyny pre nožnice na trávnu a   |            |
| kríky.....                       | 184        |
| Bezpečnostné pokyny pre          |            |
| prístroje so zabudovanými        |            |
| akumulátormi.....                | 185        |
| Zostatkové riziká.....           | 186        |
| <b>Príprava</b> .....            | <b>186</b> |
| Ovládacie prvky.....             | 186        |
| Nasunutie/výmena                 |            |
| príslušenstva.....               | 186        |
| Kontrola stavu nabitia           |            |
| akumulátora.....                 | 187        |
| Nabíjanie akumulátora.....       | 187        |
| <b>Prevádzka</b> .....           | <b>188</b> |
| Všeobecné pracovné               |            |
| pokyny.....                      | 188        |
| Pred prevádzkou.....             | 188        |
| Zapnutie a vypnutie.....         | 188        |
| <b>Preprava</b> .....            | <b>189</b> |
| <b>Čistenie, údržba a</b>        |            |
| <b>skladovanie</b> .....         | <b>189</b> |

|                                     |            |
|-------------------------------------|------------|
| Čistenie.....                       | 189        |
| Údržba.....                         | 190        |
| Skladovanie.....                    | 191        |
| <b>Vyhľadávanie chýb</b> .....      | <b>192</b> |
| <b>Likvidácia/ochrana životného</b> |            |
| <b>prostredia</b> .....             | <b>193</b> |
| <b>Servis</b> .....                 | <b>193</b> |
| Garancija.....                      | 193        |
| Opravný servis.....                 | 195        |
| Service-Center.....                 | 195        |
| Importér.....                       | 195        |
| <b>Náhradné diely a</b>             |            |
| <b>príslušenstvo</b> .....          | <b>196</b> |
| <b>Preklad originálneho</b>         |            |
| <b>vyhlásenia o zhode EÚ</b> .....  | <b>197</b> |
| <b>Rozložený pohľad</b> .....       | <b>271</b> |

## Úvod

Srdečne vám blahoželáme ku kúpe vašich nových akumulátorových nožníc na trávnu a kríky (v nasledujúcej časti nazývanej prístroj alebo elektrické náradie).

Rozhodli ste sa týmto prístrojom vysokej kvality. Tento prístroj bol počas výroby skontrolovaný vzhľadom na kvalitu a prešiel výstupnou kontrolou. To zaisťuje funkčnosť prístroja.

Môže sa stať, že sa budú v ojedinelých prípadoch nachádzať na prístroji alebo v ňom zvyšky mazív. Nejde o nedostatok alebo poruchu a nie je dôvod k znepokojeniu.



Návod na obsluhu je súčasťou tohto prístroja. Obsahuje dôležité pokyny pre bezpečnosť, používanie a likvidáciu. Starostlivo si prečítajte návod

na obsluhu. Oboznámte sa s ovládacími dielmi a správnym používaním prístroja. Prístroj používajte iba, ako je opísané, a v uvedených oblastiach použitia. Návod na obsluhu si dobre uschovajte a pri odovzdávaní prístroja tretej osobe odovzdajte spolu s prístrojom aj všetky dokumenty.

### Používanie na určený účel

Prístroj je určený výlučne na nasledujúce používanie:

- Strihanie a odstrihávanie tenkých výhonkov živých plotov, kríkov a okrasných kríkov
- Strihanie trávy po okrajoch a na malých plochách pre domácnosti

Prístroj je určený na používanie dospelými osobami. Mladiství starší ako 16 rokov môžu prístroj používať len pod dohľadom.

Je zakázané používať prístroj v daždi alebo vlhkom prostredí.

Každé iné používanie, ktoré nie je v tomto návode na obsluhu výslovne povolené, môže predstavovať vážne nebezpečenstvo pre používateľa a viesť k škodám na prístroji. Obsluhujúca osoba alebo používateľ je zodpovedný za zranenia iných ľudí alebo poškodenia ich majetku. Prístroj je určený na použitie pre domácich majstrov. Nie je koncipovaný na trvalé komerčné nasadenie. Pri komerčnom používaní záruka zaniká. Výrobca neručí za škody, ktoré vzniknú v dôsledku používania v rozpore s určením alebo nesprávnej obsluhy.

### Rozsah dodávky/Príslušenstvo

Vybalte prístroj a skontrolujte rozsah dodávky.

Obalový materiál riadne zlikvidujte.

- Aku nožnice na trávnik a živý plot
- Nôž nožníc na trávnu + Ochrana noža
- Nôž nožníc na kríky + Ochrana noža
- USB-C nabíjací kábel
- Preklad pôvodného návodu na použitie

**Sietová jednotka nie je súčasťou balenia.**

### Prehľad

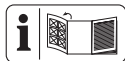

Obrázky prístroja nájdete na prednej a zadnej vyklápacej strane.

- 1 Hlava prístroja
  - 2 indikácia stavu nabitia (LED)
  - 3 Blokovanie zapnutia
  - 4 Aretácia (Hlava prístroja)
  - 5 držadlo
  - 6 Nabíjacia zdierka
  - 7 Bezpečnostný kľúč (bezpečnostná zástrčka)
  - 8 zapínač/vypínač
  - 9 Odblokovanie noža
  - 10 Nôž nožníc na trávnu
  - 11 Ochrana noža (Nôž nožníc na trávnu)
  - 12 Nôž nožníc na kríky
  - 13 Ochrana noža (Nôž nožníc na kríky)
  - 14 USB-C nabíjací kábel
- Obr C**
- 15 Zástrčkové spojenie
- Obr F**
- 16 Spojka pohonu

## Opis funkcie

Akumulátorové nožnice na trávnu a kríky majú dva vymeniteľné rezacie nástroje. Pri použití ako nožnice na kríky (nožnice na živý plot) sa ako rezací nástroj použije obojstranná nožová lišta. Záchytné zuby sú z bezpečnostných dôvodov z boku zaoblené a zoradené s odstupom, aby sa minimalizovalo nebezpečenstvo poranenia. Pri použití ako nožnice na trávnu sa ako rezací nástroj použije strihací nôž s viacerými zubmi. Funkcia prvkov obsluhy je uvedená v nasledujúcich opisoch.

## Technické údaje

### Aku nožnice na trávnik a živý plot

..... **PGSA 4 C4**

Menovité napätie  $U$  ..... 4 V =

Voľnobežné otáčky  $n_0$  ..... 1100 min<sup>-1</sup>

Hmotnosť (bez akumulátora/bez nožá) ..... ≈0,46 kg

Hladina akustického výkonu ( $L_{WA}$ )

– zaručená ..... 77 dB

Vibrácie ( $a_h$ ) (držadlo)

– Nôž nožníc na kríky

..... 2,092 m/s<sup>2</sup>; K=1,5 m/s<sup>2</sup>

– Nôž nožníc na trávnu

..... 1,251 m/s<sup>2</sup>; K=1,5 m/s<sup>2</sup>

### Nôž nožníc na kríky

Hmotnosť ..... ≈0,18 kg

– Dĺžka rezu ..... 120 mm

– Priemer vetvy ..... ≤7,9 mm

Hladina akustického tlaku ( $L_{pA}$ )

..... 66,6 dB;  $K_{pA}$ =3 dB

Hladina akustického výkonu ( $L_{WA}$ )

– odmeraná .... 74,6 dB;  $K_{WA}$ =2,21 dB

### Nôž nožníc na trávnu

Hmotnosť ..... ≈0,14 kg

– Šírka noža ..... 80 mm

– Šírka kosenia ..... 74,6 mm

Hladina akustického tlaku ( $L_{pA}$ )

..... 66,9 dB;  $K_{pA}$ =3 dB

Hladina akustického výkonu ( $L_{WA}$ )

– odmeraná .... 74,9 dB;  $K_{WA}$ =2,10 dB

Akumulátor ..... Li-Ion

Počet článkov akumulátora ..... 1

Kapacita C ..... 2,0 Ah

Teplota ..... ≤50 °C

– Nabíjanie ..... 4–40 °C

– Prevádzka ..... 4–50 °C

– Skladovanie ..... 15–25 °C

## Sieťový zdroj

..... **WJG-Y130502200WU1/**

**WJB-Y130502200WU1**

**Grizzly Tools GmbH & Co. KG**

Stockstädter Straße 20

DE-63762 Großostheim

HRA: 5468, Amtsgericht Aschaffenburg

Vstupné napätie ..... 100-240 V~

Frekvencia vstupného striedavého prúdu ..... 50-60 Hz

Príkon ..... 25 W

Výstupné napätie ..... 5 V =

Výstupný prúd ..... 2200 mA

Výstupný výkon ..... 11,0 W

Efektívnosť v prevádzke ..... 83,4%

Účinnosť pri malej záťaži (10%)

..... 80,6%

Príkon pri nulovom zaťažení . 0,065 W

Trieda ochrany ...  II (dvojitá izolácia)

Druh ochrany ..... IPX0

Hodnoty hluku a vibrácií boli stanovené podľa noriem a ustanovení uvedených vo vyhlásení o zhode.

Uvedené celkové hodnoty vibrácií a uvedené hodnoty emisií hluku boli merané podľa normovaného skúšobného postupu a môžu sa použiť na porovnanie jedného elektrického náradia s druhým. Uvedené celkové hodnoty vibrácií a uvedené hodnoty emisií hluku sa môžu použiť tiež na predbežný odhad zaťaženia.

**VAROVANIE!** Emisie vibrácií a hluku sa môžu počas skutočného používania elektrického náradia odlišovať od uvedených hodnôt, v závislosti od druhu a spôsobu, akým sa elektrické náradie používa. Zaťaženie spôsobené vibráciami sa pokúste udržať tak malé, ako je to možné. Príkladné opatrenie na zníženie zaťaženia vibráciami je obmedzenie pracovného času. Prítom sa zohľadnia všetky podiely cyklu prevádzky (napríklad časy, kedy je elektrické náradie vypnuté a také, kedy je zapnuté, ale bez zaťaženia).

## Bezpečnostné pokyny

Tento odsek sa zaoberá základnými bezpečnostnými pokynmi pri používaní prístroja.

### Význam bezpečnostných pokynov

**NEBEZPEČENSTVO!** Keď tento bezpečnostný pokyn nebudete dodržiavať, nastane úraz. Následkom je ťažké telesné poranenie alebo smrť.

**VAROVANIE!** Keď tento bezpečnostný pokyn nebudete dodržiavať, môže nastať úraz. Následkom je možné telesné poranenie alebo smrť.

**OPATRNE!** Keď tento bezpečnostný pokyn nebudete dodržiavať, nastane úraz. Následok je možné ľahké alebo stredne ťažké telesné poranenie.

**UPOZORNENIE!** Keď tento bezpečnostný pokyn nebudete dodržiavať, nastane úraz. Následkom sú možné vecné škody.

### Piktogramy a symboly

#### Piktogramy na prístroji



Pozor!



Prečítajte si návod na obsluhu



Používajte chrániče sluchu



Používajte chrániče očí



Nebezpečenstvo – ruky držte mimo dosahu noža



Pozor! Dobež rezačieho nástroja



Je zakázané používať prístroj v daždi alebo vlhkom prostredí.



Zaručená hladina akustického výkonu  $L_{WA}$  v dB.



Pri strihaní dávajte pozor na to, aby sa do nožov nedostali žiadne predmety ako drôt, kovové diely, kamene atď.



Odoberateľná napájacia jednotka



Prístroj so zabudovaným akumulátorom neodhadzujte do domového odpadu.

### Piktogramy na akumulátore



Akumulátory nepatria do domového odpadu.



Akumulátory odovzdajte na zberné miesto starých batérií, kde sa ekologicky znovu zhodnotia.

### Piktogramy na sieťovom zdroji



Prečítajte si návod na obsluhu



Vhodný len na používanie v miestnostiach.



Trieda ochrany II dvojité izolácia



Elektrické prístroje nepatria do domového odpadu.



Polarita

### Piktogramy v návode na obsluhu



Používajte ochranné rukavice



Stlačiť



Skôr než elektrické náradie odložíte, počkajte, kým sa nezastaví.



Nepoužívajte žiadne čistiace prostriedky, resp. rozpúšťadlá.



Na prístroj nikdy nestriekajte vodu.

### Všeobecné bezpečnostné upozornenia pre elektrické náradie

**VAROVANIE!** Prečítajte si všetky bezpečnostné upozornenia, pokyny, špecifikácie a pozrite si ilustrácie dodané s týmto elektrickým náradím. Nedodržanie ktoréhokoľvek z pokynov uvedených nižšie môže mať za následok úraz elektrickým prúdom, požiar a/alebo ťažké poranenie. **Tieto upozornenia a pokyny starostlivo uschovajte na budúce použitie.**

Pojem „elektrické náradie“ používaný v nasledujúcom texte sa vzťahuje na

elektrické náradie napájané zo siete (s prírodným káblom) a na elektrické náradie napájané akumulátorom (bez prírodného kábla).

## 1. BEZPEČNOSŤ NA PRACOVISKU

- a) **Pracovisko vždy udržiavajte čisté a dobre osvetlené.** Ak je na pracovisku neporiadok a je neosvetlené, môžu vzniknúť pracovné úrazy.
- b) **Nepoužívajte elektrické náradie vo výbušnom prostredí, napr. tam, kde sa nachádzajú horľavé kvapaliny, plyny alebo prach.** Elektrické náradie vytvára iskry, ktoré by mohli zapáliť prach alebo výpary.
- c) **Nedovoľte deťom a iným nepovolánym osobám priblížiť sa k vám, keď používate elektrické náradie.** Ak by ste sa nesústredili, môžete stratiť kontrolu nad náradím.

## 2. ELEKTRICKÁ BEZPEČNOSŤ

- a) **Zástrčka na prívodnom kábli elektrického náradia sa musí zapojiť do zodpovedajúcej zásuvky. Zástrčku nijakým spôsobom neupravujte. S uzemneným elektrickým náradím nepoužívajte žiadne zástrčkové adaptéry.** Neupravované zástrčky a vhodné zásuvky znižujú riziko úrazu elektrickým prúdom.
- b) **Vyhýbajte sa telesnému kontaktu s uzemnenými povrchmi, ako sú potrubia, vykurovacie telesá, sporáky a chladničky.** Ak je vaše telo uzemnené, hrozí zvýšené riziko úrazu elektrickým prúdom.

- c) **Nevystavujte elektrické náradie dažďu ani vlhkosti.** Vniknutie vody do elektrického náradia zvyšuje riziko úrazu elektrickým prúdom.
  - d) **Nepoužívajte prívodný kábel na iné než určené účely. Prívodný kábel nikdy nepoužívajte na nosenie elektrického náradia, elektrické náradie zaň neťahajte ani ho zaň nevyberajte zo zásuvky. Prívodný kábel udržiavajte mimo dosahu tepla, oleja, ostrých hrán alebo pohyblivých častí.** Poškodené alebo zamotané prívodné káble zvyšujú riziko úrazu elektrickým prúdom.
  - e) **Keď pracujete s elektrickým náradím vonku, použite predĺžovací kábel vhodný do vonkajšieho prostredia.** Použitie predĺžovacieho kábla do vonkajšieho prostredia znižuje riziko úrazu elektrickým prúdom.
  - f) **Ak s elektrickým náradím musíte pracovať vo vlhkom prostredí, použite napájanie chránené prúdovým chráničom (RCD).** Použitie prúdového chrániča znižuje riziko úrazu elektrickým prúdom.
- ## 3. BEZPEČNOSŤ OSÔB
- a) **Sústredte sa na to, čo robíte, a s elektrickým náradím pracujte uvážlivo. Elektrické náradie nepoužívajte, keď pociťujete únavu, ste pod vplyvom drog, alkoholu alebo liekov.** Aj krátka nepozornosť pri používaní elektrického náradia môže zapríčiniť vážne zranenie.

- b) **Používajte osobné ochranné prostriedky. Vždy používajte ochranné okuliare.** Používanie ochranných prostriedkov, ako je maska proti prachu, protišmyková bezpečnostná obuv, prilba alebo chrániče sluchu, v závislosti od príslušných podmienok, znižuje riziko zranenia.
- c) **Zabráňte neúmyselnému zapnutiu elektrického zariadenia. Pred pripojením elektrického náradia k napájaniu a/alebo vložení akumulátora, zdvíhaním alebo prenášaním elektrického náradia dbajte na to, aby bol spínač vo vypnutej polohe.** Ak prenášate elektrické náradie a máte prst na spínači alebo privediete energiu do elektrického náradia, ktoré má zapnutý spínač, môže to spôsobiť nehodu.
- d) **Pred zapnutím elektrického náradia odstráňte nastavovací nástroj alebo kľúč na skrutky.** Kľúč alebo nastavovací nástroj pripevnený k otáčajúcej sa časti elektrického náradia môže spôsobiť zranenie.
- e) **Nenačahujte sa. Vždy stojte pevne a udržiavajte rovnováhu.** Elektrické náradie tak budete mať v nepredvídaných situáciách lepšie pod kontrolou.
- f) **Majte oblečený vhodný odev. Nenoste voľné oblečenie ani šperky. Vlasmi ani odevom sa nepribližujte k pohyblivým častiam.** Pohyblivé časti by mohli zachytiť voľné oblečenie, šperky alebo dlhé vlasy.
- g) **Ak je k elektrickému náradiu možné pripojiť zariadenia na odsávanie a zachytávanie prachu, pripojte ich a dbajte na ich správne používanie.** Používanie zachytávania prachu znižuje nebezpečenstvo, ktoré so sebou prach prináša.
- h) **Hoci elektrické náradie často používate, a tak ho dobre poznáte, dávajte si stále pozor a neprehliadajte zásady bezpečného používania elektrického náradia.** Nedbalosť môže viesť v zlomku sekundy k vážnym zraneniam.
4. **POUŽÍVANIE A STAROSTLIVOSŤ O ELEKTRICKÉ NÁRADIE**
- a) **Elektrické náradie nepreťažujte. Používajte elektrické náradie vhodné na daný typ práce.** Vďaka použitiu vhodného elektrického náradia v súlade s účelom, na ktorý bolo vyrobené, sa vám bude pracovať lepšie a práca bude bezpečnejšia.
- b) **Elektrické náradie nepoužívajte, ak sa spínačom nedá zapnúť a vypnúť.** Elektrické náradie, ktoré sa pomocou spínača nedá ovládať, nie je bezpečné a musíte ho dať opraviť.
- c) **Skôr, ako budete elektrické náradie nastavovať, meniť jeho príslušenstvo alebo ho odložíte, vyťahnite zástrčku z napájania a/alebo z neho vysuňte akumulátor, ak je to možné.** Takéto preventívne opatrenia znížia riziko neúmyselného zapnutia elektrického náradia.

- d) **Ak elektrické náradie nepoužívate, odložte ho mimo dosahu detí a nedovoľte osobám, ktoré ho nevedia používať alebo nie sú oboznámené s týmito pokynmi, elektrické náradie používať.** Elektrické náradie je nebezpečné, ak ho používajú neskúsené osoby.
- e) **Elektrické náradie a príslušenstvo udržiavajte v dobrom stave. Skontrolujte, či nie sú pohyblivé časti v nesprávnej polohe alebo zaseknuté, či nie sú niektoré časti poškodené alebo či niečo nebráni chodu elektrického náradia. Ak je elektrické náradie poškodené, nepoužívajte ho, kým nebude opravené.** Veľa nehôd je spôsobených nedostatočnou údržbou elektrického náradia.
- f) **Rezné nástroje udržiavajte ostre a čisté.** Keď sa rezné nástroje dobre udržiavajú a majú ostré rezné hrany, je menšia pravdepodobnosť, že sa zaseknú, a ľahšie sa s nimi pracuje.
- g) **Elektrické náradie, príslušenstvo, vložené nástroje atď. používajte podľa týchto pokynov. Pri používaní zohľadnite pracovné podmienky a vykonávanú prácu.** Používanie elektrického náradia na inú prácu, než na ktorú sú určené, môže viesť k nebezpečným situáciám.
- h) **Rukováti a úchopové plochy udržiavajte suché a čisté. Dbajte na to, aby neboli znečistené olejom alebo plastickým mazivom.** Šmyklivé rukováti a úchopové plochy neumožňujú bezpečnú manipuláciu a ovládanie náradia v neočakávaných situáciách.
5. **POUŽÍVANIE A STAROSTLIVOSŤ O AKUMULÁTOROVÉ NÁRADIE**
- a) **Dobíjajte len s nabíjačkou, ktorú odporúča výrobca.** Keď sa nabíjačka, ktorá je vhodná pre jeden typ akumulátora, použije na iný akumulátor, môže hroziť nebezpečenstvo požiaru.
- b) **Elektrické náradie používajte len s akumulátormi, ktoré sú preň určené.** Pri použití iných akumulátorov môže hroziť nebezpečenstvo zranenia alebo požiaru.
- c) **Keď akumulátor nepoužívate, majte ho mimo iných kovových predmetov, ako sú spinky na papier, mince, kľúče, klince, skrutky alebo iné malé kovové predmety, ktoré by mohli premostiť svorky akumulátora.** Premostenie svoriek akumulátora môže spôsobiť popáleniny alebo požiar.
- d) **Z akumulátora môže pri nesprávnom používaní vytekať kvapalina. Vyhýbajte sa kontaktu s touto kvapalinou. Po náhodnom kontakte opláchnite postihnuté miesto vodou. Ak sa dostane kvapalina z akumulátora do očí, vyhľadajte aj lekársku pomoc.** Kvapalina z akumulátora môže spôsobiť podráždenie pokožky alebo popáleniny.
- e) **Nepoužívajte akumulátor alebo náradie, ktoré je poškodené alebo upravované.** Poškodené alebo upravované akumulátora

- ry môžu byť nepredvídateľné, čo môže viesť k vzniku požiaru, výbuchu alebo zraneniu.
- f) **Akumulátor ani náradie nevystavujte pôsobeniu ohňa ani vysokým teplotám.** Vystavenie pôsobeniu ohňa alebo teploty nad 130 °C môže spôsobiť výbuch.
- g) **Dodržujte všetky pokyny na nabíjanie a akumulátor ani nástroj nenabíjajte mimo teplotného rozsahu uvedeného v pokynoch.** Nesprávne nabíjanie alebo nabíjanie pri teplotách mimo stanoveného rozsahu môže akumulátor poškodiť alebo zvýšiť riziko požiaru.
6. **SERVIS**
- a) **Elektrické náradie si dajte opraviť len kvalifikovanému opravárovi, ktorý používa len originálne náhradné diely.** Vďaka tomu bude elektrické náradie aj naďalej bezpečné.
- b) **Poškodené akumulátory nikdy neopravujte.** Akumulátory môže opravovať len výrobca alebo autorizovaný servis.
- Bezpečnostné upozornenia pre nožnice na živý plot**
- a) **Nožnice na živý plot nepoužívajte za zlých poveternostných podmienok, najmä ak hrozí nebezpečenstvo blesku.** Znižuje sa tým riziko zasiahnutia bleskom.
- b) **Všetky napájacie káble a káble držte mimo oblasti rezu.** Napájacie káble alebo káble môžu byť skryté v živých plotoch alebo kríčkoch a čepeľ ich môže náhodne prezať.
- c) **Noste ochranu sluchu.** Vhodné ochranné vybavenie zníži riziko straty sluchu.
- d) **Nožnice na živý plot držte iba za izolované rukoväťe, pretože čepeľ sa môže dostať do kontaktu so skrytým vedením alebo vlastným káblom.** Čepele, ktoré sa dostanú do kontaktu so „živým“ drôtom, môžu spôsobiť, že nechránené kovové časti nožnice na živý plot budú „živé“ a operátorovi môžu spôsobiť úraz elektrickým prúdom.
- e) **Všetky časti tela držte ďalej od čepele. Neodstraňujte rezaný materiál ani nedržte rezaný materiál, keď sa čepele pohybujú.** Čepele sa pohybujú aj po vypnutí vypínača. Chvilka nepozornosti pri práci s nožnicami na živý plot môže viesť k vážnemu zraneniu osôb.
- f) **Pri odstraňovaní zaseknutého materiálu alebo pri údržbe nožníc na živý plot sa uistite, že sú všetky vypínače vypnuté a blokovanie je v polohe zablokovania.** Neočakávané spustenie nožníc na živý plot pri odstraňovaní zaseknutého materiálu alebo pri servise môže viesť k vážnemu zraneniu osôb.
- g) **Nožnice na živý plot prenášajte za rukoväť so zastavenou čepeľou a dávajte pozor, aby ste nestlačili akýkoľvek vypínač.** Správne prenášanie nožníc na živý plot zníži riziko neúmyselného spustenia a následného zranenia osôb čepeľami.

- h. **Pri preprave alebo skladovaní nožníc na živý plot vždy používajte kryt čepele.** Správna manipulácia s nožnicami na živý plot zníži riziko zranenia osôb čepeľami.

### Bezpečnostné upozornenia pre nožnice na trávnu

- a. **Nožnice na trávnu nepoužívajte pri zlých poveternostných podmienkach, najmä ak hrozí, že sa bude blýskať.** Znižuje sa tým riziko zasiahnutia bleskom.
- b. **Všetky napájacie káble a káble držte mimo oblasti rezu.** Napájacie káble alebo káble môže čepeľ náhodne prerezať.
- c. **Noste ochranu sluchu.** Vhodné ochranné vybavenie zníži riziko straty sluchu.
- d. **Nožnice na trávnu držte iba za izolované rukoväte, pretože čepeľ sa môže dostať do kontaktu so skrytým vedením alebo vlastným káblom.** Čepele, ktoré sa dostanú do kontaktu s káblom pod napätím, môžu spôsobiť, že sa pod napätie dostanú aj nechránené kovové časti nožníc na trávnu, čo môže operátorovi spôsobiť úraz elektrickým prúdom.
- e. **Všetky časti tela držte ďalej od čepele. Neodstraňujte rezaný materiál ani nedržte rezaný materiál, keď sa čepele pohybujú.** Čepele sa pohybujú aj po vypnutí vypínača. Chvilka nepozornosti pri práci s nožnicami na trávnu môže viesť k vážnemu zraneniu osôb.
- f. **Pri odstraňovaní zaseknutého materiálu alebo pri údržbe**

nožníc na trávnu sa uistite, že sú všetky vypínače vypnuté a blokovanie je v polohe zablokovania. Neočakávané spustenie nožníc na trávnu pri odstraňovaní zaseknutého materiálu alebo pri servise môže viesť k vážnemu zraneniu osôb.

- g. **Nožnice na trávnu prenášajte za rukoväť so zastavenou čepeľou a dávajte pozor, aby ste nestlačili žiaden vypínač.** Správne prenášanie nožníc na trávnu zníži riziko neúmyselného spustenia a následného zranenia osôb čepeľami.
- h. **Pri preprave alebo skladovaní vždy na nožnice na trávnu nasadte kryt čepele.** Správna manipulácia s nožnicami na trávnu zníži riziko zranenia osôb čepeľami.

### Dodatočné bezpečnostné pokyny pre nožnice na trávnu a kríky

- Pre vlastnú bezpečnosť noste osobné ochranné prostriedky:



- Používajte chrániče očí
- Používajte chrániče sluchu
- Používajte ochranné rukavice
- Noste vhodný pracovný odev, pevný obuv s protišmykovou podrážkou a robustné, dlhé nohavice.
- Nenoste dlhé oblečenie alebo ozdoby, ktoré sa môžu zachytiť pohybujúcimi sa dielmi.
- Prístroj nepoužívajte, keď chodíte bosý alebo nosíte otvorené sandále.

- Prístroj je určený na používanie dospelými osobami. Mladiství starší ako 16 rokov môžu prístroj používať len pod dohľadom.
  - **Prístroj je určený na kosenie trávy a strihanie živých plotov. Prístrojom nerežte konáre, tvrdé drevo ani iné predmety.** Prístroj by sa mohol poškodiť.
  - **Prístroj držte správne, napr. obidvomi rukami za držadlá, keď sú k dispozícii dve držadlá.** Strata kontroly nad prístrojom môže spôsobiť úrazy.
  - **Pri práci s prístrojom noste vhodný odev a pracovné rukavice. Prístroj nechytajte ani nezdvíhajte za rezací nôž.** Kontakt s rezacím nožom by mohol spôsobiť poranenia.
  - **Prístroj nepoužívajte v blízkosti zápalných kvapalín alebo plynov.** Pri skrate je nebezpečenstvo požiaru a výbuchu.
  - Pred spustením prístroja sa vždy uistite, že je prístroj správne v jednej zo zadaných pracovných polôh.
  - **Nože treba nechať pravidelne kontrolovať vzhľadom na opotrebenie a obrusovať.** Tupé nože preťažujú prístroj. Na takto vzniknuté škody sa nevzťahuje záruka.
  - Prístroj vypnite a vyberte akumulátor. Uistite sa, či sa úplne zastavili všetky pohyblivé diely
    - vždy, keď opustíte prístroj
    - pred uvoľnením alebo odstránením blokovania
  - predtým než prístroj skontrolujete, vyčistíte alebo budete na ňom vykonávať práce
  - V prípade, že sa rezacie zariadenie dotkne cudzieho predmetu alebo prístroj začne neobvyčajne silne vibrovať, je potrebná okamžitá kontrola:
    - prekontrolujte, či sa niektoré diely neuvoľnili, a pevne ich utiahnite
    - vyhľadajte poškodenia
    - vymeňte poškodené diely za rovnocenné alebo nechajte prístroj opraviť.
  - **Nepokúšajte a opravovať prístroj sami, iba vtedy áno, ak máte na to vzdelanie. Všetky práce, ktoré nie sú uvedené v tomto návode na obsluhu, smú byť vykonávané len naším servisným centrom.** Mnoho úrazov zapríčinili nesprávne udržiavané prístroje.
  - **Používajte len príslušenstvo, ktoré odporúča spoločnosť PARKSIDE.** Nevhodné príslušenstvo môže spôsobiť úraz elektrickým prúdom alebo požiar.
- Bezpečnostné pokyny pre prístroje so zabudovanými akumulátormi**
- **Nevystavujte prístroj dlhší čas silnému slnečnému žiareniu. Nedávajte prístroj na radiátory.** Teplo akumulátoru škodí. Hrozí nebezpečenstvo vybuchnutia.
  - **Zohriaty prístroj nechajte pred nabíjaním vychladnúť.**
  - **Prístroj neotvárajte.** Zabráňte mechanickému poškodeniu aku-

mulátora. Hrozí nebezpečenstvo skratu. Môžu uniknúť výpary, ktoré dráždia dýchacie cesty. Zabezpečte prísun čerstvého vzduchu. V prípade ťažkostí vyhľadajte lekársku pomoc.

- Prístroj nepoužívajte bez nabíjania. Nepoužívajte predlžovací kábel. Sieťový zdroj sa smie používať iba v uzatvorených miestnostiach. Vniknutie vody zvyšuje riziko zásahu elektrickým prúdom.

### Zostatkové riziká

Aj keď tento prístroj obsluhujete podľa predpisov, vždy zostávajú zvyškové riziká. V súvislosti s konštrukciou a vyhotovením tohto prístroja môžu vzniknúť nasledujúce nebezpečenstvá:

- Poškodenia očí, ak sa nenosí vhodná ochrana očí.
- Poškodenia sluchu, ak sa nenosí vhodná ochrana sluchu.
- Poškodenia zdravia, ktoré sú spôsobené vibráciami na rameno-ruku, ak sa prístroj používa dlhší čas alebo sa riadne nepoužíva a nevykonáva sa na ňom riadna údržba.
- Rezné poranenia

**⚠ VAROVANIE!** V dôsledku elektromagnetického poľa sa vytvorí nebezpečenstvo, zatiaľ čo je prístroj v prevádzke. Toto pole môže za určitých okolností ovplyvniť aktívne alebo pasívne lekárske implantáty. Aby sa znížilo nebezpečenstvo ťažkých alebo smrteľných zranení, odporúčame osobám s lekáskymi implantátmi, aby sa skôr než začnú prístroj ob-

sluhovať, poradili so svojim lekárom a výrobcom lekárskeho implantátu.

## Príprava

### Ovládacie prvky

Pred prvou prevádzkou prístroja spoznajte ovládače.

- **Blokovanie zapnutia (3)**
  - Blokovanie zapnutia bráni neúmyselnému zapnutiu prístroja.
  - Odblokovanie: posunúť smerom dopredu
- **zapínač/vypínač (8)**
  - Zapnutie: Stlačiť
  - Vypnutie: Pustiť
- **Aretácia, Hlava prístroja (4)**

Pre pohodlné rezanie hrán môžete hlavu prístroja (1) otočiť (3 polohy / +90°, 0°, -90°).

**Postup (Obr D)**

  - Stlačte aretáciu (4) a otočte hlavu prístroja (1) do požadovanej polohy.
  - Uvoľnite aretáciu (4), aby hlava prístroja (1) zapadla.

### Nasunutie/výmena príslušenstva

**⚠ OPATRNE!** Dávajte pozor na to, aby ste pred nasunutím alebo výmenou príslušenstva vypli prístroj a vytiahli bezpečnostný kľúč (7), aby sa zabránilo ohrozeniam a poraneniam.

### Nasunutie príslušenstva

#### Postup (Obr C)

1. Nasadte nôž nožníc na trávnu (10) alebo kríky (12) na zástrčkové spojenie (15) na spodnej strane hlavy prístroja (1).

2. Uvoľníte obidve uvoľňovacie tlačidlá noža (9) vpravo a vľavo na príslušenstve.
3. Uvoľňovacie tlačidlá noža (9) pusťte, keď príslušenstvo dosadá lícujuco na hlavu prístroja (1).
4. Príslušenstvo potiahnite, aby ste skontrolovali, či dobre drží.

### Odobratie príslušenstva

#### Postup (Obr C)

1. Uvoľníte obidve uvoľňovacie tlačidlá noža (9) vpravo a vľavo na príslušenstve.
2. Príslušenstvo odoberte.

### Kontrola stavu nabitia akumulátora

- Akumulátor dobíjajte len vtedy, keď prístroj beží veľmi pomaly alebo bliká zelená LED dióda na indikácii stavu nabitia (2).
- Zelená LED dióda bliká pri zvyškovej kapacite 30 %.

### Nabíjanie akumulátora

**⚠ OPATRNE!** Nebezpečenstvo poranenia v dôsledku unikajúceho roztohu elektrolytu. Akumulátor nevystavujte extrémnym podmienkam, ako sú teplo a nárazy. Pri kontakte s očami a pokožkou vypláchnite zasiahnuté miesta vodou alebo neutralizačnou kvapalinou a vyhľadajte lekársku pomoc.

**⚠ VAROVANIE!** Nebezpečenstvo poranenia v dôsledku zásahu elektrickým prúdom. Akumulátor nabíjajte len v suchých priestoroch.  
**UPOZORNENIE!** Prístroj nabíjajte iba so sieťovým zdrojom (*Náhradné diely a príslušenstvo, S. 196*) dostupným u nás.

### Upozornenia

- Prístroj napájajte iba s malým napätím SELV (Safety Extra Low Voltage/bezpečné malé napätie) podľa označenia na ňom.
- Akumulátor pred prvým použitím nabite.
- Dodržiavajte platné bezpečnostné upozornenia, ako aj ustanovenia a pokyny na ochranu životného prostredia.
- Na chyby, ktoré vyplývajú z neodbornej manipulácie, sa záruka nevzťahuje.

### Predpoklady

- Sieťový zdroj (nie je súčasťou dodávky)
- USB-C nabíjací kábel (14)

### Postup (Obr A)

1. Vložte bezpečnostný kľúč (7).
2. Pripojte USB-C nabíjací kábel (14) k sieťovému zdroju.
3. USB nabíjací kábel (14) zapojte do nabíjacej zdiery (6) prístroja.
4. Sieťový zdroj zapojte do zásuvky. Indikátor stavu nabitia (2) svieti:
  - **červená:** Prístroj sa nabíja
  - **zelená:** Nabíjanie je ukončené
 Odporúčaný čas nabíjania je cca 1 hodina. Tento čas nabíjania sa dosiahne iba pri použití sieťového adaptéra.  
Doba nabíjania je okrem iného ovplyvnená faktormi, ako je teplota prostredia a akumulátora a tiež použitého sieťového napätia, a môže sa preto príj. líšiť od uvedených hodnôt.
5. Po nabíjaní najskôr vytiahnite zástrčku sieťového zdroja zo zásuv-

ky. Následne odstráňte USB nabíjací kábel (14) z prístroja.

Prístroj nepoužívajte bez nabíjania. Nepoužívajte predĺžovací kábel. Sieťový zdroj sa smie používať iba v uzatvorených miestnostiach. Vniknutie vody zvyšuje riziko zásahu elektrickým prúdom.

## Prevádzka

### Všeobecné pracovné pokyny

**VAROVANIE!** Nebezpečenstvo poranenia! Dodržiavajte nasledujúce pokyny.

- Pri práci s prístrojom noste vždy pevnú obuv, dlhé nohavice, chrániče sluchu, pracovné rukavice a ochranné okuliare.
- Prístroj je určený výhradne na prácu, pri ktorej stojíte na zemi, nie na rebríku alebo inom nestabilnom povrchu.
- Dodržiavajte pokyny na údržbu a čistenie prístroja.
- V prípade zablokovania noža nožníc na trávu a kríky (10)/(12) pevnými predmetmi okamžite prístroj vypnite a vyberte akumulátor. Až potom odstráňte predmet.
- Používajte iba ostré nože, aby ste dosiahli dobrý rezný výkon a šetri-li prístroj a akumulátor.
- Mierne ryhy na ostriach môžete vyhladiť sami. Urobíte to tak, že po ostrí prejdete osličkou. Iba s ostrými nožmi sa dá dosiahnuť dobrý výsledok rezania.
- Počas práce prístroj príliš nezaťažujte, aby nedošlo k zastaveniu.

- Ak sa vypínač poškodí, s prístrojom sa nesmie pracovať.

### Práca s nožnicami na trávu

- Tráva sa strihá najlepšie vtedy, keď je suchá a nie je príliš vysoká.

### Práca s nožnicami na kríky (nožnicami na živý plot)

- Prístrojom pohybujte rovnomerne dopredu alebo v tvare oblúka sem a tam.
- Obojstranný nôž nožníc na kríky (12) umožňuje rezanie v oboch smeroch alebo kyvadlovým pohybom zo strany na stranu.

### Pred prevádzkou

Pred prevádzkou vykonajte nasledujúce kroky. Tým sa zabezpečí dlhá a spoľahlivá životnosť.

- **UPOZORNENIE!** Poškodenie noža nožníc na trávu a kríky (10)/(12). Pri rezaní dávajte pozor na to, aby ste sa nedotkli žiadnych predmetov, napr. kameňov, drôtených plotov alebo podpier na rastliny.
- Pred každým použitím skontrolujte, či prístroj nemá zjavné nedostatky ako uvoľnené, opotrebované alebo poškodené diely. Skontrolujte pevné utiahnutie skrutiek noža nožníc na trávu a kríky (10)/(12).
- Nerežte s tupým alebo opotrebovaným nožom nožníc na trávu a kríky (10)/(12), aby ste nepreťažili motor a prevodovku prístroja.

### Zapnutie a vypnutie

#### Upozornenia

- Spínač zap/vyp (8) a blokovanie zapnutia (3) sa nesmú aretovať.

## Zapnutie (Obr B)

**⚠ OPATRNE!** Poranenie osôb alebo poškodenie prístroja! Dbajte na bezpečnú polohu a prístroj držte pevne jednou rukou vzdialený od tela.

1. Uistite sa, že nasledujúce pohyblivé časti zapadli:
  - Aretácia (4) otočnej hlavy prístroja (1)
2. Odstráňte ochranu noža (11)/(13).
3. Vložte bezpečnostný kľúč (7).
4. Prístroj držte vždy za držadlo (5).
5. **UPOZORNENIE!** Pred zapnutím dbajte na to, aby sa prístroj nedotýkal žiadnych predmetov. Na zapnutie podržte blokovanie zapnutia (3) stlačené a súčasne stlačte spínač zap/vyp (8). Potom blokovanie zapnutia (3) uvoľnite. Prístroj beží maximálnou rýchlosťou.

## Vypnutie (Obr B)

1. Uvoľnite spínač zap/vyp (8).
2. Skôr než elektrické náradie odložíte, počkajte, kým sa nezastaví.

## Preprava

### Upozornenia

- Skontrolujte, či sa úplne zastavili všetky pohyblivé diely.
- Nôž nožníc na trávnu a kríky prepravujte vždy s ochranou noža (11)/(13).
- Prístroj noste vždy za držadlo (5).

## Čistenie, údržba a skladovanie

**⚠ VAROVANIE!** Nebezpečenstvo poranenia v dôsledku neúmyselne

spusteného prístroja. Pri údržbe a čistení dbajte na svoju bezpečnosť. Dbajte na to, aby bol bezpečnostný kľúč (7) pred všetkými prácami na prístroji vytiahnutý.

**⚠ OPATRNE!** Rezné poranenia! Keď manipulujete s nožmi, používajte rukavice odolné proti prerezaniu. Údržbárske a opravárske práce, ktoré nie sú opísané v tomto návode, nechajte vykonať nášmu servisnému centru. Používajte len originálne náhradné diely.

### Čistenie (Obr E)

**⚠ VAROVANIE!** Zásah elektrickým prúdom! Prístroj nikdy nestríekajte vodou.

**UPOZORNENIE!** Nebezpečenstvo poškodenia. Chemické látky môžu pôsobiť na plastové diely prístroja. Nepoužívajte žiadne čistiace prostriedky, resp. rozpúšťadlá.

- Vetráciu štrbinu, kryt motora a držadlá prístroja udržiavajte čisté. Na tento účel použite vlhkú utierku alebo kefu.

### Čistenie a údržba nožov

**Potrebné náradie a pomocné prostriedky (nie je súčasťou dodávky)**

- Handra
- Ošetrojúci olejový sprej

## Ošetrovanie po každom použití

- Odstráňte pevne usadený zelený odpad.
- Nôž nožníc na trávu a kríky (10)/(12) vyčistíte naolejovanou handrou.
- Nôž nožníc na trávu a kríky (10)/(12) ošetríte ošetrujúcim olejovým sprejom.

## Údržba

- Pred každým použitím skontrolujte prístroj vzhľadom na viditeľné nedostatky ako uvoľnené, opotrebované alebo poškodené diely. Skontrolujte pevné utiahnutie skrutiek na noži nožníc na trávu a kríky (10)/(12).
- Skontrolujte kryty a ochranné zariadenia vzhľadom na poškodenia a správne osadenie. V prípade potreby ich vymeňte.
- Mierne ryhy na ostriach môžete opatrne vyhladiť sami. Urobíte to tak, že po ostrí prejdete osličkou.
- Tupé nože v prípade potreby naostríte (pozri *Ostrenie nožov*, S. 190). Ak sú nože tupé alebo majú väčšie ryhy, môže dôjsť k zablokovaniu reznej mechaniky. Iba ostré nože prinášajú dobrý výsledok rezania.
- Silne poškodené alebo zahnuté nože sa nesmú ďalej používať a musia sa vymeniť (pozri *Náhradné diely a príslušenstvo*, S. 196).

## Ostrenie nožov

### Upozornenia

- Skontrolujte rezné hrany. V prípade viditeľných škrabancov, priehlbín alebo tupých ostrí má zmysel

prebrúsenie. Rezacie nože nesmú nabiehať do modra – to upozorňuje na prehriatie.

- Uhol ostrenia - Nôž nožníc na trávu
  - Horný nôž: 35°
  - Dolný nôž: 45°
- Uhol ostrenia - Nôž nožníc na kríky
  - Horný nôž: 45°
- Vyberte príslušenstvo (pozri *Nasunutie/výmena príslušenstva*, S. 186).
- Odstráňte zvyšky z rezania a špinu z nožov.
- Pri ostrení nožov používajte protišmykovú podložku, aby bolo možné zaručiť bezpečnú prácu.

### Potrebné náradie a pomocné prostriedky (nie je súčasťou dodávky)

- Ihlový pilník/Plochý pilník
  - Zrnitosť: ≈200
- Handra
- Ošetrujúci olejový sprej

### Nôž nožníc na kríky

#### Upozornenia

- Cez spojku pohonu (16) sa môžu rezacie nože presunúť do vhodnej polohy.

#### Postup (Obr F)

1. Nože noža na rezanie kríkov (12) umiestnite tak, aby boli rezné hrany dobre prístupné.
2. Každú reznú hranu horného rezacieho noža naostríte pilníkom v smere dopredu – pritom dbajte na uhol ostrenia (pozri *Ostrenie nožov*, S. 190). Založte pilník v správnom uhle a vedte ho jemne

k reznej hrane (2 – 3 ľahy väčšinou postačujú).

Dôležité: pokojná a rovnomerná práca.

**UPOZORNENIE!** Ostrí sa iba pohyblivý horný nôž so šikmým povrchom. Spodný nepohyblivý nôž sa neostrí.

3. Vzniknuté jemné triesky po pilovaní odstráňte vlhkou utierkou.
4. Nože nastriekajte z oboch strán ošetrovateľným olejovým sprejom.
5. Nasuňte príslušenstvo a zapnite prístroj na cca 5 sekúnd, aby sa rovnomerne rozdelil olej na noži a aby bola zaručená spoľahlivá anti-korózna ochrana.

### Nôž nožníc na trávu

#### Upozornenia

- Cez spojku pohonu (16) sa môžu rezacie nože presunúť do vhodnej polohy.

#### Postup (Obr F)

1. Horný rezací nôž noža nožníc na kríky (10) presuňte úplne do smeru, aby bola vždy jedna strana rezných hrán dobre prístupná.
2. Rezné hrany horného rezacieho noža naostríte pilníkom v smere dopredu – dbajte na uhol ostrenia (pozri *Ostrenie nožov*, S. 190). Založte pilník v správnom uhle a vedte ho jemne k reznej hrane (2 – 3 ľahy väčšinou postačujú). Dôležité: pokojná a rovnomerná práca.
3. Horný rezací nôž presuňte úplne do druhého smeru, aby bola vždy iná strana rezných hrán dobre prístupná.

4. Teraz naostríte zvyšné rezné hrany horného rezacieho noža.
5. Otočte nôž a spracujte zvyšné rezné hrany tým istým spôsobom.
6. Vzniknuté jemné triesky po pilovaní odstráňte vlhkou utierkou.
7. Nože nastriekajte z oboch strán ošetrovateľným olejovým sprejom.
8. Nasuňte príslušenstvo a zapnite prístroj na cca 5 sekúnd, aby sa rovnomerne rozdelil olej na noži a aby bola zaručená spoľahlivá anti-korózna ochrana.

#### Skladovanie

Prístroj a príslušenstvo skladujte vždy:

- v čistote
- v suchu
- chránené pred prachom
- mimo dosahu detí
- s ochranou noža (11)/(13) na noži nožníc na trávu a kríky (10)/(12)
  - Ochrana noža je dôležitým bezpečnostným zariadením. Ak je ochrana noža poškodená, nepoužívajte ju a okamžite ju vymeňte.
- Teplota skladovania akumulátora a prístroja je medzi 15–25 °C. Počas skladovania zabráňte extrémnemu chladu alebo extrémnemu teplu. Inak môže akumulátor stratiť výkon alebo sa môže poškodiť.
- Akumulátor skladujte len v čiastočne nabitom stave. Počas dlhšieho skladovania má byť stav nabitia 40 – 60 %.
- Počas dlhodobého skladovania kontrolujte stav nabitia akumulátora približne každé 3 mesiace. V

prípade potreby akumulátor nabí-  
te.

## Vyhľadávanie chýb

Nasledujúca tabuľka vám pomôže odstrániť malé poruchy:

| Problém   | Možná príčina  | Odstránenie poruchy   |
|---|--|---|
| Prístroj sa nespustí                                  | Vybitý akumulátor  | Nabite akumulátor (pozri <i>Nabíjanie akumulátora, S. 187</i> )   |
|   | Bezpečnostný kľúč (7) nie je vložený                                   | Vloženie bezpečnostného kľúča (7)   |
|   | Blokovanie zapnutia (3) alebo spínač zap/vyp (8) je chybný             | Obráťte sa na servisné centrum.   |
| Prístroj pracuje prerušo-<br>vane                     | Porucha motora   | Obráťte sa na servisné centrum.   |
| Nôž nožníc na trávnu a krí-<br>ky (10)/(12) je horúci | Uvoľnený vnútorný kon-<br>takt   | Brúsenie ( <i>Údržba, S. 190</i> ) alebo výmena ( <i>Náhradné diely a príslu-<br/>šenstvo, S. 196</i> ) no-<br>ža nožníc na trávnu a kríky<br>(10)/(12) |
|   | Nôž nožníc na trávnu a krí-<br>ky (10)/(12) je tupý alebo<br>vyštrbený | Olejovanie noža nožníc<br>na trávnu a kríky (10)/(12)   |
| Neuspokojivý výsledok<br>rezania                      | Príliš veľké trenie z dôvo-<br>du nedostatočného mas-<br>tenia         | Olejovanie noža nožníc<br>na trávnu a kríky (10)/(12)   |
|   | Príliš veľké trenie z dôvo-<br>du nedostatočného mas-<br>tenia         | Brúsenie ( <i>Údržba, S. 190</i> ) alebo výmena ( <i>Náhradné diely a príslu-<br/>šenstvo, S. 196</i> ) no-<br>ža nožníc na trávnu a kríky<br>(10)/(12) |
|   | Nôž nožníc na trávnu a krí-<br>ky (10)/(12) je tupý alebo<br>vyštrbený | Čistenie noža nožníc na<br>trávnu a kríky (10)/(12)   |

## Likvidácia/ochrana životného prostredia

Prístroj, príslušenstvo a obal odovzdajte na ekologické opätovné zhodnotenie.



Elektrické prístroje nepatria do domového odpadu. Symbol preškrtnutého kontajnera na kolieskach znamená, že tento výrobok sa po skončení jeho životnosti nesmie likvidovať ako netriedený komunálny odpad.

- Na tento prístroj sa vzťahuje smernica 2012/19/EÚ.
- Prístroj odovzdajte na zbernom mieste na ďalšie zhodnotenie. Použité plastové a kovové časti sa môžu vytriediť podľa druhov a odovzdať na ekologické zhodnotenie. Informujte sa o tom v našom servisnom centre.
- Vaše zaslané chybné prístroje zlikvidujeme bezplatne.



Prístroj so zabudovaným akumulátorom nevyhadzujte do domového odpadu, ohňa (nebezpečenstvo výbuchu) alebo vody. Poškodené akumulátory môžu škodiť životnému prostrediu a vášmu zdraviu, ak z nich unikajú jedovaté pary alebo kvapaliny.

- Prístroj likvidujte s vybitou batériou. Prístroj a akumulátor neotvárajte.
- Prístroj likvidujte podľa miestnych predpisov. Prístroj odovzdajte na

zbernom mieste, kde sa ekologicky zrecykluje.

**⚠ OPATRNE!** Zberné miesto informujte o pevne zabudovanom akumulátore. Informujte sa o tom na miestnom zbernom mieste alebo v našom servisnom centre.

## Servis

### Garancia

Vážená zákazníčka, vážený zákazník, Na tento výrobok dostávate záruku 3 rokov od dátumu kúpy. V prípade nedostatkov tohto výrobku vám voči predajcovi výrobku prináležia zákonné práva. Tieto zákonné práva nie sú obmedzené našou zárukou opísanou v nasledujúcej časti.

### Záručné podmienky

Záručná doba začína s dátumom kúpy. Originálny pokladničný doklad dobre uschovajte. Tento podklad bude potrebný ako doklad o kúpe. Ak sa v rámci tri rokov od dátumu kúpy tohto výrobku vyskytne chyba materiálu alebo výroby, výrobok – podľa našej voľby – pre vás bezplatne opravíme alebo vymeníme. Toto poskytnutie záruky predpokladá, že v rámci trojročnej lehoty sa predloží chybný výrobok a doklad o kúpe (pokladničný doklad) a krátko sa písomne opíše, v čom existuje nedostatok a kedy sa vyskytol.

Ak je chyba pokrytá našou zárukou, dostanete späť opravený alebo nový výrobok. S opravou alebo výmenou výrobku nezačína žiadne nové záručné obdobie.

## Záručná doba a zákonné nároky na odstránenie nedostatkov

Záručná doba sa poskytnutím záruky nepredĺži. To platí aj pre vymenené a opravené diely. Škody a nedostatky existujúce prípadne už pri kúpe sa musia ihneď pri vybalení ohlásiť. Opravy pripadajúce po uplynutí záručnej doby sú s povinnosťou úhrady.

## Rozsah záruky

Výrobok bol starostlivo vyrobený podľa prísnych kvalitatívnych smerníc a pred dodávkou bol svedomito skontrolovaný.

Poskytnutie záruky platí výlučne na chyby materiálu alebo výroby. Táto záruka sa nevzťahuje na časti výrobku, ktoré sú vystavené normálnemu opotrebeniu a preto je možné na ne prihladať (napr. Nôž nožníc na trávu/Nôž nožníc na kríky) ako na rýchlo opotrebitelné diely alebo na poškodenia na rozbitných dieloch (napr. Spínač).

Táto záruka prepadá, keď je výrobok poškodený, neodborne používaný alebo nebola na ňom vykonávaná údržba. Taktiež na škody spôsobené vodou, mrazom, bleskom a ohňom alebo nesprávnou prepravou. Pre odborné používanie výrobku je nutné presne dodržiavať všetky pokyny uvedené v návode na obsluhu. Účelom použitia a manipuláciám, od ktorých sa v návode na obsluhu odrádza alebo pred ktorými sa varuje, je možné bezpodmienečne zabrániť. Výrobok je určený iba na súkromné a nekomerčné použitie. Pri nesprávnej alebo neodbornej manipulácii, aplikácii násilia a pri zásahoch, ktoré nebo-

li uskutočnené našou autorizovanou servisnou pobočkou, záruka zaniká.

## Vybavenie v záručnom prípade

Aby bolo možné zaručiť rýchle vybavenie vašej žiadosti, postupujte podľa nasledujúcich pokynov:

- V prípade akýchkoľvek otázok si pripravte pokladničný doklad a číslo výrobku (IAN 502584\_2504) ako doklad o nákupe.
- Číslo výrobku nájdete na typovom štítku na výrobku, gravúre na výrobku, na titulnej stránke návodu na obsluhu (vľavo dole) alebo na nálepke na zadnej alebo spodnej strane výrobku.
- Ak by sa mali vyskytnúť funkčné chyby alebo iné nedostatky, kontaktujte najprv **telefonicky** alebo použite náš **kontaktný formulár**, ktorý nájdete na *parkside-diy.com* v kategórii **Servis** nasledovne uvedené servisné centrum.
- Výrobok zaznamenaný ako chybný môžete po konzultácii s naším servisným centrom zaslať pre vás s oslobodením od poštovného na vám oznámenú servisnú adresu za pripojenia dokladu o kúpe (pokladničný doklad) a informácie, v čom spočíva nedostatok a kedy sa vyskytol. Aby bolo možné zabrániť problémom s prevzatím a prídavným nákladom, použite bezpodmienečne iba adresu, ktorá sa vám oznámi. Zabezpečte, aby sa odoslanie uskutočnilo bez vyplatenia, ako neskladný tovar, expresne alebo ako iná zvláštna zásielka. Výrobok pošlite, prosím, vráť. všetkých súčasne dodaný-

ch dielov príslušenstva a postarajte sa o dostatočne bezpečné prepravné balenie.



Na *parkside-diy.com* si môžete pozrieť a stiahnuť túto a mnohé ďalšie príručky. Týmto QR kódom sa dostanete priamo na stránku *parkside-diy.com*. Vyberte svoju krajinu a cez vyhľadávanie si nájdite návody na obsluhu. Po zadaní čísla výrobku (IAN) 502584\_2504 si budete môcť otvoriť návod na obsluhu.

### Opravný servis

Ohľadom opráv, ktoré **nepodliehajú záruke**, sa obráťte na Servisné cen-

trum. Tam dostanete s ochotou predbežný návrh nákladov.

- Môžeme spracovať iba prístroje, ktoré boli zaslané dostatočne zabalené a ofrankované.  
**Upozornenie:** Váš prístroj pošlite, prosím, vyčistený a s upozornením na chybu na adresu uvedenú Servisným centrom.
- Prístroje zaslané bez úhrady prepravného, ako aj prístroje, ktoré boli zaslané ako veľkorozmerný náklad, expresom alebo s iným špeciálnym prepravným nebudú prevzaté.
- Vaše zaslané chybné prístroje zlikvidujeme bezplatne.

### Service-Center



#### Servis Slovensko

Tel.: 0800 003409

Kontaktný formulár na  
*parkside-diy.com*

**IAN 502584\_2504**

### Importér

Zohľadnite, prosím, že nasledujúca adresa nie je servisná adresa. Najprv kontaktujte hore uvedené servisné centrum.

Grizzly Tools GmbH & Co. KG

Stockstädter Str. 20

63762 Großostheim

NEMECKO

*www.grizzlytools.de*

## Náhradné diely a príslušenstvo

Náhradné diely a príslušenstvo dostanete na [www.grizzlytools.shop](http://www.grizzlytools.shop). Ak by sa pri objednávaní vyskytli problémy, kontaktujte nás cez náš internetový obchod. V prípade ďalších otázok sa obráťte na: Service-Center, S. 195

| Poz. č. | Název   | Obj. č.  |
|---------|---|----------|
| 7       | Bezpečnostný kľúč                                       | 91105146 |
| 10      | Nôž nožníc na trávnu                                    | 91105145 |
| 11      | Ochrana noža (Nôž nožníc na trávnu)                     | 91105144 |
| 12      | Nôž nožníc na kríky                                     | 91105143 |
| 13      | Ochrana noža (Nôž nožníc na kríky)                      | 91104642 |
|         | Sieťový zdroj (5 V; 2200 mA) + USB-C nabíjací kábel, EU | 80001030 |
|         | Sieťový zdroj (5 V; 2200 mA) + USB-C nabíjací kábel, UK | 80001031 |

## Preklad originálneho vyhlásenia o zhode EÚ

Výrobok: **Aku nožnice na trávnik a živý plot**

Model: **PGSA 4 C4**

Sériové číslo: 000001–465000

Uvedený predmet vyhlásenia je v zhode s príslušnými harmonizačnými právnymi predpismi Unie:

**2006/42/EC • 2014/30/EU • 2000/14/EC & 2005/88/EC  
• 2011/65/EU & (EU) 2015/863**

Vyššie opísaný predmet vyhlásenia je v zhode so smernicou Európskeho parlamentu a Rady 2011/65/EÚ z 8. júna 2011 o obmedzení používania určitých nebezpečných látok v elektrických a elektronických zariadeniach.

Na zabezpečenie zhody sa použili tieto harmonizované normy a vnútroštátne normy a predpisy:

**EN 62841-1:2015/A11:2022  
EN 62841-4-2:2019/A11:2022 • EN IEC 62841-4-5:2021/AC:2024  
EN IEC 55014-1:2021 • EN IEC 55014-2:2021  
EN IEC 61000-3-2:2019/A2:2024 • EN 61000-3-3:2013/A2:2021  
EN IEC 63000:2018**

Súlad so smernicou 2000/14/EC, pokiaľ ide o emisie hluku, je potvrdený:  
Hladina akustického výkonu ( $L_{WA}$ )

- odmeraná: 74,9 dB (Nôž nožníc na trávnu)
- odmeraná: 74,6 dB (Nôž nožníc na kríky);
- zaručená: 77 dB

Použitý postup posudzovania zhody podľa 2000/14/EC, príloha V.

Toto vyhlásenie o zhode sa vydáva na výhradnú zodpovednosť výrobcu:

**CE** Grizzly Tools GmbH & Co. KG  
Stockstädter Str. 20  
63762 Großostheim  
NEMECKO  
01.12.2025



Christian Frank  
Splnomocnený zástupca dokumentácie

## Tartalomjegyzék

|   |            |
|---|------------|
| <b>Bevezető.....</b>  | <b>198</b> |
| Rendeltetésszerű használat.....   | 199        |
| A csomag tartalma / Tartozékok.....   | 199        |
| Áttekintés.....   | 199        |
| Működés leírása.....  | 200        |
| Műszaki adatok.....   | 200        |
| <b>Biztonsági utasítások.....</b>   | <b>201</b> |
| A biztonsági utasítások jelentése.....  | 201        |
| Piktogramok és szimbólumok.....   | 201        |
| Általános elektromos szerszám biztonsági figyelmeztetések.....                        | 202        |
| Sövénynyíróra vonatkozó biztonsági figyelmeztetések....                               | 206        |
| Fű- és sövényvágó biztonsági utasítások.....  | 207        |
| Fű- és sövényvágókra vonatkozó további biztonsági utasítások.....                     | 207        |
| Beépített akkumulátorral rendelkező készülékekre vonatkozó biztonsági utasítások..... | 209        |
| Maradvány-kockázatok.....   | 209        |
| <b>Előkészítés.....</b>   | <b>209</b> |
| Kezelőelemek.....   | 209        |
| Tartozékok felhelyezése/cseréje.....  | 210        |
| Akkumulátor töltöttségi szintjének ellenőrzése.....                                   | 210        |
| Akkumulátor feltöltése.....   | 210        |
| <b>Üzemeltetés.....</b>   | <b>211</b> |
| Munkavégzésre vonatkozó általános utasítások.....                                     | 211        |
| Működtetés előtt.....   | 212        |
| Be- és kikapcsolás.....   | 212        |
| <b>Szállítás.....</b>   | <b>212</b> |

|  |            |
|--|------------|
| <b>Tisztítás, karbantartás és tárolás.....</b> | <b>213</b> |
| Tisztítás.....                                 | 213        |
| Karbantartás.....                              | 213        |
| Tárolás.....                                   | 215        |

|                         |            |
|-------------------------|------------|
| <b>Hibakeresés.....</b> | <b>216</b> |
|-------------------------|------------|

|   |            |
|---|------------|
| <b>Ártalmatlanítás/ Környezetvédelem.....</b> | <b>216</b> |
|---|------------|

|   |            |
|---|------------|
| <b>Pótalkatrészek és tartozékok....</b> | <b>217</b> |
|---|------------|

|                                   |            |
|-----------------------------------|------------|
| <b>JÓTÁLLÁSI TÁJÉKOZTATÓ.....</b> | <b>219</b> |
|-----------------------------------|------------|

|  |            |
|--|------------|
| <b>Az eredeti EU -megfelelőségi nyilatkozat fordítása.....</b> | <b>221</b> |
|--|------------|

|                             |            |
|-----------------------------|------------|
| <b>Robbantott ábra.....</b> | <b>271</b> |
|-----------------------------|------------|

## Bevezető

Gratulálunk az új akkumulátoros fű- és bokornyíró penge megvásárlásához (a továbbiakban készülék vagy elektromos kéziszerszám).

Vásárlásával kiváló minőségű termék mellett döntött. Ezt a készüléket a gyártás során minőségi vizsgálatnak és végső ellenőrzésnek vetették alá. Ezáltal biztosított a készülék működőképessége.

Nem zárható ki, hogy bizonyos esetekben a készüléken vagy a készülékben kenőanyag-maradványok vannak. Ez nem hiányosság vagy hiba és nincs ok az aggodalomra.



A használati útmutató a készülék része. Fontos tudnivalókat tartalmaz a biztonságra, használatra és ártalmatlanításra vonatkozóan. Olvassa el figyelmesen a használati útmutatót. Ismerje meg a kezelőrészeket és a készülék helyes használatát. A kész-

üléket csak a leírtak szerint és a megadott alkalmazási területen használja. Őrizze meg a használati útmutatót és a készülék harmadik személynek történő továbbadása esetén adja át a készülékhez tartozó valamennyi leírást is.

### Rendeltetészerű használat

A készülék kizárólag a következő használatra készült:

- Sövények, bokrok és díszcserejék vékony hajtásainak vágása és nyesése
- Fű vágása szegélyeken és kis területeken a ház környékén

A készüléket felnőttek használhatják. 16 éven felüli fiatalok csak felügyelet mellett használhatják a készüléket. Tilos a készüléket esőben vagy párás környezetben használni.

A készülék minden más, a jelen használati útmutatóban nem kifejezetten engedélyezett használata komoly veszélyt jelenthet a felhasználó számára és kárt okozhat a készülékben. A készüléket kezelő vagy használó személy felel más személyeknek okozott balesetekért vagy tulajdonukon okozott károkért. A készülék a barkács szektorban történő használatra készült. Nem folyamatos ipari használatra tervezték. Ipari használat esetén a garancia érvényét veszti. A gyártó nem vállal felelősséget a nem rendeltetészerű használatból vagy helytelen kezelésből eredő károkért.

### A csomag tartalma / Tartozékok

Csomagolja ki a készüléket és ellenőrizze a csomag tartalmát.

Ártalmatlanítsa megfelelően a csomagolóanyagot.

- Akkus fű- és sövényvágó
- fűnyíróolló-penge + pengevédő
- bokornyíróolló-penge + pengevédő
- USB töltőkábel
- Eredeti használati utasítás fordítása

**A hálózati egység nem része a csomagnak.**

### Áttekintés

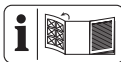

A készülék ábrái az elülső és hátsó kihajtható oldalon találhatók.

- 1 készülékfej
  - 2 töltésszint-kijelző (LED)
  - 3 kapcsolózár
  - 4 retesz (készülékfej)
  - 5 markolat
  - 6 töltőaljzat
  - 7 biztonsági kulcs (biztonsági csatlakozódugó)
  - 8 be-/kikapcsoló
  - 9 kés-kireteszelp
  - 10 fűnyíróolló-penge
  - 11 pengevédő (fűnyíróolló-penge)
  - 12 bokornyíróolló-penge
  - 13 pengevédő (bokornyíróolló-penge)
  - 14 USB töltőkábel
- C ábra**
- 15 dugós csatlakozó
- F ábra**
- 16 hajtóműhüvely

## Működés leírása

Az akkumulátoros fű- és bokornyíró olló két cserélhető vágószerszámmal rendelkezik. Bokornyíróként (sövényvágó) történő használat esetén vágószerszámként egy kétoldalas vágórúd kerül használatra. A fogak biztonsági okokból oldalirányban le vannak kerekítve és a sérülésveszély csökkentése érdekében eltolva vannak elhelyezve. Fűnyíróként történő használat esetén vágószerszámként egy többfogú nyírópenge kerül használatra.

A kezelőelemek funkciója az alábbi leírásban található.

## Műszaki adatok

### Akkus fű- és sövényvágó

..... PGSA 4 C4

Névleges feszültség  $U$  ..... 4 V =

Üresjárat fordulatszám  $n_0$  1100 min<sup>-1</sup>

Súly (akkumulátor nélkül/kés nélkül)

..... ≈0,46 kg

Hangerőszint ( $L_{WA}$ )

– garantált ..... 77 dB

Rezgés ( $a_h$ ) (markolat)

– bokornyíróolló-penge

..... 2,092 m/s<sup>2</sup>; K=1,5 m/s<sup>2</sup>

– fűnyíróolló-penge

..... 1,251 m/s<sup>2</sup>; K=1,5 m/s<sup>2</sup>

### bokornyíróolló-penge

Súly ..... ≈0,18 kg

– Vágás hossza ..... 120 mm

– Ág átmérő ..... ≤7,9 mm

Hangnyomásszint ( $L_{pA}$ )

..... 66,6 dB;  $K_{pA}$ =3 dB

Hangerőszint ( $L_{WA}$ )

– mért ..... 74,6 dB;  $K_{WA}$ =2,21 dB

## fűnyíróolló-penge

Súly ..... ≈0,14 kg

– Késszélesség ..... 80 mm

– Vágási szélesség ..... 74,6 mm

Hangnyomásszint ( $L_{pA}$ )

..... 66,9 dB;  $K_{pA}$ =3 dB

Hangerőszint ( $L_{WA}$ )

– mért ..... 74,9 dB;  $K_{WA}$ =2,10 dB

akkumulátor ..... Li-Ion

Akkumulátorcellák száma ..... 1

Kapacitás C ..... 2,0 Ah

Hőmérséklet ..... ≤50 °C

– Töltés ..... 4–40 °C

– Üzemeltetés ..... 4–50 °C

– Tárolás ..... 15–25 °C

## hálózati egység

..... WJG-Y130502200WU1/

WJB-Y130502200WU1

Grizzly Tools GmbH & Co. KG

Stockstädter Straße 20

DE-63762 Großostheim

HRA: 5468, Amtsgericht Aschaffenburg

Bemeneti feszültség ..... 100-240 V~

Bemeneti váltóáram frekvencia

..... 50-60 Hz

Teljesítményfelvétel ..... 25 W

Kimeneti feszültség ..... 5 V =

Kimeneti áram ..... 2200 mA

Kimeneti teljesítmény ..... 11,0 W

Átlagos hatékonyság működés köz-

ben ..... 83,4%

Hatékonyság csekély terhelés esetén

(10%) ..... 80,6%

Teljesítményfelvétel nulla terhelés

esetén ..... 0,065 W

Védelmi osztály

..... II (kettős szigetelés)

Védelem ..... IPX0

A zaj- és rezgésszint értékek a megfelelőségi nyilatkozatban megnevezett szabványoknak és előírásoknak megfelelően kerültek meghatározásra.

A megadott rezgés-összérték és a megadott zajkibocsátási érték szabványosított mérési eljárással lett meghatározva és felhasználható az elektromos kéziszerszám egy másik készülékkel történő összehasonlítására. A megadott rezgés-összérték és a megadott zajkibocsátási érték a terhelés előzetes megbecsüléséhez is felhasználható.

**▲ FIGYELMEZTETÉS!** A rezgés- és zajkibocsátási értékek az elektromos kéziszerszám tényleges használata során eltérhetnek a megadott értékektől az elektromos kéziszerszám használatától függően kerül megmunkálásra. Próbálja a lehető legalacsonyabb szinten tartani a rezgésterhelést. A rezgésterhelés például a munkaidő korlátozásával csökkenthető. Ebben az esetben a működési ciklus minden részét figyelembe kell venni (például amikor az elektromos kéziszerszám ki van kapcsolva, és amikor bár be van kapcsolva, de terhelés nélkül fut).

## Biztonsági utasítások

Ez a fejezet a készülék használatával kapcsolatos alapvető biztonsági utasításokat tartalmazza.

### A biztonsági utasítások jelentése

**▲ VESZÉLY!** Baleset történik, ha nem tartja be ezt a biztonsági utasítást.

Súlyos testi sérülés vagy halál a következménye.

**▲ FIGYELMEZTETÉS!** Baleset történhet, ha nem tartja be ezt a biztonsági utasítást. Súlyos testi sérülés vagy halál lehet a következménye.

**▲ VIGYÁZAT!** Baleset történik, ha nem tartja be ezt a biztonsági utasítást. Enyhe vagy közepes fokú testi sérülés lehet a következménye.

**MEGJEGYZÉS!** Baleset történik, ha nem tartja be ezt a biztonsági utasítást. Anyagi kár lehet a következménye.

## Piktogramok és szimbólumok

### Szimbólumok a készüléken



Figyelem!



Olvassa el a használati útmutatót



Használjon hallásvédőt



Használjon szemvédőt



Veszély – Tartsa távol a kezét a késtől



Figyelem! A vágóberendezés tovább mozog



Tilos a készüléket esőben vagy párás környezetben használni.



Garantált hangerőszint  $L_{WA}$  dB-ben.



A vágás során ügyeljen arra, hogy semmilyen tárgy – pl. drót, fém alkatrész, kövek stb. – ne kerüljön a késbe.



levegő tápegység



Ne dobja a beépített akkumulátorral rendelkező készüléket a háztartási hulladék közé.

### Szimbólumok az akkumulátoron



Az akkumulátorok nem tartoznak a háztartási hulladékba.



Az akkumulátorokat használt akkumulátorok gyűjtőhelyén adhatja le, ahol azok környezetbarát újrahasznosításra kerülnek.

### Szimbólumok a hálózati egységen



Olvassa el a használati útmutatót



Csak helyiségekben történő használatra alkalmas.



Védelmi osztály II kettős szigetelés



Elektromos készülékek nem tartoznak a háztartási hulladékba.



Polaritás

### Szimbólumok a használati útmutatóban



Használjon védőkesztyűt



Nyomja meg



Várja meg, amíg az elektromos kéziszerszám teljesen leáll, mielőtt leteszi azt.



Ne használjon tisztító-, ill. oldószereket.



Soha ne fröcskölje le a készüléket vízzel.

### Általános elektromos szerszám biztonsági figyelmeztetések

**▲ FIGYELMEZTETÉS! Olvassa el az összes biztonsági figyelmeztetést, utasítást, ábrát és specifikációt, amelyet az elektromos szerszámhoz mellékelünk.** Valamennyi felsorolt utasítás figyelmen kívül hagyása áramütéshez, tüzesettséghez és/vagy súlyos sérüléshez vezethet. **Későbbi hivatkozás céljából ment-**

## sen el minden figyelmeztetést és utasítást.

A figyelmeztetésekben említett „elektromos szerszám” kifejezés egy hálózatról működtetett (vezetékes) elektromos szerszámra vagy akkumulátoros (vezeték nélküli) elektromos szerszámra vonatkozik.

### 1. A MUNKATERÜLET BIZTONSÁGA

- a) **Munkaterületét tartsa tisztán és világítsa meg megfelelően.** A rendezetlen vagy sötét területek baleseteket okozhatnak.
- b) **Ne működtesse az elektromos szerszámokat robbanásveszélyes környezetben, például gyúlékony folyadékok, gázok vagy por jelenlétében.** Az elektromos szerszámok szikrát okoznak, amely meggyújthatja a port vagy a füstöt.
- c) **Az elektromos szerszám működtetése közben tartsa távol a gyerekeket és a nézelődőket.** A figyelmet elvoló tényezők következtében elveszítheti a kontrollt.

### 2. ELEKTROMOS BIZTONSÁG

- a) **Az elektromos szerszámok dugaszainak illeszkedniük kell a konnektorhoz. A dugaszt soha semmilyen módon ne módosítsa. Ne használjon semmilyen adapterdugaszt földelt elektromos szerszámokkal.** A nem módosított dugaszok és a megfelelő konnektorok csökkentik az áramütés kockázatát.
- b) **Egyik testrésze se érjen a földelt felületekhez, pl. csövek, radiátorok, tűzhelyek és hűtő-**

**szekrények.** Fokozottan fennáll az áramütés veszélye, ha a teste földelve van.

- c) **Ne tegye ki az elektromos szerszámokat esőnek vagy nedves körülményeknek.** Az elektromos szerszámra kerülő víz növeli az áramütés veszélyét.
  - d) **A kábelt ne használja szakszerűtlenül. Soha ne használja a kábelt az elektromos szerszám hordozására, húzására vagy a kihúzásához. A kábelt tartsa távol a hőtől, olajtól, éles szélektől vagy mozgó alkatrészekről.** A sérült vagy összegabalyodott kábelek növelik az áramütés veszélyét.
  - e) **A szerszám kültéri működtetésekor, használjon a kültéri használathoz alkalmas hosszabbító kábelt.** A kültéri használatra alkalmas kábel használata csökkenti az áramütés veszélyét.
  - f) **Ha az elektromos szerszám nedves helyen történő üzemeltetése elkerülhetetlen, használjon maradékáram-eszközzel (RCD) védett tápegységet.** Az RCD eszköz használata csökkenti az áramütés veszélyét.
- ### 3. SZEMÉLYI BIZTONSÁG
- a) **Az elektromos eszköz használata közben maradjon éber, figyeljen arra, hogy mit csinál, és használja a józan esztét. Ha fáradt vagy drog, alkohol vagy gyógyszerek hatása alatt áll, ne használja az elektromos szerszámot.** Egy pillanatnyi figyelmet-

lenség is elég, hogy a használat közben súlyos személyi sérülést szenvedjen.

b) **Személyi védőeszköz használata. Mindig viseljen szemvédőt.**

A megfelelő körülmények között használt védőfelszerelések, mint például porvédő maszk, csúszásmentes biztonsági cipő, kemény fejfedő vagy hallásvédő, csökkentik a személyi sérülések számát.

c) **Véletlen elindulás megakadályozása. Mielőtt csatlakoztatja az áramforrást és/vagy az akkumulátort, felveszi vagy hordozza a szerszámot, győződjön meg róla, hogy a kapcsoló kikapcsolt helyzetben van.**

Az elektromos szerszámok hordozása úgy, hogy az ujj a kapcsolón van, vagy a bekapcsolt állapotban lévő elektromos szerszámok feszültség alá helyezése balesetveszélyes.

d) **Az elektromos szerszám bekapcsolása előtt távolítsa el a beállítókulcsot vagy a csavarkulcsot.**

Az elektromos szerszám forgó részéhez rögzített csavarkulcs vagy kulcs személyi sérülést okozhat.

e) **Ne lépje túl a határokat. Mindig ügyeljen a megfelelő alátámasztásra és egyensúlyra.**

Így jobban tudja irányítani az elektromos szerszámot váratlan helyzetekben.

f) **Viseljen megfelelő ruházatot. Ne viseljen laza ruházatot vagy ékszert. Tartsa távol a haját és ruháját a mozgó alkatrészetől.**

A lazán illeszkedő ruhák, ékszer

vagy hosszú haj beakadhatnak a mozgó alkatrészekbe.

g) **Ha vannak porelszívó és porgyűjtő berendezések csatlakoztatására szolgáló eszközök, gondoskodjon ezek csatlakoztatásáról és megfelelő használatáról.**

A porgyűjtés csökkentheti a porhoz köthető veszélyeket.

h) **Ne engedje, hogy a szerszámok gyakori használatából fakadó tudás magabiztossá tegye, és figyelmen kívül hagyja a szerzámbiztonsági alapelveket.**

Egy gondatlan cselekedet a másodperc tört része alatt súlyos sérülést okozhat.

#### 4. AZ ELEKTROMOS SZERSZÁM HASZNÁLATA ÉS GONDOZÁSA

a) **Ne erőltesse az elektromos szerszámot. Használja az adott alkalmazáshoz a helyes elektromos szerszámot.**

A megfelelő elektromos szerszám jobban és biztonságosabban végzi el a munkát olyan sebességgel, amelyre tervezték.

b) **Ne használja az elektromos szerszámot, ha a kapcsoló nem kapcsolja be vagy ki.**

Minden olyan elektromos szerszám, amelyet nem lehet a kapcsolóval vezérelni, veszélyes, és meg kell javítani.

c) **Mielőtt bármilyen beállítást végez, tartozékot cserél, vagy tárolja az elektromos szerszámot, húzza ki a dugaszt az áramforrásból és/vagy távolítsa el az akkumulátort az elektromos szerzámból, ha eltávolítható.**

- Egy ilyen megelőző biztonsági intézkedés lecsökkenti annak az esélyét, hogy az elektromos szerszám véletlenül elinduljon.
- d) **A használaton kívüli elektromos szerszámokat gyermekek elől elzárva tárolja, és ne engedje, hogy az elektromos szerszámot olyan személyek kezeljék, akik nem ismerik az elektromos szerszámot vagy ezt a használati utasítást.** Az elektromos szerszámok képzetlen felhasználók kezében veszélyesek.
- e) **Tartsa karban az elektromos szerszámot és kiegészítőit. Ellenőrizze a mozgó alkatrészek helytelen beállítását vagy kötését, az alkatrészek törését és minden más olyan állapotot, amely befolyásolhatja az elektromos szerszám működését. Ha elromlott, javítsa meg az elektromos szerszámot, mielőtt újra használná.** Sok balesetet a nem megfelelően karbantartott elektromos szerszámok okoznak.
- f) **A vágószerszámot tartsa élesen és tisztán.** A megfelelően karbantartott, éles vágóélel rendelkező vágószerszámok kevésbé hajlamosak megakadni, és könnyebben ellenőrizhetők.
- g) **Használja az elektromos szerszámot, a tartozékokat és a szerszám biteket stb. e használati utasításnak megfelelően, figyelembe véve a munkakörülményeket és az elvégzendő munkát.** Az elektromos szerszám rendeltetésétől eltérő műveletekhez történő használata veszélyes helyzetet eredményezhet.
- h) **Tartsa a fogantyúkat és a fogófelületeket szárazon, tisztán, olaj- és zsírinteseken.** A csúszós fogantyúk és fogófelületek nem teszik lehetővé a szerszám biztonságos kezelését és irányítását váratlan helyzetekben.
5. **AZ AKKUMULÁTOROS SZERSZÁM HASZNÁLATA ÉS GONDZÁSA**
- a) **Csak a gyártó által megadott töltővel töltsé újra.** Egy bizonyos típusú akkumulátorcsomaghoz alkalmas töltő tűzveszélyt okozhat, ha egy másik akkumulátorcsomaggal használja
- b) **Az elektromos szerszámokat csak a kifejezetten erre a célra szolgáló akkumulátorokkal használja.** Minden más akkumulátor csomag használata balesetet és tüzesetet idézhet elő.
- c) **Amikor az akkumulátor nincs használatban, tartsa távol más fémtárgyaktól, például gemkapcsoktól, érméktől, kulcsoktól, szögektől, csavaroktól vagy más apró fémtárgyaktól, amelyek kapcsolatot teremtenek az egyik csatlakozótól a másikig.** Az akkumulátor pólusainak rövidre zárása égési sérüléseket vagy tüzet okozhat.
- d) **Nem rendeltetésszerű körülmények között folyadék spriccelhet ki az akkumulátorból; kerülje az érintkezést. Ha véletlenül hozzáér, öblítse le vízzel. Ha a folyadék szembe kerül, fordul-**

jon orvoshoz. Az akkumulátorból kijutó folyadék irritációt vagy égést okozhat.

- e) **Ne használjon sérült vagy módosított akkumulátort vagy eszközt.** A sérült vagy módosított akkumulátorok kiszámíthatatlanul viselkedhetnek, ami tüzet, robbanást vagy sérülésveszélyt okozhat.
  - f) **Ne tegye ki az akkumulátort vagy a szerszámot tűznek vagy túlzott hőmérsékletnek.** Tűznek vagy 130 °C feletti hőmérsékletnek kitéve robbanást okozhat.
  - g) **Kövesse az összes töltési utasítást, és ne töltsé az akkumulátorcsomagot vagy a szerszámot a használati utasításban megadott hőmérsékleti tartományon kívül.** A nem megfelelő vagy a megadott tartományon kívüli hőmérsékleten történő töltés károsíthatja az akkumulátort, és növelheti a tűzveszélyt.
6. **SZERVÍZ**
- a) **Az elektromos szerszámot csak azonos cserealkatrészek felhasználásával, szakképzett szakemberrel javíttassa meg.** Ez biztosítja, hogy az elektromos szerszám biztonsága megmaradjon.
  - b) **Soha ne szervizeljen sérült akkumulátor csomagot.** Az akkumulátorok szervizelését csak a gyártó vagy az arra felhatalmazott szervizek végezhetik.

## Sövénynyíróra vonatkozó biztonsági figyelmeztetések

- a. **Ne használja a sövénynyíró rossz időjárási körülmények között, különösen, ha villámlás veszélye áll fenn.** Ez csökkenti a villámcsapás kockázatát.
- b. **Minden tápkábelt és kábelt tartson távol a vágási területtől.** A tápkábelek elrejtethetők sövényekben vagy bokrokban, és a penge véletlenül elvághatja őket.
- c. **Viseljen szemvédőt.** A megfelelő védőeszköz csökkentheti a halláskárosodás veszélyét.
- d. **A sövénynyíró csak a szigetelt markolatnál fogja meg, mert a penge rejtett vezetékhez vagy saját vezetékéhez érhet.** Az „élő” vezetékkel érintkező pengék a sövénynyíró szabadon lévő fémrészeit „feszültség alá vonhatják”, és áramütést okozhatnak a kezelő számára.
- e. **Tartsa távol a test minden részét a pengétől. Ne távolítsa el a vágott anyagot, és ne tartsa a vágandó anyagot, amikor a pengék mozognak.** A pengék a töltőkapcsoló kikapcsolása után tovább mozognak. Egy pillanatnyi figyelmetlenség a sövénynyíró használata közben súlyos sérülést okozhat.
- f. **A beakadt anyag eltávolításakor vagy a sövénynyíró szervizelésekor ügyeljen arra, hogy az összes töltőkapcsoló ki legyen kapcsolva és a zár zárt helyzetben van.** A sövénynyíró váratlan működtetése a beakadt anyag el-

- távolítása vagy szervizelés közben súlyos személyi sérülést okozhat.
- g. **A sövénynyíró a fogantyúnál fogva vigye leállított pengével, és ügyeljen arra, hogy ne működtessen semmilyen töltőkapcsolót.** A sövénynyíró megfelelő szállítása csökkenti a véletlen indítás és a pengék által okozott személyi sérülés kockázatát.
- h. **A sövénynyíró szállításakor vagy tárolásakor mindig használja a fűrészlap fedelet.** A sövénynyíró megfelelő kezelése csökkenti a pengék által okozott személyi sérülések kockázatát.
- Fű- és sövényvágó biztonsági utasítások**
- a. **Ne használja a fű- és sövényvágót kedvezőtlen időjárási körülmények között, különösen, ha villámlás veszélye áll fenn.** Ezzel csökkentheti a villámcsapás kockázatát.
- b. **Minden tápkábelt és kábelt tartson távol a vágási területtől.** A tápkábeleket vagy vezetékeket a penge véletlenül elvághatja.
- c. **Viseljen szemvédőt.** A megfelelő védőeszköz csökkentheti a halláskárosodás veszélyét.
- d. **A fű- és sövényvágót mindig a szigetelt markolatnál fogja meg, mert a penge rejtett vezetékéhez vagy saját vezetékéhez érhet.** A „feszültség alatt álló” vezeték megérintése a fű- és sövényvágó szabadon lévő fémrészeit „feszültség alá helyezheti”, és a kezelőt áramütés érheti.
- e. **Tartsa távol a test minden részét a pengétől. Ne távolítsa el a vágott anyagot, és ne tartsa a vágandó anyagot, amikor a pengék mozognak.** A pengék az üzemi kapcsoló kikapcsolása után tovább mozognak. Egy pillanatnyi figyelmetlenség a fű- és sövényvágó használata közben súlyos sérülést okozhat.
- f. **A beszorult anyag eltávolításakor vagy a fű- és sövényvágó szervizeléskor ügyeljen arra, hogy az összes üzemi kapcsoló ki legyen kapcsolva és a retesz zárt helyzetben legyen.** A fű- és sövényvágó váratlan működtetése a beakadt anyag eltávolítása vagy szervizelés közben súlyos személyi sérülést okozhat.
- g. **A fű- és sövényvágót a fogantyúnál fogva vigye leállított pengével, és ügyeljen arra, hogy ne működtessen semmilyen üzemi kapcsolót.** A fű- és sövényvágó megfelelő szállítása csökkenti a véletlen indítás és a pengék által okozott személyi sérülés kockázatát.
- h. **A fű- és sövényvágó szállításakor vagy tárolásakor mindig helyezze fel a vágólap burkolatát.** A fű- és sövényvágó megfelelő kezelése csökkenti a pengék által okozott személyi sérülések kockázatát.
- Fű- és sövényvágókra vonatkozó további biztonsági utasítások**
- Saját biztonsága érdekében viseljen egyéni védőeszközöket:



- Használjon szemvédőt
- Használjon hallásvédőt
- Használjon védőkesztyűt
- Viseljen megfelelő munkaruhát, például csúszásbiztos talpú stabil lábbelit, strapabíró, hosszú nadrágot.
- Ne viseljen hosszú ruhát vagy ékszer, mert ezek beakadhatnak a mozgó alkatrészekbe.
- Ne használja a készüléket, ha mezítláb van vagy nyitott szandált visel.
- A készüléket felnőttek használhatják. 16 éven felüli fiatalok csak felügyelet mellett használhatják a készüléket.
- **A készülék fű és bokrok vágására készült. Ne vágjon a készülékkel ágakat, kemény fát vagy ehhez hasonlókat.** Kár keletkezhet a készülékben.
- **Tartsa a készüléket megfelelően, pl. két kézzel a markolatokon fogva, ha két markolat áll rendelkezésre.** Sérülést okozhat, ha elveszti uralmát a készülék felett.
- **Viseljen alkalmas ruházatot és védőkesztyűt a készülékkel történő munkavégzés során. A készüléket soha ne a vágópengénél fogja meg vagy emelje fel.** Sérülést okozhat, ha hozzáér a vágópengéhez.
- **Ne használja a készüléket gyúlékony folyadékok vagy gázok**

**közelében.** Rövidzárlat esetén tűz- és robbanásveszély áll fenn.

- A készülék beindítása előtt mindig győződjön meg arról, hogy a készülék az előírásnak megfelelően egy megadott munkahelyzetben van.
- **Rendszeresen ellenőrizni kell a kések kopását és adott esetben meg kell élesíteni.** A tompa kések túlterhelik a készüléket. A garancia nem vonatkozik az ebből adódó károokra.
- Kapcsolja ki a készüléket és távolítsa el az akkumulátort. Győződjön meg arról, hogy minden mozgó alkatrész teljesen leállt
  - ha bármikor felügyelet nélkül hagyja a készüléket
  - mielőtt megszüntet egy elakadást vagy eltömődést
  - a készülék ellenőrzése, tisztítása, illetve a készüléken történő munkavégzés előtt
- Ha a vágóberendezés hozzáér egy idegen tárgyhoz vagy a készülék elkezd szokatlanul erősen rezegni, azonnal át kell nézni a készüléket:
  - ellenőrizze, hogy nincsenek-e meglazult alkatrészek és húzza meg azokat
  - nézze át a készüléket, hogy nincs-e rajta sérülés
  - cserélje ki a sérült alkatrészeket egyenértékű alkatrészekre vagy javíttassa meg a készüléket.
- **Ne próbálja saját kezűleg megjavítani a készüléket, ha nincs megfelelő szakképzettsége. A**

**jelen használati útmutatóban nem szereplő munkákat csak a szervizközpontunk végezheti el.** Sok balesetet a rosszul karbantartott készülékek okoznak.

- **Csak a PARKSIDE által javasolt kiegészítőket használja.** A nem megfelelő kiegészítők áramütést vagy tüzet okozhatnak.

### **Beépített akkumulátorral rendelkező készülékekre vonatkozó biztonsági utasítások**

- **Ne tegye ki a készüléket hosszabb ideig erős napsugárzásnak. Ne helyezze a készüléket fűtőtestre.** A hő kárt tesz az akkumulátorban. Robbanásveszély áll fenn.
- **Töltés előtt hagyja lehűlni a felmelegedett készüléket.**
- **Ne nyissa ki a készüléket.** Ügyeljen arra, hogy ne érje mechanikai sérülés az akkumulátort. Rövidzárlat veszélye áll fenn. Gőzök szivároghatnak ki, amelyek irritálják a légutakat. Gondoskodjon friss levegőről. Panaszok esetén forduljon orvoshoz.
- Ne használja a készüléket töltés közben. Ne használjon hosszabító kábelt. A hálózati egységet csak belső helyiségekben szabad használni. Növeli az áramütés kockázatát, ha víz kerül bele.

### **Maradvány-kockázatok**

Akkor is mindig maradnak maradvány-kockázatok, ha a készüléket az előírtaknak megfelelően használja. A következő veszélyek léphetnek fel a

jelen készülék felépítéséből és kivitelzéséből adódóan:

- Szemkárosodás, ha nem visel megfelelő védőszemüveget.
- Halláskárosodás, ha nem visel megfelelő hallásvédőt.
- A kéz és kar rezgéséből adódó egészségkárosodás, amennyiben a készüléket hosszabb ideig vagy nem megfelelően használja vagy a készülék nincs megfelelően karbantartva.
- Vágási sérülések

**▲ FIGYELMEZTETÉS!** A készülék működése közben keletkező elektromágneses mező által okozott veszély. A mező adott esetben hátrányosan befolyásolhatja az aktív és passzív orvostechikai implantátumokat. A súlyos vagy halálos sérülések kockázatának csökkentése érdekében azt javasoljuk az orvostechikai implantátummal élő személyeknek, hogy a készülék használata előtt kérjék orvosuk vagy az orvosi implantátum gyártójának tanácsát.

## **Előkészítés**

### **Kezelőelemek**

A készülék első használata előtt ismerje meg a kezelőelemeket.

- **kapcsolózár (3)**
  - A kapcsolózár megakadályozza a készülék véletlen bekapcsolását.
  - Feloldás: tolja előre
- **be-/kikapcsoló (8)**
  - Bekapcsolás: nyomja meg
  - Kikapcsolás: engedje el

### • retesz, készülékfej (4)

A kényelmes szegélyvágáshoz a készülékfej (1) elforgatható (3 pozíció / +90°, 0°, -90°).

#### Eljárás (D ábra)

- Működtesse a reteszt (4) és forgassa el a készülékfejet (1) a kívánt pozícióba.
- Engedje el a reteszt (4), hogy a készülékfej (1) a helyére kattanjon.

### Tartozékok felhelyezése/cseréje

**⚠ VIGYÁZAT!** Veszélyek és sérülések megelőzése érdekében tartozékok felhelyezése vagy cseréje előtt kapcsolja ki a készüléket és húzza ki a biztonsági kulcsot (7).

#### Tartozék felhelyezése

#### Eljárás (C ábra)

1. Helyezze fel a fűnyíróollópengét (10) vagy a bokornyíróollópengét (12) a készülékfej (1) alján lévő dugós csatlakozóra (15).
2. Nyomja meg a két penge-kireteszelő gombot (9) a tartozék jobb és bal oldalán.
3. Engedje el a penge-kireteszelő gombokat (9), ha a tartozék a készülékfejhez (1) illeszkedik.
4. Ellenőrizze a tartozék szoros illeszkedését a tartozék meghúzásával.

#### Tartozék levétele

#### Eljárás (C ábra)

1. Nyomja meg a két penge-kireteszelő gombot (9) a tartozék jobb és bal oldalán.
2. Vegye le a tartozékot.

### Akkumulátor töltöttségi szintjének ellenőrzése

- Töltse fel az akkumulátort, ha a készülék túl lassan működik vagy villog a töltésszint-kijelző (2) zöld LED-je.
- A zöld LED villog, ha a maradék töltöttség 30%.

### Akkumulátor feltöltése

**⚠ VIGYÁZAT!** Kifolyó elektrolitoldat okozta sérülésveszély. Ne tegye ki az akkumulátort szélsőséges körülményeknek, például hőnek és ütésnek. Ha a szembe vagy bőrre kerül, öblítse le az érintett helyet vízzel vagy semlegesítővel és forduljon orvoshoz.

**⚠ FIGYELMEZTETÉS!** Áramütés okozta sérülésveszély. Az akkumulátort csak száraz helyiségekben töltsé. **MEGJEGYZÉS!** Csak a nálunk kapható hálózati egységgel (Pótalkatrészek és tartozékok, L. 217) töltsé a készüléket.

#### Tudnivalók

- A készüléket kizárólag a készüléken lévő jelzésnek megfelelő SELV (Safety Extra Low Voltage, biztonsági kisfeszültség) feszültséggel működtesse.
- Töltse fel az akkumulátort az első használat előtt.
- Minden esetben vegye figyelembe az érvényes biztonsági utasításokat, valamint a környezetvédelmi előírásokat és utasításokat.
- A garancia nem vonatkozik a nem megfelelő használatból eredő meghibásodásokra.

#### Előfeltételek

- hálózati egység (nincs mellékelve)

- USB töltőkábel (14)

### Eljárás (A ábra)

1. Csatlakoztassa a biztonsági kulcsot (7).
2. Csatlakoztassa az USB-C töltőkábelt (14) egy hálózati egységhez.
3. Csatlakoztassa az USB töltőkábelt (14) a készülék töltőaljzatához (6).
4. Csatlakoztassa a hálózati egységet egy csatlakozóaljzathoz. Világít a töltésszint-kijelző (2):

- **piros:** A készülék töltődik
- **zöld:** A töltés befejeződött

Az ajánlott töltési idő kb. 1 óra.

Ez a töltési idő csak a hálózati egység használatával érhető el.

A töltési időt különböző tényezők befolyásolják, mint például a környezet és az akkumulátor hőmérséklete, valamint a rendelkezésre álló hálózati feszültség, ezért az eltérhet a megadott értékektől.

5. Töltés után először húzza ki a hálózati egység csatlakozódugóját a csatlakozóaljzathoz. Ezután távolítsa el az USB töltőkábelt (14) a készülékből.

Ne használja a készüléket töltés közben. Ne használjon hosszabító kábelt. A hálózati egységet csak belső helyiségekben szabad használni. Növeli az áramütés kockázatát, ha víz kerül bele.

## Üzemeltetés

### Munkavégzésre vonatkozó általános utasítások

**▲ FIGYELMEZTETÉS!** Sérülésveszély! Vegye figyelembe az alábbi utasításokat.

- A készülék üzemeltetése közben mindig stabil lábbelit, hosszú nadrágot, hallásvédőt, védőkesztyűt és védőszemüveget kell viselni.
- A készüléket olyan munkavégzésre tervezték, amely során Ön a földön, nem pedig létrán vagy más nem stabil felületen áll.
- Vegye figyelembe a készülék karbantartására és tisztítására vonatkozó utasításokat.
- Ha a fű- és bokornyíró-pengék (10)/(12) szilárd tárgyakra akadtak, akkor azonnal kapcsolja ki a készüléket és vegye ki az akkumulátort. Csak ezt követően távolítsa el a tárgyat.
- Csak éles pengéket használjon jó vágási teljesítmény elérése, valamint a készülék és az akkumulátor kímélése érdekében.
- A pengéken lévő kisebb csorbákat saját kezűleg is ki lehet egyengetni. Ehhez húzza le az éleket egy olajkövel. Csak éles pengék biztosítanak jó vágási eredményt.
- Ne terhelje meg annyira a készüléket a munka során, hogy az leálljon.
- Nem szabad tovább dolgozni a készülékkel, ha egy kapcsoló sérült.

## Fűnyíróval történő munkavégzés

- A fű akkor nyírható a legjobban, ha száraz és nem túl magas.

## Bokornyíró ollóval történő munkavégzés (sövényvágó)

- Mozgassa a készüléket egyenletesen előre vagy ívelten felfelé és lefelé.
- A kétoldalas bokornyíró penge (12) lehetővé teszi a vágást mindkét irányban vagy lengető mozgásokkal egyik oldalról a másikra.

## Működtetés előtt

Minden működtetés előtt végezze el a következő lépéseket. Ezzel biztosítható a hosszan tartó és megbízható használat.

- **MEGJEGYZÉS!** Károk a fű- és bokornyíró pengén (10)/(12). Ügyeljen arra a vágás során, hogy ne érjen hozzá tárgyakhoz, pl. kövekhez, drótkerítéshez vagy növénytámaszhoz.
- Minden használat előtt ellenőrizze a készülék nyilvánvaló hibáit, például meglazult, kopott vagy sérült alkatrészeket. Ellenőrizze a csavarok szoros illeszkedését a fű- és bokornyíróolló-pengében (10)/(12).
- Ne vágjon életlen vagy kopott fű- és bokornyíró pengével (10)/(12), ellenkező esetben túlterheli készüléke motorját és hajtóművét.

## Be- és kikapcsolás

### Tudnivalók

- A be-/kikapcsolót(8) és a kapcsolózárt (3) nem szabad reteszelni.

## Bekapcsolás (B ábra)

**▲ VIGYÁZAT!** Személyi sérülés vagy készülékkárok! Ügyeljen a stabil álló helyzetre és tartsa erősen a készüléket egy kézzel, megfelelő távolságra saját testétől.

1. Ellenőrizze, hogy a következő mozgó alkatrészek a helyükre kaptak-e:
  - a forgatható készülékfej (1) retesze (4)
2. Vegye le a pengevédőt (11)/(13).
3. Csatlakoztassa a biztonsági kulcsot (7).
4. Mindig a markolatnál (5) fogva tartsa a készüléket.
5. **MEGJEGYZÉS!** Ügyeljen arra a készülék bekapcsolása előtt, hogy a készülék semmilyen tárgyhöz ne érjen hozzá. A bekapcsoláshoz tartsa lenyomva a kapcsolózárt (3) és nyomja meg a be-, kikapcsolót (8). Ezután engedje el a kapcsolózárt (3). A készülék maximális sebességgel működik.

## Kikapcsolás (B ábra)

1. Engedje el a be-/kikapcsolót (8).
2. Várja meg, amíg az elektromos kéziszerszám teljesen leáll, mielőtt leteszi azt.

## Szállítás

### Tudnivalók

- Győződjön meg arról, hogy minden mozgó alkatrész teljesen leállt.

- A fű-bokornyíró ollót mindig a pengevédővel kell szállítani(11)/(13).
- Mindig a markolatnál (5) fogva vigye a készüléket.

## Tisztítás, karbantartás és tárolás

**▲ FIGYELMEZTETÉS!** Sérülésveszély véletlenül beinduló készülék révén. Védje magát a karbantartási és tisztítási munkák során. Ügyeljen arra, hogy a biztonsági kulcs (7) a készüléken történő minden munkavégzés előtt ki legyen húzva.

**▲ VIGYÁZAT!** Vágási sérülések! Használjon vágásbiztos kesztyűt, ha a pengékkel dolgozik. A jelen használati útmutatóban nem szereplő javítási és karbantartási munkákat szervizközpontunkkal végeztesse el. Csak eredeti alkatrészeket használjon.

### Tisztítás (E ábra)

**▲ FIGYELMEZTETÉS!** Áramütés! Soha ne fröcskölje le a készüléket vízzel.

**MEGJEGYZÉS!** Anyagi kár veszélye. Vegyi anyagok kárt tehetnek a készülék műanyag részeiben. Ne használjon tisztító-, ill. oldószereket.

- Tartsa tisztán a készülék szellőzőnyílásait, motorházát és markolatait. Ehhez használjon nedves törülköződőt vagy kefért.

## Pengék tisztítása és ápolása

### Szükséges szerszámok és segédeszközök (nincs mellékelve)

- Törülköződő
- ápoló olajspray

### Ápolás minden használat után

- Távolítsa el a beakadt nyesedékeket.
- Tisztítsa meg a fű- és bokornyíróolló-pengét (10)/(12) egy olajos törülközővel.
- Ápolja a fű- és bokornyíróolló-pengét (10)/(12) ápoló olajspray-vel.

### Karbantartás

- Minden használat előtt ellenőrizze a készülék nyilvánvaló hibáit, például meglazult, kopott vagy sérült alkatrészeket. Ellenőrizze a csavarok szoros illeszkedését a fű- és bokornyíróolló-pengén (10)/(12).
- Ellenőrizze a burkolatok és védőberendezések esetleges sérüléseit és megfelelő illeszkedését. Adott esetben cserélje ki.
- Az éleken lévő kisebb csorbákat óvatosan saját kezűleg is ki lehet egyengetni. Ehhez húzza le az élet egy olajkövel.
- Szükség esetén élezze meg a tompa pengéket (lásd *Pengék élézése, L. 214*). Ha a pengék tompák vagy nagyobb csorbulásuk vannak rajtuk, akkor a vágómechanizmus elakadhat. Csak éles pengék biztosítanak jó vágási eredményt.
- Súlyosan sérült vagy görbült pengéket nem szabad tovább használni, azokat ki kell cserélni (lásd

Pótalkatrészek és tartozékok, L. 217).

## Pengék élezése

### Tudnivalók

- Ellenőrizze a vágóéleket. Látható karcolások, horpadások vagy tompa élek esetén ismételt csiszolás ajánlott. A vágópengék nem kékülhetnek el – ez túlmelegedésre utal.
- Élezési szög - fűnyíróolló-penge
  - Penge fent: 35°
  - Penge lent: 45°
- Élezési szög - bokornyíróolló-penge
  - Penge fent: 45°
- Vegye le a tartozékot (lásd *Tartozékok felhelyezése/cseréje*, L. 210).
- Távolítsa el a nyesedék-maradványokat és a szennyeződést a pengékről.
- A biztonságos munkavégzés érdekében használjon csúszásmentes felületet a pengék élezésekor.

### Szükséges szerszámok és segédeszközök (nincs mellékelve)

- túreszelő/laposreszelő
  - Szemcseméret: ≈200
- Törőlkendő
- ápoló olajspray

### bokornyíróolló-penge

#### Tudnivalók

- A hajtóműhüvelyen (16) keresztül a megfelelő pozícióba tolhatók a vágópengék.

#### Eljárás (F ábra)

1. Helyezze el a bokornyíróolló-penge (12) vágópengéit úgy, hogy a

vágóélek könnyen hozzáférhetőek legyenek.

2. Élezze meg a felső vágópenge mindegyik vágóélét egy reszelővel előrefelé haladva – közben ügyeljen az élezési szögre (lásd *Pengék élezése*, L. 214). Helyezze a reszelőt a megfelelő szögben a vágóélhez, majd vezesse finoman a vágóél felé (általában 2-3 húzás elegendő).

Fontos: nyugodtan és egyenletesen dolgozzon.

**MEGJEGYZÉS!** Csak a mozgó, ferde élű felső penge kerül élezésre. Az alsó rögzített penge élezetlen marad.

3. Távolítsa el a reszelés során keletkezett port egy nedves törölruhával.
4. Fújja be a pengék mindkét oldalát ápoló olajspray-vel.
5. Helyezze fel a tartozékokat, majd kapcsolja be a készüléket kb. 5 másodpercre, hogy az olaj egyenletesen el tudjon oszlan a pengén és megbízható korrózióvédelmet biztosítson.

### fűnyíróolló-penge

#### Tudnivalók

- A hajtóműhüvelyen (16) keresztül a megfelelő pozícióba tolhatók a vágópengék.

#### Eljárás (F ábra)

1. Tolja a fűnyíróolló-penge (10) felső vágópengéjét teljesen az egyik irányba, hogy a vágóélek egyik oldala könnyen hozzáférhető legyen.
2. Élezze meg a felső vágópenge vágóélét egy reszelővel előrefe-

lé haladva – ügyeljen az élezési szögre (lásd *Pengék élezése, L. 214* ). Helyezze a reszelőt a megfelelő szögben a vágóélhez, majd vezesse finoman a vágóél felé (általában 2-3 húzás elegendő).

Fontos: nyugodtan és egyenletesen dolgozzon.

3. Tolja a felső vágópengét teljesen az egyik irányba, hogy a vágóélek másik oldala könnyen hozzáférhető legyen.
4. Élezze meg a felső vágópenge többi vágóélét is.
5. Fordítsa meg a pengét és élesítse meg a többi vágóélet ugyanilyen módon.
6. Távolítsa el a reszelés során keletkezett port egy nedves törlőruhával.
7. Fújja be a pengék mindkét oldalát ápoló olajspray-vel.
8. Helyezze fel a tartozékokat, majd kapcsolja be a készüléket kb. 5 másodpercre, hogy az olaj egyenletesen el tudjon oszlni a pengén és megbízható korrózióvédelmet biztosítson.

## Tárolás

Tárolja a készüléket és a tartozékokat mindig:

- tisztán
- szárazon
- portól védve
- gyermekektől elzárva
- a pengevédővel (11)/(13) a fű- és bokornyíró pengén (10)/(12)
  - A pengevédő egy fontos biztonsági eszköz. Ha a pengevédő megsérült, ne használja és azonnal cserélje ki.
- Az akkumulátor és a készülék tárolási hőmérséklete 15–25 °C között van. A tárolás során kerülje a túlzott hideget vagy meleget. Ellenkező esetben az akkumulátor veszíthet a teljesítményéből vagy kár keletkezhet benne.
- Az akkumulátort csak részben feltöltött állapotban tárolja. Hosszabb ideig tartó tárolás alatt a töltésszintnek 40-60%-nak kell lennie.
- Hosszabb ideig tartó tárolás esetén ellenőrizze kb. 3 havonta az akkumulátor töltöttségi szintjét. Szükség esetén töltsen fel az akkumulátort.

## Hibakeresés

A következő táblázat segít Önnek a hibaelhárításban:

| Probléma  | Lehetséges ok   | Hibaelhárítás  |
|---|---|--|
| A készülék nem indul                              | Akkumulátor lemerült                                      | Akkumulátor töltése (lásd <i>Akkumulátor feltöltése, L. 210</i> )  |
|   | A biztonsági kulcs (7) nincs behelyezve                   | A biztonsági kulcs (7) behelyezése   |
|   | A kapcsolózár (3) vagy a be-/kikapcsoló (8) meghibásodott | Forduljon a szervizközponthoz.   |
| A készülék szakaszosan működik                    | A motor meghibásodott                                     | Forduljon a szervizközponthoz.   |
| A fű- és bokornyíró penge (10)/(12) felforrósodik | Belső érintkezési hiba                                    | Fű- és bokornyíró penge (10)/(12) élesítése ( <i>Karbantartás, L. 213</i> ) vagy cseréje ( <i>Pótalkatrészek és tartozékok, L. 217</i> ) |
|   | A fű- és bokornyíró penge (10)/(12) életlen vagy csorba   | A fű- és bokornyíró pengét (10)/(12) olajozza be   |
|   | Rossz vágási eredmény                                     | Túl sok súrlódás kenés hiánya miatt  |
| Rossz vágási eredmény                             | Túl sok súrlódás kenés hiánya miatt                       | Fű- és bokornyíró penge (10)/(12) élesítése ( <i>Karbantartás, L. 213</i> ) vagy cseréje ( <i>Pótalkatrészek és tartozékok, L. 217</i> ) |
|   | A fű- és bokornyíró penge (10)/(12) életlen vagy csorba   | Tisztítsa meg a fű- és bokornyíró pengét (10)/(12)   |

## Ártalmatlanítás/Környezetvédelem

Gondoskodjon a készülék, a tartozékok és a csomagolás környezetbarát újrahasznosításáról.



Az elektromos készülékek nem tartoznak a háztartási hulladékba. Az áthúzott ke-  
rekés kuka szimbóluma azt  
jelenti, hogy ezt a terméket  
élettartama végén nem sza-  
bad szelektálatlan települési  
hulladékként ártalmatlanítani.

- Erre a készülékre a 2012/19/EU irányelv vonatkozik.
- Adja le a készüléket egy hulladék-kezelő létesítményben. A felhasznált műanyag és fém alkatrészek külön válogathatók és újrahasznosíthatók. Ezzel kapcsolatban érdeklődjön szervizközpontunkban.
- Ingyen ártalmatlanítjuk beküldött, meghibásodott készülékeit.



Ne dobja a beépített akkumulátorral rendelkező készüléket a háztartási hulladékba, tűzbe (robbanásveszély) vagy vízbe. A sérült akkumulátorok kárt tehetnek a környezetben és károsak lehetnek az egészségre, ha mérgező gőzök és folyadékok szivárognak ki belőlük.

- Ártalmatlanítsa a készüléket lemerült akkumulátorral. Ne nyissa fel a készüléket és az akkumulátort.
- Ártalmatlanítsa a készüléket a helyi előírásoknak megfelelően. Adja le a készüléket egy gyűjtőhelyen, ahol környezetbarát újrahasznosításra kerül.

**▲ VIGYÁZAT!** Tájékoztassa a gyűjtőhelyet a fixen beépített akkumulátorról. Érdeklődjön a helyi hulladékkezelő szolgáltatónál vagy szervizközpontunkban.

## Pótalkatrészek és tartozékok

**Pótalkatrészek és tartozékok az alábbi oldalon állnak rendelkezésre [www.grizzlytools.shop](http://www.grizzlytools.shop).** Ha probléma merül fel a rendelés során, vegye fel velünk a kapcsolatot internetes áruházunkon keresztül. További kérdések esetén forduljon az alábbi helyre: **JÓTÁLLÁSI TÁJÉKOZTATÓ, L. 219**

| Poz. sz. | Név                           | Rendelési sz. |
|----------|-------------------------------|---------------|
| 7        | biztonsági kulcs              | 91105146      |
| 10       | fűnyíróolló-penge             | 91105145      |
| 11       | pengevédő (fűnyíróolló-penge) | 91105144      |
| 12       | bokornyíróolló-penge          | 91105143      |

| Poz. sz. | Név   | Rendelési sz. |
|----------|---|---------------|
| 13       | pengevédő (bokornyíróolló-penge)                    | 91104642      |
|          | hálózati egység (5 V; 2200 mA) + USB töltőkábel, EU | 80001030      |
|          | hálózati egység (5 V; 2200 mA) + USB töltőkábel, UK | 80001031      |

# JÓTÁLLÁSI TÁJÉKOZTATÓ

|                       |                                |
|-----------------------|--------------------------------|
| A termék megnevezése: | <b>Akkus fű- és sövényvágó</b> |
| A termék típusa:      | <b>PGSA 4 C4</b>               |
| Gyártási szám:        | <b>502584_2504</b>             |

|   |  |
|---|--|
| A gyártó cégneve, címe, e-mail címe:  | Szerviz neve, címe, telefonszáma:  |
| <b>Grizzly Tools GmbH &amp; Co. KG</b><br>Stockstädter Straße 20<br>63762 Großostheim<br>NÉMETORSZÁG<br>E-Mail: service@grizzlytools.de | <b>Magyarország szerviz</b><br>Tel.: 06800 21647<br>Kapcsolatfelvételi űrlap:<br>www.parkside-diy.com<br>W+T Környezetvédelmi és Szolgáltató Kft.<br>Dunapart also 138; 2318 Szigetszentmárton<br>Tel.: 0624 456 672 |

|   |
|---|
| Az importáló/ forgalmazó neve és címe:                            |
| Lidl Magyarország Kereskedelmi Bt., H-1037 Budapest, Rádl árok 6. |

1. A jótállási idő a Magyarországon területén, Lidl Magyarország Kereskedelmi Bt. üzle-tében történt vásárlás napjától számított 3 év, amely jogvesztő. A jótállási idő a fogyasztó részére történő átadással, vagy ha az üzembe helyezést a forgalmazó, vagy annak megbízottja végzi, az üzembe helyezés napjával kezdődik.
2. A jótállási igény a jótállási jeggyel és/vagy a vásárlást igazoló blokkal érvényesíthető. A jótállási jegy szabálytalan kiállítása, vagy átadásának elmaradása nem érinti a jótállási kötelezettség-vállalás érvényességét. Kérjük, hogy a vásárlás tényének és időpontjának bizonyítására őrizze meg a pénztári fizetésnél kapott jótállási jegyet és a vásárlást igazoló blokkot.
3. A vásárlástól számított három munkanapon belül érvényesített csereigény esetén a forgalmazó köteles a terméket kicserélni, feltéve ha a hiba a rendeltetészerű használatot akadályozza. A jótállási jogokat a termék tulajdonosaként a fogyasztó érvényesítheti az áruházakban, valamint a jótállási tájékoztatóban feltüntetett szervizekben. (A magyar Polgári Törvénykönyv alapján fogyasztónak minősül a szakmája, önálló foglalkozása vagy üzleti tevékenysége körén kívül eljáró természetes személy.)  
A jótállás ideje alatt a fogyasztó hibás teljesítés esetén kérheti a termék kijavítását, kicserélését, vagy ha a termék nem javítható vagy cserélhető, vagy az a forgalma-zónak aránytalan többletköltséggel járna, illetve a fogyasztó kijavításhoz, kicseré-léshez fűződő érdeke alapos ok miatt megszűnt, árszállítást kérhet, vagy elállhat a szerződéstől és visszakérheti a vételárat. A kijavítás során a termékbe csak új alkatrész kerülhet beépítésre.

4. A fogyasztó a hiba felfedezése után a lehető legrövidebb időn belül köteles a hibát bejelenteni és a terméket a jótállási jogok érvényesítése céljából átadni. A hiba fel-fedezésétől számított két hónapon belül bejelentett jótállási igényt időben közöltnek kell tekinteni. A közlés elmaradásából eredő kárért a fogyasztó felelős. A jótállási igény érvényesíthetőségének határideje a termék, vagy fődarabjának kicserélése esetén a csere napján újraindul.
5. A rögzített bekötésű, illetve a 10 kg-nál súlyosabb, vagy tömegközlekedési eszközön nem szállítható terméket az üzemeltetés helyén kell megjavítani. Abban az esetben, ha a javítás a helyszínen nem végezhető el, a termék ki- és visszaszereléséről, valamint szállításáról a forgalmazónak kell gondoskodnia.
6. A jótállás nem áll fenn, ha a hiba a nem rendeltetésszerű használatból, átalakításból, helytelen tárolásból, vagy a használati utasítástól eltérő kezeléssel, vagy bármely a vásárlást követő behatásból fakad, vagy elemi kár okozta, és azt a forgalmazó, vagy a szerviz bizonyítja. A jótállás nem vonatkozik a mozgó kopó alkat-részek (világítótestek, gumiabroncsok stb.) rendeltetésszerű elhasználódására. A szerviz és a forgalmazó a kijavítás során nem felel a terméken a fogyasztó vagy harmadik személyek által tárolt adatokért vagy beállításokért.
7. Fogyasztói jogvita esetén a fogyasztó a megyei (fővárosi) kereskedelmi és iparkamarák mellett működő békéltető testület eljárását is kezdeményezheti. A jótállás a fogyasztó törvényből eredő szavatossági jogait és azok érvényesíthetőségét nem érinti.

Kijavítást ellenőrző szelvény:

|   |                           |
|---|---------------------------|
| A jótállási igény bejelentésének időpontja:       | A hiba oka:               |
| Javításra átvétel időpontja:                      | A hiba javításának módja: |
| A fogyasztó részére történő visszaadás időpontja: |                           |
| A szerviz bélyegzője, kelt és aláírás:            |                           |

Kicserélést ellenőrző szelvény:

|   |
|---|
| A jótállási igény bejelentésének időpontja: |
| Kicserélés időpontja:                       |
| A cserélő bolt bélyegzője, kelt és aláírás: |

## Az eredeti EU -megfelelőségi nyilatkozat fordítása

Termék: **Akkus fű- és sövényvágó**

Modell: **PGSA 4 C4**

Sorozatszám: 000001-465000

A fent ismertetett nyilatkozat tárgya megfelel a vonatkozó uniós harmonizációs jogszabályoknak:

**2006/42/EC • 2014/30/EU • 2000/14/EC & 2005/88/EC  
• 2011/65/EU & (EU) 2015/863**

E nyilatkozat fent leírt tárgya összhangban van az egyes veszélyes anyagok elektromos és elektronikus berendezésekben való alkalmazásának korlátozásáról szóló, 2011. június 8-i 2011/65/EU európai parlamenti és tanácsi irányelvvel.

A megfelelés biztosítása érdekében a következő harmonizált szabványokat és nemzeti szabványokat és előírásokat alkalmazták:

**EN 62841-1:2015/A11:2022  
EN 62841-4-2:2019/A11:2022 • EN IEC 62841-4-5:2021/AC:2024  
EN IEC 55014-1:2021 • EN IEC 55014-2:2021  
EN IEC 61000-3-2:2019/A2:2024 • EN 61000-3-3:2013/A2:2021  
EN IEC 63000:2018**

A 2000/14/EC zajkibocsátási irányelvvel összhangban a következőket erősítik meg: Hangerőszint ( $L_{WA}$ )

- mért: 74,9 dB (fűnyíróolló-penge)
- mért: 74,6 dB (bokornyíróolló-penge);
- garantált: 77 dB

A 2000/14/EC, V. melléklet szerinti megfelelésértékelési eljárást követte.

E megfelelési nyilatkozat a gyártó kizárólagos felelősségére kerül kibocsátásra:

**CE** Grizzly Tools GmbH & Co. KG  
Stockstädter Str. 20  
63762 Großbostheim  
NÉMETORSZÁG  
01.12.2025



Christian Frank  
Meghatalmazott képviselő a dokumentációhoz

## Spis treści

|  |            |  |            |
|--|------------|--|------------|
| <b>Wprowadzenie.....</b>   | <b>222</b> | <b>Transport.....</b>  | <b>237</b> |
| Użytkowanie zgodne z<br>przeznaczeniem.....  | 223        | <b>Czyszczenie, konserwacja i<br/>przechowywanie.....</b>  | <b>238</b> |
| Zakres dostawy/akcesoria.....  | 223        | Czyszczenie.....   | 238        |
| Zestawienie.....   | 223        | Konserwacja.....   | 238        |
| Opis działania.....  | 224        | Przechowywanie.....  | 240        |
| Dane techniczne.....   | 224        | <b>Rozwiązywanie problemów.....</b>  | <b>241</b> |
| <b>Wskazówki dotyczące<br/>bezpieczeństwa.....</b>   | <b>225</b> | <b>Utylizacja /ochrona<br/>środowiska.....</b>   | <b>242</b> |
| Znaczenie wskazówek<br>dotyczących<br>bezpieczeństwa.....                                  | 225        | <b>Serwis.....</b>   | <b>242</b> |
| Piktogramy i symbole.....  | 225        | Gwarancja.....   | 242        |
| Ogólne ostrzeżenia<br>dotyczące bezpieczeństwa<br>elektronarzędzi.....                     | 227        | Serwis naprawczy.....  | 244        |
| Ostrzeżenia dotyczące<br>bezpieczeństwa nożyc do<br>żywopłotu.....                         | 230        | Service-Center.....  | 245        |
| Ostrzeżenia bezpieczeństwa<br>dla nożyc do trawy.....                                      | 231        | Importer.....  | 245        |
| Dodatkowe uwagi dotyczące<br>bezpieczeństwa pracy z<br>nożycami do trawy i<br>krzewów..... | 232        | <b>Części zamienne i akcesoria.....</b>  | <b>245</b> |
| Wskazówki dotyczące<br>bezpieczeństwa dla urządzeń<br>z wbudowanym<br>akumulatorem.....    | 233        | <b>Tłumaczenie oryginalnej<br/>deklaracji zgodności EU.....</b>  | <b>246</b> |
| Ryzyko resztkowe.....  | 234        | <b>Widok rozłożony.....</b>  | <b>271</b> |
| <b>Przygotowanie.....</b>  | <b>234</b> | <b>Wprowadzenie</b>  |            |
| Elementy obsługowe.....  | 234        | Serdecznie gratulujemy zakupu no-<br>wych akumulatorowych nożyc do tra-<br>wy i krzewów (w dalszej części doku-<br>mentu określanego jako elektronarzę-<br>dzie).  |            |
| Zakładanie / wymiana<br>akcesoriów.....  | 234        | Jest to urządzenie wysokiej jakości.<br>Urządzenie zostało poddane kontroli<br>jakości w trakcie produkcji oraz kon-<br>troli końcowej. Dzięki temu gwarantu-<br>jemy sprawność Państwa urządzenia.<br>Nie można wykluczyć sytuacji, w któ-<br>rych w pojedynczych przypadkach<br>na lub w urządzeniu będą się znajdo-<br>wać się resztki środków smarnych.<br>Nie jest to wada ani uszkodzenie i nie<br>stanowi to powodu do niepokoju. |            |
| Sprawdzanie stanu<br>naładowania akumulatora.....  | 235        |  |            |
| Naładować akumulator.....  | 235        |  |            |
| <b>Eksploatacja.....</b>   | <b>236</b> |  |            |
| Ogólne wskazówki dotyczące<br>wykonywania pracy.....                                       | 236        |  |            |
| Przed rozpoczęciem pracy.....  | 237        |  |            |
| Włączanie i wyłączenie.....  | 237        |  |            |



Instrukcja obsługi jest integralną częścią urządzenia. Zawiera ona ważne wskazówki dotyczące bezpieczeństwa, użytkowania i utylizacji. Należy uważnie przeczytać instrukcję obsługi. Należy zapoznać się z elementami obsługowymi i zasadami prawidłowego użytkowania urządzenia. Z urządzenia należy korzystać tylko zgodnie z opisem i w podanych zakresach użytkowania. Instrukcję obsługi należy dobrze przechowywać, a przekazując urządzenie innym osobom należy dołączyć całą dokumentację.

### **Użytkowanie zgodne z przeznaczeniem**

Urządzenie jest przeznaczone wyłącznie do następujących celów:

- Cięcie i przycinanie cienkich pędów żywopłotów, zarośli i krzewów ozdobnych
- Przycinanie trawy na krawędziach i małych powierzchniach przy domu

Urządzenie jest przeznaczone do użytku przez osoby dorosłe. Młodzież powyżej 16 roku życia może używać urządzenia tylko pod nadzorem.

Używanie urządzenia w czasie deszczu lub w wilgotnym otoczeniu jest zabronione.

Każdy inny rodzaj zastosowania, który nie został wyraźnie dopuszczony w niniejszej instrukcji obsługi, może stanowić źródło poważnych niebezpieczeństw dla użytkownika oraz prowadzić do uszkodzeń urządzenia. Operator lub użytkownik jest odpowiedzialny za wypadki lub szkody innych osób lub ich własności. Urządzenie jest przeznaczone do użytku prywatnego. Urządzenie nie zostało zapro-

jektowane do ciągłego użytku komercyjnego. Użytkowanie urządzenia do celów komercyjnych powoduje utratę gwarancji. Producent nie odpowiada za szkody spowodowane użyciem urządzenia w sposób niezgodny z przeznaczeniem lub jego nieprawidłową obsługą.

### **Zakres dostawy/akcesoria**

Rozpakować urządzenie i sprawdzić zakres dostawy.

Materiały opakowaniowe należy usuwać zgodnie z przepisami.

- Nożyce ogrodowe
- Nóż nożyc do trawy + Ostrona noży
- Nóż nożyc do krzewów + Ostrona noży
- Kabel do ładowania USB-C
- Tłumaczenie instrukcji oryginalnej

**Zasilacz nie jest zawarty w zakresie dostawy.**

### **Zestawienie**

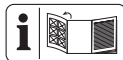

Ilustracje znajdują się na przedniej i tylnej rozkładanej stronie.

- 1 Głowica urządzenia
- 2 Wskaźnik poziomu naładowania (LED)
- 3 Blokada załączania
- 4 Blokada (Głowica urządzenia)
- 5 Rękojeść
- 6 Gniazdo ładowania
- 7 Kluczyk bezpieczeństwa (Wtyczka bezpieczeństwa)
- 8 Włącznik/wyłącznik
- 9 Element do odblokowywania noża
- 10 Nóż nożyc do trawy

- 11 Osłona noży  
(Nóż nożyc do trawy)
- 12 Nóż nożyc do krzewów
- 13 Osłona noży  
(Nóż nożyc do krzewów)
- 14 Kabel do ładowania USB-C

### rys. C

- 15 Złącze wtykowe

### rys. F

- 16 Mufa napędu

## Opis działania

Akumulatorowe nożyce do trawy i krzewów są wyposażone w dwa wymienne przyrządy obcinające. W przypadku stosowania urządzenia w funkcji nożyc do krzewów (nożyc do żywopłotów) jako narzędzie tnące należy zakładać dwustronną listwę tnącą. Zęby przechwytyjące są ze względów bezpieczeństwa zaakkręglone na bokach i rozmieszczone z przesunięciem, aby ograniczyć ryzyko obrażeń ciała. W przypadku stosowania urządzenia w funkcji nożyc do trawy jako narzędzie tnące należy zakładać nóż nożycowy z większą liczbą zębów.

Funkcje elementów obsługowych podano w poniższych opisach.

## Dane techniczne

**Nożyce ogrodowe** ..... **PGSA 4 C4**

Napięcie znamionowe  $U$  ..... 4 V  $\equiv$

Prędkość obrotowa biegu jałowego  $n_0$  ..... 1100  $\text{min}^{-1}$

Ciężar (bez akumulatora/bez noża) .....  $\approx 0,46$  kg

Poziom mocy akustycznej ( $L_{WA}$ )

– gwarantowany ..... 77 dB

Wibracje ( $a_h$ ) (Rękojeść)

– Nóż nożyc do krzewów ..... 2,092  $\text{m/s}^2$ ;  $K=1,5$   $\text{m/s}^2$

– Nóż nożyc do trawy ..... 1,251  $\text{m/s}^2$ ;  $K=1,5$   $\text{m/s}^2$

## Nóż nożyc do krzewów

Ciężar .....  $\approx 0,18$  kg

– Długość cięcia ..... 120 mm

– Średnica gałęzi .....  $\leq 7,9$  mm

Poziom ciśnienia akustycznego ( $L_{pA}$ ) ..... 66,6 dB;  $K_{pA}=3$  dB

Poziom mocy akustycznej ( $L_{WA}$ )

– zmierzony .... 74,6 dB;  $K_{WA}=2,21$  dB

## Nóż nożyc do trawy

Ciężar .....  $\approx 0,14$  kg

– Szerokość noża ..... 80 mm

– Szerokość cięcia ..... 74,6 mm

Poziom ciśnienia akustycznego ( $L_{pA}$ ) ..... 66,9 dB;  $K_{pA}=3$  dB

Poziom mocy akustycznej ( $L_{WA}$ )

– zmierzony .... 74,9 dB;  $K_{WA}=2,10$  dB

Akumulator ..... Li-Ion

Ilość ogniw akumulatora ..... 1

Pojemność C ..... 2,0 Ah

Temperatura .....  $\leq 50$  °C

– Ładowanie ..... 4–40 °C

– Eksploatacja ..... 4–50 °C

– Przechowywanie ..... 15–25 °C

**Zasilacz .... WJG-Y130502200WU1/  
WJB-Y130502200WU1**

**Grizzly Tools GmbH & Co. KG**

Stockstädter Straße 20

DE-63762 Großostheim

HRA: 5468, Amtsgericht Aschaffenburg

Napięcie wejściowe ..... 100-240 V~

Częstotliwość wejściowa prądu

zmiennego ..... 50-60 Hz

|  |                        |
|--|------------------------|
| Pobór mocy .....                               | 25 W                   |
| Napięcie wyjściowe .....                       | 5 V =                  |
| Prąd wyjściowy .....                           | 2200 mA                |
| Moc wyjściowa .....                            | 11,0 W                 |
| Wydajność podczas eksploatacji .....           | 83,4%                  |
| Skuteczność przy zmniejszonej mocy (10%) ..... | 80,6%                  |
| Pobór mocy przy zerowym obciążeniu .....       | 0,065 W                |
| Klasa ochrony .....                            | II (izolacja podwójna) |
| Stopień ochrony .....                          | IPX0                   |

Wartości emisji hałasu i wibracji zostały ustalone zgodnie z normami i przepisami, wyszczególnionymi w deklaracji zgodności.

Podana łączna wartość drgań i wartość emisji hałasu zostały zmierzone zgodnie z unormowaną metodą pomiarów i mogą zostać wykorzystane do porównania tego elektronarzędzia z innym. Podana łączna wartości drgań i wartość emisji hałasu mogą zostać wykorzystane także do wstępnej oceny narażenia.

**⚠ OSTRZEŻENIE!** Wartości emisji drgań i hałasu mogą różnić się w trakcie rzeczywistego użytkowania elektronarzędzia od wartości podanej, w zależności od sposobu eksploatacji elektronarzędzia. Należy próbować maksymalnie ograniczać narażenie na wibracje. Przykładowym sposobem zmniejszenia narażenia na wibracje jest ograniczenie czasu pracy. Należy przy tym uwzględnić wszystkie elementy cyklu eksploatacji (na przykład czas, w którym elektronarzędzie jest wyłączone, oraz czas, w

których jest ono wprawdzie włączone, ale pracuje bez obciążenia).

## Wskazówki dotyczące bezpieczeństwa

W niniejszym rozdziale opisano podstawowe wskazówki dotyczące bezpieczeństwa w ramach użytkowania urządzenia.

### Znaczenie wskazówek dotyczących bezpieczeństwa

**⚠ NIEBEZPIECZEŃSTWO!** W przypadku nieprzestrzegania niniejszej wskazówki dotyczącej bezpieczeństwa, dojdzie do wypadku. Jego skutkiem są poważne obrażenia ciała lub zgon.

**⚠ OSTRZEŻENIE!** W przypadku nieprzestrzegania niniejszej wskazówki dotyczącej bezpieczeństwa, dojdzie do wypadku. Jego skutkiem mogą być poważne obrażenia ciała lub zgon.

**⚠ UWAGA!** W przypadku nieprzestrzegania niniejszej wskazówki dotyczącej bezpieczeństwa, dojdzie do wypadku. Jego skutkiem mogą być lekkie lub średnie obrażenia ciała.

**WSKAZÓWKA!** W przypadku nieprzestrzegania niniejszej wskazówki dotyczącej bezpieczeństwa, dojdzie do wypadku. Jego skutkiem może być szkoda materialna.

### Piktogramy i symbole Piktogramy na urządzeniu



Uwaga!



Przeczytać instrukcję obsługi



Stosować środki ochrony słuchu



Stosować środki ochrony oczu



Zagrożenie - nie zbliżać dłoni do noża



Uwaga! Dobieg zespołu tnącego



Używanie urządzenia w czasie deszczu lub w wilgotnym otoczeniu jest zabronione.



Gwarantowany poziom mocy akustycznej  $L_{WA}$  w dB.



Podczas przycinania należy zwracać uwagę, aby do noża nie przedostawały się żadne przedmioty, takie jak drut, części metalowe, kamienie itd.



Zdejmowana jednostka zasilająca



Urządzenia z wbudowanym akumulatorem nie należy wyrzucać do odpadów domowych.

### Symbole na akumulatorze



Akumulatorów nie należy wyrzucać razem z odpadami komunalnymi.



Akumulatory należy oddać w punkcie zbiórki zużytych baterii, skąd zostaną przekazane do ponownego przetworzenia w sposób przyjazny dla środowiska.

### Symbole na zasilaczu



Przeczytać instrukcję obsługi



Produkt przeznaczony wyłącznie do użytku wewnątrz pomieszczeń.



Klasa ochrony II izolacja podwójna



Urządzeń elektrycznych nie należy wyrzucać razem z odpadami komunalnymi.



Biegunowość

### Symbole w instrukcji obsługi



Stosować rękawice ochronne



Wciśnięcie



Przed odłożeniem elektronarzędzia należy odczekać do jego całkowitego zatrzymania się.



Nie stosować środków czyszczących wzgl. rozpuszczalników.



Nigdy nie spryskiwać urządzenia wodą..

## Ogólne ostrzeżenia dotyczące bezpieczeństwa elektronarzędzi

**⚠ OSTRZEŻENIE!** Przeczytaj wszystkie ostrzeżenia dotyczące bezpieczeństwa, instrukcje, ilustracje i specyfikacje dołączone do tego elektronarzędzia. Nieprzestrzeganie wszystkich poniższych instrukcji może być przyczyną porażenia prądem, pożaru i/lub poważnych obrażeń. **Zachowaj wszystkie ostrzeżenia i instrukcje do wykorzystania w przyszłości.**

Pojęcie „elektonarzędzie” w ostrzeżeniach odnosi się do elektronarzędzia zasilanego sieciowo (przewodowo) lub akumulatorowo (beprzewodowo).

### 1. BEZPIECZEŃSTWO W MIEJSCU PRACY

- Utrzymuj miejsce pracy w czystości oraz dobrze oświetlone.** Nieuporządkowane lub ciemne miejsca sprzyjają wypadkom.
- Nie korzystaj z elektronarzędzi w środowisku zagrożonym wybuchem, np. w obecności łatwopalnych cieczy, gazów lub pyłów.** Elektronarzędzia wytwa-

rzają iskry, które mogą spowodować zapłon pyłu lub oparów.

- Podczas pracy z elektronarzędziem należy trzymać dzieci i osoby postronne z daleka.** Rozproszenie uwagi może spowodować utratę kontroli nad narzędziem.

### 2. BEZPIECZEŃSTWO ELEKTRYCZNE

- Wtyki sieciowe elektronarzędzi muszą pasować do gniazda zasilania. Nigdy nie wolno w żaden sposób modyfikować wtyków sieciowych. Korzystając z uziemionych elektronarzędzi nie wolno używać żadnych wtyczek adaptacyjnych.** Niezmodyfikowane wtyki sieciowe i pasujące gniazda zasilania zmniejszają ryzyko porażenia prądem.
- Unikać kontaktu ciała z uziemionymi powierzchniami, takimi jak rury, grzejniki, piece i lodówki.** Istnieje zwiększone ryzyko porażenia prądem, jeśli ciało jest uziemione.
- Nie wystawiaj elektronarzędzi na działanie deszczu lub wilgoci.** Woda przedostająca się do elektronarzędzia zwiększa ryzyko porażenia prądem.
- Nie wolno korzystać z kabla zasilającego niezgodnie z jego przeznaczeniem. Nigdy nie używaj kabla zasilającego do przenoszenia, ciągnięcia lub odłączania elektronarzędzia.** Trzymaj kabel zasilający z dala od źródeł ciepła, oleju, ostrych krawędzi lub poruszających się

- części.** Uszkodzone lub zaplątane kable zasilające zwiększają ryzyko porażenia prądem.
- e) **Podczas pracy z elektronarzędziem na zewnątrz należy stosować kabel zasilający przeznaczony do użytku na zewnątrz.** Użycie kabla zasilającego przeznaczonego do użytku na zewnątrz zmniejsza ryzyko porażenia prądem.
- f) **Jeżeli nie można uniknąć pracy elektronarzędzia w wilgotnym miejscu, należy użyć zasilania zabezpieczonego wyłącznikiem różnicowo-prądowym (RCD).** Zastosowanie wyłącznika różnicowo-prądowego zmniejsza ryzyko porażenia prądem.
3. **BEZPIECZEŃSTWO OSOBISTE**
- a) **Pracując z elektronarzędziem zachowaj czujność, patrz co robisz i kieruj się zdrowym rozsądkiem. Nie korzystaj z elektronarzędzia, gdy jesteś zmęczony lub pod wpływem narkotyków, alkoholu bądź leków.** Chwila nieuwagi podczas obsługi elektronarzędzia może spowodować poważne obrażenia ciała.
- b) **Stosuj środki ochrony indywidualnej. Zawsze stosuj ochronę oczu.** Sprzęt ochronny, taki jak maska przeciwpyłowa, antypoślizgowe obuwie ochronne, kask lub ochronniki słuchu, stosowane w odpowiednich warunkach, ograniczają obrażenia ciała.
- c) **Zapobiegaj niezamierzonemu uruchomieniu. Przed podłączeniem do źródła zasilania i/lub akumulatora, podniesieniem lub przenoszeniem narzędzia upewnij się, że wyłącznik jest w pozycji wyłączonej.** Przeniesienie elektronarzędzi z palcem na włączniku lub włączanie elektronarzędzi z włączonym włącznikiem sprzyja wypadkom.
- d) **Przed włączeniem elektronarzędzia usuń klucz nastawczy lub klucz maszynowy.** Klucz maszynowy lub klucz pozostawiony na obracającej się części elektronarzędzia może spowodować obrażenia ciała.
- e) **Nie sięgaj zbyt daleko. Utrzymuj właściwą postawę i równowagę przez cały czas.** Umożliwia to lepszą kontrolę nad elektronarzędziem w nieoczekiwanych sytuacjach.
- f) **Ubieraj się odpowiednio. Nie noś luźnej odzieży ani biżuterii. Trzymaj włosy i ubrania z dala od ruchomych części.** Luźne ubrania, biżuteria lub długie włosy mogą zostać pochwycone przez ruchome części.
- g) **Jeśli na wyposażeniu znajdują się urządzenia do podłączania instalacji odpylających i zbierających, należy dopilnować, aby były one podłączone i właściwie użytkowane.** Stosowanie systemu odpylania może zmniejszyć zagrożenia związane z pyłem.
- h) **Nie pozwól, aby przyzwyczajenie wynikające z częstego używania narzędzi spowodowało u Ciebie nadmierną pewność siebie i zignorować zasady bezpieczeństwa narzędzi.** Nieostroż-

- ne działanie może w ciągu ułamka sekundy spowodować poważne obrażenia.
4. **OBSŁUGA I KONSERWACJA ELEKTRONARZĘDZI**
- a) **Nie należy przeciążać elektronarzędzi. Zawsze używaj odpowiedniego elektronarzędzia do danego zastosowania.** Właściwe elektronarzędzie wykona pracę lepiej i bezpieczniej, w tempie, do którego zostało zaprojektowane.
- b) **Nie korzystaj z elektronarzędzia, jeśli nie ma możliwości włączenia i wyłączenia go przełącznikiem.** Każde elektronarzędzie, które nie może być sterowane za pomocą przełącznika jest niebezpieczne i musi zostać naprawione.
- c) **Przed dokonaniem jakichkolwiek regulacji, zmianą akcesoriów lub przechowywaniem elektronarzędzia należy odłączyć wtyk sieciowy od źródła zasilania i/lub wyjąć akumulator, jeśli jest odłączany.** Takie prewencyjne środki bezpieczeństwa zmniejszają ryzyko przypadkowego uruchomienia elektronarzędzia.
- d) **Nieużywane elektronarzędzia należy przechowywać w miejscu niedostępnym dla dzieci i nie dopuszczać do obsługi elektronarzędzia przez osoby nieobeznane z elektronarzędziem lub niniejszą instrukcją.** Elektronarzędzia są niebezpieczne w rękach nieprzeszkolonych użytkowników.
- e) **Konserwuj elektronarzędzia i akcesoria. Sprawdź elektronarzędzie pod kątem rozregulowania lub blokowania się ruchomych części, czy nie doszło do ich pęknięcia oraz czy nie występują inne okoliczności, które mogą wpływać na działanie elektronarzędzia. Jeśli elektronarzędzie jest uszkodzone, zleć jego naprawę przed użyciem.** Wiele wypadków jest powodowanych przez źle konserwowane elektronarzędzia.
- f) **Utrzymuj narzędzia tnące ostre i czyste.** Prawidłowo konserwowane narzędzia tnące z ostrymi krawędziami tnącymi są mniej podatne na zakleszczenia i łatwiejsze do kontrolowania.
- g) **Używaj elektronarzędzia, osprzętu, końcówek narzędzi itp. zgodnie z niniejszą instrukcją, uwzględniając warunki pracy i wykonywaną pracę.** Używanie elektronarzędzia do czynności niezgodnych z przeznaczeniem może prowadzić do niebezpiecznych sytuacji.
- h) **Utrzymuj uchwyty i powierzchnie chwytne suche, czyste i wolne od oleju i smaru.** Śliskie uchwyty i powierzchnie chwytne nie pozwalają na bezpieczną obsługę i kontrolę narzędzia w nieoczekiwanych sytuacjach.
5. **OBSŁUGA I KONSERWACJA NARZĘDZI AKUMULATOROWYCH**
- a) **Ładuj wyłącznie za pomocą ładowarki określonej przez pro-**

- ducenta.** Ładowarka, która jest odpowiednia dla jednego typu akumulatora, może stwarzać ryzyko pożaru, gdy jest używana z innym akumulatorem.
- b) **Elektronarzędzi używaj wyłącznie z przeznaczonymi do tego celu akumulatorami.** Używanie jakichkolwiek innych akumulatorów może stwarzać niebezpieczeństwo obrażeń i pożaru.
- c) **Gdy akumulator nie jest używany, należy trzymać go z dala od innych metalowych przedmiotów, takich jak spinacze, monety, klucze, gwoździe, śruby lub inne małe metalowe przedmioty, mogą spowodować zwarcie zacisków urządzenia.** Zwarcie ze sobą biegunów akumulatora może spowodować poparzenia lub pożar.
- d) **W trudnych warunkach z akumulatora może wydobywać się ciecz; należy unikać kontaktu z nią. W razie przypadkowego kontaktu, splukać wodą. W przypadku kontaktu cieczy z oczami, należy dodatkowo zwrócić się o pomoc lekarską.** Ciecz wydostająca się z akumulatora może powodować podrażnienia lub oparzenia.
- e) **Nie używaj akumulatora ani narzędzia, które jest uszkodzone lub zmodyfikowane.** Uszkodzone lub zmodyfikowane akumulatory mogą zachowywać się nieprzewidywalnie, co może spowodować pożar, wybuch lub ryzyko obrażeń.
- f) **Nie narażaj akumulatora lub narzędzia na działanie ognia lub nadmiernej temperatury.** Wystawienie na działanie ognia lub temperatury powyżej 130°C może spowodować wybuch.
- g) **Przestrzegaj wszystkich instrukcji ładowania i nie ładuj akumulatora ani narzędzia poza zakresem temperatur wskazanym w instrukcji.** Nieprawidłowe ładowanie lub ładowanie w temperaturach spoza podanego zakresu może spowodować uszkodzenie akumulatora i zwiększyć ryzyko pożaru.
6. **SERWIS**
- a) **Elektronarzędzie powinno być serwisowane przez wykwalifikowanego pracownika serwisu przy użyciu wyłącznie identycznych części zamiennych.** Zapewni to utrzymanie bezpieczeństwa elektronarzędzia.
- b) **Nigdy nie należy serwisować uszkodzonych akumulatorów.** Serwisowanie akumulatorów powinien być wykonywany wyłącznie przez producenta lub autoryzowany serwis.
- Ostrzeżenia dotyczące bezpieczeństwa nożyc do żywopłotu**
- a. **Nie używaj nożyc do żywopłotu w złych warunkach atmosferycznych, zwłaszcza jeśli jest ryzyko wyładowań atmosferycznych.** Zmniejsza to ryzyko porażenia wyładowaniami atmosferycznymi.
- b. **Nie zbliżaj kabli zasilania i przewodów do obszaru cięcia.** Ka-

- ble zasilania lub przewodów mogą być zasłonięte w żywo płocie lub krzakach i zostać przypadkowo przecięte przez ostrze.
- c. **Zakładaj ochronę oczu słuchu.** Odpowiedni sprzęt ochronny ograniczy ryzyko utraty słuchu.
  - d. **Trzymaj nożyce do żywo płotu tylko za izolowane powierzchnie chwytne, ponieważ ostrze może zetknąć się z zasłoniętymi przewodami lub własnym kablem.** Ostrza stykające się z przewodem „pod napięciem” może spowodować, że odsłonięte metalowe części nożyc do żywo płotu znajdują się „pod napięciem”, co może być przyczyną porażenia operatora prądem elektrycznym.
  - e. **Nie zbliżaj żadnych części ciała do ostrza. Nie usuwaj ściętego materiału ani nie trzymaj materiału do cięcia, kiedy ostrza się poruszają.** Ostrza poruszają się nadal po wyłączeniu przełącznika. Chwila nieuwagi podczas obsługi nożyc do żywo płotu może spowodować poważne obrażenia ciała.
  - f. **Podczas usuwania zablokowanego materiału lub serwisowania nożyc do żywo płotu upewnij się, że wszystkie przełączniki zasilania są wyłączone, a blokada znajduje się w pozycji zablokowanej.** Nieoczekiwane załączenie nożyc do żywo płotu podczas usuwania zablokowanego materiału lub serwisowania może spowodować poważne obrażenia ciała.
  - g. **Trzymaj nożyce do żywo płotu za uchwyt przy zatrzymanym ostrzu, zwracając uwagę, aby nie przełączyć żadnego przełącznika zasilania.** Prawidłowe noszenie nożyc do żywo płotu zmniejsza ryzyko przypadkowego uruchomienia i wynikających z tego obrażeń ciała spowodowanych ostrzami.
  - h. **Podczas transportowania lub przechowywania nożyc do żywo płotu zawsze zakładaj osłonę ostrza.** Prawidłowe użytkowanie nożyc do żywo płotu zmniejsza ryzyko obrażeń ciała spowodowanych ostrzami.
- Ostrzeżenia bezpieczeństwa dla nożyc do trawy**
- a. **Nie używaj nożyc do trawy w złych warunkach atmosferycznych, zwłaszcza jeśli jest ryzyko błyskawic.** Zmniejsza to ryzyko porażenia wyładowaniami atmosferycznymi.
  - b. **Nie zbliżaj kabli zasilania i przewodów do obszaru cięcia.** Kable lub przewody zasilania mogą zostać przypadkowo przecięte przez ostrze.
  - c. **Zakładaj ochronę oczu słuchu.** Odpowiedni sprzęt ochronny ograniczy ryzyko utraty słuchu.
  - d. **Trzymaj nożyce do trawy tylko za izolowane powierzchnie chwytne, ponieważ ostrze może zetknąć się z zasłoniętymi przewodami lub własnym kablem.** Ostrza stykające się z przewodem „pod napięciem” może spowodować, że odsłonięte metalowe części nożyc do trawy znajdują się „pod napięciem”, co może

być przyczyną porażenia operatorem prądem elektrycznym.

- e. **Nie zbliżaj żadnych części ciała do ostrza. Nie usuwaj ściętego materiału ani nie trzymaj materiału do cięcia, kiedy ostrza się poruszają.** Ostrza poruszają się nadal po wyłączeniu przełącznika. Chwila nieuwagi podczas obsługi nożyc do trawy może spowodować poważne obrażenia ciała.
- f. **Podczas usuwania zablokowanego materiału lub serwisowania nożyc do trawy upewnij się, że wszystkie przełączniki zasilania są wyłączone, a blokada znajduje się w pozycji zablokowanej.** Nieoczekiwane załączenie nożyc do trawy podczas usuwania zablokowanego materiału lub serwisowania może spowodować poważne obrażenia ciała.
- g. **Trzymaj nożyce do trawy za uchwyt przy zatrzymanym ostrzu, zwracając uwagę, aby nie przełączyć żadnego przełącznika zasilania.** Prawidłowe noszenie nożyc do trawy zmniejsza ryzyko przypadkowego uruchomienia i wynikających z tego obrażeń ciała spowodowanych ostrzami.
- h. **Podczas transportowania lub przechowywania nożyc do trawy zawsze zakładaj osłonę ostrza.** Prawidłowe użytkowanie nożyc do trawy zmniejsza ryzyko obrażeń ciała spowodowanych ostrzami.

### **Dodatkowe uwagi dotyczące bezpieczeństwa pracy z nożycami do trawy i krzewów**

- Dla własnego bezpieczeństwa należy nosić środki ochrony indywidualnej:



- Stosować środki ochrony oczu
- Stosować środki ochrony słuchu
- Stosować rękawice ochronne
- Nosić odpowiednią odzież roboczą, taką jak mocne obuwie z podeszwą antypoślizgową oraz wytrzymałe długie spodnie.
- Nie nosić luźnej odzieży ani biżuterii, która mogłaby zostać wciągnięta przez ruchome części urządzenia.
- Nie korzystaj z urządzenia bez założonych butów na nogach lub z założonymi odkrytymi sandałami.
- Urządzenie jest przeznaczone do użytku przez osoby dorosłe. Młodzież powyżej 16 roku życia może używać urządzenie tylko pod nadzorem.
- **Urządzenie jest przeznaczone do przycinania trawy i żywopłotów. Nie ciąć urządzeniem gałęzi, twardego drewna itp.** Urządzenie mogłoby ulec uszkodzeniu.
- **Urządzenie należy trzymać w prawidłowy sposób, np. dwoma rękoma za uchwyty, jeżeli urządzenie jest wyposażone dwa uchwyty.** Utrata kontroli nad narzędziem może powodować urazy.

- **Podczas pracy z urządzeniem należy nosić odpowiednią odzież i rękawice robocze. Nigdy nie chwycać urządzenia za ostrze tnące ani go nie unosić, trzymając za ostrze.** Kontakt z ostrzem może powodować urazy.
  - **Nie używać urządzenia w pobliżu łatwopalnych cieczy lub gazów.** W przypadku zwarcia występuje niebezpieczeństwo pożaru i wybuchu.
  - Przed uruchomieniem należy zawsze upewnić się, że urządzenie jest prawidłowo ustawione w jednej z przewidzianych pozycji roboczych.
  - **Noże należy regularnie kontrolować pod kątem zużycia i ostrzyć.** Tępe noże powodują przeciążenie urządzenia. Wynikające z tego tytułu szkody nie są objęte gwarancją.
  - Wyłączyć urządzenie i wyciągnąć z niego akumulator. Należy się upewnić, że wszystkie ruchome elementy całkowicie się zatrzymały
    - przed pozostawieniem urządzenia
    - przed usuwaniem blokad lub niedrożności
    - przed rozpoczęciem kontroli, czyszczenia lub wykonywania prac na urządzeniu
  - W przypadku, gdy zespół tnący będzie miał kontakt z ciałem obcym lub urządzenie zacznie nietypowo silnie drgać, konieczna jest natychmiastowa kontrola:
    - sprawdzić urządzenie pod kątem luźnych elementów i ew. je dokręcić
    - wyszukać uszkodzone elementy
    - uszkodzone części należy wymieniać na równoważące części lub przekazać urządzenie do naprawy.
  - **Nie próbuj samodzielnie naprawiać urządzenia - chyba, że posiadasz odpowiednie kwalifikacje w tym zakresie. Wszelkie prace, które nie zostały wyszczególnione w niniejszej instrukcji, mogą być wykonywane jedynie przez nasze centrum serwisowe.** Wiele wypadków bierze się z niewłaściwej konserwacji urządzeń.
  - **Używaj wyłącznie akcesoriów zalecanych przez firmę PARKSIDE.** Nieodpowiednie akcesoria mogą spowodować porażenie prądem lub pożar.
- Wskazówki dotyczące bezpieczeństwa dla urządzeń z wbudowanym akumulatorem**
- **Nie narażać urządzenia na dłuższe, silne oddziaływanie promieni słonecznych. Nie odkładać urządzenia na grzejnikach.** Wysoka temperatura jest szkodliwa dla akumulatora. Ryzyko wybuchu.
  - **Gdy urządzenie jest rozgrzane, przed rozpoczęciem ładowania należy odczekać do jego wystudzenia.**
  - **Nie otwierać urządzenia.** Unikać uszkodzeń mechanicznych

akumulatora. Niebezpieczeństwo zwarcia. Ryzyko wydostawania się oparów podrażniających drogi oddechowe. Należy zadbać o dopływ świeżego powietrza. W przypadku dolegliwości skorzystać z pomocy lekarskiej.

- Nie używać urządzenia podczas ładowania. Nie używać przedłużaczy. Zasilacz można używać tylko w pomieszczeniach wewnętrznych. Przedstawianie się wody do urządzenia zwiększa ryzyko porażenia prądem elektrycznym.

### Ryzyko resztkowe

Nawet w przypadku prawidłowej obsługi urządzenia zawsze istnieje ryzyko resztkowe. Z uwagi na konstrukcję i wariant wykonania urządzenia mogą wystąpić następujące zagrożenia:

- Uszkodzenia oczu w przypadku braku odpowiedniej ochrony oczu.
- Uszkodzenie słuchu w przypadku niestosowania odpowiednich ochronników słuchu.
- Szkody zdrowotne, spowodowane przez przenoszenie drgań na ręce, jeśli urządzenie jest użytkowane przez dłuższy czas lub jest nieprawidłowo prowadzone i konserwowane.
- Niebezpieczeństwo skaleczenia

**⚠ OSTRZEŻENIE!** Zagrożenie generowane przez pole elektromagnetyczne podczas pracy urządzenia. Pole to może w określonych okolicznościach zakłócać pracę aktywnych lub pasywnych implantów medycznych. Aby zmniejszyć niebezpieczeństwo poważnych lub śmiertelnych

obrażeń ciała, przed przystąpieniem do obsługi urządzenia przez osoby z implantami medycznymi zalecamy konsultację się z lekarzem i producentem implantu medycznego.

## Przygotowanie

### Elementy obsługowe

Przed pierwszym użyciem urządzenia należy się zapoznać z jego elementami obsługowymi.

- **Blokada załączania (3)**
  - Blokada załączania zapobiega przypadkowemu załączeniu urządzenia.
  - Odblokowanie: Przesunięcie w przód
- **Włącznik/wyłącznik (8)**
  - Włączanie: Wciśnięcie
  - Wyłączanie: Zwolnienie
- **Blokada, Głowica urządzenia (4)**

Aby umożliwić komfortowe cięcie obrzeży można obracać głowicę urządzenia (1) (3 pozycje / +90°, 0°, -90°).

**Sposób postępowania (rys. D)**

  - Uruchomić blokadę (4) i obrócić głowicę urządzenia (1) w żądane położenie.
  - Zwolnić blokadę (4), tak by głowica urządzenia (1) wskoczyła na swoje miejsce.

### Zakładanie / wymiana akcesoriów

**⚠ UWAGA!** Przed założeniem lub wymianą akcesoriów należy wyłączać urządzenie i wyjąć kluczyk bezpieczeństwa (7), aby uniknąć niebezpieczeństw i obrażeń ciała.

## Zakładanie akcesoriów

### Sposób postępowania (rys. C)

1. Założyć nóż do cięcia trawy (10) lub nóż do cięcia krzewów (12) na złącze wtykowe (15) na spodzie głowicy urządzenia (1).
2. Wcisnąć obydwa przyciski zwalniające (9) po prawej i po lewej stronie akcesorium.
3. Zwolnić przyciski zwalniające noż (9), gdy akcesorium przylega ściśle do głowicy urządzenia (1).
4. Skontrolować stabilność akcesorium poprzez jego pociągnięcie.

### Zdejmowanie akcesoriów

### Sposób postępowania (rys. C)

1. Wcisnąć obydwa przyciski zwalniające (9) po prawej i po lewej stronie akcesorium.
2. Zdjąć akcesorium.

### Sprawdzanie stanu naładowania akumulatora

- Doładować akumulator, jeżeli urządzenie pracuje zbyt wolno lub gdy miga zielona kontrolka LED na wskaźniku poziomu naładowania (2).
- Zielona kontrolka LED miga w momencie, gdy poziom naładowania wynosi jeszcze 30%.

### Naładować akumulator

**⚠ UWAGA!** Niebezpieczeństwo obrażeń ciała generowane przez wyciekający roztwór elektrolitu. Nie narażać akumulatora na ekstremalne warunki takie jak wysoka temperatura i uderzenia. W przypadku kontaktu z oczami lub skórą przemyć narażone miejsca wodą lub środkiem neutra-

lizującym i skonsultować się z lekarzem.

**⚠ OSTRZEŻENIE!** Ryzyko obrażeń ciała wywołane porażeniem prądem elektrycznym. Akumulator ładować tylko w suchych pomieszczeniach. **WSKAZÓWKA!** Urządzenie ładować jedynie przy użyciu zasilacza (Części zamienne i akcesoria, s. 245) dostępnego w naszej firmie.

### Wskazówki

- Urządzenie należy zasilac tylko napięciem bezpiecznym SELV (Safety Extra Low Voltage / bezpieczne niskie napięcie) zgodnie z oznaczeniem na urządzeniu.
- Przed pierwszym użyciem naładować akumulator.
- Zawsze przestrzegać aktualnie obowiązujących zasad bezpieczeństwa oraz przepisów i wskazówek dotyczących ochrony środowiska.
- Uszkodzenia powstałe wskutek niewłaściwej obsługi nie są objęte gwarancją.

### Warunki

- Zasilacz (nie dostarczono)
- Kabel do ładowania USB-C (14)

### Sposób postępowania (rys. A)

1. Wetknąć kluczyk bezpieczeństwa (7).
2. Połączyć kabel USB-C do ładowania (14) z zasilaczem.
3. Połączyć kabel ładowania USB (14) z gniazdem ładowania (6) urządzenia.
4. Podłączyć zasilacz do gniazdka. Zapala się wskaźnik poziomu naładowania (2):

- **czerwona:** Urządzenie jest ładowane
  - **zielona:** Koniec ładowania  
Zalecany czas ładowania wynosi ca. 1 godziny. Ten czas ładowania jest osiągnięty tylko przy użyciu zasilacza.  
Czas ładowania zależy m.in. od takich czynników, jak temperatura otoczenia i akumulatora, a także od danego napięcia sieciowego, dlatego w określonych okolicznościach czas ten może odbiegać od podanych wartości.
5. Po zakończeniu ładowania wyciągnąć najpierw wtyk zasilacza z gniazda. Następnie wyjąć kabel USB ładowania (14) z urządzenia. Nie używać urządzenia podczas ładowania. Nie używać przedłużacza. Zasilacz można używać tylko w pomieszczeniach wewnętrznych. Przedstawianie się wody do urządzenia zwiększa ryzyko porażenia prądem elektrycznym.

## Eksploatacja

### Ogólne wskazówki dotyczące wykonywania pracy

**⚠ OSTRZEŻENIE!** Niebezpieczeństwo obrażeń ciała! Postępować zgodnie z następującymi wskazówkami.

- Podczas pracy z urządzeniem należy zawsze nosić stabilne obuwie, długie spodnie, środki ochrony słuchu, rękawice robocze i okulary ochronne.
- Urządzenie jest przeznaczone wyłącznie do wykonywania prac, w ramach których użytkownik stoi

- na podłożu, a nie na drabinie lub innej niestabilnej powierzchni.
- Przestrzegaj wskazówek dotyczących konserwacji i czyszczenia urządzenia.
- W przypadku zablokowania noża nożyc do trawy i krzewów (10)/(12) przez twarde przedmioty należy natychmiast wyłączyć urządzenie i wyciągnąć z niego akumulator. Dopiero wtedy usunąć przedmiot.
- Używaj tylko ostrych noży, aby uzyskać dobrą wydajność cięcia i oszczędzać urządzenie oraz akumulator.
- Delikatne wyszczerbienia na ostrzach można wygładzać we własnym zakresie. W tym celu należy szlifować ostrza przy użyciu oseeki. Wyłącznie ostre noże są w stanie zagwarantować dobre efekty cięcia.
- Podczas pracy nie obciążaj urządzenia zbyt mocno, aby nie dochodziło do jego zatrzymania.
- W przypadku uszkodzenia jednego z przełączników nie wolno używać urządzenia.

### Praca z nożycami do trawy

- Trawę najlepiej przycina się, gdy jest sucha i nie za wysoka.

### Praca z nożycami do krzewów (z nożycami do żywopłotów)

- Prowadź urządzenie równomiernie do przodu lub zataczaj łuki w górę i w dół.
- Dwustronny nóż nożyc do krzewów (12) umożliwia cięcie w obu kierunkach lub ruchami wahadłowymi od jednej strony do drugiej.

## Przed rozpoczęciem pracy

Zawsze przed rozpoczęciem pracy należy wykonać następujące cięcia. Zapewni to długie i niezawodne użytkowanie urządzenia.

- **WSKAZÓWKA!** Uszkodzenia na nożu nożyc do trawy i krzewów (10)/(12). Podczas cięcia należy uważać, aby nie dotykać przedmiotów takich jak np. kamienie, ogrodzenia druciane lub podpory roślin.
- Przed każdym użyciem należy skontrolować urządzenie pod kątem widocznych usterek, takich jak luźne, zużyte lub uszkodzone części. Sprawdzić prawidłowe zamocowanie śrub na nożu nożyc do trawy i krzewów (10)/(12).
- Nie należy wykonywać cięcia tępymi lub zużytymi nożami nożyc do trawy i krzewów (10)/(12), ponieważ powoduje to przeciążenie silnika i przekładni urządzenia.

## Włączanie i wyłączanie

### Wskazówki

- Nie wolno blokować włącznika/ wyłącznika (8) oraz blokady załączania (3).

### Włączanie (rys. B)

**▲ UWAGA!** Obrażenia ciała lub uszkodzenia urządzeń! Pamiętać o przyjęciu bezpiecznej pozycji i trzymać mocną ręką urządzenie jedną ręką, zachowując bezpieczny odstęp od własnego ciała.

1. Należy się upewnić, że wszystkie ruchome części całkowicie wsksoczyły na swoje miejsce:

- Blokada (4) obrotowej głowicy urządzenia (1)
2. Zdjąć futerał osłaniający nóż (11)/(13).
  3. Wetknąć kluczyk bezpieczeństwa (7).
  4. Urządzenie należy zawsze trzymać za rękojeść (5).
  5. **WSKAZÓWKA!** Przed załączeniem zwrócić uwagę, czy urządzenie nie dotyka żadnych przedmiotów.  
Aby włączyć urządzenie, przytrzymać wciśniętą blokadę włącznika (3) i nacisnąć równocześnie włącznik/wyłącznik (8). Następnie zwolnić blokadę włącznika (3). Urządzenie pracuje z maksymalną prędkością.

### Wyłączanie (rys. B)

1. Zwolnić włącznik/ wyłącznik (8).
2. Zanim odłożymy elektronarzędzie należy odczekać do jego całkowitego zatrzymania się.

## Transport

### Wskazówki

- Należy się upewnić, że wszystkie ruchome elementy całkowicie się zatrzymały.
- Nożyce do trawy i krzewów transportować zawsze z założoną osłoną noża (11)/(13).
- Urządzenie należy zawsze trzymać za rękojeść (5).

## Czyszczenie, konserwacja i przechowywanie

**▲ OSTRZEŻENIE!** Ryzyko obrażeń ciała w wyniku przypadkowego uruchomienia urządzenia. Podczas prac konserwacyjnych i czyszczenia należy się zabezpieczać. Przed rozpoczęciem wszelkich prac na urządzeniu należy pamiętać o wyjęciu kluczyka bezpieczeństwa (7).

**▲ UWAGA!** Niebezpieczeństwo skaleczenia! Podczas manipulowania nożem należy używać rękawic odpornych na przecięcie.

Wykonanie prac naprawczych i konserwacyjnych, które nie zostały opisane w niniejszej instrukcji, należy powierzać naszym specjalistom z działu serwisowego. Stosować tylko oryginalne części zamienne.

### Czyszczenie (rys. E)

**▲ OSTRZEŻENIE!** Porażenie elektryczne! Nigdy nie spryskiwać urządzenia wodą.

**WSKAZÓWKA!** Ryzyko uszkodzenia. Substancje chemiczne mogą oddziaływać agresywnie na elementy wykonane z tworzywa sztucznego. Nie stosować środków czyszczących wzgl. rozpuszczalników.

- Dbać o czystość i drożność otworów wentylacyjnych, obudowy silnika i uchwytów urządzenia. Używać do tego wilgotnej ściereczki lub szczotki.

### Czyszczenie i pielęgnacja noży

#### Potrzebne narzędzia i środki pomocnicze (nie dostarczono)

- Ścierka
- Olej pielęgnacyjny w sprayu

#### Pielęgnacja po każdym użyciu

- Usunąć mocno przylegający do elementów urządzenia ścięty materiał.
- Noż nożyc do trawy i krzewów (10)/(12) czyścić przy użyciu ściereczki nawilżonej olejem.
- Do pielęgnacji noża nożyc do trawy i krzewów (10)/(12) używać oleju do pielęgnacji w sprayu.

#### Konserwacja

- Przed każdym użyciem sprawdzić urządzenie pod kątem widocznych usterek, takich jak luźne, zużyte lub uszkodzone części. Sprawdzić prawidłowe zamocowanie śrub na nożu nożyc do trawy i krzewów (10)/(12).
- Sprawdzić pokrywy i elementy ochronne pod kątem uszkodzeń oraz prawidłowego zamocowania. W razie potrzeby należy je wymienić.
- Delikatne wyszczerbienia na ostrzach można usuwać we własnym zakresie. W tym celu należy przeszlifować ostrze przy użyciu osetki.
- W razie potrzeby należy ostrzyć tępe noże (patrz *Ostrzenie noży*, s. 239). Jeśli noże są tępe lub mają większe wyszczerbienia, wówczas może dojść do zablokowania układu mechanicznego. Wyłącznie ostre noże są w stanie

zagwarantować dobre efekty cięcia.

- Nie wolno kontynuować użytkowania mocno uszkodzonych lub wygiętych noży. Należy je wymienić (patrz *Części zamienne i akcesoria*, s. 245).

## Ostrzenie noży

### Wskazówki

- Kontrolować ostrza tnące. W przypadku widocznych zadrapań, wgnieceń lub tępych ostrzy należy przeszlifować nóż. Na nożach tnących nie może się pojawiać niebieski nalot – świadczy on o przegrzewaniu się noża.
- Kąt ostrzenia - Nóż nożyc do trawy
  - Nóż u góry: 35°
  - Nóż na dole: 45°
- Kąt ostrzenia - Nóż nożyc do krzewów
  - Nóż u góry: 45°
- Zdjąć akcesoria (patrz *Zakładanie / wymiana akcesoriów*, s. 234).
- Z noży należy usuwać pozostałości ściętego materiału oraz zabrudzenia.
- W celu zapewnienia bezpiecznej pracy podczas ostrzenia noży należy stosować podkładkę antypoślizgową.

### Potrzebne narzędzia i środki pomocnicze (nie dostarczono)

- Pilnik igłowy/Pilnik płaski
  - Uziarnienie: ≈200
- Ścierka
- Olej pielęgnacyjny w sprayu

## Nóż nożyc do krzewów

### Wskazówki

- Za pośrednictwem musy napędu (16) można przemieszczać noże tnące w odpowiednie położenie.

### Sposób postępowania (rys. F)

1. Ustawić noże tnące do przycinania krzewów (12) w taki sposób, aby krawędzie tnące były dobrze dostępne.
2. Każdą krawędź tnącą górnego noża do cięcia należy ostrzyć pilnikiem do przodu – zwracać uwagę na kąt ostrzenia (patrz *Ostrzenie noży*, s. 239). Ustawić pilnik pod odpowiednim kątem i prowadzić go łagodnie po ostrzu (najczęściej wystarczą 2-3 pociągnięcia).  
Ważne: prace należy wykonywać spokojnie i równomiernie.  
**WSKAZÓWKA!** Ostrzony jest wyłącznie górny ruchomy nóż pod skosem. Dolny, nieruchomy nóż nie podlega szlifowaniu.
3. Ścier powstały po użyciu pilnika należy usuwać przy użyciu wilgotnej ściereczki.
4. Na noże należy nanosić po obu stronach olej pielęgnacyjny w sprayu.
5. Założyć akcesoria i włączyć urządzenie na ok. 5 sekund, tak by olej mógł zostać równomiernie rozprowadzony na ostrzu i zapewnić niezawodną ochronę antykorozyjną.

## Nóż nożyc do trawy

### Wskazówki

- Za pośrednictwem musy napędu (16) można przemieszczać noże tnące w odpowiednie położenie.

### Sposób postępowania (rys. F)

1. Przesunąć górny nóż tnący do przycinania trawników (10) w pełnym zakresie w jednym kierunku, tak by była dobrze dostępna jedna strona krawędzi tnących.
2. Krawędzie tnące górnego noża do cięcia należy ostrzyć pilnikiem do przodu – zwracać uwagę na kąt ostrzenia (patrz *Ostrzenie noży*, s. 239). Ustawić pilnik pod odpowiednim kątem i prowadzić go łagodnie po ostrzu (najczęściej wystarczą 2-3 pociągnięcia). Ważne: prace należy wykonywać spokojnie i równomiernie.
3. Przesunąć górny nóż tnący w pełnym zakresie w drugim kierunku, tak by była dobrze dostępna druga strona krawędzi tnących.
4. Następnie naostrzyć pozostałe krawędzie tnące górnego noża tnącego.
5. Obrócić nóż i w ten sam sposób naostrzyć pozostałe krawędzie tnące.
6. Ścier powstały po użyciu pilnika należy usuwać przy użyciu wilgotnej ściereczki.
7. Na noże należy nanosić po obu stronach olej pielęgnacyjny w sprayu.
8. Założyć akcesoria i włączyć urządzenie na ok. 5 sekund, tak by

olej mógł zostać równomiernie rozprowadzony na ostrzu i zapewnić niezawodną ochronę antykorozyjną.

### Przechowywanie

Urządzenie należy przez cały czas przechowywać w warunkach:

- czystych
- suchych
- zabezpieczonych przed zapyleciem
- poza zasięgiem dzieci
- z osłoną (11)/(13) założoną na nożu nożyc do trawy i krzewów (10)/(12)
  - Osłona noża jest istotnym zabezpieczeniem. W przypadku uszkodzenia osłony noża nie należy jej używać i natychmiast ją wymienić.
- Temperatura przechowywania akumulatora i urządzenia mieści się w zakresie 15–25 °C. Podczas przechowywania urządzenia należy unikać ekstremalnie niskich lub wysokich temperatur. Wówczas akumulator może stracić swoją moc lub ulec uszkodzeniu.
- Akumulator przechowywać tylko w stanie częściowo naładowanym. W okresie dłuższego przechowywania stan naładowania akumulatora powinien wynosić 40-60%.
- W okresie dłuższego przechowywania należy co 3 miesiące kontrolować stan naładowania akumulatora. W razie potrzeby należy doładować akumulator.

## Rozwiązywanie problemów

Poniższa tabeli stanowi pomoc w ramach usuwania błędów:

| Problem   | Możliwa przyczyna  | Sposób usunięcia problemu  |
|---|--|--|
| Urządzenie nie uruchamia się                        | Akumulator rozładowany   | Ładowanie akumulatora (patrz <i>Naładować akumulator</i> , s. 235 )  |
|   | Kluczyk bezpieczeństwa (7) nie jest wetknięty                      | Wetknąć kluczyk bezpieczeństwa (7)   |
|   | Uszkodzona blokada załączania (3) lub włącznik/wyłącznik (8)       | Należy się zwrócić do Centrum Serwisowego.   |
| Urządzenie pracuje z przerwami                      | Uszkodzony silnik  | Należy się zwrócić do Centrum Serwisowego.   |
| Nóż nożyc do trawy i krzewów (10)/(12) nagrzewa się | Chwiejny styk wewnątrz urządzenia                                  | Ostrzenie (10) lub wymiana (12)noża nożyc do trawy i krzewów ( <i>Konserwacja</i> , s. 238 )/( <i>Części zamienne i akcesoria</i> , s. 245 ) |
|   | Nóż nożyc do trawy i krzewów (10)/(12) jest tępy lub wyszczerbiony | Oliwienie noża nożyc do trawy i krzewów (10)/(12)  |
| Niezadawalający efekt cięcia                        | Za duże tarcie z powodu braku smarowania                           | Oliwienie noża nożyc do trawy i krzewów (10)/(12)  |
|   | Za duże tarcie z powodu braku smarowania                           | Ostrzenie (10) lub wymiana (12)noża nożyc do trawy i krzewów ( <i>Konserwacja</i> , s. 238 )/( <i>Części zamienne i akcesoria</i> , s. 245 ) |
|   | Nóż nożyc do trawy i krzewów (10)/(12) jest tępy lub wyszczerbiony | Czyszczenie noża nożyc do trawy i krzewów (10)/(12)  |

## Utylizacja /ochrona środowiska

Urządzenie, akcesoria i opakowanie należy oddać do ekologicznego punktu recyklingu.



Urządzeń elektrycznych nie należy wyrzucać razem z odpadami komunalnymi. Symbol przekreślonego kosza na śmieci oznacza, że po zakończeniu okresu użytkowania tego produktu nie wolno wyrzucać jako niesortowanych odpadów komunalnych.

- Do tego urządzenia odnosi się dyrektywa 2012/19/UE.
- Urządzenie należy przekazać do punktu recyklingu. Zastosowane elementy z tworzywa sztuczne i metali można posortować według rodzajów i w ten sposób przekazać do recyklingu. Odpowiednie informacje można uzyskać w naszym Dziale serwisowym.
- Przesłane, uszkodzone urządzenie utylizujemy bezpłatnie.

Zużyty sprzęt może mieć szkodliwy wpływ na środowisko i zdrowie ludzi z uwagi na potencjalną zawartość niebezpiecznych substancji, mieszanin oraz części składowych. Gospodarstwo domowe spełnia ważną rolę w przyczynianiu się do ponownego użycia i odzysku surowców wtórnych, w tym recyklingu użytego sprzętu. Na tym etapie kształtuje się postawy, które wpływają na zachowanie wspólnego dobra jakim jest czyste środowisko naturalne.

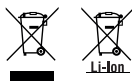

Urządzenia z zainstalowanym akumulatorem nie należy wyrzucać do śmieci domowych, ognia (zagrożenie wybuchem) lub wody. Uszkodzone akumulatory mogą szkodzić środowisku naturalnemu i zdrowiu ludzi, jeśli wydostaną się z nich trujące opary lub ciecz.

- Urządzenie utylizować z rozładowanym akumulatorem. Nie otwierać urządzenia ani akumulatora.
- Urządzenie utylizować zgodnie z lokalnymi przepisami. Oddać urządzenie do punktu zbiórki odpadów, skąd zostanie przekazane do ponownego przetworzenia w sposób przyjazny dla środowiska.

**⚠ UWAGA!** Należy poinformować w punkcie zbiórki odpadów o zainstalowanym na stałe akumulatore. O szczegóły należy pytać w lokalnym zakładzie gospodarki odpadami lub w naszym Centrum Serwisowym.

## Serwis

### Gwarancja

Szanowni Klienci,  
Na niniejszy produkt udzielamy 3 letniej gwarancji od daty zakupu. W przypadku usterek produktu nabywcy przysługują ustawowe prawa wobec sprzedawcy. Te ustawowe prawa nie są ograniczone przez naszą przedstawioną poniżej gwarancję.

## Warunki gwarancji

Okres gwarancji rozpoczyna się od daty zakupu. Należy dobrze przechować oryginalny paragon. Dokument ten będzie potrzebny jako dowód zakupu. Jeśli w ciągu trzech lat od daty zakupu produktu wystąpi wada materiałowa lub produkcyjna, dokonamy - według własnego uznania - bezpłatnej naprawy lub wymiany produktu. Realizacja świadczenia gwarancyjnego wymaga przekazania w terminie trzech lat wadliwego urządzenia i dowodu zakupu (paragon) oraz pisemnego, krótkiego opisu rodzaju wady i daty jej wystąpienia.

Jeśli nasza gwarancja pokrywa dany defekt, otrzymają Państwo naprawiony lub wymieniony produkt. Naprawa lub wymiana produktu nie rozpoczyna nowego okresu gwarancji.

## Okres gwarancji i roszczenia ustawowe z tytułu wad

Jeśli wadliwy produkt został wymieniony na nowy lub dokonano istotnych napraw, termin gwarancji biegnie od nowa od momentu dostarczenia klientowi wymienionego lub naprawionego rzeczy.

W przypadku wymiany pojedynczej części należącej do reklamowanego towaru, czas gwarancji biegnie od nowa w odniesieniu do tej części. Jeżeli reklamacja w zakresie wymiany lub naprawy nie została uznana albo naprawa nie była istotna bądź konsument żądał od gwaranta działań innych niż wymiana i naprawa – okres trwania gwarancji wydłuża się o czas, przez który konsument nie mógł korzystać z towaru w związku ze złożoną reklamacją.

Wszelkie uszkodzenia lub wady występujące ewentualnie już w chwili zakupu należy zgłosić niezwłocznie po rozpakowaniu. Po upływie okresu gwarancji wszelkie naprawy są wykonywane odpłatnie.

## Zakres gwarancji

Produkt został wyprodukowany starannie zgodnie z surowymi wymogami jakościowymi i przed dostarczeniem został rzetelnie skontrolowany. Świadczenia gwarancyjne dotyczą wad materiałowych i produkcyjnych. Niniejsza gwarancja nie obejmuje części produktu podlegających normalnemu zużyciu, które należy traktować jako części zużywające się (np. Nóż nożyc do trawy/Nóż nożyc do krzewów) lub uszkodzeń części delikatnych (np. Przełącznik).

Niniejsza gwarancja traci ważność, jeśli produkt został uszkodzony, był niewłaściwie używany lub nie był konserwowany. Gwarancja nie dotyczy również szkód związanych z zalaniem, mrozem, uderzeniem pioruna, pożarem lub niewłaściwym transportem. W celu prawidłowego użytkowania produktu należy ściśle przestrzegać wszystkich wskazówek zawartych w instrukcji obsługi. Należy bezwzględnie unikać zastosowań i czynności, które są odradzane lub przed którymi ostrzega się w instrukcji obsługi.

Produkt jest przeznaczony jedynie do użytku prywatnego, a nie do użytku profesjonalnego. Gwarancja wygasa w przypadku niezgodnego z przeznaczeniem i niewłaściwego użytkowania, użycia siły oraz ingerencji, które

nie zostały wykonane przez nasz autoryzowany serwis.

### Realizacja świadczenia gwarancyjnego

Aby zapewnić szybkie opracowanie Państwa przypadku, należy postępować zgodnie z zamieszczonymi poniżej wskazówkami:

- Na wypadek wszelkich zapytań prosimy o zachowanie paragonu i numeru artykułu (IAN 502584\_2504) jako dowodu zakupu.
- Numer artykułu znaleźć można na tabliczce znamionowej produktu. Może on być również wygrawerowany na produkcie lub znajdować się na stronie tytułowej instrukcji (po lewej stronie na dole) lub na naklejce z tyłu lub na dolnej stronie produktu.
- W razie wystąpienia błędów działania lub innych wad, należy w pierwszej kolejności skontaktować się ze wskazanym poniżej działem serwisowym **telefonicznie** lub wykorzystać nasz **formularz kontaktowy**, dostępny pod adresem *parkside-diy.com* w kategorii **Serwis**.
- Produkt uznany za wadliwy mogą Państwo bezpłatnie przesać po konsultacji z naszym działem obsługi klienta na podany adres serwisu, załączając dowód zakupu (paragon) oraz informację, na czym polega wada i kiedy wystąpiła. Aby uniknąć problemów z przyjęciem i dodatkowych kosztów, konieczne jest korzystanie wyłącznie z podanego adresu.

Należy upewnić się, że przesyłka nie zostanie przesłana odpłatnie, jako przesyłka wielkogabarytowa, ekspresowa lub też jako inna przesyłka specjalna. Prosimy o odesłanie produktu wraz ze wszystkimi akcesoriami dostarczonymi w chwili zakupu i zapewnienie odpowiednio bezpiecznego opakowania transportowego.



**PDF ONLINE**  
parkside-diy.com

Pod adresem *parkside-diy.com* dostępna jest do wglądu oraz do pobrania niniejsza instrukcja oraz wiele innych instrukcji. Dzięki temu kodowi QR można wejść bezpośrednio na stronę *parkside-diy.com*. Proszę wybrać swój kraj i wyszukiwać na ekranie wyszukiwania instrukcje obsługi. Po wprowadzeniu numeru artykułu (IAN) 502584\_2504 można otworzyć swoją instrukcję obsługi.

### Serwis naprawczy

W sprawie napraw, **które nie podlegają gwarancji**, należy się zwracać do Centrum Serwisowego. Centrum

Serwisowe prześle Państwu odpowiedni kosztorys.

- Możemy naprawiać tylko urządzenia w odpowiednim opakowaniu i przesłane z uregulowaną opłatą pocztową.

**Wskazówka:** Oczyszczone urządzenie wraz z informacją na temat uszkodzenia należy przesyłać bezpośrednio na adres podany przez Centrum Serwisowe.

- Urządzenia przesłane bez opłaty, jako towary niewymiarowe, w trybie ekspresowym lub w ramach innych typów przesyłek specjalnych, nie będą przyjmowane.
- Przesłane, uszkodzone urządzenia utylizujemy bezpłatnie.

## Service-Center

**PL** **Serwis Polska**  
Tel.: 00800 4912069  
Formularz kontaktowy na  
[parkside-diy.com](http://parkside-diy.com)  
**IAN 502584\_2504**

## Importer

Uwaga: poniższy adres nie jest adresem działu serwisowego. Najpierw skontaktuj się z podanym wyżej centrum serwisowym.

Grizzly Tools GmbH & Co. KG  
Stockstädter Str. 20  
63762 Großostheim  
NIEMCY  
[www.grizzlytools.de](http://www.grizzlytools.de)

## Części zamienne i akcesoria

**Części zamienne i akcesoria można zamówić na stronie**

**[www.grizzlytools.shop](http://www.grizzlytools.shop)**. Jeśli w ramach procedury Państwa zamówienia pojawią się problemy, prosimy o kontakt za pośrednictwem naszego sklepu internetowego. W razie kolejnych pytań należy zwracać się do: *Service-Center*, s. 245

| Nr stan. | Opis   | Nr zamów. |
|----------|--|-----------|
| 7        | Kluczyk bezpieczeństwa                                 | 91105146  |
| 10       | Nóż nożyc do trawy                                     | 91105145  |
| 11       | Ośłona noży (Nóż nożyc do trawy)                       | 91105144  |
| 12       | Nóż nożyc do krzewów                                   | 91105143  |
| 13       | Ośłona noży (Nóż nożyc do krzewów)                     | 91104642  |
|          | Zasilacz (5 V; 2200 mA) + Kabel do ładowania USB-C, EU | 80001030  |
|          | Zasilacz (5 V; 2200 mA) + Kabel do ładowania USB-C, UK | 80001031  |

## Tłumaczenie oryginalnej deklaracji zgodności EU

Produkt: **Nożyce ogrodowe**

Model: **PGSA 4 C4**

Numer serii: 000001-465000

Wymieniony powyżej przedmiot niniejszej deklaracji jest zgodny z odnośnymi wymaganiami unijnego prawodawstwa harmonizacyjnego

**2006/42/EC • 2014/30/EU • 2000/14/EC & 2005/88/EC  
• 2011/65/EU & (EU) 2015/863**

Opisany powyżej przedmiot deklaracji jest zgodny z dyrektywą Parlamentu Europejskiego i Rady 2011/65/EU z dnia 8 czerwca 2011 r. w sprawie ograniczenia stosowania niektórych niebezpiecznych substancji w sprzęcie elektrycznym i elektronicznym.

Aby zapewnić zgodność, zastosowano następujące normy zharmonizowane oraz normy i przepisy krajowe:

**EN 62841-1:2015/A11:2022  
EN 62841-4-2:2019/A11:2022 • EN IEC 62841-4-5:2021/AC:2024  
EN IEC 55014-1:2021 • EN IEC 55014-2:2021  
EN IEC 61000-3-2:2019/A2:2024 • EN 61000-3-3:2013/A2:2021  
EN IEC 63000:2018**

Zgodnie z dyrektywą 2000/14/EC odnoszących się do emisji hałasu, potwierdza się, co następuje: Poziom mocy akustycznej ( $L_{WA}$ )

- zmierzony: 74,9 dB (Nóż nożyc do trawy)
- zmierzony: 74,6 dB (Nóż nożyc do krzewów);
- gwarantowany: 77 dB

Uzasadniona procedura oceny zgodności zgodnie z 2000/14/EC, załącznik V.

Niniejsza deklaracja zgodności wydana zostaje na wyłączną odpowiedzialność producenta:

**CE** Grizzly Tools GmbH & Co. KG  
Stockstädter Str. 20  
63762 Großostheim  
NIEMCY  
01.12.2025



Christian Frank  
Upoważniony przedstawiciel dokumentacji

# Indholdsfortegnelse

|   |            |   |            |
|---|------------|---|------------|
| <b>Indledning</b> .....   | <b>247</b> | Opbevaring.....   | 263        |
| Formålsbestemt anvendelse...  | 248        | <b>Fejlsøgning</b> .....  | <b>263</b> |
| Leverede dele/tilbehør.....   | 248        | <b>Bortskaffelse/<br/>miljøbeskyttelse</b> .....  | <b>264</b> |
| Oversigt.....   | 248        | <b>Service</b> .....  | <b>265</b> |
| Funktionsbeskrivelse.....   | 248        | Garanti.....  | 265        |
| Tekniske data.....  | 249        | Reparationservice.....  | 266        |
| <b>Sikkerhedsanvisninger</b> .....                                    | <b>250</b> | Service-Center.....   | 267        |
| Sikkerhedsanvisningernes<br>betydning.....                            | 250        | Importør.....   | 267        |
| Billedtegn og symboler.....   | 250        | <b>Reserve dele og tilbehør</b> .....   | <b>267</b> |
| Generelle advarsler for<br>elværktøjer.....                           | 251        | <b>Oversættelse af den originale<br/>EU-overensstemmels-<br/>eserklæringen</b> .....  | <b>268</b> |
| Sikkerhedsanvisninger til<br>hækkeklipper.....                        | 255        | <b>Eksploderet tegning</b> .....  | <b>271</b> |
| Sikkerhedsanvisninger for<br>græssaksen.....                          | 255        | <b>Indledning</b>   |            |
| Yderligere<br>sikkerhedsanvisninger til<br>græs- og busktrimmere..... | 256        | Tillykke med købet af din nye batteri-<br>drevne græs- og busktrimmer (herefter<br>apparatet eller elværktøjet).<br>Med købet har du besluttet dig for et<br>førsteklasses apparat. Dette appa-<br>rat blev testet under produktionen og<br>underkastet en afsluttende kontrol.<br>Funktionaliteten af apparatet er såle-<br>des sikret.<br>Det kan ikke udelukkes, at der i<br>nogle tilfælde befinder sig rest-<br>mængder af smøremidler ved eller i<br>apparatet. Dette er ikke en mangel el-<br>ler en defekt og ingen anledning til<br>bekymring. |            |
| Sikkerhedsanvisninger til<br>apparater med indbygget<br>batteri.....  | 257        |   |            |
| Restrisici.....   | 257        |   |            |
| <b>Forberedelse</b> .....   | <b>258</b> |   |            |
| Betjeningslementer.....   | 258        |   |            |
| Påsætning/udskiftning af<br>tilbehør.....                             | 258        |   |            |
| Kontrol af batteriets<br>ladningstilstand.....                        | 258        |   |            |
| Opladning af batteriet.....   | 258        |   |            |
| <b>Drift</b> .....  | <b>259</b> |   |            |
| Generelle<br>arbejdsanvisninger.....                                  | 259        |   |            |
| Før brug.....   | 260        |   |            |
| Tænd og sluk.....   | 260        |   |            |
| <b>Transport</b> .....  | <b>261</b> |   |            |
| <b>Rengøring, vedligeholdelse og<br/>opbevaring</b> .....             | <b>261</b> |   |            |
| Rengøring.....  | 261        |   |            |
| Vedligeholdelse.....  | 261        |   |            |



Betjeningsvejledningen er en del af dette apparat. Den indeholder vigtige anvisninger til sikkerhed, brug og bortskaffelse. Læs betjeningsvejledningen omhyggeligt igennem. Gør dig fortrolig med betjeningsdelene

og korrekt brug af apparatet. Anvend kun apparatet som beskrevet og kun til de anførte anvendelsesområder. Opbevar betjeningsvejledningen sikkert og udlever alle dokumenter, hvis apparatet gives videre til tredjepart.

### Formålsbestemt anvendelse

Produktet er udelukkende beregnet til følgende anvendelse:

- Klipning og trimning af tynde kviste ved hække, buske og stauder
- Klipning af græs ved kanter og på små arealer i private omgivelser

Apparatet må kun anvendes af voksne. Unge over 16 år må kun anvende apparatet under opsyn.

Det er forbudt at anvende apparatet i regnvejr eller fugtige omgivelser.

Enhver anden anvendelse, som ikke er udtrykkeligt tilladt i denne betjeningsvejledning, kan udgøre en alvorlig fare for brugeren og medføre skader på apparatet. Brugeren af apparatet er ansvarlig for ulykker eller skader på andre mennesker eller deres ejendom. Apparatet er kun beregnet til privat brug. Det er ikke konstrueret til erhvervmæssig brug. Ved erhvervmæssig brug bortfalder garantien. Producenten er ikke ansvarlig for skader, som skyldes ikke-formålsbestemt anvendelse, eller som skyldes forkert betjening.

### Leverede dele/tilbehør

Pak apparatet ud og kontrollér de leverede dele.

Bortskaf emballagen korrekt.

- Batteridreven multiklipper
- Græstrimmer-kniv + Knivbeskyttelse

- Busktrimmer-kniv + Knivbeskyttelse
- USB-C-ladekabel
- Oversættelse af den originale brugsanvisning

**Strømforsyningen er ikke inkluderet i leveringen.**

### Oversigt

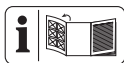

Billeder af produktet finder du på den forreste og bageste udfoldningsside.

- 1 Apparathoved
  - 2 Ladetilstandsvisning (LED)
  - 3 Startspærre
  - 4 Låsemekanisme (Apparathoved)
  - 5 Håndtag
  - 6 Ladeindgang
  - 7 Sikkerhedsnøgle (Sikkerhedsstik)
  - 8 Tænd-/sluk-kontakt
  - 9 Knivoplåsning
  - 10 Græstrimmer-kniv
  - 11 Knivbeskyttelse (Græstrimmer-kniv)
  - 12 Busktrimmer-kniv
  - 13 Knivbeskyttelse (Busktrimmer-kniv)
  - 14 USB-C-ladekabel
- Fig. C**
- 15 Stikforbindelse
- Fig. F**
- 16 Drivmuffe

### Funktionsbeskrivelse

Den batteridrevne græs- og busktrimmer har to udskiftelige skæreanordninger. Ved anvendelse som

busktrimmer (hæktrimmer) påsættes en skæreanordning med dobbeltsidet knivbjælke. Tænderne er afrundede i siden af sikkerhedsmæssige årsager og påsat forskudt, for at reducere faren for kvæstelser. Ved anvendelse som græstrimmer påsættes en skæreanordning med flere tænder. I det følgende beskrives betjeningsdelens funktion.

## Tekniske data

### Batteridreven multiklipper

..... **PGSA 4 C4**

Mærkespænding  $U$  ..... 4 V  $\approx$

Tomgangsomedrejningstal  $n_0$

..... 1100 min<sup>-1</sup>

Vægt (uden batteri/uden kniv)

.....  $\approx 0,46$  kg

Lydeffektniveau ( $L_{WA}$ )

– garanteret ..... 77 dB

Vibration ( $a_h$ ) (Håndtag)

– Busktrimmer-kniv

..... 2,092 m/s<sup>2</sup>;  $K=1,5$  m/s<sup>2</sup>

– Græstrimmer-kniv

..... 1,251 m/s<sup>2</sup>;  $K=1,5$  m/s<sup>2</sup>

### Busktrimmer-kniv

Vægt .....  $\approx 0,18$  kg

– Skærelængde ..... 120 mm

– Grendiameter .....  $\leq 7,9$  mm

Lydrykniveau ( $L_{pA}$ )

..... 66,6 dB;  $K_{pA}=3$  dB

Lydeffektniveau ( $L_{WA}$ )

– målt ..... 74,6 dB;  $K_{WA}=2,21$  dB

### Græstrimmer-kniv

Vægt .....  $\approx 0,14$  kg

– Knivbredde ..... 80 mm

– Klippebredde ..... 74,6 mm

Lydrykniveau ( $L_{pA}$ )

..... 66,9 dB;  $K_{pA}=3$  dB

Lydeffektniveau ( $L_{WA}$ )

– målt ..... 74,9 dB;  $K_{WA}=2,10$  dB

Batteri ..... Li-Ion

Antal battericeller ..... 1

Kapacitet  $C$  ..... 2,0 Ah

Temperatur .....  $\leq 50$  °C

– Opladning ..... 4–40 °C

– Drift ..... 4–50 °C

– Opbevaring ..... 15–25 °C

### Strømforsyning

.... **WJG-Y130502200WU1/**

**WJB-Y130502200WU1**

**Grizzly Tools GmbH & Co. KG**

Stockstädter Straße 20

DE-63762 Großostheim

HRA: 5468, Amtsgericht Aschaffenburg

indgangsspænding ..... 100-240 V~

indgangsvekselspændingsfrekvens

..... 50-60 Hz

effektforbrug ..... 25 W

Udgangsspænding ..... 5 V  $\approx$

Udgangsstrøm ..... 2200 mA

Udgangseffekt ..... 11,0 W

Effektivitet i aktiv tilstand ..... 83,4%

Effektivitet ved lav effekt (10%)

..... 80,6%

Effektforbrug i ubelastet tilstand

..... 0,065 W

Beskyttelsesklasse

.....  II (dobbelt isolering)

Beskyttelsesgrad ..... IPX0

Støj- og vibrationsværdier er blevet målt efter standarderne og bestemmelserne, som er angivet i overensstemmelseserklæringen.

Den angivne samlede vibrationsværdi og den angivne samlede støjemissionsværdi er målt iht. til en standardiseret afprøvningsproces og kan anvendes til sammenligning af elværktøjer. Den angivne samlede vibrationsværdi og den angivne samlede støjemissionsværdi kan også anvendes til en foreløbig vurdering af belastningen.

**⚠ ADVARSEL!** Vibrations- og støjemissioner kan under brugen af elværktøjet afvige fra de angivne værdier afhængigt af måden, som elværktøjet anvendes på. Forsøg at holde belastningen pga. vibrationer så lav som muligt. En måde at reducere vibrationsbelastningen på, er at begrænse arbejdstiden. Her er det nødvendigt at tage hensyn til alle dele af driftscyklussen (fx tider, hvor elværktøjet er slukket, og tider, hvor det ganske vist er tændt, men kører uden belastning).

## Sikkerhedsanvisninger

Dette afsnit beskriver de grundlæggende sikkerhedsanvisninger ved brug af apparatet.

### Sikkerhedsanvisningernes betydning

**⚠ FARE!** Hvis du ikke overholder denne sikkerhedsanvisning, sker der et uheld. Dette resulterer i alvorlige kvæstelser eller dødsfald.

**⚠ ADVARSEL!** Hvis du ikke overholder denne sikkerhedsanvisning, sker der muligvis et uheld. Dette resulterer muligvis i alvorlige kvæstelser eller dødsfald.

**⚠ FORSIGTIG!** Hvis du ikke overholder denne sikkerhedsanvisning, sker der et uheld. Dette resulterer muligvis i lettere eller moderate kvæstelser.

**BEMÆRK!** Hvis du ikke overholder denne sikkerhedsanvisning, sker der et uheld. Dette resulterer muligvis i materielle skader.

### Billedtegn og symboler

#### Billedsymboler på apparatet



OBS!



Læs betjeningsvejledningen



Bær høreværn



Bær øjenbeskyttelse



Fare - Hold hænder på afstand af kniven



OBS! Skæreanordningen efterløber



Det er forbudt at anvende apparatet i regnvejr eller fugtige omgivelser.



Garanteret lydeffekt-niveau  $L_{WA}$  i db.



Vær ved klipning opmærksom på, at der ikke kommer genstande som tråd, metaldele, sten osv. ind i kniven



Aftagelig forsynings-enhed



Apparatet med indbygget batteri må ikke bortskaffes med husholdningsaffaldet.

### Billedsymboler på batteriet



Batterier må ikke bortskaffes som husholdningsaffald.



Aflever batterier på et indsamlingssted, hvor de sendes til miljørigtig genanvendelse.

### Billedsymboler på strømfor-syningen



Læs betjeningsvejledningen



Kun egnet til brug i inden-dørs rum.



Beskyttelsesklasse II dobbelt isolering



Elektriske apparater må ikke bortskaffes som husholdningsaffald.



Polaritet

### Billedsymboler i betjeningsvejledningen



Bær beskyttelseshandsker



Tryk



Læg ikke el-værktøjet fra dig, før det står stille.



Brug ikke rengørings- eller opløsningsmidler.



Sprøjt aldrig vand på produktet.

### Generelle advarsler for elværk-tøjer

**⚠ ADVARSEL!** Læs alle sikkerhedsadvarsler, anvisninger, illustrationer og specifikationer, der følger med dette elværktøj. Hvis ikke alle nedenstående instruktioner følges, kan der opstå elektrisk stød, brand og/eller alvorlige kvæstelser. **Gem alle advarsler og anvisninger til fremtidig brug.**

Begrebet "elværktøj" i advarslerne refererer til dit lysnettilsluttede (kabelforbundne) elværktøj eller batteridrevne (kabelfri) elværktøj.

## 1. SIKKERHED PÅ ARBEJDSOMRÅDET

- a) **Hold arbejdsområdet rent og godt oplyst.** Rodede eller mørke områder er en kilde til ulykker.
- b) **Betjen ikke elværktøjer i eksplosive omgivelser, f.eks. i nærheden af antændelige væsker, gasser eller støv.** Elværktøjer frembringer gnister, der kan antænde støv eller dampe.
- c) **Hold børn og omkringstående personer på afstand, når elværktøjet er i brug.** Forstyrrelser kan medføre tab af kontrol.

## 2. ELEKTRISK SIKKERHED

- a) **Stik på elværktøjet skal passe til stikkontakten.** Stikket må aldrig modificeres på nogen måde. Anvend ikke adapterstik i forbindelse med jordforbundne elværktøjer. Når stikket ikke er modificeret og stikkontakten passer, reduceres risikoen for elektrisk stød.
- b) **Undgå kropskontakt med jordforbundne overflader som f.eks. rør, radiatorer, komfurer og køleskabe.** Der er en øget risiko for elektrisk stød, hvis din krop er jordforbundet.
- c) **Udsæt ikke elværktøjet for regn eller våde forhold.** Hvis der trænger vand ind i elværktøjet, øges risikoen for elektrisk stød.
- d) **Misbrug ikke ledningen.** Brug aldrig ledningen til at bære eller trække elværktøjet eller til at trække stikket ud af stikkontakten. Hold ledningen på afstand af varme, olie, skarpe kanter el-

ler bevægelige dele. Beskadigede eller sammenfildrede ledninger øger risikoen for elektrisk stød.

- e) **Når elværktøjet anvendes udenfor, skal der benyttes en forlængerledning, der er egnet til udendørs brug.** Brug af en ledning, der er egnet til udendørs brug, reducerer risikoen for elektrisk stød.
- f) **Hvis det ikke kan undgås at bruge elværktøjet i et fugtigt område, skal der anvendes en fejlstrømsafbryder (RCD).** Brug af en fejlstrømsafbryder reducerer risikoen for elektrisk stød.

## 3. PERSONSIKKERHED

- a) **Vær opmærksom, overvej dine handlinger, og brug din sunde fornuft, når du betjener et elværktøj.** Anvend ikke elværktøjet, hvis du er træt eller påvirket af stoffer, alkohol eller medicamenter. Et øjeblik uopmærksomhed under brugen af elværktøjet kan medføre alvorlige personskader.
- b) **Anvend personlige værnemidler. Bær altid øjenværn.** Beskyttelsesudstyr som f.eks. en støvmaske, skridsikre sko, beskyttelseshjelm eller høreværn, der anvendes ved behov, reducerer personskader.
- c) **Undgå utilsigtet start. Sørg for, at kontakten står i off-stilling, inden du forbinder værktøjet til strømkilden og/eller batteripakken eller tager det op eller bærer det.** Hvis man bærer elværktøjet med fingeren på kontakten

eller sætter strøm til et elværktøj med tændt kontakt, er der risiko for ulykker.

- d) **En eventuel indstillingsnøgle eller skruenøgle skal fjernes, inden der tændes for elværktøjet.** En skruenøgle eller en nøgle, der er fastgjort på en roterende del af elværktøjet, kan medføre personskaade.
- e) **Ræk ikke for højt op med værktøjet. Sørg altid for godt fodfæste og god balance.** Så har du bedre kontrol over elværktøjet i uventede situationer.
- f) **Sørg for passende beklædning. Bær ikke løstsiddende tøj eller smykker. Hold hår og tøj på afstand af bevægelige dele.** Løstsiddende tøj, smykker eller langt hår kan sætte sig fast i bevægelige dele.
- g) **Hvis der er installeret anordninger til tilslutning af støvudsugnings- og opsamlingsanlæg, skal det sikres, at disse er tilsluttet og anvendes korrekt.** Brug af støvopsamling kan reducere støvrelaterede farer.
- h) **Fortrolighed, du opnår ved hyppig brug af værktøjet, må ikke få dig til at se stort på og ignorere sikkerhedsprincipperne for værktøjet.** En uforsigtig handling kan forårsage alvorlig skade i løbet af en brøkdelt af et sekund.
- 4. **BRUG OG PLEJE AF ELVÆRKTØJET**
- a) **Pres ikke elværktøjet. Benyt det rigtige elværktøj til det pågældende anvendelsesformål.** Med

det rigtige elværktøj udføres arbejdet bedre og mere sikkert med den hastighed, som værktøjet er konstrueret til.

- b) **Anvend ikke elværktøjet, hvis kontakten ikke tænder og slukker for det.** Et elværktøj, der ikke kan styres med kontakten, er farligt og skal repareres.
- c) **Adskil stikket fra strømkilden og/eller fjern batteripakken fra elværktøjet (hvis den kan tages af), før du foretager indstillinger, skifter tilbehør eller opbevarer elværktøjet.** Sådanne forebyggende sikkerhedsforanstaltninger reducerer risikoen for, at elværktøjet starter ved et uheld.
- d) **Opbevar det ubenyttede elværktøj uden for børns rækkevidde, og lad ikke personer, der ikke er fortrolige med elværktøjet eller denne vejledning, betjene elværktøjet.** Elværktøjer er farlige, hvis de anvendes af uerfarne brugere.
- e) **Vedligehold elværktøj og tilbehør. Kontrollér, om bevægelige dele er fejljusteret eller binder, om dele er gået i stykker, eller om andre forhold kan påvirke elværktøjets funktion.** Hvis elværktøjet er beskadiget, skal det repareres inden brug. Mange ulykker skyldes dårligt vedligeholdte elværktøjer.
- f) **Hold skæreværktøjer skarpe og rene.** Godt vedligeholdte skæreværktøjer med skarpe skærekanter har mindre tendens til at binde og er nemmere at kontrollere.

- g) **Anvend elværktøjet, tilbehøret og værktøjsbits etc. i overensstemmelse med denne vejledning, idet du tager hensyn til arbejdsforholdene og det pågældende arbejde, der skal udføres.** Hvis elværktøjet anvendes til andre end de tilsigtede formål, kan der opstå farlige situationer.
- h) **Hold håndtag og gribeblader tørre, rene og fri for olie og smørefedt.** Glatte håndtag og gribeblader forhindrer sikker håndtering af og kontrol over værktøjet i uventede situationer.
5. **BRUG OG PLEJE AF BATTERI-VÆRKTØJET**
- a) **Foretag kun opladning med den oplader, der er angivet af producenten.** En oplader, der er egnet til én batteripakke, kan medføre brandfare, hvis den anvendes med en anden batteripakke.
- b) **Anvend kun elværktøj sammen med de dertil beregnede batteripakker.** Brug af andre batteripakker medfører fare for skader og brand.
- c) **Når batteripakken ikke er i brug, skal den holdes på afstand af andre metalgenstande som f.eks. papirclips, mønter, nøgler, søm, skruer eller andre små metalgenstande, der kan etablere en forbindelse mellem poler.** Hvis batteripolerne kortsluttes, kan det medføre forbrændinger eller brand.
- d) **I tilfælde af misbrug kan der slippe væske ud af batteriet; undgå kontakt.** Hvis der opstår kontakt ved et uheld, skal der skylles efter med vand. Hvis væsken kommer i kontakt med øjnene, skal der desuden søges lægehjælp. Væskeudslip fra batteriet kan medføre irritation eller forbrænding.
- e) **Batteripakker eller værktøjer, der er beskadiget eller modificeret, må ikke anvendes.** Beskadigede eller modificerede batterier kan være uberegnelige og medføre brand, eksplosion eller risiko for personskade.
- f) **Udsæt ikke batteripakker eller værktøj for ild eller for høje temperaturer.** Ild eller temperaturer over 130 °C kan medføre eksplosion.
- g) **Følg alle anvisninger til opladningen, og oplad ikke batteripakken eller værktøjet uden for det temperaturområde, der er angivet i vejledningen.** Forkert opladning eller opladning ved temperaturer uden for det angivne område kan beskadige batteriet og øge risikoen for brand.
6. **VEDLIGEHOLDELSE**
- a) **Få dit elværktøj vedligeholdt af kvalificerede reparatører, der udelukkende anvender identiske reservedele.** Derved oprettholdes sikkerheden for elværktøjet.
- b) **Udfør aldrig vedligeholdelse på beskadigede batteripakker.** Vedligeholdelse af batteripakker bør udelukkende udføres af pro-

ducenten eller autoriserede serviceudbydere.

### Sikkerhedsanvisninger til hækkeklipper

- a. **Hækkeklipperen må ikke bruges i dårligt vejr, især med risiko for lynnedslag.** Derved reduceres faren for at blive ramt af et lynnedslag.
- b. **Hold alle strømledninger og kabler på afstand af klippeområdet.** Strømledninger eller kabler kan være skjulte i hække eller buske og kan ved et uheld blive klippet over af knivene.
- c. **Bær høreværn.** Et passende beskyttelsesudstyr reducerer risikoen for høretab.
- d. **Hold kun fast i de isolerede gribeblader af hækkeklipperen, da kniven kan komme i kontakt med et skjult kabel eller sin egen ledning.** Knive, der kommer i kontakt med en strømførende ledning, kan gøre de udsatte metaldele på hækkeklipperen strømførende og give brugeren et elektrisk stød.
- e. **Hold alle dele af kroppen på afstand af kniven. Fjern ikke afklippet materiale, og hold ikke fast i materiale der skal klippes af, når knivene bevæger sig.** Knivene bliver ved med at bevæge sig, når kontakten er blevet slukket. Et øjeblik uopmærksomhed under brugen af hækkeklipperen kan medføre alvorlige personskader.
- f. **Hvis fastklemt materiale fjernes eller hækkeklipperen vedlige-**

- holdes, skal alle kontakter være slukket og låsemekanismen være i låst position.** En utilsigtet aktivering af hækkeklipperen under fjernelse af fastklemt materiale eller under vedligeholdelse kan resultere i alvorlige personskader.
- g. **Bær hækkeklipperen i håndtaget, når kniven er standset, og vær opmærksom på, at der ikke trykkes på en kontakt.** En korrekt transport af hækkeklipperen reducerer faren for utilsigtet tænding med deraf følgende personskade forårsaget af knivene.
  - h. **Under transport eller opbevaring af hækkeklipperen skal knivbeskyttelsen altid bruges.** En korrekt håndtering af hækkeklipperen reducerer faren for personskade forårsaget af knivene.

### Sikkerhedsanvisninger for græssaksen

- a. **Græssaksen må ikke bruges i dårligt vejr, særligt ikke ved risiko for tordenvejr.** Derved reduceres faren for at blive ramt af et lynnedslag.
- b. **Hold alle strømledninger og kabler på afstand af klippeområdet.** Strømledninger eller kabler kan ved et uheld blive klippet over af kniven.
- c. **Bær høreværn.** Et passende beskyttelsesudstyr reducerer risikoen for høretab.
- d. **Hold kun fast i de isolerede gribeblader af græssaksen, da kniven kan komme i kontakt med et skjult kabel eller sin egen ledning.** Knive, der kommer i kon-

takt med en strømførende ledning, kan gøre de udsatte metaldele på græssaksen strømførende og give brugeren et elektrisk stød.

- e. **Hold alle dele af kroppen på afstand af kniven. Fjern ikke afklippet materiale, og hold ikke fast i materiale, der skal klippes af, når knivene bevæger sig.** Knivene bevæger sig også, efter at kontakten er slukket. Et øjeblik uopmærksomhed under brugen af græssaksen kan medføre alvorlige personskader.
- f. **Hvis fastklemmt materiale fjernes eller græssaksen vedligeholdes, skal alle kontakter være slukket og låsemekanismen være i låst position.** En utilsigtet aktivering af græssaksen under fjernelse af fastklemmt materiale eller under vedligeholdelse kan resultere i alvorlige personskader.
- g. **Bær græssaksen i håndtaget, når kniven er standset, og vær opmærksom på, at der ikke trykkes på en kontakt.** En korrekt transport af græssaksen reducerer faren for utilsigtet tænding med deraf følgende personskade forårsaget af knivene.
- h. **Under transport eller opbevaring af græssaksen skal knivbeskyttelsen altid bruges.** En korrekt håndtering af græssaksen reducerer faren for personskade forårsaget af knivene.

#### Yderligere sikkerhedsanvisninger til græs- og busktrimmere

- Brug personlige værnemidler for din egen sikkerheds skyld:



- Bær øjenbeskyttelse
- Bær høreværn
- Bær beskyttelseshandsker
- Bær altid egnet arbejdstøj som robuste sko med skridsikker sål og kraftige, lange bukser.
- Bær ikke langt tøj eller smykker, da de kan blive viklet ind i bevægelige dele.
- Brug ikke produktet, hvis du er barfodet eller har sandaler på.
- Apparatet må kun anvendes af voksne. Unge over 16 år må kun anvende apparatet under opsyn.
- **Produktet er beregnet til klipping af græs og hække. Klip ikke grene, hårdt træ eller andet med apparatet.** Dette kan beskadige apparatet.
- **Hold apparatet rigtigt, f.eks. med begge hænder rundt om håndtagene, hvis der er to håndtag.** Tab af kontrol over apparatet kan føre til kvæstelser.
- **Bær egnet tøj og arbejdshandsker under arbejde med apparatet. Rør aldrig produktet ved skæreknaven og løft det ikke ved at tage fat i skæreknaven.** Kontakten med skæreknaven kan føre til kvæstelser.
- **Brug aldrig apparatet i nærheden af antændelige væsker eller gasser.** Ved kortslutning er der brand- og eksplosionsfare.
- Kontrollér altid at apparatet er indstillet korrekt i en af de fastlag-

te arbejdspositioner, før det startes.

- **Knivene skal regelmæssigt kontrolleres for slitage og efterslibes.** Sløve knive overbelaster produktet. Skader som følge heraf er ikke dækket af garantien.
- Sluk for apparatet og tag batteriet ud. Kontrollér at alle bevægelige dele står fuldstændigt stille
  - når du forlader apparatet
  - før du fjerner blokeringer eller tilstopninger
  - før du kontrollerer apparatet, rengør det eller udfører arbejde på det
- Hvis skæreanordningen får kontakt med et fremmedlegeme, eller der opstår usædvanligt kraftige vibrationer, skal det kontrolleres øjeblikkeligt:
  - undersøg apparatet for løse dele og spænd dem
  - undersøg apparatet for beskadigelser
  - udskift beskadigede dele med tilsvarende dele eller få apparatet repareret.
- **Forsøg ikke selv at reparere apparatet, medmindre du er uddannet til det. Alle former for arbejde, der ikke er angivet i denne betjeningsvejledning, må kun udføres af vores service-center.** Mange ulykker skyldes dårligt vedligeholdte apparater.
- **Anvend udelukkende tilbehør, der er anbefalet af PARKSIDE.** Uegnet tilbehør kan forårsage elektrisk stød eller brand.

## Sikkerhedsanvisninger til apparater med indbygget batteri

- **Udsæt ikke apparatet for kraftigt sollys i længere tid. Læg ikke apparatet på radiatorer.** Batteriet tager skade af varme. Der er eksplosionsfare.
- **Et opvarmet apparat skal køle af før opladning.**
- **Åbn ikke apparatet.** Undgå en mekanisk beskadigelse af batteriet. Der er fare for kortslutning. Der kan slippe dampe ud, der irriterer luftvejene. Sørg for god ventilation. Søg lægehjælp ved helbredsmæssige problemer.
- Brug ikke produktet under opladningen. Brug ikke forlængerledning. Strømforsyningen må kun bruges i indendørs rum. Hvis der trænger vand ind, øges risikoen for elektrisk stød.

## Restrisici

Selvom dette apparat betjenes i overensstemmelse med forskrifterne, vil der være en række restrisici. Følgende farer kan forekomme i forbindelse med dette apparats konstruktion og udførelse:

- Øjenskader, hvis der ikke bæres egnet øjenværn.
- Høreskader, hvis der ikke bæres egnet høreværn.
- Sundhedsskader, som sker pga. hånd-arm-vibrationer, hvis apparatet bruges over en længere periode eller ikke føres eller vedligeholdes korrekt.
- Snitsår

**⚠ ADVARSEL!** Fare på grund af det elektromagnetiske felt, som genere-

res, når produktet er i drift. Feltet kan i visse situationer påvirke aktive eller passive medicinske implantater. For at reducere faren for alvorlige eller livsfarlige kvæstelser anbefaler vi, at personer med medicinske implantater konsulterer deres læge, før de anvender produktet.

## Forberedelse

### Betjeningsselementer

Gør dig fortrolig med betjeningsselementerne, inden du bruger apparatet.

- **Startspærre (3)**
  - Utilsigtet tænding af apparatet medfører risiko for kvæstelser.
  - Aktivering: Skub fremad
- **Tænd-/sluk-kontakt (8)**
  - Tænd: Tryk på
  - Sluk: Slip
- **Låsemekanisme, Apparathoved (4)**

Apparathovedet (1) kan drejes (3 positioner / +90°, 0°, -90°), så det er nemt at klippe kanterne.

#### Fremgangsmåde (Fig. D)

- Aktivér låsemekanismen (4) og drej apparathovedet (1) i den ønskede position.
- Slip låsemekanismen (4), så apparathovedet (1) falder i hak.

### Påsatning/udskiftning af tilbehør

**⚠ FORSIGTIG!** Sørg for at slukke apparatet og trække sikkerhedsnøglen (7) ud, før tilbehøret sættes i eller skiftes, for at undgå farer og kvæstelser.

### Påsatning af tilbehør

#### Fremgangsmåde (Fig. C)

1. Sæt græstrimmer-kniven (10) eller busktrimmer-kniven (12) på stikforbindelsen (15) på undersiden af apparathovedet (1).
2. Tryk på de to udløserknapper til knivene (9) på højre og venstre side af tilbehøret.
3. Slip udløserknapperne til knivene (9), når tilbehøret ligger plant på apparathovedet (1).
4. Kontrollér at tilbehøret sidder godt fast ved at trække i det.

#### Aftagning af tilbehør

#### Fremgangsmåde (Fig. C)

1. Tryk på de to udløserknapper til knivene (9) på højre og venstre side af tilbehøret.
2. Tag tilbehøret af.

### Kontrol af batteriets ladningstilstand

- Genoplad batteriet, hvis apparatet kører for langsomt eller den grønne LED af ladetilstandsvisningen (2) blinker.
- Den grønne LED blinker ved en resterende opladning på 30%.

### Opladning af batteriet

**⚠ FORSIGTIG!** Fare for kvæstelser på grund af udløbende elektrolytopløsning. Udsæt ikke batteriet for ekstreme betingelser såsom varme og stød. I tilfælde af kontakt med øjne eller hud skal de berørte steder skylles med vand eller neutraliseringsmiddel, hvorefter der skal søges lægehjælp.

**⚠ ADVARSEL!** Fare for kvæstelser på grund af elektrisk stød. Oplad kun batteriet i tørre rum.

**BEMÆRK!** Oplad kun produktet med en af vores egne strømforstyringer (*Reserve dele og tilbehør, s. 267*).

### Bemærk

- Produktet må kun forsynes med SELV (Safety Extra Low Voltage / sikkerhedslavspænding) som vist på mærket på produktet.
- Oplad det genopladelige batteri før første brug.
- Overhold altid alle gældende sikkerhedsanvisninger og bestemmelser samt anvisninger til miljøbeskyttelse.
- Defekter, der opstår på grund af ukorrekt håndtering, dækkes ikke af garantien.

### Betingelser

- Strømforsyning (ikke inkluderet i leveringen)
- USB-C-ladekabel (14)

### Fremgangsmåde (Fig. A)

1. Sæt sikkerhedsnøglen (7) i.
2. Forbind USB-C-ladekablet (14) med en strømforstyrning.
3. Forbind USB-ladekablet (14) med produktets ladeindgang (6).
4. Slut strømforstyrningen til en stikkontakt.

Ladeindikatoren (2) lyser:

- **rød:** Produktet oplades
- **grøn:** Opladningen er afsluttet

Den anbefalede opladningstid er ca. 1 time. Denne opladningstid opnås kun ved anvendelsen af strømforstyrningen.

Opladningstiden afhænger bl.a. af faktorer som omgivelsestemperaturen og batteriets temperatur, samt netspændingen, og kan derfor i givet fald afvige fra de angivne værdier.

5. Når opladningen er afsluttet, skal du først tage strømforstyrningens stik ud af stikkontakten. Fjern så USB-ladekablet (14) fra produktet. Brug ikke produktet under opladningen. Brug ikke forlængerledning. Strømforsyningen må kun bruges i indendørs rum. Hvis der trænger vand ind, øges risikoen for elektrisk stød.

## Drift

### Generelle arbejdsanvisninger

**⚠ ADVARSEL!** Fare for kvæstelser! Vær opmærksom på følgende anvisninger.

- Bær altid faste sko, lange bukser, høreværn, arbejdshandsker og beskyttelsesbriller, når apparatet er i brug.
- Apparatet er kun beregnet til arbejde, hvor brugeren står på jorden, og ikke på en stige eller andre ustabile genstande.
- Vær opmærksom på henvisningerne til vedligeholdelse og rengøring af apparatet.
- Hvis græs- og busktrimmerkniven (10)/(12) er blokeret af faste genstande, skal du øjeblikkeligt slukke for apparatet og tage batteriet ud. Fjern først derefter genstanden.

- Brug kun skarpe knive, for at opnå en god klippeeffekt og skåne produktet og batteriet.
- Små hakker ved skærekanterne kan du selv glatte ud. Slib skærekanterne med en oliesten. Kun skarpe knive giver en god skæreydelse.
- Belast ikke produktet alt for meget under arbejdet, så det går i stå.
- Hvis en kontakt er beskadiget, må der ikke længere arbejdes med apparatet.

### Arbejde med græstrimmer

- Græsset er nemmest at klippe, når det er tørt og ikke for højt.

### Arbejde med busktrimmer (hæktrimmer)

- Bevæg apparatet ensartet fremad eller op og ned i bueform.
- Den dobbeltsidede busktrimmerkniv (12) gør det muligt at klippe i begge retninger, eller med svingbevægelser fra den ene side til den anden.

### Før brug

Udfør altid følgende trin før brug. Dette garanterer en lang og sikker anvendelse af apparatet.

- **BEMÆRK!** Skader på græs- og busktrimmerkniv (10)/(12). Vær i forbindelse med klipningen opmærksom på, at der ikke opstår berøring med sten, trådhegn eller plantestøtter.
- Før hver brug skal apparatet kontrolleres for tydelige mangler såsom løse, slidte eller beskadigede dele. Kontrollér at skruerne sidder

godt fast på græs- og busktrimmerkniven (10)/(12).

- Klip ikke med en sløv eller slidt græs- og busktrimmerkniv (10)/(12), da det kan overbelaste apparatets motor og gear.

### Tænd og sluk

#### Bemærk

- Tænd-/sluk-kontakten (8) og startspærren (3) må ikke være låst.

#### Tænd (Fig. B)

**⚠ FORSIGTIG!** Personskader eller materiale skader! Sørg for at stå stabilt, og hold godt fast i apparatet med én hånd og i en passende afstand til kroppen.

1. Kontrollér, at følgende bevægelige dele er faldet i hak:
  - Fastlåsning (4) af det drejelige apparathoved (1)
2. Fjern knivbeskyttelsen (11)/(13).
3. Sæt sikkerhedsnøglen (7) i.
4. Hold altid fast i apparatets håndtag (5).
5. **BEMÆRK!** Sørg for, at apparatet ikke rører ved andre genstande, før du tænder det. For at tænde skal du holde startspærren (3) trykket nede og samtidig betjene tænd/sluk-kontakten (8). Slip startspærren (3). Apparatet kører med højeste hastighed.

#### Sluk (Fig. B)

1. Slip tænd-/sluk-knappen (8).
2. Vent med at lægge el-værktøjet fra dig, til det står stille.

## Transport

### Bemærk

- Kontrollér, at alle bevægelige dele står fuldstændigt stille.
- Transportér altid græs- og busktrimmeren med knivbeskyttelsen (11)/(13).
- Bær altid produktet i håndtaget (5).

## Rengøring, vedligeholdelse og opbevaring

**⚠ ADVARSEL!** Risiko for kvæstelser på grund af utilsigtet start af apparatet. Beskyt dig selv ved vedligeholdelses- og rengøringsarbejde. Sørg for, at sikkerhedsnøglen (7) er taget ud, før du udfører arbejde på apparatet.

**⚠ FORSIGTIG!** Snitsår! Brug skærefaste handsker, når du arbejder med knive.

Vedligeholdelses- og servicearbejde, som ikke er beskrevet i denne betjeningsvejledning, skal udføres af vores servicecenter. Anvend kun originale reservedele.

### Rengøring (Fig. E)

**⚠ ADVARSEL!** Elektrisk stød! Sprøjt aldrig vand på apparatet. **BEMÆRK!** Fare for skader. Kemiske substanser kan angribe apparatets plastdele. Brug ikke rengørings- eller opløsningsmiddel.

- Hold luftgæller, motorhuset og greb på apparatet rene. Brug en fugtig klud eller en børste hertil.

## Rengøring og pleje af knive

### Nødvendige værktøjer og hjælpemidler (ikke inkluderet i leveringen)

- Klud
- Plejeolie-spray

### Pleje efter hver brug

- Fjern fastsiddende afklip.
- Rengør græs- og busktrimmerkniven (10)/(12) med en olieret klud.
- Plej græs- og busktrimmerkniven (10)/(12) med plejeoliespray.

### Vedligeholdelse

- Før brug skal produktet altid kontrolleres for tydelige mangler såsom løse, slidte eller beskadigede dele. Kontrollér at skruerne sidder godt fast på græs- og busktrimmerkniven (10)/(12).
- Kontroller afdækninger og sikkerhedsanordninger for skader og korrekt position. Udskift dem om nødvendigt.
- Små hakker på skærekanterne kan du selv glatte ud. Brug en oliesten til slibning af kanterne.
- Slib sløve knive ved behov (se *Slibning af knive*, s. 261). Hvis knivene er sløve eller har store hak, kan skæremekanismen blokere. Knivene skal være skarpe for at have en god skæreeffekt.
- Meget beskadigede eller bøjede knive må ikke genanvendes og skal udskiftes (se *Reservedele og tilbehør*, s. 267).

### Slibning af knive

#### Bemærk

- Kontrollér skærekanterne. Ved synlige ridser, buler eller sløve

kanter tilrådes efterslibning. Skæreknivene må ikke blive blå – det tyder på overophedning.

- Slibevinkel - Græstrimmer-kniv
  - Kniv foroven: 35°
  - Kniv forneden: 45°
- Slibevinkel - Busktrimmer-kniv
  - Kniv foroven: 45°
- Tag tilbehøret ud (se *Påsætning/udskiftning af tilbehør*, s. 258).
- Fjern skærerester og snavs fra knivene.
- Brug et skridsikkert underlag ved slibning af knivene, så sikkert arbejde kan garanteres.

### Nødvendige værktøjer og hjælpemidler (ikke inkluderet i leveringen)

- Nålefil/Fladfil
  - Kornstørrelse: ≈200
- Klud
- Plejeolie-spray

### Busktrimmer-kniv

#### Bemærk

- Via drivmuffen (16) kan knivene skubbes til den rigtige position.

### Fremgangsmåde (Fig. F)

1. Anbring busktrimmer-knivens skæreknive (12), så der er nem adgang til skærekanterne.
2. Slib begge skærekanter på den øverste skærekniv med en fil i fremadgående retning – vær opmærksom på slibevinklen (se *Slibning af knive*, s. 261). Læg filen på med den rigtige vinkel, og bevæg den langsomt og forsigtigt til skærekanten (2-3 gange er som regel nok).  
Vigtigt: Arbejd roligt og ensartet.

**BEMÆRK!** Kun den bevægelige øverste kniv med den skrå slibning slibes. Den nederste stationære kniv slibes ikke.

3. Fjern filestøvet med en fugtig klud.
4. Spray knivene på begge sider med en plejeoliespray.
5. Sæt tilbehøret på, og tænd for produktet i ca. 5 sekunder, så olien fordeler sig ensartet på kniven, og sikker beskyttelse mod rust er garanteret.

### Græstrimmer-kniv

#### Bemærk

- Via drivmuffen (16) kan knivene skubbes til den rigtige position.

### Fremgangsmåde (Fig. F)

1. Flyt græstrimmer-knivens øverste skærekniv (10) fuldstændigt i den ene retning, så der er god adgang til den ene side af skærekanterne.
2. Slib skærekanterne på den øverste skærekniv med en fil i fremadgående retning – vær opmærksom på slibevinklen (se) *Slibning af knive*, s. 261 Læg filen på med den rigtige vinkel, og bevæg den langsomt og forsigtigt til skærekanten (2-3 gange er som regel nok).  
Vigtigt: Arbejd roligt og ensartet.
3. Flyt den øverste skærekniv fuldstændigt i den anden retning, så der er god adgang til den anden side af skærekanterne.
4. Slib nu resten af skærekanterne på den øverste skærekniv.
5. Vend kniven og bearbejd resten af skærekanterne på samme måde.

6. Fjern filestøvet med en fugtig klud.
  7. Spray knivene på begge sider med en plejeoliespray.
  8. Sæt tilbehøret på, og tænd for produktet i ca. 5 sekunder, så olien fordeles sig ensartet på kniven, og sikker beskyttelse mod rust er garanteret.
- Knivbeskyttelsen er en vigtig sikkerhedsforanstaltning. Hvis knivbeskyttelsen er beskadiget, må den ikke bruges og skal straks udskiftes.
  - Opbevaringstemperaturen for batteriet og apparatet er på mellem 15–25 °C. Undgå ekstrem kulde eller varme under opbevaringen. Ellers mister batteriet sin ydeevne eller kan blive beskadiget.
  - Opbevar batteriet i delvist opladet tilstand. Under længerevarende opbevaring bør opladningstilstanden udgøre 40-60%.
  - Kontrollér under en længerevarende opbevaringsperiode batteriets ladetilstand ca. hver 3. måned. Oplad batteriet ved behov.

## Opbevaring

Opbevar altid apparatet og tilbehøret:

- rent
- tørt
- støvbeskyttet
- uden for børns rækkevidde
- med knivbeskyttelsen (11)/(13) over græs- og busktrimmerkniven (10)/(12)

## Fejlsøgning

Den følgende tabel hjælper dig ved fejlsøgning af småfejl:

| Problem                            | Mulig årsag   | Fejlafhjælpning   |
|------------------------------------|---|---|
| Apparat starter ikke               | Batteriet er tomt                                   | Oplad batteriet (se <i>Opladning af batteriet, s. 258</i> ) |
|                                    | Sikkerhedsnøglen (7) er ikke isat                   | Sæt sikkerhedsnøglen (7) i                                  |
|                                    | Startspærre (3) eller tænd-/sluk-kontakt (8) defekt | Kontakt vores servicecenter.                                |
| Apparatet arbejder med afbrydelser | Motoren er defekt                                   | Kontakt vores servicecenter.                                |

| Problem   | Mulig årsag   | Fejlafhjælpning  |
|---|---|--|
| Græs- og busktrimmerk-niv (10)/(12) bliver varm | Intern løs forbindelse                                    | Græs- og busktrimmerk-niv (10)/(12) slibes ( <i>Ved-ligeholdelse, s. 261</i> ) eller skiftes ( <i>Reserve dele og tilbehør, s. 267</i> ) |
|   | Græs- og busktrimmerk-niv (10)/(12) sløv eller har hakker | Græs- og busktrimmerk-niv (10)/(12) smøres   |
| Dårligt klipperesultat                          | For stor friktion pga. manglende smøring                  | Græs- og busktrimmerk-niv (10)/(12) smøres   |
|   | For stor friktion pga. manglende smøring                  | Græs- og busktrimmerk-niv (10)/(12) slibes ( <i>Ved-ligeholdelse, s. 261</i> ) eller skiftes ( <i>Reserve dele og tilbehør, s. 267</i> ) |
|   | Græs- og busktrimmerk-niv (10)/(12) sløv eller har hakker | Græs- og busktrimmerk-niv (10)/(12) rengøres   |

## Bortskaffelse/miljøbeskyttelse

Apparatet, tilbehøret og emballagen skal afleveres til miljøvenlig genanvendelse.



Elektriske apparater må ikke bortskaffes som husholdningsaffald. Symbolet med den overstregede affaldsspand på hjul betyder, at dette produkt ikke må bortskaffes som usorteret husholdningsaffald ved udløbet af dets levetid.

- Direktiv 2012/19/EU finder anvendelse på dette apparat.
- Aflever produktet på en genbrugsstation. De anvendte plast- og metaldele kan rensorteres og derefter genanvendes. Kontakt

vores servicecenter for nærmere oplysninger.

- Vi bortskaffer dine indsendte, defekte apparater gratis.

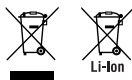

Produktet med indbygget batteri må ikke bortskaffes med husholdningsaffaldet og ikke kastes ind i ild (eksplosionsfare) eller vand. Beskadede genopladelige batterier kan være til skade for miljøet og helbredet, hvis der slipper giftige dampe eller væsker ud.

- Bortskaf produktet med afladet batteri. Åbn ikke produktet og batteriet.

- Bortskaf produktet efter de lokale forskrifter. Indlevér produktet på et indsamlingssted, hvor det genanvendes miljørigtigt.

**⚠ FORSIGTIG!** Informer indsamlingsstedet om det fast indbyggede batteri. Spørg dit lokale renovationselskab eller vores servicecenter til råds.

## Service

### Garanti

Kære kunde, på dette produkt får du 3 års garanti fra købsdatoen. I tilfælde af mangler ved produktet har du lovmæssige rettigheder over for sælgeren af produktet. Disse lovmæssige rettigheder bliver ikke indskrænket af garantien, som uddybes efterfølgende.

### Garantibetingelser

Garantifristen begynder med købsdatoen. Opbevar den originale kassebon omhyggeligt. Dette bilag bruges til at dokumentere købet. Hvis der inden for tre år fra købsdato af dette produkt opstår materiale- eller fabriktionsfejl, bliver produktet - efter vores valg - repareret omkostningsfrit eller erstattet. Denne garantiydelse forudsætter, at det defekte apparat samt købsbeviset (kassebon) forlægges inden for fristen på tre år, og at det kort beskrives, hvori manglen består, og hvornår den er opstået. Hvis fejlen dækkes af vores garanti, modtager du et repareret eller et nyt produkt. Reparationen eller et nyt produkt er ikke begyndelsen på en ny garantiperiode.

### Garantiperiode og lovmæssige reklamationer

Garantiperioden bliver ikke forlænget pga. garantiydelse. Dette gælder også for skiftede eller reparerede dele. Eventuelle skader og mangler, som allerede eksisterer ved købet, skal meddeles til producenten straks efter udpakningen. Reparationer, der foretages, efter at garantiperioden er udløbet, laves mod betaling.

### Garantidækning

Dette apparat blev produceret efter strenge kvalitetskrav og nøje kontrolleret før udleveringen.

Garantiydelse gælder for materiale- og fabriktionsfejl. Denne garanti dækker ikke dele af produktet, der er udsat for normal slitage og derfor kan betragtes som sliddele (f.eks. Græstrimmer-kniv/Busktrimmer-kniv) eller for beskadigelse af skrøbelige dele (f.eks. kontakt).

Denne garanti bortfalder, hvis produktet er beskadiget, ikke blev anvendt korrekt eller ikke blev vedligeholdt. Ligeledes ved skader forårsaget af vand, frost, lyn, ild eller forkert transport. For at sikre en korrekt brug af produktet skal alle anvisninger i betjeningsvejledning nøje overholdes. Anvendelser og handlinger, der frarådes i betjeningsvejledningen eller som der advares imod, skal ubetinget undgås.

Produktet er udelukkende beregnet til den private og ikke til den erhvervmæssige brug. Ved misbrug og uhensigtsmæssig brug, anvendelse af vold og ved indgreb, som ikke er foretaget af vores autoriserede serviceafdeling, udløber garantien.

## Bearbejdning af reklamationer

For at sikre en hurtig behandling af din anmodning skal du følge følgende instruktioner:

- Hav kassebonen og varenummeret (f.eks. IAN 502584\_2504) parat som købsbevis ved alle forespørgsler.
- Varenummeret kan aflæses på typeskiltet på produktet, en indgravering på produktet, omslaget af din vejledning (nederst til venstre) eller på klistermærket på bagsiden eller bunden af produktet.
- Kontakt først nedenstående service-center via **telefon** eller brug vores **kontaktformular**, som du finder på *parkside-diy.com* under kategorien **Service**, hvis der er funktionsfejl eller andre mangler.
- Et defekt produkt kan sammen med købsbeviset og beskrivelsen af fejlen, og hvornår den er opstået, efter samråd med vores service-center sendes omkostningsfrit til den adresse, som du får oplyst. For at undgå problemer med modtagelsen og yderligere omkostninger er det vigtigt, at du kun bruger den adresse, som du har fået oplyst. Sørg for, at forsendelsen er betalt, ikke er for omfangsrig og ikke sker per ekspres eller andre særlige former for forsendelse. Send apparatet inkl. alt tilbehør, som fulgte med ved købet, og sørg for tilstrækkelig og sikker transportemballage.



På *parkside-diy.com* kan du se og downloade denne manual og mange andre manualer. Med denne QR-kode kommer du direkte til *parkside-diy.com*. Vælg dit land og søg efter betjeningsvejledningen via søgefunktionen. Ved at indtaste varenummeret (IAN) 502584\_2504 kan du åbne din betjeningsvejledning.

## Reparationservice

Kontakt vores service-center i tilfælde af reparationer, som **ikke er omfattet af garantien**. Service-centeret giver dig gerne et tilbud.

- Vi kan kun bearbejde apparater, hvor forsendelsen er betalt, og som er pakket forsvarligt.  
**Bemærk:** Send dit apparat rengjort og med en beskrivelse af defekten til den nævnte adresse af vores service-center.
- Vi tager ikke imod apparater, uden at forsendelsen er betalt, eller som er sendt som volumenpakker, ekspres-pakker eller andre særlige leveringer.

- Vi bortskaffer dine indsendte, defekte apparater gratis.

### Service-Center



#### Service Danmark

Tel.: 80 254583

Kontaktformular på  
[parkside-diy.com](http://parkside-diy.com)

IAN 502584\_2504

### Importør

Bemærk at den følgende adresse ikke er en serviceadresse. Kontakt først ovennævnte service-center.

Grizzly Tools GmbH & Co. KG

Stockstädter Str. 20

63762 Großostheim

TYSKLAND

[www.grizzlytools.de](http://www.grizzlytools.de)

## Reserve dele og tilbehør

**Reserve dele og tilbehør kan fås på [www.grizzlytools.shop](http://www.grizzlytools.shop).** Hvis der opstår problemer i forbindelse med bestillingen, bedes du kontakte vores online-shop. Hvis du har yderligere spørgsmål, bedes du kontakte: *Service-Center*, s. 267

| Pos.nr. | Betegnelse  | Best.nr. |
|---------|---|----------|
| 7       | Sikkerhedsnøgle                                     | 91105146 |
| 10      | Græstrimmer-kniv                                    | 91105145 |
| 11      | Knivbeskyttelse (Græstrimmer-kniv)                  | 91105144 |
| 12      | Busktrimmer-kniv                                    | 91105143 |
| 13      | Knivbeskyttelse (Busktrimmer-kniv)                  | 91104642 |
|         | Strømforsyning (5 V; 2200 mA) + USB-C-ladekabel, EU | 80001030 |
|         | Strømforsyning (5 V; 2200 mA) + USB-C-ladekabel, UK | 80001031 |

## Oversættelse af den originale EU-overensstemmelseserklæringen

Produkt: **Batteridreven multiklipper**

Model: **PGSA 4 C4**

Serienummer: 000001–465000

Genstanden for erklæringen, som beskrevet ovenfor, er i overensstemmelse med den relevante EU-harmoniseringslovgivning:

**2006/42/EC • 2014/30/EU • 2000/14/EC & 2005/88/EC  
• 2011/65/EU & (EU) 2015/863**

Genstanden for erklæringen, som beskrevet ovenfor, er i overensstemmelse med Europa-Parlamentets og Rådets direktiv 2011/65/EU af 8. juni 2011 om begrænsning af anvendelsen af visse farlige stoffer i elektrisk og elektronisk udstyr.

For at sikre overensstemmelse er følgende harmoniserede standarder og nationale standarder og forskrifter blevet anvendt:

**EN 62841-1:2015/A11:2022  
EN 62841-4-2:2019/A11:2022 • EN IEC 62841-4-5:2021/AC:2024  
EN IEC 55014-1:2021 • EN IEC 55014-2:2021  
EN IEC 61000-3-2:2019/A2:2024 • EN 61000-3-3:2013/A2:2021  
EN IEC 63000:2018**

I overensstemmelse med direktivet om støjemissioner 2000/14/EC bekræftes følgende: Lydeffektniveau ( $L_{WA}$ )

- målt: 74,9 dB (Græstrimmer-kniv)
- målt: 74,6 dB (Busktrimmer-kniv);
- garanteret: 77 dB

Fulgte overensstemmelsesvurderingsproceduren i henhold til 2000/14/EC, bilag V.

Denne overensstemmelseserklæring udstedes på fabrikantens ansvar:

**CE** Grizzly Tools GmbH & Co. KG  
Stockstädter Str. 20  
63762 Großostheim  
TYSKLAND  
01.12.2025



Christian Frank  
Repræsentant for dokumentation

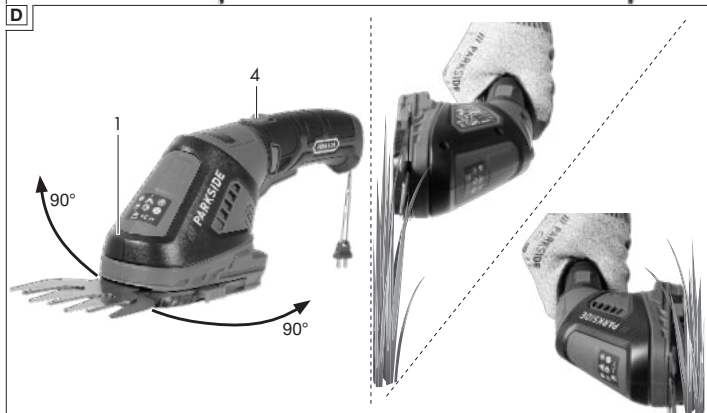
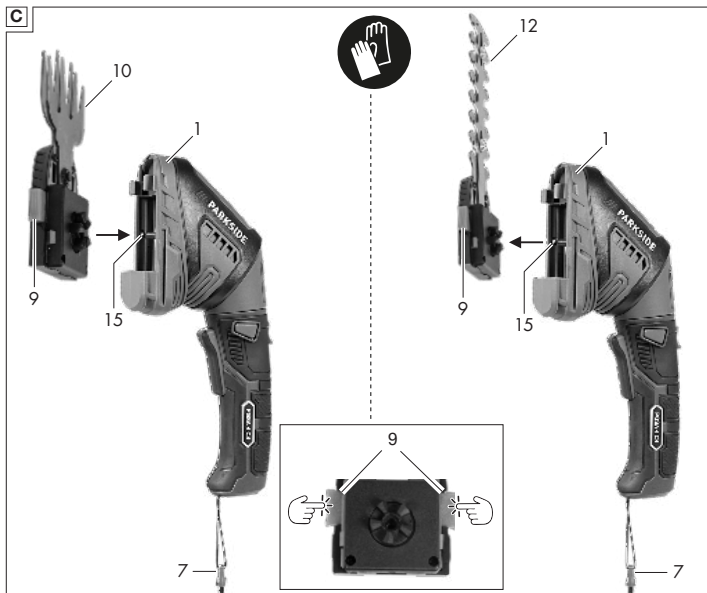



Explosionszeichnung • Exploded view • Vue éclatée • Vista esplosa  
 • Vista explosionada • Explosietekening • Eksploderet tegning  
 • Robbantott ábra • Widok rozłożony • Rozłożeny pohľad • Rozložený pohľad

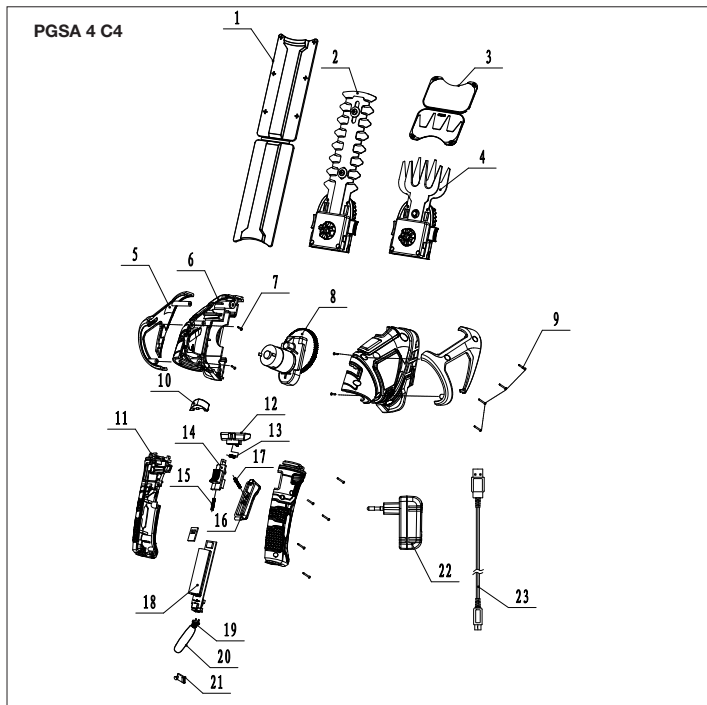

informativ • informative • informatif • informatief • informativo • informatív  
 • informacyjny • informační • informatívny



## Grizzly Tools GmbH & Co. KG

Stockstädter Str. 20  
63762 Großostheim  
GERMANY

Stand der Informationen • Last Information • Version des informations • Versione delle informazioni • Estado de las informaciones • Stand van de informatie • Tilstand af information • Információk állása • Stan informacji • Stav informáci • Stav informácií: 09/2025

Ident.-No.: 80000591092025-8

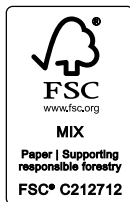

IAN 502584\_2504

