



LED WORK LIGHT WITH SOCKETS PS2FA A1

(GB) (IE) (NI)

LED WORK LIGHT WITH SOCKETS

User manual

(FR) (BE)

LAMPE DE TRAVAIL LED AVEC PRISES DE COURANT

Mode d'emploi

(NL) (BE)

LED-WERKLAMP MET STOPCONTACTEN

Gebruiksaanwijzing

(DE) (AT) (CH)

LED-ARBEITSLEUCHTE MIT STECKDOSEN

Bedienungsanleitung

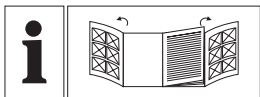

GB/IE/NI	User manual	Page	5
FR/BE	Mode d'emploi	Page	12
NL/BE	Gebruiksaanwijzing	Pagina	20
DE/AT/CH	Bedienungsanleitung	Seite	28

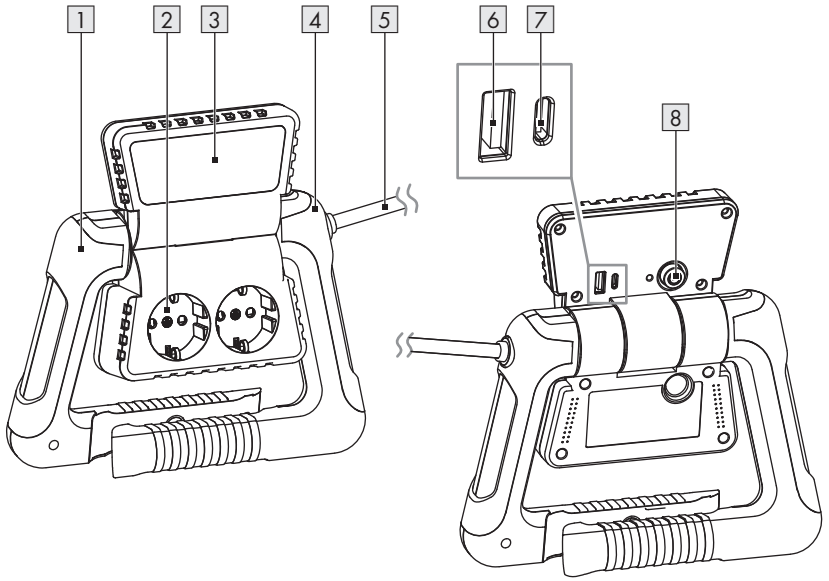
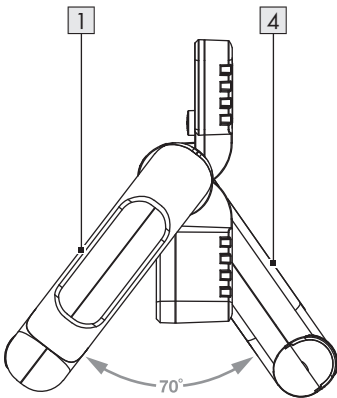
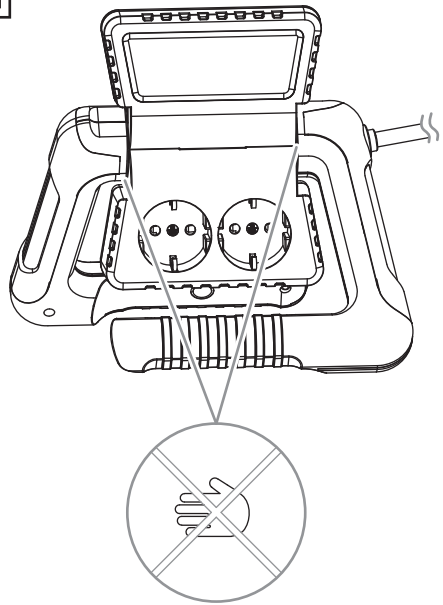

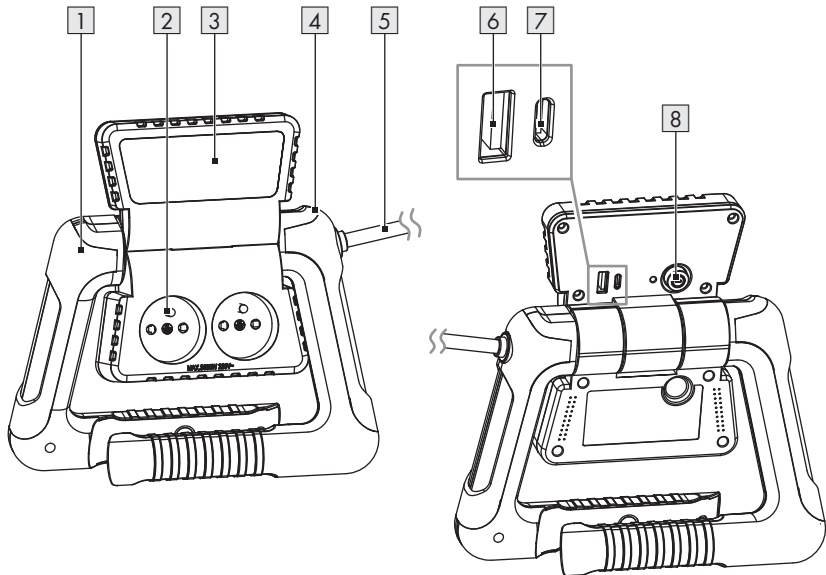
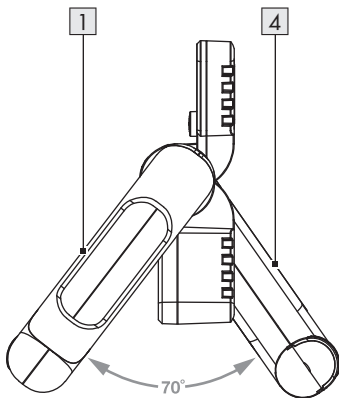
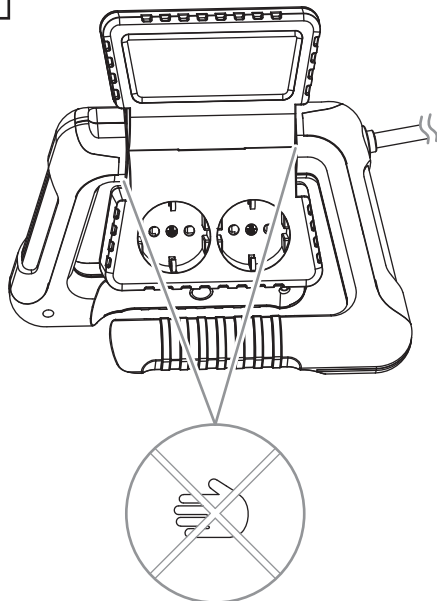

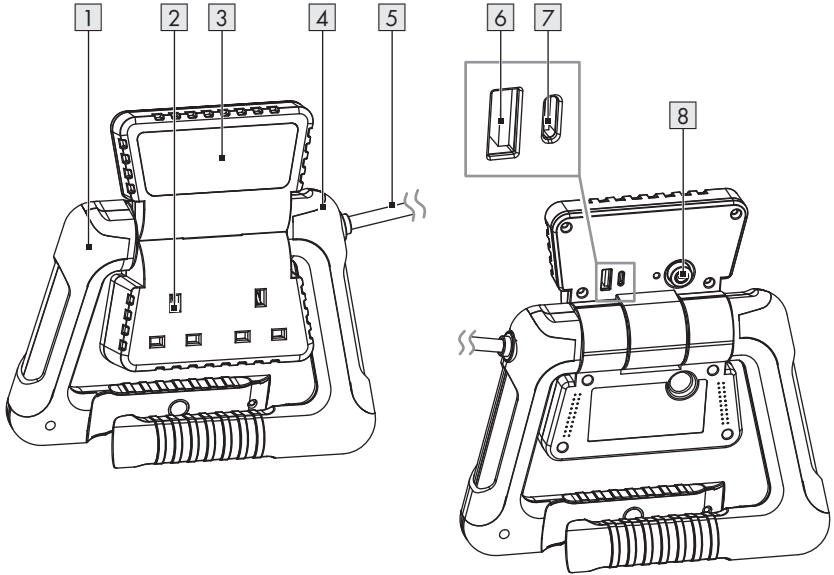
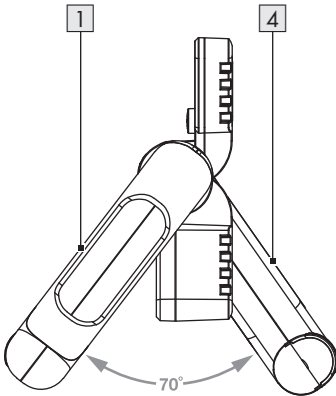
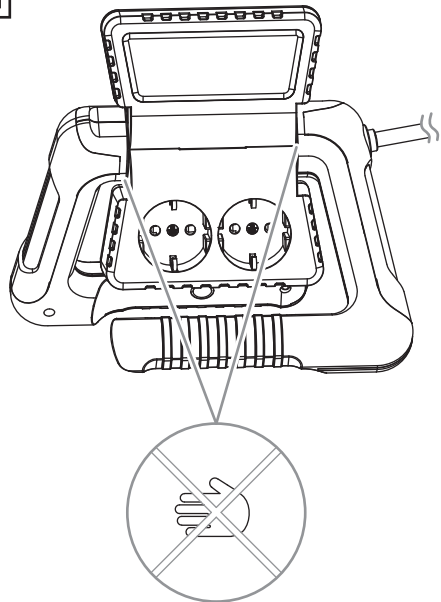





A**HG13065****D****E**

B**HG13065-FR****D****E**

C**HG13065-BS****D****E**

List of pictograms used	Page	6
Introduction	Page	6
Intended use	Page	6
Scope of delivery	Page	6
Parts list	Page	7
Technical data	Page	7
General safety instructions	Page	8
First use	Page	9
Unpacking the product	Page	9
Setting up the product	Page	9
Use	Page	9
Switching the product on/off	Page	9
Charging/operating a USB device	Page	10
Connecting an appliance to the socket outlet	Page	10
Cleaning	Page	10
Disposal	Page	10
Warranty	Page	10
Warranty claim procedure	Page	11
Service	Page	11

List of pictograms used



	DANGER! – Designating a hazard with high risk, which will result in death or severe injury if not avoided (e.g. risk of suffocation)		Alternating current/voltage
	WARNING! – Designating a hazard with moderate risk, which can result in death or severe injury if not avoided (e.g. risk of electric shock)		Minimum distance to illuminated material
	CAUTION! – Designating a hazard with low risk, which could result in minor or moderate injury if not avoided (e.g. risk of scalding)		Not suitable for household room illumination
	NOTICE! – Warns of possible damage to property/the product if not avoided (e.g. risk of short circuit)		INFO: This symbol with the “Info” signal word offers additional useful information.
	CE mark indicates conformity with relevant EU directives applicable for this product.		Safety information
			Instructions for use

LED WORK LIGHT WITH SOCKETS

● Introduction

We congratulate you on the purchase of your new product. You have chosen a high quality product. The instructions for use are part of the product. They contain important information concerning safety, use and disposal. Before using the product, please familiarise yourself with all of the safety information and instructions for use. Only use the product as described and for the specified applications. If you pass the product on to anyone else, please ensure that you also pass on all the documentation with it.

● Intended use

- This product is intended for normal use.
-  This product is suitable for private use in indoor locations only.
- This product is not intended for commercial use or for use in other applications.
-  This product is not suitable for household room illumination.

● Scope of delivery

- 1 LED Work Light with Sockets
- 1 Short manual

● Parts list

- | | |
|-----------------|------------------------------|
| 1 Right Stand | 5 Mains cord with mains plug |
| 2 Socket outlet | 6 USB input socket (Type A) |
| 3 LED panel | 7 USB input socket (Type C) |
| 4 Left Stand | 8 On/ off switch (LED panel) |

● Technical data

Input voltage:	230 V~, 50 Hz
LED Light power:	3 W
Socket outlet (total):	
– HG13065:	16 A (3,680 W max.)
– HG13065-FR:	16 A (3,680 W max.)
– HG13065-BS:	13 A (2,990 W max.)
Dimensions (L × W × H):	approx. 20.8 x 16.4 x 6.2 cm
Weight:	approx. 650 g
Certification:	
– HG13065:	GS
– HG13065-FR, HG13065-BS:	N/A
Ingress protection:	IP20
Energy efficiency class of the light source:	F
Manufacturer's name or trade mark, commercial registration number and address:	OWIM GmbH & Co. KG, HRA721742, Stiftsbergstraße 1, 74167 Neckarsulm, GERMANY
Model number:	HG13065, HG13065-FR, HG13065-BS
USB input voltage and current:	230 V~, 0.2 A
Input AC frequency:	50 Hz
USB output:	5.0 V $\overline{=}$ 2.4 A, max. 12.0 W (Type A) 5.0 V $\overline{=}$ 3.0 A, max. 15.0 W (Type C)
USB output total:	5.0 V $\overline{=}$ 3.0 A, max. 15.0 W (Type A and Type C)
Average active efficiency:	80.2 %
Efficiency low load (10 %):	74.7 %
No-load power consumption:	0.08 W
Protection class:	I



General safety instructions

BEFORE USING THE PRODUCT, FAMILIARISE YOURSELF WITH ALL OF THE SAFETY INFORMATION AND INSTRUCTIONS FOR USE! WHEN PASSING THIS PRODUCT ON TO OTHERS, ALSO INCLUDE ALL THE DOCUMENTS!



⚠ WARNING! DANGER TO LIFE AND RISK OF ACCIDENTS FOR INFANTS AND CHILDREN!

Never leave children unsupervised with the packaging material. Always keep children away from the packaging material.

- This product may be used by children aged 8 years and up, as well as by persons with reduced physical, sensory or mental capacities, or those lacking experience and/or knowledge provided they are supervised or instructed in the safe use of the product and they understand the associated risks. Do not allow children to play with the product. Cleaning and user maintenance must not be performed by children without supervision.
- This product is not a toy and should be kept out of the reach of children. Children are not aware of the dangers associated with handling electrical products.

⚠ DANGER! Risk of suffocation!

Children could swallow and choke on small included parts (e.g. screws). Keep children away from the work area during assembly.

- Do not use the product if you detect any type of damage.
- Never immerse the product in water or other liquids!

- Do not carry out any modifications or repairs to the product yourself. The built-in LED module and built-in LED driver cannot be replaced.
- If the LEDs fail at the end of their lives, the entire product must be replaced.
- The mains cord of this product cannot be replaced. If the mains cord is damaged, the product shall be destroyed.



Danger to life from electric shock

- Use the product only with an RCD-protected socket outlet.
- Do not use the product with socket outlet strips or extension cables.
- Always check the product for damage before connecting it to the mains. Never use the product if it shows any signs of damage.
- Protect the mains cord against sharp edges, mechanical stresses and hot surfaces.
- Always unplug the mains plug from the socket before cleaning.
- Disconnect the product from the mains supply if it is not going to be used for some time (e.g. holiday).
- Verify that the mains voltage on site corresponds with the operating voltage required for the product (230 V~, 50 Hz), before you use it. Otherwise do not use the product.

⚠ CAUTION! Risk of burns! To prevent burns, verify the product is switched off and has cooled down for at least 15 minutes before touching it. The product can become very hot.

- The accessible surface, is very hot when the lamp is operating.

⊖---1.0 m

WARNING! Risk of fire! Fit the product so that it is at least 1.0 metre away from the material to be illuminated. Excessive heat can result in a fire.

- **⚠ WARNING!** Do not turn on the light when the product is facing down to a combustible surface. The exposed surface may be overheated or ignited.
- Do not place burning candles or open fire on or near the product.
- Do not use the product near heat sources such as radiators or devices emitting heat.
- The product is only suited for use with the built-in LED control gear.
- The mains plug is used as the disconnect device. The mains plug and the socket outlet shall be easily accessible.
- The product continues to draw a small amount of power even if the product is off as long as product is connected to supply mains. To switch the product off completely, unplug the mains plug from the socket outlet.
- The product can be hung up or it can be used on a flat, stable surface, e.g. floor or table.
- The product must not be used as a hand lamp.
- Due to increased temperature load, only operate the product when the mains cord is unrolled.
- Do not connect two or more socket outlet strips together.
- Do not cover during use.
- Only voltage-free when unplugged.

● **First use**

● **Unpacking the product**

1. Take the product out of the packaging and remove all packaging materials and plastic wrappings.
2. Check to make sure that all listed parts are included (see “Scope of delivery”).
3. Check whether the product and all parts are in good condition. If any damage or defect is detected, do not use the product, but follow the procedure described in chapter “Warranty”.

● **Setting up the product**

(Fig. D, E)

⚠ CAUTION! Risk of injury! Note the position of your hands whilst folding the stands **1**, **4** in or out. There is a risk of pinching your fingers.

1. Fold out the stands **1**, **4** as far as it will go (approx. 70°).
2. Place the product on a stable, horizontal surface.
3. Check the stability of the product.

● **Use**

● **Switching the product on/off**



⚠ NOTICE! Risk of product damage! Do not move the mains cord **5** after connecting the mains plug to a socket-outlet. There is a risk that the product will slip or tip over.

- Connect the mains plug **5** to a suitable socket outlet.

LED panel



- **Switching on:** Press the on/off switch **8**.
- **Switching off:** Press the on/off switch **8**.

● Charging/operating a USB device

1. Connecting a USB device: Connect a USB device with a suitable USB cord to the corresponding USB input socket (Type A or Type C) . The USB device is supplied with power.
2. Disconnecting a USB device: Remove the USB cord from the USB input socket (Type A or Type C) .

● Connecting an appliance to the socket outlet

⚠ WARNING! Risk of fire! Do not connect any appliance with a total power consumption of more than 3,680 W (HG13065 / HG13065-FR); 2,990 W (HG13065-BS).

1. Connect the mains plug of your appliance to the socket outlet .
2. After use, disconnect the mains plug of your appliance from the socket-outlet .
3. Disconnect the mains plug  from wall socket outlet.

● Cleaning

- Never immerse the product in water or other liquids. Otherwise the product can be damaged.
- Before cleaning:
 - Remove the mains plug  from the socket outlet.
 - Allow the product to cool down.
- Clean the product with a lint-free, slightly moist cloth and mild cleaning agent.

● Disposal

The packaging is made entirely of recyclable materials, which you may dispose of at local recycling facilities.



Observe the marking of the packaging materials for waste separation, which are marked with abbreviations (a) and numbers (b) with following meaning: 1–7: plastics/20–22: paper and fibreboard/80–98: composite materials.

Product:



Contact your local refuse disposal authority for more details of how to dispose of your worn-out product.



To help protect the environment, please dispose of the product properly when it has reached the end of its useful life and not in the household waste. Information on collection points and their opening hours can be obtained from your local authority.

● Warranty

The product has been manufactured to strict quality guidelines and meticulously examined before delivery. In the event of material or manufacturing defects you have legal rights against the retailer of this product. Your legal rights are not limited in any way by our warranty detailed below.

The warranty for this product is 3 years from the date of purchase. The warranty period begins on the date of purchase. Keep the original sales receipt in a safe location as this document is required as proof of purchase.

Any damage or defects already present at the time of purchase must be reported without delay after unpacking the product.

Should the product show any fault in materials or manufacture within 3 years from the date of purchase, we will repair or replace it – at our choice – free of charge to you. The warranty period is not extended as a result of a claim being granted. This also applies to replaced and repaired parts.

This warranty becomes void if the product has been damaged, or used or maintained improperly.

The warranty covers material or manufacturing defects. This warranty does not cover product parts subject to normal wear and tear, thus considered consumables (e.g. batteries, tubes, cartridges), nor damage to fragile parts, e.g. switches or glass parts.

● **Warranty claim procedure**

So that your request can be processed quickly, please observe the following instructions:

For all inquiries, please have the receipt and item number (IAN 503367_2410) ready as proof of purchase.

The article number can be taken from the identification label on the product, engraving on the product, the front cover of your manual (at the bottom left), or the sticker on the back or bottom of the product.

If malfunctions or other defects arise, first contact the service department indicated below by phone or email.

You can then send a product recorded as defective to the communicated service address postage-free, making sure to enclose proof of purchase (receipt) and information on the details of the defect and when it occurred.



You can download and view this and numerous other manuals at parkside-diy.com. This QR code takes you directly to parkside-diy.com. Choose your country and use the search screen to search for the operating instructions. Entering the item number (IAN) 503367_2410 takes you to the operating instructions for your item.











● **Service**

- Ⓒ **Service Great Britain**
Tel.: 0800 0569216
E-Mail: owim@lidl.co.uk
- Ⓔ **Service Ireland**
Tel.: 1800 200736
- Ⓗ **Service Northern Ireland**
Tel.: 0800 0927852
E-Mail: owim@lidl.ie



Liste des pictogrammes/symboles utilisés	Page	13
Introduction	Page	13
Utilisation conforme aux prescriptions	Page	13
Contenu de l'emballage	Page	14
Liste des pièces	Page	14
Données techniques	Page	14
Consignes générales de sécurité	Page	15
Mise en service	Page	16
Déballer le produit	Page	16
Installation du produit	Page	17
Utilisation	Page	17
Allumer et éteindre le produit	Page	17
Charger/alimenter un périphérique USB	Page	17
Brancher l'appareil sur la prise	Page	17
Nettoyage	Page	17
Mise au rebut	Page	18
Garantie	Page	18
Faire valoir sa garantie	Page	18
Service après-vente	Page	19

Liste des pictogrammes/symboles utilisés

	<p>DANGER ! – Indique un danger avec un risque élevé, qui, s’il n’est pas évité, peut entraîner la mort ou une blessure grave (p. ex. risque d’asphyxie)</p>		<p>Courant alternatif/tension alternative</p>
	<p>AVERTISSEMENT ! – Indique un danger avec un risque modéré, qui, s’il n’est pas évité, peut entraîner la mort ou une blessure grave (p. ex. risque de décharge électrique)</p>		<p>Distance minimale du matériel éclairé</p>
	<p>PRUDENCE ! – Indique un danger avec un faible risque, qui, s’il n’est pas évité, peut entraîner une blessure légère à modérée (p. ex. risque de brûlure)</p>		<p>Inapproprié pour un éclairage domestique dans une pièce</p>
	<p>ATTENTION ! – Avertit d’éventuels dommages matériels (p. ex. risque de court-circuit)</p>		<p>INFO : Ce symbole avec ce signal important « Info » propose plus d’informations utiles.</p>
	<p>Le sigle CE confirme la conformité aux directives de l’UE applicables au produit.</p>		<p>Consignes de sécurité Instructions de manipulation</p>

LAMPE DE TRAVAIL LED AVEC PRISES DE COURANT

● Introduction

Nous vous félicitons pour l’achat de votre nouveau produit. Vous avez opté pour un produit de grande qualité. Le mode d’emploi fait partie intégrante de ce produit. Il contient des indications importantes pour la sécurité, l’utilisation et la mise au rebut. Veuillez lire consciencieusement toutes les indications d’utilisation et de sécurité du produit.

Ce produit doit uniquement être utilisé conformément aux instructions et dans les domaines d’application spécifiés. Lors d’une cession à tiers, veuillez également remettre tous les documents.

● Utilisation conforme aux prescriptions

- Ce produit est conçu pour une utilisation normale.
-  Ce produit convient uniquement à une utilisation privée en intérieur.

- Ce produit n'est pas prévu pour une utilisation industrielle, commerciale ou d'autres applications.

-  Ce produit ne convient pas à l'éclairage domestique de pièces.



● Contenu de l'emballage

- 1 Lampe de travail LED avec prises de courant
- 1 Guide de démarrage rapide

● Liste des pièces

- 1 Support droit
- 2 Prise de courant
- 3 Panneau LED
- 4 Support gauche
- 5 Cordon d'alimentation avec fiche secteur
- 6 Prise d'entrée USB (type A)
- 7 Prise d'entrée USB (type C)
- 8 Interrupteur marche/arrêt (panneau LED)

● Données techniques

Tension d'entrée :	230 V~, 50 Hz
Alimentation de l'éclairage LED :	3 W
Prise de courant (total) :	
– HG13065:	16 A (3680 W max.)
– HG13065-FR:	16 A (3680 W max.)
– HG13065-BS:	13 A (2990 W max.)
Dimensions (L x l x H) :	env. 20,8 x 16,4 x 6,2 cm
Poids :	env. 650 g
Certification :	
– HG13065:	GS
– HG13065-FR, HG13065-BS:	-
Indice de protection :	IP20
Classe d'efficacité énergétique de la source lumineuse :	F
Raison sociale ou marque déposée du fabricant, numéro d'enregistrement au registre du commerce et adresse :	OWIM GmbH & Co. KG, HRA721742, Stiftsbergstraße 1, 74167 Neckarsulm, ALLEMAGNE
Numéro de modèle :	HG13065, HG13065-FR, HG13065-BS
Tension et courant d'entrée USB :	230 V~, 0,2 A
Fréquence du CA d'entrée :	50 Hz
Sortie USB :	5,0 V  2,4 A, max. 12,0 W (type A) 5,0 V  3,0A, max. 15,0 W (type C)
Sortie USB totale :	5,0 V  3,0 A, max. 15,0 W (type A et type C)

Taux d'efficacité actif moyen :	80,2 %
Taux d'efficacité à faible charge (10 %) :	74,7 %
Consommation électrique hors charge :	0,08 W
Classe de protection :	I



Consignes générales de sécurité

AVANT D'UTILISER LE PRODUIT, FAMILIARISEZ-VOUS AVEC TOUTES LES CONSIGNES DE SÉCURITÉ ET LES INSTRUCTIONS CONCERNANT SON UTILISATION ! TRANSMETTEZ TOUS LES DOCUMENTS CONCERNANT LE PRODUIT LORSQUE VOUS LE DONNEZ À UN TIERS !



AVERTISSEMENT ! **DANGER DE MORT ET RISQUE D'ACCIDENTS POUR LES BÉBÉS ET LES ENFANTS !**

Ne laissez jamais des enfants sans surveillance avec des matériaux d'emballage. Maintenez toujours les enfants hors de la portée des matériaux d'emballage.

- Le produit peut être utilisé par des enfants âgés de 8 ans et plus ainsi que par des personnes ayant des capacités physiques, sensorielles ou mentales réduites ou manquant d'expérience et/ou de connaissances, s'ils sont surveillés ou s'ils ont été informés de l'utilisation en toute sécurité du produit et ont compris les risques liés à son utilisation. Ne laissez pas les enfants jouer avec le produit. Le nettoyage et l'entretien ne doivent pas être effectués par des enfants sans surveillance.

- Ce produit n'est pas un jouet et doit être tenu hors de la portée des enfants. Les enfants ne sont pas conscients des dangers en relation avec l'utilisation des appareils électriques.

⚠ DANGER ! Risque d'étouffement !

Les enfants peuvent avaler les petites pièces fournies (par ex. vis) et peuvent s'étouffer. Maintenez les enfants hors de la portée de la zone de travail durant le montage.

- N'utilisez pas le produit s'il présente des dommages visibles.
- Ne plongez jamais le produit dans de l'eau ou tout autre liquide !
- Ne réalisez pas de modifications ou de réparations sur le produit. Le module LED intégré et le pilote LED intégré ne peuvent pas être remplacés.
- Si les diodes LED ne fonctionnent plus à la fin de leur durée d'utilisation, le produit doit être remplacé dans son ensemble.
- Le cordon d'alimentation de ce produit ne peut pas être remplacé. Si le cordon d'alimentation est endommagé, le produit doit être mis au rebut.



Risque d'électrocution pouvant entraîner la mort

- Utilisez le produit uniquement avec une prise protégée par un dispositif différentiel résiduel RCD.
- N'utilisez pas le produit avec un bloc multiprises ou une rallonge.

- Avant chaque branchement sur le secteur, vérifiez si le produit présente des dommages. Si vous découvrez le moindre dommage, n'utilisez jamais le produit.
- Protégez le cordon d'alimentation des bords tranchants, des sollicitations mécaniques ou des surfaces chaudes.
- Avant le nettoyage, débranchez la fiche secteur de la prise.
- Débranchez le produit du réseau électrique lorsqu'il n'est pas utilisé sur une longue période (par ex. durant les vacances).
- Avant toute utilisation, assurez-vous que la tension de réseau disponible correspond bien à la tension de fonctionnement (230 V~, 50 Hz) requise pour le produit. Si ce n'est pas le cas, n'utilisez pas le produit.

⚠ PRUDENCE ! Risque de brûlures !
 Pour éviter des brûlures, soyez certain que le produit est éteint et attendez au moins 15 minutes qu'il refroidisse avant de le toucher. Le produit peut devenir très chaud.

- La surface accessible devient très chaude lorsque la lampe fonctionne.

AVERTISSEMENT ! Risque d'incendie ! Positionnez le produit de telle sorte qu'il soit éloigné d'au moins 1,0 mètre du matériel à éclairer. Un développement de chaleur au-dessus de la normale peut conduire à un incendie.

- **⚠ AVERTISSEMENT !** N'allumez pas la lumière lorsque le produit est dirigé vers une surface inflammable. La surface éclairée pourrait chauffer ou s'enflammer.

- Ne placez pas de bougies allumées ou d'autres flammes sur ou à proximité du produit.
- N'utilisez pas le produit à proximité de sources de chaleur, par ex. près de radiateurs ou d'autres appareils qui produisent de la chaleur.
- Le produit ne peut être utilisé qu'avec le ballast intégré des diodes LED.
- La fiche secteur est utilisée comme dispositif de déconnexion. La fiche secteur et la prise doivent être facilement accessibles.
- Tant que le produit est relié à l'alimentation électrique, le produit continuera à consommer un peu d'énergie même s'il est éteint. Pour l'éteindre complètement, débranchez la fiche secteur de la prise.
- Vous pouvez soit suspendre le produit, soit le poser sur une surface plane et stable, par ex. sur le sol ou une table.
- Le produit ne doit pas être utilisé comme lampe portative.
- En raison de la charge thermique élevée, n'utilisez le produit que lorsque le cordon d'alimentation est déroulé.
- Ne pas brancher deux ou plusieurs blocs multiprises les uns derrière les autres.
- Ne pas faire fonctionner à couvert.
- Hors tension uniquement lorsque la fiche est retirée.

● **Mise en service**

● **Déballer le produit**

1. Sortez le produit de l'emballage. Retirez tous les matériaux d'emballage et films de protection du produit.

2. Vérifiez que toutes les pièces sont présentes et que le contenu de l'emballage listé est complet (voir « Contenu de l'emballage »).
3. Vérifiez si le produit et toutes les pièces sont en bon état. Si vous constatez une détérioration ou un défaut, n'utilisez pas le produit mais procédez comme décrit au chapitre « Garantie ».

● Installation du produit

(Fig. D, E)

⚠ PRUDENCE ! Risque de blessure !

Faites attention à la position de vos mains lorsque vous pliez ou déployez les supports [1], [4]. Vous pourriez vous pincer les doigts accidentellement.

1. Déployez les supports [1], [4] jusqu'au maximum (environ 70°).
2. Placez le produit sur une surface stable et horizontale.
3. Vérifiez la stabilité du produit.

● Utilisation

● Allumer et éteindre le produit

⚠ ATTENTION ! Risque de détérioration du produit !

Ne déplacez pas le cordon d'alimentation [5] du produit après avoir branché la fiche secteur dans une prise. Il y a un risque que le produit glisse ou bascule.

- Branchez la fiche secteur [5] sur une prise compatible.

Panneau à LED

- **Allumer** : Appuyez sur l'interrupteur marche/arrêt [8].
- **Éteindre** : Appuyez sur l'interrupteur marche/arrêt [8].

● Charger/alimenter un périphérique USB

1. Connecter un périphérique USB : Connectez un périphérique USB au port d'entrée USB correspondante (type A ou type C) [6]/[7] à l'aide d'un câble USB approprié. Le périphérique USB est alimenté en électricité.
2. Débrancher le périphérique USB : Débranchez le câble USB du port d'entrée USB (type A ou type C) [6]/[7].

● Brancher l'appareil sur la prise

⚠ AVERTISSEMENT ! Risque

d'incendie ! Ne branchez jamais un appareil dont la puissance consommée totale dépasse 3680 W (HG13065 / HG13065-FR); 2990 W (HG13065-BS).

1. Raccordez la fiche secteur de votre appareil sur la prise [2].
2. Après l'utilisation, débranchez la fiche secteur de votre appareil de la prise [2].
3. Débranchez la fiche secteur [5] de la prise murale.

● Nettoyage

- Ne plongez jamais le produit dans de l'eau ou tout autre liquide. Le produit peut être endommagé par cette action.
- Avant le nettoyage :
 - Débranchez la fiche secteur [5] de la prise.
 - Laissez le produit refroidir.
- Nettoyez le produit avec un chiffon légèrement humidifié non pelucheux et un nettoyeur doux.

● Mise au rebut

L'emballage se compose de matières recyclables pouvant être mises au rebut dans les déchetteries locales.



Veillez respecter l'identification des matériaux d'emballage pour le tri sélectif, ils sont identifiés avec des abbréviations (a) et des chiffres (b) ayant la signification suivante : 1-7 : plastiques/20-22 : papiers et cartons/80-98 : matériaux composite.

Produit :



Votre mairie ou votre municipalité vous renseigneront sur les possibilités de mise au rebut des produits usagés.



Afin de contribuer à la protection de l'environnement, veuillez ne pas jeter votre produit usagé dans les ordures ménagères, mais éliminez-le de manière appropriée. Pour obtenir des renseignements concernant les points de collecte et leurs horaires d'ouverture, vous pouvez contacter votre municipalité.

● Garantie

Le produit a été fabriqué selon des critères de qualité stricts, et contrôlé consciencieusement avant sa livraison. En cas de défaut de matériau ou de fabrication, vous avez des droits légaux vis-à-vis du vendeur du produit. Vos droits légaux ne sont en aucun cas limités par notre garantie mentionnée ci-dessous.

La garantie de ce produit est de 3 ans à partir de la date d'achat. La période de garantie commence à la date d'achat. Conservez l'original de la preuve d'achat dans un endroit sûr car ce document est nécessaire pour prouver l'achat.

Tout dommage ou défaut déjà présent au moment de l'achat doit être signalé immédiatement après le déballage du produit.

Si le produit présente un défaut de matériau ou de fabrication dans les 3 ans qui suivent la date d'achat, nous le réparerons ou le remplacerons – à notre choix – gratuitement pour vous. La période de garantie n'est pas prolongée par une demande de garantie acceptée. Cette mesure s'applique également pour les pièces remplacées et réparées.

Cette garantie est annulée si le produit a été endommagé ou utilisé ou entretenu de manière incorrecte.

La garantie couvre les défauts de matériels et de fabrication. Cette garantie ne couvre pas les pièces du produit soumises à une usure normale, et qui sont donc considérées comme des pièces d'usure (par exemple les piles, tuyaux, les cartouches d'encre), ni les dommages aux pièces fragiles, par exemple les interrupteurs ou les pièces en verre.

● Faire valoir sa garantie

Afin de garantir la rapidité de traitement de votre demande, veuillez tenir compte des indications suivantes :

Pour toute demande, veuillez conserver le ticket de caisse et le numéro de référence de l'article (IAN 503367_2410) au titre de preuves d'achat.

Le numéro de référence de l'article est indiqué sur la plaque signalétique du produit, sur une gravure présente sur celui-ci, sur la page de couverture de votre manuel (en bas à gauche) ou sur l'autocollant placé sur la face arrière ou inférieure du produit.

En cas de dysfonctionnement de l'appareil ou de tout autre défaut, contactez en premier lieu le service après-vente par téléphone ou par e-mail aux coordonnées indiquées ci-dessous.

Tout produit considéré comme défectueux peut alors être envoyé sans frais de port supplémentaires au service clientèle indiqué, accompagné de la preuve d'achat (ticket de caisse) et d'une description écrite du défaut mentionnant également sa date d'apparition.



Le site parkside-diy.com vous permet de visualiser et de télécharger ce mode d'emploi ainsi que de nombreux autres manuels. Ce code QR vous permet d'accéder directement au site parkside-diy.com. Sélectionnez votre pays et cherchez les modes d'emploi dans le champ de recherche. La numéro de référence de l'article (IAN) 503367_2410 vous permet d'accéder au mode d'emploi se rapportant à votre article.

● **Service après-vente**

FR Service après-vente France

Tél.: 0800904879

E-Mail: owim@lidl.fr

BE Service après-vente Belgique

Tél.: 080071011











Tél.: 80023970 (Luxembourg)

E-Mail: owim@lidl.be



Lijst van gebruikte pictogrammen/symbolen	Pagina	21
Inleiding	Pagina	21
Beoogd gebruik	Pagina	21
Leveringsomvang	Pagina	22
Lijst van onderdelen	Pagina	22
Technische gegevens	Pagina	22
Algemene veiligheidsaanwijzingen	Pagina	23
Ingebruikname	Pagina	24
Product uitpakken	Pagina	24
Het product instellen	Pagina	25
Toepassing	Pagina	25
Product in- en uitschakelen	Pagina	25
USB-apparaat opladen/bedienen	Pagina	25
Apparaat aansluiten op de contactdoos	Pagina	25
Schoonmaken	Pagina	25
Afvoer	Pagina	25
Garantie	Pagina	26
Afwikkeling in geval van garantie	Pagina	26
Service	Pagina	27

Lijst van gebruikte pictogrammen/symbolen

	<p>GEVAAR! – Duidt op een gevaar met een hoog risico dat ernstig letsel of de dood tot gevolg kan hebben, als dit niet wordt voorkomen (bijv. verstikkingsgevaar)</p>		<p>Wisselstroom/-spanning</p>
	<p>WAARSCHUWING! – Duidt op een gevaar met een middelmatig risico dat ernstig letsel of de dood tot gevolg kan hebben, als dit niet wordt voorkomen (bijv. gevaar voor elektrische schokken)</p>		<p>Minimumafstand tot het te verlichten materiaal</p>
	<p>VOORZICHTIG! – Duidt op een gevaar met een laag risico dat licht tot matig letsel tot gevolg kan hebben, als dit niet wordt voorkomen (bijv. verbrandingsgevaar)</p>		<p>Niet geschikt voor ruimteverlichting binnenshuis</p>
	<p>OPGELET! – Waarschuwt voor mogelijke schade aan eigendommen (bijv. risico op kortsluiting)</p>		<p>INFO: Dit symbool met de aanduiding “Info” duidt op verdere nuttige informatie.</p>
	<p>Het CE-teken bevestigt dat het product voldoet aan de betreffende EU-richtlijnen.</p>	 	<p>Veiligheidsaanwijzingen Aanwijzingen voor het gebruik</p>

LED-WERKLAMP MET STOPCONTACTEN

● Inleiding

Hartelijk gefeliciteerd met de aankoop van uw nieuwe product. U heeft voor een hoogwaardig product gekozen. De gebruiksaanwijzing is een deel van het product. Deze bevat belangrijke aanwijzingen voor veiligheid, gebruik en verwijdering. Maakt U zich voor de ingebruikname van het product met alle bedienings- en veiligheidsvoorschriften vertrouwd.

Gebruik het product alleen zoals beschreven en voor de aangegeven toepassingsgebieden. Overhandig alle documenten bij doorgifte van het product aan derden.

● Beoogd gebruik

- Dit product is bestemd voor normaal gebruik.
-  Dit product is uitsluitend geschikt voor privé-gebruik in binnenruimtes.

- Dit product is niet bestemd voor commercieel of ander gebruik.
-  Dit product is niet geschikt voor de verlichting van kamers in privéhuishoudens.



● Leveringsomvang

- 1 LED-werklamp met stopcontacten
- 1 Beknopte handleiding

● Lijst van onderdelen

- 1 Staander rechts
- 2 Stopcontact
- 3 LED-paneel
- 4 Staander Links
- 5 Netsnoer met stekker
- 6 USB-ingangsaansluiting (Type A)
- 7 USB-ingangsaansluiting (Type C)
- 8 Aan/uit-schakelaar (LED-paneel)

● Technische gegevens

Voedingsspanning:	230 V~, 50 Hz
LED licht vermogen:	3 W
Stopcontact (totaal):	
– HG13065:	16 A (3680 W max.)
– HG13065-FR:	16 A (3680 W max.)
– HG13065-BS:	13 A (2990 W max.)
Afmetingen (L x B x H):	ca. 20,8 x 16,4 x 6,2 cm
Gewicht:	ca. 650 g
Certificering:	
– HG13065:	GS
– HG13065-FR, HG13065-BS:	–
Beschermingswijze:	IP20
Energie-efficiëntieklasse van de lichtbron:	F
Naam of handelsmerk van de fabrikant, handelsregisternummer en adres:	OWIM GmbH & Co. KG, HRA721742, Stiftsbergstraße 1, 74167 Neckarsulm, DUITSLAND
Modelnummer:	HG13065, HG13065-FR, HG13065-BS
USB-voedingsspanning en -stroom:	230 V~, 0,2 A
Voedingsfrequentie:	50 Hz
USB-uitgang:	5,0 V  2,4 A, max. 12,0 W (type A) 5,0 V  3,0 A, max. 15,0 W (type C)
USB-uitgang totaal:	5,0 V  3,0 A, max. 15,0 W (type A en type C)
Gemiddelde actieve efficiëntie:	80,2 %

Efficiëntie bij lage belasting (10 %):	74,7 %
Energieverbruik in niet-belaste toestand:	0,08 W
Beschermingsklasse:	I



Algemene veiligheidsaanwijzingen

MAAK U, VOORDAT U HET PRODUCT GEBRUIKT, VERTROUWD MET ALLE VEILIGHEIDSAANWIJZINGEN EN GEBRUIKSAANWIJZINGEN! ALS U DIT PRODUCT AAN IEMAND ANDERS DOORGEeft, GEEF DAN OOK ALLE DOCUMENTATIE MEE!



WAARSCHUWING! LEVENSGEVAAR EN KANS OP ONGEVALLEN VOOR PEUTERS EN KINDEREN!

Laat kinderen nooit zonder toezicht achter met het verpakkingsmateriaal. Houd kinderen altijd uit de buurt van het verpakkingsmateriaal.

- Dit product kan door kinderen vanaf 8 jaar alsook door personen met een lichamelijke, sensorische of geestelijke handicap of een gebrek aan ervaring en/of kennis gebruikt worden zolang ze onder toezicht staan of over veilig gebruik van het product zijn geïnstrueerd en de daaraan verbonden risico's begrijpen. Laat kinderen niet met het product spelen. Schoonmaken en onderhoud mogen niet door kinderen worden uitgevoerd tenzij ze onder toezicht staan.
- Dit product is geen speelgoed en het moet buiten bereik van kinderen worden gehouden. Kinderen zijn zich niet bewust van de gevaren waarmee gebruik van elektrische apparaten gepaard gaat.

⚠ GEVAAR! Verstikkingsgevaar!

Kinderen kunnen meegeleverde kleine onderdelen (bijv. schroeven) inslikken en daarin stikken. Houd kinderen tijdens de installatie uit de buurt van de werkplek.

- Gebruik het product niet als het er zichtbaar beschadigd uitziet.
- Dompel het product nooit onder in water of in andere vloeistoffen!
- Verander niets aan het product en repareer het evenmin. De ingebouwde LED-module en de ingebouwde LED-driver kunnen niet worden vervangen.
- Als de LEDs aan het einde van hun gebruiksduur niet meer werken, gooi het gehele product dan weg.
- Het aansluitsnoer van dit product kan niet worden vervangen. Mocht het aansluitsnoer beschadigd is, dan moet het product verwijderd worden.



Levensgevaar door elektrische schokken

- Gebruik het product uitsluitend met een RCD-beschermd contactdoos.
- Gebruik het product niet met stekkerdozen of verlengsnoeren.
- Controleer het product iedere keer voordat u het aansluit op het elektriciteitsnet, op mogelijke beschadigingen. Gebruik het product nooit als u beschadigingen constateert.
- Bescherm het aansluitsnoer tegen scherpe kanten, mechanische belasting en hete oppervlakken.
- Trek altijd voor elke schoonmaakbeurt de netstekker uit de contactdoos.

- Koppel het product los van het elektriciteitsnet als u het langere tijd niet gebruikt (bijv. vakantie).
 - Zorg ervoor dat de beschikbare netspanning overeenkomt met de vereiste bedrijfsspanning van het product (230 V~, 50 Hz) voordat u het gebruikt. Monteer het product niet als dit niet het geval is.
- ⚠ VOORZICHTIG! Gevaar voor verbrandingen!** Controleer om brandwonden te vermijden of het product uitgeschakeld is en minstens 15 minuten heeft kunnen afkoelen voor het aan te raken. Het product kan erg heet worden.
- Het toegankelijke oppervlak wordt zeer heet als de lamp gebruikt wordt.



WAARSCHUWING!

Brandgevaar! Zet het product zo neer dat het op een afstand van minimaal 1,0 meter verwijderd is van het materiaal dat verlicht moet worden. Overmatige warmteontwikkeling kan brand veroorzaken.

- **⚠ WAARSCHUWING!** Zet de lamp niet aan als het product gericht is op een brandbaar oppervlak. Het bestraalde oppervlak kan oververhit raken en ontbranden.
- Plaats geen brandende kaarsen of andere open vlammen op of in de buurt van het product.
- Gebruik het product niet in de buurt van warmtebronnen zoals bijv. radiatoren of andere apparaten die warmte afgeven.
- Het product mag uitsluitend met het geïntegreerde LED-voorschakelapparaat worden gebruikt.

- De netstekker wordt gebruikt als loskoppelapparaat. De netstekker en de contactdoos moeten gemakkelijk toegankelijk zijn.
- Als het product is uitgeschakeld, maar nog steeds met het elektriciteitsnet is verbonden, verbruikt het nog steeds een geringe hoeveelheid energie. Trek de netstekker uit de contactdoos om het product volledig uit te schakelen.
- U kunt het product ophangen of op een vlakke, stabiele ondergrond plaatsen, zoals een vloer of tafel.
- Het product mag niet worden gebruikt als handlamp.
- Vanwege de verhoogde temperatuurbelasting mag het product alleen worden gebruikt wanneer het aansluitsnoer is uitgerold.
- Nooit twee of meer stekkerdozen tegen elkaar steken.
- Niet afgedekt gebruiken.
- Alleen spanningsvrij wanneer de stekker is losgetrokken.

● **Ingebruikname**

● **Product uitpakken**

1. Haal het product uit de verpakking. Verwijder al het verpakkingsmateriaal en beschermfolie.
2. Controleer of alle onderdelen aanwezig zijn en of de beschrijving van het meegeleverde volledig is (zie "Leveringsomvang").
3. Controleer of het product en alle onderdelen in goede staat zijn. Mocht u een beschadiging of een defect vaststellen, gebruik het product dan niet, maar ga te werk zoals beschreven in het hoofdstuk "Garantie".

● Het product instellen

(afb. D, E)

⚠ **VOORZICHTIG! Gevaar voor letsel!**

Let op de positie van uw handen terwijl u de standers **1**, **4** naar binnen of naar buiten klappt. Er bestaat gevaar voor het beklemmen van uw vingers.

1. Klap de standers **1**, **4** zo ver mogelijk uit (ca. 70°).
2. Plaats het product op een stabiel horizontaal vlak.
3. Controleer de stabiliteit van het product.

● Toepassing

● Product in- en uitschakelen

⚠ **OPGELET! Risico op schade aan het product!** Verleg het aansluitsnoer **5**

van het product niet nadat u de netstekker in een contactdoos hebt gestoken. Er is een kans dat het product gaat schuiven of omvalt.

- Steek de netstekker **5** in een daarvoor geschikte contactdoos.

LED-paneel

- Inschakelen:** Druk op de aan/uitschakelaar **8**.
- Uitschakelen:** Druk op de aan/uitschakelaar **8**.

● USB-apparaat opladen/bedienen

1. Een USB-apparaat aansluiten: Sluit een USB-apparaat met een geschikte USB-kabel aan op de juiste USB-ingangsbus (type A of type C) **6/7**. Het USB-apparaat wordt van stroom voorzien.

2. USB-apparaat losmaken: Trek de USB-kabel uit de USB-ingangsbus (type A of type C) **6/7**.

● Apparaat aansluiten op de contactdoos

⚠ **WAARSCHUWING! Brandgevaar!**

Sluit geen apparaat aan waarvan het totale stroomverbruik hoger is dan 3680 W (HG13065 / HG13065-FR); 2990 W (HG13065-BS).

1. Sluit de netstekker van uw apparaat aan op de contactdoos **2**.
2. Trek na elk gebruik altijd de netstekker uit de contactdoos **2**.
3. Haal de stekker **5** uit het stopcontact.

● Schoonmaken

- Dompel het product nooit onder in water of andere vloeistoffen. Anders kan het product beschadigd worden.
- Voor het schoonmaken:
 - Trek de netstekker **5** uit de contactdoos.
 - Laat het product afkoelen.
- Reinig het product alleen met een enigszins vochtig, pluisvrij doekje en een mild schoonmaakmiddel.

● Afvoer

De verpakking bestaat uit milieuvriendelijke grondstoffen die u via de plaatselijke recyclingcontainers kunt afvoeren.



Neem de aanduiding van de verpakkingsmaterialen voor de afvalscheiding in acht. Deze zijn gemarkeerd met de afkortingen (a) en een cijfers (b) met de volgende betekenis: 1–7: kunststoffen/20–22: papier en vezelplaten/80–98: composietmaterialen.

Product:



Informatie over de mogelijkheden om het uitgediende product na gebruik te verwijderen, verstrekt uw gemeentelijke overheid.



Gooi het afgedankte product omwille van het milieu niet weg via het huisvuil, maar geef het af bij het daarvoor bestemde depot of het gemeentelijke milieupark. Over afgifteplaatsen en hun openingstijden kunt u zich bij uw aangewezen instantie informeren.

● Garantie

Het product werd volgens strenge kwaliteitsrichtlijnen gemaakt en voor de uitlevering zorgvuldig gecontroleerd. In geval van materiaal- of fabricagefouten hebt u tegenover de verkoper van het product wettelijke rechten. Uw wettelijke rechten worden op geen enkele manier door onze hieronder vermelde garantie beperkt.

De garantie voor dit product bedraagt 3 jaar vanaf aankoopdatum. De garantieperiode gaat in op de datum van aankoop. Bewaar het originele bewijs van aankoop op een veilige plek aangezien dit document nodig is als bewijs.

Alle beschadigingen of gebreken die reeds op het moment van aankoop aanwezig zijn, moeten meteen na het uitpakken van het product worden gemeld.

Mocht het product binnen 3 jaar na aankoopdatum een materiaal- of fabricagefout vertonen, zullen wij het – naar onze keuze – gratis voor u repareren of vervangen. De garantieperiode wordt door een plaatsgevonden garantieverlening niet verlengd. Dit geldt ook voor vervangen en gerepareerde onderdelen.

Deze garantie vervalt als het product werd beschadigd of onjuist is gebruikt of onderhouden.

De garantie dekt materiaal- en fabricagefouten af. Deze garantie dekt geen productonderdelen die aan normale slijtage onderhevig zijn en daarom als verbruiksartikelen worden beschouwd (bv. batterijen, slangen, inktpatronen), noch dekt zij schade aan breekbare onderdelen, bv. schakelaars of onderdelen die van glas zijn gemaakt.

● Afwikkeling in geval van garantie

Volg de volgende aanwijzingen op voor een snelle behandeling van uw probleem:

Houd bij alle vragen alstublieft de kassabon en het artikelnummer (IAN 503367_2410) als bewijs van aankoop bij de hand.

Het artikelnummer kunt u vinden op het typeplaatje van het product, een gravure op het product, het titelblad van uw gebruiksaanwijzing (linksonder) of de sticker op de achter- of onderkant van het product.

Neem bij problemen of overige gebreken met het product eerst contact op met de hieronder vermelde service-afdeling, telefonisch of per e-mail.

Een als defect aangemerkt product kunt u dan samen met het aankoopbewijs (kassabon) en een uitleg over het probleem of gebrek en wanneer het zich heeft voorgedaan gratis naar het aan u meegedeelde service-adres opsturen.



Op parkside-diy.com kunt u deze en vele andere handleidingen inzien en downloaden. Met deze QR-code komt u direct op parkside-diy.com. Selecteer daar uw land en zoek via de zoekfunctie naar de gebruiksaanwijzingen. Door het invoeren van het artikelnummer (IAN) 503367_2410 komt u bij de gebruiksaanwijzingen voor uw artikel.

● Service

(NL) Service Nederland

Tel.: 08000225537

E-Mail: owim@lidl.nl

(BE) Service België

Tel.: 080071011











Tel.: 80023970 (Luxemburg)

E-Mail: owim@lidl.be



Liste der verwendeten Piktogramme/Symbole	Seite	29
Einleitung	Seite	29
Bestimmungsgemäße Verwendung	Seite	29
Lieferumfang	Seite	30
Liste der Teile	Seite	30
Technische Daten	Seite	30
Allgemeine Sicherheitshinweise	Seite	31
Inbetriebnahme	Seite	32
Produkt auspacken	Seite	32
Produkt einrichten	Seite	33
Verwendung	Seite	33
Produkt ein- und ausschalten	Seite	33
USB-Gerät laden/betreiben	Seite	33
Gerät an die Steckdose anschließen	Seite	33
Reinigung	Seite	33
Entsorgung	Seite	34
Garantie	Seite	34
Abwicklung im Garantiefall	Seite	34
Service	Seite	35

Liste der verwendeten Piktogramme/Symbole

	<p>GEFAHR! – Bezeichnet eine Gefahr mit hohem Risikograd, die, wenn sie nicht vermieden wird, den Tod oder eine schwere Verletzung zur Folge hat (z. B. Erstickungsgefahr)</p>		<p>Wechselstrom/-spannung</p>
	<p>WARNUNG! – Bezeichnet eine Gefahr mit mittlerem Risikograd, die, wenn sie nicht vermieden wird, den Tod oder eine schwere Verletzung zur Folge haben kann (z. B. Stromschlagrisiko)</p>		<p>Minimaler Abstand zu beleuchtetem Material</p>
	<p>VORSICHT! – Bezeichnet eine Gefahr mit niedrigem Risikograd, die, wenn sie nicht vermieden wird, eine leichte bis mäßige Verletzung zur Folge haben kann (z. B. Verbrühungsgefahr)</p>		<p>Nicht zur Raumbelichtung im Haushalt geeignet</p>
	<p>ACHTUNG! – Warnt vor möglichen Sachschäden (z. B. Kurzschlussrisiko)</p>		<p>INFO: Dieses Symbol mit dem Signalwort „Info“ bietet weitere nützliche Informationen.</p>
	<p>Das CE-Zeichen bestätigt Konformität mit den für das Produkt zutreffenden EU-Richtlinien.</p>		<p>Sicherheitshinweise</p>
			<p>Handlungsanweisungen</p>

LED-ARBEITSLEUCHE MIT STECKDOSEN

● Einleitung

Wir beglückwünschen Sie zum Kauf Ihres neuen Produkts. Sie haben sich damit für ein hochwertiges Produkt entschieden. Die Bedienungsanleitung ist Teil dieses Produkts. Sie enthält wichtige Hinweise für Sicherheit, Gebrauch und Entsorgung. Machen Sie sich vor der Benutzung des Produkts mit allen Bedien- und Sicherheitshinweisen vertraut.

Benutzen Sie das Produkt nur wie beschrieben und für die angegebenen Einsatzbereiche. Händigen Sie alle Unterlagen bei Weitergabe des Produkts an Dritte mit aus.

● Bestimmungsgemäße Verwendung

- Dieses Produkt ist für den normalen Gebrauch bestimmt.
-  Dieses Produkt eignet sich ausschließlich zur privaten Verwendung in Innenräumen.

- Dieses Produkt ist nicht für den gewerblichen Gebrauch oder andere Anwendungen bestimmt.

-  Dieses Produkt ist nicht zur Raumbeleuchtung im Haushalt geeignet.



● Lieferumfang

- 1 LED-Arbeitsleuchte mit Steckdosen
- 1 Kurzanleitung

● Liste der Teile

- 1 Rechter Ständer
- 2 Steckdose
- 3 LED-Bildschirm
- 4 Linker Ständer
- 5 Netzkabel mit Netzstecker
- 6 USB-Eingang (Type-A)
- 7 USB-Eingang (Type-C)
- 8 Ein-/Ausschalter (LED-Bildschirm)

● Technische Daten

Eingangsspannung:	230 V~, 50 Hz
LED-Lichtleistung:	3 W
Steckdose (gesamt):	
– HG13065:	16 A (3,680 W max.)
– HG13065-FR:	16 A (3,680 W max.)
– HG13065-BS:	13 A (2,990 W max.)
Abmessungen (L × B × H):	ca. 20,8 x 16,4 x 6,2 cm
Gewicht:	ca. 650 g
Zertifizierung:	
– HG13065:	GS
– HG13065-FR, HG13065-BS:	-
Schutzart:	IP20
Energieeffizienzklasse der Lichtquelle:	F
Name oder Handelsmarke des Herstellers, Handelsregisternummer und Anschrift:	OWIM GmbH & Co. KG, HRA721742, Stiftsbergstraße 1, 74167 Neckarsulm, GERMANY
Modell-Nummer:	HG13065, HG13065-FR, HG13065-BS
USB-Eingangsspannung und -strom:	230 V~, 0,2 A
Eingangswechselstromfrequenz:	50 Hz
USB-Ausgang:	5.0 V  2.4 A, max. 12.0 W (Type A) 5.0 V  3.0 A, max. 15.0 W (Type C)
USB-Ausgang gesamt:	5.0 V  3.0 A, max. 15.0 W (Typ A und Typ C)
Durchschnittlicher aktiver Wirkungsgrad:	80,2 %

Wirkungsgrad bei niedriger Last (10 %):	74.7 %
Leistungsaufnahme bei Nulllast:	0,08 W
Schutzklasse:	I



Allgemeine Sicherheitshinweise

MACHEN SIE SICH VOR DER VERWENDUNG DES PRODUKTS MIT ALLEN SICHERHEITSHINWEISEN UND GEBRAUCHSANWEISUNGEN VERTRAUT! WENN SIE DIESES PRODUKT AN ANDERE WEITERGEBEN, GEBEN SIE AUCH ALLE DOKUMENTE WEITER!



⚠️ WARNUNG! **LEBENSGEFAHR UND UNFALLGEFAHR FÜR SÄUGLINGE UND KINDER!**

Lassen Sie Kinder nicht mit dem Verpackungsmaterial unbeaufsichtigt. Halten Sie Kinder immer vom Verpackungsmaterial fern.

- Dieses Produkt kann von Kindern ab 8 Jahren sowie von Personen mit eingeschränkten körperlichen, sensorischen oder geistigen Fähigkeiten oder fehlender Erfahrung und/oder fehlendem Wissen verwendet werden, solange diese beaufsichtigt werden oder zur sicheren Verwendung des Produktes angewiesen wurden und die damit verbundenen Risiken verstehen. Lassen Sie Kinder nicht mit dem Produkt spielen. Reinigung und Wartung sollten nicht von Kindern ohne Aufsicht durchgeführt werden.
- Dieses Produkt ist kein Spielzeug und muss außerhalb der Reichweite von Kindern gehalten werden. Kinder sind sich der Gefahren in Zusammenhang mit dem Umgang mit Elektrogeräten nicht bewusst.



GEFAHR! Erstickungsrisiko! Kinder können mitgelieferte Kleinteile (z. B. Schrauben) verschlucken und daran ersticken. Halten Sie Kinder während der Montage vom Arbeitsbereich fern.

- Verwenden Sie das Produkt nicht, wenn es sichtbare Schäden aufweist.
- Tauchen Sie das Produkt niemals in Wasser oder andere Flüssigkeiten ein!
- Führen Sie keine Veränderungen oder Reparaturen am Produkt durch. Das eingebaute LED-Modul und der eingebaute LED-Treiber können nicht ausgetauscht werden.
- Wenn die LEDs am Ende ihrer Nutzungsdauer nicht mehr funktionieren, muss das gesamte Produkt ausgetauscht werden.
- Die Anschlussleitung dieses Produkts kann nicht ersetzt werden. Wenn die Anschlussleitung beschädigt ist, muss das Produkt entsorgt werden.



Lebensgefahr durch elektrischen Schlag

- Verwenden Sie das Produkt nur mit einer RCD-geschützten Steckdose.
- Verwenden Sie das Produkt nicht mit Steckdosenleisten oder Verlängerungsleitungen.
- Überprüfen Sie vor jedem Netzanschluss das Produkt auf etwaige Beschädigungen. Benutzen Sie das Produkt niemals, wenn Sie irgendwelche Beschädigungen feststellen.

- Schützen Sie die Anschlussleitung vor scharfen Kanten, mechanischen Belastungen und heißen Oberflächen.
- Ziehen Sie vor der Reinigung den Netzstecker aus der Steckdose.
- Trennen Sie das Produkt vom Stromnetz, wenn Sie es längere Zeit nicht verwenden (z. B. Urlaub).
- Vergewissern Sie sich, dass die vorhandene Netzspannung mit der benötigten Betriebsspannung des Produkts übereinstimmt (230 V~, 50 Hz), bevor Sie es verwenden. Verwenden Sie das Produkt nicht, wenn dies nicht der Fall ist.

⚠ VORSICHT! Verbrennungsrisiko!

Um Verbrennungen zu vermeiden, überzeugen Sie sich, dass das Produkt ausgeschaltet und für mindestens 15 Minuten abgekühlt ist, bevor Sie es berühren. Das Produkt kann sehr heiß werden.

- Die zugängliche Oberfläche wird sehr heiß, wenn die Lampe in Betrieb ist.

⚠ WARNUNG! Brandrisiko!

 Stellen Sie das Produkt so auf, dass es mindestens 1,0 Meter von dem zu beleuchtenden Material entfernt ist. Übermäßige Wärmeentwicklung kann zu einem Brand führen.

- **⚠ WARNUNG!** Schalten Sie das Licht nicht ein, wenn das Produkt auf eine brennbare Oberfläche gerichtet ist. Die angestrahlte Oberfläche könnte sich überhitzen oder entzünden.
- Stellen Sie keine brennenden Kerzen oder andere offenen Flammen auf oder in die Nähe des Produkts.
- Verwenden Sie das Produkt nicht in der Nähe von Wärmequellen, z. B. Heizkörpern oder anderen Geräten, die Wärme abgeben.

- Das Produkt ist nur mit dem eingebauten LED-Vorschaltgerät zu verwenden.
- Der Netzstecker wird als Trennvorrichtung verwendet. Der Netzstecker und die Steckdose müssen leicht zugänglich sein.
- Das Produkt nimmt auch dann noch eine geringe Leistung auf, wenn das Produkt zwar ausgeschaltet ist, aber mit der Stromversorgung verbunden ist. Zum vollständigen Ausschalten entfernen Sie den Netzstecker aus der Steckdose.
- Sie können das Produkt entweder aufhängen oder auf einer ebenen, stabilen Oberfläche, z. B. Boden oder Tisch, aufstellen.
- Das Produkt darf nicht als Handlampe verwendet werden.
- Betreiben Sie das Produkt wegen der erhöhten Temperaturbelastung nur bei ausgerollter Anschlussleitung.
- Nicht zwei oder mehr Steckdosenleisten hintereinander stecken.
- Nicht abgedeckt betreiben.
- Spannungsfrei nur bei gezogenem Stecker.

● **Inbetriebnahme**

● **Produkt auspacken**

1. Entnehmen Sie das Produkt aus der Verpackung. Entfernen Sie sämtliche Verpackungsmaterialien und Schutzfolien.
2. Prüfen Sie, ob alle Teile vorhanden sind und ob der beschriebene Lieferumfang vollständig ist (siehe „Lieferumfang“).

3. Prüfen Sie, ob sich das Produkt und sämtliche Teile in gutem Zustand befinden. Sollten Sie eine Beschädigung oder einen Defekt feststellen, verwenden Sie das Produkt nicht, sondern verfahren Sie wie im Kapitel „Garantie“ beschrieben.

● Produkt einrichten

(Abb. D, E)

⚠ VORSICHT! Verletzungsgefahr!

Achten Sie beim Auf- und Einklappen der Ständer **1**, **4** auf Ihre Hände. Sie könnten sich die Finger einklemmen.

1. Klappen Sie die Ständer **1**, **4** so weit wie möglich auf (ca. 70°).
2. Stellen Sie das Produkt auf einen stabilen, horizontalen Untergrund.
3. Prüfen Sie die Stabilität des Produktes.

● Verwendung

● Produkt ein- und ausschalten

⚠ **ACHTUNG! Risiko von Produktschäden!** Bewegen Sie die Anschlussleitung **5** des Produkts nicht, nachdem Sie den Netzstecker an eine Steckdose angeschlossen haben. Es besteht das Risiko, dass das Produkt verrutscht oder umkippt.

- Verbinden Sie den Netzstecker **5** mit einer geeigneten Steckdose.

LED-Panel

- Einschalten:** Drücken Sie den Ein-/Aus-Schalter **8**.
- Ausschalten:** Drücken Sie den Ein-/Aus-Schalter **8**.

● USB-Gerät laden/betreiben

1. USB-Gerät verbinden: Schließen Sie ein USB-Gerät mit einem geeigneten USB-Kabel an die entsprechende USB-Eingangsbuchse (Typ A oder Typ C) **6/7** an. Das USB-Gerät wird mit Strom versorgt.
2. USB-Gerät trennen: Ziehen Sie das USB-Kabel aus der USB-Eingangsbuchse (Typ A oder Typ C) **6/7**.

● Gerät an die Steckdose anschließen

⚠ **WARNUNG! Brandrisiko!** Schließen Sie kein Gerät an, dessen gesamte Leistungsaufnahme 3,680 W (HG13065 / HG13065-FR); 2,990 W (HG13065-BS) überschreitet.

1. Verbinden Sie den Netzstecker Ihres Geräts mit der Steckdose **2**.
2. Ziehen Sie nach der Verwendung den Netzstecker Ihres Geräts aus der Steckdose **2**.
3. Ziehen Sie den Netzstecker **5** aus der Steckdose.

● Reinigung

- Tauchen Sie das Produkt niemals in Wasser oder in andere Flüssigkeiten. Andernfalls kann das Produkt beschädigt werden.
- Vor der Reinigung:
 - Ziehen Sie den Netzstecker **5** aus der Steckdose.
 - Lassen Sie das Produkt abkühlen.
- Reinigen Sie das Produkt mit einem fusselfreien, leicht angefeuchteten Tuch und einem milden Reinigungsmittel.

● Entsorgung

Die Verpackung besteht aus umweltfreundlichen Materialien, die Sie über die örtlichen Recyclingstellen entsorgen können.



Beachten Sie die Kennzeichnung der Verpackungsmaterialien bei der Abfalltrennung, diese sind gekennzeichnet mit Abkürzungen (a) und Nummern (b) mit folgender Bedeutung: 1–7: Kunststoffe/20–22: Papier und Pappe/80–98: Verbundstoffe.

Product:



Möglichkeiten zur Entsorgung des ausgedienten Produkts erfahren Sie bei Ihrer Gemeinde- oder Stadtverwaltung.



Werfen Sie Ihr Produkt, wenn es ausgedient hat, im Interesse des Umweltschutzes nicht in den Hausmüll, sondern führen Sie es einer fachgerechten Entsorgung zu. Über Sammelstellen und deren Öffnungszeiten können Sie sich bei Ihrer zuständigen Verwaltung informieren.

● Garantie

Das Produkt wurde nach strengen Qualitätsrichtlinien hergestellt und vor der Auslieferung sorgfältig geprüft. Im Falle von Material- oder Herstellungsfehlern haben Sie gegenüber dem Verkäufer des Produkts gesetzliche Rechte. Ihre gesetzlichen Rechte werden in keiner Weise durch unsere unten aufgeführte Garantie eingeschränkt.

Die Garantie für dieses Produkt beträgt 3 Jahre ab Kaufdatum. Die Garantiezeit beginnt mit dem Kaufdatum. Bewahren Sie den Originalkaufbeleg an einem sicheren Ort auf, da dieses Dokument als Nachweis des Kaufs erforderlich ist.

Alle Schäden oder Mängel, die bereits zum Zeitpunkt des Kaufs vorhanden sind, müssen unverzüglich nach dem Auspacken des Produkts gemeldet werden.

Sollte das Produkt innerhalb von 3 Jahren ab Kaufdatum einen Material- oder Herstellungsfehler aufweisen, werden wir es – nach unserer Wahl – kostenlos für Sie reparieren oder ersetzen. Die Garantiezeit verlängert sich durch einen stattgegebenen Gewährleistungsanspruch nicht. Dies gilt auch für ersetzte und reparierte Teile.

Diese Garantie erlischt, wenn das Produkt beschädigt oder unsachgemäß verwendet oder gewartet wurde.

Die Garantie deckt Material- und Herstellungsfehler ab. Diese Garantie erstreckt sich weder auf Produktteile, die normalem Verschleiß unterliegen, und somit als Verschleißteile gelten (z. B. Batterien, Schläuche, Farbpatronen), noch auf Schäden an zerbrechlichen Teilen, z. B. Schalter oder Teile aus Glas.

● Abwicklung im Garantiefall

Um eine schnelle Bearbeitung Ihres Anliegens zu gewährleisten, folgen Sie bitte den folgenden Hinweisen:

Bitte halten Sie für alle Anfragen den Kassenbon und die Artikelnummer (IAN 503367_2410) als Nachweis für den Kauf bereit.

Die Artikelnummer entnehmen Sie bitte dem Typenschild am Produkt, einer Gravur am Produkt, dem Titelblatt Ihrer Anleitung (unten links) oder dem Aufkleber auf der Rück- oder Unterseite des Produktes.

Sollten Funktionsfehler oder sonstige Mängel auftreten kontaktieren Sie zunächst die nachfolgend benannte Serviceabteilung telefonisch oder per EMail.

Ein als defekt erfasstes Produkt können Sie dann unter Beifügung des Kaufbelegs (Kassenbonn) und der Angabe, worin der Mangel besteht und wann er aufgetreten ist, für Sie portofrei an die Ihnen mitgeteilte Service-Anschrift übersenden.



Auf parkside-diy.com können Sie diese und viele weitere Handbücher einsehen und herunterladen. Mit diesem QR-Code gelangen Sie direkt auf parkside-diy.com. Wählen Sie Ihr Land aus, und suchen Sie über die Suchmaske nach den Bedienungsanleitungen. Mittels Eingabe der Artikelnummer (IAN) 503367_2410 gelangen Sie zur Bedienungsanleitung für Ihren Artikel.

● Service

DE Service Deutschland

Tel.: 0800 5435 111

E-Mail: owim@lidl.de

AT Service Österreich

Tel.: 0800 292726

E-Mail: owim@lidl.at

CH Service Schweiz

Tel.: 0800 562153

E-Mail: owim@lidl.ch





OWIM GmbH & Co. KG

Stiftsbergstraße 1
74167 Neckarsulm
GERMANY

Model No.: HG13065 / HG13065-FR / HG13065-BS
Version: 03/2025

IAN 503367_2410

