



**OWIM GmbH & Co. KG**  
Stiftsbergstraße 1  
74167 Neckarsulm  
GERMANY

Model No.: HG11897  
Version: 06/2025

IAN 487354\_2501



# /// PARKSIDE®



## DIGITAL CALIPER

(GB)

### DIGITAL CALIPER

Operation and safety notes

(HU)

### DIGITÁLIS TOLÓMÉRŐ

Kezelési és biztonsági utalások

(SI)

### DIGITALNO KLJUNASTO MERILO

Navodila za upravljanje in varnostna opozorila

(CZ)

### DIGITÁLNÍ POSUVNÉ MĚŘÍTKO

Pokyny pro obsluhu a bezpečnostní pokyny

(SK)

### DIGITÁLNE POSUVNÉ MERADLO

Pokyny pre obsluhu a bezpečnostné pokyny

(DE) (AT) (CH)

### DIGITALER MESSSCHIEBER

Bedienungs- und Sicherheitshinweise

IAN 487354\_2501

(CZ)

(SK)

(HU)



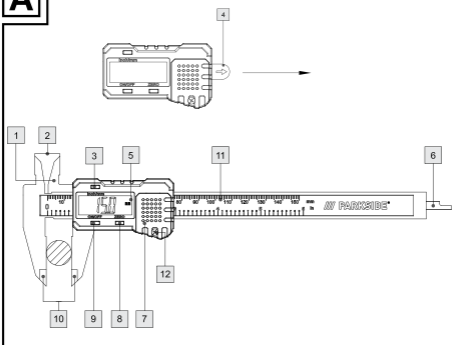
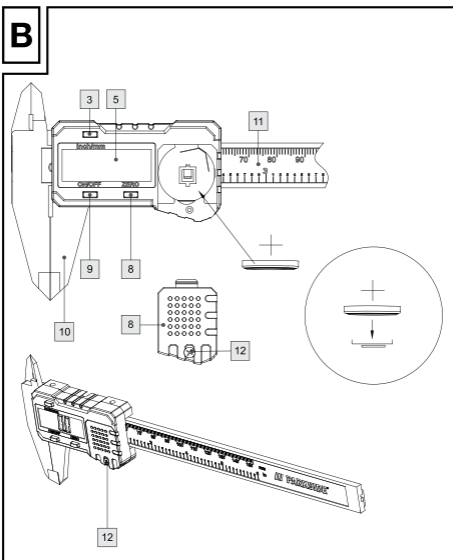

(SI)

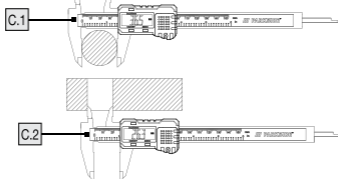
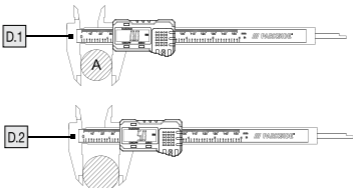
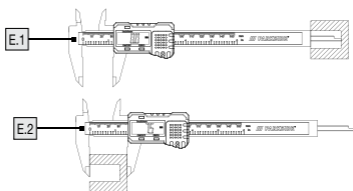
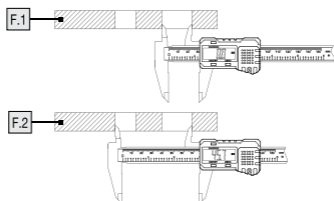
GB			
Operation and safety notes	Page		5
<hr/>			
HU			
Kezelési és biztonsági utalások	Oldal		22
<hr/>			
SI			
Navodila za upravljanje in varnostna opozorila	Stran		39
<hr/>			
CZ			
Pokyny pro obsluhu a bezpečnostní pokyny	Strana		57
<hr/>			
SK			
Pokyny pre obsluhu a bezpečnostné pokyny	Strana		73
<hr/>			
DE/AT/CH			
Bedienungs- und Sicherheitshinweise	Seite		90
<hr/>			

**A****B**

**C****D****E****F****G**

<b>List of pictograms used</b> . . .	Page	6
<b>Introduction</b> . . . . .	Page	6
Intended use . . . . .	Page	6
Scope of delivery . . . . .	Page	6
Description of parts . . . . .	Page	6
Technical data. . . . .	Page	7
<b>Safety instructions</b> . . . . .	Page	7
Safety instructions for batteries / rechargeable batteries . . . . .	Page	9
Notes for coin/button cell batteries . . . . .	Page	11
Non-obvious symptoms that might occur because of battery ingestion. . . . .	Page	12
<b>Before start of operation</b> ..	Page	13
Insert / replace battery (see Figure B) . . . . .	Page	13
Preparing the caliper. . . . .	Page	14
<b>Starting up the device</b> . . . . .	Page	14
Using the caliper. . . . .	Page	14
Examples of use . . . . .	Page	15
<b>Troubleshooting</b> . . . . .	Page	17
<b>Cleaning and maintenance</b>	Page	18
<b>Disposal</b> . . . . .	Page	18
<b>Warranty</b> . . . . .	Page	19
Warranty claim procedure. . . . .	Page	20
Service . . . . .	Page	21

List of pictograms used	
	Direct current / voltage
	Battery (Button cell) included
	CE mark indicates conformity with relevant EU directives applicable for this product.
	<b>Warning!</b> The product contains coin cell. Hazardous if swallowed – note the instructions.

## DIGITAL CALIPER

### ● Introduction

We congratulate you on the purchase of your new product. You have chosen a high quality product. The instructions for use are part of the product. They contain important information concerning safety, use and disposal. Before using the product, please familiarise yourself with all of the safety information and instructions for use. Only use the product as described and for the specified applications. If you pass the product on to anyone else, please ensure that you also pass on all the documentation with it.

### ● Intended use

The product is suitable for outside, inside, depth measurement. This product is intended for personal use. Not for commercial use.

### ● Scope of delivery

- 1 x Digital Caliper
- 1 x Battery
- 1 x Storage box
- 1 x Instruction for use

### ● Description of parts

- 1 Measuring surfaces
- 2 Internal measuring jaws
- 3 Inch / mm key
- 4 Insulation spacer
- 5 LCD display
- 6 Depth-measuring blade
- 7 Battery compartment lid
- 8 Key for zero setting (ZERO)

- 9 ON / OFF key (ON / OFF)
- 10 External measuring jaws
- 11 Body of the caliper
- 12 Fixed screw

## ● Technical data

Measurement unit:	mm / inch
Measuring range:	0–150 mm / 0-6"
Resolution:	0.1 mm / 0.01"
Accuracy	
(Length measurement):	0–100 mm ± 0.2 mm / 0.01" 100–150 mm ± 0.2 mm / 0.01"
(Depth measurement):	0–100 mm ± 0.2 mm / 0.01" 100-150 mm ± 0.2 mm / 0.01"
Maximum measuring speed:	1.5 m/s, 60"/s
Measuring system:	Liner capacitive measuring system
Display:	LCD display
Operating temperature:	+5 °C to +40 °C
Influence of humidity:	within a range from 0 % to 80 % relative humidity irrelevant
Battery:	lithium battery (non-rechargeable) 3 V  CR2032 (included)
Auto off:	5 minutes +/- 30 seconds



## Safety instructions

BEFORE USING THIS DEVICE, PLEASE READ THE DIRECTIONS FOR USE! PLEASE KEEP THE DIRECTIONS FOR USE IN A SAFE PLACE!

**⚠ CAUTION! Beware of sharp edges.**

**⚠ CAUTION! RISK OF INJURY!**

- **KEEP THE PRODUCT OUT OF THE REACH OF CHILDREN. THIS PRODUCT IS NOT A TOY!**

This product should never be used by children unsupervised.

<b>⚠ WARNING!</b>	
<small>KEEP OUT OF REACH OF CHILDREN! Swallowing can lead to chemical burns, perforation of soft tissue, and death. Severe burns can occur within 2 hours of ingestion. Seek medical attention immediately.</small>	

**⚠ DANGER TO LIFE AND RISK OF ACCIDENT FOR TODDLERS AND CHILDREN!**

Never leave children alone and unsupervised with the packaging material.

- There is a risk of suffocation from the packaging material. Children often underestimate risks. Always keep children away from the product.

**⚠ WARNING! CONTAINS SWALLOWABLE BUTTON/ COIN CELLS! CHOKING HAZARD!**

- This product can be used by children aged from 8 years and above and persons with reduced physical, sensory or mental capabilities or lack of experience and knowledge if they have been given supervision or instruction concerning use of the product in a safe way

and understand the hazards involved.

Children shall not play with the product.

Cleaning and user maintenance shall not be made by children without supervision.

- Never expose the product to high temperatures, water or moisture as this may damage the product.
- Keep the caliper clean and dry. Fluids could damage the caliper.
- Keep away from electrical current and electrically charged pins to prevent damage to the chip.
- Do not put the product under tension. Keep the product away from electrical pins. Otherwise, the product's built-in chip might be damaged.



### Safety instructions for batteries / rechargeable batteries

- **DANGER TO LIFE!** Keep batteries / rechargeable batteries out of reach of children. If accidentally swallowed seek immediate medical attention.
- Swallowing may lead to burns, perforation of soft tissue and death. Severe

burns can occur within 2 hours of ingestion.

-  **DANGER OF EXPLOSION!** Never recharge non-rechargeable batteries. Do not short-circuit batteries / rechargeable batteries and / or open them. Overheating, fire or bursting can be the result.
- Never throw batteries / rechargeable batteries into fire or water.
- Do not exert mechanical loads to batteries / rechargeable batteries.

## **Risk of battery leakage**

- Avoid extreme environmental conditions and temperatures, which could affect batteries / rechargeable batteries, e.g. radiators / direct sunlight.
- Avoid contact with the skin, eyes and mucous membranes. In the event of contact with battery acid, thoroughly flush the affected area with plenty of clean water and seek immediate medical attention.
-  **WEAR PROTECTIVE GLOVES!** Leaked or damaged batteries / rechargeable batteries can cause burns on contact with the skin. Wear suitable protective gloves at all times

if such an event occurs.

- In the event of a battery leak, immediately remove it from the product to prevent damage.
- Remove the batteries/rechargeable batteries if the product will not be used for a longer period.

## **Risk of damage of the product**

- Only use the specified type of battery / rechargeable battery!
- When inserting ensure the correct polarity! This is shown inside the battery compartment!
- Clean the contacts on the battery and in the battery compartment before inserting!
- Remove exhausted batteries / rechargeable batteries from the product immediately.

## ● **Notes for coin/button cell batteries**



**WARNING!** Do not ingest the battery, chemical burn hazard.



**WARNING:** Contains coin battery

**ATTENTION!** Contains swallowable button cells!

Danger of suffocation!

■  **KEEP BATTERIES OUT OF THE REACH OF CHILDREN!**

Swallowing batteries can cause chemical burns, perforation of soft tissue, and death. Severe burns may occur within 2 hours of swallowing batteries. Seek immediate medical attention.

■  **WARNING!** Dispose of used batteries immediately. Keep new and used batteries away from children.

■ If the battery compartment does not close securely, stop using the product and keep it away from children.

■ If you think batteries might have been swallowed or places inside any part of the body, seek immediate medical attention.

 **Non-obvious symptoms that might occur because of battery ingestion**

Unfortunately, it is not obvious when a button or coin battery is stuck in a child's esophagus (food pipe).

There are no specific symptoms associated with this. The child might:

- cough, gag or drool a lot;
- appear to have a stomach upset or a virus;

- feel sick;
  - point to their throat or stomach;
  - have a pain in their abdomen, chest or throat;
  - be tired or lethargic;
  - be quieter or more clingy than usual or otherwise “not themselves”;
  - lose their appetite or have a reduced appetite; and
  - not want to eat solid food/be unable to eat solid food.
- These sorts of symptoms vary or fluctuate, with the pain increasing and then subsiding.
  - A specific symptom to button and coin battery ingestion is vomiting fresh (bright red) blood.
  - If the child does this seek immediate medical help.
  - The lack of clear symptoms is why it is important to be vigilant with “flat” or spare button or coin batteries in the home and the products that contain them.

## ● **Before start of operation**

### ● **Insert / replace battery (see Figure B)**

**Tip:** Flashing numbers indicate a discharged / flat battery (see Figure G).

**Tip:** When changing the battery, the LCD display [5] may experience faults. Remove the battery and insert it again after waiting more than 30 seconds.

- Loosen the fixed screw [12] with screwdriver (not included).

- Remove the lid from the battery compartment **7** (see Fig. B).
- Remove the old battery.



Insert the new battery into the battery compartment and ensure correct polarity (+ and -). Make sure that the plus terminal points outwards.

- Close the lid to the battery compartment **7** (see Fig. B).
- Tighten the fixed screw **12** with screwdriver (not included).

## ● Preparing the caliper

- Clean all measuring surfaces **1** and the depth-measuring blade **6** with a dry cloth. Otherwise, faulty measuring results may occur due to, for example, humidity.
- Check that all keys and the LCD display **5** work correctly.

## ● Starting up the device

### ● Using the caliper

- Remove the **4** insulation sheet before use.
- Push the external measuring jaws **10** and the internal measuring jaws **2** together.
- Switch the LCD display **5** on by pressing the ON / OFF key **9**.
- Press the inch / mm key **3** to set the unit of measurement (inch or mm) you wish to use. Either “mm” or “in” will appear to the right of the figures in the LCD display **5**.
- Press the key to obtain the zero setting (ZERO) **8** in order to reset the LCD display **5** to zero.

**Tip:** The LCD display **5** will also automatically switch on by moving the internal measuring jaws **2** or the external measuring jaws **10**.

### **Measuring an object from the outside (see Fig. C.1):**

- Move the external measuring jaws **10** apart. Place the external measuring jaws **10** against the object to be measured.
- Move the external measuring jaws **10** together until they touch both sides of the object you want to measure. Please ensure that you do not damage the object you want to measure by subjecting it to too much pressure.

- The LCD display [5] now displays the dimensions.

### **Measuring an object from the inside (see Fig. C.2):**

- Place the internal measuring jaws [2] against the object you want to measure.
- Move the internal measuring jaws [2] apart until they touch the object on both its inner sides. Please ensure that you do not damage the object you want to measure by subjecting it to too much pressure.
- The LCD display [5] now displays the dimensions.

### **Measuring the depth of an object (see Fig. E.1):**

- Move the depth-measuring blade [6] out of the caliper.
- Put the depth-measuring blade [6] in position until it touches the surface (e.g. inside a hole).
- Slide the body of the caliper [11] downward until you feel resistance.
- Ensure that you do not damage the depth-measuring blade [6] or the object you want to measure by exerting too much pressure on them.
- The LCD display [5] now displays the dimensions.

### **After measurement:**

- After carrying out the measurement, move the external measuring jaws [10] / internal measuring jaws [2] together again.
- Switch the LCD display [5] off again by pressing the ON / OFF key [9].  
**Tip:** The LCD display [5] automatically switches itself off after approx. 5 minutes.

## ● **Examples of use**

**Tip:** When measuring, always proceed as described in the chapter on using the caliper.

### **Comparison of plug and socket (see Fig. C):**

- First measure the dimensions of the plug (see Fig. C.1).
- You may wish to make a note of the measurement.
- Then, measure the socket (see Fig. C.2).

## Deviation from a reference value

### (see Fig. D):

- Measure a reference object (in this case A) (see Fig. D.1).
- Leave the measuring jaws  $\boxed{2}$  /  $\boxed{10}$  in this position and press the key to obtain the zero setting (ZERO)  $\boxed{8}$ .
- Then measure the second object (see Fig. D.2). The LCD display  $\boxed{5}$  now shows the deviation of the measurement of the second object to that of the reference object (A).

## Measuring the thickness of the floor of an object (see Fig. E):

- First measure the depth of the object (see Fig. E.1).
- Leave the depth blade  $\boxed{6}$  in this position and press the key to obtain the zero position (ZERO)  $\boxed{8}$ .
- Now measure the entire object (see Fig. E.2). The LCD display  $\boxed{5}$  now shows the thickness of the floor of the object.

## Measuring the distance between two identical holes (see Fig. F):

- First measure one of the two, equally sized holes (see Fig. F.1).
- Leave the measuring jaws  $\boxed{2}$  /  $\boxed{10}$  in this position and press the key to obtain the zero position (ZERO)  $\boxed{8}$ .
- Now measure the total dimension (see Fig. F.2). The LCD display  $\boxed{5}$  now shows the average distance.

## Characteristics of metric ISO screw threads:

Nominal diameter: [mm]	Increase: [mm <sup>-1</sup> ]	Core diameter: [mm]	Drill diameter: [mm]
3	0.5	2.46	2.5
4	0.7	3.24	3.3
5	0.8	4.13	4.2
6	1	4.92	5
8	1.25	6.65	6.8
10	1.5	8.38	8.5
12	1.75	10.11	10.2
16	2	13.84	14
20	2.5	17.29	17.5

## ● Troubleshooting

The device contains sensitive electronic components. That is why it experiences interference when in close proximity to radio transmission devices. If any indication errors appear in the display, remove such devices out of the proximity of the caliper.

Electrostatic discharge could result in malfunctions.

- When such malfunctions occur, remove the battery for a short while and re-insert.

<b>Failure</b>	<b>Cause</b>	<b>Solution</b>
Five digits flash simultaneously every second.	The battery voltage is lower than 2.6V.	Replace the battery in line with the chapter "Insert / replace battery".
The LCD display <b>5</b> does not continue to count.	Faulty wiring or circuit	Remove battery and re-insert after 30 seconds.
Nothing is displayed on the LCD display <b>5</b>	<ol style="list-style-type: none"><li>1. LCD display <b>5</b> is switched off.</li><li>2. Battery is the wrong way round or the battery contact is poor.</li></ol>	<ol style="list-style-type: none"><li>1. Switch the LCD display <b>5</b> on by pressing the ON / OFF key <b>9</b>.</li><li>2. Remove the battery and insert / replace it in line with the terminals and the chapter "Insert / replace battery" so that it touches all contacts.</li></ol>

Failure	Cause	Solution
	3. The battery voltage is lower than 2.1 V.	3. Replace the battery in line with the chapter "Insert / replace battery".

## ● Cleaning and maintenance

- Clean the caliper before and after using it with a dry cloth; never use petrol, solvents or cleaning agents.
- Do not immerse the caliper into water. Liquids can damage the caliper.
- Always switch the LCD display 5 off when not using the caliper. This will extend the life of the battery.

## ● Disposal

The packaging is made of environmentally friendly materials, which may be disposed of through your local recycling facilities.



Observe the marking of the packaging materials for waste separation, which are marked with abbreviations (a) and numbers (b) with following meaning:  
 1–7: plastics/20–22: paper and fibreboard/80–98: composite materials.



Contact your local refuse disposal authority for more details of how to dispose of your wornout product.



To help protect the environment, please dispose of the product properly when it has reached the end of its useful life and not in the household waste. Information on collection points and their opening hours can be obtained from your local authority.

Faulty or used batteries/rechargeable batteries must be recycled. Return the batteries/rechargeable batteries and the product to the available collection points.



## **Environmental damage through incorrect disposal of the batteries / rechargeable batteries!**

Batteries / rechargeable batteries may not be disposed of with the usual domestic waste. They may contain toxic heavy metals and are subject to hazardous waste treatment rules and regulations. The chemical symbols for heavy metals are as follows: Cd = cadmium, Hg = mercury, Pb = lead. That is why you should dispose of used batteries / rechargeable batteries at a local collection point.

## ● **Warranty**

The product has been manufactured to strict quality guidelines and meticulously examined before delivery. In the event of material or manufacturing defects you have legal rights against the retailer of this product. Your legal rights are not limited in any way by our warranty detailed below.

The warranty for this product is 3 years from the date of purchase. The warranty period begins on the date of purchase. Keep the original sales receipt in a safe location as this document is required as proof of purchase.

Any damage or defects already present at the time of purchase must be reported without delay after unpacking the product.

Should the product show any fault in materials or manufacture within 3 years from the date of purchase, we will repair or replace it – at our choice – free of charge to you. The warranty period is not extended as a result of a claim being granted. This also applies to replaced and repaired parts.

This warranty becomes void if the product has been damaged, or used or maintained improperly.

The warranty covers material or manufacturing defects. This warranty does not cover product parts subject to normal wear and tear, thus considered consumables (e.g. batteries, rechargeable batteries, tubes, cartridges), nor damage to fragile parts, e.g. switches or glass parts.

## ● Warranty claim procedure

So that your request can be processed quickly, please observe the following instructions:

For all inquiries, please have the receipt and item number (e.g., IAN 487354\_2501) ready as proof of purchase.

The article number can be taken from the identification label on the product, engraving on the product, the front cover of your manual (at the bottom left), or the sticker on the back or bottom of the product.

If malfunctions or other defects arise, first contact the service department indicated below by phone or email.

You can then send a product recorded as defective to the communicated service address postage-free, making sure to enclose proof of purchase (receipt) and information on the details of the defect and when it occurred.

You can download and view this and numerous other manuals at [parkside-diy.com](http://parkside-diy.com). This QR code takes you directly to [parkside-diy.com](http://parkside-diy.com). Choose your country and use the search screen to search for the operating instructions. Entering the item number (IAN) 487354\_2501 takes you to the operating instructions for your item.



### **Battery information:**

Lithium battery (non-rechargeable) 3V   
CR2032

Best before date: 06/2028

### **Manufactured by**

DONGGUAN TIANQIU ENTERPRISE CO.,  
LTD

TianQiu Industrial Park, Xinji Industrial Zone,  
Machong Town, Dongguan City, Guangdong,  
China

E-Mail : [idsale2@gdtianqiu.com](mailto:idsale2@gdtianqiu.com)

[www.tmmq.cn](http://www.tmmq.cn)

**Imported by**

OWIM GmbH & Co. KG

Stiftsbergstraße 1

74167 Neckarsulm

E-Mail: [battery-service@lidl.com](mailto:battery-service@lidl.com)

[www.owim.com](http://www.owim.com)

● **Service**





 **Service Great Britain**

Tel.: 08000569216

E-Mail: [owim@lidl.co.uk](mailto:owim@lidl.co.uk)



<b>A felhasznált piktogramok listája</b> . . . . .	Oldal 23
<b>Bevezető</b> . . . . .	Oldal 23
Rendeltetésszerű használat . . . . .	Oldal 23
A csomagolás tartalma . . . . .	Oldal 23
Termékleírás . . . . .	Oldal 23
Műszaki adatok . . . . .	Oldal 24
<b>Biztonsági figyelmeztetések</b>	Oldal 24
Biztonsági utasítások elemekhez / akkumulátorokhoz . . . . .	Oldal 26
Tudnivalók a gombelemekről . . . . .	Oldal 28
Az elem lenyelése miatt nem nyilvánvaló tünetek léphetnek fel . . . . .	Oldal 29
<b>Üzembehelyezés előtt</b> . . . . .	Oldal 30
Az elemek behelyezése és cseréje (lásd B ábra) . . . . .	Oldal 30
Tolómérő előkészítése . . . . .	Oldal 31
<b>Üzembehelyezés</b> . . . . .	Oldal 31
A tolómérő használata . . . . .	Oldal 31
Példák a felhasználásra . . . . .	Oldal 32
<b>Hibaelhárítás</b> . . . . .	Oldal 33
<b>Karbantartás és tisztítás</b> . . . . .	Oldal 35
<b>Mentesítés</b> . . . . .	Oldal 35
<b>Garancia</b> . . . . .	Oldal 36
Garanciális ügyek lebonyolítása . . . . .	Oldal 36
Szerviz . . . . .	Oldal 38

<b>A felhasznált piktogramok listája</b>	
	Egyenáram / -feszültség
	Elem (gombelem) mellékelve
	A CE-jelzés a termékre vonatkozó releváns EU-irányelvek betartását jelöli.
	<b>Figyelmeztetés!</b> A termék gombelemet tartalmaz. Veszélyes, ha lenyelik – vegye figyelembe az utasításokat.

## **DIGITÁLIS TOLÓMÉRŐ**

### ● **Bevezető**

Gratulálunk új termékének vásárlása alkalmából. Ezzel a döntésével vállalatunk értékes terméke mellett döntött. A használati utasítás ezen termék része. A biztonságra, a használatára és a megsemmisítésre vonatkozó fontos tudnivalókat tartalmazza. A termék használata előtt ismerje meg az összes használati és biztonsági tudnivalót. A terméket csak a leírtak szerint és a megadott felhasználási területeken alkalmazza. A termék harmadik személy számára való továbbadása esetén kézbesítse vele annak a teljes dokumentációját is.

### ● **Rendeltetésszerű használat**

A termék külső és belső méretek megállapítására és mélységmérésre alkalmas. A termék csak magáncélra használható. Üzleti használatra nem alkalmas.

### ● **A csomagolás tartalma**

- 1 x Digitális tolómérő
- 1 x Elem
- 1 x Tárolódoboz
- 1 x Kezelési útmutató

### ● **Termékleírás**

- 1 Lépésmérték felületek
- 2 Belső mérőcsőr
- 3 Inch / mm-gomb
- 4 Szigetelő távtartó
- 5 LCD-kijelző
- 6 Mélységmérő
- 7 Elemtartó fedél

- 8 Nullázógomb (ZERO)
- 9 Be- / kikapcsoló gomb (ON / OFF)
- 10 Külső mérőcsőr
- 11 A tolómérő teste
- 12 Rögzített csavar

## ● Műszaki adatok

A hosszúság

mértékegysége: mm / inch

Mérési tartomány: 0–150 mm / 0–6"

Felosztás: 0,1 mm / 0,01"

Pontosság

Méreték 0–100 mm  $\pm$  0,2mm /

(Hosszúság): 0,01"

100–150 mm  $\pm$  0,2 mm /  
0,01"

Méreték (Mélység): 0–100 mm  $\pm$  0,2 mm /  
0,01"

100–150 mm  $\pm$  0,2 mm /  
0,2"

Maximális mérési

gyorsaság: 1,5 m / s, 60"/s

Mérési rendszer: Lineáris,  
kapcsolatmentes  
CAP-mérési rendszer

Kijelző: LCD-kijelző

Üzemi hőmérséklet: +5 °C – +40 °C

A páratartalom 0 %–80 % között

hatása: relatívrelative  
páratartalom  
jelentéktelen

Elem: lítium elem (nem  
újratölthető) 3 V   
CR2032 (mellékelve)

Automata 5 perc +/- 30  
kikapcsolás: másodperc



## Biztonsági figyelmeztetések

HAZNÁLAT ELŐTT KÉRJÜK  
OLVASSA EL A HASZNÁLATI  
ÚTMUTATÓT! KÉRJÜK  
GONDOSAN ŐRIZZE MEG A  
HASZNÁLATI ÚTMUTATÓT!

**⚠ VIGYÁZAT! Legyen óvatos  
az éles szélekkel.**

## **⚠ VIGYÁZAT!**

### **SÉRÜLÉSVESZÉLY!**

- **A TERMÉK NEM VALÓ GYERMEKEK KEZÉBE. EZ A TERMÉK NEM JÁTÉK!**

Ezt a terméket gyermekek felügyelet nélkül nem használhatják.

#### **⚠ FIGYELEMEZTETÉS!**

**GYERMEKEK ELŐL ELZÁRVA TARTSA!**  
A lenyelés égési sérülést, a puha szövetek perforálódását okozhatja, és így halállal végződhet. A lenyelés utáni 2 órán belül súlyos égési sérülések keletkezhetnek. Azonnal forduljon orvoshoz.



## **⚠ ÉLET- ÉS BALESETVESZÉLY KISGYERMEKEK ÉS GYERMEKEK**

**SZÁMÁRA! Soha ne hagyjon gyermekeket a csomagolóanyagokkal felügyelet nélkül.**

- A csomagolóanyag fulladásveszélyt jelent!  
A gyermekek gyakran alábecsülik a veszélyt.  
Tartsa távol a gyermekeket a terméktől.

## **⚠ FIGYELEMEZTETÉS!**

### **LENYELHETŐ GOMBELEMET TARTALMAZ! FULLADÁSVESZÉLY!**

- A készüléket 8 éves kor feletti gyermekek, valamint korlátozott fizikai, érzékszervi vagy szellemi képességgel élő vagy nem megfelelő tapasztalattal és tudással rendelkező személyek csak felügyelet mellett, illetve

a készülék biztonságos használatára vonatkozó felvilágosítás és a lehetséges veszélyek megértése után használhatják. A gyermekek nem játszhatnak a készülékekkel. A tisztítást és az ápolást gyermekek felügyelet nélkül nem végezhetik.

- Soha ne tegye ki a terméket magas hőmérsékletnek vagy nedvességnek, mert ez a termék károsodásához vezethet.
- Tartsa tisztán és szárazon a tolómérőt. A folyadékok károsíthatják a tolómérőt.
- Ne helyezze a tolómérőt feszültség alá és tartsa távol elektromos ceruzáktól.
- Máskülönben ez a tolómérőben található chip károsodásához vezethet.



### Biztonsági utasítások elemekhez / akkumulátorokhoz

- **ÉLETVESZÉLY!** Az elemeket / akkumulátorokat tartsa távol a gyermekektől. Egy véletlen lenyelés esetén azonnal keressen fel egy orvost.
- A lenyelés égési sérülést, a puha szövetek perforálódását okozhatja, és így halállal végződhet. A lenyelés utáni 2 órán belül súlyos égési sérülések keletkezhetnek.



## **ROBBANÁSVESZÉLY!**

- Soha ne próbálja feltölteni a nem újratölthető elemeket. Ne zárja rövidre az elemeket / akkumulátorokat / vagy ne nyissa fel őket. Túlhevülés, tűz vagy szétrobbanás lehet a következményes.
- Soha ne dobja tűzbe vagy vízbe az elemeket / akkumulátorokat.
- Az elemeket / akkumulátorokat ne tegye ki mechanikai terhelésnek.

## **Elemszivárgás veszélye**

- Kerülje a szélsőséges körülményeket és hőmérsékleteket, amelyek károsíthatják az elemeket / akkumulátorokat, pl. fűtőtestek/közvetlen napfény.
- Kerülje a bőrrel, szemmel és a nyálkahártyával történő érintkezést. Ha elemsavval érintkezik, alaposan mossa ki az érintett területet bőséges tiszta vízzel, és azonnal forduljon orvoshoz.



## **VISELJEN VÉDŐKESZTYŰT!**

A szivárgó vagy megsérült elemek / akkumulátorok bőrrel történő érintkezés esetén égési sebeket okozhatnak. Ezért ilyenkor viseljen megfelelő védőkesztyűt.

- Elemszivárgás esetén, azonnal távolítsa el az elemet a termékből, a károsodás megelőzésére.
- Távolítsa el az elemeket / akkumulátorokat, ha a terméket hosszabb ideig nem használja.

## **A termék károsodásának veszélye**

- Csak előírt típusú elemet / akkumulátort használjon!
- Behelyezéskor ellenőrizze a megfelelő polaritást! Ez fel van tüntetve az elemtartó rekesz belsejében!
- Behelyezés előtt tisztítsa meg az elem érintkezőit és az elemtartó rekeszben lévő érintkezőket is!
- A lemerült elemeket / akkumulátorokat azonnal távolítsa el a termékből.

## ● **Tudnivalók a gombelemekről**



**FIGYELEMEZTETÉS!** Ne nyelje le az akkumulátort, kémiai égés veszélye.



**FIGYELEMEZTETÉS:** Gombelemet tartalmaz **FIGYELEM!** Lenyelhető gombelemet tartalmaz! Fulladásveszély!



## **AZ ELEMÉKET GYERMEKEKTŐL ELZÁRVA TARTSA!**

Az elemek lenyelése égési sérülést, a puha szövetek perforálódását okozhatja, és így halállal végződhet. Az elemek lenyelése utáni 2 órán belül súlyos égési sérülések keletkezhetnek. Azonnal forduljon orvoshoz.



## **FIGYELEMEZTETÉS!**

Az elhasznált elemeket azonnal

ártalmatlanítsa. Az új és használt elemeket tartsa távol gyermekektől.

- Amennyiben az akkumulátortartó nem zár biztonságosan, akkor ne használja a terméket, és gyermekektől tartsa távol.
- Amennyiben úgy gondolja, hogy lenyelték az elemeket, vagy a test bármely részébe kerültek, akkor azonnal forduljon orvoshoz.



## **Az elem lenyelése miatt nem nyilvánvaló tünetek léphetnek fel**

Sajnos nem nyilvánvaló, ha egy gombelem megakadt a gyermek nyelőcsövében.

Ennek nincsenek specifikus tünetei. A gyermek(nek):

- köhöghet, fulladozhat, vagy erősen folyhat a nyála;

- úgy tűnik, hogy gyomorpanasszal vagy vírussal küzd;
  - betegnek érzi magát;
  - a torkára vagy a gyomrára mutogathat;
  - fáj a hasa, a mellkasa vagy a torka;
  - fáradt vagy letargikus;
  - csendesebb vagy a szokásosnál bújósabb, vagy más módon „nem önmaga”;
  - nincs étvágya, vagy csökkent az étvágya; és
  - nem akar/tud szilárd ételeket enni.
- Az ilyen típusú tünetek változnak vagy ingadoznak, a fájdalom erősödik, majd enyhül.
  - A gombelem lenyelésének speciális tünete a friss (élénk piros) vér hányása.
  - Ha a gyermek ezt teszi, azonnal forduljon orvoshoz segítségért.
  - Az egyértelmű tünetek hiánya miatt fontos, hogy nagyon ügyeljen az otthonában lévő „lapos” vagy tartalék gombelemre és a gombelemet tartalmazó termékekre.

## ● Üzembehelyezés előtt

- Az elemek behelyezése és cseréje (lásd B ábra)

**Figyelem:** A villogó számjegyek lemerült / üres elemre utalnak. (lásd G ábra)

**Figyelem:** Az elem cseréje során az LCD-kijelző [5] zavarai léphetnek fel. Távolítsa el az elemet, és helyezze vissza legalább 30 másodperccel később.

- Csavarhúzóval lazítsa meg a rögzített csavar [12] (nem tartozék).
- Vegye le a fedelet az elemtartó rekeszről [7] (lásd: B ábra).
- Távolítsa el a használt elemet.



Helyezzen be egy új elemet az elemtartóba, ügyelve a polaritásra (+ és -). Ügyeljen arra, hogy a pozitív pólus kifelé nézzen.

- Zárja le az elemtartó rekesz [7] fedelét (lásd: B ábra).
- Csavarhúzóval húzza meg a rögzített csavar [12] (nem tartozék).

## ● Tolómérő előkészítése

- Tisztítsa meg a mérőfelületeket [1] és a mélységmérő pengét [6] egy száraz ruhával. Ha nem így tesz, az hibás mérésekhez vezethet, például a nedvesség következtében.
- Ellenőrizze az összes nyomógomb, a kapcsolók és az LCD-kijelző [5] kifogástalan reakcióit.

## ● Üzembehelyezés

### ● A tolómérő használata

- Használat előtt távolítsa el a [4] szigetelő lapot.
- Tolja a külső mérőcsőrt [10] és a belső mérőcsőrt [2] egymásba.
- Kapcsolja be az LCD-kijelzőt [5] a be- / kikapcsológomb [9] megnyomásával.
- Annak a mértékegységnek (inch vagy mm) a megszabásához, amelyiket használni szeretné nyomja meg az inch / mm-gombot [3]. Az LCD-kijelzőn [5] megjelenik a „mm“ vagy az „in“.
- Nyomja meg a nullázógombot (ZERO) [8], hogy az LCD-kijelző [5] nullát mutasson.

**Megjegyzés:** Az LCD-kijelző [5] a belső mérőszár [2] vagy a külső mérőszár [10] megmozdításakor is automatikusan bekapcsol.

### **Tárgyak mérése kívülről (C.1 ábra):**

- Húzza szét a külső mérőcsőrt [10].  
Helyezze a külső mérőcsőrt [10] a mérendő tárgyra.
- Tolja össze a külső mérőcsőrt [10] annyira, hogy az a mérendő tárgyat mindkét oldalról érintse. Ügyeljen arra, hogy a mérendő tárgyat túl erősen ne nyomja meg, nehogy az megsérüljön.
- Az LCD-kijelző [5] megmutatja a méretet.

### **Tárgyak mérése belülről (C.2 ábra):**

- Illessze a belső mérőcsőrt [2] belülről a mérendő tárgyhoz.
- Tolja szét a belső mérőcsőrt [2] annyira, hogy az a tárgy mindkét belső oldalát érintse. Ügyeljen arra, hogy a mérendő tárgyat túl erősen ne nyomja meg, nehogy az megsérüljön.
- Az LCD-kijelző [5] megmutatja a méretet.

### **Mélység mérése (E.1 ábra):**

- Emelje ki a mélységmérőt [6] a tolómérőből.
- Helyezze a mélységmérőt [6] a mérendő tárgyra, úgy hogy az érintse annak felületét (pl. egy lyuk belső része).
- Tolja a tolómérő testét [11] lefelé, amíg ellenállást nem érez.
- Ügyeljen arra, hogy a mélységmérőre [6] vagy a mérendő tárgyra ne fejtessen ki nagy nyomást, mert az megsérülhet.
- Az LCD-kijelző [5] megmutatja a méretet.

### **Mérés után:**

- A mérés elvégzése után a külső mérőcsőrt [10]/a belső mérőcsőrt [2] tolja vissza.
- Kapcsolja ki az LCD-kijelzőt [5] a be- / kikapcsológomb [9] megnyomásával.  
**Figyelem:** Kb. 5 perc után az LCD-kijelző [5] automatikusan kikapcsol.

## **● Példák a felhasználásra**

**Figyelem:** Mérés során mindig a „A tolómérő használata“ fejezet szerint járjon el.

### **Dugó és lyuk összehasonlítása (lásd C ábra):**

- Mérje le a csatlakozódugasz méretét (C.1 ábra).
- Adott esetben jegyezze fel a mért értéket.
- Végül mérje le az aljzat méretét (C.2 ábra).

## Eltérés egy referenciamérettől (lásd D ábra):

- Mérje le egy referenciatárgy méretét (ebben az esetben A) (D.1 ábra).
- Hagyja a belső és a külső mérőcsőrt [2] / [10] ebben a pozícióban és nyomja le a nullázógombot (ZERO) [8].
- Végül mérje le a második tárgy méretét (D.2 ábra). Az LCD-kijelző [5] a második tárgy és a referenciatárgy (A) méretei közötti eltérést mutatja.

## Egy tárgy fenékvastagságának mérése (lásd E ábra):

- Mérje le a tárgy mélységét (E.1 ábra).
- Hagyja a mélységmérőt [6] ebben a pozícióban és nyomja le a nullázógombot (ZERO) [8].
- Végül mérje le a tárgy teljes méretét (E.2 ábra). Az LCD-kijelző [5] a tárgy fenékvastagságát mutatja.

## Két azonos lyuk közötti távolság mérése (lásd az F ábrát):

- Mérje le a két lyuk egyikének a méretét (F.1 ábra).
- Hagyja a belső és a külső mérőcsőrt [2] / [10] ebben a pozícióban és nyomja le a nullázó gombot (ZERO) [8].
- Végül mérje le a teljes méretet (F.2 ábra). Az LCD-kijelző [5] a két középpont egymástól való távolságát mutatja.

## Metrikus ISO menetek ismertető adatai:

Névleges átmérő: [mm]	Emelkedés: [mm <sup>-1</sup> ]	Magátmérő: [mm]	Furatát-mérő: [mm]
3	0,5	2,46	2,5
4	0,7	3,24	3,3
5	0,8	4,13	4,2
6	1	4,92	5
8	1,25	6,65	6,8
10	1,5	8,38	8,5
12	1,75	10,11	10,2
16	2	13,84	14
20	2,5	17,29	17,5

## ● Hibaelhárítás

A készülék érzékeny elektromos alkatrészeket tartalmaz. Ezáltal lehetséges, hogy a közelében található rádióhullámmal

működő készülékek zavarják. Amennyiben hibajelzéseket mutatna a kijelző, távolítsa el ezeket a készülékeket a készülék környezetéből.

Elektrosztatikus kisülések működési zavarokhoz vezethetnek.

- Ilyen működési zavarok esetén távolítsa el rövid időre az elemet, majd ismét helyezze vissza.

Hiba	Ok	Megoldás
Öt helyet ugrik másodpercenként egyszerre.	Az elem feszültsége 2,6 V alatt van.	Cserélje ki az elemet az „Az elemek behelyezése és cseréje“ c. fejezetben leírtak szerint.
Az LCD-kijelző <b>5</b> nemszámol tovább.	Hibás kapcsolás.	Vegye ki az elemet majd 30 másodperc után helyezze vissza.
Nincsen jel az LCD-kijelzőn <b>5</b> .	<ol style="list-style-type: none"> <li>1. Az LCD-kijelző <b>5</b> ki van kapcsolva.</li> <li>2. Az elem nem megfelelően érintkezik vagy rosszul van behelyezve.</li> <li>3. Az elem feszültsége 2,1 V alatt van.</li> </ol>	<ol style="list-style-type: none"> <li>1. Kapcsolja be az LCD-kijelzőt <b>5</b>, a BE / KI gomb <b>9</b> megnyomásával.</li> <li>2. Távolítsa el az elemet, majd helyezze be a polaritás és az „Az elemek behelyezése és cseréje“ c. fejezet figyelembevételével úgy, hogy az minden érintkezővel érintkezzen.</li> <li>3. Cserélje ki az elemet az „Az elemek behelyezése és cseréje“ c. fejezet szerint.</li> </ol>

## ● Karbantartás és tisztítás

- A tolómérőt tisztítsa meg használat előtt és után is, ehhez ne használjon benzint, oldószereket vagy tisztítószereket.
- Ne tegye a tolómérőt vízbe. Folyadékok károsíthatják a tolómérőt.
- Mindig kapcsolja ki az LCD-kijelzőt [5], ha a tolómérőt nem használja. Így növeli az elem élettartamát.

## ● Mentesítés

A csomagolás környezetbarát anyagokból készült, amelyeket a helyi újrahasznosító helyeken adhat le ártalmatlanítás céljából.



A hulladék elkülönítéséhez vegye figyelembe a csomagolóanyagon található jelzéseket. Ezek rövidítéseket (a) és számokat (b) tartalmaznak a következő jelentéssel: 1–7: műanyagok / 20–22: papír és karton / 80–98: kötőanyagok.



A kiszolgált termék megsemmisítési lehetőségeiről lakóhelye illetékes önkormányzatánál tájékozódhat.



A környezete érdekében, ne dobja a kiszolgált terméket a háztartási szemétbe, hanem adja le szakszerű ártalmatlanításra. A gyűjtőhelyekről és azok nyitvatartási idejéről az illetékes önkormányzatnál tájékozódhat.

A hibás vagy elhasznált elemeket / akkukat újra kell hasznosítani. Szolgáltassa vissza az elemeket / akkukat és / vagy a terméket az ajánlott gyűjtőállomásokon keresztül.



**Környezeti károk az elemek / akkuk hibás megsemmisítése következtében!**

Az elemeket / akkukat nem szabad a háztartási szemétbe dobni. Mérgező hatású nehézfémeket tartalmazhatnak és ezért különleges kezelést igénylő hulladéknak számítanak. A nehézfémek vegyjelei a következők: Cd = kadmium, Hg = higany, Pb = ólom. Ezért az elhasznált elemeket / akkukat egy közösségi gyűjtőhelyen adja le.

## ● Garancia

A terméket gondosan, szigorú minőségi előírások betartásával gyártottuk, és a szállítás előtt gondosan ellenőriztük.

Anyag- vagy gyártási hibák esetén a termék eladójával szemben törvényes jogok illetik meg. Az Ön törvényes jogait az általunk alább meghatározott garancia semmilyen módon nem korlátozza.

Erre a termékre 3 év garanciát adunk a vásárlás dátumától számítva. A garancia idő a vásárlás dátumával kezdődik.

Biztonságos helyen őrizze meg az eredeti vásárlói bizonylatot, mert ez a dokumentum szükséges a vásárlás bizonyításához.

A vásárláskor fennálló károkat és hiányosságokat a termék kicsomagolása után haladéktalanul jelezze.

Ha ezen a terméken a vásárlástól számított 3 éven belül anyag- vagy gyártási hibát észlel, választásunk szerint ingyenesen megjavítjuk vagy kicseréljük a terméket. A garancia idő nem hosszabbodik meg a helyette nyújtott szavatossági igény által. Ez a kicserélt vagy javított alkatrészekre is érvényes.

A garancia megszűnik, ha a terméket megrongálták, ill. nem szakszerűen kezelték vagy végezték a karbantartást.

A garancia az anyag- és gyártási hibákra vonatkozik. Ez a garancia nem terjed ki azokra a termékalkatrészekre, amelyek normál kopásnak vannak kitéve, és ezért gyorsan kopó alkatrésznek minősülnek (pl. elemekre, akkumulátorokra, tömlőkre, tintapatronokra), illetve a törékeny alkatrészek sérülésére, pl. kapcsolókra vagy üveg alkatrészekre.

## ● **Garanciális ügyek lebonyolítása**

Megkeresése gyors feldolgozásához kérjük, kövesse az alábbi utasításokat:

Megkeresés esetén kérjük, mindig készítse elő a pénztárblokkot és a termékszámot (pl. IAN 487354\_2501) a vásárlás igazolására.

A termékszámot kérjük, olvassa le a típustábláról, a terméken elhelyezett gravírozásból, az útmutató címlapjáról (alul a bal oldalon), vagy a termék hátsó vagy alsó oldalán található matricáról.

Működési hiba vagy egyéb hiányosság fellépése esetén először vegye fel a kapcsolatot a következőkben felsorolt szervizek valamelyikével telefonon, vagy e-mailen.

A hibásnak ítélt terméket a pénztárblokk és a hiba leírásának és keletkezési idejének megjelölésével, díjmentesen küldheti el az Ön számára kijelölt szerviz címére.

A parkside-diy.com oldalon ezt és számos további kézikönyvet tud megtekinteni és letölteni. Ezzel a QR-kóddal közvetlenül a parkside-diy.com oldalra jut. Válassza ki az országot, és a keresőfelületen keresse meg a használati útmutatókat. A termékszám (IAN) 487354\_2501 beírásával juthat el az Ön termékének használati útmutatójához.



**Az akkumulátorra vonatkozó információ:**

Lítium elem (nem újratölthető) 3 V  CR2032

Minőségét megőrzi: 06/2028

**Gyártó**

DONGGUAN TIANQIU ENTERPRISE CO.,  
LTD

TianQiu Industrial Park, Xinji Industrial Zone,  
Machong Town, Dongguan City, Guangdong,  
Kína

E-mail: [idsale2@gdtianqiu.com](mailto:idsale2@gdtianqiu.com)

[www.tmmq.cn](http://www.tmmq.cn)

**Forgalmazza:**

OWIM GmbH & Co. KG

Stiftsbergstraße 1

74167 Neckarsulm

E-mail: [battery-service@lidl.com](mailto:battery-service@lidl.com)

[www.owim.com](http://www.owim.com)

**● Szerviz**





 **Szerviz Magyarország**

Tel.: 0680021536

E-mail: [owim@lidl.hu](mailto:owim@lidl.hu)



<b>Seznam uporabljenih piktogramov</b> . . . . .	Stran 40
<b>Uvod</b> . . . . .	Stran 40
Predvidena uporaba . . . . .	Stran 40
Obseg dobave . . . . .	Stran 40
Opis delov . . . . .	Stran 40
Tehnični podatki . . . . .	Stran 41
<b>Varnostna navodila</b> . . . . .	Stran 41
Varnostna navodila za baterije / baterije za polnjenje . . .	Stran 43
Napotki za okrogle ploščate/gumbaste baterije . . . .	Stran 45
Neočitni simptomi, ki se lahko pojavijo zaradi zaužitja baterije . . . . .	Stran 46
<b>Pred začetkom uporabe</b> . . . .	Stran 47
Vstavljanje/zamenjava baterij (glejte sliko B) . . . . .	Stran 47
Priprava pomičnega merila . . . .	Stran 48
<b>Začetek delovanja</b> . . . . .	Stran 48
Uporaba pomičnega merila . . . .	Stran 48
Primeri uporabe . . . . .	Stran 49
<b>Odprava napak</b> . . . . .	Stran 50
<b>Čiščenje in nega</b> . . . . .	Stran 51
<b>Odstranjevanje</b> . . . . .	Stran 52
Postopek pri uveljavljanju garancije . . . . .	Stran 52
Servis . . . . .	Stran 53
<b>Garancijski list</b> . . . . .	Stran 54

<b>Seznam uporabljenih piktogramov</b>	
	Enosmerni tok/napetost
	Priložena baterija (gumbasta baterija)
	Oznaka CE označuje skladnost z zadevnimi direktivami EU, ki veljajo za ta izdelek.
	<b>Opozorilo!</b> Izdelek vsebuje okroglo ploščato baterijo. Nevarna v primeru zaužitja – upoštevajte navodila.

## **DIGITALNO KLJUNASTO MERILO**

### ● **Uvod**

Iskrene čestitke ob nakupu vašega novega izdelka. Odločili ste se za zelo kakovosten izdelek. To navodilo za uporabo je sestavni del tega izdelka. Vsebuje pomembna navodila za varnost, uporabo in odstranitev. Preden začnete izdelek uporabljati, se seznanite z vsemi navodili za uporabo in varnostnimi napotki. Izdelek uporabljajte samo tako, kot je opisano, in samo za navedena področja uporabe. Če izdelek odstopite novemu lastniku, mu zraven izročite tudi vse dokumente.

### ● **Predvidena uporaba**

Izdelek je primeren za merjenje zunanjih in notranjih mer ter globine. Izdelek je predviden samo za osebno uporabo. Ni namenjen za komercialno uporabo.

### ● **Obseg dobave**

- 1 x Digitalno kljunasto merilo
- 1 x Baterija
- 1 x Škatla za shranjevanje
- 1 x Navodilo za uporabo

### ● **Opis delov**

- 1 Merilne površine
- 2 Čeljusti za notranje merjenje
- 3 Tipka inch / mm
- 4 Izolacijski distančnik
- 5 LCD zaslon
- 6 Igla za merjenje globine
- 7 Pokrov vložišča za baterijo
- 8 Gumb za nastavitev ničelne točke (ZERO)

- 9 Stikalo VKLOP / IZKLOP (ON / OFF)
- 10 Čeljusti za zunanje merjenje
- 11 Telo pomičnega merila
- 12 Fiksni vijak

## ● Tehnični podatki

Merilna enota:	mm / inch (inč - palci)
Merilno območje:	0–150 mm / 0–6"
Resolucija:	0,1 mm / 0,01"
Natančnost	
L Meritev (dolžine):	0–100 mm ± 0,2 mm / 0,01" 100–150 mm ± 0,2 mm / 0,01"
L Meritev (globine):	0–100 mm ± 0,2 mm / 0,01" 100–150 mm ± 0,2 mm / 0,01"
Največja merilna hitrost:	1,5 m / s, 60"/s
Merilni sistem:	Linearni kapacitivni merilni sistem
Zaslon:	LCD zaslon
Delovna temperatura:	+5 °C – +40 °C
Vpliv zračne vlage:	med 0% in 80% je relativna zračna vlaga nepomembna
Baterija:	litijeva baterija (nepolnilna) 3 V  CR2032 (je v obsegu dobave)
Samodejni izklop:	5 minut +/- 30 sekund





## Varnostna navodila

**PRED UPORABO PREBERITE NAVODILA ZA UPORABO! NAVODILA ZA UPORABO SKRBNNO SHRANITE!**

**⚠ SVARILO! Bodite pozorni na ostre robove.**

**⚠ POZOR! NEVARNOST POŠKODB!**

- **IZDELEK NE SODI V OTROŠKE ROKE. TA IZDELEK NI IGRAČA!** Ta izdelek otroci ne smejo uporabljati brez nadzora.

 <b>OPOZORILO!</b>	
<small>HRANITE ZUNAJ DOSEGA OTROK! Ob zaužitju lahko pride do kemičnih opeklin, predrtja mehkega tkiva in smrti. V dveh urah po zaužitju lahko pride do hudih opeklin. Takoj poiščite zdravniško pomoč.</small>	

- ⚠️ **ŽIVLJENSKA NEVARNOST IN NEVARNOST NESREČE ZA DOJENČKE IN OTROKE!** Otrok nikoli ne puščajte brez nadzora z ovojnim materialom.

- Obstaja nevarnost zadužitve z ovojnim materialom. Otroci pogosto podcenjujejo nevarnosti. Izdelek vedno hranite izven dosega otrok.

- ⚠️ **OPOZORILO! VSEBUJE GUMBASTE/OKROGLE PLOŠČATE BATERIJE, KI JIH JE MOGOČE POGOLTNITI! NEVARNOST ZADUŠITVE!**

- To napravo lahko uporabljajo otroci od 8. leta naprej ter osebe z zmanjšanimi fizičnimi, čutilnimi ali duševnimi sposobnostmi ali osebe s pomanjkanjem izkušenj in / ali znanja, če so pod nadzorom ali če so bili poučeni o varni uporabi naprave in razumejo nevarnosti, do katerih lahko pride med uporabo. Otroci se ne smejo igrati z napravo. Otroci ne smejo brez

nadzora izvajati čiščenja in vzdrževanja.

- Izdelka nikoli ne izpostavljajte visokim temperaturam in vlagi, saj se lahko poškoduje.
- Pomično merilo mora biti vedno čisto in suho. Tekočina lahko pomično merilo poškoduje.
- Ne dajte pomičnega merila pod napetost in ne hranite ga v bližini električnih naprav. V nasprotnem primeru se lahko poškoduje čip v pomičnem merilu.
- Pazite, da izdelek ni pod pritiskom. Izdelek držite stran od električnih stikov. V nasprotnem primeru se lahko poškoduje vgrajeni čip v izdelku.



### Varnostna navodila za baterije / baterije za polnjenje

- **NEVARNOST ZA ŽIVLJENJE!** Baterije / baterije za polnjenje hranite zunaj dosega otrok. Če se slučajno pogoltnejo, takoj poiščite zdravniško pomoč.
- Zaradi zaužitja lahko pride do kemičnih opeklin, predrnja mehkega tkiva in smrti. V dveh urah po zaužitju lahko pride do hudih opeklin.
-  **NEVARNOST EKSPLOZIJE!** Nikoli ne polnite baterij, ki se ne dajo polniti. Ne naredite kratkega stika na baterijah / baterijah za polnjenje in / ali

jih ne odpirajte. Lahko pride do pregrevanja, požara ali razpočenja.

- Baterij/baterij za polnjenje nikoli ne mečite v ogenj ali vodo.
- Baterij/baterij za polnjenje ne obremenjujte mehanski.

## **Nevarnost puščanja baterije**

- Izogibajte se ekstremnim pogojem in temperaturam, ki lahko vplivajo na baterije / baterije za polnjenje, npr. radiatorjem, neposredni sončni svetlobi.
- Izogibajte se stiku s kožo, očmi in sluznico. V primeru stika z baterijsko kislino, temeljito splaknite prizadeto območje z veliko čiste vodo in takoj poiščite zdravniško pomoč.
-  **RABITE ZAŠČITNE ROKAVICE!** Baterije / baterije za polnjenje, ki spuščajo ali poškodovane baterije / baterije za polnjenje lahko v stiku s kožo povzročijo opekline. V takšnih primerih vedno nosite zaščitne rokavice.
- V primeru puščanja baterije, nemudoma jo odstranite iz izdelka, da preprečite škodo.
- Baterije / polnilne baterije odstranite iz izdelka. če ga ne boste uporabljali dalj časa.

## Nevarnost poškodovanja izdelka

- Uporabljajte baterije / baterije za polnjenje le specificiranega tipa.
  - Med vstavljanjem pazite na pravilno polarnost! To je prikazano v oddelku za baterije!
  - Pred vstavljanjem očistite kontakte na bateriji in v oddelku za baterije!
  - Izpraznjene baterije / polnilne baterije takoj odstranite iz izdelka.
- **Napotki za okrogle ploščate/gumbaste baterije**



**OPOZORILO!** Baterije na zaužijte, nevarnost kemičnih opeklin.



**OPOZORILO:** Vsebuje okroglo ploščato baterijo.

**POZOR!** Vsebuje gumbaste baterije, ki jih je mogoče pogoltniti!  
Nevarnost zadušitve!



**BATERIJE HRANITE IZVEN DOSEGA**

**OTROK!** V primeru zaužitja baterije lahko pride do kemičnih opeklin, predrnja mehkega tkiva in smrti. V dveh urah po zaužitju baterij lahko pride do hudih opeklin. Takoj poiščite zdravniško pomoč.

-  **OPOZORILO!** Izrabljene baterije takoj zavrzite. Nove in rabljene baterije hranite izven dosega otrok.
- Če se predalček za baterije ne zapre dobro, izdelka ne uporabljajte in ga hranite zunaj dosega otrok.
- Če menite, da je baterije morda kdo pogoltnil ali da so drugače prišle v notranjost telesa, takoj poiščite zdravniško pomoč.

### **Neočitni simptomi, ki se lahko pojavijo zaradi zaužitja baterije**

Žal ni očitno, kadar se gumbasta ali okrogla ploščata baterija zatakne v otrokovem požiralniku.

S tem niso povezani nobeni specifični simptomi. Otrok(-u):

- lahko kašlja, se davi ali močno slini;
- je lahko videti, da ima prebavne težave ali virus;
- je lahko slabo;
- lahko kaže na svoje grlo ali trebuh;
- ima lahko bolečine v trebuhu, prsih ali grlu;
- je lahko utrujen ali lenoben;
- je lahko bolj tih, se vas oklepa bolj kot običajno ali pa si ni podoben v drugačnem smislu;

- lahko izgubi apetit ali ima manjši apetit in
- ne želi/ne more jesti trde hrane.
- Te vrste simptomi odstopajo ali se spreminjajo, medtem ko se bolečina povečuje in nato manjša.
- Simptom, ki je specifičen za zaužitje gumbaste baterije, je bruhanje sveže (svetlo rdeče) krvi.
- Če otrok počne to, takoj poiščite zdravniško pomoč.
- Pomanjkanje jasnih simptomov je razlog, da je treba biti pri ploskih ali rezervnih gumbastih baterijah doma in v izdelkih, ki jih vsebujejo, pozoren.

## ● Pred začetkom uporabe

### ● Vstavljanje/zamenjava baterij (glejte sliko B)

**Navodilo:** Utripajoče številke opozarjajo na skoraj prazno / prazno baterijo. (glejte sliko G)

**Navodilo:** Pri menjavi baterije lahko pride do motenj na LCD zaslonu [5]. Odstranite baterijo in jo ponovno vstavite po več kot 30 sekundah.

- S pomočjo izvijača (ni priložen) odvijte fiksni vijak [12].
- S predala za baterijo [7] odstranite pokrov (glejte sl. B).
- Odstranite staro baterijo.



Vstavite novo baterijo v vložišče, pri tem pa pazite na polarnost (+ in -). Pazite, da bo pozitivni pol kazal navzven.

- Zaprite pokrov predala za baterijo [7] (glejte sl. B).
- S pomočjo izvijača (ni priložen) privijte fiksni vijak [12].

## ● Priprava pomičnega merila

- Očistite vse merilne površine [1] in nastavek za merjenje globine [6] s suho krpo. V nasprotnem primeru lahko pride do napačnih rezultatov meritev, na primer zaradi vlažnosti zraka.
- Preverite vse gumbе, stikalo in LCD zaslon [5], če pravilno delujejo.

## ● Začetek delovanja

### ● Uporaba pomičnega merila

- Pred uporabo odstranite izolacijski list [4].
- Stisnite skupaj čeljusti za zunanje merjenje [10] / čeljusti za notranje merjenje [2].
- Vključite LCD zaslon [5] tako, da pritisnete na stikalo VKLOP / IZKLOP [9].
- Pritisnite tipko inch / mm [3], da izberete merilno enoto (inch ali mm), ki jo želite uporabljati. Na LCD zaslonu [5] se bo pojavil prikaz „mm“ ali „in“.
- Pritisnite gumb za nastavitev ničelne točke (ZERO) [8], če želite LCD zaslon [5] nastaviti nazaj na ničlo.

**Opomba:** LCD zaslon [5] se samodejno vklopi tudi pri premikanju čeljusti za notranje merjenje [2] ali čeljusti zunanje merjenje [10].

### **Merjenje zunanjih mer (glejte sliko C.1):**

- Čeljusti za zunanje merjenje [10] pomaknite narazen. Čeljusti za zunanje merjenje [10] pristavite na predmet, ki ga želite izmeriti.
- Stisnite čeljusti za zunanje merjenje [10] tako blizu skupaj, da se z njima na obeh straneh dotaknete predmeta, ki ga merite. Pazite, da predmeta, ki ga merite, zaradi prevelikega pritiska ne poškodujete.
- Na LCD zaslonu [5] se prikažejo meritve.

### **Merjenje notranjih mer (glejte sliko C.2):**

- Pristavite čeljusti za notranje merjenje [2] od znotraj na predmet, ki ga želite izmeriti.
- Čeljusti za notranje merjenje [2] razmaknite tako daleč narazen, da se z njima dotaknete predmeta na obeh notranjih straneh. Pazite, da predmeta, ki ga merite, zaradi prevelikega pritiska ne poškodujete.
- Na LCD zaslonu [5] se prikažejo meritve.

### **Merjenje globine (glejte sliko E.1):**

- Potisnite iglo za merjenje globine [6] iz pomičnega merila.
- Pristavite iglo za merjenje globine [6] na mesto na predmetu, ki ga želite izmeriti, dokler se z njo ne dotaknete površine (npr. znotraj luknje).
- Telo pomičnega merila potisnite navzdol [11], dokler ne začutite upora.
- Pazite, da zaradi prevelikega pritiska ne poškodujete igle za merjenje globine [6] ali predmeta, ki ga želite izmeriti.
- Na LCD zaslonu [5] se prikažejo meritve.

### **Po merjenju:**

- Po opravljenem merjenju čeljusti za zunanje merjenje [11]/čeljusti za notranje merjenje [2] ponovno pomaknite skupaj.
- Ponovno izključite LCD zaslon [5], tako da pritisnete stikalo VKLOP / IZKLOP [9].

**Nasvet:** Po pribl. 5 minutah se LCD zaslon [5] samodejno izklopi.

### **● Primeri uporabe**

**Nasvet:** V primeru meritev morate vedno postopati v skladu z opisanim v delu „Uporaba pomičnega merila“.

### **Primerjava med vtičem in vtičnico (glejte sliko C):**

- Najprej izmerite vtikač (gl. sliko C.1).
- Po potrebi si zapišite izmerjeno vrednost.
- Nato izmerite luknjo (gl. sliko C.2).

### **Odstopanje od referenčne velikosti (glejte sliko D):**

- Izmerite en predmet za referenco (tukaj A) (gl. sliko D.1).
- Čeljusti za merjenje [2] / [10] pustite v tem položaju in pritisnite gumb za nastavitev ničelne točke (ZERO) [8].
- Nato izmerite drugi predmet (gl. sliko D.2). Na LCD zaslonu [5] se sedaj prikaže odstopanje drugega predmeta od meritve referenčnega predmeta (A).

### **Merjenje debeline dna predmeta (glejte sliko E):**

- Najprej izmerite globino predmeta (gl. sliko E.1).
- Iglo za merjenje globine [6] pustite v tem položaju in pritisnite gumb za nastavitev ničelne točke (ZERO) [8].

- Potem izmerite celotni predmet (gl. sliko E.2). Na LCD zaslonu **5** se prikaže debelina dna predmeta.

### **Merjenje razdalje med dvema identičnima luknjama (glejte sl. F):**

- Najprej izmerite eno od dveh enako velikih lukenj (gl. sliko F.1).
- Čeljusti za merjenje pustite **2** / **10** v tem položaju in pritisnite gumb za nastavitev ničelne točke (ZERO) **8**.
- Nato izmerite vse skupaj (gl. sliko F.2). Na LCD zaslonu **5** se prikaže mera povprečnega razmika.

### **Karakteristike metričnih ISO navojev:**





Nazivni premer: [mm]	Nagib: [mm <sup>-1</sup> ]	Premer jedra navoja: [mm]	Premer luknje: [mm]
3	0,5	2,46	2,5
4	0,7	3,24	3,3
5	0,8	4,13	4,2
6	1	4,92	5
8	1,25	6,65	6,8
10	1,5	8,38	8,5
12	1,75	10,11	10,2
16	2	13,84	14
20	2,5	17,29	17,5

### **● Odprava napak**

Naprava je sestavljena iz občutljivih elektronskih delov. Zato je mogoče, da jo motijo brezžične naprave, ki se nahajajo v neposredni bližini. Če se na zaslonu prikažejo napačne meritve, odstranite morebitne omenjene naprave iz bližine merilnika.

Elektrostatična razelektritev lahko povzroči motnje v delovanju.

- V primeru takšnih motenj v delovanju za kratek čas odstranite baterijo in jo nato ponovno vstavite.

Napaka	Vzrok	Pomoč
Pet števki utripa vsake sekunde.	Napetost baterije je pod 2,6 V.	Zamenjajte baterijo v skladu z navodili v „Vstavljanje/zamenjava baterij“.
LCD zaslon  ne šteje dalje.	Napačen priklop	Baterijo odstranite in jo po 30 sekundah ponovno vstavite.
LCD zaslon  ne dela	<ol style="list-style-type: none"> <li>LCD zaslon  je izključen.</li> <li>Baterija nima pravega kontakta ali je nepravilno vstavljena.</li> <li>Napetost baterije je pod 2,1 V.</li> </ol>	<ol style="list-style-type: none"> <li>Vključite LCD zaslon  tako, da pritisnete stikalo VKLOP / IZKLOP .</li> <li>Odstranite baterijo in jo vstavite glede na polarizacijo in v skladu z navodilom v „Vstavljanje/zamenjava baterij“ tako, da se dotika vseh kontaktov.</li> <li>Baterijo zamenjajte v skladu z navodilo v „Vstavljanje/zamenjava baterij“.</li> </ol>

## ● Čiščenje in nega

- Očistite čeljust pred in po uporabi s suho krpo. Nikoli ne uporabljajte bencina, topil ali čistil.
- Pomično merilo ne sme priti v stik z vodo. Tekočina lahko poškoduje pomično merilo.
- Kadar pomičnega merila ne uporabljate, ga vedno izključite . Tako boste podaljšali čas obratovanja.

## ● Odstranjevanje

Embalaža je narejena iz okolju primernih materialov, ki jih lahko oddate za recikliranje na lokalnih zbirališčih odpadkov.



Upoštevajte oznake embalažnih materialov za ločevanje odpadkov, ki so označene s kraticami (a) in številkami (b) z naslednjim pomenom: 1–7: umetne mas / 20–22: papir in karton / 80–98: vezni materiali.



O možnostih odstranjevanja odsluženega izdelka se lahko pozanimате pri svoji občinski ali mestni upravi.



Ko je vaš izdelek dotrajan, ga zaradi varovanja okolja ne odvrzite med gospodinjske odpadke, temveč ga oddajte na ustreznem zbirališču tovrstnih odpadkov. O zbirnih mestih in njihovih delovnih časih se lahko pozanimате pri svoji pristojni občinski upravi.

Pokvarjene ali iztrošene baterije / akumulatorje je treba reciklirati. Baterije / akumulatorje in / ali izdelek vrnite na ponujenih zbirnih mestih.



**Škoda na okolju zaradi napačnega odstranjevanja baterij / akumulatorjev!**

Baterij / akumulatorjev ni dovoljeno odstraniti skupaj z gospodinjskimi odpadki. Vsebujejo lahko strupene težke kovine in so podvržene določbam za ravnanje z nevarnimi odpadki. Kemični simboli težkih kovin so naslednji: Cd = kadmij, Hg = živo srebro, Pb = svinec. Zato iztrošene baterije / akumulatorje oddajte na komunalnem zbirnem mestu.

## ● Postopek pri uveljavljanju garancije

Za zagotavljanje hitre obdelave vaše zadeve sledite naslednjim napotkom:

Za vse poizvedbe imejte pripravljeno potrdilo o nakupu in številko izdelka (npr. IAN 487354\_2501) kot dokazilo o nakupu.

Številka izdelka je navedena na tipski ploščici na izdelku, gravuri na izdelku, naslovnem listu vaših navodil (spodaj levo) ali nalepki na hrbtni ali spodnji strani izdelka.

Če pride do napak v delovanju ali drugih pomanjkljivosti, se najprej obrnite na spodaj navedeni servisni oddelek po telefonu ali e-pošti.

Izdelek, ki je označen za pokvarjenega, lahko nato s priložitvijo računa (potrdila o nakupu) ter z navedbo pomanjkljivosti in kdaj je do nje prišlo brezplačno pošljete na navedeni servisni naslov.

Na strani parkside-diy.com lahko preberete in prenesete ta priročnik in še veliko drugih. S to kodo QR prispete neposredno na stran parkside-diy.com. Izberite svojo državo in prek iskalne maske poiščite navodila za uporabo. Z vnosom številke izdelka (IAN) 487354\_2501 prispete do navodil za uporabo tega izdelka.



### **Podatki o bateriji:**

Litijeva baterija (nepolnilna) 3 V  CR2032  
Uporabno do: 06/2028

### **Proizvajalec**

DONGGUAN TIANQIU ENTERPRISE CO., LTD  
TianQiu Industrial Park, Xinji Industrial Zone,  
Machong Town, Dongguan City, Guangdong,  
Kitajska

E-pošta: [idsale2@gdtianqiu.com](mailto:idsale2@gdtianqiu.com)

[www.tmmq.cn](http://www.tmmq.cn)

### **Uvoznik**

OWIM GmbH & Co. KG

Stiftsbergstraße 1

74167 Neckarsulm

E-pošta: [battery-service@lidl.com](mailto:battery-service@lidl.com)

[www.owim.com](http://www.owim.com)

### **● Servis**

#### **(SI) Servis Slovenija**

Tel.: 00386 (0) 80 080 917

E-Mail: [infofon@lidl.si](mailto:infofon@lidl.si)



## Pooblaščeni serviser:

OWIM GmbH & Co. KG  
Stiftsbergstraße 1  
74167 Neckarsulm  
NEMČIJA

Servisna telefonska številka:

00386 (0) 80 080 917

## Garancijski list

1. S tem garancijskim listom OWIM GmbH & Co. KG, Stiftsbergstraße 1, 74167 Neckarsulm, Nemčija jamčimo, da bo izdelek v garancijskem roku ob normalni in pravilni uporabi brezhibno deloval in se zavezujemo, da bomo ob izpolnjenih spodaj navedenih pogojih odpravili morebitne pomanjkljivosti in okvare zaradi napak v materialu ali izdelavi oziroma po svoji presoji izdelek zamenjali ali vrnili kupnino.
2. Garancija je veljavna na ozemlju Republike Slovenije.
3. Garancijski rok za proizvod je 3 leta od datuma izročitve blaga. Datum izročitve blaga je razviden iz računa.
4. Če izdelek ne izpolnjuje specifikacij ali nima lastnosti, navedenih v garancijskem listu ali oglaševalskem sporočilu, lahko potrošnik najprej zahteva odpravo napak. O napaki mora potrošnik obvestiti proizvajalca ali pooblaščeni servis (kontaktna številka in elektronski naslov navedena zgoraj) in zahtevati odpravo napak. Kupec je dolžan ob uveljavljanju zahtevka predložiti garancijski list in račun, kot potrdilo in dokazilo o nakupu ter dnevu izročitve blaga. Svetujemo vam, da pred tem natančno preberete navodila o sestavi in uporabi izdelka.
5. Rok za odpravo napake je 30 dni od dneva, ko je proizvajalec ali pooblaščeni servis prejel zahtevo za odpravo napake. Če napake v tem roku niso odpravljene, mora proizvajalec potrošniku brezplačno zamenjati blago z enakim, novim in brezhibnim blagom. Rok se lahko zaradi narave in kompleksnosti blaga, narave in resnosti neskladnosti ter napora, ki je potreben za dokončanje popravila ali zamenjave podaljša za najkrajši čas, ki je potreben za dokončanje popravila, vendar največ



za 15 dni. O številu dni podaljšanega roka in razlogih za podaljšanje mora biti potrošnik obveščen pred potekom 30 dnevnega roka za odpravo napak.

6. Če v roku 30 dni oz. v primeru podaljšanja v roku 45 dni blago ni popravljeno ali blago ni zamenjano z novim, lahko potrošnik od proizvajalca zahteva vračilo celotne kupnine ali zahteva sorazmerno znižanje kupnine. Sorazmerno znižanje kupnine je sorazmerno zmanjšanju vrednosti blaga, ki ga je potrošnik prejel, v primerjavi z vrednostjo, ki bi jo imelo blago, če bi bilo skladno.
7. Če se neskladnost pojavi v manj kot 30 dneh od dobave blaga, lahko potrošnik ob predložitvi blaga od proizvajalca takoj zahteva vračilo plačanega zneska.
8. Proizvajalec oziroma pooblaščen servis lahko potrošniku za čas popravila blaga, za katero je bila izdana obvezna garancija, zagotovi brezplačno uporabo podobnega blaga. Če proizvajalec potrošniku ne zagotovi nadomestnega blaga v začasno uporabo, ima potrošnik pravico uveljavljati škodo, ki jo je utrpel, ker blaga ni mogel uporabljati od trenutka, ko je zahteval popravilo ali zamenjavo, do njune izvršitve.
9. Stroške za material, nadomestne dele, delo, prenos in prevoz izdelkov, ki nastanejo pri odpravljanju okvar oziroma nadomestitvi blaga z novim, krije proizvajalec.
10. V primeru zamenjave blaga ali zamenjave bistvenega dela blaga z novim se potrošniku izda nov garancijski list.
11. V primeru, da proizvod popravljata nepooblaščen servis ali nepooblaščen oseba, kupec ne more uveljavljati zahtevkov iz te garancije.
12. Vzroki za okvaro oziroma nedelovanje izdelka morajo biti lastnosti stvari same in ne vzroki, ki so zunaj proizvajalčeve oziroma prodajalčeve sfere. Kupec ne more uveljavljati zahtevkov iz te garancije, če se ni držal priloženih navodil za sestavo in uporabo izdelka ali če je izdelek kakorkoli spremenjen ali nepravilno vzdrževan.

13. Proizvajalec zagotavlja proti plačilu popravilo, vzdrževanje blaga, nadomestne dele in priklopne aparate vsaj tri leta po poteku garancijskega roka,
14. Obrabni deli oz. potrošni material so izvzeti iz garancije.
15. Vsi potrebni podatki za uveljavljanje garancije in podatki, ki identificirajo blago za katerega velja garancija se nahajajo na dveh ločenih dokumentih (garancijski list, račun). 
16. Ta garancija proizvajalca ne izključuje zakonske pravice potrošnika, da zoper prodajalca v primeru neskladnosti blaga brezplačno uveljavlja jamčevalne zahteve. Ta garancija prav tako ne izključuje pravic potrošnika, ki izhajajo iz obveznega jamstva za skladnost blaga.

Prodajalec:

Lidl Slovenija d.o.o. k.d., Pod lipami 1,  
SI-1218 Komenda



<b>Seznam použitých piktogramů</b> . . . . .	Strana	58
<b>Úvod</b> . . . . .	Strana	58
Používání jen k určenému účelu . . . . .	Strana	58
Obsah dodávky . . . . .	Strana	58
Popis součástí . . . . .	Strana	58
Technické údaje . . . . .	Strana	59
<b>Bezpečnostní pokyny</b> . . . . .	Strana	59
Bezpečnostní instrukce pro baterie / dobíjecí baterie . . . . .	Strana	61
Poznámky k mincovým/ knoflíkovým bateriím . . . . .	Strana	63
Nezjevné příznaky, které se mohou objevit v důsledku požití baterie . . . . .	Strana	64
<b>Před uvedením do provozu</b>	Strana	65
Vložení/nahrazení baterie (viz obr. B) . . . . .	Strana	65
Příprava posuvného měřítka . .	Strana	66
<b>Uvedení do provozu</b> . . . . .	Strana	66
Použití posuvného měřítka . . .	Strana	66
Příklady použití . . . . .	Strana	67
<b>Vyloučení chybných funkcí</b>	Strana	68
<b>Údržba a čištění</b> . . . . .	Strana	69
<b>Zlikvidování</b> . . . . .	Strana	70
<b>Záruka</b> . . . . .	Strana	70
Postup v případě uplatňování záruky . . . . .	Strana	71
Servis . . . . .	Strana	72

<b>Seznam použitých piktogramů</b>	
	Stejnoseměrný proud/napětí
	Baterie (knoflíková) je součástí dodávky
	Symbol CE vyjadřuje shodu s příslušnými směrnicemi EU, které se vztahují na tento výrobek.
	<b>Varování!</b> Výrobek obsahuje mincový článek. Nebezpečné při požití - viz poznámky.

## **DIGITÁLNÍ POSUVNÉ MĚŘÍTKO**

### ● **Úvod**

Blahopřejeme Vám ke koupi nového výrobku. Rozhodli jste se pro kvalitní produkt. Návod k obsluze je součástí tohoto výrobku. Obsahuje důležité pokyny pro bezpečnost, použití a likvidaci. Před použitím výrobku se seznámete se všemi pokyny k obsluze a bezpečnostními pokyny. Používejte výrobek jen popsáním způsobem a na uvedených místech. Při předání výrobku třetí osobě předejte i všechny podklady.

### ● **Používání jen k určenému účelu**

Výrobek je vhodný pro vnější a vnitřní měření a měření hloubky. Výrobek je určen pouze k osobnímu použití. Není určeno pro reklamní použití.

### ● **Obsah dodávky**

- 1 x Digitální posuvné měřítko
- 1 x Baterie
- 1 x Úschovný box
- 1 x Návod k obsluze

### ● **Popis součástí**

- 1 Odstupňované měřicí plochy
- 2 Vnitřní měřicí čelisti
- 3 Tlačítko „inch (palec) / mm“
- 4 Izolační vložka
- 5 LCD displej
- 6 Hloubkoměr
- 7 Kryt přihrádky na baterie
- 8 Tlačítko nulování (ZERO)
- 9 Tlačítko ZAP / VYP (ON / OFF)

- 10 Vnější měřicí čelisti
- 11 Tělo posuvného měřítka
- 12 Fixní šroub

## ● Technické údaje

Jednotka

naměřených

veličin: mm / inch (palec)

Měřicí rozsah: 0–150 mm / 0–6"

Rozlišení: 0,1 mm / 0,01"

Přesnost

Rozměry (Délka): 0–100 mm ± 0,2 mm /  
0,01"

100–150 mm ± 0,2 mm /  
0,01"

Rozměry (Hloubka): 0–100 mm ± 0,2 mm /  
0,01"

100–150 mm ± 0,2 mm /  
0,01"

Maximální rychlost

měření: 1,5 m / s, 60"/s

Měřicí systém: Lineární, bezkontaktní  
měřicí systém CAP

Indikace: displej LCD

Provozní teplota: +5 °C – +40 °C

Vliv vlhkosti  
vzduchu: v rozsahu od 0 % do  
80 % relativní vlhkost  
vzduchu zanedbatelná

Baterie: lithiová baterie  
(nenabíjecí) 3 V   
CR2032 (je součástí  
dodávky)

Automatické

vypnutí: 5 minut +/- 30 sekund



## Bezpečnostní pokyny

**PŘED POUŽITÍMSI PROSÍM  
PROČTĚTE NÁVOD K  
OBSLUZE!**

**NÁVOD K OBSLUZE SI  
PEČLIVĚ USCHOVEJTE!**

**⚠ UPOZORNĚNÍ! Dávejte  
pozor na ostré hrany.**

**⚠ POZOR! NEBEZPEČÍ  
ZRANĚNÍ!**

## ■ VÝROBEK NEPATŘÍ DO RUKOU DĚTEM. TENTO VÝROBEK NENÍ HRAČKA!

Tento výrobek nemají děti používat bez dozoru.

### ⚠ VAROVÁNÍ!

UCHOVÁVEJTE MIMO DOSAH DĚTÍ  
Spolknutí může způsobit chemické popáleniny, perforaci měkkých tkání a smrt. K těžkým popáleninám může dojít do 2 hodin po požití. Ihned vyhledejte lékařskou pomoc.



## ⚠ U MALÝCH DĚTÍ A DĚTÍ OBECNĚ HROZÍ NEBEZPEČÍ OHROŽENÍ ŽIVOTA A ÚRAZU!

**Nenechávejte děti nikdy samotné s obalovým materiálem.**

- Hrozí nebezpečí udušení obalovým materiálem. Děti podceňují často nebezpečí. Uchovávejte výrobek neustále mimo dosah dětí.

## ⚠ VAROVÁNÍ! OBSAHUJE POLYKATELNÉ KNOFLÍKOVÉ/MINCOVÉ BATERIE! NEBEZPEČÍ UDUŠENÍ!

- Tento přístroj mohou používat děti starší než 8 let, osoby se sníženými fyzickými, sensorickými nebo duševními schopnostmi nebo s nedostatečnými zkušenostmi a znalostmi o používání přístroje jen tehdy, jestliže byly poučeny o jeho bezpečném používání a porozuměly možným ohrožením. Děti si nesmí s přístrojem hrát. Děti nesmí provádět čištění a údržbu bez dohledu.

- Nevystavujte výrobek nikdy vysokým teplotám a vlhkosti, jinak může dojít k jeho poškození.
- Udržujte posuvné měřítko čisté a suché. Tekutiny mohou měřítko poškodit.
- Nevystavujte posuvné měřítko elektrickému napětí a držte jej mimo dosah elektrických kontaktů. Jinak může dojít k poškození čipu v posuvném měřítku.
- Nedávejte výrobek pod napětí. Výrobek držte mimo dosah elektrických kolíků. V opačném případě může být poškozen ve výrobku vestavěný čip.



### Bezpečnostní instrukce pro baterie / dobíjecí baterie

- **NEBEZPEČÍ ŽIVOTA!**  
Uchovávejte baterie / dobíjecí baterie mimo dosah dětí. Pokud je náhodně spolknuta, vyhledejte lékařskou pomoc.
- Polknutí může vést k popálení, perforaci měkkých tkání a smrti. K těžkým popáleninám může dojít do 2 hodin po požití.
-  **NEBEZPEČÍ VÝBUCHU!** Nikdy nedobíjejte nedobíjecí baterie. Nezkratujte baterie / dobíjecí baterie a / nebo je neotevírejte. Výsledkem může být přehřátí, požár nebo prasknutí.

- Nikdy neházejte baterie / dobíjecí baterie do ohně nebo do vody.
- Nevyvíjejte na baterie / dobíjecí baterie mechanická zatížení.

## **Riziko úniku z baterie**

- Vyhněte se extrémním podmínkám prostředí a teplot, které by mohly mít vliv na baterie / dobíjecí baterie, např. radiátory nebo přímé sluneční světlo.
- Zabraňte kontaktu s kůží, očima a sliznicemi. V případě kontaktu s kyselinou z baterie, pečlivě opláchněte postiženou oblast velkým množstvím čisté vody a ihned vyhledejte lékařskou pomoc.
-  **NOSTE OCHRANNÉ RUKAVICE!** Uniklé nebo poškozené baterie / dobíjecí baterie mohou způsobit popálení při styku s pokožkou. Noste vhodné ochranné rukavice vždy, když k takové události dojde.
- V případě úniku z baterie ji ihned odstraňte z přístroje, aby se zabránilo poškození.
- Vyjměte baterie / dobíjecí baterie, pokud výrobek nebude delší dobu používán.



## Nebezpečí poškození výrobku

- Používejte pouze specifikovaný typ baterie/dobíjecí baterie!
- Při vkládání zajistěte správnou polaritu! To je znázorněno uvnitř přihrádky baterií!
- Před vkládáním vyčistěte kontakty na baterii a v přihrádce na baterie!
- Okamžitě vyjměte vybité baterie/dobíjecí baterie z výrobku.

### ● Poznámky k mincovým/knoflíkovým bateriím



**VAROVÁNÍ!** Baterii nespolkněte, hrozí nebezpečí chemického popálení.

-  **VAROVÁNÍ:** Obsahuje mincovou baterii  
 **POZOR!** Obsahuje polykatelné knoflíkové články!

Nebezpečí udušení!

-  **UCHOVÁVEJTE BATERIE MIMO DOSAHU DĚTÍ!**

Spolknutí baterií může způsobit chemické popáleniny, perforaci měkkých tkání a smrt. K těžkým popáleninám může dojít do 2 hodin od spolknutí. Okamžitě vyhledejte lékařskou pomoc.

-  **VAROVÁNÍ!** Použité baterie okamžitě zlikvidujte. Nové a použité baterie uchovávejte mimo dosah dětí.
- Pokud se přihrádka na baterie nedá bezpečně zavřít, přestaňte výrobek používat a chraňte jej před dětmi.
- Pokud se domníváte, že mohlo dojít ke spolknutí baterií nebo k jejich umístění v některé části těla, okamžitě vyhledejte lékařskou pomoc.

 **Nezjevné příznaky, které se mohou objevit v důsledku požití baterie**

Bohužel není zřejmé, kdy se v jícnu dítěte zasekne knoflíková nebo mincová baterie.

Neexistují žádné specifické příznaky spojené s touto situací. Dítě může:

- kašlat, dávit se nebo hodně slintat;
- vypadat, že má žaludeční potíže nebo virózu;
- cítit se špatně;
- ukazovat na hrdlo nebo žaludek;
- mít bolesti břicha, hrudníku nebo krku;
- být unavené nebo letargické;
- být tišší nebo vlezlejší než obvykle nebo jinak „nebýt ve své kůži“;

- ztratit chuť k jídlu nebo mít sníženou chuť k jídlu;
- nemusí chtít jíst pevnou stravu / není schopno jíst pevnou stravu.
- Tyto příznaky se mění nebo kolísají, bolest se zvyšuje a pak ustupuje.
- Specifickým příznakem požití knoflíkové a mincové baterie je zvracení čerstvé (jasně červené) krve.
- Pokud to dítě udělá, okamžitě vyhledejte lékařskou pomoc.
- Absence jasných příznaků je důvodem, proč je důležité mít se na pozoru před „vybitými“ nebo náhradními knoflíkovými či mincovými bateriemi v domácnosti a před výrobky, které je obsahují.

## ● Před uvedením do provozu

### ● Vložení/nahrazení baterie (viz obr. B)

**Upozornění:** Blikající číslice znamenají, že je baterie slabá nebo vybitá. (viz obr. G)

**Upozornění:** Při výměně baterie může dojít k poruchám na LCD displeji [5]. V tomto případě vyjměte baterii a vložte ji do přístroje znovu až po 30 vteřinách.

- Uvolněte fixní šroub [12] pomocí šroubováku (není součástí dodávky).
- Odstraňte víko prostoru pro baterie [7] (viz obr. B).
- Vyjměte starou baterii.



Vložte novou baterii do přihrádky se zachováním polaritě (+ a -). Dbejte na to, aby kontakt plus ukazoval směrem ven.

- Zavřete víko prostoru pro baterie [7] (viz obr. B).
- Utáhněte fixní šroub [12] pomocí šroubováku (není součástí dodávky).

## ● Příprava posuvného měřítka

- Čistěte všechny měřicí plochy [1] a hloubkoměr [6] suchým hadříkem. Jinak může dojít, například působením vzdušné vlhkosti, k chybným výsledkům měření.
- Přezkoušejte všechna tlačítka, vypínač a LCD displej [5] jestli správně fungují.

## ● Uvedení do provozu

### ● Použití posuvného měřítka

- Před použitím odstraňte izolační fólii [4].
- Sesuňte vnitřní [2] a vnější [10] měřicí čelisti dohromady.
- Zapněte tlačítkem ZAP / VYP (ON / OFF) [9] LCD displej [5].
- Stiskněte tlačítko „inch / mm“ [3], abyste stanovili měrnou jednotku (inch nebo mm), kterou chcete použít. Na LCD displeji [5] se objeví buď „mm“ nebo „in“.
- Stlačte tlačítko nulování (ZERO) [8] pro vrácení hodnoty LCD displeje [5] na nulu.

**Upozornění:** LCD displej [5] se rovněž automaticky zapne při pohybu vnitřní měřicí čelisti [2] nebo vnější měřicí čelisti [10].

### **Měření předmětu zvenčí (viz obr. C.1):**

- Odsuňte vnější měřicí čelisti [10] od sebe. Přiložte vnější měřicí čelisti [10] na měřený předmět.
- Posuňte tak vnější měřicí čelisti [10] k sobě tak, až se dotknou mírným tlakem na obou stranách měřeného předmětu. Dbejte na to, abyste tlakem nepoškodili měřený předmět.
- LCD displej [5] ukazuje naměřenou hodnotu.

### **Měření předmětu zevnitř (viz obr. C.2):**

- Nasadte vnitřní měřicí čelisti [2] dovnitř měřeného předmětu.
- Rozevřete tak vnitřní měřicí čelisti [2] od sebe, až se na obou stranách dotknou vnitřních stran měřeného předmětu. Dbejte na to, abyste tlakem nepoškodili měřený předmět.
- LCD displej [5] ukazuje naměřenou hodnotu.

## Měření hloubky předmětu (viz obr. E.1):

- Vysuňte hloubkoměr [6] z posuvného měřítka.
- Vsuňte hloubkoměr [6] do měřeného předmětu, až se dotkne vnitřního, dolního povrchu (např. uvnitř otvoru).
- Posouvejte tělo posuvného měřítka [11] dolů, dokud neucítíte odpor.
- Dbejte na to, aby konec hloubkoměru [6] nepoškodil tlakem měřený předmět.
- LCD displej [5] ukazuje naměřenou hodnotu.

## Po měření:

- Po provedení měření posuňte vnější měřicí čelisti [10] / vnitřní měřicí čelisti [2] opět k sobě.
- LCD displej [5] znova vypněte stlačením tlačítka ZAP / VYP (ON / OFF) [9].  
**Upozornění:** LCD displej [5] se vypíná automaticky po 5 minutách.

## ● Příklady použití

**Upozornění:** Při měření postupujte vždy podle kapitoly „Použití posuvného měřítka“.

## Porovnání kolíku a otvoru (viz. obr. C):

- Odeberte nejprve míry zástrčky (viz obr. C.1).
- Poznamenejte si naměřenou hodnotu.
- Následně změřte míry díry (viz obr. C.2).

## Odchylka referenčního rozměru (viz. obr. D):

- Změřte míry referenčního předmětu (zde A) (viz obr. D.1).
- Ponechejte poté měřicí čelisti [2] / [10] v dosažené poloze a stlačte tlačítko nulování (ZERO) [8].
- Následně změřte míry druhého předmětu (viz obr. D.2). LCD displej [5] nyní ukáže odchylku rozměru druhého předmětu od rozměru referenčního předmětu (A).

## Měření tloušťky dna předmětu (viz. obr. E):

- Změřte nejdříve hloubku předmětu (viz obr. E.1).
- Ponechte hloubkoměr [6] v této poloze a stlačte tlačítko nulování (ZERO) [8].
- Nyní změřte míry celého předmětu (viz obr. E.2). LCD displej [5] ukáže tloušťku dna předmětu.

## Měření vzdálenosti mezi dvěma identickými děrami (viz obr. F):

- Nejprve změřte rozměry jednoho ze dvou stejně velkých otvorů (viz obr. F.1).
- Ponechte měřicí čelisti [2] / [10] v dosažené poloze a stlačte tlačítko nulování (ZERO) [8].
- Následně změřte celkové míry (viz obr. F.2). LCD displej [5] nyní ukáže rozestup středů měřených otvorů.

## Charakteristické údaje metrických závitů dle normy ISO:

Jmenovitý průměr: [mm]	Stoupání: [mm <sup>-1</sup> ]	Průměr jádra: [mm]	Průměr vrtání: [mm]
3	0,5	2,46	2,5
4	0,7	3,24	3,3
5	0,8	4,13	4,2
6	1	4,92	5
8	1,25	6,65	6,8
10	1,5	8,38	8,5
12	1,75	10,11	10,2
16	2	13,84	14
20	2,5	17,29	17,5

## ● Vyloučení chybných funkcí

Přístroj obsahuje citlivé elektronické součástky. Proto je možné, že dojde k rušení vlivem jiných přístrojů s přenosem rádiových signálů, které se nacházejí poblíž. Jestliže ukazuje displej chybné hodnoty, odstraňte nejdříve tyto přístroje z blízkosti posuvného měřítka.

Elektrostatické výboje mohou způsobovat poruchy funkce.

- Při poruchách funkcí vyjměte krátce baterii a znovu ji vložte do posuvného měřítka.

Závada	Příčina	Náprava
Pět desetinných míst přeskakuje současně jednou za vteřinu.	Napětí baterie je nižší než 2,6 V.	Vyměňte baterii dle kapitoly „Vložení baterie / výměna baterie“.

Závada	Příčina	Náprava
LCD displej [5] neukazuje další hodnoty.	Chybné zapojení	Vyjmout baterii a znovu ji po 30 vteřinách vložit do přístroje.
Žádná hodnota na LCD displeji [5]	<ol style="list-style-type: none"> <li data-bbox="353 458 614 623">1. LCD displej [5] je vypnutý.</li> <li data-bbox="353 847 614 1162">2. Baterie nemá kontakt anebo je vložena obráceně.</li> <li data-bbox="353 1656 614 1866">3. Napětí baterie je nižší než 2,1 V.</li> </ol>	<ol style="list-style-type: none"> <li data-bbox="645 458 956 817">1. Zapněte displej [5] stlačením tlačítka ZAP / VYP (ON / OFF) [9].</li> <li data-bbox="645 847 956 1626">2. Vyjměte baterii a znovu ji nasadte se správnou polaritou podle kapitoly „Vložení baterie / výměna baterie“ tak, aby měla správný kontakt.</li> <li data-bbox="645 1656 956 2076">3. Vyměňte baterii podle kapitoly „Vložení baterie / výměna baterie“.</li> </ol>

## ● Údržba a čištění

- Vyčistěte posuvné měřítko před a po použití pomocí suché látky; nikdy nepoužívejte benzin, rozpouštědla nebo čisticí prostředky.
- Posuvné měřítko nenamáčejte do vody. Kapalina může posuvné měřítko poškodit.
- Pokud měřítko nepoužíváte, vždy vypněte displej [5]. Tak prodloužíte životnost baterie.

## ● Zlikvidování

Obal se skládá z ekologických materiálů, které můžete zlikvidovat prostřednictvím místních sběrů recyklovatelných materiálů.



Při třídění odpadu se řiďte podle označení obalových materiálů zkratkami (a) a čísly (b), s následujícím významem: 1–7: umělé hmoty / 20–22: papír a lepenka / 80–98: složené látky.



O možnostech likvidace vysloužilých zařízení se informujte u správy vaší obce nebo města.



V zájmu ochrany životního prostředí vysloužilý výrobek nevyhazujte do domovního odpadu, ale předejte k odborné likvidaci. O sběrnách a jejich otevíracích hodinách se můžete informovat u příslušné správy města nebo obce.

Vadné nebo vybité baterie resp. akumulátory se musí recyklovat. Baterie, akumulátory i výrobek odevzdejte zpět do nabízených sběrů.



### **Ekologické škody v důsledku chybné likvidace baterií / akumulátorů!**

Baterie / akumulátory se nesmí zlikvidovat v domácím odpadu. Mohou obsahovat jedovaté těžké kovy a musí se zpracovávat jako zvláštní odpad. Chemické symboly těžkých kovů: Cd = kadmium, Hg = rtuť, Pb = olovo. Proto odevzdejte opotřebované baterie / akumulátory u komunální sběrně.

## ● Záruka

Výrobek byl vyroben podle přísných směrnic kvality a před dodáním pečlivě otestován. V případě materiálních nebo výrobních vad máte zákonná práva vůči prodejci výrobku. Vaše zákonná práva nejsou níže uvedenou zárukou nijak omezená.

Záruka na tento výrobek je 3 roky od data zakoupení. Záruční doba začíná dnem zakoupení. Originál dokladu o zakoupení si uschovejte na bezpečném místě, protože tento doklad je vyžadován jako doklad o koupi.

Jakékoli poškození nebo závady, které se vyskytly již v okamžiku nákupu, musí být nahlášeny ihned po vybalení výrobku.

Pokud se u výrobku během 3 let od data zakoupení projeví vada materiálu nebo výrobní vada, pak vám ho podle naší volby bezplatně opravíme nebo vyměníme. Záruční doba se po uznané reklamaci neprodlužuje. To platí také pro vyměněné a opravené díly.

Tato záruka je neplatná, pokud byl výrobek poškozený nebo nesprávně používán anebo udržovaný.

Záruka se kryje na materiálové a výrobní vady. Tato záruka se nevztahuje na díly výrobku, které podléhají běžnému opotřebení, a tím platí jako opotřebitelné díly (např. baterie, hadice, inkoustové barevné patrony), ani se nevztahuje na poškození rozbitných dílů, např. spínačů nebo dílů ze skla.

## ● Postup v případě uplatňování záruky

V zájmu rychlého zpracování Vašeho požadavku se řiďte následujícími pokyny:

Pro všechny požadavky si uschovejte pokladní stvrzenku jako doklad o nákupu a číslo položky (např. IAN 487354\_2501).

Číslo položky najdete na typovém štítku, je vyryto na výrobku, je uvedeno na titulní stránce Vašeho návodu (vlevo dole) nebo je na nálepce na zadní nebo spodní straně výrobku.

Při poruchách funkce nebo jiných závadách nejdříve kontaktujte telefonicky nebo e-mailem níže uvedené servisní oddělení.

Na adresu servisu, kterou Vám sdělíme, můžete zdarma odeslat pouze výrobek, který byl zaznamenaný jako vadný, a to spolu s pokladním dokladem (stvrzenkou), popisem závady a uvedením doby, kdy k závadě došlo.

Na stránkách parkside-diy.com najdete tuto a celou řadu dalších příruček k nahlédnutí a ke stažení. Pomocí tohoto QR kódu se dostanete přímo na stránky parkside-diy.com. Vyberte svou zemi a vyhledejte návod k obsluze pomocí formuláře k vyhledávání. Zadáním čísla položky (IAN) 487354\_2501 se dostanete k návodu k obsluze Vašeho výrobku.



#### **Informace o baterii:**

Lithiová baterie (nenabíjecí) 3 V  CR2032  
Doba použitelnosti: 06/2028

#### **Vyrábí**

DONGGUAN TIANQIU ENTERPRISE CO.,  
LTD

TianQiu Industrial Park, Xinji Industrial Zone,  
Machong Town, Dongguan City, Guangdong,  
Čína

E-Mail: [idsale2@gdtianqiu.com](mailto:idsale2@gdtianqiu.com)  
[www.tmmq.cn](http://www.tmmq.cn)

#### **Dováží**

OWIM GmbH & Co. KG  
Stiftsbergstraße 1  
74167 Neckarsulm

E-Mail: [battery-service@lidl.com](mailto:battery-service@lidl.com)  
[www.owim.com](http://www.owim.com)

#### **● Servis**





 **Servis Česká republika**

Tel.: 800600632

E-Mail: [owim@lidl.cz](mailto:owim@lidl.cz)



<b>Zoznam použitých piktogramov</b> . . . . .	Strana	74
<b>Úvod</b> . . . . .	Strana	74
Používanie v súlade s určením	Strana	74
Obsah dodávky . . . . .	Strana	74
Popis častí . . . . .	Strana	74
Technické údaje . . . . .	Strana	75
<b>Bezpečnostné pokyny</b> . . . .	Strana	75
Bezpečnostné pokyny pre batérie / nabíjateľné batérie . .	Strana	77
Poznámky k mincovým/ gombíkovým batériám . . . . .	Strana	79
Nezjavné príznaky, ktoré sa môžu vyskytnúť v dôsledku požitia batérie . . . . .	Strana	80
<b>Pred uvedením do chodu</b> .	Strana	81
Výmena/vloženie batérií (pozrite obr. B) . . . . .	Strana	81
Príprava posuvného meradla .	Strana	82
<b>Uvedenie do chodu</b> . . . . .	Strana	82
Použitie posuvného meradla .	Strana	82
Príklady použitia . . . . .	Strana	83
<b>Riešenie problémov</b> . . . . .	Strana	85
<b>Údržba a čistenie</b> . . . . .	Strana	86
<b>Likvidácia</b> . . . . .	Strana	86
<b>Záruka</b> . . . . .	Strana	87
Postup v prípade poškodenia v záruke . . . . .	Strana	87
Servis . . . . .	Strana	89

<b>Zoznam použitých piktogramov</b>	
	Jednosmerný prúd/napätie
	Batéria (gombíková) je súčasťou dodávky
	Značka CE označuje zhodu s príslušnými smernicami EÚ platnými pre tento výrobok.
	<b>Varovanie!</b> Výrobok obsahuje mincovú batériu. Nebezpečné pri požití - pozri návod na použitie.

## **DIGITÁLNE POSUVNÉ MERADLO**

### ● **Úvod**

Blahoželáme Vám ku kúpe Vášho nového výrobku. Rozhodli ste sa pre veľmi kvalitný výrobok. Návod na obsluhu je súčasťou tohto výrobku. Obsahuje dôležité upozornenia týkajúce sa bezpečnosti, používania a likvidácie. Skôr ako začnete výrobok používať, oboznámte sa so všetkými pokynmi k obsluhu a bezpečnosti. Výrobok používajte iba v súlade s popisom a v uvedených oblastiach používania. V prípade postúpenia výrobku ďalším osobám odovzdajte aj všetky dokumenty patriace k výrobku.

### ● **Používanie v súlade s určením**

Produkt je vhodný na vonkajšie a vnútorné meranie a na meranie hĺbky. Produkt je určený iba na osobné používanie. Nie je vhodný na komerčné účely.

### ● **Obsah dodávky**

- 1 x Digitálne posuvné meradlo
- 1 x Batéria
- 1 x Úschovné puzdro
- 1 x Návod na použitie

### ● **Popis častí**

- 1 Meracie plochy
- 2 Vnútorné meracie ramená
- 3 Tlačidlo inch (palce) / mm
- 4 Izolačná vložka
- 5 LCD displej
- 6 Hĺbkový merací hrot
- 7 Kryt priehradky na batérie
- 8 Tlačidlo pre nulovú polohu (ZERO)

- 9 VYPÍNAČ (ON/OFF)
- 10 Vonkajšie meracie ramená
- 11 Telo posuvného meradla
- 12 Pevná skrutka

## ● Technické údaje

Merná jednotka:	mm / inch (palce)
Merací rozsah:	0 – 150 mm / 0–6”
Rozlíšenie:	0,1 mm / 0,01”
Presnosť	
Rozmery (Dĺžka):	0 – 100 mm ± 0,2 mm / 0,01” 100 – 150 mm ± 0,2 mm / 0,01”
Rozmery (Hĺbka):	0 – 100 mm ± 0,2 mm / 0,01” 100 – 150 mm ± 0,2 mm / 0,01”
Maximálna rýchlosť merania:	1,5 m / s, 60” / s
Merací systém:	lineárny, bezkontaktný CAP merací systém
Zobrazenie:	LCD displej
Prevádzková teplota:	+5 °C – +40 °C
Vplyv vlhkosťou vzduchu:	v medziach od 0 % do 80 % relatívna vlhkosť vzduchu zanedbateľná
Batéria:	lítiová batéria (nenabíjateľná) 3 V  CR2032 (súčasť dodávky)
Automatické vypnutie:	5 minút +/- 30 sekúnd





## Bezpečnostné pokyny

PRED POUŽITÍM SI  
PREČÍTAJTE NÁVOD  
NA OBSLUHU! NÁVOD  
NA OBSLUHU PROSÍM  
STAROSTLIVO USCHOVAJTE!

**⚠ UPOZORNENIE! Pozor na  
ostré okraje.**

**⚠ POZOR!  
NEBEZPEČENSTVO  
PORANENIA!**

- **VÝROBOK NEPATRÍ DO RÚK ĎEŤOM. TENTO VÝROBOK NIE JE DETSKÁ HRAČKA!** Tento výrobok by nemali používať deti bez dozoru.

 <b>VAROVANIE!</b>	
<small>UCHOVÁVAJTE MIMO DOSAHU DETÍ! Prehltutie môže viesť k chemickým popáleninám, perforácii mäkkého tkaniva a smrti. Do 2 hodín po požití môže dôjsť k ťažkým popáleninám. Okamžite vyhľadajte lekársku pomoc.</small>	

- ⚠ **NEBEZPEČENSTVO NEHODY A OHROZENIA ŽIVOTA PRE BATOĽATÁ A DETI!** Nikdy nenechávajte deti bez dozoru s obalovým materiálom.

- Vzniká nebezpečenstvo udusenía obalovým materiálom. Deti často podceňujú nebezpečenstvo. Držte deti stále v bezpečnej vzdialenosti od výrobku.

- ⚠ **VAROVANIE! OBSAHUJE PREHLTNUTEĽNÉ GOMBÍKOVÉ/MINCOVÉ BATÉRIE!**  
**NEBEZPEČENSTVO UDUSENIA!**

- Tento prístroj môžu používať deti od 8 rokov ako aj osoby so zníženými psychickými, sensorickými alebo duševnými schopnosťami alebo s nedostatkom skúseností a vedomostí, ak sú pod dozorom, alebo ak boli poučené ohľadom bezpečného používania prístroja a ak porozumeli nebezpečenstvám spojeným s jeho používaním. Deti sa

s prístrojom nesmú hrať.  
Čistenie a údržbu prístroja nesmú vykonávať deti bez dozoru.

- Nikdy nevystavujte výrobok vysokým teplotám a vlhkosti, môže dôjsť k poškodeniu prístroja.
- Udržujte posuvné meradlo čisté a suché. Tekutiny môžu posuvné meradlo poškodiť.
- Nevystavujte posuvné meradlo napätiu a držte ho v bezpečnej vzdialenosti od elektrického prúdu. V opačnom prípade sa môže čip posuvného meradla poškodiť.
- Produkt nezapájajte do elektrickej siete. Produkt uchovávajte v bezpečnej vzdialenosti od elektrických komponentov. V opačnom prípade sa môže poškodiť čip vo vnútri produktu.



### Bezpečnostné pokyny pre batérie / nabíjateľné batérie

- **SMRTEĽNÉ  
NEBEZPEČENSTVO!**  
Batérie / nabíjateľné batérie udržiavajte mimo dosahu detí. Pri náhodnom prehltnutí okamžite vyhľadajte lekársku pomoc.
- Po prehltnutí môžu nastať popáleniny chemickými látkami, perforácia mäkkého tkaniva a smrť. Do 2 hodín po požití môže dôjsť k ťažkým popáleninám.



## **NEBEZPEČENSTVO VÝBUCHU!**

- Nikdy nenabíjajte nenabíjateľné batérie. Batérie / nabíjateľné batérie nikdy neskratujte a / alebo ich neotvárajte. Mohlo by to viesť k prehriatiu, požiaru alebo vybuchnutiu.
- Batérie / nabíjateľné batérie nikdy nehádzajte do ohňa alebo vody.
- Batérie / nabíjateľné batérie nikdy nevystavujte mechanickému zaťaženiu.

## **Nebezpečenstvo vytečenia batérie**

- Vyhybajte sa extrémnym okolitým podmienkam a teplotám, ktoré by mohli mať vplyv na batérie/nabíjateľné batérie, napr. radiátory / priame slnečné žiarenie.
- Zabráňte kontaktu s pokožkou, očami a sliznicami. V prípade kontaktu s kyselinou v batérii postihnutú oblasť riadne opláchnite veľkým množstvom čistej vody a okamžite vyhľadajte lekársku pomoc.



## **NASAĎTE SI OCHRANNÉ RUKAVICE!**

Vytečené alebo poškodené batérie / nabíjateľné batérie môžu spôsobiť pri kontakte s pokožkou popálenie. Vždy, keď sa takéto niečo

vyskytne, nasadte si vhodné ochranné rukavice.

- Ak vám batéria vytečie, okamžite toto vytečenie odstráňte z produktu, aby ste zabránili poškodeniu.
- Ak nebudete produkt dlhší čas používať, batérie / nabíjateľné batérie vyberte.

## Nebezpečenstvo poškodenia produktu

- Používajte len špecifikovaný typ batérie / nabíjateľnej batérie!
- Pri vkladaní dbajte na správnu polaritu! Táto je vyznačená vo vnútri priehradky na batérie!
- Pred vložением vyčistite kontakty na batérii a v priehradke na batérie!
- Vybité batérie / nabíjateľné batérie okamžite vyberte z produktu.

## ● Poznámky k mincovým/ gombíkovým batériám



**VAROVANIE!** Batériu neprehltajte, hrozí nebezpečenstvo chemického popálenia.



**VAROVANIE!** Obsahuje mincovú batériu

**UPOZORNENIE!**

Obsahuje prehltateľné gombíkové batérie!

Nebezpečenstvo udusenía!



## **BATÉRIE UCHOVÁVAJTE MIMO DOSAHU**

**DETÍ!** Prehltnutie batérií môže viesť k chemickým popáleninám, perforácii mäkkého tkaniva a smrti. Do 2 hodín po prehltnutí batérií môže dôjsť k ťažkým popáleninám. Okamžite vyhľadajte lekársku pomoc.



**VAROVANIE!** Použité batérie okamžite zlikvidujte. Nové

a použité batérie uchovávajte mimo dosahu detí.

- Ak sa priehradka na batérie nezatvára bezpečne, prestaňte výrobok používať a držte ho mimo dosahu detí.
- Ak si myslíte, že mohlo dôjsť k prehltnutiu batérií alebo ich umiestneniu do niektorej časti tela, okamžite vyhľadajte lekársku pomoc.



**Nezjavné príznaky,  
ktoré sa môžu vyskytnúť  
v dôsledku požitia  
batérie**

Bohužiaľ, nie je zrejmé, kedy sa v pažeráku dieťaťa zasekne gombíková alebo mincová batéria.

Nie sú s tým spojené žiadne špecifické príznaky. Dieťa môže:

- kašľať, dávať sa alebo veľa slintať;

- mať žalúdočnú nevoľnosť alebo vírus;
- cítiť sa zle;
- ukazovať na hrdlo alebo žalúdok;
- mať bolesti brucha, hrudníka alebo hrdla;
- byť unavené alebo letargické
- byť tichšie alebo dotieravejšie ako zvyčajne alebo inak „nebyť vo svojej koži“;
- stratiť chuť do jedla alebo mať zníženú chuť do jedla;
- nechcieť jesť pevnú stravu/ nemôže jesť pevnú stravu.
- Tieto príznaky sa menia alebo kolíšu, pričom bolesť sa zvyšuje a potom ustupuje.
- Špecifickým príznakom prehltnutia gombíkovej a mincovej batérie je zvracanie čerstvej (jasne červenej) krvi.
- Ak to dieťa urobí, okamžite vyhľadajte lekársku pomoc.
- Chýbajúce jasné príznaky sú dôvodom, prečo je dôležité byť ostražitý pri „vybitých“ alebo náhradných gombíkových alebo mincových batériách v domácnosti a výrobkoch, ktoré ich obsahujú.

## ● Pred uvedením do chodu

### ● Výmena/vloženie batérií (pozrite obr. B)

**Upozornenie:** Blikajúce čísla upozorňujú na vybitú/prázdnu batériu. (pozrite obr. G)

**Upozornenie:** Pri výmene batérie môže dôjsť k poškodeniu LCD displeja [5]. Vyberte batériu a po viac ako 30 sekundách ju opäť vložte do prístroja.

- Uvoľnite pevná skrutka [12] pomocou skrutkovača (nie je súčasťou balenia).
- Odstráňte kryt zo schránky na batérie [7] (pozri obr. B).
- Vyberte starú batériu.



Do priehradky na batérie vložte novú batériu, dbajte na správnu polaritu (+ a -). Uistite sa že, kladný pól smeruje von.

- Zavrite kryt schránky na batérie [7] (pozri obr. B).
- Uťahnite pevná skrutka [12] pomocou skrutkovača (nie je súčasťou balenia).

## ● **Príprava posuvného meradla**

- Vyčistite všetky meracie plochy [1] a hĺbkové meradlo [6] suchou handrou. V opačnom prípade sa môžu vyskytnúť nesprávne výsledky, napríklad z dôvodu vlhkosti.
- Vyskúšajte, či všetky tlačidlá, vypínač a LCD displej [5] fungujú správne.

## ● **Uvedenie do chodu**

### ● **Použitie posuvného meradla**

- Pred použitím odstráňte izolačnú fóliu [4].
- Vonkajšie meracie ramená [10] a vnútorné meracie ramená [2] stlačte dokopy.
- Stlačením vypínača (ON / OFF) [9] zapnite LCD displej [5].
- Stlačte tlačidlo inch / mm [3] a určite mernú jednotku (palce alebo mm), ktorú chcete používať. Na LCD displeji [5] vpravo sa objaví buď „mm“ alebo „in“.
- Stlačte tlačidlo pre nulovú polohu (ZERO) [8] a resetujte LCD displej [5] na nulu.

**Upozornenie:** LCD displej [5] sa automaticky zapne aj pri posunutí vnútorných meracích ramien [2] alebo vonkajších meracích ramien [10].

### **Meranie predmetu z vonkajšej strany (pozrite obr. C.1):**

- Posuňte vonkajšie meracie ramená [10] od seba. Nasadte vonkajšie meracie ramená [10] na objekt, ktorý chcete zmerať.

- Zasuňte vonkajšie meracie ramená [10] tak ďaleko, kým sa nebudú dotýkať meraného predmetu z oboch strán. Dávajte pozor, aby ste meraný predmet nepoškodili priveľkým tlakom.
- LCD displej [5] teraz ukáže rozmery.

### **Meranie predmetu z vnútornej strany (pozrite obr. C.2):**

- Nasadte vnútorné meracie ramená [2] zvnútra na meraný predmet.
- Roztiahnite vnútorné meracie ramená [2] tak ďaleko od seba, až kým sa nebudú dotýkať predmetu na oboch vnútorných stranách. Dávajte pozor, aby ste meraný predmet nepoškodili priveľkým tlakom.
- LCD displej [5] teraz ukáže rozmery.

### **Meranie hĺbky predmetu (pozrite obr. E.1):**

- Vysuňte hĺbkový merací hrot [6] z posuvného meradla.
- Priložte hĺbkový merací hrot [6] na meraný predmet, aby sa dotýkal povrchu (napr. vnútri v jame).
- Telo posuvného meradla [11] posúvajte dole, až pocítite odpor.
- Dávajte pozor, aby ste hĺbkový merací hrot [6] alebo meraný predmet nepoškodili priveľkým tlakom.
- LCD displej [5] teraz ukáže rozmery.

### **Po meraní:**

- Po vykonaní merania posuňte vonkajšie meracie ramená [10]/vnútorné meracie ramená [2] opäť k sebe.
- Zapnite LCD displej [5] tým, že stlačíte tlačidlo vypínača (ON / OFF) [9].

**Rada:** Po približne 5 minútach sa LCD displej [5] automaticky vypne.

## **● Príklady použitia**

**Rada:** Pri meraní postupujte vždy podľa kapitoly „Použitie posuvného meradla“.

### **Porovnanie zástrčky a zásuvky (pozrite obr. C):**

- Najprv odmerajte konektor (pozrite obr. C.1).
- Prípadne si poznačte nameranú hodnotu.
- Potom odmerajte otvor (pozrite obr. C.2).

## Odchýlka referenčnej veľkosti (pozrite obr. D):

- Odmerajte referenčný predmet (tu A) (pozrite obr. D.1).
- Nechajte meracie ramená [2] / [10] v tejto pozícii a stlačte tlačidlo pre nulovú polohu (ZERO) [8].
- Potom odmerajte rozmery druhého predmetu (pozrite obr. D.2). LCD displej [5] teraz ukazuje odchýlku druhého predmetu od rozmerov referenčného predmetu (A).

## Meranie hrúbky dna predmetu (pozrite obr. E):

- Najprv odmerajte hĺbku predmetu (pozrite obr. E.1).
- Ponechajte hĺbkový hrot [6] v tejto pozícii a stlačte tlačidlo pre nulovú polohu (ZERO) [8].
- Teraz odmerajte rozmery celého predmetu (pozrite obr. E.2). LCD displej [5] ukazuje hrúbku dna predmetu.

## Meranie vzdialenosti medzi dvoma identickými otvormi (pozrite obr. F):

- Najprv odmerajte rozmery jedného z dvoch rovnako veľkých otvorov (pozrite obr. F.1).
- Ponechajte meracie ramená [2] / [10] v tejto pozícii a stlačte tlačidlo pre nulovú polohu (ZERO) [8].
- Potom odmerajte celkové rozmery (pozrite obr. F.2). LCD displej [5] teraz ukazuje veľkosť priemernej vzdialenosti.

## Parametre metrických ISO závitov:

Menovitý priemer: [mm]	Stúpanie: [mm <sup>-1</sup> ]	Priemer jadra: [mm]	Vrtací priemer: [mm]
3	0,5	2,46	2,5
4	0,7	3,24	3,3
5	0,8	4,13	4,2
6	1	4,92	5
8	1,25	6,65	6,8
10	1,5	8,38	8,5
12	1,75	10,11	10,2
16	2	13,84	14
20	2,5	17,29	17,5

## ● Riešenie problémov

Prístroj obsahuje citlivé elektronické komponenty. Preto môže byť rušený prístrojmi rádiového prenosu v bezprostrednej blízkosti. Ak sa na displeji objaví indikácia chyby, odstráňte takéto zariadenia z okolia meradla.

Elektrostatický výboj môže viesť k zlyhaniu funkcií prístroja.

- Pri takýchto poruchách na chvíľu vyberte batérie a nanovo ich vložte.

<b>Chyba</b>	<b>Príčina</b>	<b>Pomoc</b>
Päť čísel bliká súčasne raz za sekundu.	Napätie batérií kleslo pod 2,6 V.	Vymeňte batérie podľa kapitoly „Výmena/vloženie batérií“.
LCD displej <span style="border: 1px solid black; padding: 0 2px;">5</span> nepočíta ďalej.	Chybné zapojenie alebo obvod	Batérie vyberte a po 30 sekundách opäť vložte.
Žiadne zobrazenie na LCD displeji <span style="border: 1px solid black; padding: 0 2px;">5</span>	<ol style="list-style-type: none"><li>1. LCD displej <span style="border: 1px solid black; padding: 0 2px;">5</span> je vypnutý</li><li>2. Batéria nemá správny kontakt alebo je vložená nesprávnou stranou.</li><li>3. Napätie batérií kleslo pod 2,1 V.</li></ol>	<ol style="list-style-type: none"><li>1. Zapnite LCD displej <span style="border: 1px solid black; padding: 0 2px;">5</span> tým, že stlačíte vypínač (ON / OFF) <span style="border: 1px solid black; padding: 0 2px;">9</span>.</li><li>2. Vyberte batérie a vložte ich podľa pôlovania a kapitoly „Výmena/vloženie batérií“ tak, aby sa dotýkali všetkých kontaktov.</li><li>3. Vymeňte batérie podľa kapitoly „Výmena/vloženie batérií“.</li></ol>

## ● Údržba a čistenie

- Pred a po použití meradlo vyčistite suchou látkou; nikdy nepoužívajte benzín, rozpúšťadlá alebo čistiace prostriedky.
- Posuvné meradlo neponárajte do vody. Tekutiny môžu posuvné meradlo poškodiť.
- Keď posuvné meradlo nepoužívate, vždy vypnite LCD displej [5]. Tým predĺžujete životnosť batérií.

## ● Likvidácia

Obal pozostáva z ekologických materiálov, ktoré môžete odovzdať na miestnych recyklačných zberných miestach.



Všímajte si prosím označenie obalových materiálov pre triedenie odpadu, sú označené skratkami (a) a číslami (b) s nasledujúcim významom: 1–7: Plasty / 20–22: Papier a kartón / 80–98: Spojené látky.



O možnostiach likvidácie opotrebovaného výrobku sa môžete informovať na Vašej obecnej alebo mestskej správe.



Ak výrobok doslúžil, v záujme ochrany životného prostredia ho neodhodte do domového odpadu, ale odovzdajte na odbornú likvidáciu. Informácie o zberných miestach a ich otváracích hodinách získate na Vašej príslušnej správe.

Defektné alebo použité batérie / akumulátorové batérie sa musia recyklovať. Batérie / akumulátorové batérie a / alebo výrobok odovzdajte prostredníctvom dostupných zberných stredísk.



**Nesprávna likvidácia batérií / akumulátorových batérií ničí životné prostredie!**

Batérie / akumulátorové batérie sa nesmú likvidovať spolu s domovým odpadom. Môžu obsahovať jedovaté ťažké kovy a je potrebné zaobchádzať s nimi ako s nebezpečným odpadom. Chemické značky ťažkých kovov sú nasledovné: Cd = kadmium, Hg = ortuť, Pb = olovo. Opatrebované batérie / akumulátorové batérie preto odovzdajte v komunálnej zberni.

## ● Záruka

Výrobok bol starostlivo vyrobený v súlade s prísnyimi smernicami kvality a pred dodaním dôkladne otestovaný. V prípade materiálových alebo výrobných chýb máte zákonné práva voči predajcovi výrobku. Vaše zákonné práva nie sú žiadnym spôsobom obmedzené našou zárukou uvedenou nižšie.

Záruka na tento výrobok je 3 roky od dátumu nákupu. Záručná doba začína plynúť dátumom kúpy. Originál dokladu o kúpe si uschovajte na bezpečnom mieste, pretože tento doklad je potrebný ako dôkaz o kúpe.

Akékoľvek poškodenie alebo nedostatky prítomné už v čase nákupu je potrebné nahlásiť ihneď po vybalení výrobku.

Ak sa v priebehu 3 rokov od dátumu zakúpenia preukáže, že výrobok vykazuje chyby materiálu alebo spracovania, podľa vlastného uváženia Vám ho bezplatne opravíme alebo vymeníme. Záručná doba sa na základe poskytnutej záručnej reklamácie nepredlžuje. To platí aj pre vymenené alebo opravené diely.

Táto záruka je neplatná, ak bol výrobok poškodený alebo nesprávne používaný alebo udržiavaný.

Záruka sa vzťahuje na chyby materiálu a výrobné chyby. Táto záruka sa nevzťahuje na časti výrobku, ktoré podliehajú bežnému opotrebovaniu, a preto sa považujú za opotrebovateľné diely (napr. batérie, nabíjateľné batérie, hadice, atramentové kazety), ani na poškodenie krehkých častí, napr. spínačov alebo častí zo skla.

## ● Postup v prípade poškodenia v záruke

Na zabezpečenie rýchleho spracovania svojej žiadosti postupujte podľa ďalej uvedených pokynov:

Pre všetky otázky majte pripravený pokladničný lístok a číslo výrobku (napr. IAN 487354\_2501) ako doklad o kúpe.

Číslo výrobku nájdete na typovom štítku výrobku, gravúre výrobku, titulnej strane návodu (vľavo dole) alebo na nálepke na zadnej alebo spodnej strane výrobku.

Pri výskyte funkčných porúch alebo iných nedostatkov sa najprv telefonicky alebo e-mailom obráťte na ďalej uvedené servisné oddelenie.

Výrobok označený ako chybný potom môžete bezplatne zasláť na poskytnutú servisnú adresu, pričom priložte doklad o kúpe (pokladničný lístok) a uveďte, v čom spočíva nedostatok a kedy sa vyskytol.

Na stránke [parkside-diy.com](http://parkside-diy.com) si môžete stiahnuť túto a mnohé ďalšie príručky. Týmto QR kódom sa dostanete priamo na [parkside-diy.com](http://parkside-diy.com). Vyberte svoju krajinu a pomocou vyhľadávacej masky vyhľadajte návody na obsluhu. Zadaním čísla výrobku (IAN) 487354\_2501 sa dostanete na návod na obsluhu pre svoj výrobok.



### **Informácie o batérii:**

Lítiová batéria (nenabíjateľná) 3 V  CR2032

Dátum minimálnej trvanlivosti: 06/2028

### **Vyrába**

DONGGUAN TIANQIU ENTERPRISE CO.,  
LTD

TianQiu Industrial Park, Xinji Industrial Zone,  
Machong Town, Dongguan City, Guangdong,  
Čína

E-Mail: [idsale2@gdtianqiu.com](mailto:idsale2@gdtianqiu.com)

[www.tmmq.cn](http://www.tmmq.cn)

### **Dováža**

OWIM GmbH & Co. KG

Stiftsbergstraße 1

74167 Neckarsulm

E-Mail: [battery-service@lidl.com](mailto:battery-service@lidl.com)

[www.owim.com](http://www.owim.com)

### **● Servis**





 **Servis Slovensko**

Tel.: 0800 008158

E-pošta: [owim@lidl.sk](mailto:owim@lidl.sk)



<b>Liste der verwendeten Piktogramme</b> . . . . .	Seite	91
<b>Einleitung</b> . . . . .	Seite	91
Bestimmungsgemäße Verwendung . . . . .	Seite	91
Lieferumfang . . . . .	Seite	91
Teilebeschreibung . . . . .	Seite	91
Technische Daten . . . . .	Seite	92
<b>Sicherheitshinweise</b> . . . . .	Seite	92
Sicherheitshinweise für Batterien/Akkus . . . . .	Seite	95
Hinweise zu Knopfzellen-Batterien . . . . .	Seite	97
Nicht offensichtliche Symptome, die durch das Verschlucken von Batterien auftreten können . . . . .	Seite	98
<b>Vor der Inbetriebnahme</b> . . . . .	Seite	99
Batterie einsetzen / austauschen (s. Abb. B) . . . . .	Seite	99
Messschieber vorbereiten . . . . .	Seite	100
<b>Inbetriebnahme</b> . . . . .	Seite	100
Messschieber verwenden . . . . .	Seite	100
Anwendungsbeispiele . . . . .	Seite	102
<b>Fehler beheben</b> . . . . .	Seite	103
<b>Wartung und Reinigung</b> . . . . .	Seite	104
<b>Entsorgung</b> . . . . .	Seite	104
<b>Garantie</b> . . . . .	Seite	105
Abwicklung im Garantiefall . . . . .	Seite	106
Service . . . . .	Seite	108

<b>Liste der verwendeten Piktogramme</b>	
	Gleichstrom / -spannung
	Batterie (Knopfzelle) mitgeliefert
	Das CE Zeichen bestätigt Konformität mit den für das Produkt zutreffenden EU-Richtlinien.
	<b>WARNUNG!</b> Das Produkt enthält Knopfzellen. Gefährlich falls sie verschluckt werden – beachten Sie die Hinweise.

## **DIGITALER MESSSCHIEBER**

### ● **Einleitung**

Wir beglückwünschen Sie zum Kauf Ihres neuen Produkts. Sie haben sich damit für ein hochwertiges Produkt entschieden. Die Bedienungsanleitung ist Teil dieses Produkts. Sie enthält wichtige Hinweise für Sicherheit, Gebrauch und Entsorgung. Machen Sie sich vor der Benutzung des Produkts mit allen Bedien- und Sicherheitshinweisen vertraut. Benutzen Sie das Produkt nur wie beschrieben und für die angegebenen Einsatzbereiche. Händigen Sie alle Unterlagen bei Weitergabe des Produkts an Dritte mit aus.

### ● **Bestimmungsgemäße Verwendung**

Das Produkt eignet sich für Außen-, Innen- und Tiefenmessungen. Das Produkt ist nur für den persönlichen Gebrauch bestimmt. Nicht für den gewerblichen Einsatz.

### ● **Lieferumfang**

- 1 x Digitaler Messschieber
- 1 x Batterie
- 1 x Aufbewahrungsbox
- 1 x Bedienungsanleitung

### ● **Teilebeschreibung**

- 1 Schrittmessflächen
- 2 Innere Messschenkel
- 3 Inch- / mm-Taste
- 4 Abstandshalter zur Isolierung
- 5 LCD-Anzeige

- 6 Tiefenmaß
- 7 Batteriefachdeckel
- 8 Taste für Nullstellung (ZERO)
- 9 EIN- / AUS-Taste (ON / OFF)
- 10 Äußere Messschenkel
- 11 Körper des Messschiebers
- 12 Feste Schraube

## ● Technische Daten

Messgrößeneinheit:	mm / inch (Zoll)
Messbereich:	0–150 mm / 0-6"
Auflösung:	0,1 mm / 0,01"
Genauigkeit	
Abmessung (Länge):	0–100 mm ± 0,2 mm / 0,01" 100–150 mm ± 0,2 mm / 0,001"
Abmessung (Tiefe):	0–100 mm ± 0,2 mm / 0,01" 100–150 mm ± 0,2 mm / 0,01"
Maximale	
Messgeschwindigkeit:	1,5 m / s, 60"/s
Messsystem:	lineares, kontaktloses CAP-Messsystem
Anzeige:	LCD-Anzeige
Betriebstemperatur:	+5 °C bis +40 °C
Einfluss durch	
Luftfeuchtigkeit:	innerhalb von 0 % bis 80 % relative Luftfeuchtigkeit unerheblich
Batterie:	Lithium-Batterie (nicht wiederaufladbar) 3 V  CR2032 (im Lieferumfang enthalten)
Automatische	
Abschaltung:	5 Minuten +/- 30 Sekunden



## Sicherheitshinweise

VOR GEBRAUCH BITTE DIE  
BEDIENUNGSANLEITUNG  
LESEN!  
BEDIENUNGSANLEITUNG  
BITTE SORGFÄLTIG

**AUFBEWAHREN!**

**⚠ VORSICHT! Funktional bedingte Scharfkantigkeit.**

**⚠ VORSICHT! VERLETZUNGSGEFAHR!**  
■ **DAS PRODUKT GEHÖRT NICHT IN KINDERHÄNDE. DIESES PRODUKT IST KEIN SPIELZEUG!** Dieses Produkt sollte von Kindern nicht ohne Aufsicht benutzt werden.

<b>⚠ WARNUNG!</b>	
<small>BATTERIEN AUSSERHALB DER REICHWEITE VON KINDERN AUFBEWAHREN! Das Verschlucken kann chemische Verbrennungen, Perforation von Weichteilgewebe und den Tod verursachen. Schwere Verbrennungen können innerhalb von 2 Stunden nach dem Verschlucken auftreten. Sofort einen Arzt aufsuchen.</small>	

**⚠ LEBENS- UND UNFALLGEFAHR FÜR KLEINKINDER UND KINDER!** Lassen Sie Kinder niemals unbeaufsichtigt mit dem Verpackungsmaterial.  
■ Es besteht Erstickungsgefahr durch Verpackungsmaterial. Kinder unterschätzen häufig die Gefahren. Halten Sie Kinder stets vom Produkt fern.

**⚠ WARNUNG! ENTHÄLT VERSCHLUCKBARE KNOPFZELLEN! ERSTICKUNGSGEFAHR!**  
■ Dieses Produkt kann von Kindern ab 8 Jahren und darüber sowie von Personen mit verringerten physischen, sensorischen oder mentalen Fähigkeiten oder Mangel an Erfahrung und Wissen

benutzt werden, wenn sie beaufsichtigt werden oder bezüglich des sicheren Gebrauchs des Produkts unterwiesen wurden und die daraus resultierenden Gefahren verstehen.

Kinder dürfen nicht mit dem Produkt spielen.

Reinigung und Benutzerwartung dürfen nicht von Kindern ohne Beaufsichtigung durchgeführt werden.

- Setzen Sie das Produkt niemals hohen Temperaturen und Feuchtigkeit aus, da sonst das Produkt Schaden nehmen kann.
- Halten Sie den Messschieber sauber und trocken. Flüssigkeit kann den Messschieber beschädigen.
- Setzen Sie den Messschieber nicht unter Spannung und halten Sie ihn von elektrischen Stiften fern. Andernfalls kann der Chip im Messschieber beschädigt werden.
- Setzen Sie das Produkt nicht unter Spannung. Halten Sie das Produkt von elektrischen Stiften fern. Andernfalls kann der im Produkt eingebaute Chip beschädigt werden.



## Sicherheitshinweise für Batterien/Akkus

- **LEBENSGEFAHR!** Halten Sie Batterien/Akkus außer Reichweite von Kindern. Suchen Sie im Falle eines Verschluckens sofort einen Arzt auf!
- Verschlucken kann zu Verätzungen, Perforation von Weichteilen und zum Tod führen. Schwere Verätzungen können innerhalb von 2 Stunden nach Verschlucken auftreten.
-  **EXPLOSIONSGEFAHR!** Laden Sie nicht aufladbare Batterien niemals wieder auf. Schließen Sie Batterien/Akkus nicht kurz und/oder öffnen Sie diese nicht. Überhitzung, Brandgefahr oder Platzen können die Folge sein.
- Werfen Sie Batterien/Akkus niemals in Feuer oder Wasser.
- Setzen Sie Batterien/Akkus keiner mechanischen Belastung aus.

## Risiko des Auslaufens der Batterien

- Vermeiden Sie extreme Bedingungen und Temperaturen, die auf Batterien/Akkus

einwirken können, z. B. auf Heizkörpern / direkte Sonneneinstrahlung.

- Vermeiden Sie den Kontakt mit Haut, Augen und Schleimhäuten! Spülen Sie bei Kontakt mit Batteriesäure die betroffenen Stellen sofort mit klarem Wasser und suchen Sie umgehend einen Arzt auf!
-  **SCHUTZHANDSCHUHE TRAGEN!** Ausgelaufene oder beschädigte Batterien/Akkus können bei Berührung mit der Haut Verätzungen verursachen. Tragen Sie deshalb in diesem Fall geeignete Schutzhandschuhe.
- Im Falle eines Auslaufens der Batterien entfernen Sie diese sofort aus dem Produkt, um Beschädigungen zu vermeiden.
- Entfernen Sie die Batterien, wenn das Produkt längere Zeit nicht verwendet wird.

## **Risiko der Beschädigung des Produkts**



- Verwenden Sie ausschließlich den angegebenen Batterietyp/ Akkutyp!
- Achten Sie beim Einlegen auf die richtige Polarität! Diese wird im Batteriefach angezeigt!

- Reinigen Sie Kontakte an der Batterie und im Batteriefach vor dem Einlegen, falls erforderlich!
- Entfernen Sie erschöpfte Akkus/Batterien umgehend aus dem Produkt.

## ● Hinweise zu Knopfzellen-Batterien



**WARNUNG!** Die Batterie nicht verschlucken, es besteht die Gefahr einer chemischen Verätzung.

-  **WARNUNG:** Enthält eine Knopfzellenbatterie  
 **ACHTUNG!** Enthält verschluckbare

Knopfzellen!

Es besteht Erstickungsgefahr!

-  **BATTERIEN AUSSER REICHWEITE VON KINDERN HALTEN!**

Verschlucken von Batterien kann zu Verätzungen, Perforation von Weichteilen und Tod führen. Schwere Verätzungen können innerhalb von 2 Stunden nach Verschlucken der Batterien auftreten. Es ist unverzüglich ärztliche Hilfe hinzuzuziehen.

-  **WARNUNG!** Entsorgen Sie verbrauchte Batterien sofort. Halten Sie neue und gebrauchte Batterien von Kindern fern.

- Wenn sich das Batteriefach nicht sicher schließen lässt, verwenden Sie das Produkt nicht mehr und halten Sie es von Kindern fern.
- Wenn Sie vermuten, Batterien könnten verschluckt oder in irgendeinen Teil des Körpers gelangt sein, suchen Sie unverzüglich einen Arzt auf.



### **Nicht offensichtliche Symptome, die durch das Verschlucken von Batterien auftreten können**

Leider ist es nicht offensichtlich, wenn eine Knopfzellen- oder Münzbatterie im Ösophagus (in der Speiseröhre) eines Kindes steckt.

Es gibt keine spezifischen Symptome, die damit verbunden sind. Das Kind könnte:

- viel husten, würgen oder sabbern;
- den Eindruck machen, eine Magenverstimmung oder einen Virus zu haben;
- sich krank fühlen;
- auf seinen Hals oder seinen Bauch zeigen;
- Schmerzen im Bauch, in der Brust oder im Rachen haben;
- müde oder lethargisch sein;

- könnte vielleicht ruhiger oder anhänglicher als sonst sein oder „nicht es selbst“ sein;
- könnte seinen Appetit verlieren oder einen verminderten Appetit haben und
- möglicherweise keine feste Nahrung zu sich nehmen wollen / können.
- Diese Art von Symptomen variiert oder schwankt, wobei die Schmerzen zunehmen und dann wieder abklingen.
- Ein spezifisches Symptom für das Verschlucken von Knopfzellen oder Münzbatterien ist das Erbrechen von frischem (hellrotem) Blut.
- Wenn das Kind dies tut, suchen Sie sofort ärztliche Hilfe auf.
- Da es keine eindeutigen Symptome gibt, ist es wichtig, mit „leeren“ oder Ersatz-Knopfzellen oder Münzbatterien im Haushalt und den Produkten, die sie enthalten, vorsichtig umzugehen.

## ● Vor der Inbetriebnahme

- **Batterie einsetzen / austauschen (s. Abb. B)**

**Hinweis:** Blinkende Ziffern weisen auf eine entladene / leere Batterie hin. (s. Abb. G)

**Hinweis:** Beim Wechseln der Batterie kann es zu Störungen der LCD-Anzeige 5 kommen.

Entnehmen Sie die Batterie und setzen Sie sie nach mehr als 30 Sekunden wieder ein.

- Lösen Sie die feste Schraube [12] mit einem Schraubendreher (nicht im Lieferumfang enthalten).
- Entfernen Sie den Deckel des Batteriefachs [7] (s. Abb. B).
- Entnehmen Sie die alte Batterie.



Setzen Sie eine neue Batterie unter Beachtung der Polarität (+ und -) in das Batteriefach ein. Achten Sie darauf, dass der Pluspol nach außen zeigt.

- Schließen Sie den Deckel des Batteriefachs [7] (s. Abb. B).
- Ziehen Sie die feste Schraube [12] mit einem Schraubendreher fest (nicht im Lieferumfang enthalten).

## ● Messschieber vorbereiten

- Reinigen Sie alle Schrittmessflächen [1] und das Tiefenmaß [6] mit einem trockenen Tuch. Andernfalls kann es, beispielsweise durch Luftfeuchtigkeit, zu fehlerhaften Messergebnissen kommen.
- Prüfen Sie alle Tasten und die LCD-Anzeige [5] auf einwandfreie Reaktionen.

## ● Inbetriebnahme

### ● Messschieber verwenden

- Entfernen Sie die [4] Isolierfolie vor dem Gebrauch.
- Schieben Sie die äußeren Messschenkel [10] / inneren Messschenkel [2] zusammen.
- Schalten Sie die LCD-Anzeige [5] ein, indem Sie die EIN- / AUS-Taste [9] drücken.
- Drücken Sie die inch- / mm-Taste [3], um die Maßeinheit (inch [Zoll] oder mm) festzulegen, die Sie nutzen möchten. Es erscheint entweder „mm“ oder „in“ in der LCD-Anzeige [5].
- Drücken Sie die Taste zur Nullstellung (ZERO) [8], um die LCD-Anzeige [5] auf Null zurückzusetzen.

**Hinweis:** Die LCD-Anzeige [5] schaltet sich ebenfalls beim Bewegen der inneren Messschenkel [2] oder der äußeren Messschenkel [10] automatisch ein.

## Gegenstand von außen messen

### (s. Abb. C.1):

- Bewegen Sie die äußeren Messschenkel **10** auseinander. Setzen Sie die äußeren Messschenkel **10** an den zu messenden Gegenstand an.
- Schieben Sie so die äußeren Messschenkel **10** so weit zusammen, bis sie den zu messenden Gegenstand an beiden Seiten berühren. Achten Sie darauf, dass Sie den zu messenden Gegenstand nicht durch zu viel Druck beschädigen.
- Die LCD-Anzeige **5** zeigt nun die Maße an.

## Gegenstand von innen messen

### (s. Abb. C.2):

- Setzen Sie die inneren Messschenkel **2** von innen an den zu messenden Gegenstand an.
- Schieben Sie so die inneren Messschenkel **2** so weit auseinander, bis sie den Gegenstand an beiden inneren Seiten berühren. Achten Sie darauf, dass Sie den zu messenden Gegenstand nicht durch zu viel Druck beschädigen.
- Die LCD-Anzeige **5** zeigt nun die Maße an.

## Tiefe eines Gegenstandes messen

### (s. Abb. E.1):

- Schieben Sie das Tiefenmaß **6** aus dem Messschieber.
- Setzen Sie das Tiefenmaß **6** an den zu messenden Gegenstand an, bis es die Oberfläche berührt (z. B. innerhalb eines Lochs).
- Schieben Sie den Körper des Messschiebers **11** herunter, bis Sie einen Widerstand spüren.
- Achten Sie darauf, dass Sie das Tiefenmaß **6** oder den zu messenden Gegenstand nicht durch zu viel Druck beschädigen.
- Die LCD-Anzeige **5** zeigt nun die Maße an.

## Nach dem Messen:

- Bringen Sie nach der Durchführung der Messung die äußeren Messschenkel **10** / inneren Messschenkel **2** wieder zusammen.

- Schalten Sie die LCD-Anzeige **5** wieder aus, indem Sie die EIN- / AUS-Taste **9** drücken.

**Hinweis:** Nach ca. 5 Minuten schaltet sich die LCD-Anzeige **5** automatisch ab.

## ● Anwendungsbeispiele

**Hinweis:** Gehen Sie zum Messen immer gemäß dem Kapitel „Messschieber verwenden“ vor.

### **Vergleich zwischen Stecker und Loch (s. Abb. C):**

- Nehmen Sie zunächst die Maße des Steckers (s. Abb. C.1).
- Notieren Sie sich ggf. den Messwert.
- Nehmen Sie anschließend die Maße des Lochs (s. Abb. C.2).

### **Abweichung einer Referenzgröße (s. Abb. D):**

- Nehmen Sie die Maße eines Referenzgegenstandes (hier A) (s. Abb. D.1).
- Belassen Sie die Messschenkel **2** / **10** in dieser Position und drücken Sie die Taste zur Nullstellung (ZERO) **8**.
- Nehmen Sie anschließend die Maße des zweiten Gegenstandes (s. Abb. D.2). Die LCD-Anzeige **5** zeigt nun die Abweichung der Maße des zweiten Gegenstandes zu der Maße des Referenzgegenstandes (A) an.

### **Messen der Dicke des Bodens eines Gegenstandes (s. Abb. E):**

- Messen Sie zunächst die Tiefe des Gegenstandes (s. Abb. E.1).
- Belassen Sie das Tiefenmaß **6** in dieser Position und drücken Sie die Taste zur Nullstellung (ZERO) **8**.
- Nehmen Sie nun die Maße des gesamten Gegenstandes (s. Abb. E.2). Die LCD-Anzeige **5** zeigt nun die Dicke des Bodens des Gegenstandes.

### **Messen des Abstandes zwischen zwei identischen Löchern (s. Abb. F):**

- Nehmen Sie zunächst die Maße eines der beiden gleich großen Löcher (s. Abb. F.1).
- Belassen Sie die Messschenkel **2** / **10** in dieser Position und drücken Sie die Taste zur Nullstellung (ZERO) **8**.

- Nehmen Sie anschließend die Gesamtmaße (s. Abb. F.2). Die LCD-Anzeige **5** zeigt nun die Maße des mittleren Abstandes an.

### **Kenndaten von metrischen ISO-Gewinden:**

Nenn-durch-messer: [mm]	Steig-ung: [mm <sup>-1</sup> ]	Kerndurch-messer: [mm]	Bohrdurch-messer: [mm]
3	0,5	2,46	2,5
4	0,7	3,24	3,3
5	0,8	4,13	4,2
6	1	4,92	5
8	1,25	6,65	6,8
10	1,5	8,38	8,5
12	1,75	10,11	10,2
16	2	13,84	14
20	2,5	17,29	17,5

### **● Fehler beheben**

Das Produkt enthält empfindliche elektronische Bauteile. Daher ist es möglich, dass es durch Funkübertragungsgeräte in unmittelbarer Nähe gestört wird. Treten Fehlanzeigen in der LCD-Anzeige auf, entfernen Sie solche Geräte aus der Umgebung des Produkts.

Elektrostatische Entladungen können zu Funktionsstörungen führen.

- Entfernen Sie bei solchen Funktionsstörungen kurzzeitig die Batterie und setzen Sie sie erneut ein.

<b>Fehler</b>	<b>Ursache</b>	<b>Abhilfe</b>
Fünf Stellen springen gleichzeitig einmal pro Sekunde um.	Die Batteriespannung liegt unter 2,6 V.	Tauschen Sie die Batterie aus (Kapitel „Batterie einsetzen / austauschen“).
Die LCD-Anzeige <b>5</b> zählt nicht weiter.	Fehlerhafte Schaltung	Batterie herausnehmen und nach 30 Sekunden wieder einsetzen.

Fehler	Ursache	Abhilfe
Keine Anzeige in der LCD-Anzeige <b>5</b>	<ol style="list-style-type: none"> <li data-bbox="324 185 603 380">1. LCD-Anzeige <b>5</b> ist ausgeschaltet.</li> <li data-bbox="324 614 603 1024">2. Batterie hat keinen richtigen Kontakt oder ist falsch herum eingesetzt.</li> <li data-bbox="324 1360 603 1614">3. Die Batteriespannung liegt unter 2,1 V.</li> </ol>	<ol style="list-style-type: none"> <li data-bbox="635 185 947 596">1. Schalten Sie die LCD-Anzeige <b>5</b> ein, indem Sie die EIN- / AUS-Taste <b>9</b> drücken.</li> <li data-bbox="635 614 947 1342">2. Entnehmen Sie die Batterie. Setzen Sie sie gemäß Polung und Kapitel „Batterie einsetzen / austauschen“ so ein, dass sie alle Kontakte berührt.</li> <li data-bbox="635 1360 947 1758">3. Tauschen Sie die Batterie aus (Kapitel „Batterie einsetzen / austauschen“).</li> </ol>

## ● Wartung und Reinigung

- Reinigen Sie den Messschieber vor und nach dem Gebrauch mit einem trockenen Lappen. Verwenden Sie niemals Benzin, Lösungsmittel oder andere Reiniger.
- Tauchen Sie den Messschieber nicht ins Wasser. Flüssigkeit kann den Messschieber beschädigen.
- Schalten Sie die LCD-Anzeige **5** immer aus, wenn der Messschieber nicht verwendet wird. So verlängern Sie die Betriebsdauer der Batterie.

## ● Entsorgung

Die Verpackung besteht aus umweltfreundlichen Materialien, die Sie über die örtlichen Recyclingstellen entsorgen können.



Beachten Sie die Kennzeichnung der Verpackungsmaterialien bei der Abfalltrennung, diese sind gekennzeichnet mit Abkürzungen (a) und Nummern (b) mit folgender Bedeutung: 1–7: Kunststoffe/20–22: Papier und Pappe/80–98: Verbundstoffe.



Möglichkeiten zur Entsorgung des ausgedienten Produkts erfahren Sie bei Ihrer Gemeinde oder Stadtverwaltung.



Werfen Sie Ihr Produkt, wenn es ausgedient hat, im Interesse des Umweltschutzes nicht in den Hausmüll, sondern führen Sie es einer fachgerechten Entsorgung zu. Über Sammelstellen und deren Öffnungszeiten können Sie sich bei Ihrer zuständigen Verwaltung informieren.

Defekte oder verbrauchte Batterien/Akkus müssen recycelt werden. Geben Sie Batterien /Akkus und/oder das Produkt über die angebotenen Sammeleinrichtungen zurück.



### **Umweltschäden durch falsche Entsorgung der Batterien / Akkus!**

Batterien / Akkus dürfen nicht über den Hausmüll entsorgt werden. Sie können giftige Schwermetalle enthalten und unterliegen der Sondermüllbehandlung. Die chemischen Symbole der Schwermetalle sind wie folgt: Cd = Cadmium, Hg = Quecksilber, Pb = Blei. Geben Sie deshalb verbrauchte Batterien / Akkus bei einer kommunalen Sammelstelle ab.

## ● **Garantie**

Das Produkt wurde nach strengen Qualitätsrichtlinien hergestellt und vor der Auslieferung sorgfältig geprüft. Im Falle von Material- oder Herstellungsfehlern haben Sie gegenüber dem Verkäufer des Produkts gesetzliche Rechte. Ihre gesetzlichen Rechte werden in keiner Weise durch unsere unten aufgeführte Garantie eingeschränkt.

Die Garantie für dieses Produkt beträgt 3 Jahre ab Kaufdatum. Die Garantiezeit beginnt mit dem Kaufdatum. Bewahren Sie den Originalkaufbeleg an einem sicheren Ort auf, da dieses Dokument als Nachweis des Kaufs erforderlich ist.

Alle Schäden oder Mängel, die bereits zum Zeitpunkt des Kaufs vorhanden sind, müssen unverzüglich nach dem Auspacken des Produkts gemeldet werden.

Sollte das Produkt innerhalb von 3 Jahren ab Kaufdatum einen Material- oder Herstellungsfehler aufweisen, werden wir es – nach unserer Wahl – kostenlos für Sie reparieren oder ersetzen. Die Garantiezeit verlängert sich durch einen stattgegebenen Gewährleistungsanspruch nicht. Dies gilt auch für ersetzte und reparierte Teile.

Diese Garantie erlischt, wenn das Produkt beschädigt oder unsachgemäß verwendet oder gewartet wurde.

Die Garantie deckt Material- und Herstellungsfehler ab. Diese Garantie erstreckt sich weder auf Produktteile, die normalem Verschleiß unterliegen, und somit als Verschleißteile gelten (z. B. Batterien, Akkus, Schläuche, Farbpatronen), noch auf Schäden an zerbrechlichen Teilen, z. B. Schalter oder Teile aus Glas.

## ● **Abwicklung im Garantiefall**

Um eine schnelle Bearbeitung Ihres Anliegens zu gewährleisten, folgen Sie bitte den folgenden Hinweisen:

Bitte halten Sie für alle Anfragen den Kassenbon und die Artikelnummer (z. B. IAN 487354\_2501) als Nachweis für den Kauf bereit.

Die Artikelnummer entnehmen Sie bitte dem Typenschild am Produkt, einer Gravur am Produkt, dem Titelblatt Ihrer Anleitung (unten links) oder dem Aufkleber auf der Rück- oder Unterseite des Produktes.

Sollten Funktionsfehler oder sonstige Mängel auftreten kontaktieren Sie zunächst die nachfolgend benannte Serviceabteilung telefonisch oder per EMail.

Ein als defekt erfasstes Produkt können Sie dann unter Beifügung des Kaufbelegs (Kassenbon) und der Angabe, worin der Mangel besteht und wann er aufgetreten ist, für Sie portofrei an die Ihnen mitgeteilte Service Anschrift übersenden.

Auf parkside-diy.com können Sie diese und viele weitere Handbücher einsehen und herunterladen. Mit diesem QR-Code gelangen Sie direkt auf parkside-diy.com. Wählen Sie Ihr Land aus, und suchen Sie über die Suchmaske nach den Bedienungsanleitungen. Mittels Eingabe der Artikelnummer (IAN) 487354\_2501 gelangen Sie zur Bedienungsanleitung für Ihren Artikel.



### **Batterieinformationen**

Lithium-Batterie (nicht wiederaufladbar) 3V  
CR2032

Mindesthaltbarkeitsdatum: 06/2028

### **Hergestellt von**

DONGGUAN TIANQIU ENTERPRISE CO.,  
LTD

TianQiu Industrial Park, Xinji Industrial Zone,  
Machong Town, Dongguan City, Guangdong,  
China

E-Mail: [idsale2@gdtianqiu.com](mailto:idsale2@gdtianqiu.com)

[www.tmmq.cn](http://www.tmmq.cn)

### **Importiert von**

OWIM GmbH & Co. KG

Stiftsbergstraße 1

74167 Neckarsulm

E-Mail: [battery-service@lidl.com](mailto:battery-service@lidl.com)

[www.owim.com](http://www.owim.com)

## ● Service

Ⓧ **Service Deutschland**

Tel.: 0800 5435 111

E-Mail: [owim@lidl.de](mailto:owim@lidl.de)

Ⓜ **Service Österreich**

Tel.: 0800 292726

E-Mail: [owim@lidl.at](mailto:owim@lidl.at)

Ⓢ **Service Schweiz**

Tel.: 0800562153

E-Mail: [owim@lidl.ch](mailto:owim@lidl.ch)

