



Petrol Lawnmower PBM 132 B1

(HR)

Benzinska kosilica

Prijevod originalnih uputa za uporabu

(RO)

Mașină de tuns gazonul, pe benzină

Traducerea instrucțiunilor de utilizare originale

(GR)

Χλοοκοπτικό βενζινοκίνητο

Μετάφραση των αυθεντικών οδηγιών λειτουργίας

(RS)

Benzinska kosilica za travu

Prevod originalnog uputstva za upotrebu

(BG)

Бензинова косачка за трева

Превод на оригиналното ръководство за експлоатация

(DE) (AT) (CH)

Benzin-Rasenmäher

Originalbetriebsanleitung

IAN 384572_2107

(HR) (RS)
(RO) (BG) (GR)

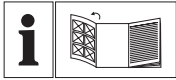

HR

Prije nego što pročitate tekst, otvorite stranicu sa slikama i upoznajte se na osnovu toga sa svim funkcijama uređaja.

RS

Pre čitanja rasklopite stranu sa uređajima i u sledećem koraku upoznajte se sa svim funkcijama uređaja.

RO

Înainte de a citi instrucțiunile, priviți imaginile și familiarizați-vă cu toate funcțiile aparatului.

BG

Преди да прочетете отворете страницата с фигурите и след това се запознайте с всички функции на уреда.

GR

Πριν ξεκινήσετε την ανάγνωση, ανοίξτε τη σελίδα με τις εικόνες και εξοικειωθείτε με όλες τις λειτουργίες της συσκευής.

DE AT CH

Klappen Sie vor dem Lesen die Seite mit den Abbildungen aus und machen Sie sich anschließend mit allen Funktionen des Gerätes vertraut.

HR	Prijevod originalnih uputa za uporabu	Stranica	4
RS	Prevod originalnog uputstva za upotrebu	Strana	25
RO	Traducerea instrucțiunilor de utilizare originale	Pagina	47
BG	Превод на оригиналното ръководство за експлоатация	Страница	69
GR	Μετάφραση των αυθεντικών οδηγιών λειτουργίας	Σελίδα	94
DE / AT / CH	Originalbetriebsanleitung	Seite	118

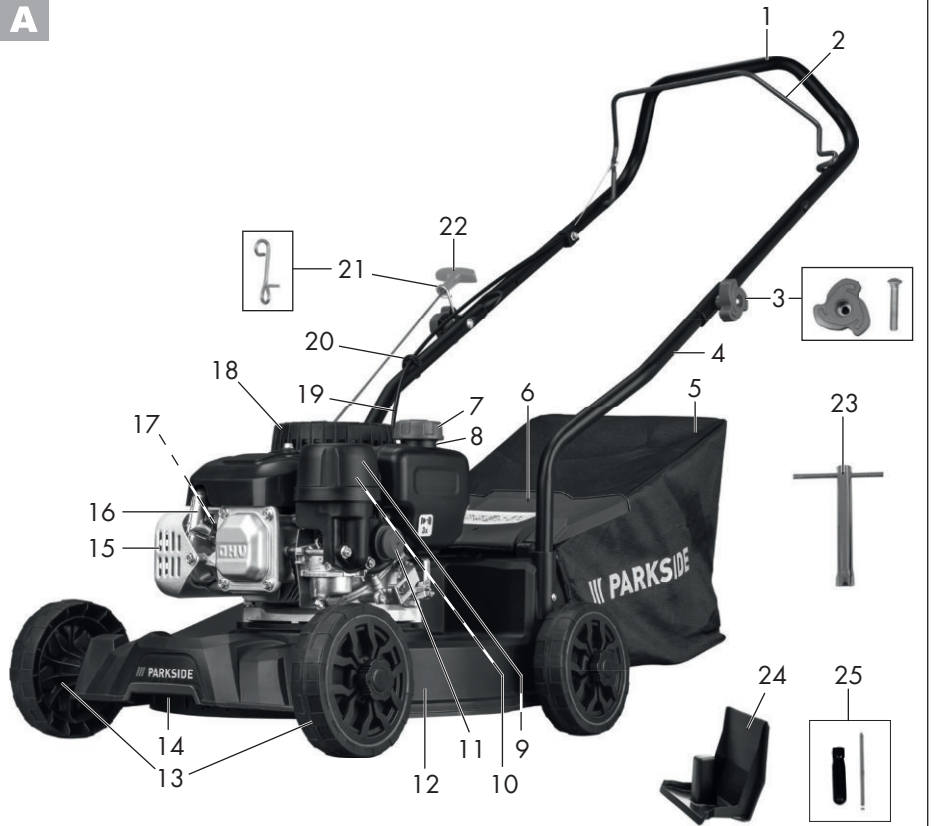
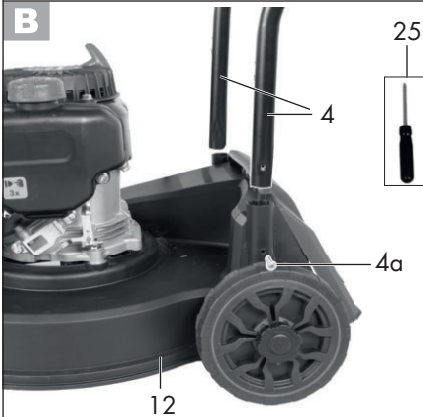
A**B****C**

Sadržaj

Uvod	4	Skladištenje	19
Namjenska uporaba	5	Opće napomene za skladištenje	19
Opći opis	5	Sklapanje uređaja	19
Opseg isporuke	5	Čuvanje tijekom zimske pauze	19
Pregled	5	Transport	20
Opis funkcija	6	Zbrinjavanje / zaštita okoliša	20
Zaštitni uređaji	6	Zamjenski dijelovi / pribor	21
Tehnički podaci	6	Otklanjanje problema	21
Sigurnosne napomene	7	Garancija	23
Slikovne oznake / simboli	7	Servis za popravke	24
Opće sigurnosne napomene	8	Service-Center	24
Uključivanje	11	Proizvođač	24
Montiranje donje cijevi	11	Prijevod originalne CE Izjave	
Montiranje rukohvat	11	o podudarnosti	141
Montiranje užeta za pokretanje	12	Eksplozivni crtež	149
Montaža kotača	12		
Montaža/demontaža spremnika za			
prihvat trave	12		
Komplet za malč	12		
Punjenje motornog ulja	13		
Provjera razine ulja	13		
Punjenje benzina	13		
Rukovanje	14		
Pokretanje/zaustavljanje motora	14		
Košenje	14		
Napomene za rad	14		
Opće napomene za rad	14		
Razlika između košnje trave			
i malčiranja	15		
Podešavanje rezne visine	15		
Pražnjenje spremnika za prihvat trave	15		
Čišćenje i održavanje	16		
Čišćenje i opći radovi održavanja	16		
Zamijenite filter za zrak	16		
Održavanje svjećice	17		
Zamijenite motorno ulje	17		
Zamjena noža	17		
Podešavanje rasplinjača	18		
Intervali održavanja	18		

Uvod

Srdačno Vam čestitamo na kupnji Vašega novog uređaja. Time ste se Vi odlučili za jedan visokokvalitetni proizvod.

Tijekom proizvodnje ispitana je kvaliteta ovog uređaja i podvrgnut je završnoj kontroli. Time je osigurana funkcionalnost Vašeg uređaja.



Uputa za upravljanje sastavni je dio ovoga proizvoda. Ona sadrži važne upute za sigurnost, uporabu i uklanjanje. Prije korištenja proizvoda upoznajte se sa svim uputama za upravljanje i sigurnost. Proizvod koristite samo kako je opisano i za navedena područja primjene.

Dobro sačuvajte Uputu i pri predaji proizvoda trećim osobama uručite i svu dokumentaciju.

Izjava o sukladnosti za ovaj proizvod dostupna je na internet stranici www.lidl.hr.

Namjenska uporaba

Uređaj je namijenjen isključivo za košenje travnatih površina u području domaćinstva. Ovaj uređaj nije namijenjen za komercijalnu uporabu. U slučaju komercijalne uporabe jamstvo prestaje važiti.

Svaka druga uporaba, koja u ovim uputama za uporabu nije izričito dopuštena, može dovesti do oštećenja uređaja i predstavljati ozbiljnu opasnost za korisnika. Uređaj je namijenjen za uporabu od strane odraslih osoba. Djeca i osobe, koje s uputama za uporabu nisu upoznate, ne smiju koristiti uređaj.

Operater ili korisnik odgovorni su za nesreće, štete i ozljede drugih ljudi i njihovog vlasništva.

Opći opis

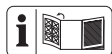

Sliku najvažnijih funkcionalnih dijelova možete pronaći na prednjoj i stražnjoj preklapnoj stranici.

Opseg isporuke

Uređaj oprezno izvadite iz pakiranja i provjerite, jesu li prisutni svi sljedeći dijelovi:

- Benzinska kosilica
- 2 x Donja cijev
- Pribor za montažu rukohvata
- Spremnik za prihvat trave
- Kabelaška stezaljka
- Ključ za svjećicu
- Komplet za malč
- Odvijač
- Kratke upute
- Upute za uporabu



Priloženi odvijač može biti korišten kao običan ili križni odvijač. Prebacivanjem ručke možete promijeniti varijantu odvijača.

Pregled



- 1 Rukohvat
- 2 Sigurnosni luk
- 3 Pribor za montažu, rukohvat
- 4 Donja cijev
- 5 Spremnik za prihvat trave
- 6 Štitnik od udaraca
- 7 Poklopac spremnika
- 8 Nastavak za punjenje
- 9 Kutija filtra za zrak
- 10 Filtar za zrak (nije vidljiv)
- 11 Pumpa za benzin (primer)
- 12 Kućište kosilice
- 13 Kotači
- 14 Ručka uređaja
- 15 Zaštita ispuha
- 16 Utikač svjeće
- 17 Svjećica (nije vidljiva)
- 18 Poklopac motora s ventilacijskim otvorima (zaštita za prste)
- 19 Bowden vučno uže
- 20 Kabelaška stezaljka
- 21 Vodilica užeta za pokretanje
- 22 Ručka za pokretanje s užetom za pokretanje
- 23 Ključ za svjećicu
- 24 Komplet za malč
- 25 Odvijač



4a Križni vijak



- 3a Matica s ručkom
- 3b Podložna pločica
- 3c Vijak



- 26 Ovjes spremnika za prihvat trave
- 5a Ručka za prenošenje

- G** 27 Poklopac spremnika za ulje s mjernom šipkom
- J** 28 Pozicija za reznu visinu
 - 13a Vijak kotača
 - 13b Sigurnosna pločica
- M** 29 Nož
 - 30 Vijak noža
 - 31 Osovina motora
 - 32 Zatezna ploča
- N** 33 Vijak za ispuštanje ulja

Opis funkcija

Uređaj pogoni učinkoviti 4-taktni motor (Zongshen 132cc Easy Start). Opremljen je robusnim plastičnim kućištem, spremnikom za prihvatanje trave i sklopivim rukohvatom. Funkcija elemenata uređaja opisana je u nastavku.

A Zaštitni uređaji

2 Sigurnosni luk

Kada otpustite sigurnosni luk, uređaj se zaustavlja.

15 Zaštita ispuha

sprječava, da ruke ili zapaljivi materijali mogu doći u dodir s vrućim ispuhom.

6 Štitnik od udaraca

štiti poslužitelja od odbačenih dijelova i od nehoćičnog dodira noževa, kada se trava kosi bez spremnika za prihvatanje trave.

Tehnički podaci

Benzinska kosilica..... PBM 132 B1

Motor Zongshen 132cc Easy Start
 Zapremina motora 132 cm³ (cc)
 Snaga 1,8 kW (2,45 PS)

Maksimalan broj okretaja (n_o)... 2850 min⁻¹
 Okretni moment noža 45 Nm
 Kapacitet spremnika za benzin 0,85 l
 Broj oktana 95-98
 Kapacitet spremnika za motorno ulje.... 0,4 l
 Svjećica Torch F5RTC
 Krug rezanja ø 41 cm
 Rezna visina..... 3-stupanjska, 25-65 mm
 Zapremina spremnika za prihvatanje trave... 40 l
 Težina (uklj. spremnik za prihvatanje trave, s praznim spremnikom) 14,6 kg
 Razina zvučnog tlaka
 (L_{PA}) 74,5 dB(A), K_{PA} = 1,84 dB
 Razina zvučnog učinka (L_{WA})
 izmjerena..... 94,5 dB(A); K_{WA} = 1,84 dB
 zajamčena 96 dB(A)
 Vibracije na ručki
 (a_h) 3,9 m/s²; K = 2,0 m/s²

Vrijednosti buke i vibracija izmjerene su prema normama i odredbama navedenima u izjavi o sukladnosti.

Navedena vrijednost vibracija izmjerena je prema normiranom postupku i može se koristiti za međusobnu usporedbu uređaja. Navedena vrijednost vibracija može biti korištena i za uvodnu procjenu izloženosti.



Upozorenje: Vrijednost vibracija može tijekom stvarne uporabe uređaja odstupati od navedenih vrijednosti, ovisno o načinu uporabe uređaja. Pokušajte opterećenje uslijed vibracija držati što je moguće manje. Primjerne mjere za smanjenje opterećenja uslijed vibracija su nošenje radnih rukavica prilikom uporabe alata i ograničenje radnog vremena. Pritom morate obratiti pozornost na sve sastavne dijelove ciklusa rada (primjerice razdoblja u kojima je električni alat isključen i ona, u kojima je uključen ali radi bez opterećenja).

Sigurnosne napomene

Ovaj odsjek obrađuje osnovne sigurnosne propise prilikom rada s uređajem.

Slikovne oznake / simboli

Slikovne oznake na uređaju



Oprez!



Pročitajte upute za uporabu



Opasnost od ozljeda uslijed izbačenih dijelova



Osobe koje se nalaze u blizini držite podalje od uređaja



Opasnost od ozljeda uslijed oštih noževa! Upozorenje: Držite ruke i noge podalje od noža



Oprez - otrovne pare!



Uređaj u zatvorenim prostorijama ne pogonite



Oprez - benzin je zapaljiv!
Ne pušite i izvore topline držite na udaljenosti.



Ne tankirati dok motor radi.



Uređaj ne izlažite vlazi. Ne radite po kiši.



Pozor! Naknadni hod noža kosilice



Isključite motor, kada napuštate uređaj.



Nikada ne kosite travu ako se u blizini nalaze druge osobe, posebice djeca ili životinje.



Prije radova održavanja motor isključite i izvucite utikač svjeće



Oprez - vruće površine!
Opasnost od opekline



Nosite zaštitu za oči i zaštitu sluha



Navod razine zvučnog učinka L_{WA} u dB



Opasnost!
Držite ruke i noge podalje

Slikovne oznake poklopca spremnika:



maks. 10% etanola

Slikovna poznanak na poklopcu spremnika za ulje:

OIL Ukaz na nastavak za punjenje ulja

Slikovna poznanak na pumpi za gorivo:



Pumpu za benzin (primer) prije pokretanja 3x pritisnite.

Slikovne oznake na motoru:



Pročitajte upute za uporabu



Upozorenje na zapaljive tvari



Oprez - otrovne pare!
Uređaj u zatvorenim prostorijama ne pogonite

10W30



Oprez! Prije pokretanja provjerite razinu ulja.
Koristite motorno ulje 10W30

Slikovne oznake na rukohvatu:

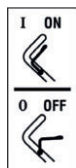

Uključite uređaj (ON): Sigurnosni luk privucite

Isljučite uređaj (OFF): Pustite sigurnosni luk

Slikovne oznake na vijku kotača:



Otpustite vijak kotača
Pričvrstite vijak kotača

Simboli u uputama za uporabu



Znak za opasnost s informacijama o prevenciji ozljeda osoba ili predmetne štete



Znak naredbe s informacijama o prevenciji predmetne štete



Stojte iza uređaja prilikom njegovog pokretanja.



Znak napomene s informacijama o boljem rukovanju uređajem



Pročitajte upute za uporabu



Prilikom rukovanja nožem nosite rukavice.



visokozapaljivo



otrovno



ugrožava okoliš

Opće sigurnosne napomene



UPOZORENJE! Pročitajte sve sigurnosne upute i naputke. Nepoštivanje ovih sigurnosnih uputa i naputaka može uzrokovati požar i/ili teške ozljede.

Napomene:

- Pažljivo pročitajte upute za uporabu. Upoznajte se s mogućnostima podešavanja i ispravnim načinom uporabe uređaja.
- Upoznajte se sa svim nesigurnostima prilikom uporabe uređaja i svim zabranjenim radnjama.
- Uvijek budite pažljivi, pazite na ono što radite, i razumno rukujte uređajem. Uređaj ne koristite ako ste umorni, bolesni ili pod utjecajem droga, alkohola ili lijekova. Samo jedan trenutak nepažnje za vrijeme uporabe uređaja može dovesti do ozbiljnih ozljeda.
- Ovaj uređaj nije namijenjen da ga koriste osobe smanjenih fizičkih, senzornih ili duševnih sposobnosti; također osobe bez iskustva u rukovanju ili s nedostatnim znanjem u vezi ovog uređaja ne smiju ovaj uređaj koristiti; osim ako ih pritom ne nadgleda osoba odgovorna za njihovu sigurnost, ili ih je ista osoba uputila u korištenje uređaja.
- Djecu treba nadzirati kako bi se osiguralo da se ne igraju uređajem.
- Djeci i drugim osobama koje nisu upoznate s uputama za uporabu nikako nemojte dozvoliti da rukuju uređajem. Mjesni propisi mogu nalagati minimalnu dob za korisnike.
- Nikada ne kosite travu ako se u blizini nalaze druge osobe, posebice djeca ili životinje. Usljed odvlačenja pažnje možete izgubiti kontrolu nad uređajem.
- Imajte na umu da je korisnik odgovo-

ran u slučaju nesreća s drugim osobama ili štete na njihovoj imovini.

- Pridrđavajte se propisa o zaštiti od buke i mjesnih propisa.

Pripremne mjere:

- Tijekom košenja uvijek nosite duge hlače i obuću koja se ne skliže. Ne kosite bosi ili u lakim sandalama. Široka odjeća, nakit i duga kosa mogu biti zahvaćeni dijelovima u pokretu. Nošenje prikladne odjeće smanjuje rizik od ozljeda.
- Provjerite područje na kojem namjeravate koristiti uređaj i uklonite sve predmete (npr. kamenje, kolce, žicu, igračke) koje bi uređaj mogao zahvatiti i izbaciti.
- **Upozorenje:** Benzin je izrazito zapaljiv. Vatra ili eksplozije mogu dovesti do teških opekлина:
 - Benzin čuvajte samo u spremnicima predviđenim za tu svrhu;
 - tankirajte samo vani i ne pušite za vrijeme postupka punjenja;
 - Benzin napunite prije pokretanja motora. Dok motor radi ili kada je uređaj vruć, poklopac spremnika ne smijete otvarati ili sipati dodatni benzin.
 - ako je došlo do prelijevanja benzina, ne smijete pokušati pokrenuti motor. Umjesto toga uređaj trebate skloniti sa površine onečišćene benzinom. Izbjegavajte svaki pokušaj paljenja, sve dok benzinske pare nisu isparile;
 - iz sigurnosnih razloga trebate u slučaju oštećenja zamijeniti poklopac spremnika za benzin i druge poklopce spremnika.
- Zamijenite defektne prigušivače zvuka.
- Prije uporabe uvijek vizuelnom kontrolom provjerite, jesu li rezni alati, klinovi za pričvršćivanje i cjelokupna jedinica za rezanje istrošeni ili oštećeni. U svrhu

izbjegavanja asimetričnih sila istrošene ili oštećene alate i klinove smijete mijenjati samo u kompletima.

- Budite oprezni kod uređaja s više reznih alata, jer pokret jednog noža može dovesti do rotacije ostalih noževa.
- Koristite isključivo zamjenske dijelove i dijelove pribora, koje je isporučio i preporučio proizvođač. Uporaba drugih dijelova može dovesti do ozljeda i za sobom povlači trenutni gubitak prava na jamstvo.

Rukovanje:

- Motor na sagorijevanje ne ostavite da radi u zatvorenim prostorijama, u kojima može doći do skupljanja opasnog ugljenmonoksida.
- Kosite samo na dnevnoj svjetlosti ili pod dobrim umjetnim osvjetljenjem. Neosvijetljeno radno područje može dovesti do nezgoda.
- Uređaj ne koristite ukoliko postoji opasnost od udara munje. Opasnost od strujnog udara.
- Pozor! Ispušni plinovi kosilice sadrže otrovne tvari.
- Izbjegavajte da stroj pogonite u lošim meteorološkim uvjetima, posebno kada postoji opasnost od udara groma. Ako je moguće, izbjegavajte uporabu uređaja kod mokre trave.
- Uvijek pazite na siguran i čvrst položaj tijela, osobito na kosinama, oko nakupljenog smeća, grabama i nasipima. Na taj ćete način uređaj u neočekivanim situacijama moći bolje kontrolirati.
 - Uvijek radite poprečno u odnosu na kosinu, nikada prema gore ili prema dolje.
 - Budite posebno oprezni, kada mijenjate smjer vožnje na kosini.
 - Ne kosite na previše strmim kosinama (maksimalno 10°).

- Uređajem radite samo brzinom koraka.
- Budite posebno oprezni, kada uređaj okrećete ili ga privlačite sebi.
- Zaustavite rezni mehanizam, kada uređaj morate nagnuti, zbog transporta preko drugih površina osim travnatih, te ako uređaj krećete od površine za košenje ili na tu površinu.
- Nikada ne koristite uređaj s oštećenim zaštitnim uređajima ili zaštitnim rešetkama ili bez ugrađenih zaštitnih uređaja kao što su primjerice limeni štitnici od udaraca i/ili naprave za prihvat trave. Na taj se način osigurava održanje sigurnosti uređaja.
- Ne mijenjajte podešenje regulatora motora i ne preopterete ga. Mogli biste oštetiti uređaj.
- Uređaj oprezno pokrenite, sukladno naputcima proizvođača. Prizaprite na dostatnu udaljenost stopala u odnosu na rezni alat. Postoji opasnost od ozljeda.
- Prilikom pokretanja ili paljenja motora uređaj ne smijete naginjati, osim ako uređaj prilikom tog postupka mora biti nadignut. U tom slučaju nagnite uređaj samo toliko, koliko je baš neophodno i podignite samo stranu okrenutu od korisnika.
- Ne pokrećite motor, kada stojite ispred otvora za izbacivanje.
- Motor uključite prema naputcima, i to samo onda, kada su Vaše noge na sigurnoj udaljenosti od reznih alata.
- Nikada ne prinosite šake ili stopala prema ili ispod rotirajućih dijelova. Uvijek se držite podalje otvora za izbacivanje. Jedan trenutak nepažnje prilikom korištenja uređaja može dovesti do teških ozljeda.
- Nikada ne dignite i ne prenosite uređaj dok motor radi.
- Zaustavite motor, skinite utikač svjećice, izvucite kontakt ključ, ako postoji, i provjerite, da svi pokretni dijelovi miruju:
 - prije otpuštanja blokada ili odstranjanja začepljenja u otvoru za izbacivanje;
 - prije nego što uređaj provjeravate, čistite ili radite s njime;
 - kada je pogodeno strano tijelo. Potražite oštećenja na uređaju i obavite potrebne popravke, prije nego ga ponovo pokrenete i prije rada s uređajem;
 - Kada uređaj počinje neobično jako vibrirati, potrebna je trenutna provjera.
 - kada napustite uređaj;
 - prije punjenja goriva.
- Uređaj na radnom mjestu nikada ne ostavljajte bez nadzora.
- Ne radite s oštećenim, nepotpunim uređajem i ne radite s uređajem preuređenim bez odobrenja proizvođača. Uporaba uređaja za primjene druge od predviđenih može dovesti do opasnih situacija.
- Prilikom zaustavljanja motora prigušnu zaklopku morate zatvoriti. Ako motor ima slavinu za benzin, nju nakon košenja morate zatvoriti.

Održavanje i skladištenje:

- Osigurajte, da sve matice, svi klinovi i svi vijci budu čvrsto zavrnuti i da uređaj bude u sigurnom pogonskom stanju. Uzrok brojnih nezgoda je loše održavanje uređaja.
- Uređaj nikada ne čuvajte s benzinom u spremniku u zgradi, u kojoj postoji mogućnost da benzinske pare dođu u dodir s otvorenim plamenom ili iskrama.
- Ostavite motor da se ohladi prije nego ga odložite u zatvorenim prostorijama. Postoji opasnost od požara.
- Kako biste izbjegli opasnost od požara

ra, oslobodite motor, auspuh i područje oko spremnika za benzin od trave, lišća i masnoće (motorno ulje).

- Uređaj za prihvat trave redovno provjeravajte i ustanovite, da li je došlo do trošenja ili gubitka funkcionalnosti.
- Iz sigurnosnih razloga zamijenite istrošene ili oštećene dijelove. Zamijenite defektne prigušivače zvuka.
- Ako spremnik za benzin mora biti ispražnjen, to trebate izvršiti vani.
- Uređajem rukujte pažljivo. Alate održavajte oštrim i čistim, da biste mogli raditi bolje i sigurnije. Poštujte propise za održavanje.
- Ne pokušavajte sami popraviti uređaj, osim ako ste za to osposobljeni. Sve radove koji nisu navedeni u ovim uputama za uporabu smije obaviti samo servisi za korisnike koje smo mi ovlastili.
- Uređaj čuvajte na suhom mjestu i izvan dohvata djece. Uređaji su opasni kada ih koriste neiskusne osobe.
- Sigurnosni sustavi ili uređaji kosilice za travu ne smiju biti manipulirani ili deaktivirani.
Korisnik ne smije promijeniti ili manipulirati bilo koje zaključane postavke u vezi reguliranja broja okretaja motora.

Uključivanje



Oprez! Opasnost od ozljeda uslijed rotirajućeg noža. Radove oko uređaja vršite samo kada je nož isključen i miruje.

Prije nego uključite uređaj morate

- odstraniti sve transportne osigurače,
- montirati zahvatne ručke,
- montirati kotače
- napuniti motorno ulje,
- napuniti benzin,

- montirati spremnika za prihvat trave,
- ako je potrebno podesiti reznu visinu.

B Montiranje donje cijevi



Obratite pozornost na to, da prilikom montaže šipki ručke Bowden vučno uže (A 19) ne bude gnječeno.

1. Okretanjem izvadite dva križna vijka (4a) iz donjih cijevi (4).
2. Utaknite donje cijevi (4) u prijehate na kućištu kosilice za travu (12).
Donja cijev (4) s predmontiranom vodilicom užeta za pokretanje (21) mora u desnu stranu kućišta kosilice za travu (12) u smjeru vožnje.
3. Učvrstite donje cijevi (4) s po jednim križnim vijkom (4a). U tu svrhu možete koristiti priloženi odvijač (25).

C Montiranje rukohvat



Prije montaže rukohvata trebate po potrebi demontirati matice s ručkom (3a) i vijke (3c), zajedno s podložnim pločicama (3b) i vodilicom užeta za pokretanje (21), s donjih cijevi (4).

1. Postavite rukohvat (1) na donje cijevi (4).
2. Gurnite na obje strane jedan vijak (3c) kroz izbušene otvore na zahvatnim šipkama.
3. Gurnite po jednu podložnu pločicu (3b) na vijke (3c).
4. Okretanjem postavite matice s ručkom (3a) na vijke (3c).
Na desnoj strani kosilice mora vodilica užeta za pokretanje (21) biti postavljena između podložne pločice (3b) i rukohvata (1) na vijku (3c).

5. Pričvrstite Bowden vučno uže (19) pomoću kabelske stezaljke (A 20) na donjoj cijevi (4).

D Montiranje užeta za pokretanje

1. Polako povucite uže za pokretanje na ručki za pokretanje (22) u smjeru cijevi.
2. Zavjesite uže za pokretanje u vodilicu užeta za pokretanje (21).
3. Pustite sigurnosni luk (2).

J Montaža kotača

Prvo montirajte cijevi, jer pristup križnom vijku (4a) za montažu cijevi otežava montirani kotač.

Preko pozicije kotača određujete izabranu reznu visinu. Uređaj ima 3 moguća stupnja:

- 65 mm** - velika rezna visina
→ donja pozicija rezne visine (28)
- 45 mm** - srednja rezna visina
→ srednja pozicija rezne visine (28)
- 25 mm** - niska rezna visina
→ gornja pozicija rezne visine (28)

Učvrstite četiri kotača (13) s vijkom kotača (13a) i podmetnutom sigurnosnom pločicom (13b) na željenoj poziciji za reznu visinu (28).

Za sva četiri kotača izaberite jednaku poziciju za reznu visinu (28)!

i Obratite pozornost kod montaže kotača, da kod oznaka „L“ i „R“ na kućištu kosilice (12) odgovarajući vijak kotača (13a) koristite s identičnom oznakom na glavi vijka.

Vijci kotača (13a) na lijevoj strani („L“) kosilice se pričvršćuju protivno smjeru kazaljke na

satu ⤵, kako se tijekom pogona uređaja ne bi samostalno opustile.

E Montaža/demontaža spremnika za prihvat trave



Pozor: Uređajem ne radite bez potpuno postavljenog spremnika za prihvat trave niti bez štitnika od udaraca. Opasnost od ozljeda!

Postavljanje spremnika za prihvat trave na uređaju:

1. Nadignite stražnji štitnik od udaraca (6).
2. Zahvatite spremnik za prihvat trave (5) na ručki za prenošenje (5a).
3. Zavjesite spremnik za prihvat trave (5) u predviđeni ovjes spremnika za prihvat trave (26) na stražnjoj strani uređaja.
4. Odložite stražnji štitnik od udaraca (6), on drži poziciju spremnika za prihvat trave (5).

Demontiranje spremnika za prihvat trave:

5. Nadignite stražnji štitnik od udaraca (6).
6. Izvadite spremnik za prihvat trave (5) na ručki za prenošenje (5a).

F Komplet za malč

Umetanje kompleta za malč

1. Odstranite korpu za prihvat trave, ako je postavljena.
2. Podignite štitnik od udaraca (6).
3. Postavite komplet za malč (24) uspravno, donjim rubom na uređaju.
4. Pritisnite komplet za malč (24) donjim rubom i nakon toga gornjim rubom u otvor za izbacivanje.

5. Preklopite štitnik od udaraca (6) na komplet za malč (24).

Vađenje kompleta za malč

1. Podignite štitnik od udaraca (6).
2. Zahvatite komplet za malč (24).
3. Nagnite komplet za malč (24) lagano prema naprijed.
4. Izvucite prvo gornji rub kompleta za malč (24) iz uređaja.
5. Odstranite komplet za malč (24).

G Punjenje motornog ulja

i Postavite uređaj na ravnu podlogu.

1. Okretanjem skinite poklopac spremnika za ulje s mjernom šipkom (27).
2. Ulijte motorno ulje u spremnik za ulje. U spremnik za ulje stane 0,4 l motornog ulja. Koristite ulje dobre marke.
3. Ponovo zavrnite poklopac spremnika za ulje s mjernom šipkom (27).

Provjera razine ulja

1. Okretanjem skinite poklopac spremnika za ulje s mjernom šipkom (27).
2. Obrišite poklopac spremnika za ulje s mjernom šipkom (27) pomoću krpe.
3. Zavrnite ponovo potpuno poklopac spremnika za ulje s mjernom šipkom (27).
4. Okretanjem skinite poklopac spremnika za ulje s mjernom šipkom (27) i nakon izvlačenja očistite stanje razine ulja na mjernoj šipki.
Razina ulja mora biti u označenom polju između minimalne i maksimalne oznake (maksimum: 0,4 l motornog ulja u spremniku za ulje).
5. Obrišite ulje, koje ste eventualno prolili.
6. Ponovo zavrnite poklopac spremnika za ulje s mjernom šipkom (27).



Prije svakog košenja provjerite razinu ulja i prije dostizanja donje označene točke dopunite motorno ulje.



Punjenje benzina



Upozorenje! Benzin je zapaljiv, i štetan za zdravlje i okoliš:

- spremite benzin u označene spremnike;
- punite gorivo samo na otvorenom i nikada dok motor radi ili je vruć;
- pažljivo otvorite poklopac spremnika kako bi se smanjio nadtlak;
- ne pušite dok punite gorivo;
- izbjegavajte dodir s kožom i udisanje para;
- uklonite proliveni benzin;
- držite benzin dalje od iskri, otvorenog plamena i drugih izvora paljenja.
- Preostali benzin zbrinite na ekološki ispravan način (vidi „Zbrinjavanje / zaštita okoliša“).



- Nemojte koristiti mješavinu benzina / ulja.
- Koristite bezolovni normalni ili super benzin; ako punite bio-gorivo, ono ne smije sadržati više od 10% etanola.
- Koristite samo čisti i svježi benzin.
- Benzin nemojte skladištiti dulje od mjesec dana jer se njegova kvaliteta pogoršava.

1. Odvratite i skinite poklopac spremnika (A7).
2. Napunite benzin do donjeg ruba nastavka za punjenje (8). Nemojte napuniti spremnik za benzin potpuno tako

- da benzin ima prostora za proširenje.
3. Oko poklopca spremnika obrišite preostali benzin.
 4. Ponovo zatvorite poklopac spremnika.

Rukovanje

i Određena količina buke koju proizvodi ovaj uređaj ne može se izbjeći. Premjestite intenzivno bučne radove u dozvoljeno i za to predviđeno vrijeme. Pridržavajte se eventualno određenih vremena tišine, i ograničite trajanje radova na najnužnije. U svrhu vlastite zaštite i zaštite osoba koje se nalaze u blizini, potrebno je nositi odgovarajuću zaštitu sluha.

I Pokretanje/zaustavljanje motora

! **Upozorenje! Benzin je zapaljiv. Motor pokrenite najmanje 3 metra od mjesta punjenja. Postoji opasnost od požara.**

! Pokrenite uređaj na čvrstoj ravnoj podlozi, po mogućnosti ne u visokoj travi. Provjerite da rezni alat niti predmeti ne dodiruju tlo.

 Zbog Vaše sigurnosti: Stojte iza uređaja prilikom njegovog pokretanja.

i Redovno provjeravajte benzin i razinu ulja (vidi „Kontrola razine ulja“) i pravovremeno izvršite dopunjavanje.

Hladno pokretanje:

1. Pritisnite 3 x pumpu za benzin (11) (primer).
2. Povucite sigurnosni luk (2) u



- pravcu rukohvata (1) i držite ga.
3. Povucite ručku za pokretanje s užeatom za pokretanje (22).
 4. Kada se motor pokrene, pustite da se ručka za pokretanje polako vrati i klizne u vodilicu užeta za pokretanje (21).

i Prilikom **toplog pokretanja** pritiskanje pumpe za benzin (primer) (11) nije potrebno.

! Ako primer prečesto pritisnete, dospjeti će prevelika količina benzina u rasplinjač i onda je teško motor pokrenuti.

Zaustavljanje motora:

- Otpustite sigurnosni luk (2). Motor se zaustavlja i dolazi do kočenja noža.

Mehanizam za zaustavljanje noža:

Redovito provjeravajte mehanizam za zaustavljanje noža:

- Otpustite sigurnosni luk (2). Motor se zaustavlja i dolazi do kočenja noža.

Nož se mora zaustaviti unutar 7 sekundi.

I Košenje

1. Pokrenite motor (vidi „Pokretanje/zaustavljanje motora“).
2. Držite rukohvat (1) i sigurnosni luk (2) prilikom košenja objema rukama.

Napomene za rad

Opće napomene za rad

- Po mogućnosti kosite suhu travu, kako biste očuvali vegetaciju trave.
- Reznu visinu podesite tako, da ne dođe do preopterećenja uređaja.

- Uređajem brzinom koraka prolazite po mogućnosti u ravnim stazama. Za košnju bez izostavljanja površina staze se trebaju preklapati uvijek za nekoliko centimetara.
- Ne krećite se unatraske.
- Na nagibima uvijek radite poprečno u odnosu na nagibe.
- Ukoliko noževi dođu u dodir sa stranim tijelom, motor odmah isključite. Pričekajte mirovanje noža i provjerite, je li uređaj oštećen. Posao nastavite samo ako je uređaj neoštećen.
- U dužim pauzama rada i u svrhu transporta isključite uređaj i pričekajte da se noževi potpuno zaustave.
- Uređaj nakon svake uporabe očistite kao što je opisano u poglavlju „Čišćenje i održavanje“.

Razlika između košnje trave i malčiranja

Prilikom korištenja kompleta za malč (24) pokošena se trava ne skuplja u spremnik već se usitnjena raspoređuje po travnjaku. Hranjive tvari u pokošenoj travi stoga preporučuju organizmi u tlu, te isti tako ostaju u kružnom toku hranjivih tvari. Malčirani travnjak stoga treba rjeđe gnojiti.

U načelu vrijedi da travnjak treba relativno često kositi, tako da tek mala količina malča ostaje na travnjaku.

Stoga je najbolje travnjak malčirati najmanje jednom tjedno, i kosilicu podesiti tako da se u malč pretvara samo oko 40% ukupne visine trave. Ako malč ostaje vidljiv na površini travnjaka (primjerice prilikom prve košnje u sezoni ili zbog jakog rasta) potrebno je raditi sa spremnikom za prihvat trave (5).

J Podešavanje rezne visine

Uređaj ima 3 stupnjeva za postavljanje rezne visine:

- 65 mm** - velika rezna visina
- 45 mm** - srednja rezna visina
- 25 mm** - niska rezna visina

1. Otpustite vijak kotača (13a).
2. Skinite kotač (13). Obratite pozornost na to, da se sigurnosna pločica (13b) ne izgubi.
3. Učvrstite kotač (13) obrnutim redoslijedom u željenoj poziciji za reznú visinu (28). Moguće su 3 pozicije.
4. Ponovite korake 1 - 3 s drugim kotačima.

i Vijci kotača (13a) na lijevoj strani („L“) kosilice se pričvršćuju protivno smjeru kazaljke na satu , kako se tijekom pogona uređaja ne bi samostalno otpustile.

Ispravna rezna visina za ukrasne travnjake iznosi oko 30 - 45 mm, a za uporabne travnjake oko 40 - 65 mm.

i Za prvo rezanje u sezoni trebete izabrati veliku reznú visinu.

E Pražnjenje spremnika za prihvat trave

1. Zaustavite motor i pričekajte mirovanje noža.
2. Nadignite stražnji štitnik od udaraca (6).
3. Izvadite spremnik za prihvat trave (5).
4. Za pražnjenje zahvatite spremnik za prihvat trave (5) na ručki za prenošenje (5a) i stražnjem kraju spremnika za

prihvat trave (vidi i „Zbrinjavanje / zaštita okoliša“).

5. Ponovo montirajte spremnik za prihvat trave.

Čišćenje i održavanje



Radove na održavanju i popravke koji nisu opisani u ovim uputama za uporabu mora obaviti stručna radionica. Koristite samo originalne rezervne dijelove. Postoji opasnost od nesreće!

Radovi održavanja i čišćenja u načelu treba obavljati kada je motor isključen a utikač svjeće izvučen. Postoji opasnost od ozljeda!

Prije održavanja i čišćenja uređaj ostavite da se ohladi. Elementi motora su vrući. Postoji opasnost od opekline!



Prilikom rukovanja noževima nosite rukavice.

Čišćenje i opći radovi održavanja

Opći radovi čišćenja i održavanja na donjoj strani uređaja:



Postavite podlogu ispod benzinske kosilice.

1. Sklopite gornji rukohvat (1).
2. Nagnite uređaj prema nazad, tako da svjećica bude usmjerena prema gore.



Pobrinite se da druga osoba drži uređaj, jer postoji opasnost prevrtanja prema nazad.



Ne nagnite uređaj u stranu ili prema naprijed. Tekućine za rad uređaja mogu iscurjeti i može doći do oštećenja motora.

- Uređaj uvijek održavajte čistim. Za čišćenje koristite četku ili krpu, ali nikako agresivna sredstva za čišćenje ili otapala. Za čišćenje motora ne koristite vodu, jer bi ona mogla onečistiti uređaj za gorivo.
- Odstranite naslage biljnih ostatak koje su zalijepljene nakon košnje, pomoću komada drveta ili plastike. Očistite posebno poklopac motora s ventilacijskim otvorima (zaštita za prste) (A 18), otvor za ispušni i područje noževa. Ne koristite tvrde niti šiljate predmete jer biste njima mogli oštetiti uređaj.
- Prije svake uporabe uređaj provjerite kako biste ustanovili očigledne nedostatke kao što su labavi, istrošeni ili oštećeni dijelovi. Provjerite čvrsto nasjedanje matica, klinova i vijaka.
- Prekontrolirajte poklopce i zaštitne uređaje (A 2, 7, 15) i ustanovite oštećenja i ispravan položaj. Zamijenite ih ako je potrebno.



Zamijenite filter za zrak



Uređaj ne smije raditi bez filtra za zrak. Prašina i nečistoća inače mogu dospjeti u motor i dovesti do oštećenja.

Vađenje filtra za zrak

1. Povlačenjem skinite utikač svjeće (L 16) (vidi „Održavanje svjeće“).
2. Otvorite kutiju filtra za zrak (9) tako, što ćete poklopac okrenuti u smjeru protivnom smjeru kazaljke sata i onda skinuti prema gore (bajonet-zatvarač).
3. Izvadite filter za zrak (10).

- Očistite filtar za zrak (10) u otopini sapuna.
- Ostavite filtar za zrak (10) da se osuši. Umetnite nekoliko kapi svježeg motornog ulja u filtar za zrak (10).
- Zamijenite defektni filtar za zrak (10) novim filtrom za zrak (10) (vidi „Rezervni dijelovi/pribor“).

Umetanje filtra za zrak

- Umetnite filtar za zrak (10) u kutiju filtra za zrak (9).
- Ponovo zatvorite kutiju filtra za zrak (9) tako, što ćete postaviti poklopac i okrenuti ga u smjeru kazaljke sata.

L Održavanje svjećice

 Istrošene svjećice ili prevelik razmak elektroda uzrokuju smanjenje snage motora.

- Skinite utikač svjećice (16) istovremenim povlačenjem i okretanjem sa svjećice (17).
- Odvrnite svjećicu (17) **u smjeru protivnom smjeru kazaljke na satu** pomoću priloženog ključa za svjećice (23) i izvadite.
- Provjerite razmak elektroda pomičnom mjerkom (može se nabaviti u specijaliziranim trgovinama). Razmak paljenja mora iznositi 0,7-0,8 mm.
- Po potrebi prilagodite razmak pažljivim savijanjem elektrode mase svjećice.
- Očistite svjećicu (17) žičanom četkom.
- Umetnite očišćenu i podešenu svjećicu ili zamijenite oštećenu svjećicu rezervnom svjećicom (preporučeni okretni moment 20 Nm, ustanovljen momentnim ključem) (vidi „Rezervni dijelovi/pribor“).

Zamijenite motorno ulje



Promijenite motorno ulje kada je spremnik goriva prazan i motor je topao.



- Prvu zamjenu motornog ulja izvršite otprilike nakon 5 radnih sati, a nakon toga svakih 50 sati ili jednom godišnje.
 - Otpadno ulje zbrinite na ekološki prihvatljiv način (vidi „Zbrinjavanje / zaštita okoliša“).
- Povlačenjem skinite utikač svjećice (L 16) (vidi „Održavanje svjećice“).
 - Otvorite poklopac spremnika za ulje s mjernom šipkom (G 27).
 - Ispumpajte motorno ulje pumpom za ulje (nije u opsegu isporuke).
 - Dopunite motorno ulje (vidi „Punjenje motornog ulja“).



Kosilica ima vijak za ispuštanje ulja (N 33) na glavi motora. Zamjenom motornog ulja preko vijka za ispuštanje ulja može doći do onečišćenja kućišta kosilice motornim uljem, zbog čega preporučujemo gore opisanu zamjenu motornog ulja izvršiti pomoću uljne pumpe.



Zamjena noža



Nestručna montaža može dovesti do teških ozljeda.



Ne nagnite kosilicu nikada s napunjenim spremnikom za benzin ili ulje u stranu ili prema naprijed! Motor se time oštećuje i jamstvo prestaje važiti.

Provjerite istrošenost noža i ustanovite postoje li oštećenja. Zamijenite tupi ili oštećeni nož!

 Dajte tupi nož uvijek naoštрити od strane stručne radionice, jer ona može izvršiti provjeru asimetričnog opterećenja.

 Prilikom rukovanja noževima nosite rukavice.

 Čim ste vijak noža (30) jednom otpustili, morate zateznu ploču (32) zamijeniti.

 Okretni moment noža iznosi 45 Nm.

1. Povlačenjem skinite utikač svjećice (16).
2. Nagnite uređaj prema nazad, tako da svjećica bude usmjerena prema gore.

3. Koristite čvrste rukavice i čvrsto držite nož (29). Okretanjem skinite vijak noža (30) u smjeru protivnom smjeru kazaljke na satu uz pomoć odvijača s osovine motora (31).

4. Novi nož obrnutim redoslijedom opet ugradite.

Pripazite da nož bude ispravno pozicioniran i ravno naliježe na osovini motora.

Između vijka noža i samog noža mora biti pozicionirana zatezna ploča (32).

5. Zategnite nož silom od 45 Nm.

Podešavanje rasplinjača

Rasplinjač je tvornički podešen za optimalne performanse. Ukoliko je potrebno dodatno podešavanje (vidi „Traženje problema“), to treba obaviti stručna radionica.

Intervali održavanja

U tablici navedene radove održavanja redovno izvršavajte. Redovitim održavanjem produljuje se radni vijek uređaja. Osim toga, postiže se optimalan rezultat košnje i sprečavaju se nesreće.

Radovi održavanja (vidi „Čišćenje i održavanje“)	prije	nakon	nakon prvih 5 sati	nakon 8 sati	nakon 50 sati	godišnje
	rada					
Vijke, matice, svornjake provjerite i dotegnite	✓					
Kontrolirajte razinu motornog ulja/benzina i po potrebi dopunite motorno ulje/benzin	✓			✓		
Elemente posluživanja/područje oko prigušivača očistite		✓		✓		
Zamijenite motorno ulje			✓		✓	✓
Zamijenite filter za zrak ^a						✓
Očistite/podesite/zamijenite svjećicu				✓		✓

Radovi održavanja (vidi „Čišćenje i održavanje“)	prije	nakon	nakon prvih 5 sati	nakon 8 sati	nakon 50 sati	godišnje
	rada					
Očistite/provjerite/naoštrite nož		✓				✓
Čišćenje sustava za zračno hlađenje ^a						✓

^a pri velikoj količini prašine ili u slučaju snažnog onečišćenja češće zamijenite

Skladištenje

Opće napomene za skladištenje



Ne skladištite uređaj s napunjenim spremnikom za prihvat trave. U uvjetima vrućeg vremena trava će započeti procesom vrenja na visokim temperaturama. Postoji opasnost od požara.

- Očistite i održavajte uređaj prije čuvanja.
- Ostavite motor da se ohladi prije nego ga odložite u zatvorenim prostorijama.
- Za čuvanje goriva koristite prikladne i dopuštene spremnike.
- Uređaj čuvajte na suhom mjestu zaštićen od prašine te izvan dohvata djece.
- Ne umatajte uređaj u najlonske vreće, jer može doći do stvaranja vlage i plijesni.

C Sklapanje uređaja

Za čuvanje uz prostornu uštedu možete rukohvat sklopiti.

1. Skinite spremnik za prihvat trave (A 5).

2. Iskvačite ručku za pokretanje s užetom za pokretanje (A 22).
3. Otpustite maticu s ručkom (3a) na rukohvatu (1). Matica s ručkom (3a), podložna pločica (3b) i vijci (3c) mogu ostati montirani.
4. Sklopite rukohvat (1) prema dolje. Bowden vučno uže (19) pritom ne smije biti uklješteno.

Čuvanje tijekom zimske pauze



Nepridržavanje napomena za skladištenje može zbog ostataka goriva u rasplinjaču uzrokovati probleme prilikom pokretanja ili trajna oštećenja.

1. Pokrenite motor i pustite motor da radi dok se ne zagasi nakon što je potrošen preostali benzin.
2. Izvršite zamjenu ulja (vidi „Zamjena motornog ulja“).
3. Konzervirajte motor:
 - Okretanjem izvadite svjećicu (L 17) (vidi „Čišćenje i održavanje“);
 - napunite veliku žlicu motornog ulja kroz otvor za svjećicu u prostor motora;
 - povucite ručku za pokretanje s užetom za pokretanje (I 22) u više

navrata u svrhu raspodjele ulja u unutrašnjosti motora;

- zavrtanjem svječiću (L 17) ponovo zategnite.

4. Staro ulje i preostali benzin zbrinite na način neškodljiv za okoliš (vidi „Zbrinjavanje / zaštita okoliša“).



Spremnik za benzin ne morate isprazniti, ako benzinu dodate aditiv za gorivo (vidi „Rezervni dijelovi“).

- Iskorištene ostatke ulja i benzina zbrinite na odlagalištu i nemojte ih sipati u kanalizaciju ili odvod.
- Za pitanja se obratite našem servisnom centru.

- Odlaganje neispravnih poslanih uređaja obaviti ćemo za vas besplatno.
- Rezanu travu ne bacajte u kontejner za smeće, nego je kompostirajte ili rasporedite kao sloj hranjive tvari ispod grmlja i drveća.

Transport

- Prilikom transporta uređaj mora biti isključen i utikač svjećice (A 16) izvučen.
- Prilikom transporta nosite rukavice i izbjegavajte doći u dodir s opasnim dijelovima (npr. vrući motor, noževi).
- Prilikom transporta održavajte siguran razmak od drugih osoba.
- Ne transportirajte uređaj naglavce i ne prevrnite uređaj, kako biste spriječili curenje goriva.
- Prije transporta između dva mjesta rada ispraznite spremnik goriva pumpom za usisavanje benzina.

Ne praznite spremnik za gorivo u zatvorenim prostorijama, u blizini plamena ili dok pušite. Plinska isparenja mogu izazvati eksplozije ili požar.

Zbrinjavanje / zaštita okoliša

- Uređaj, pribor i ambalažu reciklirajte na ekološki prihvatljiv način.
 - Pažljivo ispraznite spremnik za benzin i ulje i uređaj predajte ustanovi za recikliranje.
 Korišteni plastični i metalni dijelovi mogu se odvojiti i na taj način zasebno reciklirati.

Zamjenski dijelovi / pribor

Zamjenske dijelove i opremu možete naručiti na stranici
www.grizzlytools.shop

Ukoliko imate probleme s postupkom narudžbe, molimo koristite obrazac za kontakt. U slučaju dodatnih pitanja se obratite "Service-Center" (vidi stranicu 24).

Pozicija upute za uporabu	Pozicija oznaka ek-splazije	Oznaka	Br. narudžbe
A 1,2	22,30	Rukohvat sa sigurnosnim lukom	91106017
A 19	31	Bowden vučno uže	91106018
A 4	23,24,35	Donje cijevi	91106015
A 13	3,15,41,43,46,48	Kotač (komplet), lijevo	91106178
	3,15,41,43,47,48	Kotač (komplet), desno	91106179
A 5	36,44	Spremnik za prihvat trave	91106020
A 3	15,28,29	Pribor za montažu, rukohvat	91106016
M 29-32	3,16-19	Nož/vijak noža/vreteno noža/ zatezna pločica	13700459
A 25	49	Odvijač (obični)	91106180

Otklanjanje problema

Problem	Mogući uzrok	Otklanjanje smetnji
Motor se ne pokreće	Premalo benzina u spremniku	Naspite benzina
	Pogrešan redoslijed pokretanja	Uvažite napomene u vezi pokretanja motora (vidi „Posluživanje“)
	Utikač svječiće (L 16) nije ispravno nataknut i svječića je onečišćena garom	Natakните utikač svječiće Očistite svječiću, podesite ili zamijenite je (vidi „Čišćenje i održavanje“)
	Pogrešno podešen rasplinjač	Daje rasplinjač na podešavanje u stručnu radionicu
Motor kreće, ali uređaj ne radi punom snagom	Onečišćen filter za zrak (K 10)	Zamijenite filter za zrak (vidi „Čišćenje i održavanje“)
	Pogrešno podešen rasplinjač	Rasplinjač mora podesiti stručna radionica

Problem	Mogući uzrok	Otklanjanje smetnji
Motor kašlje i zastajkuje	Pogrešno podešen rasplinjač	Rasplinjač mora podešeti stručna radionica
	Onečišćena svjećica (L 17)	Očistite svjećicu, podešite ili zamijenite je (vidi „Čišćenje i održavanje“)
Motor se pregrijava	Ventilacijski otvori (A 18) začepljeni	Očistite ventilacijske otvore
	Pogrešna svjećica (L 17)	Zamijenite svjećicu
	Premalo motornog ulja u motoru	Napunite motorno ulje (vidi „Puštanje u rad“)
Motor dimi	Onečišćen filter za zrak (K 10)	Zamijenite filter za zrak (vidi „Čišćenje i održavanje“)
	Premalo motornog ulja u motoru	Napunite motorno ulje (vidi „Puštanje u rad“)
Rezultat rada nije zadovoljavajući ili motor teško radi	Trava prekratka ili previsoka	Promijenite reznu visinu (vidi „Podešavanje rezne visine“)
	Nož tup	vidi „Zamjena noževa“
	Noževi blokirani travom, spremnik za prihvatanje trave pun, otvor za ispuštanje začepljen	Otklonite travu (vidi „Čišćenje i održavanje“)
Nož se ne okreće	Nož je blokirano travom	Otklonite travu
	Nož nije ispravno montiran	Ispravno montirajte noževe (vidi „Zamjena noževa“)
Nenormalni zvukovi, lupanje ili vibracije	Nož nije ispravno montiran	vidi „Zamjena noževa“
	Noževi oštećeni	

Garancija

Poštovani kupci,

Vi dobivate na ovaj uređaj garanciju od 3 godine od datuma kupnje.

U slučaju nedostataka ovoga proizvoda, Vama pripadaju zakonska prava prema prodavaču proizvoda. Ova zakonska prava ne ograničavaju se našom dolje navedenom garancijom.

Garancijski uvjeti

Garancijski rok počinje s datumom kupnje. Molimo, dobro čuvajte originalni blagajnički račun. Ovaj dokument potreban je kao dokaz kupnje.

Ukoliko u roku od tri godine od datuma kupnje ovoga proizvoda nastane neka greška materijala ili proizvodnje, mi taj proizvod za Vas besplatno – prema našem izboru – popravimo ili zamijenimo. Preduvjet za ovu garancijsku uslugu je, da se u roku od tri godine priloži taj pokvareni uređaj i dokaz o kupnji (blagajnički račun) te u pisanom obliku kratko opiše, u čemu se sastoji nedostatak i kada je nastao.

Ako je kvar pokriven našom garancijom, Vi dobivate natrag popravljene ili novi proizvod. (1) U slučaju manjeg popravka jamstveni rok se produljuje onoliko koliko je kupac bio lišen uporabe stvari.

(2) Međutim, kad je zbog neispravnosti stvari izvršena njezina zamjena ili njezin bitni popravak, jamstveni rok počinje teći ponovno od zamjene, odnosno od vraćanja popravljene stvari.

(3) Ako je zamijenjen ili bitno popravljen samo neki dio stvari, jamstveni rok počinje teći ponovno samo za taj dio.

Garancijski period i zakonska prava na nedostatak

Garancijski period se ne produžava jamstvom. To vrijedi i za zamijenjene i popravljene dijelove. Oštećenja i nedostaci koji eventualno postoje već pri kupnji, moraju se prijaviti odmah nakon raspakiranja. Popravci koji nastanu poslije isteka garancijskog perioda podliježu plaćanju.

Opseg garancije

Uređaj je brižljivo proizveden prema strogim smjernicama o kvaliteti i prije isporuke je savjesno ispitan.

Garancijska usluga vrijedi za greške materijala ili proizvodnje. Ova garancija ne obuhvaća dijelove proizvoda, koji su izloženi normalnom trošenju i stoga se mogu smatrati potrošnim dijelovima (npr. rezni mehanizam, svjećica, zračni filter, uže za pokretanje) ili oštećenja lomljivih dijelova (npr. prekidači).

Ova garancija otpada, ako je proizvod oštećen, nestručno korišten ili nije održavan. Za stručno korištenje proizvoda morate se točno pridržavati svih uputa navedenih u Uputi za upravljanje. Morate obvezno izbjegavati svrhe primjene i postupke, koje Vam u Uputi za upravljanje ne savjetujemo ili na koje upozoravamo. Proizvod je namijenjen samo za privatnu, a ne za industrijsku uporabu. Garancija se gubi kod zlouporabe i nestručnog upravljanja, primjene sile i kod zahvata, koje ne poduzme naša autorizirana servisna poslovnica.

Obavljanje garancijskog slučaja

Kako bismo omogućili brzu obradu Vaših želja, molimo pridržavajte se sljedećih uputa:

- Molimo, za sve upite pripremite blagajnički račun i identifikacijski



broj (IAN 384572_2107) kao dokaz kupnje.

- Broj artikla molimo pronađite na pločici s natpisom.
- Ukoliko nastanu greške funkcije ili ostali nedostaci, najprije kontaktirajte dolje navedeno Servisno odjeljenje **telefonom** ili putem **e-maila**. Zatim ćete dobiti daljnje informacije o obavljanju Vaše reklamacije.
- Proizvod koji smatrate pokvarenim, Vi možete poslije dogovora s našom Službom za kupce, uz prilaganje dokaza o kupnji (blagajnički račun) i podatka, u čemu se sastoji nedostatak i kada je nastao, bez plaćanja poštarine poslati na Vama priopćenu adresu servisa. Kako bismo izbjegli probleme oko prijema i dodatne troškove, obvezno koristite samo onu adresu, koja Vam je priopćena. Provjerite, da se otprema ne izvrši bez plaćenih troškova dostave, kao glomazna roba, express ili drugi specijalni teret. Molimo, pošaljite uređaj uključujući sve dijelove pribora isporučene pri kupnji i pobrinite se za dovoljnu sigurnost transportnog pakiranja.

Servis za popravke

Vi možete dati nalog za izvršenje popravka, **koji ne podliježu garanciji** u našoj Servisnoj poslovnici uz obračun usluge.

Ona će Vam rado izraditi Predračun troškova.

Mi možemo obraditi samo one uređaje, koji se pošalju dovoljno zapakirani i frankirani.

Pozor: Molimo, pošaljite u našu Servisnu poslovnicu svoj uređaj očišćen i s napomenom na vrstu kvara.

Uređaji poslani bez plaćenih troškova dostave – kao glomazna roba, express ili s drugim specijalnim teretom – neće biti primljeni.

Mi vršimo besplatno uklanjanje Vaših pokvarenih uređaja.

Service-Center



Servis Hrvatska

Tel.: 0800 777 999

E-Mail: grizzly@lidl.hr

IAN 384572_2107

Proizvođač

Molimo obratite pozornost, da sljedeća adresa nije adresa servisa. Najprije kontaktirajte gore navedeni Servisni centar.

Grizzly Tools GmbH & Co. KG

Stockstädter Straße 20

D-63762 Grobostheim

Njemačka

www.grizzlytools.de

Spisak sadržaja

Uvod.....	25	Skladištenje	40
Namenska upotreba	26	Opšte napomene za skladištenje	40
Opšti opis	26	Sklapanje uređaja.....	41
Obim isporuke.....	26	Skladištenje zimi.....	41
Pregled.....	26	Transport	41
Opis funkcija.....	27	Odlaganje/zaštita životne	
Zaštitni uređaji.....	27	sredine	41
Tehnički podaci	27	Kako izjaviti reklamaciju?	42
Bezbednosne napomene	28	Rezervni delovi/pribor	42
Slikovne oznake/simboli.....	28	Pronalaženje greške	43
Opšte bezbednosne napomene	29	GARANCIJA / GARANTNI LIST ...	45
Puštanje u rad	32	Prevod originalne EZ	
Montaža donje drške	32	izjave o konformitetu.....	142
Montaža gornje drške	33	Detaljni crtež.....	149
Montaža kanapa za pokretanje.....	33		
Montaža točkova	33		
Montaža/demontaža sakupljača			
trave.....	33		
Komplet za malč.....	34		
Sipanje motornog ulja	34		
Kontrola nivoa ulja.....	34		
Sipanje benzina	34		
Rukovanje	35		
Startovanje/zaustavljanje motora.....	35		
Košenje	36		
Napomene za rad.....	36		
Opšte napomene za rad.....	36		
Razlika između košenja trave i			
malčiranja trave.....	36		
Podešavanje visine reza.....	36		
Pražnjenje sakupljača trave.....	37		
Čišćenje i održavanje	37		
Čišćenje i opšti radovi na održavanju	37		
Zamena filtera vazduha	38		
Održavanje svećice	38		
Promena motornog ulja.....	38		
Zamena sečiva	39		
Podešavanje karburatora	39		
Intervali održavanja	40		

Uvod

Čestitamo na kupovini Vašeg novog uređaja. Time ste se odlučili za veoma kvalitetan proizvod. Kvalitet ovog proizvoda je za vreme proizvodnje kontrolisan i sprovedena je krajnja kontrola. Funkcionalnost Vašeg uređaja je na taj način obezbeđena.



Uputstvo za upotrebu predstavlja sastavni deo ovog uređaja. Ono sadrži važne napomene za bezbednost, upotrebu i zbrinjavanje. Pre upotrebe uređaja se upoznajete sa svim napomenama za posluživanje i sa svim bezbednosnim napomenama. Uređaj koristite samo na opisan način i za navedena područja upotrebe. Dobro sačuvajte uputstvo za upotrebu i prilikom predaje uređaja trećim licima predajte i svu dokumentaciju.

Namenska upotreba

Uređaj je namenjen samo za košenje travnjaka i livada u kućnoj upotrebi. Ovaj uređaj nije pogodan za komercijalnu upotrebu. Kod komercijalne upotrebe garancija prestaje da važi.

Svaka druga upotreba, koja nije izričito dozvoljena u ovom uputstvu za upotrebu, može da dovede do oštećenja uređaja i da predstavlja ozbiljnu opasnost za korisnika.

Uređaj je namenjen za upotrebu od strane odraslih osoba. Deca, kao i osobe koje nisu upoznate sa uputstvom za upotrebu, ne smeju da koriste uređaj.

Rukovalac ili korisnik snosi odgovornost za nezgode ili telesne povrede ili imovinu ljudi.

Opšti opis



Sliku najvažnijih funkcionalnih delova možete da nađete na prednjoj i zadnjoj preklapnoj strani.

Obim isporuke

Pažljivo izvadite uređaj iz pakovanja i proverite da li su sledeći delovi kompletni:

- Benzinska kosilica za travu
- 2x Donja drška
- Pribor za montažu gornje drške
- Sakupljač trave
- Stezalica za kabl
- Ključ za svećice
- Komplet za malč
- Odvijač
- Kratko uputstvo
- Uputstvo za upotrebu



Isporučeni odvijač možete da koristite kao odvijač kako za vijke sa prorezom, tako i za vijke sa krstastom glavom. Način zavrtnanja/odvrtnanja možete da promenite premeštanjem ručke.

Pregled



- 1 Gornja drška
- 2 Sigurnosna poluga
- 3 Pribor za montažu gornje drške
- 4 Donja drška
- 5 Sakupljač trave
- 6 Odbojnik
- 7 Poklopac rezervoara
- 8 Priključak za punjenje
- 9 Kućište filtera vazduha
- 10 Filter vazduha (nije vidljiv)
- 11 Pumpa za benzin (Primer)
- 12 Kućište kosilice za travu
- 13 Točkovi
- 14 Ručka uređaja
- 15 Zaštita izduva
- 16 Utikač za svećicu
- 17 Svećica (nije vidljiva)
- 18 Poklopac motora sa ventilacionim otvorima (zaštita za prste)
- 19 Bovdenov kabl
- 20 Stezalica za kabl
- 21 Vođica kanapa za pokretanje
- 22 Ručka za pokretanje sa kanapom za pokretanje
- 23 Ključ za svećice
- 24 Komplet za malč
- 25 Odvijač



4a Vijak sa krstastom glavom



- 3a Navrtka ručke
- 3b Podloška
- 3c Vijak

E 26 Zakačka za sakupljač trave
5a Ručka za nošenje

G 27 Čep rezervoara za ulje sa
mernim štapom za nivo ulja

J 28 Položaj visine reza
13a Vijak točka
13b Sigurnosna podloška

M 29 Sečivo
30 Vijak sečiva
31 Vreteno motora
32 Stezna ploča

N 33 Ispusni vijak za ulje

Opis funkcija

Uređaj se pogoni snažnim 4-taktnim motorom (Zongshen 132cc Easy Start).

Uređaj je opremljen čvrstim kućištem od plastike, sakupljačem trave i preklopnom gornjom drškom.

Funkcija upravljačkih elemenata je navedena u sledećim opisima.

A Zaštitni uređaji

2 Sigurnosna poluga

Kada pustite sigurnosnu polugu, uređaj se zaustavlja.

15 Zaštita izduva

Sprečava kontakt šaka ili zapaljivih materijala sa vrućim izduvom.

6 Odbojnik

Štiti rukovaoca od delova, koji su se razleteli i od nenamernog dodirivanja sečiva kada kosi bez sakupljača trave.

Tehnički podaci

Benzinska kosilica

za travu PBM 132 B1

Motor Zongshen 132cc Easy Start
Zapremina motora 132 cm³ (cc)
Snaga 1,8 kW (2,45 PS)
Maks. broj obrtaja (n₀) 2850 min⁻¹
Moment pritezanja sečiva 45 Nm
Zapremina rezervoara za benzin.... 0,85 l
Oktanski broj 95-98
Zapremina rezervoara za motorno ulje... 0,4 l
Svećica..... Torch F5RTC
Krug reza..... ø 41 cm
Visina reza..... 3-stepena, 25-65 mm
Zapremina sakupljača trave 40 l
Težina (sa sakupljačem trave i praznim rezervoarom) 14,6 kg
Nivo zvučnog pritiska

(L_{pA}) 74,5 dB(A); K_{pA} = 1,84 dB

Nivo zvučne snage (L_{WA})

izmereno..... 94,5 dB(A); K_{WA} = 1,84 dB
garantovano..... 96 dB(A)

Vibracija na ručki

(a_{r1}) 3,9 m/s²; K = 2,0 m/s²

Vrednosti buke i vibracija su ustanovljeni prema standardima i odredbama navedenim u Izjavi o usklađenosti.

Navedena vrednost emisije vibracija je izmerena normiranim postupkom ispitivanja i može da se koristi za poređenje uređaja. Navedena vrednost emisije vibracija može da se koristi i za uvodnu procenu izloženosti.



Upozorenje: Vrednost emisije vibracija može tokom stvarne upotrebe uređaja da odstupi od navedene vrednosti, u zavisnosti od načina upotrebe uređaja. Pokušajte da opterećenje vibracijama držite što manje. Primer mera

za smanjenje opterećenja vibracijama su nošenje rukavica prilikom upotrebe alata i ograničenje radnog vremena. Pritom treba uzeti u obzir sve delove radnog ciklusa (na primer, periode u kojima je električni alat isključen i periode u kojima je uključen, ali radi bez opterećenja).

Bezbednosne napomene

Ovaj odeljak navodi osnovne bezbednosne propise prilikom rada uređajem.

Slikovne oznake/simboli

Slikovne oznake na uređaju



Oprez!



Pročitajte uputstvo za upotrebu



Opasnost od povreda usled delova, koji su se razleteli



Držite podalje osobe, koje se nalaze u okruženju uređaja



Opasnost od povreda usled oštrih sečiva! Upozorenje: Držite šake i stopala podalje od sečiva



Oprez - Otrova isparenja!



Ne koristite uređaj u zatvorenim prostorijama



Oprez - Benzin je zapaljiv! Ne pušite i držite izvore toplote podalje.



Ne prevrćite mašinu dok motor radi.



Ne izlažite uređaj vlazi. Ne koristite uređaj kada pada kiša.



Pažnja! Produženo kretanje sečiva kosilice za travu



Isključite motor, kada napuštate uređaj.



Nikada ne kosite kada se osobe, pogotovo deca ili životinje nalaze u blizini.



Pre radova na održavanju, isključite motor i izvucite utikač za svećicu



Oprez - Vruće površine!
Opasnost od opekotina



Nosite štitnike za vid i sluh



Podatak o nivou zvučne snage L_{WA} in dB



Opasnost!
Držite šake i stopala podalje

Slikovne oznake na poklopcu rezervoara:



maks. 10% etanola

Slikovna oznaka na čepu rezervoara za ulje:

OIL Napomena za priključak za punjenje uljem

Slikovna oznaka na pumpi za benzin:



Pritisnite pumpu za benzin (Primer) 3x pre pokretanja.

Slikovne oznake na motoru:



Pročitajte uputstvo za upotrebu



Upozorenje na zapaljive materije



Oprez - Otrova isparenja!
Ne koristite uređaj u zatvorenim prostorijama



Oprez! Proverite nivo ulja pre pokretanja.
Koristite motorno ulje 10W30

Slikovne oznake na gornjoj dršci:



Uključivanje uređaja (ON):
Povucite sigurnosnu polugu ka sebi

Isključivanje uređaja (OFF): Pustite sigurnosnu polugu

Slikovne oznake na vijku točka:



Otpustite vijak točka
Pričvrstite vijak točka

Simboli u uputstvu za upotrebu



Znakovi opasnosti sa informacijama o sprečavanju telesnih povreda ili materijalnih šteta



Znakovi naredbe sa informacijama o sprečavanju šteta



Stojite iza uređaja kada ga pokrećete.



Znakovi napomene sa informacijama o boljem rukovanju uređajem



Pročitajte uputstvo za upotrebu



Nosite zaštitne rukavice prilikom rukovanja sečivom.



visokozapaljivo



otrovno



štetno za životnu sredinu

Opšte bezbednosne napomene



UPOZORENJE! Pročitajte sve bezbednosne napomene i uputstva. Zanemarivanje bezbednosnih napomena i uputstava može da dovede do požara i/ili teških povreda.

Napomene:

Pažljivo pročitajte uputstvo za upotrebu. Upoznajte se sa mogućnostima podešavanja i ispravnom upotrebom uređaja.

- Obučite se na odgovarajući način u vezi sa neodumicama prilikom upotrebe uređaja i u vezi sa pogrešnim rukovanjem.
- Budite oprezni, pazite što radite, i razumno pristupite radu. Ne koristite uređaj kada ste umorni ili bolesni, ili kada ste pod uticajem droga, alkohola ili lekova. Jedan trenutak nepažnje prilikom upotrebe uređaja može da dovede do ozbiljnih povreda.
- Ovaj uređaj nije namenjen da njime rukuju osobe sa smanjenim fizičkim, senzornim ili mentalnim sposobnostima. Ovaj uređaj takođe ne smeju da koriste osobe bez iskustva u rukovanju

ovim uređajem ili sa nedostatkom znanja o ovom uređaju, osim ako su pod nadzorom osobe koja je nadležna za njihovu bezbednost ili su im data uputstva kako da koriste uređaj.

- Deca moraju da budu pod nadzorom, da bi se osiguralo da se ne igraju uređajem.
- Nikada ne dozvoljavajte deci ili drugim osobama, koje nisu poznate sa uputstvom za upotrebu, da koriste uređaj. Lokalne odredbe mogu da odrede minimalno starosno doba korisnika.
- Nikada ne kosite kada se osobe, pogotovo deca ili životinje nalaze u blizini. U slučaju odvlačenja pažnje možete da izgubite kontrolu nad uređajem.
- Imajte na umu da korisnik snosi odgovornost za nezgode sa drugim osobama i njihovom imovinom.
- Poštujte zaštitu od buke i lokalne propise.

Mere pripreme:

- Uvek nosite protivkliznu zaštitnu obuću i dugačke pantalone kada kosite. Ne kosite bosu ili u laganim sandalama. Delovi u pokretu mogu da zahvate labavu odeću, nakit i dugu kosu. Nošenje odgovarajuće odeće smanjuje opasnost od povreda.
- Prekontrolišite teren na kojem ćete koristiti uređaj i uklonite sve stvari (npr. kamenje, granje, žice, igračke) koje mogu da se zahvate i razlete.
- **Upozorenje:** Benzin je visokozapaljiv. Požar i eksplozije mogu da dovedu do teških opekotina:
 - čuvajte benzin u posudama koje su predviđene u tu svrhu;
 - točite benzin samo na otvorenom i ne pušite tokom postupka punjenja;
 - točite benzin pre pokretanja motora. Kada motor radi ili kada je uređaj

vruć, ne smete da otvorite poklopac rezervoara niti da dosipate benzin;

- u slučaju preliivanja benzina, ne smete pokušati da pokrenete motor. Umesto toga, uklonite uređaj sa površine koja je zaprljana benzinom. Izbegavajte svaki pokušaj paljenja dok isparenja benzina ne ispare;
- iz bezbednosnih razloga, zamenite oštećeni poklopac rezervoara za benzin i ostale oštećene poklopce rezervoara.

- Zamenite oštećene prigušivače.
- Pre upotrebe, uvek proverite vizuelnim pregledom da li su rezni alati, klinovi za pričvršćivanje i cela jedinica za rezanje pohabani ili oštećeni. Da bi se izbegla neuravnoteženost, pohabani ili oštećeni alati i klinovi smeju da se zamenjuju samo u kompletima.
- Budite oprezni kod uređaja sa više reznih alata, jer kretanje jednog sečiva može da izazove okretanje ostalih sečiva.
- Koristite samo originalne rezervne delove i delove pribora, koje isporučuje i preporučuje proizvođač. Primena delova drugih proizvođača može da dovede do povreda i dovede do neposrednog gubitka prava na garanciju.

Rukovanje:

- Ne ostavljajte motor sa unutrašnjim sagorevanjem da radi u zatvorenim prostorijama, gde opasan ugljen-monoksid može da se nakupi.
- Kosite samo na dnevnom svetlu ili dobrom veštačkom osvetljenju. Neosvetljeno radno područje može da dovede do nezgoda.
- Ne koristite uređaj kada postoji opasnost od udara munje. Opasnost od električnog udara.
- Pažnja! Izduvi kosilice za travu sadrže otrovne supstance.

- Izbegavajte rukovanje mašinom po lošim vremenskim uslovima, pogotovo kada postoji opasnost od munja.
- Izbegavajte korišćenje uređaja na mokroj travi, ako je to moguće.
- Vodite računa o stabilnom položaju, pogotovo na kosinama, deponijama otpada, rovovima ili nasipima. Na taj način možete bolje da kontrolišete uređaj u neočekivanim situacijama.
 - Uvek radite poprečno prema kosini, nikada uzbrdo ili nizbrdo.
 - Budite posebno oprezni kada menjate smer kretanja na kosini.
 - Ne radite na prekomerno strmim kosinama (maksimalno 10°).
- Vodite uređaj prema brzini koraka.
- Budite posebno oprezni kada zaokrećete uređaj ili kada ga vučete ka sebi.
- Zaustavite rezni alat, kada morate da nagnete uređaj radi transport preko površina koje nisu trava i kada pomerate uređaj od i do površine koju treba kositi.
- Nikada ne koristite uređaj sa oštećenim sigurnosnim uređajima ili zaštitnim rešetkama ili bez ugrađenih sigurnosnih uređaja, kao što su npr. odbojnik i/ili jedinice za sakupljanje trave. Time se obezbeđuje, da bezbednost uređaja ostane sačuvana.
- Ne menjajte podešenost regulatora motora i ne obrćite motor prekomerno. Mogli biste da oštetite uređaj.
- Pokrenite uređaj oprezno u skladu sa uputstvima proizvođača. Vodite računa o dovoljnom rastojanju između stopala i reznog alata. Postoji opasnost od povreda.
- Pre pokretanja ili paljenja motora, uređaj ne smete da nagnete, osim ako morate da ga malo podignete prilikom postupka košenja. U tom slučaju, nagnite uređaj samo onoliko, koliko je potrebno i podignite samo stranu koja je okrenuta dalje od korisnika.
- Ne pokrećite motor kada stojite ispred otvora za izbacivanje.
- Uključite motor prema uputstvu i samo kada su Vaša stopala na bezbednom rastojanju od reznih alata.
- Nikada ne stavljajte šake ili stopala na rotirajuće delove ili ispod njih. Budite uvek udaljeni od otvora za izbacivanje. Trenutak nepažnje prilikom korišćenja uređaja može da dovede do teških povreda.
- Nikada ne vucite i ne podižite uređaj kada motor radi.
- Isključite motor, izvucite utikač za svećicu, izvucite ključ za paljenje ako postoji i uverite se da svi pokretni delovi miruju:
 - pre nego što otpustite blokade ili uklonite začepljenja iz otvora za izbacivanje;
 - pre nego što proverite uređaj, pre nego što ga očistite ili na njemu radite;
 - kada uređaj prilikom rada naiđe na strano telo. Pregledajte uređaj na oštećenja i izvršite potrebne popravke, pre nego što ga ponovo pokrenete i radite njime;
 - ako uređaj počne neobično jako da vibrira, potrebno je da odmah izvršite proveru.
 - kada napustite uređaj;
 - pre nego što dopunite uređaj benzinom.
- Nikada ne ostavljajte uređaj bez nadzora u radnom području.
- Ne radite oštećenim ili nepotpunim uređajem ili uređajem, koji je modifikovan bez saglasnosti proizvođača. Upotreba uređaja za druge namene, osim predviđenih, može da dovede do

opasnih situacija.

- U slučaju da motor otkáže, zatvorite prigušnu zaklopku. Ukoliko motor ima zaporni ventil za benzin, zatvorite ga nakon košenja.

Održavanje i skladištenje:

- Vodite računa da su sve navrtke, klinovi i vijci čvrsto zategnuti i da je uređaj u bezbednom radnom stanju. Mnoge nezgode su prouzrokovane loše održanim uređajima.
- Nikada ne čuvajte uređaj sa benzinom u rezervoaru za benzin u zgradi, u kojoj isparenja benzina mogu da dođu u dodir sa vatrom ili varnicama.
- Pustite da se motor ohladi pre nego što smestite uređaj u zatvorenim prostorijama. Postoji opasnost od požara.
- Da bi se izbegla opasnost od požara, oslobodite motor, izduv i područje rezervoara za benzin od lišća i iscurile masti (motornog ulja).
- Redovno proveravajte opremu za sakupljanje trave na znakove habanja ili nepravilno funkcionisanje.
- Zamenite pohabane ili oštećene delove iz bezbednosnih razloga. Zamenite oštećene oščiivače.
- Ako je potrebno, ispraznite rezervoar za benzin na otvorenom.
- Pažljivo rukujte uređajem. Održavajte alate oštre i čiste da biste mogli bolje i bezbednije da radite. Sledite propise za održavanje.
- Ne pokušavajte da sami popravljate uređaj, osim ako ste za to stručni. Sve radove, koji nisu navedeni u ovom uputstvu za upotrebu, smeju da vrše samo korisničke službe koje smo mi ovlastili.
- Čuvajte uređaj na suvom mestu i izvan domašaja dece. Uređaji su opasni, kada ih koriste neiskusne osobe.

- Ne smete da manipulišete niti da deaktivirate sigurnosne sisteme ili uređaje kosilice za travu. Korisnik ne bi trebalo da menja niti da manipuliše nijednom plombiranim postavkom za regulisanje broja obrtaja motora.

Puštanje u rad



Oprez! Opasnost od povreda usled rotirajućeg sečiva. Vršite radove na uređaju samo kada je sečivo isključeno i kada miruje.

Pre uključivanja uređaja morate da

- uklonite sve transportne osigurače,
- montirate polužje ručke,
- montirate točkove,
- uspete motorno ulje,
- uspete benzin,
- montirate sakupljač trave, ako je potrebno,
- podesite visinu reza, ako je potrebno.

B Montaža donje drške



Prilikom montaže polužja ručke, vodite računa da se ne prignječi Bovdenov kabl (A 19).

1. Odvrnite oba vijka sa krstastom glavom (4a) iz donjih drški (4).
2. Umetnite donje drške (4) u držač kućišta kosilice za travu (12).
Donja drška (4) sa spremnom montiranim vođicom kanapa za pokretanje (21) mora da bude u desnoj na kućištu kosilice za travu (12) iz gledišta smera kretanja.
3. Pričvrstite donje drške (4) po jednim vijkom sa krstastom glavom (4a). U tu svrhu možete da koristite isporučeni odvijać (25).

C Montaža gornje drške

i Pre montaže gornje drške, po potrebi uklonite navrtke ručke (3a) i vijke (3c), zajedno sa podloškama (3b) i vođicom kanapa za pokretanje (21), sa donjih drški (4).

1. Stavite gornju dršku (1) na donje drške (4).
2. Gurnite vijke (3c) kroz izbušene rupe na obe strane polužja ručke.
3. Gurnite po jednu podlošku (3b) na vijke (3c).
4. Okrenite navrtke ručke (3a) na vijke (3c).
Vođicu kanapa za pokretanje (21) morate da postavite na vijak (3c) između podloške (3b) i gornje drške (1) na desnoj strani kosilice za travu.
5. Pričvrstite Bodenov kabl (19) za donju dršku (4) pomoću stezalice za kabl (A 20).

D Montaža kanapa za pokretanje

1. Povlačite kanap za pokretanje na ručki za pokretanje (22) polako u smeru drške.
2. Zakačite kanap za pokretanje u vođicu kanapa za pokretanje (21).
3. Pustite sigurnosnu polugu (2).

J Montaža točkova

Najpre montirajte drške, jer će pristup vijku sa krstastom glavom (4a) za montažu ručke biti otežan usled montiranog točka.

Pozicioniranjem točkova možete da izaberete visinu reza. Uređaj ima 3 položaja:

65 mm - velika visina reza
→ donji položaj visine reza (28)

45 mm - srednja visina reza
→ srednji položaj visine reza (28)

25 mm - mala visina reza
→ gornji položaj visine reza (28)

Pričvrstite četiri točka (13) po jednim vijkom točka (13a) i sigurnosnom podloškom (13b) u željeni položaj visine reza (28).

Izaberite za sva četiri točka isti položaj visine reza (28)!

i Prilikom montaže točka, obavezno koristite vijak točka (13a) sa oznakom na glavi vijka, koja je identična sa oznakama „L“ i „R“ na kućištu kosilice za travu (12).

Vijke točka (13a) na levoj strani („L“) kosilice treba pričvrstiti u smeru suprotno od kretanja kazaljki na satu ⤵ da se ne bi samostalno olabavili tokom rada.

E Montaža/demontaža sakupljača trave



Pažnja: Ne koristite uređaj bez montiranog sakupljača trave ili odbojnika. Opasnost od povreda!

Montaža sakupljača trave na uređaj:

1. Podignite zadnji odbojnik (6).
2. Uhvatite sakupljač trave (5) za ručku za nošenje (5a).
3. Zakačite sakupljač trave (5) na predviđenu zakačku za sakupljač trave (26) na poledini uređaja.
4. Spustite zadnji odbojnik (6). On drži sakupljač trave (5) u položaju.

Demontaža sakupljača trave:

5. Podignite zadnji odbojnik (6).
6. Uhvatite sakupljač trave (5) za ručku za nošenje (5a) i izvadite ga.

F Komplet za malč

Umetanje kompleta za malč

1. Uklonite sakupljač trave, ako je umetnut.
2. Podignite odbojnik (6).
3. Postavite komplet za malč (24) uspravno, tako da donja ivica bude na uređaju.
4. Prvo pritisnite donju ivicu kompleta za malč (24) u otvor za izbacivanje i onda pritisnite gornju ivicu.
5. Preklopite odbojnik (6) na komplet za malč (24).

Uklanjanje kompleta za malč

1. Podignite odbojnik (6).
2. Uхватite komplet za malč (24).
3. Nagnite komplet za malč (24) lagano unapred.
4. Prvo izvucite donju ivicu kompleta za malč (24) iz uređaja.
5. Uklonite komplet za malč (24).

3. Ponovo potpuno zavrните čep rezervoara za ulje sa mernim štapom za nivo ulja (27).
4. Odvrните čep rezervoara za ulje sa mernim štapom za nivo ulja (27) i očitajte nivo ulja kada izvadite merni štap za nivo ulja. Nivo ulja mora da se nalazi u označenom polju između oznake Minimum i Maksimum (Maksimum: 0,4 l motornog ulja u rezervoaru za ulje).
5. Obrišite eventualno proliveno motorno ulje.
6. Ponovo zatvorite čep rezervoara za ulje sa mernim štapom za nivo ulja (27).



Proverite nivo ulja pre svakog košenja i dodajte motorno ulje pre nego što se nivo spusti ispod donje oznake.

G Sipanje motornog ulja



Stavite uređaj na ravno tlo.

1. Odvrните čep rezervoara za ulje sa mernim štapom za nivo ulja (27).
2. Uspite motorno ulje u rezervoar za ulje. U rezervoar za ulje može da stane 0,4 l motornog ulja. Koristite markirano ulje.
3. Ponovo zatvorite čep rezervoara za ulje sa mernim štapom za nivo ulja (27).

Kontrola nivoa ulja

1. Odvrните čep rezervoara za ulje sa mernim štapom za nivo ulja (27).
2. Obrišite čep rezervoara za ulje sa mernim štapom za nivo ulja (27) čistom krpom.

H Sipanje benzina



Upozorenje! Benzin je zapaljiv i štetan za zdravlje i životnu sredinu:

- čuvajte benzin samo u predviđene posude;
- točite samo na otvorenom i nikada kada motor radi ili kada je vruć;
- pažljivo otvorite poklopac rezervoara, da bi mogao da se smanji prekomerni pritisak;
- ne pušite u toku točenja;
- izbegavajte kontakt sa kožom i udisanje isparenja;
- uklonite proliveni benzin;
- držite benzin podalje od otvorenog plamena i ostalih izvora paljenja;
- Uklonite ostatke benzina na ekološki

prihvatljiv način (pogledajte odeljak „Odlaganje/zaštita životne sredine“).



- Ne koristite mešavinu benzina i ulja.
- Koristite bezolovni benzin, normalni benzin ili superbenzin; kod upotrebe biogoriva ne sme da bude dodato više od 10% etanola.
- Koristite samo čist, svež benzin.
- Ne skladištite benzin duže od jednog meseca, jer će se u protivnom njegov kvalitet pogoršati.

1. Odrvnite poklopac rezervoara (A7).
2. Uspite benzin do donje ivice priključka za punjenje (8). Ne puniti rezervoar za benzin do vrha, da bi benzin imao dovoljno mesta za širenje.
3. Obrišite ostatke benzina oko poklopca rezervoara.
4. Ponovo zatvorite poklopac rezervoara.

Rukovanje



Određena izloženost buci od ovog uređaja ne može da se izbegne. Odložite radove koje stvaraju veliku buku na dozvoljena i za njih predviđena vremena. Pridržavajte se vremena za odmor, ako ih ima, i ograničite trajanje radova na nepotrebne vreme. Treba da nosite odgovarajuće štitičke za sluh, radi lične zaštite i zaštitite osoba koje se nalaze u blizini.



Startovanje/ zaustavljanje motora



Upozorenje! Benzin je zapaljiv. Startujte motor najmanje 3 m od mesta punjenja. Postoji opasnost od požara.



Pokrenite uređaj na čvrstom, ravnom tlu i po mogućnosti ne u visokoj travi. Uverite se da rezni alat ne dodiruje polužnje niti tlo.



Zbog Vaše bezbednosti: Stojite iza uređaja kada ga pokrećete..



Redovno kontrolišite benzin i nivo ulja (pogledajte odeljak „Kontrola nivoa ulja“) i pravovremeno dopunjavajte..

Hladni start:

1. Pritisnite 3x pumpu za benzin (11) (Primer).
2. Povucite sigurnosnu polugu (2) u smeru gornje drške (1) i držite je.
3. Povucite ručku za pokretanje sa kanapom za pokretanje (22).
4. Kada se motor pokrene, pustite da se ručka za pokretanje polako vrati u vođicu kanapa za pokretanje (21).



Pritiskanje pumpe za benzin (Primer) (11) nije potrebno za **topli start**.



Ako prečesto pritiskate pumpu za benzin Primer, onda će previše benzina ući u karburator i startovanje motora će biti otežano.

Zaustavljanje motora:

- Pustite sigurnosnu polugu (2). Motor se isključuje i sečivo će zakočiti.

Mehanizam za zaustavljanje sečiva:

Redovno proveravajte mehanizam za zaustavljanje sečiva:

- Pustite sigurnosnu polugu (2). Motor se isključuje i sečivo će zakočiti.

Sečivo mora da se zaustavi u roku od 7 sekundi.

I Košenje

1. Startujte motor (pogledajte odeljak „Startovanje/zaustavljanje motora“).
2. Prilikom košenja, čvrsto držite gornju dršku (1) i sigurnosnu polugu (2) obe- ma šakama.

Napomene za rad

Opšte napomene za rad

- Kosite, po mogućnosti, suhu travu, radi održavanja busena.
- Podesite visinu reza tako da se uređaj ne optereti.
- Vodite uređaj prema brzini koraka, po mogućnosti na ravnim stazama. Za košenje bez razmaka, staze bi trebalo uvek da se preklape nekoliko centimetara.
- Ne krećite se unazad.
Uvek radite poprečno prema kosini.
- Ukoliko sečiva dođu u dodir sa stranim telom, odmah isključite motor. Sačekajte da se sečivo zaustavi i proverite uređaj na znakove oštećenja. Nastavite da radite samo kada je uređaj neoštećen.
Kod dužih pauzi rada, isključite uređaj i sačekajte da se sečivo zaustavi.
- Očistite uređaj nakon svake upotrebe, kao što je opisano u poglavlju „Čišćenje i održavanje“.

Razlika između košenja trave i malčiranja trave

Kada koristite komplet za malč (24), odrezana trava se ne sakuplja u sakupljaču za travu, već se usitnjena raspoređuje na travnjak. Tako se hranljivi sastojci, koji se

nalaze u odrezanoj travi, razgrađuju organizmima tla i stvaraju ciklus hranljivih sastojaka. Zbog toga, malčirana trava treba znatno ređe da se dubri.

U načelu, travnjak mora relativno često da se kosi, tako da na travi ostanu samo male količine malča.

Zbog toga je najbolje da travu malčirate najmanje jednom nedeljno i da kosilicu podesite tako da samo oko 40% ukupne visine trave bude malčirano. Ukoliko malč ostane vidljiv na travnjaku (npr. kod prve odrezane trave u godini ili kod jakog rastinja), trebalo bi da koristite sakupljač trave (5).

J Podešavanje visine reza

Uređaj ima 3 položaja za podešavanje visine reza:

- 65 mm** - velika visina reza
- 45 mm** - srednja visina reza
- 25 mm** - mala visina reza

1. Otpustite vijak točka (13a).
2. Skinite točak (13). Vodite računa da ne izgubite sigurnosnu podlošku (13b).
3. Ponovo pričvrstite točak (13) obrnutim redosledom u željeni položaj visine reza (28). Postoje 3 položaja.
4. Ponovite korake 1 - 3 sa ostalim točkovima.



Vijke točka (13a) na levoj strani („L“) kosilice treba pričvrstiti u smeru suprotno od kretanja kazaljki na satu ↻ da se ne bi samostalno olabavili tokom rada.

Ispravna visina reza iznosi kod ukrasne trave oko 30 - 45 mm, a kod korisne trave oko 40 - 65 mm.



Za prvo košenje u sezoni trebalo bi izabrati veliku visinu reza.



Pražnjenje sakupljača trave

1. Zaustavite motor i sačekajte da se sečivo zaustavi.
2. Podignite zadnji odbojnik (6).
3. Izvadite sakupljač trave (5).
4. Da biste ispraznili sakupljač trave, uhvatite sakupljač trave (5) za ručku za nošenje (5a) i za njegovu zadnju stranu (pogledajte i odeljak „Odlaganje/ zaštita životne sredine“).
5. Ponovo montirajte sakupljač trave.

Čišćenje i održavanje



Radove popravljavanja i održavanja, koji nisu opisani u ovom uputstvu za rukovanje, treba da obavi stručna radionica. Koristite samo originalne rezervne delove. Postoji opasnost od nezgode!

U načelu, vršite radove na održavanju i čišćenju kada je motor isključen i utikač za svećicu izvučen. Postoji opasnost od povreda!

Uređaj treba da se ohladi pre svih radova na održavanju i čišćenju. Elementi motora su vrući. Postoji opasnost od opekotina!



Nosite zaštitne rukavice prilikom rukovanja sečivom.

Čišćenje i opšti radovi na održavanju

Čišćenje i radovi na održavanju na donjoj strani uređaja:



Stavite podmetač ispod benzinske kosilice za travu.

1. Sklopite gornju dršku (1).
2. Nagnite uređaj unazad, tako da svećica strši nagore.



Obezbedite da druga osoba drži uređaj, zato što postoji opasnost od naginjanja uređaja unazad.



Ne nagnite uređaj na bok ili unapred. Radne tečnosti mogu da iscuru i motor može da se ošteti.

- Održavajte uređaj uvek čistim. Za čišćenje koristite četku ili krpu, ali ne koristite agresivna sredstva za čišćenje ili rastvarače.
Ne čistite motor vodom, jer bi mogao da se zaprlja sistem za gorivo.
- Nakon košenja, uklonite prilepljene ostatke biljaka pomoću drvenog ili plastičnog predmeta. Očistite poklopac motora sa ventilacionim otvorima (zaštitom za prste) (A 18), otvor za izbacivanje i područje sečiva. Ne koristite tvrde ili šiljate predmete. Oni bi mogli da oštete uređaj.
- Pre svake upotrebe, prekontrolišite uređaj na očigledne nedostatke, kao što su labavi, pohabani ili oštećeni delovi. Prekontrolišite čvrsto naleganje svih navrtki, klinova i vijaka.
- Proverite poklopce i zaštitne uređaje (A 2, 2, 7, 15) na prisustvo oštećenja i ispravno naleganje. Zamenite te delove, ako je potrebno.

K Zamena filtera vazduha



Nikada ne koristite uređaj bez filtera vazduha. U protivnom će prašina i prljavština ući u motor, što dovodi do oštećenja.

Vađenje filtera vazduha

1. Izvucite utikač za svećicu (**L** 16) (pogledajte odeljak „Održavanje svećice“).
2. Otvorite kućište filtera vazduha (9), tako što ćete okrenuti poklopac u smeru suprotno od kretanja kazaljki na satu i onda ga skinuti nagore (bajonet-zatvarač).
3. Izvadite filter vazduha (10).
4. Očistite filter vazduha (10) u rastvoru sapuna.
5. Pustite da se filter vazduha (10) osuši. Utrljajte nekoliko kapi motornog ulja u filter vazduha (10).
6. Zamenite neispravn filter vazduha (10) sa novim filterom vazduha (10) (pogledajte odeljak „Rezervni delovi/Pribor“).

Umetanje filtera vazduha

1. Stavite filter vazduha (10) u kućište filtera vazduha (9).
2. Ponovo zatvorite kućište filtera vazduha (9), tako što ćete postaviti poklopac i okrenuti ga u smeru kretanja kazaljki na satu.

L Održavanje svećice



Istrošene svećice ili prevelik razmak paljenja dovodi do smanjenja snage motora.

1. Izvucite utikač za svećicu (16) ravnomernim povlačenjem i okretanjem sa svećice (17).
2. Izvadite svećicu (17), tako što ćete

je odvrnuti isporučanim ključem za svećice (23) u smeru suprotno od kretanja kazaljki na satu.

3. Proverite razmak paljenja mernim listićem (može da se nabavi u specijalizovanoj prodavnici). Razmak paljenja mora da iznosi 0,7-0,8 mm.
4. Ako je potrebno, podesite razmak, tako što ćete pažljivo saviti elektrodu za uzemljenje svećice.
5. Očistite svećicu (17) žičanom četkom.
6. Umetnite očišćenu i podešenu svećicu ili zamenite oštećenu svećicu sa rezervnom svećicom (preporučeni moment pritezanja 20 Nm, utvrđeno moment ključem) (pogledajte odeljak „Rezervni delovi/Pribor“).

Promena motornog ulja



Promenite motorno ulje kada je rezervoar za benzin prazan i kada je motor vruć.



- Promenite motorno ulje prvi put nakon 5 radnih sati i onda nakon svakih 50 radnih sati ili godišnje.
- Odložite staro ulje na ekološki prihvatljiv način (pogledajte odeljak „Odlaganje/zaštita životne sredine“).

1. Izvucite utikač za svećicu (**L** 16) (pogledajte odeljak „Održavanje svećice“).
2. Otvorite čep rezervoara za ulje sa mernim štapom za nivo ulja (**G** 27).
3. Ispumpajte ulje pumpom za ulje (nije uključena u obimu isporuke).
4. Dodajte motorno ulje (pogledajte odeljak „Sipanje motornog ulja“).



Kosilica je opremljena ispusnim vijkom za ulje (**N** 33) na glavi motora. S obzirom da kućište kosilice za

travu može da se zaprlja motornim uljem usled promene motornog ulja, preporučujemo da izvršite gore opisanu promenu motornog ulja pomoću pumpe za ulje.

M Zamena sečiva



Nepropisna montaža može da dovede do teških povreda.



Nikada ne naginjte kosilicu sa napunjenim rezervoarom za benzin ili sa napunjenim rezervoarom za ulje unapred! Na taj način nastaje oštećenje motora i garancija prestaje da važi.

Proverite sečivo na znakove habanja i oštećenja. Zamenite tupo ili oštećeno sečivo!



Dajte tupo sečivo stručnoj radionici na dooštravanje, jer ona može da proverí neuravnoteženost.



Nosite zaštitne rukavice prilikom rukovanja sečivom.



Čim jednom opustite vijak sečiva (30), morate da zamenite steznu ploču (32).



Moment pritezanja sečiva iznosi 45 Nm.

4. Umetnite novo sečivo obrnutim redosledom.
Vodite računa da sečivo bude ispravno pozicionirano i da ravno nalegne na vreteno motora.
Stezna ploča (32) mora da bude pozicionirana između vijka sečiva i sečiva.
5. Pritegnite sečivo na 45 Nm.

Podešavanje karburatora

Karburator je fabrički unapred podešen na optimalnu snagu. Ukoliko su potrebna naknadna podešavanja (pogledajte odeljak „Pronalaženje greške“), pustite da podešavanja izvrši stručna radionica.

1. Izvucite utikač za svećicu (L 16) .
2. Nagnite uređaj unazad, tako da svećica strši nagore.
3. Nosite čvrste rukavice i držite sečivo (29). Odvrnite vijak sečiva (30) sa vretena motora (31) u smeru suprotno od kretanja kazaljki na satu pomoću odvijača.

Intervali održavanja

Vršite redovne radove na održavanju, koji su navedeni u tabeli. Vek trajanja uređaja se produžava redovnim održavanjem. Uz to se ostvaruju optimalni učinci rezanja i nezgode se izbegavaju.

Održavanje (pogledajte odeljak „Čišćenje i održavanje“)	pre	nakon	nakon prvih 5 sati	nakon 8 sati	nakon 50 sati	godišnje
	posla					
Provera i pritezanje vijaka, navrtki i klinova	✓					
Kontrola nivoa motornog ulja/benzina i dodavanje motornog ulja/benzina prema potrebi	✓			✓		
Čišćenje upravljačkih elemenata/područja prigušivača		✓		✓		
Promena motornog ulja			✓		✓	✓
Zamena filtera vazduha ^a						✓
Čišćenje/podešavanje/zamena svećice				✓		✓
Čišćenje/provera, oštrenje sečiva		✓				✓
Čišćenje sistema za hlađenje vazduhoma ^a						✓

^a vršiti česću zamenu kod većeg nakupljanja prašine ili jakog zaprljanja

Skladištenje

Opšte napomene za skladištenje



Ne skladištite uređaj sa napunjenim sakupljačem trave. Trava počinje da fermentira na vrućem vremenu. Postoji opasnost od požara.

- Očistite uređaj i izvršite održavanje pre skladištenja.
- Pustite da se motor ohladi pre nego što smestite uređaj u zatvorenim prostorijama.
- Čuvajte gorivo u odgovarajućim i dozvoljenim posudama.
- Čuvajte uređaj na suvom mestu zaštićenom od prašine, van domašaja dece.
- Prekrijte uređaj najlonskim vrećama, jer bi mogla da se stvori plesan.

C Sklapanje uređaja

Za uštedu prostora prilikom skladištenja, možete da sklopite gornju dršku.

1. Skinite sakupljač trave (A 5).
2. Otkaçite ručku za pokretanje sa kanapom za pokretanje (A 22).
3. Opustite navrtku ručke (3a) na gornjoj drški (1). Navrtka ručke (3a), podloška (3b) i vijci (3c) mogu da ostanu montirani.
4. Preklopite gornju dršku (1) nadole. Bovenov kabl (19) ne sme, pritom, da se zaglavi.

Skladištenje zimi



Zanemarivanje napomena o skladištenju može da dovede do problema pri startovanju usled ostataka goriva u karburatoru ili do trajnih oštećenja.

1. Startujte motor i ostavite ga da radi sve dok se ne isključi zbog nedostatka benzina.
2. Promenite ulje (pogledajte odeljak „Promena motornog ulja“).
3. Zaštite motor:
 - izvucite svećicu (L 17) odvrtanjem (pogledajte odeljak „Čišćenje i održavanje“);
 - sipajte supenu kašiku motornog ulja kroz otvor svećice u prostor motora;
 - Polako povlačite ručku za pokretanje sa kanapom za pokretanje (I 22) više puta, da bi se ulje rasporedilo u unutrašnjosti motora;
 - ponovo zavrnite svećicu (L 17).
4. Odložite staro ulje i ostatke benzina na ekološki prihvatljiv način (pogledajte odeljak „Odlaganje/zaštita životne sredine“).



Rezervoar za benzin ne mora da se isprazni, ako u benzin dodate dodatak za gorivo (pogledajte odeljak „Rezervni delovi“).

Transport

- Prilikom transporta, uređaj mora da bude isključen i utikač za svećicu (A 16) izvučen.
- Nosite rukavice prilikom transporta i izbegavajte da dodete u dodir sa opasnim delovima (npr. sa vrućim motorom, jedinicom za rezanje).
- Prilikom transporta, držite rastojanje od drugih osoba.
- Ne nosite uređaj naopako i ne naginjite uređaj, da bi se sprečilo izlivanje goriva.
- Pre transporta između dva mesta primene, ispraznite rezervoar za benzin pumpom za isisavanje benzina. Ne praznite rezervoar za benzin u zatvorenim prostorijama, u blizini vatre ili kada pušite. Isparenja gasa mogu da prouzrokuju eksplozije ili požar.

Odlaganje/zaštita životne sredine

- Odložite uređaj, pribor i ambalažu na ekološki prihvatljiv način.
 - Pažljivo ispraznite rezervoar za benzin i rezervoar ulje i predajte uređaj kod sabirnog mesta. Upotrebljeni plastični i metalni delovi mogu da se razvrstaju i na taj način da se recikliraju.
 - Predajte staro ulje i ostatke benzina na sabirnom mestu za odlaganje i ne sipajte ih u kanalizaciju ili odvod.
 - S tim u vezi se raspitajte kod našeg servisnog centra.

- Vršimo besplatno odlaganje Vaših neispravnih uređaja koje ste nam poslali.
- Ne bacajte pokošenu travu u kantu za otpad, već je predajte na kompostiranje ili je rasporedite kao sloj malče ispod grmlja i drveća.

Kako izjaviti reklamaciju?

Molimo Vas:

- da pozovete korisnički servis: 0800-300-180
- pošaljete e-mail na: grizzly@lidl.rs
- posetite najbližu Lidl prodavnicu.

Da bismo osigurali najbržu asistenciju, molimo da sačuvate fiskalni račun i date ga

na uvid prilikom izjavljivanja reklamacije.

Rezervni delovi/pribor

Rezervni delovi i pribor stoje na raspolaganju na stranici www.grizzlytools.shop

Ukoliko imate problema sa postupkom poručivanja, molimo Vas da upotrebite obrazac za kontakt. Za dodatna pitanja se obratite „servisnom centru“ (pogledajte stranicu 46).

Pozicija Uputstvo za upotrebu	Pozicija Detaljni crtež	Naziv	Br. porudž- bine
A 1,2	22,30	Drška sa sigurnosnom polugom	91106017
A 19	31	Bovdenov kabl	91106018
A 4	23,24,35	Donje drške	91106015
A 13	3,15,41,43,46,48	Točak (komplet), levo	91106178
	3,15,41,43,47,48	Točak (komplet), desno	91106179
A 5	36,44	Sakupljač trave	91106020
A 3	15,28,29	Pribor za montažu gornje drške	91106016
M 29-32	3,16-19	Sečivo/vijak sečiva/vreteno sečiva/stezna ploča	13700459
A 25	49	Odvijač (prorez)	91106180

Pronalaženje greške

Problem	Mogući uzrok	Otklanjanje greške
Motor ne startuje	Nema dovoljno benzina u rezervoaru za benzin	Uspite benzin
	Pogrešan redosled startovanja	Poštujte uputstva za startovanje motora (pogledajte odeljak „Rukovanje“)
	Utikač za svećicu (L 16) nije ispravno utaknut, svećica je čađava	Utaknite utikač za svećicu Očistite i podesite svećicu ili je zamenite (pogledajte odeljak „Čišćenje i održavanje“)
	Karburator je pogrešno podešen	Dajte karburator stručnoj radionici na podešavanje
Motor startuje, ali uređaj ne radi punom snagom	Filtera vazduha (K 10) je zaprljan	Zamenite filter vazduha (pogledajte odeljak „Čišćenje i održavanje“)
	Karburator je pogrešno podešen	Dajte karburator stručnoj radionici na podešavanje
Motor zasta- jkuje	Karburator je pogrešno podešen	Dajte karburator stručnoj radionici na podešavanje
	Svećica (L 17) je čađava	Očistite i podesite svećice ili ih zamenite (pogledajte odeljak „Čišćenje i održavanje“)
Motor se pre- grejava	Ventilacioni otvori (A 18) su začepljeni	Očistite ventilacione otvore
	Pogrešna svećica (L 17)	Zamenite svećicu
	Nema dovoljno ulja u motoru	Uspite motorno ulje (pogledajte odeljak „Puštanje u rad“)
Motor dimi	Filtera vazduha (K 10) je zaprljan	Zamenite filter vazduha (pogledajte odeljak „Čišćenje i održavanje“)
	Nema dovoljno ulja u motoru	Uspite motorno ulje (pogledajte odeljak „Puštanje u rad“)
Rezultat posla nije zadovolja- vajući ili motor otežano radi	Trava je prekratka ili previ- soka	Promenite visinu reza (Pogledajte odeljak „Podešavanje visine reza“)
	Sečivo je tupo	pogledajte „Zamena sečiva“
	Sečivo je blokirano travom, sakupljač trave je pun, otvor za izbacivanje je začepljen	Uklonite travu (pogledajte odeljak „Čišćenje i održavanje“)

Problem	Mogući uzrok	Otklanjanje greške
Sečivo se ne okreće	Sečivo je blokirano travom	Uklonite travu
	Sečivo nije ispravno montirano	Ispravno montirajte sečivo (pogledajte odeljak „Zamena sečiva“)
Neuobičajeni šumovi, zveckanje ili vibracije	Sečivo nije ispravno montirano	pogledajte „Zamena sečiva“
	Sečivo je oštećeno	

GARANCIJA / GARANTNI LIST

Poštovani kupci,

Ovim putem Vas upoznajemo sa Vašim pravima i obavezama koje proističu iz Zakona o zaštiti potrošača, a u pogledu ostvarivanja prava iz garancije.

Ova garancija ni na koji način ne utiče, niti isključuje prava koja kupac ima u skladu sa važećim Zakonom o zaštiti potrošača po osnovu zakonske odgovornosti prodavca za ne-saobraznost robe ugovoru koja traje 2 godine od dana kada je roba predata kupcu.

Davalac garancije ovom izjavom preuzima obavezu da kupcima svojih uređaja, a pod uslovima definisanim u ovoj izjavi, obezbedi:

- besplatno otklanjanje kvarova u garantnom roku, koji bi nastali kod uobičajene upotrebe ili zbog grešaka u proizvodnji i materijalu, ili
- zamenu aparata, u garantnom roku predviđenim ovom garancijskom izjavom, u slučaju da popravka nije moguća, ili
- ako otklanjanje kvara nije moguće, kupac ima pravo da zahteva od prodavca povrat novca.

Ukupan rok garancije je 3 godine.

Garantni rok počinje da važi od datuma kupovine proizvoda, odnosno od prijema istog od strane kupca, a što se dokazuje fiskalnim računom.

Garancija važi na teritoriji Republike Srbije.

Kupac može da izjavi reklamaciju usmeno u nekom od prodajnih objekata Lidl Srbija KD, odnosno telefonom, pisanim putem ili elektronskim putem na kontakte kompanije Lidl Srbija KD, uz dostavu računa na uvid.

U cilju ispravnog funkcionisanja uređaj se koristi u skladu sa njegovom namenom i Uputstvom za upotrebu.

Na zahtev kupca, koji je izjavljen u garantnom roku, prodavac će izvršiti otklanjanje kvarova i nedostataka na uređaju u roku predviđenim Zakonom.

Garantni uslovi:

Pre obraćanja prodavcu za tehničku pomoć, potrebno je proveriti ispravnost instalacije i ostalih potrebnih uslova naznačenih u Uputstvu za upotrebu.

Kupac je dužan da prodavcu preda sve pripadajuće delove uređaja koje je preuzeo u trenutku kupovine.

Popravke u roku garancije:

Garancija važi počev od dana kada je roba predata kupcu, a na osnovu fiskalnog odsečka. U istom periodu davalac garancije, odnosno prodavac je u obavezi da otkloni sve tehničke kvarove bez naknade, u zakonskom roku.

Lidl i proizvođač nisu u mogućnosti da garantuju obezbeđivanje servisiranja i dostupnost rezervnih delova nakon isteka garantog perioda/ perioda saobraznosti. Ukoliko za tim bude potrebe, putem naše Službe za potrošače možete proveriti dostupnost rezervnih delova i opcije za popravku. Hvala na razumevanju.

Garancija ne važi u sledećim slučajevima:

1. Ukoliko prodavcu uz uređaj nije priložen fiskalni račun ili drugi dokaz o kupovini koji sadrži datum prodaje.
2. Ukoliko je kvar prouzrokovan udarom groma, strujnim udarom ili sličnim delovanjem spoljne sile na sam uređaj (požar, poplava, naponski udar...).
3. Ukoliko su nastali kvarovi i oštećenja na uređaju posledica delovanja spoljnih uticaja, kao što su: velika vlaga, previsoka i suviše niska temperatura (pucanje cevi usled smrzavanja, oštećenja gumenih delova, rđanje, itd.)
4. Ukoliko uređaj nije korišćen u skladu sa Uputstvom za upotrebu.
5. Ukoliko je uređaj pokušalo da popravi treće neovlašćeno lice.
6. Ukoliko uređaj nije korišćen u skladu sa namenom.
7. Ukoliko je čišćenje i održavanje uređaja urađeno protivno Uputstvu za upotrebu.
8. Ukoliko je uređaj korišćen u profesionalne svrhe.

Naziv proizvoda:	Benzinska kosilica za travu
Model:	PBM 132 B1
IAN/Serijski broj:	IAN 384572_2107 / 000001 - 130000
Proizvođač:	Grizzly Tools GmbH & Co. KG Stockstädter Straße 20 DE-63762 Großostheim Nemačka www.grizzlytools.de
Ovlašćeni serviser:	ICOM Communications doo Novosadski put 68 21203 Veter- nik, tel. 021 3000 151 mob. 0600992648
Datum predaje robe potrošaču:	datum sa fiskalnog računa
Uvozi i stavlja u promet:	Lidl Srbija KD, Prva južna radna 3, 22330 Nova Pazova, Repu- blika Srbija, tel. 0800-300-180, e-mail: kontakt@lidl.rs

Cuprins

Introducere	47	Depozitarea	63
Utilizarea prevăzută	48	Indicații generale de depozitare	63
Descriere generală	48	Rabatarea aparatului	63
Furnitura de livrare	48	Depozitarea în timpul pauzei de iarnă	63
Prezentare generală	48	Transport	64
Descrierea funcționării	49	Eliminarea/protecția mediului ...	64
Dispozitive de protecție	49	Detectarea defecțiunilor	65
Date tehnice	49	Piese de schimb/accesorii	65
Indicații de siguranță	50	Garanție	67
Pictograme/simboluri	50	Reparații-Service	68
Indicații generale de siguranță	51	Service-Center	68
Punerea în funcțiune	54	Importator	68
Montarea barei inferioare	55	Traducerea Declarației Originale de Conformitate CE	143
Montarea barei cu mâner	55	Schemă de explozie	149
Montați cablul starter	55		
Montarea roților	55		
Montarea/demontarea coșului colector pentru iarbă	56		
Set de mulcire	56		
Umplerea cu ulei de motor	56		
Controlarea nivelului de ulei	56		
Alimentare cu benzină	57		
Operarea	57		
Pornirea/oprirea motorului	57		
Cosirea	58		
Instrucțiuni de lucru	58		
Instrucțiuni generale de lucru	58		
Diferență tundere gazon și mulcire gazon	58		
Reglare înălțime de tăiere	59		
Golirea coșului colector pentru iarbă ..	59		
Curățarea și întreținerea	59		
Lucrări generale de întreținere și curățenie	60		
Schimbarea filtrului de aer	60		
Întreținerea bujiei	60		
Schimbarea uleiului de motor	61		
Înlocuirea cușitului	61		
Reglarea carburatorului	62		
Intervale de întreținere	62		

Introducere

Felicitări pentru achiziția noului Dvs. aparat. Ați luat o decizie înțeleaptă și ați achiziționat un produs valoros. Acest aparat a fost verificat din punct de vedere calitativ în timpul producției și a fost supus unui control final. Astfel, capacitatea funcțională a aparatului Dvs. a fost garantată. Nu este exclus ca, în cazuri izolate, să se găsească resturi de apă sau lubrifianți pe sau în aparat, respectiv în fur-tunuri. Aceasta nu constituie o lipsă sau un defect, și, de asemenea, nu este un motiv de îngrijorare.



Manualul de operare este parte integrantă a acestui produs.

Acesta include instrucțiuni importante despre siguranță, utilizare și eliminare. Înainte de a începe să folosiți aparatul, familiarizați-vă cu toate instrucțiunile pri-

vind operarea și siguranța. Folosiți aparatul doar în conformitate cu manualul de operare și doar în scopurile recomandate. Mențineți manualul în condiții corespunzătoare și, odată cu transmiterea instalației către terți, predați și toată documentația aferentă.

Utilizarea prevăzută

Aparatul este destinat tunderii suprafețelor de gazon și iarbă în sectorul casnic. Acest aparat nu este destinat pentru uz industrial. Folosirea aparatului în scop industrial are ca rezultat pierderea garanției.

Orice altă utilizare nespecificată în mod explicit în aceste instrucțiuni de utilizare poate duce la deteriorarea aparatului și poate reprezenta un pericol serios pentru utilizator. Aparatul este destinat utilizării de către adulți. Este interzisă utilizarea acestui aparat de către copii și persoane nefamiliarizate cu instrucțiunile de utilizare. Operatorul sau utilizatorul este răspunzător pentru toate accidentele și daunele personale sau materiale produse terților.

Descriere generală



Figura cu cele mai importante piese funcționale o găsiți pe paginile pliate din față și spate.

Furnitura de livrare

Scoateți aparatul cu griță din ambalaj și verificați dacă următoarele piese sunt complete:

- Mașină de tuns iarbă pe benzină
- 2x bară inferioară
- Accesorii de montare pentru bara cu mâner
- Coș colector pentru iarbă
- Clemă pentru cablu
- Cheie de bujie
- Set de mulcire
- Șurubelniță
- Instrucțiune scurtă
- Instrucțiuni de utilizare



Șurubelnița livrată poate fi utilizată atât ca șurubelniță cu cap plat cât și ca șurubelniță în cruce. Puteți schimba varianta de înșurubare prin reintroducerea mânerului.

Prezentare generală



- 1 Bară cu mâner
- 2 Clichet de siguranță
- 3 Accesorii de montare, bară cu mâner
- 4 Bară inferioară
- 5 Coș colector pentru iarbă
- 6 Protecție împotriva coliziunii
- 7 Capacul rezervorului
- 8 Ștuț de umplere
- 9 Cutie pentru filtru aer
- 10 Filtru de aer (nu e vizibil)
- 11 Pompă de benzină (Primer)
- 12 Carcasă mașină de tuns iarbă
- 13 Roți
- 14 Mâner dispozitiv
- 15 Protecție evacuare
- 16 Fișă de bujie
- 17 Bujie (nu e vizibilă)
- 18 Capac motor cu orificii de aerisire (dispozitiv de protecție pentru deget)
- 19 Tracțiune Bowden
- 20 Clemă pentru cablu
- 21 Ghidare-cablu starter
- 22 Mâner de pornire cu cablu starter
- 23 Cheie de bujie
- 24 Set de mulcire
- 25 Șurubelniță

- B** 4a Șurub cu cap crestat în cruce
- C** 3a Piuliță-fluture
3b Șaibă plată
3c Șurub
- E** 26 Suspendare coș colector pentru iarbă
5a Mâner de susținere
- G** 27 Capac rezervor ulei cu joă de ulei
- J** 28 Poziție înălțime de tăiere
13a Șurub roată
13b Șaibă de siguranță
- M** 29 Cuțit
30 Șurub cuțit
31 Ax motor
32 Șaibă de tensionare
- N** 33 Bușon de golire a uleiului

Descrierea funcționării

Aparatul este acționat de un motor eficient în 4 timpi (Zongshen 132cc Easy Start). Aparatul este echipat cu o carcasă robustă din plastic, un sac colector pentru iarbă și o bară cu mâner rabatabilă. Informații despre funcția elementelor de comandă găsiți în descrierile următoare.

A Dispozitive de protecție

2 Clichet de siguranță

La eliberarea clichetului de siguranță, aparatul se oprește.

15 Protecție evacuare

împiedică ca mâinile sau materiale inflamabile să vină în contact cu o evacuare fierbinte.

6 Protecție împotriva coliziunii

protejează operatorul de piesele centrifugate în exterior și de atingerea accidentală a cuțitului, când se tunde iarbă fără coș colector de iarbă.

Date tehnice

Maina de tuns gazonul, pe benzina..... PBM 132 B1

Motor Zongshen 132cc Easy Start
Capacitate cilindrică motor ... 132 cm³ (cc)
Putere 1,8 kW (2,45 PS)
Turație maximă (n₀) 2850 min⁻¹
Cuplu torsiune cuțit..... 45 Nm
Volum rezervor benzină 0,85 l
Cifra octanică..... 95-98
Volum rezervor ulei motor 0,4 l
Buje..... Torch F5RTC
Aria de tăiere ø 41 cm
Înălțime tăiere 3 nivele, 25-65 mm
Volum coș colector pentru iarbă 40 l
Greutate (inclusiv coșul colector pentru iarbă, cu rezervor gol)..... 14,6 kg
Nivel de presiune acustică
(L_{PA}) 74,5 dB(A); K_{PA} = 1,84 dB
Nivel de putere acustică (L_{WA})
măsurat 94,5 dB(A), K_{WA} = 1,84 dB
garantat..... 96 dB(A)
Vibrație la mâner
(a_h)..... 3,9 m/s²; K = 2,0 m/s²

Valorile zgomotului și ale vibrațiilor au fost determinate conform normelor și dispozițiilor numite în declarația de conformitate.

Valoarea indicată a vibrațiilor emise a fost măsurată după un procedeu de verificare standardizat și poate fi folosită pentru compararea unui aparat cu altul.

Valoarea indicată a vibrațiilor emise poate fi utilizată și pentru o evaluare introductivă a expunerii.



Avertizare: Valoarea vibrațiilor emise poate diferi de valoarea indicată în timpul utilizării propriu-zise aparatului în funcție de felul și modul în care aparatul este utilizat. Încercați să mențineți efortul cauzat de vibrații la nivele minime. Un exemplu de măsuri care trebuie luate în scopul reducerii efortului cauzat de vibrații este purtarea mănușilor de protecție pe timpul folosirii sculei și reducerea timpului de lucru. Trebuie luate în considerare toate părțile ciclului de exploatare (de exemplu momentele în care scula electrică este decuplată și cele în care, deși este cuplată, funcționează fără sarcină).

Indicații de siguranță

Această secțiune tratează regulile de siguranță de bază atunci când lucrați cu aparatul.

Pictograme/simboluri

Pictograme pe aparat



Precauție!



Citiți instrucțiunile de utilizare



Pericol de rănire din cauza părților proiectate în aer



Țineți la distanță de aparat persoanele din jur



Pericol de rănire datorită cuțitului ascuțit! Avertizare: Feriți mâinile și picioarele de cuțit



Atenție - vapori toxici!



Nu folosiți aparatul
Funcționare în spații închise



Atenție - benzina e inflamabilă!
Nu fumați și păstrați distanța față de sursele de căldură.
Nu alimentați cu motorul pornit.



Nu expuneți aparatul la umezeală.
Nu lucrați dacă plouă.



Atenție! Funcționare inerțială a cuțitului mașinii de tuns iarbă



Opriiți motorul dacă vă îndepărtați de aparat.



Nu tundeți niciodată atunci când în apropiere se află persoane, în special copii sau animale.



Înaintea lucrărilor de întreținere, opriiți motorul și scoateți fișa de bujie



Atenție - suprafețe fierbinți!
Pericol de arsuri



Purtați protecție pentru ochi și pentru auz



Indicarea nivelului puterii acustice
 L_{WA} în dB



Pericol!
Feriți mâinile și picioarele

Pictograme capac rezervor:



max. 10% etanol

Pictograme pe capacului rezervorului cu ulei:



OIL Indicație referitoare la ștuțul de umplere cu ulei

Pictograme pe pompa de benzină:



Apăsați de 3 ori pompa de benzină (Primer) înaintea pornirii.

Pictograme pe motor:



Citiți instrucțiunile de utilizare



Avertizare împotriva substanțelor inflamabile



Atenție - vapori toxici!
Nu folosiți aparatul
Funcționare în spații închise



Precauție! Verificați nivelul uleiului înaintea pornirii.
Folosiți ulei de motor 10W30

Pictograme pe bara cu mâner:

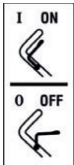

Porniți aparatul (ON): Trageți clichetul de siguranță

Opriți aparatul (OFF): Eliberați clichetul de siguranță

Pictograme pe șurubul roții:



Desfacerea șurubului roții
Fixarea șurubului roții

Simboluri din manualul de utilizare



Semne de pericol cu indicații privind prevenirea daunelor asupra persoanelor sau bunurilor



Semne de interdicție cu indicații privind prevenirea daunelor



Stați în spatele aparatului atunci când îl porniți.



Semne indicatoare cu informații privind mai buna manipulare a aparatului



Citiți instrucțiunile de utilizare



La manipularea cuțitului purtați mănuși.



foarte inflamabil



toxic



periculos pentru mediul înconjurător

Indicații generale de siguranță



AVERTIZARE! Citiți toate indicațiile de siguranță și instrucțiunile. Omisiunile în respectarea indicațiilor de siguranță și instrucțiunilor pot cauza incendiu și/sau vătămări grave.

Indicație:

- Citiți cu atenție instrucțiunile de utilizare. Familiarizați-vă cu posibilitățile de reglare și utilizarea corectă a aparatului.
- Instruiți-vă adecvat în caz de nesiguranță privind utilizarea aparatului și în privința acțiunilor interzise.
- Fiți precauți, fiți atenți la ceea ce faceți și acționați în mod rațional în timpul lucrului. Nu utilizați aparatul dacă sunteți obosit sau bolnav sau dacă vă aflați sub influența drogurilor, alcoolului sau a medicamentelor. Un moment

de neatenție la utilizarea aparatului poate duce la răniri grave.

- Acest aparat nu este conceput pentru utilizarea de către persoane cu abilități fizice, senzoriale sau mintale limitate; De asemenea acest aparat nu trebuie utilizat de persoane fără experiență în lucrul cu acest aparat sau cu cunoștințe deficitare despre acest aparat; mai puțin atunci când acestea sunt supravegheate de către o persoană responsabilă pentru siguranța lor sau primesc instrucțiuni de la aceasta referitor la modul de utilizare a aparatului.
- Copiii trebuie supravegheați, pentru a împiedica utilizarea aparatului ca jucărie.
- Nu permiteți niciodată copiilor sau altor persoane, care nu cunosc instrucțiunile de utilizare, să utilizeze aparatul. Dispozițiile locale pot stabili vârsta minimă a utilizatorului.
- Nu tundeți niciodată atunci când în apropiere se află persoane, în special copii, sau animale. Dacă sunteți distrași, puteți pierde controlul asupra aparatului.
- Gândiți-vă la faptul că pentru accidente produse cu alte persoane sau proprietatea acestora este responsabil utilizatorul.
- Respectați protecția contra zgomotului și dispozițiile locale.

Măsurile pregătitoare:

- În timpul tunderii trebuie purtată întotdeauna încălțăminte antiderapantă și pantaloni lungi. Nu coșiți când sunteți desculți sau purtați sandale ușoare. Îmbrăcămintea desfăcută, bijuteriile sau părul lung pot fi prinse de piesele mobile. Purtarea vestimentației corespunzătoare reduce riscul de rănire.
- Controlați terenul pe care va fi utilizat aparatul și îndepărtați toate obiectele

(de ex. pietre, bețe, sârme, jucării) care pot fi prinse și aruncate în exterior.

- **Avertizare:** Benzina este foarte inflamabilă. Focul sau exploziile pot să ducă la arsuri grave:
 - păstrați benzina doar în recipiente prevăzute pentru aceasta;
 - alimentați doar în aer liber și nu fumați în timpul procesului de alimentare;
 - se va alimenta cu benzină înaintea pornirii motorului. În timp ce motorul funcționează sau în cazul în care aparatul este fierbinte, capacul recipientului nu trebuie să fie deschis și nici să se adauge benzină.
 - în cazul în care benzina se revarsă, nu trebuie să se încerce pornirea motorului. În schimb, îndepărtați aparatul de suprafața murdară de benzină. Orice încercare de aprindere trebuie să fie evitată, până când vaporii de benzină s-au evaporat;
 - din motive de siguranță, trebuie să se schimbe rezervorul de benzină și alte capace ale rezervorului, în caz de deteriorare.
- Înlocuiți amortizoarele de zgomot defecte.
- Înaintea utilizării trebuie să se verifice întotdeauna prin control vizual, dacă sculele de tăiere, bolțurile de fixare și întregul dispozitiv de tăiere sunt uzate sau deteriorate. Pentru a evita un dezechilibru, sculele și bolțurile uzate sau deteriorate pot fi schimbate numai în seturi.
- Fiți atenți la aparate cu mai multe scule de tăiere, deoarece mișcarea unui cuțit de tăiere poate conduce la rotații ale restului cuțitelor.
- Utilizați numai piese de schimb și accesorii care sunt furnizate și recomandate de către producător. Utilizarea pieselor străine poate duce la răniri și conduce la pierderea imediată a garanției.

Manipulare:

- Nu permiteți ca motorul de combustie să ruleze în încăperi închise, în care se poate aduna monoxid de carbon periculos.
- Cosiți numai la lumina zilei sau în bune condiții de iluminare artificială. Zona de lucru neiluminată poate conduce la accidente.
- Nu lucrați cu aparatul în caz de pericol de trăsnet. Pericol datorat șocului electric.
- Atenție! Gazele de eșapament ale mașinii de tuns iarba conțin substanțe toxice.
- Evitați exploatarea mașinii în condiții nefavorabile de vreme, îndeosebi în caz de pericol de fulgere.
- Dacă este posibil, se va evita utilizarea aparatului în cazul ierbii umede.
- Aveți grijă întotdeauna să aveți o bună stabilitate, în special pe versanți, gropi de gunoi, șanțuri sau diguri. Astfel puteți controla mai bine aparatul în situații neașteptate.
 - Lucrați întotdeauna transversal pe pante, niciodată în sus sau în jos.
 - Fiți deosebit de atenți, atunci când schimbați direcția de deplasare pe o pantă.
 - Nu cosiți pe pante extrem de abrupte (maximum 10%).
- Deplasați aparatul numai în pas normal.
- Fiți deosebit de atenți atunci când întoarceți sau trageți aparatul către dvs.
- Opriți scula de tăiere dacă aparatul trebuie să fie rabatat în vederea transportului peste alte suprafețe decât iarbă și dacă aparatul este deplasat de la și către suprafața de tuns.
- Nu utilizați niciodată aparatul cu dispozitive de protecție sau grilaje de protecție deteriorate sau fără dispozitive de protecție montate, de ex. protecție împotriva coliziunii și/sau dispozitive de captare a ierbii. Astfel se garantează menținerea siguranței de folosire a aparatului.
- Nu modificați setarea regulatorului motorului sau nu-l răsturnați. Ați putea deteriora aparatul.
- Porniți aparatul cu atenție conform instrucțiunilor producătorului. Fiți atenți la distanța suficientă a picioarelor față de scula de tăiere. Există pericol de vătămare.
- La pornirea motorului aparatul nu trebuie să fie rabatat, decât dacă aparatul trebuie să fie ridicat în timpul procesului. În acest caz rabatați aparatul numai atât cât este neapărat necesar și ridicați numai partea operată de utilizator.
- Nu porniți motorul dacă vă aflați în fața orificiului de evacuare.
- Porniți motorul conform instrucțiunii și numai atunci când picioarele dumneavoastră sunt la distanță sigură de sculele de tăiere.
- Nu introduceți niciodată mâinile sau picioarele sub părți rotative. Întotdeauna stați departe de orificiul de evacuare. Un moment de neatenție la utilizarea aparatului poate cauza răni grave.
- Nu ridicați și nu transportați niciodată aparatul cu motorul pornit.
- Opriți motorul, scoateți fișa de bujie, trageți cheia de contact dacă este disponibilă și asigurați-vă că toate piesele mobile sunt oprite:
 - înainte de a slăbi blocajele sau de a îndepărta blocajele din orificiul de evacuare;
 - înainte de a verifica, curăța sau apoi de a lucra la aparat;
 - dacă a fost întâlnit un corp străin. Căutați deteriorările de la aparat și efectuați reparațiile necesare, înainte de a porni din nou și de a lucra cu mașina de tuns iarbă;
 - în caz că aparatul începe să vibreze neobișnuit de puternic, este necesară o verificare imediată.

- când părăsiți aparatul;
- înainte de a alimenta.
- Nu lăsați niciodată aparatul nesupravegheat la locul de muncă.
- Nu folosiți aparatul dacă este deteriorat, incomplet sau dacă i-au fost aduse modificări neaprobate de fabricant. Utilizarea aparatelor pentru alte aplicații decât cele prevăzute poate conduce la situații periculoase.
- Atunci când motorul se oprește, clapeta de accelerație trebuie să fie închisă. Dacă motorul are un robinet de închidere pentru benzină, acesta trebuie închis după cosit.

Întreținerea și depozitarea:

- Asigurați-vă că toate piulițele, bolturile și șuruburile sunt strânse și aparatul este în stare de funcționare sigură. Multe accidente au drept cauză întreținerea greșită a aparatelor.
- Nu depozitați niciodată aparatul cu benzină în rezervorul de benzină în interiorul unei clădiri în care pot intra în contact vapori de benzină cu foc deschis sau scânteii.
- Lăsați motorul să se răcească înainte de a depozita aparatul în spații închise. Există pericol de incendiu.
- Pentru a evita pericolul de incendiu, mențineți motorul, evacuarea și zona din jurul rezervorului de benzină fără iarbă, frunze sau grăsime ieșită (ulei de motor).
- Verificați regulat dispozitivul de colectare a ierbii cu privire la uzură sau pierderea capacității de funcționare.
- Din motive de siguranță înlocuiți piesele uzate sau deteriorate. Înlocuiți amortizoarele de zgomot defecte.
- Dacă rezervorul de benzină trebuie să fie golit, acest lucru trebuie să aibă loc în aer liber.

- Manipulați cu grijă aparatul. Mențineți sculele ascuțite și curate, pentru a putea lucra mai bine și mai sigur. Urmați instrucțiunile de întreținere.
- Nu încercați să reparați personal aparatul dacă nu dispuneți de instruirea corespunzătoare în acest sens. Toate operațiile nespecificate în prezentele instrucțiuni de utilizare pot fi executate numai de centrele de asistență tehnică pentru clienți, autorizate de noi.
- Păstrați aparatul într-un loc uscat, ferit de accesul copiilor. Aparatele sunt periculoase, dacă sunt utilizate de persoane neexperimentate.
- Sistemele de siguranță sau dispozitivele mașinii de tuns iarbă nu trebuie să fie manipulate sau dezactivate. Utilizatorul nu trebuie să modifice sau să manipuleze nicio setare sigilată pentru reglarea turației motorului.

Punerea în funcțiune



Precauție! Pericol de vătămare din cauza cuțitului rotativ. Efectuați lucrări la aparat numai cu cuțitul oprit și decuplat.

- Înainte de a porni aparatul, trebuie să
- îndepărtați toate siguranțele de transport,
 - montați tija mânerului,
 - montați roțile
 - să umpleți cu ulei de motor,
 - Alimentați cu benzină,
 - eventual să montați coșul colector pentru iarbă,
 - eventual să setați înălțimea de tăiere.

B Montarea barei inferioare



Asigurați-vă că tracțiunea Bowden nu este strivită în timpul montajului tijelor mânerului (A 19).

1. Rotiți cele două șuruburi cu cap crestă în cruce (4a) din barele inferioare (4).
2. Introduceți barele inferioare (4) în prinderea carcasei mașinii de tuns iarba (12).
Bara inferioară (4) cu ghidajul cablului starter premontat (21) trebuie privită în direcția de deplasare din dreapta carcasei mașinii de tuns iarba (12).
3. Fixați barele inferioare (4) cu câte un șurub cu cap crestă în cruce (4a).
Pentru aceasta, puteți utiliza șurubelnița livrată (25).

C Montarea barei cu mâner



Înainte de montarea barei cu mâner, demontați eventual piulițele-fluture (3a) și șuruburile (3c), împreună cu șai-bele suport (3b) și ghidajul cablului starter (21), de la barele inferioare (4).

1. Așezați bara cu mâner (1) pe barele inferioare (4).
2. Împingeți un șurub (3c) pe ambele părți, prin orificiile de pe tijele mânerului.
3. Împingeți câte o șai-bă suport (3b) pe șuruburi (3c).
4. Rotiți piulițele-fluture (3a) pe șuruburi (3c).
Pe partea dreaptă a mașinii de tuns iar-bă, ghidajul cablului starter (21) dintre șai-ba suport (3b) și bara cu mâner (1) trebuie să fie așezat pe șurubul (3c).
5. Fixați tracțiunea Bowden (19) pe bara

inferioară (4), cu ajutorul clemei de cablu (A 20).

D Montați cablul starter

1. Trageți lent cablul starter de la mânerul starter (22) în direcția barei.
2. Suspențați cablul starter în ghidajul cablului starter (21).
3. Eliberați clichetul de siguranță (2).

J Montarea roților

Mai întâi montați barele, deoarece accesul la șurubul cu cap crestă în cruce (4a) pen-tru montarea barei este îngreunat de către o roată montată.

Selectați înălțimea tăierii prin poziționarea roților. Aparatul are 3 poziții posibile:

- 65 mm** - înălțime de tăiere mare
→ înălțime de tăiere poziție inferioară (28)
- 45 mm** - înălțime de tăiere medie
→ înălțime de tăiere poziție medie (28)
- 25 mm** - înălțime de tăiere redusă
→ înălțime de tăiere poziție superioară (28)

Fixați cele patru roți (13) de fiecare dată cu șurubul roții (13a) și șai-ba inferioară de siguranță (13b) pe poziția dorită (28) a înălțimii de tăiere.

Selectați aceeași poziție a înălțimii de tăiere (28) pentru toate cele patru roți!



Pentru montarea roții țineți cont ca la marcajele „L” și „R” de pe carcasa mașinii de tuns iarba (12) să utilizați de fiecare dată șurubul roții (13a) cu mar-cajul identic pe capul șurubului.

Șuruburile roții (13a) stânga („L”) sunt fixe-te la mașina de tuns iar-bă în sensul invers al acelor de ceasornic ↻, astfel încât să nu se slăbească în timpul funcționării.

E Montarea/demontarea coșului colector pentru iarbă



Atenție: Nu utilizați aparatul fără sac colector pentru iarbă complet atașat sau fără protecție împotriva coliziunii. Pericol de accidentare!

Atașați sacul colector pentru iarbă la aparat:

1. Ridicați protecția posterioară împotriva coliziunii (6).
2. Apucați coșul colector de iarbă (5) de mânerul de transport (5a).
3. Agățați coșul pentru iarbă (5) în suspenzia coșului pentru iarbă (26) prevăzută în acest scop pe partea din spate a aparatului.
4. Așezați protecția inferioară împotriva coliziunii (6), aceasta susține coșul de colectare a ierbii (5) în poziție.

Demontați coșul colector pentru iarbă:

5. Ridicați protecția posterioară împotriva coliziunii (6).
6. Scoateți coșul de colectare a ierbii (5) de mânerul de transport (5a).

F Set de mulcire

Montarea setului de mulcire

1. Îndepărtați coșul colector pentru iarbă, în caz că este montat.
2. Ridicați protecția împotriva coliziunii (6).
3. Așezați setul de mulcire (24) vertical, cu muchia inferioară pe aparat.
4. Apăsăți setul de mulcire (24) cu muchia inferioară și apoi cu cea superioară în orificiul de evacuare.

5. Rabatați protecția împotriva coliziunii (6) pe setul de mulcire (24).

Scoaterea setului de mulcire

1. Ridicați protecția împotriva coliziunii (6).
2. Prindeți setul de mulcire (24).
3. Înclinați setul de mulcire (24) ușor în față.
4. Trageți muchia inferioară a setului de mulcire (24) mai întâi din aparat.
5. Îndepărtați setul de mulcire (24).

G Umplerea cu ulei de motor



Puneți aparatul pe un teren plan.

1. Rotiți capacul rezervorului de ulei cu joja de ulei (27).
2. Adăugați ulei de motor în rezervorul de ulei. Rezervorul de ulei conține 0,4 l ulei motor. Utilizați ulei de marcă.
3. Închideți din nou capacul rezervorului de ulei cu joja de ulei (27).

Controlarea nivelului de ulei

1. Rotiți capacul rezervorului de ulei cu joja de ulei (27).
2. Ștergeți capacul rezervorului de ulei cu joja de ulei (27) cu o lavetă curată.
3. Rotiți din nou complet capacul rezervorului de ulei cu joja de ulei (27).
4. Rotiți capacul rezervorului de ulei cu joja de ulei (27) și citiți nivelul uleiului pe joja de ulei după scoaterea acesteia. Nivelul uleiului trebuie să se afle în câmpul marcat dintre marcajul minim și maxim (maximum: 0,4 l ulei de motor în rezervorul de ulei).
5. Ștergeți eventualul ulei vărsat.
6. Închideți din nou capacul rezervorului de ulei cu joja de ulei (27).



i Înaintea fiecărei cosiri, verificați nivelul uleiului și umpleți cu ulei de motor, înaintea atingerii punctului inferior al marcajului.

H Alimentare cu benzină



Avertizare! Benzina este inflamabilă, dăunătoare pentru sănătate și mediu:

- Păstrați benzina numai în recipiente prevăzute în acest scop;
- Alimentați doar în aer liber și niciodată când motorul este în funcțiune sau fierbinte;
- Deschideți cu grijă capacul rezervorului, pentru ca presiunea în exces să se poată reduce;
- Nu fumați în timpul alimentării;
- Evitați contactul direct cu pielea și înspirarea de vapori;
- Îndepărtați benzina vărsată;
- Țineți benzina la distanță de scânteii, flăcări deschise și alte surse de aprindere.
- Eliminați ecologic resturile de benzină (a se vedea „Eliminarea/protecția mediului”).



- Nu folosiți niciun amestec de benzină cu ulei.
- Utilizați benzină fără plumb, normală sau super; atunci când se utilizează combustibil bio, nu se poate adăuga mai mult de 10% etanol.
- Utilizați numai benzină curată, proaspătă.
- Nu depozitați benzina mai mult de o lună, deoarece calitatea sa se înrăutățește.

1. Deșurubați capacul rezervorului (A7).
2. Umpleți cu benzină până la marginea inferioară a ștuțului de umplere (8). Nu umpleți complet rezervorul de benzină, astfel încât benzina să aibă spațiu de dilatare.
3. Ștergeți resturile de benzină de pe capacul de rezervor.
4. Închideți din nou capacul rezervorului.

Operarea



Nu se poate evita un anumit grad de poluare sonoră datorită acestui aparat. Lucrările care produc zgomot trebuie executate în intervalul orar prevăzut și permis în acest scop. Respectați orele de odihnă, dacă este cazul, și limitați durata lucrului la minimul necesar. Se recomandă folosirea de protecții auditive pentru protecția dumneavoastră personală a și celorlalte persoane din apropiere.



Pornirea/oprirea motorului



Avertizare! Benzina este inflamabilă. Porniți motorul la cel puțin 3 metri distanță de locul de alimentare. Există pericol de incendiu.



Porniți aparatul pe teren stabil, neted, pe cât posibil nu în iarbă înaltă. Asigurați-vă că scula de tăiere nu atinge nici alte obiecte, nici solul.



Pentru siguranța dumneavoastră: Stați în spatele aparatului atunci când îl porniți.

i Verificați regulat benzina și nivelul uleiului (consultați „Verificarea nivelului uleiului”) și umpleți din nou la timp.

Pornire la rece:

1. Apăsăți de 3 ori pompa de benzină (11) (Primer).
2. Trageți clichetul de siguranță (2) în direcția barei cu mâner (1) și mențineți-l.
3. Trageți de mânerul starter cu cablul starter (22).
4. Când motorul pornește, lăsați să gliseze ușor înapoi mânerul starter în ghidajul cablului starter (21).



i În cazul unei **porniri la cald**, nu este necesară apăsarea pompei de benzină (11) (Primer).

! Dacă Primer este apăsat prea frecvent, atunci ajunge prea multă benzină în carburator și motorul pornește greu.

Opriri motorul:

- Eliberați clichetul de siguranță (2). Motorul se deconectează și cușitul este frânat.

Dispozitiv de oprire a cușitului:

Verificați regulat dispozitivul de oprire a cușitului:

- Eliberați clichetul de siguranță (2). Motorul se deconectează și cușitul este frânat.

Cușitul trebuie să se oprească în 7 secunde.

I Cosirea

1. Porniți motorul (consultați „Pornirea/oprirea motorului”).

2. Țineți ferm bara cu mâner (1) și clichetul de siguranță (2) cu ambele mâini în timpul cositului.

Instrucțiuni de lucru

Instrucțiuni generale de lucru

- Tundeți iarbă cât mai uscată posibil pentru a proteja gazonul.
- Reglați înălțimea de tăiere, astfel încât aparatul să nu fie suprasolicitat.
- Ghidați aparatul pe piste cât mai drepte în pas normal. Pentru o tăiere fără goluri benzile trebuie să se suprapună întotdeauna cu câțiva centimetri.
- Nu vă deplasați înapoi.
- Lucrați întotdeauna transversal pe pan-te.
- Dacă cușitele intră în contact cu un corp străin, opriți imediat motorul. Așteptați oprirea cușitului și verificați aparatul cu privire la deteriorări. Reluați lucrul numai cu un aparat nedeteriorat.
- În timpul pauzelor mai lungi de lucru și pentru transport opriți aparatul și așteptați oprirea cușitului.
- Curățați aparatul după fiecare utilizare conform descrierii din capitolul „Curățare, întreținere”.

Diferență tundere gazon și mulcire gazon

La utilizarea setului de mulcire (24), iarba tăiată nu este colectată într-un coș de colectare, ci este mărunțită și distribuită pe gazon. Substanțele nutritive conținute în gazonul tăiat sunt astfel degradate de organisme din sol și formează un circuit nutritiv. Prin urmare, gazonul mulcit trebuie să fie fertilizat mult mai rar.

Practic, gazonul trebuie tuns relativ des, astfel încât numai cantități mici de mulci să rămână pe gazon.

Prin urmare, cel mai bine este să ajustați gazonul cel puțin o dată pe săptămână pentru mulcire și tundere, astfel încât numai aproximativ 40% din înălțimea totală a gazonului să rezulte ca mulci. Dacă mulciul rămâne vizibil pe gazon (de exemplu, la prima tăiere a gazonului din an sau în cazul unei creșteri intense), trebuie lucrați cu coșul de colectare a ierbii (5).

J Reglare înălțime de tăiere

Aparatul are 3 poziții principale pentru reglarea înălțimii de tăiere:

- 65 mm** - înălțime de tăiere mare
- 45 mm** - înălțime de tăiere medie
- 25 mm** - înălțime de tăiere redusă

1. Desfaceți șurubul roții (13a).
2. Demontați roata (13). Fiți atenți ca să nu pierdeți șaiba de siguranță (13b).
3. Fixați roata (13) în ordine inversă pe poziția înălțimii de tăiere dorite (28). Sunt posibile 3 poziții.
4. Repetați pașii 1-3 cu celelalte roți.

i Șuruburile roții (13a) stânga ("L") sunt fixate la mașina de tuns iarbă în sensul invers al acelor de ceasornic , astfel încât să nu se slăbească în timpul funcționării.

Înălțimea corectă de tăiere însumează la un gazon ornamental circa 30 - 45 mm, la un gazon utilitar circa 40 - 65 mm.

i Pentru prima tăiere din sezon trebuie să fie aleasă o înălțime de tăiere mare.

E Golirea coșului colector pentru iarbă

1. Opriti motorul și așteptați oprirea cuțitului.
2. Ridicați protecția posterioară împotriva coliziunii (6).
3. Scoateți coșul colector de iarbă (5).
4. Pentru golire, prindeți coșul colector de iarbă (5) de mânerul de transport (5a) și din spatele coșului colector de iarbă (consultați „Eliminare/protecția mediului”).
5. Montați la loc coșul colector de iarbă.

Curățarea și întreținerea



Lucrările de întreținere și mentenanță care nu sunt descrise în aceste instrucțiuni de utilizare trebuie efectuate de către un atelier specializat. Utilizați numai piese de schimb originale. Există pericol de accidentare!

Desfășurați lucrările de întreținere și curățare în principiu cu motorul oprit și cu fișa de bujie scoasă. Există pericol de vătămare!

Lăsați aparatul să se răcească înainte de toate lucrările de întreținere și curățare. Elementele motorului sun fierbinți. Există pericol de arsuri!



La manipularea cuțitului purtați mănuși.

Lucrări generale de întreținere și curățenie

Lucrări de curățare și întreținere la partea inferioară a aparatului:

i Așezați un suport sub mașina de tuns iarba pe benzină.

1. Rabatați în interior bara superioară cu mâner(1).
2. Rabatați aparatul spre spate, astfel încât bujia să iasă în afară în sus.

! Asigurați-vă că o a doua persoană susține aparatul, căci există riscul de răsturnare înapoi.

! Nu rabatați dispozitivul lateral sau în față. Lichidele de funcționare se pot scurge și motorul poate fi deteriorat.

- Păstrați aparatul în permanență curat. Pentru curățare utilizați o perie sau o lavetă, nu agenți de curățare sau solvenți agresivi. Pentru curățarea motorului, nu utilizați apă, aceasta poate contamina sistemul de alimentare cu combustibil.
- După tundere îndepărtați resturile de plante aderente cu o bucată de lemn sau plastic. Curățați îndeosebi capacul motorului cu orificii de aerisire (protecția degetelor) (A 18), orificiul de evacuare și zona cușitului. Nu folosiți obiecte dure sau ascuțite, acestea ar putea deteriora aparatul.
- Înainte de fiecare utilizare controlați aparatul pentru a detecta deficiențe evidente cum ar fi piese desprinse, uzate sau deteriorate. Verificați poziția fixă a tuturor piulițelor, bolțurilor și șuruburilor.

- Verificați dacă capacele și dispozitivele de protecție (A 2, 7, 15) sunt în poziția corectă și dacă nu sunt deteriorate. Dacă este nevoie, înlocuiți-le.

K Schimbarea filtrului de aer

! Nu utilizați niciodată aparatul fără filtru de aer. Altfel ajunge praf și murdărie în motor și conduce la daune.

Scoaterea filtrului de aer

1. Trageți fișa de bujie (L 16) (consultați „Întreținerea bujiei”).
2. Deschideți cutia filtrului de aer (9) prin rotirea capacului în sens invers acelor de ceasornic și apoi prin îndepărtarea acestuia în sus (prindere cu baionetă).
3. Scoateți filtrul de aer (10).
4. Curățați filtrul de aer (10) în soluție de săpun.
5. Lăsați să se usuce filtrul de aer (10). Introduceți câteva picături de ulei proaspăt de motor în filtrul de aer (10).
6. Înlocuiți un filtru de aer defect (10) cu un filtru de aer nou (10) (consultați „Piese de schimb/accesorii”).

Montarea filtrului de aer

1. Montați filtrul de aer (10) în cutia filtrului de aer (9).
2. Închideți din nou cutia filtrului de aer (9), punând capacul și rotindu-l în sensul acelor de ceasornic.

L Întreținerea bujiei

i Bujii uzate sau o distanță de aprindere prea mare duc la o reducere a performanței motorului.

1. Trageți fișa de bujie (16) de la bujia (17) prin tragere și rotire simultană.
2. Deșurubați bujia (17) **în sens antiorar** cu cheia de bujie alăturată (23).
3. Verificați distanța de aprindere cu ajutorul unei lere cu palpator (se poate achiziționa din magazinele de specialitate). Distanța de aprindere trebuie să însumeze 0,7-0,8 mm.
4. Reglați distanța la nevoie îndoind cu atenție electrodul-masă al bujiei.
5. Curățați bujia (17) cu o perie de sârmă.
6. Instalați bujia curățată și reglată sau înlocuiți o bujie deteriorată cu una de schimb (cuplu de strângere recomandat 20 Nm, determinat cu cheie dinamometrică) (consultați „Piese de schimb/accesorii”).

Schimbarea uleiului de motor

 Efectuați schimbul de ulei de motor cu rezervorul de benzină gol și motorul cald.

-  • Efectuați primul schimb de ulei după aproximativ 5 de ore de funcționare, apoi la fiecare 50 de ore de funcționare sau anual.
- Eliminați uleiul uzat în mod ecologic (vezi „Eliminarea/protecția mediului”).

1. Trageți fișa de bujie (**L** 16) (consultați „Întreținerea bujiei”).
2. Deschideți capacul rezervorului de ulei cu joja de ulei (**G** 27).
3. Pompați uleiul de motor cu o pompă de ulei (nu este inclusă în furnitura de livrare).
4. Umpleți cu ulei de motor (consultați „Umplere cu ulei de motor”).

 Mașina de tuns iarba are un bușon de golire a uleiului (**N** 33) pe capul motorului. Schimbarea uleiului de motor prin intermediul bușonului de golire a uleiului poate contamina carcasa mașinii de tuns iarba cu ulei de motor, de aceea vă recomandăm să schimbați uleiul de motor folosind o pompă de ulei, așa cum este descris mai sus.

M Înlocuirea cuțitului

 **Un montaj necorespunzător poate conduce la vătămări grave.**

 **Nu rabatați mașina de tuns niciodată cu rezervorul de benzină sau de ulei pline în lateral sau spre înainte! Motorul este astfel deteriorat și se anulează garanția.**

Verificați cuțitul cu privire la uzură și deteriorări. Înlocuiți un cuțit tocit sau deteriorat!

 Dispuneți întotdeauna ascuțirea unui cuțit tocit la un atelier specializat, deoarece acest lucru poate efectua și verificarea echilibrului.

 La manipularea cuțitului purtați mănuși.

 După ce ați slăbit o dată șurubul cuțitului (30), trebuie să înlocuiți șaiba de tensionare (32).

 Cuplul de strângere al cuțitului este de 45 Nm.

1. Scoateți fișa de bujie (**L** 16) .
2. Rabatați aparatul spre spate, astfel încât bujia să iasă în afară în sus.

3. Utilizați mănuși rezistente și țineți strâns cușitul (29). Rotiți șurubul cușitului (30) în sens antiorar cu ajutorul unei chei de pe axul motorului (31).
4. Montați noul cușit din nou în succesiune inversă.
Fiți atenți ca cușitul să fie poziționat corect și să fie coliniar pe axul motorului. Între șurubul cușitului și cușit trebuie să fie poziționată șaiba de tensionare (32).
5. Strângeți cușitul cu 45 Nm.

Reglarea carburatorului

Carburatorul a fost prereglat din fabrică pentru a oferi o performanță optimă. Dacă mai sunt necesare reglaje ulterioare (consultați „Depanare”), lăsați un atelier specializat să facă reglajele.

Intervale de întreținere

Efectuați cu regularitate lucrările de întreținere menționate în tabel. Prin-o întreținere regulată se prelungește durata de viață a aparatului. Veți obține astfel o performanță de tăiere optimă și evitați accidentele.

Lucrări de întreținere (consultați „Curățare și întreținere”)	înainte	după	după primele 5 ore	după 8 ore	după 50 de ore	anual
	de lucru					
Verificarea și strângerea șuruburilor, piulițelor, bolțurilor	✓					
Verificarea nivelului uleiului de motor/benzinei și umplerea cu ulei de motor/benzină după necesități	✓			✓		
Curățarea elementelor de comandă/zonă din jurul amortizoarelor de zgomot		✓		✓		
Schimbarea uleiului de motor			✓		✓	✓
Înlocuirea filtrului de aer ^a						✓
Curățarea/reglarea/înlocuirea bujiei				✓		✓

Lucrări de întreținere (consultați „Curățare și întreținere”)	înainte	după	după prime- le 5 ore	după 8 ore	după 50 de ore	anual
	de lucru					
Curățarea/verificarea/ascuțirea cușitelor		✓				✓
Curățarea sistemului de răcire a aerului ^a						✓

^a schimbați mai des în cazul prafului ridicat sau a murdăriei intense

Depozitarea

Indicații generale de depozitare



Nu depozitați aparatul cu coșul de colectare a ierbii umplut. În timpul vremii calde iarba începe să fermenteze sub acțiunea căldurii. Există pericol de incendiu.

- Curățați și întrețineți aparatul înainte de depozitare.
- Lăsați motorul să se răcească înainte de a depozita aparatul în spații închise.
- Utilizați rezervoare adecvate și permise pentru a depozita combustibilul.
- Păstrați aparatul într-un loc uscat și ferit de praf, în afara zonei de acțiune a copiilor.
- Nu înveliți aparatul în saci de plastic întrucât se poate umezi și mucegași.

C Rabatarea aparatului

Pentru o depozitare care economisește spațiu, putețirabata bara cumâner în interior.

1. Detașați coșul colector de iarbă (A 5).

2. Suspendați mânerul starter cu cablul starter (A 22).
3. Slăbiți piulița-fluture (3a) de pebara cu mâner (1). Piulițele-fluture (3a), șaibele suport (3b) și șuruburile (3c) pot să rămână montate.
4. Rabatați în jos bara cu mâner (1). Tracțiunea Bowden (19) nu trebuie să fie astfel prinsă.

Depozitarea în timpul pauzei de iarnă



Nerespectarea indicațiilor de depozitare poate determina probleme la pornire sau la deteriorări permanente în urma resturilor de carburant în carburator.

1. Porniți motorul și lăsați-l să funcționeze până când se termină benzina.
2. Efectuați un schimb de ulei (consultați „Schimbarea uleiului de motor”).
3. Conservați motorul:
 - Deșurubați bujia (L 17) (vezi capitolul „Curățare și întreținere”);
 - umpleți o lingură de ulei de motor prin orificiul bujiei în compartimentul motorului;
 - trageți mânerul starter cu cablul starter (I 22) de mai multe ori lent pentru a distribui uleiul în interiorul

motorului;

- înșurubați bujia (L 17) din nou.

4. Eliminați uleiul uzat și resturile de benzină în mod ecologic (vezi „Eliminarea/protecția mediului”).



Rezervorul de benzină nu trebuie golit dacă adăugați un aditiv în benzină (consultați "Piese de schimb").

Transport

- În timpul transportului aparatul trebuie oprit și fișa de bujie (A 16) trebuie scoasă.
- În timpul transportului, purtați mănuși și evitați să atingeți părțile periculoase (de ex. motor fierbinte, cuțit).
- Păstrați o distanță de siguranță față de terți în timpul transportului.
- Nu transportați aparatul deasupra capului și nu-l rabatați, pentru a evita scurgerea combustibilului.
- Înaintea unui transport între două locuri de utilizare goliți rezervorul de benzină cu o pompă de aspirație a benzinei. Nu goliți rezervorul de benzină în spații închise, în apropierea focului sau în timpul fumatului. Vaporii de gaz pot cauza explozii sau foc.

Eliminarea/protecția mediului

- Eliminați aparatul, accesoriile și ambalajul la un centru de reciclare ecologică.
 - Goliți rezervorul de benzină și ulei cu atenție și predați aparatul unui centru de reciclare. Piesele din plastic și metal utilizate pot fi sortate separat și predate astfel în vederea revalorificării.
 - Predați uleiul uzat și resturile de benzină unui centru de eliminare și nu îl turnați în scurgere sau în canalizare.
 - Apelați în acest scop la centrul nostru de service.
- Eliminăm gratuit aparatele defecte expediate de dvs.
- Nu aruncați iarba tăiată în gunoierul menajer, ci furnizați-o pentru compostare sau distribuiți-o ca strat de mulcire sub arbuști și copaci.

Piese de schimb/accesorii

Puteți obține piese de schimb și accesorii de la
www.grizzlytools.shop

Dacă veți avea probleme cu procesul de comandă, vă rugăm să utilizați formularul de contact. Pentru întrebări suplimentare adresați-vă „Centrului de service” (vezi pagina 68).

Poziție in- strucțiuni de utilizare	Poziție vedere ex- plodată	Denumire	Nr. comandă
A 1,2	22,30	Mâner cu bară cu clichet de siguranță	91106017
A 19	31	Tracțiune Bowden	91106018
A 4	23,24,35	Bare inferioare	91106015
A 13	3,15,41,43,46,48	Roată (set), stânga	91106178
	3,15,41,43,47,48	Roată (set), dreapta	91106179
A 5	36,44	Coș colector pentru iarbă	91106020
A 3	15,28,29	Accesorii de montare, bară cu mâner	91106016
M 29-32	3,16-19	Cuțit/Șurub cuțit/Arbore cuțit/ Șaibă de tensionare	13700459
A 25	49	Șurubelniță (crestătură)	91106180

Detectarea defecțiunilor

Problemă	Cauză posibilă	Soluție
Motorul nu pornește	Prea puțină benzină în rezervorul de benzină	Alimentare cu benzină
	Ordine greșită de pornire	Țineți cont de instrucțiunile pentru pornirea motorului (consultați „Operare”)
	Fișa de bujie (L 16) nu e corect introdusă Bujie uzată	Introducerea fișei de bujie Curățați, reglați sau înlocuiți bujia (consultați „Curățare și Întreținere”)
	Carburator reglat greșit	Disponerea reglării carburatorului de un atelier specializat

Problemă	Cauză posibilă	Soluție
Motorul pornește, aparatul funcționează, dar nu la capacitate maximă	Filtru de aer murdar (K 10)	Înlocuirea filtrului de aer (consultați „Curățare și Întreținere”)
	Carburator reglat greșit	Disponerea reglării carburatorului de un atelier specializat
Motorul face zgomot, se oprește	Carburator reglat greșit	Disponerea reglării carburatorului de un atelier specializat
	Bujii uzate (L 17)	Curățați, reglați sau înlocuiți bujiile (consultați „Curățare și Întreținere”)
Motorul se supraîncălzește	Orificiile de aerisire (A 18) înfundate	Curățarea orificiilor de aerisire
	Bujie greșită (L 17)	Schimbarea bujiei
	Prea puțin ulei de motor în motor	Umplerea cu ulei de motor (consultați „Punere în funcțiune”)
Motorul scoate fum	Filtru de aer murdar (K 10)	Înlocuirea filtrului de aer (consultați „Curățare și Întreținere”)
	Prea puțin ulei de motor în motor	Umplerea cu ulei de motor (consultați „Punere în funcțiune”)
Rezultatul lucrului nu este satisfăcător sau motorul lucrează greu	Iarbă prea scurtă sau prea înaltă	Modificarea înălțimii de tăiere (consultați „Reglarea înălțimii de tăiere”)
	Cuțite tocite	consultați „Înlocuirea cuțitului”
	Cuțitul se blochează prin iarbă, coșul colector de iarbă este plin, orificiul de evacuare este înfundat	Îndepărtarea ierbii (consultați „Curățare și întreținere”)
Cuțitul nu se rotește	Cuțit blocat de iarbă	Îndepărtați iarba
	Cuțitul nu este montat corect	Montarea corectă a cuțitului (vezi „Schimbarea cuțitului”)
Zgomote, pârâituri sau vibrații anormale	Cuțitul nu este montat corect	consultați „Înlocuirea cuțitului”
	Cuțit deteriorat	

Garanție

Stimată clientă, stimate client,
Pentru acest aparat veți primi 3 ani de garanție, de la data achiziției.
În cazul în care aparatul este deteriorat, aveți dreptul legal de a solicita compensarea prejudiciilor de către comerciantul produsului. Aceste drepturi legale nu sunt limitate de garanția oferită de noi și prezentată în cele ce urmează.

Clauze de garanție

Termenul garanției începe de la data achiziționării aparatului. Vă rugăm să păstrați în condiții corespunzătoare bonul de casă original. Acest document este solicitat ca și dovadă a achiziției.

Dacă, pe parcursul a trei ani din momentul achiziției, apare vreo daună materială sau de fabricație, produsul va fi reparat sau înlocuit gratuit – la alegerea noastră. Serviciile prestate în perioada garanției presupun ca, în cadrul termenului-de-trei-ani, să fie prezentate aparatul defect și dovada achiziției (bonul de casă) și să se descrie pe scurt în ce constă și când a apărut dauna.

Dacă defectul nu este acoperit de garanție, veți primi fie produsul reparat fie unul nou. Din momentul reparării sau înlocuirii produsului, dreptul la garanție este anulat.

Perioada de garanție și dreptul la repararea prejudiciului

Perioada de garanție nu se prelungește după ce aceasta expiră. Acest lucru este valabil și pentru componentele înlocuite și reparate. Este recomandabil ca eventualele daune și lipsuri să fie comunicate imediat după achiziție. După expirarea garanției, reparațiile necesare sunt realizate contracost.

Conținutul garanției

Aparatul este fabricat în conformitate cu standarde de calitate foarte înalte și este testat în detaliu înainte de livrare.

Dreptul la garanție este valabil pentru erorile materiale sau de fabricație. Această garanție nu acoperă componente ale produsului care sunt expuse unui grad normal de uzură și care, din acest motiv, pot fi considerate ca piese de schimb (de ex. dispozitiv de tăiere, bujie, filtru de aer, cablu starter) și nici daunele produse asupra componentelor fragile (de ex., întrerupător).

Această garanție este anulată dacă produsul a fost deteriorat, folosit necorespunzător sau dacă nu a fost supus lucrărilor de mentenanță. Pentru a garanta o utilizare corespunzătoare a produsului trebuie să respectați instrucțiunile din manualul de operare. Trebuie neapărat evitate acele domenii de aplicare și acțiuni care sunt contra-indicate sau asupra cărora avertizează manualul de utilizare.

Produsul trebuie să fie folosit doar pentru uz privat, nu industrial. Garanția este anulată în cazul unei manipulări abuzive sau necorespunzătoare, al folosirii forței și în cazul intervențiilor care nu au fost efectuate de departamentul nostru autorizat de service.

Executarea garanției

Pentru a garanta o procesare rapidă a cazului Dvs., vă rugăm să respectați următoarele instrucțiuni:

- Păstrați bonul de casă și numărul articolului (de ex. IAN 384572_2107) ca și dovadă a achiziției produsului.
- Numărul articolului este înscris pe plăcuța de fabricație, pe o gravură, pe pagina de titlu a manualului Dvs. (jos în stânga) sau lipit, ca și adeziv, pe partea posterioară sau inferioară a aparatului.



- Dacă apar erori funcționale sau alte lipsuri, contactați imediat, **telefonic** sau prin **e-mail**, departamentul de service menționat mai jos. Veți primi informații suplimentare referitoare la modalitatea de soluționare a reclamației Dvs.
- Produsul evaluat ca fiind defect, în urma consultării cu serviciul nostru de relații cu clienții, poate fi expediat gratuit către departamentul de service indicat de noi, odată cu dovada achiziției (bonul de casă) și cu o declarație în care descrieți în ce constă și când a apărut defecțiunea. Pentru a evita problemele de recepționare și costurile suplimentare, este obligatoriu să folosiți doar adresa poștală furnizată de noi. Asigurați-vă că pachetul nu este expediat cu plata la destinatar, prin Sperrgut, Express sau alți furnizori speciali. Vă rugăm să includeți și accesoriile primite în momentul achiziției și folosiți un ambalaj suficient de solid.

Reparații-Service

Lucrările de reparații neincluse în garanție pot fi executate, contra-cost, în departamentul nostru de service. În acest sens, vom fi încântați să vă transmitem o ofertă de preț.

Putem prelucra doar aparate care au fost predate suficient de bine ambalate și care poartă însemnele poștei.

Atenție: Vă rugăm să curățați aparatul înainte de a ni-l transmite și să atașați o notă referitor la defecțiunea în cauză.

Aparatele transmise prin servicii cu plata la destinatar sau prin Sperrgut, Express sau alți furnizori speciali nu sunt acceptate. Reciclarea aparatelor stricate predate de Dvs. se face în mod gratuit.

Service-Center



Service România

Tel.: 0800896637

E-Mail: grizzly@lidl.ro

IAN 384572_2107

Importator

Vă rugăm să țineți cont de faptul că următoarea adresă nu este una de service. Contactați doar centrul de service menționat mai sus.

Grizzly Tools GmbH & Co. KG

Stockstädter Straße 20

63762 Großostheim

Germania

www.grizzlytools.de

Съдържание

Увод	69	Настройка на карбуратора	85
Употреба по предназначение	70	Интервали за поддръжка	86
Общо описание	70	Съхранение.....	86
Обхват на доставката.....	70	Общи указания за съхранение.....	86
Преглед	70	Сгъване на уреда	87
Описание на функциите.....	71	Съхранение по време на зимния	
Защитни приспособления.....	71	сезон.....	87
Технически характеристики	71	Транспорт.....	87
Указания за безопасност	72	Предаване за отпадъци/Опазване на	88
Пиктограми/символи	72	околната среда.....	88
Общи указания за безопасност	74	Резервни части/Принадлежности ...	88
Пускане в експлоатация	77	Отстраняване на неизправности	89
Монтиране на долната дръжка	77	Гаранция.....	91
Монтиране на дръжката за		Ремонтен сервиз / извънгаранционно	92
управление	78	обслужване	92
Монтаж на стартиращото въже	78	Сервизно обслужване.....	92
Монтаж на колелата	78	Вносител	92
Монтаж/демонтаж на коша за		Превод на оригиналната СЕ-	
събиране на трева.....	79	декларация за съответствие	144
Комплект за мулчиране	79	Чертеж в перспектива	149
Наливане на моторно масло	79		
Проверка на нивото на маслото.....	79		
Наливане на бензин	80		
Обслужване	80		
Стартиране/спиране на мотора.....	81		
Косене	81		
Указания за работа	81		
Общи указания за работа	81		
Разлика между косене на тревата и			
мулчиране на тревата	82		
Регулиране на височината			
на рязане.....	82		
Изправване на коша за събиране			
на трева.....	82		
Почистване и поддръжка	83		
Почистване и общи работи по			
поддръжката	83		
Смяна на въздушния филтър.....	84		
Поддръжка на запалителната			
свещ.....	84		
Смяна на моторното масло	84		
Смяна на ножа.....	85		

Увод

Сърдечно Ви честитим закупуването на Вашия нов уред. По такъв начин Вие сте избрали един висококачествен продукт. По време на производството уредът е проверяван за качество и е подложен на крайна проверка. Така функционалната пригодност на Вашия уред е гарантирана. Не може да се изключи в отделни случаи на или в уреда или маркучите да има остатъчни количества вода или смазочни материали. Това не е недостатък или дефект и основание за безпокойство



Ръководството за експлоатация е неразделна част от продукта. То съдържа важни указания за безопасността, употребата и изхвърлянето. Преди употребата на продукта се запознайте с всички указания за обслужване и инструкции за безопасност. Използвайте продукта само съгласно описанието и за посочените области на употреба. Пазете упътването добре и когато предавате продукта на трети лица, предавайте заедно с него и всички документи.

Употреба по предназначение

Уредът е предназначен само за косене на морави и тревни площи в домашни условия. Този уред не е подходящ за търговска употреба. При комерсиална употреба, гаранцията е невалидна. Всяка друга употреба, която не е допусната изрично в това ръководство за експлоатация, може да доведе до щети по уреда и да представлява сериозна опасност за потребителя.

Уредът е предназначен за употреба от пълнолетни лица. Деца, както и възрастни, които не са запознати с това ръководство, не трябва да използват уреда.

Операторът или потребителят е отговорен за злополуки или щети за други лица или тяхната собственост.

Общо описание

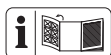

Фигура с най-важните функционални части ще намерите върху предната и задната разгъваща се страница.

Обхват на доставката

Внимателно извадете уреда от опаковката и проверете, дали следните части са налични:

- Бензинова косачка за трева
- 2x Долна дръжка
- Принадлежности за монтаж за дръжката за управление
- Кош за събиране на трева
- Клема за кабел
- Ключ за запалителна свещ
- Комплект за мулчиране
- Отвертка
- Кратко ръководство
- Ръководство за експлоатация



Включената в доставката отвертка може да се ползва както като права, така и като кръстата отвертка. Можете да промените варианта, като смените накрайника върху дръжката.

Преглед



- 1 Дръжка за управление
- 2 Предпазител
- 3 Принадлежности за монтаж, дръжка за управление
- 4 Долна дръжка
- 5 Кош за събиране на трева
- 6 Протектор срещу удари
- 7 Капачка на резервоара
- 8 Гърловина за пълнене
- 9 Кутия на въздушния филтър
- 10 Въздушен филтър (не се вижда)
- 11 Бензинова помпа (ръчна помпа)
- 12 Корпус на косачката за трева
- 13 Колела
- 14 Дръжка на уреда

- 15 Предпазител на ауспуха
- 16 Щекер на запалителната свещ
- 17 Запалителна свещ (не се вижда)
- 18 Капак на мотора с вентилационни отвори (предпазител за пръстите)
- 19 Жило
- 20 Клема за кабел
- 21 Водач на стартерното въже
- 22 Дръжка на стартера със стартерно въже
- 23 Ключ за запалителна свещ
- 24 Комплект за мулчиране
- 25 Отвертка

B 4a Винт с кръстообразен шлиц

C 3a Крилчата гайка
3b Подложна шайба
3c Винт

E 26 Окачване на коша за събиране на трева
5a Дръжка за носене

G 27 Капачка на резервоара за масло с маслоизмервателна пръчка

J 28 Позиция на височината на рязане
13a Винт на колелото
13b Предпазна шайба

M 29 Нож
30 Винт на ножа
31 Шпиндел на мотора
32 Стягаща шайба

N 33 Изпускателна пробка за маслото

Описание на функциите

Уредът се задвижва от мощен 4-тактов мотор (Zongshen 132cc Easy Start). Уредът е оборудван със здрав пластмасов корпус, кош за събиране на трева и съгъваема дръжка за управление. Функцията на контролните елементи ще откриете в следващите описания.

A Защитни приспособления

- 2 Предпазител**
При пускане на предпазителя уредът се изключва.
- 15 Предпазител на ауспуха**
Предотвратява контакта на горещия ауспух с ръцете или запалими материали.
- 6 Протектор срещу удари**
предпазва оператора от завихрени части и от нежелан контакт с ножа при работа без коша за събиране на трева.

Технически характеристики

Бензинова косачка за трева..... PBM 132 B1
 Мотор.....Zongshen 132cc Easy Start
 Обем на мотор 132 cm³ (cc)
 Мощност 1,8 kW (2,45 PS)
 Макс. обороти на мотора (n_0)2850 min⁻¹
 Момент на завъртане на ножа..... 45 Nm
 Обем на резервоара за бензин..... 0,85 l
 Октаново число95-98
 Обем на резервоара за масло..... 0,4 l
 Запалителна свещ Torch F5RTC
 Диаметър на рязане \varnothing 41 cm
 Височина на рязане 3-степенно, 25-65 mm
 Обем на коша за събиране на трева .. 40 l

Тегло (в т.ч. кош за събиране на трева, с празен резервоар)..... 14,6 kg

Ниво на звуково налягане

(L_{pA}) 74,5 dB(A); K_{pA} = 1,84 dB

Ниво на звуковата мощност (L_{WA})

измерено 94,5 dB(A); K_{WA} = 1,84 dB

гарантирано 96 dB(A)

Вибрации на ръкохватката

(a_h)..... 3,9 m/s²; K = 2,0 m/s²

Стойностите на шума и вибрациите са определени според нормите и предписанията в декларацията за съответствие.

Посочената емисионна стойност на вибрациите е измерена по стандартизиран метод на изпитване и може да бъде използвана за сравнение на един уред с друг.

Посочената емисионна стойност на вибрациите може да се използва и за първоначална оценка на излагането на вибрации.



Предупреждение: Емисионната стойност на вибрациите по време на действителната употреба на уреда може да се различава от посочената стойност в зависимост от неговия вид и начин на употреба.

Опитайте се да поддържате натоварването в резултат на вибрации възможно най-ниско. Примерни мерки за намаляване на натоварването от вибрации са носенето на ръкавици при използване на инструмента и ограничението на работното време. При това следва да се вземат под внимание всички етапи на работния цикъл (напр. време, в което електрическият

инструмент е изключен, и време, когато е включен, но работи без натоварване).

Указания за безопасност

Настоящият раздел съдържа основните инструкции за безопасност при работа с уреда.

Пиктограми/символи

Пиктограми върху уреда



Внимание!



Прочетете ръководството за експлоатация



Опасност от нараняване от изхвърчащи части



Дръжте далеч околните лица от уреда



Опасност от нараняване поради остри ножове! Предупреждение: Пазете ръцете и краката си от ножа!



Внимание - Отровни изпарения!



Не използвайте уреда в затворени помещения



Внимание - бензинът е запалим!



Не пушете и внимавайте наблизко да няма топлинни източници.

Никога не зареждайте гориво при работещ двигател.



Не излагайте уреда на влага. Не работете при дъжд.



Внимание! Движение по инерция на ножа на косачката



Изключете мотора, когато оставяте уреда.

Никога не косете, докато наблизо има хора (особено деца) или животни.



Изключете мотора и извадете запалителната свещ преди да извършвате дейности по поддръжката



Внимание - горещи повърхности!
Опасност от изгаряне!



Носете защитни очила и антифони



Данни за нивото на звукова мощност L_{WA} в dB



Опасност!
Пазете ръцете и краката си

Пиктограми на капака на резервоара:



макс. 10% етанол

Пиктограми върху капачката на резервоара за масло:

OIL Указание върху гърловината за пълнене на масло

Пиктограми върху помпата за масло:



Преди стартиране стиснете бензиновата помпа (ръчната помпа) 3 пъти.

Пиктограми върху мотора:



Прочетете ръководството за експлоатация



Предупреждение за запалими материали



Внимание - Отровни изпарения!

Не използвайте уреда в затворени помещения

10W30



Внимание! Проверете нивото на маслото преди стартиране.
Използвайте моторно масло 10W30

Пиктограми върху дръжката за управление:

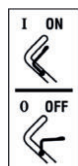

Включване на уреда (ON):
Издърпайте предпазителя



Изключване на уреда (OFF):
Пуснете предпазителя

Символи върху винта на колелото:



Освобождаване на винта на колелото

Закрепване на винта на колелото

Символи в ръководството за експлоатация



Знак за опасност с информация за предотвратяване на наранявания на хора или материални щети



Предупредителен знак с информация за предотвратяване на щети



Заставайте зад уреда при стартиране.



Указателен знак с информация за по-добро боравене с уреда



Прочетете ръководството за експлоатация



Носете ръкавици при работата с ножа.



силно запалимо



отровно



опасно за околната среда

Общи указания за безопасност



ПРЕДУПРЕЖДЕНИЕ! Прочетете всички указания за безопасност и инструкции. Неспазването на указанията за безопасност и инструкциите може да доведе до пожар и/или тежки наранявания.

Указания:

- Прочетете внимателно ръководството за експлоатация. Запознайте се с възможностите за настройка и правилната употреба на уреда.
- При колебание относно употребата на уреда и забранени дейности преминете обучение.
- Бъдете концентрирани, следете внимателно действията си и постъпвайте разумно при работа. Не използвайте уреда, ако сте уморени, болни или под влиянието на опиати, алкохол или медикаменти. Един момент на невнимание при работата с уреда може да доведе до сериозни наранявания.

- Този уред не е предназначен за употреба от лица с ограничени физически, сензорни или умствени способности, освен това уредът не може да се ползва от лица без опит в работата с този уред или с недостатъчно добро познаване на уреда, освен ако те не са под наблюдение на лице, отговарящо за тяхната сигурност, или не са получили от него напътствия за боравене с уреда.
- Децата трябва да бъдат наблюдавани, за да е сигурно, че не играят с уреда.
- Никога не позволявайте на деца или други лица, които не са запознати с ръководството за експлоатация, да използват уреда. Местните разпоредби могат да регламентират минималната възраст на потребителя.
- Никога не косете, докато наблизима хора (особено деца) или животни. При разсейване може да загубите контрол над инструмента.
- Помнете, че потребителят носи отговорност при злополуки с други лица или тяхна собственост.
- Спазвайте местните разпоредби за защита от шума.

Подготвителни мерки:

- По време на косене винаги трябва да се носят нехлъзгащи се обувки и дълги панталони. Да не се коси на бос крак или с леки сандали. Свободно облекло, накити или дълга коса могат да бъдат захванати от движещи се части. Носенето на подходящо облекло намалява риска от наранявания.
- Проверете терена, върху който се използва уредът и отстранете всички предмети (напр. камъни, пръчки, тел, играчки), които могат да бъдат уловени и изхвърлени.

- **Предупреждение:** бензинът е силно запалим. Огънят или експлозиите могат да доведат до тежки изгаряния:
 - съхранявайте бензин само в предвидените за целта съдове;
 - зареждайте гориво само на открито и не пушете при пълнене;
 - Бензинът следва да се пълни преди да стартирате мотора. Докато моторът работи или уредът е топъл не трябва да отваряте капачката за гориво или да доливате бензин.
 - ако има изтекъл бензин, в никакъв случай не опитвайте да стартирате мотора. Вместо това трябва да отстраните уреда от замърсената с бензин повърхност. Трябва да се избягват всякакви опити за запалване, докато бензиновите изпарения не изчезнат;
 - от съображения за безопасност капачките на резервоара за бензин и другите капачки трябва да се сменят при повреда.
- Сменяйте дефектните шумозаглушители.
- Преди употреба трябва винаги чрез визуален контрол да се провери, дали режещите инструменти, закрепващите болтове и целият режещ механизъм не са износени или повредени. За предотвратяване на дебаланс, износените или повредени инструменти и болтове трябва да бъдат подменяни само на партиди.
- Бъдете предпазливи при уреди с няколко режещи инструмента, защото движението на един нож може да доведе до завъртане на останалите ножове.
- Използвайте само резервни части и принадлежности, които са доставе-

ни и препоръчани от производителя. Употребата на части от друг производител може да доведе до наранявания и води до незабавно отпадане на гаранцията.

Употреба:

- Не оставяйте двигателя с вътрешно горене да работи в затворени помещения, в които може да се натрупа опасен въглероден оксид.
- Косете само при дневна светлина или добро изкуствено осветление. Лошо осветените работни места могат да доведат до злополуки.
- Не работете с уреда при опасност от светкавици. Опасност от токов удар.
- Внимание! Отработените газове от косачката съдържат отровни вещества.
- Избягвайте работа с машината при лоши метеорологични условия, особено при опасност от светкавици.
- Ако е възможно, избягвайте използването на уреда, когато тревата е мокра.
- Винаги внимавайте за стабилната позиция, особено при склонове, сметища, ями или диги. Така ще можете да контролирате по-добре уреда в неочаквани ситуации.
 - Работете винаги напречно на наклонa, никога нагоре или надолу по наклонa.
 - Бъдете особено внимателни, когато променяте посоката на движение по наклон.
 - Никога не косете по прекалено стръмни наклони (максимум 10 °).
- Движете уреда само със скорост на нормален ход.
- Бъдете особено внимателни, когато обръщате посоката на движение на

уреда или го притегляте към себе си.

- Спрете режещия инструмент, когато уредът трябва да бъде наклонен, за да се движи върху повърхности, различни от трева, и когато машината е преместена до и от повърхността, на която ще се работи.
- Никога не използвайте уреда с повредени предпазители или предпазни решетки или без прикрепени предпазни устройства, напр. протектор срещу удари и/или устройства за събиране на трева. По този начин се гарантира запазване на безопасността на уреда.
- Не променяйте настройката на регулатора на мотора или не го превъртайте. По този начин бихте могли да повредите уреда.
- Включвайте уреда внимателно съгласно инструкциите на производителя. Внимавайте за достатъчно разстояние между краката и режещия инструмент. Съществува опасност от нараняване.
- При стартиране или пускане на мотора уредът не бива да бъде наклонян, освен ако за целта не бъде повдигнат. В този случай наклонете уреда само дотолкова, доколкото е необходимо и повдигнете само страната, обратна на страната на потребителя.
- Не стартирайте мотора, когато стоите пред отвора за изхвърляне.
- Включвайте мотора съгласно инструкциите и само тогава, когато Вашите крака се намират на сигурно разстояние от режещите инструменти.
- Никога не поставяйте ръцете или краката си върху или под въртящи се части. Винаги стойте далеч от отвора за изхвърляне. Един момент невни-

мание при употребата на уреда може да доведе до сериозни наранявания.

- Никога не повдигайте и не носете уреда при работещ мотор.
- Изключете мотор, извадете щекера на запалителната свещ, извадете контактния ключ, ако има такъв, и се уверете, че всички подвижни части са в покой:
 - преди да освободите блокиране или да отстраните запушванията в отвора за изхвърляне;
 - преди да проверявате, почиствате или работите по уреда;
 - когато е било срещнато чуждо тяло. Потърсете повреди по уреда и извършете необходимите ремонти, преди да стартирате отново или да работите с уреда;
 - в случай че уредът започне да вибрира необичайно силно, е необходима незабавна проверка.
 - когато оставяте уреда без надзор;
 - преди да долеете гориво.
- Никога не оставяйте уреда без надзор на работното място.
- Не работете с повреден, непълен уред или уред преработен без съгласието на производителя. Използването на уреди за различни от предвидените приложения може да доведе до опасни ситуации.
- При изтичане от мотора трябва да се затвори дроселната клапа. Ако моторът има кран за спиране на горивото, той трябва да бъде затворен след приключване на косенето.

Поддръжка и съхранение:

- Погрижете се за това, всички гайки, болтове и винтове да са здраво затегнати и уредът да е в безупречно експлоатационни състояние. Лошата поддръжка на уредите е причина за

- много злополуки.
- Никога не съхранявайте уреда в сграда, когато има гориво в резервоара, при което евентуални бензинови изпарения биха могли да влязат в контакт с открит огън или искри.
- Оставете двигателя да се охлади, преди да оставяте уреда в затворени помещения. Съществува опасност от пожар.
- За да избегнете опасността от пожар, поддържайте мотора, ауспуха и зоната около резервоара за гориво свободни от трева, листа или изтичаща смазка (моторно масло).
- Редовно проверявайте приспособлението за събиране на трева за износване или загуба на функционалност.
- От съображения за безопасност сменяйте износените или повредените части. Сменяйте дефектните шумозаглушители.
- Ако резервоарът за гориво трябва да бъде източен, това трябва да стане навън.
- Работете внимателно с Вашия уред. Поддържайте инструментите остри и чисти, за да можете да работите по-добре и по-безопасно. Следвайте предписанията за техническа поддръжка.
- Не се опитвайте да ремонтирате уреда, освен ако нямате необходимото за целта образование. Всички работи, които не са посочени в това ръководство за експлоатация, трябва да бъдат изпълнявани само от центрове за сервизно обслужване, които са упълномощени от нас.
- Съхранявайте уреда на сухо място, което не може да бъде достигнато от деца. Уредите са опасни, когато се използват от неопитни хора.

- Системите или съоръженията за безопасност на косачката не бива да бъдат манипулирани или дезактивирани.
Потребителят не бива нито да променя, нито да манипулира каквито и да било пломбирани настройки на регулатора за оборотите на мотора.

Пускане в експлоатация



Внимание! Опасност от нараняване при въртящи се ножове. Извършвайте дейности по уреда само при изключен мотор и неподвижен нож.

Преди да включите уреда, трябва да

- отстраните всички транспортни обезопасители,
- монтирайте дръжката,
- монтирайте колелата,
- налейте моторно масло,
- налейте бензин,
- при нужда монтирайте коша за събиране на трева,
- при нужда настройте височината на рязане.



Монтиране на долната дръжка



При монтажа на дръжката внимавайте да не притиснете жилото (A 19).

1. Извадете двата винта с кръстати шлицове (4a) от всяка от долните дръжки (4).
2. Вкарайте долните дръжки (4) в гнездото в корпуса на косачката (12). Долната дръжка (4) трябва да бъде поставена заедно с водача на стартерното въже (21) в дясното гнездо

на корпуса на косачката (12), погледнато в посока на движение.

3. Закрепете долните дръжки (4) с по един винт с кръстат шлиц всяка (4а). За целта можете да ползвате предоставената отвертка (25).

C Монтиране на дръжката за управление

i Преди да монтирате тръбата на дръжката, при необходимост свалете гайките на дръжката (3а) и винтовете (3с) заедно с подложните шайби (3b) и водача на стартовото въже (21) от долните дръжки (4).

1. Поставете тръбата на дръжката (1) върху долните дръжки (4).
2. Поставете и от двете страни по един винт (3с) във всяка от дупките на тръбите на дръжките.
3. Поставете по една подложна шайба (3b) на всеки винт (3с).
4. Завийте гайките на дръжката (3а) върху винтовете (3с).
Водачът на стартовото въже (21) трябва да бъде поставен отдясно на косачката между подложната шайба (3b) и тръбата на дръжката (1) върху винта (3с).
5. Закрепете жилото (19) върху долната дръжка (4) с помощта на кабелната клема (A 20).

D Монтаж на стартиращото въже

1. Издърпайте бавно стартовото въже от дръжката на стартера (22) в посока тръбата.
2. Окачете стартовото въже във водача (21).

3. Освободете предпазителя (2).

J Монтаж на колелата

Първо поставете тръбите, тъй като достъпът до винтовете с кръстат шлиц (4а) за монтиране на тръбите е затруднен от монтирано колело.

С позиционирането на колелетата избирате височината на рязане. Уредът разполага с 3 възможно позиции:

65 mm - висока височина на косене
→ долна позиция на височината на косене (28)

45 mm - средна височина на косене
→ средна позиция на височината на косене (28)

25 mm - ниска височина на косене
→ горна позиция на височината на косене (28)

Фиксирайте четирите колелета (13) с по един винт (13а) и подложна шайба за безопасност (13b) в желаната позиция за височина на косене (28).

Изберете една и съща позиция за височина на косене за четирите колелета (28)!

i При монтиране на колелата, внимавайте за маркировки "L" и "R" върху корпуса на косачката (12) и поставете винта (13а) със съответната идентична маркировка върху главата на винта.

Винтовете за колелетата (13а) отляво („L“) на косачката се завиват обратно на часовниковата стрелка ↻, за да не могат да се развият сами по време на работа.

E Монтаж/демонтаж на коша за събиране на трева



Внимание: Не използвайте уреда без изцяло поставен кош за събиране на трева и без протектор срещу удари. Опасност от нараняване!

Поставяне на коша за събиране на трева на уреда:

1. Повдигнете задния протектор срещу удари (6).
2. Хванете коша за събиране на трева (5) за дръжката за носене (5а).
3. Окачете коша за събиране на трева (5) на предвидената за целта кукичка (26) на гърба на уреда.
4. Поставете задния протектор срещу удари (6) - той фиксира коша за събиране на трева (5) на място.

Демонтаж на коша за събиране на трева:

5. Повдигнете задния протектор срещу удари (6).
6. Извадете коша за събиране на трева (5), като го хванете за дръжката за носене (5а).

F Комплект за мулчиране

Употреба на комплекта за мулчиране

1. Отстранете коша за събиране на трева, ако е поставен.
2. Повдигнете протектора срещу удари (6).
3. Поставете комплекта за мулчиране (24) изправен, с долния ръб към уреда.
4. Натиснете комплекта за мулчиране (24) с долния ръб и след това с гор-

ния ръб в отвора за изхвърляне.

5. Затворете протектора срещу удари (6) върху комплекта за мулчиране (24).

Изваждане на комплекта за мулчиране

1. Повдигнете протектора срещу удари (6).
2. Хванете комплекта за мулчиране (24).
3. Лeko наклонете комплекта за мулчиране (24) напред.
4. Първо изтеглете долния ръб на комплекта за мулчиране (24) от уреда.
5. Отстранете комплекта за мулчиране (24).

G Наливане на моторно масло



Поставете уреда върху равна повърхност.

1. Развийте капачката на резервоара за масло и маслоизмервателната пръчка (27).
2. Налейте масло в резервоара за масло. Резервоарът за масло побира 0,4 l моторно масло. Използвайте марково масло.
3. Завийте капачката на резервоара за масло и маслоизмервателната пръчка (27) обратно.

Проверка на нивото на маслото

1. Развийте капачката на резервоара за масло и маслоизмервателната пръчка (27).
2. Избършете капачката на резервоара за масло и маслоизмервателната пръчка (27) с чист парцал.

3. Отново завийте капачката на резервоара за масло и маслоизмервателната пръчка (27).
4. Развинтете капачката на резервоара за масло и маслоизмервателната пръчка (27) след изтеглянето проверете нивото на маслото върху пръчката.
Нивото на маслото трябва да бъде между маркировките за минимум и максимум (максимум: 0,4 l масло в резервоара за масло).
5. Избършете евентуално изтеклото масло.
6. Завийте капачката на резервоара за масло и маслоизмервателната пръчка (27) обратно.

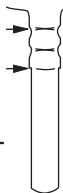

i Проверявайте нивото на маслото преди всяко косене и доливайте масло преди нивото да достигне долната маркировка.

H Наливане на бензин



Предупреждение! Бензинът е силно запалим, опасен за здравето и околната среда:

- Съхранявайте бензина в предвидените за целта съдове;
- Зареждайте гориво само навън и никога при работещ или горещ мотор;
- Внимателно отваряйте капачката на отвора, за да може да изпуснете свръхналягането;
- Не пушете докато зареждате;
- Избягвайте директния контакт с кожата и вдишването на изпарения;
- Почиствайте разлятия бензин;
- Дръжте бензина далеч от искри, от-

крит огън и други източници на огън.

- Изхвърляйте остатъците от бензина по екологичен начин (вж. "Предаване за отпадъци/Опазване на околната среда").



- Не използвайте смес бензин/масло.
- Използвайте безоловен стандартен или супер бензин; ако ползвате био гориво, то не може да съдържа повече от 10% примес на етанол.
- Използвайте само чист, пресен бензин.
- Не съхранявайте бензина за повече от един месец, защото качеството му спада.

1. Развийте капачката на резервоара (A7).
2. Запълнете бензин до долния ръб на гърловината за пълнене (8). Не запълвайте горивния резервоар докрай, за да има място бензина да се разширява.
3. Избършете остатъците от бензин около капачката на резервоара.
4. Отново затворете капачката на резервоара.

Обслужване



При този уред не може да бъде избегнато определено шумово натоварване. Отложете шумните работи за допустимото и определено за целта време. Съблюдавайте евентуалното време за почивка и сведете продължителността на работа до най-необходимото. Носете подходящи антифони, за да предпазите себе си и намиращите се наблизо лица.

Стартиране/спиране на мотора



Предупреждение! Бензинът е силно запалим! Стартирайте мотора на минимум 3 m от мястото на пълнене. Има опасност от пожар.



Стартирайте уреда върху стабилна, равна повърхност, по възможност не във високата трева. Уверете се, че режещият инструмент не докосва нито предмети, нито земята.



За Ваша сигурност: Заставайте зад уреда при стартиране.



Редовно проверявайте нивото на бензина и маслото (вж. "Проверка на нивото на маслото") и своевременно доливайте необходимото.

Студен старт:

1. Стиснете бензиновата помпа (11) (ръчната помпа) 3 пъти.
2. Издърпайте предпазителя (2) в посока дръжката (1) и го задръжте.
3. Дръпнете стартиращото въже при дръжката на стартера (22).
4. Когато моторът стартира, бавно отпуснете дръжката на стартера да се върне във водача на стартовото въже (21).



При **топъл старт** не се налага да стискате бензиновата помпа (ръчната помпа) (11).



Ако стискате бензиновата помпа твърде често, в карбуратора попада твърде много бензин и моторът трудно стартира.

Спиране на мотора:

- Освободете предпазителя (2). Двигателят изключва и ножът спира.

Механизъм за спиране на ножа:

Проверявайте редовно механизма за спиране на ножа:

- Освободете предпазителя (2). Двигателят изключва и ножът спира.

Ножът трябва да спре в рамките на 7 секунди.



Косене

1. Включете двигателя (вж. "Стартиране/спиране на мотора").
2. Дръжте дръжката (1) и предпазителя (2) здраво с двете ръце при косене.

Указания за работа

Общи указания за работа

- По възможност косете, когато тревата е суха, за да предпазвате тревна-та площ.
- Настройте височината на рязане така, че уредът да не се претоварва.
- Движете уреда със скорост на нормален ход по възможност в прави работни повърхности. За косене без пропуски, работните повърхности трябва винаги да се препокриват няколко сантиметра.
- Не се движете назад.
- При наклони работете винаги напредно на наклона.

- Ако ножът се опре о чуждо тяло, незабавно изключете мотора. Изчакайте до пълно спиране на ножа и проверете уреда за щети. Продължете работата, само ако уредът няма повреди. За продължителни прекъсвания и транспорт изключете уреда и изчакайте пълното спиране на ножа.
- Почиствайте уреда добре след всяка употреба както е описано в глава „Почистване и поддръжка“.

Разлика между косене на тревата и мулчиране на тревата

Когато се използва комплект за мулчиране (24), окосената трева не се събира в кош за събиране на трева, а се раздробяват и разпределят върху тревната площ. Хранителните вещества, съдържащи се в окосената трева, се разграждат от почвените организми и образуват хранителен цикъл. Следователно мулчираната тревна площ трябва да се тори много по-рядко.

По принцип тревата трябва да се коси относително често, така че върху тревната площ остават само малки количества мулч.

Поради това е най-добре тревата да се мулчира поне веднъж седмично и да се регулира косачката така, че само около 40% от общата височина на тревата да се мулчира. Ако мулчът остане видим на тревната площ (напр. при косене на тревата за първи път през годината или при бърз растеж), трябва да се работи с коша за събиране на трева (5).

J Регулиране на височината на рязане

Уредът разполага с 3 позиции за регулиране на височината на рязане:

- 65 mm** - висока височина на косене
- 45 mm** - средна височина на косене
- 25 mm** - ниска височина на косене

1. Развийте винта на колелото (13a).
2. Свалете колелото (13). Внимавайте да не загубите предпазната шайба (13b).
3. Фиксирайте колелото (13) в обратната последователност в желаната позиция за височина на рязане (28). Възможни са 3 позиции.
4. Повторете стъпки 1 - 3 с другите колелета.



Винтовете за колелетата (13a) отляво („L“) на косачката се завиват обратно на часовниковата стрелка ↻, за да не могат да се освободят сами по време на работа.

Правилната височина на рязане при декоративна тревна площ е около 30 - 45 mm, а при ползваща се тревна площ е около 40 - 65 mm.



За първото косене през сезона трябва да се изберете висока височина на рязане.



E Изпразване на коша за събиране на трева

1. Спрете мотора и изчакайте пълното спиране на ножа.
2. Повдигнете задния протектор срещу удари (6).
3. Извадете коша за събиране на трева (5).

4. За да го изпразните, хванете коша за събиране на трева (5) за дръжката за носене (5а) и в задната му част (вж. също така "Предаване за отпадъци/Опазване на околната среда").
5. Монтирайте коша за събиране на трева.

Почистване и поддръжка



Поверете ремонтните дейности и дейностите по поддръжката, които не са описани в това ръководство за експлоатация, на специализиран сервизен център. Използвайте само оригинални резервни части. Съществува опасност от злополука!

Извършвайте работите по поддръжката и почистването единствено при изключен мотор и изваден щекер на запалителната свещ. Съществува опасност от нараняване!

Оставяйте уреда да се охлади преди всички дейности по поддръжка и почистване. Компонентите на мотора са горещи. Съществува опасност от изгаряне!



Носете ръкавици при работата с ножа.

Почистване и общи работи по поддръжката

Дейности при почистване и техническа поддръжка в долната част на уреда:



Поставете някаква подложка под бензиновата косачка.

1. Отворете горната дръжка (1).
2. Наклонете уреда назад, така че запалителната свещ да стърчи нагоре.



Погрижете се второ лице да придържа уреда, тъй като има опасност той да падне назад.



Не наклоняйте уреда настрани или напред. Това може да доведе до изтичане на работни течности и до повреждане на мотора.

- Поддържайте уреда винаги чист. За почистване използвайте четка или кърпа, но не и агресивни почистващи препарати или разтворители. Не използвайте вода за почистване на мотора - може да замърси горивната система.
- След косене отстранете залепналите остатъци от растения с парче дърво или пластмаса. Почистете най-вече капака на мотора с отворите за проветряване (предпазител за пръстите (A 18), отвора за изхвърляне и зоната на ножа. Не използвайте твърди или остри предмети, защото така можете да повредите уреда.
- Проверявайте уреда преди всяка употреба за очевидни дефекти, като разхлабени, износени или повредени части. Проверете затягането на всички гайки, болтове и винтове.
- Проверете капаците и защитните устройства (A 2, 7, 15) за повреди и дали са на правилните места. При необходимост ги сменете.

K Смяна на въздушния филтър

 Никога не използвайте уреда без въздушен филтър. В противен случай прах и замърсявания попадат в мотора и водят до повреди.

Изваждане на въздушния филтър

1. Изключете щекера на запалителната свещ (**L** 16) (вж. "Поддръжка на запалителната свещ").
2. Отворете кутията на въздушния филтър (9) като завъртите капака срещу часовниковата стрелка и след това го свалите нагоре (байонетна връзка).
3. Извадете въздушния филтър (10).
4. Почистете въздушния филтър (10) в сапунен разтвор.
5. Оставете въздушния филтър (10) да изсъхне. Размажете няколко капки свежо моторно масло по въздушния филтър (10).
6. Сменете повредения въздушен филтър (10) с нов въздушен филтър (10) (вж. „Резервни части/принадлежности“).

Поставяне на въздушния филтър

1. Поставете въздушния филтър (10) в кутията за въздушния филтър (9).
2. Затворете отново кутията на въздушния филтър (9) като поставите капака и го завъртите по часовниковата стрелка.

L Поддръжка на запалителната свещ

 Захабените запалителни свещи или по-голямото разстояние на запалване водят до редуциране мощността на мотора.

1. Извадете щекера на запалителната свещ (16) от запалителната свещ (17) с едновременно дърпане и въртене.
2. Развийте запалителната свещ (17) **срещу часовниковата** стрелка с помощта на включения в доставката ключ за запалителната свещ (23).
3. Проверете разстоянието на запалване с помощта на луфтомер (може да се закупи в специализираните магазини). Разстоянието на запалване трябва да бъде 0,7-0,8 mm.
4. При необходимост регулирайте разстоянието, като внимателно огънете електрода за маса на запалителната свещ.
5. Почистете запалителната свещ (17) с телена четка.
6. Поставете почистената и регулирана запалителна свещ или сменете повредената запалителна свещ с нова запалителна свещ (препоръчителен момент на завъртане 20 Nm - определя се с динамометричен ключ) (вж. „Резервни части/Принадлежности“).

Смяна на моторното масло

 Сменяйте моторното масло при празен резервоар за бензин и топъл мотор.

- 
- Извършете първоначална смяна на маслото след ок. 5 работни часа, а след това на всеки 50 работни часа или веднъж годишно.
 - Изхвърлете отработеното масло по екологосъобразен начин (вж. „Предаване за отпадъци/Опазване на околната среда“).

1. Изключете щекера на запалителната свещ (L 16) (вж. "Поддръжка на запалителната свещ").
2. Отвийте капачката на резервоара за масло и маслоизмервателната пръчка (G 27).
3. Изпомпайте моторното масло с маслена помпа (не е включена в пакета).
4. Долейте масло в резервоара за масло (вж. "Наливане на моторно масло").

i Косачката разполага с изпускателна пробка за маслото (N 33) върху главата на мотора. При смяна на маслото на мотора през изпускателната пробка за масло корпусът на косачката за трева може да се замърси с моторно масло, поради което препоръчваме описаната по-горе смяна на моторното масло с помощта на помпа за масло.

M Смяна на ножа

! Некоректният монтаж може да причини тежки наранявания.

! Никога не наклоняйте косачката с пълен резервоар за бензин или масло настрани или напред! По този начин ще бъде увреден моторът и гаранцията ще отпадне.

Проверете ножа за износване и повреди. Подменяйте затъпените или повредени ножове!

! Винаги давайте затъпените ножове за заточване на специализирани сервиси, защото те могат да извършват проверки за дисбаланс.



Носете ръкавици при работата с ножа.



След като развиете винта на ножа (30), трябва да смените стегателната шайба (32).



Моментът на завъртане на ножа е 45 Nm.

1. Извадете щекера на запалителната свещ (L 16).
2. Наклонете уреда назад, така че запалителната свещ да стърчи нагоре.
3. Използвайте здрави ръкавици и дръжте ножа (29) здраво. Развийте винта на ножа (30) срещу часовниковата стрелка с помощта на гаечен ключ от шпиндела на мотора (31).
4. Монтирайте новия нож в обратната последователност. Внимавайте за това ножът да е позициониран правилно и да е плътно прилепнал към шпиндела на мотора. Стегателната шайба (32) трябва да бъде поставена между винта на ножа и ножа.
5. Затегнете ножа с 45 Nm.

Настройка на карбуратора

Карбураторът е предварително настроен фабрично на оптимална мощност. Ако са необходими допълнителни настройки (вж. "Отстраняване на неизправности"), поверете извършването им на специализиран сервис.

Интервали за поддръжка

Извършвайте редовно посочените в таблицата дейности по поддръжката. Чрез редовната поддръжка се удължава полезния живот на уреда. Освен това постигате оптимални мощности на рязане и предотвратявате инциденти.

Дейности по поддръжката (вж. „Почистване и поддръжка“)	преди	след	след първите 5 ч.	след 8 ч.	след 50 ч.	еже- годно
	работа					
Проверяване и затягане на винтове, гайки, болтове	✓					
Проверка на нивото на маслото/бензина и при необходимост доливане	✓			✓		
Почистване на контролните елементи/зоната около шумозаглушителя		✓		✓		
Смяна на моторното масло			✓		✓	✓
Смяна на въздушния филтър ^a						✓
Почистване/настройване/смяна на запалителната свещ				✓		✓
Почистване/проверка/наточване на ножа		✓				✓
Почистване на системата за въздушно охлаждане ^a						✓

^a сменяйте по често при образуване на повече прах или по-силно замърсяване

Съхранение

Общи указания за съхранение



Никога не съхранявайте уреда с пълен кош за събиране на трева. В горещините тревата

започва да гние от образувачата се топлина. Има опасност от пожар.

- Почистете и извършете техническа поддръжка на уреда преди съхранение.

- Оставете двигателя да се охлади, преди да оставяте уреда в затворени помещения.
- Използвайте подходящи и допустими съдове за съхранение на горивото.
- Съхранявайте уреда на сухо и защитено от прах място, което не може да бъде достигнато от деца.
- Не опаковайте уреда с найлонови пликове, тъй като може да се образуват влага и мухъл.

C Сгъване на уреда

За да спестите място при съхранение на уреда, можете да сгънете дръжката.

1. Свалете коша за събиране на трева (A 5).
2. Откачете дръжката на стартера с въжето на стартера (A 22).
3. Развийте гайките на дръжката (3a) от пръта на дръжката (1). Гайката на дръжката (3a), подложната шайба (3b) и винтовете (3c) могат да останат монтирани.
4. Сгънете дръжката (1) надолу. При това жилото (19) (не трябва да бъде притиснато.

Съхранение по време на зимния сезон



Неспазване на указанията за съхранение може в резултат на остатъци от гориво в карбуратора да доведе до проблеми при стартиране или постоянни повреди.

1. Стартирайте мотора и го оставете докато не му свърши бензина.
2. Сменете маслото (вж. „Смяна на моторното масло“).

3. Съхраняване на мотора:
 - Развийте запалителната свещ (L 17) (вж. „Почистване и поддръжка“);
 - изсипете една супена лъжица моторно масло в моторното отделение през отвора на свещта;
 - издърпайте дръжката на стартера със стартерното въже (L 22) няколко пъти бавно за разпределяне на маслото във вътрешността на мотора;
 - отново затегнете запалителната свещ (L 17).
4. Изхвърлете отработеното масло и остатъците от бензина по екологосъобразен начин (вж. „Предаване за отпадъци/Опазване на околната среда“).



Резервоарът за бензин не трябва да бъде източван, ако поставите на бензина горивна добавка (вж. "Резервни части").

Транспорт

- При транспорт уредът трябва да е изключен и щекерът на запалителната свещ (A 16) изваден.
- При транспортиране носете ръкавици и избягвайте контакта с опасни части (напр. горещия мотор, ножа).
- При транспорт се дръжте на безопасно разстояние от трети лица.
- Не транспортирайте уреда в обърнато положение и не го накланяйте, за да избегнете изтичане на гориво.
- Преди транспорт между две места на употреба, изпразнете бензиновия резервоар с бензинова смукателна помпа.
Не изпразвайте резервоара за гориво на закрито, близо до огън или

докато пушите. Газовите пари могат да причинят експлозия или пожар.

Предаване за отпадъци/ Опазване на околната среда

- Предайте уреда, принадлежностите и опаковката за екологосъобразно рециклиране.
 - Изпразнете резервоара за бензин и този за масло внимателно и предайте вашия уред на пункт за вторични суровини.
 - Използваните пластмасови и метални части могат да бъдат разделени по видове и така да бъдат предадени за рециклиране.
- Предайте отработеното масло и остатъците от бензин на място за предаване за отпадъци и не ги изсипвайте в канализацията или в отводнителната тръба.
- За целта попитайте нашия сервизен център.
- Ние ще извършим безплатно изхвърлянето на вашите повредени уреди, които ни изпратите.
- Не хвърляйте окосена трева в контейнера за отпадъци, а я предайте за компостиране или я разпределете като мулчиращ слой под храсти или дървета.

Резервни части/Принадлежности

Резервни части и принадлежности можете да получите на адрес www.grizzlytools.shop

Ако имате проблеми с поръчката, използвайте формуляра за контакт. Ако имате други въпроси, обърнете се към „Сервизен център“ (вж. стр. 92).

Позиция ръководство за експлоатация	Позиция на сборния чертеж	Означение	Номер за поръчка
A 1,2	22,30	Дръжка за управление с предпазител	91106017
A 19	31	Жило	91106018
A 4	23,24,35	Долни лостове	91106015
A 13	3,15,41,43,46,48	Колела (комплект), ляво	91106178
	3,15,41,43,47,48	Колела (комплект), дясно	91106179
A 5	36,44	Кош за събиране на трева	91106020

Позиция ръковод- ство за експлоата- ция	Позиция на сбор- ния чертеж	Означение	Номер за поръчка
A 3	15,28,29	Принадлежности за монтаж, дръжка за управление	91106016
M 29-32	3,16-19	Нож/ винт на ножа/ шпиндел на ножа/ стягаща шайба	13700459
A 25	49	Отвертка (шлиц)	91106180

Отстраняване на неизправности

Проблем	Възможна причина	Отстраняване на проблема
Моторът не стартира	Твърде малко бензин в ре- зервоара	Налейте бензин
	Грешна последователност на стартиране	Спазвайте инструкциите за стартира- не на мотора (вж. "Обслужване")
	Щекерът на запалителната свещ (L 16) не е пъхнат правилно Замърсена запа- лителна свещ	Пъхнете щекера на запалителната свещ Почистете, регулирайте или сменете запалителната свещ (вж. „Почистване и поддръжка“)
	Грешно регулиран карбу- ратор	Дайте машината в сервис за релгаж на карбуратора
Моторът стартира, уредът рабо- ти, но няма пълна мощ- ност	Замърсен въздушен фил- тър (K 10)	Сменете въздушния филтър (вж. „По- чистване и поддръжка“)
	Грешно регулиран карбу- ратор	Поверете настройката на карбурато- ра на специализиран сервис
Моторът се запъва, прес- кача	Грешно регулиран карбу- ратор	Поверете настройката на карбурато- ра на специализиран сервис
	Замърсена запалителна свещ (L 17)	Почистете, регулирайте или сменете запалителните свещи (вж. „Почистване и поддръжка“)

Проблем	Възможна причина	Отстраняване на проблема
Моторът прегрива	Вентилационните отвори (A 18) са блокирани	Почистете вентилационните отвори
	Грешна запалителна свещ (L 17)	Сменете запалителната свещ
	Твърде малко масло в мотора	Налейте моторно масло (вж. "Пускане в експлоатация")
Моторът пуши	Замърсен въздушен филтър (K 10)	Сменете въздушния филтър (вж. „Почистване и поддръжка“)
	Твърде малко масло в мотора	Налейте моторно масло (вж. "Пускане в експлоатация")
Резултатът от работата не е задоволителен или моторът работи трудно	Тревата е твърде ниска или твърде висока	Променете височината на рязане (вж. "Регулиране на височината на рязане")
	Затъпен нож	вж. "Смяна на ножа"
	Ножът е блокиран от трева, кошът за събиране на трева е пълен, отворът за изхвърляне е блокиран	Махнете тревата (вж. „Почистване и поддръжка“)
Ножът не се върти	Ножът е блокиран от трева	Отстранете тревата
	Ножът не е монтиран правилно	Монтирайте ножа правилно (вж. "Смяна на ножа")
Ненормални шумове, тракане или вибрации	Ножът не е монтиран правилно	вж. "Смяна на ножа"
	Ножът е повреден	

Гаранция

Уважаеми клиенти,
за този уред получавате 3 години гаранция от датата на покупката. В случай на несъответствие на продукта с договора за продажба Вие имате законно право да предявите рекламация пред продавача на продукта при условията и в сроковете, определени в чл.112-115* от Закона за защита на потребителите. Вашите права, произтичащи от посочените разпоредби, не се ограничават от нашата по-долу представена търговска гаранция и независимо от нея продавачът на продукта отговаря за липсата на съответствие на потребителската стока с договора за продажба съгласно Закона за защита на потребителите.

Гаранционни условия

Гаранционният срок започва да тече от датата на покупката. Пазете добре оригиналната касова бележка. Този документ е необходим като доказателство за покупката. Ако в рамките на три години от датата на закупуване на този продукт се появи дефект на материала или производствен дефект, продуктът ще бъде безплатно ремонтиран или заменен – по наш избор. Гаранцията предполага в рамките на тригодишния гаранционен срок да се представят дефектния уред и касовата бележка (касовият бон) и писмено да се обясни в какво се състои дефектът и кога е възникнал. Ако дефектът е покрит от нашата гаранция, Вие ще получите обратно ремонтирания или нов продукт. С ремонта или смяната на продукта не започва да тече нов гаранционен срок.

Гаранционен срок и законови претенции при дефекти

Гаранционната услуга не удължава гаранционния срок. Това важи също и за сменените и ремонтирани части. За евентуално наличните повреди и дефекти още при покупката трябва да се съобщи веднага след разопаковането. Евентуалните ремонти след изтичане на гаранционния срок са срещу заплащане.

Обхват на гаранцията

Уредът е произведен грижливо според строгите изисквания за качество и добросъвестно изпитан преди доставка. Гаранцията важи за дефекти на материала или производствени дефекти. Гаранцията не обхваща частите на продукта, които подлежат на нормално износване, поради което могат да бъдат разглеждани като бързо износващи се части (напр. режещо съоръжение, запалителна свещ, въздушен филтър, стартерно въже) или повредите на чупливи части (напр. превключвател). Гаранцията отпада, ако уредът е повреден поради неправилно използване или в резултат на неосъществяване на техническа поддръжка. За правилната употреба на продукта трябва точно да се спазват всички указания в упътването за обслужване. Предназначение и действия, които не се препоръчват от упътването за експлоатация или за които то предупреждава, трябва задължително да се избягват. Продуктът е предназначен само за частна, а не за стопанска употреба. При злоупотреба и неправилно третиране, употреба на сила и при интервенции, които не са извършени от клона на нашия оторизиран сервиз, гаранцията отпада.



Процедура при гаранционен случай

За да се гарантира бърза обработка на Вашия случай, следвайте следните указания:

- За всички запитвания подгответе касовата бележка и идентификационния номер (IAN 384572_2107) като доказателство за покупката.
- Вземете артикулния номер от фабричната табелка.
- При възникване на функционални или други дефекти първо се свържете по телефона или чрез имейл с долупосочения сервизен отдел. След това ще получите допълнителна информация за уреждането на Вашата рекламация.
- След съгласуване с нашия сервиз можете да изпратите дефектния продукт на посочения Ви адрес на сервиза безплатно за Вас, като приложите касовата бележка (касовия бон) и посочите в какво се състои дефектът и кога е възникнал. За да се избегнат проблеми с приемането и допълнителни разходи, задължително използвайте само адреса, който Ви е посочен. Осигурете изпращането да не е като експресен товар или като друг специален товар. Изпратете уреда заедно с всички принадлежности, доставени при покупката, и осигурете достатъчно сигурна транспортна опаковка.

Ремонтен сервиз / извънгаранционно обслужване

Ремонти извън гаранцията можете да възложите на клона на нашия сервиз срещу заплащане. Той с удоволствие ще Ви направи предварителна калкулация. Можем да обработваме само уреди, които са достатъчно опаковани и изпратени с платени транспортни разходи.

Внимание: Изпратете Вашия уред на клона на нашия сервиз почистен и с указание за дефекта.

Уредите, изпратени с неплатени транспортни разходи – с наложен платеж, като експресен или друг специален товар – не се приемат.

Ние ще извършим безплатно изхвърлянето на изпратените от Вас дефектни уреди.

Сервизно обслужване



България

Тел.: 00800 111 4920

Е-мейл: grizzly@lidl.bg

IAN 384572_2107

Вносител

Моля, обърнете внимание, че следващият адрес не е адрес на сервиза.

Първо се свържете с горепосочения сервизен център.

Гризли Туулс ГмбХ & Ко.КГ

Щокщетер Щрасе 20

63762 Гросостхайм

Германия

* Чл. 112. (1) При несъответствие на потребителската стока с договора за продажба потребителят има право да предяви рекламация, като поиска от продавача да приведе стоката в съответствие с договора за продажба. В този случай потребителят може да избира между извършване на ремонт на стоката или замяната ѝ с нова, освен ако това е невъзможно или избраният от него начин за обезщетение е непропорционален в сравнение с другия.

(2) Смята се, че даден начин за обезщетяване на потребителя е непропорционален, ако неговото използване налага разходи на продавача, които в сравнение с другия начин на обезщетяване са неразумни, като се вземат предвид:

1. стойността на потребителската стока, ако нямаше липса на несъответствие;
2. значимостта на несъответствието;
3. възможността да се предложи на потребителя друг начин на обезщетяване, който не е свързан със значителни неудобства за него.

Чл. 113. (1) Когато потребителската стока не съответства на договора за продажба, продавачът е длъжен да я приведе в съответствие с договора за продажба.

(2) Привеждането на потребителската стока в съответствие с договора за продажба трябва да се извърши в рамките на един месец, считано от предявяването на рекламацията от потребителя.

(3) След изтичането на срока по ал. 2 потребителят има право да развали договора и да му бъде възстановена заплатената сума или да иска намаляване на цената на потребителската стока съгласно чл. 114 .

(4) Привеждането на потребителската стока в съответствие с договора за продажба е безплатно за потребителя. Той не дължи разходи за експедиране на потребителската стока или за материали и труд, свързани с ремонта ѝ, и не трябва да понася значителни неудобства.

(5) Потребителят може да иска и обезщетение за претърпените вследствие на несъответствието вреди.

Чл. 114. (1) При несъответствие на потребителската стока с договора за продажба и когато потребителят не е удовлетворен от решаването на рекламацията по чл. 113 , той има право на избор между една от следните възможности: 1. разваляне на договора и възстановяване на заплатената от него сума; 2. намаляване на цената.

(2) Потребителят не може да претендира за възстановяване на заплатената сума или за намаляване цената на стоката, когато търговецът се съгласи да бъде извършена замяна на потребителската стока с нова или да се поправи стоката в рамките на един месец от предявяване на рекламацията от потребителя.

Περιεχόμενα

εισαγωγή.....	94
Προβλεπόμενη χρήση	95
Γενική περιγραφή.....	95
Παραδοτέος εξοπλισμός	95
Επισκόπηση.....	95
Περιγραφή λειτουργίας.....	96
Προστατευτικές διατάξεις	96
Τεχνικά χαρακτηριστικά	96
Υποδείξεις ασφάλειας	97
Εικονοσύμβολα/Σύμβολα	97
Γενικές υποδείξεις ασφαλείας.....	99
Θέση σε λειτουργία	102
Συναρμολόγηση της κάτω μπάρας... ..	102
Συναρμολόγηση μπάρας λαβής	103
Συναρμολόγηση σχοινιού εκκίνησης	103
Συναρμολόγηση τροχών	103
Αποσυναρμολόγηση/Συναρμολόγηση χορτοσυλλέκτη	104
Κιτ κοπής χλοοτάπητα και χορτολιπάσματος	104
Συμπλήρωση λαδιού κινητήρα	104
Έλεγχος της στάθμης λαδιού	104
Συμπλήρωση βενζίνης	105
Χειρισμός	105
Εκκίνηση/σταμάτημα κινητήρα	106
Κοπή	106
Υποδείξεις εργασίας.....	106
Γενικές υποδείξεις εργασίας	106
Διαφορά μεταξύ κοπής χλοοτάπητα και λιπάσματος χλοοτάπητα.....	107
Ρύθμιση ύψους κοπής.....	107
Άδειασμα χορτοσυλλέκτη	107
Καθαρισμός και συντήρηση	108
Καθαρισμός και γενικές εργασίες συντήρησης.....	108
Αντικατάσταση του φίλτρου αέρα	109
Συντήρηση μπουζί.....	109
Αλλαγή λαδιού κινητήρα.....	109
Αντικατάσταση του μαχαιριού.....	110
Ρύθμιση εξαερωτήρα.....	110
Διαστήματα συντήρησης	111
Αποθήκευση	112

Γενικές υποδείξεις αποθήκευσης	112
Κλείσιμο της συσκευής.....	112
Αποθήκευση κατά τη διάρκεια του χειμώνα	112
Μεταφορά.....	113
Απόρριψη/Προστασία του περιβάλλοντος.....	113
Ανταλλακτικά/Αξεσουάρ	114
Αναζήτηση σφαλμάτων	114
Εγγύηση	116
Σέρβις επισκευής.....	117
Service-Center	117
εισαγωγέας	117

Μετάφραση της πρωτότυπης Δήλωσης συμμόρφωσης CE.....	145
Επί μέρους σχεδιαγράμματα.....	149

εισαγωγή

Συγχαρητήρια για την αγορά της νέας συσκευής σας. Προτιμήσατε να αγοράσετε ένα προϊόν ανώτερης ποιότητας. Η ποιότητα αυτής της συσκευής ελέγχθηκε κατά τη διάρκεια της παραγωγής, αλλά και σε τελικό έλεγχο. Με τον τρόπο αυτό εξασφαλίστηκε η λειτουργικότητα της συσκευής σας. Δεν αποκλείεται σε μεμονωμένες περιπτώσεις να βρίσκονται στη συσκευή ή στους σωλήνες κατάλοιπα νερού ή λιπαντικών. Το γεγονός αυτό δεν αποτελεί ελάττωμα ή βλάβη της συσκευής και δεν είναι καθόλου ανησυχητικό.



Οι οδηγίες χρήσης αποτελούν αναπόσπαστο τμήμα αυτού του προϊόντος. Περιέχουν σημαντικές υποδείξεις για την ασφάλεια, τη χρήση και διάθεση της συσκευής. Πριν τη χρήση του προϊόντος να εξοικειωθείτε με όλες τις οδηγίες χειρισμών και τις υποδείξεις ασφαλείας. Να χρησιμοποιείτε το προϊόν μόνο όπως περιγράφεται και μόνο για τον αναφερόμενο σκοπό. Να φυλάξετε καλά τις οδηγίες και να τις παραδώσετε σε τρίτους μαζί με το προϊόν.

Προβλεπόμενη χρήση

Η συσκευή προορίζεται μόνο για την κοπή σε επιφάνειες γκαζόν και γρασιδιού για οικιακή χρήση. Αυτό το εργαλείο δεν ενδείκνυται για επαγγελματική χρήση. Στην περίπτωση επαγγελματικής χρήσης, η εγγύηση ακυρώνεται.

Κάθε περαιτέρω χρήση που δεν επιτρέπεται ρητά στις παρούσες οδηγίες λειτουργίας μπορεί να οδηγήσει σε ζημιές και να αποτελέσει σοβαρό κίνδυνο για τον χρήστη.

Η συσκευή προορίζεται για χρήση από ενήλικες. Παιδιά καθώς και άτομα τα οποία δεν έχουν εξοικειωθεί με τις παρούσες οδηγίες λειτουργίας δεν επιτρέπεται να χρησιμοποιούν τη συσκευή.

Ο χειριστής/ο χρήστης είναι υπεύθυνος για ατυχήματα ή βλάβες προς άλλους ανθρώπους ή στην ιδιοκτησία τους.

Γενική περιγραφή

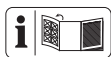

Η απεικόνιση των σημαντικών εξαρτημάτων λειτουργίας βρίσκεται στην μπροστινή και πίσω αναδιπλούμενη σελίδα.

Παραδοτέος εξοπλισμός

Αφαιρέστε προσεκτικά τη συσκευή από τη συσκευασία και ελέγξτε την ακεραιότητα των εξής εξαρτημάτων:

- Βενζινοκίνητη χλοοκοπτική μηχανή
- 2x Κάτω μπάρα
- Εξάρτημα συναρμολόγησης για την μπάρα λαβής
- Χορτοσυλλέκτης
- Σφιγκτήρας καλωδίου
- Κλειδί μπουζί
- Κιτ κοπής χλοοτάπητα και χορτολιπάσματος
- Κατσαβίδι
- Σύντομες οδηγίες λειτουργίας
- Οδηγίες λειτουργίας



Το κατσαβίδι που περιέχεται στο πακέτο παράδοσης μπορεί να χρησιμοποιηθεί τόσο ως σταυροκατσάβιδο όσο και ως κλασικό κατσαβίδι (με σχισμή). Αλλάζοντας τη λαβή, μπορείτε να επιλέξετε το είδος κατσαβιδιού που επιθυμείτε.

Επισκόπηση



- 1 Μπάρα λαβής
- 2 Βραχίονας ασφαλείας
- 3 Εξάρτημα συναρμολόγησης για την μπάρα λαβής
- 4 Κάτω μπάρα
- 5 Χορτοσυλλέκτης
- 6 Ανακλαστήρας
- 7 Καπάκι δοχείου καυσίμου
- 8 Στόμιο πλήρωσης
- 9 Κουτί φίλτρου αέρα
- 10 Φίλτρο αέρα (δεν φαίνεται)
- 11 Αντλία βενζίνης (εκκινητής)
- 12 Περιβλήμα χλοοκοπτικής μηχανής

- 13 Τροχοί
- 14 Λαβή συσκευής
- 15 Προστατευτικό εξάτμισης
- 16 Βύσμα μπουζί
- 17 Μπουζί (δεν φαίνεται)
- 18 Κάλυμμα κινητήρα με στόμια αερισμού (προστατευτικό δαχτύλων)
- 19 Περιβλήμα τύπου Bowden
- 20 Σφινγκτήρας καλωδίου
- 21 Οδηγός σχοινιού εκκίνησης
- 22 Λαβή εκκινήτη με σχοινί εκκίνησης
- 23 Κλειδί μπουζί
- 24 Kit κοπής χλοοτάπητα και χορτολιπάσματος
- 25 Κατσαβίδι

B 4a Σταυρόβιδα

C 3a Παξιμάδι λαβής
3b Ροδέλα
3c Βίδα

E 26 Ανάρτηση χορτοσυλλέκτη
5a Λαβή μεταφοράς

G 27 Πώμα δοχείου λαδιού με ράβδο μέτρησης στάθμης λαδιού

J 28 Θέση ύψους κοπής
13a Βίδα τροχού
13b Ροδέλα ασφαλείας

M 29 Μαχαίρι
30 Βίδα μαχαιριού
31 Άτρακτος κινητήρα
32 Δίσκος σύσφιξης

N 33 Βίδα εκροής λαδιού

Περιγραφή λειτουργίας

Η συσκευή λειτουργεί με έναν 4χρονο κινητήρα υψηλής ισχύος (Zongshen 132cc Easy Start).

Η συσκευή διαθέτει ένα ανθεκτικό πλαστικό περίβλημα, έναν χορτοσυλλέκτη και μια πτυσσόμενη μπάρα λαβής.

Μπορείτε να βρείτε τη λειτουργία των εξαρτημάτων χειρισμού στις κατωτέρω περιγραφές.

A Προστατευτικές διατάξεις

2 Βραχίονας ασφαλείας

Όταν αφήνετε τον βραχίονα ασφαλείας, η συσκευή σταματάει.

15 Προστατευτικό εξάτμισης

Εμποδίζει την επαφή των χεριών ή εύφλεκτων υλικών με την καυτή εξάτμιση.

6 Ανακλαστήρας

Προστατεύει τον χειριστή από εκτοξευόμενα μέρη και κατά λάθος επαφή με το μαχαίρι, όταν το κούρεμα γίνεται χωρίς χορτοσυλλέκτη.

Τεχνικά χαρακτηριστικά

Χλοοκοπτικό βενζινοκίνητο ...PBM 132 B1

ΚινητήραςZongshen 132cc Easy Start
Κυβισμός 132 cm³ (cc)
Ισχύς..... 1,8 kW (2,45 PS)
Μέγ. αριθμός στροφών (n₀) 2850 min⁻¹
Ροπή σύσφιξης μαχαιριού 45 Nm
Χωρητικότητα δοχείου βενζίνης 0,85 l
Αριθμός οκτανίων 95-98
Χωρητικότητα δοχείου λαδιού κινητήρα... 0,4 l
Μπουζί..... Torch F5RTC
Πλάτος κοπής ø 41 cm
Ύψος κοπής 3 επιπέδων, 25-65 mm
Χωρητικότητα χορτοσυλλέκτη 40 l

Βάρος (συμπεριλαμβανομένου χορτοσυλλέκτη, με άδειο δοχείο) 14,6 kg
 Στάθμη ηχητικής πίεσης
 (L_{pA}) 74,5 dB(A), $K_{pA} = 1,84$ dB
 Στάθμη ηχητικής ισχύος (L_{WA})
 μετρημένη..... 94,5 dB(A), $K_{WA} = 1,84$ dB
 εγγυημένη 96 dB(A)
 Δονήσεις στη λαβή
 (a_h)..... 3,9 m/s², $K = 2,0$ m/s²

Τα επίπεδα θορύβου και κραδασμών είναι σύμφωνα με τα πρότυπα και τους κανονισμούς της δήλωσης συμμόρφωσης.

Η αναγραφόμενη τιμή δονήσεων μετρήθηκε σύμφωνα με μια τυποποιημένη διαδικασία ελέγχου και μπορεί να χρησιμοποιηθεί για τη σύγκριση μιας συσκευής με άλλες. Η αναγραφόμενη τιμή εκπομπής δονήσεων μπορεί να χρησιμοποιηθεί και για έναν αρχικό υπολογισμό της έκθεσης.



Προειδοποίηση: Η τιμή εκπομπής δονήσεων μπορεί να διαφέρει από την καθορισμένη τιμή κατά την πραγματική χρήση της συσκευής, ανάλογα με τον τρόπο χρήσης της συσκευής.

Προσπαθείτε να διατηρείτε την επιβάρυνση λόγω δονήσεων σε όσο το δυνατόν χαμηλότερα επίπεδα. Μέτρα για τη μείωση της επιβάρυνσης λόγω κραδασμών είναι για παράδειγμα η χρήση γαντιών κατά τη χρήση του εργαλείου και ο περιορισμός του χρόνου εργασίας. Εδώ πρέπει να ληφθούν υπόψιν όλα τα στάδια λειτουργίας (για παράδειγμα ο χρόνος κατά τον οποίο το ηλεκτρικό εργαλείο είναι απενεργοποιημένο και ο χρόνος κατά τον οποίο το ηλεκτρικό εργαλείο είναι μεν ενεργοποιημένο, αλλά λειτουργεί χωρίς επιβάρυνση).

Υποδείξεις ασφαλείας

Σε αυτή την παράγραφο, εξετάζονται οι βασικές προδιαγραφές ασφαλείας κατά την εργασία με τη συσκευή.

Εικονοσύμβολα/Σύμβολα

Εικονοσύμβολα επάνω στη συσκευή



Προσοχή!



Διαβάστε τις οδηγίες λειτουργίας



Κίνδυνος τραυματισμού από κομμάτια που εκσφενδονίζονται
 Κρατάτε τους παρειρισκόμενους μακριά από τη συσκευή



Κίνδυνος τραυματισμού από τα αιχμηρά μαχαίρια! Προειδοποίηση: Κρατάτε τα χέρια και τα πόδια μακριά από το μαχαίρι



Προσοχή - Δηλητηριώδεις ατμοί!
 Μην λειτουργείτε τη συσκευή σε κλειστούς χώρους



Προσοχή - Η βενζίνη είναι εύφλεκτη!
 Μην καπνίζετε και κρατάτε τη μηχανή μακριά από πηγές θερμότητας.
 Μην ανεφοδιάζετε, ενώ ο κινητήρας είναι σε λειτουργία.



Μην εκθέτετε τη συσκευή σε υγρασία. Μην εργάζεστε στη βροχή.
 Προσοχή! Συνέχεια λειτουργίας του μαχαιριού της χλοοκοπτικής μηχανής



Σβήνετε τον κινητήρα, όταν αφήνετε ανεπιτήρητη τη συσκευή.

Ποτέ μην κόβετε χόρτα όσο βρίσκονται κοντά άλλα άτομα, ιδιαίτερα παιδιά ή ζώα.



Πριν από τις εργασίες συντήρησης, απενεργοποιείτε τον κινητήρα και αφαιρείτε το βύσμα μπουζί



Προσοχή - Καυτές επιφάνειες!
Κίνδυνος εγκαύματος



Φοράτε προστασία για τα μάτια και την ακοή



Στοιχεία της στάθμης ηχητικής απόδοσης L_{WA} σε dB



Κίνδυνος!
Κρατάτε μακριά τα χέρια και τα πόδια

Εικονοσύμβολο για το καπάκι του δοχείου καυσίμου:



μέγ. 10% αιθανόλη

Εικονοσύμβολο επάνω στο πώμα δοχείου λαδιού:

Oil Υπόδειξη για το στόμιο πλήρωσης λαδιού

Εικονοσύμβολο επάνω στην αντλία βενζίνης:



Πιέστε την αντλία βενζίνης (εκκινητής) 3 φορές πριν από την εκκίνηση.

Εικονοσύμβολο επάνω στον κινητήρα:



Διαβάστε τις οδηγίες λειτουργίας



Προειδοποίηση για εύφλεκτα υλικά



Προσοχή - Δηλητηριώδεις ατμοί!
Μη λειτουργείτε τη συσκευή σε κλειστούς χώρους

10W30



Προσοχή! Πριν από την εκκίνηση, ελέγχετε τη στάθμη λαδιού.
Χρησιμοποιείτε λάδι κινητήρα 10W30

Εικονοσύμβολο στην μπάρα λαβής:

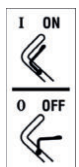

Ενεργοποίηση συσκευής (ON):
Τραβήξτε προς το μέρος σας τον βραχίονα ασφαλείας



Απενεργοποίηση συσκευής (OFF): Αφήστε ελεύθερο τον βραχίονα ασφαλείας

Εικονοσύμβολο επάνω στη βίδα τροχού:



Λασκάρισμα βίδας τροχού
Σφίξιμο βίδας τροχού

Σύμβολα στις οδηγίες λειτουργίας



Σύμβολα κινδύνων με πληροφορίες για την πρόληψη σωματικών βλαβών ή υλικών ζημιών



Σύμβολα εντολών με πληροφορίες για την πρόληψη ζημιών



Να στέκεστε πίσω από τη συσκευή, όταν την εκκινείτε.



Σύμβολα υποδείξεων με πληροφορίες για καλύτερο χειρισμό της συσκευής



Διαβάστε τις οδηγίες λειτουργίας



Φοράτε γάντια κατά τη χρήση του μαχαιριού.



Εξαιρετικά εύφλεκτο



Δηλητηριώδες



Επικίνδυνο για το περιβάλλον

Γενικές υποδείξεις ασφαλείας



ΠΡΟΕΙΔΟΠΟΙΗΣΗ! Διαβάστε όλες τις υποδείξεις ασφαλείας και τις οδηγίες. Παραλείψεις κατά την τήρηση των υποδείξεων ασφαλείας και των οδηγιών μπορούν να προκαλέσουν πυρκαγιά ή/και σοβαρούς τραυματισμούς.

Υποδείξεις:

- Διαβάστε προσεκτικά τις οδηγίες λειτουργίας. Εξοικειωθείτε με τις δυνατότητες ρύθμισης και τη σωστή χρήση της συσκευής.
- Εάν αισθάνεστε αβεβαιότητα κατά τη χρήση της συσκευής και σχετικά με τις απαγορευμένες ενέργειες, πρέπει να εκπαιδευτείτε κατάλληλα.
- Να είστε προσεκτικοί, προσέχετε τις ενέργειές σας και να εργάζεστε με τη λογική. Μη χρησιμοποιείτε τη συσκευή όταν είστε κουρασμένοι ή άρρωστοι ή

υπό την επήρεια ναρκωτικών, αλκοόλ ή φαρμάκων. Μια στιγμή απροσεξίας κατά τη χρήση της συσκευής μπορεί να οδηγήσει σε τραυματισμούς.

- Η συσκευή αυτή δεν προορίζεται για χρήση από άτομα με περιορισμένες φυσικές, αισθητηριακές ή διανοητικές δυνατότητες. Επίσης, απαγορεύεται χρήση της συσκευής από άτομα με έλλειψη εμπειρίας ή γνώσεων, εκτός εάν επιτηρούνται από ένα υπεύθυνο για την ασφάλεια τους άτομο ή λαμβάνουν από αυτό το άτομο οδηγίες σχετικά με τη χρήση της συσκευής.
- Τα παιδιά πρέπει να επιτηρούνται, ώστε να διασφαλίζεται ότι δεν παίζουν με τη συσκευή.
- Ποτέ μην επιτρέπτε στα παιδιά ή σε άλλα άτομα, που δεν γνωρίζουν τις οδηγίες λειτουργίας, να χρησιμοποιούν τη συσκευή. Τοπικοί κανονισμοί μπορεί να καθορίζουν την ελάχιστη ηλικία του χρήστη.
- Ποτέ μην κόβετε χόρτα όσο βρίσκονται κοντά άλλα άτομα, ιδιαίτερα παιδιά ή ζώα. Σε περίπτωση απόσπασης της προσοχής, μπορεί να χάσετε τον έλεγχο της συσκευής.
- Να θυμάστε ότι ο χειριστής είναι υπεύθυνος για ατυχήματα με άλλα άτομα ή την ιδιοκτησία τους.
- Προσέχετε την οδηγία περί θορύβου και τις τοπικές διατάξεις.

Μέτρα προετοιμασίας:

- Κατά τη διάρκεια της κοπής, πρέπει πάντα να φοράτε αντιολισθητικά υποδήματα και μακριά παντελόνια. Μην κόβετε ξυπόλητοι ή με σανδάλια. Ο χαλαρός ρουχισμός, τα κοσμήματα ή τα μακριά μαλλιά μπορεί να πιαστούν από κινούμενα εξαρτήματα. Η χρήση κατάλληλου ρουχισμού μειώνει τον κίνδυνο τραυματισμών.
- Ελέγχετε την περιοχή στην οποία θα

χρησιμοποιηθεί η συσκευή και απομακρύνετε όλα τα αντικείμενα (π.χ. πέτρες, ρίζες, σύρματα, παιχνίδια) που μπορεί να μαγκώσουν και να εκτοξευτούν μακριά.

- **Προειδοποίηση:** Η βενζίνη είναι εξαιρετικά εύφλεκτη. Η φωτιά ή οι εκρήξεις μπορούν να προκαλέσουν σοβαρά εγκαύματα:

- Φυλάτε τη βενζίνη μόνο στα προβλεπόμενα δοχεία.
- Συμπληρώνετε βενζίνη μόνο σε εξωτερικούς χώρους και μην καπνίζετε κατά τη διάρκεια του ανεφοδιασμού.
- Πρέπει να συμπληρώνετε βενζίνη πριν από την εκκίνηση του κινητήρα. Κατά τη λειτουργία του κινητήρα ή όταν η συσκευή είναι ζεστή, μην ανοίγετε το καπάκι του δοχείου καυσίμου και μη συμπληρώνετε βενζίνη.
- Σε περίπτωση υπερχειλίσης ποσότητας βενζίνης, μην προσπαθήσετε να εκκινήσετε τον κινητήρα. Αντιθέτως, η συσκευή θα πρέπει να απομακρυνθεί από το σημείο που έχει ρυπανθεί με βενζίνη. Πρέπει να αποφεύγεται κάθε προσπάθεια ανάφλεξης, έως ότου εξατμιστούν οι ατμοί βενζίνης.
- Για λόγους ασφαλείας, τα καπάκια του δοχείου βενζίνης και άλλων δοχείων πρέπει να αντικαθίστανται σε περίπτωση βλάβης.
- Αντικαθιστάτε τους ελαττωματικούς αποσβεστήρες.
- Πριν από τη χρήση, διεξάγετε πάντα οπτικό έλεγχο, ώστε να διαπιστώσετε εάν τα εργαλεία κοπής, τα μπουλόνια στερέωσης και ολόκληρη η μονάδα κοπής έχουν φθαρεί ή υποστεί βλάβη. Για την αποφυγή σφάλματος ζυγοστάθμισης, τα φθαρμένα ή κατεστραμμένα εργαλεία και μπουλόνια θα πρέπει να αντικαθίστανται ανά σετ.
- Προσοχή σε συσκευές με περισσότερα

εργαλεία κοπής, καθώς η κίνηση ενός μαχαιριού μπορεί να φέρει τα υπόλοιπα μαχαίρια σε περιστροφή.

- Χρησιμοποιείτε μόνο ανταλλακτικά και αξεσουάρ τα οποία αποστέλλονται και συστήνονται από τον κατασκευαστή. Η χρήση ξένων εξαρτημάτων μπορεί να οδηγήσει σε τραυματισμούς και άμεση απώλεια της εγγύησης.

Χειρισμός:

- Μην αφήνετε τον κινητήρα εσωτερικής καύσης να λειτουργεί σε κλειστούς χώρους όπου μπορεί να συσσωρευτεί επικίνδυνο μονοξείδιο του άνθρακα.
- Να εργάζεστε μόνο στο φως της ημέρας ή με καλό τεχνητό φωτισμό. Ένας μη φωτισμένος χώρος εργασίας μπορεί να οδηγήσει σε ατυχήματα.
- Μην εργάζεστε με τη συσκευή σε περίπτωση κινδύνου αστραπών. Κίνδυνος λόγω ηλεκτροπληξίας.
- Προσοχή! Τα καυσαέρια του χλοοκοπτικού περιέχουν δηλητηριώδεις ουσίες.
- Αποφεύγετε να θέτετε σε λειτουργία τη μηχανή υπό άσχημες καιρικές συνθήκες, ιδιαίτερα όταν υπάρχει κίνδυνος κεραυνών.
- Εάν είναι δυνατόν, πρέπει να αποφεύγεται η χρήση της συσκευής σε βρεγμένο γρασίδι.
- Φροντίζετε πάντα για μια ασφαλή στάση, ειδικά σε πλαγιές, σημεία απόθεσης απορριμμάτων, χαντάκια ή αναχώματα. Έτσι, μπορείτε να ελέγχετε καλύτερα τη συσκευή σε μη αναμενόμενες καταστάσεις.
 - Εργάζεστε πάντα πλάγια στις πλαγιές και ποτέ ανηφορικά ή κατηφορικά.
 - Δίνετε ιδιαίτερη προσοχή όταν αλλάζετε κατεύθυνση στην πλαγιά.
 - Μην εργάζεστε σε υπερβολικά απότομες πλαγιές (μέγ. 10°).
- Οδηγείτε τη συσκευή μόνο με ταχύτητα

βηματισμού.

- Να είστε ιδιαίτερα προσεκτικοί όταν γυρίζετε τη συσκευή ή την τραβάτε προς το μέρος σας.
- Σταματάτε το εργαλείο κοπής, όταν η συσκευή πρέπει να γείρει, για τη μεταφορά σε άλλες επιφάνειες από γρασίδι και όταν η συσκευή μετακινείται από και προς την επιφάνεια που πρόκειται να κοπεί.
- Ποτέ μη χρησιμοποιείτε τη συσκευή με χαλασμένες διατάξεις προστασίας ή προστατευτικά πλέγματα ή χωρίς τοποθετημένες διατάξεις προστασίας, π.χ. ανακλαστήρα ή/και χορτοσυλλέκτες. Έτσι, διατηρείται η ασφάλεια της συσκευής.
- Μην αλλάζετε τη ρύθμιση ελέγχου του κινητήρα. Επίσης, να μη γίνεται υπερβολική περιστροφή του. Η συσκευή μπορεί να υποστεί ζημιά.
- Ενεργοποιείτε τη συσκευή με προσοχή, σύμφωνα με τις οδηγίες του κατασκευαστή. Φροντίζετε για επαρκή απόσταση των ποδιών από το εργαλείο κοπής. Υπάρχει κίνδυνος τραυματισμού.
- Κατά την εκκίνηση του κινητήρα, η συσκευή δεν πρέπει να γέρνει, εκτός και εάν η συσκευή πρέπει να ανυψωθεί κατά τη διάρκεια της διαδικασίας. Σε αυτή την περίπτωση, μη γέρνετε τη συσκευή περισσότερο από όσο χρειάζεται και ανυψώνετε μόνο την απομακρυσμένη από τον χρήστη πλευρά.
- Μην ενεργοποιείτε τον κινητήρα, όταν στέκεστε μπροστά από το στόμιο εξαγωγής.
- Ενεργοποιείτε τον κινητήρα σύμφωνα με τις υποδείξεις και μόνο όταν τα πόδια σας βρίσκονται σε απόσταση ασφαλείας από τα εργαλεία κοπής.
- Ποτέ μην περνάτε τα χέρια ή τα πόδια προς ή κάτω από τα περιστρεφόμενα μέρη. Κρατάτε πάντα απόσταση από το στόμιο εξαγωγής. Μια στιγμή απροσεξίας κατά τη χρήση της συσκευής, μπορεί να οδηγήσει σε σοβαρούς τραυματισμούς.
- Ποτέ μη σηκώνετε ή μεταφέρετε τη συσκευή με τον κινητήρα αναμμένο.
- Απενεργοποιείτε τον κινητήρα, τραβάτε το μπουζί, τραβάτε το κλειδί ανάφλεξης, εάν υπάρχει, και βεβαιωθείτε ότι όλα τα κινούμενα μέρη παραμένουν ακίνητα:
 - Προτού αποκαταστήσετε σημεία έμφραξης ή απομακρύνετε εμφράξεις στο στόμιο εξαγωγής.
 - Πριν ελέγξετε, καθαρίσετε ή προχωρήσετε σε εργασία στη συσκευή.
 - Σε περίπτωση επαφής με ξένο σώμα. Αναζητήστε ζημιές στη συσκευή και πραγματοποιήστε τις απαιτούμενες επισκευές, προτού κάνετε επανεκκίνηση και εργαστείτε με τη συσκευή.
 - Σε περίπτωση που η συσκευή ξεκινά να δονείται υπερβολικά έντονα, απαιτείται άμεσος έλεγχος.
 - Όταν αφήνετε ανεπιτήρητη τη συσκευή.
 - Πριν συμπληρώσετε βενζίνη.
- Ποτέ μην αφήνετε τη συσκευή ανεπιτήρητη στον χώρο εργασίας.
- Μην εργάζεστε με μια φθαρμένη, ημιτελή συσκευή ή συσκευή στην οποία έχουν γίνει τροποποιήσεις χωρίς την έγκριση του κατασκευαστή. Η χρήση συσκευών για διαφορετικές από τις προβλεπόμενες εφαρμογές μπορεί να οδηγήσει σε επικίνδυνες καταστάσεις.
- Σε περίπτωση διαρροής στον κινητήρα, η στραγγαλιστή βαλβίδα πρέπει να κλείνει. Εάν ο κινητήρας διαθέτει στρόφιγγα βενζίνης, αυτή πρέπει να κλείνει μετά την κοπή.

Συντήρηση και αποθήκευση:

- Σιγουρευτείτε ότι όλα τα παξιμάδια, τα μπουλόνια και οι βίδες είναι σφικτά και ότι η συσκευή βρίσκεται σε ασφαλή κατάσταση λειτουργίας. Πολλά ατυχήματα οφείλονται σε κακοσυντηρημένες συσκευές.
- Ποτέ μην αποθηκεύετε τη συσκευή με βενζίνη στο δοχείο βενζίνης μέσα σε ένα κτίριο όπου οι ατμοί βενζίνης μπορούν να έρθουν σε επαφή με ακάλυπτη φωτιά ή σπίθες.
- Αφήνετε τον κινητήρα να κρυώσει, πριν τοποθετήσετε τη συσκευή σε κλειστούς χώρους. Υπάρχει κίνδυνος πυρκαγιάς.
- Για να αποφευχθεί ο κίνδυνος πυρκαγιάς, κρατάτε τον κινητήρα, την εξάτμιση και την περιοχή γύρω από το δοχείο βενζίνης απαλλαγμένα από χόρτο, φύλλα ή γράσο διαρροής (λάδι κινητήρα).
- Ελέγχετε τακτικά τον χορτοσυλλέκτη για φθορά ή απώλεια λειτουργικότητας.
- Για λόγους ασφαλείας, αντικαθιστάτε τα φθαρμένα εξαρτήματα ή τα εξαρτήματα που έχουν υποστεί βλάβη. Αντικαθιστάτε τους ελαττωματικούς αποσβεστήρες.
- Εάν το δοχείο βενζίνης πρέπει να αδειάσει, αυτή η διαδικασία θα πρέπει να γίνει σε εξωτερικό χώρο.
- Χειρίζεστε τη συσκευή σας με προσοχή. Διατηρείτε τα εργαλεία αιχμηρά και καθαρά για να μπορείτε να εργάζεστε καλύτερα και με περισσότερη ασφάλεια. Ακολουθείτε τις προδιαγραφές συντήρησης.
- Μην προσπαθείτε να επισκευάζετε οι ίδιοι τη συσκευή, εκτός εάν έχετε σχετική εκπαίδευση. Όλες οι εργασίες που δεν αναφέρονται στις παρούσες οδηγίες λειτουργίας επιτρέπεται να διεξάγονται μόνο από υπηρεσίες εξυπη-

ρέτησης πελατών, εξουσιοδοτημένες από εμάς.

- Φυλάσσετε τη συσκευή σε στεγνό χώρο και μακριά από παιδιά. Οι συσκευές είναι επικίνδυνες όταν χρησιμοποιούνται από άπειρα άτομα.
- Τα συστήματα ή οι διατάξεις ασφαλείας του χλοοκοπτικού δεν επιτρέπεται να χρησιμοποιούνται εσφαλμένα ούτε να απενεργοποιούνται.
Ο χρήστης δεν πρέπει να αλλάζει ούτε να χρησιμοποιεί εσφαλμένα τις κλειστές ρυθμίσεις ελέγχου στροφών του κινητήρα.

Θέση σε λειτουργία



Προσοχή! Κίνδυνος τραυματισμού από το περιστρεφόμενο μαχαίρι. Εκτελείτε εργασίες στη συσκευή μόνο όταν το μαχαίρι είναι απενεργοποιημένο και ακινητοποιημένο.

Προτού εκκινήσετε τη συσκευή, πρέπει

- να αφαιρέσετε όλες τις ασφάλειες μεταφοράς,
- να συναρμολογήσετε την μπάρα λαβής,
- να συναρμολογήσετε τους τροχούς,
- να συμπληρώσετε λάδι κινητήρα,
- να συμπληρώσετε βενζίνη,
- να συναρμολογήσετε ενδεχομένως τον χορτοσυλλέκτη,
- να ρυθμίσετε ενδεχομένως το ύψος κοπής.



Συναρμολόγηση της κάτω μπάρας



Κατά τη συναρμολόγηση της μπάρας με λαβή, προσέχετε ώστε να μην προκληθεί σύνθλιψη του περιβλήματος τύπου Bowden (A 19).

- Ξεβιδώστε τις δύο σταυρόβιδες (4a) από τις κάτω μπάρες (4).
- Τοποθετήστε τις κάτω μπάρες (4) στην υποδοχή του περιβλήματος του χλοοκοπτικού (12).
Η κάτω μπάρα (4) με τον προσυναρμολογημένο οδηγό σχοινού εκκίνησης (21) πρέπει να φαίνεται στη δεξιά πλευρά του περιβλήματος του χλοοκοπτικού (12) προς την κατεύθυνση πορείας.
- Στερεώστε τις κάτω μπάρες (4) με τις σταυρόβιδες (4a). Για τον σκοπό αυτό, μπορείτε να χρησιμοποιήσετε το παρεχόμενο κατσαβίδι (25).

C Συναρμολόγηση μπάρας λαβής

i Πριν από τη συναρμολόγηση της μπάρας λαβής, αποσυναρμολογήστε, εάν χρειάζεται, τα παξιμάδια λαβής (3a) και τις βίδες (3c), μαζί με τις ροδέλες (3b) και τον οδηγό σχοινού εκκίνησης (21), από τις κάτω μπάρες (4).

- Τοποθετήστε τη μπάρα λαβής (1) στις κάτω μπάρες (4).
- Σπρώξτε μια βίδα (3c) και στις δύο πλευρές μέσα από τις οπές στις μπάρες λαβής.
- Σπρώξτε από μια ροδέλα (3b) στις βίδες (3c).
- Γυρίστε τα παξιμάδια λαβής (3a) στις βίδες (3c).
Στη δεξιά πλευρά του χλοοκοπτικού, πρέπει να τοποθετηθεί ο οδηγός σχοινού εκκίνησης (21) μεταξύ της ροδέλας (3b) και της μπάρας λαβής (1) στη βίδα (3c).
- Στερεώστε το περίβλημα τύπου Bowden (19) με τη βοήθεια του σφιγκτήρα καλωδίου (A 20) στην κάτω μπάρα (4).

D Συναρμολόγηση σχοινού εκκίνησης

- Τραβήξτε αργά το σχοινί εκκίνησης στη λαβή εκκινήτη (22) προς την μπάρα.
- Κρεμάστε το σχοινί εκκίνησης στον σχετικό οδηγό (21).
- Αφήστε ελεύθερο τον βραχίονα ασφαλείας (2).

J Συναρμολόγηση τροχών

Συναρμολογήστε πρώτα τις μπάρες, καθώς η πρόσβαση στη σταυρόβίδα (4a) για τη συναρμολόγηση της μπάρας δυσχεραίνεται, εάν ο τροχός έχει ήδη τοποθετηθεί.

Μέσω της τοποθέτησης των τροχών, επιλέξτε το ύψος κοπής. Η συσκευή διαθέτει 3 δυνατές θέσεις:

- 65 mm** - Μεγάλο ύψος κοπής
→ Κάτω θέση ύψους κοπής (28)
- 45 mm** - Μέτριο ύψος κοπής
→ Μεσαία θέση ύψους κοπής (28)
- 25 mm** - Χαμηλό ύψος κοπής
→ Επάνω θέση ύψους κοπής (28)

Στερεώστε τους τέσσερις τροχούς (13) με τη βίδα τροχού (13a) και την από κάτω ροδέλα ασφαλείας (13b) στην επιθυμητή θέση ύψους κοπής (28).

Επιλέξτε το ίδιο ύψος κοπής και για τους τέσσερις τροχούς (28)!

i Για τη συναρμολόγηση των τροχών, να θυμάστε ότι για τις σημάσεις «L» και «R» στο περίβλημα του χλοοκοπτικού (12) θα πρέπει να χρησιμοποιείτε τη βίδα τροχού (13a) με την ίδια σήμανση στην κεφαλή βίδας.

Οι βίδες τροχού (13a) αριστερά («L») του χλοοκοπτικού στερεώνονται αριστερόστροφα ⚙, ώστε να μην ξεβιδώνουν κατά τη διάρκεια λειτουργίας.

E Αποσυαρμολόγηση/ Συαρμολόγηση χορτοσυλλέκτη



Προσοχή: Μη λειτουργείτε τη συσκευή χωρίς να έχει τοποθετηθεί πλήρως ο χορτοσυλλέκτης ή χωρίς ανακλαστήρα. Κίνδυνος τραυματισμού!

Τοποθέτηση χορτοσυλλέκτη στη συσκευή:

1. Σηκώστε τον πίσω ανακλαστήρα (6).
2. Πιάστε τον χορτοσυλλέκτη (5) από τη λαβή μεταφοράς (5a).
3. Κρεμάστε τον χορτοσυλλέκτη (5) στο σχετικό σημείο ανάρτησης (26) στην πίσω πλευρά της συσκευής.
4. Βάλτε τον πίσω ανακλαστήρα (6), καθώς διατηρεί τον χορτοσυλλέκτη (5) στη θέση του.

Αποσυαρμολόγηση χορτοσυλλέκτη:

5. Σηκώστε τον πίσω ανακλαστήρα (6).
6. Βγάλτε τον χορτοσυλλέκτη (5) από τη λαβή μεταφοράς (5a).

F Κιτ κοπής χλοοτάπητα και χορτολιπάσματος

Αντικατάσταση κιτ κοπής χλοοτάπητα και χορτολιπάσματος

1. Αφαιρέστε τον χορτοσυλλέκτη, αν είναι τοποθετημένος.
2. Σηκώστε τον ανακλαστήρα (6).
3. Τοποθετήστε το κιτ κοπής χλοοτάπητα και χορτολιπάσματος (24) σε κάθετη θέση, με την κάτω ακμή στη συσκευή.
4. Πιέστε το κιτ κοπής χλοοτάπητα και χορτολιπάσματος (24) με την κάτω ακμή και κατόπιν με την επάνω ακμή στο στόμιο εξαγωγής.
5. Κατεβάστε τον ανακλαστήρα (6) στο

κιτ κοπής χλοοτάπητα και χορτολιπάσματος (24).

Αφαίρεση κιτ κοπής χλοοτάπητα και χορτολιπάσματος

1. Σηκώστε τον ανακλαστήρα (6).
2. Πιάστε το κιτ κοπής χλοοτάπητα και χορτολιπάσματος (24).
3. Γείρετε το κιτ κοπής χλοοτάπητα και χορτολιπάσματος (24) ελαφρώς προς τα εμπρός.
4. Τραβήξτε πρώτα την κάτω ακμή του κιτ κοπής χλοοτάπητα και χορτολιπάσματος (24) έξω από τη συσκευή.
5. Απομακρύνετε το κιτ κοπής χλοοτάπητα και χορτολιπάσματος (24).



G Συμπλήρωση λαδιού κινητήρα



Τοποθετήστε τη συσκευή επάνω σε μια επίπεδη επιφάνεια.

1. Ξεβιδώστε το πώμα δοχείου λαδιού με τη ράβδο μέτρησης στάθμης λαδιού (27).
2. Γεμίστε το δοχείο λαδιού με λάδι κινητήρα. Το δοχείο λαδιού χωράει 0,4 λίτρα λαδιού. Χρησιμοποιείτε επώνυμο λάδι.
3. Κλείστε ξανά το πώμα δοχείου λαδιού με τη ράβδο μέτρησης στάθμης λαδιού (27).

Έλεγχος της στάθμης λαδιού

1. Ξεβιδώστε το πώμα δοχείου λαδιού με τη ράβδο μέτρησης στάθμης λαδιού (27).
2. Σκουπίστε το πώμα του δοχείου λαδιού με τη ράβδο μέτρησης λαδιού (27) με ένα καθαρό πανί.
3. Βιδώστε ξανά καλά το πώμα του δοχείου λαδιού με τη ράβδο μέτρησης στάθμης λαδιού (27).

4. Ξεβιδώστε το πώμα του δοχείου λαδιού με τη ράβδο μέτρησης στάθμης λαδιού (27) και διαβάστε τη στάθμη λαδιού στη ράβδο μέτρησης λαδιού. Η στάθμη λαδιού πρέπει να βρίσκεται στο επισημασμένο πεδίο, μεταξύ του ελάχιστου και μέγιστου σημείου (μέγιστο: 0,4 λίτρα λάδι κινητήρα στο δοχείο λαδιού).
5. Σκουπίστε το λάδι κινητήρα που έχει ενδεχομένως χυθεί.
6. Κλείστε ξανά το πώμα του δοχείου λαδιού με τη ράβδο μέτρησης στάθμης λαδιού (27).

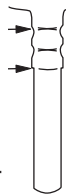

Πριν από κάθε διαδικασία κοπής, ελέγχετε τη στάθμη λαδιού και συμπληρώνετε λάδι, προτού η στάθμη πέσει στο κάτω σημείο σήμανσης.



Συμπλήρωση βενζίνης



Προειδοποίηση! Η βενζίνη είναι εύφλεκτη, βλαβερή για την υγεία και το περιβάλλον:

- Φυλάτε τη βενζίνη στα προβλεπόμενα δοχεία.
- Ανεφοδιάζετε μόνο σε εξωτερικούς χώρους και ποτέ όταν ο κινητήρας είναι σε λειτουργία ή ζεστός.
- Ανοίγεται προσεκτικά το καπάκι του δοχείου έτσι ώστε να εκτονωθεί η υπερπίεση.
- Μην καπνίζετε κατά τον ανεφοδιασμό.
- Αποφεύγετε την επαφή με το δέρμα και την εισπνοή ατμών.
- Απομακρύνετε τη βενζίνη που έχει χυθεί.

- Κρατάτε τη βενζίνη μακριά από σπινθήρες, ακάλυπτες φλόγες και άλλες πηγές ανάφλεξης.
- Απορρίπτετε τα υπολείμματα βενζίνης με περιβαλλοντικά ορθό τρόπο (βλ. «Απόρριψη/Προστασία του περιβάλλοντος»).



- Μη χρησιμοποιείτε μείγμα βενζίνης/λαδιού.
- Χρησιμοποιείτε αμόλυβδη κανονική ή σουπερ βενζίνη. Εάν χρησιμοποιείται βιοκαύσιμο, δεν πρέπει να προστίθεται περισσότερο από 10% αιθανόλης.
- Χρησιμοποιείτε μόνο καθαρή, φρέσκια βενζίνη.
- Μην αποθηκεύετε τη βενζίνη για περισσότερο από ένα μήνα, καθώς η ποιότητά της μειώνεται.

1. Ξεβιδώστε το καπάκι του δοχείου καυσίμου (A7).
2. Συμπληρώστε βενζίνη έως το κάτω άκρο του στομίου πλήρωσης (8). Μη γεμίζετε πλήρως το δοχείο βενζίνης, ώστε να μπορεί η βενζίνη να διαστέλλεται.
3. Σκουπίστε τα υπολείμματα βενζίνης γύρω από το καπάκι του δοχείου.
4. Κλείστε ξανά το καπάκι του δοχείου.

Χειρισμός



Δεν μπορεί να αποφευχθεί κάποιος θόρυβος από τη συσκευή. Διεξάγετε εργασίες έντονου θορύβου στις επιτρεπόμενες και καθορισμένες ώρες. Τηρείτε, ενδεχομένως, τις ώρες κοινής ησυχίας και περιορίζετε τη διάρκεια εργασίας στο απαραίτητο. Για τη δική σας προστασία και αυτή των ατόμων που βρίσκονται κοντά,

πρέπει να χρησιμοποιείτε κατάλληλη προστασία για την ακοή.

I Εκκίνηση/σταμάτημα κινητήρα



Προειδοποίηση! Η βενζίνη είναι εύφλεκτη. Εκκινείτε τον κινητήρα σε απόσταση τουλάχιστον 3 μέτρων από το σημείο πλήρωσης. Υπάρχει κίνδυνος πυρκαγιάς.



Εκκινείτε τη συσκευή επάνω σε μια σταθερή και επίπεδη επιφάνεια, εάν είναι εφικτό όχι σε σημείο με ψηλό χόρτο. Βεβαιωθείτε ότι το εργαλείο κοπής δεν αγγίζει αντικείμενα ή το έδαφος.



Για την ασφάλειά σας: Να στέκεστε πίσω από τη συσκευή, όταν την εκκινείτε.



Ελέγχετε τακτικά τη στάθμη βενζίνης και λαδιού (βλ. «Έλεγχος της στάθμης λαδιού») και συμπληρώνετε εγκαίρως.

Ψυχρή εκκίνηση:

1. Πιέστε την αντλία βενζίνης (11) (εκκινήτης) 3 φορές.
2. Τραβήξτε τον βραχίονα ασφαλείας (2) προς την μπάρα λαβής (1) και κρατήστε τον.
3. Τραβήξτε τη λαβή εκκινήτη με το σχοινί εκκίνησης (22).
4. Όταν ο κινητήρας εκκινήσει, αφήστε τη λαβή εκκινήτη να γλιστρήσει αργά πίσω στον οδηγό του σχοινού εκκίνησης (21).



Κατά τη **θερμή εκκίνηση**, δεν είναι απαραίτητη η ενεργοποίηση της αντλίας βενζίνης (εκκινήτης) (11).



Εάν ο εκκινήτης ενεργοποιείται πολύ συχνά, μεγάλη ποσότητα βενζίνης καταλήγει στον εξεραωτήρα και ο κινητήρας εκκινεί με δυσκολία.

Σταμάτημα κινητήρα:

- Αφήστε ελεύθερο τον βραχίονα ασφαλείας (2). Ο κινητήρας απενεργοποιείται και το μαχαίρι φρενάρει.

Διάταξη σταματήματος μαχαιριού:

Ελέγχετε τακτικά τη διάταξη σταματήματος μαχαιριού:

- Αφήστε ελεύθερο τον βραχίονα ασφαλείας (2). Ο κινητήρας απενεργοποιείται και το μαχαίρι φρενάρει.

Το μαχαίρι πρέπει να σταματήσει εντός 7 δευτερολέπτων.



Κοπή

1. Εκκινήστε τον κινητήρα (βλ. «Εκκίνηση/σταμάτημα κινητήρα»).
2. Κατά την κοπή, κρατάτε την μπάρα λαβής (1) και τον βραχίονα ασφαλείας (2) σταθερά με τα δύο χέρια.

Υποδείξεις εργασίας

Γενικές υποδείξεις εργασίας

- Κόβετε όσο το δυνατόν στεγνά χόρτα, για να περιποιηθείτε τον χλοοτάπητα.
- Ρυθμίζετε το ύψος κοπής έτσι ώστε η συσκευή να μην επιβαρύνεται.
- Προχωράτε τη συσκευή με ταχύτητα βηματισμού, όσο το δυνατόν σε ευθείες λωρίδες. Για ένα τέλειο κούρεμα, θα

πρέπει οι λωρίδες να επικαλύπτονται πάντα κατά μερικά εκατοστά.

- Μην μετακινήσετε προς τα πίσω.
- Εργάζεστε πάντα πλάγια στις πλαγιές.
- Αν τα μαχαίρια έρθουν σε επαφή με ξένο σώμα, σβήστε αμέσως τη μηχανή. Περιμένετε να ακινητοποιηθεί το μαχαίρι και ελέγξτε τη συσκευή για ζημιές. Συνεχίστε να δουλεύετε μόνο με άθικτη συσκευή.
- Όταν κάνετε παρατεταμένα διαλείμματα κατά την εργασία και μεταφέρετε τη συσκευή, να την απενεργοποιείτε και να περιμένετε να ακινητοποιηθεί το μαχαίρι.
- Καθαρίζετε τη συσκευή μετά από κάθε χρήση, όπως περιγράφεται στο κεφάλαιο «Καθαρισμός και Συντήρηση».

Διαφορά μεταξύ κοπής χλοοτάπητα και λιπάσματος χλοοτάπητα

Κατά τη χρήση του κιτ κοπής χλοοτάπητα και χορτολιπάσματος (24), η κοπή χόρτου δεν συλλέγεται σε καλάθι, αλλά συνθλίβεται και διανέμεται στο γκαζόν. Έτσι, τα θρεπτικά συστατικά που περιέχονται στο γκαζόν διασπώνται από τους οργανισμούς του εδάφους και σχηματίζουν ένα κύκλωμα θρεπτικών ουσιών. Για τον λόγο αυτό, αυτός ο χλοοτάπητας πρέπει να λιπαίνεται πολύ πιο αραιά.

Βασικά, το γρασίδι πρέπει να κουρεύεται σχετικά συχνά, έτσι ώστε να παραμένουν σε αυτό μόνο μικρές ποσότητες λιπάσματος.

Είναι προτιμότερο να λιπαίνεται το γρασίδι μια φορά την εβδομάδα και το χλοοκοπτικό να ρυθμίζεται έτσι ώστε μόνο περ. 40% ολόκληρου του ύψους του γρασιδιού να προκύπτει ως οργανικό λίπασμα. Εάν το οργανικό λίπασμα παραμένει εμφανώς στην επιφάνεια

του γρασιδιού (για παράδειγμα κατά την πρώτη κοπή γρασιδιού του έτους ή σε περίπτωση έντονης ανάπτυξης), η εργασία πρέπει να γίνει με τον χορτοσυλλέκτη (5).

J Ρύθμιση ύψους κοπής

Η συσκευή διαθέτει 3 θέσεις για τη ρύθμιση του ύψους κοπής:

- 65 mm** - Μεγάλο ύψος κοπής
- 45 mm** - Μέτριο ύψος κοπής
- 25 mm** - Χαμηλό ύψος κοπής

1. Λασκάρετε τη βίδα τροχού (13a).
2. Αφαιρέστε τον τροχό (13). Προσέξτε να μη χάσετε τη ροδέλα ασφαλείας (13b).
3. Στερεώστε ξανά τον τροχό (13) με την αντίθετη σειρά στην επιθυμητή θέση ύψους κοπής (28). Υπάρχει η δυνατότητα 3 θέσεων.
4. Επαναλάβετε τα βήματα 1 - 3 για τους άλλους τροχούς.

i Οι βίδες τροχών (13a) αριστερά («L») του χλοοκοπτικού στερεώνονται αριστερόστροφα \cup , ώστε να μην ξεβιδώνουν κατά τη διάρκεια λειτουργίας.

Το σωστό ύψος κοπής για το διακοσμητικό χόρτο είναι περίπου 30 - 45 mm, για το χόρτο χρήσης περίπου 40 - 65 mm.

i Για το πρώτο κούρεμα της περιόδου, θα πρέπει να επιλέγετε μεγάλο ύψος κοπής.

E Άδειασμα χορτοσυλλέκτη

1. Σταματήστε τον κινητήρα και περιμένετε να ακινητοποιηθεί το μαχαίρι.
2. Σηκώστε τον πίσω ανακλαστήρα (6).

3. Βγάλτε τον χορτοσυλλέκτη (5).
4. Για να τον αδειάσετε, πιάστε τον χορτοσυλλέκτη (5) από τη λαβή μεταφοράς (5a) και πίσω από τον χορτοσυλλέκτη (βλ. επίσης «Απόρριψη/ Προστασία του περιβάλλοντος»).
5. Συναρμολογήστε ξανά τον χορτοσυλλέκτη.

Καθαρισμός και συντήρηση



Οι εργασίες επισκευής και συντήρησης οι οποίες δεν περιγράφονται στις παρούσες οδηγίες λειτουργίας πρέπει να διεξάγονται από ένα εξειδικευμένο συνεργείο. Χρησιμοποιείτε μόνο γνήσια ανταλλακτικά. Υπάρχει κίνδυνος ατυχήματος!

Εκτελείτε τις εργασίες συντήρησης και καθαρισμού κατά βάση με απενεργοποιημένο τον κινητήρα και τραβηγμένο το βύσμα μπουζί. Υπάρχει κίνδυνος τραυματισμού!

Αφήνετε τη συσκευή να κρυώνει, πριν από όλες τις εργασίες συντήρησης και καθαρισμού. Τα μέρη του κινητήρα είναι ζεστά. Υπάρχει κίνδυνος εγκαύματος!



Φοράτε γάντια κατά τη χρήση του μαχαιριού.

Καθαρισμός και γενικές εργασίες συντήρησης

Εργασίες καθαρισμού και συντήρησης στην κάτω πλευρά της συσκευής:



Τοποθετήστε μια βάση κάτω από τη βενζινοκίνητη χλοοκοπτική μηχανή.

1. Μαζέψτε την επάνω μπάρα λαβής (1).
2. Γείρετε τη συσκευή προς τα πίσω, ώστε το μπουζί να εξέχει προς τα επάνω.



Φροντίζετε ώστε ένα δεύτερο άτομο να κρατάει τη συσκευή, καθώς υφίσταται κίνδυνος ανατροπής της προς τα πίσω.



Μη γέρνετε τη συσκευή στο πλάι ή προς τα εμπρός. Υπάρχει περίπτωση να τρέξουν υγρά λειτουργίας και ο κινητήρας να υποστεί ζημιά.

- Διατηρείτε τη συσκευή πάντα καθαρή. Για τον καθαρισμό, χρησιμοποιείτε μια βούρτσα ή ένα πανί, όχι όμως ισχυρά καθαριστικά ή διαλυτικά μέσα. Για τον καθαρισμό του κινητήρα, μη χρησιμοποιείτε νερό, καθώς το σύστημα καυσίμου μπορεί να βρομίσει.
- Μετά την κοπή, απομακρύνετε υπολείμματα από φυτά με ένα κομμάτι ξύλο ή πλαστικό. Καθαρίζετε ειδικά το κάλυμμα κινητήρα με τα στόμια αερισμού (προστατευτικό δαχτύλων) (A 18), το στόμιο εξαγωγής και την περιοχή των μαχαιριών. Μη χρησιμοποιείτε σκληρά ή αιχμηρά αντικείμενα, καθώς η συσκευή μπορεί να υποστεί ζημιά.

- Πριν από κάθε χρήση, ελέγχετε τη συσκευή για προφανείς ελλείψεις ή φθορές όπως χαλαρωμένα, φθαρμένα ή ελαττωματικά μέρη. Ελέγχετε τη σταθερότητα όλων των παξιμαδιών, μπουλονιών και βιδών.
- Ελέγχετε τα καλύμματα και τις διατάξεις προστασίας (A 2, 7, 15) για τυχόν ζημιές καθώς και εάν εδράζονται σωστά. Αντικαταστήστε τα όπου απαιτείται.

K Αντικατάσταση του φίλτρου αέρα



Ποτέ μη χρησιμοποιείτε τη συσκευή χωρίς φίλτρο αέρα. Διαφορετικά, σκόνη και ακαθαρσίες θα εισέλθουν στον κινητήρα προκαλώντας ζημιές.

Αφαίρεση του φίλτρου αέρα

1. Αφαιρέστε το βύσμα μπουζί (L 16) (βλ. «Συντήρηση μπουζί»).
2. Ανοίξτε το κουτί φίλτρου αέρα (9) περιστρέφοντας αριστερόστροφα το καπάκι και κατόπιν αφαιρώντας προς τα επάνω (σύνδεση μπαγιονέτ).
3. Αφαιρέστε το φίλτρο αέρα (10).
4. Καθαρίστε το φίλτρο αέρα (10) σε διάλυμα σαπουνιού.
5. Αφήστε το φίλτρο αέρα (10) να στεγνώσει. Ρίξτε μερικές σταγόνες φρέσκου λαδιού κινητήρα μέσα στο φίλτρο αέρα (10).
6. Αντικαταστήστε ένα ελαττωματικό φίλτρο αέρα (10) με ένα καινούριο φίλτρο αέρα (10) (βλ. «Ανταλλακτικά/Άξεσουάρ»).

Τοποθέτηση φίλτρου αέρα

1. Τοποθετήστε το φίλτρο αέρα (10) στο κουτί φίλτρου αέρα (9).
2. Κλείστε ξανά το κουτί φίλτρου αέρα

(9), τοποθετώντας το καπάκι και περιστρέφοντας το δεξιόστροφα.

L Συντήρηση μπουζί



Τα φθαρμένα μπουζί ή ένα πολύ μεγάλο διάστημα ανάφλεξης οδηγούν σε μείωση της απόδοσης του κινητήρα.

1. Αφαιρέστε το βύσμα μπουζί (16) τραβώντας και περιστρέφοντας παράλληλα το μπουζί (17).
2. Ξεβιδώστε το μπουζί (17) **αριστερόστροφα** με το παρεχόμενο κλειδί μπουζί (βλ. 23).
3. Ελέγξτε το διάστημα ανάφλεξης με τη βοήθεια ενός διακενόμετρου (διατίθεται σε εξειδικευμένα καταστήματα). Το διάστημα ανάφλεξης πρέπει να ανέρχεται σε 0,7-0,8 mm.
4. Εάν είναι απαραίτητο, ρυθμίστε την απόσταση κάμπτοντας προσεκτικά το ηλεκτρόδιο γείωσης του μπουζί.
5. Καθαρίστε το μπουζί (17) με μια συμπατόβουρτσα.
6. Εισάγετε το καθαρισμένο και ρυθμισμένο μπουζί ή αντικαταστήστε ένα κατεστραμμένο μπουζί με ένα ανταλλακτικό μπουζί (προτεινόμενη ροπή σύσφιξης 20 Nm, υπολογισμένη με δυναμομετρικό κλειδί σύσφιξης) (βλ. «Ανταλλακτικά/Άξεσουάρ»).

Αλλαγή λαδιού κινητήρα



Εκτελείτε την αλλαγή του λαδιού κινητήρα με άδειο δοχείο βενζίνης και ζεστό κινητήρα.



- Εκτελείτε την πρώτη αλλαγή λαδιού μετά από περίπου 5 ώρες λειτουργίας και στη συνέχεια κάθε 50 ώρες λειτουργίας ή κάθε χρόνο.

- Η απόρριψη του χρησιμοποιημένου λαδιού θα πρέπει να γίνεται με τρόπο φιλικό προς το περιβάλλον (βλ. «Απόρριψη/Προστασία του περιβάλλοντος»).

1. Αφαιρέστε το βύσμα μπουζί (L 16) (βλ. «Συντήρηση μπουζί»).
2. Ανοίξτε το πώμα του δοχείου λαδιού με τη ράβδο μέτρησης στάθμης λαδιού (G 27).
3. Αντλήστε το λάδι κινητήρα με μια αντλία λαδιού (δεν περιλαμβάνεται στον παραδοτέο εξοπλισμό).
4. Συμπληρώστε λάδι κινητήρα (βλ. «Συμπλήρωση λαδιού κινητήρα»).

i Το χλοοκοπτικό διαθέτει μια βίδα εκροής λαδιού (N 33) στην κεφαλή κινητήρα. Μέσω μιας αλλαγής λαδιού κινητήρα από τη βίδα εκροής λαδιού ενδέχεται το περιβλήμα του χλοοκοπτικού να λερωθεί με λάδι κινητήρα, για αυτό προτείνουμε την ανωτέρω περιγραφόμενη διαδικασία αλλαγής λαδιού κινητήρα με τη βοήθεια μιας αντλίας λαδιού.

M Αντικατάσταση του μαχαιριού



Η μη ορθή συναρμολόγηση μπορεί να οδηγήσει σε σοβαρούς τραυματισμούς.



Μη γέρνετε ποτέ το χλοοκοπτικό με γεμισμένο το δοχείο βενζίνης ή λαδιού προς το πλάι ή προς τα εμπρός! Σε αντίθετη περίπτωση, ο κινητήρας θα υποστεί ζημιά και η εγγύηση παύει να ισχύει.

Ελέγχετε το μαχαίρι για φθορές και βλάβες. Αντικαθιστάτε ένα μαχαίρι που έχει στομώσει ή έχει υποστεί ζημιά!



Τα μαχαίρια που έχουν στομώσει πρέπει να ακονίζονται πάντα από ένα εξειδικευμένο συνεργείο, καθώς εκεί μπορεί να γίνει έλεγχος ζυγοστάθμισης.



Φοράτε γάντια κατά τη χρήση του μαχαιριού.



Μόλις η βίδα του μαχαιριού (30) ξεβιδωθεί, πρέπει να αντικατασταθεί ο δίσκος σύσφιξης (32).



Η ροπή σύσφιξης του μαχαιριού ανέρχεται σε 45 Nm.

1. Αφαιρέστε το βύσμα μπουζί (L 16).
2. Γείρετε τη συσκευή προς τα πίσω, ώστε το μπουζί να εξέχει προς τα επάνω.
3. Χρησιμοποιήστε γερά γάντια και κρατήστε σταθερά το μαχαίρι (29). Γυρίστε τη βίδα μαχαιριού (30) με ένα γερμανικό κλειδί αριστερόστροφα από την άτρακτο του κινητήρα (31).
4. Τοποθετήστε το νέο μαχαίρι με την αντίστροφη σειρά.
Το μαχαίρι πρέπει να τοποθετηθεί σωστά και να εφαρμόζει επίπεδα στην άτρακτο κινητήρα.
Ανάμεσα στη βίδα μαχαιριού και το μαχαίρι πρέπει να τοποθετηθεί ο δίσκος σύσφιξης (32).
5. Σφίξτε το μαχαίρι με 45 Nm.

Ρύθμιση εξαερωτήρα

Ο εξαερωτήρας έχει προρυθμιστεί από το εργοστάσιο για βέλτιστη απόδοση. Εάν απαιτούνται αναπροσαρμογές (βλ. «Αναζήτηση σφαλμάτων»), αναθέστε την εκτέλεση των ρυθμίσεων σε εξειδικευμένο συνεργείο.

Διαστήματα συντήρησης

Διεξάγετε τακτικά τις αναφερόμενες στον πίνακα εργασίες συντήρησης. Μέσω τακτικής συντήρησης, παρατείνεται η διάρκεια ζωής της συσκευής. Επίσης, επιτυγχάνετε βέλτιστες αποδόσεις κοπής και αποφεύγετε ατυχήματα.

Εργασίες συντήρησης (βλ. «Καθαρισμός και Συντήρηση»)	Πριν	Μετά	Μετά από τις πρώτες 5 ώρες	Μετά από 8 ώρες	Μετά από 50 ώρες	Κάθε χρόνο
	από την εργασία					
Έλεγχος και σύσφιξη βιδών, παξιμαδιών, μπουλονιών	✓					
Έλεγχος στάθμης λαδιού κινητήρα/βενζίνης και, εάν χρειάζεται, συμπλήρωση λαδιού κινητήρα/βενζίνης	✓			✓		
Καθαρισμός στοιχείων χειρισμού/περιοχής γύρω από τον αποσβεστήρα		✓		✓		
Αλλαγή λαδιού κινητήρα			✓		✓	✓
Αντικατάσταση φίλτρου αέρα ^a						✓
Καθαρισμός/ρύθμιση/αντικατάσταση μπουζί				✓		✓
Καθαρισμός/έλεγχος/τρόχισμα μαχαιριού		✓				✓
Καθαρισμός συστήματος ψύξης αέρα ^a						✓

^a Σε περίπτωση έντονου σχηματισμού σκόνης ή ρύπανσης, η αντικατάσταση θα πρέπει να είναι συχνότερη

Αποθήκευση

Γενικές υποδείξεις αποθήκευσης



Μην αποθηκεύετε τη συσκευή με γεμάτο χορτοσυλλέκτη. Όταν ο καιρός είναι ζεστός, το γρασίδι αρχίζει να φουσκώνει κατά τον σχηματισμό θερμότητας. Υπάρχει κίνδυνος πυρκαγιάς.

- Καθαρίζετε και συντηρείτε τη συσκευή πριν από την αποθήκευση.
- Αφήνετε τον κινητήρα να κρυώσει, πριν τοποθετήσετε τη συσκευή σε κλειστούς χώρους.
- Για τη φύλαξη του καυσίμου, χρησιμοποιείτε κατάλληλα και εγκεκριμένα δοχεία.
- Φυλάσσετε τη συσκευή σε έναν στεγνό χώρο που προστατεύεται από τη σκόνη και δεν είναι προσβάσιμος στα παιδιά.
- Μη σκεπάζετε τη συσκευή με σάκουσ νόιλον, καθώς μπορεί να σχηματιστεί υγρασία και μούχλα.

C Κλείσιμο της συσκευής

Για να εξοικονομήσετε χώρο κατά την αποθήκευση, μπορείτε να διπλώσετε την μπάρα λαβής.

1. Αφαιρέστε τον χορτοσυλλέκτη (A 5).
2. Ξεκρεμάστε τη λαβή εκκινήτη με το σχοινί εκκίνησης (A 22).
3. Χαλαρώστε το παξιμάδι λαβής (3a) στην μπάρα λαβής (1). Το παξιμάδι λαβής (3a), η ροδέλα (3b) και οι βίδες (3c) μπορούν να παραμείνουν.

4. Κατεβάστε την μπάρα λαβής (1). Φροντίστε να μη μαγκώσει το περιβλήμα τύπου Bowden (19).

Αποθήκευση κατά τη διάρκεια του χειμώνα



Η μη τήρηση των υποδείξεων αποθήκευσης μπορεί να οδηγήσει σε προβλήματα εκκίνησης ή μόνιμη ζημιά λόγω υπολειμμάτων καυσίμου στον εξαρτητήρα.

1. Εκκινήστε τον κινητήρα και αφήστε τον σε λειτουργία, έως ότου ξεμείνει από βενζίνη.
2. Αλλάξτε το λάδι (βλ. «Αλλαγή λαδιού κινητήρα»).
3. Συντηρήστε τον κινητήρα:
 - Γυρίστε έξω το μπουζί (L 17) (βλ. «Καθαρισμός και Συντήρηση»).
 - Βάλτε μια κουταλιά της σούπας λάδι κινητήρα στον χώρο κινητήρα μέσω του στομίου μπουζί.
 - τραβήξτε πολλές φορές και αργά τη λαβή εκκινήτη με το σχοινί εκκίνησης (I 22) για την κατανομή του λαδιού στο εσωτερικό του κινητήρα.
 - Βιδώστε ξανά καλά το μπουζί (L 17).
4. Η απόρριψη του χρησιμοποιημένου λαδιού και των υπολειμμάτων βενζίνης θα πρέπει να γίνεται με τρόπο φιλικό προς το περιβάλλον (βλ. «Απόρριψη/ Προστασία του περιβάλλοντος»).



Το δοχείο βενζίνης δεν πρέπει να αδειάζει, όταν προσθέτετε στη βενζίνη ένα πρόσθετο καυσίμου (βλ. «Ανταλλακτικά»).

Μεταφορά

- Κατά τη μεταφορά, η συσκευή πρέπει να είναι απενεργοποιημένη και το βύσμα μπουζί (A 16) τραβηγμένο.
- Φοράτε γάντια κατά τη μεταφορά και αποφεύγετε την επαφή με επικίνδυνα μέρη (π.χ. ζεστός κινητήρας, μαχαίρι).
- Κατά τη μεταφορά, διατηρείτε μια ασφαλή απόσταση από τρίτους.
- Μη μεταφέρετε τη συσκευή με το κεφάλι και μην την γέρνετε, για να αποφύγετε τη διαρροή καυσίμου.
- Πριν από τη μεταφορά μεταξύ δύο τοποθεσιών, αδειάζετε το δοχείο βενζίνης με μια αντλία αναρρόφησης βενζίνης. Μην αδειάζετε το δοχείο βενζίνης σε κλειστούς χώρους, κοντά σε φωτιά ή όταν καπνίζετε. Οι ατμοί αερίου μπορούν να προκαλέσουν έκρηξη ή πυρκαγιά.

Απόρριψη/Προστασία του περιβάλλοντος

- Η συσκευή, τα αξεσουάρ και η συσκευασία πρέπει να υπόκεινται σε μια φιλική προς το περιβάλλον ανακύκλωση.
 - Αδειάζετε το δοχείο βενζίνης και λαδιού προσεκτικά και παραδίδετε τη συσκευή σας σε μια υπηρεσία ανακύκλωσης.
 - Τα χρησιμοποιημένα πλαστικά και μεταλλικά εξαρτήματα διαχωρίζονται κατά είδος και οδηγούνται με τον τρόπο αυτό σε ανακύκλωση.
 - Παραδίδετε το χρησιμοποιημένο λάδι και τα υπολείμματα βενζίνης σε μια υπηρεσία διάθεσης απορριμμάτων και μην τα ρίχνετε στο σύστημα ή τους σωλήνες αποχέτευσης.
 - Ρωτήστε σχετικά το κέντρο σέρβις της εταιρείας μας.
- Διεξάγουμε δωρεάν την απόρριψη των ελαττωματικών συσκευών που στέλνετε.
- Μην πετάτε κομμένο χόρτο στον κάδο σκουπιδιών, αλλά χρησιμοποιείτε το για λιπασματοποίηση ή διασκορπίζετε το ως στρώση λίπανσης κάτω από θάμνους και δέντρα.

Ανταλλακτικά/Αξεσουάρ

Μπορείτε να λάβετε ανταλλακτικά και αξεσουάρ μέσω του ιστοτόπου www.grizzlytools.shop

Εάν παρουσιάζονται προβλήματα κατά τη διαδικασία παραγγελίας, χρησιμοποιήστε το έντυπο επικοινωνίας. Εάν έχετε περισσότερες ερωτήσεις, μπορείτε να απευθυνθείτε στο «Κέντρο σέρβις» (βλ. σελίδα 117).

Θέση οδηγίων λειτουργίας	Θέση αναλυτικού σχεδίου προβολής	Ονομασία	Αρ. παραγωγείας
A 1,2	22,30	Μπάρα λαβής με βραχίονα ασφαλείας	91106017
A 19	31	Περίβλημα τύπου Bowden	91106018
A 4	23,24,35	Κάτω μπάρες	91106015
A 13	3,15,41,43,46,48	Τροχός (σετ), αριστερά	91106178
	3,15,41,43,47,48	Τροχός (σετ), δεξιά	91106179
A 5	36,44	Χορτοσυλλέκτης	91106020
A 3	15,28,29	Εξάρτημα συναρμολόγησης για την μπάρα λαβής	91106016
M 29-32	3,16-19	Μαχαίρι/βίδα μαχαιριού/άτρακτος μαχαιριού/δίσκος σύσφιξης	13700459
A 25	49	Κατσαβίδι (με σχισμή)	91106180

Αναζήτηση σφαλμάτων

Πρόβλημα	Πιθανή αιτία	Αντιμετώπιση σφάλματος
Ο κινητήρας δεν εκκινεί	Πολύ λίγη βενζίνη στο δοχείο βενζίνης	Συμπληρώστε βενζίνη
	Λανθασμένη σειρά εκκίνησης	Προσοχή στις οδηγίες για την εκκίνηση του κινητήρα (βλ. «Χειρισμός»)
	Το βύσμα μπουζί (L 16) δεν έχει τοποθετηθεί σωστά Μαυρισμένο μπουζί	Τοποθετήστε το βύσμα μπουζί Καθαρίστε, ρυθμίστε ή αντικαταστήστε το μπουζί (βλ. «Καθαρισμός και Συντήρηση»)
	Εσφαλμένα ρυθμισμένος εξαερωτήρας	Αναθέστε τη ρύθμιση του εξαερωτήρα σε εξειδικευμένο συνεργείο

Πρόβλημα	Πιθανή αιτία	Αντιμετώπιση σφάλματος
Ο κινητήρας εκκινεί, η συσκευή λειτουργεί αλλά όχι με πλήρη ισχύ	Ακάθαρτο φίλτρο αέρα (K 10)	Αντικαταστήστε το φίλτρο αέρα (βλ. «Καθαρισμός και Συντήρηση»)
	Εσφαλμένα ρυθμισμένος εξαερωτήρας	Αναθέστε τη ρύθμιση του εξαερωτήρα σε εξειδικευμένο συνεργείο
Ο κινητήρας μπουκώνει, σταματάει	Εσφαλμένα ρυθμισμένος εξαερωτήρας	Αναθέστε τη ρύθμιση του εξαερωτήρα σε εξειδικευμένο συνεργείο
	Μαυρισμένο μπουζί (L 17)	Καθαρίστε, ρυθμίστε ή αντικαταστήστε τα μπουζί (βλ. «Καθαρισμός και Συντήρηση»)
Ο κινητήρας υπερθερμαίνεται	Τα στόμια αερισμού (A 18) έχουν φράξει	Καθαρίστε τα στόμια αερισμού
	Εσφαλμένο μπουζί (L 17)	Αλλάξτε το μπουζί
	Πολύ λίγο λάδι στον κινητήρα	Συμπληρώστε λάδι κινητήρα (βλ. «Θέση σε λειτουργία»)
Ο κινητήρας «καπνίζει»	Ακάθαρτο φίλτρο αέρα (K 10)	Αντικαταστήστε το φίλτρο αέρα (βλ. «Καθαρισμός και Συντήρηση»)
	Πολύ λίγο λάδι στον κινητήρα	Συμπληρώστε λάδι κινητήρα (βλ. «Θέση σε λειτουργία»)
Το αποτέλεσμα της εργασίας δεν είναι ικανοποιητικό ή ο κινητήρας λειτουργεί με δυσκολία	Το γρασίδι είναι πολύ κοντό ή πολύ ψηλό	Αλλάξτε το ύψος κοπής (βλ. «Ρύθμιση ύψους κοπής»)
	Το μαχαίρι έχει στομώσει	βλ. «Αντικατάσταση του μαχαιριού»
	Το μαχαίρι έχει φράξει από γρασίδι, ο χορτοσυλλέκτης έχει γεμίσει, το στόμιο εξαγωγής έχει φράξει	Απομακρύνετε το γρασίδι (βλ. «Καθαρισμός και Συντήρηση»)
Το μαχαίρι δεν περιστρέφεται	Το μαχαίρι έχει φράξει από γρασίδι	Απομακρύνετε το γρασίδι
	Το μαχαίρι δεν έχει τοποθετηθεί σωστά	Τοποθετήστε σωστά το μαχαίρι (βλ. «Αντικατάσταση του μαχαιριού»)
Μη φυσιολογικοί θόρυβοι, κουνούσματα ή δονήσεις	Το μαχαίρι δεν έχει τοποθετηθεί σωστά	βλ. «Αντικατάσταση του μαχαιριού»
	Το μαχαίρι έχει χαλάσει	

Εγγύηση

Αξιότιμη πελάτισσα, αξιότιμε πελάτη, για τη συσκευή αυτή σας προσφέρουμε εγγύηση 3 ετών από την ημερομηνία της αγοράς. Σε περίπτωση ελαττωμάτων αυτού του προϊόντος, έχετε απέναντι του πωλητή τα νόμιμα δικαιώματα. Αυτά τα νόμιμα δικαιώματα δεν περιορίζονται από την επακόλουθη εγγύησή μας.

Όροι εγγύησης

Η προθεσμία της εγγύησης αρχίζει από την ημερομηνία της αγοράς. Παρακαλούμε να φυλάξετε καλά την απόδειξη αγοράς. Θα σας χρειαστεί εάν θελήσετε να αποδείξετε την ημερομηνία και την αγορά της συσκευής. Εάν παρουσιαστεί ελάττωμα υλικού ή κατασκευής στο προϊόν αυτό εντός τριών ετών από την ημερομηνία αγοράς, θα σας επισκευάσουμε ή θα σας αντικαταστήσουμε δωρεάν το προϊόν αυτό, με δική μας επιλογή. Αυτή η παροχή εγγύησης προϋποθέτει πως εντός της τριετούς προθεσμίας θα μας προσκομιστεί η ελαττωματική συσκευή και η απόδειξη αγοράς και μία γραπτή περιγραφή του ελαττώματος και της ημερομηνίας που πρωτοπαρουσιάστηκε.

Εάν το ελάττωμα καλύπτεται από την εγγύησή μας, θα σας επιστραφεί ή το επισκευασμένο ή ένα νέο προϊόν. Με την αντικατάσταση της συσκευής ξεκινάει μια νέα χρονική περίοδος εγγύησης. Με την επισκευή της συσκευής δεν ξεκινάει νέα χρονική περίοδος εγγύησης.

Διάρκεια εγγύησης και νόμιμες αξιώσεις για ελαττώματα

Η διάρκεια της εγγύησης δεν επεκτείνεται από την παροχή εγγύησης. Αυτό ισχύει και για αντικαταστημένα και επισκευασμένα εξαρτήματα. Ενδεχόμενα ελαττώματα που διαπιστώνονται κατά την αγορά, πρέπει να

δηλωθούν αμέσως μετά το ξεπακετάρισμα. Για όλες τις επισκευές που καθίστανται απαραίτητες μετά τη λήξη της εγγύησης επιβαρύνεστε με τις σχετικές δαπάνες.

Έκταση της εγγύησης

Η συσκευή κατασκευάστηκε βάσει αυστηρών κριτηρίων ποιότητας και ελέγχθηκε ευσυνείδητα πριν την παράδοσή της.

Η εγγύηση ισχύει για ελαττώματα στο υλικό ή στην κατασκευή. Αυτή η εγγύηση δεν συμπεριλαμβάνει τμήματα του προϊόντος που υφίστανται κοινή φθορά και θεωρούνται ως αναλώσιμα (π.χ. διάταξη κοπής, μπουζί, φίλτρο αέρα, σχοινί εκκίνησης) ή εύθραυστα τμήματα του προϊόντος (π.χ. διακόπτης).

Αυτή η εγγύηση εκπίπτει σε περίπτωση που η συσκευή υπέστη βλάβη, δεν χρησιμοποιήθηκε ή δεν συντηρήθηκε σωστά. Για σωστή χρήση του προϊόντος πρέπει να ακολουθούνται όλες οι υποδείξεις που αναφέρονται στις οδηγίες χρήσης. Να αποφεύγονται οπωσδήποτε οι χρήσεις και πράξεις που δεν συνιστώνται στις Οδηγίες χρήσης ή για τις οποίες ισχύουν ειδικές προειδοποιήσεις.

Το προϊόν προορίζεται μόνο για ιδιωτική και όχι για επαγγελματική χρήση. Σε περίπτωση καταχρηστικού και λάθος χειρισμού, άσκησης βίας και επεμβάσεων που δεν εκτελούνται από συμβεβλημένο συνεργείο μας, εκπίπτει η εγγύηση.

Διακανονισμός σε περίπτωση εγγύησης

Προς εξασφάλιση ταχείας επεξεργασίας παρακαλούμε να ακολουθήσετε τις επόμενες υποδείξεις:

- Για όλα τα αιτήματα να έχετε πρόχειρα την απόδειξη αγοράς και τον αριθμό προϊόντος (IAN 384572_2107) ως αποδεικτικό στοιχείο για την αγορά.

- Τον αριθμό προϊόντος θα τον βρείτε στην ετικέτα στοιχείων της συσκευής, σε χαραγμένη σημείωση στο προϊόν, στο εξώφυλλο των Οδηγιών χρήσης (κάτω αριστερά) ή σαν αυτοκόλλητο στην πίσω ή κάτω πλευρά.
- Εάν παρουσιαστούν σφάλματα λειτουργίας ή άλλα ελαττώματα, επικοινωνήστε πρώτα με το πιο κάτω αναφερόμενο τμήμα εξυπηρέτησης πελατών **τηλεφωνικά** ή με **e-mail**. Εκεί θα σας δοθούν περισσότερες πληροφορίες για τον διακανονισμό.
- Ένα ως ελαττωματικό καταχωρημένο προϊόν μπορείτε, μετά από συνεννόηση με το τμήμα μας εξυπηρέτησης πελατών, να το στείλετε, με δική μας επιβάρυνση με τα ταχυδρομικά, επισυνάπτοντας την απόδειξη αγοράς και στοιχεία για το ελάττωμα και την ημερομηνία που παρουσιάστηκε, στη διεύθυνση του σέρβις μας που σας κοινοποιήθηκε. Προς αποφυγή προβλημάτων παραλαβής και πρόσθετων δαπανών, παρακαλούμε να χρησιμοποιήσετε μόνο τη διεύθυνση που σας κοινοποιήθηκε. Σιγουρευτείτε πως η αποστολή δεν έγινε χωρίς πληρωμή των ταχυδρομικών τελών, σαν ογκώδες αντικείμενο, σαν εξπρές, ή με άλλο ειδικό τρόπο. Στείλτε τη συσκευή μαζί με όλα τα αξεσουάρ που σας παραδόθηκαν κατά την αγορά και φροντίστε για ασφαλή συσκευασία.

Σέρβις επισκευής

Επισκευές που δεν καλύπτονται από την εγγύηση μπορούν να εκτελεστούν από το υποκατάστημά μας για σέρβις έναντι πληρωμής. Το υποκατάστημα σέρβις θα σας υποβάλει προϋπολογισμό εξόδων. Μπορούμε να αναλάβουμε την επεξεργασία συσκευών που μας απεστάλησαν καλά

συσκευασμένες και με πληρωμένα ταχυδρομικά τέλη.

Προσοχή: Παρακαλούμε να στείλετε τη συσκευή σας στο υποκατάστημά μας για σέρβις, καλά καθαρισμένη και με την σχετική υπόδειξη για το ελάττωμα.

Οι συσκευές που στέλνονται χωρίς να έχουν πληρωθεί τα ταχυδρομικά τέλη - με εξπρές, σαν ογκώδη αντικείμενα, ή με άλλο ειδικό τρόπο - δεν θα γίνονται δεκτές.

Την απόρριψη των ελαττωματικών σας συσκευών που μας στέλνετε την αναλαμβάνουμε δωρεάν.

Service-Center



Σέρβις Ελλάδα

Tel.: 801 5000 019

(0,03 EUR/Min.)

E-Mail: grizzly@lidl.gr

IAN 384572_2107

εισαγωγέας

Παρακαλούμε να λάβετε υπόψη σας πως η ακόλουθη διεύθυνση δεν είναι η διεύθυνση για σέρβις. Επικοινωνήστε πρώτα με το πιο πάνω αναφερόμενο κέντρο εξυπηρέτησης πελατών.

Grizzly Tools GmbH & Co. KG

Stockstädter Straße 20

63762 Grobostheim

ΓΕΡΜΑΝΙΑ

www.grizzlytools.de

Inhalt

Einleitung	118	Schnitthöhe einstellen	130
Bestimmungsgemäße		Grasfangkorb entleeren	130
Verwendung	119	Reinigung und Wartung	130
Allgemeine Beschreibung	119	Reinigung und allgemeine	
Lieferumfang.....	119	Wartungsarbeiten	131
Übersicht	119	Luftfilter austauschen.....	131
Funktionsbeschreibung	120	Zündkerze warten.....	131
Schutzeinrichtungen	120	Motoröl wechseln.....	132
Technische Daten	120	Messer austauschen	132
Sicherheitshinweise	121	Vergaser einstellen	133
Bildzeichen/Symbole	121	Wartungsintervalle	134
Allgemeine Sicherheitshinweise.....	122	Lagerung	134
Inbetriebnahme	125	Allgemeine Lagerungshinweise	134
Unteren Holm montieren	126	Gerät zusammenklappen	135
Griffholm montieren.....	126	Lagerung während der Winterpause	135
Starterseil montieren	126	Transport	135
Räder montieren	126	Entsorgung/Umweltschutz	136
Grasfangkorb de-/montieren	127	Ersatzteile/Zubehör	136
Mulchkit.....	127	Fehlersuche	137
Motoröl einfüllen	127	Garantie	138
Ölstand kontrollieren	127	Reparatur-Service	139
Benzin einfüllen	128	Service-Center	139
Bedienung	128	Importeur	139
Motor starten/stoppen	128	Original-EG-	
Mähen.....	129	Konformitätserklärung	146
Arbeitshinweise	129	Explosionszeichnung	117
Allgemeine Arbeitshinweise.....	129		
Unterschied Rasenmähen und			
Rasenmulchen.....	129		

Einleitung

Herzlichen Glückwunsch zum Kauf Ihres neuen Gerätes. Sie haben sich damit für ein hochwertiges Gerät entschieden. Dieses Gerät wurde während der Produktion auf Qualität geprüft und einer Endkontrolle unterzogen. Die Funktionsfähigkeit Ihres Gerätes ist somit sichergestellt.



Die Betriebsanleitung ist Bestandteil dieses Gerätes. Sie enthält wichtige Hinweise für Sicherheit, Gebrauch und Entsorgung. Machen Sie sich vor der Benutzung des Gerätes mit allen Bedien- und Sicherheitshinweisen vertraut. Benutzen Sie das Gerät nur wie beschrieben und für die angegebenen Einsatzbereiche. Bewahren Sie die Betriebsanleitung gut auf und händigen Sie alle Unterlagen bei Weitergabe des Gerätes an Dritte mit aus.

Bestimmungsgemäße Verwendung

Das Gerät ist nur für das Mähen von Rasen- und Grasflächen im häuslichen Bereich bestimmt. Dieses Gerät ist nicht zur gewerblichen Nutzung geeignet. Bei gewerblichem Einsatz erlischt die Garantie. Jede andere Verwendung, die in dieser Betriebsanleitung nicht ausdrücklich zugelassen wird, kann zu Schäden am Gerät führen und eine ernsthafte Gefahr für den Benutzer darstellen.

Das Gerät ist zum Gebrauch durch Erwachsene bestimmt. Kinder sowie Personen, die mit dieser Betriebsanleitung nicht vertraut sind, dürfen das Gerät nicht benutzen. Der Bediener oder Nutzer ist für Unfälle oder Schäden an anderen Menschen oder deren Eigentum verantwortlich.

Allgemeine Beschreibung

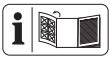

Die Abbildung der wichtigsten Funktionsteile finden Sie auf der vorderen und hinteren Ausklappseite.

Lieferumfang

Nehmen Sie das Gerät vorsichtig aus der Packung und prüfen Sie, ob die nachfolgenden Teile vollständig sind:

- Benzin-Rasenmäher
- 2x Unterer Holm
- Montagezubehör für den Griffholm
- Grasfangkorb
- Kabelklemme
- Zündkerzenschlüssel
- Mulchkit
- Schraubendreher
- Kurzanleitung
- Betriebsanleitung



Der mitgelieferte Schraubendreher kann sowohl als Schlitz- als auch als Kreuzschlitz-Schraubendreher verwendet werden. Sie können durch Umstecken des Griffs die Schraubvariante wechseln.

Übersicht



- 1 Griffholm
- 2 Sicherheitsbügel
- 3 Montagezubehör, Griffholm
- 4 Unterer Holm
- 5 Grasfangkorb
- 6 Prallschutz
- 7 Tankdeckel
- 8 Einfüllstutzen
- 9 Luftfilterbox
- 10 Luftfilter (nicht sichtbar)
- 11 Benzinpumpe (Primer)
- 12 Rasenmähergehäuse
- 13 Räder
- 14 Gerätegriff
- 15 Auspuffschutz
- 16 Zündkerzenstecker
- 17 Zündkerze (nicht sichtbar)
- 18 Motorabdeckung mit Lüftungsöffnungen (Fingerschutz)
- 19 Bowdenzug
- 20 Kabelklemme
- 21 Starterseil-Führung
- 22 Startergriff mit Starterseil
- 23 Zündkerzenschlüssel
- 24 Mulchkit
- 25 Schraubendreher



- 4a Kreuzschlitzschraube



- 3a Griffmutter
- 3b Unterlegscheibe
- 3c Schraube



- 26 Aufhängung Grasfangkorb
- 5a Tragegriff

G 27 Öltankkappe mit Ölmesstab

J 28 Position Schnitthöhe
13a Radschraube
13b Sicherheitsscheibe

M 29 Messer
30 Messerschraube
31 Motorspindel
32 Spannscheibe

N 33 Ölablassschraube

Funktionsbeschreibung

Das Gerät wird mit einem leistungsfähigen 4-Takt-Motor (Zongshen 132cc Easy Start) angetrieben.

Das Gerät ist mit einem robusten Kunststoffgehäuse, einem Grasfangkorb und einem zusammenklappbaren Griffholm ausgestattet. Die Funktion der Bedienteile entnehmen Sie bitte den nachfolgenden Beschreibungen.

A Schutzeinrichtungen

2 Sicherheitsbügel

Bei Loslassen des Sicherheitsbügels stoppt das Gerät.

15 Auspuffschutz

verhindert, dass Hände oder brennbare Materialien mit einem heißen Auspuff in Kontakt kommen.

6 Prallschutz

schützt die Bedienperson vor weggeschleuderten Teilen und vor unbeabsichtigter Messerberührung, wenn ohne Grasfangkorb gemäht wird.

Technische Daten

Benzin-Rasenmäher PBM 132 B1

Motor Zongshen 132cc Easy Start
Motorhubraum 132 cm³ (cc)
Leistung 1,8 kW (2,45 PS)
Max. Drehzahl (n₀) 2850 min⁻¹
Anzugsdrehmoment Messer 45 Nm
Volumen Benzintank 0,85 l
Oktanzahl 95-98
Volumen Motoröltank 0,4 l
Zündkerze Torch F5RTC
Schnittkreis ø 41 cm
Schnitthöhe 3-stufig, 25-65 mm
Volumen Grasfangkorb 40 l
Gewicht (inkl. Grasfangkorb,
mit leerem Tank) 14,6 kg
Schalldruckpegel

(L_{pA}) 74,5 dB(A); K_{pA} = 1,84 dB
Schallleistungspegel (L_{WA})
gemessen 94,5 dB(A); K_{WA} = 1,84 dB
garantiert 96 dB(A)
Vibration am Handgriff
(a_h) 3,9 m/s²; K = 2,0 m/s²

Lärm- und Vibrationswerte wurden entsprechend den in der Konformitätserklärung genannten Normen und Bestimmungen ermittelt.

Der angegebene Schwingungsemissionswert ist nach einem genormten Prüfverfahren gemessen worden und kann zum Vergleich eines Gerätes mit einem anderen verwendet werden.

Der angegebene Schwingungsemissionswert kann auch zu einer einleitenden Einschätzung der Aussetzung verwendet werden.



Warnung: Der Schwingungsemissionswert kann sich während der tatsächlichen Benutzung des Gerätes von dem Angabewert

unterscheiden, abhängig von der Art und Weise, in der das Gerät verwendet wird.

Versuchen Sie, die Belastung durch Vibrationen so gering wie möglich zu halten. Beispielhafte Maßnahmen zur Verringerung der Vibrationsbelastung sind das Tragen von Handschuhen beim Gebrauch des Werkzeugs und die Begrenzung der Arbeitszeit. Dabei sind alle Anteile des Betriebszyklus zu berücksichtigen (beispielsweise Zeiten, in denen das Elektrowerkzeug abgeschaltet ist, und solche, in denen es zwar eingeschaltet ist, aber ohne Belastung läuft).

Sicherheitshinweise

Dieser Abschnitt behandelt die grundlegenden Sicherheitsvorschriften bei der Arbeit mit dem Gerät.

Bildzeichen/Symbole

Bildzeichen auf dem Gerät



Vorsicht!



Betriebsanleitung lesen



Verletzungsgefahr durch weggeschleuderte Teile



Umstehende Personen vom dem Gerät fernhalten



Verletzungsgefahr durch scharfe Messer! Warnung: Hände und Füße vom Messer fernhalten



Vorsicht - Giftige Dämpfe!
Gerät nicht in geschlossenen Räumen betreiben



Vorsicht - Benzin ist brennbar!
Nicht rauchen und Wärmequellen fernhalten.
Nicht bei laufendem Motor Tanken.



Setzen Sie das Gerät nicht der Feuchtigkeit aus. Arbeiten Sie nicht bei Regen.
Achtung! Nachlauf des Rasenmähmessers



Stellen Sie den Motor ab, wenn Sie das Gerät verlassen.
Mähen Sie niemals, während Personen, besonders Kinder oder Tiere in der Nähe sind.



Vor Wartungsarbeiten Motor ausschalten und Zündkerzenstecker ziehen



Vorsicht - Heiße Flächen!
Verbrennungsgefahr



Tragen Sie Augen- und Gehörschutz.



Angabe des Schalleistungspegels L_{WA} in dB



Gefahr!
Hände und Füße fernhalten

Bildzeichen Tankdeckel:



max. 10% Ethanol

Bildzeichen an der Öltankkappe:

OIL Hinweis auf Öleinfüllstutzen

Bildzeichen an der Benzinpumpe:



Benzinpumpe (Primer) vor dem Start 3x drücken.

Bildzeichen auf dem Motor:



Betriebsanleitung lesen



Warnung vor feuergefährlichen Stoffen



Vorsicht - Giftige Dämpfe!
Gerät nicht in geschlossenen Räumen betreiben



Vorsicht! Vor dem Start Ölstand prüfen.
Verwenden Sie 10W30 Motoröl

Bildzeichen am Griffholm:



Gerät einschalten (ON):
Sicherheitsbügel heranziehen

Gerät ausschalten (OFF):
Sicherheitsbügel loslassen

Bildzeichen auf der Radschraube:



Radschraube lösen

Radschraube befestigen

Symbole in der Betriebsanleitung



Gefahrenzeichen mit Angaben zur Verhütung von Personen- oder Sachschäden



Gebotszeichen mit Angaben zur Verhütung von Schäden



Stehen Sie hinter dem Gerät, wenn Sie es starten.



Hinweiszeichen mit Informationen zum besseren Umgang mit dem Gerät



Betriebsanleitung lesen



Tragen Sie beim Umgang mit dem Messer Handschuhe.



hochentzündlich



giftig



umweltgefährdend

Allgemeine Sicherheitshinweise



WARNUNG! Lesen Sie alle Sicherheitshinweise und Anweisungen. Versäumnisse bei der Einhaltung der Sicherheitshinweise und Anweisungen können Brand und/oder schwere Verletzungen verursachen.

Hinweise:

- Lesen Sie die Betriebsanleitung sorgfältig. Machen Sie sich mit den Einstellmöglichkeiten und dem richtigen Gebrauch des Gerätes vertraut.
- Lassen Sie sich bei Unsicherheiten im Gebrauch des Gerätes und über verbotene Betätigungen angemessen schulen.
- Seien Sie aufmerksam, achten Sie darauf, was Sie tun und gehen Sie mit Vernunft an die Arbeit. Benutzen Sie das Gerät nicht, wenn Sie müde oder krank sind oder unter dem Einfluss von Drogen, Alkohol oder Medikamenten stehen. Ein Moment der Unachtsamkeit beim Gebrauch des Gerätes kann zu ernsthaften Verletzungen führen.
- Dieses Gerät ist nicht dafür bestimmt, durch Personen mit eingeschränkten physischen, sensorischen oder geistigen Fähigkeiten benutzt zu werden; Ebenso dürfen Personen ohne Erfah-

rung im Umgang mit diesem Gerät oder mangeldem Wissen über dieses Gerät, dieses Gerät nicht benutzen; Es sei denn, sie werden durch eine für ihre Sicherheit zuständige Person beaufsichtigt oder erhalten von ihr Anweisungen, wie das Gerät zu benutzen ist.

- Kinder müssen beaufsichtigt werden, um sicherzustellen, dass sie nicht mit dem Gerät spielen.
- Erlauben Sie niemals Kindern oder anderen Personen, die die Betriebsanleitung nicht kennen, das Gerät zu benutzen. Örtliche Bestimmungen können das Mindestalter des Benutzers festlegen.
- Mähen Sie niemals, während Personen, besonders Kinder oder Tiere in der Nähe sind. Bei Ablenkung können Sie die Kontrolle über das Gerät verlieren.
- Denken Sie daran, dass der Benutzer für Unfälle mit anderen Personen oder deren Eigentum verantwortlich ist.
- Beachten Sie den Lärmschutz und örtliche Vorschriften.

Vorbereitende Maßnahmen:

- Während des Mähens sind immer rutschfestes Schuhwerk und lange Hosen zu tragen. Mähen Sie nicht barfußig oder in leichten Sandalen. Lockere Kleidung, Schmuck oder lange Haare können von sich bewegenden Teilen erfasst werden. Das Tragen geeigneter Kleidung verringert das Risiko von Verletzungen.
- Überprüfen Sie das Gelände, auf dem das Gerät eingesetzt wird und entfernen Sie alle Gegenstände (z. B. Steine, Stöcke, Drähte, Spielzeug), die erfasst und weggeschleudert werden können.
- **Warnung:** Benzin ist hochgradig entflammbar. Feuer oder Explosionen können zu schweren Verbrennungen führen:

- bewahren Sie Benzin nur in den dafür vorgesehenen Behältern auf;
- tanken Sie nur im Freien und rauchen Sie nicht während des Einfüllvorgangs;
- Benzin ist vor dem Starten des Motors einzufüllen. Während der Motor läuft oder bei heißem Gerät darf der Tankdeckel nicht geöffnet oder Benzin nachgefüllt werden;
- falls Benzin übergelaufen ist, darf kein Versuch unternommen werden, den Motor zu starten. Stattdessen ist das Gerät von der benzinverschmutzten Fläche zu entfernen. Jeglicher Zündversuch ist zu vermeiden, bis sich die Benzindämpfe verflüchtigt haben;
- aus Sicherheitsgründen sind Benzintank- und andere Tankdeckel bei Beschädigung auszutauschen.

- Ersetzen Sie defekte Schalldämpfer.
- Vor dem Gebrauch ist immer durch Sichtkontrolle zu prüfen, ob die Schneidwerkzeuge, Befestigungsbolzen und die gesamte Schneideinrichtung abgenutzt oder beschädigt sind. Zur Vermeidung einer Unwucht dürfen abgenutzte oder beschädigte Werkzeuge und Bolzen nur satzweise ausgetauscht werden.
- Seien Sie vorsichtig bei Geräten mit mehreren Schneidwerkzeugen, da die Bewegung eines Messers zur Rotation der übrigen Messer führen kann.
- Benutzen Sie nur Ersatz- und Zubehörteile, die vom Hersteller geliefert und empfohlen werden. Der Einsatz von Fremdteilen kann zu Verletzungen führen und führt zum sofortigen Verlust des Garantieanspruches.

Handhabung:

- Lassen Sie den Verbrennungsmotor nicht in geschlossenen Räumen laufen, in denen sich gefährliches Kohlenmono-

- id sammeln kann.
- Mähen Sie nur bei Tageslicht oder bei guter künstlicher Beleuchtung. Ein unbeleuchteter Arbeitsbereich kann zu Unfällen führen.
 - Arbeiten Sie nicht mit dem Gerät bei Blitzschlaggefahr. Gefahr durch elektrischen Schlag.
 - Achtung! Die Abgase des Rasenmähers enthalten giftige Substanzen.
 - Vermeiden Sie es die Maschine bei schlechten Wetterbedingungen zu betreiben, besonders bei Blitzgefahr.
 - Vermeiden Sie, wenn möglich, den Einsatz des Gerätes bei nassem Gras.
 - Achten Sie immer auf einen sicheren Stand, besonders an Hängen, Müllhalde, Gräben oder Deichen. Dadurch können Sie das Gerät in unerwarteten Situationen besser kontrollieren.
 - Arbeiten Sie immer quer zum Hang, niemals auf- oder abwärts.
 - Seien Sie besonders vorsichtig, wenn Sie die Fahrtrichtung am Hang ändern.
 - Mähen Sie nicht an übermäßig steilen Hängen (maximal 10°).
 - Führen Sie das Gerät nur im Schritttempo.
 - Seien Sie besonders vorsichtig, wenn Sie das Gerät umkehren oder es zu sich heranziehen.
 - Halten Sie das Schneidwerkzeug an, wenn das Gerät gekippt werden muss, zum Transport über andere Flächen als Gras und wenn das Gerät von und zu der zu mähenden Fläche bewegt wird.
 - Benutzen Sie niemals das Gerät mit beschädigten Schutzeinrichtungen oder Schutzgittern oder ohne angebaute Schutzeinrichtungen, z. B. Prallschutz und/oder Grasfangeinrichtungen. Damit wird sichergestellt, dass die Sicherheit des Gerätes erhalten bleibt.
 - Ändern Sie nicht die Reglereinstellung des Motors oder überdrehen Sie ihn nicht. Sie könnten das Gerät beschädigen.
 - Starten Sie das Gerät mit Vorsicht, entsprechend den Herstelleranweisungen. Achten Sie auf ausreichenden Abstand der Füße zu dem Schneidwerkzeug. Es besteht Verletzungsgefahr.
 - Beim Starten oder Anlassen des Motors darf das Gerät nicht gekippt werden, es sei denn, das Gerät muss bei dem Vorgang angehoben werden. In diesem Fall kippen Sie das Gerät nur so weit, wie es unbedingt erforderlich ist und heben Sie nur die vom Benutzer abgewandte Seite hoch.
 - Starten Sie den Motor nicht, wenn Sie vor der Auswurföffnung stehen.
 - Schalten Sie den Motor nach Anweisung ein und nur dann, wenn Ihre Füße in sicherem Abstand von den Schneidwerkzeugen sind.
 - Führen Sie niemals Hände oder Füße an oder unter sich drehende Teile. Halten Sie sich immer entfernt von der Auswurföffnung. Ein Moment der Unachtsamkeit bei Benutzung des Gerätes kann zu schweren Verletzungen führen.
 - Heben oder tragen Sie niemals das Gerät mit laufendem Motor.
 - Stellen Sie den Motor ab, ziehen Sie den Zündkerzenstecker ab, ziehen Sie den Zündschlüssel, wenn vorhanden und vergewissern Sie sich, dass alle beweglichen Teile still stehen:
 - bevor Sie Blockierungen lösen oder Verstopfungen in der Auswurföffnung beseitigen;
 - bevor Sie das Gerät überprüfen, reinigen oder daran arbeiten;
 - wenn ein Fremdkörper getroffen wurde. Suchen Sie nach Beschädigungen am Gerät und führen Sie die erforderlichen Reparaturen durch, bevor Sie erneut starten und mit dem Gerät arbeiten;
 - falls das Gerät anfängt, ungewöhn-

lich stark zu vibrieren, ist eine sofortige Überprüfung erforderlich.

- wenn Sie das Gerät verlassen;
- bevor Sie nachtanken.
- Hinterlassen Sie das Gerät nie unbeaufsichtigt am Arbeitsplatz.
- Arbeiten Sie nicht mit einem beschädigten, unvollständigen oder ohne die Zustimmung des Herstellers umgebauten Gerät. Der Gebrauch von Geräten für andere als die vorgesehenen Anwendungen kann zu gefährlichen Situationen führen.
- Beim Auslaufen des Motors ist die Drosselklappe zu schließen. Falls der Motor einen Benzinabsperrhahn besitzt, ist dieser nach dem Mähen zu schließen.

Wartung und Lagerung:

- Sorgen Sie dafür, dass alle Muttern, Bolzen und Schrauben fest angezogen sind und das Gerät in einem sicheren Arbeitszustand ist. Viele Unfälle haben ihre Ursache in schlecht gewarteten Geräten.
- Bewahren Sie niemals das Gerät mit Benzin im Benzintank innerhalb eines Gebäudes auf, in dem möglicherweise Benzindämpfe mit offenem Feuer oder Funken in Berührung kommen können.
- Lassen Sie den Motor abkühlen, bevor Sie das Gerät in geschlossenen Räumen abstellen. Es besteht Brandgefahr.
- Um Brandgefahr zu vermeiden, halten Sie Motor, Auspuff und den Bereich um den Benzintank frei von Gras, Blättern oder austretendem Fett (Motoröl).
- Prüfen Sie regelmäßig die Grasfangeinrichtung auf Verschleiß oder Verlust der Funktionsfähigkeit.
- Ersetzen Sie aus Sicherheitsgründen abgenutzte oder beschädigte Teile. Ersetzen Sie defekte Schalldämpfer.
- Falls der Benzintank zu entleeren ist, sollte dies im Freien erfolgen.

- Behandeln Sie Ihr Gerät mit Sorgfalt. Halten Sie die Werkzeuge scharf und sauber, um besser und sicherer arbeiten zu können. Befolgen Sie die Wartungsvorschriften.
- Versuchen Sie nicht, das Gerät selbst zu reparieren, es sei denn, Sie besitzen hierfür eine Ausbildung. Sämtliche Arbeiten, die nicht in dieser Betriebsanleitung angegeben werden, dürfen nur von Kundendienststellen ausgeführt werden, die von uns ermächtigt sind.
- Bewahren Sie das Gerät an einem trockenen Ort und außerhalb der Reichweite von Kindern auf. Geräte sind gefährlich, wenn sie von unerfahrenen Personen benutzt werden.
- Die Sicherheitssysteme oder Einrichtungen des Rasenmähers dürfen nicht manipuliert oder deaktiviert werden. Der Benutzer sollte jegliche versiegelten Einstellungen zur Motordrehzahlregelung weder ändern noch manipulieren.

Inbetriebnahme



Vorsicht! Verletzungsgefahr durch rotierendes Messer. Nehmen Sie Arbeiten am Gerät nur bei abgeschaltetem und stillstehendem Messer vor.

Bevor Sie das Gerät starten, müssen Sie

- alle Transportsicherungen entfernen,
- das Griffgestänge montieren,
- Räder montieren
- Motoröl einfüllen,
- Benzin einfüllen,
- ggf. den Grasfangkorb montieren,
- ggf. die Schnitthöhe einstellen.

B Unteren Holm montieren



Achten Sie darauf, dass bei der Montage der Griffgestänge der Bowdenzug (A 19) nicht gequetscht wird.

1. Drehen Sie die beiden Kreuzschlitzschrauben (4a) jeweils aus den unteren Holmen (4).
2. Stecken Sie die unteren Holme (4) in die Aufnahme am Rasenmähergehäuse (12).

Der untere Holm (4) mit der vormontierten Starterseil-Führung (21) muss in die rechte am Rasenmähergehäuse (12) in Fahrtrichtung betrachtet.

3. Befestigen Sie die unteren Holme (4) mit jeweils einer Kreuzschlitzschraube (4a). Hierzu können Sie den mitgelieferten Schraubendreher (25) verwenden.

C Griffholm montieren



Demontieren Sie vor der Griffholm-Montage ggf. die Griffmutter (3a) und die Schrauben (3c), zusammen mit den Unterlegscheiben (3b) und der Starterseil-Führung (21), von den unteren Holmen (4).

1. Setzen Sie den Griffholm (1) auf die unteren Holme (4).
2. Schieben Sie beidseitig eine Schraube (3c) durch die Bohrlöcher an den Griffgestängen.
3. Schieben Sie jeweils eine Unterlegscheibe (3b) auf die Schrauben (3c).
4. Drehen Sie die Griffmutter (3a) auf die Schrauben (3c).

An der rechten Seite des Rasenmähers muss die Starterseil-Führung (21) zwischen der Unterlegscheibe (3b) und

dem Griffholm (1) auf der Schraube (3c) platziert werden.

5. Befestigen Sie den Bowdenzug (19) mit Hilfe der Kabelklemme (A 20) am unteren Holm (4).

D Starterseil montieren

1. Ziehen Sie langsam das Starterseil am Startergriff (22) in Richtung Holm.
2. Hängen Sie das Starterseil in die Starterseil-Führung (21) ein.
3. Lassen Sie den Sicherheitsbügel (2) los.

J Räder montieren

Montieren Sie zunächst die Holme, da der Zugang zur Kreuzschlitzschraube (4a) für die Holm-Montage durch ein montiertes Rad erschwert wird.

Durch die Positionierung der Räder wählen Sie die Schnitthöhe. Das Gerät besitzt 3 mögliche Positionen:

65 mm - große Schnitthöhe
→ untere Position Schnitthöhe (28)

45 mm - mittlere Schnitthöhe
→ mittlere Position Schnitthöhe (28)

25 mm - geringe Schnitthöhe
→ obere Position Schnitthöhe (28)

Befestigen Sie die vier Räder (13) jeweils mit der Radschraube (13a) und untergelegter Sicherheitsscheibe (13b) an der gewünschten Position Schnitthöhe (28).

Wählen Sie für alle vier Räder dieselbe Position Schnitthöhe (28)!



Beachten Sie für die Rad-Montage, dass Sie bei der Markierungen „L“ und „R“ auf dem Rasenmähergehäuse (12) jeweils die Radschraube (13a) mit der identischen Markierung auf dem Schraubenkopf verwenden.

Die Radschrauben (13a) links („L“) am Mäher werden gegen den Uhrzeigersinn ⤵ befestigt, damit sie sich während des Betriebs nicht selbstständig lösen.

E Grasfangkorb de-/montieren



Achtung: Gerät nicht ohne vollständig angebrachten Grasfangkorb oder ohne Prallschutz betreiben. Verletzungsgefahr!

Grasfangkorb am Gerät anbringen:

1. Heben Sie den hinteren Prallschutz (6) an.
2. Fassen Sie den Grasfangkorb (5) am Tragegriff (5a).
3. Hängen Sie den Grasfangkorb (5) in die dafür vorgesehene Grasfangkorb-Aufhängung (26) an der Rückseite des Gerätes ein.
4. Legen Sie den hinteren Prallschutz (6) ab, er hält den Grasfangkorb (5) in Position.

Grasfangkorb demontieren:

5. Heben Sie den hinteren Prallschutz (6) an.
6. Nehmen Sie den Grasfangkorb (5) am Tragegriff (5a) heraus.

F Mulchkit

Mulchkit einsetzen

1. Entfernen Sie den Grasfangkorb, falls eingesetzt.
2. Heben Sie den Prallschutz (6) an.
3. Setzen Sie das Mulchkit (24) hochkant, mit der Unterkante am Gerät an.
4. Drücken Sie das Mulchkit (24) mit der Unterkante und anschließend mit der Oberkante in die Auswurföffnung ein.

5. Klappen Sie den Prallschutz (6) auf das Mulchkit (24).

Mulchkit entnehmen

1. Heben Sie den Prallschutz (6) an.
2. Greifen Sie das Mulchkit (24).
3. Neigen Sie das Mulchkit (24) leicht nach vorne.
4. Ziehen Sie die Unterkante des Mulchkits (24) zuerst aus dem Gerät.
5. Entfernen Sie das Mulchkit (24).

G Motoröl einfüllen



Stellen Sie das Gerät auf ebenen Boden.

1. Drehen Sie die Öltankkappe mit Ölmessstab (27) ab.
2. Füllen Sie Motoröl in den Öltank. Der Öltank fasst 0,4 l Motoröl. Verwenden Sie Markenöl.
3. Schließen Sie die Öltankkappe mit Ölmessstab (27) wieder.

Ölstand kontrollieren

1. Drehen Sie die Öltankkappe mit Ölmessstab (27) ab.
2. Wischen Sie die Öltankkappe mit Ölmessstab (27) mit einem sauberen Lappen ab.
3. Drehen Sie die Öltankkappe mit Ölmessstab (27) wieder komplett ein.
4. Drehen Sie die Öltankkappe mit Ölmessstab (27) ab und lesen Sie nach dem Herausziehen den Ölstand am Ölmessstab ab. Der Ölstand muss sich in dem markierten Feld zwischen Minimum- und Maximummarke (Maximum: 0,4 l Motoröl im Öltank) befinden.



5. Wischen Sie eventuell verschüttetes Motoröl ab.
6. Schließen Sie die Öltankkappe mit Öl-messstab (27) wieder.

i Prüfen Sie vor jedem Mähen den Ölstand und füllen Sie vor Erreichen des unteren Markierungspunktes Motoröl nach.

H Benzin einfüllen



Warnung! Benzin ist entflammbar, gesundheits- und umweltschädlich:

- Benzin in dafür vorgesehenen Behältern aufbewahren;
- Tanken nur im Freien und niemals bei laufendem oder heißem Motor;
- Tankdeckel vorsichtig öffnen, damit sich Überdruck abbauen kann;
- beim Tanken nicht rauchen;
- Hautkontakt und das Einatmen der Dämpfe vermeiden;
- verschüttetes Benzin entfernen;
- Benzin von Funken, offenen Flammen und anderen Zündquellen fernhalten;
- Benzinreste umweltgerecht entsorgen (siehe „Entsorgung/Umweltschutz“).

- !** - Verwenden Sie kein Benzin-/Öl-Gemisch.
- Verwenden Sie bleifreies Normal- oder Superbenzin; bei Einsatz von Bio-Kraftstoff darf nicht mehr als 10% Ethanol beigemischt sein.
- Verwenden Sie nur sauberes, frisches Benzin.
- Lagern Sie Benzin nicht länger als einen Monat, da sich seine Qualität verschlechtert.

1. Schrauben Sie den Tankdeckel (A 7) ab.
2. Füllen Sie Benzin bis zur Unterkante des Einfüllstutzens (8) ein. Füllen Sie den Benzintank nicht ganz voll, damit das Benzin Platz zum Ausdehnen hat.
3. Wischen Sie um den Tankdeckel Benzinreste ab.
4. Schließen Sie den Tankdeckel wieder.

Bedienung

i Eine gewisse Lärmbelastung durch dieses Gerät ist nicht vermeidbar. Verlegen Sie lärmintensive Arbeiten auf zugelassene und dafür bestimmte Zeiten. Halten Sie sich ggf. an Ruhezeiten und beschränken Sie die Arbeitsdauer auf das Notwendigste. Zu Ihrem persönlichen Schutz und Schutz in der Nähe befindlicher Personen ist ein geeigneter Gehörschutz zu tragen.

I Motor starten/stoppen

! **Warnung! Benzin ist entflammbar. Starten Sie den Motor mindestens 3 m vom Befüllungsort entfernt. Es besteht Brandgefahr.**

! Starten Sie das Gerät auf festem, ebenem Boden, möglichst nicht in hohem Gras. Vergewissern Sie sich, dass das Schneidwerkzeug weder Gegenstände noch den Boden berührt.

 Zu Ihrer Sicherheit: Stehen Sie hinter dem Gerät, wenn Sie es starten.

i Kontrollieren Sie regelmäßig Benzin und Ölstand (siehe „Ölstand kont-

rollieren“) und füllen Sie rechtzeitig nach.

Kaltstart:

1. Drücken Sie 3x die Benzinpumpe (11) (Primer).
2. Ziehen Sie den Sicherheitsbügel (2) in Richtung Griffholm (1) und halten Sie ihn.
3. Ziehen Sie am Startergriff mit Starterseil (22).
4. Wenn der Motor startet, lassen Sie den Startergriff langsam in die Starterseil-Führung (21) zurückgleiten.



i Bei einem **Warmstart** ist das Drücken der Benzinpumpe (Primer) (11) nicht notwendig.

! Wenn der Primer zu oft gedrückt wird, gelangt zu viel Benzin in den Vergaser und der Motor ist schwierig zu starten.

Motor stoppen:

- Lassen Sie den Sicherheitsbügel (2) los. Der Motor schaltet ab und das Messer wird abgebremst.

Messerstoppvorrichtung:

Überprüfen Sie regelmäßig die Messerstoppvorrichtung:

- Lassen Sie den Sicherheitsbügel (2) los. Der Motor schaltet ab und das Messer wird abgebremst.

Das Messer muss innerhalb von 7 Sekunden stoppen.

I Mähen

1. Starten Sie den Motor (siehe „Motor starten/stoppen“).
2. Halten Sie den Griffholm (1) und den Sicherheitsbügel (2) beim Mähen mit beiden Händen fest.

Arbeitshinweise

Allgemeine Arbeitshinweise

- Mähen Sie möglichst trockenen Rasen, um die Grasnarbe zu schonen.
- Stellen Sie die Schnitthöhe so ein, dass das Gerät nicht überlastet wird.
- Führen Sie das Gerät im Schrittempo in möglichst geraden Bahnen. Für ein lückenloses Mähen sollten sich die Bahnen immer um wenige Zentimeter überlappen.
- Bewegen Sie sich nicht rückwärts.
- Arbeiten Sie an Hängen immer quer zum Hang.
- Sollten die Messer mit einem Fremdkörper in Berührung kommen, stellen Sie den Motor sofort ab. Warten Sie den Stillstand des Messers ab und prüfen Sie das Gerät auf Beschädigungen. Nehmen Sie die Arbeit nur bei einem unbeschädigten Gerät wieder auf.
- Schalten Sie in längeren Arbeitspausen und zum Transport das Gerät aus und warten Sie den Stillstand des Messers ab.
- Reinigen Sie das Gerät nach jedem Einsatz wie im Kapitel „Reinigung und Wartung“ beschrieben.

Unterschied Rasenmähen und Rasenmulchen

Bei der Verwendung des Mulchkits (24) wird der Grasschnitt nicht in einem Fangkorb aufgefangen, sondern zerkleinert und

auf dem Rasen verteilt. Die Nährstoffe, die im Rasenschnitt enthalten sind, werden somit durch Bodenorganismen abgebaut und bilden einen Nährstoffkreislauf. Gemulchter Rasen muss daher wesentlich seltener gedüngt werden.

Grundsätzlich gilt, dass der Rasen relativ oft gemäht werden muss, sodass nur in geringen Mengen Mulch auf dem Rasen verbleibt. Am besten ist es daher, den Rasen mindestens einmal in der Woche zu mulchen und den Mäher so einzustellen, dass nur ca. 40% der Gesamthöhe des Rasens als Mulch anfallen. Falls der Mulch sichtbar auf der Rasenfläche liegen bleibt (zum Beispiel beim ersten Rasenschnitt des Jahres oder bei starkem Wachstum), sollte mit dem Grasfangkorb (5) gearbeitet werden.

J Schnitthöhe einstellen

Das Gerät besitzt 3 Positionen zur Einstellung der Schnitthöhe:

- 65 mm** - große Schnitthöhe
- 45 mm** - mittlere Schnitthöhe
- 25 mm** - geringe Schnitthöhe

1. Lösen Sie die Radschraube (13a).
2. Nehmen Sie das Rad (13) ab. Achten Sie darauf, dass Ihnen die Sicherheits-scheibe (13b) nicht verloren geht.
3. Befestigen Sie das Rad (13) wieder in umgekehrter Reihenfolge an der gewünschten Position Schnitthöhe (28). Es sind 3 Positionen möglich.
4. Wiederholen Sie die Schritte 1 - 3 mit den anderen Rädern.

i Die Radschrauben (13a) links („L“) am Mäher werden gegen den Uhrzeigersinn ↺ befestigt, damit sie sich während des Betriebs nicht selbstständig lösen.

Die richtige Schnitthöhe beträgt bei einem Zierrasen etwa 30 - 45 mm, bei einem Nutzasen etwa 40 - 65 mm.

i Für den ersten Schnitt in der Saison sollte eine hohe Schnitthöhe gewählt werden.

E Grasfangkorb entleeren

1. Stoppen Sie den Motor und warten Sie den Stillstand des Messers ab.
2. Heben Sie den hinteren Prallschutz (6) an.
3. Nehmen Sie den Grasfangkorb (5) heraus.
4. Zum Entleeren fassen Sie den Grasfangkorb (5) am Tragegriff (5a) und hinten am Grasfangkorb an (siehe auch „Entsorgung/Umweltschutz“).
5. Montieren Sie den Grasfangkorb wieder.

Reinigung und Wartung



Lassen Sie Instandsetzungsarbeiten und Wartungsarbeiten, die nicht in dieser Betriebsanleitung beschrieben sind, von einer Fachwerkstatt durchführen. Benutzen Sie nur originale Ersatzteile. Es besteht Unfallgefahr! Führen Sie Wartungs- und Reinigungsarbeiten grundsätzlich bei ausgeschaltetem Motor und gezogenem Zündkerzenstecker durch. Es besteht Verletzungsgefahr! Lassen Sie das Gerät vor allen Wartungs- und Reinigungsarbeiten abkühlen. Elemente des Motors sind heiß. Es besteht Verbrennungsgefahr!



Tragen Sie beim Umgang mit dem Messer Handschuhe.

Reinigung und allgemeine Wartungsarbeiten

Reinigungs- und Wartungsarbeiten an der Geräteunterseite:



Legen Sie eine Unterlage unter den Benzin-Rasenmäher.

1. Klappen Sie den oberen Griffholm (1) ein.
2. Kippen Sie das Gerät nach hinten, so dass die Zündkerze nach oben ragt.



Sorgen Sie dafür, dass eine zweite Person das Gerät hält, da die Gefahr des Zurückklappens besteht.



Kippen Sie das Gerät nicht auf die Seite oder nach vorne. Betriebsflüssigkeiten können auslaufen und der Motor kann beschädigt werden.

- Halten Sie das Gerät stets sauber. Verwenden Sie zum Reinigen eine Bürste oder ein Tuch, aber keine scharfen Reinigungs- oder Lösungsmittel. Verwenden Sie zum Reinigen des Motors kein Wasser, es könnte die Kraftstoffanlage verunreinigen.
- Entfernen Sie nach dem Mähen anhaftende Pflanzenreste mit einem Holz- oder Plastikstück. Reinigen Sie insbesondere die Motorabdeckung mit Lüftungsöffnungen (Fingerschutz) (A 18), die Auswurföffnung und den Messerbereich. Verwenden Sie keine harten oder spitzen Gegenstände, diese könnten das Gerät beschädigen.
- Kontrollieren Sie das Gerät vor jedem Gebrauch auf offensichtliche Mängel

wie lose, abgenutzte oder beschädigte Teile. Prüfen Sie den festen Sitz aller Muttern, Bolzen und Schrauben.

- Überprüfen Sie Abdeckungen und Schutzeinrichtungen (A 2, 7, 15) auf Beschädigungen und korrekten Sitz. Tauschen Sie diese gegebenenfalls aus.



Luftfilter austauschen



Betreiben Sie das Gerät nie ohne Luftfilter. Staub und Schmutz gelangen sonst in den Motor und führen zu Schäden.

Luftfilter herausnehmen

1. Ziehen Sie den Zündkerzenstecker (L 16) ab (siehe „Zündkerze warten“).
2. Öffnen Sie die Luftfilterbox (9), indem Sie den Deckel gegen den Uhrzeigersinn drehen und dann nach oben abnehmen (Bajonettverschluss).
3. Nehmen Sie den Luftfilter (10) heraus.
4. Reinigen Sie den Luftfilter (10) in Seifenlösung.
5. Lassen Sie den Luftfilter (10) trocknen. Kneten Sie einige Tropfen frisches Motoröl in den Luftfilter (10) ein.
6. Tauschen Sie einen defekten Luftfilter (10) gegen einen neuen Luftfilter (10) aus (siehe „Ersatzteile/Zubehör“).

Luftfilter einsetzen

1. Setzen Sie den Luftfilter (10) in die Luftfilterbox (9) ein.
2. Verschließen die Luftfilterbox (9) wieder, indem Sie den Deckel aufsetzen und im Uhrzeigersinn drehen.



Zündkerze warten



Verschlossene Zündkerzen oder ein zu großer Zündabstand führen zu einer Leistungsreduzierung des Motors.

1. Ziehen Sie den Zündkerzenstecker (16) durch gleichzeitiges Ziehen und Drehen von der Zündkerze (17) ab.
2. Schrauben Sie die Zündkerze (17) **gegen den Uhrzeigersinn** mit dem beiliegenden Zündkerzenschlüssel (23) heraus.
3. Prüfen Sie den Zündabstand mit Hilfe einer Fühlerlehre (im Fachhandel erhältlich). Der Zündabstand muss 0,7-0,8 mm betragen.
4. Stellen Sie den Abstand gegebenenfalls ein, indem Sie die Masse-Elektrode der Zündkerze vorsichtig biegen.
5. Reinigen Sie die Zündkerze (17) mit einer Drahtbürste.
6. Setzen Sie die gereinigte und eingestellte Zündkerze ein oder tauschen Sie eine beschädigte Zündkerze gegen eine Ersatzzündkerze aus (empfohlenes Anzugsdrehmoment 20 Nm, mit Drehmomentschlüssel ermittelt) (siehe „Ersatzteile/Zubehör“).

Motoröl wechseln

 Führen Sie den Motorölwechsel bei leerem Benzintank und warmem Motor durch.

-  Führen Sie den ersten Motorölwechsel nach etwa 5 Betriebsstunden, danach alle 50 Betriebsstunden oder jährlich durch.
- Entsorgen Sie das Altöl umweltgerecht (siehe „Entsorgung/Umweltschutz“).

1. Ziehen Sie den Zündkerzenstecker (L 16) ab (siehe „Zündkerze warten“).
2. Öffnen Sie die Öltankkappe mit Ölmesstab (G 27).
3. Pumpen Sie das Motoröl mit einer

Ölpumpe (nicht im Lieferumfang enthalten) ab.

4. Füllen Sie Motoröl nach (siehe „Motoröl einfüllen“).



Der Mäher besitzt eine Ölablassschraube (N 33) am Motorkopf.

Durch einen Motorölwechsel über die Ölablassschraube kann das Rasenmähergehäuse mit Motoröl verschmutzt werden, deshalb empfehlen wir den oben beschriebenen Motorölwechsel mit Hilfe einer Ölpumpe.



Messer austauschen



Eine unsachgemäße Montage kann zu schweren Verletzungen führen.



Kippen Sie den Mäher nie mit gefülltem Benzin- oder Öltank zur Seite oder nach vorne! Der Motor wird dadurch beschädigt und die Garantie erlischt.

Prüfen Sie das Messer auf Abnutzung und Beschädigungen. Tauschen Sie ein stumpfes oder beschädigtes Messer aus!



Lassen Sie ein stumpfes Messer immer von einer Fachwerkstatt nachschleifen, da diese eine Unwuchtprüfung vornehmen kann.



Tragen Sie beim Umgang mit dem Messer Handschuhe.



Sobald Sie die Messerschraube (30) einmal gelöst haben, müssen Sie die Spannscheibe (32) austauschen.

i Der Anzugsdrehmoment des Messers beträgt 45 Nm.

1. Ziehen Sie den Zündkerzenstecker (L 16) ab.
2. Kippen Sie das Gerät nach hinten, so dass die Zündkerze nach oben ragt.
3. Benutzen Sie feste Handschuhe und halten Sie das Messer (29) fest. Drehen Sie die Messerschraube (30) gegen den Uhrzeigersinn mit Hilfe eines Schraubenschlüssels von der Motorspindel (31).
4. Bauen Sie das neue Messer in umgekehrter Reihenfolge wieder ein. Achten Sie darauf, dass das Messer richtig positioniert ist und bündig an der Motorspindel anliegt. Zwischen Messerschraube und Messer muss die Spannscheibe (32) positioniert sein.
5. Ziehen Sie das Messer mit 45 Nm fest.

Vergaser einstellen

Der Vergaser wurde werkseitig auf optimale Leistung voreingestellt. Sollten Nacheinstellungen erforderlich sein (siehe „Fehlersuche“) lassen Sie die Einstellungen durch eine Fachwerkstatt durchführen.

Wartungsintervalle

Führen Sie die in der Tabelle aufgeführten Wartungsarbeiten regelmäßig durch. Durch regelmäßige Wartung wird die Lebensdauer des Gerätes verlängert. Sie erreichen zudem optimale Schnittleistungen und vermeiden Unfälle.

Wartungsarbeiten (siehe „Reinigung und Wartung“)	vor	nach	nach ersten 5 Std.	nach 8 Std.	nach 50 Std.	jähr- lich
	der Arbeit					
Schrauben, Muttern, Bolzen prüfen und anziehen	✓					
Motorölstand/Benzinstand kontrollieren und bei Bedarf Motoröl/Benzin nachfüllen	✓			✓		
Bedienungselemente/Bereich um Schalldämpfer reinigen		✓		✓		
Motoröl wechseln			✓		✓	✓
Luftfilter austauschen ^a						✓
Zündkerze reinigen/einstel- len/austauschen				✓		✓
Messer reinigen/prüfen schärfen		✓				✓
Luftkühlungssystem reinigen ^a						✓

^a bei hohem Staubaufkommen oder starker Verschmutzung öfter austauschen

Lagerung

Allgemeine Lagerungshinweise



Lagern Sie das Gerät nicht mit gefülltem Grasfangkorb. Bei heißem Wetter beginnt das Gras unter Wärmeentwicklung zu gären. Es besteht Brandgefahr.

- Reinigen und warten Sie das Gerät vor der Lagerung.
- Lassen Sie den Motor abkühlen, bevor Sie das Gerät in geschlossenen Räumen abstellen.
- Verwenden Sie zur Aufbewahrung des Kraftstoffs geeignete und zulässige Behälter.
- Bewahren Sie das Gerät an einem trockenen und staubgeschützten Ort auf, außerhalb der Reichweite von Kindern.
- Umhüllen Sie das Gerät nicht mit Ny-

lonsäcken, da sich Feuchtigkeit und Schimmel bilden könnten.

C **Gerät zusammenklappen**

Zur platzsparenden Aufbewahrung können Sie den Griffholm einklappen.

1. Nehmen Sie den Grasfangkorb (A 5) ab.
2. Hängen Sie den Startergriff mit Starterseil (A 22) aus.
3. Lockern Sie die Griffmutter (3a) am Griffholm (1). Griffmutter (3a), Unterscheibe (3b) und Schrauben (3c) können montiert bleiben.
4. Klappen Sie den Griffholm (1) nach unten. Der Bowdenzug (19) darf dabei nicht eingeklemmt werden.

Lagerung während der Winterpause



Ein Nichtbeachten der Lagerungshinweise kann durch Kraftstoffreste im Vergaser zu Startproblemen oder permanenten Schäden führen.

1. Starten Sie den Motor und lassen Sie ihn so lange laufen, bis er aus Mangel an Benzin ausgeht.
2. Führen Sie einen Ölwechsel durch (siehe „Motoröl wechseln“).
3. Konservieren Sie den Motor:
 - Drehen Sie die Zündkerze (L 17) heraus (siehe „Reinigung und Wartung“);
 - füllen Sie einen Esslöffel Motoröl durch die Zündkerzenöffnung in den Motorraum;
 - ziehen Sie den Startergriff mit Starterseil (A 22) mehrmals langsam

zum Verteilen des Öls im Innern des Motors;

- schrauben Sie die Zündkerze (L 17) wieder fest.
4. Entsorgen Sie Altöl und Benzinreste umweltgerecht (siehe „Entsorgung/Umweltschutz“).



Der Benzintank muss nicht entleert werden, wenn Sie dem Benzin einen Kraftstoffzusatz zusetzen (siehe „Ersatzteile“).

Transport

- Beim Transport muss das Gerät ausgeschaltet und der Zündkerzenstecker (A 16) gezogen sein.
- Tragen Sie beim Transport Handschuhe und vermeiden Sie in Berührung mit gefährlichen Teilen zu kommen (z. B. heißer Motor, Messer).
- Halten Sie beim Transport einen Sicherheitsabstand zu Dritten ein.
- Transportieren Sie das Gerät nicht kopfüber und kippen Sie das Gerät nicht, um ein Auslaufen von Kraftstoff zu verhindern.
- Vor einem Transport zwischen zwei Einsatzorten leeren Sie den Benzintank mit einer Benzinabsaugpumpe. Leeren Sie den Benzintank nicht in geschlossenen Räumen, in der Nähe von Feuer oder beim Rauchen. Gasdämpfe können Explosionen oder Feuer verursachen.

Entsorgung/ Umweltschutz

- Führen Sie Gerät, Zubehör und Verpackung einer umweltgerechten Wiederverwertung zu.
 - Entleeren Sie den Benzin- und Öltank sorgfältig und geben Sie Ihr Gerät an einer Verwertungsstelle ab. Die verwendeten Kunststoff- und Metallteile können sortenrein getrennt werden und so einer Wiederverwertung zugeführt werden.
 - Geben Sie Altöl und Benzinreste an einer Entsorgungsstelle ab und schützen diese nicht in die Kanalisation oder in den Abfluss.
 - Fragen Sie hierzu unser Service-Center.
- Die Entsorgung Ihrer defekten, eingesendeten Geräte führen wir kostenlos durch.
- Werfen Sie geschnittenes Gras nicht in die Mülltonne, sondern führen Sie es der Kompostierung zu oder verteilen Sie es als Mulchschicht unter Sträuchern und Bäumen.

Ersatzteile/Zubehör

**Ersatzteile und Zubehör erhalten Sie unter
www.grizzlytools.shop**

Sollten Sie Probleme mit dem Bestellvorgang haben, verwenden Sie bitte das Kontaktformular. Bei weiteren Fragen wenden Sie sich an das „Service-Center“ (siehe Seite 139).

Position Betriebsanleitung	Position Explosionszeichnung	Bezeichnung	Bestell-Nr.
A 1,2	22,30	Griffholm mit Sicherheitsbügel	91106017
A 19	31	Bowdenzug	91106018
A 4	23,24,35	Untere Holme	91106015
A 13	3,15,41,43,46,48	Rad (Set), links	91106178
	3,15,41,43,47,48	Rad (Set), rechts	91106179
A 5	36,44	Grasfangkorb	91106020
A 3	15,28,29	Montagezubehör, Griffholm	91106016
M 29-32	3,16-19	Messer/Messerschraube/Messerspindel/Spanscheibe	13700459
A 25	49	Schraubendreher (Schlitz)	91106180

Fehlersuche

Problem	Mögliche Ursache	Fehlerbehebung
Motor startet nicht	Zu wenig Benzin im Benzintank	Benzin einfüllen
	Falsche Startreihenfolge	Anweisungen zum Starten des Motors beachten (siehe „Bedienung“)
	Zündkerzenstecker (L 16) nicht richtig aufgesteckt Verrußte Zündkerze	Zündkerzenstecker aufstecken Zündkerze reinigen, einstellen oder ersetzen (siehe „Reinigung und Wartung“)
	Falsch eingestellter Vergaser	Vergaser durch eine Fachwerkstatt einstellen lassen
Motor startet, Gerät läuft aber nicht mit voller Leistung	Verschmutzter Luffilter (K 10)	Luffilter ersetzen (siehe „Reinigung und Wartung“)
	Falsch eingestellter Vergaser	Vergaser von einer Fachwerkstatt einstellen lassen
Motor stottert, stockt	Falsch eingestellter Vergaser	Vergaser von einer Fachwerkstatt einstellen lassen
	Verrußte Zündkerze (L 17)	Zündkerzen reinigen, einstellen oder ersetzen (siehe „Reinigung und Wartung“)
Motor wird überhitzt	Lüftungsöffnungen (A 18) verstopft	Lüftungsöffnungen reinigen
	Falsche Zündkerze (L 17)	Zündkerze wechseln
	Zu wenig Motoröl im Motor	Motoröl einfüllen (siehe „Inbetriebnahme“)
Motor qualmt	Verschmutzter Luffilter (K 10)	Luffilter ersetzen (siehe „Reinigung und Wartung“)
	Zu wenig Motoröl im Motor	Motoröl einfüllen (siehe „Inbetriebnahme“)
Arbeitsergebnis nicht zufriedenstellend oder Motor arbeitet schwer	Gras zu kurz oder zu hoch	Schnitthöhe ändern (siehe „Schnitthöhe einstellen“)
	Messer stumpf	siehe „Messer austauschen“
	Messer durch Gras blockiert, Grasfangkorb voll, Auswurföffnung verstopft	Gras entfernen (siehe „Reinigung und Wartung“)
Messer rotiert nicht	Messer durch Gras blockiert	Gras entfernen
	Messer nicht korrekt montiert	Messer korrekt montieren (siehe „Messer austauschen“)
Abnorme Geräusche, Klappern oder Vibrationen	Messer nicht korrekt montiert	siehe „Messer austauschen“
	Messer beschädigt	

Garantie

Sehr geehrte Kundin, sehr geehrter Kunde, Sie erhalten auf dieses Gerät 3 Jahre Garantie ab Kaufdatum.

Im Falle von Mängeln dieses Gerätes stehen Ihnen gegen den Verkäufer des Gerätes gesetzliche Rechte zu. Diese gesetzlichen Rechte werden durch unsere im Folgenden dargestellte Garantie nicht eingeschränkt.

Garantiebedingungen

Die Garantiefrist beginnt mit dem Kaufdatum. Bitte bewahren Sie den Original-Kassenbon gut auf. Diese Unterlage wird als Nachweis für den Kauf benötigt.

Tritt innerhalb von drei Jahren ab dem Kaufdatum dieses Gerätes ein Material- oder Fabrikationsfehler auf, wird das Gerät von uns – nach unserer Wahl – für Sie kostenlos repariert oder ersetzt. Diese Garantieleistung setzt voraus, dass innerhalb der Drei-Jahres-Frist das defekte Gerät und der Kaufbeleg (Kassenbon) vorgelegt und schriftlich kurz beschrieben wird, worin der Mangel besteht und wann er aufgetreten ist.

Wenn der Defekt von unserer Garantie gedeckt ist, erhalten Sie das reparierte oder ein neues Gerät zurück. Mit Reparatur oder Austausch des Gerätes beginnt kein neuer Garantiezeitraum.

Garantiezeit und gesetzliche Mängelansprüche

Die Garantiezeit wird durch die Gewährleistung nicht verlängert. Dies gilt auch für ersetzte und reparierte Teile. Eventuell schon beim Kauf vorhandene Schäden und Mängel müssen sofort nach dem Auspacken gemeldet werden. Nach Ablauf der Garantiezeit anfallende Reparaturen sind kostenpflichtig.

Garantieumfang

Das Gerät wurde nach strengen Qualitätsrichtlinien sorgfältig produziert und vor Anlieferung gewissenhaft geprüft.

Die Garantieleistung gilt für Material- oder Fabrikationsfehler. Diese Garantie erstreckt sich nicht auf Geräteteile, die normaler Abnutzung ausgesetzt sind und daher als Verschleißteile angesehen werden können (z. B. Schneideinrichtung, Zündkerze, Luftfilter, Starterseil) oder für Beschädigungen an zerbrechlichen Teilen (z. B. Schalter). Diese Garantie verfällt, wenn das Gerät beschädigt, nicht sachgemäß benutzt oder nicht gewartet wurde. Für eine sachgemäße Benutzung des Gerätes sind alle in der Betriebsanleitung aufgeführten Anweisungen genau einzuhalten. Verwendungszwecke und Handlungen, von denen in der Betriebsanleitung abgeraten oder vor denen gewarnt wird, sind unbedingt zu vermeiden.

Das Gerät ist lediglich für den privaten und nicht für den gewerblichen Gebrauch bestimmt. Bei missbräuchlicher und unsachgemäßer Behandlung, Gewaltanwendung und bei Eingriffen, die nicht von unserer autorisierten Service-Niederlassung vorgenommen wurden, erlischt die Garantie.

Abwicklung im Garantiefall

Um eine schnelle Bearbeitung Ihres Anliegens zu gewährleisten, folgen Sie bitte den folgenden Hinweisen:

- Bitte halten Sie für alle Anfragen den Kassenbon und die Identifikationsnummer (IAN 384572_2107) als Nachweis für den Kauf bereit.
- Die Artikelnummer entnehmen Sie bitte dem Typenschild.
- Sollten Funktionsfehler oder sonstige Mängel auftreten, kontaktieren Sie zunächst die nachfolgend benannte Serviceabteilung **telefonisch** oder per

E-Mail. Sie erhalten dann weitere Informationen über die Abwicklung Ihrer Reklamation.

- Ein als defekt erfasstes Gerät können Sie, nach Rücksprache mit unserem Kundenservice, unter Beifügung des Kaufbelegs (Kassenbons) und der Angabe, worin der Mangel besteht und wann er aufgetreten ist, für Sie portofrei an die Ihnen mitgeteilte Service-Anschrift übersenden. Um Annahmeprobleme und Zusatzkosten zu vermeiden, benutzen Sie unbedingt nur die Adresse, die Ihnen mitgeteilt wird. Stellen Sie sicher, dass der Versand nicht unfrei, per Sperrgut, Express oder sonstiger Sonderfracht erfolgt. Senden Sie das Gerät bitte inkl. aller beim Kauf mitgelieferten Zubehörteile ein und sorgen Sie für eine ausreichend sichere Transportverpackung.

Reparatur-Service

Sie können Reparaturen, **die nicht der Garantie unterliegen**, gegen Berechnung von unserer Service-Niederlassung durchführen lassen. Sie erstellt Ihnen gerne einen Kostenvoranschlag.

Wir können nur Geräte bearbeiten, die ausreichend verpackt und frankiert eingeschickt wurden.

Achtung: Bitte senden Sie Ihr Gerät gereinigt und mit Hinweis auf den Defekt an unsere Service-Niederlassung.

Nicht angenommen werden unfrei eingeschickte Geräte und Geräte, die per Sperrgut, Express oder mit sonstiger Sonderfracht eingeschickt werden.

Die Entsorgung Ihrer defekten, eingesendeten Geräte führen wir kostenlos durch.

Service-Center

DE Service Deutschland
Tel.: 0800 54 35 111
E-Mail: grizzly@lidl.de
IAN 384572_2107

AT Service Österreich
Tel.: 0820 201 222
(0,15 EUR/Min.)
E-Mail: grizzly@lidl.at
IAN 384572_2107

CH Service Schweiz
Tel.: 0842 665566
(0,08 CHF/Min.,
Mobilfunk max. 0,40 CHF/Min.)
E-Mail: grizzly@lidl.ch
IAN 384572_2107

Importeur

Bitte beachten Sie, dass die folgende Anschrift keine Serviceanschrift ist. Kontaktieren Sie zunächst das oben genannte Service-Center.

Grizzly Tools GmbH & Co. KG

Stockstädter Straße 20
D-63762 Großostheim
DEUTSCHLAND
www.grizzlytools.de



Prijevod originalne CE Izjave o podudarnosti

Ovim mi potvrđujemo da

Benzinska kosilica

serije PBM 132 B1

Serijski broj

000001 - 130000

odgovara sljedećim odgovarajućim direktivama EU-a u njihovoj valjanoj verziji:

**2006/42/EC • 2014/30/EU • 2000/14/EC & 2005/88/EC
2011/65/EU* & (EU) 2015/863**

Za jamčenje sukladnosti primijenjene su sljedeće usklađene norme kao i nacionalne norme i odredbe:

**EN ISO 5395-1:2013/A1:2018 • EN ISO 5395-2:2013/A2:2017
EN ISO 14982:2009 • EN IEC 63000:2018**

Dodatno se potvrđuje smjernica o emisiji buke 2000/14/EC:

Razina snage zvuka:

zajamčeni 96 dB(A)

izmjereni 94,5 dB(A)

Primijenjeni postupak ocjene sukladnosti u skladu s aneksom VI/ 2000/14/EC & 2005/88/EC

Registrirano sjedište: TÜV Süd Industrie Service GmbH,
Westendstrasse 199, 80686 München, Deutschland, NB 0036

Isključivu odgovornost za izdavanje ove izjave o sukladnosti nosi proizvođač:



Grizzly Tools GmbH & Co. KG
Stockstädter Straße 20
63762 Großostheim,
Germany, 20.12.2021

Christian Frank
Opunomoćenik za dokumentaciju

* Gore opisani predmet izjave ispunjava propise direktive 2011/65/EU Europskoga parlamenta i vijeća od 8. lipnja 2011 o ograničavanju uporabe određenih opasnih tvari u električnim i elektroničkim uređajima.



Prevod originalne EZ izjave o konformitetu

Ovim mi potvrđujemo da
Benzinska kosilica za travu
Serijska proizvodnja PBM 132 B1
Broj serije:
000001 - 130000

odgovara sledećim merodavnim EU-smernicama u njihovom važećem izdanju:

**2006/42/EC • 2014/30/EU • 2000/14/EC & 2005/88/EC
2011/65/EU* & (EU) 2015/863**

U cilju obezbeđenja podudarnosti primenjene su sledeće harmonizovane norme i nacionalne norme i odredbe:

**EN ISO 5395-1:2013/A1:2018 • EN ISO 5395-2:2013/A2:2017
EN ISO 14982:2009 • EN IEC 63000:2018**

Uz to se u skladu sa direktivom o emisiji buke 2000/14/EZ potvrđuje:
Nivo zvučne snage:
garantovano: 96 dB(A);
izmereno: 94,5 dB(A)
Primenjeni postupak ocenjivanja usklađenosti u skladu sa prilogom VI / 2000/14/EZ & 2005/88/EZ
Registrirano sjedište: NB 0036, TÜV SÜD Industrie Service GmbH, Westendstrasse 199, 80686 München, Deutschland

Isključivu odgovornost za izlaganje ove izjave o konformitetu nosi proizvođač:



Grizzly Tools GmbH & Co. KG
Stockstädter Straße 20
63762 Großostheim,
Germany, 20.12.2021

Christian Frank
Opunomoćenik za dokumentaciju

* Gore naveden predmet izjave ispunjava propise smernice 2011/65/EU Evropske Skupštine i Veća od 8. Juna 2011 za ograničenje upotrebe određenih opasnih stvari u električnim i elektronskim uređajima



Traducerea Declarației Originale de Conformitate CE

Prin prezenta confirmăm, că
Maina de tuns gazonul, pe benzina
viiseria PBM 132 B1
numărul serial
000001 - 130000

corespunde următoarelor prevederi UE relevante, în ultima lor variantă valabilă:

**2006/42/EC • 2014/30/EU • 2000/14/EC & 2005/88/EC
2011/65/EU* & (EU) 2015/863**

Pentru a garanta conformitatea, au fost aplicate următoarele norme armonizate, norme naționale și prevederi:

**EN ISO 5395-1:2013/A1:2018 • EN ISO 5395-2:2013/A2:2017
EN ISO 14982:2009 • EN IEC 63000:2018**

În plus, conform Directivei privind emisiile sonore 2000/14/CE, se confirmă:
Nivelul de intensitate acustică:

garantat: 96 dB(A);

măsurat: 94,5 dB(A)

Proces aplicat de evaluare a conformității, conform Anexei VI / 2000/14/CE & 2005/88/CE

Autoritate desemnată: TÜV Süd Industrie Service GmbH,
Westendstrasse 199, 80686 München, Deutschland, NB 0036

Răspunderea exclusivă pentru emiterea acestei declarații de conformitate îi revine producătorului:



Grizzly Tools GmbH & Co. KG
Stockstädter Straße 20
63762 Großostheim,
Germany, 20.12.2021

Christian Frank
Persoană autorizată cu elaborarea
documentației

* *Obiectul descris în declarația de mai sus îndeplinește prevederile Directivei 2011/65/UE a Parlamentului European și a Consiliului din 8 iunie 2011 privind restricțiile de utilizare a anumitor substanțe periculoase în echipamentele electrice și electronice.*



Превод на оригиналната СЕ-декларация за съответствие

С настоящото потвърждаваме, че
Бензинова косачка за трева
серия PBM 132 B1
Сериен номер 000001 - 130000

отговаря на следните директиви на ЕС в съответната им действаща редакция:

**2006/42/EC • 2014/30/EU • 2000/14/EC & 2005/88/EC
2011/65/EU* & (EU) 2015/863**

За да се гарантира съответствието, са приложени следните хармонизирани норми и национални разпоредби:

**EN ISO 5395-1:2013/A1:2018 • EN ISO 5395-2:2013/A2:2017
EN ISO 14982:2009 • EN IEC 63000:2018**

Допълнително съгласно Директивата за шумовите емисии 2000/14/EC се потвърждава:

Ниво на шума:

Гарантирано: 96 dB(A);

Измерено: 94,5 dB(A)

Приложен метод за оценка на съответствието съгласно

Приложение VI / 2000/14/EC & 2005/88/EC

Регистрационна служба: TÜV Süd Industrie Service GmbH,
Westendstrasse 199, 80686 München, Deutschland, NB 0036

Цялата отговорност за изготвянето на тази Декларация за съответствие се носи от производителя:



Grizzly Tools GmbH & Co. KG
Stockstädter Straße 20
63762 Großostheim,
Germany
20.12.2021

Christian Frank
Пълномощник за документацията

* Гореописаният предмет в декларацията отговаря на разпоредбите на Директива 2011/65/ЕС на Европейския парламент и на Съвета от 8 юни 2011 г. относно ограничението на употребата на определени опасни вещества в електрическото и електронното оборудване.



Μετάφραση της πρωτότυπης Δήλωσης συμμόρφωσης CE

Με το παρόν δηλώνουμε ότι το είδος
Χλοοκοπτικό βενζινοκίνητο
μοντέλο PBM 132 B1
Αριθμός σειράς 000001 - 130000

ανταποκρίνεται στις ακόλουθες σχετικές οδηγίες της ΕΕ στην εκάστοτε ισχύουσα έκδοση:

**2006/42/EC • 2014/30/EU • 2000/14/EC & 2005/88/EC
2011/65/EU* & (EU) 2015/863**

Για να εξασφαλιστεί η συμβατι-κότητα, εφαρμόστηκαν οι παρακάτω εναρμονισμένες προδιαγραφές καθώς και εθνικές προδιαγραφές και κανονισμοί:

**EN ISO 5395-1:2013/A1:2018 • EN ISO 5395-2:2013/A2:2017
EN ISO 14982:2009 • EN IEC 63000:2018**

Συμπληρωματικά βεβαιώνεται σύμφωνα με την Οδηγία για την εκπομπή θορύβων 2000/14/EC:

Επιτρεπόμενη στάθμη θορύβου

εγγυημένη: 96 dB(A)

μετρημένη: 94,5 dB(A)

Η διαδικασία που εφαρμόστη-κε για την εκτίμηση της συμ-βατικότητας ανταποκ-ρίνεται στο σχετικό σημείο του Πα-ραρτήματος VI/2000/14/EC & 2005/88/EC

Υπηρεσία δήλωσης: TÜV Süd Industrie Service GmbH,
Westendstrasse 199, 80686 München, Deutschland, NB 0036

Η αποκλειστική ευθύνη για την έκδοση της παρούσας δήλωσης συμμόρφωσης ανήκει στον κατασκευαστή:



Grizzly Tools GmbH & Co. KG
Stockstädter Straße 20
63762 Großostheim,
Germany
20.12.2021

Christian Frank
υπεύθυνος τεκμηρίωσης

* Το ανωτέρω περιγραφόμενο αντικείμενο της δήλωσης πληροί τις προδιαγραφές της Οδηγίας 2011/65/ΕΕ του Ευρωπαϊκού Κοινοβουλίου και του Συμβουλίου της 8ης Ιουνίου 2011 για τον περιορισμό της χρήσης ορισμένων επικίνδυνων ουσιών σε ηλεκτρικό και ηλεκτρονικό εξοπλισμό.

DE

AT

CH

Original-EG- Konformitätserklärung

Hiermit bestätigen wir, dass der

**Benzin-Rasenmäher
Modell PBM 132 B1**

Seriennummer

000001 - 130000

folgenden einschlägigen EU-Richtlinien in ihrer jeweils gültigen Fassung entspricht:

**2006/42/EG • 2014/30/EU • 2000/14/EG & 2005/88/EG
2011/65/EU* & (EU) 2015/863**

Um die Übereinstimmung zu gewährleisten, wurden folgende harmonisierte Normen sowie nationale Normen und Bestimmungen angewendet:

**EN ISO 5395-1:2013/A1:2018 • EN ISO 5395-2:2013/A2:2017
EN ISO 14982:2009 • EN IEC 63000:2018**

Zusätzlich wird entsprechend der Geräuschemissionsrichtlinie 2000/14/EG bestätigt:
Schalleistungspegel:

Garantiert: 96 dB(A);

Gemessen: 94,5 dB(A)

Angewendetes Konformitätsbewertungsverfahren entsprechend Anh. VI /
2000/14/EG und 2005/88/EG

Benannte Stelle: NB 0036; TÜV SÜD Industrie Service GmbH,
Westendstrasse 199, 80686 München, Germany

Die alleinige Verantwortung für die Ausstellung dieser Konformitätserklärung trägt der Hersteller:



Grizzly Tools GmbH & Co. KG
Stockstädter Straße 20
63762 Großostheim
Germany
20.12.2021

Christian Frank
Dokumentationsbevollmächtigter

* Der oben beschriebene Gegenstand der Erklärung erfüllt die Vorschriften der Richtlinie 2011/65/EU des Europäischen Parlaments und des Rates vom 8. Juni 2011 zur Beschränkung der Verwendung bestimmter gefährlicher Stoffe in Elektro- und Elektronikgeräten.

Eksplozivni crtež • Detaljni crtež
Schemă de explozie • Технически чертеж
Επί μέρους σχεδιαγράμματα • Explosionszeichnung

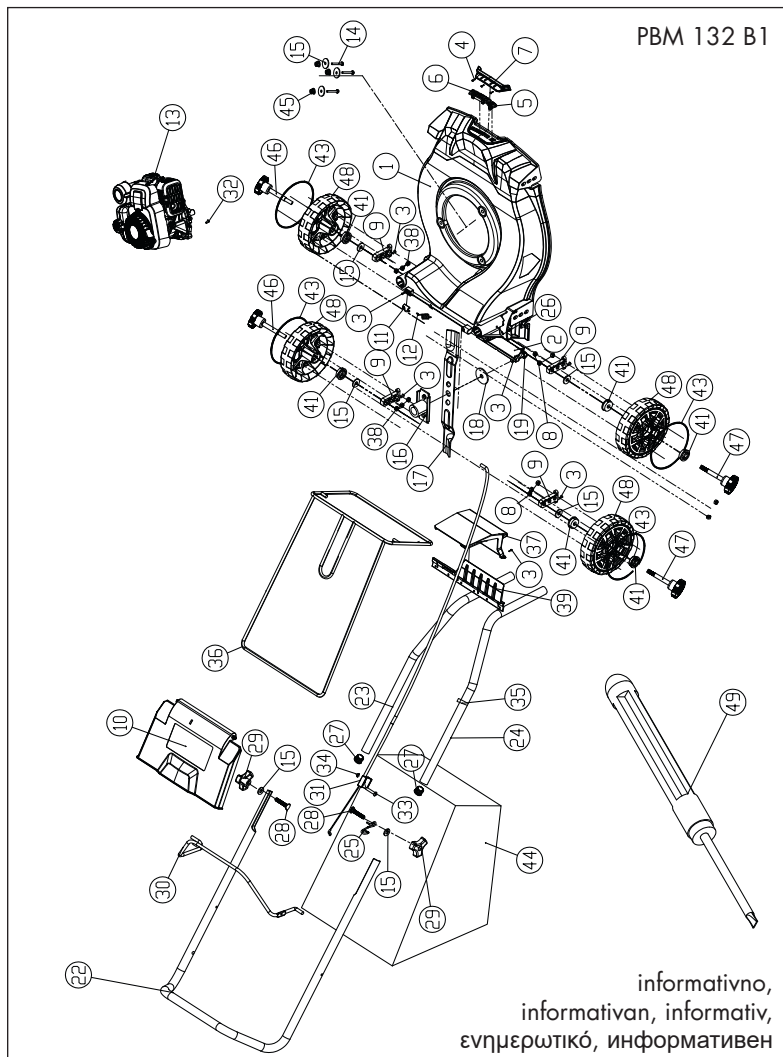

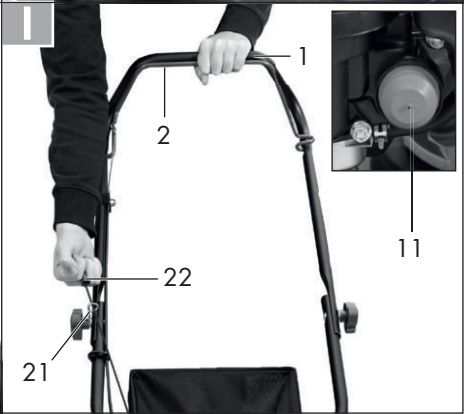
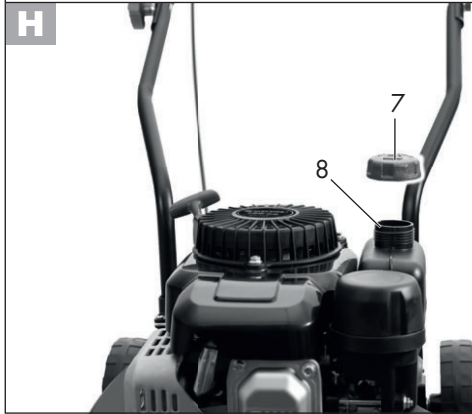
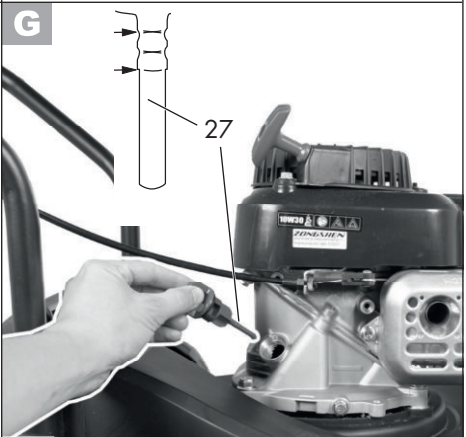
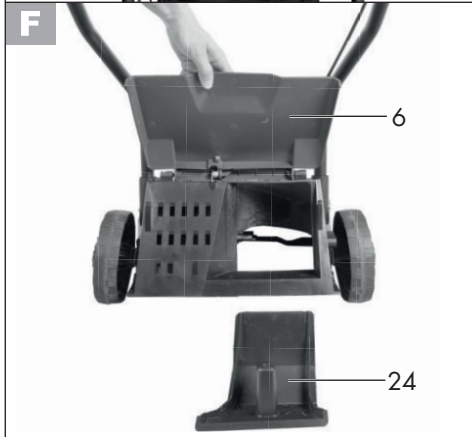

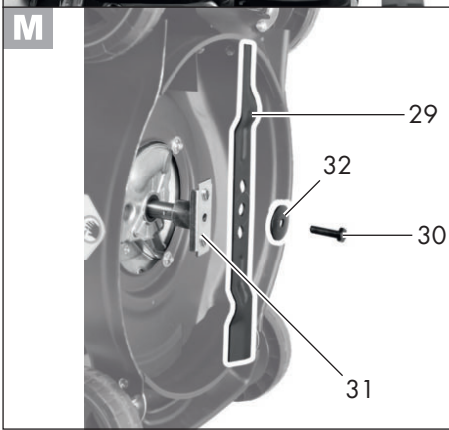
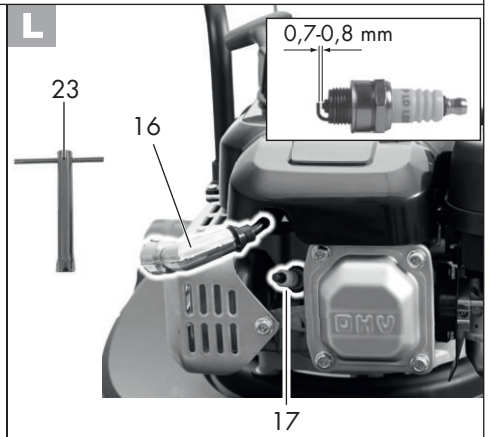
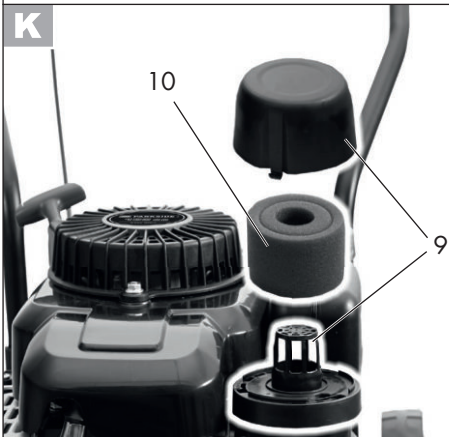
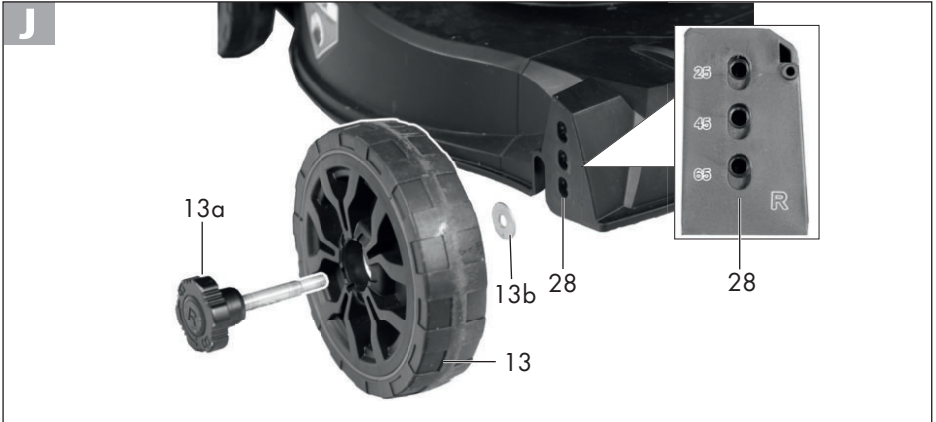

GRIZZLY TOOLS GMBH & CO. KG

Stockstädter Straße 20
63762 Grobstheim
GERMANY

Stanje informacija · Stanje informacija · Versiunea
informațiilor · Актуалност на информацията · Έκδοση των
πληροφοριών · Stand der Informationen: 11/2021
Ident.-No.: 89420252112021-HR/RS/RO/BG/GR



IAN 384572_2107

