

PLASTIC WELDING GUN PKSP 50 B1

GB CY

PLASTIC WELDING GUN

User manual

HR

PIŠTOLJ ZA ZAVARIVANJE PLASTIKE

Upute za posluživanje i za Vašu sigurnost

RS

PIŠTOLJ ZA ZAVARIVANJE PLASTIKE

Napomene o upotrebi i bezbednosti

GR CY

ΠΙΣΤΟΛΙ ΣΥΓΚΟΛΛΗΣΗΣ ΓΙΑ ΣΥΝΘΕΤΙΚΗ ΥΛΗ

Υποδείξεις χειρισμού και ασφαλείας

DE AT CH

KUNSTSTOFF-SCHWEISSPISTOLE

Bedienungsanleitung

IAN 472140_2407

HR RS GR

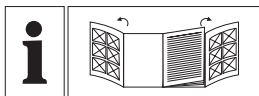

GB/CY	User manual	Page	5
HR	Upute za posluživanje i za Vašu sigurnost	Stranica	20
RS	Napomene o upotrebi i bezbednosti	Strana	35
GR/CY	Υποδείξεις χειρισμού και ασφαλείας	Σελίδα	52
DE/AT/CH	Bedienungsanleitung	Seite	68

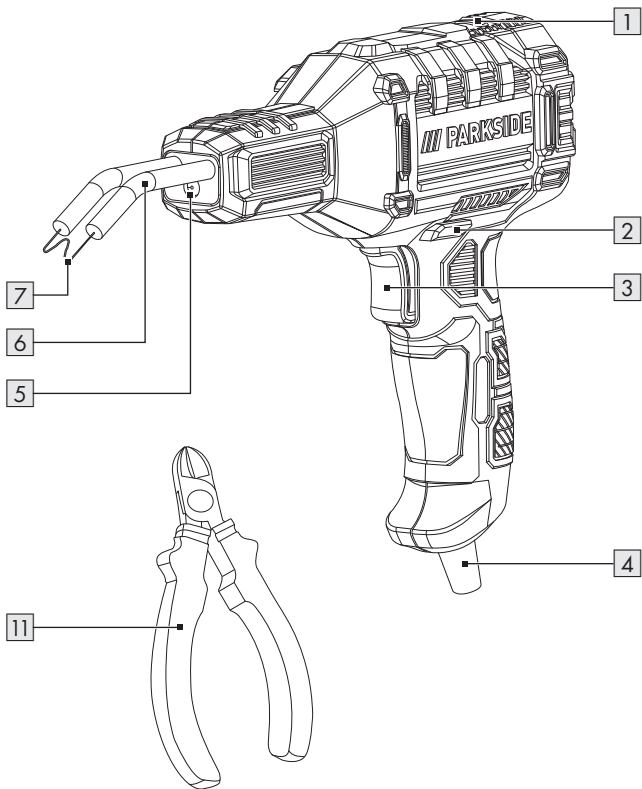
A

B

7



8



9



10

**C**

6

8

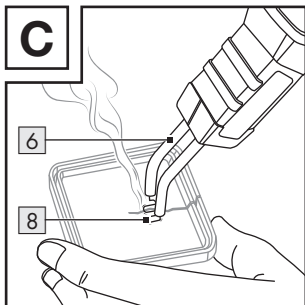
**D**

6

8

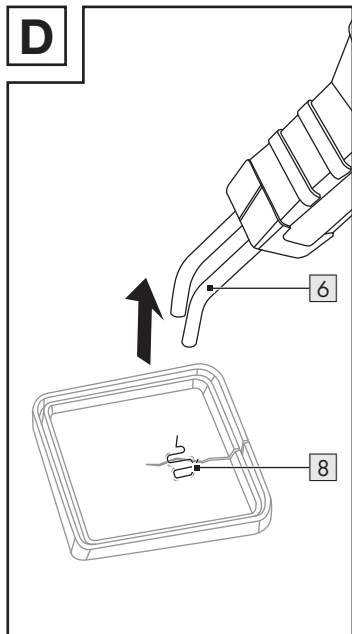
**E**

8

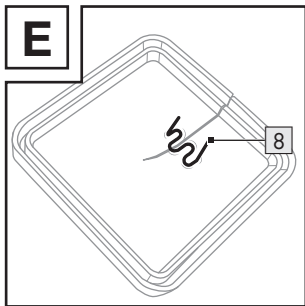

List of pictograms used	Page	6
Introduction	Page	7
Intended use	Page	8
Scope of delivery	Page	8
Description of parts	Page	9
Technical data	Page	9
Safety instructions	Page	10
Before first use	Page	12
Unpacking the product	Page	12
Operation	Page	13
Inserting the staple	Page	13
Switching on/off	Page	13
LED work light	Page	14
Working instructions	Page	14
Cleaning and care	Page	15
Replacement parts/Accessories	Page	15
Disposal	Page	16
Warranty	Page	17
Warranty claim procedure	Page	17
Service	Page	19

List of pictograms used



DANGER! – Designating a hazard with high risk, which will result in death or severe injury if not avoided (e.g. risk of suffocation)



WARNING! – Designating a hazard with moderate risk, which can result in death or severe injury if not avoided (e.g. risk of electric shock)



CAUTION! – Designating a hazard with low risk, which could result in minor or moderate injury if not avoided (e.g. risk of scalding)



NOTICE! – Warns of possible damage to property/the product if not avoided (e.g. risk of short circuit)







Danger – risk of electric shock!



Read the user manual.



Alternating current/voltage

	Symbol for a Protection Class II product
V~	Voltage
W	Watt
	Always remove the mains plug from the mains socket before cleaning.
	Safety information
	Instructions for use
CE	CE mark indicates conformity with relevant EU directives applicable for this product.

PLASTIC WELDING GUN

● Introduction

We congratulate you on the purchase of your new product. You have chosen a high quality product. The instructions for use are part of the product. They contain important information concerning safety, use and disposal. Before using the product, please familiarise yourself with all of the safety information and instructions for use. Only use the product as described and for the specified applications. If you pass the product on to anyone else, please ensure that you also pass on all the documentation with it.

● Intended use

- This product is intended for repairing a variety of plastic parts, such as:
 - Car bumpers
 - Temples (of sunglasses, reading glasses)
 - Decorative strips
 - Containers
 - Furniture

By pushing in the staples you can rejoin fractures and cracks in flat surfaces and angled joints.

- The LED work light  is intended to illuminate the immediate work area.
- Only use the product in dry indoor areas.
- The product is exclusively intended for domestic use.
- The product is not intended for commercial or industrial use.
- Only use the product as described and only for the indicated fields of application.
- Any other use or modification of the product is considered to be unauthorised use and entails considerable risk of accidents.
- The manufacturer assumes no liability for damages resulting from unauthorised use.

● Scope of delivery

WARNING!

- ▶ The product and the packaging are not children's toys! Children must not play with plastic bags, sheets and small parts! There is a danger of choking and suffocation!

After unpacking the product, check if the delivery is complete and if all parts are in good condition. Remove all packaging materials before use.

- | | |
|------------------------------------|----------------------------|
| 1 Plastic welding gun | 50 Curved staples (0.8 mm) |
| 50 Flat staples (0.8 mm) | 1 Side cutter |
| 50 Outside corner staples (0.6 mm) | 1 Carrying case |
| 50 Inside corner staples (0.8 mm) | 1 User manual |

● Description of parts

Before reading, unfold the pages containing the illustrations and familiarise yourself with all functions of the product.

(Fig. A)

- | | |
|----|----------------------------|
| 1 | Control LED |
| 2 | Switch lock |
| 3 | On/off switch |
| 4 | Mains cord with mains plug |
| 5 | LED work light |
| 6 | Welding tongs |
| 7 | Outside corner staple |
| 11 | Side cutter |

(Fig. B)

- | | |
|----|----------------------|
| 8 | Curved staple |
| 9 | Inside corner staple |
| 10 | Flat staple |

● Technical data

Operating voltage:	230 V~, 50 Hz
Power consumption:	50 W
Duty cycle:	Operation: 12 s Rest period: 48 s

Max. temperature:	750 °C
Protection class:	II/□ (double insulation)



Safety instructions

BEFORE USING THE PRODUCT, FAMILIARISE YOURSELF WITH ALL OF THE SAFETY INFORMATION AND INSTRUCTIONS FOR USE! WHEN PASSING THIS PRODUCT ON TO OTHERS, ALSO INCLUDE ALL THE DOCUMENTS!

In the case of damage resulting from non-compliance with these operating instructions the warranty claim becomes invalid! No liability is accepted for consequential damage! In the case of material damage or personal injury caused by incorrect handling or non-compliance with the safety instructions, no liability is accepted!

- This device can be used by persons with reduced physical, sensory or mental capabilities or lack of experience and

knowledge if they are supervised or have been instructed on how to use the appliance safely and understand the hazards involved.

Children must not play with the device.

The device and its connecting cable must be kept out of the reach of children.

- If the mains cord is damaged, it must be replaced by the manufacturer, its service agent or similarly qualified persons in order to avoid a hazard.

⚠ DANGER! Danger of death and accidents for toddlers and children! Never leave children unsupervised with the packaging material. The packaging material represents a danger of suffocation. Children frequently underestimate the dangers. Always keep children away from the packaging material.

⚠ WARNING! Risk of electric shock!

- Do not use the product if the welding tongs, mains cord or mains plug are damaged.
- Do not open the product.

⚠ CAUTION! Risk of burns!

- Do not touch the heated welding tongs or the heated staple. Allow the product to cool down before:
 - inserting a staple into the welding tongs
 - cleaning or storing the product.
- Only allow the product to cool down in the air after use. Do not immerse the product in water to cool it down.

⚠ CAUTION! Risk of fire!

- Place the hot product on a suitable holder or a fireproof base.
- Keep the product away from flammable materials.
- Never leave the switched on product unattended.

⚠ CAUTION! Risk of injury!

- Keep your hands away from the heated workpiece. The heat can be emitted through the workpiece.
- In the event of danger, remove the mains plug from the socket-outlet immediately.
- Wear following personal protective equipment while working with the product:
 - Protective gloves
 - Face mask
 - Work apron

⚠ CAUTION! Risk of poisoning!

- Do not inhale any vapours.
- Always ensure that the workplace is adequately ventilated during long periods of work where hazardous vapours may be produced.

● Before first use

● Unpacking the product

1. Take the product out of the packaging and remove all packaging materials and plastic wrappings.
2. Check to make sure that all listed parts are included (see “Scope of delivery”).
3. Check whether the product and all parts are in good condition, if any damage or defect is detected, do not use the product, but follow the procedure described in chapter “Warranty”.

● **Operation**

● **Inserting the staple**

- Select a staple that is suitable for repairing the fracture or crack (Fig. B):

Staple	Staple
7 Outside corner staple	9 Inside corner staple
8 Curved staple	10 Flat staple

- Insert both ends of the staple into the openings of the welding tongs **6** as far as they will go (Fig. A).

● **Switching on/off**

Switching on

1. Connect the mains plug **4** to a suitable socket-outlet.
2. Press and hold the switch lock **2**.
3. Press and hold the on/off switch **3**.
Release the switch lock **2**.

Control LED 1	Meaning
Lights up red	Welding tongs 6 are heating up
Lights up green	Operating temperature is reached

Switching off

1. Release the on/off switch **3**.
2. After use:
 - Remove the mains plug **4** from the socket-outlet.
 - Place the product on a suitable holder or a fireproof base until the welding tongs **6** have cooled down.

● LED work light

NOTE

- ▶ Improve visibility in poorly lit areas: This product is equipped with a LED work light **5** to illuminate the immediate working area.
- As soon as the product is switched on: The LED work light **5** switches on immediately.

● Working instructions

⚠ **NOTICE! Risk of product damage!**

- ▶ Operate the product for a maximum of 12 seconds at a time. Allow the product to rest for at least 48 seconds before using it again.

NOTE

- ▶ Test the product on a similar workpiece before repairing the actual workpiece.

(Fig. C, D, E)

1. Insert the desired staple into the welding tongs **6** (see “Inserting the staple”).
2. Switch on the product. Wait until the operating temperature has been reached (see “Switching on/off”).
3. Place the hot staple on the fracture or crack in the workpiece. The plastic surface of the workpiece softens due to the staple’s heat.
Gently push the staple into the workpiece’s surface. Do not apply too much pressure. Push the staple in far enough to be flush with the workpiece’s surface.

4. As soon as the staple has been pushed into the workpiece's surface: Switch off the product (see "Switching on/off").
5. Use the side cutter **11** to hold the staple in position. Carefully pull the welding tongs **6** off the staple.
6. Pinch off any protruding remnants of the staple with the side cutter **11**.

● Cleaning and care

CAUTION! Risk of injury!



Before cleaning: Remove the mains plug **4** from the socket-outlet. Allow the product to cool down.

- Do not immerse the product in water or other liquids.
- Do not allow liquids to enter the inside of the product.
- Do not use chemical, alkaline, abrasive or other aggressive detergents or disinfectants to clean this product as they might be harmful to its surfaces.
- Keep the product clean, dust-free, dry and free from oil or grease.
- Clean the product with a soft, dry and lint-free cloth.
- The product is maintenance-free.
- Store the product in the carrying case when not in use.

● Replacement parts/Accessories

- Customers can obtain compatible replacement parts and accessories via www.optimex-shop.com.
- Have the order number ready for your order.
- Orders can only be placed and processed online.

- Contact the Lidl service hotline (see “Service”) for further information.

Part	Order number
7 Outside corner staples (0.6 mm)	99947214002
8 Curved staples (0.8 mm)	99947214004
9 Inside corner staples (0.8 mm)	99947214003
10 Flat staples (0.8 mm)	99947214001

● Disposal

The packaging is made entirely of recyclable materials, which you may dispose of at local recycling facilities.



Observe the marking of the packaging materials for waste separation, which are marked with abbreviations (a) and numbers (b) with following meaning: 1–7: plastics/20–22: paper and fibreboard/80–98: composite materials.

Product:



Contact your local refuse disposal authority for more details of how to dispose of your worn-out product.



To help protect the environment, please dispose of the product properly when it has reached the end of its useful life and not in the household waste. Information on collection points and their opening hours can be obtained from your local authority.

● **Warranty**

The product has been manufactured to strict quality guidelines and meticulously examined before delivery. In the event of material or manufacturing defects you have legal rights against the retailer of this product. Your legal rights are not limited in any way by our warranty detailed below.

The warranty for this product is 3 years from the date of purchase. The warranty period begins on the date of purchase. Keep the original sales receipt in a safe location as this document is required as proof of purchase.

Any damage or defects already present at the time of purchase must be reported without delay after unpacking the product.

Should the product show any fault in materials or manufacture within 3 years from the date of purchase, we will repair or replace it – at our choice – free of charge to you. The warranty period is not extended as a result of a claim being granted. This also applies to replaced and repaired parts.

This warranty becomes void if the product has been damaged, or used or maintained improperly.

The warranty covers material or manufacturing defects. This warranty does not cover product parts subject to normal wear and tear, thus considered consumables (e.g. batteries, rechargeable batteries, tubes, cartridges), nor damage to fragile parts, e.g. switches or glass parts.

● **Warranty claim procedure**

So that your request can be processed quickly, please observe the following instructions:

For all inquiries, please have the receipt and item number (IAN 472140_2407) ready as proof of purchase.

The article number can be taken from the identification label on the product, engraving on the product, the front cover of your manual (at the bottom left), or the sticker on the back or bottom of the product.

If malfunctions or other defects arise, first contact the service department indicated below by phone or email.

You can then send a product recorded as defective to the communicated service address postage-free, making sure to enclose proof of purchase (receipt) and information on the details of the defect and when it occurred.



You can download and view this and numerous other manuals at parkside-diy.com. This QR code takes you directly to parkside-diy.com. Choose your country and use the search screen to search for the operating instructions. Entering the item number (IAN) 472140_2407 takes you to the operating instructions for your item.

● Service

Service Great Britain

Tel.: 0800 0569216

E-Mail: owim@lidl.co.uk

Service Cyprus

Tel.: 8009 4211

E-Mail: owim@lidl.com.cy

 Serbian mark of conformity



Značenje korištenih piktograma/ simbola	Stranica	21
Uvod	Stranica	22
Uvjeti korištenja	Stranica	22
Sadržaj isporuke	Stranica	23
Opis dijelova	Stranica	24
Tehnički podaci	Stranica	24
Sigurnosne napomene	Stranica	24
Prije prve uporabe	Stranica	27
Raspakirajte proizvod	Stranica	27
Rad	Stranica	27
Umetanje spojnice	Stranica	27
Uključivanje/isključivanje	Stranica	28
LED radno svjetlo	Stranica	28
Upute za rad	Stranica	29
Čišćenje i njega	Stranica	30
Rezervni dijelovi/pribor	Stranica	30
Zbrinjavanje	Stranica	31
Jamstvo	Stranica	31
Postupak u slučaju koji je pokriven jamstvom ..	Stranica	33
Servis	Stranica	34

Značenje korištenih piktoograma/simbola



OPASNOST! – Označava opasnost s visokom razinom rizika koja će, ako se ne izbjegne, rezultirati smrću ili ozbiljnom ozljedom (npr. gušenjem)



UPOZORENJE! – Označava opasnost sa srednjom razinom rizika koja bi, ako se ne izbjegne, mogla dovesti do smrti ili ozbiljne ozljede (npr. opasnost od strujnog udara)



OPREZ! – Označava opasnost s niskom razinom rizika koja bi, ako se ne izbjegne, mogla dovesti do manjih do umjerenih ozljeda (npr. opasnost od opekline)



PAŽNJA! – Upozorava na moguću štetu na imovini (npr. opasnost od kratkog spoja)



Opasnost od električnog udara!





Pročitajte upute za uporabu.



Izmjenična struja/napon



Simbol za proizvod razreda zaštite II

V~	Napon
W	Watt
	Prije čišćenja uvijek izvucite mrežni utikač iz utičnice.
	Sigurnosne napomene
	Upute za rukovanje
CE	Oznaka CE potvrđuje sukladnost sa smjernicama EU-a koje se primjenjuju na proizvod.

PIŠTOLJ ZA ZAVARIVANJE PLASTIKE

● Uvod

Čestitamo vam na kupnji novog proizvoda. Ovom kupnjom odlučili ste se za visokokvalitetan proizvod. Uputa za uporabu je sastavni dio ovog proizvoda. Ona sadrži važne upute o sigurnosti, uporabi i uklanjanju otpada. Prije upotrebe proizvoda upoznajte se sa svim njegovim uputama za korištenje i sigurnosnim uputama. Koristite ovaj proizvod u skladu s navedenim uputama te u navedene svrhe. Ukoliko proizvod dajete nekoj drugoj osobi, predajte toj osobi također i sve upute.

● Uvjeti korištenja

- Ovaj proizvod je namijenjen za popravak različitih plastičnih dijelova kao što su:
 - Automobilski odbojnici
 - Drške za naočale (sunčane naočale, naočale za čitanje)

- Obrubi
- Spremnik
- Namještaj

Utiskivanjem spojnice možete ponovno spojiti slomljena mjesta i pukotine na ravnim površinama i kutnim spojevima.

- LED radno svjetlo **5** predviđeno je za osvjetljavanje užeg radnog područja.
- Proizvod upotrebljavajte samo u suhim prostorijama.
- Proizvod je predviđen isključivo za privatnu uporabu.
- Proizvod nije namijenjen za komercijalnu niti industrijsku uporabu.
- Proizvodom se koristite samo kao što je opisano i samo za navedena područja primjene.
- Svaka druga uporaba ili izmjena proizvoda smatra se nenamjenskom i uzrokuje opasnost od nesreće.
- Proizvođač ne preuzima nikakvu odgovornost za štete nastale od nenamjenske uporabe.

● Sadržaj isporuke

UPOZORENJE!

- ▶ Proizvod i ambalažni materijal nisu igračke! Djeca se ne smiju igrati plastičnim vrećicama, folijama ni sitnim dijelovima! Postoji opasnost od gutanja i gušenja!

Nakon raspakiravanja proizvoda, provjerite jesu li isporučeni i ispravni svi dijelovi. Prije uporabe uklonite svu ambalažu.

1 Pištolj za zavarivanje plastike	50 Valovite spojnice (0,8 mm)
50 Ravne spojnice (0,8 mm)	1 Rubni rezač
50 Vanjske spojnice (0,6 mm)	1 Kućište za prenošenje
50 Unutarnje spojnice (0,8 mm)	1 Upute za uporabu

● Opis dijelova

Prije čitanja otvorite stranice sa slikama i upoznajte se sa svim funkcijama proizvoda.

(Sl. A)

- 1 Kontrolna LED lampica
- 2 Blokada uključivanja
- 3 Prekidač za uključivanje/
isključivanje
- 4 Priključni kabel s mrežnim
utikačem
- 5 LED radno svjetlo

- 6 Pištolj za zavarivanje
- 7 Vanjska spojnica
- 11 Rubni rezač

(Sl. B)

- 8 Valovita spojnica
- 9 Unutarnja spojnica
- 10 Ravna spojnica

● Tehnički podaci

Radni napon:	230 V~, 50 Hz
Snaga:	50 W
Radni ciklus:	Pogon: 12 s Stanka: 48 s
Maks. temperatura:	750 °C
Razred zaštite:	II/□ (dvostruka izolacija)



Sigurnosne napomene

**PRIJE UPORABE PROIZVODA
UPOZNAJTE SE SA SVIM SA SVIM
UPUTAMA ZA UPORABU I SIGURNOSNIM
NAPOMENAMA! AKO OVAJ PROIZVOD**

DAJETE NOVOM VLASNIKU, URUČITE MU I DOKUMENTACIJU!

U slučaju oštećenja zbog nepridržavanja ovih uputa za uporabu bit će poništeno pravo na primjenu jamstva! Ne preuzimamo odgovornost za posljedične štete!

Proizvođač neće biti odgovoran za oštećenja ili ozljeda zbog nepravilne uporabe ili nepridržavanja sigurnosnih napomena!

- Uređaj smiju koristiti osobe s ograničenim psihičkim, osjetilnim ili mentalnim sposobnostima ili osobe bez iskustva i/ili znanja kada su pod nadzorom ili ako su upoznati s uputama o sigurnom korištenju uređaja kao i s potencijalnim opasnostima.

Djeca se ne smiju igrati uređajem. Uređaj i njegov priključni kabel treba držati podalje od djece.

- Ukoliko je priključni kabel proizvoda oštećen, proizvođač ili njegova služba za kupce ili slična kvalificirana osoba

mora ga zamijeniti kako bi se izbjegla ugroženost.

- ⚠ OPASNOST! Opasnost po život i opasnost od nezgoda za malu djecu i djecu!** Djecu nikada nemojte ostaviti pored ambalažnog materijala bez nadzora. Postoji opasnost od gušenja ambalažnim materijalom. Djeca često podcjenjuju opasnosti. Djecu držite podalje od ambalažnog materijala.
- ⚠ UPOZORENJE! Opasnost od električnog udara!**
 - Nemojte koristiti proizvod ako je pištolj za zavarivanje, priključni kabel ili mrežni utikač oštećen.
 - Nemojte otvarati proizvod.
- ⚠ OPREZ! Opasnost od opekline!**
 - Ne dirajte zagrijani pištolj za zavarivanje ili spojnicu. Ostavite proizvod da se ohladi prije nego što:
 - Umetnete spojnicu u pištolj za zavarivanje,
 - Očistite ili pohranite proizvod.
 - Nakon rada ostavite proizvod samo da se ohladi na zraku. Ne uranjajte proizvod u vodu kako biste ga ohladili.
- ⚠ OPREZ! Opasnost od požara!**
 - Stavite vrući proizvod na odgovarajući držač ili vatrootpornu površinu.
 - Držite proizvod podalje od zapaljivih materijala.
 - Uključeni proizvod nikada ne ostavljajte bez nadzora.
- ⚠ OPREZ! Opasnost od nezgode!**
 - Držite ruke podalje od zagrijanog obratka. Obradak može prenijeti toplinu.
 - U slučaju opasnosti, odmah izvucite mrežni utikač iz utičnice.
 - Prilikom rada s proizvodom nosite sljedeću osobnu zaštitnu opremu:
 - Zaštitne rukavice

- Zaštitna maska
- Radna pregača

⚠ OPREZ! Opasnost od trovanja!

- Ne udišite pare.
- Kada radite dulje vrijeme na mjestima na kojima se mogu razviti štetne pare, uvijek osigurajte da je radno mjesto dostatno prozračeno.

● **Prije prve uporabe**

● **Raspakirajte proizvod**

1. Izvadite proizvod iz pakiranja i uklonite sve dijelove ambalažnog materijala i zaštitne folije.
2. Provjerite postoje li svi dijelovi i je li opisani opseg isporuke potpun (pogledajte „Sadržaj isporuke“).
3. Provjerite jesu li proizvod i svi njegovi dijelovi u dobrom stanju. Ako primijetite bilo kakvo oštećenje ili nedostatak, nemojte koristiti proizvod, već postupite kako je opisano u poglavlju „Jamstvo“.

● **Rad**

● **Umetanje spojnice**

- Odaberite spojnicu koja je prikladna za popravak loma ili puknuća (sl. B):

Spojnica	Spojnica
7 Vanjska spojnica	9 Unutarnja spojnica
8 Valovita spojnica	10 Ravna spojnica

- Umetnite oba kraja spojnice u otvore pištolja za zavarivanje **6** dok se ne zaustavi (sl. A).

● Uključivanje/isključivanje

Uključivanje

1. Mrežni utikač [4] povežite s prikladnom utičnicom.
2. Držite pritisnutom blokadu uključivanja [2].
3. Držite pritisnutim prekidač za uključivanje/isključivanje [3].
Otpustite blokadu uključivanja [2].

Kontrolna LED lampica [1]	Značenje
Svijetli crveno	Pištolj za zavarivanje [6] je zagrijan
Svijetli zeleno	Dosegnuta je radna temperatura

Isključivanje

1. Pustite prekidač za uključivanje/isključivanje [3].
2. Nakon uporabe:
 - Izvucite mrežni utikač [4] iz utičnice.
 - Stavite proizvod na prikladnu podlogu ili vatrostalnu površinu dok se pištolj za zavarivanje [6] ne ohladi.

● LED radno svjetlo

NAPOMENA

- ▶ Poboljšajte vidljivost u slabo osvijetljenim područjima: Ovaj je proizvod opremljen LED radnim svjetlom [5] za osvjetljavanje neposrednog radnog područja.
- Kada se proizvod uključi: Odmah se uključuje LED radno svjetlo [5].

● Upute za rad





PAŽNJA! Opasnost od oštećenja proizvoda!

- ▶ Koristite proizvod najviše 12 sekundi odjednom. Ostavite proizvod da odstoji najmanje 48 sekundi prije ponovne uporabe.

NAPOMENA

- ▶ Testirajte proizvod na sličnom obratku prije popravka stvarnog obratka.

(Sl. C, D, E)

1. Umetnite željenu spojnicu u pištolj za zavarivanje  (pogledajte „Umetanje spojnice“).
2. Uključite proizvod. Pričekajte da se dosegne radna temperatura (pogledajte „Uključivanje/isključivanje“).
3. Postavite vruću spojnicu na prijelom ili pukotinu na obratku. Plastična površina obratka omekšava se zbog topline spojnice.
Nježno pritisnite spojnicu na površinu obratka. Ne primjenjujte pretjerani pritisak. Gurnite spojnicu dok ne bude u ravnini s površinom obratka.
4. Nakon što se spojnicu utisne u površinu obratka: Isključite proizvod (pogledajte „Uključivanje/isključivanje“).
5. Upotrijebite rubni rezač  da držite spojnicu na mjestu. Pažljivo izvucite pištolj za zavarivanje  sa spojnice.
6. Odstranite višak ostataka spojnice pomoću rubnog rezača .

● Čišćenje i njega

⚠ OPREZ! Opasnost od nezgode!



Prije čišćenja: Izvucite mrežni utikač **4** iz utičnice. Pričekajte da se proizvod rashladi.

- Proizvod nikada nemojte uranjati u vodu ili druge tekućine.
- Pripazite da tekućine nikada ne uđu u unutrašnjost proizvoda.
- Ne koristite nikakva kemijska, alkalna, abrazivna ili druga agresivna sredstva za čišćenje ili dezinfekciju za čišćenje proizvoda jer mogu oštetiti površine.
- Proizvod uvijek održavajte čistim, bez prašine, suhim i bez ulja i masti za podmazivanje.
- Očistite proizvod mekom, suhom krpom koja ne ostavlja dlačice.
- Proizvod ne zahtijeva održavanje.
- Kada ne upotrebljavate proizvod, čuvajte ga u kućištu za prenošenje.

● Rezervni dijelovi/pribor

- Kupci mogu nabaviti kompatibilne rezervne dijelove i pribor putem www.optimex-shop.com.
- Prilikom naručivanja pripremite svoj broj narudžbe.
- Narudžbe se mogu postaviti i obraditi samo online.
- Za dodatne informacije obratite se Lidl telefonskoj podršci (pogledajte „Servis“).

Dio	Broj narudžbe
7 Vanjske spojnice (0,6 mm)	99947214002
8 Valovite spojnice (0,8 mm)	99947214004

Dio	Broj narudžbe
9 Unutarnje spojnice (0,8 mm)	99947214003
10 Ravne spojnice (0,8 mm)	99947214001

● Zbrinjavanje

Ambalaža se sastoji od ekološki neškodljivih materijala koje možete zbrinuti na lokalnim mjestima za reciklažu.



Uvažavajte obilježavanje ambalaže za odvajanje otpada, ono je obilježeno s kraticama (a) i brojevima (b) sa slijedećim značenjem: 1–7: plastika/20–22: papir i karton/80–98: miješani materijali.

Proizvod:



O mogućnostima zbrinjavanja dotrajalog proizvoda možete se raspitati kod vaše općinske ili gradske uprave.



Zbog zaštite okoliša ne bacajte dotrajali proizvod u kućni otpad, već ga predajte stručnom zbrinjavanju. Informacije o mjestima za sakupljanje otpada i njihovom radnom vremenu možete dobiti pri Vašem nadležnom općinskom uredu.

● Jamstvo

Ovaj proizvod je pažljivo proizveden prema strogim smjernicama kvalitete i temeljito je ispitan prije isporuke. U slučaju pogreške u materijalu ili izradi, imate zakonska prava protiv prodavatelja proizvoda. Vaša zakonska prava ni na koji način nisu ograničena našom garancijom navedenom u nastavku.

Garancija za ovaj proizvod je 3 godine od datuma kupnje. Garantni rok počinje s datumom kupovine. Čuvajte originalni račun na sigurnom mjestu jer je ovaj dokument potreban kao dokaz kupnje.

Sva oštećenja ili nedostaci koji su već prisutni u trenutku kupnje moraju se prijaviti odmah nakon raspakiranja proizvoda.

Ako se u roku od 3 godine od datuma kupnje pokaže da je proizvod neispravan u materijalu ili izradi, mi ćemo ga, po našem izboru, besplatno popraviti ili zamijeniti. Garantni rok se ne produljuje odobrenim zahtjevom za garanciju. To vrijedi i za zamijenjene i popravljene dijelove.

Ova garancija ne vrijedi ako je proizvod bio oštećen ili nepropisno korišten ili održavan.

Garancija pokriva greške u materijalu i proizvodnji. Ova se garancija ne odnosi na dijelove proizvoda koji su podložni uobičajenom habanju, te se stoga smatraju potrošnim dijelovima (npr. baterije, punjive baterije, crijeva, spremnici s tintom), niti na oštećenja lomljivih dijelova, npr. prekidača ili dijelova od stakla.

U slučaju manjeg popravka jamstveni rok se produljuje onoliko koliko je kupac bio lišen uporabe stvari.

Međutim, kad je zbog neispravnosti stvari izvršena njezina zamjena ili njezin bitni popravak, jamstveni rok počinje teći ponovno od zamjene, odnosno od vraćanja popravljene stvari.

Ako je zamijenjen ili bitno popravljen samo neki dio stvari, jamstveni rok počinje teći ponovno samo za taj dio.

● Postupak u slučaju koji je pokriven jamstvom

Kako bismo osigurali brzu obradu vašeg zahtjeva, slijedite upute u nastavku:

Za sve upite kao dokaz o kupnji pripremite račun i broj artikla (IAN 472140_2407).

Broj artikla možete pronaći na tipskoj pločici na proizvodu, gravuri na proizvodu, naslovnici vaših uputa (dolje lijevo) ili naljepnici na stražnjoj i donjoj strani proizvoda.

Ako se pojave funkcionalni kvarovi ili drugi nedostaci, prvo se obratite servisnoj odjelu koji je naveden u nastavku telefonski ili e-poštom.

Proizvod za koji je utvrđen kvar, uz prilaganje potvrde o kupnji (računa) i informacijama o nedostacima i kada su nastali, možete poslati na adresu servisa kojega ste obavijestili bez poštarine.



Ove i mnoge druge priručnike možete pregledati i preuzeti na stranici parkside-diy.com. Ovaj QR kod vodi vas izravno na našu stranicu parkside-diy.com. Odaberite svoju zemlju i putem tražilice potražite upute za uporabu. Unosom broja artikla (IAN) 472140_2407 dospjet ćete do uputa za uporabu za svoj artikl.

● **Servis**

 **Servis Hrvatska**

Tel.: 0800806355

E-Mail: owim@lidl.hr

 Srpska oznaka sukladnosti



Spisak korišćenih piktograma/simbola . . .	Strana	36
Uvod	Strana	37
Predviđena namena	Strana	37
Obim isporuke	Strana	38
Opis delova	Strana	39
Tehnički podaci	Strana	39
Bezbednosne napomene	Strana	40
Pre prvog korišćenja	Strana	42
Raspakivanje proizvoda	Strana	42
Korišćenje	Strana	43
Umetanje klamarica	Strana	43
Uključivanje/Isključivanje	Strana	43
LED radno svetlo	Strana	44
Napomene za rad	Strana	44
Čišćenje i održavanje	Strana	45
Rezervni delovi/dodatna oprema	Strana	46
Odlaganje	Strana	46
Garancija i garantni list	Strana	47
Postupak garancije	Strana	50
Servis	Strana	51

Spisak korišćenih piktograma/simbola



OPASNOST! – Označava opasnost sa visokim stepenom rizika koja će, ako se ne izbegne, dovesti do smrti ili ozbiljne povrede (npr. opasnost od gušenja)



UPOZORENJE! – Označava opasnost sa srednjim stepenom rizika koji će, ako se ne izbegne, dovesti do smrti ili teže povrede (npr. opasnost od strujnog udara)



OPREZ! – Označava opasnost sa niskim nivoom rizika koja, ako se ne izbegne, može dovesti do lakših do umerenih povreda (npr. opasnost od opekotina)



PAŽNJA! – Upozorava na moguću materijalnu štetu (npr. opasnost od kratkog spoja)



Opasnost – opasnost od strujnog udara!





Pročitajte uputstvo za korišćenje.



Naizmenična struja/napon



Simbol za proizvod klase zaštite II

V~	Napon
W	Vat
	Pre čišćenja uvek izvucite mrežni utikač iz utičnice.
	Bezbednosne napomene
	Smernice za rukovanje
CE	Oznaka CE potvrđuje usaglašenost sa direktivama EU koje se primenjuju na proizvod.

PIŠTOLJ ZA ZAVARIVANJE PLASTIKE

● Uvod

Čestitamo vam na kupovini vašeg novog proizvoda. Tako ste se odlučili za visokokvalitetan proizvod. Uputstvo za upotrebu je deo ovog proizvoda. Sadrži važna bezbednosna uputstva, uputstva za upotrebu i odlaganje. Pre korišćenja proizvoda upoznajte se sa svim uputstvima za rikovanje i bezbednost. Koristite proizvod samo onako kako je opisano i za navedene oblasti primene. Predajte sve dokumente prilikom isporuke proizvoda trećem licu.

● Predviđena namena

- Ovaj proizvod je namenjen za popravku raznih plastičnih delova, kao što su:
 - Branici automobila
 - Ramovi za naočare (naočare za sunce, naočare za čitanje)

- Ukrasne trake
- Posude
- Nameštaj

Utiskivanjem klamarica možete ponovo da spojite slomljena područja i pukotine na ravnim površinama i ugaonim spojevima.

- LED radno svetlo **5** je tako dizajnirano da osvetli neposredno radno područje.
- Koristite proizvod samo u suvim prostorijama.
- Proizvod je namenjen samo za privatnu upotrebu.
- Proizvod nije namenjen za komercijalnu ili industrijsku upotrebu.
- Koristite proizvod samo kao što je opisano i u naznačenu svrhu.
- Svaka druga vrsta korišćenja ili modifikacije proizvoda smatra se nepravilnom i u velikoj meri predstavlja opasnost od nezgode.
- Proizvođač nije odgovoran za oštećenja izazvana nenamenskom upotrebom.

● Obim isporuke

UPOZORENJE!

- ▶ Proizvod i ambalažni materijal nisu igračka za decu! Deci nije dozvoljeno da se igraju najlonskim kesama, folijama i sitnim delovima! Od njih pretil opasnost od davljenja i gušenja!

Nakon što raspakujete proizvod proverite da li je isporuka potpuna i da li su svi delovi u dobrom stanju. Pre upotrebe uklonite svu ambalažu.

1 Pištolj za zavarivanje
plastike

50 Ravnih klamarica (0,8 mm)

- 50 Klamarica za spoljašnje uglove (0,6 mm)
- 50 Klamarica za unutrašnje uglove (0,8 mm)

- 50 Talasastih klamarica (0,8 mm)
- 1 Bočne sečice
- 1 Kofer za transport
- 1 Uputstvo za korišćenje

● Opis delova

Pre čitanja idite na stranice sa slikama i upoznajte se sa svim funkcijama proizvoda.

(Sl. A)

- 1 Kontrolni LED
- 2 Sigurnosna brava
- 3 Prekidač za uključivanje/isključivanje
- 4 Priključni kabl sa mrežnim utikačem
- 5 LED radno svetlo
- 6 Kraci uređaja za zavarivanje

- 7 Klamarica za spoljašnje uglove
- 11 Bočne sečice

(Sl. B)

- 8 Talasasta klamarica
- 9 Klamarica za unutrašnje uglove
- 10 Ravna klamarica

● Tehnički podaci

Radni napon:	230 V~, 50 Hz
Potrošnja struje:	50 W
Radni ciklus:	Korišćenje: 12 s Pauza: 48 s
Maks. temperatura:	750 °C
Klasa zaštite:	II/□ (dvostruka izolacija)



Bezbednosne napomene

PRE KORIŠĆENJA PROIZVODA UPOZNAJTE SE SA SVIM SIGURNOSNIM I KORISNIČKIM UPUTSTVIMA! AKO DAJETE OVAJ PROIZVOD NEKOME DRUGOM, PROSLEDITE SVE DOKUMENTE!

U slučaju oštećenja usled nepoštovanja ovih smernica iz uputstva za korišćenje, poništava vam se garancija na proizvod! Za posledičnu štetu ne preuzima se nikakva odgovornost! U slučaju materijalne štete ili lične povrede usled nepravilnog korišćenja ili nepoštovanja bezbednosnih napomena, ne preuzima se nikakva odgovornost!

- Ovaj uređaj mogu da koriste osobe sa smanjenim fizičkim, čulnim ili mentalnim sposobnostima ili osobe kojima nedostaje iskustva i znanja, pod uslovom da su pod nadzorom ili da su im data uputstva u pogledu bezbednog korišćenja

ovog uređaja i ako razumeju uključene opasnosti.

Deci nije dozvoljeno da se igraju sa ovim uređajem. Uređaj i njegov priključni kabl držite dalje od dece.

- Ako je priključni kabl ovog proizvoda oštećen, da bi se izbegla opasnost od povrede treba da ga zameni proizvođač ili njegova korisnička služba, ili neka druga odgovarajuće kvalifikovana osoba.

⚠ OPASNOST! Opasnost po život i opasnost od povreda za odojčad i decu! Nikada nemojte ostavljati decu bez nadzora sa ambalažnim materijalom. Postoji opasnost od gušenja od ambalažnog materijala. Deca obično nisu svesna te opasnosti. Deca neka uvek budu dalje od ambalažnog materijala.

⚠ UPOZORENJE! Opasnost od strujnog udara!

- Nemojte da koristite proizvod ako su kraci uređaja za zavarivanje, priključni kabl ili mrežni utikač oštećeni.
- Nemojte otvarati proizvod.

⚠ OPREZ! Opasnost od opekotina!

- Nemojte dodirivati zagrejane krake uređaja za zavarivanje ili zagrejanu klamaricu. Ostavite da se proizvod ohladi pre nego što:
 - Stavite klamaricu u krake uređaja za zavarivanje,
 - Čistite ili skladištite proizvod.
- Nakon rada ostavite da se proizvod samo na vazduhu ohladi. Nemojte uranjati proizvod u vodu da biste ga ohladili.

⚠ OPREZ! Opasnost od požara!

- Postavite vruć proizvod na odgovarajući držač ili na vatrostalnu površinu.
- Držite proizvod dalje od zapaljivih materijala.
- Nemojte da ostavljate uključeni proizvod bez nadzora.

⚠ OPREZ! Opasnost od povreda!

- Držite ruke dalje od zagrejanog radnog komada. Toplota može da se oslobodi kroz radni komad.
- U opasnosti odmah izvucite mrežni utikač iz utičnice.
- Nosite sledeću ličnu zaštitnu opremu kada radite sa proizvodom:
 - Zaštitne rukavice
 - Maska za lice
 - Radna kecelja

⚠ OPREZ! Opasnost od trovanja!

- Nemojte udisati isparenja.
- Kada radite duže vreme gde mogu nastati štetna isparenja, uvek vodite računa da radno mesto bude dovoljno provetreno.

● Pre prvog korišćenja

● Raspakivanje proizvoda

1. Izvadite proizvod iz ambalaže i uklonite sav ambalažni materijal i zaštitnu foliju.
2. Proverite da li su svi delovi prisutni i da li je opisani obim isporuke kompletan (videti „Obim isporuke“).
3. Proverite da li su proizvod i svi delovi u dobrom stanju. Ako primetite oštećenje ili grešku, nemojte da koristite proizvod, već nastavite kao što je opisano u poglavlju „Garancija“.

● Korišćenje

● Umetanje klamarica

- Izaberite klamaricu koja je odgovarajuća za popravku lomova odn. pukotina (Sl. B):

Klema	Klema
<input type="checkbox"/> 7 Klamarica za spoljašnje uglove	<input type="checkbox"/> 9 Klamarica za unutrašnje uglove
<input type="checkbox"/> 8 Talasasta klamarica	<input type="checkbox"/> 10 Ravna klamarica

- Umetnite do kraja oba kraja klamarice u otvore na kracima uređaja za zavarivanje 6 (Sl. A).

● Uključivanje/Isključivanje

Uključivanje

1. Stavite mrežni utikač 4 u odgovarajuću utičnicu.
2. Držite pritisnuto sigurnosnu bravu 2.
3. Držite pritisnuto prekidač za uključivanje/isključivanje 3.
Otpustite sigurnosnu bravu 2.

Kontrolni LED <input type="checkbox"/> 1	Značenje
Svetli crveno	Kraci uređaja za zavarivanje <input type="checkbox"/> 6 se zagrevaju
Svetli zeleno	Radna temperatura je dostignuta

Isključivanje

1. Otpustite prekidač za uključivanje/isključivanje 3.
2. Nakon korišćenja:
 - Izvucite mrežni utikač 4 iz utičnice.

- Stavite proizvod na odgovarajući držač ili na vatrostalnu površinu dok se kraci uređaja za zavarivanje **6** ne ohlade.

● LED radno svetlo

NAPOMENA

- ▶ Poboljšanje vidljivosti u slabo osvetljenim područjima: Ovaj proizvod je opremljen LED radnim svetlom **5** za osvetljavanje neposrednog radnog područja.
- Čim se uključi proizvod: LED radno svetlo **5** se odmah pali.

● Napomene za rad

⚠ PAŽNJA! Opasnost od oštećenja proizvoda!

- ▶ Koristite proizvod kontinuirano maksimalno u trajanju od 12 sekundi. Ostavite proizvod da odstoji najmanje 48 sekundi pre nego što ga ponovo koristite.

NAPOMENA

- ▶ Testirajte proizvod na sličnom radnom komadu pre nego što popravite stvarni radni komad.

(Sl. C, D, E)

1. Umetnite željenu klamaricu u krake uređaja za zavarivanje **6** (videti „Umetanje klamarice“).
2. Uključite proizvod. Sačekajte da se dostigne radna temperatura (videti „Uključivanje/isključivanje“).
3. Postavite vrelu klamaricu na slomljeno mesto ili na pukotinu na radnom komadu. Plastična površina radnog komada je omekšana zbog toplote klamarice.

Nežno utisnite klamaricu u površinu radnog komada.
Nemojte vršiti preveliki pritisak. Utisnite klamaricu toliko duboko sve dok ne bude u ravni sa površinom radnog komada.

4. Čim klamaricu utisnete u površinu radnog komada: Isključite proizvod (videti „Uključivanje/Isključivanje“).
5. Koristite bočne sečice [11] da biste zadržali klamaricu na svom mestu. Pažljivo svucite krake uređaja za zavarivanje [6] sa klamarice.
6. Uklonite višak ostatka klamarice pomoću bočnih sečica [11].

● Čišćenje i održavanje

OPREZ! Opasnost od povreda!



Pre čišćenja: Izvucite mrežni utikač [4] iz utičnice.
Ostavite da se proizvod ohladi.

- Nikada nemojte potapati proizvod u vodu ili u druge tečnosti.
- Vodite računa da nikakva tečnost ne prodre u unutrašnjost proizvoda.
- Nemojte koristiti hemijska, alkalna, abrazivna ili druga agresivna sredstva za čišćenje ili dezinfekciona sredstva za čišćenje proizvoda, jer oni mogu da oštete površine.
- Održavajte proizvod tako da bude čist, bez prašine, suv i bez ulja ili masti.
- Očistite proizvod mekom, suvom krpom koja ne ostavlja vlakna.
- Proizvod ne zahteva nikakvo održavanje.
- Čuvajte proizvod u koferu za transport.

● Rezervni delovi/dodatna oprema

- Kupci mogu da nabave kompatibilne rezervne delove i dodatnu opremu preko sajta www.optimex-shop.com.
- Pripremite broj porudžbine za svoju porudžbinu.
- Porudžbine se mogu samo onlajn slati i obrađivati.
- Za daljnje informacije obratite se Lidl servisu (videti „Servis“).

Deo	Broj narudžbe
7 Klamarice za spoljašnje uglove (0,6 mm)	99947214002
8 Talasastih klamarica (0,8 mm)	99947214004
9 Klamarice za unutrašnje uglove (0,8 mm)	99947214003
10 Ravnih klamarica (0,8 mm)	99947214001

● Odlaganje

Pakovanje se sastoji od ekološki prihvatljivih materijala koje možete odlagati na lokalnim mestima za reciklažu.



Obratite pažnju na označavanje materijala za pakovanje pri odvajanju otpada, koji je označen skraćenicama (a) i brojevima (b) sa sledećim značenjem: 1–7: plastika/ 20–22: papir i karton/80–98: mešavine.

Proizvod:



Mogućnosti za uklanjanje iskorišćenog proizvoda možete saznati u vašoj opštinskoj ili gradskoj upravi.



U interesu zaštite životne sredine nemojte bacati vaš proizvod kada je iskorišćen kućnom otpadu, nego ga ponesite na odgovarajuće mesto za odlaganje otpada. Informacije o mestima za sakupljanje i njihovom radnom vremenu možete dobiti u vašoj lokalnoj administraciji.

Lidl i proizvođač nisu u mogućnosti da garantuju obezbeđivanje servisiranja i dostupnost rezervnih delova nakon isteka garantog perioda/perioda saobraznosti. Ukoliko za tim bude potrebe, putem naše Službe za potrošače možete proveriti dostupnost rezervnih delova i opcije za popravku. Hvala na razumevanju.

Kako izjaviti reklamaciju?

Molimo Vas:

- da pozovete korisnički servis: 0800190639
- pošaljete e-mail na: owim@lidl.rs
- posetite najbližu Lidl prodavnicu.

Da bismo osigurali najbržu asistenciju, molimo da sačuvate fiskalni račun i date ga na uvid prilikom izjavljivanja reklamacije.

GARANCIJA I GARANTNI LIST

Poštovani,

Ovim putem Vas upoznajemo sa Vašim pravima i obavezama koje proističu iz Zakona o zaštiti potrošača, a u pogledu ostvarivanja prava iz garancije.

Ova garancija ni na koji način ne utiče, niti isključuje prava koja kupac ima u skladu sa važećim Zakonom o zaštiti potrošača po osnovu zakonske odgovornosti prodavca za nesaobraznost robe ugovoru koja traje 2 godine od dana kada je roba predata kupcu.

Davalac garancije ovom izjavom preuzima obavezu da kupcima svojih aparata, a pod uslovima definisanim u ovoj izjavi, obezbedi:

- besplatno otklanjanje kvarova u garantnom roku, koji bi nastali kod uobičajene upotrebe ili zbog grešaka u proizvodnji i materijalu, ili

- zamenu aparata, u garantnom roku predviđenim ovom garancijskom izjavom, u slučaju da opravka nije moguća, ili
- ako otklanjanje kvara nije moguće, kupac ima pravo da zahteva od prodavca povrat novca.

Ukupan rok garancije je 3 godine.

Garantni rok počinje da važi od datuma kupovine proizvoda, odnosno od prijema istog od strane kupca, a što se dokazuje fiskalnim računom.

Garancija važi na teritoriji Republike Srbije.

Kupac može da izjavi reklamaciju usmeno u nekom od prodajnih objekata Lidl Srbija KD, odnosno telefonom, pisanim putem ili elektronskim putem na kontakte kompanije Lidl Srbija KD, uz dostavu fiskalnog računa na uvid.

U cilju ispravnog funkcionisanja proizvod se koristi u skladu sa njegovom namenom i Uputstvom za upotrebu.

Na zahtev kupca, koji je izjavljen u garantnom roku, prodavac će izvršiti otklanjanje kvarova i nedostataka na proizvodu u roku predviđenom Zakonom.

Garantni uslovi:

Pre obraćanja prodavcu za tehničku pomoć, potrebno je proveriti ispravnost instalacije i ostalih potrebnih uslova naznačenih u Uputstvu za upotrebu.

Kupac je dužan da prodavcu preda sve pripadajuće delove proizvoda koje je preuzeo u trenutku kupovine.

Popravke u roku garancije:

Garancija važi počev od dana kada je roba predata kupcu, a na osnovu fiskalnog odsečka. U istom periodu davalac garancije, odnosno prodavac je u obavezi da ukloni sve tehničke kvarove bez naknade, u zakonskom roku.

Garancija ne važi u sledećim slučajevima:

1. Ukoliko prodavcu uz aparat nije priložen fiskalni račun sa datumom prodaje.
2. Ukoliko je kvar prouzrokovan udarom groma, strujnim udarom ili sličnim delovanjem spoljne sile na sam uređaj (požar, poplava, naponski udar...).
3. Ukoliko su nastali kvarovi i oštećenja na uređaju posledica delovanja spoljnih uticaja, kao što su: velika vlaga, previsoka i suviše niska temperatura (pucanje cevi usled smrzavanja, oštećenja gumenih delova, rđanje, itd.)
4. Ukoliko proizvod nije korišćen u skladu sa Uputstvom za upotrebu.
5. Ukoliko je proizvod pokušalo da popravi treće neovlašćeno lice.
6. Ukoliko proizvod nije korišćen u skladu sa namenom.
7. Ukoliko je čišćenje i održavanje uređaja urađeno protivno Uputstvu za upotrebu.
8. Ukoliko je proizvod korišćen u profesionalne svrhe.

Naziv proizvoda:	Pištolj za zavarivanje plastike
Model:	HG12474
IAN/Serijski broj:	472140_2407
Proizvođač:	OWIM GmbH & Co. KG Stiftsbergstraße 1 74167 Neckarsulm Nemačka

Davalac garancije-uvoznik:	Lidl Srbija KD Prva južna radna 3 22330 Nova Pazova Republika Srbija Tel. 0800190639 E-mail: owim@lidl.rs
Datum predaje robe potrošaču:	datum sa fiskalnog računa
Uvozi i stavlja u promet:	Lidl Srbija KD Prva južna radna 3 22330 Nova Pazova Republika Srbija Tel. 0800190639 E-mail: owim@lidl.rs

● Postupak garancije

Da biste bili sigurni da će vaš zahtev biti brzo obrađen, pratite sledeća uputstva:

Za sva pitanja, pripremite račun i broj artikla (IAN 472140_2407) kao dokaz kupovine.

Nađite broj artikla na natpisnoj pločici na proizvodu, gravuri na proizvodu, naslovnoj strani vašeg uputstva (dole levo) ili nalepnici na poledini ili dnu proizvoda.

Ako dođe do funkcionalnih grešaka ili drugih kvarova, prvo kontaktirajte dole navedenu servisnu službu telefonom ili e-mailom.

Zatim možete besplatno poslati proizvod koji je evidentiran kao neispravan na adresu servisa koju ste dobili, prilažući račun (priznanicu) i detalje o tome šta je u kvaru i kada je nastao.



Možete pogledati i preuzeti ove i mnoge druge priručnike na parkside-diy.com. Skeniranjem ovog QR koda dospećete direktno na parkside-diy.com. Izaberite vašu zemlju i potražite uputstva za upotrebu koristeći masku za pretragu. Unošenjem broja artikla (IAN) 472140_2407 pristupićete uputstvu za upotrebu vašeg artikla.

● Servis

RS Servis Srbija

Tel.: 0800190639

E-Mail: owim@lidl.rs

 Srpska oznaka usaglašenosti



Λίστα χρησιμοποιούμενων εικονογραμμάτων/συμβόλων	Σελίδα	53
Εισαγωγή	Σελίδα	54
Προβλεπόμενη χρήση	Σελίδα	55
Περιεχόμενο συσκευασίας	Σελίδα	55
Περιγραφή μερών	Σελίδα	56
Τεχνικά δεδομένα	Σελίδα	56
Υποδείξεις ασφαλείας	Σελίδα	57
Πριν την πρώτη χρήση	Σελίδα	59
Αφαίρεση του προϊόντος από τη συσκευασία ...	Σελίδα	59
Λειτουργία	Σελίδα	60
Τοποθέτηση συνδετήρα	Σελίδα	60
Ενεργοποίηση/απενεργοποίηση	Σελίδα	60
Λυχνία εργασίας LED	Σελίδα	61
Σημειώσεις σχετικά με την εργασία	Σελίδα	61
Καθαρισμός και φροντίδα	Σελίδα	63
Ανταλλακτικά/εξαρτήματα	Σελίδα	63
Απόσυρση	Σελίδα	64
Εγγύηση	Σελίδα	65
Διεκπεραίωση της εγγύησης	Σελίδα	66
Σέρβις	Σελίδα	67

Λίστα χρησιμοποιούμενων εικονογραμμάτων/ συμβόλων



ΚΙΝΔΥΝΟΣ! – Υποδεικνύει έναν κίνδυνο υψηλού βαθμού ο οποίος, αν δεν αποφευχθεί, μπορεί να προκαλέσει θάνατο ή σοβαρό τραυματισμό (π.χ. κίνδυνος πνιγμού)



ΠΡΟΕΙΔΟΠΟΙΗΣΗ! – Υποδεικνύει έναν κίνδυνο μέτριου βαθμού ο οποίος, αν δεν αποφευχθεί, μπορεί να προκαλέσει θάνατο ή σοβαρό τραυματισμό (π.χ. κίνδυνος ηλεκτροπληξίας)



ΠΡΟΣΟΧΗ! – Υποδεικνύει έναν κίνδυνο χαμηλού βαθμού ο οποίος, αν δεν αποφευχθεί, μπορεί να προκαλέσει ελαφρύ ή μέτριο τραυματισμό (π.χ. κίνδυνος εγκαύματος)



ΕΠΙΦΥΛΑΚΗ! – Προειδοποιεί για πιθανές υλικές ζημιές (π.χ. κίνδυνος ηλεκτροπληξίας)







Κίνδυνος – Κίνδυνος ηλεκτροπληξίας!



Διαβάστε τις οδηγίες χρήσης.



Εναλλασσόμενο ρεύμα/τάση

	Σύμβολο προϊόντος της κατηγορίας προστασίας II
V~	Τάση
W	Watt
	Βγάζετε πάντα το φικ από τη πρίζα πριν από τον καθαρισμό.
 	Υποδείξεις ασφαλείας Οδηγίες χειρισμού
CE	Το σύμβολο CE επιβεβαιώνει τη συμβατότητα με τις οδηγίες της ΕΕ που ισχύουν για το προϊόν.

ΠΙΣΤΟΛΙ ΣΥΓΚΟΛΛΗΣΗΣ ΓΙΑ ΣΥΝΘΕΤΙΚΗ ΥΛΗ

● Εισαγωγή

Σας συγχαίρουμε για την αγορά του νέου σας προϊόντος. Επιλέξατε ένα προϊόν υψηλών προδιαγραφών. Οι οδηγίες χρήσης είναι μέρος αυτού του προϊόντος. Περιέχουν σημαντικές πληροφορίες σχετικά με την ασφάλεια, το χειρισμό και την απόρριψη. Πριν τη χρήση του προϊόντος εξοικειωθείτε με όλες τις οδηγίες χρήσης και ασφαλείας. Χρησιμοποιείτε το προϊόν μόνο με τον τρόπο που περιγράφεται και για τον τομέα εφαρμογής που αναφέρεται. Σε περίπτωση μεταβίβασης του προϊόντος σε τρίτους παραδώστε μαζί και όλα τα έγγραφα.

● Προβλεπόμενη χρήση

- Αυτό το προϊόν προορίζεται για την επισκευή διαφόρων μερών συνθετικής ύλης, όπως για παράδειγμα:
 - Προφυλακτήρες αυτοκινήτου
 - Σκελετοί γυαλιών (γυαλιά ηλίου, γυαλιά οράσεως)
 - Διακοσμητικές λωρίδες
 - Δοχεία
 - Επιπλα

Πιέζοντας τους συνδετήρες προς τα μέσα, μπορείτε να ενώσετε σπασμένα σημεία και ρωγμές σε επίπεδες επιφάνειες και γωνιακές συνδέσεις.

- Η λυχνία εργασίας LED **5** προορίζεται για τον φωτισμό της άμεσης περιοχής εργασίας.
- Χρησιμοποιείτε το προϊόν αποκλειστικά σε στεγνούς εσωτερικούς χώρους.
- Το προϊόν προορίζεται αποκλειστικά για ιδιωτική χρήση.
- Το προϊόν δεν προορίζεται για εμπορική ή βιομηχανική χρήση.
- Χρησιμοποιείτε το προϊόν μόνο όπως περιγράφεται και για τις καθορισμένες περιοχές εφαρμογής.
- Οποιαδήποτε άλλη χρήση ή τροποποίηση του προϊόντος θεωρείται ακατάλληλη και ενέχει σημαντικό κίνδυνο ατυχημάτων.
- Ο κατασκευαστής δεν αναλαμβάνει καμία ευθύνη για φθορές που οφείλονται σε αντικανονική χρήση.

● Περιεχόμενο συσκευασίας

⚠ ΠΡΟΕΙΔΟΠΟΙΗΣΗ!

- ▶ Το προϊόν και τα υλικά συσκευασίας δεν αποτελούν παιχνίδι για τα παιδιά! Μην επιτρέπετε στα παιδιά να παίζουν με πλαστικές σακούλες, μεμβράνες και μικρά μέρη! Υπάρχει κίνδυνος κατάποσης και ασφυξίας!

Μετά την αφαίρεση του προϊόντος από τη συσκευασία βεβαιωθείτε ότι δεν λείπει κανένα εξάρτημα και ότι όλα τα εξαρτήματα βρίσκονται σε άρτια κατάσταση. Αφαιρέστε όλα τα υλικά συσκευασίας πριν τη χρήση.

- | | |
|---|-----------------------------------|
| 1 Πιστόλι συγκόλλησης για συνθετική ύλη | 50 Εσωτερικοί συνδετήρες (0,8 mm) |
| 50 Επίπεδοι συνδετήρες (0,8 mm) | 50 Κυματιστοί συνδετήρες (0,8 mm) |
| 50 Εξωτερικοί συνδετήρες (0,6 mm) | 1 Κόφτης |
| | 1 Βαλιτσάκι μεταφοράς |
| | 1 Οδηγίες χρήσης |

● Περιγραφή μερών

Πριν διαβάσετε τις οδηγίες, ξεδιπλώστε τις σελίδες με τις εικόνες και εξοικειωθείτε με τις λειτουργίες του προϊόντος.

(Εικ. Α)

- 1 LED ελέγχου
- 2 Φραγή ενεργοποίησης
- 3 Διακόπτης ενεργοποίησης/ απενεργοποίησης
- 4 Καλώδιο τροφοδοσίας με φις
- 5 Λυχνία εργασίας LED

- 6 Λαβίδα συγκόλλησης
- 7 Εξωτερικός συνδετήρας
- 11 Κόφτης

(Εικ. Β)

- 8 Κυματιστός συνδετήρας
- 9 Εσωτερικός συνδετήρας
- 10 Επίπεδος συνδετήρας

● Τεχνικά δεδομένα

Τάση λειτουργίας:	230 V~, 50 Hz
Ισχύς εισόδου:	50 W
Κύκλος εργασίας:	Λειτουργία: 12 δευτ. Παύση: 48 δευτ.

Μέγ. θερμοκρασία:	750 °C
Κατηγορία προστασίας:	II/□ (Διπλή μόνωση)



Υποδείξεις ασφαλείας

ΕΞΟΙΚΕΙΩΘΕΙΤΕ ΜΕ ΟΛΕΣ ΤΙΣ ΟΔΗΓΙΕΣ ΧΡΗΣΗΣ ΚΑΙ ΤΙΣ ΥΠΟΔΕΙΞΕΙΣ ΑΣΦΑΛΕΙΑΣ ΠΡΙΝ ΤΗ ΧΡΗΣΗ ΤΟΥ ΠΡΟΪΟΝΤΟΣ! ΑΝ ΔΩΣΕΤΕ ΤΟ ΠΡΟΪΟΝ ΣΕ ΑΛΛΑ ΑΤΟΜΑ, ΔΩΣΤΕ ΜΑΖΙ ΚΑΙ ΟΛΑ ΤΑ ΕΓΓΡΑΦΑ!

Σε περίπτωση πρόκλησης βλαβών λόγω μη τήρησης αυτών των οδηγιών χρήσης, η εγγύηση ακυρώνεται! Δεν αναλαμβάνουμε καμία ευθύνη για επακόλουθες ζημιές! Σε περίπτωση υλικών ζημιών ή τραυματισμών λόγω ακατάλληλης χρήσης ή μη τήρησης των υποδείξεων ασφαλείας δεν αναλαμβάνουμε καμία ευθύνη!

- Αυτή η συσκευή μπορεί να χρησιμοποιηθεί από άτομα με περιορισμένες σωματικές, αισθητηριακές ή νοητικές δυνατότητες ή με ελλιπή εμπειρία και γνώσεις, εφόσον

επιτηρούνται ή έχουν λάβει οδηγίες ως προς την ασφαλή χρήση της συσκευής και κατανοούν τους σχετικούς κινδύνους. Τα παιδιά δεν επιτρέπεται να παίζουν με την συσκευή. Μην επιτρέπτε σε παιδιά να πλησιάζουν τη συσκευή και το καλώδιο τροφοδοσίας.

- Αν το καλώδιο τροφοδοσίας του προϊόντος παρουσιάσει βλάβη, θα πρέπει να αντικατασταθεί από τον κατασκευαστή, το κέντρο εξυπηρέτησης πελατών ή παρομοίως εξειδικευμένο τεχνικό για την αποφυγή ατυχήματος.

⚠ ΚΙΝΔΥΝΟΣ! Κίνδυνος για τη ζωή και κίνδυνος ατυχήματος για νήπια και παιδιά! Μην αφήνετε ποτέ τα παιδιά να παίζουν με τα υλικά συσκευασίας χωρίς επιτήρηση. Υπάρχει κίνδυνος ασφυξίας από τα υλικά συσκευασίας. Τα παιδιά υποτιμούν συχνά τους κινδύνους. Μην επιτρέπτε ποτέ στα παιδιά να πλησιάζουν τα υλικά συσκευασίας.

⚠ ΠΡΟΕΙΔΟΠΟΙΗΣΗ! Κίνδυνος ηλεκτροπληξίας!

- Μην χρησιμοποιείτε το προϊόν εάν η λαβίδα συγκόλλησης, το καλώδιο τροφοδοσίας ή το φιλς έχουν υποστεί ζημιά.
- Μην ανοίγετε το προϊόν.

⚠ ΠΡΟΣΟΧΗ! Κίνδυνος εγκαύματος!

- Μην αγγίζετε τη θερμή λαβίδα συγκόλλησης ή τον θερμό συνδετήρα. Αφήστε το προϊόν να κρυώσει πριν από:
 - Την τοποθέτηση συνδετήρα στη λαβίδα συγκόλλησης,

- Τον καθαρισμό ή την αποθήκευση του προϊόντος.
- Μετά την εργασία, αφήνετε το προϊόν να κρυώσει στον αέρα. Μην βυθίζετε το προϊόν σε νερό για να κρυώσει.

⚠ ΠΡΟΣΟΧΗ! Κίνδυνος πυρκαγιάς!

- Αφήνετε το θερμό προϊόν σε κατάλληλο στήριγμα ή πυρίμαχη επιφάνεια.
- Φυλάσσετε το προϊόν μακριά από εύφλεκτα υλικά.
- Μην αφήνετε ποτέ το ενεργοποιημένο προϊόν χωρίς επίβλεψη.

⚠ ΠΡΟΣΟΧΗ! Κίνδυνος τραυματισμού!

- Μην αγγίζετε με τα χέρια το θερμό τεμάχιο προς κατεργασία. Είναι δυνατή η εκπομπή της θερμότητας μέσω του τεμαχίου προς κατεργασία.
- Σε περίπτωση κινδύνου αποσυνδέστε αμέσως το φιν από την πρίζα.
- Χρησιμοποιείτε τα ακόλουθα μέσα ατομικής προστασίας πριν από την εκτέλεση εργασιών στο προϊόν:
 - Προστατευτικά γάντια
 - Μάσκα
 - Επαγγελματική ποδιά

⚠ ΠΡΟΣΟΧΗ! Κίνδυνος δηλητηρίασης!

- Μην εισπνέετε ατμούς.
- Κατά την εκτέλεση μεγαλύτερων σε διάρκεια εργασιών, στο πλαίσιο των οποίων ενδέχεται να προκύψουν ατμοί επικίνδυνοι για την υγεία, φροντίζετε πάντα για τον επαρκή εξαερισμό του χώρου εργασίας.

● Πριν την πρώτη χρήση

● Αφαίρεση του προϊόντος από τη συσκευασία

1. Βγάλτε το προϊόν από τη συσκευασία και αφαιρέστε όλα τα υλικά συσκευασίας και τις προστατευτικές μεμβράνες.

- Ελέγξτε αν διατίθενται όλα τα μέρη και αν το περιγραφόμενο περιεχόμενο συσκευασίας είναι πλήρες (βλ. «Περιεχόμενο συσκευασίας»).
- Ελέγξτε αν το προϊόν και όλα τα μέρη βρίσκονται σε καλή κατάσταση. Αν διαπιστώσετε ζημιές ή ελαττώματα, μην χρησιμοποιείτε το προϊόν. Ακολουθήστε τις οδηγίες του κεφαλαίου «Εγγύηση».

● Λειτουργία

● Τοποθέτηση συνδετήρα

- Επιλέξτε έναν κατάλληλο συνδετήρα για την επισκευή της θραύσης ή της ρωγμής (εικ. Β):

Συνδετήρας	Συνδετήρας
7 Εξωτερικός συνδετήρας	9 Εσωτερικός συνδετήρας
8 Κυματιστός συνδετήρας	10 Επίπεδος συνδετήρας

- Τοποθετήστε τα δύο άκρα του συνδετήρα στα ανοίγματα της λαβίδας συγκόλλησης **6** μέχρι τέρμα (εικ. Α).

● Ενεργοποίηση/απενεργοποίηση

Ενεργοποίηση

- Συνδέστε το φικ **4** σε κατάλληλη πρίζα.
- Κρατήστε πατημένη τη φραγή ενεργοποίησης **2**.
- Κρατήστε πατημένο το διακόπτη ενεργοποίησης/ απενεργοποίησης **3**.
Αφήστε τη φραγή ενεργοποίησης **2**.

LED ελέγχου 1	Σημασία
Ανάβει με κόκκινο χρώμα	Η λαβίδα συγκόλλησης 6 θερμαίνεται

LED ελέγχου 1	Σημασία
Ανάβει με πράσινο χρώμα	Επιτεύχθηκε η θερμοκρασία λειτουργίας

Απενεργοποίηση

1. Αφήστε το διακόπτη ενεργοποίησης/απενεργοποίησης 3.
2. Μετά τη χρήση:
 - Βγάλτε το φιλ 4 από την πρίζα.
 - Αφήστε το προϊόν σε κατάλληλο στήριγμα ή πυρίμαχη επιφάνεια μέχρι η λαβίδα συγκόλλησης 6 να κρυώσει.

● Λυχνία εργασίας LED

ΣΗΜΕΙΩΣΗ

- ▶ Βελτίωση της ορατότητας σε μη επαρκώς φωτιζόμενες περιοχές: Αυτό το προϊόν διαθέτει μια λυχνία εργασίας LED 5 για τον φωτισμό της άμεσης περιοχής εργασίας.
- Μόλις ενεργοποιηθεί το προϊόν: Η λυχνία LED εργασίας 5 ανάβει αμέσως.

● Σημειώσεις σχετικά με την εργασία

⚠ ΕΠΙΦΥΛΑΚΗ! Κίνδυνος πρόκλησης ζημιάς στο προϊόν!

- ▶ Χρησιμοποιείτε το προϊόν για έως 12 δευτερόλεπτα στο εκάστοτε τεμάχιο. Αφήνετε το προϊόν να κρυώσει για τουλάχιστον 48 δευτερόλεπτα πριν από την επόμενη χρήση.

ΣΗΜΕΙΩΣΗ

- ▶ Δοκιμάστε το προϊόν σε ένα παρόμοιο κατεργαζόμενο τεμάχιο πριν από την επισκευή του πραγματικού κατεργαζόμενου τεμαχίου.

(Εικ. C, D, E)

1. Τοποθετήστε τον επιθυμητό συνδετήρα στη λαβίδα συγκόλλησης **[6]** (βλ. «Τοποθέτηση συνδετήρα»).
2. Ενεργοποιήστε το προϊόν. Περιμένετε να επιτευχθεί η θερμοκρασία λειτουργίας (βλ. «Ενεργοποίηση/ απενεργοποίηση»).
3. Τοποθετήστε έναν θερμό συνδετήρα στο σημείο θραύσης ή ρωγμής στο κατεργαζόμενο τεμάχιο. Η συνθετική επιφάνεια του κατεργαζόμενου τεμαχίου μαλακώνει λόγω της θερμότητας του συνδετήρα.
Πιέστε προσεκτικά τον συνδετήρα στην επιφάνεια του κατεργαζόμενου τεμαχίου. Μην ασκείτε έντονη πίεση. Πιέστε τον συνδετήρα τόσο, ώστε να εφάπτεται στην επιφάνεια του κατεργαζόμενου τεμαχίου.
4. Μετά την πίεση του συνδετήρα στην επιφάνεια του κατεργαζόμενου τεμαχίου: Απενεργοποιήστε το προϊόν (βλ. «Ενεργοποίηση/απενεργοποίηση»).
5. Χρησιμοποιήστε τον κόφτη **[11]** για να κρατήσετε τον συνδετήρα στη θέση του. Αφαιρέστε προσεκτικά τη λαβίδα συγκόλλησης **[6]** από τον συνδετήρα.
6. Κόψτε τα μέρη του συνδετήρα που εξέχουν με τον κόφτη **[11]**.

● Καθαρισμός και φροντίδα

⚠ ΠΡΟΣΟΧΗ! Κίνδυνος τραυματισμού!



Πριν τον καθαρισμό: Βγάλτε το φικς 4 από την πρίζα. Αφήστε το προϊόν να κρυώσει.

- Μην βυθίζετε ποτέ το προϊόν σε νερό ή σε άλλα υγρά.
- Δώστε προσοχή, ώστε να μην εισχωρούν υγρά στο εσωτερικό του προϊόντος.
- Μην χρησιμοποιείτε χημικά, αλκαλικά, διαβρωτικά ή άλλου είδους σκληρά καθαριστικά ή απολυμαντικά για τον καθαρισμό του προϊόντος, επειδή μπορεί να βλάψουν τις επιφάνειές του.
- Διατηρείτε πάντα το προϊόν καθαρό, χωρίς σκόνη, στεγνό και χωρίς υπολείμματα λαδιού ή λιπαντικού.
- Καθαρίστε το προϊόν με ένα μαλακό, στεγνό πανί χωρίς χνούδι.
- Το προϊόν δεν χρειάζεται συντήρηση.
- Φυλάξτε το προϊόν στο βαλιτσάκι μεταφοράς όταν δεν χρησιμοποιείται.

● Ανταλλακτικά/εξαρτήματα

- Οι πελάτες μπορούν να προμηθευτούν συμβατά ανταλλακτικά και εξαρτήματα από τη διεύθυνση www.optimex-shop.com.
- Έχετε τον αριθμό παραγγελίας έτοιμο για την παραγγελία σας.
- Η υποβολή και επεξεργασία των παραγγελιών είναι δυνατή μόνο ηλεκτρονικά.
- Για περισσότερες πληροφορίες καλέστε τη γραμμή εξυπηρέτησης πελατών της Lidl (βλ. «Σέρβις»).

Μέρος	Αρ. παραγγελίας
7 Εξωτερικοί συνδετήρες (0,6 mm)	99947214002
8 Κυματιστοί συνδετήρες (0,8 mm)	99947214004
9 Εσωτερικοί συνδετήρες (0,8 mm)	99947214003
10 Επίπεδοι συνδετήρες (0,8 mm)	99947214001

● Απόσυρση

Η συσκευασία αποτελείται από υλικά φιλικά προς το περιβάλλον, τα οποία μπορείτε να διαθέσετε στους χώρους ανακύκλωσης της περιοχής σας.



Προσέξτε τον χαρακτηρισμό των υλικών συσκευασίας για τον διαχωρισμό απορριμμάτων, αυτά είναι χαρακτηρισμένα από συντόμευσεις (a) και αριθμούς (b) με την ακόλουθη σημασία: 1–7: πλαστικά/20–22: χαρτί και χαρτόνι/80–98: σύνθετο υλικό.

Προϊόν:



Για πληροφορίες σχετικά με τις δυνατότητες απόρριψης του προϊόντος που δεν χρησιμοποιείται πλέον, απευθυνθείτε στις αρμόδιες υπηρεσίες της κοινότητας ή του δήμου σας.



Για την προστασία του περιβάλλοντος, μην απορρίπτετε το άχρηστο πλέον προϊόν στα οικιακά απορρίμματα, αλλά παραδώστε το στα ειδικά Κέντρα απόρριψης. Για τα σημεία συλλογής και τις ώρες λειτουργίας τους απευθυνθείτε στις αρμόδιες υπηρεσίες.

● Εγγύηση

Το προϊόν κατασκευάστηκε σύμφωνα με αυστηρές κατευθυντήριες οδηγίες ποιότητας και ελέγχθηκε επιμελώς πριν από την παράδοση. Σε περίπτωση ελαττώματος υλικού ή κατασκευής, έχετε νόμιμα δικαιώματα έναντι του πωλητή του προϊόντος. Τα νομικά σας δικαιώματα δεν περιορίζονται με οιονδήποτε τρόπο από την αναφερόμενη παρακάτω εγγύηση.

Η εγγύηση για το προϊόν αυτό ανέρχεται σε 3 έτη από την ημερομηνία αγοράς. Ο χρόνος εγγύησης αρχίζει την ημερομηνία αγοράς. Φυλάξτε τη γνήσια απόδειξη αγοράς σε σίγουρο μέρος, καθώς αυτό το έγγραφο απαιτείται ως αποδεικτικό της αγοράς.

Όλες οι ζημιές ή τα ελαττώματα, τα οποία υπάρχουν ήδη κατά τον χρόνο της αγοράς, πρέπει να αναφέρονται χωρίς καθυστέρηση μετά την αποσυσκευασία του προϊόντος.

Σε περίπτωση που εντός διαστήματος 3 ετών από την ημερομηνία αγοράς αυτό το προϊόν πασουσιάσει κάποιο ελάττωμα υλικού ή κατασκευής, το προϊόν επισκευάζεται ή αντικαθίσταται από εμάς δωρεάν κατά τη δική μας επιλογή. Ο χρόνος εγγύησης δεν επεκτείνεται λόγω παροχής ικανοποίησης από την ευθύνη για πραγματικά ελαττώματα. Αυτό ισχύει και για εξαρτήματα τα οποία έχουν αντικατασταθεί ή επισκευαστεί.

Αυτή η εγγύηση παύει να ισχύει, εάν στο προϊόν προκλήθηκε ζημιά, ή εάν αυτό χρησιμοποιήθηκε ή συντηρήθηκε με μη ενδεδειγμένο τρόπο.

Η εγγύηση καλύπτει ελαττώματα στο υλικό και την κατασκευή. Αυτή η εγγύηση δεν αφορά σε μέρη του προϊόντος, τα οποία υπόκεινται σε φυσιολογική φθορά και συνεπώς θεωρούνται αναλώσιμα (π.χ., μπαταρίες, επαναφορτιζόμενες μπαταρίες,

εύκαμπτοι σωλήνες, φυσιίγγια χρώματος), ούτε σε ζημιές σε εύθραυστα εξαρτήματα, όπως διακόπτες ή γυάλινα εξαρτήματα.

Με την αντικατάσταση της συσκευής, σύμφωνα με το ΝΟΜΟΣ 2251/1994, ξεκινάει εκ νέου ο χρόνος εγγύησης.

● Διεκπεραίωση της εγγύησης

Για να διασφαλιστεί η γρήγορη επεξεργασία του αιτήματός σας, ακολουθήστε τις παρακάτω υποδείξεις:

Για όλα τα ερωτήματα έχετε πρόχειρη την ταμειακή απόδειξη και τον αριθμό προϊόντος (IAN 472140_2407) ως αποδεικτικό της αγοράς.

Ο αριθμός προϊόντος αναγράφεται στην πινακίδα τύπου που υπάρχει στο προϊόν, είναι χαραγμένη στο προϊόν, στο εξώφυλλο αυτών των οδηγιών (κάτω αριστερά) ή στο αυτοκόλλητο στην πίσω ή κάτω πλευρά του προϊόντος.

Σε περίπτωση που προκύψουν σφάλματα λειτουργίας ή άλλου είδους ελαττώματα, επικοινωνήστε αρχικά μέσω τηλεφώνου ή email με το τμήμα εξυπηρέτησης που αναφέρεται παρακάτω.

Ένα προϊόν που καταγράφεται ως ελαττωματικό, μπορείτε κατόπιν να το αποστείλετε χωρίς ταχυδρομικά τέλη στην γνωστοποιημένη σε εσάς διεύθυνση εξυπηρέτησης πελατών, επισυνάπτοντας την απόδειξη αγοράς (ταμειακή απόδειξη) και υποδεικνύοντας ποιο είναι το ελάττωμα και πότε εμφανίστηκε.



Στη διεύθυνση parkside-diy.com μπορείτε να κατεβάσετε αυτό και πολλά άλλα εγχειρίδια. Με αυτόν τον κωδικό QR, θα μεταβείτε απευθείας στη σελίδα parkside-diy.com. Επιλέξτε τη χώρα σας και, μέσω της μάσκας αναζήτησης, αναζητήστε τις οδηγίες χρήσης. Καταχωρώντας τον αριθμό προϊόντος (IAN) 472140_2407 θα μεταβείτε στις οδηγίες χρήσης για το προϊόν σας.

● Σέρβις

GR Σέρβις Ελλάδα

Τηλ: 00800 491800674

Email: owim@lidl.gr

CY Σέρβις Κύπρος

Τηλ: 8009 4211

Email: owim@lidl.com.cy



Σερβικη σφραγιδας συμμορφωσης

Liste der verwendeten Piktogramme/ Symbole	Seite	69
Einleitung	Seite	70
Bestimmungsgemäße Verwendung	Seite	71
Lieferumfang	Seite	72
Teilebeschreibung	Seite	72
Technische Daten	Seite	73
Sicherheitshinweise	Seite	73
Vor der ersten Verwendung	Seite	76
Produkt auspacken	Seite	76
Betrieb	Seite	76
Klammer einsetzen	Seite	76
Ein-/ausschalten	Seite	77
LED-Arbeitsleuchte	Seite	78
Arbeitshinweise	Seite	78
Reinigung und Pflege	Seite	79
Ersatzteile/Zubehör	Seite	80
Entsorgung	Seite	80
Garantie	Seite	81
Abwicklung im Garantiefall	Seite	82
Service	Seite	84

Liste der verwendeten Piktogramme/Symbole



GEFAHR! – Bezeichnet eine Gefahr mit hohem Risikograd, die, wenn sie nicht vermieden wird, den Tod oder eine schwere Verletzung zur Folge hat (z. B. Erstickungsgefahr)



WARNUNG! – Bezeichnet eine Gefahr mit mittlerem Risikograd, die, wenn sie nicht vermieden wird, den Tod oder eine schwere Verletzung zur Folge haben kann (z. B. Stromschlagrisiko)



VORSICHT! – Bezeichnet eine Gefahr mit niedrigem Risikograd, die, wenn sie nicht vermieden wird, eine leichte bis mäßige Verletzung zur Folge haben kann (z. B. Verbrühungsgefahr)



ACHTUNG! – Warnt vor möglichen Sachschäden (z. B. Kurzschlussgefahr)







Gefahr – Risiko eines Stromschlags!



Lesen Sie die Bedienungsanleitung.



Wechselstrom/-spannung

	Symbol für ein Produkt der Schutzklasse II
V~	Spannung
W	Watt
	Ziehen Sie vor der Reinigung stets den Netzstecker aus der Steckdose.
	Sicherheitshinweise
	Handlungsanweisungen
CE	Das CE-Zeichen bestätigt Konformität mit den für das Produkt zutreffenden EU-Richtlinien.

KUNSTSTOFF-SCHWEISSPISTOLE

● Einleitung

Wir beglückwünschen Sie zum Kauf Ihres neuen Produkts. Sie haben sich damit für ein hochwertiges Produkt entschieden. Die Bedienungsanleitung ist Teil dieses Produkts. Sie enthält wichtige Hinweise für Sicherheit, Gebrauch und Entsorgung. Machen Sie sich vor der Benutzung des Produkts mit allen Bedien- und Sicherheitshinweisen vertraut. Benutzen Sie das Produkt nur wie beschrieben und für die angegebenen Einsatzbereiche. Händigen Sie alle Unterlagen bei Weitergabe des Produkts an Dritte mit aus.

● Bestimmungsgemäße Verwendung

- Dieses Produkt ist zur Reparatur verschiedener Kunststoffteile vorgesehen, wie zum Beispiel:
 - Autostoßstangen
 - Brillenbügel (von Sonnenbrillen, Lesebrillen)
 - Zierleisten
 - Behälter
 - Möbel

Durch das Hineindrücken der Klammern können Sie Bruchstellen und Risse bei ebenen Flächen und Winkelverbindungen wieder zusammenfügen.

- Die LED-Arbeitsleuchte **5** ist dazu bestimmt, den direkten Arbeitsbereich zu beleuchten.
- Verwenden Sie das Produkt nur in trockenen Innenräumen.
- Das Produkt ist ausschließlich für den privaten Gebrauch bestimmt.
- Das Produkt ist nicht für den gewerblichen oder industriellen Einsatz bestimmt.
- Benutzen Sie das Produkt nur wie beschrieben und für die angegebenen Einsatzbereiche.
- Jede andere Verwendung oder Veränderung des Produkts gilt als nicht bestimmungsgemäß und birgt erhebliche Unfallgefahren.
- Für aus bestimmungswidriger Verwendung entstandene Schäden übernimmt der Hersteller keine Haftung.

● Lieferumfang

WARNUNG!

- ▶ Das Produkt und die Verpackungsmaterialien sind kein Kinderspielzeug! Kinder dürfen nicht mit Kunststoffbeuteln, Folien und Kleinteilen spielen! Es besteht Verschluckungs- und Erstickungsgefahr!

Überprüfen Sie nach dem Auspacken des Produkts, ob die Lieferung vollständig ist und ob alle Teile in ordnungsgemäßem Zustand sind. Entfernen Sie vor der Verwendung sämtliche Verpackungsmaterialien.

1 Kunststoff-Schweißpistole	50 Wellenklammern (0,8 mm)
50 Flachklammern (0,8 mm)	1 Seitenschneider
50 Außeneckklammern (0,6 mm)	1 Tragekoffer
50 Inneneckklammern (0,8 mm)	1 Bedienungsanleitung



● Teilebeschreibung

Schlagen Sie vor dem Lesen die Seiten mit den Abbildungen auf und machen Sie sich mit allen Funktionen des Produkts vertraut.

(Abb. A)

-  Kontroll-LED
-  Einschaltsperr
-  Ein-/Aus-Schalter
-  Anschlussleitung mit Netzstecker
-  LED-Arbeitsleuchte
-  Schweißzange
-  Außeneckenklammer
-  Seitenschneider

(Abb. B)

-  Wellenklammer
-  Inneneckenklammer
-  Flachklammer

● Technische Daten

Betriebsspannung:	230 V~, 50 Hz
Leistungsaufnahme:	50 W
Arbeitszyklus:	Betrieb: 12 s Pause: 48 s
Max. Temperatur:	750 °C
Schutzklasse:	II/□ (Doppelisolierung)



Sicherheitshinweise

**MACHEN SIE SICH VOR DER
BENUTZUNG DES PRODUKTS
MIT ALLEN SICHERHEITS- UND
BEDIENHINWEISEN VERTRAUT! WENN
SIE DIESES PRODUKT AN ANDERE
WEITERGEBEN, GEBEN SIE AUCH ALLE
DOKUMENTE WEITER!**

Im Falle von Schäden aufgrund der Nichteinhaltung dieser Bedienungsanleitung erlischt Ihr Garantieanspruch! Für Folgeschäden wird keine Haftung übernommen!

Im Falle von Sach- oder Personenschäden aufgrund einer unsachgemäßen Benutzung oder Nichteinhaltung der Sicherheitshinweise wird keine Haftung übernommen!

- Dieses Gerät kann von Personen mit eingeschränkten körperlichen, sensorischen oder geistigen Fähigkeiten oder Personen mit mangelnder Erfahrung und mangelnden Kenntnissen benutzt werden, wenn sie beaufsichtigt werden oder bezüglich des sicheren Gebrauchs des Gerätes unterwiesen wurden und die damit verbundenen Gefahren verstehen. Kinder dürfen nicht mit dem Gerät spielen. Das Gerät und seine Anschlussleitung sind von Kindern fernzuhalten.
- Wenn die Anschlussleitung dieses Produkts beschädigt wird, muss sie durch den Hersteller oder seinen Kundendienst oder eine ähnlich qualifizierte Person ersetzt werden, um Gefährdungen zu vermeiden.

⚠ GEFAHR! Lebens- und Unfallgefahr für Kleinkinder und Kinder! Lassen Sie Kinder niemals unbeaufsichtigt mit dem Verpackungsmaterial. Es besteht Erstickungsgefahr durch Verpackungsmaterial. Kinder unterschätzen häufig die Gefahren. Halten Sie Kinder stets vom Verpackungsmaterial fern.

⚠ WARNUNG! Stromschlagrisiko!

- Verwenden Sie das Produkt nicht, wenn die Schweißzange, die Anschlussleitung oder der Netzstecker beschädigt sind.
- Öffnen Sie das Produkt nicht.

⚠ VORSICHT! Verbrennungsrisiko!

- Berühren Sie nicht die erhitzte Schweißzange oder die erhitzte Klammer. Lassen Sie das Produkt abkühlen, bevor Sie:
 - eine Klammer in die Schweißzange einsetzen,
 - das Produkt reinigen oder lagern.
- Lassen Sie das Produkt nach der Arbeit nur an der Luft abkühlen. Tauchen Sie das Produkt nicht in Wasser, um es abzukühlen.

⚠ VORSICHT! Brandrisiko!

- Legen Sie das heiße Produkt auf einer geeigneten Halterung oder einer feuerfesten Unterlage ab.
- Halten Sie das Produkt von brennbaren Materialien fern.
- Lassen Sie das eingeschaltete Produkt nie unbeaufsichtigt.

⚠ VORSICHT! Verletzungsrisiko!

- Halten Sie Ihre Hände vom erhitzten Werkstück fern. Die Hitze kann durch das Werkstück hindurch abgegeben werden.
- Ziehen Sie bei Gefahr sofort den Netzstecker aus der Steckdose.

- Tragen Sie bei der Arbeit mit dem Produkt folgende persönliche Schutzausrüstung:
 - Schutzhandschuhe
 - Gesichtsmaske
 - Arbeitsschürze

⚠ VORSICHT! Vergiftungsrisiko!

- Atmen Sie keine Dämpfe ein.
- Sorgen Sie bei längeren Arbeiten, bei denen gesundheitsgefährdende Dämpfe entstehen können, immer für eine ausreichende Belüftung der Arbeitsstätte.

● Vor der ersten Verwendung

● Produkt auspacken

1. Entnehmen Sie das Produkt aus der Verpackung und entfernen Sie sämtliche Verpackungsmaterialien und Schutzfolien.
2. Prüfen Sie, ob alle Teile vorhanden sind und ob der beschriebene Lieferumfang vollständig ist (siehe „Lieferumfang“).
3. Überprüfen Sie, ob sich das Produkt und sämtliche Teile in gutem Zustand befinden. Sollten Sie eine Beschädigung oder einen Defekt feststellen, verwenden Sie das Produkt nicht, sondern verfahren Sie wie im Kapitel „Garantie“ beschrieben.

● Betrieb

● Klammer einsetzen

- Wählen Sie eine Klammer aus, die für die Reparatur der Bruchstelle bzw. des Risses geeignet ist (Abb. B):

Klammer	Klammer
7 Außeneckenklammer	9 Inneneckenklammer
8 Wellenklammer	10 Flachklammer

- Setzen Sie beide Enden der Klammer bis zum Anschlag in die Öffnungen der Schweißzange 6 ein (Abb. A).

● Ein-/ausschalten

Einschalten

1. Verbinden Sie den Netzstecker 4 mit einer geeigneten Steckdose.
2. Halten Sie die Einschaltsperrleiste 2 gedrückt.
3. Halten Sie den Ein-/Aus-Schalter 3 gedrückt.
Lassen Sie die Einschaltsperrleiste 2 los.

Kontroll-LED 1	Bedeutung
Leuchtet rot	Schweißzange 6 wird aufgeheizt
Leuchtet grün	Betriebstemperatur ist erreicht

Ausschalten

1. Lassen Sie den Ein-/Aus-Schalter 3 los.
2. Nach der Verwendung:
 - Ziehen Sie den Netzstecker 4 aus der Steckdose.
 - Legen Sie das Produkt auf eine geeignete Halterung oder eine feuerfeste Unterlage, bis die Schweißzange 6 abgekühlt ist.

● LED-Arbeitsleuchte

HINWEIS

- ▶ Sicht in schlecht beleuchteten Bereichen verbessern: Dieses Produkt ist mit einer LED-Arbeitsleuchte **5** ausgestattet, um den unmittelbaren Arbeitsbereich zu beleuchten.
- Sobald das Produkt eingeschaltet wird: Die LED-Arbeitsleuchte **5** schaltet sich sofort ein.

● Arbeitshinweise

⚠ ACHTUNG! Risiko von Produktschäden!

- ▶ Betreiben Sie das Produkt maximal 12 Sekunden lang am Stück. Lassen Sie das Produkt mindestens 48 Sekunden lang ruhen, bevor Sie es erneut verwenden.



HINWEIS

- ▶ Testen Sie das Produkt an einem ähnlichen Werkstück, bevor Sie das eigentliche Werkstück reparieren.

(Abb. C, D, E)

1. Setzen Sie die gewünschte Klammer in die Schweißzange **6** ein (siehe „Klammer einsetzen“).
2. Schalten Sie das Produkt ein. Warten Sie, bis die Betriebstemperatur erreicht ist (siehe „Ein-/ausschalten“).
3. Setzen Sie die heiße Klammer auf die Bruchstelle bzw. den Riss am Werkstück. Die Kunststoffoberfläche des Werkstücks wird aufgrund der Hitze der Klammer aufgeweicht.

Drücken Sie die Klammer vorsichtig in die Oberfläche des Werkstücks. Üben Sie keinen zu starken Druck aus. Drücken Sie die Klammer so weit hinein, dass sie mit der Oberfläche des Werkstücks bündig abschließt.

4. Sobald die Klammer in die Oberfläche des Werkstücks gedrückt wurde: Schalten Sie das Produkt aus (siehe „Ein-/ausschalten“).
5. Verwenden Sie den Seitenschneider , um die Klammer in Position zu halten. Ziehen Sie die Schweißzange  vorsichtig von der Klammer ab.
6. Kneifen Sie überstehende Reste der Klammer mit dem Seitenschneider  ab.

● Reinigung und Pflege

VORSICHT! Verletzungsrisiko!



Vor der Reinigung: Ziehen Sie den Netzstecker  aus der Steckdose. Lassen Sie das Produkt abkühlen.

- Tauchen Sie das Produkt niemals in Wasser oder in andere Flüssigkeiten.
- Achten Sie darauf, dass keine Flüssigkeiten in das Innere des Produkts gelangen.
- Verwenden Sie zur Reinigung des Produkts keine chemischen, alkalischen, scheuernden oder anderen aggressiven Reinigungsmittel oder Desinfektionsmittel, da diese die Oberflächen angreifen können.
- Halten Sie das Produkt sauber, staubfrei, trocken und frei von Öl oder Schmierfetten.
- Reinigen Sie das Produkt mit einem weichen, trockenen und fusselfreien Tuch.
- Das Produkt ist wartungsfrei.

- Bewahren Sie das Produkt bei Nichtgebrauch im Tragekoffer auf.

● Ersatzteile/Zubehör

- Kunden können kompatible Ersatzteile und Zubehör über www.optimex-shop.com beziehen.
- Halten Sie die Bestellnummer für Ihre Bestellung bereit.
- Bestellungen können nur online aufgegeben und bearbeitet werden.
- Wenden Sie sich für weitere Informationen an die Lidl-Service-Hotline (siehe „Service“).

Teil	Bestellnummer
7 Außeneckenklammern (0,6 mm)	99947214002
8 Wellenklammern (0,8 mm)	99947214004
9 Inneneckenklammern (0,8 mm)	99947214003
10 Flachklammern (0,8 mm)	99947214001

● Entsorgung

Die Verpackung besteht aus umweltfreundlichen Materialien, die Sie über die örtlichen Recyclingstellen entsorgen können.



Beachten Sie die Kennzeichnung der Verpackungsmaterialien bei der Abfalltrennung, diese sind gekennzeichnet mit Abkürzungen (a) und Nummern (b) mit folgender Bedeutung: 1–7: Kunststoffe/20–22: Papier und Pappe/80–98: Verbundstoffe.

Produkt:



Möglichkeiten zur Entsorgung des ausgedienten Produkts erfahren Sie bei Ihrer Gemeinde- oder Stadtverwaltung.



Werfen Sie Ihr Produkt, wenn es ausgedient hat, im Interesse des Umweltschutzes nicht in den Hausmüll, sondern führen Sie es einer fachgerechten Entsorgung zu. Über Sammelstellen und deren Öffnungszeiten können Sie sich bei Ihrer zuständigen Verwaltung informieren.

● Garantie

Das Produkt wurde nach strengen Qualitätsrichtlinien hergestellt und vor der Auslieferung sorgfältig geprüft. Im Falle von Material- oder Herstellungsfehlern haben Sie gegenüber dem Verkäufer des Produkts gesetzliche Rechte. Ihre gesetzlichen Rechte werden in keiner Weise durch unsere unten aufgeführte Garantie eingeschränkt.

Die Garantie für dieses Produkt beträgt 3 Jahre ab Kaufdatum. Die Garantiezeit beginnt mit dem Kaufdatum. Bewahren Sie den Originalkaufbeleg an einem sicheren Ort auf, da dieses Dokument als Nachweis des Kaufs erforderlich ist.

Alle Schäden oder Mängel, die bereits zum Zeitpunkt des Kaufs vorhanden sind, müssen unverzüglich nach dem Auspacken des Produkts gemeldet werden.

Sollte das Produkt innerhalb von 3 Jahren ab Kaufdatum einen Material- oder Herstellungsfehler aufweisen, werden wir es – nach unserer Wahl – kostenlos für Sie reparieren oder ersetzen. Die Garantiezeit verlängert sich durch einen stattgegebenen Gewährleistungsanspruch nicht. Dies gilt auch für ersetzte und reparierte Teile.

Diese Garantie erlischt, wenn das Produkt beschädigt oder unsachgemäß verwendet oder gewartet wurde.

Die Garantie deckt Material- und Herstellungsfehler ab. Diese Garantie erstreckt sich weder auf Produktteile, die normalem Verschleiß unterliegen, und somit als Verschleißteile gelten (z. B. Batterien, Akkus, Schläuche, Farbpatronen), noch auf Schäden an zerbrechlichen Teilen, z. B. Schalter oder Teile aus Glas.

● **Abwicklung im Garantiefall**

Um eine schnelle Bearbeitung Ihres Anliegens zu gewährleisten, folgen Sie bitte den folgenden Hinweisen:

Bitte halten Sie für alle Anfragen den Kassenbon und die Artikelnummer (IAN 472140_2407) als Nachweis für den Kauf bereit.

Die Artikelnummer entnehmen Sie bitte dem Typenschild am Produkt, einer Gravur am Produkt, dem Titelblatt Ihrer Anleitung (unten links) oder dem Aufkleber auf der Rück- oder Unterseite des Produktes.

Sollten Funktionsfehler oder sonstige Mängel auftreten kontaktieren Sie zunächst die nachfolgend benannte Serviceabteilung telefonisch oder per EMail.

Ein als defekt erfasstes Produkt können Sie dann unter Beifügung des Kaufbelegs (Kassenbon) und der Angabe, worin der Mangel besteht und wann er aufgetreten ist, für Sie portofrei an die Ihnen mitgeteilte Service Anschrift übersenden.



Auf parkside-diy.com können Sie diese und viele weitere Handbücher einsehen und herunterladen. Mit diesem QR-Code gelangen Sie direkt auf parkside-diy.com. Wählen Sie Ihr Land aus, und suchen Sie über die Suchmaske nach den Bedienungsanleitungen. Mittels Eingabe der Artikelnummer (IAN) 472140_2407 gelangen Sie zur Bedienungsanleitung für Ihren Artikel.

● Service

(DE) Service Deutschland

Tel.: 0800 5435 111

E-Mail: owim@lidl.de

(AT) Service Österreich

Tel.: 0800 292726

E-Mail: owim@lidl.at

(CH) Service Schweiz

Tel.: 0800 562153

E-Mail: owim@lidl.ch



Serbisches Konformitätszeichen



OWIM GmbH & Co. KG

Stiftsbergstraße 1
74167 Neckarsulm
GERMANY

Model No.: HG12474

Version: 12/2024



IAN 472140_2407

HR

RS

GR