



## **Battery Charger PLG 20 C3**

(HR)

**Uređaj za punjenje baterija**  
Prijevod originalnih uputa za uporabu

(GR)

**Φορτιστής  
επαναφορτιζόμενων  
μπαταριών**  
Μετάφραση των αυθεντικών οδηγιών  
λειτουργίας

(RS)

**Punjač za baterije**  
Prevod originalnog uputstva za  
upotrebu

(DE) (AT) (CH)

**Akku-Ladegerät**  
Originalbetriebsanleitung

**IAN 465568\_2404**

(HR) (RS) (GR)

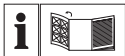

HR

Prije nego što pročitate tekst, otvorite stranicu sa slikama i upoznajte se na osnovu toga sa svim funkcijama uređaja.

---

RS

Pre čitanja rasklopite stranu sa uređajima i u sledećem koraku upoznajte se sa svim funkcijama uređaja.

---

GR

Πριν ξεκινήσετε την ανάγνωση, ανοίξτε τη σελίδα με τις εικόνες και εξοικειωθείτε με όλες τις λειτουργίες της συσκευής.

---

DE AT CH

Klappen Sie vor dem Lesen die Seite mit den Abbildungen aus und machen Sie sich anschließend mit allen Funktionen des Gerätes vertraut.

HR	Prijevod originalnih uputa za uporabu	Stranica	4
RS	Prevod originalnog uputstva za upotrebu	Strana	17
GR	Μετάφραση των αυθεντικών οδηγιών λειτουργίας	Σελίδα	31
DE/AT/CH	Originalbetriebsanleitung	Seite	47

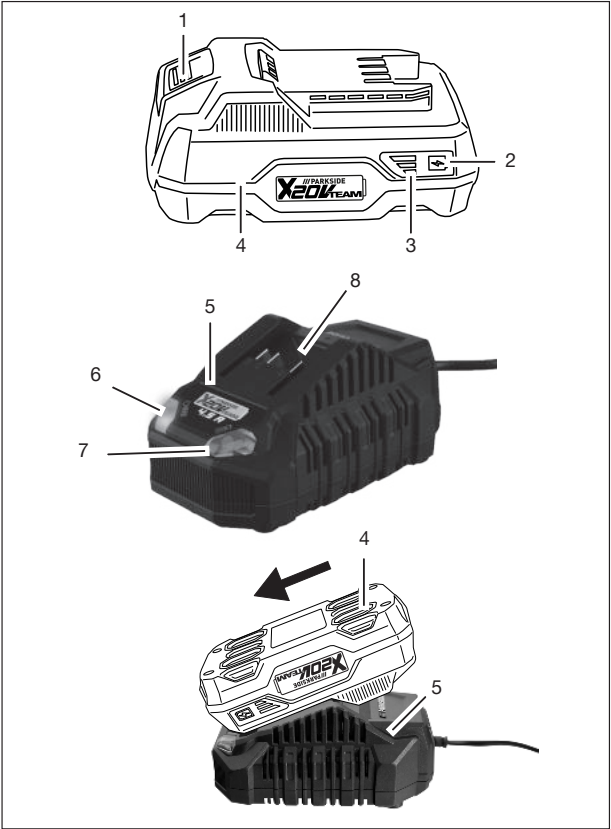

## Sadržaj

<b>Uvod</b> .....	<b>4</b>
Namjenska uporaba.....	4
Opseg isporuke/pribor.....	5
Pregled.....	5
Tehnički podaci.....	5
<b>Sigurnosne napomene</b> .....	<b>6</b>
Značenje sigurnosnih napomena.....	7
Slikovne oznake i simboli.....	7
Simboli u uputama za uporabu.....	8
Siguran rad punjača baterija.....	8
<b>Priprema</b> .....	<b>10</b>
Napomene za baterije.....	10
Provjera stanja napunjenosti baterije.....	10
Umetanje i vađenje baterije iz punjača.....	10
<b>Pogon</b> .....	<b>11</b>
Kontrolni indikator.....	11
Punjenje baterije.....	11
Istrošene baterije.....	11
<b>Čišćenje, održavanje i skladištenje</b> .....	<b>11</b>
Čišćenje.....	12
Održavanje.....	12
Skladištenje.....	12
Pričvršćivanje punjača na zidu (opcionalno).....	12
<b>Zbrinjavanje / zaštita okoliša</b> .....	<b>12</b>
Napomene o zbrinjavanju baterije.....	13
<b>Servis</b> .....	<b>13</b>
Garancija.....	13
Servis popravka.....	15
Service-Center.....	15
Uvoznik.....	15
<b>Rezervni dijelovi i pribor</b> .....	<b>15</b>

## Prijevod originalne EU izjave o sukladnosti..... 16

### Uvod

Srdačno čestitamo na kupnji Vašeg novog punjača (u daljnjem tekstu uređaj ili električni alat).

Time ste se odlučili za vrlo kvalitetan proizvod. Ovaj uređaj je tijekom proizvodnje provjeren u pogledu kvalitete i podvrgnut krajnjoj kontroli. Funkcionalnost Vašeg uređaja time je zajamčena.



Upute za uporabu predstavljaju sastavni dio ovog uređaja. One sadrže važne napomene za sigurnost, rukovanje i zbrinjavanje. Pažljivo pročitajte upute za uporabu. Upoznajte se s upravljačkim dijelovima i ispravnim načinom uporabe uređaja. Uređaj koristite samo na opisani način i za navedena područja primjene. Dobro sačuvajte upute za uporabu i u slučaju predaje uređaja trećim osobama, predajte i svu dokumentaciju.

Izjava o sukladnosti za ovaj proizvod dostupna je na internet stranici [www.lidl.hr](http://www.lidl.hr).

### Namjenska uporaba

Uređaj je namijenjen isključivo za sljedeću namjenu:

- Punjenje baterija serije

#### **X 20 V TEAM**

Rad isključivo u suhim prostorijama. Svaka druga uporaba, koja u ovim uputama za uporabu nije izričito dopuštena, može predstavljati ozbiljnu opasnost za korisnika i dovesti do oštećenja uređaja. Operater ili korisnik ure-

da ja odgovorni su za nesreće, štete i ozljede drugih ljudi i njihovog vlasništva. Uređaj je namijenjen za uporabu u uradi-sam okruženjima. Nije koncipiran za trajni pogon u gospodarskim okruženjima. U slučaju komercijalne uporabe jamstvo prestaje važiti. Proizvođač ne jamči za štete uzrokovane protunamjenskom ili pogrešnom uporabom. Uređaj je dio serije **X 20 V TEAM** i može biti pogonjen baterijama **X 20 V TEAM** serije. Baterije serije **X 20 V TEAM** smijete puniti samo s punjačima serije **X 20 V TEAM**.

## Opseg isporuke/pribor

Raspakirajte uređaj i provjerite opseg isporuke.

Materijal ambalaže zbrinite na odgovarajući način.

- Punjač
- Prijevod originalnih uputa

**Baterija nije sadržani u opsegu isporuke.**

## Pregled

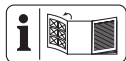

Ilustracije uređaja nalaze se na prednjoj preklapnoj stranici.

- 1 Deblokada baterije
- 2 Tipka (Indikator stanja napunjenosti)
- 3 Indikator stanja napunjenosti
- 4 Baterija
- 5 Punjač
- 6 Kontrolni indikator, zelen
- 7 Kontrolni indikator, crven
- 8 Otvor za punjenje

## Tehnički podaci

**Punjač ..... PLG 20 C3**

Nazivni napon  $U$  ..230–240 V~, 50 Hz

Nazivna snaga  $P$  .....120 W

Razred zaštite

..... II (dvostruka izolacija)

Osiguranje uređaja ..... T3.15A

Izlazni napon .....21,5 V =

Izlazna struja .....4,5 A

Izlazna snaga .....96,75 W

## Vremena punjenja

Preporučujemo da ovaj punjač koristite samo za punjenje sljedećih punjivih baterija: *PAP 20 B1*, *PAP 20 B3*, *Smart PAPS 204 A1*, *Smart PAPS 208 A1*

Vrijeme punjenja podliježe utjecajima kao što su temperatura okruženja i baterije, kao i postojeći mrežni napon, te može odstupati od navedenih vrijednosti.

Vrijeme punjenja (min.)	PLG 20 C3
<b>PAP 20 A1</b> <b>PAP 20 A2</b> <b>PAP 20 B1</b>	35
<b>PAP 20 A3</b> <b>PAP 20 B3</b> <b>Smart PAPS 204 A1</b>	60
<b>Smart PAPS 208 A1</b>	120
<b>Smart PAPS 2012 A1</b>	210

## Sigurnosne napomene



**POZOR! Pri korištenju električnih alata morate se pridržavati sljedećih osnovnih sigurnosnih mjera radi zaštite od strujnog udara, opasnosti od ozljeda i požara.**

Ovaj uređaj smiju koristiti osobe od najmanje 8 godina kao i osobe sa smanjenim fizičkim, senzornim ili mentalnim sposobnostima ili pomanjkanjem iskustva i znanja ako su pod nadzorom, ili su primile upute za sigurnu uporabu uređaja i razumiju

opasnosti koje proizlaze iz uporabe uređaja. Djeca se ne smiju igrati uređajem. Čišćenje i korisničko održavanje ne smiju obavljati djeca bez nadzora.

**▲ UPOZORENJE!** Ozljede i oštećenja uslijed nepravilnog rukovanja baterijom. Obratite pozornost na sigurnosne napomene i napomene za punjenje i ispravnu uporabu, navedene u uputama za uporabu Vaše baterije i Vašeg punjača serije **X 20 V TEAM**. Detaljan opis postupka punjenja i dodatne informacije možete pronaći u ovim zasebnim uputama za uporabu.



**OPREZ**



**UPOZORENJE:** Moćnost strujnog uda-

ra! Ne otvarati kućište proizvoda!

## Značenje sigurnosnih napomena

**▲ OPASNOST!** Ako ne poštuju ovu sigurnosnu napomenu, doći će do nesreće. Posljedica je teška tjelesna ozljeda ili smrt.

**▲ UPOZORENJE!** Ako ne poštuju ovu sigurnosnu napomenu, doći će možda do nesreće. Posljedica može biti tjelesna ozljeda ili smrt.

**▲ OPREZ!** Ako ne poštuju ovu sigurnosnu napomenu, doći će do nesreće. Posljedica može biti lakša ili srednje teška ozljeda tijela. **NAPOMENA!** Ako ne poštuju ovu sigurnosnu napomenu, doći će do nesreće. Pos-

ljedica može biti predmetna šteta.

## Slikovne oznake i simboli

### Slikovne oznake na punjaču



Uređaj je dio serije **X 20 V TEAM** i može biti pogonjen baterijama **X 20 V TEAM** serije. Baterije serije **X 20 V TEAM** smijete puniti samo s punjačima serije **X 20 V TEAM**.



Pozor!



Pročitajte upute za uporabu prije punjenja. Upoznajte se s upravljačkim dijelovima i ispravnim načinom uporabe uređaja.



Električni uređaji ne spadaju u kućni otpad.



Punjač je prikladan samo za uporabu u prostorijama.



Osiguranje uređaja



Razred zaštite II (dvostruka izolacija)



svijetli

## Simboli u uputama za uporabu



Pozor!

## Siguran rad punjača baterija

- Ovaj proizvod smiju koristiti osobe od najmanje 8 godina kao i osobe sa smanjenim fizičkim, senzornim ili mentalnim sposob-

nostima ili pomanjkanjem iskustva i znanja ako su pod nadzorom, ili su primile upute za sigurnu uporabu uređaja i razumiju opasnosti koje proizlaze iz uporabe uređaja.

Djeca se ne smiju igrati uređajem.

Čišćenje i korisničko održavanje ne smiju obavljati djeca bez nadzora.

- **Ovaj punjač koristite samo za punjenje serija baterija serije X 20 V TEAM.** Punjenje drugih baterija može uzrokovati ozljede i stvoriti opasnost od požara i eksplozije.
- **Provjerite punjač, kabel i utikač prije svake uporabe i**

- dajte ih na popravak kvalificiranim stručnjacima i samo s originalnim rezervnim dijelovima. Ne koristite neispravan punjač i ne otvarajte ga sami.** Na taj se način osigurava održanje sigurnosti uređaja.
- Pazite da mrežni napon i frekvencija odgovaraju podacima navedenima na tipskoj pločici.
  - **Držite punjač čistim i podalje od vlage i kiše. Nikada ne koristite punjač na otvorenom.** Onečišćenje i prodiranje vode povećavaju rizik od strujnog udara.
  - **Izbjegavajte mehanička oštećenja punjača.** Takva oštećenja mogu dovesti do unutrašnjih kratkih spojeva.
  - **Punjač se ne smije koristiti na zapaljivim podlogama ili blizu njih (npr. papir, tekstil).** Postoji opasnost od požara zbog zagrijavanja tijekom punjenja.
  - Ako dođe do oštećenja priključnog mrežnog kabela ovog uređaja, proizvođač ili njegov predstavnik moraju ga zamijeniti kako bi se izbjegle sigurnosne opasnosti. Obratite se servisnom centru.
  - Izvucite mrežni utikač kada je baterija potpuno napunjena i odvojite punjač od uređaja.

- U punjaču ne puniti baterije koje se ne mogu ponovo puniti.
- **Baterije puniti samo u zatvorenom prostoru, jer je punjač predviđen isključivo za uporabu u zatvorenom prostoru. Opasnost od strujnog udara.**
- **Kako biste smanjili rizik od strujnog udara, prije čišćenja izvucite utikač punjača iz zidne utičnice.**
- **Zagrijanu bateriju prije punjenja ostavite da se ohladi.**
- **Koristite samo dijelove pribora koje je preporučio PARKSIDE. Neprikladni dijelovi pribora mogu dovesti do**

strujnog udara ili požara.

## Priprema

### Napomene za baterije

- Prije bilo kakvih radova isključite uređaj i izvadite bateriju iz uređaja.
- Baterija puni kapacitet postiže tek nakon nekoliko ciklusa punjenja.
- Prije prve uporabe napunite bateriju.

### Provjera stanja napunjenosti baterije

LED indikatori	Značenje
crven, narančast, zelen	Baterija napunjena
crven, narančast	Baterija je djelomično napunjena
crven	Baterija treba biti napunjena

1. Pritisnite tipku (2) pokraj indikatora stanja napunjenosti (3) na bateriji (4). LED svjetiljke indikatora stanja napunjenosti pokazuju stanje napunjenosti baterije.
2. Napunite bateriju (4) kada svijetli samo još crveni LED indikator stanja napunjenosti (3).

### Umetanje i vađenje baterije iz punjača

**⚠ UPOZORENJE!** Opasnost od ozljeda zbog neželjenog pokretanja uređaja. Priključni utikač u utičnicu umetnite tek kada je uređaj potpuno spreman za rad. Bateriju umetnite u uređaj tek kada je uređaj potpuno spreman za rad.

**NAPOMENA!** Opasnost od oštećenja! Pogrešna baterija može oštetiti uređaj i bateriju.

### Umetanje baterije

- Gurnite bateriju (4) duž šine vodilice u držač baterije.  
Baterija se čujno zaključava.

### Vađenje baterije

- Pritisnite i držite deblokadu baterije (1) na bateriji (4).
- Izvučite bateriju iz držača baterije.

## Pogon

### Kontrolni indikator

Značenje kontrolnih indikatora (6/7) na punjaču:

zelen (6)	crven (7)	Značenje
svijetli	—	<ul style="list-style-type: none"> <li>Baterija se potpuno napunjena</li> <li>spreman (nije umetnuta baterija)</li> </ul>
—	svijetli	Baterija se puni
—	treperi	Baterija se pregrijala
treperi	treperi	Baterija neispravna

### Punjenje baterije

**NAPOMENA!** Ppasnost od ozljeda uslijed strujnog udara. Bateriju puniti samo u suhim prostorijama. Prije priključivanja punjača, vanjska površina baterije mora biti čista i suha.

### Napomene

- Zagrišanu bateriju prije punjenja ostavite da se ohladi.

### Postupak

- Ako je potrebno, izvadite bateriju (4) iz uređaja na baterije.
- Gurnite bateriju (4) u otvor za punjenje (8) na punjaču (5).
- Priključite punjač (5) na zidnu utičnicu.
- Nakon uspješnog punjenja odvojite punjač (5) od mreže.
- Izvučite bateriju (4) iz otvora za punjenje (8).

### Istrošene baterije

- Znatno smanjeno vrijeme rada usprkos punjenju baterije ukazuje na istrošenu bateriju koju je potrebno zamijeniti. Koristite isključivo originalnu zamjensku bateriju serije **X 20 V TEAM**, koju možete nabaviti u online trgovini (vidi *Rezervni dijelovi i pribor*, S. 15).
- U svakom se slučaju pridržavajte važećih sigurnosnih napomena kao i odredbi i naputaka za zaštitu okoliša (vidi *Zbrinjavanje / zaštita okoliša*, S. 12).

### Čišćenje, održavanje i skladištenje

**⚠ UPOZORENJE!** Strujni udar! Zaštitite se tijekom radova održavanja i čišćenja. Izvučite mrežni utikač i izvadite bateriju.

Radove na održavanju i popravke koji nisu opisani u ovim uputama za uporabu mora obaviti naš servisni centar.

Koristite samo originalne rezervne dijelove.

## Čišćenje

Punjač očistite suhom krpom ili kis-tom. Ne koristite vodu ili metalne predmete.

## Održavanje

Uređaj ne treba održavati.

## Skladištenje

Proizvod skladištite na sljedeći način:

- čisto,
- suho,
- zaštićeno od prašine,
- izvan dohvata djece.

Temperatura skladištenja baterije i uređaja iznosi između 0 °C i 45 °C. Izbjegavajte tijekom skladištenja ekstremne hladnoće ili vrućine, kako baterija ne bi izgubila učinkovitost.

Prije dužeg skladištenja (npr. prezimljanja) bateriju izvadite iz uređaja.

## Pričvršćivanje punjača na zidu (opciono)

Punjač (5) također možete pričvrstiti na zid.

## Napomene

- Prilikom bušenja pazite da ne oštetite opskrbne vodove. Koristite prikladne uređaje za traženje da biste pronašli takve vodove ili koristite plan instalacija.
- Kontakt s električnim vodovima može uzrokovati strujni udar i požar, a kontakt s plinskim vodom može dovesti do eksplozije.
- Oštećenje vodovodne cijevi može uzrokovati materijalnu štetu i strujni udar.

- Vijci i tiple nisu sadržani u opsegu isporuke.
- Prikladan promjer glave vijka: 7-9 mm

## Postupak

1. Pomoću tipli postavite dva vijka na željenom položaju na zidu. Razmak između vijaka: 102 mm
2. Ostavite glave vijaka da strše od zida. Razmak do zida: ≈10 mm
3. Postavite punjač s otvorima zidnog nosača preko dva vijka i povucite ga prema dolje do kraja.

## Zbrinjavanje / zaštita okoliša

Izvadite baterije iz uređaja i uređaj, bateriju, pribor i ambalažu reciklirajte na ekološki prihvatljiv način.

Uređaj, pribor i ambalažu reciklirajte na ekološki prihvatljiv način.



Električni uređaji ne spadaju u kućni otpad.

Simbol prekrížene kante za smeće na kotačićima znači da se ovaj proizvod ne smije odlagati kao nerazvrstani komunalni otpad na kraju njegovog vijeka trajanja.

## Smjernica 2012/19/EU o električnim i elektronskim starim uređajima:

Potrošači imaju zakonsku obvezu električne i elektronske uređaje na kraju njihovog radnog vijeka zbrinuti kroz ekološki ispravnu reciklažu. Na taj način se osigurava iskorištavanje neškodljivo za okoliš i resurse.

Ovisno o tome koje se nacionalno pravo primjenjuje možete imati sljedeće mogućnosti:

- vratiti na prodajno mjesto,
- predati na službenom sabirnom mjestu,
- poslati natrag proizvođaču/distributeru.

To se ne odnosi na dijelove pribora priložene starim uređajima, niti na pomoćne dijelove bez elektronskih sastavnih dijelova.

## Napomene o zbrinjavanju baterije



Bateriju ne bacajte u kućni otpad, u vatru (opasnost od eksplozije) ili u vodu. Oštećene baterije mogu oštetiti okoliš i zdravlje ljudi uslijed istjecanja otrovnih plinova ili tekućina.

Baterije zbrinite prema lokalnim propisima. Defektne ili istrošene baterije moraju biti reciklirane. Baterije predajte na sabirnom mjestu za baterije, gdje će se ekološki ispravno reciklirati. Za pitanja se obratite lokalnom poduzeću za zbrinjavanje otpada ili našem servisnom centru. Baterije zbrinite u ispraznjenom stanju. Preporučamo da polove prekrijete ljepljivom trakom u svrhu zaštite od kratkog spoja. Ne otvarajte bateriju.

## Servis

### Garancija

Dragi kupci,

Na ovaj proizvod dobivate jamstvo u trajanju od 3 godina od datuma kupnje. U slučaju nedostataka ovog proizvoda u odnosu na prodavača pro-

izvoda imate zakonska prava. Ta zakonska prava se ne ograničavaju preko našeg u nastavku navedenog jamstva.

### Uvjeti jamstva

Jamstveni rok započinje danom kupnje. Molimo dobro sačuvajte originalni blagajnički račun. Ovaj dokument je potreban radi dokaza kupnje. Ako unutar tri godina od datuma kupnje ovog proizvoda dođe do pogreške u materijalu ili u izradi, mi ćemo proizvod - po našem izboru - besplatno popraviti ili zamijeniti. Ovo jamstvo pretpostavlja, da unutar trogodišnjeg roka neispravan uređaj i dokaz o kupnji (blagajnički račun) predočite i pismeno ukratko opišete u čemu se sastoji greška i kada se pojavila.

Ako je kvar pokriven našim jamstvom, primiti ćete popravljenu ili novi proizvod. Popravkom ili zamjenom proizvoda ne započinje novi vremenski rok jamstva.

### Jamstveni rok i zakonska prava za nedostatke

Jamstveni rok zbog jamstva neće biti produžen. To vrijedi i za zamijenjene i popravljene dijelove. Eventualno već za vrijeme kupnje prisutne štete i nedostaci moraju biti javljene odmah nakon raspakiranja. Popravci nakon isteka jamstvenog roka se moraju platiti.

### Opseg jamstva

Proizvod je proizveden sukladno strogim smjernicama za kvalitetu i prije isporuke je brižljivo kontroliran. Jamstvo vrijedi za greške u materijalu ili u izradi. Ovo jamstvo se ne odnosi na dijelove proizvoda, koji su izloženi normalnom trošenju i stoga se mogu

smatrati potrošnim dijelovima niti na oštećenje lomljivih dijelova. Ovo jamstvo propada, kada dođe do oštećenja ili nenamjenske uporabe proizvoda ili kada se ne vrši održavanje proizvoda. Za namjensku uporabu proizvoda morate točno poštivati sve naputke navedene u uputama za uporabu. Namjenske uporabe i radnje, koje se u uputama za uporabu izričito ne preporučuju ili na koje se upozorava, obavezno trebate izbjegavati. Proizvod je namijenjen samo za privatnu, a ne za komercijalnu uporabu. Jamstvo prestaje vrijediti u slučaju zlorabuse i nestručnog rukovanja, upotrebe sile i intervencija koje nije izvršio naš ovlašteni servis.

### Obrada u slučaju jamstvenog zahtjeva

Da bi bila osigurana brza obrada Vašeg problema, molimo slijedite ove napomene:

- Molimo da za sve upite blagajnički račun i broj artikla (npr. IAN 465568\_2404) držite pripremljene kao dokaz o kupnji.
- Broj artikla možete pronaći na tipskoj ploči proizvoda, na gravuri na proizvodu, na naslovnoj stranici uputa za uporabu (dolje lijevo) ili na naljepnici na stražnjoj ili donjoj strani proizvoda.
- Ako dođe do funkcionalnih grešaka ili drugih nedostataka, molimo prvo **telefonski** ili koristite naš **obrazac za kontakt**, koji možete pronaći na [parkside-diy.com](http://parkside-diy.com) u kategoriji **Usluga** kontaktirajte servisni centar naveden u nastavku.

- Nakon konzultacije s našim servisnim centrom, proizvod koji je evidentiran kao neispravan, uz prilaganje računa o kupnji (račun) s naznakom o kakvom se kvaru radi i kada je nastao, možete besplatno poslati na adresu servisa koju ste dobili. U svrhu izbjegavanja problema prijema i dodatnih troškova obavezno koristite samo adresu koju ćemo Vam priopćiti. Uvjerite se da pošiljka nije skupna, glomazna, ekspresna ili neka druga posebna roba. Molimo Vas da proizvod pošaljete zajedno sa svim prilikom kupnje priloženim dijelovima pribora i da se pobrinete za dovoljno sigurnu transportnu ambalažu.



Ove i mnoge druge priručnike možete pogledati i preuzeti na [parkside-diy.com](http://parkside-diy.com). Ovaj QR kôd vodi vas izravno na [parkside-diy.com](http://parkside-diy.com). Odaberite svoju državu i potražite upute za uporabu pomoću obrasca za pretraživanje. Unosom broja artikla (IAN) 465568\_2404 možete otvoriti svoje upute za uporabu.

## Servis popravka

Za popravke **koji nisu obuhvaćeni jamstvom**, obratite se servisnom centru. Tamo će Vam rado izraditi predračun troškova.

- Možemo obraditi samo uređaje, koji su dovoljno pakirani i koji su poslani uz plaćanje poštarine.

**Napomena:** Molimo pošaljite nam Vaš uređaj očišćen uz opis nedostataka na adresu navedenu od strane servisnog centra.

- Neće biti primljeni uređaji koji se šalju uz obavezu plaćanja - ekspresno ili drugim oblicima slanja.
- Mi zbrinjavamo vaše poslane defektne uređaje besplatno.

## Service-Center



**Servis Hrvatska**  
Tel.: 0800 805933  
Kontakt obrazac na  
[parkside-diy.com](http://parkside-diy.com)  
**IAN 465568\_2404**

## Uvoznik

Molimo obratite pozornost na to, da sljedeća adresa nije servisna adresa. Prvo kontaktirajte gore navedeni servisni centar.

Grizzly Tools GmbH & Co. KG  
Stockstädter Str. 20  
63762 Großostheim  
NJEMAČKA  
[www.grizzlytools.de](http://www.grizzlytools.de)

## Rezervni dijelovi i pribor

**Rezervne dijelove i pribor dostupni su na [www.grizzlytools.shop](http://www.grizzlytools.shop).** Ukoliko u postupku vaše narudžbe dođe do problema, molimo kontaktirajte nas preko naše online trgovine. U slučaju dodatnih pitanja obratite se: *Service-Center, S.*

15

Poz. br.	Ime	Narudžba br
4	<b>Baterija</b>	
	PAP 20 B1, 2,0 Ah	80001156
	PAP 20 B3, 4,0 Ah	80001157
5	<b>Punjač</b>	
	PLG 20 C3; 4,5 A; EU	80001355
	PLG 20 C3; 4,5 A; UK	80001356

## Prijevod originalne EU izjave o sukladnosti

Proizvod: **Uređaj za punjenje baterija**

Model: **PLG 20 C3**

Serijski broj: 000001 – 330100

Predmet navedene izjave u skladu je s mjerodavnim zakonodavstvom Unije o usklađivanju:

**2014/35/EU • 2014/30/EU • 2011/65/EU & (EU) 2015/863**

Gore opisan predmet izjave u skladu je s Direktivom 2011/65/EU Europskog parlamenta i Vijeća od 8. lipnja 2011. O ograničavanju uporabe određenih opasnih tvari u električnoj i elektroničkoj opremi.

Kako bi se osigurala sukladnost, primijenjeni su sljedeći usklađeni standardi, kao i nacionalni standardi i propisi:

**EN 60335-1:2012/A15:2021 • EN 60335-2-29:2021/A1:2021  
EN IEC 63000:2018 • EN 62233:2008  
EN IEC 55014-1:2021 • EN IEC 55014-2:2021  
EN IEC 61000-3-2:2019/A1:2021 • EN 61000-3-3:2013/A2:2021**

Ova izjava sukladnosti izdaje se na isključivu odgovornost proizvođača:



Grizzly Tools GmbH & Co. KG  
Stockstädter Str. 20  
63762 Großostheim  
NJEMAČKA  
06.10.2024

Christian Frank

Ovlašteni predstavnik za dokumentaciju

## Pregled sadržaja

<b>Uvod</b> .....	<b>17</b>
Namenska upotreba.....	17
Obim isporuke/pribor.....	18
Pregled.....	18
Tehnički podaci.....	18
<b>Bezbednosne napomene</b> .....	<b>19</b>
Značenje bezbednosnih napomena.....	20
Slikovne oznake i simboli.....	20
Slikovne oznake u uputstvu za upotrebu.....	21
Bezbedan rad punjača akumulatora.....	21
<b>Priprema</b> .....	<b>23</b>
Napomene o akumulatorima.....	23
Provera stanja napunjenosti akumulatora.....	23
Umetanje akumulatora u akumulatorske uređaje i vađenje akumulatora iz akumulatorskih uređaja.....	24
<b>Rad</b> .....	<b>24</b>
Kontrolni LED indikator.....	24
Punjenje akumulatora.....	24
Istrošeni akumulatori.....	25
<b>Čišćenje, održavanje i skladištenje</b> .....	<b>25</b>
Čišćenje.....	25
Održavanje.....	25
Skladištenje.....	25
Zidno pričvršćenje punjača (opciono).....	25
<b>Odlaganje/zaštita životne sredine</b> .....	<b>26</b>
Napomene o odlaganju akumulatora.....	26
<b>Kako izjaviti reklamaciju?</b> .....	<b>26</b>
<b>Garancija / Garantni list</b> .....	<b>27</b>
<b>Rezervni delovi i pribor</b> .....	<b>29</b>

## Prevod originalne EU deklaracije o usklađenosti..... 29

### Uvod

Čestitamo na kupovini Vašeg novog punjača (u nastavku je naveden kao uređaj ili električni alat).

Time ste se odlučili za kvalitetan uređaj. Kvalitet ovog uređaja je kontrolisan tokom proizvodnje i sprovedena je završna kontrola. Na taj način je obezbeđena funkcionalnost Vašeg uređaja.



Uputstvo za upotrebu je sastavni deo ovog uređaja. Ono sadrži važne napomene za bezbednost, upotrebu i odlaganje. Pažljivo pročitajte uputstvo za upotrebu. Upoznajte se sa elementima za rukovanje i ispravnom upotrebom uređaja. Koristite uređaj samo na opisani način i u navedene svrhe. Dobro čuvajte uputstvo za upotrebu i uručite svu dokumentaciju sa proizvodom ako ga prosledite trećim licima.

### Namenska upotreba

Uređaj je predviđen isključivo za sledeću upotrebu:

- Punjenje akumulatora serije **X 20 V TEAM**

Radite samo u suvim prostorijama. Svaka druga upotreba, koja nije izričito dozvoljena u ovom uputstvu za upotrebu, može da predstavlja ozbiljnu opasnost za korisnika i da dovede do oštećenja uređaja. Rukovalac ili korisnik uređaja snosi odgovornost za nezgode ili telesne povrede ili štete na imovini drugih ljudi. Uređaj je namenjen za primenu u oblasti „Uradi sam“. Uređaj nije koncipiran za trajnu

komercijalnu primenu. Kod komercijalne upotrebe garancija prestaje da važi. Proizvođač ne snosi odgovornost za oštećenja, koja su posledica nenamenske upotrebe ili pogrešnog rukovanja.

Uređaj je deo serije **X 20 V TEAM** i može da se pogoni samo akumulatorima serije **X 20 V TEAM**. Akumulatori serije **X 20 V TEAM** smeju da se pune samo punjačima serije **X 20 V TEAM**.

## Obim isporuke/pribor

Izvadite uređaj iz ambalaže i proverite obim isporuke.

Propisno odložite ambalažni materijal.

- Punjač
- Prevod originalnog uputstva

**Baterija nije uključena u obim isporuke.**

## Pregled

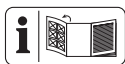

Ilustracije uređaja mogu se naći na prednjoj strani na rasklapanje.

- 1 Deblokada akumulatora
- 2 Taster (Indikator stanja napunjenosti)
- 3 Indikator stanja napunjenosti
- 4 Akumulator
- 5 Punjač
- 6 Kontrolni LED indikator, zelen
- 7 Kontrolni LED indikator, crven
- 8 Otvor za punjenje

## Tehnički podaci

**Punjač** ..... **PLG 20 C3**

Nominalni napon  $U$   
..... 230–240 V~, 50 Hz

Nominalna snaga  $P$  ..... 120 W

Klasa zaštite □ II (dvostruka izolacija)  
Osigurač uređaja ..... T3.15A  
Izlazni napon ..... 21,5 V ~  
Izlazna struja ..... 4,5 A  
Izlazna snaga ..... 96,75 W

## Vremena punjenja

Preporučujemo da ovaj punjač koristite samo za punjenje sledećih punjivih baterija: *PAP 20 B1*, *PAP 20 B3*, *Smart PAPS 204 A1*, *Smart PAPS 208 A1*

Na vreme punjenja utiču između ostalog faktori, kao što su temperatura okruženja i akumulatora, kao i graničnog mrežnog napona, pa zbog toga može eventualno da odstupa od navedenih vrednosti.

Vreme punjenja (min.)	PLG 20 C3
<b>PAP 20 A1</b> <b>PAP 20 A2</b> <b>PAP 20 B1</b>	35
<b>PAP 20 A3</b> <b>PAP 20 B3</b> <b>Smart PAPS 204 A1</b>	60
<b>Smart PAPS 208 A1</b>	120
<b>Smart PAPS 2012 A1</b>	210

## Bezbednosne napomene



**PAŽNJA!** Prilikom upotrebe električnih alata, obratite pažnju na sledeće osnovne bezbednosne mere, radi zaštite od električnog udara, opasnosti od povreda i požara.

Ovaj uređaj smeju da koriste deca starija od 8 godina, kao i osobe sa smanjenim fizičkim, senzornim ili mentalnim sposobnostima ili sa nedostatkom iskustva i znanja, ako su pod nadzorom ili su im data uputstva za rukovanje uređajem na bezbedan

način i ako razumeju opasnosti do kojih može da dođe. Deca ne smeju da se igraju uređajem. Deca ne smeju da čiste i obavljaju korisničko održavanje uređaja bez nadzora.

**▲ UPOZORENJE!** Telesne povrede i materijalne štete zbog nepravilnog rukovanja akumulatorom. Obratite pažnju na bezbednosne napomene i napomene za punjenje i ispravnu upotrebu, koje se nalaze u uputstvu za upotrebu Vašeg akumulatora i punjača serije **X 20 V TEAM**. Detaljan opis postupka punjenja i dodatne informacije se nalaze u ovom zasebnom uputstvu za upotrebu.

## Značenje bezbednosnih napomena

**▲ OPASNOST!** Kada ne poštujuete ovu bezbednosnu napomenu, nastupiće nezgoda. Posledica je teška telesna povreda ili smrt.

**▲ UPOZORENJE!** Kada ne poštujuete ovu bezbednosnu napomenu, eventualno će da nastupi nezgoda. Posledica je eventualna teška telesna povreda ili smrt.

**▲ OPREZ!** Kada ne poštujuete ovu bezbednosnu napomenu, nastupiće nezgoda. Posledica je eventualna lakša ili srednje teška telesna povreda.

**NAPOMENA!** Kada ne poštujuete ovu bezbednosnu napomenu, nastupiće nezgoda. Po-

sledica je eventualna materijalna šteta.

## Slikovne oznake i simboli

### Simboli na punjaču



Uređaj je deo serije **X 20 V TEAM** i može da se pogoni samo akumulatorima serije **X 20 V TEAM**. Akumulatori serije **X 20 V TEAM** smeju da se pune samo punjačima serije **X 20 V TEAM**.



Pažnja!



Pročitajte uputstvo za upotrebu pre punjenja. Upoznajte se sa elementima za rukovanje i ispravnom upotrebom uređaja.



Ne bacajte električne uređaje u kućni otpad.



Punjač je pogodan samo za upotrebu u prostorijama.



Osigurač uređaja



Klasa zaštite II (dvostruka izolacija)



Kontrolne LED diode na punjaču

## Slikovne oznake u uputstvu za upotrebu



Pažnja!

## Bezbedan rad punjača akumulatora

- Ovaj proizvod smeju da koriste deca starija od 8 godina, kao i

osobe sa smanjenim fizičkim, senzornim ili mentalnim sposobnostima ili sa nedostatkom iskustva i znanja, ako su pod nadzorom ili su im data uputstva za rukovanje uređajem na bezbedan način i ako razumeju opasnosti do kojih može da dođe.

Deca ne smeju da se igraju uređajem. Deca ne smeju da čiste i obavljaju korisničko održavanje uređaja bez nadzora.

- **Koristite ovaj punjač samo za punjenje akumulatora serije X 20 V TEAM.** Punjenje drugih akumulatora može da dovede do povreda i do opa-

- snosti od požara i eksplozije.
- **Pre svake upotrebe, proverite punjač, kabl i utikač i pustite da popravku punjača obavi kvalifikovano stručno osoblje i to samo sa originalnim rezervnim delovima. Ne koristite neispravan punjač i ne otvarajte punjač svojevolično.** Time se obezbeđuje da bezbednost uređaja ostane sačuvana.
  - Vodite računa da mrežni napon i mrežna frekvencija odgovaraju podacima na tipskoj pločici.
  - **Držite punjač u čistom stanju i podalje od vlage i kiše. Nikada ne koristite punjač na otvorenom.** Zaprljanje i prodiranje vode povećavaju rizik od električnog udara.
  - **Izbegavajte mehanička oštećenja punjača.** Takva oštećenja mogu da izazovu unutrašnje kratke spojeve.
  - **Punjač ne sme da se pokrene na zapaljivim podlogama ili u njihovoj blizini (npr. papiru, tekstilu).** Postoji opasnost od požara usled zagrevanja do kojeg dolazi pri punjenju.
  - Oštećeni mrežni priključni vod ovog uređaja mora da zameni proizvođač ili njegov predstavnik, da bi se izbeglo ugrožavanje

- bezbednosti. Obratite se servisnom centru.
- Izvucite mrežni utikač kada je akumulator potpuno napunjen i odvojite akumulator od punjača.
  - U punjaču ne punitite baterije, koje nisu pune.
  - **Punitite akumulatore samo u unutrašnjoj prostoriji, jer je punjač namenjen samo u tu svrhu. Opasnost od električnog udara.**
  - **Da bi se smanjio rizik od električnog udara, izvucite utikač punjača iz utičnice pre čišćenja punjača.**
  - **Pustite da se zagrejeni akumulator ohladi pre punjenja.**

- **Koristite isključivo pribor koji preporučuje PARKSIDE.** Neprikladan pribor može da prouzrokuje električni udar ili požar.

## Priprema

### Napomene o akumulatorima

- Isključite uređaj i uklonite akumulator iz uređaja pre svih radova.
- Akumulator dostiže svoj puni kapacitet tek nakon nekoliko puta punjenja.
- Napunite akumulator pre prve upotrebe.

### Provera stanja napunjenosti akumulatora

LED lampice	Značenje
crven, narandžast, zelen	Akumulator je napunjen
crven, narandžast	Akumulator je delimično napunjen
crven	Akumulator mora da se napuni

1. Pritisnite taster (2) pored indikatora stanja napunjenosti (3) na akumulatoru (4).  
LED lampice stanja napunjenosti akumulatora pokazuju napunjenost akumulatora.
2. Punitite akumulator (4) kada svetli samo još crvena LED lampica indikatora stanja napunjenosti (3).

## Umetanje akumulatora u akumulatorske uređaje i vađenje akumulatora iz akumulatorskih uređaja

**⚠ UPOZORENJE!** Opasnost od povreda usled nenamernog pokretanja uređaja. Umetnite priključni utikač u utičnicu tek kada uređaj bude u potpunosti pripremljen za rad. Umetnite akumulator u uređaj tek kada uređaj bude u potpunosti pripremljen za rad.

**NAPOMENA!** Opasnost od oštećenja! Pogrešan akumulator može da ošteti uređaj i akumulator.

### Umetanje akumulatora

1. Gurnite akumulator (4) duž vodilice u držač akumulatora. Akumulator će čujno usednuti.

### Vađenje akumulatora

1. Pritisnite deblokadu akumulatora (1) na akumulatoru (4) i držite ga pritisnutim.
2. Izvucite akumulator iz držača akumulatora.

## Rad

### Kontrolni LED indikator

Značenje kontrolnih oznaka (6/7) na punjaču:

zelen (6)	crven (7)	Značenje
svetli	—	<ul style="list-style-type: none"> <li>• akumulator je potpuno napunjen</li> <li>• spremno (akumulator nije umetnut)</li> </ul>
—	svetli	akumulator se puni
—	treperi	Baterija je pregrejana
treperi	treperi	A baterija est defektuosa

### Punjenje akumulatora

**NAPOMENA!** Opasnost od povreda usled elektrinog udara. Punite akumulator samo u suvim prostorijama. Spoljna površina akumulatora mora da bude ista i suva pre nego što prikljuite punja.

#### Napomene

- Pustite da se zagrejani akumulator ohladi pre punjenja.

#### Postupak

1. Ako je potrebno, izvadite akumulator (4) iz akumulatorskog uređaja.
2. Gurnite akumulator (4) u otvor za punjenje (8) na punjau (5).
3. Prikljuite punja (5) na utinicu.

4. Nakon uspešnog postupka punjenja, odvojite punjač (5) od mreže.
5. Izvucite akumulator (4) iz otvora za punjenje (8).

## Istrošeni akumulatori

- Znatno skraćeno vreme rada uprkos napunjenosti pokazuje da je akumulator istrošen i da mora da se zameni. Koristite samo originalni rezervni akumulator serije **X 20 V TEAM**, koji možete da nabavite preko Onlajn prodavnice (pogledajte *Rezervni delovi i pribor, P. 29*).
- U svakom slučaju obratite pažnju na bezbednosne napomene, kao i na odredbe i napomene u vezi sa zaštitom životne sredine (pogledajte *Odlaganje/zaštita životne sredine, P. 26*).

## Čišćenje, održavanje i skladištenje

**⚠ UPOZORENJE!** Električni udar!  
Zaštitite se prilikom radova na održavanju i čišćenju. Izvucite mrežni utikač i uklonite akumulator.

Radove na popravljanju i održavanju, koji nisu opisani u ovom uputstvu, treba da obavlja naš servisni centar. Koristite samo originalne rezervne delove.

### Čišćenje

Očistite punjač suvom krpom ili četkicom. Ne koristite vodu ili metalne predmete.

### Održavanje

Uređaj ne zahteva održavanje.

### Skladištenje

Kako skladištiti proizvod:

- čist,

- suv,
- zaštićen od prašine,
- van domašaja dece.

Temperatura skladištenja za akumulator i uređaj iznosi između 0 °C i 45 °C. Izbegavajte ekstremno niske ili visoke temperature tokom skladištenja, da akumulator ne bi izgubio snagu. Izvadite akumulator iz uređaja pre dužeg skladištenja (npr. preko zime).

## Zidno pričvršćenje punjača (opciono)

Punjač (5) možete da pričvrstite i na zid.

### Napomene

- Prilikom bušenja, vodite računa da ne oštetite vodove napajanja. Pronađite vodove napajanja pomoću odgovarajućih uređaja za detekciju ili šeme instalacije.
- Kontakt sa električnim vodovima može da dovede do električnog udara i požara, kontakt sa gasovodom može da dovede do eksplozije.
- Oštećenje vodovodne cevi može da dovede do materijalne štete i električnog udara.
- Vijci i tiple nisu uključeni u obimu isporuke.
- Odgovarajući prečnik glave vijka: 7-9 mm

### Postupak

1. Postavite dva vijka pomoću tipli u željeni položaj na zidu. Rastojanje između vijaka: 102 mm
2. Glave vijka treba da strše iz zida. Rastojanje do zida: ≈10 mm
3. Stavite punjač sa otvorima zidnog držača preko oba vijka i povucite ga nadole do graničnika.

## Odlaganje/zaštita životne sredine

Izvadite akumulator iz aparata i odložite aparat, pribor i ambalažu na ekološki prihvatljiv način.

Odložite aparat, pribor i ambalažu na ekološki prihvatljiv način.



Ne bacajte električne uređaje u kućni otpad.

Simbol precrtane kante za otpatke na točkovima znači da se ovaj proizvod na kraju svog životnog veka ne sme odlagati kao nesortirani komunalni otpad.

### Direktiva 2012/19/EU o starim električnim i elektronskim uređajima:

Potrošači su zakonski obavezni da recikliraju električne i elektronske uređaje na ekološki prihvatljiv način na kraju njihovog radnog veka. Na ovaj način se obezbeđuju ekološki prihvatljiva reciklaža i ušteda resursa. U zavisnosti od toga kako se primenjuje u nacionalnom zakonu, imate sledeće opcije:

- vratiti ga prodajnom mestu,
- predati ga na službeno sabirno mesto,
- vratiti ga proizvođaču/distributeru.

Ovo se ne odnosi na delove pribora i pomoćna sredstva bez električnih sa-

stavnih delova, koji su priloženi uz stare uređaje.

## Napomene o odlaganju akumulatora



Ne bacajte akumulator u kućni otpad, u vatru (opasnost od eksplozije) ili u vodu. Oštećeni akumulatori mogu da ugroze životnu sredinu i Vaše zdravlje, kada cure otrovne pare ili tečnosti.

Odlazite akumulatore u skladu sa lokalnim propisima. Neispravni ili istrošeni akumulatori moraju da se recikliraju. Predajte akumulatore na sabirno mesto, gde će se reciklirati na ekološki prihvatljiv način. S tim u vezi, raspitajte se kod Vašeg lokalnog preduzeća za odlaganje otpada ili kod našeg servisnog centra. Odlazite akumulatore u praznom stanju. Preporučujemo da polove prekrijete lepljivom trakom, radi zaštite od kratkog spoja. Ne otvarajte akumulator.

## Kako izjaviti reklamaciju?

Molimo Vas:

- da pozovete korisnički servis: 0800 801 807
- pošaljete e-mail na: [grizzly@lidl.rs](mailto:grizzly@lidl.rs)
- posetite najbližu Lidl prodavnicu.

Da bismo osigurali najbržu asistenciju, molimo da sačuvate fiskalni račun i date ga na uvid prilikom izjavljivanja reklamacije.

## Garancija / Garantni list

Poštovani kupci,

Ovim putem Vas upoznajemo sa Vašim pravima i obavezama koje proističu iz Zakona o zaštiti potrošača, a u pogledu ostvarivanja prava iz garancije.

Ova garancija ni na koji način ne utiče, niti isključuje prava koja kupac ima u skladu sa važećim Zakonom o zaštiti potrošača po osnovu zakonske odgovornosti prodavca za nesaobraznost robe ugovoru koja traje 2 godine od dana kada je roba predata kupcu. Davalac garancije ovom izjavom preuzima obavezu da kupcima svojih aparata, a pod uslovima i redosledom definisanim u ovoj izjavi, obezbedi:

- besplatno otklanjanje kvarova u garantnom roku, koji bi nastali kod uobičajene upotrebe ili zbog grešaka u proizvodnji i materijalu, ili
- zamenu aparata kada opravka shodno odredbi prethodne tačke nije moguća, ili
- povrat novca kada ni zamena aparata shodno odredbi prethodne tačke nije moguća.

Ukupan rok garancije je 3 godine.

Garantni rok počinje da važi od datuma kupovine proizvoda, odnosno od prijema istog od strane kupca, a što se dokazuje fiskalnim računom.

Garancija važi na teritoriji Republike Srbije.

Kupac može da izjavi reklamaciju usmeno u nekom od prodajnih objekata Lidl Srbija KD, odnosno telefonom, pisanim putem ili elektronskim putem na kontakte kompanije Lidl Srbija KD, uz dostavu računa na uvid.

U cilju ispravnog funkcionisanja uređaj se koristi u skladu sa njegovom namenom i Uputstvom za upotrebu.

Na osnovani zahtev kupca, koji je izjavljen u garantnom roku i u skladu sa uslovima iz ove Izjave, prodavac će izvršiti otklanjanje kvarova i nedostataka na proizvodu ili druge radnje u skladu sa ovom Izjavom, a u roku predviđenom Zakonom.

### Garantni uslovi:

Pre obračanja prodavcu za tehničku pomoć, potrebno je proveriti ispravnost instalacije i ostalih potrebnih uslova naznačenih u Uputstvu za upotrebu.

Kupac je dužan da prodavcu preda sve pripadajuće delove uređaja koje je preuzeo u trenutku kupovine.

### Popravke u roku garancije:

Garancija važi počev od dana kada je proizvod predat kupcu, a koja se utvrđuje na osnovu fiskalnog računa. U garantnom periodu davalac garancije, odnosno prodavac je u obavezi da ukloni tehničke kvarove koji bi nastali kod uobičajene upotrebe ili zbog grešaka u proizvodnji i materijalu, bez naknade i u zakonskom roku. Ukoliko opravka nije moguća, davalac garancije, odnosno prodavac je ovlašćen i dužan da sprovede druge radnje u skladu sa ovom Izjavom.

Lidl i proizvođač nisu u mogućnosti da garantuju obezbeđivanje servisiranja i dostupnost rezervnih ili zamenskih delova van postupka ostvarivanja prava iz garancije/zakonske odgovornosti za saobraznost. Ukoliko za tim bude potrebe, putem naše Službe za potroša-

če možete proveriti dostupnost rezervnih delova i opcije za popravku. Hvala na razumevanju.

### Garancija ne važi u sledecim slucajevima:

1. Ukoliko prodavcu uz uređaj nije priložen fiskalni račun ili drugi dokaz o kupovini koji sadrži datum prodaje.
2. Ukoliko je kvar prouzrokovan udarom groma, strujnim udarom ili sličnim delovanjem spoljne sile na sam uređaj (požar, poplava, naponski udar...).
3. Ukoliko su nastali kvarovi i oštećenja na uređaju posledica delovanja spoljnih uticaja, kao što su: velika vlaga, previsoka i suviše niska tem-

peratura (pucanje cevi usled smrzavanja, oštećenja gumenih delova, rđanje, itd.)

4. Ukoliko uređaj nije korišćen u skladu sa Uputstvom za upotrebu.
5. Ukoliko je uređaj pokušalo da popravi treće neovlašćeno lice.
6. Ukoliko uređaj nije korišćen u skladu sa namenom.
7. Ukoliko je čišćenje i održavanje uređaja urađeno protivno Uputstvu za upotrebu.
8. Ukoliko je uređaj korišćen u profesionalne svrhe.
9. Ukoliko uz proizvod nisu predati svi pripadajući delovi proizvoda koje je kupac preuzeo u trenutku kupovine.

Naziv proizvoda:	<b>Punjač za baterije</b>
Model:	<b>PLG 20 C3</b>
IAN/Serijski broj:	465568_2404/000001 – 330100
Proizvođač:	<b>Grizzly Tools GmbH &amp; Co. KG</b> ; Stockstädter Str. 20; 63762 Großostheim; NEMAČKA; <a href="http://www.grizzlytools.de">www.grizzlytools.de</a>
Ovlašćeni serviser:	ICOM Communications doo, Novosadski put 68, 21203 Veternik, tel. 021 3000 151, mob. 060 480 0476
Datum predaje robe potrošaču:	datum sa fiskalnog računa
Uvozi i stavlja u promet:	Lidl Srbija KD, Prva južna radna 3, 22330 Nova Pazova, Republika Srbija, tel. 0800 801 807, Kontakt obrazac na <a href="http://parksidediy.com">parksidediy.com</a>

## Rezervni delovi i pribor

Rezervni delovi i pribor stoje na raspolaganju na stranici

**www.grizzlytools.shop**. Ukoliko imate problema sa postupkom poručivanja, obratite nam se preko naše onlajn-prodavnice. Za dodatna pitanja se obratite: *Garancija / Garantni list, P. 27*

Poz. br.	Ime	Naredba br.
4	<b>Akumulator</b>	
	PAP 20 B1, 2,0 Ah	80001156
	PAP 20 B3, 4,0 Ah	80001157
5	<b>Punjač</b>	
	PLG 20 C3; 4,5 A; EU	80001355
	PLG 20 C3; 4,5 A; UK	80001356

## Prevod originalne EU deklaracije o usklađenosti

Uređaj: **Punjač za baterije**

Model: **PLG 20 C3**

Serijski broj: 000001 – 330100

Gore opisani predmet Izjave ispunjava relevantne harmonizovane propise Unije:

**2014/35/EU • 2014/30/EU • 2011/65/EU & (EU) 2015/863**

Gore naveden predmet Izjave ispunjava propise smernice 2011/65/EU Evropskog parlamenta i veća od 8. juna 2011. godine za ograničenje upotrebe određenih opasnih materija u električnim i elektronskim uređajima.

Da bi se obezbedila usklađenost, primenjeni su sledeći usaglašeni standardi, kao i nacionalni standardi i propisi:

**EN 60335-1:2012/A15:2021 • EN 60335-2-29:2021/A1:2021**

**EN IEC 63000:2018 • EN 62233:2008**

**EN IEC 55014-1:2021 • EN IEC 55014-2:2021**

**EN IEC 61000-3-2:2019/A1:2021 • EN 61000-3-3:2013/A2:2021**

Isključivu odgovornost za izdavanje ove Izjave o usklađenosti snosi proizvođač:



Grizzly Tools GmbH & Co. KG

Stockstädter Str. 20

63762 Großostheim

NEMAČKA

06.10.2024

Christian Frank

Ovlašćeni predstavnik za dokumentaciju



## Πίνακας περιεχομένων

<b>Εισαγωγή.....</b>	<b>31</b>
Προβλεπόμενη χρήση.....	31
Περιεχόμενο παράδοσης/ Παραδοτέος εξοπλισμός.....	32
Επισκόπηση.....	32
Τεχνικά χαρακτηριστικά.....	32
<b>Υποδείξεις ασφάλειας.....</b>	<b>33</b>
Σημασία των υποδείξεων ασφάλειας.....	34
Εικονοσύμβολα και σύμβολα.....	35
Εικονοσύμβολα στις οδηγίες λειτουργίας.....	36
Ασφαλής λειτουργία των φορτιστών συσσωρευτών.....	36
<b>Προετοιμασία.....</b>	<b>39</b>
Υποδείξεις για τους συσσωρευτές.....	39
Έλεγχος κατάστασης φόρτισης του συσσωρευτή.....	39
Τοποθέτηση και αφαίρεση της μπαταρίας από την επαναφορτιζόμενη συσκευή.....	39
<b>Λειτουργία.....</b>	<b>40</b>
Ένδειξη ελέγχου.....	40
Φόρτιση συσσωρευτή.....	40
Χρησιμοποιημένοι συσσωρευτές.....	40
<b>Καθαρισμός, συντήρηση και αποθήκευση.....</b>	<b>41</b>
Καθαρισμός.....	41
Συντήρηση.....	41
Αποθήκευση.....	41
Επίτοιχη συναρμολόγηση φορτιστή (προαιρετικό).....	41
<b>Απόρριψη/Προστασία του περιβάλλοντος.....</b>	<b>42</b>
Οδηγίες απόρριψης για συσσωρευτές.....	42
<b>Σέρβις.....</b>	<b>42</b>
Εγγύηση.....	42

Σέρβις επισκευών.....	44
Κέντρο Σέρβις.....	45
Εισαγωγέας.....	45

## Ανταλλακτικά και αξεσουάρ.....45

<b>Μετάφραση του πρωτοτύπου των δήλωση συμμόρφωσης ΕΕ.....</b>	<b>46</b>
--	-----------

## Εισαγωγή

Συγχαρητήρια για την αγορά της νέας σας συσκευής φόρτισης (εφεξής καλούμενο «συσκευή» ή «ηλεκτρικό εργαλείο»).

Αποφασίσατε έτσι για την απόκτηση μιας συσκευής υψηλής ποιότητας. Η παρούσα συσκευή ελέγχθηκε κατά τη διαδικασία παραγωγής αναφορικά με την ποιότητα και υποβλήθηκε σε τελικό έλεγχο. Με τον τρόπο αυτό έχει εξασφαλιστεί η ικανότητα λειτουργίας της συσκευής σας.



Οι οδηγίες λειτουργίας είναι τμήμα αυτής της συσκευής. Περιέχουν σημαντικές υποδείξεις για την ασφάλεια, τη χρήση και την απόρριψη. Διαβάστε προσεκτικά τις οδηγίες λειτουργίας. Εξοικειωθείτε με τα στοιχεία χειρισμού και τη σωστή χρήση της συσκευής. Χρησιμοποιείτε τη συσκευή μόνο όπως περιγράφεται και για τους αναφερόμενους τομείς χρήσης. Φυλάτε καλά τις οδηγίες λειτουργίας και παραδώστε όλα τα έγγραφα σε περίπτωση παράδοσης της συσκευής σε τρίτους.

## Προβλεπόμενη χρήση

Η συσκευή προβλέπεται αποκλειστικά για την εξής χρήση:

## • Φόρτιση συσσωρευτών της σειράς **X 20 V TEAM**

Λειτουργία αποκλειστικά σε στεγνούς χώρους.

Κάθε περαιτέρω χρήση που δεν επιτρέπεται ρητά στις παρούσες οδηγίες λειτουργίας μπορεί να θέσει σε κίνδυνο τον χρήστη και να προκαλέσει ζημιές στη συσκευή. Ο χειριστής ή ο χρήστης της συσκευής είναι υπεύθυνος για ατυχήματα ή βλάβες σε άλλους ανθρώπους ή στην ιδιοκτησία τους.

Η συσκευή προορίζεται για οικιακή χρήση. Δεν έχει σχεδιαστεί για συνεχή, επαγγελματική χρήση. Στην περίπτωση επαγγελματικής χρήσης ακυρώνεται η εγγύηση. Ο κατασκευαστής δεν αναλαμβάνει καμία ευθύνη για φθορές που οφείλονται σε μη ορθή ή λανθασμένη χρήση.

Ο συσκευή είναι τμήμα της σειράς **X 20 V TEAM** και λειτουργεί με συσσωρευτές της σειράς **X 20 V TEAM**. Οι συσσωρευτές της σειράς **X 20 V TEAM** επιτρέπεται να φορτίζονται μόνο με συσκευές φόρτισης της σειράς **X 20 V TEAM**.

## Περιεχόμενο παράδοσης/ Παραδοτέος εξοπλισμός

Αποσυσκευάστε τη συσκευή και ελέγξτε το περιεχόμενο παράδοσης. Απορρίψτε τα υλικά συσκευασίας με σωστό τρόπο.

- Φορτιστής
- Μετάφραση του πρωτοτύπου των οδηγιών χρήσης

**Ο συσσωρευτής δεν περιλαμβάνεται στη συσκευασία παράδοσης.**

## Επισκόπηση

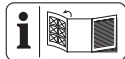

Θα βρείτε τις απεικονίσεις της συσκευής στην μπροστινή ανοιγόμενη σελίδα.

- 1 Απασφάλιση μπαταρίας
- 2 Πλήκτρο (Ένδειξη κατάστασης φόρτισης)
- 3 Ένδειξη κατάστασης φόρτισης
- 4 Μπαταρία
- 5 Φορτιστής
- 6 Ένδειξη ελέγχου, πράσινος
- 7 Ένδειξη ελέγχου, κόκκινος
- 8 Υποδοχή φόρτισης

## Τεχνικά χαρακτηριστικά

**Φορτιστής** ..... **PLG 20 C3**

Ονομαστική τάση *U*

..... 230–240 V~, 50 Hz

Ονομαστική ισχύς *P* ..... 120 W

Κατηγορία προστασίας

.....  $\square$  II (διπλή μόνωση)

Ασφάλεια συσκευής ..... T3.15A

Τάση εξόδου ..... 21,5 V =

Ρεύμα εξόδου ..... 4,5 A

Απόδοση εξόδου ..... 96,75 W

## Χρόνοι φόρτισης

Σας συνιστούμε να χρησιμοποιείτε αυτόν τον φορτιστή μόνο για τη φόρτιση των ακόλουθων επαναφορτιζόμενων μπαταριών: *PAP 20 B1*, *PAP 20 B3*, *Smart PAPS 204 A1*, *Smart PAPS 208 A1*

Ο χρόνος φόρτισης επηρεάζεται μεταξύ άλλων από παράγοντες όπως είναι η θερμοκρασία του περιβάλλοντος και του συσσωρευτή καθώς και από την υφιστάμενη τάση δικτύου και για αυτό

το λόγο ενδέχεται να αποκλίνει από τις αναφερόμενες τιμές.

Χρόνος φόρτισης (ελάχ.)	PLG 20 C3
PAP 20 A1 PAP 20 A2 PAP 20 B1	35
PAP 20 A3 PAP 20 B3 Smart PAPS 204 A1	60
Smart PAPS 208 A1	120
Smart PAPS 2012 A1	210

## Υποδείξεις ασφάλειας



**ΠΡΟΣΟΧΗ!** Κατά τη χρήση ηλεκτρικών εργαλείων, πρέπει να λαμβάνονται τα ακόλουθα βασικά μέτρα ασφαλείας, για την προστασία από ηλεκτροπληξία, κίνδυνο τραυματισμού και πυρκαγιάς.

Αυτή η συσκευή μπορεί να χρησιμοποιείται από παιδιά άνω των 8 ετών καθώς και από άτομα με μειωμένες φυσικές, αισθητηριακές ή διανοητικές δυνατότητες ή με έλλειψη εμπειρίας και γνώσεων, εφόσον επιτηρούνται ή

έχουν εκπαιδευτεί στην ασφαλή χρήση της συσκευής και κατανοούν του προκύπτοντες κινδύνους. Τα παιδιά δεν επιτρέπεται να παίζουν με τη συσκευή. Ο καθαρισμός και η συντήρηση χρήστη δεν επιτρέπεται να διεξάγονται από παιδιά χωρίς επιτήρηση.

**▲ ΠΡΟΕΙΔΟΠΟΙΗΣΗ!** Βλάβες σε άτομα και υλικές ζημιές λόγω ακατάλληλης μεταχείρισης του συσσωρευτή. Λαμβάνετε υπόψη τις υποδείξεις ασφαλείας και τις οδηγίες σχετικά με τη φόρτιση και τη σωστή χρήση που αναφέρονται στις οδηγίες λειτουργίας του συσσωρευτή και του φορτιστή της σειράς **X 20 V TEAM**. Θα

βρείτε μια λεπτομερή περιγραφή για τη διαδικασία φόρτισης και περισσότερες πληροφορίες στις ξεχωριστές οδηγίες χειρισμού.

## **Σημασία των υποδείξεων ασφαλείας**

**▲ ΚΙΝΔΥΝΟΣ!** Αν δεν τηρείτε αυτή την υπόδειξη ασφαλείας, θα προκύψει ατύχημα. Η συνέπεια είναι σοβαρός σωματικός τραυματισμός ή θάνατος.

**▲ ΠΡΟΕΙΔΟΠΟΙΗΣΗ!** Αν δεν τηρείτε αυτή την υπόδειξη ασφαλείας, ενδέχεται να προκύψει ατύχημα. Η συνέπεια μπορεί να είναι σοβαρός σωματικός τραυματισμός ή θάνατος.

**▲ ΠΡΟΣΟΧΗ!** Αν δεν τηρείτε αυτή την υπό-

δειξη ασφαλείας, θα προκύψει ατύχημα. Η συνέπεια μπορεί να είναι ελαφρύς ή μέτριας σοβαρότητας σωματικός τραυματισμός ή θάνατος.

**ΥΠΟΔΕΙΞΗ!** Αν δεν τηρείτε αυτή την υπόδειξη ασφαλείας, θα προκύψει ατύχημα. Η συνέπεια μπορεί να είναι υλική ζημιά.

## Εικονοσύμβολα και σύμβολα Σήματα εικόνες στη συσκευή φόρτισης



Ο συσκευή είναι τμήμα της σειράς **X 20 V TEAM** και λειτουργεί με συσσωρευτές της σειράς **X 20 V TEAM**. Οι συσσωρευτές της σειράς **X 20 V TEAM** επιτρέπεται να φορτίζονται μόνο με συσκευές φόρτισης της σειράς **X 20 V TEAM**.



Προσοχή!



Πριν τη φόρτιση διαβάστε τις οδηγίες λειτουργίας. Εξοικειωθείτε με τα στοιχεία χειρισμού και τη σωστή χρήση της συσκευής.



Μην απορρίπτετε τις ηλεκτρικές συσκευές στα οικιακά απορρίμματα.



Ο φορτιστής ενδείκνυται μόνο για χρήση σε κλειστούς χώρους.



Ασφάλεια συσκευής



Κατηγορία προστασίας II (διπλή μόνωση)



Λυχνίες ελέγχου στο φορτιστή

## Εικονοσύμβολα στις οδηγίες λειτουργίας



Προσοχή!

## Ασφαλής λειτουργία των φορτιστών συσσωρευτών

- Αυτό το προϊόν μπορεί να χρησιμοποιείται από παιδιά άνω των 8 ετών καθώς και από άτομα με μειωμένες φυσικές, αισθητηριακές ή διανοητικές δυνατότητες ή με έλλειψη εμπειρίας και γνώσεων, εφόσον επιτηρούνται ή έχουν εκπαιδευτεί στην ασφαλή χρήση της συσκευής και κατανούν του προκύπτοντες κινδύνους.

Τα παιδιά δεν επιτρέπεται να παίζουν με τη συσκευή.

Ο καθαρισμός και η συντήρηση χρήστη δεν επιτρέπεται να διεξάγονται από παιδιά χωρίς επιτήρηση.

- **Χρησιμοποιείτε αυτό το φορτιστή αποκλειστικά για τη φόρτιση συσσωρευτών της σειράς X 20 V TEAM.** Η φόρτιση άλλων συσσωρευτών μπορεί να οδηγήσει σε τραυματισμούς και κίνδυνο πυρκαγιάς και έκρηξης.
- **Ελέγχετε πριν από κάθε χρήση το φορτιστή, το καλώδιο και το βύσμα και αναθέτετε τις επισκευές σε εξειδικευμένο προσωπικό**

**κό και μόνο με γνήσια ανταλλακτικά. Μη χρησιμοποιείτε έναν ελαττωματικό φορτιστή και μην τον ανοίγετε.** Κατά αυτόν τον τρόπο, διασφαλίζεται πάντα η ασφάλεια της συσκευής.

- Φροντίζετε ώστε η τάση δικτύου και η συχνότητα δικτύου να αντιστοιχούν στα στοιχεία που αναγράφονται στην πινακίδα τύπου.
- **Διατηρείτε τον φορτιστή καθαρό και μακριά από υγρασία και βροχή. Ποτέ μη χρησιμοποιείτε το φορτιστή σε εξωτερικό χώρο.** Μέσω ρύπων και διείσδυσης νερού, αυξάνεται

- ο κίνδυνος ηλεκτροπληξίας.
- **Αποφεύγετε μηχανικές βλάβες του φορτιστή.** Μπορεί να οδηγήσουν σε εσωτερικά βραχυκυκλώματα.
  - **Ο φορτιστής δεν επιτρέπεται να λειτουργεί κοντά σε εύφλεκτες βάσεις (π.χ. χαρτί, υφάσματα).** Υπάρχει κίνδυνος πυρκαγιάς λόγω της εμφανιζόμενης θέρμανσης κατά τη φόρτιση.
  - Εάν έχει προκληθεί ζημιά στο καλώδιο σύνδεσης δικτύου αυτής της συσκευής, πρέπει να αντικατασταθεί από τον κατασκευαστή ή τον αντιπρόσωπό του προς αποφυγή κινδύνων για την ασφάλεια. Απευθυνθείτε στο Κέντρο σέρβις.
  - Τραβήξτε το βύσμα δικτύου όταν φορτιστεί πλήρως ο συσσωρευτής και αποσυνδέστε το συσσωρευτή από το φορτιστή.
  - Μη φορτίζετε στον φορτιστή μη επαναφορτιζόμενες μπαταρίες.
  - **Φορτίζετε τους συσσωρευτές σας σε εσωτερικό χώρο διότι ο φορτιστής προορίζεται μόνο για χρήση σε κλειστούς χώρους. Κίνδυνος λόγω ηλεκτροπληξίας.**
  - **Για να μειώσετε τον κίνδυνο ηλεκτροπληξίας, τραβήξτε το φικς του φορτιστή**

από την πρίζα πριν τον καθαρίσετε.

- Επιτρέπετε ένας θερμός συσσωρευτής να κρύνει πριν τη φόρτιση.
- Χρησιμοποιείτε αποκλειστικά εξαρτήματα που προτείνονται από την **PARKSIDE**. Τα ακατάλληλα εξαρτήματα μπορεί να προκαλέσουν ηλεκτροπληξία ή πυρκαγιά.

## Προετοιμασία

### Υποδείξεις για τους συσσωρευτές

- Απενεργοποιείτε τη συσκευή και απομακρύνετε το συσσωρευτή από τη συσκευή πριν από όλες τις εργασίες.
- Ο συσσωρευτής επιτυγχάνει την πλήρη του χωρητικότητα μόνο μετά από επανειλημμένες διαδικασίες φόρτισης.
- Φορτίστε το συσσωρευτή πριν από την πρώτη χρήση.

## Έλεγχος κατάστασης φόρτισης του συσσωρευτή

LED	Σημασία
κόκκινος, κόκκινος, πράσινος	Συσσωρευτής φορτισμένος
κόκκινος, κόκκινος	Συσσωρευτής μερικώς φορτισμένος
κόκκινος	Ο συσσωρευτής χρειάζεται φόρτιση

1. Πατήστε το πλήκτρο (2) δίπλα στην ένδειξη κατάστασης φόρτισης (3) στο συσσωρευτή (4). Οι λυχνίες LED της ένδειξης κατάστασης φόρτισης δείχνουν την κατάσταση φόρτισης του συσσωρευτή.
2. Φορτίζετε τον συσσωρευτή (4), όταν ανάβει μόνο η κόκκινη λυχνία LED της ένδειξης κατάστασης φόρτισης (3).

## Τοποθέτηση και αφαίρεση της μπαταρίας από την επαναφορτιζόμενη συσκευή

**▲ ΠΡΟΕΙΔΟΠΟΙΗΣΗ!** Κίνδυνος τραυματισμού από ακούσια εκκίνηση της συσκευής. Συνδέστε το βύσμα σύνδεσης στην πρίζα μόνο, εάν η συσκευή είναι εντελώς έτοιμη για χρήση. Τοποθετήστε τον συσσωρευτή στη συσκευή μόνο, εάν η συσκευή είναι εντελώς έτοιμη για τη χρήση. **ΥΠΟΔΕΙΞΗ!** Κίνδυνος ζημιάς! Λάθος μπαταρία μπορεί να προκαλέσει ζημιά στη συσκευή και την μπαταρία.

### Τοποθέτηση μπαταρίας

1. Ωθήστε την μπαταρία (4) κατά μήκος της ράγας οδήγησης μέσα στη βάση μπαταρίας.

Η μπαταρία ασφαλίζει με χαρακτηριστικό ήχο.

### Αφαίρεση μπαταρίας

1. Πατήστε και κρατήστε πατημένη την απασφάλιση μπαταρίας (1) στην μπαταρία (4).
2. Απομακρύνετε την μπαταρία από τη βάση μπαταρίας.

## Λειτουργία

### Ένδειξη ελέγχου

Σημασία ενδείξεων ελέγχου (6/7) στον φορτιστή:

πράσινος (6)	κόκκινος (7)	Σημασία
ανάβει	—	<ul style="list-style-type: none"> <li>• Ο συσσωρευτής έχει φορτιστεί πλήρως</li> <li>• σε ετοιμότητα (δεν έχει τοποθετηθεί συσσωρευτής)</li> </ul>
—	ανάβει	Ο συσσωρευτής φορτίζεται
—	αναβοσβήνει	Η συσσωρευτής έχει υπερθερμανθεί
αναβοσβήνει	αναβοσβήνει	Η συσσωρευτής είναι ελαττωματική

## Φόρτιση συσσωρευτή

**ΥΠΟΔΕΙΞΗ!** Κίνδυνος τραυματισμών από ηλεκτροπληξία. Φορτίζετε το συσσωρευτή μόνο σε στεγνούς χώρους. Η εξωτερική επιφάνεια του συσσωρευτή πρέπει να είναι καθαρή και στεγνή, προτού συνδέσετε τη συσκευή φόρτισης.

### Υποδείξεις

- Επιτρέπεται ένας θερμός συσσωρευτής να κρυώνει πριν τη φόρτιση.

### Διαδικασία

1. Εφόσον απαιτείται, αφαιρείτε τον συσσωρευτή (4) από την επαναφορτιζόμενη συσκευή.
2. Ωθήστε τον συσσωρευτή (4) στην υποδοχή φόρτισης (8) της συσκευής φόρτισης (5).
3. Συνδέστε τη συσκευή φόρτισης (5) σε μια πρίζα.
4. Μετά από επιτυχή διαδικασία φόρτισης, αποσυνδέστε τη συσκευή φόρτισης (5) από το δίκτυο.
5. Τραβήξτε το συσσωρευτή (4) από την υποδοχή φόρτισης (8).

## Χρησιμοποιημένοι συσσωρευτές

- Ένας σημαντικά μειωμένος χρόνος λειτουργίας παρά τη φόρτιση υποδεικνύει ότι ο συσσωρευτής έχει εξαντληθεί και πρέπει να αντικατασταθεί. Χρησιμοποιείτε μόνο έναν γνήσιο εφεδρικό συσσωρευτή από τη σειρά **X 20 V TEAM**, τον οποίο μπορείτε να προμηθευτείτε μέσω του καταστήματος Online (δείτε *Ανταλλακτικά και αξεσουάρ*, σ. 45).
- Προσέχετε σε κάθε περίπτωση τις υποδείξεις ασφάλειας καθώς και τις

διατάξεις και τις υποδείξεις για την προστασία του περιβάλλοντος (δείτε το *Απόρριψη/Προστασία του περιβάλλοντος*, σ. 42).

## Καθαρισμός, συντήρηση και αποθήκευση

**▲ ΠΡΟΕΙΔΟΠΟΙΗΣΗ!** Ηλεκτροπληξία! Προστατευτείτε κατά τις εργασίες συντήρησης και καθαρισμού. Τραβήξτε το βύσμα δικτύου και απομακρύνετε τον συσσωρευτή.

Οι εργασίες επισκευών και συντήρησης που δεν περιγράφονται στις παρούσες οδηγίες, πρέπει να διεξάγονται από το κέντρο σέρβις μας. Χρησιμοποιείτε μόνο γνήσια εξαρτήματα.

### Καθαρισμός

Καθαρίζετε τον φορτιστή με ένα στεγνό πανί ή με ένα πινέλο. Μη χρησιμοποιείτε νερό ή μεταλλικά αντικείμενα.

### Συντήρηση

Η συσκευή δεν απαιτεί συντήρηση.

### Αποθήκευση

Έτσι αποθηκεύετε το προϊόν:

- καθαρό,
- στεγνό,
- προστατευμένο από τη σκόνη,
- μακριά από τα παιδιά.

Η θερμοκρασία αποθήκευσης για τον συσσωρευτή και τη συσκευή κυμαίνεται μεταξύ 0 °C και 45 °C. Κατά τη διάρκεια της αποθήκευσης, αποφεύγετε τις υπερβολικά χαμηλές ή υψηλές θερμοκρασίες, ώστε να αποφευχθεί απώλεια ισχύος του συσσωρευτή.

Σε περίπτωση μακράς αποθήκευσης (π.χ. χειμερινή περίοδος), απομακρύνετε την μπαταρία από τη συσκευή.

## Επίτοιχη συναρμολόγηση φορτιστή (προαιρετικό)

Μπορείτε να συναρμολογήσετε τον φορτιστή (5) και σε τοίχο.

### Υποδείξεις

- Κατά τη διάτρηση, δώστε προσοχή ώστε να μην προκληθεί ζημιά σε αγωγούς τροφοδοσίας. Χρησιμοποιείτε κατάλληλες συσκευές αναζήτησης για να τους εντοπίσετε ή ανατρέξτε στο σχέδιο εγκατάστασης.
- Μια επαφή με αγωγούς ηλεκτρικού μπορεί να οδηγήσει σε ηλεκτροπληξία και πυρκαγιά, η επαφή με αγωγό αερίου μπορεί να οδηγήσει σε έκρηξη.
- Η ζημιά σε αγωγό νερού μπορεί να οδηγήσει σε υλική ζημιά και ηλεκτροπληξία.
- Οι βίδες και οι πείροι δεν περιλαμβάνονται στη συσκευασία παράδοσης.
- Κατάλληλη διάμετρος της κεφαλής βίδας: 7-9 mm

### Διαδικασία

1. Τοποθετήστε δύο βίδες με τη βοήθεια πείρων στην επιθυμητή θέση στον τοίχο. Απόσταση μεταξύ των βιδών: 102 mm
2. Αφήστε τις κεφαλές βιδών να προεξέχουν από τον τοίχο. Απόσταση προς τον τοίχο: ≈10 mm
3. Τοποθετήστε τον φορτιστή με τα ανοίγματα της στήριξης τοίχου στις δύο βίδες και τραβήξτε προς τα κάτω στον αναστολέα.

## Απόρριψη/Προστασία του περιβάλλοντος

Αφαιρέστε τον συσσωρευτή από τη συσκευή και βεβαιωθείτε ότι η συσκευή, ο συσσωρευτής, τα εξαρτήματα και η συσκευασία ανακυκλώνονται με φιλικό προς το περιβάλλον τρόπο. Οδηγήστε τη συσκευή, τα αξεσουάρ και τη συσκευασία σε μια φιλική προς το περιβάλλον ανακύκλωση.



Μην απορρίπτετε τις ηλεκτρικές συσκευές στα οικιακά απορρίμματα.

Το σύμβολο του διαγραμμένου τροχήλατου κάδου σημαίνει ότι το προϊόν αυτό δεν πρέπει να απορρίπτεται ως μη διαλεγμένο αστικό απόβλητο στο τέλος της ωφέλιμης ζωής του.

### Οδηγία 2012/19/ΕΕ σχετικά με τα απόβλητα ηλεκτρικού και ηλεκτρονικού εξοπλισμού:

Οι καταναλωτές είναι νομικά υπεύθυνοι να οδηγούν τις ηλεκτρικές και ηλεκτρονικές συσκευές, στο τέλος της διάρκειας ζωής τους, σε μια φιλική προς το περιβάλλον ανακύκλωση. Με τον τρόπο αυτό εξασφαλίζεται μια φιλική προς το περιβάλλον και τους πόρους επαναχρησιμοποίηση. Ανάλογα με την εφαρμογή στο εθνικό δίκαιο, έχετε τις εξής δυνατότητες:

- επιστροφή σε ένα σημείο πώλησης,
- παράδοση σε ένα επίσημο σημείο συλλογής,
- επιστροφή στον κατασκευαστή/ υπεύθυνο διάθεσης στην αγορά.

Δεν ισχύει για παρελκόμενα και βοηθητικές διατάξεις χωρίς ηλεκτρικά εξαρ-

τήματα που περιλαμβάνονται στις παλιές συσκευές.

## Οδηγίες απόρριψης για συσσωρευτές



Μην απορρίψετε τον συσσωρευτή στα οικιακά απορρίμματα, στη φωτιά (κίνδυνος έκρηξης) ή στο νερό. Οι φθαρμένοι συσσωρευτές μπορεί να είναι επιβλαβείς για το περιβάλλον και την υγεία σας, εάν εξέλθουν δηλητηριώδεις ατμοί ή υγρά.

Απορρίπτετε τους συσσωρευτές σύμφωνα με τις τοπικές προδιαγραφές. Οι συσσωρευτές που έχουν υποστεί βλάβη ή έχουν φτάσει στο τέλος ζωής τους πρέπει να ανακυκλώνονται σύμφωνα. Παραδίδετε τους συσσωρευτές σε ένα σημείο συλλογής παλιών μπαταριών, όπου μπορούν να ανακυκλωθούν με φιλικό προς το περιβάλλον τρόπο. Απευθυνθείτε σχετικά στην τοπική επιχείρηση διάθεσης αποβλήτων ή στο κέντρο σέρβις της εταιρείας μας. Απορρίπτετε τους συσσωρευτές σε αποφορτισμένη κατάσταση. Συστήνουμε να καλύπτετε τους πόλους με μια αυτοκόλλητη ταινία, για προστασία από βραχυκύκλωμα. Μην ανοίγετε τον συσσωρευτή.

## Σέρβις

### Εγγύηση

Αξιοτίμητα πελάτη, Το παρόν προϊόν διαθέτει 3 χρόνια εγγύηση από την ημερομηνία αγοράς. Σε περίπτωση ελλείψεων σε αυτό το προϊόν έχετε νομικά δικαιώματα έναντι του πωλητή του προϊόντος. Αυτά τα νομικά δικαιώματα δεν περιορίζονται από

την κατωτέρω αναφερόμενη εγγύησή μας.

### Όροι εγγύησης

Η περίοδος εγγύησης ξεκινάει κατά την ημερομηνία αγοράς. Φυλάσσετε σε ασφαλές σημείο τη γνήσια απόδειξη αγοράς. Αυτό το έγγραφο απαιτείται ως απόδειξη για την αγορά. Εάν εντός τριών ετών από την ημερομηνία αγοράς αυτού του προϊόντος προκύψει σφάλμα υλικού ή κατασκευής, κατόπιν επιλογής μας, θα το επισκευάσουμε για εσάς δωρεάν ή θα το αντικαταστήσουμε. Η παρούσα εγγύηση προϋποθέτει ότι εντός της περιόδου των τριών ετών θα προσκομίσετε το ελαττωματικό προϊόν και την απόδειξη αγοράς (απόδειξη ταμείου) και θα περιγράψετε εν συντομία γραπτώς πού βρίσκεται η έλλειψη και τότε προέκυψε.

Εάν το ελάττωμα καλύπτεται από την εγγύησή μας, λαμβάνετε το επισκευασμένο προϊόν ή ένα νέο. Με την επισκευή ή την αντικατάσταση του προϊόντος δεν ξεκινάει νέα χρονική περίοδος εγγύησης.

### Περίοδος εγγύησης και νομικές απαιτήσεις λόγω ελλείψεων

Ο χρόνος εγγύησης δεν παρατείνεται μέσω της παροχής εγγύησης. Αυτό ισχύει και για εξαρτήματα, τα οποία έχουν αντικατασταθεί και επισκευαστεί. Ενδεχόμενες ήδη υπάρχουσες ζημιές και ελλείψεις κατά την αγορά πρέπει να γνωστοποιηθούν αμέσως μετά τη λήξη του χρόνου εγγύησης, τυχόν εμφανιζόμενες επισκευές χρεώνονται.

### Εγγύηση

Το προϊόν κατασκευάστηκε σύμφωνα με αυστηρές οδηγίες ποιότητας και

ελέγχθηκε προσεκτικά πριν από την αποστολή.

Η εγγύηση ισχύει για σφάλματα υλικού ή κατασκευής. Η παρούσα εγγύηση δεν αφορά εξαρτήματα του προϊόντος τα οποία υπόκεινται σε φυσιολογική φθορά και επομένως θεωρούνται φθειρόμενα εξαρτήματα ή ζημιές σε εύθραυστα εξαρτήματα.

Η παρούσα εγγύηση λήγει όταν προκληθεί ζημιά στο προϊόν, όταν γίνει λάθος χειρισμός του ή εάν δεν έχει συντηρηθεί. Για μια κατάλληλη χρήση του προϊόντος πρέπει να τηρούνται επακριβώς οι αναφερόμενες υποδείξεις στις οδηγίες λειτουργίας. Πρέπει οπωσδήποτε να αποφεύγονται σκοπιοί χρήσης και χειρισμοί που δεν συνιστώνται στις οδηγίες λειτουργίας ή για τους οποίους υπάρχει προειδοποίηση. Το προϊόν προορίζεται μόνο για ιδιωτική και όχι για επαγγελματική χρήση. Σε περίπτωση κακής μεταχείρισης και ακατάλληλης χρήσης, χρήσης βίας και παρεμβάσεων, οι οποίες δεν διεξήχθησαν από το εξουσιοδοτημένο μας τμήμα σέρβις, η εγγύηση παύει να ισχύει.

### Διαδικασία σε περίπτωση εγγύησης

Για να εξασφαλιστεί η γρήγορη επεξεργασία της υπόθεσής σας, τηρείτε τις εξής υποδείξεις:

- Για όλα τα αιτήματα να έχετε πρόχειρη την απόδειξη ταμείου και τον αριθμό προϊόντος (IAN 465568\_2404) ως απόδειξη της αγοράς.
- Μπορείτε να βρείτε τον αριθμό προϊόντος στην πινακίδα τύπου στο προϊόν, σε χάραξη στο προϊόν, στη σελίδα τίτλου των οδηγιών χειρισμού (κάτω αριστερά) ή στο αυτο-

κόλλητο στην πίσω ή κάτω πλευρά του προϊόντος.

- Εάν προκύψουν σφάλματα λειτουργίας ή λοιπές ελλείψεις, επικοινωνήστε πρώτα με το κατωτέρω αναφερόμενο Κέντρο σέρβις **τηλεφωνικά** ή χρησιμοποιήστε το **έντυπο επικοινωνίας**, το οποίο θα βρείτε στον *parkside-diy.com* στην κατηγορία **Εξυπηρέτηση**.
- Ένα προϊόν που θεωρείται ελαττωματικό μπορείτε, κατόπιν επικοινωνίας με το Κέντρο σέρβις μας, να το αποστείλετε χωρίς έξοδα αποστολής στη γνωστοποιημένη διεύθυνση σέρβις, επισυνάπτοντας την απόδειξη αγοράς (απόδειξη ταμείου) και αναφέροντας πού βρίσκεται η έλλειψη και πότε προέκυψε. Προς αποφυγή προβλημάτων στην παραλαβή και επιπρόσθετων εξόδων να χρησιμοποιείτε αποκλειστικά τη διεύθυνση που σας έχει δοθεί. Εξασφαλίζετε ότι η αποστολή δεν μπορεί να γίνει με χρέωση του πελάτη, ως ογκώδη, εξιπρές ή με άλλου τύπου ειδική αποστολή. Αποστέλλετε το προϊόν μαζί με όλα τα συνοδευτικά αξεσουάρ κατά την αγορά και φροντίστε για επαρκώς ασφαλή συσκευασία μεταφοράς.



Στον ιστότοπο *parkside-diy.com* μπορείτε να δείτε και να κατεβάσετε αυτό το εγχειρίδιο και πολλά άλλα. Με αυτό τον κωδικό QR μεταβαίνετε απευθείας στο ιστότοπο *parkside-diy.com*. Επιλέξετε τη χώρα σας και μέσω της μάσκας αναζήτησης αναζητήστε τις οδηγίες χειρισμού. Μέσω καταχώρισης του αριθμού προϊόντος (IAN) 465568\_2404 μπορείτε να ανοίξετε τις οδηγίες χειρισμού.

### Σέρβις επισκευών

Για επισκευές **που δεν εμπίπτουν στην εγγύηση**, απευθυνθείτε στο Κέντρο σέρβις. Ευχαρίστως να σας δώσουμε μια εκτίμηση της δαπάνης.

- Μπορούμε να επεξεργαστούμε μόνο συσκευές που έχουν αποσταλεί επαρκώς συσκευασμένες και με πληρωμένα τέλη.

**Υπόδειξη:** Παρακαλούμε να αποστείλετε τη συσκευή σας καθαρή και με αναφορά του ελαττώματος στην αντίστοιχη διεύθυνση του κέντρου σέρβις.

- Δεν παραλαμβάνονται συσκευές που έχουν αποσταλεί πληρωτές

στον προορισμό καθώς και συσκευές που έχουν αποσταλεί ως ογκώδη ή εξημέρες ή με άλλου τύπου ειδική αποστολή.

- Πραγματοποιούμε την απόρριψη των απεσταλμένων σας ελαττωματικών συσκευών δωρεάν.

## Κέντρο Σέρβις



**Σέρβις Ελλάδα**

Tel.: 00800 491824928

Φόρμα επικοινωνίας στο

[parkside-diy.com](http://parkside-diy.com)

**IAN 465568\_2404**

## Εισαγωγέας

Λάβετε υπόψη ότι η ακόλουθη διεύθυνση δεν είναι διεύθυνση σέρβις. Επικοινωνήστε πρώτα με το ανωτέρω αναφερόμενο κέντρο σέρβις.

Grizzly Tools GmbH & Co. KG

Stockstädter Str. 20

63762 Grobostheim

GERMANIA

[www.grizzlytools.de](http://www.grizzlytools.de)

## Ανταλλακτικά και αξεσουάρ

**Μπορείτε να λάβετε ανταλλακτικά και αξεσουάρ μέσω του ιστοτόπου [www.grizzlytools.shop](http://www.grizzlytools.shop).** Εάν προκύψουν προβλήματα κατά τη διαδικασία παραγγελίας, επικοινωνήστε μαζί μας μέσω του διαδικτυακού μας καταστήματος. Εάν έχετε περισσότερες ερωτήσεις μπορείτε να απευθυνθείτε στο: *Κέντρο Σέρβις, σ. 45*

Θέση nr.	Ονομασία	Αρ. παραγγελίας
4	<b>Μπαταρία</b>	
	PAP 20 B1, 2,0 Ah	80001156
	PAP 20 B3, 4,0 Ah	80001157
5	<b>Φορπιστής</b>	
	PLG 20 C3; 4,5 A; EU	80001355
	PLG 20 C3; 4,5 A; UK	80001356

## Μετάφραση του πρωτοτύπου των δήλωση συμμόρφωσης ΕΕ

Προϊόν: **Φορτιστής επαναφορτιζόμενων μπαταριών**

Μοντέλο: **PLG 20 C3**

Αριθμός σειράς: 000001 – 330100

Ο στόχος της δήλωσης που περιγράφεται παραπάνω είναι σύμφωνος με τη σχετική ενωσιακή νομοθεσία εναρμόνισης:

**2014/35/EU • 2014/30/EU • 2011/65/EU & (EU) 2015/863**

Το ανωτέρω περιγραφόμενο αντικείμενο της δήλωσης είναι σύμφωνο με την οδηγία 2011/65/EU του Ευρωπαϊκού Κοινοβουλίου και του Συμβουλίου, της 8ης Ιουνίου 2011, σχετικά με τον περιορισμό της χρήσης ορισμένων επικίνδυνων ουσιών σε ηλεκτρικό και ηλεκτρονικό εξοπλισμό.

Για να εξασφαλιστεί η συμμόρφωση, έχουν εφαρμοστεί τα ακόλουθα εναρμονισμένα πρότυπα και εθνικά πρότυπα και κανονισμοί:

**EN 60335-1:2012/A15:2021 • EN 60335-2-29:2021/A1:2021**

**EN IEC 63000:2018 • EN 62233:2008**

**EN IEC 55014-1:2021 • EN IEC 55014-2:2021**

**EN IEC 61000-3-2:2019/A1:2021 • EN 61000-3-3:2013/A2:2021**

Η παρούσα δήλωση συμμόρφωσης εκδίδεται με αποκλειστική ευθύνη του κατασκευαστή:



Grizzly Tools GmbH & Co. KG  
Stockstädter Str. 20  
63762 Grobostheim  
GERMANY  
06.10.2024

Christian Frank  
Εξουσιοδοτημένος αντιπρόσωπος για  
την τεκμηρίωση

# Inhaltsverzeichnis

<b>Einleitung</b> .....	<b>47</b>
Bestimmungsgemäße Verwendung.....	47
Lieferumfang/Zubehör.....	48
Übersicht.....	48
Technische Daten.....	48
<b>Sicherheitshinweise</b> .....	<b>49</b>
Bedeutung der Sicherheitshinweise.....	50
Bildzeichen und Symbole.....	51
Bildzeichen in der Betriebsanleitung.....	51
Sicherer Betrieb von Akku-Ladegeräten.....	51
<b>Vorbereitung</b> .....	<b>54</b>
Hinweise zu Akkus.....	54
Ladezustand des Akkus prüfen.....	54
Akku in Akku-Gerät einsetzen und entnehmen.....	54
<b>Betrieb</b> .....	<b>55</b>
Kontrollanzeige.....	55
Akku aufladen.....	55
Verbrauchte Akkus.....	55
<b>Reinigung, Wartung und Lagerung</b> .....	<b>56</b>
Reinigung.....	56
Wartung.....	56
Lagerung.....	56
Wandbefestigung Ladegerät (optional).....	56
<b>Entsorgung/Umweltschutz</b> .....	<b>56</b>
Zusätzliche Entsorgungshinweise für Deutschland.....	57
Entsorgungshinweise für Akkus.....	58
<b>Service</b> .....	<b>58</b>
Garantie.....	58
Reparatur-Service.....	60

Service-Center.....	60
Importeur.....	60
<b>Ersatzteile und Zubehör</b> .....	<b>60</b>
<b>Original-EU- Konformitätserklärung</b> .....	<b>61</b>

## Einleitung

Herzlichen Glückwunsch zum Kauf Ihres neuen Ladegeräts (nachfolgend Gerät oder Elektrowerkzeug genannt). Sie haben sich damit für ein hochwertiges Gerät entschieden. Dieses Gerät wurde während der Produktion auf Qualität geprüft und einer Endkontrolle unterzogen. Die Funktionsfähigkeit Ihres Gerätes ist somit sichergestellt.



Die Betriebsanleitung ist Bestandteil dieses Geräts. Sie enthält wichtige Hinweise für Sicherheit, Gebrauch und Entsorgung. Lesen Sie die Betriebsanleitung sorgfältig. Machen Sie sich mit den Bedienteilen und dem richtigen Gebrauch des Gerätes vertraut. Benutzen Sie das Gerät nur wie beschrieben und für die angegebenen Einsatzbereiche. Bewahren Sie die Betriebsanleitung gut auf und händigen Sie alle Unterlagen bei Weitergabe des Geräts an Dritte mit aus.

## Bestimmungsgemäße Verwendung

Das Gerät ist ausschließlich für folgende Verwendung bestimmt:

- Laden von Akkus der Serie  
**X 20 V TEAM**

Betrieb ausschließlich in trockenen Räumen.

Jede andere Verwendung, die in dieser Betriebsanleitung nicht ausdrücklich zugelassen wird, kann eine ernsthafte Gefahr für den Benutzer darstellen und zu Schäden am Gerät führen. Der Bediener oder Nutzer des Geräts ist für Unfälle oder Schäden an anderen Menschen oder deren Eigentum verantwortlich. Das Gerät ist für den Einsatz im Heimwerkerbereich bestimmt. Es wurde nicht für den gewerblichen Dauereinsatz konzipiert. Bei gewerblichem Einsatz erlischt die Garantie. Der Hersteller haftet nicht für Schäden, die durch bestimmungswidrige Verwendung oder falsche Bedienung verursacht wurden.

Das Gerät ist Teil der Serie **X 20 V TEAM** und kann mit Akkus der **X 20 V TEAM** Serie betrieben werden. Akkus der Serie **X 20 V TEAM** dürfen nur mit Ladegeräten der Serie **X 20 V TEAM** geladen werden.

## Lieferumfang/Zubehör

Packen Sie das Gerät aus und überprüfen Sie den Lieferumfang. Entsorgen Sie das Verpackungsmaterial ordnungsgemäß.

- Ladegerät
- Originalbetriebsanleitung

**Akku nicht im Lieferumfang enthalten.**

## Übersicht

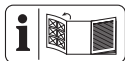

Die Abbildungen des Geräts finden Sie auf der vorderen Ausklappseite.

- 1 Akku-Entriegelung
- 2 Taste (Ladezustandsanzeige)
- 3 Ladezustandsanzeige

- 4 Akku
- 5 Ladegerät
- 6 Kontrollanzeige, grün
- 7 Kontrollanzeige, rot
- 8 Ladeschacht

## Technische Daten

**Ladegerät** ..... **PLG 20 C3**

Bemessungsspannung  $U$   
 ..... 230–240 V~, 50 Hz  
 Bemessungsleistung  $P$  ..... 120 W  
 Schutzklasse .. II (Doppelisolierung)  
 Gerätesicherung ..... T3.15A  
 Ausgangsspannung ..... 21,5 V =  
 Ausgangsstrom ..... 4,5 A  
 Ausgangsleistung ..... 96,75 W

## Ladezeiten

Wir empfehlen Ihnen, mit diesem Ladegerät ausschließlich folgende Akkus zu laden: *PAP 20 B1*, *PAP 20 B3*, *Smart PAPS 204 A1*, *Smart PAPS 208 A1*

Die Ladezeit wird u.a. durch Faktoren wie Temperatur der Umgebung und des Akkus, sowie der anliegenden Netzspannung beeinflusst und kann ggf. von den angegebenen Werten abweichen.

Ladezeit (Min.)	PLG 20 C3
<b>PAP 20 A1</b> <b>PAP 20 A2</b> <b>PAP 20 B1</b>	35
<b>PAP 20 A3</b> <b>PAP 20 B3</b> <b>Smart PAPS 204 A1</b>	60
<b>Smart PAPS 208 A1</b>	120

Ladezeit (Min.)	PLG 20 C3
--------------------	-----------

Smart PAPS 2012 A1	210
-----------------------	-----

## Sicherheitshinweise



**ACHTUNG!** Beim Gebrauch von Elektrowerkzeugen sind zum Schutz gegen elektrischen Schlag, Verletzungs- und Brandgefahr folgende grundsätzliche Sicherheitsmaßnahmen zu beachten.

Dieses Gerät kann von Kindern ab 8 Jahren und darüber sowie von Personen mit verringerten physischen, sen-

sorischen oder mentalen Fähigkeiten oder Mangel an Erfahrung und Wissen benutzt werden, wenn sie beaufsichtigt oder bezüglich des sicheren Gebrauchs des Gerätes unterwiesen wurden und die daraus resultierenden Gefahren verstehen. Kinder dürfen nicht mit dem Gerät spielen. Reinigung und Benutzer-Wartung dürfen nicht von Kindern ohne Beaufsichtigung durchgeführt werden.

**▲ WARNUNG!** Personen- und Sachschäden durch unsachgemäßen Umgang mit dem Akku. Beachten Sie die Sicherheitshinweise und Hinweise zum Aufladen und der

korrekten Verwendung in der Betriebsanleitung Ihres Akkus und Ladegeräts der Serie **X 20 V TEAM**. Eine detaillierte Beschreibung zum Ladevorgang und weitere Informationen finden Sie in dieser separaten Bedienungsanleitung.

## **Bedeutung der Sicherheitshinweise**

**▲ GEFAHR!** Wenn Sie diesen Sicherheitshinweis nicht befolgen, tritt ein Unfall ein. Die Folge ist schwere Körperverletzung oder Tod.

**▲ WARNUNG!** Wenn Sie diesen Sicherheitshinweis nicht befolgen, tritt möglicherweise ein Unfall ein. Die Folge ist möglicherweise

schwere Körperverletzung oder Tod.

**▲ VORSICHT!** Wenn Sie diesen Sicherheitshinweis nicht befolgen, tritt ein Unfall ein. Die Folge ist möglicherweise leichte oder mittelschwere Körperverletzung.

*HINWEIS!* Wenn Sie diesen Sicherheitshinweis nicht befolgen, tritt ein Unfall ein. Die Folge ist möglicherweise ein Sachschaden.

## Bildzeichen und Symbole

### Bildzeichen auf dem Ladegerät



Das Gerät ist Teil der Serie **X 20 V TEAM** und kann mit Akkus der **X 20 V TEAM** Serie betrieben werden. Akkus der Serie **X 20 V TEAM** dürfen nur mit Ladegeräten der Serie **X 20 V TEAM** geladen werden.



Achtung!



Lesen Sie vor dem Laden die Betriebsanleitung. Machen Sie sich mit den Bedienteilen und dem richtigen Gebrauch des Gerätes vertraut.



Elektrogeräte gehören nicht in den Hausmüll.



Das Ladegerät ist nur zur Verwendung in Räumen geeignet.



Gerätesicherung



Schutzklasse II (Doppelisolierung)



Kontroll-LEDs auf dem Ladegerät

## Bildzeichen in der Betriebsanleitung



Achtung!

## Sicherer Betrieb von Akku-Ladegeräten

- Dieses Produkt kann von Kindern ab 8 Jahren und darüber sowie von Personen mit verringerten

physischen, sensorischen oder mentalen Fähigkeiten oder Mangel an Erfahrung und Wissen benutzt werden, wenn sie beaufsichtigt oder bezüglich des sicheren Gebrauchs des Gerätes unterwiesen wurden und die daraus resultierenden Gefahren verstehen.

Kinder dürfen nicht mit dem Gerät spielen.

Reinigung und Benutzer-Wartung dürfen nicht von Kindern ohne Beaufsichtigung durchgeführt werden.

- **Verwenden Sie dieses Ladegerät ausschließlich zum Laden von Akkus der Serie X 20 V TEAM.**

Das Laden von an-

deren Akkus kann zu Verletzungen und Brand- und Explosionsgefahr führen.

- **Überprüfen Sie vor jeder Benutzung Ladegerät, Kabel und Stecker und lassen Sie es von qualifiziertem Fachpersonal und nur mit Original-Ersatzteilen reparieren. Benutzen Sie ein defektes Ladegerät nicht und öffnen Sie es nicht selbst.** Damit wird sichergestellt, dass die Sicherheit des Gerätes erhalten bleibt.
- Achten Sie darauf, dass Netzspannung und Netzfrequenz mit den Angaben des Typenschildes übereinstimmen.

- **Halten Sie das Ladegerät sauber und fern von Nässe und Regen. Benutzen Sie das Ladegerät niemals im Freien.** Durch Verschmutzung und das Eindringen von Wasser erhöht sich das Risiko eines elektrischen Schlags.
- **Vermeiden Sie mechanische Beschädigungen des Ladegerätes.** Sie können zu inneren Kurzschlüssen führen.
- **Das Ladegerät darf nicht auf oder in der Nähe von brennbarem Untergrund (z. B. Papier, Textilien) betrieben werden.** Es besteht Brandgefahr wegen der beim Laden auftretenden Erwärmung.
- Wenn die Netzanschlussleitung dieses Gerätes beschädigt ist, muss sie vom Hersteller oder seinem Vertreter ersetzt werden, um Sicherheitsgefährdungen zu vermeiden. Wenden Sie sich an das Service-Center.
- Ziehen Sie den Netzstecker, wenn der Akku voll aufgeladen ist und trennen Sie den Akku vom Ladegerät.
- Laden Sie in dem Ladegerät keine nicht-wiederaufladbaren Batterien auf.
- **Laden Sie Ihre Akkus nur im Innenbereich auf, weil das Ladegerät nur dafür bestimmt ist. Gefahr**

durch elektrischen Schlag.

- **Um das Risiko eines elektrischen Schlags zu reduzieren, ziehen Sie den Stecker des Ladegeräts aus der Steckdose heraus, bevor Sie es reinigen.**
- **Lassen Sie einen erwärmten Akku vor dem Laden abkühlen.**
- **Verwenden Sie ausschließlich Zubehör, welches von PARKSIDE empfohlen wurde. Ung geeignetes Zubehör kann zu elektrischem Schlag oder Feuer führen.**

## Vorbereitung

### Hinweise zu Akkus

- Schalten Sie das Gerät aus und entfernen Sie den Akku vor allen Arbeiten aus dem Gerät.
- Der Akku erreicht erst nach mehrmaligem Laden seine volle Kapazität.
- Laden Sie den Akku vor dem ersten Gebrauch auf.

### Ladezustand des Akkus prüfen

LEDs	Bedeutung
rot, orange, grün	Akku geladen
rot, orange	Akku teilweise geladen
rot	Akku muss geladen werden

1. Drücken Sie die Taste (2) neben der Ladezustandsanzeige (3) am Akku (4).  
Die LEDs der Ladezustandsanzeige zeigen den Ladezustand des Akkus.
2. Laden Sie den Akku (4) auf, wenn nur noch die rote LED der Ladezustandsanzeige (3) leuchtet.

### Akku in Akku-Gerät einsetzen und entnehmen

**⚠️ WARNUNG!** Verletzungsgefahr durch ungewollt anlaufendes Gerät. Stecken Sie den Anschlussstecker erst dann in die Steckdose, wenn das Gerät vollständig für den Einsatz vorbereitet ist. Setzen Sie den Akku erst dann in das Gerät ein, wenn das Gerät vollständig für den Einsatz vorbereitet ist.

**HINWEIS!** Beschädigungsgefahr! Falscher Akku kann Gerät und Akku beschädigen.

### Akku einsetzen

1. Schieben Sie den Akku (4) entlang der Führungsschiene in den Akku-Halter.  
Der Akku verriegelt hörbar.

### Akku entnehmen

1. Drücken und halten Sie die Akku-Entriegelung (1) am Akku (4).
2. Ziehen Sie den Akku aus dem Akku-Halter.

## Betrieb

### Kontrollanzeige

Bedeutung der Kontrollanzeigen (6/7) auf dem Ladegerät:

grün (6)	rot (7)	Bedeutung
leuchtet	—	<ul style="list-style-type: none"> <li>• Akku ist vollständig aufgeladen</li> <li>• bereit (kein Akku eingelegt)</li> </ul>
—	leuchtet	Akku wird aufgeladen
—	blinkt	Akku ist überhitzt
blinkt	blinkt	Akku ist defekt

## Akku aufladen

**HINWEIS!** Gefahr von Verletzungen durch Stromschlag. Laden Sie den Akku nur in trockenen Räumen auf. Die Außenfläche des Akkus muss sauber und trocken sein, bevor Sie das Ladegerät anschließen.

### Hinweise

- Lassen Sie einen erwärmten Akku vor dem Laden abkühlen.

### Vorgehen

1. Nehmen Sie gegebenenfalls den Akku (4) aus dem Akku-Gerät.
2. Schieben Sie den Akku (4) in den Ladeschacht (8) des Ladegeräts (5).
3. Schließen Sie das Ladegerät (5) an eine Steckdose an.
4. Nach erfolgtem Ladevorgang trennen Sie das Ladegerät (5) vom Netz.
5. Ziehen Sie den Akku (4) aus dem Ladeschacht (8).

## Verbrauchte Akkus

- Eine wesentlich verkürzte Betriebszeit trotz Aufladung zeigt an, dass der Akku verbraucht ist und ersetzt werden muss. Verwenden Sie nur einen Original-Ersatzakku der Serie **X 20 V TEAM**, den Sie über den Onlineshop beziehen können (siehe *Ersatzteile und Zubehör*, S. 60).
- Beachten Sie in jedem Falle die Sicherheitshinweise sowie Bestimmungen und Hinweise zum Umweltschutz (siehe *Entsorgung/Umweltschutz*, S. 56).

## Reinigung, Wartung und Lagerung

**⚠️ WARNUNG!** Elektrischer Schlag! Schützen Sie sich bei Wartungs- und Reinigungsarbeiten. Ziehen Sie den Netzstecker und entfernen Sie den Akku.

Lassen Sie Instandsetzungsarbeiten und Wartungsarbeiten, die nicht in dieser Anleitung beschrieben sind, von unserem Service-Center durchführen. Verwenden Sie nur Original-Ersatzteile.

### Reinigung

Reinigen Sie das Ladegerät mit einem trockenen Tuch oder mit einem Pinsel. Verwenden Sie kein Wasser oder metallische Gegenstände.

### Wartung

Das Gerät ist wartungsfrei.

### Lagerung

So lagern Sie das Produkt:

- sauber,
- trocken,
- staubgeschützt,
- außerhalb der Reichweite von Kindern.

Die Lagertemperatur für den Akku und das Gerät beträgt zwischen 0 °C und 45 °C. Vermeiden Sie während der Lagerung extreme Kälte oder Hitze, damit der Akku nicht an Leistung verliert. Nehmen Sie den Akku vor einer längeren Lagerung (z. B. Überwinterung) aus dem Gerät.

## Wandbefestigung Ladegerät (optional)

Sie können das Ladegerät (5) auch an der Wand befestigen.

### Hinweise

- Achten Sie beim Bohren darauf, keine Versorgungsleitungen zu beschädigen. Verwenden Sie geeignete Suchgeräte, um diese aufzuspüren oder nehmen Sie einen Installationsplan zu Hilfe.
- Kontakt mit Elektroleitungen kann zu elektrischem Schlag und Feuer, Kontakt mit einer Gasleitung zur Explosion führen.
- Beschädigung einer Wasserleitung kann zu Sachbeschädigung und elektrischem Schlag führen.
- Schrauben und Dübel sind nicht im Lieferumfang enthalten.
- Geeigneter Durchmesser des Schraubenkopfs: 7-9 mm

### Vorgehen

1. Bringen Sie zwei Schrauben mit Hilfe von Dübeln an der Wunschposition einer Wand an. Abstand zwischen den Schrauben: 102 mm
2. Lassen Sie die Schraubenköpfe von der Wand hervorstehen. Abstand zur Wand: ≈10 mm
3. Setzen Sie das Ladegerät mit den Öffnungen der Wandhalterung über die beiden Schrauben und ziehen Sie es auf Anschlag nach unten.

## Entsorgung/Umweltschutz

Nehmen Sie den Akku aus dem Gerät und führen Sie Gerät, Akku, Zubehör

und Verpackung einer umweltgerechten Wiederverwertung zu. Führen Sie Gerät, Zubehör und Verpackung einer umweltgerechten Wiederverwertung zu.



Elektrogeräte gehören nicht in den Hausmüll.

Das Symbol der durchgestrichenen Mülltonne bedeutet, dass dieses Elektro- bzw. Elektronikgerät am Ende seiner Lebensdauer nicht im Hausmüll entsorgt werden darf, sondern vom Endnutzer einer getrennten Sammlung zugeführt werden muss.

#### **Richtlinie 2012/19/EU über Elektro- und Elektronik-Altgeräte:**

Verbraucher sind gesetzlich dazu verpflichtet, Elektro- und Elektronikgeräte am Ende ihrer Lebensdauer einer umweltgerechten Wiederverwertung zuzuführen. Auf diese Weise wird eine umwelt- und ressourcenschonende Verwertung sichergestellt. Je nach Umsetzung in nationales Recht können Sie folgende Möglichkeiten haben:

- an einer Verkaufsstelle zurückgeben,
- an einer offiziellen Sammelstelle abgeben,
- an den Hersteller/Inverkehrbringer zurücksenden.

Nicht betroffen sind den Altgeräten beigefügte Zubehörteile und Hilfsmittel ohne Elektrobestandteile.

## **Zusätzliche Entsorgungshinweise für Deutschland**

Das Gerät ist bei eingerichteten Sammelstellen, Wertstoffhöfen oder Entsorgungsbetrieben abzugeben. Zudem sind Vertreiber von Elektro- und Elektronikgeräten sowie Vertreiber von Lebensmitteln zur Rücknahme verpflichtet. LIDL bietet Ihnen Rückgabemöglichkeiten direkt in den Filialen und Märkten an. Rückgabe und Entsorgung sind für Sie kostenfrei.

Beim Kauf eines Neugerätes haben Sie das Recht, ein entsprechendes Altgerät unentgeltlich zurückzugeben.

Zusätzlich haben Sie die Möglichkeit, unabhängig vom Kauf eines Neugerätes, unentgeltlich (bis zu drei) Altgeräte abzugeben, die in keiner Abmessung größer als 25 cm sind.

Bitte entnehmen Sie vor der Rückgabe Batterien oder Akkumulatoren, sowie Lampen, die zerstörungsfrei entnommen werden können und führen diese einer separaten Sammlung zu. Sofern dies ohne Zerstörung des alten Elektro- oder Elektronikgerätes möglich ist, entnehmen Sie diesem bitte alte Batterien oder Akkus sowie Altlampen, bevor sie es zur Entsorgung zurückgeben, und führen diese einer separaten Sammlung zu.

## Entsorgungshinweise für Akkus



Der Akku darf am Ende der Nutzungszeit nicht über den Haushaltsmüll entsorgt werden. Werfen Sie den Akku nicht ins Feuer (Explosionsgefahr) oder ins Wasser. Beschädigte Akkus können der Umwelt und ihrer Gesundheit schaden, wenn giftige Dämpfe oder Flüssigkeiten austreten.

Entsorgen Sie Akkus nach den lokalen Vorschriften. Defekte oder verbrauchte Akkus müssen recycelt werden. Geben Sie Akkus an einer Altbatteriesammelstelle ab, wo sie einer umweltgerechten Wiederverwertung zugeführt werden. Fragen Sie hierzu Ihren lokalen Müllentsorger oder unser Service-Center. Entsorgen Sie Akkus im entladenen Zustand. Wir empfehlen die Pole mit einem Klebestreifen zum Schutz vor einem Kurzschluss abzudecken. Öffnen Sie den Akku nicht.

## Service

### Garantie

Sehr geehrte Kundin, sehr geehrter Kunde,  
Sie erhalten auf dieses Produkt 3 Jahre Garantie ab Kaufdatum. Im Falle von Mängeln dieses Produkts stehen Ihnen gegen den Verkäufer des Produkts gesetzliche Rechte zu. Diese gesetzlichen Rechte werden durch unsere im Folgenden dargestellte Garantie nicht eingeschränkt.

### Garantiebedingungen

Die Garantiefrist beginnt mit dem Kaufdatum. Bitte bewahren Sie den

Original-Kassenbon gut auf. Diese Unterlage wird als Nachweis für den Kauf benötigt. Tritt innerhalb von drei Jahren ab dem Kaufdatum dieses Produkts ein Material- oder Fabrikationsfehler auf, wird das Produkt von uns – nach unserer Wahl – für Sie kostenlos repariert oder ersetzt. Diese Garantieleistung setzt voraus, dass innerhalb der Drei-Jahres-Frist das defekte Produkt und der Kaufbeleg (Kassenbon) vorgelegt und schriftlich kurz beschrieben wird, worin der Mangel besteht und wann er aufgetreten ist.

Wenn der Defekt von unserer Garantie gedeckt ist, erhalten Sie das reparierte oder ein neues Produkt zurück. Mit Reparatur oder Austausch des Produkts beginnt kein neuer Garantiezeitraum.

### Garantiezeit und gesetzliche Mängelansprüche

Die Garantiezeit wird durch die Gewährleistung nicht verlängert. Dies gilt auch für ersetzte und reparierte Teile. Eventuell schon beim Kauf vorhandene Schäden und Mängel müssen sofort nach dem Auspacken gemeldet werden. Nach Ablauf der Garantiezeit anfallende Reparaturen sind kostenpflichtig.

### Garantieumfang

Das Produkt wurde nach strengen Qualitätsrichtlinien sorgfältig produziert und vor Anlieferung gewissenhaft geprüft.

Die Garantieleistung gilt für Material- oder Fabrikationsfehler. Diese Garantie erstreckt sich nicht auf Produktteile, die normaler Abnutzung ausgesetzt sind und daher als Verschleißteile an-

gesehen werden können oder für Beschädigungen an zerbrechlichen Teilen.

Diese Garantie verfällt, wenn das Produkt beschädigt, nicht sachgemäß benutzt oder nicht gewartet wurde. Für eine sachgemäße Benutzung des Produkts sind alle in der Betriebsanleitung aufgeführten Anweisungen genau einzuhalten. Verwendungszwecke und Handlungen, von denen in der Betriebsanleitung abgeraten oder vor denen gewarnt wird, sind unbedingt zu vermeiden.

Das Produkt ist lediglich für den privaten und nicht für den gewerblichen Gebrauch bestimmt. Bei missbräuchlicher und unsachgemäßer Behandlung, Gewaltanwendung und bei Eingriffen, die nicht von unserer autorisierten Service-Niederlassung vorgenommen wurden, erlischt die Garantie.

### Abwicklung im Garantiefall

Um eine schnelle Bearbeitung Ihres Anliegens zu gewährleisten, folgen Sie bitte den folgenden Hinweisen:

- Bitte halten Sie für alle Anfragen den Kassenbon und die Artikelnummer (IAN 465568\_2404) als Nachweis für den Kauf bereit.
- Die Artikelnummer entnehmen Sie bitte dem Typenschild am Produkt, einer Gravur am Produkt, dem Titelblatt der Bedienungsanleitung (unten links) oder dem Aufkleber auf der Rück- oder Unterseite des Produktes.
- Sollten Funktionsfehler oder sonstige Mängel auftreten, kontaktieren Sie zunächst das nachfolgend benannte Service-Center **telefonisch** oder nutzen Sie unser **Kontaktfor-**

**mular**, das Sie auf [parkside-diy.com](http://parkside-diy.com) in der Kategorie **Service** finden.

- Ein als defekt erfasstes Produkt können Sie, nach Rücksprache mit unserem Service-Center unter Beifügung des Kaufbelegs (Kassenbons) und der Angabe, worin der Mangel besteht und wann er aufgetreten ist, für Sie portofrei an die Ihnen mitgeteilte Service-Anschrift übersenden. Um Annahmeprobleme und Zusatzkosten zu vermeiden, benutzen Sie unbedingt nur die Adresse, die Ihnen mitgeteilt wird. Stellen Sie sicher, dass der Versand nicht unfrei, per Sperrgut, Express oder sonstiger Sonderfracht erfolgt. Senden Sie das Produkt bitte inkl. aller beim Kauf mitgelieferten Zubehörteile ein und sorgen Sie für eine ausreichend sichere Transportverpackung.



Auf [parkside-diy.com](http://parkside-diy.com) können Sie diese und viele weitere Handbücher einsehen und herunterladen. Mit diesem QR-Code gelangen Sie direkt auf [parkside-diy.com](http://parkside-diy.com). Wählen Sie Ihr Land

aus, und suchen Sie über die Suchmaske nach den Bedienungsanleitungen. Durch Eingabe der Artikelnummer (IAN) 465568\_2404 können Sie Ihre Bedienungsanleitung öffnen.

## Reparatur-Service

Für Reparaturen, **die nicht der Garantie unterliegen**, wenden Sie sich an das Service-Center. Dort erhalten Sie gerne einen Kostenvoranschlag.

- Wir können nur Geräte bearbeiten, die ausreichend verpackt und frankiert eingeschickt wurden.  
**Hinweis:** Bitte senden Sie Ihr Gerät gereinigt und mit Hinweis auf den Defekt an die vom Service-Center genannte Adresse.
- Nicht angenommen werden unfrei eingeschickte Geräte sowie Geräte, die per Sperrgut, Express oder mit sonstiger Sonderfracht versendet wurden.
- Wir entsorgen Ihre eingesendeten, defekten Geräte kostenlos.

## Service-Center

**DE** **Service Deutschland**  
Tel.: 0800 88 55 300  
Kontaktformular auf  
[parkside-diy.com](http://parkside-diy.com)  
**IAN 465568\_2404**

**AT** **Service Österreich**  
Tel.: 0800 447750  
Kontaktformular auf  
[parkside-diy.com](http://parkside-diy.com)  
**IAN 465568\_2404**

**CH** **Service Schweiz**  
Tel.: 0800 56 36 01  
Kontaktformular auf  
[parkside-diy.com](http://parkside-diy.com)  
**IAN 465568\_2404**

## Importeur

Bitte beachten Sie, dass die folgende Anschrift keine Serviceanschrift ist. Kontaktieren Sie zunächst das oben genannte Service-Center.

Grizzly Tools GmbH & Co. KG  
Stockstädter Str. 20  
63762 Großostheim  
DEUTSCHLAND  
[www.grizzlytools.de](http://www.grizzlytools.de)

## Ersatzteile und Zubehör

**Ersatzteile und Zubehör erhalten Sie unter [www.grizzlytools.shop](http://www.grizzlytools.shop).** Sollten bei Ihrem Bestellvorgang Probleme auftreten, kontaktieren Sie uns über unseren Online-Shop. Bei weiteren Fragen wenden Sie sich an: *Service-Center, S.*

60

Pos.-Nr.	Bezeichnung	Best.-Nr.
4	<b>Akku</b>	
	PAP 20 B1, 2,0 Ah	80001156
	PAP 20 B3, 4,0 Ah	80001157

Pos.-Nr.	Bezeichnung	Best.-Nr.
5	<b>Ladegerät</b>	
	PLG 20 C3; 4,5 A; EU	80001355
	PLG 20 C3; 4,5 A; UK	80001356

## Original-EU-Konformitätserklärung

Produkt: **Akku-Ladegerät**

Modell: **PLG 20 C3**

Seriennummer: 000001 – 330100

Der oben beschriebene Gegenstand der Erklärung erfüllt die einschlägigen Harmonisierungsrechtsvorschriften der Union:

**2014/35/EU • 2014/30/EU • 2011/65/EU & (EU) 2015/863**

Der oben beschriebene Gegenstand der Erklärung erfüllt die Vorschriften der Richtlinie 2011/65/EU des Europäischen Parlaments und des Rates vom 8. Juni 2011 zur Beschränkung der Verwendung bestimmter gefährlicher Stoffe in Elektro- und Elektronikgeräten.

Um die Konformität zu gewährleisten, wurden folgende harmonisierte Normen sowie nationale Normen und Bestimmungen angewendet:

**EN 60335-1:2012/A15:2021 • EN 60335-2-29:2021/A1:2021**

**EN IEC 63000:2018 • EN 62233:2008**

**EN IEC 55014-1:2021 • EN IEC 55014-2:2021**

**EN IEC 61000-3-2:2019/A1:2021 • EN 61000-3-3:2013/A2:2021**

Die alleinige Verantwortung für die Ausstellung dieser Konformitätserklärung trägt der Hersteller:

**CE** Grizzly Tools GmbH & Co. KG  
 Stockstädter Str. 20  
 63762 Großostheim  
 DEUTSCHLAND  
 06.10.2024



Christian Frank  
 Dokumentationsbevollmächtigter

**GRIZZLY TOOLS GMBH & CO. KG**

Stockstädter Straße 20  
63762 Großostheim  
GERMANY

Stanje informacija · Versiunea informațiilor ·  
Έκδοση των πληροφοριών · Stand der  
Informationen: 09/2024  
Ident.-No.: 80002446092024-HR/RS/GR

---



IAN 465568\_2404

