



EXTENDABLE CEILING SUPPORT ROD PDS 30 B1

SE
TAKSTÖD
Bruksanvisning

LT
LUBŲ ATRAMA
Naudojimo instrukcija

LV
GRIESTU BALSTS
Lietošanas pamācība

PL
PODPORA STROPU
Instrukcja obsługi

EE
LAETUGI
Kasutusjuhend

DE / AT / CH
DECKENSTÜTZE
Bedienungsanleitung

IAN 481521_2410

SE / PL / LT / LV

**SE**

Vik ut bildsidan och ha den till hands när du läser igenom anvisningarna och gör dig bekant med apparatens/maskinens funktioner.

PL

Przed przeczytaniem proszę rozłożyć stronę z ilustracjami, a następnie proszę zapoznać się z wszystkimi funkcjami urządzenia.

LT

Prieš skaitydami atsiverskite lapą su paveikslėliais ir susipažinkite su visomis prietaiso funkcijomis.

EE

Pöörake enne lugemist joonistega lehekülj lahti ja tutvuge seejärel seadme kõikide funktsioonidega.

LV

Pirms lasīšanas atlokiet lappusi ar attēliem un pēc tam iepazīstieties ar visām ierīces funkcijām.

DE / AT / CH

Klappen Sie vor dem Lesen die Seite mit den Abbildungen aus und machen Sie sich anschließend mit allen Funktionen des Gerätes vertraut.

SE	Bruksanvisning	Sidan	1
PL	Instrukcja obsługi	Strona	9
LT	Naudojimo instrukcija	Puslapis	17
EE	Kasutusjuhend	Lehekülg	25
LV	Lietošanas pamācība	Lappuse	33
DE/AT/CH	Bedienungsanleitung	Seite	41

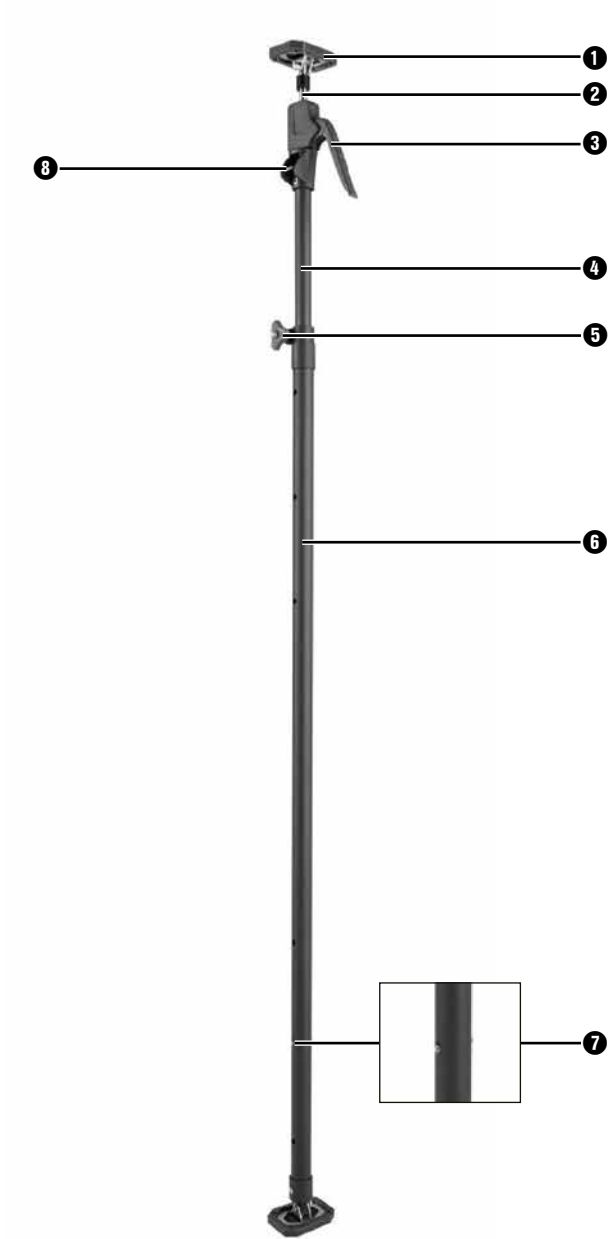

Innehållsförteckning

Information om den här bruksanvisningen	2
Föreskriven användning	2
Tekniska data	2
Beskrivning av produkten	2
Säkerhetsanvisningar	3
Användning	4
Förvaring	5
Underhåll	5
Rengöring	5
Kassering	5
Kassera produkten	5
Kassera förpackningen	5
Garanti från Kompernass Handels GmbH	6
Service	7
Importör	7

Information om den här bruksanvisningen



Ett stort grattis!
Du har köpt en produkt av hög kvalitet. Sätt dig in i hur produkten fungerar innan du tar den i bruk. Läs noga igenom följande

bruksanvisning och säkerhetsanvisningarna. Använd endast produkten enligt beskrivningarna och i de syften som anges här. Ta väl vara på den här bruksanvisningen. Lämna över den tillsammans med produkten om du överlåter den till någon annan person.

Föreskriven användning

Takstötten är endast avsedd för privat bruk och ska användas som stöd för gipskonstruktioner och annan inredning inomhus vid arbeten ovanför huvudhöjd. Stötten får inte användas i trappor eller på sluttande underlag. Den får inte användas yrkesmässigt eller industriellt. Tillverkaren ansvarar inte för användningssätt som strider mot föreskrifterna.

Tillverkaren ansvarar inte heller för skador som uppstår på grund av missbruk eller felaktig behandling, användande av våld eller för att icke auktoriserade ändringar gjorts på produkten. Allt ansvar vilar på användaren.

Tekniska data

Mått	
Höjd	137 cm till 290 cm, utdragbar
∅ Övre stång	12 mm
∅ Undre stång	25 mm
∅ Rör	32 mm
Vikt	
Nettovikt	ca 3,0 kg
Belastning	
Maximal belastning vid 90° lutning	30 kg

Beskrivning av produkten

(se bilder på den uppfällbara sidan)

- Gummipolster **1**
- Övre stång **2**
- Pumpspak **3**
- Undre stång **4**
- Låsskruv **5**
- Rör **6**
- Låsbultar **7**
- Arreteringspak **8**

Säkerhetsanvisningar

⚠ VARNING! RISK FÖR PERSONSKADOR!

- Kontrollera alltid om stöttan är felfri innan du använder den. Om du upptäcker några skador på stöttan får du inte använda den mera.
- Försäkra dig om att låsskruven förblir hårt åtdragen när stöttan belastas och att låsbultarna tryckts in helt i låsningen och snäppt fast.
- Använd bara stöttan på rena, halkfria och jämna underlag och se till så till att den står stadigt.
- Kontrollera alltid om stöttan är i tekniskt felfritt skick innan du använder den.
- Vistas inte under uppstöttade områden.

⚠ AKTA! RISK FÖR SAKSKADOR!

- Använd bara stöttan för snabba monteringsarbeten, inte för att stötta upp innertak, takbjälkar etc. under en längre tid.
- Tänk på att stöttan eller det som stötts kan skadas av för hårt tryck.
- Belasta aldrig stöttan med mer än 30 kg när den lutar i 90°. Om stöttan lutas i en lägre vinkel måste belastningen minskas betydligt.
- Använd endast stöttan med en lutning på 65° till 90°.
- Använd inte stöttan för andra ändamål än de som anges i den här anvisningen.

Användning

- ◆ Lossa låsskruven **5** (bild A).

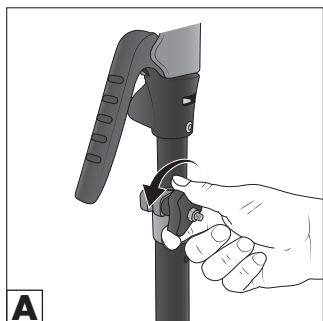

- ◆ Tryck ev. ut de båda låsbultarna **7** ur låsningen (bild B) och dra ut den undre stängan **4** till den höjd som krävs för att gummipolstret **1** ska ligga kloss mot den konstruktion som ska stöttas (bild C).

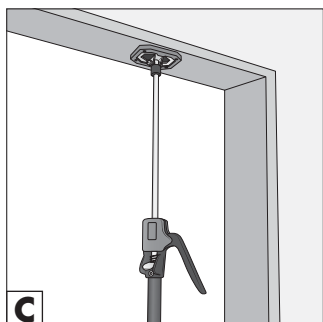
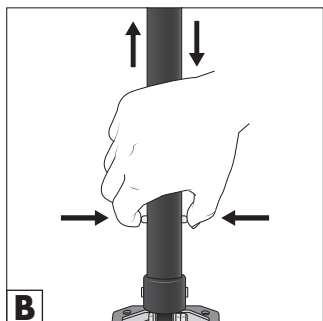

- ◆ Låt låsbultarna **7** gå in helt och snäppa fast i låsningen på röret **6**. Orientera dig efter den röda linjen som visar låsbultarnas **7** position på den undre stängan **4** (bild D).

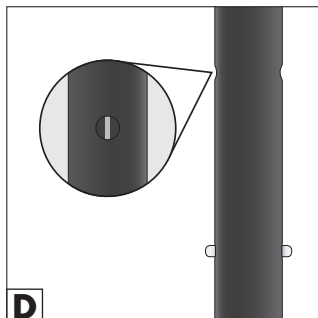

- ◆ Om den undre stängan **4** inte är tillräckligt lång trycker du arreteringsspaken **8** uppåt (bild E) och drar även ut den övre stängan **2** till rätt höjd.

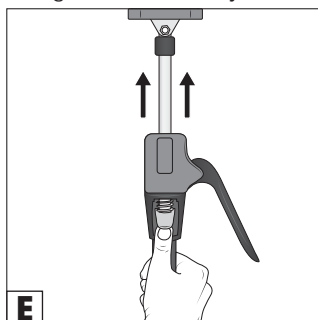

- ◆ Skruva fast låsskruven **5** igen (bild F).

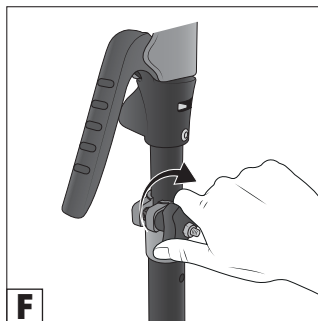

- ◆ Pumpa flera gånger med pumpspaken **3** tills gummipolstret **1** ligger mot det som ska stötta (bild G).

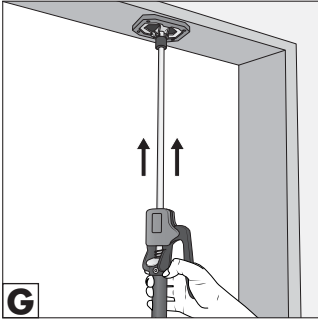

- ◆ För att lossa stöttan trycker du arret-ringsspaken **8** uppåt tills hela den övre stängan **2** åkt in igen (bild H).

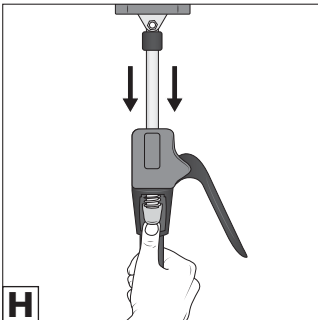

- ◆ Lossa låsskruven **5** (bild A).
- ◆ Håll fast röret **6** med ena handen och tryck ut låsbultarna **7** ur låsningen (bild B).
- ◆ För ihop den undre stängan **4** helt och hållet igen.

Förvaring

- ◆ Förvara stöttan på en torr plats liggande så att den inte kan tippa omkull.

Underhåll

- ◆ Stöttan är underhållsfri.

Rengöring

- ◆ Rengör stöttan med en borste eller en lite fuktig trasa.

Kassering

Kassera produkten



Lämna in produkten till ett godkänt återvinningsföretag eller din kommunala avfallsanläggning. Följ gällande föreskrifter. Kontakta din avfallsanläggning om du har några frågor.

Fråga din kommun eller stadsdelsförvaltning om möjligheterna att lämna den uttjän- ta produkten till återvinning.

Kassera förpackningen



Förpackningsmaterialet har valts med tanke på miljön och de tekniska förutsättningarna för avfallshandling och kan därför återvinnas. Kassera förpackningsmaterial som inte behövs längre enligt gällande lokala bestämmelser.



Tänk på miljön när du kasserar förpackningen. Observera märkningen på de olika förpackningsmaterialen så att de kan källsorteras och ev. kasseras separat. Förpackningsmaterialen är märkta med förkortningar (a) och siffror (b) som har följande betydelse:

1–7: Plast, 20–22: Papper och kartong, 80–98: Komposit.

1–7: Plast, 20–22: Papper och kartong, 80–98: Komposit.

Garanti från Kompernass Handels GmbH

Kära kund

För den här produkten lämnar vi 3 års garanti från och med inköpsdatum. Om det skulle vara något fel på produkten finns en lagstadgad reklamationsrätt från återförsäljaren. Dina lagstadgade rättigheter begränsas inte av den garanti som beskrivs i följande avsnitt.

Garantivillkor

Garantitiden börjar från och med inköpsdatumet. Ta väl vara på kassakvittot. Kassakvittot är ditt köpbevis.

Om ett material- eller fabriktionsfel uppstår på produkten inom tre år från inköpsdatumet reparerar vi, byter ut den gratis, eller ersätter köpesumman beroende på vad vi anser lämpligast. En förutsättning för att utnyttja garantin är att den defekta produkten och köpbeviset (kassakvittot) uppvisas inom den treåriga garantitiden tillsammans med en kort beskrivning av felet och när det uppstod.

Om felet täcks av vår garanti kommer du att få tillbaka en reparerad eller en ny produkt. Garantitiden börjar inte om från början för en reparerad eller ny produkt.

Garantitid och lagstadgad ersättningsrätt

Garantitiden förlängs inte för att man utnyttjat garantin. Det gäller även för utbyta och reparerade delar. Eventuella skador och brister som existerar redan vid köpet måste rapporteras så snart produkten packats upp. När garantitiden är slut måste man själv betala för eventuella reparationer.

Garantins omfattning

Produkten har tillverkats med omsorg enligt stränga kvalitetskriterier och testats noga före leveransen.

Garantin gäller bara för material- eller fabriktionsfel. Garantin täcker inte delar av produkten som utsätts för normalt slitage och därför kan betraktas som förslitningsdelar, t ex sågblad, reservklingsor, slippapper etc., och inte heller för skador på ömtåliga delar som t ex knappar, brytare eller delar av glas.

Garantin upphör att gälla om produkten skadas eller används och servas på fel sätt. Alla anvisningar i bruksanvisningen måste följas exakt för att produkten ska kunna användas på rätt sätt. Produkten får aldrig användas i andra syften eller hanteras på ett sätt som man avråder från eller varnar för i bruksanvisningen.

Produkten är endast avsedd för privat bruk och ska inte användas yrkesmässigt. Garantin gäller inte vid missbruk och felaktig behandling, användande av våld och vid ingrepp som inte gjorts av vår auktoriserade servicefilial.

Garantin gäller inte för

- yrkesmässig användning av produkten
- skador eller förändringar på produkten, som orsakas av kunden själv
- medvetet bortseende från säkerhets- och underhållsföreskrifter, felaktig användning
- skador på grund av elementarhändelser

Behandling av garantiärenden

För att snabbt kunna behandla ditt ärende ber vi dig följa nedanstående anvisningar:

- Ha alltid kassakvittot och artikelnumret (IAN) 481521_2410 i beredskap vid alla förfrågningar.
- Artikelnumret finns på typskylten på produkten, en gravyr på produkten, på bruksanvisningens titelblad (nere till vänster) eller på klistermärket på produktens bak- eller undersida.
- Vid funktionsfel eller andra defekter ber vi dig att först kontakta den serviceavdelning som anges nedan på telefon eller att använda kontaktformuläret som du hittar på parkside-diy.com under kategori Service.
- En produkt som klassas som defekt kan tillsammans med köpbeviset (kassakvittot) och en beskrivning av felet samt när det uppstod skickas in portofritt till den angivna serviceadressen.



Denna och många andra handböcker kan du läsa och ladda ner på parkside-diy.com. Genom att skanna QR-koden går du direkt till parkside-diy.com. Välj ditt land och använd sökmasken för att söka efter bruksanvisningarna. Ange artikelnumret (IAN) 481521_2410w för att öppna bruksanvisningen för din produkt.

Service

- SE Service Sverige
Tel.: 0207 950 49
Kontaktformuläret finns på parkside-diy.com
- FI Huolto Suomi
Tel.: 0800 916 210
Kontaktformuläret finns på parkside-diy.com

IAN 481521_2410

Importör

Observera att följande adress inte är någon serviceadress. Kontakta först det service-ställe som anges.

KOMPERNASS HANDELS GMBH
BURGSTRASSE 21
44867 BOCHUM
TYSKLAND
www.kompernass.com

Spis treści

Informacje o niniejszej instrukcji obsługi	10
Zastosowanie zgodne z przeznaczeniem	10
Dane techniczne	10
Opis urządzenia	10
Wskazówki bezpieczeństwa	11
Użytkowanie	12
Konserwacja	13
Czyszczenie	13
Utylizacja	13
Utylizacja urządzenia	13
Utylizacja opakowania	14
Gwarancja Kompernaß Handels GmbH	14
Serwis	15
Importer	15

Informacje o niniejszej instrukcji obsługi



Serdeczne gratulacje! Gratulujemy wyboru produktu wysokiej jakości. Przed pierwszym użyciem prosimy o zapoznanie się z produktem. W tym celu należy uważnie przeczytać poniższą instrukcję obsługi i wskazówki bezpieczeństwa. Produkt należy użytkować wyłącznie zgodnie z zamieszczonym tu opisem oraz w podanym zakresie zastosowań. Instrukcję obsługi należy przechowywać w bezpiecznym miejscu. W przypadku przekazania urządzenia osobie trzeciej należy dołączyć do niego również tę instrukcję.

Podpora sufitowa przeznaczona jest wyłącznie do użytku prywatnego w celu zapewnienia podparcia podczas wykonywanych powyżej głowy prac przy suchej zabudowie i wykańczaniu wnętrz. Podpora nie jest przeznaczona do stosowania na schodach lub na pochyłym podłożu. Niedozwolone jest stosowanie w celach komercyjnych lub przemysłowych. Nie ponosi się odpowiedzialności za niezgodne z przeznaczeniem zastosowanie urządzenia.

Zastosowanie zgodne z przeznaczeniem

Odpowiedzialność nie obejmuje uszkodzeń powstałych wskutek niewłaściwego lub nieprawidłowego używania urządzenia, wskutek użycia siły i nieautoryzowanych modyfikacji urządzenia. Ryzyko takich działań ponosi wyłącznie użytkownik.

Odpowiedzialność nie obejmuje uszkodzeń powstałych wskutek niewłaściwego lub nieprawidłowego używania urządzenia, wskutek użycia siły i nieautoryzowanych modyfikacji urządzenia. Ryzyko takich działań ponosi wyłącznie użytkownik.

Dane techniczne

Wymiary	
Wysokość	rozsuwana 137 cm do 290 cm
∅ Pręt na górze	12 mm
∅ Pręt na dole	25 mm
∅ Rura	32 mm
Masa	
Masa netto	ok. 3,0 kg
Obciążenie	
Maksymalne obciążenie przy kącie nachylenia wynoszącym 90°	30 kg

Opis urządzenia

(ilustracje - patrz rozkładana okładka)

- gumowa podkładka ①
- górny pręt ②
- dźwignia do pompowania ③
- dolny pręt ④
- śruba zabezpieczająca ⑤
- rura ⑥
- trzpień ustalający ⑦
- dźwignia blokująca ⑧

Wskazówki bezpieczeństwa

⚠ OSTRZEŻENIE! NIEBEZPIECZEŃSTWO OBRAŻEŃ!

- Przed każdym użyciem należy sprawdzić, czy podpora jest w nienagannym stanie. W przypadku zauważenia jakichkolwiek uszkodzeń, nie wolno dłużej korzystać z podpory.
- Upewnić się, że śruba blokująca podpory jest zawsze pod obciążeniem mocno dokręcona i że oba trzpienie ustalające są w pełni zablokowane.
- Wspornika należy używać wyłącznie na czystej, antypoślizgowej i poziomej powierzchni oraz w stabilnym położeniu.
- Przed każdym użyciem należy sprawdzić, czy podpora znajduje się w nienagannym stanie technicznym.
- Nie wolno przebywać pod podpartym ciężarem.

ⓘ UWAGA! SZKODY MATERIALNE!

- Podpory należy używać wyłącznie do montażu krótkotrwałego, a nie do stałego podparcia stropów, belek itp.
- Należy pamiętać, że nadmierny nacisk może spowodować uszkodzenie podpory lub podpieranego materiału.
- Nigdy nie obciążać podpory większym ciężarem niż 30 kg przy kącie nachylenia wynoszącym 90°. Przy niższym kącie nachylenia znacznie zmniejsza się nośność podpory.
- Podpory należy używać wyłącznie pod kątem nachylenia od 65° do 90°.
- Nie należy używać podpory do celów innych niż opisane w niniejszej instrukcji.

Użytkowanie

- ◆ Poluzuj śrubę zabezpieczającą **5** (rys. A).

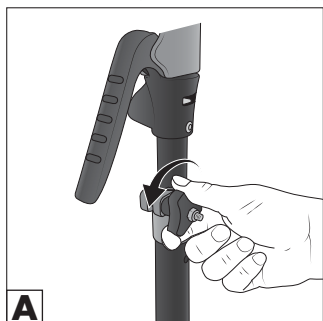

- ◆ W razie potrzeby wysuń dwa trzpienie ustalające **7** z zaczepu (rys. B) i wysuń dolny pręt **4** na wymaganą wysokość, aż gumowa podkładka **1** znajdzie się pod podpieranym obciążeniem (rys. C).

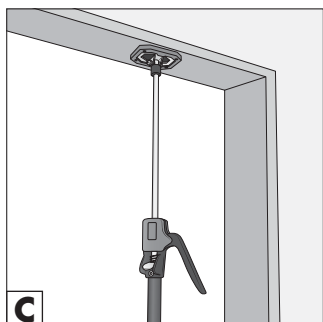
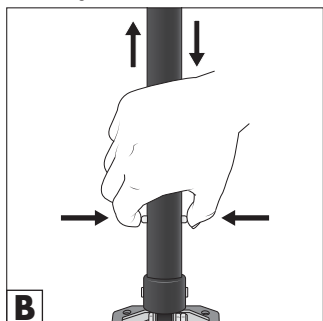

- ◆ Pozwól, aby oba trzpienie ustalające **7** całkowicie zatrzasnęły się w zaczepie rury **6**. Do orientacji użyj czerwonej linii na dolnym pręcie **4**, która oznacza pozycję trzpieni ustalających **7** (rys. D).

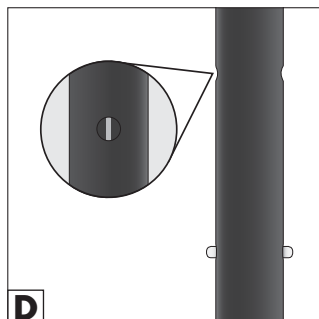

- ◆ Jeśli długość dolnego pręta **4** jest niewystarczająca, przesunij dźwignię blokującą **8** w górę (rys. E) i wyciągnij górny pręt **2** na wymaganą wysokość.

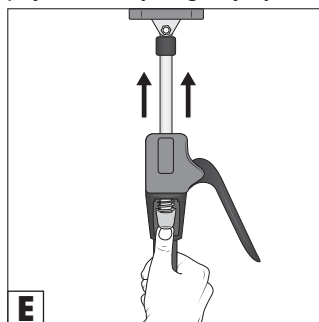

- ◆ Ponownie dokręć śrubę zabezpieczającą **5** (rys. F).

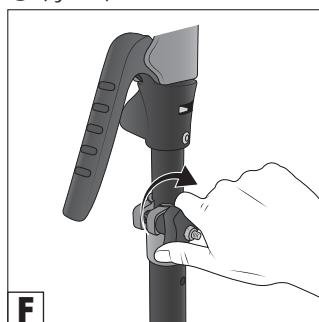

- ◆ W celu dokładnego ustawienia wysokości kilkakrotnie naciśnij dźwignię do pompowania **3**, aż gumowa podkładka **1** będzie mocno osadzona pod podpartym obciążeniem (rys. G).

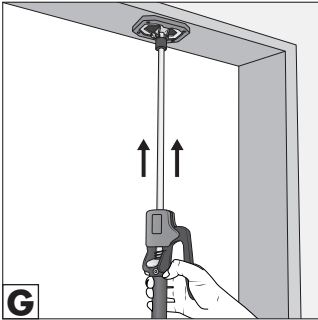

- ◆ Aby ponownie zwolnić podporę, należy nacisnąć dźwignię blokującą **3** w górę, aż górny pręt **2** całkowicie się wsunie (rys. H).

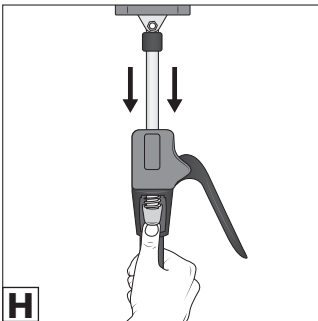

- ◆ Poluzuj śrubę zabezpieczającą **5** (rys. A).
- ◆ Jedną ręką przytrzymaj rurę **6** i wyciągnij z trzpienie ustalające **7** z blokady (rys. B).
- ◆ Ponownie całkowicie wsuń dolny pręt **4**.

Przechowywanie

- ◆ Podporę należy przechowywać w suchym miejscu i położyć ją tak, aby nie mogła się przewrócić.

Konserwacja

- ◆ Podpora jest bezobsługowa.

Czyszczenie

- ◆ Podporę należy czyścić szczotką lub lekko wilgotną ściereczką.

Utylizacja

Utylizacja urządzenia



Zużyty produkt należy oddać do certyfikowanego zakładu utylizacji odpadów lub do komunalnego zakładu oczyszczania. Należy przestrzegać aktualnie obowiązujących przepisów. W razie pytań i wątpliwości odnośnie do zasad utylizacji należy zwrócić się do miejscowego zakładu utylizacji odpadów.

Informacje na temat możliwości utylizacji wysłużonego urządzenia można uzyskać w urzędzie gminy lub miasta.

Zużyty sprzęt może mieć szkodliwy wpływ na środowisko i zdrowie ludzi z uwagi na potencjalną zawartość niebezpiecznych substancji, mieszanin oraz części składowych. Gospodarstwo domowe spełnia ważną rolę w przyczynianiu się do ponownego użycia i odzysku surowców wtórnych, w tym recyklingu zużytego sprzętu. Na tym etapie kształtuje się postawy, które wpływają na zachowanie wspólnego dobra jakim jest czyste środowisko naturalne.

Utylizacja opakowania



Materiały opakowaniowe są przyjazne dla środowiska i można poddać je procesowi recyklingu.

Zbędne materiały opakowaniowe należy usuwać zgodnie z lokalnymi przepisami.



Opakowania należy utylizować w sposób przyjazny dla środowiska.

Przestrzegać oznaczeń na różnych materiałach opakowaniowych i w razie potrzeby zutylizować je zgodnie z zasadami segregacji odpadów. Materiały opakowaniowe są oznaczone skrótami (a) i cyframi (b) w następujący sposób: 1–7: tworzywa sztuczne, 20–22: papier i tektura, 80–98: kompozyty.

Gwarancja Kompernaß Handels GmbH

Szanowny Kliencie,

To urządzenie objęte jest 3-letnią gwarancją, licząc od daty zakupu. W przypadku wad tego produktu, masz gwarantowane ustawowo prawa w stosunku sprzedawcy. Te ustawowe prawa nie są ograniczone przez nasze opisane poniżej warunki gwarancji.

Warunki gwarancji

Okres gwarancji rozpoczyna się od daty zakupu. Należy zachować paragon. Jest on wymagany jako dowód zakupu.

Jeżeli w ciągu trzech lat od daty zakupu produktu ujawni się w nim wada materiałowa lub produkcyjna, produkt zostanie wedle naszego uznania nieodpłatnie naprawiony, wymieniony na nowy lub zostanie zwrócona jego cena. Warunkiem spełnienia tego świadczenia gwarancyjnego jest dostarczenie w trakcie tego trzyletniego okresu uszkodzonego urządzenia wraz z dowodem zakupu (paragonem) oraz krótkim opisem wady i daty jej wystąpienia.

Jeżeli wada jest objęta naszą gwarancją, otrzymasz z powrotem naprawiony lub nowy produkt. Zgodnie z art. 581 §1 polskiego kodeksu cywilnego wraz z wymianą produktu lub jego istotnej części rozpoczyna się nowy okres gwarancyjny.

Okres gwarancji i ustawowe roszczenia gwarancyjne

Wykonanie usługi gwarancyjnej nie przedłuża okresu gwarancji. Dotyczy to również wymienionych i naprawionych części. Wszelkie szkody i wady wykryte w chwili zakupu należy zgłosić bezpośrednio po rozpakowaniu urządzenia. Po upływie okresu gwarancji wszelkie naprawy są wykonywane odpłatnie.

Zakres gwarancji

Urządzenie zostało starannie wyprodukowane i poddane przed wysyłką skrupulatnej kontroli jakości.

Gwarancja obejmuje wady materiałowe lub produkcyjne. Niniejsza gwarancja nie obejmuje części produktu, które podlegają normalnemu zużyciu i dlatego mogą być uznane za części zużywające się, jak np. brzeszczoty, ostrza wymienne, papier ścierny itp. lub uszkodzenia części delikatnych, jak np. przełączniki lub części wykonane ze szkła.

Niniejsza gwarancja traci swoją ważność, jeśli produkt został uszkodzony, nie używano go prawidłowo lub nie serwisowano należycie. W celu zapewnienia prawidłowego stosowania produktu należy ściśle przestrzegać wszystkich instrukcji wymienionych w instrukcjach obsługi. Należy bezwzględnie unikać zastosowania oraz postępowania, których odradza się w instrukcji obsługi lub przed którymi się w niej ostrzega.

Produkt przeznaczony jest wyłącznie do użytku domowego, a nie do zastosowań komercyjnych. Niewłaściwe użytkowanie urządzenia, używanie go w sposób niezgodny z jego przeznaczeniem, użycie siły lub ingerencja w urządzenie, dokonywana poza naszymi autoryzowanymi punktami serwisowymi, powodują utratę gwarancji.

Gwarancja nie dotyczy

- komercyjne wykorzystanie produktu
- uszkodzenie lub modyfikacja produktu przez klienta
- nieprzestrzeganie przepisów bezpieczeństwa i konserwacji, błędy w obsłudze
- szkody spowodowane zjawiskami naturalnymi

Realizacja zobowiązań gwarancyjnych

W celu zapewnienia szybkiego załatwienia sprawy, postępuj zgodnie z poniższymi wskazówkami:

- W przypadku wszelkich pytań przygotuj paragon fiskalny oraz numer artykułu (IAN) 481521_2410 jako dowód zakupu.
- Numer artykułu można znaleźć na tabliczce znamionowej na produkcie, wygrawerowany na urządzeniu, zapisany na stronie tytułowej instrukcji obsługi (w dolnym lewym rogu) lub na naklejce z tyłu bądź na spodzie urządzenia.
- W przypadku wystąpienia błędów w działaniu lub innych wad, prosimy o kontakt z odpowiednim działem serwisu telefonicznie lub przez nasz formularz kontaktowy, znajdujący się na stronie parkside-diy.com w kategorii Serwis..
- Zarejestrowany jako wadliwy produkt możesz wtedy wraz z dołączonym dowodem zakupu (paragonem) oraz opisem i datą wystąpienia usterki wysłać nieodpłatnie na przekazany wcześniej adres serwisu.



Na stronie parkside-diy.com możesz zobaczyć i pobrać tę oraz wiele innych podręczników. Za pomocą tego kodu QR przejdziesz bezpośrednio na stronę parkside-diy.com. Wybierz swój kraj i wyszukaj w oknie wyszukiwania instrukcje obsługi. Wpisując numer artykułu (IAN) 481521_2410 przejdziesz do instrukcji obsługi artykułu.

Serwis

PL Serwis Polska

Tel.: 00800 4912 069

Formularz kontaktowy na
parkside-diy.com

IAN 481521_2410

Importer

Pamiętaj, że poniższy adres nie jest adresem serwisu. Skontaktuj się najpierw z odpowiednim punktem serwisowym.

KOMPERNASS HANDELS GMBH

BURGSTRASSE 21

44867 BOCHUM

NIEMCY

www.kompernass.com

Turinys

Informacija apie šią naudojimo instrukciją	18
Naudojimas pagal paskirtį	18
Techniniai duomenys	18
Gaminio aprašymas	18
Saugos nurodymai	19
Naudojimas	20
Laikymas	21
Techninė priežiūra	21
Valymas	21
Šalinimas	21
Gaminio šalinimas	21
Pakuotės šalinimas	21
Kompernaß Handels GmbH garantija	22
Priežiūra	23
Importuotojas	23

Informacija apie šią naudojimo instrukciją



Sveikiname!

Įsigijote kokybišką gaminį. Prieš pradėdami naudoti, susipažinkite su gaminiu. Todėl atidžiai perskaitykite toliau pateiktą naudoji-

mo instrukciją ir saugos nurodymus. Gaminį naudokite tik taip, kaip aprašyta, ir tik nurodytiems naudojimui tikslams. Būtinai išsaugokite šią naudojimo instrukciją. Perduodami gaminį tretiesiems asmenims, kartu perduokite ir šią instrukciją.

Naudojimas pagal paskirtį

Lubų ramstis skirtas tik privačioms reikmėms; jis skirtas luboms paremti remontuojant sausosiomis medžiagomis ir atliekant vidaus apdailos darbus didesniame nei galvos aukštyje. Ramsčio negalima naudoti ant laiptų ar nuožulnaus paviršiaus. Gaminį draudžiama naudoti komerciniais ar pramoniniais tikslais. Gamintojas neprisiima atsakomybės, jei gaminys naudojamas ne pagal paskirtį.

Gamintojas taip pat neprisiima atsakomybės už žalą piktnaudžiavimo arba netinkamo naudojimo atvejais, jei naudojama jėga arba atliekami neleistini pakeitimai. Riziką prisiima tik naudotojas.

Techniniai duomenys

Matmenys	
Aukštis	galima ištraukti nuo 137 cm iki 290 cm
Viršutinio strypo skersmuo (∅)	12 mm
Apatinio strypo skersmuo (∅)	25 mm
Vamzdžio skersmuo (∅)	32 mm
Svoris	
Grynasis svoris	apie 3,0 kg
Apkrova	
Didžiausioji apkrova atrėmus 90° kampu	30 kg

Gaminio aprašymas

(paveikslėlius žr. išskleidžiamajame puslapyje)

- ❶ Guminė pagalvėlė
- ❷ Viršutinis strypas
- ❸ Pakėlimo svirtis
- ❹ Apatinis strypas
- ❺ Apsauginis varžtas
- ❻ Vamzdis
- ❼ Fiksavimo kaištis
- ❽ Fiksavimo svirtis

Saugos nurodymai

⚠ ĮSPĖJIMAS! PAVOJUS SUSIŽALOTI!

- Kas kartą prieš naudodami patikrinkite, ar ramsčio būklė nepriekaištinga. Pastebėję pažeidimų, ramsčio nebenaudokite.
- Pasirūpinkite, kad spaudžiamo ramsčio apsauginis varžtas visada būtų tvirtai priveržtas, o abu fiksavimo kaiščiai visiškai užsifiksavę.
- Ramstį naudokite tik tvirtai atremtą ir ant švaraus, neslidaus bei lygaus pagrindo.
- Kas kartą prieš naudodami patikrinkite, ar ramsčio techninė būklė nepriekaištinga.
- Nebūkite po paremtu paviršiumi.

⚠ DĖMESIO! MATERIALINĖ ŽALA!

- Ramstį naudokite tik norėdami trumpai juo paremti, nenaudokite jo luboms, sijoms ir pan. nuolat remti.
- Atminkite, kad per stipriai spaudžiamas ramstis arba paremtas paviršius gali būti apgadintas.
- Užtikrinkite, kad 90° kampu atremto ramsčio darbinė apkrova niekada neviršytų 30 kg. Mažesniu kampu atremto ramsčio darbinė apkrova yra gerokai mažesnė.
- Ramstį naudokite tik atrėmę jį nuo 65° iki 90° kampu.
- Nenaudokite ramsčio jokiais kitais tikslais, išskyrus aprašytus šioje instrukcijoje.

Naudojimas

- ◆ Atlaisvinkite apsauginį varžtą **5** (A pav.).

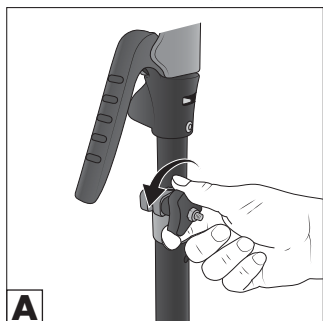

- ◆ Jei reikia, abu fiksavimo kaiščius **7** išspauskite iš fiksatoriaus (B pav.) ir apatinį strypą **4** ištraukite iki reikiamo aukščio, kol guminė pagalvėlė **1** bus po paremiama paviršiumi (C pav.).

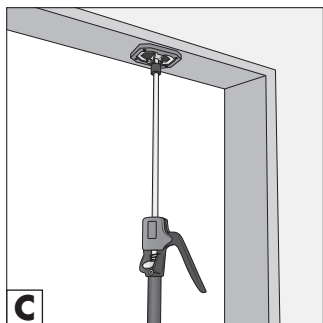
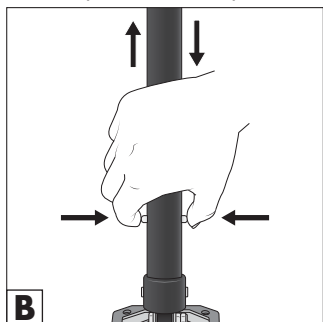

- ◆ Abu fiksavimo kaiščius **7** visiškai užfiksuokite vamzdžio **6** fiksatoriuje. Vadovaukitės raudona linija ant apatinio strypo **4**, žyminčia fiksavimo kaiščių **7** padėtį (D pav.).

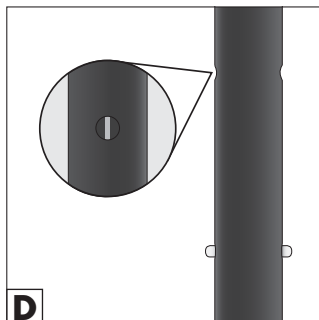

- ◆ Jei apatinio strypo **4** ilgio nepakaktų, fiksavimo svirtį **8** nuspauskite aukštyn (E pav.) ir iki reikiamo ilgio ištraukite ir viršutinį strypą **2**.

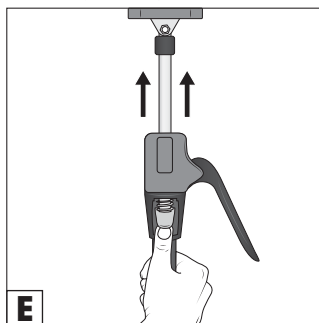

- ◆ Vėl priveržkite apsauginį varžtą **5** (F pav.).

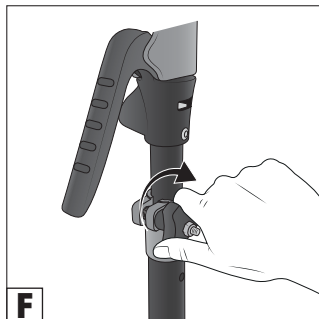

- ◆ Tiksliai nustatykite aukštį keletą kartų paspausdami pakėlimo svirtį ③, kol guminė pagalvėlė ① tvirtai priglus prie paremiamo paviršiaus (G pav.).

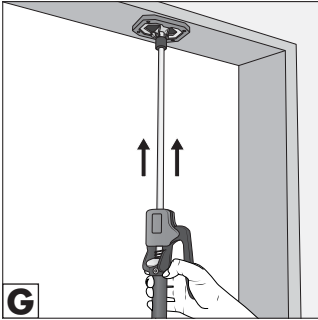

- ◆ Kai ramstį norite vėl atlaisvinti, fiksavimo svirtį ④ spauskite aukštyn, kol vėl visiškai įstumsite viršutinį strypą ② (H pav.).

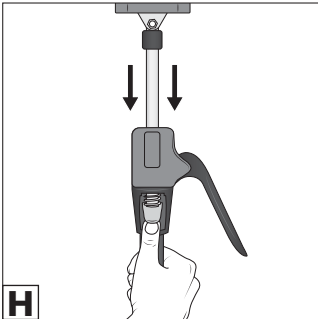

- ◆ Atlaisvinkite apsauginį varžtą ⑤ (A pav.).
- ◆ Vamzdį ⑥ tvirtai laikykite viena ranka ir iš fiksatoriaus išstumkite užsifiksavusius fiksavimo kaiščius ⑦ (B pav.).
- ◆ Vėl visiškai įstumkite apatinį strypą ④.

Laikymas

- ◆ Ramstį laikykite paguldytą sausoje vietoje, kad jis negalėtų nuvirsti.

Techninė priežiūra

- ◆ Ramsčiui techninės priežiūros nereikia.

Valymas

- ◆ Ramstį valykite šepetėliu ar šiek tiek sudrėkinta šluoste.

Šalinimas

Gaminio šalinimas



Gaminį atiduokite sertifikuotai atliekų tvarkymo įmonei arba savo komunalinei atliekų tvarkymo tarnybai. Laikykitės galiojančių teisės aktų. Jei kiltų abejonų, susisiekite su vietine atliekų tvarkymo tarnyba.

Kaip išmesti nenaudojamą gaminį, sužinosite savo savivaldybės arba miesto administracijoje.

Pakuotės šalinimas



Pakuotės medžiagos parinktos atsižvelgiant į aplinkos apsaugos ir techninius šalinimo aspektus, todėl jos yra perdirbamos.

Nereikalingas pakuotės medžiagas išmeskite laikydamiesi regione galiojančių teisės aktų.



Pakuotę išmeskite saugodami aplinką.

Atsižvelkite į skirtingų pakuotės medžiagų ženklavimą ir prirėkus jas surūšiokite. Pakuotės medžiagos ženklamos šiais trumpiniais (a) ir skaičiais (b): 1–7: plastikai, 20–22: popierius ir kartonas, 80–98: sudėtinės medžiagos.

Kompernaß Handels GmbH garantija

Gerb. kliente,

Šiam prietaisui nuo įsigijimo datos suteikiama 3 metų garantija. Išryškėjus šio gaminio trūkumams, gaminio pardavėjas užtikrina jums teisės aktais reglamentuojamas teises. Toliau išdėstytos garantijos teikimo sąlygos šių jūsų teisės aktais reglamentuojamų teisių neapriboja.

Garantijos teikimo sąlygos

Garantijos teikimo laikotarpis skaičiuojamas nuo pirkimo datos. Išsaugokite kasos čekį. Jo reikia kaip pirkimo dokumento.

Jei per trejus metus nuo šio gaminio pirkimo datos išryškėtų medžiagų ar gamybos trūkumų, gaminį savo nuožiūra nemokamai pataisysime, pakeisime arba grąžinsime sumokėtą sumą. Norint pasinaudoti garantija, sugedusį gaminį ir pirkimo dokumentą (kasos čekį) būtina pateikti trejų metų laikotarpiu trumpai aprašius trūkumą ir nurodžius trūkumo atsiradimo laiką.

Jei trūkumui taikoma mūsų garantija, jums grąžinsime sutaisytą arba pristatysime naują gaminį. Sutaisius ar pakeitus gaminį, garantijos teikimo laikotarpis nepratęsiamas.

Garantijos teikimo laikotarpis ir teisės aktais reglamentuojama trūkumų pašalinimo garantija

Garantijos teikimo laikotarpiu suteikus garantinių paslaugų, garantijos teikimo laikotarpis nepratęsiamas. Ta pati sąlyga taikoma ir pakeistoms bei sutaisytomis dalims. Apie įsigyto gaminio pažeidimus ir trūkumus būtina pranešti vos išpakavus gaminį. Pasibaigus garantijos teikimo laikotarpiui už remonto darbus imamas mokestis.

Garantijos aprėptis

Prietaisas kruopščiai pagamintas vadovaujantis griežtomis kokybės gairėmis ir prieš pristatant buvo išbandytas.

Garantija taikoma tik medžiagų arba gamybos trūkumams. Garantija netaikoma įprastai dylančioms gaminio dalims, priskiriamoms prie susidėvinčių dalių kategorijos, pvz., pjovimo diskams, atsarginėms geležtėms, šlifavimo popieriui ir t. t., taip pat lūžtančių (dužių) dalių, pavyzdžiui, jungiklių arba iš stiklo pagamintų dalių, pažeidimams.

Garantija netaikoma, jei gaminys apgadina mas, netinkamai naudojamas ar netinkamai prižiūrimas. Gaminys tinkamai naudojamas tik tada, jei tiksliai laikomasi visų naudojimo instrukcijoje pateiktų nurodymų. Gaminį draudžiama naudoti tokiems tikslams ar tokiu būdu, kurie nerekomenduojami naudojimo instrukcijoje arba dėl kurių joje įspėjama.

Gaminys skirtas tik buitinio, o ne komercinio naudojimo reikmėms. Garantija netaikoma piktnaudžiavimo, netinkamo naudojimo atvejais, jei naudojama jėga ir jei remontuojama ne mūsų įgaliotoji klientų aptarnavimo tarnyba.

Garantija negalioja

- jei gaminys naudojamas komerciniams tikslams,
- jei klientas apgadina arba pakeičia gaminį,
- jei nesilaikoma saugos ir techninės priežiūros nurodymų arba jei gaminys netinkamai valdomas,
- stichinių nelaimių padarytai žalai.

Garantiųjų įsipareigojimų vykdymas

Kad galėtume greitai sutvarkyti jūsų prašymą, prašome vadovautis toliau nurodytais nurodymais:

- Kreipdamiesi bet kokių klausimų dėl gaminio, turėkite kasos čekį kaip pirkimo dokumentą ir gaminio numerį (IAN) 481521_2410.
- Gaminio numerį rasite gaminio duomenų lentelėje, išgraviruotą ant gaminio, nurodytą ant naudojimo instrukcijos viršelio (apačioje kairėje) arba užklijuotą gaminio užpakalinėje pusėje ar apačioje.
- Jei išryškėtų gaminio veikimo ar kitokių trūkumų, pirmiausia telefonu kreipkitės į toliau nurodytą klientų aptarnavimo skyrių arba pasinaudokite mūsų pasiteiravimo forma, kurią rasite svetainės parkside-diy.com kategorijoje „Priežiūra“.
- Tada sugedusiu pripažintą gaminį, pridėję pirkimo dokumentą (kasos čekį) ir nurodę trūkumą bei jo atsiradimo laiką, nemokamai galėsite išsiųsti jums nurodytu techninės priežiūros tarnybos adresu.



Svetainėje parkside-diy.com galite susipažinti su šiuo ir daugybe kitų vadovų bei juos atsisiųsti. Šis QR kodas Jus nukreips tiesiai į parkside-diy.com. Pasirinkite savo šalį ir pasinaudodami paieškos laukeliu susirasite naudojimo instrukcijas. Įvedę gaminio numerį (IAN) 481521_2410, rasite savo gaminio naudojimo instrukciją.

Priežiūra

LT Priežiūra Lietuva

Tel. 880 033 062

Pasiteiravimo forma svetainėje
parkside-diy.com

IAN 481521_2410

Importuotojas

Atminkite, kad šis adresas nėra techninės priežiūros tarnybos adresas. Pirmiausia susisiekitė su nurodyta klientų aptarnavimo tarnyba.

KOMPERNASS HANDELS GMBH

BURGSTRASSE 21

44867 BOCHUM

VOKIETIJA

www.kompernass.com

Sisukord

Kasutusjuhendi selgitus	26
Sihipärane kasutamine	26
Tehnilised andmed	26
Seadme kirjeldus	26
Ohutusjuhised	27
Kasutamine	28
Hoiustamine	29
Hooldus	29
Puhastamine	29
Jäätmekäitlus	29
Seadme jäätmekäitlus	29
Pakendi jäätmekäitlus	29
Kompersnaß Handels GmbH garantii	30
Teenindus	31
Importija	31

Kasutusjuhendi selgitus



Palju õnne!

Oma ostuga otsustasite kvaliteetse toote kasuks. Tutvuge tootega enne esimest kasutuselevõtmist. Lugege selleks tähelepanelikult kasutusjuhendit ja alljärgnevaid ohutusjuhiseid. Kasutage toodet ainult kirjeldatud viisil ja nimetatud kasutusvaldkondades. Hoidke käesolev kasutusjuhend hästi alles. Andke toote edasiandmisel kolmandatele isikutele kaasa ka käesolev juhend.

Sihipärane kasutamine

Laetugi on ette nähtud ainult kodumajapidamises pea kohal tehtavate tööde korral toestamiseks karkasside ehitamisel ja siseviimistlustöödel. Tugi ei ole ette nähtud treppidel või kaldpinnal kasutamiseks. Ettevõtluses või tööstuses kasutamine ei ole lubatud. Me ei vastuta mittesihipärase kasutamise korral.

Samuti ei vastuta me sobimatust või asjatundmatust käsitsemisest, jõu rakendamisest või volitamata ümberehitusest tulenevate kahjude korral. Riski kannab ainult kasutaja.

Tehnilised andmed

Mõõtmed	
Kõrgus	137 cm kuni 290 cm väljatõmmatav
∅ Ülemine varras	12 mm
∅ Alumine varras	25 mm
∅ Toru	32 mm
Kaal	
Netokaal	umbes 3,0 kg
Koormus	
Maksimaalne koormus kaldenurgaga 90°	30 kg

Seadme kirjeldus

(jooniseid vt lahtipööratavalt lehelt)

- ❶ Kummipolster
- ❷ Ülemine varras
- ❸ Pumpamishoob
- ❹ Alumine varras
- ❺ Kinnituspolt
- ❻ Toru
- ❼ Fiksaatorsõrm
- ❽ Lukustushoob

Ohutusjuhised

⚠ HOIATUS! VIGASTUSOHT!

- Kontrollige iga kord enne kasutamist toe laitmatut seisundit. Kui peaksite tuvastama kahjustusi, ei tohi tuge enam kasutada.
- Veenduge, et toe kinnituspolt on koormuse all alati tugevasti pingutatud ja mõlemad fiksaatorsõrmed on täielikult fikseerunud.
- Kasutage tuge ainult puhtal, libisemiskindlal ja tasasel aluspinnal ning stabiilses asendis.
- Kontrollige iga kord enne kasutamist toe laitmatut tehnilist seisundit.
- Ärge viibige toestatud koormuse all.

⚠ TÄHELEPANU! MATERIAALNE KAHJU!

- Kasutage tuge ainult lühiajaliselt montaažiks ja mitte lagede, talade jne püsivaks toestamiseks.
- Arvestage, et tugi või toestatav materjal võib liiga suure surve korral saada kahjustada.
- Ärge mitte kunagi koormake tuge suurema kandekoormusega kui 30 kg, kui kaldenurk on 90°. Väiksema kaldenurga korral väheneb toe kandekoormus märgatavalt.
- Kasutage tuge ainult kaldenurgaga vahemikus 65° kuni 90°.
- Ärge kasutage tuge muul kui selles juhendis kirjeldatud eesmärgil.

Kasutamine

- ◆ Vabastage kinnituspolt 5 (joonis A).

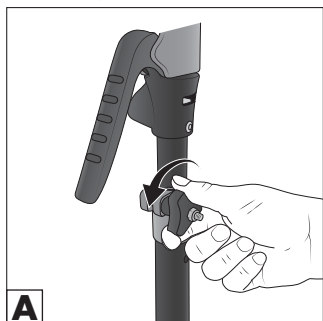

- ◆ Suruge vajaduse korral mõlemad fiksaatorsõrmed 7 fiksaatorist (joonis B) välja ja tõmmake alumine varras 4 vajalikule kõrgusele välja, kuni kummipolster 1 asub toetatava koormuse all (joonis C).

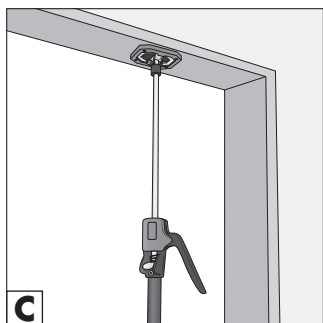
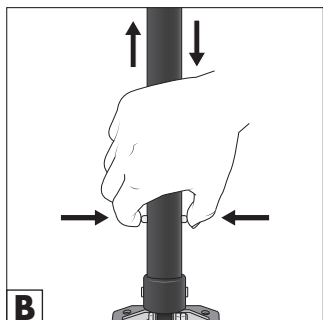

- ◆ Laske mõlemal fiksaatorsõrmel 7 täielikult fikseeruda toru 6 fiksaatorisse. Kasutage sealjuures orienteerumiseks alumisel vardal 4 olevat punast joont, mis tähistab fiksaatorsõrmede 7 asendit (joonis D).

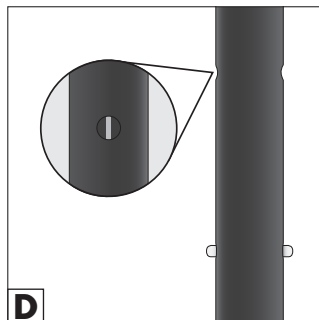

- ◆ Kui alumise varda 4 pikkusest ei peaks piisama, vajutage lukustushooba 8 ülespoole (joonis E) ja tõmmake ka ülemine varras 2 vajalikule kõrgusele välja.

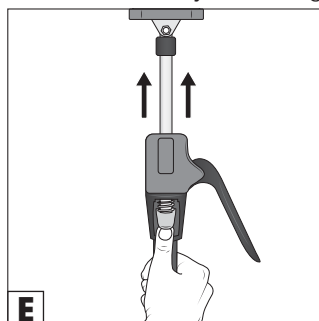

- ◆ Keerake kinnituspolt 5 uuesti kinni (joonis F).

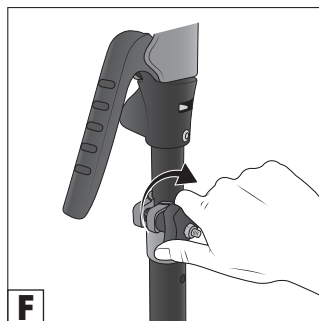

- ◆ Kõrguse täpselt seadistamiseks vajutage mitu korda pumpamishooba ③, kuni kummipolster ① asub tugevasti toestatava koormuse all (joonis G).

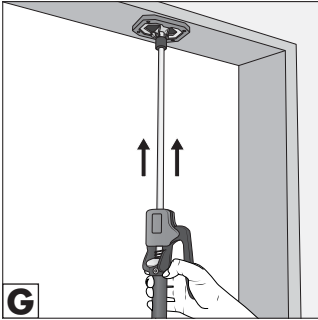

- ◆ Toe uuesti vabastamiseks suruge lukustushooba ⑧ ülespoole, kuni ülemine varras ② on täielikult uuesti sisse liikunud (joonis H).

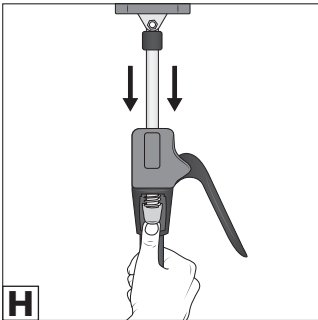

- ◆ Vabastage kinnituspolt ⑤ (joonis A).
- ◆ Hoidke toru ⑥ ühe käega kinni ja suruge fikseerunud fiksaatorsõrmed ⑦ fiksaatorist välja (joonis B).
- ◆ Lükake alumine varras ④ uuesti täielikult sisse.

Hoiustamine

- ◆ Hoidke tuge kuivas kohas ja ümberkukumise vältimiseks lamavas asendis.

Hooldus

- ◆ Tugi ei vaja hooldust.

Puhastamine

- ◆ Puhastage tuge harja või kergelt niisutatud lapiga.

Jäätmekäitlus

Seadme jäätmekäitlus



Käideldge toode volitatud jäätmekäitlusettevõttes või oma kohalikus jäätmejaamas. Järgige hetkel kehtivaid eeskirju. Kahtluste korral võtke ühendust oma jäätmekäitlusettevõttega.

Kasutatud toodete jäätmekäitluse võimaluste kohta saate teavet oma valla- või linnavalitsusest.

Pakendi jäätmekäitlus



Pakkematerjalid on jäätmekäitlust silmas pidades valitud keskkonnahoidlikud ning seetõttu taaskasutatavad.

Käideldge enam mittevajalik pakkematerjal kohalike kehtivate eeskirjade kohaselt.



Käideldge pakend keskkonnahoidlikult. Jälgige erinevate pakkematerjalide tähistusi ja vajaduse korral käideldge need sorteeritult. Pakkematerjalid on tähistatud lühenditega (a) ja numbritega (b), millel on järgmine tähendus:

1–7: Plastid, 20–22: Paber ja papp, 80–98: Komposiitmaterjalid.

Kompernaß Handels GmbH garantii

Väga austatud klient

Sellele seadmele kehtib alates ostukuupäevast 3-aastane garantii. Sellel tootel ilmnevate puuduste korral on teil müüja suhtes seadusega ettenähtud õigused. Neid seadusega ettenähtud õigusi meie poolt antud garantii ei piira.

Garantii tingimused

Garantii aega arvestatakse alates ostukuupäevast. Palun hoidke kassatšekk alles. Seda läheb vaja ostu tõendamiseks.

Kui kolme aasta jooksul alates selle toote ostukuupäevast ilmnevad tootel materjali- või tootmisvead, siis toode meie valikul kas remonditakse tasuta või tagastatakse ostuhind. Selle garantiinõude eelduseks on, et kolmeaastase tähtaja jooksul esitatakse defektne seade ja ostudokument (kassatšekk) ja kirjeldatakse lühidalt kirjalikult toote puuduseid ning nende ilmumise aega.

Kui defekt kuulub meie garantii alla, saate tagasi remonditud või uue toote. Toote remontimise või väljavahetamisega uut garantiiaega ei arvestata.

Garantii aeg ja seadusega ettenähtud reklamatsioonid

Garantii aega ei pikendata. See kehtib ka asendatud ja remonditud osade kohta. Võimalikest kahjustustest ja puudustest, mis olid olemas juba ostu ajal, tuleb teavitada kohe pärast pakendist väljavõtmist. Pärast garantiiaja möödumist tehtavad remondid on tasulised.

Garantii ulatus

Seade on valmistatud rangeid kvaliteedinõudeid järgides ning on enne väljasaatmist hoolikalt kontrollitud.

Garantii kehtib materjali- või tootmisvigade korral. Garantii ei laiene toote osadele, mis kuluvad tavakasutuse käigus ja mida vaadeldakse seetõttu kui kuluvasi, nagu nt saelehed, varuterad, lihvpaberid jne või kergesti purunevatele osadele, nagu nt lülititele või klaasist valmistatud osade kahjustustele.

See garantii kaotab kehtivuse, kui toodet on kahjustatud, asjatundmatult kasutatud või valesti hooldatud. Toote asjatundlikuks kasutamiseks tuleb täpselt järgida kõiki selles kasutusjuhendis toodud juhiseid. Kindlasti tuleb vältida kasutusviise ja toiminguid, mida kasutusjuhendis ei soovitata või mille eest hoiatatakse.

Toode on mõeldud vaid isiklikuks kasutuseks ja mitte ärialaseks kasutuseks. Garantii kaotab kehtivuse, kui toodet on valesti ja asjatundmatult kasutatud, kui selle juures on rakendatud jõudu või selle juures läbiviidud toiminguid ei teostanud meie volitatud teenindusesindus.

Garantii ei kehti

- toote professionaalne kasutamine
- klientide poolt toote juures tehtud muudatused ja kahjustused
- ohutus- ja hooldusjuhiste eiramine, vead kasutamisel
- loodusjõududest tingitud sündmused

Garantiijuhtumi menetlemine

Teie probleemi kiireks käitlemiseks järgige palun järgnevaid juhiseid:

- Palun hoidke kõikige päringute jaoks alles kassatšekk ja toote number (IAN) 481521_2410, mis tõendab teie ostu.
- Toote numbri leiate toote tüübisildilt, tootele tehtud graveeringu näol, kasutusjuhendi tiitellehelt (all vasakul) või toote tagaküljel või all olevalt kleebiselt.
- Kui peaksid ilmnema talitlusvead või muud puudused, võtke kõigepealt telefoni teel ühendust allpool nimetatud teenindusosakonnaga või kasutage meie kontaktvormi, mille leiate aadressilt parkside-diy.com kategooriast Teenindus.
- Defektseks hinnatud toote saate seejärel tasuta saata teile teavitatud teenindusaadressil, lisades ostudokumendi (kassatšeki) ja selgituse, milles puudus seisneb ning millal see ilmnis.



Veebilehel parkside-diy.com saate vaadata ja alla laadida neid ja paljusid teisi käsiraamatuid. Selle QR-koodiga liigute otse veebilehele parkside-diy.com. Valige oma riik ja otsige otsingumaski abil kasutusjuhendeid. Toote numbri (IAN) 481521_2410 sisestamise teel liigute otse oma artikli kasutusjuhendi juurde.

Teenindus

EE Teenindus Eestis

Tel: 8000049141

Kontaktvorm veebilehel
parkside-diy.com

IAN 481521_2410

Importija

Palun arvestage, et allolev aadress ei ole teeninduse aadress. Võtke kõigepealt ühendust nimetatud teenindusettevõttega.

KOMPERNASS HANDELS GMBH

BURGSTRASSE 21

44867 BOCHUM

SAKSAMAA

www.kompernass.com

Satura rādītājs

Ar šo lietošanas instrukciju saistītā informācija	34
Noteikumiem atbilstīgs lietojums	34
Tehniskie parametri	34
Ierīces apraksts	34
Drošības norādījumi	35
Lietošana	36
Uzglabāšana	37
Apkope	37
Tīrīšana	37
Likvidēšana	37
ierīces likvidēšana	37
Iepakojuma likvidēšana	37
Uzņēmuma «Kompernaß Handels GmbH» garantija	38
Serviss	39
Importētājs	39

Ar šo lietošanas instrukciju saistītā informācija



Sirsnīgi apsveicam!

Veicot šo pirkumu, jūs iegādājāties augstvērtīgu izstrādājumu.

Pirms pirmreizējās ieslēgšanas izlasiet informāciju par izstrādājumu un tā lietošanu.

Uzmanīgi izlasiet šo lietošanas instrukciju un drošības norādījumus. Izmantojiet izstrādājumu tikai atbilstoši sniegtajam aprakstam un norādītajam lietojuma jomām. Rūpīgi glabājiet šo lietošanas instrukciju. Atdodot ierīci lietošanā citiem, dodiet līdzi arī šo lietošanas instrukciju.

Noteikumiem atbilstīgs lietojums

Griestu balsts ir paredzēts vienīgi privātai lietošanai, veicot telpu sauso apdari vai iekšējās apdares darbus augstumā, kas sniedzas virs galvas. Balstu nedrīkst izmantot uz kāpnēm vai uz slīpas pamatnes. Izmantošana komerciāliem mērķiem vai industriālā vidē nav atļauta. Ražotājs neuzņemas atbildību par noteikumiem neatbilstīgu lietošanu.

Ražotājs neuzņemas atbildību arī par bojājumiem, kas radušies, rīkojoties ar ierīci pretēji aprakstītajiem izmantošanas mērķiem, lietojot to neatbilstīgi noteikumiem, iedarbojoties uz ierīci ar spēku vai veicot tajā neatļautas modifikācijas. Risku uzņemas tikai un vienīgi ierīces lietotājs.

Tehniskie parametri

Izmēri	
Augstums	137 cm līdz 290 cm, izvelkams
∅ Augšējais stienis	12 mm
∅ Apakšējais stienis	25 mm
∅ Caurule	32 mm
Svars	
Neto svars	apm. 3,0 kg
Slodze	
Maksimālā slodze ar slīpuma leņķi 90°	30 kg

Ierīces apraksts

(attēlus skatīt atlokāmajā lapā)

- 1 Gumijas polsteris
- 2 Augšējais stienis
- 3 Sūkņēšanas svira
- 4 Apakšējais stienis
- 5 Stiprinājuma skrūve
- 6 Caurule
- 7 Sprosstapa
- 8 Fiksācijas svira

Drošības norādījumi

⚠ BRĪDINĀJUMS! SAVAINOŠANĀS RISKS!

- Pirms katras lietošanas reizes pārbaudiet, vai balsts ir nevainojamā stāvoklī. Ja tiek konstatēti bojājumi, balstu vairs nedrīkst izmantot.
- Pārļiecinieties, vai balsta drošības skrūve slodzes apstākļos vienmēr ir stingri pievilkta un abas sprostapas ir pilnībā nofiksējušās.
- Izmantojiet balstu vienīgi uz tīras, neslīdošas un līdzenas pamatnes un stabilā pozīcijā.
- Pirms katras lietošanas reizes pārbaudiet, vai balsts atrodas nevainojamā tehniskā stāvoklī.
- Nestāviet zem atbalstītā objekta.

⚠ IEVĒRĪBAI! MATERIĀLAIS KAITĒJUMS!

- Izmantojiet balstu vienīgi īslaicīgiem montāžas darbiem, nevis ilgstošai griestu, balkona u. tml. konstrukciju atbalstīšanai.
- Ņemiet vērā, ka pārāk stiprs spiediens var bojāt balstu vai atbalstīto materiālu.
- Nekad nenoslogojiet balstu ar smagumu, kas pārsniedz 30 kg, ja slīpuma leņķis ir 90°. Ja slīpuma leņķis ir mazāks, balsta celbspēja ievērojami samazinās.
- Izmantojiet balstu vienīgi ar slīpuma leņķi robežās no 65° līdz 90°.
- Nelietojiet balstu citiem mērķiem, kas nav minēti šajā instrukcijā.

Lietošana

- ◆ Atskrūvējiet stiprinājuma skrūvi **5** (A att.).

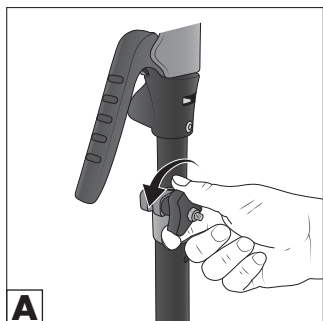

- ◆ Izspiediet abas sprosttapas **7** no blokatora (B att.) un izvelciet apakšējo stieni **4** vajadzīgajā augstumā, līdz gumijas polsteris **1** atrodas zem atbalstāmā objekta (C att.).

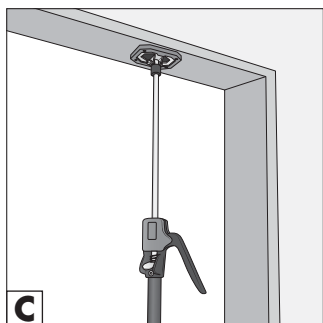
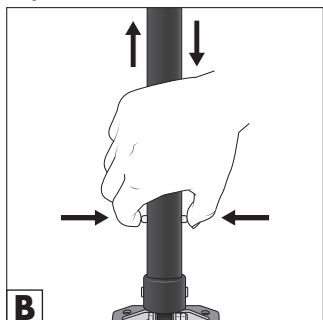

- ◆ Ļaujiet abām sprosttapām **7** pilnībā nofiksēties caurules **6** blokatorā. Orientējieties pēc sarkanās līnijas uz apakšējā stienā **4**, kas norāda sprosttapu **7** atrašanās vietu (D att.).

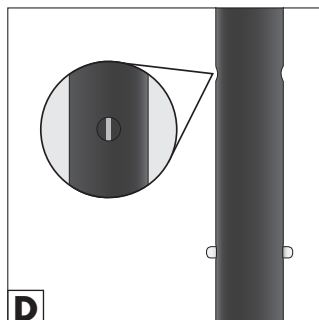

- ◆ Ja apakšējā stienā **4** garums nav pietiekams, spiediet uz augšu fiksācijas sviru **8** (E att.) un izvelciet vajadzīgajā augstumā arī augšējo stieni **2**.

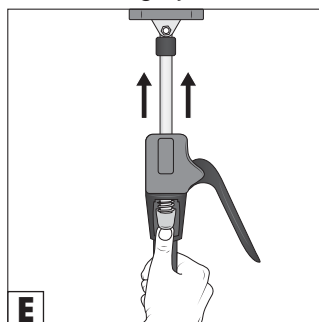

- ◆ Atkal stingri pieskrūvējiet stiprinājuma skrūvi **5** (F att.).

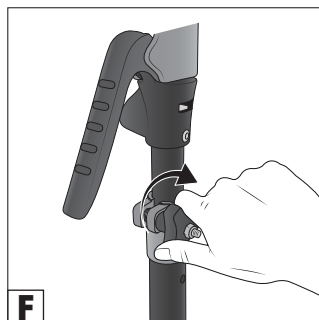

- ◆ Lai precīzāk pieregulētu augstumu, vairākas reizes nospiediet sūknēšanas sviru ③, līdz gumijas polsteris ① stingri turas zem atbalstāmā objekta (G att.).

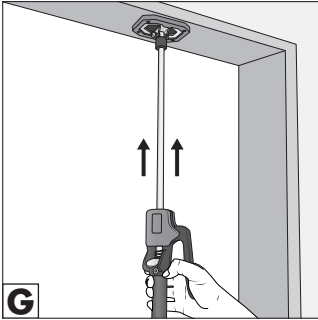

- ◆ Lai noņemtu balstu, spiediet fiksācijas sviru ④ uz augšu, līdz augšējais stienis ② atkal ir pilnībā iebīdīts (H att.).

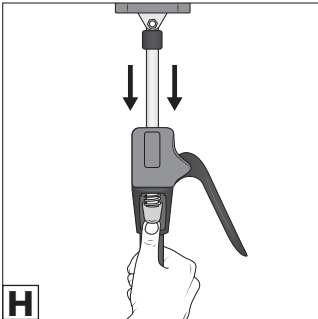

- ◆ Atskrūvējiet stiprinājuma skrūvi ⑤ (A att.).
- ◆ Ar vienu roku stingri turiet cauruli ⑥ un izspiediet nofiksētās sprostpapas ⑦ no blokatora (B att.).
- ◆ Pilnībā iebīdīet apakšējo stieni ④.

Uzglabāšana

- ◆ Uzglabājiet balstu sausā vietā un horizontālā stāvoklī, lai tas nevarētu apgāzties.

Apkope

- ◆ Balstam nav nepieciešama apkope.

Tīrīšana

- ◆ Notīriet balstu ar suku vai viegli samitrinātu drāniņu.

Likvidēšana

Ierīces likvidēšana



Nododiet izstrādājumu likvidēšanai sertificētā atkritumu apsaimniekošanas uzņēmumā vai pašvaldības atkritumu

apsaimniekošanas poligonā. Ievērojiet spēkā esošos noteikumus. Šābu gadījumā sazinieties ar atkritumu apsaimniekošanas uzņēmumu.

Informāciju par nolietotā izstrādājuma likvidēšanu varat saņemt sava pagasta pārvaldē vai pilsētas pašvaldībā.

Iepakojuma likvidēšana



Iepakojuma materiāli ir izvēlēti, ņemot vērā to atbilstību vides aizsardzības prasībām un likvidēšanas iespējas, tāpēc tos

var pārstrādāt atkārtoti.

Atbrīvojieties no iepakojuma materiāliem, kas vairs nav nepieciešami, saskaņā ar vietējiem spēkā esošajiem noteikumiem.

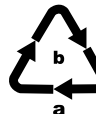

Likvidējiet iepakojumu atbilstoši vides aizsardzības prasībām.

Ņemiet vērā dažādo iepakojuma materiālu marķējumus un šķirojiet tos atbilstoši šiem marķējumiem. Iepakojuma materiāli ir marķēti ar saīsinājumiem (a) un cipariem (b), un tiem ir šāda nozīme: 1–7: plastmasa; 20–22: papīrs un kartons; 80–98: kompozītmateriāli.

Uzņēmuma «Kompernaß Handels GmbH» garantija

Ļoti cienītā kliente, augsti godātais klienti! Šai ierīcei jūs saņemat 3 gadu garantiju, sākot ar pirkuma datumu. Šajā ierīcē konstatējot defektus, jums ir likumīgas tiesības vērsties ar prasību pie ierīces pārdevēja. Šīs likumīgās tiesības mūsu turpmāk aprakstītā garantija nekādā veidā neierobežo.

Garantijas nosacījumi

Garantija sākas spēkā, sākot ar pirkuma datumu. Lūdzu, saglabājiet pirkuma čeku. Tas būs nepieciešams kā pirkumu apliecinājošs dokuments.

Ja trīs gadu laikā kopš šīs ierīces pirkuma datuma ierīcē tiks konstatēts materiāla vai ražošanas defekts, produktam – pēc mūsu izvēles – tiks veikts bezmaksas remonts, produkts tiks aizstāts ar jaunu produktu vai jums tiks atgriezta pirkuma summa. Lai saņemtu šo garantijas pakalpojumu, ierīce, kurai trīs gadu laikā tiek konstatēts defekts, kopā ar pirkuma čeku ir jāiesniedz mūsu uzņēmumā, pievienojot īsu konstatētā defekta aprakstu un kad tas ir konstatēts.

Ja uz šo defektu attieksies mūsu garantija, jūs saņemsiet atpakaļ salabotu vai arī jaunu produktu. Pēc produkta saremontēšanas vai nomaiņas datuma garantijas darbības periods nesākas no jauna.

Garantijas laiks un likumā noteikto reklamāciju iesniegšana saistībā ar produkta kvalitāti

Sniedzot garantijas pakalpojumu, garantijas darbības laiks nepagarinās. Tas attiecas arī uz nomainītām un salabotām detaļām. Ja bojājumi vai defekti ierīcē jau ir bijuši pirkuma brīdī, par tiem jāziņo uzreiz pēc produkta izpakošanas. Garantijas darbības laikam beidzoties, visi remonta darbi tiks veikti par maksu.

Garantijas pakalpojuma apjoms

Ierīce ir izgatavota atbilstoši visstingrākajām kvalitātes prasībām un pirms piegādes klientam rūpīgi pārbaudīta.

Garantijas pakalpojums attiecas uz materiāla vai ražošanas defektiem. Garantijas apjoms neattiecas uz tām izstrādājuma daļām, kas ir pakļautas dabiskam nolietojumam un tāpēc var tikt uzskatītas par dilstošām daļām, piemēram, uz zāģa plātnēm, rezerves asmeņiem, slīppapīru u.c., vai uz trauslu un plīstošu detaļu, piemēram, slēdžu, vai no stikla izgatavotu detaļu bojājumiem.

Garantija beidzas brīdī, kad produktam tiek nodarīti bojājumi, tas tiek lietots vai tam tiek veikta apkope neatbilstoši paredzētajiem noteikumiem. Lai garantētu pareizu produkta lietošanu, ir jāievēro visi lietošanas pamācībā ietvertie norādījumi. Obligāti jāizvairās no tādiem lietošanas mērķiem un darbībām, no kurām lietošanas pamācībā produkta lietotājam tiek ieteikts atturēties vai par kuru veikšanu viņš pamācībā tiek brīdināts.

Produkts ir paredzēts tikai privātai lietošanai, un tas nav paredzēts komerciālai lietošanai. Rīkojoties ar ierīci pretēji aprakstītajiem izmantošanas mērķiem vai lietojot to neatbilstoši noteikumiem, iedarbojoties uz ierīci ar spēku un atverot tās korpusu (izņemot, ja to ir darījuši mūsu pilnvarotās servisa filiāles darbinieki), garantija zaudē savu spēku.

Garantijas pakalpojums neattiecas uz

- produkta lietošanu komerciālos nolūkos;
- bojājumiem vai izmaiņām, kurus produktā ir veicis klients;
- situācijām, kad netiek ievēroti drošības un apkopes noteikumi un tiek pieļautas ar produkta lietošanu saistītas kļūdas;
- bojājumiem, kurus izraisījuši nepārvarami apstākļi.

Procedūra garantijas iestāšanās gadījumā

Lai nodrošinātu ātru jūsu pieprasījuma apstrādi, lūdzu, sekojiet šim norādēm:

- Saistībā ar visu veidu pieprasījumiem, lūdzu, sagatavojiet preces numuru (IAN) 481521_2410 un pirkuma čeku kā pirkumu apliecināšu dokumentu.
- Preces numurs ir norādīts produkta tehnisko datu plāksnītē, gravējumā uz produkta, lietošanas pamācības titullapā (apakšā kreisajā pusē) vai uzlīmē, kas pielīmēta produkta aizmugurē vai apakšpusē.
- Konstatējot ar ierīces funkciju darbību saistītus defektus vai citu veidu defektus, vispirms sazinieties ar paziņoto servisa centru, zvanot pa tālruni vai izmantojot mūsu kontaktformu, kuru atradīsiet vietnē parkside-diy.com sadaļā «Serviss».
- Pēc tam produktu, kas ir fiksēts kā bojāts, klāt pievienojot pirkumu apliecināšu dokumentu (pirkuma čeku) un aprakstot konstatēto defektu, kā arī norādot tā konstatēšanas laiku, jūs varat bez maksas nosūtīt uz mūsu paziņoto servisa adresi.



Vietnē parkside-diy.com jūs varat atvērt un lejupielādēt šo un vēl daudzas citas rokasgrāmatas. Ar šī kvadrātkoda palīdzību jūs tiešā veidā varat piekļūt vietnei parkside-diy.com.

Izvēlieties valsti un ar meklēšanas funkcijas palīdzību atrodiet lietošanas instrukcijas. Ievadot preces numuru (IAN) 481521_2410, jūs varēsiet piekļūt sava izstrādājuma lietošanas instrukcijai.

Serviss

LV Serviss Lettland

Tālr.: 80000040

Saziņas veidlapa vietnē
parkside-diy.com

IAN 481521_2410

Importētājs

Lūdzu, ievērojiet, ka turpmāk norādītā adrese nav servisa adrese. Vispirms sazinieties ar paziņoto servisa centru.

KOMPERNASS HANDELS GMBH

BURGSTRASSE 21

44867 BOCHUM

VĀCIJA

www.kompernass.com

Inhaltsverzeichnis

Informationen zu dieser Bedienungsanleitung	42
Bestimmungsgemäße Verwendung	42
Technische Daten	42
Gerätebeschreibung	42
Sicherheitshinweise	43
Gebrauch	44
Aufbewahrung	45
Wartung	45
Reinigung	45
Entsorgung	46
Gerät entsorgen	46
Verpackung entsorgen	46
Garantie der Kompernaß Handels GmbH	46
Service	48
Importeur	48

Informationen zu dieser Bedienungsanleitung



Herzlichen Glückwunsch! Mit Ihrem Kauf haben Sie sich für ein hochwertiges Produkt entschieden. Machen Sie sich vor der ersten Inbetriebnahme mit

dem Produkt vertraut. Lesen Sie hierzu aufmerksam die nachfolgende Bedienungsanleitung und die Sicherheitshinweise. Benutzen Sie das Produkt nur wie beschrieben und für die angegebenen Einsatzbereiche. Bewahren Sie diese Bedienungsanleitung gut auf. Händigen Sie bei Weitergabe des Produkts an Dritte diese Anleitung ebenfalls mit aus.

Bestimmungsgemäße Verwendung

Die Deckenstütze ist ausschließlich für den privaten Gebrauch zum Abstützen bei Überkopfarbeiten im Trocken- und Innenausbau bestimmt. Die Stütze dient nicht zur Verwendung auf Treppen oder abschüssigem Gelände. Die gewerbliche oder industrielle Verwendung ist nicht zulässig. Für nicht bestimmungsgemäße Verwendung wird nicht haftet.

Für Schäden, die von missbräuchlicher oder unsachgemäßer Behandlung, von Gewaltanwendung oder unautorisierter Modifikation herrühren, wird ebenfalls keine Haftung übernommen. Das Risiko trägt allein der Benutzer.

Technische Daten

Maße	
Höhe	137 cm bis 290 cm ausziehbar
∅ Stange oben	12 mm
∅ Stange unten	25 mm
∅ Rohr	32 mm
Gewicht	
Nettogewicht	ca. 3,0 kg
Belastung	
Maximale Belastung bei einem Neigungswinkel von 90°	30 kg

Gerätebeschreibung

(Abbildungen siehe Ausklappseite)

- 1 Gummipolster
- 2 Obere Stange
- 3 Pumphebel
- 4 Untere Stange
- 5 Sicherungsschraube
- 6 Rohr
- 7 Rastbolzen
- 8 Arretierhebel

Sicherheitshinweise

⚠️ WARNUNG! VERLETZUNGSGEFAHR!

- Kontrollieren Sie die Stütze vor jedem Gebrauch auf einwandfreien Zustand. Sollten Sie Schäden feststellen, dürfen Sie die Stütze nicht mehr verwenden.
- Stellen Sie sicher, dass die Sicherungsschraube der Stütze unter Last immer fest angezogen ist und beide Rastbolzen vollständig eingerastet sind.
- Verwenden Sie die Stütze nur auf sauberem, rutschfestem und ebenem Untergrund und bei sicherem Stand.
- Überprüfen Sie die Stütze vor jedem Gebrauch auf ihren einwandfreien technischen Zustand.
- Halten Sie sich nicht unter abgestützter Last auf.

⚠️ ACHTUNG! SACHSCHADEN!

- Verwenden Sie die Stütze nur zur kurzzeitigen Montage und nicht zur dauerhaften Abstützung von Decken, Balken etc.
- Beachten Sie, dass die Stütze oder das Abstützmaterial bei zu starkem Druck beschädigt werden kann.
- Belasten Sie die Stütze niemals mit einer höheren Traglast als 30 kg bei einem Neigungswinkel von 90°. Bei einem niedrigeren Neigungswinkel verringert sich die Traglast der Stütze beträchtlich.
- Verwenden Sie die Stütze nur in einem Neigungswinkel zwischen 65° bis 90°.
- Verwenden Sie die Stütze nicht für andere Zwecke, als in dieser Anleitung beschrieben.

Gebrauch

- ◆ Lösen Sie die Sicherungsschraube **5** (Abb. A).

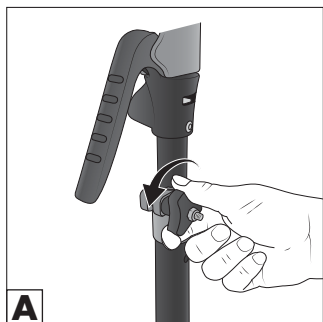

- ◆ Drücken Sie ggf. die beiden Rastbolzen **7** aus der Rastung des Rohres **6** und ziehen Sie die untere Stange **4** auf die erforderliche Höhe aus, bis das Gummipolster **1** unter der abzustützenden Last sitzt (Abb. C).

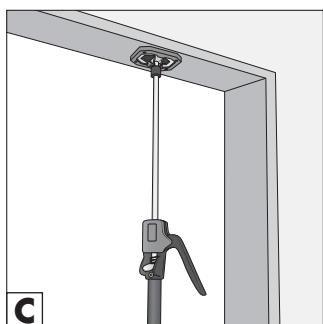
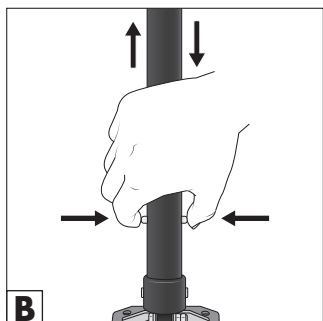

- ◆ Lassen Sie die beiden Rastbolzen **7** komplett in die Rastung des Rohres **6** einrasten. Nutzen Sie dabei zur Orientierung die rote Linie auf der unteren Stange **4**, die die Position der Rastbolzen **7** markiert (Abb. D).

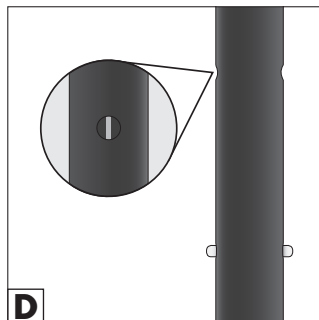

- ◆ Sollte die Länge der unteren Stange **4** nicht ausreichen, drücken Sie den Arretierhebel **8** nach oben (Abb. E) und ziehen Sie auch die obere Stange **2** auf die erforderliche Höhe aus.

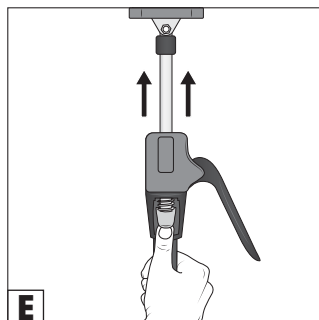

- ◆ Schrauben Sie die Sicherungsschraube **5** wieder fest (Abb. F).

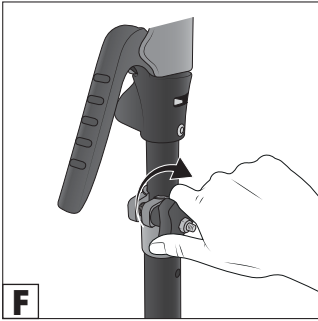

- ◆ Lösen Sie die Sicherungsschraube **5** (Abb. A).
- ◆ Halten Sie das Rohr **6** mit einer Hand fest und drücken Sie die eingerasteten Rastbolzen **7** aus der Rastung (Abb. B).
- ◆ Schieben Sie die untere Stange **4** wieder komplett ein.

Aufbewahrung

- ◆ Lagern Sie die Stütze an einen trockenen Ort und im liegenden Zustand, damit sie nicht umkippen kann.

- ◆ Betätigen Sie zur Feineinstellung der Höhe mehrmals den Pumphebel **3** bis das Gummipolster **1** fest unter der abzustützenden Last sitzt (Abb. G).

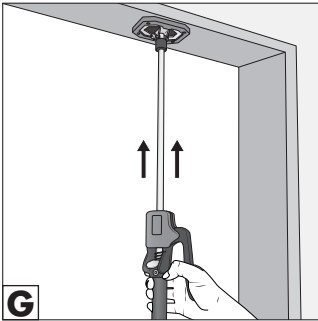

Wartung

- ◆ Die Stütze ist wartungsfrei.

Reinigung

- ◆ Reinigen Sie die Stütze mit einer Bürste oder mit einem leicht angefeuchteten Tuch.

- ◆ Um die Stütze wieder zu lösen, drücken Sie den Arretierhebel **8** nach oben, bis die obere Stange **2** wieder komplett eingefahren ist (Abb. H).

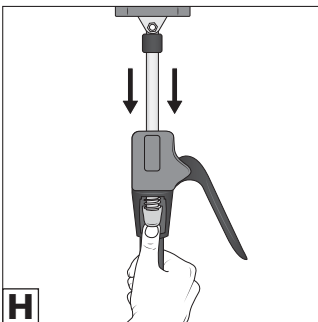

Entsorgung

Gerät entsorgen



Entsorgen Sie das Produkt über einen zugelassenen Entsorgungsbetrieb oder über Ihre kommunale Entsorgungseinrichtung. Beachten Sie die aktuell geltenden Vorschriften. Setzen Sie sich im Zweifelsfall mit Ihrer Entsorgungseinrichtung in Verbindung.

Möglichkeiten zur Entsorgung des ausgehenden Produkts erfahren Sie bei Ihrer Gemeinde- oder Stadtverwaltung.

Verpackung entsorgen



Die Verpackungsmaterialien sind nach umweltverträglichen und entsorgungstechnischen Gesichtspunkten ausgewählt und deshalb recyclebar.

Entsorgen Sie nicht mehr benötigte Verpackungsmaterialien gemäß den örtlich geltenden Vorschriften.



Entsorgen Sie die Verpackung umweltgerecht. Beachten Sie die Kennzeichnung auf den verschiedenen Verpackungsmaterialien und trennen Sie diese gegebenenfalls gesondert. Die Verpackungsmaterialien sind gekennzeichnet mit Abkürzungen (a) und Ziffern (b) mit folgender Bedeutung:

1–7: Kunststoffe, 20–22: Papier und Pappe, 80–98: Verbundstoffe.

Garantie der Kompernaß Handels GmbH

Sehr geehrte Kundin, sehr geehrter Kunde, Sie erhalten auf dieses Gerät 3 Jahre Garantie ab Kaufdatum. Im Falle von Mängeln dieses Produkts stehen Ihnen gegen den Verkäufer des Produkts gesetzliche Rechte zu. Diese gesetzlichen Rechte werden durch unsere im Folgenden dargestellte Garantie nicht eingeschränkt.

Garantiebedingungen

Die Garantiefrist beginnt mit dem Kaufdatum. Bitte bewahren Sie den Kassenbon gut auf. Dieser wird als Nachweis für den Kauf benötigt.

Tritt innerhalb von drei Jahren ab dem Kaufdatum dieses Produkts ein Material- oder Fabrikationsfehler auf, wird das Produkt von uns – nach unserer Wahl – für Sie kostenlos repariert, ersetzt oder der Kaufpreis erstattet. Diese Garantieleistung setzt voraus, dass innerhalb der Dreijahresfrist das defekte Gerät und der Kaufbeleg (Kassenbon) vorgelegt und schriftlich kurz beschrieben wird, worin der Mangel besteht und wann er aufgetreten ist.

Wenn der Defekt von unserer Garantie gedeckt ist, erhalten Sie das reparierte oder ein neues Produkt zurück. Mit Reparatur oder Austausch des Produkts beginnt kein neuer Garantiezeitraum.

Garantiezeit und gesetzliche Mängelansprüche

Die Garantiezeit wird durch die Gewährleistung nicht verlängert. Dies gilt auch für ersetzte und reparierte Teile. Eventuell schon beim Kauf vorhandene Schäden und Mängel müssen sofort nach dem Auspacken gemeldet werden. Nach Ablauf der Garantiezeit anfallende Reparaturen sind kostenpflichtig.

Garantieumfang

Das Gerät wurde nach strengen Qualitätsrichtlinien sorgfältig produziert und vor Auslieferung gewissenhaft geprüft.

Die Garantieleistung gilt für Material- oder Fabrikationsfehler. Der Garantieumfang erstreckt sich nicht auf Produktteile, die normaler Abnutzung ausgesetzt sind und daher als Verschleißteile angesehen werden können, wie z. B. Sägeblätter, Ersatzklingen, Schleifpapiere, etc. oder auf Beschädigungen an zerbrechlichen Teilen, wie z. B. Schalter oder Teile, die aus Glas gefertigt sind.

Diese Garantie verfällt, wenn das Produkt beschädigt, nicht sachgemäß benutzt oder gewartet wurde. Für eine sachgemäße Benutzung des Produkts sind alle in der Bedienungsanleitung aufgeführten Anweisungen genau einzuhalten. Verwendungszwecke und Handlungen, von denen in der Bedienungsanleitung abgeraten oder vor denen gewarnt wird, sind unbedingt zu vermeiden.

Das Produkt ist nur für den privaten und nicht für den gewerblichen Gebrauch bestimmt. Bei missbräuchlicher und unsachgemäßer Behandlung, Gewaltanwendung und bei Eingriffen, die nicht von unserer autorisierten Serviceniederlassung vorgenommen wurden, erlischt die Garantie.

Garantieleistung gilt nicht bei

- gewerblichen Gebrauch des Produktes
- Beschädigung oder Veränderung des Produktes durch den Kunden
- Missachtung der Sicherheits- und Wartungsvorschriften, Bedienungsfehler
- Schäden durch Elementarereignisse

Abwicklung im Garantiefall

Um eine schnelle Bearbeitung Ihres Anliegens zu gewährleisten, folgen Sie bitte den folgenden Hinweisen:

- Bitte halten Sie für alle Anfragen den Kassenbon und die Artikelnummer (IAN) 481521_2410 als Nachweis für den Kauf bereit.
- Die Artikelnummer entnehmen Sie bitte dem Typenschild am Produkt, einer Gravur am Produkt, dem Titelblatt der Bedienungsanleitung (unten links) oder dem Aufkleber auf der Rück- oder Unterseite des Produktes.
- Sollten Funktionsfehler oder sonstige Mängel auftreten, kontaktieren Sie zunächst die nachfolgend benannte Serviceabteilung **telefonisch** oder per **E-Mail**.
- Ein als defekt erfasstes Produkt können Sie dann unter Beifügung des Kaufbelegs (Kassenbon) und der Angabe, worin der Mangel besteht und wann er aufgetreten ist, für Sie portofrei an die Ihnen mitgeteilte Serviceanschrift übersenden.



Auf parkside-diy.com können Sie diese und viele weitere Handbücher einsehen und herunterladen. Mit diesem QR-Code gelangen Sie direkt auf parkside-diy.com. Wählen Sie Ihr Land aus, und suchen Sie über die Suchmaske nach den Bedienungsanleitungen. Mittels Eingabe der Artikelnummer (IAN) 481521_2410 gelangen Sie zur Bedienungsanleitung für Ihren Artikel.

Service

DE Deutschland

Tel.: 0800 8855 300

Kontaktformular auf parkside-diy.com

AT Österreich

Tel.: 0800 447 750

Kontaktformular auf parkside-diy.com

CH Schweiz

Tel.: 0800 563 601

Kontaktformular auf parkside-diy.com

IAN 481521_2410

Importeur

Bitte beachten Sie, dass die folgende
Anschrift keine Serviceanschrift ist.
Kontaktieren Sie zunächst die benannte
Servicestelle.

KOMPERNASS HANDELS GMBH

BURGSTRASSE 21

44867 BOCHUM

DEUTSCHLAND

www.kompernass.com

KOMPERNASS HANDELS GMBH

BURGSTRASSE 21
44867 BOCHUM
GERMANY
www.kompernass.com

Informationsstatus · Stan informacj · Informacijas data · Teabe seis
Informācijas pēdējās pārskatīšanas datums · Stand der Informationen:
12/2024 · Ident.-No.: PDS30B1-112024-1

IAN 481521_2410