



## **CORDLESS SOLDERING STATION 20V PLSA 20-Li A1**

GB IE NI

**CORDLESS SOLDERING STATION 20V**

Translation of the original instructions

DE AT CH

**AKKU-LÖTSTATION 20 V**

Originalbetriebsanleitung

IAN 361688\_2010



GB IE NI

Before reading, unfold the page containing the illustrations and familiarise yourself with all functions of the device.

---

DE AT CH

Klappen Sie vor dem Lesen die Seite mit den Abbildungen aus und machen Sie sich anschließend mit allen Funktionen des Gerätes vertraut.

GB/IE/NI	Translation of the original instructions	Page	1
DE/AT/CH	Originalbetriebsanleitung	Seite	11

---

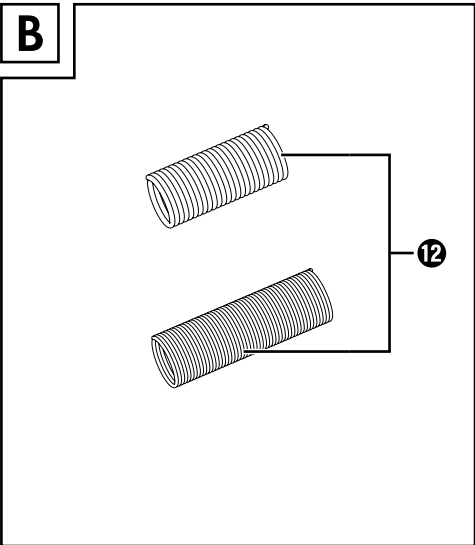
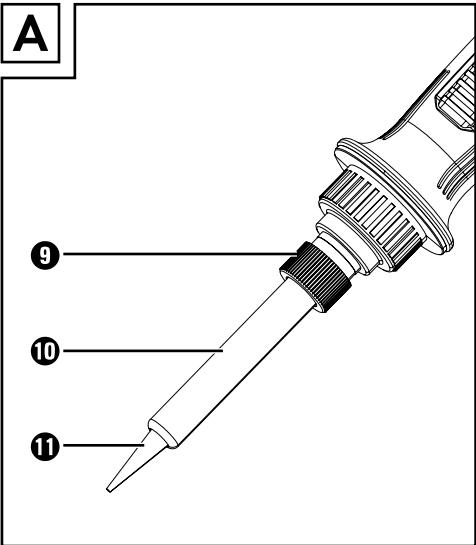
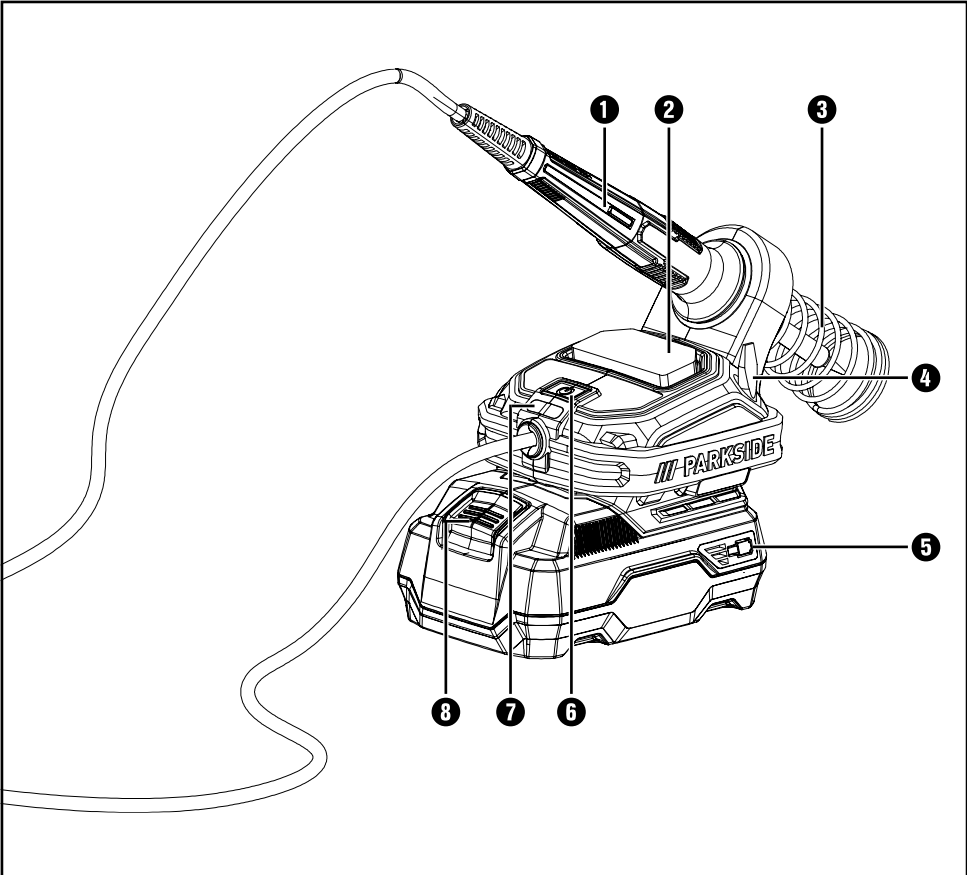

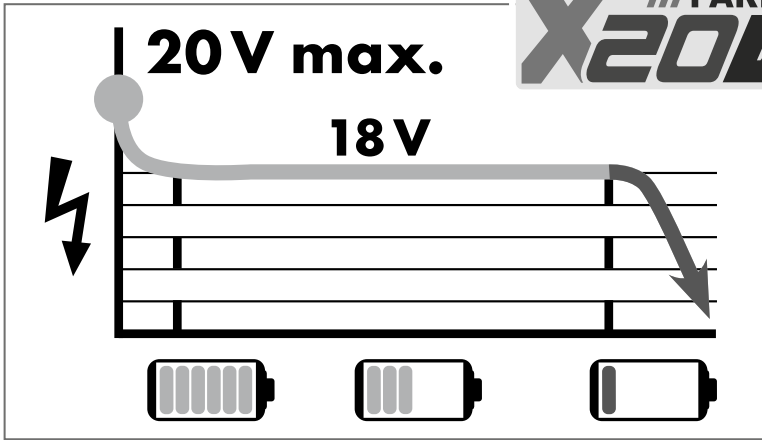

All Parkside tools and the chargers PLG 20 A1/PLG 20 A4/PLG 20 C1/PLG 20 A2/  
PLG 20 A3/PLG 20 C3/PDSLГ 20 A1 of the X20V Team series are compatible with the  
PAP 20 A1/PAP 20 A2/PAP 20 A3/PAP 20 B1/PAP 20 B3 battery pack.

Charging times Charging currents	2 Ah Battery pack PAP 20 A1/B1	3 Ah Battery pack PAP 20 A2	4 Ah Battery pack PAP 20 A3/B3
<b>max. 2.4 A</b> Charger PLG 20 A1/A4/C1	<b>60 min</b> 2,4 A	<b>90 min</b> 2,4 A	<b>120 min</b> 2,4 A
<b>max. 3.5 A</b> Charger PLG 20 A2	<b>45 min</b> 3,5 A	<b>60 min</b> 3,5 A	<b>80 min</b> 3,5 A
<b>max. 4.5 A</b> Charger PLG 20 A3/C3	<b>35 min</b> 3,8 A	<b>45 min</b> 4,5 A	<b>60 min</b> 4,5 A
<b>max. 4.5 A</b> Charger PDSLГ 20 A1	<b>35 min</b> 3,8 A	<b>45 min</b> 4,5 A	<b>60 min</b> 4,5 A

# Contents

<b>Introduction</b> .....	<b>2</b>
Intended use.....	2
Features.....	2
Package contents.....	2
Technical specifications.....	2
<b>Safety information</b> .....	<b>3</b>
<b>Before use</b> .....	<b>4</b>
Changing the soldering tip.....	4
Inserting the battery.....	4
<b>Use</b> .....	<b>4</b>
Switching on/off.....	4
Soldering sponge.....	5
Soldering.....	5
<b>Maintenance and cleaning</b> .....	<b>5</b>
<b>Disposal</b> .....	<b>6</b>
Disposal of the appliance.....	6
<b>Kompernass Handels GmbH warranty</b> .....	<b>6</b>
<b>Service</b> .....	<b>7</b>
<b>Importer</b> .....	<b>7</b>
<b>Original declaration of conformity</b> .....	<b>8</b>
<b>Ordering a replacement battery</b> .....	<b>9</b>
Telephone ordering.....	9

## **CORDLESS SOLDERING STATION 20V PLSA 20-Li A1**

### **Introduction**

Congratulations on the purchase of your new appliance. You have chosen a high-quality product. The operating instructions are part of this product. They contain important information about safety, usage and disposal. Before using the product, please familiarise yourself with all operating and safety instructions. Use the product only as described and for the range of applications specified. Please also pass these operating instructions on to any future owner.

### **Intended use**

This appliance is intended for electronic soldering for leisure and DIY purposes. It is designed for applications such as soldering, welding plastics and the application of ornamentation. The appliance may only be used in conjunction with a Parkside X 20 V Team battery as a power source. Use the appliance only as described and for the specified application areas. The appliance is not intended for commercial use. Any other usage or modification of the appliance is deemed to be improper and carries a significant risk of accidents. The manufacturer accepts no responsibility for damage attributable to misuse.

### **Features**

- ❶ Soldering iron
- ❷ Soldering sponge
- ❸ Holder for soldering iron
- ❹ Chisel tip
- ❺ Rechargeable battery\*
- ❻ ON/OFF switch
- ❼ Status LED
- ❽ Release button
- ❾ Retaining nut
- ❿ Fixing sleeve
- ⓫ Soldering tip
- ⓬ Solder

\* BATTERY IS NOT INCLUDED



### **Package contents**

- 1 cordless Soldering Station 20V PLSA 20-Li A1  
incl. 1 soldering tip (pre-fitted)
- 1 chisel tip
- 1 solder, Ø 1.0 mm, 10 g
- 1 solder, Ø 1.5 mm, 10 g
- 1 soldering sponge
- 1 set of operating instructions

### **Technical specifications**

Input voltage	20 V $\equiv$ (DC)
Temperature range	approx. 300–480 °C
Mains cable	1.5 m from the soldering iron to the station

### **Symbols on the appliance**

	WARNING! Special safety precautions are required when working with the appliance. Read and observe all warnings.
	Attention, hot parts. Maintain a safe distance!



## Safety information

### **⚠ WARNING!**

- ▶ Read all safety warnings and all instructions. Failure to follow the warnings and instructions may result in electric shock, fire and/or serious injury.

The soldering station is suitable for indoor use only.

- This appliance may be used by children aged 8 years and above and by persons with limited physical, sensory or mental capabilities or lack of experience and knowledge, provided that they are under supervision or have been told how to use the appliance safely and are aware of the potential risks. Do not allow children to use the appliance as a toy. Cleaning and user maintenance tasks may not be carried out by children unless they are supervised.

### **⚠ ATTENTION!**

- ▶ Observe the safety instructions given in the operating manual of your Parkside X 20 V Team series battery.
- ▶ The operating instructions are an integral part of this appliance. They contain important information about safety, usage and disposal. Before using the appliance, please familiarise yourself with all operating and safety instructions. Use this appliance only as described and for the areas of applications specified. Keep the operating instructions in a safe place and hand over all documents when passing the appliance on to any future owner.

### Residual risks

- **RISK OF BURNS!** Do not touch the heated soldering tip or the molten solder. There is a risk of being burnt. Always allow the appliance to cool down completely before changing, cleaning or checking components.
- After work, allow the soldering iron to cool down in the air only. Do not attempt to quench it with water!
- **CAUTION! RISK OF FIRE!** Always use the special holder or another fireproof surface when you put the soldering iron down.
- During breaks from work, the soldering iron must be placed into the holder.
- Keep the appliance away from flammable material.
- Never leave a switched-on appliance unsupervised.
- **CAUTION! RISK OF INJURY!** Keep your hands away from the heated workpiece. The heat can be emitted through the workpiece.
- Avoid contact between the hot soldering tip and the plastic parts of the holder. Otherwise, the appliance might be damaged.
- In case of hazards, remove the battery from the appliance immediately.
- **CAUTION! RISK OF POISONING!** Do not breathe in vapours.
- During work over an extended period in which hazardous vapours can be created, always ensure sufficient ventilation of the workplace. In addition, protective gloves, a face mask and work apron are recommended.
- Avoid eating, drinking and smoking in rooms where soldering work is taking place. Otherwise, lead residues on your hands might contaminate the food, drink or cigarettes and be absorbed into your body.
- Always wash your hands thoroughly after soldering.
- Do not dispose of solder waste in normal household waste! Solder waste should be disposed of with hazardous waste.

## Before use

### Changing the soldering tip

**⚠ CAUTION!**  
**RISK OF BURNS!**

- ▶ Never heat the soldering iron **1** without a soldering tip **11**.
- Removing the soldering tip **11** may only be carried out when the appliance is switched off and the soldering tip **11** has cooled down.
- ◆ Loosen the retaining nut **9** completely and remove it.
- ◆ Pull the fixing sleeve **10** off the soldering iron **1**.
- ◆ Change the soldering tip **11**.
- ◆ Proceed in the reverse order to reassemble the soldering iron **1**.



### Inserting the battery

- ◆ Push the charged battery **5** into the soldering station.  
It clicks into place audibly.

## Use

### Switching on/off

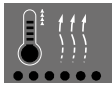
#### Switching on

- ◆  Press the ON/OFF switch **6**. The status LED **7** flashes red rapidly. The soldering iron **1** heats up.
- ◆  As soon as the status LED **7** lights up green, the soldering iron **1** is ready for use.

#### NOTE

- ▶ After 10 minutes, the appliance switches off automatically and reverts to cooling mode. Press the ON/OFF switch **6** again to reheat the appliance.
- ▶ Before using the soldering station for the first time and before using a new soldering tip, the soldering tip **11** must first be tinned.

#### Switching off

#### NOTE

- ▶ After use, always put the soldering iron **1** back into the holder for the soldering iron **3**.
- ◆  Press the ON/OFF switch **6** again. The status LED **7** flashes red slowly for around 10 minutes. This is the cool-down mode and is intended to warn the user that the soldering iron **1** is still dangerously hot.

#### NOTE

- ▶ After the status LED **7** has gone out, leave the soldering iron **1** in the holder for the soldering iron **3** for at least 30 minutes to cool down.
- ◆ When the appliance is not in use, remove the battery **5**. To do so, press and hold down the release button **8**.

## Soldering sponge

### ⚠ ATTENTION!

- ▶ The hot soldering tip ① must never come into contact with a dry soldering sponge ②. Otherwise, the soldering sponge ② could be damaged.

### NOTE

- ▶ The soldering sponge ② is used to clean the soldering tip ①.
- ▶ Dampen the soldering sponge ② before use.

## Soldering



Vapours can lead to headaches and fatigue if inhaled.

- Thanks to its design, it is especially suitable for hard-to-reach areas and fine soldering work.
- ◆ Clean the soldering tip ① on the wet soldering sponge ②.
- ◆ After cleaning, the soldering tip ① must be tinned. Tin the hot soldering tip ① by melting some solder ⑫.
- ◆ Direct the soldering tip ① to the soldering location and heat it.
- ◆ Place the solder ⑫ between the soldering location and soldering tip ① to melt it.
- ◆ Keep feeding solder ⑫ until the entire solder joint is covered.
- ◆ Then withdraw the soldering tip ① immediately to prevent the molten solder from overheating.
- ◆ Allow the solder to harden and avoid any knocks or vibrations.

### NOTE

- ▶ The flux is either included in the solder or applied separately. When you buy the solder, ask about the kind of applications it is suitable for and the appropriate flux.

## Maintenance and cleaning



### WARNING! RISK OF INJURY!

Always remove the battery and allow the appliance to cool down before you carry out any work on the appliance.

- Always clean the appliance after completion of work.
- To clean the housing, use a cloth and a mild detergent if necessary.
- Never use sharp objects, petrol, solvents or cleaning agents that can damage plastic.
- Do not allow any liquids to get into the interior of the appliance.

### NOTE

- ▶ You can order spare parts (such as solder tips) via our Customer Service hotline.

## Disposal

### Disposal of the appliance



The packaging is made from environmentally friendly material that can be disposed of at your local recycling plant.



### Do not dispose of power tools in your normal household waste!

European Directive 2012/19/EU requires that worn-out power tools be collected separately and recycled in an environmentally compatible manner.

Your local community or municipal authorities can provide information on how to dispose of the worn-out appliance.



### Do not dispose of batteries in your normal household waste!

Defective or worn-out rechargeable batteries must be recycled according to Directive 2006/66/EC. Take the

battery pack and/or the appliance to a nearby collection facility.

Please contact your local authority or town council for information about disposal options for used power tools/battery packs.



Dispose of the packaging in an environmentally friendly manner. Note the labels on the different packaging materials and separate the packaging material components for disposal as required. The packaging material is labelled with abbreviations (a) and numbers (b) with the following meanings: 1-7: plastics, 20-22: paper and cardboard, 80-98: composites.



Your local community or municipal authorities can provide information on how to dispose of the product.

## Kompernass Handels GmbH warranty

Dear Customer,

This appliance has a 3-year warranty valid from the date of purchase. If this product has any faults, you, the buyer, have certain statutory rights. Your statutory rights are not restricted in any way by the warranty described below.

### Warranty conditions

The warranty period starts on the date of purchase. Please keep your receipt in a safe place. This will be required as proof of purchase.

If any material or manufacturing fault occurs within three years of the date of purchase of the product, we will either repair or replace the product for you or refund the purchase price (at our discretion). This warranty service requires that you present the defective appliance and the proof of purchase (receipt) within the three-year warranty period, along with a brief written description of the fault and of when it occurred.

If the defect is covered by the warranty, your product will either be repaired or replaced by us. The repair or replacement of a product does not signify the beginning of a new warranty period.

### Warranty period and statutory claims for defects

The warranty period is not prolonged by repairs effected under the warranty. This also applies to replaced and repaired components. Any damage and defects present at the time of purchase must be reported immediately after unpacking. Repairs carried out after expiry of the warranty period shall be subject to a fee.

### Scope of the warranty

This appliance has been manufactured in accordance with strict quality guidelines and inspected meticulously prior to delivery.

The warranty covers material faults or production faults. The warranty does not extend to product parts subject to normal wear and tear or to fragile parts which could be considered as consumable parts such as switches or parts made of glass.

The warranty does not apply if the product has been damaged, improperly used or improperly maintained. The directions in the operating instructions for the product regarding proper use of the product are to be strictly followed. Uses and actions that are discouraged in the operating instructions or which are warned against must be avoided.

This product is intended solely for private use and not for commercial purposes. The warranty shall be deemed void in cases of misuse or improper handling, use of force and modifications / repairs which have not been carried out by one of our authorised Service centres.

### The warranty period does not apply to

- Normal reduction of the battery capacity over time
- Commercial use of the product
- Damage to or alteration of the product by the customer
- Non-compliance with safety and maintenance instructions, operating errors
- Damage caused by natural hazards

### Warranty claim procedure

To ensure quick processing of your case, please observe the following instructions:

- Please have the till receipt and the item number (e.g. IAN 12345) available as proof of purchase.
- You will find the item number on the type plate on the product, an engraving on the product, on the front page of the operating instructions (below left) or on the sticker on the rear or bottom of the product.
- If functional or other defects occur, please contact the service department listed either by **telephone** or by **e-mail**.
- You can return a defective product to us free of charge to the service address that will be provided to you. Ensure that you enclose the proof of purchase (till receipt) and information about what the defect is and when it occurred.



You can download these instructions along with many other manuals, product videos and installation software at [www.lidl-service.com](http://www.lidl-service.com).

This QR code will take you directly to the Lidl service page ([www.lidl-service.com](http://www.lidl-service.com)) where you can open your operating instructions by entering the item number (IAN) 361688\_2010.

### WARNING!

- ▶ Have your appliances repaired by our customer service centre or a qualified electrician, using only genuine replacement parts. This will ensure that the safety of the appliance is maintained.

## Service

### Service Great Britain

Tel.: 0800 404 7657

E-Mail: [kompennass@lidl.co.uk](mailto:kompennass@lidl.co.uk)

### Service Ireland

Tel.: 1890 930 034

(0,08 EUR/Min., (peak))

(0,06 EUR/Min., (off peak))

E-Mail: [kompennass@lidl.ie](mailto:kompennass@lidl.ie)

IAN 361688\_2010

## Importer

Please note that the following address is not the service address. Please use the service address provided in the operating instructions.

KOMPENASS HANDELS GMBH

BURGSTRASSE 21

44867 BOCHUM

GERMANY

[www.kompennass.com](http://www.kompennass.com)

## Original declaration of conformity

We, KOMPERNASS HANDELS GMBH, document officer: Mr Semi Uguzlu, BURGSTR. 21, 44867 BOCHUM, GERMANY, hereby declare that this product complies with the following standards, normative documents and EC directives:

### EMC (Electromagnetic Compatibility)

(2014/30/EU)

### RoHS Directive

(2011/65/EU)\*

\* The manufacturer bears the full responsibility for compliance with this conformity declaration. The object of the declaration described above complies with the requirements of Directive 2011/65/EU of the European Parliament and Council of 8 June 2011 on the limitations of use of certain dangerous substances in electrical and electronic appliances.

### Related harmonised standards

EN 60335-1:2012/A2:2019

EN 60335-2-45:2002/A2:2012

EN 62233:2008

EN 55014-1:2017/A11:2020

EN 55014-2:2015

EN IEC 61000-3-2:2019

EN 61000-3-3:2013/A1:2019

EN IEC 63000:2018

**Type designation of the machine:** Cordless Soldering Station 20V PLSA 20-Li A1

**Year of manufacture:** 12-2020

**Serial number:** IAN 361688\_2010

Bochum, 25/11/2020



Semi Uguzlu

- Quality Manager -

We reserve the right to make technical changes in the context of further product development.

## Ordering a replacement battery

If you want to order a replacement battery for your appliance, you can do so easily via the Internet on [www.kompernass.com](http://www.kompernass.com) or by telephone.



### NOTE

- ▶ Online ordering of replacement parts is not possible in all countries. If this is the case, please contact the Service hotline.

## Telephone ordering

**GB** Service Great Britain Tel.: 0800 404 7657

**IE** Service Ireland Tel.: 1890 930 034 (0,08 EUR/Min., peak · 0,06 EUR/Min., off peak)

To ensure fast processing of your order, have the article number of your appliance to hand (e.g. IAN 361688) in case of questions. The article number can be found on the type plate or the title page of these instructions.



# Inhaltsverzeichnis

<b>Einleitung</b> .....	<b>12</b>
Bestimmungsgemäßer Gebrauch .....	12
Ausstattung .....	12
Lieferumfang .....	12
Technische Daten .....	12
<b>Sicherheitshinweise</b> .....	<b>13</b>
<b>Vor der Inbetriebnahme</b> .....	<b>14</b>
Lötlitze wechseln .....	14
Akku einsetzen .....	14
<b>Inbetriebnahme</b> .....	<b>14</b>
Ein-/ausschalten .....	14
Lötschwamm .....	15
Löten .....	15
<b>Wartung und Reinigung</b> .....	<b>15</b>
<b>Entsorgung</b> .....	<b>16</b>
Gerät entsorgen .....	16
<b>Garantie der Kompernaß Handels GmbH</b> .....	<b>16</b>
<b>Service</b> .....	<b>17</b>
<b>Importeur</b> .....	<b>17</b>
<b>Original-Konformitätserklärung</b> .....	<b>18</b>
<b>Ersatz-Akku Bestellung</b> .....	<b>19</b>
Telefonische Bestellung .....	19

# AKKU-LÖTSTATION 20 V PLSA 20-Li A1

## Einleitung

Wir beglückwünschen Sie zum Kauf Ihres neuen Gerätes. Sie haben sich damit für ein hochwertiges Produkt entschieden. Die Bedienungsanleitung ist Teil dieses Produkts. Sie enthält wichtige Hinweise für Sicherheit, Gebrauch und Entsorgung. Machen Sie sich vor der Benutzung des Produkts mit allen Bedien- und Sicherheitshinweisen vertraut. Benutzen Sie das Produkt nur wie beschrieben und für die angegebenen Einsatzbereiche. Händigen Sie alle Unterlagen bei Weitergabe des Produkts an Dritte mit aus.

## Bestimmungsgemäßer Gebrauch

Das Gerät ist für Elektroniklötungen im Freizeit- und Heimwerkerbereich vorgesehen. Es ist dabei für Anwendungen wie Lötarbeiten, Schweißkleben von Kunststoffen und das Aufbringen von Verzierungen bestimmt. Das Gerät ist ausschließlich in Verbindung mit einem Akku der Serie Parkside X 20 V Team als Energiequelle zu nutzen. Benutzen Sie das Gerät nur wie beschrieben und für die angegebenen Einsatzbereiche. Das Gerät ist nicht für den gewerblichen Einsatz bestimmt. Jede andere Verwendung oder Veränderung des Gerätes gilt als nicht bestimmungsgemäß und birgt erhebliche Unfallgefahren. Für aus bestimmungswidriger Verwendung entstandene Schäden übernimmt der Hersteller keine Haftung.

## Ausstattung

- ❶ FeinlötKolben
- ❷ LötSchwamm
- ❸ Halterung für den FeinlötKolben
- ❹ Meißelspitze
- ❺ Akku\*
- ❻ EIN-/AUS-Schalter
- ❼ Status-LED
- ❽ Entriegelungstaste
- ❾ Haltemutter
- ❿ Fixierhülse
- ⓫ Lötspitze
- ⓬ LötZinn

\* AKKU IST NICHT IM LIEFERUMFANG ENTHALTEN



## Lieferumfang

- 1 Akku-Lötstation 20 V PLSA 20-Li A1  
inkl. 1 Lötspitze (vormontiert)
- 1 Meißelspitze
- 1 LötZinn, Ø 1,0 mm, 10 g
- 1 LötZinn, Ø 1,5 mm, 10 g
- 1 LötSchwamm
- 1 Bedienungsanleitung

## Technische Daten

Eingangsspannung	20 V $\overline{=}$ (Gleichspannung)
Temperaturbereich	ca. 300–480 °C
Netzkabel	1,5 m vom LötKolben bis zur Station

## Symbole auf dem Gerät

	<b>WARNUNG!</b> Beim Arbeiten mit dem Gerät sind besondere Sicherheitsmaßnahmen erforderlich. Lesen und beachten Sie alle Warnhinweise.
	Achtung, heiße Teile. Abstand halten!



## Sicherheitshinweise

### **⚠️ WARNUNG!**

- ▶ Lesen Sie alle Sicherheitshinweise und Anweisungen. Versäumnisse bei der Einhaltung der Sicherheitshinweise und Anweisungen können elektrischen Schlag, Brand und/oder schwere Verletzungen verursachen.

**Die Lötstation ist nur für den Betrieb im Innenbereich geeignet.**

- Dieses Gerät kann von Kindern ab 8 Jahren und darüber sowie von Personen mit verringerten physischen, sensorischen oder mentalen Fähigkeiten oder Mangel an Erfahrung und Wissen benutzt werden, wenn sie beaufsichtigt oder bezüglich des sicheren Gebrauchs des Gerätes unterwiesen wurden und die daraus resultierenden Gefahren verstehen. Kinder dürfen nicht mit dem Gerät spielen. Reinigung und Benutzer-Wartung dürfen nicht von Kindern ohne Beaufsichtigung durchgeführt werden.

### **⚠️ ACHTUNG!**

- ▶ Beachten Sie die Sicherheitshinweise, die in der Betriebsanleitung Ihres Akkus der Serie Parkside X 20 V Team gegeben sind.
- ▶ Die Betriebsanleitung ist Bestandteil dieses Gerätes. Sie enthält wichtige Hinweise für Sicherheit, Gebrauch und Entsorgung. Machen Sie sich vor der Benutzung des Gerätes mit allen Bedien- und Sicherheitshinweisen vertraut. Benutzen Sie das Gerät nur wie beschrieben und für die angegebenen Einsatzbereiche. Bewahren Sie die Betriebsanleitung gut auf und händigen Sie alle Unterlagen bei Weitergabe des Gerätes an Dritte mit aus.

### **Restrisiken**

- **VERBRENNUNGSGEFAHR!** Berühren Sie nie die erhitzte Lötspitze oder das geschmolzene Lot. Es besteht Verbrennungsgefahr. Lassen Sie das Gerät unbedingt abkühlen, bevor Sie Gerätekompnenten wechseln, reinigen oder überprüfen.
- Lassen Sie den FeinlötKolben nach der Arbeit nur an der Luft abkühlen. Auf keinen Fall mit Wasser abschrecken!
- **VORSICHT! BRANDGEFAHR!** Verwenden Sie nur die spezielle Halterung oder eine andere feuerfeste Unterlage zum Absetzen des heißen FeinlötKolbens.
- Bei Arbeitspausen muss der FeinlötKolben in der Halterung abgelegt werden.
- Halten Sie das Gerät von brennbarem Material fern.
- Lassen Sie das eingeschaltete Gerät nie unbeaufsichtigt.
- **VORSICHT! VERLETZUNGSGEFAHR!** Halten Sie Ihre Hände vom erhitzten Werkstück fern. Die Hitze kann durch das Werkstück hindurch abgegeben werden.
- Vermeiden Sie den Kontakt der heißen Lötspitze mit den Kunststoffteilen der Halterung. Andernfalls kann es zu Beschädigungen am Gerät kommen.
- Entfernen Sie bei Gefahr sofort den Akku aus dem Gerät.
- **VORSICHT! VERGIFTUNGSGEFAHR!** Atmen Sie keine Dämpfe ein.
- Sorgen Sie bei längeren Arbeiten, bei denen gesundheitsgefährdende Dämpfe entstehen können, immer für eine ausreichende Belüftung der Arbeitsstätte. Ferner werden Schutzhandschuhe, Mundschutz sowie eine Arbeitsschürze empfohlen.
- Vermeiden Sie es, in Räumen, in denen gelötet wird, zu essen, zu trinken und zu rauchen. Andernfalls könnten an den Händen haftende Bleispuren über Lebensmittel oder Zigaretten in den menschlichen Organismus gelangen.
- Waschen Sie sich nach dem Löten immer gründlich die Hände.
- Werfen Sie Lötabfälle nie in den Hausmüll. Lötabfälle gehören zum Sondermüll.

## Vor der Inbetriebnahme

### Lötspitze wechseln

**⚠ VORSICHT!  
VERBRENNUNGSGEFAHR!**

- ▶ Heizen Sie den Feinlötcolben **1** nie ohne Lötspitze **11** auf.
- Das Entfernen der Lötspitze **11** darf nur bei ausgeschaltetem Gerät und bei abgekühlter Lötspitze **11** erfolgen.
- ◆ Lösen Sie die Haltemutter **9** vollständig und entfernen Sie sie.
- ◆ Ziehen Sie die Fixierhülse **10** vom Feinlötcolben **1** ab.
- ◆ Wechseln Sie die Lötspitze **11** aus.
- ◆ Verfahren Sie in umgekehrter Reihenfolge, um den Feinlötcolben **1** wieder zusammenzubauen.



### Akku einsetzen

- ◆ Schieben Sie einen geladenen Akku **5** in die Lötstation.  
Er rastet dabei hörbar ein.

## Inbetriebnahme

### Ein-/ausschalten

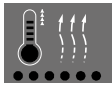
#### Einschalten

- ◆  Drücken Sie den EIN-/AUS-Schalter **6**. Die Status-LED **7** blinkt rot in schneller Frequenz. Der Feinlötcolben **1** heizt auf.
- ◆  Sobald die Status-LED **7** grün leuchtet, ist der Feinlötcolben **1** einsatzbereit.

#### HINWEIS

- ▶ Nach ca. 10 Minuten schaltet sich das Gerät selbst ab und geht in den Abkühlmodus. Drücken Sie erneut den EIN-/AUS-Schalter **6**, um das Gerät wieder aufzuheizen.
- ▶ Vor der ersten Inbetriebnahme der Lötstation und auch bei Verwendung jeder neuen Lötspitze muss die Lötspitze **11** zunächst verzinnt werden.

#### Ausschalten

#### HINWEIS

- ▶ Stellen Sie den Feinlötcolben **1** nach Gebrauch immer wieder zurück in die Halterung für den Feinlötcolben **3**.

- ◆  Drücken Sie erneut den EIN-/AUS-Schalter **6**. Die Status-LED **7** blinkt rot in langsamer Frequenz für ca. 10 Minuten. Dies ist der Abkühlmodus und soll den Nutzer davor warnen, dass der Feinlötcolben **1** immer noch gefährlich heiß ist.

#### HINWEIS

- ▶ Lassen Sie den Feinlötcolben **1** nach Erlöschen der Status-LED **7** noch für mindestens 30 Minuten zum Abkühlen in die Halterung für den Feinlötcolben **3**.
- ◆ Entfernen Sie bei Nichtgebrauch den Akku **5** aus dem Gerät. Halten Sie dabei die Entriegelungstaste **8** gedrückt.

## Lötschwamm

### ACHTUNG!

- Die heiße Lötspitze ① darf niemals mit einem trockenen Lötschwamm ② in Berührung kommen. Andernfalls kann der Lötschwamm ② beschädigt werden.

### HINWEIS

- Der Lötschwamm ② dient zum Reinigen der Lötspitze ①. Feuchten Sie den Lötschwamm ② an, bevor Sie ihn benutzen.

## Löten



Dämpfe können beim Einatmen u. a. zu Kopfschmerzen und Ermüdungserscheinungen führen.

- Durch seine Bauform ist er besonders für schwer zugängliche und feine Lötarbeiten geeignet.
- ◆ Reinigen Sie die Lötspitze ① am feuchten Lötschwamm ②.
- ◆ Nach dem Reinigen muss die Lötspitze ① verzinkt werden. Verzinnen Sie die heiße Lötspitze ① hierzu durch das Abschmelzen von Lötzinn ⑫.
- ◆ Führen Sie die Lötspitze ① an die Lötstelle heran und erhitzen Sie diese.
- ◆ Bringen Sie das Lötzinn ⑫ zwischen Lötstelle und Lötspitze ① zum Schmelzen.
- ◆ Führen Sie weiteren Lötzinn ⑫ hinzu, bis die gesamte Lötstelle benetzt ist.
- ◆ Entfernen Sie anschließend sofort die Lötspitze ①, um das geschmolzene Lot nicht zu überhitzen.
- ◆ Lassen Sie das Lot erstarren und vermeiden Sie Erschütterungen.

### HINWEIS

- Das Flussmittel ist entweder im Lot enthalten oder es wird separat angewendet. Informieren Sie sich beim Kauf über die Art der Anwendung und das geeignete Lötmedium.

## Wartung und Reinigung



**WARNUNG! VERLETZUNGSGEFAHR!**  
Ziehen Sie immer den Akku aus dem Gerät und lassen Sie das Gerät abkühlen, bevor Sie Arbeiten am Gerät durchführen.

- Reinigen Sie das Gerät nach Abschluss der Arbeit.
- Verwenden Sie zur Reinigung des Gehäuses ein Tuch und ggf. ein mildes Reinigungsmittel.
- Verwenden Sie keinesfalls scharfe Gegenstände, Benzin, Lösungsmittel oder Reiniger, die Kunststoff angreifen.
- Vermeiden Sie, dass Flüssigkeiten in das Innere des Gerätes gelangen.

### HINWEIS

- Ersatzteile (wie z. B. Lötspitzen) können Sie über unsere Service-Hotline bestellen.

## Entsorgung

### Gerät entsorgen



Die Verpackung besteht aus umweltfreundlichen Materialien, die Sie über die örtlichen Recyclingstellen entsorgen können.



### Werfen Sie Elektrowerkzeuge nicht in den Hausmüll!

Gemäß Europäischer Richtlinie 2012/19/EU müssen verbrauchte

Elektrowerkzeuge getrennt gesammelt und einer umweltgerechten Wiederverwertung zugeführt werden.

Möglichkeiten zur Entsorgung des ausgedienten Gerätes erfahren Sie bei Ihrer Gemeinde- oder Stadtverwaltung.



### Werfen Sie Akkus nicht in den Hausmüll!

Defekte oder verbrauchte Akkus müssen gemäß Richtlinie 2006/66/EG recycelt werden. Geben Sie Akku-Pack

und/oder das Gerät über die angebotenen Sammeleinrichtungen zurück.

Über Entsorgungsmöglichkeiten für ausgediente Elektrowerkzeuge/Akku-Pack informieren Sie sich bitte bei Ihrer Gemeinde- oder Stadtverwaltung.



Entsorgen Sie die Verpackung umweltgerecht. Beachten Sie die Kennzeichnung auf den verschiedenen Verpackungsmaterialien und trennen Sie diese gegebenenfalls gesondert. Die Verpackungsmaterialien sind gekennzeichnet mit Abkürzungen (a) und Ziffern (b) mit folgender Bedeutung: 1–7: Kunststoffe, 20–22: Papier und Pappe, 80–98: Verbundstoffe.



Möglichkeiten zur Entsorgung des ausgedienten Produkts erfahren Sie bei Ihrer Gemeinde- oder Stadtverwaltung.

## Garantie der Kompernaß Handels GmbH

Sehr geehrte Kundin, sehr geehrter Kunde,

Sie erhalten auf dieses Gerät 3 Jahre Garantie ab Kaufdatum. Im Falle von Mängeln dieses Produkts stehen Ihnen gegen den Verkäufer des Produkts gesetzliche Rechte zu. Diese gesetzlichen Rechte werden durch unsere im Folgenden dargestellte Garantie nicht eingeschränkt.

### Garantiebedingungen

Die Garantiefrist beginnt mit dem Kaufdatum. Bitte bewahren Sie den Kassenbon gut auf. Dieser wird als Nachweis für den Kauf benötigt.

Tritt innerhalb von drei Jahren ab dem Kaufdatum dieses Produkts ein Material- oder Fabrikationsfehler auf, wird das Produkt von uns – nach unserer Wahl – für Sie kostenlos repariert, ersetzt oder der Kaufpreis erstattet. Diese Garantieleistung setzt voraus, dass innerhalb der Dreijahresfrist das defekte Gerät und der Kaufbeleg (Kassenbon) vorgelegt und schriftlich kurz beschrieben wird, worin der Mangel besteht und wann er aufgetreten ist.

Wenn der Defekt von unserer Garantie gedeckt ist, erhalten Sie das reparierte oder ein neues Produkt zurück. Mit Reparatur oder Austausch des Produkts beginnt kein neuer Garantiezeitraum.

### Garantiezeit und gesetzliche Mängelansprüche

Die Garantiezeit wird durch die Gewährleistung nicht verlängert. Dies gilt auch für ersetzte und reparierte Teile. Eventuell schon beim Kauf vorhandene Schäden und Mängel müssen sofort nach dem Auspacken gemeldet werden. Nach Ablauf der Garantiezeit anfallende Reparaturen sind kostenpflichtig.

### Garantieumfang

Das Gerät wurde nach strengen Qualitätsrichtlinien sorgfältig produziert und vor Auslieferung gewissenhaft geprüft.

Die Garantieleistung gilt für Material- oder Fabrikationsfehler. Diese Garantie erstreckt sich nicht auf Produktteile, die normaler Abnutzung ausgesetzt sind und daher als Verschleißteile angesehen werden können oder für Beschädigungen an zerbrechlichen Teilen, z. B. Schalter oder Teile, die aus Glas gefertigt sind.

Diese Garantie verfällt, wenn das Produkt beschädigt, nicht sachgemäß benutzt oder gewartet wurde. Für eine sachgemäße Benutzung des Produkts sind alle in der Bedienungsanleitung aufgeführten Anweisungen genau einzuhalten. Verwendungszwecke und Handlungen, von denen in der Bedienungsanleitung abgeraten oder vor denen gewarnt wird, sind unbedingt zu vermeiden.

Das Produkt ist nur für den privaten und nicht für den gewerblichen Gebrauch bestimmt. Bei missbräuchlicher und unsachgemäßer Behandlung, Gewaltanwendung und bei Eingriffen, die nicht von unserer autorisierten Serviceniederlassung vorgenommen wurden, erlischt die Garantie.

### Garantiezeit gilt nicht bei

- normaler Abnutzung der Akkukapazität
- gewerblichen Gebrauch des Produktes
- Beschädigung oder Veränderung des Produktes durch den Kunden
- Missachtung der Sicherheits- und Wartungsvorschriften, Bedienungsfehler
- Schäden durch Elementarereignisse

### Abwicklung im Garantiefall

Um eine schnelle Bearbeitung Ihres Anliegens zu gewährleisten, folgen Sie bitte den folgenden Hinweisen:

- Bitte halten Sie für alle Anfragen den Kassenschein und die Artikelnummer (z. B. IAN 123456) als Nachweis für den Kauf bereit.
- Die Artikelnummer entnehmen Sie bitte dem Typenschild am Produkt, einer Gravur am Produkt, dem Titelblatt der Bedienungsanleitung (unten links) oder dem Aufkleber auf der Rück- oder Unterseite des Produktes.
- Sollten Funktionsfehler oder sonstige Mängel auftreten, kontaktieren Sie zunächst die nachfolgend benannte Serviceabteilung **telefonisch** oder per **E-Mail**.
- Ein als defekt erfasstes Produkt können Sie dann unter Beifügung des Kaufbelegs (Kassenschein) und der Angabe, worin der Mangel besteht und wann er aufgetreten ist, für Sie portofrei an die Ihnen mitgeteilte Serviceanschrift übersenden.



Auf [www.lidl-service.com](http://www.lidl-service.com) können Sie diese und viele weitere Handbücher, Produktvideos und Installationssoftware herunterladen.

Mit diesem QR-Code gelangen Sie direkt auf die Lidl-Service-Seite ([www.lidl-service.com](http://www.lidl-service.com)) und können mittels der Eingabe der Artikelnummer (IAN) 361688\_2010 Ihre Bedienungsanleitung öffnen.

### **WARNUNG!**

- ▶ Lassen Sie Ihre Geräte von der Servicestelle oder einer Elektrofachkraft und nur mit Original-Ersatzteilen reparieren. Damit wird sichergestellt, dass die Sicherheit des Gerätes erhalten bleibt.

## Service

### **Service Deutschland**

Tel.: 0800 5435 111 (kostenfrei aus dem dt. Festnetz/Mobilfunknetz)  
E-Mail: [kompernass@lidl.de](mailto:kompernass@lidl.de)

### **Service Österreich**

Tel.: 0820 201 222 (0,15 EUR/Min.)  
E-Mail: [kompernass@lidl.at](mailto:kompernass@lidl.at)

### **Service Schweiz**

Tel.: 0842 665566 (0,08 CHF/Min., Mobilfunk max. 0,40 CHF/Min.)  
E-Mail: [kompernass@lidl.ch](mailto:kompernass@lidl.ch)

IAN 361688\_2010

## Importeur

Bitte beachten Sie, dass die folgende Anschrift keine Serviceanschrift ist. Kontaktieren Sie zunächst die benannte Servicestelle.

KOMPERNASS HANDELS GMBH  
BURGSTRASSE 21  
44867 BOCHUM  
DEUTSCHLAND  
[www.kompernass.com](http://www.kompernass.com)

## Original-Konformitätserklärung

Wir, KOMPERNASS HANDELS GMBH, Dokumentenverantwortlicher: Herr Semi Uguzlu, BURGSTR. 21, 44867 BOCHUM, DEUTSCHLAND, erklären hiermit, dass dieses Produkt mit den folgenden Normen, normativen Dokumenten und EG-Richtlinien übereinstimmt:

### Elektromagnetische Verträglichkeit

(2014/30/EU)

### RoHS-Richtlinie

(2011/65/EU)\*

\*Die alleinige Verantwortung für die Ausstellung dieser Konformitätserklärung trägt der Hersteller. Der oben beschriebene Gegenstand der Erklärung erfüllt die Vorschriften der Richtlinie 2011/65/EU des Europäischen Parlaments und des Rates vom 8. Juni 2011 zur Beschränkung der Verwendung bestimmter gefährlicher Stoffe in Elektro- und Elektronikgeräten.

### Angewandte harmonisierte Normen

EN 60335-1:2012/A2:2019

EN 60335-2-45:2002/A2:2012

EN 62233:2008

EN 55014-1:2017/A11:2020

EN 55014-2:2015

EN IEC 61000-3-2:2019

EN 61000-3-3:2013/A1:2019

EN IEC 63000:2018

**Typbezeichnung der Maschine:** Akku-Lötstation 20 V PLSA 20-Li A1

**Herstellungsjahr:** 12-2020

**Seriennummer:** IAN 361688\_2010

Bochum, 25.11.2020



Semi Uguzlu

- Qualitätsmanager -

Technische Änderungen im Sinne der Weiterentwicklung sind vorbehalten.

## Ersatz-Akku Bestellung

Wenn Sie einen Ersatz-Akku für Ihr Gerät bestellen möchten, so können Sie dies entweder bequem im Internet unter [www.kompennass.com](http://www.kompennass.com) oder telefonisch abwickeln.



### HINWEIS

- ▶ Die Bestellung von Ersatzteilen kann in einigen Ländern nicht online vorgenommen werden. Kontaktieren Sie in diesem Fall bitte die Service-Hotline.

### Telefonische Bestellung

- DE Service Deutschland** Tel.: 0800 5435 111 (kostenfrei aus dem dt. Festnetz/Mobilfunknetz)
- AT Service Österreich** Tel.: 0820 201 222 (0,15 EUR/Min.)
- CH Service Schweiz** Tel.: 0842 665566 (0,08 CHF/Min., Mobilfunk max. 0,40 CHF/Min.)

Um eine schnelle Bearbeitung Ihrer Bestellung zu gewährleisten, halten Sie bitte für alle Anfragen die Artikelnummer (z. B. IAN 361688) des Gerätes bereit. Die Artikelnummer entnehmen Sie bitte dem Typenschild oder dem Titelblatt dieser Anleitung.



**KOMPERNASS HANDELS GMBH**

BURGSTRASSE 21  
44867 BOCHUM  
GERMANY  
[www.kompernass.com](http://www.kompernass.com)

Last Information Update · Stand der Informationen:  
02 / 2021 · Ident.-No.: PLSA20-LiA1-112020-2

IAN 361688\_2010