



Akku-Heckenschere 12 V / Cordless Hedge Trimmer 12V / Taille-haies sans fil 12 V PHSA 12 B1

(DE) (AT) (CH)

Akku-Heckenschere 12 V

Originalbetriebsanleitung

(FR) (BE)

Taille-haies sans fil 12 V

Traduction des instructions d'origine

(PL)

Akumulatorowe nożyce do żywopłotu 12 V

Tłumaczenie oryginalnej instrukcji obsługi

(SK)

Akumulátorové nožnice na živé ploty 12 V

Překlad originálního návodu na obsluhu

(ES)

Cortasetos recargable 12 V

Traducción del manual de instrucciones original

(HU)

Akkus sövénynyíró 12 V

Az original használati utasítás fordítása

(RO)

Mașină de tuns gardul viu cu acumulator 12 V

Traducerea instrucțiunilor de utilizare originale

(BG)

Акумулаторен хросторез 12 V

Превод на оригиналното ръководство за експлоатация

(GB) (MT)

Cordless Hedge Trimmer 12V

Translation of the original instructions

(NL) (BE)

Heggenschaar met accu 12 V

Vertaling van de originele gebruiksaanwijzing

(CZ)

Aku nůžky na živý plot 12 V

Překlad originálního provozního návodu

(DK)

Batteridreven hækkeklipper 12 V

Oversættelse af den originale driftsvejledning

(IT) (MT)

Tagliasiepi ricaricabile 12 V

Traduzione delle istruzioni d'uso originali

(SI)

Akumulatorske škarje za živo mejo 12 V

Prevod originalnega navodila za uporabo

(HR)

Aku škare za živicu 12 V

Prijevod originalnih uputa za uporabu

(GR)

Επαναφορτιζόμενο μυρντουροψάλιδο 12 V

Μετάφραση των αυθεντικών οδηγιών λειτουργίας

IAN 408300_2207

(DE) (AT) (FR) (BE) (NL)
(CZ) (PL) (SK) (DK) (HU)

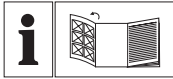

DE AT CH

Klappen Sie vor dem Lesen die Seite mit den Abbildungen aus und machen Sie sich anschließend mit allen Funktionen des Gerätes vertraut.

GB MT

Before reading, unfold the page containing the illustrations and familiarise yourself with all functions of the device.

FR BE

Avant de lire le mode d'emploi, ouvrez la page contenant les illustrations et familiarisez-vous ensuite avec toutes les fonctions de l'appareil.

NL BE

Vouw vóór het lezen de pagina met de afbeeldingen open en maak u vertrouwd met alle functies van het apparaat.

PL

Przed przeczytaniem proszę rozłożyć stronę z ilustracjami, a następnie proszę zapoznać się z wszystkimi funkcjami urządzenia.

CZ

Před čtením si otevřete stranu s obrázky a potom se seznámte se všemi funkcemi přístroje.

SK

Pred čítaním si odklopte stranu s obrázkami a potom sa oboznámte so všetkými funkciami prístroja.

DK

Før du læser, vend siden med billeder frem og bliv bekendt med alle apparatets funktioner.

ES

Antes de empezar a leer abra la página que contiene las imágenes y, en seguida, familiarícese con todas las funciones del dispositivo.

IT MT

Prima di leggere aprire la pagina con le immagini e prendere confidenza con le diverse funzioni dell'apparecchio.

HU

Olvasás előtt kattintson az ábrát tartalmazó oldalra és végezetül ismerje meg a készülék mindegyik funkcióját.

SI

Pred branjem odprite stran s slikami in se nato seznanite z vsemi funkcijami naprave.

HR

Prije nego što pročitate tekst, otvorite stranicu sa slikama i upoznajte se na osnovu toga sa svim funkcijama uređaja.

RO

Înainte de a citi instrucțiunile, priviți imaginile și familiarizați-vă cu toate funcțiile aparatului.

BG

Преди да прочетете отворете страницата с фигурите и след това се запознайте с всички функции на уреда.

GR

Πριν ξεκινήσετε την ανάγνωση, ανοίξτε τη σελίδα με τις εικόνες και εξοικειωθείτε με όλες τις λειτουργίες της συσκευής.

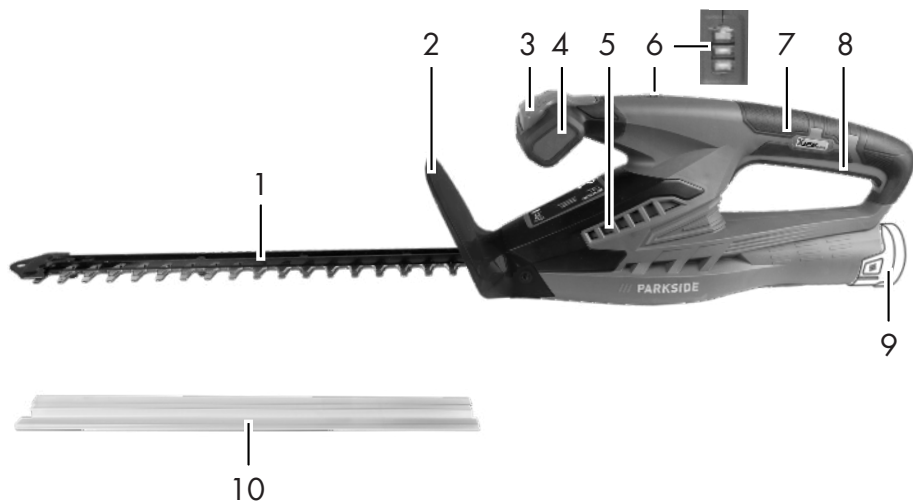
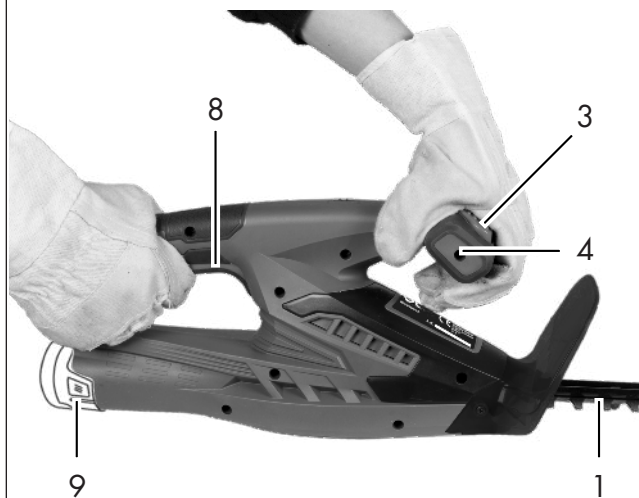
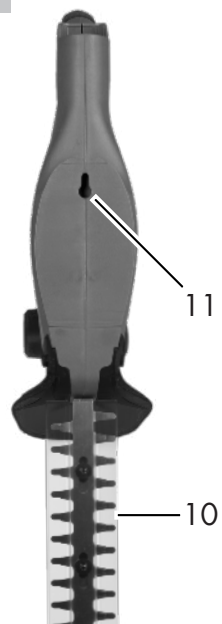
A**B****C**

DE / AT / CH	Originalbetriebsanleitung	Seite	5
GB / MT	Translation of the original instructions	Page	22
FR / BE	Traduction des instructions d'origine	Page	37
NL / BE	Vertaling van de originele gebruiksaanwijzing	Pagina	56
PL	Tłumaczenie oryginalnej instrukcji obsługi	Strona	72
CZ	Překlad originálního provozního návodu	Strana	89
SK	Preklad originálneho návodu na obsluhu	Strana	104
DK	Oversættelse af den originale driftsvejledning	Side	120
ES	Traducción del manual de instrucciones original	Página	135
IT/MT	Traduzione delle istruzioni d'uso originali	Pagina	152
HU	Az originál használati utasítás fordítása	Oldal	168
SI	Prevod originalnega navodila za uporabo	Stran	184
HR	Prijevod originalnih uputa za uporabu	Stranica	200
RO	Traducerea instrucțiunilor de utilizare originale	Pagina	215
BG	Превод на оригиналното ръководство за експлоатация	Страница	231
GR	Μετάφραση των αυθεντικών οδηγιών λειτουργίας	Σελίδα	249

Inhalt

Einleitung	5
Bestimmungsgemäße	
Verwendung	5
Allgemeine Beschreibung	6
Lieferumfang.....	6
Funktionsbeschreibung.....	6
Übersicht	6
Technische Daten	6
Ladezeiten	7
Sicherheitshinweise	8
Symbole und Bildzeichen	8
Allgemeine Sicherheitshinweise	
für Elektrowerkzeuge	8
Sicherheitshinweise	
für Heckenscheren.....	12
Restrisiken	13
Bedienung	13
Akku entnehmen/einsetzen	14
Ein- und Ausschalten.....	14
Ladezustand des Akkus prüfen.....	14
Akku aufladen	14
Arbeiten mit dem Gerät	15
Schneidtechniken	15
Reinigung/Wartung	15
Reinigung	16
Wartung	16
Lagerung	16
Wandhalterung	16
Entsorgung/Umweltschutz	17
Ersatzteile/Zubehör	18
Fehlersuche	19
Garantie	20
Reparatur-Service	21
Service-Center	21
Importeur	21
Original-EG-Konformitäts-	
erklärung	268
Explosionszeichnung	285

Einleitung

Herzlichen Glückwunsch zum Kauf Ihres neuen Gerätes. Sie haben sich damit für ein hochwertiges Gerät entschieden. Dieses Gerät wurde während der Produktion auf Qualität geprüft und einer Endkontrolle unterzogen. Die Funktionsfähigkeit Ihres Gerätes ist somit sichergestellt. Es ist nicht auszuschließen, dass sich in Einzelfällen am oder im Gerät Restmengen von Schmierstoffen befinden. Dies ist kein Mangel oder Defekt und kein Grund zur Besorgnis.



Die Betriebsanleitung ist Bestandteil dieses Gerätes. Sie enthält wichtige Hinweise für Sicherheit, Gebrauch und Entsorgung. Machen Sie sich vor der Benutzung des Gerätes mit allen Bedien- und Sicherheitshinweisen vertraut. Benutzen Sie das Gerät nur wie beschrieben und für die angegebenen Einsatzbereiche. Bewahren Sie die Betriebsanleitung gut auf und händigen Sie alle Unterlagen bei Weitergabe des Gerätes an Dritte mit aus.

Bestimmungsgemäße Verwendung

Das Gerät ist nur für das Schneiden und Trimmen von Hecken, Büschen und Ziersträuchern im häuslichen Bereich bestimmt. Jede andere Verwendung, die in dieser Betriebsanleitung nicht ausdrücklich zugelassen wird, kann zu Schäden am Gerät führen und eine ernsthafte Gefahr für den Benutzer darstellen.

Dieses Gerät ist nicht zur gewerblichen Nutzung geeignet. Bei gewerblichem Einsatz erlischt die Garantie. Das Gerät ist zum Gebrauch durch Erwachsene bestimmt. Jugendliche über 16 Jahre dürfen das Gerät nur unter Aufsicht benutzen. Der

Bediener oder Nutzer ist für Unfälle oder Schäden an anderen Menschen oder deren Eigentum verantwortlich. Der Hersteller haftet nicht für Schäden, die durch bestimmungswidrigen Gebrauch oder falsche Bedienung verursacht wurden.

 Die Messer sind regelmäßig auf Abnutzung zu kontrollieren und nachschleifen zu lassen. Stumpfe Messer überlasten das Gerät. Daraus resultierende Schäden unterliegen nicht der Garantie.

Das Gerät ist Teil des X 12 V TEAM der Serie von Parkside und kann mit Akkus der X 12 V TEAM Serie von Parkside betrieben werden. Die Akkus dürfen nur mit Ladegeräten der Serie X 12 V TEAM von Parkside geladen werden.

Allgemeine Beschreibung

 Die Abbildung der wichtigsten Funktionsteile finden Sie auf der Ausklappseite.

Lieferumfang

Packen Sie das Gerät aus und kontrollieren Sie, ob es vollständig ist. Entsorgen Sie das Verpackungsmaterial ordnungsgemäß.

- Akku-Heckenschere
- Messerschutz
- Betriebsanleitung

 **Akku und Ladegerät sind nicht im Lieferumfang enthalten.**

Funktionsbeschreibung

Die Akku-Heckenschere besitzt als Schneideinrichtung ein hochwertiges Messer aus

gelasertem Spezialstahl. Beim Schneidvorgang bewegen sich die Schneidzähne linear hin und her. Der Anstoßschutz an der Spitze des Messerbalkens verhindert unangenehme Rückschläge beim Auftreffen auf Wände, Zäune usw.

Zum Schutz des Anwenders besitzt das Gerät einen Zweihand-Sicherheitsschalter und eine Schnellstop-Bremsfunktion. Zusätzlich schützt der Handschutz vor Ästen und Zweigen.

Die Funktion der Bedienteile entnehmen Sie bitte den nachfolgenden Beschreibungen.

Übersicht

- A**
- 1 Sicherheitsmesserbalken
 - 2 Handschutz
 - 3 Sicherheitsschalter
 - 4 Vorderer Handgriff
 - 5 Lüftungsschlitze
 - 6 Ladezustands-Anzeige
 - 7 Hinterer Handgriff
 - 8 Ein-/Ausschalter
 - 9 Akku
 - 10 Messerschutz

- C** 11 Aufhängevorrichtung

Technische Daten

Akku-HeckenscherePHSA 12 B1

Motorspannung

U 12 V == (Gleichspannung)

Akku-Typ Li-Ion

Leerlaufdrehzahl n_0 1200 min⁻¹

Leerlaufhubzahl 2400 min⁻¹

Laufzeit (4 Ah Akku) max. 55 min*

Schnittlänge 350 mm

Messerlänge ca. 410 mm

Max. Zahnabstand 15 mm

Max. Astdurchmesser 12 mm

Gewicht (ohne Akku, ohne Ladegerät) ca. 1,71 kg

Schalldruckpegel
 (L_{pA}) 75,0 dB, $K_{pA} = 3$ dB
 Schallleistungspegel (L_{WA})
 garantiert 90 dB
 gemessen 86,0 dB; $K_{WA} = 2,36$ dB
 Vibration (a_i)
 hinterer Handgriff 3,635 m/s²;
 $K=1,5$ m/s²
 vorderer Handgriff 4,426 m/s²;
 $K=1,5$ m/s²
 Temperatur (Gerät + Akku) max. 50 °C
 Ladevorgang 4 - 40 °C
 Betrieb -20 - 50 °C
 Lagerung 0 - 45 °C

* Die effektive Laufzeit eines voll geladenen Akkus (4 Ah) im Leerlauf.

Lärm- und Vibrationswerte wurden entsprechend den in der Konformitätserklärung genannten Normen und Bestimmungen ermittelt.

Der angegebene Schwingungsgesamtwert und der angegebene Geräuschemissionswert sind nach einem genormten Prüfverfahren gemessen worden und können

zum Vergleich eines Elektrowerkzeugs mit einem anderen verwendet werden. Der angegebene Schwingungsgesamtwert und der angegebene Geräuschemissionswert können auch zu einer vorläufigen Einschätzung der Belastung verwendet werden.



Warnung: Die Schwingungs- und Geräuschemissionen können während der tatsächlichen Benutzung des Elektrowerkzeugs von den Angabewerten abweichen, abhängig von der Art und Weise, in der das Elektrowerkzeug verwendet wird, insbesondere, welche Art von Werkstück bearbeitet wird.

Es ist notwendig, Sicherheitsmaßnahmen zum Schutz des Bedieners festzulegen, die auf einer Abschätzung der Schwingungsbelastung während der tatsächlichen Benutzungsbedingungen beruhen (hierbei sind alle Anteile des Betriebszyklus zu berücksichtigen, beispielsweise Zeiten, in denen das Elektrowerkzeug abgeschaltet ist, und solche, in denen es zwar eingeschaltet ist, aber ohne Belastung läuft).

Ladezeiten

Ladezeit (min.)	PAPK 12 A1 PAPK 12 A3	PAPK 12 A2	PAPK 12 B1 PAPK 12 B2 PAPK 12 B3	PAPK 12 D1
PLGK 12 A1	60	60	120	150
PLGK 12 A2	60	60	120	150
PLGK 12 A3	60	60	120	150
PLGK 12 B2	30	45	60	80
PDSLK 12 A1 PDSLK 12 A2	30	45	60	80

Das Gerät ist Teil der Serie X 12 V TEAM von Parkside und kann mit Akkus der X 12 V TEAM Serie von Parkside betrieben werden. Akkus der Serie X 12 V TEAM von Parkside dürfen nur mit Ladegeräten der Serie X 12 V TEAM von Parkside geladen werden.

Wir empfehlen Ihnen, dieses Gerät ausschließlich mit folgenden Akkus zu betreiben: PAK 12 A3, PAK 12 B3, PAK 12 D1, PAK 12 A4, PAK 12 B4. Wir empfehlen Ihnen, diese Akkus mit folgenden Ladegeräten zu laden: PLGK 12 A2, PLGK 12 B2, PLGK 12 A3, PDSLK 12 A2

Sicherheitshinweise

Dieser Abschnitt behandelt die grundlegenden Sicherheitsvorschriften bei der Arbeit mit dem Gerät.

Symbole und Bildzeichen

Bildzeichen auf dem Gerät:



Das Gerät ist Teil der Serie X 12 V TEAM



Achtung!



Betriebsanleitung lesen!



Tragen Sie Augenschutz.



Tragen Sie Gehörschutz.



Tragen Sie Schutzhandschuhe. Gefahr durch Schnittverletzungen.



Achtung! Verletzungsgefahr durch laufende Messer



Benutzen Sie die Akku-Heckenschere nicht bei Regen oder an nassen Hecken.



Entfernen Sie den Akku vor Wartungsarbeiten.



Angabe des Schallleistungspegels L_{WA} in dB



Elektrogeräte gehören nicht in den Hausmüll.

Bildzeichen auf der Verpackung:



Recycling-Symbol: Wellpappe



Produkte und Verpackungen umweltschonend entsorgen

Symbole in der Betriebsanleitung:



Gefahrenzeichen mit Angaben zur Verhütung von Personen- oder Sachschäden



Gefahrenzeichen mit Angaben zur Verhütung von Personenschäden durch elektrischen Schlag



Gebotszeichen mit Angaben zur Verhütung von Schäden



Hinweiszeichen mit Informationen zum besseren Umgang mit dem Gerät

Allgemeine Sicherheitshinweise für Elektrowerkzeuge



WARNUNG! Lesen Sie alle Sicherheitshinweise, Anwei-

sungen, Bebilderungen und technischen Daten, mit denen dieses Elektrowerkzeug versehen ist. Versäumnisse bei der Einhaltung der nachfolgenden Anweisungen können elektrischen Schlag, Brand und/oder schwere Verletzungen verursachen.

Bewahren Sie alle Sicherheitshinweise und Anweisungen für die Zukunft auf.

Der in den Sicherheitshinweisen verwendete Begriff „Elektrowerkzeug“ bezieht sich auf netzbetriebene Elektrowerkzeuge (mit Netzleitung) oder auf akkubetriebene Elektrowerkzeuge (ohne Netzleitung).

1) Arbeitsplatzsicherheit

- a) **Halten Sie Ihren Arbeitsbereich sauber und gut beleuchtet.** Unordnung oder unbeleuchtete Arbeitsbereiche können zu Unfällen führen.
- b) **Arbeiten Sie mit dem Elektrowerkzeug nicht in explosionsgefährdeter Umgebung, in der sich brennbare Flüssigkeiten, Gase oder Stäube befinden.** Elektrowerkzeuge erzeugen Funken, die den Staub oder die Dämpfe entzünden können.
- c) **Halten Sie Kinder und andere Personen während der Benutzung des Elektrowerkzeugs fern.** Bei Ablenkung können Sie die Kontrolle über das Elektrowerkzeug verlieren.

2) Elektrische Sicherheit

- a) **Der Anschlussstecker des Elektrowerkzeugs muss in die Steckdose passen. Der Stecker darf in keiner Weise verändert werden. Verwenden Sie keine Adapter-**

stecker gemeinsam mit schutzgeerdeten Elektrowerkzeugen. Unveränderte Stecker und passende Steckdosen verringern das Risiko eines elektrischen Schlages.

- b) **Vermeiden Sie Körperkontakt mit geerdeten Oberflächen wie von Rohren, Heizungen, Herden und Kühlschränken.** Es besteht ein erhöhtes Risiko durch elektrischen Schlag, wenn Ihr Körper geerdet ist.
- c) **Halten Sie das Elektrowerkzeug von Regen oder Nässe fern.** Das Eindringen von Wasser in ein Elektrowerkzeug erhöht das Risiko eines elektrischen Schlages.
- d) **Zweckentfremden Sie die Anschlussleitung nicht, um das Elektrowerkzeug zu tragen, aufzuhängen oder um den Stecker aus der Steckdose zu ziehen. Halten Sie die Anschlussleitung fern von Hitze, Öl, scharfen Kanten oder sich bewegenden Teilen.** Beschädigte oder verwickelte Anschlussleitungen erhöhen das Risiko eines elektrischen Schlages.
- e) **Wenn Sie mit dem Elektrowerkzeug im Freien arbeiten, verwenden Sie nur Verlängerungsleitungen, die auch für den Außenbereich geeignet sind.** Die Anwendung einer für den Außenbereich geeigneten Verlängerungsleitung verringert das Risiko eines elektrischen Schlages.
- f) **Wenn der Betrieb des Elektrowerkzeugs in feuchter Umgebung nicht vermeidbar ist, verwenden Sie einen Fehlerstromschutzschalter.** Der Einsatz eines Fehlerstromschutzschalters vermindert das Risiko eines elektrischen Schlages.

3) Sicherheit von Personen

- a) **Seien Sie aufmerksam, achten Sie darauf, was Sie tun, und gehen Sie mit Vernunft an die Arbeit mit dem Elektrowerkzeug. Benutzen Sie das Elektrowerkzeug nicht, wenn Sie müde sind oder unter Einfluss von Drogen, Alkohol oder Medikamenten stehen.** Ein Moment der Unachtsamkeit beim Gebrauch des Elektrowerkzeugs kann zu ernsthaften Verletzungen führen.
- b) **Tragen Sie persönliche Schutzausrüstung und immer eine Schutzbrille.** Das Tragen persönlicher Schutzausrüstung, wie Staubmaske, rutschfeste Sicherheitsschuhe, Schutzhelm oder Gehörschutz, je nach Art und Einsatz des Elektrowerkzeugs, verringert das Risiko von Verletzungen.
- c) **Vermeiden Sie eine unbeabsichtigte Inbetriebnahme. Vergewissern Sie sich, dass das Elektrowerkzeug ausgeschaltet ist, bevor Sie es an die Stromversorgung und/oder den Akku anschließen, es aufnehmen oder tragen.** Wenn Sie beim Tragen des Elektrowerkzeugs den Finger am Schalter haben oder das Elektrowerkzeug eingeschaltet an die Stromversorgung anschließen, kann dies zu Unfällen führen.
- d) **Entfernen Sie Einstellwerkzeuge oder Schraubenschlüssel, bevor Sie das Elektrowerkzeug einschalten.** Ein Werkzeug oder Schlüssel, der sich in einem drehenden Teil des Elektrowerkzeugs befindet, kann zu Verletzungen führen.
- e) **Vermeiden Sie eine abnormale Körperhaltung. Sorgen Sie für einen sicheren Stand und halten**

Sie jederzeit das Gleichgewicht.

Dadurch können Sie das Elektrowerkzeug in unerwarteten Situationen besser kontrollieren.

- f) **Tragen Sie geeignete Kleidung. Tragen Sie keine weite Kleidung oder Schmuck. Halten Sie Haare und Kleidung fern von sich bewegenden Teilen.** Lockere Kleidung, Schmuck oder lange Haare können von sich bewegenden Teilen erfasst werden.
- g) **Wenn Staubabsaug- und -auf-fangeinrichtungen montiert werden können, sind diese anzuschließen und richtig zu verwenden.** Verwendung einer Staubabsaugung kann Gefährdungen durch Staub verringern.
- h) **Wiegen Sie sich nicht in falscher Sicherheit und setzen Sie sich nicht über die Sicherheitsregeln für Elektrowerkzeuge hinweg, auch wenn Sie nach vielfachem Gebrauch mit dem Elektrowerkzeug vertraut sind.** Achtloses Handeln kann binnen Sekundenbruchteilen zu schweren Verletzungen führen.

4) Verwendung und Behandlung des Elektrowerkzeugs

- a) **Überlasten Sie das Elektrowerkzeug nicht. Verwenden Sie für Ihre Arbeit das dafür bestimmte Elektrowerkzeug.** Mit dem passenden Elektrowerkzeug arbeiten Sie besser und sicherer im angegebenen Leistungsbereich.
- b) **Benutzen Sie kein Elektrowerkzeug, dessen Schalter defekt ist.** Ein Elektrowerkzeug, das sich nicht mehr ein- oder ausschalten lässt, ist gefährlich und muss repariert werden.
- c) **Ziehen Sie den Stecker aus der**

Steckdose und/oder entfernen Sie einen abnehmbaren Akku, bevor Sie Geräteeinstellungen vornehmen, Einsatzwerkzeugteile wechseln oder das Elektrowerkzeug weglegen. Diese

Vorsichtsmaßnahme verhindert den unbeabsichtigten Start des Elektrowerkzeugs.

- d) **Bewahren Sie das unbenutzte Elektrowerkzeug außerhalb der Reichweite von Kindern auf. Lassen Sie keine Personen das Elektrowerkzeug benutzen, die mit diesem nicht vertraut sind oder diese Anweisungen nicht gelesen haben.** Elektrowerkzeuge sind gefährlich, wenn sie von unerfahrenen Personen benutzt werden.
- e) **Pflegen Sie Elektrowerkzeuge und Einsatzwerkzeuge mit Sorgfalt. Kontrollieren Sie, ob bewegliche Teile einwandfrei funktionieren und nicht klemmen, ob Teile gebrochen oder so beschädigt sind, dass die Funktion des Elektrowerkzeugs beeinträchtigt ist. Lassen Sie beschädigte Teile vor dem Einsatz des Elektrowerkzeuges reparieren.** Viele Unfälle haben ihre Ursache in schlecht gewarteten Elektrowerkzeugen.
- f) **Halten Sie Schneidwerkzeuge scharf und sauber.** Sorgfältig gepflegte Schneidwerkzeuge mit scharfen Schneidkanten verklemmen sich weniger und sind leichter zu führen.
- g) **Verwenden Sie Elektrowerkzeug, Zubehör, Einsatzwerkzeuge usw. entsprechend diesen Anweisungen. Berücksichtigen Sie dabei die Arbeitsbedingungen und die auszuführende Tätigkeit.** Der Gebrauch von Elektro-

werkzeugen für andere als die vorgesehenen Anwendungen kann zu gefährlichen Situationen führen.

- h) **Halten Sie Griffe und Griffflächen trocken, sauber und frei von Öl und Fett.** Rutschige Griffe und Griffflächen erlauben keine sichere Bedienung und Kontrolle des Elektrowerkzeugs in unvorhergesehenen Situationen.

5) Verwendung und Behandlung des Akkuwerkzeugs

- a) **Laden Sie die Akkus nur mit Ladegeräten auf, die vom Hersteller empfohlen werden.** Durch ein Ladegerät, das für eine bestimmte Art von Akkus geeignet ist, besteht Brandgefahr, wenn es mit anderen Akkus verwendet wird.
- b) **Verwenden Sie nur die dafür vorgesehenen Akkus in den Elektrowerkzeugen.** Der Gebrauch von anderen Akkus kann zu Verletzungen und Brandgefahr führen.
- c) **Halten Sie den nicht benutzten Akku fern von Büroklammern, Münzen, Schlüsseln, Nägeln, Schrauben oder anderen kleinen Metallgegenständen, die eine Überbrückung der Kontakte verursachen könnten.** Ein Kurzschluss zwischen den Akkukontakten kann Verbrennungen oder Feuer zur Folge haben.
- d) **Bei falscher Anwendung kann Flüssigkeit aus dem Akku austreten. Vermeiden Sie den Kontakt damit. Bei zufälligem Kontakt mit Wasser abspülen. Wenn die Flüssigkeit in die Augen kommt, nehmen Sie zusätzlich ärztliche Hilfe in Anspruch.** Aus-

tretende Akkufflüssigkeit kann zu Hautreizungen oder Verbrennungen führen.

- e) **Benutzen Sie keinen beschädigten oder veränderten Akku.** Beschädigte oder veränderte Akkus können sich unvorhersehbar verhalten und zu Feuer, Explosion oder Verletzungsgefahr führen.
- f) **Setzen Sie einen Akku keinem Feuer oder zu hohen Temperaturen aus.** Feuer oder Temperaturen über 130 °C können eine Explosion hervorrufen.
- g) **Befolgen Sie alle Anweisungen zum Laden und laden Sie den Akku oder das Akkuwerkzeug niemals außerhalb des in der Betriebsanleitung angegebenen Temperaturbereichs.** Falsches Laden oder Laden außerhalb des zugelassenen Temperaturbereichs kann den Akku zerstören und die Brandgefahr erhöhen.

6) Service

- a) **Lassen Sie Ihr Elektrowerkzeug nur von qualifiziertem Fachpersonal und nur mit Original-Ersatzteilen reparieren.** Damit wird sichergestellt, dass die Sicherheit des Elektrowerkzeugs erhalten bleibt.
- b) **Warten Sie niemals beschädigte Akkus.** Sämtliche Wartung von Akkus sollte nur durch den Hersteller oder bevollmächtigte Kundendienststellen erfolgen.

Sicherheitshinweise für Heckenscheren

- a) **Halten Sie alle Körperteile vom Messer fern. Versuchen Sie nicht, bei laufenden Messern Schnittgut zu entfernen oder zu schneiden des Material festzuhalten.** Die Messer bewegen sich nach dem Ausschalten des Schalters weiter. Ein Moment der Unachtsamkeit bei Benutzung der Heckenschere kann zu schweren Verletzungen führen.
- b) **Tragen Sie die Heckenschere am Griff bei stillstehendem Messer und achten Sie darauf, nicht den Schalter zu betätigen.** Das richtige Tragen der Heckenschere verringert die Gefahr des unbeabsichtigten Betriebs und eine dadurch verursachte Verletzung durch das Messer.
- c) **Bei Transport oder Aufbewahrung der Heckenschere stets die Abdeckung über die Messer ziehen.** Sachgemäßer Umgang mit der Heckenschere verringert die Verletzungsgefahr durch das Messer.
- d) **Stellen Sie sicher, dass alle Schalter ausgeschaltet sind und der Akku entfernt oder abgeschaltet ist, bevor Sie eingeklemmtes Schnittgut entfernen oder die Maschine warten.** Ein unerwarteter Betrieb der Heckenschere beim Entfernen von eingeklemmtem Material kann zu ernsthaften Verletzungen führen.
- e) **Halten Sie die Heckenschere nur an den isolierten Griffflächen, da das Schneidmesser verborgene Stromleitungen treffen kann.** Der Kontakt der Messer mit einer spannungsführenden Leitung kann auch metallene Geräteteile unter Spannung setzen und zu einem elektrischen Schlag führen.
- f) **Halten Sie jegliche Netzleitungen aus dem Schnittbereich fern.** Leitungen können in Hecken und Büschen verborgen sein und versehentlich durch das Messer angeschnitten werden.
- g) **Verwenden Sie die Heckenschere**

re nicht bei schlechtem Wetter, besonders nicht bei Gewittergefahr. Dies verringert die Gefahr, von einem Blitz getroffen zu werden.

ZUSÄTZLICHE SICHERHEITSHINWEISE

- a) **Es ist empfohlen, die Hecken und Büsche nach verborgenen Objekten, z.B. Drahtzäunen und verborgenen Leitungen, abzusuchen.**
- b) **Halten Sie die Heckenschere richtig, z. B. mit beiden Händen an den Handgriffen, wenn zwei Handgriffe vorhanden sind.** Der Verlust der Kontrolle über das Gerät kann zu Verletzungen führen.
- c) Die Heckenschere ist für Arbeiten vorgesehen, bei denen der Benutzer auf dem Boden steht und nicht auf einer Leiter oder sonstiger instabiler Standfläche.
- d) Es ist empfohlen, dass vor der Benutzung der Heckenschere der Benutzer sicherstellen sollte, dass sich die Verriegelungsvorrichtung(en) jeglicher beweglicher Teile (z. B. des verlängerten Schaftes und des Schwenkelementes), sofern vorhanden, in der Verriegelungsstellung befindet bzw. befinden.

Restrisiken

Auch wenn Sie dieses Elektrowerkzeug vorschriftsmäßig bedienen, bleiben immer Restrisiken bestehen. Folgende Gefahren können im Zusammenhang mit der Bauweise und Ausführung dieses Elektrowerkzeugs auftreten:

- a) Schnittverletzungen
- b) Gehörschäden, falls kein geeigneter Gehörschutz getragen wird.
- c) Gesundheitsschäden, die aus Hand-

Arm-Schwingungen resultieren, falls das Gerät über einen längeren Zeitraum verwendet wird oder nicht ordnungsgemäß geführt und gewartet wird.



Warnung! Dieses Elektrowerkzeug erzeugt während des Betriebs ein elektromagnetisches Feld. Dieses Feld kann unter bestimmten Umständen aktive oder passive medizinische Implantate beeinträchtigen. Um die Gefahr von ernsthaften oder tödlichen Verletzungen zu verringern, empfehlen wir Personen mit medizinischen Implantaten ihren Arzt und den Hersteller des medizinischen Implantats zu konsultieren, bevor das Gerät bedient wird.



Beachten Sie die Sicherheitshinweise und Hinweise zum Aufladen und der korrekten Verwendung, die in der Betriebsanleitung Ihres Akkus und Ladegeräts der Serie (Parkside) X 12 V Team gegeben sind. Eine detaillierte Beschreibung zum Ladevorgang und weitere Informationen finden Sie in dieser separaten Bedienungsanleitung.

Bedienung



Tragen Sie beim Arbeiten mit dem Gerät geeignete Kleidung und Arbeitshandschuhe. Tragen Sie Augen- und Gehörschutz. Vergewissern Sie sich vor jeder Benutzung, dass das Gerät funktionsfähig ist. Der Ein-/Ausschalter und der Sicherheitsschalter dürfen nicht arretiert werden. Sie müssen nach Loslassen des Schalters den Motor ausschalten. Sollte ein Schalter be-

schädigt sein, darf mit dem Gerät nicht mehr gearbeitet werden. Persönliche Schutzausrüstung und ein funktionstüchtiges Gerät vermindern das Risiko von Verletzungen und Unfällen.

i Beachten Sie den Lärmschutz und örtliche Vorschriften.

A Akku entnehmen/einsetzen

1. Zum **Herausnehmen** des Akkus (9) aus dem Gerät drücken Sie die Entriegelungstasten rechts und links am Akku (9) und ziehen Sie ihn heraus.
2. Zum **Einsetzen** des Akkus (9) in das Gerät schieben Sie den Akku entlang der Führungsschiene in das Gerät, bis er einrastet.

B Ein- und Ausschalten

! Achten Sie auf einen sicheren Stand und halten Sie das Gerät mit beiden Händen und mit Abstand vom eigenen Körper gut fest. Achten Sie vor dem Einschalten darauf, dass das Gerät keine Gegenstände berührt.

Messerschutz entfernen:

1. Ziehen Sie den Messerschutz (10) vom Sicherheitsmesserbalken (1) ab.

Einschalten:

2. Vergewissern Sie sich, dass der Akku (9) eingesetzt ist (separate Bedienungsanleitung für Akku und Ladegerät beachten).
3. Drücken Sie den Sicherheitsschalter (3) am vorderen Handgriff (4).

4. Drücken Sie den Ein-/Ausschalter (8). Das Gerät läuft mit höchster Geschwindigkeit.

Ausschalten:

5. Lassen Sie den Sicherheitsschalter (3) oder Ein-/Ausschalter (8) los.

A Ladezustand des Akkus prüfen

Die Ladezustands-Anzeige (6) signalisiert den Ladezustand des Akkus (9) während dem Bedienen des Gerätes.

3 LEDs leuchten (rot-gelb-grün):

Akku geladen

2 LEDs leuchten (rot-gelb):

Akku teilweise geladen

1 LED leuchtet (rot): Akku muss geladen werden

i Laden Sie den Akku (9) auf, wenn nur noch die rote LED der Ladezustands-Anzeige leuchtet.

A Akku aufladen

i Laden Sie den Akku (9) auf, wenn nur noch die rote LED der Ladezustands-Anzeige (6) leuchtet.

1. Nehmen Sie den Akku (9) aus dem Gerät.
2. Schieben Sie den Akku (9) in den Ladeschacht des Ladegerätes.
3. Schließen Sie das Ladegerät an eine Steckdose an.
4. Nach erfolgtem Ladevorgang leuchtet dauerhaft ein grünes Licht. Trennen Sie nun das Ladegerät vom Netz.
5. Ziehen Sie den Akku (9) aus dem Ladegerät

Arbeiten mit dem Gerät



Achten Sie beim Schneiden darauf, keine Gegenstände wie z. B. Drahtzäune oder Pflanzenstützen zu berühren. Dies kann zu Schäden am Sicherheitsmesserbalken führen.

- Schalten Sie bei Blockierung der Messer durch feste Gegenstände das Gerät sofort aus und nehmen Sie den Akku heraus. Entfernen Sie erst dann den Gegenstand.
- Vermeiden Sie die Überbeanspruchung des Gerätes während der Arbeit.

Schneidtechniken

- Schneiden Sie dicke Äste zuvor mit einer Astschere heraus.
- Der doppelseitige Sicherheitsmesserbalken ermöglicht den Schnitt in beiden Richtungen oder durch Pendelbewegungen von einer Seite zur anderen.
- Bewegen Sie beim senkrechten Schnitt die Akku-Heckenschere gleichmäßig vorwärts oder bogenförmig auf und ab.
- Bewegen Sie beim waagrechten Schnitt die Akku-Heckenschere sichelförmig zum Rand der Hecke, damit abgeschnittene Zweige zu Boden fallen.
- Um lange, gerade Linien zu erhalten, empfiehlt es sich Schnüre zu spannen.

Schnitthecken schneiden:

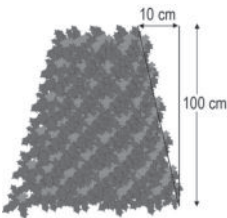

Es empfiehlt sich, Hecken in trapezförmiger Form zu schneiden, um ein Verkahlen der unteren Äste zu verhindern. Dies entspricht dem

natürlichen Pflanzenwachstum und lässt Hecken optimal gedeihen. Beim Schnitt werden nur die neuen Jahrestriebe reduziert, so bildet sich eine dichte Verzweigung und ein guter Sichtschutz aus.

- Schneiden Sie zuerst die Seiten einer Hecke. Bewegen Sie dazu die Akku-Heckenschere mit der Wachstumsrichtung von unten nach oben. Wenn Sie von oben nach unten schneiden, bewegen sich dünnere Äste nach außen, wodurch dünne Stellen oder Löcher entstehen können.
- Schneiden Sie dann die Oberkante je nach Geschmack gerade, dachförmig oder rund.
- Trimmen Sie schon junge Pflanzen auf die gewünschte Form hin. Der Haupttrieb sollte unbeschädigt bleiben, bis die Hecke die geplante Höhe erreicht hat. Alle anderen Triebe werden auf die Hälfte gekappt.

Frei wachsende Hecken pflegen:

Frei wachsende Hecken bekommen zwar keinen Formschnitt, müssen aber regelmäßig gepflegt werden, damit die Hecke nicht zu hoch wird.

Reinigung/Wartung



Lassen Sie Instandsetzungsarbeiten und Wartungsarbeiten, die nicht in dieser Betriebsanleitung beschrieben sind, von unserem Service-Center durchführen. Verwenden Sie nur Originalteile.



Schalten Sie das Gerät aus und nehmen Sie vor allen Arbeiten den Akku aus dem Gerät.



Tragen Sie beim Hantieren mit dem Sicherheitsmesserbalken Handschu-

he. So vermeiden Sie Schnittverletzungen.

Führen Sie folgende Reinigungs- und Wartungsarbeiten regelmäßig durch. Dadurch ist eine lange und zuverlässige Nutzung gewährleistet.

Reinigung



Das Gerät darf weder mit Wasser abgespritzt werden noch in Wasser gelegt werden. Es besteht die Gefahr eines Stromschlages.

- Halten Sie Lüftungsschlitze (A 5) und Motorgehäuse des Gerätes sauber. Verwenden Sie dazu ein feuchtes Tuch oder eine Bürste. Verwenden Sie keine Reinigungs- bzw. Lösungsmittel. Sie könnten das Gerät damit irreparabel beschädigen.
- Halten Sie das Messer stets sauber. Nach jeder Benutzung des Gerätes müssen Sie
 - das Messer reinigen (mit öligem Lappen);
 - den Sicherheitsmesserbalken einölen mit Ölkännchen oder Spray.

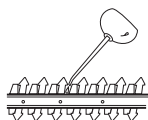

Wartung

- Kontrollieren Sie das Gerät vor jedem Gebrauch auf offensichtliche Mängel wie lose, abgenutzte oder beschädigte Teile. Prüfen Sie den festen Sitz der Schrauben im Sicherheitsmesserbalken (A 1).
- Überprüfen Sie Abdeckungen und Schutzeinrichtungen (siehe A) auf Beschädigungen und korrekten Sitz. Tauschen Sie diese gegebenenfalls aus.

- Leichte Scharfen an den Schneidzähnen können Sie selbst glätten. Ziehen Sie dazu die Schneiden mit einem Ölstein ab. Nur scharfe Schneidzähne bringen eine gute Schnittleistung.
- Stumpfe, verbogene oder beschädigte Sicherheitsmesserbalken müssen ausgetauscht werden.

Lassen Sie Arbeiten, die nicht in dieser Anleitung beschrieben sind, von unserem Service-Center durchführen. Verwenden Sie nur Originalteile.

Lagerung

- Bewahren Sie das Gerät im mitgelieferten Messerschutz (A 10) trocken und außerhalb der Reichweite von Kindern auf.

C Wandhalterung

Sie können das Gerät an der Aufhängevorrichtung (11) senkrecht aufhängen. Hängen Sie das Gerät nur mit aufgeschobenem Messerschutz auf.



Beachten Sie beim Aufhängen, dass Öl vom Sicherheitsmesserbalken tropfen kann.

1. Bringen Sie eine Schraube mit Hilfe von einem Dübel an der Wunschposition einer Wand an. Der Schraubenkopf kann einen Durchmesser von 8 - 10 mm haben.
2. Lassen Sie den Schraubenkopf mit ca. 10 mm Abstand zur Wand hervorstehen.
3. Setzen Sie das Gerät mit der runden Öffnung der Aufhängevorrichtung (11) an die Schraube an. Hängen Sie es so an der Aufhängevorrichtung auf.



Achten Sie beim Bohren darauf, keine Versorgungsleitungen zu beschädigen. Verwenden Sie geeignete Suchgeräte, um diese aufzuspüren oder nehmen Sie einen Installationsplan zu Hilfe. Kontakt mit Elektroleitungen kann zu elektrischem Schlag und Feuer, Kontakt einer Gasleitung zur Explosion führen. Beschädigung einer Wasserleitung kann zu Sachbeschädigung und elektrischem Schlag führen.

Entsorgung/ Umweltschutz

Nehmen Sie den Akku aus dem Gerät und führen Sie Gerät, Akku, Zubehör und Verpackung einer umweltgerechten Wiederverwertung zu.



Elektrische Geräte gehören nicht in den Hausmüll.

Richtlinie 2012/19/EU über Elektro- und Elektronik-Altgeräte: Verbraucher sind gesetzlich dazu verpflichtet, Elektro- und Elektronikgeräte am Ende ihrer Lebensdauer einer umweltgerechten Wiederverwertung zuzuführen. Auf diese Weise wird eine umwelt- und ressourcenschonende Verwertung sichergestellt.

Je nach Umsetzung in nationales Recht können Sie folgende Möglichkeiten haben:

- an einer Verkaufsstelle zurückgeben,
- an einer offiziellen Sammelstelle abgeben,
- an den Hersteller/Inverkehrbringer zurücksenden.

Nicht betroffen sind den Altgeräten beigefügte Zubehörteile und Hilfsmittel ohne Elektrobestandteile.

Zusätzliche Entsorgungshinweise für Deutschland nach Elektro- und Elektronikgerätegesetz: Das Gerät ist bei eingerichteten Sammelstellen, Wertstoffhöfen oder Entsorgungsbetrieben abzugeben. Zudem sind Vertreiber von Elektro- und Elektronikgeräten sowie Vertreiber von Lebensmitteln zur Rücknahme verpflichtet. LIDL bietet Ihnen Rückgabemöglichkeiten direkt in den Filialen und Märkten an. Rückgabe und Entsorgung sind für Sie kostenfrei. Beim Kauf eines Neugerätes haben Sie das Recht, ein entsprechendes Altgerät unentgeltlich zurückzugeben.

Zusätzlich haben Sie die Möglichkeit, unabhängig vom Kauf eines Neugerätes, unentgeltlich (bis zu drei) Altgeräte abzugeben, die in keiner Abmessung größer als 25 cm sind.

Bitte entnehmen Sie vor der Rückgabe Batterien oder Akkumulatoren, die nicht vom Altgerät umschlossen sind, sowie Lampen, die zerstörungsfrei entnommen werden können und führen diese einer separaten Sammlung zu.



Werfen Sie den Akku nicht in den Hausmüll, ins Feuer (Explosionsgefahr) oder ins Wasser. Beschädigte Akkus können der Umwelt und ihrer Gesundheit schaden, wenn giftige Dämpfe oder Flüssigkeiten austreten.

Entsorgen Sie Akkus nach den lokalen Vorschriften. Defekte oder verbrauchte Akkus müssen gemäß Richtlinie 2006/66/EG recycelt werden. Geben Sie Akkus an einer Altbatteriesammelstelle ab, wo sie einer umweltgerechten

Wiederverwertung zugeführt werden.
Fragen Sie hierzu Ihren lokalen Müllentsorger oder unser Service-Center. Entsorgen Sie Akkus im entladenen Zustand. Wir empfehlen die Pole mit einem Klebestreifen zum Schutz vor einem Kurzschluss abzudecken. Öffnen Sie den Akku nicht.

Führen Sie geschnittene Äste und Gras der Kompostierung zu und werfen Sie diese nicht in die Mülltonne.

Ersatzteile/Zubehör

**Ersatzteile und Zubehör erhalten Sie unter
www.grizzlytools.shop**

Sollten Sie Probleme mit dem Bestellvorgang haben, verwenden Sie bitte das Kontaktformular. Bei weiteren Fragen wenden Sie sich an das „Service-Center“ (siehe Seite 21).

Position Betriebsanleitung	Position Explosionszeichnung	Bezeichnung	Bestell-Nr.
A 1	4-6, 44, 20	Sicherheitsmesserbalken	13700710
A 2	37, 43	Handschutz	91105338
A 10	42	Messerschutz	91105337

A Fehlersuche

Problem	Mögliche Ursache	Fehlerbehebung
Gerät startet nicht	Akku (9) entladen	Akku laden (separate Bedienungsanleitung für Akku und Ladegerät beachten)
	Akku (9) nicht eingesetzt	Akku einsetzen (separate Bedienungsanleitung für Akku und Ladegerät beachten)
	Sicherheitsschalter (3) nicht richtig betätigt	Einschalten (siehe „Bedienung“)
	Ein-/Ausschalter (8) defekt	Reparatur durch Service-Center
Gerät arbeitet mit Unterbrechungen	Interner Wackelkontakt	Reparatur durch Service-Center
	Ein-/Ausschalter (8) defekt	
Sicherheitsmesserbalken wird heiß	Sicherheitsmesserbalken (1) stumpf	Sicherheitsmesserbalken schleifen oder austauschen lassen (Service-Center)
	Sicherheitsmesserbalken (1) hat Scharfen	Sicherheitsmesserbalken überprüfen oder austauschen lassen (Service-Center)
	Zu viel Reibung wegen fehlender Schmierung	Sicherheitsmesserbalken (1) ölen
Schlechtes Schneidergebnis	Zu viel Reibung wegen fehlender Schmierung	Sicherheitsmesserbalken (1) ölen
	Verschmutzter Sicherheitsmesserbalken (1)	Sicherheitsmesserbalken reinigen
	Sicherheitsmesserbalken (1) stumpf	Sicherheitsmesserbalken schleifen oder austauschen lassen (Service-Center)
	Schlechte Schneidtechnik	Siehe „Arbeiten mit dem Gerät“

Garantie

Sehr geehrte Kundin, sehr geehrter Kunde, Sie erhalten auf dieses Gerät 3 Jahre Garantie ab Kaufdatum.

Im Falle von Mängeln dieses Gerätes stehen Ihnen gegen den Verkäufer des Gerätes gesetzliche Rechte zu. Diese gesetzlichen Rechte werden durch unsere im Folgenden dargestellte Garantie nicht eingeschränkt.

Garantiebedingungen

Die Garantiefrist beginnt mit dem Kaufdatum. Bitte bewahren Sie den Original-Kassenbon gut auf. Diese Unterlage wird als Nachweis für den Kauf benötigt.

Tritt innerhalb von drei Jahren ab dem Kaufdatum dieses Gerätes ein Material- oder Fabrikationsfehler auf, wird das Gerät von uns – nach unserer Wahl – für Sie kostenlos repariert oder ersetzt. Diese Garantieleistung setzt voraus, dass innerhalb der Drei-Jahres-Frist das defekte Gerät und der Kaufbeleg (Kassenbon) vorgelegt und schriftlich kurz beschrieben wird, worin der Mangel besteht und wann er aufgetreten ist.

Wenn der Defekt von unserer Garantie gedeckt ist, erhalten Sie das reparierte oder ein neues Gerät zurück. Mit Reparatur oder Austausch des Gerätes beginnt kein neuer Garantiezeitraum.

Garantiezeit und gesetzliche Mängelansprüche

Die Garantiezeit wird durch die Gewährleistung nicht verlängert. Dies gilt auch für ersetzte und reparierte Teile. Eventuell schon beim Kauf vorhandene Schäden und Mängel müssen sofort nach dem Auspacken gemeldet werden. Nach Ablauf der Garantiezeit anfallende Reparaturen sind kostenpflichtig.

Garantieumfang

Das Gerät wurde nach strengen Qualitätsrichtlinien sorgfältig produziert und vor Anlieferung gewissenhaft geprüft.

Die Garantieleistung gilt für Material- oder Fabrikationsfehler. Diese Garantie erstreckt sich nicht auf Geräteteile, die normaler Abnutzung ausgesetzt sind und daher als Verschleißteile angesehen werden können (z. B. Messer, Getrieberad) oder für Beschädigungen an zerbrechlichen Teilen (z. B. Schalter).

Diese Garantie verfällt, wenn das Gerät beschädigt, nicht sachgemäß benutzt oder nicht gewartet wurde. Für eine sachgemäße Benutzung des Gerätes sind alle in der Betriebsanleitung aufgeführten Anweisungen genau einzuhalten.

Verwendungszwecke und Handlungen, von denen in der Betriebsanleitung abgeraten oder vor denen gewarnt wird, sind unbedingt zu vermeiden.

Das Gerät ist lediglich für den privaten und nicht für den gewerblichen Gebrauch bestimmt. Bei missbräuchlicher und unsachgemäßer Behandlung, Gewaltanwendung und bei Eingriffen, die nicht von unserer autorisierten Service-Niederlassung vorgenommen wurden, erlischt die Garantie.

Abwicklung im Garantiefall

Um eine schnelle Bearbeitung Ihres Anliegens zu gewährleisten, folgen Sie bitte den folgenden Hinweisen:

- Bitte halten Sie für alle Anfragen den Kassenbon und die Identifikationsnummer (IAN 408300_2207) als Nachweis für den Kauf bereit.
- Die Artikelnummer entnehmen Sie bitte dem Typenschild.

- Sollten Funktionsfehler oder sonstige Mängel auftreten, kontaktieren Sie zunächst die nachfolgend benannte Serviceabteilung **telefonisch** oder per **E-Mail**. Sie erhalten dann weitere Informationen über die Abwicklung Ihrer Reklamation.
- Ein als defekt erfasstes Gerät können Sie, nach Rücksprache mit unserem Kundenservice, unter Beifügung des Kaufbelegs (Kassenbons) und der Angabe, worin der Mangel besteht und wann er aufgetreten ist, für Sie portofrei an die Ihnen mitgeteilte Service-Anschrift übersenden. Um Annahmeprobleme und Zusatzkosten zu vermeiden, benutzen Sie unbedingt nur die Adresse, die Ihnen mitgeteilt wird. Stellen Sie sicher, dass der Versand nicht unfrei, per Sperrgut, Express oder sonstiger Sonderfracht erfolgt. Senden Sie das Gerät bitte inkl. aller beim Kauf mitgelieferten Zubehörteile ein und sorgen Sie für eine ausreichend sichere Transportverpackung.

Reparatur-Service

Sie können Reparaturen, **die nicht der Garantie unterliegen**, gegen Berechnung von unserer Service-Niederlassung durchführen lassen. Sie erstellt Ihnen gerne einen Kostenvoranschlag. Wir können nur Geräte bearbeiten, die ausreichend verpackt und frankiert eingeschickt wurden.

Achtung: Bitte senden Sie Ihr Gerät gereinigt und mit Hinweis auf den Defekt an unsere Service-Niederlassung. Nicht angenommen werden unfrei, per Sperrgut, Express oder mit sonstiger Sonderfracht, eingeschickte Geräte. Die Entsorgung Ihrer defekten, eingeschickten Geräte führen wir kostenlos durch.

Service-Center

DE Service Deutschland
Tel.: 0800 54 35 111
E-Mail: grizzly@lidl.de
IAN 408300_2207

AT Service Österreich
Tel.: 0800 447744
E-Mail: grizzly@lidl.at
IAN 408300_2207

CH Service Schweiz
Tel.: 0800 56 44 33
E-Mail: grizzly@lidl.ch
IAN 408300_2207

Importeur

Bitte beachten Sie, dass die folgende Anschrift keine Service-Anschrift ist. Kontaktieren Sie zunächst das oben genannte Service-Center.

Grizzly Tools GmbH & Co. KG
Stockstädter Straße 20
D-63762 Großostheim
www.grizzlytools.de

Content

Introduction	22
Intended Use.....	22
General Description.....	23
Scope of delivery	23
Function Description	23
Overview.....	23
Technical Data.....	23
Charging time	24
Notes on Safety	25
Symbols.....	25
General safety instructions for power tools	25
Safety instructions for hedge trimmers.....	28
RESIDUAL RISKS	29
Operating	29
Removing/inserting the battery	30
Switching On and Off	30
Checking the battery charge level	30
Charging the battery	30
Working with the Hedge Trimmer.....	30
Cutting Techniques	31
Cleaning and Maintenance.....	31
Cleaning.....	31
Maintenance	32
Storage.....	32
Wall bracket	32
Waste Disposal and Environmental Protection	33
Spare Parts/Accessories	33
Guarantee	34
Repair Service.....	35
Service-Center.....	35
Importer	35
Trouble Shooting.....	36
Translation of the original EC declaration of conformity	269
Exploded Drawing	285

Introduction

Congratulations on the purchase of your new device. With it, you have chosen a high quality product. During production, this equipment has been checked for quality and subjected to a final inspection. The functionality of your equipment is therefore guaranteed. It cannot be ruled out that residual quantities of lubricants will remain on or in the equipment in isolated cases. This is not a fault or defect and it represents no cause for concern.



The operating instructions constitute part of this product. They contain important information on safety, use and disposal. Before using the product, familiarise yourself with all of the operating and safety instructions. Use the product only as described and for the applications specified. Keep this manual safely and in the event that the product is passed on, hand over all documents to the third party.

Intended Use

The equipment is specified for use only for the cutting and trimming of hedges, bushes and ornamental shrubs in the domestic environment. Any other use that is not explicitly approved in these instructions may result in damage to the equipment and represent a serious danger to the user. This equipment is not suitable for commercial use. Commercial use will invalidate the guarantee. The equipment is designed for use by adults. Adolescents over the age of 16 may use the device only under supervision. The operator or user is responsible for accidents or damage to other people or their property. The manufacturer is not liable for damages caused by unspecified use or incorrect operation.



Before use, check that the blades are sharp. Ensure that the blades are sharpened whenever blunt, in order to avoid overstressing of the machine. Damages caused by cutting with blunt blades are not covered by the guarantee.

The device is part of the X 12 V TEAM series from Parkside and can be operated using batteries of the X 12 V TEAM series from Parkside. The batteries may only be charged using chargers of the X 12 V TEAM series from Parkside.

General Description



See the front fold-out page for illustrations.

Scope of delivery

Carefully unpack the trimmer and check that it is complete. Dispose of the packaging material correctly.

- Cordless hedge trimmer
- Blade guard
- Instruction Manual



The rechargeable battery and charger are not included in delivery.

Function Description

The cordless hedge trimmer features a high-quality knife made from special laser-cut steel. When trimming, the cutting teeth move to and fro in a linear shearing motion. The strike guard at the tip of the knife prevents unpleasant kickback reactions when hitting walls, fences, etc. Operators are protected by the appliance's two-hand safety switch and quick-stop

brake function. The hand protection guards your hands against twigs and branches. Read the sections below to learn more about each operating element's function.

Overview

- A** 1 Safety knife bar
- 2 Hand protection
- 3 Safety switch
- 4 Front handle
- 5 Ventilation slots
- 6 Battery charge indicator
- 7 Rear handle
- 8 On/Off switch
- 9 Battery
- 10 Blade guard

- C** 11 Suspension system

Technical Data

Cordless

Hedge TrimmerPHSA 12 B1

Motor voltage U...	12 V == (Direct voltage)
Type of battery.....	Li-ion
Idling speed n ₀	1200 rpm
Idle stroke rate	2400 rpm
Runtime (4 Ah battery)	max. 55 min*
Cutting length	350 mm
Length of knife	appr. 410 mm
Max. cutting capacity	15 mm
Max. branch diameter	12 mm
Weight (with blade guard, without battery charger)	1.71 kg
Sound pressure level	
(L _{pA})	75 dB, K _{pA} = 3 dB
Sound power level (L _{WA})	
guaranteed	90 dB
measured	86.0 dB; K _{WA} = 2.36 dB
Vibration (a _r)	
Rear handle.....	3.635 m/s ² , K=1.5 m/s ²
Front handle	4.426 m/s ² , K=1.5 m/s ²
Temperature (device + battery)	

..... max. 50 °C
 Charging 4 - 40 °C
 Operation -20 - 50°C
 Storage..... 0 - 45°C

* The effective service life of a fully charged battery (4 Ah) when idle.

Noise and vibration values have been determined according to the standards and regulations mentioned in the declaration of conformity.

The specified total vibration value and the stated noise emission value have been measured according to a standardised test method and can be used to compare one power tool with another.

The specified total vibration value and the stated specified noise emission value can also be used for a provisional assessment of the load.

 **Warning:** The vibration and noise emissions may deviate from the specified values during actual use of the power tool, depending on how the power tool is being used and, in particular, what

kind of material is being worked on. Safety measures for protection of the operator must be determined. These are to be based on an estimate of the actual vibration load under the real operating conditions (for this, all parts of the operating cycle are to be taken into account, for example, times in which the power tool is turned off, and those during which it is turned on but running without a load).

Charging time

The device is part of the X 12 V TEAM series from Parkside and can be operated using batteries of the X 12 V TEAM series from Parkside. Batteries of the X 12 V TEAM series from Parkside may only be charged using chargers of the X 12 V TEAM series from Parkside.

We recommend that you operate this appliance with the following batteries only: PAKP 12 A3, PAKP 12 B3, PAKP 12 D1, PAKP 12 A4, PAKP 12 B4

We recommend charging these batteries with the following chargers: PLGK 12 A2, PLGK 12 B2, PLGK 12 A3, PDSLK 12 A2

Charging time (min)	PAKP 12 A1 PAKP 12 A3	PAKP 12 A2	PAKP 12 B1 PAKP 12 B2 PAKP 12 B3	PAKP 12 D1
PLGK 12 A1	60	60	120	150
PLGK 12 A2	60	60	120	150
PLGK 12 A3	60	60	120	150
PLGK 12 B2	30	45	60	80
PDSLK 12 A1 PDSLK 12 A2	30	45	60	80

Notes on Safety

This section details the basic safety instructions for working with the appliance.

Symbols

Symbols on the Equipment

 The device is part of the X 12 V TEAM series



Caution!



Read through the instruction manual carefully.



Wear goggles.



Wear ear protection.



Wear safety gloves.
Cutting hazard.



Caution! Risk of injury from moving blades.



Do not use the hedge trimmer in the rain or on wet hedges.



Remove the battery prior to servicing the appliance.



Information of the acoustic power level L_{WA} in dB.



Electrical appliances must not be disposed of with the domestic waste.

Graphical symbol on the packaging



Recycling symbol: Corrugated cardboard



Dispose of products and packaging in an environmentally friendly manner

Symbols in the manual



Warning symbols with information on damage and injury prevention.



Hazard symbol with information on the prevention of personal injury caused by electric shock.



Instruction symbols with information on preventing damage.



Help symbols with information on improving tool handling.

General safety instructions for power tools



WARNING! Read all safety notices, instructions, illustrations and technical data that have been provided with this power tool. Failure to comply with the following instructions may result in electric shock, fire and/or serious injuries.

Retain all safety directions and instructions for future use.

The term „power tool“ in the warnings refers to your mains-operated (corded) power tool or battery-operated (cordless) power tool.

1) WORK AREA SAFETY

- a) **Keep work area clean and well lit.** Cluttered or dark areas invite accidents.
- b) **Do not operate power tools in explosive atmospheres, such as in the presence of flammable liquids, gases or dust.** Power tools create sparks which may ignite the dust or fumes.
- c) **Keep children and bystanders away while operating a power tool.** Distractions can cause you to lose control.

2) ELECTRICAL SAFETY

- a) **Power tool plugs must match the outlet. Never modify the plug in any way. Do not use any adapter plugs with earthed (grounded) power tools.** Unmodified plugs and matching outlets will reduce risk of electric shock.
- b) **Avoid body contact with earthed or grounded surfaces, such as pipes, radiators, ranges and refrigerators.** There is an increased risk of electric shock if your body is earthed or grounded.
- c) **Do not expose power tools to rain or wet conditions.** Water entering a power tool will increase the risk of electric shock.
- d) **Do not abuse the cord. Never use the cord for carrying, pulling or unplugging the power tool. Keep cord away from heat, oil, sharp edges or moving parts.** Damaged or entangled cords increase the risk of electric shock.
- e) **When operating a power tool outdoors, use an extension cord**

suitable for outdoor use. Use of a cord suitable for outdoor use reduces the risk of electric shock.

- f) **If operation of the power tool in a damp environment is unavoidable, please use a residual current circuitry.** The use of a residual current circuitry reduces the risk of an electric shock.

3) PERSONAL SAFETY

- a) **Stay alert, watch what you are doing and use common sense when operating a power tool. Do not use a power tool while you are tired or under the influence of drugs, alcohol or medication.** A moment of inattention while operating power tools may result in serious personal injury.
- b) **Use personal protective equipment. Always wear eye protection.** Protective equipment such as dust mask, non-skid safety shoes, hard hat, or hearing protection used for appropriate conditions will reduce personal injuries.
- c) **Prevent unintentional starting. Ensure the switch is in the off-position before connecting to power source and/or battery pack, picking up or carrying the tool.** Carrying power tools with your finger on the switch or energising power tools that have the switch on invites accidents.
- d) **Remove any adjusting key or wrench before turning the power tool on.** A wrench or a key left attached to a rotating part of the power tool may result in personal injury.
- e) **Do not overreach. Keep proper footing and balance at all times.** This enables better control of the power tool in unexpected situations.
- f) **Wear suitable clothing. Do not**

wear loose clothing or jewellery. Keep hair and clothing away from moving parts. Keep your hair, clothing and gloves away from moving parts. Loose clothes, jewellery or long hair can be caught in moving parts.

- g) If dust extraction and collection devices can be installed, make sure that these are connected and used correctly.** Use of dust collection can reduce dust-related hazards.
- h) Do not allow yourself to be lulled into a false feeling of security and do not disregard the safety rules for power tools, even if you are familiar with the power tool after using it many times.** Careless action can lead to serious injuries within a fraction of a second.

4) POWER TOOL USE AND CARE

- a) Do not force the power tool. Use the correct power tool for your application.** The correct power tool will do the job better and safer at the rate for which it was designed.
- b) Do not use the power tool if the switch does not turn it on and off.** Any power tool that cannot be controlled with the switch is dangerous and must be repaired.
- c) Disconnect the plug from the power source and/or the battery pack from the power tool before making any adjustments, changing accessories, or storing power tools.** Such preventive safety measures reduce the risk of starting the power tool accidentally.
- d) Store idle power tools out of the reach of children and do not allow persons unfamiliar with the**

power tool or these instructions to operate the power tool. Power tools are dangerous in the hands of untrained users.

- e) Maintain power tools. Check for misalignment or binding of moving parts, breakage of parts and any other condition that may affect the power tool's operation.** If damaged, have the power tool repaired before use. Many accidents are caused by poorly maintained power tools.
- f) Keep cutting tools sharp and clean.** Properly maintained cutting tools with sharp cutting edges are less likely to bind and are easier to control.
- g) Use the power tool, accessories and tool bits etc. in accordance with these instructions, taking into account the working conditions and the work to be performed.** Use of the power tool for operations different from those intended could result in a hazardous situation.
- h) Keep grip and handle surfaces dry, clean and free from oil and grease.** Slippery grip and handle surfaces do not permit safe operation and control over the power tool in unexpected situations.

5) CAREFUL HANDLING AND USE OF BATTERY DEVICES

- a) Charge the batteries only in chargers that are recommended by the manufacturer.** Risk of fire if a charger that is suitable for a specific type of battery is used with other batteries.
- b) In the power tools, use only the batteries designed for the purpose.** The use of other batteries may result in injuries and risk of fire.

- c) **Keep the unused battery away from paper clips, coins, keys, nails, screws and other small metal objects, which could cause bridging of the contacts.**

A short circuit between the battery contacts may cause burns or fire.

- d) **If used incorrectly, liquid may leak from the battery. Avoid contact with this. In the event of accidental contact, rinse off with water.** If the liquid gets into eyes, seek medical assistance. Leaking battery fluid may cause skin irritations or burns.
- e) **Do not use damaged or altered batteries.** Damaged or altered batteries can be unpredictable and lead to fire, explosion or risk of injury.
- f) **Do not expose batteries to fire or elevated temperatures.** Fire or temperatures over 130 °C can cause an explosion.
- g) **Follow all instructions for charging, and never charge the battery or the battery-powered tool outside the temperature range stated in the instruction manual.** Incorrect charging or charging outside the permitted temperature range may destroy the battery and increase the risk of fire.

6) SERVICE

- a) **Have your power tool serviced by a qualified repair person using only identical replacement parts.** This will ensure that the safety of the power tool is maintained.
- b) **Never repair damaged batteries.** All battery repairs should be carried out by the manufacturer or authorised customer service centres only.

Safety instructions for hedge trimmers

- a) **Keep all body parts away from the blade. Do not attempt to remove clippings or to hold onto material to be cut when the blades are running.** The blades continue to move after turning off the switch. A moment of inattention when using the trimmer can result in serious injuries.
- b) **Hold the hedge trimmer by the handgrip when the blade is at a standstill and make sure you do not press the switch.** Carrying the hedge trimmer correctly reduces the risk of inadvertent operation and being injured by the blade as a result.
- c) **Always place the protective cover onto the blades while transporting or storing the hedge trimmer.** Careful handling of the hedge trimmer reduces the risk of injury from the blade.
- d) **Ensure that all switches are turned off and the battery is removed or switched off before removing jammed clippings or maintaining the machine.** Unexpected operation of the hedge trimmer when removing jammed material can lead to serious injuries.
- e) **Hold the hedge trimmer only by the insulated gripping surfaces as the cutting blades may come into contact with hidden wiring.** The blades coming into contact with a live wire can also cause a charge in metal parts of the device and result in an electric shock.
- f) **Keep all mains cables and lines away from the cutting range.** Cables and lines may be concealed in

hedges and bushes and be inadvertently cut by the blade.

- g) **Do not use the hedge trimmer in bad weather, especially if there is a danger of a storm.** This reduces the risk of being struck by lightning.

ADDITIONAL SAFETY INSTRUCTIONS

- a) **The user is advised to search hedges and bushes for hidden objects, such as wire fences and hidden lines, before working.**
- b) **Hold the hedge trimmer correctly, e.g. with both hands on the handgrips if two handgrips are provided.** Losing control of the device can result in injuries.
- c) The hedge trimmer is intended for work during which the user stands on the ground and not on a ladder or other unstable surface.
- d) The user is advised to ensure before use of the hedge trimmer that the locking mechanism(s) of all moving parts (e.g. the extended shaft and the pivoting elements), where present, is/are in the locking position.

RESIDUAL RISKS

Even if properly operating and handling this electric tool, some residual risks will remain. Due to its construction and build, this electric tool may present the following hazards:

- a) Cuts
- b) Ear damage if working without ear protection.
- c) Damage to your health caused by swinging your hands and arms when operating the appliance for longer periods of time or if the unit is not held or maintained properly.



Warning! During operation, this electric tool generates an electromagnetic field which, under certain circumstances, may impair the functionality of active or passive medical implants. To reduce the risk of serious or lethal injuries, we recommend that persons with medical implants consult their doctor and the manufacturer of their medical implant before operating the machine.



Observe the safety information and notes on charging and proper use as shown in the instruction manual for your battery and charger from the (Parkside) X 12 V TEAM series. A detailed description of the charging process and further information can be found in the separate operating instructions.

Operating



Wear suitable clothing and work gloves when working with the equipment. Wear eye and ear protection. Ensure that the equipment is functional before each use. The On/Off switch and the safety switch must not be held closed. They must switch off the motor when on is released. Should a switch be damaged, stop working with the equipment. Ensure that the mains voltage value matches the label on the equipment. Reduce the risk of injuries and accidents by wearing personal protection equip-

ment and ensuring that the unit is fully functional.

 Note noise protection and local specifications.

A Removing/inserting the battery

1. To remove the battery (9) from the device, press the release buttons on the right and left of the battery (9) and pull it out.
2. To insert the battery (9) into the device, push the battery along the guides into the device until it locks into place.

B Switching On and Off

 Ensure that you are standing in a firm position with both hands gripping the hedge trimmer away from the body. Ensure that the trimmer is in contact with no other objects before switching on.

Removing the blade guard:

1. Pull the blade guard (10) off the safety cutter bar (1).

Turning on:

2. Check that the battery (9) is in (Observe the separate operating instructions for the rechargeable battery and charger).
3. Press the safety switch (3) at the front handle (4).
4. Press the On/Off switch (8). The hedge trimmer will run at top speed.

Turning off:

5. Release the safety switch (3) or the On/Off switch (8).

A Checking the battery charge level

The battery charge indicator (6) signals the state of charge of the battery (9) while the device is operating.

3 LEDs are on (red-yellow-green):

Battery charged

2 LEDs are on (red-yellow):

Battery partially charged

1 LED is on (red):

Battery needs to be charged

 Only charge the battery (9) when the red LED on the charge level indicator is on.

A Charging the battery

 Charge the battery (9) when only the red LED on the charge level indicator (6) is illuminated.

1. Remove the battery (9) from the device.
2. Slide the battery (9) into the charging slot of the charger.
3. Plug the charger into an outlet.
4. After charging is complete, a green light will be illuminated permanently. You can now disconnect the charger from the mains supply.
5. Remove the battery (9) from the charger

Working with the Hedge Trimmer

 During cutting work, ensure that no contact is made with objects, e.g. such as wire fencing or main plant stems. This may result in damage to the cutter bar.

- If the blades become jammed with solid objects, turn the device off immediately and remove the rechargeable battery. Only then should you remove the object.
- Avoid overstraining the equipment during work.

Cutting Techniques

- Cut thick branches beforehand using a branch clippers.
- The double-sided cutter bar enables cutting in both directions or, with a swinging action, from one side to the other.
- In case of vertical cutting, move the hedge trimmer uniformly forward or up and down in an arc movement.
- In case of horizontal cutting, move the hedge trimmer in a sickle-shaped movement to the edge of the hedge, so that cut branches fall to the ground.
- In order to achieve long straight lines, the placing of tensioned guiding cords is recommended.

Cutting Shaped Hedges:

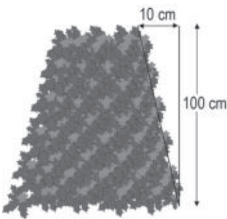

It is recommended that hedges be cut in a trapezoidal shape, in order to prevent stripping off of the lower branches. This corresponds to the natural

plant growth and allows the hedge to thrive optimally. During cutting, only the new annual growths are reduced and thus a dense branching and a good screen will develop.

- Cut the sides of a hedge first. To do this, move the hedge trimmer in the direction of growth from bottom to top. If you cut down from the top, the thin-

ner branches will move out, which may result in some areas having sparse growth or holes.

- Cut the top edge, according to taste, in a flat shape, roof shape or rounded shape
- Trim young plants to the required shape. The main growth should remain undamaged until the hedge has reached the planned height. All other shoots are lopped off to half size.

Care of Free-Growing Hedges:

Free-growing hedges are not shaped when cut, although they must be regularly maintained so the hedge does not become too high.

Cleaning and Maintenance



Repair and servicing work not described in this manual should always be carried by our Service Centre. Use only original parts.



Turn off the appliance and, before doing any servicing, remove the battery.



Wear gloves when handling the safety knife bar. This will protect you against cuts.

The following cleaning and servicing should be done regularly. This will ensure a long and reliable service life.

Cleaning



Do not spray the appliance with water and do not immerse it in water. Electric shock hazard!

- Keep clean the ventilation slots (A 5), motor housing and handles of the appliance. Use a damp cloth or a brush. Do not use cleaning agents or solvents. You may otherwise irreparably damage the appliance.
- Always keep the equipment clean. After using the equipment, it is imperative to:
 - Clean the blade (with an oily cloth);
 - Oil the blade shaft with an oil can or spray.

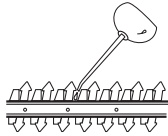

Maintenance

- Prior to every use, check the appliance for obvious defects such as loose, worn or damaged parts. Check that the screws in the safety knife bar (A 1) are tight.
- Check covers and safety devices (see A) for damages and correct installation. Replace as necessary.
- You can smoothen minor nuges in the cutting teeth yourself using a knife grinder to sharpen the cutting edges. The trimmer will only cut well if the teeth are sharp.
- Blunt, bent or damaged knife bars to be replaced.

Ask our service centre to carry out any work that is not described in these instructions. Use only original parts.

Storage

- Keep the device in the blade guard (A 10) supplied, dry and out of reach of children.

C Wall bracket

You can hang the device up vertically on the suspension system (11). Only hang the device up when the blade guard is on.



Note that when hanging the device, oil may drip from the safety cutter bar.

1. Using a dowel, place one screw at the desired position on a wall. The screw head can have a diameter of 8 - 10 mm.
2. Leave the screw head protruding at a distance of approx. 10 mm from the wall.
3. Place the device with the round opening on the suspension system (11) on the screw. This hangs it on the suspension system.



When drilling, be careful not to damage any supply lines. Use suitable search devices to find these or consult an installation plan for guidance. Contact with electrical cables can lead to electric shock and fire. Contact with a gas pipe can result in an explosion. Damage to a water pipe can lead to property damage and electric shock.

Waste Disposal and Environmental Protection

Remove the battery from the device and take the device, battery, accessories and packaging for environmentally friendly recycling.



Electric units do not belong with domestic waste.

Directive 2012/19/EU on waste electrical and electronic equipment: Used electrical devices must be collected separately for disposal and recycled in an environmentally sound manner.

Depending on the implementation in national law, you may have the following options:

- Return to a shop,
 - Hand over to an official collection point,
 - Return to the manufacturer/distributor.
- We will dispose of any defective devices that you send to us free of charge.

This does not affect accessories enclosed with the old devices or tools without any electrical components.



Do not throw batteries into domestic waste, fire (risk of explosion) or water. Damaged batteries can harm the environment and your health if poisonous fumes or liquids escape.

Dispose of the batteries according to local standards. Defective or used batteries must be recycled in accordance with Directive 2006/66/EC. Hand in the batteries at a used battery collection point where they are recycled in an environmentally friendly manner. For more information, please contact your local waste management provider or our service centre.

Dispose of batteries in a discharged state. We recommend covering the contacts with an adhesive strip to protect against short circuits. Do not open the battery.

Feed clipped branches and grass to composting and do not throw them into the refuse bin.

Spare Parts/Accessories

Spare parts and accessories can be obtained at www.grizzlytools.shop

If you have issues ordering, please use the contact form. If you have any other questions, contact the service centre (see "Service-Center" Page 35).

Position instruction manual	Position exploded drawing	Description	Order No.
A 1	4-6, 44, 20	Safety knife bar	13700710
A 2	37, 43	Hand protection	91105338
A 10	42	Blade guard	91105337

Guarantee

Dear Customer,

This equipment is provided with a 3-year guarantee from the date of purchase. In case of defects, you have statutory rights against the seller of the product. These statutory rights are not restricted by our guarantee presented below.

Terms of Guarantee

The term of the guarantee begins on the date of purchase. Please retain the original receipt. This document is required as proof of purchase.

If a material or manufacturing defect occurs within three years of the date of purchase of this product, we will repair or replace – at our choice – the product for you free of charge. This guarantee requires the defective equipment and proof of purchase to be presented within the three-year period with a brief written description of what constitutes the defect and when it occurred.

If the defect is covered by our guarantee, you will receive either the repaired product or a new product. No new guarantee period begins on repair or replacement of the product.

Guarantee Period and Statutory Claims for Defects

The guarantee period is not extended by the guarantee service. This also applies for replaced or repaired parts. Any damages and defects already present at the time of purchase must be reported immediately after unpacking. Repairs arising after expiry of the guarantee period are chargeable.

Guarantee Cover

The equipment has been carefully produced in accordance with strict quality guidelines and conscientiously checked prior to delivery.

The guarantee applies for all material and manufacturing defects. This guarantee does not extend to cover product parts that are subject to normal wear and may therefore be considered as wearing parts (e.g. knives, gear wheel) or to cover damage to breakable parts (e.g. switches).

This guarantee shall be invalid if the product has been damaged, used incorrectly or not maintained. Precise adherence to all of the instructions specified in the operating manual is required for proper use of the product. Intended uses and actions against which the operating manual advises or warns must be categorically avoided.

The product is designed only for private and not commercial use. The guarantee will be invalidated in case of misuse or improper handling, use of force, or interventions not undertaken by our authorised service branch.

Processing in Case of Guarantee

To ensure quick handling of your issue, please follow the following directions:

- Please have the receipt and identification number (IAN 408300_2207) ready as proof of purchase for all enquiries.
- Please find the item number on the rating plate.
- Should functional errors or other defects occur, please initially contact the service department specified below by **telephone** or by **e-mail**. You will then receive further information on the processing of your complaint.
- After consultation with our customer service, a product recorded as defective can be sent postage paid to the service address communicated to you, with the proof of purchase (receipt) and specification of what constitutes the defect and when it occurred. In order to avoid acceptance problems and additional costs,

please be sure to use only the address communicated to you. Ensure that the consignment is not sent carriage forward or by bulky goods, express or other special freight. Please send the equipment inc. all accessories supplied at the time of purchase and ensure adequate, safe transport packaging.

Repair Service

For a charge, **repairs not covered by the guarantee** can be carried out by our service branch, which will be happy to issue a cost estimate for you.

We can handle only equipment that has been sent with adequate packaging and postage.

Attention: Please send your equipment to our service branch in clean condition and with an indication of the defect.

Equipment sent carriage forward or by bulky goods, express or other special freight will not be accepted.

We will dispose of your defective devices free of charge when you send them to us.

Service-Center

GB **Service Great Britain**
Tel.: 0800 404 7657
E-Mail: grizzly@lidl.co.uk
IAN 408300_2207

MT **Service Malta**
Tel.: 80062230
E-Mail: grizzly@lidl.com.mt
IAN 408300_2207

Importer

Please note that the following address is not a service address. Please initially contact the service centre specified above.

Grizzly Tools GmbH & Co. KG
Stockstädter Straße 20
63762 Großostheim
GERMANY
www.grizzlytools.de

A Trouble Shooting

Problem	Possible cause	Corrective action
Appliance won't start	Battery (9) discharged	Recharge battery (see „Charger and rechargeable battery operating instructions“)
	Battery (9) not inserted	Insert battery (see „Charger and rechargeable battery operating instructions“)
	Safety switch (3) not pressed properly	Turn on (see "Operation")
	On/Off switch (8) defective	Send in to Service Centre for repair
Intermittent operation	Internal loose contact	Send in to Service Centre for repair
	On/Off switch (8) defective	
Knife bar becomes hot	Knife bar (1) is blunt	Have the Knife bar sharpened or replaced (Service Centre)
	Knife bar (1) is notched	Have the Knife bar checked or replaced (Service Centre)
	Too much friction due to lack of lubrication	Oil the knife bar (1)
Bad trim	Too much friction due to missing lubrication	Lubricate knife bar (1)
	Knife bar (1) dirty	Clean knife bar
	Knife bar (1) blunt	Grind or have knife bar replaced (Service Centre)
	Bad cutting technique	See ("Working with the hedge trimmer")
	Battery (9) not fully charged	Recharge battery (see "Charging")

Sommaire

Introduction	37
Domaine d'utilisation	37
Description générale	38
Volume de la livraison	38
Description du fonctionnement	38
Vue synoptique	38
Caractéristiques techniques	38
Temps de charge.....	39
Instructions de sécurité.....	40
Symboles et pictogrammes	40
Consignes de sécurité générales pour outils électriques	40
Consignes de sécurité pour taille-haies	44
AUTRES RISQUES	45
Mise en service	45
Retirer/insérer la batterie	46
Mise en marche et arrêt de l'appareil.....	46
Contrôler l'état de chargement de l'accu.....	46
Recharger la batterie	46
Travail avec le taille haie	46
Techniques de taille	47
Nettoyage et Entretien	47
Nettoyage.....	48
Entretien	48
Rangement	48
Fixation murale	48
Élimination et protection de l'environnement	49
Pièces de rechange/Accessoires..	50
Dépannage	51
Garantie - France	52
Garantie- Belgique	54
Service Réparations	55
Service-Center	55
Importateur	55
Traduction de la déclaration de conformité CE originale	270
Vue éclatée	285

Introduction

Toutes nos félicitations pour l'achat de votre nouvel appareil. Vous avez ainsi choisi un produit de qualité supérieure. La qualité de l'appareil a été vérifiée pendant la production et il a été soumis à un contrôle final. Le fonctionnement de votre appareil est donc ainsi garanti. Il n'est pas à exclure que dans certains cas isolés, il demeure dans l'appareil des quantités résiduelles de lubrifiants industriels. Ceci n'est pas un défaut ou un vice et on ne doit pas s'inquiéter à ce sujet.



La notice d'utilisation fait partie de ce produit. Elle contient des instructions importantes pour la sécurité, l'utilisation et l'élimination des déchets. Avant d'utiliser ce produit, lisez attentivement les consignes d'emploi et de sécurité. N'utilisez le produit que tel que décrit et uniquement pour les domaines d'emploi indiqués. Conservez cette notice et remettez-la avec tous les documents si vous cédez le produit à un tiers.

Domaine d'utilisation

L'appareil est uniquement destiné à la coupe et au débroussaillage des haies, buissons et arbustes dans le domaine domestique. Toute autre utilisation qui n'est pas autorisée expressément dans ce mode d'emploi peut conduire à un endommagement de l'appareil et présenter un réel danger pour l'utilisateur. Cet appareil n'est pas adapté à une utilisation commerciale. Toute utilisation commerciale met fin à la garantie. L'appareil est destiné à une utilisation par des adultes. Les jeunes gens âgés de plus de 16 ans sont autorisés à utiliser l'appareil sous surveillance d'un adulte. L'opérateur ou l'utilisateur est responsable des accidents ou dommages survenant à d'autres personnes ou à leurs biens.

Le constructeur décline toute responsabilité en cas de dommages qui seraient occasionnés par une utilisation non conforme ou une manipulation inappropriée de l'appareil.



N'utilisez jamais l'appareil avec des lames émoussées. Faites réaffûter les lames régulièrement pour ne pas perdre le droit à la garantie.

L'appareil fait partie de la gamme X 12 V TEAM de Parkside et peut être utilisé avec les batteries de la gamme X 12 V TEAM de Parkside. Les batteries doivent être chargées uniquement avec des chargeurs appartenant à la gamme X 12 V TEAM de Parkside.

Description générale



Vous trouverez les illustrations sur la page de rabat avant.

Volume de la livraison

Déballiez l'appareil et vérifiez que la livraison est complète. Evacuez le matériel d'emballage comme il se doit.

- Taille-haies sans fil
- Protection de lame
- Notice d'utilisation



La batterie et le chargeur ne sont pas compris dans le matériel livré !

Description du fonctionnement

Le taille-haies sans fil est équipé comme dispositif de coupe d'une lame de qualité en acier spécial traité au laser. Pendant l'exécution de la coupe, les dents de coupe effectuent des mouvements linéaires. La butée de protec-

tion, située à la tête de la barre porte-lame empêche les renvois dangereux de l'appareil si celui-ci vient au contact d'un mur, d'une clôture, etc. L'appareil est équipé d'un commutateur de sécurité à 2 mains et d'une fonction de frein d'arrêt rapide pour une parfaite protection de l'utilisateur. De plus, le garde-main protège des branches et branchages. Vous trouverez le fonctionnement des pièces de service dans les descriptions suivantes.

Vue synoptique



- 1 Rails de sécurité de lame
- 2 Garde-main
- 3 Commutateur de sécurité
- 4 Poignée avant
- 5 Fentes de ventilation
- 6 Indicateur de charge de la batterie
- 7 Poignée arrière
- 8 Interrupteur Marche/Arrêt
- 9 Accumulateur
- 10 Protection de lame



- 11 Dispositif de suspension

Caractéristiques techniques

Taille-haies sans fil.....PHSA 12 B1

Tension de moteur

U 12 V == (tension continue)

Type de batterie Li-ion

Vitesse de rotation à vide n_0 1200 min⁻¹

Vitesse du ralenti 2400 min⁻¹

Temps de marche (4 Ah batterie)

..... max. 55 min*

Longueur de coupe 350 mm

Longueur de lame env. 410 mm

Distance entre les dents 15 mm

Diamètre de branche max. 12 mm

Poids (avec batterie, sans chargeur)

..... env. 1,71 kg

Niveau de pression acoustique

(L_{pA}) 75,0 dB, K_{pA} =3 dB

Niveau de puissance acoustique (L_{WA}) garanti	90 dB
mesuré	86,0 dB; $K_{WA} = 2,36$ dB
Vibration (a_h) poignée arrière	3,635 m/s ²
poignée avant.....	4,426 m/s ²
	$K = 1,5$ m/s ²
Température (appareil + batterie)	max. 50 °C
Procédure de charge	4 - 40 °C
Fonctionnement.....	-20 - 50 °C
Stockage.....	0 - 45 °C

* Le temps de fonctionnement effectif d'une batterie (4 Ah) à pleine charge au ralenti.

Les valeurs de bruit et de vibrations ont été définies conformément aux normes et prescriptions stipulées dans la déclaration de conformité.

La valeur totale de vibrations et la valeur d'émissions sonores indiquées ont été calculées selon une méthode d'essai standardisée et peuvent être utilisées comme moyen de comparaison entre un outil électrique et un autre.

La valeur totale de vibrations et la valeur d'émissions sonores indiquées peuvent également être utilisées pour une évaluation préliminaire de la pollution sonore.



Avertissement : Les émissions de vibrations et les émissions sonores pendant l'utilisation réelle de l'outil électrique peuvent différer des valeurs indiquées, en fonction de la manière dont l'outil électrique est utilisé, en particulier du type de pièce à usiner.

Il est nécessaire d'adopter des mesures de sécurité pour protéger l'utilisateur, en fonction de l'exposition aux vibrations estimée au cours de l'utilisation réelle de l'appareil (dans ce cas, il est nécessaire de considérer tous les éléments du cycle de fonctionnement, comme la durée de la mise hors tension de l'outil électrique, ainsi que la durée pendant laquelle l'outil électrique est sous tension, mais fonctionne à vide).

Temps de charge

L'appareil fait partie de la gamme X 12 V TEAM de Parkside et peut être utilisé avec les batteries de la gamme X 12 V TEAM de Parkside. Les batteries de la gamme X 12 V TEAM de Parkside doivent être chargées uniquement avec des chargeurs appartenant à la gamme X 12 V TEAM de Parkside.

Temps de charge (en min)	PAPK 12 A1 PAPK 12 A3	PAPK 12 A2	PAPK 12 B1 PAPK 12 B2 PAPK 12 B3	PAPK 12 D1
PLGK 12 A1	60	60	120	150
PLGK 12 A2	60	60	120	150
PLGK 12 A3	60	60	120	150
PLGK 12 B2	30	45	60	80
PDSLK 12 A1 PDSLK 12 A2	30	45	60	80

Nous vous recommandons de faire fonctionner cet appareil exclusivement avec les batteries suivantes : PAK 12 A3, PAK 12 B3, PAK 12 D1, PAK 12 A4, PAK 12 B4

Nous vous recommandons de recharger ces batteries avec les chargeurs suivants : PLGK 12 A2, PLGK 12 B2, PLGK 12 A3, PDSLK 12 A2

Instructions de sécurité

Cette section traite des principales normes de sécurité lors du travail avec l'appareil.

Symboles et pictogrammes

Symboles apposés sur l'appareil



L'appareil fait partie de la gamme X 12 V TEAM



Attention!



Lisez attentivement les instructions d'emploi.



Portez une protection des yeux.



Portez une protection auditive.



Portez des gants de protection. Risque de coupures.



Attention ! Risque de blessure due aux lames qui tournent.



N'utilisez pas le taille haie par temps de pluie ou sur des haies mouillées.



Retirez l'accu avant les opérations de maintenance.



Indication du niveau garanti de puissance acoustique L_{WA} en dB.



Les machines n'ont pas leur place dans les ordures ménagères.

Symboles sur l'emballage :



Symbole de recyclage : Carton ondulé



Les produits et emballages doivent être jetés dans le respect de l'environnement

Symboles utilisés dans le mode d'emploi



Symbole de danger et indications relatives à la prévention de dommages corporels ou matériels.



Pictogramme de danger avec informations de prévention des dommages aux personnes par décharge électrique.



Symbole d'interdiction et indications relatives à la prévention de dommages.



Symboles de remarque et informations permettant une meilleure utilisation de l'appareil.

Consignes de sécurité générales pour outils électriques



AVERTISSEMENT ! Lisez toutes les consignes de sécurité, instructions, illustrations et caractéristiques techniques fournies avec cet outil électrique.

Le non-respect des consignes de sécurité suivantes peut entraîner une électrocution, un incendie et/ou des blessures graves.

Conservez toutes les consignes de sécurité et les instructions pour les consulter ultérieurement. Le terme «outil» dans les avertissements fait référence à votre outil électrique alimenté par le secteur (avec cordon d'alimentation) ou votre outil fonctionnant sur batterie (sans cordon d'alimentation).

1) SÉCURITÉ SUR LE LIEU DE TRAVAIL

- a) **Conservez votre zone de travail propre et bien éclairée.** Les zones de travail en désordre et non éclairées peuvent être à l'origine d'accidents.
- b) **Avec l'outil électrique, ne travaillez pas dans un environnement soumis à un risque d'explosion et dans lequel se trouvent des poussières, des gaz et des liquides inflammables.** Les outils électriques produisent des étincelles qui peuvent enflammer la poussière ou les vapeurs.
- c) **Pendant l'utilisation de l'outil électrique, tenez à distance les enfants et les autres personnes.** En cas de distractions, vous pouvez perdre le contrôle de l'appareil.

2) SÉCURITÉ ÉLECTRIQUE

- a) **La fiche de raccordement de l'outil électrique doit convenir à la prise de courant. La fiche ne doit pas être modifiée de quelle manière que ce soit. N'utilisez aucune prise d'adaptateur conjointement avec des outils électriques**

ayant une mise à la terre de protection. Les fiches inchangées et les prises de courant appropriées diminuent le risque de décharge électrique.

- b) **Évitez le contact du corps avec les surfaces mises à la terre, telles que les tubes, les chauffages, les fours et les réfrigérateurs.** Il existe un risque accru de décharge électrique, si votre corps est mis à la terre.
- c) **Tenez les outils électriques à distance de la pluie ou de l'humidité.** La pénétration de l'eau dans un outil électrique augmente le risque d'une décharge électrique.
- d) **Ne pas maltraiter le cordon. Ne jamais utiliser le cordon pour porter, tirer ou débrancher l'outil. Maintenir le cordon à l'écart de la chaleur, du lubrifiant, des arêtes ou des parties en mouvement.** Des cordons endommagés ou emmêlés augmentent le risque de choc électrique.
- e) **Si vous travaillez avec un outil électrique en plein air, utilisez uniquement un câble de prolongation qui soit adapté pour l'extérieur.** L'emploi d'un câble de prolongation approprié pour le domaine extérieur diminue le risque d'une décharge électrique.
- f) **Si l'utilisation de l'outil électrique dans un environnement humide ne peut être évitée, utilisez un disjoncteur à courant de défaut.** L'utilisation d'un disjoncteur à courant de défaut réduit le risque d'électrocution.

3) SÉCURITÉ DES PERSONNES

- a) **Soyez attentif, faites attention à ce que vous faites et utilisez rai-**

sonnablement l'outil électrique pendant votre travail. N'utilisez aucun outil électrique si vous êtes fatigué ou vous trouvez sous l'influence de drogues, d'alcool ou de médicaments. Un moment d'inattention durant l'utilisation de l'outil électrique peut être la cause de graves blessures.

- b) Portez toujours un équipement de protection individuel et des lunettes protectrices.** Le port d'un équipement de protection individuel, comme un masque anti-poussières, des chaussures de sécurité anti-dérapantes, un casque de protection ou des protections auriculaires, en fonction du type et de l'utilisation de l'outil électrique, diminue le risque des blessures.
- c) Évitez une mise en service non prévue. Assurez-vous que l'outil électrique est éteint avant que vous ne le connectiez à l'alimentation en courant et / ou à l'accumulateur, le portiez ou le déplaciez.** Si en portant l'appareil électrique, votre doigt appuie sur le commutateur ou que l'appareil se mette en marche lorsque vous le connectez, cela peut entraîner un accident.
- d) Retirez les outils de réglage ou la clé à écrous avant de mettre l'outil électrique sous tension.** Un outil ou une clé qui se trouve dans une partie mobile de l'appareil peut être à l'origine de blessures.
- e) Ne pas se précipiter. Assurez-vous d'avoir une position stable et d'être tout le temps en équilibre.** Vous pourrez ainsi mieux contrôler mieux l'outil électrique dans des situations inattendues.
- f) Portez des vêtements adaptés. Ne portez pas de vêtements trop**

amples ni de bijoux. Tenez les cheveux et vêtements à distance des pièces mobiles. Maintenez vos cheveux, habits et gants loin des parties mobiles. Les habits légers, les parures ou les longs cheveux peuvent être saisis par les parties mobiles.

- g) Lorsque des dispositifs d'aspiration ou de réception de poussière peuvent être montés, ceux-ci doivent être raccordés et correctement utilisés.** L'utilisation d'un dispositif d'aspiration peut diminuer les risques engendrés par la poussière.
- h) Ne pensez pas être en sécurité et n'ignorez pas les réglementations en matière de sécurité, même si après de nombreuses utilisations, vous êtes habitué à l'outil électrique.** Un comportement insouciant peut en l'espace de quelques secondes provoquer des blessures graves.

4) UTILISATION ET ENTRETIEN DE L'OUTIL

- a) Ne forcez pas l'appareil. Utilisez pour votre travail l'outil électrique le mieux adapté.** Avec un outil électrique approprié, vous travaillerez mieux et avec davantage de sécurité dans le secteur de travail donné.
- b) N'utilisez aucun outil électrique dont le commutateur est défectueux.** Un outil électrique qui ne peut plus être allumé ou éteint est dangereux et doit être réparé.
- c) Retirez la fiche de la prise de courant et / ou retirez l'accumulateur avant d'entreprendre des réglages sur un appareil, échanger des accessoires ou mettre de côté l'appareil.** Cette mesure

de précaution empêche un démarrage involontaire de l'outil électrique.

- d) Conservez les outils électriques inutilisés hors de la portée des enfants. Ne laissez pas des personnes qui ne connaissent pas l'appareil ou n'ont pas lu ces instructions utiliser l'appareil.** Les outils électriques sont dangereux s'ils sont utilisés par des personnes inexpérimentées.
- e) Observer la maintenance de l'outil. Contrôlez si les parties mobiles fonctionnent correctement et ne se coincent pas ; vérifiez l'appareil pour voir si des pièces sont rompues ou sont endommagées, perturbant ainsi le fonctionnement de l'outil électrique. Faites réparer les pièces endommagées avant d'utiliser l'appareil.** Beaucoup d'accidents ont pour origine des outils électriques mal entretenus.
- f) Maintenez les outils coupants aiguisés et propres.** Les outils tranchants bien entretenus ayant des bords de coupe aiguisés se coincent moins et s'utilisent plus facilement.
- g) Utilisez l'outil électrique, les accessoires, les outils, etc. conformément à ces instructions. Prenez également en compte les conditions de travail et l'activité à réaliser.** L'utilisation des outils électriques pour des buts autres que ceux prévus peut mener à des situations dangereuses.
- h) Gardez les manches et les surfaces de prise secs, propres et exempts d'huiles et de graisses.** Des manches et des surfaces de prise glissantes ne permettent pas une utilisation et un contrôle sûrs de l'outil électrique dans des situations imprévisibles.
- 5) UTILISATION DES OUTILS FONCTIONNANT SUR BATTERIES ET PRECAUTIONS D'EMPLOI**
- a) Charger les accumulateurs uniquement avec les chargeurs qui sont recommandés par le fabricant.** Il y a un risque d'incendie si un chargeur, approprié pour un type précis d'accumulateur, est utilisé avec d'autres accumulateurs.
- b) N'utiliser que les accumulateurs prévus à cet effet avec les outils électriques.** L'utilisation d'un autre accumulateur peut entraîner des blessures ou déclencher un incendie.
- c) Tenir l'accumulateur non utilisé à distance des trombones de bureau, des pièces de monnaie, des clés, des clous, des vis ou de tous autres petits objets en métal qui pourraient causer un découplage des contacts.** Un court-circuit entre les contacts d'accumulateur peut entraîner des combustions ou un début d'incendie.
- d) En cas de mauvaise utilisation, le liquide peut sortir de l'accumulateur. Évitez tout contact avec celui-ci. En cas de contact accidentel, rincer avec de l'eau. Si le liquide pénètre dans les yeux, consulter un médecin.** Des fuites de liquide provenant de l'accumulateur peuvent entraîner des irritations de la peau ou des brûlures.
- e) N'utilisez pas de batterie endommagée ou altérée.** Des batteries endommagées ou altérées peuvent se comporter de façon imprévisible et provoquer un incendie, une explosion ou un risque de blessure.

- f) **N'exposez pas une batterie à un feu ou à des températures trop élevées.** Le feu ou des températures supérieures à 130 °C peuvent provoquer une explosion.
- g) **Suivez toutes les instructions relatives au chargement et ne rechargez jamais la batterie ou l'outil sans fil à des températures en dehors de la plage indiquée dans le mode d'emploi.** Un chargement incorrect ou à des températures en dehors de la plage autorisée peut détruire la batterie et augmenter le risque d'incendie.

6) MAINTENANCE ET ENTRETIEN

- a) **Ne laissez réparer votre outil électrique que par des professionnels qualifiés et seulement avec des pièces de rechange d'origine.** Vous serez ainsi sûr de conserver la sécurité pour l'outil électrique correspondant.
- b) **Ne réparez jamais des batteries endommagées.** L'ensemble de la maintenance des batteries ne peut être effectué que par le fabricant ou par les centres de service après-vente mandatisés.

Consignes de sécurité pour taille-haies

- a) **Les lames continuent à se déplacer après la coupure de l'interrupteur.** Un moment d'inattention lors de l'utilisation du taille-haie peut entraîner de graves blessures.
- b) **Portez le taille-haie par la poignée avec la lame arrêtée et faites attention à ne pas ac-**

tionner l'interrupteur. Porter correctement le taille-haie réduit le risque d'enclenchement involontaire et de blessure consécutive avec la lame.

- c) **Toujours mettre le cache sur les lames pendant le transport ou le rangement du taille-haie.** Une manipulation correcte du taille-haie réduit le risque de blessure lié à la lame.
- d) **Assurez-vous que tous les interrupteurs sont coupés et que la batterie est retirée ou éteinte avant de retirer des restes de coupe coincés ou d'entretenir la machine.** Une mise en marche inattendue du taille-haie pendant le retrait de la matière coincée peut provoquer des blessures graves.
- e) **Tenez le taille-haie uniquement par ses surfaces de prise isolées, car la lame de coupe peut toucher des câbles électriques cachés.** Le contact des lames avec un fil sous tension peut également mettre les parties métalliques sous tension et provoquer une électrocution.
- f) **Éloignez tous les fils électriques de la zone de coupe.** Des câbles peuvent être dissimulés dans les haies et buissons et être coupés accidentellement par la lame.
- g) **N'utilisez pas le taille-haie par mauvais temps, en particulier en cas de risque orageux.** Cela réduit le risque d'être touché par la foudre.

CONSIGNES DE SÉCURITÉ SUPPLÉMENTAIRES

- a) **Il est recommandé d'inspecter les haies et buissons pour rechercher des objets dissimulés, p. ex. grillages et câbles cachés.**
- b) **Tenez le taille-haie correctement,**

p. ex. à deux mains par les poignées en présence de deux poignées. La perte de contrôle de l'appareil peut entraîner des blessures.

- c) Le taille-haie est prévu pour des travaux pendant lesquels l'utilisateur est au sol et non sur une échelle ou toute autre surface instable.
- d) Il est recommandé que l'utilisateur s'assure, avant l'utilisation du taille-haie, que le ou les dispositifs de verrouillage de chaque pièce mobile (p. ex. de l'arbre prolongé et de l'élément pivotant), le cas échéant, sont en position de verrouillage.

AUTRES RISQUES

Même si vous utilisez cet outil électrique de manière conforme, il existe malgré tout d'autres risques. Les dangers suivants peuvent se produire en fonction de la méthode de construction et du modèle de cet outil électrique :

- a) Coupures
- b) Dommages affectant l'ouïe si aucune protection d'ouïe appropriée n'est portée.
- c) Ennuis de santé engendrés par les vibrations affectant les bras et les mains si l'appareil est utilisé pendant une longue période ou s'il n'est pas employé de manière conforme ou correctement entretenu.



Avertissement ! Pendant son fonctionnement cet outil électrique produit un champ électromagnétique qui, dans certaines circonstances, peut perturber des implants médicaux actifs ou passifs. Pour diminuer le risque de blessures graves ou mortelles, nous recommandons aux personnes portant des implants médicaux de consulter leur médecin et le fabri-

cant de l'implant médical avant d'utiliser cette machine.



Respectez les consignes de sécurité et informations relatives au chargement et à l'utilisation correcte qui sont indiquées dans la notice d'utilisation de votre batterie et chargeur de la gamme Parkside X 12 V Team. Vous trouverez une description détaillée du processus de charge et de plus amples informations dans ce mode d'emploi séparé.

Mise en service



Pour travailler avec l'appareil, portez des vêtements adaptés et des gants de travail. Portez une protection pour les yeux et les oreilles.

Assurez-vous avant chaque utilisation que l'appareil est en état de marche. Il ne faut pas que l'interrupteur de marche/arrêt et l'interrupteur de sécurité soient bloqués. Ils doivent arrêter le moteur dès qu'ils ont été lâchés. Si un interrupteur est endommagé, il ne faut plus travailler avec l'appareil.

Un équipement de protection individuel et un appareil en bon état de fonctionnement réduisent le risque de blessures et d'accidents.



Veillez observer les normes de protection contre les nuisances acoustiques ainsi que les prescriptions et directives locales en vigueur.

A Retirer/insérer la batterie

1. **Pour enlever** la batterie (9) de l'appareil, appuyez sur les boutons de déverrouillage à droite et à gauche sur la batterie (9) et retirez la batterie.
2. Procédez à **l'insertion** de la batterie (9) en glissant la batterie le long du guidage dans l'appareil jusqu'à ce qu'elle s'enclenche.

B Mise en marche et arrêt de l'appareil

 Veillez à ce que l'appareil soit stable. Tenez l'appareil à deux mains tout en conservant une distance de sécurité par rapport à votre corps. Veillez à ce que l'appareil ne soit en contact avec aucun objet avant de le mettre en marche.

Retirer la protection du couteau:

1. Retirez le protège-lame (10) du bâti de lame de sécurité (1).

Mise en marche :

2. Assurez-vous que l'accumulateur (9) est activé (respecter la notice d'utilisation de la batterie et du chargeur).
3. Appuyez sur le commutateur de sécurité (3) sur la poignée avant (4).
4. Appuyez sur les interrupteurs Marche/Arrêt (8). Le taille-haies fonctionne à la plus haute vitesse.

Arrêt :

5. Relâchez la pression exercée sur les commutateur de sécurité (3) et interrupteur Marche/ Arrêt (8)

A Contrôler l'état de chargement de l'accu

L'indicateur de charge de la batterie (6) indique l'état de charge de la batterie (9) pendant l'utilisation de l'appareil.

3 LED sont allumées (rouge-jaune-vert) :

Batterie chargée

2 LED sont allumées (rouge-jaune) :

Batterie partiellement chargée

1 LED est allumée (rouge):

La batterie doit être chargée



Rechargez la batterie (9) uniquement si la LED rouge de l'affichage de l'état de charge de la batterie est allumée.

A Recharger la batterie



Rechargez la batterie (9) uniquement lorsque seule la LED rouge est encore allumée sur l'indicateur de charge (6).

1. Retirez la batterie (9) de l'outil.
2. Faites glisser la batterie (9) dans le compartiment de charge du chargeur.
3. Branchez le chargeur sur une prise électrique.
4. À la fin de la charge complète, une lumière verte reste en permanence allumée. Débranchez alors le chargeur de la prise électrique.
5. Retirez la batterie (9) du chargeur

Travail avec le taille haie



En taillant, veillez à ne pas entrer en contact avec des objets tels que fils de grillage ou tuteurs de plantes. Ceci peut conduire à des dommages sur la lame.

- En cas de blocage des lames causé par des objets solides, arrêtez immédiatement l'appareil et retirez la batterie. Retirez l'objet après.
- Évitez de solliciter excessivement l'appareil pendant le travail.

Techniques de taille

- Coupez les grosses branches auparavant avec des cisailles à élaguer.
- Le bloc de lames à double tranchant permet de couper dans les deux sens ou d'un côté à l'autre grâce à des mouvements de balancement.
- Pour la coupe verticale, déplacez le taille haie régulièrement vers l'avant ou bien en forme d'arc vers le haut et vers le bas.
- Pour la coupe horizontale, déplacez le taille haie en forme de faucille vers le bord de la haie pour que les branches coupées tombent au sol.
- Pour obtenir de longues lignes droites, il est recommandé de tendre des fils.

Coupe des haies:

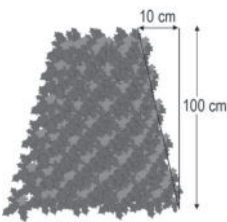

Il est recommandé de tailler les haies en forme de trapèze afin d'éviter le dénudement des basses branches.

Ceci correspond à la croissance naturelle

des plantes et permet de faire pousser les haies de façon optimale. Lors de la coupe, seules les nouvelles pousses de l'année sont réduites et ainsi, il se forme un entrelacement dense de branches et une bonne protection.

- Coupez tout d'abord les côtés d'une haie. Déplacez le taille haie dans le

sens de la croissance du bas vers le haut. Si vous taillez du haut vers le bas, les branches fines se déplacent vers l'extérieur et il peut se former des endroits peu fournis ou des trous.

- Taillez ensuite le bord supérieur comme vous le désirez: droit, en forme de toit ou en arrondi.
- Taillez déjà les jeunes plantes à la forme que vous désirez. Il est préférable que la pousse principale ne soit pas endommagée jusqu'à ce que la haie ait atteint la hauteur prévue. Toutes les autres pousses sont réduites de moitié.

Soin des haies poussant librement:

Les haies qui poussent librement ne sont pas taillées selon une forme spéciale, toutefois il faut les entretenir régulièrement afin que la haie ne pousse pas trop haut.

Nettoyage et Entretien



Faites exécuter les travaux d'entretien et de réparation qui ne sont pas mentionnés dans cette notice par notre Centre de services. Utilisez exclusivement des pièces d'origine!



Avant tout travail, mettez l'appareil hors tension et retirez l'accumulateur de l'appareil.



Portez des gants lorsque vous manipulez le rail de sécurité de lame. Vous éviterez ainsi de vous couper.

Exécutez à intervalles réguliers les travaux de nettoyage et les opérations de maintenance décrits ci-dessous. Vous bénéficierez ainsi d'une utilisation longue et sûre de votre appareil.

Nettoyage



L'appareil ne doit pas être aspergé avec de l'eau ou immergé dans l'eau. Il existe un danger de décharge électrique !

- Conservez propres les fentes de ventilation (A 5), le boîtier moteur et les poignées de l'appareil. Pour ce faire, utilisez un chiffon humide ou une brosse. N'utilisez aucun produit de nettoyage ou solvant. Vous pourriez endommager irréparablement l'appareil.
- Conservez l'appareil toujours propre. Après chaque utilisation de l'appareil, vous devez :
 - Nettoyer la lame (avec un chiffon imbibé d'huile);
 - Lubrifier les barres porte-lame avec la burette ou l'aérosol.

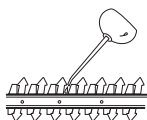

Entretien

- Avant chaque usage, contrôlez si des vices évidents tels que pièces dévissées, usées ou endommagées apparaissent sur le taille haie. Vérifiez que les vis sont bien fixées sur le bloc de lames (A 1).
- Vérifiez que les couvercles et dispositifs de protection (voir A) ne sont pas endommagés et sont correctement fixés. Remplacez-les le cas échéant.
- Vous pouvez polir vous-même les légères ébréchures apparues sur les dents de coupe. Aiguiser les dents avec une pierre à huile. Seules des dents de coupe aiguisées garantissent une bonne qualité de coupe.
- Les barres porte-lame émoussées, déformées ou endommagées doivent être échangées.

Si vous faites exécuter des travaux qui ne sont pas décrits dans cette directive, adressez vous à notre service après-vente. Utilisez seulement des pièces d'origine.

Rangement

- Conservez l'appareil, dans la protection de lame (A 10) livrée, au sec et hors de la portée des enfants.

C Fixation murale

Vous pouvez suspendre l'appareil par le dispositif de suspension (11) à la verticale. Suspendez l'appareil uniquement lorsque le protège-lame est repoussé.



Notez qu'en cas de suspension, de l'huile peut s'égoutter du bâti de lame de sécurité.

1. Placez une vis à l'aide d'une cheville sur la position souhaitée d'un mur. La tête de vis peut avoir un diamètre de 8 - 10 mm.
2. Laissez ressortir la tête de vis d'env. 10 mm du mur.
3. Placez l'appareil avec l'orifice rond du dispositif de suspension (11) sur la vis. Suspendez-le ainsi par le dispositif de suspension.



Faites attention lors du perçage à ne pas endommager des conduites d'alimentation. Utilisez des détecteurs adaptés pour les localiser ou aidez-vous d'un plan d'installation. Le contact avec les fils électriques peut causer un choc électrique et un incendie ; le contact avec les conduites de

gaz peut causer une explosion. L'endommagement d'une conduite d'eau peut causer des dégâts matériels et des chocs électriques.

Élimination et protection de l'environnement

Retirez l'accumulateur de l'appareil et déposez l'appareil, l'accumulateur, les accessoires et l'emballage dans un centre de recyclage écologiquement.



Les machines n'ont pas leur place dans les ordures ménagères.



Points de collecte sur www.quefairedesdechets.fr
Privilégiez la réparation ou le don de votre appareil !

Le produit est recyclable, est soumis à une responsabilité élargie du fabricant et est collecté dans le cadre du tri sélectif.



Portez le carton à un point de recyclage.

Directive 2012/19/UE sur les déchets d'équipements électriques et électroniques : Les appareils électriques usagés doivent être collectés séparément et introduits dans un circuit de recyclage respectueux de l'environnement.

Suivant la transposition en droit national, vous pouvez disposer des possibilités suivantes :

- Restitution à un point de vente,
- Restitution à un point de collecte officiel,
- Renvoi au fabricant / au distributeur.

Nous effectuons gratuitement la mise au rebut de votre appareil défectueux retourné. Ne sont pas concernés les accessoires qui accompagnent les appareils usagés et les moyens auxiliaires sans composants électriques.



La batterie ne doit pas être jetée avec les déchets ménagers, dans le feu (risque d'explosion) ou dans l'eau. Les batteries endommagées présentent un risque pour l'environnement et pour votre santé en cas de fuites de vapeurs ou de liquides toxiques.

Éliminez les batteries selon les prescriptions locales. Des batteries défectueuses ou usées doivent être recyclées conformément à la directive 2006/66/CE. Veuillez déposer les batteries à un point de collecte pour batteries usagées, où elles seront recyclées écologiquement. Pour cela, veuillez vous adresser à la société de gestion des déchets de votre ville ou à notre centre de SAV.

Recyclez les batteries lorsqu'elles sont déchargées. Nous recommandons de recouvrir les bornes avec un adhésif afin d'éviter un court-circuit. N'ouvrez pas la batterie.

Jetez les branches et l'herbe coupées dans le compost et non avec les déchets ménagers.

Pièces de rechange/Accessoires

Vous obtiendrez des pièces de rechange et des accessoires à l'adresse www.grizzlytools.shop

Si vous avez des problèmes lors du passage de la commande, merci d'utiliser le formulaire de contact. Pour toute autre question, adressez-vous au "Service-Center" (voir page 55).

Position Notice d'utilisation	Position Vue éclatée	Désignation	N° de commande
A 1	4-6, 44, 20	Rails de sécurité de lame	13700710
A 2	37, 43	Garde-main	91105338
A 10	42	Protection de lame	91105337

A Dépannage

Problème	Cause possible	Suppression de la panne
L'appareil ne démarre pas	Accu (9) déchargé	Charger l'accu (respecter la notice d'utilisation de la batterie et du chargeur)
	Accu (9) non inséré	Mettre en place l'accu (respecter la notice d'utilisation de la batterie et du chargeur)
	Le commutateur de sécurité (3) ne fonctionne pas correctement	Mettre sous tension (voir „Utilisation“)
	Interrupteur Marche/Arrêt (8) défectueux	Réparation par le Centre de services
L'appareil travaille par interruptions	Contact interne intermittent	Réparation par le service après-vente
	Commutateur Marche/Arrêt (8) défectueux	
Les lames chauffent	Lame (1) non aiguisée	Aiguiser le bloc porte-lames ou le faire remplacer (Centre de services)
	Lame (1) ébréchée	Contrôler le bloc porte-lames ou le faire remplacer (Centre de services)
	Frottement trop important car lubrification insuffisante	Huiler le bloc de lames (1)
Mauvais résultat de coupe	Trop de friction en raison d'une lubrification défectueuse	Huiler la barre porte-lame (1)
	Barre porte-lame (1) sale	Nettoyer la barre porte-lame
	Barre porte-lame (1) émoussée	Affûter la barre porte-lame ou la faire changer (service après-vente)
	Mauvaise technique de coupe	Voir („Travailler avec le taille-haies“)

Garantie - France

Chère cliente, cher client,
Ce produit bénéficie d'une garantie de 3 ans, valable à compter de la date d'achat.

En cas de manques constatés sur ce produit, vous disposez des droits légaux contre le vendeur du produit. Ces droits légaux ne sont pas limités par notre garantie présentée par la suite.

Article L217-4 du Code de la consommation

Le vendeur livre un bien conforme au contrat et répond des défauts de conformité existant lors de la délivrance. Il répond également des défauts de conformité résultant de l'emballage, des instructions de montage ou de l'installation lorsque celle-ci a été mise à sa charge par le contrat ou a été réalisée sous sa responsabilité.

Article L217-5 du Code de la consommation

Le bien est conforme au contrat :

1° S'il est propre à l'usage habituellement attendu d'un bien semblable et, le cas échéant :

- s'il correspond à la description donnée par le vendeur et possède les qualités que celui-ci a présentées à l'acheteur sous forme d'échantillon ou de modèle ;
- s'il présente les qualités qu'un acheteur peut légitimement attendre eu égard aux déclarations publiques faites par le vendeur, par le producteur ou par son représentant, notamment dans la publicité ou l'étiquetage ;

2° Ou s'il présente les caractéristiques définies d'un commun accord par les parties ou être propre à tout usage spécial recherché par l'acheteur, porté à la connaissance du vendeur et que ce dernier a accepté.

Article L217-16 du Code de la consommation

Lorsque l'acheteur demande au vendeur, pendant le cours de la garantie commerciale qui lui a été consentie lors de l'acquisition ou de la réparation d'un bien meuble, une remise en état couverte par la garantie, toute période d'immobilisation d'au moins sept jours vient s'ajouter à la durée de la garantie qui restait à courir. Cette période court à compter de la demande d'intervention de l'acheteur ou de la mise à disposition pour réparation du bien en cause, si cette mise à disposition est postérieure à la demande d'intervention.

Indépendamment de la garantie commerciale souscrite, le vendeur reste tenu des défauts de conformité du bien et des vices rédhibitoires dans les conditions prévues aux articles L217-4 à L217-13 du Code de la consommation et aux articles 1641 à 1648 et 2232 du Code Civil.

Article L217-12 du Code de la consommation

L'action résultant du défaut de conformité se prescrit par deux ans à compter de la délivrance du bien.

Conditions de garantie

Le délai de garantie débute avec la date d'achat. Veuillez conserver soigneusement le ticket de caisse original. En effet, ce document vous sera réclamé comme preuve d'achat.

Si un défaut de matériel ou un défaut de fabrication se présente au cours des trois ans suivant la date d'achat de ce produit, nous réparons gratuitement ou remplaçons ce produit - selon notre choix. Cette garantie suppose que l'appareil défectueux et le justificatif d'achat (ticket de caisse) nous soient présentés durant cette période de trois ans

et que la nature du manque et la manière dont celui-ci est apparu soient explicités par écrit dans un bref courrier.

Si le défaut est couvert par notre garantie, le produit vous sera retourné, réparé ou remplacé par un neuf. Aucune nouvelle période de garantie ne débute à la date de la réparation ou de l'échange du produit.

Durée de garantie et demande légale en dommages-intérêts

La durée de garantie n'est pas prolongée par la garantie. Ce point s'applique aussi aux pièces remplacées et réparées. Les dommages et les manques éventuellement constatés dès l'achat doivent immédiatement être signalés après le déballage. A l'expiration du délai de garantie les réparations occasionnelles sont à la charge de l'acheteur.

Volume de la garantie

L'appareil a été fabriqué avec soin, selon de sévères directives de qualité et il a été entièrement contrôlé avant la livraison.

La garantie s'applique aux défauts de matériel ou aux défauts de fabrication.

Cette garantie ne s'étend pas aux parties du produit qui sont exposées à une usure normale et peuvent être donc considérées comme des pièces d'usure (par exemple le mandrin de perceuse à serrage rapide) ou pour des dommages affectant les parties fragiles (par exemple les interrupteurs).

Cette garantie prend fin si le produit endommagé n'a pas été utilisé ou entretenu d'une façon conforme. Pour une utilisation appropriée du produit, il faut impérativement respecter toutes les instructions citées dans le manuel de l'opérateur. Les actions et les domaines d'utilisation déconseillés dans la notice d'utilisation ou vis-à-vis desquels une mise en garde est émise, doivent absolument être évités.

Le produit est conçu uniquement pour un usage privé et non pour un usage industriel. En cas d'emploi impropre et incorrect, de recours à la force et d'interventions entreprises et non autorisées par notre succursale, la garantie prend fin.

Article 1641 du Code civil

Le vendeur est tenu de la garantie a raison des défauts cachés de la chose vendue qui la rendent impropre à l'usage auquel on la destine, ou qui diminuent tellement cet usage que l'acheteur ne l'aurait pas acquise, ou n'en aurait donné qu'un moindre prix, s'il les avait connus.

Article 1648 1er alinéa du Code civil

L'action résultant des vices rédhibitoires doit être intentée par l'acquéreur dans un délai de deux ans à compter de la découverte du vice.

Marche à suivre dans le cas de garantie

Pour garantir un traitement rapide de votre demande, veuillez suivre les instructions suivantes :

- Tenez vous prêt à présenter, sur demande, le ticket de caisse et le numéro d'identification (IAN 408300_2207) comme preuve d'achat.
- Vous trouverez le numéro d'article sur la plaque signalétique.
- Si des pannes de fonctionnement ou d'autres manques apparaissent, prenez d'abord contact, par **téléphone** ou par **e-Mail**, avec le service après-vente dont les coordonnées sont indiquées ci-dessous. Vous recevrez alors des renseignements supplémentaires sur le déroulement de votre réclamation.
- En cas de produit défectueux vous pouvez, après contact avec notre service clients, envoyer le produit, franco de port à l'adresse de service après-vente

indiquée, accompagné du justificatif d'achat (ticket de caisse) et en indiquant quelle est la nature du défaut et quand celui-ci s'est produit. Pour éviter des problèmes d'acceptation et des frais supplémentaires, utilisez absolument seulement l'adresse qui vous est donnée. Assurez-vous que l'expédition ne se fait pas en port dû, comme marchandises encombrantes, envoi express ou autre taxe spéciale. Veuillez renvoyer l'appareil, y compris tous les accessoires livrés lors de l'achat et prenez toute mesure pour avoir un emballage de transport suffisamment sûr.

Garantie- Belgique

Chère cliente, cher client,
Ce produit bénéficie d'une garantie de 3 ans, valable à compter de la date d'achat. En cas de manques constatés sur ce produit, vous disposez des droits légaux contre le vendeur du produit. Ces droits légaux ne sont pas limités par notre garantie présentée par la suite.

Conditions de garantie

Le délai de garantie débute avec la date d'achat. Veuillez conserver soigneusement le ticket de caisse original. En effet, ce document vous sera réclamé comme preuve d'achat. Si un défaut de matériel ou un défaut de fabrication se présente au cours des trois ans suivant la date d'achat de ce produit, nous réparons gratuitement ou remplaçons ce produit - selon notre choix. Cette garantie suppose que l'appareil défectueux et le justificatif d'achat (ticket de caisse) nous soient présentés durant cette période de trois ans et que la nature du manque et la manière dont celui-ci est apparu soient explicités par écrit dans un bref courrier. Si le défaut est couvert par notre garantie,

le produit vous sera retourné, réparé ou remplacé par un neuf. Aucune nouvelle période de garantie ne débute à la date de la réparation ou de l'échange du produit.

Durée de garantie et demande légale en dommages-intérêts

La durée de garantie n'est pas prolongée par la garantie. Ce point s'applique aussi aux pièces remplacées et réparées. Les dommages et les manques éventuellement constatés dès l'achat doivent immédiatement être signalés après le déballage. A l'expiration du délai de garantie les réparations occasionnelles sont à la charge de l'acheteur.

Volume de la garantie

L'appareil a été fabriqué avec soin, selon de sévères directives de qualité et il a été entièrement contrôlé avant la livraison.

La garantie s'applique aux défauts de matériel ou aux défauts de fabrication. Cette garantie ne s'étend pas aux parties du produit qui sont exposées à une usure normale et peuvent être donc considérées comme des pièces d'usure (par exemple le mandrin de perceuse à serrage rapide) ou pour des dommages affectant les parties fragiles (par exemple les commutateurs). Cette garantie prend fin si le produit endommagé n'a pas été utilisé ou entretenu d'une façon conforme. Pour une utilisation appropriée du produit, il faut impérativement respecter toutes les instructions citées dans le manuel de l'opérateur. Les actions et les domaines d'utilisation déconseillés dans la notice d'utilisation ou vis-à-vis desquels une mise en garde est émise, doivent absolument être évités.

Marche à suivre dans le cas de garantie

Pour garantir un traitement rapide de votre demande, veuillez suivre les instructions suivantes :

- Tenez vous prêt à présenter, sur demande, le ticket de caisse et le numéro d'article (IAN 408300_2207) comme preuve d'achat.
- Vous trouverez le numéro d'article sur la plaque signalétique.
- Si des pannes de fonctionnement ou d'autres manques apparaissent, prenez d'abord contact, par **téléphone** ou par **e-Mail**, avec le service après-vente dont les coordonnées sont indiquées ci-dessous. Vous recevrez alors des renseignements supplémentaires sur le déroulement de votre réclamation.
- En cas de produit défectueux vous pouvez, après contact avec notre service clients, envoyer le produit, franco de port à l'adresse de service après-vente indiquée, accompagné du justificatif d'achat (ticket de caisse) et en indiquant quelle est la nature du défaut et quand celui-ci s'est produit. Pour éviter des problèmes d'acceptation et des frais supplémentaires, utilisez absolument seulement l'adresse qui vous est donnée. Assurez-vous que l'expédition ne se fait pas en port dû, comme marchandises encombrantes, envoi express ou autre taxe spéciale. Veuillez renvoyer l'appareil, y compris tous les accessoires livrés lors de l'achat et prenez toute mesure pour avoir un emballage de transport suffisamment sûr.

Service Réparations

Vous pouvez, contre paiement, faire exécuter par notre service, des réparations **qui ne**

font pas partie de la garantie. Nous vous enverrons volontiers un devis estimatif. Nous ne pouvons traiter que des appareils qui ont été correctement emballés et qui ont envoyés suffisamment affranchis.

Attention: veuillez renvoyer à notre agence de service votre appareil nettoyé et avec une note indiquant le défaut constaté.

Les appareils envoyés en port dû - comme marchandises encombrantes, en envoi express ou avec toute autre taxe spéciale ne seront pas acceptés. Nous exécutons gratuitement la mise aux déchets de vos appareils défectueux renvoyés.

Service-Center



Service France

Tel.: 0800 919270
E-Mail: grizzly@lidl.fr
IAN 408300_2207



Service Belgique

Tel.: 0800 12089
E-Mail: grizzly@lidl.be
IAN 408300_2207

Importateur

Veuillez noter que l'adresse suivante n'est pas une adresse de service après-vente. Contactez d'abord le service après-vente cité plus haut.

Grizzly Tools GmbH & Co. KG

Stockstädter Straße 20
63762 Großostheim
Allemagne
www.grizzlytools.de

Inhoud

Inleiding	56
Gebruik	56
Algemene beschrijving	57
Omvang van de levering	57
Functiebeschrijving	57
Overzicht	57
Technische gegevens	57
Laadtijd	58
Veiligheidsvoorschriften	59
Symbolen	59
Algemene veiligheidsinstructies voor elektrisch gereedschap	59
Drošības norādījumi attiecībā uz dzīvzogu šķērēm	63
RESTRISICO'S	64
Bediening	64
Akumulatora izņemšana un ievietošana	65
Aan- en uitschakelen	65
Laadtoestand van de accu nakijken ..	65
Akumulatora uzlāde	65
Werken met de heggenschaar	65
Kniptechnieken	66
Reiniging/onderhoud	66
Reiniging	66
Onderhoud	67
Bewaren	67
Wandbeugel	67
Verwerking en milieubescherming	67
Reserveonderdelen/Accessoires ..	68
Foutmeldingen	69
Garantie	70
Reparatieservice	71
Service-Center	71
Importeur	71
Vertaling van de originele CE-conformiteitsverklaring	271
Explosietekening	285

Inleiding

Hartelijk gefeliciteerd met de aankoop van uw nieuw apparaat. Daarmee hebt u voor een hoogwaardig apparaat gekozen. Dit apparaat werd tijdens de productie op kwaliteit gecontroleerd en aan een eindcontrole onderworpen. De functionaliteit van uw apparaat is bijgevolg verzekerd. Er kan niet uitgesloten worden dat er zich in specifieke gevallen aan of in het apparaat resthoeveelheden smeestoffen bevinden. Dit duidt niet op een gebrek of defect en is geen reden tot bezorgdheid.



De gebruiksaanwijzing vormt een bestanddeel van dit apparaat. Ze omvat belangrijke aanwijzingen voor veiligheid, gebruik en afvalverwijdering. Maak u vóór het gebruik van het apparaat met alle bedienings- en veiligheidsinstructies vertrouwd. Gebruik het apparaat uitsluitend zoals beschreven en voor de aangegeven toepassingsgebieden. Bewaar de handleiding goed en overhandig alle documenten bij het doorgeven van het apparaat mee aan derden.

Gebruik

De machine is enkel voor het knippen en maaien van heggen, struiken en sierheesters op privégebied geschikt. Elk ander gebruik, dat in deze gebruiksaanwijzing niet uitdrukkelijk wordt vermeld, kan schade aan de machine veroorzaken en een ernstig gevaar voor de gebruiker betekenen. Dit apparaat is niet geschikt voor commercieel gebruik. Bij commercieel gebruik vervalt de garantie. Het apparaat is bedoeld voor gebruik door volwassenen. Jongeren boven 16 jaar mogen het apparaat enkel onder toezicht gebruiken. Gebruik de heggenschaar

niet als het regent of als de heg nat is. De gebruiker is voor ongevallen of schade aan derden aansprakelijk. De producent is niet verantwoordelijk voor beschadigingen, die door onrechtmatig gebruik of verkeerde bediening worden veroorzaakt.

 Gebruik de machine niet als het mes stomp is. Stark versiete mesbalk kann schade aan de machine veroorzaken. Mesbalk regelmatig laten slijpen.

Het apparaat maakt deel uit van de reeks X 12 V TEAM van Parkside en kan worden gebruikt met accu's uit de reeks X 12 V TEAM van Parkside. De accu's mogen alleen met originele opladers van de reeks X 12 V TEAM van Parkside worden geladen.

Algemene beschrijving

 De afbeeldingen kunt u vinden op de voorste uitklappagina.

Omvang van de levering

Pak het apparaat uit en controleer, of de inhoud volledig is. Zorg voor een regelmatig voorgeschreven afvalverwijdering van het verpakkingsmateriaal.

- Heggenschaar met accu
- Mesbescherming
- Gebruiksaanwijzing

 **De accu en de lader zijn niet meegeleverd.**

Functiebeschrijving

De accu-heggenschaar bezit als snoei-inrichting een Laser-Cut mes van speciaal

staal. Tijdens het snoeien bewegen de snoeitanden zich lineair heen en weer. De stootbescherming aan het uiteinde van de maai balk voorkomt een onaangename terugslag bij het raken van wanden, omheiningen, enz. Ter bescherming van de gebruiker bezit het apparaat een veiligheidsschakelaar voor beide handen en een snelstop-remfunctie. Aanvullend beschermt de handbescherming tegen takken en twijgjes. Voor de functie van de bedieningsonderdelen verwijzen wij naar de hierna volgende beschrijvingen.

Overzicht

- A**
- 1 Veiligheidsmaai balk
 - 2 Handbescherming
 - 3 Veiligheidsschakelaar
 - 4 Voorste handgreep
 - 5 Ventilatiesleuven
 - 6 Indicator van laadtoestand
 - 7 Achterste handgreep
 - 8 Schakelaar "Aan/uit"
 - 9 Accu
 - 10 Mesbescherming
- C** 11 Ophangvoorziening

Technische gegevens

Heggenschaar

met accuPHSA 12 B1

Motorspanning 12 V ==(gelijkspanning)
 Accu-type Li-ion
 Toeren bij niet-belasting n_0 1200 min⁻¹
 Leegloopslagfrequentie 2400 min⁻¹
 Inschakelduur (4 Ah batterij) . max. 55 min*
 Snijlengte 350 mm
 Meslengte ca. 410 mm
 Tandafstand 15 mm
 Max. takdiameter 12 mm
 Gewicht (met accu, zonder lader) . 1,71 kg

Geluidsdrukniveau
 (L_{pA}) 75,0 dB (A), $K_{pA} = 3$ dB
 Geluidsterkte (L_{WA})
 gegarandeerd 90 dB
 gemeten..... 86,0 dB; $K_{WA} = 2,36$ dB
 Vibratie (a_h) aan de handgreep
 Achterste..... 3,635 m/s²
 Voorste 4,426 m/s²
 $K = 1,5$ m/s²
 Temperatuur (apparaat + accu) max. 50 °C
 Laadproces 4 - 40 °C
 Bedrijf -20 - 50 °C
 Opslag 0 - 45 °C

* De effectieve looptijd van een volledig geladen batterij (4 Ah) bij stationair draaien.

Geluids- en vibratiewaarden werden volgens de in de conformiteitverklaring genoemde normen en bepalingen vastgesteld.

De vermelde totale trillingswaarden en geluidsemissiewaarden zijn gemeten volgens een genormeerde testprocedure en kunnen worden gebruikt om een elektrisch gereedschap met een ander gereedschap te vergelijken.

De vermelde totale trillingswaarden en geluidsemissiewaarden kunnen ook worden gebruikt voor een voorlopige inschatting van de belasting.



Waarschuwing: De trillings- en geluidsemissies kunnen tijdens het werkelijke gebruik van het elektrische gereedschap afwijken van de vermelde waarden, afhankelijk van de manier waarop het elektrische werktuig wordt gebruikt en vooral van de aard van het bewerkte werkstuk.

Er moeten veiligheidsmaatregelen voor de bescherming van de gebruiker worden vastgelegd, die gebaseerd zijn op een inschatting van de trillingsbelasting in werkelijke gebruiksomstandigheden (hierbij moeten rekening worden gehouden met alle onderdelen van de bedrijfscyclus, bijvoorbeeld die momenten waarop het elektrische apparaat is uitgeschakeld en die momenten waarop het is ingeschakeld maar onbelast draait).

Laadtijd

Het apparaat maakt deel uit van de reeks X 12 V TEAM van Parkside en kan worden gebruikt met accu's uit de reeks X 12 V TEAM van Parkside. Accu's uit de reeks X 12 V TEAM van Parkside mogen alleen worden opgeladen met opladers uit de reeks X 12 V TEAM van Parkside.

Laadtijd (min.)	PAPK 12 A1 PAPK 12 A3	PAPK 12 A2	PAPK 12 B1 PAPK 12 B2 PAPK 12 B3	PAPK 12 D1
PLGK 12 A1	60	60	120	150
PLGK 12 A2	60	60	120	150
PLGK 12 A3	60	60	120	150
PLGK 12 B2	30	45	60	80
PDSLK 12 A1 PDSLK 12 A2	30	45	60	80

We bevelen u aan dit apparaat uitsluitend met volgende accu's: PAK 12 A3, PAK 12 B3, PAK 12 D1, PAK 12 A4, PAK 12 B4

We bevelen u aan deze accu's met volgende laders te laden: PLGK 12 A2, PLGK 12 B2, PLGK 12 A3, PDSLK 12 A2

Veiligheidsvoorschriften

Deze paragraaf behandelt de fundamentele veiligheidsvoorschriften bij het werk met het apparaat.

Symbolen

Symbolen op het apparaat



Het apparaat maakt deel uit van de reeks X 12 V TEAM



Let op!



Lees alvorens het apparaat te gebruiken de gebruiksaanwijzing door.



Draag oogbescherming.



Draag gehoorbescherming.



Draag beschermende handschoenen. Gevaar voor snijwondingen.



Let op! Letselgevaar door bewegende messen.



Gebruik de heggenschaar niet als het regent of als de heg nat is.



Verwijder de accu vóór onderhoudswerkzaamheden.



Aanduiding van het geluidsvolume L_{WA} in dB.



Machines horen niet bij huishoudelijk afval thuis.

Pictogrammen op de verpakking:



Recycling-pictogram: Golfkarton



Producten en verpakkingen milieuvriendelijk afvoeren

Symbolen in de gebruiksaanwijzing



Gevaarsymbool met informatie over de preventie van personen- of zaakschade.



Waarschuwbord met informatie voor het voorkomen van letsels door elektrische schok.



Gebodsteken met informatie over de preventie van schade.



Aanduidingsteken met informatie over hoe u het apparaat beter kunt gebruiken.

Algemene veiligheidsinstructies voor elektrisch gereedschap



WAARSCHUWING! Lees alle veiligheidsaanwijzingen, instructies, borden en technische gegevens die voor dit elektrische gereedschap gelden.

Het negeren van de onderstaande aanwijzingen kan een elektrische schok, brand en/of ernstig letsel tot gevolg hebben.

Bewaar alle veiligheidsinstructies en aanwijzing voor de toekomst.

Het in de veiligheidsinstructies gebruikte begrip „Elektrisch gereedschap“ heeft betrekking op elektrisch gereedschap met netvoeding (met netsnoer) en op elektrisch gereedschap met batterijvoeding (zonder netsnoer).

1) VEILIGHEID OP DE WERKPLAATS

- a) **Houd uw werkruimte netjes en goed verlicht.** Wanorde of onverlichte werkomgevingen kunnen tot ongevallen leiden.
- b) **Werk met het elektrische gereedschap niet in een explosieve omgeving, waarin er zich brandbare vloeistoffen, gassen of stoffen bevinden.** Elektrisch gereedschap produceert vonken, die het stof of de dampen kunnen doen ontsteken.
- c) **Houd kinderen en andere personen tijdens het gebruik van het elektrische gereedschap op een veilige afstand.** In geval van afleiding kunt u de controle over het apparaat verliezen.

2) ELEKTRISCHE VEILIGHEID

- a) **De aansluitstekker van het elektrische gereedschap moet in het stopcontact passen. De stekker mag op geen enkele manier veranderd worden. Gebruik geen adapterstekkers samen met geaard elektrisch gereedschap.** Ongewijzigde stekkers en passende stopcontacten doen het risico voor een elektrische schok afnemen.
- b) **Vermijd lichamelijke contact met**

geaarde oppervlakken, zoals van buizen, verwarmingsinstallaties, fornuizen en koelkasten.

Er bestaat een verhoogd risico door een elektrische schok als uw lichaam geaard is.

- c) **Houd elektrisch gereedschap op een veilige afstand tot regen of nattigheid.** Het binnendringen van water in elektrisch gereedschap doet het risico voor een elektrische schok toenemen.
 - d) **Gebruik het snoer niet voor een ander doeleinde om het elektrische gereedschap te dragen, op te hangen of om de stekker uit het stopcontact te trekken. Houd het snoer op een veilige afstand tot hitte, olie, scherpe kanten of bewegende apparaatonderdelen.** Beschadigde of verstrikt geraakte snoeren doen het risico voor een elektrische schok toenemen.
 - e) **Als u met elektrisch gereedschap in de open lucht werkt, maakt u enkel gebruik van verlengsnoeren, die ook voor buiten geschikt zijn.** Het gebruik van een voor buiten geschikt verlengsnoer doet het risico voor een elektrische schok afnemen.
 - f) **Wanneer het gebruik van het elektrische gereedschap in een vochtige omgeving niet te vermijden is, gebruik dan een aardlekschakelaar.** Het gebruik van een aardlekschakelaar reduceert het risico op een elektrische schok.
- 3) VEILIGHEID VAN PERSONEN**
- a) **Wees aandachtig, let erop wat u doet en ga verstandig aan het werk met elektrisch gereed-**

schap. Gebruik geen elektrisch gereedschap als u moe bent of onder de invloed van drugs, alcohol of medicijnen staat. Een moment van onoplettendheid bij het gebruik van het elektrische gereedschap kan tot ernstige verwondingen leiden.

- b) Draag persoonlijke beschermingsuitrusting en altijd een beschermbril.** Het dragen van een persoonlijke beschermingsuitrusting, zoals stofmasker, slipvrije veiligheidsschoenen, beschermende helm of gehoorbescherming, al naargelang de aard en de toepassing van het elektrische gereedschap, doet het risico voor verwondingen afnemen.
- c) Vermijd een onopzettelijke ingebruikname. Vergewis u dat het elektrische gereedschap uitgeschakeld is voordat u het op de stroomvoorziening en/of de accu aansluit, het opneemt of draagt.** Als u bij het dragen van het elektrische gereedschap uw vinger aan de schakelaar hebt of het apparaat ingeschakeld op de stroomvoorziening aansluit, kan dit tot ongevallen leiden.
- d) Verwijder instelgereedschap of schroefsleutel voordat u het elektrische gereedschap inschakelt.** Gereedschap of een sleutel, die zich in een draaiend apparaatonderdeel bevindt, kan tot verwondingen leiden.
- e) Vermijd een abnormale lichaamshouding. Zorg voor een veilige stand en houd te allen tijde uw evenwicht.** Daardoor kunt u het elektrische gereedschap in onverwachte situaties beter controleren.
- f) Valkājiet piemērotu apģērbu. Nevalkājiet platu apģērbu un rotaslietas. Sargājiet matus un apģērbu no kustīgām detaļām.** Loszittende kledij, sieraden of lang

haar kan/kunnen door bewegende onderdelen vastgegrepen worden.

- g) Ja ir iespējams uzmontēt putekļu nosūkšanas un savākšanas ierīces, tās ir jāpievieno un jālieto pareizi.** Gebruik van een stofafzuiginrichting kan gevaaren door stof doen afnemen.
- h) Neradiet sev maldīgu drošības sajūtu un neignorējiet drošības norādījumus darbam ar elektroinstrumentu arī tad, ja instrumenta biežas lietošanas dēļ to labi pārzināt.** Nevērīga rīcība dažu sekunžu simtdaļu laikā var beigties ar smagiem miesas bojājumiem.

4) GEBRUIK EN BEHANDELING VAN HET ELEKTRISCHE GEREEDSCHAP

- a) Overbelast het apparaat niet. Gebruik voor uw werk het daarvoor bestemde elektrische gereedschap.** Met het passende elektrische gereedschap werkt u beter en veiliger in het aangegeven vermogensgebied.
- b) Gebruik geen elektrisch gereedschap, waarvan de schakelaar defect is.** Elektrisch gereedschap, dat niet meer in- of uitgeschakeld kan worden, is gevaarlijk en moet gerepareerd worden.
- c) Trek de stekker uit het stopcontact en/of verwijder de accu voordat u apparaatinstellingen doorvoert. Toebehoren wisselen of het apparaat wegleggen.** Deze voorzorgsmaatregel voorkomt een onopzettelijke start van het elektrische gereedschap.
- d) Bewaar ongebruikt elektrisch gereedschap buiten het bereik van kinderen. Laat personen**

het apparaat niet gebruiken, die daarmee niet vertrouwd zijn of deze aanwijzingen niet gelezen hebben. Elektrisch gereedschap is gevaarlijk als het door onervaren personen gebruikt wordt.

- e) **Verzorg elektrisch gereedschap met zorg. Controleer, of beweegbare onderdelen foutloos functioneren en niet klemmen, of er onderdelen gebroken of zodanig beschadigd zijn, dat de werking van het elektrische gereedschap in negatieve zin beïnvloed wordt.** Laat beschadigde onderdelen vóór het gebruik van het apparaat repareren. Tal van ongevallen hebben hun oorzaak in slecht onderhouden elektrisch gereedschap.
- f) **Houd snijd-/snoeigereedschap scherp en netjes.** Zorgvuldig onderhouden snijd-/snoeigereedschap met scherpe snijkanten geraken minder gekneld en is gemakkelijker te bedienen.
- g) **Gebruik elektrisch gereedschap, toebehoren, gebruiksgereedschap enz. in overeenstemming met deze aanwijzingen. Houd daarbij rekening met de arbeidsomstandigheden en de uit te voeren activiteit.** Het gebruik van elektrisch gereedschap voor andere dan de voorziene toepassingen kan tot gevaarlijke situaties leiden.
- h) **Rokturiem un rokturu virsmām vienmēr jābūt sausām, bez eļļas vai smērvielām.** Slidīgi rokturi un rokturu virsmas neļauj droši un pareizi lietot un kontrolēt elektroinstrumentu neparedzētās situācijās.

5) ZORGVULDIG OMGAAN MET EN GEBRUIKEN VAN ACCUTOESTELLEN

- a) **Laad de accu's alleen op in acculaders, die door de producent aanbevolen worden.** Voor een acculader die geschikt is voor een bepaalde soort accu's bestaat brandgevaar als hij met andere accu's gebruikt wordt.
- b) **Gebruik alleen de daarvoor voorziene accu's in de elektro-werktuigen.** Het gebruik van andere accu's kan tot verwondingen en brandgevaar leiden.
- c) **Houd de niet-gebruikte accu uit de buurt van paperclips, munten, sleutels, nagels, schroeven of andere kleine metalen voorwerpen, die een overbrugging van de contacten zouden kunnen veroorzaken.** Een kortsluiting tussen de accucontacten kan tot brandwonden of brand leiden.
- d) **Bij verkeerd gebruik kan vloeistof uit de accu vrijkomen. Vermijd contact daarmee. Bij toevallig contact met water afspoelen. Als de vloeistof in de ogen komt, moet u bovendien een arts consulteren.** Vrijkomende accuvloeistof kan tot geïrriteerde huid of brandwonden leiden.
- e) **Neizmantojiet bojātu akumulatoru vai akumulatoru, kurā ir veikti pārveidojumi.** Bojātu vai pārveidotu akumulatoru darbība var būt neparedzama un izraisīt ugunsgrēku, eksploziju vai miesas bojājumus.
- f) **Nepakļaujiet akumulatoru uguns liesmu vai augstas temperatūras iedarbībai.** Uguns liesmas vai temperatūra, kas ir

augstāka par 130 °C, var izraisīt eksploziju.

- g) Sekojiet visām lādēšanas norādēm un nekad nelādējiet akumulatoru vai ar akumulatoru darbināmu instrumentu, pārsniedzot lietošanas instrukcijā norādīto temperatūras amplitūdu.** Nepareiza lādēšana vai lādēšana, pārsniedzot pieļaujamo temperatūras amplitūdu, var sabojāt akumulatoru un paaugstināt ugunsbīstamību.

6) SERVICE

- a) Laat uw elektrisch gereedschap uitsluitend door gekwalificeerd, vakkundig geschoold personeel en enkel met originele reserveonderdelen repareren.** Daardoor wordt verzekerd dat de veiligheid van het elektrische gereedschap in stand gehouden wordt.
- b) Nekad neveiciet apkopi bojātiem akumulatoriem.** Jebkādas akumulatoru apkopes darbības drīkst veikt tikai ražotājs vai ražotāja pilnvaroti klientu apkalpošanas centru speciālisti.

Drošības norādījumi attiecībā uz dzīvzogu šķērēm

- a) Netuviniet ķermeņa daļas asmenim. Nemēģiniet asmeņu darbības laikā novākt nogrieztu materiālu vai pieturēt griežamo materiālu.** Pēc slēdža izslēgšanas asmeņi turpina kustēties. Mirkļis neuzmanības darbā ar dzīvzogu šķērēm var radīt smagas traumas.
- b) Nesiet dzīvzoga šķēres aiz rokura, kad asmens ir nekustīgs, un uzmanieties, lai neiedarbinā-**

tu slēdzi. Pareiza dzīvzogu šķēru nēsāšana samazina nejaušas darbības un no tās izrietošu traumu, ko rada asmens, risku.

- c) Transportējot vai uzglabājot dzīvzogu šķēres, vienmēr uzlieciet pārsegu.** Pareiza apiešanās ar dzīvzogu šķērēm samazina asmens radīto traumu risku.
- d) Pirms ņemt iesprūstus atgriezumus vai apkalpot mašīnu, pārlicinieties, ka visi slēdži ir izslēgti un akumulators ir ņemts vai izslēgts.** Pēkšņa dzīvzogu šķēru darbība, izņemot iesprūdušo materiālu, var izraisīt nopietnas traumas.
- e) Turiet dzīvzogu šķēres tikai aiz izolētajām rokturu virsmām, jo asmens var saskarties ar paslēptiem elektrības vadiem.** Asmeņiem saskaroties ar spriegumaktīvu vadu, spriegums var tikt pārvadīts uz ierīces metāla detaļām un izraisīt elektriskās strāvas triecienu.
- f) Turiet visus strāvas kabelus atstatu no griešanas zonas.** Kabeļi var būt paslēpti dzīvzogos un krūmos un tikt nejauši nogriezti ar asmeni.
- g) Nelietojiet dzīvzogu šķēres sliktos laikapstākļos, jo īpaši, ja pastāv pērkona negaisa risks.** Tādējādi tiek samazināts zibens spēriena risks.

PAPILDU DROŠĪBAS NORĀDĪJUMI

- a) Ieteicams pārmeklēt dzīvzogos un krūmos, vai tajos nav atrodami slēpti objekti, piemēram, stiepļu žogi un paslēpti vadi.**
- b) Turiet dzīvzogu šķēres pareizi, piemēram, ar abām rokām sa-**

tveriet rokturus, ja ir pieejami divi rokturi. Zaudējot kontroli pār ierīci, iespējamas traumas.

- c) Dzīvzogu šķēres ir paredzētas darbam, kuru izpildes laikā to lietotājs stāv uz zemes, nevis uz kāpnēm vai citas nestabilas virsmas.
- d) Pirms dzīvzogu šķēru lietošanas to lietotājam ieteicams pārlicināties, ka visu kustīgo ierīces daļu (piemēram, kāta pagarinājuma un pagriešanas elementa) fiksācijas mehānisms(-i), ja tāds(-i) ir uzstādīts(-i), atrodas nofiksētā pozīcijā.

RESTRISICO'S

Ook als u dit elektrische gereedschap zoals voorgeschreven bedient, blijven er altijd restrisico's bestaan. Volgende gevaren kunnen zich in verband met de constructiewijze en uitvoering van dit elektrische gereedschap voordoen:

- a) Snijdwonden
- b) Gehoorschade indien er geen geschikte gehoorbescherming gedragen wordt.
- c) Schade aan de gezondheid, die van hand-/armtrillingen het gevolg zijn indien het apparaat gedurende een langere periode gebruikt wordt of niet zoals reglementair voorgeschreven beheerd en onderhouden wordt.



Waarschuwing! Dit elektrische gereedschap produceert tijdens de werking een elektromagnetisch veld. Dit veld kan in bepaalde omstandigheden actieve of passieve medische implantaten in negatieve zin beïnvloeden. Om het gevaar voor ernstige of dodelijke verwondingen te verminderen, adviseren wij per-

sonen met medische implantaten, hun arts en de fabrikant van het medische implantaat te raadplegen voordat de machine bediend wordt.



Neem de veiligheids-, laad- en gebruiksinstructies in acht die vermeld staan in de gebruiksaanwijzing van uw accu en van de lader van de serie (Parkside) X 12 V TEAM. Een gedetailleerde beschrijving van het laadproces en andere informatie vindt u in de aparte gebruiksaanwijzing ervan.

Bediening



Draag tijdens het werken met de machine aangepaste kledij en werkhandschoenen. Draag oog- en gehoorbescherming. Controleer voor elk gebruik, of de machine goed functioneert. De aan-/uitschakelaar en de veiligheidsschakelaar mogen niet worden vergrendeld. U moet na loslaten van de schakelaar de motor uitschakelen. Indien een schakelaar beschadigd is, mag de machine niet meer worden gebruikt. Persoonlijke beschermingsuitrusting en een goed functionerend apparaat verminderen het risico voor verwondingen en ongevallen.



Let op geluidsoverlast en plaatselijke voorschriften.

A Akumulatora izņemšana un ievietošana

1. Lai izņemtu akumulatoru (9) no ierīces, nospiediet atbloķēšanas pogas labajā un kreisajā pusē pie akumulatora (9) un izvelciet to no ierīces.
2. Lai ievietotu akumulatoru (9) ierīcē, pa vadotni bīdīet akumulatoru ierīcē, līdz tas nofiksējas.

B Aan- en uitschakelen



Zorg dat u stevig staat en houd het apparaat met twee handen goed vast. Bewaar voldoende afstand tot uw eigen lichaam.

Let voor u het apparaat inschakelt op dat het niet in aanraking komt met andere voorwerpen.

Mesbescherming verwijderen:

1. Trek de mesbeschermer (10) van de veiligheidsmesbalk (1) af.

Inschakelen:

2. Vergewis u dat de accu (9) aangebracht is (aparte gebruiksaanwijzing voor accu en lader raadplegen).
3. Druk de veiligheidsschakelaar (3) aan de voorste handgreep (4) in.
4. Druk de (8) schakelaar "Aan/uit" in. De heggenchaar is met maximumsnelheid in werking.

Uitschakelen:

5. Laat de veiligheidsschakelaar (3) of schakelaar "Aan/uit" (8) los.

A Laadtoestand van de accu nakijken

De indicator van de laadtoestand (6) signaleert de laadtoestand van de accu (9) tijdens het gebruik van het apparaat.

3 leds branden (rood-geel-groen):

Accu geladen

2 leds branden (rood-geel):

Accu gedeeltelijk geladen

1 led brandt (rood):

Accu moet geladen worden



Laad de accu (9) op, wanneer alle-en nog de rode led van de laadtoestandsindicatie brandt.

A Akumulatora uzlāde



Veiciet akumulatora (9) uzlādi tad, kad deg tikai uzlādes līmeņa indikatora (6) sarkanā LED lampiņa.

1. Izņemiet akumulatoru (9) no ierīces.
2. Iebīdīet akumulatoru (9) uzlādes ierīces lādēšanas padziļinājumā.
3. Savienojiet uzlādes ierīci ar kontaktligzdu.
4. Kad uzlādes ir pabeigta, bez pārtraukuma deg zaļa gaismiņa. Šajā brīdī atvienojiet uzlādes ierīci no tīkla.
5. Izvelciet akumulatoru (9) no uzlādes

ierīces.

Werken met de heggenchaar



Let er op, dat u tijdens het snoeien geen voorwerpen zoals bv. draad-afrastering of plantenondersteuning raakt. Dit kan schade aan het mesblad veroorzaken.

- Schakel bij blokkering van de messen door vaste voorwerpen het apparaat onmiddellijk uit en neem de accu eruit. Verwijder dan eerst het voorwerp.
- Vermijdt overbelasting van de machine tijdens het werken.

Kniptechnieken

- Knip dikke takken eerst met een snoeischaar af.
- Het tweezijdig mesblad maakt het mogelijk in beide richtingen te knippen of met pendelbewegingen van de ene kant naar de andere.
- Bij vertikaal knippen de heggenschaar gelijkmatig knippen de heggenschaar boogvormig op en neer.
- Bij horizontaal knippen de heggenschaar sikkelvormig tot de rand van de heg bewegen, zodat afgeknipte takken naar beneden kunnen vallen.
- Om lange, rechte lijnen te behouden, wordt het spannen van een draad aanbevolen.

Heggen snoeien

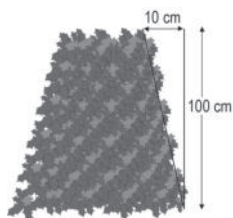

Het wordt aangeraden om heggen in trapezevorm te knippen, om het kaal worden van de onderste takken te verhinderen. Dit beantwoordt aan

de natuurlijke groei en laat de heg optimaal bloeien. Bij het snoeien worden alleen de nieuwe loten geknipt, zo wordt een dichte vertakking en een goede bescherming tegen inijk gevormd.

1. knip eerst de zijkanten van een heg. Beweeg de heggenschaar in de groeirichting van onder naar boven. Als u van boven naar onder knipt, komen dunne takken naar buiten, waardoor er kale plekken of gaten ontstaan.
2. knip dan de bovenkant naar keuze recht, dakvormig of rond.
3. knip jonge planten reeds op de gewenste vorm. De hoofdloot moet onbe-

schadigd blijven totdat de heg de gewenste hoogte bereikt heeft. Alle andere loten worden tot op de helft geknipt.

Vrijstaande heggen verzorgen:

Vrijstaande heggen worden weliswaar niet in vorm geknipt, moeten echter regelmatig verzorgd worden zodat ze niet te hoog worden.

Reiniging/onderhoud



Laat onderhoudswerkzaamheden die niet in deze handleiding worden beschreven uitvoeren door ons servicecenter. Gebruik enkel originele onderdelen.



Schakel het apparaat uit en verwijder vóór alle werkzaamheden de accu uit het apparaat.



Draag bij de hantering met de veiligheidsmaabalk handschoenen. Zo vermijdt u snijdwonden.

Voer de volgende onderhouds- en reinigingswerken regelmatig uit. Dan bent u zeker van een lang en betrouwbaar gebruik.

Reiniging



Het water mag noch met water afgespoten, noch in water gelegd worden. Gevaar voor een elektrische schok.

- Houd ventilatiesleuven (A 5), motorhuis en handgrepen van het apparaat netjes. Gebruik daarvoor een vochtig doekje of een borstel. Gebruik geen reinigings- c.q. oplosmiddelen. U zou het apparaat daarmee onherstelbaar kunnen beschadigen.

- Houd het apparaat steeds schoon. Telkens na gebruik van het apparaat moet u
 - het mes reinigen (met olieachtige vod);
 - de mesbalk met oliekannetje of spray oliën.

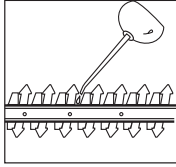

Gebruik het apparaat uitsluitend met weggeschoven mesbeschermer.



Houd er bij het ophangen rekening mee dat olie van de veiligheidsmesbalk kan druppelen.

Onderhoud

- Controleer het apparaat telkens vóór gebruik op duidelijk vast te stellen tekortkomingen zoals losse, versleten of beschadigde onderdelen. Ga de vaste zitting van de schroeven in de veiligheidsmaaibalk (A1) na.
- Controleer afdekkingen en beschermingsinrichtingen (zie A) op beschadigingen en correcte zitting. Wissel deze eventueel uit.
- Lichte kerven aan de snoeitanden kunt u zelf afvlakken. Trek daarvoor de lemmeten met een oliesteen af. Enkel en alleen scherpe snoeitanden leveren een goed snoeieresultaat op.
- Stompe, kromgebogen of beschadigde maaibalken moeten uitgewisseld worden.

Laat werkzaamheden, die niet in deze handleiding beschreven zijn, door ons servicecenter doorvoeren. Maak uitsluitend gebruik van originele onderdelen.

Bewaren

- Bewaar het apparaat in de bijgeleverde mesbeschermer (A10) droog en buiten het bereik van kinderen.

C Wandbeugel

U kunt het apparaat loodrecht aan de ophangvoorziening (11) ophangen.

1. Breng een schroef met een plug aan op een gepaste positie op de wand. De diameter van de schroefkop mag tussen 8 - 10 mm bedragen.
2. Laat de schroefkop ongeveer 10 mm uit de wand steken.
3. Plaats het apparaat met de ronde opening van de ophangvoorziening (11) op de schroef. Hang het zo aan de ophangvoorziening op.



Let er bij het boren op geen voorzieningsleidingen te beschadigen. Gebruik geschikte detectoren om ze op te sporen of haal er een installatieplan als hulp bij. Contact met elektrische leidingen kan leiden tot een elektrische schok en brand, contact met een gasleiding kan leiden tot een ontploffing. Beschadiging van een waterleiding kan leiden tot materiële schade en een elektrische schok.

Verwerking en milieubescherming

Neem de accu uit het toestel en breng het toestel, de accu, de accessoires en de verpakking naar een milieuvriendelijke recycling.



Machines horen niet bij huishoudelijk afval thuis.

Richtlijn 2012/19/EU betreffende afgedankte elektrische en elektronische apparatuur: Gebruikte elektrische apparaten moeten gescheiden worden ingezameld en op een milieuvriendelijke manier worden gerecycleerd.

Afhankelijk van de omzetting in nationaal recht, hebt u de volgende mogelijkheden:

- breng het terug naar een verkooppunt,
- breng het naar een officieel verzamelpunt,
- stuur het terug naar de fabrikant/distributeur. De afvoer van uw ingezonden defecte apparaten voeren we gratis uit.

Dit is niet van toepassing op accessoires die bij oude apparaten zijn gevoegd en hulpmiddelen zonder elektrische bestanddelen.



Nemetiet accumulatoru mājsaimniecības atkritumos, ugunī (sprādziena risks) vai ūdenī. Bojāti accumulatori var kaitēt apkārtējai videi un jūsu veselībai, ja no tiem izplūst indīgi tvaiki vai šķidrums.

Utilizējiet akumulatorus saskaņā ar vietējām prasībām. Bojāti vai nolietoti akumulatori saskaņā ar Direktīvu 2006/66/EK ir nododami otrreizējai pārstrādei. Akumulatorus nododiet veco bateriju savākšanas punktā, kur tie tiks nogādāti uz videi nekaitīgu otrreizējo pārstrādi. Informāciju par to jūs varat iegūt pie vietējiem atkritumu apsaimniekotājiem vai mūsu servisa centrā.

Akumulatorus utilizējiet izlādētā stāvoklī. Lai izvairītos no īsslēguma, spaiļes ieteicams nosegt ar līmlenti. Neatveriet akumulatoru.

Nogrieztošos zarus un zāli pārstrādājiet kompostā, nemetiet tos atkritumos.

Reserveonderdelen/Accessoires

Reserveonderdelen en accessoires verkrijgt u op www.grizzlytools.shop

Ondervindt u problemen bij het orderproces, gebruik dan het contactformulier. Bij andere vragen neemt u contact op met het "Service-Center" (zie pag. 71).

Pos. Gebruiks-aanwijzing	Pos. Explosie-tekening	Benaming	Bestel-Nr.
A 1	4-6, 44, 20	Veiligheidsmaaibalk	13700710
A 2	37, 43	Handbescherming	91105338
A 10	42	Mesbescherming	91105337

A Foutmeldingen

Probleem	Mogelijke oorzaak	Oplossing van de fout
Apparaat start niet	Accu (9) ontladen	Accu laden (zie „Gebruiksaanwijzing lader en accu“)
	Accu (9) niet aangebracht	Accu aanbrengen (zie „Gebruiksaanwijzing lader en accu“)
	Veiligheidsschakelaar (3) niet correct ingedrukt	Inschakelen (zie „Bediening“)
	Schakelaar „Aan/uit“ (8) defect	Reparatie door servicecenter
Apparaat werkt met onderbrekingen	Intern loszittend contact	Reparatie door servicecenter
	Schakelaar „Aan/uit“ (8) defect	
Messen worden heet	Mesbalk (1) stomp	Laat de messen slijpen of vervangen (servicecenter)
	Mesbalk (1) is beschadigd	Controleer de mesbalk of laat deze vervangen (servicecenter)
	Te veel wrijving wegens ontbrekende smering	Mesbalk (1) oliën
Slecht snoeiresultaat	Te veel wrijving wegens ontbrekende smering	Mesbalk (1) oliën
	Vervuilde mesbalk (1)	Mesbalk reinigen
	Mesbalk (1) stomp	Mesbalk laten slijpen of uitwisselen (servicecenter)
	Slechte snoeitechniek	Zie („Werken met de heggenschaar“)

Garantie

Geachte cliënte, geachte klant,
U krijgt op dit apparaat 3 jaar garantie, te rekenen vanaf de datum van aankoop. Ingeval van gebreken aan dit product heeft u tegenover de verkoper van het product wettelijke rechten. Deze wettelijke rechten worden door onze hierna beschreven garantie niet beperkt.

Garantievoorwaarden

De garantietermijn begint met de datum van aankoop. Gelieve de originele kassabon goed te bewaren. Dit document wordt als bewijs van de aankoop benodigd. Indien er zich binnen drie jaar, te rekenen vanaf de datum van aankoop van dit product, een materiaal- of fabricagefout voordeet, wordt het product door ons – naar onze keuze – voor u gratis gerepareerd of vervangen. Deze garantievergoeding stelt voorop dat binnen de termijn van drie jaar het defecte apparaat en het bewijs van aankoop (kassabon) voorgelegd en dat schriftelijk kort beschreven wordt, waarin het gebrek bestaat en wanneer het zich voorgedaan heeft.

Als het defect door onze garantie gedekt is, krijgt u het gerepareerde of een nieuw product terug. Met herstelling of uitwisseling van het product begint er geen nieuwe garantieperiode.

Garantieperiode en wettelijke kwaliteitsgarantie

De garantieperiode wordt door de garantievergoeding niet verlengd. Dit geldt ook voor vervangen en gerepareerde onderdelen. Eventueel al bij de aankoop bestaande beschadigingen en gebreken moeten onmiddellijk na het uitpakken gemeld worden. Na het verstrijken van de garantieperiode tot stand komende repara-

ties worden tegen verplichte betaling van de kosten uitgevoerd.

Omvang van de garantie

Het apparaat werd volgens strikte kwaliteitsrichtlijnen zorgvuldig geproduceerd en vóór aflevering nauwgezet getest.

De garantievergoeding geldt voor materiaal- of fabricagefouten. Deze garantie is niet van toepassing op productonderdelen, die aan een normale slijtage blootgesteld zijn en daarom als aan slijtage onderhevige onderdelen beschouwd kunnen worden (b.v. messen en aandrijfwielen) of op beschadigingen aan breekbare onderdelen (b.v. schakelaars).

Deze garantie valt weg wanneer het product beschadigd, niet oordeelkundig gebruikt of niet onderhouden werd. Voor een vakkundig gebruik van het product dienen alle in de gebruiksaanwijzing vermelde aanwijzingen nauwgezet in acht genomen te worden. Gebruiksdoeleinden en handelingen, die in de gebruiksaanwijzing afgeraden worden of waarvoor gewaarschuwd wordt, dienen onvoorwaardelijk vermeden te worden.

Het product is uitsluitend voor het privé- en niet voor het commerciële gebruik bestemd. Bij een verkeerde of onoordeelkundige behandeling, toepassing van geweld en bij ingrepen, die niet door het door ons geautoriseerde servicefiliaal doorgevoerd werden, valt de garantie weg.

Afhandeling ingeval van garantie

Gelieve aan de volgende aanwijzingen gevolg te geven om een snelle behandeling van uw verzoek te garanderen:

- Gelieve voor alle aanvragen de kassabon en het identificatienummer (IAN 408300_2207) als bewijs van

de aankoop klaar te houden.

- Gelieve het artikelnummer uit het typeplaatje, een gravering, op de voorpagina van uw handleiding (onderaan links) of als sticker aan de achter- of onderzijde af te leiden.
- Indien er zich functiefouten of andere gebreken voordien, contacteert u in eerste instantie de hierna vernoemde serviceafdeling **telefonisch** of per **e-mail**. U krijgt dan bijkomende informatie over de afhandeling van uw klacht.
- Een als defect geregistreerd product kunt u, na overleg met onze klantenservice, mits toevoeging van het bewijs van aankoop (kassabon) en de vermelding, waarin het gebrek bestaat en wanneer het zich voorgedaan heeft, voor u franco naar het u medegedeelde serviceadres zenden. Om problemen bij de acceptatie en extra kosten te vermijden, maakt u onvoorwaardelijk uitsluitend gebruik van het adres, dat u medegedeeld wordt. Zorg ervoor dat de verzending niet ongefrankeerd, als volumegoed, per expresse of via een andere speciale verzendingswijze plaatsvindt. Gelieve het apparaat met inbegrip van alle bij de aankoop bijgeleverde accessoires in te zenden en voor een voldoende veilige transportverpakking te zorgen.

Reparatieservice

U kunt reparaties, die niet onder de garantie vallen, tegen berekening door ons servicefiliaal laten doorvoeren. Zij maakt graag voor u een kostenraming op. Wij kunnen uitsluitend apparaten behandelen, die voldoende verpakt en gefrankeerd ingezonden werden.

Opgelet: Gelieve uw apparaat gereinigd en met een aanwijzing op het defect naar ons servicefiliaal te zenden.

Ongefrankeerd – als volumegoed, per expresse of via een andere speciale verzendingswijze – ingezonden apparaten worden niet geaccepteerd. De afvalverwerking van uw defecte ingezonden apparaten voeren wij gratis door.

Service-Center



Service Nederland

Tel.: 0900 0400223

(0,10 EUR/Min.)

E-Mail: grizzly@lidl.nl

IAN 408300_2207



Service België

Tel.: 0800 12089

E-Mail: grizzly@lidl.be

IAN 408300_2207

Importeur

Gelieve in acht te nemen dat het volgende adres geen serviceadres is. Contacteer in eerste instantie het hoger vermelde servicecenter.

Grizzly Tools GmbH & Co. KG

Stockstädter Straße 20

63762 Großostheim

Duitsland

www.grizzlytools.de

Spis treści

Wstęp	72
Cel zastosowania	72
Opis ogólny	73
Zawartość opakowania	73
Opis działania	73
Przegląd	73
Dane techniczne	73
Czas ładowania	74
Symbole w instrukcji obsługi.....	75
Ogólne zasady bezpieczeństwa dotyczące narzędzi elektrycznych....	76
Uwagi dotyczące bezpieczeństwa pracy z nożycami do żywopłotu	79
ZAGROŻENIA OGÓLNE	80
Obsługa	81
Wyjmowanie/wkładanie akumulatora	81
Włączanie i wyłączanie	81
Sprawdzanie stanu naładowania akumulatora	81
Ładowanie akumulatora	82
Praca z urządzeniem.....	82
Techniki cięcia	82
Oczyszczani/konserwacja	83
Oczyszczanie	83
Konserwacja	83
Przechowywanie urządzenia	84
Uchwył ścienny.....	84
Usuwanie i ochrona środowiska	84
Części zamienne/Akcesoria	85
Gwarancja	86
Serwis naprawczy	87
Service-Center	87
Importer	87
Poszukiwanie błędów	88
Tłumaczenie oryginalnej deklaracji zgodności WE	272
Rysunek samorozwijający	285

Wstęp

Gratulujemy zakupu nowego urządzenia. Zdecydowali się Państwo na zakup wartościowego produktu. Niniejsze urządzenie sprawdzono w trakcie produkcji pod kątem jakości, a także dokonano jego kontroli ostatecznej. W ten sposób zapewniona jest jego sprawność. Nie da się wykluczyć tego, że w pojedynczych przypadkach w urządzeniu lub przy nim mogą się znaleźć pozostałości smaru. Nie jest to brakiem ani uszkodzeniem, czy powodem do troski o urządzenie.



Instrukcja obsługi jest częścią składową produktu. Zawiera ona ważne wskazówki dotyczące bezpieczeństwa, eksploatacji i utylizacji. Przed rozpoczęciem użytkowania produktu należy się zapoznać ze wszystkimi wskazówkami dotyczącymi obsługi i bezpieczeństwa. Produkt należy użytkować tylko zgodnie z opisem i podanym przeznaczeniem.

Instrukcję należy przechowywać starannie, a w przypadku przekazania produktu osobom trzecim należy dostarczyć nabywcy kompletną dokumentację.

Cel zastosowania

Urządzenie przeznaczone jest wyłącznie do przycinania i modelowania żywopłotów, krzewów i krzewów ozdobnych w zakresie użytku domowego. Każde inne wykorzystanie, na które nie zezwala wyraźnie niniejsza instrukcja obsługi, może prowadzić do uszkodzenia urządzeń i stanowić poważne zagrożenie dla użytkownika. To urządzenie nie jest przeznaczone do zastosowania komercyjnego. W przypadku

użytkowania komercyjnego wygasają prawa z tytułu gwarancji. Urządzenie przeznaczone jest do użytku przez osoby dorosłe. Młodzież do 16 roku życia może korzystać z urządzenia wyłącznie pod nadzorem dorosłych. Osoba obsługująca lub użytkownik odpowiada za wszelkie wypadki lub szkody poniesione przez innych ludzi albo uszkodzenia ich własności. Producent nie odpowiada za szkody wywołane niezgodnym z przeznaczeniem stosowaniem lub nieprawidłową obsługą urządzenia.



Noże należy regularnie kontrolować pod względem zużycia i ostrzyć. Tępe noże powodują przeciążenie maszyny. Wynikające z tego powodu szkody nie podlegają gwarancji.

Urządzenie jest częścią serii X 12 V TEAM firmy Parkside i może być użytkowane z akumulatorami serii X 12 V TEAM serii Parkside. Akumulatory można ładować tylko za pomocą ładowarek z serii X 12 V TEAM firmy Parkside.

Opis ogólny



Rysunki znajdziesz na przedniej odchylanej stronie.

Zawartość opakowania

Rozpakuj urządzenie i sprawdź, czy jest ono kompletne. Prawidłowo posegreguj i usuń materiały opakowania.

- Akumulatorowe nożyce do żywopłotu
- Ostrona noża
- Instrukcja obsługi



Akumulator i ładowarka nie są zawarte w zestawie.

Opis działania

Narzędziem tnącym napędzanej z akumulatora przycinarki do żywopłotów jest ostrzony laserowo nóż ze stali specjalnej. Podczas cięcia zęby tnące przesuwają się liniowo w tę i z powrotem. Ostrona przeciwwuderzeniowa na czubku belki nożowej zapobiega nieprzyjemnym odrzutom urządzenia po zetknięciu się ze ścianami, ogrodzeniami itd. Jako elementy chroniące użytkownika urządzenie posiada oburęczny uchwyt bezpieczeństwa i hamulec zapewniający natychmiastowe zatrzymanie noży. Ostrona dłoni chroni dodatkowo przed gałęziami i konarami. Funkcje elementów urządzenia są podane w poniższym opisie.

Przegląd



- 1 Zabezpieczona belka nożowa
- 2 Ostrona dłoni
- 3 Wyłącznik bezpieczeństwa
- 4 Przedni uchwyt
- 5 Szczeliny wentylacyjne
- 6 Wskaźnik stanu naładowania
- 7 Tylny uchwyt
- 8 Włącznik-wyłącznik
- 9 Akumulator
- 10 Ostrona noża



- 11 Zaczep do zawieszania

Dane techniczne

**Akumulatorowe
nożyce do żywopłotu.....PHSA 12 B1**
Napięcie silnika
U 12 V == (Napięcie stałe)
Typ akumulatoralitowo-jonowy
Prędkość obrotowa przy pracy
jałowej n_0 1200 min⁻¹

Liczba skoków na biegu jałowym	2400 min ⁻¹
Czas pracy (4 Ah akumulatora)	maks. 55 min*
Długość cięcia	350 mm
Długość noża	ok. 410 mm
Odległość międzyzębowa	15 mm
Maks. średnica gałęzi	12 mm
Ciężar (z akumulatorem, bez ładowarki)	1,71 kg
Poziom ciśnienia akustycznego (L _{PA})	75,0 dB (A); K _{PA} = 3 dB
Poziom ciśnienia akustycznego (L _{WA}) gwarantowany	90 dB
zmierzony	86,0 dB; K _{WA} = 2,36 dB
Wibracje (a _h)	
Tylny uchwyt	3,635 m/s ²
Przedni uchwyt	4,426 m/s ²
	K=1,5 m/s ²
Temperatura (urządzenie + akumulator)	maks. 50°C
ładowanie	4 - 40 °C
Eksploatacja	-20 - 50 °C
Przechowywanie	0 - 45 °C

* Efektywny czas pracy w pełni naładowanego akumulatora (4 Ah) bez obciążenia.

Parametry akustyki i wibracji zostały określone zgodnie z normami wymienionymi w Deklaracji Producenta.

Podana łączna wartość drgań i wartość emisji hałasu zostały zmierzone zgodnie z unormowaną metodą pomiarów i mogą zostać wykorzystane do porównania tego elektronarzędzia z innym.

Podana łączna wartość drgań i wartość emisji hałasu może zostać wykorzystana także do wstępnej oceny narażenia.



Ostrzeżenie: Wartości emisji drgań i hałasu mogą różnić się w trakcie rzeczywistego użytkowania elektronarzędzia od wartości podanej, w

zależności od sposobu eksploatacji elektronarzędzia, w szczególności od rodzaju obrabianego elementu.

Konieczne jest określenie środków bezpieczeństwa w celu ochrony operatora w oparciu o ocenę stopnia narażenia na wibracje w rzeczywistych warunkach użycia (należy uwzględnić wszystkie fazy cyklu eksploatacji, na przykład czas, w którym elektronarzędzie jest wyłączone, oraz czas, w którym urządzenie jest wprawdzie włączone, ale pracuje bez obciążenia).

Czas ładowania

Urządzenie jest częścią serii X 12 V TEAM firmy Parkside i może być użytkowane z akumulatorami serii X 12 V TEAM serii Parkside. Akumulatory serii X 12 V TEAM firmy Parkside można ładować tylko za pomocą ładowarek z serii X 12 V TEAM firmy Parkside.

Zalecamy użytkowanie urządzenia wyłącznie z następującymi akumulatorami: PAK 12 A3, PAK 12 B3, PAK 12 D1, PAK 12 A4, PAK 12 B4
Zalecamy ładowanie akumulatorów za pomocą następujących ładowarek: PLGK 12 A2, PLGK 12 B2, PLGK 12 A3, PDSL 12 A2

Czas ładowania (min.)	PAPK 12 A1 PAPK 12 A3	PAPK 12 A2	PAPK 12 B1 PAPK 12 B2 PAPK 12 B3	PAPK 12 D1
PLGK 12 A1	60	60	120	150
PLGK 12 A2	60	60	120	150
PLGK 12 A3	60	60	120	150
PLGK 12 B2	30	45	60	80
PDSLK 12 A1 PDSLK 12 A2	30	45	60	80

Wskazówki bezpieczeństwa

Ten rozdział zawiera podstawowe przepisy bezpieczeństwa dotyczące pracy z urządzeniem.

Symbole w instrukcji obsługi

Symbole na urządzeniu

 Urządzenie jest częścią serii X 12 V TEAM



Uwaga!



Uważnie przeczytaj instrukcję obsługi.



Proszę nosić ochronę oczu.



Nosić ochronniki słuchu.



Noś rękawice ochronne.
Niebezpieczeństwo skaleczenia.



Uwaga! Niebezpieczeństwo obrażeń ciała przez pracujące noże.



Nie używaj nożyc do żywopłotów podczas deszczu ani nie tnij mokrych żywopłotów.



Wyjąć akumulator przez rozpoczęciem prac konserwacyjnych.



Podanie poziomu hałasu L_{WA} w dB.



Urządzeń elektrycznych nie należy wyrzucać razem z odpadami domowymi.

Symbol na opakowaniu:



Symbol przydatności do recyklingu:
Tektura falista



Produkty i opakowania utylizuj w sposób przyjazny dla środowiska

Symbole w instrukcji obsługi



Symbol niebezpieczeństwa z informacjami na temat ochrony osób i zapobiegania szkodom materialnym.



Znak zagrożenia z informacjami dotyczącymi zapobiegania szkodom osobowym na skutek porażenia prądem elektrycznym.



Znak nakazu z informacjami na temat zapobiegania szkodom.



Znak informacyjny ze wskazówkami ułatwiającymi posługiwanie się urządzeniem.

Ogólne zasady bezpieczeństwa dotyczące narzędzi elektrycznych



OSTRZEŻENIE! Należy zapoznać się ze wszystkimi wskazówkami bezpieczeństwa, instrukcjami, ilustracjami i danymi technicznymi, dołączonymi do tego elektronarzędzia.

Lekceważenie poniższych instrukcji może być przyczyną porażenia prądem elektrycznym, pożaru i/lub poważnych obrażeń ciała.

Zachowaj wszystkie zasady bezpieczeństwa i instrukcje na przyszłość.

Użyte w zasadach bezpieczeństwa pojęcie „narzędzie elektryczne” dotyczy narzędzi elektrycznych zasilanych prądem sieciowym (za kablem sieciowym) oraz narzędzi elektrycznych zasilanych z baterii (bez kabla sieciowego).

1) BEZPIECZEŃSTWO MIEJSCA PRACY

- a) **Zapewnij porządek i wystarczające oświetlenie w miejscu pracy.** Nieporządek lub nieoświetlone miejsce pracy może spowodować wypadek.
- b) **Nie pracuj narzędziem elektrycznym w atmosferze potencjalnie wybuchowej, w której znajdują się palne ciecze, gazy lub pyły.**

Narzędzia elektryczne wytwarzają iskry, które mogą zapalić pył lub pary.

- c) **Trzymaj od dzieci i innych ludzi w bezpiecznej odległości podczas używania narzędzia elektrycznego.** Odwrócenie uwagi może spowodować utratę kontroli nad urządzeniem.

2) BEZPIECZEŃSTWO ELEKTRYCZNE

- a) **Wtyczka narzędzia elektrycznego musi pasować do gniazdka. Wtyczki nie można w żaden sposób modyfikować. Nie używaj adapterów wtyczek razem z narzędziami elektrycznymi posiadającymi zestyk ochronny (uziemiający).** Nienaruszone wtyczki i dopasowane gniazdka zmniejszają ryzyko porażenia prądem.
- b) **Unikaj dotykania uziemionych powierzchni, takich jak rury, kaloryfery, piecyki, kuchenki, lodówki.** Gdy Twoje ciało jest uziemione, ryzyko porażenia prądem jest większe.
- c) **Trzymaj narzędzia elektryczne z daleka od deszczu i wilgoci/wody.** Dostanie się wody do wnętrza urządzenia elektrycznego zwiększa ryzyko porażenia prądem.
- d) **Nie używaj kabla do przeniesienia narzędzia elektrycznego, do jego zawieszania ani do wyciągania wtyczki z gniazdka. Chronić kabel przed gorącym olejem, ostrymi krawędziami i ruchomymi częściami urządzenia.** Uszkodzone i splątane kable zwiększają ryzyko porażenia prądem.
- e) **Pracując narzędziem elektrycznym na dworze, używaj tylko przedłużaczy dopuszczonych do**

używania na dworze. Używanie przedłużacza przystosowanego do używania na dworze zmniejsza ryzyko porażenia prądem.

- f) **Jeśli nie da się uniknąć pracy elektronarzędzia w środowisku wilgotnym, należy zastosować wyłącznik różnicowoprądowy.**

Zastosowanie wyłącznika różnicowoprądowego zmniejsza niebezpieczeństwo porażenia prądem elektrycznym.

3) BEZPIECZEŃSTWO OSÓB

- a) **Zachowuj uwagę, uważaj na to, co robisz i pracuj narzędziem elektrycznym rozsądnie. Nie używaj narzędzi elektrycznych, jeżeli jesteś zmęczony albo jeżeli pod wpływem narkotyków, alkoholu albo leków.** Chwila nieuwagi podczas używania narzędzia elektrycznego może doprowadzić do poważnych zranień.

- b) **Noś środki ochrony osobistej, zawsze zakładaj okulary ochronne.** Noszenie środków ochrony osobistej, takich jak maska przeciwpyłowa, buty z antypoślizgowymi podeszwami, kask i nauszniki – zależnie od rodzaju i sposobu używania narzędzia elektrycznego – zmniejsza ryzyko zranienia.

- c) **Unikaj przypadkowego uruchomienia narzędzia. Przed podłączeniem narzędzia elektrycznego do źródła zasilania i/ lub baterii, przed jego podniesieniem i przeniesieniem upewnij się, że jest ono wyłączone.**

Jeżeli podczas przenoszenia narzędzia elektrycznego palec osoby niosącej znajdzie się na włączniku, albo jeżeli

włączone urządzenie zostanie podłączone do źródła zasilania, może dojść do wypadku.

- d) **Przed włączeniem narzędzia elektrycznego usuń przyrządy nastawcze i klucze do śrub.**

Narzędzie lub klucz znajdujący się w obrotowej części urządzenia może spowodować zranienie.

- e) **Unikaj anormalnych pozycji ciała. Zapewnij sobie stabilną pozycję i zawsze zachowuj równowagę ciała.** Dzięki temu możliwe będzie zachowanie lepszej kontroli nad urządzeniem elektrycznym w nieoczekiwanych sytuacjach.

- f) **Nosić odpowiednią odzież. Nie należy nosić luźnej odzieży ani biżuterii. Trzymać włosy i odzież z dala od poruszających się części.** Luźne ubranie, ozdoby lub długie włosy mogą zostać pochwycone lub wkręcone przez ruchome części.

- g) **Jeżeli istnieje możliwość podłączenia urządzenia do systemu odpylania i systemu wychwytywego, należy go podłączyć i prawidłowo używać.** Używanie przyrządu odsysającego pył może zmniejszyć zagrożenia związane z pyłem.

- h) **Wiegen Sie sich nicht in falscher Sicherheit und setzen Sie sich nicht über die Sicherheitsregeln für Elektrowerkzeuge hinweg, auch wenn Sie nach vielfachem Gebrauch mit dem Elektrowerkzeug vertraut sind.** Nieuważne postępowanie może w ułamku sekundy doprowadzić do poważnych obrażeń.

4) UŻYWANIE I OBSŁUGA NARZĘDZIA ELEKTRYCZNEGO

- a) **Nie przeciążaj urządzenia. Do każdej pracy używaj właściwego narzędzia elektrycznego.** Pasującym narzędziem elektrycznym można pracować lepiej i bezpieczniej w podanym zakresie mocy.
- b) **Nigdy nie używaj narzędzia elektrycznego z uszkodzonym wyłącznikiem.** Narzędzie elektryczne, którego nie można włączyć i wyłączyć, jest niebezpieczne i wymaga naprawy.
- c) **Przed rozpoczęciem ustawiania urządzenia, wymiany akcesoriów oraz przed odłożeniem urządzenia wyjmij wtyczkę z gniazdka i/lub wyjmij baterię.** Ten środek ostrożności uniemożliwi przypadkowe uruchomienie narzędzia elektrycznego.
- d) **Przechowuj nieużywane narzędzia elektryczne w niedostępnym dla dzieci miejscu. Nie pozwalaj używać urządzenia osobom, które nie są z nim obeznane i które nie przeczytały tych wskazówek.** Narzędzia elektryczne są niebezpieczne, jeżeli używają ich nieodświadczone osoby.
- e) **Starannie pielęgnuj narzędzia elektryczne. Sprawdzaj, czy ruchome części prawidłowo funkcjonują i nie są zablokowane, czy części nie są połamane lub inaczej uszkodzone i czy prawidłowe działanie narzędzia elektrycznego nie jest zakłócone.** Przed użyciem urządzenia zleć naprawę uszkodzonych części. Przyczyną wielu wypadków są źle konserwowane narzędzia elektryczne.

- e) **Narzędzia tnące muszą być zawsze ostre i czyste.** Starannie pielęgnowane narzędzia tnące z ostrymi ostrzami rzadziej się blokują i są łatwiejsze w prowadzeniu.
- f) **Używaj narzędzia elektrycznego, akcesoriów, oprzyrządowania itd. tylko zgodnie z tymi wskazówkami. Zwracaj przy tym uwagę na warunki pracy i uwzględniaj rodzaj wykonywanej pracy.** Używanie narzędzi elektrycznych do celów niezgodnych z ich przeznaczeniem może prowadzić do niebezpiecznych sytuacji.
- h) **Uchwyty i powierzchnie chwytne utrzymywać w stanie suchym, czystym oraz wolnym od oleju i smaru.** Śliskie uchwyty i powierzchnie chwytne uniemożliwiają bezpieczną obsługę i kontrolę elektronarzędzia w nieprzewidzianych sytuacjach.

5) UWAŻNE OBCHODZENIE SIĘ Z URZĄDZENIAMI NAPĘDZANYMI AKUMULATORAMI I ICH STOSOWANIE

- a) **Ładuj akumulatory tylko przy użyciu zaleconych przez producenta ładowarek.** Używanie ładowarki przystosowanej do jednego typu akumulatorów do ładowania akumulatorów innego typu grozi pożarem.
- b) **Stosuj w urządzeniach elektrycznych tylko przystosowane do nich akumulatory.** Używanie innych akumulatorów może prowadzić do zranień i pożaru.
- c) **Trzymaj nieużywane akumulatory z daleka od spinaczy biurowych, monet, kluczy, gwoździ, śrub i innych drobnych przedmiotów metalowych, które mo-**

głby spowodować połączenie biegunów. Zwarcie między biegunami akumulatora może spowodować oparzenia lub pożar.

- d) Nieprawidłowe stosowanie może doprowadzić do wycieku elektrolitu z akumulatora. Unikaj kontaktu z elektrolitem. Jeżeli elektrolit zetknął się z oczami, umyj oczy wodą. Jeżeli elektrolit dostał się do oka, skorzystaj dodatkowo z pomocy lekarskiej.**

Wyciekający z akumulatora elektrolit może spowodować podrażnienia skóry lub oparzenia.

- e) Nie używać uszkodzonego lub zmodyfikowanego akumulatora.** Uszkodzone lub zmienione akumulatory mogą zachowywać się w sposób nieprzewidywalny i spowodować pożar, wybuch lub obrażenia ciała.
- f) Nie narażać akumulatora na działanie ognia lub zbyt wysokiej temperatury.** Ogień lub temperatura powyżej 130 °C mogą spowodować wybuch.
- g) Przestrzegać wszelkich instrukcji ładowania i nigdy nie ładować akumulatora lub narzędzia akumulatorowego poza zakresem temperatur podanym w instrukcji obsługi.** Niewłaściwe ładowanie lub ładowanie poza dopuszczalnym zakresem temperatur może zniszczyć akumulator i zwiększyć niebezpieczeństwo pożaru.

6) SERWIS

- a) Zlecaj naprawy narzędzia elektrycznego tylko wykwalifikowanemu personelowi i tylko z użyciem oryginalnych części zamiennych.** Pozwoli to zachować

bezpieczeństwo użytkownika narzędzia elektrycznego.

- b) Nigdy nie wykonywać konserwacji uszkodzonych akumulatorów.** Wszystkie czynności konserwacyjne przy akumulatorach powinny być wykonywane tylko przez producenta lub autoryzowane punkty serwisowe.

Uwagi dotyczące bezpieczeństwa pracy z nożycami do żywoplotu

- a) Części ciała należy trzymać z dala od noża. W trakcie pracy noża nie należy próbować usuwania ścinków lub przytrzymywania ciętego materiału. Nóż obracają się jeszcze po wyłączeniu przetłacznika.** Chwila nieuwagi podczas pracy z nożycami do żywoplotu może spowodować poważne obrażenia.
- b) Nożyce do żywoplotu należy nosić, trzymając je za rękojeść, gdy nóż jest zatrzymany. Należy uważać, by nie wcisnąć przetłacznika.** Prawidłowe przenoszenie nożyc do żywoplotu zmniejsza ryzyko przypadkowego załączenia urządzenia i ogranicza możliwość związanych z tym urazów.
- c) Na czas transportu lub przechowywania nożyc do żywoplotu należy zawsze zakładać osłonę ochronną na nóż.** Staranne obchodzenie się z urządzeniem zmniejsza niebezpieczeństwo obrażeń ciała generowanych przez nóż.
- d) Przed rozpoczęciem usuwania zakleszczonego materiału ciętego należy się upewnić, że wyłączone są wszystkie przetłaczniki, a akumulator został wyciągnięty**

ty lub odłączony. Nieoczekiwane uruchomienie nożyc do żywoptotu podczas usuwania zakleszczonego materiału może doprowadzić do poważnych obrażeń ciała.

- e) **Nożyce do żywoptotu należy trzymać tylko za izolowane powierzchnie uchwytów, ponieważ nóż tnący może trafić na ukryte przewody elektryczne. Kontakt noża z przewodem elektrycznym pod napięciem może spowodować przepływ prądu także w metalowych częściach urządzenia i grozi porażeniem prądem elektrycznym.**
- f) **Wszelkie przewody należy trzymać z dala od strefy cięcia. Przewody mogą być ukryte w żywoptocie i zaroślach i zostać przypadkowo nacięte przez urządzenie.**
- g) **Nie używać nożyc do żywoptotu w czasie niesprzyjającej pogody, szczególnie w przypadku zagrożenia burzą.** Dzięki temu można zmniejszyć ryzyko rażenia piorunem.

DODATKOWE WSKAZÓWKI BEZPIECZEŃSTWA

- a) **Zaleca się przeszukanie żywoptotów i zarośli pod kątem ukrytych obiektów, np. płotów z siatki drucianej i ukrytych przewodów.**
- b) **Nożyce do żywoptotów należy trzymać w prawidłowy sposób, np. dwoma rękoma za uchwyty, jeżeli urządzenie jest wyposażone dwa uchwyty.** Utrata kontroli nad narzędziem może powodować urazy.

- c) **Nożyce do żywoptotu są przeznaczone do wykonywania prac, w ramach których użytkownik stoi na podłożu, a nie na drabinie lub innej niestabilnej powierzchni.**
- d) **Zaleca się, aby przed rozpoczęciem użytkowania nożyc do żywoptotu użytkownik zapewnił, że blokada (blokady) wszelkich ruchomych elementów (np. przedłużonego trzpienia i elementu wychylnego), o ile są na wyposażeniu, znajdowała (-y) się w położeniu zablokowanym.**

ZAGROŻENIA OGÓLNE

Nawet przy przepisowej obsłudze urządzenia elektrycznego występują tzw. zagrożenia ogólne. W związku z konstrukcją i sposobem pracy urządzenia elektrycznego mogą występować następujące zagrożenia ogólne:

- a) Skaleczenia i rany cięte.
- b) Uszkodzenia słuchu w razie niekorzystania z odpowiednich elementów ochrony słuchu.
- c) Szkody na zdrowiu będące skutkiem działania wibracji na rękę i ramię, jeżeli urządzenie jest używane przez długi czas lub nie jest odpowiednio prowadzone i przepisowo konserwowane.



Ostrzeżenie! To urządzenie elektryczne wytwarza w czasie pracy pole elektromagnetyczne. Pole to może w określonych warunkach wpływać na aktywne lub pasywne implantaty medyczne. Aby zmniejszyć niebezpieczeństwo doznania poważnych lub śmiertelnych obrażeń, zalecamy osobom posiadającym implantaty medyczne skonsultowanie się z lekarzem i producentem.

tem implantatu przed rozpoczęciem obsługi maszyny.



Przestrzegaj wskazówek bezpieczeństwa dotyczących ładowania i prawidłowego użytkowania, opisanych w instrukcji obsługi akumulatora i ładowarki serii (Parkside) X 12 V TEAM. Szczegółowy opis procesu ładowania i dalsze informacje można znaleźć w tej oddzielnej instrukcji obsługi.

Obsługa



Podczas prac, wykonywanych tym urządzeniem nos zawsze bezpieczną odzież roboczą i rękawice robocze. Noś okulary ochronne i ochraniacze słuchu. Zawsze przed rozpoczęciem użytkowania upewnij się, że urządzenie działa sprawnie. Włącznik/wyłącznik oraz wyłącznik bezpieczeństwa nie mogą się blokować. Po wyłączeniu przełącznika silnik powinien się zatrzymać.. Sprzęt ochrony osobistej i sprawne urządzenie redukują ryzyko zranienia i wypadku.



Przestrzegaj przepisów o ochronie przed hałasem oraz miejscowych rozporządzeń.

A Wymywanie/wkładanie akumulatora

1. Aby wyciągnąć akumulator (9) z urządzenia, należy wcisnąć przycisk

zwalniający po prawej i po lewej stronie akumulatora (9) i wyciągnąć akumulator.

2. W celu włożenia akumulatora (9) do urządzenia, należy akumulator do urządzenia wzdłuż prowadnicy szynowej, aż akumulator wskoczy na swoje miejsce.

B Włączanie i wyłączanie



Uważaj na stabilną, pewną pozycję i dobrze trzymaj urządzenie obiema rękami, w wystarczającej odległości od ciała. Przed włączeniem urządzenia uważaj, by nie dotykało ono żadnych przedmiotów.

Zdejmowanie osłony noża:

1. Wyciągnąć osłonę noży (10) z bezpiecznej listwy tnącej (1).

Włączanie:

2. Upewnij się, że akumulator jest włożony do urządzenia (9) (należy postępować zgodnie z oddzielną instrukcją obsługi akumulatora i ładowarki).
3. Pociągnij wyłącznik bezpieczeństwa (3) na przednim uchwycie (4).
4. Naciśnij włącznik-wyłącznik (8). Przycinarka do żywopłotów zaczyna pracować z najwyższą prędkością.

Wyłączanie:

5. Puść wyłącznik bezpieczeństwa (3) lub włącznik-wyłącznik (8).

A Sprawdzanie stanu naładowania akumulatora

Wskaźnik stanu naładowania (6) sygnalizuje poziom naładowania akumulatora (9) podczas obsługi urządzenia.

Jeżeli świecą się diody (czerwony-żółty-zielony):

akumulator jest naładowany

Jeżeli świecą się 2 diody (czerwony-żółty):

akumulator jest częściowo naładowany

Jeżeli świeci się 1 dioda (czerwony):

akumulator wymaga ładowania



Akumulator (9) naładować, gdy na wskaźniku stanu naładowania świeci się już tylko czerwona dioda LED.

A

Ładowanie akumulatora



Naładować akumulator (9), gdy na wskaźniku stanu naładowania (6) świeci się już tylko czerwona dioda LED.

1. Wyjąć akumulator (9) z urządzenia.
2. Wsunąć akumulator (9) do wnęki ładowarki.
3. Podłączyć ładowarkę do gniazda sieciowego.
4. Po zakończeniu procesu ładowania świeci ciągle zielone światło. Następnie odłączyć ładowarkę od sieci.
5. Wyciągnąć akumulator (9) z ładowarki

Praca z urządzeniem



Podczas ciecia uważaj, aby nie dotykać zadnych przedmiotów, takich jak płot z drutu czy słupki podpierające roślinie. Może to spowodować uszkodzenie listwy nożowej.

- W przypadku zablokowania noży przez stałe przedmioty natychmiast wyłącz urządzenie i wyjąć akumulator. Dopiero wówczas usunąć przedmiot.
- Unikaj przeciążenia urządzenia podczas pracy.

Techniki cięcia

- Grube gałęzie wytnij najpierw za pomocą nożyca do cięcia gałęzi.
- Dwustronna listwa nożowa umożliwia cięcie w obu kierunkach lub cięcie na zmianę w jedną i drugą stronę ruchem wahadłowym.
- Podczas cięcia w pionie przesuwaj nożyce równomiernie w przód lub po łuku w górę lub w dół.
- Podczas cięcia w poziomie przesuwaj nożyce do cięcia żywopłotów sierpowatym ruchem w kierunku krawędzi żywopłotu, aby obcięte gałązki spadły na ziemię.
- Aby uzyskać długie, proste linie zaleca się rozpięcie sznurka.

Przycinanie żywopłotów:

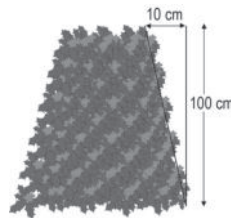

Zaleca się przycinanie żywopłotów w trapez, aby uniknąć огоłocenia dolnych gałęzi. Odpowiada to naturalnemu wzrostowi rośliny i pozwala na optymalny rozwój rośliny. Podczas cięcia usuwa się tylko nowe tegoroczne odrośla. W ten sposób tworzy się gęste rozgałęzienia i dobrą ostonę przed wzrokiem osób trzecich.

- Przytnij najpierw boki żywopłotu. W tym celu przesuwaj nożyce do żywopłotów w kierunku wzrostu od dołu ku górze. Jeśli będziesz prowadził nożyce z góry ku dołowi, wówczas mniejsze gałązki będą przesuwane się na zewnątrz, w wyniku czego powstaną przewężenia lub dziury.
- Górną krawędź przytnij następnie według swojego gustu prosto, w kształcie dachu lub na okrągło.

- Modeluj już młode rośliny na żądany kształt. Główny pęd powinien pozostać nieuszkodzony, dopóki żywopłot nie osiągnie żądanej wysokości. Wszystkie inne pędy obcina się do połowy.

Pielęgnacja żywopłotów rosnących swobodnie:

Żywopłoty rosnące swobodnie nie są wprawdzie modelowane, jednak muszą być regularnie pielęgnowane, aby żywopłot nie osiągnął nadmiernej wysokości.

Oczyszczani/ konserwacja

 Wykonywanie prac naprawczych i konserwacyjnych, które nie są wymienione w tej instrukcji obsługi, należy zlecać naszemu Centrum serwisowemu. Stosuj wyłącznie oryginalne części.

 Przed rozpoczęciem wykonywania jakichkolwiek prac przy urządzeniu wyciągnij wtyczkę z gniazda sieciowego.

 Przy manipulowaniu belką nożową noś rękawice. W ten sposób ochronisz się przed skaleczeniem.

Przeprowadzaj regularnie wymienione poniżej prace konserwacyjne i naprawcze. Dzięki temu będziesz miał gwarancję długotrwałej i niezawodnej sprawności urządzenia.

Oczyszczanie

 **Urządzenia nie wolno spryskiwać wodą ani wkładać do wody. Niebezpieczeństwo porażenia prądem!**

- Utrzymuj szczeliny wentylacyjne w czystości. W tym celu używaj wilgotnej ściereczki lub szczotki. Nie używaj środków czyszczących ani rozpuszczalników. Mogłbyś w ten sposób nieodwracalnie uszkodzić urządzenie. Substancje chemiczne mogą zaatakować elementy urządzenia wykonane z tworzywa sztucznego.
- Po każdym użyciu starannie wyczyść listwę nożową.
Po każdym użyciu urządzenia należy:
 - oczyścić nóż (szmatką nasączoną olejem);
 - naoliwić belkę nożową z olejarki albo z aerozolu.

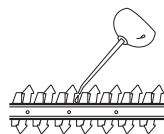

Konserwacja

- Przed każdym użyciem sprawdzaj, czy urządzenie nie ma widocznych wad i usterek, takich jak np. luźne, zużyte lub uszkodzone części. Sprawdzaj, czy śruby w zabezpieczonej belce nożowej (A 1) są dobrze przykręcone.
- Sprawdzaj, czy osłony i elementy ochronne (patrz A) nie są uszkodzone i czy są dobrze zamocowane. W razie potrzeby wymień te części na nowe.
- Lekkie szczyrby na zębach noża możesz szlifować samodzielnie. W tym celu przeciągnij ostrza osłódką do ostrzenia na mokro. Tylko ostre zęby noży zapewniają skuteczne i dokładne przycinanie.
- Stępione, wygięte lub uszkodzone belki nożowe należy wymienić na nowe.

Prace, które nie zostały opisane w tej instrukcji obsługi, musi wykonywać nasze Centrum Serwisowe. Stosuj tylko oryginalne części.

Przechowywanie urządzenia

- Urządzenie z dostarczoną w komplecie osłoną noża przechowywać (A 10) w suchym miejscu, poza zasięgiem dzieci.

C Uchwyt ścienny

Urządzenie można zawieszać pionowo za zaczep do zawieszania (11) znajdujący się. Urządzenie można zawieszać tylko wtedy, gdy założona jest osłona noża.



Podczas zawieszania należy uważać, aby z bezpiecznej listwy tnącej nie wyciekł olej.

1. Zamocować śrubę za pomocą kołka w żądanym miejscu ściany. Główka śruby może mieć średnicę 8 - 10 mm.
2. Główka śruby powinna wystawać ok. 10 mm od ściany.
3. Przyłożyć urządzenie okrągłym otworem zaczepu do zawieszania (11) do śruby. Zawiesić urządzenie na zaczepie do zawieszania.



W trakcie wiercenia uważać, aby nie uszkodzić przewodów zasilających. Użyć odpowiednich detektorów, aby je zlokalizować lub posłużyć się planem instalacji. Kontakt z przewodami elektrycznymi grozi porażeniem prądem elektrycznym i pożarem, kontakt z przewodem gazu może spowodować wybuch. Uszkodzenie przewodu wody może grozić szkodami materialnymi i porażeniem prądem elektrycznym.

Usuwanie i ochrona środowiska

Wyjmij akumulator z urządzenia i przekaz urządzenie, jego akcesoria i opakowanie do zgodnej z przepisami o ochronie środowiska naturalnego utylizacji.



Urządzeń elektrycznych nie należy wyrzucać razem z odpadami domowymi

Dyrektywa 2012/19/UE w sprawie zużytego sprzętu elektrycznego i elektronicznego: Zużyte urządzenia elektryczne muszą być zbierane oddzielnie i poddawane recyklingowi w sposób przyjazny dla środowiska.

W zależności od adaptacji na gruncie prawa krajowego mogą być do wyboru następujące możliwości:

- zwrot w miejscu zakupu,
- zwrot w oficjalnym punkcie zbiórki,
- odesłanie do producenta/podmiotu wprowadzającego produkt na rynek. Utylizację przesłanych uszkodzonych urządzeń przeprowadzamy bezpłatnie.



Nie wyrzucać akumulatora razem z odpadami komunalnymi. Nie wrzucać go do ognia (ryzyko wybuchu) lub do wody. Uszkodzone akumulatory mogą szkodzić środowisku naturalnemu i zdrowiu ludzi, jeśli wydostaną się z nich trujące opary lub ciecze.

Akumulatory utylizować zgodnie z lokalnymi przepisami. Uszkodzone lub zużyte akumulatory należy przekazywać do recyklingu zgodnie z dyrektywą 2006/66/WE. Akumulatory należy oddać w punkcie zbiórki zużytych baterii, skąd zostaną przekazane do ponownego przetworzenia w sposób

przyjazny dla środowiska. O szczegóły należy pytać w lokalnym zakładzie gospodarki odpadami lub w naszym Centrum Serwisowym.

Akumulatory należy utylizować w stanie rozładowanym. Zalecamy zakrycie biegunów kawałkiem taśmy klejącej w celu ochrony przed ewentualnym zwarcieniem. Nie otwieraj akumulatora.

Ucięte gałęzie i ściętą trawę należy przekazywać do kompostowania, nie wyrzucać ich do kosza na śmieci.

Części zamienne/Akcesoria

Części zamienne i akcesoria można zakupić na www.grizzlytools.shop

W przypadku problemów z zamawianiem należy skorzystać z formularza kontaktowego. W razie kolejnych pytań należy zwracać się do „Service-Center” (patrz strona 87).

Pos. Instrukcja obsługi	Pos. Rysunek samorozwijający	Oznaczenie	Nr. katalogowe
A 1	4-6, 44, 20	Zabezpieczona belka nożowa	13700710
A 2	37, 43	Ostona dłoni	91105338
A 10	42	Ostona noża	91105337

Gwarancja

Szanowna Klientko, Szanowny Kliencie, na zakupione urządzenie otrzymują Państwo 3 lata gwarancji od daty zakupu. W przypadku wad tego produktu przysługują Państwu ustawowe prawa w stosunku do sprzedawcy produktu. Prawa te nie są ograniczone przez naszą przedstawioną niżej gwarancję.

Warunki gwarancji

Okres gwarancji rozpoczyna się z datą zakupu. Prosimy zachować oryginalny paragon. Będzie on potrzebny jako dowód zakupu.

Jeśli w okresie trzech lat od daty zakupu tego produktu wystąpi wada materiałowa lub fabryczna, produkt zostanie – wedle naszego wyboru – bezpłatnie naprawiony lub wymieniony. Gwarancja zakłada, że w okresie trzech lat uszkodzone urządzenie zostanie przesłane wraz z dowodem zakupu (paragonem) z krótkim opisem, gdzie wystąpiła wada i kiedy się pojawiła.

Jeśli defekt jest objęty naszą gwarancją, otrzymają Państwo z powrotem naprawiony lub nowy produkt. (Wraz z naprawą lub wymianą produktu okres gwarancji nie będzie na nowo.)

Okres gwarancji i ustawowe roszczenia z tytułu wad

Okres gwarancji nie wydłuża się z powodu świadczenia gwarancyjnego. Obowiązuje to również dla wymienionych lub naprawionych części. Ewentualne uszkodzenia i wady istniejące już w momencie zakupu należy zgłosić bezzwłocznie po rozpakowaniu. Naprawy przypadające po upływie okresu gwarancji są odpłatne.

Zakres gwarancji

Urządzenie wyprodukowano z zachowaniem staranności zgodnie z surowymi normami jakościowymi i dokładnie sprawdzono przed wysyłką.

Gwarancja obowiązuje dla wad materiałowych lub fabrycznych. Gwarancja nie rozciąga się na części produktu, które podlegają normalnemu zużyciu i można je uznać za części zużywalne (np. noży i koła przekładni), oraz na uszkodzenia części delikatnych (np. przetłaczniki).

Gwarancja przepada, jeśli produkt został uszkodzony, nie był zgodnie z przeznaczeniem użytkowany i konserwowany.

Użytkowanie zgodnie z przeznaczeniem wiąże się z przestrzeganiem wszystkich wskazówek zawartych w instrukcji obsługi. Należy bezwzględnie unikać zastosowań i działań, których odradza się lub przed którymi ostrzega się w instrukcji obsługi. Produkt jest przeznaczony do użytku prywatnego, a nie komercyjnego. W przypadku niewłaściwego i nieodpowiedniego obchodzenia się z urządzeniem, stosowania „na siłę” i zabiegów, które nie zostały przeprowadzone przez nasz autoryzowany oddział, gwarancja wygasa.

Realizacja w przypadkach objętych gwarancją

Aby zagwarantować szybkie przetworzenie Państwa sprawy, prosimy o przestrzeganie poniższych wskazówek:

- W przypadku wszelkich zapytań prosimy o przygotowanie paragonu i numeru identyfikacyjnego jako dowodu zakupu (IAN 408300_2207).
- Numer artykułu znajduje się na tabliczce znamionowej.
- W przypadku wystąpienia usterek lub innych wad prosimy o skontaktowanie się z wymienionym niżej działem serwi-

sowym **telefonicznie** lub **mailowo**. Użytkując Państwo wówczas szczegółowe informacje na temat realizacji reklamacji.

- Uszkodzony produkt mogą Państwo wysłać po skontaktowaniu się z naszym działem obsługi klienta, załączając dowód zakupu (paragon) i określając, na czym polega wada i kiedy wystąpiła, bezpłatnie na podany adres serwisu. Aby uniknąć problemów z odbiorem i dodatkowych kosztów, prosimy o wystanie przesyłki na adres, który Państwu podano. Należy się upewnić, żeby wysyłka nie nastąpiła odpłatnie, jako ponadwymiarowa, ekspresowo lub na innych specjalnych warunkach. Prosimy o przesłanie urządzenia wraz ze wszystkimi częściami wyposażenia otrzymanymi przy zakupie i zadbanie o wystarczająco bezpieczne opakowanie.

Serwis naprawczy

Naprawy, **które nie są objęte gwarancją**, można zlecić odpłatnie w naszym oddziale serwisowym. Serwis sporządzi Państwu kosztorys naprawy.

Podejmujemy się wyłącznie naprawy urządzeń, które zostały prawidłowo zapakowane i ofrankowane.

Uwaga: Prosimy o przesłanie czystego urządzenia ze wskazaniem usterki.

Urządzenia przesłane dla nas odpłatnie, jako przesyłka ponadwymiarowa, ekspresowa lub na innych warunkach specjalnych, nie zostaną odebrane.

Utylizację przestanych do nas uszkodzonych urządzeń przeprowadzamy bezpłatnie.

Service-Center



Serwis Polska

Tel.: 22 397 4996

E-Mail: grizzly@lidl.pl

IAN 408300_2207

Importer

Prosimy mieć na uwadze, że poniższy adres nie jest adresem serwisu. Prosimy o kontakt z wymienionym wyżej centrum serwisowym.

Grizzly Tools GmbH & Co. KG

Stockstädter Straße 20

D-63762 Großostheim

Niemcy

www.grizzlytools.de

A Poszukiwanie błędów

Problem	Możliwa przyczyna	Sposób usunięcia
Urządzenie nie daje się uruchomić	Rozładowany akumulator (9)	Naładuj akumulator (patrz „- Instrukcja obsługi ładowarki i akumulatora”)
	W urządzeniu nie ma akumulatora (9)	Włóż akumulator (patrz „-Instrukcja obsługi ładowarki i akumulatora”)
	Wyłącznik bezpieczeństwa (3) nie jest prawidłowo wciśnięty	Włącz (patrz „Obsługa”)
	Uszkodzony włącznik-wyłącznik (8)	Naprawa w Centrum serwisowym
Przerywana praca urządzenia	Chwiejny styk w obwodzie elektrycznym	Naprawa w Centrum serwisowym
	Uszkodzony włącznik-wyłącznik (8)	
Noże nagrzewają się	Tępe noże (1)	Przeszlifować albo wymienić belkę nożową (Centrum Serwisowe)
	Noże (1) są wyszczerbione	Sprawdzić albo wymienić belkę nożową (Centrum Serwisowe)
	Zbyt duże tarcie na skutek braku smarowania.	Naoliwić listwę nożową (1)
Zła jakość przycinania	Za duże tarcie wskutek braku smarowania	Naoliw belkę nożową
	Zanieczyszczona belka nożowa (1)	Wyczyść belkę nożową
	Stępiona belka nożowa (1)	Przeszlifuj lub zleć wymianę belki nożowej (Centrum Serwisowe)
	Nieprawidłowa technika przycinania	Patrz „Praca z przycinarką do żywopłotów”
	Akumulator nie jest całkowicie naładowany	Naładuj akumulator (patrz „ładowanie”)

Obsah

Úvod	89
Účel použití	89
Všeobecný popis	90
Objem dodávky.....	90
Popis funkce	90
Přehled	90
Technické parametry	90
Doba nabíjení	91
Bezpečnostní pokyny	92
Symboly a piktogramy	92
Všeobecné bezpečnostní pokyny:	
elektrické nástroje	92
ZBÝVAJÍCÍ RIZIKA.....	96
Obsluha elektrických nůžek	
na plot	97
Vyjmutí/vložení akumulátoru	97
Zapnutí a vypnutí.....	97
Kontrola stavu nabití akumulátoru.....	97
Nabíjení akumulátoru	97
Práce s elektrickými nůžkami	
na plot.....	98
Techniky stříhání	98
Čištění/Údržba	98
Čištění	99
Údržba.....	99
Skladování	99
Držák na stěnu	99
Odklizení a ochrana okolí	100
Záruka	100
Opravná	101
Service-Center	102
Dovozce	102
Náhradní díly/příslušenství	102
Vyhledávání závad	103
Překlad originálního	
prohlášení o shodě CE	273
Výkres sestavení	285

Úvod

Blahopřejeme vám ke koupi vašeho nového přístroje. Rozhodli jste se pro vysoce kvalitní výrobek.

Kvalita tohoto přístroje byla kontrolována během výroby a byla provedena také závěrečná kontrola. Tím je zaručena funkčnost přístroje. Nelze vyloučit, že v jednotlivých případech bude na přístroji, v přístroji rozvodech zbytek maziv. Nejedná se o vadu nebo závadu a není to důvodem k obavám.



Návod k obsluze je součástí tohoto výrobku. Obsahuje důležité pokyny týkající se bezpečnosti, používání a likvidace. Před použitím výrobku se seznamte se všemi pokyny k obsluze a bezpečnosti. Výrobek použijte jen k popsaným účelům a v rámci uvedených oblastí použití. Návod dobře uschovejte a při předávání výrobku třetímu předajte i všechny podklady.

Účel použití

Přístroj je určen jen ke stříhání a úpravě živých plotů, křovin a okrasných keřů v oblasti bytových domů. Každé jiné použití, které v tomto návodu není výslovně povoleno může vést k poškození přístroje a k vážnému nebezpečí pro uživatele.

Tento přístroj není určený pro komerční využití. Při komerčním použití záruka zanikne. Přístroj je určen pro dospělé osoby. Osoby mladší 16 let smí přístroj používat jen pod dohledem. Obsluhující osoba anebo uživatel je zodpovědný za nehody anebo škody jiných osob anebo jejich majetku. Výrobce neručí za škody způsobené použitím v rozporu s určením přístroje anebo nesprávnou obsluhou.



Ostrost nožů se musí pravidelně kontrolovat a nože se musí pravidelně osřít. Tupé nože způsobují přetížení přístroje. Na poškození z těchto důvodů se záruka nevztahuje.

Přístroj je součástí série X 12V TEAM značky Parkside a lze jej provozovat s akumulátory série X 12 V TEAM značky Parkside. Akumulátory se smí nabíjet pouze nabíječkami série X 12 V TEAM značky Parkside.

Všeobecný popis

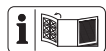

Jednotlivá vyobrazení najdete na přední odklápěcí straně.

Objem dodávky

Vybalte nástroj a zkontrolujte, je-li kompletní:

- aku nůžky na živý plot
- ochrana nože
- návod k obsluze



Akumulátor a nabíječka nejsou součástí dodávky.

Popis funkce

Nůžky na živý plot na baterii mají jako řezací zařízení laserový řezací nůž ze speciální oceli. Při střihání se pohybují řezací zuby lineárně sem a tam. Ochrana před nárazy na špičce řezací lišty zabráňuje nepříjemným zpětným rázům při kontaktu se stěny, ploty atd. Pro ochranu uživatele je přístroj vybaven obouručním bezpečnostním spínačem a funkcí brzdy s rychlým zastavením. Navíc ochrana rukou chrání před velkými větvemi i drobnými větvíčkami. Funkce ovládacích prvků je uvedena v následujícím popisu.

Přehled

- | | |
|----------|-----------------------------|
| A | 1 bezpečnostní řezací lišta |
| | 2 ochrana rukou |
| | 3 bezpečnostní spínač |
| | 4 přední držadlo |
| | 5 větrací šterbina |
| | 6 ukazatel stavu nabití |
| | 7 zadní držadlo |
| | 8 spínač/vypínač |
| | 9 akumulátor |
| | 10 ochrana nože |



- | | |
|----|------------------|
| 11 | závěsné zařízení |
|----|------------------|

Technické parametry

Aku nůžky

na živý plot PHS A 12 B 1

Napětí motoru

U 12 V == (stejnoseměrné napětí)

Typ akumulátoru Li-Ion

Otáčky naprázdno n_0 1200 min⁻¹

Počet zdvihů při volnoběžných

otáčkách 2400 min⁻¹

Doba chodu (4 Ah akumulátoru)

..... max. 55 min*

Délka řezu 350 mm

Délka nože asi 410 mm

Max. mezera ozubení 15 mm

Max. průměr větve 12 mm

Hmotnost (s akumulátorem,

bez nabíječky) 1,71 kg

Hladina zvukového tlaku

(L_{PA}) 75,0 dB; K_{PA} = 3 dB

Úroveň akustického výkonu (L_{WA})

zaručená 90 dB

měřená 86,0 dB; K_{WA} = 2,36 dB

Vibrace (a_h) K = 1,5 m/s²

zadní držadlo 3,635 m/s²

přední držadlo 4,426 m/s²

Teplota (přístroj + akumulátor). max. 50 °C

Nabíjení 4 - 40 °C

Provoz-20 - 50 °C
 Skladování 0 - 45 °C

* Účinná doba provozu plně nabitého akumulátoru (4 Ah) při chodu naprázdno.

Akustické hodnoty a hodnoty vibrace byly určeny dle norem a předpisů, jmenovaných v prohlášení o konformitě.

Uvedená hodnota vibrací a uvedená hodnota emisí hluku byly změřeny pomocí standardizované zkušební metody a lze je použít k porovnání určitého elektrického nástroje s jiným nástrojem.

Uvedená hodnota vibrací a uvedená hodnota emisí hluku mohou být použity také k předběžnému odhadu zatížení.

 **Výstraha:** Emise vibrací a emise hluku se mohou během skutečného používání elektrického nástroje lišit od udaných hodnot v závislosti na způsobu, jakým je elektrický nástroj používán a zejména pak podle typu zpracovávaného obrobku.

Je nezbytné stanovit bezpečnostní opatření na ochranu obsluhující osoby na základě odhadu vibračního zatížení během skutečných podmínek používání (s přihlédnutím ke všem částem provozního cyklu, jako jsou například doby, kdy je elektrický nástroj vypnutý a takové, ve kterých je zapnutý, je ale bez zatížení).

Doba nabíjení

Přístroj je součástí série X 12 V TEAM značky Parksidea lze jej provozovat s akumulátory série X 12 V TEAM značky Parkside. Akumulátory série X 12 V TEAM značky Parkside se smí nabíjet pouze nabíječkami série X 12 V TEAM značky Parkside.

Doporučujeme Vám, provozovat tento přístroj pouze s následujícími akumulátory: PAKP 12 A3, PAKP 12 B3, PAKP 12 D1, PAKP 12 A4, PAKP 12 B4
 Doporučujeme Vám, nabíjet tyto akumulátory pomocí následujících nabíječek: PLGK 12 A2, PLGK 12 B2, PLGK 12 A3, PDSLK 12 A2

Doba nabíjení (minut)	PAKP 12 A1 PAKP 12 A3	PAKP 12 A2	PAKP 12 B1 PAKP 12 B2 PAKP 12 B3	PAKP 12 D1
PLGK 12 A1	60	60	120	150
PLGK 12 A2	60	60	120	150
PLGK 12 A3	60	60	120	150
PLGK 12 B2	30	45	60	80
PDSLK 12 A1 PDSLK 12 A2	30	45	60	80

Bezpečnostní pokyny

Tato část pojednává o základních bezpečnostních předpisech při práci s přístrojem.

Symbole a piktogramy

Piktogramy na přístroji

 Přístroj je součástí série X 12 V TEAM



Pozor!



Před použitím přístroje si pozorně přečtěte návod k obsluze!



Noste ochranu očí.



Noste ochranu sluchu..



Noste ochranné rukavice.
Nebezpečí pořezání.



Pozor! Nebezpečí zranění v důsledku běžících nožů.



Nůžky na plot nepoužívejte v dešti, anebo na mokřích živých plotech.



Před prováděním údržby vyjměte akumulátor.



Údaj o hladině hluku L_{WA} v dB



Elektrické přístroje nepatří do domácího odpadu.

Piktogramy na balení:



Recyklační symbol: vlnitá lepenka



Výrobky a obaly je nutné zlikvidovat ekologickým způsobem

Symbole v návodu



Výstražné značky s údaji pro zabránění škodám na zdraví anebo věcným škodám.



Označení nebezpečí s informacemi o zabránění zranění osob v důsledku zasažení elektrickým proudem.



Příkazové značky s údaji pro prevenci škod.



Informační značky s informacemi pro lepší zacházení s nástrojem.

Všeobecné bezpečnostní pokyny: elektrické nástroje



VÝSTRAHA! PŘEČTĚTE SI VŠECHNY BEZPEČNOSTNÍ POKYNY A INSTRUKCE, PROHLÉDNĚTE SI OBRÁZKY A TECHNICKÉ ÚDAJE, KTERÉ JSOU DODÁVÁNY K TOMUTO ELEKTRICKÉMU NÁSTROJI. Při nedodržení níže uvedených pokynů může dojít k úrazu elektrickým proudem, požáru a/nebo těžkých zraněním.

1) BEZPEČNOST PRACOVIŠTĚ

- a) **Udržujte svůj pracovní úsek čistý a dobře osvětlený.** Nepořádek anebo neosvětlené pracovní oblasti mohou vést k nehodám.
- b) **Neppracujte s elektrickým nástrojem v okolí ohroženém výbuchem, v kterém se nachází hořlavé tekutiny, plyny anebo prachy.** Elektrické nástroje vytváří jiskry, které mohou zapálit prach anebo páry.

- c) **Během používání elektrického nástroje udržujte děti a jiné osoby vzdáleně od sebe.** Při nepozornosti můžete ztratit kontrolu nad nástrojem.

2) ELEKTRICKÁ BEZPEČNOST

- a) **Přípojná zástrčka elektrického nástroje se musí hodit do zásuvky. Zástrčka se nesmí žádným způsobem změnit. Nepoužívejte žádné adaptérové zástrčky ve spojení elektrickými nástroji s ochranným uzemněním.** Nezměněně zástrčky a vhodné zásuvky zmenšují riziko elektrického úderu.
- b) **Vyvarujte se tělesnému kontaktu se zemnými povrchy jako jsou roury, topná tělesa, sporáky a ledničky.** Existuje zvýšené riziko skrze elektrický úder, když je Vaše tělo zemněné.
- c) **Nevystavujte elektrický nástroj dešti anebo mokru.** Vniknutí vody do elektrického nástroje zvyšuje riziko elektrického úderu.
- d) **Nepoužívejte kabel k jinému účelu, jako je nošení nebo zavěšení elektrického nástroje anebo vytažení zástrčky ze zásuvky. Udržujte kabel vzdáleně od žáru, od oleje, od ostrých hran anebo od pohyblivých se částí nástrojů.** Poškozené anebo zamotané kabely zvyšují riziko elektrického úderu.
- e) **Když pracujete s elektrickým nástrojem pod širým nebem, pak používejte pouze prodlužovací kabely, které jsou vhodné i pro venkovní oblast.** Použití prodlužovacího kabelu vhodného pro venkovní oblast, zmenšuje riziko elektrického úderu.
- f) **Pokud nelze zabránit provozu**

elektrického nástroje ve vlhkém prostředí, použijte proudový chránič. Použití proudového chrániče snižuje riziko úrazu elektrickým proudem.

3) BEZPEČNOST OSOB

- a) **Budte pozorní, dbejte na to, co děláte a usťte se s elektrickým nástrojem rozumně do práce. Nepoužívejte elektrický nástroj, když jste unaveni anebo pod vlivem drog, alkoholu anebo léků.** Jediný okamžik nepozornosti při používání elektrického nástroje může vést k vážným poraněním.
- b) **Noste osobní ochrannou výstroj a vždy ochranné brýle.** Nošení osobní ochranné výstroje, jako je protiskluzová bezpečnostní obuv, ochranná přilba a ochrana sluchu, snižuje riziko poranění.
- c) **Vyvarujte se nezáměrnému uvedení do provozu. Přesvědčte se o tom, že je elektrický nástroj vypnutý předtím, než ho připojíte na napájení elektrickým proudem, než ho zvednete anebo nesete.** Když při nošení elektrického nástroje držíte prst na spínači anebo když tento nástroj v zapnutém stavu připojíte na napájení elektrickým proudem, pak toto může vést k nehodám.
- d) **Odstraňte nastavovací nářadí anebo šroubováky předtím, než elektrický nástroj zapnete.** Nářadí anebo klíč, který se nachází v otáčející se části nástroje, může vést k poraněním.
- e) **Vyvarujte se abnormálnímu držení těla. Postarejte se o bezpečný postoj a udržujte vždy**

rovnováhu. Tímto můžete v neočekávaných situacích lépe kontrolovat elektrický nástroj.

- f) Noste vhodný oděv. Noste volné oblečení ani šperky. Chraňte vlasy a oděvy před pohyblivými částmi.** Volné oblečení, šperky nebo dlouhé vlasy mohou být zachycené pohyblivými se částmi.
- g) Lze-li namontovat přístroje na odsávání či zachytávání prachu, musí se takové přístroje připojit a správně používat.** Při používání zařízení na odsávání prachu lze snížit nebezpečí vznikající v důsledku prachu.
- h) Nenechte se zhyčkat falešným pocitem bezpečnosti a neopovrhujte bezpečnostními pravidly pro elektrické nástroje, i když jste se po častém používání seznámili s elektrickým nástrojem.** Nedbalé jednání může způsobit v zlomku sekundy těžká zranění.

4) POUŽÍVÁNÍ A OŠETŘOVÁNÍ ELEKTRICKÉHO NÁSTROJE

- a) Nepřetěžujte tento nástroj. Použijte pro svoji práci elektrické nářadí, určené pro tento účel.** S vhodným elektrickým nástrojem pracujete v udaném výkonovém rozsahu lépe a bezpečněji.
- b) Nepoužívejte žádné elektrické nářadí, jehož spínač je defektní.** Elektrické nářadí, které se již nedá zaanebo vypnout, je nebezpečné a musí být opravené.
- c) Vytáhněte zástrčku ze zásuvky předtím, než provedete nastavení na nástroji, než vyměníte části příslušenství anebo než nástroj odložíte.** Toto preventivní
- bezpečnostní opatření zabrání neúmyslnému startu elektrického nástroje.
- d) Uložte nepoužívaný elektrický nástroj mimo dosahu dětí. Nepřenechávejte používání tohoto nástroje osobám, které s tímto nástrojem nejsou obeznámené anebo tyto pokyny nečetly.** Elektrické nástroje jsou nebezpečné, když je používají nezkušené osoby.
- e) Ošetřujte pečlivě tento elektrický nástroj. Kontrolujte, jestli pohyblivé díly bezvadně fungují a nevážnou, jestli jsou části zlomené anebo natolik poškozené, že je funkce elektrického nástroje narušena. Nechte poškozené části před použitím nástroje opravit.** Příčiny mnohých nehod tkví ve špatně udržovaných elektrických nástrojích.
- f) Udržujte řezné nástroje ostré a čisté.** Pečlivě ošetřované řezné nástroje s ostrými řeznými hranami se méně zaseknou a lépe se vedou.
- g) Používejte tento elektrický nástroj, jeho příslušenství, vložné nástroje atd. v souladu s těmito instrukcemi.** Zohledněte přítom pracovní podmínky a činnost, která se má vykonávat. Používání elektrického nástroje pro jiné účely, než pro které je určený, může vést k nebezpečným situacím.
- h) Držadla a úchopné plochy udržujte v suchém a čistém stavu bez stop oleje či mastnoty.** Kluzká držadla a kluzké úchopné plochy neumožňují bezpečné ovládnání a kontrolu elektrického nástroje v neočekávaných situacích.

5) PEČLIVÉ ZACHÁZENÍ S AKUMULÁTOROVÝMI NÁSTROJI A JEJICH POUŽÍVÁNÍ

- a) **Nabíjejte akumulátory pouze v nabíjecích přístrojích, které jsou výrobcem doporučené.** U nabíjecího přístroje, který je vhodný pro určitý druh akumulátorů, existuje nebezpečí požáru, když se používá s jinými akumulátory.
- b) **V elektrických nástrojích používejte pouze pro ně určené akumulátory.** Použití jiných akumulátorů může vést k poraněním a k nebezpečí požáru.
- c) **Udržujte nepoužívané akumulátory vzdáleně od kancelářských sponek, mincí, klíčů, hřebíků, šroubů anebo jiných malých kovových předmětů, které by mohly zapříčinit přemostění kontaktů.** Zkrat mezi kontakty akumulátoru může mít za následek popáleniny anebo oheň.
- d) **Při nesprávném používání může z akumulátoru unikat tekutina. Vyvarujte se kontaktu s ní. Při náhodném kontaktu opláchněte vodou. Když se tato tekutina dostane do očí, přídavně vyhledejte lékařskou pomoc.** Uniknutá tekutina může vést k podrážděním pokožky anebo k popáleninám.
- e) **Nepoužívejte poškozené nebo modifikované akumulátory.** Poškozené nebo modifikované akumulátory se mohou chovat nepředvídatelně a způsobit požár, výbuch nebo zranění.
- f) **Nevystavujte akumulátor ohni ani vysokým teplotám.** Oheň nebo teploty nad 130° C mohou způsobit výbuch.
- g) **Dodržujte všechny pokyny pro**

nabíjení a nikdy nenabíjejte akumulátor ani akumulátorový nástroj mimo rozsah teplot, uvedených v návodu k obsluze. Nesprávné nabíjení nebo nabíjení mimo povolený teplotní rozsah může zničit akumulátor a zvýšit nebezpečí požáru.

6) SERVIS

- a) **Svoje elektrické nářadí nechte opravit pouze kvalifikovaným odborným personálem a jenom pomocí originálních náhradních dílů.** Tímto se zajistí to, že bezpečnost elektrického nářadí zůstává zachována.
- b) **Na poškozených akumulátorech nikdy neprovádějte údržbu.** Veškerá údržba akumulátorů by měla být prováděna pouze výrobcem nebo autorizovanými servisními středisky.

Bezpečnostní pokyny pro nůžky na živý plot

- a) **Chraňte všechny části těla před nožem. Nepokoušejte se odstraňovat odřezaný materiál nebo držet materiál, který chcete řezat, když jsou nože v chodu.** Po vypnutí spínače se nože otáčejí dál. Okamžik nepozornosti při používání plotových nůžek může vést k vážným zraněním.
- b) **Nůžky na živý plot přenášejte za rukojeť se zastaveným nožem a dávejte pozor, abyste nestiskli spínač.** Správné nošení plotových nůžek snižuje nebezpečí náhodného provozu a tím způsobené poranění nožem.
- c) **Při přepravě nebo uložení nůžek na živý plot vždy nasadte**

kryt na nože. Správná manipulace s plotovými nůžkami snižuje nebezpečí poranění nožem.

- d) **Před odstraňováním zaseknutých odřezků nebo údržbou přístroje se ujistěte, zda jsou všechny spínače vypnuté a akumulátor je vyjmutý nebo vypnutý.** Neočekávaný provoz plotových nůžek při odstraňování uvízlého materiálu může vést k vážnému zranění.
- e) **Držte nůžky na živý plot pouze za izolované úchopné plochy, protože řezací nůž může narazit na skrytá elektrická vedení.** Při kontaktu nožů s napěťovým vedením mohou být i kovové součásti přístroje vystaveny napětí, a proto může dojít k úrazu elektrickým proudem.
- f) **Udržujte jakákoli síťová vedení mimo řeznou oblast.** Vedení mohou být skryta v živých plotech a keřích a omylem se mohou naříznout nožem.
- g) **Nepoužívejte nůžky na živý plot za špatného počasí, zejména pokud hrozí bouřka.** Tím se snižuje nebezpečí zasažení bleskem.

DODATEČNÉ BEZPEČNOSTNÍ POKYNY

- a) **V živých plotech a keřích se doporučuje prohledávat skryté objekty, jako jsou např. drátěné ploty a skrytá vedení.**
- b) **Držte nůžky na živý plot správně, např. oběma rukama za rukojetě, pokud jsou k dispozici dvě rukojeti.** Ztráta kontroly nad přístrojem může vést ke zraněním.
- c) Nůžky na živý plot jsou určeny pro práci, při nichž obsluhující osoba stojí na zemi a nikoli na žebříku nebo jiné nestabilní stojící ploše.

- d) **Doporučuje se, aby se uživatel před použitím nůžek na živý plot ujistil, že blokovací zařízení všech pohyblivých částí (např. prodloužené násady a otočného prvku), pokud jsou k dispozici, je nebo jsou v zablokované poloze.**

ZBÝVAJÍCÍ RIZIKA

I když toto elektrické nářadí obsluhujete v souladu s předpisy, stále existují zbývající rizika. V souvislosti s technologií a konstrukcí tohoto elektrického nářadí se mohou vyskytovat následující rizika:

- a) zranění pořezáním
- b) poškození sluchu, pokud není nasazena vhodná ochrana sluchu.
- c) poškození zdraví plynoucí z vibrací ruky a paže, pokud se přístroj používá delší dobu nebo není náležitě veden a udržován.



Varování! Toto elektrické nářadí vytváří během provozu elektromagnetické pole. Toto pole může za určitých okolností omezovat aktivní nebo pasivní lékařské implantáty. Pro snížení nebezpečí vážného nebo smrtelného zranění doporučujeme osobám s lékařskými implantáty před obsluhou stroje konzultovat implantát se svým lékařem a výrobcem.



Dodržujte bezpečnostní pokyny a pokyny k nabíjení a správnému použití, uvedené v návodu k obsluze Vašeho akumulátoru a Vaši nabíječky série (Parkside) X 12 V TEAM. Podrobný popis procesu nabíjení a další informace

naleznete v tomto samostatném návodu k obsluze.

Obsluha elektrických nůžek na plot



Při práci s přístrojem noste vhodné oblečení pracovní rukavice. Používejte ochranu zraku a sluchu.

Před každým použitím se přesvědčte o funkčnosti přístroje. Zapínač / vypínač a ani bezpečnostní vypínač nesmí být zaaretován. Po uvolnění vypínače musíte motor vypnout. V případě poškození některého vypínače se s přístrojem nesmí dále pracovat.

Osobní ochranné vybavení a funkčně způsobilý přístroj snižují riziko poranění a nehod.



Dbejte na ochranu před hlukem a na místní předpisy.

A Vyjmutí/vložení akumulátoru

1. K vyjmutí akumulátoru (9) z přístroje stiskněte odblokovací tlačítko vpravo a vlevo na akumulátoru (9) a akumulátor vytáhněte.
2. Ke vložení akumulátoru (9) do přístroje akumulátor zasuňte po vodící liště do přístroje, dokud nezaskočí.

B Zapnutí a vypnutí



Dbejte na bezpečný postoj a držte přístroj pevně oběma rukama a s odstupem od Vašeho těla. Před za-

pnutím dbejte na to, aby se přístroj nedotýkal žádných předmětů.

Sejmutí ochrany nože:

1. Sejměte kryt nože (10) z bezpečnostní žací lišty (1).

Zapnutí:

2. Ujistěte se, zda je vložen akumulátor (9) (je nutné dodržovat samostatný návod k obsluze pro akumulátor a nabíječku).
3. Stiskněte bezpečnostní spínač (3) na předním držadle (4).
4. Stiskněte spínač/vypínač (8). Nůžky běží maximální rychlostí.

Vypnutí:

5. Uvolněte bezpečnostní spínač (3) nebo spínač/vypínač (8).

A Kontrola stavu nabití akumulátoru

Ukazatel stavu nabití (6) signalizuje stav nabití akumulátoru (9) během obsluhy přístroje.

3 LED svítí (červená-žlutá-zelená):

Akumulátor je nabitý

2 LED svítí (červená-žlutá):

Akumulátor je částečně nabitý

1 LED svítí (červená):

Akumulátor je nutné dobít



Akumulátor (9) nabíjte, když svítí pouze červený ukazatel LED stavu nabití.

A Nabíjení akumulátoru



Nabíjte akumulátor (9), když svítí pouze červená LED ukazatele stavu nabití (6).

1. Vyjměte akumulátor (9) z přístroje.
2. Zasuňte akumulátor (9) do nabíjecí prohloubeniny v nabíječe.
3. Nabíječku zapojte do zásuvky.
4. Po dokončení nabíjení trvale svítí zelené světlo. Odpojte nyní nabíječku od sítě.
5. Vytáhněte akumulátor (9) z nabíječky

Práce s elektrickými nůžkami na plot

! Při práci dbejte na to, aby nedošlo k dotyku se žádnými předměty, jako např. s drátěnými ploty anebo podporami rostlin. To by mohlo vést k poškození nožové lišty.

- V případě blokování nožů pevnými objekty přístroj okamžitě vypněte a vyjměte akumulátor. Až potom odstraňte objekt.
- Během práce zabraňte přetížení přístroje.

Techniky stříhání

- Silné větve vyřízněte před prací nějakými nůžkami na větve.
- Oboustranná nožová lišta umožňuje řez oběma směry, anebo kývavým pohybem ze strany na stranu.
- Při svislých řezech posouvejte nůžky přímo anebo v oblouku směrem vpřed rovnoměrně a kývavým pohybem nahoru a dolů.
- Při vodorovných řezech pohybujte nůžkami srpovitě směrem k okraji živého plotu, tak aby uříznuté pruty padali na zem.
- Na dosažení dlouhých přímých linií se doporučuje stříhat podle natažených provazů.

Stříhání živých plotů

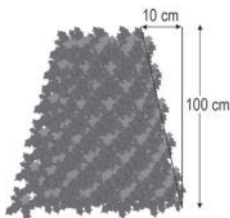

Živé ploty se doporučuje stříhat do tvaru lichoběžníka, aby se zabránilo vypadání listů ve spodní části plotu. Toto odpovídá přirozenému růstu rostlin a pro

živý plot vytváří optimální podmínky. Zastříhují se jenom nové jednorocní pruty, čím se vytvoří husté rozvětvení a dobrá ochrana proti průhledu.

- Nejdříve ořežte boční strany živého plotu. Nůžky přitom pohybujte ve směru růstu zdola nahoru. Při pohybu shora dolů se tenké pruty ohýbají směrem ven, čím mohou vzniknout ztenčené plochy anebo díry.
- Podle vkusu pak sestříhnete horní hranu; rovně, do tvaru střechy, anebo obloukově.
- Želáný tvar dejte už mladým rostlinám. Hlavní výhonek by měl zůstat neporušen, až kým živý plot nedosáhne potřebnou výšku. Všechny ostatní výhony se zkrátí o polovinu.

Starostlivost o nepěstěné živé ploty:

Na volně rostoucích živých plotech se neprovádí tvarovací řez, třeba je však pravidelně stříhat, aby nebyli příliš vysoké.

Čištění/Údržba

! Zajistěte provádění oprav a údržby, které nejsou popsány v tomto návodu, naším servisním střediskem. Používejte pouze originální díly. Nebezpečí poranění!

! Přístroj vypněte a před prováděním veškerých prací vyjměte akumulátor z přístroje.



Při manipulaci s bezpečnostní řezací lištou noste rukavice. Tak zabráníte poranění pořezáním.

Pravidelně provádějte následující údržbářské a čistící práce. Tím se zaručí dlouhá a spolehlivá používání přístroje.

Čištění



Přístroj není dovoleno ostříkovat vodou ani pokládat do vody. Hrozí nebezpečí úrazu elektrickým proudem!

- Udržujte větrací šterbinu (A 5), kryt motoru a držadla přístroje v čistotě. Použijte k tomu vlhký hadřík nebo kartáč. Nepoužívejte žádné čistící prostředky, příp. rozpouštědla. Mohli byste přístroj nenapravitelně poškodit.
- Přístroj stále udržujte v čistotě. Po každém použití přístroje musíte
 - vyčistit nůž (hadrem napuštěným v oleji);
 - olejnicou nebo sprejem naolejovat nožovou lištu.

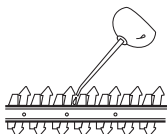

Údržba

- Před každým použitím zkontrolujte, zda přístroj nevykazuje viditelné nedostatky, jako uvolněné, opotřebované nebo poškozené díly. Zkontrolujte dotažení šroubů v bezpečnostní řezací liště (A 1).
- Zkontrolujte, zda kryty a ochranná zařízení (viz A) nejsou poškozena a jsou správně usazena. V případě potřeby je vyměňte.
- Lehké nerovnosti na řezacích zubech můžete sami uhladit. Za tímto účelem obtáhněte břity na olejovém brousku. Pouze ostré řezací zuby podávají dobrý řezný výkon.

- Tupé, ohnuté nebo poškozené řezací lišty je nutno vyměnit.

Práce, které nejsou v tomto návodu popsány, nechte vykonat našim servisním střediskem (Service-Center). Používejte pouze originální díly.

Skladování

- Přístroj v dodané ochraně na nože uchovávejte (A 10) v suchu a mimo dosah dětí.

C Držák na stěnu

Přístroj můžete zavěsit na závěsné zařízení (11). Zavěste přístroj pouze s nasunutým krytem nože.



Při zavěšování dbejte na to, že z bezpečnostní žací lišty stéká olej.

1. Našroubujte jeden šroub hmoždinky v požadované poloze do stěny. Hlava šroubu může mít průměr 8-10 mm.
2. Nechte hlavu šroubu vyčnívat ve vzdálenosti cca 10 mm od stěny.
3. Nasadte přístroj pomocí kulatého otvoru závěsného zařízení (11) na šroub. Takto jej zavěste na závěsném zařízení.



Při vrtání dbejte na to, aby nedošlo k poškození žádného napájecího vedení. Pro jejich vypátrání použijte vhodné detektory nebo si vezměte na pomoc instalační plán. Při kontaktu s elektrickým vedením může dojít k úrazu elektrickým proudem a požáru, kontakt s plynovým vedením může způsobit

explozi. Při poškození vodovodního vedení může dojít k hmotným škodám a úrazu elektrickým proudem.

Odklizení a ochrana okolí

Vyjměte akumulátor z nástroje a přiveďte nástroj, akumulátor, příslušenství a obal k recyklaci odpovídající životnímu prostředí.



Přístroje nepatří do domovního odpadu.

Směrnice 2012/19/EU o odpadních elektrických a elektronických zařízeních (OEEZ): Spotřebitelé jsou ze zákona povinni recyklovat elektrická a elektronická zařízení na konci jejich životnosti způsobem šetrným k životnímu prostředí. Tímto způsobem je zajištěna recyklace šetrná k životnímu prostředí a šetřící zdroje.

V závislosti na tom, jak je vše implementováno ve vnitrostátním právu, máte následující možnosti:

- vrátit v prodejně,
- odevzdat na oficiálním sběrném místě,
- zaslat zpět výrobci/distributorovi.

Tento stav se netýká příslušenství starých přístrojů a pomocných prostředků bez elektrických součástí.



Akumulátor neodhazujte do domovního odpadu ani do ohně (nebezpečí exploze) či do vody. Poškozené akumulátory mohou při úniku jedovatých výparů či kapalin poškodit životní prostředí a zdraví osob.

Akumulátory zlikvidujte podle místních předpisů. Vadné nebo vybité akumulátory

se musí recyklovat v souladu se směrnicí č. 2006/66/ES. Akumulátor odevzdejte na sběrném místě pro staré baterie, kde bude recyklován v souladu s předpisy na ochranu životního prostředí. V případě dotazů se obraťte na místní organizaci pro likvidaci odpadů nebo na naše servisní středisko.

Akumulátory likvidujte ve vybitém stavu. Doporučujeme póly akumulátoru přelepit lepicí páskou, čímž zabráníte zkratu. Akumulátor neotevírejte.

Odřezané větve a trávu dejte do kompostu, neházejte je do popelnice.

Záruka

Vážení zákazníci,
Na tento přístroj poskytujeme 3letou záruku od data zakoupení.

V případě závady tohoto výrobku vám vůči prodejci výrobku přináležejí zákonná práva. Tato zákonná práva nejsou omezena naší následovně uvedenou zárukou.

Záruční podmínky

Záruční doba začíná běžet ode dne nákupu. Uschovejte si, prosím, originál účtenky pro pozdější použití. Tento dokument budete potřebovat jako doklad o koupi.

Zjistíte-li během tří let od data koupě u tohoto výrobku materiálovou nebo výrobní vadu, bude výrobek námi, podle našeho výběru, bezplatně opraven nebo nahrazen. Tato záruční oprava předpokládá, že během 3leté lhůty předložíte poškozený přístroj s dokladem o koupi (pokladní strženka) a písemně krátce popíšete, v čem spočívá závada a kdy k ní došlo.

Bude-li závada kryta naší zárukou, získáte zpět opravený nebo nový výrobek. Opravou nebo výměnou výrobku nezačíná záruční doba běžet od začátku.

Záruční doba a zákonné nároky na odstranění vady

Záruční doba se neprodlužuje poskytnutím záruky. Toto platí i pro nahrazené a opravené díly. Již při koupi zjištěné závady a nedostatky musíte nahlásit okamžitě po vybalení výrobku. Po uplynutí záruční doby musíte uhradit náklady za provedené opravy.

Rozsah záruky

Přístroj byl precizně vyroben podle přírodních jakostních směrnic a před dodáním byl svědomitě zkontrolován.

Záruční oprava se vztahuje na materiálové nebo výrobní vady. Tato záruka se netýká dílů výrobku, které jsou vystaveny normálnímu opořebením, a lze je považovat za spotřební materiál (např. nože a převodové kolo), nebo poškození křehkých dílů (např. spínače).

Tato záruka neplatí, je-li výrobek poškozen z důvodu neodborného používání, nebo pokud u něj nebyla prováděna údržba. Pro odborné používání výrobku musí být přesně dodržovány všechny pokyny uvedené v návodu k obsluze. Bezpodmínečně je třeba zabránit používání a manipulacím s výrobkem, které nejsou v návodu k obsluze doporučeny, nebo je před nimi varováno. Výrobek je určen jen pro soukromé účely a ne pro komerční využití. Záruka zaniká v případě zneužívání a neodborné manipulace, používání nadměrné síly a při zásazích, které nebyly provedeny naším autorizovaným servisem.

Postup v případě uplatňování záruky

Pro zajištění rychlého zpracování vaší žádosti, prosím, postupujte podle následujících pokynů:

- Na důkaz, že jste výrobek zakoupili, mějte pro jakékoli případné dotazy připravenou pokladní stvrzenku a číslo výrobku (např. IAN 408300_2207).
- Číslo výrobku je uvedeno na typovém štítku, matrici, na titulním listě vašeho návodu (dole vlevo) nebo na nálepece na zadní nebo spodní straně.
- Pokud by došlo k funkční poruše nebo jiným závadám, nejdříve **telefonicky** nebo **e-mailem** kontaktujte níže uvedené servisní oddělení. Pak získáte další informace o vyřízení vaší reklamace.
- Výrobek označený jako vadný můžete po domluvě s naším zákaznickým servisem, s připojením dokladu o koupi (pokladní stvrzenky) a po uvedení, v čem závada spočívá a kdy k ní došlo, přeposlat bez platby poštovního na vám sdělenou adresu příslušného servisu. Aby bylo zabráněno problémům s přijetím a dodatečnými náklady, bezpodmínečně použijte jen tu adresu, která vám bude sdělena. Zajistěte, aby zásilka nebyla odeslána nevyplaceně jako nadměrné zboží, expres nebo jiný, zvláštní druh zásilky. Přístroj zašlete včetně všech částí příslušenství dodaných při zakoupení a zajistěte dostatečně bezpečný přepravní obal.

Oprava

Opravy, které nespádají do záruky, můžete nechat udělat v našem servisu oproti zúčtování. Rádi vám připravíme předběžný odhad nákladů.

Můžeme zpracovávat jen ty přístroje, které byly dostatečně zabalené a odeslány vyplaceně.

Pozor: Prosím, přístroj zašlete našemu autorizovanému servisu vyčištěný a s upozorněním na závadu.

Nepřijmeme přístroje zasláné nevyplaceně



jako nadměrné zboží, expres nebo jiný, zvláštní druh zásilky.

Likvidaci vašich poškozených zaslaných přístrojů provedeme bezplatně.

Service-Center



Servis Česko

Tel.: 800143873

E-Mail: grizzly@lidl.cz

IAN 408300_2207

Dovozce

Prosím, respektujte, že následující adresa není adresou servisu. Nejdříve kontaktujte shora uvedené servisní středisko.

Grizzly Tools GmbH & Co. KG

Stockstädter Straße 20

63762 Großostheim

Německo

www.grizzlytools.de

Náhradní díly/příslušenství

**Náhradní díly a příslušenství obdržíte na stránkách
www.grizzlytools.shop**

Pokud máte problémy při objednávání, použijte prosím kontaktní formulář. V případě jakýchkoliv dalších dotazů se obraťte na servisní středisko / „Service-Center“ (viz strana 102).

Pol. Návod k obsluze	Pol. Výkres sestavení	Označení	Č. artiklu.
1	4-6,44,20	bezpečnostní řezací lišta	13700710
2	37,43	ochrana rukou	91105338
10	42	ochrana nože	91105337

A Vyhledávání závad

Problém	Možné příčiny	Odstranění závad
Přístroj nespouští	Vybitý akumulátor (9)	Nabijte akumulátor (je nutné dodržovat samostatný návod k obsluze pro akumulátor a nabíječku).
	Akumulátor (9) není vložený	Vložte akumulátor (je nutné dodržovat samostatný návod k obsluze pro akumulátor a nabíječku).
	Bezpečnostní spínač (3) není správně stisknutý	Zapněte přístroj (viz „Obsluha“)
	Poškozený spínač/vypínač (8)	Oprava servisním střediskem
Chod přístroje se přerušuje	Interní uvolněný kontakt	Oprava servisním střediskem
	Poškozený spínač/vypínač (8)	
Nože jsou horké	Nožová lišta (1) je tupá	nechte nabrousit nebo vyměnit nožovou lištu (servisní středisko)
	Nerovnosti na ostří nožové lišty (1)	nechte překontrolovat nebo vyměnit nožovou lištu (servisní středisko)
	Velké tření v důsledku nedostatečného mazání	Nožovou lištu naolejovat
Špatný výsledek střihání	Příliš velké tření z důvodu nedostatečného mazání	Naolejujte řezací lištu
	Znečištěná řezací lišta (1)	Vyčistěte řezací lištu
	Tupá řezací lišta (1)	Řezací lištu nabruste nebo ji nechejte vyměnit (servisním střediskem)
	Špatná technika střihání	Viz („Práce s nůžkami na živý plot“)

Obsah

Úvod	104
Účel použitia	104
Všeobecný popis	105
Objem dodávky.....	105
Popis funkcie	105
Prehľad	105
Technické údaje	105
Čas nabíjania	106
Bezpečnostné pokyny	107
Symbole a grafické znaky	107
Všeobecné bezpečnostné pokyny pre elektrické nástroje.....	107
ZVÝŠKOVÉ RIZIKÁ	111
Obsluha	112
Vybratie/vloženie akumulátora	112
Zapínanie a vypínanie.....	112
Kontrola stavu nabitia batérie	113
Nabíjanie akumulátora	113
Práca s elektrickými nožnicami	113
Techniky strihania.....	113
Čistenie/Údržba	114
Čistenie	114
Údržba.....	114
Uskladnenie	115
Nástenný držiak	115
Odstránenie a ochrana životného prostredia	115
Náhradné diely/Príslušenstvo ..	116
Záruka	117
Servisná oprava	118
Service-Center	118
Dovozca	118
Zisťovanie závad	119
Preklad originálneho prehlásenia o zhode CE	274
Výkres náhradných dielov	285

Úvod

Gratulujeme Vám k zakúpeniu Vášho nového prístroja. Tým ste sa rozhodli pre kvalitný produkt. Tento prístroj bol počas výroby testovaný na kvalitu a podrobený výstupnej kontrole. Tým je zabezpečená funkčnosť vášho prístroja. Nie je vylúčené, že v ojedinelých prípadoch sa na prístroji alebo v prístroji, nachádza zvyšková mazivá. Nie je to chyba alebo defekt a ani dôvod na obavu.



Návod na obsluhu je súčasťou tohto produktu. Obsahuje dôležité upozornenia ohľadom bezpečnosti, obsluhy a likvidácie. Pred použitím produktu sa oboznámte so všetkými pokynmi pre obsluhu a bezpečnosť. Používajte produkt len predpísaným spôsobom a len v uvedených oblastiach použitia. Návod na obsluhu uschovajte a v prípade odovzdania produktu tretím osobám odovzdajte aj všetky podklady.

Účel použitia

Prístroj je určený len na strihanie a orezávanie živých plotov, krov a okrasných kríkov v domácom prostredí. Akékoľvek iné použitie, ktoré v tomto návode na obsluhu nie je výslovne povolené, môže mať za následok poškodenie prístroja a predstavovať vážne nebezpečenstvo pre užívateľa. Tento prístroj nie je vhodný na komerčné používanie. Pri komerčnom použití zanikne záruka. Prístroj je určený len na používanie dospelými osobami. Mladiství nad 16 rokov môžu používať prístroj len pod dozorom. Obsluhujúca osoba alebo užívateľ je zodpovedný za nehody alebo škody iných osôb alebo ich majetku.

Výrobca nezodpovedá za škody, ktoré boli spôsobené používaním nezodpovedajúcim účelu použitia alebo nesprávnou obsluhou.



Ostrosť nožov sa musí pravidelne kontrolovať a nože treba dať pravidelne dobrúsiť. Tupé nože spôsobujú preťaženie prístroja. Na škody vzniknuté z týchto dôvodov sa záruka nevzťahuje.

Prístroj je súčasťou série X 12 V TEAM značky Parkside a môže sa prevádzkovať akumulátormi série X 12 V TEAM značky Parkside. Akumulátory sa smú nabíjať iba s nabíjačkami série X 12 V TEAM značky Parkside.

Všeobecný popis



Jednotlivé vyobrazenia nájdete na prednej odklápacej strane.

Objem dodávky

Vybaľte nástroj a skontrolujte, či je kompletný:

- Akumulátorové nožnice na živé ploty
- Ochrana noža
- Návod na obsluhu



Akumulátor a nabíjačka nie sú súčasťou dodávky.

Popis funkcie

Nožnice na krovinu na batériu obsahujú ako rezacie zariadenie nôž Laser Cut zo špeciálnej ocele. Pri strihaní sa zuby pohybujú lineárne sem a tam. Nárazová ochrana na hrote nožovej lišty zabraňuje nepríjemným spätným nárazom pri natražení na steny, ploty atď. Na ochranu

používateľa prístroj obsahuje dvojrúčný bezpečnostný spínač a funkciu rýchlobrzdy. Navyše chráni ochrana rúk pred konármi a vetvami. Popis funkcie ovládacích prvkov nájdete v nasledujúcom popise.

Prehľad

- | | | |
|----------|----|---------------------------|
| A | 1 | Bezpečnostná nožová lišta |
| | 2 | Ochrana rúk |
| | 3 | Bezpečnostný spínač |
| | 4 | Predná rukoväť |
| | 5 | Vetracie otvory |
| | 6 | Indikátor stavu nabitia |
| | 7 | Zadná rukoväť |
| | 8 | Zapínač/vypínač |
| | 9 | Batéria |
| | 10 | Ochrana noža |
-
- | | | |
|----------|----|--------------------|
| C | 11 | Závesné zariadenie |
|----------|----|--------------------|

Technické údaje

Akumulátorové nožnice na živé ploty.....PHSA 12 B1

Napätie motora

U 12 V == (jednosmerné napätie)

Typ akumulátora Liťium-iónový

Počet otáčok vo voľnobehu n_0 ... 1200 min⁻¹

Počet zdvihov pri chode naprázdno

.....2400 min⁻¹

Doba chodu

(4 Ah akumulátora) max. 55 min*

Dĺžka rezu 350 mm

Dĺžka noža asi 410 mm

Max. medzera ozubenia..... 15 mm

Maximálny priemer vetvy 12 mm

Hmotnosť (s akumulátorom,

bez nabíjačky)..... 1,71 kg

Hladina akustického tlaku

(L_{PA}) 75,0 dB, K_{PA} =3 dB

Hladina akustického výkonu (L_{WA})

zaručená 90 dB

nameraná86,0 dB; K_{WA} = 2,36 dB

Vibrácie (a_v)	
Zadná rukoväť.....	3,635 m/s ²
Predná rukoväť.....	4,426 m/s ²
	K= 1,5 m/s ²
Teplota (prístroj + akumulátor). max. 50 °C	
Nabíjanie	4 – 40 °C
Prevádzka	-20 – 50 °C
Skladovanie	0 – 45 °C

* Efektívna doba chodu plne nabitého akumulátora (4 Ah) pri chode naprázdno.

Hodnoty hluku a vibrácií boli zistené v súlade s normami a predpismi uvedenými v prehlásení o zhode.

Uvedené celkové hodnoty vibrácií a uvedené hodnoty emisií hluku boli odmerané podľa normovaného skúšobného postupu a môžu sa použiť na porovnanie jedného elektrického náradia s druhým.

Uvedené celkové hodnoty vibrácií a uvedené hodnoty emisií hluku sa môžu použiť tiež na predbežný odhad zaťaženia.



Výstraha: Emisie vibrácií a hluku sa môžu počas skutočného používania elektrického náradia odlišovať od uvedených hodnôt, v závislosti od druhu a spôsobu, akým sa elektrické náradie používa a zvlášť od toho, aký druh predmetu sa opracováva.

Je nutné stanoviť bezpečnostné opatrenia na ochranu obsluhy, ktoré sú založené na odhade zaťaženia vibráciami počas skutočných podmienok používania (prítom sa zohľadnia všetky podiely cyklu prevádzky, napríklad časy, kedy je elektrický prístroj vypnutý a časy, kedy je síce zapnutý, ale pracuje bez zaťaženia).

Čas nabíjania

Prístroj je súčasťou série X 12 V TEAM značky Parkside a môže sa prevádzkovať s akumulátormi série X 12 V TEAM značky Parkside. Akumulátory série X 12 V TEAM značky Parkside sa smú nabíjať iba s nabíjačkami série X 12 V TEAM značky Parkside.

Čas nabíjania (min)	PAPK 12 A1 PAPK 12 A3	PAPK 12 A2	PAPK 12 B1 PAPK 12 B2 PAPK 12 B3	PAPK 12 D1
PLGK 12 A1	60	60	120	150
PLGK 12 A2	60	60	120	150
PLGK 12 A3	60	60	120	150
PLGK 12 B2	30	45	60	80
PDSLK 12 A1 PDSLK 12 A2	30	45	60	80

Odporúčame vám prevádzkovať tento prístroj výlučne s nasledujúcimi akumulátormi: PAKP 12 A3, PAKP 12 B3, PAKP 12 D1, PAKP 12 A4, PAKP 12 B4

Odporúčame vám nabíjať tieto akumulátory výlučne s nasledujúcimi nabíjačkami: PLGK 12 A2, PLGK 12 B2, PLGK 12 A3, PDSLK 12 A2

Bezpečnostné pokyny

Tento odsek prejednáva základné bezpečnostné predpisy pri práci s prístrojom.

Symbody a grafické znaky

Symbody na prístroji



Prístroj je súčasťou série X 12 V TEAM



Pozor!



Pred použitím prístroja si pozorne prečítajte návod na obsluhu!



Noste ochranu zraku.



Noste ochranu sluchu.



Noste ochranné rukavice. Nebezpečenstvo v dôsledku rezných poranení.



Pozor! Nebezpečenstvo poranenia v dôsledku bežiacich nožov.



Nepoužívajte nožnice v daždi a na mokrých živých plochách.



Pred údržbárskymi prácami odstráňte batériu.



Údaj o hladine akustického výkonu L_{WA} v dB



Elektrické prístroje nepatria do domového odpadu.

Znak na obale:



Symbol recyklácie: Vlnitá lepenka



Produkty a obaly treba zlikvidovať ekologicky

Symbody v návode



Výstražné značky s údajmi pre zabránenie škodám na zdraví alebo vecným škodám.



Značky nebezpečenstva s údajmi k zabráneniu poškodení zdravia osôb v dôsledku zásahu elektrickým prúdom.



Príkazové značky s údajmi pre prevenciu škôd.



Informačné značky s informáciami pre lepšie zaobchádzanie s nástrojom.

Všeobecné bezpečnostné pokyny pre elektrické nástroje



VÝSTRAHA! Prečítajte si všetky bezpečnostné pokyny, pokyny, ilustrácie a technické údaje, ktorými je opatrené toto elektrické náradie. Zanedbania pri dodržiavaní nasledujúcich pokynov môžu spôsobiť zásah elektrickým prúdom, požiar a/alebo ťažké zranenia.

Všetky bezpečnostné pokyny a nariadenia si uschovajte pre budúcnosť.

Pojem „elektrický nástroj“ použitý v bezpečnostných pokynoch sa vzťahuje na elektrické nástroje napájané zo siete (so sieťovým káblom) a na elektrické nástroje napájané z akumulátora (bez sieťového kábla).

1) BEZPEČNOSŤ PRACOVISKA

- a) **Udržujte svoj pracovný úsek čistý a dobre osvetlený.** Neporiadok alebo neosvetlené pracovné oblasti môžu viesť k nehodám.
- b) **Nepracujte s elektrickým nástrojom v okolí ohrozenom výbuchom, v ktorom sa nachádzajú horľavé tekutiny, plyny alebo prachy.** Elektrické stroje vytvárajú iskry, ktoré môžu zapáliť prach alebo pary.
- c) **Behom používania elektrického nástroja udržiavajte deti a iné osoby vzdialene od seba.** Pri neopozornosti môžete stratiť kontrolu nad nástrojom.

2) ELEKTRICKÁ BEZPEČNOSŤ

- a) **Pripojná zástrčka elektrického nástroja sa musí hodiť do zásuvky.** Zástrčka sa nesmie žiadnym spôsobom zmeniť. **Nepoužívajte žiadne adaptérové zástrčky v spojení s elektrickými nástrojmi s ochranným uzemnením.** Nezmienené zástrčky a zásuvky znižujú riziko elektrického úderu.
- b) **Vyvarujte sa telesnému kontaktu s uzemnenými povrchmi ako sú rúry, vyhrievacie telesá, sporáky a chladničky.** Existuje zvýšené riziko skrz elektrický úder, keď je Vaše telo uzemnené.

- c) **Nevystavujte elektrický nástroj dažďu alebo mokrosti.** Vniknutie vody do elektrického nástroja zvyšuje riziko elektrického úderu.
 - d) **Nepoužívajte kábel na iný účel, ako je nosenie alebo zavesenie elektrického nástroja alebo vytiahnutie zástrčky zo zásuvky.** **Udržujte kábel vzdialene od horúčavy, od oleja, od ostrých hrán alebo od pohybujúcich sa častí nástrojov.** Poškodené alebo zamotané káble zvyšujú riziko elektrického úderu.
 - e) **Noste vhodný odev. Nenoste široké oblečenie alebo ozdoby. Vlasy a odev chráňte mimo dosahu pohybujúcich sa dielov.** Použitie predlžovacieho kábla vhodného pre vonkajšiu oblasť, znižuje riziko elektrického úderu.
 - f) **Ak možno namontovať zariadenia na odsávanie a zachytávanie prachu, tak treba tieto pripojiť a správne používať.** Použitie prúdového chrániča znižuje riziko zásahu elektrickým prúdom.
 - h) **Neuspokojujte sa s falošnou bezpečnosťou a nepodceňujte bezpečnostné predpisy pre elektrické náradia, aj keď ste s elektrickým náradím oboznámení po jeho mnohonásobnom používaní.** Nepozorné zaobchádzanie môže počas zlomku sekundy spôsobiť ťažké zranenia.
- ### 3) BEZPEČNOSŤ OSÔB
- a) **Buďte pozorní, dbajte na to, čo robíte a pusťte sa s elektrickým nástrojom rozumne do práce.** **Nepoužívajte elektrický nástroj, keď ste unavení alebo pod vplyvom drog, alkoholu alebo lie-**

kov. Jediný okamžik nepozornosti pri používaní elektrického nástroja môže viesť k vážnym poraneniam.

- b) Noste osobný ochranný výstroj a vždy ochranné okuliare.** Nosenie osobného ochranného výstroja, ako je protišmyková obuv, ochranná prilba a ochrana sluchu, znižuje riziko poranenia.
- c) Vyvarujte sa nezámernému uvedeniu do prevádzky. Presvedčte sa o tom, že je elektrický nástroj vypnutý predtým, než ho pripojíte na napájanie elektrickým prúdom, než ho zdvihnete alebo nesiete.** Keď pri nosení elektrického nástroja držíte prst na spínači alebo keď tento nástroj v zapnutom stave pripojíte na napájanie elektrickým prúdom, potom toto môže viesť k nehodám.
- d) Odstráňte nastavovacie náradie alebo skrutkovače predtým, než zapnete elektrický nástroj.** Náradie alebo kľúč, ktorý sa nachádza v otáčajúcej sa časti nástroja, môže viesť k poraneniam.
- e) Vyvarujte sa abnormálnemu držaniu tela. Postarajte sa o bezpečný postoj a udržiavajte vždy rovnováhu.** Týmto môžete pri neočakávaných situáciách lepšie kontrolovať elektrický nástroj.
- f) Noste vhodný odev. Nenoste žiadne voľné oblečenie alebo šperky. Udržujte vlasy, odev a rukavice vzdialene od pohybujúcich sa častí.** Voľné oblečenie, šperky alebo dlhé vlasy môžu byť zachytené pohybujúcimi sa časťami.
- g) Ak možno namontovať zariadenia na odsávanie prachu a záchytné zariadenia, tak sa presvedčte, či sú tieto pripojené a či sa správne používajú.**

Používanie odsávania prachu môže znížiť ohrozenia prachom.

- h) Neuspokojujte sa s falošnou bezpečnosťou a nepodceňujte bezpečnostné predpisy pre elektrické náradia, aj keď ste s elektrickým náradím oboznámení po jeho mnohonásobnom používaní.**

Nepozorné zaobchádzanie môže počas zlomku sekundy spôsobiť ťažké zranenia.

4) POUŽÍVANIE A OŠETROVANIE ELEKTRICKÉHO NÁSTROJA

- a) Nepreťažujte tento nástroj. Použite pre svoju prácu elektrické náradie, určené pre tento účel.** S vhodným elektrickým nástrojom pracujete v udanom výkonovom rozsahu lepšie a bezpečnejšie.
- b) Nepoužívajte žiadne elektrické náradie, ktorého spínač je defektný.** Elektrické náradie, ktoré sa už nedá za- alebo vypnúť, je nebezpečné a musí byť opravené.
- c) Vytiahnite zástrčku zo zásuvky predtým, než vykonáte nastavovania na nástroji, než vymeníte časti príslušenstva alebo než nástroj odložíte.** Toto preventívne bezpečnostné opatrenie zabráni neúmyselnému štartu elektrického nástroja.
- d) Uložte nepoužívanú elektrický nástroj mimo dosahu detí. Neprenehávajte používanie tejto pily osobám, ktoré nie sú oboznámené s týmto nástrojom alebo tieto pokyny nečítali.** Elektrické nástroje sú nebezpečné, keď ich používajú neskúsené osoby.
- e) Starostlivo ošetríte tento elektrický nástroj. Kontrolujte, či pohyblivé diely bezchybne fungujú**

a neviaznu, či sú časti zlomené alebo natoľko poškodené, že je funkcia elektrického nástroja narušená. Nechajte poškodené časti pred použitím nástroja opraviť. Príčiny mnohých nehôd spočívajú v zle udržiavaných elektrických nástrojoch.

- f) **Udržujte rezné nástroje ostré a čisté.** Starostlivo ošetrované rezné nástroje s ostrými reznými hranami sa menej zaseknú a lepšie sa vedú.
- g) **Používajte tento elektrický nástroj, jeho príslušenstvo, vložné nástroje atď. v súlade s týmito inštrukciami.** Zohľadnite pritom pracovné podmienky a činnosť, ktorá sa má vykonávať. Používanie elektrického nástroja pre iné účely, než pre ktoré je určený, môže viesť k nebezpečným situáciám.
- h) **Držadlá a úchopné plochy udržiavajte suché, čisté a bez oleja a mastnoty.** Klzké držadlá a úchopné plochy neumožňujú bezpečné ovládanie a kontrolu elektrického náradia v neočakávaných situáciách.

5) STAROSTLIVÉ ZAOBCHÁDZANIE S AKUMULÁTOROVÝMI NÁSTROJMI A ICH POUŽÍVANIE

- a) **Nabíjajte akumulátory iba v nabíjacích prístrojoch, ktoré sú výrobcom odporúčané.** U nabíjacieho prístroja, ktorý je vhodný pre určitý druh akumulátorov, existuje nebezpečenstvo požiaru, keď sa používa s inými akumulátormi.
- b) **V elektrických nástrojoch používajte iba pre ne určené akumulátory.** Použitie iných akumulátorov môže viesť k poraneniam a k nebezpečenstvu požiaru.

- c) **Udržujte nepoužívané akumulátory vzdialene od kancelárskych spiniel, mincí, kľúčov, klincov, skrutiek alebo iných malých kovových predmetov, ktoré by mohli zapríčiniť premostenie kontaktov.** Skrat medzi kontaktmi akumulátora môže mať popáleniny alebo oheň za následok.
- d) **Pri nesprávnom používaní môže z akumulátora uniknúť tekutina. Vyvarujte sa kontaktu s ňou. Pri náhodnom kontakte opláchnite vodou. Keď sa táto tekutina dostane do očí, prídavne vyhladajte lekársku pomoc.** Uniknutá tekutina môže viesť k podráždeniam pokožky alebo k popáleninám.
- e) **Nepoužívajte poškodený alebo zmenený akumulátor.** Poškodené alebo zmenené akumulátory sa môžu správať nepredvídateľne a viesť k požiaru, výbuchu alebo nebezpečenstvu poranenia.
- f) **Akumulátor nevystavujte ohňu ani príliš vysokým teplotám.** Oheň alebo teploty vyššie ako 130 °C môžu spôsobiť výbuch.
- g) **Dodržiavajte všetky pokyny k nabíjaniu a akumulátor alebo náradie s akumulátorom nenabíjajte nikdy mimo teplotného rozsahu uvedeného v návode na obsluhu.** Nesprávne nabíjanie alebo nabíjanie mimo dovoleného teplotného rozsahu môže zničiť akumulátor a viesť k nebezpečenstvu požiaru.

6) SERVIS

- a) **Svoje elektrické náradie nechajte opraviť iba kvalifikovaným odborným personálom a iba pomocou originálnych náhradných**

dielov. Týmto sa zaistí to, že bezpečnosť elektrického náradia zostane zachovaná.

b) Nikdy nevykonávajte údržbu na poškodených akumulátoroch.

Všetka údržba akumulátorov by sa mala uskutočniť prostredníctvom výrobcu alebo splnomocnených miest zákazníkoveho servisu.

Bezpečnostné pokyny pre nožnice na živý plot

- a) **Všetky časti tela držte mimo dosahu noža. Keď sa nože pohybujú nepokúšajte sa odstraňovať rezaný materiál alebo ho pevne držať.** Nože sa po vypnutí spínača pohybujú ďalej. Chvilka nepozornosti pri používaní nožnic na živý plot môže spôsobiť vážne poranenia.
- b) **Nožnice na živý plot noste za držadlo pri stojacom noži a dávajte pozor na to, aby ste nestlačili spínač.** Správne nosenie nožnic na živý plot znižuje nebezpečenstvo neúmyselnej prevádzky a tým spôsobeného poranenia nožom.
- c) **Pri preprave alebo uložení nožnic na živý plot vždy natiahnite kryt nad nože.** Odborná manipulácia s nožnicami na živý plot znižuje nebezpečenstvo poranenia nožom.
- d) **Uistite sa, že sú všetky spínače vypnuté a akumulátor je vybratý alebo vypnutý, skôr ako budete odstraňovať zovretý rezaný materiál alebo vykonávať údržbu na stroji.** Pri neočakávanej prevádzke nožnic na živý plot pri odstraňovaní zovretého materiálu môže dôjsť k vážnym poraneniam.
- e) **Nožnice na živý plot držte iba za izolované držadlá, pretože re-**

zaci nôž môže zasiahnuť skryté elektrické vedenia. Kontakt nožov s vedením pod napätím môže viesť pod napätie tiež kovové časti prístroja a tak viesť k zásahu elektrickým prúdom.

- f) **Príslušné sieťové vedenia držte mimo oblasti strihania.** Vedenia môžu byť v živých plotoch alebo kríkoch skryté a môžu sa nedopatrením odrezať nožom.
- g) **Nožnice na živý plot nepoužívajte pri zlom počasi, zvlášť v prípade nebezpečenstva búrky.** Toto znižuje nebezpečenstvo zasiahnutia bleskom.

DOPLŇUJÚCE BEZPEČNOSTNÉ POKYNY

- a) **Odporúča sa živé ploty a kriky prehliadať vzhľadom na skryté objekty, napr. drôtené ploty alebo skryté vedenia.**
- b) **Nožnice na živý plot držte správne, napr. obidvomi rukami za držadlá, keď sú k dispozícii dve držadlá.** Strata kontroly nad prístrojom môže spôsobiť úrazu.
- c) Nožnice na živý plot sú určené na prácu, pri ktorých stojí používateľ na zemi a nie na rebríku alebo inej nestabilnej podstavnej ploche.
- d) **Odporúča sa, aby sa používateľ pred použitím nožnic na živý plot uistil, že blokovacie zariadenie(a) príslušných pohyblivých dielov (napr. predĺženej násady a otočného prvku), pokiaľ existuje(ú), sa nachádza, resp. nachádzajú v blokovacej polohe.**

ZVYŠKOVÉ RIZIKÁ

Aj pri používaní elektrického prístroja podľa predpisov vždy existujú zvyškové riziká.

Nasledujúce nebezpečenstvá môžu vzniknúť v súvislosti s konštrukciou a prevedenia tohto elektrického prístroja:

- a) rezné poranenia,
- b) poškodenie sluchu, ak nenosíte vhodnú ochranu sluchu,
- c) poškodenie zdravia, ktoré sú výsledkom vibrácií pôsobiacich na ruku/rameno, ak sa prístroj používa dlhšiu dobu, alebo ak sa nesprávne vedie a udržiava.



Upozornenie! Tento elektrický prístroj počas prevádzky vytvára elektromagnetické pole. Toto pole môže za určitých okolností ovplyvniť aktívne alebo pasívne lekárske implantáty. Aby sa zabránilo nebezpečenstvu vážnych alebo smrteľných zranení, odporúčame, aby osoby s lekáskymi implantátmi konzultovali svojho lekára alebo výrobcu lekárskeho implantátu pred samotnou obsluhou prístroja.



Dodržiavajte bezpečnostné pokyny a pokyny k nabíjaniu a správne použitiu, ktoré sú uvedené v návode na používanie vášho akumulátora a vašej nabíjačky série (Parkside) X 12 V TEAM. Podrobnejší opis k nabíjaniu a ďalšie informácie nájdete v tomto samostatnom návode na používanie.

Obsluha



Pri práci s prístrojom používajte vhodné oblečenie a pracovné rukavice. Používajte ochranu očí a sluchu. Pred každým použitím sa presvedčte, či je prístroj

funkčný. Zapínač/vypínač a bezpečnostný spínač nesmú byť zaaretované. Po pustení spínača musia motor vypnúť. V prípade, že jeden zo spínačov je poškodený, nesmie sa prístroj už používať. Osobná ochranná výbava a funkčný prístroj znižujú riziko zranení a úrazov.



Dbajte na ochranu proti hluku a dodržujte miestne predpisy.



Vybratie/vloženie akumulátora

1. Pri vyberaní akumulátora (9) z prístroja zatlačte uvoľňovacie tlačidlo na akumulátore (9) doľava a doprava a vytiahnite ho von.
2. Na vloženie akumulátora (9) do prístroja zasúvajte akumulátor pozdĺž vodiacich líšt do prístroja, kým nezapadne na miesto.



Zapínanie a vypínanie



Dbajte na bezpečný postoj a prístroj pevne držte obidvoma rukami a v dostatočnej vzdialenosti od vlastného tela. Pred zapnutím dbajte nato, aby sa prístroj nedotýkal žiadnych predmetov.

Odobratie ochrany nožov:

1. Vytiahnite ochranu noža (10) z bezpečnostnej nožovej lišty (1).

Zapnutie:

2. Ubezpečte sa, že je batéria (9) vložená (zohľadnite samostatný návod na obsluhu pre akumulátor a nabíjačku).
3. Stlačte bezpečnostný spínač (3) na prednej rukoväti (4).

4. Stlačte zapínač/vypínač (8). Nožnice na krovie bežia s najvyššou rýchlosťou.

Vypnutie:

5. Pustíte bezpečnostný spínač (3) alebo zapínač/vypínač (8).

A Kontrola stavu nabitia batérie

Indikátor stavu nabitia (6) signalizuje stav nabitia akumulátora (9) počas obsluhy prístroja.

Svietia 3 LED (červená-žltá-zelená):

Akumulátor je nabitý

Svietia 2 LED (červená-žltá):

Akumulátor je čiastočne nabitý

Svieti 1 LED (červená): Akumulátor sa musí nabiť

i Akumulátor(9) nabíjajte, až keď svieti červená LED signalizácie stavu nabitia.

A Nabíjanie akumulátora

i Nabite akumulátor (9), keď svieti už iba červená LED dióda signalizácie stavu nabitia (6).

1. Vyberte akumulátor (9) z prístroja.
2. Zasuňte akumulátor (9) do nabíjacej šachty nabíjačky.
3. Pripojte nabíjačku do zásuvky.
4. Po úspešnom nabíjaní svieti trvalo zelené svetlo. Odpojte teraz nabíjačku od siete.
5. Vytiahnite akumulátor (9) z nabíjačky

Práca s elektrickými nožnicami

! Pri strihaní dbajte na to, aby ste sa nožnicami nedotkli žiadnych

predmetov ako napr. drôtených plotov alebo podopierok rastlín. To by mohlo viesť k poškodeniu nožovej lišty.

- Pri zablokovaní noža pevnými predmetmi, zariadenie okamžite vypnite a vyberte akumulátor. Až potom odstráňte predmet.
- Počas práce sa vyhýbajte preťaženiu prístroja.

Techniky strihania

- Hrubé konáre naskôr vyrežte nožnicami na konáre.
- Obojstranná nožová lišta umožňuje rezanie obojstrannými smermi alebo kývavým pohybom z jednej strany na druhú.
- Pri zvislých rezoch pohybujte nožnicami rovnomerne dopredu alebo oblúkovite nahor a nadol.
- Pri vodorovných rezoch pohybujte nožnicami kosákovite smerom k okraju živého plotu, aby odrezané konáre padali na zem.
- Za účelom dosiahnutia dlhých, priamych línií sa odporúča strihať podľa natiahnutej šnúry.

Strihanie okrasných živých plotov:

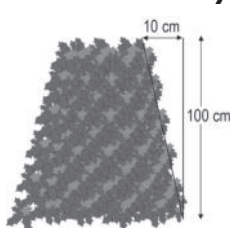

Odporúča sa strihať živé ploty do tvaru lichobežníka, aby sa zabránilo vypadávaniu listov v spodnej časti. To zodpovedá prirodzenému rastu rastlín a vytvára optimálne podmienky pre zdravý rast živých plotov. Pri strihaní sa zastreihujú len nové jednoročné výhonky, čím sa vytvára husté

rozvetvenie a optimálna, nepriehľadná zelená clona.

- Strihajte najskôr bočné strany živého plota. Pohybujte pritom nožnicami v smere rastu zdola nahor. Pri strihaní zhora nadol sa tenšie konáre ohýbajú smerom von, čím môžu vzniknúť riedke miesta alebo diery.
- Hornú hranu ostrihajte potom podľa ľubovôle rovno, v tvare strechy alebo do oblúka.
- Strihajte už mladé rastliny do želaného tvaru. Hlavný výhonok by mal zostať nepoškodený, až kým živý plot nedosiahne plánovanú výšku. Všetky ostatné výhonky sa skrátia o polovicu.

Starostlivosť o voľne rastúce živé ploty:

Na voľne rastúcich živých plotoch sa síce neprevádzka tvarovací rez, treba ich však pravidelne ošetrovať, aby neboli príliš vysoké.

Čistenie/Údržba

 Opravy a údržbárske práce, ktoré nie sú uvedené v tomto návode, nechajte vykonať v našom servisnom stredisku. Používajte iba originálne diely. Nebezpečenstvo zranenia!

 Vypnite prístroj a pred každou prácou vyberte z prístroja batériu.

 Pri práci na bezpečnostnej nožovej lište noste rukavice. Takto zabránite rezným zraneniam.

Nasledovné údržbové a čistiace práce prevádzkajte pravidelne. Tým je zaručené dlhé a spoľahlivé užívanie prístroja.

Čistenie



Prístroj sa nesmie vystriekať vodou, ani sa ponárať do vody. Hrozí nebezpečenstvo elektrického úderu!

- Vetracie otvory (A 5), kryt motora a rukoväť prístroja udržiavajte vždy čisté. K tomu použite vlhkú handričku alebo kefu. Nepoužívajte žiadne čistiace prostriedky alebo rozpúšťadlá. Mohli by ste tak nenapraviteľne poškodiť prístroj.
- Prístroj udržiavajte vždy čistý. Po každom použití prístroja musíte
 - vyčistiť nôž (s olejovou utierkou);
 - namazať lištu noža olejničkou alebo sprejom.

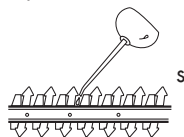

Údržba

- Pred každým použitím skontrolujte prístroj na viditeľné nedostatky, ako napr. uvoľnené, opotrebované alebo poškodené diely. Skontrolujte pevné uloženie skrutiek v bezpečnostnej nožovej lište (A 1).
- Skontrolujte kryt a ochranné zariadenia (pozri A) na poškodenia a správne uloženie. V prípade potreby tieto vymeňte.
- Jemné štrbiny na rezacích nožoch môžete vyhladiť aj sami. K tomu použite obťahovací osličku. Iba ostré rezacie nože umožňujú dobrý rezací výkon.
- Tupé, pokrivené alebo poškodené nožové lišty sa musia vymeniť.

Práce, ktoré nie sú v tomto návode popísané, nechajte vykonať našim servisným strediskom (Service-Center). Používajte iba originálne diely.

Uskladnenie

- Prístroj skladujte suchý v priloženej ochrane noža (A 10) a mimo dosahu detí.

C Nástenný držiak

Prístroj môžete zavesiť zvislo na závesné zariadenie (11). Prístroj zaveste iba s nasunutou ochranou noža.



Pri zavesení dávajte pozor na to, aby z bezpečnostnej nožovej lišty nemohol kvapkať olej.

1. Upevnite skrutku pomocou hmoždinky do želanej polohy na stene. Hlava skrutky má mať priemer 8 - 10 mm.
2. Hlavu skrutky nechajte vyčnievať vo vzdialenosti asi 10 mm od steny.
3. Nasadte prístroj s okrúhlym otvorom závesného zariadenia (11) na skrutku. Tak ho zavesíte na závesnom zariadení.



Pri vŕtaní dávajte pozor na to, aby sa nepoškodili napájacie vedenia. Používajte vhodné vyhľadávacie zariadenia, by tieto vypátrali alebo si zoberte na pomoc inštalčný plán. Kontakt s vedeniami elektrického prúdu môže spôsobiť zásah elektrickým prúdom a požiar, kontakt s plynovým vedením môže viesť k výbuchu. Poškodenie vodovodu môže viesť k vecným škodám a zásahu elektrickým prúdom.

Odstránenie a ochrana životného prostredia

Vyberte akumulátor z nástroja a priveďte nástroj, akumulátor, príslušenstvo a obal k recyklácii odpovedajúcej životnému prostrediu.



Prístroje nepatria do domového odpadu.

Smernica 2012/19/EÚ o odpade z elektrických a elektronických zariadení: Spotrebiteľia sú zo zákona povinní elektrické a elektronické zariadenia na konci ich životnosti odovzdať na ekologickú recykláciu. Týmto spôsobom je zabezpečené zhodnotenie šetrné k životnému prostrediu a zdrojom.

V závislosti od národných zákonov, máte tieto možnosti:

- vrátenie na predajnom mieste,
- odovzдание na oficiálnom zbernom mieste,
- zaslanie späť výrobcovi/distribútorovi.

Netýka sa to dielov príslušenstva a pomocných prostriedkov bez elektrických komponentov, pripojených k starým prístrojom.



Akumulátor neodhadzujte do domového odpadu, ohňa (nebezpečenstvo výbuchu) alebo vody. Poškodené akumulátory môžu škodiť životnému prostrediu a vášmu zdraviu, keď unikajú jedovaté pary alebo kvapaliny.

Akumulátory likvidujte podľa miestnych predpisov. Chybné alebo opotrebované akumulátory sa musia recyklovať podľa smernice

2006/66/ES. Akumulátory odovzdajte na zberné miesto starých batérií, kde sa ekologicky zhodnotia. O tom sa informujte



na vašom miestnom zbernom mieste alebo v našom servisnom centre.

Akumulátory likvidujte vo vybitom stave.

Odporúčame póly obaliť lepiacou páskou na ochranu pred skratom. Akumulátor neotvárajte.

Pokosené konáre a trávnu dajte na kompostovanie a neodhadzujte ich do kontajnera na odpad.

Náhradné diely/Príslušenstvo

Náhradné diely a príslušenstvo nájdete na strane
www.grizzlytools.shop

Ak by sa mali vyskytnúť problémy s procesom objednávky, použite, prosím, kontaktný formulár. Pri ďalších otázkach sa obráťte na „Service-Center“ (pozri stranu 118).

Pol. Návod na obsľuhu	Pol. Nákresy explózií	Označenie	Č. Artiklu
A 1	4-6,44,20	Bezpečnostná nožová lišta	13700710
A 2	37,43	Ochrana rúk	91105338
A 10	42	Ochrana noža	91105337

Záruka

Vážená zákazníčka, vážený zákazník, Pre tento prístroj platí záruka 3 roky od dátumu zakúpenia. Ak je prístroj poškodený, podľa zákona máte právo ho reklamovať u výrobcu produktu. Tieto práva vyplývajúce zo zákona nie sú našou následne opísanou zárukou obmedzené.

Záručné podmienky

Záručná lehota začína dňom zakúpenia. Pokladničný doklad ako originál prosím starostlivo uschovajte. Je potrebný ako dôkaz o zakúpení.

Ak sa počas troch rokov od dátumu zakúpenia tohto produktu vyskytne materiálna alebo výrobná chyba, produkt - podľa nášho rozhodnutia - bezplatne opravíme alebo nahradíme. Predpokladom záruky je, že v priebehu trojročnej lehoty bude predložený poškodený prístroj a pokladničný doklad a stručne opísaná chyba a kedy sa vyskytla.

Ak sa v rámci našej záruky chyba pokryje, obdržíte späť opravený alebo nový prístroj. S opravou alebo výmenou produktu sa nezačína nová záručná doba.

Záručná doba a nárok na odstránenie vady

Záručná doba sa poskytnutím záruky nepredlžuje. To platí aj pre nahradené a opravené diely. Prípadné škody a nedostatky vzniknuté už pri zakúpení sa musia ihneď po vybalení ohlásiť. Opravy vykonané po uplynutí záručnej doby sú spolplatnené.

Rozsah záruky

Prístroj bol vyrobený podľa prísnych smerníc kvality a pred dodaním bol svedomite kontrolovaný.

Záruka sa týka materiálových alebo výrobných chýb. Táto záruka sa nevzťahuje na diely produktu, ktoré sú vystavené normálnemu opotrebeniu a preto sa môžu považovať za opotrebované diely (napr. nôž, koleso prevodovky) alebo na poškodenia na krehkých dieloch (napr. vypínač).

Táto záruka zaniká, ak bol produkt používaný poškodený, neodborne alebo nebola vykonávaná údržba. Pre odborné používanie produktu je nutné presne dodržiavať všetky návody uvedené v návode na obsluhu. Bezpodmienečne sa vyhnite používaniu, ktoré sa v návode na obsluhu neodporúča alebo pred ktorým ste boli varovaní.

Produkt je určený len pre súkromné použitie a nie v oblasti podnikania. Záruka zaniká pri nesprávnom a neodbornom používaní, pri násilnom používaní a pri zásahoch, ktoré neboli vykonané v našej servisnej pobočke.

Postup v prípade reklamácie

Pre zabezpečenie rýchleho spracovania vašej žiadosti postupujte prosím podľa nasledujúcich pokynov:

- Pri všetkých požiadavkách predložte pokladničný doklad a číslo artiklu (napr. IAN 408300_2207) ako dôkaz o zakúpení.
- Číslo artiklu nájdete na typovom štítku, na rytine, na titulnej strane vášho návodu (dole vľavo) alebo ako nálepku na zadnej alebo spodnej strane.
- Ak sa vyskytnú chyby funkcie alebo iné nedostatky, kontaktujte najskôr následne uvedené servisné oddelenie **telefonicky** alebo **emailom**. Následne obdržíte ďalšie informácie o priebehu vašej reklamácie.
- Produkt evidovaný ako poškodený môžete po dohode s našim zákazník-



kým servisom, s priloženým dokladom o zakúpení (pokladničný doklad) a s údajmi, v čom chyba spočíva a kedy vznikla, zaslať bez poštovného na adresu servisu, ktorá vám bude oznámená. Pre zabránenie dodatočných nákladov a problémov pri prevzatí použite len tú adresu, ktorá vám bude oznámená. Nezasielajte prístroj ako nadmerný tovar na náklady príjemcu, expresne alebo s iným špeciálnym nákladom. Prístroj zašlite so všetkými časťami príslušenstva dodanými pri zakúpení a zabezpečte dostatočne bezpečné prepravné balenie.

Servisná oprava

Opravy, ktoré nepodliehajú záruke, môžeme nechať vykonať v našej servisnej pobočke za úhradu. Radi vám poskytneme predbežnú kalkuláciu nákladov. Môžeme spracovať len prístroje, ktoré boli doručené dostatočne zabalené a so zaplateným poštovným.

Pozor: Prístroj zašlite do našej servisnej pobočky vyčistený a s informáciami o chybe. Neprevzeme prístroje zaslané ako nadmerný tovar na náklady príjemcu, expresne alebo s iným špeciálnym nákladom. Likvidáciu vašich poškodených zaslaných prístrojov vykonáme bezplatne.

Service-Center



Servis Slovensko

Tel.: 0850 232001

E-Mail: grizzly@lidl.sk

IAN 408300_2207

Dovozca

Nasledujúca adresa nie je adresa servisu. Najskôr kontaktujte hore uvedené servisné centrum.

Grizzly Tools GmbH & Co. KG

Stockstädter Straße 20

D-63762 Großostheim

Nemecko

www.grizzlytools.de

A Zisťovanie závad

Problém	Možná príčina	Odstránenie závady
Prístroj sa nespustí	Vybitá batéria (9)	Nabite batériu (zohľadnite samostatný návod na obsluhu pre akumulátor a nabíjačku).
	Batéria (9) nie je vložená	Vložte batériu (zohľadnite samostatný návod na obsluhu pre akumulátor a nabíjačku).
	Bezpečnostný spínač (3) nie je správne aktívovaný	Zapnutie (pozri „Obsluha“)
	Chybný zapínač/vypínač (8)	Oprava v servisnom stredisku
Prístroj pracuje pre-rušovane	Interný poškodený kontakt	Oprava v servisnom stredisku
	Chybný zapínač/vypínač (8)	
nože sú horúce	Nôž (1) je tupý	dajte nabrúsiť alebo vymeniť nožovú lištu (servis. stredisko)
	Na noži (1) sú nerovnosti	dajte skontrolovať alebo vymeniť nožovú lištu (servisné stredisko)
	veľké trenie v dôsledku nedostatočného mazania	naolejujte nožovú lištu
Zlý výsledok rezania	Príliš veľké trenie kvôli chýbajúcemu mazaniu	Naolejujte nožovú lištu
	Znečistená nožová (1) lišta	Vyčistite nožovú lištu
	Tupá nožová (1) lišta	Nechajte prebrúsiť alebo vymeniť nožovú lištu (servisné stredisko)
	Nesprávna technika rezania	Pozri („Práca s nožnicami na krovie“)

Indhold

Introduktion.....	120
Anvendelsesformål	120
Generel beskrivelse	121
Leveringsomfang	121
Funktionsbeskrivelse	121
Oversigt.....	121
Tekniske data	121
Opladningstid	122
Sikkerhedsinformationer.....	123
Symboler	123
Generelle sikkerhedshenvisninger for el-værktøjet.....	123
Sikkerhedsanvisninger for hækkeklippere	126
RESTRISICI	127
Betjening	127
Udtagning/isætning af batteriet.....	128
Tænd og sluk	128
Kontrol af batteriets ladetilstand	128
Opladning af batteri	128
Arbejdet med hækkeklipperen	129
Klippeteknikker	129
Rengøring/Vedligeholdelse	129
Rengøring	130
Vedligeholdelse	130
Opbevaring	130
Vægholder	130
Bortskaffelse/miljøbeskyttelse .	131
Reserve dele/Tilbehør	131
Garanti	132
Reparations-service.....	133
Service-Center.....	133
Importør	133
Fejlsøgning	134
Oversættelse af den originale CE-konformitetserklæring.....	275
Ekspllosionstegning	285

Introduktion

Hjertelig tillykke med købet af dit nye apparat. Du har besluttet dig for et produkt af højeste kvalitet.

Dette apparats kvalitet blev kontrolleret under produktionen og det blev underkastet en slutkontrol. Dermed er dit apparats funktionsevne garanteret. Det kan dog ikke udelukkes, at der i enkelte tilfælde findes restmængder af smøremidler på eller i apparatet. Dette er ingen mangel eller defekt eller grund til bekymring.



Betjeningsvejledningen er bestanddel af dette produkt. Den indeholder vigtige informationer vedrørende sikkerhed, brug, vedligeholdelse og bortskaffelse. Gør dig inden brugen af produktet fortrolig med alle betjenings- og sikkerhedsinformationer. Benyt kun produktet som beskrevet og kun til de anførte indsatsområder. Opbevar vejledningen godt og lad alle dokumenter følge med ved videregivelse af produktet til tredje.

Anvendelsesformål

Maskinen er beregnet til klipping og trimning af hække, buske og prydbuske i private haver. Enhver anden anvendelse, som ikke er udtrykkeligt tilladt i denne vejledning, kan medføre skader på maskinen og udgøre en alvorlig fare for brugeren. Dette apparat er ikke egnet til erhvervmæssig brug. Ved erhvervmæssig brug bortfalder garantien. Maskinen må kun anvendes af voksne. Unge over 16 år må kun anvende maskinen under opsyn af en voksen. Brugeren er ansvarlig for ulykker eller skader på andre mennesker eller deres ejendele.

Producenten påtager sig intet ansvar for skader, der forårsages på grund af ukorrekt brug eller forkert betjening.



Knivene skal regelmæssigt kontrolleres for slitage og efterslibes. Sløve knive overbelaster maskinen. Heraf resulterende skader dækkes ikke af garantien.

Apparatet er del af X 12 V TEAM-serien fra Parkside og kan bruges med genopladelige batterier fra X 12 V TEAM-serien fra Parkside. De genopladelige batterier må kun oplades med opladere fra X 12 V TEAM-serien fra Parkside.

Generel beskrivelse



Illustrationerne finder du på den forreste foldeudsida.

Leveringsomfang

Kontrollér indholdet ved udpakningen af maskinen. Bortskaf indpakningsmaterialet forskriftsmæssigt.

- Batteridreven hækkeklipper
- Knivbeskyttelse
- Betjeningsvejledning



Det genopladelige batteri og opladeren er ikke inkluderet i leveringen.

Funktionsbeskrivelse

Denne batteridrevet hækkeklipper har som skæreanordning en kvalitetskniv af hærdet specialstål. Under skæreprocessen bevæger skæretænderne sig linear frem og tilbage. Stødbeskyttelsen på spidsen af knivbjælken forhindrer ubehagelige til-

bagestød, hvis man rammer vægge, hegn osv. Til beskyttelse af brugeren har apparatet en tohånds-sikkerhedskontakt og en hurtigstop bremsefunktion. Desuden beskytter håndbeskyttelsen mod grene og kviste. Betjeningsdelenes funktion fremgår af de efterfølgende beskrivelser.

Oversigt

- | | |
|----------|--------------------------|
| A | 1 Sikkerhedsknivbjælke |
| | 2 Håndbeskyttelse |
| | 3 Sikkerhedsafbryder |
| | 4 Forreste håndtag |
| | 5 Luftgæller |
| | 6 Ladetilstandsindikator |
| | 7 Bagerste håndtag |
| | 8 Tænd/sluk-kontakt |
| | 9 Genopladeligt batteri |
| | 10 Knivbeskyttelse |
| C | 11 Ophængningsanordning |

Tekniske data

Batteridreven

hækkeklipperPHSA 12 B1

Motorspænding	12 V == (Jævnstrøm)
Batteritype	Li-ion
Tomgangshastighed n_0	1200 min ⁻¹
Tomgangsslagtal	2400 min ⁻¹
Løbetid (4 Ah akku)	max. 55 min*
Skærelængde	ca. 350 mm
Knivlængde	ca. 410 mm
Max. tandafstand	ca. 15 mm
Maks. grendiameter	12 mm
Vægt (med genopladeligt batteri, uden oplader)	1,71 kg
Lydtryksniveau	
(L_{PA})	75,0 dB (A), $K_{PA} = 3$ dB
Lydeffektniveau (L_{WA})	
Garanteret	90 dB
Målt	86,0 dB; $K_{WA} = 2,36$ dB

Vibration (a_h)

Bagerste håndtag..... 3,635 m/s²

Forreste håndtag..... 4,426 m/s²

K=1,5 m/s²

Temperatur (apparat + batteri) maks. 50 °C

Opladning 4 - 40 °C

Drift.....-20 - 50 °C

Opbevaring 0-45 °C

* Den effektive løbetid for en komplet opladet akku (4 Ah) afhænger af arbejdsmåde og belastning under brugen.

Den anførte svingningsemissionsværdi blev målt iht. en standardiseret prøvemethode og kan anvendes til sammenligning af et el-værktøj med et andet.

Den angivne samlede vibrationsværdi og den angivne samlede støjemissionsværdi er målt iht. til en standardiseret afprøvningsproces og kan anvendes til sammenligning af elværktøjer. Den angivne samlede vibrationsværdi og den angivne samlede støjemissionsværdi kan også anvendes til en foreløbig vurdering af belastningen.



Advarsel: Vibrations- og støjemissioner kan under brugen af elværktøjet afvige fra de angivne værdier afhæn-

gigt af måden, som elværktøjet anvendes på, særligt arbejdsemnetypen, der bearbejdes.

Det er nødvendigt at fastsætte sikkerhedsforanstaltninger til beskyttelse af brugeren, som er baseret på en svingningsbelastning under de faktiske brugsbetingelser (her skal der tages hensyn til alle dele af driftscyklussen, eksempelvis tidspunkter, hvor elværktøjet er slukket, og tidspunkter, hvor det ganske vist er tændt, men kører uden belastning).

Opladningstid

Produktet er del af X 12 V TEAM -serien fra Parkside og kan bruges med genopladelige batterier fra X 12 V TEAM-serien fra Parkside. Batterierne fra X 12 V TEAM-serien fra Parkside må kun oplades med opladere fra X 12 V TEAM-serien fra Parkside.

Dette produkt kan kun anvendes med følgende genopladelige batterier: PAKP 12 A3, PAKP 12 B3, PAKP 12 D1, PAKP 12 A4, PAKP 12 B4. Vi anbefaler, at du oplader disse batterier med følgende opladere: PLGK 12 A2, PLGK 12 B2, PLGK 12 A3, PDSLK 12 A2

Opladningstid (min.)	PAKP 12 A1 PAKP 12 A3	PAKP 12 A2	PAKP 12 B1 PAKP 12 B2 PAKP 12 B3	PAKP 12 D1
PLGK 12 A1	60	60	120	150
PLGK 12 A2	60	60	120	150
PLGK 12 A3	60	60	120	150
PLGK 12 B2	30	45	60	80
PDSLK 12 A1 PDSLK 12 A2	30	45	60	80

Sikkerhedsinformationer

Dette afsnit omhandler de grundlæggende sikkerhedsforskrifter ved brug af apparatet.

Symboler

Symboler på maskinen

 Produktet er en del af X 12 V TEAM-serien.



OBS!



Læs betjeningsvejledningen opmærksomt igennem før brug af maskinen.



Bær øjenværn.



Bær høreværn.



Bær handsker. Fare for snitsår.



OBS! Der er fare for kvæstelser på grund af kørende knive.



Brug ikke hækkeklipperen i regnvejr eller til våde hække.



Oplad batteriet før vedligeholdelsesarbejde.



Oplysning om lydeffektniveauet L_{WA} i dB.



Elektrisk udstyr må ikke bortskaffes som husholdningsaffald.

Billedsymbol på emballagen:



Recyclingsymbol: Bølgepap



Produkter og emballager skal bortskaffes miljørigtigt

Symboler i vejledningen



Faresymboler med oplysninger om forebyggelse af person- eller materielle skader.



Advarselsskilt med angivelser til forhindring af personskader på grund af elektrisk stød.



Påbudstegn med oplysninger om forebyggelse af skader.



Henvisningstegn med informationer om bedre håndtering af udstyret.

Generelle sikkerhedshenvisninger for el-værktøjet



ADVARSEL! Læs alle sikkerhedsanvisninger, anvisninger, illustrationer og tekniske data, der følger med dette el-værktøj. Hvis de følgende anvisninger ikke overholdes, er der risiko for elektrisk stød, brand og/eller alvorlige kvæstelser.

Opbevar alle sikkerhedsinformationer og anvisninger.

Det i sikkerhedsinformationerne anvendte udtryk "el-værktøj" vedrører netdrevne el-værktøjer (med forsyningskabel) og akkudrevne el-værktøjer (uden forsyningskabel).

1) SIKKERHED PÅ ARBEJDSPLADSEN

- a) **Sørg for at dit arbejdsområde er rent og godt belyst.** Uorden og uoplyste arbejdsområder kan medføre ulykker.
- b) **El-værktøjet må ikke benyttes i eksplosionstruede omgivelser, hvor der er brændbare væsker, gasser eller støv.** El-værktøj kan slå gnister, som kan antænde støvet eller dampene.
- c) **Sørg for at børn og andre personer holdes væk fra arbejdsområdet, når el-værktøjet er i brug.** Hvis man distraheres, kan man miste kontrollen over maskinen.

2) ELEKTRISK SIKKERHED

- a) **El-værktøjets stik skal passe til kontakten. Stikket må ikke ændres på nogen måde. Brug ikke adapterstik sammen med jordforbundet el-værktøj.** Unændrede stik, der passer til kontakterne, nedsætter risikoen for elektrisk stød.
- b) **Undgå kropskontakt med jordforbundne overflader som f.eks. rør, radiatorer, komfurer og køleskabe.** Hvis din krop er jordforbundet, øges risikoen for elektrisk stød.
- c) **El-værktøjet må ikke udsættes for regn eller fugt.** Indtrængning af vand i et el-værktøj øger risikoen for elektrisk stød.
- d) **Brug ikke ledningen til formål, den ikke er beregnet til, ved f.eks. at bære el-værktøjet i ledningen, hænge den op i ledningen eller rykke i ledningen for at trække stikket ud af kontakten. Beskyt ledningen mod varme, olie, skarpe kanter eller**

maskindele, der er i bevægelse.

Beskadigede eller indviklede ledninger øger risikoen for elektrisk stød.

- e) **Hvis el-værktøjet bruges i det fri, må der kun benyttes en forlængerledning, der er egnet til udendørs brug.** Anvendelsen forlængerledning til udendørs brug nedsætter risikoen for elektrisk stød.
- f) **Hvis arbejde med elværktøjet i fugtige omgivelser ikke kan undgås, skal der anvendes en fejlstrømsafbryder.** Brugen af en fejlstrømsafbryder reducerer risikoen for elektrisk stød.

3) PERSONLIG SIKKERHED

- a) **Det er vigtigt at være opmærksom, se hvad man laver og bruge el-værktøjet fornuftigt. Brug aldrig el-værktøjet hvis du er træt, har nydt alkohol eller er påvirket af medicin eller euforiserende stoffer.** Et øjeblik uopmærksomhed ved brug af el-værktøjet kan medføre alvorlige personskader.
- b) **Brug personligt beskyttelsesudstyr og hav altid beskyttelsesbriller på.** Brug af personligt beskyttelsesudstyr som f.eks. skridsikre sikkerhedssko, beskyttelseshjelm eller høreværn reducerer faren for personskader.
- c) **Undgå utilsigtet igangsætning. Forvis dig om at el-værktøjet er slukket, før stikket sættes i stikkontakten og før du løfter eller bærer den.** Undgå at bære el-værktøjet med fingeren på afbryderen og sørg for, at maskinen ikke er tændt når den sluttes til nettet, fordi dette kan medføre ulykker.
- d) **Fjern indstillingsværktøj og skruenøgler, inden el-værktøjet**

tændes. Hvis et stykke værktøj eller en nøgle sidder i en roterende maskindel, kan dette medføre personskader.

- e) **Undgå unormale kropsholdninger. Sørg for at stå sikkert og hold altid balancen.** Det gør det lettere at kontrollere el-værktøjet i uventede situationer.
- f) **Bær egnet tøj. Bær ikke løstsiddende tøj eller smykker. Hold hår og tøj på afstand af bevægelige dele.** Dele, der er i bevægelse, kan gribe fat i løstsiddende tøj, smykker eller langt hår.
- g) **Hvis der kan monteres støvudsugnings- og opsamlingsudstyr, skal dette tilsluttes og anvendes korrekt.** Brug af støvudsugning kan reducere farerne ved støv.
- h) **Føl dig ikke for sikker, og sæt dig ikke ud over sikkerhedsreglerne for elværktøjer, heller ikke når du er fortrolig med el-værktøjet efter at have brugt det mange gange.** Skødesløs adfærd kan på brøkdelen af et sekund medføre alvorlige kvæstelser.

4) BRUG OG HÅNDTERING AF EL-VÆRKTØJET

- a) **Overbelast ikke maskinen. Brug altid det el-værktøj, der er beregnet til det arbejde, der skal udføres.** Med det passende el-værktøj arbejder man bedst og mest sikkert inden for det angivne effektområde.
- b) **Brug ikke et el-værktøj, hvis afbryder er defekt.** Et el-værktøj, der ikke kan startes og stoppes, er farligt og skal repareres.
- c) **Træk stikket ud af stikkontakten, inden maskinen indstilles, der skiftes tilbehørsdele eller maskinen lægges fra.** Denne sikkerhedsforanstaltning forhindrer utilsigtet start af el-værktøjet.
- d) **Opbevar el-værktøjet uden for børns rækkevidde, når det ikke benyttes. Lad aldrig personer, der ikke er fortrolige med maskinen eller ikke har gennemlæst disse instrukser, benytte maskinen.** El-værktøj er farligt, hvis det benyttes af ukyndige personer.
- e) **E-værktøjet bør vedligeholdes omhyggeligt. Kontrollér om bevægelige dele fungerer korrekt og ikke sidder fast, og om dele er brækket eller beskadiget, således at el-værktøjets funktion påvirkes. Få beskadigede dele repareret, inden maskinen tages i brug.** Mange ulykker skyldes dårligt vedligeholdte maskiner.
- f) **Sørg for, at skæreværktøjer er skarpe og rene.** Omhyggeligt vedligeholdte skæreværktøjer med skarpe skærekanter sætter sig ikke så hurtigt fast og er nemmere at føre.
- g) **Brug el-værktøjet, tilbehør, indsatsværktøj osv. iht. disse instrukser. Tag herved hensyn til arbejdsforholdene og det arbejde, der skal udføres.** Brug af el-værktøjet til andre end de fastsatte formål kan medføre farlige situationer.
- h) **Hold håndtag og gribeblader tørre, rene og fri for olie og fedt.** Hvis håndtag og håndtagsflader er glatte, kan sikker betjening af og kontrol over elværktøjet i uforudselige situationer ikke garanteres.

5) OMHYGGELIG HÅNDTERING OG BRUG AF APPARATER MED AKKU

- a) **Oplad kun akku'erne i opladere, der er anbefalet af fabrikanten.** Opladere, der er beregnet til en bestemt type akku'er, udsættes for brandfare, hvis der anvendes andre akku'er.
- b) **Anvend kun de dertil beregnede akku'er i elværktøjerne.** Brug af andre akku'er kan medføre kvæstelser og brandfare.
- c) **Hold den ubenyttede akku væk fra clips, mønter, nøgler, søm, skruer eller andre små metalgenstande, der evt. kan forårsage en kortslutning af kontakterne.** En kortslutning mellem akku'ens kontakter kan medføre forbrændinger eller brand.
- d) **Ved forkert anvendelse kan der løbe væske ud af batteriet. Undgå kontakt med denne. Ved tilfældig kontakt skal der skylles med vand. Skulle du få væske i øjnene, skal du yderligere opsøge læge.** Udløbet akku-væske kan medføre hudirritationer eller forbrændinger.
- e) **Anvend ikke beskadigede eller modificerede batterier.** Beskadigede eller modificerede batterier kan være uforudsigelige og føre til brand, eksplosion eller risiko for skader.
- f) **Udsæt ikke batterier for ild eller for høje temperaturer.** Ild eller temperaturer over 130 °C kan føre til eksplosioner.
- g) **Følg anvisningerne for opladning, og oplad aldrig batteriet eller det batteridrevne værktøj uden for temperaturområdet, der er angivet i betjeningsve-**

iledningen. Forkert opladning eller opladning uden for det tilladte temperaturområde kan ødelægge batteriet og øge brandfaren.

6) SERVICE

- a) **Sørg for, at dit el-værktøj kun repareres af kvalificerede fagfolk, og at der kun benyttes originale reservedele.** Dermed sikrer man sig at el-værktøjets sikkerhed opretholdes.
- b) **Vedligehold aldrig beskadigede batterier.** Enhver vedligeholdelse af batterier bør udelukkende udføres af producenten eller kundeservicesteder, der er autoriseret af producenten.

Sikkerhedsanvisninger for hækkeklippere

- a) **Hold alle kropsdele på afstand af kniven. Prøv ikke på at fjerne eller holde fast i det afskårne materiale, så længe knivene kører.** Knivene bevæger sig fortsat, efter at kontakten er slukket. Et øjeblik uopmærksomhed ved brug af hækkeklipperen kan medføre alvorlige kvæstelser.
- b) **Bær hækkeklipperen i håndtaget, mens kniven står stille, og pas på ikke at trykke på kontakten.** Hvis du bærer hækkeklipperen korrekt, reduceres risikoen for utilsigtet betjening og skader forårsaget af kniven.
- c) **Ved transport eller opbevaring af hækkeklipperen skal afdækningen altid trækkes hen over knivene.** Sikker håndtering af hækkeklipperen reducerer risikoen for tilskadekomst forårsaget af kniven.
- d) **Sørg for, at alle kontakter er slukket, og at batteriet er fjernet**

eller slået fra, inden du fjerner fastklemt materiale eller servicerer maskinen. En utilsigtet tænding af hækklipperen under fjernelse af det fastklemte materiale kan føre til alvorlige personskader.

- e) **Hold kun hækkeklipperen fast i de isolerede gribeblade, da skærekniven kan ramme skjulte strømledninger.** Kontakt af kniven med en spændingsførende ledning kan også sætte apparatets metaldele under spænding og medføre elektrisk stød.
- f) **Hold alle ledninger på afstand af klippeområdet.** Ledninger kan være skjulte i hække og buske og klippes over ved et uheld.
- g) **Anvend ikke hækkeklipperen i dårligt vejr, særligt ikke ved risiko for tordenvejr.** Dette reducerer faren for at blive ramt af et lyn.

ØVRIGE SIKKERHEDSANVISNINGER

- a) **Undersøg hække og buske for skjulte genstande, f.eks. trådhegn og skjulte ledninger.**
- b) **Hold hækklipperen rigtigt, f.eks. med begge hænder rundt om håndtagene, hvis der er to håndtag.** Tab af kontrol over produktet kan føre til kvæstelser.
- c) Hækkeklipperen er beregnet til arbejde, hvor brugeren står på jorden og ikke på en stige eller andre ustabile genstande.
- d) Det anbefales, at brugeren før brug af hækkeklipperen sikrer sig, at låseanordningen(e) af eventuelle bevægelige dele (f.eks. den forlængede skaft og det drejelige element), hvis tilstede, er i låst position.

RESTRISICI

Også hvis du betjener dette elværktøj korrekt, vil der altid være restrisici. Følgende risici kan optræde i forbindelse med dette elværktøjs konstruktion og udførelse:

- a) Snitlæsioner
- b) Høreskader, hvis der ikke bruges et egnet høreværn.
- c) Sundhedsskader, der stammer fra hånd/arm vibrationer, hvis apparatet bruges i længere tid eller ikke bruges og vedligeholdes korrekt.



Advarsel! Dette elværktøj genererer et elektromagnetisk felt under brugen. Dette felt kan under visse omstændigheder påvirke aktive eller passive medicinske implantater. For at reducere risikoen for alvorlige eller dødelige kvæstelser, anbefaler vi personer med medicinske implantater at konsultere deres læge eller producenten af det medicinske implantat, inden de bruger maskinen.



Følg sikkerhedsanvisningerne og henvisningerne vedrørende opladning og korrekt brug, som fremgår af betjeningsvejledningen til dit genopladelige batteri og din oplader i serien (Parkside) X 12 V TEAM. En detaljeret beskrivelse af opladningen og yderligere oplysninger findes i den separate betjeningsvejledning.

Betjening



Anvend egnet tøj og handsker under arbejdet med

maskinen. Bær øjen- og høreværn.
Kontroller før hver brug, at maskinen er funktionsdygtig. Tænd/sluk-kontakten og sikkerhedsafbryderen må ikke fastlåses. De skal slukke for motoren, når afbryderen slippes. Hvis en afbryder er beskadiget, må der ikke mere arbejdes med maskinen. Personligt sikkerhedsudstyr og et funktionsdygtigt apparat reducerer risikoen for tilskadecomst og ulykker.

i Følg de gældende love og lokale forskrifter om støjbeskyttelse.

A Udtagning/isætning af batteriet

1. Tryk på frigivelsesknapperne på højre og venstre side af batteriet (9) for at tage det ud.
2. For at isættebatteriet (9) i apparatet, skal det skubbes ind langs føringskinnen, indtil det går i hak.

B Tænd og sluk

! Sørg for at stå sikkert og hold maskinen forsvarligt fast med begge hænder og i en tilstrækkelig afstand fra din krop. Kontroller, før du tænder for maskinen, at den ikke berører genstande.

Fjern knivbeskyttelse:

1. Tag knivbeskyttelsen (10) af sikkerhedsknivbjælken (1).

Tænd:

2. Forvis dig om, at akku'en (9) er sat i (vær opmærksom på den separate betjeningsvejledning for det genopladelige batteri og opladeren).
3. Tryk på sikkerhedskontakten (3) på forreste håndtag (4).
4. Tryk på den og tænd-/sluk kontakt (8). Hækkeklipperen kører med maksimum hastighed.

Sluk:

5. Slip den sikkerhedskontakten (3) eller den tænd-/sluk kontakt (8).

A Kontrol af batteriets ladetilstand

Ladetilstandsindikatoren (6) viser ladetilstanden af det genopladelige batteri (9) under brugen af apparatet.

3 LED'er lyser (rød-gul-grøn):

Det genopladelige batteri er opladet

2 LED'er lyser (rød-gul):

Det genopladelige batteri er delvist opladet

1 LED lyser (rød):Batteriet skal oplades

i Oplad det genopladelige batteri (9), når kun den røde LED på ladetilstandsindikatoren lyser op.

A Opladning af batteri

i Oplad det genopladelige batteri (9), hvis kun den røde LED for ladetilstandsvisningen (6) lyser.

1. Tag batteriet (9) ud af apparatet.
2. Skub det genopladelige batteri (9) ind i ladeskakt i opladeren.
3. Tilslut opladeren til en stikkontakt.
4. Efter afsluttet opladning lyser en grøn lampe permanent. Nu kan opladeren fjernes fra strømforsyningen.

5. Træk det genopladelige batteri (9) ud af opladeren

Arbejdet med hækkeklipperen



Undgå at berøre genstande som f.eks. trådhegn eller plantestøtter under klipningen. Dette kan forårsage skader på knivbjælken.

- Sluk omgående for apparatet og tag batteriet ud, hvis knivene blokeres af faste genstande. Fjern først derefter genstanden.
- Undgå overbelastning af maskinen under arbejdet.

Klippeteknikker

- Fjern tykke save forinden med en grensaks.
- Den dobbeltsidede knivbjælke muliggør skæring i begge retninger eller gennem pendulbevægelser fra den ene til den anden side.
- Bevæg hækkesaksen ensartet frem eller op og ned i en buetformet bevægelse ved lodret klipning.
- Bevæg hækkeklipperen i en leformet bevægelse til hækens kant ved vandret klipning for at de klippede kviste falder ned på jorden.
- For at få lange lige linier, anbefales det at spænde snore.

Klipning af hække:

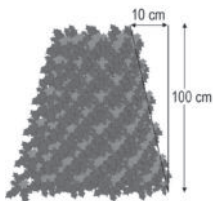

Det anbefales at klippe hække i trapezliggende form for at forebygge, at de nederste grene mister deres blade. Dette svarer til den naturlige

ge plantevækst og lader hække vokse optimalt. Ved klipningen bearbejdes kun de nye skud; således opnår man tætte grene og en god afskærmning.

1. Klip først hækens sider. Bevæg hertil hækkeklipperen i vækstretning nedefra og oppefter. Hvis du klipper oppefra og nedefter, bevæges de tyndere kviste udad, hvilket kan forårsage tynde steder eller huller.
2. Klip derefter overkanten lige, tagformet eller rund alt efter ønske.
3. Form allerede unge planter som du vil have dem senere. Hovedskuddet må ikke klippes, indtil hækken har nået den planlagte højde. Alle andre skud klippes ned til det halve.

Pleje af frit voksende hække:

Frit voksende hække får intet formsnit, men skal dog plejes i jævne mellemrum for at hækken ikke bliver for høj.

Rengøring/ Vedligeholdelse



Lad istandsættelses- og vedligeholdelsesarbejder, der ikke er beskrevet i denne vejledning, udføre af vores servicecenter. Anvend kun originaldele. Fare for tilskadecomst!



Sluk for apparatet og tag akku'en ud før alle arbejder.



Bær handsker ved håndtering af sikkerhedsknivbjælken. Sådan undgår du snitlæsioner:

Udfør regelmæssigt følgende vedligeholdelses- og rengøringsarbejde. Herigennem sikres en lang og pålidelig levetid.

Rengøring



Apparatet må hverken sprøjtevaskes med eller dyppes i vand. Der er fare for at få et elektrisk stød!

- Hold ventilationsslidser (A 5), motorhus og håndtag rene. Brug en fugtig klud eller en børste. Brug ingen rengørings- eller opløsningsmidler. Derved kan du beskadige apparatet irreparabelt.
- Hold altid apparatet rent. Kniven skal rengøres efter enhver
 - brug af apparatet (meden olievædet klud);
 - smør kniven med oliekande og spray.

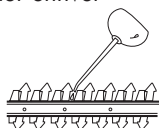

Vedligeholdelse

- Kontroller apparatet inden enhver brug for øjensynlige mangler såsom løse, slidte eller beskadigede dele. Kontrollér om skrueene i sikkerhedsknivbjælken (A 1) sidder fast.
- Kontrollér afskærmninger og sikkerhedsanordninger (se A) for beskadigelser og korrekt montering. Udskift om nødvendigt disse.
- Små hak på skæretænderne kan du selv glatte. Bearbejd dertil skærene med en oliesten. Kun skarpe skæretænder giver en god skæreydelse.
- Sløve, bøjedede eller beskadigede knivbjælker skal udskiftes.
- Lad arbejder, der ikke er beskrevet i denne vejledning, udføre af vores servicecenter. Anvend kun originaldele.

Opbevaring

- Opbevar apparatet tørt i den medfølgende knivbeskyttelse (A 10) og uden for børns rækkevidde.

Vægholder

Du kan hænge apparatet lodret op på ophængningsanordningen (11). Ophæng kun apparatet med påsat knivbeskyttelse.



Vær ved ophængning opmærksom på, at olie kan dryppe af sikkerhedsknivbjælken.

1. Anbring en skrue ved hjælp af dyvler i den ønskede position på væggen. Skruehovedet kan have en diameter på 8 - 10 mm.
2. Lad skruehovedet stikke ud fra væggen med ca. 10 mm.
3. Sæt apparatet med den runde åbning af ophængningsanordningen (11) på skruen. Hæng det op ved hjælp af ophængningsanordningen.



Vær opmærksom på ikke at beskadige forsyningsledninger under boringen. Brug egnede søgeredskaber til at søge efter sådanne eller tag en installationoversigt til hjælp. Kontakt med elektriske ledninger kan føre til elektrisk stød og brand, og kontakt med en gasledning kan føre til eksplosion. Beskadigelse af en vandledning kan føre til materielle skader og elektrisk stød.

Bortskaffelse/ miljøbeskyttelse

Tag akku'en ud af apparatet og bortskaf apparat, akku, tilbehør og emballage miljørigtigt.



El-apparater hører ikke i husholdningsaffaldet.

Direktiv 2012/19/EU om affald af elektrisk og elektronisk udstyr: Brugt elektrisk udstyr skal indsamles separat og afleveres til miljøvenlig genanvendelse.

Afhængigt af hvordan det implementeres i national lovgivning, har du følgende muligheder:

- at give det tilbage til salgsstedet,
- at aflevere det på en genbrugsstation,
- at sende det tilbage til producenten/distributøren. Bortskaffelsen af dit defekte, indsendte apparat er gratis for dig

Tilbehørsdele og hjælpemidler uden elektriske bestanddele, der følger med det udtjente udstyr, er ikke omfattet heraf.



Genopladelige batterier må ikke bortskaffes via husaffaldet eller kastes ind i ild (eksplosionsfare) eller vand. Beskadigede genopladelige batterier kan være til skade for miljøet og helbredet, hvis der slipper giftige dampe eller væsker ud.

Bortskaf genopladelige batterier efter de lokale bestemmelser. Defekte eller brugte genopladelige batterier skal genanvendes i overensstemmelse med direktiv 2006/66/EF. Aflever genopladelige batterier på et indsamlingssted, hvor de sendes til miljørigtig genanvendelse. Rådfør dig med dit lokale renovationselskab eller vores servicecenter.

Bortskaf genopladelige batterier i afladet tilstand. Vi anbefaler, at polerne afdækkes med tape for at undgå en kortslutning. Åbn ikke det genopladelige batteri.

Læg afskårne grene og græs i kompostbeholderen, og smid ikke haveaffald i skraldespanden.

Reserve dele/Tilbehør

**"Reserve dele og tilbehør kan bestilles på
www.grizzlytools.shop**

Hvis du har problemer med bestillingsprocessen, bedes du bruge kontakformularerne. Hvis du har yderligere spørgsmål, bedes du kontakte "Service-Center" (se side 133).

Pos. Betjenings- vejledning	Pos. Eksplodings- tegning	Betegnelse	Bestillings- numre
A 1	4-6, 44, 20	Sikkerhedsknivbjælke	13700710
A 2	37, 43	Håndbeskyttelse	91105338
A 10	42	Knivbeskyttelse	91105337

Garanti

Kære kunde!

På dette apparat yder vi 3 års garanti fra købsdato.

Skulle der forekomme defekter på dette produkt har du lovpligtige rettigheder mod sælgeren af produktet. Disse lovpligtige rettigheder bliver ikke indskrænket af den efterfølgende anførte garanti.

Garantibetingelser

Garantien træder i kraft med købsdatoen. Opbevar den originale kassebon godt. Dette bilag kræves som dokumentation for købet.

Skulle der indenfor tre år efter dette produkts købsdato optræde en materiale- eller fabrikationsfejl, bliver produktet – efter vores skøn – repareret eller ombyttet gratis. Denne garantiydelse forudsætter, at det defekte apparat og købsbilaget (kassebon) indenfor den tre års frist bliver indsendt og at der vedlægges en kort skriftligt beskrivelse af defekten og hvornår den er optrådt.

Hvis defekten er dækket af vores garanti, får du apparatet repareret eller ombyttet.

Med reparationen eller ombytningen begynder garantiperioden ikke forfra

Garantiperiode og lovpligtige produktansvarskrav

Garantiperioden bliver ikke forlænget af garantien. Dette gælder også for ombyttede og reparerede dele. Eventuel allerede ved købet eksisterende skader og defekter skal meldes straks efter udpakningen. Efter udløb af garantiperioden forefaldende reparationer er omkostningspligtige.

Garantiens omfang

Apparatet blev produceret meget omhyggeligt efter strenge kvalitetsretningslinjer og kontrolleret grundigt inden det forlod fabrikken.

Garantiydelsen gælder for materiale- eller fabrikationsfejl. Denne garanti gælder ikke for produktdele som er udsat for en normal nedslidning og derfor kan anses som sliddele (f.eks. knive, akku og gearhjul) eller for beskadigelser på skrøbelige dele (f.eks. kontakter).

Garantien bortfalder, hvis produktet bliver beskadiget, ikke-formålsbestemt anvendt eller ikke vedligeholdt. For en korrekt brug af produktet skal alle i betjeningsvejledningen anførte anvisninger følges nøje. Anvendelsesformål og handlinger, som der frarådes eller advares imod i betjeningsvejledningen, skal ubetinget undgås.

Produktet er kun beregnet til privat og ikke til erhvervsmæssig brug. Ved misbrug og usagkyndig håndtering vold og ved indgreb, der ikke er foretaget på vores autoriserede servicested, bortfalder garantien.

Afvikling af et garantitilfælde

For at garantere en hurtig behandling af dit anliggende, bedes du følge følgende henvisninger:

- Hav ved alle forespørgsler kassebonen og identifikationsnummeret (IAN 408300_2207) parat som dokumentation for købet.
- Artikelnummeret fremgår af mærkepladen, en indgravering, forrest på din vejledning (forneden til venstre) eller som mærkat på bag- eller undersiden.
- Skulle der optræde funktionsfejl eller andre defekter bedes du først kontakte den efterfølgende anførte serviceafdeling, **telefonisk** eller pr. **e-mail**. Der

får du så yderligere informationer om afviklingen af din reklamation.

- Et som defekt registreret produkt kan du, efter aftale med vores kundeservice og med vedlagt købsbilag (kassebon) samt en kort beskrivelse af, hvori defekten består og hvornår denne defekt er optrådt indsende portofrit til den serviceadresse, som du får meddelt. For at undgå problemer med modtagelsen og ekstra omkostninger, bedes du ubetinget benytte den adresse, som du får meddelt. Sørg for, at forsendelsen ikke sker ufrankeret, som voluminøs pakke, ekspres eller som en anden specialforsendelse. Indsend apparatet inkl. alle ved købet medfølgende tilbehørsdele og sørg for en tilstrækkelig sikker transportemballage.

Reparations-service

Du kan lade reparationer, **der ikke er omfattet af garantien**, udføre hos vores service-filial mod betaling. Denne udfærdiger dig gerne et omkostningsoverslag.

Vi kan kun bearbejde apparater, der er indsendt tilstrækkeligt emballeret og frankeret.

OBS: Indsend dit apparat rengjort og med en beskrivelse af defekten til vores service-filial.

Ufrankerede - som voluminøs pakke, ekspres eller som en anden specialforsendelse – indsendte apparater bliver ikke modtaget.

Vi bortskaffer dine defekte indsendte apparater gratis.

Service-Center



Service Danmark

Tel.: 32 71 0005

E-Mail: grizzly@lidl.dk

IAN 408300_2207

Importør

Vær opmærksom på, at følgende adresse ikke er en serviceadresse. Kontakt først det ovenfor nævnte servicecenter.

Grizzly Tools GmbH & Co. KG

Stockstädter Straße 20

63762 Großostheim

Tyskland

www.grizzlytools.de

A Fejlsøgning

Problem	Mulig årsag	Fejlafhjælpning
Apparatet starter ikke	Akku (9) afladt	Oplad akku (vær opmærksom på den separate betjeningsvejledning for det genopladelige batteri og opladeren)
	Akku (9) ikke sat i	Sæt akku i (vær opmærksom på den separate betjeningsvejledning for det genopladelige batteri og opladeren)
	Sikkerhedskontakt (3) ikke rigtigt trykket	Tænd (se „Betjening“)
	Tænd/sluk kontakt (8) defekt	Reparation af servicecenter
afbryde Apparat arbejder med afbrydelser Iser	Dårlig intern forbindelse	Reparation af servicecenter
	Tænd/sluk kontakt (8) defekt	
Knivene bliver varme	Kniv (1) sløve	Knivbjælken slibes eller udskiftes (service-center)
	Kniven (1) har hak	Knivbjælken kontrolleres eller udskiftes (service-center)
	For meget friktion pga. manglende smøring	Knivbjælken smøres med olie
Dårligt skæreresultat	For stor friktion pga. manglende smøring	Smør knivbjælken (1)
	Snavset knivbjælke (1)	Rengør knivbjælken
	Knivbjælke (1) sløv	Slib knivbjælken eller få den udskiftet (Servicecenter)
	Dårlig skæreteknik	Se („Arbejde med hækkeklipperen“) schere“)

Contenido

Introducción	135
Uso previsto	135
Descripción general	136
Volumen de suministro	136
Descripción del funcionamiento	136
Vista general	136
Datos técnicos	136
Tiempo de carga	137
Símbolos y pictogramas	138
Instrucciones especiales de seguridad para herramienta eléctrica	139
Indicaciones de seguridad para cortasetos	142
RIESGOS RESIDUALES	143
Manejo	143
Retirar/insertar la batería	144
Activación y desactivación	144
Comprobar el nivel de carga de la batería	144
Cargar la batería	144
Trabajar	145
Técnicas de poda	145
Limpieza y mantenimiento	146
Limpieza	146
Mantenimiento	146
Almacenaje	146
Soporte de pared	146
Eliminación y protección del medio ambiente	147
Piezas de repuesto/Accesorios ..	148
Búsqueda de fallas	149
Garantía	150
Servicio de reparación	151
Service-Center	151
Importador	151
Traducción de la Declaración de conformidad CE original	276
Planos en explosión	285

Introducción

¡Felicitaciones por la compra de su nueva aspiradora! Con ello se ha decidido por un producto de suprema calidad.

Este aparato fue examinado durante la producción con respecto a su calidad y sometido a un control final. Con ello queda garantizada la capacidad de funcionamiento de su aparato. No obstante, no podemos descartar que en algunos casos haya cantidades residuales de lubricantes fuera o dentro del aparato mismo. Esto no es una deficiencia o defecto, ni razón para preocuparse.



Las instrucciones de servicio forman parte de este producto. Éstas contienen importantes indicaciones para la seguridad, el uso y la eliminación del aparato. Familiarícese con todas las indicaciones de manejo y seguridad antes de usar el producto. Utilice el producto sólo como se describe y para los campos de aplicación indicados.

Guarde bien estas instrucciones y entréguelas al dar este producto a terceros.

Uso previsto

El aparato está destinado exclusivamente para la poda y el truncado de setos, matas y arbustos ornamentales en el área doméstica. Cada utilización divergente que no se menciona expresamente en estas instrucciones, puede causar daños en el aparato y presentar un peligro serio para el usuario. Este aparato no es idóneo para fines profesionales. En caso de uso profesional, se extingue la garantía.

El aparato está destinado para el uso por personas mayores de edad. Jóvenes ma-

ores de 16 años están exclusivamente autorizados para usar el aparato bajo vigilancia.

El operador o usuario será responsable por los accidentes o daños que puedan perjudicar a otras personas o su propiedad.

El fabricante no asume la responsabilidad por daños derivados de una utilización fuera del uso previsto o en caso de un uso equivocado.



No utilice la máquina con una lama excesivamente gastada. Hay que afilar la lama regularmente. Dispositivos de corte sin filo pueden sobrecargar la máquina. Daños causados por lamas demasiado gastadas no están cubiertos por la garantía.

Este aparato forma parte de la Serie X 12 V TEAM de Parkside y puede utilizarse con baterías de la Serie X 12 V TEAM de Parkside. Las baterías solo pueden cargarse con cargadores de la Serie X 12 V TEAM de Parkside.

Descripción general

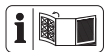

Las ilustraciones se encuentran en la página abatible frontal.

Volumen de suministro

Desembale el aparato y compruebe que esté completo. Evacue el material de embalaje de una forma conveniente.

- Cortasetos recargable
- Funda protectora de la cuchilla
- Instrucciones de uso



La batería y el cargador no se suministran.

Descripción del funcionamiento

El cortasetos a batería tiene como dispositivo de corte una cuchilla de acero especial de gran calidad mecanizado por láser.

Al cortar, los dientes de corte se mueven linealmente de un lado para otro. La protección contra choques en el extremo de la barra portacuchillas impide retrocesos incómodos al tropezar contra las paredes, los vallados, etc. Para proteger al usuario, este aparato posee un interruptor de seguridad a dos manos y una función de frenado de parada rápida. El protector de las manos protege, además, de las ramas. El funcionamiento de las piezas de mando puede consultarse en las descripciones siguientes.

Vista general



- 1 Barra de cuchillas de seguridad
- 2 Protección para manos
- 3 Interruptor de seguridad
- 4 Mango delantero
- 5 Ranuras de ventilación
- 6 Indicador del nivel de carga
- 7 Mango trasero
- 8 Interruptor de encendido/apagado
- 9 Batería
- 10 Funda protectora de la cuchilla



- 11 Dispositivo de suspensión

Datos técnicos

Cortasetos recargable.....PHSA 12 B1

Tensión del motor

..... 12 V == (Tensión continua)

Tipo de batería lones de litio

Revoluciones en vacío n_01200 min⁻¹

Número de carreras al ralentí...2400 min⁻¹

Tiempo de funcionamiento.
 (4 Ah batería recargable) ... max. 55 min*
 Longitud de corte 350 mm
 Longitud de cuchilla..... aprox. 410 mm
 Anchura de corte aprox. 15 mm
 Diámetro máx. de las ramas..... 12 mm
 Peso (con batería, sin cargador) ... 1,71 kg
 Nivel de presión acústica
 (L_{pA})75,0 dB (A), $K_{pA}=3$ dB
 Nivel de potencia acústica (L_{WA})
 garantizada 90 dB
 medido..... 86,0 dB; $K_{WA}= 2,36$ dB
 Vibración (a_h)
 Asidero trasero 3,635 m/s²
 Asidero delantero 4,426 m/s²
 $K=1,5$ m/s²
 Temperatura (aparato + batería)
 máx. 50 °C
 Procedimiento de carga 4 - 40 °C
 Funcionamiento.....-20 - 50 °C
 Almacenamiento 0 - 45 °C

* El tiempo de funcionamiento efectivo bajo carga de una batería recargable (4 Ah) completamente cargada.

El índice de emisión de vibraciones indicado ha sido medido según un procedimiento de ensayo normalizado, y puede ser usado para comparar herramientas eléctricas entre sí.

El valor de emisión de vibraciones y el valor de emisiones sonoras indicados se obtienen mediante la medición en un procedimiento de ensayo normalizado y se pueden utilizar para hacer una comparación entre una herramienta eléctrica y otra.

El valor de emisión de vibraciones y el valor de emisiones sonoras indicados también pueden utilizarse para una evaluación preliminar de la carga.



Advertencia: Los valores de emisión de vibraciones y sonoras reales pueden variar frente a los valores indicados cuando se hace un uso real de la herramienta electrónica, dependiendo del tipo y forma en que se utiliza la herramienta y, en particular, del tipo de pieza de trabajo que se procesa.

Deberán tomarse medidas de seguridad para proteger al operador basadas en una estimación de la vibración bajo condiciones de uso reales (deberán tenerse en cuenta todas las partes del ciclo de trabajo, por ejemplo, el tiempo durante el cual la herramienta eléctrica está apagada, y cuando está encendida funcionando sin carga).

Tiempo de carga

Este aparato forma parte de la Serie X 12 V TEAM de Parkside, y puede utilizarse con baterías de la Serie X 12 V TEAM de Parkside. Las baterías de la serie X 12 V TEAM de Parkside solo pueden cargarse con cargadores de la Serie X 12 V TEAM de Parkside.

Le recomendamos utilizar este aparato únicamente con las siguientes baterías: PAKP 12 A3, PAKP 12 B3, PAKP 12 D1, PAKP 12 A4, PAKP 12 B4

Le recomendamos cargar estas baterías con los siguientes cargadores: PLGK 12 A2, PLGK 12 B2, PLGK 12 A3, PDSLK 12 A2

Tiempo de carga (min.)	PAPK 12 A1 PAPK 12 A3	PAPK 12 A2	PAPK 12 B1 PAPK 12 B2 PAPK 12 B3	PAPK 12 D1
PLGK 12 A1	60	60	120	150
PLGK 12 A2	60	60	120	150
PLGK 12 A3	60	60	120	150
PLGK 12 B2	30	45	60	80
PDSLK 12 A1 PDSLK 12 A2	30	45	60	80

Instrucciones de seguridad

Esta sección trata de las normas de seguridad básicas cuando se trabaja con este aparato.

Símbolos y pictogramas

Símbolos gráficos en el aparato



El dispositivo es parte de la serie X 12 V TEAM.



¡Atención!



Lea atentamente las instrucciones de uso antes de utilizar el aparato.



Póngase protección para los ojos



Póngase protección en los oídos.



Póngase guantes de protección. Existe peligro de cortarse.



¡Atención! ¡Existe peligro de lesión por las cuchillas en movimiento!



Nunca utilice la cizalla eléctrica para setos con lluvia o en setos mojados.



Antes de realizar trabajos de mantenimiento, retire la batería.



Indicación del nivel de la intensidad acústica L_{WA} en dB.



Máquinas no deben ir a la basura doméstica. Entregue su aparato a un centro de reciclaje.

Gráficos en el embalaje:



Símbolo de reciclaje: Cartón ondulado



Eliminar los productos y su embalaje de forma respetuosa con el medio ambiente.

Símbolos en las instrucciones



Símbolos de riesgo con indicaciones para prevención de daños personales y materiales.



Símbolo de peligro con indicaciones para evitar daños personales por descarga eléctrica.



Señal prescriptiva con indicaciones para la prevención de accidentes y daños.



Señal de indicación con información para un mejor manejo del equipo.

Instrucciones especiales de seguridad para herramienta eléctrica



¡ATENCIÓN! Lea todas las indicaciones de seguridad, instrucciones, ilustraciones y datos técnicos que acompañan a esta herramienta electrónica. El incumplimiento de las siguientes instrucciones puede provocar descargas eléctricas, incendios y/o lesiones graves.

Guarde todas las instrucciones de seguridad y de procedimiento, para poderlas consultar en un momento dado.

El concepto de "herramienta eléctrica", usado en las instrucciones de seguridad, se refiere a las que funcionan enchufadas a la corriente (con cable de alimentación) y también a las que funcionan con baterías recargables (sin cable de alimentación).

1) SEGURIDAD EN EL PUESTO DE TRABAJO

- a) **Mantener el puesto de trabajo limpio y bien iluminado.** El desorden y las zonas de trabajo no iluminadas pueden producir accidentes.
- b) **No trabajar con la herramienta eléctrica en zonas bajo peligro de explosión, donde se encuentren líquidos, gases o polvos**

inflamables. Los aparatos eléctricos generan chispas que podrían encender el polvo o los vapores.

- c) **Mantener alejados de la herramienta eléctrica a los niños y otras personas mientras la use.** Si se despistase podría perder el control de la herramienta.

2) SEGURIDAD ELÉCTRICA

- a) **El enchufe conector de la herramienta eléctrica debe caber en la caja de empalme. No debe modificarse el enchufe de ninguna manera. No utilizar adaptadores junto a aparatos eléctricos con toma de tierra.** Los enchufes genuinos y las cajas de empalme adecuadas disminuyen el riesgo de descarga eléctrica.
- b) **Evite el contacto físico con superficies puestas a tierra como tuberías, calefacciones, hornos y neveras.** Existe un mayor riesgo de descarga eléctrica cuando el cuerpo está puesto a tierra.
- c) **Mantener la herramienta eléctrica de cadena alejada de la lluvia y la humedad.** Si penetra agua en el aparato eléctrico, aumenta el riesgo de descarga eléctrica.
- d) **No utilizar el cable para llevar o colgar la herramienta eléctrica de cadena, ni para sacar el enchufe de la caja de empalme. Mantener el cable alejado del calor, aceite, bordes afilados o piezas de aparatos en movimiento.** Los cables deteriorados o bobinados aumentan el riesgo de descarga eléctrica.
- e) **Si trabaja con la herramienta eléctrica de cadena en el exte-**

rior, utilice solamente cables de alargo que estén autorizados para exterior. El uso de cables de alargo adecuados para exterior disminuye el riesgo de descarga eléctrica.

- f) Cuando no sea posible evitar el uso de la herramienta eléctrica en entornos húmedos, utilice un interruptor de protección contra corriente residual.** El uso de un interruptor de protección contra corriente residual reduce el riesgo de descarga eléctrica.

3) SEGURIDAD DE PERSONAS

- a) Esté atento, observe lo que hace y utilice la herramienta eléctrica de cadena con esmero. No utilice la herramienta eléctrica de cadena cuando esté cansado o se encuentra bajo los efectos de drogas, alcohol o medicamentos.**

Un momento de distracción al utilizar la herramienta eléctrica de cadena puede producir graves accidentes.

- b) Lleve un equipo protector personal y siempre unas gafas protectoras.** Al llevar un equipo protector personal, como zapatos de seguridad antideslizantes, casco protector o protección contra el ruido disminuye el riesgo de sufrir daños.
- c) Evite la puesta en marcha inadvertida. Asegúrese de que la herramienta eléctrica de cadena esté desconectada antes de conectarla a la corriente, recogerla o llevarla a cuestras.** Si al llevar a cuestras la herramienta eléctrica de cadena mantiene el dedo en el interruptor o conecta el aparato accionado a la corriente, pueden producirse accidentes.
- d) Extraiga todas las herramientas**

de ajuste y llaves inglesas antes de trabajar con la herramienta eléctrica de cadena. Las herramientas y llaves que se encuentran en piezas giratorias del aparato, pueden producir accidentes.

- e) Evite adoptar una posición del cuerpo anómala. Procure estar firmemente erguido y mantenga en todo momento el equilibrio.**

De esta forma podrá controlar mejor la herramienta eléctrica de cadena en situaciones inesperadas.

- f) Lleve ropa adecuada. No se ponga ropa holgada ni lleve joyas. Mantenga el cabello y la ropa alejados de las piezas en movimiento.** La ropa suelta, las joyas y el pelo largo podrían ser atrapados por las piezas móviles.

- g) Los dispositivos para aspirar y recolectar el polvo se deberán montar, conectar y utilizar correctamente cuando sea posible instalarlos.** Si se utiliza la aspiración de polvo, se pueden reducir los peligros provocados por el polvo.

- h) No se deje llevar por una falsa sensación de seguridad y no ignore las normas de seguridad para herramientas eléctricas, incluso si está familiarizado con la herramienta eléctrica tras haberla usado con frecuencia.** Un uso negligente puede provocar lesiones graves en una fracción de segundo.

4) UTILIZACIÓN Y TRATAMIENTO DE LA HERRAMIENTA ELÉCTRICA

- a) No sobrecargue el aparato. Utilice para trabajar la herramienta eléctrica adecuada en cada caso.** Con las herramientas eléctricas trabaja-

rá mejor y de forma más segura dentro de la gama de potencias indicada.

- b) No utilice herramientas eléctricas que tengan el interruptor defectuoso.** Las herramientas eléctricas que ya no se pueden conectar o desconectar son peligrosas y deben ser reparadas.
- c) Extraer el enchufe de la caja de empalme antes de ajustar el aparato, cambiar piezas de repuesto o depositar el aparato.** Esta medida de precaución evitará que la herramienta eléctrica de cadena se ponga en marcha de forma inadvertida.
- d Guardar la herramienta eléctrica de cadena fuera del alcance de los niños cuando no la utilice. No permita que utilicen el aparato personas que no estén familiarizadas con él o que no hayan leído estas instrucciones.** Las herramientas eléctricas son peligrosas cuando son utilizadas por personas sin experiencia.
- e) Cuide la herramienta eléctrica de cadena con esmero. Compruebe que las piezas móviles funcionen perfectamente y no estén atascadas, que no haya piezas rotas o tan dañadas que se inhiba la funcionalidad de la herramienta eléctrica de cadena. Haga reparar las piezas dañadas antes de utilizar el aparato.** Muchos accidentes tiene su origen en herramientas eléctricas mal mantenidas.
- f) Mantener las herramientas cortantes afiladas y limpias.** Las herramientas cortantes bien cuidadas con un borde afilado se atascan menos y son más fáciles de dirigir.
- g) Utilizar la herramienta eléctrica de cadena, los accesorios, las**

herramientas correspondientes, etc. según estas instrucciones.

Tener en cuenta también las condiciones de trabajo y la actividad a realizar. El uso de la herramienta eléctrica de cadena para otros fines que los previstos puede producir situaciones peligrosas.

- h) Mantenga las empuñaduras y las zonas de agarre secas, limpias y libres de aceite y grasa.** Las empuñaduras y zonas de agarre resbaladizas no permiten un manejo seguro y pueden hacer perder el control de la herramienta eléctrica en situaciones imprevistas.

5) MANEJO Y USO CUIDADOSO DE APARATOS CON PILAS RECARGABLES

- a) Cargue las pilas recargables sólo con los cargadores que hayan sido recomendados por el fabricante.** Existe peligro de incendio si se utiliza el cargador para tipos extraños de pilas, que no son adecuadas para el mismo.
- b) Utilice por ello solamente las pilas recargables previstas para cada herramienta eléctrica.** El uso de otros tipos de pilas recargables puede producir lesiones y provocar incendios.
- c) Mantenga la pila recargable no usada, alejada de clips de oficina, monedas, llaves, clavos, tornillos y demás pequeños objetos metálicos que podrían causar el puenteo de los contactos.** Un cortocircuito entre los contactos de la pila recargable puede causar quemaduras o provocar incendios.
- d) Si se usa la pila recargable de forma equivocada, puede emanar líquido. Evite todo contacto**

con ese líquido. En caso de contacto casual, aclarar con agua. Si el líquido penetrase en los ojos, deberá solicitar además ayuda médica. El líquido emanado de las pilas recargables puede producir irritación o quemaduras cutáneas.

- e) **No utilice baterías dañadas o modificadas.** Las baterías dañadas o modificadas pueden comportarse de forma impredecible y provocar incendios, explosiones o lesiones.
- f) **No exponga las baterías al fuego ni a temperaturas elevadas.** El fuego o las temperaturas superiores a 130 °C pueden provocar explosiones.
- g) **Siga todas las instrucciones de carga y nunca cargue la batería o la herramienta a batería fuera del rango de temperatura especificado en las instrucciones de uso.** Una carga incorrecta o fuera del rango de temperatura permitido puede destruir la batería y aumentar el riesgo de incendio.

6) ASISTENCIA

- a) **Haga reparar la herramienta eléctrica solamente por personal técnico cualificado y sólo con piezas de recambio originales.** De esta forma se asegura el mantenimiento de la seguridad de la herramienta eléctrica.
- b) **Nunca realice tareas de mantenimiento en una batería dañada.** El mantenimiento íntegro de la batería debe ser efectuado únicamente por el fabricante o por centros de asistencia autorizados.

Indicaciones de seguridad para cortasetos

- a) **Mantenga todas las partes de su cuerpo alejadas de la cuchilla. No intente retirar el material cortado ni sostener el material de corte mientras la cuchilla esté en marcha.** Después de apagar el interruptor, las cuchillas seguirán girando durante un tiempo. Un simple descuido al usar el cortasetos puede provocar lesiones graves.
- b) **Sostenga el cortasetos por el mango con la cuchilla parada y procure no accionar el interruptor.** Llevar correctamente el cortasetos reduce el riesgo de un funcionamiento involuntario y, por consiguiente, de una lesión provocada por la cuchilla.
- c) **Cuando transporte o almacene el cortasetos, ponga siempre la cubierta protectora sobre las cuchillas.** Utilizar de manera adecuada el cortasetos reduce el riesgo de lesiones provocado por la cuchilla.
- d) **Antes de retirar el material de corte atascado o de mantener la máquina, asegúrese de que todos los interruptores están apagados y se ha retirado o desconectado la batería.** Podría sufrir lesiones graves si el cortasetos se pone en marcha de manera inesperada mientras elimina el material atascado.
- e) **Sujete el cortasetos únicamente por las empuñaduras aisladas porque la cuchilla podría entrar en contacto con líneas de cableado.** El contacto de las cuchillas con un conducto bajo tensión puede transmitir la tensión a las partes metálicas del aparato y provocar una descarga eléctrica.

- f) **Mantenga los cables alejados de la zona de corte.** Los cables pueden estar escondidos tras los setos y arbustos y ser cortados accidentalmente por la cuchilla.
 - g) **No utilice el cortasetos si hace mal tiempo, sobre todo si existe el peligro de tormenta.** Esto reduce el riesgo de recibir un rayo.
- a) Cortaduras
 - b) Daños auditivos, en caso de no llevar protección para los oídos
 - c) Daños para la salud, derivados de las vibraciones transmitidas al sistema mano-brazo, en caso de que el aparato se utilice durante un tiempo prolongado, no se lleve de forma correcta o no esté en las condiciones de mantenimiento debidas.

ADVERTENCIAS DE SEGURIDAD ADICIONALES

- a) **Se recomienda revisar si en los setos y los arbustos hay objetos ocultos, como alambradas y cables ocultos.**
- b) **Sostenga correctamente el cortasetos, por ejemplo, con ambas manos en las empuñaduras, si el aparato cuenta con dos empuñaduras.** La pérdida de control del aparato puede provocar lesiones.
- c) El cortasetos está diseñado para trabajos en los que el usuario está de pie sobre el suelo, nunca en escaleras u otras superficies inestables.
- d) Antes de su uso, se recomienda comprobar que el dispositivo/los dispositivos de enclavamiento de las piezas móviles (por ejemplo, el eje extendido o las partes rotatorias), si las hay, estén en la posición de bloqueo.

RIESGOS RESIDUALES

Aunque usted maneje esta herramienta eléctrica de acuerdo a las normas, siempre permanecen riesgos residuales. En relación con la forma constructiva y el acabado de esta herramienta eléctrica, pueden presentarse los siguientes riesgos:



Aviso: Esta herramienta eléctrica genera durante su uso un campo electromagnético. En determinadas circunstancias, este campo puede dañar implantes médicos activos o pasivos. Para reducir el riesgo de lesiones serias o mortales, recomendamos a las personas con implantes médicos que consulten a su médico o a su fabricante antes de utilizar la máquina.



Observe las indicaciones de seguridad y las indicaciones de carga y de uso correcto que aparecen en las instrucciones de funcionamiento de su batería y cargador de la serie (Parkside) X 12 V TEAM. Para una descripción más detallada sobre el proceso de carga y para más información, consulte este manual de instrucciones separado.

Manejo



Durante la ejecución de los trabajos con el aparato debe portar ropa apropiada y guantes de trabajo. Use dispositivos de protección de ojos y oído.

Asegúrese antes de cada utilización que el aparato esté en condiciones de funcionar. El conmutador de activación/desactivación y el conmutador de seguridad no deben bloquearse. Después de soltar el conmutador debe desactivarse el motor. En caso de que un conmutador se haya dañado, se prohíbe la continuación del trabajo con el aparato. Los equipos protectores personales y un aparato en plenas condiciones de servicio disminuyen el riesgo de lesiones y accidentes.



Observe la regulación para la protección acústica, así como las prescripciones regionales.

A Retirar/insertar la batería

1. Para retirar la batería (9) del aparato tiene que presionar los botones de desbloqueo de la derecha y la izquierda de la batería (9) y extraerla.
2. Para insertar la batería (9) en el aparato, deberá introducirla deslizándola por el carril guía hasta que encaje.

B Activación y desactivación



Ponga atención en una posición segura y mantenga el equipo bien sujetado con ambas manos, con cierta distancia a su propio cuerpo. Asegúrese que el aparato no tenga contacto con ningún objeto antes de ponerlo en operación.

Retirar la vaina:

1. Retire la funda protectora de la cuchilla (10) de la barra de cuchillas de seguridad (1).

Conexión:

2. Asegúrese de que la batería recargable (9) esté insertada (Observar el manual de operación independientes de la batería y del cargador).
3. Presione el interruptor de seguridad (3) del asidero delantero (4).
4. Presione el interruptor de encendido/apagado (8). El aparato funciona a máxima velocidad.

Desconexión:

5. Suelte el interruptor de seguridad (3) o el interruptor de encendido/apagado (8).

A Comprobar el nivel de carga de la batería

El indicador del nivel de carga (6) señala el nivel de carga de la batería (9) durante el funcionamiento del aparato.

Se iluminan 3 LED (rojo-amarillo-verde):

Batería cargada

Se iluminan 2 LED (rojo-amarillo):

Batería parcialmente cargada

Se ilumina 1 LED (rojo):

Se debe cargar la batería



Cargue la batería (9) cuando solo se ilumine el LED rojo del indicador del nivel de carga.



A Cargar la batería



Cargue la batería (9) cuando solo se ilumine el LED rojo del indicador del nivel de carga (6).

1. Saque la batería (9) del aparato.
2. Introduzca la batería (9) en el receptáculo del cargador.
3. Conecte el cargador a un enchufe.
4. Después de la carga, se ilumina una luz verde permanentemente. Desconecte el cargador de la corriente.
5. Saque la batería (9) del cargador.

Trabajar



Observe durante el trabajo de corte que no toque objetos como, por ejemplo, rejas de alambre o soportes de plantas. Esto puede causar daños en la barra portacuchillas.

- Si la cuchilla se queda bloqueada por haber entrado en contacto con objetos duros, apague inmediatamente el aparato y saque la batería. Entonces es cuando puede retirar el objeto.
- Evite una fatiga excesiva del aparato durante el trabajo.

Técnicas de poda

- Corte las ramas gruesas previamente con una tijera de ramas.
- La barra portacuchillas bilateral posibilita una poda en ambas direcciones o bien de un lado hacia otro a través de movimientos oscilantes.
- Para realizar un corte vertical, mueva la cizalla eléctrica para setos equilibradamente hacia adelante o bien hacia arriba y abajo formando una curva.
- Para realizar un corte horizontal, mueva la cizalla eléctrica para setos en forma de hoz hacia el borde del seto, de modo que las ramas cortadas puedan caer al suelo.

- Para mantener líneas rectas en distancias largas, recomendamos tender hilos de referencia.

Poda de setos para podar:

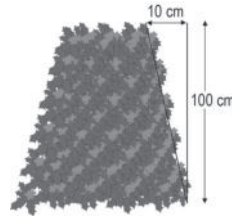

Se recomienda podar los setos en forma de un trapecio, evitando así un pedado de las ramas inferiores. Esto corresponde al crecimiento natural de

las plantas y permite un desarrollo óptimo de los setos. En la poda se reducen sólo los nuevos brotes, de modo que se forma una ramificación intensa y una buena protección visual.

1. Poda primero los lados del seto. Mueva para esto la cizalla eléctrica para setos desde abajo hacia arriba, siguiendo así la dirección de crecimiento. En caso de cortar desde arriba hacia abajo, las ramitas delgadas se mueven hacia abajo, causando así puntos delgados e incluso vacíos.
2. Poda luego el canto superior en función de su gusto personal, o sea en forma recta, redonda o como un techo.
3. Trunque luego las plantas jóvenes según la forma requerida. El brote principal debe quedar intacto hasta que el seto haya alcanzado la altura deseada. Todos los demás brotes se podan en la mitad.

Cuidado de setos en crecimiento libre:

Los setos en crecimiento libre no deben podarse con forma, pero requieren sin embargo de un cuidado periódico con el fin de evitar una altura excesiva del seto.

Limpieza y mantenimiento



Los trabajos de reparación y mantenimiento no descritos en estas instrucciones, deben ejecutarse por nuestro Centro de Servicio Utilice exclusivamente piezas originales.



Desconecte el aparato y, antes de realizar cualquier trabajo, extraiga la batería recargable de su interior.



Lleve guantes cuando manipule la barra portacuchillas de seguridad. Así evitará cortarse.

Realice las siguientes operaciones de limpieza y mantenimiento de forma regular (de esta forma se garantiza la capacidad funcional y una larga vida útil).

Limpieza



No debe salpicarse el aparato con agua ni sumergirse en ella, pues existe peligro de recibir una descarga eléctrica.

- Mantenga las ranuras de ventilación (A 5), el armazón del motor y las asas del aparato limpias. Utilice para ello un paño húmedo o un cepillo. No utilice detergentes ni disolventes para limpiarlo. Con ello podría dañar el aparato de forma irremediable.
- Mantenga el aparato siempre limpio. Después de utilizar el aparato cada vez, tiene que
 - limpiar la cuchilla (con un trapo aceitoso);
 - aceitar la barra portacuchilla con una aceitera o un spray.

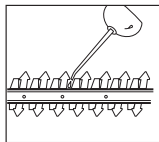

Mantenimiento

- Compruebe el aparato cada vez antes de usarlo, por si existiese algún defecto obvio, como piezas sueltas, desgastadas o dañadas. Compruebe que los tornillos de la barra portacuchillas de seguridad estén firmemente apretados (A 1).
- Compruebe que las coberturas y los dispositivos protectores (ver A) no estén deteriorados y queden correctamente asentados, cambiándolos en caso necesario.
- Las mellas ligeras de los dientes de corte los puede alisar usted mismo. Para ello, repase los filos con una piedra al aceite. Solamente los dientes de corte afilados aportan buen rendimiento de corte.
- Las barras portacuchillas romas, combadas o dañadas deben cambiarse.

Todos los trabajos no indicados en estas instrucciones, deben ejecutarse exclusivamente en nuestro Centro de Servicio. Utilice exclusivamente piezas originales.

Almacenaje

- Guarde el aparato en el protector de cuchilla (A 10) adjunto en un lugar seco y fuera del alcance de los niños.

G Soporte de pared

Puede colgar el aparato en el dispositivo de suspensión (11) en vertical. Cuelgue el aparato únicamente con la funda protectora de la cuchilla colocada.



Tenga en cuenta que al colgar el aparato, es posible que gotee aceite de la barra de cuchillas de seguridad.

1. Coloque un tornillo con un taco en la pared en la posición que desea.
La cabeza del tornillo puede tener un diámetro de 8 - 10 mm.
2. Deje que la cabeza del tornillo sobresalga de la pared unos 10 mm.
3. Coloque el aparato con la abertura redonda del dispositivo de suspensión (11) en el tornillo. Cuélguelo así en el dispositivo de suspensión.



Quando esté taladrando procure no dañar ninguna tubería de suministro. Utilice aparatos de detección apropiados para localizarlas o utilice un plano de instalación. Entrar en contacto con conductos eléctricos puede provocar una descarga eléctrica y fuego, el contacto con un conducto de gas puede originar una explosión. Dañar un conducto de agua puede provocar daños materiales y una descarga eléctrica.

Eliminación y protección del medio ambiente

Extraiga la pila recargable del aparato y lleve el aparato, la pila recargable, los accesorios y el embalaje a un punto de reciclaje ecológico.



Máquinas no deben ir a la basura doméstica.

Directiva 2012/19/UE sobre residuos de aparatos eléctricos y electrónicos: Los consumidores tienen la obligación legal de reciclar los aparatos eléctricos y electrónicos de forma ecológica al final de su vida útil.

De este modo, se garantiza un reciclaje respetuoso con el medio ambiente y con los recursos.

Dependiendo de las normas estatales, puede tener las siguientes opciones:

- devolverlo a un punto de venta,
- entregarlo a un punto de recogida oficial,
- devolver al fabricante/distribuidor.

Esto no afecta a los accesorios y a otros medios sin componentes electrónicos.



No tire la batería a la basura doméstica, tampoco al fuego (peligro de explosión) o al agua. Las baterías deterioradas pueden provocar daños en el medio ambiente y en su salud cuando desprenden vapores o líquidos venenosos.

Elimine las baterías según las disposiciones locales. Las baterías defectuosas o gastadas deben ser recicladas de acuerdo con la directiva 2006/66/CE. Entregue las baterías en un punto de reciclaje donde sean tratadas para su reutilización respetando el medio ambiente. Pregunte en la empresa municipal de gestión de residuos o en nuestro centro de servicio.

Elimine las baterías descargadas. Recomendamos que ponga sobre los polos tiras adhesivas para evitar que se cortocircuiten. No abra la batería.

Lleve las ramas cortadas y la hierba a un lugar de compostaje y no las tire a la basura.

Piezas de repuesto/Accesorios

Encontrará las piezas de repuesto y accesorios en
www.grizzlytools.shop

Si tiene problemas con el proceso de pedido, utilice el formulario de contacto.
 Si tiene más preguntas, póngase en contacto con el «Service-Center» (ver página 151).

Part. Instruccione de uso	Part. Plano de explosión	Denominación	Nº de pedido
A 1	4-6, 44, 20	Barra portacuchillas de seguridad	13700710
A 2	37, 43	Protector de las manos	91105338
A 10	42	Funda protectora de la cuchilla	91105337

A Búsqueda de fallas

Problema	Posible causa	Solución del error
El aparato no se pone en marcha	Batería recargable (9) descargada	Cargar la batería (9) (Observar las instrucciones de funcionamiento independientes de la batería y del cargador)
	Batería recargable (9) no insertada	Insertar una batería recargable (9) (Observar las instrucciones de funcionamiento independientes de la batería y del cargador)
	El interruptor de seguridad (3) no se acciona correctamente	Conexión (ver "Manejo")
	Interruptor (8) defectuoso	Reparación por nuestro Service-Center
El aparato funciona con interrupciones	Contacto interno intermitente	Reparación por nuestro Service-Center
	Interruptor (8) defectuoso	
Cuchillas se calientan	Cuchilla (1) despuntada	Afilar o reemplazar la barra de corte (Centro de Servicio)
	Cuchilla (1) tiene mellas	Controlar o reemplazar la barra de corte (Centro de Servicio)
	Demasiada fricción debido a lubricación faltante	Lubricar la barra portacuchillas (1)
Mal resultado de corte	Fricción excesiva por falta de lubricación	Lubricar la barra portacuchillas (1)
	Barra portacuchillas (1) sucia	Limpiar la barra portacuchillas
	Barra portacuchillas (1) roma	Afilar la barra portacuchillas o hacerla cambiar (Service-Center)
	Técnica de corte mala	Ver "Trabajar"

Garantía

Estimada clienta, estimado cliente:

Por este aparato se le concede una garantía de 3 años a partir de la fecha de compra.

En caso de defectos de este producto, le corresponden derechos legales contra el vendedor del producto. Estos derechos no serán limitados por la garantía expuesta a continuación.

Condiciones de garantía

El plazo de garantía empieza con la fecha de compra. Por favor, conserve bien el resguardo de caja original. Este documento se necesitará como prueba de la compra.

Si dentro del plazo de tres años después de la fecha de compra del aparato se detecta un defecto de material o fabricación, según nuestra elección, el producto será reparado o sustituido gratuitamente. Esta prestación de garantía presupone entregar el aparato defectuoso y el comprobante de compra (resguardo de caja) dentro del plazo de los tres años, describiendo brevemente por escrito en qué consiste el defecto y cuándo se detectó.

Si el defecto está cubierto por nuestra garantía, le devolveremos el aparato reparado o uno nuevo. Con la reparación o la sustitución del producto no se inicia un nuevo período de garantía.

Período de garantía y exigencias legales en caso de defectos

El período de garantía no será prolongado por la prestación de garantía. Esto se aplica igualmente a las partes sustituidas y reparadas. Daños y defectos ya existentes eventualmente al comprar el aparato, tienen que ser notificados inmediatamente después de haberlo desempacado. Las re-

paraciones a efectuar al cabo del período de garantía están sujetas a pago.

Volumen de la garantía

El aparato fue producido cuidadosamente según las directivas estrictas de la calidad y examinado concienzudamente antes de la entrega.

La prestación de garantía tiene validez para defectos de material o fabricación. Esta garantía no se extiende a partes del producto que están sometidas a un desgaste natural y, por lo tanto, pueden ser consideradas como piezas de desgaste (p. ej. la cuchilla, la batería recargable y la rueda del engranaje), o a daños en partes frágiles (p. ej. interruptores).

Esta garantía caduca si el producto fue dañado, utilizado impropia o no sometido a mantenimiento. Para un uso apropiado del producto, se han de cumplir exactamente todas las indicaciones contenidas en las instrucciones de manejo. Se tienen que evitar absolutamente fines de aplicación y manejos, de los cuales desaconsejan o advierten las instrucciones de servicio.

El producto está previsto solamente para el uso privado y no comercial. La garantía caducará en el caso de un tratamiento abusivo e impropio, uso de la fuerza o manipulaciones que no fueron efectuadas por una filial de servicio autorizada.

Gestión en caso de garantía

Para garantizar una gestión rápida de su reclamación, le rogamos seguir las siguientes indicaciones:

- Para todas las consultas, tenga preparado por favor el resguardo de caja y el número de artículo (p. ej. IAN 408300_2207) como prueba de la compra.

- Por favor, saque el número de artículo de la placa de características, un grabado, en la portada de sus instrucciones (parte inferior izquierda) o etiqueta en la parte posterior o inferior.
- Si surgen fallas en el funcionamiento o cualquier defecto, contacte primeramente a la sección de servicio indicada a continuación por **teléfono** o vía **E-Mail**. Se le darán otras informaciones acerca de la gestión de su reclamación.
- Tras consultar con nuestro servicio de postventa, un aparato identificado como defectuoso puede ser enviado libre de franqueo a la dirección de servicio ya conocida por usted, adjuntando el comprobante de compra (resguardo de caja) e indicando en qué consiste el defecto y cuándo surgió. Para evitar problemas de recepción y costes adicionales, utilice de todas maneras sólo la dirección que se le comunicará. Asegúrese de que el envío no se efectúe sin franqueo, como mercancía voluminosa, exprés u otro tipo de transporte especial. Envíe por favor el aparato incluyendo todos los accesorios entregados con la compra y garantice un embalaje de transporte lo suficientemente seguro.

Servicio de reparación

Reparaciones que no están cubiertas por la garantía, las puede dejar efectuar por nuestra filial de servicio por cuenta suya. Ésta le elaborará gustosamente un presupuesto.

Sólo atenderemos aparatos que hayan sido enviados en un embalaje suficiente y franqueados.

Atención: Por favor, envíe el aparato limpio, señalando el defecto a nuestra filial de servicio.

No aceptaremos aparatos que hayan sido enviados sin franqueo, como mercancía voluminosa, exprés o cualquier tipo de transporte especial.

Nos encargamos gratuitamente de la eliminación de sus aparatos defectuosos enviados.

Service-Center



Servicio España

Tel.: 900 984 989

E-Mail: grizzly@lidl.es

IAN 408300_2207

Importador

Por favor, observe que la siguiente dirección no es una dirección de servicio. Contacte primeramente al centro de servicio mencionado arriba.

Grizzly Tools GmbH & Co. KG

Stockstädter Straße 20

63762 Großostheim

Alemania

www.grizzlytools.de

Indice

Introduzione	152
Scopo.....	152
Descrizione generale	153
Contenuto della Confezione	153
Descrizione del funzionamento	153
Vista d'insieme	153
Dati tecnici	153
Tempo di ricarica	154
Consigli di sicurezza.....	155
Simboli.....	155
Indicazioni di sicurezza generali per utensili elettrici	155
Indicazioni di sicurezza per il tagliaiepi	159
RISCHI RESIDUI	159
Comando	160
Estrarre/inserire la batteria	160
Accensione/Spengimento.....	160
Controllo dello stato di carica della batteria.....	161
Caricare la batteria.....	161
Istruzioni di lavoro	161
Tecniche di taglio.....	161
Pulizia e manutenzione	162
Pulizia	162
Manutenzione	162
Magazzinaggio.....	163
Supporto a parete.....	163
Smaltimento e rispetto per l'am- biente	163
Pezzi di ricambio/Accessori.....	164
Ricerca guasti.....	165
Garanzia	166
Servizio di riparazione	167
Service-Center	167
Importatore	167
Traduzione della dichiarazione di conformità CE originale	277
Vista esplosa	285

Introduzione

Congratulazioni per l'acquisto del Suo nuovo apparecchio. Ha scelto un prodotto altamente pregiato.

Questo apparecchio è stato sottoposto a un controllo di qualità durante la produzione e quindi sottoposto a un controllo finale. Quindi è garantito il funzionamento del vostro apparecchio. Non si esclude tuttavia che in casi singoli possano trovarsi nell'apparecchio residui di lubrificanti. Questo non rappresenta un vizio o difetto e neanche un motivo di preoccupazione.



Le istruzioni per l'uso costituiscono parte integrante di questo prodotto. Contengono indicazioni importanti per la sicurezza, l'uso e lo smaltimento. Prima dell'uso del prodotto, si raccomanda di familiarizzare con tutte le indicazioni di comando e di sicurezza. Usare il prodotto solo come descritto e per i campi d'impiego specificati. Conservare le istruzioni in un luogo sicuro e consegnare la documentazione in caso di cessione del prodotto a terzi.

Scopo

L'apparecchio è destinato esclusivamente al taglio di siepi, cespugli e mazzi decorativi in ambiente domestico. Ogni altro utilizzo non espressamente concesso nelle presenti istruzioni può causare danni all'apparecchio e costituire un pericolo reale per l'utilizzatore.

Questo apparecchio non è adatto per l'uso commerciale. In caso di un impiego per uso commerciale decade la garanzia. L'apparecchio è destinato all'uso da parte di persone adulte. I giovani al di sopra dei 16 anni potranno utilizzare l'apparecchio

solo sotto sorveglianza di un adulto. L'operatore o utilizzatore è responsabile per danni e incidenti a persone o cose. Il produttore non sarà responsabile per danni causati da un utilizzo non conforme alle presenti istruzioni o per un utilizzo improprio.

 Non utilizzare il taglia siepi se il dispositivo di taglio è rovinato. Fare affilare i denti di taglio. Una lama usurata può sovraccaricare l'apparecchio.

L'apparecchio fa parte della serie 12 V TEAM di Parkside e funziona con le batterie della serie X 12 V TEAM di Parkside. Le batterie possono essere caricate solo con i caricabatteria della serie X 12 V TEAM di Parkside.

Descrizione generale



Le immagini si trovano sulla parte anteriore dell'apertura ribaltabile.

Contenuto della Confezione

Rimuovere l'apparecchio dalla confezione e controllare se è completo. Smaltire il materiale di imballaggio secondo le disposizioni.

- Tagliasiepi a batteria
- Protezione lama
- Istruzioni per l'uso

 **Batteria e caricabatterie non sono in dotazione.**

Descrizione del funzionamento

Il taglia siepi ricaricabile è dotato di una lama in acciaio speciale tagliato al laser. Durante la procedura di taglio i denti di

taglio si muovono in modo lineare avanti e indietro. La protezione antiurto posta sulla punta della barra lame impedisce spiacevoli contraccolpi a contatto con pareti, recinzioni ecc. Per la protezione dell'utilizzatore l'apparecchio è dotato di un interruttore di sicurezza a due mani e una funzione frenante ad arresto rapido. Inoltre, la protezione per le mani protegge dai rametti. Il funzionamento degli elementi di comando è riportato nelle seguenti descrizioni.

Vista d'insieme

- A**
- 1 Barra lame di sicurezza
 - 2 Protezione per le mani
 - 3 Interruttore di sicurezza
 - 4 Impugnatura anteriore
 - 5 Feritoie di ventilazione
 - 6 Indicazione di stato di carica
 - 7 Impugnatura posteriore
 - 8 Interruttore di accensione/spengimento
 - 9 Batteria
 - 10 Protezione lama
- C** 11 Dispositivo di aggancio

Dati tecnici

Tagliasiepi a batteria ...PHSA 12 B1

Tensione del motore

U 12 V \equiv (tensione continua)

Tipo batteria.....Ioni di litioNumero di giri a vuoto n_0 1200 min^{-1}

Numero di corse a vuoto..... 2400 min^{-1}

Durata (4 Ah batteria) max. 55 min*

Lunghezza di taglio..... 350 mm

Lunghezza di lama.....ca. 410 mm

Distanza tra i denti..... 15 mm

Diametro max. dei rami 12 mm

Peso (con batteria,

senza caricabatterie)..... 1,71 kg

- Livello di pressione sonora
(L_{pA})..... 75,0 dB, $K_{pA}=3$ dB
- Livello di potenza sonora (L_{WA})
garantito..... 90 dB
- misurata..... 86,0 dB; $K_{WA}= 2,36$ dB
- Vibrazione all'impugnatura (a_h)
- posteriore..... 3,635 m/s²
- anteriore..... 4,426 m/s², $K=1,5$ m/s²
- Temperatura (apparecchio
- + batteria)..... max. 50 °C
- Processo di carica 4 - 40 °C
- Funzionamento -20 - 50 °C
- Conservazione 0 - 45 °C

* Il tempo di funzionamento effettivo di una batteria (4 Ah) in uso, completamente ricaricata in funzionamento a vuoto.

I valori di rumorosità e vibrazione sono stati determinati conformemente alle prescrizioni e norme citate nella dichiarazione di conformità.

Il valore complessivo di vibrazione indicato e il valore sulle emissioni rumorose riportato sono stati misurati secondo una procedura di controllo regolata da norme e possono essere utilizzati per il confronto fra un utensile elettrico e un altro.
Il valore complessivo di vibrazione indicato

e il valore sulle emissioni rumorose riportato possono essere utilizzati anche per una stima temporanea del carico.



Avvertenza: Le emissioni sulle vibrazioni e la rumorosità possono differire dai valori indicati durante l'uso effettivo dell'elettrotensile, in base alla tipologia e la modalità in cui si utilizza l'elettrotensile, in particolare quale tipo di pezzo viene lavorato. Risulta necessario stabilire misure di sicurezza per la tutela dell'utilizzatore che si basino su un calcolo approssimativo del carico dovuto alle vibrazioni alle condizioni d'uso effettive (che includano tutti i fattori del ciclo d'impiego, fra cui ad esempio i tempi di riposo dell'utensile elettrico e quelli in cui si trova sì acceso, ma senza carico).

Tempo di ricarica

L'apparecchio fa parte della serie X 12 V TEAM di Parkside e funziona con le batterie della serie X 12 V TEAM di Parkside. Le batterie della serie X 12 V TEAM di Parkside possono essere caricate solo con i caricabatteria della serie X 12 V TEAM di Parkside.

Tempo di ricarica (min)	PAPK 12 A1 PAPK 12 A3	PAPK 12 A2	PAPK 12 B1 PAPK 12 B2 PAPK 12 B3	PAPK 12 D1
PLGK 12 A1	60	60	120	150
PLGK 12 A2	60	60	120	150
PLGK 12 A3	60	60	120	150
PLGK 12 B2	30	45	60	80
PDSLK 12 A1 PDSLK 12 A2	30	45	60	80

Consigliamo di utilizzare questo apparecchio esclusivamente con le seguenti batterie: PAKP 12 A3, PAKP 12 B3, PAKP 12 D1, PAKP 12 A4, PAKP 12 B4. Consigliamo di caricare queste batterie con i seguenti caricabatterie: PLGK 12 A2, PLGK 12 B2, PLGK 12 A3, PDSLK 12 A2

Consigli di sicurezza

Questa sezione tratta le norme di sicurezza essenziali da rispettare quando si lavora con l'apparecchio.

Simboli

Raffigurazioni sull'apparecchio

 L'apparecchio fa parte della serie X 12 V TEAM



Attenzione!



Prima dell'uso dell'apparecchio, leggere attentamente e interamente le istruzioni per l'uso.



Indossare la protezione oculare.



Indossare le protezioni acustiche.



Indossare guanti protettivi. Pericolo di lesioni da taglio.



Attenzione! Pericolo di lesioni a causa di lama in movimento.



Non utilizzare il taglia siepi quando piove o in caso di siepi bagnate.



Rimuovere la batteria prima dei lavori di manutenzione.



Dati del livello di rumorosità L_{WA} in dB.



Le apparecchiature non si devono smaltire insieme ai rifiuti domestici.

Simbolo sull'imballaggio:



Simbolo di riciclaggio: Cartone ondulato



Prodotti e imballaggi da smaltire nel rispetto dell'ambiente

Simboli nelle istruzioni



Simboli dei pericoli con apposite indicazioni per prevenire danni a persone o cose.



Simboli di pericolo con indicazioni per prevenire danni alle persone dovuti a una scossa elettrica.



Simboli dei divieti con indicazioni relative alla prevenzione di danni.



Simboli di avvertenza con informazioni relative ad un migliore trattamento dell'apparecchio.

Indicazioni di sicurezza generali per utensili elettrici



AVVERTENZA! Leggere tutte le avvertenze di sicurezza, le istruzioni, le diciture e i dati tecnici di cui è provvisto questo elettro utensile. La mancata osservanza delle seguenti istruzioni può causare scosse elettriche, incendi e/o lesioni gravi.

Conservare tutte le indicazioni di sicurezza e le istruzioni per una consultazione futura.

Il termine usato nelle indicazioni di sicurezza „Utensile elettrico“ si riferisce a utensili elettrici azionati con tensione di rete (con cavo di rete) e a utensili elettrici azionati con accumulatori (senza cavo di rete).

1) SICUREZZA SUL POSTO DI LAVORO

- a) **Tenere la zona di lavoro pulita e ben illuminata.** Disordine o zone di lavoro non sufficientemente illuminate possono causare infortuni.
- b) **Non lavorare con l’utensile elettrico in un ambiente a rischio di esplosioni, nel quale sono presenti liquidi, gas o polveri infiammabili.** Utensili elettrici generano scintille che possono infiammare la polvere o i vapori.
- c) **Tenere bambini e altre persone lontane durante l’uso dell’utensile.** In caso di distrazioni si può perdere il controllo dell’apparecchio.

2) SICUREZZA ELETTRICA

- a) **La spina di allacciamento dell’utensile elettrico deve essere adatto alla presa. La spina non deve essere modificata in alcun modo. Non usare un adattatore insieme a utensili elettrici collegati a massa.** Spine non modificate riducono il rischio di scosse elettriche.
- b) **Evitare il contatto del corpo con superfici collegate a massa, come anche da tubi, termosifoni, fornelli e frigoriferi.** Aumento del pericolo di scosse elettriche, quando il corpo è collegato a massa.
- c) **Tenere gli utensili elettrici lon-**

tani dalla pioggia e dall’umidità.

L’infiltrazione di acqua nell’utensile elettrico aumenta il pericolo di scosse elettriche.

- d) **Non usare il cavo per trasportare, appendere l’utensile elettrico o per staccare la spina dalla presa. Tenere il cavo lontano da calore, olio, spigoli vivi o componenti in movimento.** Cavi danneggiati o attorcigliati aumentano il rischio di una scossa elettrica.
- e) **Quando si lavora con un utensile elettrico all’aperto, usare solo prolunghes adatte anche per l’esterno.** L’uso di una prolunga adatta per l’esterno riduce il rischio di scosse elettriche.
- f) **Se non è possibile evitare l’utilizzo dell’elettrotensile in ambiente umido, usare un interruttore differenziale.** L’impiego di un interruttore differenziale riduce il rischio di scossa elettrica.

3) SICUREZZA DELLE PERSONE

- a) **Prestare attenzione ai propri movimenti e lavorare con l’utensile elettrico usando raziocinio. Non usare un utensile elettrico, quando si è stanchi o si è sotto effetto di droghe, alcol o farmaci.** Un attimo di disattenzione durante l’uso dell’utensile elettrico può causare lesioni gravi.
- b) **Indossare un’attrezzatura di sicurezza personale e sempre occhiali protettivi.** Indossando un’attrezzatura di sicurezza personale, come maschera antipolvere, scarpe di sicurezza antiscivolo, casco o protezione dell’udito a seconda dell’impiego dell’utensile elettrico si riduce il pericolo di lesioni.

- c) **Evitare la messa in esercizio incustodita. Assicurarsi che l'utensile elettrico sia spento, prima di allacciarlo all'alimentazione elettrica e/o all'accumulatore, di sollevarlo o trasportarlo.** Se durante il trasporto dell'utensile elettrico si tiene il dito sull'interruttore oppure si allaccia l'apparecchio all'alimentazione elettrica in condizioni accese, possono verificarsi infortuni.
- d) **Rimuovere gli strumenti di regolazione o i cacciaviti, prima di accendere l'utensile elettrico.** Un utensile o un cacciavite che si trova in un componente rotante dell'apparecchio, può provocare lesioni.
- e) **Evitare una postura anormale. Garantire una posizione stabile e mantenere l'equilibrio in ogni momento.** In questo modo l'utensile elettrico può essere controllato meglio in situazioni impreviste.
- f) **Indossare un abbigliamento adeguato. Non indossare abiti larghi o gioielli. Tenere i capelli e gli abiti lontani dalle parti in movimento.** Capi di abbigliamento larghi, gioielli o capelli lunghi possono essere catturati dalle parti in movimento.
- g) **Se è possibile montare apparecchi aspirapolvere o di raccolta della polvere, collegarli e utilizzarli in modo corretto.** L'uso di un aspiratore può ridurre i rischi causati dalla polvere.
- h) **Non lasciarsi ingannare da un falso senso di sicurezza e rispettare regole di sicurezza per gli elettrodomestici, anche se si è acquistati una certa dimestichezza l'elettrodomestico dopo averlo utilizzato più volte.** Una movimentazio-

ne accidentale può causare gravi lesioni nell'arco di una frazione di secondo.

4) USO E TRATTAMENTO DELL'UTENSILE ELETTRICO

- a) **Non sovraccaricare l'apparecchio. Usare l'utensile elettrico destinato al tipo di lavoro da svolgere.** Con l'utensile elettrico adatto si lavora in modo migliore e più sicuro nel campo di potenza specificato.
- b) **Non usare utensili elettrici con l'interruttore difettoso.** Un utensile elettrico che non può essere acceso o spento è pericoloso e deve essere riparato.
- c) **Staccare la spina dalla presa e/o rimuovere l'accumulatore, prima di eseguire le regolazioni dell'apparecchio, di sostituire gli accessori o di deporre l'apparecchio.** Questa misura previene l'avviamento involontario dell'utensile elettrico.
- d) **Conservare gli utensili elettrici non usati fuori dalla portata di bambini. Non lasciare usare l'apparecchio a persone che non hanno familiarizzato con lo stesso o che non hanno letto le istruzioni.** Utensili elettrici sono pericolosi se usati da persone inesperte.
- e) **Trattare gli utensili elettrici con cura. Controllare se le parti in movimento funzionano perfettamente e non si inceppano, se sono presenti parti spezzate o danneggiate che possono compromettere il funzionamento dell'utensile elettrico. Fare riparare le parti danneggiate prima dell'impiego dell'apparecchio.** Le cause di molti infortuni risiedono in una scarsa manu-

tenzione degli utensili elettrici.

- f) **Tenere gli utensili da taglio appuntiti e puliti.** Utensili da taglio curati con bordi taglienti appuntiti si inceppano meno facilmente e sono più facili da maneggiare.
- g) **Usare l'utensile elettrico, gli accessori e i ricambi ecc. conformemente alle istruzioni. A tale proposito tenere in considerazione le condizioni di lavoro e l'attività da svolgere.** L'uso di utensili elettrici per scopi diversi da quelli previsti può generare situazioni pericolose.
- h) **Mantenere le impugnature e le relative superfici asciutte, pulite e prive di olio e grasso.** Le impugnature e le superfici di presa, se scivolose, non consentono un uso e un controllo sicuri dell'elettro utensile in situazioni imprevedibili.

5) TRATTAMENTO E USO ACCURATO DI APPARECCHI A BATTERIA

- a) **Ricaricare le batterie solo con caricabatteria consigliati dal produttore.** Un caricabatteria adatto per un determinato tipo di batterie è a rischio di incendio se viene usato con altri tipi di batteria.
- b) **Usare solo batterie previste per gli elettrodomestici.** L'uso di altre batterie può causare lesioni e pericolo di incendio.
- c) **Tenere la batteria non usata lontana da graffe, monete, chiodi, viti o altri oggetti di minuteria metallici che possono causare un cavallottamento dei contatti.** Un corto circuito tra i contatti della batteria può causare ustioni o incendi.

- d) **In caso di un'applicazione non corretta possono verificarsi fuoriuscite di liquidi dalla batteria. Evitare il contatto. In caso di contatto involontario, sciacquare con acqua. Se il liquido viene a contatto con gli occhi, consultare anche un medico.** Fuoriuscite di liquido della batteria può causare irritazioni della pelle o ustioni.
- e) **Non usare batterie danneggiate o modificate.** Le batterie danneggiate o modificate possono comportarsi in modo imprevedibile e causare incendi, esplosione o pericolo di lesioni.
- f) **Non esporre le batterie a fiamme o a temperature troppo elevate.** Le fiamme o temperature superiori a 130°C possono essere causa di un'esplosione.
- g) **Seguire tutte le indicazioni sulla ricarica e non caricare mai la batteria o l'utensile a batteria al di fuori dell'intervallo di temperatura indicato nelle istruzioni per l'uso.** Una ricarica errata o al di fuori dell'intervallo di temperatura ammesso può danneggiare irreparabilmente la batteria e aumentare il pericolo di incendio.

6) ASSISTENZA TECNICA

- a) **Fare riparare l'utensile elettrico da personale specializzato qualificato e solo con ricambi originali.** In questo modo si garantisce il mantenimento della sicurezza dell'utensile elettrico.
- b) **Non effettuare mai la manutenzione di batterie danneggiate.** È opportuno far eseguire tutti gli interventi di manutenzione delle batterie esclusivamente dal produttore o da centri di assistenza autorizzati.

Indicazioni di sicurezza per il tagliasiepi

- a) **Tenere tutte le parti del corpo lontane dalla lama. Non cercare di rimuovere il prodotto tagliato o di tenere fermo il materiale da tagliare quando la lama è in movimento.** Le lame continuano a spostarsi dopo lo spegnimento dell'interruttore. Un attimo di disattenzione durante l'uso della tagliasiepi può causare gravi lesioni.
- b) **Reggere il tagliasiepi tenendolo per l'impugnatura e con lama ferma e prestare attenzione a non azionare l'interruttore.** L'uso corretto della tagliasiepi riduce il pericolo di azionamento accidentale e di una conseguente lesione ad opera della lama.
- c) **Durante il trasporto o la conservazione del tagliasiepi sollevare sempre il coperchio sopra la lama.** Il maneggiamento conforme della tagliasiepi diminuisce il rischio di lesioni dovute alla lama.
- d) **Assicurarsi che tutti gli interruttori siano spenti e che la batteria sia estratta o spenta, prima di rimuovere il materiale di taglio bloccato o sottoporre la macchina a manutenzione.** Un funzionamento imprevisto della tagliasiepi durante la rimozione del materiale bloccato può causare lesioni gravi.
- e) **Tenere il tagliasiepi solo dalle superfici isolate delle impugnature, in modo che la lama di taglio non possa prendere cavi di corrente.** A seguito del contatto della lama con un cavo elettrico anche i componenti metallici dell'apparecchio possono trovarsi sotto tensione e provocare una scossa elettrica.

- f) **Tenere qualsiasi cavo lontano dall'area di taglio.** I cavi possono essere nascosti in cespugli e siepi ed essere tagliati inavvertitamente dalla lama.
- g) **Non utilizzare il tagliasiepi in condizioni di cattivo meteo, in particolare in caso di pericolo di fulmini.** Questo riduce il pericolo di essere colpiti da un fulmine.

AVVERTENZE DI SICUREZZA AGGIUNTIVE

- a) **Si consiglia di ispezionare la siepe e i cespugli per escludere la presenza di oggetti nascosti, ad es. recinzioni zincate e cavi nascosti.**
- b) **Reggere correttamente il tagliasiepi, ad es. con entrambe le mani sulle due impugnature, se sono presenti due impugnature.** La perdita di controllo sull'apparecchio può provocare lesioni.
- c) Il tagliasiepi è pensato per i lavori in cui l'utente staziona sul suolo e non su scale o altre superfici instabili.
- d) Si consiglia di verificare prima dell'uso del tagliasiepi che il dispositivo di blocco di tutti i pezzi (ad es. asta prolunga ed elemento oscillante), se presenti, sia in posizione di blocco.

RISCHI RESIDUI

Anche se questo utensile elettrico viene usato conformemente alle disposizioni, rimangono sempre rischi residui. I seguenti pericoli possono verificarsi in relazione alla tipologia costruttiva e al tipo di esecuzione di questo elettrodomestico:

- a) Lesioni da taglio
- b) Danni all'udito, qualora non venga in-

dossata un'adeguata protezione dell'udito.

- c) Danni alla salute risultanti dalle oscillazioni mano-braccio, quando l'apparecchio viene usato per un periodo prolungato o non viene condotto o mantenuto conformemente alle disposizioni.



Avvertenza! Questo utensile elettrico genera un campo magnetico durante il funzionamento. In determinate condizioni questo campo può compromettere gli impianti medici attivi o passivi. Per ridurre il pericolo di lesioni gravi o letali, consigliamo alle persone con impianti medici di consultare il medico e il produttore dell'impianto medico prima di azionare la macchina.



Rispettare le avvertenze di sicurezza e le indicazioni per la ricarica e l'uso corretto indicato nelle istruzioni per l'uso delle batterie e del caricabatterie della serie (Parkside) X 12 V TEAM. Una descrizione dettagliata sul processo di carica e altre informazioni sono riportate nelle istruzioni per l'uso accluse separatamente.

Comando



Durante il lavoro con questo apparecchio, indossare abiti adeguati e guanti da lavoro. Indossare protezioni per gli occhi e per l'udito. Prima di ogni utilizzo accertarsi che l'apparecchio sia funzionante. Non bloccare l'interruttore di accensione/

spegnimento né quello di sicurezza. Essi devono spegnere il motore dopo il rilascio dell'interruttore. Qualora un interruttore sia danneggiato, è vietato continuare a lavorare. Attrezzatura di protezione personale e un apparecchio funzionante riducono il rischio di lesioni e infortuni.



Rispettare le normative sulla rumorosità e quelle locali.



Estrarre/inserire la batteria

1. Per estrarre le batterie (9) dall'apparecchio, premere i tasti di sblocco dei lati destro e sinistro della batteria (9) ed estrarla.
2. Per inserire la batteria (9) nell'apparecchio, spingerla al suo interno lungo la guida finché non s'innesta.



Accensione/Spengimento



Avere l'accortezza di assumere una posizione stabile e mantenere l'apparecchio saldamente con entrambe le mani e ad una certa distanza dal proprio corpo. Prima di accendere l'apparecchio, prestare attenzione che esso non sia a contatto con altri oggetti.

Rimozione proteggi-lama:

1. Rimuovere il paralama (10) dalla barra con lama di sicurezza (1).

Accensione:

2. Assicurarsi che la batteria (9) sia inserita (Attenersi alle istruzioni per l'uso separate per batteria e caricabatterie).

3. Premere l'interruttore di sicurezza (3) sull'impugnatura anteriore (4).
 4. Premere l'interruttore di accensione/spengimento (8). Il decespugliatore gira alla massima velocità.
- Spegnimento:**
5. Rilasciare l'interruttore di accensione/spengimento (8).

A Controllo dello stato di carica della batteria

L'indicazione dello stato di carica (6) segnala lo stato di carica della batteria (9) durante il funzionamento dell'apparecchio.

3 LED accesi (rosso-giallo-verde):

Batteria caricata

2 LED accesi (rosso-giallo):

Batteria parzialmente caricata

1 LED acceso (rosso):

La batteria deve essere caricata



Caricare la batteria (9) quando è accesa ormai solo la spia a LED rossa dello stato di carica.



Caricare la batteria



Caricare la batteria (9) quando ormai resta acceso solo il LED rosso della spia del livello di carica (6).

1. Rimuovere la batteria (9) dall'apparecchio.
2. Inserire la batteria (9) nel vano del caricabatterie.
3. Collegare il caricabatteria ad una presa elettrica.
4. Una volta concluso il processo di carica, si accende una spia verde fissa. A questo punto scollegare il caricabatteria dalla rete.
5. Estrarre la batteria (9) dal caricabatteria

Istruzioni di lavoro



Durante il taglio, prestare attenzione non entrare in contatto con pali o fili di recinzione né con pali di supporto per piante. Ciò potrebbe causare danni al profilo con lama.

- In caso di blocco della lama con oggetti solidi spegnere subito l'apparecchio e rimuovere la batteria. Rimuovere solo in seguito l'oggetto.
- Evitare di sollecitare troppo l'apparecchio durante il lavoro.

Tecniche di taglio

- Prima di tutto tagliare i rami grossi con una forbice per rami.
- Il profilo con lama bilaterale rende possibile il taglio in entrambe le direzioni o con movimenti a pendolo da un lato all'altro.
- In caso di taglio verticale, muovere il taglia siepi in modo omogeneo in avanti oppure a forma di arco in avanti e indietro.
- In caso di taglio orizzontale, muovere il taglia siepi in direzione verso il bordo della siepe, in modo che i rami tagliati cadano a terra.
- Per ottenere linee lunghe e diritte, si consiglia di tendere un filo.

Per tagliare le siepi a formato:

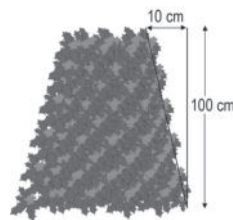

Si consiglia di tagliare le siepi a forma trapezoidale per evitare uno spoglio dei rami inferiori. Ciò corrisponde alla crescita naturale della pianta e consente alla siepe di attecchire in

te e consente alla siepe di attecchire in

modo ottimale. Durante il taglio vengono ridotti solo i nuovi getti annuali in modo da formare una fitta ramificazione e un buona protezione visiva.

- Tagliare prima di tutto i lati di una siepe. A tale scopo muovere la taglia-siepi per siepi dal basso verso l'alto in direzione della crescita. Se si esegue il taglio dall'alto verso il basso, i rami più sottili si spostano all'esterno causando punti radi o addirittura aperture.
- A questo punto tagliare il margine superiore a piacere, dando una forma dritta, a spiovente o rotonda.
- Tosare le piante giovani nella forma desiderata. Il getto principale deve rimanere integro fino a quando la siepe ha raggiunto l'altezza prevista. Tutti gli altri getti vengono potati a metà.

Per la cura delle siepi a crescita libera:

Le siepi che crescono liberamente non vengono tagliate a formato, tuttavia necessitano di essere curate regolarmente affinché non diventino troppo alte.

Pulizia e manutenzione



Fare eseguire al nostro servizio di assistenza tutte le operazioni di riparazione e di manutenzione che non sono indicate in queste istruzioni per l'uso. Utilizzare solo parti originali.



Spegnere l'apparecchio ed estrarre la batteria dall'apparecchio prima di eseguire lavori all'apparecchio.



Indossare sempre guanti di protezione quando si maneggia la barra lame di sicurezza. In questo modo si prevengono lesioni da taglio.

Eseguire regolarmente le seguenti operazioni di manutenzione e pulizia. In questo modo si garantisce un utilizzo affidabile e duraturo.

Pulizia



L'apparecchio non deve essere spruzzato con acqua né immerso nell'acqua. Pericolo di scosse elettriche!

- Tenere le feritoie di ventilazione, l'alloggiamento del motore e le impugnature dell'apparecchio pulite. A tale scopo usare un panno umido o una spazzola. Non usare detersivi o solventi. Possono causare danni irreparabili all'apparecchio.
- Tenere sempre pulita la lama. Dopo ogni uso dell'apparecchio è necessario
 - pulire la lama (con un panno oleoso);
 - lubrificare la barra portalama con il bricchetto dell'olio o lo spray.

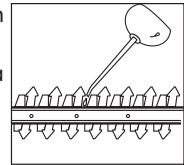

Manutenzione

- Controllare l'apparecchio prima di ogni uso per verificare la presenza di eventuali difetti come parti allentate, consumate o danneggiate. Controllare il corretto fissaggio delle viti nella barra lame di sicurezza (A 1).
- Controllare la copertura e i dispositivi di sicurezza (vedi A) per verificare la presenza di eventuali danneggiamenti e la corretta sede. Eventualmente, sostituirli.
- Lievi intaccature ai denti di taglio possono essere rimosse autonomamente.

A tale scopo usare una pietra per affilare a olio. Solo denti di taglio appuntiti garantiscono un taglio ottimale.

- Barre lame smussate, piegate o danneggiate devono essere sostituite.

Fare eseguire i lavori non descritti nelle presenti istruzioni d'uso dal nostro centro di assistenza. Usare solo componenti originali.

Magazzinaggio

- Conservare l'apparecchio nella protezione lama (▲10) fornita in un luogo asciutto e fuori dalla portata di bambini.

C Supporto a parete

È possibile appendere l'apparecchio sull'apposito dispositivo di aggancio (11) in verticale. Usare l'apparecchio soltanto con paralama inserito.



In fase di aggancio, ricordare che potrebbe fuoriuscire olio dalla barra con lama di sicurezza.

1. Installare una vite con l'ausilio di un tassello nella posizione desiderata della parete. La testa della vite può avere un diametro di 8 - 10 mm.
2. Lasciar fuoriuscire la testa della vite con una distanza di circa 10 mm dalla parete.
3. Portare l'apparecchio con il foro rotondo del dispositivo di aggancio (11) sulla vite. In tal modo si aggancerà al dispositivo di aggancio.



Durante la foratura accertarsi di non danneggiare alcuna

linea di alimentazione. Utilizzare opportuni dispositivi di ricerca per individuarli oppure servirsi di un piano d'installazione. Il contatto con le linee elettriche può provocare scosse elettriche e incendi, il contatto con una condotta del gas può causare esplosioni. Il danneggiamento delle tubature dell'acqua può portare a danni materiali e a scosse elettriche.

Smaltimento e rispetto per l'ambiente

Estrarre la batteria dall'apparecchio e introdurre l'apparecchio, la batteria, gli accessori e l'imballaggio nei contenitori adibiti alla raccolta differenziata.



Le apparecchiature non si devono smaltire insieme ai rifiuti domestici.

Direttiva 2012/19/UE sui rifiuti di apparecchiature elettriche ed elettroniche: Il consumatore è tenuto per legge al corretto riciclaggio nel rispetto dell'ambiente degli apparecchi elettrici ed elettronici al termine della loro vita utile. In questo modo si garantisce che vengano riciclati nel rispetto dell'ambiente e delle risorse.

A seconda del recepimento nel diritto nazionale, le possibilità sono le seguenti:

- restituzione a un punto vendita,
- conferimento a un centro di raccolta ufficiale,
- restituzione al produttore/commerciante.

Tali disposizioni non contemplano gli accessori e i dispositivi ausiliari privi di componenti elettrici a corredo dell'apparecchio da smaltire.



Non smaltire la batteria con i rifiuti domestici e non gettarla nel fuoco (pericolo di esplosione) o in acqua. In caso di fuoriuscita di fumi o liquidi tossici, le batterie danneggiate possono essere nocive per l'ambiente e per la salute delle persone.

Smaltire le batterie conformemente alle disposizioni locali. Le batterie difettose o esauste devono essere riciclate secondo la direttiva

2006/66/CE. Conferire le batterie ad un centro di raccolta di batterie usate, dove verranno sottoposte a un corretto riciclaggio nel rispetto dell'ambiente. Per informazioni in merito rivolgersi al servizio di raccolta locale o al nostro centro di assistenza.

Smaltire le batterie quando sono scariche. Si consiglia di coprire i poli con nastro adesivo come protezione contro il cortocircuito. Non aprire la batteria.

Conferire i rami tagliati e l'erba nel compostaggio e non smaltirli nel cassonetto dei rifiuti.

Pezzi di ricambio/Accessori

È possibile ordinare pezzi di ricambio e accessori all'indirizzo www.grizzlytools.shop

In caso di problemi con la procedura d'ordine, utilizzare il modulo di contatto. Per ulteriori domande rivolgersi al "Service-Center" (vedere pagina 167).

Position Istruzioni per l'uso	Position Vista esplosa	Denominazione	Numeri d'ordine
A 1	4-6, 44, 20	Barra lame di sicurezza	13700710
A 2	37, 43	Protezione per le mani	91105338
A 10	42	Protezione lama	91105337

A Ricerca guasti

Problema	Possibile causa	Rimedio
L'apparecchio non parte	Batteria (9) scarica	Caricare la batteria (Attenersi alle istruzioni per l'uso separate per batteria e caricabatteri")
	Batterie (9) non inserita	Inserire la batteria (Attenersi alle istruzioni per l'uso separate per batteria e carica-batterie)
	Interruttore di sicurezza (3) non attivato	Accendere (vedi „Comando“)
	Interruttore di accensione/ spegnimento (8) difettoso	Riparazione da parte del centro di assistenza tecnica
L'apparecchio lavora con interruzioni	Contatto interno	Riparazione da parte del centro di assistenza tecnica
	Interruttore di accensione/ spegnimento (8) difettoso	
La barra lame si surriscaldano	Barra lame (1) usurata	Affilare il profilo della lama oppure farlo sostituire (servizio di assistenza)
	Barra lame (1) è frastagliata	Controllare il profilo della lama oppure farlo sostituire (servizio di assistenza)
	Troppo attrito per mancanza di lubrificante	Lubrificare il profilo con la barra lame (1)
Taglio scadente	Eccessivo attrito a causa di una mancata lubrificazione	Lubrificare la barra lame (1)
	Barra lame (1) sporca	Pulire la barra lame
	Barra lame (1) smussata	Fare rettificare o sostituire la barra lame (Service-Center)
	Tecnica di taglio scadente	Vedi („Lavorare con il decespugliatore

Garanzia

Gentile cliente, Su questo apparecchio Le viene concessa una garanzia di 3 anni a partire dalla data di acquisto.

In caso di difetti di questo prodotto può avanzare diritti legali nei confronti del venditore del prodotto. Tali diritti legali non vengono limitati dalla nostra garanzia qui di seguito rappresentata.

Condizioni di garanzia

Il termine di garanzia inizia con la data di acquisto. La preghiamo di conservare in un luogo sicuro lo scontrino fiscale originale. Questo documento viene richiesto come prova d'acquisto.

Qualora subentrasse un difetto di materiale o di fabbricazione entro tre anni a partire dalla data di acquisto di questo prodotto, il prodotto verrà riparato o sostituito – a nostra discrezione - gratuitamente da noi. Questa prestazione di garanzia presuppone che venga presentato entro il termine di tre anni l'apparecchio difettoso e la prova d'acquisto (scontrino fiscale) e descritto brevemente per iscritto in che cosa consiste il difetto e quando si è verificato.

Se il difetto è coperto dalla nostra garanzia, riceverà il prodotto riparato oppure un prodotto nuovo. Con la riparazione o la sostituzione del prodotto non inizia un nuovo periodo di garanzia.

Tempo di garanzia e diritti legali per vizi della cosa

Il periodo di garanzia non viene prolungato. Questo vale anche per parti sostituite e riparate. Difetti e vizi presenti già al momento dell'acquisto devono essere segnalati immediatamente dopo la rimozione dall'imballaggio. Riparazioni che accorrono dopo il periodo di garanzia sono a pagamento.

Volume di garanzia

L'apparecchio è stato prodotto accuratamente secondo severe direttive di qualità e controllato con coscienza prima della consegna.

La prestazione di garanzia vale per difetti di materiale o di fabbricazione. Questa garanzia non si estende ai componenti del prodotto che sono soggetti a normale usura e che quindi possono essere visti come parti di usura (p. es. barra lame, ruota dentata) oppure per danneggiamenti delle parti fragili (p. es. interruttori).

Questa garanzia decade se il prodotto è stato danneggiato, non usato correttamente o non mantenuto. Per un uso corretto del prodotto devono essere osservate tutte le indicazioni riportate nelle istruzioni per l'uso. Destinazioni d'uso e azioni sconsigliate nelle istruzioni d'uso o dalle quali si viene avvertiti, sono tassativamente da evitare.

Il prodotto è destinato solo per i privati e non per uso commerciale. In caso di uso improprio, esercizio della forza e interventi non effettuati dalla nostra filiale di assistenza tecnica autorizzata, decade la garanzia.

Svolgimento in caso di garanzia

Per garantire una rapida elaborazione della Sua pratica, La preghiamo di seguire le seguenti indicazioni:

- per tutte le richieste tenere a portata di mano lo scontrino fiscale e il codice di identificazione (IAN 408300_2207) come prova d'acquisto.
- I codici articolo sono riportati sulla targhetta del tipo.
- Nel caso in cui si dovessero verificare difetti funzionali o altri vizi, La preghiamo di contattare **telefonticamente** o per **e-mail**. Riceverà ulteriori informazioni

sullo svolgimento del Suo reclamo.

- Un prodotto rilevato come difettoso può essere inviato con porto franco all'indirizzo di assistenza comunicato, previa consultazione del nostro servizio di assistenza tecnica, allegando la prova d'acquisto (scontrini fiscali) e l'indicazione, in che cosa consiste il difetto e quando si è verificato. Per evitare problemi di accettazione e costi aggiuntivi, usare tassativamente solo l'indirizzo che Le è stato comunicato. Assicurarsi che la spedizione non avvenga in porto assegnato, con merce ingombrante, corriere espresso o altro carico speciale. Spedire l'apparecchio inclusi tutti gli accessori forniti insieme al momento dell'acquisto e garantire un imballaggio di trasporto sufficientemente sicuro.

Servizio di riparazione

Riparazioni **non soggette alla garanzia** possono essere effettuate dietro fattura dalla nostra filiale di assistenza tecnica previo preventivo gratuito da parte della stessa. Possiamo lavorare solo apparecchi che vengono spediti sufficientemente imballati e affrancati.

Attenzione: Spedire l'apparecchio alla nostra filiale in condizioni pulite e con l'indicazione del difetto.

Apparecchi spediti in porto assegnato - con merce ingombrante, corriere espresso o altro carico speciale - non vengono accettati.

Lo smaltimento degli apparecchi difettosi spediti viene effettuato da noi gratuitamente.

Service-Center



Assistenza Italia

Tel.: 800781188

E-Mail: grizzly@lidl.it

IAN 408300_2207



Assistenza Malta

Tel.: 80062230

E-Mail: grizzly@lidl.com.mt

IAN 408300_2207

Importatore

Non dimenticare che il seguente indirizzo non è un indirizzo di assistenza tecnica. Contattare prima di tutto il centro di assistenza tecnica sopra nominato.

Grizzly Tools GmbH & Co. KG

Stockstädter Straße 20

D-63762 Großostheim

Germania

www.grizzlytools.de

Tartalom

Bevezető.....	168
Rendeltetésszerű használat	168
Általános leírás.....	169
A csomag tartalma.....	169
Működés leírása	169
Áttekintés	169
Műszaki adatok.....	169
Töltési idő.....	170
Biztonsági utasítások	171
Szimbólumok és piktogramok	171
Elektromos kéziszerszámokra vonatkozó általános biztonsági utasítások.....	171
Sövényvágókra vonatkozó biztonsági utasítások	175
MARADVÁNY-KOCKÁZATOK.....	176
Használat	176
Akkumulátor kivétele/behelyezése .	176
Be- és kikapcsolás	177
Akkumulátor töltöttségi szintjének ellenőrzése.....	177
Akkumulátor töltése	177
A készülékkel történő munkavégzés	177
Vágási technikák.....	177
Tisztítás / karbantartás.....	178
Tisztítás.....	178
Karbantartás	179
Tárolás.....	179
Fali tartó	179
Ártalmatlanítás/ Környezetvédelem	179
Pótalkatrészek/Tartozékok	180
HU JÓTÁLLÁSI TÁJÉKOZTATÓ.....	181
Hibakeresés.....	183
Az eredeti CE megfelelőségi nyilatkozat fordítása.....	278
Robbantott ábra	285

Bevezető

Gratulálunk az Ön által megvásárolt új berendezéshez. Ezzel egy kiváló minőségű termék mellett döntött.

A jelen készülék minőségét a gyártás alatt ellenőrizték és alávetették egy végső ellenőrzésnek. Ezzel a készülék működőképessége biztosított. Nem zárható ki, hogy egyes esetekben a készüléken, vagy annak belsejében, ill. a tömlővezetékeken maradék víz vagy kenőanyag található. Ez nem utal sem hiányosságra, sem hibára, nem ad aggodalomra okot.



A használati útmutató a termék részét képezi. Fontos utasításokat tartalmaz a biztonságra, a használatra és a hulladékeltávolításra vonatkozóan. A termék használata előtt ismerkedjen meg az összes kezelési és biztonsági útmutatóval. A terméket csak a leírtaknak megfelelően és a megadott használati területen lehet alkalmazni. Őrizze meg jól az útmutatót és a termék harmadik személynek való továbbadása esetén mellékelje az összes dokumentumot.

Rendeltetésszerű használat

A készülék ház körüli sövények, bokrok és díszcserjék vágására és nyesésére szolgál. A készülék minden további, a jelen használati útmutatóban nem kifejezetten engedélyezett alkalmazása esetén kár keletkezhet a készülékben és komoly veszélyt jelenthet a felhasználó számára. A készülék nem alkalmas ipari használatra. Ipari alkalmazás esetén megszűnik a garancia. A készüléket felnőttek használhatják. 16 éven felüli fiatalok csak felügyelet mellett használhatják a készüléket. A készüléket kezelő vagy felhasználó személy felel más személyeknek okozott

baesetekért vagy tulajdonukon okozott károkért. A gyártó nem vállal felelősséget a nem rendeltetészerű használatból vagy helytelen kezelésből eredő károkért.

A készülék a Parkside X 12 V TEAM sorozat része és a Parkside X 12 V TEAM sorozat akkumulátoraival üzemeltethető. Az akkumulátorokat csak a Parkside X 12 V TEAM sorozat töltővel szabad tölteni.



Rendszeresen ellenőrizni kell a kések kopását és adott esetben meg kell élesíteni. A tompa kések túlterhelik a készüléket. A garancia nem vonatkozik az ebből adódó károkra.

Általános leírás



A fontosabb komponensek ábrája a kihajtható oldalon található.

A csomag tartalma

Csomagolja ki a készüléket, majd ellenőrizze, hogy hiánytalan-e. Ártalmatlanítsa megfelelően a csomagolóanyagot.

- akkumulátoros sövényvágó
- pengevédő
- használati útmutató



Az akkumulátor és a töltő nem része a csomagnak!

Működés leírása

Az akkumulátoros sövényvágó vágószerzőma egy lézervágott speciális acélból készült kiváló minőségű kés. Vágás közben a vágófogak lineárisan ide-oda mozognak. A késrúd csúcán lévő ütközésvédő megakadályozza a kellemetlen visszautét, ha a készülékkel falakba, kerítésekbe stb. ütközik.

A felhasználó védelme érdekében a készülék kétkézes biztonsági kapcsolóval és gyorsleállító-fékező funkcióval rendelkezik. Ezen kívül a kézvédő véd az ágaktól és a gallyaktól. A kezelőelemek funkciója az alábbi leírásban található.

Áttekintés

- | | |
|----------|-----------------------|
| A | 1 biztonsági késrúd |
| | 2 kézvédő |
| | 3 biztonsági kapcsoló |
| | 4 elülső markolat |
| | 5 szellőzőnyílások |
| | 6 töltésszint-kijelző |
| | 7 hátsó markolat |
| | 8 be-/kikapcsoló |
| | 9 akkumulátor |
| | 10 pengevédő |



- | | |
|--|------------|
| | 11 akasztó |
|--|------------|

Műszaki adatok

Akkus sövénynyíróPHSA 12 B1 Motorfeszültség

U	12 V == (Egyenáram)
Akkumulátor típusa	Li-ion
Üresjárat fordulat/szám n_0	1200 min ⁻¹
Üresjárat löketség/szám	2400 min ⁻¹
Működtetési idő (4 Ah akkumulátor)	max. 55 min*
Vágási hossz	kb. 350 mm
Kés hosszúsága	kb. 410 mm
Max. fogtávolság	kb. 15 mm
Max. ágatmére	12 mm
Súly (akkumulátor nélkül, töltő nélkül)	1,71 kg
Hangnyomásszint (L_{pA})	75,0 dB (A), $K_{pA}=3$ dB
Hangerőszint (L_{WA}) garantált	90 dB
mért	86,0 dB; $K_{WA}=2,36$ dB

Rezgés (a_h).....
 Hátsó markolat $3,635 \text{ m/s}^2$; $K=1,5 \text{ m/s}^2$
 Elülső markolat $4,426 \text{ m/s}^2$; $K=1,5 \text{ m/s}^2$
 Hőmérséklet (készülék +
 akkumulátor)..... max. $50 \text{ }^\circ\text{C}$
 Töltés $4 - 40 \text{ }^\circ\text{C}$
 Üzemeltetés..... $-20 - 50 \text{ }^\circ\text{C}$
 Tárolás..... $0 - 45 \text{ }^\circ\text{C}$

* A teljesen feltöltött akkumulátor (4 Ah) tényleges működési ideje alpjáraton.

A zaj- és rezgésszint értékek a megfelelőségi nyilatkozatban megnevezett szabványoknak és előírásoknak megfelelően kerültek meghatározásra.

A megadott rezgés-összérték és a megadott zajkibocsátási érték szabványosított mérési eljárással lett meghatározva és felhasználható az elektromos kéziszerszám egy másik készülékkel történő összehasonlítására. A megadott rezgés-összérték és a megadott zajkibocsátási érték a terhelés előzetes megbecsléséhez is felhasználható.



Figyelmeztetés: A rezgés- és zajkibocsátási értékek az elektromos kéziszerszám tényleges használata során eltérhetnek a megadott értékektől az elektromos kéziszerszám használatától és különösen attól függően, hogy milyen munkadarab kerül megmunkálásra.

A kezelő védelme érdekében biztonsági intézkedéseket kell hozni, amelyek a tényleges felhasználási körülmények során történő rezgésterhelés becslésén alapulnak (ugyanakkor a működési ciklus minden részét, például azokat az időszakokat is figyelembe kell venni, amikor az elektromos kéziszerszám ki van kapcsolva, és amikor bár be van kapcsolva, de terhelés nélkül fut).

Töltési idő

A készülék a Parkside X 12 V TEAM sorozat része és a Parkside X 12 V TEAM sorozat akkumulátoraival üzemeltethető. A Parkside X 12 V TEAM sorozat akkumulátorait csak a Parkside X 12 V TEAM sorozat töltőivel szabad tölteni.

Töltési idő (perc)	PAPK 12 A1 PAPK 12 A3	PAPK 12 A2	PAPK 12 B1 PAPK 12 B2 PAPK 12 B3	PAPK 12 D1
PLGK 12 A1	60	60	120	150
PLGK 12 A2	60	60	120	150
PLGK 12 A3	60	60	120	150
PLGK 12 B2	30	45	60	80
PDSLIG 12 A1 PDSLIG 12 A2	30	45	60	80

Javasoljuk, hogy ezt a készüléket kizárólag az alábbi akkumulátorokkal üzemeltesse: PAKP 12 A3, PAKP 12 B3, PAKP 12 D1, PAKP 12 A4, PAKP 12 B4

Javasoljuk, hogy ezeket az akkumulátorokat az alábbi töltőkkel töltsse: PLGK 12 A2, PLGK 12 B2, PLGK 12 A3, PDSLK 12 A2

Biztonsági utasítások

Ez a fejezet a készülékkel történő munkavégzés során betartandó alapvető biztonsági előírásokat tartalmazza.

Szimbólumok és piktogramok

Szimbólumok a készüléken:



Ez a készülék a X 12 V TEAM sorozat része.



Figyelem!



Olvassa el a használati útmutatót!



Viseljen védőszemüveget



Viseljen hallásvédőt



Viseljen védőkesztyűt.
Vágási sérülés veszélye



Figyelem! Mozgó kések okozta sérülésveszély



Ne használja az akkumulátoros sövényvágót esőben vagy nedves sövényeken.



Távolítsa el az akkumulátort karbantartási munkák előtt.



Hangerőszint-adat L_{WA} dB-ben



Az elektromos készülékek nem tartoznak a háztartási hulladékba.

A csomagoláson lévő szimbólumok:



Újrahasznosítás szimbóluma:
Hullámpapír



Ártalmatlanítsa a termékeket és a csomagolásokat környezetbarát módon

Szimbólumok a használati útmutatóban:



Veszélyre utaló jelzés személyi sérülések vagy anyagi károk megelőzésére vonatkozó utasításokkal.



Veszélyre utaló jelzés áramütés okozta személyi sérülések megelőzésére vonatkozó utasításokkal.



Felszólító jelzés károk megelőzésére vonatkozó utasításokkal.



Tudnivalókra utaló jelzés a készülék jobb használatát segítő információkkal.

Elektromos kéziszerszámokra vonatkozó általános biztonsági utasítások



FIGYELMEZTETÉS! Olvassa el az elektromos kéziszerszámhoz tartozó összes biztonsági utasítást, tudnivalót, illusztrációt és műszaki adatot. Az alábbi utasítások figyelmen kívül hagyása áramütést, tüzet és/vagy súlyos sérüléseket okozhat.

Őrizze meg az összes biztonsági utasítást és előírást későbbi használatra.

A biztonsági utasításokban használt „elektromos kéziszerszám” kifejezés hálózatról (hálózati kábelén át) üzemeltetett elektromos kéziszerszámokra és akkumulátoros (hálózati kábel nélküli) elektromos kéziszerszámokra vonatkozik.

1) MUNKAHELYI BIZTONSÁG

- a) **Tartsa tisztán és jól megvilágítva a munkaterületét.** A rendetlenség és a rosszul megvilágított munkaterület balesetet okozhat.
- b) **Ne dolgozzon az elektromos kéziszerszámmal olyan robbanásveszélyes környezetben, ahol gyúlékony folyadékok, gázok vagy porok vannak.** Az elektromos kéziszerszámok szikráznak, a szikra pedig meggyújthatja a port vagy gőzöket.
- c) **Az elektromos kéziszerszám használata közben ne engedjen közel gyermekeket és más személyeket.** Ha elterelik a figyelmét, elveszítheti uralmát a készülék felett.

2) ELEKTROMOS BIZTONSÁG

- a) **Az elektromos kéziszerszám csatlakozódugójának illeszkednie kell a csatlakozóaljzatba. A csatlakozót semmilyen módon nem szabad megváltoztatni. Ne használjon adaptercsatlakozókat földelt elektromos kéziszerszámokkal.** A nem módosított csatlakozó és a megfelelő csatlakozóaljzat használata csökkenti az áramütés veszélyét.

- b) **Ügyeljen arra, hogy teste ne érintkezzen földelt felülettel, mint például csövezeték, fűtőttest, tűzhely vagy hűtőszekrény felületével.** Az áramütés kockázata nagyobb, ha a teste földelve van.

- c) **Óvja az elektromos kéziszerszámot esőtől vagy nedvességtől.**

Növeli az áramütés kockázatát, ha víz kerül az elektromos kéziszerszámba.

- d) **Ne használja a vezetékét rendeltetésétől eltérő célra, ne hordozza és ne akassza fel az elektromos kéziszerszámot a kábelnél fogva, és ne a vezetéknél fogva húzza ki a csatlakozódugót az aljzatból. Tartsa távol a vezetékét hőtől, olajtól, éles szegélyektől vagy mozgó alkatrészekről.** A sérült vagy összezsavarodott vezeték növeli az áramütés kockázatát.

- e) **Ha a szabadban dolgozik az elektromos kéziszerszámmal, akkor csak olyan hosszabbító kábeleket használjon, amelyek kültéri használatra is alkalmasak.** A kültéri használatra alkalmas hosszabbító kábellel csökkentheti az áramütés kockázatát.

- f) **Ha az elektromos kéziszerszám nedves helyen történő használata elkerülhetetlen, használjon áram-védőkapcsolót.** Az áram-védőkapcsoló használata csökkenti az áramütés kockázatát.

3) SZEMÉLYI BIZTONSÁG

- a) **Legyen mindig figyelmes, ügyeljen arra, amit csinál és megfontoltan végezze a munkát az elektromos kéziszerszámmal. Ne használjon elektromos ké-**

ziserszámot, ha fáradt, vagy ha kábítószert, alkohol vagy gyógyszer hatása alatt áll. Az elektromos kéziszerszám használatakor már egy pillanatnyi figyelmetlenség is komoly sérüléseket okozhat.

- b) Viseljen egyéni védőeszközt és mindig vegyen fel védőszemüveget.** Az elektromos kéziszerszám jellegének és használatának megfelelő egyéni védőeszköz, például pormaszok, csúszásmentes biztonsági cipő, védősisak vagy hallásvédő csökkenti a személyi sérülések veszélyét.
- c) Előzze meg a készülék véletlenszerű bekapcsolását. Győződjön meg arról, hogy az elektromos kéziszerszám ki van kapcsolva, mielőtt a villamos hálózatra és/vagy az akkumulátorra csatlakoztatja, illetve kézbe veszi vagy vízzi.** Balesetet okozhat, ha a készülék hordozása közben az ujjja a kapcsolón van vagy a készülék már bekapcsolt állapotban van, amikor az áramellátásra csatlakoztatja.
- d) Az elektromos kéziszerszám bekapcsolása előtt távolítsa el a beállításhoz használt szerszámokat vagy csavarkulcsokat.** A készülék forgó részében maradt szerszám vagy kulcs balesetet okozhat.
- e) Kerülje a normálistól eltérő testtartást. Vegyen fel biztonságos álló helyzetet és tartsa meg folyamatosan az egyensúlyát.** Ily módon váratlan helyzetekben is jobban úrrá tud lenni az elektromos kéziszerszámon.
- f) Viseljen megfelelő ruházatot. Ne viseljen bő ruhát vagy ékszert. Tartsa távol a haját és ruháját a**

mozgó részekről. A laza ruházat, az ékszer vagy a hosszú haj beleakadhat a mozgó részekbe.

- g) Amennyiben a készülékhez porszívó és porgyűjtő berendezés is szerelhető, akkor azokat csatlakoztatni és megfelelően használni kell.** A porszívó használata csökkentheti a por okozta veszélyt.
- h) Ne gondolja, hogy biztonságban van és ne hagyja figyelmen kívül az elektromos kéziszerszámokra vonatkozó biztonsági előírásokat akkor sem, ha többszöri használat után jól ismeri az elektromos kéziszerszám használatát.** A figyelmetlenség már a másodperc törtrésze alatt is súlyos sérülésekhez vezethet.

4) AZ ELEKTROMOS KÉZISZERSZÁM HASZNÁLATA ÉS KEZELÉSE

- a) Ne terhelje túl a készüléket. Használja a munkájának megfelelő elektromos kéziszerszámot.** A megfelelő elektromos kéziszerszámmal jobban és biztonságosabban tud dolgozni a megadott teljesítmény-tartományban.
- b) Ne használjon olyan elektromos kéziszerszámot, amelyiknek hibás a kapcsolója.** Ha az elektromos kéziszerszámot már nem lehet be- vagy kikapcsolni, akkor a használata veszélyes és meg kell javítani.
- c) Húzza ki a hálózati csatlakozódugót az aljzataból és/vagy vegye ki az akkumulátort, mielőtt beállításokat végez a készüléken, tartozékokat cserél vagy a készüléket elteszi.** Ezzel a megelőző biztonsági intézkedéssel megakadályozható az elektromos ké-

ziserszám véletlen bekapcsolása.

- d) A nem használt elektromos kéziszerszámot gyermekektől elzárva kell tárolni. Ne engedje, hogy olyan személyek használják a készüléket, akik nem ismerik annak használatát vagy nem olvasták az erre vonatkozó utasításokat.** Az elektromos kéziszerszámok veszélyesek, ha tapasztalatlan személyek használják azokat.
- e) Gondosan ápolja az elektromos kéziszerszámokat. Ellenőrizze, hogy a mozgó részek tökéletesen működnek és nincsenek beszorulva, részei nincsenek eltörve vagy olyannyira megsérülve, hogy az befolyásolná az elektromos kéziszerszám működését. A készülék használata előtt javíttassa meg a sérült részeket.** Sok balesetet a rosszul karbantartott elektromos kéziszerszámok okoznak.
- f) Tartsa mindig élesen és tisztán a vágószerszámokat.** A gondosan karbantartott éles vágóeszközök kisebb valószínűséggel szorulnak be és könnyebben irányíthatók.
- g) Az elektromos kéziszerszámot, a tartozékokat, a betétszerszámokat stb. a használati útmutatónak megfelelően használja. Vegye figyelembe a munkakörülményeket és az elvégzendő feladatot.** Az elektromos kéziszerszám nem rendeltetésszerű használata veszélyes helyzeteket teremthet.
- h) Tartsa szárazon, tisztán és olaj- illetve zsírmentesen a markolatokat és fogófelületeket.** A csúszós markolatok és fogófelületek nem teszik lehetővé az elektromos kéziszerszám biztonságos használatát és irányítását váratlan helyzetekben.

5) AZ AKKUMULÁTOROS KÉZISZERSZÁM HASZNÁLATA ÉS KEZELÉSE

- a) Az akkumulátort csak a gyártó által ajánlott töltővel töltsse.** Olyan töltő esetén, amely egy bizonyos típusú akkumulátor töltésére alkalmas, tűzveszély áll fenn, ha másfajta akkumulátorral használják.
- b) Csak az elektromos kéziszerszámba való akkumulátort használja.** Más akkumulátorok használata sérülést okozhat és tűzveszélyes.
- c) A nem használt akkumulátort tartsa megfelelő távolságban gémkapcsoktól, érméktől, kulcsoktól, szögektől, csavaroktól vagy más apró fémtárgyaktól, amelyek rövidzárlatot okozhatnak.** Az akkumulátor érintkezői közötti rövidzárlat égési sérülést vagy tüzet okozhat.
- d) Helytelen alkalmazás esetén folyadék szivároghat ki az akkumulátorból. Ne érjen hozzá. Ha véletlenül mégis hozzáér, öblítse le vízzel. Ha a folyadék a szembe kerül, forduljon orvoshoz.** A kiszivárgó akkumulátor-folyadék bőrirritációt vagy égési sérülést okozhat.
- e) Ne használjon sérült vagy módosított akkumulátort.** A sérült vagy módosított akkumulátorok előre nem látható módon viselkedhetnek és tüzet, robbanást vagy személyi sérülést okozhatnak.
- f) Ne tegye ki az akkumulátort tűznek vagy magas hőmérsékletnek.** Tűz vagy 130 °C feletti hőmérséklet robbanást okozhat.
- g) Kövesse a töltésre vonatkozó utasításokat és soha ne töltsse az akkumulátort vagy az ak-**

kumulátoros szerszámot a használati útmutatóban megadott hőmérsékleti tartományon kívül.

A helytelen töltés vagy a megengedett hőmérséklet-tartományon kívüli töltés tönkreteszheti az akkumulátort és növeli a tűzveszélyt.

6) SZERVIZ

- a) **Az elektromos kéziszerszámot csak képzett szakemberrel és csak eredeti alkatrészekkel javíttassa.** Ezzel biztosítható a készülék biztonságos működése.
- b) **Soha ne végezzen karbantartást sérült akkumulátorokon.** Az akkumulátorok valamennyi karbantartását csak a gyártó vagy hivatalos vevőszolgálatok végezhetik.

Sövényvágókra vonatkozó biztonsági utasítások

- a) **Tartsa távol minden testrészét a késtől. Mozgó kések esetén ne próbálja meg eltávolítani a levágott anyagot vagy megtartani a vágandó anyagot.** A kapcsoló kikapcsolása után egy rövid ideig még tovább mozognak a kések. A sövényvágó használata során már egy pillanatnyi figyelmetlenség is súlyos sérülésekhez vezethet.
- b) **A sövényvágót a markolatnál fogva vigye, ha már nem mozognak a kések, és ügyeljen arra, hogy ne nyomja meg a kapcsolót.** A sövényvágó megfelelő hordozása csökkenti a véletlen működtetés és ezáltal a kés okozta sérülések veszélyét.
- c) **A sövényvágó szállítása vagy tárolása esetén mindig húzza fel**

a védőtokot a késekre. A sövényvágó megfelelő használata csökkenti a kés okozta sérülésveszélyt.

- d) **Beszorult vágott anyag eltávolítása vagy a gép karbantartása előtt ellenőrizze, hogy ki van-e kapcsolva minden kapcsoló és el van-e távolítva vagy ki van-e kapcsolva az akkumulátor.**
A sövényvágó véletlen működése a beszorult anyag eltávolításakor súlyos sérüléseket okozhat.
- e) **A sövényvágót csak a szigetelt markoló felületénél fogja meg, mivel a vágókés rejtett áramvezetékekbe ütközhet.** Ha a kések feszültség alatt álló vezetékhez érnek, a készülék fém részei is feszültség alá kerülhetnek és ez áramütést okozhat.
- f) **Tartson távol minden hálózati vezetéket a vágási területtől.** Rejtett vezetékek lehetnek a sövényekben és a bokrokban, amelyeket véletlenül elvághat a kés.
- g) **Ne használja a sövényvágót rossz időben, különösen vihar veszélye esetén.** Ez csökkenti a vilám becsapódásának veszélyét.

KIEGÉSZÍTŐ BIZTONSÁGI UTASÍTÁSOK

- a) **Javasoljuk, hogy nézze át a sövényeket és bokrokat, hogy nincsenek-e köztük rejtett tárgyak, pl. drótkerítés és rejtett vezetékek stb.**
- b) **Tartsa a sövényvágót megfelelően, pl. két kézzel a markolatokon fogva, ha két markolat áll rendelkezésre.**
Sérülést okozhat, ha elveszti uralmát a készülék felett.
- c) **A sövényvágót olyan munkavégzésre**

tervezték, amely során a felhasználó a földön, nem pedig létrán vagy más nem stabil felületen áll.

- d) Javasoljuk, hogy a felhasználó a sövényvágó használata előtt ellenőrizze, hogy a mozgó alkatrészek (pl. meghosszabbított nyél és a forgóelem) reteszelő szerkezete(i) – ha vannak – reteszelt állásban legyen, ill. legyenek.

MARADVÁNY-KOCKÁZATOK

Akkor is mindig maradnak maradványkockázatok, ha az elektromos kéziszerszámot az előírtaknak megfelelően kezeli. A következő veszélyek léphetnek fel a jelen elektromos kéziszerszám felépítéséből és kivitelezéséből adódóan:

- vágási sérülések.
- halláskárosodás, ha nem visel megfelelő hallásvédőt.
- a kéz és kar rezgéséből adódó egészségkárosodás, amennyiben a készüléket hosszabb ideig vagy nem megfelelően használja vagy a készülék nincs megfelelően karbantartva.



Figyelmeztetés! Ez az elektromos kéziszerszám elektromágneses mezőt generál működés közben. Ez a mező adott esetben hátrányosan befolyásolhatja az aktív és passzív orvosi implantátumokat. A súlyos vagy halálos sérülések kockázatának csökkentése érdekében azt javasoljuk az orvostechnikai implantátummal élő személyeknek, hogy a készülék használata előtt kérjék orvosuk vagy az orvosi implantátum gyártójának tanácsát.



Figyelem! Vegye figyelembe a (Parkside) X 12 V TEAM ak-

kumulátor és töltő használati útmutatójában lévő töltésre és helyes használatra vonatkozó biztonsági utasításokat és tudnivalókat. A töltés részletes leírása és további információk ebben a külön használati útmutatóban találhatóak.

Használat



Viseljen alkalmas ruházatot és védőkesztyűt a készülékkel történő munkavégzés során. Viseljen szem- és hallásvédőt. Minden használat előtt ellenőrizze, hogy a készülék megfelelően működik. A be-/kikapcsolót és a biztonsági kapcsolót nem szabad reteszelni. A kapcsoló elengedése után ki kell kapcsolni a motort. Sérült kapcsoló esetén nem szabad tovább dolgozni a készülékkel. Az egyéni védőeszközök használata és a megfelelően működő készülék csökkenti a sérülések és balesetek kockázatát.



Ügyeljen a zajvédelemre és a helyi előírásokra.



Akkumulátor kivétele/behelyezése

- Az akkumulátor (9) készülékből történő kivételéhez nyomja meg a kireteszelő gombot az akkumulátor (9) jobb és bal oldalán és húzza ki az akkumulátort.
- Az akkumulátor (9) készülékbe történő behelyezéséhez csúsztassa be az akkumulátort a vezetősín mentén a készülékbe.

B Be- és kikapcsolás



Ügyeljen a stabil álló helyzetre és tartsa erősen két kézzel a készüléket, megfelelő távolságra saját testétől. Ügyeljen arra a készülék bekapcsolása előtt, hogy a készülék semmilyen tárgyhoz ne érjen hozzá.

Pengevédő eltávolítása:

1. Húzza le a pengevédőt (10) a biztonsági késrúdról (1).

Bekapcsolás:

2. Győződjön meg arról, hogy az akkumulátor (9) be van helyezve (vegye figyelembe az akkumulátor és a töltő külön használati útmutatóját).
3. Nyomja meg az elülső markolaton (4) lévő biztonsági kapcsolót (3).
4. Nyomja meg a be-/kikapcsolót (8). A készülék maximális sebességgel működik.

Kikapcsolás:

5. Engedje el a biztonsági kapcsolót (3) vagy a be-/kikapcsolót (8).

A Akkumulátor töltöttségi szintjének ellenőrzése

A töltésszint-kijelző (6) az akkumulátor (9) töltésszintjét jelzi a készülék használata közben.

3 LED világít (piros-sárga-zöld):

Akkumulátor feltöltve

2 LED világít (piros-sárga):

Akkumulátor részben fel van töltve

1 LED világít (piros): Akkumulátor töltése szükséges



Töltse fel az akkumulátort (9), ha a töltésszint-kijelzőnek már csak a piros LED-je világít.



Akkumulátor töltése



Töltse fel az akkumulátort (9), ha a töltésszint-kijelzőnek (6) már csak a piros LED-je világít.

1. Vegye ki az akkumulátort (9) a készülékből.
2. Csúsztassa az akkumulátort (9) a töltő töltőnyílásába.
3. Csatlakoztassa a töltőt egy csatlakozóaljzathoz.
4. A töltési folyamat befejezése után folyamatosan világít egy zöld lámpa. Válassza le a töltőt a hálózatról.
5. Húzza ki az akkumulátort (9) a töltőből.

A készülékkel történő munkavégzés



Ügyeljen arra a vágás során, hogy ne érjen hozzá tárgyakkhoz, pl. drótkerítéshez vagy növénytámaszhoz. Kár keletkezhet a biztonsági késrúdban.

- Ha a cések szilárd tárgyakba akadtak, akkor azonnal kapcsolja ki a készüléket és vegye ki az akkumulátort. Csak ezt követően távolítsa el a tárgyat.
- Kerülje a készülék túlzott igénybevételeit a munka során.

Vágási technikák

- A vastag ágakat először vágja ki ágvágóval.
- A kétoldalas biztonsági késrúd lehetővé teszi a vágást mindkét irányban vagy lengető mozdulatokkal egyik oldalról a másikra.

- Függetlenül a vágás esetén mozgassa az akkumulátoros sövényvágót egyenletesen előre vagy ívelten felfelé és lefelé.
- Vízszintes vágás esetén mozgassa az akkumulátoros sövényvágót félkörívben a sövény szélíig, hogy a levágott ágak a talajra hulljanak.
- Hosszú, egyenes vonal eléréséhez azt javasoljuk, hogy feszítsen ki egy zsinórt.

Formára vágott sövények vágása:

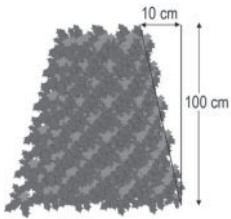

Javasoljuk, hogy a sövényeket trapéz alakúra vágja, hogy megakadályozza az alsó ágak felkopaszodását. Ez megfelel a növények természetes

növekedésének és lehetővé teszi a sövények optimális fejlődését. A vágás során csak az évente növekvő új hajtásokat kell csökkenteni, ily módon sűrű ágasodás és jó belátás elleni védelem alakul ki.

- Először vágja a sövény oldalait. Ehhez mozgassa az akkumulátoros sövényvágót a növekedés irányának megfelelően lentől felfelé. Ha fentről lefelé vág, akkor a vékonyabb ágak kifelé mozognak és ezáltal gyérbbebb helyek vagy lyukak keletkezhetnek.
- Ezután vágja a sövény felső szélét ízlés szerint egyenesre, tetőformájúra vagy kerekre.
- Már a fiatal növényeket érdemes a kívánt formára visszavágni. A fő hajtásnak sértetlennek kell maradnia, amíg a sövény el nem éri a tervezett magasságot. Az összes többi hajtást a felére kell rövidíteni.

Szabadon növekvő sövények vágása:

Noha a szabadon növekvő sövények nem kapnak formát, rendszeresen gondozni kell azokat, hogy a sövény ne nőjön túl magasra.

Tisztítás / karbantartás



A jelen használati útmutatóban nem szereplő javítási és karbantartási munkákat szervizközpontunkkal végeztesse el. Kizárólag eredeti alkatrészeket használjon.



Kapcsolja ki a készüléket és vegye ki az akkumulátort a készülékből minden művelet előtt.



Viseljen kesztyűt, ha a biztonsági késrúddal dolgozik. Ily módon elkerülheti a vágási sérüléseket.

Rendszeresen végezze el az alábbi tisztítási és karbantartási munkákat. Ezzel biztosítható a hosszantartó és megbízható használat.

Tisztítás



A készüléket nem szabad lefröcskölni vízzel és nem szabad vízbe rakni. Áramütés veszélye áll fenn.

- Tartsa tisztán a szellőzőnyílásokat (A 5) és a készülék motorházát. Ehhez használjon nedves törlőkendőt vagy keféket. Ne használjon tisztító-, ill. oldószereket. Ezek helyrehozhatatlan kárt tehetnek a készülékben.
- Mindig tartsa tisztán a kést. A készülék minden használata után

- tisztítsa meg a kést (olajos törlőkendővel);
- olajozza be a biztonsági késrudat olajozó kannával vagy spray-vel.

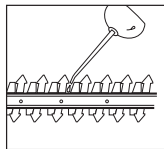

Karbantartás

- Minden használat előtt ellenőrizze a készülék esetleges hibáit, például meglazult, kopott vagy sérült alkatrészeket. Ellenőrizze a biztonsági késrúdon (A 1) lévő csavarok szoros illeszkedését.
- Ellenőrizze a burkolatok és védőberendezések (lásd A) esetleges sérüléseit és megfelelő illeszkedését. Szükség esetén cserélje ki.
- A vágófogakon lévő kisebb csorbákat saját kezűleg is ki lehet egyengetni. Ehhez húzza le az éleket egy olajkövel. Csak éles vágófogak biztosítanak jó vágási eredményt.
- A tompa, elgörbült vagy sérült biztonsági késrudat ki kell cserélni.

A jelen útmutatóban nem szereplő munkákat szervizközpontunkkal végeztesse el. Kizárólag eredeti alkatrészeket használjon.

Tárolás

Tárolja a készüléket a mellékelt pengevédőben (A 10) száraz helyen és gyermekektől elzárva.

C Fali tartó

A készüléket függőlegesen is felakaszthatja az akasztóra (11). A készüléket csak felhelyezett pengevédővel akassza fel.



Felakasztás esetén ügyeljen arra, hogy olaj csöpöghet a biztonsági késrúdról.

1. Erősítsen fel egy csavart tiplik segítségével egy kiválasztott helyen a falon. A csavarfej átmérője 8-10 mm lehet.
2. Hagyja, hogy a csavarfej kb. 10 mm távolra kiálljon a falból.
3. Helyezze a készüléket az akasztó (11) kerek nyílásával a csavarhoz. Ezután akassza fel az akasztóra.



Fúrás esetén ügyeljen arra, hogy ne tegyen kárt semmilyen tápvezetékben. Használjon megfelelő kereső készüléket a vezetékek felkutatásához vagy használjon vezetékes tervet. Elektromos vezetékkel történő érintkezés áramütést vagy tüzet, gázvezetékkel történő érintkezés robbanást okozhat. Vízvezeték sérülése anyagi kárt és áramütést okozhat.

Ártalmatlanítás/ Környezetvédelem

Vegye ki az akkumulátort a készülékből és juttassa el a készüléket, az akkumulátort, a tartozékokat és a csomagolást környezetbarát újrahasznosításra.



Az elektromos készülékek nem tartoznak a háztartási hulladékba.

Az elektromos és elektronikus berendezések hulladékairól szóló 2012/19/EU irányelv: A fogyasztókat jogszabály kötelezi arra, hogy az elektromos és elektronikus berendezéseket élettartamuk végén eljuttassák környezetbarát újrahasznosításra. Ilyen

módon környezetbarát és erőforrás-kímélő újrahasznosítás biztosítható.

A nemzeti jogba való átültetéstől függően a következő lehetőségek állnak rendelkezésre:

- visszaadás egy értékesítő helyen,
- leadás egy hivatalos gyűjtőhelyen,
- visszaküldés a gyártónak/forgalmazónak.

Ez nem érinti a hulladékká vált készülékek tartozékait és elektromos alkatrészek nélküli segédeszközeit.



Ne dobja az akkumulátort a háztartási hulladékba, tűzbe (robbanásveszély) vagy vízbe. A sérült akkumulátorok kárt tehetnek a környezetben és károsak lehetnek az egészségre, ha mérgező gőzök és folyadékok szivárognak ki belőlük.

Ártalmatlanítsa az akkumulátorokat a helyi előírásoknak megfelelően. A meghibásodott vagy elhasznált akkumulátorokat újra kell hasznosítani. 2006/66/EK irányelv szerint. Az akkumulátorokat használt akkumulátorok gyűjtőhelyén adhatja le, ahol azok környezetbarát újrahasznosításra kerülnek. Érdeklődjön a helyi hulladékkezelő szolgáltatónál vagy szervizközpontunkban. Ártalmatlanítsa az akkumulátorokat lemerült állapotban. Az javasoljuk, hogy takarja le a pólusokat ragasztószalaggal a rövidzárlat ellen. Ne nyissa fel az akkumulátort.

A levágott ágakat és fűvet juttassa el komposztálásra, ne dobja a szemétygyűjtőbe.

Pótalkatrészek/Tartozékok

Pótalkatrészeket és tartozékokat az alábbi honlapon rendelhet:
www.grizzlytools.shop

Ha esetleg problémája akad a rendelési folyamattal kapcsolatban, kérjük, használja a kapcsolatfelvételi űrlapot.

További kérdések esetén forduljon a szervizközpontunkhoz (lásd a(z) 182. oldalon).

Használati útmutató pozíció	Robbantott ábra pozíció	Megnevezés	Rendelési sz.
A 1	4-6, 44, 20	biztonsági késrúd	13700710
A 2	37, 43	kézvédő	91105338
A 10	42	pengevédő	91105337

A termék megnevezése: Akkus sövénynyíró	Gyártási szám: IAN 408300_2207
A termék típusa: PHSA 12 B1	
A gyártó cégneve, címe, e-mail címe: Grizzly Tools GmbH & Co. KG Stockstädter Straße 20 63762 Großostheim Germany E-Mail: service@grizzly.biz	Szerviz neve, címe, telefonszáma: Szerviz Magyarország Tel.: 06800 21225 E-Mail: grizzly@lidl.hu W+T Környezetvédelmi és Szolgáltató Kft. Dunapart also 138 2318 Szigetszentmárton Tel.: 0624 456 672
Az importáló/ forgalmazó neve és címe: Lidl Magyarország Kereskedelmi Bt., H-1037 Budapest, Rádl árok 6.	

1. A jótállási idő a Magyarország területén, Lidl Magyarország Kereskedelmi Bt. üzletében történt vásárlás napjától számított 1 év, amely jogvesztő. A jótállási idő a fogyasztó részére történő átadással, vagy ha az üzembe helyezést a forgalmazó, vagy annak megbízottja végzi, az üzembe helyezés napjával kezdődik.
2. A jótállási igény a jótállási jeggyel és/vagy a vásárlást igazoló blokkal érvényesíthető. A jótállási jegy szabálytalan kiállítása, vagy átadásának elmaradása nem érinti a jótállási kötelezettség-vállalás érvényességét. Kérjük, hogy a vásárlás tényének és időpontjának bizonyítására őrizze meg a pénztári fizetésnél kapott jótállási jegyetés a vásárlást igazoló blokkot.
3. A vásárlástól számított három munkanapon belül érvényesített csereigény esetén a forgalmazó köteles a terméket kicserélni, feltéve ha a hiba a rendeltetésszerű használatot akadályozza. A jótállási jogokat a termék tulajdonosaként a fogyasztó érvényesítheti az áruházakban, valamint a jótállási tájékoztatóban feltüntetett szervizekben. (A magyar Polgári Törvénykönyv alapján fogyasztónak minősül a szakmája, önálló foglalkozása vagy üzleti tevékenysége körén kívül eljáró természetes személy.)

A jótállás ideje alatt a fogyasztó hibás teljesítés esetén kérheti a termék kijavítását, kicserélését, vagy ha a termék nem javítható vagy cserélhető, vagy az a forgalmazónak aránytalan többletköltséggel járna, illetve a fogyasztó kijavításhoz, kicseréléshez fűződő érdeke alapos ok miatt megszűnt, árleszállítást kérhet, vagy elállhat a szerződéstől és visszakérheti a vételárat. A kijavítás során a termékbe csak új alkatrészek kerülhetnek beépítésre.
4. A fogyasztó a hiba felfedezése után a lehető legrövidebb időn belül köteles a hibát bejelenteni és a terméket a jótállási jogok érvényesítése céljából átadni. A hiba felfedezésétől számított két hónapon belül bejelentett jótállási igényt időben közöltnek kell tekinteni. A közlés elmaradásából eredő kárért a fogyasztó felelős. A jótállási igény

érvényesíthetőségének határideje a termék, vagy fődarabjának kicserélése esetén a csere napján újraindul.

5. A rögzített bekötésű, illetve a 10 kg-nál súlyosabb, vagy tömegközlekedési eszközön nem szállítható terméket az üzemeltetés helyén kell megjavítani. Abban az esetben, ha a javítás a helyszínen nem végezhető el, a termék ki- és visszaszereléséről, valamint szállításáról a forgalmazónak kell gondoskodnia.
6. A jótállás nem áll fenn, ha a hiba a nem rendeltetésszerű használatból, átalakításból, helytelen tárolásból, vagy a használati utasítástól eltérő kezeléssel, vagy bármely a vásárlást követő behatásból fakad, vagy elemi kár okozta, és azt a forgalmazó, vagy a szerviz bizonyítja. A jótállás nem vonatkozik a mozgó kopó alkatrészek (világítótestek, gumibroncsok stb.) rendeltetésszerű elhasználódására. A szerviz és a forgalmazó a kijavítás során nem felel a terméken a fogyasztó vagy harmadik személyek által tárolt adatokért vagy beállításokért.
7. Fogyasztói jogvita esetén a fogyasztó a megyei (fővárosi) kereskedelmi és iparkamárák mellett működő békéltető testület eljárását is kezdeményezheti.

A jótállás a fogyasztó törvényből eredő szavatossági jogait és azok érvényesíthetőségét nem érinti.

Kijavítást ellenőrző szelvény:

A jótállási igény bejelentésének időpontja:	A hiba oka:
Javításra átvétel időpontja:	A hiba javításának módja:
A fogyasztó részére történő visszaadás időpontja:	
A szerviz bélyegzője, kelt és aláírás:	

Kicserélést ellenőrző szelvény:

A jótállási igény bejelentésének időpontja:
Kicserelés időpontja:
A cserélő bolt bélyegzője, kelt és aláírás:

A Hibakeresés

Probléma	Lehetséges ok	Hibaelhárítás
A készülék nem indul	Akkumulátor (9) lemerült	Töltse fel az akkumulátort (vegye figyelembe az akkumulátor és a töltő külön használati útmutatóját)
	Akkumulátor (9) nincs behelyezve	Helyezze be az akkumulátort (vegye figyelembe az akkumulátor és a töltő külön használati útmutatóját)
	A biztonsági kapcsoló (3) nincs megfelelően megnyomva	Kapcsolja be (lásd "Használat")
	Be-/kikapcsoló (8) meghibásodott	Javítás a szervizközpontban
A készülék szakaszosan működik	Belső érintkezési hiba	Javítás a szervizközpontban
	Be-/kikapcsoló (8) meghibásodott	
A biztonsági késrúd felforrósodik	A biztonsági késrúd (1) tompa	Élesítse meg vagy cseréltesse ki a biztonsági késrudat (szervizközpont)
	A biztonsági késrúd (1) csorba	Ellenőrizze vagy cseréltesse ki a biztonsági késrudat (szervizközpont)
	Túl sok súrlódás kenés hiánya miatt	Olajozza meg a biztonsági késrudat (1)
Rossz vágási eredmény	Túl sok súrlódás kenés hiánya miatt	Olajozza meg a biztonsági késrudat (1)
	Szennyezett biztonsági késrúd (1)	Tisztítsa meg a biztonsági késrudat
	A biztonsági késrúd (1) tompa	Élesítse meg vagy cseréltesse ki a biztonsági késrudat (szervizközpont)
	Rossz vágási technika	Lásd „A készülékkel történő munkavégzés”

Kazalo

Predgovor	184
Uporabnost	184
Splošen opis	185
Obseg dobave	185
Opis funkcij.....	185
Pregled	185
Tehnični podatki	185
Čas polnjenja	186
Varnostna navodila	187
Simboli in oznake	187
Splošni varnostni predpisi za električna orodja	187
DRUGA TVEGANJA	191
Upravljanje	192
Vstavljanje/odstranjevanje akumulatorja	192
Vklon in izklon	192
Preverjanje stanja napoljenosti akumulatorske baterije	192
Polnjenje akumulatorja.....	193
Delo s škarijami za živo mejo.....	193
Rezalne tehnike	193
Čiščenje/Vzdrževanje	193
Čiščenje.....	194
Vzdrževanje.....	194
Skladiščenje	194
Stensko obešalo.....	194
Odstranjevanje/ varstvo okolja	195
Nadomestni deli/Pribor	196
Garancijski list	197
Odkrivanje napak	199
Prevod originalne izjave o skladnosti CE	279
Eksplozijska risba	285

Predgovor

Čestitke ob nakupu vaše nove naprave. Odločili ste se za visokokakovosten izdelek. Kakovost naprave je bila preverjena med postopkom proizvodnje in pri končnem preverjanju, s čimer je zagotovljeno pravilno delovanje vaše naprave. Kljub temu ni mogoče izključiti, da so v posameznih primerih v napravi ostanki maziv. To ni napačno ali pomanjkljivost in ni vzrok za skrb.



Izdelku so priložena navodila za uporabo. Vsebujejo pomembna navodila glede varnosti uporabe in odstranitve. Pred uporabo izdelka se seznanite z navodili za uporabo in varnostnimi navodili. Izdelek uporabljajte zgolj na opisani način in v našete namene. Navodila skrbno shranite in pri predaji naprave tretji osebi priložite tudi vso dokumentacijo.

Uporabnost

Naprava je namenjena le za rezanje in striženje žive meje, grmovja in okrasnega grmovja v domačem območju. Vsakršna drugačna uporaba, ki v teh navodilih ni izrecno dovoljena, lahko povzroči škodo na napravi in predstavlja resno nevarnost za uporabnika. To orodje ni primerno za uporabo v komercialne namene. V primeru uporabe v komercialne namene ugasne pravica do uveljavljanja garancije. Napravo lahko uporabljajo odrasle osebe. Mladostniki nad 16 let lahko uporabljajo napravo le pod nadzorom. Uporabnik je odgovoren za nezgode ali poškodbe drugih ljudi in njihove lastnine. Proizvajalec ne jamči za škodo, nastalo zaradi neupoštevanja predpisov ali zaradi napačne uporabe.



Nože morate redno pregledovati, da niso obrabljeni, in jih pobrusiti. Topi noži preobremenjujejo napravo. Iz tega izhajajoča škoda ne spada v garancijo.

Naprava je del X 12 V TEAM znamke Parkside in se lahko uporablja z akumulatorji serije X 12 V TEAM znamke Parkside. Akumulatorje je dovoljeno polniti samo s polnilniki serije X 12 V TEAM znamke Parkside.

Splošen opis

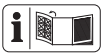

Slike najdete na prednji strani pokrova.

Obseg dobave

Napravo razpakirajte in preverite, ali je popolna. Embalažo odstranite v skladu s predpisi.

- Akumulatorske škarje za živo mejo
- Zaščita za rezilo
- Navodila za uporabo



Akumulatorska baterija in polnilnik nista vključena v obseg dobave.

Opis funkcij

Akumulatorske škarje za živo mejo so orodje za rezanje, opremljeno z visokokakovostnim lasersko rezanim rezilom iz posebnega jekla.

Pri rezanju se premikajo rezalni zobki linearno sem ter tja. Zaščita pred udarci na konici rezila preprečuje neprijetne povratne udarce ob trkih v zidove, ograje itd. Orodje je za zaščito uporabnika opremljeno z dvojnimi varnostnim stikalom in funkcijo za hitro zavstavitve. Zaščita za roke dodatno štiti pred

grčami in vejami. Glede funkcij upravljalnih delov si, prosim, poglejte sledeče opise.

Pregled

- A**
- 1 Varnostni nosilec rezila
 - 2 Ščitnik za roko
 - 3 Varnostno stikalo
 - 4 Prednji ročaj
 - 5 Prezračevalne reže
 - 6 Indikator napoljenosti
 - 7 Zadnji ročaj
 - 8 Stikalo za vklop in izklop
 - 9 Akumulatorska baterija
 - 10 Ščitnik rezila

- C** 11 Priprava za obešanje

Tehnični podatki

Akumulatorske škarje

za živo mejoPHSA 12 B1

Napetost orodja

..... 12 V \equiv (enosmerna napetost)

Tip akumulatorja litij-ionski

Število vrtljajev

v prostem teku n_0 1200 min⁻¹

Število hodov v prostem teku 2400 min⁻¹

Čas delovanja

(4 Ah baterije) največ. 55 min *

Dolžina reza 350 mm

Dolžina rezila pribl. 410 mm

Razmak med rezili pribl. 15 mm

Maks. premer veje 12 mm

Teža (z akumulatorsko baterijo, brez

ščitnika rezila, brez polnilnika) 1,71 kg

Raven zvočnega tlaka

(L_{pA}) 75,0 dB (A), K_{pA} = 3 dB

Raven zvočne moči (L_{WA})

zajamčena 90 dB

izmerjena 86,0 dB; K_{WA} = 2,36 dB

Vibracije (a_h)

zadnji ročaj ... 3,635 m/s²; K = 1,5 m/s²

prednji ročaj .. 4,426 m/s²; K = 1,5 m/s²

Temperatura (naprava + akumulator)	najv. 50 °C
..... postopek polnjenja.....	4–40 °C
delovanje.....	–20–50 °C
shranjevanje.....	0–45 °C

* Efektivni čas delovanja povsem napolnjene aku-mulatorske baterije (4 Ah) pri obremenitvi je odvisen od načina dela in obremenitve med košnjo.

Vrednosti hrupa in vibracij so bile preučene skladno z normami in določili v izjavi o skladnosti.

Navedena skupna vrednost vibracij in navedena vrednost emisij hrupa sta bili izmerjeni po standardiziranem preizkusnem postopku in ju je mogoče uporabiti za primerjavo električnega orodja z drugim električnim orodjem. Navedena skupna vrednost vibracij in navedena vrednost emisij hrupa se lahko uporabita tudi za predčasno oceno obremenitve.



Opozorilo: Vrednosti vibracij in emisij hrupa lahko med dejansko uporabo električnega orodja odstopajo od

navedenih vrednosti, odvisno od načina, na katerega se električno orodje uporablja, zlasti od vrste obdelovanca.

Treba je določiti varnostne ukrepe za zaščito uporabnika, ki temeljijo na oceni obremenitve z vibracijami med dejanskimi pogoji uporabe (pri tem je treba upoštevati vse dele delovnega cikla, na primer čase, v katerih je električno orodje izklopljeno, in tiste, v katerih je sicer vklopljeno, vendar deluje brez obremenitve).

Čas polnjenja

Naprava je del serije X 12 V TEAM znamke Parkside in se lahko uporablja z akumulatorji serije X 12 V TEAM znamke Parkside. Akumulatorje serije X 12 V TEAM znamke Parkside je dovoljeno polniti samo s polnilniki serije X 12 V TEAM znamke Parkside.

Priporočamo vam, da to napravo uporabljate izključno z naslednjimi akumulatorji: PAKP 12 A3, PAKP 12 B3, PAKP 12 D1, PAKP 12 A4, PAKP 12 B4

Priporočamo vam, da te akumulatorje polnite z naslednjimi polnilniki: PLGK 12 A2, PLGK 12 B2, PLGK 12 A3, PDSLK 12 A2

Čas polnjenja (min.)	PAKP 12 A1 PAKP 12 A3	PAKP 12 A2	PAKP 12 B1 PAKP 12 B2 PAKP 12 B3	PAKP 12 D1
PLGK 12 A1	60	60	120	150
PLGK 12 A2	60	60	120	150
PLGK 12 A3	60	60	120	150
PLGK 12 B2	30	45	60	80
PDSLK 12 A1 PDSLK 12 A2	30	45	60	80

Varnostna navodila

Ta poglavje obravnava varnostne predpise pri delu z orodjem.

Simboli in oznake

Simboli na napravi



Naprava je del serije X 12 V TEAM.



Pozor!



Pred uporabo naprave pozorno preberite navodila za uporabo.



Nosite zaščito za oči.



Nosite zaščito za sluh.



Nosite zaščitne rokavice. Nevarnost ureznin.



Pozor! Nevarnost poškodb zaradi delujočih rezil.



Škarij za živo mejo ne uporabljajte v dežju ali na mokri živi meji.



Pred vzdrževalnimi deli odstranite akumulatorsko baterijo.



Navedba nivoja zvočne moči L_{WA} v dB.



Električne naprave ne spadajo med gospodinjske odpadke.

Simboli na embalaži:



Simbol za recikliranje: valovita lepenka



Za okolju prijazno odlaganje izdelkov in embalaže

Simboli v navodilih



Znaki za nevarnost z napotki za preprečevanje osebne in materialne škode.



Znak za nevarnost z navodili za preprečitev telesnih poškodb zaradi električnega udara.



Znaki za navodilo z napotki za preprečevanje škode.



Znaki za napotek z informacijami o primernem rokovanju z napravo.

Splošni varnostni predpisi za električna orodja



OPOZORILO! Preberite vsa varnostna navodila, druga navodila, slikovne informacije in tehnične podatke, s katerimi je opremljeno to električno orodje. Kršitve upoštevanja spodnjih navodil lahko povzročijo električni udar, požar in/ali hude telesne poškodbe.

Varnostna navodila in opozorila shranite za prihodnjo uporabo.

Pojem »električno orodje«, uporabljen v varnostnih navodilih, se nanaša na električna orodja s priklopom na omrežje (s priključnim kablom) in na akumulatorska električna orodja (brez priključnega kabla).

1) VARNOST NA DELOVNEM MESTU

- a) **Poskrbite, da bo vaše delovno mesto vedno čisto in dobro osvetljeno.** Nered ali neosvetljena delovna področja lahko povzročijo nezgode.
- b) **Električnega orodja ne uporabljajte v okolju, kjer obstaja nevarnost eksplozije in v katerem se nahajajo gorljive tekočine, plini ali prah.** Električna orodja povzročajo iskrenje, zato se gorljiv prah ali pare lahko vnamejo.
- c) **Ne dovolite otrokom in drugim osebam, da bi se med delom približale električnemu orodju.** Druge osebe lahko odvrnejo vašo pozornost in izgubili boste nadzor nad orodjem.

2) ELEKTRIČNA VARNOST:

- a) **Priključni vtič električnega orodja mora ustrezati vtičnici. V nobenem primeru vtiča ne smete spreminjati. Uporaba adapter-skih vtičev v kombinaciji z zaščitno ozemljenimi električnimi orodji ni dovoljena.** Nespremenjen vtič in ustrezna vtičnica zmanjšujeta nevarnost električnega udara.
- b) **Izogibajte se telesnemu stiku z ozemljenimi površinami, na primer s cevmi, grelci, štedilniki in hladilniki.** Če je ozemljeno tudi vaše telo, obstaja povečano tveganje električnega udara.
- c) **Električno orodje zavarujte pred dežjem in vlago.** Vstop vode v električno orodje povečuje nevarnost električnega udara.
- d) **Električnega kabla ne uporabljajte za prenašanje ali obeshanje električnega orodja in ne**

vlecite vtiča iz vtičnice tako, da vlečete za kabel. Kabel zavarujte pred vročino, oljem, ostrimi robovi in premikajočimi se deli orodja. Poškodovan ali zavozlan kabel povečuje nevarnost električnega udara.

- e) **Če električno orodje uporabljate na prostem, uporabljajte samo podaljšek, ki je primeren za delo na prostem.** Uporaba podaljševalnega kabla, ki je primeren za uporabo na prostem, zmanjšuje nevarnost električnega udara.
- f) **Če se uporabi električnega orodja v vlažnem okolju ni mogoče izogniti, uporabite zaščitno stikalo za udarne tokove.** Uporaba zaščitnega stikala za udarne tokove zmanjša tveganje električnega udara.

3) VARNOST OSEB:

- a) **Bodite zbrani in pazite, kaj delate. Dela z električnim orodjem se lotite razumno. Električnega orodja ne uporabljajte, ko ste utrujeni ali pod vplivom mamil, alkohola oziroma zdravil.** En sam trenutek nepazljivosti pri uporabi električnega orodja ima lahko za posledico resne telesne poškodbe.
- b) **Uporabljajte osebno zaščitno opremo in vedno nosite zaščitna očala.** Nošenje osebne zaščitne opreme, na primer nedrsečih zaščitnih čevljev, zaščitne čelade ali glušnikov, zmanjšuje tveganje telesnih poškodb.
- c) **Izogibajte se nenamernemu vklopu orodja. Preden električno orodje priključite na električno omrežje, ga dvignite ali prenašate, se prepričajte, da je izključeno.** Če pri nošenju električnega

orodja držite prst na stikalu ali če vklopljeno orodje priključite na omrežje, lahko pride do nesreče.

- d) **Pred vklopom z električnega orodja odstranite nastavitvena orodja ali vijaki ključ.** Orodje ali ključ, ki se nahaja na vrtečem se delu orodja, lahko povzročita nezgodo.
- e) **Izogibajte se nenormalni telesni drži. Poskrbite za varno stojišče in ohranite ravnotežje.** Tako boste lahko v nepričakovani situaciji bolje obvladali električno orodje.
- f) **Če je mogoče namestiti naprave za sesanje in prestrezanje prahu, jih je treba priključiti in pravilno uporabljati.** Premikajoči se deli orodja lahko zagrabijo ohlapno obleko, nakit ali dolge lase.
- g) **Wenn Staubabsaug- und -auf-fangeinrichtungen montiert werden können, sind diese anzuschließen und richtig zu verwenden.** Uporaba priprave za odsesavanje prahu lahko zmanjša nevarnosti, ki so posledica prahu.
- h) **Ne zapadite v lažen občutek varnosti in ne prekršite varnostnih pravil za električna orodja, tudi če električno orodje zaradi pogoste uporabe dobro poznate.** Nepredvidna uporaba lahko povzroči hude telesne poškodbe v delcih sekunde.

4) UPORABA IN RAVNANJE Z ELEKTRIČNIM ORODJEM:

- a) **Ne preobremenjujte orodja. Uporabljajte samo električno orodje, ki je predvideno za opravljanje določenega dela.** Z ustreznim električnim orodjem boste delali boljše in varneje v predvidenem

območju zmogljivosti.

- b) **Ne uporabljajte električnega orodja, ki ima pokvarjeno stikalo.** Električno orodje, ki ga ni možno vklopiti ali izklopiti, je nevarno in ga je treba popraviti.
- c) **Pred nastavljanjem naprave, zamenjavo pribora ali odlaganjem naprave vedno izvlecite vtič iz električne vtičnice.** Ta previdnostni ukrep onemogoča nenamerni zagon električnega orodja.
- d) **Električno verižno orodje, ki ga ne uporabljate, shranjujte izven dosega otrok. Osebam, ki orodja ne poznajo ali niso prebrale teh navodil, ne dovolite uporabljati orodja.** Električna orodja so nevarna, če jih uporabljajo neizkušene osebe.
- e) **Električno orodje skrbno vzdržujte. Prepričajte se, da gibljivi deli delujejo brezhibno in da niso stisnjeni. Prav tako ne smejo biti zlomljeni ali poškodovani do te mere, da ovirajo delovanje električnega orodja. Pred ponovno uporabo je treba poškodovani del orodja popraviti.** Vzrok za številne nezgode so prav slabo vzdrževana električna orodja.
- f) **Rezalna orodja naj bodo ostra in čista.** Skrbno negovana rezalna orodja z ostrimi robovi se manj zatikajo in so lažje vodljiva.
- g) **Električno orodje, pribor, nastavke itd. uporabljajte v skladu s temi navodili. Pri tem upoštevajte delovne pogoje in vrsto dela, ki ga nameravate opravljati.** Zaradi uporabe električnega orodja v druge, nepredvidene namene, lahko nastanejo nevarne situacije.
- h) **Ročaje in površine ročajev vedno**

ohranjajte suhe, čiste ter brez olja in maščobe. Drseči ročaji in površine ročajev ne omogočajo varne uporabe in nadzora električnega orodja v nepredvidenih situacijah.

5) SKRIBNO RAVNANJE Z AKUMULATORSKIMI ORODJI IN NJIHOVA UPORABA

- a) **Akumulatorske baterije polnite samo v polnilnikih, ki jih priporoča proizvajalec.** Na polnilniku, predvidenem za polnjenje določene vrste akumulatorskih baterij, lahko pride do požara, če ga uporabite za polnjenje drugih vrst akumulatorskih baterij.
- b) **Za pogon električnih orodij uporabljajte samo zanje predvidene akumulatorske baterije.** Uporaba drugačnih akumulatorskih baterij lahko povzroči telesne poškodbe in požar.
- c) **Akumulatorska baterija, ki ni v uporabi, ne sme priti v stik s pisarniškiimi sponkami, kovanci, ključi, žblji, vijaki ali z drugimi kovinskimi predmeti, ki bi lahko povzročili premostitev kontaktov.** Kratek stik med kontakti akumulatorske baterije lahko povzroči opekline ali požar.
- d) **Pri napačni uporabi lahko iz akumulatorske baterije izteče tekočina. Izogibajte se kontaktu z njo. Če vseeno pride do stika, prizadeto mesto spirajte z vodo.** Če pride tekočina v oči, po spiranju poiščite zdravniško pomoč. Iztekajoča tekočina lahko povzroči draženje kože in opekline.
- e) **Ne uporabljajte poškodovanih ali spremenjenih akumulatorjev.** Poškodovani ali spremenjeni akumulatorji so lahko nepredvidljivi in privedejo

do požara, eksplozije ali nevarnosti telesnih poškodb.

- f) **Akumulatorja ne izpostavljajte ognju ali previsokim temperaturam.** Ogenj ali temperature nad 130 °C lahko povzročijo eksplozijo.
- g) **Upoštevajte vsa navodila za polnjenje in akumulatorja ali akumulatorskega orodja nikoli ne polnite izven temperaturnega območja, navedenega v navodilih za uporabo.** Napačno polnjenje ali polnjenje izven dovoljenega temperaturnega območja lahko akumulator uniči in poveča nevarnost požara.

6) SERVIS:

- a) **Električno orodje lahko popravlja samo usposobljen strokovnjak, in to izključno z originalnimi nadomestnimi deli.** Le tako bo tudi vnaprej zagotovljena varna raba električnega orodja.
- b) **Nikoli ne vzdržujte poškodovanih akumulatorjev.** Kakršno koli vzdrževanje akumulatorjev sme izvajati samo proizvajalec ali pooblaščen servisna služba.

Varnostna navodila za škarje za živo mejo

- a) **Vse dele telesa držite stran od rezila. Ne poskušajte pri delujočih rezilih odstraniti odrezanega materiala ali pridržati materiala, ki ga režete.** Rezila se po izklopu stikala premikajo še naprej. En sam trenutek nepazljivosti pri uporabi škarij za živo mejo lahko povzroči hude telesne poškodbe.
- b) **Škarje za živo mejo prenašajte za ročaj pri mirujočem rezilu in**

pazite, da ne sprožite stikala.

Pravilno prenašanje škarij za živo mejo zmanjša nevarnost nehotenega zagona delovanja in tako povzročenih telesnih poškodb z rezilom.

- c) **Pri transportu ali shranjevanju škarij za živo mejo vedno na rezila namestite zaščitni pokrov.** Skrbno ravnanje s škarijami za živo mejo zmanjša nevarnost telesnih poškodb zaradi rezila.
- d) **Zagotovite, da so vsa stikala izklopljena in je akumulator odstranjen ali izklopljen, preden začnete odstranjevati zatakneni odrezani material ali vzdrževati stroj.** Nepričakovani zagon delovanja škarij za živo mejo pri odstranjevanju zataknenega materiala lahko privede do resnih telesnih poškodb.
- e) **Škarje za živo mejo držite samo za izolirane površine ročaja, ker lahko rezilo zadene ob skrite električne napeljave.** Stik rezil z napeljavo pod napetostjo lahko povzroči prenos napetosti na kovinske dele naprave, kar privede do električnega udara.
- f) **Z območja rezanja odstranite vse električne napeljave.** Napeljave so lahko skrite v živi meji in grmičevju ter rezilo tako nepričakovano zareže vanje.
- g) **Škarij za živo mejo ne uporabljajte pri slabem vremenu, še posebej ne pri nevarnosti nevihte.** Tako se zmanjša nevarnost, da bi vas zadela strela.

DODATNA VARNOSTNA NAVODILA

- a) **Živo mejo in grmovje je priporočljivo preiskati glede**

skritih predmetov, npr. žičnih ograj in skritih napeljav.

- b) **Pravilno držite škarje za živo mejo, npr. z obema rokama na ročajih, če sta na voljo dva ročaja.** Zaradi izgube nadzora nad napravo lahko pride do telesnih poškodb.
- c) Škarje za živo mejo so predvidene za dela, pri katerih uporabnik stoji na tleh in ne na lestvi ali drugi nestabilni površini stojišča.
- d) Pred uporabo škarij za živo mejo je priporočljivo, da uporabnik preveri, da je ali so morebiti prisotne priprave za zapah pri vseh premičnih delih (npr. pri podaljšanem stebelu in pomičnem elementu) v položaju zapahnitve.

DRUGA TVEGANJA

Tudi če to električno orodje uporabljate v skladu s predpisi, se pri njegovi uporabi pojavlja nekaj tveganj. Naslednje nevarnosti se lahko pojavijo v povezavi s konstrukcijo in izvedbo tega električnega orodja:

- a) ureznine,
- b) poškodbe sluha, če ne uporabljate ustrezne zaščite za sluh,
- c) vpliv na zdravje zaradi tresljajev, ki se prenašajo na dlani in roke, če orodje uporabljate dlje časa oziroma ga ne uporabljate in vzdržujete pravilno.



Opozorilo! Električno orodje med delovanjem ustvarja elektromagnetno polje. To polje lahko v določenih pogojih vpliva na aktivne in pasivne medicinske vsadke. Da bi zmanjšali nevarnost resnih ali smrtnih poškodb, osebam z medicinskimi vsadki priporočamo, da se pred uporabo orodja posvetujejo s svojim zdravnikom in proizvajalcem medicinskega vsadka.



Upoštevajte varnostna opozorila in navodila za polnjenje in pravilno uporabo v navodilih za uporabo polnilnika serije (Parkside) X 12 V TEAM. Podroben opis postopka polnjenja in druge informacije najdete v ločenih navodilih za uporabo.

Upravljanje



Pri delu z napravo nosite primerna oblačila in delovne rokavice. Nosite zaščito za oči in ušesa.

Pred vsako uporabo se prepričajte, da je naprava uporabna.

Stikalo za vklop/izklop in varnostno stikalo ne smeta biti blokirana. Če je katero izmed stikal poškodovano, potem z napravo več ni dovoljeno delati.

Osebna zaščitna oprema in brezhibnost orodja preprečujeta nevarnost poškodb in nezgod.



Upoštevajte zaščito pred hrupom in krajevne predpise.



Vstavljanje/ odstranjevanje akumulatorja

1. Za odstranjevanje akumulatorja (9) iz naprave pritisnite tipko za sprostitvev desno in levo na akumulatorju in akumulator (9) izvlecite.
2. Za vstavljanje akumulatorja (9) v napravo potisnite akumulator vzdolž vodila v napravo.



Vklop in izklop



Pazite, da stojite stabilno in napravo držite trdno z obema rokama z razmikom od lastnega telesa. Pred vklopom pazite, da se naprava ne dotika nobenih predmetov.

Odstranjevanje ščitnika rezila:

1. Potegnite ščitnik rezila (10) z varnostnega nosilca rezila (1).

Vklop:

2. Prepričajte se, da je akumulatorska baterija (9) vstavljena (upoštevajte ločena navodila za akumulatorsko baterijo in polnilnik)..
3. Pritisnite varnostno stikalo (3) na prednjem ročaju (4).
4. Pritisnite stikalo za vklop in izklop (8). Orodje deluje z najvišjo hitrostjo.

Izklop:

5. Izpustite varnostno stikalo (3) ali stikalo za vklop in izklop (8).



Preverjanje stanja napoljenosti akumulatorske baterije

Indikator napoljenosti (6) prikazuje stanje napoljenosti akumulatorske baterije (9) med uporabo orodja.

3 LED-diode svetijo (rdeča-rumena-zelena): akumulatorska baterija je napolnjena.

2 LED-diodi svetita (rdeča-rumena): akumulatorska baterija je delno napolnjena.

1 LED-dioda sveti (rdeča): akumulatorsko baterijo je treba napolniti.



Napolnite akumulatorsko baterijo (9), ko sveti samo še rdeča LED-dioda indikatorja napoljenosti.

A Polnjenje akumulatorja



Akumulator (9) vedno polnite, kadar sveti samo še rdeča lučka LED prikaza napolnjenosti (6).

1. Vzemite akumulator (9) iz naprave.
2. Potisnite akumulator (9) v odprtino za polnjenje v polnilniku.
3. Polnilnik priključite na električno vtičnico.
4. Po izvedenem postopku polnjenja trajno sveti zelena luč. Sedaj polnilnik ločite od omrežja.
5. Vzemite akumulator (9) iz polnilnika.

Delo s škarijami za živo mejo



Pri rezanju pazite, da se ne dotaknete nobenih predmetov npr. žice ograje ali opore za rastline. To lahko poškoduje rezilo.

- Če trdi predmeti zablokirajo rezilo, orodje takoj izklopite in odstranite akumulatorsko baterijo iz orodja. Najprej odstranite akumulatorsko baterijo in šele nato predmet, ki je povzročil blokado.
- Preprečite preobremenitev naprave med delom.

Rezalne tehnike

- Debele veje najprej izrežite s škarijami za veje.
- Obojestransko rezilo omogoča rezanje v obe smeri ali nihanje z ene strani na drugo.
- Pri navpičnem rezanju premikajte škarje za živo mejo enakomerno naprej ali v loku gor in dol.
- Pri vodoravnem rezanju premikajte škarje za živo mejo srpasto k robu žive meje, da tako odrezane veje padajo po tleh.

- Če želite ohraniti dolgo ravno linijo je priporočljivo, da napnete vrv.

Rezanje živih mej:

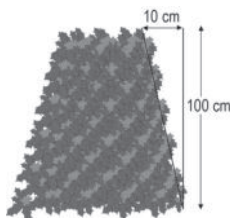

Priporočeno je, da režete živo mejo v obliki, podobni trapezu, ker s tem prečitate ogolitev spodnjih vej. To ustreza naravnemu rastju rastlin in

omogoči živi meji optimalno uspevanje. Pri rezanju skrajšate nov letni prirastek. Tako se oblikuje gosta razvejitev in dobra zaščita pred pogledom.

- Najprej porežite strani žive meje. Pri tem premikajte škarje za živo mejo v smeri rasti od spodaj navzgor. Če režete od zgoraj dol, se tanke veje premikajo navzven, zaradi česar lahko nastanejo tanka mesta ali luknje.
- Nato zgornji rob porežite poljubno ravno, strehasto ali okroglo.
- Že mlado rastlino porežite v zeleno obliko. Glavni poganjek naj ostane nepoškodovan, dokler živa meja ne doseže načrtovane višine. Ostale poganjke odrežite na polovico.

Negovanje prosto rastočih živih mej:

Prosto rastoče žive meje pri rezanju ne oblikujemo, vendar morajo biti redno negovane, da živa meja ne zraste previsoko.

Čiščenje/Vzdrževanje



Popravila in vzdrževalna dela, ki niso opisana v teh navodilih, naj opravi naš servisni center. Uporabljajte le originalne dele.

 Pred kakršnimi koli deli na orodju tega izključite in odstranite akumulatorsko baterijo.

 Pri rokovanju z rezili imejte na rokah rokavice. Nevarnost poškodb.

Sledeča vzdrževalna in čistilna dela opravljajte redno. S tem je zagotovljena dolga in zanesljiva uporaba.

Čiščenje

 **Orodja ne škropite z vodo in ga ne čistite pod tekočo vodo. V nasprotnem primeru obstaja nevarnost električnega udara in poškodb orodja.**

- Skrbite za vedno čiste prezračevalne reže in ohišje motorja (A 5). Za čiščenje uporabite vlažno krpo ali krtačo. Naprave ne smete zmočiti z vodo in je tudi ne smete dajati v vodo.
- Po vsakokratni uporabi skrbno očistite rezilo. Po vsaki uporabi orodja
 - očistite rezilo (z oljnato krpo),
 - naoljite nosilec rezila s kapalko za olje ali sprejem.

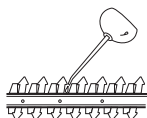

Vzdrževanje

- Pred vsakokratno uporabo preglejte škarje za živo mejo glede očitnih pomanjkljivosti kot so zrahljani, obrabljeni ali poškodovani deli. Preverite, če so vijaki na rezilih (A 1) dobro priviti.
- Preverite pokrove in zaščitne (glej A) naprave, da ti niso poškodovani in da se fiksno prilegajo. Po potrebi jih zamenjajte.

- Manjše razpoke na rezalnih zobeh lahko zravnote sami. V ta namen rezila nabrusite z brusnim kamnom. Samo ostri rezalni zobje zagotavljajo učinkovito rezanje.
- Tope, zvite ali poškodovane varnostne nosilce rezila je treba zamenjati.

Dela, ki niso opisana v teh navodilih za uporabo, naj opravi naš servisni center. Uporabljajte samo originalne dele.

Skladiščenje

- Škarje za živo mejo hranite na suhem, v priloženi zaščiti za rezilo (A 10) in izven dosega otrok.

C Stensko obešalo

Orodje lahko navpično obesite na pripravo za obešanje (11). Orodje obesite le, če je ščitnik rezila nataktnjen.

 **Pri obešanju upoštevajte, da lahko z varnostnega nosilca rezila kaplja olje.**

1. Namestite vijak z zidnim vložkom na zeleno mesto na steni. Glava vijaka ima lahko premer 8 – 10 mm.
2. Glava vijaka naj bo od stene oddaljena na pribl. 10 mm.
3. Orodje z okroglo odprtino priprave za obešanje (11) približajte k vijaku. Orodje v tem položaju obesite na pripravo za obešanje.

 **Pri vrtnanju pazite, da ne poškodujete električnih vodnikov. Uporabite ustrezne detektorje, da preverite njihov položaj ali pa si pomagajte z električno shemo. Stik z**

električnimi vodniki lahko povzroči električni udar ali požar, stik s plinsko napeljava lahko povzroči eksplozijo. Poškodbe vodovodnih cevi lahko povzročijo materialno škodo in električni udar.

Odstranjevanje/varstvo okolja

Odstranite akumulatorsko baterijo iz orodja ter orodje, akumulatorsko baterijo, pribor in embalažo oddajte v okolju prijazno reciklažo.



Električne naprave ne spadajo v hišne smeti.

Direktiva 2012/19/EU o odpadni električni in elektronski opremi: potrošniki so po zakonu dolžni reciklirati električno in elektronsko opremo na okolju prijazen način ob koncu njene življenjske dobe. Na ta način je zagotovljeno okolju prijazno in z viri varčno recikliranje.

Odvisno od prenosa Direktive v nacionalno pravo so vam na voljo naslednje možnosti:

- odsluženo napravo lahko oddate na prodajnem mestu,
- ali na uradnem zbirališču,
- ali jo pošljete nazaj proizvajalcu/osebi, ki jo je dala na trg.

To ne velja za pribor in pripomočke za odpadno opremo, če nimajo električnih sestavnih delov.



Akumulatorja ne zavržite med gospodinjne odpadke, ne mečite ga v ogenj (nevarnost eksplozije) ali v vodo. Poškodovani akumulatorji lahko škodujejo okolju in vašemu zdravju, če uhajajo strupeni hlapi ali tekočine.

Odstranite akumulatorje v skladu z lokalnimi predpisi. Okvarjene ali iztrošene akumulatorje je treba v skladu z Direktivo 2006/66/EG reciklirati. Oddajte akumulatorje na zbirnem mestu za odpadne baterije za okoljsko primerno predelavo. V zvezi s tem povprašajte svoje lokalno podjetje za odstranjevanje odpadkov ali našo servisno službo. Akumulatorje odstranite izpraznjene. Priporočamo, da pole prelepitate z lepilnim trakom za zaščito pred kratkim stikom. Akumulatorja ne odpirajte.

Odrezane veje in travo uporabite za kompostiranje in jih ne odvrzite v smetnjak.

Nadomestni deli/Pribor

Nadomestni deli in pribor so na voljo na spletni strani
www.grizzlytools.shop

Če imate težave s postopkom naročanja, uporabite obrazec za stik.

Če imate dodatna vprašanja, se obrnite na »Service-Center« (glejte stran 197).

Pol. Navodila- za uporabo	Pol. Eksplozijska- risba	Oznaka	Kataloška številka
A 1	4-6,44,20	Varnostni nosilec rezila	13700710
A 2	37,43	Ščitnik za roko	91105338
A 10	42	Ščitnik rezila	91105337

Grizzly Tools GmbH & Co. KG

Stockstädter Straße 20, 63762 Großostheim, Germany

Pooblašчени serviser:

Tel.: 080 080 917

E-Mail: grizzly@lidl.si

(Birotehnika, Hodošček Renata s.p., Lendavska ULICA 23, 9000 Murska Sobota)

Garancijski list

1. S tem garancijskim listom «Grizzly Tools GmbH & Co. KG, Stockstädter Straße 20, 63762 Großostheim, Germany» jamčimo, da bo izdelek v garancijskem roku ob normalni in pravilni uporabi brezhibno deloval in se zavezujemo, da bomo ob izpolnjenih spodaj navedenih pogojih odpravili morebitne pomanjkljivosti in okvare zaradi napak v materialu ali izde-lavi oziroma po svoji presoji izdelek zamenjali ali vrnili kupnino.
2. Garancija je veljavna na ozemlju Republike Slovenije.
3. Garancijski rok za proizvod je 36 mesecev od datuma izročitve blaga. Datum izročitve blaga je razviden iz računa.
4. Kupec je dolžan okvaro javiti pooblaščenemu servisu oziroma se informirati o nadaljnjih postopkih na zgoraj navedeni telefonski številki. Svetujemo vam, da pred tem natančno preberete navodila o sestavi in uporabi izdelka.
5. Kupec je dolžan pooblaščenemu servisu predložiti garancijski list in račun, kot potrdilo in dokazilo o nakupu ter dnevu izročitve blaga.
6. V primeru, da proizvod popravlja nepooblaščen servis ali oseba, kupec ne more uveljavljati zahtevkov iz te garancije.
7. Vzroki za okvaro oziroma nedelovanje izdelka morajo biti lastnosti stvari same in ne vzroki, ki so zunaj proizvajalčeve oziroma prodajalčeve sfere. Kupec ne more uveljavljati zahtevkov iz te garancije, če se ni držal priloženih navodil za sestavo in uporabo izdelka ali če je izdelek kakorkoli spremenjen ali nepravilno vzdrževan.
8. Jamčimo servis in rezervne dele še 3 leta po preteku garancijskega roka.
9. Obrabni deli oz. potrošni material so izvzeti iz garancije.
10. Vsi potrebni podatki za uveljavljanje garancije se nahajajo na dveh ločenih dokumentih (garancijski list, račun).
11. Ta garancija proizvajalca ne izključuje pravic potrošnika, ki izhajajo iz odgovornosti prodajalca za napake na blagu.

Prodajalec:

Lidl Slovenija d.o.o. k.d., Pod lipami 1, SI-1218 Komenda

A Odkrivanje napak

Težava	Možen vzrok	Odprava napake
Stroj se ne vklopi.	Akumulatorska baterija (9) je prazna.	Napolnite akumulatorsko baterijo (upoštevajte ločena navodila za akumulatorsko baterijo in polnilnik)
	Akumulatorska baterija (9) ni vstavljena.	Vstavite akumulatorsko baterijo (upoštevajte ločena navodila za akumulatorsko baterijo in polnilnik)
	Varnostno stikalo (3) ni pravilno pritisnjeno.	Vklopite orodje (glejte razdelek „Uporaba“).
	Stikalo za vklop/izklop (8) je v okvari.	Popravilo naj opravi servisni center.
Orodje deluje s prekinitvami.	Notranji kontakt je zrahljan.	Popravilo naj opravi servisni center.
	Stikalo za vklop/izklop (8) je v okvari.	
Varnostni nosilec rezila je vroč.	topo rezilo (1)	rezilo naostrite ali ga zamenjajte (servisni center)
	rezilo (1) ima rise	preverite rezilo ali ga zamenjajte (servisni center)
	preveliko trenje zaradi pomanjkanja maziva	rezilo naoljite (1)
Slab učinek rezanja	Preveč trenja, ker orodje ni zadostno namazano.	Namažite varnostni nosilec rezila (1).
	Umazan varnostni nosilec rezila (1)	Očistite varnostni nosilec rezila.
	Top varnostni nosilec rezila (1)	Varnostni nosilec rezila naj nabrusi ali zamenja servisni center.
	Slaba tehnika rezanja	Glejte razdelek „Delo z orodjem“.

Sadržaj

Uvod.....	200
Svrha primjene	200
Opći opis	201
Obim isporuke.....	201
Opis funkcije	201
Pregled	201
Tehnički podaci	201
Vrijeme punjenja.....	202
Sigurnosne upute.....	203
Simboli i slikovni znakovi	203
Opće sigurnosne upute za električne alate	203
Sigurnosne napomene za škare za živicu.....	206
PREOSTALI RIZICI	207
Rukovanje	207
Vađenje/umetanje baterije.....	208
Uključivanje i isključivanje.....	208
Punjenje baterije	208
Rad s uređajem	209
Tehnike rezanja	209
Čišćenje/održavanje.....	209
Čišćenje.....	209
Održavanje	210
Skladištenje	210
Zidni držač	210
Uklanjanje/zaštita okoliša	211
Rezervni dijelovi / Pribor	211
Traženje greške.....	212
Garancija.....	213
Servis za popravke	214
Service-Center.....	214
Proizvođač.....	214
Prijevod originalne CE Izjave o podudarnosti.....	280
Eksplozivni crtež	285

Uvod

Srdačno Vam čestitamo na kupnji Vašega novog uređaja. Time ste se Vi odlučili za jedan visokokvalitetni proizvod. Tijekom proizvodnje ispitana je kvaliteta ovog uređaja i podvrgnut je završnoj kontroli. Time je osigurana funkcionalnost Vašega uređaja. Nije isključeno, da se u pojedinim slučajevima ili u uređaju nalaze preostale količine vode ili maziva. To nije nedostatak ili defekt i ne predstavlja razlog za brigu.



Uputa za upravljanje sastavni je dio ovoga proizvoda. Ona sadrži važne upute za sigurnost, uporabu i uklanjanje. Prije korištenja proizvoda upoznajte se sa svim uputama za upravljanje i sigurnost. Proizvod koristite samo kako je opisano i za navedena područja primjene. Dobro sačuvajte Uputu i pri predaji proizvoda trećim osobama uručite i svu dokumentaciju. Izjava o sukladnosti za ovaj proizvod dostupna je na internet stranici www.lidl.hr.

Svrha primjene

Uređaj je namijenjen isključivo za rezanje i skraćivanje živice, grmova i ukrasnog grmlja u području domaćinstva. Sve druge primjene koje u ovoj uputi nisu izričito dozvoljene, mogu dovesti do oštećivanja uređaja i mogu predstavljati ozbiljnu opasnost po korisnika. Ovaj uređaj nije prikladan za obrtničku uporabu. In cazul utilizării în scop industrial, dreptul la garanție este anulat. Kod obrtničke uporabe gubi se garancija. Mladi ljudi preko 16 godina uređaj smiju koristiti samo uz nadzor. Poslužitelj ili korisnik je odgovoran za nesreće ili oštećenja drugih ljudi ili njihove imovine. Proizvođač ne jamči za oštećenja, koja su prouzrokovana nenamjenskom uporabom ili pogrešnim upravljanjem.



Noževе morate redovno kontrolirati u pogledu trošenja i dati ih naknadno brusiti. Tupi noževi preopterećuju uređaj. Stete do kojih uslijed toga dolazi ne podliježu jamstvu.

Ovaj uređaj je dio X 12 V TEAM Parkside serije i može biti pogonjen baterijama X 12 V TEAM Parkside serije. Baterije smijete puniti samo punjačima Parkside serije X 12 V TEAM.

Opći opis



Slike uređaja naći ćete na preklapnoj strani.

Obim isporuke

Odpakirajte uređaj i provjerite da li je sve kompletno.

Propisno uklonite materijal za pakiranje.

- Škare za živicu na baterijski pogon
- Zaštita noža
- Naputka za posluživanje



Baterija i punjač nisu sadržani u opsegu isporuke!

Opis funkcije

Škare za živicu na baterijski pogon kao uređaj za rezanje posjeduje visokokvalitetan nož od specijalnog laserski stvrdnutog čelika. Prilikom postupka rezanja rezni zupci se linearno kreću amo tamo. Zaštita udara na vrhu gredice noža sprječava neprijatne povratne udare prilikom zahvaćanja zidova, ograda itd.

Za zaštitu korisnika uređaj posjeduje dvoručni sigurnosni prekidač i funkciju kočenja za brzo zaustavljanje. Uz to štitnik za ruke pruža zaštitu od većih i manjih grana.

Funkciju upravljačkih dijelova molimo pročitajte u sljedećim opisima.

Pregled

- | | |
|----------|--|
| A | 1 Sigurnosna gredica noža |
| | 2 Štitnik za ruke |
| | 3 Sigurnosni prekidač |
| | 4 Prednja ručka |
| | 5 Ventilacijski prezezi |
| | 6 Pokazivač stanja napunjenosti |
| | 7 Stražnja ručka |
| | 8 Prekidač za uključivanje / isključivanje |
| | 9 Baterija |
| | 10 Štitnik noža |

- | | |
|----------|-----------------------|
| C | 11 Uređaj za vješanje |
|----------|-----------------------|

Tehnički podaci

Aku škare za živicu.....PHSA 12 B1

Napon motora

U 12 V == (Istosmjerni napon)

Baterija - tip..... Li-Ion

Broj okretaja u praznom hodu

n_0 1200 min⁻¹

Broj podizaja u praznom hodu

..... 2400 min⁻¹

Vrijeme rada (4 Ah baterija)

..... maks. 55 min*

Dužina reza 350 mm

Dužina noža ca. 410 mm

Debljina reza (maks.) 15 mm

Maks. promjer grana..... 12 mm

Težina (bez baterije + punjača). ca. 1,71 kg

Razina zvučnog tlaka

(L_{pA}) 75,0 dB, K_{pA} = 3 dB

Razina snage zvuka (L_{WA})

Zajamčeni..... 90 dB

Izmjereni..... 86,0 dB; K_{WA} = 2,36 dB

Vibracija (a_{h1})

stražnja ručka..... 3,635 m/s²;

..... $K=1,5$ m/s²

prednja ručka 4,426 m/s²;
 K=1,5 m/s²
 Temperatura maks. 50 °C
 Postupak punjenja 4 - 40 °C
 Pogon -20 - 50 °C
 Skladištenje 0 - 45 °C

* Efektivno vrijeme rada potpuno napunjene baterije (4 Ah) u praznom hodu.

Vrijednosti buke i vibracija izmjerene su prema normama i odredbama navedenima u izjavi o sukladnosti.

Navedene ukupne vrijednosti vibracija i navedene vrijednosti emisije buke izmjerene su prema normiranom postupku provjere i mogu se koristiti za međusobnu usporedbu električnih alata.

Navedene ukupne vrijednosti vibracija i navedene vrijednosti emisije buke također se mogu koristiti za uvodnu procjenu izloženosti.



Upozorenje: Emisije buke i vibracija mogu tijekom stvarne uporabe električnog alata odstupati od navedenih vrijednosti, ovisno o načinu uporabe

električnog alata, a posebno o načinu na koji se obrađuje izradak.

Potrebno je da se odrede sigurnosne mjere u svrhu zaštite poslužitelja, koje su mjere temeljene na procjeni opterećenja uslijed vibracija tijekom stvarnih uvjeta korištenja (pritom morate obratiti pozornost na sve sastavne dijelove ciklusa rada, primjerice razdoblja u kojima je električni alat isključen i ona, u kojima je uključen ali radi bez opterećenja).

Vrijeme punjenja

Uređaj je dio Parkside serije X 12 V TEAM i može biti pogonjen baterijama X 12 V TEAM Parkside serije. Baterije serije X 12 V TEAM Parkside smijete puniti samo punjačima serije X 12 V TEAM Parkside.

Preporučujemo da ovaj uređaj isključivo pogonite sa sljedećim baterijama: PAK 12 A3, PAK 12 B3, PAK 12 D1, PAK 12 A4, PAK 12 B4
 Preporučujemo, da ove baterije puniti sljedećim punjačima: PLGK 12 A2, PLGK 12 B2, PLGK 12 A3, PDSLK 12 A2

Vrijeme punjenja (min)	PAK 12 A1 PAK 12 A3	PAK 12 A2	PAK 12 B1 PAK 12 B2 PAK 12 B3	PAK 12 D1
PLGK 12 A1	60	60	120	150
PLGK 12 A2	60	60	120	150
PLGK 12 A3	60	60	120	150
PLGK 12 B2	30	45	60	80
PDSLK 12 A1 PDSLK 12 A2	30	45	60	80

Sigurnosne upute



Mogućnost strujnog udara !
Ne otvarati kućište proizvoda !

Ovaj odjeljak obrađuje temeljne sigurnosne propise pri radu s uređajem.

Simboli i slikovni znakovi

Slikovni znakovi na uređaju:

Ovaj uređaj je dio serije X 12 V TEAM.



Pozor!



Prije uporabe pažljivo pročitajte!



Nosite zaštitu za oči.



Nosite zaštitu za sluh.



Nosite rukavice sigurne od porezotina. Opasnost od porezotina!



Pozor! Opasnost od ozljeda uslijed noževе u pokretu.



Ne koristite škare za živicu na baterije kada pada kiša niti za rezanje mokrih živica.



Prije radova popravljanja izvadite bateriju.



Podaci o razini buke L_{WA} u dB



Uređaji ne spadaju u kućno smeće.

Slikovne oznake na pakiranju:



Simbol za recikliranje: Valoviti karton



Proizvode i pakiranja zbrinite na ekološki ispravan način

Slikovni znakovi u Uputi :



Znakovi opasnosti s podacima o zaštiti od materijalnih ili oštećenja osoba



Znak za opasnost s informacijama o prevenciji ozljeda od strujnog udara.



Znakovi naredbe s podacima o zaštiti od oštećenja



Znakovi upozorenja s informacijama za bolje postupanje s uređajem

Opće sigurnosne upute za električne alate



UPOZORENJE! Pročitajte sve sigurnosne napomene, upute, ilustracije i tehničke podatke uz ovaj električni alat. Nepoštivanje ovih uputa može uzrokovati strujni udar, požar i/ili teške ozljede.

Sačuvajte sve sigurnosne upute i napomene za budućnost.

Pojam „električni alat“, koji se koristi u Sigurnosnim uputama odnosi se na električne alate na mrežni pogon (s mrežnim kabelom) i na električne alate na akumulatorski pogon (bez mrežnog kabela).

1) SIGURNOST NA RADNOM MJESTU

- a) **Održavajte svoje radno područje čisto i dobro osvijetljeno.** Neurednost ili neosvijetljena radna područja mogu dovesti do nesreća.
- b) **Nemojte raditi električnim alatom u okolini, u kojoj prijete opasnost od eksplozije, u kojoj se nalaze zapaljive tekućine, plinovi ili prašine.** Električni alati proizvode iskre, koje mogu zapaliti prašinu ili pare.
- c) **Udaljite djecu i ostale osobe, za vrijeme uporabe električnog alata.** U slučaju ometanja Vi možete izgubiti kontrolu nad uređajem.

2) ELEKTRIČNA SIGURNOST

- a) **Priključni utikač električnog alata mora odgovarati u utičnicu. Utikač se ni u kom slučaju ne smije mijenjati. Nemojte koristiti adapterske utikače zajedno sa zaštitno uzemljenim električnim alatima.** Nepromijenjeni utikači i odgovarajuće utičnice smanjuju rizik od električnog udara.
- b) **Izbjegavajte kontakt tijela s uzemljenim površinama npr. kod cijevi, radijatora, štednjaka i hladnjaka.** Postoji povećani rizik od električnog udara, kada je Vaše tijelo uzemljeno.
- c) **Udaljite električni alat od kiše i vlage.** Prodiranje vode u električni alat povećava rizik od električnog udara.
- d) **Nemojte nesvrshodno koristiti kabel za nošenje, vješanje električnog alata ili izvlačenje utikača iz utičnice. Kabel udaljite od topline, ulja, oštih rubova ili po-**

kretnih dijelova uređaja. Oštećeni ili isprepleteni kablovi povećavaju rizik od električnog udara.

- e) **Ako radite električnim alatom na otvorenom, koristite samo produžne kablove, koji su također prikladni za vanjsko područje.** Primjena produžnoga kabela koji je prikladan za vanjsko područje smanjuje rizik od električnog udara.
- f) **Ako je pogon električnog alata u vlažnoj okolini neizbježan, koristite RCD (Residual Current Device).** Koristite RCD (rezidualni strujni uređaj) sa strujom struje od 30mA ili manjom. Primjena RCD smanjuje rizik od električnog udara.

3) SIGURNOST OSOBA

- a) **Pudite pažljivi, pazite na to, što radite i razumno krenite na posao električnim alatom. Nemojte koristiti električni alat, ako ste umorni ili pod utjecajem droga, alkohola ili lijekova.** Jedan trenutak nepažnje pri uporabi električnog alata može dovesti do ozbiljnih povreda.
- b) **Nosite osobnu zaštitnu opremu i uvijek zaštitne naočale.** Nošenje osobne zaštitne opreme, kao neklizajuće sigurnosne cipele, zaštitna kaciga ili zaštita sluha smanjuje rizik od povreda.
- c) **Izbjegavajte nenamjeravano puštanje u pogon. Provjerite, da je električni alat isključena, prije nego što ju priključite na napajanje strujom, uzmete ili nosite.** Ako Vi pri nošenju električnog alata držite prst na sklopki ili uključen uređaj priključite na napajanje strujom, to može dovesti do nesreća.
- d) **Odstranite alate za podešavanje ili ključeve za vijke, prije nego**

što uključite električni alat. Jedan alat ili ključ, koji se nalazi na nekom rotirajućem dijelu uređaja, može dovesti do povreda.

- e) **Izbjegavajte nenormalno držanje tijela. Pobrinite se za sigurno stajalište i u svako doba održavajte ravnotežu.** Tako Vi možete bolje kontrolirati električni alat u neočekivanim situacijama.
- f) **Nosite prikladnu odjeću. Nemojte nositi široku odjeću ili nakit. Odmaknite kosu, odjeću i rukavice od pokretnih dijelova.** Pokretni dijelovi mogu zahvatiti široku odjeću, nakit ili dugu kosu.
- g) **Ako je moguće montirati usisivač i sustav za prihvat prašine, potrebno ih je priključiti i ispravno koristiti.** Uporaba usisivača može smanjiti izloženost prašini.
- h) **Ne dajte se zavratiti i nemojte misliti da ste iznad sigurnosnih pravila za električne alate, čak i ako ste se nakon česte uporabe upoznali s električnim alatom.** Nesavjesne radnje mogu u djeliću sekunde uzrokovati ozbiljne ozljede.

4) PRIMJENA I POSTUPANJE S OM LANČANOM PILOM

- a) **Nemojte preopteretiti uređaj. Za svoj posao koristite za to određeni električni alat.** Odgovarajućim električnim alatom Vi radite bolje i sigurnije u navedenom području snage.
- b) **Nemojte koristiti električni alat, čija je sklopka u kvaru.** Električni alat, koji se više ne može uključiti ili isključiti, opasan je i mora se popraviti.
- c) **Izvučite utikač iz utičnice i/ili izvadite bateriju prije nego započnete podešavati uređaj, mi-**

jenjati pribor ili odložite uređaj.

Ova mjera opreza sprečava nenamjerani start električnog alata.

- d) **Čuvajte nekoristeni električni alat izvan domaće djece. Ne dopustite da uređaj koriste osobe, koje nisu upoznate s njim ili nisu pročitale ove Upute.** Električni alati su opasni, ako ih koriste neiskusne osobe.
- e) **Električni alat i uporabni alat pažljivo održavajte. Kontrolirajte, funkcioniraju li pokretni dijelovi besprijekorno i da nisu zaglavljani, jesu li dijelovi puknuti ili tako oštećeni, da je ugrožena funkcija električnog alata. Prije uporabe uređaja dajte oštećene dijelove na popravak.** Uzrok mnogih nesreća su loše održavani električni alati.
- f) **Rezne alate održavajte oštre i čiste. Brižljivo održavani rezni alati s oštrim reznim rubovima manje se zaglavljaju i lakše se vode.** Koristite električni alat, pribor, pogonske alate itd. u skladu s ovim Uputama. Pri tome uzmite u obzir radne uvjete i djelatnost koja se mora izvršiti. Uporaba električnog alata za druge primjene osim predviđenih može dovesti do opasnih situacija.
- g) **Koristite električnu lančanu pilu, pribor, pogonske alate itd. u skladu s ovim Uputama. Pri tome uzmite u obzir radne uvjete i djelatnost koja se mora izvršiti.** Uporaba električne lančane pile za druge primjene osim predviđenih može dovesti do opasnih situacija.
- h) **Ručke i njihove površine održavajte suhima, čistima i bez tragova ulja ili masti.** Skliske ručke i površine ne dopuštaju siguran rad i kontrolu električnog alata u neočekivanim situacijama.

5) BRIŽLJIVO POSTUPANJE I UPORABA UREĐAJA ZA PUNJENJE

- a) **Punjače punite samo u uređajima za punjenje, koje proizvođač preporuča.** Za uređaj za punjenje, koji je pogodan za određenu vrstu punjača, postoji opasnost od požara, ako se on primjenjuje s drugim punjačima.
- b) **U električnim alatima koristite samo za njih predviđene punjače.** Uporaba drugih punjača može dovesti do povreda i opasnosti od požara.
- c) **Udaljite punjač koji se ne koristi od spajalica, kovanica, ključeva, čavala, vijaka ili drugih sitnih metalnih predmeta, koji bi mogli prouzrokovati premošćenje kontakata.** Kratki spoj između kontakata punjača može imati za posljedicu opekline ili požar.
- d) **Kod pogrešne primjene može iscuriti tekućina iz punjača. Izbjegavajte kontakt s njom. Kod slučajnog kontakta isperite vodom.** Ako tekućina uđe u oči, dodatno potražite liječničku pomoć. Iscurena tekućina punjača može dovesti do nadraživanja kože ili opeklina.
- e) **Ne koristite oštećene ili izmijenjene baterije.** Oštećene ili izmijenjene baterije mogu se ponašati nepredvidljivo i uzrokovati požar, eksploziju ili ozljede.
- f) **Baterije ne izlažite vatri ili visokim temperaturama.** Vatra ili temperature iznad 130 °C mogu uzrokovati eksplozije.
- g) **Slijedite sve upute za punjenje i baterije ili alat na baterije nikada ne punite izvan temperaturnog područja navedenog u uputama.** Neppravilno punjenje ili

punjenje izvan dopuštenog temperaturnog područja može uništiti bateriju i povećati opasnost od požara.

6) SERVIS

- a) **Dajte svoj električni alat na popravak samo kvalificiranom stručnom osoblju i samo s originalnim rezervnim dijelovima.** Tako se osigurava zadržavanje sigurnosti električnog alata.
- b) **Nikada ne popravljajte oštećene baterije.** Svako održavanje baterija treba obaviti proizvođač ili ovlašteni servis.

Sigurnosne napomene za škare za živicu

- a) **Držite sve dijelove tijela dalje od noža. Ne pokušavajte odstraniti materijal za rezanje dok noževi rade, niti pridržavati materijal za rezanje.** Noževi se dalje kreću nakon isključivanja prekidača. Jedan trenutak nepažnje prilikom korištenja škara za živicu može dovesti do teških ozljeda.
- b) **Škare za živicu nosite držeći ih za ručku uz mirujući nož i pazite, da ne aktivirate prekidač.** Ispravno nošenje škara za živicu umanjuje opasnost od neželjenog pogona i time nastanak ozljede nožem.
- c) **Prilikom transporta ili čuvanja škara za živicu uvijek navucite zaštitni poklopac preko noževa.** Stručno rukovanje škarama za živicu smanjuje opasnost od ozljeda nožem.
- d) **Osigurajte, da svi prekidači budu isključeni i baterija odstranjena ili isključena, prije nego odstranjujete zaglavljene**

materijal za rezanje ili vršite održavanje stroja. Neočekivani pogon škara za živicu prilikom zaglavljenog materijala može dovesti do ozbiljnih ozljeda.

- e) **Škare za živicu držite samo za izolirane površine za zahvat, jer rezni nož može pogoditi skrivene vodove struje.** Kontakt noževa s vodom pod naponom može pod napon staviti i metalne dijelove uređaja te uzrokovati strujni udar.
- f) **Držite sve mrežne vodove dalje od područja rezanja.** Vodovi mogu biti skriveni u živicama ili u grmlju i nehотиčno biti zahvaćeni nožem.
- g) **Škare za živicu ne koristite u lošim vremenskim uvjetima, posebno ne kada postoji opasnost od nevrjemenja.** To umanjuje opasnost da Vas pogodi munja.

DODATNE SIGURNOSNE NAPOMENE

- a) **Preporučuje se živicu i grmlje pretražiti i ustanoviti, postoje li skriveni objekti, primjerice žičane ograde ili skriveni vodovi.**
- b) **Škare za živicu držite ispravno, npr. objema rukama za ručke, ako postoje dvije ručke.** Gubitak kontrole nad uređajem može dovesti do ozljeda.
- c) Škare za živicu su predviđene za radove, kod kojih korisnik stoji na podu, a ne na ljestvama ili na nekoj drugoj nestabilnoj površini za stajanje.
- d) Preporučuje se da prije uporabe škara za živicu korisnik treba osigurati da se uređaj(i) za blokadu svih pokretnih dijelova (npr. produžene osnove i zamahnog elementa), ukoliko postoje, nalazi, odnosno nalaze u položaju blokade.

PREOSTALI RIZICI

I ako Vi propisno upravljate ovim električnim alatom, uvijek postoje preostali rizici. Sljedeće opasnosti se mogu pojaviti povezano s načinom izrade i izvedbe ovoga električnog alata:

- a) Posjekotine
- b) oštećenja sluha, ukoliko se ne nosi prikladna zaštita sluha.
- c) Zdravstvena oštećenja, koja rezultiraju iz vibracija šake i ruke, ukoliko se uređaj primjenjuje dulji vremenski period ili se propisno ne vodi i ne održava.



Upozorenje! Ovaj električni alat za vrijeme rada stvara elektromagnetsko polje. Ovo polje može pod izvjesnim okolnostima ugroziti aktivne ili pasivne medicinske implantate. Kako bi se smanjila opasnost od ozbiljnih ili smrtnih povreda, mi preporučamo osobama s medicinskim implantatima da konzultiraju svoga liječnika i proizvođača medicinskog implantata prije upravljanja strojem.



Obратите pozornost na sigurnosne napomene i napomene za punjenje i ispravnu uporabu, navedene u uputama za uporabu Vaše baterije i Vašeg punjača serije Parkside X 12 V Team. Detaljan opis postupka punjenja i dodatne informacije možete pronaći u ovim zasebnim uputama za uporabu.

Rukovanje



Prilikom rada s uređajem nosite prikladnu odjeću i prikladne radne rukavice. Nosite zaštitu za oči i slušnu zaštitu. Prije svakog korištenja provjerite

rad uređaja. Prekidač za uključivanje/isključivanje i sigurnosni prekidač ne smiju biti blokirani. Nakon otpuštanja prekidača morate isključiti motor. Ako je prekidač oštećen, uređajem se više ne smije raditi. Osobna zaštitna oprema i uređaj koji ispravno radi smanjuju rizik od ozljeda i nesreća.

i Pridržavajte se propisa o zaštiti od buke i mjesnih propisa.

A Vađenje/umetanje baterije

1. Za vađenje baterije iz uređaja pritisnite tipku za deblokadu na bateriji (9) i bateriju izvucite.
2. Za umetanje baterije (9) u uređaj gurnite bateriju duž šine vodilice u uređaj. Čujno će uleći.

B Uključivanje i isključivanje

! Pazite da sigurno stojite i držite uređaj čvrsto s obje ruke i odmaknut od vlastitog tijela. Prije uključivanja pazite da uređaj ne dodiruje nikakve predmete.

Uklanjanje zaštite noža:

1. Povlačenjem skinite zaštitu noža (10) sa sigurnosne gredice noža (1).

Uključivanje:

2. Provjerite jesu li baterije (9) umetnute (vidi „Vađenje/umetanje baterije“).
3. Pritisnite sigurnosni prekidač (3) na prednjoj ručci (4).
4. Pritisnite prekidač za uključivanje/isključivanje (8). Uređaj radi na najmanjoj brzini.

Za podešenje brzine obratite pozornost na poglavlje „Podešavanje broja okretaja“.

Isključivanje:

5. Otpustite sigurnosni prekidač (3) ili prekidač za uključivanje/isključivanje (8).

A Provjera stanja napunjenosti baterije

Pokazivač stanja napunjenosti baterije (6) signalizira stanje napunjenosti baterije (9) za vrijeme posluživanja uređaja.

3 LED svijetle (crveno-žuto-zeleno):

Baterija napunjena

2 LED svijetle (crveno-žuto):

Baterija je djelomično napunjena

1 LED svijetli (crveno): Baterija treba biti napunjena



Napunite bateriju (9), kada samo još crvena LED pokazivača stanja napunjenosti svijetli.



A Punjenje baterije



Napunite bateriju (9), kada svijetli samo još crveno LED svjetlo pokazivača stanja napunjenosti (6).

1. Izvadite bateriju (9) iz uređaja.
2. Gurnite bateriju (9) u otvor za punjenje na punjaču.
3. Priključite punjač na zidnu utičnicu.
4. Nakon završenog postupka punjenja trajno svijetli zeleno svjetlo. Sada odvojite punjač s mreže.
5. Povlačenjem izvadite bateriju (9) iz punjača.

Rad s uređajem



Prilikom rezanja obratite pozornost na to, da ne dodirujete predmete, kao primjerice žičane ograde ili potpornje za biljke. To može dovesti do oštećenja sigurnosne grede noža.

- Uslučaju blokade noževa zbog čvrstih predmeta uređaj odmah isključite i izvadite baterije. Tek nakon toga odstranite predmet.
- Izbjegavajte prekomjerno naprezanje uređaja tijekom rada.

Tehnike rezanja

- Debele grane predhodno odrežite sa škarama za grane.
- Dvostranična letvica s noževima omogućuje rezanje u oba smjera ili njišućim pokretima s jedne na drugu stranu.
- Kod okomitog rezanja ravnomjerno pomičite škare za živicu prema naprijed ili u luku gore-dolje.
- Kod vodoravnog rezanja pomičite škare za živicu kao srp prema rubu živice, tako da odrezane grančice mogu pasti na tlo.
- Za održavanje dugih ravnih linija preporučuje se zatezanje konopa.

Rezanje oblikovanih živica:

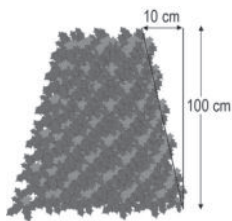

Preporuča se rezanje živica u obliku trapeza kako bi se izbjeglo osiromašivanje nižih grana. To odgovara prirodnom rastu biljaka i

omogućuje optimalno uspjavanje živice. Kod rezanja se reduciraju samo novi godišnji izdanci, na taj način se stvara

gusta razgranatost i dobra zaštita od pogleda.

- Prvo podrežite živicu bočno. Pri tom pokrećite škare za živicu u smjeru rasta od dolje prema gore. Ako režete od gore prema dolje, tanje grane se pomiču prema van pri čemu mogu nastati tanja mjesta ili rupe.
- Nakon toga odrežite gornju stranu prema ukusu, u obliku krova ili oblo.
- Oblikujte od početka i mlade biljke u željeni oblik. Glavni nasad bi trebao ostati neoštećen, sve dok živica ne dostigne zamišljenu visinu. Svi ostali izdanci se podrežuju na polovicu.

Njega slobodno rastućih živica:

Slobodno rastuće živice se ne oblikuju, ali se moraju redovito njegovati kako živica ne bi postala previsoka.

Čišćenje/održavanje



Radove na popravljanju i održavanju, koji nisu opisani u ovoj uputi, dajte na izvođenje u naš servisni centar. Koristite samo originalne dijelove.



Isključite uređaj i prije svih radova izvadite bateriju iz uređaja.



Kod rukovanja noževima nosite rukavice. Opasnost od porezotina.

Redovito izvodite slijedeće radove na održavanju i čišćenju. Na taj način je zajamčen dugi i pouzdani radni vijek.

Čišćenje



Uređaj se ne smije poprskati vodom, niti se smije uroniti

u vodu. Postoji opasnost od strujnog udara.

- Otvore za ventilaciju (A 5) i kućište motora držite čistima. Za čišćenje koristite vlažnu krpu ili četku. Ne koristite sredstva za čišćenje niti otapala. Mogli biste nepopravljivo oštetiti uređaj.
- Nož uvijek održavajte čistim. Nakon svake uporabe uređaja morate
 - očistiti nož (s nauljenom krpom);
 - sigurnosnu gredicu noža nauljiti s kanticom za ulje ili sprejem.

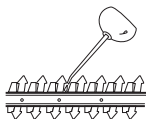

Održavanje

- Prije svake uporabe uređaj provjerite kako biste ustanovili očigledne nedostatke kao što su labavi, istrošeni ili oštećeni dijelovi. Provjerite čvrsto nasjedanje vijaka u sigurnosnoj gredici noža (A 1).
- Provjerite poklopce i zaštitne naprave (A) da slučajno nisu oštećeni i da ispravno sjede na svom mjestu. Zamijenite ih u slučaju potrebe ili ih dajte popraviti od servisnog centra.
- Manje otore na reznim zupcima možete sami izgladiti. U tu svrhu rezače skinite povlačenjem pomoću uljnog kamena. Samo oštri rezni zupci osiguravaju dobar učinak rezanja.
- Tupe, savijene ili oštećene sigurnosne gredice noža moraju biti zamijenjene.

Dajte da radove, koji nisu opisani u ovoj Uputi, provede naš servisni centar. Koristite samo originalne dijelove.

Skladištenje

Uređaj čuvajte u priloženom štitniku noža (A 10) na suhom izvan dohvata djece.

C Zidni držač

Uređaj možete objestiti pomoću vješalice (11) okomito.

Uređaj vješajte samo s postavljenim štitnikom noža.



Obratite pozornost prilikom vješanja, jer ulje može kapati sa sigurnosne gredice noža.

1. Uz pomoć tiple postavite vijak na željenoj poziciji na zidu. Glava vijka može imati promjer od 8 - 10 mm.
2. Pustite glavu vijka da viri s razmakom od oko 10 mm u odnosu na zid.
3. Postavite uređaj s okruglim otvoru vješalice (11) na vijak. Na taj način ga objesite na vješalicu.



Prilikom bušenja obratite pozornost na to, da ne oštete vodove za snabdijevanje. Koristite prikladne uređaje za traženje, da biste takve vodove pronašli ili koristite plan instalacija. Kontakt s električnim vodovima može uzrokovati strujni udar i požar, a kontakt s plinskim vodom može dovesti do eksplozije. Oštećenje vodovodne cijevi može dovesti do predmetne štete i do strujnog udara.

Uklanjanje/zaštita okoliša

Izvadite bateriju iz uređaja prije zbrinjavanja uređaja!

Uređaj, pribor i ambalažu reciklirajte na ekološki prihvatljiv način.

Napomene za zbrinjavanje baterije i punjača možete pronaći u uputama za uporabu vaše baterije i vašeg punjača.



Uređaji za punjenje ne spadaju u kućno smeće.

Kasutatud elektri- ja elektroonikaseadmete direktiiv 2012/19/EU: Tarbijad on seadusega kohustatud suunama elektri- ja elektroonikaseadmed nende kasutusea lõpul keskkonnasõbralikku korduvkasutusse. Sellesel viisil tagatakse keskkonda ja ressursse säästev taaskasutamine. Olenevalt rakendamises siseriiklikku õigusesse võivad olla teil järgmised võimalused:

- anda tagasi müügikohta,
- anda ära ametlikku kogumiskohta,

- saata tagasi tootjale/turustajale tagasi. Nõue ei puuduta kasutatud seadmete juurde kuuluvaid tarvikuid ja elektriliste osade ta abivahendeid.



Bateriju ne bacajte u kućni otpad, u vatru (opasnost od eksplozije) ili u vodu. Oštećene baterije mogu oštetiti okoliš i zdravlje ljudi uslijed istjecanja otrovnih plinova ili tekućina.

Baterije zbrinite prema lokalnim propisima. Defektne ili istrošene baterije moraju biti reciklirane sukladno smjernici 2006/66/EZ. Baterije predajte na sabirnom mjestu za baterije, gdje će se ekološki ispravno reciklirati. Za pitanja se obratite lokalnom poduzeću za zbrinjavanje otpada ili našem servisnom centru. Baterije zbrinite u ispražnjenom stanju. Preporučamo da polove prekrijete ljepljivom trakom u svrhu zaštite od kratkog spoja. Ne otvarajte bateriju.

Odrezane grane i travu kompostirajte i ne bacajte ih u obično smeće.

Rezervni dijelovi / Pribor

Zamjenske dijelove i opremu na raspolaganju stoje na stranici www.grizzlytools.shop

Ukoliko imate probleme s postupkom narudžbe, molimo koristite obrazac za kontakt. U slučaju dodatnih pitanja se obratite "Service-Center" (vidi stranicu 214).

Poz. Naputka za posluživanje	Poz. Eksplozivni crtež	Oznaka	Br. artikla
A 1	4-6, 44, 20	Sigurnosna gredica noža	13700710
A 2	37, 43	Štitnik za ruke	91105338
A 10	42	Štitnik noža	91105337

A Traženje greške

Problem	Mogući uzrok	Otklanjanje smetnji
Uređaj se ne pokreće	Baterija (9) je ispražnjena	Napunite bateriju (pridržavajte se posebnih uputa za uporabu baterije i punjača)
	Baterija (9) nije umetnuta	Umetnite bateriju (pridržavajte se posebnih uputa za uporabu baterije i punjača)
	Sigurnosni prekidač (3) nije ispravno pritisnut	Uključite (vidi „Rukovanje“)
	Neispravan prekidač za uključivanje/isključivanje (8)	Popravak mora obaviti servisni centar
Uređaj radi s prekidima	Interni nestabilan kontakt	Popravak mora obaviti servisni centar
	Neispravan prekidač za uključivanje/isključivanje (8)	
Sigurnosna gredica noža postaje vruća	Sigurnosna gredica noža (1) je tupa	Nabrusite sigurnosnu gredicu noža ili je dajte zamijeniti (Servisni centar)
	Sigurnosna gredica noža (1) ima utore	Provjerite sigurnosnu gredicu noža ili je dajte zamijeniti (Servisni centar)
	Previše trenja zbog nedostatnog podmazivanja	Nauljite sigurnosnu gredicu noža (1)
Nezadovoljavajući rezultati rezanja	Previše trenja zbog nedostatnog podmazivanja	Nauljite sigurnosnu gredicu noža (1)
	sigurnosna gredica noža (1) je onečišćena	Očistite sigurnosnu gredicu noža
	Sigurnosna gredica noža (1) je tupa	Nabrusite sigurnosnu gredicu noža ili je dajte zamijeniti (Servisni centar)
	Loša tehnika rezanja	Vidi „Rad s uređajem“:

Garancija

Poštovani kupci,
na ovaj proizvod dobivate jamstvo u trajanju od 5 godina od datuma kupnje. U slučaju nedostataka ovoga proizvoda, Vama pripadaju zakonska prava prema prodavaču proizvoda. Ova zakonska prava ne ograničavaju se našom dolje navedenom garancijom.

Garancijski uvjeti

Jamstveni rok započinje danom kupnje. Molimo dobro sačuvajte originalni blagajnički račun. Ovaj dokument je potreban radi dokaza kupnje.

Ako u roku od pet godina od datuma kupnje ovog uređaja dođe do pogreške u materijalu ili u izradi, mi ćemo uređaj - po našem izboru - besplatno popraviti ili zamijeniti. Ovo jamstvo pretpostavlja, da unutar petogodišnjeg roka defektan uređaj i dokaz o kupnji (blagajnički račun) predočite i pismeno ukratko opišete, u čemu se sastoji greška i kada se pojavila. Ako je kvar pokriven našom garancijom, Vi dobivate natrag popravljenu ili novu proizvod. (1) U slučaju manjeg popravka jamstveni rok se produljuje onoliko koliko je kupac bio lišen uporabe stvari.

(2) Međutim, kad je zbog neispravnosti stvari izvršena njezina zamjena ili njezin bitni popravak, jamstveni rok počinje teći ponovno od zamjene, odnosno od vraćanja popravljene stvari.

(3) Ako je zamijenjen ili bitno popravljen samo neki dio stvari, jamstveni rok počinje teći ponovno samo za taj dio.

Garancijski period i zakonska prava na nedostatak

Garancijski period se ne produžava jamstvom. To vrijedi i za zamijenjene i poprav-

ljene dijelove. Oštećenja i nedostaci koji eventualno postoje već pri kupnji, moraju se prijaviti odmah nakon raspakiranja. Popravci koji nastanu poslije isteka garancijskog perioda podliježu plaćanju.

Opseg garancije

Uređaj je brižljivo proizveden prema strogim smjernicama o kvaliteti i prije isporuke je savjesno ispitan.

Garancijska usluga vrijedi za greške materijala ili proizvodnje. Ova garancija ne obuhvaća dijelove proizvoda, koji su izloženi normalnom trošenju i stoga se mogu smatrati potrošnim dijelovima (npr. Nož) ili oštećenja lomljivih dijelova (npr. Prekidač). Ova garancija otpada, ako je proizvod oštećen, nestručno korišten ili nije održavan. Za stručno korištenje proizvoda morate se točno pridržavati svih uputa navedenih u Uputi za upravljanje. Morate obvezno izbjegavati svrhe primjene i postupke, koje Vam u Uputi za upravljanje ne savjetujemo ili na koje upozoravamo. Proizvod je namijenjen samo za privatnu, a ne za industrijsku uporabu. Garancija se gubi kod zlouporabe i nestručnog upravljanja, primjene sile i kod zahvata, koje ne poduzme naša autorizirana servisna poslovnica.

Obavljanje garancijskog slučaja

Kako bismo omogućili brzu obradu Vaših želja, molimo pridržavajte se sljedećih uputa:

- Molimo, za sve upite pripremite blagajnički račun i Identifikacijski broj (IAN 408300_2207) kao dokaz kupnje.
- Broj artikla molimo pronađite na pločici s natpisom.



- Ukoliko nastanu greške funkcije ili ostali nedostaci, najprije kontaktirajte dolje navedeno Servisno odjeljenje **teleonom** ili putem **e-maila**. Zatim ćete dobiti daljnje informacije o obavljanju Vaše reklamacije.
- Proizvod koji smatrate pokvarenim, Vi možete poslije dogovora s našom Službom za kupce, uz prilaganje dokaza o kupnji (blagajnički račun) i podatka, u čemu se sastoji nedostatak i kada je nastao, bez plaćanja poštarine poslati na Vama priopćenu adresu servisa. Kako bismo izbjegli probleme oko prijema i dodatne troškove, obvezno koristite samo onu adresu, koja Vam je priopćena. Provjerite, da se otprema ne izvrši bez plaćenih troškova dostave, kao glomazna roba, express ili drugi specijalni teret. Molimo, pošaljite uređaj uključujući sve dijelove pribora isporučene pri kupnji i pobrinite se za dovoljnu sigurnost transportnog pakiranja.

Servis za popravke

Vi možete dati nalog za izvršenje popravaka, **koji ne podliježu garanciji** u našoj Servisnoj poslovnici uz obračun usluge. Ona će Vam rado izraditi Predračun troškova. Mi možemo obraditi samo one uređaje, koji se pošalju dovoljno zapakirani i frankirani.

Pozor: Molimo, pošaljite u našu Servisnu poslovnicu svoj uređaj očišćen i s napomenom na vrstu kvara.

Uređaji poslani bez plaćenih troškova dostave – kao glomazna roba, express ili s drugim specijalnim teretom – neće biti primljeni.

Mi vršimo besplatno uklanjanje Vaših pokvarenih uređaja.

Service-Center



Servis Hrvatska

Tel.: 0800 777 999

E-Mail: grizzly@lidl.hr

IAN 408300_2207

Proizvođač

Molimo obratite pozornost, da sljedeća adresa nije adresa servisa. Najprije kontaktirajte gore navedeni Servisni centar.

Grizzly Tools GmbH & Co. KG

Stockstädter Straße 20

DE-63762 Großostheim

NJEMAČKA

www.grizzlytools.de

Cuprins

Introducere	215
Utilizarea prevăzută	215
Descriere generală	216
Inventar de livrare	216
Descrierea funcționării	216
Prezentare generală	216
Date tehnice	216
Timpii de încărcare	217
Indicații de siguranță	218
Simboluri și pictograme	218
Indicații generale de siguranță pentru scule electrice	219
Indicații de siguranță privind foarfecele pentru gard viu	221
RISCURI REZIDUALE	222
Operarea	223
Detășarea/montarea acumulatorului	223
Pornirea și oprirea	223
Verificarea stării de încărcare a acumulatorului	223
Încărcarea acumulatorului	224
Lucrul cu aparatul	224
Tehnici de tăiere	224
Curățare/Întreținere	225
Curățarea	225
Întreținerea	225
Depozitare	226
Suport de perete	226
Eliminarea/protecția mediului ..	226
Piese de schimb/Acesorii	227
Detectarea defecțiunilor	228
Garanție	229
Reparații-Service	230
Service-Center	230
Importator	230
Traducerea Declarației	
Originale de Conformitate CE ...	281
Schemă de explozie	285

Introducere

Felicitări pentru achiziția noului Dvs. aparat. Ați luat o decizie înțeleaptă și ați achiziționat un produs valoros. Acest aparat a fost verificat din punct de vedere calitativ în timpul producției și a fost supus unui control final. Astfel, capacitatea funcțională a aparatului Dvs. a fost garantată. Nu este exclus ca, în cazuri izolate, să se găsească resturi de lubrifianți pe sau în aparat. Aceasta nu constituie o lipsă sau un defect, și, de asemenea, nu este un motiv de îngrijorare.



Manualul de operare este parte integrantă a acestui produs. Acesta include instrucțiuni importante despre siguranță, utilizare și eliminare. Înainte de a începe să folosiți aparatul, familiarizați-vă cu toate instrucțiunile privind operarea și siguranța. Folosiți aparatul doar în conformitate cu manualul de operare și doar în scopurile recomandate. Mențineți manualul în condiții corespunzătoare și, odată cu transmiterea instalației către terți, predați și toată documentația aferentă.

Utilizarea prevăzută

Aparatul este destinat tăierii și tunderii gardului viu, tufșurilor și arbuștilor ornamentali, ca aparat de uz casnic. Orice altă utilizare nespacificată în mod explicit în acest manual de utilizare poate duce la deteriorarea aparatului și poate reprezenta un pericol serios pentru utilizator. Acest aparat nu este destinat pentru uz industrial. În cazul utilizării în scop industrial, dreptul la garanție este anulat. Aparatul este destinat utilizării de către adulți. Tinerii peste 16 ani au voie să utilizeze aparatul doar supravegheați. Operatorul sau utilizatorul este răspunzător pentru accidentele

și daunele asupra celorlalte persoane sau asupra proprietății acestora. Producătorul nu este responsabil pentru deteriorările produse ca urmare a utilizării neconforme cu destinația sau a operării greșite.



Trebuie controlat periodic gradul de uzură al cuțitelor și trebuie ascuțite. Cuțitele tocite suprasolicită aparatul. Daunele cauzate de cuțitele tocite nu sunt acoperite de garanție.

Aparatul face parte din seria X 12 V TEAM de la Parkside și poate fi exploatat cu acumulatori din seria X 12 V TEAM de la Parkside. Încărcarea acumulatorilor este permisă numai cu încărcătoare care fac parte din seria X 12 V TEAM de la Parkside.

Descriere generală



Figura cu cele mai importante piese funcționale o puteți găsi pe pagina pliată.

Inventar de livrare

Dezambalați aparatul și verificați dacă este complet.
Eliminați ambalajul în mod regulamentar.

- Acumulator-Trimmer pentru gard viu
- Protecție cuțit
- Instrucțiuni de utilizare

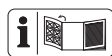

Acumulatorul și încărcătorul nu sunt incluse în furnitura de livrare!

Descrierea funcționării

Trimmerul cu acumulator pentru gard viu posedă ca dispozitiv de tăiere un cuțit de calitate ridicată din oțel special produs cu laser.

În timpul tăierii, dinții urmează o traiectorie liniară de dus-întors. Protecția împotriva lovirii de la vârful lamei dințate împiedică reculurile neplăcute la impactul cu pereți, garduri, etc. Pentru protecția utilizatorului aparatul posedă un întrerupător de siguranță cu acționare cu două mâini și o funcție de oprire rapidă prin frânare. Suplimentar protecția mâinii protejează împotriva ramurilor și crengilor. Informații despre funcționarea elementelor de comandă găsiți în descrierile următoare.

Prezentare generală



- 1 Lamă dințată de siguranță
- 2 Protecția mâinilor
- 3 Întrerupător de siguranță
- 4 Mâner frontal
- 5 Fantă de aerisire
- 6 Afișaj stare încărcare
- 7 Mâner posterior
- 8 Întrerupător de pornire/oprire
- 9 Acumulator
- 10 Protecție lamă



- 11 Dispozitiv de suspendare

Date tehnice

Mașină de tuns gardul viu cu acumulator.....PHSA 12 B1
Tensiune motor

- U 12 V == (Tensiune continuă)
- Tip de acumulator Li-Ion
- Turație la mersul în gol n_0 1200 min⁻¹
- Număr de curse în gol 2400 min⁻¹
- Durată de funcționare
(cu 4 acumulatori Ah) ... max. 55 min*
- Lungime de tăiere 350 mm
- Lungime cuțit cca. 410 mm
- Distanță max. dinte 15 mm
- Diametrul max. al ramurii 12 mm

- Greutate (fără acumulator+încărcător)
cca. 1,71 kg
- Nivel de presiune acustică
 (L_{pA}) 75,0 dB, $K_{pA} = 3$ dB
- Nivel de putere acustică (L_{WA})
 garantat..... 90 dB
 măsurat86,0 dB; $K_{WA} = 2,36$ dB
- Vibrație (a_h)
 mâner posterior 3,635 m/s²;
 $K=1,5$ m/s²
 mâner frontal..... 4,426 m/s²;
 $K=1,5$ m/s²
- Temperatură (aparat + acumulator)
 max. 50 °C
- Proces de încărcare 4 - 40 °C
- Funcționarea -20 - 50 °C
- Depozitarea 0 - 45 °C
- * Durata efectivă de funcționare a unui acumulator (4 Ah) complet încărcat la mers în gol.

Valorile zgomotului și ale vibrațiilor au fost determinate conform normelor și dispozițiilor numite în Declarația de conformitate.

Valoarea totală specificată a vibrației și a emisiei de zgomot a fost măsurată în conformitate cu o procedură de verificare standardizată și pot fi utilizate pentru compararea unei scule electrice cu o altă unealtă.

Valoarea totală specificată a vibrației și valoarea emisiei de zgomot pot fi utilizate și pentru o evaluare preliminară a expunerii.



Avertizare: Emisiile de vibrații și de zgomot pot diferi de valorile indicate în timpul utilizării propriu-zise a sculei electrice, în funcție de felul și modul în care scula electrică este utilizată, îndeosebi ce tip de piesă este prelucrată. Este necesară stabilirea măsurilor de siguranță pentru protecția operatorului, care se bazează pe o evaluare a solicitării la vibrație în timpul condițiilor propriu-zise de utilizare (aici trebuie luate în considerare toate părțile ciclului de exploatare, de exemplu momentele în care scula electrică este decuplată și cele în care, deși este cuplată, funcționează fără sarcină).

Timpii de încărcare

Timp de încărcare (min.)	PAPK 12 A1 PAPK 12 A3	PAPK 12 A2	PAPK 12 B1 PAPK 12 B2 PAPK 12 B3	PAPK 12 D1
PLGK 12 A1	60	60	120	150
PLGK 12 A2	60	60	120	150
PLGK 12 A3	60	60	120	150
PLGK 12 B2	30	45	60	80
PDSLK 12 A1 PDSLK 12 A2	30	45	60	80

Aparatul face parte din seria X 12 V TEAM de la Parkside și poate fi exploatat cu acumulatori din seria X 12 V TEAM de la Parkside. Încărcarea acumulatorilor din seria X 12 V TEAM de la Parkside este permisă numai cu încărcătoare care fac parte din seria X 12 V TEAM de la Parkside.

Vă recomandăm să exploatați acest aparat exclusiv cu următorii acumulatori: PAK 12 A3, PAK 12 B3, PAK 12 D1, PAK 12 A4, PAK 12 B4

Vă recomandăm să încărcați aceste acumulatori exclusiv cu următoarele încărcătoare: PLGK 12 A2, PLGK 12 B2, PLGK 12 A3, PDSLK 12 A2

Indicații de siguranță

Această secțiune tratează regulile de siguranță de bază atunci când lucrați cu aparatul.

Simboluri și pictograme

Pictograme pe aparat:



Acest aparat face parte din seria X 12 V TEAM.



Atenție!



Citiți instrucțiunile de utilizare!



Purtați protecție pentru ochi



Purtați antifoane



Purtați mănuși de protecție. Pericol de răniri prin tăiere.



Atenție! Pericol de rănire cauzat de cuțitele în mișcare



Nu utilizați trimmerul cu acumulator pentru gard viu în caz de ploaie sau pe garduri vii umede.



Îndepărtați acumulatorul înainte de lucrările de întreținere.



Indicarea nivelului puterii acustice L_{WA} în dB



Aparatele electrice nu aparțin categoriei de gunoi menajer.

Pictograme pe ambalaj:



Simbol de reciclare: Carton ondulat



Produsele și ambalajele se vor elimina ecologic

Simboluri din manualul de utilizare:



Semne de pericol cu indicații privind prevenirea daunelor asupra persoanelor sau bunurilor.



Semne de pericol cu indicații privind prevenirea daunelor asupra persoanelor cauzate prin electrocutare.



Semne de interdicție cu indicații privind prevenirea daunelor.



Semne indicatoare cu informații privind mai buna manipulare cu aparatul.

Indicații generale de siguranță pentru scule electrice



AVERTIZARE! Citiți toate indicațiile de siguranță, instrucțiunile și toate imaginile și datele tehnice, cu care este prevăzută această unealta electrică. Nerespectarea următoarelor instrucțiuni poate cauza șoc electric, incendiu și/sau vătămări grave.

Păstrați toate indicațiile de siguranță și instrucțiunile pentru viitor.

Termenul de „sculă electrică” din indicațiile de siguranță se referă la scule electrice conectate la rețea (cu cablu) și la scule electrice cu acumulatori (fără cablu).

1) SIGURANȚA LA LOCUL DE MUNCĂ

a) Păstrați zona dumneavoastră de lucru curată și bine iluminată.

Dezordinea sau zone de lucru neiluminate pot conduce la accidente.

b) Nu lucrați cu scula electrică în medii cu pericol de explozie, în care se află lichide, gaze sau prafuri inflamabile.

Sculele electrice generează scânteii, care pot aprinde praful sau vaporii.

c) Țineți la distanță copiii și alte persoane în timpul utilizării sculei electrice.

Dacă sunteți distrași, puteți pierde controlul asupra aparatului.

2) SIGURANȚA ELECTRICĂ

a) Ștecărul de conectare al sculei electrice trebuie să se

potrivească cu priza. Ștecărul nu trebuie să fie modificat în niciun mod. Nu utilizați niciun ștecăr adaptor comun cu scula electrică cu împământare de protecție.

Ștecărul nemodificat și prizele potrivite reduc riscul unui șoc electric.

b) Evitați contactul corpului cu suprafețele împământate ca cele de la țevi, încălziri, mașini de gătit și frigidere.

Există un risc crescut de șoc electric atunci când corpul dvs. este împământat.

c) Țineți sculele electrice ferite de ploaie sau umezeală.

Pătrunderea apei într-un aparat electric crește riscul de electrocutare.

d) Nu utilizați cablul în scopuri incompatibile, pentru a purta, suspenda scula electrică sau pentru a scoate ștecărul din priză. Țineți cablul ferit de căldură, ulei, margini ascuțite și de părțile mobile ale aparatului.

Cablurile deteriorate sau încurcate cresc riscul unui șoc electric.

e) Dacă lucrați cu o sculă electrică în aer liber, utilizați numai prelungitoare, care sunt adecvate și pentru mediul exterior.

Utilizarea unui prelungitor adecvat pentru mediul exterior reduce riscul unui șoc electric.

f) Dacă funcționarea sculei electrice în mediu umed nu poate fi evitată utilizați un întrerupător de protecție pentru curent rezidual. Utilizați un întrerupător de protecție pentru curent rezidual (RCD) cu un curent de declanșare de 30 mA sau mai puțin.

Utilizarea unui întrerupător de protecție pentru curent rezidual reduce riscul unui șoc electric.

3) SIGURANȚA PERSOANELOR

- a) **Fiți precauți, fiți atenți la ceea ce faceți și acționați în mod rațional în timpul lucrului cu o sculă electrică. Nu utilizați scula electrică dacă sunteți obosit sau dacă vă aflați sub influența drogurilor, alcoolului sau a medicamentelor.** Un moment de neatenție la utilizarea sculei electrice poate duce la răniri grave.
- b) **Purtați echipament individual de protecție și întotdeauna ochelari de protecție.** Purtarea echipamentului individual de protecție, precum mască de praf, încălțăminte de protecție antiderapantă, cască de protecție sau mijloace de protecție a auzului, în funcție de tipul și utilizarea sculei electrice, reduce riscul de răniri.
- c) **Evitați o punere accidentală în funcțiune. Asigurați-vă că scula electrică este oprită înainte de a o conecta la alimentarea cu curent și/sau la acumulator, înainte de a o lua în mână sau de a o transporta.** Dacă în timpul transportului sculei electrice aveți degetul pe comutator sau conectați aparatul deja pornit la alimentarea cu curent, acest lucru poate conduce la accidente.
- d) **Îndepărtați sculele de reglare sau șurubelnițele, înainte de a porni scula electrică.** O sculă sau o cheie aflată într-o componentă rotativă a aparatului poate provoca vătămări corporale.
- e) **Evitați o poziție anormală a corpului. Adoptați o poziție sigură și păstrați-vă echilibrul în orice moment.** Astfel puteți controla mai bine scula electrică în situații neașteptate.
- f) **Purtați îmbrăcăminte adecvată. Nu purtați îmbrăcăminte largă**

sau bijuterii. Nu apropiați părul, îmbrăcămintea și mânușile de piesele mobile. Îmbrăcămintea desfăcută, bijuteriile sau părul lung pot fi prinse de piesele mobile.

- g) **Dacă pot fi montate dispozitive de aspirare și de captare a prafului, asigurați-vă că acestea sunt conectate și că sunt utilizate corect.** Utilizarea unui dispozitiv de aspirare a prafului poate reduce pericolitățile provocate de praf.

4) UTILIZAREA ȘI TRATAMENTUL SCULEI ELECTRICE

- a) **Nu suprasolicitați aparatul. Utilizați pentru munca dumneavoastră scula electrică destinată în acest scop.** Cu scula electrică adecvată lucrați mai bine și mai în siguranță în zona dumneavoastră de activitate specificată.
- b) **Nu utilizați nicio sculă electrică, a cărei întrerupător este defect.** O sculă electrică, care nu se mai poate porni sau opri, este periculoasă și trebuie să fie reparată.
- c) **Scoateți ștecărul din priză și/sau îndepărtați acumulatorul înainte de a efectua reglaje la aparat, înainte de a schimba accesoriile sau de a pune aparatul deoparte.** Această măsură de precauție împiedică pornirea neintenționată a sculei electrice.
- d) **Păstrați sculele electrice neutilizate departe de accesul copiilor. Nu lăsați să utilizeze aparatul nicio persoană care nu este familiarizată cu aceasta și nu a citit aceste instrucțiuni.** Sculele electrice sunt periculoase, dacă sunt utilizate de persoane neexperimentate.

- e) **Întrețineți sculele electrice cu grijă. Verificați dacă piesele mobile funcționează ireproșabil și nu se blochează, dacă piesele sunt sparte sau deteriorate, astfel încât funcția sculei electrice este afectată. Dispuneți repararea pieselor deteriorate înaintea utilizării aparatului.** Multe accidente au drept cauză întreținerea greșită a sculelor electrice.
- f) **Păstrați-vă sculele de tăiat ascuțite și curate.** Sculele de tăiat întreținute cu grijă cu muchii de tăiere ascuțite se blochează mai puțin și sunt ghidate mai ușor.
- g) **Utilizați scula electrică, accesorii, unealtele inserate, etc. corespunzător acestor instrucțiuni. Aveți în vedere în acest scop condițiile de lucru și activitatea de executat.** Utilizarea sculelor electrice pentru alte aplicații decât cele prevăzute poate conduce la situații periculoase.

5) UTILIZAREA ȘI TRATAMENTUL SCULEI CU ACUMULATOR

- a) **Pentru încărcarea acumulatorilor folosiți numai încărcătoare recomandate de fabricant.** Folosirea unui încărcător destinat unui anumit tip de baterii pentru a încărca baterii de alt tip poate cauza pericol de incendiu.
- b) **Utilizați numai acumulatorii prevăzute în acest scop în sculele electrice.** Folosirea altor baterii poate cauza leziuni și pericol de incendiu.
- c) **Nu păstrați acumulatorii nefolosiți aproape de agrafe de birou, monede, chei, cuie, șuruburi sau alte obiecte metalice**

ce mici, care ar putea șunta contactele. Scurtcircuitarea contactelor bateriei poate cauza arsuri sau incendiu.

- d) **În caz de utilizare incorectă, din baterie se poate scurge lichid. Evitați contactul cu acesta. În caz de contact accidental, spălați cu apă. În caz de contact cu ochii spălați și consultați un medic.** Lichidul scurs din baterii poate cauza iritarea pielii sau arsuri.

6) SERVICE

- a) **Reparațiile sculei dvs. electrice pot fi efectuate numai de personal specializat calificat, folosind piese de schimb originale.** Astfel se garantează menținerea siguranței de folosire a aparatului.
- b) **Nu întrețineți niciodată acumulatorii deteriorați.** Toate întreținerile de acumulatorii trebuie să aibă loc numai de către producător sau de centrele de asistență tehnică autorizate.

Indicații de siguranță privind foarfecile pentru gard viu

- a) **Țineți toate părțile corpului departe de lamă. Nu încercați să îndepărtați materialul tăiat sau să țineți materialul care trebuie tăiat în timpul funcționării lamei.** Lamele continuă să se miște după oprirea comutatorului. Un moment de neatenție la utilizarea foarfecii pentru gard viu poate provoca răni grave.
- b) **Transportați foarfeca pentru gard viu ținând-o de mâner, cu lama oprită și nu acționați comutatorul.** Transportul corect al foarfecii pentru gard viu reduce peri-

- colul funcționării involuntare și rănirea subsecventă cauzată de lamă.
- c) **La transportul sau depozitarea foarfecii pentru gard viu, lamele se vor acoperi întotdeauna cu capacul.** Manipularea cu atenție a foarfecii pentru gard viu reduce pericolul de rănire la lamă.
- d) **Înainte îndepărtării materialului tăiat blocat sau a întreținerii mașinii, asigurați-vă că sunt oprite toate comutatoarele și că acumulatorul a fost îndepărtat sau oprit.** Funcționarea neprevăzută a foarfecii pentru gard viu în timpul îndepărtării materialului blocat poate provoca răni grave.
- e) **Țineți foarfeca pentru gard viu numai de suprafețele izolate de prindere, deoarece lama de tăiere poate atinge cabluri de curent ascunse.** Contactul lamelor cu un cablu aflat sub tensiune poate încărca și părțile metalice ale aparatului, ceea ce poate provoca electrocutare.
- f) **Țineți cablurile de alimentare la distanță față de zona de tăiere.** Cablurile pot fi ascunse în garduri vii și tufișuri și pot fi tăiate accidental de lamă.
- g) **Nu utilizați foarfeca pentru gard viu dacă vremea este rea, în special dacă există pericol de furtună.** Astfel se reduce pericolul de a fi lovit de fulger.

INDICAȚII DE SIGURANȚĂ SUPLIMENTARE

- a) **Se recomandă examinarea gardului viu și a tufișurilor în privința obiectelor ascunse, de exemplu, garduri din sârmă și cabluri ascunse.**

- b) **Țineți foarfeca pentru gard viu corect, de exemplu, cu ambele mâini pe mânere, dacă sunt disponibile două mânere.** Pierderea controlului asupra aparatului poate duce la răniri.
- c) Foarfeca pentru gard viu este prevăzută pentru lucrări la care utilizatorul se află pe sol, iar nu pe o scară sau pe alte suprafețe de sprijin instabile.
- d) Înaintea utilizării foarfecii pentru gard viu, se recomandă ca utilizatorul să se asigure că dispozitivul(ele) de blocare al(e) oricăror piese mobile (de exemplu, de la tija prelungitoare sau elementul pivotant) – dacă există – se află în poziția de blocare.

RISURI REZIDUALE

Chiar dacă operați această sculă electrică conform prescripțiilor, rămân existente întotdeauna riscuri reziduale. Pot apărea următoarele pericole în legătură cu modul constructiv și varianta de execuție a acestei scule electrice:

- a) Răniri cauzate de tăiere.
- b) Afecțiuni auditive, dacă nu se poartă antifoane adecvate.
- c) Daune cauzate sănătății, rezultate din vibrațiile mâinii și brațului, dacă aparatul este utilizat pentru o perioadă mai lungă de timp sau nu este ghidat și întreținut corespunzător.



Avertizare! Această sculă electrică generează în timpul exploatarei un câmp electromagnetic. Acest câmp poate influența în anumite condiții implanturile medicale active sau pasive. Pentru a diminua pericolul vătămarilor serioase sau mortale, recomandăm persoanelor cu implanturi medicale să se consulte cu medicul lor și cu

producătorul implantului medical, înainte de a utiliza scula electrică.



Respectați instrucțiunile de siguranță și indicațiile privind încărcarea și utilizarea corectă, care sunt indicate în instrucțiunile de utilizare ale acumulatorului dumneavoastră și ale încărcătorului din seria (Parkside) X 12 V Team. O descriere detaliată privind procesul de încărcare și alte informații puteți găsi în aceste instrucțiuni de utilizare separate.

Operarea



Când lucrați cu aparatul, purtați îmbrăcăminte adecvată și mănuși de lucru. Purtați protecție pentru ochi și pentru auz. Înainte de fiecare utilizare, asigurați-vă că aparatul este funcțional. Întrerupătorul de pornire/oprire și întrerupătorul de siguranță nu este permis să fie blocate. La eliberarea întrerupătorului trebuie să se oprească motorul. Este interzis lucru cu aparatul dacă unul dintre întrerupătoare este defect. Echipamentul individual de protecție și un aparat funcțional diminuează riscul de vătămări corporale și accidente.



Respectați protecția contra zgomotului și reglementările locale.

A Detașarea/montarea acumulatorului

1. Pentru scoaterea acumulatorului din aparat, apăsați tasta de deblocare de la acumulatorul (9) și trageți acumulatorul în afară.

2. Pentru montarea acumulatorului (9) în aparat, împingeți acumulatorul de-a lungul șinei de ghidare în aparat. Acesta se închidează audibil.

B Pornirea și oprirea



Atenție la o postură sigură și țineți bine aparatul cu ambele mâini și la distanță de propriul corp. Înainte de pornire, aveți grijă ca aparatul să nu atingă niciun obiect.

Îndepărtați protecția cușitului:

1. Scoateți protecția lamei (10) de pe bara de protecție a lamei (1).

Pornirea:

2. Asigurați-vă că acumulatorii (9) sunt montați (a se vedea „Scoaterea/montarea acumulatorului”).
3. Apăsați întrerupătorul de siguranță (3) de pe mânerul frontal (4) .
4. Apăsați întrerupătorul de pornire/oprire (8). Aparatul funcționează la cea mai mică viteză.

Pentru setarea turației, consultați capitolul „Setarea numărului de curse”.

Oprirea:

5. Eliberați întrerupătorul de siguranță (3) sau întrerupătorul de pornire/oprire (8).



A Verificarea stării de încărcare a acumulatorului

Afișajul stării de încărcare (6) semnalizează starea de încărcare a acumulatorului (9) în timpul operării aparatului.

3 LED-uri luminează (roșu-galben-verde):

Acumulator încărcat

2 LED-uri luminează (roșu-galben):

Acumulator parțial încărcat

1 LED aprins (roșu): Acumulatorul trebuie încărcat



Încărcați acumulatorul (9), numai dacă LED-ul roșu al afișajului stării de încărcare luminează.

**Încărcarea acumulatorului**

Încărcați acumulatorul (9) atunci când este încă aprins LED-ul roșu al indicatorului stării de încărcare (6).

1. Scoateți acumulatorul (9) din aparat.
2. Glisați acumulatorul (9) în fanta de încărcare a încărcătorului.
3. Conectați încărcătorul la o priză.
4. Când încărcarea este completă, se aprinde permanent o lumină verde. Acum deconectați încărcătorul de la rețeaua electrică.
5. Scoateți acumulatorul (9) din încărcător

Lucrul cu aparatul

În timpul tăierii aveți grijă să nu atingeți niciun obiect, ca de ex. garduri de sârmă sau araci pentru plante. Acestea pot deteriora lama dințată de siguranță.

- Opriți imediat aparatul în cazul blocării cușitului datorită obiectelor solide și scoateți acumulatorul. Abia apoi îndepărtați obiectul.
- Nu suprasolicitați aparatul în timpul lucrului.

Tehnici de tăiere

- Tăiați în prealabil crengile groase cu ajutorul unei foarfeci pentru crengi.
- Lama dințată de siguranță cu dublu tăiș facilitează tăierea în ambele direcții sau prin mișcări pendulare, dintr-o parte în alta.
- Pentru a tăia vertical, mișcați trimmerul pentru gard viu cu acumulator regulat înainte sau în formă de arc, în sus și în jos.
- Pentru a tăia orizontal, mișcați trimmerul pentru gard viu cu acumulator ca pe o seceră spre marginea gardului viu pentru ca astfel ramurile tăiate să cadă pe sol.
- Pentru a păstra orizontalitatea vă recomandăm să întindeți sfori la nivelul dorit.

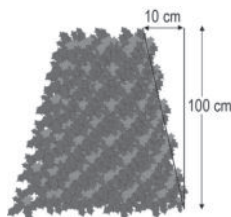
Tăierea gardurilor vii de tip formal:

Se recomandă tăierea gardului viu în formă trapezoidală pentru a preveni pierderea frunzelor de pe ramurile de jos.

Această formă

corespunde creșterii naturale și permite ca gardul viu să se dezvolte în mod optim. Prin tundere trebuie reduși numai lăstarii noi, astfel formându-se o ramificație densă, care asigură o bună protecție contra vizibilității.

- Tăiați mai întâi lateralele unui gard viu. Pentru aceasta mișcați trimmerul cu acumulator pentru gard viu cu direcția de creștere de jos în sus. Dacă tăiați de sus în jos, ramurile mai subțiri se mișcă spre exterior, astfel putând apărea zone tăiate în exces sau goluri.

- Apoi tăiați marginea superioară după preferință, în linie dreaptă, în formă de acoperiș sau cupolă.
- Tundeți și plantele tinere pentru a le da forma dorită. Vlăstarul principal trebuie să rămână neapărat neatins până când planta ajunge la înălțimea dorită. Toate celelalte ramuri trebuie retezate la jumătate.
- Păstrați curate fantele de aerisire (A 5) și carcasa motorului aparatului. Pentru aceasta, folosiți o cârpă umedă sau o perie. Nu folosiți agenți de curățare respectiv solvenți. Aceștia pot produce daune ireparabile aparatului.
- Păstrați permanent cuțitul curat. După fiecare folosire a aparatului trebuie să
 - curățați cuțitul (cu lavetă oleiată);
 - ungeți cu ulei lama dințată de siguranță cu ulcior cu ulei sau spray.

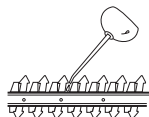

Îngrijirea gardurilor vii de tip informal:

Gardurilor vii de tip informal nu li se dă formă, dar trebuie îngrijite în mod regulat pentru a nu crește prea mult.

Curățare/Întreținere



Lucrările de întreținere și mentenanță care nu sunt descrise în acest manual de utilizare trebuie efectuate de către centrul nostru de service. Utilizați numai piese originale.



Opriiți aparatul și, înainte de toate lucrările, scoateți acumulatorul din acesta.



Purtați mănuși în timp ce manipulați lama dințată de siguranță. Evitați astfel leziunile prin tăiere.

Realizați în mod regulat următoarele lucrări de curățare și mentenanță. Astfel se garantează o folosință de lungă durată și fiabilă.

Curățarea



Aparatul nu trebuie stropit cu apă și nici nu trebuie pus în apă. Există pericolul de electrocutare.

Întreținerea

- Înainte de fiecare utilizare controlați aparatul pentru a detecta deficiențe evidente cum ar fi piese desprinse, uzate sau deteriorate. Verificați poziția fixă a șuruburilor în lama dințată de siguranță (A 1).
- Verificați dacă capacele și dispozitivele de protecție (A) sunt fixe în poziție și dacă nu sunt deteriorate. Dacă este nevoie, înlocuiți-le.
- Ciobirile ușoare ale dinților de tăiere pot fi netezite de dumneavoastră. În acest scop frecați tăișul cu o piatră de ascuțit cu ulei. Numai dinți de tăiere ascuțiți generează un randament bun de tăiere.
- Lamele dințate de siguranță tocite, îndoite sau deteriorate trebuie să fie schimbate.

Lucrările care nu sunt descrise în această instrucțiune trebuie efectuate de către centrul nostru de service. Utilizați numai piese originale.

Depozitare

- Păstrați aparatul în protecția cuțitului (A 10) inclusă în livrare, într-un loc uscat, departe de accesul copiilor.

C Suport de perete

Puteți suspenda vertical aparatul de un dispozitiv de suspendare (11). Suspendați aparatul numai cu protecția cuțitului deschisă.



Atunci când îl suspendați, fiți atenți la faptul că uleiul se poate scurge de pe bara cuțitului de siguranță.

1. Atașați un șurub cu ajutorul unui diblu în perete pe poziția dorită. Capul șuruburilor poate avea un diametru de 8 - 10 mm.
2. Introduceți capul șurubului în perete astfel încât capul să rămână aprox. 10 mm în afară.
3. Așezați aparatul cu orificiul rotund al dispozitivului de suspendare (11) pe șurub. Astfel îl suspendați pe dispozitivul de suspendare.



Fiți atenți la găurire să nu deteriorați cablurile de alimentare. Utilizați aparate de căutare pentru a le detecta sau folosiți un plan al instalației. Contactul cu cablurile electrice poate conduce la un șoc electric și incendiu, iar contactul cu o conductă de gaz, la explozie. Deteriorarea unei conducte de apă poate duce la pagube materiale și la electrocutare.

Eliminarea/ protecția mediului

Scoateți acumulatorul din aparat și predați aparatul, acumulatorul, accesoriile și ambalajul la un centru de reciclare ecologică. Indicații privind eliminarea acumulatorului găsiți în instrucțiunile de utilizare separate ale acumulatorului și încărcătorului dumneavoastră.



Aparatele electrice nu aparțin categoriei de gunoi menajer.

Aparatele electrice uzate trebuie să fie colectate separat și reciclate într-un mod ecologic, în conformitate cu Directiva 2012/19/UE privind deșeurile de echipamente electrice și electronice.

În funcție de transpunerea în legislația națională, este posibil să aveți următoarele opțiuni:

- returnarea la un punct de vânzare,
- predarea la un punct oficial de colectare. Apelați în acest scop la unitatea locală de eliminare a deșeurilor sau la centrul nostru de service.
- returnarea producătorului/distribuitorului. Efectuăm gratuit eliminarea aparatelor defecte care ne sunt expediate.

Nu intra în această categorie accesoriile atașate aparatelor vechi și mijloace auxiliare fără componente electrice.



Nu aruncați acumulatorul în gunoiul menajer, în foc (pericol de explozie) sau în apă. Acumulatorii deteriorați pot afecta sănătatea și mediul dacă se emană sau se scurg vapori sau lichide toxice.

Eliminați acumulatorii în conformitate cu reglementările locale. Acumulatorii defecti sau consumați trebuie reciclați conform Directivei 2006/66/CE. Predați acumulatorii la un punct de colectare a bateriilor uzate unde aceștia sunt reciclați ecologic. Consultați în acest scop unitatea locală de eliminare a deșeurilor sau centrul nostru de service.

Eliminați acumulatorii în stare descărcată. Vă recomandăm să acoperiți polii cu bandă adezivă pentru a preveni scurtcircuitul. Nu deschideți acumulatorul.

Predați ramurile și iarba tăiate în vederea compostării și nu le aruncați în pubela de gunoi.

Piese de schimb/Accesorii

Piese de schimb și accesorii sunt disponibile pe site-ul www.grizzlytools.shop

Dacă veți avea probleme cu procesul de comandă, vă rugăm să utilizați formularul de contact. Pentru întrebări suplimentare vă rugăm să vă adresați către „Service-Center” (vezi pagina 230).

Poziție instrucțiuni de utilizare	Poziție vedere explodată	Denumire	Nr. comandă
A 1	4-6, 44, 20	Lamă dințată de siguranță	13700710
A 2	37, 43	Protecția mâinilor	91105338
A 10	42	Protecție lamă	91105337

A Detectarea defecțiunilor

Problemă	Cauză posibilă	Soluție
Aparatul nu pornește	Acumulatorul (9) este descărcat	Încărcați acumulatorul (respectați instrucțiunile de utilizare separate pentru acumulator și încărcător)
	Acumulatorul (9) nu este montat	Montați acumulatorul (respectați instrucțiunile de utilizare separate pentru acumulator și încărcător)
	Înterupătorul de siguranță (3) nu este acționat corect	Porniți (vezi „Operare”)
	Înterupătorul de pornire/oprire (8) defect	Reparația se efectuează de către centrul de service
Aparatul funcționează cu întreruperi	Contact intern defectuos	Reparația se efectuează de către centrul de service
	Înterupătorul de pornire/oprire (8) defect	
Lamă dințată de siguranță devine fierbinte	Lamă dințată de siguranță (1) tocită	Ascuțiți lama dințată de siguranță sau permiteți schimbarea acesteia (centru de service)
	Lama dințată de siguranță (1) este ciobită	Verificați lama dințată de siguranță sau permiteți schimbarea acesteia (centru de service)
	Prea multă frecare din cauza lubrifierii deficitare	Ungeți cu ulei lama dințată de siguranță (1)
Rezultat nesatisfăcător la tăiere	Prea multă frecare din cauza lubrifierii deficitare	Ungeți cu ulei lama dințată de siguranță (1)
	Lama dințată de siguranță (1) murdărită	Curățați lama dințată de siguranță
	Lamă dințată de siguranță (1) tocită	Ascuțiți lama dințată de siguranță sau permiteți schimbarea acesteia (centru de service)
	Tehnică de tăiere greșită	A se vedea „Lucrul cu aparatul”

Garanție

Stimată clientă, stimate client,
Pentru acest aparat veți primi 5 ani de garanție, de la data achiziției. În cazul în care aparatul este deteriorat, aveți dreptul legal de a solicita compensarea prejudiciilor de către comerciantul produsului. Aceste drepturi legale nu sunt limitate de garanția oferită de noi și prezentată în cele ce urmează.

Clauze de garanție

Perioada de garanție începe la data cumpărării. Vă rugăm să păstrați bine bonul de casă original. Acest document este necesar ca dovadă pentru cumpărare. Dacă în interval de cinci ani de la data cumpărării acestui aparat apare un defect de material sau de fabricație, aparatul este reparat sau înlocuit - la alegerea noastră - gratuit de către noi. Această garanție presupune ca dispozitivul defect și chitanța de cumpărare (bonul de casă) să fie prezentate în termenul de cinci ani și să se descrie pe scurt în scris, în ce constă defectul și momentul apariției acestuia. Dacă defectul este acoperit de garanție, veți primi fie produsul reparat fie unul nou. Timpul de nefuncționare din cauza lipsei de conformitate apărute în cadrul termenului de garanție prelungeste termenul de garanție legală de conformitate și cel al garanției comerciale și curge, după caz, din momentul la care a fost adusă la cunoștința vânzătorului lipsa de conformitate a produsului sau din momentul prezentării produsului la vânzător/unitatea service până la aducerea produsului în stare de utilizare normală și, respectiv, al notificării în scris în vederea ridicării produsului sau predării efective a produsului către consumator.

Produsele de folosință îndelungată care înlocuiesc produsele defecte în cadrul ter-

menului de garanție vor beneficia de un nou termen de garanție care curge de la data preschimbării produsului.

Perioada de garanție și dreptul la repararea prejudiciului

Perioada de garanție nu se prelungeste după ce aceasta expiră. Acest lucru este valabil și pentru componentele înlocuite și reparate. Este recomandabil ca eventualele daune și lipsuri să fie comunicate imediat după achiziție. După expirarea garanției, reparațiile necesare sunt realizate contra-cost.

Conținutul garanției

Aparatul este fabricat în conformitate cu standarde de calitate foarte înalte și este testat în detaliu înainte de livrare.

Dreptul la garanție este valabil pentru erorile materiale sau de fabricație. Această garanție nu acoperă componentele ale produsului care sunt expuse unui grad normal de uzură și care, din acest motiv, pot fi considerate ca piese de schimb (de. ex. Cuțit, roată de angrenare) și nici daunele produse asupra componentelor fragile (de ex. comutator).

Această garanție este anulată dacă produsul a fost deteriorat, folosit necorespunzător sau dacă nu a fost supus lucrărilor de mentenanță. Pentru a garanta o utilizare corespunzătoare a produsului trebuie să respectați instrucțiunile din manualul de operare. Trebuie neapărat evitate acele domenii de aplicare și acțiuni care sunt contra-indicate sau asupra cărora avertizează manualul de utilizare. Produsul trebuie să fie folosit doar pentru uz privat, nu industrial. Garanția este anulată în cazul unei manipulări abuzive sau necorespunzătoare, al folosirii forței și

în cazul intervențiilor care nu au fost efectuate de departamentul nostru autorizat de service.

Executarea garanției

Pentru a garanta o procesare rapidă a cazului Dvs., vă rugăm să respectați următoarele instrucțiuni:

- Păstrați bonul de casă și numărul de identificare (IAN 408300_2207) ca și dovadă a achiziției produsului.
- Numărul articolului este înscris pe plăcuța de fabricație.
- Dacă apar erori funcționale sau alte lipsuri, contactați imediat, **telefonic** sau prin **e-mail**, departamentul de service menționat mai jos. Veți primi informații suplimentare referitoare la modalitatea de soluționare a reclamației Dvs.
- Produsul evaluat ca fiind defect, în urma consultării cu serviciul nostru de relații cu clienții, poate fi expediat gratuit către departamentul de service indicat de noi, odată cu dovada achiziției (bonul de casă) și cu o declarație în care descrieți în ce constă și când a apărut defecțiunea. Pentru a evita problemele de recepționare și costurile suplimentare, este obligatoriu să folosiți doar adresa poștală furnizată de noi. Asigurați-vă că pachetul nu este expediat cu plata la destinatar, prin Sperrgut, Express sau alți furnizori speciali. Vă rugăm să includeți și accesoriile primite în momentul achiziției și folosiți un ambalaj suficient de solid.

Reparații-Service

Lucrările de reparații neincluse în garanție pot fi executate, contra-cost, în departamentul nostru de service. În acest sens, vom fi încântați să vă transmitem o ofertă de preț.

Putem prelucra doar aparate care au fost predate suficient de bine ambalate și care poartă însemnele poștei.

Atenție: Vă rugăm să curățați aparatul înainte de a ni-l transmite și să atașați o notă referitor la defecțiunea în cauză.

Aparatele transmise prin servicii cu plata la destinatar sau prin Sperrgut, Express sau alți furnizori speciali nu sunt acceptate.

Reciclarea aparatelor stricate predate de Dvs. se face în mod gratuit.

Service-Center

Service România

Tel.: 0800896637

E-Mail: grizzly@lidl.ro

IAN 408300_2207

Importator

Vă rugăm să țineți cont de faptul că următoarea adresă nu este una de service.

Contactați doar centrul de service menționat mai sus.

Grizzly Tools GmbH & Co. KG

Stockstädter Straße 20

63762 Großostheim

Germania

www.grizzlytools.de

Съдържание

Увод.....	231
Предназначение.....	231
Общо описание.....	232
Обем на доставката.....	232
Описание на функцията.....	232
Преглед.....	232
Технически данни.....	233
Времена за зареждане.....	233
Инструкции за безопасност.....	234
Символи.....	234
Общи инструкции за безопасност за ел. инструменти.....	235
Указания за безопасност за хресторези.....	238
СКРИТИ РИСКОВЕ.....	239
Обслужване.....	240
Изваждане/поставяне на батерията.....	240
Включване и изключване.....	240
Проверка на степента на зареждане на акумулатора.....	241
Зареждане на акумулатора.....	241
Работа с уреда.....	241
Техники на рязане.....	241
Почистване/поддръжка.....	242
Почистване.....	242
Поддръжка.....	243
Съхранение.....	243
Стойка за стена.....	243
Изхвърляне/защита на околната среда.....	244
Търсене на повреди.....	245
Гаранция.....	246
Ремонтен сервиз / извънгаранционно обслужване.....	247
Сервизно обслужване.....	247
Вносител.....	247
Резервни части / Принадлежности.....	248
Превод на оригиналната CE-декларация за съответствие.....	282
Чертеж в перспектива.....	285

Увод

Сърдечно Ви честитим закупуването на Вашия нов уред. По такъв начин Вие сте избрали един висококачествен продукт. По време на производството уредът е проверяван за качество и е подложен на крайна проверка. Така функционалната пригодност на Вашия уред е гарантирана. Не е изключено, в отделни случаи върху или вътре в уреда да се намират остатъчни количества смазочни материали. Това не е повреда или дефект и не е причина за тревога.



Ръководството за експлоатация е неразделна част от продукта. То съдържа важни указания за безопасността, употребата и изхвърлянето. Преди употребата на продукта се запознайте с всички указания за обслужване и инструкции за безопасност. Използвайте продукта само съгласно описанието и за посочените области на употреба. Пазете упътването добре и когато предавате продукта на трети лица, предавайте заедно с него и всички документи.

Предназначение

Уредът е предназначен само за рязане и оформяне на живи плетове, храсти и декоративни храсти в домашни условия. Всяка друга употреба, която не е допусната изрично в това ръководство за експлоатация, може да доведе до щети по уреда и да представлява сериозна опасност за потребителя. Този уред не е подходящ за търговска употреба. Уредът е предназначен за употреба от пълнолетни лица. Младежи над 16 години трябва да използват уре-

да само под надзор. Операторът или потребителят е отговорен за злополуки или щети за други лица или тяхната собственост. Производителят не носи отговорност за щети, които са предизвикани от неправилна употреба или неправилно обслужване.



Ножовете трябва да бъдат редовно проверявани за износване и да бъдат заточвани. Изтъпените ножове претоварват уреда. Възникналите в резултат на това щети не се покриват от гаранцията.

Уредът е част от серията X 12 V TEAM на Parkside и може да се използва с акумулатори от серията X 12 V TEAM на Parkside. Акумулаторите трябва да се зареждат само със зарядни устройства от серията X 12 V TEAM на Parkside.

Общо описание

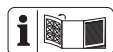

Фигура с най-важните функционални части ще намерите върху разгъващата се страница.

Обем на доставката

Извадете уреда внимателно от опаковката и проверете, дали следните части са налице.

Изхвърлете надлежно опаковъчния материал.

- Акумулаторен хресторез
- Предпазител на ножа
- Ръководство за експлоатация



Акумулаторните батерии и зарядното устройство не се съдържат в окомплектовката на доставката.

Описание на функцията

Като режещо съоръжение акумулаторният хресторез разполага с висококачествен нож от изрязана с лазер специална стомана. При рязане режещите зъби се движат линейно напред назад. Предпазителът срещу сблъсък върху върха на ножодържачната греда предотвратява неприятен откат при засягане на стени, огради и др.

За защита на потребителят уредът разполага с предпазен прекъсвач за две ръце и спираща функция за бързо спиране. Освен това защитата за ръцете пази от големи и малки клони. Функцията на обслужващите части ще намерите в описанията по-надолу.

Преглед



- 1 Подсигуряваща ножодържачна греда
- 2 Защита за ръцете
- 3 Предпазен изключвател
- 4 Предна ръкохватка
- 5 Вентилационни отвори
- 6 Индикатор за състоянието на зареждане
- 7 Задна ръкохватка
- 8 Превключвател за включване/изключване
- 9 Акумулатор
- 10 Предпазител на ножа



- 11 Приспособление за закачване

Технически данни

Акумулаторен хресторез

..... **PHSA 12 B1**

Напрежение на мотора

U..... 12 V == (постоянно напрежение)

Тип акумулатор

..... Литиево-йонна технология

Обороти на мотора n_0 1200 min⁻¹

Брой удари на празен ход..... 2400 min⁻¹

работно време

(4 Ah акумулатор)..... макс. 55 min*

Дължина на рязане..... 350 mm

Дължина на ножа..... са. 410 mm

Макс. разстояние на зъбите..... 15 mm

Макс. диаметър на клона..... 12 mm

Тегло (без акумулатор и зарядно

устройство)..... са. 1,71 kg

Ниво на звуково налягане

(L_{pA})..... 75,0 dB; $K_{pA} = 3$ dB

Ниво на звуковата мощност (L_{WA})

гарантирано..... 90 dB

измерено..... 86,0 dB; $K_{WA} = 2,36$ dB

Вибрации (a_r)

задна ръкохватка..... 3,635 m/s²;

..... $K=1,5$ m/s²

предна ръкохватка..... 4,426 m/s²;

..... $K=1,5$ m/s²

Температура (уред + акумулатор)

..... макс. 50 °C

Процес на зареждане..... 4 - 40 °C

Експлоатация..... -20 - 50 °C

Съхранение..... 0 - 45 °C

* Ефективното работно време на напълно зареден акумулатор (4 Ah) на празен ход.

Стойностите на шума и вибрациите са определени според нормите и предписанията в декларацията за съответствие.

Посочената обща стойност на вибрациите и посочената стойност

на шумовите емисии са измерени по стандартизиран метод на изпитване и могат да бъдат използвани за сравнение на един електрически инструмент с друг.

Посочената обща стойност на вибрациите и посочената стойност на шумовите емисии може също да се използва за предварителна оценка на натоварването.



Предупреждение: Емисиите на вибрациите и шума по време на действителната употреба на електроинструмента могат да се различават от посочените стойности в зависимост от начина, по който се използва електроинструментът, както и в зависимост от това, какъв вид детайл се обработва.

Необходимо е да се определят предохранителни мерки за защита на обслужващото лице въз основа на натоварването с вибрации при действителна употреба (тук следва да се вземат под внимание всички етапи на работния цикъл, напр. време, в което електрическият инструмент е изключен, и време, когато е включен, но работи без натоварване).

Времена за зареждане

Уредът е част от серията X 12 V TEAM на Parkside и може да се използва с акумулатори от серията X 12 V TEAM на Parkside. Акумулаторите от серията X 12 V TEAM на Parkside трябва да се зареждат само със зарядни устройства от серията X 12 V TEAM на Parkside.

Време за зареждане (мин.)	PAPK 12 A1 PAPK 12 A3	PAPK 12 A2	PAPK 12 B1 PAPK 12 B2 PAPK 12 B3	PAPK 12 D1
PLGK 12 A1	60	60	120	150
PLGK 12 A2	60	60	120	150
PLGK 12 A3	60	60	120	150
PLGK 12 B2	30	45	60	80
PDSLГ 12 A1 PDSLГ 12 A2	30	45	60	80

Препоръчваме Ви да използвате този уред само със следните акумулатори: PAPK 12 A3, PAPK 12 B3, PAPK 12 D1, PAPK 12 A4, PAPK 12 B4
Препоръчваме Ви да зареждате тези акумулатори със следните зарядни устройства: PLGK 12 A2, PLGK 12 B2, PLGK 12 A3, PDSLГ 12 A2

Инструкции за безопасност

Този раздел съдържа основните предписания за безопасност при работата с уреда.

Символи

надписи върху уреда:



Този уред е част от серията X 12 V TEAM



Внимание!



Прочетете ръководството за експлоатация!



Носете защита за очите.



Носете защита за слуха.



Носете предпазни ръкавици. Опасност от порезни наранявания.



Внимание! Опасност от нараняване при работещи ножове.



Не използвайте акумулаторния хросторез при дъжд или върху мокри плетове.



Отстранете батерията преди работи по поддръжката.



Данни за нивото на звукова мощност L_{WA} в dB.



Електроуредите нямат място в домакинската смет.

Символи върху опаковката:



Символ за рециклиране: Велпапе



Продуктите и опаковките трябва да се изхвърлят екологосъобразно

Символи в упътването:



Знак за опасност с данни за предотвратяване на човешки или материални щети



Знак за опасност с информация за предотвратяване на щети за хора чрез токов удар



Заповеден знак с данни за предотвратяване на щети



Знак за упътване с информация за по-добра работа с уреда

Общи инструкции за безопасност за ел. инструменти



ПРЕДУПРЕЖДЕНИЕ!

Прочетете всички указания за безопасност, инструкции, фигури и технически данни, с които е снабден електроинструментът.

Неспазването на следващите инструкции може да доведе до токов удар, пожар и/или тежки наранявания.

Пазете всички инструкции за безопасност и указания за бъдеща употреба.

Използването в инструкциите за безопасност понятие „електрически инструмент“ се отнася за електрически инструменти, които работят в мрежата (с мрежов кабел) и за акумулаторни електрически инструменти (без мрежов кабел).

1) Безопасност на работното място

а) Поддържайте вашето работно място чисто и добре осветено. Липсата на ред или неосветените работни участъци може да доведат до злополуки.

б) Не работете с електрическия инструмент във взривоопасна среда, в която има горими течности, газове или прах.

Електрическите инструменти произвеждат искри, които могат да запалят праха или парите.

в) Дръжте децата и другите лица далече по време на употреба на електрическия инструмент. При отклоняване на вниманието можете да загубите контрол над уреда.

2) Електрическа безопасност

а) Свързващият щепсел на електрическия инструмент трябва да съответства на контакта. Щепселът в никакъв случай не бива да се променя. Не използвайте щепсели с адаптер със заземен електрически инструменти.

Непроменените щепсели и съответстващите контакти намаляват риска от удар от ток.

б) Избягвайте телесен контакт със заземените повърхности на тръби, нагреватели, печки и хладилници. Съществува повишен риск от удар от ток, ако тялото ви се заземи.

в) Пазете електрическия инструмент от дъжд или влага. Проникването на вода в електриче-

ския инструмент повишава риска от удар от ток.

г) Не използвайте кабела, за да носите електрическия инструмент, да го закачвате или за да изтегляте щепсела от контакта. Дръжте кабела далече от топлина, масло, остри ръбове или движещи се части на уреда. Повредените или усукани кабели повишават риска от удар от ток.

д) Когато работите с електрическия инструмент на открито, използвайте само удължители, които са подходящи за употреба навън. Употребата на удължител, подходящ за употреба на открито, намалява риска от удар от ток.

е) Ако се налага използване на електроинструмента във влажна среда, използвайте предпазен прекъсвач за защита от утечни токове. Използването на предпазен прекъсвач за защита от утечни токове намалява риска от токов удар.

3) Безопасност на хората

а) Бъдете внимателни, внимавайте какво правите и подхождайте разумно към работата с електрическия инструмент. Не използвайте електрическия инструмент, ако сте уморени или сте под въздействието на наркотици, алкохол или медикаменти. Един момент невнимание при употребата на електрическия инструмент може да доведе до сериозни наранявания.

б) Носете лични предпазни средства и винаги защитни очила.

Носенето на лични предпазни средства като неплъзгащи се защитни обувки, защитна каска или защита за слуха намалява риска от наранявания.

в) Избягвайте нежеланото пускане в експлоатация. Уверете се, че електрическият инструмент е изключен преди да го свържете с електрозахранването, да го вземете или носите. Ако при носене на електрическия инструмент държите пръста на прекъсвача или свържете уреда към електрозахранването, когато е включен, това може да доведе до злополуки.

г) Преди да включите електрическия инструмент, махнете регулиращите инструменти или гаечни ключове. Инструментът или ключът, който се намира на въртяща се част на уреда, може да предизвика наранявания.

д) Избягвайте необичайни положения на тялото. Осигурете стабилна стойка и поддържайте равновесие по всяко време. Така можете по-добре да контролирате електрическия инструмент в неочаквани ситуации.

е) Носете подходящо облекло. Не носете широки дрехи или бижута. Дръжте косата, дрехите и ръкавиците далече от движещите се части. Широките дрехи, бижутата или дългите коси могат да бъдат захванати от движещите се части.

ж) При възможност за монтиране на прахоизсмукващи и прахоулавящи приспособления се уверете, че те са свързани и се използват правилно.

но. Употребата на прахоизсмукващи приспособления може да намали вредата от праха.

4) УПОТРЕБА И ТРЕТИРАНЕ НА ЕЛЕКТРИЧЕСКИЯ ИНСТРУМЕНТ

- а) **Не претоварвайте уреда. За вашата работа използвайте само предназначен за нея електрически инструмент.** С подходящия електрически инструмент ще работите по-добре и по-безопасно в съответната област.
- б) **Не използвайте електрически инструмент с дефектен прекъсвач.** Електрически инструмент, който не може да се включва или изключва, е опасен и трябва да се ремонтира.
- в) **Преди да регулирате уреда, да сменят принадлежностите или да оставят уреда настрана издърпайте щепсела от контакта.** Тази предпазна мярка предотвратява нежелания старт на електрическия инструмент.
- г) **Съхранявайте електрическия инструмент, който не се използва, недостъпен за деца. Не разрешавайте на лица, които не са запознати с уреда или не са прочели указанията, да използват уреда.** Електрическите инструменти са опасни, когато се използват от неопитни лица.
- д) **Поддържайте грижливо електрическия инструмент. Проверявайте, дали движещите се части функционират безупречно и не заяждат, дали частите не са счупени или повредени и**

функцията на електрическия инструмент не е нарушена.

Преди да използвате уреда дайте повредените части на ремонт. Редица злополуки се дължат на недостатъчна поддръжка на електрическите инструменти.

- е) **Поддържайте режещите инструменти остри и чисти.** Грижливо поддържаните режещи инструменти с остри режещи ръбове заяждат по-малко и се водят по-лесно.
 - ж) **Използвайте електрическия инструмент, принадлежностите, работните инструменти и др. според тези указания. При това вземете предвид условията на работа и дейността, която трябва да се извърши.** Употребата на електрическия инструмент за цели, различни от предвидените, може да доведе до опасни ситуации.
 - з) **Дръжте уреда за изолираните повърхности за хващане, когато изпълнявате работи, при които използваният инструмент може да срещне скрити електрически проводници или собствения захранващ кабел.** Контактът с провеждащ напрежение проводник може да постави металните части на уреда под напрежение и да доведе до електрически удар.
- #### 5) ВНИМАТЕЛНА РАБОТА И УПОТРЕБА НА АКУМУЛАТОРНИ ИНСТРУМЕНТИ
- а) **Зареждайте батериите само в зарядни устройства, които са препоръчани от производителите**

ля. За зарядното устройство, което е подходящо за определен вид батерии, има опасност от пожар, ако то бъде използвано с други батерии.

б) Използвайте в електрическите инструменти само предвидените за целта батерии.

Употребата на други батерии може да причини наранявания и опасност от пожар.

в) Дръжте батерията, която не се използва, далече от канцеларски кламери, монети, ключове, пирони, винтове или други дребни метални предмети, които биха могли да предизвикат късо съединение на контактите. Късото съединение между контактите на батерията може да предизвика изгаряния или пожар.

г) При неправилна употреба от батерията може да изтече течност. Избягвайте контакта с нея. При случаен контакт изплакнете с вода. Ако течността попадне в очите, потърсете допълнително лекарска помощ. Изтичащата течност от батерията може да причини кожни раздразнения или изгаряния.

6) СЕРВИЗ

а) Давайте вашия електрически инструмент за ремонт само от квалифицирани специалисти и само с оригинални резервни части. Така се гарантира запазване на безопасността на електрическия инструмент.

б) Никога не ремонтирайте повредени батерии. Всички ремонти на батериите трябва да се

извършват от производителя или оторизирани сервиси.

Указания за безопасност за хросторези

а) Стойте настрана от ножовете. Не се опитвайте да отстраните нарязан материал или да държите материала, който режете при работещи ножове.

Ножовете продължават да се движат и след изключване на превключвателя. Един момент невнимание при употребата на хростореза може да доведе до сериозни наранявания.

б) Носете хростореза за дръжката при неподвижни ножове и внимавайте да не натиснете превключвателя.

Правилното носене на хростореза намалява опасността от неволно включване и така предпазва от наранявания, причинени от ножа.

в) При транспортиране или съхранение на хростореза винаги слагайте предпазното покритие върху ножовете.

Правилното боравене с хростореза намалява опасността от нараняване от ножа.

г) Уверете се, че всички превключватели са изключени и акумулаторът е отстранен или изключен преди да отстраните заседнал нарязан материал или да извършите техническа

поддръжка на машината.

Неочакваното включване на хростореза при отстраняване на заседнал нарязан материал може да предизвика сериозни наранявания.

- д) **Дръжте хростореза само за изолираните ръкохватки, тъй като режещият нож може да засегне скрити електрически проводници.** При контакт на ножа с провеждащ напрежение проводник металните части на уреда могат да бъдат поставени под напрежение и това да доведе до електрически удар.
- е) **Дръжте всякакви електрически проводници далеч от обхвата на рязане.** В плетовите и храстите може да има скрити проводници, които могат да бъдат отрязани от ножа по невнимание.
- ж) **Не използвайте хростореза при лошо време и най-вече при опасност от буря.** Така намалява опасността да бъдете ударени от гръм.

ДОПЪЛНИТЕЛНИ УКАЗАНИЯ ЗА БЕЗОПАСНОСТ

- а) **Препоръчително е да претърсите живите плетове и храстите за скрити обекти, като напр. телени огради или скрити проводници.**
- б) **Дръжте хростореза правилно, напр. с двете ръце за ръкохватките, когато има налични две ръкохватки.** Загубата на контрол над уреда може да доведе до наранявания.

- в) Ножицата за трева е предвиден за работи, при които потребителят стои на земята, а не върху стълба или друга нестабилна повърхност за стъпване.
- г) Препоръчително е преди употреба на ножицата за трева потребителят да се увери, че приспособлението (ята) за блокиране на всички подвижни части (напр. удължен вал и въртящ се елемент), ако има такова(ива), се намира, респ. намират, в блокирано положение.

СКРИТИ РИСКОВЕ

Макар да обслужвате уреда съгласно предписанията, винаги съществуват скрити рискове. Могат да възникнат следните опасности във връзка с конструкцията и изпълнението на електрическия инструмент:

- а) Нараняване чрез порязване
- б) Увреждане на слуха ако не се носи подходящо оборудване за предпазване на слуха.
- в) Увреждане на здравето, произтичащо от вибрации ръка-рамо, ако уредът се използва за по-дълъг период от време или не се използва и поддържа правилно.



Предупреждение! По време на експлоатация този електрически инструмент създава електромагнитно поле. При определени обстоятелства това поле може да засегне активните или пасивни медицински импланти. За да се намали опасността от сериозни или смъртоносни наранявания, препоръчваме на лицата с медицински импланти да се консултират с техния лекар или с

производителя на медицинския имплант преди обслужването на машината.



Спазвайте указанията за безопасност и указанията за зареждане и правилна употреба, посочени в ръководството за експлоатация на акумулатора и зарядното устройство от серия (Parkside) X 12 V Team. Подробно описание на процеса на зареждане и допълнителна информация ще намерите в настоящото отделно ръководство за потребителя.

Обслужване



При работа с уреда носете подходящо облекло и работни ръкавици. Носете защитни очила и антифони.

Преди всяка употреба се уверете, че уредът е функционално годен. Превключвателят за включване/изключване и предпазния изключвател не трябва да бъдат блокирани. След пускане на изключвателя трябва да изключвате мотора. Ако изключвателят е повреден, уредът не трябва да бъде използван повече.

Личното предпазно оборудване и функционално годен уред намаляват риска от наранявания и инциденти.



Спазвайте разпоредбите за шума и местните разпоредби.



Изваждане/поставяне на батерията

1. За изваждане на батерията от уреда натиснете бутона за деблокиране

върху батерията (9) и извадете батерията.

2. За поставяне на батерията (9) в уреда плъзнете батерията по водещата шина, за да влезе в уреда. Тя се фиксира с отчетливо щракване.



Включване и изключване



Внимавайте за безопасна стойка и дръжте уреда здраво с две ръце на разстояние от тялото. Преди включване внимавайте уредът да не докосва предмети.

Отстраняване на предпазителя на ножа:

1. Издърпайте предпазителя на ножа (10) от предпазната нождържачна греда (1).

Включване:

2. Уверете се, че акумулаторите (9) са поставени (вж. „Изваждане/поставяне на акумулатора“).

3. Натиснете предпазния изключвател (3) върху предната ръкохватка (4).

4. Натиснете превключвателя за включване/изключване (8). Уредът работи с минимална скорост.

За настройката на скоростта обърнете внимание на глава „Настройка на броя ходове“.

Изключване:

5. Освободете предпазния изключвател (3) или превключвателя за включване/изключване (8).

A Проверка на степента на зареждане на акумулатора

Индикаторът за състоянието на зареждане (6) показва степента на зареждане на акумулатора (9) по време на обслужването на уреда.

3 светодиода светят (червен-жълт-зелен):

Акумулаторната батерия е заредена

2 светодиода светят (червен-жълт):

Акумулаторът е зареден частично

1 светодиод свети (червен):

Акумулаторът трябва да бъде зареден

i Заредете акумулатора (9), когато остане да свети само червеният светодиод на индикатора за състоянието на зареждане.

A Зареждане на акумулатора

i Заредете акумулатора (9), когато остане да свети само червеният светодиод на индикатора за състоянието на зареждане (6).

1. Извадете акумулатора (9) от уреда.
2. Вкарайте акумулатора (9) в отвора за зареждане на зарядното устройство.
3. Включете зарядното устройство в контакта.
4. След успешен процес на зареждане свето постоянно зелена светлина. Сега разединете зарядното устройство от мрежата.
5. Извадете акумулатора (9) от зарядното устройство

Работа с уреда



При рязане внимавайте да не докосвате предмети като напр. телени огради или подпори за растения. Това може да доведе до щети на подсигуруващата ножодържачна греда.

- При блокиране на ножа от твърди предмети веднага изключете уреда и извадете батерията. Едва след това отстранете предмета.
- Избягвайте претоварване на уреда по време на работа.

Техники на рязане

- Отрежете предварително дебели клони с ножица за клони.
- Двустранната подсигуруваща ножодържачна греда дава възможност за рязане в двете посоки или чрез люлеещо движение от едната страна към другата.
- При вертикално рязане движете акумулаторния хросторез равномерно напред или дъговидно нагоре-надолу.
- При хоризонтално рязане движете акумулаторния хросторез сърповидно по ръба на плета, за да могат отрязаните клони да падат на земята.
- За да постигнете дълги прави линии е препоръчително да опънете връв.

Рязане на жив плет:

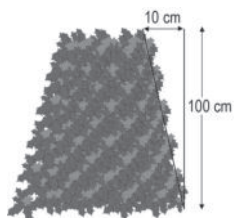

Препоръчително е да режете живия плет в трапецовидна форма, за да избегнете загубата на листа. Това

отговаря на естествения растеж на растенията и позволява на плета оптимално виреене. При рязане се намаляват само новите годишни издънки, като по този начин се образува гъсто разклоняване и добра защита от наблюдение.

- Първо отрежете страните на плета. За целта движете акумулаторния хросторез от основата към върха по посока на растежа. Ако режете отгоре надолу, по-тънките клони се преместват навън, като по този начин се образуват изтънели места и дупки.
- След това изрежете горния ръб по Ваш вкус равно, като покрив или заоблено.
- Подстрижете още младите растения в желаната форма. Главното стъбло трябва да остане непокътнато докато живият плет не достигне планираната височина. Всички други стебла се отрязват на половина.

Поддръжка на свободно растящи плетове:

Свободно растящи плетове не се оформят, но трябва да бъдат редовно поддържани за да не станат прекалено високи.

Почистване/поддръжка



Поверете ремонтните дейности и дейностите по поддръжката, които не са описани в това ръководство за експлоатация, на нашия сервизен център за поддръжка. Използвайте само оригинални части.



Изключете уреда и извадете батерията от уреда преди всички работи.



Носете ръкавици при работата с подсигуряващата ножодържачна греда. По този начин ще предотвратите порезни наранявания.

Изпълнявайте редовно следните дейности по почистване и поддръжка. По този начин се гарантира дълга и надеждна употреба.

Почистване



Уредът не трябва да бъде нито пръскан с вода, нито поставян във вода. Съществува опасност от токов удар.

- Поддържайте вентилационните отвори (A 5) и корпуса на мотора чисти. За целта използвайте влажна кърпа или четка. Не използвайте почистващи препарати или разтворители. По този начин бихте могли да повредите непоправимо уреда.
- Поддържайте ножа винаги чист. След всяка употреба на уреда трябва да

- почистите ножа (с намастен парцал);
- смажете подсигуряващата ножодържачна греда с помощта на масльонка или спрей.

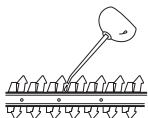

Поддръжка

- Проверете уреда преди всяка употреба за очевидни дефекти, като разхлабени, износени или повредени части. Проверете дали винтовете в подсигуряващата ножодържачна греда (▲ 1) са здраво закрепени.
- Проверявайте капациите и защитните устройства (▲) за повреди и дали са на правилните места. При необходимост ги сменете.
- Леки нащърбвания на режещите зъби можете да изгладите сами. За целта наточете остриетата с точилен камък. Само остри режещи зъби осигуряват добра ефективност на рязане.
- Тъпи, изкривени или повредени подсигуряващи ножодържачни греди трябва да бъдат сменени.

Поверете извършването на работите, които не са описани в това ръководство, на нашия сервизен център. Използвайте само оригинални части.

Съхранение

- Съхранявайте уреда в доставения предпазител на ножа (▲ 10) на сухо място и далече от обсега на деца.

C Стойка за стена

Можете да окачите вертикално уреда за приспособлението за закачване (11). Окачвайте уреда само с отворен предпазител на острието.



При окачване, имайте предвид, че от предпазната планка на ножа може да капе масло.

1. С помощта на дюбел закрепете винт в желаната позиция на стената. Главата на винта може да има диаметър от 8 – 10 mm.
2. Оставете главата на винта да стърчи на ок. 10 mm от стената.
3. Поставете уреда с кръглият отвор на приспособлението за закачване (11) срещу винта. Закачете го по този начин на приспособлението за закачване.



При пробиването внимавайте за това да не повредите хранващи кабели. Използвайте подходящи уреди за търсене, за да ги откриете или потърсете помощта на инсталационен план. Контактът с електрически кабели може да доведе до токов удар и пожар, а контактът с газопровод до експлозия. Повреждането на водопровод може да доведе до имуществени щети и токов удар.

Изхвърляне/защита на околната среда

Извадете батерията от уреда, преди да изхвърлите уреда. Подложете уреда, принадлежностите и опаковката на рециклиране, което не вреди на околната среда. Указания за изхвърляне на батерията ще намерите в отделното ръководство за експлоатация на батерията и зарядното устройство.



Електрическите уреди нямат място в домакинската смет.

Директива 2012/19/ЕС относно отпадъците от електрическо и електронно оборудване: Потребителите за законово задължени да предават електронните уреди в края на техния полезен живот за екологосъобразно рециклиране. По този начин се гарантира екологосъобразно и щадящо ресурси предаване за отпадъци. В зависимост от прилагането в националното законодателство, имате следните опции:

- връщане на място на продажба,
- предаване в официален събирателен пункт,
- изпращане обратно към производителя/дистрибутора.

От това изискване не са засегнати прикрепените към старите уреди принадлежности и помощни средства без електрически съставни части.



Не изхвърляйте акумулатора в битовите отпадъци, в огън (опасност от експлозия) или във вода. Повредени акумулатори могат да навредят на околната среда и Вашето здраве, ако излизат отровни изпарения или течности.

Изхвърлете акумулаторите съгласно местните предписания. Дефектни или употребявани акумулатори трябва да се рециклират съгласно директива 2006/66/ЕО. Предайте акумулаторите в пункт за събиране на стари акумулатори, където те ще бъдат рециклирани по щадящ околната среда начин. За целта попитайте Вашата местна фирма за събиране на отпадъци или наш сервизен център. Изхвърляйте акумулаторите в разрежено състояние. С цел защита от късо съединение препоръчваме да покриете полюсите с лепенки. Не отваряйте акумулатора.

Предайте отрязаните клони и трева за компостиране и не ги изхвърляйте в контейнера за отпадъци.

A Търсене на повреди

Проблем	Възможна причина	Отстраняване на проблема
Уредът не стартира	Батерията (9) е изтощена	Заредете батерията (спазвайте отделното ръководство за експлоатация за батерията и зарядното устройство)
	Батерията (9) не е поставена	Поставете батерията (спазвайте отделното ръководство за експлоатация за батерията и зарядното устройство)
	Предпазният прекъсвач (3) не е натиснат правилно	Включване (вижте "Обслужване")
	Дефектен превключвател за включване/изключване (8)	Ремонт от сервизен център
Уредът работи с прекъсвания	Вътрешен несигурен контакт	Ремонт от сервизен център
	Дефектен превключвател за включване/изключване (8)	
Подсигуряващата ножодържачна греда се загрява	Тъпа подсигуряваща ножодържачна греда (1)	Шлифовайте подсигуряващата ножодържачна греда или я дайте за смяна (сервизен център)
	Подсигуряващата ножодържачна греда (1) е нащърбена	Проверете подсигуряващата ножодържачна греда или я дайте за смяна (сервизен център)
	Прекалено много триене поради липсващо смазване	Смажете подсигуряващата ножодържачна греда (1)
Лош резултат от рязане	Прекалено много триене поради липсващо смазване	Смажете подсигуряващата ножодържачна греда (1)
	Замърсена подсигуряваща ножодържачна греда (1)	Почистете подсигуряващата ножодържачна греда
	Тъпа подсигуряваща ножодържачна греда (1)	Шлифовайте подсигуряващата ножодържачна греда или я дайте за смяна (сервизен център)
	Лоша техника на рязане	Вижте „Работа с уреда“

Гаранция

Уважаеми клиенти,

за този уред получавате 5 години гаранция от датата на покупката. В случай на несъответствие на продукта с договора за продажба Вие имате законно право да предявите рекламация пред продавача на продукта при условията и в сроковете, определени в глава трета, раздел II и III и глава четвърта от Закона за предоставяне на цифрово съдържание и цифрови услуги и за продажба на стоки (ЗПЦСЦУПС)*.

Вашите права, произтичащи от посочените разпоредби, не се ограничават от нашата по-долу представена търговска гаранция, не са свързани с разходи за потребителите и независимо от нея продавачът на продукта отговаря за липсата на съответствие на потребителската стока с договора за продажба съгласно ЗПЦСЦУПС.

Гаранционни условия

Гаранционният срок започва да тече от датата на покупката. Пазете добре оригиналната касова бележка. Този документ е необходим като доказателство за покупката. Ако в рамките на три години от датата на закупуване на този продукт се появи дефект на материала или производствен дефект, продуктът ще бъде безплатно ремонтиран или заменен – по наш избор. Гаранцията предполага в рамките на тригодишния гаранционен срок да се представят дефектният уред и касовата бележка (касовият бон) и писмено да се обясни в какво се състои дефектът и кога е възникнал. Ако дефектът е покрит от нашата гаранция, Вие ще получите обротно ремонтирания или нов продукт.

С ремонта или смяната на продукта не започва да тече нов гаранционен срок.

Гаранционен срок и законови претенции при дефекти

Гаранционната услуга не удължава гаранционния срок. Това важи също и за сменените и ремонтирани части. За евентуално наличните повреди и дефекти още при покупката трябва да се съобщи веднага след разпаковането. Евентуалните ремонти след изтичане на гаранционния срок са срещу заплащане.

Обхват на гаранцията

Уредът е произведен грижливо според строгите изисквания за качество и добросъвестно изпитан преди доставка. Гаранцията важи за дефекти на материала или производствени дефекти. Гаранцията не обхваща частите на продукта, които подлежат на нормално износване, поради което могат да бъдат разглеждани като бързо износващи се части (например Нож, зъбчато колело) или повредите на чупливи части (например прекъсвачи). Гаранцията отпада, ако уредът е повреден поради неправилно използване или в резултат на неосъществяване на техническа поддръжка. За правилната употреба на продукта трябва точно да се спазват всички указания в упътването за обслужване. Предназначение и действия, които не се препоръчват от упътването за експлоатация или за които то предупреждава, трябва задължително да се избягват. Продуктът е предназначен само за частна, а не за стопанска употреба. При злоупотреба и неправилно третиране, употреба на сила и при интервенции, които не са извършени от клона на нашия оторизиран сервиз, гаранцията отпада.

Процедура при гаранционен случай

За да се гарантира бърза обработка на Вашия случай, следвайте следните указания:

- За всички запитвания подгответе касовата бележка и идентификационния номер (IAN 408300_2207) като доказателство за покупката.
- Вземете артикулния номер от фабричната табелка.
- При възникване на функционални или други дефекти първо се свържете по телефона или чрез имейл с долупосочения сервизен отдел. След това ще получите допълнителна информация за уреждането на Вашата рекламация.
- След съгласуване с нашия сервиз можете да изпратите дефектния продукт на посочения Ви адрес на сервиза безплатно за Вас, като приложите касовата бележка (касовия бон) и посочите в какво се състои дефектът и кога е възникнал. За да се избегнат проблеми с приемането и допълнителни разходи, задължително използвайте само адреса, който Ви е посочен. Осигурете изпращането да не е като експресен товар или като друг специален товар. Изпратете уреда заедно с всички принадлежности, доставени при покупката, и осигурете достатъчно сигурна транспортна опаковка.

Ремонтен сервиз / извънгаранционно обслужване

Ремонти извън гаранцията можете да възложите на клона на нашия сервиз срещу заплащане. Той с удоволствие ще Ви направи предварителна калку-

ляция. Можем да обработваме само уреди, които са достатъчно опаковани и изпратени с платени транспортни разходи.

Внимание: Изпратете Вашия уред на клона на нашия сервиз почистен и с указание за дефекта.

Уредите, изпратени с неплатени транспортни разходи – с наложен платеж, като експресен или друг специален товар – не се приемат.

Ние ще извършим безплатно изхвърлянето на изпратените от Вас дефектни уреди.

Сервизно обслужване



България

Тел.: 00800 111 4920

Е-мейл: grizzly@lidl.bg

IAN 408300_2207

Вносител

Моля, обърнете внимание, че следващият адрес не е адрес на сервиза.

Първо се свържете с горепосочения сервизен център.

Гризли Туулс ГмбХ & Ко.КГ

Щокщетер Щрасе 20

63762 Гросостхайм

Германия

* Като физическо лице – потребител, независимо от настоящата търговска гаранция, Вие се ползвате от правата на законовата гаранция, предоставена от Закона за предоставяне на цифрово съдържание и цифрови услуги и за продажбата на стоки /ЗПЦСЦУПС/. По-специално Вие имате право при несъответствие на стоката да бъде извършен ремонт или замяна по Ваш избор, освен

ако това е невъзможно или е свързано с непропорционално големи разходи за продавача. Вие имате право на пропорционално намаляване на цената или на разваляне на договора при наличие на условията на чл. 33, ал. 3 от ЗПЦСЦУПС. Условията и сроковете на законовата гаранция са регламентирани в глава трета, раздел II и III и в глава четвърта на ЗПЦСЦУПС

Резервни части / Принадлежности

Резервни части и принадлежности можете да получите на адрес www.grizzlytools.shop

Ако имате проблеми с поръчката, използвайте формуляра за контакт. Ако имате други въпроси, обърнете се към „Сервизно обслужване“ (вж. страница 247).

Позиция ръководство за експлоатация	Позиция на сборния чертеж	Означение	Номер за поръчка
A 1	4-6, 44, 20	Подсигуряваща ножодържачна греда	13700710
A 2	37, 43	Защита за ръцете	91105338
A 10	42	Предпазител на ножа	91105337

Περιεχόμενα

εισαγωγή.....	249
Σκοπός χρήσης.....	249
Γενική περιγραφή.....	250
Παραδοτέα υλικά.....	250
Περιγραφή λειτουργίας.....	250
Επισκόπηση.....	250
Τεχνικά στοιχεία.....	251
Χρόνος φόρτισης.....	251
Υποδείξεις ασφάλειας.....	252
Σύμβολα και εικονοσύμβολα.....	252
Γενικές υποδείξεις ασφαλείας για ηλεκτρικά εργαλεία.....	253
Υποδείξεις ασφαλείας για ψαλίδια για θαμνώδεις φράχτες.....	256
Πρόσθετες υποδείξεις ασφαλείας.....	257
ΥΠΟΛΕΙΠΟΜΕΝΟΙ ΚΙΝΔΥΝΟΙ.....	257
Χρήση.....	258
Αφαίρεση/τοποθέτηση μπαταρίας.....	258
Ενεργοποίηση και Απενεργοποίηση.....	259
Έλεγχος κατάστασης φόρτισης του συσσωρευτή.....	259
Φόρτιση μπαταρίας.....	259
Εργασία με τη συσκευή.....	259
Τεχνικές κοπής.....	260
Καθαρισμός/Συντήρηση.....	260
Καθαρισμός.....	261
Συντήρηση.....	261
Αποθήκευση.....	261
Στήριγμα τοίχου.....	261
Απόρριψη/Προστασία του περιβάλλοντος.....	262
Ανταλλακτικά / Αξεσουάρ.....	263
Αναζήτηση σφάλματος.....	264
Εγγύηση.....	265
Σέρβις επισκευής.....	266
Service-Center.....	266
Εισαγωγέας.....	266
Μετάφραση της πρωτότυπης Δήλωσης συμμόρφωσης CE.....	283
Επί μέρους σχεδιαγράμματα.....	285

εισαγωγή

Συγχαρητήρια για την αγορά της νέας συσκευής σας. Προτιμήσατε να αγοράσετε ένα προϊόν ανώτερης ποιότητας. Η ποιότητα αυτής της συσκευής ελέγχθηκε κατά τη διάρκεια της παραγωγής, αλλά και σε τελικό έλεγχο. Με τον τρόπο αυτό εξασφαλίστηκε η λειτουργικότητα της συσκευής σας. Δεν αποκλείεται σε μεμονωμένες περιπτώσεις γύρω από ή μέσα στη συσκευή να υπάρχουν υπολειπόμενες ποσότητες λιπαντικών. Αυτό δεν αποτελεί έλλειψη ή ελάττωμα και δεν πρέπει να σας ανησυχεί.



Προτιμήσατε να αγοράσετε ένα προϊόν ανώτερης ποιότητας. Οι οδηγίες χρήσης αποτελούν αναπόσπαστο τμήμα αυτού του προϊόντος. Περιέχουν σημαντικές υποδείξεις για την ασφάλεια, τη χρήση και διάθεση της συσκευής. Πριν τη χρήση του προϊόντος να εξοικειωθείτε με όλες τις οδηγίες χειρισμούς και τις υποδείξεις ασφαλείας. Να χρησιμοποιείτε το προϊόν μόνο όπως περιγράφεται και μόνο για τον αναφερόμενο σκοπό. Να φυλάξετε καλά τις οδηγίες και να τις παραδώσετε σε τρίτους μαζί με το προϊόν.

Σκοπός χρήσης

Η συσκευή προορίζεται μόνο για την κοπή και τη διαμόρφωση φραχτών θάμνων, θάμνων και διακοσμητικών θάμνων στον οικιακό τομέα. Κάθε περαιτέρω χρήση που δεν επιτρέπεται ρητά στις παρούσες οδηγίες λειτουργίας μπορεί να οδηγήσει σε ζημιές και μπορεί να αποτελέσει σοβαρό κίνδυνο για το χρήστη.

Αυτό το εργαλείο δεν ενδείκνυται για επαγγελματική χρήση. Σε περίπτωση επαγγελματικής χρήσης παύει να ισχύει η εγγύηση. Η συσκευή προορίζεται για χρήση από ενήλικες. Ανήλικοι κάτω των 16 ετών δεν επιτρέπεται να χρησιμοποιούν τη συσκευή χωρίς επίβλεψη. Ο χειριστής ή ο χρήστης είναι υπεύθυνοι για ατυχήματα ή βλάβες σε άλλους ανθρώπους ή στην ιδιοκτησία τους. Ο κατασκευαστής δεν αναλαμβάνει καμία ευθύνη για φθορές που οφείλονται σε μη ορθή ή λάθος χρήση.



Οι λεπίδες πρέπει να ελέγχονται τακτικά για φθορές και να τροχίζονται. Στομωμένες λεπίδες προκαλούν υπερφόρτωση στη συσκευή. Οι προκύπτουσες ζημιές δεν υπόκεινται στην εγγύηση

Η συσκευή αποτελεί τμήμα της σειράς X 12 V TEAM της Parkside και λειτουργεί με μπαταρίες της σειράς X 12 V TEAM της Parkside. Η φόρτιση των μπαταριών επιτρέπεται αποκλειστικά με φορτιστές της σειράς X 12 V TEAM της Parkside.

Γενική περιγραφή

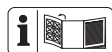

Η απεικόνιση των σημαντικότερων εξαρτημάτων λειτουργίας βρίσκεται στην ανοιγόμενη σελίδα.

Παραδοτέα υλικά

Βγάλτε τη συσκευή από τη συσκευασία και ελέγξτε, αν είναι πλήρης: Διαθέστε τα υλικά συσκευασίας σύμφωνα με τους κανονισμούς.

- Επαναφορτιζόμενο μπροντουροψάλιδο
- Προστατευτικό λεπίδας
- Οδηγίες λειτουργίας



Η μπαταρία και ο φορτιστής δεν περιλαμβάνονται.

Περιγραφή λειτουργίας

Το επαναφορτιζόμενο ψαλίδι για θαμνώδεις φράχτες διαθέτει ως διάταξη κοπής μια λεπίδα υψηλής ποιότητας από περασμένο με λείζερ ειδικό χάλυβα. Κατά τη διαδικασία κοπής οι οδοντώσεις κοπής κινούνται γραμμικά πέρα - δώθε. Η προστασία πρόσκρουσης στην ακμή της ράβδου λεπίδας εμποδίζει ανεπιθύμητες αντεπιστροφές κατά την επαφή με τοίχους, φράχτες κ.λπ.

Για την προστασία του χειριστή η συσκευή διαθέτει έναν διακόπτη ασφαλείας δύο χεριών και μια λειτουργία φρεναρίσματος γρήγορου σταματήματος. Επιπλέον το προστατευτικό χεριών προστατεύει από κλαδιά και κλαριά.

Τη λειτουργία των εξαρτημάτων χειρισμού θα την βρείτε στις ακόλουθες περιγραφές.

Επισκόπηση



- 1 Ράβδος λεπίδας ασφαλείας
- 2 Προστατευτικό χεριών
- 3 Διακόπτης ασφαλείας
- 4 Μπροστινή χειρολαβή
- 5 Οπή αερισμού
- 6 Ένδειξη κατάστασης φόρτισης
- 7 Πίσω χειρολαβή
- 8 Διακόπτης ενεργο-/απενεργοποίησης
- 9 Συσσωρευτής
- 10 Προστατευτικό λεπίδας



- 11 Διάταξη ανάρτησης

Τεχνικά στοιχεία

Επαναφορτιζόμενο

μπορντουροφάλιδο..... PHS A 12 B1

Τάση κινητήρα

U..... 12 V == (Συνεχές ρεύμα)

Τύπος συσσωρευτή.....Ιόντων λιθίου

Αριθμός στροφών ρελαντί n_0 ... 1200 min⁻¹

Αριθμός ταλαντώσεων ρελαντί

.....2400 min⁻¹

Μέγ (4 Ah συσσωρευτή)

.....χρόνος λειτουργίας 55 λεπτά*

Μήκος κοπής.....350 mm

Μήκος λεπίδας.....περ. 410 mm

Μέγ. απόσταση οδοντώσεων15 mm

Μέγ. διάμετρος κλαδιού..... 12 mm

Βάρος (με συσσωρευτή, χωρίς
συσκευή φόρτισης)..... 1,71 kg

Στάθμη ηχητικής πίεσης

(L_{pA})..... 75,0 dB (A), $K_{pA} = 3$ dB

Επιτρεπόμενη στάθμη θορύβου (L_{WA})

εγγυημένη 90 dB

μετρημένη 86,0 dB; $K_{WA} = 2,36$ dB

Δόνηση (a_n).....

Πίσω χειρολαβή.....3,635 m/s²

Μπροστινή χειρολαβή4,426 m/s²

$K=1,5$ m/s²

Θερμοκρασία (συσκευή +

μπαταρία).....έως 50 °C

Διαδικασία φόρτισης..... 4 - 40 °C

Λειτουργία -20 - 50 °C

Αποθήκευση..... 0 - 45 °C

* Ο πραγματικός χρόνος λειτουργίας ενός πλήρως φορτισμένου συσσωρευτή στο ρελαντί (4 Ah).

Τα επίπεδα θορύβου και κραδασμών είναι σύμφωνα με τα πρότυπα και τους κανονισμούς της δήλωσης συμμόρφωσης.

Η αναγραφόμενη συνολική τιμή δονήσεων και η αναγραφόμενη τιμή εκπομπής θορύβου μετρήθηκαν σύμφωνα με τυποποιημένη διαδικασία ελέγχου και μπορούν να χρησιμοποιηθούν για τη σύγκριση ενός ηλεκτρικού εργαλείου με ένα άλλο.

Η αναγραφόμενη συνολική τιμή δονήσεων και η αναγραφόμενη τιμή εκπομπής θορύβου μπορούν να χρησιμοποιηθούν επίσης για προσωρινή εκτίμηση του φορτίου.



Προειδοποίηση: Οι τιμές δονήσεων και εκπομπής θορύβου ενδέχεται να διαφέρουν από τις καθορισμένες τιμές κατά τη χρήση του ηλεκτρικού εργαλείου, ανάλογα με τον τρόπο χρήσης του ηλεκτρικού εργαλείου και ιδιαίτερα από το είδος του τεμαχίου επεξεργασίας.

Είναι απαραίτητο να θεσπιστούν μέτρα ασφαλείας για την προστασία του χειριστή με βάση την εκτίμηση του φορτίου κραδασμών κατά τις πραγματικές συνθήκες χρήσης (λαμβάνοντας υπόψη όλα τα τμήματα του κύκλου λειτουργίας, για παράδειγμα, τις περιόδους απενεργοποίησης του ηλεκτρικού εργαλείου και τις περιόδους κατά τις οποίες είναι ενεργοποιημένο αλλά λειτουργεί χωρίς φορτίο).

Χρόνος φόρτισης

Η συσκευή αποτελεί τμήμα της σειράς X 12 V TEAM της Parkside και λειτουργεί με μπαταρίες της σειράς X 12 V TEAM της Parkside. Η φόρτιση των μπαταριών της σειράς X 12 V TEAM της Parkside επιτρέπεται αποκλειστικά με φορτιστές της σειράς X 12 V TEAM της Parkside.

Χρόνος φόρτισης (ελάχ.)	PAPK 12 A1 PAPK 12 A3	PAPK 12 A2	PAPK 12 B1 PAPK 12 B2 PAPK 12 B3	PAPK 12 D1
PLGK 12 A1	60	60	120	150
PLGK 12 A2	60	60	120	150
PLGK 12 A3	60	60	120	150
PLGK 12 B2	30	45	60	80
PDSLK 12 A1 PDSLK 12 A2	30	45	60	80

Σας συστήνουμε να θέτετε σε λειτουργία την παρούσα συσκευή αποκλειστικά με τους εξής συσσωρευτές: PAPK 12 A3, PAPK 12 B3, PAPK 12 D1, PAPK 12 A4, PAPK 12 B4

Σας συστήνουμε να φορτίζετε αυτούς τους συσσωρευτές με τις εξής συσκευές φόρτισης: PLGK 12 A2, PLGK 12 B2, PLGK 12 A3, PDSLK 12 A2

Υποδείξεις ασφάλειας

Σε αυτό το απόσπασμα εξετάζονται οι βασικές προδιαγραφές ασφάλειας κατά την εργασία με τη συσκευή.

Σύμβολα και εικονοσύμβολα

Σήματα εικόνες στη συσκευή



Ο συσκευή είναι τμήμα της σειράς X 12 V TEAM



Προσοχή!



Διαβάστε τις οδηγίες λειτουργίας!



Φοράτε προστασία για τα μάτια.



Φοράτε προστασία για την ακοή.



Φοράτε γάντια προστασίας. Κίνδυνος από τραυματισμούς κοπής.



Προσοχή! Κίνδυνος τραυματισμού από τις κινούμενες λεπίδες.



Μη χρησιμοποιείτε το επαναφορτιζόμενο ψαλίδι για θαμνώδεις φράχτες όταν βρέχει ή σε βρεγμένους φράχτες θάμνων.



Απομακρύνετε τον συσσωρευτή πριν από τις εργασίες συντήρησης



Αναφορά της στάθμης ηχητικής απόδοσης LWA σε dB.



Οι ηλεκτρικές συσκευές δεν ανήκουν στα οικιακά απορρίμματα.

Εικονοσύμβολο επάνω στη συσκευασία:



Σύμβολο ανακύκλωσης: Κυματοειδές χαρτί



Τα προϊόντα και οι συσκευασίες πρέπει να απορρίπτονται με φιλικό προς το περιβάλλον τρόπο

Σύμβολα στις οδηγίες



Σύμβολα κινδύνου με στοιχεία για την πρόληψη προσωπικών και υλικών ζημιών.



Σύμβολα κινδύνων με πληροφορίες για την πρόληψη βλαβών σε άτομα από ηλεκτροπληξία.



Σύμβολο υποχρέωσης (στη θέση του συμβόλου έκτακτης ανάγκης επεξηγείται η αντίστοιχη υποχρέωση) με στοιχεία για την πρόληψη ζημιών.



λο υπόδειξης με πληροφορίες για τον καλύτερο χειρισμό της συσκευής.

Γενικές υποδείξεις ασφαλείας για ηλεκτρικά εργαλεία



Προειδοποίηση! Διαβάστε όλες τις υποδείξεις ασφαλείας, τις οδηγίες, τις απεικονίσεις και τα τεχνικά χαρακτηριστικά που συνοδεύουν το παρόν ηλεκτρικό εργαλείο. Η μη τήρηση των ακόλουθων οδηγιών μπορεί να προκαλέσει ηλεκτροπληξία, πυρκαγιά ή/και σοβαρούς τραυματισμούς.

Διατηρείτε όλες τις υποδείξεις ασφαλείας και τις οδηγίες για μελλοντική αναφορά.

Η έννοια „ηλεκτρικά εργαλεία“, που χρησιμοποιείται στις υποδείξεις ασφαλείας, αναφέρεται σε ηλεκτρικά εργαλεία που λειτουργούν με το ηλεκτρικό δίκτυο (με καλώδιο ρεύματος) και σε ηλεκτρικά εργαλεία που

λειτουργούνται με συσσωρευτή (δίχως καλώδιο ρεύματος).

1) Ασφάλεια στη θέση εργασίας:

- α) Να διατηρείτε τη θέση εργασίας σας καθαρή και καλά φωτισμένη. Σε όχι τακτικούς ή όχι καλά φωτισμένους χώρους εργασίας δημιουργούνται ατυχήματα.
- β) Μην εργάζεστε με το ηλεκτρικό εργαλείο σε εκρηκτικό περιβάλλον, στο οποίο βρίσκονται εύφλεκτα υγρά, αέρια ή σκόνες. Τα ηλεκτρικά εργαλεία παράγουν σπινθήρες που μπορούν να αναφλέξουν τη σκόνη και τους ατμούς.
- γ) Να κρατάτε μακριά τα παιδιά κατά τη διάρκεια χρήσης του ηλεκτρικού εργαλείου. Εάν δεν είστε καλά συγκεντρωμένοι, δεν αποκλείεται να χάσετε τον έλεγχο επί της συσκευής.

2) Ηλεκτρική ασφάλεια:

- α) Το βύσμα του ηλεκτρικού εργαλείου πρέπει να ταιριάζει στην πρίζα. Δεν επιτρέπεται καμία τροποποίηση του βύσματος. Μη χρησιμοποιείτε προσαρμογές βυσμάτων μαζί με γειωμένες ηλεκτρικές συσκευές. Όταν δεν έχουν αλλαχτεί τα βύσματα και όταν χρησιμοποιείτε κατάλληλες πρίζες, μειώνεται ο κίνδυνος ηλεκτροπληξίας.
- β) Να αποφεύγετε την σωματική επαφή με γειωμένες επιφάνειες όπως τις γειωμένες επιφάνειες σωλήνων, θερμάνσεων, εστιών και ψυγείων. Υπάρχει ιδιαίτερος κίνδυνος ηλεκτροπληξίας, όταν το ὄμμα σας είναι γειωμένο.
- γ) Μην εκθέτετε το ηλεκτρικό

εργαλείο σε βροχή ή υγρασία. Η διείσδυση νερού σε ηλεκτρική συσκευή αυξάνει τον κίνδυνο ηλεκτροπληξίας.

- δ) Μη μεταφέρετε το ηλεκτρικό εργαλείο κρατώντας το από το καλώδιο, μη κρεμάτε τη συσκευή από το καλώδιο και μη χρησιμοποιείτε το καλώδιο για να τραβήξετε το βύσμα από την πρίζα. Να προστατεύετε το καλώδιο από ψηλές θερμοκρασίες, λάδι, αιχμηρές άκρες και κινούμενα μέρη της συσκευής. Τα ελαττωματικά ή μπερδεμένα καλώδια αυξάνουν τον κίνδυνο ηλεκτροπληξίας.
- ε) Εάν εργάζεστε με το ηλεκτρικό εργαλείο στο ύπαιθρο, να χρησιμοποιείτε μόνο μπαλαντζές που είναι κατάλληλες για το ύπαιθρο. Η χρήση μίας μπαλαντζάς κατάλληλης για το ύπαιθρο μειώνει τον κίνδυνο ηλεκτροπληξίας.
- στ) Όταν η λειτουργία του ηλεκτρικού εργαλείου σε υγρό περιβάλλον δεν μπορεί να αποφευχθεί, χρησιμοποιήστε έναν διακόπτη διαρροής έντασης. Η χρήση ενός διακόπτη διαρροής έντασης μειώνει τον κίνδυνο ηλεκτροπληξίας.

3) Ασφάλεια ατόμων

- α) Να είστε προσεκτικοί, να προσέχετε τί κανετε, και να εργάζεστε συνετά με το ηλεκτρικό εργαλείο. Μη χρησιμοποιείτε το ηλεκτρικό εργαλείο όταν είστε κουρασμένοι ή υπό την επήρεια ναρκωτικών, οισοπνευματωδών ποτών ή φαρμάκων. Μόνο μία στιγμή απροσεξίας κατά τη χρήση του ηλεκτρικού εργαλείου μπορεί να προκαλέσει σοβαρούς τραυματισμούς.
- β) Να χρησιμοποιείτε τα μέσα

ατομικής προστασίας και πάντα προστατευτικά γυαλιά. Η χρήση των μέσων ατομικής προστασίας όπως αντιολισθητικά υποδήματα, προστατευτικό κράνος και ωτοπροστασία, μειώνει τον κίνδυνο τραυματισμών.

- γ) Να αποφεύγετε την αθέλητη θέση σε λειτουργία. Σιγουρευτείτε πως το ηλεκτρικό εργαλείο είναι απενεργοποιημένο πριν το συνδέσετε με την παροχή ρεύματος, πριν το σηκώσετε και πριν το μεταφέρετε. Εάν κατά την μεταφορά του ηλεκτρικού εργαλείου έχετε το χέρι σας στον διακόπτη ή η συσκευή είναι ενεργοποιημένη όταν τη συνδέσετε με την παροχή ρεύματος, δεν αποκλείονται ατυχήματα.
- δ) Πριν ενεργοποιήσετε το ηλεκτρικό εργαλείο να αφαιρέσετε ενδεχόμενα εργαλεία ρύθμισης ή κλειδιά. Ένα εργαλείο ρύθμισης ή κλειδί που βρίσκεται στο περιστρεφόμενο τμήμα της συσκευής, μπορεί να οδηγήσει σε τραυματισμούς.
- ε) Να αποφεύγετε τη μη φυσιολογική στάση του σώματος. Φροντίστε να στέκεστε σταθερά και να κρατάτε πάντα την ισορροπία σας. Έτσι μπορείτε να ελέγχετε το ηλεκτρικό εργαλείο ακόμη και σε απρόοπτες περιστάσεις.
- στ) Φοράτε κατάλληλο ρουχισμό. Μην φοράτε φαρδιά ρούχα ή κοσμήματα. Κρατάτε τα μαλλιά και τα ρούχα μακριά από κινούμενα εξαρτήματα. Τα φαρδιά ρούχα, τα κοσμήματα ή τα μακριά μαλλιά θα μπορούσαν να πιαστούν από τα κινούμενα εξαρτήματα.
- ζ) Εάν είναι δυνατή η τοποθέτηση εξαρτημάτων αναρρόφησης και συλλογής σκόνης, πρέπει να

συνδέονται και να χρησιμοποιούνται σωστά. Η χρήση απορροφητή σκόνης μπορεί να μειώσει τους κινδύνους που προκαλεί η σκόνη.

- η) Μην υπερεκτιμάτε τις ικανότητές σας και μην παρεκκλίνετε από τους κανόνες ασφάλειας που ισχύουν για ηλεκτρικά εργαλεία, ακόμη και εάν έχετε εξοικειωθεί με το ηλεκτρικό εργαλείο μετά από πολλαπλές χρήσεις. Τυχόν απρόσεκτοι χειρισμοί μπορούν να οδηγήσουν σε σοβαρούς τραυματισμούς μέσα σε κλάσματα του δευτερολέπτου.
- 4) ΧΡΗΣΗ ΚΑΙ ΦΡΟΝΤΙΔΑ ΤΟΥ ΗΛΕΚΤΡΙΚΟΥ ΕΡΓΑΛΕΙΟΥ:
- α) Προσέξτε να μην υπερφορτώνετε τη συσκευή. Να χρησιμοποιείτε τα ηλεκτρικά εργαλεία που είναι κατάλληλα για την εργασία σας. Με το κατάλληλο ηλεκτρικό εργαλείο εργάζεστε καλύτερα και ασφαλέστερα στο αναφερόμενο πεδίο ισχύος.
- β) Μη χρησιμοποιείτε ηλεκτρικά εργαλεία, ο διακόπτης των οποίων είναι ελαττωματικός. Ένα ηλεκτρικό εργαλείο που δεν μπορεί να ενεργοποιηθεί ή να απενεργοποιηθεί είναι επικίνδυνο και πρέπει να επισκευαστεί.
- γ) Βγάλτε το βύσμα από την πρίζα και/ή αφαιρέστε το συσσωρευτή προτού κάνετε τις ρυθμίσεις στη συσκευή, πριν αλλάξετε εξαρτήματα ή πριν ακουμπήσετε κάπου τη συσκευή. Με τον τρόπο αυτό δεν είναι δυνατή η αθέλητη ενεργοποίηση του ηλεκτρικού εργαλείου.
- δ) Να φυλάγετε το ηλεκτρικό εργαλείο, όταν δεν το χρησιμοποιείτε, μακριά από παιδιά. Μην αφήνετε να χρησιμοποιούν τη συσκευή άτομα που δεν είναι εξοικειωμένα μαζί της ή που δεν διάβασαν αυτές τις οδηγίες. Τα ηλεκτρικά εργαλεία είναι επικίνδυνα, όταν χρησιμοποιούνται από άτομα χωρίς πείρα.
- ε) Να περιποείτε προσεκτικά το ηλεκτρικό σας εργαλείο. Ελέγξτε εάν λειτουργούν άψογα και δεν μπλοκάρουν όλα τα κινούμενα τμήματα ή εάν έχουν σπάσει εξαρτήματα ή ορισμένα τμήματα έχουν ζημιές που εμποδίζουν την άψογη λειτουργία του ηλεκτρικού εργαλείου. Δώστε να επισκευαστούν τα ελαττωματικά εξαρτήματα πριν χρησιμοποιήσετε τη συσκευή. Πολλά ατυχήματα οφείλονται σε ηλεκτρικά εργαλεία που δεν έχουν συντηρηθεί σωστά.
- στ) Τα κοπτικά εξαρτήματα να διατηρούνται πάντα ακονισμένα και καθαρά. Τα προσεγμένα κοπτικά εξαρτήματα με ακονισμένες λάμες δεν μπλοκάρουν εύκολα και κινούνται καλύτερα.
- ζ) Να χρησιμοποιείτε το ηλεκτρικό εργαλείο, τα εξαρτήματά του, τα πρόσθετα εργαλεία κλπ. μόνο σύμφωνα με αυτές τις οδηγίες. Να λάβετε υπόψη σας τις συνθήκες εργασίας και το είδος της εργασίας σας. Η χρήση του ηλεκτρικού εργαλείου για άλλες εργασίες εκτός αυτών για τις οποίες προορίζεται, μπορεί να προκαλέσει επικίνδυνες περιστάσεις.
- η) Διατηρείτε τις λαβές και τις επιφάνειες λαβών στεγνές, καθαρές και χωρίς λάδια και γράσο. Οι ολισθηρές λαβές και επιφάνειες λαβών δεν επιτρέπουν τον ασφαλή χειρισμό και έλεγχο του ηλεκτρικού εργαλείου σε απρόβλεπτες καταστάσεις.

5) ΧΡΗΣΗ ΚΑΙ ΜΕΤΑΧΕΙΡΙΣΗ ΤΟΥ ΕΡΓΑΛΕΙΟΥ ΜΠΑΤΑΡΙΑΣ

- α) **Φορτίζετε τους συσσωρευτές μόνο σε συσκευές φόρτισης, οι οποίες συστήνονται από τον κατασκευαστή.** Για μια συσκευή φόρτισης, η οποία ενδείκνυται για ένα συγκεκριμένο είδος συσσωρευτών, υπάρχει κίνδυνος πυρκαγιάς, εάν η συσκευή χρησιμοποιείται με άλλους συσσωρευτές.
- β) **Χρησιμοποιείτε μόνο τους προβλεπόμενους συσσωρευτές για τα αντίστοιχα ηλεκτρικά εργαλεία.** Η χρήση άλλων συσσωρευτών μπορεί να οδηγήσει σε τραυματισμούς και κίνδυνο πυρκαγιάς.
- γ) **Διατηρείτε τον μη χρησιμοποιούμενο συσσωρευτή μακριά από συνδετήρες, νομίσματα, κλειδιά, καρφιά, βίδες ή άλλα μικρά μεταλλικά αντικείμενα, τα οποία μπορεί να προκαλέσουν υπερεγφύρωση των επαφών.** Ένα βραχυκύκλωμα μεταξύ των επαφών συσσωρευτή μπορεί να έχει ως επακόλουθο εγκαύματα ή πυρκαγιά.
- δ) **Σε περίπτωση λάθους χρήσης μπορεί να εξέλθει υγρό από τον συσσωρευτή. Αποφεύγετε την επαφή με αυτά τα υγρά. Σε τυχαία επαφή, ξεπλύνετε με νερό. Όταν το υγρό έρχεται σε επαφή με τα μάτια, ζητήστε επιπρόσθετα ιατρική βοήθεια.** Εξερχόμενο υγρό συσσωρευτή μπορεί να οδηγήσει σε δερματικούς ερεθισμούς ή εγκαύματα.
- ε) **Μην χρησιμοποιείτε ελαττωματικές ή φθαρμένες ή τροποποιημένες μπαταρίες.** Οι ελαττωματικές ή τροποποιημένες μπαταρίες ενδέχεται να συμπεριφερθούν απρόβλεπτα και να προκαλέσουν πυρκαγιά, έκρηξη ή

κίνδυνο τραυματισμών.

- στ) **Μην αφήνετε τις μπαταρίες εκτεθειμένες σε φωτιά ή υψηλές θερμοκρασίες.** Σε περίπτωση επαφής με φωτιά ή θερμοκρασίες άνω των 130 °C, ενδέχεται να προσκληθεί έκρηξη.
- ζ) **Τηρείτε όλες τις οδηγίες σχετικά με τη φόρτιση και μην φορτίζετε την μπαταρία ή το επαναφορτιζόμενο εργαλείο ποτέ εκτός του αναγραφόμενου στις οδηγίες λειτουργίας εύρους θερμοκρασίας.** Τυχόν εσφαλμένη φόρτιση ή φόρτιση εκτός του επιτρεπόμενου εύρους θερμοκρασίας μπορεί να καταστρέψει τη μπαταρία και να αυξήσει τον κίνδυνο πυρκαγιάς.

6) ΣΕΡΒΙΣ

- α) **Η επισκευή του ηλεκτρικού σας εργαλείου να εκτελείται μόνο από εξειδικευμένο προσωπικό και να χρησιμοποιούνται μόνο γνήσια ανταλλακτικά.** Έτσι εξασφαλίζεται η ασφάλεια του ηλεκτρικού σας εργαλείου.
- β) **Μην συντηρείτε ποτέ ελαττωματικές μπαταρίες.** Οι εργασίες συντήρησης των μπαταριών πρέπει να διεξάγονται αποκλειστικά από τον κατασκευαστή ή εξουσιοδοτημένες υπηρεσίες εξυπηρέτησης πελατών.

Υποδείξεις ασφάλειας για ψαλίδια για θαμνώδεις φράχτες

- α) **Διατηρείτε όλα τα τμήματα του σώματος μακριά από τη λεπίδα. Μην επιχειρήσετε να αφαιρέσετε τα υπολείμματα κοπής ή να συγκρατήσετε το υλικό προς κοπή, όταν κινούνται οι λεπίδες.** Οι λεπίδες

συνεχίζουν να κινούνται μετά την απενεργοποίηση του διακόπτη. Μια στιγμή απροσεξίας κατά τη χρήση του ψαλιδιού για θαμνώδεις φράχτες μπορεί να οδηγήσει σε σοβαρούς τραυματισμούς.

- β) **Μεταφέρετε το ψαλίδι για θαμνώδεις φράχτες από τη λαβή με ακινητοποιημένη λεπίδα και προσέχετε ώστε να μην πατήσετε τον διακόπτη.** Χάρη στη σωστή μεταφορά του ψαλιδιού για θαμνώδεις φράχτες μειώνεται ο κίνδυνος μη ηθελημένης λειτουργίας και επακόλουθου τραυματισμού από τη λεπίδα.
- γ) **Όταν μεταφέρετε ή φυλάσσετε το ψαλίδι για θαμνώδεις φράχτες, τοποθετείτε πάντα την επικάλυψη πάνω από τη λεπίδα.** Ο σωστός χειρισμός του ψαλιδιού για θαμνώδεις φράχτες μειώνει τον κίνδυνο τραυματισμού από τη λεπίδα.
- δ) **Εξασφαλίζετε ότι όλοι οι διακόπτες είναι απενεργοποιημένοι και ο συσσωρευτής έχει αφαιρεθεί ή απενεργοποιηθεί, προτού απομακρύνετε μαγκωμένο υλικό κοπής ή συντηρήσετε το μηχάνημα.** Μια μη αναμενόμενη λειτουργία του ψαλιδιού για θαμνώδεις φράχτες κατά την απομάκρυνση κολλημένου υλικού κοπής, μπορεί να οδηγήσει σε σοβαρούς τραυματισμούς.
- ε) **Κρατάτε το ψαλίδι για θαμνώδεις φράχτες μόνο από τις μονωμένες επιφάνειες λαβών διότι η λεπίδα κοπής μπορεί να συναντήσει κρυμμένους αγωγούς ρεύματος.** Η επαφή της λεπίδας με έναν αγωγό υπό τάση μπορεί να θέσει υπό τάση και τα μεταλλικά τμήματα της συσκευής και να προκαλέσει ηλεκτροπληξία.
- στ) **Διατηρείτε όλα τα καλώδια δικτύου**

μακριά από τον τομέα κοπής. Τα καλώδια μπορούν να είναι κρυμμένα σε φράχτες θάμνων και θάμνους και να κοπούν κατά λάθος από τη λεπίδα.

- ζ) **Μη χρησιμοποιείτε το ψαλίδι για θαμνώδεις φράχτες όταν έχει κακοκαιρία, ιδιαίτερα όταν υπάρχει κίνδυνος καταιγίδας.** Έτσι μειώνεται ο κίνδυνος να χτυπηθείτε από κεραυνό.

Πρόσθετες υποδείξεις ασφάλειας

- α) **Συστήνεται να ψάχνετε για ενδεχόμενα κρυμμένα αντικείμενα, π.χ. περιφράξεις και κρυμμένα καλώδια, στους φράχτες θάμνων και στους θάμνους.**
- β) **Κρατάτε το ψαλίδι για θαμνώδεις φράχτες σωστά, π.χ. με τα δύο χέρια στις χειρολαβές, εάν υπάρχουν δύο χειρολαβές.** Η απώλεια ελέγχου της συσκευής μπορεί να οδηγήσει σε τραυματισμούς.
- γ) Το ψαλίδι για θαμνώδεις φράχτες προβλέπεται για εργασίες κατά τις οποίες ο χειριστής στέκεται στο έδαφος και όχι σε σκάλα ή παρόμοια ασταθή επιφάνεια.
- δ) **Συστήνεται πριν τη χρήση του ψαλιδιού για θαμνώδεις φράχτες ο χρήστης να εξασφαλίσει ότι η (οι) διάταξη (διατάξεις) ασφάλειας οπωσδήποτε κινούμενων εξαρτημάτων (π.χ. του επιμηκυμένου άξονα και του περιστρεφόμενου στοιχείου), εφόσον υπάρχουν, βρίσκεται (βρίσκονται) στη θέση ασφάλισης.**

ΥΠΟΛΕΙΠΟΜΕΝΟΙ ΚΙΝΔΥΝΟΙ

Ακόμη και σε περίπτωση σωστής και κανονικής χρήσης αυτού του ηλεκτρικού εργαλείου, υφίστανται πάντα υπόλειπόμενοι

κίνδυνοι. Οι ακόλουθοι κίνδυνοι μπορούν να παρουσιαστούν ανάλογα με το είδος κατασκευής και το μο ντέλο αυτού του ηλεκτρικού εργαλείου:

- a) Τραυματισμοί από κοπή
- b) Βλάβες στην ακοή, στην περίπτωση που δεν χρησιμοποιείται κατάλληλη προστασία για την ακοή.
- c) Προβλήματα υγείας που προκαλούνται από τις ταλαντώσεις του χεριού και της παλάμης, εάν η συσκευή χρησιμοποιείται για μεγάλο χρονικό διάστημα ή εάν δεν χρησιμοποιείται και συντηρείται σύμφωνα με της υποδείξεις.



Προσοχή! Αυτό το ηλεκτρικό εργαλείο δημιουργεί κατά τη λειτουργία ένα ηλεκτρομαγνητικό πεδίο. Αυτό το πεδίο δεν αποκλείεται υπό ορισμένες συνθήκες να εηρεάσει τη λειτουργία, ενεργητικά ή παθητικά ιατρικά εμφυτεύματα. Προς αποφυγή του κινδύνου σοβαρών ή και θανατηφόρων τραυματισμών, συνιστούμε σε άτομα με ιατρικά εμφυτεύματα να συμβουλευθούν τον γιατρό τους και τον κατασκευαστή του ιατρικού εμφυτεύματος, πριν χειριστούν τη μηχανή.



Λαμβάνετε υπόψη τις υποδείξεις ασφάλειας και τις οδηγίες σχετικά με τη φόρτιση και τη σωστή χρήση που αναφέρονται στις οδηγίες λειτουργίας του συσσωρευτή και του φορτιστή της σειράς (Parkside) X 12 V TEAM. Θα βρείτε μια λεπτομερή περιγραφή για τη διαδικασία φόρτισης και περισσότερες

πληροφορίες στις ξεχωριστές οδηγίες χειρισμού.

Χρήση



Φοράτε κατά την εργασία με τη συσκευή κατάλληλο ρουχισμό και γάντια εργασίας. Φοράτε προστασία για τα μάτια και την ακοή. Βεβαιώνεστε πριν από κάθε χρήση, ότι η συσκευή έχει δυνατότητα λειτουργίας. Ο διακόπτης ενεργο-/απενεργοποίησης και ο διακόπτης ασφάλειας δεν επιτρέπεται να ασφαρίζονται. Αφότου αφήσετε το διακόπτη πρέπει να απενεργοποιήσετε τον κινητήρα. Εάν ένας διακόπτης έχει ζημιά, δεν επιτρέπεται η συνέχιση της εργασίας με τη συσκευή. Ο ατομικός προστατευτικός εξοπλισμός και μια συσκευή με δυνατότητα λειτουργίας εμποδίζουν τον κίνδυνο τραυματισμών και ατυχημάτων.



Προσέχετε την οδηγία περί θορύβου και τις τοπικές διατάξεις.



Αφαίρεση/τοποθέτηση μπαταρίας

1. Για την εξαγωγή του συσσωρευτή (9) από τη συσκευή, πατήστε το πλήκτρο απαφάλισης δεξιά και αριστερά στον συσσωρευτή (9) και τραβήξτε τον έξω.
2. Για την τοποθέτηση του συσσωρευτή (9) στη συσκευή, ωθήστε τον συσσωρευτή κατά μήκος της ράγας οδήγησης μέσα στη συσκευή μέχρι να κουμπώσει.

B Ενεργοποίηση και Απενεργοποίηση



Προσέξτε για μια ασφαλή έδραση και κρατάτε σφιχτά τη συσκευή με τα δύο χέρια και με απόσταση από το σώμα σας. Προσέξτε πριν από την ενεργοποίηση ώστε η συσκευή να μην αγγίζει αντικείμενα.

Απομάκρυνση προστασίας λεπίδας:

1. Τραβήξτε το προστατευτικό λεπίδας (10) από τη ράβδο λεπίδας ασφαλείας (1).

Ενεργοποίηση:

2. Βεβαιώνετε ότι ο συσσωρευτής (9) έχει τοποθετηθεί (τηρείτε τις ξεχωριστές οδηγίες χειρισμού για το συσσωρευτή και τη συσκευή φόρτισης).
3. Πιέστε τον διακόπτη ασφαλείας (3) στην μπροστινή χειρολαβή (4).
4. Πατήστε το διακόπτη ενεργο-/ απενεργοποίησης (8). Η συσκευή λειτουργεί με την ανώτερη ταχύτητα.

Απενεργοποίηση:

5. Αφήστε τον διακόπτη ασφάλειας (3) ή τον διακόπτη ενεργο-/ απενεργοποίησης (8).

A Έλεγχος κατάστασης φόρτισης του συσσωρευτή

Η ένδειξη κατάστασης φόρτισης (6) σηματοδοτεί την κατάσταση φόρτισης του συσσωρευτή (9) κατά τη διάρκεια του χειρισμού συσκευής.

3 LED ανάβουν (κόκκινο-κίτρινο-πράσινο): Συσσωρευτής φορτισμένος

2 LED ανάβουν (κόκκινο-κίτρινο): Συσσωρευτής μερικώς φορτισμένος
1 LED ανάβει (κόκκινο): Ο συσσωρευτής χρειάζεται φόρτιση



Φορτίζετε τον συσσωρευτή (9), όταν ανάβει μόνο η κόκκινη LED της ένδειξης κατάστασης φόρτισης.



Φόρτιση μπαταρίας



Φορτίζετε τον συσσωρευτή (9), όταν ανάβει μόνο η κόκκινη LED της ένδειξης κατάστασης φόρτισης (6).

1. Απομακρύνετε το συσσωρευτή (9) από τη συσκευή.
2. Ωθήστε τον συσσωρευτή (9) στην υποδοχή φόρτισης του φορτιστή.
3. Συνδέστε τον φορτιστή σε μια πρίζα.
4. Μετά την ολοκλήρωση της διαδικασίας φόρτισης, παραμένει αναμμένη η πράσινη λυχνία. Αποσυνδέστε τώρα τον φορτιστή από το δίκτυο.
5. Τραβήξτε το συσσωρευτή (9) από το φορτιστή

Εργασία με τη συσκευή



Προσέχετε κατά την κοπή ώστε να μην αγγίζετε αντικείμενα όπως π.χ. περιφράξεις ή στηρίγματα φυτών. Κάτι τέτοιο μπορεί να οδηγήσει σε ζημιές στη ράβδο λεπίδας ασφαλείας.

- Εάν έχει μπλοκάρει η λεπίδα από στερεά αντικείμενα, απενεργοποιήστε αμέσως τη συσκευή και βγάλτε έξω τον συσσωρευτή. Μόνο στη συνέχεια απομακρύνετε το αντικείμενο.
- Αποφεύγετε την υπερκαταπόνηση της συσκευής κατά τη διάρκεια της εργασίας.

Τεχνικές κοπής

- Κόβετε και απομακρύνετε χοντρά κλαδιά προηγουμένως με ένα αντίστοιχο ψαλίδι.
- Η ράβδος λεπίδας ασφάλειας διπλής όψης επιτρέπει μια κοπή και στις δύο κατευθύνσεις ή μέσω τάλαντωσης από τη μια πλευρά στην άλλη.
- Κατά την κάθετη κοπή κινείτε το επαναφορτιζόμενο ψαλίδι για θαμνώδεις φράχτες ομοιόμορφα προς τα εμπρός ή καμπυλωτά επάνω - κάτω.
- Κατά την κάθετη κοπή κινείτε το επαναφορτιζόμενο ψαλίδι για θαμνώδεις φράχτες σε σχήμα μισοφέγγαρου προς τα άκρα του φράχτη θάμνου, ώστε να πέφτουν στο έδαφος τα κομμένα κλαδιά.
- Για να έχετε μακριές, ίσιες γραμμές, συστήνεται να χρησιμοποιείτε τεντωμένα σχοινιά.

Κοπή θάμνων φραχτών:

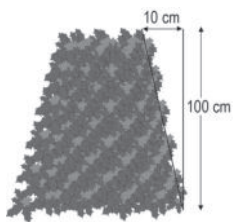

Συστήνεται να κόβετε τους φράχτες θάμνων σε τραπεζοειδές σχήμα ώστε να μην χάσουν τα φύλλα τους τα κάτω κλαδιά. Αυτό

αντιστοιχεί στην φυσική ανάπτυξη των φυτών και έτσι οι φράχτες θάμνων αναπτύσσονται με τον καλύτερο τρόπο. Κατά την κοπή μειώνονται μόνο οι νέοι ετήσιοι βλαστοί, έτσι δημιουργείται μια πυκνή κλαδοφυΐα και καλή οπτική προστασία.

- Κόψτε πρώτα τα πλαϊνά ενός φράχτη θάμνου. Για αυτό μετακινείτε το επαναφορτιζόμενο ψαλίδι για θαμνώδεις φράχτες σύμφωνα με την κατεύθυνση ανάπτυξης από κάτω προς τα επάνω.

Όταν κόβετε από επάνω προς τα κάτω, λεπτότερα κλαδιά κινούνται προς τα έξω και έτσι μπορεί να προκύψουν λεπτά σημεία ή σπές.

- Στη συνέχεια κόβετε την άνω ακμή, σύμφωνα με τις προτιμήσεις σας, σε ίσιο, τριγωνικό ή στρογγυλό σχήμα.
- Διαμορφώστε τα νέα φυτά στο επιθυμητό σχήμα. Ο κύριος βλαστός πρέπει να μην χαλάσει μέχρι ο φράχτης θάμνου να φτάσει στο προγραμματισμένο ύψος. Όλοι οι άλλοι βλαστοί κόβονται στο ήμισυ.

Φροντίδα ελεύθερα αναπτυσσόμενων φραχτών θάμνων:

Οι ελεύθερα αναπτυσσόμενοι φράχτες θάμνων δεν αποκτούν κοπή περιγράμματος, ωστόσο πρέπει να τους φροντίζετε τακτικά ώστε να μην ψηλώνουν πολύ.

Καθαρισμός/Συντήρηση



Οι εργασίες επισκευών και συντήρησης που δεν περιγράφονται στις παρούσες οδηγίες λειτουργίας, πρέπει να διεξάγονται από το κέντρο σέρβις μας. Χρησιμοποιείτε μόνο γνήσια εξαρτήματα.



Απενεργοποιήστε τη συσκευή και απομακρύνετε πριν από όλες τις εργασίες το συσσωρευτή από τη συσκευή.



Κατά το χειρισμό της ράβδου λεπίδας ασφάλειας, φοράτε προστατευτικά γάντια. Έτσι αποφεύγετε τραυματισμούς από κοπή.

Διεξάγετε τις ακόλουθες εργασίες καθαρισμού και συντήρησης τακτικά. Έτσι εξασφαλίζεται μακρά και αξιόπιστη χρήση.

Καθαρισμός



Η συσκευή δεν επιτρέπεται να ψεκάζεται με νερό ούτε να τοποθετείται σε νερό. Υπάρχει κίνδυνος ηλεκτροπληξίας.

- Διατηρείτε την εγκοπή αερισμού (A 5) και το περίβλημα κινητήρα της συσκευής καθαρά. Χρησιμοποιείτε για αυτό ένα νωπό πανί ή μια βούρτσα. Μην χρησιμοποιείτε καθαριστικά ή διαλύτες. Μπορεί έτσι να προκληθεί ανεπανόρθωτη ζημιά στη συσκευή.
- Διατηρείτε πάντα τη λεπίδα καθαρή. Μετά από κάθε χρήση της συσκευής πρέπει
 - να καθαρίζετε τη λεπίδα (με πανί νοτισμένο με λάδι).
 - να λαδώνετε τη ράβδο λεπίδας ασφάλειας με λαδωτήρι ή σπρέι.

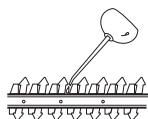

Συντήρηση

- Πριν από κάθε χρήση ελέγξτε τη συσκευή για προφανείς ελλείψεις ή φθορές όπως χαλαρωμένα, φθαρμένα ή ελαττωματικά μέρη. Ελέγξτε την σταθερή έδραση των βιδών στη ράβδο λεπίδας ασφάλειας (A 1).
- Ελέγξτε τα καλύμματα και τις διατάξεις προστασίας (δείτε το A) για τυχόν ζημιές και για τη σωστή θέση τους. Αντικαταστήστε τα όπου απαιτείται.
- Ελαφριές εγκοπές στις οδοντώσεις κοπής μπορείτε να τις λειάνετε. Για αυτό ακονίστε τις κόψεις με ένα λαδάκονο. Μόνο οι αιχμηρές οδοντώσεις κοπής διευκολύνουν μια καλή απόδοση κοπής.
- Στομωμένες, λυγισμένες ή φθαρμένες ράβδοι λεπίδας ασφάλειας πρέπει να αντικαθίστανται.
- Οι εργασίες που δεν περιγράφονται

στις παρούσες οδηγίες, πρέπει να διεξάγονται από το κέντρο σέρβις μας. Χρησιμοποιείτε μόνο γνήσια εξαρτήματα.

Αποθήκευση

- Φυλάτε τη συσκευή στεγνή στο απεσταλμένο προστατευτικό λεπίδας (A 10) και εκτός εμβέλειας παιδιών.

C Στήριγμα τοίχου

Μπορείτε να κρεμάτε κάθετα τη συσκευή από τη διάταξη ανάρτησης (11). Να κρεμάτε τη συσκευή μόνο με τοποθετημένο προστατευτικό λεπίδας.



Κατά την ανάρτηση λαμβάνετε υπόψη ότι μπορεί να στάζει λάδι από τη ράβδο λεπίδας ασφάλειας.

1. Τοποθετήστε μια βίδα με τη βοήθεια ενός πείρου στην επιθυμητή θέση στον τοίχο. Η κεφαλή βίδας μπορεί να έχει μια διάμετρο 8 - 10 mm.
2. Αφήστε την κεφαλή βίδας να προεξέχει περ. σε απόσταση 10 mm προς τον τοίχο.
3. Τοποθετήστε τη συσκευή με το στρογγυλό άνοιγμα της διάταξης ανάρτησης (11) στη βίδα. Κρεμάστε την με αυτό τον τρόπο στη διάταξη ανάρτησης.



Προσέχετε κατά τη διάτρηση ώστε να μην προκληθεί ζημιά σε αγωγούς τροφοδοσίας. Χρησιμοποιείτε κατάλληλες συσκευές αναζήτησης για να τους εντοπίσετε ή χρησιμοποιήστε ένα σχέδιο εγκατάστασης. Μια επαφή με

αγωγούς ηλεκτρικού μπορεί να οδηγήσει σε ηλεκτροπληξία και πυρκαγιά, η επαφή με αγωγό αερίου μπορεί να οδηγήσει σε έκρηξη. Η ζημιά σε αγωγό νερού μπορεί να οδηγήσει σε υλική ζημιά και ηλεκτροπληξία.



Μην απορρίπτετε την μπαταρία στα οικιακά απορρίμματα και μην την πετάτε σε φωτιά (κίνδυνος έκρηξης) ή σε νερό. Οι ελαττωματικές μπαταρίες μπορεί να είναι επιβλαβείς για το περιβάλλον και την υγεία σας, εάν εξέλθουν τοξικοί ατμοί ή υγρά.

Απόρριψη/Προστασία του περιβάλλοντος

Απομακρύνετε το συσσωρευτή από τη συσκευή και οδηγήστε τη συσκευή, το συσσωρευτή, τα αξεσουάρ και τη συσκευασία σε μια φιλική προς το περιβάλλον ανακύκλωση.



Οι ηλεκτρικές συσκευές δεν ανήκουν στα οικιακά απορρίμματα.

Οδηγία 2012/19/ΕΕ σχετικά με τα απόβλητα ηλεκτρικού και ηλεκτρονικού εξοπλισμού: Οι καταναλωτές είναι νομικά υπεύθυνοι να οδηγούν τις ηλεκτρικές και ηλεκτρονικές συσκευές, στο τέλος της διάρκειας ζωής τους, σε μια φιλική προς το περιβάλλον ανακύκλωση. Με τον τρόπο αυτό εξασφαλίζεται μια φιλική προς το περιβάλλον και τους πόρους επαναχρησιμοποίηση.

Ανάλογα με την εφαρμογή στο εθνικό δίκαιο, έχετε τις εξής δυνατότητες:

- επιστροφή σε ένα σημείο πώλησης,
- παράδοση σε ένα επίσημο σημείο συλλογής,
- επιστροφή στον κατασκευαστή/ υπεύθυνο διάθεσης στην αγορά.

Δεν ισχύει για παρελκόμενα και βοηθητικές διατάξεις χωρίς ηλεκτρικά εξαρτήματα που περιλαμβάνονται στις παλιές συσκευές.

Απορρίπτετε τις μπαταρίες σύμφωνα με τις τοπικές προδιαγραφές. Οι ελαττωματικές ή χρησιμοποιημένες μπαταρίες πρέπει να ανακυκλώνονται σύμφωνα με την οδηγία 2006/66/ΕΚ. Παραδίδετε τις μπαταρίες σε ένα σημείο συλλογής παλιών μπαταριών, όπου μπορούν να ανακυκλωθούν με φιλικό προς το περιβάλλον τρόπο. Απευθυνθείτε σχετικά στην τοπική επιχείρηση διάθεσης αποβλήτων ή στο κέντρο σέρβις της εταιρείας μας. Απορρίπτετε τις μπαταρίες σε αποφορτισμένη κατάσταση. Συστήνουμε να καλύπτετε τους πόλους με μια αυτοκόλλητη ταινία, για προστασία από βραχυκύκλωμα. Μην ανοίγετε την μπαταρία.

Χρησιμοποιείτε τα κομμένα κλαδιά και το γρασίδι για λιπασματοποίηση και μην τα πετάτε στον κάδο σκουπιδιών.

Ανταλλακτικά / Αξεσουάρ

Ανταλλακτικά και αξεσουάρ μπορείτε να βρείτε στη σελίδα
www.grizzlytools.shop

Εάν παρουσιάζονται προβλήματα κατά τη διαδικασία παραγγελίας, χρησιμοποιήστε το έντυπο επικοινωνίας. Εάν έχετε περισσότερες ερωτήσεις μπορείτε να απευθυνθείτε στο «Service-Center» (δείτε στη σελίδα 266).

Θέση οδηγιών λειτουργίας	Θέση λεπτομερούς σχεδίου	Ονομασία	Αρ. παραγγελίας
A 1	4-6,44,20	Ράβδος λεπίδας ασφαλείας	13700710
A 2	37,43	Προστατευτικό χεριών	91105338
A 10	42	Προστατευτικό λεπίδας	91105337

A Αναζήτηση σφάλματος

Πρόβλημα	Πιθανή αιτία	Αντιμετώπιση σφάλματος
Η συσκευή δεν εκκινείται	Ο συσσωρευτής είναι εκφορτισμένος (9)	Φορτίστε τον συσσωρευτή (λάβετε υπόψη τις ξεχωριστές οδηγίες λειτουργίας για τον συσσωρευτή και τη συσκευή φόρτισης)
	Ο συσσωρευτής (9) δεν έχει τοποθετηθεί	Τοποθετήστε τον συσσωρευτή (λάβετε υπόψη τις ξεχωριστές οδηγίες λειτουργίας για τον συσσωρευτή και τη συσκευή φόρτισης)
	Ο διακόπτης ασφάλειας (3) δεν έχει πατηθεί σωστά	Ενεργοποιήστε (βλέπε «Χειρισμός»)
	Ο διακόπτης ενεργο-/απενεργοποίησης (8) είναι ελαττωματικός	Η επισκευή πρέπει να διεξαχθεί από το κέντρο σέρβις
Η συσκευή δουλεύει με διακοπές	Εσωτερική χαλαρή επαφή	Η επισκευή πρέπει να διεξαχθεί από το κέντρο σέρβις
	Ο διακόπτης ενεργο-/απενεργοποίησης (8) είναι ελαττωματικός	
Η ράβδος λεπίδας ασφαλείας θερμαίνεται πολύ	Η ράβδος λεπίδας ασφαλείας (1) είναι στομωμένη	Τροχίστε τη ράβδο λεπίδας ασφαλείας ή αντικαταστήστε την (κέντρο σέρβις)
	Η ράβδος λεπίδας ασφαλείας (1) είναι φθαρμένη	Ελέγξτε τη ράβδο λεπίδας ασφαλείας ή αντικαταστήστε την (κέντρο σέρβις)
	Μεγάλη τριβή λόγω ελλιπούς λίπανσης	Λαδώστε την ράβδο λεπίδας ασφαλείας (1)
Άσχημο αποτέλεσμα κοπής	Μεγάλη τριβή λόγω ελλιπούς λίπανσης	Λαδώστε την ράβδο λεπίδας ασφαλείας (1)
	η ράβδος λεπίδας ασφαλείας (1) είναι βρώμικη	Καθαρίστε τη ράβδο λεπίδας ασφαλείας
	Η ράβδος λεπίδας ασφαλείας (1) είναι στομωμένη	Τροχίστε τη ράβδο λεπίδας ασφαλείας ή αντικαταστήστε την (κέντρο σέρβις)
	Λάθος τεχνική κοπής	Βλέπε «Εργασία με τη συσκευή»

Εγγύηση

Αξιότιμη πελάτισσα, αξιότιμε πελάτη, για τη συσκευή αυτή σας προσφέρουμε εγγύηση 3 ετών από την ημερομηνία της αγοράς. Σε περίπτωση ελαττωμάτων αυτού του προϊόντος, έχετε απέναντι του πωλητή τα νόμιμα δικαιώματα. Αυτά τα νόμιμα δικαιώματα δεν περιορίζονται από την επικόλουθη εγγύησή μας.

Όροι εγγύησης

Η προθεσμία της εγγύησης αρχίζει από την ημερομηνία της αγοράς. Παρακαλούμε να φυλάξετε καλά την απόδειξη αγοράς. Θα σας χρειαστεί εάν θελήσετε να αποδείξετε την ημερομηνία και την αγορά της συσκευής. Εάν παρουσιαστεί ελάττωμα υλικού ή κατασκευής στο προϊόν αυτό εντός τριών ετών από την ημερομηνία αγοράς, θα σας επισκευάσουμε ή θα σας αντικαταστήσουμε δωρεάν το προϊόν αυτό, με δική μας επιλογή. Αυτή η παροχή εγγύησης προϋποθέτει πως εντός της τριετούς προθεσμίας θα μας προσκομιστεί η ελαττωματική συσκευή και η απόδειξη αγοράς και μία γραπτή περιγραφή του ελαττώματος και της ημερομηνίας που πρωτοπαρουσιάστηκε.

Εάν το ελάττωμα καλύπτεται από την εγγύησή μας, θα σας επιστραφεί ή το επισκευασμένο ή ένα νέο προϊόν. Με την αντικατάσταση της συσκευής ξεκινάει μια νέα χρονική περίοδος εγγύησης.

Με την επισκευή της συσκευής δεν ξεκινάει νέα χρονική περίοδος εγγύησης.

Διάρκεια εγγύησης και νόμιμες αξιώσεις για ελαττώματα

Η διάρκεια της εγγύησης δεν επεκτείνεται από την παροχή εγγύησης. Αυτό ισχύει και για αντικαταστημένα και επισκευασμένα εξαρτήματα. Ενδεχόμενα ελαττώματα που διαπιστώνονται κατά την αγορά, πρέπει να

δηλωθούν αμέσως μετά το ξεπακετάρισμα. Για όλες τις επισκευές που καθίστανται απαραίτητες μετά τη λήξη της εγγύησης επιβαρύνεστε με τις σχετικές δαπάνες.

Έκταση της εγγύησης

Η συσκευή κατασκευάστηκε βάσει αυστηρών κριτηρίων ποιότητας και ελέγχθηκε ευσυνειδητά πριν την παράδοσή της.

Η εγγύηση ισχύει για ελαττώματα στο υλικό ή στην κατασκευή. Αυτή η εγγύηση δεν συμπεριλαμβάνει τμήματα του προϊόντος που υφίστανται κοινή φθορά και θεωρούνται ως αναλώσιμα (π.χ. Πριονοαλυσίδα) ή εύθραυστα τμήματα του προϊόντος (π.χ. διακόπτες). Αυτή η εγγύηση εκπίπτει σε περίπτωση που η συσκευή υπέστη βλάβη, δεν χρησιμοποιήθηκε ή δεν συντηρήθηκε σωστά. Για σωστή χρήση του προϊόντος πρέπει να ακολουθούνται όλες οι υποδείξεις που αναφέρονται στις οδηγίες χρήσης. Να αποφεύγονται οπωσδήποτε οι χρήσεις και πράξεις που δεν συνιστώνται στις Οδηγίες χρήσης ή για τις οποίες ισχύουν ειδικές προειδοποιήσεις. Το προϊόν προορίζεται μόνο για ιδιωτική και όχι για επαγγελματική χρήση. Σε περίπτωση καταχρηστικού και λάθος χειρισμού, άσκησης βίας και επεμβάσεων που δεν εκτελούνται από συμβεβλημένο συνεργείο μας, εκπίπτει η εγγύηση.

Διακανονισμός σε περίπτωση εγγύησης

Προς εξασφάλιση ταχείας επεξεργασίας παρακαλούμε να ακολουθήσετε τις επόμενες υποδείξεις:

- Για όλα τα αιτήματα να έχετε πρόχειρα την απόδειξη αγοράς και τον αριθμό προϊόντος (IAN 408300_2207) ως αποδεικτικό στοιχείο για την αγορά.
- Τον αριθμό προϊόντος θα τον βρείτε στην ετικέτα στοιχείων της συσκευής, σε χαραγμένη σημείωση στο προϊόν,



στο εξώφυλλο των Οδηγιών χρήσης (κάτω αριστερά) ή σαν αυτοκόλλητο στην πίσω ή κάτω πλευρά.

- Εάν παρουσιαστούν σφάλματα λειτουργίας ή άλλα ελαττώματα, επικοινωνήστε πρώτα με το πιο κάτω αναφερόμενο τμήμα εξυπηρέτησης πελατών **τηλεφωνικά** ή με **e-mail**. Εκεί θα σας δοθούν περισσότερες πληροφορίες για τον διακανονισμό.
- Ένα ως ελαττωματικό καταχωρημένο προϊόν μπορείτε, μετά από συνεννόηση με το τμήμα μας εξυπηρέτησης πελατών, να το στείλετε, με δική μας επιβάρυνση με τα ταχυδρομικά, επισυνάπτοντας την απόδειξη αγοράς και στοιχεία για το ελάττωμα και την ημερομηνία που παρουσιάστηκε, στη διεύθυνση του σέρβις μας που σας κοινοποιήθηκε. Προς αποφυγή προβλημάτων παραλαβής και πρόσθετων δαπανών, παρακαλούμε να χρησιμοποιήσετε μόνο τη διεύθυνση που σας κοινοποιήθηκε. Σιγουρευτείτε πως η αποστολή δεν έγινε χωρίς πληρωμή των ταχυδρομικών τελών, σαν ογκώδες αντικείμενο, σαν εξπρές, ή με άλλο ειδικό τρόπο. Στείλτε τη συσκευή μαζί με όλα τα αξεσουάρ που σας παραδόθηκαν κατά την αγορά και φροντίστε για ασφαλή συσκευασία.

Σέρβις επισκευής

Επισκευές που δεν καλύπτονται από την εγγύηση μπορούν να εκτελεστούν από το υποκατάστημά μας για σέρβις έναντι πληρωμής. Το υποκατάστημα σέρβις θα σας υποβάλει προϋπολογισμό εξόδων.

Μπορούμε να αναλάβουμε την επεξεργασία συσκευών που μας απεστάλησαν καλά συσκευασμένες και με πληρωμένα ταχυδρομικά τέλη.

Προσοχή: Παρακαλούμε να στείλετε τη συσκευή σας στο υποκατάστημά μας για σέρβις, καλά καθαρισμένη και με την σχετική υπόδειξη για το ελάττωμα.

Οι συσκευές που στέλνονται χωρίς να έχουν πληρωθεί τα ταχυδρομικά τέλη - με εξπρές, σαν ογκώδη αντικείμενα, ή με άλλο ειδικό τρόπο - δεν θα γίνονται δεκτές.

Την απόρριψη των ελαττωματικών σας συσκευών που μας στέλνετε την αναλαμβάνουμε δωρεάν.

Service-Center



Σέρβις Ελλάδα

Tel.: 00800 490826606

E-Mail: grizzly@lidl.gr

IAN 408300_2207

Εισαγωγέας

Παρακαλούμε να λάβετε υπόψη σας πως η ακόλουθη διεύθυνση δεν είναι η διεύθυνση για σέρβις. Επικοινωνήστε πρώτα με το πιο πάνω αναφερόμενο κέντρο εξυπηρέτησης πελατών.

Grizzly Tools GmbH & Co. KG

Stockstädter Straße 20

63762 Grobostheim

Γερμανία

www.grizzlytools.de



Original-EG-Konformitätserklärung

Hiermit bestätigen wir, dass die
Akku-Heckenschere
Modell PHSA 12 B1
Seriennummer 000001 - 105000

folgenden einschlägigen EU-Richtlinien in ihrer jeweils gültigen Fassung entspricht:

**2006/42/EG • 2014/30/EU • 2000/14/EG & 2005/88/EG
2012/19/EG • 2011/65/EU* & (EU) 2015/863**

Um die Übereinstimmung zu gewährleisten, wurden folgende harmonisierte Normen sowie nationale Normen und Bestimmungen angewendet:

**EN 62841-1:2015 • EN 62841-4-2:2019
EN IEC 55014-1:2021 • EN IEC 55014-2:2021
EN IEC 63000:2018**

Zusätzlich wird entsprechend der Geräuschemissionsrichtlinie 2000/14/EG bestätigt:
Schallleistungspegel:
Garantiert: 90 dB;
Gemessen: 86,0 dB
Angewendetes Konformitätsbewertungsverfahren entsprechend Anh. V / 2000/14/EG

Die alleinige Verantwortung für die Ausstellung dieser Konformitätserklärung trägt der Hersteller:

CE Grizzly Tools GmbH & Co. KG
Stockstädter Straße 20
63762 Großostheim
GERMANY
30.12.2022

Christian Frank
Dokumentationsbeauftragter

* Der oben beschriebene Gegenstand der Erklärung erfüllt die Vorschriften der Richtlinie 2011/65/EU des Europäischen Parlaments und des Rates vom 8. Juni 2011 zur Beschränkung der Verwendung bestimmter gefährlicher Stoffe in Elektro- und Elektronikgeräten.



Translation of the original EC declaration of conformity

We hereby confirm that the
Cordless Hedge Trimmer
Design Series PHS A 12 B1
Serial number 000001 - 105000

conforms with the following applicable relevant version of the EU guidelines:

2006/42/EC • 2014/30/EU • 2000/14/EC & 2005/88/EC
2012/19/EC • 2011/65/EU* & (EU) 2015/863

In order to guarantee consistency, the following harmonised standards as well as national standards and stipulations have been applied:

EN 62841-1:2015 • EN 62841-4-2:2019
EN IEC 55014-1:2021 • EN IEC 55014-2:2021
EN IEC 63000:2018

We confirm the following in accordance with the 2000/14/EC emissions guideline:
Sound power level:
guaranteed: 90 dB
measured: 86.0 dB
Compliance evaluation process carried out in accordance with Appendix
V/ 2000/14/EC

Die alleinige Verantwortung für die Ausstellung dieser Konformitätserklärung trägt der Hersteller:



Grizzly Tools GmbH & Co. KG
Stockstädter Straße 20
63762 Großostheim
GERMANY
30.12.2022

Christian Frank
Documentation Representative

* The object of the declaration described above satisfies the provisions of Directive 2011/65/EU of the European Parliament and the Council of 8 June 2011 on limiting the use of certain harmful substances in electrical and electronic appliances.

FR

BE

Traduction de la déclaration de conformité CE originale

Nous certifions par la présente que le

**Taille-haies sans fil
de construction PHSA 12 B1**

Numéro de série 000001 - 105000

est conforme aux directives UE actuellement en vigueur :

**2006/42/EC • 2014/30/EU • 2000/14/EC & 2005/88/EC
2012/19/EC • 2011/65/EU* & (EU) 2015/863**

En vue de garantir la conformité les normes harmonisées ainsi que les normes et décisions nationales suivantes ont été appliquées :

**EN 62841-1:2015 • EN 62841-4-2:2019
EN IEC 55014-1:2021 • EN IEC 55014-2:2021
EN IEC 63000:2018**

Nous certifions également conformément à la directive sur les émissions de bruit 2000/14/EC que :

Niveau de puissance acoustique

garanti: 90 dB;

mesuré: 86,0 dB

Procédé d'évaluation de la conformité appliqué selon l'annexe V / 2000/14/EC

Le fabricant assume seul la responsabilité d'établir la présente déclaration de conformité :



Grizzly Tools GmbH & Co. KG
Stockstädter Straße 20
63762 Großostheim
GERMANY
30.12.2022

Christian Frank
Chargé de documentation

* L'objet de la déclaration décrit ci-dessus est conforme aux dispositions de la directive 2011/65/UE du Parlement Européen et du Conseil du 8 juin 2011 sur la limitation de l'utilisation de certaines substances dangereuses dans les équipements électriques et électroniques



Vertaling van de originele CE-conformiteitsverklaring

Hiermede bevestigen wij dat de
Heggenschaar met accu
bouwserie PHSA 12 B1
Serienummer 000001 - 105000

is overeenkomstig met de hierna volgende, van toepassing zijnde EU-richtlijnen:

2006/42/EC • 2014/30/EU • 2000/14/EC & 2005/88/EC
2012/19/EC • 2011/65/EU* & (EU) 2015/863

Om de overeenstemming te waarborgen, werden de hierna volgende, in overeenstemming gebrachte normen en nationale normen en bepalingen toegepast:

EN 62841-1:2015 • EN 62841-4-2:2019
EN IEC 55014-1:2021 • EN IEC 55014-2:2021
EN IEC 63000:2018

Bovendien wordt in overeenstemming met de geluidsemissierichtlijn 2000/14/EC bevestigd:

Akoestisch niveau:

gegarandeerd: 90 dB;

gemeten: 86,0 dB

Toegepaste conformiteitbeoordelingsprocedure in overeenstemming met Annex V/ 2000/14/EC

De exclusieve verantwoordelijkheid voor de uitgifte van deze conformiteitsverklaring wordt gedragen door de fabrikant:

CE Grizzly Tools GmbH & Co. KG
Stockstädter Straße 20
63762 Großostheim
GERMANY
30.12.2022

Christian Frank
Documentatiegelastigde

* *Het hierboven beschreven voorwerp van de verklaring voldoet aan de voorschriften van de richtlijn 2011/65/EU van het Europees Parlement en van de Raad van 8 juni 2011 inzake beperking van het gebruik van bepaalde gevaarlijke stoffen in elektrische en elektronische apparaten.*



Tłumaczenie oryginalnej deklaracji zgodności WE

Niniejszym oświadczamy, że konstrukcja
Akumulatorowe nożyce do żywopłotu
typu PHSA 12 B1
Numer seryjny 000001 - 105000

spełnia wymogi odpowiednich Dyrektyw UE w ich aktualnie obowiązującym brzmieniu:

**2006/42/EC • 2014/30/EU • 2000/14/EC & 2005/88/EC
2012/19/EC • 2011/65/EU* & (EU) 2015/863**

W celu zapewnienia zgodności z powyższymi dyrektywami zastosowano następujące normy harmonizujące oraz normy i przepisy krajowe:

**EN 62841-1:2015 • EN 62841-4-2:2019
EN IEC 55014-1:2021 • EN IEC 55014-2:2021
EN IEC 63000:2018**

Ponadto potwierdzono, zgodnie z dyrektywą w sprawie emisji hałasu 2000/14/EC:
poziom mocy akustycznej
gwarantowany: 90 dB
zmierzony: 86,0 dB
Zastosowana procedura oceny zgodności odpowiada załącznikowi V/ 2000/14/EC

Wyłącznie odpowiedzialność za wystawienie tej deklaracji zgodności ponosi producent:



Grizzly Tools GmbH & Co. KG
Stockstädter Straße 20
63762 Großostheim
GERMANY
30.12.2022

Christian Frank
Osoba upoważniona do sporządzania dokumentacji technicznej

* Wyżej opisany przedmiot deklaracji spełnia wymogi dyrektywy 2011/65/UE Parlamentu Europejskiego i Rady z dnia 8 czerwca 2011r. w sprawie ograniczenia stosowania niektórych niebezpiecznych substancji w sprzęcie elektrycznym i elektronicznym.



Překlad originálního prohlášení o shodě CE

Potvrzujeme tímto, že konstrukce
Aku nůžky na živý plot
konstrukční řady PHSA 12 B1
Pořadové číslo 000001 - 105000

odpovídá následujícím příslušným směrnícím EÚ v jejich právě platném znění:

**2006/42/EC • 2014/30/EU • 2000/14/EC & 2005/88/EC
2012/19/EC • 2011/65/EU* & (EU) 2015/863**

Aby byl zaručen souhlas, byly použity následující harmonizované normy, národní normy a ustanovení:

**EN 62841-1:2015 • EN 62841-4-2:2019
EN IEC 55014-1:2021 • EN IEC 55014-2:2021
EN IEC 63000:2018**

Navíc se v souhlase se směrnicí pro emisi hluku 2000/14/EC potvrzuje:
Úroveň akustického výkonu:
zaručená: 90 dB;
měřená: 86,0 dB
Použitý postup konformitního ohodnocení dle dodatku V / 2000/14/EC

Výhradní odpovědnost za vystavení tohoto prohlášení o shodě nese výrobce:

CE Grizzly Tools GmbH & Co. KG
Stockstädter Straße 20
63762 Großostheim
GERMANY
30.12.2022

Christian Frank
Osoba zplnomocněná k sestavení
dokumentace

* Výše popsaný předmět prohlášení splňuje předpisy směrnice 2011/65/EU Evropského parlamentu a Rady z 8. června 2011 o omezení používání některých nebezpečných látek v elektrických a elektronických zařízeních.



Preklad originálneho prehlásenia o zhode CE

Týmto potvrdzujeme, že
Akumulátorové nožnice na živé ploty
konštrukčnej rady PHSA 12 B1
Poradové číslo 000001 - 105000

zodpovedá nasledujúcim príslušným smerniciam EÚ v ich práve platnom znení:

2006/42/EC • 2014/30/EU • 2000/14/EC & 2005/88/EC
2012/19/EC • 2011/65/EU* & (EU) 2015/863

Aby bola zaručená zhoda, boli použité nasledovné harmonizované normy ako i národné normy a predpisy:

EN 62841-1:2015 • EN 62841-4-2:2019
EN IEC 55014-1:2021 • EN IEC 55014-2:2021
EN IEC 63000:2018

Okrem toho sa v súlade so smernicou o emisiách hluku 2000/14/EC potvrdzuje:
Hladina akustického výkonu:
zaručená: 90 dB;
nameraná: 86,0 dB
Použitý postup hodnotenia zhody v súlade s dodatkom V / 2000/14/EC

Jediný zodpovedný za vystavenie tohto vyhlásenia o zhode je výrobca:



Grizzly Tools GmbH & Co. KG
Stockstädter Straße 20
63762 Großostheim
GERMANY
30.12.2022

Christian Frank
Osoba splnomocnená na zostavenie
dokumentácie

* Vyššie popísaný predmet vyhlásenia spĺňa predpisy smernice 2011/65/EU Európskeho parlamentu a Rady z 8. júna 2011 pre obmedzenie používania určitých nebezpečných látok v elektrických a elektronických prístrojoch.



Oversættelse af den originale CE-konformitetserklæring

Hermed bekræfter vi, at
**Batteridreven hækkeklipper
af serien PHSA 12 B1**
Serienummer 000001 - 105000

opfylder følgende gældende EF-direktiver i deres respektive gyldige version:

**2006/42/EC • 2014/30/EU • 2000/14/EC & 2005/88/EC
2012/19/EC • 2011/65/EU* & (EU) 2015/863**

For at sikre overensstemmelsen, blev følgende harmoniserede standarder samt nationale standarder og regler anvendt:

**EN 62841-1:2015 • EN 62841-4-2:2019
EN IEC 55014-1:2021 • EN IEC 55014-2:2021
EN IEC 63000:2018**

Yderligere bekræftes ifølge direktivet 2000/14/EC om støjemission:
Lydeffektniveau:
Garanteret: 90 dB
Målt: 86,0 dB
Anvendt metode for overensstemmelsesvurdering iht. tillæg V / 2000/14/EC

Det er udelukkende producentens ansvar at udarbejde denne overensstemmelseserklæring:



Grizzly Tools GmbH & Co. KG
Stockstädter Straße 20
63762 Großostheim
GERMANY
30.12.2022

Christian Frank
Dokumentationsbefuldmægtiget

* Erklæringens ovennævnte genstand opfylder forskrifterne i Europaparlamentets og Rådets direktiv 2011/65/EU af 8. juni 2011 til begrænsning af anvendelsen af visse farlige stoffer i elektrisk og elektronisk udstyr



Traducción de la Declaración de conformidad CE original

Mediante la presente declaramos que

**Cortasetos recargable
de la serie PHSA 12 B1**

Número de serie 000001 - 105000

corresponde a las siguientes Directivas de la UE corrientes en su respectiva versión vigente:

**2006/42/EC • 2014/30/EU • 2000/14/EC & 2005/88/EC
2012/19/EC • 2011/65/EU* & (EU) 2015/863**

Para garantizar la conformidad, se aplicaron las siguientes normas armonizadas, así como las normas y regulaciones nacionales:

**EN 62841-1:2015 • EN 62841-4-2:2019
EN IEC 55014-1:2021 • EN IEC 55014-2:2021
EN IEC 63000:2018**

Además, se confirma, en conformidad con la Directriz de emisión de ruidos 2000/14/CE:

Nivel de potencia acústica:

garantizado: 90 dB

medido: 86,0 dB

Procedimiento de evaluación de conformidad aplicado según indicación en anexo V/2000/14/EC

El fabricante es el único responsable de expedir esta Declaración de Conformidad :



Grizzly Tools GmbH & Co. KG
Stockstädter Straße 20
63762 Großostheim
GERMANY
30.12.2022

Christian Frank
Apoderado de documentación

* El objeto de la declaración arriba descrito cumple con las directrices de la Directiva 2011/65/UE del Parlamento Europeo y del Consejo de 8 de junio de 2011 sobre restricciones a la utilización de determinadas sustancias peligrosas en aparatos eléctricos y electrónicos.

IT

MT

Traduzione della dichiarazione di conformità CE originale

Con la presente dichiariamo che

Tagliasiepi ricaricabile

serie di costruzione PHSA 12 B1

numero di serie

000001 - 105000

corrisponde alle seguenti direttive UE in materia nella rispettiva versione valida:

**2006/42/EC • 2014/30/EU • 2000/14/EC & 2005/88/EC
2012/19/EC • 2011/65/EU* & (EU) 2015/863**

Per garantire la conformità sono state applicate le seguenti norme armonizzate e anche le norme e disposizioni nazionali che seguono:

**EN 62841-1:2015 • EN 62841-4-2:2019
EN IEC 55014-1:2021 • EN IEC 55014-2:2021
EN IEC 63000:2018**

Si dichiara inoltre in conformità alla direttiva 2000/14/EC sull'emissione acustica am-

ambientale: Livello di potenza sonora

garantita: 90 dB

misurata: 86,0 dB

Procedura della valutazione della conformità applicata come da allegato

V / 2000/14/EC

Il produttore è il solo responsabile della stesura della presente dichiarazione di conformità:



Grizzly Tools GmbH & Co. KG

Stockstädter Straße 20

63762 Großostheim

Germany

30.12.2022

Christian Frank

Responsabile documentazione tecnica

* L'oggetto descritto sopra è conforme alle prescrizioni della Direttiva 2011/65/EU del Parlamento Europeo e del Consiglio dell'8 giugno 2011 sulla restrizione dell'uso di determinate sostanze pericolose nelle apparecchiature elettriche ed elettroniche



Az eredeti CE megfelelőségi nyilatkozat fordítása

Ezennel igazoljuk, hogy a

**Akkus sövénynyíró
olló PHSA 12 B1**

Sorozatszám
000001 - 105000

kezdve a következő vonatkozó EU irányelveknek felel meg a mindenkor érvényes megfogalmazásban:

**2006/42/EC • 2014/30/EU • 2000/14/EC & 2005/88/EC
2012/19/EC • 2011/65/EU* & (EU) 2015/863**

A megegyezés biztosítása érdekében a következő harmonizált szabványokat, valamint nemzeti szabványokat és rendelkezéseket alkalmaztuk:

**EN 62841-1:2015 • EN 62841-4-2:2019
EN IEC 55014-1:2021 • EN IEC 55014-2:2021
EN IEC 63000:2018**

Ezenkívül a 2000/14/EC zajkibocsátásról szóló irányelv szerint igazoljuk:

Hangteljesítményszint

garantált: 90 dB

mért: 86,0 dB

Alkalmazott onformitásiértékelő eljárás a V / 2000/14/EC mellékletnek megfelelően

Jelen megfelelőségi nyilatkozat kiállításáért kizárólag a gyártó a felelős:

CE Grizzly Tools GmbH & Co. KG
Stockstädter Straße 20
63762 Großostheim
GERMANY
30.12.2022

* A nyilatkozat fent ismertetett tárgya összhangban van az Európai Parlament és a Tanács 2011/65/EU (2011. június 8.) egyes veszélyes anyagok elutasítását célul tűző rendszerekben való alkalmazásának korlátozásáról szóló irányelv előírásaival.



Prevod originalne izjave o skladnosti CE

S tem potrjujemo, da
Akumulatorske škarje za živo mejo
serije PHS A 12 B1
Serijska številka
000001 - 105000

ustreza veljavnim verzijam zadevnih smernic Evropske unije.

**2006/42/EC • 2014/30/EU • 2000/14/EC & 2005/88/EC
2012/19/EC • 2011/65/EU* & (EU) 2015/863**

Za zagotavljanje skladnosti so bile navedene sledeče usklajene norme, kot tudi nacionalne norme in določila:

**EN 62841-1:2015 • EN 62841-4-2:2019
EN IEC 55014-1:2021 • EN IEC 55014-2:2021
EN IEC 63000:2018**

Dodatno je potrjena skladnost smernice o emisijah hrupa 2000/14/EC:
Nivo zvočne moči
garantiran: 90 dB
izmerjen: 86,0 dB
Naveden postopek ocenitve konformnosti ustrezen dodatku V/ 2000/14/EC

Za izdajo te izjave o skladnosti je odgovoren izključno proizvajalec:



Grizzly Tools GmbH & Co. KG
Stockstädter Straße 20
63762 Großostheim,
Germany
30.12.2022

Christian Frank
Pooblaščen oseba za dokumentacijo

* Zgoraj opisani predmet izjave izpolnjuje predpise direktive 2011/65/EU Evropskega parlamenta in Sveta z dne 8. junija 2011 o omejevanju uporabe določenih nevarnih snovi v električni in elektronski opremi.



Prijevod originalne CE Izjave o podudarnosti

Ovim mi potvrđujemo da
Aku škare za živicu
serije PHSA 12 B1
Serijski broj 000001 - 105000

odgovara sljedećim odgovarajućim direktivama EU-a u njihovoj valjanoj verziji:

**2006/42/EC • 2014/30/EU • 2000/14/EC & 2005/88/EC
2012/19/EC • 2011/65/EU* & (EU) 2015/863**

Za jamčenje sukladnosti primijenjene su sljedeće usklađene norme kao i nacionalne norme i odredbe:

**EN 62841-1:2015 • EN 62841-4-2:2019
EN IEC 55014-1:2021 • EN IEC 55014-2:2021
EN IEC 63000:2018**

Dodatno se potvrđuje smjernica o emisiji buke 2000/14/EC:
Razina snage zvuka
Zajamčeni: 90 dB
Izmjereni: 86,0 dB
Primjenjeni postupak ocjene sukladnosti u skladu s aneksom V / 2000/14/EC

Isključivu odgovornost za izdavanje ove izjave o sukladnosti nosi proizvođač:

CE Grizzly Tools GmbH & Co. KG
Stockstädter Straße 20
63762 Großostheim
Germany
30.12.2022

Christian Frank
Opunomoćenik za dokumentaciju

** Gore opisani predmet izjave ispunjava propise direktive 2011/65/EU Europskoga parlamenta i vijeća od 8. lipnja 2011 o ograničavanju uporabe određenih opasnih tvari u električnim i elektroničkim uređajima.*



Traducerea Declarației Originale de Conformitate CE

Prin prezenta confirmăm, că
Foarfecă pentru gard viu, cu acumulator
viiseria PHS A 12 B1
numărul serial 000001 - 105000

corespunde următoarelor prevederi UE relevante, în ultima lor variantă valabilă:

2006/42/EC • 2014/30/EU • 2000/14/EC & 2005/88/EC
2012/19/EC • 2011/65/EU* & (EU) 2015/863

Pentru a garanta conformitatea, au fost aplicate următoarele norme armonizate, norme naționale și prevederi:

EN 62841-1:2015 • EN 62841-4-2:2019
EN IEC 55014-1:2021 • EN IEC 55014-2:2021
EN IEC 63000:2018

În plus, conform Directivei privind emisiile sonore 2000/14/CE, se confirmă:
Nivelul de intensitate acustică:
garantat: 90 dB
măsurat: 86,0 dB
Proces aplicat de evaluare a conformității, conform Anexei V / 2000/14/CE

Răspunderea exclusivă pentru emiterea acestei declarații de conformitate îi revine producătorului:

CE Grizzly Tools GmbH & Co. KG
Stockstädter Straße 20
63762 Großostheim
Germany
30.12.2022

Christian Frank
Persoană autorizată cu elaborarea
documentației

** Obiectul descris în declarația de mai sus îndeplinește prevederile Directivei 2011/65/UE a Parlamentului European și a Consiliului din 8 iunie 2011 privind restricțiile de utilizare a anumitor substanțe periculoase în echipamentele electrice și electronice.*



Превод на оригиналната СЕ-декларация за съответствие

С настоящото потвърждаваме, че
Акумулаторен хросторез
серия PHSA 12 B1
Сериен номер 000001 - 105000

отговаря на следните директиви на ЕС в съответната им действаща редакция:

**2006/42/EC • 2014/30/EU • 2000/14/EC & 2005/88/EC
2012/19/EC • 2011/65/EU* & (EU) 2015/863**

За да се гарантира съответствието, са приложени следните хармонизирани норми и национални разпоредби:

**EN 62841-1:2015 • EN 62841-4-2:2019
EN IEC 55014-1:2021 • EN IEC 55014-2:2021
EN IEC 63000:2018**

Допълнително съгласно Директивата за шумовите емисии 2000/14/EC се потвърждава:
Ниво на шума:
Гарантирано: 90 dB
Измерено: 86,0 dB
Приложен метод за оценка на съответствието съгласно Приложение V/2000/14/EC

Цялата отговорност за изготвянето на тази Декларация за съответствие се носи от производителя:

CE Grizzly Tools GmbH & Co. KG
Stockstädter Straße 20
63762 Großostheim
Germany
30.12.2022

Christian Frank
Пълномощник за документацията

* Горееписаният предмет в декларацията отговаря на разпоредбите на Директива 2011/65/EC на Европейския парламент и на Съвета от 8 юни 2011 г. относно ограничението на употребата на определени опасни вещества в електрическото и електронното оборудване



Μετάφραση της πρωτότυπης Δήλωσης συμμόρφωσης CE

Με το παρόν δηλώνουμε ότι το είδος κατασκευής της

Επαναφορτιζόμενο μπορντουροψάλιδο

Σειρά PHSA 12 B1

Αριθμός σειράς 000001 - 105000

ανταποκρίνεται στις ακόλουθες Οδηγίες της ΕΕ στην εκάστοτε ισχύουσα μορφή τους:

**2006/42/EC • 2014/30/EU • 2000/14/EC & 2005/88/EC
2012/19/EC • 2011/65/EU* & (EU) 2015/863**

Για να εξασφαλιστεί η συμβατικότητα, εφαρμόστηκαν οι παρακάτω εναρμονισμένες προδιαγραφές καθώς και εθνικές προδιαγραφές και κανονισμοί:

**EN 62841-1:2015 • EN 62841-4-2:2019
EN IEC 55014-1:2021 • EN IEC 55014-2:2021
EN IEC 63000:2018**

Συμπληρωματικά βεβαιώνεται σύμφωνα με την οδηγία για την εκπομπή θορύβων 2000/14/ΕΓ:

Επιτρεπόμενη στάθμη θορύβου

εγγυημένη: 90 dB;

μετρημένη: 86,0 dB

Η διαδικασία που εφαρμόστηκε για την εκτίμηση της συμβατικότητας ανταποκρίνεται στο σχετικό σημείο του Παραρτήματος V /2000/14/ΕΓ

Η αποκλειστική ευθύνη για την έκδοση της παρούσας δήλωσης συμμόρφωσης ανήκει στον κατασκευαστή:



Grizzly Tools GmbH & Co. KG

Stockstädter Straße 20

63762 Grobstheim

Germany

30.12.2022

Christian Frank
υπεύθυνος τεκμηρίωσης

* Το ανωτέρω περιγραφόμενο αντικείμενο της δήλωσης πληροί τις προδιαγραφές της Οδηγίας 2011/65/ΕΕ του Ευρωπαϊκού Κοινοβουλίου και του Συμβουλίου της 8ης Ιουνίου 2011 για τον περιορισμό της χρήσης ορισμένων επικίνδυνων ουσιών σε ηλεκτρικό και ηλεκτρονικό εξοπλισμό.

**Explosionszeichnung • Exploded Drawing • Vue éclatée
 Explosietekening • Výkres sestavení • Výkres náhradných
 dielov Rysunki eksplozyjne • Eksplosionstegning
 Plano de explosión • Vista esplosa • Robbantott ábra
 Eksplozijska risba • Eksplozivni crtež • Schémã de explozie
 Технически чертеж • Επί μέρους σχεδιαγράμματα**

PHSA 12 B1

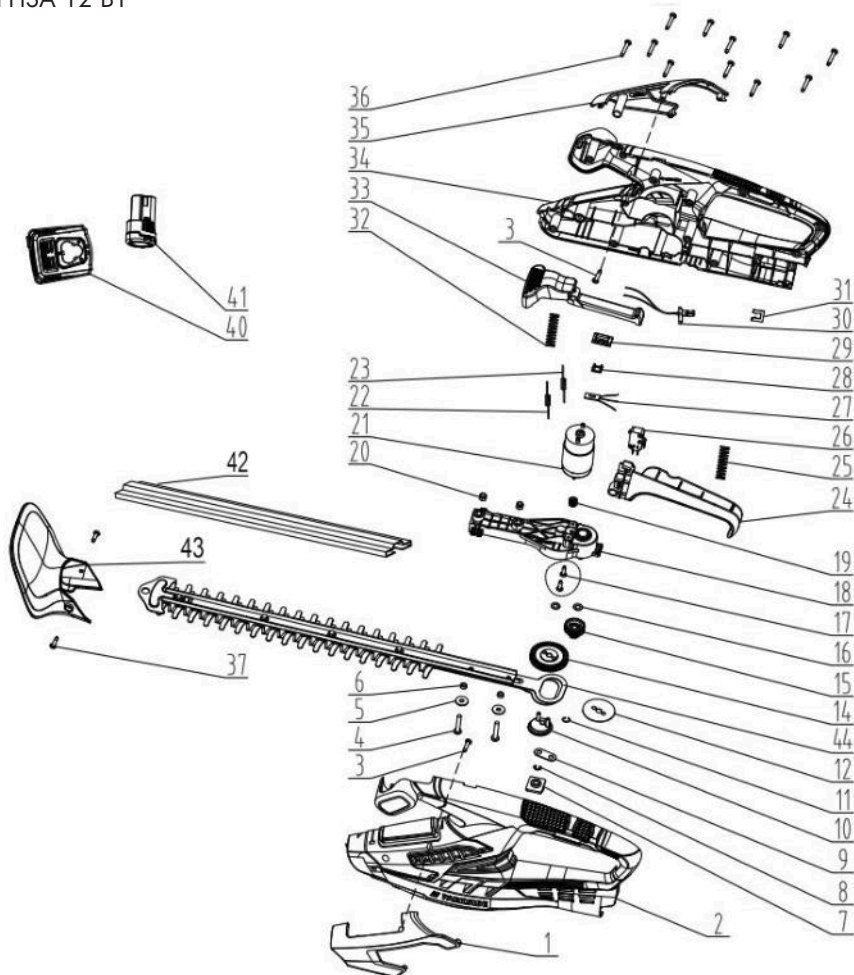

informativ, informative, informatif, informatief, pouczający, informační, informatívny,
 informativo, informatív, informativen, informatívno, нформативен, ενημερωτικό

20230110_rev02_ts



GRIZZLY TOOLS GMBH & CO. KG

Stockstädter Straße 20
63762 Grobostheim
GERMANY

Stand der Informationen · Last Information Update · Version
des informations · Stand van de informatie · Stan informacij ·
Stav informací · Stav informácií · Tilstand af information ·
Estado de las informaciones · Versione delle informazioni ·
Információk állása · Stanje informacij · Stanje informacija ·
Versiunea informațiilor · Актуалност на информацията ·
Έκδοση των πληροφοριών: 12/2022
Ident.-No.: 72031351122022-8

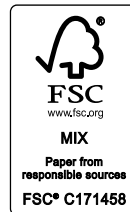

IAN 408300_2207

8