



COMPACT GARDEN SHED

GB

COMPACT GARDEN SHED

Assembly instructions

SE

TRÄDGÅRDSSKJUL S

Monteringsanvisning

FI

PIHAVARASTO S

Kokoamisohje

DE AT CH

GARTENGERÄTEHAUS S

Aufbauanleitung

IAN 458626_2401

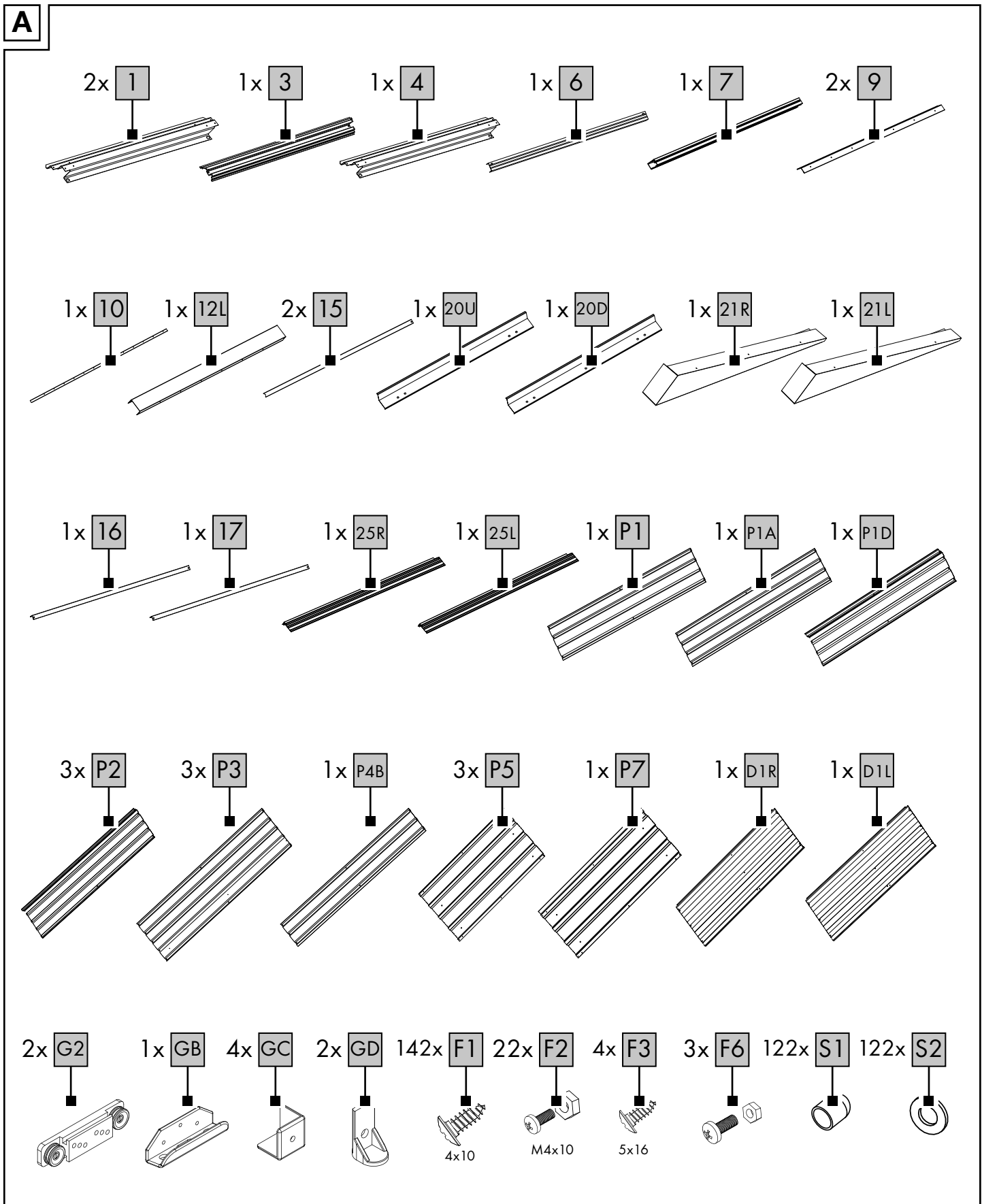
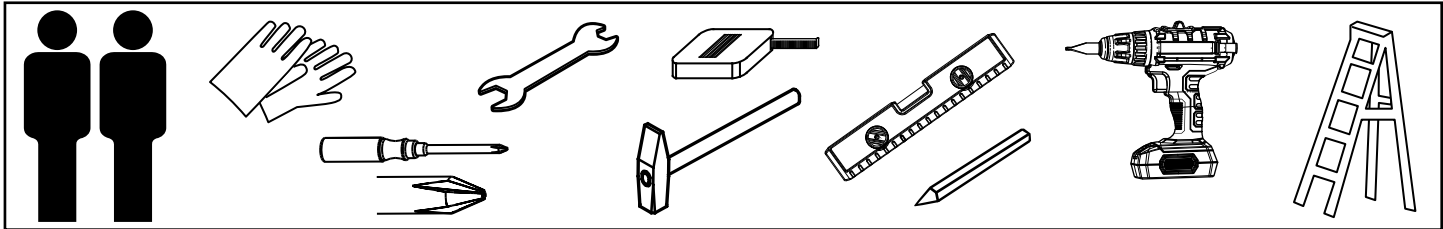

B

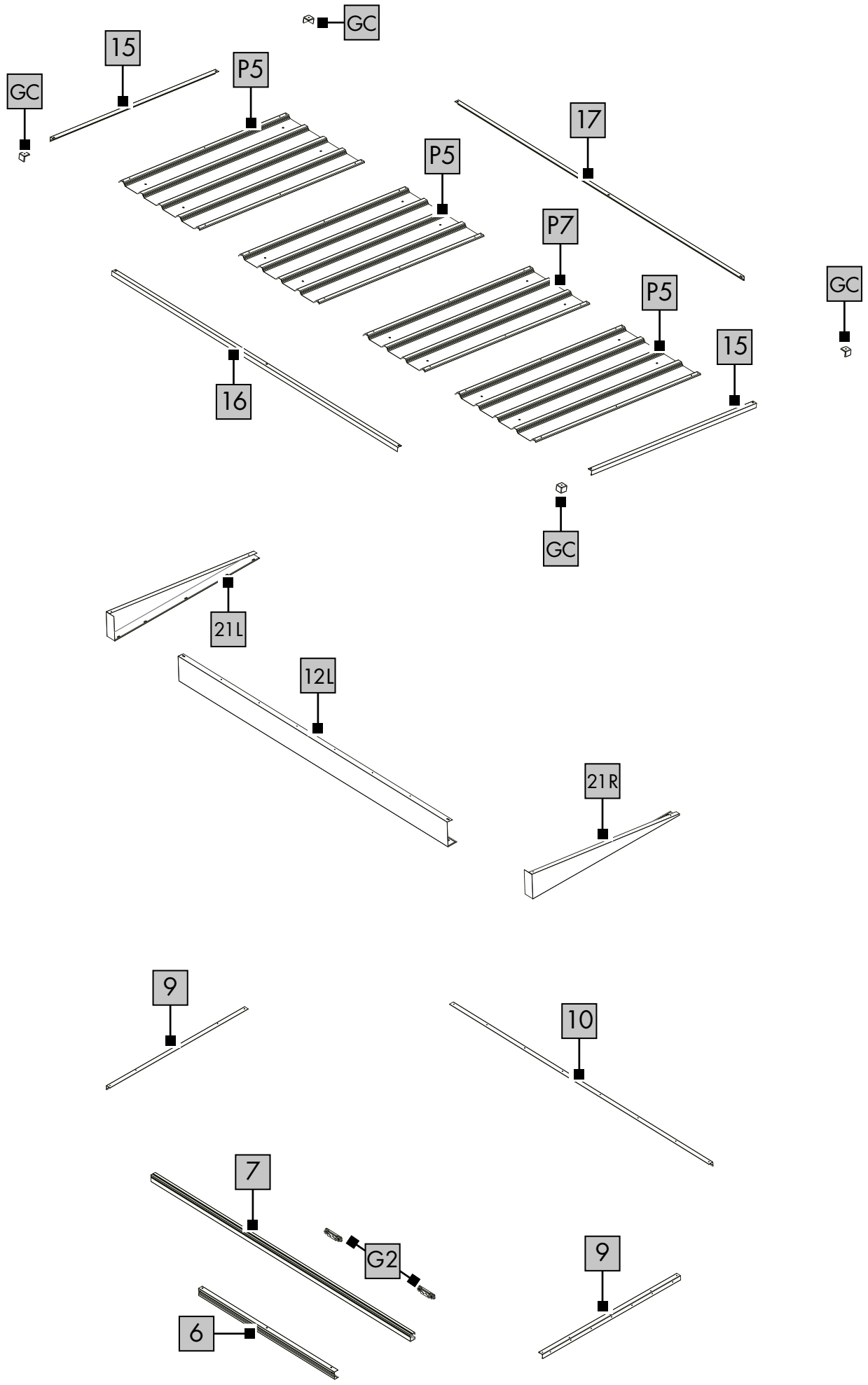

C

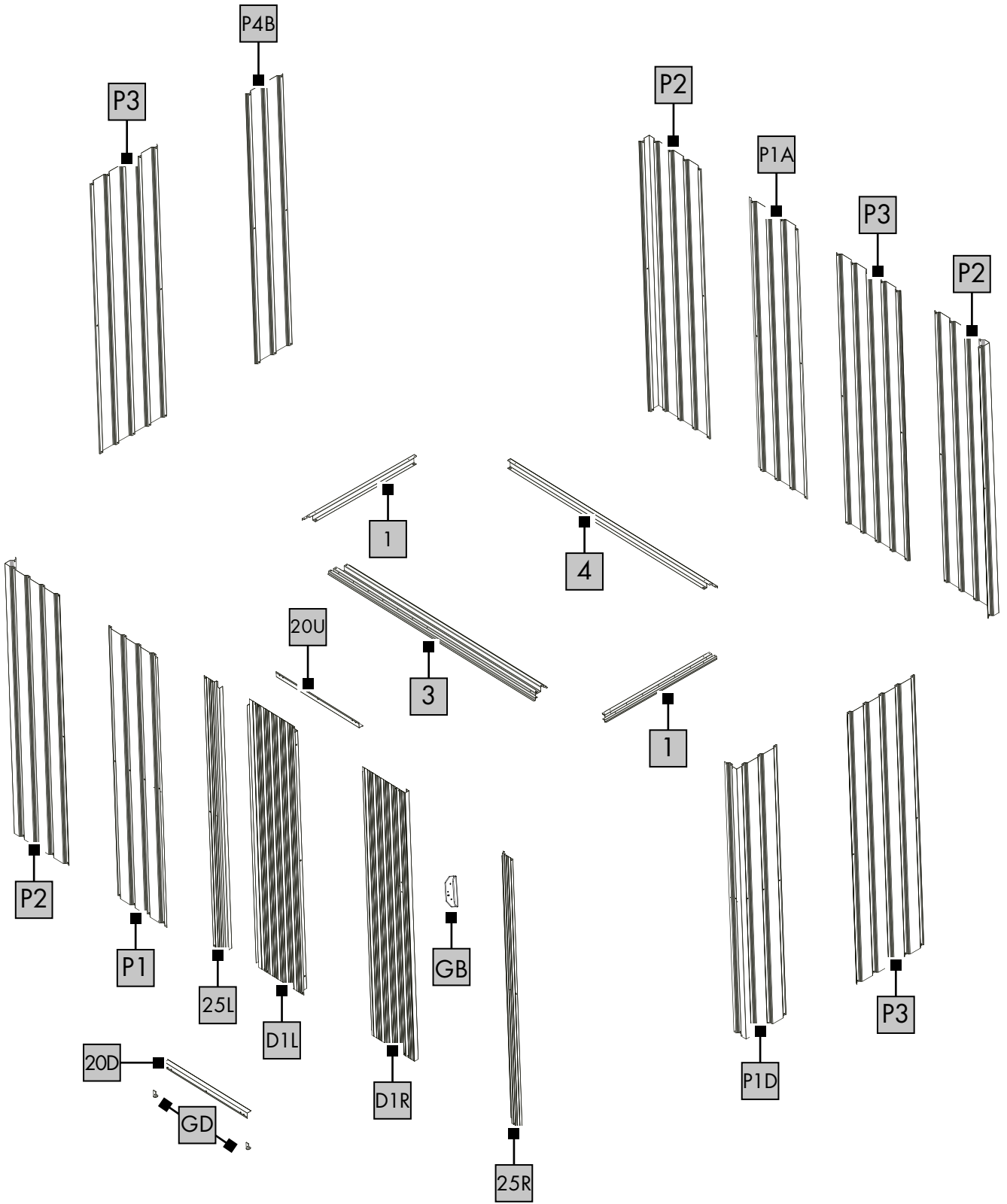

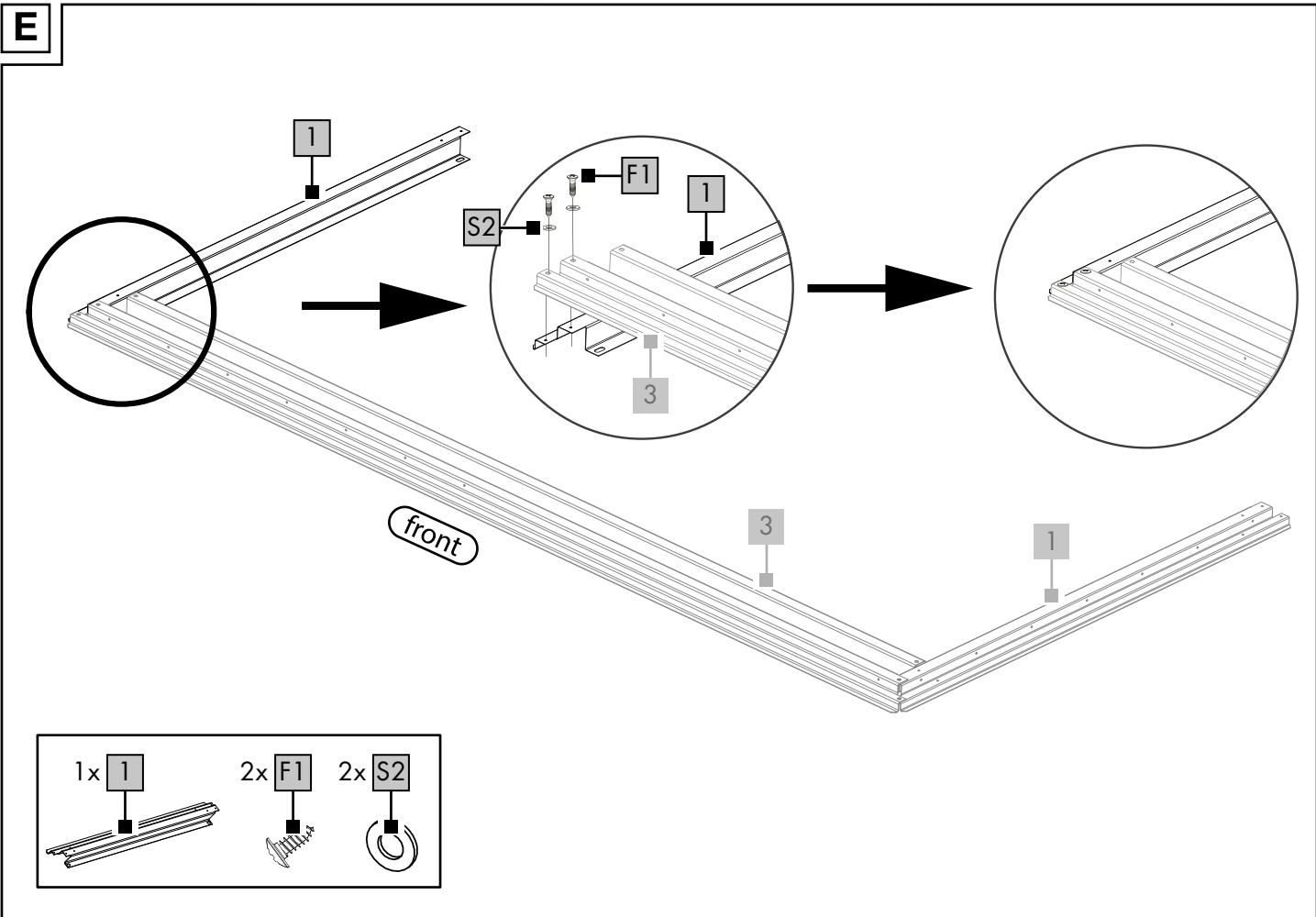
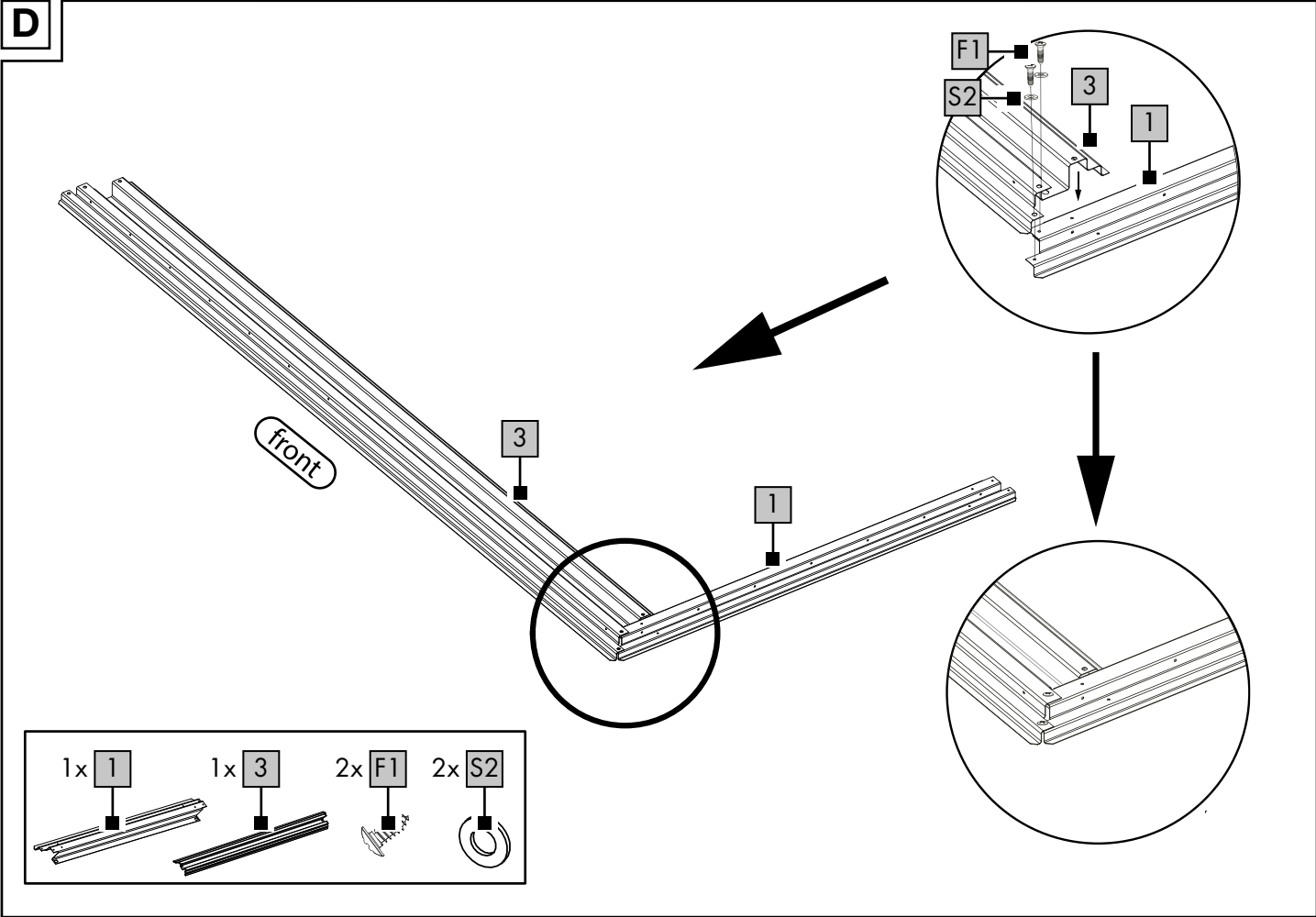

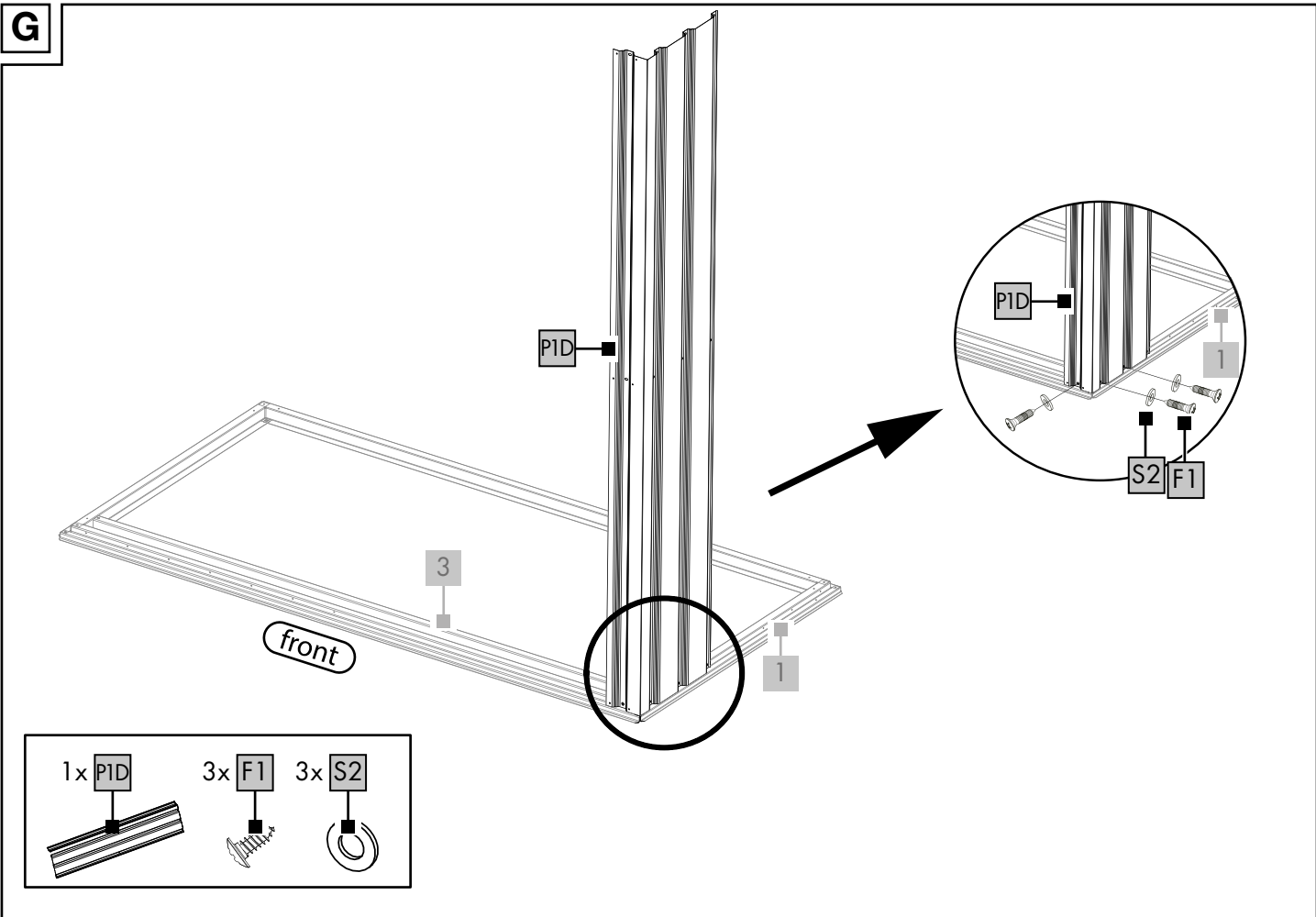
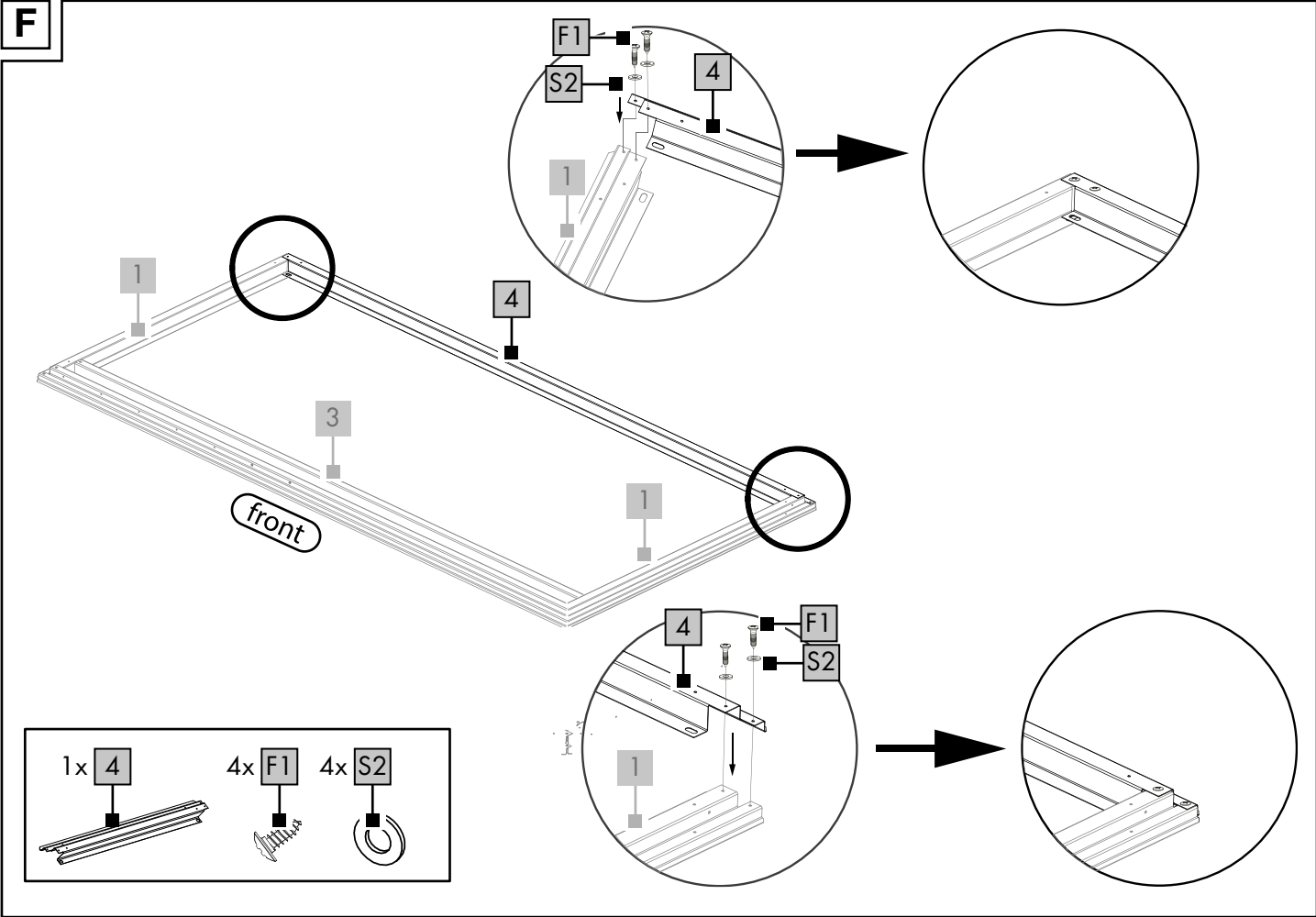

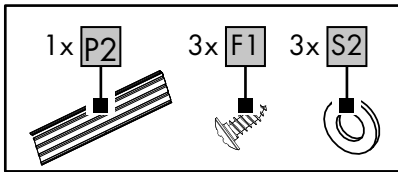
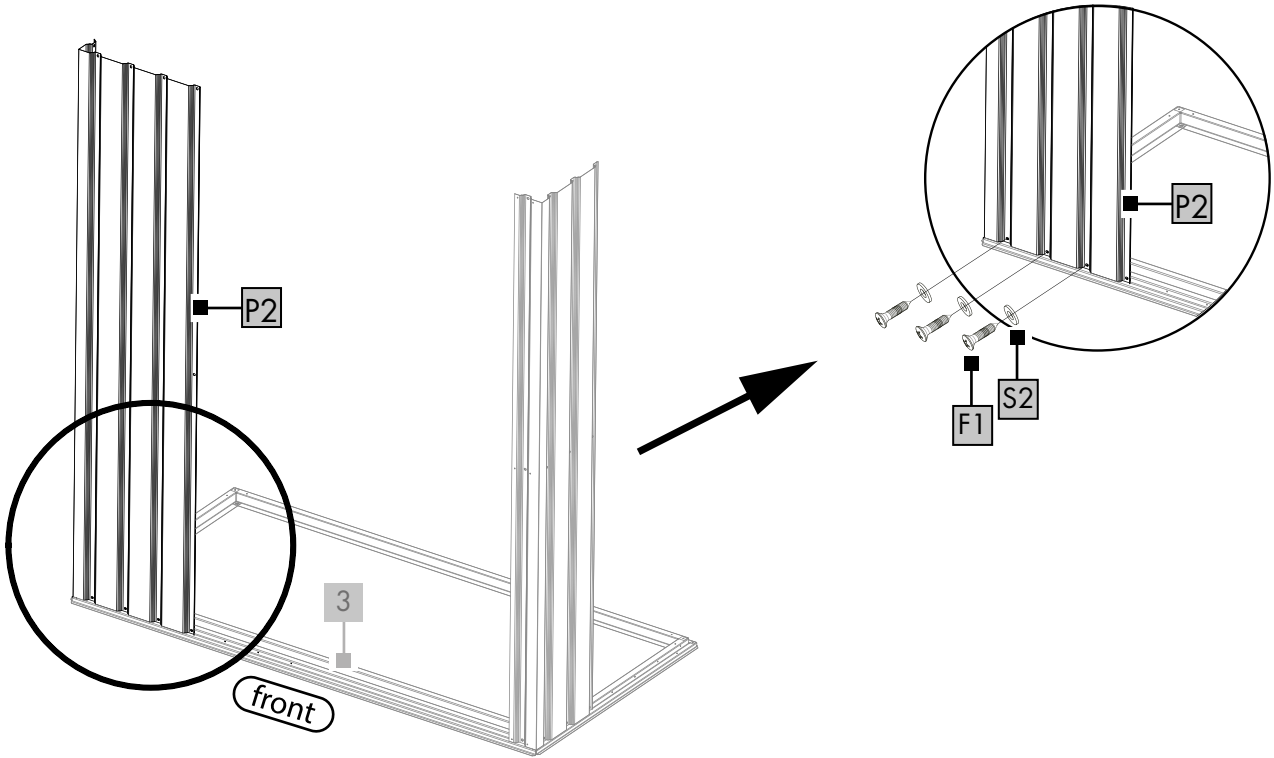
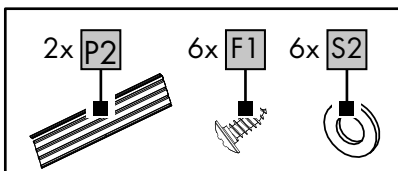
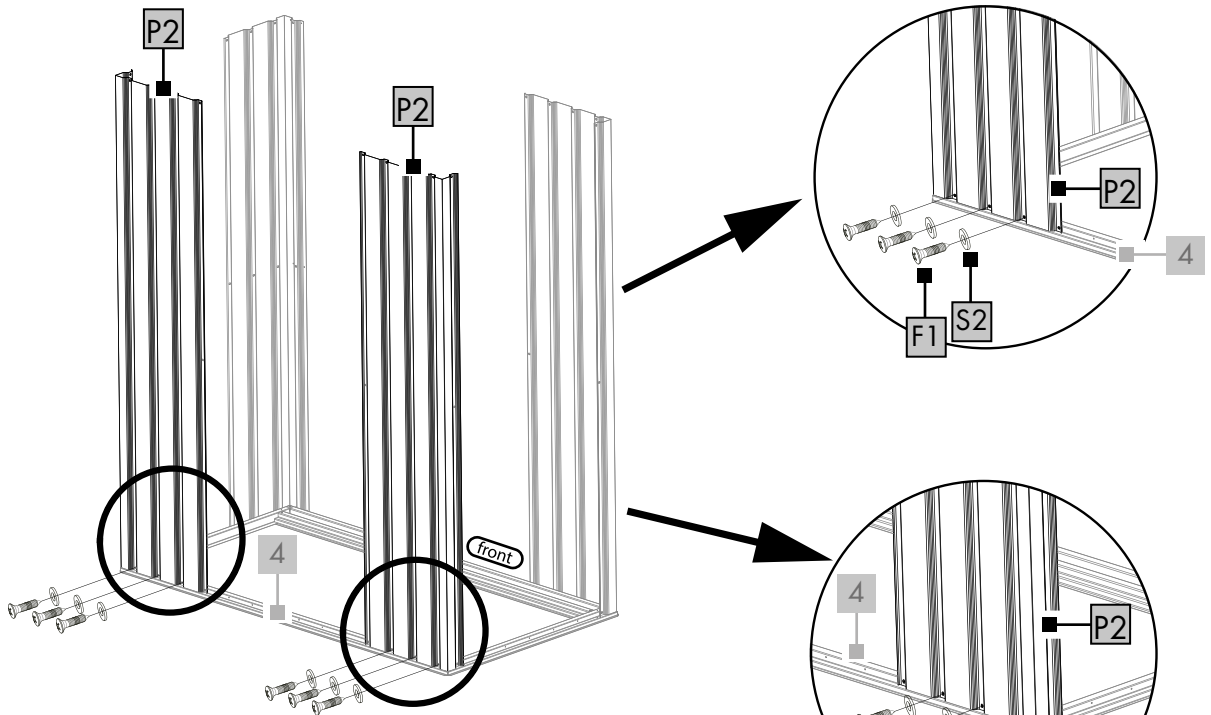
H**I**

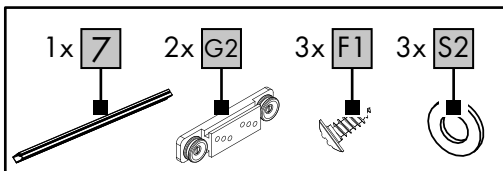
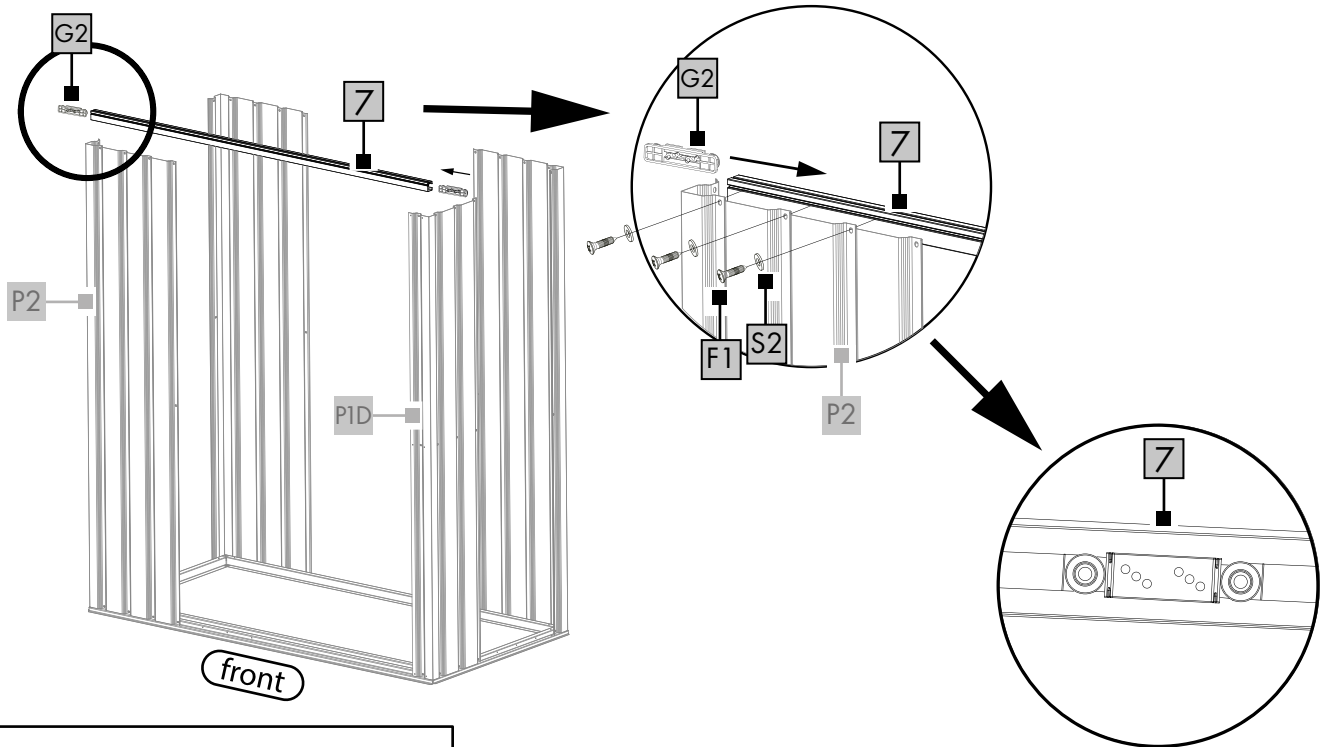
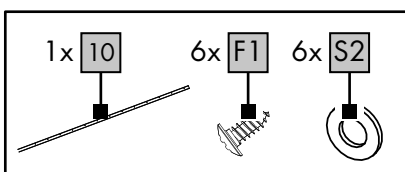
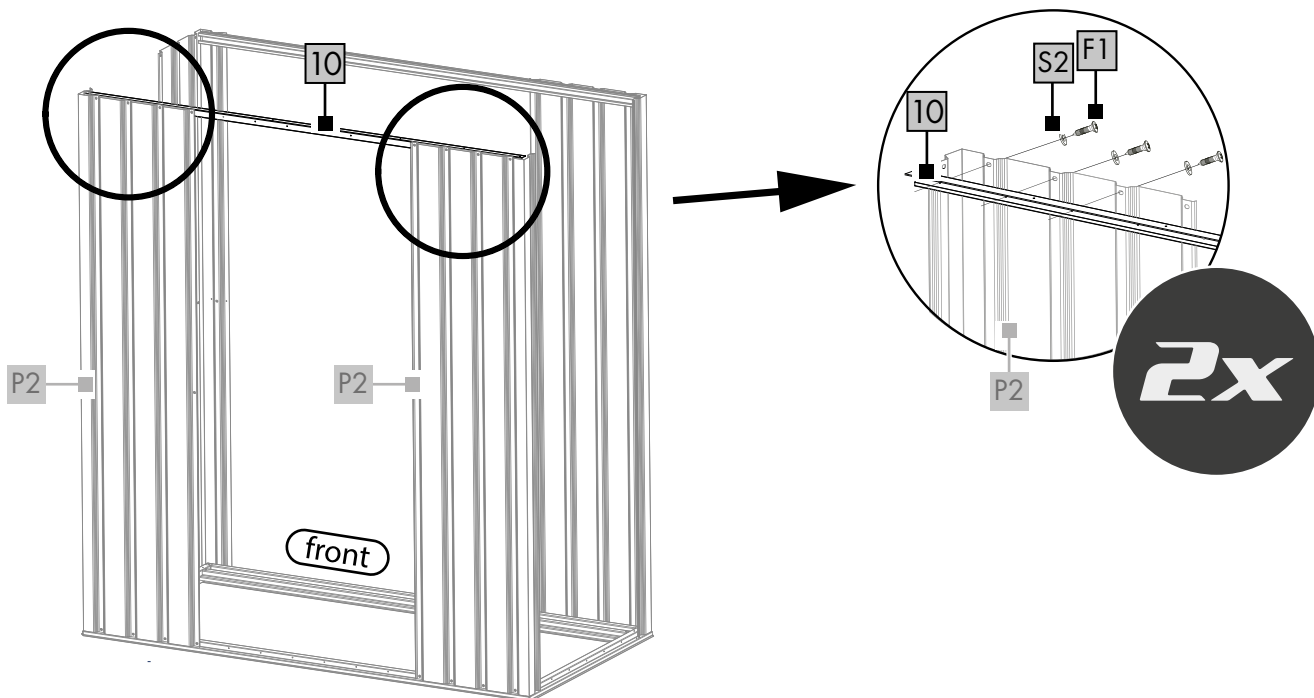
J**K**

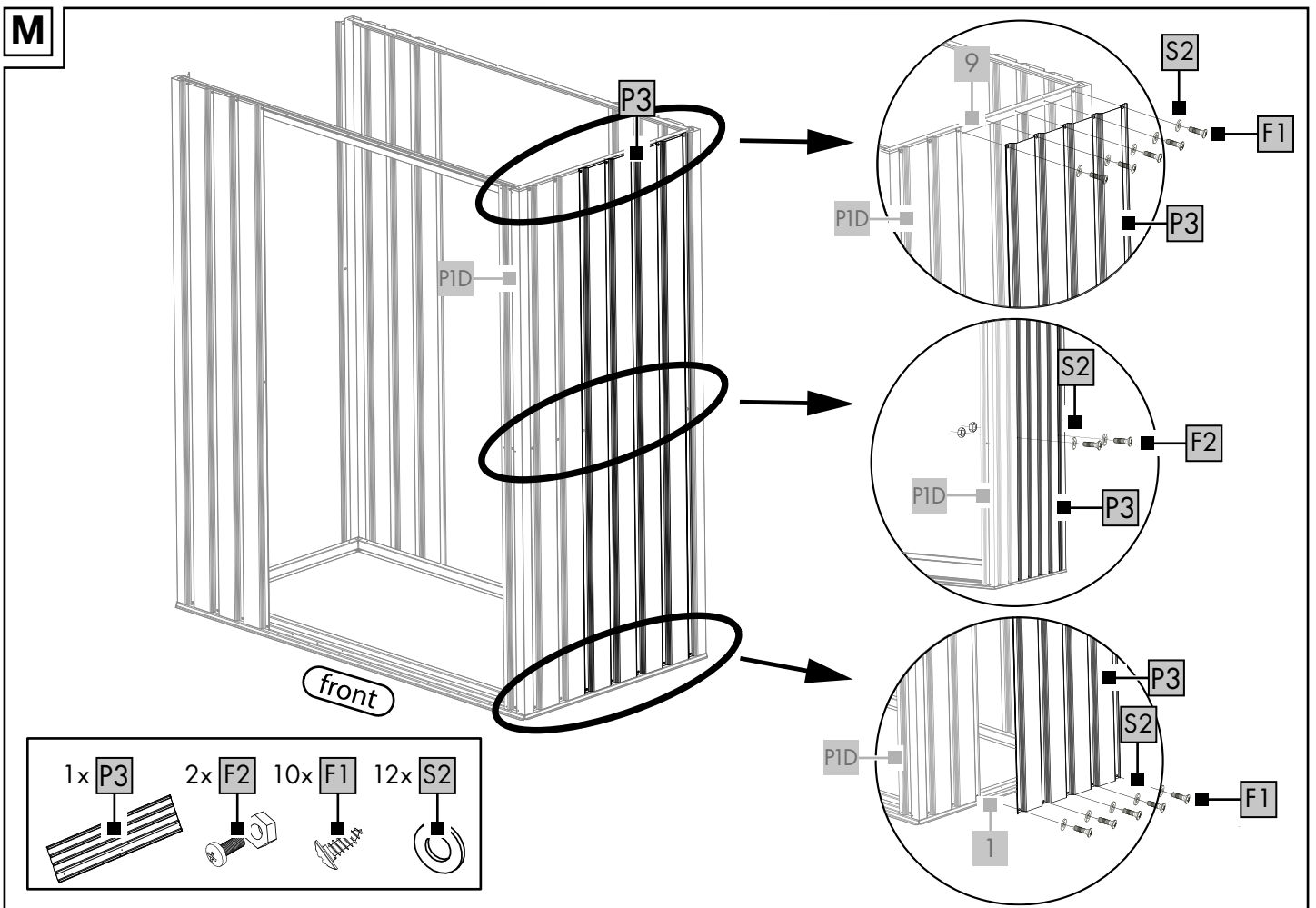
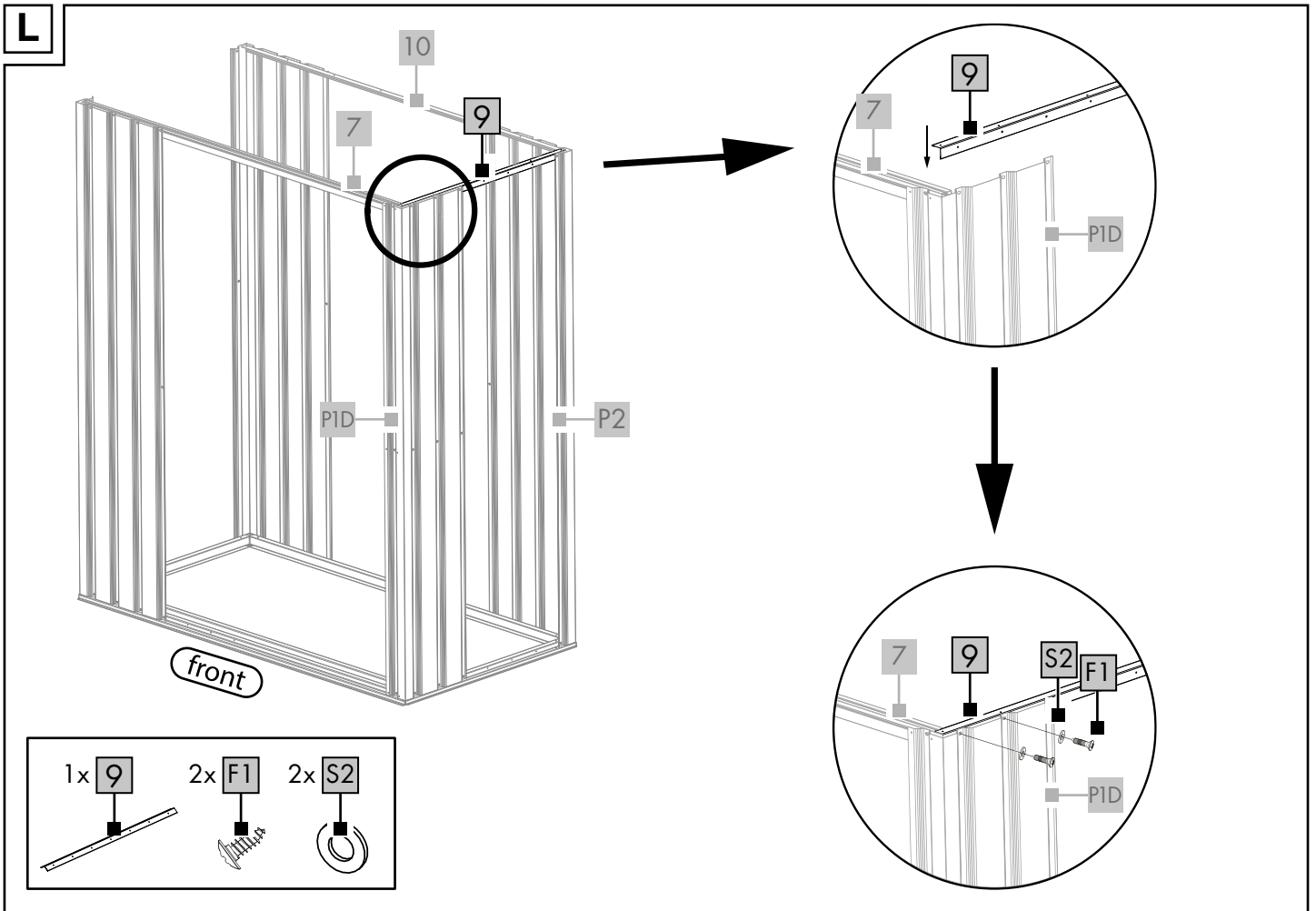

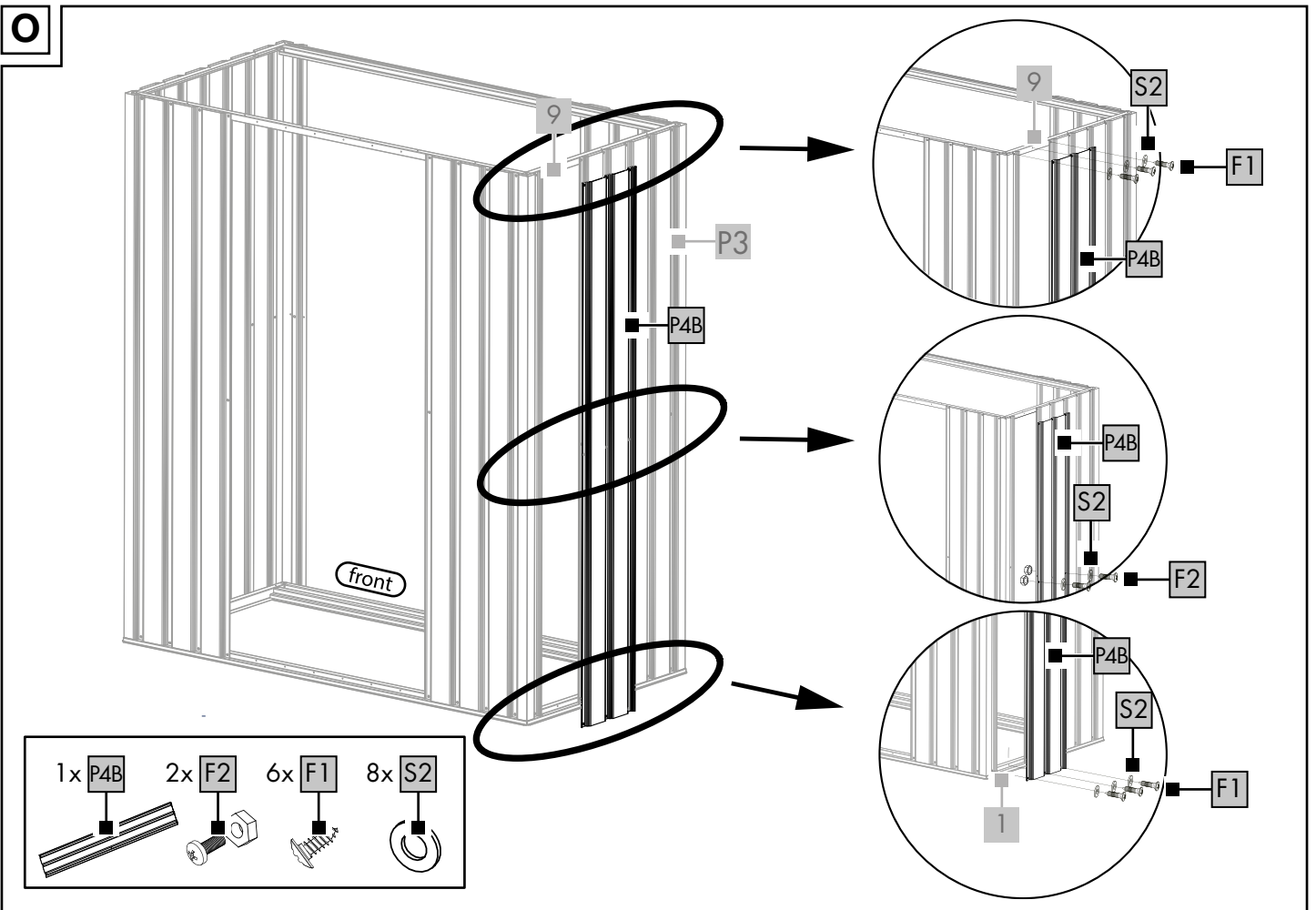
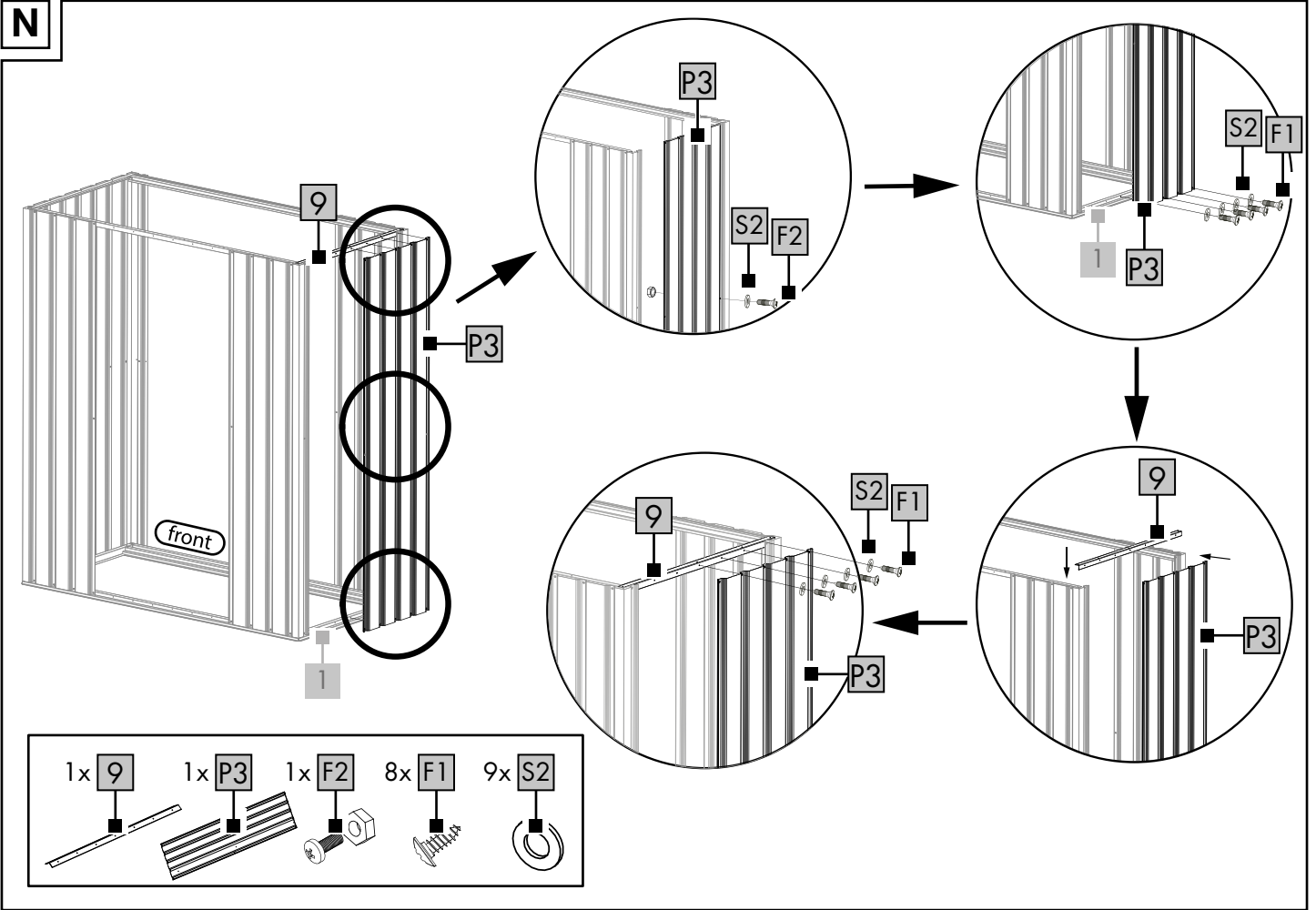

P

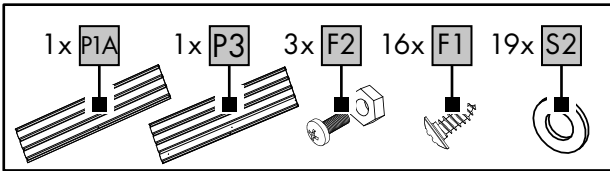
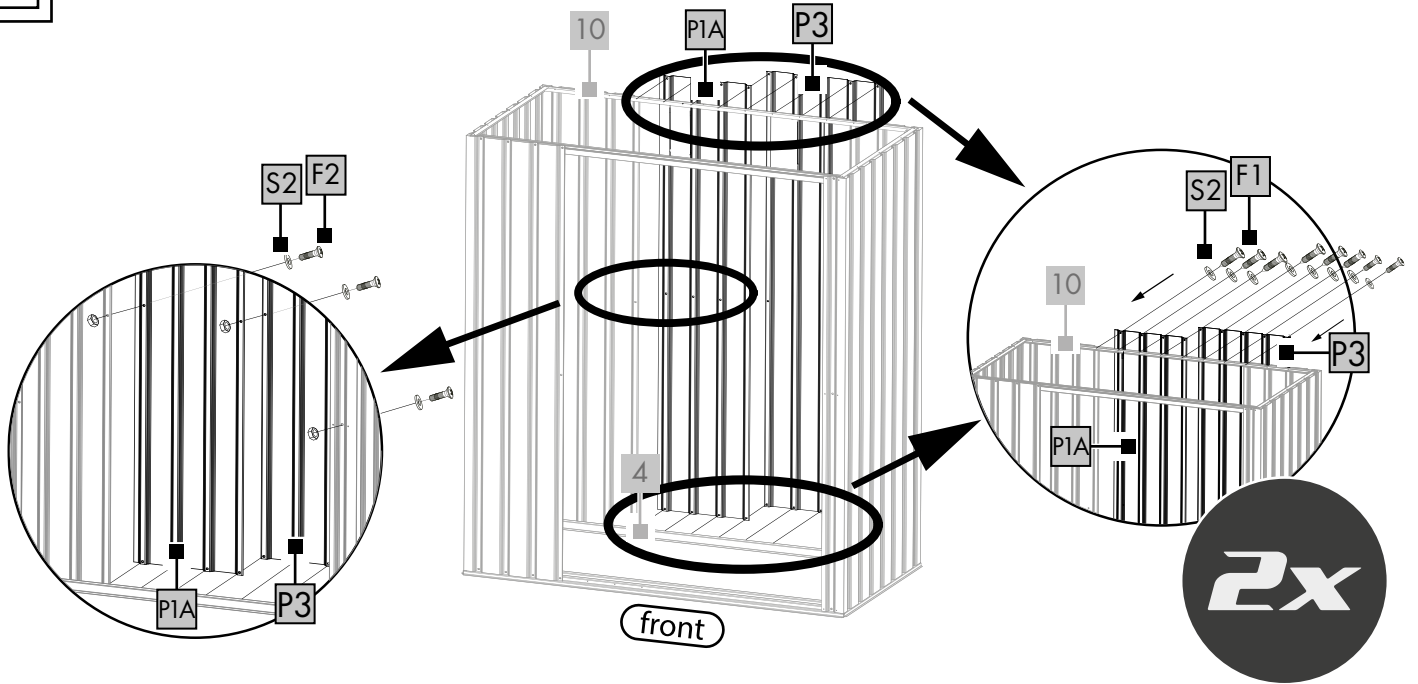

Q

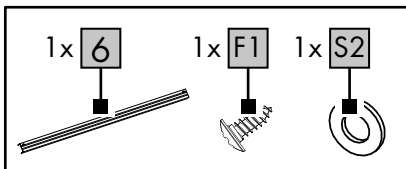
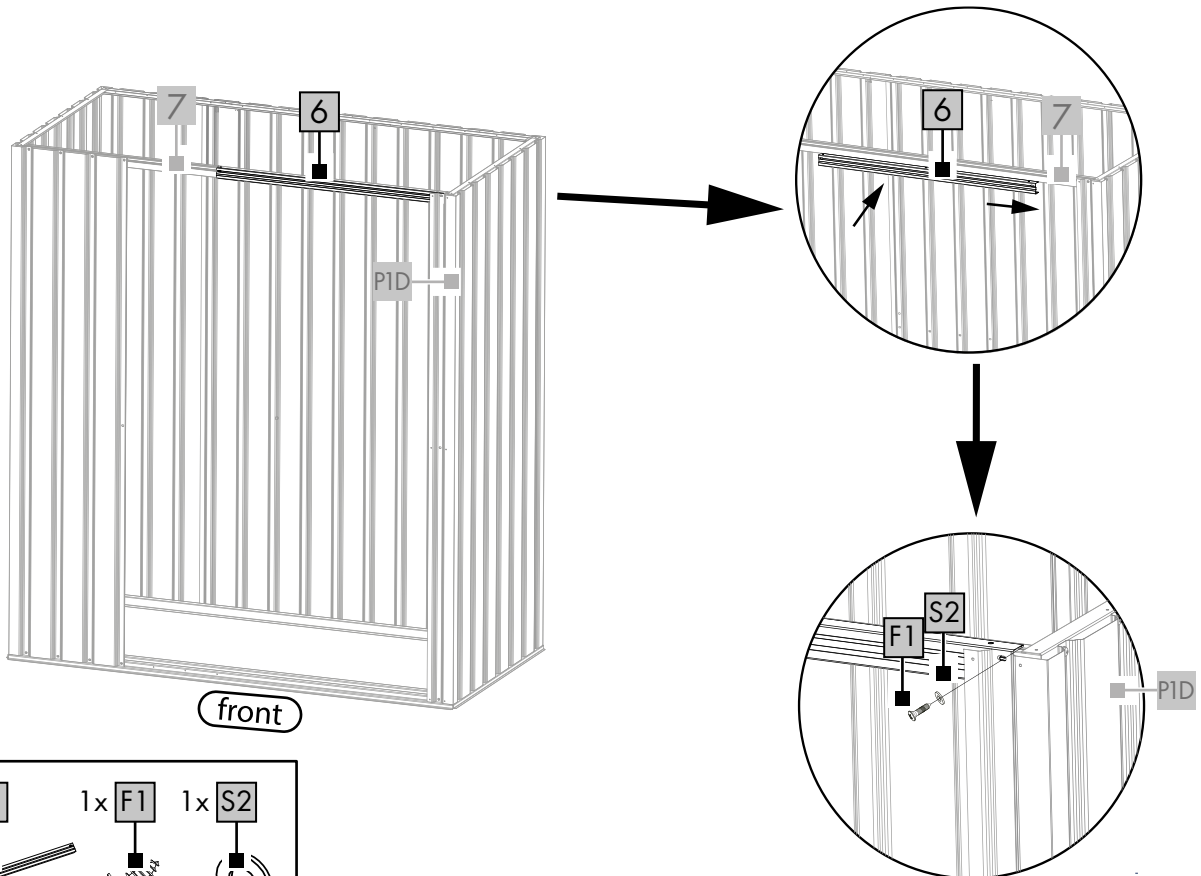

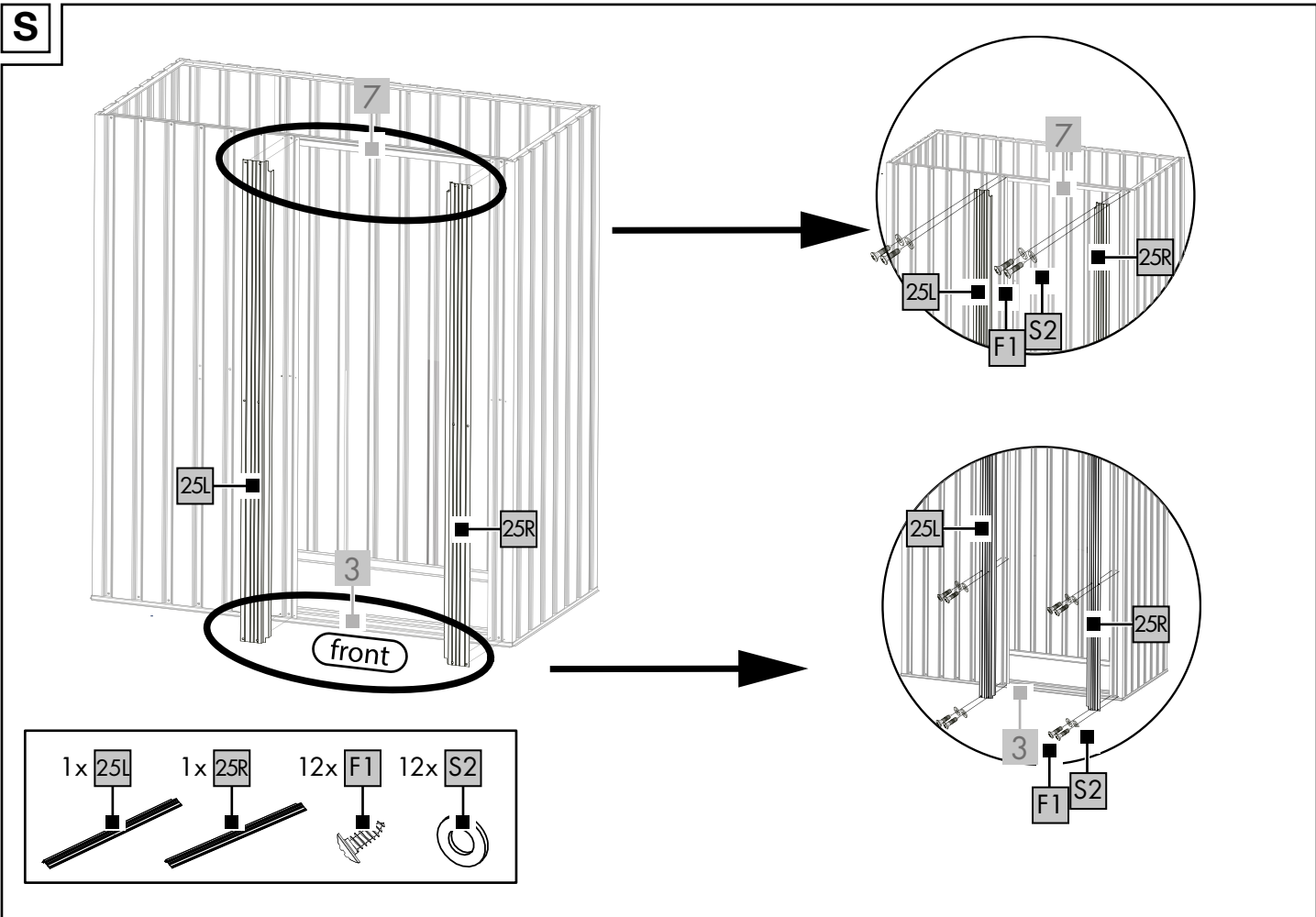
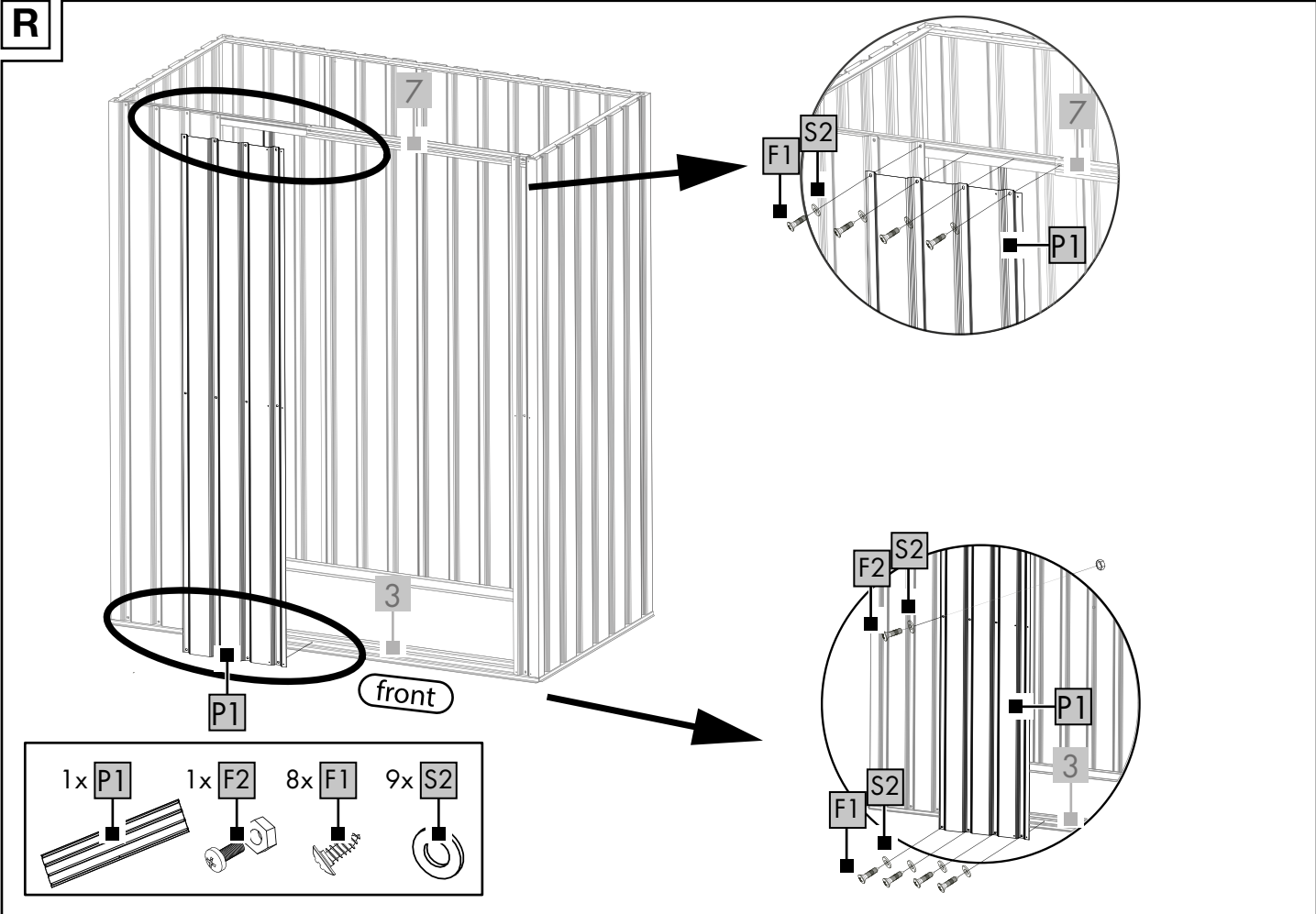

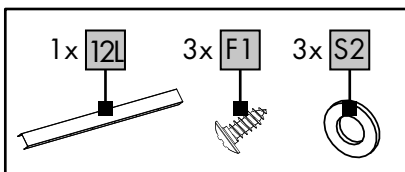
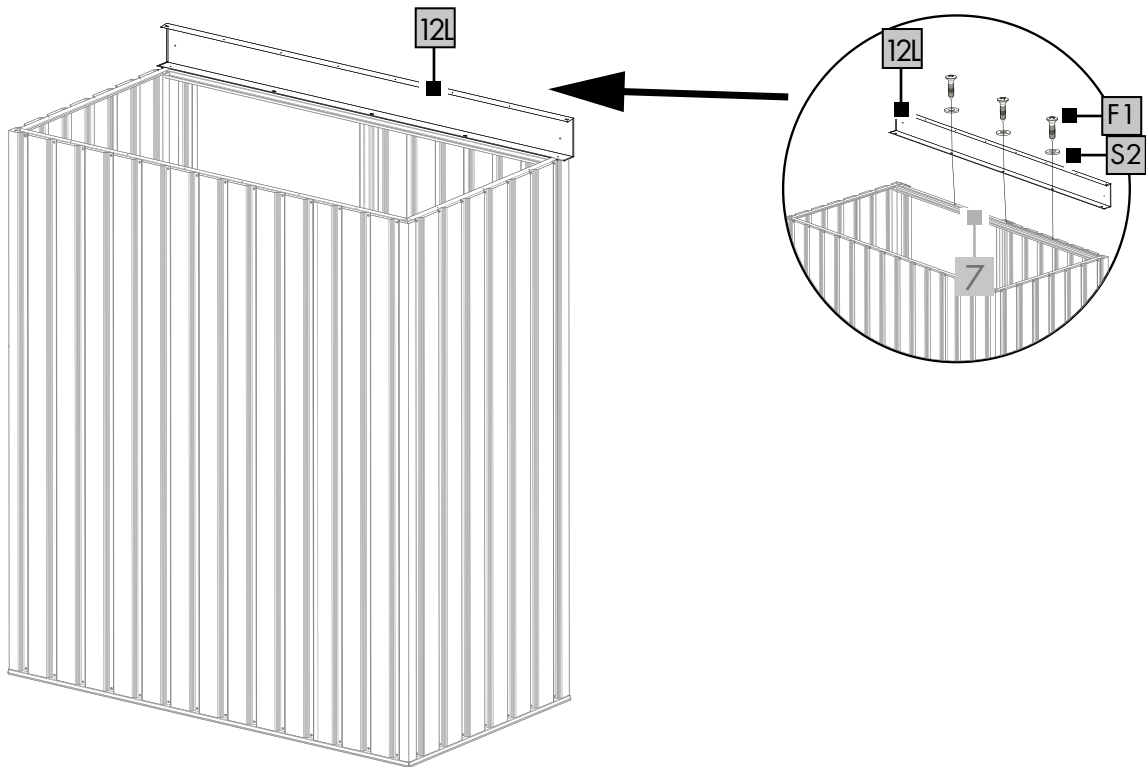
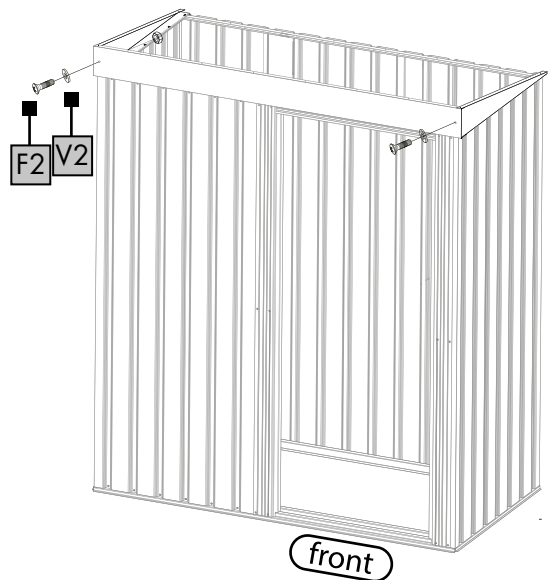
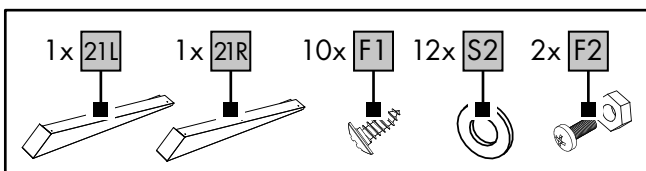
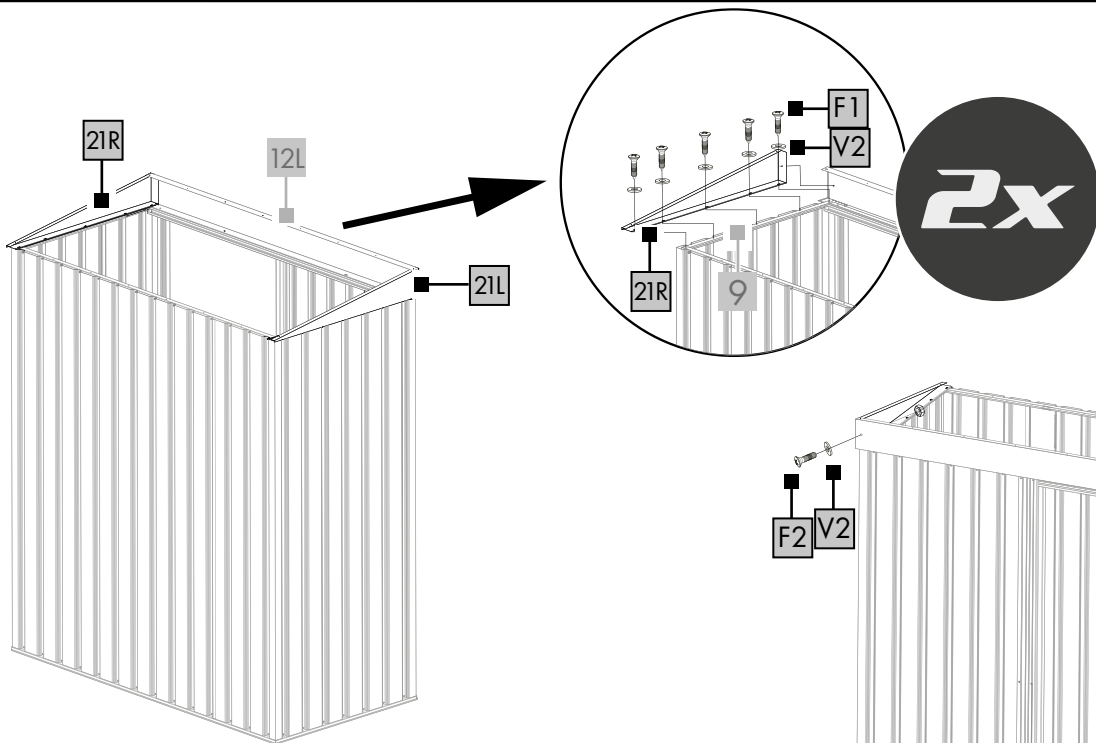
T**U**

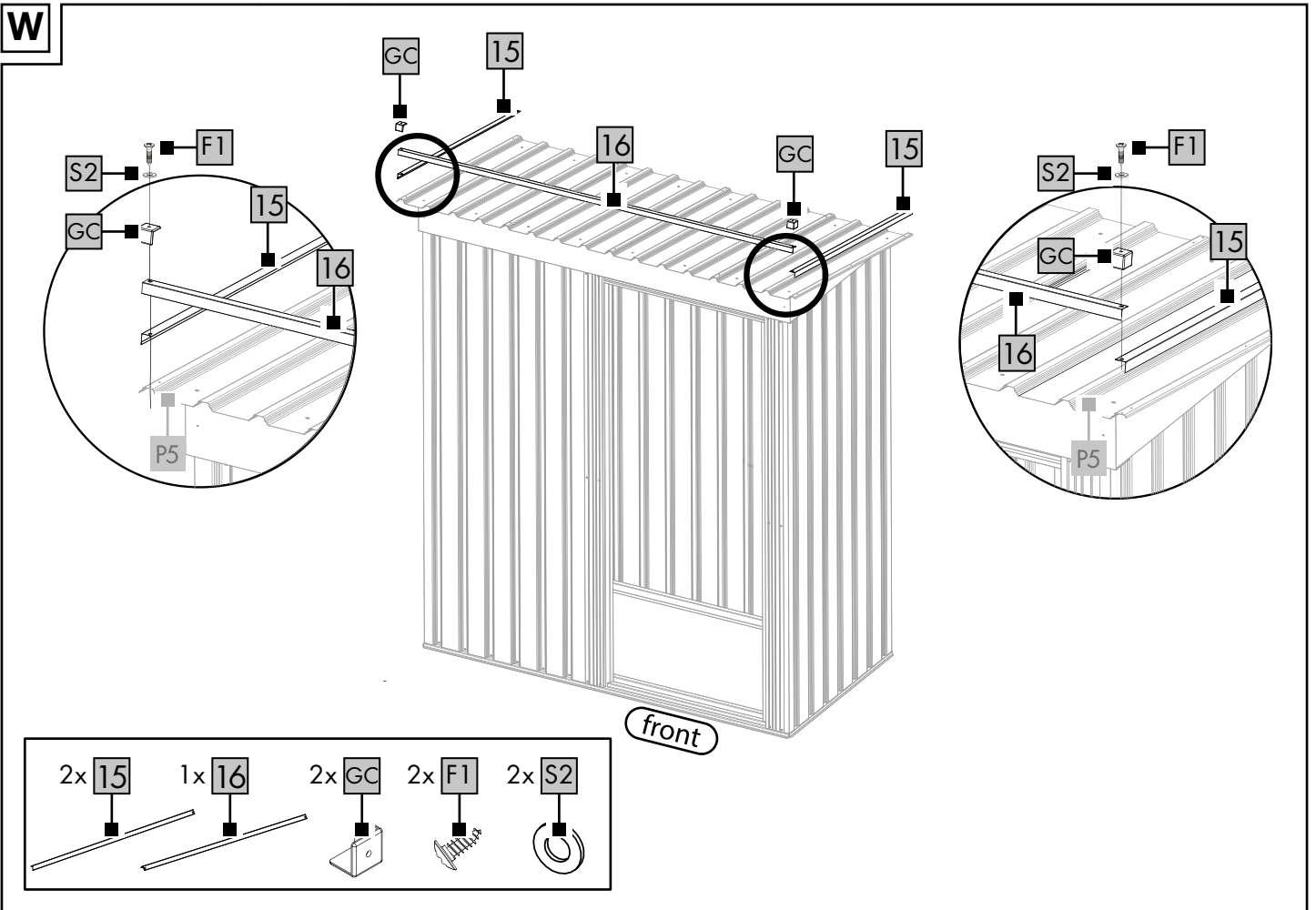
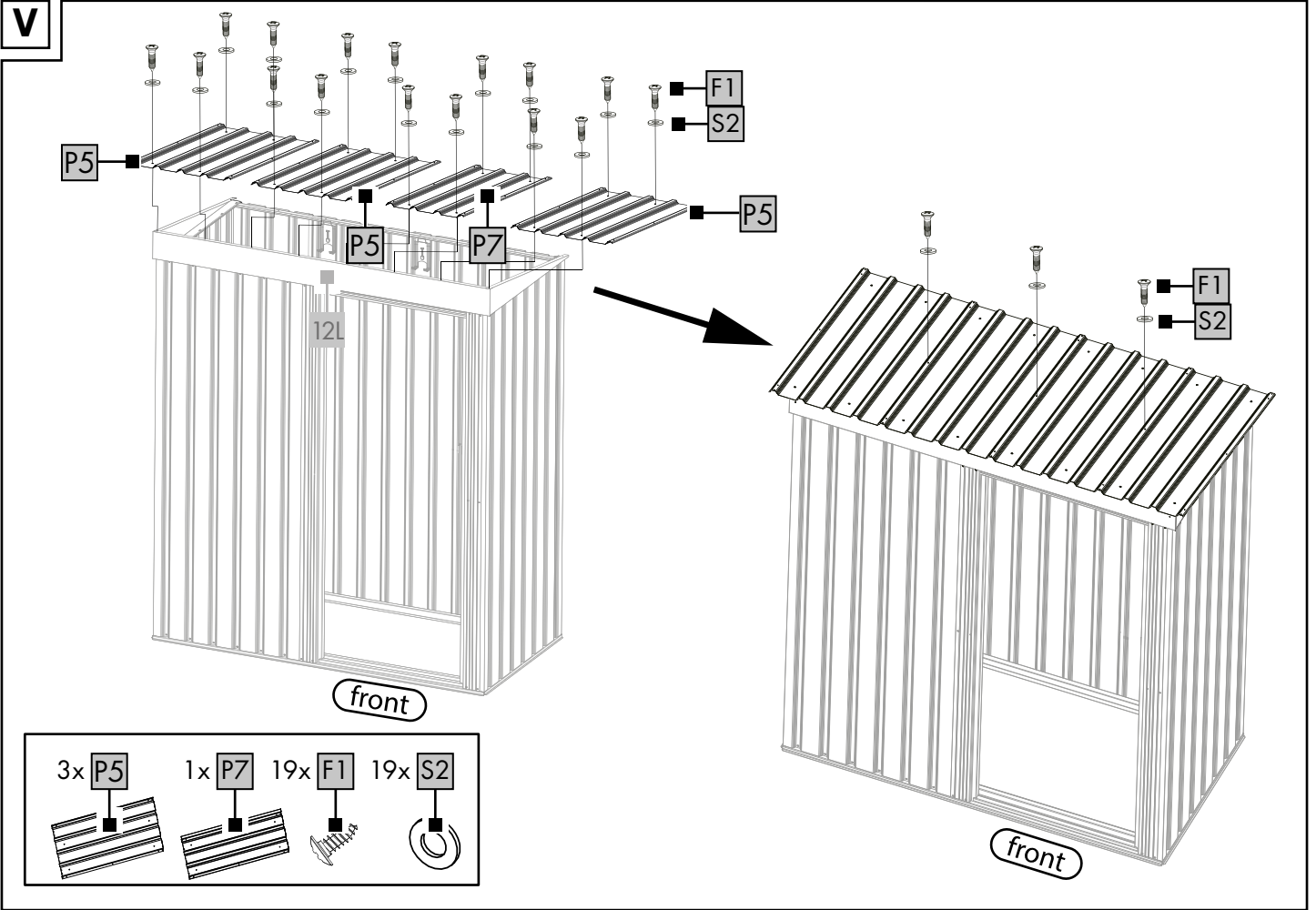

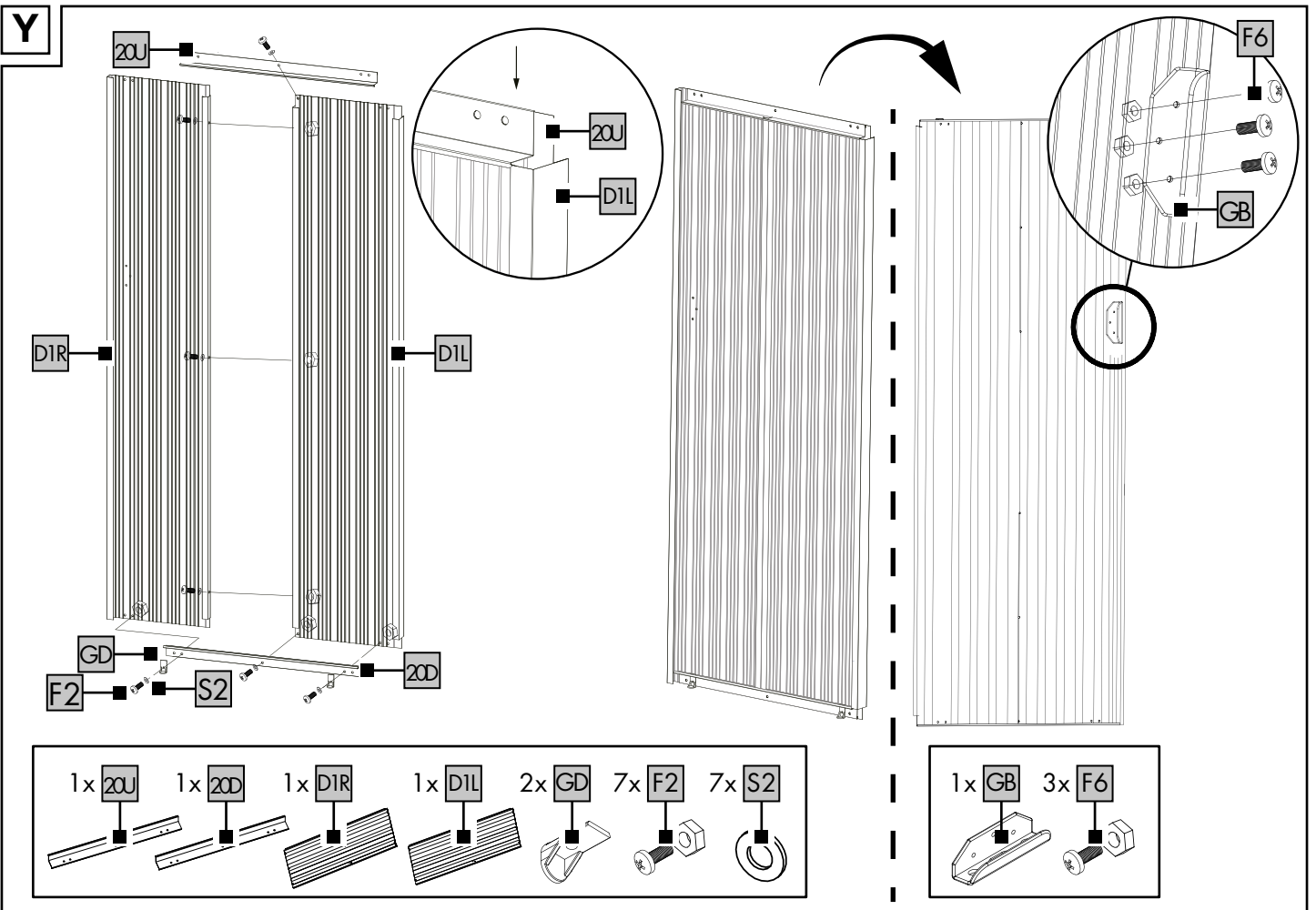
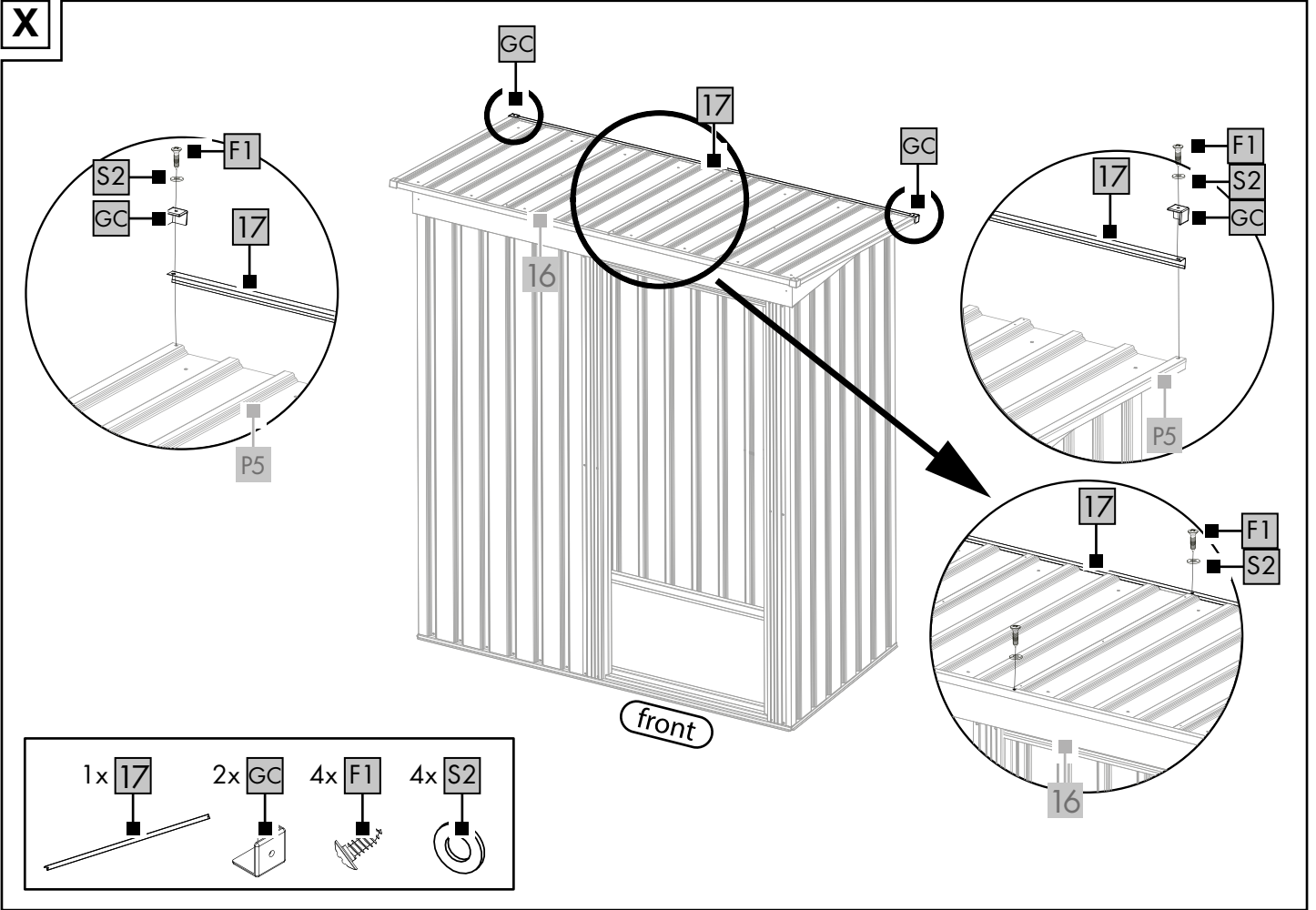

Z

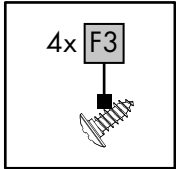
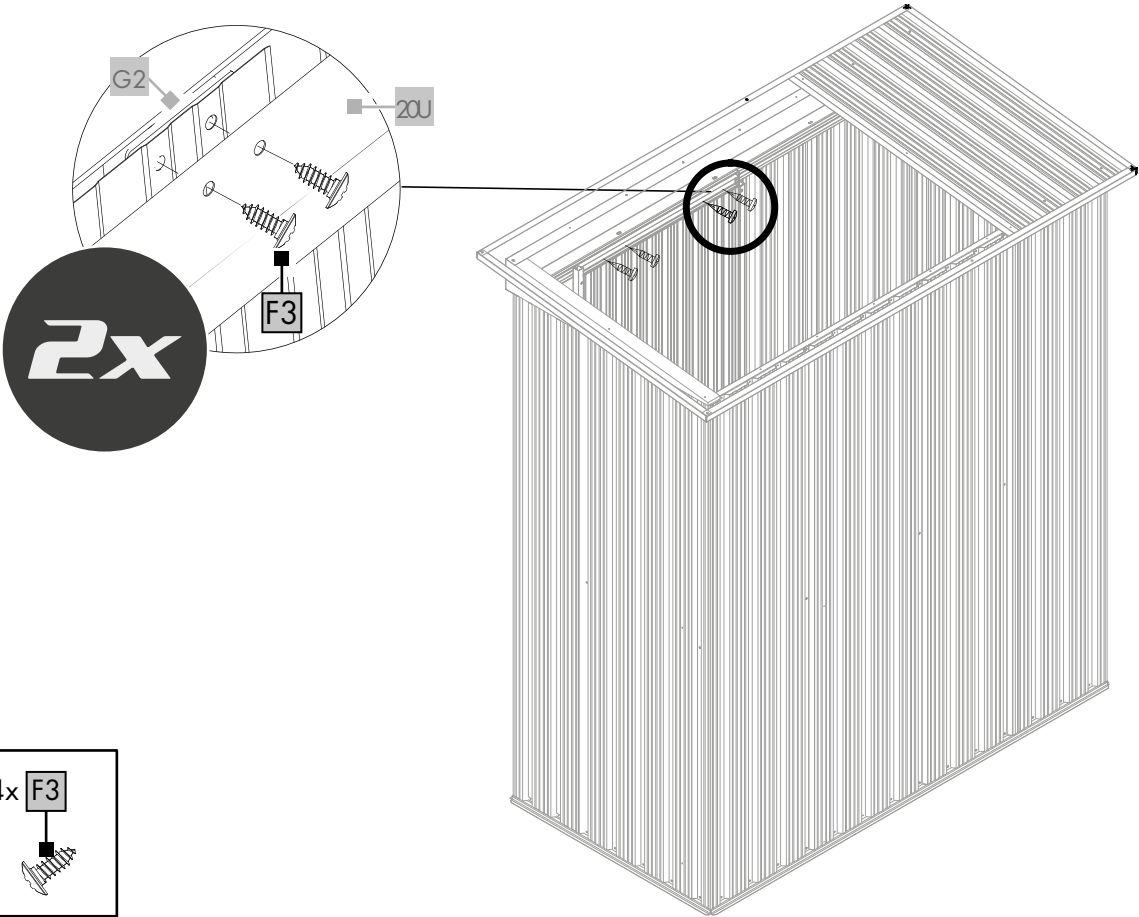

A1

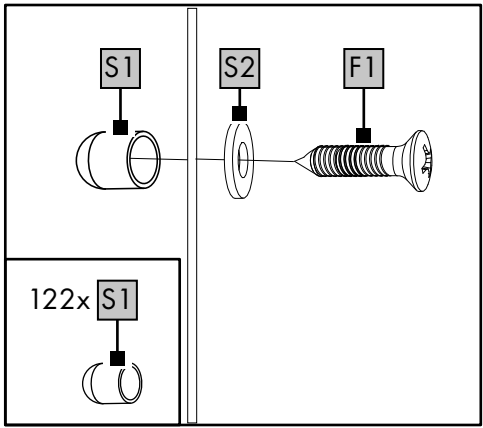
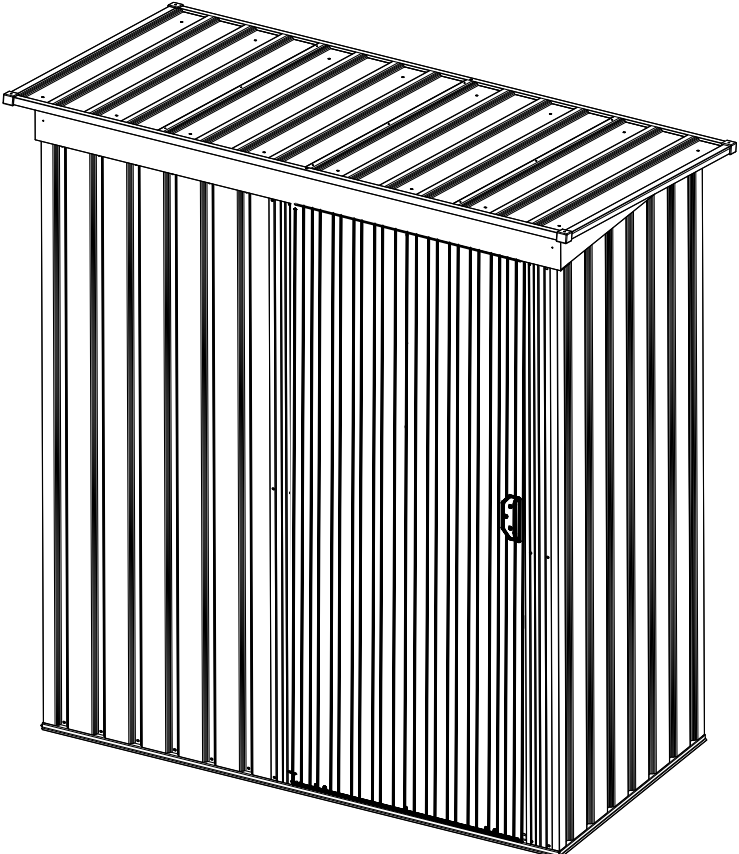

GB

**IMPORTANT, RETAIN FOR FUTURE REFERENCE:
READ CAREFULLY!**

FI

**TÄRKEÄÄ, SÄILYTÄ VASTAISUUDEN VARALLE: LUE
HUOLELLISESTI LÄPI!**

SE

**VIKTIGT, FÖRVARA FÖR FRAMTIDA BRUK: LÄS
NOGA!**

DE AT CH

**WICHTIG, FÜR SPÄTERE BEZUGNAHME
AUFBEWAHREN: SORGFÄLTIG LESEN!**

Congratulations!

You have chosen to purchase a high-quality product. Familiarise yourself with the product before using it for the first time.

 **Read the following assembly instructions and the safety information carefully.**

Use the product only as described and only for the given areas of application. Store these assembly instructions carefully. When passing the product on to third parties, please also hand over all accompanying documents.

Package contents (Fig. A)

- 1 x garden tool shed, disassembled
- 1 x assembly materials (F1-F3, F6, S1, S2)
- 1 x assembly instructions

Technical data

Dimensions: approx. 162 x 98 x 181cm (L x W x H)

Base area: approx. 1.4m²

Total weight: approx. 27kg

 Date of manufacture (month/year): 06/2024

 This symbol indicates that the product is UV-resistant.

 This symbol indicates that the product is weather-resistant.

Intended use

This product provides storage space outdoors, e.g. for garden tools and equipment. The product is not intended for commercial use.

Safety information

Life-threatening hazard!

- Never leave children unattended with the packaging materials. There is a risk of suffocation.

Risk of injury!

- Use protective gloves when assembling to avoid cutting fingers.
- Never assemble or disassemble the product in extreme weather conditions, such as strong wind.
- Choose ground that is as solid and level as possible for erecting the product.
- Ensure the product is properly stabilised before using it. If necessary, install a base in the product (not included in the package contents).
- No modifications may be made to the product!
- The product is not a toy or climbing apparatus! Ensure that people, especially children, do not pull themselves up on the product or lean against it. The product may tip over.
- The product is not a toy. Never allow children to be around the product unsupervised.

- Check the product for damage or wear before each use. Check regularly to make sure all screws are tight! The product may be used only if it is in perfect condition.

Assembly

CAUTION. RISK OF INJURY!

Despite great care being taken, the components may have sharp edges. Wear protective gloves.

The product should be assembled by two people.

Note: to facilitate assembly, do not tighten the screws too much initially.

To assemble the product, you will need a suitable screwdriver and spanner (not included in the package contents).

Note: it is recommended to set up the product at the installation site.

1. Place the product on a flat, soft surface. (Warning: setting up on a hard surface can lead to scratching of the product and the floor!)
2. Remove the protective film before assembly.
3. Assemble the product as shown in Figures B–A1.
4. Place the product on a level, non-slip surface.

Note: if necessary, lay a subfloor (not included in the package contents) to ensure a level surface.

Setting up the product

When setting up the product, the following must be taken into consideration:

- Avoid overhanging trees as breaking branches pose a danger.
- Protect the product from excessive loads of snow and wet leaves. Otherwise the product may be damaged by the weight.

Storage, cleaning

When not in use, always store the product clean and dry at room temperature. Only clean the product with a damp cloth and wipe dry afterwards. If necessary, remove stubborn stains with a mild cleaning agent and water.

IMPORTANT! Never clean the product with harsh cleaning agents.

Disposal

 Dispose of the product and packaging materials in accordance with current local regulations. Store the packaging materials (foil bags, for example) out of the reach of children. For further information about disposal of the product no longer needed, contact your local council. Dispose of the product and the packaging in an environmentally friendly manner.



The Recycling Code distinguishes different materials to be returned for recycling. The Code consists of the recycling symbol for the recycling process and a number that identifies the material.

Notes on the guarantee and service handling

The product was produced with great care and under continuous quality control. DELTA-SPORT HANDELSKONTOR GmbH gives private end customers a three-year guarantee on this product from the date of purchase (guarantee period) in accordance with the following provisions. The guarantee is only valid for material and manufacturing defects. The guarantee does not cover parts that are subject to normal wear and tear and that are thus considered wear parts (e.g. batteries) and it does not cover fragile parts such as switches or parts that are made of glass. Claims under this guarantee are excluded if the product has been used incorrectly, improperly, or contrary to the intended purpose, or if the provisions in the instructions for use were not observed, unless the end customer proves that a material or manufacturing defect exists that was not caused by one of the aforementioned circumstances.

Claims under the guarantee can only be made within the guarantee period by presenting the original sales receipt. Please therefore keep the original sales receipt. The guarantee period is not extended by any repairs carried out under the guarantee, under statutory guarantees, or as a gesture of goodwill. This also applies to replaced and repaired parts.

If you wish to make a claim please first contact the service hotline mentioned below or contact us by e-mail. If there is a guarantee case, then the product will be repaired or replaced free of charge to you or the purchase price will be refunded, depending on our choice. There are no further rights from the guarantee.

Your legal rights, in particular guarantee claims against the respective seller, are not limited by this guarantee.

Guarantee handling

To ensure rapid processing of your case please follow the following instructions:

- For all inquiries keep the sales receipt and product number (e.g. IAN 123456_7890) handy as proof of purchase.
- You will find the product number on the product label, on an engraving on the product, on the title page of your instructions (bottom left), or on the sticker on the back or bottom of the product.

- Should any functional problem or other defects occur, first contact the service department named below by telephone or use our contact form, which you will find at parkside-diy.com under service categories.
- Once the product is determined to be defective, you can then attach the proof of purchase (sales receipt) and state the nature of the defect and when it occurred and send it, postage free for you, to the address of the service department of which you have been notified.



At parkside-diy.com you can find and download these and many other manuals. With this QR code you can directly access parkside-diy.com. Select your country and use the search

template to look for the operating instructions. By entering the product number (e.g. IAN 123456_7890) you access the operating instructions for your product.

IAN: 458626_2401

 Customer Service United Kingdom
Telephone: 08000518970

Contact form at parkside-diy.com
Location: Germany

Onneksi olkoon!

Olet hankkinut korkealaatuisen tuotteen. Tutustu tuotteeseen ennen sen ensimmäistä käyttöönottoa.



Lue seuraavat kokoamis- ja turvallisuusohjeet huolellisesti.

Käytä tuotetta vain kuvatulla tavalla ja määritellyllä käyttöalueella. Säilytä hyvin nämä kokoamisohjeet myöhempää tarvetta varten. Luovuttaessasi tuotteen kolmannelle osapuolelle, luovuta sen mukana myös kaikki siihen liittyvät asiakirjat.

Toimitussisältö (kuva A)

- 1 x puutarhavaja, osissa
- 1 x asennustarvikkeet (F1–F3, F6, S1 ja S2)
- 1 x kokoamisohje

Tekniset tiedot

Mitat: n. 162 x 98 x 181 cm (P x L x K)
Pinta-ala: n. 1,4 m²
Kokonaispaino: n. 27 kg



Valmistuspäivä (kuukausi/vuosi):
06/2024



Tämä symboli kertoo, että tuote on UV-kestävä.



Tämä symboli kertoo, että tuote on säänkestävä.

Tarkoitettu käyttö

Tuote tarjoaa ulkotiloissa säilytystilaa esim. puutarhalaitteille ja työkaluille. Tuotetta ei ole tarkoitettu kaupalliseen käyttöön.

Turvallisuusohjeet



Hengenvaara!

- Älä koskaan jätä lapsia ilman valvontaa pakkausmateriaalin kanssa. Tukehtumisvaara.



Loukkaantumiswaara!

- Käytä asennuksen aikana suojakäsineitä välttääksesi viiltohaavat.
- Älä koskaan pystytä tai pura tuotetta sään ääriolosuhteissa, kuten esim. voimakkaalla tuulella.
- Valitse pystytyspaikaksi mahdollisimman kova ja tasainen alusta.
- Varmista ennen tuotteen käyttöä, että tuote on riittävän tukeva. Rakenna pohja tuotteeseen tarvittaessa (ei sisälly toimitukseen).
- Tuotteeseen ei saa tehdä muutoksia!
- Tuote ei ole kiipeilylaite tai leikkiväline! Varmista, etteivät henkilöt – erityisesti lapset – nouse tuotteen päälle tai nojaa sitä vasten. Tuote voi kaatua.
- Tuote ei ole lelu. Älä koskaan jätä lapsia ilman valvontaa tuotteen kanssa.
- Tarkasta tuote vaurioiden ja kulumisen varalta ennen jokaista käyttökertaa. Tarkasta säännöllisesti kaikkien ruuviliitosten kireys! Tuotetta saa käyttää vain, jos se on täysin kunnossa.

Asentaminen



VARO! LOUKKAANTUMISVAARA!

Suuresta huolellisuudesta huolimatta voivat rakenneosien reunat olla teräviä. Käytä suojakäsineitä.

Tuotteen kokoamiseen tarvitaan kaksi henkilöä.

Ohje: älä kiristä ruuveja heti liikaa, jotta asennus sujuu helpommin.

Tarvitset tuotteen kokoamiseen sopivan kokoisen ruuvimeisselin ja lenkkiavaimen (ei sisälly toimitukseen).

Ohje: suosittelemme kokoamaan tuotteen sen käyttöpaikassa.

1. Aseta tuote tasaiselle ja pehmeälle alustalle. Varoitus: kovalla alustalla ja lattialla kokoaminen voi naarmuttaa tuotetta!
2. Poista suojakalvo ennen tuotteen ensimmäistä käyttöä.
3. Asenna tuote kuvien B–A1 mukaisella tavalla.
4. Aseta tuote tasaiselle ja liukumattomalle alustalle.

Ohje: asenna tarvittaessa pohja (ei sisälly toimitukseen) tasaista pintaa varten.

Pystytyspaikka

Huomioi seuraavat seikat valitessasi tuotteen pystytyspaikan:

- Vältä tuotteen sijoittamista paikkaan, jossa on sen päälle ulottuvia puita, sillä putoavat oksat aiheuttavat vaaran.
- Suojaa tuote liialliselta lumi- ja märkien lehtien kuormitukselta. Muutoin voi näiden paino vahingoittaa tuotetta.

Säilytys, puhdistus

Kun tuotetta ei käytetä, säilytä sitä aina kuivana ja puhtaana huoneenlämpötilassa. Puhdista ainoastaan kostealla puhdistusliinalla ja pyyhi lopuksi kuivaksi. Poista tarvittaessa itsepintainen lika pienellä määrällä mietoa puhdistusainetta ja vettä. **TÄRKEÄÄ!** Älä koskaan puhdista voimakkailla puhdistusaineilla.

Hävittämistä koskevat ohjeet



Hävitä tuote ja pakkausmateriaalit voimassa olevien paikallisten määräysten mukaisesti. Säilytä pakkausmateriaalia (kuten muovipusseja) lasten ulottumattomissa. Lisätietoa käytöstä poistetun tuotteen hävittämisestä saat omasta kunnastasi. Hävitä tuote ja pakkaus ympäristöystävällisesti.



Kierrätyskoodilla merkitään erilaiset materiaalit uudelleenkäyttöä (kierrätystä) varten. Koodi koostuu uusiokäyttöä kuvaavasta kierrätysmerkistä ja materiaalia merkitsevästä numerosta.

Takuuta ja huoltoprosessia koskevat ohjeet

Tuote on valmistettu huolellisesti jatkuvasa valvonnassa. DELTA-SPORT HANDELSKONTOR GmbH myöntää yksityisille loppuasiakkaille tälle tuotteelle kolmen vuoden takuun ostopäivämäärästä lähtien (takuaika) seuraavien ehtojen mukaisesti. Takuu koskee vain materiaali- ja valmistusvirheitä. Takuu ei koske kuluviiksi osiksi luettavia, normaalisti kuluvia osia (esim. paristot) eikä särkyviä osia, kuten kytkimiä tai lasista valmistettuja osia.

Tähän takuuseen liittyviä vaatimuksia ei voi esittää, jos tuotetta on käytetty epäasianmukaisesti tai väärin, määrättyjen ehtojen tai ilmoitetun käyttömäärän vastaisesti tai käyttöohjeessa annettuja ohjeita ei ole noudatettu, ellei loppuasiakas pysty todistamaan, että kyseessä on materiaali- tai valmistusvirhe, joka ei johdu edellä mainituista olosuhteista.

Takuuseen liittyvät vaatimukset voidaan täyttää vain takuaikana esittämällä alkuperäisen kassakuitin. Säilytä siksi alkuperäinen kassakuitti. Takuaika ei pitene takuuseen, lainmukaiseen takuuseen tai harkintatakuuseen liittyvien korjausten myötä. Tämä koskee myös vaihdettuja ja korjattuja osia.

Mahdollisissa reklamaatiotilanteissa soita alla olevaan palvelunumeroon tai ota yhteyttä sähköpostitse. Mikäli takuehdot täyttyvät, korjaamme tai vaihdamme tuotteen maksutta tai hyvitämme ostohinnan – oman valintamme mukaan. Muita takuuseen liittyviä oikeuksia ei ole. Tämä takuu ei vaikuta lainmukaisiin oikeuksiisi, erityisesti lakiin perustuviin takuuoikeuksiisi kyseistä myyjää vastaan.

Takuutilanteet

Voit nopeuttaa asiasi käsittelyä toimimalla seuraavien ohjeiden mukaisesti:

- Pidä kassakuitti ja tuotenumero (esim. IAN 123456_7890) kaikkia tiedusteluja varten valmiina todisteena tuotteen ostosta.
- Tuotenumeron löydät tuotteen tyyppikilvestä, kaiverrettuna tuotteeseen, ohjeen kansilehdeltä (vasemmasta alakulmasta) tai tuotteen tausta- tai alapuolella olevasta tarrasta.
- Jos tuote ei toimi oikein tai siinä ilmenee muita puutteita, ota ensin yhteyttä seuraavassa mainittuun huolto-osastoon puhelimitse tai osoitteesta parkside-diy.com kohdasta Service löytyvällä yhteydenottolomakkeella.
- Voit lähettää vialliseksi todetun tuotteen sinulle ilmoitettuun huollon osoitteeseen maksutta. Liitä palautettavan tuotteen mukaan ostosite (kassakuitti) ja tiedot siitä milloin ja minkälainen vika on ilmennyt.



Tämä ja monia muita käsikirjoja on luettavissa ja ladattavissa osoitteessa parkside-diy.com. Tällä QR-koodilla voit siirtyä suoraan osoitteeseen parkside-diy.com. Valitse maasi ja hae

käyttöohjeita hakuikkunassa. Tuotenumeron (esim. IAN 123456_7890) syöttämällä pääset tuotteesi käyttöohjeeseen.

IAN: 458626_2401

🇫🇮 Asiakaspalvelu Suomi
Puhelin: 0800916210

Yhteydenottolomake osoitteessa
parkside-diy.com

Paikka: Saksa

Grattis!

Du har köpt en högkvalitativ produkt. Bekanta dig med produkten innan du använder den för första gången.



Läs den medföljande monteringsanvisningen och säkerhetsanvisningarna.

Använd produkten endast enligt beskrivningen och för de angivna användningsområdena. Förvara monteringsanvisningen på en säker plats. Lämna över alla dokument när du överlämnar produkten till tredje part.

Leveransomfattning (bild A)

- 1 x trädgårdsskjul, omonterat
- 1 x monteringsmaterial (F1–F3, F6, S1, S2)
- 1 x monteringsanvisning

Tekniska data

Mått: ca 162 x 98 x 181 cm (L x B x H)

Total yta: ca 1,4 m²

Total vikt: ca 27 kg



Tillverkningsdatum (månad/år):
06/2024



Denna symbol betyder att produkten är UV-beständig.



Denna symbol betyder att produkten tål väder och vind.

Avsedd användning

Denna produkt fungerar som förvaring utomhus, t.ex. för trädgårdsredskap och verktyg. Produkten är inte avsedd för kommersiellt bruk.

Säkerhetsanvisningar

⚠ Livsfara!

- Lämna aldrig barn utan uppsikt tillsammans med förpackningsmaterialet. Kvävningensrisk föreligger.

⚠ Risk för personskada!

- Bär skyddshandskar under monteringen för att undvika skärsår.
- Ställ inte upp eller ta ner produkten vid extrema väderförhållanden som t.ex. stark vind.
- Välj en så stabil, jämn yta som möjligt som uppställningsplats.
- Se till att produkten står stabilt innan den används. Bygg vid behov in ett golv i produkten (ingår ej i leveransomfattningen).
- Produkten får inte ändras!
- Produkten är ingen klätterställning eller leksak! Se till, att inga personer, i synnerhet barn, drar sig upp på produkten eller lutar sig mot den. Produkten kan välta.
- Denna produkt är inte en leksak. Lämna aldrig barn utan uppsikt med produkten.

- Kontrollera alltid produkten före användning avseende skador eller slitage. Kontrollera att alla skruvar är ordentligt åtdragna före varje användningstillfälle! Produkten får endast användas i felfritt skick.

Montering



FÖRSIKTIGT! RISK FÖR PERSONSKADA!

Trots stor omsorg kan vassa kanter finnas på byggdelarna. Bär skyddshandskar.

Produkten bör monteras av två personer.

Obs! Dra åt skruvarna löst i början för att underlätta monteringen.

Du behöver en lämplig skruvmejsel och en skruvnyckel (ingår ej i leveransomfattningen) för montering av produkten.

Obs! Produkten bör monteras direkt på uppställningsplatsen.

- Lägg produkten på ett platt och mjukt underlag. (Varning: Montering på ett hårt underlag kan orsaka repor på produkten och golvet!)
- Ta bort skyddsfolien från produkten innan monteringen.
- Montera produkten enligt bild B–A1.
- Placera produkten på ett jämnt och halkfritt underlag.

Obs! Placera vid behov ett underlag i produkten (ingår ej i leveransomfattningen) för att skapa en jämn yta.

Uppställning

Beakta följande vid uppställning av produkten:

- Undvik överhängande träd eftersom trasiga grenar utgör en fara.
- Skydda produkten från överdriven belastning från snö och blöta löv. Produkten kan annars skadas på grund av vikten.

Förvaring, rengöring

Förvara produkten i rumstemperatur på en torr och ren plats när den inte används. Rengör endast med en fuktig trasa och torka därefter torr. Ta vid behov bort envis smuts med lite mildt rengöringsmedel och vatten.

VIKTIGT! Rengör aldrig med starka rengöringsmedel.

Anvisningar för avfallshantering



Avfallshantera produkten och förpackningen enligt gällande föreskrifter. Förvara förpackningsmaterial (som t.ex. plastpåsar)

otillgängligt för barn. Kontakta din kommun för mer information om avfallshantering av förbrukade produkter. Avfallshantera produkten och dess förpackning på ett miljövänligt sätt.



Återvinningskoden visar hur de olika materialerna ska återvinnas. Koden består av återvinningsymbolen, som står för ett kretslopp, och ett nummer, som kännetecknar materialet.

Information om garanti och servicehantering

Produkten har tillverkats med största noggrannhet och under kontinuerliga kontroller. DELTA-SPORT HANDELSKONTOR GmbH ger privatkunder tre års garanti från inköpsdatum (garantifrist) på denna produkt enligt nedanstående villkor. Garantin gäller endast material- och tillverkningsfel. Garantin omfattar inte delar som utsätts för normalt slitage och därför anses vara slitdelar (t.ex. batterier), samt ömtåliga delar som brytare eller delar som är tillverkade i glas.

Anspråk på denna garanti kan inte göras om produkten använts på ett felaktigt sätt, missbrukats eller använts i strid med ändamålsenlig användning. Anspråk kan heller inte göras om tillverkarens anvisningar inte har beaktats eller om produkten uppvisar skador som tyder på felaktig användning, eller underlåtelse att beakta tillverkarens anvisningar. Undantag är material- eller bearbetningsfel som inte beror på ovanstående orsaker och som kan bevisas av kunden.

Anspråk på garantin kan endast göras inom garantitiden och mot uppvisande av kvitto. Spara därför originalkvittot. Garantitiden kan inte förlängas på grund av eventuella reparationer, lagstadgad garanti eller ex gratia. Detta gäller även för utbytta och reparerade delar.

Vid ärenden kontakta oss via nedanstående servicetelefon eller via e-post. Om ett garantifall föreligger kommer vi – efter egen bedömning – att reparera, byta ut eller ersätta din produkt kostnadsfritt. Inga ytterligare rättigheter föreligger i samband med garantin.

Dina juridiska rättigheter, i synnerhet garantianspråk gentemot återförsäljaren, påverkas inte av denna garanti.

Garantiprocess

Följ nedanstående anvisningar för att få ditt ärende behandlat på kortast möjliga tid:

- Ha kvittot och artikelnumret (t. ex. IAN 123456_7890) redo vid alla förfrågningar.
- Artikelnumret hittar du på produktens typskylt, på en ingravering på produkten, på bruksanvisningens omslag (nederst till vänster) eller på etiketten på produktens baksida eller undersida.
- Om funktionsfel eller andra brister uppstår, kontakta först nedanstående serviceavdelning via telefon eller använd vårt kontaktformulär, som finns på parkside-diy.com under kategorin Service.

- En produkt som registrerats som defekt kan skickas kostnadsfritt, tillsammans med kvitto och en beskrivning av problemet samt när det uppstod, till din serviceadress.



Denna och många andra bruksanvisningar kan du läsa och ladda ner på parkside-diy.com Med denna QR-kod kommer du direkt till parkside-diy.com. Välj ditt land och

använd sökfältet för att hitta din användaranvisning. Genom att ange artikelnumret (t. ex. IAN 123456_7890) kommer du till användaranvisningen för din produkt.

IAN: 458626_2401

Ⓢ SE Kundservice Sverige
Telefon: 020795049

Ⓡ FI Kundservice Suomi
Telefon: 0800916210

Kontaktformulär på parkside-diy.com
Huvudkontor: Tyskland

Herzlichen Glückwunsch!

Mit Ihrem Kauf haben Sie sich für einen hochwertigen Artikel entschieden. Machen Sie sich vor der ersten Verwendung mit dem Artikel vertraut.

 **Lesen Sie hierzu aufmerksam die nachfolgende Aufbauanleitung und die Sicherheitshinweise.**

Benutzen Sie den Artikel nur wie beschrieben und für die angegebenen Einsatzbereiche. Bewahren Sie diese Aufbauanleitung gut auf. Händigen Sie alle Unterlagen bei Weitergabe des Artikels an Dritte ebenfalls mit aus.

Lieferumfang (Abb. A)

1 x Gartengerätehaus, zerlegt
1 x Montagematerial (F1-F3, F6, S1, S2)
1 x Aufbauanleitung

Technische Daten

Maße: ca. 162 x 98 x 181 cm (L x B x H)
Grundfläche: ca. 1,4 m²
Gesamtgewicht: ca. 27 kg

 Herstellungsdatum (Monat/Jahr):
06/2024

 Dieses Symbol weist darauf hin, dass der Artikel UV-beständig ist.

 Dieses Symbol weist darauf hin, dass der Artikel witterungsbeständig ist.

Bestimmungsgemäße Verwendung

Dieser Artikel bietet Stauraum im Außenbereich, z. B. für Gartengeräte und Werkzeuge. Der Artikel ist nicht für den gewerblichen Gebrauch bestimmt.

Sicherheitshinweise

Lebensgefahr!

- Lassen Sie Kinder niemals unbeaufsichtigt mit dem Verpackungsmaterial. Es besteht Erstickungsgefahr.

Verletzungsgefahr!

- Tragen Sie während der Montage Schutzhandschuhe, um die Gefahr von Schnittverletzungen zu vermeiden.
- Bauen Sie den Artikel keinesfalls bei extremen Wetterbedingungen, wie z. B. starkem Wind, auf bzw. ab.
- Wählen Sie einen möglichst festen, ebenerdigen Untergrund als Standplatz.
- Achten Sie vor der Benutzung des Artikels auf die richtige Stabilität. Bauen Sie ggf. einen Boden in den Artikel ein (nicht im Lieferumfang enthalten).
- Es dürfen keine Modifikationen am Artikel vorgenommen werden!
- Der Artikel ist kein Kletter- oder Spielgerät! Stellen Sie sicher, dass sich Personen, insbesondere Kinder, nicht an dem Artikel hochziehen oder daran anlehnen. Der Artikel kann umfallen.
- Dieser Artikel ist kein Spielzeug. Lassen Sie Kinder nie unbeaufsichtigt mit dem Artikel.

- Prüfen Sie den Artikel vor jedem Gebrauch auf Beschädigungen oder Abnutzungen. Kontrollieren Sie regelmäßig den festen Sitz aller Schraubverbindungen! Der Artikel darf nur in einwandfreiem Zustand verwendet werden.

Montage

 **VORSICHT. VERLETZUNGSGEFAHR!**
Trotz großer Sorgfalt können scharfe Kanten an den Bauteilen vorhanden sein. Tragen Sie Schutzhandschuhe.

Der Artikel sollte von zwei Personen aufgebaut werden.

Hinweis: Ziehen Sie die Schrauben anfangs nicht zu fest an, um die Montage zu erleichtern.

Für den Aufbau des Artikels benötigen Sie einen geeigneten Schraubendreher und einen Schraubenschlüssel (nicht im Lieferumfang enthalten).

Hinweis: Es ist empfehlenswert, den Artikel am Aufstellort aufzubauen.

1. Legen Sie den Artikel auf einen flachen und weichen Untergrund. (Achtung: Ein Aufbau auf hartem Untergrund kann zur Verkratzung des Artikels und des Bodens führen!)
2. Entfernen Sie vor der Montage die Schutzfolie.
3. Montieren Sie den Artikel wie in den Abbildungen B-A1 gezeigt.
4. Stellen Sie den Artikel auf einen ebenen und rutschfesten Untergrund.

Hinweis: Bei Bedarf verlegen Sie einen Unterboden (nicht im Lieferumfang enthalten), um eine ebene Oberfläche zu gewährleisten.

Aufstellen

Beim Aufstellen des Artikels ist Folgendes zu beachten:

- Vermeiden Sie überhängende Bäume, da abbrechende Äste eine Gefahr darstellen.
- Schützen Sie den Artikel vor übermäßiger Belastung durch Schnee und nasses Laub. Andernfalls kann der Artikel durch das Gewicht beschädigt werden.

Lagerung, Reinigung

Lagern Sie den Artikel bei Nichtbenutzung immer trocken und sauber bei Raumtemperatur. Nur mit einem feuchten Reinigungstuch reinigen und anschließend trockenwischen. Entfernen Sie bei Bedarf hartnäckige Verschmutzungen mit etwas mildem Reinigungsmittel und Wasser. WICHTIG! Nie mit scharfen Reinigungsmitteln reinigen.

Hinweise zur Entsorgung

 Entsorgen Sie den Artikel und die Verpackungsmaterialien entsprechend den aktuellen örtlichen Vorschriften.

Bewahren Sie Verpackungsmaterialien (wie z. B. Folienbeutel) für Kinder unerreichbar auf. Weitere Informationen zur Entsorgung des ausgedienten Artikels erhalten Sie bei Ihrer Gemeinde- oder Stadtverwaltung. Entsorgen Sie den Artikel und die Verpackung umweltschonend.

 Der Recycling-Code dient der Kennzeichnung verschiedener Materialien zur Rückführung in den Wiederverwertungskreislauf (Recycling). Der Code besteht aus einem Recyclingsymbol für den Verwertungskreislauf und einer Nummer, die das Material kennzeichnet.

Hinweise zur Garantie und Serviceabwicklung

Der Artikel wurde mit großer Sorgfalt und unter ständiger Kontrolle produziert. DELTA-SPORT HANDELSKONTOR GmbH räumt privaten Endkunden auf diesen Artikel drei Jahre Garantie ab Kaufdatum (Garantiefrist) nach Maßgabe der folgenden Bestimmungen ein. Die Garantie gilt nur für Material- und Verarbeitungsfehler. Die Garantie erstreckt sich nicht auf Teile, die der normalen Abnutzung unterliegen und deshalb als Verschleißteile anzusehen sind (z. B. Batterien) sowie nicht auf zerbrechliche Teile wie Schalter oder Teile, die aus Glas gefertigt sind.

Ansprüche aus dieser Garantie sind ausgeschlossen, wenn der Artikel unsachgemäß oder missbräuchlich oder nicht im Rahmen der vorgesehenen Bestimmung oder des vorgesehenen Nutzungsumfangs verwendet wurde oder Vorgaben in der Anleitung/Anweisung nicht beachtet wurden, es sei denn, der Endkunde weist nach, dass ein Material- oder Verarbeitungsfehler vorliegt, der nicht auf einem der vorgenannten Umstände beruht. Ansprüche aus der Garantie können nur innerhalb der Garantiefrist unter Vorlage des Originalkassenbelegs geltend gemacht werden. Bitte bewahren Sie deshalb den Originalkassenbeleg auf. Die Garantiefrist wird durch etwaige Reparaturen aufgrund der Garantie, gesetzlicher Gewährleistung oder Kulanz nicht verlängert. Dies gilt auch für ersetzte und reparierte Teile.

Bitte wenden Sie sich bei Beanstandungen zunächst an die untenstehende Service-Hotline oder setzen Sie sich per E-Mail mit uns in Verbindung. Liegt ein Garantiefall vor, wird der Artikel von uns – nach unserer Wahl – für Sie kostenlos repariert, ersetzt oder der Kaufpreis erstattet. Weitere Rechte aus der Garantie bestehen nicht.

Ihre gesetzlichen Rechte, insbesondere Gewährleistungsansprüche gegenüber dem jeweiligen Verkäufer, werden durch diese Garantie nicht eingeschränkt.

Abwicklung im Garantiefall

Um eine schnelle Bearbeitung Ihres Anliegens zu gewährleisten, folgen Sie bitte den folgenden Hinweisen:

- Bitte halten Sie für alle Anfragen den Kassenbon und die Artikelnummer (z. B. IAN 123456_7890) als Nachweis für den Kauf bereit.
- Die Artikelnummer entnehmen Sie bitte dem Typenschild am Artikel, einer Gravur am Artikel, dem Titelblatt Ihrer Anleitung (unten links) oder dem Aufkleber auf der Rück- oder Unterseite des Artikels.
- Sollten Funktionsfehler oder sonstige Mängel auftreten, kontaktieren Sie zunächst die nachfolgend benannte Serviceabteilung telefonisch oder nutzen Sie unser Kontaktformular, das Sie auf parksidediy.com in der Kategorie Service finden.
- Einen als defekt erfassten Artikel können Sie dann unter Beifügung des Kaufbelegs (Kassenbon) und der Angabe, worin der Mangel besteht und wann er aufgetreten ist, für Sie portofrei an die Ihnen mitgeteilte Serviceanschrift übersenden.



Auf parksidediy.com können Sie diese und viele weitere Handbücher einsehen und herunterladen. Mit diesem QR-Code gelangen Sie direkt auf parksidediy.com.

Wählen Sie Ihr Land aus, und suchen Sie über die Suchmaske nach den Anleitungen. Mittels Eingabe der Artikelnummer (z. B. IAN 123456_7890) gelangen Sie zur Anleitung für Ihren Artikel.

IAN: 458626_2401

- Ⓧ DE Kundenservice Deutschland
Telefon: 08008855300
- Ⓧ AT Kundenservice Österreich
Telefon: 0800447750
- Ⓧ CH Kundenservice Schweiz
Telefon: 0800563601

Kontaktformular auf parksidediy.com
Sitz: Deutschland

DELTA-SPORT HANDELSKONTOR GMBH
Wragekamp 6 • 22397 Hamburg
GERMANY



Delta-Sport-Nr.: GM-14912

06.21.2024 / AM 10:40

IAN 458626_2401

3 