



WALL-MOUNTED HOSE REEL

(GB)

WALL-MOUNTED HOSE REEL

Assembly, operating and safety instructions
Translation of the original instructions

(FI)

SEINÄLETKUKELA

Asennus-, käyttö- ja turvallisuusohjeet
Alkuperäisten ohjeiden käännös

(SE)

SLANGUPPRULLARE FÖR VÄGG

Monterings-, bruks- och säkerhetsanvisningar
Översättning av bruksanvisning i original

(DK)

SLANGERULLE TIL VÆGGEN

Monterings-, betjenings- og
sikkerhedshenvisninger
Oversættelse af den originale brugsanvisning

(PL)

BĘBEN NA WĄŻ OGRODOWY

Wskazówki montażu, obsługi i bezpieczeństwa
Tradução do manual original

(LT)

SIENINĖ ŽARNOS RITĖ

Montavimo, naudojimo ir saugos instrukcijos
Originalios instrukcijos vertimas

(EE)

SEINALE KINNITATAV VOOLIKUTRUMMEL

Paigaldus-, kasutamis- ja ohutusjuhised
Originaalkasutusjuhendi tõlge

(LV)

PIE SIENAS STIPRINĀMS LAISTĪŠANAS ŠĻUTENES STATĪVS

Uzstādīšanas, ekspluatācijas un drošības
pamācība
Orīģinālās pamācības tulkojums



IAN 494361_2504



GB	Assembly, operating and safety instructions	Page	7
FI	Asennus-, käyttö- ja turvallisuusohjeet	Sivu	20
SE	Monterings-, bruks- och säkerhetsanvisningar	Sidan	33
DK	Monterings-, betjenings- og sikkerhedshenvisninger	Side	46
PL	Wskazówki montażu, obsługi i bezpieczeństwa	Strona	59
LT	Montavimo, naudojimo ir saugos instrukcijos	Psil	73
EE	Paigaldus-, kasutamise- ja ohutusjuhised	Lehekülg	87
LV	Uzstādīšanas, ekspluatācijas un drošības pamācība	Lpp.	100

A

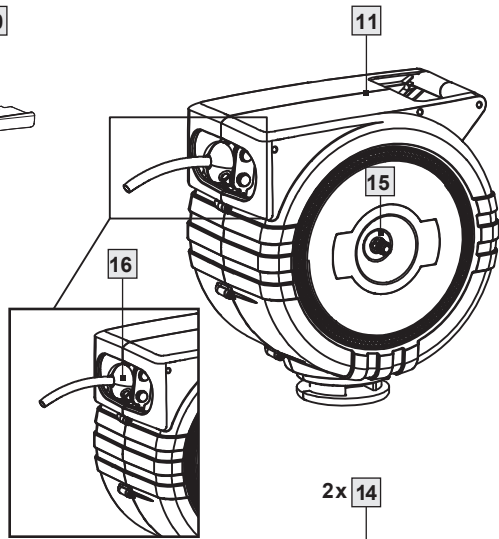
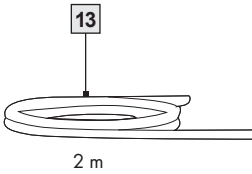
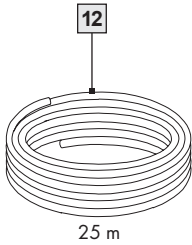
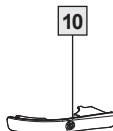
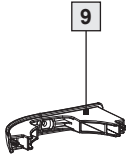
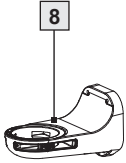
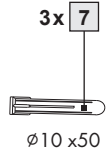
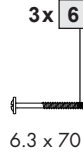
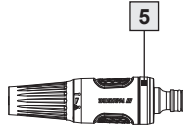
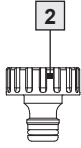

B

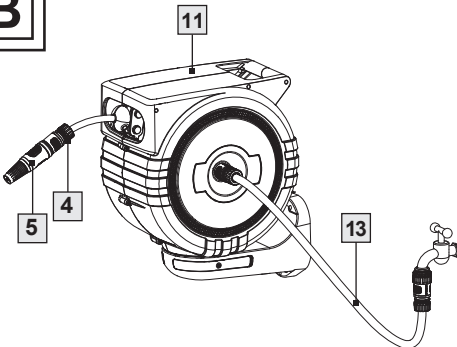

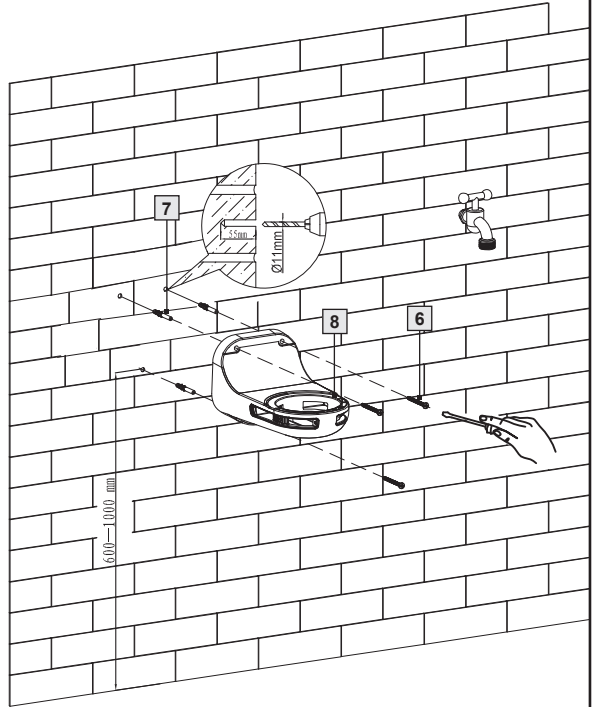
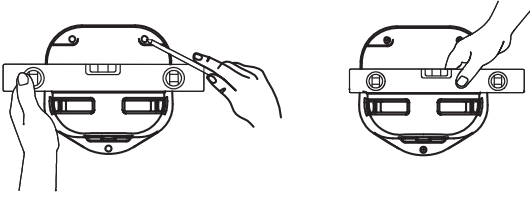
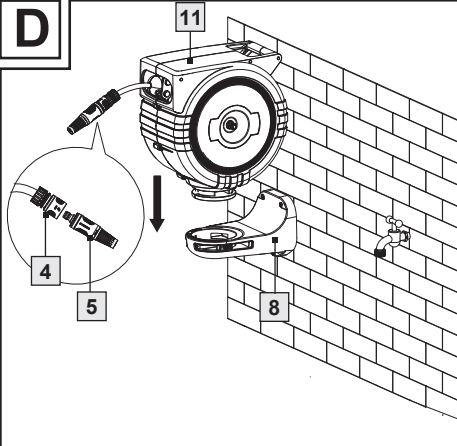
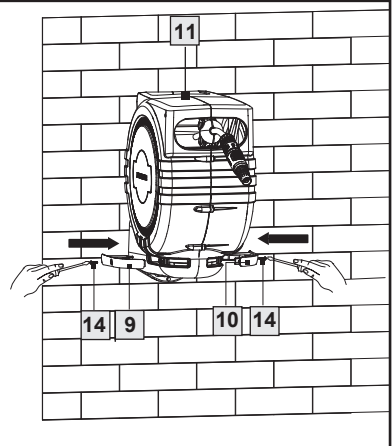
C**D****E**

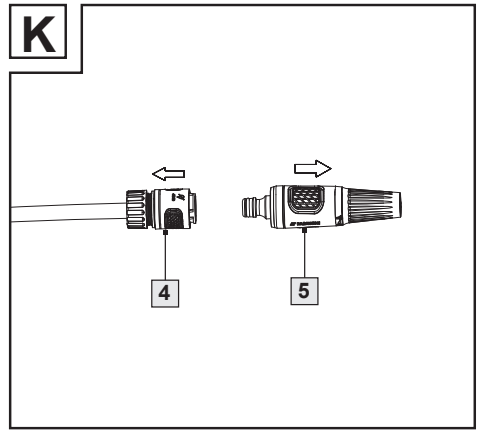
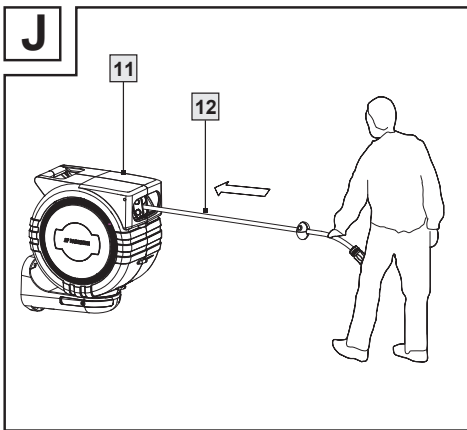
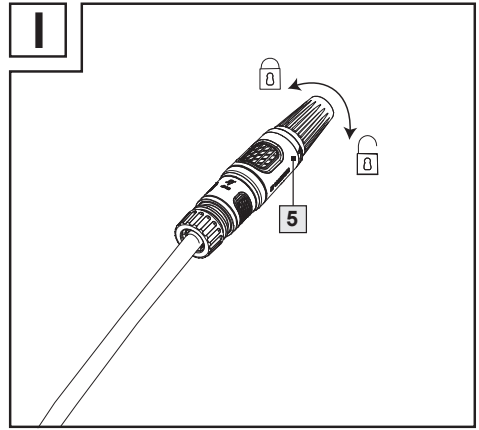
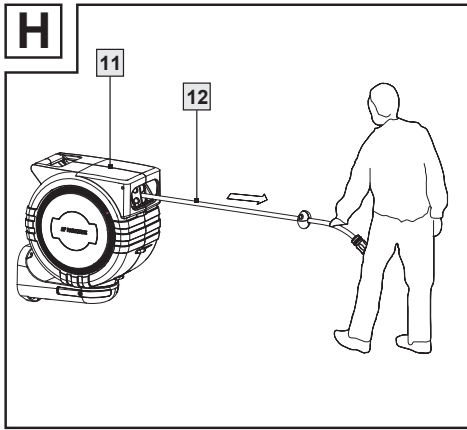
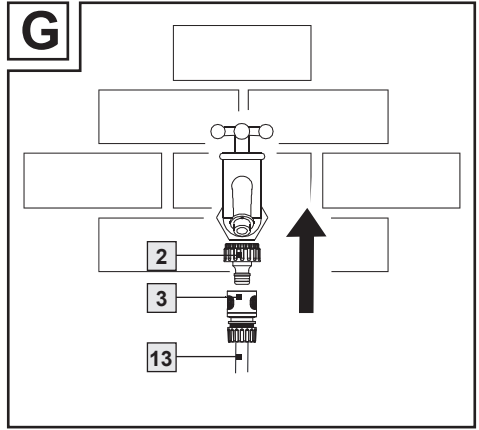
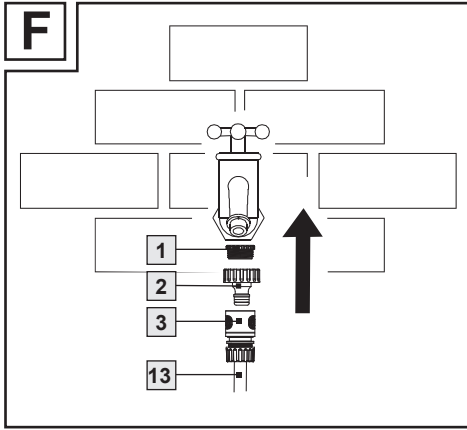

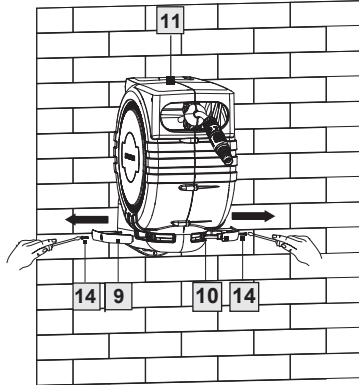
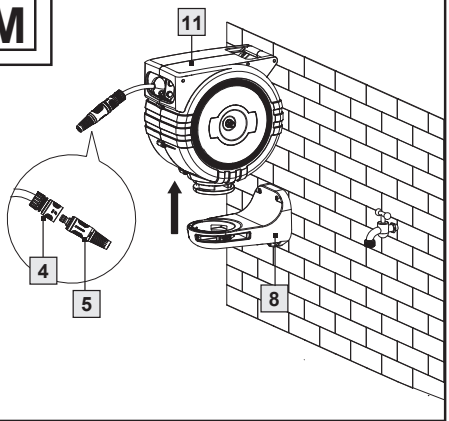
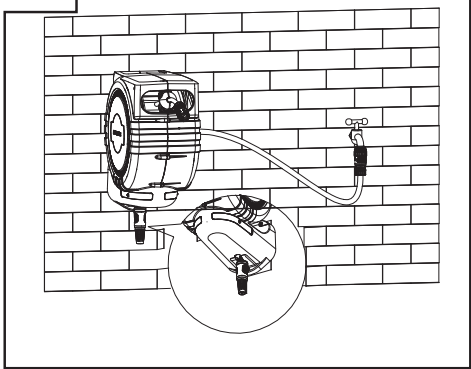
L**M****N**

Introduction	Page	8
Proper use	Page	8
Description of parts and features	Page	9
Technical data	Page	9
Included items	Page	10
Safety notices	Page	10
General safety advice	Page	10
Before use	Page	13
Bringing into use	Page	13
Choosing the mounting site	Page	13
Organising the mounting materials	Page	13
Assembly	Page	14
Dismantling	Page	15
Operation	Page	15
Unrolling the hose	Page	15
Rolling the hose up	Page	15
Connecting other water consumers	Page	15
Cleaning and care	Page	16
Winter storage	Page	16
Maintenance	Page	17
Disposal	Page	17
Warranty	Page	17
EU Declaration of Conformity	Page	19

List of pictogram used

■	Safety Information
□	Instruction for use

WALL-MOUNTED HOSE REEL

● Introduction

We congratulate you on the purchase of your new product. You have chosen a high quality product. Familiarise yourself with the product before using it for the first time. In addition, please carefully refer to the operating instructions and the safety advice below. Only use the product as instructed and only for the indicated field of application. Keep these instructions in a safe place. If you pass the product on to anyone else, please ensure that you also pass on all the documentation with it.

● Proper use

The product is exclusively designed as a hose reel in a sealed hose reel with automatic rolling. As well as the spray nozzle, other water consumers can be connected to the irrigation hose, such as sprinklers, watering systems and high-pressure cleaners. The product is exclusively intended for private use and not suitable for the commercial sector. Only use the product in the manner described in these operating instructions. Any other use is not in accordance with the intended purpose and may result in personal injury or damage to properties. The product is not a toy.

● Description of parts and features

- 1 Reducer, 33.3 mm to 26.5 mm (G1" to G¾")
- 2 Tap connector, 33.3 mm (G1")
- 3 Hose connector, ½" (13 mm)
- 4 Hose connector with water stop, ½" (13 mm)
- 5 Adjustable spray nozzle
- 6 Screw
- 7 Wall plug
- 8 Wall mounting bracket
- 9 Security latch (left)
- 10 Security latch (right)
- 11 Hose reel
- 12 Irrigation hose, 25 m (pre-assembled)
- 13 Connection hose, 2 m (pre-assembled)
- 14 Screws (for security latch 9 & 10)
- 15 Connection for supply hose
- 16 Endstopper

● Technical data

Hose reel:

Max. Working

pressure: 6 bar

Dimensions of

the hose reel: approx. 394 x
225 x 445 mm
(L x W x H)

Weight: approx. 9.15 kg
(empty)
approx.
11.64 kg (with
water in the
hose)

Swivel range: horizontal 360°
Material: plastic,
weatherproof

Hoses:

Irrigation hose

length: 25 m

Length of

supply hose: 2 m

Diameter: 1/2" (13 mm)

Hose material: PVC fabric hose

Tap connection

thread: 33.3 mm and
26.5 mm thread
(G1", G¾")

Mounting material:

Screw: 6.3 x 70 mm

Wall plug: ø 10 x 50 mm

● Included items

- 1 Wall mounting bracket
- 1 Reel with hoses
- 1 Reducer, 33.3 mm to 26.5 mm (G1" to G¾")
- 1 Tap connector, 33 mm (G1")
- 1 Hose connector
- 2 Hose connector with water stop
- 1 Adjustable spray nozzle
- 3 Wall plugs
- 3 Screws (for wall mounting)
- 2 Security latch
- 2 Screws (for security latch)



Safety notices

● General safety advice

KEEP ALL THE SAFETY ADVICE AND INSTRUCTIONS IN A SAFE PLACE FOR FUTURE REFERENCE!

-  **⚠ WARNING!**
DANGER TO LIFE AND RISK OF ACCIDENTS FOR INFANTS AND CHILDREN! Do not allow children to play with the product or to carry out cleaning or user maintenance unsupervised.

- Do not allow children to play with the packaging film or parts of the packaging, otherwise they may become entangled in it whilst playing or swallow parts and suffocate.
- Never leave the product unattended whilst in use.
- Keep children away from the work area during assembly. This product has screws and other small parts. These could lead to suffocation if they are swallowed or inhaled.
- Children or persons who lack the knowledge or experience to use the device or whose physical, sensory or intellectual capacities are limited must never be allowed to use the device without supervision or instruction by a person responsible for their safety. Children must never be allowed to play with the device.

- Make sure that only people who are at least 16 years old, have full physical and mental capacity, and have read and understood the operating instructions use the product. All other people may only use the product under supervision by suitable people.



RISK OF ELECTRIC SHOCK!

- Make sure that you do not damage any power lines during installation. Incorrect installation or use may result in an electric shock.
- Never aim the water jet at electrical equipment.
- Never aim the water jet at people or animals.

⚠ CAUTION RISK OF INJURY!

- Incorrect installation or use may result in injuries.
- Make sure that all parts are undamaged and correctly assembled.
- Regularly check the water pressure to prevent water leaking under high pressure and causing injury. Do not aim the water jet at people or animals.

- Never drink the water that you transport with the product. The product is not suitable for potable water. The product is intended for carrying water from installations in fixed locations. You cannot use it to transport other liquids.
- Only lay the unravelled hose flat on the ground. Avoid loops which stand up. Loops are trip hazards and can cause accidents.
- Do not let the hose spring back by itself. Carefully feed it back into the casing.
- Do not let go of the hose if the automatic stop function is not engaged.
- **DANGER OF SLIPPING!** If the floor is wet, you might slip on the floor and injure yourself. Make sure that the floor near the hose reel is kept as dry as possible.
- Turn the tap off when the product is not in use.
- **RISK OF DAMAGE!** Improper handling of the product may result in damage.
- Make sure that you do not damage any cables, power lines and water pipes during installation. Check the installation area with a circuit tracer before drilling.

- To avoid frost damage, dismount the hose reel from the wall and store it in a dry place.
- Do not take the hose around corners or edges and do not move it along pointed or sharp edged objects. The resulting damage may lead to leakages.
- Do not put the hose in areas where vehicles are known to drive. Driving over the hose may cause it to split.
- Do not open the housing of the product. The springs are preloaded, they can spring back.
- Never remove any screws from parts of the housing.
- Ensure that the hose does not rewind itself. Doing so may result in damage.
- Never block the hose end with your fingers or other objects during use.
- Installation must be performed by a professional.
- Discontinue using the product if the plastic parts are cracked or deformed. Always replace damaged parts with original spare parts.

- **Warning:** Before use, water that has been heated to a high temperature or has been stagnant for a long time, which may be in the supply line, must not be directed at persons, animals or plants.

Explanation of the symbols used:



Not for use with corrosive substances!



Do not spray on electrical devices, electrical cables or wires.



Do not spray on people!



Do not spray on animals!



Spray on plants only!



Do not use the product for drinks!



Keep away from naked flames and heat sources. Seal containers securely. Store in a fireproof way! Do not use easily flammable fluids!



Protect from frost and store away from frost.



Wear suitable protective coating, glove or mask.



Before using for the first time, please read the instruction carefully.



CE mark indicates conformity with relevant EU directives applicable for this product.

● Before use

- Check that the delivery is complete and that the product and all its parts are in perfect condition immediately after unpacking.
- **RISK OF DAMAGE!** If you open the packaging carelessly with a sharp knife or other sharp objects, the product can become damaged. Take great care when opening the packaging.
- Remove the product from the packaging.
- Check that the delivery contents are complete (see fig. A).
- Check to see if the product or the individual parts are visibly damaged. If this is the case, do not use the product.

● Bringing into use

- **RISK OF DAMAGE!** Improper handling of the product may result in damage.

- Make sure that you do not damage any power cables, wires or pipes during assembly.
- Find a mounting site with a circuit tracer before drilling.

● Choosing the mounting site

- Choose a stable mounting site that can bear the load.
- Pay attention to the weight of the hose reel, including water in the hose (see chapter "Technical data").
- Choose a mounting site from which the entire pivot range of the hose reel **11** can be used from 180°.
- Measure the distance to the tap and make sure that the connecting hose **13** hangs freely when it is connected (see Fig. B).

● Organising the mounting materials

For mounting on a concrete wall or masonry, use the screws **6** and wall plugs **7** supplied (see Fig. C). These are only suitable for mounting on brick and concrete walls.

● Assembly

- Ensure the wall bracket **8** is in level. Mark the drill hole position and drill three holes (see Fig. C).
- Insert the wall plugs **7** into the drilled holes.
- Mount the wall bracket **8** using the screws **6**. The wall bracket **8** must be attached horizontally. (For concrete walls and masonry, follow Fig. C).
- Hold the hose reel **11** by the handle. Guide the hose reel **11** into the wall bracket **8**. Insert the 2 security latches **9** & **10** into wall bracket **8**, pay attention to left security latch **9** and right security latch **10** should be inserted in the correct side. Using the 2 screws **14** to fix the security latches **9** & **10** with the wall bracket **8** tightly (see Fig. D & E).
- Check the water connection type available.
- For a tap with a 33.3 mm thread (G1"), use the tap connector **2** and screw it onto the tap.
- For a water tap with a 26.5 mm thread (G^{3/4}"), first screw the reducer **1** into the tap connector **2** and then screw the tap connector **2** onto the tap (see Fig. F).
- Connect the connection hose **13** to the hose connector **3**. Then connect the hose connector **3** to the tap connector **2** (see Fig. G). Make sure that it clicks into place.
- Connect the other end of the connection hose **13** to the hose connector with water stop **4**. Then connect the hose connector with water stop **4** to the connection for supply hose **15**. Make sure that it clicks into place (see Fig. B).
- Connect the spray nozzle **5** to the hose connector with water stop **4**. Make sure that it clicks into place. Make sure that the garden sprayer **5** is closed (see Fig. I).

The product is ready for use.

● Dismantling

Carry out the assembly process in reverse (see chapter "Assembly").

● Operation

● Unrolling the hose

- Pull the irrigation hose **12** out of the hose reel **11** until it reaches the desired length (see Fig. H).
- Lower the tension. The irrigation hose **12** will briefly move back until it is held by the retraction block.
- Turn on the tap. Make sure that the spray nozzle **5** is closed.
- Open the spray nozzle **5** by turning it into clockwise direction (see Fig. I).
- The irrigation hose **12** may only be pulled out up to the red marking.

● Rolling the hose up

- **RISK OF INJURY AND DAMAGE!** If the irrigation hose is not guided, the spring tension of the automated ravelling system can cause it to spin around and lead to injury and property damage.
- Always guide the irrigation hose by hand. Ensure that no other people are nearby when re-ravelling.

- Never reach inside of the housing.
- Close the spray nozzle **5** by turning it into counter-clockwise direction (see Fig. I).
- Turn off the tap.
- Open the spray nozzle **5** to release the water pressure. To do this, turn it clockwise.
- Hold the irrigation hose **12** and pull it briefly to activate the return block. Guide the irrigation hose **12** with your hand while it automatically rolls back up to the endstopper **16** in the hose reel **11** (see Fig. J).

● Connecting other water consumers

- Make sure the tap and the spray nozzle **5** are close.
- Remove the spray nozzle **5** from the hose connector with water stop **4** (see Fig. K).
- The water stop integrated in the hose connector prevents water flowing out.
- Now connect another water consumer to the hose connector with water stop **4**. Make sure that it clicks into place.

● **Cleaning and care**

Clean the hose reel:

- **RISK OF DAMAGE!** Improper cleaning or handling may result in damage to the product.
- Do not use any aggressive cleaning agents, or sharp or metallic cleaning objects such as knives, hard spatulas and the like. These can damage the surfaces.

⚠ After each use:

- Turn off the spray nozzle **5** and water tap after each use.
- Roll the irrigation hose **12** up to the endstopper **16** to relieve the tension on the return spring (see chapter, "Rolling the hose up").

Cleaning if necessary:

- Clean all parts with a damp cloth.

Monthly and after every winter:

- Check the hose for tears, brittleness and other signs of wear.

Storage:

- All parts must be completely dry before storing.
- Always store the product in a dry place.
- Protect the product from direct sunlight.

- Store the product out of the reach of children, safely locked away and at a storage temperature between 5 °C and 20 °C (room temperature).
- The nozzle **5** can be inserted on the bottom of the wall bracket **8** for storage (see Fig. N).

● **Winter storage**

Protect the hose reel from frost. Frozen residual water in the hose will expand and may cause damage.

- Disconnect the connecting hose **13** from the tap.
- Disconnect the irrigation hose **12** from the spray nozzle **5** or other water consumers.
- Empty the connecting hose **13** and irrigation hose **12** completely by pointing the hose opening downward.
- Leave all parts to dry thoroughly.
- Remove the screw **14** and security latches **9** & **10** (see Fig. L) and take the hose reel **11** off the wall bracket **8** (see Fig. M).
- Store the hose reel **11** away from frost.

● **Maintenance**

⚠ WARNING! All repairs shall only be carried out by the manufacturer, its service agent or similarly qualified persons. Hazards can arise due to improper maintenance.

● **Disposal**

The packaging is made entirely of recyclable materials, which you may dispose of at local recycling facilities.

Contact your local refuse disposal authority for more details of how to dispose of your worn-out product.

● **Warranty**

The product has been manufactured to strict quality guidelines and meticulously examined before delivery. In the event of material or manufacturing defects you have legal rights against the retailer of this product. Your legal rights are not limited in any way by our warranty detailed below.

The warranty for this product is 3 years from the date of purchase. The warranty period begins on the date of purchase. Keep the original sales receipt in a safe location as this document is required as proof of purchase.

Any damage or defects already present at the time of purchase must be reported without delay after unpacking the product.

Should the product show any fault in materials or manufacture within 3 years from the date of purchase, we will repair or replace it – at our choice – free of charge to you. The warranty period is not extended as a result of a claim being granted. This also applies to replaced and repaired parts.

This warranty becomes void if the product has been damaged, or used or maintained improperly.

The warranty covers material or manufacturing defects. This warranty does not cover product parts subject to normal wear and tear, thus considered consumables (e.g. batteries, rechargeable batteries, tubes, cartridges), nor damage to fragile parts, e.g. switches or glass parts.

Warranty claim procedure

So that your request can be processed quickly, please observe the following instructions:

For all inquiries, please have the receipt and item number (e.g., IAN 494361_2504) ready as proof of purchase.

The article number can be taken from the identification label on the product, engraving on the product, the front cover of your manual (at the bottom left), or the sticker on the back or bottom of the product.

If malfunctions or other defects arise, first contact the service department indicated below by phone or email.

You can then send a product recorded as defective to the communicated service address postage-free, making sure to enclose proof of purchase (receipt) and information on the details of the defect and when it occurred.

You can download and view this and numerous other manuals at parkside-diy.com. This QR code takes you directly to parkside-diy.com. Choose your country and use the search screen to search for the operating instructions. Entering the item number (IAN) 494361_2504 takes you to the operating instructions for your item.

Service

 **Service Great Britain**

Tel.: 08000518970

Contact form on

parkside@diy.com

IAN 494361_2504

● EU Declaration of Conformity

EU DECLARATION OF CONFORMITY (No IAN 494361_2504)
--

IAN:	494361_2504
Product identification:	PARKSIDE Wall hose reel 25m (1 / 2") 4 ply
Model Number:	HG10472

The object of the declaration described above is in conformity with the relevant Union harmonisation legislation:

Directive 2006/42/EC

References to the relevant harmonised standards used or references to the other technical specifications in relation to which conformity is declared:

N° / Parts
Directive 2006/42/EC
Annex I of 2006/42/EC

Additional information:

N° / Parts
PPP 55126A:2020

Keeper of the technical documentation: OWIM GmbH & Co.KG

Signed for and on behalf of:

OWIM GmbH & Co. KG, Stiftsbergstraße 1, 74167 Neckarsulm, Germany

This declaration of conformity is issued under the sole responsibility of the manufacturer.

Translation of the original declaration of conformity

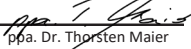
Neckarsulm	23.06.2025		
Place	Date	ppa. Jürgens Buchheim	ppa. Dr. Thorsten Maier
		Authorised Signatory	Authorised Signatory

Johdanto	Sivu	21
Tarkoituksenmukainen käyttö	Sivu	21
Osien kuvaus	Sivu	22
Tekniset tiedot	Sivu	22
Toimituksen sisältö	Sivu	23
Turvallisuusohjeet	Sivu	23
Yleiset turvallisuusohjeet	Sivu	23
Ennen käyttöönottoa	Sivu	26
Käyttöönotto	Sivu	26
Asennuspaikan valitseminen	Sivu	26
Asennustarvikkeiden valitseminen	Sivu	26
Asennus	Sivu	26
Purkaminen	Sivu	27
Käyttö	Sivu	27
Letkun uloskelaaminen	Sivu	27
Letkun sisäänkelaaminen	Sivu	28
Muiden vesilaitteiden liittäminen	Sivu	28
Puhdistus ja hoito	Sivu	28
Säilytys talvella	Sivu	29
Huolto	Sivu	29
Hävittäminen	Sivu	29
Takuu	Sivu	30
EU-vaatimustenmukaisuusvakuutus	Sivu	32

Käytetyt merkit

■	Turvallisuusohjeet
□	Käyttöohje

SEINÄLETKUKELA

● Johdanto

Onnittelemme sinua uuden tuotteen hankinnasta. Olet valinnut korkealaatuisen tuotteen. Tutustu laitteeseen ennen ensimmäistä käyttöönottoa. Lue sitä varten tämä käyttöohje ja turvallisuusohjeet. Käytä tuotetta vain kuvatulla tavalla ja ilmoitetulla käyttöalalla. Säilytä käyttöohje paikassa, josta löydät sen aina. Anna kaikki ohjeet mukaan, jos luovutat tuotteen edelleen.

● **Tarkoituksenmukainen käyttö**

Tuote on tarkoitettu käytettäväksi ainoastaan letkukelana suljetussa letkulaatikossa, jossa on automaattinen kelaustoiminto. Kasteluletkuun voidaan liittää suihkutussuuttimen lisäksi muita vesilaitteita, kuten sprinklereitä, kastelujärjestelmiä ja painepesureita. Tuote on tarkoitettu ainoastaan yksityiskäyttöön, se ei sovellu kaupalliseen käyttöön. Käytä tuotetta vain sillä tavalla, kuin käyttöohjeessa on kuvattu. Kaikki muu käyttö on tarkoituksenvastaista ja voi johtaa henkilö- ja ainevahinkoihin. Tuote ei ole lasten leikkikalua.

● Osien kuvaus

- 1 Kavennuskappale, 33,3 mm–26,5 mm (G1”–G¾”)
- 2 Hanakappale, 33,3 mm (G1”)
- 3 Letkukappale, ½” (13 mm)
- 4 Letkukappale, jossa on vedenpysäytin, ½” (13 mm)
- 5 Säädetty puutarharuisku
- 6 Ruuvi
- 7 Tulppa
- 8 Seinäteline
- 9 Turvasalpa (vasen)
- 10 Turvasalpa (oikea)
- 11 Letkulaatikko
- 12 Kasteluletku, 25 m (rullattu)
- 13 Syöttöletku, 2 m (rullattu)
- 14 Ruuvi (turvasalvalle 9 & 10)
- 15 Syöttöletkun liitäntä
- 16 Päätevaste

● Tekniset tiedot

Letkulaatikko:

Maks.

käyttöpaine: 6 bar

Mitat

letkulaatikko: n. 394 x 225 x
445 mm
(P x L x K)

Paino: n. 9,15 kg
(tyhjänä)
n. 11,64 kg
(vedellä
täytetty letku)

Kääntöalue: vaakasuoraan
360°

Materiaali: Muovia,
säänkestävää

Letkut:

Kasteluletkun

pituus: 25 m

Syöttöletkun

pituus: 2 m

Halkaisija: 1/2” (13 mm)

Letkun

materiaali: PVC-
kangasletku

Hanaliitännän

kierre: 33,3 mm:n ja
26,5 mm:n
kierre
(G1”, G¾”)

Asennustarvikkeet:

Ruuvi: 6,3 x 70 mm

Seinäpistoke: ø 10 x 50 mm

● Toimituksen sisältö

- 1 Seinäteline
- 1 Letkulaatikko ja letkut
- 1 Kavennuskappale, 33,3 mm–26,5 mm (G1”–G¾”)
- 1 Hanakappale, 33 mm (G1”)
- 1 Letkukappale
- 2 Letkukappaletta, jossa on vedenpysäytin
- 1 Säädettävä puutarharuisku
- 3 Tulppaa
- 3 Ruuvia (seinään asennusta varten)
- 2 Turvasalpaa
- 2 Ruuvia (turvasalvoille)



Turvallisuusohjeet

● Yleiset turvallisuusohjeet

SÄILYTÄ KÄYTTÖ- JA TURVALLISUUSOHJEET MYÖHEMPÄÄ TARVETTA VARTEN!

-  **VAROITUS!**
IMEVÄISIÄ JA LAPSIA UHKAAVA HENGENVAARA JA TAPATURMANVAARA!
Lapset eivät saa leikkiä tuotteella eivätkä puhdistaa/ huoltaa tuotetta ilman valvontaa.

- Älä anna lasten leikkiä pakkauskalvolla tai pakkauksen osilla, sillä he voivat tarttua niihin leikkiessään tai niellä osia ja tukehtua.
- Älä jätä tuotetta ilman valvontaa käytön aikana.
- Pidä lapset etäällä asennuspaikasta. Tuote sisältää ruuveja ja muita pieniä osia. Ne voivat johtaa tukehtumiseen, jos ne joutuvat nieluun tai hengitysteihin.
- Lapset tai henkilöt, joilla ei ole tietoa tai kokemusta tuotteen käytöstä tai joiden fyysiset, aistilliset tai henkiset kyvyt ovat rajoitetut, eivät saa käyttää tuotetta ilman heidän turvallisuudestaan vastaavan henkilön valvontaa tai opastusta. Lapsia on valvottava, jotta he eivät leiki tuotteella.
- Varmista, että tuotetta käyttävät vain vähintään 16 vuotta täyttäneet henkilöt, joilla on täysi fyysinen ja henkinen toimintakyky ja jotka ovat lukeneet ja ymmärtäneet käyttöohjeen. Kaikki muut henkilöt saavat käyttää tuotetta vain pätevien henkilöiden valvonnassa.



SÄHKÖISKUN VAARA!

- Varmista, että sähköjohtoja ei vaurioiteta asennuksen aikana. Virheellinen asennus tai käyttö voi johtaa sähköiskuun.
- Älä koskaan kohdista vesisuihkua sähkölaitteisiin.
- Älä koskaan kohdista vesisuihkua muita henkilöitä tai lemmikkejä kohti.

VARO

LOUKKAANTUMISVAARA!

- Virheellinen asennus tai käyttö voi johtaa loukkaantumisiin.
- Varmista, että kaikki osat ovat moitteettomassa kunnossa ja asianmukaisesti asennettu.
 - Tarkista vedenpaine asianmukaisesti, jotta estetään korkeapaineisen veden suihkuaminen ja henkilöiden loukkaantuminen. Älä kohdista vesisuihkua muita henkilöitä tai lemmikkejä kohti.
 - Älä koskaan juo vettä, joka virtaa tuotteen läpi. Tuote ei sovellu juomaveden käyttöön. Tuote on tarkoitettu veden siirtämiseen kiinteistä asennuksista. Sillä ei saa siirtää muita nesteitä.

- Aseta auki rullattu letku tasaisesti lattialle. Vältä korkeita lenkkejä. Lenkkeihin voi kompastua ja ne voivat johtaa tapaturmiin.
- Älä anna letkun kelautua sisään yksistään. Ohjaa se varovasti takaisin koteloon.
- Pidä letkusta kiinni, kun automaattinen pysäytystoiminto ei ole lukittunut.
- **LIUKASTUMISVAARA!** Jos lattia on märkä, lattialla voi liukastua ja loukata itsensä. Varmista, että tuotteen läheisyydessä oleva lattia pidetään mahdollisimman kuivana.
- Sulje vesihana, kun tuote ei ole käytössä.
- **VAURIOIDEN VAARA!** Tuotteen asiaankuulumaton käyttö voi johtaa vaurioitumiseen.
- Varmista, että kaapeleita, johtoja ja putkia ei vaurioiteta asennuksen aikana. Tutki asennuspaikka rakenneilmallisella ennen poraamista.
- Vältä pakkasvauriot irrottamalla tuote seinästä talvella ja säilyttämällä sitä kuivassa paikassa.

- Älä vie letkua kulmien tai reunojen ympäriltä ja teräväkärkisiä tai -reunaisia esineitä pitkin. Mahdolliset vauriot voivat aiheuttaa vuotoja.
- Älä aseta letkua alueille, joissa ajetaan ajoneuvoilla. Yliajaminen voi puhkaista letkun.
- Älä avaa tuotteen koteloa. Jouset ovat jännitetty ja voivat kimmota takaisin.
- Älä poista ruuveja kotelon osista.
- Varmista että letku ei rullaudu itsestään. Tämä voi johtaa vaurioihin.
- Älä sulje letkun aukkoa käytön aikana sormilla tai muilla esineillä.
- Anna asennus vain asiantuntijan suoritettavaksi.
- Älä jatka tuotteen käyttöä, jos muoviosissa on halkeamia tai säröjä tai ne ovat vääntyneet. Vaihda vaurioituneet osat vain sopiviin alkuperäisiin varaosiin.
- **Varoitus:** Ennen käyttöä kuumennettua tai pitkään seisonutta vettä, jota saattaa olla syöttöjohdossa, ei saa kohdistaa henkilöihin, lemmikkeihin tai kasveihin.

Merkkien selitys:



Älä käytä syövyttäviä aineita!



Älä suihkuta sähkölaitteita, sähköjohtoja ja kaapeleita.



Älä suihkuta henkilöitä kohti!



Älä suihkuta lemmikkejä kohti!



Suihkuta vain kasveja!



Älä juo vettä tuotteesta!



Pidä etäällä liekeistä ja lämmönlähteistä. Sulje säiliöt tiiviisti, säilytä paloturvallisesti! Älä käytä helposti syttyviä nesteitä!



Suojaa pakkaselta ja säilytä pakkaselta suojattuna.



Käytä sopivaa suojavaatetta, käsineitä ja naamaria.



Lue käyttöohje huolellisesti ennen ensimmäistä käyttöä.



Tuote vastaa kaikkia voimassa olevia tuotteeseen sovellettavia EU-direktiivejä.

● Ennen käyttöönottoa

- Tarkista heti avattuasi pakkauksen toimituksen täydellisyys sekä tuotteen ja kaikkien osien moitteeton kunto.
- **VAURIOIDEN VAARA!**
Jos avaat pakkauksen huolimattomasti terävällä veitsellä tai muulla terävällä esineellä, tuote voi vaurioitua. Avaa pakkaus hyvin varovasti.
- Ota tuote pakkauksesta.
- Tarkista, onko toimitus täydellinen (kuva A).
- Tarkista, onko tuotteessa tai sen osissa vaurioita. Jos näin on, älä käytä tuotetta.

● Käyttöönotto

- **VAURIOIDEN VAARA!**
Tuotteen asiaankuulumaton käyttö voi johtaa vaurioitumiseen.
- Varmista, että kaapeleita, johtoja ja putkia ei vaurioiteta asennuksen aikana.
- Tutki asennuspaikka rakenneilmaisimella ennen poraamista.

● Asennuspaikan valitseminen

- Valitse tukeva, kestävä asennuspaikka.

- Huomioi tuotteen paino letkussa oleva vesi mukaan lukien (katso luku ”Tekniset tiedot”).
- Valitse asennuspaikka, jossa letkulaatikko **11** pystyy kääntymään 180°.
- Mittaa etäisyys vesihanaan niin, että syöttöletku **13** voidaan liittää vapaasti roikkuvana (kuva B).

● Asennustarvikkeiden valitseminen

Betoni- tai tiiliseinään asennusta varten käytä pakkauksessa olevia ruuveja **6** ja tulppia **7** (kuva C). Ne soveltuvat vain betoni- ja tiiliseiniin.

● Asennus

- Varmista, että seinäteline **8** on tasainen. Merkitse porausreikien kohdat ja poraa kolme reikää (kuva C).
- Pistä tulpat **7** poranreikiin.
- Asenna seinäteline **8** ruuveilla **6**. Seinäteline **8** on kiinnitettävä vaakasuoraan asentoon. (Betoni- ja tiiliseinät katso kuva C).

- Pidä letkulaatikkoa **11** kantokahvasta. Aseta letkulaatikko **11** seinätelineeseen **8**. Aseta kumpikin turvasalpa **9** ja **10** seinätelineeseen **8**. Varmista, että asetat vasemman turvasalvan **9** ja oikean turvasalvan **10** oikealle puolelle. Kiinnitä turvasalvat **9** & **10** 2 ruuvilla **14** seinätelineeseen **8** (kuvat D ja E).
- Tarkista käytettävissä oleva vesiliitäntätyyppi.
- Käytä vesihanaassa, jossa on 33,3 mm:n kierre (G1”), hanakappaletta **2** ja ruuvaa se vesihanaan.
- Kierrä vesihanaan, jossa on 26,5 mm:n kierre (G¾”), ensin kavennuskappale **1** hanakappaleeseen **2** ja ruuvaa sitten hanakappale **2** vesihanaan (kuva F).
- Liitä syöttöletku **13** letkukappaleeseen **3**. Liitä sitten letkukappale **3** hanakappaleeseen **2** (kuva G). Varmista, että se lukittuu kuuluvasti.

- Liitä syöttöletkun **13** toinen pää letkukappaleeseen, jossa on vedenpysäytin **4**. Kytke sitten letkukappale, jossa on vedenpysäytin **4** syöttöletkun liitäntään **15**. Varmista, että se lukittuu (kuva B).
- Kytke puutarharuisku **5** letkukappaleeseen, jossa on vedenpysäytin **4**. Varmista, että se lukittuu kuuluvasti. Varmista, että puutarharuisku **5** on suljettu (kuva I).

Tuote on nyt käyttövalmis.

● Purkaminen

Suorita purkaminen päinvastaisessa järjestyksessä kuin asennus (katso kappale ”Asennus”).

● Käyttö

● Letkun uloskelaaminen

- Vedä kasteluletku **12** letkulaatikosta **11** haluttuun pituuteen (kuva H).
- Hellitä vetoa. Kasteluletku **12** palautuu hieman takaisin, kunnes palautuslukko pysäyttää sen.
- Avaa vesihana. Varmista, että puutarharuisku **5** on suljettu.
- Avaa puutarharuisku **5** kääntämällä sitä myötäpäivään (kuva I).

- Kasteluletkun **12** saa vetää ulos vain punaiseen merkintään asti.

● Letkun sisäänkelaaminen

■ LOUKKAANTUMIS- JA VAURIOITUMISVAARA!

Vapaana oleva kasteluletku voi sinkoutua ympäriinsä automaattikelauksen jousivoiman vaikutuksesta ja johtaa loukkaantumisiin sekä ainevahinkoihin.

- Ohjaa kasteluletku sisään aina käsin. Varmista, että sisäänkelattaessa muita henkilöitä ei oleskele lähetyvillä.
- Älä koskaan tartu kotelon sisäosaan.
- Sulje puutarharuisku **5** kääntämällä sitä vastapäivään (kuva I).
- Sulje vesihana.
- Vapauta vedenpaine avaamalla puutarharuisku **5**. Käännä sitä myötäpäivään.
- Pidä kasteluletkusta **12** kiinni ja vedä sitä lyhyesti, jotta palautuslukko laukeaa. Ohjaa kasteluletkua **12** käsin, niin että se kelautuu automaattisesti letkulaatikoon **11** päätevasteeseen **16** asti (kuva J).

● Muiden vesilaitteiden liittäminen

- Varmista, että vesihana ja puutarharuisku **5** on suljettu.
- Irrota puutarharuisku **5** letkukappaleesta, jossa on vedenpysäytin **4** (kuva K).
- Letkukappaleeseen yhdistetty vedenpysäytin estää veden tippumisen.
- Kytke sitten jokin muu vesilaitte letkukappaleeseen, jossa on vedenpysäytin **4**. Varmista, että se lukittuu kuuluvasti.

● Puhdistus ja hoito

Letkulaatikon puhdistus:

■ VAURIOIDEN VAARA!

- Virheellinen puhdistus tai käsittely voi johtaa tuotevaurioihin.
- Älä käytä voimakkaita puhdistusaineita äläkä teräviä tai metallisia puhdistusesineitä, kuten veistä, kovaa lastaa tai vastaavaa. Nämä voivat vaurioittaa pintoja.

▲ Aina käytön jälkeen:

- Sulje puutarharuisku **5** ja vesihana aina käytön jälkeen.
- Rullaa kasteluletku **12** päätevasteeseen **16** asti aina käytön jälkeen palautusjousen keventämiseksi (katso luku ”Letkun sisäänkelaaminen”).

Puhdistus tarpeen mukaan:

- Puhdista kaikki osat kostealla liinalla.

Kuukausittain ja talven jälkeen:

- Tarkista letkut säännöllisesti halkeamien, haurauden ja muiden kulumismerkkien varalta.

Säilytys:

- Kaikkien osien on oltava täysin kuivia ennen säilytystä.
- Säilytä tuotetta aina kuivana.
- Suojaa tuotetta suoralta auringonsäteilyltä.
- Säilytä tuotetta lasten ulottumattomissa, turvallisesti suljettuna sekä säilytyslämpötilassa 5 °C:n ja 20 °C:n välillä (huonelämpötila).
- Säädettävää puutarharuiskua **5** voidaan säilyttää seinätelineen **8** alapinnassa (kuva N).

● Säilytys talvella

Suojaa tuotetta pakkaselta. Letkuun jäänyt vesi laajenee jäätyessään ja voi aiheuttaa vaurioita.

- Irrota syöttöletku **13** vesihanasta.
- Irrota kasteluletku **12** puutarharuiskusta **5** tai muista vesilaitteista.

- Tyhjennä syöttöletku **13** ja kasteluletku **12** hyvin pitämällä letkun aukkoa alaspäin.
- Anna kaikkien osien kuivua kunnolla.
- Irrota ruuvi **14** sekä turvasalpa **9** ja **10** (kuva L) ja irrota letkulaatikko **11** seinätelineestä **8** (kuva M).
- Säilytä letkulaatikkoa **11** pakkaselta suojattuna.

● Huolto

VAROITUS! Kaikki korjaukset saa suorittaa vain valmistaja, tämän huoltopalvelu tai muu saman pätevyyden omaava henkilö. Virheellisestä huollosta voi seurata vaaratilanteita.

● Hävittäminen

Pakkaus on valmistettu ympäristöystävällisistä materiaaleista, jotka voidaan viedä paikalliseen kierrätyspisteeseen.

Lisätietoja käytöstä poistetun tuotteen hävittämismahdollisuuksista saat kuntasi tai kaupunkisi viranomaisilta.

● **Takuu**

Tuote on valmistettu huolellisesti tiukkojen laatudirektiivien mukaan ja tarkistettu huolella ennen toimitusta. Materiaali- tai valmistusvirheiden tapauksessa kuluttajalla on laillisia oikeuksia tuotteen myyjää kohtaan. Alla oleva takuu ei rajoita kuluttajan lakisääteisiä oikeuksia millään tavalla.

Tämän tuotteen takuu on 3 vuotta ostopäivästä lukien. Takuuaika alkaa ostopäivästä. Säilytä alkuperäinen ostokuitti turvallisessa paikassa, koska tätä asiakirjaa vaaditaan ostotositteena.

Mahdollisista ostohetkellä esiintyneistä vaurioista tai vioista on ilmoitettava välittömästi tuotteen pakkauksesta purkamisen jälkeen.

Jos 3 vuoden sisällä tuotteen ostopäivästä alkaen tuotteesta löytyy materiaali- tai valmistusvirhe, korjaamme tuotteen ilmaiseksi harkintamme mukaan. Takuuaikaa ei pidennetä myönnetyn takuuvaatimuksen vuoksi. Tämä koskee myös vaihdettuja ja korjattuja osia.

Takuun voimassaolo lakkaa, jos tuote on vioittunut, sitä on käytetty tai huollettu tarkoituksenvastaisesti.

Takuu kattaa materiaali- ja valmistusvirheet. Takuu ei kata tuotteen osia, jotka kuluvat normaalisti (esim. paristot, akut, letkut, väripatruunat) ja joita voidaan sen vuoksi pitää kuluvin osina eikä myöskään rikkoutuvia osia esim. kytkimiä, akkuja tai lasista valmistettuja osia.

Toimiminen takuutapauksessa

Jotta pyyntösi voidaan käsitellä nopeasti, noudata seuraavia ohjeita:

Säilytä tiedusteluja varten kassakuitti ja tuotenro (esim. IAN 494361_2504) todisteena ostosta.

Löydät tuotenumeron tuotteen tyyppikilvestä, tuotteessa olevasta kaiverruksesta, käyttöohjeen kansilehdestä (alavasemmalla) tai tuotteen taka- tai alaosan tarrasta.

Jos tuotteen toiminnassa ilmenee vikoja tai muita puutteita, ota ensin yhteyttä alla mainittuun huoltopalveluun puhelimitse tai sähköpostitse.

Voit tämän jälkeen lähettää vialliseksi todetun tuotteen veloituksetta huoltopalvelun ilmoittamaan osoitteeseen. Liitä mukaan ostokuitti (kassakuitti) sekä tiedot viasta ja sen esiintymisajasta.

Voit tarkastella ja ladata näitä ja monia muita käyttöoppaita osoitteessa parksidediy.com. Skannaamalla tämän QR-koodin pääset suoraan osoitteeseen parksidediy.com. Valitse maa ja etsi käyttöohjeet hakukentän avulla. Syöttämällä tuotenumeron (IAN) 494361_2504 löydät tuotteesi käyttöohjeen.

Huoltopalvelu

 **Huoltopalvelu Suomi**
Puhelin: 0800916210
Yhteydenottolomake
osoitteessa
parksidediy.com
IAN 494361_2504

● EU-vaatimustenmukaisuusvakuutus

EU-VAATIMUSTENMUKAISUUSVAKUUTUS (nro. IAN 494361_2504)

IAN: 494361_2504
Tuotetunniste: PARKSIDE Seinäletkukela 25m (1 / 2") 4-kertainen
Mallinumero: HG10472

Edellä kuvattu vakuutuksen kohde on asiaa koskevan unionin yhdenmukaistamislainsäädännön vaatimusten mukainen:

Direktiivi 2006/42/EY

Viittaukset niihin asiaankuuluviin yhdenmukaistettuihin standardeihin tai viittaus muihin teknisiin eritelmiin, joiden perusteella vaatimustenmukaisuusvakuutus on annettu:

Nro / osat

Direktiivi 2006/42/EY

Annex I of 2006/42/EC

Lisätietoja:

Nro / osat

PPP 55126A:2020

Teknisten asiakirjojen säilyttäjä: OWIM GmbH & Co.KG

Puolesta allekirjoittanut:

OWIM GmbH & Co. KG, Stiftsbergstraße 1, 74167 Neckarsulm, Saksa

Tämä vaatimustenmukaisuusvakuutus on annettu valmistajan yksinomaisella vastuulla.

Käännös alkuperäisen vaatimustenmukaisuusvakuutuksen

Neckarsulm

Paikka

23.06.2025

Päivämäärä

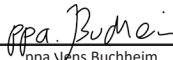
ppa. Venus Buchheim
valtuutettu allekirjoittaja

ppa. Dr. Thorsten Maier
valtuutettu allekirjoittaja

Inledning	Sidan	34
Avsedd användning	Sidan	34
Beskrivning av de olika delarna	Sidan	35
Tekniska data	Sidan	35
Leveransomfattning	Sidan	36
Säkerhetsanvisningar	Sidan	36
Allmänna säkerhetsanvisningar	Sidan	36
Före idrifttagning	Sidan	38
Idrifttagning	Sidan	39
Välj monteringsplats	Sidan	39
Välj monteringsmaterial	Sidan	39
Montering	Sidan	39
Demontering	Sidan	40
Hantering	Sidan	40
Rulla ut slangen	Sidan	40
Rulla in slangen	Sidan	40
Ansluta andra vattenförbrukare	Sidan	41
Rengöring och skötsel	Sidan	41
Övervintring	Sidan	42
Underhåll	Sidan	42
Avfallshantering	Sidan	42
Garanti	Sidan	43
EG-försäkran om överensstämmelse	Sidan	45

Lista över de piktogram som använts

■	Säkerhetsanvisningar
□	Bruksanvisning

SLANGUPPRULLARE FÖR VÄGG

● Inledning

Grattis till köpet av din nya produkt. Du har valt en produkt av hög kvalitet. Gör dig bekant med produkten innan du använder den. Läs följande bruksanvisning och säkerhetsinformation. Använd endast produkten i enlighet med beskrivningen och för angivna ändamål. Förvara denna handledning på en säker plats. Överlämna även bruksanvisningen om du överlåter produkten till en tredje part.

● Avsedd användning

Produkten är endast avsedd att användas som slangupprullare i en stängd slangbox med automatisk upprullning. Till bevattningsslangen kan ytterligare vattenförbrukare, som t.ex. sprinklers, bevattningsanläggningar och högtryckstvättar anslutas, utöver sprutmunstycket. Denna produkt är endast avsedd för privat användning och inte för yrkesmässig användning. Använd produkten endast så som beskrivs i denna bruksanvisning. All annan användning är ej ändamålsenlig och kan leda till materiella skador eller personskador. Produkten är inte en leksak.

● Beskrivning av de olika delarna

- 1 Reduceringsstycke, 33,3 mm på 26,5 mm (G1" på G $\frac{3}{4}$ ")
- 2 Krandel, 33,3 mm (G1")
- 3 Slangdel, $\frac{1}{2}$ " (13 mm)
- 4 Slangdel med vattenstopp, $\frac{1}{2}$ " (13 mm)
- 5 Inställningsbar trädgårdsspruta
- 6 Skruv
- 7 Plugg
- 8 Väggfäste
- 9 Säkerhetsspärr (vänster)
- 10 Säkerhetsspärr (höger)
- 11 Slangbox
- 12 Bevattningsslang, 25 m (förlindad)
- 13 Tilledningsslang, 2 m (förlindad)
- 14 Skruvar (för säkerhetsspärr [9](#) & [10](#))
- 15 Anslutning för tilledningsslang
- 16 Ändanslag

● Tekniska data

Slangbox:

Max.

arbetstryck: 6 bar

Mått

Slangbox: ca 394 x 225 x 445 mm
(L x B x H)

Vikt: ca 9,15 kg (tom)
ca 11,64 kg (med vatten i slangen)

Rotationsområde: horisontellt 360°

Material: Plast, tål väder och vind

Slangar:

Längd
bevattnings-
slang: 25 m

Längd
tillednings-
slang: 2 m

Diameter: $\frac{1}{2}$ " (13 mm)

Slang-
material: PVC-vävslang

Krananslutnings-
gängning: 33,3 mm och 26,5 mm gängning (G1", G $\frac{3}{4}$ ")

Monteringsmaterial:

Skruv: 6,3 x 70 mm

Väggkontakt: ø 10 x 50 mm

● Leveransomfattning

- 1 Väggfäste
- 1 Slangbox med slangar
- 1 Reduceringsstycke, 33,3 mm på 26,5 mm (G1" på G¾")
- 1 Krandel, 33 mm (G1")
- 1 Slangdel
- 2 Slangdel med vattenstopp
- 1 Inställningsbar trädgårdsspruta
- 3 Plugg
- 3 Skruvar (för väggmontering)
- 2 Säkerhetsspärr
- 2 Skruvar (för säkerhetsspärr)



Säkerhetsanvisningar

● Allmänna säkerhetsanvisningar

SPARA ALLA
SÄKERHETSANVISNINGAR
OCH BRUKSANVISNINGEN
FÖR FRAMTIDA BEHOV!



! VARNING! **LIVSFARA OCH**

OLYCKSRISK FÖR SMÅ BARN OCH BARN!

Barn får inte leka med produkten. Rengöringen / användarskötseln får inte utföras av barn utan överinseende.

- Låt inte barn leka med förpackningsfolien eller delar av förpackningen. I annat fall kan barnen fastna i dessa eller svälja delar och kvävas.

- Lämna inte produkten utan uppsikt vid användningen.
- Håll barn borta under monteringen. Till denna produkt hör skruvar och andra smådelar. Dessa kan leda till kvävning om de sväljs eller andas in.
- Barn eller personer, som inte har kunskaper eller erfarenheter i hanteringen av produkten eller vars fysiska, sensoriska eller mentala förmågor är begränsade får inte använda produkten utan uppsikt eller anvisningar från en person, som är ansvarig för deras säkerhet. Barn bör hållas under uppsikt för att säkerställa att de inte leker med produkten.
- Säkerställ att endast personer, som är minst 16 år gamla och som inte har fysiska eller intellektuella brister och som har läst och förstått bruksanvisningen använder produkten. Alla andra personer får endast använda produkten under överinseende av lämpliga personer.



FARA FÖR ELEKTRISK CHOCK!

Se till att inga elledningar skadas vid monteringen. En felaktig installation eller användning kan leda till en elektrisk stöt.

- Rikta aldrig vattenstrålen mot elektrisk utrustning.
- Rikta aldrig vattenstrålen mot människor eller djur.

⚠ FÖRSIKTIGT! RISK FÖR PERSONSKADOR!

En felaktig installation kan leda till personskador.

- Säkerställ att alla delar är oskadade och att de har monterats på ett korrekt sätt.
- Kontrollera att vattentrycket är korrekt för att förhindra att vatten avviker med högt tryck och leder till personskador. Rikta inte vattenstrålen mot människor eller djur.
- Drick aldrig vatten, som du transporterar med produkten. Denna produkt är inte lämplig för dricksvatten. Produkten är avsedd för transport av vatten från fasta installationer. Andra vätskor får inte transporteras med den.
- Dra den utrullade slangen endast plant på marken. Undvik öglor, som står upp. Öglor och snubbelfällor kan leda till olyckor.

- Låt inte slangen rusa tillbaka och rulla upp sig själv. För tillbaka den försiktigt in i huset.
- Släpp inte slangen om den automatiska stoppfunktionen inte är aktiverad.
- **HALKRISK!** När golvet är blött kan du halka och skada dig. Säkerställ att golvet i närheten av produkten är plant och torrt.
- Stäng vattenkranen när produkten inte används.
- **RISK FÖR SKADOR!** Att handskas med produkten på felaktigt sätt kan leda till skador.
- Se till att inga kablar, elledningar och vattenrör skadas vid monteringen. Sök av monteringsstället med en ledningssökare innan du börjar borra.
- För att undvika frostsador demonterar du produkten från väggen innan vintern och förvarar den torrt.
- Led inte slangen runt hörn eller kanter och inte utmed spetsiga eller föremål med vassa kanter. De skador som kan uppkomma kan leda till otätheter.
- Dra inte slangen över områden som befars av fordon. Överkörningen kan leda till att slangen spricker.

- Öppna inte produktens kapsling. Fjädrarna är förspända och kan slå tillbaka.
- Ta inte bort några skruvar ur delar av kapslingen.
- Se till att slangens inte lindar tillbaka sig av sig själv. Detta kan leda till materiella skador.
- Stäng inte slangöppningen med fingrarna eller med föremål under användningen.
- Montering får endast utföras av fackkunniga personer.
- Använd inte produkten längre om dess plastdelar uppvisar sprickor eller om de blivit deformerade. Ersätt endast skadade delar med passande originalreservdelar.
- **Varning:** Kraftigt uppvärmt vatten eller vatten som kan ha funnits länge i vattenledningen får inte riktas mot personer, djur eller växter.

Förklaring av symbolerna:



Använd inga frätande ämnen!



Spruta inte på elektriska enheter, elektriska kablar och ledningar.



Spruta inte på personer!



Spruta inte på djur!



Spruta bara på växter!



Drick inte produkten!



Håll produkten borta från flammor och värmekällor. Håll kärl tätt förslutna och förvara dem brandsäkert! Använd inga lättantändliga vätskor!



Skydda produkten mot frost och förvara den frostfritt.



Använd en lämplig skyddsoverall, handskar eller en mask.



Läs anvisningen noga innan första användningen.



Produkten uppfyller alla gällande produktspecifika EU-direktiv.

● **Före idrifttagning**

- Kontrollera att leveransomfånget är fullständigt omedelbart efter att du har packat upp produkten.
- **RISK FÖR SKADOR!** Om du öppnar förpackningen oaktsamt med en vass kniv eller ett annat vasst föremål kan produkten skadas. Var mycket försiktig när du öppnar förpackningen.

- Ta ut produkten ur förpackningen.
- Kontrollera att leveransen är komplett (se bild A).
- Kontrollera om produkten eller de enskilda delarna uppvisar skador. Om så är fallet får produkten inte användas.

● Idrifttagning

- **RISK FÖR SKADOR!** Att handskas med produkten på felaktigt sätt kan leda till skador.
- Se till att inga kablar, elledningar och vattenrör skadas vid monteringen.
- Sök av monteringsstället med en ledningssökare innan du börjar borra.

● Välj monteringsplats

- Välj en stabil och bärig monteringsplats.
- Beakta produktens vikt inkl. vatten i slangen (se kapitlet "Tekniska data").
- Välj en monteringsplats, där slangboxens **11** hela svängningsområde på 180° kan användas.
- Mät avståndet till vattenkranen på så sätt att tillledningsslangen **13** kan anslutas fritt nedhängande (se bild B).

● Välj monteringsmaterial

För montering på en betong- eller tegelstensvägg använder du de bifogade skruvarna **6** och pluggen **7** (se bild C). Dessa är endast lämpliga för betong eller tegelstensväggar.

● Montering

- Säkerställ att väggfästet **8** är jämnt. Markera borrhållspositionerna och borra tre hål (se bild C).
- Sätt pluggarna **7** i borrhålen.
- Fäst väggfästet **8** med skruvarna **6**. Väggfästet **8** skall sättas dit horisontellt. (För betongväggar och murverk se bild C).
- Håll slangboxen **11** i bärhandtaget. För in slangboxen **11** i väggfästet **8**. Sätt de två säkerhetsspärrarna **9** och **10** i väggfästet **8**. Kontrollera att den vänstra säkerhetsspärren **9** och den högra säkerhetsspärren **10** är isatta på rätt sida. Fäst säkerhetsspärrarna **9** och **10** ordentligt på väggfästet **8** med de 2 skruvarna **14** (se bild D & E).
- Kontrollera den tillgängliga vattenanslutningstypen.

- Vid en vattenkran med 33,3 mm gängning (G1") använder du krandelen **2** och skruvar på den på vattenkranen.
- Vid en vattenkran med 26,5 mm gängning (G³/₄") skruvas först reduceringsstycket **1** in i krandelen **2**. Därefter skruvas krandelen **2** på vattenkranen (se bild F).
- Anslut tillledningsslangen **13** till slangdelen **3**. Anslut sedan slangdelen **3** till kranstycket **2** (se bild G). Se till att denna hakar i hörbart.
- Anslut den andra änden av tillledningsslangen **13** till slangsektionen med vattenstopp **4**. Anslut sedan slangdelen med vattenstopp **4** till anslutningen för tillledningsslangen **15**. Se till att den klickar på plats (se bild B).
- Anslut trädgårdssprutan **5** till slangdelen med vattenstopp **4**. Se till att denna hakar i hörbart. Se till att trädgårdssprutan **5** är stängd (se bild I).

Produkten är klar för användning.

● Demontering

Gör demonteringen i omvänd ordning jämfört med monteringen (se kapitlet "Montering").

● Hantering

● Rulla ut slangen

- Dra ut bevattningsslangen **12** till önskad längd ur slangboxen **11** (se bild H).
- Släpp efter på dragkraften. Bevattningsslangen **12** går tillbaka helt kort innan den hålls fast av returspärren.
- Öppna vattenkranen. Säkerställ att trädgårdssprutan **5** är stängd.
- Öppna trädgårdssprutan **5**, genom att vrida den medurs (se bild I).
- Bevattningsslangen **12** får bara dras ut till den röda markeringen.

● Rulla in slangen

■ RISK FÖR PERSONSKADOR OCH MATERIELLA SKADOR!

En bevattningsslang, som inte styrs kan slungas ikring genom upprullningsautomatikens fjädringskraft och leda till personskador och materiella skador.

- Styr alltid bevattningsslangen med handen. Se till att inga andra personer befinner sig i omedelbar närhet under upprullningen.
- Stick aldrig in händerna i kapslingens inre.
- Stäng trädgårdssprutan **5**, genom att vrida den moturs (se bild I).
- Stäng vattenkranen.
- Öppna trädgårdssprutan **5**, för att tappa ur vattentrycket. För att göra detta vrider du den medurs.
- Håll fast bevattningsslangen **12** och dra i den kort för att lossa returspärren. Styr bevattningsslangen **12** med handen medan den automatiskt rullas in ända till ändanslaget **16** i slangboxen **11** (se bild J).

● Ansluta andra vattenförbrukare

- Kontrollera att vattenkranen och trädgårdssprutan **5** är stängda.
- Ta bort trädgårdssprutan **5** från slangdelen med vattenstoppet **4** (se bild K).
- Vattenstoppet, som är integrerat i slangdelen förhindrar att vatten efterrinner.
- Anslut nu en annan vattenförbrukare till slangdelen med vattenstoppet **4**. Se till att denna hakar i hörbart.

● Rengöring och skötsel

Rengöra slangboxen:

- **RISK FÖR SKADOR!** En felaktig rengöring eller handhavande kan leda till att produkten skadas.
- Använd inga aggressiva rengöringsmedel och inga vassa eller metalliska rengöringsföremål såsom knivar, hårda spacklar och liknande. Dessa kan skada ytorna.

⚠ Efter varje användning:

- Stäng av trädgårdssprutan **5** och vattenkranen efter varje användning.
- Efter varje användning rullar du in bevattningsslangen **12** ända till ändanslaget **16** för att avlasta retur fjädern (se kapitlet "Rulla in slang").

Rengöring vid behov:

- Rengör alla delar med en fuktig duk.

Månatlig rengöring och rengöring efter varje vinter:

- Kontrollera regelbundet slangarna för sprickor, sprödhet och andra tecken på slitage.

Förvaring:

- Alla delar skall vara helt torra innan de lagras.
- Förvara alltid produkten torrt.
- Skydda produkten mot direkt solljus.
- Förvara produkten oåtkomlig för barn, säkert inlåst och vid en lagringstemperatur på mellan 5 °C och 20 °C (rumstemperatur).
- Den inställningsbara trädgårdssprutan [5] kan anslutas till undersidan av väggfästet [8] för förvaring (se bild N).

● Övervintring

Skydda produkten mot frost. När restvattnet i slangen fryser expanderar det och kan förorsaka skador.

- Skilj tilliedningsslangen [13] från vattenkranen.
- Skilj bevattningsslangen [12] från trädgårdssprutan [5] eller andra vattenförbrukare.
- Töm tilliedningsslangen [13] och bevattningsslangen [12] helt och hållet genom att hålla slangöppningen nedåt.

- Låt alla delar torka fullständigt.
- Ta bort skruven [14] och säkerhetsspärren [9] och [10] (se bild L) och ta bort slangboxen [11] från väggfästet [8] (se bild M).
- Förvara slangboxen [11] frostfritt.

● Underhåll

⚠ VARNING! Alla reparationer får bara utföras av tillverkaren, dennes servicepartners eller liknande kvalificerade personer. Felaktigt genomfört underhåll kan förorsaka faror.

● Avfallshantering

Förpackningen består av miljövänliga material, som kan lämnas på lokala återvinningsstationer.

Kontakta kommunen för närmare information om avfallshantering av den förbrukade produkten.

● **Garanti**

Produkten har tillverkats enligt stränga kvalitetskrav och kontrollerats noggrant före leverans. I händelse av materialfel eller tillverkningsfel har du lagstadgade rättigheter mot säljaren av produkten. Dina lagstadgade rättigheter begränsas inte på något sätt av vår garanti som anges nedan.

Garantin för den här produkten är 3 år från och med inköpsdatum.

Garantitiden börjar från och med inköpsdagen. Förvara originalkvittot på en säker plats eftersom detta dokument krävs som inköpsbevis.

Alla skador eller brister som redan finns vid tidpunkten för köpet måste rapporteras omedelbart efter uppackning av produkten.

Om det uppstår ett materialfel eller ett tillverkningsfel på denna produkt inom 3 år efter köpet, kommer vi, efter eget gottfinnande, att antingen reparera eller byta ut produkten åt dig utan kostnad. Garantiperioden förlängs inte av ett beviljat garantianspråk. Det gäller även för utbytta eller reparerade delar.

Denna garanti är ogiltig om produkten har skadats eller använts eller underhållits felaktigt.

Garantin täcker material- och tillverkningsfel. Denna garanti täcker inte produktdelar som är föremål för normalt slitage och som därför anses vara slitdelar (t.ex. batterier, batteripack, slangar, bläckpatroner) och inte heller skador på ömtåliga delar, t.ex. strömbrytare eller delar av glas.

Handläggning av garantianspråk

läkta anvisningarna nedan för att säkerställa en snabb handläggning av din förfrågan:

Ha alltid kassakvittot och artikelnumret i beredskap (till exempel IAN 494361_2504) för att bevisa köpet.

Artikelnumret finns på produktens typskylt, en gravyr på produkten, omslaget till din handledning (längts ner till vänster) eller etiketten på baksidan eller undersidan av produkten.

Om funktionsfel eller andra brister uppstår kontakta först nedanstående serviceavdelning via telefon eller e-post.

Du kan sedan utan kostnad skicka en produkt som har registrerats som defekt till den serviceadress som du har fått. Bifoga inköpsbeviset (kassakvitto) och uppgifter om vilket fel det handlar om och när det inträffade.

På parkside-diy.com kan du titta på och ladda ner denna och många andra handböcker. Med denna QR-kod kommer du direkt till parkside-diy.com. Välj ditt land och sök efter bruksanvisningen via sökmasken. Genom inmatning av artikelnumret (IAN) 494361_2504 kommer du till din artikels bruksanvisning.

Service

SE Service Sverige

Tel.: 020795049

Kontaktformulär på
parkside@diy.com

IAN 494361_2504

FI Service Finland

Tel: 0800916210

Kontaktformulär på
parkside@diy.com

IAN 494361_2504

● EG-försäkran om överensstämmelse

EG-FÖRSÄKRAN OM ÖVERENSSTÄMMELSE (nr IAN 494361_2504)

IAN: 494361_2504
Produktidentifikation: PARKSIDE Väggslangvinda 25m (1 / 2") 4 ply
Modellnummer: HG10472

Föremålet för försäkran ovan överensstämmer med den relevanta harmoniserade unionslagstiftningen:

Direktiv 2006/42/EG

Hänvisningar till de relevanta harmoniserade standarder eller andra tekniska specifikationer enligt vilka överensstämmelsen försäkras:

N° / Delar
Direktiv 2006/42/EG
Annex I of 2006/42/EC

Ytterligare information:

N° / Delar
PPP 55126A:2020

Arkivering av teknisk dokumentation: OWIM GmbH & Co.KG

Undertecknat för:

OWIM GmbH & Co. KG, Stiftsbergstraße 1, 74167 Neckarsulm, Tyskland

Denna försäkran om överensstämmelse utfärdas under tillverkarens eget ansvar.

Översättning av den ursprungliga försäkran om överensstämmelse

Neckarsulm

Ort

23.06.2025

Datum

ppa. Jens Buchheim

ppa. Jens Buchheim

Prokurist

ppa. Dr. Thorsten Maier

ppa. Dr. Thorsten Maier

Prokurist

Indledning	Side	47
Forskriftsmæssig anvendelse	Side	47
Beskrivelse af delene	Side	48
Tekniske data	Side	48
Leveringsomfang	Side	49
Sikkerhedsanvisninger	Side	49
Almindelige sikkerhedsanvisninger	Side	49
Inden ibrugtagning	Side	52
Ibrugtagning	Side	52
Valg af monteringssted	Side	52
Valg af monteringsmateriale	Side	53
Montering	Side	53
Afmontering	Side	54
Betjening	Side	54
Udrulning af slange	Side	54
Indrulning af slange	Side	54
Tilslutning af andet vandsprøjtetilbehør	Side	54
Rengøring og vedligeholdelse	Side	55
Overvintring	Side	55
Vedligeholdelse	Side	56
Bortskaffelse	Side	56
Garanti	Side	56
EU-overensstemmelseserklæring	Side	58

Liste over anvendte symboler

■	Sikkerhedsanvisninger
□	Brugsvejledning

SLANGERULLE TIL VÆGGEN

● Indledning

Hjerteligt tillykke med købet af deres nye produkt. Du har besluttet dig for et produkt af høj kvalitet. Gør Dem fortrolig med apparatet inden første ibrugtagning. Læs derfor den efterfølgende brugsvejledning og sikkerhedsanvisningerne omhyggeligt. Brug kun produktet som beskrevet og kun til de angivne anvendelsesområder. Opbevar denne vejledning på et sikkert sted. Hvis De giver produktet videre til andre, skal alle dokumenter følge med.

● Forskriftsmæssig anvendelse

Produktet er udelukkende beregnet til anvendelse som slangeopruller i en lukket slangeboks med automatisk oprulning. Der kan foruden brusepistol også monteres yderligere vandsprøjtetilbehør, fx sprinkler, vandingsanlæg og højtryksrenser. Produktet er udelukkende egnet til privat brug og ikke til det kommercielle område. Anvend kun produktet således, som det er beskrevet i denne betjeningsvejledning. Enhver anden anvendelse er ikke-forskriftsmæssig og kan medføre person- eller tingskader. Produktet er ikke legetøj.

● Beskrivelse af delene

- 1 Reduktionsstykke, 33,3 mm til 26,5 mm (G1" til G $\frac{3}{4}$ "")
- 2 Hanestykke, 33,3 mm (G1")
- 3 Slangestykke, $\frac{1}{2}$ " (13 mm)
- 4 Slangestykke med vandstop, $\frac{1}{2}$ " (13 mm)
- 5 Justerbar havesprøjtepestol
- 6 Skrue
- 7 Rawlplug
- 8 Vægbeslag
- 9 Sikkerhedslås (venstre)
- 10 Sikkerhedslås (højre)
- 11 Slangeboks
- 12 Haveslange, 25 m (forhåndsoprulet)
- 13 Tilledningslange, 2 m (forhåndsoprulet)
- 14 Skruer (til sikkerhedslås 9 & 10)
- 15 Slangebokshane
- 16 Endeanslag

● Tekniske data

Slangeboks:

Maks.

arbejdstryk: 6 bar

Dimensioner

slangeboks: ca. 394 x 225 x 445 mm
(L x B x H)

Vægt: ca. 9,15 kg (tom)
ca. 11,64 kg (med vand i slangen)

Drejeområde: horisontalt 360°

Materiale: plastik, vejrbestandigt

Slanger:

Længde på haveslange: 25 m

Længde på tilledningslange: 2 m

Diameter: $\frac{1}{2}$ " (13 mm)

Slangemateriale: PVC-stofslange

Hanetilslutningsgevind: 33,3 mm og 26,5 mm gevind (G1", G $\frac{3}{4}$ "")

Montagemateriale:

Skrue: 6,3 x 70 mm

Vægkontakt: ø 10 x 50 mm

● Leveringsomfang

- 1 Vægbeslag
- 1 Slangeboks med slange
- 1 Reduktionsstykke, 33,3 mm til 26,5 mm (G1" til G¾")
- 1 Hanestykke, 33 mm (G1")
- 1 Slangestykke
- 2 Slangestykke med vandstop
- 1 Justerbar havesprøjtepestol
- 3 Rawlplug
- 3 Skruer (til vægmontering)
- 2 Sikkerhedslås
- 2 Skruer (til Sikkerhedslås)



Sikkerhedsanvisninger

● Almindelige sikkerhedsanvisninger

GEM ALLE SIKKERHEDS- OG BRUGSANVISNINGER TIL SENERE ANVENDELSE!



⚠ ADVARSEL! **LIVSFARE OG FARE**

FOR ULYKKER FOR SMÅBØRN OG BØRN!

Børn må ikke lege med produktet, og rengøringen/brugsvedligeholdelse må ikke udføres af børn, der ikke holdes under opsyn.

- Lad ikke børn lege med emballagefolien eller dele af emballagen, da børn kan blive viklet ind i dem under leg eller kan komme til at sluge dem og blive kvalt.
- Lad ikke produktet være uden opsyn under brug.
- Hold børn væk under montering. Der følger skruer og andre smådele med til dette produkt. De kan medføre kvælning, hvis de sluges eller indåndes.
- Børn eller personer, som mangler kendskab til eller erfaring med at omgås produktet, eller hvis fysiske, sensoriske eller psykiske færdigheder er begrænsede, må ikke benytte produktet, medmindre det sker under opsyn eller vejledning af en person, der er ansvarlig for deres sikkerhed. Børn skal være under opsyn for at sikre, at de ikke leger med produktet.

- Sørg for, at produktet kun betjenes af personer, der som minimum er fyldt 16 år og til fulde besidder fysiske og psykiske kompetencer samt har læst og forstået betjeningsvejledningen. Alle andre personer må kun benytte produkter under opsyn af egnede personer.
-  **FARE FOR ELEKTRISK STØD!**
Sørg for, at du ikke beskadiger strømledninger under montering. Forkert installation eller anvendelse kan medføre elektrisk stød.
- Vandstrålen må aldrig rettes mod elektriske enheder.
- Vandstrålen må aldrig rettes mod personer eller dyr.
- ▲ **FORSIGTIG! FARE FOR KVÆSTELSER!** Forkert installation eller anvendelse kan medføre kvæstelser.
- Kontrollér, at alle dele er ubeskadigede og fagmæssigt korrekt monteret.
- Kontrollér vandtrykket korrekt for at forhindre, at vand med for højt tryk slipper ud af produktet og medfører kvæstelser. Ret ikke vandstrålen mod personer eller dyr.
- Drik aldrig vandet, der ledes med produktet. Dette produkt er ikke egnet til drikkevand. Produktet er beregnet til ledning af vand fra faste installationer. Andre væsker må ikke ledes hermed.
- Læg kun den udrullede slange fladt på jorden. Undgå opretstående knuder. Knuder udgør fare for snubling og kan medføre ulykker.
- Lad ikke slangen slå tilbage af sig selv. Før den forsigtigt tilbage i huset.
- Slip ikke slangen, når den automatiske stopfunktion ikke er gået i hak.
- **GLIDEFARE!** Når jorden bliver våd, kan du glide og slå dig. Sørg for, at jorden i nærheden af produktet holdes så tørt som muligt.
- Luk for vandhanen, når produktet ikke er i brug.
- **FARE FOR SKADER!** Ukorrekt omgang med produktet kan medføre beskadigelser.

- Sørg for, at du ikke beskadiger kabler, ledninger og vandrør under montering. Brug en strømdektektor, inden der bores på monteringsstedet.
- Undgå frostskafer ved at afmontere produkter fra væggen om vinteren og opbevare det et tørt sted.
- Før ikke slangen om hjørner eller kanter eller langs spidse eller skarpe genstande. De opståede beskadigelser kan medføre utæthed.
- Læg ikke slangen i områder, som bruges af køretøjer. Hvis slangen køres over, kan det medføre plask.
- Åbn ikke produktets hus. Fjedrene er forspændte og kan medføre tilbageslag.
- Fjern ikke skruer fra husets dele.
- Vær opmærksom på, at slangen ikke slår knuder om sig selv. Dette kan medføre beskadigelser.
- Luk ikke slangeåbningen med fingrene eller genstande under brug.
- Overlad montering til autoriserede installatører.

- Benyt ikke længere produktet, hvis plastikkomponenterne har ridser eller flænger eller er deformeret. Udskift beskadigede komponenter med passende originale reservedele.
- **Advarsler:** Hvis der i forsyningen er vand, der har været stærkt opvarmet eller har været stillestående i længere tid, må det ikke bruges til mennesker, dyr eller planter.

Forklaring af symboler:



Brug ikke ætsende stoffer!



Sprøjt ikke på elektriske apparater, elektriske kabler og ledninger.



Sprøjt ikke på personer!



Sprøjt ikke på dyr!



Sprøjt ikke på planter!



Brug ikke produktet til at drikke af!



Skal holdes væk fra flammer og varmekilder. Beholdere skal lukkes tæt og opbevares brandsikkert! Anvend ikke let antændelige væsker!



Skal beskyttes mod frost og opbevares frostsikkert.



Bær egnet beskyttelsesdragt, handsker eller maske.



Læs vejledningen omhyggeligt før første ibrugtagning.



CE-mærket bekræfter overensstemmelse med de for produktet gældende EU-direktiver.

● Inden ibrugtagning

- Kontroller umiddelbart efter udpakningen, at alle dele medfølger og at produktet og alle delene er i fejlfri stand.
- **FARE FOR SKADER!** Produktet kan beskadiges ved uagtsom åbning af emballagen med en skarp kniv eller andre spidse genstande. Vær meget forsigtig ved åbning af emballagen.
- Tag produktet ud af emballagen.

- Kontroller, at leveringen er komplet (se fig. A).
- Kontroller, at produktet eller dets komponenter ikke udviser skader. Hvis det er tilfældet, må produktet ikke benyttes.

● Ibrugtagning

- **FARE FOR SKADER!** Ukorrekt omgang med produktet kan medføre beskadigelser.
- Sørg for, at du ikke beskadiger kabler, ledninger og vandrør under montering.
- Brug en strømdektor, inden der bores på monteringsstedet.

● Valg af monteringssted

- Vælg et stabilt og bæreegnet monteringssted.
- Vær opmærksom på produktets vægt inkl. vand i slangen (se kapitlet „Tekniske data“).
- Vælg et monteringssted, hvor det komplette drejeområde for slangeboksen **11** på 180° kan bruges.
- Mål afstanden til vandhanen således, at tilledningsslangen **13** kan tilsluttes frit hængende (se fig. B).

● Valg af monteringsmateriale

Til montering på en væg af beton eller mursten skal de medfølgende skruer [6] og rawplugs [7] anvendes (se fig. C). De er udelukkende egnet til vægge af beton eller mursten.

● Montering

- Kontroller, at vægbeslaget [8] hænger lige. Markér borehullernes position, og bor tre huller (se fig. C).
 - Stik rawplugs [7] i borehullerne.
 - Fastgør vægbeslaget [8] med skruerne [6]. Vægbeslaget [8] skal være anbragt horisontalt. (Se fig. C til vægge af beton og mursten).
 - Hold slangeboksen [11] i hanken. Før slangeboksen [11] igennem vægbeslaget [8]. Sæt begge sikkerhedslåse [9] og [10] på vægbeslaget [8]. Sørg for, at venstre sikkerhedslås [9] og højre sikkerhedslås [10] er indsat på den rigtige side. Fastgør sikkerhedslåsen [9] & [10] med de 2 skruer [14] på vægbeslaget [8] (se fig. D & E).
 - Kontroller den tilgængelige vandtilslutningstype.
- Til en vandhane med 33,3 mm gevind (G1") skal hanestykket [2] anvendes og skrues på vandhanen.
 - Til en vandhane med 26,5 mm gevind (G¾") reduktionsstykket [1] først drejes i hanestykket [2], og derefter skal hanestykket [2] skrues på vandhanen (se fig. F).
 - Forbind tilledningsslangen [13] med slangestykket [3]. Tilslut til sidst slangestykket [3] til hanestykket [2] (se fig. G). Sørg for, at det falder hørbart i hak.
 - Tilslut den anden ende af tilledningsslangen [13] til slangestykket med vandstop [4]. Tilslut derefter slangestykket med vandstop [4] til slangebokshanen [15]. Sørg for, at det falder hørbart i hak (se fig. B).
 - Tilslut den havesprøjtepestol [5] til slangestykket med vandstop [4]. Sørg for, at det falder hørbart i hak. Vær opmærksom på, at den havesprøjtepestol [5] er lukket (se fig. I).

Produktet er klar til brug.

● Afmontering

Ved afmontering er fremgangsmåden i modsat rækkefølge af monteringen (se kapitlet „Montering“).

● Betjening

● Udrulning af slange

- Træk haveslangen [12] ud af slangeboksen [11] i den ønskede længde (se fig. H).
- Giv efter for trækket. Haveslangen [12] trækkes kort tilbage, indtil den holdes af tilbageholdelsesfjederen.
- Åbn vandhanen. Kontroller, at der er slukket for den havesprøjtepestol [5].
- Åbn for den havesprøjtepestol [5] ved at dreje den med uret (se fig. I).
- Haveslangen [12] må kun trækkes ud til den røde markering.

● Indrulning af slange

- **FARE FOR KVÆSTELSER OG SKADER!** En ikke-styret haveslange kan på grund af fjederens kraft i oprulningsautomatikken blive slynget tilbage og forårsage kvæstelser og tingskader.

- Styr altid haveslangen med hånden. Vær opmærksom på, at der ikke befinder sig andre personer i nærheden, når slangen skal rulles ind.
- Ræk aldrig hånden ind i husets indre.
- Luk for den havesprøjtepestol [5] ved at dreje den mod uret (se fig. I).
- Luk for vandhanen.
- Åbn den havesprøjtepestol [5] for at slippe vandtrykket ud. Drej den hertil med uret.
- Hold haveslangen [12] fast, og træk kort i den for at løsne tilbageholdelsesfjederen. Styr haveslangen [12] med hånden, mens den automatisk rulles ind til endeanslaget [16] i slangeboksen [11] (se fig. J).

● Tilslutning af andet vandsprøjteudrustning

- Kontroller, at der er slukket for vandhanen og den havesprøjtepestol [5].
- Fjern den havesprøjtepestol [5] fra slangestykket med vandstop [4] (se fig. K).
- Vandstoppet integreret i slangestykke forhindrer tilbageløb af vand.
- Tilslut nu andet vandsprøjteudrustning til slangestykket med vandstop [4]. Sørg for, at det falder hørbart i hak.

● Rengøring og vedligeholdelse

Rengøring af slangeboks:

- **FARE FOR SKADER!** Forkert rengøring eller håndtering kan medføre skader på produktet.
- Benyt ikke aggressive rengøringsmidler samt ingen skarpe eller metallisk rengøringsstilbehør, som fx en kniv, hård spatel og lignende. Disse kan beskadige overfladerne.

⚠ **Efter hver anvendelse:**

- Luk den havesprøjtepipistol **5**, og sluk for vandhanen efter hver brug.
- Efter hver brug skal haveslangen **12** rulles op til endeanslaget **16** for at aflaste tilbageholdelsesfjederen (se kapitlet „Indrulning af slange“).

Rengøring efter behov:

- Rengør alle dele med en fugtig klud.

Månedligt og efter hver vinter:

- Kontroller regelmæssigt slangen for ridser, sprødhed og andre tegn på slitage.

Opbevaring:

- Alle dele skal være fuldstændigt tørre inden opbevaring.

- Produktet skal altid opbevares tørt.
- Beskyt produktet mod direkte sol.
- Opbevar produktet utilgængeligt for børn, sikkert lukket og ved en opbevaringstemperatur på mellem 5 °C og 20 °C (stuetemperatur).
- Den justerbare havesprøjtepipistol **5** kan stikkes ind og opbevares på undersiden af vægbeslaget **8** (se fig. N).

● **Overvintring**

Beskyt produktet mod frost. Det frosne restvand i slangen udvider sig og medføre beskadigelse heraf.

- Skil tilledningsslangen **13** fra vandhanen.
- Skil haveslangen **12** fra den havesprøjtepipistol **5** eller andet vandsprøjtetilbehør.
- Tøm tilledningsslangen **13** og haveslangen **12** fuldstændigt ved at holde slangeåbningen nedad.
- Lad alle dele tørre fuldstændigt.
- Fjern skruerne **14** og sikkerhedslåsen **9** og **10** (se fig. L), og tag slangeboksen **11** af vægbeslaget **8** (se fig. M).

- Opbevar slangeboksen 11 frostsikkert.

● Vedligeholdelse

⚠ ADVARSEL! Alle reparationer må kun udføres af producenten, dennes servicepartner eller tilsvarende kvalificerede personer. Der kan opstå fare som følge af forkert vedligeholdelse.

● Bortskaffelse

Indpakningen består af miljøvenlige materialer, som De kan bortskaffe over de lokale genbrugssteder.

De får oplyst muligheder til bortskaffelse af det udtjente produkt hos deres lokale myndigheder eller bystyre.

● Garanti

Produktet er blevet fremstillet efter strenge kvalitetsstandarder og kontrolleret nøje før udlevering. I tilfælde af materiale- eller produktionsfejl kan du i medfør af loven gøre krav gældende over for sælgeren af produktet. Dine lovmæssige rettigheder begrænses på ingen måde af den af os nedennævnte garanti.

Garantien på dette produkt gælder i 3 år regnet fra købsdatoen. Garantien gælder fra købsdatoen. Opbevar den originale kvittering et sikkert sted, da dette dokument forlanges forlagt som dokumentation for købet.

Alle skader eller mangler, der allerede forefindes på tidspunktet for købet, skal straks meddeles efter udpakningen af produktet.

Hvis der inden for 3 år regnet fra købsdatoen viser sig en materiale- eller produktionsfejl på produktet, reparerer eller udskifter vi det – efter vores valg – gratis for dig. Garantiperioden forlænges ikke som følge af et imødekommet krav om garanti. Dette gælder også for udskiftede og reparerede dele.

Denne garanti bortfalder, hvis produktet er blevet beskadiget eller anvendt og vedligeholdt forkert.

Garantien dækker materiale- og produktionsfejl. Denne garanti dækker hverken produktdele, der er udsat for normal slidage og derfor er at betragte som sliddele (f.eks. batterier, akkumulatorer, slanger, farvepatroner), eller skader på skrøbelige dele, f.eks. kontakter eller dele af glas.

Afvikling af garantisager

For at sikre en hurtig behandling af din forespørgsel, bedes du overholde følgende instruktioner:

Ved alle forespørgsler, skal kvitteringen og varenummeret (f.eks. IAN 494361_2504) kunne forevises som dokumentation på købet.

Varenummeret kan du aflæse på produktets typeskilt, en gravering på produktet, forsiden af din betjeningsvejledning (nederst til venstre) eller på en mærkat på bagsiden eller undersiden af produktet.

Hvis der opstår funktionsfejl eller andre mangler, skal du i første omgang kontakte serviceafdelingen via telefon eller e-mail.

Et defekt produkt kan gratis sendes til den serviceadresse, der er blevet oplyst, vedlagt kvitteringen (kassebonen) og en beskrivelse af, hvilken defekt der er opstået og hvornår den er opstået.

På parkside-diy.com kan du se og downloade denne og mange andre manualer. Ved at scanne QR-koden får du adgang til parkside-diy.com. Vælg dit land og søg efter betjeningsvejledningen i søgefeltet. Ved at indtaste varenummeret (IAN) 494361_2504 finder du frem til betjeningsvejledningen af dit produkt.

Service

(DK) Service Danmark

Tel.: 80254583

Kontaktformular på
parkside@diy.com

IAN 494361_2504

● EU-overensstemmelseserklæring

EU-OVERENSSTEMMELSESERKLÆRING (Nr. IAN 494361_2504)

IAN: 494361_2504
Produktidentifikation: PARKSIDE Vægslangeopruller 25 m (1/2") 4 lag
Modelnummer: HG10472

Genstanden for erklæringen, som beskrevet ovenfor, er i overensstemmelse med den relevante EU-harmoniseringslovgivning:

Direktiv 2006/42/EF

Referencer til de relevante anvendte harmoniserede standarder eller referencer til de andre tekniske specifikationer, som der erklæres overensstemmelse med:

Nr. / dele

Direktiv 2006/42/EF

Annex I of 2006/42/EC

Yderligere information:

Nr. / dele

PPP 55126A:2020

Ikkehænder af den tekniske dokumentation: OWIM GmbH & Co.KG

Underskrevet for og på vegne af:

OWIM GmbH & Co. KG, Stiftsbergstraße 1, 74167 Neckarsulm, Tyskland

Denne overensstemmelseserklæring udstedes udelukkende under fabrikantens ansvar.

Oversættelse af original overensstemmelseserklæring

Neckarsulm

Sted

23.06.2025

Dato

ppa Jens Buchheim

Prokurist

ppa. Dr. Thorsten Maier

Prokurist

Wstęp	Strona	61
Używać zgodnie z przeznaczeniem	Strona	61
Opis części	Strona	62
Dane techniczne	Strona	62
Zakres dostawy	Strona	63
Instrukcje bezpieczeństwa	Strona	63
Ogólne instrukcje bezpieczeństwa	Strona	63
Przed uruchomieniem	Strona	66
Uruchomienie	Strona	67
Wybieranie miejsca montażu	Strona	67
Wybór materiału montażowego	Strona	67
Montaż	Strona	67
Demontaż	Strona	68
Obsługa	Strona	68
Rozwijanie węża	Strona	68
Zwijanie węża	Strona	69
Podłączanie innych akcesoriów wodnych	Strona	69
Czyszczenie i konserwacja	Strona	70
Przechowywanie przez zimę	Strona	70
Konserwacja	Strona	71
Utylizacja	Strona	71
Gwarancja	Strona	71
Deklaracja zgodności UE	Strona	74

Lista używanych piktogramów

■	Instrukcje bezpieczeństwa
□	Instrukcja

BĘBEN NA WĄŻ **OĞRODOWY**

● **Wstęp**

Gratulujemy Państwu zakupu nowego produktu. Zdecydowali się Państwo na zakup produktu najwyższej jakości. Przed uruchomieniem urządzenia po raz pierwszy zapoznaj się z nim. W tym celu przeczytaj uważnie poniższą instrukcję obsługi oraz wskazówki dotyczące bezpieczeństwa. Produkt należy użytkować w sposób tu opisany i zgodnie z określonym zakresem zastosowania. Należy przechowywać tę instrukcję w bezpiecznym miejscu. Przekazując produkt innej osobie, należy również przekazać wszystkie dokumenty.

● **Używać zgodnie z przeznaczeniem**

Produkt można stosować wyłącznie jako zwijacz węża w zamkniętej skrzynki na wąż z funkcją automatycznego zwijania. Oprócz dyszy spryskującej do węża do podlewania można podłączyć jeszcze inne akcesoria, takie jak zraszacze, systemy nawadniania i myjki wysokociśnieniowe. Produkt przeznaczony jest wyłącznie do użytku prywatnego, a nie komercyjnego. Produkt powinien być używany wyłącznie w sposób opisany w niniejszej instrukcji obsługi. Wszelkie inne zastosowania są niezgodne z przeznaczeniem i mogą powodować obrażenia ciała i uszkodzenia mienia. Produkt nie jest zabawką.

● Opis części

- 1 Reduktor, 33,3 mm na 26,5 mm (G1" na G $\frac{3}{4}$ ")
- 2 Złącze zaworu, 33,3 mm (G1")
- 3 Złącze węża, $\frac{1}{2}$ " (13 mm)
- 4 Złącze węża z blokadą wypływu wody, $\frac{1}{2}$ " (13 mm)
- 5 Regulowany zraszacz ogrodowy
- 6 Wkręt
- 7 Dybel
- 8 Wspornik ścienny
- 9 Zaczep bezpieczeństwa (lewy)
- 10 Zaczep bezpieczeństwa (prawy)
- 11 Skrzynka na wąż
- 12 Wąż do podlewania, 25 m (wstępnie nawinięty)
- 13 Wąż zasilający, 2 m (wstępnie zwinięty)
- 14 Śruby (zaczepów bezpieczeństwa 9 i 10)
- 15 Zawór zwijacza węża
- 16 Ogranicznik końcowy

● Dane techniczne

Skrzynka na wąż:

Maks.

ciśnienie robocze: 6 bary

Wymiary

skrzynki na wąż: ok. 394 x 225 x 445 mm (dł. x szer. x wys.)

Masa:	ok. 9,15 kg (pusta) ok. 11,64 kg (z wodą w wężu)
Zakres obrotu:	360° w poziomie
Materiał:	tworzywo sztuczne, odporne na warunki atmosferyczne

Wąż:

Długość węża do podlewania:	25 m
Długość węża zasilającego:	2 m
Średnica:	$\frac{1}{2}$ " (13 mm)
Materiał węża:	wąż z tkaniny PCV
Gwint do kranu:	33,3 mm oraz 26,5 mm (G1", G $\frac{3}{4}$ ")

Materiał montażowy:

Wkręt:	6,3 x 70 mm
Dybel ścienny:	ø 10 x 50 mm

● Zakres dostawy

- 1 Wspornik ścienny
- 1 Skrzynka na wąż z węzami
- 1 Reduktor, 33,3 mm na 26,5 mm (G1" na G¾")
- 1 Złącze zaworu, 33 mm (G1")
- 1 Złącze węża
- 2 Złącza węża z blokadą wypływu wody
- 1 Regulowany zraszacz ogrodowy
- 3 Dyble
- 3 Wkręty (do montażu na ścianie)
- 2 Zaczepy bezpieczeństwa
- 2 Śruby (do zaczepów bezpieczeństwa)



Instrukcje bezpieczeństwa

● Ogólne instrukcje bezpieczeństwa

ZACHOWAĆ WSZYSTKIE INSTRUKCJE I WSKAZÓWKI DOTYCZĄCE BEZPIECZEŃSTWA DO PRZYSZŁEGO WGLĄDU!



! OSTRZEŻENIE! **ZAGROŻENIE ŻYCIA**

I NIEBEZPIECZEŃSTWO WYPADKU DLA MAŁYCH DZIECI I NIEMOWLĄT!

Dzieci nie mogą bawić się tym produktem a jego czyszczenie i konserwację należy pozostawić dorosłym. W żadnym wypadku nie pozwalać, aby zajmowały się tym dzieci bez nadzoru.

- Nie pozwalać dzieciom bawić się folią opakowaniową ani innymi elementami opakowania, ponieważ mogą się one w nie zaplątać podczas zabawy lub potknąć albo zadławić.
- Podczas użytkowania nie pozostawiać produktu bez nadzoru.
- Podczas montażu dzieci należy trzymać z dala od miejsca pracy. Zakres zestawu obejmuje śruby i inne małe części. Mogą one doprowadzić do uduszenia w razie poślizgnięcia lub inhalacji.
- Dzieci lub osoby, które nie mają wiedzy lub doświadczenia w posługiwaniu się produktem lub których zdolności fizyczne, sensoryczne lub umysłowe są ograniczone, nie mogą nigdy używać produktu bez nadzoru lub instrukcji osoby odpowiedzialnej za ich bezpieczeństwo. Dzieci należy pilnować, aby nie bawiły się produktem.

- Dopilnować, aby z produktu korzystały wyłącznie osoby, które ukończyły 16 lat, są w pełni sprawne fizycznie i psychicznie oraz przeczytały i zrozumiały instrukcje obsługi. Wszystkie pozostałe osoby mogą korzystać z produktu wyłącznie pod nadzorem.
-  **NIEBEZPIECZEŃSTWO PORAŻENIA**
PRĄDEM! Dopilnować, aby podczas montażu nie uszkodzić żadnego przewodu sieci energetycznej. Nieprawidłowy montaż bądź stosowanie mogą doprowadzić do porażenia prądem.
- Nigdy nie kierować strumienia wody na urządzenia elektryczne.
- Nie kierować strumienia wody na ludzi lub zwierzęta.
- ▲ **OSTROŻNIE! RYZYKO OBRAŻEŃ!** Nieprawidłowy montaż bądź stosowanie mogą doprowadzić do porażenia prądem.
- Upewnić się, czy wszystkie części są nieuszkodzone i prawidłowo zamontowane.
- Sprawdzać ciśnienie wody zgodnie z zaleceniami, aby zapobiec wyciekaniu wody pod wysokim ciśnieniem, ponieważ może to spowodować obrażenia. Nie kierować strumienia wody na ludzi lub zwierzęta.
- Nigdy nie pić wody bezpośrednio z produktu. Produkt nie nadaje się do doprowadzania wody pitnej. Produkt przeznaczony jest do pompowania wody z instalacji stałych. Nie można doprowadzać żadnych innych cieczy.
- Rozwinięty wąż położyć płasko na ziemi. Unikać tworzenia pętli w pionie. Wysokie pętle stanowią ryzyko potknięcia i stanowią ryzyko wypadku.
- Nie dopuszczać, aby wąż odbijał. Ostrożnie umieścić go z powrotem w obudowie.
- Nie puszczać węża, jeśli funkcja automatycznego zwijania jest wyłączona.

■ **RYZIKO POŚLIZGNIĘCIA!**

Na mokrej podłodze można się łatwo poślizgnąć i doznać urazów. Upewnić się, że podłoga w pobliżu produktu jest w miarę możliwości suche.

- Zawsze zakręcać kran, gdy produkt nie jest używany.

■ **RYZIKO USZKODZENIA!**

Niewłaściwe obchodzenie się z produktem może powodować jego uszkodzenia.

- Dopilnować, aby podczas montażu nie uszkodzić żadnego przewodu, rur czy też wodociągów. Przed przystąpieniem do wiercenia otwory należy zaznaczyć, korzystając z linijki.
- Aby chronić produkt przed uszkodzeniami powodowanymi mrozem, na zimę należy zdemontować produkt ze ściany i przechowywać go w suchym miejscu.
- Nie prowadzić węża przy rogach ani krawędziach ani wokół przedmiotów ostrych i spiczastych. Powstałe w ten sposób uszkodzenia mogą doprowadzić do wycieków.
- Nie prowadzić węża w miejscach, przez które przejeżdżają pojazdy. Przejechanie po wężu może

spowodować jego pęknięcie.

- Nigdy nie otwierać obudowy produktu. Wstępnie naciągnięte sprężyny mogą odskoczyć.
- Nie wykręcać śrub z żadnej części obudowy.
- Zapobiegać samoistnemu rozwinięciu się węża. Może to prowadzić do uszkodzeń.
- Podczas korzystania z urządzenia nie wolno blokować otworów węża palcami ani innymi przedmiotami.
- Dokonanie montażu należy zlecić jedynie osobie z odpowiednimi kwalifikacjami.
- Przestać korzystać z produktu, jeśli części z tworzywa sztucznego są popękane, porysowane lub zdeformowane. Uszkodzone części należy wymieniać wyłącznie na odpowiednie części oryginalne.
- **Ostrzeżenie:** Nie należy kierować wody na ludzi, zwierzęta ani rośliny, zwłaszcza jeśli woda mogła się nagrzać lub stała przez długi czas w przewodzie doprowadzającym.

Wyjaśnienie symboli:



Nie stosować substancji żrących!



Nie spryskiwać urządzeń elektrycznych, kabli ani przewodów.



Nie spryskiwać ludzi!



Nie spryskiwać zwierząt!



Spryskiwać wyłącznie rośliny!



Nie używać produktu do picia!



Trzymać z dala od otwartych płomieni i źródeł ciepła. Szczelnie zamknąć i przechowywać w miejscu zabezpieczonym przed ogniem! Nie stosować łatwopalnych cieczy!



Chronić przed mrozem i przechowywać w miejscu zabezpieczonym przed zimnem.



Nosić odpowiedni strój ochronny, rękawiczki lub maskę.



Przed pierwszym użyciem należy ostrożnie przeczytać instrukcję obsługi.



Znak CE potwierdza zgodność z dyrektywami UE mającymi zastosowanie do produktu

● Przed uruchomieniem

■ Prosimy o sprawdzenie zawartości - bezpośrednio po rozpakowaniu produktu - pod kątem kompletności i stanu elementów.

■ **RYZYKO USZKODZENIA!**

Produkt może ulec uszkodzeniu podczas nieostrożnego otwierania opakowania ostrym nożem lub innym ostrym przedmiotem. Podczas otwierania opakowania należy zachować szczególną ostrożność.

- Wyjąć produkt z opakowania.
- Sprawdzić dostawę pod kątem kompletności (patrz rys. A).

■ Upewnić się, że produkt oraz jego komponenty nie wykazują uszkodzeń. Jeśli tak, nie wolno stosować produktu.

● Uruchomienie

■ **RYZYKO USZKODZENIA!**

Niewłaściwe obchodzenie się z produktem może powodować jego uszkodzenia.

- Dopilnować, aby podczas montażu nie uszkodzić żadnego przewodu, rur czy też wodociągów.
- Przed przystąpieniem do wiercenia otwory należy zaznaczyć, korzystając z linijki.

● Wybieranie miejsca montażu

- Wybrać miejsce po montaż, które jest stabilne i ma odpowiednią nośność.
- Wziąć pod uwagę masę produktu wraz z wodą w wężu (patrz rozdział „Dane techniczne”).
- Wybrać miejsce pod montaż, w którym będzie można korzystać z całego zakresu obrotu skrzynki na wąż [11] wynoszącego 180°.
- Zmierzyć odległość od kranu, aby wąż doprowadzający [13] swobodnie zwiisał po podłączeniu (patrz rys. B).

● Wybór materiału montażowego

Do montażu w ścianach betonowych lub ceglanych należy użyć dołączonych wkrętów [6] i dybli [7] (patrz rys. C). Nadają się do stosowania wyłącznie w ścianach betonowych lub ceglanych.

● Montaż

- Upewnić się, że wspornik ścienny [8] jest wypoziomowany. Zaznaczyć położenie trzech otworów i wywiercić (patrz rys. C).
- Do wywierconych otworów włożyć dyble [7].
- Wspornik ścienny [8] przykręcić za pomocą wkrętów [6]. Wspornik ścienny [8] należy zamocować poziomo. (Ściany betonowe lub murowane patrz rys. C).
- Przytrzymać skrzynkę na wąż [11] za uchwyt do przenoszenia. Skrzynkę na wąż [11] włożyć we wspornik ścienny [8]. Dwa zaczepy bezpieczeństwa [9] i [10] włożyć do wspornika ściennego [8]. Upewnić się, że lewy zaczep bezpieczeństwa [9] i prawy zaczep bezpieczeństwa [10] włożono po właściwej stronie. Za pomocą 2 śrub [14] mocno przykręcić zaczepy bezpieczeństwa [9] i [10] do wspornika ściennego [8] (patrz rys. D i E).
- Sprawdzić jakiego rodzaju przyłączy wody jest dostępne.

- Jeśli zawór ma gwint 33,3 mm (G1”), użyć złącza zaworu [2] i przykręcić do zaworu.
- W przypadku zaworu z gwintem 26,5 mm (G¾”) najpierw reduktor [1] należy wkręcić w złącze zaworu [2], a następnie złącze zaworu [2] przykręcić do zaworu (patrz rys. F).
- Wąż zasilający [13] podłączyć do złącza węża [3]. Złącze węża [3] podłączyć do złącza zaworu [2] (patrz rys. G). Upewnić się, że element zatrzasnął się na swoim miejscu.
- Drugi koniec węża zasilającego [13] podłączyć do złącza węża z blokadą wypływu wody [4]. Następnie złącze węża z blokadą wypływu wody [4] podłączyć do zaworu zwijacza węża [15]. Upewnić się, że zatrzasnął się na swoim miejscu (patrz rys. B).
- Zraszacz ogrodowy [5] zamknąć przy złączu węża z blokadą wypływu wody [4]. Upewnić się, że element zatrzasnął się na swoim miejscu. Upewnić się, że zraszacz ogrodowy [5] jest zamknięty (patrz rys. I).

Produkt jest gotowy do użycia.

● Demontaż

Demontaż przebiega w sposób odwrotny jak montaż (patrz rozdział „Montaż”).

● Obsługa

● Rozwijanie węża

- Wąż do podlewania [12] wyciągnąć na żadaną długość ze skrzynki na wąż [11] (patrz rys. H).
- Zwolnić blokadę. Wąż do podlewania [12] schowa się na krótko, aż zostanie zatrzymany przez blokadę powrotną.
- Otworzyć zawór. Upewnić się, że zraszacz ogrodowy [5] jest poprawnie podłączony.
- Otworzyć zraszacz ogrodowy [5], przekręcając zgodnie z kierunkiem ruchu wskazówek zegara (patrz rys. I).
- Wąż do podlewania [12] można rozwinąć wyłącznie do czerwonego oznaczenia.

● Zwijanie węża

■ RYZYKO OBRAŻEŃ I USZKODZEŃ!

Nieodpowiednio prowadzony wąż do podlewania może zostać szarpnięty przez siłę sprężyny w automatycznym zwijaczu i spowodować obrażenia i szkody materialne.

- Wąż do podlewania trzeba zawsze prowadzić ręcznie. Należy przy tym dopilnować, aby podczas zwijania w pobliżu nie było żadnych osób.
- Nigdy nie sięgać do środka obudowy.
- Zamknąć zraszacz ogrodowy [5], przekręcając w kierunku przeciwnym do ruchu wskazówek zegara (patrz rys. I).
- Zamknąć zawór.
- Otworzyć zraszacz ogrodowy [5], aby uwolnić ciśnienie wody. Przekręcić w kierunku zgodnym z ruchem wskazówek zegara.
- Chwycić wąż do podlewania [12] i szybko pociągnąć, aby zwolnić blokadę. Wąż do podlewania [12] ręcznie wyciągnąć, aż do ogranicznika końcowego [16] automatycznego zwijacza w skrzynce na wąż [11] (patrz rys. J).

● Podłączanie innych akcesoriów wodnych

- Upewnić się, że zawór i zraszacz ogrodowy [5] są zamknięte.

- Zraszacz ogrodowy [5] odłączyć od złącza węża z blokadą wypływu wody [4] (patrz rys. K).
- Blokada wypływu wody zintegrowana ze złączem węża zapobiega wypływowi wody.
- Do złącza węża z blokadą wypływu wody [4] podłączyć kolejne akcesorium wodne. Upewnić się, że element zatrzasnął się na swoim miejscu.

● Czyszczenie i konserwacja

Czyszczenie skrzynki na wąż:

■ RYZYKO USZKODZENIA!

- Nieprawidłowe czyszczenie może doprowadzić do uszkodzenia produktu.
- Nie stosować agresywnych środków czyszczących ani ostrych bądź spiczastych przedmiotów metalowych, takich jak noże, szpatułki itp. Mogłyby one uszkodzić powierzchnię.

⚠ Po każdym użyciu:

- Po każdym użyciu należy zamknąć zraszacz ogrodowy [5] oraz zawór.

- Po każdym użyciu wąż do podlewania [12] rozwinąć aż do ogranicznika końcowego [16], aby zwolnić sprężynę powrotną (patrz rozdział „Zwijanie węża”).

Czyszczenie w razie potrzeby:

- Wszystkie części wyczyścić wilgotną szmatką.

Czyszczenie co miesiąc i po zimie:

- Regularnie sprawdzać węże pod kątem pęknięć, ukruszonych elementów i innych oznak zużycia.

Przechowywanie:

- Przed odłożeniem do przechowywania wszystkie części należy wysuszyć.
- Zawsze przechowywać produkt w suchym miejscu.
- Chronić produkt przed bezpośrednim działaniem promieni słonecznych.
- Przechowywać produkt poza zasięgiem dzieci, szczelnie zamknięty i w temperaturze przechowywania od 5 °C do 20 °C (temperatura pokojowa).
- Regulowany zraszacz ogrodowy [5] można umieścić w dolnej części wspornika ściennego [8] w celu przechowywania (patrz rys. N).

● Przechowywanie przez zimę

Chronić produkt przed mrozem. Woda zalegająca w wężu może zamarznąć i rozszerzyć się, powodując tym samym uszkodzenia.

- Odłączyć wąż zasilający [13] od zaworu.
- Odłączyć wąż do podlewania [12] od zraszacz ogrodowy [5] lub od innego akcesorium wodnego.
- Całkowicie opróżnić wąż zasilający [13] i wąż do podlewania [12], trzymając otwór węża skierowany w dół.
- Pozostawić części do całkowitego wyschnięcia.
- Usunąć śruby [14] oraz zaczepy bezpieczeństwa [9] i [10] (patrz rys. L), a skrzynkę na wąż [11] odłączyć od wspornika ściennego [8] (patrz rys. M).
- Skrzynkę na wąż [11] przechowywać w miejscu chronionym przed mrozem.

● Konserwacja

▲ OSTRZEŻENIE! Wszelkie naprawy może wykonywać wyłącznie producent, jego partner serwisowy lub podobnie wykwalifikowani fachowcy. Niewłaściwa konserwacja może powodować zagrożenia.

● Utylizacja

Opakowanie wykonane jest z materiałów przyjaznych dla środowiska, które można przekazać do utylizacji w lokalnym punkcie przetwarzania surowców wtórnych.

Informacji na temat możliwości utylizacji wyeksploatowanego produktu udziela urząd gminy lub miasta.

● Gwarancja

Produkt został wyprodukowany zgodnie z surowymi wytycznymi dotyczącymi jakości i dokładnie przetestowane przed dostawą. W przypadku wad materiałowych lub produkcyjnych przysługują Państwu prawa ustawowe wobec sprzedawcy produktu. Państwa prawa ustawowe nie są w żaden sposób ograniczone przez naszą gwarancję przedstawioną poniżej.

Gwarancja na ten produkt wynosi 3 lata od daty zakupu. Okres gwarancji rozpoczyna się od daty zakupu. Proszę przechowywać oryginalny rachunek w bezpiecznym miejscu, ponieważ ten dokument jest wymagany jako dowód zakupu.

Wszelkie uszkodzenia lub wady obecne już w momencie zakupu należy zgłosić niezwłocznie po rozpakowaniu produktu.

Jeżeli w ciągu 3 lat od daty zakupu produkt wykaże wady materiałowe lub produkcyjne, to – według naszego uznania – bezpłatnie go naprawimy lub wymienimy. Okres gwarancji nie ulega przedłużeniu o przyznane roszczenie gwarancyjne. Dotyczy to również wymienionych i naprawionych części.

Niniejsza gwarancja traci ważność, jeśli produkt został uszkodzony, był niewłaściwie użytkowany lub konserwowany.

Gwarancja obejmuje wady materiałowe i produkcyjne. Niniejsza gwarancja nie obejmuje części produktu, które podlegają normalnemu zużyciu i dlatego są uważane za części zużywalne (np. baterie, akumulatory, węże, wkłady atramentowe), ani nie obejmuje uszkodzeń części delikatnych, np. przełączników lub części wykonanych ze szkła.

Zgodnie z Kodeksem Cywilnym art. 581 §1 wraz z wymianą urządzenia lub ważnej części czas gwarancji rozpoczyna się na nowo.

Sposób postępowania w przypadku naprawy gwarancyjnej

Aby zapewnić szybkie rozpatrzenie wniosku, należy postępować zgodnie z poniższymi instrukcjami:

Do wszystkich zapytań proszę mieć przygotowany paragon i numer artykułu (np. IAN 494361_2504) jako dowód zakupu.

Numer artykułu można znaleźć na tabliczce znamionowej produktu, na grawerze na produkcie, na stronie tytułowej instrukcji (w lewym dolnym rogu) lub na naklejce z tyłu lub na spodzie produktu.

W przypadku wystąpienia usterek funkcjonalnych lub innych wad należy najpierw skontaktować się telefonicznie lub pocztą elektroniczną z wymienionym poniżej działem serwisowym.

Następnie można wysłać produkt zarejestrowany jako wadliwy na podany adres serwisowy bezpłatnie, załączając dowód zakupu (paragon) i określając, na czym polega wada i kiedy wystąpiła.

Te i wiele innych instrukcji można przeglądać i pobrać na stronie parkside-diy.com. Ten kod QR przeniesie Cię bezpośrednio na stronę parkside-diy.com. Wybierz swój kraj i użyj maski wyszukiwania, aby wyszukać instrukcje obsługi. Wprowadź numer artykułu (IAN) 494361_2504, aby uzyskać dostęp do instrukcji obsługi artykułu.

Serwis

PL Serwis Polska

Tel.: 008004912069

Formularz kontaktowy na stronie

parkside@diy.com

IAN 494361_2504

● Deklaracja zgodności UE

DEKLARACJA ZGODNOŚCI UE (nr. IAN 494361_2504)

IAN: 494361_2504
Nazwa produktu: PARKSIDE Bęben na wąż ścienny 25 m (1 / 2") 4-warstwowy
Oznaczenie modelu: HG10472

Opisany powyżej przedmiot niniejszej deklaracji jest zgodny z odpowiednimi wymaganiami unijnego prawodawstwa harmonizacyjnego:

Dyrektywa 2006/42/WE

Odniesienia do odpowiednich norm zharmonizowanych lub do innych specyfikacji technicznych, w stosunku do których deklarowana jest zgodność:

Nr / Części

Dyrektywa 2006/42/WE

Annex I of 2006/42/EC

Informacje dodatkowe:

Nr / Części

PPP 55126A:2020

Osoba odpowiedzialna za dokumentację techniczną: OWIM GmbH & Co.KG

Podpisano w imieniu:

OWIM GmbH & Co. KG, Stiftsbergstraße 1, 74167 Neckarsulm, Niemcy

Niniejsza deklaracja zgodności wydana zostaje na wyłączną odpowiedzialność producenta.

Tłumaczenie oryginalnej deklaracji zgodności

Neckarsulm

Miejsce

23.06.2025

Data

ppa. Jens Buchheim
Prokurent

ppa. Dr. Thorsten Maier
Prokurent

Ižanga	Psl	74
Naudojimas pagal paskirtį	Psl	74
Dalių aprašymas	Psl	75
Techniniai duomenys	Psl	75
Komplektacija	Psl	76
Saugos nuorodos	Psl	76
Bendrosios saugos nuorodos	Psl	76
Prieš paleidimą	Psl	79
Paleidimas	Psl	79
Pasirinkti montavimo vietą	Psl	79
Pasirinkti montavimo medžiagas	Psl	80
Montavimas	Psl	80
Numontavimas	Psl	81
Valdymas	Psl	81
Ištraukti žarną	Psl	81
Įtraukti žarną	Psl	81
Prijungti kitus vandens imtuvus	Psl	82
Valymas ir priežiūra	Psl	82
Žiemojimas	Psl	83
Techninė priežiūra	Psl	83
Išmetimas	Psl	83
Garantija	Psl	84
ES atitikties deklaracija	Psl	86

Naudojamų piktogramų sąrašas

■	Saugos nuorodos
□	Naudojimo instrukcija

SIENINĖ ŽARNOS RITĖ

● Įžanga

Sveikiname Jus įsigijus naują gaminį. Tai aukštos kokybės gaminys. Prieš pradėdami naudotis šiuo gaminiu, iš pradžių su juo susipažinkite. Atidžiai perskaitykite šią naudojimo instrukciją ir saugos nurodymus. Naudokite šį gaminį tik pagal aprašymą ir nurodytą paskirtį. Laikykite šią instrukciją saugioje vietoje. Perduodami gaminį kitiems asmenims, kartu perduokite visus jo dokumentus!

● Naudojimas pagal paskirtį

Gaminys yra suprojektuotas naudoti tiktai kaip žarnos įtraukimo įtaisą uždaroje žarnos dėžėje su automatiniu įtraukimo mechanizmu. Prie drėkinimo žarnos, be purkštuko, galima prijungti papildomus vandens imtuvus, tokius kaip purkštuvai, drėkinimo įrenginiai ir didžiaslėgiai valytuvai. Gaminys yra skirtas tiktai asmeniniam naudojimui, ir nėra tinkamas komercijos sričiai. Gaminį naudokite tik taip, kaip yra aprašyta šioje naudojimo instrukcijoje. Bet koks kitoks naudojimas yra naudojimas ne pagal paskirtį, ir gali padaryti žalą asmenims ar turtui. Gaminys nėra žaislas.

● Dalių aprašymas

- 1 Redukcinė detalė, 33,3 mm į 26,5 mm (G1" į G³/₄"
- 2 Čiaupo jungiamoji detalė, 33,3 mm (G1")
- 3 Žarnos jungiamoji detalė, 1/2" (13 mm)
- 4 Žarnos jungiamoji detalė su vandens stabdikliu, 1/2" (13 mm)
- 5 Nustatomas sodo purkštuvus
- 6 Varžtas
- 7 Įvaras
- 8 Sieninis laikiklis
- 9 Apsauginis skląstis (kairėje)
- 10 Apsauginis skląstis (dešinėje)
- 11 Žarnos dėžė
- 12 Drėkinimo žarna, 25 m (iš anksto suvyniota)
- 13 Tiekiamoji žarna, 2 m (iš anksto suvyniota)
- 14 Varžtai (apsauginiams skląščiams 9 ir 10)
- 15 Žarnos įtraukimo įtaiso čiaupas
- 16 Galinis eigos ribotuvus

● Techniniai duomenys

Žarnos dėžė:

Maks.

darbinis slėgis: 6 bar

Žarnos dėžės

matmenys: apie 394 x 225 x 445 mm
(I x P x A)

Svoris: apie 9,15 kg (tuščio)
apie 11,64 kg (su vandeniu žarnoje)

Pasukimo diapazonas: horizontaliai 360°

Medžiaga: plastikas, atsparus atmosferos reiškiniams

Žarnos:

Ilgis drėkinimo žarnos: 25 m

Ilgistiekiamosios

žarnos: 2 m

Skersmuo: 1/2" (13 mm)

Žarnos medžiaga: PVC audinio žarna

Čiaupo jungties sriegis: 33,3 mm ir 26,5 mm sriegis (G1", G³/₄"

Montavimo medžiagos:

Varžtas: 6,3 x 70 mm

Sieninis

kištukas: ø 10 x 50 mm

● Komplektacija

- 1 Sieninis laikiklis
- 1 Žarnos dėžė su žarnomis
- 1 Redukcinė detalė, 33,3 mm į 26,5 mm (G1" į G¾")
- 1 Čiaupo jungiamoji detalė, 33 mm (G1")
- 1 Žarnos jungiamoji detalė
- 2 Žarnos jungiamosios detalės su vandens stabdikliu
- 1 Nustatomas sodo purkštuvai
- 3 Įvarai
- 3 Varžtai (sieniniam montavimui)
- 2 Apsauginiai skląščiai
- 2 Varžtai (apsauginiams skląščiams)



Saugos nuorodos

● Bendrosios saugos nuorodos

IŠSAUGOKITE VISAS SAUGOS NUORODAS IR NURODYMUS ATEIČIAI!



ĮSPĖJIMAS!

PAVOJUS GYVYBEI IR

NELAIMINGŲ ATŠITIKIMŲ

PAVOJUS MAŽIEMS

VAIKAMS IR VAIKAMS!

Vaikams žaisti su gaminiu draudžiama, ir valymą / naudotojo vykdomą techninę priežiūrą draudžiama atlikti vaikams be priežiūros.

- Neleiskite vaikams žaisti su pakuotės plėvele ar pakuotės dalimis, priešingu atveju žaisdami jie gali į ją įsipainioti arba praryti dalis ir uždusti.
- Nepalikite gaminio naudojimo metu be priežiūros.
- Montavimo metu laikykite vaikus atokiai. Šiam gaminiui priklauso varžtai ir kitos smulkios dalys. Šios gali sukelti uždusimą, jei jos bus prarytos ar įkvėptos.
- Vaikams ar asmenims, kuriems trūksta žinių ar patirties darbe su gaminiu, arba kurių fiziniai, jutiminiai ar protiniai gebėjimai yra riboti, draudžiama gaminį naudoti be už jų saugą atsakingo asmens priežiūros ar vadovavimo. Vaikus būtina prižiūrėti, kad jie nežaistų su gaminiu.

- Užtikrinkite, kad gaminį naudotų tik tie asmenys, kurie yra mažiausiai 16 metų amžiaus, kurie turi visą fizinį ir protinį pajėgumą, ir yra perskaitę ir supratę naudojimo instrukciją. Visiems kitiems asmenims gaminį leidžiama naudoti tik prižiūrint tinkamiems asmenims.
-  **ELEKTROS SMŪGIO PAVOJUS!** Prižiūrėkite, kad montuodami nepažeistumėte elektros linijos. Neteisingas įrengimas ar naudojimas gali sukelti elektros smūgį.
- Niekuomet nekreipkite vandens čiaurkšlės į elektros įrenginius.
- Niekuomet nekreipkite vandens čiaurkšlės į asmenis ar gyvūnus.
- ▲ **ATSARGIAI – SUSIŽALOJIMO PAVOJUS!** Neteisingas įrengimas ar naudojimas gali sukelti sužalojimus.
- Užtikrinkite, kad visos dalys būtų nepažeistos ir tinkamai sumontuotos.
- Tinkamai tikrinkite vandens slėgį, siekdami užkirsti kelią tam, kad aukštu slėgiu išėtų vanduo, ir sukeltų sužalojimus. Nekreipkite vandens čiaurkšlės į asmenis ar gyvūnus.
- Niekuomet negerkite vandens, kurį transportuojate su gaminiu. Gaminys nėra tinkamas geriamajam vandeniui. Gaminys yra numatytas tiekti vandenį iš stacionarių instaliacijų. Kitokius skysčius juo tiekti draudžiama.
- Nutieskite ištrauktą žarną tik lygiai ant žemės. Venkite pasistojusių kilpų. Kilpos yra užkliuvimo spąstai, ir gali sukelti nelaimingus atsitikimus.
- Neleiskite žarnai atšokti atgal savaime. Atsargiai kreipkite ją atgal į korpusą.
- Nepaleiskite žarnos, jei automatinio sustabdymo funkcija nėra užsifiksavusi.

- **PASLYDIMO PAVOJUS!** Jei žemė yra šlapia, Jūs galite ant žemės paslysti ir susižaloti. Užtikrinkite, kad žemė arti gaminio būtų išlaikoma kiek galint sausesnė.
- Užsukite vandens čiaupą, kai gaminys nėra naudojamas.
- **PAŽEIDIMO PAVOJUS!** Netinkamas elgesys su gaminiu gali sukelti pažeidimus.
- Prižiūrėkite, kad montuodami nepažeistumėte kabelių, linijų ir vandens vamzdžių. Prieš gręždami apieškokite montavimo vietą linijos ieškikliu.
- Kad išvengtumėte pažeidimų dėl užšalimo, žiemą numontuokite gaminį nuo sienos ir sandėliuokite jį sausai.
- Nekreipkite žarnos aplink kampus ar briaunas, ir išilgai smailių ar aštrių daiktų. Atsirandantys pažeidimai gali sukelti nesandarumą.
- Netieskite žarnos zonose, kuriose važiuoja transporto priemonės. Pervažiavimas gali susprogdinti žarną.
- Neatidarinėkite gaminio korpuso. Spyruoklės yra iš anksto įtemptos, jos gali atšokti atgal.
- Nepašalinkite varžtų iš korpuso dalių.
- Prižiūrėkite, kad žarna neįsitrauktų atgal pati. Tai gali sukelti pažeidimus.
- Naudojimo metu neužkimškite žarnos angos savo pirštais ar daiktais.
- Paveskite montavimą atlikti tik kompetentingiems asmenims.
- Nebenaudokite gaminio, jei plastikiniai komponentai turi įtrūkimų ar įskilimų, arba deformavosi. Pakeiskite pažeistus komponentus tik tinkamomis originaliomis atsarginėmis dalimis.
- **Įspėjimas:** Prieš naudojimą – iki aukštos temperatūros įkaitinto arba ilgai stovėjusio vandens, kuris gali būti tiekimo linijoje, negalima nukreipti į žmones, gyvūnus ar augalus.

Simbolių paaiškinimas:



Nenaudokite esdinančių medžiagų!



Nepurškite ant elektros prietaisų, elektros kabelių ir linijų.



Nepurškite ant asmenų!



Nepurškite ant gyvūnų!



Purškite tik ant augalų!



Nenaudokite gaminio gėrimui!



Laikykite atokiai nuo atvirų liepsnų ir šilumos šaltinių. Indus uždarykite sandariai; laikykite atspariai gaisrui! Nenaudokite lengvai užsiliepsnojančių skysčių!



Saugokite nuo užšalimo ir sandėliuokite teigiamoje temperatūroje.



Naudokite tinkamą apsauginį kostiumą, pirštines arba kaukę.



Prieš pirmąjį naudojimą atidžiai perskaitykite instrukciją.



CE ženklas patvirtina gaminiui galiojančių ES direktyvų atitikimą.

● Prieš paleidimą

- Iš karto po išpakavimo patikrinkite gaminio ir visų dalių komplektacijos pilnumą bei būklės nepriekaištingumą.

■ **PAŽEIDIMO PAVOJUS!**

Jei pakuotę neapdairiai atidarysite aštriu peiliu ar kitais aštriais daiktais, gaminį galima pažeisti. Atidarydami pakuotę, būkite labai atsargūs.

- Išimkite gaminį iš pakuotės.
- Patikrinkite, ar komplektacija yra pilna (žr. A pav.).
- Patikrinkite, ar gaminys arba atskiros dalys neturi pažeidimų. Jei taip yra, gaminio nenaudokite.

● Paleidimas

■ **PAŽEIDIMO PAVOJUS!**

Netinkamas elgesys su gaminiu gali sukelti pažeidimus.

- Prižiūrėkite, kad montuodami nepažeistumėte kabelių, linijų ir vandens vamzdžių.
- Prieš gręždami apieškokite montavimo vietą linijos ieškikliu.

● Pasirinkti montavimo vietą

- Pasirinkite stabilią, tvirtą montavimo vietą.

- Atkreipkite dėmesį į gaminio svorį su vandeniu žarnoje (žr. skyrių „Techniniai duomenys“).
- Pasirinkite tokią montavimo vietą, kurioje galima būtų naudoti visą žarnos dėžės [11] pasukimo diapazoną, kuris yra 180°.
- Išmatuokite tokį atstumą iki vandens čiaupo, kad tiekiamąją žarną [13] galima būtų prijungti laisvai įsvirusią (žr. B pav.).

● Pasirinkti montavimo medžiagas

Montavimui prie betoninės ar plytinės sienos naudokite pridedamus varžtus [6] ir įvarus [7] (žr. C pav.). Šie yra tinkami tikrai betoninėms ar plytinėms sienoms.

● Montavimas

- Užtikrinkite, kad sieninis laikiklis [8] būtų lygus. Pažymėkite gręžimo skylių padėtį ir išgręžkite tris skylės (žr. C pav.).
- Įkiškite įvarus [7] į išgręžtas skylės.
- Sumontuokite sieninį laikiklį [8] su varžtais [6]. Sieninį laikiklį [8] būtina pritaisyti horizontaliai. (Dėl betoninių sienų ir mūro žr. C pav.).
- Laikykite žarnos dėžę [11] už nešimo rankenos. Kreipkite žarnos dėžę [11] į sieninį laikiklį [8]. Įstatykite abu apsauginius skląščius [9] ir [10] į sieninį laikiklį [8]. Prižiūrėkite, kad kairysis apsauginis skląstis [9] ir dešinysis apsauginis skląstis [10] būtų įstatyti teisingoje pusėje. Tvirtai pritvirtinkite apsauginius skląščius [9] ir [10] 2 varžtais [14] prie sieninio laikiklio [8] (žr. D ir E pav.).
- Patikrinkite turimos vandens jungties tipą.
- Esant vandens čiaupui su 33,3 mm sriegiu (G1”), naudokite čiaupo jungiamąją detalę [2], ir užsukite ją ant vandens čiaupo.
- Esant vandens čiaupui su 26,5 mm sriegiu (G^{3/4}”), pirma įsukite redukcinę detalę [1] į čiaupo jungiamąją detalę [2], ir tada užsukite čiaupo jungiamąją detalę [2] ant vandens čiaupo (žr. F pav.).

- Sujunkite tiekiamąją žarną **13** su žarnos jungiamąja detale **3**. Paskui prijunkite žarnos jungiamąją detalę **3** prie čiaupo jungiamosios detalės **2** (žr. G pav.). Prižiūrėkite, kad ši girdimai užsifiksuotų.
- Sujunkite kitą tiekiamosios žarnos **13** galą su žarnos jungiamąja detale su vandens stabdikliu **4**. Tada prijunkite žarnos jungiamąją detalę su vandens stabdikliu **4** prie žarnos įtraukimo įtaiso čiaupo **15**. Prižiūrėkite, kad užsifiksuotų (žr. B pav.).
- Prijunkite sodo purkštuvą **5** prie žarnos jungiamosios detalės su vandens stabdikliu **4**. Prižiūrėkite, kad ši girdimai užsifiksuotų. Prižiūrėkite, kad sodo purkštuvą **5** būtų uždarytas (žr. I pav.).

Gaminys yra parengtas darbui.

● Numontavimas

Kad numontuotumėte, atitinkamai atlikite veiksmus atvirkštine montavimui eilės tvarka (žr. skyrių „Montavimas“).

● Valdymas

● Ištraukti žarną

- Ištraukite drėkinimo žarną **12** iki pageidaujamo ilgio iš žarnos dėžės **11** (žr. H pav.).
- Sumažinkite traukos jėgą. Drėkinimo žarna **12** trumpai juda atgal tol, kol yra sulaikoma gražinamuoju blokatoriumi.
- Atidarykite vandens čiaupą. Užtikrinkite, kad sodo purkštuvą **5** būtų uždarytas.
- Atidarykite sodo purkštuvą **5**, tuo tikslu jį pasukdami pagal laikrodžio rodyklę (žr. I pav.).
- Drėkinimo žarną **12** leidžiama ištraukti tik iki raudonos žymos.

● Įtraukti žarną

■ **SUSIŽALOJIMO IR PAŽEIDIMO PAVOJUS!**

- Nekreipiama drėkinimo žarna dėl automatinio įtraukimo mechanizmo spyruoklinės jėgos gali būti svaidoma, ir sukelti sužalojimus ir materialinę žalą.
- Drėkinimo žarną būtina visada kreipkite ranka. Prižiūrėkite, kad įtraukiant arti nebūtų kitų asmenų.
- Niekuomet nečiupkite į korpuso vidų.

- Uždarykite sodo purkštuvą **5**, tuo tikslu jį pasukdami prieš laikrodžio rodyklę (žr. I pav.).
- Uždarykite vandens čiaupą.
- Atidarykite sodo purkštuvą **5**, kad išleistumėte vandens slėgį. Tuo tikslu pasukite jį pagal laikrodžio rodyklę.
- Tvirtai laikykite drėkinimo žarną **12** ir trumpai patraukite už jos, kad atleistumėte atbulinės eigos blokatorių. Kreipkite drėkinimo žarną **12** ranka tuo metu, kai ji automatiškai įsitrauks iki galinio eigos ribotuvo **16** į žarnos dėžę **11** (žr. J pav.).

● **Prijungti kitus vandens imtuvus**

- Užtikrinkite, kad vandens čiaupas ir sodo purkštuvai **5** būtų uždaryti.
- Pašalinkite sodo purkštuvą **5** nuo žarnos jungiamosios detalės su vandens stabdikliu **4** (žr. K pav.).
- Žarnos jungiamojoje detalėje integruotas vandens stabdiklis užkerta kelią papildomam vandens tekėjimui.

- Dabar prijunkite kitą vandens imtuvą prie žarnos jungiamosios detalės su vandens stabdikliu **4**. Prižiūrėkite, kad ši girdimai užsifikuotų.

● **Valymas ir priežiūra**

Išvalyti žarnos dėžę:

■ **PAŽEIDIMO PAVOJUS!**

Netinkamas valymas ar valdymas gali sukelti gaminio pažeidimus.

- Nenaudokite agresyvių valymo priemonių bei aštrių ar metalinių valymo reikmenų, tokių kaip peiliai, kietos mentelės ir panašiai. Šie gali pažeisti paviršius.

⚠ **Po kiekvieno naudojimo:**

- Po kiekvieno naudojimo uždarykite sodo purkštuvą **5** ir vandens čiaupą.
- Po kiekvieno naudojimo įtraukite drėkinimo žarną **12** iki galinio eigos ribotuvo **16**, kad atleistumėte grąžinamąją spyruoklę (žr. skyrių „Įtraukti žarną“).

Valymas prireikus:

- Valykite visas dalis drėgna šluoste.

Kas mėnesį ir po kiekvienos žiemos:

- Reguliariai tikrinkite žarnas, ar neturi trūkių, trapumo ir kitų susidėvėjimo požymių.

Sandėliavimas:

- Visos dalys prieš sandėliuojant privalo būti visiškai sausos.
- Sandėliuokite gaminį visada sausai.
- Saugokite gaminį nuo tiesioginių saulės spindulių.
- Sandėliuokite gaminį vaikams neprieinamoje vietoje, saugiai uždarytą ir sandėliavimo temperatūroje nuo 5 °C iki 20 °C (kambario temperatūroje).
- Nustatomą sodo purkštuvą [5] laikymui galima įkišti apatinėje sieninio laikiklio [8] pusėje (žr. N pav.).

● Žiemojimas

Saugokite gaminį nuo užšalimo. Žarnoje užšalantis likutinis vanduo plečiasi, ir gali sukelti pažeidimus.

- Atjunkite tiekiamąją žarną [13] nuo vandens čiaupo.
- Atjunkite drėkinimo žarną [12] nuo sodo purkštuvo [5] ar kitų vandens imtuvų.

- Visiškai ištuštinkite tiekiamąją žarną [13] ir drėkinimo žarną [12], tuo tikslu laikydami žarnos angą nukreiptą žemyn.
- Leiskite visoms dalims visiškai išdžiūti.
- Pašalinkite varžtą [14] ir apsauginius skląščius [9] ir [10] (žr. L pav.), ir nuimkite žarnos dėžę [11] nuo sieninio laikiklio [8] (žr. M pav.).
- Sandėliuokite žarnos dėžę [11] teigiamoje temperatūroje.

● Techninė priežiūra

⚠ ĮSPĖJIMAS! Bet kokius remonto darbus leidžiama atlikti tik gamintojui, jo techninės priežiūros partneriui ar panašiai kvalifikuotiems asmenims. Dėl netinkamos techninės priežiūros gali kilti pavojai.

● Išmetimas

Pakuotė pagaminta iš aplinkai nekenksmingų medžiagų, kurias galite išmesti įprastose gražinamojo perdirbimo vietose.

Daugiau informacijos apie nebetinkamo naudoti gaminių išmetimą sužinosite savo savivaldybės ar miesto administracijoje.

● **Garantija**

Gaminys buvo pagamintas laikantis griežtų kruopštumo principų ir prieš pristatant buvo atidžiai patikrintas. Esant medžiagų ar gamybos defektams, jūs turite įstatymines teises gaminio pardavėjo atžvilgiu. Ši garantija jokiais būdais neapriboja įstatymais nustatytų jūsų teisių.

Šiam produktui suteikiama 3 metų garantija nuo pirkimo datos. Garantijos teikimo laikotarpis skaičiuojamas nuo pirkimo datos. Pirkimo kvito originalą laikykite saugioje vietoje, nes šis dokumentas reikalingas kaip pirkimo įrodymas.

Išpakavus gaminį, būtina nedelsiant pranešti apie bet kokius pažeidimus ar defektus, kurie jau buvo pirkimo metu.

Jei per 3 metus nuo šio produkto pirkimo datos išryškės medžiagų ar gamybos trūkumų, produktą savo nuožiūra nemokamai pataisysime arba pakeisime. Patvirtinus garantinį reikalavimą garantinis laikotarpis nepratęsiamas. Ta pati sąlyga taikoma ir pakeistoms bei pataisytoms dalims.

Garantija netaikoma, jei šis produktas apgadinamas, netinkamai naudojamas ar netinkamai prižiūrimas.

Garantija taikoma medžiagų ir gamybos trūkumams. Ši garantija netaikoma gaminio dalims, kurios paprastai susidėvi ir todėl yra laikomos susidėvinčiomis dalimis (pvz., baterijos, akumuliatoriai, žarnos, rašalo kasetės), taip pat netaikoma trapioms dalims, pvz., jungikliams arba dalims iš stiklo.

Veiksmai norint pasinaudoti garantija

Kad galėtume greitai apdoroti Jūsų prašymą, vadovaukitės toliau pateikiamais nurodymais:

Prašome dėl visų užklausų išsaugoti kasos čekį ir gaminio numerį (pvz., IAN 494361_2504) kaip pirkimo įrodymą.

Gaminio numerį rasite duomenų lentelėje, išgraviruotą ant gaminio, ant naudojimo instrukcijos viršelio (apačioje kairėje) arba užklijuotą prietaiso užpakalinėje pusėje ar apačioje.

Jei išryškėtų produkto veikimo ar kitokių trūkumų, pirmiausia telefonu arba elektroniniu paštu kreipkitės į toliau nurodytą klientų aptarnavimo skyrių.

Tada sugedusiu pripažintą produktą, pridėję pirkimo dokumentą (kasos čekį) ir nurodę trūkumą bei jo atsiradimo laiką, nemokamai galėsite išsiųsti Jums nurodytu klientų aptarnavimo tarnybos adresu.

parkside-diy.com svetainėje galite atidaryti ir atsisiųsti šią ir daugelį kitų instrukcijų. Su šiuo QR kodu galite tiesiogiai patekti į parkside-diy.com svetainės puslapį. Pasirinkite savo šalį ir pagal paieškos formą susiraskite savo šalies naudojimo instrukciją. Įvesdami gaminio numerį (IAN) 494361_2504 surasite jūsų gaminio naudojimo instrukciją.

Klientų aptarnavimas

LT Klientų aptarnavimo

tarnyba Lietuva

Tel.: 0 800 33062

Užklauskite forma

parkside@diy.com

IAN 494361_2504

● ES atitikties deklaracija

ES ATITIKTIES DEKLARACIJA (Nr. IAN 494361_2504)

IAN: 494361_2504
Gaminio identifikacija: PARKSIDE Sieninė žarnos ritė 25 m (1 / 2") 4 sluoksnių
Modelio numeris: HG10472

Pirmiau aprašytas deklaracijos objektas atitinka susijusius derinamuosius Sąjungos teisės aktus:

Direktyva 2006/42/EB

Nuorodos į atitinkamus darniuosius standartus arba į kitas technines specifikacijas, pagal kurias deklaruota atitiktis:

Nr. / Dalys
Direktyva 2006/42/EB
Annex I of 2006/42/EC

Papildoma informacija:

Nr. / Dalys
PPP 55126A:2020

Techninę dokumentaciją saugo: OWIM GmbH & Co.KG

Už ką ir kieno vardu pasirašyta:

OWIM GmbH & Co. KG, Stiftsbergstraße 1, 74167 Neckarsulm, Vokietija

Ši atitikties deklaracija yra išduota tik gamintojo atsakomybe.

Originalios atitikties deklaracijos vertimas

Neckarsulm

Vieta

23.06.2025

Data

ppa. Buchheim
ppa. Hans Buchheim
įgaliotas signataras

ppa. Dr. Thorsten Maier
ppa. Dr. Thorsten Maier
įgaliotas signataras

Sissejuhatus	Lehekülg	88
Otstarbekohane kasutamine	Lehekülg	88
Osade kirjeldus	Lehekülg	89
Tehnilised andmed	Lehekülg	89
Tarnekomplekt	Lehekülg	90
Ohutusjuhised	Lehekülg	90
Üldised ohutusjuhised	Lehekülg	90
Enne kasutuselevõttu	Lehekülg	92
Kasutuselevõtt	Lehekülg	93
Paigalduskoha valimine	Lehekülg	93
Kinnitusmaterjali valimine	Lehekülg	93
Paigaldamine	Lehekülg	93
Eemaldamine	Lehekülg	94
Kasutamine	Lehekülg	94
Vooliku lahtikerimine	Lehekülg	94
Vooliku kokkukerimine	Lehekülg	95
Muude veetarvitite ühendamine	Lehekülg	95
Puhastamine ja hooldus	Lehekülg	95
Talveks hoiulepanek	Lehekülg	96
Hooldus	Lehekülg	96
Jäätmekäitlus	Lehekülg	96
Garantii	Lehekülg	97
ELi vastavusdeklaratsioon	Lehekülg	99

Kasutatud piktogrammide nimekiri

■	Ohutusjuhised
□	Kasutusjuhend

SEINALE KINNITATAV VOOLIKUTRUMMEL

● Sissejuhatus

Õnnitleme teid selle uue toote ostu puhul! Olete endale saanud kõrgekvaliteedilise toote. Tutvuge tootega enne selle esmast kasutusele võtmist. Selleks lugege tähelepanelikult läbi allolev kasutusjuhend ja ohutusnõuded. Kasutage toodet üksnes kirjeldatud viisil ja otstarbel. Hoidke see kasutusjuhend kindlalt teadaolevas kohas alles. Tooted edasiandmisel kolmandatele isikutele andke kaasa ka kõik toote dokumendid.

● Otstarbekohane kasutamine

Toode on mõeldud kasutamiseks üksnes voolikutrumlina vooliku automaatseks kokkukerimiseks suletud voolikukarpi. Kastmisvooliku külge saab lisaks pihustusdüüsile ühendada muid veetarviteid, nagu sprinklerid, kastmisseadmed ja survepesurid. Toode on mõeldud ainult kodumajapidamises kasutamiseks ega sobi kommertsotstarbel kasutamiseks. Kasutage toodet ainult nii, nagu on kirjeldatud käesolevas kasutusjuhendis. Mis tahes muul moel kasutamine on mitteotstarbekohane ja võib põhjustada vigastusi või materiaalist kahju. Toode ei ole mänguasi.

● Osade kirjeldus

- 1 Siirdmik, 33,3 mm–26,5 mm (G1"–G¾")
- 2 Kraaniliitmik, 33,3 mm (G1")
- 3 Voolikuliitmik, ½" (13 mm)
- 4 Veestopperiga voolikuliitmik, ½" (13 mm)
- 5 Reguleeritav aiaprits
- 6 Kruvi
- 7 Tüübel
- 8 Seinahoidik
- 9 Turvariiv (vasakul)
- 10 Turvariiv (paremal)
- 11 Voolikukarp
- 12 Kastmisvoolik, 25 m (kokkukeritud)
- 13 Toitevoolik, 2 m (kokkukeritud)
- 14 Kruvid (turvariivi 9 & 10 jaoks)
- 15 Toitevooliku liitmik
- 16 Otsapiirik

● Tehnilised andmed

Voolikukarp:

Max

töörõhk: 6 bar

Voolikukarbi

mõõdud: ca 394 x 225 x
445 mm
(P × L × K)

Kaal: ca 9,15 kg
(tühjalt)
ca 11,64 kg
(veega vooliku sees)

Pööramisulatus: horisontaalne
360°

Materjal: Plastik, ilmas-
tikukindel

Voolikud:

Kastmis-
vooliku
pikkus: 25 m

Toite-
vooliku
pikkus: 2 m

Läbimõõt: 1/2" (13 mm)

Vooliku-
materjal: Punutud
PVC-voolik

Kraani
ühenduskeere: 33,3 mm ja
26,5 mm
keere
(G1", G¾")

Kinnitusmaterjal:

Kruvi: 6,3 x 70 mm

Seinapistik: ø 10 x 50 mm

● Tarnekomplekt

- 1 Seinahoidik
- 1 Voolikukarp koos voolikutega
- 1 Siirdmik, 33,3 mm–26,5 mm (G1" – G¾")
- 1 Kraaniliitmik, 33 mm (G1")
- 1 Voolikuliitmik
- 2 Veestopperiga voolikuliitmik
- 1 Reguleeritav aiaprits
- 3 Tüüblit
- 3 Kruvi (seinale kinnitamiseks)
- 2 Turvariiv
- 2 Kruvi (turvariivi jaoks)



Ohutusjuhised

● Üldised ohutusjuhised

HOIDKE KOGU OHUTUSTEAVE
JA JUHISED EDASPIDISEKS
ALLES!



! HOIATUS! **OHT ELULE JA**

ÕNNETUSTE OHT VÄIKELASTELE JA

LASTELE! Lapsed ei tohi tootega mängida ega puhastamist/kasutajapoolset hooldust läbi viia ilma järelevalveta.

- Ärge laske lastel pakendi kilega või pakendi osadega mängida, vastasel juhul võivad need mängides nendesse kinni jääda või väikesi osi alla neelata ja lämbuda.

- Ärge jätke toodet kasutamise ajal järelevalveta.
- Hoidke lapsi paigaldamise ajal eemal. Selle toote juurde kuuluvad kruvid ja muud väikesed osad. Need võivad allaneelamisel või hingamisteedesse sattumisel põhjustada lämbumist.
- Lapsed või inimesed, kellel on puudulikud teadmised või kogemused toote käsitlemise osas või kellel on kehalisi, sensoorseid või vaimseid puudeid, ei tohi toodet kasutada ilma nende ohutuse eest vastutava isiku järelevalve või juhendamiseta. Lapsi tuleb jälgida, et nad tootega ei mängiks.
- Tagage, et toodet kasutaks ainult inimesed, kes on vähemalt 16-aastased, kellel pole kehalisi, sensoorseid või vaimseid puudeid ning kes on lugenud ja mõistnud kasutusjuhendit. Kõik muud isikud tohivad toodet kasutada ainult vastavate isikute järelevalve all.
-  **ELEKTRILÖÖGI OHT!** Veenduge, et te paigaldamisel elektrijuhtmeid ei vigastaks. Vale paigaldamine või kasutamine võib põhjustada elektrilööki.

- Ärge kunagi suunake veejuga elektripaigaldiste poole.
- Ärge kunagi suunake veejuga inimeste ega loomade poole.

⚠ ETTEVAATUST!

VIGASTUSOHT! Vale paigaldamine või kasutamine võib põhjustada vigastusi.

- Veenduge, et kõik osad oleksid kahjustamata ja õigesti paigaldatud.
- Kontrollige veerõhku nõuetekohaselt, vältimaks suure surve all väljapaiskuvast veest tingitud vigastusi. Ärge suunake veejuga inimeste ega loomade poole.
- Ärge kunagi jooge tootega transporditavat vett. Toode ei ole sobilik joogivee jaoks. Toode on ette nähtud vee edastamiseks kohtkindlatest paigaldistest. Muid vedelikke ei tohi sellega edastada.
- Vedage lahtirullitud voolik ainult mööda maapinda. Vältige kõrgel asuvaid voolikuid. Voolikud kujutavad endast komistusohu ja võivad põhjustada õnnetusi.
- Ärge laske voolikul iseenesest kokku kerida. Juhtige see ettevaatlikult korpusesse tagasi.
- Ärge laske voolikut lahti, kui automaatne stoppfunktsioon pole fikseerunud.

■ **LIBISEMISOHT!** Kui põrand on märg, võite põrandal libiseda ja end vigastada. Hoolitsege selle eest, et põrand oleks toote ümbruses võimalikult kuiv.

- Kui toode ei ole kasutusel, keerake veekraan kinni.
- **KAHJUSTUSOHT!** Toote mittenõuetekohane kasutamine võib tekitada kahjustusi.
- Veenduge, et te paigaldamisel kaableid, juhtmeid ja veetorusid ei vigastaks. Enne puurimist otsige paigalduskoht juhtmeotsijaga läbi.
- Külumumiskahjustuste vältimiseks monteerige toode talvel seinalt maha ja hoiustage see kuivas kohas.
- Ärge vedage voolikut üle nurkade või servade ega piki teravaid objekte. Tekkinud kahjustused võivad põhjustada lekkeid.
- Ärge vedage voolikut piirkondades, kus sõidavad sõidukid. Ülesõitmine võib põhjustada vooliku purunemist.
- Ärge avage toote korpust. Vedrud on pinge all ja võivad välja paiskuda.
- Ärge eemaldage korpuse osadest mingeid kruvisid.

- Jälgige, et voolik ei keriks end iseenesest kokku. See võib tekitada kahjustusi.
- Ärge sulgege vooliku ava kasutamise ajal sõrmede ega esemetega.
- Laske paigaldada ainult spetsialistidel.
- Ärge enam toodet kasutage, kui plastikkomponentidel on mõrasid või pragusid või kui need on deformeerunud. Vahetage kahjustatud komponendid välja ainult sobivate originaalosalade vastu.
- **Hoiatus:** Enne kasutamist laske välja tugevalt kuumenenud või kaua seisnud vesi, mis võib torudesse kogunenud olla. Ärge suunake seda inimeste, loomade ega taimede peale.

Sümbolite selgitus:



Ärge kasutage söövitavaid aineid!



Ärge pihustage elektriseadmete, elektrikaablite ja juhtmete suunas.



Ärge pihustage inimeste suunas!



Ärge pihustage loomade suunas!



Pihustage ainult taimedele!



Ärge kasutage toodet joomiseks!



Hoidke avatud leegist ja soojusallikatest eemal. Sulgege mahutid tihedalt; hoidke tulekindlalt! Ärge kasutage kergesti süttivaid vedelikke!



Kaitske külmumise eest ja hoidke külmakindlas kohas.



Kandke sobivat kaitseülikonda, kindaid või maski.



Enne esmakordset kasutamist lugege tähelepanelikult kasutusjuhendit.



Toode vastab kõikidele kehtivatele tootespetsiifilistele ELi määrustele.

● Enne kasutuselevõttu

- Kontrollige kohe pärast lahtipakkimist, kas tarne on terviklik ning kas kõik tooted ja osad on korras.

- **KAHJUSTUSOHT!** Kui avate pakendi hooletult terava noa või muude teravate esemetega, võib toode kahjustada saada. Olge pakendi avamisel väga ettevaatlik.
- Võtke toode pakendist välja.
- Kontrollige, kas tarnekomplekt on terviklik (vt joonis A).
- Kontrollige, kas tootel või selle osadel on kahjustusi. Sellisel juhul ärge toodet kasutage.

● Kasutuselevõtt

- **KAHJUSTUSOHT!** Tootte mittenõuetekohane kasutamine võib tekitada kahjustusi.
- Veenduge, et te paigaldamisel kaableid, juhtmeid ja veetorusid ei vigastaks.
- Enne puurimist otsige paigalduskoht juhtmeotsijaga läbi.

● Paigalduskoha valimine

- Valige stabiilne, suure kandevõimega paigalduskoht.
- Võtke arvesse toote kaalu koos veega vooliku sees (vt ptk „Tehnilised andmed“).
- Valige paigalduskoht, kus saaks kasutada kogu voolikukarbi 11 pööramisulatust 180°.

- Mõõtke kaugus veekraanist välja nii, et toitevooliku 13 saaks ühendada vabalt rippuvas asendis (vt joonis B).

● Kinnitusmaterjali valimine

Betoon- või telliskiviseina külge paigaldamiseks kasutage kaasapandud kruve 6 ja tüübleid 7 (vt joonis C). Need on mõeldud üksnes betoon- või telliskiviseinte jaoks.

● Paigaldamine

- Veenduge, et seinahoidik 8 on tasasel pinnal. Märgistage puurimisaukude asend ja puurige kolm auku (vt joonis C).
- Pange tüüblid 7 puuritud aukudesse.
- Kinnitage seinahoidik 8 kruvidega 6. Seinahoidik 8 tuleb paigaldada horisontaalselt. (Betoon- ja telliskiviseinte kohta vt joonis C).

- Hoidke voolikukarpi **11** kandekäepidemest. Sisestage voolikukarp **11** seinahoidikusse **8**. Pange mõlemad turvariivid **9** ja **10** seinahoidikusse **8**. Jälgige, et vasak turvariiv **9** ja parem turvariiv **10** paigaldataks õigele küljele. Kinnitage turvariivid **9** & **10** 2 kruviga **14** kõvasti seinahoidiku **8** külge (vt joonis D & E).
- Kontrollige olemasolevat veeliitmiku tüüpi.
- Kasutage 33,3 mm keermega (G1") veekraani korral kraaniliitmikku **2** ja keerake see veekraani peale.
- Keerake 26,5 mm keermega (G^{3/4}") veekraani puhul siirdmik **1** kraaniliitmiku **2** sisse ja seejärel keerake kraaniliitmik **2** veekraani peale (vt joonis F).
- Ühendage toitevoolik **13** voolikuliitmikuga **3**. Seejärel ühendage voolikuliitmik **3** kraaniliitmiku **2** külge (vt joonis G). Jälgige, et see kuuldavalt fikseeruks.

- Ühendage toitevooliku **13** teine ots veestopperiga voolikuliitmiku **4** külge. Ühendage seejärel voolik koos veestopperiga voolikuliitmikuga **4** toitevooliku liitmiku **15** külge. Jälgige, et see fikseeruks (vt joonis B).
- Ühendage aiaprits **5** veestopperiga voolikuliitmiku **4** külge. Jälgige, et see kuuldavalt fikseeruks. Jälgige, et aiaprits **5** oleks suletud (vt joonis I).

Toode on nüüd kasutusvalmis.

● Eemaldamine

Eemaldamiseks toimige paigaldamisele vastupidises järjekorras (vt ptk „Paigaldamine“).

● Kasutamine

● Vooliku lahtikerimine

- Tõmmake kastmisvoolik **12** soovitud pikkuses voolikukarbist **11** välja (vt joonis H).
- Andke tõmbele järele. Kastmisvoolik **12** liigub veidi tagasi, kuni kokkukerimise blokeerija vooliku fikseerib.
- Avage veekraan. Veenduge, et aiaprits **5** on suletud.

- Avage aiaprits **5**, keerates seda päripäeva (vt joonis I).
- Kastmisvoolikut **12** tohib välja tõmmata ainult kuni punase märgini.

● Vooliku kokkukerimine

■ VIGASTUSTE JA KAHJUSTUSTE OHT!

Lahtilastud kastmisvoolik võib kokkukerimisautomaatika vedrujõu tõttu eemale paiskuda ning põhjustada vigastusi ja materiaalselt kahju.

- Juhtige kastmisvoolikut alati käega. Jälgige, et kokkukerimise ajal ei oleks lähedal teisi inimesi.
- Ärge kunagi pistke käsi korpuse sisemusse.
- Sulgege aiaprits **5**, keerates seda päripäeva (vt joonis I).
- Sulgege veekraan.
- Avage aiaprits **5**, et veerõhk vabastada. Selleks keerake seda päripäeva.
- Hoidke kastmisvoolikut **12** kinni ja tõmmake seda korraks, et vabastada kokkukerimise blokeerija. Juhtige kastmisvoolikut **12** käega, kuni see automaatselt kuni otsapiirikuni **16** voolikukarpi **11** kokku keritakse (vt joonis J).

● Muude veetarvitite ühendamine

- Veenduge, et veekraan ja aiaprits **5** on suletud.
- Eemaldage aiaprits **5** veestopperiga voolikuliitmiku **4** külge (vt joonis K).
- Voolikuliitmikusse integreeritud veestopper takistab vee järelvoolamist.
- Ühendage nüüd muud veetarvitid veestopperiga voolikuliitmiku **4** külge. Jälgige, et see kuuldavalt fikseeruks.

● Puhastamine ja hooldus

Voolikukarbi puhastamine:

■ KAHJUSTUSOHT!

Mittenõuetekohane puhastamine või käsitsemine võib tekitada tootekahjustusi.

- Ärge kasutage agressiivseid puhastusvahendeid ega teravaid või metallist puhastusvahendeid, nagu noad, tugevad spaatlid ja muud sarnased. Need võivad pealispinda kahjustada.

⚠ Pärast iga kasutuskorda:

- Sulgege iga kasutuskorra järel aiaprits **5** ja veekraan.

- Kerige iga kasutuskorra järel kastmisvoolik **12** kuni otsapiirikuni **16** sisse, et tagasitõmbevedru koormuse alt vabastada (vt ptk „Vooliku kokkukerimine“).

Puhastamine vajaduse korral:

- Puhastage kõiki osi niiske lapiga.

Kord kuus ja iga talve järel:

- Kontrollige regulaarselt voolikuid mõrade, rabaduse ja muude kulumismärkide suhtes.

Hoiustamine:

- Kõik osad peavad enne hoiulepanemist täiesti kuivad olema.
- Hoidke toodet alati kuivas kohas.
- Kaitske toodet otsese päikesekiirguse eest.
- Hoidke toodet lastele kättesaamatus kohas, kindlalt suletuna ja hoiustamistemperatuuril 5 °C kuni 20 °C (toatemperatuur).
- Reguleeritava aiapritsi **5** saab säilitamiseks pista seinahoidiku **8** alaosa sisse (vt joonis N).

● Talveks hoiulepanek

Kaitske toodet külma eest. Jäätuv jäävesi voolikus paisub ja võib põhjustada kahjustusi.

- Eemaldage toitevoolik **13** veekraani küljest.
- Eemaldage kastmisvoolik **12** aiapritsi **5** või muude veetarvitite küljest.
- Tühjendage toitevoolik **13** ja kastmisvoolik **12** täielikult, hoides vooliku otsa allpool.
- Laske kõikidel osadel täielikult kuivada.
- Eemaldage kruvi **14** ja turvariivid **9** ja **10** (vt joonis L) ning võtke voolikukarp **11** seinahoidikult **8** maha (vt joonis M).
- Hoidke voolikukarpi **11** külmumise eest kaitstud kohas.

● Hooldus

⚠ HOIATUS! Kõiki remonditöid tohib teha ainult tootja, hoolduspartner või sarnase kvalifikatsiooniga isik. Mittenõuetekohane hooldus võib tekitada ohtusid.

● Jäätmekäitlus

Pakend koosneb keskkonnasõbralikest materjalidest, mida saab käidelda kohalikes ringlussevõtu keskustes.

Küsige vana toote käitlemise võimaluste kohta oma valla- või linnavalitsusest.

● **Garantii**

Toode on valmistatud rangete kvaliteedijuhiste järgi ja seda on enne tarnimist põhjalikult kontrollitud. Materjali- või tootmisdefektide korral on teil seaduslikud õigused toote müüja suhtes. Teie seadusjärgsed õigused ei ole mingil juhul piiratud meie allpool sätestatud garantiiga.

Selle toote garantii kehtib 3 aastat alates ostukuupäevast. Garantii algab ostukuupäevaga. Hoidke müügitšeki originaali kindlas kohas, kuna see dokument on vajalik ostu tõendamiseks.

Kõikidest kahjustustest või defektidest, mis esinesid juba ostmise ajal, tuleb teatada kohe pärast toote lahtipakkimist.

Kui tootel ilmneb 3 aasta jooksul alates ostukuupäevast materjali- või teostusviga, parandame või asendame selle omal valikul teie eest tasuta. Garantii perioodi ei pikendata kinnitatud garantiinõudega. See kehtib ka asendatud ja parandatud osade kohta.

See garantii kaotab kehtivuse, kui toode on kahjustatud, või kui seda on valesti kasutatud või hooldatud.

Garantii katab materjali- ja tootmisdefektid. See garantii ei laiene tooteosadele, mis on tavapäraselt kulunud ja mida seetõttu peetakse kuluvateks osadeks (nt akud, taaslaetavad akud, voolikud, värvikassetid), ega ka purunevate osade kahjustustele, nt lülitid või klaasist osad.

Garantii käsitlemine

Selleks et teie mureküsimus saaks kiire lahenduse, järgige palun alltoodud juhiseid:

Kõikide päringute jaoks hoidke oma ostu tõendamiseks alles kassatšekk ja tootenumber (nt IAN 494361_2504).

Tootenumbri leiate tootel olevalt tüübisildilt või graveeringult, oma kasutusjuhendi tiitellehelt (all vasakul) või toote taga- või allosas olevalt kleebiselt.

Toote toimivusvigade või muude puuduste korral võtke kõigepealt telefoni või e-posti teel ühendust alltoodud teenindusosakonnaga.

Lisades defektsele tootele ostudokumendi (kassatšeki), kirjelduse toote puuduste kohta ja andmed selle kohta, millal need ilmsid, saate selle tasuta saata teile teadaantud teeninduse aadressile.

Neid ja paljusid teisi käsiraamatuid saate vaadata ja alla laadida lehelt parkside-diy.com. Selle QR-koodi abil satute otse lehele parkside-diy.com. Valige oma riik ja otsige otsinguvälja abil kasutusjuhendeid. Tootenumbri (IAN) 494361_2504 sisestamisel pääsete ligi oma toote kasutusjuhendile.

Teenindus

 **Teenindus Eestis**
Tel: 8000049141
Kontakti vorm
parkside@diy.com
IAN 494361_2504

● ELi vastavusdeklaratsioon

ELi VASTAVUSDEKLARATSIOON (nr IAN 494361_2504)

IAN: 494361_2504
Tootekood: PARKSIDE Seina voolikurull 25m (1 / 2") 4-kihiline
Mudeli number: HG10472

Eelkirjeldatud deklareeritav toode on kooskõlas asjaomaste liidu ühtlustatud õigusaktidega:

Direktiiv 2006/42/EÜ

Viited kasutatud harmoneeritud standarditele või viited muudele tehnilistele spetsifikatsioonidele, millele vastavust deklareeritakse:

Nr / Osad
Direktiiv 2006/42/EÜ
Annex I of 2006/42/EC

Lisateave:

Nr / Osad
PPP 55126A:2020

Tehnilise dokumentatsiooni valdaja: OWIM GmbH & Co.KG

Alla kirjutanud:

OWIM GmbH & Co. KG, Stiftsbergstraße 1, 74167 Neckarsulm, Saksamaa

Käesolev vastavusdeklaratsioon on välja antud tootja ainuvastutusel.

Algse vastavusdeklaratsiooni tõlge

Neckarsulm

Koht

23.06.2025

Kuupäev

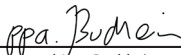
ppa. Jens Buchheim
Volitatud allakirjutanu

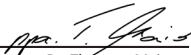
ppa. Dr. Thorsten Maier
Volitatud allakirjutanu

Ievads	Lpp.	101
Paredzētais lietojums	Lpp.	101
Daļu apraksts	Lpp.	102
Tehniskie parametri	Lpp.	102
Piegādes komplekts	Lpp.	103
Drošības norādījumi	Lpp.	103
Vispārīgas drošības norādes	Lpp.	103
Pirms lietošanas sākšanas	Lpp.	106
Lietošanas uzsākšana	Lpp.	106
Montāžas vietas izvēle	Lpp.	106
Montāžas materiālu izvēle	Lpp.	106
Montāža	Lpp.	106
Demontāža	Lpp.	107
Lietošana	Lpp.	108
Šūtenes atritināšana	Lpp.	108
Šūtenes uztīšana	Lpp.	108
Citu ūdens patērētāju pieslēgšana	Lpp.	108
Tīrīšana un kopšana	Lpp.	109
Glabāšana ziemā	Lpp.	109
Apkope	Lpp.	110
Utilizācija	Lpp.	110
Garantija	Lpp.	110
ES atbilstības deklarācija	Lpp.	112

Izmantoto pictogrammu saraksts

■	Drošības norādījumi
□	Lietošanas instrukcija

PIE SIENAS STIPRINĀMS LAISTIŠANAS ŠĻŪTENES STATIVS

● **Ievads**

Apsveicam jūs ar jaunā izstrādājuma iegādi! Jūs esat izvēlējies augstas kvalitātes izstrādājumu. Pirms pirmās lietošanas reizes iepazīstiet šo izstrādājumu. Rūpīgi izlasiet šo lietošanas instrukciju un drošības norādījumus. Izmantojiet izstrādājumu tikai tā, kā aprakstīts un atbilstoši tam paredzētajam lietojumam. Uzglabājiet šo instrukciju drošā vietā. Ja nododat izstrādājumu citai personai, dodiet līdzī arī visu dokumentāciju.

● **Paredzētais lietojums**

Izstrādājumu ir paredzēts izmantot tikai kā pie sienas stiprināmu šļūtenes uztinēju slēgtā šļūtenes kārbā ar automatisku uztīšanu. Pie laistišanas šļūtenes papildus smidzināšanas sprauslai var pieslēgt citus ūdens patērētājus, piemēram, smidzinātāju, laistišanas iekārtas un augstspiediena mazgātāju. Izstrādājums ir paredzēts tikai privātai lietošanai, nevis komerciālai lietošanai. Lietojiet izstrādājumu tikai tā, kā aprakstīts šajā lietošanas instrukcijā. Jebkāda citāda lietošana neatbilst paredzētajam mērķim un var izraisīt personu savainojumus vai mantiskus zaudējumus. Izstrādājums nav rotaļlieta.

● Detaļu apraksts

- 1 Pāreja, no 33,3 mm uz 26,5 mm (no G1" uz G¾")
- 2 Krāna elements, 33,3 mm (G1")
- 3 Šļūtenes elements, ½" (13 mm)
- 4 Šļūtenes elements ar ūdens aizturi, ½" (13 mm)
- 5 Regulējams dārza smidzinātājs
- 6 Skrūve
- 7 Dībelis
- 8 Sienas stiprinājums
- 9 Drošības aizbīdnis (pa kreisi)
- 10 Drošības aizbīdnis (pa labi)
- 11 Šļūtenes kārba
- 12 Laistīšanas šļūtene, 25 m (iepriekš satīta)
- 13 Pievada šļūtene, 2 m (iepriekš satīta)
- 14 Skrūves (drošības aizbīdnim 9 & 10)
- 15 Pievada šļūtenes pieslēgums
- 16 Gala atturis

● Tehniskie parametri

Šļūtenes kārba:

Maks. darba

spiediens: 6 bāri

Šļūtenes kārbas

izmēri: apm. 394 x
225 x 445 mm
(G x P x A)

Svars: apm. 9,15 kg
(tukša)
apm. 11,64 kg
(ar ūdeni
šļūtenē)

Pagriešanas
diapazons: horizontāli 360°
Materiāls: Plastmasa,
izturīga pret
laikapstākļiem

Šļūtenes:

Laistīšanas
šļūtenes
garums: 25 m
Pieplūdes
šļūtenes
garums: 2 m
Diametrs: 1/2" (13 mm)
Šļūtenes
materiāls: PVC auduma
šļūtene

Krāna
pieslēguma
vītne: 33,3 mm un
26,5 mm vītne
(G1", G¾")

Montāžas materiāli:

Skrūve: 6,3 x 70 mm

Sienas

spraudnis: ø 10 x 50 mm

● Piegādes komplekts

- 1 Sienas stiprinājums
- 1 Šļūtenes kārba ar šļūtenēm
- 1 Pāreja, no 33,3 mm uz 26,5 mm (no G1" uz G¾")
- 1 Krāna elements, 33 mm (G1")
- 1 Šļūtenes elements
- 2 Šļūtenes elements ar ūdens aizturi
- 1 Regulējams dārza smidzinātājs
- 3 Dībeļi
- 3 Skrūves (montāžai pie sienas)
- 2 Drošības aizbīdnis
- 2 Skrūves (drošības aizbīdnim)



Drošības norādījumi

● Vispārīgas drošības norādes

UZGLABĀJIET VISUS DROŠĪBAS NORĀDĪJUMUS UN INSTRUKCIJAS TURPMĀKAI ATSAUCEI!



BRĪDINĀJUMS! **DZIVĪBAS**

APDRAUDĒJUMS UN NELAIMES GADĪJUMU RISKS ZĪDAIŅIEM UN BĒRNIEM!

Bērni nedrīkst rotaļāties ar izstrādājumu, un tīrīšanu/lietotāja veiktu apkopi nedrīkst veikt bērni bez uzraudzības.

- Neļaujiet bērniem rotaļāties ar iepakojuma plēvi vai iepakojuma daļām, pretējā gadījumā rotaļājoties viņi var tajā sapīties vai norīt detaļas un nosmakt.
- Lietošanas laikā neatstājiet izstrādājumu bez uzraudzības.
- Montāžas laikā nelaidiet tuvumā bērnus. Šis izstrādājums ietver skrūves un citas sīkas detaļas. Ja tās tiek norītas vai ieelpotas, tās var izraisīt nosmakšanu.
- Bērni vai personas, kam trūkst zināšanu vai pieredzes izstrādājuma lietošanā vai kurām ir ierobežojumi fizisko, jutības vai garīgo spēju dēļ, nedrīkst lietot izstrādājumu bez par viņu drošību atbildīgas personas uzraudzības vai vadības. Bērni ir jāuzrauga, lai viņi nerotaļātos ar izstrādājumu.
- Pārliedzinieties, ka personas, kurām ir vismaz 16 gadi, ir ar pilnīgām fiziskajām un garīgajām spējām un ir izlasījušas lietošanas instrukciju un sapratušas, kā lietot izstrādājumu. Visas pārējās personas drīkst lietot izstrādājumu tikai atbilstošu personu uzraudzībā.



ELEKTRISKĀS STRĀVAS TRIECIENA

RISKS! Pārlicinieties, ka montāžas laikā netiek bojāts elektrības vads. Nepareiza instalācija vai lietošana var izraisīt elektriskās strāvas trieciena risku.

- Nekad nevērsiet ūdens strūklu pret elektroierīcēm.
- Nekad nevērsiet ūdens strūklu pret personām vai dzīvniekiem.

**⚠ IEVĒRĪBAI! SAVAINOJUMU
RISKS!** Nepareiza instalācija vai lietošana var izraisīt savainojumus.

- Pārlicinieties, ka detaļas nav bojātas un tiek atbilstoši samontētas.
- Pienācīgi pārbaudiet ūdens spiedienu, lai nepieļautu, ka ūdens izplūst ar augstu spiedienu un izraisa savainojumus. Nevērsiet ūdens strūklu pret personām vai dzīvniekiem.
- Nekad nedzeriet ūdeni, ko transportējat ar izstrādājumu. Izstrādājums nav piemērots dzeramajam ūdenim. Izstrādājums ir paredzēts ūdens transportēšanai no stacionārām instalācijām. Ar to nedrīkst transportēt citus šķidrumus.

- Atritinātu šļūteni novietojiet tikai līdzēni uz pamatnes. Izvairieties no vertikālām cilpām. Cilpas rada pakļupšanas risku un var izraisīt negadījumus.
- Neļaujiet šļūtenei pašai atlekt atpakaļ. Uzmanīgi ievirziet to atpakaļ korpusā.
- Neatļaidiet šļūteni, ja nav nofiksēta automātiskā apturēšanas funkcija.
- **PASLĪDĒŠANAS DRAUDI!** Ja pamatne ir slapja, uz pamatnes var paslīdēt un savainoties. Pārlicinieties, lai pamatne šļūtenes spoles tuvumā būtu pēc iespējas sausa.
- Aizveriet ūdens krānu, ja izstrādājums netiek lietots.
- **BOJĀJUMU RISKS!** Nepareiza rīcība ar izstrādājumu var izraisīt bojājumus.
- Pārlicinieties, lai montāžas laikā netiktu bojāti kabeļi, vadi un ūdens caurules. Pirms urbšanas izmeklējiet montāžas vietu ar vadu meklētāju.
- Lai izvairītos no sala radītiem bojājumiem, ziemā demontējiet izstrādājumu no sienas un glabājiet sausā vietā.

- Nevirziet šļūteni gar stūriem vai malām un smailiem vai asu šķautņu priekšmetiem. Radušies bojājumi var izraisīt nehermētiskumu.
- Neizvietojiet šļūteni vietās, kur brauc transportlīdzekļi. Pārbraukšana var izraisīt šļūtenes plīsumu.
- Neatveriet izstrādājuma korpusu. Atsperes ir iepriekš nospriegotas, tās var atlekt atpakaļ.
- Neizņemiet skrūves no korpusa detaļām.
- Ievērojiet, lai šļūtene pati neuztītos atpakaļ. Tādējādi varat rasties bojājumi.
- Lietošanas laikā neaizveriet šļūtenes atveri ar pirkstiem vai priekšmetiem.
- Izstrādājuma montāžu uzticiet tikai speciālistam.
- Vairs neizmantojiet izstrādājumu, ja plastmasas detaļām ir plaisas vai plīsumi vai tās ir deformējušās. Nomainiet bojātas detaļas tikai atbilstošām oriģinālajām rezerves daļām.
- **Brīdinājums:** Pirms lietošanas ļoti sakarsušu vai ilgi nostāvējušu ūdeni, kas var atrasties pievadā, nedrīkst vērst uz personām, dzīvniekiem vai augiem.

Simbolu skaidrojums:



Nelietojiet kodīgas vielas!



Nesmidziniet uz elektroierīcēm, elektrības kabeļiem un vadiem.



Nesmidziniet uz personām!



Nesmidziniet uz dzīvniekiem!



Smidziniet tikai uz augiem!



Nelietojiet izstrādājumu dzeršanai!



Sargājiet no atklātas liesmas un siltuma avotiem. Cieši aizveriet tvertnes; glabājiet ugunsdrošā vietā! Nelietojiet viegli uzliesmojošus šķidrumus!



Sargājiet no sala un glabājiet neaizsalstošā vietā.



Lietojiet piemērotu aizsargapģērbu, cimdus vai masku.



Pirms pirmās lietošanas reizes rūpīgi izlasiet instrukciju.

C Izstrādājums atbilst visām piemērojamajām ES direktīvām, kas attiecas uz konkrētiem izstrādājumiem.

● Pirms lietošanas sākšanas

■ Pēc izpakošanas nekavējoties pārbaudiet, vai piegādes komplekts ir pilnīgs un, vai izstrādājums un visas daļas ir nevainojamā stāvoklī.

■ **BOJĀJUMU RISKS!**

Neuzmanīgi atverot iepakojumu ar asu nazi vai citu asu priekšmetu, izstrādājums var tikt bojāts. Atverot iepakojumu, ievērojiet īpašu piesardzību.

- Izņemiet no iepakojuma izstrādājumu.
- Pārbaudiet, vai ir piegādāts pilns komplekts (skatīt A att.).
- Pārbaudiet, vai izstrādājumam vai detaļām nav bojājumu. Ja tas tā nav, nelietojiet izstrādājumu.

● Lietošanas uzsākšana

■ **BOJĀJUMU RISKS!**

Nepareiza rīcība ar izstrādājumu var izraisīt bojājumus.

■ Pārliedzinieties, lai montāžas laikā netiktu bojāti kabeļi, vadi un ūdens caurules.

■ Pirms urbšanas izmeklējiet montāžas vietu ar vadu meklētāju.

● **Montāžas vietas izvēle**

- Izvēlieties stabilu, izturīgu montāžas vietu.
- Ņemiet vērā izstrādājuma svaru, tostarp ūdeni šļūtenē (skatīt nodaļu “Tehniskie parametri”).
- Izvēlieties montāžas vietu, kurā var izmantot visu šļūtenes kārbas **11** pagriešanas diapazonu 180°.
- Nosakiet attālumu līdz ūdens krānam tā, lai pievada šļūteni **13** varētu pieslēgt, tai brīvi nokarājoties (skatīt B att.).

● **Montāžas materiālu izvēle**

Montāžai pie betona vai ķieģeļu sienas izmantojiet pievienotās skrūves **6** un dībeļus **7** (skatīt C att.). Tie ir piemēroti tikai betonam vai ķieģeļu sienām.

● **Montāža**

- Pārliedzinieties, ka sienas stiprinājums **8** ir nolīmeņots. Atzīmējiet urbuma vietu un izurbiet trīs caurumus (skatīt C att.).
- Ievietojiet dībeļus **7** izurbtajos caurumos.

- Uzstādiet sienas stiprinājumu **8** ar skrūvju **6** palīdzību. Sienas stiprinājums **8** jāpiestiprina horizontāli. (Betona sienām un mūrim skatīt C att.).
- Turiet šļūtenes kārbu **11** aiz roktura. Ievietojiet šļūtenes kārbu **11** sienas stiprinājumā **8**. Ievietojiet drošības aizbīdņi **9** un **10** sienas stiprinājumā **8**. Ievērojiet, lai kreisais drošības aizbīdņis **9** un labais drošības aizbīdņis **10** tiktu ievietoti pareizajā pusē. Nostipriniet drošības aizbīdņus **9** & **10** ar 2 skrūvēm **14** pie sienas stiprinājuma **8** (skatīt D un E att.).
- Pārbaudiet pieejamo ūdens pieslēguma veidu.
- Izmantojiet ūdens krānam ar 33,3 mm vītņi (G1") krāna elementu **2** un uzskrūvējiet to uz ūdens krāna.
- Ūdens krānam ar 26,5 mm vītņi (G¾") vispirms ieskrūvējiet pāreju **1** krāna elementā **2** un tad uzskrūvējiet krāna elementu **2** uz ūdens krāna (skatīt F att.).

- Savienojiet pievada šļūteni **13** ar šļūtenes elementu **3**. Pēc tam pieslēdziet šļūtenes elementu **3** krāna elementam **2** (skatīt G att.). Ievērojiet, lai tas dzirdami nofiksētos.
- Otru pievada šļūtenes **13** galu savienojiet ar šļūtenes elementu ar ūdens aizturi **4**. Tad pieslēdziet šļūtenes elementu ar ūdens aizturi **4** pie pievada šļūtenes pieslēguma **15**. Ievērojiet, lai tas nofiksētos (skatīt B att.).
- Pieslēdziet dārza smidzinātāju **5** šļūtenes elementam ar ūdens aizturi **4**. Ievērojiet, lai tas dzirdami nofiksētos. Ievērojiet, lai dārza smidzinātājs **5** būtu aizvērts (skatīt I att.).

Izstrādājums ir gatavs lietošanai.

● Demontāža

Lai veiktu demontāžu, rīkojieties montāžai apgrieztā secībā (skatīt nodaļu "Montāža").

● **Lietošana**

● **Šļūtenes atritināšana**

- Izvelciet laistīšanas šļūteni **12** vajadzīgajā garumā no šļūtenes kārbas **11** (skatīt H att.).
- Atbrīvojiet nostiepusi. Laistīšanas šļūtene **12** mazliet pavirzās atpakaļ, līdz to tur uztīšanās bloķētājs.
- Atveriet ūdens krānu. Pārlicinieties, ka dārza smidzinātājs **5** ir pieslēgts.
- Atveriet dārza smidzinātāju **5**, griežot to pulksteņrādītāja virzienā (skatīt I att.).
- Laistīšanas šļūteni **12** drīkst izvilkt tikai līdz sarkanajai atzīmei.

● **Šļūtenes uztīšana**

- **TRAUMU UN BOJĀJUMU RISKS!** Nevirzīta laistīšanas šļūtene uztīšanas automātikas atsperu spēka ietekmē var atsisties un izraisīt savainojumus un mantiskus zaudējumus.
- Laistīšanas šļūteni principā vienmēr jāvirza ar roku. Ievērojiet, lai uztīšanas laikā tuvumā neatrastos citas personas.
- Nekad nesatveriet korpusa iekšpusē.

- Pieslēdziet dārza smidzinātāju **5**, pagriežot to pretēji pulksteņrādītāja virzienam (skatīt I att.).
- Aizveriet ūdens krānu.
- Atveriet dārza smidzinātāju **5**, lai izlaistu ūdens spiedienu. Pagriežiet to pulksteņrādītāja virzienā.
- Turiet laistīšanas šļūteni **12** un mazliet pavelciet, lai atbrīvotu uztīšanās bloķētāju. Virziet laistīšanas šļūteni **12** ar roku, kamēr tā automātiski uztinas līdz gala atturim **16** šļūtenes kārbā **11** (skatīt J att.).

● **Citu ūdens patērētāju pieslēgšana**

- Pārlicinieties, ka ūdens krāns un dārza smidzinātājs **5** ir pieslēgti.
- Noņemiet dārza smidzinātāju **5** no šļūtenes elementa ar ūdens aizturi **4** (skatīt K att.).
- Šļūtenes elementā integrētais ūdens aizturis nepieļauj ūdens plūšanu.
- Tagad pieslēdziet citu ūdens patērētāju pie šļūtenes elementa ar ūdens aizturi **4**. Ievērojiet, lai tas dzirdami nenoķīstos.

● Tīrīšana un kopšana

Šļūtenes kārbas tīrīšana:

■ **BOJĀJUMU RISKS!**

Nepareiza tīrīšana vai rīcība var izraisīt ražojuma bojājumus.

- Neizmantojiet agresīvus tīrīšanas līdzekļus, kā arī tādus asus vai metāla tīrīšanas priekšmetus kā nazis, cieta lāpstiņa u.tml. Tie var bojāt virsmu.

⚠ **Pēc katras lietošanas reizes:**

- Pēc katras lietošanas reizes aizveriet dārza smidzinātāju [5] un ūdens krānu.
- Pēc katras lietošanas reizes uztiniet laistīšanas šļūteni [12] līdz gala atturim [16], lai atslogotu uztīšanas atsperi (skatīt nodaļu “Šļūtenes uztīšana”).

Tīrīšana vajadzības gadījumā:

- Tīriet visas daļas ar mitru drānu.

Reizi mēnesī un katrreiz pēc ziemas:

- Regulāri pārbaudiet, vai šļūtenēm nav plaisu, trausluma un citu nodiluma pazīmju.

Glabāšana:

- Visām daļām pirms glabāšanas ir jābūt pilnībā sausām.
- Vienmēr glabājiet izstrādājumu sausā vietā.
- Sargiet izstrādājumu no tiešiem saules stariem.
- Glabājiet izstrādājumu bērniem nepieejamā, droši aizslēgtā vietā glabāšanas temperatūrā no 5 °C līdz 20 °C (istabas temperatūra).
- Regulējamo dārza smidzinātāju [5] glabāšanai var iespraust sienas stiprinājuma [8] apakšpusē (skatīt N att.).

● **Glabāšana ziemā**

Sargiet izstrādājumu no sala. Sasalis atlikušais ūdens šļūtenē izplešas un var izraisīt bojājumus.

- Atvienojiet pievada šļūteni [13] no ūdens krāna.
- Atvienojiet laistīšanas šļūteni [12] no dārza smidzinātāja [5] vai cietiem ūdens patērētājiem.
- Pilnībā iztukšojiet pievada šļūteni [13] un laistīšanas šļūteni [12], turot šļūtenes atveri uz leju.
- Pagaidiet, līdz visas daļas ir pilnīgi nožuvušas.

- Izņemiet skrūvi **14** un drošības aizbāžņus **9** un **10** (skatīt L att.) un noņemiet šļūtenes kārbu **11** no sienas stiprinājuma **8** (skatīt M att.).
- Glabājiet šļūtenes kārbu **11** neaizsalstošā vietā.

● **Apkope**

⚠ BRĪDINĀJUMS! Jebkuru remontu drīkst veikt tikai ražotājs, servisa partneris vai līdzīgi kvalificētas personas. Nepareiza apkope var izraisīt apdraudējumu.

● **Utilizācija**

Iepakojums ražots no videi draudzīgiem materiāliem, kurus varat utilizēt vietējās atkritumu pārstrādes iestādēs.

Informāciju par nolietotā izstrādājuma utilizāciju varat saņemt savā novada vai pilsētas pašvaldībā.

● **Garantija**

Izstrādājums bija izgatavots atbilstoši stingrām kvalitātes vadlīnijām un pirms piegādes rūpīgi pārbaudīts. Materiālu vai ražošanas defektu gadījumā jums attiecībā pret izstrādājuma pārdevēju ir likumīgas tiesības. Mūsu zemāk minētā garantija nekādā veidā neierobežo jūsu likumīgās tiesības.

Šim izstrādājumam tiek piešķirta 3 gadu garantija, sākot ar pirkuma izdarīšanas datumu. Garantijas termiņš sākas ar pirkuma izdarīšanas datumu. Uzglabājiet oriģinālo pirkuma čeku drošā vietā, jo tas ir nepieciešams kā pirkuma dokumentāls pierādījums.

Par visiem bojājumiem vai trūkumiem, kas jau eksistē uz pirkuma izdarīšanas brīdi, nekavējoties jāziņo pēc izstrādājuma izpakošanas.

Ja 3 gadu laikā, sākot ar pirkuma izdarīšanas datumu, izstrādājumam parādīsies kāds materiālu vai ražošanas defekts, mēs pēc savas izvēles izstrādājumu salabosim vai nomainīsim bez maksas. Garantijas laiks nepagarināsies uz notikušās garantijas prasības pamata. Tas attiecas arī uz aizvietotām un salabotām daļām.

Garantija zaudē spēku, ja izstrādājums bija bojāts vai nelietpratīgi lietots vai apkopts.

Garantija sedz materiālu un ražošanas defektus. Šī garantija neattiecas ne uz izstrādājuma daļām, kas ir pakļautas normālam nolietojumam, un līdz ar to ir uzskatāmas par nolietojuma daļām (piemēram, baterijas, akumulatori, šļūtenes, kārtidži), ne uz plīstošu daļu bojājumiem, piemēram, slēdzis vai stikla daļas.

Rīcība garantijas gadījumā

Lai Jūsu prasība tiktu ātrāk apstrādāta, lūdzu, ievērojiet tālāk sniegtās norādes.

Jebkādu prasību apstrādei kā pirkuma apliecinājumu, lūdzu, uzglabājat kases čeku un izstrādājuma numuru (piemēram, IAN 494361_2504).

Izstrādājuma numurs norādīts tipa plāksnītē uz izstrādājuma, gravējumā uz izstrādājuma, lietošanas instrukcijas titullapā (apakšā, kreisajā pusē) vai kā uzlīme izstrādājuma aizmugurē vai apakšā.

Ja izstrādājums darbojas kļūdaini vai tam ir citi trūkumi, lūdzu, vispirms sazinieties ar tālāk norādīto servisa daļu pa tālruni vai e-pastu.

Pēc tam izstrādājumu, kam konstatēts defekts, varat nosūtīt bez maksas uz Jums norādīto servisa adresi, pievienojot pirkuma apliecinājumu (kases čeku) un norādi par attiecīgo defektu un tā rašanās laiku.

Vietnē parksidediy.com varat apskatīt un lejupielādēt gan šo, gan daudzas citas rokasgrāmatas. Ar šo QR kodu Jūs varat atvērt vietni parksidediy.com. Izvēlieties valsti un meklējiet lietošanas instrukcijas, izmantojot meklēšanas rīku. Ievadot preces numuru (IAN) 494361_2504, Jūs atvērsiet attiecīgās preces lietošanas instrukciju.

Serviss

 **Serviss Latvijā**
Tālr.: 80000040
Kontaktfoma šeit
parksidediy.com
IAN 494361_2504

● ES atbilstības deklarācija

ES ATBILSTĪBAS DEKLARĀCIJA (Nr. IAN 494361_2504)

IAN: 494361_2504
Produkta identifikācijas numurs: PARKSIDE Sienas šjūtenes rullis 25 m (1 / 2") 4 slāņu
Modeļa numurs: HG10472

Iepriekš aprakstītais deklarācijas priekšmets atbilst attiecīgajam Savienības saskaņošanas tiesību aktam:

Direktīva 2006/42/EK

Atsauces uz attiecīgajiem izmantojamiem saskaņotajiem standartiem vai atsauces uz citam tehniskajām specifikācijām, attiecībā uz ko tiek deklarēta atbilstība:

N° / Daļas

Direktīva 2006/42/EK

Annex I of 2006/42/EC

Papildu informācija:

N° / Daļas

PPP 55126A:2020

Tehniskās dokumentācijas turētājs: OWIM GmbH & Co.KG

Parakstīts šādas personas vārdā:

OWIM GmbH & Co. KG, Stiftsbergstraße 1, 74167 Neckarsulm, Germany

Šī atbilstības deklarācija ir izdota vienīgi uz šāda ražotāja atbildību.

Orģinālās atbilstības deklarācijas tulkojums

Neckarsulm

Vieta

23.06.2025

Datums

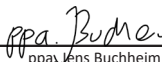
ppa. Jens Buchheim

Pilnvarots parakstītājs

ppa. Dr. Thorsten Maier

Pilnvarots parakstītājs

OWIM GmbH & Co. KG
Stiftsbergstraße 1
74167 Neckarsulm
GERMANY

Model No.: HG10472
Version: 11/2025

IAN 494361_2504

