

/// PARKSIDE®



SOPORTE DE SOLDADURA FLEXIBLE CON ILUMINACIÓN / AUSILIO DI SALDATURA FLESSIBILE CON ILLUMINAZIONE PFLB 4 A1

ES
**SOPORTE DE SOLDADURA
FLEXIBLE CON ILUMINACIÓN**
Instrucciones de uso

PT
**AUXILIAR DE SOLDADURA
FLEXÍVEL COM ILUMINAÇÃO**
Manual de instruções

DE / AT / CH
**FLEXIBLE LÖTHILFE
MIT BELEUCHTUNG**
Bedienungsanleitung

IT / MT
**AUSILIO DI SALDATURA
FLESSIBILE CON ILLUMI-
NAZIONE**
Istruzioni per l'uso

GB / MT
**FLEXIBLE SOLDERING
STAND WITH LIGHT**
Operating instructions

IAN 484595_2501

ES / IT / PT

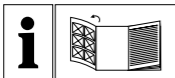

ES

Antes de empezar a leer abra la página que contiene las imágenes y, en seguida, familiarícese con todas las funciones del dispositivo.

IT / MT

Prima di leggere aprire la pagina con le immagini e prendere confidenza con le diverse funzioni dell'apparecchio.

PT

Antes de começar a ler abra na página com as imagens e, de seguida, familiarize-se com todas as funções do aparelho.

GB / MT

Before reading, unfold the page containing the illustrations and familiarise yourself with all functions of the device.

DE / AT / CH

Klappen Sie vor dem Lesen die Seite mit den Abbildungen aus und machen Sie sich anschließend mit allen Funktionen des Gerätes vertraut.

| | | | |
|----------|------------------------|--------|----|
| ES | Instrucciones de uso | Página | 1 |
| IT/MT | Istruzioni per l'uso | Pagina | 23 |
| PT | Manual de instruções | Página | 45 |
| GB/MT | Operating instructions | Page | 67 |
| DE/AT/CH | Bedienungsanleitung | Seite | 87 |

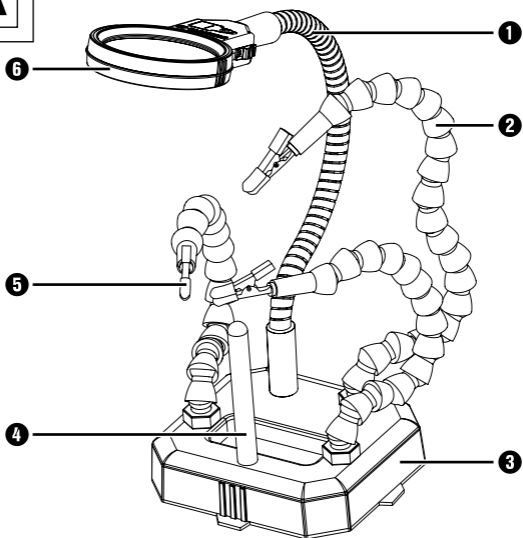
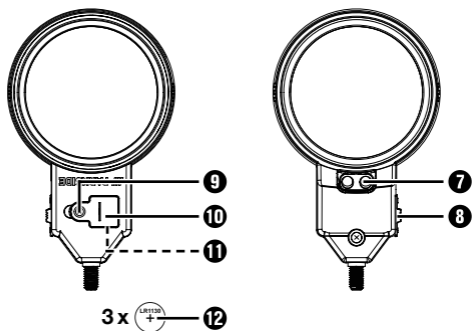
A**B**

Índice

| | |
|--|-----------|
| Información sobre estas instrucciones de uso | 2 |
| Uso previsto | 2 |
| Indicaciones de advertencia y símbolos utilizados | 3 |
| Seguridad | 5 |
| Indicaciones generales de seguridad | 5 |
| Indicaciones de seguridad sobre la manipulación de las pilas | 7 |
| Descripción del aparato | 9 |
| Volumen de suministro e inspección de transporte | 10 |
| Características técnicas | 11 |
| Antes del primer uso | 12 |
| Montaje | 12 |
| Manejo y funcionamiento | 13 |
| Cambio de las pilas | 13 |
| Mantenimiento y limpieza | 14 |
| Almacenamiento | 14 |
| Desecho | 15 |
| Garantía de Kompernass Handels GmbH | 17 |
| Asistencia técnica | 21 |
| Importador | 21 |

Información sobre estas instrucciones de uso

Felicidades por la compra de su aparato nuevo. Ha adquirido un producto de alta calidad.



Las instrucciones de uso forman parte del producto y contienen indicaciones importantes acerca de su seguridad, uso y desecho. Antes de usar el producto, familiarícese con todas las indicaciones de manejo y de seguridad. Utilice el producto únicamente como se describe y para los ámbitos de aplicación indicados. Guarde estas instrucciones en un lugar seguro. Entregue todos los documentos cuando transfiera el producto a terceros.

Uso previsto

Este producto está previsto para ver objetos con un aumento doble o cuádruple. Los ledes integrados sirven exclusivamente para obtener un mejor contraste y visualizar sin sombras los objetos que pretendan observarse con aumento. Además, el producto dispone de tres pinzas de fijación y de un soporte para el soldador.



La utilización del producto para otros fines o su modificación se consideran contrarias al uso previsto y aumentan considerablemente el riesgo de accidentes. El fabricante no asumirá responsabilidad alguna por las lesiones o daños causados por una utilización de este producto contraria a su uso previsto.









Además, el producto está previsto exclusivamente para su uso en estancias interiores. Este producto no es apto para su uso comercial ni para otras aplicaciones.

Este producto no es apto para la iluminación de estancias domésticas.

Indicaciones de advertencia y símbolos utilizados

En estas instrucciones de uso, en el embalaje y en el aparato se utilizan las siguientes indicaciones de advertencia y símbolos (si corresponde):

| | |
|---|---|
|  | <p>¡PELIGRO! Una indicación de advertencia marcada con este símbolo y con el término "PELIGRO" designa una situación de peligro inminente que, si no se evita, causa lesiones mortales o graves.</p> |
|  | <p>¡ADVERTENCIA! Una indicación de advertencia marcada con este símbolo y con el término "ADVERTENCIA" designa una posible situación peligrosa que, si no se evita, puede causar lesiones mortales o graves.</p> |

| | |
|---|---|
|  | <p>¡CUIDADO! Una indicación de advertencia marcada con este símbolo y con el término "CUIDADO" designa una posible situación peligrosa que, si no se evita, puede causar lesiones de gravedad leve a moderada.</p> |
|  | <p>¡ATENCIÓN! Una indicación de advertencia marcada con este símbolo y con el término "ATENCIÓN" designa una posible situación que, si no se evita, puede causar daños materiales.</p> |
|  | <p>Indicación: la indicación proporciona información adicional que facilita el manejo del aparato.</p> |
|  | <p>¡Mantenga las pilas fuera del alcance de los niños!</p> |
|  | <p>¡Lea las instrucciones de uso!</p> |
|  | <p>¡Utilice gafas de protección!</p> |
|  | <p>¡Utilice guantes de protección!</p> |
|  | <p>Corriente/tensión continua</p> |

Seguridad

Indicaciones generales de seguridad

⚠ ¡ADVERTENCIA! ¡PELIGRO DE LESIONES!

Esta sección contiene indicaciones de seguridad importantes de validez específica para este aparato. Lea cuidadosamente estas indicaciones de seguridad antes de utilizar el aparato para evitar el peligro de descarga eléctrica o de lesiones graves.

- Este aparato puede ser utilizado por niños a partir de 8 años y por personas cuyas facultades físicas, sensoriales o mentales sean reducidas o carezcan de los conocimientos y de la experiencia necesarios siempre que sean vigilados o hayan sido instruidos correctamente sobre el uso seguro del aparato y hayan comprendido los peligros que entraña. Los niños no deben jugar con el aparato. Los niños no deben realizar las tareas de limpieza y mantenimiento del aparato sin supervisión.
- No siga utilizando el aparato si está dañado.
- Proteja el aparato contra los líquidos y la humedad. ¡No sumerja nunca el aparato en agua ni en otros líquidos!

- No realice modificaciones ni reparaciones en el aparato. Los ledes no pueden ni deben cambiarse. Si los ledes se averían al final de su vida útil, debe sustituirse el aparato entero.
- No utilice nunca el aparato para mirar al sol ni a otras fuentes de luz. De lo contrario, podría sufrir lesiones oculares graves.

⚠ ¡ATENCIÓN! ¡DAÑOS MATERIALES!

-  No exponga nunca el aparato a la luz solar directa ni a otras fuentes de luz. No deje nunca el aparato sin vigilancia. De lo contrario, existe peligro de incendio por la concentración de los rayos de luz y del calor.
- Debe guardarse el aparato en un entorno protegido de la radiación solar directa.
- No someta el aparato a temperaturas extremas ni a grandes cargas mecánicas. De lo contrario, podría deformarse.
- Asegúrese de que la lupa no entre en contacto con objetos afilados o puntiagudos. De lo contrario, podría dañarse el aparato.
- No deje el soldador (aparato aparte/no se incluye en el volumen de suministro) desatendido mientras esté encendido. El soporte del soldador solo está previsto para sujetar el soldador durante un tiempo limitado.

Indicaciones de seguridad sobre la manipulación de las pilas

Tenga en cuenta lo siguiente a la hora de manipular pilas:

¡ADVERTENCIA!

El manejo incorrecto de las pilas puede provocar incendios, explosiones, fugas de sustancias peligrosas y otras situaciones de peligro.

-  Mantenga las pilas nuevas y usadas siempre fuera del alcance de los niños.
- Asegúrese de que no se ingieran las pilas. Existe peligro de quemaduras químicas.
- Este producto contiene pilas de botón. La ingestión de una pila de botón puede causar quemaduras internas graves e incluso la muerte en un plazo de 2 horas.
- Si usted u otra persona han ingerido o se han introducido una pila en cualquier parte del cuerpo, busquen inmediatamente asistencia médica.
- Utilice exclusivamente el tipo de pila indicado. Si se utiliza un tipo distinto, existe peligro de explosión.
- No utilice tipos distintos de pilas ni pilas nuevas y gastadas a la vez.
- No recargue nunca las pilas no recargables.
- No tire nunca las pilas al fuego o al agua.

/// PARKSIDE®

- No deseche nunca las pilas tirándolas al fuego ni introduciéndolas en un horno caliente. Existe peligro de explosión.
- No abra o deforme nunca las pilas. Existe peligro de explosión.
- No exponga las pilas a temperaturas elevadas ni a la radiación solar directa. Existe peligro de explosión y de liberación de líquidos o gases inflamables.
- No exponga las pilas a una presión atmosférica extremadamente baja. Existe peligro de explosión y de liberación de líquidos o gases inflamables.
- No cortocircuite los contactos.
- Retire las pilas gastadas del aparato y deséchelas de forma segura.
- Introduzca siempre las pilas con la polaridad correcta en el aparato.
- Si el compartimento para pilas no puede cerrarse correctamente, no utilice el aparato y manténgalo fuera del alcance de los niños.
- Extraiga las pilas cuando no vaya a utilizar el aparato durante un periodo prolongado.
- Revise las pilas de forma periódica. Las fugas en las pilas pueden provocar lesiones y dañar el aparato.

-  ¡Utilice guantes de protección si las pilas tienen fugas! Limpie los contactos de la pila y del aparato, así como el compartimento para pilas, con un paño seco. Evite el contacto de la piel y las mucosas, especialmente de los ojos, con los productos químicos. En caso de contacto, elimine los productos químicos aclarando la zona afectada con agua abundante y busque inmediatamente asistencia médica.

Descripción del aparato

(Consulte las ilustraciones de la página desplegable)

- 1 Soporte
- 2 Brazos flexibles de plástico
- 3 Base
- 4 Soporte del soldador
- 5 Pinzas de cocodrilo
- 6 Lupa con led
- 7 Luces led
- 8 Interruptor de encendido/apagado
- 9 Tornillo de la tapa del compartimento para pilas
- 10 Tapa del compartimento para pilas
- 11 Compartimento para pilas
- 12 Pilas de botón

Volumen de suministro e inspección de transporte

El volumen de suministro consta de los siguientes componentes (consulte las ilustraciones de la página desplegable):

- Base
- Lupa con led (con luces led)
- Soporte
- 3 brazos flexibles de plástico
- 3 pinzas de cocodrilo
- Soporte del soldador
- 3 pilas de botón de litio LR1130/AG10 (ya introducidas)
- Instrucciones de uso

i Indicación

- ▶ Compruebe la integridad del suministro y si hay daños visibles.
- ▶ Si el suministro está incompleto o se observan daños debidos a un embalaje deficiente o al transporte, póngase en contacto con la línea directa de asistencia (consulte el capítulo *Asistencia técnica*).

Características técnicas

| | |
|---------------------------------|---|
| Alimentación de tensión | 3 pilas de 1,5 V --- (corriente continua) |
| Potencia de los ledes | 0,23 W |
| Flujo luminoso de los ledes | 6,5 lúmenes |
| Duración de la luz de los ledes | Aprox. 30 horas |
| Vida útil de los ledes | Aprox. 25 000 horas |
| Aumento de la lupa | Doble o cuádruple |
| Tipo de pila | Pila de botón de litio de 1,5 V, LR1130/AG10 |

Antes del primer uso

- ◆ Retire todo el material de embalaje y los adhesivos del aparato.
- ◆ Las pilas de botón 12 ya están insertadas en el aparato. Retire la tira aislante del compartimento para pilas 11 (consulte la fig. 1).

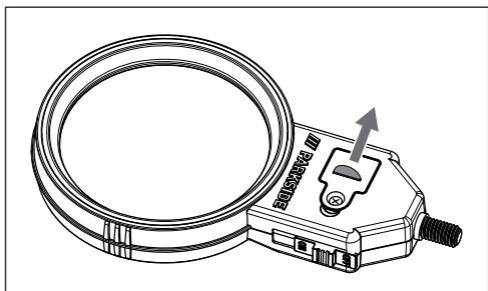

Fig. 1

Montaje

- 1) Enrosque firmemente el soporte 1 a la base 3.
- 2) Enrosque firmemente la lupa con led 6 al soporte 1.
- 3) Enrosque firmemente el soporte del soldador 4 a la base 3.
- 4) Enrosque firmemente los tres brazos flexibles de plástico 2 a la base 3 con una llave hexagonal (no se incluye en el volumen de suministro).
- 5) Enrosque firmemente las tres pinzas de cocodrilo 5 a los tres brazos flexibles de plástico 2.

Manejo y funcionamiento

- 1) Fije la pieza de trabajo que deba soldarse en una de las pinzas de cocodrilo ⑤.
- 2) Ajuste el interruptor de encendido/apagado ⑧ en la posición **ON** (encendido) para encender las luces led ⑦.
- 3) Oriente la lupa con led ⑥ con las luces led ⑦ hacia la pieza de trabajo fijada.
- 4) Ajuste el interruptor de encendido/apagado ⑧ en la posición **OFF** (apagado) para apagar las luces led ⑦ cuando haya finalizado la soldadura.

① Indicación

- Utilice el soporte del soldador ④ para posar temporalmente el soldador durante la tarea.

Cambio de las pilas

- 1) Retire el tornillo ⑨ de la tapa del compartimento para pilas ⑩ con un destornillador de estrella (no se incluye en el volumen de suministro).
- 2) Retire la tapa del compartimento para pilas ⑩ y extraiga las pilas de botón ⑫ gastadas del compartimento para pilas ⑪.
- 3) Inserte tres pilas de botón de litio ⑫ nuevas del tipo 1,5 V, LR1130/AG10 con el lado escrito orientado hacia el interruptor de encendido/apagado ⑧ en el compartimento para pilas ⑪.
- 4) Vuelva a colocar la tapa del compartimento para pilas ⑩ en el compartimento para pilas ⑪.

- 5) Fije el tornillo en la tapa del compartimento para pilas ⑩ con un destornillador de estrella.

Mantenimiento y limpieza

- ◆ Este aparato no requiere mantenimiento. Las luces led ⑦ del aparato no pueden cambiarse.

ⓘ ¡ATENCIÓN!

- ▶ No utilice ningún líquido ni producto de limpieza para limpiar el aparato, ya que podría dañarlo.
- ▶ ¡No sumerja nunca el aparato en agua ni en otros líquidos!
- ◆ Limpie el aparato por fuera con un paño suave y seco. En caso de suciedad persistente, utilice un paño ligeramente húmedo.
- ◆ Utilice un paño seco y sin pelusas para limpiar la lupa con led ⑥.

Almacenamiento

- ◆ Si no pretende utilizar el aparato, guárdelo de manera que la lupa con led ⑥ no sufra arañazos. Envuelva el aparato en un trapo suave.
- ◆ Guarde el aparato en un lugar limpio y seco que no esté expuesto a la radiación solar directa.

Desecho

Desecho del aparato



El símbolo adyacente de un contenedor tachado sobre unas ruedas indica que este aparato está sujeto a la Directiva 2012/19/EU. Dicha directiva estipula

que el aparato no debe desecharse con la basura doméstica normal al finalizar su vida útil, sino en puntos de recogida, puntos limpios o empresas de desechos previstas especialmente para ello.

Este tipo de desecho es gratuito. Cuide el medio ambiente y deseche el aparato de la manera adecuada.

Si el aparato contiene datos personales, será su responsabilidad eliminarlos antes de entregarlo para su desecho.

Siempre que sea posible hacerlo sin destruir el aparato, retire las pilas o baterías usadas, y las bombillas o lámparas, antes de entregarlo para su desecho y recíclelas por separado. Si la batería está integrada en el aparato de forma fija, debe indicarse que el aparato contiene una batería para su desecho.



Puede informarse acerca de las demás posibilidades de desecho de los aparatos usados en su administración municipal o ayuntamiento.

Desecho del embalaje



El material de embalaje se ha seleccionado teniendo en cuenta criterios ecológicos y de desecho, por lo que es reciclable. Deseche el material de embalaje innecesario de la forma dispuesta por las normativas locales aplicables.



Deseche el embalaje de forma respetuosa con el medio ambiente.



Observe las indicaciones de los distintos materiales de embalaje y, si procede, recíclelos de la manera correspondiente.

Los materiales de embalaje cuentan con abreviaciones (a) y cifras (b) que significan lo siguiente: 1-7: plásticos; 20-22: papel y cartón; 80-98: materiales compuestos.



El embalaje contiene componentes de papel y/o cartón.



El embalaje contiene componentes de plástico y/o metal.

Desecho de las pilas/baterías



Las pilas/baterías son residuos especiales que deben desecharse de forma ecológica a través de las entidades correspondientes (comercios, distribuidores especializados, instalaciones públicas municipales o empresas de desechos industriales). Las pilas/baterías pueden contener metales pesados tóxicos.

Dichos metales pesados aparecen marcados con letras bajo el símbolo correspondiente:

Cd = cadmio, Hg = mercurio, Pb = plomo.

Por lo tanto, no deben desecharse con la basura doméstica, sino reciclarse por separado.

Devuelva las pilas/baterías exclusivamente en estado descargado.

Garantía de Kompernass Handels GmbH

Estimado cliente:

Este aparato cuenta con una garantía de 3 años a partir de la fecha de compra. Si se detectan defectos en el producto, puede ejercer sus derechos legales frente al vendedor. Estos derechos legales no se ven limitados por la garantía descrita a continuación.

Condiciones de la garantía

El plazo de la garantía comienza con la fecha de compra. Guarde bien el comprobante de caja, ya que lo necesitará como justificante de compra.

Si dentro de un periodo de tres años a partir de la fecha de compra de este producto se detecta un defecto en su material o un error de fabricación, asumiremos la reparación o sustitución gratuita del producto o restituiremos el precio de compra a nuestra elección.

La prestación de la garantía requiere la presentación del aparato defectuoso y del justificante de compra (comprobante de caja), así como una breve descripción por escrito del defecto detectado y de las circunstancias en las que se haya producido dicho defecto, dentro del plazo de tres años.

Si el defecto está cubierto por nuestra garantía, le devolveremos el producto reparado o le suministraremos uno nuevo. La reparación o sustitución del producto no supone el inicio de un nuevo periodo de garantía.

Duración de la garantía y reclamaciones legales por vicios

La duración de la garantía no se prolonga por hacer uso de ella. Este principio también se aplica a las piezas sustituidas y reparadas. Si después de la compra del aparato, se detecta la existencia de daños o de defectos al desembalarlo, deben notificarse de inmediato. Cualquier reparación que se realice una vez finalizado el plazo de garantía estará sujeta a costes.

Alcance de la garantía

El aparato se ha fabricado cuidadosamente según estándares elevados de calidad y se ha examinado en profundidad antes de su entrega.

La prestación de la garantía se aplica a defectos en los materiales o errores de fabricación. La garantía no cubre las piezas del producto normalmente sometidas al desgaste y que, en consecuencia, puedan

considerarse piezas de desgaste, como, p. ej., hojas de sierra, cuchillas de recambio, papeles de lija, etc., ni los daños producidos en los componentes frágiles, p. ej., interruptores o piezas de vidrio.

Se anulará la garantía si el producto se daña o no se utiliza o mantiene correctamente. Para utilizar correctamente el producto, deben observarse todas las indicaciones especificadas en las instrucciones de uso. Debe evitarse cualquier uso y manejo que esté desaconsejado o frente al que se advierta en las instrucciones de uso.

El producto está previsto exclusivamente para su uso privado y no para su uso comercial. En caso de manipulación indebida e incorrecta, uso de la fuerza y apertura del aparato por personas ajenas a nuestros centros de asistencia técnica autorizados, la garantía perderá su validez.

La prestación de la garantía no cubre los siguientes casos

- Desgaste normal de la capacidad de la batería.
- Uso comercial o industrial del producto.
- Daño o alteración del producto por parte del cliente.
- Incumplimiento de las instrucciones de seguridad y mantenimiento y errores en el manejo.
- Daños provocados por fuerza mayor.

Proceso de reclamación conforme a la garantía

Para garantizar una tramitación rápida de su reclamación, le rogamos que observe las siguientes indicaciones:

- Mantenga siempre a mano el comprobante de caja y el número de artículo (IAN) 484595_2501 como justificante de compra.
- Podrá ver el número de artículo en la placa de características del producto, grabado en el producto, en la portada de las instrucciones de uso (parte inferior izquierda) o en el adhesivo de la parte trasera o inferior del producto.
- Si se producen errores de funcionamiento u otros defectos, póngase primero en contacto con el departamento de asistencia técnica especificado a continuación por teléfono o utilice nuestro formulario de contacto que encontrará en parkside-diy.com, en la categoría Asistencia técnica.
- Podrá enviar el producto calificado como defectuoso junto con el justificante de compra (comprobante de caja) y la descripción del defecto y de las circunstancias en las que se haya producido de forma gratuita a la dirección de correo proporcionada.



En parkside-diy.com, podrá consultar y descargar este y muchos otros más manuales de uso. Con este código QR accederá directamente a

parkside-diy.com. Escoja su país y, a través de la interfaz de búsqueda, busque las instrucciones de uso. Al introducir el número de artículo (IAN) 484595_2501, accederá a las instrucciones de uso de su producto.

Asistencia técnica

ES Servicio España

Tel.: 900 994 940

Formulario de contacto en parkside-diy.com

IAN 484595_2501

Importador

Tenga en cuenta que la dirección siguiente no es una dirección de asistencia técnica. Póngase primero en contacto con el centro de asistencia técnica especificado.

KOMPERNASS HANDELS GMBH

BURGSTRASSE 21

44867 BOCHUM

ALEMANIA

www.kompernass.com

Indice

| | |
|---|-----------|
| Informazioni sul presente manuale di istruzioni. | 24 |
| Uso conforme | 24 |
| Avvertenze e simboli utilizzati | 25 |
| Sicurezza | 27 |
| Avvertenze di sicurezza generali | 27 |
| Avvertenze di sicurezza relative all'uso delle pile | 29 |
| Descrizione dell'apparecchio. | 31 |
| Materiale in dotazione e ispezione dei danni da trasporto. | 32 |
| Dati tecnici | 33 |
| Prima del primo impiego | 34 |
| Montaggio | 34 |
| Utilizzo e funzionamento | 35 |
| Sostituzione della pila. | 35 |
| Manutenzione e pulizia | 36 |
| Conservazione. | 36 |
| Smaltimento. | 37 |
| Garanzia della Kompernass Handels GmbH . | 39 |
| Assistenza | 43 |
| Importatore | 44 |

Informazioni sul presente manuale di istruzioni

Congratulazioni per l'acquisto del nuovo apparecchio. È stato scelto un prodotto di alta qualità.



Il manuale di istruzioni è parte integrante del presente prodotto. Esso contiene importanti indicazioni sulla sicurezza, sull'uso e sullo smaltimento. Prima di utilizzare il prodotto, acquisire dimestichezza con tutte le indicazioni relative ai comandi e alla sicurezza. Utilizzare il prodotto solo come descritto e per i campi d'impiego indicati. Conservare con cura il presente manuale di istruzioni. In caso di cessione del prodotto a terzi, consegnare anche tutta la relativa documentazione.

Uso conforme

Il prodotto è in grado di ingrandire oggetti di 2 o 4 volte. I LED integrati servono unicamente a migliorare il contrasto e a visualizzare l'oggetto da ingrandire senza ombre. Il prodotto dispone inoltre di tre morsetti di attacco e di un sostegno per saldatore.



Altri impieghi e modifiche del prodotto sono da considerarsi non conformi alla destinazione e comportano il rischio di infortuni e danni. Il produttore declina ogni responsabilità per lesioni o danni causati da un impiego non conforme alla destinazione di questo prodotto.





Il prodotto è destinato esclusivamente all'uso in ambienti interni. Il prodotto non è destinato all'uso commerciale o ad altri impieghi.

Questo prodotto non è indicato per illuminare ambienti domestici.

Avvertenze e simboli utilizzati

Nel presente manuale di istruzioni, sulla confezione e sull'apparecchio vengono utilizzati gli avvisi e i simboli seguenti (se pertinenti):

| | |
|---|--|
|  | <p>PERICOLO! Un avviso con questo simbolo e la parola di segnalazione "PERICOLO" indica una situazione di pericolo immediata che, se non viene evitata, ha come conseguenza la morte o una lesione grave.</p> |
|  | <p>AVVERTENZA! Un avviso con questo simbolo e la parola di segnalazione "AVVERTENZA" indica una possibile situazione di pericolo che, se non viene evitata, potrebbe avere come conseguenza la morte o una lesione grave.</p> |

| | |
|---|--|
|  | <p>CAUTELA! Un avviso con questo simbolo e la parola di segnalazione "CAUTELA" indica una possibile situazione di pericolo che, se non viene evitata, potrebbe avere come conseguenza una lesione di entità lieve o moderata.</p> |
|  | <p>ATTENZIONE! Un avviso con questo simbolo e la parola di segnalazione "ATTENZIONE" indica una possibile situazione che, se non viene evitata, potrebbe avere come conseguenza danni materiali.</p> |
|  | <p>Nota: una nota fornisce ulteriori informazioni volte a facilitare l'uso dell'apparecchio.</p> |
|  | <p>Tenere le pile lontane dalla portata dei bambini!</p> |
|  | <p>Attenersi al manuale di istruzioni!</p> |
|  | <p>Indossare occhiali di protezione!</p> |
|  | <p>Indossare guanti di protezione!</p> |
|  | <p>Corrente/tensione continua</p> |

Sicurezza

Avvertenze di sicurezza generali

⚠ AVVERTENZA! PERICOLO DI LESIONI!

Questa sezione contiene importanti avvertenze di sicurezza attinenti specificamente a questo apparecchio. Prima di usare l'apparecchio, leggere attentamente queste avvertenze di sicurezza per evitare il pericolo di una scossa elettrica o di lesioni gravi.

- Questo apparecchio può essere utilizzato da bambini a partire dagli 8 anni di età e da persone con capacità fisiche, sensoriali o mentali ridotte o insufficiente esperienza o conoscenza, solo se sorvegliati o istruiti sull'uso sicuro dell'apparecchio e qualora ne abbiano compreso i pericoli associati. I bambini non devono giocare con l'apparecchio. La pulizia e la manutenzione a cura dell'utente non devono essere eseguite da bambini non sorvegliati.
- Non mettere in funzione l'apparecchio se è danneggiato.
- Proteggere l'apparecchio dal bagnato e dall'umidità. Non immergere mai l'apparecchio in acqua o altri liquidi!

- Non apportare cambiamenti all'apparecchio né ripararlo. Non è possibile né consentito sostituire i LED. Se i LED smettono di funzionare al termine della loro durata, è necessario sostituire l'intero apparecchio.
- Non osservare mai il sole o altre sorgenti luminose attraverso l'apparecchio. Ne possono conseguire gravi lesioni agli occhi.

❗ **ATTENZIONE! DANNI MATERIALI!**

-  Non esporre mai l'apparecchio alla luce solare diretta o ad altre sorgenti luminose. Non lasciare mai l'apparecchio incustodito. In caso contrario vi è pericolo di incendio a causa dei fasci di luce concentrati e del calore concentrato.
- Conservare l'apparecchio in ambiente senza irradiazione solare diretta.
- Non esporre l'apparecchio a temperature estreme o a forti carichi meccanici. In caso contrario l'apparecchio può deformarsi.
- Controllare che la lente d'ingrandimento non venga a contatto con oggetti affilati o appuntiti. In caso contrario, l'apparecchio può danneggiarsi.
- Non lasciare il saldatore (apparecchio separato/non compreso nel materiale in dotazione) incustodito quando è acceso. Il sostegno per saldatore è idoneo a sostenere il saldatore solo per breve tempo.

Avvertenze di sicurezza relative all'uso delle pile

Per il corretto uso delle pile osservare quanto segue:

AVVERTENZA!

L'uso errato delle pile potrebbe causare incendi, esplosioni, fuoriuscite di sostanze pericolose o altre situazioni pericolose!

-  Non permettere mai che le pile nuove o usate giungano nelle mani dei bambini.
- Fare attenzione a che le pile non vengano ingerite. Sussiste il pericolo di ustioni chimiche.
- Questo apparecchio contiene pile a bottone. Se si ingerisce una pila a bottone, entro 2 ore possono subentrare lesioni gravi e morte.
- In caso di ingestione di una pila o di suo inserimento in un'altra parte del corpo, consultare immediatamente un medico.
- Utilizzare esclusivamente il tipo di pile indicato. L'utilizzo di un tipo di pila sbagliato comporta il pericolo di esplosione.
- Non usare insieme pile di tipo diverso o pile nuove e usate.
- Non ricaricare mai le pile non ricaricabili.
- Non gettare mai le pile nel fuoco o in acqua.
- Non smaltire mai le pile nel fuoco o in un forno caldo. Sussiste il pericolo di esplosione.

/// PARKSIDE®

- Non aprire né deformare mai le pile. Sussiste il pericolo di esplosione.
- Non sottoporre le pile a elevate temperature e all'irradiazione solare diretta. Sussiste il pericolo di esplosione e il pericolo di rilascio di liquidi o gas infiammabili.
- Non esporre le pile ad una pressione atmosferica estremamente bassa. Sussiste il pericolo di esplosione e il pericolo di rilascio di liquidi o gas infiammabili.
- Non cortocircuitare i morsetti di collegamento.
- Rimuovere le pile scariche dall'apparecchio e smaltirle in sicurezza.
- Inserire le pile nell'apparecchio sempre con la polarità corretta.
- Se non fosse più possibile chiudere saldamente il vano pile, non utilizzare più l'apparecchio e mantenerlo lontano dalla portata dei bambini.
- Se non si utilizza l'apparecchio per lungo tempo, rimuovere le pile.
- Controllare periodicamente le pile. Le pile che perdono liquido possono causare lesioni e danni all'apparecchio.

-  In presenza di fuoriuscita di acidi dalle pile, utilizzare guanti di protezione! Pulire i contatti delle pile e dell'apparecchio e il vano pile con un panno asciutto. Evitare che pelle e mucose, soprattutto quelle degli occhi, entrino in contatto con le sostanze chimiche. In caso di contatto con sostanze chimiche sciacquare con acqua abbondante e ricorrere immediatamente all'aiuto di un medico.

Descrizione dell'apparecchio

(per le illustrazioni vedere la pagina pieghevole)

- 1 Supporto
- 2 Braccio flessibile di plastica
- 3 Base
- 4 Sostegno per saldatore
- 5 Morsetto a coccodrillo
- 6 Lente d'ingrandimento LED
- 7 Lampadine LED
- 8 Interruttore on/off
- 9 Vite coperchio del vano pile
- 10 Coperchio del vano pile
- 11 Vano pile
- 12 Pile a bottone

Materiale in dotazione e ispezione dei danni da trasporto

Il materiale in dotazione comprende i seguenti componenti (per le illustrazioni, vedere la pagina pieghevole):

- Base
- Lente d'ingrandimento LED (con lampadine LED)
- Supporto
- 3 bracci flessibili di plastica
- 3 morsetti a cocodrillo
- Sostegno per saldatore
- 3 pile a bottone al litio LR1130/AG10 (già inserite)
- Manuale di istruzioni

i Nota

- ▶ Controllare che la dotazione sia completa e che non presenti danni visibili.
- ▶ In caso di fornitura incompleta o in presenza di danni da trasporto o da imballaggio inadeguato, rivolgersi alla linea diretta di assistenza (vedere capitolo *Assistenza*).

Dati tecnici

| | |
|---|--|
| Alimentazione di tensione | 3 x 1,5 V  (corrente continua) |
| Potenza LED | 0,23 W |
| Flusso luminoso LED | 6,5 lumen |
| Durata dell'illuminazione LED | circa 30 ore |
| Durata LED | circa 25.000 ore |
| Fattore d'ingrandimento lente d'ingrandimento | x2 o x4 |
| Tipo di pila | Pila a bottone al litio da 1,5 V, LR1130/AG10 |

Prima del primo impiego

- ◆ Rimuovere tutti i materiali di imballaggio e gli adesivi dall'apparecchio.
- ◆ Le pile a bottone 12 sono già inserite nell'apparecchio. Rimuovere la striscia isolante dal vano pile 11 (vedere fig. 1).

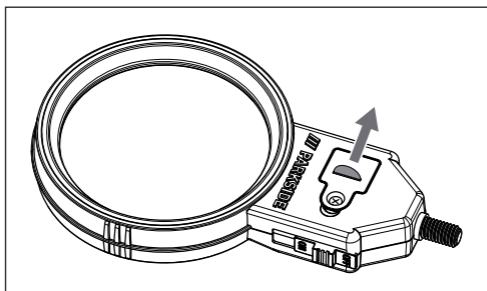

Fig. 1

Montaggio

- 1) Avvitare saldamente il supporto 1 alla base 3.
- 2) Avvitare saldamente la lente d'ingrandimento LED 6 al supporto 1.
- 3) Avvitare saldamente il sostegno per saldatore 4 alla base 3.
- 4) Avvitare saldamente i tre bracci flessibili di plastica 2 alla base 3 con una chiave esagonale (non compresa nel materiale in dotazione).
- 5) Avvitare saldamente i tre morsetti a cocodrillo 5 ai tre bracci flessibili di plastica 2.

Utilizzo e funzionamento

- 1) Serrare il pezzo da saldare in uno dei morsetti a coccodrillo **5**.
- 2) Portare l'interruttore on/off **8** su **ON** per accendere le lampadine LED **7**.
- 3) Dirigere la lente d'ingrandimento LED **6** con le lampadine LED **7** sul pezzo serrato.
- 4) Al termine della saldatura, portare l'interruttore on/off **8** su **OFF** per spegnere le lampadine LED **7**.

i Nota

- Utilizzare il sostegno per saldatore **4** per mettere da parte provvisoriamente il saldatore.

Sostituzione della pila

- 1) Allentare la vite **9** del coperchio del vano pile **10** con un cacciavite a croce (non compreso nel materiale in dotazione).
- 2) Rimuovere il coperchio del vano pile **10** ed estrarre le pile a bottone **12** scariche dal vano pile **11**.
- 3) Inserire tre pile a bottone al litio **12** di tipo 1,5 V, LR1130/AG10 nel vano pile **11** con il lato scritto rivolto verso l'interruttore on/off **8**.
- 4) Riapplicare il coperchio del vano pile **10** al vano pile **11**.
- 5) Fissare la vite al coperchio del vano pile **10** con un cacciavite a croce.

Manutenzione e pulizia

- ◆ L'apparecchio non richiede manutenzione. Le lampadine LED ⑦ dell'apparecchio non possono essere sostituite.

ⓘ ATTENZIONE!

- ▶ Per la pulizia non usare liquidi né detersivi, poiché potrebbero danneggiare l'apparecchio.
- ▶ Non immergere mai l'apparecchio in acqua o altri liquidi!
- ◆ Pulire l'apparecchio esternamente con un panno morbido e asciutto. In caso di sporco ostinato utilizzare un panno leggermente inumidito.
- ◆ Per la pulizia della lente d'ingrandimento LED ⑥ utilizzare un panno asciutto e senza filacce.

Conservazione

- ◆ Se non si utilizza l'apparecchio, conservarlo in modo che la lente d'ingrandimento LED ⑥ non rimanga graffiata. Avvolgere l'apparecchio in un panno morbido.
- ◆ Conservare l'apparecchio in un luogo asciutto, pulito e al riparo dai raggi diretti del sole.

Smaltimento

Smaltimento dell'apparecchio



Il simbolo del bidone dei rifiuti su ruote barrato, raffigurato qui accanto, indica che l'apparecchio è soggetto alla Direttiva 2012/19/EU. Questa direttiva prescrive

che l'apparecchio, al termine della sua durata utile, non venga smaltito assieme ai normali rifiuti domestici, bensì conferito ad appositi centri di raccolta, centri di riciclaggio o aziende di smaltimento.

Lo smaltimento è gratuito per l'utente. Rispettare l'ambiente e smaltire l'apparecchio in modo conforme alle direttive pertinenti.

Se l'apparecchio usato contiene dati personali, si è responsabili di eliminarli prima di restituire l'apparecchio.

Se è possibile farlo senza distruggere l'apparecchio usato, togliere le vecchie pile o batterie e le lampade prima di smaltire l'apparecchio usato e conferirle ad una raccolta differenziata. In caso di batterie fisse, all'atto dello smaltimento fare presente che questo apparecchio contiene una batteria.



Per conoscere ulteriori possibilità di smaltimento del prodotto dismesso rivolgersi alla propria amministrazione comunale.

Smaltimento dell'imballaggio



I materiali d'imballaggio sono stati selezionati in relazione alla loro ecocompatibilità e alle caratteristiche di smaltimento, sono pertanto riciclabili. Smaltire il materiale di imballaggio non più necessario in conformità alle vigenti norme locali.

Smaltire l'imballaggio conformemente alle norme di tutela ambientale.

Tenere conto dei codici presenti sui vari materiali di imballaggio ed eventualmente separare i materiali effettuando una raccolta differenziata. I materiali di imballaggio presentano codici costituiti da abbreviazioni (a) e numeri (b) con il seguente significato: 1-7: materie plastiche, 20-22: carta e cartone, 80-98: materiali compositi.

Per la Spagna:



L'imballaggio contiene elementi di carta e/o cartone.



L'imballaggio contiene elementi di plastica e/o metallo.

Smaltimento delle pile



Le pile/batterie vanno trattate come rifiuti speciali e devono essere smaltite nel rispetto dell'ambiente attraverso i punti di raccolta competenti (rivenditori, negozi specializzati, enti pubblici comunali, aziende di smaltimento professionali). Le pile/batterie possono contenere metalli pesanti tossici.

I metalli pesanti contenuti sono indicati con lettere sotto il simbolo: Cd = cadmio, Hg = mercurio, Pb = piombo.

Pertanto, non smaltire le pile/batterie assieme ai normali rifiuti domestici, bensì conferirle ad una raccolta differenziata.

Restituire le pile/batterie solo se scariche.

Garanzia della Kompernass Handels GmbH

Egregio Cliente,

Questo apparecchio ha una garanzia di 3 anni dalla data di acquisto. Qualora questo prodotto presentasse vizi, Le spettano diritti legali nei confronti del venditore del prodotto. La garanzia qui di seguito descritta non costituisce alcun limite a tali diritti legali.

Condizioni di garanzia

Il periodo di garanzia decorre dalla data di acquisto. Si prega di conservare bene lo scontrino di cassa. Quest'ultimo è necessario come prova d'acquisto.

Qualora entro tre anni a partire dalla data d'acquisto del prodotto si presentasse un difetto del materiale o di fabbricazione, provvederemo a nostra discrezione a riparare o a sostituire gratuitamente il prodotto oppure a rimborsare il prezzo d'acquisto. Questa prestazione di garanzia ha come presupposto che l'apparecchio guasto e la prova d'acquisto (scontrino di cassa) vengano presentati entro il termine di tre anni e che si descriva per iscritto in cosa consiste il difetto e quando si è evidenziato.

Se il vizio rientra nell'ambito della nostra garanzia, il Suo prodotto verrà riparato o sostituito da uno nuovo. Con la riparazione o la sostituzione del prodotto non decorre un nuovo periodo di garanzia.

Periodo di garanzia e diritti legali di rivendicazione di vizi

Il periodo di garanzia non viene prolungato da interventi in garanzia. Ciò vale anche per le parti sostituite e riparate. Danni e vizi eventualmente già presenti al momento dell'acquisto devono venire segnalati immediatamente dopo che l'apparecchio è stato disimballato. Le riparazioni eseguite dopo la scadenza del periodo di garanzia sono a pagamento.

Ambito della garanzia

L'apparecchio è stato prodotto con cura secondo severe direttive qualitative e debitamente collaudato prima della consegna.

La prestazione in garanzia vale per difetti del materiale o di fabbricazione. Questa garanzia non si estende a componenti del prodotto esposti a normale logorio, che possono pertanto essere considerati come componenti soggetti a usura (esempio capacità della batteria, calcificazione, lampade, pneumatici, filtri, spazzole, lame per seghe, lame di ricambio, carta vetrata...). La garanzia non si estende altresì a danni che si verificano su componenti delicati (esempio interruttori, parti realizzate in vetro, schermi, accessori vari) nonché danni derivanti dal trasporto o altri incidenti. Per tali componenti valgono esclusivamente le disposizioni in materia di garanzia previste dalla legge.

Questa garanzia decade se il prodotto è stato danneggiato oppure utilizzato o sottoposto a interventi di manutenzione in modo non conforme. Per un utilizzo adeguato del prodotto si devono rigorosamente rispettare tutte le istruzioni esposte nel manuale di istruzioni per l'uso. Si devono assolutamente evitare modalità di utilizzo e azioni che il manuale di istruzioni per l'uso sconsiglia o da cui esso mette in guardia.

Il prodotto è destinato esclusivamente all'uso domestico e non a quello commerciale. La garanzia decade in caso di impiego improprio o manomissione, uso della forza e interventi non eseguiti dalla nostra filiale di assistenza autorizzata.

La garanzia non si applica nei seguenti casi

- normale usura della capacità della batteria
- uso commerciale del prodotto
- danneggiamento o modifica del prodotto da parte del cliente
- mancata osservanza delle prescrizioni di sicurezza e manutenzione, errori di utilizzo
- danni derivanti da eventi naturali

Trattamento dei casi di garanzia

Per garantire una rapida evasione della Sua richiesta, La preghiamo di seguire le seguenti istruzioni:

- Tenga a portata di mano per qualsiasi richiesta lo scontrino di cassa e il codice dell'articolo (IAN) 484595_2501 come prova di acquisto.
- Il codice dell'articolo è riportato sulla targhetta identificativa o su un'incisione presenti sul prodotto, sul frontespizio del manuale di istruzioni (in basso a sinistra) o su un adesivo applicato alla parte posteriore o inferiore del prodotto.
- Qualora si presentassero malfunzionamenti o altri tipi di difetti, contattare subito l'assistenza clienti per telefono o tramite l'apposito modulo di contatto riportato nella pagina parkside-diy.com nella categoria Assistenza.

- Una volta che il prodotto è stato registrato come difettoso, lo può poi spedire a nostro carico, provvedendo ad allegare la prova di acquisto (scontrino di cassa), una descrizione del vizio e l'indicazione della data in cui si è presentato, all'indirizzo del servizio di assistenza clienti che Le è stato comunicato.



Sul sito parkside-diy.com è possibile consultare e scaricare questo e molti altri manuali. Con questo codice QR si giunge direttamente al sito parkside-diy.com. Selezionare il Paese e cercare i manuali di istruzioni con

l'apposita funzione di ricerca. Inserendo il Codice articolo (IAN) 484595_2501 si può consultare il manuale di istruzioni del proprio articolo.

Assistenza

IT Assistenza Italia

Tel.: 800172663

Modulo di contatto su parkside-diy.com

MT Service Malta

Tel.: 80065168

Modulo di contatto su parkside-diy.com

IAN 484595_2501

Importatore

Badi che il seguente indirizzo non è quello del servizio di assistenza clienti. Contatti innanzitutto il servizio di assistenza clienti indicato.

KOMPERNASS HANDELS GMBH

BURGSTRASSE 21

44867 BOCHUM

GERMANIA

www.kompernass.com

Índice

| | |
|---|----|
| Informações acerca deste manual de instruções | 46 |
| Utilização correta | 46 |
| Indicações de aviso e símbolos utilizados . . . | 47 |
| Segurança | 49 |
| Instruções gerais de segurança | 49 |
| Instruções de segurança relativas ao manuseamento de pilhas | 51 |
| Descrição do aparelho | 53 |
| Conteúdo da embalagem e inspeção de transporte | 54 |
| Dados técnicos | 55 |
| Antes da primeira utilização. | 56 |
| Montagem | 56 |
| Operação e funcionamento | 57 |
| Substituição das pilhas. | 57 |
| Manutenção e limpeza | 58 |
| Armazenamento | 58 |
| Eliminação | 59 |
| Garantia da Kompernass Handels GmbH. . . . | 62 |
| Assistência Técnica. | 65 |
| Importador | 66 |

Informações acerca deste manual de instruções

Parabéns pela compra do seu novo aparelho. Optou por um produto de elevada qualidade.



O manual de instruções é parte integrante deste produto. Contém instruções importantes para a segurança, utilização e eliminação. Antes de utilizar o produto, familiarize-se com todas as instruções de operação e segurança. Utilize o produto apenas como descrito e nas áreas de aplicação indicadas. Guarde bem este manual de instruções. Ao transferir o produto para terceiros, entregue todos os respetivos documentos.

Utilização correta

O produto foi concebido para a ampliação de objetos em 2x ou 4x. Os LEDs integrados servem apenas para melhorar o contraste e proporcionar uma visualização sem sombras do objeto a ampliar. Além disso, o produto está equipado com três grampos de fixação e um suporte para ferro de soldar.



Qualquer outra utilização ou modificação do produto é considerada indevida e representa perigo de lesões e danos. O fabricante não assume qualquer responsabilidade por lesões ou danos resultantes de uma utilização indevida deste produto.









O produto destina-se apenas a ser utilizado em espaços interiores. O produto não se destina a uso comercial, nem a outras aplicações.

Este produto não é adequado para iluminação de ambientes domésticos.

Indicações de aviso e símbolos utilizados

No presente manual de instruções, na embalagem e no aparelho são utilizadas as seguintes indicações de aviso e símbolos (se aplicável):

| | |
|---|--|
|  | <p>PERIGO! Uma indicação de aviso com este símbolo e com a palavra de sinalização "PERIGO" identifica uma situação de perigo iminente que, se não for evitada, terá como consequência ferimentos graves ou mortais.</p> |
|  | <p>AVISO! Uma indicação de aviso com este símbolo e com a palavra de sinalização "AVISO" identifica uma possível situação de perigo que, se não for evitada, poderá ter como consequência ferimentos graves ou mortais.</p> |

| | |
|---|---|
|  | CUIDADO! Uma indicação de aviso com este símbolo e com a palavra de sinalização "CUIDADO" identifica uma possível situação de perigo que, se não for evitada, poderá ter como consequência ferimentos ligeiros ou moderados. |
|  | ATENÇÃO! Uma indicação de aviso com este símbolo e com a palavra-sinal "ATENÇÃO" identifica uma possível situação que, se não for evitada, poderá ter como consequência danos materiais. |
|  | Nota: Uma nota fornece informações adicionais que facilitam o manuseamento do aparelho. |
|  | Manter as pilhas fora do alcance de crianças! |
|  | Ler as instruções! |
|  | Usar óculos de proteção! |
|  | Usar luvas de proteção! |
|  | Tensão/corrente contínua |

Segurança

Instruções gerais de segurança

⚠ AVISO! PERIGO DE FERIMENTOS!

Este capítulo contém instruções de segurança importantes, específicas para este aparelho. Antes de utilizar o aparelho, leia atentamente estas instruções de segurança, a fim de evitar o perigo de choque elétrico ou lesões graves.

- Este aparelho pode ser utilizado por crianças com idades superiores a 8 anos, bem como por pessoas com capacidades físicas, sensoriais ou mentais reduzidas, ou com falta de experiência e conhecimento, caso sejam vigiadas ou instruídas sobre a utilização segura do aparelho e compreendam os perigos daí resultantes. As crianças não podem brincar com o aparelho. A limpeza e a manutenção por parte do utilizador não podem ser realizadas por crianças sem supervisão.
- Não ligue o aparelho se este estiver danificado.
- Proteja o aparelho contra humidade e exposição a água. Nunca mergulhe o aparelho em água ou noutros líquidos!

- Não efetue alterações nem tente reparar o aparelho. Os LEDs não podem ser substituídos. Se os LEDs atingirem o fim da sua vida útil, será necessário substituir todo o aparelho.
- Nunca olhe através do aparelho diretamente para o sol ou para outras fontes de luz. Podem ocorrer lesões oculares graves.

⚠ **ATENÇÃO! DANOS MATERIAIS!**

-  Nunca exponha o aparelho à luz solar direta nem a outras fontes de luz. Nunca deixe o aparelho sem vigilância. Caso contrário, existe risco de incêndio devido a raios de luz concentrados e calor intenso.
- O aparelho deve ser guardado num local sem exposição direta à luz solar.
- Não exponha o aparelho a temperaturas extremas nem a fortes impactos mecânicos. Caso contrário, pode ocorrer uma deformação do aparelho.
- Certifique-se de que a lupa não entra em contacto com objetos afiados ou pontiagudos. Caso contrário, o aparelho pode ser danificado.
- Não deixe o ferro de soldar (aparelho separado/não incluído no fornecimento) sem vigilância enquanto estiver ligado. O suporte para o ferro de soldar destina-se apenas a segurar o ferro durante um período limitado de tempo.

Instruções de segurança relativas ao manuseamento de pilhas

Para um manuseamento correto das pilhas, respeite as seguintes indicações:

AVISO!

Um manuseamento incorreto das pilhas pode levar à ocorrência de incêndios, explosões, extravasamento de substâncias perigosas ou outras situações de perigo!

-  Nunca deixe pilhas usadas ou novas ao alcance de crianças.
- Certifique-se de que não existe possibilidade de as pilhas serem engolidas. Existe perigo de queimaduras químicas.
- Este aparelho contém pilhas tipo botão. Em caso de ingestão de uma pilha de botão, poderão ocorrer após 2 horas queimaduras internas graves, que poderão provocar a morte.
- Se você ou outra pessoa tiver ingerido uma pilha ou inserido numa parte do corpo, procure imediatamente assistência médica.
- Utilize apenas o tipo de pilha indicado. Existe perigo de explosão, caso seja utilizado um tipo de pilha incorreto.
- Não utilize tipos de pilhas diferentes, nem pilhas novas em conjunto com pilhas usadas.
- Nunca recarregue pilhas não recarregáveis.

/// PARKSIDE®

- Nunca deite pilhas para o fogo ou para dentro de água.
- Nunca elimine pilhas deitando-as para o fogo ou para um forno quente. Perigo de explosão.
- Nunca abra nem deforme as pilhas. Perigo de explosão.
- Não exponha as pilhas a temperaturas elevadas, nem a radiação solar direta. Existe perigo de explosão e de libertação de líquidos ou gases combustíveis.
- Não exponha as pilhas a uma pressão de ar extremamente baixa. Existe perigo de explosão e de libertação de líquidos ou gases combustíveis.
- Não ligue os terminais em curto-circuito.
- Retire as pilhas descarregadas do aparelho e elimine-as de forma segura.
- Coloque as pilhas no aparelho, respeitando sempre a polaridade correta.
- Se o compartimento das pilhas não fechar corretamente, não utilize o aparelho e mantenha-o fora do alcance das crianças.
- Caso não pretenda utilizar o aparelho por um período de tempo prolongado, retire as pilhas.
- Verifique regularmente as pilhas. Pilhas com fuga de líquido podem provocar lesões e danificar o aparelho.

-  Em caso de derrame das pilhas, utilize luvas de proteção ao manusear as mesmas!
Limpe o compartimento das pilhas e os contactos das pilhas e do aparelho com um pano seco. Evite o contacto da pele e das mucosas, em particular dos olhos, com as substâncias químicas. Em caso de contacto com as substâncias químicas, lave com água abundante e procure imediatamente assistência médica.

Descrição do aparelho

(Figuras, ver página desdobrável)

- 1 Suporte
- 2 Braços flexíveis de plástico
- 3 Base
- 4 Suporte para ferro de soldar
- 5 Pinças crocodilo
- 6 Lupa com LED
- 7 Lâmpadas LED
- 8 Interruptor Ligar/desligar
- 9 Parafuso da tampa do compartimento das pilhas
- 10 Tampa do compartimento das pilhas
- 11 Compartimento das pilhas
- 12 Pilhas tipo botão

Conteúdo da embalagem e inspeção de transporte

A embalagem inclui os seguintes componentes (figuras, ver página desdobrável):

- Base
- Lupa com LED (com lâmpadas LED)
- Suporte
- 3 braços flexíveis de plástico
- 3 pinças crocodilo
- Suporte para ferro de soldar
- 3 pilhas de lítio tipo botão LR1130/AG10 (já colocadas)
- Manual de instruções

i Nota

- ▶ Verifique a integralidade do produto fornecido e a existência de eventuais danos visíveis.
- ▶ Caso falte algum componente ou se verificarem danos resultantes de embalagem defeituosa ou do transporte, contacte a linha direta de Assistência Técnica (ver capítulo *Assistência Técnica*).

Dados técnicos

| | |
|--------------------------------|--|
| Alimentação de tensão | 3 x 1,5 V  (corrente contínua) |
| Potência dos LEDs | 0,23 W |
| Fluxo luminoso dos LEDs | 6,5 lúmenes |
| Duração de iluminação dos LEDs | aprox. 30 horas |
| Vida útil dos LEDs | aprox. 25.000 horas |
| Ampliação da lupa | 2 vezes ou 4 vezes |
| Tipo de pilha | pilha de lítio tipo botão 1,5 V, LR1130/AG10 |

Antes da primeira utilização

- ◆ Remova todos os materiais de embalagem e autocolantes do aparelho.
- ◆ As pilhas tipo botão 12 já se encontram inseridas no aparelho. Remova a tira isoladora do compartimento das pilhas 11 (ver fig. 1).

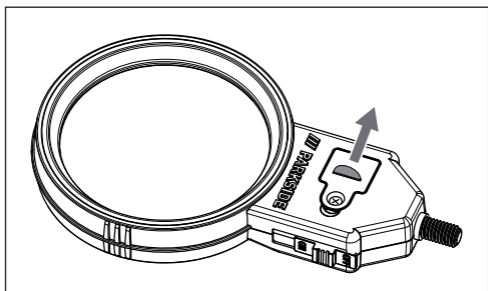

Fig. 1

Montagem

- 1) Aparafuse o suporte 1 à base 3.
- 2) Aparafuse a lupa com LED 6 ao suporte 1.
- 3) Aparafuse o suporte para ferro de soldar 4 à base 3.
- 4) Aparafuse os três braços flexíveis de plástico 2 à base 3 com uma chave Allen (não incluída).
- 5) Aparafuse as três pinças crocodilo 5 nos três braços flexíveis de plástico 2.

Operação e funcionamento

- 1) Prenda a peça a soldar numa das pinças crocodilo **5**.
- 2) Coloque o interruptor Ligar/desligar **8** na posição **ON**, para ligar as lâmpadas LED **7**.
- 3) Aponte a lupa com LED **6** com as lâmpadas LED **7** para a peça presa.
- 4) Coloque o interruptor Ligar/desligar **8** na posição **OFF**, para desligar as lâmpadas LED **7**, quando terminar a soldadura.

i Nota

- Utiliza o suporte para ferro de soldar **4**, para pousar o ferro de soldar temporariamente.

Substituição das pilhas

- 1) Desaperte o parafuso **9** na tampa do compartimento das pilhas **10** com uma chave Phillips (não incluída).
- 2) Remova a tampa do compartimento das pilhas **10** e remova as pilhas tipo botão **12** gastas do compartimento das pilhas **11**.
- 3) Coloque as três pilhas de lítio tipo botão **12** novas de 1,5 V, LR1130/AG10 com o lado com a inscrição voltado para o interruptor Ligar/desligar **8**, no compartimento das pilhas **11**.
- 4) Volte a colocar a tampa do compartimento das pilhas **10** no compartimento das pilhas **11**.

- 5) Aperte o parafuso na tampa do compartimento das pilhas ⑩, utilizando uma chave Phillips.

Manutenção e limpeza

- ◆ O aparelho não necessita de manutenção. As lâmpadas LED ⑦ do aparelho não podem ser substituídas.

! ATENÇÃO!

- ▶ Para a limpeza do aparelho, não utilize líquidos ou produtos de limpeza, pois estes podem danificar o aparelho.
- ▶ Nunca mergulhe o aparelho em água ou noutros líquidos!
- ◆ Limpe o aparelho apenas por fora, utilizando um pano macio e seco. Para sujidade entranhada, utilize um pano ligeiramente humedecido.
- ◆ Para limpar a lupa com LED ⑥, utilize um pano seco que não liberte fibras.

Armazenamento

- ◆ Quando não estiver a utilizar o aparelho, guarde-o de forma a evitar riscos na lupa com LED ⑥. Envolve o aparelho num pano macio.
- ◆ Armazene o aparelho num local seco e limpo, sem exposição direta à luz solar.

Eliminação

Eliminação do aparelho



O símbolo ao lado de um contentor de lixo com rodas barrado indica que este aparelho está sujeito à Diretiva Europeia 2012/19/EU. Esta Diretiva determina que não pode eliminar este aparelho, no fim da sua vida útil, no lixo doméstico normal, devendo entregá-lo em locais de recolha especialmente concebidos para o efeito, depósitos de materiais recicláveis ou empresas de eliminação de resíduos.

A eliminação é gratuita. Proteja o meio ambiente e elimine os resíduos de modo adequado.

Se o seu aparelho antigo incluir dados pessoais, é responsável pelo seu apagamento, antes de o entregar.

Se for possível sem a destruição do aparelho antigo, remova pilhas, acumuladores ou lâmpadas usados antes de entregar o aparelho antigo para eliminação e entregue-os num centro de recolha seletiva. Se o acumulador estiver montado de forma fixa no aparelho, é importante informar a entidade responsável pela eliminação que o aparelho contém um acumulador.



Relativamente a outras possibilidades de eliminação do produto em fim de vida, informe-se na junta de freguesia ou câmara municipal da sua área de residência.

Eliminar a embalagem



Os materiais de embalagem são selecionados tendo em conta os aspetos ambientais e técnicos relativamente à eliminação, sendo, por isso, recicláveis. Elimine os materiais de embalagem que já não são necessários de acordo com os regulamentos locais em vigor. Elimine a embalagem de modo ecológico.

Tenha em atenção a marcação nos diversos materiais de embalagem e separe-os convenientemente. Os materiais de embalagem estão identificados com abreviaturas (a) e algarismos (b), com os seguintes significados: 1–7: plásticos, 20–22: papel e cartão, 80–98: compostos.

Válido para o mercado espanhol:



A embalagem contém componentes de papel e/ou cartão.



A embalagem contém componentes de plástico e/ou metal.

Eliminar as pilhas



As pilhas/acumuladores devem ser tratados como resíduos perigosos e, por conseguinte, eliminados de forma ecológica nos locais adequados (revendedores, revendedores especializados, entidades públicas municipais, empresas de eliminação de resíduos). As pilhas/os acumuladores podem conter metais pesados tóxicos.

Os metais pesados contidos são assinalados por letras sob o símbolo: Cd = cádmio, Hg = mercúrio, Pb = chumbo.

Por este motivo, nunca elimine pilhas/acumuladores no lixo doméstico comum, mas deposite-os num centro de recolha seletiva.

Entregue as pilhas/acumuladores apenas quando estiverem completamente descarregados.

Garantia da Kompernass Handels GmbH

Estimada Cliente, Estimado Cliente,

Este aparelho tem uma garantia de 3 anos a contar da data de compra. No caso deste produto ter defeitos, tem direitos legais contra o vendedor do produto. Estes direitos legais não são limitados pela nossa garantia que passamos a transcrever.

Condições de garantia

O prazo de garantia tem início na data da compra. Por favor, guarde bem o talão de compra. Este é necessário como comprovativo da compra.

Se, no prazo de três anos a contar da data de compra deste produto, ocorrer um defeito de material ou de fabrico, o produto será reparado ou substituído por nós, ao nosso critério, gratuitamente, ou o preço de compra será reembolsado. Esta garantia parte do princípio que o aparelho avariado e o comprovativo da compra (talão de compra) são apresentados no prazo de três anos, junto com uma descrição breve, por escrito, da falha e das circunstâncias em que a mesma ocorreu.

Se o defeito estiver coberto pela nossa garantia, receberá o produto reparado ou um novo produto. Com a substituição do produto é iniciado um novo prazo de garantia segundo DL 67/2003.

Prazo de garantia e direitos legais

O período de garantia não é prolongado pelo acionamento da mesma. Isto também se aplica a peças substituídas e reparadas. Danos e defeitos que possam eventualmente já existir no momento da compra devem ser imediatamente comunicados, após retirar o aparelho da embalagem. Expirado o período da garantia, quaisquer reparações necessárias estão sujeitas a pagamento.

Âmbito da garantia

O aparelho foi fabricado segundo diretivas de qualidade rigorosas, com o maior cuidado, e testado escrupulosamente antes da sua distribuição.

A garantia abrange apenas defeitos de material ou de fabrico. O âmbito da garantia não abrange peças do produto sujeitas ao desgaste normal e que podem, por isso, ser consideradas peças de desgaste, como p. ex. lâminas de serra, lâminas sobresselentes, folhas de lixa, etc. nem danos em peças frágeis, como p. ex., interruptores ou peças de vidro.

Esta garantia perde a validade, se o produto for danificado, utilizado incorretamente ou se a manutenção tenha sido realizada indevidamente. Para garantir uma utilização correta do produto, é necessário cumprir todas as instruções contidas no manual de instruções. Ações ou fins de utilização que são desaconselhados, ou para os quais é alertado no manual de instruções, têm de ser impreterivelmente evitados.

O produto foi concebido apenas para uso privado e não para uso comercial. A garantia extingue-se em caso de utilização incorreta, uso de força e intervenções que não tenham sido efetuadas pela nossa Filial de Assistência Técnica autorizada.

A cobertura da garantia não é válida para

- desgaste normal da capacidade do acumulador
- utilização comercial do produto
- danificação ou alteração do produto pelo cliente
- incumprimento das instruções de segurança e manutenção, utilização incorreta
- danos por motivos de força maior

Procedimento em caso de acionamento da garantia

Para garantir um processamento rápido do seu pedido, siga, por favor, as seguintes instruções:

- Para todos os pedidos de esclarecimento, tenha à mão o talão de compra e o número do artigo (IAN) 484595_2501 como comprovativo da compra.
- O número do artigo consta da capa do manual de instruções (em baixo à esquerda), da placa de características, de uma impressão no produto ou do autocolante na traseira ou lado inferior do produto.

- Caso ocorram falhas de funcionamento ou outros defeitos, contacte primeiro telefonicamente o Departamento de Assistência Técnica indicado em seguida ou use o nosso formulário de contacto, que poderá encontrar em parkside-diy.com, na categoria Assistência Técnica.
- De seguida, pode enviar gratuitamente o produto registado como defeituoso, incluindo o comprovativo da compra (talão de compra) e indique o defeito e quando este ocorreu, para a morada do Serviço de Assistência Técnica que lhe foi indicada.



Em parkside-diy.com poderá visualizar e descarregar este manual de instruções e muitos outros manuais. Com este código QR acede diretamente a parkside-diy.com. Selecione o seu país e procure os manuais de instruções

através da máscara de pesquisa. Introduzindo o número do artigo (IAN) 484595_2501 tem acesso ao manual de instruções para o seu artigo.

Assistência Técnica

PT Assistência Portugal

Tel.: 800849131

Formulário de contacto em parkside-diy.com

IAN 484595_2501

Importador

Por favor, observe que a seguinte morada não é a morada do Serviço de Assistência Técnica. Primeiro entre em contacto com o Serviço de Assistência Técnica.

KOMPERNASS HANDELS GMBH

BURGSTRASSE 21

44867 BOCHUM

ALEMANHA

www.kompernass.com

Contents

| | |
|---|-----------|
| Information about these operating instructions | 68 |
| Intended use | 68 |
| Warnings and symbols used | 69 |
| Safety | 70 |
| General safety instructions. | 70 |
| Safety instructions for handling batteries. | 72 |
| Appliance description | 74 |
| Package contents and transport inspection . 75 | 75 |
| Technical data | 76 |
| Before first use | 77 |
| Assembly | 77 |
| Operation and use. | 78 |
| Changing the batteries | 78 |
| Maintenance and cleaning | 79 |
| Storage. | 79 |
| Disposal | 80 |
| Kompernass Handels GmbH warranty | 82 |
| Service | 86 |
| Importer | 86 |

Information about these operating instructions

Congratulations on the purchase of your new appliance. You have selected a high-quality product.



The instructions for use are part of this product. They contain important information about safety, usage and disposal. Before using the product, please familiarise yourself with all instructions regarding safety and use. Use the product only as described and for the range of applications specified. Keep these instructions for use in a safe place. Please also pass all documents on to any future owner.

Intended use

The product is designed for 2x or 4x magnification of objects. The integrated LEDs serve to provide better contrast and shadow-free visualisation of the magnified object. The product also has three fastening clips and a soldering iron holder.





Other uses or modifications of the product are deemed improper and pose the risk of injuries and damage. The manufacturer accepts no liability for injuries or damage resulting from improper use of this product.





The product is intended only for indoor domestic use. The product is not intended for commercial use or other applications.

This product is not suitable for lighting rooms in houses.

Warnings and symbols used

The following warnings and symbols are used in these operating instructions, on the packaging and on the appliance (where applicable):

| | |
|---|--|
|  | <p>DANGER! A warning with this symbol and the signal word "DANGER" indicates an imminently hazardous situation which will result in death or serious injury if not avoided.</p> |
|  | <p>WARNING! A warning with this symbol and the signal word "WARNING" indicates a potentially hazardous situation which could result in death or serious injury if not avoided.</p> |
|  | <p>CAUTION! A warning with this symbol and the signal word "CAUTION" indicates a potentially hazardous situation which could result in a minor or moderate injury if not avoided.</p> |
|  | <p>ATTENTION! A warning with this symbol and the signal word "ATTENTION" indicates a potential situation which could result in property damage if not avoided.</p> |
|  | <p>Note: A note provides additional information aimed at making it easier to use the appliance.</p> |

| | |
|---|--|
|  | Keep batteries out of the reach of children! |
|  | Read the instructions! |
|  | Wear protective goggles! |
|  | Wear protective gloves! |
|  | DC current/voltage |

Safety

General safety instructions

⚠ WARNING! RISK OF INJURY!

This section contains important safety instructions that apply specifically to this appliance. Read these safety instructions carefully before using the appliance to avoid the risk of electric shock or serious injury.

- This appliance may be used by children aged 8 years and above and by persons with limited physical, sensory or mental capabilities or lack of experience and knowledge, provided that they are under supervision or have been told how to use the appliance safely and are aware of the potential risks. Do not allow children to use the appliance as a toy. Cleaning and user maintenance tasks may not be carried out by children unless they are supervised.

- Do not operate the appliance if it is damaged.
- Protect the appliance from moisture and damp. Never immerse the appliance in water or other liquids!
- Do not make any changes or repairs to the appliance. The LEDs cannot and may not be replaced. When the LEDs reach the end of their lifespan, the entire appliance must be replaced.
- Never look through the appliance at the sun or other light sources. Severe eye injuries could result.

ⓘ **ATTENTION! PROPERTY DAMAGE!**

-  Never expose the appliance to direct sunlight or other light sources. Never leave the appliance unattended. Otherwise, there is a risk of fire due to the focused light rays and concentrated heat.
- The appliance must be stored in an area free of direct sunlight.
- Do not expose the appliance to any extremes of temperature or heavy mechanical strain. Otherwise, the appliance could become deformed.
- Ensure that the magnifying glass does not come into contact with sharp or pointed objects. Otherwise the appliance could be damaged.
- Do not leave the soldering iron (separate appliance/not included) unattended while it is switched on. The soldering iron holder is only suitable for holding the soldering iron for a brief period of time.

Safety instructions for handling batteries

Please observe the following when handling batteries:

⚠ WARNING!

Mishandling the batteries can cause fires, explosions, leakages or other hazards!

-  Never allow new and used batteries to get into the hands of children.
- Make sure that batteries are not swallowed. There is a risk of chemical burns.
- This appliance contains button cell batteries. If a button cell battery is swallowed, it can cause severe internal burns and death within 2 hours.
- Seek medical help immediately if you or another person has swallowed a battery or inserted it into any part of the body.
- Always use the stated battery type. Use of an incorrect battery type poses a risk of explosion.
- Do not use different types of batteries together or mix new batteries with used batteries.
- Never try to recharge non-rechargeable batteries.
- Do not throw batteries into a fire or water.
- Never dispose of batteries in a fire or in a hot oven. There is a risk of explosion.
- Never open or deform batteries. There is a risk of explosion.

- Never expose batteries to high temperatures or direct sunlight. There is a risk of explosion and the release of flammable liquids or gases.
- Do not expose batteries to extremely low air pressure. There is a risk of explosion and the release of flammable liquids or gases.
- Do not short-circuit the terminals.
- Remove depleted batteries from the appliance and dispose of them safely.
- Always insert batteries into the appliance with the correct polarity.
- Do not use the appliance and keep it away from children if the battery compartment can no longer be closed securely.
- If you do not intend to use the appliance for an extended period, remove the batteries.
- Check the condition of the batteries at regular intervals. Leaking batteries can cause injuries as well as damage to the appliance.
-  Always use protective gloves when handling leaking batteries! Clean the battery and appliance contacts as well as the battery compartment with a dry cloth. Do not let the chemicals get into contact with your skin and mucous membranes, especially your eyes. In the event of exposure to the chemicals, wash the affected area with plenty of water and seek medical advice immediately.

Appliance description

(See fold-out page for illustrations)

- 1 Stand
- 2 Flexible plastic arms
- 3 Base
- 4 Soldering iron holder
- 5 Crocodile clips
- 6 LED magnifying glass
- 7 LED lights
- 8 On/Off switch
- 9 Battery compartment screw
- 10 Battery compartment cover
- 11 Battery compartment
- 12 Button cells

Package contents and transport inspection

The package contents include the following components (see fold-out page for illustrations):

- Base
- LED magnifying glass (with LED lights)
- Stand
- 3 flexible plastic arms
- 3 crocodile clips
- Soldering iron holder
- 3 lithium button cells LR1130/AG10 (already inserted)
- Instructions for use

i Note

- ▶ Check the package for completeness and signs of visible damage.
- ▶ If the delivery is incomplete or damage has occurred as a result of defective packaging or during transport, contact the Customer Service hotline (see section **Service**).

Technical data

| | |
|--------------------------------|--|
| Power supply | 3 x 1.5 V  (DC) |
| LEDs power consumption | 0.23 W |
| LEDs luminous flux | 6.5 lumens |
| LED operating time | Approx. 30 hours |
| LEDs lifespan | Approx. 25,000 hours |
| Magnifying glass magnification | 2x or 4x |
| Battery type | Lithium button cell 1.5 V, LR1130/AG10 |

Before first use

- ◆ Remove all packaging materials and stickers from the appliance.
- ◆ The button cells ⑫ are already inserted into the appliance. Remove the isolating strip from the battery compartment ⑪ (see Fig. 1).

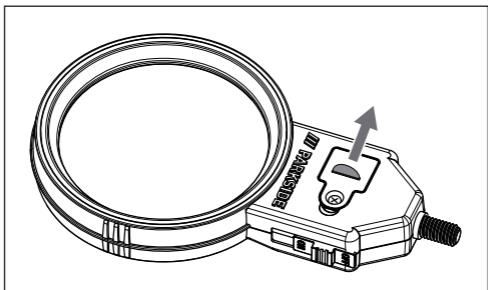

Fig. 1

Assembly

- 1) Screw the stand ① firmly onto the base ③.
- 2) Screw the LED magnifying glass ⑥ firmly onto the stand ①.
- 3) Screw the soldering iron holder ④ firmly onto the base ③.
- 4) Screw the three flexible plastic arms ② firmly onto the base ③ with a hex key (not included).
- 5) Screw the three crocodile clips ⑤ firmly onto the three flexible plastic arms ②.

Operation and use

- 1) Clamp the workpiece to be soldered into one of the crocodile clips **5**.
- 2) Set the On/Off switch **8** to **ON** to switch on the LED lights **7**.
- 3) Direct the LED magnifying glass **6** with the LED lights **7** towards the clamped workpiece.
- 4) Set the On/Off switch **8** to **OFF** to switch off the LED lights **7** when you have finished soldering.

i Note

- ▶ Use the soldering iron holder **4** to briefly set down the soldering iron.

Changing the batteries

- 1) Unscrew the screw **9** on the battery compartment cover **10** with a Phillips screwdriver (not included).
- 2) Remove the battery compartment cover **10** and take the discharged button cells **12** out of the battery compartment **11**.
- 3) Insert three new lithium button cells **12** of type 1.5 V, LR1130/AG10 into the battery compartment **11** with the labelled side facing in the direction of the On/Off switch **8**.
- 4) Place the battery compartment cover **10** back on the battery compartment **11**.
- 5) Fasten the screw to the battery compartment cover **10** using a Phillips screwdriver.

Maintenance and cleaning

- ◆ The appliance is maintenance-free. The LED lights **7** of the appliance cannot be replaced.

! ATTENTION!

- ▶ Do not use any liquids or cleaning agents for cleaning as these can damage the appliance.
- ▶ Never immerse the appliance in water or other liquids!
- ◆ Only clean the outside of the appliance with a soft, dry cloth. For stubborn soiling use a lightly moistened cloth.
- ◆ Use a soft, lint-free cloth to clean the LED magnifying glass **6**.

Storage

- ◆ When not using the appliance, store it carefully to prevent scratching of the LED magnifying glass **6**. Wrap the appliance in a soft cloth.
- ◆ Store the appliance in a dry and clean place without direct sunlight.

Disposal

Disposal of the appliance



The adjacent symbol of a crossed-out wheeled bin means that this appliance is subject to Directive 2012/19/EU. This directive states that this appliance may not be disposed of in the normal household waste at the end of its useful life, but should be handed in at specially set-up collection locations, recycling depots or disposal companies.

**This disposal is free of charge for the user.
Protect the environment and dispose of this appliance properly.**

If your old appliance has stored any personal data, you are responsible for deleting it yourself before returning it.

If it is possible to do so without destroying the old appliance, remove the old batteries/rechargeable batteries as well as any lamps before returning the appliance for disposal and take them to a separate collection point. If the rechargeable batteries are permanently installed, you must indicate during disposal that the appliance contains a battery.



Your local community or municipal authorities can provide information on how to dispose of the worn-out product.

Disposal of the packaging



The packaging materials have been selected for their environmental friendliness and ease of disposal and are therefore recyclable. Dispose of packaging materials that are no longer needed in accordance with applicable local regulations. Dispose of the packaging in an environmentally friendly manner.

Note the labelling on the packaging and separate the packaging material components for disposal if necessary. The packaging material is labelled with abbreviations (a) and numbers (b) with the following meanings: 1–7: Plastics, 20–22: Paper and cardboard, 80–98: Composites.

Applies only to Spain:



The packaging contains paper and/or cardboard components.



The packaging contains plastic and/or metal components.

Disposal of batteries



Batteries/rechargeable batteries must be treated as hazardous waste and must therefore be disposed of in an environmentally sound manner by appropriate bodies (retailers, specialist retailers, public municipal bodies, commercial disposal companies). Batteries/rechargeable batteries may contain toxic heavy metals.

/// PARKSIDE®

The heavy metals contained are identified by letters below the symbol: Cd = cadmium, Hg = mercury, Pb = lead.

For this reason, do not dispose of batteries in domestic waste. Take them to a specialist collection point.

Only return batteries or rechargeable batteries when they are fully discharged.

Kompernass Handels GmbH warranty

Dear Customer,

This appliance has a 3-year warranty valid from the date of purchase. If this product has any faults, you, the buyer, have certain statutory rights. Your statutory rights are not restricted in any way by the warranty described below.

Warranty conditions

The warranty period starts on the date of purchase. Please keep your receipt in a safe place. This will be required as proof of purchase.

If any material or manufacturing fault occurs within three years of the date of purchase of the product, we will either repair or replace the product for you or refund the purchase price (at our discretion). This warranty service requires that you present the defective appliance and the proof of purchase (receipt) within the three-year warranty period, along with a brief written description of the fault and of when it occurred.

If the defect is covered by the warranty, your product will either be repaired or replaced by us. The repair or replacement of a product does not signify the beginning of a new warranty period.

Warranty period and statutory claims for defects

The warranty period is not prolonged by repairs effected under the warranty. This also applies to replaced and repaired components. Any damage and defects present at the time of purchase must be reported immediately after unpacking. Repairs carried out after expiry of the warranty period shall be subject to a fee.

Scope of the warranty

This appliance has been manufactured in accordance with strict quality guidelines and inspected meticulously prior to delivery.

The warranty covers material faults or production faults. The warranty does not cover product parts that are subject to normal wear and tear and can therefore be considered wearing parts, such as saw blades, replacement blades, abrasive papers, etc. or for damage to fragile parts, such as switches or parts made of glass.

The warranty does not apply if the product has been damaged, improperly used or improperly maintained. The directions in the operating instructions for the product regarding proper use of the product are to be strictly followed. Uses and actions that are discouraged in the operating instructions or which are warned against must be avoided.

This product is intended solely for private use and not for commercial purposes. The warranty shall be deemed void in cases of misuse or improper handling, use of force and modifications/repairs which have not been carried out by one of our authorised Service centres.

The warranty does not apply to

- Normal reduction of the battery capacity over time
- Commercial use of the product
- Damage to or alteration of the product by the customer
- Non-compliance with safety and maintenance instructions, operating errors
- Damage caused by natural hazards

Warranty claim procedure

To ensure quick processing of your case, please observe the following instructions:

- Please have the till receipt and the item number (IAN) 484595_2501 available as proof of purchase.
- You will find the item number on the type plate on the product, an engraving on the product, on the front page of the operating instructions (below left) or on the sticker on the rear or bottom of the product.
- If functional faults or other defects occur, please first contact the service department listed below by telephone or use our contact form, which you can find on parkside-diy.com in the Service category.
- You can return a defective product to us free of charge to the service address that will be provided to you. Ensure that you enclose the proof of purchase (till receipt) and information about what the defect is and when it occurred.



You can view and download these instructions along with many other manuals at parkside-diy.com.

This QR code will take you directly to parkside-diy.com. Select your country and use the search box to search for the operating instructions. Enter the article number (IAN) 484595_2501 to find the operating instructions for your article.

Service

GB Service Great Britain

Tel.: 0800 051 897 0

Contact form on parkside-diy.com

MT Service Malta

Tel.: 80065168

Contact form on parkside-diy.com

IAN 484595_2501

Importer

Please note that the following address is not the service address. Please use the service address provided in the operating instructions.

KOMPERNASS HANDELS GMBH

BURGSTRASSE 21

44867 BOCHUM

GERMANY

www.kompernass.com

Inhaltsverzeichnis

| | |
|--|-----|
| Informationen zu dieser Bedienungsanleitung | 88 |
| Bestimmungsgemäße Verwendung | 88 |
| Verwendete Warnhinweise und Symbole | 89 |
| Sicherheit | 91 |
| Allgemeine Sicherheitshinweise | 91 |
| Sicherheitshinweise zum Umgang mit Batterien | 93 |
| Gerätebeschreibung | 95 |
| Lieferumfang und Transportinspektion | 96 |
| Technische Daten | 97 |
| Vor dem ersten Betrieb | 98 |
| Montage | 98 |
| Bedienung und Betrieb | 99 |
| Batteriewechsel | 99 |
| Wartung und Reinigung | 100 |
| Aufbewahrung | 100 |
| Entsorgung | 101 |
| Garantie der Kompernaß Handels GmbH | 104 |
| Service | 108 |
| Importeur | 108 |

Informationen zu dieser Bedienungsanleitung

Herzlichen Glückwunsch zum Kauf Ihres neuen Gerätes. Sie haben sich damit für ein hochwertiges Produkt entschieden.



Die Bedienungsanleitung ist Bestandteil dieses Produkts. Sie enthält wichtige Hinweise für Sicherheit, Gebrauch und Entsorgung. Machen Sie sich vor der Benutzung des Produkts mit allen Bedien- und Sicherheitshinweisen vertraut. Benutzen Sie das Produkt nur wie beschrieben und für die angegebenen Einsatzbereiche. Bewahren Sie diese Bedienungsanleitung gut auf. Händigen Sie alle Unterlagen bei Weitergabe des Produkts an Dritte mit aus.

Bestimmungsgemäße Verwendung

Das Produkt ist für die 2-fache bzw. 4-fache Vergrößerung von Objekten ausgelegt. Die integrierten LEDs dienen lediglich der besseren Kontrastierung und schattenfreien Visualisierung des zu vergrößernden Objekts. Darüber hinaus verfügt das Produkt über drei Befestigungsklemmen und einen LötKolbenhalter.



Andere Verwendungen oder Veränderungen am Produkt gelten als nicht bestimmungsgemäß und bergen Verletzungsgefahren und Schäden. Der Hersteller übernimmt keine Haftung für Verletzungen oder Schäden, die durch eine nicht bestimmungsgemäße Verwendung dieses Produkts entstehen.









Das Produkt ist nur für den Gebrauch in Innenräumen bestimmt. Das Produkt ist nicht für den kommerziellen Gebrauch oder andere Anwendungen bestimmt.

Dieses Produkt ist nicht zur Raumbelichtung im Haushalt geeignet.

Verwendete Warnhinweise und Symbole

In der vorliegenden Bedienungsanleitung, auf der Verpackung und dem Gerät werden folgende Warnhinweise und Symbole verwendet (falls zutreffend):

| | |
|---|---|
|  | <p>GEFAHR! Ein Warnhinweis mit diesem Symbol und dem Signalwort „GEFAHR“ kennzeichnet eine unmittelbar bevorstehende Gefährdungssituation, die, wenn sie nicht vermieden wird, den Tod oder eine schwere Verletzung zur Folge hat.</p> |
|  | <p>WARNUNG! Ein Warnhinweis mit diesem Symbol und dem Signalwort „WARNUNG“ kennzeichnet eine mögliche Gefährdungssituation, die, wenn sie nicht vermieden wird, den Tod oder eine schwere Verletzung zur Folge haben könnte.</p> |

| | |
|---|--|
|  | VORSICHT! Ein Warnhinweis mit diesem Symbol und dem Signalwort „VORSICHT“ kennzeichnet eine mögliche Gefährdungssituation, die, wenn sie nicht vermieden wird, eine geringfügige oder mäßige Verletzung zur Folge haben könnte. |
|  | ACHTUNG! Ein Warnhinweis mit diesem Symbol und dem Signalwort „ACHTUNG“ kennzeichnet eine mögliche Situation, die, wenn sie nicht vermieden wird, einen Sachschaden zur Folge haben könnte. |
|  | Hinweis: Ein Hinweis kennzeichnet zusätzliche Informationen, die den Umgang mit dem Gerät erleichtern. |
|  | Batterien von Kindern fernhalten! |
|  | Bedienungsanleitung beachten! |
|  | Schutzbrille tragen! |
|  | Schutzhandschuhe tragen! |
|  | Gleichstrom/-spannung |

Sicherheit

Allgemeine Sicherheitshinweise

⚠️ WARNUNG! VERLETZUNGSGEFAHR!

Dieser Abschnitt enthält wichtige Sicherheitshinweise, die speziell für dieses Gerät gelten. Lesen Sie vor dem Gebrauch des Gerätes diese Sicherheitshinweise sorgfältig durch, um die Gefahr eines Stromschlags oder ernsthafter Verletzungen zu vermeiden.

- Dieses Gerät kann von Kindern ab 8 Jahren und darüber sowie von Personen mit verringerten physischen, sensorischen oder mentalen Fähigkeiten oder Mangel an Erfahrung und Wissen benutzt werden, wenn sie beaufsichtigt oder bezüglich des sicheren Gebrauchs des Gerätes unterwiesen wurden und die daraus resultierenden Gefahren verstehen. Kinder dürfen nicht mit dem Gerät spielen. Reinigung und Benutzerwartung dürfen nicht von Kindern ohne Beaufsichtigung durchgeführt werden.
- Nehmen Sie das Gerät nicht in Betrieb, wenn es beschädigt ist.
- Schützen Sie das Gerät vor Nässe und Feuchtigkeit. Tauchen Sie das Gerät niemals in Wasser oder andere Flüssigkeiten!

- Nehmen Sie keine Änderungen oder Reparaturen am Gerät vor. Die LEDs können und dürfen nicht ausgetauscht werden. Sollten die LEDs am Ende ihrer Lebensdauer ausfallen, muss das ganze Gerät ersetzt werden.
- Schauen Sie niemals durch das Gerät in die Sonne oder in andere Lichtquellen. Schwere Augenverletzungen können die Folge sein.

! ACHTUNG! SACHSCHADEN!

-  Setzen Sie das Gerät niemals direktem Sonnenlicht oder anderen Lichtquellen aus. Lassen Sie das Gerät niemals unbeaufsichtigt. Andernfalls besteht Brandgefahr durch konzentrierte Lichtstrahlen und konzentrierte Hitze.
- Das Gerät muss in einer Umgebung ohne direkte Sonneneinstrahlung gelagert werden.
- Setzen Sie das Gerät keinen extremen Temperaturen oder starken mechanischen Belastungen aus. Andernfalls kann es zu einer Verformung des Gerätes kommen.
- Achten Sie darauf, dass die Lupe nicht mit scharfen oder spitzen Gegenständen in Berührung kommt. Andernfalls kann das Gerät beschädigt werden.
- Lassen Sie den LötKolben (separates Gerät/nicht im Lieferumfang enthalten) nicht unbeaufsichtigt, wenn er eingeschaltet ist. Der LötKolbenhalter ist nur für eine begrenzte Zeit zum Halten des LötKolbens geeignet.

Sicherheitshinweise zum Umgang mit Batterien

Für den Umgang mit Batterien beachten Sie bitte folgendes:

WARNUNG!

Eine falsche Handhabung von Batterien kann zu Feuer, Explosionen, Auslaufen gefährlicher Stoffe oder anderen Gefahrensituationen führen!

-  Lassen Sie niemals zu, dass neue und gebrauchte Batterien in die Hände von Kindern gelangen.
- Achten Sie darauf, dass Batterien nicht verschluckt werden. Es besteht die Gefahr chemischer Verbrennungen.
- Dieses Gerät enthält Knopfzellen-Batterien. Wenn eine Knopfzellen-Batterie verschluckt wird, kann dies innerhalb von 2 Stunden zu schweren inneren Verbrennungen und zum Tode führen.
- Nehmen Sie sofort medizinische Hilfe in Anspruch, wenn Sie oder eine andere Person eine Batterie verschluckt oder in einen Körperteil eingeführt hat.
- Verwenden Sie ausschließlich den angegebenen Batterietyp. Es besteht Explosionsgefahr, wenn der falsche Batterietyp verwendet wird.
- Verwenden Sie keine unterschiedlichen Batterietypen oder neue und gebrauchte Batterien zusammen.

/// PARKSIDE®

- Laden Sie nicht-wiederaufladbare Batterien niemals wieder auf.
- Werfen Sie Batterien niemals in Feuer oder Wasser.
- Entsorgen Sie Batterien niemals im Feuer oder in einem heissen Ofen. Es besteht Explosionsgefahr.
- Öffnen oder verformen Sie niemals Batterien. Es besteht Explosionsgefahr.
- Setzen Sie Batterien keinen hohen Temperaturen und direkter Sonneneinstrahlung aus. Es besteht Explosionsgefahr und die Gefahr der Freisetzung von brennbaren Flüssigkeiten oder Gasen.
- Setzen Sie Batterien nicht extrem niedrigem Luftdruck aus. Es besteht Explosionsgefahr und die Gefahr der Freisetzung von brennbaren Flüssigkeiten oder Gasen.
- Schließen Sie die Anschlussklemmen nicht kurz.
- Entfernen Sie leere Batterien aus dem Gerät und entsorgen Sie sie sicher.
- Setzen Sie Batterien immer mit der richtigen Polarität in das Gerät ein.
- Verwenden Sie das Gerät nicht und halten Sie es von Kindern fern, wenn sich das Batteriefach nicht mehr sicher verschließen lässt.
- Entnehmen Sie die Batterien, wenn Sie das Gerät längere Zeit nicht verwenden.
- Überprüfen Sie regelmäßig die Batterien. Auslaufende Batterien können zu Verletzungen führen und Beschädigungen am Gerät verursachen.

-  Verwenden Sie bei ausgelaufenen Batterien **Schutzhandschuhe!** Reinigen Sie die Batterie- und Gerätekontakte sowie das Batteriefach mit einem trockenen Tuch. Vermeiden Sie den Kontakt von Haut und Schleimhäuten insbesondere Ihrer Augen mit den Chemikalien. Spülen Sie bei Kontakt die Chemikalien mit viel Wasser ab und nehmen sofort medizinische Hilfe in Anspruch.

Gerätebeschreibung

(Abbildungen siehe Ausklappseite)

- 1 Ständer
- 2 Flexible Arme aus Kunststoff
- 3 Basis
- 4 LötKolbenhalter
- 5 Krokodilklemmen
- 6 LED-Lupe
- 7 LED-Lampen
- 8 Ein-/Ausschalter
- 9 Schraube Batteriefachabdeckung
- 10 Batteriefachabdeckung
- 11 Batteriefach
- 12 Knopfzellen

Lieferumfang und Transportinspektion

Der Lieferumfang besteht aus folgenden Komponenten (Abbildungen siehe Ausklappseite):

- Basis
- LED-Lupe (mit LED-Lampen)
- Ständer
- 3 flexible Arme aus Kunststoff
- 3 Krokodilklemmen
- Lötkolbenhalter
- 3 Lithium-Knopfzellen LR1130/AG10 (bereits eingelegt)
- Bedienungsanleitung

i Hinweis

- ▶ Prüfen Sie die Lieferung auf Vollständigkeit und auf sichtbare Schäden.
- ▶ Bei einer unvollständigen Lieferung oder Schäden infolge mangelhafter Verpackung oder durch Transport wenden Sie sich an die Service-Hotline (siehe Kapitel **Service**).

Technische Daten

| | |
|---------------------|--|
| Spannungsversorgung | 3 x 1,5 V  (Gleichstrom) |
| Leistung LEDs | 0,23 W |
| Lichstrom LEDs | 6,5 Lumen |
| Leuchtdauer LEDs | ca. 30 Stunden |
| Lebensdauer LEDs | ca. 25.000 Stunden |
| Vergrößerung Lupe | 2-fach bzw. 4-fach |
| Batterietyp | Lithium-Knopfzelle 1,5 V, LR1130/AG10 |

Vor dem ersten Betrieb

- ◆ Entfernen Sie alle Verpackungsmaterialien und Aufkleber vom Gerät.
- ◆ Die Knopfzellen **12** sind bereits im Gerät eingelegt. Entfernen Sie den Isolierstreifen vom Batteriefach **11** (siehe Abb. 1).



Abb. 1

Montage

- 1) Schrauben Sie den Ständer **1** an der Basis **3** fest.
- 2) Schrauben Sie die LED-Lupe **6** am Ständer **1** fest.
- 3) Schrauben Sie den LötKolbenhalter **4** an der Basis **3** fest.
- 4) Schrauben Sie die drei flexiblen Arme aus Kunststoff **2** an der Basis **3** mit einem Sechskantschlüssel (nicht im Lieferumfang enthalten) fest.
- 5) Schrauben Sie die drei Krokodilklemmen **5** an den drei flexiblen Armen aus Kunststoff **2** fest.

Bedienung und Betrieb

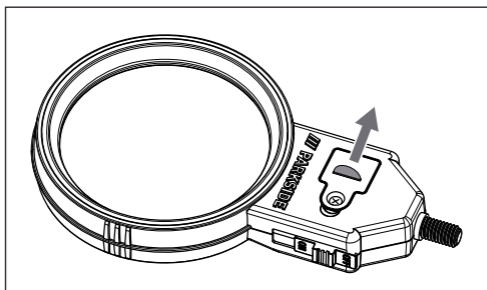
- 1) Spannen Sie das zu löttende Werkstück in eine der Krokodilklemmen **5** ein.
- 2) Stellen Sie den Ein-/Ausschalter **8** auf **ON**, um die LED-Lampen **7** einzuschalten.
- 3) Richten Sie die LED-Lupe **6** mit den LED-Lampen **7** auf das eingespannte Werkstück.
- 4) Stellen Sie den Ein-/Ausschalter **8** auf **OFF**, um die LED-Lampen **7** auszuschalten, wenn Sie den Lötvorgang beendet haben.

i Hinweis

- Verwenden Sie den LötKolbenhalter **4**, um den LötKolben zwischenzeitlich abzulegen.

Batteriewechsel

- 1) Lösen Sie die Schraube **9** an der Batteriefachabdeckung **10** mit einem Kreuzschlitzschraubendreher (nicht im Lieferumfang enthalten).
- 2) Entfernen Sie die Batteriefachabdeckung **10** und entnehmen Sie die leeren Knopfzellen **12** aus dem Batteriefach **11**.
- 3) Legen Sie drei neue Lithium-Knopfzellen **12** vom Typ 1,5 V, LR1130/AG10 mit der beschrifteten Seite in Richtung Ein-/Ausschalter **8** zeigend in das Batteriefach **11** ein.
- 4) Setzen Sie die Batteriefachabdeckung **10** wieder auf das Batteriefach **11**.

- 5) Befestigen Sie die Schraube mit einem Kreuzschlitzschraubendreher an der Batteriefachabdeckung ⑩.

Wartung und Reinigung

- ◆ Das Gerät ist wartungsfrei. Die LED-Lampen ⑦ des Gerätes können nicht ausgetauscht werden.

! ACHTUNG!

- ▶ Verwenden Sie zur Reinigung keine Flüssigkeiten oder Reinigungsmittel, da diese das Gerät beschädigen können.
- ▶ Tauchen Sie das Gerät niemals in Wasser oder andere Flüssigkeiten!
- ◆ Reinigen Sie das Gerät von außen mit einem weichen, trockenen Tuch. Verwenden Sie bei stärkeren Verschmutzungen ein leicht angefeuchtetes Tuch.
- ◆ Verwenden Sie zum Reinigen der LED-Lupe ⑥ ein trockenes und fusselfreies Tuch.

Aufbewahrung

- ◆ Wenn Sie das Gerät nicht benutzen, bewahren Sie es so auf, dass die LED-Lupe ⑥ nicht verkratzt wird. Wickeln Sie das Gerät in ein weiches Tuch ein.
- ◆ Lagern Sie das Gerät an einem trockenen und sauberen Ort ohne direkte Sonneneinstrahlung.

Entsorgung

Gerät entsorgen



Das nebenstehende Symbol einer durchgestrichenen Mülltonne auf Rädern zeigt an, dass dieses Gerät der Richtlinie 2012/19/EU unterliegt. Diese Richtlinie

besagt, dass Sie dieses Gerät am Ende seiner Nutzungszeit nicht mit dem normalen Haushaltsmüll entsorgen dürfen, sondern in speziell eingerichteten Sammelstellen, Wertstoffhöfen oder Entsorgungsbetrieben abgeben müssen.

Diese Entsorgung ist für Sie kostenfrei. Schonen Sie die Umwelt und entsorgen Sie fachgerecht.

Für den deutschen Markt gilt:

Beim Kauf eines Neugerätes haben Sie das Recht, ein entsprechendes Altgerät an Ihren Händler zurückzugeben. Händler von Elektro- und Elektronikgeräten sowie Lebensmittelhändler, die regelmäßig Elektro- und Elektronikgeräte verkaufen, sind verpflichtet, bis zu drei Altgeräte unentgeltlich zurückzunehmen, auch ohne dass ein Neugerät gekauft wird, wenn die Altgeräte in keiner Abmessung größer als 25 cm sind. LIDL bietet Ihnen Rücknahmemöglichkeiten direkt in den Filialen und Märkten an.

Sofern Ihr Altgerät personenbezogene Daten enthält, sind Sie selbst für deren Löschung verantwortlich, bevor Sie es zurückgeben.

Sofern dies ohne Zerstörung des Altgerätes möglich ist, entnehmen Sie die alten Batterien oder Akkus sowie Lampen, bevor Sie das Altgerät zur Entsorgung zurückgeben und führen Sie sie einer separaten Sammlung zu. Bei fest eingebauten Akkus ist bei der Entsorgung darauf hinzuweisen, dass das Gerät einen Akku enthält.



Weitere Möglichkeiten zur Entsorgung des ausgedienten Produkts erfahren Sie bei Ihrer Gemeinde- oder Stadtverwaltung.

Verpackung entsorgen



Die Verpackungsmaterialien sind nach umweltverträglichen und entsorgungstechnischen Gesichtspunkten ausgewählt und deshalb recyclebar. Entsorgen Sie nicht mehr benötigte Verpackungsmaterialien gemäß den örtlich geltenden Vorschriften. Entsorgen Sie die Verpackung umweltgerecht.



Beachten Sie die Kennzeichnung auf den verschiedenen Verpackungsmaterialien und trennen Sie diese gegebenenfalls gesondert. Die Verpackungsmaterialien sind gekennzeichnet mit Abkürzungen (a) und Ziffern (b) mit folgender Bedeutung: 1–7: Kunststoffe, 20–22: Papier und Pappe, 80–98: Verbundstoffe.

Beachten Sie die Kennzeichnung auf den verschiedenen Verpackungsmaterialien und trennen Sie diese gegebenenfalls gesondert. Die Verpackungsmaterialien sind gekennzeichnet mit Abkürzungen (a) und Ziffern (b) mit folgender Bedeutung: 1–7: Kunststoffe, 20–22: Papier und Pappe, 80–98: Verbundstoffe.

Für Spanien gilt:



Die Verpackung enthält Bestandteile aus Papier und/oder Pappe.



Die Verpackung enthält Bestandteile aus Plastik und/oder Metall.

Batterien entsorgen



Batterien/Akkus sind als Sondermüll zu behandeln und müssen daher durch entsprechende Stellen (Händler, Fachhändler, öffentliche kommunale Stellen, gewerbliche Entsorgungsunternehmen) umweltgerecht entsorgt werden. Batterien/Akkus können giftige Schwermetalle enthalten.

Gekennzeichnet werden die enthaltenen Schwermetalle mit Buchstaben unter dem Symbol:

Cd = Cadmium, Hg = Quecksilber, Pb = Blei.

Werfen Sie Batterien/Akkus daher nicht in den Hausmüll, sondern führen Sie diese einer separaten Sammlung zu.

Geben Sie Batterien/Akkus nur im entladenen Zustand zurück.

Garantie der Kompernaß Handels GmbH

Sehr geehrte Kundin, sehr geehrter Kunde,
Sie erhalten auf dieses Gerät 3 Jahre Garantie ab Kaufdatum. Im Falle von Mängeln dieses Produkts stehen Ihnen gegen den Verkäufer des Produkts gesetzliche Rechte zu. Diese gesetzlichen Rechte werden durch unsere im Folgenden dargestellte Garantie nicht eingeschränkt.

Garantiebedingungen

Die Garantiefrist beginnt mit dem Kaufdatum. Bitte bewahren Sie den Kassenbon gut auf. Dieser wird als Nachweis für den Kauf benötigt.

Tritt innerhalb von drei Jahren ab dem Kaufdatum dieses Produkts ein Material- oder Fabrikationsfehler auf, wird das Produkt von uns – nach unserer Wahl – für Sie kostenlos repariert, ersetzt oder der Kaufpreis erstattet. Diese Garantieleistung setzt voraus, dass innerhalb der Dreijahresfrist das defekte Gerät und der Kaufbeleg (Kassenbon) vorgelegt und schriftlich kurz beschrieben wird, worin der Mangel besteht und wann er aufgetreten ist.

Wenn der Defekt von unserer Garantie gedeckt ist, erhalten Sie das reparierte oder ein neues Produkt zurück. Mit Reparatur oder Austausch des Produkts beginnt kein neuer Garantiezeitraum.

Garantiezeit und gesetzliche Mängelansprüche

Die Garantiezeit wird durch die Gewährleistung nicht verlängert. Dies gilt auch für ersetzte und reparierte Teile. Eventuell schon beim Kauf vorhandene Schäden und Mängel müssen sofort nach dem Auspacken gemeldet werden. Nach Ablauf der Garantiezeit anfallende Reparaturen sind kostenpflichtig.

Garantieumfang

Das Gerät wurde nach strengen Qualitätsrichtlinien sorgfältig produziert und vor Auslieferung gewissenhaft geprüft.

Die Garantieleistung gilt für Material- oder Fabrikationsfehler. Der Garantieumfang erstreckt sich nicht auf Produktteile, die normaler Abnutzung ausgesetzt sind und daher als Verschleißteile angesehen werden können, wie z. B. Sägeblätter, Ersatzklingen, Schleifpapiere, etc. oder auf Beschädigungen an zerbrechlichen Teilen, wie z. B. Schalter oder Teile, die aus Glas gefertigt sind.

Diese Garantie verfällt, wenn das Produkt beschädigt, nicht sachgemäß benutzt oder gewartet wurde. Für eine sachgemäße Benutzung des Produkts sind alle in der Bedienungsanleitung aufgeführten Anweisungen genau einzuhalten.

Verwendungszwecke und Handlungen, von denen in der Bedienungsanleitung abgeraten oder vor denen gewarnt wird, sind unbedingt zu vermeiden.

Das Produkt ist nur für den privaten und nicht für den gewerblichen Gebrauch bestimmt. Bei missbräuchlicher und unsachgemäßer Behandlung, Gewaltanwendung und bei Eingriffen, die nicht von unserer autorisierten Servicenederlassung vorgenommen wurden, erlischt die Garantie.

Garantieleistung gilt nicht bei

- normaler Abnutzung der Batterie-/Akkukapazität
- gewerblichen Gebrauch des Produktes
- Beschädigung oder Veränderung des Produktes durch den Kunden
- Missachtung der Sicherheits- und Wartungsvorschriften, Bedienungsfehler
- Schäden durch Elementarereignisse

Abwicklung im Garantiefall

Um eine schnelle Bearbeitung Ihres Anliegens zu gewährleisten, folgen Sie bitte den folgenden Hinweisen:

- Bitte halten Sie für alle Anfragen den Kassenbon und die Artikelnummer (IAN) 484595_2501 als Nachweis für den Kauf bereit.

- Die Artikelnummer entnehmen Sie bitte dem Typenschild am Produkt, einer Gravur am Produkt, dem Titelblatt der Bedienungsanleitung (unten links) oder dem Aufkleber auf der Rück- oder Unterseite des Produktes.
- Sollten Funktionsfehler oder sonstige Mängel auftreten, kontaktieren Sie zunächst die nachfolgend benannte Serviceabteilung **telefonisch** oder per **E-Mail**.
- Ein als defekt erfasstes Produkt können Sie dann unter Beifügung des Kaufbelegs (Kassenbon) und der Angabe, worin der Mangel besteht und wann er aufgetreten ist, für Sie portofrei an die Ihnen mitgeteilte Serviceanschrift übersenden.



Auf parkside-diy.com können Sie diese und viele weitere Handbücher einsehen und herunterladen. Mit diesem QR-Code gelangen Sie direkt auf parkside-diy.com. Wählen Sie Ihr Land aus, und suchen Sie über die

Suchmaske nach den Bedienungsanleitungen. Mittels Eingabe der Artikelnummer (IAN) 484595_2501 gelangen Sie zur Bedienungsanleitung für Ihren Artikel.

Service

DE Deutschland

Tel.: 0800 8855 300

Kontaktformular auf parkside-diy.com

AT Österreich

Tel.: 0800 447 750

Kontaktformular auf parkside-diy.com

CH Schweiz

Tel.: 0800 563 601

Kontaktformular auf parkside-diy.com

IAN 484595_2501

Importeur

Bitte beachten Sie, dass die folgende Anschrift keine Serviceanschrift ist. Kontaktieren Sie zunächst die benannte Servicestelle.

KOMPERNASS HANDELS GMBH

BURGSTRASSE 21

44867 BOCHUM

DEUTSCHLAND

www.kompernass.com

KOMPERNASS HANDELS GMBH

BURGSTRASSE 21

44867 BOCHUM

GERMANY

www.kompernass.com

Estado de las informaciones · Versione delle informazioni · Estado
das informações · Last Information Update · Stand der Informationen:
04/2025 · Ident.-No.: PFLB4A1-032025-1

IAN 484595_2501

