



Cordless Circular Saw PPHKSA 40-Li B2

(GB) (CY)

Cordless Circular Saw

Translation of the original instructions

(SI)

Akumulatorska ročna krožna žaga

Prevod izvirnih navodil

(SK)

Aku ručná kotúčová píla

Preklad pôvodného návodu na použitie

(RS)

Aku ručna kružna testera

Prevod originalnog uputstva

(BG)

Акумулаторен циркулярен трион

Превод на оригиналната инструкция

(MK)

Безжична рачна кружна пила

Превод на оригиналните упатства за работа

(DE)

Akku-Handkreissäge

Originalbetriebsanleitung

(HU)

Akkus kézi körfűrész

Eredeti használati utasítás fordításá

(CZ)

Aku ruční okružní píla

Překlad původního návodu k používání

(HR)

Aku ručna kružna píla

Prijevod originalnih uputa

(RO)

Ferăstrău circular manual, cu acumulator

Traducere a instrucțiunilor originale

(GR) (CY)

Επαναφορτιζόμενο δισκοπρίονο

Μετάφραση του πρωτοτύπου των οδηγιών χρήσης

(AL) (MK)

Sharrë rrethore me bateri

Përkthimi i udhëzimeve originale të përdorimit



GB CY

Before reading, unfold the page containing the illustrations and familiarise yourself with all functions of the device.

HU

Olvasás előtt kattintson az ábrát tartalmazó oldalra és végezetül ismerje meg a készülék mindegyik funkcióját.

SI

Pred branjem odprite stran s slikami in se nato seznanite z vsemi funkcijami naprave.

CZ

Před čtením si otevřete stranu s obrázky a potom se seznamte se všemi funkcemi přístroje.

SK

Pred čítaním si odklopte stranu s obrázkami a potom sa oboznámte so všetkými funkciami prístroja.

HR

Prije nego što pročitate tekst, otvorite stranicu sa slikama i upoznajite se na osnovu toga sa svim funkcijama uređaja.

RS

Pre čitanja rasklopите stranu sa uređajima i u sledećem koraku upoznajite se sa svim funkcijama uređaja.

RO

Înainte de a citi instrucțiunile, priviți imaginile și familiarizați-vă cu toate funcțiile aparatului.

BG

Преди да прочетете отворете страницата с фигурите и след това се запознайте с всички функции на уреда.

GR CY

Πριν ξεκινήσετε την ανάγνωση, ανοίξτε τη σελίδα με τις εικόνες και εξοικειωθείτε με όλες τις λειτουργίες της συσκευής.

MK

Пред да читате, одвиткајте ја страницата со илустрациите, а потоа запознајте се со сите функции на уредот.

AL MK

Para leximit, hapni faqen me ilustrimet dhe më pas njihuni me të gjitha funksionet e pajisjes.

DE

Klappen Sie vor dem Lesen die Seite mit den Abbildungen aus und machen Sie sich anschließend mit allen Funktionen des Gerätes vertraut.

GB/CY	Translation of the original instructions	Page	4
HU	Eredeti használati utasítás fordítása	Oldal	19
SI	Prevod izvirnih navodil	Stran	35
CZ	Překlad původního návodu k používání	Strana	51
SK	Preklad pôvodného návodu na použitie	Strana	66
HR	Prijevod originalnih uputa	Stranica	81
RS	Prevod originalnog uputstva	Stranica	96
RO	Traducere a instrucțiunilor originale	Pagina	113
BG	Превод на оригиналната инструкция	Страница	129
GR/CY	Μετάφραση του πρωτοτύπου των οδηγιών χρήσης	Σελίδα	148
MK	Превод на оригиналните упатства за работа	страница	166
AL/MK	Përkthimi i udhëzimeve origjinale të përdorimit	Faqe	184
DE	Originalbetriebsanleitung	Seite	201

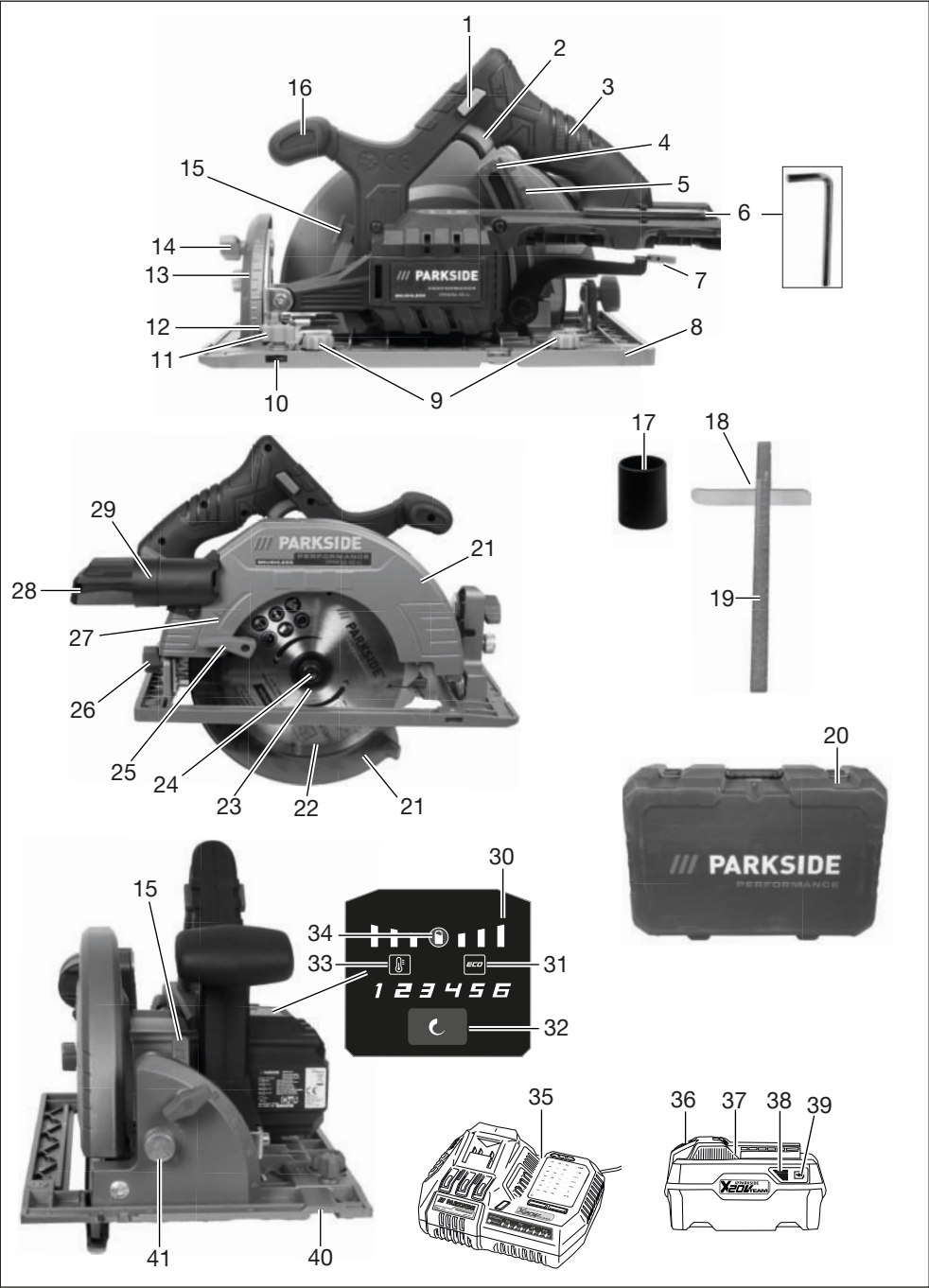

Table of Contents

Introduction..... 4
 Proper use..... 4
 Scope of delivery/accessories..... 4
 Overview..... 5
 Description of functions..... 5
 Technical data..... 5

Safety information..... 6
 Meaning of the safety information..... 6
 Pictograms and symbols..... 6
 General Power Tool Safety
 Warnings..... 7
 Safety instructions for circular saws..... 9
 Residual risks..... 10

Preparation..... 11
 Control elements..... 11
 Attaching and removing the saw
 blade..... 11
 Using the parallel guide..... 12
 Checking the function of the protective
 hood..... 12
 Adjusting the cutting depth..... 12
 Bevel cutting..... 12
 External dust extraction..... 12
 Checking the battery charge level..... 12
 Charging the battery..... 13

Operation..... 13
 Inserting and removing the battery..... 13
 Information on sawing..... 13
 Pre-selecting the rotation speed..... 14
 Switching on and off..... 14
 Load indicator..... 14

Transport..... 14

Cleaning, maintenance and storage..... 14
 Cleaning..... 14
 Maintenance..... 15
 Care of circular saw blades..... 15
 Storage..... 15

Disposal/environmental protection..... 15
 Dispose of batteries in an
 environmentally friendly manner..... 15

Service..... 16
 Guarantee..... 16
 Repair service..... 17
 Service Centre..... 17
 Importer..... 17

Spare parts and accessories..... 17

**Translation of the original EU declaration
 of conformity..... 18**

Exploded view..... 219

Introduction

Congratulations on purchasing your new cordless circular saw (hereafter referred to as device or power tool).

You have chosen a high-quality device. This device was quality-tested and subjected to a final inspection during production, therefore ensuring proper functioning of your device.



The instruction manual forms part of this device. It contains important information on safety, use and disposal. Read the instruction manual carefully. Familiarise yourself with the controls and how to use the device correctly. Use the device only as described and for the stated fields of application. Store the instruction manual carefully and ensure that all documents are handed over in the event that the device is passed on to another user.

Proper use

This device is only intended for the following uses:

- Sawing plastic, wood and lightweight materials with fixed support
- Sawing straight cuts as well as mitre cuts (only wood and plastic) of up to 45°
- Only operate in dry areas.

Please note the information on saw blade types.

Any other use that is not expressly permitted in this instruction manual may pose a serious hazard to the user and result in damage to the device. The operator or user of the machine is responsible for any accidents or personal injury and/or material damage to third parties or their property. The machine is intended to be used by do-it-yourselfers. It was not designed for heavy commercial use. The warranty is void in the case of commercial use. The manufacturer is not liable for damage caused by improper use or incorrect operation.

Scope of delivery/accessories

Unpack the device and check that everything is present.

Dispose of the packaging material properly.

- Cordless Circular Saw

- 1 Saw blade (pre-assembled)
- 1 Hex key (stowed on the device)
- Reducer piece
- Parallel guide
- Storage case
- Translation of the original instructions

The rechargeable battery and charger are not included in delivery.

Overview

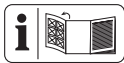

The illustrations for the device can be found on the front and back fold-out page.

- 1 Switch lock
- 2 On/Off switch
- 3 Handle
- 4 Reading mark (Cutting depth)
- 5 Scale (Cutting depth)
- 6 Hex key
- 7 Lever (Cutting depth)
- 8 Base plate
- 9 Adjusting screws
- 10 Mount (Parallel guide)
- 11 Retaining screw (Parallel guide)
- 12 Reading mark (Cutting angle)
- 13 Scale (Cutting angle)
- 14 Retaining screw (Cutting angle)
- 15 Spindle lock
- 16 Auxiliary handle
- 17 Reducer piece
- 18 Parallel guide
- 19 Scale (Parallel guide)
- 20 Storage case
- 21 Guard cover
- 22 Saw blade
- 23 Clamping flange
- 24 Clamping screw
- 25 Pull lever
- 26 Retaining screw (Cutting angle)
- 27 Direction of rotation arrow
- 28 Battery holder
- 29 Chip ejector
- 30 Charge level indicator on the device
- 31 ECO display

- 32 Speed button
- 33 Overload indicator
- 34 Button (Charge level indicator on the device)
- 35 Charger
- 36 Battery release
- 37 Battery
- 38 Charge level indicator
- 39 Button (Charge level indicator)
- 40 Groove
- 41 Adjusting knob

(Fig. A)

- 42 Mounting flange

(Fig. C)

- 43 Guide notch (0°; 45°)
- 44 LED work light

Description of functions

In a circular saw, a circular saw blade cuts by rotating. The cutting depth and cutting angle are adjustable.

Please refer to the descriptions below for information on how the operating elements work.

Technical data

Cordless Circular Saw ... PPHKSA 40-Li B2

Rated voltage U 40 V (2x20 V) ==
 Weight (without batteries) ≈4.0 kg
 No-load rotation speed n_0 6000 min⁻¹
 Cutting depth

- 0° 62.5 mm
 - 45° 46.8 mm
 - 48° 44.1 mm
 Bevel cutting 0°-48°
 Temperature ≤50 °C
 - Charging 4-40 °C
 - Operation 4-50 °C
 - Storage 15-25 °C

PARKSIDE Performance Smart battery
 Smart PAPS 204 A1/Smart PAPS 208 A1
 - frequency band 2400-2483.5 MHz
 - transmitted power ≤ 20 dBm
 Sound pressure level (L_{pA})
 91.7 dB; K_{pA} =3 dB

Sound power level (L_{WA})
 - Measured 99.7 dB; K_{WA} =3 dB

Vibration (a_h)

- Handle0.895 m/s²; K=1.5 m/s²
- Auxiliary handle0.877 m/s²; K=1.5 m/s²

Saw bladePSB 24 Z

Manufactured in compliance with EN 847-1:2017

- Cutting circle \varnothing 190 mm
- Cutting width 1.45 mm
- Main blade thickness 1.0 mm
- Borehole \varnothing 30 mm
- Maximum speed8040 min⁻¹
- Number of teeth24

The saw blade is suitable for the following materials: wood

Levels of noise and vibration were determined according to the standards and regulations in the declaration of conformity.

The specified total vibration value and the stated noise emission value have been measured according to a standardised test method and can be used to compare one power tool with another. The specified total vibration value and the stated specified noise emission value can also be used for a provisional assessment of the load.

⚠ WARNING! The vibration and noise emissions may deviate from the specified values during actual use of the power tool, depending on how the power tool is being used. Try to keep the exposure to vibrations as low as possible. An example of a measure to reduce vibration exposure is limiting the working hours. All parts of the operating cycle have to be considered while doing so (for example, times when the power tool is switched off and times when it is switched on but running without any load).

X 20 V TEAM

The device is part of the **X 20 V TEAM** series and can be operated with batteries of the **X 20 V TEAM** series. Batteries of the **X 20 V TEAM** series may only be charged using chargers of the **X 20 V TEAM** series.

We recommend that you operate this appliance with the following batteries only: PAP 20 B1, PAP 20 B3, Smart PAPS 204 A1, Smart PAPS 208 A1

Use of the device with the following batteries is prohibited: Smart PAPS 2012 A1

We recommend charging these batteries with the following chargers: PLG 20 A3, PLG 20 A4, PLG 20 C1,

PLG 20 C2, PLG 20 C3, PLG 201 A1, PDSLГ 20 A1, PDSLГ 20 B1, PDSLГ 20 B2, Smart PLGS 2012 A1

Rechargeable battery and charger technical data: See separate manual.

Safety information

This section deals with the basic safety instructions for using the device.

⚠ WARNING! Injury and property damage due to improper handling of battery. Observe the safety information and notes on charging and proper use as shown in the instruction manual for your battery and charger from the series **X 20 V TEAM**. A detailed description of the charging process and further information can be found in these separate operating instructions.

Meaning of the safety information

⚠ DANGER! If you do not observe this safety instruction, an accident will occur. The result of which is severe bodily injury or death.







⚠ WARNING! If you do not observe this safety instruction, an accident may occur. The result of which is likely severe bodily injury or death.

⚠ CAUTION! If you do not observe this safety instruction, an accident will occur. The result of which is likely minor or moderate bodily injury.

NOTICE! If you do not observe this safety instruction, an accident will occur. The result of which is possible damage to property.

Pictograms and symbols

Symbols on the device

-  Read the instruction manual
-  Dimensions for suitable saw blade
-  Cutting depth 0°
-  Cutting depth 45°
-  Cutting depth 48°
-  Direction of rotation



Waste electrical and electronic equipment (WEEE) must not be disposed of with domestic waste.



Charge level indicator



Speed button



ECO display



Overload indicator



Display (level)

Saw blade symbol



Read the instruction manual



Use hearing protection



Use eye protection



Use a mask



Do not use defective saw blades.



Direction of rotation



Use protective gloves



Suitable for circular hand saw



wood

Symbols used in the instruction manual



Use protective gloves

General Power Tool Safety Warnings

⚠ WARNING! Read all safety warnings, instructions, illustrations and specifications provided with this power tool. Failure to follow all instructions listed below may result in electric shock, fire and/or serious injury. **Save all warnings and instructions for future reference.**

The term “power tool” in the warnings refers to your mains-operated (corded) power tool or battery-operated (cordless) power tool.

1. WORK AREA SAFETY

- a) **Keep work area clean and well lit.** Cluttered or dark areas invite accidents.
- b) **Do not operate power tools in explosive atmospheres, such as in the presence of flammable liquids, gases or dust.** Power tools create sparks which may ignite the dust or fumes.
- c) **Keep children and bystanders away while operating a power tool.** Distractions can cause you to lose control.

2. ELECTRICAL SAFETY

- a) **Power tool plugs must match the outlet. Never modify the plug in any way. Do not use any adapter plugs with earthed (grounded) power tools.** Unmodified plugs and matching outlets will reduce risk of electric shock.
- b) **Avoid body contact with earthed or grounded surfaces, such as pipes, radiators, ranges and refrigerators.** There is an increased risk of electric shock if your body is earthed or grounded.
- c) **Do not expose power tools to rain or wet conditions.** Water entering a power tool will increase the risk of electric shock.
- d) **Do not abuse the cord. Never use the cord for carrying, pulling or unplugging the power tool. Keep cord away from heat, oil, sharp edges or moving parts.** Damaged or entangled cords increase the risk of electric shock.
- e) **When operating a power tool outdoors, use an extension cord suitable for outdoor use.** Use of a cord suitable for outdoor use reduces the risk of electric shock.
- f) **If operating a power tool in a damp location is unavoidable, use a residual current device (RCD) protected supply.**

Use of an RCD reduces the risk of electric shock.

3. PERSONAL SAFETY

- a) **Stay alert, watch what you are doing and use common sense when operating a power tool. Do not use a power tool while you are tired or under the influence of drugs, alcohol or medication.** A moment of inattention while operating power tools may result in serious personal injury.
 - b) **Use personal protective equipment. Always wear eye protection.** Protective equipment such as a dust mask, non-skid safety shoes, hard hat or hearing protection used for appropriate conditions will reduce personal injuries.
 - c) **Prevent unintentional starting. Ensure the switch is in the off-position before connecting to power source and/or battery pack, picking up or carrying the tool.** Carrying power tools with your finger on the switch or energising power tools that have the switch on invites accidents.
 - d) **Remove any adjusting key or wrench before turning the power tool on.** A wrench or a key left attached to a rotating part of the power tool may result in personal injury.
 - e) **Do not overreach. Keep proper footing and balance at all times.** This enables better control of the power tool in unexpected situations.
 - f) **Dress properly. Do not wear loose clothing or jewellery. Keep your hair and clothing away from moving parts.** Loose clothes, jewellery or long hair can be caught in moving parts.
 - g) **If devices are provided for the connection of dust extraction and collection facilities, ensure these are connected and properly used.** Use of dust collection can reduce dust-related hazards.
 - h) **Do not let familiarity gained from frequent use of tools allow you to become complacent and ignore tool safety principles.** A careless action can cause severe injury within a fraction of a second.
- ### 4. POWER TOOL USE AND CARE
- a) **Do not force the power tool. Use the correct power tool for your application.** The correct power tool will do the

job better and safer at the rate for which it was designed.

- b) **Do not use the power tool if the switch does not turn it on and off.** Any power tool that cannot be controlled with the switch is dangerous and must be repaired.
 - c) **Disconnect the plug from the power source and/or remove the battery pack, if detachable, from the power tool before making any adjustments, changing accessories, or storing power tools.** Such preventive safety measures reduce the risk of starting the power tool accidentally.
 - d) **Store idle power tools out of the reach of children and do not allow persons unfamiliar with the power tool or these instructions to operate the power tool.** Power tools are dangerous in the hands of untrained users.
 - e) **Maintain power tools and accessories. Check for misalignment or binding of moving parts, breakage of parts and any other condition that may affect the power tool's operation. If damaged, have the power tool repaired before use.** Many accidents are caused by poorly maintained power tools.
 - f) **Keep cutting tools sharp and clean.** Properly maintained cutting tools with sharp cutting edges are less likely to bind and are easier to control.
 - g) **Use the power tool, accessories and tool bits etc. in accordance with these instructions, taking into account the working conditions and the work to be performed.** Use of the power tool for operations different from those intended could result in a hazardous situation.
 - h) **Keep handles and grasping surfaces dry, clean and free from oil and grease.** Slippery handles and grasping surfaces do not allow for safe handling and control of the tool in unexpected situations.
- ### 5. BATTERY TOOL USE AND CARE
- a) **Recharge only with the charger specified by the manufacturer.** A charger that is suitable for one type of battery pack may create a risk of fire when used with another battery pack.
 - b) **Use power tools only with specifically designated battery packs.** Use of any

other battery packs may create a risk of injury and fire.

- c) **When battery pack is not in use, keep it away from other metal objects, like paper clips, coins, keys, nails, screws or other small metal objects, that can make a connection from one terminal to another.** Shorting the battery terminals together may cause burns or a fire.
- d) **Under abusive conditions, liquid may be ejected from the battery; avoid contact. If contact accidentally occurs, flush with water. If liquid contacts eyes, additionally seek medical help.** Liquid ejected from the battery may cause irritation or burns.
- e) **Do not use a battery pack or tool that is damaged or modified.** Damaged or modified batteries may exhibit unpredictable behaviour resulting in fire, explosion or risk of injury.
- f) **Do not expose a battery pack or tool to fire or excessive temperature.** Exposure to fire or temperature above 130 °C may cause explosion.
- g) **Follow all charging instructions and do not charge the battery pack or tool outside the temperature range specified in the instructions.** Charging improperly or at temperatures outside the specified range may damage the battery and increase the risk of fire.

6. SERVICE

- a) **Have your power tool serviced by a qualified repair person using only identical replacement parts.** This will ensure that the safety of the power tool is maintained.
- b) **Never service damaged battery packs.** Service of battery packs should only be performed by the manufacturer or authorized service providers.

Safety instructions for circular saws

Cutting Procedures

- **⚠ DANGER! Keep hands away from cutting area and the blade. Keep your second hand on auxiliary handle, or motor housing.** If both hands are holding the saw, they cannot be cut by the blade.
- **Do not reach underneath the workpiece.** The guard cannot protect you from the blade below the workpiece.

- **Adjust the cutting depth to the thickness of the workpiece.** Less than a full tooth of the blade teeth should be visible below the workpiece.
- **Never hold the workpiece in your hands or across your leg while cutting. Secure the workpiece to a stable platform.** It is important to support the workpiece properly to minimise body exposure, blade binding, or loss of control.
- **Hold the power tool by insulated gripping surfaces, when performing an operation where the cutting accessory may contact hidden wiring.** Cutting accessories contacting a "live" wire may make exposed metal parts of the power tool "live" and could give the operator an electric shock.
- **When ripping always use a rip fence or straight edge guide.** This improves the accuracy of cut and reduces the chance of blade binding.
- **Always use blades with correct size and shape (diamond versus round) of arbour holes.** Blades that do not match the mounting hardware of the saw will run off-centre, causing loss of control.
- **Never use damaged or incorrect blade washers or bolt.** The blade washers and bolt were specially designed for your saw, for optimum performance and safety of operation.

Kickback and related warnings

Kickback is a sudden reaction to a pinched, jammed or misaligned saw blade, causing an uncontrolled saw to lift up and out of the workpiece toward the operator. When the blade is pinched or jammed tightly by the kerf closing down, the blade stalls and the motor reaction drives the unit rapidly back toward the operator. If the blade becomes twisted or misaligned in the cut, the teeth at the back edge of the blade can dig into the top surface of the wood causing the blade to climb out of the kerf and jump back toward the operator. Kickback is the result of power tool misuse and/or incorrect operating procedures or conditions and can be avoided by taking proper precautions as given below.

- **Maintain a firm grip with both hands on the saw and position your arms to resist kickback forces. Position your body to either side of the blade, but not**

in line with the blade. Kickback could cause the saw to jump backwards, but kickback forces can be controlled by the operator, if proper precautions are taken.

- **When blade is binding, or when interrupting a cut for any reason, release the trigger and hold the saw motionless in the material until the blade comes to a complete stop. Never attempt to remove the saw from the work or pull the saw backward while the blade is in motion or kickback may occur.** Investigate and take corrective actions to eliminate the cause of blade binding.
- **When restarting a saw in the workpiece, centre the saw blade in the kerf so that the saw teeth are not engaged into the material.** If a saw blade binds, it may walk up or kickback from the workpiece as the saw is restarted.
- **Support large panels to minimise the risk of blade pinching and kickback.** Large panels tend to sag under their own weight. Supports must be placed under the panel on both sides, near the line of cut and near the edge of the panel.
- **Do not use dull or damaged blades.** Unsharpened or improperly set blades produce narrow kerf causing excessive friction, blade binding and kickback.
- **Blade depth and bevel adjusting locking levers must be tight and secure before making the cut.** If blade adjustment shifts while cutting, it may cause binding and kickback.
- **Use extra caution when sawing into existing walls or other blind areas.** The protruding blade may cut objects that can cause kickback.

Lower Guard Function

- **Check the lower guard for proper closing before each use. Do not operate the saw if the lower guard does not move freely and close instantly. Never clamp or tie the lower guard into the open position.** If the saw is accidentally dropped, the lower guard may be bent. Raise the lower guard with the retracting handle and make sure it moves freely and does not touch the blade or any other part, in all angles and depths of cut.
- **Check the operation of the lower guard spring. If the guard and the spring are**

not operating properly, they must be serviced before use. Lower guard may operate sluggishly due to damaged parts, gummy deposits, or a build-up of debris.

- **The lower guard may be retracted manually only for special cuts such as “plunge cuts” and “compound cuts”.** Raise the lower guard by the retracting handle and as soon as the blade enters the material, the lower guard must be released. For all other sawing, the lower guard should operate automatically.
- **Always observe that the lower guard is covering the blade before placing the saw down on bench or floor.** An unprotected, coasting blade will cause the saw to walk backwards, cutting whatever is in its path. Be aware of the time it takes for the blade to stop after switch is released.

Additional safety instructions

- **Make sure the tips of the saw teeth do not overheat.**
- **When sawing plastic, make sure the plastic does not melt.**
- **Pay attention to the maximum cutting depth. (see technical data)**
- **When sawing, wear a dust mask.**
- **Always wear hearing protection!**
- **Only use accessories recommended by PARKSIDE.** Unsuitable accessories may cause electric shock or fire.

Residual risks

There will always be residual risks even if you operate this device according to the instructions. The following hazards may occur in connection with the type and design of this device:

- Eye damage if no suitable eye protection is worn.
- Hearing damage if suitable ear protection is not worn.
- Health injuries resulting from the effect of hand/arm vibration in the event that the tool is used over a longer period of time or is not used and maintained properly.
- Cutting injuries

⚠ WARNING! Danger due to electromagnetic field generated while the tool is in operation. Under certain circumstances, this field may negatively affect active or passive medical implants. In order to reduce the danger of serious or fatal injuries, we recommend that individuals who wear medical implants

should consult their doctor and the manufacturer of the implant before operating the tool.

Preparation

⚠ WARNING! Risk of injury due to unintentional start-up. Only insert the battery into the device once the device is fully prepared for use.

Control elements

Familiarise yourself with the operating elements before using the device for the first time.

- **Switch lock (1)**
 - Locks the on/off switch against unintentional operation.
 - Unlocking: Press
- **On/Off switch (2)**
 - Switching on: Press
 - Switching off: Release
- **Speed button (32)**
 - Switch speed level
 - 1 \triangleq lowest speed level
 - 6 \triangleq highest speed level
- **Guide notch (43)**
 - Helps to guide the tool straight.
 - Only available for the following cutting angles: 0°, 45°

Attaching and removing the saw blade



⚠ CAUTION! Risk of injury when touching the saw blade. Wear protective gloves when handling the saw blade.

Requirements

- Never use a grinding disc. The speed and safety devices of a circular saw are not suitable for grinding discs.
- Select a suitable saw blade according to the material to be sawn.
- Saw blades intended for cutting wood or similar materials must comply with EN 847-1.
- Only use saw blades with diameters corresponding to the labelling on the saw.
- Only use saw blades with a maximum diameter: 190 mm

- Only use saw blades with a speed designation that meets the specified speed for your appliance or higher.
- Minimum speed designation for saw blade: 6000 min⁻¹
- The saw blade has no visible cracks. Circular saw blades with cracks in them must be taken out of service (repair is not permitted).
- The clamping surfaces are free of dirt, grease, oil and water.
- In order to adjust the borehole diameter of circular saw blades to the spindle diameter of the machine, only firmly inserted rings, e.g. rings which have been pressed into place or which are held in place by means of an adhesive bond, may be used. The use of loose rings is not permitted.

Tools required

- Hex key (6)

Procedure

1. Remove the batteries from the tool.
2. Set the cutting depth so that the retaining screw stops at the upper end of the scale.
3. Press and hold the spindle lock (15).
4. Loosen the clamping screw (24) with the hex key (6). You can release the spindle lock (15).
5. Swivel the guard cover back using the pull lever (25) and hold the guard cover in this position.
6. **Disassembly:** Remove the clamping flange and saw blade from the mounting flange (42).

Assembly: Place the saw blade on the mounting flange (42).
The direction of rotation of the saw blade must match the direction of rotation arrow (27).
7. Allow the guard cover to swing back into the protective position.
8. Fit the clamping flange (23).
The smooth side of the clamping flange must be visible.
9. Press and hold the spindle lock (15).
10. Tighten the clamping screw (24) with the hex key (6). You can release the spindle lock (15).
Extending a spanner or tightening with the help of hammer blows is not permitted.

Using the parallel guide

The parallel guide can be fitted on both sides of the tool. It must at least run through the holder with retaining screw.

Fitting the parallel guide (Fig. C)

1. Loosen the retaining screw (11) if necessary.
2. Push the parallel guide (18) into the holder (10) with retaining screw (11).
3. Tighten the retaining screw (11).

Removing the parallel guide (Fig. C)

1. Loosen the retaining screw (11).
2. Pull the parallel guide (18) out of the holders (10).

Adjusting the parallel guide (Fig. C)

1. Loosen the retaining screw (11).
2. Set the cutting width using the guide notches (43).
For larger distances, the parallel guide is only held by the holder with retaining screw.
3. Tighten the retaining screw (11).
4. Make a test cut, check the cutting width and correct the position of the parallel guide (18) if necessary.

Checking the function of the protective hood

Notes

- If the function of the protective hood is faulty, do not put the device into operation and contact our Service Centre.
- **⚠ CAUTION!** The protective hood (21) must not jam. When the pull lever (25) is released, the protective hood (21) must automatically spring back to the starting position.

Procedure

1. Pull the pull lever (25) of the protective hood (21) as far as it will go.

Adjusting the cutting depth

Notes

- You can infinitely adjust the cutting depth: 0 mm–62.5 mm
- Set the cutting depth approx. 3 mm greater than the material thickness. This gives you a clean cut.
- The cutting angle setting scale only applies to vertical cuts (0°). Increase the cutting depth accordingly for other cutting angles.

Procedure

1. Remove the batteries from the tool.
2. Loosen the locking lever (7) for the cutting depth adjustment.
3. Set the desired cutting depth on the scale (5). The upper edge of the reading mark (4) shows the set value.
4. Press the locking lever (7) firmly.

Bevel cutting

Notes

- You can infinitely adjust the cutting angle: 0°–48°
- There are no guide notches for angles between 0° and 45°.
- The larger the cutting angle, the smaller the maximum cutting depth.

Procedure

1. Remove the batteries from the tool.
2. Loosen the retaining screw (14, 26) for the cutting angle setting.
3. Set the desired cutting angle on the scale (13). The upper edge of the reading mark (12) shows the set value.
4. Tighten the retaining screw (14, 26).

NOTICE! Turn the adjusting knob (41) to vary the cutting angle stop between 45° and 48°.

External dust extraction

⚠ CAUTION! Health hazard due to dust. Dust from hardwood can cause cancer. Connect the tool to a suitable class M extraction device.

Connecting external dust extraction (Fig. B)

1. Connect a suitable dust extraction (not included) to the chip ejector (29).
2. If the external dust extraction does not fit, use the additional reducer piece (17).

Removing external dust extraction (Fig. B)

1. Remove the dust extraction from the chip ejector (29).
2. Remove the reducer piece (17).

Checking the battery charge level

LEDs	Meaning
red, orange, green	Battery charged
red, orange	Battery partially charged
red	Battery needs to be charged

1. Press the button (39) next to the charge level indicator button (38) on the battery (37).
The LEDs of the charge level indicator show how much charge remains in the battery.
2. Charge the battery (37) when only the red LED on the charge level indicator (38) is illuminated.

Charging the battery

See also the charger instruction manual.

Notes

- If warm, allow the battery to cool before charging.
- Do not expose the battery to direct sunlight or temperatures ≤ 50 °C for long periods of time. In particular, avoid placing the product on radiators or storing it in vehicles parked in the sun.

Procedure

1. If necessary, remove the battery (37) from the tool.
2. Slide the battery into the charging slot of the charger (35).
3. Plug the charger into an outlet.
4. Once charging is complete, disconnect the charger from the mains supply.
5. Pull the battery out of the charging slot.

Operation

Inserting and removing the battery

⚠ WARNING! Risk of injury due to unintentional start-up. Only insert the battery into the device once the device is fully prepared for use.

NOTICE! Risk of damage! An incorrect battery can damage the device and battery.

Inserting the batteries

1. Push the two batteries (37) along the guide into the battery holder (28).
You will hear the batteries click into place.

Removing the batteries

1. Press and hold the battery release (36) on the battery (37).
2. Pull the batteries out of the battery holder (28).

Information on sawing

- The maximum speed stated on the tool must not be exceeded. If indicated, the speed range must be complied with.
- Maintenance work and modifications to circular saw blades should only be performed by a professional, i.e. a person with specialist training and experience who is familiar with the design requirements and the necessary safety steps.

Sawing (without guide rail)

Right angle sawing

1. Hold the tool with both hands, one hand on the handle (3) and the other hand on the auxiliary handle (16).
2. Switch on the device (see *Switching on and off*, p. 14).
3. Place the machine with the front part of the baseplate (8) on the workpiece.
4. Saw forward with moderate pressure – never backward.

Mitre cuts up to 45°

⚠ WARNING! Moving sideways during the cut can cause the saw blade to jam, resulting in kickback.

1. Set the desired cutting angle (*Bevel cutting*, p. 12).
2. Hold the tool with both hands, one hand on the handle (3) and the other hand on the auxiliary handle (16).
3. Switch on the device (see *Switching on and off*, p. 14).
4. Place the machine with the front part of the baseplate (8) on the workpiece.
5. Saw forward with moderate pressure – never backward.

Sawing (with guide rail)

NOTICE! The guide rail is not included in the scope of delivery, but is available as an option (e.g. Parkside PTSZ 70 A1).

⚠ WARNING! The saw blade must not touch the workpiece when switched on.

Right angle sawing

1. Place the guide rail on the workpiece, with the black rubber lip facing downwards.
2. Fix the guide rail to the workpiece.
3. Place the tool with the groove (40) on the guide rail.
4. Turn the two adjusting screws (9) so that the tool glides smoothly without rattling.

5. Hold the tool with both hands, one hand on the handle (3) and the other hand on the auxiliary handle (16).
6. Switch on the device (see *Switching on and off*, p. 14).
7. Place the machine with the front part of the baseplate (8) on the workpiece.
8. Saw forward with moderate pressure – never backward.

Mitre cuts up to 45°

1. Place the guide rail on the workpiece, with the black rubber lip facing downwards.
2. Fix the guide rail to the workpiece.
3. Place the tool with the groove (40) on the guide rail.
4. Set the desired cutting angle (*Bevel cutting*, p. 12)
5. Hold the tool with both hands, one hand on the handle (3) and the other hand on the auxiliary handle (16).
6. Switch on the device (see *Switching on and off*, p. 14).
7. Place the machine with the front part of the baseplate (8) on the workpiece.
8. Saw forward with moderate pressure – never backward.

Pre-selecting the rotation speed



The speed button (32) can be used to select one of the speed levels or ECO mode before you start the tool.

Switching on and off

Switching on

1. Insert the rechargeable battery (37) into the device.
2. Press and hold the switch lock (1).
3. Press and hold the On/off switch (2). The LED work light (44) lights up.
4. Wait until the device has reached full speed.

Switching off

1. To turn it off, release the on/off switch (2). The LED work light goes out after approx. 10 seconds.
2. Do not pull the sawblade out of the cut until it has come to a standstill.
3. Remove the rechargeable battery (37) from the device if you are leaving the device unattended or if you have finished working.

Load indicator

During operation, the charge level indicator (38) shows the load on the tool.

Load	LEDs
Low	Green LEDs light up
Medium	Yellow LEDs light up
High	Red LEDs light up

Overload indicator

The overload indicator (33) indicates when the tool is in danger of being damaged. The tool then switches off automatically.

Transport

Notes

- Turn off the device.
- Make sure that all moving parts have come to a complete stop.
- Remove the batteries from the tool.
- Ensure that the protective cover (21) completely covers the circular saw blade (22).
- Always carry the tool by the handle (3) or use the storage case (20) provided.

Cleaning, maintenance and storage

⚠ WARNING! Risk of injury due to unintentional start-up. Protect yourself when performing maintenance or cleaning work. Switch off the device and remove the battery (37).

You should have any repair and maintenance work that is not described in these instructions carried out by our Service Centre. Only use original replacement parts.

Cleaning

⚠ WARNING! Electric shock! Never spray down the device with water.

NOTICE! Risk of damage. Chemical substances may attack the plastic parts of the machine. Do not use any cleaning agents or solvents.

- Keep the ventilation slits, motor housing and handles of the machine clean. Use a damp cloth or brush to do this.
- Try to clean resinous surfaces with a damp, lukewarm cloth that has been wrung out well. Make sure that no liquids can get into the interior of the housing! Al-

ternatively, you can use a special cleaner (resin solvent) or multispray. Please take notice of the safety information and instructions provided by the manufacturer of the special cleaner/multispray.

- **⚠ CAUTION!** Personal injury! Clean the protective hood of accumulated sawdust, otherwise this could impair the function of the protection system. It is best to clean with compressed air. Use suitable eye and respiratory protection.

Cleaning the circular saw blade

Tools must be cleaned regularly. Tool parts made of light metal alloys, e.g. resin, may only be cleaned with solvents that do not impair the mechanical properties of these materials.

Maintenance

The device is maintenance free.

Care of circular saw blades

Maintenance work and modifications to circular saw blades should only be performed by a professional, i.e. a person with specialist training and experience who is familiar with the design requirements and the necessary safety steps.

Storage

Always store the device and accessories:

- clean
- dry
- protected against dust
- In the case provided (20)
- out of the reach of children

Tools with battery:

- The storage temperature for the battery and tool is between 15 °C and 25 °C. Avoid extreme cold or heat during storage. This may cause the battery to lose power or become damaged.
- Remove the battery from the tool before storage over a longer period (see separate operating instructions for battery and charger).

Disposal/environmental protection

Remove the battery from the device and recycle the device, battery, accessories and packaging in an environmentally-friendly manner.



Waste electrical and electronic equipment (WEEE) must not be disposed of with domestic waste.

The symbol of the crossed-out wheeled bin means that this product must not be disposed of as unsorted municipal waste at the end of its useful life.

Directive 2012/19/EU on waste electrical and electronic equipment:

Consumers are legally obliged to recycle electrical and electronic equipment in an environmentally sound manner at the end of its life. In this way, environmentally friendly and resource-saving recycling is ensured. Depending on the implementation in national law, you may have the following options:

- Return to a shop,
- Hand over to an official collection point,
- Return to the manufacturer/distributor.

This does not affect accessories enclosed with the old devices or tools without any electrical components.

Dispose of batteries in an environmentally friendly manner



Do not throw batteries into domestic waste, fire (risk of explosion) or water. Damaged batteries can harm the environment and your health if poisonous fumes or liquids escape.

You are obliged to dispose of defective or used batteries in an environmentally friendly manner.

- Do not open the batteries and avoid mechanical damage. There is a risk of a short circuit and vapours may leak out, causing irritation to the respiratory tract.
- For safety reasons, batteries should be discharged before disposal.
- Tape the poles to prevent short circuits.
- Dispose of rechargeable batteries via a retailer or collection point.
- **Damaged batteries**
Handle externally damaged batteries with particular care!
 - Do not touch damaged batteries with your bare hands.
 - If you cannot tape the poles, place the batteries individually in a plastic bag.
 - Place damaged batteries individually in a non-flammable, sealable container that can still be filled with sand.

- Take damaged batteries to a collection point with specialised personnel.

Service

Guarantee

Dear Customer,

This product is provided with a 5 year guarantee from the date of purchase. In case of defects, you have statutory rights against the seller of the product. These statutory rights are not restricted by our guarantee presented below.

Terms of Guarantee

The guarantee period begins on the date of purchase. Please retain the original receipt. This document is required as proof of purchase. If a material or manufacturing defect occurs within five years of the date of purchase of this product, we will repair or replace – at our choice – the product for you free of charge. This guarantee requires the defective product and proof of purchase to be presented within the five-year period with a brief written description of what constitutes the defect and when it occurred.

If the defect is covered by our guarantee, you will receive either the repaired product or a new product. No new guarantee period begins on repair or replacement of the product.

Guarantee Period and Statutory Claims for Defects

The guarantee period is not extended by the guarantee service. This also applies for replaced or repaired parts. Any damages and defects already present at the time of purchase must be reported immediately after unpacking. Repairs arising after expiry of the guarantee period are chargeable.

Guarantee Cover

The product has been carefully produced in accordance with strict quality guidelines and conscientiously checked prior to delivery.

The guarantee applies for all material and manufacturing defects. This guarantee does not extend to cover product parts that are subject to normal wear and may therefore be considered as wearing parts (e.g. Saw blade) or to cover damage to breakable parts.

This guarantee shall be invalid if the product has been damaged, used incorrectly or not maintained. Precise adherence to all of the instructions specified in the operating manu-

al is required for proper use of the product. Intended uses and actions against which the operating manual advises or warns must be categorically avoided.

The product is designed only for private and not commercial use. The guarantee will be invalidated in case of misuse or improper handling, use of force, or interventions not undertaken by our authorised service branch.

Processing in Case of Guarantee

To ensure efficient handling of your query, please follow the directions below:

- Please have the receipt and product number (IAN 506403_2507) ready as proof of purchase for all enquiries.
- Please refer for the product number to the type plate on the product, an engraving on the product, the title page of the operating instructions (bottom left) or the sticker on the back or underside of the product.
- Should functional errors or other defects occur, please initially contact the service centre specified below by **telephone** or use the **contact form** available on parkside-diy.com in the category **Service**.
- After consultation with our customer service, a product recorded as defective can be sent postage paid to the service address communicated to you, with the proof of purchase (receipt) and specification of what constitutes the defect and when it occurred. In order to avoid acceptance problems and additional costs, please be sure to use only the address communicated to you. Ensure that the consignment is not sent carriage forward or by bulky goods, express or other special freight. Please send the appliance inc. all accessories supplied at the time of purchase and ensure adequate, safe transport packaging.



You can view and download these and many other manuals on *parkside-diy.com*. This QR code will take you directly to *parkside-diy.com*. Select your country and search for the operating instructions via the search mask. You can open your operating instructions by entering the article number (IAN) 506403_2507.

Repair service

For repairs **that are not covered by warranty**, contact the service centre. They will gladly create a cost estimate for you.

- We can only work on devices which are sent in properly packed and with postage paid.

Spare parts and accessories

You can get spare parts and accessories from www.grizzlytools.shop. If you have any problems with your order, contact us via our online shop. If you have any other questions, contact: *Service Centre*, p. 17

Pos. nr.	Name	Order No.
17	Reducer piece	91110340
18	Parallel guide	91110345
22	Saw blade	13800416

Note: Please send your device cleaned and with an indication of the defect to the address named for the service centre.

- The following are not accepted: devices sent in without prepaid postage, sent as bulky goods, sent as an Express shipment, or devices sent as any other form of special freight.
- We will dispose of defective devices you ship to us free of charge.

Service Centre

(GB) Service Great Britain
 Tel.: 0800 051 8970
 Contact form on
parkside-diy.com
IAN 506403_2507

(CY) Service Cyprus
 Tel.: 8009 4242
 Contact form on
parkside-diy.com
IAN 506403_2507

Importer

Please note that the address below is not a service address. Contact the service centre named above first.

Grizzly Tools GmbH & Co. KG
 Stockstädter Str. 20
 63762 Großostheim
 GERMANY
www.grizzlytools.de

Translation of the original EU declaration of conformity

Product: **Cordless Circular Saw**

Model: **PPHKSA 40-Li B2**

Serial number: 000001-035300

The object of the declaration described above is in conformity with the relevant Union harmonisation legislation:

**2006/42/EC • 2014/30/EU • 2011/65/EU & (EU) 2015/863
Product with battery Smart PAPS 204 A1/
Smart PAPS 208 A1: 2014/53/EU (instead of 2014/30/EU)**

The object of the declaration described above is in conformity with Directive 2011/65/EU of the European Parliament and of the Council of 8 June 2011 on the restriction of the use of certain hazardous substances in electrical and electronic equipment.

To ensure conformity, the following harmonised standards and national standards and regulations have been applied:

**EN 62841-1:2015/A11:2022 • EN 62841-2-5:2014 • EN 847-1:2017
EN IEC 55014-1:2021 • EN IEC 55014-2:2021 • EN IEC 63000:2018
EN 62471:2008 • IEC 62471:2006 (First Edition)
Product with battery Smart PAPS 204 A1/Smart PAPS 208 A1:
EN 301 489-1 V2.2.3:2019 • EN 301 489-17 V3.3.1:2024
• EN 300 328 V2.2.2:2019 • EN 50663:2017**

This declaration of conformity is issued under the sole responsibility of the manufacturer:



Grizzly Tools GmbH & Co. KG
Stockstädter Str. 20
63762 Großostheim
GERMANY
28.12.2025

Christian Frank
Authorised representative of documentation

Tartalomjegyzék

Bevezető	19
Rendeltetésszerű használat.....	19
A csomag tartalma / Tartozékok.....	19
Áttekintés.....	20
Működés leírása.....	20
Műszaki adatok.....	20
Biztonsági utasítások	21
A biztonsági utasítások jelentése.....	21
Piktogramok és szimbólumok.....	21
Általános elektromos szerszám biztonsági figyelmeztetések.....	22
Biztonsági utasítások körfűrészekhez.....	24
Maradvány-kockázatok.....	26
Előkészítés	26
Kezelőelemek.....	26
Fűrészlap felszerelése és leszerelése.....	27
Párhuzamos ütköző használata.....	27
A védőburkolat működésének ellenőrzése.....	28
Vágásmélység beállítása.....	28
Rézsűvágások.....	28
Külső porelszívó.....	28
Akkumulátor töltöttségi szintjének ellenőrzése.....	28
Akkumulátor feltöltése.....	28
Üzemeltetés	29
Akkumulátor behelyezése és kivétele.....	29
Fűrészelésre vonatkozó utasítások.....	29
Fordulatszám beállítása.....	30
Be- és kikapcsolás.....	30
Terhelés-kijelző.....	30
Szállítás	30
Tisztítás, karbantartás és tárolás	30
Tisztítás.....	30
Karbantartás.....	31
Körfűrészlapok karbantartása.....	31
Tárolás.....	31
Ártalmatlanítás/Környezetvédelem	31
Akkumulátorok környezetbarát módon történő ártalmatlanítása.....	31
Pótalkatrészek és tartozékok	32
Az eredeti EU -megfelelőségi nyilatkozat fordítása	32
JÓTÁLLÁSI TÁJÉKOZTATÓ	33
Robbantott ábra	219

Bevezető

Gratulálunk az új akkumulátoros körfűrész megvásárlásához (a továbbiakban készülék vagy elektromos kéziszerszám). Vásárlásával kiváló minőségű termék mellett döntött. Ezt a készüléket a gyártás során minőségi vizsgálatnak és végső ellenőrzésnek vetették alá. Ezáltal biztosított a készülék működőképessége.



A használati útmutató a készülék része. Fontos tudnivalókat tartalmaz a biztonságra, használatra és ártalmatlanításra vonatkozóan. Olvassa el figyelmesen a használati útmutatót. Ismerje meg a kezelőrészeket és a készülék helyes használatát. A készüléket csak a leírtak szerint és a megadott alkalmazási területen használja. Őrizze meg a használati útmutatót és a készülék harmadik személynek történő továbbadása esetén adja át a készülékhez tartozó valamennyi leírást is.

Rendeltetésszerű használat

A készülék kizárólag a következő felhasználási célra készült:

- Műanyag, fa és könnyűszerkezetű anyagok fűrészelése stabil alátámasztás mellett
- Egyenes vágások, valamint legfeljebb 45°-os gérvágások (csak fa és műanyag)
- Kizárólag száraz helyiségekben üzemeltethető.

Vegye figyelembe a fűrészlap-típusokra vonatkozó információkat.

A készülék minden más, a jelen használati útmutatóban nem kifejezetten engedélyezett használata komoly veszélyt jelenthet a felhasználó számára és kárt okozhat a készülékben. A készüléket kezelő vagy használó személy felel más személyeknek okozott balesetekért vagy tulajdonukon okozott károkért. A készülék a barkács szektorban történő használatra készült. Nem folyamatos ipari használatra tervezték. Ipari használat esetén a garancia érvényét veszti. A gyártó nem vállal felelősséget a nem rendeltetésszerű használatból vagy helytelen kezelésből eredő károkért.

A csomag tartalma / Tartozékok

Csomagolja ki a készüléket és ellenőrizze a csomag tartalmát.

Ártalmatlanítsa megfelelően a csomagolóanyagot.

- Akkus kézi körfűrész
- 1 fűrészlap (előre felszerelt)
- 1 imbuszkulcs (a készüléken tárolva)
- szűkítőbetét
- Párhuzamvezető
- tároló koffer
- Eredeti használati utasítás fordítása

Az akkumulátor és a töltő nem része a csomagoknak.

Áttekintés

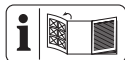

A készülék ábrái az elülső és hátsó kihajtható oldalon találhatók.

- 1 kapcsolózár
- 2 be-/kikapcsoló
- 3 markolat
- 4 leolvasási jel (Vágásmélység)
- 5 skála (Vágásmélység)
- 6 imbuszkulcs
- 7 kar (Vágásmélység)
- 8 alaplapp
- 9 Beállítócsavar
- 10 befogó (Párhuzamvezető)
- 11 rögzítőcsavar (Párhuzamvezető)
- 12 leolvasási jel (vágásszög)
- 13 skála (vágásszög)
- 14 rögzítőcsavar (vágásszög)
- 15 orsóretesz
- 16 Pótmarkolat
- 17 szűkítőbetét
- 18 Párhuzamvezető
- 19 skála (Párhuzamvezető)
- 20 tároló koffer
- 21 védőburkolat
- 22 fűrészlap
- 23 rögzítő karima
- 24 rögzítőcsavar
- 25 visszahúzókar
- 26 rögzítőcsavar (vágásszög)
- 27 forgásirányt jelző nyíl
- 28 akkumulátortartó
- 29 forgácskidobó

- 30 töltésszint-kijelző a készüléken
- 31 ECO kijelző
- 32 fordulatszám gomb
- 33 túlterhelés-kijelző
- 34 gomb (töltésszint-kijelző a készüléken)
- 35 töltő
- 36 akkumulátor-kireteszelő
- 37 akkumulátor
- 38 töltésszint-kijelző
- 39 gomb (töltésszint-kijelző)
- 40 horony
- 41 Állítógomb

(A ábra)

- 42 befogó karima

(C ábra)

- 43 vezető rovátka (0°; 45°)
- 44 LED-munkavilágítás

Működés leírása

Egy körfűrész esetén egy köralakú fűrészlap forgó mozgással vág. Vágásmélység és vágásszög beállítható.

A kezelőelemek funkciója az alábbi leírásban található.

Műszaki adatok

Akkus kézi körfűrészPPHKSA 40-Li B2

Névleges feszültség U 40 V (2×20 V) =

Súly (akkumulátorok nélkül) ≈4,0 kg

Üresjárat fordulatszám n_0 6000 min⁻¹

Vágásmélység

– 0° 62,5 mm

– 45° 46,8 mm

– 48° 44,1 mm

Rézsűvágás 0°–48°

Hőmérséklet ≤50 °C

– Töltés 4–40 °C

– Üzemeltetés 4–50 °C

– Tárolás 15–25 °C

PARKSIDE Performance Smart akkumulátor

Smart PAPS 204 A1/Smart PAPS 208 A1

– frekvenciasáv 2400–2483,5 MHz

– átviteli erő ≤ 20 dBm

Hangnyomásszint (L_{pA}) ... 91,7 dB; K_{pA} =3 dB

Hangerőszint (L_{WA})

– mért 99,7 dB; K_{WA} =3 dB

Rezgés (a_H)

- markolat 0,895 m/s²; K=1,5 m/s²
- Pótmarkolat 0,877 m/s²; K=1,5 m/s²

fűrészlapPSB 24 Z

A következőknek megfelelően gyártva: EN 847-1:2017

- VágókörØ 190 mm
- Vágási szélesség 1,45 mm
- Törzslap-vastagság1,0 mm
- furatØ 30 mm
- Legmagasabb fordulatszám 8040 min⁻¹
- Fogak száma 24

A fűrészlap a következő anyagokhoz alkalmas: fa

A zaj- és rezgésszint értékek a megfelelőségi nyilatkozatban megnevezett szabványoknak és előírásoknak megfelelően kerültek meghatározásra.

A megadott rezgés-összérték és a megadott zajkibocsátási érték szabványosított mérési eljárással lett meghatározva és felhasználható az elektromos kéziszerszám egy másik készülékkel történő összehasonlítására. A megadott rezgés-összérték és a megadott zajkibocsátási érték a terhelés előzetes megbecsüléséhez is felhasználható.

▲ FIGYELMEZTETÉS! A rezgés- és zajkibocsátási értékek az elektromos kéziszerszám tényleges használata során eltérhetnek a megadott értékektől az elektromos kéziszerszám használatától függően kerül megmunkálásra. Próbálja a lehető legalacsonyabb szinten tartani a rezgésterhelést. A rezgésterhelés például a munkaidő korlátozásával csökkenthető. Ebben az esetben a működési ciklus minden részét figyelembe kell venni (például amikor az elektromos kéziszerszám ki van kapcsolva, és amikor bár be van kapcsolva, de terhelés nélkül fut).

X 20 V TEAM

A készülék a **X 20 V TEAM** sorozat része és a **X 20 V TEAM** sorozat akkumulátoraival üzemeltethető. A **X 20 V TEAM** sorozat akkumulátorait csak a **X 20 V TEAM** sorozat töltőivel szabad tölteni.

Javasoljuk, hogy ezt a készüléket kizárólag az alábbi akkumulátorokkal üzemeltesse: PAP 20 B1, PAP 20 B3, Smart PAPS 204 A1, Smart PAPS 208 A1

Tilos a készülék használata a következő akkumulátorokkal: Smart PAPS 2012 A1

Javasoljuk, hogy ezeket az akkumulátorokat az alábbi töltőkkel töltsse: PLG 20 A3, PLG 20 A4, PLG 20 C1, PLG 20 C2, PLG 20 C3, PLG 201 A1, PDSLGL 20 A1, PDSLGL 20 B1, PDSLGL 20 B2, Smart PLGS 2012 A1

Akkumulátor és töltő műszaki adatai: Lásd a külön útmutatót.

Biztonsági utasítások

Ez a fejezet a készülék használatával kapcsolatos alapvető biztonsági utasításokat tartalmazza.

▲ FIGYELMEZTETÉS! Személyi sérülés és anyagi kár az akkumulátor nem megfelelő használata révén. Vegye figyelembe a(z) **X 20 V TEAM** termékcsaládba tartozó akkumulátor és töltő használati útmutatójában lévő töltésre és helyes használatra vonatkozó biztonsági utasításokat és tudnivalókat. A töltés részletes leírása és további információk ebben a külön használati útmutatóban találhatóak.

A biztonsági utasítások jelentése

▲ VESZÉLY! Baleset történik, ha nem tartja be ezt a biztonsági utasítást. Súlyos testi sérülés vagy halál a következménye.

▲ FIGYELMEZTETÉS! Baleset történhet, ha nem tartja be ezt a biztonsági utasítást. Súlyos testi sérülés vagy halál lehet a következménye.

▲ VIGYÁZAT! Baleset történik, ha nem tartja be ezt a biztonsági utasítást. Enyhe vagy közepes fokú testi sérülés lehet a következménye.

MEGJEGYZÉS! Baleset történik, ha nem tartja be ezt a biztonsági utasítást. Anyagi kár lehet a következménye.

Piktogramok és szimbólumok

Szimbólumok a készüléken



Olvassa el a használati útmutatót



Megfelelő fűrészlap méretei



Vágásmélység 0°



Vágásmélység 45°

 Vágásmélység 48°

 Forgásirány

 Elektromos készülékek nem tartoznak a háztartási hulladékbá.

 töltésszint-kijelző

 fordulatszám gomb

 ECO kijelző

 túlterhelés-kijelző

 kijelző (szint)

Fűrészlap szimbólumok

 Olvassa el a használati útmutatót

 Használjon hallásvédőt

 Használjon szemvédőt

 Használjon maszkot

 Ne használjon hibás fűrészlapokat.

 Forgásirány

 Használjon védőkesztyűt

 Alkalmas kézi körfűrészhez

 fa

Szimbólumok a használati útmutatóban



Használjon védőkesztyűt

Általános elektromos szerszám biztonsági figyelmeztetések

▲ FIGYELMEZTETÉS! Olvassa el az összes biztonsági figyelmeztetést, utasítást, ábrát és specifikációt, amelyet az elektromos szerszámhoz mellékelünk. Valamennyi felsorolt utasítás figyelmen kívül hagyása áramütéshez, tüzesettséghez és/vagy súlyos sérüléshez vezethet. **Későbbi hivatkozás céljából mentse el minden figyelmeztetést és utasítást.**

A figyelmeztetésekben említett „elektromos szerszám” kifejezés egy hálózatról működtetett (vezetékes) elektromos szerszámra vagy akkumulátoros (vezeték nélküli) elektromos szerszámra vonatkozik.

1. A MUNKATERÜLET BIZTONSÁGA

- Munkaterületét tartsa tisztán és világítsa meg megfelelően.** A rendezetlen vagy sötét területek baleseteket okozhatnak.
- Ne működtesse az elektromos szerszámokat robbanásveszélyes környezetben, például gyúlékony folyadékok, gázok vagy por jelenlétében.** Az elektromos szerszámok szikrát okoznak, amely meggyújthatja a port vagy a füstöt.
- Az elektromos szerszám működtetése közben tartsa távol a gyerekeket és a nézelődőket.** A figyelmet elvonó tényezők következtében elveszítheti a kontrollt.

2. ELEKTROMOS BIZTONSÁG

- Az elektromos szerszámok dugaszainak illeszkedniük kell a konnektorhoz. A dugaszt soha semmilyen módon ne mósodítsa. Ne használjon semmilyen adapterdugaszt földelt elektromos szerszámokkal.** A nem módosított dugaszok és a megfelelő konnektorok csökkentik az áramütés kockázatát.
- Egyik testrésze se érjen a földelt felületekhez, pl. csövek, radiátorok, tűzhelyek és hűtőszekrények.** Fokozottan fennáll az áramütés veszélye, ha a teste földelve van.
- Ne tegye ki az elektromos szerszámokat esőnek vagy nedves körülményeknek.** Az elektromos szerszámba kerülő víz növeli az áramütés veszélyét.

- d) **A kábelt ne használja szakszerűtlenül. Soha ne használja a kábelt az elektromos szerszám hordozására, húzására vagy a kihúzáshoz. A kábelt tartsa távol a hőtől, olajtól, éles szélektől vagy mozgó alkatrészektől.** A sérült vagy összegabalyodott kábelek növelik az áramütés veszélyét.
- e) **A szerszám kültéri működtetésekor, használjon a kültéri használathoz alkalmas hosszabbító kábelt.** A kültéri használatra alkalmas kábel használata csökkenti az áramütés veszélyét.
- f) **Ha az elektromos szerszám nedves helyen történő üzemeltetése elkerülhetetlen, használjon maradékáram-esszékkel (RCD) védett tápegységet.** Az RCD eszköz használata csökkenti az áramütés veszélyét.
3. **SZEMÉLYI BIZTONSÁG**
- a) **Az elektromos eszköz használata közben maradjon éber, figyeljen arra, hogy mit csinál, és használja a józan eszét. Ha fáradt vagy drog, alkohol vagy gyógyszerek hatása alatt áll, ne használja az elektromos szerszámot.** Egy pillanatnyi figyelmetlenség is elég, hogy a használat közben súlyos személyi sérülést szenvedjen.
- b) **Személyi védőeszköz használata. Mindig viseljen szemvédőt.** A megfelelő körülmények között használt védőfelszerelések, mint például porvédő maszk, csúszásmentes biztonsági cipő, kemény fejfedő vagy hallásvédő, csökkentik a személyi sérülések számát.
- c) **Véletlen elindulás megakadályozása. Mielőtt csatlakoztatja az áramforrást és/vagy az akkumulátort, felveszi vagy hordozza a szerszámot, győződjön meg róla, hogy a kapcsoló kikapcsolt helyzetben van.** Az elektromos szerszámok hordozása úgy, hogy az ujjja a kapcsolón van, vagy a bekapcsolt állapotban lévő elektromos szerszámok feszültség alá helyezése balesetveszélyes.
- d) **Az elektromos szerszám bekapcsolása előtt távolítsa el a beállítókulcsot vagy a csavarkulcsot.** Az elektromos szerszám forgó részéhez rögzített csavarkulcs vagy kulcs személyi sérülést okozhat.
- e) **Ne lépje túl a határokat. Mindig ügyeljen a megfelelő alátámasztásra és**
- egyensúlyra.** Így jobban tudja irányítani az elektromos szerszámot váratlan helyzetekben.
- f) **Viseljen megfelelő ruházatot. Ne viseljen laza ruházatot vagy ékszert. Tartsa távol a haját és ruháját a mozgó alkatrésztől.** A lazán illeszkedő ruhák, ékszer vagy hosszú haj beakadhatnak a mozgó alkatrészekbe.
- g) **Ha vannak porelszívó és porgyűjtő berendezések csatlakoztatására szolgáló eszközök, gondoskodjon ezek csatlakoztatásáról és megfelelő használatáról.** A porgyűjtés csökkentheti a porhoz köthető veszélyeket.
- h) **Ne engedje, hogy a szerszámok gyakori használatából fakadó tudás magabiztossá tegye, és figyelmen kívül hagyja a szerszám biztonsági alapelveket.** Egy gondatlan cselekedet a másodperc tört része alatt súlyos sérülést okozhat.
4. **AZ ELEKTROMOS SZERSZÁM HASZNÁLATA ÉS GONDOZÁSA**
- a) **Ne erősítse az elektromos szerszámot. Használja az adott alkalmazáshoz a helyes elektromos szerszámot.** A megfelelő elektromos szerszám jobban és biztonságosabban végzi el a munkát olyan sebességgel, amelyre tervezték.
- b) **Ne használja az elektromos szerszámot, ha a kapcsolat nem kapcsolja be vagy ki.** Minden olyan elektromos szerszám, amelyet nem lehet a kapcsolóval vezérelni, veszélyes, és meg kell javítani.
- c) **Mielőtt bármilyen beállítást végez, tartozékot cserél, vagy tárolja az elektromos szerszámot, húzza ki a dugaszt az áramforrásból és/vagy távolítsa el az akkumulátort az elektromos szerszámából, ha eltávolítható.** Egy ilyen megelőző biztonsági intézkedés lecsökkenti annak az esélyét, hogy az elektromos szerszám véletlenül elinduljon.
- d) **A használaton kívüli elektromos szerszámokat gyermekek elől elzárva tárolja, és ne engedje, hogy az elektromos szerszámot olyan személyek kezeljék, akik nem ismerik az elektromos szerszámot vagy ezt a használati utasítást.** Az elektromos szerszámok képzetlen felhasználók kezében veszélyesek.
- e) **Tartsa karban az elektromos szerszámot és kiegészítőit.** Ellenőrizze a moz-

gő alkatrészek helytelen beállítását vagy kötését, az alkatrészek törését és minden más olyan állapotot, amely befolyásolhatja az elektromos szerszám működését. Ha elromlott, javítsa meg az elektromos szerszámot, mielőtt újra használná. Sok balesetet a nem megfelelően karbantartott elektromos szerszámok okoznak.

- f) **A vágószerszámot tartsa élesen és tisztán.** A megfelelően karbantartott, éles vágóéllal rendelkező vágószerszámok kevésbé hajlamosak megakadni, és könnyebben ellenőrizhetők.
- g) **Használja az elektromos szerszámot, a tartozékokat és a szerszám biteket stb. e használati utasításnak megfelelően, figyelembe véve a munkakörülményeket és az elvégzendő munkát.** Az elektromos szerszám rendeltetésétől eltérő műveletekhez történő használata veszélyes helyzetet eredményezhet.
- h) **Tartsa a fogantyúkat és a fogófelületeket szárazon, tisztán, olaj- és zsírmentesen.** A csúszós fogantyúk és fogófelületek nem teszik lehetővé a szerszám biztonságos kezelését és irányítását váratlan helyzetekben.

5. AZ AKKUMULÁTOROS SZERSZÁM HASZNÁLATA ÉS GONDOZÁSA

- a) **Csak a gyártó által megadott töltővel töltsen újra.** Egy bizonyos típusú akkumulátorcsomaghoz alkalmas töltő tűzveszélyt okozhat, ha egy másik akkumulátorcsomaggal használja
- b) **Az elektromos szerszámokat csak a kifejezetten erre a célra szolgáló akkumulátorokkal használja.** Minden más akkumulátor csomag használata balesetet és tüzesetet idézhet elő.
- c) **Amikor az akkumulátor nincs használatban, tartsa távol más fémtárgyaktól, például gemkapcsoktól, érméktől, kulcsoktól, szögektől, csavaroktól vagy más apró fémtárgyaktól, amelyek kapcsolatot teremtenek az egyik csatlakozótól a másikig.** Az akkumulátor pólusainak rövidre zárása égési sérüléseket vagy tüzet okozhat.
- d) **Nem rendeltetészerű körülmények között folyadék spriccelhet ki az akkumulátorból; kerülje az érintkezést. Ha véletlenül hozzáér, öblítse le vízzel. Ha a folyadék szembe kerül, forduljon**

orvoshoz. Az akkumulátorból kijutó folyadék irritációt vagy égést okozhat.

- e) **Ne használjon sérült vagy módosított akkumulátort vagy eszközt.** A sérült vagy módosított akkumulátorok kiszámíthatatlanul viselkedhetnek, ami tüzet, robbanást vagy sérülésveszélyt okozhat.
- f) **Ne tegye ki az akkumulátort vagy a szerszámot tűznek vagy túlzott hőmérsékletnek.** Tűznek vagy 130 °C feletti hőmérsékletnek kitéve robbanást okozhat.
- g) **Kövesse az összes töltési utasítást, és ne töltsen az akkumulátorcsomagot vagy a szerszámot a használati utasításban megadott hőmérsékleti tartományon kívül.** A nem megfelelő vagy a megadott tartományon kívüli hőmérsékleten történő töltés károsíthatja az akkumulátort, és növelheti a tűzveszélyt.
- ## 6. SZERVÍZ
- a) **Az elektromos szerszámot csak azonos cserealkatrészek felhasználásával, szakképzett szakemberrel javítsa meg.** Ez biztosítja, hogy az elektromos szerszám biztonsága megmaradjon.
- b) **Soha ne szervizeljen sérült akkumulátor csomagot.** Az akkumulátorok szervizelését csak a gyártó vagy az arra felhatalmazott szervizek végezhetik.

Biztonsági utasítások körfűrészekhez

Vágási műveletek

- **▲ VESZÉLY!** A kezét tartsa távol a vágóterülettől és a körfűrészlaptól. A másik kezét tartsa a segédfogantyún vagy a motor házán. Ha mindkét kezével a fűrész fogja, nem tudja megválni a kezét a körfűrészlappal.
- **Ne nyúljon a munkadarab alá.** A védőelem nem nyújt védelmet a körfűrészlap ellen a munkadarab alatt.
- **A vágásmélységet állítsa be a munkadarab vastagságára.** A munkadarab alatt a körfűrészlapból egy teljes fognál kisebb rész látszhat csak ki.
- **A munkadarabot vágás közben soha nem fogja a kezével, és ne tegye a lábára. A munkadarabot rögzítse stabil felületre.** A munkadarab megfelelően megtámasztása azért fontos, hogy minimalizálni lehessen a teste kitéttiségét és

a körfűrészlap meghajlását, és megakadályozhassa az irányítás elvesztését.

- **Tartsa az elektromos szerszámot a szigetelt fogófelületeknél, amikor olyan műveletet végez, ahol a vágó tartozék rejtett vezetékekkel érintkezhetnek.** Vágó tartozék a „feszültség alatt álló” vezeték megérintése az elektromos szerszám szabadon lévő fémrészeit „feszültség alá helyezheti”, és a kezelőt áramütés érheti.
- **Ha a rostokkal párhuzamosan vág, mindig használjon hosszvágó betétet vagy egyenes peremű vezetőelemet.** Ez javítja a vágás pontosságát, és csökkenti a körfűrészlap meghajlásának lehetőségét.
- **Mindig a befogótüske-furat méretének és formájának (gyémánt vagy kerek) megfelelő körfűrészlapot használjon.** Azok a körfűrészlapok, amelyek nem egyeznek a fűrész rögzítőelemeivel, nem központosan forognak, és az irányítás elvesztését okozzák.
- **Soha ne használjon sérült vagy nem megfelelő alátéteket és csavart a körfűrészlaphoz.** A körfűrészlap alátéteit és csavarját kifejezetten a fűrészhez terveztük, hogy optimális teljesítményt biztosítsanak, és biztonságosan lehessen kezelni.

Visszarúgás és kapcsolódó figyelmeztetések

A beékelődött, beszorult vagy nem megfelelően beállított fűrészlap hirtelen visszarúgást okoz, és az irányítatlan fűrész felemelkedik, és a munkadarabból kiugorva a kezelő felé mozdul.

Ha a körfűrészlapot az összeháródó fűrészjárat szorosan beékeli vagy beszorítja, a fűrészlap elakad, és a motor reakciója a gépet gyorsan visszahúzza a kezelő felé.

Ha a fűrészlap elcsavarodik vagy nem megfelelően áll a vágásban, a hátulós szélén a fogak belevághatnak a faanyag felső felületébe, és emiatt a fűrészlap kikúszhat a fűrészjáratból, és a kezelő felé ugorhat.

A visszarúgás oka a szerszám gép nem rendeltetésszerű használata, illetve nem megfelelő kezelése vagy a nem megfelelő működési körülmények, amit az alább megadott óvintézkedések megfelelő elvégzésével lehet elkerülni.

- **Tartsa szilárdan a fűrészelt mindkét kezével, és úgy helyezze el a karját, hogy ellenálljon a visszarúgási erőnek. A teste legyen a fűrészlap valam-**

elylik oldalán, ne a fűrészlappal egy vonalban. A visszarúgás miatt a fűrész visszaugorhat, de ha a kezelő betartja a felsorolt óvintézkedéseket, képes ellenőrzés alatt tartani a visszarúgó erőt.

- **Ha a körfűrészlap beszorul, vagy a vágást bármilyen okból megszakítja, engedje fel a gombot, és tartsa mozdulatlanul a fűrészelt az anyagban, amíg a fűrészlap teljesen meg nem áll. Soha ne próbálja meg kivenni a fűrészelt a munkadarabból vagy visszahúzni, miközben a fűrészlap mozgásban van, különben visszarúgás következhet be.** Vizsgálja meg a fűrészlap beszorulása okát, és tegyen korrekciós intézkedéseket a megszüntetésére.
- **Amikor a fűrészelt újraindítja a munkadarabban, a fűrészlappal központosan állítsa be a fűrészjáratban, hogy a fűrészfogak ne akadjanak bele az anyagba.** Ha a fűrészlap beszorul, felcsúszhat vagy visszaruúghat a munkadarabból, amikor a fűrészelt újra elindítja.
- **A nagy paneleket támassza alá, hogy minimalizálja a fűrészlap becsipődésének és visszarúgásának kockázatát.** A nagy panelek hajlamosak megereszkedni a saját súlyuk alatt. A panel mindkét oldalára tartókat kell helyezni a vágási vonal közelében és a panel széle mellett.
- **Ne használjon tompa vagy sérült körfűrészlapokat.** Az élezetlen vagy nem megfelelően beállított fűrészlapok keskeny fűrészjáratot vágnak, mely túlságosan nagy súrlódást okoz, és a fűrészlap beszorul és visszaruúg.
- **A fűrészlap mélységét és ferdeségét beállító karokat a vágás megkezdése előtt meg kell szorítani, és biztosítani kell.** Ha a fűrészlap beállítása vágás közben elmozdul, ez beszorulást és visszaruúgást okozhat.
- **Legyen fokozottan óvatos, amikor meglévő falakban vagy más olyan helyen készít vágást, ahol nem lehet látni, mi van.** A behatól fűrészlap olyan tárgyakba vághat, amelyek visszarúgást okozhatnak.

Az alsó védőelem működése

- **A fűrész minden használata előtt ellenőrizze, hogy az alsó védőelem megfelelően becsukódik-e. A fűrészelt ne használja, ha az alsó védőelem nem**

mozog szabadon, és nem csukódik be azonnal. Az alsó védőelemet semmi esetre se bilincselje vagy kösse le nyitott helyzetben. Ha a fűrész véletlenül leesik, az alsó védőelem elgörbülhet. Emelje fel a behúzófogantyújával az alsó védőelemet, és minden vágási szögnel és mélységnél ellenőrizze, hogy szabadon mozog-e, és nem ér-e hozzá a fűrészlaphoz vagy bármely más alkatrészhez.

- **Ellenőrizze az alsó védőelem rugójának működését. Ha a védőelem és a rugó nem működik megfelelően, használat előtt meg kell javítani.** Előfordulhat, hogy az alsó védőelem a sérült alkatrészek, gyantalerakódások vagy a törmelek felhalmozódása miatt lassan működik.
- **Az alsó védőelemet csak kézzel lehet behúzni különleges vágásokhoz, például beszúró vágáshoz és összetett vágásokhoz. Az alsó védőelemet emelje fel a behúzófogantyúval, és amint a fűrészlap bemélyed az anyagba, engedje el az alsó védőelemet.** Mindenfajta más fűrészelésnél az alsó védőelemnek automatikusan kell működnie.
- **Mielőtt a fűrészletet a munkaasztalra vagy a padlóra, mindig nézze meg, hogy az alsó védőelem takarja-e a fűrészlapot.** A szabadon futó, védelem nélküli fűrészlap miatt a fűrész elindul hátrafelé, és belevág az útjába eső tárgyakra. Ne feledje, hogy a körfűrészlapnak időre van szüksége, hogy a kapcsoló elengedése után megálljon.

További biztonsági utasítások

- **Kerülje a fűrészfogak csúcsainak túlhevülését.**
- **Műanyag fűrészélése során ügyeljen arra, hogy a műanyag ne olvadjon meg.**
- **Vegye figyelembe a maximális vágásmélységet. (lásd a műszaki adatokat)**
- **Viseljen porvédő maszkot a fűrészelés során.**
- **Mindig viseljen hallásvédőt!**
- **Csak a PARKSIDE által javasolt kiegészítőket használja.** A nem megfelelő kiegészítők áramütést vagy tüzet okozhatnak.

Maradvány-kockázatok

Akkor is mindig maradnak maradvány-kockázatok, ha a készüléket az előírtaknak megfelelően használja. A következő veszélyek

léphetnek fel a jelen készülék felépítéséből és kivitelezéséből adódóan:

- Szemkárosodás, ha nem visel megfelelő védőszemüveget.
- Halláskárosodás, ha nem visel megfelelő hallásvédőt.
- A kéz és kar rezgéséből adódó egészségkárosodás, amennyiben a készüléket hosszabb ideig vagy nem megfelelően használja vagy a készülék nincs megfelelően karbantartva.
- Vágási sérülések

▲ FIGYELMEZTETÉS! A készülék működése közben keletkező elektromágneses mező által okozott veszély. A mező adott esetben hátrányosan befolyásolhatja az aktív és passzív orvostechnikai implantátumokat. A súlyos vagy halálos sérülések kockázatának csökkentése érdekében azt javasoljuk az orvostechnikai implantátummal élő személyeknek, hogy a készülék használata előtt kérjék orvosuk vagy az orvosi implantátum gyártójának tanácsát.

Előkészítés

▲ FIGYELMEZTETÉS! Sérülésveszély véletlenül beinduló készülék révén. Csak akkor helyezze be az akkumulátort a készülékbe, ha a készülék teljesen elő van készítve a használatra.

Kezelőelemek

A készülék első használata előtt ismerje meg a kezelőelemeket.

- **kapcsolózár (1)**
 - Lezárja a be-/kikapcsoló gombot véletlen működtetés ellen.
 - Feloldás: nyomja meg
- **be-/kikapcsoló (2)**
 - Bekapcsolás: nyomja meg
 - Kikapcsolás: engedje el
- **fordulatszám gomb (32)**
 - Fordulatszám-fokozat átkapcsolása
1 \triangleq legkisebb fordulatszám-fokozat
6 \triangleq legnagyobb fordulatszám-fokozat
- **vezető rovatka (43)**
 - Segít egyenesen vezetni a készüléket.
 - Csak a következő vágásszögekhez érhető el: 0°, 45°

Fűrészlap felszerelése és leszerelése



⚠ VIGYÁZAT! Sérülésveszély áll fenn, ha hozzáér a fűrészlaphoz. A fűrészlap kezelésénél viseljen védőkesztyűt.

Előfeltételek

- Soha ne használjon csiszolókorongot. Egy körfűrész fordulatszáma és biztonsági berendezései nem alkalmasak csiszolókorongokhoz.
- Válasszon a fűrészelni kívánt anyagnak megfelelő fűrészlapot.
- A fa vagy hasonló anyagok vágására szolgáló fűrészlapoknak meg kell felelniük az EN 847-1 szabványnak.
- Csak a fűrészben lévő feliratoknak megfelelő átmérőjű fűrészlapokat használjon.
- Csak olyan fűrészlapokat használjon, amelyek átmérője legfeljebb: 190 mm
- Kizárólag olyan fűrészlapokat használjon, amelyek fordulatszám-jelzése megfelel vagy nagyobb, mint a készülék megadott fordulatszáma.
- Fűrészlap minimális fordulatszám-jelölése: 6000 min⁻¹
- A fűrészlapon nincsenek látható repedések. A repedt körfűrészlapokat ki kell selejtezni (javításuk nem engedélyezett).
- A rögzítő-felületeken nincs szennyeződés, zsír, olaj és víz.
- A körfűrészlap furatátmérőjének a gép orsóátmérőjéhez történő beállításához kizárólag rögzített gyűrűk, pl. besajtolt vagy ragasztott gyűrűk használhatók. Kilazult gyűrűk használata nem engedélyezett.

Szükséges szerszámok

- imbuszkulcs (6)

Eljárás

1. Vegye ki az akkumulátorokat a készülékből.
2. Állítsa be a vágásmélységet úgy, hogy a rögzítőcsavar a skála felső végénél álljon meg.
3. Nyomja meg és tartsa lenyomva az orsóreteszt (15).
4. Csavarja le a rögzítőcsavart (24) az imbuszkulcs (6) segítségével. Elengedheti az orsóreteszt (15).

5. Forgassa vissza a védőburkolatot a visszahúzó kar (25) segítségével és tartsa a védőburkolatot ebben a helyzetben.
6. **Leszerelés:** Távolítsa el a rögzítő karimát és a fűrészlapot a befogó karimáról (42).
Felszerelés: Helyezze a fűrészlapot a befogó karimára (42).
A fűrészlap menetirányának meg kell egyeznie a forgásirányt jelző nyílal (27).
7. Engedje vissza a védőburkolatot védőpozícióba.
8. Helyezze fel a rögzítő karimát (23).
A rögzítő karima sima oldalának kell láthatónak lenni.
9. Nyomja meg és tartsa lenyomva az orsóreteszt (15).
10. Húzza meg a rögzítőcsavart (24) az imbuszkulcs (6) segítségével. Elengedheti az orsóreteszt (15).
A kulcs meghosszabbítása vagy kalapácsütések segítségével történő meghúzás nem megengedett.

Párhuzamos ütköző használata

A párhuzamos ütköző a készülék mindkét oldalára felszerelhető. Legalább a rögzítőcsavarral ellátott befogón keresztül kell haladnia.

Párhuzamos ütköző felszerelése (C ábra)

1. Adott esetben lazítsa meg a rögzítőcsavart (11).
2. Tolja a párhuzamos ütközőt (18) a rögzítőcsavarral (10) ellátott befogóba (11).
3. Húzza meg a rögzítőcsavart (11).

Párhuzamos ütköző leszerelése (C ábra)

1. Csavarja ki a rögzítőcsavart (11).
2. Húzza ki a párhuzamos ütközőt (18) a befogóból (10).

Párhuzamos ütköző beállítása (C ábra)

1. Csavarja ki a rögzítőcsavart (11).
2. Állítsa be a vágásmélységet a vezető rovátkák (43) segítségével.
Nagyobb távolságok esetén a párhuzamos ütközőt csak a rögzítőcsavarral ellátott befogó tartja.
3. Húzza meg a rögzítőcsavart (11).
4. Végezzen egy próbavágást, ellenőrizze a vágásszélességet és adott esetben korrigálja a párhuzamos ütköző (18) pozícióját.

A védőburkolat működésének ellenőrzése

Tudnivalók

- Ha hibásan működik a védőburkolat, ne működtesse a készüléket, hanem forduljon szervizközpontunkhoz.
- **▲ VIGYÁZAT!** A védőburkolat (21) nem akadhat be. A visszahúzókar (25) elengedésekor a védőburkolatnak (21) automatikusan vissza kell ugrania a kiindulási helyzetbe.

Eljárás

1. Húzza ki a visszahúzókart (25) a védőburkolatból (21) ütközéig.

Vágásmélység beállítása

Tudnivalók

- A vágásmélység fokozatmentesen állítható: 0 mm–62,5 mm
- Állítson be az anyagvastagságnál kb. 3 mm-rel nagyobb vágásmélységet. Ez tiszta vágást eredményez.
- A vágásszög-beállítás skálája csak függőleges vágásokra vonatkozik (0°). Más vágásszög esetén növelje megfelelően a vágásmélységet.

Eljárás

1. Vegye ki az akkumulátorokat a készülékből.
2. Engedje ki a vágásmélység-beállító rögzítőkarját (7).
3. Állítsa be a kívánt vágásmélységet a skálán (5). A leolvasási jel (4) felső széle mutatja a beállított értéket.
4. Nyomja meg erőteljesen a rögzítőkart (7).

Rézsúvágások

Tudnivalók

- A vágásszög fokozatmentesen állítható: 0°–48°
- A 0° és 45° közötti szögekhez nincsenek vezető rovátkák.
- Minél nagyobb a vágásszög, annál kisebb a maximális vágásmélység.

Eljárás

1. Vegye ki az akkumulátorokat a készülékből.
2. Csavarja ki a vágásszög-beállítás rögzítőcsavarját (14, 26).
3. Állítsa be a kívánt vágásszöget a skálán (13). A leolvasási jel (12) felső széle mutatja a beállított értéket.

4. Húzza meg a rögzítőcsavart (14, 26).
MEGJEGYZÉS! Forgassa el az állítógombot (41) a vágásszög ütközőjének 45° és 48° közötti változtatásához.

Külső porelszívó

▲ VIGYÁZAT! Por okozta egészségügyi kockázat. A keményfából származó por rákot okozhat. Csatlakoztassa a készüléket egy megfelelő M osztályú elszívó berendezéshez.

Külső porelszívó csatlakoztatása (B ábra)

1. Csatlakoztasson egy megfelelő porelszívót (nincs mellékelve) a forgácskibóhoz (29).
2. Ha nem illik hozzá a külső porelszívó, akkor használja a szűkítőbetétet (17) is.

Külső porelszívó levétele (B ábra)

1. Válassza le a porelszívót a forgácskibóból (29).
2. Távolítsa el a szűkítőbetétet (17).

Akkumulátor töltöttségi szintjének ellenőrzése

LED-ek	Jelentés
piros, narancssárga, zöld	akkumulátor feltöltve
piros, narancssárga	akkumulátor részben fel van töltve
piros	az akkumulátor töltése szükséges

1. Nyomja meg a gombot (39) a töltésszint-kijelző (38) mellett az akkumulátoron (37).

A töltésszint-kijelző LED-jei jelzik az akkumulátor töltöttségi szintjét.

2. Töltse fel az akkumulátort (37), ha a töltésszint-kijelzőnek (38) már csak a piros LED-je világít.

Akkumulátor feltöltése

Lásd a töltőkészülék használati útmutatóját is.

Tudnivalók

- Töltés előtt hagyja lehűlni a felmelegedett akkumulátort.
- Ne hagyja az akkumulátort hosszú ideig a tűző napon vagy $\leq 50^\circ\text{C}$ hőmérsékleten. Különösen ne tegye fűtőtestre és ne tárolja napon parkoló gépjárműben.

Eljárás

1. Adott esetben vegye ki az akkumulátort (37) a készülékből.

2. Csúsztassa az akkumulátort a töltőkészülék (35) töltőnyílásába.
3. Csatlakoztassa a töltőkészüléket egy csatlakozóaljzathoz.
4. Feltöltést követően válassza le a töltőkészüléket a hálózatról.
5. Húzza ki az akkumulátort a töltőnyílásból.

Üzemeltetés

Akkumulátor behelyezése és kivétele

▲ FIGYELMEZTETÉS! Sérülésveszély véletlenül beinduló készülék révén. Csak akkor helyezze be az akkumulátort a készülékbe, ha a készülék teljesen elő van készítve a használatra.

MEGJEGYZÉS! Anyagi kár veszélye! A helytelen akkumulátor kárt tehet a készülékben és az akkumulátorban.

Akkumulátorok behelyezése

1. Csúsztassa be mindkét akkumulátort (37) a vezetősín mentén az akkumulátor-tartóba (28).
Az akkumulátorok hallhatóan rögzülnek.

Akkumulátor kivétele

1. Nyomja meg és tartsa lenyomva az akkumulátor-kireteszelőt (36) az akkumulátoron (37).
2. Húzza ki az akkumulátorokat az akkumulátor-tartóból (28).

Fűrészelésre vonatkozó utasítások

- Nem szabad túllépni a szerszámon feltüntetett legnagyobb fordulatszámot. Amennyiben meg van adva, be kell tartani a fordulatszám-tartományt.
- A körfűrészlapokon történő javítási munkákat és módosításokat csak szakember végezheti, azaz egy szakképzettséggel és tapasztalattal rendelkező személy, aki ismeri a szerkezettel és a kialakítással szemben támasztott követelményeket, és jártas a szükséges biztonsági szintek tekintetében.

Fűrészelés (vezetősín nélkül)

Derékszögű fűrészelés

1. Tartsa erősen, két kézzel a készüléket, egyik kezével a markolatot (3) másik kezével pedig a segédfogantyút (16) megragadva.

2. Kapcsolja be a készüléket (lásd *Be- és kikapcsolás*, L. 30).
3. Helyezze fel a készüléket az alaplemez (8) elülső részével a munkadarabra.
4. Mérsékelt erőfelfejtessel, előre haladva fűrészseljen – soha ne hátrafelé.

Gérvágás 45°-os szögig

▲ FIGYELMEZTETÉS! Vágás közben az oldalirányú elmozdulás a fűrészlap beszorulásához és ezáltal visszaütéshez vezethet.

1. Állítsa be a kívánt vágásszöget. (*Rézsúvágások*, L. 28).
2. Tartsa erősen, két kézzel a készüléket, egyik kezével a markolatot (3) másik kezével pedig a segédfogantyút (16) megragadva.
3. Kapcsolja be a készüléket (lásd *Be- és kikapcsolás*, L. 30).
4. Helyezze fel a készüléket az alaplemez (8) elülső részével a munkadarabra.
5. Mérsékelt erőfelfejtessel, előre haladva fűrészseljen – soha ne hátrafelé.

Fűrészelés (vezetősínnel)

MEGJEGYZÉS! A vezetősín nem része a csomagnak, de külön megvásárolható. (pl. Parkside PTSZ 70 A1).

▲ FIGYELMEZTETÉS! Bekapcsoláskor a fűrészlap nem érhet hozzá a munkadarabhoz!

Derékszögű fűrészelés

1. Helyezze fel a vezetősínt a fekete gumiperemmel lefelé a munkadarabra.
2. Erősítse a vezetősínt a munkadarabhoz.
3. Helyezze a készüléket a horonnyal (40) a vezetősínre.
4. Forgassa el az alaplemezen lévő két beállítócsavart (9) úgy, hogy a készülék zörgés nélkül simán csússzon.
5. Tartsa erősen, két kézzel a készüléket, egyik kezével a markolatot (3) másik kezével pedig a segédfogantyút (16) megragadva.
6. Kapcsolja be a készüléket (lásd *Be- és kikapcsolás*, L. 30).
7. Helyezze fel a készüléket az alaplemez (8) elülső részével a munkadarabra.
8. Mérsékelt erőfelfejtessel, előre haladva fűrészseljen – soha ne hátrafelé.

Gérvágás 45°-os szögig

1. Helyezze fel a vezetősínt a fekete gumiperemmel lefelé a munkadarabra.
2. Erősítse a vezetősínt a munkadarabhoz.

- Helyezze a készüléket a horonnyal (40) a vezetősínre.
- Állítsa be a kívánt vágásszöget. *(Rézsúvágások, L. 28)*
- Tartsa erősen, két kézzel a készüléket, egyik kezével a markolatot (3) másik kezével pedig a segédfogantyút (16) megragadva.
- Kapcsolja be a készüléket (lásd *Be- és kikapcsolás, L. 30*).
- Helyezze fel a készüléket az alaplemez (8) elülső részével a munkadarabra.
- Mérsékelt erőfelfejtéssel, előre haladva fűrészeljen – soha ne hátrafelé.

Fordulatszám beállítása



A készülék indítása előtt a fordulatszám gombbal (32) kiválaszthatja a kívánt fordulatszámot vagy az ECO üzemmódot.

Be- és kikapcsolás

Bekapcsolás

- Helyezze be az akkumulátort (37) a készülékbe.
- Nyomja meg és tartsa lenyomva a kapcsolózárt (1).
- Nyomja meg és tartsa lenyomva a be-/kikapcsolót (2).
A LED-munkavilágítás (44) világít.
- Várja meg, amíg a készülék eléri a teljes fordulatszámot.

Kikapcsolás

- Engedje el a be-/kikapcsolót (2).
A LED-munkavilágítás kb. 10 másodperc után kialszik.
- Csak akkor húzza ki a fűrészlapot a vágatból, ha az már teljesen leállt.
- Vegye ki az akkumulátort (37) a készülékből, ha felügyelet nélkül hagyja a készüléket vagy befejezte a munkát.

Terhelés-kijelző

Működés közben a töltésszint-kijelzőn (38) a készülék terhelése jelenik meg.

Terhelés	LED-ek
alacsony	zöld LED-ek világítanak
közepes	sárga LED-ek világítanak
magas	piros LED-ek világítanak

túlterhelés-kijelző

A túlterhelés-jelző (33) jelzi, ha fennáll a veszélye, hogy kár keletkezik a készülékben. Ezt követően a készülék automatikusan kikapcsol.

Szállítás

Tudnivalók

- Kapcsolja ki a készüléket.
- Győződjön meg arról, hogy minden mozgó alkatrész teljesen leállt.
- Vegye ki az akkumulátorokat a készülékből.
- Ügyeljen arra, hogy a védőburkolat (21) teljesen lefedje a körfűrészlapot (22).
- Mindig a markolatnál (3) fogva vigye a készüléket vagy használja a mellékelt tároló koffert (20).

Tisztítás, karbantartás és tárolás

▲ FIGYELMEZTETÉS! Sérülésveszély véletlenül beinduló készülék révén. Vigyázzon magára a karbantartási és tisztítási munkák során. Kapcsolja ki a készüléket és vegye ki az akkumulátort (37).

A jelen használati útmutatóban nem szereplő javítási és karbantartási munkákat szervizközpontunkkal végeztesse el. Csak eredeti alkatrészeket használjon.

Tisztítás

▲ FIGYELMEZTETÉS! Áramütés! Soha ne fröcskölje le a készüléket vízzel.

MEGJEGYZÉS! Anyagi kár veszélye. Vegyi anyagok kárt tehetnek a készülék műanyag részeiben. Ne használjon tisztító-, ill. oldószereket.

- Tartsa tisztán a készülék szellőzőnyílásait, motorházát és markolatait. Ehhez használjon nedves törlőkendőt vagy keféket.
- A gyantával szennyezett felületeket próbálja egy jól kicsavart, nedves, langyos törlőkendővel megtisztítani. Ügyeljen arra, hogy ne kerüljön folyadék a készülékház belsejébe! Alternatív megoldásként speciális tisztítószer (gyantaoldó) vagy multispray használható. Vegye figyelembe a biztonsági utasításokat és a speciális tisztítószer/multispray gyártójának utasításait.

- **▲ VIGYÁZAT!** Személyi sérülések! Tisztítsa meg a védőburkolatot a felgyülemltetett fűrészporthól, ellenkező esetben ez károsíthatja a védőrendszer működését. A legjobb, ha sűrített levegővel végzi a tisztítást. Ehhez használjon megfelelő szemés légzésvédőt.

A körfűrészlap tisztítása

A szerszámokat rendszeresen meg kell tisztítani. A könnyűfém ötvözetekből készült szerszámrészeket csak olyan oldószerekkel szabad megtisztítani pl. gyantától, amelyek nem befolyásolják ezen anyagok mechanikai tulajdonságait.

Karbantartás

A készülék nem igényel karbantartást.

Körfűrészlapok karbantartása

A körfűrészlapokon történő javítási munkákat és módosításokat csak szakember végezheti, azaz egy szakképzettséggel és tapasztalattal rendelkező személy, aki ismeri a szerkezettel és a kialakítással szemben támasztott követelményeket, és jártas a szükséges biztonsági szintek tekintetében.

Tárolás

Tárolja a készüléket és a tartozékokat mindig:

- tisztán
- szárazon
- portól védve
- A mellékelt tároló kofferben (20)
- gyermekektől elzárva

Akkumulátoros készülékek:

- Az akkumulátor és a készülék tárolási hőmérséklete 15 °C és 25 °C között van. A tárolás során kerülje a túlzott hideget vagy meleget. Ellenkező esetben az akkumulátor veszíthet a teljesítményéből vagy kár keletkezhet benne.
- Hosszabb tárolás (pl. téli tárolás) előtt vegye ki az akkumulátort a készülékből (vegye figyelembe az akkumulátor és a töltő-készülék külön használati útmutatóját).

Ártalmatlanítás/Környezetvédelem

Vegye ki az akkumulátort a készülékből és juttassa el a készüléket, az akkumulátort, a tartozékokat és a csomagolást környezetbarát újrahasznosításra.



Elektromos készülékek nem tartoznak a háztartási hulladékaiba.

Az áthúzott kerek kuka szimbóluma azt jelenti, hogy ezt a terméket élettartama végén nem szabad szelektálatlan települési hulladékként ártalmatlanítani.

Az elektromos és elektronikus berendezések hulladékairól szóló 2012/19/EU irányelv:

A fogyasztókat jogszabály kötelezi arra, hogy az elektromos és elektronikus berendezéseket élettartamuk végén eljuttassák környezetbarát újrahasznosításra. Ilyen módon környezetbarát és erőforrás-kímélő újrahasznosítás biztosítható.

A nemzeti jogba való átültetéstől függően a következő lehetőségek állnak rendelkezésre:

- visszaadás egy értékesítő helyen,
- leadás egy hivatalos gyűjtőhelyen,
- visszaküldés a gyártónak/forgalmazónak.

Ez nem érinti a hulladékká vált készülékek tartozékait és elektromos alkatrészek nélküli segédeszközeit.

Akkumulátorok környezetbarát módon történő ártalmatlanítása



Ne dobja az akkumulátort a háztartási hulladékba, tűzbe (robbanásveszély) vagy vízbe. A sérült akkumulátorok kárt tehetnek a környezetben és károsak lehetnek az egészségre, ha mérgező gőzök és folyadékok szivárognak ki belőlük.

Ön köteles a meghibásodott vagy elhasznált akkumulátorokat környezetbarát módon ártalmatlanítani.

- Ne nyissa ki az akkumulátorokat és kerülje a mechanikus sérülést. Rövidzárlat veszélye áll fenn és gőzök szivároghatnak ki, amelyek irritálják a légutakat.
- Biztonsági okokból ártalmatlanítás előtt az akkumulátorokat le kell meríteni.
- Ragasza le a pólusokat a rövidzárlat megelőzése érdekében.
- Ártalmatlanítsa az akkumulátorokat üzletben vagy egy gyűjtőhelyen.
- **Sérült akkumulátorok**
Kezelje különös óvatossággal a külsőleg sérült akkumulátorokat!
 - Ne nyúljon pusztá kézzel sérült akkumulátorokhoz.

- Ha nem tudja leragasztani a pólusokat, helyezze az akkumulátorokat egyenként egy műanyag zacskóba.
- Helyezze a sérült akkumulátorokat egyenként egy nem gyúlékony, zárható edénybe, amelybe még homok tölthető.
- Vigye a sérült akkumulátorokat egy szakképzett személyzettel rendelkező gyűjtőhelyre.

Pótalkatrészek és tartozékok

Pótalkatrészek és tartozékok az alábbi oldalon állnak rendelkezésre

www.grizzlytools.shop. Ha probléma merül fel a rendelés során, vegye fel velünk a kapcsolatot internetes áruházunkon keresztül. További kérdések esetén forduljon az alábbi helyre: **JÓTÁLLÁSI TÁJÉKOZTATÓ, L. 33**

Poz. sz.	Név	Rendelési sz.
17	szűkítőbetét	91110340
18	Párhuzamvezető	91110345
22	fűrészlapp	13800416

Az eredeti EU -megfelelőségi nyilatkozat fordítása

Termék: **Akkus kézi körfűrész**

Modell: **PPHKSA 40-Li B2**

Sorozatszám: 000001-035300

A fent ismertetett nyilatkozat tárgya megfelel a vonatkozó uniós harmonizációs jogszabályoknak:

**2006/42/EC • 2014/30/EU • 2011/65/EU & (EU) 2015/863
Termék akkumulátorral Smart PAPS 204 A1/Smart PAPS 208 A1:
2014/53/EU (a következő helyett: 2014/30/EU)**

E nyilatkozat fent leírt tárgya összhangban van az egyes veszélyes anyagok elektromos és elektronikus berendezésekben való alkalmazásának korlátozásáról szóló, 2011. június 8-i 2011/65/EU európai parlamenti és tanácsi irányelvvel.

A megfeleléség biztosítása érdekében a következő harmonizált szabványokat és nemzeti szabványokat és előírásokat alkalmazták:

**EN 62841-1:2015/A11:2022 • EN 62841-2-5:2014 • EN 847-1:2017
EN IEC 55014-1:2021 • EN IEC 55014-2:2021 • EN IEC 63000:2018
EN 62471:2008 • IEC 62471:2006 (First Edition)**

**Termék akkumulátorral Smart PAPS 204 A1/Smart PAPS 208 A1:
EN 301 489-1 V2.2.3:2019 • EN 301 489-17 V3.3.1:2024
• EN 300 328 V2.2.2:2019 • EN 50663:2017**

E megfeleléségi nyilatkozat a gyártó kizárólagos felelősségére kerül kibocsátásra:

CE Grizzly Tools GmbH & Co. KG
Stockstädter Str. 20
63762 Großostheim
NÉMETORSZÁG
28.12.2025



Christian Frank
Meghatalmazott képviselő a dokumentációhoz

JÓTÁLLÁSI TÁJÉKOZTATÓ

A termék megnevezése:	Akkus kézi körfűrész
A termék típusa:	PPHKA 40-Li B2
Gyártási szám:	506403_2507

A gyártó cégneve, címe, e-mail címe: Grizzly Tools GmbH & Co. KG Stockstädter Straße 20 63762 Großostheim NÉMETORSZÁG E-Mail: service@grizzlytools.de	Szerviz neve, címe, telefonszáma: Magyarország szerviz Tel.: 06800 21647 Kapcsolatfelvételi űrlap: www.parkside-diy.com W+T Környezetvédelmi és Szolgáltató Kft. Dunapart also 138; 2318 Szigetszentmárton Tel.: 0624 456 672
Az importáló/ forgalmazó neve és címe: Lidl Magyarország Kereskedelmi Bt., H-1037 Budapest, Rádl árok 6.	

1. A jótállási idő a Magyarország területén, Lidl Magyarország Kereskedelmi Bt. üzle-tében történt vásárlás napjától számított 5 év, amely jogvesztő. A jótál-lási idő a fogyasztó részére történő átadással, vagy ha az üzembe helyezést a forgalmazó, vagy annak megbízottja végzi, az üzembe helyezés napjával kezdődik.
2. A jótállási igény a jótállási jeggyel és/vagy a vásárlást igazoló blokkal érvé-nyesíthető. A jótállási jegy szabálytalan kiállítása, vagy átadásának elmaradá-sa nem érinti a jótállási kötelezettség-vállalás érvényességét. Kérjük, hogy a vásárlás tényének és időpontjának bizonyítására őrizze meg a pénztári fize-tésnél kapott jótállási jegyetés a vásárlást igazoló blokkot.
3. A vásárlástól számított három munkanapon belül érvényesített csereigény esetén a forgalmazó köteles a terméket kicserélni, feltéve ha a hiba a rendel-tetésszerű hasz-nálatot akadályozza. A jótállási jogokat a termék tulajdono-saként a fogyasztó érvé-nyesítheti az áruházakban, valamint a jótállási tájé-koztatóban feltüntetett szervizekben. (A magyar Polgári Törvénykönyv alapján fogyasztónak minősül a szakmája, önálló foglalkozása vagy üzleti tevékeny-sége körén kívül eljáró természetes személy.)
A jótállás ideje alatt a fogyasztó hibás teljesítés esetén kérheti a termék kija-vítását, kicserélését, vagy ha a termék nem javítható vagy cserélhető, vagy az a forgalma-zónak aránytalan többletköltséggel járna, illetve a fogyasztó kijavítá-shoz, kicseré-léshez fűződő érdeke alapos ok miatt megszűnt, árszállítást kérhet, vagy elállhat a szerződéstől és visszakérheti a vételárat. A kijavítás során a termékbe csak új alkatrész kerülhet beépítésre.

4. A fogyasztó a hiba felfedezése után a lehető legrövidebb időn belül köteles a hibát bejelenteni és a terméket a jótállási jogok érvényesítése céljából átadni. A hiba fel-fedezésétől számított két hónapon belül bejelentett jótállási igényt időben közölnnek kell tekinteni. A közlés elmaradásából eredő kárért a fogyasztó felelős. A jótállási igény érvényesíthetőségének határideje a termék, vagy fődarabjának kicserélése esetén a csere napján újraindul.
5. A rögzített bekötésű, illetve a 10 kg-nál súlyosabb, vagy tömegközlekedési eszközön nem szállítható terméket az üzemeltetés helyén kell megjavítani. Abban az esetben, ha a javítás a helyszínen nem végezhető el, a termék ki- és visszaszereléséről, valamint szállításáról a forgalmazónak kell gondoskodnia.
6. A jótállás nem áll fenn, ha a hiba a nem rendeltetésszerű használatból, átalakítás-ból, helytelen tárolásból, vagy a használati utasítástól eltérő kezelésből, vagy bármely a vásárlást követő behatásból fakad, vagy elemi kár okozta, és azt a for-galmazó, vagy a szerviz bizonyítja. A jótállás nem vonatkozik a mozgó kopó alkat-részek (világítótestek, gumibroncsok stb.) rendeltetéssze-rű elhasználódására. A szerviz és a forgalmazó a kijavítás során nem felel a terméken a fogyasztó vagy harmadik személyek által tárolt adatokért vagy beállításokért.
7. Fogyasztói jogvita esetén a fogyasztó a megyei (fővárosi) kereskedelmi és iparkamarák mellett működő békéltető testület eljárását is kezdeményezheti. A jótállás a fogyasztó törvényből eredő szavatossági jogait és azok érvénye-síthetőségét nem érinti.

Kijavítást ellenőrző szelvény:

A jótállási igény bejelentésének idő-pontja:	A hiba oka:
Javításra átvétel időpontja:	A hiba javításának módja:
A fogyasztó részére történő visszaadás időpontja:	
A szerviz bélyegzője, kelt és aláírás:	

Kicserélést ellenőrző szelvény:

A jótállási igény bejelentésének időpontja:
Kicserélés időpontja:
A cserélő bolt bélyegzője, kelt és aláírás:

Kazalo

Uvod	35
Predvidena uporaba.....	35
Obseg dobave/pribor.....	35
Pregled.....	36
Opis delovanja.....	36
Tehnični podatki.....	36
Varnostna navodila	37
Pomen varnostnih napotkov.....	37
Slikovni znaki in simboli.....	37
Splošna varnostna opozorila za električno orodje.....	38
Varnostna navodila za krožne žage.....	40
Preostala tveganja.....	42
Priprava	42
Upravljalni elementi.....	42
Namestitvev in odstranitvev žaginega lista.....	42
Uporaba vzporednega prislona.....	43
Preverjanje delovanja zaščitnega okrova.....	43
Nastavitev globine reza.....	43
Poševni rezi.....	43
Zunanji sesalnik za prah.....	44
Preverjanje napoljenosti akumulatorja.....	44
Polnjenje akumulatorja.....	44
Uporaba	44
Vstavljanje in odstranjevanje akumulatorja.....	44
Navodila za žaganje.....	44
Izbira števila vrtljajev.....	45
Vklon in izklon.....	45
Prikaz obremenitve.....	45
Transport	45
Čiščenje, vzdrževanje in shranjevanje	46
Čiščenje.....	46
Vzdrževanje.....	46
Vzdrževanje krožnih žaginih listov.....	46
Shranjevanje.....	46
Odstranjevanje med odpadke/varstvo okolja	46
Odstranjevanje akumulatorjev na okolju prijazen način.....	47
Nadomestni deli in pribor	47
Prevod izvirnika izjave EU o skladnosti	48
Garancijo	49

Eksplozijski pogled..... 219

Uvod

Iskrene čestitke ob nakupu vaše nove akumulatorske krožne žage (v nadaljevanju naprava ali električno orodje).

Odločili ste se za kakovostno napravo. Ta naprava je bila preverjena glede kakovosti med in po koncu proizvodnje. S tem je zagotovljena sposobnost vaše naprave za delovanje.



Navodila za uporabo so sestavni del te naprave. Vsebujejo pomembna navodila glede varnosti, uporabe in odstranjevanja med odpadke. Skrbno preberite navodila za uporabo. Seznanite se z elementi upravljanja in pravilno uporabo naprave. Napravo uporabljajte samo v skladu z opisom in za navedena področja uporabe. Navodila za uporabo skrbno shranite in vso dokumentacijo predajte tretji osebi skupaj z napravo.

Predvidena uporaba

Naprava je predvidena izključno za naslednje vrste uporabe:

- Žaganje umetne mase, lesa in lahkih gradbenih materialov na trdni podlagi
- Žaganje ravnih rezov ter zajeralnih rezov (samo les in umetna masa) do 45°
- Uporaba izključno v suhih prostorih.

Upoštevajte navodila za tipe žaginih listov. Vsaka druga uporaba, ki ni izrecno dovoljena v teh navodilih za uporabo, lahko predstavlja resno nevarnost za uporabnika in povzroči škodo na napravi. Upravljevec ali uporabnik izdelka je odgovoren za nesreče ali poškodbe drugih oseb ali njihove lastnine. Naprava je predvidena za uporabo v zasebnem gospodinjstvu. Ni bila zasnovana za trajno poslovno uporabo. Pri poslovni uporabi garancija preneha veljati. Proizvajalec ne jamči za škodo, povzročeno zaradi nepredvidene uporabe ali napačnega upravljanja.

Obseg dobave/pribor

Vzemite izdelek iz embalaže in preverite obseg dobave.

Odstranite embalažni material na pravilen način.

- Akumulatorska ročna krožna žaga
- 1 žagin list (že nameščen)

- 1 ključ inbus (shranjen v napravi)
- redukcijski del
- vzporedni prislon
- kovček za shranjevanje
- Prevod izvirnih navodil

Akumulator in polnilnik nista v obsegu dobave.

Pregled

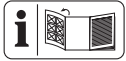

Slike naprave najdete na sprednji in zadnji zloženi strani.

- 1 zapora vklopa
- 2 stikalo za vklop/izklop
- 3 ročaj
- 4 Oznaka vrednosti (globina reza)
- 5 Lestvica (globina reza)
- 6 ključ inbus
- 7 vzvod (globina reza)
- 8 Osnovna plošča
- 9 Nastavitveni vijaki
- 10 sprejemni nastavek (vzporedni prislon)
- 11 pritrdilni vijak (vzporedni prislon)
- 12 Oznaka vrednosti (Kot rezanja)
- 13 Lestvica (Kot rezanja)
- 14 pritrdilni vijak (Kot rezanja)
- 15 pritrditev vretena
- 16 dodatni ročaj
- 17 redukcijski del
- 18 vzporedni prislon
- 19 Lestvica (vzporedni prislon)
- 20 kovček za shranjevanje
- 21 zaščitni okrov
- 22 žagin list
- 23 vpenjalna prirobnica
- 24 napenjalni vijak
- 25 Vlečni ročaj
- 26 pritrdilni vijak (Kot rezanja)
- 27 puščica za smer vrtenja
- 28 držalo akumulatorja
- 29 Izmet za žagovino
- 30 prikaz napoljenosti na napravi
- 31 Prikaz ECO
- 32 tipka za število vrtljajev

- 33 Prikaz preobremenitve
- 34 tipka (prikaz napoljenosti na napravi)
- 35 polnilnik
- 36 tipka za sprostitve akumulatorja
- 37 akumulator
- 38 prikaz napoljenosti
- 39 tipka (prikaz napoljenosti)
- 40 utor
- 41 Nastavitveni gumb

(slika A)

- 42 sprejemna prirobnica

(slika C)

- 43 Vodilna zareza (0°; 45°)
- 44 delovna luč LED

Opis delovanja

Pri krožni žagi okrogel žagin list reže med vrtenjem. Globino reza in kot rezanja je mogoče nastaviti.

Funkcije posameznih delov so opisane v nadaljevanju.

Tehnični podatki

Akumulatorska ročna krožna žaga

..... PPHKSA 40-Li B2	
Nazivna napetost U	40 V (2x20 V) =
Teža (brez akumulatorjev)	≈4,0 kg
Hitrost v prostem teku n_0	6000 min ⁻¹
globina reza	
- 0°	62,5 mm
- 45°	46,8 mm
- 48°	44,1 mm
poševni rez	0°-48°
Temperatura	≤50 °C
- Postopek polnjenja	4-40 °C
- Delovanje	4-50 °C
- Shranjevanje	15-25 °C
PARKSIDE Performance pametni akumulator	
Smart PAPS 204 A1/Smart PAPS 208 A1	
- frekvenčni pas	2400-2483,5 MHz
- oddajna moč	≤ 20 dBm
Raven zvočnega tlaka (L_{pA})	
.....	91,7 dB; K_{pA} =3 dB
Raven zvočne moči (L_{WA})	
- izmerjena	99,7 dB; K_{WA} =3 dB
Vibracije (a_h)	
- ročaj	0,895 m/s ² ; K =1,5 m/s ²

– dodatni ročaj 0,877 m/s²; K=1,5 m/s²

žagin list PSB 24 Z

Proizvedeno v skladu z EN 847-1:2017

Krog rezila Ø 190 mm

Širina reza 1,45 mm

Debelina glavnega lista 1,0 mm

vrtina Ø 30 mm

Najvišje število vrtljajev 8040 min⁻¹

Število zob 24

Žagin list je primeren za naslednje materiale:
les

Vrednosti hrupa in vibracij so bile določene ustrežno standardom in določbam, navedenim v izjavi o skladnosti.

Navedena skupna vrednost vibracij in navedena vrednost emisij hrupa sta bili izmerjeni po standardiziranem preizkusnem postopku in ju je mogoče uporabiti za primerjavo električnega orodja z drugim električnim orodjem. Navedena skupna vrednost vibracij in navedena vrednost emisij hrupa se lahko uporabita tudi za predčasno oceno obremenitve.

▲ OPOZORILO! Vrednosti vibracij in emisij hrupa lahko med dejansko uporabo električnega orodja odstopajo od navedene vrednosti, odvisno od načina, na katerega se električno orodje uporablja. Poskusite obremenitev z vibracijami ohranjati čim nižjo. Primer ukrepa za zmanjšanje obremenitve z vibracijami je omejitev trajanja dela. Pri tem je treba upoštevati vse dele delovnega cikla (na primer čase, v katerih je električno orodje izklopljeno, in tiste, v katerih je sicer vklopljeno, vendar deluje brez obremenitve).

X 20 V TEAM

Naprava je del serije **X 20 V TEAM** in se lahko uporablja z akumulatorji serije **X 20 V TEAM**. Akumulatorje serije **X 20 V TEAM** je dovoljeno polniti samo s polnilniki serije **X 20 V TEAM**.

Priporočamo vam, da to napravo uporabljate izključno z naslednjimi akumulatorji: PAP 20 B1, PAP 20 B3, Smart PAPS 204 A1, Smart PAPS 208 A1

Prepovedana je uporaba naprave z naslednjimi akumulatorji: Smart PAPS 2012 A1

Priporočamo vam, da te akumulatorje polnite z naslednjimi polnilniki: PLG 20 A3, PLG 20 A4, PLG 20 C1, PLG 20 C2, PLG 20 C3, PLG 201 A1,

PDSLGL 20 A1, PDSLGL 20 B1, PDSLGL 20 B2, Smart PLGS 2012 A1

Tehnični podatki za baterijo in polnilnik: Glejte ločena navodila.

Varnostna navodila

V tem razdelku so obravnavana osnovna varnostna navodila pri uporabi izdelka.

▲ OPOZORILO! Osebna in materialna škoda zaradi neustreznega ravnanja z akumulatorjem. Upoštevajte varnostna navodila in navodila za polnjenje ter pravilno uporabo v navodilih za uporabo za akumulator in polnilnik serije **X 20 V TEAM**. Podroben opis postopka polnjenja in več informacij najdete v teh ločenih navodilih za uporabo.

Pomen varnostnih napotkov

▲ NEVARNOST! Če tega varnostnega navodila ne upoštevate, pride do nesreče. Posledica je huda telesna poškodba ali smrt.

▲ OPOZORILO! Če teh varnostnih navodil ne upoštevate, morda pride do nesreče. Posledica je morebitna huda telesna poškodba ali smrt.

▲ POZOR! Če tega varnostnega navodila ne upoštevate, pride do nesreče. Posledica je morebitna lažja ali zmerna telesna poškodba. **OBVESTILO!** Če tega varnostnega navodila ne upoštevate, pride do nesreče. Posledica je morebitna materialna škoda.

Slikovni znaki in simboli

Slikovne oznake na napravi



Preberite navodila za uporabo



Mere za primeren žagin list



globina reza 0°



globina reza 45°



globina reza 48°



Smer vrtenja



Električne naprave ne spadajo med gospodinjske odpadke.

 prikaz napoljenosti

 tipka za število vrtljajev

 Prikaz ECO

 Prikaz preobremenitve

 prikaz (raven)

Slikovne oznake na žaginem listu

 Preberite navodila za uporabo

 Uporabljajte zaščito sluha

 Uporabljajte zaščito oči

 Uporabljajte masko

 Ne uporabljajte poškodovanih žaginih listov.

 Smer vrtenja

 Uporabljajte zaščitne rokavice

 Primerno za ročno krožno žago

 les

Slikovne oznake v navodilih za uporabo

 Uporabljajte zaščitne rokavice

Splošna varnostna opozorila za električno orodje

▲ OPOZORILO! Preberite vsa varnostna opozorila, navodila, slike in specifikacije, priloženi temu električnemu orodju. Neupoštevanje vseh spodnjih navodil lahko pov-

zroči električni udar, požar in/ali resne telesne poškodbe. **Shranite vsa opozorila in navodila za nadaljnjo uporabo.**

Izraz »električno orodje« v opozorilih se nanaša na vaše električno orodje, ki se napaja iz električnega omrežja (prek kabla) ali akumulatorja (brezžično).

1. VARNOST NA DELOVNEM OBMOČJU

- Delovno območje mora biti čisto in dobro osvetljeno.** Neurejena ali temna območja lahko povzročijo nesreče.
- Električnega orodja ne uporabljajte v eksplozivnem okolju, na primer, kjer so prisotni vnetljive tekočine, plin ali prah.** Električna orodja ustvarjajo iskre, ki lahko vžgejo prah ali hlape.
- Med uporabo električnega orodja otroci in navzoči ne smejo biti v bližini.** Zaradi odvratanja pozornosti lahko izgubite nadzor.

2. ELEKTRIČNA VARNOST

- Vtiči električnega orodja se morajo ujemati z vtičnico. Nikoli ne spreminjajte vtiča na noben način. Ne uporabljajte prilagoditvenih vtičev z ozemljenimi električnimi orodji.** Nespremenjeni vtiči in ustrezne vtičnice bodo zmanjšali tveganje električnega udara.
- Izogibajte se telesnemu stiku z ozemljenimi površinami, kot so cevi, radiatorji, štedilniki in hladilniki.** Če je vaše telo ozemljeno, obstaja povečana nevarnost električnega udara.
- Električnega orodja ne izpostavljajte dežju ali mokrim razmeram.** Voda, ki vstopi v električno orodje, poveča tveganje električnega udara.
- Kabla ne uporabljajte za druge namene. Nikoli ne uporabljajte kabla za prenašanje, vlečenje ali izklapljanje električnega orodja. Kabla ne približujte vročini, olju, ostrim robovom ali premikajočim se delom.** Poškodovani ali prepleteni kabli povečajo tveganje električnega udara.
- Ko električno orodje uporabljate na prostem, uporabite podaljšek, primeren za uporabo na prostem.** Če uporabljate kabel, primeren za uporabo na prostem, zmanjšate tveganje električnega udara.
- Če se ne morete izogniti uporabi električnega orodja v vlažnem okolju, uporabite napajalnik, zaščiten z napravo**

za **diferenčni tok (RCD)**. Če uporabljate RCD, zmanjšate tveganje električnega udara.

3. OSEBNA VARNOST

- a) **Bodite pozorni pri uporabi električnih orodij, pazite, kaj počnete in uporabite zdrav razum. Ne uporabljajte električnega orodja, ko ste utrujeni ali pod vplivom drog, alkohola ali zdravil.** Trenutek nepazljivosti med uporabo električnega orodja lahko povzroči resne telesne poškodbe.
- b) **Uporabljajte osebno varovalno opremo. Vedno nosite zaščito za oči.** Varovalna oprema, kot so maska za prah, nedorseči zaščitni čevlji, trda pokrivala ali zaščita za sluh, ki se uporablja v ustreznih pogojih, bo zmanjšala telesne poškodbe.
- c) **Preprečite nenamerni zagon. Prepričajte se, da je stikalo izklopljeno, preden orodje priključite na vir napajanja in/ali akumulator, dvignete ali nesete.** Če električno orodje nosite s prstom na stikalu ali vklopite električno orodje, ki ima vklopljeno stikalo, lahko pride do nesreče.
- d) **Preden vklopite električno orodje, odstranite morebitne nastavitvene ključice ali montažne ključice.** Montažni ključ ali ključ, ki je ostal pritrjen na vrteči se del električnega orodja, lahko povzroči telesne poškodbe.
- e) **Ne posegajte. Vedno imejte ustrezen položaj in ravnotežje.** To v nepričakovanih situacijah omogoča boljši nadzor nad električnim orodjem.
- f) **Pravilno se oblecite. Ne nosite ohlapnih oblačil ali nakita. Las in oblačil ne približujte premikajočim se delom.** Ohlapna oblačila, nakit ali dolgi lasje se lahko zgrabijo v premikajoče se dele.
- g) **Če so naprave predvidene za priključitev naprav za odsesavanje in zbiranje prahu, se prepričajte, da so te priključene in pravilno uporabljene.** Uporaba zbiralnika prahu lahko zmanjša nevarnosti, povezane s prahom.
- h) **Ne dovolite, da bi vam poznavanje, pridobljeno s pogosto uporabo orodja, omogočilo, da postanete preveč samozavestni in prezrete načela varnosti orodja.** Nepazljivo dejanje lahko povzroči hude telesne poškodbe v delčku sekunde.

4. UPORABA IN NEGA ELEKTRIČNEGA ORODJA

- a) **Električnega orodja ne preobremenjujte. Uporabite ustrezno električno orodje za vašo uporabo.** Pravilno električno orodje bo delo opravilo bolje in varnejše s hitrostjo, za katero je bilo zasnovano.
 - b) **Ne uporabljajte električnega orodja, čega s stikalom ni mogoče vklopiti in izklopiti.** Vsako električno orodje, ki ga ni mogoče nadzorovati s stikalom, je nevarno in ga je treba popraviti.
 - c) **Pred nastavitvami, menjavo pribora ali shranjevanjem električnega orodja izklopite vtič iz vira napajanja in/ali odstranite akumulator iz električnega orodja, če je snemljiv.** Tak preventivni varnostni ukrepi zmanjšajo tveganje nenamernega vklopa električnega orodja.
 - d) **Nedelujoča električna orodja hranite zunaj dosega otrok in ne dovolite, da električno orodje upravljajo osebe, ki ne poznajo električnega orodja ali teh navodil.** Električno orodje je nevarno v rokah neusposobljenih uporabnikov.
 - e) **Vzdrževanje orodja in dodatkov. Preverite premikajoče se dele glede pravilne izravnanosti ali zagozdenosti, preloma delov in drugih stanj, ki bi lahko ovirala delovanje električnega orodja. Če je električno orodje poškodovano, pred uporabo poskrbite za popravilo.** Veliko nesreč se zgodi zaradi slabo vzdrževanega električnega orodja.
 - f) **Rezalna orodja ohranjajte ostra in čista.** Pravilno vzdrževana rezalna orodja z ostrimi rezalnimi robovi se manj zatikajo in jih je lažje nadzorovati.
 - g) **Električno orodje, pribor in nastavke za orodje itd. uporabljajte v skladu s temi navodili, pri čemer upoštevajte delovne pogoje in delo, ki ga je treba opraviti.** Uporaba električnega orodja za drugačna opravila od predvidenih lahko povzroči nevarno situacijo.
 - h) **Ročaji in prijemalne površine naj bodo suhi, čisti ter brez olja in maščobe.** Spolzki ročaji in prijemalne površine ne omogočajo varne uporabe in nadzora orodja v nepričakovanih situacijah.
- ### 5. UPORABA IN NEGA AKUMULATORSKEGA ORODJA
- a) **Polnite samo s polnilnikom, ki ga je določil proizvajalec.** Polnilnik, ki je pri-

meren za eno vrsto akumulatorja, lahko pri uporabi z drugim akumulatorjem povzroči nevarnost požara.

- b) **Električna orodja uporabljajte samo s posebej določenimi akumulatorji.** Uporaba drugih akumulatorjev lahko povzroči nevarnost telesnih poškodb in požara.
 - c) **Ko akumulatorja ne uporabljate, ga hranite stran od drugih kovinskih predmetov, kot so sponke za papir, kovaneci, ključi, žebliji, vijaki ali drugi majhni kovinski predmeti, ki lahko vzpostavijo povezavo z enega pola akumulatorja na drugega.** Kratak stik polov akumulatorja lahko povzroči opekline ali požar.
 - d) **V slabih pogojih lahko iz akumulatorja izteče tekočina; izogibajte se stiku. Če do stika pride nenamerno, sperite prizadeto mesto z vodo. Če tekočina pride v oči, dodatno poiščite zdravniško pomoč.** Tekočina, ki izteče iz akumulatorja, lahko povzroči draženje ali opekline.
 - e) **Ne uporabljajte akumulatorja ali orodja, ki je poškodovano ali spremenjeno.** Poškodovani ali spremenjeni akumulatorji lahko povzročijo nepredvidljivo vedenje, ki povzroči požar, eksplozijo ali nevarnost telesnih poškodb.
 - f) **Akumulatorja ne izpostavljajte ognju ali previsoki temperaturi.** Izpostavljenost ognju ali temperaturi nad 130 °C lahko povzroči eksplozijo.
 - g) **Upoštevajte vsa navodila za polnjenje in akumulatorja ali orodja ne polnite zunaj temperaturnega območja, določenega v navodilih.** Nepravilno polnjenje ali polnjenje pri temperaturah zunaj navedenega območja lahko poškoduje akumulator in poveča nevarnost požara.
6. **SERVIS**
- a) **Poskrbite, da bo vaše električno orodje servisirala usposobljena oseba za popravilo, ki bo uporabila samo enake nadomestne dele.** Tako boste zagotovili ohranitev varnosti električnega orodja.
 - b) **Nikoli ne servisirajte poškodovanih akumulatorjev.** Akumulatorje sme servisirati samo proizvajalec ali pooblaščen servisierji.

Varnostna navodila za krožne žage

Postopki rezanja

- **⚠ NEVARNOST! Rok ne približujte območju rezanja in žaginemu listu. Drugo roko ohranite na dodatnem ročaju ali ohlajšju motorja.** Če žago držite z obema rokama, se ne morete urezati z žaginim listom.
- **Ne segajte pod obdelovanec.** Zaščitni okrov vas ne more zaščititi pred žaginim listom pod obdelovancem.
- **Prilagodite globino reza debelini obdelovanca.** Pod obdelovancem naj bo viden samo manj kot cel zob žaginega lista.
- **Med rezanjem nikoli ne držite obdelovanca v roki ali nad nogo. Obdelovanec zavarujte na stabilni podlagi.** Obdelovanec je treba pravilno podpreti, da se zmanjša telesna izpostavljenost, zatikanje žaginega lista ali izguba nadzora.
- **Električno orodje držite za izolirane prijemalne površine, ko izvajate opravilo, kjer lahko rezalni pripomoček pridejo v stik s skritimi napeljavami.** Pripomoček za rezanje ki pridejo v stik z žico pod napetostjo, lahko prenesejo napetost na izpostavljene kovinske dele električnega orodja, uporabnika pa lahko zadene električni udar.
- **Pri vzdolžnem žaganju vedno uporabljajte omejevalnik ali ravni vodilni rob.** Tako se izboljša natančnost reza in zmanjša možnost zatikanja žaginega lista.
- **Vedno uporabljajte žagine liste pravilne velikosti in oblike (romb ali krog) sprejemnih vrtn.** Žagini listi, ki se ne ujemajo s pritrilnimi nastavki na žagi, delujejo neuravnoteženo in povzročijo izgubo nadzora.
- **Nikoli ne uporabljajte poškodovanih ali nepravilnih podložk ali vijakov za žagin list.** Podložke in sorniki za žagin list so bili posebej zasnovani za vašo žago, za njeno največjo možno zmogljivost in varno delovanje.

Povratni udarec in s tem povezana opozorila

Povratni udarec je nenadna reakcija pri stisnjenem, zataknjenem ali napačno nameščenem žaginem listu, pri kateri se žaga nenadzorovano dvigne iz obdelovanca in se premakne proti uporabniku.

Če se žagin rez zapira in žagin list stisne ali ga trdno zatakne, se žagin list zaustavi in se zaradi delovanja motorja naprava hitro začne premikati nazaj proti uporabniku.

Če se žagin list v rezu zvije ali spremeni smer, se lahko zobje na zadnjem robu žaginega lista zataknejo v površini lesa, tako da se žagin list pomakne iz reza in žaga poskoči nazaj proti uporabniku.

Povratni udarec je posledica nepravilne uporabe orodja in/ali nepravilnih postopkov ali pogojev uporabe ter se mu je mogoče izogniti s pomočjo pravilnih previdnostnih ukrepov, navedenih spodaj.

- **Trdno držite žago z obema rokama ter obrnite svoje roke tako, da se boste lahko upirali silam povratnega udarca.** Telo vedno imejte na eni od obeh strani žaginega lista, vendar ne v isti liniji kot žagin list. Povratni udarec lahko povzroči preskok žage nazaj, vendar uporabnik lahko nadzoruje sile povratnega udarca, če upošteva ustrezne varnostne ukrepe.
- **Ko se žagin list zatakne ali kadar rezanje iz kakršnega koli razloga prekinete, spustite stikalo za vklop in žago nepremično držite v materialu, dokler se žagin list popolnoma ne zaustavi. Nikoli ne poskušajte umakniti žage iz obdelovanca ali je povleči nazaj, ko se žagin list še premika, sicer lahko pride do povratnega udarca.** Preverite in izvedite popravne ukrepe za odpravo vzroka za zatikanje žaginega lista.
- **Pri ponovnem zagonu žage v obdelovancu žagin list v rezu namestite središčno, tako da zobje žage nimajo stika z materialom.** Če se žagin list zatakne, se lahko pri ponovnem zagonu žage premakne nazgor ali povratno udari iz obdelovanca.
- **Večje plošče podprite, da zmanjšate tveganje stiskanja žaginega lista in povratnega udarca.** Velike plošče se rade povesejo pod lastno težo. Podpore morajo biti nameščene na obeh straneh pod ploščo, blizu linije reza in blizu roba plošče.
- **Ne uporabljajte topih ali poškodovanih žaginih listov.** Žagini listi z neostrimi ali nepravilno naravnanimi zobmi ustvarijo preozek rez in povzročijo prekomerno trenje, zatikanje žaginega lista in povratni udarec.
- **Zaskočna vzvoda za globino žaginega lista in prilagajanje kota rezanja mora-**

ta biti pred začetkom rezanja trdno in varno pritrjena. Če se nastavitev žaginega lista med rezanjem spremeni, to lahko povzroči zatikanje in povratni udarec.

- **Bodite še posebej previdni pri žaganju v obstoječih stenah ali na drugih nepreglednih območjih.** Pogrezajoči žagin list lahko zareže v predmete, ki lahko povzročijo povratni udarec.

Uporaba spodnjega zaščitnega okrova

- **Pred vsako uporabo preverite spodnji zaščitni okrov, ali je pravilno zaprt. Žage ne uporabljajte, če se spodnji zaščitni okrov ne premika prosto in se ne zapre takoj. Spodnjega zaščitnega okrova nikoli ne vpnite ali pritržite na odprtem položaju.** Če vam žaga nehote pade dol, se spodnji zaščitni okrov lahko upogne. Dvignite spodnji zaščitni okrov z vlečno ročico in zagotovite, da se prosto premika in se ne dotika žaginega lista ali katerega drugega dela pri vseh kotih in globinah rezanja.
- **Preverite delovanje vzmeti spodnjega zaščitnega okrova. Če zaščitni okrov in vzmet ne delujeta pravilno, ju je treba pred uporabo popraviti.** Spodnji zaščitni okrov lahko deluje prepočasi zaradi poškodovanih delov, lepiljivih oblog ali nako-pičenih odrezkov.
- **Spodnji zaščitni okrov je dovoljeno ročno pomakniti nazaj samo za posebne reze kot »potopni rez« in »kotni rez«.** Dvignite spodnji zaščitni okrov z vlečno ročico in to spustite, kakor hitro žagin list prodre v material. Pri vseh drugih vrstah žaganja mora spodnji zaščitni okrov delovati samodejno.
- **Vedno preverite, ali spodnji zaščitni okrov prekriva žagin list, preden žago odložite na mizo ali na tla.** Nezaščiten žagin list, ki se izteka, bo povzročil premikanje žage v nasprotni smeri in bo prežagal vse, kar mu je na poti. Upoštevajte čas, ki je potreben za zaustavitev žaginega lista po spustitvi stikala.

Dodatna varnostna navodila

- **Preprečite pregrete konic žaginih zob.**
- **Pri žaganju umetne mase preprečite taljenje umetne mase.**
- **Upoštevajte največjo globino reza (glejte pod Tehnični podatki).**
- **Pri žaganju nosite masko za zaščito pred prahom.**

- **Vedno nosite zaščito sluha!**
- **Uporabljajte samo dodatke, ki jih priporoča PARKSIDE.** Neprimerni dodatki lahko povzročijo električni udar ali požar.

Preostala tveganja

Tudi če to napravo uporabljate v skladu s predpisi, še vedno obstajajo preostala tveganja. V povezavi z zasnovo in izvedbo te naprave se lahko pojavijo naslednje nevarnosti:

- Okvara vida, če ne nosite primerne zaščitne očali.
- Okvare sluha, če ne nosite primerne zaščitne sluha.
- Zdravstvene težave, ki izhajajo iz prenosa tresljajev na dlan in roko, če napravo uporabljate dlje časa ali jo nepravilno vodite in vzdržujete.
- Ureznine.

⚠ OPOZORILO! Nevarnost zaradi elektromagnetnega polja, nastalega med delovanjem naprave. To polje lahko v določenih okoliščinah vpliva na aktivne ali pasivne medicinske vsadke. Da bi zmanjšali nevarnost resnih ali smrtnih telesnih poškodb, se morajo uporabniki z medicinskimi vsadki posvetovati s svojim zdravnikom in proizvajalcem medicinskega vsadka, preden začnejo uporabljati napravo.

Priprava

⚠ OPOZORILO! Nevarnost telesnih poškodb zaradi nezaželenega zagona naprave. Akumulator vstavite v napravo šele, ko je naprava dokončno pripravljena za uporabo.

Upravljalni elementi

Pred prvo uporabo naprave se seznanite z nastavitvenimi elementi.

- **zapora vklopa (1)**
 - Blokira nenamerno sprožitev stikala za vklop/izklop.
 - Odprava blokade: pritisnite
- **stikalo za vklop/izklop (2)**
 - Vklop: pritisnite
 - Izklop: spustite
- **tipka za število vrtljajev (32)**
 - Preklop stopnje števila vrtljajev
 - 1 \triangleq najnižja stopnja števila vrtljajev
 - 6 \triangleq najvišja stopnja števila vrtljajev
- **Vodilna zareza (43)**
 - Pomaga pri ravnem vodenju naprave.

- Obstaja samo za naslednje kote rezanja: 0°, 45°

Namestitev in odstranitev žaginega lista



⚠ POZOR! Nevarnost telesnih poškodb ob dotiku žaginega lista. Pri rokovanju z žaginim listom nosite zaščitne rokavice.

Pogoji

- Nikoli ne uporabljajte brusilne plošče. Število vrtljajev in varnostne priprave krožne žage niso primerni za brusilne plošče.
- Izberite primeren žagin list, ki ustreza materialu, ki ga želite žagati.
- Žagini listi, ki so predvidni za rezanje lesa ali podobnih materialov, morajo ustrezati standardu EN 847-1.
- Uporabljajte samo žagine liste s premeri, ki so v skladu z napismi na žaginem listu.
- Uporabljajte samo žagine liste z največjim premerom: 190 mm
- Uporabljajte izključno žagine liste, katerih oznaka za število vrtljajev ustreza navedenemu številu vrtljajev vašega izdelka ali je višje.
- Oznaka najmanjšega števila vrtljajev žaginega lista: 6000 min⁻¹
- Žagin list nima vidnih razpok. Krožne žagine liste, ki so natrgani, je treba izločiti iz uporabe (popravilo ni dovoljeno).
- Na vpenjalnih površinah ne sme biti umazanije, maščobe, olja in vode.
- Za prilagoditev premera vrtine krožnih žaginskih listov premeru vretena stroja je dovoljeno uporabljati samo trdno nameščenne obroče, npr. vtisnjene obroče ali obroče, pritrjene na podlagi sprijetosti. Uporaba nepritrjenih obročev ni dovoljena.

Potrebno orodje

- ključ inbus (6)

Kako ravnati

1. Vzemite akumulatorje iz naprave.
2. Globino reza nastavite tako, da se pritrtilni vijak dotika zgornjega roba lestvice.
3. Pritisnite in pridržite tipko za pritržitev vretena (15).
4. Odvijte napenjalni vijak (24) s šestrobim ključem (6). Tipko za blokiranje vretena (15) lahko spustite.

- Pomaknite zaščitni okrov z vlečnim ročajem (25) nazaj in zaščitni okrov držite na tem položaju.
- Odstranitev:** Odstranite vpenjalno prirobnico in žagin list s sprejemne prirobnice (42).
Namestitev: Položite žagin list na sprejemno prirobnico (42).
Smer vrtenja žaginega lista se mora ujemati s puščico za smer vrtenja (27).
- Zaščitni okrov naj se pomakne nazaj na položaj zaščite.
- Namestite vpenjalno prirobnico (23).
Gladka stran vpenjalne prirobnice mora biti vidna.
- Pritisnite in pridržite tipko za pritrditev vretena (15).
- Zategnite napenjalni vijak (24) s šestrobim ključem (6). Tipko za pritrditev vretena (15) lahko spustite.
Podaljšek izvijača ali zategovanje z udarci kladiva nista dovoljena.

Uporaba vzporednega prislona

Vzporedni prislon je mogoče namestiti na obeh straneh naprave. Nameščen mora biti najmanj tako, da poteka skozi sprejemni nastavek s pritrdilnim vijakom.

Namestitev vzporednega prislona (slika C)

- Po potrebi popustite pritrdilni vijak (11).
- Potisnite vzporedni prislon (18) v sprejemni nastavek (10) s pritrdilnim vijakom (11).
- Zategnite pritrdilni vijak (11).

Odstranitev vzporednega prislona (slika C)

- Popustite pritrdilni vijak (11).
- Izvlomite vzporedni prislon (18) iz sprejemnih nastavkov (10).

Nastavitev vzporednega prislona (slika C)

- Popustite pritrdilni vijak (11).
- Nastavite širino reza s pomočjo vodilnih zarez (43).
Pri večjih razdaljah vzporedni prislon drži samo sprejemni nastavek s pritrdilnim vijakom.
- Zategnite pritrdilni vijak (11).
- Izvedite poskusni rez, preverite širino reza in po potrebi popravite položaj vzporednega prislona (18).

Preverjanje delovanja zaščitnega okrova

Navodila

- Če delovanje zaščitnega okrova ni pravilno, ne zaženite delovanja naprave in se obrnite na naše servisno središče.
- ▲ POZOR!** Zaščitni okrov (21) se ne sme zatakiniti. Pri spustitvi vlečnega ročaja (25) mora zaščitni okrov (21) samodejno pre-skočiti nazaj v izhodiščni položaj.

Kako ravnati

- Povlecite vlečni ročaj (25) zaščitnega okrova (21) do konca.

Nastavitev globine reza

Navodila

- Globino reza lahko nastavite brezstopenjsko: 0 mm–62,5 mm
- Nastavite globino reza, ki je pribl. 3 mm večja od debeline materiala. Tako dosežete natančen rez.
- Lestvica za nastavitev kota rezanja velja samo za navpične reze (0°). Pri drugih kotih rezanja globino reza ustrezno povečajte.

Kako ravnati

- Vzemite akumulatorje iz naprave.
- Sprostite pritrdilni vzvod (7) nastavitve globine reza.
- Nastavite zeleno globino reza na lestvici (5). Zgornji rob oznake vrednosti (4) prikazuje nastavljeno vrednost.
- Pritisnite pritrdilni vzvod (7).

Poševni rezi

Navodila

- Kot rezanja lahko nastavite brezstopenjsko: 0°–48°
- Za kote med 0° in 45° ni vodilnih zarez.
- Čim večji je kot rezanja, tem manjša je največja globina reza.

Kako ravnati

- Vzemite akumulatorje iz naprave.
- Popustite pritrdilni vijak (14, 26) za nastavitev kota rezanja.
- Nastavite zeleni kot rezanja na lestvici (13). Zgornji rob oznake vrednosti (12) prikazuje nastavljeno vrednost.
- Zategnite pritrdilni vijak (14, 26).

OBVESTILO! Zavrtite nastavitveni gumb (41) za nastavljanje kota rezanja med 45° in 48°.

Zunanji sesalnik za prah

▲ POZOR! Nevarnost za zdravje zaradi prahu. Prah trdega lesa lahko povzroči raka. Priključite napravo na primerno napravo za sesanje razreda M.

Priključitev zunanjega sesalnika za prah (slika B)

1. Priključite primeren sesalnik za prah (ni priloženo) na izmet za žagovino (29).
2. Če zunanjega sesalnika za prah ni mogoče takoj priključiti, dodatno uporabite redukcijski del (17).

Odstranjevanje zunanjega sesalnika za prah (slika B)

1. Ločite sesalnik za prah od izmeta za žagovino (29).
2. Odstranite redukcijski del (17).

Preverjanje napolnjenosti akumulatorja

Lučke LED	Pomen
rdeč, oranžen, zelen	akumulator je napolnjen
rdeč, oranžen	akumulator je delno napolnjen
rdeč	akumulator je treba napolniti

1. Pritisnite tipko (39) poleg prikaza napolnjenosti (38) na akumulatorju (37). Lučke LED prikaza napolnjenosti prikazujejo napolnjenost akumulatorja.
2. Akumulator (37) napolnite, kadar sveti samo še rdeča lučka LED prikaza napolnjenosti (38).

Polnjenje akumulatorja

Glejte tudi navodila za uporabo polnilnika.

Navodila

- Pred polnjenjem počakajte, da se segreti akumulator ohladi.
- Akumulatorja ne izpostavljajte dalj časa neposredni sončni svetlobi in ali temperaturam ≤ 50 °C. Zlasti se izogibajte odlaganju na radiatorje ali shranjevanju v vozilih, parkirana neposredno na soncu.

Kako ravnati

1. Po potrebi akumulator (37) vzemite iz naprave.

2. Potisnite akumulator v polnilno odprtino polnilnika (35).
3. Polnilnik priključite na električno vtičnico.
4. Po izvedenem postopku polnjenja polnilnik ločite od omrežja.
5. Vzemite akumulator iz polnilne odprtine.

Uporaba

Vstavljanje in odstranjevanje akumulatorja

▲ OPOZORILO! Nevarnost telesnih poškodb zaradi nezaželenega zagona naprave. Akumulator vstavite v napravo šele, ko je naprava dokončno pripravljena za uporabo. **OBVESTILO!** Nevarnost poškodb! Napačni akumulator lahko poškoduje napravo in akumulator.

Vstavljanje akumulatorjev

1. Potisnite akumulatorja (37) vzdolž vodil v držali akumulatorjev (28). Akumulatorja se slišno zaskočita.

Odstranjevanje akumulatorjev

1. Pritisnite in pridržite gumb za sprostitvev akumulatorja (36) na akumulatorju (37).
2. Izvlecite akumulatorje iz držala akumulatorjev (28).

Navodila za žaganje

- Najvišjega števila vrtljajev, navedenega na orodju, ni dovoljeno preseči. Če je navedeno območje števila vrtljajev, ga je treba upoštevati.
- Vzdrževalna dela in spremembe pri krožnih žaginih listih smejo izvajati samo strokovne osebe, torej osebe s strokovno izobrazbo in izkušnjami, ki poznajo zahteve glede konstrukcije in oblike ter tudi potrebne stopnje varnosti.

Žaganje (brez vodila)

Žaganje pod pravim kotom

1. Držite napravo z obema rokama, z eno roko na ročaju (3), z drugo roko pa na dodatnem ročaju (16).
2. Vklonite napravo (glejte *Vklon in izklon*, str. 45).
3. Namestite napravo s sprednjim delom osnovne plošče (8) na obdelovanec.
4. Žagajte z zmernim pritiskanjem v smeri naprej – nikoli pa nazaj.

Zajeralni rezi do 45°

▲ OPOZORILO! Pomikanje vstran med rezanjem lahko privede do zatikanja žaginega lista in s tem do vzratnega udarca.

1. Nastavite želeni kot rezanja. (*Poševni rezi, str. 43*).
2. Držite napravo z obema rokama, z eno roko na ročaju (3), z drugo roko pa na dodatnem ročaju (16).
3. Vključite napravo (glejte *Vklop in izklop, str. 45*).
4. Namestite napravo s sprednjim delom osnovne plošče (8) na obdelovanec.
5. Žagajte z zmernim pritiskanjem v smeri naprej – nikoli pa nazaj.

Žaganje (z vodilom)

OBVESTILO! Vodilo ni v obsegu doba-ve, ampak na voljo po želji. (npr. Parkside PTSZ 70 A1).

▲ OPOZORILO! Žagin list se obdelovanca pri vklopu ne sme dotikati.

Žaganje pod pravim kotom

1. Namestite vodilo s črnim gumijastim robom navzdol na obdelovanec.
2. Pritrdite vodilo na obdelovanec.
3. Položite napravo z utorom (40) na vodilo.
4. Privijte oba nastavitvena vijaka (9) tako, da naprava gladko drsi in ne drsi.
5. Držite napravo z obema rokama, z eno roko na ročaju (3), z drugo roko pa na dodatnem ročaju (16).
6. Vključite napravo (glejte *Vklop in izklop, str. 45*).
7. Namestite napravo s sprednjim delom osnovne plošče (8) na obdelovanec.
8. Žagajte z zmernim pritiskanjem v smeri naprej – nikoli pa nazaj.

Zajeralni rezi do 45°

1. Namestite vodilo s črnim gumijastim robom navzdol na obdelovanec.
2. Pritrdite vodilo na obdelovanec.
3. Položite napravo z utorom (40) na vodilo.
4. Nastavite želeni kot rezanja. (*Poševni rezi, str. 43*).
5. Držite napravo z obema rokama, z eno roko na ročaju (3), z drugo roko pa na dodatnem ročaju (16).
6. Vključite napravo (glejte *Vklop in izklop, str. 45*).
7. Namestite napravo s sprednjim delom osnovne plošče (8) na obdelovanec.

8. Žagajte z zmernim pritiskanjem v smeri naprej – nikoli pa nazaj.

Izbira števila vrtljajev



Z izbrano tipko (32) lahko pred za- gonom naprave izberete eno od stopenj števila vrtljajev ali pa način ECO.

Vklop in izklop

Vklop

1. Vstavite akumulator (37) v napravo.
2. Pritisnite in pridržite tipko za zaporo (1).
3. Pritisnite stikalo za vklop/izklop in ga pridržite (2).
Delovna lučka LED (44) sveti.
4. Počakajte, da naprava doseže svoje pol- no število vrtljajev.

Izklop

1. Spustite stikalo za vklop/izklop (2).
Delovna lučka LED ugasne čez pribl. 10 sekund.
2. Žagin list izvlecite iz reza šele takrat, ko se list povsem zaustavi.
3. Ko napravo pustite brez nadzora ali ste končali delo, odstranite akumulator (37) iz naprave.

Prikaz obremenitve

Med uporabo prikaz napolnjenosti (38) prika- zuje obremenitev naprave.

Obremenitev	Lučke LED
nizko	zeleno lučke LED sve- tijo
na sredini	rumene lučke LED svetijo
visoko	rdeče lučke LED sve- tijo

Prikaz preobremenitve

Prikaz preobremenitve (33) prikaže nevarnost škode, če ta napravi grozi. Naprava se potem samodejno izklopi.

Transport

Navodila

- Izklopite napravo.
- Prepričajte se, da so se vsi premični deli popolnoma zaustavili.
- Vzemite akumulatorje iz naprave.

- Pazite na to, da zaščitni okrov (21) žagin list krožne žage (22) v celoti prekriva.
- Napravo vedno prenašajte za ročaj (3) ali pa uporabite kovček za shranjevanje (20), ki je v obsegu dobave.

Čiščenje, vzdrževanje in shranjevanje

▲ OPOZORILO! Nevarnost telesnih poškodb zaradi nezaželenega zagona naprave. Zaščitite se pri vzdrževalnih in čistilnih delih. Izklopite napravo in odstranite akumulator (37).

Servisna in vzdrževalna dela, ki niso opisana v teh navodilih, prepustite našemu servisnemu centru. Uporabljajte samo originalne namodestne dele.

Čiščenje

▲ OPOZORILO! Električni udar! Naprave nikoli ne pobrizgajte z vodo.

OBVESTILO! Nevarnost poškodb. Kemične snovi lahko poškodujejo plastične dele naprave. Ne uporabljajte čistil oz. topil.

- Ohranjajte prezračevalne reže, ohišje motorja in ročaje naprave čiste. V ta namen uporabite vlažno krpo ali krtačo.
- Poskusite površine s smolo očistiti z dobro ožeto, vlažno, mlačno krpo. Pazite na to, da v notranjost ohišja ne zaidejo tekočine! Druga možnost je, da uporabite posebno čistilo (za topljenje smole) ali večnamensko pršilo. Upoštevajte varnostna navodila in navodila proizvajalca posebnega čistila/večnamenskega pršila.
- **▲ POZOR!** Telesne poškodbe! Z zaščitnega okrova očistite nakopičene ostanke od žaganja, ker bi sicer lahko prišlo do oviranja delovanja zaščitnega sistema. Najbolje bo, da čiščenje izvedete s stisnjanim zrakom. V ta namen uporabite primerno zaščito za oči in dihala.

Čiščenje krožnega žaginega lista

Orodje je treba redno čistiti. Dele orodja iz lahkih kovinskih zlitin je (npr. za odstranitev smole) dovoljeno čistiti samo s topili, ki ne vplivajo neugodno na mehanske lastnosti teh materialov.

Vzdrževanje

Naprave ni treba vzdrževati.

Vzdrževanje krožnih žaginskih listov

Vzdrževalna dela in spremembe pri krožnih žaginskih listih smejo izvajati samo strokovne osebe, torej osebe s strokovno izobrazbo in izkušnjami, ki poznajo zahteve glede konstrukcije in oblike ter tudi potrebne stopnje varnosti.

Shranjevanje

Napravo in pribor vedno shranite:

- na čistem
- na suhem
- zaščiteno pred prahom
- V priloženem kovčku za shranjevanje (20)
- zunaj dosega otrok

Napravo z akumulatorjem:

- Temperatura shranjevanja za akumulator in napravo znaša med 15 °C in 25 °C. Med shranjevanjem preprečite izreden mraz ali vročino. Akumulator lahko zaradi tega izgubi moč ali se poškoduje.
- Pred daljšim shranjevanjem (npr. čez zimo) akumulator vzemite iz naprave (upoštevajte ločena navodila za uporabo akumulatorja in polnilnika).

Odstranjevanje med odpadke/varstvo okolja

Odstranite akumulator iz naprave in oddajte napravo, akumulator, pribor in embalažo za predelavo na okolju prijazen način.



Električne naprave ne spadajo med gospodinjne odpadke.

Simbol prečrtanega zabojnika na kolesih pomeni, da tega izdelka po koncu njegove življenjske dobe ne smete odlagati kot nesortirane komunalne odpadke.

Direktiva 2012/19/EU o odpadni električni in elektronski opremi:

potrošniki so po zakonu dolžni reciklirati električno in elektronsko opremo na okolju prijazen način ob koncu njene življenjske dobe. Na ta način je zagotovljeno okolju prijazno in z viri varčno recikliranje.

Odvisno od prenosa Direktive v nacionalno pravo so vam na voljo naslednje možnosti:

- odsluženo napravo lahko oddate na prodajnem mestu,
- ali na uradnem zbirališču,

- ali jo pošljete nazaj proizvajalcu/osebi, ki jo je dala na trg.

To ne velja za pribor in pripomočke za odpadno opremo, če nimajo električnih sestavnih delov.

Odstranjevanje akumulatorjev na okolju prijazen način



Akumulatorja ne zavržite med gospodinjske odpadke, ne mečite ga v ogenj (nevarnost eksplozije) ali v vodo. Poškodovani akumulatorji lahko škodujejo okolju in vašemu zdravju, če uhajajo strupeni hlapi ali tekočine.

Okvarjene ali odslužene akumulatorje ste dolžni odstraniti na okolju prijazen način.

- Akumulatorjev ne odpirajte in preprečite mehanske poškodbe. Obstaja nevarnost kratkega stika in uhajajo lahko hlapi, ki dražijo dihala.

- Pred odstranitvijo je akumulatorje treba iz varnostnih razlogov izprazniti.

- Prelepitate pole, da preprečite kratke stike.
- Akumulatorje odstranite v trgovini ali na zbirališču.

• Poškodovani akumulatorji

Z zunanje poškodovanimi akumulatorji ravnajte posebej previdno!

- Poškodovanih akumulatorjev se ne dotikajte z golimi rokami.
- Če polov ne morete prelepiti, akumulatorje dajte vsakega v svojo plastično vrečko.
- Poškodovane akumulatorje ločeno dajte v negorljivo posodo za zapiranje, ki jo je še mogoče napolniti s peskom.
- Poškodovane akumulatorje oddajte na zbirališču, kjer je prisotno strokovno osebje.

Nadomestni deli in pribor

Nadomestne dele in dodatke lahko naročite na www.grizzlytools.shop. Če bi pri postopku naročanja prišlo do težav, se obrnite na nas v naši spletni trgovini. Pri dodatnih vprašanjih se obrnite na *Garancijo, str. 49*

Pol. št.	Ime	Št. naročila
17	redukcijski del	91110340
18	vzporedni prislon	91110345
22	žagin list	13800416

Prevod izvirnika izjave EU o skladnosti

Proizvod: **Akumulatorska ročna krožna žaga**

Model: **PPHKSA 40-Li B2**

Serijska številka: 000001-035300

Predmet navedene izjave je v skladu z ustreznimi zakonodajo Unije o harmonizaciji:

2006/42/EC • 2014/30/EU • 2011/65/EU & (EU) 2015/863
Proizvod z baterijo Smart PAPS 204 A1/
Smart PAPS 208 A1: 2014/53/EU (namesto 2014/30/EU)

Predmet navedene izjave je v skladu z Direktivo 2011/65/EU Evropskega parlamenta in Sveta z dne 8. junija 2011 o omejevanju uporabe nekaterih nevarnih snovi v električni in elektronski opremi.

Za zagotovitev skladnosti so bili uporabljeni naslednji usklajeni standardi ter nacionalni standardi in predpisi:

EN 62841-1:2015/A11:2022 • EN 62841-2-5:2014 • EN 847-1:2017
EN IEC 55014-1:2021 • EN IEC 55014-2:2021 • EN IEC 63000:2018
EN 62471:2008 • IEC 62471:2006 (First Edition)
Proizvod z baterijo Smart PAPS 204 A1/Smart PAPS 208 A1:
EN 301 489-1 V2.2.3:2019 • EN 301 489-17 V3.3.1:2024
• EN 300 328 V2.2.2:2019 • EN 50663:2017

Ta izjava o skladnosti se izda na lastno odgovornost proizvajalca:



Grizzly Tools GmbH & Co. KG
 Stockstädter Str. 20
 63762 Grobostheim
 NEMČIJA
 28.12.2025

Christian Frank
 Pooblaščen zastopnik za dokumentacijo

Garancija

Grizzly Tools GmbH & Co. KG

Stockstädter Str. 20, 63762 Großbostheim, NEMČIJA

Servis v Sloveniji

Tel.: 0800 81400

Kontaktni obrazec na

parkside-diy.com

(Birotehnika, Hodošček Renata s.p., Lenda-
vska ULICA 23, 9000 Murska Sobota)

Garancijski list

1. S tem garancijskim listom *Grizzly Tools GmbH & Co. KG, Stockstädter Str. 20, 63762 Großbostheim, Nemčija* jamcimo, da bo izdelek v garancijskem roku ob normalni in pravilni uporabi brezhibno deloval in se zavezuje, da bomo ob izpolnjenih spodaj navedenih pogojih odpravili morebitne pomanjkljivosti in okvare zaradi napak v materialu ali izdelavi oziroma po svoji presoji izdelek zamenjali ali vrnili kupnino.
2. Garancija je veljavna na ozemlju Republike Slovenije.
3. Garancijski rok za proizvod je 60 mesecev od datuma izročitve blaga. Datum izročitve blaga je razviden iz racuna.
4. Če izdelek ne izpolnjuje specifikacij ali nima lastnosti, navedenih v garancijskem listu ali oglaševalskem sporocilu, lahko potrošnik najprej zahteva odpravo napak. O napaki mora potrošnik obvestiti proizvajalca ali pooblaščen servis (kontaktna številka in elektronski naslov navedena zgoraj) in zahtevati odpravo napak. Kupec je dolžan ob uveljavljanju zahtevka predložiti garancijski list in racun, kot potrdilo in dokazilo o nakupu ter dnevu izročitve blaga. Svetujemo vam, da pred tem natančno preberete navodila o sestavi in uporabi izdelka.
5. Rok za odpravo napake je 30 dni od dneva, ko je proizvajalec ali pooblaščen servis prejel zahtevo za odpravo napake. Če napake v tem roku niso odpravljene, mora proizvajalec potrošniku brezplačno zamenjati blago z enakim, novim in brezhibnim blagom. Rok se lahko zaradi narave in kompleksnosti blaga, narave in resnosti neskladnosti ter napora, ki je potreben za dokončanje popravila ali zamenjave podaljša za najkrajši čas, ki je potreben za dokončanje popravila, vendar največ za 15 dni. O številu dni podaljšane roka in

razlogih za podaljšanje mora biti potrošnik obveščen pred potekom 30 dnevnega roka za odpravo napak.

6. Če v roku 30 dni oz. v primeru podaljšanja v roku 45 dni blago ni popravljeno ali blago ni zamenjano z novim, lahko potrošnik od proizvajalca zahteva vracilo celotne kupnine ali zahteva sorazmerno znižanje kupnine. Sorazmerno znižanje kupnine je sorazmerno zmanjšanju vrednosti blaga, ki ga je potrošnik prejel, v primerjavi z vrednostjo, ki bi jo imelo blago, ce bi bilo skladno.
7. Če se neskladnost pojavi v manj kot 30 dneh od dobave blaga, lahko potrošnik ob predložitvi blaga od proizvajalca takoj zahteva vracilo plačanega zneska.
8. Proizvajalec oziroma pooblaščen servis lahko potrošniku za cas popravila blaga, za katero je bila izdana obvezna garancija, zagotovi brezplačno uporabo podobnega blaga. Če proizvajalec potrošniku ne zagotovi nadomestnega blaga v zacasno uporabo, ima potrošnik pravico uveljavljati škodo, ki jo je utrpel, ker blaga ni mogel uporabljati od trenutka, ko je zahteval popravilo ali zamenjavo, do njune izvršitve.
9. Stroške za material, nadomestne dele, delo, prenos in prevoz izdelkov, ki nastanejo pri odpravljanju okvar oziroma nadomestitvi blaga z novim, krije proizvajalec.
10. V primeru zamenjave blaga ali zamenjave bistvenega dela blaga z novim se potrošniku izda nov garancijski list.
11. V primeru, da proizvod popravlja nepooblaščen servis ali nepooblaščen oseba, kupec ne more uveljavljati zahtevkov iz te garancije.
12. Vzroki za okvaro oziroma nedelovanje izdelka morajo biti lastnosti stvari same in ne vzroki, ki so zunaj proizvajalceve oziroma prodajalceve sfere. Kupec ne more uveljavljati zahtevkov iz te garancije, ce se ni držal priloženih navodil za sestavo in uporabo izdelka ali ce je izdelek kakorkoli spremenjen ali nepravilno vzdrževan.
13. Proizvajalec zagotavlja proti placilu popravilo, vzdrževanje blaga, nadomestne



dele in priklopne aparate vsaj tri leta po poteku garancijskega roka,

14. Obrabni deli oz. potrošni material so izvzeti iz garancije.
15. Vsi potrebni podatki za uveljavljanje garancije se nahajajo na dveh locenih dokumentih (garancijski list, racun).

Prodajalec:

Lidl Slovenija d.o.o. k.d., Pod lipami 1, SI-1218 Komenda

16. Ta garancija proizvajalca ne izključuje zakonske pravice potrošnika, da zoper prodajalca v primeru neskladnosti blaga brezplačno uveljavlja jamcevalne zahteve. Ta garancija prav tako ne izključuje pravic potrošnika, ki izhajajo iz obveznega jamstva za skladnost blaga.

Obsah

Úvod	51
Použití dle určení.....	51
Rozsah dodávky/příslušenství.....	51
Přehled.....	52
Popis funkce.....	52
Technické údaje.....	52
Bezpečnostní pokyny	53
Význam bezpečnostních pokynů.....	53
Piktogramy a symboly.....	53
Obecná bezpečnostní upozornění pro elektrické nářadí.....	54
Bezpečnostní pokyny pro kotoučové pily.....	56
Zbytková nebezpečí.....	58
Příprava	58
Ovládací části.....	58
Montáž a demontáž pilového listu.....	58
Použití paralelního dorazu.....	59
Kontrola funkce spodního ochranného krytu.....	59
Nastavení hloubky řezu.....	59
Šikmé řezy.....	59
Externí odsávání prachu.....	60
Kontrola stavu nabití akumulátoru.....	60
Nabití akumulátoru.....	60
Provoz	60
Vložení a vyjmutí akumulátoru.....	60
Upozornění k pilování.....	60
Volba otáček.....	61
Zapnutí a vypnutí.....	61
Indikátor zatížení.....	61
Přeprava	61
Čištění, údržba a skladování	62
Čištění.....	62
Údržba.....	62
Údržba pilových kotoučů.....	62
Skladování.....	62
Likvidace/ochrana životního prostředí	62
Akumulátory zlikvidujte ekologickým způsobem.....	63
Servis	63
Záruka.....	63
Opravná služba.....	64
Service-Center.....	64
Dovozce.....	64
Náhradní díly a příslušenství	64

Překlad původního EU prohlášení o shodě	65
Rozložený pohled	219

Úvod

Blahopřejeme vám k zakoupení nové akumulátorové kotoučové pily (dále jen přístroj nebo elektrický nástroj).

Vybrali jste si vysoce kvalitní přístroj. Tento přístroj byl ozkoušen během výroby na kvalitu a podroben výstupní kontrole. Funkčnost Vašeho přístroje je tím zajištěna.



Návod k obsluze je součástí tohoto přístroje. Obsahuje důležité pokyny pro bezpečnost, použití a likvidaci. Přečtěte si pečlivě návod k obsluze. Seznamte se s ovládacími prvky a správným používáním přístroje. Používejte přístroj pouze tak, jak je popsáno a pro určené oblasti použití. Návod k obsluze dobře uschovejte a v případě předání přístroje třetím osobám předejte veškerou dokumentaci.

Použití dle určení

Přístroj je určen výhradně pro následující použití:

- Řezání plastů, dřeva a lehkých materiálů s pevnou opěrou
- Řezání přímých řezů a pokosových řezů (pouze dřevo a plast) do 45°
- Provoz výhradně v suchých místnostech. Dodržujte pokyny týkající se typů pilových listů.

Jakékoliv jiné použití, které není v tomto návodu k obsluze výslovně povoleno, může vést k poškození přístroje a pro uživatele představovat vážné nebezpečí. Obsluha nebo uživatel zařízení nese zodpovědnost za nehody či škody na jiných osobách nebo jejich majetku. Přístroj je určen pro použití domácními kutily. Není určen pro trvalé komerční využívání. V případě komerčního použití záruka zaniká. Výrobce neručí za škody způsobené nesprávným použitím nebo nesprávnou obsluhou.

Rozsah dodávky/příslušenství

Vybalte přístroj a zkontrolujte rozsah dodávky.

Obalový materiál zlikvidujte správně dle předpisů.

- Aku ruční okružní pila

- 1 pilový list (předmontováno)
- 1 klíč s vnitřním šestihranem (uloženo v přístroji)
- redukční tvarovka
- paralelní doraz
- úložný kufřík
- Překlad původního návodu k používání

Akumulátor a nabíječka nejsou součástí dodávky.

Přehled

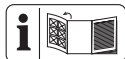

Obrázky přístroje naleznete na přední a zadní výklopné stránce.

- 1 blokace zapnutí
- 2 zapínač/vypínač
- 3 rukojeť
- 4 Referenční značka (hloubka řezu)
- 5 Stupnice (hloubka řezu)
- 6 klíč s vnitřním šestihranem
- 7 páčka (hloubka řezu)
- 8 Základní deska
- 9 stavěcí šrouby
- 10 upnutí (paralelní doraz)
- 11 stavěcí šroub (paralelní doraz)
- 12 Referenční značka (Úhel řezu)
- 13 Stupnice (Úhel řezu)
- 14 stavěcí šroub (Úhel řezu)
- 15 aretace větvena
- 16 přidavné držadlo
- 17 redukční tvarovka
- 18 paralelní doraz
- 19 Stupnice (paralelní doraz)
- 20 úložný kufřík
- 21 ochranný kryt
- 22 pilový list
- 23 upínací příruba
- 24 upínací šroub
- 25 Zatahovací páka
- 26 stavěcí šroub (Úhel řezu)
- 27 šipka směru otáčení
- 28 držák akumulátoru
- 29 Výhoz třísek
- 30 ukazatel stavu nabití na přístroji
- 31 ukazatel ECO

- 32 tlačítko počtu otáček
- 33 Ukazatel přetížení
- 34 tlačítko (ukazatel stavu nabití na přístroji)
- 35 nabíječka
- 36 odblokování akumulátoru
- 37 akumulátor
- 38 ukazatel stavu nabití
- 39 tlačítko (ukazatel stavu nabití)
- 40 drážka
- 41 Nastavovací ovladač

(Obr. A)

- 42 úchytná příruba

(Obr. C)

- 43 Vodicí zářez (0°; 45°)
- 44 pracovní světlo LED

Popis funkce

Na kotoučové pile řeže pilový kotouč rotačním pohybem. Hloubka řezu a úhel řezu jsou nastavitelné.

Funkce ovládacích prvků naleznete v následujících popisích.

Technické údaje

Aku ruční okružní pila PPHKSA 40-Li B2

Jmenovité napětí U 40 V (2×20 V) ==

Hmotnost (bez akumulátorů)≈4,0 kg

Přístroji otáčky n_0 6000 min⁻¹

hloubka řezu

- 0° 62,5 mm

- 45° 46,8 mm

- 48° 44,1 mm

šikmý řez 0°-48°

Teplota ≤50 °C

- Nabíjení 4-40 °C

- Provoz 4-50 °C

- Skladování 15-25 °C

Chytrá baterie PARKSIDE Performance

Smart PAPS 204 A1/Smart PAPS 208 A1

- kmitočtové pásmo 2400-2483,5 MHz

- vysílací výkon ≤ 20 dBm

Hladina akustického tlaku (L_{pA})

..... 91,7 dB; K_{pA} =3 dB

Hladina akustického výkonu (L_{WA})

- změřená 99,7 dB; K_{WA} =3 dB

Vibrace (a_H)

– rukojeť 0,895 m/s²; K=1,5 m/s²

– přídavné držadlo 0,877 m/s²; K=1,5 m/s²

pilový list PSB 24 Z

Vyrobeno po dohodě s EN 847-1:2017

Řezný průměr Ø 190 mm

Šířka řezu 1,45 mm

Tloušťka základního listu 1,0 mm

Otvor Ø 30 mm

Nejvyšší otáčky 8040 min⁻¹

Počet zubů 24

Pilový list je vhodný pro následující materiály:
dřevo

Hladina hluku a vibrací byla stanovena dle norem a předpisů uvedených v prohlášení o shodě.

Uvedená hodnota vibrací a uvedená hodnota emisí hluku byly změřeny pomocí standardizované zkušební metody a lze je použít k porovnání určitého elektrického nástroje s jiným nástrojem. Uvedená hodnota vibrací a uvedená hodnota emisí hluku mohou být použity také k předběžnému odhadu zatížení.

▲ VAROVÁNÍ! Emise vibrací a emise hluku se mohou během skutečného používání elektrického nástroje lišit od udané hodnoty v závislosti na způsobu, jakým je elektrický nástroj používán a zejména pak podle typu zpracovávaného obrobku. Dle možnosti se snažte udržet co nejnižší zatížení, způsobené vibracemi. Příkladným opatřením ke snížení vibračního zatížení je omezení pracovní doby. Přitom se musí brát v úvahu všechny části pracovního cyklu (například doby, během kterých je elektrický nástroj vypnutý, a ty, ve kterých je sice zapnutý, ale běží bez zátěže).

X 20 V TEAM

Přístroj je součástí série **X 20 V TEAM** a lze jej provozovat s akumulátory série **X 20 V TEAM**. Akumulátory série **X 20 V TEAM** se smí nabíjet pouze nabíječkami série **X 20 V TEAM**.

Doporučujeme Vám, provozovat tento přístroj pouze s následujícími akumulátory: PAP 20 B1, PAP 20 B3, Smart PAPS 204 A1, Smart PAPS 208 A1

Je zakázáno používat přístroj s následujícími akumulátory: Smart PAPS 2012 A1

Doporučujeme Vám, nabíjet tyto akumulátory pomocí následujících nabíječek: PLG 20 A3, PLG 20 A4, PLG 20 C1,

PLG 20 C2, PLG 20 C3, PLG 201 A1, PDSL20 A1, PDSL20 B1, PDSL20 B2, Smart PLGS 2012 A1

Technické údaje akumulátoru a nabíječky:
Viz samostatný návod.

Bezpečnostní pokyny

V této části jsou popsána základní bezpečnostní opatření při používání přístroje.

▲ VAROVÁNÍ! Zranění osob a hmotné škody v důsledku neodborné manipulace s akumulátorem. Dodržujte bezpečnostní pokyny a pokyny k nabíjení a správnému použití, uvedené v návodu k obsluze Vašeho akumulátoru a Vaší nabíječky série **X 20 V TEAM**. Podrobný popis nabíjení a další informace naleznete v tomto samostatném návodu k obsluze.

Význam bezpečnostních pokynů

▲ NEBEZPEČÍ! Pokud tento bezpečnostní pokyn nedodržíte, dojde k nehodě. Důsledkem je vážné zranění nebo smrt.

▲ VAROVÁNÍ! Pokud tento bezpečnostní pokyn nedodržíte, dojde případně k nehodě. Mohlo by to mít za následek vážné zranění nebo smrt.

▲ UPOZORNĚNÍ! Pokud tento bezpečnostní pokyn nedodržíte, dojde k nehodě. V důsledku může dojít k drobnému nebo středně těžkému ublížení na zdraví.

OZNÁMENÍ! Pokud tento bezpečnostní pokyn nedodržíte, dojde k nehodě. V důsledku může dojít k věcnému poškození.

Piktogramy a symboly

Piktogram na přístroji



Přečtěte si návod k obsluze



Rozměry pro vhodný pilový kotouč



hloubka řezu 0°



hloubka řezu 45°



hloubka řezu 48°



Směr otáčení



Elektrická zařízení nepatří do domácího odpadu.



ukazatel stavu nabití



tlačítko počtu otáček



ukazatel ECO



Ukazatel přetížení



ukazatel (úroveň)

Piktogram pilového kotouče



Přečtěte si návod k obsluze



Používejte chrániče sluchu



Používejte ochranu zraku



Používejte masku



Nepoužívejte vadné pilové kotouče.



Směr otáčení



Používejte ochranné rukavice



Vhodné pro ruční kotoučovou pilu



dřevo

Piktogramy v návodu k obsluze



Používejte ochranné rukavice

Obecná bezpečnostní upozornění pro elektrické nářadí

VAROVÁNÍ! Přečtěte si všechna bezpečnostní upozornění, pokyny, obrázky a technické údaje dodané s tímto elektrickým nářadím. Při nedodržení všech níže uvedených pokynů může dojít k úrazu elektrickým proudem, požáru a/nebo vážnému zranění. **Uschovejte všechna varování a pokyny pro budoucí použití.**

Termín „elektrické nářadí“ ve varováních se vztahuje na vaše elektrické nářadí napájené ze sítě (s napájecím kabelem) nebo nářadí napájené z baterie (bez napájecího kabelu).

1. **BEZPEČNOST PRACOVNÍHO PROSTORU**
 - a) **Udržujte pracovní prostor čistý a dobře osvětlený.** Nepořádek nebo tmavé prostory vedou k nehodám.
 - b) **Nepracujte s elektrickým nářadím ve výbušném prostředí, například v blízkosti hořlavých kapalin, plynů nebo prachu.** Elektrické nářadí vytváří jiskry, které mohou zapálit prach nebo výpary.
 - c) **Při práci s elektrickým nářadím udržujte děti a přihlížející v bezpečné vzdálenosti.** Budete-li rozptylováni, můžete ztratit kontrolu.
2. **ELEKTRICKÁ BEZPEČNOST**
 - a) **Zástrčky elektrického nářadí musí odpovídat zásuvce. Nikdy zástrčku žádným způsobem neupravujte. S uzemněným elektrickým nářadím nepoužívejte žádné adaptérové zástrčky.** Neupravené zástrčky a odpovídající zásuvky snižují riziko úrazu elektrickým proudem.
 - b) **Vyvarujte se tělesného kontaktu s uzemněnými povrchy, jako jsou potrubí, radiátory, sporáky a chladničky.** Pokud je vaše tělo uzemněno, existuje zvýšené riziko úrazu elektrickým proudem.
 - c) **Nevystavujte elektrické nářadí dešti ani mokru.** Voda vnikající do elektrického nářadí zvyšuje riziko úrazu elektrickým proudem.
 - d) **Nepoužívejte kabel nedovoleným způsobem. Nikdy nepoužívejte kabel k přenášení, tahání nebo odpojování elektrického nářadí. Udržujte kabel mimo dosah tepla, oleje, ostrých hran nebo pohyblivých částí.** Poškozené nebo zamotané kabely zvyšují riziko úrazu elektrickým proudem.

- e) **Při práci s elektrickým nářadím venku použijte prodlužovací kabel vhodný pro venkovní použití.** Při použití kabelu vhodného pro venkovní použití se snižuje riziko úrazu elektrickým proudem.
- f) **Pokud je provoz elektrického nářadí ve vlhkém prostředí nevyhnutelný, použijte zdroj chráněný proudovým chráničem (RCD).** Při použití ochrany RCD se snižuje riziko úrazu elektrickým proudem.
- ### 3. OSOBNÍ BEZPEČNOST
- a) **Zůstaňte ve střehu, sledujte, co děláte, a při práci s elektrickým nářadím používejte zdravý rozum. Nepoužívejte elektrické nářadí, jste-li unaveni nebo pod vlivem drog, alkoholu nebo léků.** Kvůli chvilce nepozornosti při práci s elektrickým nářadím může dojít k vážnému zranění.
- b) **Používejte osobní ochranné prostředky. Vždy noste ochranu očí.** Ochranné prostředky, jako je protiprachová maska, protiskluzová bezpečnostní obuv, ochranná přilba nebo chrániče sluchu používané ve vhodných podmínkách, omezují riziko zranění osob.
- c) **Zabraňte neúmyslnému spuštění. Před připojením ke zdroji napájení a/nebo akumulátoru, zvednutím nebo přenášením nářadí se ujistěte, že je vypínač ve vypnuté poloze.** Přenášení elektrického nářadí s prstem na spínači nebo manipulace s elektrickým nářadím se zapnutým spínačem, může vést k úrazům.
- d) **Před zapnutím elektrického nářadí odstraňte jakýkoliv seřizovací klíč nebo klíč.** Kvůli klíči nebo klíči připevněnému k rotující části elektrického nářadí může dojít ke zranění.
- e) **Nesnažte se s nářadím dosáhnout daleko od sebe. Vždy udržujte správný postoj a rovnováhu.** Získáte tak lepší kontrolu nad elektrickým nářadím v neočekávaných situacích.
- f) **Noste vhodný oděv. Nenoste volný oděv nebo šperky. Udržujte své vlasy a oděv mimo pohyblivé součásti.** Volné oblečení, šperky nebo dlouhé vlasy se mohou zachytit v pohyblivých součástech.
- g) **Pokud jsou k dispozici zařízení pro připojení zařízení k odsávání a sběru prachu, ujistěte se, že jsou připojena a správně používána.** Při použití sběrače prachu se může snížit nebezpečí související s prachem.
- h) **Nedopustte, abyste na základě častého používání nářadí polevili a ignorovali zásady bezpečnosti nářadí.** Při nebalení používání může během zlomku sekundy dojít k vážnému zranění.
- ### 4. POUŽÍVÁNÍ A PÉČE O ELEKTRICKÉ NÁŘADÍ
- a) **Elektrické nářadí nepoužívejte za použití síly. Používejte správné elektrické nářadí pro danou aplikaci.** Správné elektrické nářadí zvládne práci lépe a bezpečněji při rychlosti, pro kterou bylo navrženo.
- b) **Nepoužívejte elektrické nářadí, pokud je nelze zapnout a vypnout vypínačem.** Jakékoliv elektrické nářadí, které nelze ovládat vypínačem, je nebezpečné a musí být opraveno.
- c) **Před seřizováním, výměnou příslušenství nebo před uložením elektrického nářadí vytáhněte zástrčku ze zásuvky a/nebo vyjměte z nářadí akumulátor, je-li odnímatelný.** Díky takovým preventivním bezpečnostním opatřením se snižuje riziko náhodného spuštění elektrického nářadí.
- d) **Nepoužívané elektrické nářadí skladujte mimo dosah dětí a nedovolte osobám, které nejsou obeznámeny s elektrickým nářadím nebo s těmito pokyny, aby s elektrickým nářadím pracovaly.** Elektrické nářadí je v rukou neškolených uživatelů nebezpečné.
- e) **Na elektrickém nářadí a příslušenství provádějte údržbu. Zkontrolujte, zda nejsou pohyblivé části vychýleny nebo zablokovány, zda nejsou zlomené a zda neexistují jiné podmínky, které mohou ovlivnit činnost elektrického nářadí. Je-li nářadí poškozeno, nechte elektrické nářadí před použitím opravit.** Mnoho nehod je způsobeno kvůli nedostatečně udržovanému elektrickému nářadí.
- f) **Řezné nástroje udržujte ostré a čisté.** Řádně udržované řezné nástroje s ostrými řeznými hranami se méně zasekávají a snáze se ovládají.
- g) **Elektrické nářadí, příslušenství, násadce atd. používejte v souladu s těmito pokyny, s ohledem na pracovní podmínky a prováděnou práci.** Použití elek-

trického nářadí k jiným než určeným činnostem může vést k nebezpečné situaci.

- h) **Udržujte rukojeti a úchopové plochy v suchém a čistém stavu a bez oleje a mastnoty.** Kvůli kluzké rukojeti a úchopovým plochám nelze s nástrojem bezpečně manipulovat a ovládat jej v neočekávaných situacích.
5. **POUŽÍVÁNÍ A ÚDRŽBA AKUMULÁTOROVÉHO NÁŘADÍ**
- a) **Nabíjejte nástroj pouze nabíječkou specifikovanou výrobcem.** Nabíječka, která je vhodná pro jeden typ akumulátoru, může při použití s jiným akumulátorem způsobit nebezpečí požáru.
- b) **Používejte elektrické nářadí pouze se speciálně označenými akumulátory.** Použití jiných akumulátorů může dojít ke zranění a požáru.
- c) **Pokud baterii nepoužíváte, uchovávejte ji mimo dosah jiných kovových předmětů, jako jsou kancelářské sponky, mince, klíče, hřebíky, šrouby nebo jiné malé kovové předměty, kvůli nimž může dojít k propojení kontaktů.** Kvůli zkratování svorek akumulátoru může dojít k popáleninám nebo požárů.
- d) **Za nevhodných podmínek může z akumulátoru unikat kapalina – zabráněte kontaktu s ní. Pokud ke kontaktu náhodou dojde, opláchněte vodou. Pokud se kapalina dostane do očí, vyhledejte navíc lékařskou pomoc.** Kapalina vytékající z baterie může způsobit podráždění nebo popáleniny.
- e) **Nepoužívejte akumulátor nebo nářadí, které je poškozené nebo upravené.** Poškozené nebo upravené akumulátory mohou vykazovat nepředvídatelné chování vedoucí k požáru, výbuchu nebo riziku zranění.
- f) **Nevystavujte akumulátor ani nářadí ohni nebo nadměrné teplotě.** Při vystavení ohni nebo teplotě nad 130 °C může dojít k výbuchu.
- g) **Dodržujte všechny pokyny pro nabíjení a nenabíjejte akumulátor ani nářadí mimo teplotní rozsah uvedený v pokynech.** Při nesprávném nabíjení nebo při teplotách mimo stanovený rozsah může dojít k poškození akumulátoru a zvýšenému riziku požáru.

6. SERVIS

- a) **Nechte své elektrické nářadí opravit kvalifikovanou osobou, která použije pouze identické náhradní díly.** Tím bude zachována bezpečnost elektrického nářadí.
- b) **Poškozené akumulátory nikdy neopravujte.** Servis akumulátorových sad by měl provádět pouze výrobce nebo autorizovaní poskytovatelé servisu.

Bezpečnostní pokyny pro kotoučové pily

Postupy řezání

- **▲ NEBEZPEČÍ! Ruce udržujte mimo oblast řezání a pilového kotouče. Druhou ruku ponechejte na přidavném držadle nebo na krytu motoru.** Pokud je pila držena oběma rukama, nemůže dojít k pořežení pilovým kotoučem.
- **Nesahejte pod obrobek.** Ochranný kryt nechrání obsluhu před pilovým kotoučem pod obrobkem.
- **Hloubku řezu nastavte podle tloušťky obrobku.** Pod obrobkem by měl být vidět méně než jeden celý zub pilového kotouče.
- **Při řezání nikdy nedržte obrobek v ruce nebo přes nohu. Obrobek připevněte ke stabilní plošině.** Je důležité obrobek správně podepřít, aby se minimalizovalo vystavení těla riziku, vážnutí pilového kotouče nebo ztráta kontroly.
- **Při provádění prací, při nichž řezné příslušenství může zasáhnout skryté vedení, držte elektrické nářadí za izolované plochy rukojeti.** Kvůli řeznému příslušenství které se dostanou do kontaktu s vodičem pod napětím, se může napětí přenést do elektrického nástroje, a obsluha by tak mohla být zasažena elektrickým proudem.
- **Při rozmitání vždy používejte podélné pravítko nebo vodící lištu.** Zlepšíte tím přesnost řezu a snížíte možnost uvážnutí pilového kotouče.
- **Vždy používejte pilové kotouče se správnou velikostí a tvarem (kosočtvercové versus kulaté) otvorů v pilovém kotouči.** Pilové kotouče, které nejsou vhodné pro montážní součásti pily, běží nepravidelně, což vede ke ztrátě kontroly.
- **Nikdy nepoužívejte poškozené nebo nesprávné podložky nebo šrouby pilo-**

vého kotouče. Podložky a šrouby pilového kotouče byly speciálně navrženy pro vaši pilu k zajištění optimálního výkonu a bezpečnosti provozu.

Zpětný ráz a související varování

Zpětný ráz je náhlá reakce na zaklíněný, zaseknutý nebo nesouosý pilový kotouč, která způsobuje nekontrolované zvednutí pily nahoru a ven z obrobku směrem k obsluze.

Když je pilový kotouč zaklíněný nebo pevně zaseknutý zavíráním řezné hrany, kotouč se zastaví a v důsledku reakce motoru je pila rychle směřována k obsluze.

Pokud se pilový kotouč v řezu zkroutí nebo stane nesouosým, mohou se zuby na zadní hraně pilového kotouče zaryt do horního povrchu dřeva a pilový kotouč tak vystoupí z řezné hrany a odskočí zpět směrem k obsluze.

Zpětný ráz je důsledkem nesprávného používání elektrického nářadí a/nebo nesprávných pracovních postupů či podmínek a lze mu předejít dodržováním správných bezpečnostních opatření, jak je uvedeno níže.

- **Pilu držte pevně oběma rukama a zaujměte pažemi takovou polohu, která vám umožní odolávat zpětným rázům. Stůjte na jedné straně od pilového kotouče, ale ne v jedné linii s ním.** Zpětný ráz může způsobit odskočení pily dozadu, ale síly zpětného rázu lze v případě přijetí správných opatření kontrolovat.
- **Při vážnutí kotouče nebo přerušení řezu z jakéhokoli důvodu uvolněte spoušť a udržujte pilu nehybnou v materiálu, dokud se pilový kotouč zcela nezastaví.** Nikdy se nepokoušejte pilu odstranit z obrobku nebo ji táhnout dozadu, když je pilový kotouč v pohybu, jinak může dojít ke zpětnému rázu. Zjistěte příčinu vážnutí kotouče a přijměte nápravná opatření, abyste ji odstranili.
- **Při opětovném spuštění pily v obrobku vycentrujte pilový kotouč v řezné hraně tak, aby se zuby pily nezasekly do materiálu.** Pokud se pilový kotouč zasekne, může při opětovném spuštění pily dojít k jeho výstupu nebo zpětnému rázu od obrobku.
- **Velké desky podepřete, abyste minimalizovali riziko zaklínění a zpětného rázu pilového kotouče.** Velké desky mají tendenci se prohýbat vlastní vahou. Podpěry musí být umístěny pod desku na obou

stranách, blízko linie řezu nebo hrany desky.

- **Nepoužívejte tupé nebo poškozené pilové kotouče.** Neostře nebo nesprávně nastavené pilové kotouče vytvářejí úzkou řeznou hranu, která způsobuje nadměrné tření, vážnutí pilového kotouče a zpětný ráz.
- **Před provedením řezu musí být pojistné páčky pro nastavení hloubky pilového kotouče a úkosu pevně utaženy a zajištěny.** Pokud se nastavení pilového kotouče během řezání posune, může to způsobit vážnutí a zpětný ráz.
- **Při řezání do stávajících stěn nebo jiných slepých míst dbejte zvýšené opatrnosti.** Pronikající kotouč může řezat předměty, které mohou způsobit zpětný ráz.

Funkce spodního ochranného krytu

- **Před každým použitím zkontrolujte, zda je spodní ochranný kryt správně zavřený. Pilu nepoužívejte, pokud se spodní ochranný kryt volně nepohybuje a okamžitě se nezavírá.** Spodní ochranný kryt nikdy nesvírejte ani nepřivazujte do otevřené polohy. Při náhodném upuštění pily může dojít k ohnutí spodního ochranného krytu. Spodní ochranný kryt zvedněte pomocí zatahovací rukojeti a ujistěte se, že se pohybuje volně a nedotýká se pilového kotouče ani žádného jiného dílu, a to ve všech úhlech a hloubkách řezu.
- **Zkontrolujte funkci pružiny spodního ochranného krytu. Pokud ochranný kryt a pružina nepracují správně, je třeba provést před použitím jejich servis.** Spodní ochranný kryt může pracovat pomalu kvůli poškozeným dílům, usazeninám gumy nebo nahromaděným nečistotám.
- **Spodní ochranný kryt lze ručně zatáhnout pouze při speciálních řezech, jako jsou „ponorné řezy“ a „složené řezy“.** Spodní ochranný kryt zvedněte pomocí zatahovací rukojeti, a jakmile pilový kotouč pronikne do materiálu, musí se spodní ochranný kryt uvolnit. Při veškerém ostatním řezání by měl spodní ochranný kryt fungovat automaticky.
- **Před položením pily na pracovní stůl nebo na podlahu vždy zkontrolujte, zda spodní ochranný kryt zakrývá pilový**

kotouč. Nechráněný, dobíhající pilový kotouč způsobí, že pila půjde dozadu a pořeže vše, co jí bude stát v cestě. Dbejte na dobu, než se pilový kotouč po uvolnění spínače zastaví.

Další bezpečnostní informace

- **Zabraňte přehřátí hrotů pilových zubů.**
- **Při řezání plastu zabraňte jeho změknutí.**
- **Dodržujte maximální hloubku řezu (viz technické údaje).**
- **Při řezání používejte protiprachovou masku.**
- **Vždy noste ochranu sluchu!**
- **Používejte pouze příslušenství doporučené společností PARKSIDE.** Kvůli nevhodnému příslušenství může dojít k úrazu elektrickým proudem nebo požáru.

Zbytková nebezpečí

I když tento přístroj používáte správně, existují vždy zbytková rizika. V souvislosti s konstrukčním návrhem a provedením tohoto přístroje mohou vzniknout níže uvedená nebezpečí:

- zranění očí, nebude-li nošena žádná vhodná ochrana očí.
- poškození sluchu, pokud není použita žádná vhodná ochrana sluchu.
- ohrožení zdraví vyplývající z vibrací rukou a paží, pokud se přístroj používá delší dobu nebo není řádně veden a udržován.
- pořezání

▲ VAROVÁNÍ! Nebezpečí z elektromagnetických polí, která jsou generována během provozu přístroje. Pole může za určitých okolností ovlivňovat aktivní nebo pasivní lékařské implantáty. K omezení nebezpečí vážných nebo smrtelných zranění, doporučujeme osobám s lékařskými implantáty konzultovat svého lékaře a výrobce lékařského implantátu, než budou zařízení obsluhovat.

Příprava

▲ VAROVÁNÍ! Nebezpečí zranění v důsledku neúmyslného spuštění přístroje. Akumulátor vložte do přístroje až tehdy, když je přístroj zcela připraven k použití.

Ovládací části

Před prvním uvedením přístroje do provozu se seznamte s ovládacími částmi.

- **blokace zapnutí (1)**
 - Zablokuje zapínač/vypínač proti nechtěnému ovládní.
 - Odblokování: Stiskněte
- **zapínač/vypínač (2)**
 - Zapnutí: Stiskněte
 - Vypnutí: Pustte
- **tlačítko počtu otáček (32)**
 - Přepínání stupně počtu otáček
 - 1 \triangle nejnižší stupeň počtu otáček
 - 6 \triangle nejvyšší stupeň počtu otáček
- **Vodicí zářez (43)**
 - Pomáhá vést přístroj rovně.
 - K dispozici pouze pro následující úhly řezu: 0°, 45°

Montáž a demontáž pilového listu



▲ UPOZORNĚNÍ! Nebezpečí zranění při dotyku pilového listu. Při manipulaci s pilovým listem používejte ochranné rukavice.

Podmínky

- Nikdy nepoužívejte poškozený brusný kotouč. Otáčky a bezpečnostní zařízení kotoučové pily nejsou vhodné pro brusné kotouče.
- Vyberte vhodný pilový kotouč podle materiálu, který se má řezat.
- Pilové kotouče určené k řezání dřeva nebo podobných materiálů musí odpovídat normě EN 847-1.
- Používejte pouze pilové kotouče s průměrem odpovídajícím označení na pile.
- Používejte pouze pilové kotouče s maximálním průměrem: 190 mm
- Používejte výhradně pilové kotouče, jejichž značení počtu otáček odpovídá nebo je vyšší než je zadaný počet otáček vašeho přístroje.
- Označení minimálních otáček pilového kotouče: 6000 min⁻¹
- Pilový kotouč nemá viditelné trhliny. Prasklé pilové kotouče kotoučové pily se musí vyřadit (oprava není přípustná).
- Upínací plochy neobsahují nečistoty, tuk, olej a vodu.
- K nastavení průměru otvoru pilových kotoučů na průměr vřetena zařízení je dovoleno používat pouze pevně připevněné kroužky, např. zalisované kroužky ne-

bo kroužky přidržované lepeným spojem. Není dovoleno používat volné kroužky.

Potřebné nástroje

- klíč s vnitřním šestihranem (6)

Postup

1. Vyjměte akumulátory z přístroje.
2. Nastavte hloubku řezu tak, aby se pojistný šroub zastavil na horním konci stupnice.
3. Stiskněte a podržte stisknutou aretaci vřetena (15).
4. Povolte upínací šroub (24) klíčem s vnitřním šestihranem (6). Aretaci vřetene (15) můžete pustit.
5. Ochranný kryt otočte zpět pomocí zatahovací páky (25) a držte ochranný kryt v této poloze.
6. **Demontáž:** Sejměte upínací přírubu a pilový kotouč z úchytné příruby (42).

Montáž: Vložte pilový kotouč do úchytné příruby (42).

Směr otáčení pilového kotouče musí odpovídat šípce směru otáčení (27).

7. Nechte ochranný kryt otočit zpět do ochranné polohy.
8. Nasadte upínací přírubu (23). Hladká strana upínací příruby musí být viditelná.
9. Stiskněte a podržte stisknutou aretaci vřetena (15).
10. Pevně utáhněte upínací šroub (24) klíčem s vnitřním šestihranem (6). Aretaci vřetene (15) můžete pustit.

Není přípustné prodlužovat klíč nebo pevně utahovat matice úderem kladiva.

Použití paralelního dorazu

Paralelní doraz lze namontovat na obě strany přístroje. Musí alespoň procházet upnutím s pojistným šroubem.

Montáž paralelního dorazu (Obr. C)

1. Příp. povolte pojistný šroub (11).
2. Přesuňte paralelní doraz (18) do upnutí (10) s pojistným šroubem (11).
3. Pevně utáhněte pojistný šroub (11).

Demontáž paralelního dorazu (Obr. C)

1. Povolte pojistný šroub (11).
2. Vytáhněte paralelní doraz (18) z upnutí (10).

Nastavení paralelního dorazu (Obr. C)

1. Povolte pojistný šroub (11).

2. Nastavte šířku řezu pomocí vodicích zářezů (43).
Při větších vzdálenostech je podélný doraz držen pouze upnutím s pojistným šroubem.
3. Pevně utáhněte pojistný šroub (11).
4. Proveďte zkušební řez, zkontrolujte šířku řezu a v případě potřeby upravte polohu paralelního dorazu (18).

Kontrola funkce spodního ochranného krytu

Upozornění

- Pokud je funkce ochranného krytu vadná, přístroj neuvádějte do provozu a kontaktujte naše servisní středisko.
- **▲ UPOZORNĚNÍ!** Ochranný kryt (21) se nesmí vzpříčit. Při puštění zatahovací páky (25) musí ochranný kryt (21) zaskočit zpět do výchozí polohy.

Postup

1. Zatahněte za zatahovací páku (25) ochranného krytu (21) až na doraz.

Nastavení hloubky řezu

Upozornění

- Hloubku řezu můžete nastavovat plynule: 0 mm –62,5 mm
- Nastavte hloubku řezu o cca 3 mm větší, než je tloušťka materiálu. To vám umožní docílit čistého řezu.
- Stupnice nastavení úhlu řezu platí pouze pro svislé řezy (0°). Pro ostatní úhly řezu odpovídajícím způsobem zvyšte hloubku řezu.

Postup

1. Vyjměte akumulátory z přístroje.
2. Povolte zajišťovací páku (7) nastavení hloubky řezu.
3. Nastavte požadovanou hloubku řezu na stupnici (5). Horní hrana referenční značky (4) ukazuje nastavenou hodnotu.
4. Stiskněte zajišťovací páku (7).

Šikmé řezy

Upozornění

- Úhel řezu můžete plynule nastavovat: 0°–48°
- Pro úhly mezi 0° a 45° nejsou žádné vodicí zářezy.
- Čím větší je úhel řezu, tím menší je maximální hloubka řezu.

Postup

1. Vyměňte akumulátory z přístroje.
2. Povolte pojistný šroub (14, 26) nastavení úhlu řezu.
3. Nastavte požadovaný úhel řezu na stupnici (13). Horní hrana referenční značky (12) ukazuje nastavenou hodnotu.
4. Pevně utáhněte pojistný šroub (14, 26). **OZNÁMENÍ!** Otáčejte nastavovacím ovladačem (41) pro změnu úhlu řezu mezi 45° a 48°.

Externí odsávání prachu

▲ UPOZORNĚNÍ! Ohrožení zdraví v důsledku prachu. Prach z tvrdého dřeva může způsobit rakovinu. Přístroj připojte k vhodnému odsávacímu zařízení třídy M.

Připojení externího odsávání prachu (Obr. B)

1. Připojte vhodné odsávání prachu (nejsou dodány) k výhozu třísek (29).
2. Pokud se externí odsávání prachu nehodí, použijte dodatečně redukci (17).

Sejmutí externího odsávání prachu (Obr. B)

1. Povolte odsávání prachu z výhozu třísek (29).
2. Odstraňte redukci (17).

Kontrola stavu nabití akumulátoru

LED	Význam
červený, oranžový, zelený	akumulátor je nabitý
červený, oranžový	akumulátor je částečně nabitý
červený	akumulátor je nutně dobít

1. Stiskněte tlačítko (39) vedle ukazatele stavu nabití (38) na akumulátoru (37). LED ukazatele stavu nabití indikují stav nabití akumulátoru.
2. Nabijte akumulátor (37), když svítí pouze červená LED ukazatele stavu nabití (38).

Nabití akumulátoru

Viz také návod k obsluze nabíječky.

Upozornění

- Nechte zahřátý akumulátor před nabíjením vychladnout.
- Akumulátor nevystavujte po delší dobu přímému slunečnímu záření ani teplotám ≤ 50 °C. Zabraňte zejména odložení na

topná tělesa nebo skladování ve vozidlech, která jsou zaparkována na slunci.

Postup

1. Popřípadě vyjměte akumulátor (37) z přístroje.
2. Zasuňte akumulátor do nabíjecí prohloubeniny v nabíječce (35).
3. Nabíječku zapojte do zásuvky.
4. Po úspěšném dokončení nabíjení odpojte nabíječku od sítě.
5. Vytáhněte akumulátor z nabíjecí prohloubeniny.

Provoz

Vložení a vyjmutí akumulátoru

▲ VAROVÁNÍ! Nebezpečí zranění v důsledku neúmyslného spuštění přístroje. Akumulátor vložte do přístroje až tehdy, když je přístroj zcela připraven k použití.

OZNÁMENÍ! Nebezpečí poškození! Nesprávný akumulátor může poškodit přístroj a akumulátor.

Vložení akumulátoru

1. Zasuňte oba akumulátory (37) podél vodících listů do držáků akumulátorů (28). Akumulátory se slyšitelně zablokují.

Vyjmutí akumulátoru

1. Stiskněte a podržte odblokování akumulátoru (36) na akumulátoru (37).
2. Vytáhněte akumulátory z držáku akumulátoru (28).

Upozornění k pilování

- Nejvyšší otáčky uvedené na nástroji se nesmí překročit. Pokud je uveden, musí se dodržovat rozsah počtu otáček.
- Údržbařské práce a modifikace pilových kotoučů smí provádět pouze odborník, tj. osoba s odborným vzděláním a zkušenostmi, která je obeznámena s požadavky na konstrukci a design a je obeznámena s požadovanými stupni bezpečnosti.

Řezání (bez vodící lišty)

Pravouhlé řezání

1. Držte přístroj pevně oběma rukama, jednou rukou za rukojeť (3) a druhou rukou za přidavné držadlo (16).
2. Zapněte přístroj (viz *Zapnutí a vypnutí*, str. 61).
3. Nasadte přístroj přední částí základní desky (8) na obrobek.

- Pilujte dopředu mírným tlakem – nikdy ne dozadu.

Pokosové řezy až do 45°

▲ VAROVÁNÍ! Boční posunutí během řezu může vést k zaseknutí pilového listu a tím ke zpětnému rázu.

- Nastavte požadovaný úhel řezu (*Šikmé řezy, str. 59*).
- Držte přístroj pevně oběma rukama, jednou rukou za rukojeť (3) a druhou rukou za přidavné držadlo (16).
- Zapněte přístroj (viz *Zapnutí a vypnutí, str. 61*).
- Nasadte přístroj přední částí základní desky (8) na obrobek.
- Pilujte dopředu mírným tlakem – nikdy ne dozadu.

Řezání (s vodící lištou)

OZNÁMENÍ! Vodící lišta není součástí dodávky, ale je volitelně k dostání (např. Parkside PTSZ 70 A1).

▲ VAROVÁNÍ! Pilový list se při zapnutí nesmí dotýkat obrobku.

Pravouhlé řezání

- Nasadte vodící lištu na obrobek černou pryžovou chlopní směrem dolů.
- Fixujte vodící lištu na obrobku.
- Umístěte přístroj drážkou (40) na vodící lištu.
- Našroubujte oba stavěcí šrouby (9) tak, aby přístroj bez klapání plynule klouzal.
- Držte přístroj pevně oběma rukama, jednou rukou za rukojeť (3) a druhou rukou za přidavné držadlo (16).
- Zapněte přístroj (viz *Zapnutí a vypnutí, str. 61*).
- Nasadte přístroj přední částí základní desky (8) na obrobek.
- Pilujte dopředu mírným tlakem – nikdy ne dozadu.

Pokosové řezy až do 45°

- Nasadte vodící lištu na obrobek černou pryžovou chlopní směrem dolů.
- Fixujte vodící lištu na obrobku.
- Umístěte přístroj drážkou (40) na vodící lištu.
- Nastavte požadovaný úhel řezu (*Šikmé řezy, str. 59*).
- Držte přístroj pevně oběma rukama, jednou rukou za rukojeť (3) a druhou rukou za přidavné držadlo (16).

- Zapněte přístroj (viz *Zapnutí a vypnutí, str. 61*).
- Nasadte přístroj přední částí základní desky (8) na obrobek.
- Pilujte dopředu mírným tlakem – nikdy ne dozadu.

Volba otáček



Před spuštěním přístroje lze pomocí tlačítka otáček (32) zvolit jeden ze stupňů otáček nebo režim ECO.

Zapnutí a vypnutí

Zapnutí

- Vložte akumulátor (37) do přístroje.
- Stiskněte a podržte stisknutou blokaci zapnutí (1).
- Stiskněte a podržte stisknutý zapínač/vypínač (2). Pracovní světlo LED (44) svítí.
- Vyčkejte, dokud přístroj nedosáhl svou plnou rychlost otáčení.

Vypnutí

- Zapínač/vypínač (2) pusťte. Pracovní světlo LED zhasne po cca 10 sekundách.
- Pilový list vytáhněte z řezu až tehdy, až když se pilový list zcela zastavil do klidového stavu.
- Vyjměte akumulátor (37) z přístroje, když jej ponecháváte bez dozoru nebo po dokončení práce.

Indikátor zatížení

Během provozu se zatížení přístroje zobrazí pomocí ukazatele stavu nabití (38).

Zatížení	LED
nízké	svítí zelené LED
střední	svítí žluté LED
vysoké	svítí červené LED

Ukazatel přetížení

Ukazatel přetížení (33) indikuje, že dojde k poškození přístroje. Přístroj se poté automaticky vypne.

Přeprava

Upozornění

- Vypněte přístroj.
- Ujistěte se, zda se všechny pohyblivé díly zcela zastavily.

- Vyměňte akumulátory z přístroje.
- Ujistěte se, že ochranný kryt (21) zcela zakrývá pilový kotouč (22).
- Přístroj vždy přenášejte za rukojeť (3) nebo použijte úložný kufřík (20), který je součástí dodávky.

Čištění, údržba a skladování

▲ VAROVÁNÍ! Nebezpečí zranění v důsledku neúmyslného spuštění přístroje. Chraňte se při údržbě a čištění. Vypněte přístroj a vyměňte akumulátor (37).

Opravné a údržbářské práce, které nejsou popsány v tomto návodu k obsluze, přenechte našemu servisnímu centru. Používejte pouze originální náhradní díly.

Čištění

▲ VAROVÁNÍ! Nebezpečí úrazu elektrickým proudem! Nikdy přístroj neostříkujte vodou.

OZNÁMENÍ! Nebezpečí poškození. Chemické látky mohou poškodit plastové části přístroje. Nepoužívejte čisticí prostředky ani rozpouštědla.

- Udržujte větrací otvory, kryt motoru a rukojeť zařízení v čistotě. Použijte za tím účelem vlhký hadřík nebo kartáč.
- Pokuste se prosmolené povrchy očistit dobře vyždímaným hadříkem navlhčeným ve vlažné vodě. Zajistěte, aby do vnitřku nepronikly žádné kapaliny! Alternativně můžete použít speciální čistič (odstraňovač pryskyřice) nebo multisprej. Dodržujte bezpečnostní pokyny a pokyny výrobce speciálního čističe/multispreje.
- **▲ UPOZORNĚNÍ!** Zranění osob! Vycištěte ochranný kryt od nahromaděných pilin, jinak by mohlo dojít ke zhoršení funkce ochranného systému. Čištění proveďte nejlépe stlačeným vzduchem. Použijte k tomu ochranu očí a dýchacích cest.

Čištění pilového kotouče

Nástroje se musí pravidelně čistit. Díly nástroje vyrobené ze slitin lehkých kovů se smí např. od pryskyřice čistit pouze rozpouštědly, která neovlivňují mechanické vlastnosti těchto materiálů.

Údržba

Přístroj je bezúdržbový.

Údržba pilových kotoučů

Údržbářské práce a modifikace pilových kotoučů smí provádět pouze odborník, tj. osoba s odborným vzděláním a zkušenostmi, která je obeznámena s požadavky na konstrukci a design a je obeznámena s požadovanými stupni bezpečnosti.

Skladování

Přístroj a příslušenství skladujte vždy:

- čisté
- suché
- chráněné před prachem
- v dodaném úložném kufříku (20)
- mimo dosah dětí

Přístroje s akumulátorem:

- Skladovací teplota akumulátoru a přístroje je mezi 15 °C až 25 °C. Během skladování zabraňte extrémnímu chladu nebo teplu. Akumulátor tím může ztratit výkon nebo se poškodit.
- Před delším uskladněním (např. zazimování) vyměňte akumulátor z přístroje (dodržte samostatný návod k obsluze pro akumulátor a nabíječku).

Likvidace/ochrana životního prostředí

Vyměňte akumulátor z přístroje a přístroj, akumulátor, příslušenství a obal odevzdejte k ekologické recyklaci.



Elektrická zařízení nepatří do domácího odpadu.

Symbol přeškrtnuté popelnice na kolečkách znamená, že tento výrobek nesmí být po skončení své životnosti likvidován jako netříděný komunální odpad.

Směrnice 2012/19/EU o odpadních elektrických a elektronických zařízeních (OEEZ):

Spotřebitelé jsou ze zákona povinni recyklovat elektrická a elektronická zařízení na konci jejich životnosti způsobem šetrným k životnímu prostředí. Tímto způsobem je zajištěna recyklace šetrná k životnímu prostředí a šetřící zdroje.

V závislosti na tom, jak je vše implementováno ve vnitrostátním právu, máte následující možnosti:

- vrátit v prodejně,

- odevzdat na oficiálním sběrném místě,
- zaslat zpět výrobci/distributorovi.

Tento stav se netýká příslušenství starých přístrojů a pomocných prostředků bez elektrických součástí.

Akumulátory zlikvidujte ekologickým způsobem



Akumulátor neodhazujte do domovního odpadu ani do ohně (nebezpečí exploze) či do vody. Poškozené akumulátory mohou při úniku jedovatých výparů či kapalin poškodit životní prostředí a zdraví osob.

Jste povinni zlikvidovat vadné nebo vysloužilé akumulátory ekologickým způsobem.

- Akumulátory neotevírejte a vyhýbejte se mechanickému poškození. Hrozí nebezpečí zkratu, přičemž se mohou uvolňovat výpary dráždící dýchací cesty.
- Z bezpečnostních důvodů je třeba akumulátory před likvidací vybit.
- Póly přelepte lepicí páskou, aby nedošlo ke zkratu.
- Akumulátory zlikvidujte přes obchod nebo sběrné místo.

Poškozené akumulátory

S akumulátory poškozenými zvenčí zacházejte obzvláště opatrně!

- Poškozených akumulátorů se nedotýkejte holými rukama.
- Pokud póly nemůžete přelepit lepicí páskou, vložte akumulátory jednotlivě do plastového sáčku.
- Poškozené akumulátory vložte jednotlivě do nehořlavé, uzavíratelné nádoby, kterou lze ještě naplnit pískem.
- Poškozené akumulátory odevzdejte do sběrného místa s odborným personálem.

Servis

Záruka

Vážení zákazníci,

na tento výrobek získáváte záruku 5 let od data zakoupení. V případě závad na tomto výrobku máte nárok na zákonná práva vůči prodejci tohoto výrobku. Tato zákonná práva nejsou omezena níže uvedenou zárukou.

Záruční podmínky

Záruční doba začíná datem nákupu. Dobře uschovejte originální pokladní doklad. Ten-

to doklad je potřebný jako doklad o koupi. Dojde-li k vadě materiálu nebo výrobní vadě během pěti let od data nákupu tohoto výrobku, opravíme nebo vyměníme Vám výrobek podle našeho uvážení zdarma. Toto záruční plnění vyžaduje, aby vadný výrobek a doklad o koupi (pokladní doklad) byly předloženy během pětileté lhůty a bylo stručně písemně popsáno, o jakou závadu se jedná a kdy k ní došlo.

Pokud je vada kryta naší zárukou, obdržíte zpět opravený nebo nový výrobek. S opravou nebo výměnou výrobku nezačne plynout nová záruční doba.

Záruční doba a zákonné nároky z vad

Záruční doba se záručním plněním neprodouží. To platí také pro vyměněné a opravené díly. Jakákoli poškození nebo vady, které se již v době nákupu vyskytly, je nutné nahlásit ihned po vybalení. Opravy provedené po uplynutí záruční doby jsou za poplatek.

Rozsah záruky

Výrobek byl pečlivě vyroben podle přísných směrnic pro jakost a před dodáním pečlivě zkontrolován.

Záruční plnění platí pro vady materiálu nebo výrobní vady. Tato záruka se nevztahuje na díly výrobku, které jsou vystaveny běžnému opotřebení, a lze je proto považovat za opotřebitelné součásti (např. pilový list) nebo za poškození křehkých částí.

Tato záruka zaniká, pokud je výrobek poškozen, nesprávně používán nebo není udržován. Pro správné používání výrobku se musí přesně dodržovat všechny pokyny uvedené v návodu k obsluze. Je nutné se bezpodmínečně vyvarovat použití a jednání, které nejsou v tomto návodu k obsluze doporučovány nebo před nimiž se varuje.

Výrobek je určen pouze pro soukromé použití a není určen ke komerčnímu používání. Záruka zaniká v případě hrubého a nesprávného zacházení, použití násilí a zásahů, které nebyly provedeny naší autorizovanou servisní pobočkou.

Vyřízení v záručním případě

V zájmu rychlého zpracování Vašeho požadku postupujte podle následujících pokynů:

- Pro všechny dotazy si připravte doklad o koupi a číslo položky (např. IAN 506403_2507) jako doklad o nákupu.
- Číslo položky naleznete na typovém štítku na výrobku, na rytině na výrobku, na

titulní straně návodu k obsluze (vlevo dole) nebo na nálepce na zadní nebo spodní straně výrobku.

- Pokud se vyskytnou funkční chyby nebo jiné závady, nejprve kontaktujte níže uvedené servisní středisko **telefonicky** nebo použijte náš **kontaktní formulář**, který najdete na stránkách *parkside-diy.com* v kategorii **Servis**.
- Po konzultaci s naším servisním střediskem můžete bezplatně zaslat vadný výrobek na adresu služby, kterou jste obdrželi, s příloženým dokladem o koupi (účtenkou), s uvedením povahy vady a kdy k ní došlo. K zamezení problémů s přijetím a dalším nákladům je bezpodmínečně nutné používat pouze adresu, která Vám byla oznámena. Ujistěte se, že zásilka není zaslaná nevyplaceně, není objemným zbožím, expresem nebo jiným speciálním nákladem. Zašlete výrobek včetně veškerého příslušenství dodaného při nákupu a zajistěte, aby přepravní obal byl dostatečně bezpečný.



Na stránkách *parkside-diy.com* můžete nahlížet do těchto a mnoha dalších příruček

Náhradní díly a příslušenství

Náhradní díly a příslušenství jsou k dostání na webových stránkách

www.grizzlytools.shop. Pokud máte problémy při objednání, kontaktujte nás prostřednictvím našeho online obchodu. V případě dalších dotazů se obraťte na: *Service-Center, str. 64*

Poz. č.	Název	Obj. č.
17	redukční tvarovka	91110340
18	paralelní doraz	91110345
22	pilový list	13800416

a stahovat je. S tímto QR kódem se dostanete přímo na *parkside-diy.com*. Vyberte svou zemi a vyhledejte pomocí vyhledávací masky návody k obsluze. Zadáním čísla položky (IAN) 506403_2507 můžete otevřít svůj návod k obsluze.

Opravná služba

Pro opravy, **keré nepodléhají záruce**, se obraťte na servisní středisko. Tam Vám rádi poskytneme odhad nákladů.

- Můžeme přijímat pouze přístroje, které byly při zasílání dostatečně zabaleny a odfrankovány.
Upozornění: Zašlete Váš přístroj vyčištěný a s odkazem na závadu na adresu uvedenou v servisním středisku.
- Nepřijmou se přístroje zaslané neopraveně, přístroje zasílané jako objemné zboží nebo expres zaslané přístroje nebo přístroje odeslané jinou speciální dopravou.
- Vaše odeslané vadné přístroje zlikvidujeme bezplatně.

Service-Center



Servis Česko

Tel.: 8000 23611

Kontaktní formulář na

parkside-diy.com

IAN 506403_2507

Dovozce

Upozorňujeme, že následující adresa není servisní adresou. Nejprve kontaktujte výše uvedené servisní středisko.

Grizzly Tools GmbH & Co. KG

Stockstädter Str. 20

63762 GroBostheim

NĚMECKO

www.grizzlytools.de

Překlad původního EU prohlášení o shodě

Výrobek: **Aku ruční okružní pila**

Model: **PPHKSA 40-Li B2**

Sériové číslo: 000001-035300

Výše popsaný předmět prohlášení je ve shodě s příslušnými harmonizačními právními předpisy Unie:

2006/42/EC • 2014/30/EU • 2011/65/EU & (EU) 2015/863
Výrobek s baterií Smart PAPS 204 A1/
Smart PAPS 208 A1: 2014/53/EU (namísto 2014/30/EU)

Výše popsaný předmět prohlášení je ve shodě se směrnicí Evropského parlamentu a Rady 2011/65/EU ze dne 8. června 2011 o omezení používání některých nebezpečných látek v elektrických a elektronických zařízeních.

Pro zajištění shody byly použity následující harmonizované normy a národní normy a předpisy:

EN 62841-1:2015/A11:2022 • EN 62841-2-5:2014 • EN 847-1:2017
EN IEC 55014-1:2021 • EN IEC 55014-2:2021 • EN IEC 63000:2018
EN 62471:2008 • IEC 62471:2006 (First Edition)
Výrobek s baterií Smart PAPS 204 A1/Smart PAPS 208 A1:
EN 301 489-1 V2.2.3:2019 • EN 301 489-17 V3.3.1:2024
• EN 300 328 V2.2.2:2019 • EN 50663:2017

Toto prohlášení o shodě vydal na vlastní odpovědnost výrobce:



Grizzly Tools GmbH & Co. KG
 Stockstädter Str. 20
 63762 Großostheim
 NĚMECKO
 28.12.2025

Christian Frank
 Zplnomocněný zástupce dokumentace

Obsah

Úvod	66
Používanie na určený účel.....	66
Rozsah dodávky/Príslušenstvo.....	66
Prehľad.....	67
Opis funkcie.....	67
Technické údaje.....	67
Bezpečnostné pokyny	68
Význam bezpečnostných pokynov.....	68
Piktogramy a symboly.....	68
Všeobecné bezpečnostné upozornenia pre elektrické náradie.....	69
Bezpečnostné pokyny pre kotúčové pily.....	71
Zostatkové riziká.....	73
Príprava	73
Ovládacie prvky.....	73
Montáž a demontáž pilového listu.....	73
Použitie paralelného dorazu.....	74
Kontrola funkčnosti ochranného krytu.....	74
Nastavenie hĺbky rezu.....	74
Šikmé rezy.....	74
Externé odsávanie prachu.....	75
Kontrola stavu nabitia akumulátora.....	75
Nabíjanie akumulátora.....	75
Prevádzka	75
Vloženie a vybratie akumulátora.....	75
Pokyny k píleniu.....	75
Predvoľba otáčok.....	76
Zapnutie a vypnutie.....	76
Indikátor zaťaženia.....	76
Preprava	77
Čistenie, údržba a skladovanie	77
Čistenie.....	77
Údržba.....	77
Údržba pilových listov.....	77
Skladovanie.....	77
Likvidácia/ochrana životného prostredia	77
Akumulátory zlikvidujte ekologicky.....	78
Servis	78
Garancija.....	78
Opravný servis.....	79
Service-Center.....	79
Importér.....	79
Náhradné diely a príslušenstvo	80
Preklad originálneho vyhlásenia o zhode EÚ	80

Rozložený pohľad	219
-------------------------------	------------

Úvod

Srdečne vám blahozeláme ku kúpe vašej novej akumulátorovej kotúčovej pily (v nasledujúcej časti nazývanej prístroj alebo elektrické náradie).

Rozhodli ste sa tým pre vysoko kvalitný prístroj. Tento prístroj bol počas výroby skontrolovaný vzhľadom na kvalitu a podrobný výrobný kontrolu. Tým je zabezpečená funkčná schopnosť prístroja.



Návod na obsluhu je súčasťou tohto prístroja. Obsahuje dôležité pokyny pre bezpečnosť, používanie a likvidáciu. Starostlivo si prečítajte návod na obsluhu. Oboznámte sa s ovládacími dielmi a správnym používaním prístroja. Prístroj používajte iba ako je opísané a na uvedené oblasti použitia. Návod na obsluhu si dobre uschovajte a pri odovzdávaní prístroja tretej osobe dodajte tiež všetky podklady.

Používanie na určený účel

Prístroj je určený výlučne na nasledujúce používanie:

- Pílenie plastu, dreva a ľahkých stavebných materiálov pri pevnom uložení
- Pílenie rovných rezov, ako aj šikmých rezov (iba drevo a plast) do 45°
- Prevádzka výlučne v suchých priestoroch.

Dodržiavajte pokyny k typom pilového listu. Každé iné používanie, ktoré nie je v tomto návode na obsluhu výslovne povolené, môže predstavovať vážne nebezpečenstvo pre používateľa a viesť k škodám na prístroji. Obsluhujúca osoba alebo používateľ je zodpovedný za zranenia iných ľudí alebo poškodenia ich majetku. Prístroj je určený na použitie pre domácich majstrov. Nie je koncipovaný na trvalé komerčné nasadenie. Pri komerčnom používaní záruka zaniká. Výrobca neručí za škody, ktoré vzniknú v dôsledku používania v rozpore s určením alebo nesprávnej obsluhy.

Rozsah dodávky/Príslušenstvo

Vybaľte prístroj a skontrolujte rozsah dodávky.

Obalový materiál riadne zlikvidujte.

- Aku ručná kotúčová píla

- 1 pílový list (predmontované)
- 1 kľúč s vnútorným šesťhranom (uložené v prístroji)
- Redukčný kus
- paralelný doraz
- úložný kufrik
- Preklad pôvodného návodu na použitie

Akumulátor a nabíjačka nie sú súčasťou dodávky.

Prehľad

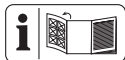

Obrázky prístroja nájdete na prednej a zadnej vyklápacej strane.

- 1 blokovanie zapnutia
- 2 zapínač/vypínač
- 3 držadlo
- 4 Značka (Hĺbka rezu)
- 5 Stupnica (Hĺbka rezu)
- 6 kľúč s vnútorným šesťhranom
- 7 páka (Hĺbka rezu)
- 8 Základná doska
- 9 Nastavovacie skrutky
- 10 Úchytka (paralelný doraz)
- 11 Fixačná skrutka (paralelný doraz)
- 12 Značka (Uhol rezu)
- 13 Stupnica (Uhol rezu)
- 14 Fixačná skrutka (Uhol rezu)
- 15 Aretácia vretena
- 16 prídavné držadlo
- 17 Redukčný kus
- 18 paralelný doraz
- 19 Stupnica (paralelný doraz)
- 20 úložný kufrik
- 21 Ochranný kryt
- 22 pílový list
- 23 Upínacia príruha
- 24 Napínacia skrutka
- 25 Vratná páka
- 26 Fixačná skrutka (Uhol rezu)
- 27 Šípka smeru otáčania
- 28 držiak akumulátora
- 29 Vyhadzovanie triesok
- 30 indikácia stavu nabitia na prístroji
- 31 Indikátor ECO

- 32 tlačidlo otáčok
- 33 Indikácia preťaženia
- 34 tlačidlo (indikácia stavu nabitia na prístroji)
- 35 nabíjačka
- 36 odblokovanie akumulátora
- 37 akumulátor
- 38 indikácia stavu nabitia
- 39 tlačidlo (indikácia stavu nabitia)
- 40 drážka
- 41 Nastavovacie tlačidlo

(Obr A)

- 42 Upínacia príruha

(Obr C)

- 43 Vodiaca drážka (0°; 45°)
- 44 LED pracovné svetlo

Opis funkcie

Kruhový pílový list okružnej píly reže pri rotačnom pohybe. Hĺbka rezu a uhol rezu sa dajú nastaviť.

Funkcia prvkov obsluhy je uvedená v nasledujúcich opisoch.

Technické údaje

Aku ručná kotúčová píla PPHKSA 40-Li B2

Menovité napätie U 40 V (2x20 V) ==

Hmotnosť (bez akumulátorov) ≈4,0 kg

Voľnobežné otáčky n_0 6000 min⁻¹

Hĺbka rezu

– 0° 62,5 mm

– 45° 46,8 mm

– 48° 44,1 mm

Šikmý rez 0°–48°

Teplota ≤50 °C

– Nabíjanie 4–40 °C

– Prevádzka 4–50 °C

– Skladovanie 15–25 °C

PARKSIDE Performance Smart akumulátor

Smart PAPS 204 A1/Smart PAPS 208 A1

– frekvenčné pásmo 2400–2483,5 MHz

– odovzdaná sila ≤ 20 dBm

Hladina akustického tlaku (L_{pA})

..... 91,7 dB; K_{pA} =3 dB

Hladina akustického výkonu (L_{WA})

– odmeraná 99,7 dB; K_{WA} =3 dB

Vibrácie (a_h)

- držadlo 0,895 m/s²; K=1,5 m/s²
- prídavné držadlo 0,877 m/s²; K=1,5 m/s²

pílový list PSB 24 Z

Vyrobené v súlade s EN 847-1:2017

- Okruh rezania \varnothing 190 mm
 - Šírka rezania 1,45 mm
 - Hrúbka kmeňového listu 1,0 mm
 - Otvor \varnothing 30 mm
 - Najvyššie otáčky 8040 min⁻¹
 - Počet zubov 24
- Pílový list je vhodný pre nasledujúce materiály: drevo

Hodnoty hluku a vibrácií boli stanovené podľa noriem a ustanovení uvedených vo vyhlásení o zhode.

Uvedené celkové hodnoty vibrácií a uvedené hodnoty emisií hluku boli merané podľa normovaného skúšobného postupu a môžu sa použiť na porovnanie jedného elektrického náradia s druhým. Uvedené celkové hodnoty vibrácií a uvedené hodnoty emisií hluku sa môžu použiť tiež na predbežný odhad zaťaženia.

VAROVANIE! Emisie vibrácií a hluku sa môžu počas skutočného používania elektrického náradia odlišovať od uvedených hodnôt, v závislosti od druhu a spôsobu, akým sa elektrické náradie používa. Zaťaženie spôsobené vibráciami sa pokúste udržať tak malé, ako je to možné. Príkladné opatrenie na zníženie zaťaženia vibráciami je obmedzenie pracovného času. Pritom sa zohľadnia všetky podiely cyklu prevádzky (napríklad časy, kedy je elektrické náradie vypnuté a také, kedy je zapnuté, ale bez zaťaženia).

X 20 V TEAM

Prístroj je súčasťou série **X 20 V TEAM** a môže sa prevádzkovať s akumulátormi série **X 20 V TEAM**. Akumulátory série **X 20 V TEAM** sa smú nabíjať iba s nabíjačkami série **X 20 V TEAM**.

Odporúčame vám prevádzkovať tento prístroj výlučne s nasledujúcimi akumulátormi: PAP 20 B1, PAP 20 B3, Smart PAPS 204 A1, Smart PAPS 208 A1

Používanie prístroja s nasledujúcimi akumulátormi je zakázané: Smart PAPS 2012 A1

Odporúčame vám nabíjať tieto akumulátory výlučne s nasledujúcimi nabíjačkami: PLG 20 A3, PLG 20 A4, PLG 20 C1, PLG 20 C2, PLG 20 C3, PLG 201 A1,

PDSLГ 20 A1, PDSLГ 20 B1, PDSLГ 20 B2, Smart PLGS 2012 A1

Technické údaje akumulátora a nabíjačky: Pozri samostatný návod.

Bezpečnostné pokyny

Tento odsek sa zaoberá základnými bezpečnostnými pokynmi pri používaní prístroja.

VAROVANIE! Poškodenia zdravia osôb a vecné škody v dôsledku neodbornej manipulácie s akumulátorom. Dodržiavajte bezpečnostné pokyny a pokyny k nabíjaniu a správne používaniu v návode na obsluhu vášho akumulátora a nabíjačky série **X 20 V TEAM**. Podrobnejší opis k nabíjaniu a ďalšie informácie nájdete v samostatnom návode na obsluhu.

Význam bezpečnostných pokynov

NEBEZPEČENSTVO! Keď tento bezpečnostný pokyn nebudete dodržiavať, nastane úraz. Následkom je ťažké telesné poranenie alebo smrť.

VAROVANIE! Keď tento bezpečnostný pokyn nebudete dodržiavať, môže nastať úraz. Následkom je možné telesné poranenie alebo smrť.

OPATRNE! Keď tento bezpečnostný pokyn nebudete dodržiavať, nastane úraz. Následkom je možné ľahké alebo stredne ťažké telesné poranenie.

UPOZORNENIE! Keď tento bezpečnostný pokyn nebudete dodržiavať, nastane úraz. Následkom sú možné vecné škody.

Piktogramy a symboly**Piktogramy na prístroji**

Prečítajte si návod na obsluhu



Rozmery vhodného pílového listu



Hĺbka rezu 0°



Hĺbka rezu 45°



Hĺbka rezu 48°



Smer otáčania



Elektrické prístroje nepatria do domového odpadu.

 indikácia stavu nabitia



tlačidlo otáčok



Indikátor ECO



Indikácia preťaženia

1 2 3 4 5 6 indikátor (hladina)

Piktogramy na pilovom liste



Prečítajte si návod na obsluhu



Používajte chrániče sluchu



Používajte chrániče očí



Používajte masku



Nepoužívajte poškodené pilové listy.



Smer otáčania



Používajte ochranné rukavice



Vhodné pre ručnú okružnú pílu



drevo

Piktogramy v návode na obsluhu



Používajte ochranné rukavice

Všeobecné bezpečnostné upozornenia pre elektrické náradie

▲ VAROVANIE! Prečítajte si všetky bezpečnostné upozornenia, pokyny, špecifikácie a pozrite si ilustrácie dodané s týmto elektrickým náradím. Nedodržanie ktoréhokoľvek z pokynov uvedených nižšie môže mať za následok úraz elektrickým prúdom, požiar a/alebo ťažké poranenie. **Tieto upozornenia a pokyny starostlivo uschovajte na budúce použitie.**

Pojem „elektrické náradie“ používaný v nasledujúcom texte sa vzťahuje na elektrické náradie napájané zo siete (s prívodným káblom) a na elektrické náradie napájané akumulátorom (bez prívodného kábla).

1. BEZPEČNOSŤ NA PRACOVISŤOVI

- Pracovisko vždy udržiavajte čisté a dobre osvetlené.** Ak je na pracovisku neporiadok a je neosvetlené, môžu vzniknúť pracovné úrazy.
- Nepoužívajte elektrické náradie vo výbušnom prostredí, napr. tam, kde sa nachádzajú horľavé kvapaliny, plyny alebo prach.** Elektrické náradie vytvára iskry, ktoré by mohli zapáliť prach alebo výpary.
- Nedovoľte deťom a iným nepovolaným osobám priblížiť sa k vám, keď používate elektrické náradie.** Ak by ste sa nesústredili, môžete stratiť kontrolu nad náradím.

2. ELEKTRICKÁ BEZPEČNOSŤ

- Zástrčka na prívodnom kábli elektrického náradia sa musí zapojiť do zodpovedajúcej zásuvky. Zástrčku nijakým spôsobom neupravujte. S uzemneným elektrickým náradím nepoužívajte žiadne zástrčkové adaptéry.** Neupravované zástrčky a vhodné zásuvky znižujú riziko úrazu elektrickým prúdom.
- Vyhýbajte sa telesnému kontaktu s uzemnenými povrchmi, ako sú potrubia, vykurovacie telesá, sporáky a chladničky.** Ak je vaše telo uzemnené, hrozí zvýšené riziko úrazu elektrickým prúdom.
- Nevystavujte elektrické náradie dažďu ani vlhkosti.** Vniknutie vody do elektrického náradia zvyšuje riziko úrazu elektrickým prúdom.

- d) **Nepoužívajte prívodný kábel na iné než určené účely.** Prívodný kábel nikdy nepoužívajte na nosenie elektrického náradia, elektrické náradie zaň netahajte ani ho zaň nevyberajte zo zásuvky. Prívodný kábel udržiavajte mimo dosahu tepla, oleja, ostrých hrán alebo pohyblivých častí. Poškodené alebo zamotané prívodné káble zvyšujú riziko úrazu elektrickým prúdom.
- e) **Keď pracujete s elektrickým náradím vonku, použite predlžovací kábel vhodný do vonkajšieho prostredia.** Použitie predlžovacieho kábla do vonkajšieho prostredia znižuje riziko úrazu elektrickým prúdom.
- f) **Ak s elektrickým náradím musíte pracovať vo vlhkom prostredí, použite napájanie chránené prúdovým chráničom (RCD).** Použitie prúdového chrániča znižuje riziko úrazu elektrickým prúdom.
- ### 3. BEZPEČNOSŤ OSÔB
- a) **Sústredte sa na to, čo robíte, a s elektrickým náradím pracujte uvážlivo.** Elektrické náradie nepoužívajte, keď pociťujete únavu, ste pod vplyvom drogu, alkoholu alebo liekov. Aj krátka nepozornosť pri používaní elektrického náradia môže zapríčiniť vážne zranenie.
- b) **Používajte osobné ochranné prostriedky. Vždy používajte ochranné okuliare.** Používanie ochranných prostriedkov, ako je maska proti prachu, protišmyková bezpečnostná obuv, prilba alebo chrániče sluchu, v závislosti od príslušných podmienok, znižuje riziko zranenia.
- c) **Zabráňte neúmyselnému zapnutiu elektrického zariadenia. Pred pripojením elektrického náradia k napájaniu a/alebo vložení akumulátora, zdvíhaním alebo prenášaním elektrického náradia dbajte na to, aby bol spínač vo vypnutej polohe.** Ak prenášate elektrické náradie a máte prst na spínači alebo privediete energiu do elektrického náradia, ktoré má zapnutý spínač, môže to spôsobiť nehodu.
- d) **Pred zapnutím elektrického náradia odstráňte nastavovací nástroj alebo kľúč na skrutky.** Kľúč alebo nastavovací nástroj pripevnený k otáčajúcej sa časti elektrického náradia môže spôsobiť zranenie.
- e) **Nenačahujte sa. Vždy stojte pevne a udržiavajte rovnováhu.** Elektrické náradie tak budete mať v nepredvídaných situáciách lepšie pod kontrolou.
- f) **Majte oblečený vhodný odev. Nenoste voľné oblečenie ani šperky. Vlasmi ani odevom sa nepribližujte k pohyblivým častiam.** Pohyblivé časti by mohli zachytiť voľné oblečenie, šperky alebo dlhé vlasy.
- g) **Ak je k elektrickému náradíu možné pripojiť zariadenia na odsávanie a zachytávanie prachu, pripojte ich a dbajte na ich správne použitie.** Používanie zachytávania prachu znižuje nebezpečenstvo, ktoré so sebou prach prináša.
- h) **Hoci elektrické náradie často používate, a tak ho dobre poznáte, dávajte si stále pozor a neprehliadajte zásady bezpečného používania elektrického náradia.** Nedbalosť môže viesť v zlomku sekundy k vážnym zraneniam.
- ### 4. POUŽÍVANIE A STAROSTLIVOSŤ O ELEKTRICKÉ NÁRADIE
- a) **Elektrické náradie nepreťažujte. Používajte elektrické náradie vhodné na daný typ práce.** Vďaka použitiu vhodného elektrického náradia v súlade s účelom, na ktorý bolo vyrobené, sa vám bude pracovať lepšie a práca bude bezpečnejšia.
- b) **Elektrické náradie nepoužívajte, ak sa spínačom nedá zapnúť a vypnúť.** Elektrické náradie, ktoré sa pomocou spínača nedá ovládať, nie je bezpečné a musíte ho dať opraviť.
- c) **Skôr, ako budete elektrické náradie nastavovať, meniť jeho príslušenstvo alebo ho odložíte, vytiahnite zástrčku z napájania a/alebo z neho vysuňte akumulátor, ak je to možné.** Takéto preventívne opatrenia znižujú riziko neúmyselného zapnutia elektrického náradia.
- d) **Ak elektrické náradie nepoužívate, odložte ho mimo dosahu detí a nedovoľte osobám, ktoré ho nevedia používať alebo nie sú oboznámené s týmito pokynmi, elektrické náradie používať.** Elektrické náradie je nebezpečné, ak ho používajú neskúsené osoby.
- e) **Elektrické náradie a príslušenstvo udržiavajte v dobrom stave. Skontrolujte, či nie sú pohyblivé časti v nesprávnej polohe alebo zaseknuté, či nie sú nie-**

- ktoré časti poškodené alebo či niečo nebráni chodu elektrického náradia. **Ak je elektrické náradie poškodené, nepoužívajte ho, kým nebude opravené.** Veľa nehôd je spôsobených nedostatočnou údržbou elektrického náradia.
- f) **Rezné nástroje udržiavajte ostré a čisté.** Keď sa rezné nástroje dobre udržiavajú a majú ostré rezné hrany, je menšia pravdepodobnosť, že sa zaseknú, a ľahšie sa s nimi pracuje.
- g) **Elektrické náradie, príslušenstvo, vložené nástroje atď. používajte podľa týchto pokynov. Pri používaní zohľadnite pracovné podmienky a vykonávanú prácu.** Používanie elektrického náradia na inú prácu, než na ktorú sú určené, môže viesť k nebezpečným situáciám.
- h) **Rukováti a úchopové plochy udržiavajte suché a čisté. Dbajte na to, aby neboli znečistené olejom alebo plastickým mazivom.** Šmyklivé rukováti a úchopové plochy neumožňujú bezpečnú manipuláciu a ovládanie náradia v neočakávaných situáciách.
5. **POUŽÍVANIE A STAROSTLIVOSŤ O AKUMULÁTOROVÉ NÁRADIE**
- a) **Dobíjajte len s nabíjačkou, ktorú odporúča výrobca.** Keď sa nabíjačka, ktorá je vhodná pre jeden typ akumulátora, použije na iný akumulátor, môže hroziť nebezpečenstvo požiaru.
- b) **Elektrické náradie používajte len s akumulátormi, ktoré sú preň určené.** Pri použití iných akumulátorov môže hroziť nebezpečenstvo zranenia alebo požiaru.
- c) **Keď akumulátor nepoužívate, majte ho mimo iných kovových predmetov, ako sú spinky na papier, mince, kľúče, klince, skrutky alebo iné malé kovové predmety, ktoré by mohli premostiť svorky akumulátora.** Premostenie svoriek akumulátora môže spôsobiť popálenie alebo požiar.
- d) **Z akumulátora môže pri nesprávnom používaní vytekať kvapalina. Vyhýbajte sa kontaktu s touto kvapalinou. Po náhodnom kontakte opláchnite postihnuté miesto vodou. Ak sa dostane kvapalina z akumulátora do očí, vyhľadajte aj lekársku pomoc.** Kvapalina z akumulátora môže spôsobiť podráždenie pokožky alebo popálenie.
- e) **Nepoužívajte akumulátor alebo náradie, ktoré je poškodené alebo upravované.** Poškodené alebo upravované akumulátory môžu byť nepredvídateľné, čo môže viesť k vzniku požiaru, výbuchu alebo zraneniu.
- f) **Akumulátor ani náradie nevystavujte pôsobeniu ohňa ani vysokým teplotám.** Vystavenie pôsobeniu ohňa alebo teploty nad 130 °C môže spôsobiť výbuch.
- g) **Dodržujte všetky pokyny na nabíjanie a akumulátor ani nástroj nenabíjajte mimo teplotného rozsahu uvedeného v pokynoch.** Nesprávne nabíjanie alebo nabíjanie pri teplotách mimo stanoveného rozsahu môže akumulátor poškodiť alebo zvýšiť riziko požiaru.
6. **SERVIS**
- a) **Elektrické náradie si dajte opraviť len kvalifikovanému opravárovi, ktorý používa len originálne náhradné diely.** Vďaka tomu bude elektrické náradie aj naďalej bezpečné.
- b) **Poškodené akumulátory nikdy neopravujte.** Akumulátory môže opravovať len výrobca alebo autorizovaný servis.

Bezpečnostné pokyny pre kotúčové píly

Postup pílenia

- **▲ NEBEZPEČENSTVO! Ruky majte mimo oblasti rezania a pílového listu. Druhou rukou držte prídavné držadlo alebo kryt motora.** Ak držíte pílu oboma rukami, pílový list ich nemôže porezať.
- **Nesiahajte pod obrobok.** Ochranný kryt vás nemôže chrániť pred pílovým listom pod obrobkom.
- **Prispôbte hĺbku rezu hrúbke obrobku.** Pod obrobkom nesmie byť vidieť viac ako jeden celý zub pílového listu.
- **Pri pílení nikdy nedržte obrobok v rukách alebo nad nohou. Upevnite obrobok na stabilnú podložku.** Obrobok musíte správne podložiť, aby sa minimalizovalo vystavenie tela nebezpečenstvu, zaseknutie pílového listu alebo strata kontroly.
- **Pri práci, pri ktorej by mohlo rezacie príslušenstvo prísť do kontaktu so skrytou kabelážou, držte elektrické náradie za izolované úchopové plochy.** Ak rezacie príslušenstvo príde do kontaktu

so vodičom pod napätím, aj kovové časti elektrického náradia sa môžu stať pod napätím a mohli by používatelia spôsobiť úraz elektrickým prúdom.

- **Pri pozdĺžnych rezoch vždy použite paralelný doraz alebo vodiacu kolajnicu.** Tým sa zvýši presnosť rezu a minimalizuje možnosť zaseknutia pilového listu.
- **Vždy používajte pilové listy správnej veľkosti a s vhodným upínacím otvorom (kosoštvorcový verzus okrúhly).** Listy, ktoré nie sú vhodné k montážnym dielom píly, budú bežať nevyvážené, čo môže spôsobiť stratu kontroly.
- **Nikdy pre pilové listy nepoužívajte poškodené či nesprávne podložky alebo skrutky.** Podložky a skrutky boli skonštruované špeciálne pre vašu pílu na optimálny výkon a bezpečnosť prevádzky.

Spätný ráz a súvisiace upozornenia

Spätný ráz je náhla reakcia v dôsledku zaseknutého, zovretého alebo nesprávne vycentrovaného pilového listu, ktorá vedie k tomu, že sa nekontrolovaná píla zdvihne a pohybuje od obrobku k obsluhujúcej osobe. Keď sa pilový list zasekne alebo pevne zovrie v zatvárajúcej sa štrbine, zablokuje sa a sila motora vymrští pílu späť do smeru obsluhujúcej osoby.

Ak sa pilový list v reze pretočí alebo nesprávne vycentruje, môžu sa zuby na zadnej hrane pilového listu zaseknúť do povrchu dreva, čím sa pilový list vysunie zo štrbiny a odsokčí do smeru obsluhujúcej osoby.

Spätný ráz je dôsledkom nesprávneho používania elektrického náradia a/alebo nesprávnych prevádzkových postupov alebo podmienok a je možné mu predísť prijatím vhodných opatrení, ako je uvedené nižšie.

- **Pílu pevne držte oboma rukami a ramedná majte v takej polohe, aby ste mohli odolať silám spätného rázu. Držte sa vždy z boku pilového listu, nikdy ho nedávajte do jednej línie s vaším telom.** Pri spätnom ráze môže píla skočiť späť, no obsluhujúca osoba môže vďaka vhodným preventívnym opatreniam odolať silám spätného rázu.
- **Keď sa list zasekne alebo keď z akéhokoľvek dôvodu prerušíte rezanie, vypnite spúšťač a držte pílu bez pohybu v materiáli, kým sa list úplne nezastaví. Nikdy sa nepokúšajte vybrať pílu z obrobku ani vytiahnuť ju smerom dozadu, keď je list v pohybe, inak môže dôjsť k**

spätnému rázu. Preskúmajte príčiny zaseknutia listu a vykonajte nápravné opatrenia na ich odstránenie.

- **Keď chcete znovu spustiť pílu, ktorá je zachytená v obrobku, vycentrujte pilový list v štrbine tak, aby zuby píly neboli zaseknuté v materiáli.** Ak sa pilový list zasekne, môže sa pohnúť von z obrobku alebo spôsobiť spätný ráz, keď sa píla znova spustí.
- **Podoprite veľké dosky, aby ste minimalizovali riziko zovretia listu a spätného rázu.** Veľké dosky majú tendenciu klesať pod vlastnou hmotnosťou. Podpery musia byť umiestnené pod doskou z oboch strán v blízkosti línie rezu a blízko okraja dosky.
- **Nepoužívajte tupé ani poškodené listy.** Tupé alebo nesprávne nastavené listy vytvárajú úzku štrbinu, v dôsledku ktorej dochádza k nadmernému treniu, zaseknutiu listu a spätnému rázu.
- **Pred pilením pevne a bezpečne upevnite nastavenia hlčky a uhla rezu.** Ak sa nastavenie listu počas pilenia zmení, môže dôjsť k zaseknutiu listu a spätnému rázu.
- **Pri rezaní do existujúcich stien alebo iných skrytých oblastí postupujte zvlášť opatrne.** Prečnievajúci list môže prerezať predmety a spôsobiť spätný ráz.

Funkcia spodného ochranného krytu

- **Pred každým použitím skontrolujte, či sa spodný ochranný kryt zatvára bezchybne. Pílu nepoužívajte, keď nie je spodný ochranný kryt voľne pohyblivý a ihneď sa nezatvára. Spodný ochranný kryt nikdy neupínajte ani neupevňujte tak, aby bol otvorený.** Ak by píla nedopatrením spadla na zem, spodný ochranný kryt sa môže prehnúť. Spodný ochranný kryt otvorte pomocou vratnej páky a uistite sa, že sa voľne pohybuje a že pri žiadnych uhloch a hlčkach rezu sa nedotýka ani pilového listu, ani iných dielov.
- **Skontrolujte funkciu pružiny pre spodný ochranný kryt. Ak kryt a pružina nefungujú správne, musia sa pred použitím opraviť.** Poškodené diely, lepkavé usadeniny alebo nahromadené nečistoty prispievajú k oneskoreniu funkcie spodného ochranného krytu.
- **Spodný ochranný kryt sa smie otvoriť rukou iba pri mimoriadnych rezoch,**

ako sú ponorné a uhlové rezy. Otvorte spodný ochranný kryt pomocou vratnej páky a pustíte ho, hneď ako sa pilový list zanorí do materiálu. Pri všetkých ostatných píliacich prácach musí spodný ochranný kryt pracovať automaticky.

- **Neodkladajte pílu na pracovný stôl alebo na podlahu, ak spodný ochranný kryt nezakrýva pilový list.** Nechránený dobiehajúci pilový list pohybuje pílu smerom dozadu a píli, čo mu stojí v ceste. Zohľadnite čas dobehu pilového listu po uvoľnení spínača.

Ďalšie bezpečnostné pokyny

- **Zabráňte prehriatiu hrotov pilových zubov.**
- **Pri pílení plastu zabráňte taveniu plastu.**
- **Zohľadnite maximálnu hĺbku rezu (pozri technické údaje)**
- **Pri pílení noste masku proti prachu.**
- **Noste vždy chrániče sluchu!**
- **Používajte len príslušenstvo, ktoré odporúča spoločnosť PARKSIDE.** Nevhodné príslušenstvo môže spôsobiť úraz elektrickým prúdom alebo požiar.

Zostatkové riziká

Aj keď tento prístroj obsluhujete podľa predpisov, vždy zostávajú zvyškové riziká. V súvislosti s konštrukciou a vyhotovením tohto prístroja môžu vzniknúť nasledujúce nebezpečenstvá:

- Poškodenia očí, ak sa nenosí vhodná ochrana očí.
- Poškodenia sluchu, ak sa nenosí vhodná ochrana sluchu.
- Poškodenia zdravia, ktoré sú spôsobené vibráciami na rameno-ruku, ak sa prístroj používa dlhší čas alebo sa riadne nepoužíva a nevykonáva sa na ňom riadna údržba.
- Rezné poranenia

⚠ VAROVANIE! V dôsledku elektromagnetického poľa sa vytvorí nebezpečenstvo, zatiaľ čo je prístroj v prevádzke. Toto pole môže za určitých okolností ovplyvniť aktívne alebo pasívne lekárske implantáty. Aby sa znížilo nebezpečenstvo ťažkých alebo smrteľných zranení, odporúčame osobám s lekáskymi implantátmi, aby sa skôr než začnú prístroj obsluhovať, poradili so svojim lekárom a výrobcom lekárskeho implantátu.

Príprava

⚠ VAROVANIE! Nebezpečenstvo poranenia v dôsledku neúmyselne spusteného prístroja. Akumulátor vložte do prístroja až vtedy, keď je prístroj úplne pripravený na použitie.

Ovládacie prvky

Pred prvou prevádzkou prístroja spoznajte ovládače.

- **blokovanie zapnutia (1)**
 - Zablokuje vypínač zap/vyp proti neúmyselnému stlačeniu.
 - Odblokovanie: Stlačiť
- **zapínač/vypínač (2)**
 - Zapnutie: Stlačiť
 - Vypnutie: Pustiť
- **tlačidlo otáčok (32)**
 - Prepinanie stupňa otáčok
1 \triangleq najmenší stupeň otáčok
6 \triangleq najväčší stupeň otáčok
- **Vodiaca drážka (43)**
 - Umožňuje rovné vedenie prístroja.
 - K dispozícii len pre tieto uhly rezu: 0°, 45°

Montáž a demontáž pilového listu



⚠ OPATRNE! Nebezpečenstvo poranenia pri kontakte s pilovým listom. Pri manipulácii s pilovým listom používajte ochranné rukavice.

Predpoklady

- Nikdy nepoužívajte brúsny kotúč. Počet otáčok a bezpečnostné zariadenia pre okružnú pílu nie sú vhodné pre brúsne kotúče.
- Zvoľte vhodný pilový list podľa píleného materiálu.
- Pilové listy, ktoré sú určené na rezanie dreva alebo podobných materiálov, musia zodpovedať norme EN 847-1.
- Používajte iba pilové listy s priemerom podľa nápisov na píle.
- Používajte iba pilové listy s maximálnym priemerom: 190 mm
- Používajte výlučne pilové listy, ktorých otáčky zodpovedajú uvedenému počtu otáčok vášho prístroja alebo vyššiemu.
- Minimálne otáčky pre pilový list: 6000 min⁻¹

- Pílový list nemá viditeľné trhliny. Pílové listy s trhlinami sa musia vyradiť (oprava nie je dovolená).
- Na upínacích plochách sa nenachádzajú nečistoty, tuk, olej a voda.
- Na nastavenie priemeru otvoru pílových listov na priemer vretena stroja sa môžu používať len pevne pripevnené krúžky, napr. nalisované alebo nalepené. Použitie volných krúžkov nie je dovolené.

Potrebné náradie

- Kľúč s vnútorným šesťhranom (6)

Postup

1. Vyberte z prístroja akumulátory.
2. Hĺbku rezu nastavte tak, aby fixačná skrutka doliehala k hornému koncu stupnice.
3. Stlačte a podržte aretáciu vretena (15).
4. Uvoľníte napínaciu skrutku (24) pomocou inbusového kľúča (6). Aretáciu vretena (15) môžete pustiť.
5. Pomocou vratnej páky (25) vyťahnite ochranný kryt späť a podržte ho v tejto polohe.
6. **Demontáž:** Z upínacej príruby (42) odoberte prírubu a pílový list.

Montáž: Položte pílový list na upínaciu prírubu (42).

Smer chodu pílového listu sa musí zhodovať so šípkou smeru otáčania (27).

7. Nechajte ochranný kryt vrátiť sa do ochrannej polohy.
8. Nasadte prírubu (23).
Hladká strana príruby musí byť viditeľná.
9. Stlačte a podržte aretáciu vretena (15).
10. Uťahnite napínaciu skrutku (24) pomocou kľúča s vnútorným šesťhranom (6). Môžete uvoľniť aretáciu vretena (15).
Predĺženie kľúča alebo dotiahnutie pomocou kladiva nie je dovolené.

Použitie paralelného dorazu

Paralelný doraz sa môže namontovať na oboch stranách prístroja. Musí prechádzať minimálne cez uchytenie s fixačnou skrutkou.

Montáž paralelného dorazu (Obr C)

1. Uvoľníte fixačnú skrutku (11).
2. Zasuňte paralelný doraz (18) do uchytenia (10) s fixačnou skrutkou (11).
3. Dotiahnite fixačnú skrutku (11).

Demontáž paralelného dorazu (Obr C)

1. Uvoľníte fixačnú skrutku (11).
2. Paralelný doraz (18) vyťahnite z uchytenia (10).

Nastavenie paralelného dorazu (Obr C)

1. Uvoľníte fixačnú skrutku (11).
2. Pomocou vodiacich drážok (43) nastavte šírku rezu.
Pri väčších vzdialenostiach sa paralelný doraz pridrižiava iba uchytením s fixačnou skrutkou.
3. Dotiahnite fixačnú skrutku (11).
4. Urobte skúšobný rez, skontrolujte šírku rezu a prípadne skorigujte polohu paralelného dorazu (18).

Kontrola funkčnosti ochranného krytu

Upozornenia

- Ak je funkcia ochranného krytu chybná, prístroj neuvádzajte do prevádzky a kontaktujte naše servisné centrum.
- **▲ OPATRNE!** Ochranný kryt (21) sa nesmie zaseknúť. Uvoľnením vratnej páky (25) musí ochranný kryt (21) automaticky odskočiť späť do východiskovej polohy.

Postup

1. Potiahnite vratnú páku (25) ochranného krytu (21) až na doraz.

Nastavenie hĺbky rezu

Upozornenia

- Hĺbku rezu môžete plynulo nastaviť: 0 mm – 62,5 mm
- Hĺbku rezu nastavte o cca 3 mm väčšiu, ako je hrúbka materiálu. Tým dosiahnete čistý rez.
- Stupnica na nastavenie uhla rezu platí len pre kolmé rezy (0°). Pri iných uhloch rezu zodpovedajúco zväčšite hĺbku rezu.

Postup

1. Vyberte z prístroja akumulátory.
2. Uvoľníte zaistovaciu páku (7) nastavenia hĺbky rezu.
3. Nastavte želanú hĺbku rezu na stupnici (5). Na hornej hrane značky (4) vidno nastavenú hodnotu.
4. Zatláčte zaistovaciu páku (7).

Šikmé rezy

Upozornenia

- Uhol rezu môžete plynulo nastaviť:

0°–48°

- Pre uhly medzi 0° a 45° nie je žiadna vodiaca drážka.
- Čím väčší je uhol rezu, tým menšia je maximálna hĺbka rezu.

Postup

1. Vyberte z prístroja akumulátory.
2. Uvoľníte fixačnú skrutku (14, 26) nastavovacia uhla rezu.
3. Nastavte želaný uhol rezu na stupnici (13). Na hornej hrane značky (12) vidno nastavenú hodnotu.
4. Dotiahnite fixačnú skrutku (14, 26).

UPOZORNENIE! Otočte nastavovacie tlačidlo (41), aby ste zmenili doraz uhla rezu medzi 45° a 48°.

Externé odsávanie prachu

▲ OPATRNE! Nebezpečenstvo pre zdravie v dôsledku prachu. Prach z tvrdého dreva môže spôsobiť rakovinu. Pripojte prístroj k vhodnému zariadeniu na odsávanie prachu triedy M.

Pripojenie externého odsávania prachu (Obr B)

1. Pripojte vhodné odsávanie prachu (nie je súčasťou dodávky) k vyhadzovaniu triesok (29).
2. Ak externé odsávanie prachu nesedí, použite redukciu (17).

Odobratie externého odsávania prachu (Obr B)

1. Odpojte odsávanie prachu od vyhadzovania triesok (29).
2. Odoberte redukciu (17).

Kontrola stavu nabitia akumulátora

LED diódy	Význam
-----------	--------

červený, oranžový, zelený Akumulátor je nabitý

červený, oranžový Akumulátor je čiastočne nabitý

červený Akumulátor sa musí nabiť

1. Stlačte tlačidlo (39) vedľa indikácie stavu nabitia (38) na akumulátore (37). LED diódy indikácie stavu nabitia ukazujú stav nabitia akumulátora.
2. Nabíte akumulátor (37), keď svieti už iba červená LED indikácie stavu nabitia (38).

Nabíjanie akumulátora

Pozri tiež návod na obsluhu nabíjačky.

Upozornenia

- Zohriaty akumulátor nechajte pred nabíjaním vychladnúť.
- Akumulátor nikdy nevystavujte dlhší čas priamemu slnečnému žiareniu alebo teplotám ≤50 °C. Nekladte ho najmä na radiátory ani ho neskladujte vo vozidlách, ktoré sú zaparkované na slnku.

Postup

1. V prípade potreby vyberte z prístroja akumulátor (37).
2. Zasuňte akumulátor do nabíjacieho priestoru nabíjačky (35).
3. Pripojte nabíjačku do zásuvky.
4. Po nabití odpojte nabíjačku od siete.
5. Vytiahnite akumulátor z nabíjacieho priestoru.

Prevádzka

Vloženie a vybratie akumulátora

▲ VAROVANIE! Nebezpečenstvo poranenia v dôsledku neúmyselne spusteného prístroja. Akumulátor vložte do prístroja až vtedy, keď je prístroj úplne pripravený na použitie.

UPOZORNENIE! Nebezpečenstvo poškodenia! Nesprávny akumulátor môže prístroj a akumulátor poškodiť.

Vloženie akumulátorov

1. Obidva akumulátory (37) zasuňte pozdĺž vodiacich líšt do držiakov akumulátorov (28).

Akumulátory počutelne zapadnú.

Vybratie akumulátorov

1. Stlačte a podržte stlačené odblokovanie akumulátora (36) na akumulátore (37).
2. Vytiahnite akumulátory z držiaka akumulátora (28).

Pokyny k píleniu

- Maximálne otáčky uvedené na náradí sa nesmú prekročiť. Pokiaľ je uvedený rozsah otáčok, musí sa dodržať.
- Údržbárske práce a zmeny na pilových listoch by mal vykonávať iba odborník, t. j. osoba s odborným vzdelaním a skúsenosťami, ktorej sú známe požiadavky na konštrukciu a úpravu a ktorá sa vyznáva v potrebných bezpečnostných stupňoch.

Pílenie (bez vodiacej kolajničky)

Pravouhlé pílenie

1. Prístroj držte pevne obidvoma rukami, jednou rukou za držadlo (3) a jednou rukou za prídavné držadlo (16).
2. Zapnite prístroj (pozri *Zapnutie a vypnutie*, S. 76).
3. Nasadte prístroj s prednou časťou základnej dosky (8) na obrobok.
4. Pílte miernym tlakom smerom dopredu – nikdy nie smerom dozadu.

Šikmé rezy do 45°

VAROVANIE! Bočný posun počas rezu môže viesť k zakliesneniu pílového listu a tým k spätnému rázu.

1. Nastavte želaný uhol rezu (*Šikmé rezy*, S. 74).
2. Prístroj držte pevne obidvoma rukami, jednou rukou za držadlo (3) a jednou rukou za prídavné držadlo (16).
3. Zapnite prístroj (pozri *Zapnutie a vypnutie*, S. 76).
4. Nasadte prístroj s prednou časťou základnej dosky (8) na obrobok.
5. Pílte miernym tlakom smerom dopredu – nikdy nie smerom dozadu.

Pílenie (s vodiacou kolajničkou)

UPOZORNENIE! Vodiaca kolajnička nie je súčasťou balenia, ale dá sa dodatočne zakúpiť (napr. Parkside PTSZ 70 A1).

VAROVANIE! Pílový list sa pri zapnutí nesmie dotýkať obrobku.

Pravouhlé pílenie

1. Nasadte na obrobok vodiacu kolajničku s čiernou gumenou chlopňou smerom nadol.
2. Upevnite vodiacu kolajničku na obrobku.
3. Prístroj nasadte s drážkou (40) na vodiacu kolajničku.
4. Obe nastavovacie skrutky (9) zaskrutkujte tak, aby sa prístroj pohyboval hladko a bez klepotania.
5. Prístroj držte pevne obidvoma rukami, jednou rukou za držadlo (3) a jednou rukou za prídavné držadlo (16).
6. Zapnite prístroj (pozri *Zapnutie a vypnutie*, S. 76).
7. Nasadte prístroj s prednou časťou základnej dosky (8) na obrobok.
8. Pílte miernym tlakom smerom dopredu – nikdy nie smerom dozadu.

Šikmé rezy do 45°

1. Nasadte na obrobok vodiacu kolajničku s čiernou gumenou chlopňou smerom nadol.
2. Upevnite vodiacu kolajničku na obrobku.
3. Prístroj nasadte s drážkou (40) na vodiacu kolajničku.
4. Nastavte želaný uhol rezu (*Šikmé rezy*, S. 74).
5. Prístroj držte pevne obidvoma rukami, jednou rukou za držadlo (3) a jednou rukou za prídavné držadlo (16).
6. Zapnite prístroj (pozri *Zapnutie a vypnutie*, S. 76).
7. Nasadte prístroj s prednou časťou základnej dosky (8) na obrobok.
8. Pílte miernym tlakom smerom dopredu – nikdy nie smerom dozadu.

Predvoľba otáčok



Cez tlačidlo predvoľby (32) môžete pred spustením prístroja zvoliť jeden zo stupňov otáčok alebo režim ECO.

Zapnutie a vypnutie

Zapnutie

1. Akumulátor (37) vložte do prístroja.
2. Stlačte a podržte poistku proti zapnutiu (1).
3. Stlačte vypínač zap/vyp (2) a podržte ho stlačený.
LED pracovné svetlo (44) svieti.
4. Počkajte, kým prístroj dosiahne svoje plné otáčky.

Vypnutie

1. Uvoľnite vypínač zap/vyp (2).
LED pracovné svetlo zhasne po cca 10 sekundách.
2. Pílový list vyťahnite z rezu až vtedy, keď sa tento zastaví.
3. Keď necháte prístroj bez dohľadu alebo ste hotoví s prácou, vyberte z prístroja akumulátor (37).

Indikátor zaťaženia

Indikácia stavu nabitia (38) počas prevádzky indikuje zaťaženie prístroja.

Záťaž	LED diódy
nízka	svietia zelené LED diódy
stredná	svietia žlté LED diódy
vysoká	svietia červené LED diódy

Indikácia preťaženia

Indikácia preťaženia (33) sa zobrazí, ak hrozí, že sa prístroj poškodí. Prístroj sa potom automaticky vypne.

Preprava

Upozornenia

- Prístroj vypnite.
- Uistite sa, či sa úplne zastavili všetky pohyblivé diely.
- Vyberte z prístroja akumulátory.
- Dbajte na to, aby ochranný kryt (21) úplne zakrýval pílový list (22).
- Prístroj vždy noste za držadlo (3) alebo použite úložný kufrík (20), ktorý je súčasťou dodávky.

Čistenie, údržba a skladovanie

▲ VAROVANIE! Nebezpečenstvo poranenia v dôsledku neúmyselne spusteného prístroja. Chráňte sa pri údržbárskych a čistiacich prácach. Prístroj vypnite vyberte akumulátor (37)

Údržbárske a opravárske práce, ktoré sú opísané v tomto návode, nechajte vykonať nášmu servisnému centru. Používajte len originálne náhradné diely.

Čistenie

▲ VAROVANIE! Zásah elektrickým prúdom! Prístroj nikdy nestriekajte vodou.

UPOZORNENIE! Nebezpečenstvo poškodenia. Chemické látky môžu pôsobiť na plastové diely prístroja. Nepoužívajte žiadne čistiace prostriedky, resp. rozpúšťadlá.

- Vetráciu štrbinu, kryt motora a držadlá prístroja udržiavajte čisté. Na tento účel použite vlhkú utierku alebo kefu.
- Povrchy so živicom sa pokúste vyčistiť dobre vyžmýkanou, vlhkou, vlažnou handrou. Dávajte pozor na to, aby sa do vnútra prístroja nedostali žiadne tekutiny! Prípadne môžete použiť špeciálny čis-

tič (rozpušťač živice) alebo multifunkčný sprej. Dodržiavajte bezpečnostné pokyny a pokyny výrobcu špeciálneho čističa/multifunkčného spreja.

- **▲ OPATRNE!** Ujmy na zdraví! Vyčistite ochranný kryt od nahromadených pilín, inak by mohlo dôjsť k narušeniu funkčnosti ochranného systému. Ideálne je čistenie stlačeným vzduchom. Používajte pri tom vhodnú ochranu očí a dýchacích ciest.

Čistenie pílového listu

Náradie sa musí pravidelne čistiť. Časti náradia zo zliatin ľahkých kovov sa smú vyčistiť napr. od živice iba pomocou rozpúšťadiel, ktoré nenarúšajú mechanické vlastnosti týchto materiálov.

Údržba

Prístroj si nevyžaduje údržbu.

Údržba pílových listov

Údržbárske práce a zmeny na pílových listoch by mal vykonávať iba odborník, t. j. osoba s odborným vzdelaním a skúsenosťami, ktorej sú známe požiadavky na konštrukciu a úpravu a ktorá sa vyznáva v potrebných bezpečnostných stupňoch.

Skladovanie

Prístroj a príslušenstvo skladujte vždy:

- v čistote
- v suchu
- chránené pred prachom
- V dodanom úložnom kufríku (20)
- mimo dosahu detí

Prístroje s akumulátorom:

- Teplota skladovania pre akumulátor a prístroj činí medzi 15 °C a 25 °C. Počas skladovania zabráňte extrémnemu chladu alebo teplu. Akumulátor tým môže stratiť výkon alebo sa môže poškodiť.
- Pred dlhším skladovaním (napr. prezimovanie) vyberte akumulátor z prístroja (zohľadnite samostatný návod na obsluhu pre akumulátor a nabíjačku).

Likvidácia/ochrana životného prostredia

Z prístroja vyberte akumulátor a prístroj, akumulátor, príslušenstvo a balenie prineste na ekologické zhodnotenie.



Elektrické prístroje nepatria do domového odpadu.

Symbol preškrtnutého kontajnera na kolieskach znamená, že tento výrobok sa po skončení jeho životnosti nesmie likvidovať ako ne Triedený komunálny odpad.

Smernica 2012/19/EÚ o odpade z elektrických a elektronických zariadení:

Spotrebiteľia sú zo zákona povinní elektrické a elektronické zariadenia na konci ich životnosti odovzdať na ekologickú recykláciu. Týmto spôsobom je zabezpečené zhodnotenie šetrné k životnému prostrediu a zdrojom. V závislosti od národných zákonov, máte tieto možnosti:

- vrátenie na predajnom mieste,
- odovzdanie na oficiálnom zbernom mieste,
- zaslanie späť výrobcovi/distribútorovi.

Netýka sa to dielov príslušenstva a pomocných prostriedkov bez elektrických komponentov, pripojených k starým prístrojom.

Akumulátory zlikvidujte ekologicky



Akumulátor neodhadzujte do domového odpadu, ohňa (nebezpečenstvo výbuchu) alebo vody. Poškodené akumulátory môžu škodiť životnému prostrediu a vášmu zdraviu, keď unikajú jedovaté pary alebo kvapaliny.

Poškodené alebo opotrebované akumulátory musíte zlikvidovať ekologicky.

- Akumulátory neatvárať a zabráňte ich mechanickému poškodeniu. Existuje nebezpečenstvo skratu a môžu uniknúť výpary, ktoré dráždia dýchacie cesty.
- Z bezpečnostných dôvodov musia byť akumulátory pred likvidáciou vybité.
- Póly prelepte, aby ste predišli skratu.
- Akumulátory odovzdajte v predajni alebo na zbernom mieste.

• Poškodené akumulátory

S poškodenými akumulátormi manipulujte mimoriadne opatrne!

- Ndotýkajte sa poškodených akumulátorov holými rukami.
- Ak sa nedajú póly prelepiť, odovzdajte akumulátory jednotlivo v plastovom vrecku.

- Poškodené akumulátory odovzdajte jednotlivo uložené v nehorľavej uzatvárateľnej nádobe, ktorú je ešte možné naplniť pieskom.
- Poškodené akumulátory odovzdajte na zbernom mieste s personálom s odbornou spôsobilosťou.

Servis

Garancija

Vážená zákaznička, vážený zákazník,

Na tento výrobok dostávate záruku 5 rokov od dátumu kúpy. V prípade nedostatkov tohto výrobku vám voči predajcovi výrobku prinaležia zákonné práva. Tieto zákonné práva nie sú obmedzené našou zárukou opísanou v nasledujúcej časti.

Záručné podmienky

Záručná doba začína s dátumom kúpy. Originálny pokladničný doklad dobre uschovajte. Tento doklad bude potrebný ako doklad o kúpe. Ak sa v rámci päť rokov od dátumu kúpy tohto výrobku vyskytne chyba materiálu alebo výroby, výrobok – podľa našej voľby – pre vás bezplatne opravíme alebo vymeníme. Toto poskytnutie záruky predpokladá, že v rámci päťročnej lehoty sa predloží chybný výrobok a doklad o kúpe (pokladničný doklad) a krátko sa písomne opíše, v čom existuje nedostatok a kedy sa vyskytol.

Ak je chyba pokrytá našou zárukou, dostanete späť opravený alebo nový výrobok. S opravou alebo výmenou výrobku nezačína žiadne nové záručné obdobie.

Záručná doba a zákonné nároky na odstránenie nedostatkov

Záručná doba sa poskytnutím záruky nepredlžuje. Škody a nedostatky existujúce prípadne už pri kúpe sa musia ihneď pri vybalení ohlásiť. Opravy pripadajúce po uplynutí záručnej doby sú s povinnosťou úhrady.

Rozsah záruky

Výrobok bol starostlivo vyrobený podľa prísnych kvalitatívnych smerníc a pred dodávkou bol svedomito skontrolovaný.

Poskytnutie záruky platí výlučne na chyby materiálu alebo výroby. Táto záruka sa nevzťahuje na časti výrobku, ktoré sú vystavené normálnemu opotrebovaniu a preto je možné na ne prihliadať (napr. pilový list) ako na

rýchlo opotrebitelné diely alebo na poškodenia na rozbitných dieloch.

Táto záruka prepadá, keď je výrobok poškodený, neodborne používaný alebo nebola na ňom vykonávaná údržba. Pre odborné používanie výrobku je nutné presne dodržiavať všetky pokyny uvedené v návode na obsluhu. Účelom použitia a manipuláciám, od ktorých sa v návode na obsluhu odrádza alebo pred ktorými sa varuje, je možné bezpodmienečne zabrániť.

Výrobok je určený iba na súkromné a nekomerčné použitie. Pri nesprávnej alebo neodbornej manipulácii, aplikácii násilia a pri zásahoch, ktoré neboli uskutočnené našou autorizovanou servisnou pobočkou, záruka zaniká.

Vybavenie v záručnom prípade

Aby bolo možné zaručiť rýchle vybavenie vašej žiadosti, postupujte podľa nasledujúcich pokynov:

- V prípade akýchkoľvek otázok si pripravte pokladničný doklad a číslo výrobku (IAN 506403_2507) ako doklad o nákupe.
- Číslo výrobku nájdete na typovom štítku na výrobku, gravúre na výrobku, na titulnej stránke návodu na obsluhu (vľavo dole) alebo na nálepke na zadnej alebo spodnej strane výrobku.
- Ak by sa mali vyskytnúť funkčné chyby alebo iné nedostatky, kontaktujte najprv **telefonicky** alebo použite náš **kontaktný formulár**, ktorý nájdete na parkside-diy.com v kategórii **Servis** nasledovne uvedené servisné centrum.
- Výrobok zaznamenaný ako chybný môžete po konzultácii s našim servisným centrom zaslať pre vás s oslobodením od poštovného na vám oznámenú servisnú adresu za pripojenia dokladu o kúpe (pokladničný doklad) a informácie, v čom spočíva nedostatok a kedy sa vyskytol. Aby bolo možné zabrániť problémom s prevzatím a prídavným nákladom, použite bezpodmienečne iba adresu, ktorá sa vám oznámi. Zabezpečte, aby sa odoslanie uskutočnilo bez vyplatenia, ako neskladný tovar, expresne alebo ako iná zvláštna zásielka. Výrobok pošlite, prosím, vrát. všetkých súčasných dodaných dielov príslušenstva a postarajte sa o dostatočne bezpečné prepravné balenie.



PDF ONLINE
parkside-diy.com

Na parkside-diy.com si môžete pozrieť a stiahnuť túto a mnohé ďalšie príručky. Týmto QR kódom sa dostanete priamo na stránku parkside-diy.com. Vyberte svoju krajinu a cez vyhľadávanie si nájdite návody na obsluhu. Po zadaní čísla výrobku (IAN) 506403_2507 si budete môcť otvoriť návod na obsluhu.

Opravný servis

Ohľadom opráv, ktoré **nepodliehajú záruke**, sa obráťte na Servisné centrum. Tam dostanete s ochotou predbežný návrh nákladov.

- Môžeme spracovať iba prístroje, ktoré boli zaslané dostatočne zabalené a ofrankované.

Upozornenie: Váš prístroj pošlite, prosím, vyčistený a s upozornením na chybu na adresu uvedenú Servisným centrom.

- Prístroje zaslané bez úhrady prepravného, ako aj prístroje, ktoré boli zaslané ako veľkorozmerný náklad, expresom alebo s iným špeciálnym prepravným nebudú prevzaté.
- Vaše zaslané chybné prístroje zlikvidujeme bezplatne.

Service-Center



Servis Slovensko

Tel.: 0800 003409

Kontaktný formulár na
parkside-diy.com

IAN 506403_2507

Importér

Zohľadnite, prosím, že nasledujúca adresa nie je servisná adresa. Najprv kontaktujte hore uvedené servisné centrum.

Grizzly Tools GmbH & Co. KG
Stockstädter Str. 20
63762 Großostheim
NEMECKO

www.grizzlytools.de

Náhradné diely a príslušenstvo

Náhradné diely a príslušenstvo dostanete na www.grizzlytools.shop. Ak by sa pri objednávaní vyskytli problémy, kontaktujte nás cez náš internetový obchod. V prípade ďalších otázok sa obráťte na: *Service-Center, S. 79*

Poz. č.	Název	Obj. č.
17	Redukčný kus	91110340
18	paralelný doraz	91110345
22	pílový list	13800416

Preklad originálneho vyhlásenia o zhode EÚ

Výrobok: **Aku ručná kotúčová píla**

Model: **PPHKA 40-Li B2**

Sériové číslo: 000001-035300

Uvedený predmet vyhlásenia je v zhode s príslušnými harmonizačnými právnymi predpismi Únie:

**2006/42/EC • 2014/30/EU • 2011/65/EU & (EU) 2015/863
Výrobok s batériou Smart PAPS 204 A1/
Smart PAPS 208 A1: 2014/53/EU (namiesto 2014/30/EU)**

Vyššie opísaný predmet vyhlásenia je v zhode so smernicou Európskeho parlamentu a Rady 2011/65/EU z 8. júna 2011 o obmedzení používania určitých nebezpečných látok v elektrických a elektronických zariadeniach.

Na zabezpečenie zhody sa použili tieto harmonizované normy a vnútroštátne normy a predpisy:

**EN 62841-1:2015/A11:2022 • EN 62841-2-5:2014 • EN 847-1:2017
EN IEC 55014-1:2021 • EN IEC 55014-2:2021 • EN IEC 63000:2018
EN 62471:2008 • IEC 62471:2006 (First Edition)
Výrobok s batériou Smart PAPS 204 A1/Smart PAPS 208 A1:
EN 301 489-1 V2.2.3:2019 • EN 301 489-17 V3.3.1:2024
• EN 300 328 V2.2.2:2019 • EN 50663:2017**

Toto vyhlásenie o zhode sa vydáva na výhradnú zodpovednosť výrobcu:



Grizzly Tools GmbH & Co. KG
Stockstädter Str. 20
63762 GroBostheim
NEMECKO
28.12.2025

Christian Frank
Splnomocnený zástupca dokumentácie

Sadržaj

Uvod	81
Namjenska uporaba.....	81
Opseg isporuke/pribor.....	81
Pregled.....	82
Opis funkcija.....	82
Tehnički podaci.....	82
Sigurnosne napomene	83
Značenje sigurnosnih napomena.....	83
Slikovne oznake i simboli.....	83
Opća sigurnosna upozorenja za električni alat.....	84
Sigurnosne upute za kružne pile.....	86
Preostali rizici.....	88
Priprema	88
Upravljački dijelovi.....	88
Montiranje i demontiranje lista pile.....	88
Korištenje paralelnog graničnika.....	89
Provjerite funkciju zaštitne kupole.....	89
Podешavanje dubine reza.....	89
Kosi rezovi.....	89
Vanjski usisivač prašine.....	89
Provjera stanja napunjenosti baterije.....	90
Napunite bateriju.....	90
Pogon	90
Umetanje i vađenje baterije.....	90
Upute za piljenje.....	90
Odabir broj okretaja.....	91
Uključivanje i isključivanje.....	91
Indikator opterećenja.....	91
Transport	91
Čišćenje, održavanje i skladištenje	92
Čišćenje.....	92
Održavanje.....	92
Održavanje listova kružne pile.....	92
Skladištenje.....	92
Zbrinjavanje / zaštita okoliša	92
Baterije zbrinite na ekološki prihvatljiv način.....	93
Servis	93
Garancija.....	93
Servis popravka.....	94
Service-Center.....	94
Uvoznik.....	94
Rezervni dijelovi i pribor	94
Prijevod originalne EU izjave o sukladnosti	95
Eksplozivni pogled	219

Uvod

Čestitamo na kupnji vaše nove baterijske kružne pile (u daljnjem tekstu uređaj ili električni alat).

Time ste se odlučili za vrlo kvalitetan proizvod. Ovaj uređaj je tijekom proizvodnje provjeren u pogledu kvalitete i podvrgnut krajnjoj kontroli. Funkcionalnost Vašeg uređaja time je zajamčena.



Upute za uporabu predstavljaju sastavni dio ovog uređaja. One sadrže važne napomene za sigurnost, rukovanje i zbrinjavanje. Pažljivo pročitajte upute za uporabu. Upoznajte se s upravljačkim dijelovima i ispravnim načinom uporabe uređaja. Uređaj koristite samo na opisani način i za navedena područja primjene. Dobro sačuvajte upute za uporabu i u slučaju predaje uređaja trećim osobama, predajte i svu dokumentaciju.

Izjava o sukladnosti za ovaj proizvod dostupna je na internet stranici www.lidl.hr.

Namjenska uporaba

Uređaj je namijenjen isključivo za sljedeće namjene:

- Piljenje plastike, drva i lakih građevinskih materijala s čvrstim osloncem
- Piljenje ravnih rezova kao i za rezove pod kutom (samo drvo i plastika) do 45 °
- Rad isključivo u suhim prostorijama.

Obratite pozornost na napomene u vezi s listovima pile.

Svaka druga uporaba, koja u ovim uputama za uporabu nije izričito dopuštena, može predstavljati ozbiljnu opasnost za korisnika i dovesti do oštećenja uređaja. Operater ili korisnik uređaja odgovorni su za nesreće, štete i ozljede drugih ljudi i njihovog vlasništva. Uređaj je namijenjen za uporabu u uradi-sam okruženjima. Nije koncipiran za trajni pogon u gospodarskim okruženjima. U slučaju komercijalne uporabe jamstvo prestaje važiti. Proizvođač ne jamči za štete uzrokovane protunamjenskom ili pogrešnom uporabom.

Opseg isporuke/pribor

Raspakirajte uređaj i provjerite opseg isporuke.

Materijal ambalaže zbrinite na odgovarajući način.

- Aku ručna kružna pila

- 1 List pile (prethodno montirano)
- 1 Imbus ključ (pospremljeno na uređaj)
- Redukcijski element
- Paralelni graničnik
- Kovčeg za čuvanje
- Prijevod originalnih uputa

Baterija i punjač nisu sadržani u opsegu isporuke.

Pregled

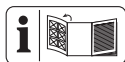

Ilustracije uređaja nalaze se na prednjoj i stražnjoj preklopnjoj stranici.

- 1 Blokada uključivanja
- 2 Prekidač za uključivanje / isključivanje
- 3 Ručka
- 4 Oznaka za očitavanje (Dubina reza)
- 5 Skala (Dubina reza)
- 6 Imbus ključ
- 7 Poluga (Dubina reza)
- 8 Osnovna ploča
- 9 Vijci za podešavanje
- 10 Prihvat (Paralelni graničnik)
- 11 Vijak za podešavanje (Paralelni graničnik)
- 12 Oznaka za očitavanje (Rezni kut)
- 13 Skala (Rezni kut)
- 14 Vijak za podešavanje (Rezni kut)
- 15 blokada osovine
- 16 Dodatna ručka
- 17 Redukcijski element
- 18 Paralelni graničnik
- 19 Skala (Paralelni graničnik)
- 20 Kovčeg za čuvanje
- 21 Zaštitna kupola
- 22 List pile
- 23 stezna prirubnica
- 24 stezni vijak
- 25 Poluga za povlačenje
- 26 Vijak za podešavanje (Rezni kut)
- 27 strelica smjera okretanja
- 28 Držač baterije
- 29 Otvor za izbacivanje strugotina
- 30 Indikator stanja napunjenosti na uređaju

- 31 ECO indikator
- 32 Tipka za broj okretaja
- 33 Indikator preopterećenja
- 34 Tipka (Indikator stanja napunjenosti na uređaju)
- 35 Punjač
- 36 Debljaka baterije
- 37 Baterija
- 38 Indikator stanja napunjenosti
- 39 Tipka (Indikator stanja napunjenosti)
- 40 Utor
- 41 Gumb za podešavanje

(slika A)

- 42 prihvatna prirubnica

(slika C)

- 43 Vodeći utor (0°; 45°)
- 44 LED radno svjetlo

Opis funkcija

U kružnoj pili, list kružne pile reže kroz rotacijsko gibanje. Dubina rezanja i kut rezanja su podešivi.

Rad upravljačkih elemenata opisan je u nastavku.

Tehnički podaci

Aku ručna kružna pila PPHKSA 40-Li B2

Nazivni napon U 40 V (2x20 V) \approx

Težina (bez baterija) \approx 4,0 kg

Broj okretaja u praznom hodu n_0 .. 6000 min⁻¹

Dubina reza

- 0° 62,5 mm

- 45° 46,8 mm

- 48° 44,1 mm

Kosi rez 0°-48°

Temperatura \leq 50 °C

- Postupak punjenja 4-40 °C

- Pogon 4-50 °C

- Skladištenje 15-25 °C

PARKSIDE Performance Smart baterija

Smart PAPS 204 A1/Smart PAPS 208 A1

- frekvencijski pojas 2400-2483,5 MHz

- prijenosna snaga \leq 20 dBm

Razina zvučnog tlaka (L_{pA})

..... 91,7 dB; K_{pA} =3 dB

Razina zvučnog učinka (L_{WA})

- izmjereno 99,7 dB; K_{WA} =3 dB

Vibracija (a_H)

- Ručka 0,895 m/s²; K=1,5 m/s²
- Dodatna ručka 0,877 m/s²; K=1,5 m/s²

List pile PSB 24 Z

Proizvedeno u skladu s EN 847-1:2017

Rezni krug Ø 190 mm

Širina reza 1,45 mm

Debljina osnovnog lista 1,0 mm

otvor Ø 30 mm

Maksimalan broj okretaja 8040 min⁻¹

Broj zubaca 24

List pile je prikladan za sljedeće materijale:
drvo

Vrijednosti buke i vibracija izmjerene su prema normama i odredbama navedenima u izvaji o sukladnosti.

Navedene ukupne vrijednosti vibracija i navedene vrijednosti emisije buke izmjerene su prema normiranom postupku provjere i mogu se koristiti za međusobnu usporedbu električnih alata. Navedene ukupne vrijednosti vibracija i navedene vrijednosti emisije buke također se mogu koristiti za uvodnu procjenu izloženosti.

▲ UPOZORENJE! Emisije buke i vibracija mogu tijekom stvarne uporabe električnog alata odstupati od navedenih vrijednosti, ovisno o načinu uporabe električnog alata. Potrebno je da se odrede sigurnosne mjere u svrhu zaštite poslužitelja, koje su mjere temeljene na procjeni opterećenja uslijed vibracija tijekom stvarnih uvjeta korištenja (pritom morate obratiti pozornost na sve sastavne dijelove ciklusa rada, primjerice razdoblja u kojima je električni alat isključen i ona, u kojima je uključen ali radi bez opterećenja).

X 20 V TEAM

Uređaj je dio serije **X 20 V TEAM** i može biti pogonjen baterijama **X 20 V TEAM** serije. Baterije serije **X 20 V TEAM** smijete puniti samo s punjačima serije **X 20 V TEAM**.

Preporučujemo da ovaj uređaj isključivo pogonite sa sljedećim baterijama:

PAP 20 B1, PAP 20 B3, Smart PAPS 204 A1, Smart PAPS 208 A1

Zabranjena je uporaba uređaja sa sljedećim baterijama: Smart PAPS 2012 A1

Preporučujemo, da ove baterije puniti sljedećim punjačima: PLG 20 A3, PLG 20 A4, PLG 20 C1, PLG 20 C2, PLG 20 C3, PLG 201 A1, PDSLGL 20 A1, PDSLGL 20 B1, PDSLGL 20 B2, Smart PLGS 2012 A1

Tehnički podaci o bateriji i punjaču: Vidi posebne upute.

Sigurnosne napomene

Ovaj odjeljak obrađuje osnovne sigurnosne napomene prilikom uporabe uređaja.

▲ UPOZORENJE! Ozljede i oštećenja uslijed nepravilnog rukovanja baterijom. Obratite pozornost na sigurnosne napomene i napomene za punjenje i ispravnu uporabu u uputama za uporabu Vaše baterije i Vašeg punjača serije **X 20 V TEAM**. Detaljan opis postupka punjenja i dodatne informacije možete pronaći u ovim zasebnim uputama za uporabu.

**OPREZ**

UPOZORENJE: Mogućnost strujnog udara! Ne otvarati kućište proizvoda!

Značenje sigurnosnih napomena

▲ OPASNOST! Ako ne poštujete ovu sigurnosnu napomenu, doći će do nesreće. Posljedica je teška tjelesna ozljeda ili smrt.

▲ UPOZORENJE! Ako ne poštujete ovu sigurnosnu napomenu, doći će možda do nesreće. Posljedica može biti tjelesna ozljeda ili smrt.

▲ OPREZ! Ako ne poštujete ovu sigurnosnu napomenu, doći će do nesreće. Posljedica može biti lakša ili srednje teška ozljeda tijela. **NAPOMENA!** Ako ne poštujete ovu sigurnosnu napomenu, doći će do nesreće. Posljedica može biti predmetna šteta.

Slikovne oznake i simboli**Slikovne oznake na uređaju**

Pročitajte upute za uporabu



Dimenzije za odgovarajući list pile



Dubina reza 0°



Dubina reza 45°



Dubina reza 48°



Smjer okretanja



Električni uređaji ne spadaju u kućni otpad.



Indikator stanja napunjenosti



Tipka za broj okretaja



ECO indikator



Indikator preopterećenja



Indikator (razina)

Slikovne oznake lista pile



Pročitajte upute za uporabu



Nosite zaštitu sluha



Nosite zaštitu za oči



Nosite masku



Ne koristite neispravne listove pile.



Smjer okretanja



Koristite zaštitne rukavice



Prikladno za ručne kružne pile



drvo

Simboli u uputama za uporabu



Koristite zaštitne rukavice

Opća sigurnosna upozorenja za električni alat

⚠ UPOZORENJE! Pročitajte sva sigurnosna upozorenja, upute, ilustracije i specifikacije koje ste dobili uz ovaj električni alat. Nepoštivanje svih dolje navedenih uputa može uzrokovati strujni udar, požar i/ili ozbiljne ozljede. **Sačuvajte sva upozorenja i upute za uбудuće.**

Izraz „električni alat“ u upozorenjima odnosi se na vaš električni alat s mrežnim napajanjem (s kabelom) ili alat s napajanjem na baterije (bez kabela).

1. SIGURNOST RADNOG PROSTORA

- Održavajte radni prostor čistim i dobro osvijetljenim.** Neuredna ili mračna područja dovode do nesreća.
- Ne rukujte električnim alatima u eksplozivnoj atmosferi, primjerice u prisutnosti zapaljivih tekućina, plinova ili prašine.** Električni alati stvaraju iskre koje mogu zapaliti prašinu ili pare.
- Djecu i ostale osobe u blizini držite podalje dok rukujete električnim alatom.** U slučaju odvratanja pažnje možete izgubiti kontrolu.

2. ELEKTRIČNA SIGURNOST

- Utikači električnog alata moraju odgovarati utičnici. Nikada ne mijenjajte utikač ni na koji način. Ne koristite adapterske utikače s uzemljenim električnim alatima.** Nepromijenjeni utikači i odgovarajuće utičnice smanjit će rizik od strujnog udara.
- Izbjegavajte tjelesni kontakt s uzemljenim površinama, kao što su cijevi, radiatori, štednjaci i hladnjaci.** Ako je vaše tijelo uzemljeno, postoji povećan rizik od strujnog udara.
- Električne alate ne izlažite kiši ili vlažnim uvjetima.** Ulazak vode u električni alat povećava rizik od strujnog udara.
- Ne zloupotrebljavajte kabel. Nikada ne koristite kabel za nošenje, povlačenje ili isključivanje električnog alata. Kabel držite podalje od topline, ulja, oštrih bridova ili pokretnih dijelova.** Oštećeni ili zapetljani kabeli povećavaju rizik od strujnog udara.
- Kada koristite električni alat na otvorenom, koristite produžni kabel prikladan za uporabu na otvorenom.** Korištenje

kabela prikladnog za uporabu na otvorenom smanjuje rizik od strujnog udara.

- f) **Ako je rukovanje električnim alatom na vlažnom mjestu neizbježno, koristite napajanje zaštićeno zaštitnim uređajem diferencijalne struje (FID sklopka).** Korištenje FID sklopke smanjuje rizik od strujnog udara.
3. **OSOBNA SIGURNOST**
- a) **Budite oprezni, pazite što radite i koristite zdrav razum pri rukovanju električnim alatom. Ne koristite električni alat dok ste umorni ili pod utjecajem droga, alkohola ili lijekova.** Trenutak nepažnje tijekom rada s električnim alatom može uzrokovati ozbiljne ozljede.
- b) **Koristite osobnu zaštitnu opremu. Uvijek nosite zaštitu za oči.** Korištenje zaštitne opreme kao što su maska za prašinu, neklizajuće sigurnosne cipele, zaštitna kaciga ili zaštitne slušalice, u odgovarajućim uvjetima smanjit će osobne ozljede.
- c) **Spriječite nenamjerno pokretanje. Provjerite je li prekidač u isključenom položaju prije spajanja na izvor napajanja i/ili priključivanja baterije, podizanja ili nošenja alata.** Nošenje električnih alata s prstom na prekidaču ili uspostavljanje napajanja električnih alata koji su uključeni uzrokuju nesreće.
- d) **Prije uključivanja električnog alata uklonite sve ključeve.** Ključ koji je ostao pričvršćen na rotirajući dio električnog alata može uzrokovati ozljede.
- e) **Nemojte se prenaprezati. U svakom trenutku održavajte pravilan stav i ravnotežu tijela.** To omogućuje bolju kontrolu električnog alata u neočekivanim situacijama.
- f) **Prikladno se obucite. Ne nosite široku odjeću ili nakit. Kosu i odjeću držite podalje od pokretnih dijelova.** Pokretni dijelovi mogu zahvatiti široku odjeću, nakit ili dugu kosu.
- g) **Ako su predviđeni uređaji za spajanje na usisivač i sakupljanje prašine, provjerite jesu li spojeni i koriste li se ispravno.** Korištenje sakupljanja prašine može smanjiti opasnosti povezane s prašinom.
- h) **Ne dopustite da zbog poznavanja alata stečenog čestim korištenjem postanete samouvjereni i zanemarite nač-**

la sigurnosti uporabe alata. Nepažljivo djelovanje može uzrokovati teške ozljede u djeliću sekunde.

4. UPORABA I ODRŽAVANJE ELEKTRIČNOG ALATA

- a) **Ne silite električni alat. Koristite električni alat koji odgovara namjeni.** Ispravan električni alat obaviti će posao bolje i sigurnije brzinom za koju je dizajniran.
- b) **Ne koristite električni alat ako ga prekidač ne uključuje i isključuje.** Svaki električni alat kojim se ne može upravljati prekidačem opasan je i mora se popraviti.
- c) **Izvadite utikač iz izvora napajanja i/ili bateriju, ako se može izvaditi, iz električnog alata prije bilo kakvog podešavanja, promjene pribora ili spremanja električnog alata.** Takve preventivne sigurnosne mjere smanjuju rizik od slučajnog uključivanja električnog alata.
- d) **Električni alat u stanju mirovanja čuvajte izvan dohvata djece i ne dopustite osobama koje nisu upoznate s električnim alatom ili ovim uputama da rukuju električnim alatom.** Električni alati su opasni u rukama neobučenih korisnika.
- e) **Održavajte električne alate i pribor. Provjerite neusklađenost ili zaglavlivanje pokretnih dijelova, lom dijelova i bilo koje drugo stanje koje može utjecati na rad električnog alata. Ako je oštećen, električni alat treba popraviti prije uporabe.** Mnoge su nesreće uzrokovane loše održanim električnim alatom.
- f) **Održavajte rezne alate oštroma i čistima.** Ispravno održavani rezni alati s oštirim reznim rubovima manje će se zaglavljivati i njima će se lakše upravljati.
- g) **Koristite električni alat, pribor i nastavke, itd. u skladu s ovim uputama, uzimajući u obzir radne uvjete i posao koji treba obaviti.** Korištenje električnog alata za radne drugačije od predviđenih može uzrokovati opasne situacije.
- h) **Držite ručke i površine za hvatanje suhim, čistima i očišćenima od ulja i masnoće.** Skliske ručke i površine za hvatanje ne omogućuju sigurno rukovanje i kontrolu nad alatom u neočekivanim situacijama.

5. UPORABA I ODRŽAVANJE ELEKTRIČNOG ALATA NA BATERIJE

- a) **Punite samo punjačem koji je odredio proizvođač.** Punjač koji je prikladan za jednu vrstu paketa baterija može uzrokovati opasnost od požara ako se koristi s drugim paketom baterijom.
 - b) **Koristite električne alate samo sa za to posebno određenim paketima baterija.** Korištenje drugih paketa baterija može uzrokovati opasnost od ozljeda i požara.
 - c) **Kada se paket baterija ne koristi, držite ga podalje od drugih metalnih predmeta, poput spajalica, novčića, ključeva, čavala, vijaka ili drugih sitnih metalnih predmeta koji mogu uspostaviti vezu između terminala.** Kratki spoj terminala baterije može uzrokovati opekline ili požar.
 - d) **U uvjetima zlorabe, tekućina može biti izbačena iz baterije; izbjegavati kontakt. Ako slučajno dođe do kontakta, isperite vodom. Ako tekućina dođe u dodir s očima, dodatno potražite liječničku pomoć.** Tekućina izbačena iz baterije može uzrokovati iritaciju ili opekline.
 - e) **Ne koristite oštećene ili izmijenjene alate ili pakete baterija.** Oštećene ili izmijenjene baterije mogu se ponašati nepredvidivo, što može uzrokovati požar, eksploziju i opasnost od ozljeda.
 - f) **Alat ili paket baterija ne izlažite vatri ili previsokoj temperaturi.** Izlaganje vatri ili temperaturama iznad 130 °C može uzrokovati eksploziju.
 - g) **Sljedite sve upute za punjenje i ne punite paket baterija ili alat izvan temperaturnog raspona navedenog u uputama.** Nepravilno punjenje ili punjenje pri temperaturama izvan navedenog raspona može oštetiti bateriju i povećati rizik od požara.
- ## 6. SERVIS
- a) **Električni alat mora servisirati osoba kvalificirana za popravak, i pritom koristiti samo identične rezervne dijelove.** Time se osigurava održavanje sigurnosti električnog alata.
 - b) **Nikada ne servisirajte oštećene pakete baterija.** Servisiranje paketa baterija smije obavljati samo proizvođač ili ovlašteni serviser.

Sigurnosne upute za kružne pile

Postupci rezanja

- **▲ OPASNOST! Ruke držite podalje od područja rezanja i oštrice. Držite vašu drugu ruku na pomoćnoj ručki ili na kućištu motora.** Ako objema rukama držite pilu, oštrica ih ne može porezati.
- **Nemojte dosezati ispod izratka.** Štitnik vas ne može zaštititi od oštrice ispod izratka.
- **Podesite dubinu reza prema debljini izratka.** Manje od jednog punog zupca oštrice treba biti vidljivo ispod izratka.
- **Nikada ne držite izradak u rukama ili preko nogu dok ga režete. Osigurajte izradak na stabilnoj podlozi.** Važno je prikladno učvrstiti izradak kako biste maksimalno umanjili moguću izloženost tijela, zaglavljivanje oštrice ili gubitak kontrole.
- **Električni alat držite za izolirane površine za hvatanje prilikom obavljanja za hvata pri kojima pribor za rezanje mogu doći u kontakt sa skrivenim žicama.** Pribor za rezanje u kontaktu sa žicom pod naponom mogu pod napon staviti izložene metalne dijelove električnog alata, i uzrokovati strujni udar.
- **Prilikom rezanja po dužini uvijek koristite vodilicu za rezanje ili ravnu vodilicu.** To povećava preciznost reza i umanjuje opasnost od zaglavljivanja oštrice.
- **Uvijek koristite oštrice odgovarajuće veličine i oblika (dijamantne naspram okrugle) za otvore za osovinu.** Oštrice koje se ne podudaraju s montažnom opremom pile će raditi izvan središta, što može rezultirati gubitkom kontrole.
- **Nikada ne koristite oštećene ili neispravne podloške za oštricu ili vijke.** Podloške oštrice i vijci su posebno koncipirani za vašu pilu, za optimalni učinak i sigurnost pri radu.

Povratni udar i upozorenja s time u vezi

Povratni udar je nagla reakcija na uglavljenu, blokiranu ili nepravilno poravnatu oštricu, koji dovodi do iznenadnog podizanja pile i njenog izletanja iz izratka prema osobi koja rukuje uređajem.

Kada je oštrica uglavljena ili blokirana čvrsto zatvorenim rezom, oštrica se zaustavlja, a reakcija motora brzo gura jedinicu prema natrag prema osobi koja rukuje uređajem.

Ako se oštrica iskri ili nepravilno poravna tijekom rezanja, zubi na stražnjoj strani oštrice mogu se zabiti u gornju površinu drva, uzrokujući da oštrica iskoči iz reza i skoči natrag prema osobi koja rukuje uređajem.

Povratni udar je rezultat pogrešnog korištenja električnog alata i/ili neispravnog pridržavanja postupaka ili uvjeta i može biti izbjegnut urednim mjerama opreza kao što je dolje navedeno.

- **Čvrsto držite objema rukama pilu i pozicionirajte vaše ruke tako da se oduprete silama povratnog udara. Pozicionirajte vaše tijelo na obje strane oštrice, ali ne u jednoj ravni s oštricom.** Povratni udar može dovesti do toga da pila bude odbačena prema natrag, ali sile povratnog udara mogu biti kontrolirane od strane operatera, ako se poduzmu odgovarajuće mjere opreza.
- **Ako se oštrica zaglavi ili ako prekidate rezanje iz nekog razloga, pustite prekiđač i mirno držite pilu u materijalu sve dok se oštrica potpuno ne zaustavi. Nikada ne pokušavajte ukloniti pilu iz izratka ili povući pilu prema natrag dok se oštrica okreće, u protivnom može doći do povratnog udara.** Istražite i poduzmite odgovarajuće mjere kako biste eliminirali uzrok zapinjanja oštrice.
- **Kada ponovo pokrećete pilu u izratku, centrirajte oštricu u rezu tako, da zupci pile ne zahvaćaju materijal.** Ako se oštrica zaglavi, ona može biti izbačena ili odbačena iz izratka, kada ponovo pokrenete pilu.
- **Podržite velike panele kako biste smanjili rizik od stezanja oštrice i povratnog udara.** Veliki paneli su sklони da se saviju pod vlastitom težinom. Potpore moraju biti postavljene ispod panela blizu linije rezanja i blizu ruba panela.
- **Ne koristite tupe ili oštećene oštrice.** Nenaoštrene ili neispravno postavljene oštrice dovode do uskog reza i tako do velikog trenja, zaglavlivanja oštrice i povratnog udara.
- **Zaključavajuće poluge za podešavanje dubine i nagiba oštrice moraju biti čvrsto pričvršćene prije izvođenja reza.** Ako dođe do pomaknuća podešenosti oštrice tijekom rezanja, može se dogoditi zaglavlivanje i povratni udar.
- **Budite posebno oprezni kada režete u postojećim zidovima ili drugim slije-**

pim područjima. Prodiruća oštrica može zahvatiti predmete koji mogu izazvati povratni udar.

Funkcija donje zaštite

- **Provjerite donju zaštitu da se pravilno zatvara prije svake uporabe. Ne radite pilom kada donja zaštita ne može slobodno kretati i trenutno se zatvoriti. Nikada nemojte pričvrstiti kopčama ili zavezati donju zaštitu u otvorenom položaju.** Ako pila slučajno padne, donja zaštita se može saviti. Dignite donju zaštitu pomoću ručke za povlačenje i provjerite da se slobodno kreće te da ne dodiruje oštricu ili bilo koji drugi dio, u svim kutovima i dubinama reza.
- **Provjerite rad opruge donje zaštite. Ako zaštita i opruga ne rade ispravno, morate ih servisirati prije uporabe.** Donja zaštita može sporo raditi zbog oštećenih dijelova, naljepaka ili nakupljanja otpada.
- **Donja zaštita se može ručno povući samo za posebne rezove poput "potapanja" i "složenih rezova".** Dignite donju zaštitu pomoću ručke za povlačenje i čim oštrica uđe u materijal, donja zaštita se mora pustiti. Za sve ostale rezove donja zaštita bi trebala automatski raditi.
- **Uvijek pazite da donja zaštita pokriva oštricu prije nego što položite pilu na radni stol ili pod.** Nezaštićena i rotirajuća oštrica uzrokovat će da pila ide unatrag, režući što god joj se nađe na putu. Vodite računa o vremenu koje oštrici treba da se zaustavi nakon puštanja poluge.

Dodatne sigurnosne napomene

- **Izbjegavajte pregrijavanje vrhova zubača lista pile.**
- **Prilikom piljenja plastike izbjegavajte topljenje plastike.**
- **Obratite pozornost na maksimalnu rezu dubinu. (vidi Tehnički podaci)**
- **Prilikom piljenja nosite masku za zaštitu od prašine.**
- **Uvijek nosite zaštitu za sluh!**
- **Koristite samo dijelove pribora koje je preporučio PARKSIDE.** Neprikladni dijelovi pribora mogu dovesti do strujnog udara ili požara.

Preostali rizici

Čak i ako ispravno rukujete ovim uređajem, i dalje postoje preostali rizici. Sljedeće opasnosti mogu se pojaviti u vezi s dizajnom i konstrukcijom ovog uređaja:

- Oštećenja očiju ako se ne nosi odgovarajuća zaštita za oči.
- Oštećenje sluha ako se ne nosi prikladna zaštita za sluh.
- Štete po zdravlje koje proizlaze iz vibracija šake i ruke, ako uređaj koristite duže vrijeme ili ga ne navodite i ne održavate na odgovarajući način.
- Posjekotine

⚠ UPOZORENJE! Opasnost uslijed elektromagnetnog polja koje se stvara dok je uređaj u pogonu. Ovo polje može pod određenim okolnostima ometati aktivne ili pasivne medicinske implantate. Kako bi se smanjio rizik od ozbiljnih ili smrtonosnih ozljeda, preporučujemo osobama s medicinskim implantatima da se prije rukovanja uređajem posavjetuju sa svojim liječnikom ili proizvođačem implantata.

Priprema

⚠ UPOZORENJE! Opasnost od ozljeda zbog neželjenog pokretanja uređaja. Bateriju umetnite u uređaj tek kada je uređaj potpuno spreman za rad.

Upravljački dijelovi

Prije prvog pogona uređaja upoznajte njegove upravljačke dijelove.

- **Blokada uključivanja (1)**
 - Blokira prekidač za uključivanje / isključivanje protiv nenamjernog aktiviranja.
 - Otključavanje: Pritisnite
- **Prekidač za uključivanje / isključivanje (2)**
 - Uključivanje: Pritisnite
 - Isključivanje: Pustite
- **Tipka za broj okretaja (32)**
 - Prebacivanje stupnja broja okretaja
1 \triangleq najniži stupanj broja okretaja
6 \triangleq najviši stupanj broja okretaja
- **Vodeći utor (43)**
 - Pomaže pri usmjeravanju uređaja ravno.

- Dostupno samo za sljedeće kutove rezanja: 0°, 45°

Montiranje i demontiranje lista pile



⚠ OPREZ! Opasnost od ozljeda u slučaju dodirivanja lista pile. Nosite zaštitne rukavice tijekom rukovanja listom pile.

Pretpostavke

- Nikada nemojte koristiti brusnu ploču. Brzina i sigurnosni uređaji kružne pile nisu prikladni za brusne ploče.
- Odaberite odgovarajući list pile prema materijalu koji želite piliti.
- Listovi pile namijenjeni za rezanje drva ili sličnih materijala moraju biti u skladu s normom EN 847-1.
- Upotrebljavajte isključivo listove pile promjera u skladu s natpisima na pili.
- Upotrebljavajte isključivo listove pile s maksimalnim promjerom: 190 mm
- Upotrebljavajte isključivo listove pile čija oznaka broja okretaja odgovara navedenom broju okretaja vašeg uređaja ili je veća od toga.
- Oznaka minimalnog broja okretaja lista pile: 6000 min⁻¹
- List pile nema vidljivih pukotina. Puknute rezne ploče za kružne pile moraju se zamijeniti (popravlak nije dopušten).
- Stezne površine su bez prljavštine, masti, ulja i vode.
- Za podešavanje promjera provrta reznih listova kružnih pila na promjer vretena stroja smiju se koristiti samo čvrsto pričvršćeni prsteni, npr. utisnuti prsteni ili trajno spojeni prsteni. Korištenje otpuštenih prstena nije dopuštena.

Potreban alat

- Imbus ključ (6)

Postupak

1. Izvadite baterije iz uređaja.
2. Postavite dubinu reza tako da se vijak za fiksiranje zaustavi na vrhu ljestvice.
3. Pritisnite i držite blokadu osovine (15).
4. Otpustite stezni vijak (24) šesterokutnim ključem (6). Možete pustiti blokadu osovine (15).

- Zakrenite zaštitnu kupolu natrag pomoću poluge za povlačenje (25) i držite zaštitnu kupolu u tom položaju.
- Demontiranje:** Uklonite steznu prirubnicu i list pile s prihvatne prirubnice (42).
Montiranje: Postavite list pile na prihvatnu prirubnicu (42).
Smjer okretanja lista pile mora odgovarati strelici smjera okretanja (27).
- Pustite zaštitnu kupolu da se vrati u zaštitni položaj.
- Postavite steznu prirubnicu (23).
Glatka strana stezne prirubnice mora biti vidljiva.
- Pritisnite i držite blokadu osovine (15).
- Pritegnite stezni vijak (24) šesterokutnim ključem (6). Možete pustiti blokadu osovine (15).
Nije dopušteno produljivanje ključa ili za-
tezanje pomoću udaraca čekićem.

Korištenje paralelnog graničnika

Paralelni graničnik se može montirati na obje strane uređaja. Mora proći barem kroz držač s vijkom za fiksiranje.

Montiranje paralelnog graničnika (slika C)

- Otpustite vijak za fiksiranje (11).
- Gurnite paralelni graničnik (18) u prihvatnik (10) s vijkom za fiksiranje (11).
- Zategnite vijak za fiksiranje (11).

Skidanje paralelnog graničnika (slika C)

- Otpustite vijak za fiksiranje (11).
- Izvcite paralelni graničnik (18) iz prihvata (10).

Podešavanje paralelnog graničnika (slika C)

- Otpustite vijak za fiksiranje (11).
- Podesite širinu rezanja pomoću utora vodilice (43).
Za veće udaljenosti, paralelni graničnik drži samo držač s vijkom za fiksiranje.
- Zategnite vijak za fiksiranje (11).
- Napravite probni rez, provjerite širinu reza i po potrebi ispravite položaj paralelnog graničnika (18).

Provjerite funkciju zaštitne kupole

Napomene

- Ako funkcija zaštitne haube nije ispravna, uređaj ne pustite u rad i kontaktirajte naš servisni centar.

- ⚠ OPREZ!** Zaštitna kupola (21) ne smije zapinjati. Prilikom puštanja poluge za povlačenje (25) zaštitna kupola (21) mora se automatski vratiti u početni položaj.

Postupak

- Povucite polugu za povlačenje (25) prema natrag zaštitne kupole (21) do kraja.

Podešavanje dubine reza

Napomene

- Možete beskonačno podešavati dubinu rezanja: 0 mm–62,5 mm
- Dubina reza podesite za oko 3 mm veću u odnosu na debljinu materijala. Na taj ćete način ostvariti čisti rez.
- Ljestvica za podešavanje kuta rezanja vrijedi samo za okomite rezove (0°). Za druge kutove rezanja, na odgovarajući način povećajte dubinu rezanja.

Postupak

- Izvadite baterije iz uređaja.
- Otpustite ručicu za blokadu (7) podešavanja dubine reza.
- Postavite željenu dubinu rezanja na skali (5). Gornji rub oznake za očitavanje (4) pokazuje postavljenu vrijednost.
- Pritisnite prekidač za uključivanje / isključivanje (7).

Kosi rezovi

Napomene

- Možete beskonačno podešavati kut rezanja: 0°–48°
- Za kutove između 0° i 45° nema utora.
- Što je veći kut rezanja, to je manja najveća dubina rezanja.

Postupak

- Izvadite baterije iz uređaja.
- Otpustite vijak za fiksiranje (14, 26) postavke dubine rezanja.
- Postavite željeni kut rezanja na skali (13). Gornji rub oznake za očitavanje (12) pokazuje postavljenu vrijednost.
- Zategnite vijak za fiksiranje (14, 26).
NAPOMENA! Okrenite gumb za podešavanje (41), da biste graničnik reznog kuta podesili za kut između 45° i 48°.

Vanjski usisivač prašine

- ⚠ OPREZ!** Opasnost po zdravlje od prašine. Prašina od tvrdog drveta može izazvati rak.

Spojite uređaj na odgovarajući uređaj za usisavanje klase M.

Priključivanje vanjskog usisivača prašine (slika B)

1. Priključite prikladan usisivač prašine (nije uključeno) na otvor za izbacivanje piljevine (29).
2. Ako vanjski usisivač prašine ne odgovara, dodatno možete koristiti redukcijski element (17).

Skidanje vanjskog usisivača prašine (slika B)

1. Skinite usisivač prašine s otvora za izbacivanje piljevine (29).
2. Skinite redukcijski element (17).

Provjera stanja napunjenosti baterije

LED indikatori	Značenje
----------------	----------

crven, narančast, zelen	Baterija napunjena
-------------------------	--------------------

crven, narančast	Baterija je djelomično napunjena
------------------	----------------------------------

crven	Baterija treba biti napunjena
-------	-------------------------------

1. Pritisnite tipku (39) pored indikatora stanja napunjenosti (38) na bateriji (37). LED indikatori na indikatoru stanja napunjenosti pokazuju stanje napunjenosti baterije.
2. Napunite bateriju (37) kada svijetli samo još crveni LED indikator stanja napunjenosti (38).

Napunite bateriju

Vidi i upute za uporabu punjača.

Napomene

- Zagrijanu bateriju prije punjenja ostavite da se ohladi.
- Bateriju na duže vrijeme ne izlažite izravnoj sunčevoj svjetlosti ili temperatura-
ma ≤ 50 °C. Posebno izbjegavajte stavljanje na radijatore ili skladištenje u vozilima parkiranim na suncu.

Postupak

1. Ako je potrebno, izvadite bateriju (37) iz uređaja.
2. Gurnite bateriju u otvor za punjenje na punjaču (35).
3. Priključite punjač na zidnu utičnicu.
4. Nakon uspješnog punjenja odvojite punjač s mreže.

5. Izvucite bateriju iz otvora za punjenje.

Pogon

Umetanje i vađenje baterije

▲ UPOZORENJE! Opasnost od ozljeda zbog neželjenog pokretanja uređaja. Bateriju umetnite u uređaj tek kada je uređaj potpuno spreman za rad.

NAPOMENA! Opasnost od oštećenja! Pogrešna baterija može oštetiti uređaj i bateriju.

Umetanje baterija

1. Gurnite obje baterije (37) duž šina vodilice u držač baterije (28).
Baterije se čujno zaključavaju.

Vađenje baterija

1. Pritisnite i držite deblokadu baterije (36) na bateriji (37).
2. Izvucite baterije iz držača baterija (28).

Upute za piljenje

- Ne smijete prekoračiti maksimalan broj okretaja naveden na alatu. Ako je navedeno, područje broja okretaja mora biti poštovano.
- Radove održavanja i promjena reznih ploča kružnih pila trebaju izvoditi samo stručnjaci, odnosno osoba sa stručnim obrazovanjem i iskustvom, koja poznaje zahtjeve u pogledu konstrukcije i oblikovanja i kojoj su poznati potrebni stupnjevi sigurnosti.

Piljenje (bez šine vodilice)

Piljenje pod pravim kutom

1. Uređaj s obje ruke čvrsto držite, s jednom rukom na ručki (3) i drugom rukom na lučnoj ručki (16).
2. Uključite uređaj (vidi *Uključivanje i isključivanje*, S. 91).
3. Postavite uređaj s prednjim dijelom osnovne ploče (8) na izradak.
4. Pilite umjerenim pritiskom prema naprijed - nikada prema natrag.

Kosi rezovi do 45 °

▲ UPOZORENJE! Bočni pomak tijekom rezanja može dovesti do zaglavljivanja lista pile i time do povratnog udara.

1. Postavite željeni kut rezanja (*Kosi rezovi*, S. 89).

2. Uređaj s obje ruke čvrsto držite, s jednom rukom na ručki (3) i drugom rukom na lučnoj ručki (16).
3. Uključite uređaj (vidi *Uključivanje i isključivanje*, S. 91).
4. Postavite uređaj s prednjim dijelom osnovne ploče (8) na izradak.
5. Pilite umjerenim pritiskom prema naprijed - nikada prema natrag.

Piljenje (sa šinom vodilice)

NAPOMENA! Šina vodilice nije uključena u opsegu isporuke, već se može nabaviti dodatno (npr. Parkside PTSZ 70 A1).

▲ UPOZORENJE! List pile ne smije dodirivati izradak prilikom uključivanja.

Piljenje pod pravim kutom

1. Postavite šinu vodilicu sa crnom gumenom usnom okrenutom prema dolje na izradak.
2. Fiksirajte šinu vodilice na izradak.
3. Postavite uređaj s utorom (40) na šinu vodilice.
4. Okrenite oba vijka za podešavanje (9) tako da uređaj glatko klizi bez lupkanja.
5. Uređaj s obje ruke čvrsto držite, s jednom rukom na ručki (3) i drugom rukom na lučnoj ručki (16).
6. Uključite uređaj (vidi *Uključivanje i isključivanje*, S. 91).
7. Postavite uređaj s prednjim dijelom osnovne ploče (8) na izradak.
8. Pilite umjerenim pritiskom prema naprijed - nikada prema natrag.

Kosi rezovi do 45 °

1. Postavite šinu vodilicu sa crnom gumenom usnom okrenutom prema dolje na izradak.
2. Fiksirajte šinu vodilice na izradak.
3. Postavite uređaj s utorom (40) na šinu vodilice.
4. Postavite željeni kut rezanja (*Kosi rezovi*, S. 89)
5. Uređaj s obje ruke čvrsto držite, s jednom rukom na ručki (3) i drugom rukom na lučnoj ručki (16).
6. Uključite uređaj (vidi *Uključivanje i isključivanje*, S. 91).
7. Postavite uređaj s prednjim dijelom osnovne ploče (8) na izradak.
8. Pilite umjerenim pritiskom prema naprijed - nikada prema natrag.

Odabir broj okretaja



Preko tipke za broj okretaja (32) možete izabrati jedan od stupnjeva rada u praznom hodu ili ECO način rada, prije nego pokrenete uređaj.

Uključivanje i isključivanje

Uključivanje

1. Umetnite bateriju (37) u uređaj.
2. Pritisnite i držite blokadu uključivanja (1).
3. Pritisnite i držite prekidač za uključivanje / isključivanje (2).
LED radno svjetlo (44) svijetli.
4. Pričekajte da uređaj postigne puni broj okretaja.

Isključivanje

1. Pustite prekidač za uključivanje/isključivanje (2).
LED radno svjetlo se gasi nakon otprilike 10 sekundi.
2. List pile izvucite iz reza tek kada se potpuno zaustavi.
3. Izvadite bateriju (37) iz uređaja ako uređaj ostavljate bez nadzora ili kada završite s radom.

Indikator opterećenja

U radu se preko indikatora stanja napunjenosti (38) prikazuje opterećenje uređaja.

Opterećenje	LED indikatori
nisko	svijetle zeleni LED indikatori
srednje	svijetle žuti LED indikatori
visoko	svijetle crveni LED indikatori

Indikator preopterećenja

Indikator preopterećenja (33) pokazuje kada prijeti nastanak štete na uređaju. Uređaj se onda automatski isključuje.

Transport

Napomene

- Isključite uređaj.
- Provjerite da su svi pokretni dijelovi potpuno zaustavljeni.
- Izvadite baterije iz uređaja.
- Uvjerite se da zaštitna kupola (21) potpuno pokriva list kružne pile (22).

- Uređaj uvijek nosite držeći ga za ručku (3) ili koristite kovčeg za čuvanje (20) koji je u opsegu isporuke.

Čišćenje, održavanje i skladištenje

▲ UPOZORENJE! Opasnost od ozljeda zbog neželjenog pokretanja uređaja. Zaštitite se tijekom radova održavanja i čišćenja. Isključite uređaj i izvadite bateriju (37).

Radove na održavanju i popravke koji nisu opisani u ovim uputama za uporabu mora obaviti naš servisni centar. Koristite samo originalne rezervne dijelove.

Čišćenje

▲ UPOZORENJE! Strujni udar! Nikada ne prskajte uređaj vodom.

NAPOMENA! Opasnost od oštećenja. Kemijske tvari mogu oštetiti plastične dijelove uređaja. Ne koristite sredstva za čišćenje niti otapala.

- Otvore za ventilaciju, kućište motora i ručke držite čistima. Za čišćenje koristite vlažnu krpnu ili četku.
- Površine onečišćene smolom pokušajte očistiti dobro ožetom, vlažnom, mlakom krpom. Pazite da voda ne dospije u unutrašnjost kućišta! Alternativno možete koristiti specijalno sredstvo za čišćenje (za rastvaranje smole) ili višenamjenski sprej. Pridržavajte se sigurnosnih napomena i napomena proizvođača posebnog sredstva za čišćenje / višenamjenskog spreja.
- **▲ OPREZ!** Osobne ozljede! Očistite zaštitnu kupolu od nakupljenih ostataka pijljevine koji bi u protivnom mogli narušiti funkcioniranje zaštitnog sustava. U idealnom slučaju, čišćenje obavite komprimiranim zrakom. Pritom koristite prikladnu zaštitu za oči i dišne puteve.

Čišćenje lista kružne pile

Alate morate redovno očistiti. Dijelove alata od legure lakih metala, na primjer sa smolom, smijete čistiti samo otapalima, koja ne ometaju mehanička svojstva ovih materijala.

Održavanje

Uređaj ne treba održavati.

Održavanje listova kružne pile

Radove održavanja i promjena reznih ploča kružnih pila trebaju izvoditi samo stručnjaci, odnosno osoba sa stručnim obrazovanjem i iskustvom, koja poznaje zahtjeve u pogledu konstrukcije i oblikovanja i kojoj su poznati potrebni stupnjevi sigurnosti.

Skladištenje

Skladištite uređaj i pribor uvijek:

- čisto
- suho
- zaštićeno od prašine
- U priloženom kovčegu za čuvanje (20)
- izvan dohvata djece

Uređaji s baterijom:

- Temperatura skladištenja baterije i uređaja iznosi između 15 °C i 25 °C. Izbjegavajte ekstremnu hladnoću ili vrućinu tijekom skladištenja. To može uzrokovati gubitak učinka baterije ili njezino oštećenje.
- Prije duljeg skladištenja (npr. tijekom zime) bateriju izvadite iz uređaja (obratite pozornost na zasebne upute za uporabu baterije i punjača).

Zbrinjavanje / zaštita okoliša

Izvadite baterije iz uređaja i uređaj, bateriju, pribor i ambalažu reciklirajte na ekološki prihvatljiv način.



Električni uređaji ne spadaju u kućni otpad.

Simbol prekrížene kante za smeće na kotačićima znači da se ovaj proizvod ne smije odlagati kao nerazvrstani komunalni otpad na kraju njegovog vijeka trajanja.

Smjernica 2012/19/EU o električnim i elektronskim starim uređajima:

Potrošači imaju zakonsku obvezu električne i elektronske uređaje na kraju njihovog radnog vijeka zbrinuti kroz ekološki ispravnu reciklažu. Na taj način se osigurava iskorištavanje neškodljivo za okoliš i resurse.

Ovisno o tome koje se nacionalno pravo primjenjuje možete imate sljedeće mogućnosti:

- vratiti na prodajno mjesto,
- predati na službenom sabirnom mjestu,
- poslati natrag proizvođaču/distributeru.

To se ne odnosi na dijelove pribora priložene starim uređajima, niti na pomoćne dijelove bez elektronskih sastavnih dijelova.

Baterije zbrinite na ekološki prihvatljiv način



Bateriju ne bacajte u kućni otpad, u vatru (opasnost od eksplozije) ili u vodu. Oštećene baterije mogu oštetiti okoliš i zdravlje ljudi uslijed istjecanja otrovnih plinova ili tekućina.

Neispravne ili iskorištene baterije dužni ste zbrinuti na ekološki prihvatljiv način.

- Ne otvarajte baterije i izbjegavajte mehaničko oštećenje baterija. Postoji opasnost od kratkog spoja i može doći do izlaženja isparenja nadražujućih za dišne putove.
- Iz sigurnosnih razloga, baterije treba isprazniti prije odlaganja.
- Zalijepite polove kako biste izbjegli kratke spojeve.
- Baterije zbrinite na maloprodajnim mjestima ili sabirnim mjestima.
- **Oštećene baterije**
Baterijama s vanjskim oštećenjima rukujte posebno pažljivo!
 - Ne dirajte oštećene baterije golim rukama.
 - Ako ne možete zalijepiti terminale, stavite baterije pojedinačno u plastičnu vrećicu.
 - Oštećene baterije pojedinačno stavite u nezapaljiv spremnik koji se može zatvoriti i koji se može napuniti pijeskom.
 - Oštećene baterije odnesite na sabirno mjesto s kvalificiranim osobljem.

Servis

Garancija

Dragi kupci,

Na ovaj proizvod dobivate jamstvo u trajanju od 5 godina od datuma kupnje. U slučaju nedostataka ovog proizvoda u odnosu na prodavača proizvoda imate zakonska prava. Ta zakonska prava se ne ograničavaju preko našeg u nastavku navedenog jamstva.

Uvjeti jamstva

Jamstveni rok započinje danom kupnje. Molimo dobro sačuvajte originalni blagajnički račun. Ovaj dokument je potreban radi dokaza kupnje. Ako unutar pet godina od datuma kupnje ovog proizvoda dođe do pogreške u

materijalu ili u izradi, mi ćemo proizvod - po našem izboru - besplatno popraviti ili zamijeniti. Ovo jamstvo pretpostavlja, da unutar petogodišnjeg roka neispravan uređaj i dokaz o kupnji (blagajnički račun) predočite i pismeno ukratko opišete u čemu se sastoji greška i kada se pojavila.

Ako je kvar pokriven našim jamstvom, primiti ćete popravljenu ili novi proizvod. Popravkom ili zamjenom proizvoda ne započinje novi vremenski rok jamstva.

Jamstveni rok i zakonska prava za nedostatke

Jamstveni rok zbog jamstva neće biti produžen. To vrijedi i za zamijenjene i popravljene dijelove. Eventualno već za vrijeme kupnje prisutne štete i nedostaci moraju biti javljene odmah nakon raspakiranja. Popravci nakon isteka jamstvenog roka se moraju platiti.

Opseg jamstva

Proizvod je proizveden sukladno strogim smjernicama za kvalitetu i prije isporuke je brižljivo kontroliran.

Jamstvo vrijedi za greške u materijalu ili u izradi. Ovo jamstvo se ne odnosi na dijelove proizvoda, koji su izloženi normalnom trošenju i stoga se mogu smatrati potrošnim dijelovima (npr. List pile) niti na oštećenje lomljivih dijelova.

Ovo jamstvo propada, kada dođe do oštećenja ili nenamjenske uporabe proizvoda ili kada se ne vrši održavanje proizvoda. Za namjensku uporabu proizvoda morate točno poštivati sve naputke navedene u uputama za uporabu. Namjenske uporabe i radnje, koje se u uputama za uporabu izričito ne preporučuju ili na koje se upozorava, obavezno trebate izbjegavati.

Proizvod je namijenjen samo za privatnu, a ne za komercijalnu uporabu. Jamstvo prestaje vrijediti u slučaju zloruporabe i nestručnog rukovanja, upotrebe sile i intervencija koje nije izvršio naš ovlašten servis.

Obrada u slučaju jamstvenog zahtjeva

Da bi bila osigurana brza obrada Vašeg problema, molimo slijedite ove napomene:

- Molimo da za sve upite blagajnički račun i broj artikla (npr. IAN 506403_2507) držite pripremljene kao dokaz o kupnji.
- Broj artikla možete pronaći na tipskoj ploči proizvoda, na gravuri na proizvodu, na naslovnoj stranici uputa za uporabu (dolje lijevo) ili na naljepnici na stražnjoj ili donjoj strani proizvoda.

- Ako dođe do funkcionalnih grešaka ili drugih nedostataka, molimo prvo **telefonski** ili koristite naš **obrazac za kontakt**, koji možete pronaći na *parkside-diy.com* u kategoriji **Usluga** kontaktirajte servisni centar naveden u nastavku.
- Nakon konzultacije s našim servisnim centrom, proizvod koji je evidentiran kao neispravan, uz prilažanje računa o kupnji (račun) s naznakom o kakvom se kvaru radi i kada je nastao, možete besplatno poslati na adresu servisa koju ste dobili. U svrhu izbjegavanja problema prijema i dodatnih troškova obavezno koristite samo adresu koju ćemo Vam priopćiti. Uvjerite se da pošiljka nije skupna, glomazna, ekspresna ili neka druga posebna roba. Molimo Vas da proizvod pošaljete zajedno sa svim prilikom kupnje priloženim dijelovima pribora i da se pobrinete za dovoljno sigurnu transportnu ambalažu.



Ove i mnoge druge priručnike možete pogledati i preuzeti na *parkside-diy.com*. Ovaj QR

kôd vodi vas izravno na *parkside-diy.com*. Odaberite svoju državu i potražite upute za uporabu pomoću obrasca za pretraživanje. Unosom broja artikla (IAN) 506403_2507 možete otvoriti svoje upute za uporabu.

Servis popravka

Za popravke **koji nisu obuhvaćeni jamstvom**, obratite se servisnom centru. Tamo će Vam rado izraditi predračun troškova.

- Možemo obraditi samo uređaje, koji su dovoljno pakirani i koji su poslani uz plaćanje poštarine.

Napomena: Molimo pošaljite nam Vaš uređaj očišćen uz opis nedostatka na adresu navedenu od strane servisnog centra.

- Neće biti primljeni uređaji koji se šalju uz obavezu plaćanja - ekspresno ili drugim oblicima slanja.
- Mi zbrinjavamo vaše poslane defektne uređaje besplatno.

Service-Center



Servis Hrvatska
Tel.: 0800 805933
Kontakt obrazac na
parkside-diy.com
IAN 506403_2507

Uvoznik

Molimo obratite pozornost na to, da sljedeća adresa nije servisna adresa. Prvo kontaktirajte gore navedeni servisni centar.

Grizzly Tools GmbH & Co. KG
Stockstädter Str. 20
63762 Großostheim
NJEMAČKA
www.grizzlytools.de

Rezervni dijelovi i pribor

Rezervne dijelove i pribor dostupni su na www.grizzlytools.shop. Ukoliko u postupku vaše narudžbe dođe do problema, molimo kontaktirajte nas preko naše online trgovine. U slučaju dodatnih pitanja obratite se: *Service-Center*, S. 94

Poz. br.	Ime	Narudžba br
17	Redukcijski element	91110340
18	Paralelni graničnik	91110345
22	List pile	13800416

Prijevod originalne EU izjave o sukladnosti

Proizvod: **Aku ručna kružna pila**

Model: **PPHKSA 40-Li B2**

Serijski broj: 000001-035300

Predmet navedene izjave u skladu je s mjerodavnim zakonodavstvom Unije o usklađivanju:

**2006/42/EC • 2014/30/EU • 2011/65/EU & (EU) 2015/863
Proizvod s baterijom Smart PAPS 204 A1/
Smart PAPS 208 A1: 2014/53/EU (umjesto 2014/30/EU)**

Gore opisan predmet izjave u skladu je s Direktivom 2011/65/EU Europskog parlamenta i Vijeća od 8. lipnja 2011. O ograničavanju uporabe određenih opasnih tvari u električnoj i elektro-
ničkoj opremi.

Kako bi se osigurala sukladnost, primijenjeni su sljedeći usklađeni standardi, kao i nacionalni standardi i propisi:

**EN 62841-1:2015/A11:2022 • EN 62841-2-5:2014 • EN 847-1:2017
EN IEC 55014-1:2021 • EN IEC 55014-2:2021 • EN IEC 63000:2018
EN 62471:2008 • IEC 62471:2006 (First Edition)
Proizvod s baterijom Smart PAPS 204 A1/Smart PAPS 208 A1:
EN 301 489-1 V2.2.3:2019 • EN 301 489-17 V3.3.1:2024
• EN 300 328 V2.2.2:2019 • EN 50663:2017**

Ova izjava sukladnosti izdaje se na isključivu odgovornost proizvođača:



Grizzly Tools GmbH & Co. KG
Stockstädter Str. 20
63762 Großostheim
NJEMAČKA
28.12.2025

Christian Frank
Ovlašteni predstavnik za dokumentaciju

Pregled sadržaja

Uvod.....	96
Namenska upotreba.....	96
Obim isporuke/pribor.....	96
Pregled.....	97
Opis funkcija.....	97
Tehnički podaci.....	97
Bezbednosne napomene.....	98
Značenje bezbednosnih napomena.....	98
Slikovne oznake i simboli.....	98
Opšta bezbednosna upozorenja u vezi sa električnim alatom.....	99
Bezbednosna uputstva za kružne testere.....	101
Preostali rizici.....	103
Priprema.....	103
Upravljački elementi.....	103
Montaža i demontaža lista testere.....	104
Upotreba paralelnog graničnika.....	104
Provera funkcije zaštitnog poklopca.....	105
Podešavanje dubine reza.....	105
Kosi rezovi.....	105
Eksterni usisivač prašine.....	105
Provera stanja napunjenosti akumulatora.....	105
Punjenje akumulatora.....	105
Rad.....	106
Umetanje i vađenje akumulatora.....	106
Napomene za rezanje.....	106
Predbiranje broja obrtaja.....	107
Uključivanje i isključivanje.....	107
Indikator opterećenja.....	107
Transport.....	107
Čišćenje, održavanje i skladištenje.....	107
Čišćenje.....	107
Održavanje.....	108
Održavanje listova kružne testere.....	108
Skladištenje.....	108
Odlaganje/zaštita životne sredine.....	108
Odlaganje akumulatora na ekološki prihvatljiv način.....	108
Kako izjaviti reklamaciju?.....	109
Rezervni delovi i pribor.....	109
Prevod originalne EU deklaracije o usklađenosti.....	109
Garancija / Garantni list.....	111
Eksplodirani pogled.....	219

Uvod

Čestitamo na kupovini Vaše nove akumulatorske cirkularne testere (u nastavku je naveden kao uređaj ili električni alat). Time ste se odlučili za kvalitetan uređaj. Kvalitet ovog uređaja je kontrolisan tokom proizvodnje i sprovedena je završna kontrola. Na taj način je obezbeđena funkcionalnost Vašeg uređaja.



Uputstvo za upotrebu je sastavni deo ovog uređaja. Ono sadrži važne napomene za bezbednost, upotrebu i odlaganje. Pažljivo pročitajte uputstvo za upotrebu. Upoznajte se sa elementima za rukovanje i ispravnom upotrebom uređaja. Koristite uređaj samo na opisani način i u navedene svrhe. Dobro čuvajte uputstvo za upotrebu i uručite svu dokumentaciju sa proizvodom ako ga prosledite trećim licima.

Namenska upotreba

Uređaj je predviđen isključivo za sledeću upotrebu:

- Rezanje plastike, drveta i lakih građevinskih materijala na čvrstoj podlozi
- Rezanje ravnih rezova, kao i rezovi pod uglom (samo drvo i plastika) do 45°
- Radite samo u suvim prostorijama.

Poštujte napomene o tipovima lista testere. Svaka druga upotreba, koja nije izričito dozvoljena u ovom uputstvu za upotrebu, može da predstavlja ozbiljnu opasnost za korisnika i da dovede do oštećenja uređaja. Rukovalac ili korisnik uređaja snosi odgovornost za nezgode ili telesne povrede ili štete na imovini drugih ljudi. Uređaj je namenjen za primenu u oblasti „Uradi sam“. Uređaj nije koncipiran za trajnu komercijalnu primenu. Kod komercijalne upotrebe garancija prestaje da važi. Proizvođač ne snosi odgovornost za oštećenja, koja su posledica nenamenske upotrebe ili pogrešnog rukovanja.

Obim isporuke/pribor

Izvadite uređaj iz ambalaže i proverite obim isporuke.

Propisno odložite ambalažni materijal.

- Aku ručna kružna testera
- 1 List testere (prethodno montiran)
- 1 Imbus ključ (nalazi se na uređaju)

- Redukcioni element
- Paralelni graničnik
- Kofer za čuvanje
- Prevod originalnog uputstva

Akumulator i punjač nisu uključeni u obimu isporuke.

Pregled

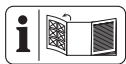

Ilustracije uređaja naći ćete na prednjoj i zadnjoj preklapnoj strani.

- 1 Blokada uključivanja
- 2 Prekidač za uključivanje/isključivanje
- 3 Ručka
- 4 Oznaka za očitavanje (Dubina reza)
- 5 Skala (Dubina reza)
- 6 Imbus ključ
- 7 Poluga (Dubina reza)
- 8 Osnovna ploča
- 9 Vijci za podešavanje
- 10 Prihvat (Paralelni graničnik)
- 11 Vijak za fiksiranje (Paralelni graničnik)
- 12 Oznaka za očitavanje (Ugao rezanja)
- 13 Skala (Ugao rezanja)
- 14 Vijak za fiksiranje (Ugao rezanja)
- 15 Blokada vretena
- 16 Dodatna ručka
- 17 Redukcioni element
- 18 Paralelni graničnik
- 19 Skala (Paralelni graničnik)
- 20 Kofer za čuvanje
- 21 Zaštitni poklopac
- 22 List testere
- 23 Stezna prirubnica
- 24 Stezni vijak
- 25 Poluga za povlačenje unazad
- 26 Vijak za fiksiranje (Ugao rezanja)
- 27 Strelica smera obrtanja
- 28 Držač akumulatora
- 29 Izbacivač piljevine
- 30 Indikator stanja napunjenosti na uređaju
- 31 Prikaz Eco
- 32 Taster za broj obrtaja

- 33 Indikator preopoterećenja
- 34 Taster (Indikator stanja napunjenosti na uređaju)
- 35 Punjač
- 36 Debljaka akumulatora
- 37 Akumulator
- 38 Indikator stanja napunjenosti
- 39 Taster (Indikator stanja napunjenosti)
- 40 Žleb
- 41 Dugme za podešavanje

(sl. A)

- 42 Prihvatna prirubnica

(sl. C)

- 43 Urez za zasecanje (0°; 45°)
- 44 Radno LED svetlo

Opis funkcija

Kod cirkularne testere, list kružne testere seče putem rotacionog kretanja. Dubina reza i ugao rezanja su podesivi.

Funkcija upravljačkih elemenata je navedena u sledećim opisima.

Tehnički podaci

Aku ručna kružna testera

..... PPHKSA 40-Li B2

Nominalni napon U 40 V (2×20 V) ==

Težina (bez akumulatora) ≈4,0 kg

Broj obrtaja u praznom hodu n_0 ... 6000 min⁻¹

Dubina reza

– 0° 62,5 mm

– 45° 46,8 mm

– 48° 44,1 mm

Kosi rez 0°–48°

Temperatura ≤50 °C

– Postupak punjenja 4–40 °C

– Rad 4–50 °C

– Skladištenje 15–25 °C

PARKSIDE Performance Smart baterija

Smart PAPS 204 A1/Smart PAPS 208 A1

– frekvencijski opseg 2400–2483,5 MHz

– prenosi snagu ≤ 20 dBm

Nivo zvučnog pritiska (L_{pA})

..... 91,7 dB; K_{pA} =3 dB

Nivo zvučne snage (L_{WA})

– izmereno 99,7 dB; K_{WA} =3 dB

Vibracija (a_h)

- Ručka 0,895 m/s²; K=1,5 m/s²
- Dodatna ručka 0,877 m/s²; K=1,5 m/s²

List testere PSB 24 Z

Izrađeno u skladu sa EN 847-1:2017

- Rezni krug \varnothing 190 mm
 - Širina reza 1,45 mm
 - Debljina osnovnog lista 1,0 mm
 - Rupa \varnothing 30 mm
 - Maksimalni broj obrtaja 8040 min⁻¹
 - Broj zubaca 24
- List testere je pogodan za sledeće materijale: drvo

Vrednosti buke i vibracija su određene prema standardima i odredbama navedenim u Izjavi o usklađenosti.

Navedena vrednost emisije vibracija i navedena vrednost emisije buke su izmerene normiranim postupkom ispitivanja i mogu da se koriste za poređenje jednog električnog alata sa drugim električnim alatom. Navedena vrednost emisije vibracija i navedena vrednost emisije buke mogu da se koriste i za privremenu procenu opterećenja.

▲ UPOZORENJE! Vrednosti emisije vibracija i vrednosti emisije buke mogu da odstupaju od navedenih vrednosti tokom stvarne upotrebe električnog alata, u zavisnosti od načina upotrebe električnog alata. Potrebno je da se odrede bezbednosne mere za zaštitu rukovaoca, koje su zasnovane na proceni opterećenja oscilacija tokom stvarnih uslova upotrebe (pritom treba uzeti u obzir sve delove radnog ciklusa, na primer periode u kojima je električni alat isključen i periode u kojima je uključen, ali radi bez opterećenja).

X 20 V TEAM

Uređaj je deo serije **X 20 V TEAM** i može da se pogoni samo akumulatorima serije **X 20 V TEAM**. Akumulatori serije **X 20 V TEAM** smeju da se pune samo punjačima serije **X 20 V TEAM**.

Preporučujemo Vam da ovaj uređaj pogonite isključivo sledećim akumulatorima: PAP 20 B1, PAP 20 B3, Smart PAPS 204 A1, Smart PAPS 208 A1

Upotreba uređaja sa sledećim akumulatorima je zabranjena: Smart PAPS 2012 A1

Preporučujemo vam da ovaj uređaj punitel sledećim punjačima: PLG 20 A3, PLG 20 A4,

PLG 20 C1, PLG 20 C2, PLG 20 C3, PLG 201 A1, PDSLGL 20 A1, PDSLGL 20 B1, PDSLGL 20 B2, Smart PLGS 2012 A1

Tehnički podaci akumulatora i punjača: Vidi zasebna uputstva.

Bezbednosne napomene

Ovaj odeljak se odnosi na osnovne bezbednosne napomene kod upotrebe uređaja.

▲ UPOZORENJE! Telesne povrede i materijalne štete zbog nepravilnog rukovanja akumulatorom. Obratite pažnju na bezbednosne napomene i napomene za punjenje i ispravnu upotrebu, koje se nalaze u uputstvu za upotrebu Vašeg akumulatora i punjača serije **X 20 V TEAM**. Detaljan opis postupka punjenja i dodatne informacije se nalaze u ovom zasebnom uputstvu za upotrebu.

Značenje bezbednosnih napomena

▲ OPASNOST! Kada ne poštujuete ovu bezbednosnu napomenu, nastupiće nezgoda. Posledica je teška telesna povreda ili smrt.

▲ UPOZORENJE! Kada ne poštujuete ovu bezbednosnu napomenu, eventualno će da nastupi nezgoda. Posledica je eventualna teška telesna povreda ili smrt.

▲ OPREZ! Kada ne poštujuete ovu bezbednosnu napomenu, nastupiće nezgoda. Posledica je eventualna lakša ili srednje teška telesna povreda.

NAPOMENA! Kada ne poštujuete ovu bezbednosnu napomenu, nastupiće nezgoda. Posledica je eventualna materijalna šteta.

Slikovne oznake i simboli**Slikovne oznake na uređaju**

Pročitajte uputstvo za upotrebu



Dimenzije odgovarajućeg lista testere



Dubina reza 0°



Dubina reza 45°

 Dubina reza 48°

 Smer rotacije

Ne bacajte električne uređaje u kućni otpad.

 Indikator stanja napunjenosti

Taster za broj obrtaja



Prikaz Eco



Indikator preopтереćenja

 Prikaz (nivo)

Slikovne oznake lista testere



Pročitajte uputstvo za upotrebu



Koristite štitičke za sluh



Koristite zaštitu za oči



Koristite masku



Ne koristite neispravne listove testere.



Smer rotacije



Koristite zaštitne rukavice



Pogodno za ručnu kružnu testeru



drvo

Slikovne oznake u uputstvu za upotrebu



Koristite zaštitne rukavice

Opšta bezbednosna upozorenja u vezi sa električnim alatom

⚠ UPOZORENJE! Proučite **sva bezbednosna upozorenja, uputstva, ilustracije i specifikacije koje ste dobili uz ovaj električni alat**. Nepoštovanje bilo kojeg od dole navedenih uputstava može dovesti do strujnog udara, požara i/ili težih telesnih povreda. **Sva upozorenja i uputstva sačuvajte radi kasnijeg korišćenja.** Izraz „električni alat“ u upozorenjima odnosi se na električni alat (sa kablom) koji se napaja iz mreže, kao i na električni alat koji radi na baterije (bežični).

1. BEZBEDNOST RADNOG PROSTORA

- Radni prostor treba uvek da bude čist i dobro osvetljen.** Radni prostor koji je prenatrpan i mračan prosto privlači nesreću.
- Električne alate nemojte koristiti u eksplozivnoj atmosferi, kao na primer u prisustvu zapaljivih tečnosti, gasova ili prašine.** Električni alati stvaraju varnice koje mogu zapaliti prašinu ili isparenja.
- Dok koristite električni alat deca i ostali posmatrači treba da budu na bezbednoj udaljenosti.** Usled ometanja možete izgubiti kontrolu nad alatom.

2. BEZBEDNOST OD ELEKTRIČNE STRUJE

- Utikač za električni alat mora da odgovara utičnici. Nikada nemojte ni na koji način da modifikujete utikač. Nemojte koristiti adapterske utikače u kombinaciji sa uzemljenim električnim alatima.** Korišćenjem nemodifikovanih utikača i njima odgovarajućih utičnica smanjićete rizik od strujnog udara.
- Pazite da delovima tela ne dodirujete uzemljenja ili uzemljene površine, poput cevi, radijatora, peći i frižidera.** Rizik od strujnog udara biće veći ukoliko je vaše telo uzemljeno.
- Električne alate nemojte izlagati kiši ili vlažnim uslovima.** Prodirlanjem vode u električni alat opasnost od strujnog udara se povećava.
- Nemojte zloupotrebljavati kabl. Kabl nikada nemojte da koristite radi**

nošenja, povlačenja ili isključivanja električnog alata. Kabl držite podalje od izvora toplote, ulja, predmeta sa oštrim ivicama i pokretnih delova.

Korišćenjem oštećenih ili zapetljanih kablova opasnost od strujnog udara se povećava.

- e) **Ako električni alat upotrebljavate na otvorenom, koristite produžni kabl koji je prikladan za upotrebu napolju.** Korišćenjem kabla pogodnog za upotrebu na otvorenom smanjuje se rizik od strujnog udara.
- f) **Ako se rukovanje električnim alatom na vlažnom mestu ne može izbeći, koristite napajanje preko zaštitnog uređaja diferencijalne struje (FID sklopka).** Korišćenjem FID sklopke smanjuje se rizik od strujnog udara.

3. LIČNA BEZBEDNOST

- a) **Prilikom korišćenja električnog alata uvek budite na oprezu, gledajte šta radite i služite se zdravim razumom. Električni alat nemojte koristiti onda kada ste umorni ili pod dejstvom droga, alkohola ili lekova.** Trenutak nepažnje pri rukovanju električnim alatom može dovesti do teških telesnih povreda.
- b) **Koristite ličnu zaštitnu opremu. Uvek nosite zaštitne naočari.** Zaštitna oprema, poput maske za prašinu, zaštitnih cipela koje se ne klizaju, kacige ili zaštitne za sluh, ukoliko se koristi u skladu sa uslovima, smanjiće opasnost od povređivanja.
- c) **Sprečite nenamerno pokretanje alata. Pre priključenja alata na izvor napajanja, odnosno pre ubacivanja baterije, kao i pre podizanja ili pre nošenja alata, uverite se da je prekidač u isključenom položaju.** Prenošenje električnih alata sa prstom na prekidaču ili punjenje električnih alata koji su uključeni predstavljaju nesreću u najavi.
- d) **Pre uključanja električnog alata poskidajte sa njega sve ključeve i druge elemente za podešavanje.** Ako ključ ili neki drugi element za podešavanje ostane prikačen za obrtni deo električnog alata može doći do telesne povrede.
- e) **Nemojte se previše istežati pri korišćenju alata. Postarajte se da sve vreme čvrsto stojite na obe noge i vodite računa o ravnoteži.**

Tako ćete imati bolju kontrolu nad električnim alatom čak i u nepredviđenim situacijama.

- f) **Nosite prikladnu odeću pri korišćenju alata. Nemojte nositi široku odeću, kao ni delove nakita. Pazite da vam kosa i delovi odeće ne dođu u dodir sa pokretnim delovima alata.** Široka odeća, nakit i dugačka kosa mogu lako da budu zahvaćeni pokretnim delovima alata.
- g) **Ako je alat opremljen priključcima za povezivanje sa uređajima za usisavanje i sakupljanje prašine, uverite se da su ti priključci na svom mestu i da ih pravilno koristite.** Usisavanjem prašine nastale korišćenjem alata smanjuje se opasnost od štetnih dejstava prašine.
- h) **Nemojte dozvoliti da usled odličnog poznavanja alata, stečenog njegovim čestim korišćenjem, osetite preveliko samopouzdanje i ignorišete osnovne principe bezbednosti.** Jedan jedini nesmotren pokret može prouzrokovati teške povrede u deliću sekunde.

4. KORIŠĆENJE I ODRŽAVANJE ELEKTRIČNOG ALATA

- a) **Električni alat nemojte na silu pritiskati. Koristite odgovarajući električni alat za konkretan posao koji treba da obavite.** Korišćenjem odgovarajućeg električnog alata željeni posao ćete obaviti bolje i bezbednije, brzinom za koju je taj alat projektovan.
- b) **Električni alat nemojte koristiti ukoliko njegov prekidač za uključenje, odnosno isključenje ne radi.** Svaki električni alat koji se ne može kontrolisati pomoću prekidača predstavlja opasnost i mora se popraviti.
- c) **Isključite utikač iz izvora napajanja i/ili izvadite bateriju iz električnog alata (ako je predviđeno da se baterija vadi) pre bilo kakvih podešavanja, zamene pribora ili odlaganja električnog alata.** Ovakve preventivne mere bezbednosti smanjuju rizik od nenamernog pokretanja električnog alata.
- d) **Električne alate koje trenutno ne koristite čuvajte van domašaja dece, a osobama koje nisu upoznate sa načinom rada električnog alata ili sa ovim uputstvom nemojte dozvoliti da rukuju električnim alatom.** Električni

- alati predstavljaju opasnost u rukama neuvezanih korisnika.
- e) **Redovno održavajte električne alate i prateću opremu. Proverite centražu i međusobnu povezanost pokretnih delova, uverite se da na alatu nema oštećenih delova i drugih neispravnosti koje bi mogle uticati na rad električnog alata. U slučaju bilo kakvog oštećenja, pre sledećeg korišćenja električni alat obavezno odnesite na popravku.** Do velikog broja nesreća dolazi usled lošeg održavanja električnog alata.
- f) **Alati za sečenje treba uvek da budu oštri i čisti.** Alati za sečenje koji se pravilno održavaju i koji imaju oštre rezne ivice ređe se zaglavljaju i njima se lakše rukuje.
- g) **Električni alat, praeći pribor, nastavke za alate i sl. koristite u skladu sa ovim uputstvom, uzimajući u obzir uslove rada i konkretan posao koji treba obaviti.** Korišćenje električnog alata za namene drugačije od predviđenih može prouzrokovati rizične situacije.
- h) **Ručice i rukohvate održavajte tako da uvek budu suvi, čisti i bez tragova ulja i maziva.** Klizave ručice i rukohvati ne omogućavaju bezbedno rukovanje i kontrolu alata u nepredviđenim situacijama.
5. **KORIŠĆENJE I ODRŽAVANJE ALATA NA BATERIJE**
- a) **Za punjenje alata koristite isključivo punjač koji je proizvođač naveo u specifikaciji.** Punjač koji je prikladan za jedan tip baterije može stvoriti rizik od požara ako se upotrebi za punjenje baterije drugog tipa.
- b) **Električne alate koristite isključivo u kombinaciji sa posebno naznačenim baterijama.** Usled korišćenja bilo kog drugog tipa baterije može nastati rizik od požara ili telesnih povreda.
- c) **Kada se baterija ne koristi držite je podalje od drugih metalnih predmeta, kao što su spajalice, novčići, ključevi, ekseri, zavrtnji ili drugi sitni metalni predmeti koji bi mogli da jedan pol baterije električno povežu sa drugim.** Usled kratkog spoja između polova baterije može doći do pojave opekotina ili požara.
- d) **Pod određenim uslovima iz baterije može biti istisnuta tečnost; izbegavajte kontakt s njom. Ako do kontakta slučajno ipak dođe, mesto dodira isperite vodom. Ako tečnost dospe u oči, potražite i dodatnu pomoć lekara.** Tečnost istisnuta iz baterije može da izazove nadražaj ili opekotine.
- e) **Nemojte koristiti baterije ili električne alate koji su oštećeni ili neovlašćeno modifikovani.** Oštećene ili modifikovane baterije mogu se ponašati nepredvidljivo, usled čega bi moglo doći do požara, eksplozije ili rizika od povredavanja.
- f) **Bateriju i električni alat nemojte izlagati otvorenom plamenu ni previsokoj temperaturi.** Usled izlaganja vatri ili temperaturi višoj od 130 °C može doći do eksplozije.
- g) **Poštujte sva uputstva za punjenje, a bateriju ili alat nemojte puniti izvan temperaturnog opsega navedenog u uputstvu.** Punjenje koje je nepravilno ili se vrši na temperaturama izvan navedenog opsega može prouzrokovati oštećenje baterije i povećati rizik od požara.
6. **SERVISIRANJE**
- a) **Servisiranje električnog alata može da obavlja isključivo osoblje koje je kvalifikovano za vršenje popravki, uz korišćenje rezervnih delova koji su identični originalnim.** Jedino na taj način može se očuvati bezbednost korišćenja električnog alata.
- b) **Nikada nemojte servisirati oštećene baterije.** Servisiranje baterija može da vrši isključivo proizvođač ili ovlašćeni serviseri.

Bezbednosna uputstva za kružne testere

Procedure sečenja

- **▲ OPASNOST!** Držite ruke dalje od oblasti sečenja i lista. Držite drugu ruku na dodatnoj ručki ili kućištu motora. Ako obe ruke drže testeru, ne mogu se poseći listom.
- **Nemojte posezati ispod radnog komada.** Štitnik vas ne može zaštititi od lista ispod radnog komada.
- **Podesite dubinu reza prema debljini radnog komada.** Ispod radnog komada

trebalo bi da bude vidljivo manje od celog zupca zubaca lista.

- **Nikada ne držite radni komad u rukama ili preko noge dok sećete. Pričvrstite radni komad na stabilnu platformu.** Važno je pravilno podupreti radni komad kako biste minimizovali izlaganje tela, vezivanje lista ili gubitak kontrole.
- **Držite električni alat isključivo za izolovane rukohvate kad god obavljate neki posao tokom kojeg bi pribor za sećenje mogao da dođu u dodir sa skrivenim provodnicima.** Ako pribori za sećenje dođu u dodir sa provodnikom koji je „pod naponom“, onda će i svi ogoljeni metalni delovi električnog alata takođe biti „pod naponom“, usled čega bi rukovalac mogao da pretrpi električni udar.
- **Prilikom cepanja uvek koristite ogradu za kidanje ili vodicu za ravnu ivicu.** Ovo poboljšava preciznost sećenja i smanjuje mogućnost vezivanja lista.
- **Uvek koristite list sa ispravnom veličinom i oblikom (dijamantski u odnosu na okrugli) središnjih rupa.** Listovi koji ne odgovaraju montažnoj opremi testere će pobeći van centra, uzrokujući gubitak kontrole.
- **Nikada ne koristite oštećene ili neispravne podloške za list ili vijke.** Podloške i vijci lista su specijalno dizajnirani za vašu testeru, za optimalne performanse i sigurnost rada.

Povratni udar i odgovarajuća upozorenja

Povratni trzaj je iznenadna reakcija na uklješteni, zaglavljani ili neusklađeni list testere, zbog čega se nekontrolisana testera izdiže i izlazi iz radnog komada prema rukavaocu.

Kada se list priklješti ili čvrsto zaglavi usled zatvaranja zaseka, list se zaustavlja i motorna reakcija brzo pokreće jedinicu nazad ka rukavaocu.

Ako se list iskrivi ili ne poravna u rezu, zupci na zadnjoj ivici lista mogu da se zabiju u gornju površinu drveta što će dovesti do toga da list iskoči iz zaseka i iskoči nazad ka rukavaocu.

Povratni trzaj je rezultat zloupotrebe električnog alata i/ili neispravnih radnih procedura ili uslova i može se izbeći preduzimanjem odgovarajućih mera predostrožnosti kao što je dato u nastavku.

- **Održavajte stabilan stav sa obema šakama na električnom alatu i zauzmite položaj tela i ruku tako da se možete odupreti silama povratnog trzaja. Postavite svoje telo na obe strane lista, ali ne u liniji sa listom.** Povratni trzaj može dovesti do odskoka testere unazad, ali silu povratnog trzaja može da kontroliše rukovalac, ako se preduzmu odgovarajuće mere predostrožnosti.
- **Kad se list vezuje ili kad prekidaete sećenje iz bilo kojeg razloga, otpustite okidač i držite testeru nepomično u materijalu dok se list potpuno ne zaustavi. Nikad ne pokušavajte ukloniti testeru sa radnog komada ili da je povučete unazad dok je list u pokretu ili može doći do povratnog trzaja.** Istražite i provedite odgovarajuće radnje za otklanjanje uzroka stezanja lista.
- **Kada ponovo pokrećete testeru u radnom komadu, centrirajte list testere u zaseku tako da zupci testere ne budu uvučeni u materijal.** Ako se list testere stegne, može da se izdigne ili da se trgne unazad od radnog predmeta kada se testera ponovo pokrene.
- **Poduprite velike panele kako biste smanjili rizik od stezanja i povratnog trzaja lista.** Veliki paneli često se uleknju pod sopstvenom težinom. Potrebno je podupreti radni komad ispod panela sa obe strane, blizu linije reza i blizu ivice panela.
- **Ne koristite tupe ili oštećene listove.** Nenaoštrjeni ili nepravilno postavljeni listovi stvaraju uski zasek koji uzrokuje prekomerno trenje, zapinjanje lista i povratni trzaj.
- **Poluge za zaključavanje za podešavanje dubine lista i nagiba moraju biti čvrste i bezbedne pre reza.** Ako se podešavanje lista pomeri tokom sećenja, to može da izazove stezanje i povratni trzaj.
- **Budite posebno oprezni kada sećete u postojećim zidovima ili drugim slepim područjima.** List koji strši može da seče predmete koji mogu da izazovu povratni trzaj.

Funkcija donjeg štitnika

- **Proverite da li se donji štitnik dobro zatvara pre svake upotrebe. Nemojte**

koristiti testeru ako se donji štitičnik ne pomera slobodno i odmah zatvara. Nikada nemojte stezati ili vezivati donji štitičnik u otvoreni položaj. Ako testera slučajno padne, donji štitičnik se može saviti. Podignite donji štitičnik pomoću ručke za uvlačenje i pobrinite se da se slobodno kreće i da ne dodiruje list ili bilo koji drugi deo, u svim uglovima i dubinama reza.

- **Proverite rad donje zaštitne opruge. Ako štitičnik i opruga ne rade ispravno, moraju se servisirati pre upotrebe.** Donji štitičnik može da radi usporeno zbog oštećenih delova, gumenih naslaga ili nakupljanja ostataka.
- **Donji štitičnik može da se uvuče ručno samo za posebne rezove kao što su „uronjeni rezovi“ i „složeni rezovi“.** Podignite donji štitičnik za ručku za uvlačenje i čim list uđe u materijal, donji štitičnik se mora osloboditi. Za sve ostale testere, donji štitičnik treba da radi automatski.
- **Uvek vodite računa da donji štitičnik pokriva list pre nego što spustite testeru na sto ili pod.** Nezaštićeni, kotrljajući list će dovesti do toga da se testera kreće unazad, režući sve što joj se nađe na putu. Imajte na umu vreme potrebno da se list zaustavi nakon otpuštanja prekidača.

Dotadne bezbednosne napomene

- **Izbegavajte pregrevanje vrhova zubaca testere.**
- **Prilikom sečenja plastike, izbegavajte topljenje plastike.**
- **Vodite računa o maksimalnoj dubini reza. (pogledajte tehničke podatke)**
- **Prilikom sečenja, nosite masku protiv prašine.**
- **Uvek nosite štitičnike za sluh!**
- **Koristite isključivo pribor koji preporučuje PARKSIDE.** Neprikladan pribor može da prouzrokuje električni udar ili požar.

Preostali rizici

Čak i ako propisno rukujete ovim uređajem, postoje preostali rizici. Sledeće opasnosti mogu da nastupe u vezi sa konstrukcijom i izvedbom ovog uređaja:

- Oštećenja oka, ako ne nosite pogodnu zaštitu za oči.

- Oštećenja sluha, ako ne nosite odgovarajuće štitičnike za sluh.
- **Narušavanje zdravlja, koje je posledica vibracija šake i ruke ako koristite uređaj duže vremena ili ako ga nepropisno vodite i održavate.**
- Posekotine

⚠ UPOZORENJE! Opasnost od elektromagnetnog polja, koje se stvara kada je uređaj u radu. Polje može pod određenim okolnostima da negativno utiče na aktivne ili pasivne medicinske implantate. U cilju smanjenja opasnosti od ozbiljnih ili smrtonosnih povreda, osobama sa medicinskim implantatima preporučujemo da se pre rukovanja uređajem konsultuju sa svojim lekarom i proizvođačem medicinskog implantata.

Priprema

⚠ UPOZORENJE! Opasnost od povreda usled nenamernog pokretanja uređaja. Umetnite akumulator u uređaj tek kada uređaj bude u potpunosti pripremljen za rad.

Upravljački elementi

Upoznajte se sa upravljačkim elementima pre puštanja uređaja u rad prvi put.

- **Blokada uključivanja (1)**
 - Blokira prekidač za uključivanje/isključivanje od nenamernog aktiviranja.
 - Deblokiranje: Pritisnite
- **Prekidač za uključivanje/isključivanje (2)**
 - Uključivanje: Pritisnite
 - Isključivanje: Pustite
- **Taster za broj obrtaja (32)**
 - Prebacivanje stepena broja obrtaja
1 \triangleq najmanji stepen broja obrtaja
6 \triangleq najviši stepen broja obrtaja
- **Urez za zasecanje (43)**
 - Pomaže u vodenju uređaja pravolinijski.
 - Postoji samo za sledeće uglove reza:
0°, 45°

Montaža i demontaža lista testere



⚠ OPREZ! Opasnost od povreda dodirivanjem lista testere. Nosite zaštitne rukavice prilikom rukovanja listom testere.

Preduslovi

- Nikada ne koristite brusnu ploču. Broj obrtaja i sigurnosni uređaji cirkularne testere nisu pogodni za brusne ploče.
- Izaberite odgovarajući list testere u skladu sa materijalom koji treba da se seče.
- Listovi testere koji su predviđeni za sečenje drveta ili sličnog materijala, moraju da odgovaraju standardu EN 847-1.
- Koristite samo listove testere sa prečnikom u skladu sa natpisima na testeri.
- Koristite samo listove testere sa maksimalnim prečnikom: 190 mm
- Koristite isključivo listove testere, čija oznaka za broj obrtaja odgovara navedenom broju obrtaja Vašeg uređaja ili je veća.
- Oznaka minimalnog broja obrtaja lista testere: 6000 min⁻¹
- List testere nema vidljive naprsline. Odstranite listove testere sa naprslim telima (popravka nije dozvoljena).
- Stezne površine treba očistiti od prljavštine, masti, ulja i vode.
- Za podešavanje prečnika provrta listova kružne testere prema prečniku vretena mašine smeju da se koriste samo fiksno umetnuti prstenovi, npr. utisnuti prstenovi ili prstenovi koji se drže pomoću prijanjajuće veze. Nije dozvoljena upotreba labavih prstenova.

Neophodni alati

- Imbus ključ (6)

Postupak

1. Izvadite akumulator iz uređaja.
2. Podesite dubinu reza tako da vijak za fiksiranje udara na gornju ivicu skale.
3. Pritisnite blokadu vretena i držite je pritisnutom (15).
4. Otpustite stezni vijak (24) imbus-ključem (6). Možete da pustite blokadu vretena (15).

5. Zakrenite zaštitni poklopac pomoću poluge za povlačenje (25) i držite zaštitni poklopac u tom položaju.
6. **Demontaža:** Skinite steznu prirubnicu i list testere sa prihvatne prirubnice (42).
Montaža: Stavite list testere na prihvatnu prirubnicu (42).
Smer kretanja lista testere mora da se podudara sa strelicom za smer rotacije (27).
7. Pustite zaštitni poklopac da se vrati u zaštitni položaj.
8. Stavite steznu prirubnicu (23).
Glatka strana stezne prirubnice mora da bude vidljiva.
9. Pritisnite blokadu vretena i držite je pritisnutom (15).
10. Čvrsto pritegnite stezni vijak (24) imbus ključem (6). Možete da pustite blokadu vretena (15).
Nije dozvoljeno produžavanje ključa ili pritezanje udarcima čekića.

Upotreba paralelnog graničnika

Paralelni graničnik može da se montira na obe strane uređaja. Mora barem da prođe kroz držač sa vijkom za fiksiranje.

Montaža paralelnog graničnika (sl. C)

1. Po potrebi otpustite vijke za fiksiranje (11).
2. Gurnite paralelni graničnik (18) u prihvat (10) sa vijkom za fiksiranje (11).
3. Pritegnite vijak za fiksiranje (11).

Demontaža paralelnog graničnika (sl. C)

1. Opuštite vijak za fiksiranje (11).
2. Izvucite paralelni graničnik (18) iz prihvata (10).

Podešavanje paralelnog graničnika (sl. C)

1. Opuštite vijak za fiksiranje (11).
2. Podesite širinu sečenja pomoću ureza za zasecanje (43).
Za veća odstojanja, paralelni graničnik se drži samo pomoću prihvata sa vijkom za fiksiranje.
3. Pritegnite vijak za fiksiranje (11).
4. Napravite probni rez, prekontrolišite širinu reza i, ako je potrebno, korigujte položaj paralelnog graničnika (18).

Provera funkcije zaštitnog poklopca

Napomene

- Ako zaštitni poklopac ne funkcioniše ispravno, ne koristite uređaj, nego se obratite našem servisnom centru.
- **▲ OPREZI!** Zaštitni poklopac (21) ne sme da steže. Prilikom puštanja poluge za povlačenje zaštitnog poklopca (25) zaštitni poklopac mora (21) automatski da se vrati u početni položaj.

Postupak

1. Povucite polugu za povlačenje (25) zaštitnog poklopca (21) do graničnika.

Podešavanje dubine reza

Napomene

- Dubinu reza možete neograničeno da podešavate: 0 mm–62,5 mm
- Podesite dubinu reza oko 3 mm veću nego što je debljina materijala. Time postizete čist rez.
- Skala za podešavanje ugla reza važi samo za vertikalne rezove (0°). Za druge uglove reza, povećajte odgovarajuću dubinu reza.

Postupak

1. Izvadite akumulator iz uređaja.
2. Otpustite polugu za blokiranje (7) podešavača dubine reza.
3. Podesite željenu dubinu reza na skali (5). Gornja ivica oznake za očitavanje (4) pokazuje podešenu vrednost.
4. Čvrsto pritisnite polugu za blokiranje (7).

Kosi rezovi

Napomene

- Ugao rezanja možete da podešavate bez ograničenja: 0°–48°
- Za uglove između 0° i 45° nema zarez za zasecanje.
- Što je veći ugao rezanja, to je manja maksimalna dubina reza.

Postupak

1. Izvadite akumulator iz uređaja.
2. Odvijte vijak za fiksiranje (14, 26) za podešavanje ugla rezanja.
3. Podesite željeni ugao rezanja na skali (13). Gornja ivica oznake za očitavanje (12) pokazuje podešenu vrednost.
4. Pritegnite vijak za fiksiranje (14, 26).

NAPOMENA! Okrenite dugme za podešavanje (41) da biste promenili graničnik ugla reza između 45° i 48°.

Eksterni usisivač prašine

▲ OPREZI! Opasnost po zdravlje zbog prašine. Prašina od tvrdog drveta može izazvati rak. Priključite uređaj na odgovarajući uređaj za usisavanje klase M.

Priključivanje eksternog usisivača prašine (sl. B)

1. Povežite odgovarajući usisivač prašine (nije isporučeno) sa izbacivačem strugotine (29).
2. Ukoliko se eksterni usisivač prašine ne uklapa, po potrebi koristite redukcioni element (17).

Skidanje eksternog usisivača prašine (sl. B)

1. Odvojite usisivač prašine od izbacivača strugotine (29).
2. Uklonite redukcioni element (17).

Provera stanja napunjenosti akumulatora

LED indikatori	Značenje
crven, narandžast, zelen	Akumulator je napunjen
crven, narandžast	Akumulator je delimično napunjen
crven	Akumulator mora da se napuni

1. Pritisnite taster (39) pored indikatora stanja napunjenosti (38) na akumulatoru (37). LED lampice indikatora stanja napunjenosti pokazuju napunjenost akumulatora.
2. Punite akumulator (37) kada svetli samo još crvena LED lampica indikatora stanja napunjenosti (38).

Punjenje akumulatora

Pogledajte takođe uputstvo za upotrebu punjača.

Napomene

- Pustite da se zagrejani akumulator ohladi pre punjenja.
- Ne izlažite akumulator direktnoj sunčevoj svetlosti ili visoke temperature ≤ 50 °C duže vremena. Posebno izbegavajte ostavljanje na grejače ili skladištenje u vozilima koja su parkirana na suncu.

Postupak

1. Ako je potrebno, izvadite akumulator (37) iz uređaja.
2. Gurnite akumulator u otvor za punjenje na punjaču (35).
3. Priključite punjač na utičnicu.
4. Nakon uspešnog postupka punjenja, odvojite punjač od mreže.
5. Izvucite akumulator iz otvora za punjenje.

Rad

Umetanje i vađenje akumulatora

▲ UPOZORENJE! Opasnost od povreda usled nenamernog pokretanja uređaja. Umetnite akumulator u uređaj tek kada uređaj bude u potpunosti pripremljen za rad. **NAPOMENA!** Opasnost od oštećenja! Pogrešan akumulator može da ošteti uređaj i akumulator.

Umetanje akumulatora

1. Gurnite oba akumulatora (37) duž vodilice u držače akumulatora (28). Akumulatori će čujno usednuti.

Vađenje akumulatora

1. Pritisnite deblokadu akumulatora (36) na akumulatoru (37) i držite ga pritisnutim.
2. Izvucite akumatore iz držača akumulatora (28).

Napomene za rezanje

- Ne sme da se prekorači maksimalan broj obrtaja koji je naveden na alatu. Opseg broja obrtaja mora da se poštuje, ako je naveden.
- Održavanje i promene na listovima kružne testere bi trebalo da vrši samo stručnjak, odnosno osoba sa stručnim obrazovanjem i iskustvom, koja je upoznata sa zahtevima konstrukcije i dizajna, kao i sa potrebnim stepenima bezbednosti.

Sečenje (bez vodilice)

Sečenje pod pravim uglom

1. Držite uređaj obema šakama, jednom šakom za ručku (3) i drugom šakom za dodatnu ručku (16).
2. Uključite uređaj (pogledajte *Uključivanje i isključivanje*, P. 107).
3. Postavite uređaj sa prednjim delom osnovne ploče (8) na radni predmet.

4. Secite umerenim pritiskom unapred – nikada unazad.

Rezovi pod uglom do 45°

▲ UPOZORENJE! Bočno pomicanje tokom sečenja može da dovede do zaglavlivanja lista testere i time do povratnog udara.

1. Podesite željeni ugao reza (*Kosi rezovi*, P. 105).
2. Držite uređaj obema šakama, jednom šakom za ručku (3) i drugom šakom za dodatnu ručku (16).
3. Uključite uređaj (pogledajte *Uključivanje i isključivanje*, P. 107).
4. Postavite uređaj sa prednjim delom osnovne ploče (8) na radni predmet.
5. Secite umerenim pritiskom unapred – nikada unazad.

Sečenje (sa vodilicom)

NAPOMENA! Vodilica nije uključena u obimu isporuke, ali je opciono raspoloživa (npr. Parkside PTSZ 70 A1).

▲ UPOZORENJE! List testere ne sme da dodiruje radni predmet prilikom uključivanja.

Sečenje pod pravim uglom

1. Postavite šinu vodice sa crnim gumenim rubom nadole na radni predmet.
2. Fiksirajte vodilicu na radni predmet.
3. Postavite uređaj sa žlebom (40) na vodilicu.
4. Zavrnite oba vijka za podešavanje (9), tako da uređaj nesmetano klizi, bez zveckanja.
5. Držite uređaj obema šakama, jednom šakom za ručku (3) i drugom šakom za dodatnu ručku (16).
6. Uključite uređaj (pogledajte *Uključivanje i isključivanje*, P. 107).
7. Postavite uređaj sa prednjim delom osnovne ploče (8) na radni predmet.
8. Secite umerenim pritiskom unapred – nikada unazad.

Rezovi pod uglom do 45°

1. Postavite šinu vodice sa crnim gumenim rubom nadole na radni predmet.
2. Fiksirajte vodilicu na radni predmet.
3. Postavite uređaj sa žlebom (40) na vodilicu.
4. Podesite željeni ugao reza (*Kosi rezovi*, P. 105).
5. Držite uređaj obema šakama, jednom šakom za ručku (3) i drugom šakom za dodatnu ručku (16).

- Uključite uređaj (pogledajte *Uključivanje i isključivanje*, P. 107).
- Postavite uređaj sa prednjim delom osnovne ploče (8) na radni predmet.
- Secite umerenim pritiskom unapred – nikada unazad.

Predbiranje broja obrtaja



Pre pokretanja uređaja, pomoću tastera za broj obrtaja (32) može da se izabere jedan od stepena broja obrtaja u praznom hodu ili ECO režim rada.

Uključivanje i isključivanje

Uključivanje

- Umetnite akumulator (37) u uređaj.
- Pritisnite i držite zaključavanje napajanja (1).
- Pritisnite prekidač za uključivanje/isključivanje (2) i držite ga pritisnutim. LED radno svetlo (44) svetli.
- Sačekajte da uređaj dostigne svoj pun broj obrtaja.

Isključivanje

- Otpustite prekidač za uključivanje/isključivanje (2).
Radno LED svetlo se gasi nakon otprilike 10 sekundi.
- Izvucite list testere iz reza tek kada se zaustavi.
- Izvadite akumulator (37) iz uređaja kada ostavljate uređaj bez nadzora ili kada završite posao.

Indikator opterećenja

Opterećenje uređaja se tokom rada prikazuje pomoću indikatora stanja napunjenosti (38).

Opterećenje	LED lampice
nisko	zeleno LED lampice svetle
srednje	žute LED lampice svetle
visoko	crvene LED lampice svetle

Indikator preopterećenja

Indikator preopterećenja (33) pokazuje kada postoji opasnost da se pričinii šteta na uređaju. Uređaj se zatim automatski isključuje.

Transport

Napomene

- Isključite uređaj.
- Uverite se da su se svi pokretni delovi potpuno zaustavili.
- Izvadite akumulator iz uređaja.
- Vodite računa da zaštitni poklopac (21) potpuno pokriva list cirkularne testere (22).
- Uvek nosite uređaj za ručku (3) ili koristite kofer za čuvanje koji spada u obim isporuke (20).

Čišćenje, održavanje i skladištenje

▲ UPOZORENJE! Opasnost od povreda usled nenamernog pokretanja uređaja. Zaštitite se prilikom radova na održavanju i čišćenju. Isključite uređaj i uklonite akumulator (37).

Radove na popravljanju i održavanju, koji nisu opisani u ovom uputstvu, treba da obavlja naš servisni centar. Koristite samo originalne rezervne delove.

Čišćenje

▲ UPOZORENJE! Električni udar! Nikada ne prskajte uređaj vodom.

NAPOMENA! Opasnost od oštećenja. Hemijske supstance mogu da nagrizu plastične delove uređaja. Ne koristite sredstva za čišćenje, odn. rastvarače.

- Održavajte preoze za ventilaciju, kućiste motora i ručke uređaja uvek čisto. U tu svrhu, koristite vlažnu krpnu ili četku.
- Pokušajte da očistite smolaste površine dobro iscedenom, vlažnom, mlakom krpom. Vodite računa da tečnosti ne dospeju u unutrašnjost uređaja! Alternativno, možete da koristite posebno sredstvo za čišćenje (rastvarač smole) ili višenamenski sprej. Obratite pažnju na bezbednosne napomene i napomene proizvođača posebnog sredstva za čišćenje/višenamenskog spreja.
- ▲ OPREZ!** Telesne povrede! Očistite zaštitni poklopac od nagomilanih ostataka od sečenja, jer bi u suprotnom moglo doći do smetnji u funkcionisanju zaštitnog sistema. Po mogućstvu obavite čišćenje komprimovanim vazduhom. U tu

svrhu, koristite odgovarajuću zaštitu za oči i disajne organe.

Čišćenje lista kružne testere

Alati moraju redovno da se čiste. Delovi alata od legura lakog metala, npr. smole, smeju da se čiste samo rastvaračima koji ne utiču na mehanička svojstva ovih materijala.

Održavanje

Uređaj ne zahteva održavanje.

Održavanje listova kružne testere

Održavanje i promene na listovima kružne testere bi trebalo da vrši samo stručnjak, odnosno osoba sa stručnim obrazovanjem i iskustvom, koja je upoznata sa zahtevima konstrukcije i dizajna, kao i sa potrebnim stepenima bezbednosti.

Skladištenje

Uvek skladištite pribor:

- čisto
- suvo
- zaštićen od prašine
- U isporučenom koferu za čuvanje (20)
- van domašaja dece

Uređaji sa akumulatorom:

- Temperatura skladištenja za akumulator i uređaj iznosi između 15 °C i 25 °C. Izbegavajte ekstremno niske ili visoke temperature tokom skladištenja. Ovo može da dovede do gubitka snage akumulatora ili oštećenja akumulatora.
- Izvadite akumulator iz uređaja pre dužeg skladištenja (npr. preko zime) (poštujte zasebno uputstvo za upotrebu akumulatora i punjača).

Odlaganje/zaštita životne sredine

Izvadite akumulator iz aparata i odložite aparat, pribor i ambalažu na ekološki prihvatljiv način.



Ne bacajte električne uređaje u kućni otpad.

Simbol precrtane kante za otpatke na točkovima znači da se ovaj proizvod na kraju svog životnog veka ne sme odlagati kao nesortirani komunalni otpad.

Direktiva 2012/19/EU o starim električnim i elektronskim uređajima:

Potrošači su zakonski obavezni da recikliraju električne i elektronske uređaje na ekološki prihvatljiv način na kraju njihovog radnog veka. Na ovaj način se obezbeđuju ekološki prihvatljiva reciklaža i ušteda resursa.

U zavisnosti od toga kako se primenjuje u nacionalnom zakonu, imate sledeće opcije:

- vratiti ga prodajnom mestu,
- predati ga na službeno sabirno mesto,
- vratiti ga proizvođaču/distributeru.

Ovo se ne odnosi na delove pribora i pomoćna sredstva bez električnih sastavnih delova, koji su priloženi uz stare uređaje.

Odlaganje akumulatora na ekološki prihvatljiv način



Ne bacajte akumulator u kućni otpad, u vatru (opasnost od eksplozije) ili u vodu. Oštećeni akumulatori mogu da ugroze životnu sredinu i Vaše zdravlje, kada cure otrovne pare ili tečnosti.

U obavezi ste da odložite neispravne ili istrošene akumulatore na ekološki prihvatljiv način.

- Ne otvarajte akumulatore i izbegavajte mehaničko oštećenje. Postoji opasnost od kratkog spoja i mogu da se pojave isparenja, koja nadražuju disajne puteve.
- Iz bezbednosnih razloga, akumulatore bi trebalo isprazniti pre odlaganja.
- Odlepiti polove da biste sprečili kratke spojeve.
- Odložite akumulatore preko prodavnice ili sabirnog mesta.
- **Oštećeni akumulatori**
Posebno pažljivo rukujte akumulatorima koji su spolja oštećeni!
 - Ne dirajte oštećene akumulatore golim rukama.
 - Ako ne možete da odlepiti polove, stavite akumulatore pojedinačno u plastičnu kesu.
 - Stavite oštećene akumulatore pojedinačno u nezapaljivu posudu koja može da se zaključa i koja još može da se napuni peskom.
 - Odnosite oštećene akumulatore na sabirno mesto kod stručnog osoblja.

Kako izjaviti reklamaciju?

Molimo Vas:

- da pozovete korisnički servis:
0800 801 807

- pošaljete e-mail na: grizzly@lidl.rs
 - posetite najbližu Lidl prodavnicu.
- Da bismo osigurali najbržu asistenciju, molimo da sačuvate fiskalni račun i date ga na uvid prilikom izjavljivanja reklamacije.

Rezervni delovi i pribor

Rezervni delovi i pribor stoje na raspolaganju na stranici www.grizzlytools.shop. Ukoliko imate problema sa postupkom poručivanja, obratite nam se preko naše onlajn-prodavnice. Za dodatna pitanja se obratite: *Garancija / Garantni list, P. 111*

Lidl i proizvođač nisu u mogućnosti da garantuju obezbeđivanje servisiranja i dostupnost rezervnih delova nakon isteka garantog perioda/ perioda saobraznosti. Ukoliko za tim bude potrebe, putem naše Službe za potrošače možete proveriti dostupnost rezervnih delova i opcije za popravku. Hvala na razumevanju.

Poz. br.	Ime	Naredba br.
17	Redukcioni element	91110340
18	Paralelni graničnik	91110345
22	List testere	13800416

Prevod originalne EU deklaracije o usklađenosti

Uređaj: **Aku ručna kružna testera**

Model: **PPHKSA 40-Li B2**

Serijski broj: 000001-035300

Gore opisani predmet Izjave ispunjava relevantne harmonizovane propise Unije:

2006/42/EC • 2014/30/EU • 2011/65/EU & (EU) 2015/863
Uređaj sa baterijom Smart PAPS 204 A1/
Smart PAPS 208 A1: 2014/53/EU (umesto 2014/30/EU)

Gore naveden predmet Izjave ispunjava propise smernice 2011/65/EU Evropskog parlamenta i veća od 8. juna 2011. godine za ograničenje upotrebe određenih opasnih materija u električnim i elektronskim uređajima.

Da bi se obezbedila usklađenost, primenjeni su sledeći usaglašeni standardi, kao i nacionalni standardi i propisi:

EN 62841-1:2015/A11:2022 • EN 62841-2-5:2014 • EN 847-1:2017
EN IEC 55014-1:2021 • EN IEC 55014-2:2021 • EN IEC 63000:2018
EN 62471:2008 • IEC 62471:2006 (First Edition)
Uređaj sa baterijom Smart PAPS 204 A1/Smart PAPS 208 A1:
EN 301 489-1 V2.2.3:2019 • EN 301 489-17 V3.3.1:2024
• EN 300 328 V2.2.2:2019 • EN 50663:2017

Isključivu odgovornost za izdavanje ove Izjave o usklađenosti snosi proizvođač:



Grizzly Tools GmbH & Co. KG
 Stockstädter Str. 20
 63762 Großostheim
 NEMAČKA
 28.12.2025

Christian Frank

Ovlašćeni predstavnik za dokumentaciju

Garancija / Garantni list

Poštovani kupci,

Ovim putem Vas upoznajemo sa Vašim pravima i obavezama koje proističu iz Zakona o zaštiti potrošača, a u pogledu ostvarivanja prava iz garancije.

Ova garancija ni na koji način ne utiče, niti isključuje prava koja kupac ima u skladu sa važećim Zakonom o zaštiti potrošača po osnovu zakonske odgovornosti prodavca za nesaobraznost robe ugovoru koja traje 2 godine od dana kada je roba predata kupcu. Davalac garancije ovom izjavom preuzima obavezu da kupcima svojih aparata, a pod uslovima i redosledom definisanim u ovoj izjavi, obezbedi:

- besplatno otklanjanje kvarova u garantnom roku, koji bi nastali kod uobičajene upotrebe ili zbog grešaka u proizvodnji i materijalu, ili
- zamenu aparata kada opravka shodno odredbi prethodne tačke nije moguća, ili
- povrat novca kada ni zamena aparata shodno odredbi prethodne tačke nije moguća.

Ukupan rok garancije je 5 godine.

Garantni rok počinje da važi od datuma kupovine proizvoda, odnosno od prijema istog od strane kupca, a što se dokazuje fiskalnim računom.

Garancija važi na teritoriji Republike Srbije.

Kupac može da izjavi reklamaciju usmeno u nekom od prodajnih objekata Lidl Srbija KD, odnosno telefonom, pisanim putem ili elektronskim putem na kontakte kompanije Lidl Srbija KD, uz dostavu računa na uvid. U cilju ispravnog funkcionisanja uređaj se koristi u skladu sa njegovom namenom i Uputstvom za upotrebu.

Na osnovani zahtev kupca, koji je izjavljen u garantnom roku i u skladu sa uslovima iz ove Izjave, prodavac će izvršiti otklanjanje kvarova i nedostataka na proizvodu ili druge radnje u skladu sa ovom Izjavom, a u roku predviđenom Zakonom.

Garantni uslovi:

Pre obraćanja prodavcu za tehničku pomoć, potrebno je proveriti ispravnost instalacije i ostalih potrebnih uslova naznačenih u Uputstvu za upotrebu.

Kupac je dužan da prodavcu preda sve pripadajuće delove uređaja koje je preuzeo u trenutku kupovine.

Popravke u roku garancije:

Garancija važi počev od dana kada je proizvod predat kupcu, a koja se utvrđuje na osnovu fiskalnog računa. U garantnom periodu davalac garancije, odnosno prodavac je u obavezi da otkloni tehničke kvarove koji bi nastali kod uobičajene upotrebe ili zbog grešaka u proizvodnji i materijalu, bez naknade i u zakonskom roku. Ukoliko opravka nije moguća, davalac garancije, odnosno prodavac je ovlašćen i dužan da sprovede druge radnje u skladu sa ovom Izjavom.

Lidl i proizvođač nisu u mogućnosti da garantuju obezbeđivanje servisiranja i dostupnost rezervnih ili zamenskih delova van postupka ostvarivanja prava iz garancije/ zakonske odgovornosti za saobraznost. Ukoliko za tim bude potrebe, putem naše Službe za potrošače možete proveriti dostupnost rezervnih delova i opcije za popravku. Hvala na razumevanju.

Garancija ne važi u sledecim slučajevima:

1. Ukoliko prodavcu uz uređaj nije priložen fiskalni račun ili drugi dokaz o kupovini koji sadrži datum prodaje.
2. Ukoliko je kvar prouzrokovan udarom groma, strujnim udarom ili sličnim delovanjem spoljne sile na sam uređaj (požar, poplava, naponski udar...).
3. Ukoliko su nastali kvarovi i oštećenja na uređaju posledica delovanja spoljnih uticaja, kao što su: velika vlaga, previsoka i suviše niska temperatura (pucanje cevi usled smrzavanja, oštećenja gumenih delova, rđanje, itd.)
4. Ukoliko uređaj nije korišćen u skladu sa Uputstvom za upotrebu.
5. Ukoliko je uređaj pokušalo da popravi treće neovlašćeno lice.
6. Ukoliko uređaj nije korišćen u skladu sa namenom.
7. Ukoliko je čišćenje i održavanje uređaja urađeno protivno Uputstvu za upotrebu.
8. Ukoliko je uređaj korišćen u profesionalne svrhe.

9. Ukoliko uz proizvod nisu predati svi pripadajući delovi proizvoda koje je kupac preuzeo u trenutku kupovine.

Naziv proizvoda:	Aku ručna kružna testera
Model:	PPHKA 40-Li B2
IAN/Serijski broj:	506403_2507/000001-035300
Proizvođač:	Grizzly Tools GmbH & Co. KG ; Stockstädter Str. 20; 63762 GroBostheim; NEMAČKA; www.grizzlytools.de
Ovlašćeni serviser:	ICOM Communications doo, Novosadski put 68, 21203 Veternik, tel. 021 3000 151, mob. 060 480 0476
Datum predaje robe potrošaču:	datum sa fiskalnog računa
Uvozi i stavlja u promet:	Lidl Srbija KD, Prva južna radna 3, 22330 Nova Pazova, Republika Srbija, tel. 0800 801 807, Kontakt obrazac na parksidediy.com

Cuprins

Introducere.....	113
Utilizarea prevăzută.....	113
Furnitura livrată/accesorii.....	114
Prezentare generală.....	114
Descrierea funcționării.....	114
Date tehnice.....	114
Indicații de siguranță.....	115
Semnificația indicațiilor de siguranță...	115
Pictograme și simboluri.....	116
Avertismente generale de siguranță pentru unelte electrice.....	116
Instrucțiuni de siguranță pentru ferăstraie circulare.....	119
Riscuri reziduale.....	120
Pregătirea.....	120
Elemente de comandă.....	120
Montarea și demontarea pânzei de ferăstrău.....	121
Utilizarea limitatorului paralel.....	121
Verificarea funcționării capacului de protecție.....	122
Reglarea adâncimii de tăiere.....	122
Tăieri oblice.....	122
Sursă externă de aspirare a prafului....	122
Verificarea stării de încărcare a acumulatorului.....	123
Încărcarea acumulatorului.....	123
Funcționarea.....	123
Introducerea și scoaterea acumulatorului.....	123
Indicații privind tăierea cu ferăstrăul....	123
Preselectarea turației.....	124
Pornirea și oprirea.....	124
Indicator de sarcină.....	124
Transport.....	124
Curățarea, întreținerea și depozitarea.....	125
Curățarea.....	125
Întreținere.....	125
Întreținerea pânzei de ferăstrău circular.....	125
Depozitarea.....	125
Eliminarea/protecția mediului.....	125
Eliminarea ecologică a acumulatorilor.....	126
Service.....	126
Garanție.....	126
Reparație-service.....	127
Service-Center.....	127

Importator..... 128

Piese de schimb și accesorii..... 128

Traducerea originalului declarației de conformitate UE..... 128

Reprezentare explodată..... 219

Introducere

Felicitări pentru achiziționarea noului dumneavoastră ferăstrău circular cu acumulator (numit în continuare aparat sau sculă electrică).

V-ați decis astfel pentru un aparat de calitate ridicată. Acest aparat a fost verificat în timpul producției cu privire la calitate și a fost supus unui control final. Capacitatea de funcționare a aparatului dumneavoastră este așadar asigurată.



Instrucțiunile de utilizare sunt parte componentă a acestui aparat. Acestea conțin indicații importante referitoare la siguranța, utilizarea și eliminarea produsului. Citiți cu atenție instrucțiunile de utilizare. Familiarizați-vă cu elementele de operare și utilizarea corectă a aparatului. Aparatul trebuie utilizat numai conform descrierii și pentru domeniile de utilizare indicate. Păstrați cu grijă aceste instrucțiuni de utilizare și predați aparatul către terți însoțit de toate documentele.

Utilizarea prevăzută

Aparatul este destinat exclusiv pentru următoarele utilizări:

- Tăierea cu ferăstrăul a materialului plastic, a lemnului și a materialelor ușoare pentru construcții în condiții stabile
- Tăierea cu ferăstrăul pentru tăieturi drepte, precum și tăieturi oblice (numai lemn și material plastic) până la 45°
- Funcționare numai în încăperi uscate.

Respectați indicațiile privind tipuri de pânze de ferăstrău.

Orice altă utilizare nespecificată în mod explicit în aceste instrucțiuni de utilizare poate reprezenta un pericol serios pentru utilizator și poate conduce la deteriorarea aparatului. Operatorul sau utilizatorul aparatului este răspunzător accidente sau daune produse altor persoane sau proprietății acestora. Aparatul este destinat utilizării în dome-

niul casnic. Acesta nu a fost conceput pentru utilizarea permanentă industrială. Folosirea aparatului în scop industrial are ca rezultat pierderea garanției. Producătorul nu este responsabil pentru daunele produse ca urmare a utilizării neconforme cu destinația sau a operării greșite.

Furnitura livrată/accesorii

Dezambalați aparatul și verificați furnitura livrată.

Eliminați ambalajul în mod regulamentar.

- Ferăstrău circular manual, cu acumulator
- 1 Pânză de ferăstrău (premontat)
- 1 Cheie hexagonală interioară (depozitate pe aparat)
- Reducție
- Limitator paralel
- Valiză de transport
- Traducere a instrucțiunilor originale

Acumulatorul și încărcătorul nu sunt incluse în volumul ofertei.

Prezentare generală

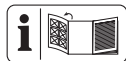

Veți găsi imaginile aparatului pe pagina pliată din față și din spate.

- 1 Blocare cuplare
- 2 Întrerupător de pornire/oprire
- 3 Mâner
- 4 Marcaj de citire (Adâncime de tăiere)
- 5 Scală (Adâncime de tăiere)
- 6 Cheie hexagonală interioară
- 7 Pârghie (Adâncime de tăiere)
- 8 Talpă
- 9 Șuruburi de reglare
- 10 Prindere (Limitator paralel)
- 11 Șurub de fixare (Limitator paralel)
- 12 Marcaj de citire (Unghi de tăiere)
- 13 Scală (Unghi de tăiere)
- 14 Șurub de fixare (Unghi de tăiere)
- 15 Blocare ax
- 16 Mâner suplimentar
- 17 Reducție
- 18 Limitator paralel
- 19 Scală (Limitator paralel)
- 20 Valiză de transport
- 21 Capac de protecție

- 22 Pânză de ferăstrău
- 23 Flanșă de fixare
- 24 Șurub de prindere
- 25 Pârghie de retragere
- 26 Șurub de fixare (Unghi de tăiere)
- 27 Săgeată sens de rotație
- 28 Suport de acumulator
- 29 Dispozitiv de evacuare a așchiilor
- 30 Indicator stare de încărcare la aparat
- 31 Afișaj ECO
- 32 Tastă de turajie
- 33 Indicator de suprasarcină
- 34 Tastă (Indicator stare de încărcare la aparat)
- 35 Încărcător
- 36 Deblocare-acumulator
- 37 Acumulator
- 38 Indicator stare încărcare
- 39 Tastă (Indicator stare încărcare)
- 40 Canelură
- 41 Buton de reglare

(Fig. A)

- 42 Flanșă de prindere

(Fig. C)

- 43 Crestătură de ghidare (0°; 45°)
- 44 Lampă LED de lucru

Descrierea funcționării

În cazul unui ferăstrău circular, pânza de ferăstrău circular taie prin mișcare de rotație. Adâncimea de tăiere și unghiul de tăiere sunt reglabile.

Informații despre funcția elementelor de comandă găsiți în descrierile următoare.

Date tehnice

Ferăstrău circular manual, cu acumulator	PPHKS A 40-Li B2
Tensiune nominală U	40 V (2×20 V) =
Greutate (fără acumulatori)	≈4,0 kg
Turajie la mersul în gol n_0	6000 min ⁻¹
Adâncime de tăiere	
– 0°	62,5 mm
– 45°	46,8 mm
– 48°	44,1 mm
Tăiere oblică	0°–48°

Temperatură ≤50 °C
 – Proces de încărcare 4–40 °C
 – Funcționarea 4–50 °C
 – Depozitarea 15–25 °C
 Acumulator PARKSIDE Performance Smart
 Smart PAPS 204 A1/Smart PAPS 208 A1
 – bandă de frecvență 2400–2483,5 MHz
 – transmite putere ≤ 20 dBm
 Nivel de presiune acustică (L_{pA})

..... 91,7 dB; $K_{pA}=3$ dB

Nivel de putere acustică (L_{WA})

– măsurat 99,7 dB; $K_{WA}=3$ dB

Vibrație (a_h)

– Mâner 0,895 m/s²; $K=1,5$ m/s²

– Mâner suplimentar . 0,877 m/s²; $K=1,5$ m/s²

Pânză de ferăstrău PSB 24 Z

Fabricat în conformitate cu EN 847-1:2017

Cerc de tăiere Ø 190 mm

Lățime de tăiere 1,45 mm

Grosime disc-suport dinți de ferăstrău

..... 1,0 mm

Alezaj Ø 30 mm

Turație maximă 8040 min⁻¹

Numărul dinților 24

Pânza de ferăstrău este potrivită pentru următoarele materiale: lemn

Valorile zgomotului și ale vibrațiilor au fost determinate conform normelor și dispozițiilor numite în declarația de conformitate.

Valoarea totală specificată a vibrației și valoarea specificată a emisiei de zgomot a fost măsurată în conformitate cu o procedură de verificare standardizată și pot fi utilizate pentru compararea unei scule electrice cu o altă unealtă. Valoarea totală specificată a vibrației și valoarea specificată a emisiei de zgomot poate fi utilizată și pentru estimarea preliminară a încărcăturii.

▲ AVERTIZARE! Emisiile de vibrații și de zgomot pot diferi de valoarea indicată în timpul utilizării propriu-zise a sculei electrice, în funcție de felul și modul în care scula electrică este utilizată, îndeosebi ce tip de piesă este prelucrată. Este necesară stabilirea măsurilor de siguranță pentru protecția operatorului, care se bazează pe o evaluare a solicitării la vibrație în timpul condițiilor propriu-zise de utilizare (aici trebuie luate în considerare toate părțile ciclului de exploatare, de exemplu momentele în care scu-

la electrică este decuplată și cele în care, deși este cuplată, funcționează fără sarcină).

X 20 V TEAM

Aparatul face parte din seria **X 20 V TEAM** și poate fi exploatat cu acumuloarele din seria **X 20 V TEAM**. Încărcarea acumuloarelor din seria **X 20 V TEAM** este permisă numai cu încărcătoare care fac parte din seria **X 20 V TEAM**.

Vă recomandăm să exploatați acest aparat exclusiv cu următoarele acumuloare: PAP 20 B1, PAP 20 B3, Smart PAPS 204 A1, Smart PAPS 208 A1

Este interzisă utilizarea aparatului cu următoarele acumuloare: Smart PAPS 2012 A1

Vă recomandăm să încărcați acest aparat exclusiv cu următoarele încărcătoare: PLG 20 A3, PLG 20 A4, PLG 20 C1, PLG 20 C2, PLG 20 C3, PLG 201 A1, PDSL G 20 A1, PDSL G 20 B1, PDSL G 20 B2, Smart PLGS 2012 A1

Date tehnice ale acumulatorului și încărcătorului: Vezi instrucțiunea separată.

Indicații de siguranță

Această secțiune tratează indicațiile de siguranță de bază la utilizarea aparatului.

▲ AVERTIZARE! Daune asupra persoanelor și bunurilor datorită lucrului necorespunzător cu acumulatorul. Respectați instrucțiunile de siguranță și indicațiile privind încărcarea și utilizarea corectă din instrucțiunile de utilizare ale acumulatorului și încărcătorului dumneavoastră din seria **X 20 V TEAM**. O descriere detaliată privind procesul de încărcare și alte informații puteți găsi în instrucțiunile de utilizare separate.

Semnificația indicațiilor de siguranță

▲ PERICOL! Dacă nu urmați această indicație de siguranță, apare un accident. Urmarea este vătămare corporală gravă sau deces.

▲ AVERTIZARE! Dacă nu urmați această indicație de siguranță, este probabil să apară un accident. Urmarea este probabil vătămare corporală gravă sau deces.

▲ PRECAUȚIE! Dacă nu urmați această indicație de siguranță, apare un accident. Urmarea este probabil vătămare corporală ușoară sau moderată.

OBSERVAȚIE! Dacă nu urmați această indicație de siguranță, apare un accident. Urmearea este probabil o pagubă materială.

Pictograme și simbolurile

Pictograme pe aparat



Citiți instrucțiunile de utilizare



Dimensiuni pentru pânza de ferăstrău adecvată



Adâncime de tăiere 0°



Adâncime de tăiere 45°



Adâncime de tăiere 48°



Sensul de rotație



Aparatele electrice nu trebuie eliminate în gunoiul menajer.



Indicator stare încărcare



Tastă de rotație



Afișaj ECO



Indicator de suprasarcină



Afișaj (nivel)

Pictogramă pânză de ferăstrău



Citiți instrucțiunile de utilizare



Se va utiliza protecție pentru auz



Se va utiliza protecție pentru ochi



Se va utiliza mască



Nu utilizați pânze de ferăstrău defecate.



Sensul de rotație



Se vor utiliza mănuși de protecție



Potrivit pentru ferăstrăul circular portabil



lemn

Pictograme din instrucțiunile de utilizare



Se vor utiliza mănuși de protecție

Avertismente generale de siguranță pentru unelte electrice

▲ AVERTIZARE! Citiți toate avertismentele de siguranță, instrucțiunile, ilustrațiile și specificațiile furnizate împreună cu această unealtă electrică. Nerespectarea tuturor instrucțiunilor enumerate mai jos poate avea ca rezultat șoc electric, incendiu și/sau vătămare gravă. **Păstrați toate avertismentele și instrucțiunile pentru referințe ulterioare.** Termenul „unealtă electrică” din avertismente se referă la unealta electrică cu alimentare de la rețeaua electrică (cu fir) sau la unealta electrică cu acumulatori (fără fir).

- SIGURANȚA ZONEI DE LUCRU**
 - Păstrați zona de lucru curată și bine luminată.** Zonele dezordonate sau întunecate favorizează accidentele.
 - Nu folosiți uneltele electrice în atmosfere explozive, cum ar fi în prezența unor lichide, gaze sau pulberi inflamabile.** Uneltele electrice creează scântei care pot aprinde pulberea sau vaporii.
 - Țineți copiii și persoanele prezente la distanță atunci când folosiți o unealtă electrică.** Distragerea atenției poate cauza pierderea controlului.
- SIGURANȚA ELECTRICĂ**
 - Ștecherul uneltei electrice trebuie să se potrivească cu priza. Nu modificați niciodată ștecherul în niciun fel. Nu utilizați ștechere adaptoare cu unelte electrice împământate (legare la**

- pământ).** Ștechererele nemodificate și prizele potrivite vor reduce riscul de șoc electric.
- b) **Evitați contactul corpului cu suprafețele împământate sau legate la pământ, cum ar fi țevi, radiatoare, cuptoare și frigider.** Există un risc crescut de șoc electric atunci când corpul dumneavoastră este legat la pământ sau împământat.
 - c) **Nu expuneți uneltele electrice la ploaie sau condiții de umiditate.** Apa care intră într-o unealtă electrică va crește riscul de șoc electric.
 - d) **Nu suprasolicitați cablul. Nu folosiți niciodată cablul pentru a transporta, trage sau scoate din priză unealta electrică. Țineți cablul departe de căldură, ulei, margini ascuțite sau piese în mișcare.** Cablurile deteriorate sau încurcate cresc riscul de șoc electric.
 - e) **Atunci când folosiți o unealtă electrică în aer liber, utilizați un prelungitor adecvat pentru utilizare în aer liber.** Utilizarea unui cablu adecvat pentru exterior reduce riscul de șoc electric.
 - f) **În cazul în care este inevitabilă utilizarea unei unelte electrice într-o locație cu umezeală, utilizați o sursă de alimentare protejată de un dispozitiv de curent rezidual (RCD).** Utilizarea unui dispozitiv de curent rezidual reduce riscul de șoc electric.
- 3. SIGURANȚA PERSONALĂ**
- a) **Rămâneți în alertă, urmăriți ceea ce faceți și folosiți simțul rațional atunci când folosiți o unealtă electrică. Nu folosiți o unealtă electrică în timp ce sunteți obosit sau sub influența drogurilor, alcoolului sau a medicamentelor.** Un moment de neatenție în timpul utilizării uneltelor electrice poate avea ca rezultat vătămări corporale grave.
 - b) **Utilizați echipament individual de protecție. Purtați întotdeauna protecție pentru ochi.** Echipamentul de protecție, cum ar fi o mască de praf, pantofi de siguranță antiderapați, cască de protecție sau protecție auditivă, utilizat în condiții adecvate, va reduce vătămrile corporale.
 - c) **Preveniți pornirea neintenționată. Asigurați-vă că comutatorul de încărcare este în poziția oprit înainte de**
- conecta la sursa de alimentare și/sau la pachetul de acumulatori, de a ridica sau de a transporta unealta.** Transportarea uneltelor electrice cu degetul pe comutatorul de încărcare sau pe alimentarea cu energie a uneltelor electrice care au întrerupătorul pornit facilitează producerea accidentelor.
 - d) **Îndepărtați orice cheie de reglare înainte de a porni unealta electrică.** O cheie fixă sau o altă cheie lăsată atașată pe o parte rotativă a uneltei electrice poate provoca vătămări corporale.
 - e) **Nu vă întindeți prea mult. Păstrați-vă în permanență echilibrul și poziția corectă a picioarelor.** Acest lucru permite un control mai bun al uneltei electrice în situații neprevăzute.
 - f) **Îmbrăcați-vă corespunzător. Nu purtați haine largi sau bijuterii. Țineți-vă părul și hainele departe de piesele în mișcare.** Hainele largi, bijuteriile sau părul lung pot fi prinse în piesele în mișcare.
 - g) **În cazul în care sunt prevăzute dispozitive pentru conectarea instalațiilor de aspirare și colectare a prafului, asigurați-vă că acestea sunt conectate și utilizate în mod corespunzător.** Utilizarea colectării prafului poate reduce pericolele legate de praf.
 - h) **Nu lăsați ca obișnuința dobândită în urma utilizării frecvente a uneltelor să vă permită să deveniți încrezător și să ignorați principiile de siguranță a uneltelor.** O acțiune neglijentă poate provoca vătămări grave într-o fracțiune de secundă.
- 4. UTILIZAREA ȘI ÎNGRIJIREA UNELTELOR ELECTRICE**
- a) **Nu forțați unealta electrică. Folosiți unealta electrică potrivită pentru aplicația dumneavoastră.** Unelele electrice corecte vor face treaba mai bine și mai sigur, la viteză pentru care au fost proiectate.
 - b) **Nu utilizați unealta electrică dacă comutatorul de încărcare nu o pornește și nu o oprește.** Orice unealtă electrică care nu poate fi controlată cu ajutorul comutatorului de încărcare este periculoasă și trebuie reparată.
 - c) **Deconectați ștecherul de la sursa de alimentare și/sau scoateți pachetul de acumulatori, dacă este detașabil, din**

unealta electrică înainte de a face orice reglaje, de a schimba accesoriul sau de a depozita uneltele electrice. Astfel de măsuri preventive de siguranță reduc riscul de pornire accidentală a uneltei electrice.

- d) **Nu depozitați uneltele electrice nefolosite la îndemâna copiilor și nu permiteți persoanelor, care nu sunt familiarizate cu uneltha electrică sau cu aceste instrucțiuni, să folosească uneltha electrică.** Uneltele electrice sunt periculoase dacă se află în mâinile unor utilizatori neinstruiți.
- e) **Întreținerea uneltelor electrice și a accesoriilor. Verificați ca piesele în mișcare să nu fie aliniate necorespunzător sau blocate, să nu existe piese rupte și orice altă stare care ar putea afecta funcționarea uneltei electrice. Dacă este deteriorată, reparați uneltha electrică înainte de utilizare.** Multe accidente sunt cauzate de uneltele electrice întreținute necorespunzător.
- f) **Păstrați uneltele de tăiere ascuțite și curate.** Uneltele de tăiere întreținute corespunzător, cu muchii de tăiere ascuțite, sunt mai puțin susceptibile de a se bloca și sunt mai ușor de controlat.
- g) **Folosiți uneltha electrică, accesoriile și cuțitele acesteia etc. în conformitate cu aceste instrucțiuni, ținând cont de condițiile de lucru și de lucrările care urmează să fie efectuate.** Utilizarea uneltei electrice pentru operațiuni diferite de cele prevăzute ar putea duce la o situație periculoasă.
- h) **Păstrați mânerele și suprafețele de prindere uscate, curate și fără ulei și grăsimi.** Mânerele și suprafețele de prindere alunecoase nu permit manevrarea și controlul sigur al uneltei în situații neprevăzute.

5. UTILIZAREA ȘI ÎNGRIJIREA UNELTELOR CU ACUMULATORI

- a) **Reîncărcați numai cu încărcătorul specificat de producător.** Un încărcător care este potrivit pentru un tip de pachet de acumulatori poate crea un risc de incendiu, atunci când este utilizat cu un alt pachet de acumulatori.
- b) **Folosiți uneltele electrice numai cu pachetele de acumulatori special concepute.** Utilizarea oricărui altor acumulatori

ri poate crea un risc de vătămare și de incendiu.

- c) **Atunci când pachetul de acumulatori nu este utilizat, păstrați-l departe de alte obiecte metalice, cum ar fi agrafe de hârtie, monede, chei, cuie, șuruburi sau alte obiecte metalice mici, care pot face o conexiune de la un terminal la altul.** Scurtcircuitarea terminalelor acumulatorului poate provoca arsuri sau incendii.
- d) **În condiții de utilizare incorectă, din acumulator poate ieși lichid; evitați contactul cu acesta. În caz de contact accidental, spălați cu apă. În cazul în care lichidul intră în contact cu ochii, solicitați în plus și asistență medicală.** Lichidul scurs din acumulator poate provoca iritații sau arsuri.
- e) **Nu utilizați un pachet de acumulatori sau o unelthă care este deteriorată sau modificată.** Acumulatorii deteriorați sau modificați pot avea un comportament imprevizibil, ceea ce poate duce la incendii, explozii sau risc de rănire.
- f) **Nu expuneți un pachet de acumulatori sau o unelthă la foc sau la temperaturi excesive.** Expunerea la foc sau la temperaturi de peste 130 °C poate provoca o explozie.
- g) **Respectați toate instrucțiunile de încărcare și nu încărcați pachetul de acumulatori sau uneltha în afara intervalului de temperatură specificat în instrucțiuni.** Încărcarea necorespunzătoare sau la temperaturi în afara intervalului specificat poate deteriora acumulatorul și crește riscul de incendiu.

6. SERVICE

- a) **Trimiteti uneltha electrică pentru reparații la o persoană calificată, care să efectueze reparații folosind numai piese de schimb identice.** Acest lucru va asigura menținerea siguranței uneltei electrice.
- b) **Nu reparați niciodată pachete de acumulatori deteriorați.** Întreținerea pachetelor de acumulatori trebuie efectuată numai de către producător sau de către furnizorii de service autorizați.

Instrucțiuni de siguranță pentru ferăstraie circulare

Proceduri de tăiere

- **▲ PERICOL! Țineți mâinile la distanță de zona de tăiere și de lamă. Țineți a doua mână pe mânerul suplimentar sau pe carcasa motorului.** Dacă ambele mâini țin ferăstrăul, acestea nu pot fi tăiate de lamă.
- **Nu ajungeți sub piesa de lucru.** Apărătoarea nu vă poate proteja de lama aflată sub piesa de lucru.
- **Reglați adâncimea de tăiere în funcție de grosimea piesei de lucru.** Mai puțin de un dinte complet al dinților lamei trebuie să fie vizibil sub piesa de lucru.
- **Nu țineți niciodată piesa de lucru în mâini sau peste picior în timp ce tăiați. Fixați piesa de lucru pe o platformă stabilă.** Este important să sprijiniți corect piesa de lucru pentru a minimiza expunerea corpului, blocarea lamei sau pierderea controlului.
- **Țineți unealta electrică de suprafețele de prindere izolate, atunci când efectuați o operațiune în care accesoriul de tăiere poate intra în contact cu cablurile ascunse.** Accesoriul de tăiere care intră în contact cu un cablu „sub tensiune” pot face ca părțile metalice expuse ale unelei electrice să fie „sub tensiune” și acest lucru poate provoca un șoc electric operatorului.
- **Când tăiați, folosiți întotdeauna un opritor de tăiere sau un ghidaj de margine dreptă.** Acest lucru îmbunătățește acuratețea tăierii și reduce șansele de blocare a lamei.
- **Folosiți întotdeauna lame cu dimensiunea și forma corectă (diamantată versus rotundă) a găurilor de la axul arborelui.** Lamele care nu se potrivesc cu feroneria de montare a ferăstrăului vor ru-la descentrat, ceea ce va cauza pierderea controlului.
- **Nu utilizați niciodată șai-be sau șai-be de lamă deteriorate sau incorecte.** Șai-bele de lamă și șurubul au fost proiectate special pentru ferăstrăul dumneavoastră, pentru o performanță optimă și siguranță în funcționare.

Recul și avertismente conexe

Recul este o reacție bruscă la o pânză de ferăstrău ciobită, blocată sau nealiniată, care determină un ferăstrău necontrolat să se ridice și să iasă din piesa de lucru spre operator. Când lama este ciobită sau blocată strâns prin închiderea tășului, aceasta se blochează și reacția motorului împinge unitatea rapid înapoi spre operator.

Dacă lama se răsucește sau se aliniază greșit în timpul tăierii, dinții de la marginea posterioară a lamei pot săpa în suprafața superioară a lemnului, determinând lama să iasă din tăietură și să sară înapoi spre operator.

Recul este rezultatul unei utilizări greșite a unelei electrice și/sau a unor proceduri sau condiții de operare incorecte și poate fi evitată prin luarea măsurilor de precauție adecvate, așa cum se arată mai jos.

- **Mențineți o prindere fermă cu ambele mâini pe unealta electrică și poziționați-vă corpul și brațele pentru a vă permite să rezistați forțelor de recul. Poziționați-vă corpul de o parte și de alta a lamei, dar nu în linie cu lama.** S-ar putea ca reculul să facă ferăstrăul să sară înapoi, dar forțele de recul pot fi controlate de către operator, dacă se iau măsurile de precauție adecvate.
- **Când lama se blochează sau când intrerupeți o tăiere din orice motiv, eliberați declanșatorul și țineți ferăstrăul nemișcat în material până când lama se oprește complet. Nu încercați niciodată să îndepărtați ferăstrăul de la locul de prelucrare sau să trageți ferăstrăul înapoi în timp ce lama este în mișcare, pentru că se poate produce un recul.** Investigați și luați măsuri corective pentru a elimina cauza blocării lamei.
- **Când reporniți un ferăstrău în piesa de lucru, centrați pânza de ferăstrău în tăietură, astfel încât dinții să nu fie prinși în material.** În cazul în care o pânză de ferăstrău se blochează, aceasta poate să se ridice sau să aibă recul din piesa de lucru atunci când ferăstrăul este repornit.
- **Sprijiniți panourile mari pentru a minimiza riscul de ciobire a lamei și de recul.** Panourile mari au tendința de a se încovoia sub propria greutate. Suporturile trebuie să fie plasate sub panou pe ambele părți, în apropierea liniei de tăiere și în apropierea marginii panoului.

- **Nu folosiți lame tocite sau deteriorate.** Lamele neascuțite sau reglate necorespunzător produc o tăietură îngustă, ceea ce cauzează frecare excesivă, blocarea lamei și reculul.
- **Adâncimea lamei și unghiul de reglare a pârghiilor de blocare trebuie să fie fixate și asigurate înainte de a efectua tăierea.** Dacă reglarea lamei se schimbă în timpul tăierii, aceasta poate cauza blocarea și reculul.
- **Aveți grijă sporită atunci când tăiați cu ferăstrăul în pereții existenți sau în alte zone oarbe.** Lama care pătrunde poate tăia obiecte care pot provoca recul.

Funcția apărătoării inferioare

- **Verificați închiderea corectă a apărătoării inferioare înainte de fiecare utilizare. Nu utilizați ferăstrăul dacă apărătoarea inferioară nu se mișcă liber și nu se închide instantaneu. Nu fixați sau legați niciodată apărătoarea inferioară în poziția deschis.** Dacă ferăstrăul este scăpat accidental, apărătoarea inferioară poate fi îndoită. Ridicați apărătoarea inferioară cu ajutorul mânerului de retragere și asigurați-vă că se mișcă liber și că nu atinge lama sau orice altă parte, în toate unghiurile și la toate adâncimile de tăiere.
- **Verificați funcționarea arcului apărătoării inferioare. În cazul în care apărătoarea și arcul nu funcționează corect, acestea trebuie reparate înainte de utilizare.** Apărătoarea inferioară poate funcționa lent din cauza unor piese deteriorate, a unor depuneri gumoase sau a unei acumulări de resturi.
- **Apărătoarea inferioară poate fi retrasă manual numai pentru tăieturi speciale, cum ar fi „tăieturile înfundate” și „tăieturile compuse”.** Ridicați apărătoarea inferioară cu ajutorul mânerului de retragere și, de îndată ce lama intră în material, apărătoarea inferioară trebuie eliberată. Pentru toate celelalte tipuri de tăiere cu ferăstrăul, apărătoarea inferioară trebuie să funcționeze automat.
- **Fiți atenți întotdeauna ca apărătoarea inferioară să acopere lama înainte de a așeza ferăstrăul pe banc sau pe podea.** O lamă neprotejată va face ca ferăstrăul să meargă înapoi, tăind tot ce se află în calea sa. Fiți atenți la timpul necesar pentru ca lama să se oprească după ce comutatorul este eliberat.

Indicații de siguranță suplimentare

- **Evitați supraîncălzirea vârfurilor dinților de ferăstrău.**
- **Atunci când tăiați plastic, evitați topirea acestuia.**
- **Respectați adâncimea maximă de tăiere. (a se vedea datele tehnice)**
- **Purtați o mască de praf în timpul tăierii cu ferăstrăul.**
- **Purtați întotdeauna protecție pentru auz!**
- **Utilizați numai accesoriile recomandate de PARKSIDE.** Accesoriile nepotrivite pot provoca șocuri electrice sau incendii.

Riscuri reziduale

Și dacă operați acest aparat conform prevederilor, există întotdeauna riscuri reziduale. Următoarele pericole pot apărea raportat la modul constructiv și varianta de execuție a acestui aparat:

- Se pot produce vătămări oculare dacă nu se poartă ochelari de protecție adecvați.
- Afecțiuni auditive, dacă nu se poartă anti-foane adecvate.
- Probleme de sănătate care rezultă din vibrațiile mână-braț, în cazul în care aparatul este utilizat pe o perioadă mai lungă de timp sau dacă nu este ghidat și întreținut în mod corespunzător.
- Răniri prin tăiere

▲ AVERTIZARE! Pericol din cauza câmpului electromagnetic generat în timpul funcționării aparatului. Câmpul poate influența în anumite condiții implanturile medicale active sau pasive. Pentru a diminua pericolul vătămărilor serioase sau mortale, recomandăm persoanelor cu implanturi medicale să se consulte cu medicul lor și cu producătorul implantului medical, înainte de a utiliza scula electrică.

Pregătirea

▲ AVERTIZARE! Pericol de vătămare datorită pornirii accidentale a aparatului. Nu introduceți acumulatorul în aparat până când acesta nu este complet pregătit pentru utilizare.

Elemente de comandă

Înainte de prima funcționare a aparatului cunoașteți elementele de comandă.

- **Blocare cuplare (1)**
 - Blochează întrerupătorul de pornire/oprire împotriva acționării neintenționate.
 - Deblocare: Apăsarea
- **Întrerupător de pornire/oprire (2)**
 - Pornirea: Apăsarea
 - Oprirea: Eliberarea
- **Tastă de turație (32)**
 - Comutați treapta de turație
 - 1 \triangleq cea mai mică treaptă de turație
 - 6 \triangleq cea mai mare treaptă de turație
- **Crestătură de ghidare (43)**
 - Ajută la aceasta ghidarea dreaptă a aparatului.
 - Disponibil numai pentru următoarele unghiuri de tăiere: 0°, 45°

Montarea și demontarea pânzei de ferăstrău



⚠ PRECAUȚIE! Pericol de accidentare la atingerea pânzei de ferăstrău. Purtați mănuși de protecție în timpul manipulării pânzei de ferăstrău.

Premise

- Nu folosiți niciodată un disc de șlefuit. Turația și dispozitivele de siguranță ale unui ferăstrău circular nu sunt adecvate pentru discurile de șlefuit.
- Selectați o pânză de ferăstrău adecvată în funcție de materialul care urmează să fie tăiat.
- Pânzele de ferăstrău destinate tăierii lemnului sau a materialelor similare trebuie să fie conforme cu EN 847-1.
- Utilizați numai pânze de ferăstrău cu diametre, în conformitate cu inscripțiile de pe ferăstrău.
- Utilizați numai pânze de ferăstrău cu diametru maxim: 190 mm
- Utilizați numai pânze de ferăstrău al căror marcaj privind turația corespunde sau este mai mare decât turația specificată pentru aparatul dumneavoastră.
- Marcarea vitezei minime a pânzei de ferăstrău: 6000 min⁻¹
- Pânza de ferăstrău nu are fisuri vizibile. Pânzele de ferăstrău circular cu corp fisurat trebuie aruncate ca rebut (nu este permisă repararea).

- Suprafețele de prindere sunt lipsite de murdărie, grăsime, ulei și apă.
- Pentru reglarea diametrului de foraj al pânzei de ferăstrău circular pe diametrul arborelui mașinii trebuie folosite numai inele bine montate, de ex. inele presate sau inele fixate prin lipire. Nu este permisă folosirea de inele libere.

Sculă necesară

- Cheie hexagonală interioară (6)

Procedură

1. Scoateți acumulatorii din aparat.
2. Reglați adâncimea de tăiere astfel încât șurubul de blocare să se oprească la capătul superior al scalei.
3. Apăsăți și mențineți apăsat dispozitivul de blocare a arborelui (15).
4. Slăbiți șurubul de tensionare (24) cu ajutorul cheii hexagonale interioare (6). Puteți elibera blocarea axului (15).
5. Rotiți capota de protecție înapoi cu ajutorul pârghiei de retragere (25) și mențineți capota de protecție în această poziție.
6. **Demontarea:** Îndepărtați flanșa de prindere și pânda de ferăstrău de pe flanșa de montare (42).

Montarea: Așezați pânda de ferăstrău pe flanșa de montare (42).

Direcția de deplasare a pânzei de ferăstrău trebuie să corespundă cu direcția săgeții de rotație (27).

7. Lăsați capota acul de protecție să se rotească înapoi în poziția de protecție.
8. Puneți flanșa de prindere (23). Partea netedă a flanșei de prindere trebuie să fie vizibilă.
9. Apăsăți și mențineți apăsat dispozitivul de blocare a arborelui (15).
10. Strângeți șurubul de tensionare (24) cu ajutorul cheii hexagonale interioare (6). Puteți elibera dispozitivul de blocare a arborelui (15).

Nu este permisă prelungirea cheii sau strângerea cu ajutorul loviturilor de ciocan.

Utilizarea limitatorului paralel

Limitatorul paralel poate fi montat pe ambele laturi ale aparatului. Acesta trebuie să treacă cel puțin prin suportul cu șurub de fixare.

Montarea limitatorului paralel (Fig. C)

1. Slăbiți șurubul de fixare (11), dacă este cazul.

- Împingeți limitatorul paralel (18) în prinderile (10) cu șurubul de fixare (11).
- Strângeți șurubul de fixare (11).

Demontarea limitatorului paralel (Fig. C)

- Slăbiți șurubul de fixare (11).
- Trageți limitatorul paralel (18) din prinderile (10).

Reglarea limitatorului paralel (Fig. C)

- Slăbiți șurubul de fixare (11).
- Reglați lățimea de tăiere cu ajutorul creștăturilor de ghidare (43).
În cazul distanțelor mai mari, limitatorul paralel este ținut doar de prinderea cu șurub de fixare.
- Strângeți șurubul de fixare (11).
- Efectuați o tăietură de probă, verificați lățimea de tăiere și corectați, dacă este necesar, poziția limitatorului paralel (18).

Verificarea funcționării capacului de protecție

Indicații

- Dacă funcționarea capacului de protecție este defectuoasă, nu puneți aparatul în funcțiune și contactați centrul nostru de service.
- ▲ PRECAUȚIE!** Capacul de protecție (21) nu trebuie să se blocheze. Atunci când pârghia de retragere (25) este eliberată, capacul de protecție (21) trebuie să revină automat în poziția inițială.

Procedură

- Trageți pârghia de retragere (25) a capacului de protecție (21) până la opritor.

Reglarea adâncimii de tăiere

Indicații

- Puteți regla continuu adâncimea de tăiere: 0 mm–62,5 mm
- Reglați adâncimea de tăiere cu aproximativ 3 mm mai mare decât grosimea materialului. Prin aceasta obțineți o tăietură curată.
- Scara de reglare a unghiului de tăiere se aplică numai la tăierile verticale (0°). Măriți adâncimea de tăiere în mod corespunzător pentru alte unghiuri de tăiere.

Procedură

- Scoateți acumulatorii din aparat.
- Eliberați pârghia de fixare (7) a reglajului adâncimii de tăiere.

- Reglați adâncimea de tăiere dorită pe scala (5). Marginea superioară a marcajului de citire (4) indică valoarea setată.
- Apăsăți pârghia de fixare (7).

Tăieri oblice

Indicații

- Puteți regla continuu unghiul de tăiere: 0°–48°
- Nu există creștături de ghidare pentru unghiurile cuprinse între 0° și 45°.
- Cu cât unghiul de tăiere este mai mare, cu atât adâncimea maximă de tăiere este mai mică.

Procedură

- Scoateți acumulatorii din aparat.
- Slăbiți șurubul de fixare (14, 26) pentru reglarea unghiului de tăiere.
- Reglați unghiul de tăiere dorit pe scala (13). Marginea superioară a marcajului de citire (12) indică valoarea setată.
- Strângeți șurubul de fixare (14, 26).

OBSERVAȚIE! Rotiți butonul de reglare (41) pentru a varia limitatorul unghiului de tăiere între 45° și 48°.

Sursă externă de aspirare a prafului

▲ PRECAUȚIE! Pericol pentru sănătate din cauza prafului. Praful de lemn de esență tare poate provoca cancer. Conectați aparatul la un dispozitiv de aspirare adecvat din clasa M.

Conectarea sursei externe de aspirare a prafului (Fig. B)

- Conectați un sistem de aspirare a prafului adecvat (neinclus în livrare) cu dispozitivul de evacuare a așchiilor (29).
- Dacă sursa externă de aspirare a prafului nu se potrivește, utilizați, dacă este cazul, reducția suplimentară (17).

Îndepărtarea sursei externe de aspirare a prafului (Fig. B)

- Deconectați sursa de aspirare a prafului de la dispozitivul de evacuare a așchiilor (29).
- Îndepărtați reducția (17).

Verificarea stării de încărcare a acumulatorului

LED-uri	Semnificație
roșu, oranj, verde	Acumulator încărcat
roșu, oranj	Acumulator parțial încărcat
roșu	Acumulatorul trebuie încărcat

- Apăsați butonul (39) aflat lângă indicatorul stării de încărcare (38) pe acumulatorul (37).
LED-urile indicatorului stării de încărcare indică starea de încărcare a acumulatorului.
- Încărcați acumulatorul (37) dacă mai este aprins numai LED-ul roșu al indicatorului stării de încărcare (38).

Încărcarea acumulatorului

A se vedea instrucțiunile de utilizare ale încărcătorului.

Indicații

- Lăsați un acumulator încălzit să se răcească înaintea încărcării.
- Nu expuneți acumulatorul la radiația solară directă sau temperaturi ≤ 50 °C un timp mai îndelungat. Evitați în special așezarea pe radiatoare sau depozitarea în vehicule care sunt parcate în soare.

Procedură

- Scoateți, dacă este necesar, acumulatorul (37) din aparat.
- Glisați acumulatorul în fanta de încărcare a încărcătorului (35).
- Conectați încărcătorul la o priză.
- După încheierea procesului de încărcare deconectați încărcătorul de la rețea.
- Scoateți acumulatorul din fanta de încărcare.

Funcționarea

Introducerea și scoaterea acumulatorului

▲ AVERTIZARE! Pericol de vătămare datorită pornirii accidentale a aparatului. Nu introduceți acumulatorul în aparat până când acesta nu este complet pregătit pentru utilizare.

OBSERVAȚIE! Pericol de deteriorare! Un acumulator greșit poate deteriora aparatul și acumulatorul.

Introducerea acumulatorilor

- Împingeți ambele acumuloare (37) de-a lungul șinei de ghidare în suportul acestora (28).
Acumulatorii se blochează cu zgomot.

Îndepărtarea acumulatorilor

- Apăsați și mențineți apăsat dispozitivul de deblocare a acumulatorului (36) pe acesta (37).
- Scoateți acumuloarele din suportul acumulatorului (28).

Indicații privind tăierea cu ferăstrăul

- Turația maximă indicată pe sculă nu trebuie să fie depășită. În cazul în care este specificat, intervalul de turație trebuie respectat.
- Lucrările de mentenanță și modificările la pânze de ferăstrău circular trebuie să fie executate numai de un expert, adică de o persoană cu formare specializată și experiență, care este familiarizată cu cerințele privind construcția și proiectarea și cu nivelurile necesare de siguranță.

Tăierea cu ferăstrăul (fără șină de ghidare)

Tăierea cu ferăstrăul în unghi drept

- Țineți aparatul cu ambele mâini, o mână pe mânerul (3) și o mână pe mânerul suplimentar (16).
- Porniți aparatul (vezi *Pornirea și oprirea*, Pag. 124).
- Așezați aparatul cu partea din față a plăcii de bază (8) pe piesa de prelucrat.
- Tăiați cu ferăstrăul spre înainte cu o presiune moderată - niciodată înapoi.

Tăieri oblice de până la 45°

▲ AVERTIZARE! Deplasarea laterală în timpul tăierii poate cauza blocarea pânzei de ferăstrău, ceea ce poate duce la recul.

- Reglați unghiul de tăiere dorit (*Tăieri oblice*, Pag. 122).
- Țineți aparatul cu ambele mâini, o mână pe mânerul (3) și o mână pe mânerul suplimentar (16).
- Porniți aparatul (vezi *Pornirea și oprirea*, Pag. 124).
- Așezați aparatul cu partea din față a plăcii de bază (8) pe piesa de prelucrat.

5. Tăiați cu ferăstrăul spre înainte cu o presiune moderată - niciodată înapoi.

Tăierea cu ferăstrăul (cu șină de ghidare)

OBSERVAȚIE! Șina de ghidare nu este inclusă în volumul ofertei, dar este disponibilă opțional (de ex. Parkside PTSZ 70 A1).

⚠ AVERTIZARE! Pânza de ferăstrău nu trebuie să atingă piesa de prelucrat, în timpul pornirii.

Tăierea cu ferăstrăul în unghi drept

1. Așezați șina de ghidare pe piesa de prelucrat cu buza neagră de cauciuc orientată în jos.
2. Fixați șina de ghidare pe piesa de prelucrat.
3. Așezați aparatul cu canelura (40) pe șina de ghidare.
4. Rotiți cele două șuruburi de reglare (9), astfel încât aparatul să alunece ușor, fără zgomot.
5. Țineți aparatul cu ambele mâini, o mână pe mânerul (3) și o mână pe mânerul suplimentar (16).
6. Porniți aparatul (vezi *Pornirea și oprirea*, Pag. 124).
7. Așezați aparatul cu partea din față a plăcii de bază (8) pe piesa de prelucrat.
8. Tăiați cu ferăstrăul spre înainte cu o presiune moderată - niciodată înapoi.

Tăieri oblice de până la 45°

1. Așezați șina de ghidare pe piesa de prelucrat cu buza neagră de cauciuc orientată în jos.
2. Fixați șina de ghidare pe piesa de prelucrat.
3. Așezați aparatul cu canelura (40) pe șina de ghidare.
4. Reglați unghiul de tăiere dorit (*Tăieri oblice*, Pag. 122)
5. Țineți aparatul cu ambele mâini, o mână pe mânerul (3) și o mână pe mânerul suplimentar (16).
6. Porniți aparatul (vezi *Pornirea și oprirea*, Pag. 124).
7. Așezați aparatul cu partea din față a plăcii de bază (8) pe piesa de prelucrat.
8. Tăiați cu ferăstrăul spre înainte cu o presiune moderată - niciodată înapoi.

Preselectarea turației



Butonul de turație (32) poate fi utilizat pentru a selecta unul dintre nivelurile de turație sau modul ECO, înainte de a porni aparatul.

Pornirea și oprirea

Pornirea

1. Introduceți acumulatorul (37) în aparat.
2. Apăsați și mențineți apăsată blocarea cuplării (1).
3. Apăsați și mențineți apăsat întrerupătorul de pornire/oprire (2). Lumina de lucru cu LED (44) luminează.
4. După pornire, așteptați până când aparatul își atinge turația maximă.

Oprirea

1. Eliberați întrerupătorul de pornire/oprire (2). Lampa de lucru cu LED se stinge după cca 10 secunde.
2. Scoateți pânza de ferăstrău din decupaj numai după ce aceasta s-a oprit complet.
3. Scoateți acumulatorul (37) din aparat, dacă lăsați aparatul nesupravegheat sau ați terminat lucrul.

Indicator de sarcină

În timpul funcționării, sarcina pe aparat este indicată prin intermediul indicatorului stării de încărcare (38).

Sarcină	LED-uri
redus	LED-urile verzi luminează
mediu	LED-urile galbene luminează
ridicat	LED-urile roșii luminează

Indicator de suprasarcină

Indicatorul de suprasarcină (33) indică dacă aparatul este în pericol de a fi deteriorat. Aparatul se oprește apoi automat.

Transport

Indicații

- Opriti aparatul.
- Asigurați-vă că toate piesele mobile au ajuns în stare de repaus complet.
- Scoateți acumulatorii din aparat.

- Asigurați-vă că capacul de protecție (21) acoperă complet pânza ferăstrăului circular (22).
- Transportați întotdeauna aparatul de mâner (3) sau folosiți geanta de depozitare (20) inclusă în livrare.

Curățarea, întreținerea și depozitarea

▲ AVERTIZARE! Pericol de vătămare datorită pornirii accidentale a aparatului. Protejați-vă în cazul lucrărilor de întreținere și curățenie. Opriiți aparatul și îndepărtați acumulatoru (37).

Lucrările de întreținere și mentenanță care nu sunt descrise în aceste instrucțiuni de utilizare trebuie efectuate de către centrul nostru de service. Utilizați numai piese de schimb originale.

Curățarea

▲ AVERTIZARE! Șoc electric! Nu stropiți niciodată aparatul cu apă.

OBSERVAȚIE! Pericol de deteriorare. Substanțele chimice pot ataca piesele din plastic ale aparatului. Nu folosiți agenți de curățare resp. solvenți.

- Păstrați curate fantele de aerisire, carcasa motorului și mânerul aparatului. Pentru aceasta, folosiți o cârpă umedă sau o perie.
- Încercați să curățați suprafețele rezinificate cu o cârpă bine stoarsă, umedă și caldută. Asigurați-vă că nu pătrunde lichid în interiorul carcasei! Alternativ, puteți utiliza un detergent special (dizolvant de rășină) sau multispray. Respectați instrucțiunile de siguranță și indicațiile producătorului agentului special de curățare/multispray-ului.
- **▲ PRECAUȚIE!** Daune asupra persoanelor! Curățați capacul de protecție de rumegușul acumulat, în caz contrar acesta ar putea afecta funcționarea sistemului de protecție. În cel mai bun caz, utilizați aer comprimat pentru curățare. Folosiți protecție adecvată pentru ochi și căile respiratorii.

Curățarea pânzei de ferăstrău circular

Sculele trebuie curățate în mod regulat. Părțile de scule fabricate din aliaje ușoare pot fi curățate, de exemplu, de rășină, numai

cu solvenți care nu afectează proprietățile mecanice ale acestor materiale.

Întreținere

Aparatul nu necesită întreținere.

Întreținerea pânzei de ferăstrău circular

Lucrările de mentenanță și modificările la pânze de ferăstrău circular trebuie să fie executate numai de un expert, adică de o persoană cu formare specializată și experiență, care este familiarizată cu cerințele privind construcția și proiectarea și cu nivelurile necesare de siguranță.

Depozitarea

Depozitați întotdeauna aparatul și accesoriile:

- curat
- la loc uscat
- protejate împotriva prafului
- În valiza de transport inclusă în livrare (20)
- în afara zonei de acțiune a copiilor

Aparate cu acumulator:

- Temperatura de depozitare pentru acumulator și aparat este cuprinsă între 15 °C și 25 °C. Pe perioada depozitării, evitați temperaturile extreme. Din cauza acestora, acumulatorul poate pierde din putere sau poate fi deteriorat.
- Înainte de o depozitare pe timp îndelungat (de ex. peste iarnă), scoateți acumulatorul din aparat (respectați manualul separat de operare pentru acumulator și încărcător).

Eliminarea/protecția mediului

Scoateți acumulatorul din aparat și predați aparatul, acumulatorul, accesoriile și ambalajul la un centru de reciclare ecologică.



Aparatele electrice nu trebuie eliminate în gunoiul menajer.

Simbolul pubelei cu roți barate cu o cruce înseamnă că acest produs nu trebuie eliminat ca deșeu municipal nesortat la sfârșitul duratei sale de viață utilă.

Directiva 2012/19/EU privind deșeurile de echipamente electrice și electronice:

Consumatorii sunt obligați prin lege să recycleze echipamentele electrice și electronice într-un mod ecologic la sfârșitul duratei de funcționare a acestora. În acest fel, se asigură o reciclare ecologică și cu economie de resurse.

În funcție de transpunerea în legislația națională, este posibil să aveți următoarele opțiuni:

- returnarea la un punct de vânzare,
- predarea la un punct oficial de colectare,
- returnarea producătorului/distribuitoareului.

Nu intră în această categorie accesoriile atașate aparatelor vechi și mijloacele auxiliare fără componente electrice.

Eliminarea ecologică a acumulatorilor



Nu aruncați acumulatorul în gunoii menajer, în foc (pericol de explozie) sau în apă. Acumulatorii deteriorați pot afecta sănătatea și mediul dacă se emană sau se scurg vapori sau lichide toxice.

Sunteți obligat să eliminați acumulatorii defecti sau folosiți într-un mod ecologic.

- Nu deschideți acumulatorii și evitați deteriorarea mecanică. Există pericolul unui scurtcircuit și pot ieși vapori care irită căile respiratorii.
- Din motive de siguranță, acumulatorii trebuie să fie descărcați înainte de eliminare.
- Izolați polii pentru a evita scurtcircuitele.
- Eliminați acumulatorii prin intermediul unui comerciant sau al unui punct de colectare.
- **Acumulatori deteriorați**
Manipulați acumulatorii deteriorați la exterior cu atenție deosebită!
 - Nu atingeți acumulatorii deteriorați cu mâinile goale.
 - Dacă nu puteți izola polii cu bandă adezivă, puneți fiecare acumulator individual într-o pungă de plastic.
 - Puneți acumulatorii deteriorați individual într-un recipient neinflamabil, care poate fi închis și încă umplut cu nisip.
 - Duceți acumulatorii deteriorați la un punct de colectare cu personal specializat.

Service

Garanție

Stimată clientă, stimat client,

Pentru acest produs, primiți 5 ani garanție de la data cumpărării. În caz de deficiențe ale acestui produs, conform legii aveți drepturi față de vânzătorul produsului. Aceste drepturi legale nu sunt limitate de garanția noastră prezentată în cele ce urmează.

Condiții de garanție

Perioada de garanție începe la data cumpărării. Vă rugăm să păstrați bine bonul de casă original. Acest document este necesar ca dovadă pentru cumpărare. Dacă în interval de cinci ani de la data cumpărării acestui produs apare un defect de material sau de fabricație, produsul este reparat sau înlocuit - la alegerea noastră - gratuit de către noi. Această garanție presupune ca produsul defect și chitanța de cumpărare (bonul de casă) să fie prezentate în termenul de cinci ani și să se descrie pe scurt în scris, în ce constă defectul și momentul apariției acestuia.

În cazul în care defectul este acoperit de garanția noastră, veți primi înapoi produsul reparat sau un produs nou. Odată cu repararea sau schimbarea produsului nu începe o nouă perioadă de garanție.

Perioada de garanție și cererile de garanție legală

Timpul de nefuncționare din cauza lipsei de conformitate apărute în cadrul termenului de garanție prelungeste termenul de garanție legală de conformitate și cel al garanției comerciale și curge, după caz, din momentul la care a fost adusă la cunoștința vânzătorului lipsa de conformitate a produsului sau din momentul prezentării produsului la vânzător/unitatea service până la aducerea produsului în stare de utilizare normală și, respectiv, al notificării în scris în vederea ridicării produsului sau predării efective a produsului către consumator.

Produsele de folosință îndelungată care înlocuiesc produsele defecte în cadrul termenului de garanție vor beneficia de un nou termen de garanție care curge de la data preschimbării produsului.

Domeniul de aplicare a garanției

Produsul a fost produs cu atenție în conformitate cu orientări stricte de calitate și a fost testat cu atenție înainte de livrare.

Garanția se aplică în cazul defectelor de material sau de fabricație. Această garanție nu se referă la piesele produsului, care sunt supuse uzurii normale și de aceea pot fi considerate ca fiind consumabile (de ex. Pânză de ferăstrău) sau pentru deteriorări la piese fragile.

Această garanție își pierde valabilitatea dacă produsul este deteriorat, a fost utilizat necorespunzător sau nu a fost întreținut. Pentru a vă asigura că produsul este utilizat corect, toate indicațiile prezentate în instrucțiunile de utilizare trebuie respectate cu strictețe. Utilizările și acțiunile nerecomandate sau asupra cărora se avertizează în instrucțiunile de utilizare trebuie evitate cu orice preț.

Produsul este destinat exclusiv uzului privat și nu pentru uz comercial. Manipularea abuzivă și necorespunzătoare, utilizarea forței și intervențiile care nu au fost efectuate de către sucursala noastră de service autorizată vor anula garanția.

Procedura în cazul unei cereri de garanție

Pentru a vă asigura că cererea dumneavoastră este procesată rapid, vă rugăm să urmați instrucțiunile de mai jos:

- Pentru toate solicitările, vă rugăm să aveți la îndemână bonul de casă și numărul articolului (IAN 506403_2507) ca dovadă a achiziției.
- Vă rugăm să consultați plăcuța de identificare de pe produs, o gravură de pe produs, pagina de titlu a instrucțiunilor de operare (în stânga jos) sau autocolantul de pe partea din spate sau de jos a produsului pentru numărul de articol.
- În cazul în care apar erori de funcționare sau alte defecte, contactați mai întâi **telefonic** centrul de service menționat mai jos sau utilizați **formularul de contact**, care se află la parkside-diy.com în categoria **Service**.
- În cazul în care un produs este înregistrat ca fiind defect, îl puteți trimite, cu taxele poștale plătite, la adresa de service care v-a fost furnizată după consultarea Centrului nostru de service, anexând dovada de cumpărare (bonul de casă) și precizând care este defectul și când a apărut. Pentru a evita problemele de acceptare și costurile suplimentare, vă rugăm să folosiți numai adresa care vă este furnizată. Asigurați-vă că nu este vorba de o expediție fără costul de transport achitat, de mărfuri voluminoase, de transport expres

sau de alte tipuri de transport special. Vă rugăm să expediați produsul, inclusiv toate accesoriile furnizate odată cu achiziția și să vă asigurați că ambalajul este suficient de sigur pentru transport.



PDF ONLINE
parkside-diy.com

Puteți vizualiza și descărca aceste manuale și multe alte manuale la parkside-diy.com. Acest cod QR vă va duce direct la parkside-diy.com. Selectați țara dumneavoastră și căutați instrucțiunile de utilizare prin intermediul măștii de căutare. Puteți deschide instrucțiunile de utilizare introducând numărul articolului (IAN) 506403_2507.

Reparație-service

Pentru reparații, **care nu fac obiectul garanției**, adresați-vă centrului de service.

Acolo veți primi o estimare privind costurile.

- Putem procesa numai aparate, care sunt suficient ambalate și expediate cu transportul plătit. **Indicație:** Vă rugăm să trimiteți aparatul dvs. curățat și cu indicarea defectului către adresa menționată a centrului nostru de service.
- Nu sunt acceptate aparatele expediate în mod necorespunzător, aparate trimise prin mărfuri voluminoase, Express sau cu alte transporturi speciale.
- Noi eliminăm gratuit aparatele defecte, care ne sunt trimise.

Service-Center



Service România

Tel.: 0800 890 605

Formular de contact pe

parkside-diy.com

IAN 506403_2507

Importator

Vă rugăm să aveți în vedere că adresa următoare nu este o adresă de service. Mai întâi contactați centrul de service menționat mai sus.

Grizzly Tools GmbH & Co. KG
Stockstädter Str. 20
63762 Großostheim
GERMANIA
www.grizzlytools.de

Piese de schimb și accesorii

Puteți obține piese de schimb și accesorii de la www.grizzlytools.shop. Dacă apar probleme în timpul procesului dvs. de comandă, contactați-ne prin magazinul nostru online. Pentru întrebări suplimentare adresați-vă către: *Service-Center, Pag. 127*

Poz. nr.	Denumire	Nr. de comandă
17	Reducție	91110340
18	Limitator paralel	91110345
22	Pânză de ferăstrău	13800416

Traducerea originalului declarației de conformitate UE

Produs: **Ferăstrău circular manual, cu acumulator**

Model: **PPHKSA 40-Li B2**

Numărul de serie: 000001-035300

Obiectul declarației descris mai sus este în conformitate cu legislația relevantă de armonizare a Uniunii:

2006/42/EC • 2014/30/EU • 2011/65/EU & (EU) 2015/863
Produs cu baterie Smart PAPS 204 A1/
Smart PAPS 208 A1: 2014/53/EU (în loc de 2014/30/EU)

Obiectul declarației descris mai sus este conform Directivei 2011/65/EU a Parlamentului European și a Consiliului din 8 iunie 2011 privind restricțiile de utilizare a anumitor substanțe periculoase în echipamentele electrice și electronice.

Pentru a asigura conformitatea, au fost aplicate următoarele standarde armonizate și standarde și reglementări naționale:

EN 62841-1:2015/A11:2022 • EN 62841-2-5:2014 • EN 847-1:2017
EN IEC 55014-1:2021 • EN IEC 55014-2:2021 • EN IEC 63000:2018
EN 62471:2008 • IEC 62471:2006 (First Edition)
Produs cu baterie Smart PAPS 204 A1/Smart PAPS 208 A1:
EN 301 489-1 V2.2.3:2019 • EN 301 489-17 V3.3.1:2024
• EN 300 328 V2.2.2:2019 • EN 50663:2017

Declarație de conformitate este emisă pe răspunderea exclusivă a producătorului:



Grizzly Tools GmbH & Co. KG
Stockstädter Str. 20
63762 Großostheim
GERMANIA
28.12.2025

Christian Frank
Reprezentant autorizat al documentației

Съдържание

Въведение.....	129
Употреба по предназначение.....	129
Окомплектовка на доставката/принадлежности.....	130
Преглед.....	130
Описание на функциите.....	131
Технически данни.....	131
Указания за безопасност.....	131
Значение на указанията за безопасност.....	132
Пиктограми и символи.....	132
Общи предупреждения за безопасност на електроинструментите.....	133
Инструкции за безопасност за циркулярни триони.....	135
Остатъчни рискове.....	137
Подготовка.....	137
Контролни елементи.....	137
Монтаж и демонтаж на ножовката.....	137
Използване на успоредния ограничител.....	138
Проверка на функцията на предпазния капак.....	139
Настройка на дълбочината на рязане.....	139
Наклонено рязане.....	139
Външно прахозасмукване.....	139
Проверка на степента на зареждане на батерия.....	140
Зареждане на акумулатора.....	140
Експлоатация.....	140
Поставяне и сваляне на акумулатора.....	140
Указания за рязане.....	140
Предварителен избор на обороти.....	141
Включване и изключване.....	141
Индикатор за натоварване.....	141
Транспорт.....	142
Почистване, техническа поддръжка и съхранение.....	142
Почистване.....	142
Поддръжка.....	142
Поддръжка на циркулярни триони.....	142
Съхранение.....	142
Предаване за отпадъци/Опазване на околната среда.....	143

Акумулаторите трябва да се изхвърлят по екологосъобразен начин..... 143

Сервизно обслужване.....	143
Гаранция.....	143
Гаранция.....	144
Ремонтен сервиз / извънгаранционно обслужване.....	146
Сервизен център.....	146
Вносител.....	146

Резервни части и принадлежности.... 146

Превод на оригиналната съответствие на ЕС..... 147

Разглобен вид..... 219

Въведение

Поздравления за покупката на Вашия нов акумулаторен циркуляр (наричан по-долу уред или електроинструмент).

Вие сте избрали един висококачествен уред. Този уред е бил проверяван относно качеството по време на производството и е бил подложен на крайна проверка. По този начин функционалността на Вашия уред е гарантирана.



Ръководството за експлоатация е неразделна част от този уред. То съдържа важни указания за безопасността, употребата и изхвърлянето на уреда. Прочетете внимателно ръководството за експлоатация. Запознайте се с частите за управление и правилната употреба на уреда. Използвайте уреда само както е описано и за посочените области на приложение. Пазете добре ръководството за експлоатация и предайте всички документи заедно с уреда при препредаването му на трети лица.

Употреба по предназначение

Уредът е предназначен единствено за следните приложения:

- Рязане на пластмаса, дърво и леки материали с фиксирана опора
- Рязане на прави срезове, както и за срезове до 45° (само дърво и пластмаса)
- Експлоатация само в сухи помещения. Спазвайте указанията за отделните видове ножове за прободни триони.

Всяка друга употреба, която не е допусната изрично в това ръководство за експлоатация, може да представлява сериозна опасност за потребителя и доведе до щети по уреда. Операторът или потребителят на уреда е отговорен за злоупотреби или щети за други лица или тяхната собственост. Уредът е предназначен за дейности тип „домашен майстор“. Той не е конструиран за промишлена употреба. При комерсиална употреба, гаранцията е невалидна. Производителят не носи отговорност за щети в резултат на употреба не по предназначение или неправилно обслужване.

Окомплектовка на доставката/ принадлежности

Разопакувайте уреда и проверете окомплектовката на доставката.

Изхвърлете опаковъчния материал по подходящ начин.

- Акумулаторен циркулярен трион
- 1 Ножовка (монтиран предварително)
- 1 Ключ с вътрешен шестостен (прибрани в уреда)
- Редуциращ елемент
- Успореден ограничител
- Куфар за съхранение
- Превод на оригиналната инструкция

Акумулаторът и зарядното устройство не са включени в обхвата на доставката.

Преглед

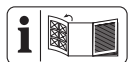

Изображенията на уреда ще намерите върху предната и задната разгъващи се страници.

- 1 Блокировка срещу включване
- 2 Превключвател за включване/изключване
- 3 Ръкохватка
- 4 Знак за отчитане на показанията на измервателния уред (Дълбочина на рязане)
- 5 Скала (Дълбочина на рязане)
- 6 Ключ с вътрешен шестостен
- 7 Лост (Дълбочина на рязане)
- 8 Основна плоча
- 9 Регулиращи винтове
- 10 Държач (Успореден ограничител)

- 11 Фиксиращ винт (Успореден ограничител)
- 12 Знак за отчитане на показанията на измервателния уред (Ъгъл на рязане)
- 13 Скала (Ъгъл на рязане)
- 14 Фиксиращ винт (Ъгъл на рязане)
- 15 Застопоряване на шпиндела
- 16 Допълнителна ръкохватка
- 17 Редуциращ елемент
- 18 Успореден ограничител
- 19 Скала (Успореден ограничител)
- 20 Куфар за съхранение
- 21 Предпазен капак
- 22 Ножовка
- 23 Затягащ фланец
- 24 Затягащ винт
- 25 Лост за издърпване назад
- 26 Фиксиращ винт (Ъгъл на рязане)
- 27 Стрелка за посоката на въртене
- 28 Държач за акумулатор
- 29 Изход за стърготини
- 30 Индикатор за състоянието на зареждане на уреда
- 31 Индикатор ЕСО
- 32 Бутон за оборотите
- 33 Индикатор за претоварване
- 34 Бутон (Индикатор за състоянието на зареждане на уреда)
- 35 Зарядно устройство
- 36 Бутон за деблокиране на акумулатора
- 37 Акумулатор
- 38 Индикатор за състоянието на зареждане
- 39 Бутон (Индикатор за състоянието на зареждане)
- 40 Жлеб
- 41 Бутон за настройка

(Фиг. А)

- 42 Поемащ фланец

(Фиг. С)

- 43 Направляващ жлеб (0°; 45°)
- 44 Светодиодна работна светлина

Описание на функциите

При циркулярните триони циркулярната ножовка реже като се върти. Дълбочина-та на рязане и ъгълът на рязане се регулират.

Функцията на контролните елементи ще откриете в следващите описания.

Технически данни

Акумулаторен циркулярен трион

..... **PPHKA 40-Li B2**

Номинално напрежение U . 40 V (2x20 V) =

Тегло (без акумулатори) $\approx 4,0$ kg

Уредаобороти на празен ход n_0 6000 min⁻¹

Дълбочина на рязане

– 0° 62,5 mm

– 45° 46,8 mm

– 48° 44,1 mm

Наклонено рязане 0°–48°

Температура ≤ 50 °C

– Процес на зареждане 4–40 °C

– Експлоатация 4–50 °C

– Съхранение 15–25 °C

PARKSIDE Performance Smart батерия

Smart PAPS 204 A1/Smart PAPS 208 A1

– честотна лента 2400–2483,5 MHz

– предавана мощност ≤ 20 dBm

Ниво на звуково налягане L_{pA}

..... 91,7 dB; $K_{pA}=3$ dB

Ниво на звукова мощност L_{WA}

– измерено 99,7 dB; $K_{WA}=3$ dB

Вибрации a_h

– Ръкохватка 0,895 m/s²; $K=1,5$ m/s²

– Допълнителна ръкохватка

..... 0,877 m/s²; $K=1,5$ m/s²

Ножовка PSB 24 Z

Произведено в съответствие с EN

847-1:2017

Кръг за рязане \varnothing 190 mm

Ширина на рязане 1,45 mm

Дебелина на основния диск 1,0 mm

Отвор \varnothing 30 mm

Максимални обороти 8040 min⁻¹

Брой на зъбите 24

Ножовката е подходяща за следните ма-

териали: дърво

Стойностите на шума и вибрациите са оп-

ределени според нормите и предписания-

та в декларацията за съответствие.

Посочената обща стойност на вибрациите и посочената стойност на шумовите емисии са измерени по стандартизиран метод на изпитване и могат да бъдат използвани за сравнение на един електрически инструмент с друг. Посочената обща стойност на вибрациите и посочената стойност на шумовите емисии може също да се използва за предварителна оценка на натоварването.

▲ ПРЕДУПРЕЖДЕНИЕ! Емисиите на вибрациите и шума по време на действителната употреба на електроинструмента могат да се различават от посочените стойности в зависимост от начина, по който се използва електроинструментът. Необходимо е да се определят предохранителни мерки за защита на обслужващото лице въз основа на натоварването с вибрации при действителна употреба (тук следва да се вземат под внимание всички етапи на работния цикъл, напр. време, в което електрическият инструмент е изключен, и време, когато е включен, но работи без натоварване).

X 20 V TEAM

Уредът е част от серията **X 20 V TEAM** и може да се използва с батерии от серията **X 20 V TEAM**. Акумулаторните батерии от серията **X 20 V TEAM** трябва да се зареждат само със зарядни устройства от серията **X 20 V TEAM**.

Препоръчваме Ви да използвате този уред само със следните акумулаторни батерии: PAP 20 B1, PAP 20 B3, Smart PAPS 204 A1, Smart PAPS 208 A1. Използването на устройството със следните акумулатори е забранено: Smart PAPS 2012 A1.

Препоръчваме Ви да зареждате тези акумулаторни батерии със следните зарядни устройства: PLG 20 A3, PLG 20 A4, PLG 20 C1, PLG 20 C2, PLG 20 C3, PLG 201 A1, PDSLГ 20 A1, PDSLГ 20 B1, PDSLГ 20 B2, Smart PLGS 2012 A1.

Технически характеристики на батерията и зарядното устройство: Вижте отделното ръководство.

Указания за безопасност

Този раздел описва основните указания за безопасност при използването на уреда.

▲ ПРЕДУПРЕЖДЕНИЕ! Наранявания на хора и материални щети поради неправилно боравене с акумулаторната батерия. Спазвайте указанията за безопасност и указанията за зареждане и правилна употреба, посочени в ръководството за експлоатация на акумулаторната батерия и зарядното устройство от серия **X 20 V TEAM**. Подробно описание на процеса на зареждане и допълнителна информация ще намерите в настоящото отделно ръководство за потребителя.

Значение на указанията за безопасност

▲ ОПАСНОСТ! Ако не спазвате това указание за безопасност, ще се случи злополука. Последствието е тежко телесно нараняване или смърт.

▲ ПРЕДУПРЕЖДЕНИЕ! Ако не спазвате това указание за безопасност, е възможно да се случи злополука. Последствието е вероятно тежко телесно нараняване или смърт.

▲ ПОВИШЕНО ВНИМАНИЕ! Ако не спазвате това указание за безопасност, ще се случи злополука. Последствието е вероятно леко или средно тежко телесно нараняване.

УКАЗАНИЕ! Ако не спазвате това указание за безопасност, ще се случи злополука. Последствието е вероятна материална щета.

Пиктограми и символи

Символи върху уреда



Прочетете ръководството за експлоатация



Размери за подходяща ножовка



Дълбочина на рязане 0°



Дълбочина на рязане 45°



Дълбочина на рязане 48°



Посока на въртене



Електроуредите не се изхвърлят с битовите отпадъци.



Индикатор за състоянието на зареждане



Бутон за оборотите



Индикатор ECO



Индикатор за претоварване



Показание (ниво)

Символ на ножовка



Прочетете ръководството за експлоатация



Използвайте антифони



Използвайте защита за очите



Използвайте маска



Не използвайте дефектни ножовки.



Посока на въртене



Използвайте предпазни ръкавици



Подходящ за ръчен циркуляр



Дърво

Символи в ръководството за експлоатация



Използвайте предпазни ръкавици

Общи предупреждения за безопасност на електроинструментите

▲ ПРЕДУПРЕЖДЕНИЕ! Прочетете всички предупреждения за безопасност, инструкции, илюстрации и спецификации, предоставени с този електроинструмент. Неспазването на всички инструкции, изброени по-долу, може да доведе до токов удар, пожар и/или сериозно нараняване. **Запазете всички предупреждения и инструкции за бъдещи справки.**

Терминът "електроинструмент" в предупрежденията се отнася до вашия електроинструмент, захранван от мрежата (с кабел), или електроинструмент, захранван от акумулаторна батерия (безжичен).

1. БЕЗОПАСНОСТ НА РАБОТНОТО МЯСТО

- a) **Поддържайте работното място чисто и добре осветено.** Задръстените или тъмни зони са предпоставка за инциденти.
- b) **Не работете с електроинструменти във взривоопасна атмосфера, например при наличие на запалими течности, газове или прах.** Електроинструментите създават искри, които могат да възпламенят праха или изпаренията.
- c) **Докато работите с електроинструмента, не допускайте деца и странични лица.** Разсейването може да доведе до загуба на контрол.

2. ЕЛЕКТРИЧЕСКА БЕЗОПАСНОСТ

- a) **Щепселите на електроинструментите трябва да съответстват на контакта. Никога не модифицирайте щепсела по какъвто и да е начин. Не използвайте адаптери със заземени електроинструменти.** Немодифицираните щепсели и подходящите контакти ще намалят риска от токов удар.
- b) **Избягвайте контакт на тялото със заземени повърхности, като тръби, радиатори, печки и хладилници.** Съществува повишен риск от токов удар, ако тялото ви е заземено.
- c) **Не излагайте електроинструментите на дъжд или влага.** Навлизането на вода в електроинструмента увеличава риска от токов удар.

- d) **Не злоупотребявайте с кабела. Никога не използвайте кабела за пренасяне, дърпане или изключване на електроинструмента. Дръжте кабела далеч от топлина, масло, остри ръбове или движещи се части.** Повредените или заплетени кабели увеличават риска от токов удар.
 - e) **Когато работите с електроинструмент на открито, използвайте удължител, подходящ за употреба на открито.** Използването на кабел, подходящ за употреба на открито, намалява риска от токов удар.
 - f) **Ако работата с електроинструмента на влажно място е неизбежна, използвайте захранване, защитено с устройство за защита от остатъчен ток (RCD).** Използването на RCD намалява риска от токов удар.
- ### 3. ЛИЧНА БЕЗОПАСНОСТ
- a) **Бъдете нащрек, внимавайте какво правите и използвайте здрав разум, когато работите с електроинструмента. Не използвайте електроинструмента, когато сте уморени или под въздействието на наркотици, алкохол или медикаменти.** Момент на невнимание по време на работа с електроинструменти може да доведе до сериозни телесни повреди.
 - b) **Използвайте лични предпазни средства. Винаги носете предпазни очила.** Защитното оборудване, като противопрахова маска, нехлъзгащи се предпазни обувки, твърда шапка или антيفони, използвано при подходящи условия, ще намали нараняванията.
 - c) **Предотвратяване на неволно стартиране.** Уверете се, че превключвателят е в изключено положение, преди да свързвате към източника на захранване и/или акумулаторната батерия, да вдигате или пренасяте инструмента. Пренасянето на електроинструменти с пръст върху превключвателя или включването на електроинструменти, чийто превключвател е включен, води до инциденти.
 - d) **Преди да включите електроинструмента, извадете всички регулиращи ключове или гаечни ключове.** Гаечен ключ или ключ, оставен прикрепен към

- въртяща се част на електроинструмента, може да доведе до нараняване.
- e) **Не превишавайте възможностите си. Поддържайте правилна стойка и равновесие през цялото време.** Това позволява по-добър контрол на електроинструмента в неочаквани ситуации.
 - f) **Облечете се подходящо. Не носете свободни дрехи или бижута. Дръжте косата и дрехите си далеч от движещите се части.** Свободни дрехи, бижута или дълга коса могат да попаднат в движещите се части.
 - g) **Ако са предвидени устройства за свързване на съоръжения за извличане и събиране на прах, уверете се, че те са свързани и се използват правилно.** Използването на прахоуловители може да намали опасностите, свързани с праха.
 - h) **Не позволявайте на познанието, придобито от честото използване на инструментите, да ви позволи да станете самодоволни и да пренебрегнете принципите за безопасност на инструментите.** Едно невнимателно действие може да доведе до тежки наранявания в рамките на част от секундата.
- #### 4. ИЗПОЛЗВАНЕ И ГРИЖА ЗА ЕЛЕКТРОИНСТРУМЕНТА
- a) **Не насилвайте електроинструмента. Използвайте подходящия електроинструмент за вашето приложение.** Правилният електроинструмент ще свърши работата по-добре и по-безопасно със скоростта, за която е проектиран.
 - b) **Не използвайте електроинструмента, ако превключвателят не го включва и изключва.** Всеки електроинструмент, който не може да се управлява с превключвателя, е опасен и трябва да се ремонтира.
 - c) **Преди да извършвате каквито и да било настройки, да смените аксесоари или да съхранявате електроинструментите, изключете щепсела от източника на захранване и/или извадете акумулаторната батерия, ако се използва, от електроинструмента.** Тези превантивни мерки за безопасност намаляват риска от случайно стартиране на електроинструмента.
 - d) **Съхранявайте неработещите електроинструменти на място, недостъпно за деца, и не позволявайте на лица, които не са запознати с електричните инструменти или с тези инструкции, да работят с него.** Електрическите инструменти са опасни в ръцете на необучени потребители.
 - e) **Поддържане на електроинструменти и аксесоари. Проверявайте за разминаване или свързване на движещите се части, счупване на части и всякакви други условия, които могат да повлияят на работата на електроинструмента. Поправете електроинструмента преди употреба, ако е повреден.** Много злополуки се причиняват от лошо поддържани електроинструменти.
 - f) **Поддържайте режещите инструменти остри и чисти.** Правилно поддържаните режещи инструменти с остри режещи ръбове е по-малко вероятно да се заклеят и са по-лесни за управление.
 - g) **Използвайте електроинструмента, принадлежностите, накрайниците и т.н. в съответствие с тези инструкции, като се съобразявате с условията на работа и извършваната работа.** Използването на електроинструмента за операции, различни от предвидените, може да доведе до опасна ситуация.
 - h) **Поддържайте дръжките и повърхностите за хващане сухи, чисти и без масла и мазнини.** Хлъзгавите дръжки и повърхности за хващане не позволяват безопасно боравене и управление на инструмента в неочаквани ситуации.
- #### 5. ИЗПОЛЗВАНЕ И ГРИЖА ЗА АКУМУЛАТОРНИТЕ ИНСТРУМЕНТИ
- a) **Зареждайте само със зарядното устройство, посочено от производителя.** Зарядното устройство, което е подходящо за един тип акумулаторна батерия, може да създаде риск от пожар, когато се използва с друг тип акумулаторна батерия.
 - b) **Използвайте електроинструменти само със специално предназначени за целта комплекти акумулаторни батерии.** Използването на други аку-

мулаторни батерии може да доведе до риск от нараняване и пожар.

- c) **Когато акумулаторната батерия не се използва, я дръжте далеч от други метални предмети, като кламери, монети, ключове, пирони, винтове или други малки метални предмети, които могат да се свържат от една клемна към друга.** Съединяването на клемите на акумулаторната батерия може да доведе до изгаряния или пожар.
- d) **При неблагоприятни условия от акумулаторната батерия може да се изхвърли течност; избягвайте контакт с нея. При случаен контакт изплакнете с вода. Ако течността попадне в очите, допълнително потърсете медицинска помощ.** Течността, изхвърлена от акумулаторната батерия, може да причини дразнене или изгаряния.
- e) **Не използвайте пакет акумулаторни батерии или инструмент, които са повредени или модифицирани.** Повредени или модифицирани акумулаторни батерии могат да имат непредсказуемо поведение, което да доведе до пожар, експлозия или риск от нараняване.
- f) **Не излагайте акумулаторната батерия или инструмента на огън или прекомерна температура.** Излагането на огън или на температура над 130°C може да предизвика експлозия.
- g) **Спазвайте всички инструкции за зареждане и не зареждайте акумулаторната батерия или инструмента извън температурния диапазон, посочен в инструкциите.** Неправилното зареждане или зареждането при температури извън посочения диапазон може да повреди акумулаторната батерия и да увеличи риска от пожар.
6. **СЕРВИЗНО ОБСЛУЖВАНЕ**
- a) **Възложете сервизното обслужване на електроинструмента на квалифициран сервизен специалист, който използва само идентични резервни части.** По този начин ще се гарантира безопасността на електроинструмента.
- b) **Никога не обслужвайте повредени акумулаторни батерии.** Сервизното обслужване на акумулаторните батерии

трябва да се извършва само от производителя или от оторизирани сервиси.

Инструкции за безопасност за циркулярни триони

Процедури за рязане

- **▲ ОПАСНОСТ!** Дръжте ръцете си далеч от зоната на рязане и острието. Дръжте втората си ръка върху допълнителната ръкохватка или корпуса на двигателя. Ако и двете ръце държат триона, те не могат да бъдат прерязани от острието.
- **Не посягайте под обработвания детайл.** Защитата не може да Ви предпази от острието под обработвания детайл.
- **Регулирайте дълбочината на рязане според дебелината на детайла.** Под обработвания детайл трябва да се вижда по-малко от един цял зъб от зъбите на ножа.
- **Никога не дръжте обработвания детайл в ръцете си или през крака си, докато режете.** Закрепете обработвания детайл върху стабилна платформа. Важно е обработваният детайл да се поддържа правилно, за да се сведе до минимум излагането на тялото, обвързането на острието или загубата на контрол.
- **Дръжте електроинструмента за изолираните повърхности за захващане, когато извършвате операция, при която режещият крайник могат да влязат в контакт със скрито окабеляване.** Режещият крайник се допират до проводник под напрежение, което може да направи откритите метални части на електроинструмента "под напрежение" и да причини на оператора токов удар.
- **При рязане винаги използвайте ограда за рязане или водач с прав ръб.** Така се подобрява точността на рязане и се намалява вероятността от свързване на острието.
- **Винаги използвайте ножове с правилен размер и форма (ромбовидна или кръгла) на отворите на арбората.** Ножове, които не съответстват на монтажния хардуер на триона, се отклоня-

ват от центъра, което води до загуба на контрол.

- **Никога не използвайте повредени или неправилни шайби или болт на ножа.** Шайбите и болтът на ножа са специално проектирани за Вашия трион, за да осигурят оптимална производителност и безопасност при работа.

Откат и свързаните с него предупреждения

Откатът е внезапна реакция на притиснат, заклещен или неправилно подравнен ножовка, която води до неконтролирано повдигане на триона нагоре и извън обработвания детайл към оператора.

Когато ножът е притиснат или заклещен от затварящия се прорез, ножът спира и реакцията на двигателя задвижва устройството бързо обратно към оператора. Ако ножът се усуче или разбалансира по време на рязане, зъбите в задния край на острието могат да се забият в горната повърхност на дървото, в резултат на което острието да излезе от прореза и да скочи обратно към оператора.

Откатът е резултат от неправилна употреба на електроинструмента и/или неправилни работни процедури или условия и може да бъде избегнат чрез предприемане на подходящи предпазни мерки, както е посочено по-долу.

- **Поддържайте здрав захват с двете ръце на триона и разположете ръцете си така, че да се противопоставят на силите на отката.** Разположете тялото си от двете страни на ножа, но не на една линия с него. Откат може да доведе до отскачане на триона назад, но силата на отката може да се контролира от оператора, ако се вземат подходящи предпазни мерки.
- **При засядане на ножа или при прекъсване на рязането по някаква причина отпуснете спусъка и задръжте триона неподвижно в материала, докато ножът спре напълно. Никога не се опитвайте да отстранявате триона от работното място или да го дърпате назад, докато ножът е в движение, защото може да се получи откат.** Проучете и предприемете коригиращи действия, за да отстраните причината за засядането на острието.
- **При повторно стартиране на трион в детайла, центрирайте ножовката в**

прореза, така че зъбите на триона да не се забиват в материала. Ако ножовка се заклещи, той може да тръгне нагоре или да отскочи от обработвания детайл, когато циркулярът се стартира отново.

- **Поддържат големи панели, за да се сведе до минимум рискът от притискане и откат на острието.** Големите панели са склонни да увиснат под собственото си тегло. Подпорите трябва да се поставят под панела от двете страни, близо до линията на рязане и близо до ръба на панела.
- **Не използвайте тъпи или повредени остриета.** Ненаточените или неправилно настроени ножове водят до тесен прорез, което води до прекомерно триене, обвързване на острието и откат.
- **Лостовите за регулиране на дълбочината и скосяването на ножа трябва да са затегнати и сигурни преди извършване на рязането.** Ако настройката на острието се измести по време на рязане, това може да доведе до обвързване и откат.
- **Бъдете особено внимателни, когато режете в съществуващи стени или други слепи зони.** Издаденото острие може да реже предмети, които могат да предизвикат откат.

Функция за долна защита

- **Проверявайте долната защита за правилно затваряне преди всяка употреба. Не работете с триона, ако долната защита не се движи свободно и не се затваря незабавно. Никога не стягайте или връзвайте долната защита в отворено положение.** Ако трионът бъде случайно изпуснат, долната защита може да се огъне. Повдигнете долната защита с прибиращата се дръжка и се уверете, че тя се движи свободно и не докосва острието или друга част при всички ъгли и дълбочини на рязане.
- **Проверете работата на пружината на долната защита. Ако защитата и пружината не работят правилно, те трябва да бъдат ремонтирани преди употреба.** Долната защита може да работи бавно поради повредени части, гумени отлагания или натрупване на замърсявания.

- **Долната защита може да се прибира ръчно само за специални разрези, като например "потопени разрези" и "сложни разрези". Повдигнете долния предпазител с помощта на прибиращата се дръжка и веднага щом ножът навлезе в материала, долният предпазител трябва да се освободи.** При всички други видове рязане долната защита трябва да се задейства автоматично.
- **Винаги следете дали долният предпазител покрива ножа, преди да поставите триона на маса или на пода.** Незащитен нож, работещ по инерция ще накара триона да се движи назад и да реже всичко, което се намира на пътя му. Обърнете внимание на времето, необходимо на ножът да спре, след като превключвателят е освободен.

Други указания за безопасност

- **Избягвайте прегряване на върховете на режещите зъби.**
- **При рязане на пластмаса избягвайте стопяване на пластмасата.**
- **Спазвайте максималната дълбочина на рязане. (вижте техническите данни)**
- **При рязане носете прахозащитна маска.**
- **Винаги носете защита за слуха!**
- **Използвайте само аксесоари, препоръчани от PARKSIDE.** Неподходящите аксесоари могат да причинят токов удар или пожар.

Остатъчни рискове

Дори и при употреба съгласно указанията на този уред, винаги остават остатъчни рискове. Следните опасности могат да настъпят във връзка с изпълнението и изработването на този уред:

- Увреждания на очите, ако не се носи подходяща защита за очите.
- Увреждане на слуха, ако не се носи подходящо оборудване за предпазване на слуха.
- Увреждане на здравето, произтичащо от вибрации ръка-рамо, ако уредът се използва за по-дълъг период от време или не се използва и поддържа правилно.
- Нараняване чрез порязване

⚠ ПРЕДУПРЕЖДЕНИЕ! Опасност от електромагнитното поле, което се генерира докато уредът е в експлоатация. При определени обстоятелства това поле може да повлияе отрицателно на активни или пасивни медицински импланти. За да се намали опасността от сериозни или смъртоносни наранявания, ние препоръчваме на лицата с медицински импланти да се консултират със своя лекар или производител на медицинския имплант, преди да използват уреда.

Подготовка

⚠ ПРЕДУПРЕЖДЕНИЕ! Опасност от нараняване в резултат на неволно включване на уреда. Поставете акумулаторната батерия в уреда едва тогава, когато уредът е напълно готов за употреба.

Контролни елементи

Запознайте се с контролните елементи преди да пуснете уреда в експлоатация за първи път.

- **Блокировка срещу включване (1)**
 - Блокира превключвателя за включване/изключване срещу неволно задействане.
 - Отключване: Натискане
- **Превключвател за включване/изключване (2)**
 - Включване: Натискане
 - Изключване: Пускане
- **Бутон за оборотите (32)**
 - Превключване на степента на оборотите
 - 1** ≙ най-ниска степен на оборотите
 - 6** ≙ най-висока степен на оборотите
- **Направляващ жлеб (43)**
 - Помага за изправянето на уреда.
 - Предлага се само за следните ъгли на рязане: 0°, 45°

Монтаж и демонтаж на ножовката



⚠ ПОВИШЕНО ВНИМАНИЕ!

Опасност от нараняване при докосване на ножовката. Носете защитни ръкавици при работа с ножовката.

Условия

- Никоя не използвайте шлифовъчен диск. Скоростта и предпазните устройства на циркулярния трион не са подходящи за шлифовъчни дискове.
- Изберете подходящ циркулярен диск в зависимост от материала, който ще се реже.
- Циркулярни дискове, които са предвидени за рязане на дърво или подобни материали, трябва да са в съответствие с EN 847-1.
- Използвайте само циркулярни дискове с диаметри, отговарящи на надписите върху триона.
- Използвайте само циркулярни дискове с максимален диаметър: 190 mm
- Използвайте единствено циркулярни дискове, чието обозначение за оборотите съответства или е по-високо от посочените обороти на Вашия уред.
- Обозначаване на минималната скорост на циркулярния диск: 6000 min⁻¹
- Циркулярният диск няма видими пукнатини. Циркулярните дискове с напукани тела трябва да се бракуват (ремонт не е разрешен).
- Притискащите повърхности са свободни от замърсявания, грес, масло и вода.
- За настройка на диаметъра на отвора на циркулярните триони към диаметъра на шпиндела на машината трябва да се използват само фиксирани пръстени, напр. пресовани или закрепени чрез залепване пръстени. Използване на свободни пръстени е недопустимо.

Необходими инструменти

- Ключ с вътрешен шестостен (6)

Процедура

1. Извадете акумулаторните батерии от уреда.
2. Настройте дълбочината на рязане така, че фиксиращият болт да спре в горния край на скалата.
3. Натиснете и задръжте блокировката на шпиндела (15).
4. Развийте затягащия винт (24) с ключа с вътрешен шестостен (6). Можете да освободите блокировката на шпиндела (15).

5. Завъртете предпазния капак назад с помощта на лоста за изтегляне назад (25) и задръжте предпазния капак в това положение.
6. **Демонтаж:** Свалете затягащия фланец и циркулярния диск от монтажния фланец (42).
Монтаж: Поставете циркулярния диск върху монтажния фланец (42). Посоката на движение на циркулярния диск трябва да съвпада със стрелката за посока на въртене (27).
7. Оставете защитния капак да се завърти обратно в защитно положение.
8. Поставете отново затягащия фланец (23).
Гладката страна на затягащия фланец трябва да се вижда.
9. Натиснете и задръжте блокировката на шпиндела (15).
10. Затегнете затягащия винт (24) с ключа с вътрешен шестостен (6). Можете да освободите блокировката на шпиндела (15).
Удължение на ключа или затягане с помощта на удари с чук не са допустими.

Използване на успоредния ограничител

Успоредният ограничител може да бъде монтиран от двете страни на устройството. Той трябва да преминава поне през държача с фиксиращ болт.

Монтаж на успоредния ограничител (Фиг. С)

1. Ако е необходимо, разхлабете фиксиращия болт (11).
2. Плъзнете успоредния ограничител (18) в държача (10) с фиксиращ болт (11).
3. Затегнете фиксиращия болт (11).

Демонтаж на успоредния ограничител (Фиг. С)

1. Разхлабете фиксиращия болт (11).
2. Издърпайте успоредния ограничител (18) от държачите (10).

Регулиране на успоредния ограничител (Фиг. С)

1. Разхлабете фиксиращия болт (11).
2. Настройте ширината на рязане с помощта на направляващите жлеbove (43).

При по-големи разстояния успоредният ограничител се държи само от държача с фиксиращ болт.

- Затегнете фиксиращия болт (11).
- Направете пробен разрез, проверете ширината на рязане и при нужда коригирайте позицията на успоредния ограничител (18).

Проверка на функцията на предпазния капак

Указания

- Ако функцията на предпазния капак не е правилна, не пускайте уреда в експлоатация, а се свържете със сервисния център.
- ▲ ПОВИШЕНО ВНИМАНИЕ!** Предпазният капак (21) не трябва да се заклучва. При освобождаване на лоста за изтегляне назад (25) предпазният капак (21) трябва автоматично да се връща в първоначалното си положение.

Процедура

- Издърпайте лоста за изтегляне назад (25) на предпазния капак (21) докрай.

Настройка на дълбочината на рязане

Указания

- Можете да регулирате безстепенно дълбочината на рязане: 0 mm–62,5 mm
- Настройте дълбочината на рязане с около 3 mm по-голяма от дебелината на материала. По този начин ще получите чист разрез.
- Скалата за настройка на ъгъла на рязане се отнася само за вертикални разрези (0°). Увеличете съответно дълбочината на рязане за други ъгли на рязане.

Процедура

- Извадете акумулаторните батерии от уреда.
- Разхлабете фиксиращия лост (7) на регулирането на дълбочината на рязане.
- Задайте желаната дълбочина на рязане върху скалата (5). Горният край на маркировката за отчитане (4) показва зададената стойност.
- Натиснете здраво заключващия лост (7).

Наклонено рязане

Указания

- Можете безстепенно да регулирате ъгъла на рязане: 0°–48°
- За ъглите между 0° и 45° няма направляващи жлебове.
- Колкото по-голям е ъгълът на рязане, толкова по-малка е максималната дълбочина на рязане.

Процедура

- Извадете акумулаторните батерии от уреда.
- Разхлабете фиксиращия болт (14, 26) за настройка на ъгъла на рязане.
- Задайте желания ъгъл на рязане върху скалата (13). Горният край на маркировката за отчитане (12) показва зададената стойност.
- Затегнете фиксиращия болт (14, 26). **УКАЗАНИЕ!** Завъртете бутона за настройка (41), за да промените ограничителя на ъгъла на рязане между 45° и 48°.

Външно прахозасмукване

▲ ПОВИШЕНО ВНИМАНИЕ! Опасност за здравето, причинена от прах. Прахът от твърда дървесина може да причини рак. Свържете уреда към подходящо аспирационно устройство от клас M.

Свързване на външно прахозасмукване (Фиг. B)

- Свържете подходяща система за аспирация (не се предоставя) с изход за стърготини (29).
- Ако външното прахозасмукване не пасва, използвайте допълнително редуциращия елемент (17).

Сваляне на външно прахозасмукване (Фиг. B)

- Отстранете прахоуловителната система от изхвъргача на стружки (29).
- Отстранете редуциращия елемент (17).

Проверка на степента на зареждане на батерия

Светодиоди	Значение
червен, оранжев, зелен	Акумулаторът е зареден
червен, оранжев	Акумулаторът е зареден частично
червен	Акумулаторът трябва да бъде зареден

1. Натиснете бутона (39) до индикатора за състоянието на зареждане (38) на акумулатора (37).
Светодиодите на индикатора за състоянието на зареждане показват степента на зареждане на акумулатора.
2. Заредете акумулатора (37), когато остане да свети само червеният светодиод на индикатора за състоянието на зареждане (38).

Зареждане на акумулатора

Вижте също инструкциите за употреба на зарядното устройство.

Указания

- Оставете загрелия акумулатор да се охлади преди зареждане.
- Не излагайте акумулатора на пряка слънчева светлина или температури за продължителни периоди $\leq 50^\circ\text{C}$. По-специално, избягвайте поставянето му върху радиатори или съхранението му в превозни средства, паркирани на слънце.

Процедура

1. Ако е нужно, извадете акумулатора (37) от уреда.
2. Вкарайте акумулатора в отвора за зареждане на зарядното устройство (35).
3. Включете зарядното устройство в контакта.
4. След процеса на зареждане изключете зарядното устройство от мрежата.
5. Извадете акумулатора от отвора за зареждане.

Експлоатация

Поставяне и сваляне на акумулатора

▲ ПРЕДУПРЕЖДЕНИЕ! Опасност от нараняване в резултат на неволено включва-

не на уреда. Поставете акумулаторната батерия в уреда едва тогава, когато уредът е напълно готов за употреба.

УКАЗАНИЕ! Опасност от повреда! Грешен акумулатор може да повреди уреда и акумулатора.

Поставяне на акумулаторите

1. Глъзнете двата акумулатора (37) по водещата шина в държачите за акумулатор (28).
Акумулаторите се фиксират с отчетливо щракване.

Изваждане на акумулаторите

1. Натиснете и задържете блокировката на акумулатора (36) върху акумулатора (37).
2. Извадете акумулаторите от държача за акумулатор (28).

Указания за рязане

- Посочените върху инструмента максимални обороти не трябва да се надвишават. Трябва да се спазва диапазонът на оборотите, ако е посочен такъв.
- Работите по техническата поддръжка и промените по циркулярните триони трябва да се извършват само от компетентно лице, т.е. лице с професионално образование и опит, запознато с изискванията към конструкцията и изпълнението и необходимите нива на сигурност.

Трион (без направляваща релса)

Перпендикулярно рязане

1. Дръжте уреда с две ръце, едната ръка върху ръкохватката (3), а другата върху допълнителната ръкохватка (16).
2. Включете уреда (вж. *Включване и изключване*, Стр. 141).
3. Поставете уреда с предната част на основната плоча (8) върху обработвания детайл.
4. Режете с умерен натиск напред – никога назад.

Скосени разрези до 45°

▲ ПРЕДУПРЕЖДЕНИЕ! Странично преместване по време на разрез може да доведе до заклещване на ножовката и в резултат на това до откат.

1. Задайте желания ъгъл на рязане (*Наклонено рязане*, Стр. 139).

2. Дръжте уреда с две ръце, едната ръка върху ръкохватката (3), а другата върху допълнителната ръкохватка (16).
3. Включете уреда (вж. *Включване и изключване*, Стр. 141).
4. Поставете уреда с предната част на основната плоча (8) върху обработвания детайл.
5. Режете с умерен натиск напред – никога назад.

Трион (с направляваща релса)

УКАЗАНИЕ! Водещата шина не е включена на обхвата на доставката, но се предлага като опция (напр. Parkside PTSZ 70 A1).

▲ ПРЕДУПРЕЖДЕНИЕ! Ножовката не трябва да докосва детайла при включване.

Перпендикулярно рязане

1. Поставете направляващата релса с черния гумен елемент надолу върху обработвания детайл.
2. Фиксирайте направляващата шина върху детайла.
3. Поставете уреда с жлеба (40) върху направляващата релса.
4. Завийте двата регулиращи винта (9) на основната плоча, така че устройството да се плъзга гладко, без да трака.
5. Дръжте уреда с две ръце, едната ръка върху ръкохватката (3), а другата върху допълнителната ръкохватка (16).
6. Включете уреда (вж. *Включване и изключване*, Стр. 141).
7. Поставете уреда с предната част на основната плоча (8) върху обработвания детайл.
8. Режете с умерен натиск напред – никога назад.

Скосени разрези до 45°

1. Поставете направляващата релса с черния гумен елемент надолу върху обработвания детайл.
2. Фиксирайте направляващата шина върху детайла.
3. Поставете уреда с жлеба (40) върху направляващата релса.
4. Задайте желания ъгъл на рязане (*Наклонено рязане*, Стр. 139)
5. Дръжте уреда с две ръце, едната ръка върху ръкохватката (3), а другата върху допълнителната ръкохватка (16).
6. Включете уреда (вж. *Включване и изключване*, Стр. 141).

7. Поставете уреда с предната част на основната плоча (8) върху обработвания детайл.
8. Режете с умерен натиск напред – никога назад.

Предварителен избор на обороти



Чрез бутона за оборотите (32) може да се избере някоя от степените на оборотите или режимът ECO, преди да включите уреда.

Включване и изключване

Включване

1. Поставете батерията (37) в уреда.
2. Натиснете и задръжте блокировката срещу включване (1).
3. Натиснете и задръжте превключвателя за включване/изключване (2). Светодиодната работна лампа светва (44).
4. Изчакайте, докато уредът достигне своите максимални обороти.

Изключване

1. Освободете превключвателя за включване/изключване (2). LED работната светлина изгасва след около 10 секунди.
2. Извадете ножовката от разреза едва тогава, когато тя е достигнала състояние на покой.
3. Ако оставяте уреда без наблюдение или сте готови с работата, извадете акумулатора (37) от уреда.

Индикатор за натоварване

По време на работа чрез индикатора за състоянието на зареждане (38) се показва натоварването на уреда.

Натоварване	Светодиоди
нисък	зелените светодиоди светят
среден	жълтите светодиоди светят
висок	червените светодиоди светят

Индикатор за претоварване

Индикаторът за претоварване (33) показва, ако има опасност от проведа на уреда.

След това уредът се изключва автоматично.

Транспорт

Указания

- Изключете уреда.
- Уверете се, че всички движещи се части са достигнали състояние на пълна покой.
- Извадете акумулаторните батерии от уреда.
- Уверете се, че защитният капак (21) покрива напълно ножовката (22).
- Винаги носете уреда за ръкохватката (3) или използвайте включения в окомплектовката на доставката куфар за съхранение (20).

Почистване, техническа поддръжка и съхранение

▲ ПРЕДУПРЕЖДЕНИЕ! Опасност от нараняване в резултат на неволно включване на уреда. Пазете се при работи по поддръжката и почистването. Изключете уреда и извадете акумулатора (37). Нека ремонтни дейности и дейности по поддръжката, които не са описани в това ръководство, бъдат извършвани от нашия сервизен център за поддръжка. Използвайте само оригинални резервни части.

Почистване

▲ ПРЕДУПРЕЖДЕНИЕ! Токов удар! Никога не пръскайте уреда с вода.

УКАЗАНИЕ! Опасност от повреда. Химическите субстанции могат да повредят пластмасовите части на уреда. Не използвайте почистващи препарати или разтворители.

- Поддържайте вентилационните отвори, корпуса на мотора и ръкохватките на уреда чисти. За целта използвайте влажна кърпа или четка.
- Опитайте се да почистите изцапани със смола повърхности с добре изцедена, влажна, хладка кърпа. Внимавайте във вътрешността на уреда да не попадат течности! Алтернативно можете да използвате специален почистващ препарат (разтворител за смола) или multifunctional спрей. Спазвайте указанията за безопасност и указанията

та на производителя на специалния почистващ препарат/multifunctionalния спрей.

- **▲ ПОВИШЕНО ВНИМАНИЕ!** Наранявания на хора! Почиствайте предпазния капак от натрупани остатъци от дървени стърготини, в противен случай това може да доведе до влошаване на функцията на защитната система. Най-добре извършвайте почистването със състен въздух. За целта използвайте подходяща защита за очите и респираторна защита.

Почистване на циркулярния диск

Инструментите трябва да се почистват редовно. Частите на инструментите, изработени от леки сплави, могат да се почистват, например от смола, само с разтворители, които не нарушават механичните свойства на тези материали.

Поддръжка

Уредът не се нуждае от поддръжка.

Поддръжка на циркулярни триони

Работите по техническата поддръжка и промените по циркулярните триони трябва да се извършват само от компетентно лице, т.е. лице с професионално образование и опит, запознато с изискванията към конструкцията и изпълнението и необходимите нива на сигурност.

Съхранение

Съхранявайте уреда и принадлежностите винаги:

- чисти
- на сухо
- защитени от прах
- В предоставения куфар за съхранение (20)
- извън досега на деца

Уреди с акумулатор:

- Акумулаторът и уредът трябва да се съхраняват при температури между 15 °C и 25 °C. По време на съхранение избягвайте екстремна студ или горещина. От това акумулаторът губи капацитета си или може да се повреди.
- Преди по-продължително съхранение (напр. презимуване) извадете акумулатора от уреда (спазвайте отделните ин-

струкции за експлоатация на акумулатора и зарядното устройство).

Предаване за отпадъци/ Опазване на околната среда

Извадете акумулаторната батерия от уреда и предайте уреда, акумулаторната батерия, принадлежностите и опаковката за екологосъобразно рециклиране.



Електроуредите не се изхвърлят с битовите отпадъци.

Символът на зачеркнатия контейнер с колелца означава, че този продукт не трябва да се изхвърля като несортирани битови отпадъци в края на полезния му живот.

Директива 2012/19/ЕС относно отпадъците от електрическо и електронно оборудване:

Потребителите за законово задължени да предават електронните уреди в края на техния полезен живот за екологосъобразно рециклиране. По този начин се гарантира екологосъобразно и щадящо ресурси предаване за отпадъци.

В зависимост от прилагането в националното законодателство, имате следните опции:

- връщане на място на продажба,
- предаване в официален събирателен пункт,
- изпращане обратно към производителя/дистрибутора.

От това изискване не са засегнати прикрепените към старите уреди принадлежности и помощни средства без електрически съставни части.

Акумулаторите трябва да се изхвърлят по екологосъобразен начин



Не изхвърляйте батерията в домашната смет, в огън (опасност от експлозия) или във вода. Повредени батерии могат да навредят на околната среда и вашето здраве, ако излизат отровни изпарения или течности.

Вие сте длъжни да изхвърляте дефектните или използваните акумулатори по екологичен начин.

- Не отваряйте акумулаторите и избягвайте механични повреди. Съществува опасност от късо съединение и могат да се отделят изпарения, които дразнят дихателните пътища.
- От съображения за безопасност акумулаторите трябва да се разреждат преди изхвърляне.
- Залепете полюсите с тиксо, за да избегнете късо съединение.
- Предавайте акумулаторите за изхвърляне на търговците на дребно или пункт за събиране.
- **Повредени акумулатори**
Работете с външно повредени акумулатори с особено внимание!
 - Не докосвайте повредени акумулатори с голи ръце.
 - Ако не можете да залепите клемите с тиксо, поставете акумулаторите поотделно в найлонова торбичка.
 - Поставете повредените акумулатори поотделно в незапалим, запечатващ се контейнер, който все още може да се напълни с пясък.
 - Отнесете повредените акумулатори в пункт за събиране със специализиран персонал.

Сервизно обслужване

Гаранция

Уважаема г-жо Клиент, уважаеми г-н Клиент,

За този продукт получавате 5 години гаранция от датата на покупката. В случай на дефекти в този продукт, имате законни права спрямо продавача на продукта. Тези законови права не са ограничени от нашата гаранция, както е посочено по-долу.

Гаранционни условия

Гаранционният период започва да тече от датата на покупката. Моля, пазете оригиналния касов бон на сигурно място. Този документ се изисква като доказателство за покупка. Ако в рамките на пет години от датата на закупуване на този продукт възникне дефект в материала или изработката, продуктът – по наш избор – ще

бъде ремонтиран или сменен безплатно за Вас. Тази гаранционна услуга предполага в рамките на петгодишния срок трябва да ни бъдат представени повреденият уред и доказателство за закупуването (касов бон), както и кратко писмено описание, в какво се състои повредата и кога е възникнала.

Ако повредата се покрива от нашата гаранция, ще получите ремонтирания или нов продукт обратно. С ремонта или смяната на продукта не започва нов гаранционен период.

Гаранционен срок и законови рекламации за дефекти

Гаранцията не удължава гаранционния срок. Това важи и за сменени или ремонтирани части. Възникнали евентуално още при покупката повреди или дефекти трябва да бъдат съобщени веднага след разпаковане. Извършените след изтичане на гаранционния срок ремонти се заплащат.

Обхват на гаранцията

Продуктът е внимателно произведен в съответствие със строги указания за качество и внимателно проверен преди доставката.

Гаранционната услуга важи за материални дефекти и производствени грешки. Тази гаранция не покрива части от продукта, които са предмет на нормално износване и следователно може да се считат за износващи се части (напр. Ножовка) или повреди на чупливи части.

Тази гаранция отпада, ако продуктът е бил повреден, бил е използван неправилно или не е бил поддържан. За правилно използване на продукта всички посочени в ръководството за експлоатация инструкции трябва да се спазват точно. Предназначения и действия, които не са препоръчани в ръководството за експлоатация или за които е предупредено изрично, задължително трябва да се избягват.

Продуктът е предназначен само за лична, а не за търговска употреба. Гаранцията отпада в случай на злоупотреба и неправилно боравене, използване на сила и интервенции, които не са били извършени от нашия оторизиран сервиз.

Обработка при гаранционен случай

За да се гарантира бърза обработка на вашата заявка, моля, следвайте указанията по-долу:

- За всички запитвания, моля, подгответе касовия бон и каталожния номер (IAN506403_2507) като доказателство за покупката.
- Каталожният номер ще намерите върху типовата табелка на продукта, гравирани върху продукта, на заглавната страница на ръководство за работа (долу вляво) или на стикера на гърба или отдолу на продукта.
- При възникнали функционални грешки или други повреди, моля, свържете се първо с посочения по-долу сервизен център **по телефона** или използвайте нашата **форма за контакт**, която можете да намерите на parksid-diy.com в категория **Обслужване**.
- След консултация с нашия сервизен център, вие можете да изпратите дефектен продукт на посочения ви сервизен адрес безплатно, като приложите касовата бележка (касова бележка) и опишете подробностите за естеството на дефекта и кога е възникнал. За да избегнете проблеми с приемането и допълнителни разходи, е наложително да използвате само адреса, който ви е даден. Уверете се, че пратката не е изпратена до поискване, като обемна, експресна или друг вид специална пратка. Моля, изпратете продукта с всички включени към него принадлежности при покупката и се погрижете за достатъчно сигурна транспортна опаковка.

Гаранция

Уважаема г-жо Клиент,

Уважаеми г-н Клиент,

за този продукт получавате 5 години гаранция от датата на покупката. В случай на несъответствие на продукта с договора за продажба Вие имате законно право да предявите рекламация пред продавача на продукта при условията и в сроковете, определени в глава трета, раздел II и III и глава четвърта от Закона за предоставяне на цифрово съдържание и цифрови услуги и за продажба на стоки (ЗПЦС-ЦУПС)*.

Вашите права, произтичащи от посочените разпоредби, не се ограничават от нашата по-долу представена търговска гаранция, не са свързани с разходи за потребителите и независимо от нея продавачът на продукта отговаря за липсата на съответствие на потребителската стока с договора за продажба съгласно ЗПЦС-ЦУПС.

Гаранционни условия

Гаранционният срок е 5 години от датата на получаване на стоката. Пазете добре оригиналната касова бележка. Този документ е необходим като доказателство за покупката. Ако в рамките на пет години от датата на закупуване на този продукт се появи дефект на материала или производствен дефект, продуктът ще бъде безплатно ремонтиран или заменен. Гаранцията предполага в рамките на петгодишния гаранционен срок да се представят дефектният уред, касовата бележка (касовият бон), както и всички други документи, установяващи наличието на дефект и писмено да се обясни в какво се състои дефектът и кога е възникнал. Ако дефектът е покрит от нашата гаранция, Вие ще получите обратно ремонтирания или нов продукт. В случай на замяна на дефектна стока първоначалните гаранционен срок и гаранционни условия се запазват. В случай на ремонт на дефектна стока, срокът на ремонта се прибавя към гаранционния срок. За евентуално наличните и установени повреди и дефекти още при покупката трябва да се съобща веднага след разопаковането. Евентуалните ремонти след изтичане на гаранционния срок са срещу заплащане.

Ремонтът или замяната на продукта не порождават нова гаранция.

Обхват на гаранцията

Уредът е произведен грижливо според строгите изисквания за качество и добросъвестно изпитан преди доставка. Гаранцията важи за дефекти на материала или производствени дефекти. Гаранцията не обхваща консумативите, както и частите на продукта, които подлежат на нормално износване, поради което могат да бъдат разглеждани като бързо износващи се части (напр. Ножовка) или повредите на чувливи части. Гаранцията отпада, ако уредът е повреден поради неправилно използване или в резултат на неосъществя-

ване на техническа поддръжка. За правилната употреба на продукта трябва точно да се спазват всички указания в упътването за експлоатация. Предназначение и действия, които не се препоръчват от упътването за експлоатация или за които то предупреждава, трябва задължително да се избягват. Продуктът е предназначен само за частна, а не за професионална употреба. При злоупотреба и неправилно третиране, употреба на сила и при интервенции, които не са извършени от клона на нашия оторизиран сервиз, гаранцията отпада.

Процедура при гаранционен случай

За да се гарантира бърза обработка на Вашия случай, следвайте следните указания:

- За всички запитвания, моля, подгответе касовия бон и каталожния номер (IAN 506403_2507) като доказателство за покупката.
- Вземете артикулния номер от фабричната табелка.
- При възникване на функционални или други дефекти първо се свържете по телефона или чрез имейл с долупосочения сервизен отдел. След това ще получите допълнителна информация за уреждането на Вашата рекламация.
- След съгласуване с нашия сервиз можете да изпратите дефектния продукт на посочения Ви адрес на сервиза безплатно за Вас, като приложите касовата бележка (касовия бон) и посочите писмено в какво се състои дефектът и кога е възникнал. За да се избегнат проблеми с приемането и допълнителни разходи, задължително използвайте само адреса, който Ви е посочен. Осигурете изпращането да не е като експресен товар или като друг специален товар. Изпратете уреда заедно с всички принадлежности, доставени при покупката, и осигурете достатъчно сигурна транспортна опаковка.

* Като физическо лице – потребител, независимо от настоящата търговска гаранция, Вие се ползвате от правата на законната гаранция, предоставена от Закона за предоставяне на цифрово съдържание и цифрови услуги и за продажбата на стоки /ЗПЦСЦУПС/. По-специално Вие имате право при несъответствие на стоката да бъде извършен ремонт или замяна по

Ваш избор, освен ако това е невъзможно или е свързано с непропорционално големи разходи за продавача. Вие имате право на пропорционално намаляване на цената или на разваляне на договора при наличие на условията на чл. 33, ал. 3 от ЗПЦСЦУПС. Условията и сроковете на законовата гаранция са регламентирани в глава трета, раздел II и III и в глава четвърта на ЗПЦСЦУПС



На parkside-diy.com можете да видите и изтеглите тези и много други ръководства. Този QR код Ви отвежда директно до parkside-diy.com. Изберете Вашата държава и потърсете ръководства за експлоатация, като използвате формата за търсене. Чрез въвеждане на артикулния номер (IAN) 506403_2507 можете да отворите Вашата инструкция за експлоатация.

Ремонтен сервиз / извънгаранционно обслужване

Ремонти извън гаранцията можете да възложите на клона на нашия сервиз срещу заплащане. Той с удоволствие ще Ви направи предварителна калкулация.

- Можем да обработваме само уреди, които са достатъчно опаковани и изпратени с платени транспортни разходи.

Внимание: Изпратете Вашия уред на клона на нашия сервиз почистен и с указание за дефекта.

- Уредите, предмет на извънгаранционно обслужване, изпратени с неплатени транспортни разходи – с наложен платеж, като експресен или друг специален товар – не се приемат.
- Ние ще изхвърлим изпратените от Вас дефектни уреди безплатно.

Сервизен център



Сервизно обслужване България

Тел.: 00800 118 4980

Формуляр за контакт на

parkside-diy.com

IAN 506403_2507

Вносител

Моля, имайте предвид, че следващия адрес не е адрес на сервиза. Първо се свържете с посочения по-горе сервизен център.

Grizzly Tools GmbH & Co. KG

Stockstädter Str. 20

63762 Grobostheim

ГЕРМАНИЯ

www.grizzlytools.de

Резервни части и принадлежности

Резервни части и принадлежности можете да намерите на www.grizzlytools.shop.

Ако в процеса на поръчка възникнат проблеми, свържете се с нас през нашия онлайн магазин. Ако имате други въпроси, обърнете се към: *Сервизен център, Стр. 146*

Позиция №	Наименование	Поръчков №
17	Редуциращ елемент	91110340
18	Успореден ограничител	91110345
22	Ножовка	13800416

Превод на оригиналната съответствие на ЕС

Продукт: **Акумулаторен циркулярен трион**

Модел: **PPHKA 40-Li B2**

Сериен номер: 000001-035300

Предметът на декларацията, описан по-горе, отговаря на съответното законодателство на Съюза за хармонизация:

2006/42/EC • 2014/30/EU • 2011/65/EU & (EU) 2015/863

**Продукт с батерия Smart PAPS 204 A1/
Smart PAPS 208 A1: 2014/53/EU (вместо 2014/30/EU)**

Обектът на декларацията, който е описан по-горе, е в съответствие с Директива 2011/65/EU на Европейския парламент и на Съвета от 8 юни 2011 г. относно ограничението на употребата на определени опасни вещества в електрическото и електронното оборудване.

За да се осигури съответствие, са приложени следните хармонизирани стандарти и национални стандарти и разпоредби:

**EN 62841-1:2015/A11:2022 • EN 62841-2-5:2014 • EN 847-1:2017
EN IEC 55014-1:2021 • EN IEC 55014-2:2021 • EN IEC 63000:2018
EN 62471:2008 • IEC 62471:2006 (First Edition)**

**Продукт с батерия Smart PAPS 204 A1/Smart PAPS 208 A1:
EN 301 489-1 V2.2.3:2019 • EN 301 489-17 V3.3.1:2024
• EN 300 328 V2.2.2:2019 • EN 50663:2017**

За настоящата декларация за съответствие отговорност носи единствено производителят:



Grizzly Tools GmbH & Co. KG
Stockstädter Str. 20
63762 Großostheim
ГЕРМАНИЯ
28.12.2025

Christian Frank
Упълномощен представител за докумен-
тация

Πίνακας περιεχομένων

Εισαγωγή.....	148
Προβλεπόμενη χρήση.....	148
Περιεχόμενο παράδοσης/Παραδοτέος εεοπλιςμός.....	149
Επισκόπηση.....	149
Περιγραφή λειτουργίας.....	149
Τεχνικά χαρακτηριστικά.....	149
Υποδείξεις ασφάλειας.....	150
Σημασία των υποδείξεων ασφάλειας... 151	
Εικονοσύμβολα και σύμβολα.....	151
Γενικές προειδοποιήσεις ασφάλειας ηλεκτρικών εργαλείων.....	151
Οδηγίες ασφάλειας για δισκοπρίονα... 154	
Υπολειπόμενοι κίνδυνοι.....	156
Προετοιμασία.....	156
Εξαρτήματα χειρισμού.....	156
Συναρμολόγηση και αποσυναρμολόγηση πριονολάμας.....	157
Χρήση παράλληλου αναστολέα.....	157
Έλεγχος της λειτουργίας του προστατευτικού καλύμματος.....	158
Ρύθμιση βάθους κοπής.....	158
Λοξές κοπές.....	158
Εξωτερική διάταξη αναρρόφησης σκόνης.....	158
Έλεγχος κατάστασης φόρτισης του συσσωρευτή.....	159
Φόρτιση συσσωρευτή.....	159
Λειτουργία.....	159
Τοποθέτηση και αφαίρεση συσσωρευτή.....	159
Υποδείξεις για την κοπή.....	159
Προεπιλογή αριθμού στροφών.....	160
Ενεργοποίηση και Απενεργοποίηση.... 160	
Ένδειξη φορτίου.....	160
Μεταφορά.....	161
Καθαρισμός, συντήρηση και αποθήκευση.....	161
Καθαρισμός.....	161
Συντήρηση.....	161
Επισκευή των πριονολαμών.....	161
Αποθήκευση.....	161
Απόρριψη/Προστασία του περιβάλλοντος.....	162
Απόρριψη των συσσωρευτών με φιλικό προς το περιβάλλον τρόπο.....	162
Σέρβις.....	162
Εγγύηση.....	162
Σέρβις επισκευών.....	164

Κέντρο Σέρβις.....	164
Εισαγωγές.....	164

Ανταλλακτικά και αξεσουάρ..... 164

Μετάφραση του πρωτοτύπου των δήλωση συμμόρφωσης ΕΕ..... 165

Διευρυμένη εικόνα..... 219

Εισαγωγή

Συγχαρητήρια για την αγορά του νέου σας ασύρματου δισκοπρίονου (εφεξής καλούμενο «συσκευή» ή «ηλεκτρικό εργαλείο»).

Αποφασίσατε έτσι για την απόκτηση μιας συσκευής υψηλής ποιότητας. Η παρούσα συσκευή ελέγχθηκε κατά τη διαδικασία παραγωγής αναφορικά με την ποιότητα και υποβλήθηκε σε τελικό έλεγχο. Με τον τρόπο αυτό έχει εξασφαλιστεί η ικανότητα λειτουργίας της συσκευής σας.



Οι οδηγίες λειτουργίας είναι τμήμα αυτής της συσκευής. Περιέχουν σημαντικές υποδείξεις για την ασφάλεια, τη χρήση και την απόρριψη. Διαβάστε προσεκτικά τις οδηγίες λειτουργίας. Εξοικειωθείτε με τα στοιχεία χειρισμού και τη σωστή χρήση της συσκευής. Χρησιμοποιείτε τη συσκευή μόνο όπως περιγράφεται και για τους αναφερόμενους τομείς χρήσης. Φυλάτε καλά τις οδηγίες λειτουργίας και παραδώστε όλα τα έγγραφα σε περίπτωση παράδοσης της συσκευής σε τρίτους.

Προβλεπόμενη χρήση

Η συσκευή προβλέπεται αποκλειστικά για τις εξής χρήσεις:

- Πριόνισμα πλαστικού, ξύλου και ελαφριών υλικών κατασκευής επάνω σε σταθερή βάση
- Πριόνισμα σε ευθείες κοπές καθώς και για φάλτσοκοπές (μόνο ξύλο και πλαστικό) έως 45°
- Λειτουργία αποκλειστικά σε στεγνούς χώρους.

Λάβετε υπόψη τις υποδείξεις για τους τύπους πριονολαμών.

Κάθε περαιτέρω χρήση που δεν επιτρέπεται ρητά στις παρούσες οδηγίες λειτουργίας μπορεί να θέσει σε κίνδυνο τον χρήστη και να προκαλέσει ζημιές στη συσκευή. Ο χειριστής ή ο χρήστης της συσκευής είναι υπεύθυνος για ατυχήματα ή βλάβες σε άλλους ανθρώπους ή στην ιδιοκτησία τους. Η συσκευή

προορίζεται για οικιακή χρήση. Δεν έχει σχεδιαστεί για συνεχή, επαγγελματική χρήση. Στην περίπτωση επαγγελματικής χρήσης ακυρώνεται η εγγύηση. Ο κατασκευαστής δεν αναλαμβάνει καμία ευθύνη για φθορές που οφείλονται σε μη ορθή ή λανθασμένη χρήση.

Περιεχόμενο παράδοσης/ Παραδοτέος εξοπλισμός

Αποσκευάστε τη συσκευή και ελέγξτε το περιεχόμενο παράδοσης.

Απορρίψτε τα υλικά συσκευασίας με σωστό τρόπο.

- Επαναφορτιζόμενο δισκοπρίονο
- 1 Λεπίδα πριονιού (προσυναρμολογημένο)
- 1 Εσωτερικό εξαγωνικό κλειδί (αποθηκευμένη στην συσκευή)
- Συστολή
- Παράλληλος οδηγός
- Βαλιτσάκι φύλαξης
- Μετάφραση του πρωτοτύπου των οδηγιών χρήσης

Ο συσσωρευτής και ο φορτιστής δεν περιλαμβάνονται στη συσκευασία παράδοσης.

Επισκόπηση

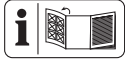

Για τις εικόνες της συσκευής, ανατρέξτε στην μπροστινή και στην πίσω ανοιγόμενη σελίδα.

- 1 Φραγή ενεργοποίησης
- 2 Διακόπτης ενεργοποίησης/απενεργοποίησης
- 3 Χειρολαβή
- 4 Ένδειξη κοπής (Βάθος κοπής)
- 5 Κλίμακα (Βάθος κοπής)
- 6 Εσωτερικό εξαγωνικό κλειδί
- 7 Μοχλός (Βάθος κοπής)
- 8 Βασική πλάκα
- 9 Βίδες ρύθμισης
- 10 Υποδοχή (Παράλληλος οδηγός)
- 11 Βίδα ασφάλισης (Παράλληλος οδηγός)
- 12 Ένδειξη κοπής (Γωνία κοπής)
- 13 Κλίμακα (Γωνία κοπής)
- 14 Βίδα ασφάλισης (Γωνία κοπής)
- 15 Ασφάλιση ατράκτου
- 16 Πρόσθετη λαβή
- 17 Συστολή
- 18 Παράλληλος οδηγός

- 19 Κλίμακα (Παράλληλος οδηγός)
- 20 Βαλιτσάκι φύλαξης
- 21 Προστατευτικό κάλυμμα
- 22 Λεπίδα πριονιού
- 23 Φλάντζα σύσφιξης
- 24 Βίδα σύσφιξης
- 25 Μοχλός ανάσυρσης
- 26 Βίδα ασφάλισης (Γωνία κοπής)
- 27 Βέλος κατεύθυνσης περιστροφής
- 28 Βάση μπαταρίας
- 29 Εξάρτημα αποβολής θραυσμάτων
- 30 Ένδειξη κατάστασης φόρτισης στη συσκευή
- 31 Ένδειξη ECO
- 32 Πλήκτρο αριθμού στροφών
- 33 Ένδειξη υπερφόρτωσης
- 34 Πλήκτρο (Ένδειξη κατάστασης φόρτισης στη συσκευή)
- 35 Φορτιστής
- 36 Απασφάλιση μπαταρίας
- 37 Μπαταρία
- 38 Ένδειξη κατάστασης φόρτισης
- 39 Πλήκτρο (Ένδειξη κατάστασης φόρτισης)
- 40 Αυλάκωση
- 41 Κουμπί ρύθμισης
- (Εικ. Α)
- 42 Φλάντζα υποδοχής
- (Εικ. C)
- 43 Οδηγός κοπής (0°; 45°)
- 44 Λυχνία εργασίας LED

Περιγραφή λειτουργίας

Σε ένα δισκοπρίονο, η κυκλική πριονολάμα κόβει κάνοντας περιστροφικές κινήσεις. Το βάθος κοπής και η γωνία κοπής είναι ρυθμιζόμενα.

Μπορείτε να βρείτε τη λειτουργία των εξαρτημάτων χειρισμού στις κατωτέρω περιγραφές.

Τεχνικά χαρακτηριστικά

Επαναφορτιζόμενο δισκοπρίονο

..... PPHKSA 40-Li B2
Ονομαστική τάση U 40 V (2×20 V) ==
Βάρος (χωρίς συσσωρευτές) ≈4,0 kg

Αριθμός στροφών εν κενώ n_0 6000 min⁻¹
 Βάθος κοπής
 – 0° 62,5 mm
 – 45° 46,8 mm
 – 48° 44,1 mm
 Λοξή κοπή 0°–48°
 Θερμοκρασία ≤50 °C
 – Διαδικασία φόρτισης 4–40 °C
 – Λειτουργία 4–50 °C
 – Αποθήκευση 15–25 °C
 Μπαταρία PARKSIDE Performance Smart
 Smart PAPS 204 A1/Smart PAPS 208 A1
 – ζώνη συχνοτήτων 2400–2483,5 MHz
 – ισχύς εκπομπής ≤ 20 dBm
 Στάθμη ηχητικής πίεσης (L_{pA})
 91,7 dB; K_{pA} =3 dB
 Στάθμη ηχητικής ισχύος (L_{WA})
 – μετρημένη 99,7 dB; K_{WA} =3 dB
 Δόνηση (a_H)
 – Χειρολαβή 0,895 m/s²; K =1,5 m/s²
 – Πρόσθετη λαβή 0,877 m/s²; K =1,5 m/s²
Λεπίδα πριονιού PSB 24 Z
 Έχει κατασκευαστεί σύμφωνα με EN
 847-1:2017
 Κύκλος κοπής ∅ 190 mm
 Πλάτος κοπής 1,45 mm
 Πάχος λεπίδας 1,0 mm
 Οπή ∅ 30 mm
 Ανώτερος αριθμός στροφών 8040 min⁻¹
 Αριθμός των οδοντώσεων 24
 Η πριονόλαμα είναι κατάλληλη για τα ακό-
 λουθα υλικά: ξύλο

Τα επίπεδα θορύβου και κραδασμών είναι σύμφωνα με τα πρότυπα και τους κανονισμούς της δήλωσης συμμόρφωσης.
 Η αναγραφόμενη συνολική τιμή δονήσεων και η αναγραφόμενη τιμή εκπομπής θορύβου μετρήθηκαν σύμφωνα με τυποποιημένη διαδικασία ελέγχου και μπορούν να χρησιμοποιηθούν για τη σύγκριση ενός ηλεκτρικού εργαλείου με ένα άλλο. Η αναγραφόμενη συνολική τιμή δονήσεων και η αναγραφόμενη τιμή εκπομπής θορύβου μπορούν να χρησιμοποιηθούν επίσης για προσωρινή εκτίμηση του φορτίου.

▲ ΠΡΟΕΙΔΟΠΟΙΗΣΗ! Οι τιμές δονήσεων και εκπομπής θορύβου ενδέχεται να διαφέρουν από την καθορισμένη τιμή κατά τη χρήση του ηλεκτρικού εργαλείου, ανάλογα με τον τρόπο χρήσης με τον οποίο χρησιμο-

ποιείται το ηλεκτρικό εργαλείο. Προσπαθείτε να διατηρείτε την επιβάρυνση λόγω κραδασμών όσο μικρότερη γίνεται. Παραδειγματικά μετρά για τη μείωση της επιβάρυνσης λόγω δονήσεων είναι ο περιορισμός του χρόνου εργασίας. Εδώ πρέπει να ληφθούν υπόψη όλα τα στάδια λειτουργίας (για παράδειγμα ο χρόνος κατά τον οποίο το ηλεκτρικό εργαλείο είναι απενεργοποιημένο και ο χρόνος κατά τον οποίο το ηλεκτρικό εργαλείο είναι μεν ενεργοποιημένο, αλλά λειτουργεί χωρίς επιβάρυνση).

X 20 V TEAM

Ο συσκευή είναι τμήμα της σειράς **X 20 V TEAM** και λειτουργεί με συσσωρευτές της σειράς **X 20 V TEAM**. Οι συσσωρευτές της σειράς **X 20 V TEAM** επιτρέπεται να φορτίζονται μόνο με συσκευές φόρτισης της σειράς **X 20 V TEAM**.

Σας συστήνουμε να θέσετε σε λειτουργία την παρούσα συσκευή αποκλειστικά με τους εξής συσσωρευτές: PAP 20 B1, PAP 20 B3, Smart PAPS 204 A1, Smart PAPS 208 A1
 Απαγορεύεται η χρήση της συσκευής με τους ακόλουθους συσσωρευτές: Smart PAPS 2012 A1

Σας συστήνουμε να φορτίζετε αυτούς τους συσσωρευτές με τις εξής συσκευές φόρτισης: PLG 20 A3, PLG 20 A4, PLG 20 C1, PLG 20 C2, PLG 20 C3, PLG 201 A1, PDSLГ 20 A1, PDSLГ 20 B1, PDSLГ 20 B2, Smart PLGS 2012 A1

Τεχνικά χαρακτηριστικά συσσωρευτή και συσκευής φόρτισης: Δείτε τις ξεχωριστές οδηγίες.

Υποδείξεις ασφάλειας

Αυτή η ενότητα περιέχει τις βασικές υποδείξεις ασφάλειας κατά τη χρήση της συσκευής.

▲ ΠΡΟΕΙΔΟΠΟΙΗΣΗ! Βλάβες σε άτομα και υλικές ζημιές λόγω ακατάλληλης μεταχείρισης του συσσωρευτή. Λαμβάνετε υπόψη τις υποδείξεις ασφάλειας και τις οδηγίες σχετικά με τη φόρτιση και τη σωστή χρήση που αναφέρονται στις οδηγίες λειτουργίας του συσσωρευτή και του φορτιστή της σειράς **X 20 V TEAM**. Θα βρείτε μια λεπτομερή περιγραφή για τη διαδικασία φόρτισης και περισσότερες πληροφορίες στις ξεχωριστές οδηγίες χειρισμού.

Σημασία των υποδείξεων ασφαλείας

⚠ ΚΙΝΔΥΝΟΣ! Αν δεν τηρείτε αυτή την υπόδειξη ασφαλείας, θα προκύψει ατύχημα. Η συνέπεια είναι σοβαρός σωματικός τραυματισμός ή θάνατος.

⚠ ΠΡΟΕΙΔΟΠΟΙΗΣΗ! Αν δεν τηρείτε αυτή την υπόδειξη ασφαλείας, ενδέχεται να προκύψει ατύχημα. Η συνέπεια μπορεί να είναι σοβαρός σωματικός τραυματισμός ή θάνατος.

⚠ ΠΡΟΣΟΧΗ! Αν δεν τηρείτε αυτή την υπόδειξη ασφαλείας, θα προκύψει ατύχημα. Η συνέπεια μπορεί να είναι ελαφρύς ή μέτριας σοβαρότητας σωματικός τραυματισμός ή θάνατος.

ΥΠΟΔΕΙΞΗ! Αν δεν τηρείτε αυτή την υπόδειξη ασφαλείας, θα προκύψει ατύχημα. Η συνέπεια μπορεί να είναι υλική ζημιά.

Εικονοσύμβολα και σύμβολα

Εικονοσύμβολα επάνω στη συσκευή



Διαβάστε τις οδηγίες λειτουργίας



Διαστάσεις για την κατάλληλη λάμα πριονιού



Βάθος κοπής 0°



Βάθος κοπής 45°



Βάθος κοπής 48°



Κατεύθυνση περιστροφής



Μην απορρίπτετε τις ηλεκτρικές συσκευές στα οικιακά απορρίμματα.



Ένδειξη κατάστασης φόρτισης



Πλήκτρο αριθμού στροφών



Ένδειξη Eco



Ένδειξη υπερφόρτωσης

1 2 3 4 5 6 Ένδειξη (επίπεδο)

Εικονοσύμβολο πριονόλαμας



Διαβάστε τις οδηγίες λειτουργίας



Χρησιμοποιείτε προστασία ακοής



Χρησιμοποιείτε προστατευτικό μάτιών



Χρησιμοποιείτε μάσκα



Μην χρησιμοποιείτε πριονόλαμες με φθορές.



Κατεύθυνση περιστροφής



Χρησιμοποιείτε γάντια ασφαλείας



Ενδείκνυται για δισκοπρίνο χειρός



ξύλο

Εικονοσύμβολα στις οδηγίες λειτουργίας



Χρησιμοποιείτε γάντια ασφαλείας

Γενικές προειδοποιήσεις ασφαλείας ηλεκτρικών εργαλείων

⚠ ΠΡΟΕΙΔΟΠΟΙΗΣΗ! Διαβάστε όλες τις προειδοποιήσεις ασφαλείας, τις οδηγίες, τις απεικονίσεις και τις προδιαγραφές που παρέχονται μαζί με αυτό το ηλεκτρικό εργαλείο. Σε περίπτωση μη τήρησης όλων των οδηγιών που αναγράφονται παρακάτω, παρατηρείται κίνδυνος ηλεκτροπληξίας, πυρκαγιάς ή/και σοβαρών τραυματισμών. **Φυλάσσετε όλες τις προειδοποιήσεις και οδηγίες για μελλοντική χρήση.**

Ο όρος «Ηλεκτρικό εργαλείο» στις προειδοποιήσεις αφορά στο ηλεκτρικό εργαλείο που λειτουργεί με σύνδεση (ενσύρματα) στο ηλεκτρικό δίκτυο ή που λειτουργεί με μπαταρία (ασύρματα).

1. ΑΣΦΑΛΕΙΑ ΧΩΡΟΥ ΕΡΓΑΣΙΑΣ

- a) **Διατηρείτε τον χώρο εργασίας καθαρό και καλά φωτισμένο.** Οι ακατάστατοι ή σκοτεινοί χώροι αυξάνουν τον κίνδυνο ατυχήματος.
 - b) **Μην λειτουργείτε ηλεκτρικά εργαλεία σε εκρήξιμες ατμόσφαιρες, όπως υπό την παρουσία εύφλεκτων υγρών, αερίων ή σκόνης.** Από τα ηλεκτρικά εργαλεία εξέρχονται σπινθήρες, από τους οποίους μπορούν να αναφλεγούν η σκόνη ή οι αναθυμιάσεις.
 - c) **Κατά τον χειρισμό ενός ηλεκτρικού εργαλείου, κρατάτε τα παιδιά και τους παρευρισκόμενους σε απόσταση ασφαλείας.** Τυχόν περιστασμοί ενδέχεται να σας κάνουν να χάσετε τον έλεγχο.
- ## 2. ΗΛΕΚΤΡΙΚΗ ΑΣΦΑΛΕΙΑ
- a) **Τα βύσματα ηλεκτρικών εργαλείων πρέπει να είναι κατάλληλα για την εκάστοτε πρίζα. Μην τροποποιείτε ποτέ το βύσμα με οποιονδήποτε τρόπο. Μην χρησιμοποιείτε προσαρμογείς βυσμάτων με γειωμένα ηλεκτρικά εργαλεία.** Τα μη τροποποιημένα βύσματα και οι κατάλληλες πρίζες μειώνουν τον κίνδυνο ηλεκτροπληξίας.
 - b) **Αποφεύγετε την σωματική επαφή με γειωμένες επιφάνειες, όπως σωλήνες, θερμαντικά σώματα και ψυγεία.** Σε περίπτωση γείωσης του σώματος, παρατηρείται αυξημένος κίνδυνος ηλεκτροπληξίας.
 - c) **Μην αφήνετε τα ηλεκτρικά εργαλεία να είναι εκτεθειμένα σε βροχή ή υγρές συνθήκες.** Τυχόν είσοδος νερού σε ένα ηλεκτρικό εργαλείο θα αυξήσει τον κίνδυνο ηλεκτροπληξίας.
 - d) **Μην ασκείτε βία στο καλώδιο. Μην χρησιμοποιείτε ποτέ το καλώδιο για μεταφορά, τράβηγμα ή αποσύνδεση του ηλεκτρικού εργαλείου. Φυλάσσετε το καλώδιο μακριά από υψηλές θερμοκρασίες, λάδι, αιχμηρά αντικείμενα ή κινούμενα εξαρτήματα.** Τυχόν καταστραμμένα ή μπερδεμένα καλώδια θα αυξήσουν τον κίνδυνο ηλεκτροπληξίας.
 - e) **Σε περίπτωση χρήσης ενός ηλεκτρικού εργαλείου σε εξωτερικό χώρο, χρησιμοποιείτε καλώδιο επέκτασης που να είναι κατάλληλο για χρήση σε εξωτερικούς χώρους.** Η χρήση καλωδίου που να είναι κατάλληλο για χρήση σε εξωτε-

ρικούς χώρους μειώνει τον κίνδυνο ηλεκτροπληξίας.

- f) **Εάν δεν μπορεί να αποφευχθεί η λειτουργία ενός ηλεκτρικού εργαλείου σε σημείο με υγρασία, χρησιμοποιείτε μια παροχή που να προστατεύεται από διάταξη προστασίας ρεύματος διαρροής (RCD).** Με τη χρήση μιας διάταξης RCD μειώνεται ο κίνδυνος ηλεκτροπληξίας.
- ## 3. ΑΤΟΜΙΚΗ ΑΣΦΑΛΕΙΑ
- a) **Να είστε σε εγρήγορση, να είστε προσεκτικοί και να χρησιμοποιείτε κοινή λογική κατά τη χρήση ενός ηλεκτρικού εργαλείου. Μην χρησιμοποιείτε ηλεκτρικές συσκευές εάν είστε κουρασμένοι, υπό την επήρεια ναρκωτικών, αλκοόλ ή φαρμάκων.** Μια στιγμή απροσεξίας κατά τη λειτουργία ηλεκτρικών εργαλείων αρκεί για να παρατηρηθούν σοβαροί ατομικοί τραυματισμοί.
 - b) **Χρησιμοποιείτε εξοπλισμό ατομικής προστασίας. Χρησιμοποιείτε πάντα προστατευτικό για τα μάτια.** Ο προστατευτικός εξοπλισμός, όπως μια μάσκα σκόνης, αντιολισθητικά παπούτσια ασφαλείας, κράνος ή προστατευτικά ακοής που χρησιμοποιούνται στις κατάλληλες συνθήκες, μειώνουν τον κίνδυνο ατομικών τραυματισμών.
 - c) **Αποφεύγετε την ακούσια εκκίνηση. Πριν από τη σύνδεση στην πηγή ρεύματος ή/και τη συστοιχία μπαταριών, καθώς και πριν από τη μεταφορά του εργαλείου, διασφαλίζετε ότι ο διακόπτης βρίσκεται στη θέση απενεργοποίησης.** Η μεταφορά ηλεκτρικών εργαλείων με το δάχτυλο να βρίσκεται στον διακόπτη ή η παροχή ρεύματος σε ηλεκτρικά εργαλεία με ενεργοποιημένο διακόπτη αυξάνει τον κίνδυνο ατυχημάτων.
 - d) **Απομακρύνετε τυχόν κλειδιά ρύθμισης ή λοιπά κλειδιά πριν από την ενεργοποίηση του ηλεκτρικού εργαλείου.** Ένα κλειδί που παραμένει συνδεδεμένο σε ένα περιστρεφόμενο εξάρτημα του ηλεκτρικού εργαλείου μπορεί να προκαλέσει τραυματισμό.
 - e) **Διατηρείτε την ισορροπία σας. Πατάτε σταθερά και διατηρείτε πάντα την ισορροπία σας.** Κάτι τέτοιο καθιστά δυνατό τον καλύτερο έλεγχο του ηλεκτρικού εργαλείου σε απροσδόκητες καταστάσεις.

- f) **Χρησιμοποιείτε κατάλληλο ρουχισμό. Μην φοράτε φαρδιά ρούχα ή κοσμήματα. Κρατάτε τα μαλλιά και τα ρούχα μακριά από κινούμενα εξαρτήματα.** Τυχόν φαρδιά ρούχα, κοσμήματα ή μακριά μαλλιά ενδέχεται να πιαστούν σε κινούμενα εξαρτήματα.
- g) **Εάν παρέχονται συσκευές για τη σύνδεση διατάξεων αναρρόφησης και συλλογής σκόνης, διασφαλίστε ότι είναι έχουν συνδεθεί και ότι χρησιμοποιούνται σωστά.** Με τη χρήση διατάξεων συλλογής σκόνης μπορούν να μειωθούν οι κίνδυνοι που σχετίζονται με τη σκόνη.
- h) **Μην επαναπαύεστε λόγω της εξοικείωσης που αποκτήσατε από τη συχνή χρήση εργαλείων και μην αγνοείτε τις αρχές ασφαλείας εργαλείων.** Λόγω μιας απρόσπεκτης ενέργειας μπορεί να προκληθεί σοβαρός τραυματισμός εντός κλασμάτων του δευτερολέπτου.
- 4. ΧΡΗΣΗ ΚΑΙ ΦΡΟΝΤΙΔΑ ΗΛΕΚΤΡΙΚΩΝ ΕΡΓΑΛΕΙΩΝ**
- a) **Μην ασκείτε βία στο ηλεκτρικό εργαλείο. Χρησιμοποιείτε το σωστό ηλεκτρικό εργαλείο.** Το σωστό ηλεκτρικό εργαλείο θα κάνει τη δουλειά καλύτερα και ασφαλέστερα στον ρυθμό για τον οποίο σχεδιάστηκε.
- b) **Μην χρησιμοποιείτε το ηλεκτρικό εργαλείο εάν δεν ενεργοποιείται και απενεργοποιείται από τον διακόπτη.** Οποιοδήποτε ηλεκτρικό εργαλείο, ο χειρισμός του οποίου δεν είναι δυνατός με τον διακόπτη, είναι επικίνδυνο και πρέπει να επισκευαστεί.
- c) **Αποσυνδέετε το βύσμα από την πηγή ρεύματος ή/και αφαιρείτε τη συστοιχία μπαταριών, εφόσον είναι δυνατή η αφαίρεση, από το ηλεκτρικό εργαλείο πριν από οποιαδήποτε ρύθμιση, αλλαγή εξαρτημάτων ή αποθήκευση ηλεκτρικών εργαλείων.** Με αυτά τα προληπτικά μέτρα μειώνεται ο κίνδυνος ακούσιας εκκίνησης του ηλεκτρικού εργαλείου.
- d) **Αποθηκεύετε τα ηλεκτρικά εργαλεία που δεν χρησιμοποιούνται μακριά από παιδιά και μην επιτρέπετε σε άτομα που δεν είναι εξοικειωμένα με το ηλεκτρικό εργαλείο ή τις παρούσες οδηγίες να χειρίζονται το ηλεκτρικό εργαλείο.** Τα ηλεκτρικά εργαλεία είναι επικίνδυνα στα χέρια μη εκπαιδευμένων χρηστών.
- e) **Συντηρείτε τα ηλεκτρικά εργαλεία και τα εξαρτήματα. Ελέγχετε για τυχόν εσφαλμένη ευθυγράμμιση ή προσάρτηση κινούμενων εξαρτημάτων, θραύση εξαρτημάτων και κάθε άλλη κατάσταση που μπορεί να επηρεάσει αρνητικά τη λειτουργία του ηλεκτρικού εργαλείου. Σε περίπτωση βλάβης, αναθέστε την επισκευή του ηλεκτρικού εργαλείου πριν από τη χρήση.** Πολλά ατυχήματα οφείλονται σε κακή συντήρηση των ηλεκτρικών εργαλείων.
- f) **Διατηρείτε τα εργαλεία κοπής αιχμηρά και καθαρά.** Τα σωστά συντηρημένα εργαλεία κοπής με αιχμηρές ακμές κοπής είναι λιγότερο πιθανό να κολλήσουν και ελέγχονται ευκολότερα.
- g) **Χρησιμοποιείτε το ηλεκτρικό εργαλείο, τα εξαρτήματα, τις μύτες κ.λπ. σύμφωνα με τις παρούσες οδηγίες, συνοπολογίζοντας τις συνηθές εργασίας και την εργασία προς εκτέλεση.** Η χρήση του ηλεκτρικού εργαλείου για εργασίες διαφορετικές από τις προβλεπόμενες μπορεί να οδηγήσει σε επικίνδυνες καταστάσεις.
- h) **Διατηρείτε τις λαβές και τις σχετικές επιφάνειες στεγνές, καθαρές και χωρίς λάδια και γράσο.** Οι ολισθηρές λαβές και οι σχετικές επιφάνειες αποτρέπουν τον ασφαλή χειρισμό και έλεγχο του εργαλείου σε απρόβλεπτες καταστάσεις.
- 5. ΧΡΗΣΗ ΚΑΙ ΦΡΟΝΤΙΔΑ ΕΡΓΑΛΕΙΩΝ ΜΕ ΜΠΑΤΑΡΙΑ**
- a) **Η επαναφόρτιση πρέπει να εκτελείται αποκλειστικά με τον φορτιστή που ορίζεται από τον κατασκευαστή.** Ένας φορτιστής που είναι κατάλληλος για έναν τύπο συστοιχίας μπαταριών μπορεί να προκαλέσει κίνδυνο πυρκαγιάς όταν χρησιμοποιείται με άλλη συστοιχία μπαταριών.
- b) **Χρησιμοποιείτε ηλεκτρικά εργαλεία αποκλειστικά με τις προβλεπόμενες συστοιχίες μπαταριών.** Η χρήση οποιασδήποτε άλλης συστοιχίας μπαταριών μπορεί να προκαλέσει κίνδυνο τραυματισμού και πυρκαγιάς.
- c) **Όταν δεν χρησιμοποιείται η συστοιχία μπαταριών, διατηρείτε την μακριά από άλλα μεταλλικά αντικείμενα, όπως συνδετήρες, κέρματα, κλειδιά, καρφιά, βίδες ή άλλα μικρά μεταλλικά αντικεί-**

μενα, που θα μπορούσαν να δημιουργήσουν σύνδεση μεταξύ των ακροδεκτών. Το βραχυκύκλωμα των ακροδεκτών της μπαταρίας μεταξύ τους μπορεί να οδηγήσει σε εγκαύματα ή πυρκαγιά.

- d) **Σε περίπτωση κακών συνθηκών χρήσης, ενδέχεται να εκτοξευτεί υγρό από την μπαταρία. Αποφεύγετε την επαφή. Σε περίπτωση ακούσιας επαφής, ξεπλύνετε με νερό. Σε περίπτωση επαφής του υγρού με τα μάτια, ζητήστε πρόσθετα ιατρική βοήθεια.** Το εκτοξευόμενο υγρό από την μπαταρία ενδέχεται να προκαλέσει ερεθισμούς ή εγκαύματα.
- e) **Μην χρησιμοποιείτε συστοιχίες μπαταριών ή εργαλεία που έχουν υποστεί ζημιά ή τροποποίηση.** Οι κατεστραμμένες ή τροποποιημένες μπαταρίες ενδέχεται να παρουσιάσουν απρόβλεπτη συμπεριφορά με αποτέλεσμα να παρατηρηθεί πυρκαγιά, έκρηξη ή κίνδυνος τραυματισμού.
- f) **Μην αφήνετε μια συστοιχία μπαταριών ή ένα εργαλείο να εκτεθεί σε φωτιά ή υπερβολικές θερμοκρασίες.** Σε περίπτωση έκθεσης σε φωτιά ή θερμοκρασίες άνω των 130 °C, ενδέχεται να παρατηρηθεί έκρηξη.
- g) **Ακολουθείτε τις οδηγίες φόρτισης και μην φορτίζετε τη συστοιχία μπαταρίας ή το εργαλείο εκτός του καθορισμένου στις οδηγίες εύρους θερμοκρασίας.** Η φόρτιση με ακατάλληλο τρόπο ή σε θερμοκρασίες εκτός του καθορισμένου εύρους μπορεί να προκαλέσει ζημιά στην μπαταρία και να αυξήσει τον κίνδυνο πυρκαγιάς.
6. **Σ'ΕΡΒΙΣ**
 - a) **Αναθέτετε το σέρβις του ηλεκτρικού εργαλείου σε εξειδικευμένο επισκευαστή που χρησιμοποιεί αποκλειστικά πανομοιότυπα ανταλλακτικά.** Κατά αυτόν τον τρόπο, διασφαλίζετε τη διατήρηση των επιπέδων ασφαλείας του ηλεκτρικού εργαλείου.
 - b) **Μην αναθέτετε ποτέ το σέρβις κατεστραμμένων συστοιχιών μπαταριών.** Το σέρβις συστοιχιών μπαταριών επιτρέπεται να εκτελείται αποκλειστικά από τον κατασκευαστή ή εξουσιοδοτημένους παρόχους σέρβις.

Οδηγίες ασφαλείας για δισκοπρίονα

Διαδικασίες κοπής

- **▲ ΚΙΝΔΥΝΟΣ! Κρατήστε τα χέρια μακριά από την περιοχή κοπής και τη λάμα.** Κρατήστε το δεύτερο χέρι σας στη βοηθητική λαβή ή στο περιβλήμα του κινητήρα. Εάν και τα δύο χέρια κρατούν το πριόνι, δεν μπορούν να κοπούν από τη λάμα.
- **Μην αγγίζετε το κάτω μέρος του τεμαχίου επεξεργασίας.** Το προστατευτικό δεν μπορεί να σας προστατεύσει από τη λάμα κάτω από το τεμάχιο επεξεργασίας.
- **Ρυθμίστε το βάθος κοπής ανάλογα με το πάχος του τεμαχίου επεξεργασίας.** Λιγότερο από ένα πλήρες οδόντωμα των οδοντώσεων της λάμας θα πρέπει να είναι ορατό κάτω από το τεμάχιο επεξεργασίας.
- **Ποτέ μην κρατάτε το τεμάχιο επεξεργασίας στα χέρια σας ή πάνω στο πόδι σας κατά την κοπή. Στερεώστε το τεμάχιο επεξεργασίας σε μια σταθερή επιφάνεια.** Είναι σημαντικό να στηρίζετε σωστά το τεμάχιο επεξεργασίας για να ελαχιστοποιήσετε τον κίνδυνο έκθεσης του σώματος, το μάγκωμα της λάμας ή την απώλεια ελέγχου.
- **Κρατάτε το ηλεκτρικό εργαλείο από τις μονωμένες επιφάνειες λαβής κατά την εκτέλεση εργασιών όπου το εξάρτημα κοπής ενδέχεται να έρθουν σε επαφή με κρυφές καλωδιώσεις.** Η επαφή των εξαρτημάτων κοπής με ένα ηλεκτροφόρο καλώδιο μπορεί να καταστήσει τα εκτεθειμένα μεταλλικά μέρη του ηλεκτρικού εργαλείου ηλεκτροφόρα και να προκαλέσει ηλεκτροπληξία στον χειριστή.
- **Στις διαμήκεις τομές να χρησιμοποιείτε πάντα έναν αναστολέα ή έναν ευθύ οδηγό ακμής.** Αυτό βελτιώνει την ακρίβεια της κοπής και μειώνει την πιθανότητα μαγκώματος της λάμας.
- **Χρησιμοποιείτε πάντοτε λάμες με το σωστό μέγεθος και σχήμα (διαμαντιού έναντι στρογγυλής) των οπών του άξονα.** Λάμες που δεν ταιριάζουν με το υλικό στερέωσης του πριονιού θα παρεκκλίνουν από το κέντρο, προκαλώντας απώλεια ελέγχου.
- **Μην χρησιμοποιείτε ποτέ κατεστραμμένες ή λανθασμένες ροδέλες ή βίδες λάμας.** Οι ροδέλες και οι βίδες λάμας

έχουν σχεδιαστεί ειδικά για το πριόνι σας, για βέλτιστη απόδοση και ασφάλεια λειτουργίας.

Λάκτισμα και σχετικές προειδοποιήσεις

Η ανάκρουση είναι η ξαφνική αντίδραση που οφείλεται σε μία μαγκωμένη, κολλημένη ή λανθασμένα ευθυγραμμισμένη πριονόλαμα που προκαλεί ανύψωση ενός μη ελεγχόμενου πριονιού από το τεμάχιο επεξεργασίας και κίνηση του προς τον χειριστή.

Όταν η λάμα μαγκωθεί ή κολλήσει στο διάκενο του πριονίσματος που κλείνει, μπλοκάρει και η δύναμη του μοτέρ οδηγεί το πριόνι προς τα πίσω στην κατεύθυνση του χειριστή. Αν η λάμα συστραφεί ή ευθυγραμμιστεί λανθασμένα κατά την κοπή, οι οδοντώσεις της πίσω ακμής της λάμας μπορούν να μαγκώσουν στην επιφάνεια του ξύλου, με αποτέλεσμα η λάμα να βγει από την εγκοπή και να αναπηδήσει προς την κατεύθυνση του χειριστή.

Η ανάκρουση είναι αποτέλεσμα της εσφαλμένης χρήσης του εργαλείου και/ή λανθασμένων διαδικασιών ή συνθηκών λειτουργίας και μπορεί να αποφευχθεί λαμβάνοντας τα κατάλληλα προληπτικά μέτρα που αναφέρονται παρακάτω.

- **Κρατάτε καλά και με τα δύο χέρια το πριόνι και τοποθετείτε το σώμα σας και τους βραχίονες κατά τρόπο ώστε να μπορείτε να αντέχετε τις δυνάμεις ανάκρουσης. Τοποθετήστε το σώμα σας σε οποιαδήποτε πλευρά της λάμας, αλλά όχι στην ίδια ευθεία με τη λάμα.** Οι δυνάμεις ανάκρουσης μπορεί να προκαλέσουν αναπήδηση του πριονιού προς τα πίσω, όμως μπορούν να ελεγχθούν από τον χειριστή εφόσον λαμβάνονται τα σωστά προληπτικά μέτρα.
- **Όταν η λάμα μαγκώνει ή διακοπτεται μια κοπή για οποιοδήποτε λόγο, απενεργοποιείτε το ηλεκτρικό εργαλείο και κρατάτε το ακίνητο στο υλικό μέχρι η λάμα να σταματήσει εντελώς. Ποτέ μην προσπαθείτε να απομακρύνετε το πριόνι από το τεμάχιο επεξεργασίας ενώ η λάμα κινείται, αλλιώς μπορεί να συμβεί ανάκρουση.** Ελέγχετε και πραγματοποιείτε διορθωτικές ενέργειες για την αντιμετώπιση της αιτίας μαγκώματος της λάμας.
- **Όταν επανεκκινείτε ένα πριόνι που βρίσκεται μέσα στο τεμάχιο προς επεξεργασία, κεντράρετε τη λάμα μέσα στο διάκενο πριονίσματος ώστε οι οδο-**

νώσεις του πριονιού να μην μαγκώνουν μέσα στο υλικό. Αν η πριονόλαμα μαγκώσει, μπορεί να κινηθεί έξω από το τεμάχιο προς επεξεργασία ή να προκαλέσει ανάκρουση όταν θα επανεκκινηθεί το πριόνι.

- **Στηρίξτε τις μεγάλες πλάκες ώστε να ελαχιστοποιείται ο κίνδυνος μαγκώματος της λάμας και ανάκρουσης.** Οι μεγάλες πλάκες τείνουν να λυγίζουν από το βάρος τους. Τα στηρίγματα πρέπει να τοποθετούνται κάτω από τις πλάκες και στις δύο πλευρές, κοντά στη γραμμή κοπής και κοντά στην ακμή της πλάκας.
- **Μην χρησιμοποιείτε στομωμένες ή χαλασμένες λάμες.** Οι στομωμένες ή ακατάλληλα τοποθετημένες λάμες προκαλούν λόγω πολύ στενού διάκενου πριονίσματος αυξημένη τριβή, μάγκωμα της λάμας και ανάκρουση.
- **Πριν το πριόνισμα πρέπει οι ρυθμίσεις του βάθους και γωνίας κοπής να είναι σφικτές και ασφαλισμένες.** Αν η ρύθμιση της λάμας μετατοπιστεί κατά τη διάρκεια του πριονίσματος, μπορεί να προκαλέσει μάγκωμα της λάμας ή ανάκρουση.
- **Να είστε ιδιαίτερα προσεκτικοί κατά το πριόνισμα σε υφιστάμενους τοίχους ή σε άλλα μη ορατά σημεία.** Η προεξέχουσα λάμα μπορεί να κόψει αντικείμενα τα οποία μπορούν να προκαλέσουν ανάκρουση.

Λειτουργία του Κάτω Προστατευτικού Κάλυμμα

- **Ελέγξτε πριν από κάθε χρήση αν το κάτω προστατευτικό κάλυμμα κλείνει σωστά. Μην χρησιμοποιείτε το πριόνι αν το κάτω προστατευτικό κάλυμμα δεν κινείται ελεύθερα και δεν κλείνει αμέσως. Ποτέ μη σφίγγετε ή δένετε το κάτω προστατευτικό κάλυμμα σε ανοιχτή θέση.** Αν το πριόνι πέσει ακούσια στο δάπεδο, μπορεί να λυγίσει το κάτω προστατευτικό κάλυμμα. Ανοίξτε το κάτω προστατευτικό κάλυμμα με τον μοχλό πίσω έλξης και βεβαιωθείτε ότι αυτό κινείται ελεύθερα και ότι σε όλες τις γωνίες κοπής και σε όλα τα βάθη κοπής δεν αγγίζει τη λάμα ή άλλα μέρη.
- **Ελέγξτε τη λειτουργία του ελατηρίου του κάτω προστατευτικού καλύμματος. Αν το προστατευτικό κάλυμμα και το ελατήριο δεν λειτουργούν σωστά, χρειάζονται συντήρηση πριν τη χρήση.** Κατεστραμμένα μέρη, κολλώδεις επικαθι-

σεις ή συσσωρεύσεις θραυσμάτων προκαλούν αργή κίνηση του κάτω προστατευτικού καλύμματος.

- **Ανοίξτε το κάτω προστατευτικό κάλυμμα με το χέρι μόνο για ιδιαίτερες κοπές όπως π.χ. «βυθιζόμενες κοπές» και «σύνθετες κοπές».** Ανοίξτε το κάτω προστατευτικό κάλυμμα με τον μοχλό πίσω έλξης και απελευθερώστε τον μόλις η λάμα βυθιστεί μέσα στο υλικό. Σε όλες τις εργασίες πριονίσματος, το κάτω προστατευτικό κάλυμμα πρέπει να λειτουργεί αυτόματα.
- **Βεβαιωθείτε πάντα ότι το κάτω προστατευτικό κάλυμμα καλύπτει τη λάμα πριν τοποθετήσετε το πριόνι στον πάγκο ή στο δάπεδο.** Μια απροστάτευτη κινούμενη λάμα μπορεί να οδηγήσει το πριόνι σε κίνηση προς τα πίσω, πριονίζοντας ό,τι βρεθεί στην πορεία του. Λάβετε υπόψη τον χρόνο παράτασης λειτουργίας της λάμας μετά την απελευθέρωση του διακόπτη.

Περαιτέρω υποδείξεις ασφάλειας

- **Αποφεύγετε υπερθέρμανση των ακμών οδοντώσεων του πριονιού.**
- **Κατά το πριόνισμα πλαστικού αποφεύγετε λιώσιμο του.**
- **Λαμβάνετε υπόψη το μέγιστο βάθος κοπής.** (δείτε τα Τεχνικά χαρακτηριστικά)
- **Κατά το πριόνισμα φοράτε μια μάσκα προστασίας από τη σκόνη.**
- **Φοράτε πάντα προστασία ακοής!**
- **Χρησιμοποιείτε αποκλειστικά εξαρτήματα που προτείνονται από την PARKSIDE.** Τα ακατάλληλα εξαρτήματα μπορεί να προκαλέσουν ηλεκτροπληξία ή πυρκαγιά.

Υπολειπόμενοι κίνδυνοι

Ακόμα και όταν χειρίζεστε αυτή τη συσκευή σύμφωνα με τις προδιαγραφές, υπάρχουν πάντα υπολειπόμενοι κίνδυνοι. Οι ακόλουθοι κίνδυνοι μπορεί να παρατηρηθούν σε συνάρτηση με την κατασκευή και την παραλλαγή της συσκευής:

- Βλάβες στα μάτια, στην περίπτωση που δεν χρησιμοποιείται κατάλληλη προστασία για τα μάτια.
- Βλάβες στην ακοή, στην περίπτωση που δεν χρησιμοποιείται κατάλληλη προστασία για την ακοή.

- Προβλήματα υγείας από τους κραδασμούς του χεριού, εάν η μονάδα χρησιμοποιείται για μεγάλο χρονικό διάστημα ή δεν χρησιμοποιείται και δεν συντηρείται σωστά.
- Τραυματισμοί από κοπή

▲ ΠΡΟΕΙΔΟΠΟΙΗΣΗ! Κίνδυνος από ηλεκτρομαγνητικό πεδίο που δημιουργείται κατά τη διάρκεια της λειτουργίας της συσκευής. Το πεδίο μπορεί υπό συγκεκριμένες συνθήκες να επηρεάσει ενεργά ή παθητικά ιατρικά εμφυτεύματα. Για τη μείωση του κινδύνου σοβαρών ή θανατηφόρων τραυματισμών, συστήνουμε στα άτομα με ιατρικά εμφυτεύματα να συμβουλευτούν τον γιατρό τους και τον κατασκευαστή του ιατρικού εμφυτεύματος πριν τη χρήση της συσκευής.

Προετοιμασία

▲ ΠΡΟΕΙΔΟΠΟΙΗΣΗ! Κίνδυνος τραυματισμού από ακούσια εκκίνηση της συσκευής. Τοποθετήστε τον συσσωρευτή στη συσκευή μόνο, εάν η συσκευή είναι εντελώς έτοιμη για τη χρήση.

Εξαρτήματα χειρισμού

Γνωρίστε πριν από την πρώτη λειτουργία της συσκευής τα στοιχεία χειρισμού της.

- **Φραγή ενεργοποίησης (1)**
 - Μπλοκάρει τον διακόπτη ενεργο-/απενεργοποίησης έναντι μη ηθελημένης ενεργοποίησης.
 - Απασφάλιση: Πίεση
- **Διακόπτης ενεργοποίησης/απενεργοποίησης (2)**
 - Ενεργοποίηση: Πίεση
 - Απενεργοποίηση: Αποδέσμευση
- **Πλήκτρο αριθμού στροφών (32)**
 - Πραγματοποιήστε εναλλαγή της βαθμίδας αριθμού στροφών
1 ≙ κατώτερη βαθμίδα αριθμού στροφών
6 ≙ ανώτερη βαθμίδα αριθμού στροφών
- **Οδηγός κοπής (43)**
 - Βοηθά στην ευθυγράμμιση της συσκευής.
 - Διατίθεται μόνο για τις ακόλουθες γωνίες κοπής: 0°, 45°

Συναρμολόγηση και αποσυναρμολόγηση πριονολάμας



⚠ ΠΡΟΣΟΧΗ! Υπάρχει κίνδυνος τραυματισμού σε περίπτωση επαφής με την πριονολάμα. Φοράτε προστατευτικά γάντια όταν χειρίζεστε την πριονοκορδέλα.

Προϋποθέσεις

- Μην χρησιμοποιείτε ποτέ δίσκους λειάνσης. Ο αριθμός στροφών και οι διατάξεις ασφαλείας ενός δισκοπρίονου δεν είναι κατάλληλες για δίσκους λειάνσης.
- Επιλέξτε την κατάλληλη πριονολάμα, ανάλογα με το υλικό που θα πριονίσετε.
- Οι πριονολάμες που προβλέπονται για κοπή ξύλου ή παρόμοιων υλικών πρέπει να ανταποκρίνονται στο πρότυπο EN 847-1.
- Χρησιμοποιείτε αποκλειστικά πριονολάμες με διάμετρο που να ανταποκρίνεται στις επιγραφές που θα βρείτε στο πριόνι.
- Χρησιμοποιείτε αποκλειστικά πριονολάμες με μέγιστη διάμετρο: 190 mm
- Χρησιμοποιείτε αποκλειστικά πριονολάμες με σήμανση αριθμού στροφών που να ανταποκρίνεται τουλάχιστον στον αναγραφόμενο αριθμό στροφών της συσκευής.
- Σήμανση ελάχιστου αριθμού στροφών της πριονολάμας: 6000 min⁻¹
- Η πριονολάμα δεν παρουσιάζει ορατές ρωγμές. Οι κυκλικές πριονολάμες με σπασμένο σώμα πρέπει να απορρίπτονται (απαγορεύεται η επισκευή).
- Οι επιφάνειες σύσφιξης δεν πρέπει να φέρουν ακαθαρσίες, γράσο, λάδι και νερό.
- Για τη ρύθμιση της διαμέτρου διάτρησης κυκλικών πριονολαμών στη διάμετρο ατράκτου της μηχανής, επιτρέπεται μόνο η χρήση σταθερά τοποθετημένων δακτύλιων, π.χ. πρεσαριστοί δακτύλιοι ή δακτύλιοι που συγκρατούνται με στερέωση. Απαγορεύεται η χρήση χαλαρών δακτύλιων.

Αναγκαία εργαλεία

- Εσωτερικό εξαγωνικό κλειδί (6)

Διαδικασία

1. Αφαιρέστε τους συσσωρευτές από τη συσκευή.

2. Ρυθμίστε το βάθος κοπής κατά τέτοιο τρόπο, ώστε η τερματική θέση της βίδας ασφάλισης να βρίσκεται στην άνω τέρμα της κλίμακας.
3. Πιέστε παρατεταμένα την ασφάλιση ατράκτου (15).
4. Λασκάρετε τη βίδα σύσφιξης (24) με το εσωτερικό εξαγωνικό κλειδί (6). Μπορείτε να αφήσετε την ασφάλιση ατράκτου (15).
5. Αναδιπλώστε το προστατευτικό κάλυμμα προς τα πίσω χρησιμοποιώντας τον μοχλό ανάσχυσης (25) και κρατήστε το προστατευτικό κάλυμμα σε αυτήν τη θέση.
6. **Αποσυναρμολόγηση:** Αφαιρέστε τη φλάντζα σύσφιξης και την πριονολάμα από τη φλάντζα υποδοχής (42).
Συναρμολόγηση: Τοποθετήστε την πριονολάμα στην φλάντζα υποδοχής (42). Η φορά περιστροφής της πριονολάμας πρέπει να είναι ίδια με το βέλος φοράς περιστροφής (27).
7. Επαναφέρετε το προστατευτικό κάλυμμα στην θέση προστασίας.
8. Τοποθετήστε τη φλάντζα σύσφιξης (23). Η κλείδα πλευράς της φλάντζας σύσφιξης πρέπει να είναι ορατή.
9. Πιέστε παρατεταμένα την ασφάλιση ατράκτου (15).
10. Συσφίξτε τη βίδα σύσφιξης (24) με το εξαγωνικό κλειδί (6). Μπορείτε να αφήσετε την ασφάλιση ατράκτου (15).
Δεν επιτρέπεται η επιμήκυνση του κλειδιού ή η σύσφιξη με χτυπήματα με σφυρί.

Χρήση παράλληλου αναστολέα

Ο παράλληλος αναστολέας μπορεί να συναρμολογηθεί και στις δύο πλευρές της συσκευής. Πρέπει να περνάει τουλάχιστον μέσα από την υποδοχή με τη βίδα ασφάλισης.

Συναρμολόγηση παράλληλου αναστολέα (Εικ. C)

1. Χαλαρώστε, αν χρειαστεί, τη βίδα ασφάλισης (11).
2. Εισάγετε τον παράλληλο αναστολέα (18) στην υποδοχή (10) με τη βίδα ασφάλισης (11).
3. Σφίξτε τη βίδα ασφάλισης (11).

Αποσυναρμολόγηση παράλληλου αναστολέα (Εικ. C)

1. Χαλαρώστε τη βίδα ασφάλισης (11).
2. Βγάλτε τον παράλληλο αναστολέα (18) από τις υποδοχές (10).

Ρύθμιση παράλληλου αναστολέα (Εικ. C)

- Χαλαρώστε τη βίδα ασφάλισης (11).
- Ρυθμίστε το πλάτος κοπής με τη βοήθεια του οδηγού κοπής (43).
Για μεγαλύτερες αποστάσεις, ο παράλληλος αναστολέας συγκρατείται μόνο από την υποδοχή με βίδα ασφάλισης.
- Σφίξτε τη βίδα ασφάλισης (11).
- Κάντε μια δοκιμαστική κοπή, ελέγξτε το πλάτος κοπής και διορθώστε εάν απαιτείται τη θέση του παράλληλου αναστολέα (18).

Έλεγχος της λειτουργίας του προστατευτικού καλύμματος

Υποδείξεις

- Εάν η λειτουργία του προστατευτικού καλύμματος είναι λανθασμένη, μη θέσετε σε λειτουργία τη συσκευή και επικοινωνήστε το κέντρο σέρβις μας.
- ▲ ΠΡΟΣΟΧΗ!** Το προστατευτικό κάλυμμα (21) δεν επιτρέπεται να μαγκώνει. Εάν αφήσετε τον μοχλό ανάσχυσης (25) πρόει το προστατευτικό κάλυμμα (21) να επιστρέψει αυτόματα στην αρχική θέση.

Διαδικασία

- Τραβήξτε τον μοχλό ανάσχυσης (25) του προστατευτικού καλύμματος (21) έως τον αναστολέα.

Ρύθμιση βάθους κοπής

Υποδείξεις

- Μπορείτε να ρυθμίσετε απεριόριστο βάθος κοπής: 0 mm–62,5 mm
- Ρυθμίστε το βάθος κοπής περίπου 3 mm μεγαλύτερο από το πάχος του υλικού. Αυτό σας δίνει μια καθαρή κοπή.
- Η κλίμακα ρύθμισης της γωνίας κοπής ισχύει μόνο για κάθετες κοπές (0°). Αυξήστε αναλόγως το βάθος κοπής για άλλες γωνίες κοπής.

Διαδικασία

- Αφαιρέστε τους συσσωρευτές από τη συσκευή.
- Χαλαρώστε τον μοχλό κλειδώματος (7) της ρύθμισης βάθους κοπής.
- Ρυθμίστε το επιθυμητό βάθος κοπής στην κλίμακα (5). Το άνω άκρο της ένδειξης κοπής (4) δείχνει την ρυθμισμένη τιμή.
- Πιέστε καλά τον μοχλό κλειδώματος (7).

Λοξές κοπές

Υποδείξεις

- Μπορείτε να ρυθμίσετε απεριόριστη γωνία κοπής: 0°–48°
- Δεν υπάρχουν οδηγοί κοπής για γωνίες μεταξύ 0° και 45°.
- Όσο μεγαλύτερη είναι η γωνία κοπής, τόσο μικρότερο είναι το μέγιστο βάθος κοπής.

Διαδικασία

- Αφαιρέστε τους συσσωρευτές από τη συσκευή.
- Για τη ρύθμιση της γωνίας κοπής, χαλαρώστε τη βίδα ασφάλισης (14, 26).
- Ρυθμίστε την επιθυμητή γωνία κοπής στην κλίμακα (13). Το άνω άκρο της ένδειξης κοπής (12) δείχνει την ρυθμισμένη τιμή.
- Σφίξτε τη βίδα ασφάλισης (14, 26).

ΥΠΟΔΕΙΞΗ! Περιστρέψτε το κουμπί ρύθμισης (41) για εναλλαγή του αναστολέα της γωνιακής κοπής μεταξύ 45° και 48°.

Εξωτερική διάταξη αναρρόφησης σκόνης

▲ ΠΡΟΣΟΧΗ! Κίνδυνος για την υγεία λόγω σκόνης. Η σκόνη από σκληρό ξύλο μπορεί να προκαλέσει καρκίνο. Συνδέστε τη συσκευή σε κατάλληλη διάταξη αναρρόφησης σκόνης κλάσης M.

Συνδέση εξωτερικής διάταξης αναρρόφησης σκόνης (Εικ. Β)

- Συνδέστε μια κατάλληλη διάταξη αναρρόφησης σκόνης (δεν αποστέλλεται μαζί) με το εξάρτημα αποβολής θραυσμάτων (29).
- Εάν δεν ταιριάζει η εξωτερική διάταξη αναρρόφησης σκόνης, μπορείτε να χρησιμοποιήσετε επιπλέον τη συστολή (17).

Αφαίρεση εξωτερικής διάταξης αναρρόφησης σκόνης (Εικ. Β)

- Χαλαρώστε τη διάταξη αναρρόφησης σκόνης από το εξάρτημα αποβολής θραυσμάτων (29).
- Απομακρύνετε τη συστολή (17).

Έλεγχος κατάστασης φόρτισης του συσσωρευτή

LED	Σημασία
κόκκινος, κόκκινος, πράσινος	Συσσωρευτής φορτισμένος
κόκκινος, κόκκινος	Συσσωρευτής μερικώς φορτισμένος
κόκκινος	Ο συσσωρευτής χρειάζεται φόρτιση

1. Πατήστε το πλήκτρο (39) δίπλα στην ένδειξη κατάστασης φόρτισης (38) στο συσσωρευτή (37).
Οι λυχνίες LED της ένδειξης κατάστασης φόρτισης δείχνουν την κατάσταση φόρτισης του συσσωρευτή.
2. Φορτίζετε τον συσσωρευτή (37), όταν ανάβει μόνο η κόκκινη λυχνία LED της ένδειξης κατάστασης φόρτισης (38).

Φόρτιση συσσωρευτή

Ανατρέξτε και στις οδηγίες λειτουργίας του φορτιστή.

Υποδείξεις

- Πριν από τη φόρτιση, αφήνετε τον ζεστό συσσωρευτή να κρυώσει.
- Μην αφήνετε τον συσσωρευτή εκτεθειμένο για μεγάλο χρονικό διάστημα σε απευθείας ηλιακή ακτινοβολία ή σε θερμοκρασίες ≤ 50 °C. Αποφεύγετε ιδίως την τοποθέτηση σε θερμαντικά σώματα ή την αποθήκευση σε οχήματα, τα οποία είναι σταθμευμένα στον ήλιο.

Διαδικασία

1. Εφόσον απαιτείται, αφαιρείτε τον συσσωρευτή (37) από τη συσκευή.
2. Εισαγάγετε τον συσσωρευτή στην υποδοχή φόρτισης του φορτιστή (35).
3. Συνδέστε τον φορτιστή σε μια πρίζα.
4. Μετά την ολοκλήρωση της διαδικασίας φόρτισης, αποσυνδέστε τον φορτιστή από το δίκτυο.
5. Αφαιρέστε τον συσσωρευτή από την υποδοχή φόρτισης.

Λειτουργία

Τοποθέτηση και αφαίρεση συσσωρευτή

▲ ΠΡΟΕΙΔΟΠΟΙΗΣΗ! Κίνδυνος τραυματισμού από ακούσια εκκίνηση της συσκευής. Τοποθετήστε τον συσσωρευτή στη συσκευή

μόνο, εάν η συσκευή είναι εντελώς έτοιμη για τη χρήση.

ΥΠΟΔΕΙΞΗ! Κίνδυνος ζημιάς! Λάθος συσσωρευτής μπορεί να προκαλέσει ζημιά στη συσκευή και τον συσσωρευτή.

Τοποθέτηση συσσωρευτών

1. Ωθήστε τους δύο συσσωρευτές (37) κατά μήκος των ραγών οδήγησης στη συγκράτηση συσσωρευτή (28).
Οι συσσωρευτές ασφαλίζουν με χαρακτηριστικό ήχο.

Αφαίρεση συσσωρευτών

1. Πατήστε και κρατήστε πατημένη την απασφάλιση συσσωρευτή (36) στον συσσωρευτή (37).
2. Απομακρύνετε τους συσσωρευτές από τη συγκράτηση συσσωρευτή (28).

Υποδείξεις για την κοπή

- Ο αριθμός στροφών που αναφέρεται επάνω στο εργαλείο ανώτερος δεν επιτρέπεται να υπερβεί. Εφόσον αναφέρεται εύρος αριθμού στροφών, πρέπει να τηρείται.
- Οι εργασίες επισκευών και οι αλλαγές στις κυκλικές λάμες πριονιών πρέπει να διεξάγονται μόνο από εξειδικευμένο άτομο, ήτοι από ένα άτομο με εξειδικευμένη εκπαίδευση και εμπειρία, το οποίο γνωρίζει τις απαιτήσεις κατασκευής και διαμόρφωσης και έχει καλή γνώση των απαιτούμενων βαθμίδων ασφάλειας.

Πριόνισμα (χωρίς ράγα οδηγού)

Κάθετο πριόνισμα

1. Κρατάτε τη συσκευή και με τα δύο χέρια σφιχτά, το ένα χέρι στην χειρολαβή (3) και το άλλο στην πρόσθετη λαβή (16).
2. Ενεργοποιήστε τη συσκευή (δείτε *Ενεργοποίηση και Απενεργοποίηση*, σ. 160).
3. Τοποθετήστε τη συσκευή με το μπροστινό τμήμα της βασικής πλάκας (8) επάνω στο τεμάχιο επεξεργασίας.
4. Πριονίζετε με μέτρια πίεση προς τα εμπρός – ποτέ προς τα πίσω.

Φαλτσκοπές έως 45°

▲ ΠΡΟΕΙΔΟΠΟΙΗΣΗ! Μια πλευρική μετατόπιση κατά τη διάρκεια της κοπής μπορεί να οδηγήσει σε μάγκωμα της πριονολάμας και επομένως σε ανάκρουση.

1. Ρυθμίστε την επιθυμητή γωνία κοπής (*Ιοξές κοπές*, σ. 158).

- Κρατάτε τη συσκευή και με τα δύο χέρια σφιχτά, το ένα χέρι στην χειρολαβή (3) και το άλλο στην πρόσθετη λαβή (16).
- Ενεργοποιήστε τη συσκευή (δείτε *Ενεργοποίηση και Απενεργοποίηση*, σ. 160).
- Τοποθετήστε τη συσκευή με το μπροστινό τμήμα της βασικής πλάκας (8) επάνω στο τεμάχιο επεξεργασίας.
- Πριονίζετε με μέτρια πίεση προς τα εμπρός – ποτέ προς τα πίσω.

Πριόνισμα (με ράγα οδηγού)

ΥΠΟΔΕΙΞΗ! Η ράγα οδηγός δεν περιλαμβάνεται στον παραδοτέο εξοπλισμό αλλά διατίθεται προαιρετικά (π.χ. Parkside PTSZ 70 A1).

▲ ΠΡΟΕΙΔΟΠΟΙΗΣΗ! Η πριονόλαμα δεν επιτρέπεται να αγγίζει το τεμάχιο επεξεργασίας κατά την ενεργοποίηση.

Κάθετο πριόνισμα

- Τοποθετήστε τη ράγα οδηγό με το μαύρο ελαστικό χείλος προς τα κάτω, επάνω στο τεμάχιο επεξεργασίας.
- Στερεώστε την ράγα οδηγό στο τεμάχιο επεξεργασίας.
- Τοποθετήστε τη συσκευή με την εσοχή (40) επάνω στη ράγα οδηγό.
- Περιστρέψτε τις δύο βίδες ρύθμισης (9) έτσι ώστε η συσκευή να γλιστράει χωρίς κουδουνίσματα και τριβή.
- Κρατάτε τη συσκευή και με τα δύο χέρια σφιχτά, το ένα χέρι στην χειρολαβή (3) και το άλλο στην πρόσθετη λαβή (16).
- Ενεργοποιήστε τη συσκευή (δείτε *Ενεργοποίηση και Απενεργοποίηση*, σ. 160).
- Τοποθετήστε τη συσκευή με το μπροστινό τμήμα της βασικής πλάκας (8) επάνω στο τεμάχιο επεξεργασίας.
- Πριονίζετε με μέτρια πίεση προς τα εμπρός – ποτέ προς τα πίσω.

Φαλτσκοπές έως 45°

- Τοποθετήστε τη ράγα οδηγό με το μαύρο ελαστικό χείλος προς τα κάτω, επάνω στο τεμάχιο επεξεργασίας.
- Στερεώστε την ράγα οδηγό στο τεμάχιο επεξεργασίας.
- Τοποθετήστε τη συσκευή με την εσοχή (40) επάνω στη ράγα οδηγό.
- Ρυθμίστε την επιθυμητή γωνία κοπής (λοξές κοπές, σ. 158)

- Κρατάτε τη συσκευή και με τα δύο χέρια σφιχτά, το ένα χέρι στην χειρολαβή (3) και το άλλο στην πρόσθετη λαβή (16).
- Ενεργοποιήστε τη συσκευή (δείτε *Ενεργοποίηση και Απενεργοποίηση*, σ. 160).
- Τοποθετήστε τη συσκευή με το μπροστινό τμήμα της βασικής πλάκας (8) επάνω στο τεμάχιο επεξεργασίας.
- Πριονίζετε με μέτρια πίεση προς τα εμπρός – ποτέ προς τα πίσω.

Προεπιλογή αριθμού στροφών



Μέσω του πλήκτρου αριθμού στροφών (32) είναι δυνατή επιλογή μιας εκ των βαθμίδων αριθμού στροφών ή της λειτουργίας ECO προτού θέσετε σε λειτουργία τη συσκευή.

Ενεργοποίηση και Απενεργοποίηση

Ενεργοποίηση

- Τοποθετήστε τον συσσωρευτή (37) στη συσκευή.
- Πιέστε παρατεταμένα τη φραγή ενεργοποίησης (1).
- Πατήστε και κρατήστε το διακόπτη ενεργο-/απενεργοποίησης (2) πατημένο. Η λυχνία εργασίας LED (44) ανάβει.
- Περιμένετε έως ότου η συσκευή επιτύχει τον πλήρη αριθμό στροφών.

Απενεργοποίηση

- Αφήστε το διακόπτη ενεργο-/απενεργοποίησης (2). Η λυχνία λειτουργίας LED σβήνει μετά από περ. 10 δευτερόλεπτα.
- Τραβήξτε την πριονόλαμα από το σημείο κοπής μόνο όταν αυτή έχει σταματήσει εντελώς.
- Απομακρύνετε τον συσσωρευτή (37) από τη συσκευή εάν πρόκειται να αφήσετε ανεπιτήρητη τη συσκευή ή έχετε ολοκληρώσει την εργασία.

Ένδειξη φορτίου

Κατά τη λειτουργία προβάλλεται μέσω της ένδειξης κατάσταση φόρτισης (38) το φορτίο της συσκευής.

Φορτίο	LED
χαμηλό	πράσινες λυχνίες LED ανάβουν
μεσαίος	κίτρινες λυχνίες LED ανάβουν
υψηλό	κόκκινες λυχνίες LED ανάβουν

Ένδειξη υπερφόρτωσης

Η ένδειξη υπερφόρτωσης (33) δείχνει εάν υφίσταται κίνδυνος ζημιών στη συσκευή. Στη συνέχεια η συσκευή απενεργοποιείται αυτόματα.

Μεταφορά

Υποδείξεις

- Απενεργοποιήστε τη συσκευή.
- Βεβαιωθείτε ότι όλα τα κινούμενα μέρη έχουν ακινητοποιηθεί πλήρως.
- Αφαιρέστε τους συσσωρευτές από τη συσκευή.
- Βεβαιωθείτε ότι το προστατευτικό κάλυμμα (21) καλύπτει πλήρως τη λάμα του διασκοπίονου (22).
- Μεταφέρετε τη συσκευή πάντα από τη χειρολαβή (3) ή χρησιμοποιείτε τη θήκη φύλαξης (20) που περιλαμβάνεται στον παραδοτέο εξοπλισμό.

Καθαρισμός, συντήρηση και αποθήκευση

▲ ΠΡΟΕΙΔΟΠΟΙΗΣΗ! Κίνδυνος τραυματισμού από ακούσια εκκίνηση της συσκευής. Προστατευτείτε κατά τις εργασίες συντήρησης και καθαρισμού. Απενεργοποιήστε τη συσκευή και απομακρύνετε το συσσωρευτή (37).

Οι εργασίες επισκευών και συντήρησης που δεν περιγράφονται στις παρούσες οδηγίες, πρέπει να διεξάγονται από το κέντρο σέρβις μας. Χρησιμοποιείτε μόνο γνήσια εξαρτήματα.

Καθαρισμός

▲ ΠΡΟΕΙΔΟΠΟΙΗΣΗ! Ηλεκτροπληξία! Ποτέ μην ψεκάζετε τη συσκευή με νερό.

ΥΠΟΔΕΙΞΗ! Κίνδυνος ζημιάς. Οι χημικές ουσίες μπορούν να φθείρουν τα πλαστικά μέρη της συσκευής. Μην χρησιμοποιείτε καθαριστικά ή διαλύτες.

- Διατηρείτε τις εγκοπές αερισμού, το περίβλημα κινητήρα και τις λαβές της συσκευής καθαρά. Για τον σκοπό αυτό, χρησιμοποιείτε ένα νωπό πανί ή μια βούρτσα.
- Οι επιφάνειες με ρητίνη πρέπει αρχικά να καθαρίζονται με ένα συμμεμένο, νωπό, χλιαρό πανί. Προσέχετε, ώστε να μην διεισδύουν υγρά στο εσωτερικό του περιβλήματος! Εναλλακτικά μπορείτε να χρησιμοποιήσετε ένα ειδικό καθαριστικό (διαλυτικό ρητίνης) ή σπρέι πολλαπλών χρήσεων. Προσέξτε τις υποδείξεις ασφαλείας και τις υποδείξεις του κατασκευαστή του ειδικού καθαριστικού/σπρέι πολλαπλών χρήσεων.
- **▲ ΠΡΟΣΟΧΗ!** Βλάβες σε άτομα! Καθαρίζετε το προστατευτικό κάλυμμα από συγκεντρωμένα υπολείμματα του πριονίσματος. Εάν δεν γίνει αυτό μπορεί να επηρεαστεί η λειτουργία του συστήματος προστασίας. Πραγματοποιείτε καλύτερα τον καθαρισμό με πεπιεσμένο αέρα. Για αυτό χρησιμοποιείτε κατάλληλη προστασία για τα μάτια και την αναπνοή.

Καθαρισμός της πριονόλαμης

Τα εργαλεία πρέπει να καθαρίζονται τακτικά. Εξαρτήματα του εργαλείου από κράματα ελαφριών μετάλλων, π.χ. από ρητίνη, επιτρέπεται να καθαρίζονται μόνο με διαλυτικά τα οποία δεν επηρεάζουν τις μηχανικές ιδιότητες αυτών των υλικών.

Συντήρηση

Η συσκευή δεν απαιτεί συντήρηση.

Επισκευή των πριονολαμών

Οι εργασίες επισκευών και οι αλλαγές στις κυκλικές λάμες πριονιών πρέπει να διεξάγονται μόνο από εξειδικευμένο άτομο, ήτοι από ένα άτομο με εξειδικευμένη εκπαίδευση και εμπειρία, το οποίο γνωρίζει τις απαιτήσεις κατασκευής και διαμόρφωσης και έχει καλή γνώση των απαιτούμενων βαθμίδων ασφαλείας.

Αποθήκευση

Αποθηκεύετε πάντα τη συσκευή και τα αξεσουάρ:

- καθαρά
- στεγνά
- προστατευμένα από τη σκόνη
- Στο απεσταλμένο βαλιτσάκι φύλαξης (20)
- εκτός εμβέλειας παιδιών

Συσκευές με συσσωρευτή:

- Η θερμοκρασία αποθήκευσης του συσσωρευτή και της συσκευής κυμαίνεται μεταξύ 15 °C και 25 °C. Κατά τη διάρκεια της αποθήκευσης, αποφεύγετε τις υπερβολικά χαμηλές ή υψηλές θερμοκρασίες. Διαφορετικά, ο συσσωρευτής μπορεί να παρουσιάσει μειωμένη απόδοση ή βλάβες.
- Σε περίπτωση παρατεταμένης αποθήκευσης (π.χ. χειμερινή περίοδος), αφαιρείτε τον συσσωρευτή από τη συσκευή (λάβετε υπόψη τις ξεχωριστές οδηγίες λειτουργίας για τον συσσωρευτή και τον φορτιστή).

Απόρριψη/Προστασία του περιβάλλοντος

Αφαιρέστε τον συσσωρευτή από τη συσκευή και βεβαιωθείτε ότι η συσκευή, ο συσσωρευτής, τα εξαρτήματα και η συσκευασία ανακυκλώνονται με φιλικό προς το περιβάλλον τρόπο.



Μην απορρίπτετε τις ηλεκτρικές συσκευές στα οικιακά απορρίμματα.

Το σύμβολο του διαγραμμένου τροχίλατου κάδου σημαίνει ότι το προϊόν αυτό δεν πρέπει να απορρίπτεται ως μη διαλεγμένο αστικό απόβλητο στο τέλος της ωφέλιμης ζωής του.

Οδηγία 2012/19/ΕΕ σχετικά με τα απόβλητα ηλεκτρικού και ηλεκτρονικού εξοπλισμού:

Οι καταναλωτές είναι νομικά υπεύθυνοι να οδηγούν τις ηλεκτρικές και ηλεκτρονικές συσκευές, στο τέλος της διάρκειας ζωής τους, σε μια φιλική προς το περιβάλλον ανακύκλωση. Με τον τρόπο αυτό εξασφαλίζεται μια φιλική προς το περιβάλλον και τους πόρους επαναχρησιμοποίηση. Ανάλογα με την εφαρμογή στο εθνικό δίκαιο, έχετε τις εξής δυνατότητες:

- επιστροφή σε ένα σημείο πώλησης,
- παράδοση σε ένα επίσημο σημείο συλλογής,
- επιστροφή στον κατασκευαστή/υπεύθυνο διάθεσης στην αγορά.

Δεν ισχύει για παρελκόμενα και βοηθητικές διατάξεις χωρίς ηλεκτρικά εξαρτήματα που περιλαμβάνονται στις παλιές συσκευές.

Απόρριψη των συσσωρευτών με φιλικό προς το περιβάλλον τρόπο



Μην απορρίψετε τον συσσωρευτή στα οικιακά απορρίμματα, στη φωτιά (κίνδυνος έκρηξης) ή στο νερό. Οι φθαρμένοι συσσωρευτές μπορεί να είναι επιβλαβείς για το περιβάλλον και την υγεία σας, εάν εξέλθουν δηλητηριώδεις ατμοί ή υγρά.

Έχετε την υποχρέωση να απορρίπτετε με φιλικό προς το περιβάλλον τρόπο τους ελαττωματικούς ή αχρηστευμένους συσσωρευτές.

- Μην ανοίγετε τους συσσωρευτές και αποφεύγετε μηχανική ζημιά. Υπάρχει κίνδυνος βραχυκυκλώματος και μπορεί να εξέλθουν ατμοί οι οποίοι προκαλούν ερεθισμό στις αναπνευστικές οδούς.
- Για λόγους ασφάλειας πρέπει οι συσσωρευτές να αποφορτίζονται πριν την απόρριψη.
- Σφραγίστε τους πόλους με αυτοκόλλητη ταινία προς αποφυγή βραχυκυκλωμάτων.
- Απορρίπτετε τους συσσωρευτές στα καταστήματα που διαθέτουν αντίστοιχα δοχεία ή σε ένα κέντρο συλλογής.
- **Χαλασμένοι συσσωρευτές**

Να μεταχειρίζεστε με ιδιαίτερη προσοχή τους συσσωρευτές με εξωτερικές ζημιές!

- Μην αγγίζετε χαλασμένους συσσωρευτές με γυμνά χέρια.
- Εάν δεν μπορείτε να σφραγίσετε τους πόλους, τοποθετήστε τους συσσωρευτές ξεχωριστά τον κάθε ένα σε μια πλαστική σακούλα.
- Τοποθετήστε τους χαλασμένους συσσωρευτές ξεχωριστά σε ένα άφλεκτο δοχείο με δυνατότητα σφράγισης το οποίο μπορείτε να γεμίσετε με άμμο.
- Παραδώστε τους χαλασμένους συσσωρευτές σε ένα κέντρο συλλογής.

Σέρβις

Εγγύηση

Αξιοτίμη πελάτη,

Το παρόν προϊόν διαθέτει 5 χρόνια εγγύηση από την ημερομηνία αγοράς. Σε περίπτωση ελλείψεων σε αυτό το προϊόν έχετε νομικά δικαιώματα έναντι του πωλητή του προϊόντος. Αυτά τα νομικά δικαιώματα δεν περιορίζονται από την κατωτέρω αναφερόμενη εγγύησή μας.

Όροι εγγύησης

Η περίοδος εγγύησης ξεκινάει κατά την ημερομηνία αγοράς. Φυλάσσετε σε ασφαλές σημείο τη γνήσια απόδειξη αγοράς. Αυτό το έγγραφο απαιτείται ως απόδειξη για την αγορά. Εάν εντός πέντε ετών από την ημερομηνία αγοράς αυτού του προϊόντος προκύψει σφάλμα υλικού ή κατασκευής, κατόπιν επιλογής μας, θα το επισκευάσουμε για εσάς δωρεάν ή θα το αντικαταστήσουμε. Η παρούσα εγγύηση προϋποθέτει ότι εντός της περιόδου των πέντε ετών θα προσκομίσετε το ελαττωματικό προϊόν και την απόδειξη αγοράς (απόδειξη ταμείου) και θα περιγράψετε εν συντομία γραπτώς πού βρίσκεται η έλλειψη και πότε προέκυψε.

Εάν το ελάττωμα καλύπτεται από την εγγύησή μας, λαμβάνετε το επισκευασμένο προϊόν ή ένα νέο. Με την επισκευή ή την αντικατάσταση του προϊόντος δεν ξεκινάει νέα χρονική περίοδος εγγύησης.

Περίοδος εγγύησης και νομικές απαιτήσεις λόγω ελλείψεων

Ο χρόνος εγγύησης δεν παρατείνεται μέσω της παροχής εγγύησης. Αυτό ισχύει και για εξαρτήματα, τα οποία έχουν αντικατασταθεί και επισκευαστεί. Ενδεχόμενες ήδη υπάρχουσες ζημιές και ελλείψεις κατά την αγορά πρέπει να γνωστοποιηθούν αμέσως μετά το άνοιγμα της συσκευασίας. Μετά τη λήξη του χρόνου εγγύησης, τυχόν εμφανιζόμενες επισκευές χρεώνονται.

Αν κατά τη διάρκεια ισχύος της εμπορικής εγγύησης, η οποία παρέχει επισκευή καταναλωτικού αγαθού, το αγαθό εμφανίσει κάποιο ελάττωμα και ο απαιτούμενος χρόνος επισκευής του υπερβαίνει τις δεκαπέντε (15) εργάσιμες ημέρες, ο καταναλωτής δικαιούται να ζητήσει την προσωρινή αντικατάστασή του για όσο χρόνο διαρκεί η επισκευή.

Εγγύηση

Το προϊόν κατασκευάστηκε σύμφωνα με αυστηρές οδηγίες ποιότητας και ελέγχθηκε προσεκτικά πριν από την αποστολή.

Η εγγύηση ισχύει για σφάλματα υλικού ή κατασκευής. Η παρούσα εγγύηση δεν αφορά εξαρτήματα του προϊόντος τα οποία υπόκεινται σε φυσιολογική φθορά και επομένως θεωρούνται φθειρόμενα εξαρτήματα (π.χ. Λεπίδα πραιονίου) ή ζημιές σε εύθραυστα εξαρτήματα.

Η παρούσα εγγύηση λήγει όταν προκληθεί ζημιά στο προϊόν, όταν γίνει λάθος χειρισμός του ή εάν δεν έχει συντηρηθεί. Για μια κατάλ-

ληλη χρήση του προϊόντος πρέπει να τηρούνται επακριβώς οι αναφερόμενες υποδείξεις στις οδηγίες λειτουργίας. Πρέπει οπωσδήποτε να αποφεύγονται σκοποί χρήσης και χειρισμοί που δεν συνιστώνται στις οδηγίες λειτουργίας ή για τους οποίους υπάρχει προειδοποίηση.

Το προϊόν προορίζεται μόνο για ιδιωτική και όχι για επαγγελματική χρήση. Σε περίπτωση κακής μεταχείρισης και ακατάλληλης χρήσης, χρήσης βίας και παρεμβάσεων, οι οποίες δεν διεξήχθησαν από το εξουσιοδοτημένο μας τμήμα σέρβις, η εγγύηση παύει να ισχύει.

Διαδικασία σε περίπτωση εγγύησης

Για να εξασφαλίσει η γρήγορη επεξεργασία της υπόθεσής σας, τηρείτε τις εξής υποδείξεις:

- Για όλα τα αιτήματα να έχετε πρόχειρη την απόδειξη ταμείου και τον αριθμό προϊόντος (IAN 506403_2507) ως απόδειξη της αγοράς.
- Μπορείτε να βρείτε τον αριθμό προϊόντος στην πινακίδα τύπου στο προϊόν, σε χάραξη στο προϊόν, στη σελίδα τίτλου του οδηγίων χειρισμού (κάτω αριστερά) ή στο αυτοκόλλητο στην πίσω ή κάτω πλευρά του προϊόντος.
- Εάν προκύψουν σφάλματα λειτουργίας ή λοιπές ελλείψεις, επικοινωνήστε πρώτα με το κατώτερο αναφερόμενο Κέντρο σέρβις **τηλεφωνικά** ή χρησιμοποιήστε το **έντυπο επικοινωνίας**, το οποίο θα βρείτε στον *parkside-diy.com* στην κατηγορία **Εξυπηρέτηση**.
- Ένα προϊόν που θεωρείται ελαττωματικό μπορείτε, κατόπιν επικοινωνίας με το Κέντρο σέρβις μας, να το αποστείλετε χωρίς έξοδα αποστολής στη γνωστοποιημένη διεύθυνση σέρβις, επισυνάπτοντας την απόδειξη αγοράς (απόδειξη ταμείου) και αναφέροντας πού βρίσκεται η έλλειψη και πότε προέκυψε. Προς αποφυγή προβλημάτων στην παραλαβή και επιπρόσθετων εξόδων να χρησιμοποιείτε αποκλειστικά τη διεύθυνση που σας έχει δοθεί. Εξασφαλίστε ότι η αποστολή δεν μπορεί να γίνει με χρέωση του πελάτη, ως ογκώδη, εξπρές ή με άλλου τύπου ειδική αποστολή. Αποστείλετε το προϊόν μαζί με όλα τα συνοδευτικά αξεσουάρ κατά την αγορά και φροντίστε για επαρκώς ασφαλή συσκευασία μεταφοράς.



Στον ιστότοπο *parkside-diy.com* μπορείτε να δείτε και να κατεβάσετε αυτό το εγχειρίδιο και πολλά άλλα. Με αυτό τον κωδικό QR μεταβαίνετε απευθείας στο ιστότοπο *parkside-diy.com*. Επιλέξετε τη χώρα σας και μέσω της μάσκας αναζήτησης αναζητήστε τις οδηγίες χειρισμού. Μέσω καταχώρισης του αριθμού προϊόντος (IAN) 506403_2507 μπορείτε να ανοίξετε τις οδηγίες χειρισμού.

Σέρβις επισκευών

Για επισκευές που δεν εμπότουν στην εγ-
γύση, απευθυνθείτε στο Κέντρο σέρβις.
Ευχαρίστως να σας δώσουμε μια εκτίμηση
της δαπάνης.

- Μπορούμε να επεξεργαστούμε μόνο συ-
σκευές που έχουν αποσταλεί επαρκώς
συσκευασμένες και με πληρωμένα τέλη.
Υπόδειξη: Παρακαλούμε να αποστείλετε
τη συσκευή σας καθαρή και με αναφορά

του ελαττώματος στην αντίστοιχη διεύ-
θυνση του κέντρου σέρβις.

- Δεν παραλαμβάνονται συσκευές που
έχουν αποσταλεί πληρωτές στον προ-
ορισμό καθώς και συσκευές που έχουν
αποσταλεί ως ογκώδη ή εξηρές ή με άλ-
λου τύπου ειδική αποστολή.
- Πραγματοποιούμε την απόρριψη των
απεσταλμένων σας ελαττωματικών συ-
σκευών δωρεάν.

Κέντρο Σέρβις

GR Σέρβις Ελλάδα
Tel.: 00800 491824928
Φόρμα επικοινωνίας στο
parkside-diy.com
IAN 506403_2507

CY Σέρβις Κύπρος
Tel.: 8009 4242
Φόρμα επικοινωνίας στο
parkside-diy.com
IAN 506403_2507

Εισαγωγέας

Λάβετε υπόψη ότι η ακόλουθη διεύθυνση δεν
είναι διεύθυνση σέρβις. Επικοινωνήστε πρώ-
τα με το ανωτέρω αναφερόμενο κέντρο σέρ-
βις.

Grizzly Tools GmbH & Co. KG
Stockstädter Str. 20
63762 Grobostheim
ΓΕΡΜΑΝΙΑ
www.grizzlytools.de

Ανταλλακτικά και αξεσουάρ

Μπορείτε να λάβετε ανταλλακτικά και αξεσουάρ μέσω του ιστότοπου

www.grizzlytools.shop. Εάν προκύψουν προβλήματα κατά τη διαδικασία παραγγελίας, επικοι-
ωνήστε μαζί μας μέσω του διαδικτυακού μας καταστήματος. Εάν έχετε περισσότερες ερωτή-
σεις μπορείτε να απευθυνθείτε στο: Κέντρο Σέρβις, σ. 164

Θέση nr.	Όνομασία	Αρ. παραγγε- λίας
17	Συστολή	91110340
18	Παράλληλος οδηγός	91110345
22	Λεπίδα πριονιού	13800416

Μετάφραση του πρωτοτύπου των δήλωση συμμόρφωσης ΕΕ

Προϊόν: **Επαναφορτιζόμενο δισκοπρίο**

Μοντέλο: **ΡΡΗΚSA 40-Li B2**

Αριθμός σειράς: 000001-035300

Ο στόχος της δήλωσης που περιγράφεται παραπάνω είναι σύμφωνος με τη σχετική ενωσιακή νομοθεσία εναρμόνισης:

2006/42/EC • 2014/30/EU • 2011/65/EU & (EU) 2015/863

**Προϊόν με μπαταρία Smart PAPS 204 A1/
Smart PAPS 208 A1: 2014/53/EU (αντί 2014/30/EU)**

Το ανωτέρω περιγραφόμενο αντικείμενο της δήλωσης είναι σύμφωνο με την οδηγία 2011/65/EU του Ευρωπαϊκού Κοινοβουλίου και του Συμβουλίου, της 8ης Ιουνίου 2011, σχετικά με τον περιορισμό της χρήσης ορισμένων επικίνδυνων ουσιών σε ηλεκτρικό και ηλεκτρονικό εξοπλισμό.

Για να εξασφαλιστεί η συμμόρφωση, έχουν εφαρμοστεί τα ακόλουθα εναρμονισμένα πρότυπα και εθνικά πρότυπα και κανονισμοί:

**EN 62841-1:2015/A11:2022 • EN 62841-2-5:2014 • EN 847-1:2017
EN IEC 55014-1:2021 • EN IEC 55014-2:2021 • EN IEC 63000:2018
EN 62471:2008 • IEC 62471:2006 (First Edition)**

**Προϊόν με μπαταρία Smart PAPS 204 A1/Smart PAPS 208 A1:
EN 301 489-1 V2.2.3:2019 • EN 301 489-17 V3.3.1:2024
• EN 300 328 V2.2.2:2019 • EN 50663:2017**

Η παρούσα δήλωση συμμόρφωσης εκδίδεται με αποκλειστική ευθύνη του κατασκευαστή:



Grizzly Tools GmbH & Co. KG
Stockstädter Str. 20
63762 Grobostheim
GERMANY
28.12.2025

Christian Frank
Εξουσιοδοτημένος αντιπρόσωπος για την
τεκμηρίωση

Содржина

Вовед	166
Наменета употреба.....	166
Обем на испорака/додатоци.....	167
Преглед.....	167
Функционален опис.....	167
Технички податоци.....	167
Безбедносни упатства	168
Значење на безбедносните упатства.....	169
Пиктограми и симболи.....	169
Општи предупредувања за безбедност за електричната алатка.....	169
Безбедносни упатства за кружни пили.....	172
Преостанати ризици.....	174
Подготовка	174
Контролни елементи.....	174
Склопување и расклопување на сечилото за пила.....	174
Користење паралелен граничник.....	175
Проверете ја функцијата на заштитната хауба.....	175
Прилагодување на длабочината на сечење.....	176
Коси сечења.....	176
Надворешно извлекување на прашина.....	176
Проверете го нивото на полнење на батеријата.....	176
Наполнете ја батеријата.....	177
Работа	177
Вметнување и вадење на батеријата.....	177
Белешки за сечење.....	177
Претходно избрана брзина.....	178
Вклучување и исклучување.....	178
Индикатор за оптоварување.....	178
Транспорт	178
Чистење, одржување и складирање	179
Чистење.....	179
Одржување.....	179
Одржување на сечила за кружна пила.....	179
Складирање.....	179
Отстранување/Заштита на животната средина	179
Отстранете ги батериите на еколошки начин.....	180

Резервни делови и додатоци	180
ГАРАНТЕН СЕРТИФИКАТ	181
Превод на оригиналната декларација за сообразност на ЕУ	183
Расклопен поглед	219

Вовед

Честитки за купувањето на вашата нова безжична кружна пила (во понатамошниот текст апарат или електричен алат). Избравте висококвалитетен апарат. Овој апарат беше тестиран за квалитет за време на производството и подложен на финална инспекција. Така, функционалноста на вашиот апарат е загарантирана.



Упатствата за употреба се дел од овој апарат. Содржат важни информации за безбедноста, употребата и отстранувањето. Внимателно прочитајте ги упатствата за работа. Запознајте се со контролите и правилната употреба на апаратот. Користете го апаратот само како што е опишано и за наведените области на примена. Чувајте го упатството за употреба на безбедно место и предајте ги сите документи доколку го предавате апаратот на трети лица.

Наменета употреба

Уредот е наменет исклучиво за следната употреба:

- Сечење пластика, дрво и лесни материјали со фиксна потпора
- Сечење прави резови, како и аголни резови (само дрво и пластика) до 45°
- Работете само во суви простории.

Обрнете внимание на информациите за типовите сечила за пила.

Секоја друга употреба што не е изречно дозволена во ова упатство може да претставува сериозна опасност за корисникот и да резултира со оштетување на апаратот. Операторот или корисникот на апаратот е одговорен за какви било несреќи или штети врз други лица или нивниот имот. Апаратот е наменет за употреба во секторот „Направи сам“. Не е дизајниран за континуирана

комерцијална употреба. Доколку се користи комерцијално, гаранцијата е неважечка. Производителот не е одговорен за штета предизвикана од неправилна употреба или неправилно ракување.

Обем на испорака/додатоци

Распакувајте го апаратот и проверете ја содржината на испорака.

Правилно фрлете го материјалот за пакување.

- Безжична рачна кружна пила
- 1 Сечило за пила (претходно склопено)
- 1 Имбус (зачувано на уредот)
- Редуктор
- Паралелно запирање
- Кутија за складирање
- Превод на оригиналните упатства за работа

Батеријата и полначот не се вклучени.

Преглед

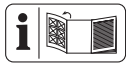

Илустрациите на апаратот може да се најдат на предната и задната преклопна страница.

- 1 Заклучување на вклучување
- 2 Прекинувач за вклучување/исклучување
- 3 Рачка
- 4 Знак за читање (Длабочина на сечење)
- 5 Скала (Длабочина на сечење)
- 6 Имбус
- 7 Лост (Длабочина на сечење)
- 8 Основна плоча
- 9 Завртки за прилагодување
- 10 Држач (Паралелно запирање)
- 11 Завртка за заклучување (Паралелно запирање)
- 12 Знак за читање (Агол на сечење)
- 13 Скала (Агол на сечење)
- 14 Завртка за заклучување (Агол на сечење)
- 15 Заклучување на вретеното
- 16 Дополнителна рачка
- 17 Редуктор
- 18 Паралелно запирање

- 19 Скала (Паралелно запирање)
- 20 Кутија за складирање
- 21 Заштитна хауба
- 22 Сечило за пила
- 23 Прирабница за стегање
- 24 Стегачка завртка
- 25 Рачка за повлекување
- 26 Завртка за заклучување (Агол на сечење)
- 27 Стрелка за насока на ротација
- 28 Држач за батерија
- 29 Исфрлање на струготини
- 30 Индикатор за ниво на полнење на апаратот
- 31 Еко индикатор
- 32 Копче за брзина
- 33 Индикатор за преоптоварување
- 34 Копче (Индикатор за ниво на полнење на апаратот)
- 35 Полнач
- 36 Ослободување на батеријата
- 37 Батерија
- 38 Индикатор за ниво на полнење
- 39 Копче (Индикатор за ниво на полнење)
- 40 Навртка
- 41 Копче за прилагодување

(сл. А)

- 42 Монтажна прирабница

(сл. С)

- 43 Водилник (0°; 45°)
- 44 LED работно светло

Функционален опис

Кај кружната пила, сечилото на кружната пила сече со ротационо движење. Длабочината на сечење и аголот на сечење се прилагодливи. Погледнете ги следниве описи за функцијата на контролните елементи.

Технички податоци

Безжична рачна кружна пила
 PPHKSA 40-Li B2
 Номинален напон U 40 V (2x20 V) ==
 Тежина (без батерији) ≈4,0 kg

Брзина при мирување n_0 6000 min⁻¹

Длабочина на сечење

- 0° 62,5 mm
- 45° 46,8 mm
- 48° 44,1 mm

Косо сечење 0°-48°

Температура ≤50 °C

- Процес на полнење 4-40 °C
- Работа 4-50 °C
- Складирање 15-25 °C

PARKSIDE Performance Smart battery
Smart PAPS 204 A1/Smart PAPS 208 A1

- Фреквенциски опсег 2400-2483,5 MHz
- Моќност на пренос ≤ 20 dBm

Ниво на звучен притисок L_{pA}
..... 91,7 dB; $K_{pA}=3$ dB

Ниво на звучна моќност L_{WA}
- измерено 99,7 dB; $K_{WA}=3$ dB

вибрации a_h

- Рачка 0,895 m/s²; $K=1,5$ m/s²
- Дополнителна рачка
..... 0,877 m/s²; $K=1,5$ m/s²

Сечило за пилаPSB 24 Z

Произведено во согласност со
EN 847-1:2017

Круг за сечење ∅ 190 mm

Ширина на сечење 1,45 mm

Дебелина на стеблото 1,0 mm

Дупчење ∅ 30 mm

Највисока брзина 8040 min⁻¹

Број на запци 24

Сечилото за пила е погодно за следниве
материјали: дрво

Вредностите на бучава и вибрации беа утврдени во согласност со стандардите и прописите наведени во декларацијата за сообразност.

Наведената вкупна вредност на вибрациите и одредената вредност на емисија на бучава се измерени според стандардизирана процедура за тестирање и може да се користат за споредување на еден електричен алат со друг. Наведената вкупна вредност на вибрациите и одредената вредност на емисија на бучава може да се користат и за да се направи прелиминарна проценка на изложеноста.

▲ ПРЕДУПРЕДУВАЊЕ! Емисиите на вибрации и бучава може да се

разликуваат од наведената вредност за време на вистинската употреба на електричниот алат, во зависност од начинот на кој се користи електричниот алат. Неопходно е да се воспостават безбедносни мерки за заштита на операторот врз основа на проценка на изложеноста на вибрации при реалните услови на употреба (земајќи ги предвид сите делови од работниот циклус, на пример времето кога електричниот алат е исклучен и времето кога е вклучен, но работи без оптоварување).

X 20 V TEAM

Уредот е дел од серијата **X 20 V TEAM** и може да работи со батерии од серијата **X 20 V TEAM**. Батериите од серијата **X 20 V TEAM** може да се полнат само со полначи од серијата **X 20 V TEAM**. Препорачуваме да го користите овој уред само со следниве батерии: PAP 20 B1, PAP 20 B3, Smart PAPS 204 A1, Smart PAPS 208 A1

Употребата на апаратот со следниве батерии е забранета: Smart PAPS 2012 A1

Препорачуваме полнење на овие батерии со следниве полначи: PLG 20 A3, PLG 20 A4, PLG 20 C1, PLG 20 C2, PLG 20 C3, PLG 201 A1, PDSLГ 20 A1, PDSLГ 20 B1, PDSLГ 20 B2, Smart PLGS 2012 A1

Технички податоци за батеријата и полначот: Видете ги одделните упатства.

Безбедносни упатства

Овој дел ги опфаќа основните безбедносни упатства при користење на апаратот.

▲ ПРЕДУПРЕДУВАЊЕ! Телесни повреди и материјална штета поради неправилно ракување со батеријата. Земете ги предвид безбедносните упатства и упатствата за полнење и правилна употреба во упатствата за вашата батерија и полнач од серијата **X 20 V TEAM**. Детален опис на процесот на полнење и дополнителни информации можете да најдете во ова посебно упатство за употреба.

Значење на безбедносните упатства

▲ ОПАСНО! Доколку не ги следите овие безбедносни упатства, ќе се случи несреќа. Резултатот е сериозна телесна повреда или смрт.

▲ ПРЕДУПРЕДУВАЊЕ! Доколку не ги следите овие безбедносни упатства, може да се случи несреќа. Резултатот може да биде сериозна телесна повреда или смрт.

▲ ВНИМАНИЕ! Доколку не ги следите овие безбедносни упатства, ќе се случи несреќа. Резултатот може да биде лесна или умерена телесна повреда.

ИЗВЕСТУВАЊЕ! Доколку не ги следите овие безбедносни упатства, ќе се случи несреќа. Резултатот може да биде материјална штета.

Пиктограми и симболи

Симболи на апаратот



Прочитајте ги упатствата за работа



Димензии за соодветно сечило за пила



Длабочина на сечење 0°



Длабочина на сечење 45°



Длабочина на сечење 48°



Насока на ротација



Електричните апарати не припаѓаат во домашниот отпад.



Индикатор за ниво на полнење



Копче за брзина



Еко индикатор



Индикатор за преоптоварување

1 2 3 4 5 6 Приказ (ниво)

Симбол на сечило за пила



Прочитајте ги упатствата за работа



Користете заштита за слух



Користете заштита за очи



Користете маска



Не користете неисправни сечила за пила.



Насока на ротација



Користете заштитни ракавици



Погодно за рачна кружна пила



дрво

Симболи во упатството за употреба



Користете заштитни ракавици

Општи предупредувања за безбедност за електричната алатка

▲ ПРЕДУПРЕДУВАЊЕ! Прочитајте ги сите предупредувања за безбедност, упатства, илустрации и спецификации дадени со оваа електрична алатка. Неследењето на сите упатства наведени подолу може да резултира со струен удар, пожар и/или сериозна повреда. **Зачувајте ги сите предупредувања и упатства за идна референца.**

Терминот „електрична алатка“ во предупредувањата се однесува на вашата електрична алатка со кабел или батерија (безжична).

1. БЕЗБЕДНОСТ НА РАБОТНАТА ОБЛАСТ

- a) Чувајте ја работната област чиста и добро осветлена. Натрупани или темни области предизвикуваат несреќи.
- b) Не управувајте со електрични алатки во експлозивни атмосфери, како на пример во присуство на запаливи течности, гасови или прашина. Електричните алатки создаваат искри што може да ја запалат прашината или испарувањата.
- c) Чувајте ги децата и минувачите настрана додека работите со електричната алатка. Губењето внимание може да предизвика да ја изгубите контролата.

2. ЕЛЕКТРИЧНА БЕЗБЕДНОСТ

- a) Приклучоците за електрични алатки мора да одговараат на штекерот. Никогаш не модифицирајте го приклучокот на никаков начин. Не користете никакви адаптерски приклучоци со заземјени електрични алати. Немодифицираните приклучоци и соодветните приклучоци ќе го намалат ризикот од електричен удар.
- b) Избегнувајте контакт на телото со заземјени површини, како што се цевки, радијатори, шпорети и фрижидери. Постои зголемен ризик од електричен удар ако вашето тело е заземјено.
- c) Не изложувајте ги електричните алатки на дожд или влажни услови. Влегувањето на вода во електрична алатка ќе го зголеми ризикот од електричен удар.
- d) Не злоупотребувајте го кабелот. Никогаш не користете го кабелот за носење, влечење или исклучување на електричната алатка. Држете го кабелот подалеку од топлина, масло, остри рабови или подвижни делови. Оштетените или заплетканите кабли го зголемуваат ризикот од електричен удар.
- e) Кога работите со електричен алат на отворено, користете продолжен кабел погоден за надворешна употреба. Употребата на кабел

погоден за надворешна употреба го намалува ризикот од струен удар.

- f) Доколку е неизбежно да се работи со електрична алатка на влажно место, користете напојување заштитено со уред за диференцијална струја (RCD). Употребата на RCD го намалува ризикот од струен удар.

3. ЛИЧНА БЕЗБЕДНОСТ

- a) Останете будни, внимавајте што правите и користете здрав разум кога ракувате со електричен алат. Не користете електричен алат додека сте уморни или под дејство на дрога, алкохол или лекови. Момент на невнимание додека работите со електрични алатки може да резултира со сериозни телесни повреди.
- b) Користете лична заштитна опрема. Секогаш носете заштита за очи. Заштитната опрема како што се маска за прашина, нелизгачки заштитни чевли, заштитна кацига или заштита за слух што се користи во соодветни услови ќе ги намали личните повреди.
- c) Спречете ненамерно стартување. Осигурајте се дека прекинувачот е во исклучена положба пред да го поврзете со извор на енергија и/или батерија, да го подигнете или носите алатот. Носењето електрични алати со прстот на прекинувачот или вклучувањето на електрични алати на кои прекинувачот е вклучен предизвикува несреќи.
- d) Отстранете го секој клуч од алатот пред да го вклучите електричниот алат. Клуч оставен закачен на ротирачки дел од електричната алатка може да предизвика телесна повреда.
- e) Не посегнувајте подалеку од што ви е дофатот. Одржувајте правилно стоење и рамнотежа во секое време. Ова овозможува подобра контрола на електричната алатка во неочекувани ситуации.
- f) Облечете се правилно. Не носете лабава облека или накит. Држете ја косата и облеката подалеку од подвижните делови. Лабавата облека, накитот или долгата коса може да се заглават во подвижните делови.

- g) **Доколку се обезбедени уреди за поврзување со постројки за извлекување и собирање прашина, осигурајте се дека се поврзани и правилно се користат.** Употребата на систем за собирање прашина може да ги намали опасностите поврзани со прашина.
- h) **Не дозволувајте познавањето стекнато од честата употреба на алатката да ви овозможи да станете лажно самоуверени и да ги игнорирате принципите за безбедност на алатките.** Невнимателно дејство може да предизвика сериозни повреди за дел од секундата.
4. **УПОТРЕБА И ГРИЖА ЗА ЕЛЕКТРИЧНИОТ АЛАТ**
- a) **Не присилувајте го електричниот алат. Користете го соодветниот електричен алат за вашата намена.** Соодветниот електричен алат ќе ја заврши работата подобро и побезбедно со брзината за која е дизајниран.
- b) **Не користете го електричниот алат ако прекинувачот не се вклучува и исклучува.** Секој електричен алат што не може да се контролира со прекинувачот е опасен и мора да се поправи.
- c) **Исклучете го приклучокот од изворот на напојување и/или остстранете ја батеријата, ако се откачува, од електричната алатка пред да правите какви било прилагодувања, да менувате додатоци или да складирате електрична алатка.** Ваквите превентивни безбедносни мерки го намалуваат ризикот од случајно стартување на електричниот алат.
- d) **Чувајте ги електричните алатки што не се во употреба подалеку од дофат на деца и не дозволувајте лица кои не се запознаени со електричната алатка или со овие упатства да ја користат.** Електричните алатки се опасни во рацете на необучени корисници.
- e) **Одржувајте ги електричните алати и додатоците. Проверете дали подвижните делови се нерамномерни или заглавени, дали деловите се скршени или дали има други состојби што можат да влијаат на работата на електричната алатка. Доколку е оштетен, поправете го електричниот алат пред употреба.** Многу несреќи се предизвикани од лошо одржувани електрични алати.
- f) **Одржувајте ги алатките за сечење остри и чисти.** Правилно одржувани алати за сечење со остри рабови имаат помала веројатност да се заглават и полесни се за контрола.
- g) **Користете го електричниот алат, додатоците, деловите за алати итн. во согласност со овие упатства, земајќи ги предвид условите за работа и работата што треба да се изврши.** Употребата на електричниот алат за различни операции од оние за кои е наменет може да резултира со опасна ситуација.
- h) **Одржувајте ги рачките и површините за држење суви, чисти и без масло и маснотии.** Лизгавите рачки и површините за фаќање не овозможуваат безбедно ракување и контрола на алатката во неочекувани ситуации.
5. **УПОТРЕБА И ГРИЖА ЗА АЛАТ НА БАТЕРИЈА**
- a) **Полнете само со полначот наведен од производителот.** Полнач што е соодветен за еден тип батерии може да создаде ризик од пожар кога се користи со други батерии.
- b) **Користете електричен алат само со специјално означени батерии.** Употребата на други батерии може да создаде ризик од повреда и пожар.
- c) **Кога батеријата не е во употреба, држете ја подалеку од други метални предмети, како што се спојувалки за хартија, монети, клучеви, шајки, завртки или други мали метални предмети, кои можат да направат поврзување од еден терминал до друг.** Краткото поврзување на терминалите на батеријата може да предизвика изгореници или пожар.
- d) **Под лоши услови, може да истече течност од батеријата; избегнувајте контакт. Доколку дојде до случаен**

контакт, исплакнете со вода. Доколку течноста дојде во контакт со очите, побарајте медицинска помош дополнително. Течноста што истекува од батеријата може да предизвика иритација или изгореници.

- e) **Не користете батерија или алатка што е оштетена или модифицирана.** Оштетените или модифицираните батерии може да покажат непредвидливо однесување што резултира со пожар, експлозија или ризик од повреда.
 - f) **Не изложувајте батерија или алатка на оган или прекумерна температура.** Изложеноста на оган или температура над 130 °C може да предизвика експлозија.
 - g) **Следете ги сите упатства за полнење и не полнете ја батеријата или алатката надвор од температурниот опсег наведен во упатствата.** Неправилното полнење или температури надвор од наведениот опсег може да ја оштети батеријата и да го зголеми ризикот од пожар.
6. **УСЛУГА**
- a) **Вашиот електричен алат нека го сервисира квалификувано лице за поправка, кое користи само идентични резервни делови.** Ова ќе осигури дека безбедноста на електричниот алат е задржана.
 - b) **Никогаш не сервисирајте оштетени батерии.** Сервисирањето на батериите треба да го врши само производителот или овластени сервисери.

Безбедносни упатства за кружни пили

Процедури за сечење

- **▲ ОПАСНО! Држете ги рацете подалеку од местото на сечење и сечилото. Држете ја втората рака на помошната рачка или на куќиштето на моторот.** Ако пилата ја држите со двете раце, не можете да се исечете од сечилото.
- **Не посегнувајте под дел што се обработува.** Заштитникот не може да ве заштити од сечилото под делот што се обработува.

- **Прилагодете ја длабочината на сечење според дебелината на делот што се обработува.** Под делот што се обработува треба да биде видлив помалку од еден полн забец од запците на сечилото.
- **Никогаш не држете го делот што се обработува во рацете или преку ногата додека сечете. Прицврстете го делот што се обработува на стабилна платформа.** Важно е правилно да се потпре работниот дел за да се минимизира изложеноста на телото, заглавувањето на сечилото или губењето на контролата.
- **Држете го електричниот алат за изолираните површини за држење кога вршите работа при која додатокот за сечење може да дојде во контакт со скриени жици.** Сечењето додатоци што доаѓаат во контакт со жица под напон може да ги стави изложените метални делови од електричната алатка под напон и може да предизвика струен удар кај операторот.
- **При сечење, секогаш користете алатка за водење.** Ова ја подобрува точноста на сечењето и ја намалува можноста за заглавување на сечилото.
- **Секогаш користете сечила со точна големина и облик на дупки (дијамантски наспроти кружни).** Сечилата што не се совпаѓаат со монтажниот држач на пилата ќе се движат нецентрично, предизвикувајќи губење на контролата.
- **Никогаш не користете оштетени или неправилни подлошки или завртки за сечилото.** Подлошките и завртките на сечилото се специјално дизајнирани за вашата пила, за оптимални перформанси и безбедност при работа.

Повратен удар и сродни предупредувања

Повратниот удар е ненадејна реакција на приклевтено, заглавено или погрешно порамнето сечило за пила, што предизвикува пилата да се подигне неконтролирано и да излезе од делот што се обработува и кон операторот. Кога сечилото е приклевтено или цврсто заглавено поради затворањето

на засекот, сечилото се блокира и реакцијата на моторот брзо го враќа уредот назад кон операторот.

Ако сечилото се извита или се изврти во сечењето, запците на задниот раб на сечилото можат да се закопаат во горната површина на дрвото, предизвикувајќи сечилото да се искачи од засекот и да скокне назад кон операторот.

Повратниот удар е резултат на погрешна употреба на електричната алатка и/или неточни работни процедури или услови и може да се избегне со преземање соодветни мерки на претпазливост како што е дадено подолу.

- **Држете цврсто со двете раце на пилата и поставете ги рацете така што ќе ги издржат силите од повратен удар. Поставете го телото од која било страна на сечилото, но не во линија со него.** Повратниот удар може да предизвика пилата да скокне наназад, но операторот може да ги исконтролира силите на повратниот удар ако ги презел соодветни мерки на претпазливост.
- **Кога сечилото се заглавува или кога го прекинувате сечењето од која било причина, отпуштете го чкрапалото и држете ја пилата неподвижна во материјалот додека сечилото не застане целосно. Никогаш не обидувајте се да ја отстраните пилата од местото на сечење или да ја повлечете пилата наназад додека сечилото е во движење, во спротивно може да се појави обратен удар.** Истражете и преземете корективни мерки за да ја отстраните причината за заглавување на сечилото.
- **Кога повторно ја стартувате пилата во обработуваниот дел, центрирајте го сечилото на пилата во засекот така што запците на пилата нема да се заглават во материјалот.** Ако се заглави сечилото на пилата, може да се крене нагоре или да се врати назад од обработуваниот дел додека пилата се рестартира.
- **Поддржувајте ги големите панели за да го минимизирате ризикот од прикleshтување на сечилото и обратен удар.** Големите панели имаат

тенденција да свиснат под сопствената тежина. Под панелот мора да се постават потпори од двете страни, во близина на линијата на сечење и во близина на работ на панелот.

- **Не користете тапи или оштетени сечила.** Неострените или неправилно поставените сечила создаваат тесен засек што предизвикува прекумерно триење, заглавување на сечилото и повратен удар.
- **Рачките за заклучување на длабочината на сечилото и наклонот мора да бидат цврсто стегнати и обезбедени пред да се изврши сечењето.** Ако прилагодувањето на сечилото се помести при сечење, тоа може да предизвика заглавување и повратен удар.
- **Бидете особено внимателни кога сечете во постоечки ѕидови или други слепи области.** Испакнатото сечило може да сече предмети што можат да предизвикаат повратен удар.

Функција на долен штитник

- **Проверете го долниот штитник за правилно затворање пред секоја употреба. Не ракувајте со пилата ако долниот штитник не се движи слободно и не се затвора веднаш. Никогаш не стегајте го или не врзувајте долниот штитник во отворена положба.** Ако пилата случајно падне, долниот штитник може да се свитка. Подигнете го долниот штитник со рачката за вовлекување и проверете дали се движи слободно и не го допира сечилото или кој било друг дел, под сите агли и длабочини на сечење.
- **Проверете ја работата на долната заштитна пружина. Ако штитникот и пружината не работат правилно, тие мора да се сервисираат пред употреба.** Долниот штитник може да работи бавно поради оштетени делови, лепливи наслагы или насобирање остатоци.
- **Долниот штитник може рачно да се повлече само за специјални сечења како што се „вдлабнати сечења“ и „сложени сечења“.** Подигнете го долниот штитник за рачката за вовлекување и штом сечилото ќе влезе во материјалот, долниот

штитник мора да се отпушти. За сите други видови пила, долниот штитник треба да работи автоматски.

- **Секогаш внимавајте долниот штитник да го покрива сечилото пред да ја ставите пилата на маса или на под.** Незаштитено, лежерно сечило ќе предизвика пилата да оди наназад, сечејќи сè што ќе ѝ се најде на патот. Внимавајте на времето потребно за запирање на сечилото откако ќе се отпушти прекинувачот.

Дополнителни безбедносни упатства

- **Избегнувајте прегревање на врвовите на сечилото.**
- **Избегнувајте топење на пластика при сечење пластика.**
- **Внимавајте на максималната длабочина на сечење (видете ги техничките спецификации)**
- **Носете маска за прашина при сечење.**
- **Секогаш носете заштита за слух!**
- **Користете само додатоци препорачани од PARKSIDE.** Несоодветни додатоци може да предизвикаат струен удар или пожар.

Преостанати ризици

Дури и ако го користите овој апарат правилно, преостанатите ризици секогаш остануваат. Следниве опасности може да се појават во врска со дизајнот и конструкцијата на овој апарат:

- Повреда на очите ако не се носи соодветна заштита за очи.
- Оштетување на слухот ако не се носи соодветна заштита за слух.
- Оштетување на здравјето како резултат на вибрации на дланката и раката ако апаратот се користи подолг временски период или не се ракува и одржува правилно.
- Сечења

▲ ПРЕДУПРЕДУВАЊЕ! Опасност од електромагнетно поле генерирано додека апаратот работи. Под одредени околности, полето може да влијае на активните или пасивните медицински импланти. За да се намали ризикот од сериозни или фатални повреди, препорачуваме лицата со медицински импланти да се консултираат со својот

лекар и производителот на медицинскиот имплант пред да го користат апаратот.

Подготовка

▲ ПРЕДУПРЕДУВАЊЕ! Ризик од повреда поради ненамерно стартување на апаратот. Не вметнувајте ја батеријата во апаратот сè додека апаратот не е целосно подготвен за употреба.

Контролни елементи

Пред да го користите апаратот за прв пат, запознајте се со контролите.

- **Заклучување на вклучување (1)**
 - Го заклучува прекинувачот за вклучување/исклучување од случајно активирање.
 - Отклучи: Притиснете
- **Прекинувач за вклучување/исклучување (2)**
 - Вклучување: Притиснете
 - Исклучување: Отпуштете
- **Копче за брзина (32)**
 - Префрлање на нивото на брзина
1 \triangle најниско ниво на брзина
6 \triangle највисоко ниво на брзина
- **Водилник (43)**
 - Помага уредот да остане исправен.
 - Достапно само за следниве агли на сечење: 0°, 45°

Склопување и расклопување на сечилото за пила



▲ ВНИМАНИЕ! Ризик од повреда при допирање на сечилото за пила. Носете заштитни ракавици кога ракувате со сечилото за пила.

Предуслови

- Никогаш не користете диск за брусеење. Брзината и безбедносните карактеристики на кружната пила не се соодветни за дискови за брусеење.
- Изберете соодветно сечило за пила според материјалот што треба да се сече.
- Сечилата за пила наменети за сечење дрво или слични материјали мора да се усогласат со EN 847-1.

- Користете само сечила за пила со дијаметар што одговара на ознаките на пилата.
- Користете само сечила за пила со максимален дијаметар: 190 mm
- Користете само сечила за пила чија ознака за брзина одговара или ја надминува наведената брзина на вашиот уред.
- Означување на минимална брзина на сечилото за пила: 6000 min⁻¹
- Сечилото на пилата нема видливи пукнатини. Сечилата за кружна пила што се напукнати мора да се фрлат (поправката не е дозволена).
- Стегачките површини се без нечистотија, маснотии, масло и вода.
- За да се прилагоди дијаметарот на отворот на сечилата на кружната пила според дијаметарот на вретеното на машината, може да се користат само трајно вградени прстени, на пр., втиснати прстени или прстени држани со леплива врска. Употребата на лабави прстени не е дозволена.

Потребни алатки

- Имбус (6)

Продолжи

1. Отстранете ги батериите од уредот.
2. Прилагодете ја длабочината на сечење така што завртката за заклучување ќе застане на горниот крај од скалата.
3. Притиснете и држете го механизмот за заклучување на вретеното (15).
4. Олабавете ја завртката за стегање (24) со имбусот (6). Можете да го отпуштите механизмот за заклучување на вретеното (15).
5. Вратете ја заштитната хауба назад користејќи ја рачката за повлекување наназад (25) и држете ја заштитната хауба во оваа положба.
6. **Демонтажа:** Отстранете ја стегачката прирабница и листот за пила од монтажната прирабница (42).
Монтажа: Поставете го сечилото за пила на монтажната прирабница (42). Насоката на ротација на сечилото на пилата мора да одговара на стрелката наведена на насоката на ротација (27).
7. Оставете ја заштитната хауба да се врати во заштитната положба.
8. Ставете ја стегачката прирабница (23).

Мазната страна на стегачката прирабница мора да биде видлива.

9. Притиснете и држете го механизмот за заклучување на вретеното (15).
10. Затегнете го завртката за стегање (24) со шестоаголниот клуч (6). Можете да го отпуштите механизмот за заклучување на вретеното (15). Не е дозволено продолжување на клучот или затегнување со чекан.

Користење паралелен граничник

Паралелниот граничник може да се монтира од двете страни на уредот. Мора барем да поминува низ држачот со завртка за заклучување.

Монтирање на паралелниот граничник (сл. С)

1. Доколку е потребно, олабавете ја завртката за заклучување (11).
2. Лизнете го паралелниот граничник (18) во држачот (10) со завртката за заклучување (11).
3. Затегнете ја завртката за заклучување (11).

Демонтирање на паралелниот граничник (сл. С)

1. Олабавете ја завртката за заклучување (11).
2. Извлечете го паралелниот граничник (18) од држачите (10).

Прилагодување на паралелниот граничник (сл. С)

1. Олабавете ја завртката за заклучување (11).
2. Прилагодете ја ширината на сечење користејќи ги водилките (43). За поголеми растојанија, паралелниот граничник го држи држачот само со завртка за заклучување.
3. Затегнете ја завртката за заклучување (11).
4. Направете пробен рез, проверете ја ширината на сечењето и доколку е потребно, коригирајте ја положбата на паралелниот граничник (18).

Проверете ја функцијата на заштитната хауба

Белешки

- Доколку заштитниот капак не функционира правилно, не користете

го уредот и контактирајте со нашиот сервисен центар.

- **▲ ВНИМАНИЕ!** Заштитната хауба (21) не смее да се заглави. Кога рачката за вовлекување (25) ќе се отпушти, заштитната капа (21) мора автоматски да се врати во првобитната положба.

Продолжи

1. Повлечете ја рачката за повлекување назад (25) на заштитната хауба (21) додека не застане.

Прилагодување на длабочината на сечење

Белешки

- Можете континуирано да ја прилагодувате длабочината на сечење: 0 mm–62,5 mm
- Поставете ја длабочината на сечење приближно 3 mm поголема од дебелината на материјалот. Ова ќе ви даде чист рез.
- Скалата за поставување на аголот на сечење важи само за вертикални сечења (0°). За други агли на сечење, зголемете ја длабочината на сечење соодветно.

Продолжи

1. Отстранете ги батериите од уредот.
2. Олабавете ја рачката за заклучување за прилагодување на длабочината на сечење (7).
3. Поставете ја саканата длабочина на сечење на скалата (5). Горниот раб на ознаката за читање (4) ја покажува зададената вредност.
4. Цврсто притиснете ја рачката за заклучување (7).

Коси сечења

Белешки

- Можете континуирано да го прилагодувате аголот на сечење: 0°–48°
- Нема водилки за агли помеѓу 0° и 45°.
- Колку е поголем аголот на сечење, толку е помала максималната длабочина на сечење.

Продолжи

1. Отстранете ги батериите од уредот.

2. Олабавете ја завртката за заклучување (14, 26) на прилагодувањето на аголот на сечење.
3. Поставете го посакуваниот агол на сечење на скалата (13). Горниот раб на ознаката за читање (12) ја покажува зададената вредност.
4. Затегнете ја завртката за заклучување (14, 26).

ИЗВЕСТУВАЊЕ! Свртете го копчето за прилагодување (41) за да го промените аголот на сечење помеѓу 45° и 48°.

Надворешно извлекување на прашина

▲ ВНИМАНИЕ! Опасност по здравјето од прашина. Прашината од тврдо дрво може да предизвика рак. Поврзете го уредот со соодветен систем за извлекување од класа M.

Поврзете надворешен извлекувач на прашина (сл. В)

1. Поврзете соодветен систем за извлекување прашина (не е вклучено) со исфрлачот на струготини (29).
2. Доколку надворешниот извлекувач на прашина не одговара, дополнително користете го редукторот (17).

Отстранете го надворешниот извлекувач на прашина (сл. В)

1. Одвојте го вшмукувачот на прашина од исфрлачот на струготини (29).
2. Отстранете го редукторот (17).

Проверете го нивото на полнење на батеријата

LED диоди	значење
црвен, портокалов, зелен	Батеријата е наполнета
црвен, портокалов	Батеријата е делумно наполнета
црвен	Батеријата треба да се полни

1. Притиснете го копчето (39) до индикаторот за ниво на полнење (38) на батеријата (37). LED диодите на индикаторот за ниво на полнење го покажуваат нивото на полнење на батеријата.
2. Наполнете ја батеријата (37) кога свети само црвената LED диода на индикаторот за ниво на полнење (38).

Наполнете ја батеријата

Видете ги и упатствата за работа на полначот.

Белешки

- Оставете загреаната батерија да се олади пред да ја полните.
- Не изложувајте ја батеријата на директна сончева светлина или високи температури подолг временски период $\leq 50^{\circ}\text{C}$. Особено, избегнувајте да ја ставате на радијатори или да ја складираате во возила паркирани на сонце.

Продолжи

1. Доколку е потребно, извадете ја батеријата (37) од уредот.
2. Вметнете ја батеријата во отворот за полнење на полначот (35).
3. Поврзете го полначот во штекер.
4. Откако ќе заврши полнењето, исклучете го полначот од електричната мрежа.
5. Извлечете ја батеријата од отворот за полнење.

Работа

Вметнување и вадење на батеријата

▲ ПРЕДУПРЕДУВАЊЕ! Ризик од повреда поради ненамерно стартување на апаратот. Не вметнувајте ја батеријата во апаратот сè додека апаратот не е целосно подготвен за употреба.

ИЗВЕСТУВАЊЕ! Опасност од оштетување! Користењето на погрешна батерија може да го оштети уредот и батеријата.

Вметнете батери

1. Лизнете ги обете батерии (37) по должината на водилките во држачите за батерии (28).
Батериите се заклучуваат звучно.

Отстранете ги батериите

1. Притиснете и држете го копчето за ослободување на батеријата (36) на батеријата (37).
2. Извлечете ги батериите од држачот за батерии (28).

Белешки за сечење

- Максималната брзина наведена на алатката не смее да се надмине. Доколку е наведено, мора да се почитува опсегот на брзина.
- Работите за одржување и модификациите на сечилата за кружни пили треба да ги извршува само компетентно лице, т.е. лице со специјализирана обука и искуство кое е запознаено со барањата за конструкција и дизајн и кое е запознаено со потребните нивоа на безбедност.

Сечење (без водилка)

Сечење под прав агол

1. Држете го уредот цврсто со двете раце, едната рака на рачката (3) и едната рака на дополнителната рачка (16).
2. Вклучете го уредот (видете *Вклучување и исклучување, стр. 178*).
3. Поставете го уредот со предниот дел од основната плоча (8) на работниот дел.
4. Сечете напред со умерен притисок — никогаш назад.

Косо сечење до 45°

▲ ПРЕДУПРЕДУВАЊЕ! Страничното движење за време на сечењето може да предизвика заглавување на сечилото на пилата и со тоа повратен удар.

1. Поставете го посакуваниот агол на сечење (*Коси сечења, стр. 176*).
2. Држете го уредот цврсто со двете раце, едната рака на рачката (3) и едната рака на дополнителната рачка (16).
3. Вклучете го уредот (видете *Вклучување и исклучување, стр. 178*).
4. Поставете го уредот со предниот дел од основната плоча (8) на работниот дел.
5. Сечете напред со умерен притисок — никогаш назад.

Сечење (со водилка)

ИЗВЕСТУВАЊЕ! Водилката не е вклучена во испораката, но е достапна како опција (на пр. Parkside PTSZ 70 A1).

▲ ПРЕДУПРЕДУВАЊЕ! Сечилото на пилата не смее да го допира обработуваниот дел кога е вклучено.

Сечење под прав агол

1. Поставете ја водилката на работниот дел со црниот гумен раб свртен надолу.
2. Фиксирајте ја водилката на делот за обработка.
3. Поставете го уредот со жлебот (40) на водилката.
4. Свртете ги двете завртки за прилагодување (9) додека уредот не се лизга непречено без тресење.
5. Држете го уредот цврсто со двете раце, едната рака на рачката (3) и едната рака на дополнителната рачка (16).
6. Вклучете го уредот (видете *Вклучување и исклучување, стр. 178*).
7. Поставете го уредот со предниот дел од основната плоча (8) на работниот дел.
8. Сечете напред со умерен притисок — никогаш назад.

Косо сечење до 45°

1. Поставете ја водилката на работниот дел со црниот гумен раб свртен надолу.
2. Фиксирајте ја водилката на делот за обработка.
3. Поставете го уредот со жлебот (40) на водилката.
4. Поставете го посакуваниот агол на сечење (*Коси сечења, стр. 176*).
5. Држете го уредот цврсто со двете раце, едната рака на рачката (3) и едната рака на дополнителната рачка (16).
6. Вклучете го уредот (видете *Вклучување и исклучување, стр. 178*).
7. Поставете го уредот со предниот дел од основната плоча (8) на работниот дел.
8. Сечете напред со умерен притисок — никогаш назад.

Претходно избрана брзина



Користејќи го копчето за брзина (32) можете да изберете едно од нивоата на брзина или ECO режимот пред да го стартувате уредот.

Вклучување и исклучување

Вклучување

1. Вметнете ја батеријата (37) во апаратот.
2. Притиснете и задржете го механизмот на заклучување на вклучувањето (1).
3. Притиснете и задржете го копчето за вклучување (2).
LED работното светло (44) свети.
4. Почekaјте додека уредот не ја достигне својата полна брзина.

Исклучување

1. Отпуштете го копчето за вклучување/исклучување (2).
Работното LED светло се гаси по приближно 10 секунди.
2. Само извлечете го сечилото на пилата од засекот кога ќе дојде до застој.
3. Отстранете ја батеријата (37) од уредот кога го оставате уредот без надзор или кога ќе завршите со работа со него.

Индикатор за оптоварување

За време на работата, индикаторот за ниво на полнење (38) го покажува оптоварувањето на уредот.

Оптоварување	LED диоди
Ниско	Зелените LED диоди светат
Средно	Жолтите LED диоди светат
Високо	Црвените LED диоди светат

Индикатор за преоптоварување

Индикаторот за преоптоварување (33) покажува кога уредот е изложен на ризик од оштетување. Потоа уредот се исклучува автоматски.

Транспорт

Белешки

- Исклучете го апаратот.
- Проверете дали сите подвижни делови се целосно запрени.
- Отстранете ги батериите од уредот.
- Уверете се дека заштитната хауба (21) целосно го покрива сечилото на кружната пила (22).
- Секогаш носете го уредот за рачката (3) или користете ја кутијата за

складирање вклучена во испораката (20).

Чистење, одржување и складирање

▲ ПРЕДУПРЕДУВАЊЕ! Ризик од повреда поради ненамерно стартување на апаратот. Заштитете се себеси за време на работите за одржување и чистење. Исклучете го апаратот и извадете ја батеријата (37). Сите поправки или одржувања што не се опишани во ова упатство нека ги изврши нашиот сервисен центар. Користете само оригинални резервни делови.

Чистење

▲ ПРЕДУПРЕДУВАЊЕ! Струен удар! Никогаш не прскајте го апаратот со вода.

ИЗВЕСТУВАЊЕ! Опасност од оштетување. Хемиските супстанции можат да ги оштетат пластичните делови на апаратот. Не користете средства за чистење или растворувачи.

- Одржувајте ги отворите за вентилација, кукиштето на моторот и рачките на уредот чисти. За да го направите ова, користете влажна крпа или четка.
- Обидете се да ги исчистите смолестите површини со добро исцедена, влажна, млака крпа. Внимавајте да не навлезат течности во внатрешноста на кукиштето! Алтернативно, можете да користите специјално средство за чистење (растворувач од смола) или мултиспреј. Почитувајте ги безбедносните упатства и упатствата на производителот на специјалното средство за чистење/мултиспреј.
- **▲ ВНИМАНИЕ!** Телесни повреди! исчистете ја заштитната хауба од сите насобрани остатоци од сечење, во спротивно тоа може да ја наруши функцијата на заштитниот систем. Најдобро е да се чисти со компримиран воздух. Користете соодветна заштита за очи и респираторни органи.

Чистење на сечилото на кружната пила

Алатките мора редовно да се чистат. Деловите од алатите направени од легури

на лесни метали, на пр. смола, смеат да се чистат само со растворувачи кои не ги нарушуваат механичките својства на овие материјали.

Одржување

Апаратот е без одржување.

Одржување на сечила за кружна пила

Работите за одржување и модификациите на сечилата за кружни пили треба да ги извршува само компетентно лице, т.е. лице со специјализирана обука и искуство кое е запознаено со барањата за конструкција и дизајн и кое е запознаено со потребните нивоа на безбедност.

Складирање

Секогаш чувајте ги апаратот и додаточите:

- чисти
- суви
- заштитени од прашина
- во вклучената кутија за складирање (20)
- надвор од дофат на деца

Уреди со батерии:

- Температурата на складирање на батеријата и уредот е помеѓу 15 °C и 25 °C. Избегнувајте екстреман студ или топлина за време на складирањето. Ова може да предизвика батеријата да изгуби енергија или да се оштети.
- Отстранете ја батеријата од уредот пред долгорочно складирање (на пр., презимување) (видете ги посебните упатства за работа на батеријата и полначот).

Отстранување/Заштита на животната средина

Отстранете ја батеријата од уредот и рециклирајте го уредот, батеријата, додаточите и пакувањето на еколошки начин.



Електричните апарати не припаѓаат во домашниот отпад.

Симболот на пречртана корпа за отпадоци на тркала значи дека овој

електричен или електронски уред не смее да се фрла со домашен отпад на крајот од својот век на траење, туку крајниот корисник мора да го однесе на посебно место за собирање.

Директива 2012/19/ЕУ за отпадна електрична и електронска опрема:

Потрошувачите се законски обврзани да рециклираат електрична и електронска опрема на крајот од нејзиниот век на траење на еколошки начин. Ова обезбедува еколошки и ефикасно рециклирање.

Во зависност од имплементацијата во националното законодавство, може да имате следниве опции:

- враќање на продажно место,
- предадете го на официјално место за собирање,
- вратете го кај производителот/дистрибутерот.

Додатоците и помагалата без електрични компоненти што се вклучени во старите уреди не се засегнати.

Отстранете ги батериите на еколошки начин



На крајот од својот век на траење, батеријата не смее да се фрла со домашен отпад. Не фрлајте ја батеријата во орган (ризик од експлозија) или во вода. Оштетените батерии можат да ја оштетат животната средина и вашето здравје доколку излезат токсични испарувања или течности.

Обврзани сте да ги отстраните неисправните или искористените батерии на еколошки начин.

- Не отворајте ги батериите и избегнувајте механичко оштетување. Постои ризик од краток спој и може да излезе пареа што ги иритира дишните патишта.
- Од безбедносни причини, батериите треба да се испразнат пред отстранување.
- Залепете ги половите со селотејп за да избегнете кратки споеви.
- Отстранете ги батериите преку продавачот или на место за собирање.
- **Оштетена батерија**

Ракувајте со надворешно оштетените батерии со посебна грижа!

- Не допирајте ги оштетените батерии со голи раце.
- Ако не можете да ги залепите терминалите со селотејп, ставете ги батериите поединечно во пластична кеса.
- Оштетените батерии ставете ги поединечно во незапалив, затворен сад што може да се наполни со песок.
- Однесете ги оштетените батерии на место за собирање со квалификуван персонал.

Резервни делови и додатоци

Резервни делови и додатоци се достапни на www.grizzlytools.shop. Доколку најдете на какви било проблеми за време на процесот на нарачка, контактирајте со нас преку нашата онлајн продавница. Доколку имате дополнителни прашања, контактирајте со нас на: **ГАРАНТЕН СЕРТИФИКАТ, стр. 181**

Број на артикл	Име	Број на нарачка
17	Редуктор	91110340
18	Паралелно запирање	91110345
22	Сечило за пила	13800416

ГАРАНТЕН СЕРТИФИКАТ

Производител:	Grizzly Tools GmbH & Co. KG ; Stockstädter Str. 20; 63762 Grobostheim; ГЕРМАНИЈА; www.grizzlytools.de
Увозник и гарант:	ЛИДЛ СЕВЕРНА МАКЕДОНИЈА ДООЕЛ, Бул. Киро Глигоров бр. 2, Скопје, Тел: 00800 90698;
Производ:	Безжична рачна кружна пила
Модел:	PPHKA 40-Li B2
IAN/сериски број:	506403_2507/000001-035300
Датум на купување:	
Продавач (продавач на стационарни производи/онлајн продавница):	[Име, адреса, печат]

Почитуван купувач,
Овој производ доаѓа со гаранција од 5 години од датумот на купување. Во случај на дефекти на овој производ, имате законски права против продавачот на производот. Овие законски права не се ограничени со нашата гаранција наведена подолу.

Покрај оваа комерцијална гаранција, потрошувачот има законско право на двегодишна гаранција според член 18 од Законот за заштита на потрошувачите.

Гарантни услови

Гарантниот период започнува од датумот на купување. Чувајте ја оригиналната сметка од купувањето на безбедно. Овој документ е потребен како доказ за купување. Доколку се појави дефект во материјалите или изработката во рок од до пет години од датумот на купување на овој производ, ние, по наша дискреција, ќе го поправиме или замениме производот бесплатно. Оваа гаранција бара неисправниот производ и доказот за купување (сметка од купувањето) да бидат доставени во рок од пет години, како и да се достави краток писмен опис на дефектот и кога се појавил.

Доколку дефектот е покриен со нашата гаранција, ќе добиете поправен или нов производ. Поправката или замената на производот не започнува нов гарантен период.

Гарантен период и законски барања за дефекти

Гарантниот период не се продолжува со гаранцијата. Ова важи и за заменети

и поправени делови. Секоја штета или дефект што е присутна во моментот на купувањето мора да се пријави веднаш по распакувањето. Потребните поправки по истекот на гарантниот период се наплаќаат.

Опсег на гаранција

Производот е внимателно произведен според строгите упатства за квалитет и темелно тестиран пред испорака. Гаранцијата важи за дефекти во материјалот или изработката. Оваа гаранција не ги покрива деловите од производот кои се предмет на нормално абење и затоа може да се сметаат за потрошни делови (на пр. Сечило за пила) или за оштетување на кршливи делови. Оваа гаранција е неважечка ако производот е оштетен, злоупотребен или неодржуван. За да се обезбеди правилна употреба на производот, сите упатства содржани во упатството за употреба мора строго да се следат. Употребата и дејствијата за кои се препорачува или се предупредува во упатствата за употреба мора да се избегнуваат по секоја цена. Производот е наменет само за приватна употреба, а не за комерцијална употреба. Во случај на злоупотреба, неправилно ракување, употреба на сила или модификации што не се извршени од нашиот овластен сервисен центар, гаранцијата ќе биде неважечка.

Рок за завршување

Лицето што ја дава гаранцијата се обврзува да одговори на писмено или електронско известување за дефекти во рок од **1 работни дена** и да ги изврши



потребните поправки во рок од **30 календарски дена** или во роковите утврдени во целосните гарантни услови.

Услови за гарантни услуги

Презентација на овој гарантен сертификат целосно пополнет, како и

доказ за купување (фискална сметка/фактура). Гаранцијата е неважечка ако производот е користен неправилно, ако се извршени неовластени поправки или ако има механичко оштетување (како што е наведено во целосните услови за гаранција).

Овластен сервисен центар/Контакт:	PARKSIDE Service Center, Телефонска линија: 0800 97198, е-пошта: grizzly@lidl.mk, 8 часот наутро - 6 часот попладне
Потпис/печат на продавачот:	
Датум:	

Превод на оригиналната декларација за сообразност на ЕУ

Производ: **Безжична рачна кружна пила**

Модел: **PPHKSA 40-Li B2**

Сериски број: 000001-035300

Предметот на декларацијата опишана погоре е во согласност со релевантното законодавство за хармонизација на Унијата:

2006/42/EC • 2014/30/EU • 2011/65/EU & (EU) 2015/863 Производ со батерија Smart PAPS 204 A1/Smart PAPS 208 A1: 2014/53/EU (наместо 2014/30/EU)

Предметот на декларацијата опишана погоре е во согласност со одредбите од Директивата 2011/65/EU на Европскиот парламент и на Советот од 8 јуни 2011 година за ограничување на употребата на одредени опасни супстанции во електрична и електронска опрема.

За да се обезбеди сообразност, применети се следните хармонизирани стандарди, национални стандарди и одредби:

**EN 62841-1:2015/A11:2022 • EN 62841-2-5:2014 • EN 847-1:2017
EN IEC 55014-1:2021 • EN IEC 55014-2:2021 • EN IEC 63000:2018
EN 62471:2008 • IEC 62471:2006 (First Edition) Производ
со батерија Smart PAPS 204 A1/Smart PAPS 208 A1:
EN 301 489-1 V2.2.3:2019 • EN 301 489-17 V3.3.1:2024
• EN 300 328 V2.2.2:2019 • EN 50663:2017**

Производителот сноси единствена одговорност за издавање на оваа декларација за сообразност:



Grizzly Tools GmbH & Co. KG
Stockstädter Str. 20
63762 Großostheim
GERМАНИЈА
28.12.2025

Christian Frank
Претставник за документација

Përmbajtje

Hyrje.....	184
Përdorimi sipas qëllimit.....	184
Përmbajtja e paketimit / Aksesorët.....	185
Përmbledhje.....	185
Përshkrimi i funksionit.....	185
Të dhënat teknike.....	185
Udhëzimet e sigurisë.....	186
Rëndësia e udhëzimeve të sigurisë.....	186
Shenjat dhe simbolet e figurave.....	187
Paralajmërimi të përgjithshme për sigurinë e veprave elektrike.....	187
Udhëzime sigurie për sharrat rrethore.....	189
Rreziqe të mbetura.....	191
Përgatitja.....	191
Pjesët e kontrollit.....	191
Montimi dhe çmontimi teht të sharrës.....	192
Përdorimi i bllokut paralel.....	192
Kontrollimi i funksionimit të mbulesës mbrojtëse.....	193
Rregullimi thellësisë së prerjes.....	193
Prerje të pjerrëta.....	193
Thithje e jashtme e pluhurit.....	193
Kontrolloni nivelin e karikimit të baterisë.....	193
Karikoni baterinë.....	194
Operimi.....	194
Vendosja dhe heqja e baterisë.....	194
Udhëzime për sharrimin.....	194
Parazgjedhja e shpejtësisë së rrotullimit.....	195
Ndezja dhe fikja.....	195
Treguesi i ngarkesës.....	195
Transporti.....	195
Pastrimi, mirëmbajtja dhe ruajtja.....	195
Pastrimi.....	196
Mirëmbajtja.....	196
Mirëmbajtja e teheve të sharrës rrethore.....	196
Ruajtja.....	196
Asgjësimi/Mbrojtja e mjedisit.....	196
Hidhni bateritë në mënyrë miqësore ndaj mjedisit.....	197
Pjesë rezervë dhe aksesore.....	197
Përkthimi i Deklaratës origjinale të Konformitetit të BE-së.....	198
ÇERTIFIKATË GARANCIE.....	199

Pamje e shpërthyer.....219

Hyrje

Përgëzime për blerjen e sharrës suaj të re rrethore me bateri (në vijim quhet pajisje ose mjet elektrik).

Ju keni zgjedhur një pajisje me cilësi të lartë. Kjo pajisje është kontrolluar për cilësi gjatë prodhimit dhe i është nënshtruar një kontrolli përfundimtar. Funksionaliteti i pajisjes suaj sigurohet në këtë mënyrë.



Manuali i përdorimit është pjesë e kësaj pajisjeje. Ai përmban udhëzime të rëndësishme për sigurinë, përdorimin dhe asgjësimin. Lexoni me kujdes manualin e përdorimit. Njihuni me pjesët e kontrollit dhe përdorimin e duhur të pajisjes. Përdorni pajisjen vetëm sipas përshkrimit dhe për qëllimet e treguara të përdorimit. Ruani mirë manualin e përdorimit dhe dorëzoni të gjitha dokumentet kur pajisja i kalohet palëve të treta.

Përdorimi sipas qëllimit

Pajisja është menduar ekskluzivisht për përdorimin e mëposhtëm:

- Sharrimi i plastikës, drurit dhe materialeve të lehta ndërtimi me mbështetje të ngurtë
- Sharrimi i prerjeve të drejta, si dhe prerjeve mitre (vetëm dru dhe plastikë) deri në 45°
- Përdorimi vetëm në ambiente të thata.

Merrni parasysh udhëzimet për llojet e teheve të sharrës.

Çdo përdorim tjetër që nuk është shprehimisht i lejuar në këtë manual përdorimi mund të përbëjë një rrezik serioz për përdoruesin dhe të shkaktojë dëme në pajisje. Operatori ose përdoruesi i pajisjes është përgjegjës për aksidentet ose dëmet ndaj njerëzve të tjerë ose pronës së tyre. Pajisja është e destinuar për përdorim në fushën e amatorëve. Nuk është projektuar për përdorim të vazhdueshëm komercial. Në rast të përdorimit komercial, garancia skadon. Prodhuesi nuk është përgjegjës për dëmet e shkaktuara nga përdorimi i papërshtatshëm ose përdorimi i gabuar.

Përmbajtja e paketimit / Aksesorët

Shpaketojeni pajisjen dhe kontrolloni përmbajtjen e dorëzuar.

Hidhni materialin e paketimit siç duhet.

- Sharrë rrethore me bateri
- 1 Fletë sharrë (i para-montuar)
- 1 Çelës me kokë gjashtëkëndëshe të brendshme (ruhet në pajisje)
- Pjesë reduktuese
- Ndalesë paralele
- Kuti ruajtjeje
- Përkthimi i udhëzimeve origjinale të përdorimit

Bateria dhe karikuesi nuk përfshihen në paketim.

Përmbledhje

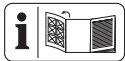

Ilustrimet e pajisjes i gjeni në faqen e përparme dhe të pasme të palosshme.

- 1 Bllokim i ndezjes
- 2 Butoni ndezur/fikur
- 3 Dorezë
- 4 Shenjë leximi (Thellësia e prerjes)
- 5 Shkallë (Thellësia e prerjes)
- 6 Çelës me kokë gjashtëkëndëshe të brendshme
- 7 Levë (Thellësia e prerjes)
- 8 Pllakë bazë
- 9 Vida rregulluese
- 10 Mbjatëse (Ndalesë paralele)
- 11 Vidë fiksuese (Ndalesë paralele)
- 12 Shenjë leximi (Këndi i prerjes)
- 13 Shkallë (Këndi i prerjes)
- 14 Vidë fiksuese (Këndi i prerjes)
- 15 Bllokim boshti
- 16 Dorezë shtesë
- 17 Pjesë reduktuese
- 18 Ndalesë paralele
- 19 Shkallë (Ndalesë paralele)
- 20 Kuti ruajtjeje
- 21 Mbulesë mbrojtëse
- 22 Fletë sharrë
- 23 Flanxh mbajtës
- 24 Vidë kapëse

- 25 Levë tërheqëse
- 26 Vidë fiksuese (Këndi i prerjes)
- 27 Shigjetë e drejtimit të rrotullimit
- 28 Mbjatës i baterisë
- 29 Dalje e copëzave
- 30 Tregues i gjendjes së karikimit në pajisje
- 31 Treguesi Eco
- 32 Butoni i shpejtësisë së rrotullimit
- 33 Indikator i mbingarkesës
- 34 Buton (Tregues i gjendjes së karikimit në pajisje)
- 35 Karikues
- 36 Zhblokim i baterisë
- 37 Bateri
- 38 Tregues i gjendjes së ngarkimit
- 39 Buton (Tregues i gjendjes së ngarkimit)
- 40 Brazdë
- 41 Buton rregullimi

(Fig.A)

- 42 flanjë mbajtëse

(Fig.C)

- 43 Brazdë udhëzuese (0°; 45°)
- 44 Dritë pune LED

Përshkrimi i funksionit

Në një sharrë rrethore, një teh rrethor pret përmes lëvizjes rrotulluese. Thellësia e prerjes dhe këndi i prerjes janë të rregullueshme.

Funksionin e pjesëve të komandimit gjeni në përshkrimet vijues.

Të dhënat teknike

Sharrë rrethore me bateri

.....	PPHKSA 40-Li B2
Tensioni i vlerësuar U	40 V (2×20 V) =
Pesha (pa bateri)	≈4,0 kg
Numri i rrotullimeve në boshllëk n_0	6000 min ⁻¹
Thellësia e prerjes	
– 0°	62,5 mm
– 45°	46,8 mm
– 48°	44,1 mm
Prerje e pjerrët	0°–48°
Temperatura	≤50 °C
– Karikimi	4–40 °C

- Operimi4–50 °C
- Magazinimi 15–25 °C
- PARKSIDE Performance Smart battery
Smart PAPS 204 A1/Smart PAPS 208 A1
- Brezi i frekuencës 2400–2483,5 MHz
- Fuqia e transmetimit ≤ 20 dBm
- Niveli i presionit të zërit L_{pA}
..... 91,7 dB; K_{pA} =3 dB
- Niveli i fuqisë së zërit L_{WA}
- matur99,7 dB; K_{WA} =3 dB
- Dridhje a_h
- Dorezë0,895 m/s²; K =1,5 m/s²
- Dorezë shtesë 0,877 m/s²; K =1,5 m/s²
- Fletë sharrë PSB 24 Z**
- Prodhuar në përputhje me EN 847-1:2017
- Rrethi i prerjes∅ 190 mm
- Gjerësia e prerjes 1,45 mm
- Trashësia e tehut bazë 1,0 mm
- Shpuarja∅ 30 mm
- Shpejtësia maksimale e rrotullimit
.....8040 min⁻¹
- Numri i dhëmbëve 24
- Tehu i sharrës është i përshtatshëm për
materiale të mëposhtme: Dru

Vlerat e zhurmës dhe dridhjes u përcaktuan në përputhje me standardet dhe rregulloret e specifikuar në deklaratën e konformitetit. Vlera e treguar e përgjithshme e dridhjeve dhe vlera e treguar e emetimit të zhurmës janë matur sipas një procedure të standardizuar testimi dhe mund të përdoren për krahasimin e një vegje elektrike me një tjetër. Vlera e treguar e përgjithshme e dridhjeve dhe vlera e treguar e emetimit të zhurmës mund të përdoren gjithashtu për një vlerësim paraprak të ngarkesës.

▲ PARALAJMËRIM! Emetimet e dridhjeve dhe të zhurmës mund të ndryshojnë gjatë përdorimit real të veglës elektrike, në varësi të mënyrës se si ajo përdoret. Është e nevojshme të përcaktohen masa sigurie për mbrojtjen e operatorit, të cilat bazohen në një vlerësim të ngarkesës nga dridhjet gjatë kushteve reale të përdorimit (duke marrë parasysh të gjitha fazat e ciklit të punës, për shembull periudhat kur vegla elektrike është e fikur dhe ato kur është e ndezur, por funksionon pa ngarkesë).

X 20 V TEAM

Pajisja është pjesë e serisë **X 20 V TEAM** dhe mund të funksionojë me bateri të serisë **X 20 V TEAM**. Bateritë e serisë **X 20 V TEAM** mund të karikohen vetëm me karikues të serisë **X 20 V TEAM**.

Ne ju rekomandojmë që ta përdorni këtë pajisje vetëm me bateritë e mëposhtme: PAP 20 B1, PAP 20 B3, Smart PAPS 204 A1, Smart PAPS 208 A1

Përdorimi i pajisjes ndalohej me bateritë e mëposhtme: Smart PAPS 2012 A1

Ne rekomandojmë karikimin e këtyre baterive me karikuesit e mëposhtëm: PLG 20 A3, PLG 20 A4, PLG 20 C1, PLG 20 C2, PLG 20 C3, PLG 201 A1, PDSLGL 20 A1, PDSLGL 20 B1, PDSLGL 20 B2, Smart PLGS 2012 A1

Të dhënat teknike të baterisë dhe ngarkuesit: Shihni manualin e veçantë.

Udhëzimet e sigurisë

Ky seksion trajton udhëzimet themelore të sigurisë gjatë përdorimit të pajisjes.

▲ PARALAJMËRIM! Dëmtime personale dhe materiale për shkak të përdorimit të papërshtatshëm të baterisë. Respektoni udhëzimet e sigurisë dhe udhëzimet për karikimin dhe përdorimin e duhur në manualin e përdorimit të baterisë dhe karikuesit tuaj të serisë **X 20 V TEAM**. Një përshkrim i detajuar i procesit të karikimit dhe informacione të tjera i gjeni në këtë manual të veçantë të përdorimit.

Rëndësia e udhëzimeve të sigurisë

▲ RREZIK! Nëse nuk ndiqni këtë udhëzim sigurie, ndodh një aksident. Pasojat janë lëndime të rënda trupore ose vdekje.

▲ PARALAJMËRIM! Nëse nuk e ndiqni këtë paralajmërim sigurie, mund të ndodhë një aksident. Pasoja mund të jenë lëndime të rënda trupore ose vdekje.

▲ KUJDES! Nëse nuk ndiqni këtë udhëzim sigurie, ndodh një aksident. Pasoja mund të jetë lëndim i lehtë ose i mesëm trupor.

NJOFTIM! Nëse nuk ndiqni këtë udhëzim sigurie, ndodh një aksident. Pasoja mund të jetë një dëm material.

Shenjat dhe simbolet e figurave

Simbol në pajisje



Lexoni manualin e përdorimit



Përmasat për tehun e përshtatshëm të sharrës



Thellësia e prerjes 0°



Thellësia e prerjes 45°



Thellësia e prerjes 48°



Drejtimi i rrotullimit



Pajisjet elektrike nuk duhet të hidhen në mbeturinat shtëpiake.



Tregues i gjendjes së ngarkimit



Butoni i shpejtësisë së rrotullimit



Treguesi Eco



Indikator i mbingarkesës



Shfaqje (Niveli)

Piktogrami Tehu i sharrës



Lexoni manualin e përdorimit



Përdorni mbrojtje për veshët



Përdorni mbrojtje për sytë



Përdorni maskë



Mos përdorni tehe të dëmtuara sharrash.



Drejtimi i rrotullimit



Përdorni doreza mbrojtëse



E përshtatshme për sharrë rrethore dore



Dru

Simbol në manualin e përdorimit



Përdorni doreza mbrojtëse

Paralajmërimet të përgjithshme për sigurinë e veglave elektrike

▲ PARALAJMËRIM! Lexoni të gjitha paralajmërimet për sigurinë, udhëzimet, ilustrimet dhe specifikimet e dhëna me këtë vegël elektrike. Mosndjekja e të gjitha udhëzimeve të listuara më poshtë mund të shkaktojë goditje elektrike, zjarr dhe/ose lëndime të rënda. **Ruani të gjitha paralajmërimet dhe udhëzimet për referencë të mëvonshme.**

Termi 'vegël elektrike' në paralajmërimet referohet veglës suaj elektrike të punësuar nga rrjeti (me kablllo) ose veglës suaj me bateri (pa kablllo).

1. SIGURIA E ZONËS SË PUNËS

- Mbajeni zonën e punës të pastër dhe të ndriçuar mirë.** Zonat e rrëmujshme ose të errëta shkaktojnë aksidente.
- Mos përdorni vegla elektrike në atmosfera shpërthyes, si në prani të lëngjeve, gazrave ose pluhurit të ndezshëm.** Veglat elektrike krijojnë shkëndija që mund të ndezin pluhurin ose avujt.
- Mbajini fëmijët dhe kalimtarët larg gjatë përdorimit të një mjeti elektrik.** Shpërqendrimet mund të të bëjnë të humbasësh kontrollin.

2. SIGURIA ELEKTRIKE

- Prizat e veglës elektrike duhet të përputhen me prizën. Mos e ndryshoni kurrë prizën në asnjë mënyrë. Mos përdorni asnjë prizë adaptuese me vegla elektrike të tokëzuara.** Prizat e pamodifikuara dhe prizat përkatëse do të zvogëlojnë rrezikun e goditjes elektrike.

- b) **Shmangni kontaktin e trupit me sipërfaqe të tokëzuara ose të përkulura, siç janë tubat, radiatorët, sobat dhe frigoriferët.** Ekziston një rrezik i madh për goditje elektrike nëse trupi juaj është i tokëzuar.
 - c) **Mos i ekspozoni mjetet elektrike ndaj shiut ose kushteve të lagëta.** Uji që hyn në një vegël elektrike do të rrisë rrezikun e goditjes elektrike.
 - d) **Mos keqpërdorni kabllon. Mos e përdorni kurrë kabllon për të mbajtur, tërhequr ose për të nxjerrë nga priza mjetin elektrik.** Mbajeni kabllon larg nxehtësisë, vajit, skajeve të mprehta ose pjesëve në lëvizje. Kabllot e dëmtuara ose të ngatërruara rrisin rrezikun e goditjes elektrike.
 - e) **Kur përdorni një mjet elektrik jashtë, përdorni një kablo zgjatës të përshtatshëm për përdorim jashtë.** Përdorimi i një kablo të përshtatshme për përdorim jashtë redukton rrezikun e goditjes elektrike.
 - f) **Nëse është e pashmangshme të përdorni një mjet elektrik në një vend të lagësht, përdorni furnizim të mbrojtur me pajisje për rrjedhën e mbetur (RCD).** Përdorimi i një RCD redukton rrezikun e goditjes elektrike.
3. **SIGURIA PERSONALE**
- a) **Qëndroni vigjilentë, kini kujdes se çfarë do bëni dhe përdorni logjikën e shëndoshë kur përdorni një mjet elektrik.** Mos përdorni një mjet elektrik ndërsa jeni të lodhur ose nën ndikimin e drogës, alkoolit ose ilaçeve. Një moment mungesë vëmendjeje gjatë përdorimit të mjeteve elektrike mund të rezultojë në lëndime serioze personale.
 - b) **Përdorni pajisje personale mbrojtëse. Gjithmonë vishni mbrojtëse për sytë.** Pajisjet mbrojtëse si maska kundër pluhurit, këpucët mbrojtëse kundër rrëshqitjes, kaskat mbrojtëse ose mbrojtëset e dëgjimit të përdorura për kushte të përshtatshme do të zvogëlojnë lëndimet personale.
 - c) **Parandaloni ndezjen e paqëllimshme. Sigurohuni që çelësi të jetë në pozicionin e fikur përpara se ta lidhni me burimin e energjisë dhe/ose baterinë, ta merrni ose ta mbani mjetin.** Mbajta e veglave elektrike me

- gishtin mbi çelës ose vënia në punë e veglave elektrike që e kanë çelësin të ndezur shkakton aksidente.
- d) **Heqni çdo çelës rregullimi ose çelës para se të ndizni mjetin elektrik.** Një çelës ose çelës i lënë i lidhur me një pjesë rrotulluese të mjetit elektrik mund të shkaktojë lëndime personale.
 - e) **Mos e teproni me shtrirjen. Mbani gjithmonë qëndrimin dhe ekuilibrin e duhur.** Kjo mundëson kontrollë më të mirë të mjetit elektrik në situata të papritura.
 - f) **Vishuni në mënyrë të përshtatshme. Mos vishni rroba ose bizhuteri të gjera. Mbajini flokët dhe rrobat larg pjesëve lëvizëse.** Rrobat e gjera, bizhuteritë ose flokët e gjatë mund të ngecin në pjesët lëvizëse.
 - g) **Nëse ofrohen pajisje për lidhjen e pajisjeve të nxjerrjes dhe mbledhjes së pluhurit, sigurohuni që këto të jenë të lidhura dhe të përdoren siç duhet.** Përdorimi i mbledhjes së pluhurit mund të zvogëlojë rreziqet që lidhen me pluhurin.
 - h) **Mos lejoni që njohja e fituar nga përdorimi i shpeshtë i veglave t'ju lejojë të bëheni të vetëkënaqur dhe të injoroni parimet e sigurisë së veglave.** Një veprim i pakujdesshëm mund të shkaktojë lëndime të rënda brenda një sekonde të shkurtër.
4. **PËRDORIMI DHE KUJDESI I MJETEVE ELEKTRIKE**
- a) **Mos e shtypni mjetin elektrik me forcë. Përdorni mjetin elektrik të duhur për aplikimin tuaj.** Mjeti elektrik i duhur do ta bëjë punën më mirë dhe më të sigurt me shpejtësinë për të cilën është projektuar.
 - b) **Mos e përdorni mjetin elektrik nëse çelësi nuk e ndez dhe fik atë.** Çdo mjet elektrik që nuk mund të kontrollohet me çelës është i rrezikshëm dhe duhet të riparohet.
 - c) **Shkëputeni spinën nga burimi i energjisë dhe/ose hiqni paketën e baterisë, nëse është e shkëputshme, nga vegla elektrike përpara se të bëni ndonjë rregullim, të ndryshoni aksesorët ose të ruani veglat elektrike.** Masa të tilla parandaluese sigurie zvogëlojnë rrezikun e ndezjes aksidentale të mjetit elektrik.

- d) **Mbajini veglat elektrike të papërdorura larg fëmijëve dhe mos lejoni që personat që nuk janë të njohur me veglën elektrike ose me këto udhëzime ta përdorin atë.** Veglat elektrike janë të nevojshme në duart e përdoruesve të përdoruar.
- e) **Mirëmbani mjetet dhe aksesoret elektrike. Kontrolloni për keqpozicionim ose bllokim të pjesëve lëvizëse, thyerje të pjesëve dhe çdo gjendje tjetër që mund të ndikojë në funksionimin e mjetit elektrik. Nëse dëmtohet, riparohet mjetin elektrik para përdorimit.** Shumë aksidente shkaktohen nga mjetet elektrike të mirëmbajtura dobët.
- f) **Mbajini mjetet prerëse të mprehta dhe të pastra.** Veglat prerëse të mirëmbajtura siç duhet me tehe të mprehta kanë më pak gjasa të bllokohen dhe janë më të lehta për t'u kontrolluar.
- g) **Përdorni mjetin elektrik, aksesoret dhe pjesët e mjetit etj., në përputhje me këto udhëzime, duke marrë parasysh kushtet e punës dhe punën që do të kryhet.** Përdorimi i mjetit elektrik për operacione të ndryshme nga ato të parashikuara mund të rezultojë në një situatë të rrezikshme.
- h) **Mbajini dorezat dhe sipërfaqet e kapjes të thata, të pastra dhe pa vaj dhe yndyrë.** Dorezat dhe sipërfaqet e rëshqitshme të kapjes nuk lejojnë trajtimin dhe kontrollin e sigurt të mjetit në situata të papritura.
5. **PËRDORIMI DHE KUJDESI I MJETIT TË BATERISË**
- a) **Mbushni vetëm me karikuesin e specifikuar nga prodhuesi.** Një karikues që është i përshtatshëm për një lloj baterie mund të krijojë rrezik zjarrri kur përdoret me një bateri tjetër.
- b) **Përdorni vegla elektrike vetëm me paketa baterish të përcaktuara posaçërisht.** Përdorimi i çdo pakete tjetër baterie mund të krijojë rrezik zjarrri lëndimi dhe zjarrri.
- c) **Kur paketa e baterisë nuk është në përdorim, mbajeni larg objekteve të tjera metalike, si kapëse letre, monedha, çelësa, gozhda, vida ose objekte të tjera të vogla metalike, të cilat mund të krijojnë një lidhje nga një**

terminal në tjetrin. Lidhja e shkurtër e terminalëve të baterisë së bashku mund të shkaktojë djegie ose zjarr.

- d) **Në kushte abuzive, lëngu mund të nxirret nga bateria; shmangni kontaktin. Nëse ndodh kontakt aksidental, shpëlajeni me ujë. Nëse lëngu bie në kontakt me sytë, kërkoni ndihmë mjekësore gjithashtu.** Lëngu i nxjerrë nga bateria mund të shkaktojë irritim ose djegie.
- e) **Mos përdorni një bateri ose mjet që është i dëmtuar ose i modifikuar.** Bateritë e dëmtuara ose të modifikuara mund të shfaqin sjellje të paparashikueshme duke rezultuar në zjarr, shpërthim ose rrezik lëndimi.
- f) **Mos e ekspozoni një bateri ose mjet ndaj zjarrit ose temperaturës së lartë.** Ekspozimi ndaj zjarrit ose temperaturës mbi 130 °C mund të shkaktojë shpërthim.
- g) **Ndiqni të gjitha udhëzimet e karikimit dhe mos e karikoni baterinë ose mjetin jashtë diapazonit të temperaturës së specifikuar në udhëzime.** Karikimi i gabuar ose në temperatura jashtë diapazonit të specifikuar mund të dëmtojë baterinë dhe të rrisë rrezikun e zjarrit.
6. **SHËRBIMI**
- a) **Lëreni mjetin tuaj elektrik të shërbehet nga një person i kualifikuar riparimi duke përdorur vetëm pjesë këmbimi identike.** Kjo do të sigurojë që të rihet siguria e mjetit elektrik.
- b) **Mos i servisoni kurrë bateritë e dëmtuara.** Shërbimi i paketave të baterive duhet të kryhet vetëm nga prodhuesi ose nga ofruesit e autorizuar të shërbimit.

Udhëzime sigurie për sharrat rrethore

Procedurat e prerjes

- **▲ RREZIK!** Mbajini duart larg zonës së prerjes dhe tehut. Mbajeni dorën e dytë në dorëzën ndihmëse ose në strehën e motorit. Nëse sharrën e mbajnë të dyja duart, ato nuk mund të priten nga tehu.
- **Mos e shtrini dorën poshtë copës së punës.** Mbrojtësja nuk mund t'ju mbrojë nga tehu poshtë pjesës së punës.
- **Rregulloni thellësinë e prerjes sipas trashësisë së pjesës së punës.** Më pak

se një dhëmb i plotë i dhëmbëve të tehut duhet të jetë i dukshëm poshtë copës së punës.

- **Mos e mbani kurrë copën e punës në duar ose mbi këmbë gjatë prerjes. Sigurojeni copën e punës në një platformë të qëndrueshme.** Është e rëndësishme që pjesa e punës të mbështetet siç duhet për të minimizuar ekspozimin e trupit, ngecjen e tehut ose humbjen e kontrollit.
- **Mbajeni mjetin elektrik nga sipërfaqet e izoluar të kapjes, kur kryeni një veprim ku aksesori prerës mund të bjerë në kontakt me instalime elektrike të fshehura.** Prerja e aksesorëve që bien në kontakt me një tel "në tension" mund t'i vërë pjesët metalike të ekspozuara të mjetit elektrik në tension dhe mund t'i shkaktojë operatorit goditje elektrike.
- **Kur grisni, përdorni gjithmonë një gardh grisjeje ose një udhëzues me skaj të drejtë.** Kjo përmirëson saktësinë e prerjes dhe zvogëlon mundësinë e bllokimit të tehut.
- **Përdorni gjithmonë tehe me madhësinë dhe formën e saktë (diamant kundrejt të rumbullakët) të vrimave të boshtit.** Tehet që nuk përputhen me pajisjet e montimit të sharrës do të shkojnë jashtë qendrës, duke shkaktuar humbje të kontrollit.
- **Mos përdorni kurrë rondele ose bulona tëhësh të dëmtuara ose të gabuara.** Rondelat dhe buloni i tehut janë projektuar posaçërisht për sharrën tuaj, për performancë optimale dhe siguri gjatë funksionimit.

Goditja mbrapa dhe paralajmërimet përkatëse

Goditja prapa është një reagim i papritur ndaj një tehu sharre të shtypur, të bllokuar ose të çrregulluar, duke bërë që një sharrë e pakontrolluar të ngrihet lart dhe të dalë nga pjesa e punës drejt operatorit.

Kur tehu shtypet ose bllokohet fort nga mbyllja e prerjes, tehu ndalet dhe reagimi i motorit e shtyn njësinë me shpejtësi prapa drejt operatorit.

Nëse tehu shtrembërohet ose çrregullohet gjatë prerjes, dhëmbët në skajin e pasmë të tehut mund të ngulen në sipërfaqen e sipërme të drurit duke bërë që tehu të

dalë nga prerja dhe të kërcejë prapa drejt operatorit.

Goditja prapa është rezultat i keqpërdorimit të mjetit elektrik dhe/ose procedurave ose kushteve të gabuara të funksionimit dhe mund të shmanget duke marrë masat paraprake të duhura siç jepen më poshtë.

- **Mbajeni sharrën fort me të dyja duart dhe pozicionojni krahët për t'i rezistuar forcave të kthimit me shkël. Pozicionojni trupin tuaj në të dyja anët e tehut, por jo në një vijë me tehun.** Goditja prapa mund të shkaktojë që sharra të kërcejë prapa, por forcat e goditjes prapa mund të kontrollohen nga operatori, nëse merren masat e duhura paraprake.
- **Kur tehu bllokohet, ose kur ndërprisni një prerje për çfarëdo arsye, lëshojeni këmbëzën dhe mbajeni sharrën të palëvizshme në material derisa tehu të ndalet plotësisht. Mos u përipiqi kurrë ta hiqni sharrën nga vendi i punës ose ta tërhiqni sharrën prapa ndërsa tehu është në lëvizje, përndryshe mund të ndodhë një goditje prapa.** Hetoni dhe ndërmerrni veprime korrigjuese për të eliminuar shkakun e ngecjes së tehut.
- **Kur rindizni një sharrë në pjesën e punës, përqendroni tehun e sharrës në prerje në mënyrë që dhëmbët e sharrës të mos ngecin në material.** Nëse një teh sharre ngec, ai mund të ecë lart ose të kthehet prapa nga pjesa e punës ndërsa sharra ndizet përsëri.
- **Mbështetni panelet e mëdha për të minimizuar rrezikun e pickimit të tehut dhe kthimit mbrapsht.** Panelet e mëdha kanë tendencë të përkulen nën peshën e tyre. Mbështetëset duhet të vendosen nën panel në të dyja anët, pranë vijës së prerjes dhe pranë skajit të panelit.
- **Mos përdorni tehe të mprehta ose të dëmtuara.** Tehet e pakraprehura ose të vendosura në mënyrë të papërshtatshme krijojnë prerje të ngushtë duke shkaktuar fërkim të tepërt, ngecje të tehut dhe goditje prapa.
- **Levat e kyçjes së thellësisë së tehut dhe rregullimit të pjerrësisë duhet të jenë të shtrënguara dhe të sigurta para se të bëni prerjen.** Nëse rregullimi i tehut ndryshon gjatë prerjes, kjo mund të shkaktojë bllokim dhe kthim prapa.

- **Kini kujdes të shtuar kur sharroni muret ekzistuese ose zonat e tjera të verbëra.** Tehu i spikator mund të presë objekte që mund të shkaktojnë goditje prapa.

Funksioni i Mbrojtësit të Poshtëm

- **Kontrolloni mbrojtësen e poshtme për mbyllje të duhur para çdo përdorimi. Mos e përdorni sharrën nëse mbrojtësja e poshtme nuk lëviz lirshëm dhe nuk mbyllet menjëherë. Mos e shtrengoni ose lidhni kur mbrojtësen e poshtme në pozicionin e hapur.** Nëse sharra rrëzohet aksidentalisht, mbrojtësja e poshtme mund të jetë e përkulur. Ngrini mbrojtësen e poshtme me dorëzën që tërhiqet dhe sigurohuni që lëviz lirshëm dhe nuk prek tehun ose ndonjë pjesë tjetër, në të gjitha këndet dhe thellësitë e prerjes.
- **Kontrolloni funksionimin e sustës mbrojtëse të poshtme. Nëse mbrojtësja dhe susta nuk funksionojnë siç duhet, ato duhet të riparohen para përdorimit.** Mbrojtësja e poshtme mund të funksionojë ngadalë për shkak të pjesëve të dëmtuara, depozitave ngjitëse ose grumbullimit të mbeturinave.
- **Mbrojtësja e poshtme mund të tërhiqet manualisht vetëm për prerje të veçanta, siç janë "prerjet me zhytje" dhe "prerjet e përbëra".** Ngrini mbrojtësen e poshtme nga doreza tërheqëse dhe sapo tehu të hyjë në material, mbrojtësja e poshtme duhet të lirohet. Për të gjitha sharrat e tjera, mbrojtësja e poshtme duhet të funksionojë automatikisht.
- **Gjithmonë vëzhgoni që mbrojtësja e poshtme të mbulojë tehun përpara se ta vendosni sharrën në bankë ose dyscheme.** Një teh i pambrojtur dhe në lëvizje do të bëjë që sharra të ecë prapa, duke prerë çdo gjë që i del në rrugën e saj. Kini kujdes për kohën që i duhet tehut për të ndaluar pasi të lirohet çelësi.

Udhëzime shtesë për sigurinë

- **Shmangni mbinxehjen e majave me dhëmbë sharre.**
- **Shmangni shkriren e plastikës gjatë sharrimit.**
- **Respektoni thellësinë maksimale të prerjes. (shih të dhënat teknike)**

- **Vishni një maskë kundër pluhurit gjatë sharrimit.**
- **Gjithmonë vishni mbrojtje për veshët!**
- **Përdorni vetëm aksesorë të rekomanduar nga PARKSIDE.** Aksesorët e papërshtatshëm mund të shkaktojnë goditje elektrike ose zjar.

Rreziqe të mbetura

Edhe nëse përdorni këtë pajisje sipas rregullave, gjithmonë mbeten rreziqe të mbetura. Rreziqet e mëposhtme mund të shfaqen në lidhje me ndërtimin dhe mënyrën e funksionimit të kësaj pajisjeje:

- Dëmtime të syve, nëse nuk përdoret mbrojtje e duhur për sytë.
- Dëmtime të dëgjimit, nëse nuk përdoret mbrojtje e duhur për veshët.
- Dëmtimet shëndetësore që vijnë nga dridhjet e dorës dhe krahut, nëse pajisja përdoret për një periudhë të gjatë kohore ose nuk mirëmbahet dhe nuk përdoret siç duhet.
- Lëndime nga prerjet

⚠ PARALAJMËRIM! Rrezik për shkak të fushës elektromagnetike që krijohet gjatë funksionimit të pajisjes. Nën kushte të caktuara, fusha mund të ndikojë në implantet mjekësore aktive ose pasive. Për të zvogëluar rrezikun e lëndimeve serioze ose vdekjeprurëse, rekomandojmë që personat me implantet mjekësore të konsultohen me mjekun e tyre dhe me prodhuesin e implantit mjekësor para se të përdorin pajisjen.

Përgatitja

⚠ PARALAJMËRIM! Rrezik lëndimi nga pajisja që fillon padashur. Vendoseni baterinë në pajisje vetëm kur pajisja është plotësisht e përgatitur për përdorim.

Pjesët e kontrollit

Njihuni me pjesët e kontrollit para përdorimit të parë të pajisjes.

- **Blllokimi i ndezjes (1)**
 - Blllokoni butonin ndezje/fikje për të parandaluar aktivizimin aksidental.
 - Zhblllokimi: Shtypni
- **Butoni ndezur/fikur (2)**
 - Ndezja: Shtypni
 - Fikja: Lëshimi

- **Butoni i shpejtësisë së rrotullimit (32)**
 - Ndërrimi i shkallës së shpejtësisë
 - 1 \triangle shkalla më e vogël e shpejtësisë
 - 6 \triangle shkalla më e lartë e shpejtësisë
- **Brazdë udhëzuese (43)**
 - Ndhomon për të udhëhequr pajisjen drejt.
 - Ekziston vetëm për këndet e mëposhtme të prerjes: 0°, 45°

Montimi dhe çmontimi teht të sharrës



▲ KUJDES! Rrezik lëndimi nga prekja e teht të sharrës. Vishni doreza mbrojtëse kur punoni me tehun e sharrës.

Parakushtet

- Mos përdorni kurrë një disk gërryes. Shpejtësia e rrotullimit dhe pajisjet e sigurisë së një sharre rrethore nuk janë të përshtatshme për disqe gërryese.
- Zgjidhni një teht sharrë të përshtatshëm sipas materialit që do të sharrohet.
- Teht e sharrës të destinuar për prerjen e drurit ose materialeve të ngjashme duhet të përmbushin standardin EN 847-1.
- Përdorni vetëm tehe sharrash me diametra që përkojnë me shënimet në sharrë.
- Përdorni vetëm tehe sharrash me diametër maksimal: 190 mm
- Përdorni vetëm tehe sharrash, shpejtësia e shënuar e të cilave përputhet me ose është më e lartë se shpejtësia e specifikuar e pajisjes suaj.
- Shpejtësia minimale e shënuar e teht të sharrës: 6000 min⁻¹
- Tehu i sharrës nuk ka çarje të dukshme. Teht e sharrës rrethore me trup të çarë duhet të skartohen (riparimi nuk lejohet).
- Sipërfaqet e fiksimit janë të lira nga papastërtitë, yndyra, nafta dhe uji.
- Për të përshtatur diametrin e vrimës së teht të sharrës rrethore me diametrin e boshtit të makinës, lejohet të përdoren vetëm anaza të vendosura në mënyrë të qëndrueshme, p.sh. të shtypura ose të fiksuara me lidhje ngjitëse. Përdorimi i unazave të lirshme nuk lejohet.

Veglat e nevojshme

- Çelës me kokë gjashtëkëndëshe të brendshme (6)

Procedura

1. Nxirrni bateritë nga pajisja.
2. Rregulloni thellësinë e prerjes në mënyrë që vida fiksuese të prekë skajin e sipërm të shkallës.
3. Shtypni dhe mbani të shtypur bllokimin e boshtit (15).
4. Lironi vidën e shtrëngimit (24) me çelësin gjashtëkëndor të brendshëm (6). Mund të lironi bllokimin e boshtit (15).
5. Rrotullojeni mbulesën mbrojtëse prapa me levën tërheqëse (25) dhe mbajeni mbulesën në këtë pozicion.
6. **Çmontimi:** Hiqni flanxhin e shtrëngimit dhe tehun e sharrës nga flanxhi mbajtës (42).

Montimi: Vendosni tehun e sharrës mbi flanxhin mbajtës (42).

Drejtimi i rrotullimit të teht të sharrës duhet të përputhet me shigjetën e drejtimit të rrotullimit (27).

7. Lëreni mbulesën mbrojtëse të kthehet në pozicionin e mbrojtjes.
8. Vendosni flanxhin e shtrëngimit (23). Ana e lëmuar e flanxhit të shtrëngimit duhet të jetë e dukshme.
9. Shtypni dhe mbani të shtypur bllokimin e boshtit (15).
10. Shtrëngoni vidën e shtrëngimit (24) me çelësin gjashtëkëndor të brendshëm (6). Mund ta lëshoni bllokimin e boshtit (15). Nuk lejohet zgjatja e çelësit ose shtrëngimi me goditje të çekiçit.

Përdorimi i bllokut paralel

Blloku paralel mund të montohet në të dy anët e pajisjes. Ai duhet të kalojë të paktën përmes mbajtëses me vidën fiksuese.

Montimi i bllokut paralel (Fig.C)

1. Nëse është e nevojshme, lironi vidën fiksuese (11).
2. Futeni bllokun paralel (18) në mbajtësen (10) me vidën fiksuese (11).
3. Shtrëngoni vidën fiksuese (11).

Çmontimi i bllokut paralel (Fig.C)

1. Lironi vidën fiksuese (11).
2. Nxirrni bllokun paralel (18) nga mbajtëset (10).

Rregullimi bllokut paralel (Fig.C)

1. Lironi vidën fiksuese (11).
2. Rregulloni gjerësinë e prerjes me ndihmën e brazdave udhëzuese (43). Në distanca më të mëdha, blloku paralel mbahet vetëm nga mbajtësja me vidën fiksuese.
3. Shtrengoni vidën fiksuese (11).
4. Bëni një prerje provë, kontrolloni gjerësinë e prerjes dhe korrigjoni, nëse është e nevojshme, pozicionin e bllokut paralel (18).

Kontrollimi i funksionimit të mbulesës mbrojtëse

Udhëzime

- Nëse funksioni i mbulesës mbrojtëse është defekt, mos vëni në punë pajisjen dhe kontaktoni qendrën tonë të shërbimit.
- **▲ KUJDESI!** Mbulesa mbrojtëse (21) nuk duhet të ngecë. Kur lëshoni levën tërheqëse (25), mbulesa mbrojtëse (21) duhet të kthehet automatikisht në pozicionin fillestar.

Procedura

1. Tërhiqni levën e tërheqjes (25) të mbulesës mbrojtëse (21) deri në fund.

Rregullimi thellësisë së prerjes

Udhëzime

- Ju mund të rregulloni thellësinë e prerjes pa shkallë: 0 mm–62,5 mm
- Vendosni thellësinë e prerjes rreth 3 mm më shumë se trashësia e materialit. Kështu fitoni një prerje të pastër.
- Shkalla e përshtatjes së këndit të prerjes vlen vetëm për prerjet e drejtëpërdrejta (0°). Rritni thellësinë e prerjes në përputhje me këndet e tjera të prerjes.

Procedura

1. Nxirrni bateritë nga pajisja.
2. Lëshoni levën e kyçjes (7) të rregullimit të thellësisë së prerjes.
3. Rregulloni thellësinë e dëshiruar të prerjes në shkallën (5). Pjesa e sipërme e shenjës së leximit (4) tregon vlerën e vendosur.
4. Shtypni fort levën e bllokimit (7).

Prerje të pjerrëta

Udhëzime

- Mund ta rregulloni në mënyrë të vazhdueshme këndin e prerjes: 0°–48°
- Për kënde midis 0° dhe 45° nuk ka brazda udhëzuese.
- Sa më i madh të jetë këndi i prerjes, aq më e vogël është thellësia maksimale e prerjes.

Procedura

1. Nxirrni bateritë nga pajisja.
2. Lëshoni vidën fiksuese (14, 26) të rregullimit të këndit të prerjes.
3. Rregulloni këndin e dëshiruar të prerjes në shkallën (13). Skaji i sipërm i shenjës së leximit (12) tregon vlerën e vendosur.
4. Shtrengoni vidën fiksuese (14, 26). *NJOFTIM!* Rrotullojeni butonin e rregullimit (41) për të ndryshuar kufizuesin e këndit të prerjes midis 45° dhe 48°.

Thithje e jashtme e pluhurit

▲ KUJDESI! Rrezik shëndetësor nga pluhuri. Pluhuri i drurit të fortë mund të shkaktojë kancer. Lidhjeni pajisjen me një pajisje thithëse të përshtatshme të klasës M.

Lidhja e thithjës së jashtme të pluhurit (Fig.B)

1. Lidhni një thithëse të përshtatshme pluhuri (nuk është i përfshirë) me daljen e copëzave (29).
2. Nëse thithja e jashtme e pluhurit nuk përshtatet, përdorni shtesë pjesën reduktuese (17).

Heqja e thithjës së jashtme të pluhurit (Fig.B)

1. Lironi thithësen e pluhurit nga dalja e copëzave (29).
2. Hiqni pjesën reduktuese (17).

Kontrolloni nivelin e karikimit të baterisë

LED-të	Kuptim
kuqe, portokalle, gjelbër	Bateria është ngarkuar
kuqe, portokalle	Bateria është pjesërisht e ngarkuar
kuqe	Bateria duhet të rikarikohet

1. Shtypni butonin (39) pranë treguesit të gjendjes së ngarkesës (38) në bateri (37).

LED-et e treguesit të gjendjes së ngarkesës tregojnë gjendjen e karikimit të baterisë.

2. Ngarkoni baterinë (37) kur ndizet vetëm LED-i i kuq i treguesit të gjendjes së ngarkesës (38).

Karikoni baterinë

Shihni gjithashtu udhëzimin e përdorimit të karikuesit.

Udhëzime

- Lëreni një bateri të ngrohur të ftohet para ngarkimit.
- Mos e ekspozoni baterinë për një kohë të gjatë ndaj rrezatimit të drejtpërdrejtë të diellit ose temperaturave ≤50 °C. Sidomos shmangni vendosjen mbi radiatorë ose ruajtjen në automjete të parkuara në diell.

Procedura

1. Nëse është e nevojshme, hiqni baterinë (37) nga pajisja.
2. Futni baterinë në vendin e karikimit të karikuesit (35).
3. Lidhni karikuesin në një prizë.
4. Pasi të përfundojë karikimi, shkëputni karikuesin nga rrjeti.
5. Nxirrni baterinë nga vendi i karikimit.

Operimi

Vendosja dhe heqja e baterisë

▲ PARALAJMËRIM! Rrezik lëndimi nga pajisja që fillon padashur. Vendoseni baterinë në pajisje vetëm kur pajisja është plotësisht e përgatitur për përdorim.

NJOFTIM! Rrezik dëmtimi! Përdorimi i baterisë së gabuar mund të dëmtojë pajisjen dhe baterinë.

Vendosja e baterisë

1. Shtyjeni të dy bateritë (37) përgjatë shinave udhëzuese në mbajtëset e baterive (28).
Bateritë bllokohen me një klikim të dëgjueshëm.

Heqja e baterive

1. Shtypni dhe mbani të shtypur lirimin e baterisë (36) në bateri (37).
2. Nxirrni bateritë nga mbajtësi i baterisë (28).

Udhëzime për sharrimin

- Nuk duhet tejkalar shpejtësia maskimale e rrotullimit e shënuar në vegël. Nëse është përcaktuar, diapazoni i shpejtësisë së rrotullimit duhet të respektohet.
- Punimet e mirëmbajtjes dhe ndryshimet në tehet e sharrave rrethore duhet të kryhen vetëm nga një person i kualifikuar, domethënë një person me arsim profesional dhe përvojë, që i njej kërkesat për ndërtimin dhe projektimin si dhe është i njohur me nivelet e nevojshme të sigurisë.

Prerje me sharrë (pa shinë udhëzuese)

Prerje në kënd të drejtë

1. Mbani pajisjen shtrëngueshëm me të dy duart, një dorë në dorezën kryesore (3) dhe një dorë në dorezën shtesë (16).
2. Ndizni pajisjen (shih *Ndezja dhe fikja*, fq. 195).
3. Vendoseni pajisjen me pjesën e përparme të pllakës bazë (8) mbi pjesën e punës.
4. Sharroni me presion të moderuar përpara - asnjëherë mbrapa.

Prerje të pjerrëta deri në 45°

▲ PARALAJMËRIM! Lëvizja anësore gjatë prerjes mund të shkaktojë bllokimin e tehut të sharrës dhe si pasojë kthim prapa.

1. Rregulloni këndin e dëshiruar të prerjes (*Prerje të pjerrëta*, fq. 193).
2. Mbani pajisjen shtrëngueshëm me të dy duart, një dorë në dorezën kryesore (3) dhe një dorë në dorezën shtesë (16).
3. Ndizni pajisjen (shih *Ndezja dhe fikja*, fq. 195).
4. Vendoseni pajisjen me pjesën e përparme të pllakës bazë (8) mbi pjesën e punës.
5. Sharroni me presion të moderuar përpara - asnjëherë mbrapa.

Prerje me sharrë (me shinën udhëzuese)

NJOFTIM! Shina udhëzuese nuk përfshihet në paketim, por është e disponueshme si opsion (p.sh. Parkside PTSZ 70 A1).

▲ PARALAJMËRIM! Tehu i sharrës nuk duhet të prekë pjesën e punës gjatë ndezjes.

Prerje në kënd të drejtë

1. Vendosni shinën udhëzuese me buzën e zezë prej gome poshtë mbi pjesën e punës.

2. Fiksoni shinën udhëzuese në pjesën e punës.
3. Vendoseni pajisjen me brazdën (40) mbi shinën udhëzuese.
4. Rrotullojeni të dy vidat e rregullimit (9) derisa pajisja të rreshqasë në mënyrë të qetë pa kërcitje.
5. Mbani pajisjen shtrëngushëm me të dy duart, një dorë në dorezën kryesore (3) dhe një dorë në dorezën shtesë (16).
6. Ndizni pajisjen (shih *Ndezja dhe fikja*, fq. 195).
7. Vendoseni pajisjen me pjesën e përparme të pllakës bazë (8) mbi pjesën e punës.
8. Sharroni me presion të moderuar përpara - asnjëherë mbrapa.

Prerje të pjerrëta deri në 45°

1. Vendosni shinën udhëzuese me buzën e zezë prej gome poshtë mbi pjesën e punës.
2. Fiksoni shinën udhëzuese në pjesën e punës.
3. Vendoseni pajisjen me brazdën (40) mbi shinën udhëzuese.
4. Rregulloni këndin e dëshiruar të prerjes (*Prerje të pjerrëta*, fq. 193)
5. Mbani pajisjen shtrëngushëm me të dy duart, një dorë në dorezën kryesore (3) dhe një dorë në dorezën shtesë (16).
6. Ndizni pajisjen (shih *Ndezja dhe fikja*, fq. 195).
7. Vendoseni pajisjen me pjesën e përparme të pllakës bazë (8) mbi pjesën e punës.
8. Sharroni me presion të moderuar përpara - asnjëherë mbrapa.

Parazgjedhja e shpejtësisë së rrotullimit



Përmes butonit të shpejtësisë së rrotullimit (32), mund të zgjidhet një nga shkallët e shpejtësisë ose modaliteti ECO, para se të ndizni pajisjen.

Ndezja dhe fikja

Ndezja

1. Vendosni baterinë (37) në pajisje.
2. Shtypni dhe mbani të shtypur bllokimin e ndezjes (1).

3. Shtypni dhe mbani butonin ndezur/fikur (2).
- Drita e punës LED (44) ndizet.
4. Prisni derisa pajisja të arrijë shpejtësinë e plotë të rrotullimit.

Fikja

1. Lironi butonin ndezur/fikur (2).
- Drita punuese LED fiket pas rreth 10 sekondash.
2. Nxirrni tehun e sharrës nga prerja vetëm pasi ajo të ketë ndaluar.
3. Nxirrni baterinë (37) nga pajisja kur e lini pajisjen pa mbikëqyrje ose pasi të keni përfunduar punën.

Treguesi i ngarkesës

Gjatë funksionimit, nëpërmjet treguesit të nivelit të ngarkesës (38) shfaqet ngarkesa e pajisjes.

Ngarkesa	LED-et
ulët	LED-et e gjelbër ndizen
mesatare	LED-et e verdha ndizen
lartë	LED-et e kuqe ndizen

Indikator i mbingarkesës

Treguesi i mbingarkesës (33) tregon kur pajisja rrezikon të dëmtohet. Më pas pajisja fiket automatikisht.

Transporti

Udhëzime

- Fikni pajisjen.
- Sigurohuni që të gjitha pjesët lëvizëse të jenë ndalur plotësisht.
- Nxirrni bateritë nga pajisja.
- Kujdesuni që mbulesa mbrojtëse (21) të mbulojë plotësisht tehun e sharrës rrethore (22).
- Mbani pajisjen gjithmonë nga doreza (3) ose përdorni kutinë e ruajtjes që përfshihet në paketim (20).

Pastrimi, mirëmbajtja dhe ruajtja

▲ PARALAJMËRIM! Rrezik lëndimi nga pajisja që fillon padashur. Mbroni veten gjatë punimeve të mirëmbajtjes dhe pastrimit. Fikni pajisjen dhe hiqni baterinë (37).

Punimet e riparimit dhe të mirëmbajtjes që nuk janë përshkruar në këtë manual, i kryen qendra jonë e shërbimit. Përdorni vetëm pjesë këmbimi origjinale.

Pastrimi

▲ PARALAJMËRIM! Goditje elektrike! Mos e spërkatni pajisjen kurrë me ujë.
NJOFTIM! Rrezik dëmtimi. Substancat kimike mund të sulmojnë pjesët prej plastike të pajisjes. Mos përdorni pastrues përkatësisht tretës.

- Mbani hapjet e ventilimit, mbështjellësen e motorit dhe dorezat e pajisjes të pastra. Përdorni për këtë një leckë të lagur ose një furçë.
- Përpiquni të pastroni sipërfaqet e ngjitura me një leckë mirë të shtrydhur, të lagur dhe të ngrohtë. Sigurohuni që të mos hyjnë lëngje brenda mbështjellëses! Si alternativë mund të përdorni një pastrues special (zgjidhës për rrëshirë) ose Multispray. Merrni parasys paralajmërimet e sigurisë dhe udhëzimet e prodhuesit të pastruesit special/ Multispray-it.
- **▲ KUJDESI!** Dëmtime personale! Pastroni mbulesën mbrojtëse nga mbetjet e grumbulluara të prerjes, përndryshe kjo mund të ndikojë në funksionimin e sistemit mbrojtës. Pastrimin kryeni, sa të jetë e mundur, me ajër të kompresuar. Përdorni për këtë një mbrojtje të përshtatshme për sytë dhe frymëmarrjen.

Pastrimi i tehet të sharrës rrethore

Veglat duhet pastruar rregullisht. Pjesët e veglës të bëra nga aliazh metalit të lehtë duhet të pastrohen, p.sh. nga rrëshira, vetëm me tretës që nuk ndikojnë në vetitë mekanike të këtyre materialeve.

Mirëmbajtja

Pajisja është pa mirëmbajtje.

Mirëmbajtja e teheve të sharrës rrethore

Punimet e mirëmbajtjes dhe ndryshimet në tehet e sharrës rrethore duhet të kryhen vetëm nga një person i kualifikuar, domethënë një person me arsim profesional dhe përvojë, që i njej kërkesat për ndërtimin dhe projektimin si dhe është i njohur me nivelet e nevojshme të sigurisë.

Ruajtja

Ruani gjithmonë pajisjen dhe aksesorët:

- pastër
- thatë
- të mbrojtur nga pluhuri
- në kutinë e ruajtjes së përfshirë (20)
- jashtë arritjes së fëmijëve

Pajisjet me bateri:

- Temperatura e ruajtjes për baterinë dhe pajisjen është midis 15 °C dhe 25 °C. Gjatë ruajtjes shmangni të ftohtin ose nxehtësinë ekstreme. Bateria mund të humbasë fuqi ose të dëmtohet për shkak të kësaj.
- Hiqeni baterinë nga pajisja para se ta ruani për një kohë të gjatë (p.sh. gjatë dimrit), (shihni manualin e veçanta të përdorimit për baterinë dhe karikuesin).

Asgjësimi/Mbrojtja e mjedisit

Hiqeni baterinë nga pajisja dhe ricikloni pajisjen, baterinë, aksesorët dhe paketimin në një mënyrë miqësore me mjedisin.



Pajisjet elektrike nuk duhet të hidhen në mbeturinat shtëpiake.

Simboli i koshit të mbeturinave me rrota të shënuar me kryq do të thotë që kjo pajisje elektrike ose elektronike nuk duhet të hidhet me mbeturinat shtëpiake në fund të jetëgjatësisë së saj, por duhet të çohet në një pikë të veçantë grumbullimi nga përdoruesi përfundimtar.

Direktiva 2012/19/BE mbi mbeturinat e pajisjeve elektrike dhe elektronike:

Konsumatorët janë të detyruar ligjërisht të riciklojnë pajisjet elektrike dhe elektronike në fund të jetës së tyre në një mënyrë miqësore me mjedisin. Kjo siguron riciklim miqësor me mjedisin dhe me efikasitet të lartë të burimeve.

Në varësi të zbatimit në ligjin kombëtar, mund të keni opsionet e mëposhtme:

- kthim në një pikë shitjeje,
- dorëzimi atë në një pikë zyrtare grumbullimi,
- kthejeni te prodhuesi/shpërndarësi.

Aksesorët dhe ndihmësit pa komponentë elektrikë të përfshirë me pajisjet e vjetra nuk preken.

Hidhni bateritë në mënyrë miqësore ndaj mjedisit



Në fund të jetëgjatësisë së saj të dobishme, bateria nuk duhet të hidhet me mbeturinat shtëpiake. Mos e hidhni baterinë në zjarr (rrezik shpërthimi) ose në ujë. Bateritë e dëmtuara mund të dëmtojnë mjedisin dhe shëndetin tuaj nëse dalin tymra ose lëngje toksike.

Jeni të detyruar të hidhni bateritë me defekte ose të përdorura në mënyrë të përshtatshme për mjedisin.

- Mos i hapni bateritë dhe shmangni dëmtimin mekanik. Ekziston rreziku i qarkut të shkurtër dhe mund të dalin avuj që irritojnë rrugët e frymëmarrjes.

- Për arsye sigurie, bateritë duhet të shkarkohen para hedhjes.
- Mbulojini polet me ngjites për të shmangur qarqet e shkurtra.
- Dorëzoni bateritë tek dyqani ose në një pikë grumbullimi.
- **Bateritë e dëmtuara**
Trajtoni me kujdes të veçantë bateritë që janë dëmtuar nga jashtë!
 - Mos i prekni bateritë e dëmtuara pa doreza.
 - Nëse nuk mund t'i mbulonit polet me ngjites, vendosini bateritë veçmas në një qese plastike.
 - Vendosini bateritë e dëmtuara veçmas në një enë që nuk digjet, e cila mund të mbyllet dhe të mbushet me rërë.
 - Dërgoni bateritë e dëmtuara në një pikë grumbullimi me personel të kualifikuar.

Pjesë rezervë dhe aksesorë

Pjesë rezervë dhe aksesorë mund t'i merrni në www.grizzlytools.shop. Nëse hasni ndonjë problem gjatë procesit të porosisë suaj, ju lutemi na kontaktoni përmes dyqanit tonë online. Për pyetje të mëtejshme, ju lutemi kontaktoni: **ÇERTIFIKATË GARANCIE**, fq. 199

Nr. i artikullit	Emërtimi	Nr. i porosisë
17	Pjesë reduktuese	91110340
18	Ndalesë paralele	91110345
22	Fletë sharrë	13800416

Përkthimi i Deklaratës origjinale të Konformitetit të BE-së

Produkti: **Sharrë rrethore me bateri**

Modeli: **PPHKSA 40-Li B2**

Numri Serial: 000001-035300

Subjekti i deklaratës së përshkruar më sipër përputhet me legjislacionin përkatës të harmonizimit të Bashkimit:

2006/42/EC • 2014/30/EU • 2011/65/EU & (EU) 2015/863 Produkti me bateri Smart PAPS 204 A1/Smart PAPS 208 A1: 2014/53/EU (në vend të 2014/30/EU)

Subjekti i deklaratës së përshkruar më sipër përputhet me dispozitat e Direktivës 2011/65/EU të Parlamentit Evropian dhe të Këshillit të 8 qershorit 2011 mbi kufizimin e përdorimit të disa substancave të rrezikshme në pajisjet elektrike dhe elektronike.

Për të siguruar konformitetin, janë zbatuar standardet e harmonizuara, standardet kombëtare dhe dispozitat e mëposhtme:

**EN 62841-1:2015/A11:2022 • EN 62841-2-5:2014 • EN 847-1:2017
EN IEC 55014-1:2021 • EN IEC 55014-2:2021 • EN IEC 63000:2018
EN 62471:2008 • IEC 62471:2006 (First Edition) Produkti
me bateri Smart PAPS 204 A1/Smart PAPS 208 A1:
EN 301 489-1 V2.2.3:2019 • EN 301 489-17 V3.3.1:2024
• EN 300 328 V2.2.2:2019 • EN 50663:2017**

Prodhuesi mban përgjegjësinë e vetme për lëshimin e kësaj deklarate konformiteti:



Grizzly Tools GmbH & Co. KG
Stockstädter Str. 20
63762 Großostheim
GJERMANIA
28.12.2025

Christian Frank
Përfaqësuesi i Dokumentacionit

ÇERTIFIKATË GARANCIE

Fabrikues:	Grizzly Tools GmbH & Co. KG ; Stockstädter Str. 20; 63762 Großostheim; GJERMANIA; www.grizzlytools.de
Importues dhe garantues:	Lidl Maqedonia e Veriut DOOEL, Bulevardi Kiro Gligorov Nr. 2, Shkup, Tel: 00800 90698;
Produkti:	Sharrë rrethore me bateri
Modeli:	PPHKA 40-Li B2
IAN/Numri serik:	506403_2507/000001-035300
Data e blerjes:	
Shitësi (Dyqan fizik / Dyqan online):	[Emri, adresa, vula]

E nderuara kliente, i nderuar klient, Merrni për këtë produkt 5 vjet garanci nga data e blerjes. Në rast defektesh të këtij produkti, ju keni të drejta ligjore kundrejt shitësit të produktit. Këto të drejta ligjore nuk kufizohen nga garancioni ynë i përcaktuar më poshtë.

Përveç kësaj garancie komerciale, konsumatori ka të drejtë ligjore për një garanci dyvjeçare sipas Nenit 18 të Ligjit për Mbrojtjen e Konsumatorit.

Kushtet e garancisë

Periudha e garancisë fillon në datën e blerjes. Ju lutemi ruajeni faturën origjinale në një vend të sigurt. Ky dokument kërkohet si provë e blerjes. Nëse ndodh një defekt në materiale ose prodhim brenda pesë viteve nga data e blerjes së këtij produkti, ne, sipas gjykimit tonë, do ta riparojmë ose zëvendësojmë produktin pa pagesë. Kjo garanci kërkon që produkti me defekt dhe prova e blerjes (fatura e shitjes) të paraqiten brenda pesëvjeçare, së bashku me një përshkrim të shkurtër me shkrim të defektit dhe kohës kur ai ka ndodhur.

Nëse defekti mbulohet nga garancioni ynë, ju do të merrni produktin e riparuar ose një produkt të ri. Riparimi ose zëvendësimi i produktit nuk fillon një periudhë të re garancie.

Periudha e garancisë dhe kërkesat ligjore për defektet

Periudha e garancisë nuk zgjatet nga garancioni. Kjo vlen edhe për pjesët e zëvendësuara dhe të riparuar. Çdo dëmtim ose defekt i pranishëm në kohën e blerjes duhet të raportohet menjëherë pas shpaktimit. Riparimet e nevojshme pas periudhës së garancisë janë të pagueshme.

Fusha e garancisë

Produkti është prodhuar me kujdes sipas udhëzimeve të rrepta të cilësisë dhe është testuar plotësisht para dorëzimit. Garancia vlen për defektet materiale ose të prodhimit. Kjo garanci nuk mbulon pjesët e produktit që i nënshtrohen konsumimit normal dhe për këtë arsye mund të konsiderohen pjesë të konsumueshme (p.sh. Fletë sharrë) ose dëmtime të pjesëve të brishta.

Kjo garanci është e pavlefshme nëse produkti është dëmtuar, keqpërdorur ose nuk mirëmbahet. Për përdorimin e duhur të produktit, të gjitha udhëzimet e përfshira në manualin e përdorimit duhet të ndiqen në mënyrë strikte. Përdorimet dhe veprimet që dekurajohen ose paralajmërohen kundër tyre në udhëzimet e përdorimit duhen shmangur me çdo kusht.

Produkti është menduar vetëm për përdorim privat dhe jo për përdorim komercial. Në rast të keqpërdorimit, trajtimit të papërshtatshëm, përdorimit të forcës ose modifikimeve që nuk janë kryer nga qendra jonë e autorizuar e shërbimit, garancioni do të jetë i pavlefshëm.

Afati për përfundim

Ofruesi i garancisë merr përsipër t'i përgjigjet njoftimit me shkrim ose elektronik të defekteve brenda **1 ditëve pune** dhe të kryejë çdo riparim të nevojshëm brenda **30 ditëve kalendrike** ose brenda afateve kohore të përcaktuara në kushtet e plota të garancisë.

Kushtet për shërbimet e garancisë

Paraqitja e kësaj flete garancie plotësisht e mbushur, si dhe dëshmia e blerjes (kuponi i arkës / fatura). Garancia skadon nëse produkti është përdorur në mënyrë të

papërshtatshme, janë kryer riparime të
paautorizuara ose ekzistojnë dëmtime

mekanike (sipas asaj që përcaktohet në
kushtet e plota të garancisë).

Qendër e autorizuar servisi / Kontakti:	PARKSIDE Service Center, Linjë telefonike: 0800 97198, email: grizzly@lidl.mk, 8 e paradites - 6 e pasditës
Nënshkrimi / vula e shitësit:	
Data:	

Inhaltsverzeichnis

Einleitung	201
Bestimmungsgemäße Verwendung.....	201
Lieferumfang/Zubehör.....	201
Übersicht.....	202
Funktionsbeschreibung.....	202
Technische Daten.....	202
Sicherheitshinweise	203
Bedeutung der Sicherheitshinweise....	203
Bildzeichen und Symbole.....	204
Allgemeine Sicherheitshinweise für Elektrowerkzeuge.....	204
Sicherheitshinweise für Kreissägen....	207
Restrisiken.....	208
Vorbereitung	209
Bedienteile.....	209
Sägeblatt montieren und demontieren.....	209
Parallelanschlag verwenden.....	210
Funktion der Schutzhaube prüfen.....	210
Schnitttiefe einstellen.....	210
Schrägschnitte.....	210
Externe Staubabsaugung.....	211
Ladezustand des Akkus prüfen.....	211
Akku aufladen.....	211
Betrieb	211
Akku einsetzen und entnehmen.....	211
Hinweise zum Sägen.....	211
Drehzahl vorwählen.....	212
Ein- und Ausschalten.....	212
Lastindikator.....	213
Transport	213
Reinigung, Wartung und Lagerung	213
Reinigung.....	213
Wartung.....	213
Instandhaltung von Kreissägeblättern.....	213
Lagerung.....	213
Entsorgung/Umweltschutz	214
Akku umweltgerecht entsorgen.....	214
Service	215
Garantie.....	215
Reparatur-Service.....	216
Service-Center.....	216
Importeur.....	216
Ersatzteile und Zubehör	216
Original-EU-Konformitätserklärung	217
Explosionszeichnung	219

Einleitung

Herzlichen Glückwunsch zum Kauf Ihrer neuen Akku-Kreissäge (nachfolgend Gerät oder Elektrowerkzeug genannt).

Sie haben sich damit für ein hochwertiges Gerät entschieden. Dieses Gerät wurde während der Produktion auf Qualität geprüft und einer Endkontrolle unterzogen. Die Funktionsfähigkeit Ihres Gerätes ist somit sichergestellt.



Die Betriebsanleitung ist Bestandteil dieses Geräts. Sie enthält wichtige Hinweise für Sicherheit, Gebrauch und Entsorgung. Lesen Sie die Betriebsanleitung sorgfältig. Machen Sie sich mit den Bedienteilen und dem richtigen Gebrauch des Gerätes vertraut. Benutzen Sie das Gerät nur wie beschrieben und für die angegebenen Einsatzbereiche. Bewahren Sie die Betriebsanleitung gut auf und händigen Sie alle Unterlagen bei Weitergabe des Geräts an Dritte mit aus.

Bestimmungsgemäße Verwendung

Das Gerät ist ausschließlich für folgende Verwendungen bestimmt:

- Sägen von Kunststoff, Holz und Leichtbaustoffen bei fester Auflage
- Sägen gerader Schnitte, sowie Gehrungsschnitte (nur Holz und Kunststoff) bis 45°
- Betrieb ausschließlich in trockenen Räumen.

Beachten Sie die Hinweise zu Sägeblatttypen.

Jede andere Verwendung, die in dieser Betriebsanleitung nicht ausdrücklich zugelassen wird, kann eine ernsthafte Gefahr für den Benutzer darstellen und zu Schäden am Gerät führen. Der Bediener oder Nutzer des Geräts ist für Unfälle oder Schäden an anderen Menschen oder deren Eigentum verantwortlich. Das Gerät ist für den Einsatz im Heimwerkerbereich bestimmt. Es wurde nicht für den gewerblichen Dauereinsatz konzipiert. Bei gewerblichem Einsatz erlischt die Garantie. Der Hersteller haftet nicht für Schäden, die durch bestimmungswidrige Verwendung oder falsche Bedienung verursacht wurden.

Lieferumfang/Zubehör

Packen Sie das Gerät aus und überprüfen Sie den Lieferumfang.

Entsorgen Sie das Verpackungsmaterial ordnungsgemäß.

- Akku-Handkreissäge
- 1 Sägeblatt (vormontiert)
- 1 Innensechskantschlüssel (am Gerät verstaut)
- Reduzierstück
- Parallelanschlag
- Aufbewahrungskoffer
- Originalbetriebsanleitung

Akku und Ladegerät sind nicht im Lieferumfang enthalten.

Übersicht

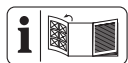

Die Abbildungen des Geräts finden Sie auf der vorderen und hinteren Ausklappseite.

- 1 Einschaltsperr
- 2 Ein-/Ausschalter
- 3 Handgriff
- 4 Ablesemarke (Schnitttiefe)
- 5 Skala (Schnitttiefe)
- 6 Innensechskantschlüssel
- 7 Hebel (Schnitttiefe)
- 8 Grundplatte
- 9 Einstellschrauben
- 10 Aufnahme (Parallelanschlag)
- 11 Feststellschraube (Parallelanschlag)
- 12 Ablesemarke (Schnittwinkel)
- 13 Skala (Schnittwinkel)
- 14 Feststellschraube (Schnittwinkel)
- 15 Spindelaretierung
- 16 Zusatzhandgriff
- 17 Reduzierstück
- 18 Parallelanschlag
- 19 Skala (Parallelanschlag)
- 20 Aufbewahrungskoffer
- 21 Schutzhaube
- 22 Sägeblatt
- 23 Spannflansch
- 24 Spannschraube
- 25 Rückziehhebel
- 26 Feststellschraube (Schnittwinkel)
- 27 Drehrichtungspfeil
- 28 Akku-Halter
- 29 Spanauswurf
- 30 Ladezustandsanzeige am Gerät
- 31 Eco-Anzeige
- 32 Drehzahl-Taste
- 33 Überlast-Anzeige
- 34 Taste (Ladezustandsanzeige am Gerät)
- 35 Ladegerät
- 36 Akku-Entriegelung
- 37 Akku
- 38 Ladezustandsanzeige
- 39 Taste (Ladezustandsanzeige)
- 40 Nut
- 41 Stellknopf

(Abb. A)

- 42 Aufnahme flansch

(Abb. C)

- 43 Führungskerbe (0°; 45°)
- 44 LED-Arbeitslicht

Funktionsbeschreibung

Bei einer Kreissäge schneidet ein kreisförmiges Sägeblatt durch Rotationsbewegung. Schnitttiefe und Schnittwinkel sind einstellbar.

Die Funktion der Bedienteile entnehmen Sie bitte den nachfolgenden Beschreibungen.

Technische Daten

Akku-Handkreissäge PPHKSA 40-Li B2

Bemessungsspannung U 40 V (2x20 V) =

Gewicht (ohne Akkus) $\approx 4,0$ kg

Leerlaufdrehzahl n_0 6000 min⁻¹

Schnitttiefe

– 0° 62,5 mm

– 45° 46,8 mm

– 48° 44,1 mm

Schrägschnitt 0°–48°

Temperatur ≤ 50 °C

– Ladevorgang 4–40 °C

– Betrieb 4–50 °C

– Lagerung 15–25 °C

PARKSIDE Performance Smart Akku

Smart PAPS 204 A1/Smart PAPS 208 A1

– Frequenzband 2400–2483,5 MHz

– Sendeleistung ≤ 20 dBm

Schalldruckpegel L_{pA} 91,7 dB; $K_{pA}=3$ dB

Schalleistungspegel L_{WA}

– gemessen 99,7 dB; $K_{WA}=3$ dB

Vibration a_h

– Handgriff 0,895 m/s²; $K=1,5$ m/s²

– Zusatzhandgriff 0,877 m/s²; $K=1,5$ m/s²

Sägeblatt PSB 24 Z

Hergestellt in Übereinstimmung mit

EN 847-1:2017

Schneidenkreis \varnothing 190 mm

Schnittbreite 1,45 mm

Stammblattstärke 1,0 mm

Bohrung \varnothing 30 mm

Höchstzahl 8040 min⁻¹

Anzahl der Zähne 24

Das Sägeblatt eignet sich für folgende Materialien: Holz

Lärm- und Vibrationswerte wurden entsprechend den in der Konformitätserklärung genannten Normen und Bestimmungen ermittelt.

Der angegebene Schwingungsgesamtwert und der angegebene Geräuschemissionswert sind nach einem genormten Prüfverfahren gemessen worden und können zum Vergleich eines Elektrowerkzeugs mit einem anderen verwendet werden. Der angegebene Schwingungsgesamtwert und der angegebene Geräuschemissionswert können auch zu einer vorläufigen Einschätzung der Belastung verwendet werden.

⚠ WARNUNG! Die Schwingungs- und Geräuschemissionen können während der tatsächlichen Benutzung des Elektrowerkzeugs von dem Angabewert abweichen, abhängig von der Art und Weise, in der das Elektrowerkzeug verwendet wird. Es ist notwendig, Sicherheitsmaßnahmen zum Schutz des Bedieners festzulegen, die auf einer Abschätzung der Schwingungsbelastung während der tatsächlichen Benutzungsbedingungen beruhen (hierbei sind alle Anteile des Betriebszyklus zu berücksichtigen, beispielsweise Zeiten, in denen das Elektrowerkzeug abgeschaltet ist, und solche, in denen es zwar eingeschaltet ist, aber ohne Belastung läuft).

X 20 V TEAM

Das Gerät ist Teil der Serie **X 20 V TEAM** und kann mit Akkus der **X 20 V TEAM** Serie betrieben werden. Akkus der Serie

X 20 V TEAM dürfen nur mit Ladegeräten der Serie **X 20 V TEAM** geladen werden.

Wir empfehlen Ihnen, dieses Gerät ausschließlich mit folgenden Akkus zu betreiben: PAP 20 B1, PAP 20 B3, Smart PAPS 204 A1, Smart PAPS 208 A1

Die Verwendung des Geräts mit folgenden Akkus wird untersagt: Smart PAPS 2012 A1

Wir empfehlen Ihnen, diese Akkus

mit folgenden Ladegeräten zu laden:

PLG 20 A3, PLG 20 A4, PLG 20 C1,

PLG 20 C2, PLG 20 C3, PLG 201 A1,

PDSLGL 20 A1, PDSLGL 20 B1, PDSLGL 20 B2,

Smart PLGS 2012 A1

Technische Daten von Akku und Ladegerät:

Siehe separate Anleitung.

Sicherheitshinweise

Dieser Abschnitt behandelt die grundlegenden Sicherheitshinweise beim Gebrauch des Geräts.

⚠ WARNUNG! Personen- und Sachschäden durch unsachgemäßen Umgang mit dem Akku. Beachten Sie die Sicherheitshinweise und Hinweise zum Aufladen und der korrekten Verwendung in der Betriebsanleitung Ihres Akkus und Ladegeräts der Serie **X 20 V TEAM**. Eine detaillierte Beschreibung zum Ladevorgang und weitere Informationen finden Sie in dieser separaten Bedienungsanleitung.

Bedeutung der Sicherheitshinweise

⚠ GEFAHR! Wenn Sie diesen Sicherheitshinweis nicht befolgen, tritt ein Unfall ein. Die Folge ist schwere Körperverletzung oder Tod.







⚠ WARNUNG! Wenn Sie diesen Sicherheitshinweis nicht befolgen, tritt möglicherweise ein Unfall ein. Die Folge ist möglicherweise schwere Körperverletzung oder Tod.

⚠ VORSICHT! Wenn Sie diesen Sicherheitshinweis nicht befolgen, tritt ein Unfall ein. Die Folge ist möglicherweise leichte oder mittelschwere Körperverletzung.

HINWEIS! Wenn Sie diesen Sicherheitshinweis nicht befolgen, tritt ein Unfall ein. Die Folge ist möglicherweise ein Sachschaden.

Bildzeichen und Symbole

Bildzeichen auf dem Gerät

-  Betriebsanleitung lesen
-  Maße für passendes Sägeblatt
-  Schnitttiefe 0°
-  Schnitttiefe 45°
-  Schnitttiefe 48°
-  Drehrichtung
-  Elektrogeräte gehören nicht in den Hausmüll.

-  Ladezustandsanzeige

-  Drehzahl-Taste

-  Eco-Anzeige

-  Überlast-Anzeige

-  Anzeige (Stufe)

Bildzeichen Sägeblatt

-  Betriebsanleitung lesen
-  Gehörschutz benutzen
-  Augenschutz benutzen
-  Maske benutzen
-  Keine defekten Sägeblätter verwenden.

-  Drehrichtung

-  Schutzhandschuhe benutzen

-  Geeignet für Handkreissäge

-  Holz

Bildzeichen in der Betriebsanleitung

-  Schutzhandschuhe benutzen

Allgemeine Sicherheitshinweise für Elektrowerkzeuge

⚠ WARNUNG! Lesen Sie alle Sicherheitshinweise, Anweisungen, Bilderungen und technischen Daten, mit denen dieses Elektrowerkzeug versehen ist. Versäumnisse bei der Einhaltung der nachfolgenden Anweisungen können elektrischen Schlag, Brand und/oder schwere Verletzungen verursachen. **Bewahren Sie alle Sicherheitshinweise und Anweisungen für die Zukunft auf.**

Der in den Sicherheitshinweisen verwendete Begriff „Elektrowerkzeug“ bezieht sich auf netzbetriebene Elektrowerkzeuge (mit Netzleitung) oder auf akkubetriebene Elektrowerkzeuge (ohne Netzleitung).

1. Arbeitsplatzsicherheit

- a) **Halten Sie Ihren Arbeitsbereich sauber und gut beleuchtet.** Unordnung oder unbeleuchtete Arbeitsbereiche können zu Unfällen führen.
- b) **Arbeiten Sie mit dem Elektrowerkzeug nicht in explosionsgefährdeter Umgebung, in der sich brennbare Flüssigkeiten, Gase oder Stäube befinden.** Elektrowerkzeuge erzeugen Funken, die den Staub oder die Dämpfe entzünden können.
- c) **Halten Sie Kinder und andere Personen während der Benutzung des Elektrowerkzeuges fern.** Bei Ablenkung können Sie die Kontrolle über das Elektrowerkzeug verlieren.

2. Elektrische Sicherheit

- a) **Der Anschlussstecker des Elektrowerkzeuges muss in die Steckdose**

- passen. Der Stecker darf in keiner Weise verändert werden. Verwenden Sie keine Adapterstecker gemeinsam mit schutzgeerdeten Elektrowerkzeugen. Unveränderte Stecker und passende Steckdosen verringern das Risiko eines elektrischen Schlages.
- b) **Vermeiden Sie Körperkontakt mit geerdeten Oberflächen wie von Rohren, Heizungen, Herden und Kühlschränken.** Es besteht ein erhöhtes Risiko durch elektrischen Schlag, wenn Ihr Körper geerdet ist.
 - c) **Halten Sie das Elektrowerkzeug von Regen oder Nässe fern.** Das Eindringen von Wasser in ein Elektrowerkzeug erhöht das Risiko eines elektrischen Schlages.
 - d) **Zweckfremden Sie die Anschlussleitung nicht, um das Elektrowerkzeug zu tragen, aufzuhängen oder um den Stecker aus der Steckdose zu ziehen. Halten Sie die Anschlussleitung fern von Hitze, Öl, scharfen Kanten oder sich bewegenden Teilen.** Beschädigte oder verwickelte Anschlussleitungen erhöhen das Risiko eines elektrischen Schlages.
 - e) **Wenn Sie mit einem Elektrowerkzeug im Freien arbeiten, verwenden Sie nur Verlängerungsleitungen, die auch für den Außenbereich geeignet sind.** Die Anwendung einer für den Außenbereich geeigneten Verlängerungsleitung verringert das Risiko eines elektrischen Schlages.
 - f) **Wenn der Betrieb des Elektrowerkzeuges in feuchter Umgebung nicht vermeidbar ist, verwenden Sie einen Fehlerstromschutzschalter.** Der Einsatz eines Fehlerstromschutzschalters vermindert das Risiko eines elektrischen Schlages.
3. **Sicherheit von Personen**
 - a) **Seien Sie aufmerksam, achten Sie darauf, was Sie tun, und gehen Sie mit Vernunft an die Arbeit mit einem Elektrowerkzeug. Benutzen Sie kein Elektrowerkzeug, wenn Sie müde sind oder unter Einfluss von Drogen, Alkohol oder Medikamenten stehen.** Ein Moment der Unachtsamkeit beim Gebrauch des Elektrowerkzeugs kann zu ernsthaften Verletzungen führen.
 - b) **Tragen Sie persönliche Schutzausrüstung und immer eine Schutzbrille.** Das Tragen persönlicher Schutzausrüstung, wie Staubmaske, rutschfeste Sicherheitsschuhe, Schutzhelm oder Gehörschutz, je nach Art und Einsatz des Elektrowerkzeugs, verringert das Risiko von Verletzungen.
 - c) **Vermeiden Sie eine unbeabsichtigte Inbetriebnahme. Vergewissern Sie sich, dass das Elektrowerkzeug ausgeschaltet ist, bevor Sie es an die Stromversorgung und/oder den Akku anschließen, es aufnehmen oder tragen.** Wenn Sie beim Tragen des Elektrowerkzeugs den Finger am Schalter haben oder das Elektrowerkzeug eingeschaltet an die Stromversorgung anschließen, kann dies zu Unfällen führen.
 - d) **Entfernen Sie Einstellwerkzeuge oder Schraubenschlüssel, bevor Sie das Elektrowerkzeug einschalten.** Ein Werkzeug oder Schlüssel, der sich in einem drehenden Teil des Elektrowerkzeugs befindet, kann zu Verletzungen führen.
 - e) **Vermeiden Sie eine abnormale Körperhaltung. Sorgen Sie für einen sicheren Stand und halten Sie jederzeit das Gleichgewicht.** Dadurch können Sie das Elektrowerkzeug in unerwarteten Situationen besser kontrollieren.
 - f) **Tragen Sie geeignete Kleidung. Tragen Sie keine weite Kleidung oder Schmuck. Halten Sie Haare und Kleidung fern von sich bewegenden Teilen.** Lockere Kleidung, Schmuck oder lange Haare können von sich bewegenden Teilen erfasst werden.
 - g) **Wenn Staubabsaug- und -auffangeinrichtungen montiert werden können, sind diese anzuschließen und richtig zu verwenden.** Verwendung einer Staubabsaugung kann Gefährdungen durch Staub verringern.
 - h) **Wiegen Sie sich nicht in falscher Sicherheit und setzen Sie sich nicht über die Sicherheitsregeln für Elektrowerkzeuge hinweg, auch wenn Sie nach vielfachem Gebrauch mit dem Elektrowerkzeug vertraut sind.** Achtloses Handeln kann binnen Sekundenbruchteilen zu schweren Verletzungen führen.

4. **Verwendung und Behandlung des Elektrowerkzeugs**
 - a) **Überlasten Sie das Elektrowerkzeug nicht. Verwenden Sie für Ihre Arbeit das dafür bestimmte Elektrowerkzeug.** Mit dem passenden Elektrowerkzeug arbeiten Sie besser und sicherer im angegebenen Leistungsbereich.
 - b) **Benutzen Sie kein Elektrowerkzeug, dessen Schalter defekt ist.** Ein Elektrowerkzeug, das sich nicht mehr ein- oder ausschalten lässt, ist gefährlich und muss repariert werden.
 - c) **Ziehen Sie den Stecker aus der Steckdose und/oder entfernen Sie einen abnehmbaren Akku, bevor Sie Geräteeinstellungen vornehmen, Einsatzwerkzeugteile wechseln oder das Elektrowerkzeug weglegen.** Diese Vorsichtsmaßnahme verhindert den unbeabsichtigten Start des Elektrowerkzeugs.
 - d) **Bewahren Sie unbenutzte Elektrowerkzeuge außerhalb der Reichweite von Kindern auf. Lassen Sie keine Personen das Elektrowerkzeug benutzen, die mit diesem nicht vertraut sind oder diese Anweisungen nicht gelesen haben.** Elektrowerkzeuge sind gefährlich, wenn sie von unerfahrenen Personen benutzt werden.
 - e) **Pflegen Sie das Elektrowerkzeug und Einsatzwerkzeug mit Sorgfalt. Kontrollieren Sie, ob bewegliche Teile einwandfrei funktionieren und nicht klemmen, ob Teile gebrochen oder so beschädigt sind, dass die Funktion des Elektrowerkzeugs beeinträchtigt ist. Lassen Sie beschädigte Teile vor dem Einsatz des Elektrowerkzeugs reparieren.** Viele Unfälle haben ihre Ursache in schlecht gewarteten Elektrowerkzeugen.
 - f) **Halten Sie Schneidwerkzeuge scharf und sauber.** Sorgfältig gepflegte Schneidwerkzeuge mit scharfen Schneidkanten verklemmen sich weniger und sind leichter zu führen.
 - g) **Verwenden Sie Elektrowerkzeug, Zubehör, Einsatzwerkzeuge usw. entsprechend diesen Anweisungen. Berücksichtigen Sie dabei die Arbeitsbedingungen und die auszuführende Tätigkeit.** Der Gebrauch von Elektrowerkzeugen für andere als die vorgesehenen Anwendungen kann zu gefährlichen Situationen führen.
 - h) **Halten Sie Griffe und Griffflächen trocken, sauber und frei von Öl und Fett.** Rutschige Griffe und Griffflächen erlauben keine sichere Bedienung und Kontrolle des Elektrowerkzeugs in unvorhergesehenen Situationen.
5. **Verwendung und Behandlung des Akkuwerkzeugs**
 - a) **Laden Sie die Akkus nur mit Ladegeräten auf, die vom Hersteller empfohlen werden.** Durch ein Ladegerät, das für eine bestimmte Art von Akku geeignet ist, besteht Brandgefahr, wenn es mit anderen Akkus verwendet wird.
 - b) **Verwenden Sie nur die dafür vorgesehenen Akkus in den Elektrowerkzeugen.** Der Gebrauch von anderen Akkus kann zu Verletzungen und Brandgefahr führen.
 - c) **Halten Sie den nicht benutzten Akku fern von Büroklammern, Münzen, Schlüsseln, Nägeln, Schrauben oder anderen kleinen Metallgegenständen, die eine Überbrückung der Kontakte verursachen könnten.** Ein Kurzschluss zwischen den Akkukontakten kann Verbrennungen oder Feuer zur Folge haben.
 - d) **Bei falscher Anwendung kann Flüssigkeit aus dem Akku austreten. Vermeiden Sie den Kontakt damit. Bei zufälligem Kontakt mit Wasser abspülen. Wenn die Flüssigkeit in die Augen kommt, nehmen Sie zusätzlich ärztliche Hilfe in Anspruch.** Austretende Akkuflüssigkeit kann zu Hautreizungen oder Verbrennungen führen.
 - e) **Benutzen Sie keinen beschädigten oder veränderten Akku.** Beschädigte oder veränderte Akkus können sich unvorhersehbar verhalten und zu Feuer, Explosion oder Verletzungsgefahr führen.
 - f) **Setzen Sie einen Akku keinem Feuer oder zu hohen Temperaturen aus.** Feuer oder Temperaturen über 130 °C können eine Explosion hervorrufen.
 - g) **Befolgen Sie alle Anweisungen zum Laden und laden Sie den Akku oder das Akkuwerkzeug niemals außerhalb des in der Betriebsanleitung angegebenen Temperaturbereichs.** Falsches Laden oder Laden außerhalb des zugelassenen Temperaturbereichs kann den Akku zerstören und die Brandgefahr erhöhen.

6. **Service**
- a) **Lassen Sie Ihr Elektrowerkzeug nur von qualifiziertem Fachpersonal und nur mit Original-Ersatzteilen reparieren.** Damit wird sichergestellt, dass die Sicherheit des Elektrowerkzeugs erhalten bleibt.
- b) **Warten Sie niemals beschädigte Akkus.** Sämtliche Wartung von Akkus sollte nur durch den Hersteller oder bevollmächtigte Kundendienststellen erfolgen.

Sicherheitshinweise für Kreissägen

Sägeverfahren

- **⚠️ GEFAHR! Kommen Sie mit Ihren Händen nicht in den Sägebereich und an das Sägeblatt. Halten Sie mit Ihrer zweiten Hand den Zusatzgriff oder das Motorgehäuse.** Wenn beide Hände die Säge halten, können diese vom Sägeblatt nicht verletzt werden.
- **Greifen Sie nicht unter das Werkstück.** Die Schutzhaube kann Sie unter dem Werkstück nicht vor dem Sägeblatt schützen.
- **Passen Sie die Schnitttiefe an die Dicke des Werkstücks an.** Es sollte weniger als eine volle Zahnhöhe unter dem Werkstück sichtbar sein.
- **Halten Sie das zu sägende Werkstück niemals in der Hand oder über dem Bein fest. Sichern Sie das Werkstück an einer stabilen Aufnahme.** Es ist wichtig, das Werkstück gut zu befestigen, um die Gefahr von Körperkontakt, Klemmen des Sägeblattes oder Verlust der Kontrolle zu minimieren.
- **Halten Sie das Elektrowerkzeug an den isolierten Griffflächen, wenn Sie Arbeiten ausführen, bei denen das Einsatzwerkzeug verborgene Stromleitungen treffen kann.** Der Kontakt mit einer spannungsführenden Leitung kann auch metallene Geräteteile unter Spannung setzen und zu einem elektrischen Schlag führen.
- **Verwenden Sie beim Längsschneiden immer einen Anschlag oder eine gerade Kantenführung.** Dies verbessert die Schnittgenauigkeit und verringert die Möglichkeit, dass das Sägeblatt klemmt.
- **Verwenden Sie immer Sägeblätter in der richtigen Größe und mit passender Aufnahmebohrung (z. B. rautenförmig**

oder rund). Sägeblätter, die nicht zu den Montageteilen der Säge passen, laufen unrund und führen zum Verlust der Kontrolle.

- **Verwenden Sie niemals beschädigte oder falsche Sägeblatt-Unterlegscheiben oder -Schrauben.** Die Sägeblatt-Unterlegscheiben und -Schrauben wurden speziell für Ihre Säge konstruiert, für optimale Leistung und Betriebssicherheit.

Rückschlag und entsprechende Sicherheitshinweise

Ein Rückschlag ist die plötzliche Reaktion infolge eines hakenden, klemmenden oder falsch ausgerichteten Sägeblattes, die dazu führt, dass eine unkontrollierte Säge abhebt und sich aus dem Werkstück heraus in Richtung der Bedienperson bewegt; Wenn sich das Sägeblatt in dem sich schließenden Sägespalt verhakt oder verklemmt, blockiert es, und die Motorkraft schlägt die Säge in Richtung der Bedienperson zurück; Wird das Sägeblatt im Sägeschnitt verdreht oder falsch ausgerichtet, können sich die Zähne der hinteren Sägeblattkante in der Holz-Oberfläche verhaken, wodurch sich das Sägeblatt aus dem Sägespalt herausbewegt und die Säge in Richtung der Bedienperson zurückspringt.

Ein Rückschlag ist die Folge eines falschen oder fehlerhaften Gebrauchs der Säge. Er kann durch geeignete Vorsichtsmaßnahmen, wie nachfolgend beschrieben, verhindert werden.

- **Halten Sie die Säge mit beiden Händen fest und bringen Sie Ihre Arme in eine Stellung, in der Sie die Rückschlagkräfte abfangen können. Halten Sie sich immer seitlich des Sägeblattes, nie das Sägeblatt in eine Linie mit Ihrem Körper bringen.** Bei einem Rückschlag kann die Kreissäge rückwärts springen, jedoch kann die Bedienperson durch geeignete Vorsichtsmaßnahmen die Rückschlagkräfte beherrschen.
- **Falls das Sägeblatt verklemmt oder Sie die Arbeit unterbrechen, schalten Sie die Säge aus und halten Sie sie im Werkstoff ruhig, bis das Sägeblatt zum Stillstand gekommen ist. Versuchen Sie nie, die Säge aus dem Werkstück zu entfernen oder sie rückwärts zu ziehen, solange das Sägeblatt sich bewegt; sonst kann ein Rückschlag erfol-**

- gen. Ermitteln und beheben Sie die Ursache für das Verklemmen des Sägeblattes.
- **Wenn Sie eine Säge, die im Werkstück steckt, wieder starten wollen, zentrieren Sie das Sägeblatt im Sägespalt und überprüfen Sie, ob die Sägezähne nicht im Werkstück verhakt sind.** Verhakt das Sägeblatt, kann es sich aus dem Werkstück heraus bewegen oder einen Rückschlag verursachen, wenn die Säge erneut gestartet wird.
 - **Stützen Sie große Platten ab, um das Risiko eines Rückschlags durch ein klemmendes Sägeblatt zu vermindern.** Große Platten können sich unter ihrem Eigengewicht durchbiegen. Platten müssen auf beiden Seiten abgestützt werden, und zwar sowohl in der Nähe des Sägespalts als auch an der Kante.
 - **Verwenden Sie keine stumpfen oder beschädigten Sägeblätter.** Sägeblätter mit stumpfen oder falsch ausgerichteten Zähnen verursachen durch einen zu engen Sägespalt eine erhöhte Reibung, Klemmen des Sägeblattes und Rückschlag.
 - **Ziehen Sie vor dem Sägen die Schnitttiefen- und Schnittwinkleinstellungen fest.** Wenn sich während des Sägens die Einstellungen verändern, kann sich das Sägeblatt verklemmen und ein Rückschlag auftreten.
 - **Seien Sie besonders vorsichtig beim Sägen in bestehende Wände oder andere nicht einsehbare Bereiche.** Das eintauchende Sägeblatt kann beim Sägen in verborgene Objekte blockieren und einen Rückschlag verursachen.

Funktion der unteren Schutzhaube

- **Überprüfen Sie vor jeder Benutzung, ob die untere Schutzhaube einwandfrei schließt. Verwenden Sie die Säge nicht, wenn die untere Schutzhaube nicht frei beweglich ist und sich nicht sofort schließt. Klemmen oder binden Sie die untere Schutzhaube niemals in geöffneter Position fest.** Sollte die Säge unbeabsichtigt zu Boden fallen, kann die untere Schutzhaube verboten werden. Öffnen Sie die Schutzhaube mit dem Rückziehhelb und stellen Sie sicher, dass sie sich frei bewegt und bei allen Schnittwinkeln und -tiefen weder Sägeblatt noch andere Teile berührt.

- **Überprüfen Sie die Funktion der Feder für die untere Schutzhaube. Lassen Sie die Säge vor dem Gebrauch warten, wenn untere Schutzhaube und Feder nicht einwandfrei arbeiten.** Beschädigte Teile, klebrige Ablagerungen oder Anhäufungen von Spänen lassen die untere Schutzhaube verzögert arbeiten.
- **Öffnen Sie die untere Schutzhaube von Hand nur bei besonderen Schnitten, wie z. B. „Tauch- und Winkelschnitten“.** Öffnen Sie die untere Schutzhaube mit dem Rückziehhelb und lassen Sie diesen los, sobald das Sägeblatt in das Werkstück eintaucht. Bei allen anderen Sägearbeiten soll die untere Schutzhaube automatisch arbeiten.
- **Legen Sie die Säge nicht auf der Werkbank oder dem Boden ab, ohne dass die untere Schutzhaube das Sägeblatt bedeckt.** Ein ungeschütztes, nachlaufendes Sägeblatt bewegt die Säge entgegen der Schnittrichtung und sägt, was ihm im Weg ist. Beachten Sie dabei die Nachlaufzeit des Sägeblattes.

Weiterführende Sicherheitshinweise

- **Vermeiden Sie das Überhitzen der Sägezahnspitzen.**
- **Vermeiden Sie beim Sägen von Kunststoff ein Schmelzen des Kunststoffs.**
- **Beachten Sie die maximale Schnitttiefe. (siehe technische Daten)**
- **Tragen Sie beim Sägen eine Staubmaske.**
- **Tragen Sie Immer einen Gehörschutz!**
- **Verwenden Sie ausschließlich Zubehör, welches von PARKSIDE empfohlen wurde.** Ungeeignetes Zubehör kann zu elektrischem Schlag oder Feuer führen.

Restrisiken

Auch wenn Sie dieses Gerät vorschriftsmäßig bedienen, bleiben immer Restrisiken bestehen. Folgende Gefahren können im Zusammenhang mit der Bauweise und Ausführung dieses Gerätes auftreten:

- Augenschäden, falls kein geeigneter Augenschutz getragen wird.
- Gehörschäden, falls kein geeigneter Gehörschutz getragen wird.
- Gesundheitsschäden, die aus Hand-Arm-Schwingungen resultieren, falls das Gerät über einen längeren Zeitraum verwendet

wird oder nicht ordnungsgemäß geführt und gewartet wird.

- Schnittverletzungen

⚠ WARNUNG! Gefahr durch elektromagnetisches Feld, das, während das Gerät im Betrieb ist, erzeugt wird. Das Feld kann unter bestimmten Umständen aktive oder passive medizinische Implantate beeinträchtigen. Um die Gefahr von ernsthaften oder tödlichen Verletzungen zu verringern, empfehlen wir Personen mit medizinischen Implantaten ihren Arzt und den Hersteller des medizinischen Implantats zu konsultieren, bevor das Gerät bedient wird.

Vorbereitung

⚠ WARNUNG! Verletzungsgefahr durch ungewollt anlaufendes Gerät. Setzen Sie den Akku erst dann in das Gerät ein, wenn das Gerät vollständig für den Einsatz vorbereitet ist.

Bedienteile

Lernen Sie vor dem ersten Betrieb des Geräts die Bedienteile kennen.

- **Einschaltsperr (1)**
 - Sperrt den Ein-/Ausschalter gegen unbeabsichtigte Betätigung.
 - Entsperrn: Drücken
- **Ein-/Ausschalter (2)**
 - Einschalten: Drücken
 - Ausschalten: Loslassen
- **Drehzahl-Taste (32)**
 - Drehzahl-Stufe umschalten
 - 1 \triangle kleinste Drehzahl-Stufe
 - 6 \triangle höchste Drehzahl-Stufe
- **Führungskerbe (43)**
 - Hilft dabei, das Gerät gerade zu führen.
 - Gibt es nur für folgende Schnittwinkel: 0°, 45°

Sägeblatt montieren und demontieren



⚠ VORSICHT! Verletzungsgefahr beim Berühren des Sägeblattes. Tragen Sie beim Umgang mit dem Sägeblatt Schutzhandschuhe.

Voraussetzungen

- Verwenden Sie niemals eine Schleifscheibe. Drehzahl und Sicherheitseinrichtungen einer Kreissäge sind für Schleifscheiben nicht geeignet.
- Wählen Sie ein geeignetes Sägeblatt entsprechend des zu sägenden Werkstoffes aus.
- Sägeblätter, die zum Schneiden von Holz oder ähnlichen Werkstoffen vorgesehen sind, müssen EN 847-1 entsprechen.
- Verwenden Sie nur Sägeblätter mit Durchmessern entsprechend den Aufschriften auf der Säge.
- Verwenden Sie nur Sägeblätter mit maximalem Durchmesser: 190 mm
- Verwenden Sie ausschließlich Sägeblätter, deren Drehzahl-Kennzeichnung der angegebenen Drehzahl ihres Geräts entspricht oder höher ist.
- Minimale Drehzahl-Kennzeichnung des Sägeblatts: 6000 min⁻¹
- Das Sägeblatt hat keine sichtbaren Risse. Kreissägeblätter mit gerissenen Körpern müssen ausgemustert werden (Instandsetzung ist nicht zulässig).
- Die Spannflächen sind frei von Verschmutzungen, Fett, Öl und Wasser.
- Zum Einstellen des Bohrungsdurchmessers von Kreissägeblättern an den Spindeldurchmesser der Maschine dürfen nur fest eingebrachte Ringe, z. B. eingepresste oder durch Haftverbindung gehaltene Ringe, verwendet werden. Die Verwendung loser Ringe ist nicht zulässig.

Notwendige Werkzeuge

- Innensechskantschlüssel (6)

Vorgehen

1. Nehmen Sie die Akkus aus dem Gerät.
2. Stellen Sie die Schnitttiefe so ein, dass die Feststellschraube am oberen Ende der Skala anschlägt.
3. Drücken und halten Sie die Spindelarreterierung (15).
4. Lösen Sie die Spannschraube (24) mit dem Innensechskantschlüssel (6). Sie können die Spindelarreterierung (15) loslassen.
5. Schwenken Sie die Schutzhaube mit dem Rückziehebhel (25) zurück und halten Sie die Schutzhaube in dieser Position.

6. **Demontieren:** Entfernen Sie Spannflansch und Sägeblatt vom Aufnahme- flansch (42).
Montieren: Legen Sie das Sägeblatt auf den Aufnahme flansch (42).
 Die Laufrichtung des Sägeblatts muss mit dem Drehrichtungspfeil (27) übereinstimmen.
7. Lassen Sie die Schutzhaube in Schutz- position zurückschwenken.
8. Setzen Sie den Spannflansch (23) auf. Die glatte Seite des Spannflanschs muss sichtbar sein.
9. Drücken und halten Sie die Spindelarre- tierung (15).
10. Ziehen Sie die Spannschraube (24) mit dem Innensechskantschlüssel (6) fest. Sie können die Spindelarre- tierung (15) loslassen.
 Ein Verlängern des Schlüssels oder das Festziehen mithilfe von Hammerschlägen ist nicht zulässig.

Parallelanschlag verwenden

Der Parallelanschlag kann an beiden Seiten des Gerätes montiert werden. Er muss mindestens durch die Aufnahme mit Feststell- schraube laufen.

Parallelanschlag montieren (Abb. C)

1. Lockern Sie ggf. die Feststellschraube (11).
2. Schieben Sie den Parallelanschlag (18) in die Aufnahme (10) mit Feststellschraube (11).
3. Ziehen Sie die Feststellschraube (11) fest.

Parallelanschlag demontieren (Abb. C)

1. Lockern Sie die Feststellschraube (11).
2. Ziehen Sie den Parallelanschlag (18) aus den Aufnahmen (10).

Parallelanschlag einstellen (Abb. C)

1. Lockern Sie die Feststellschraube (11).
2. Stellen Sie die Schnittbreite mithilfe der Führungskerben ein (43).
 Bei größeren Abständen wird der Paral- lelschlag nur von der Aufnahme mit Feststellschraube gehalten.
3. Ziehen Sie die Feststellschraube (11) fest.
4. Machen Sie einen Probeschnitt, kontrol- lieren Sie die Schnittbreite und korrigie- ren Sie gegebenenfalls die Position des Parallelanschlags (18).

Funktion der Schutzhaube prüfen

Hinweise

- Ist die Funktion der Schutzhaube feh- lerhaft, nehmen Sie das Gerät nicht in Betrieb und kontaktieren Sie unser Ser- vice-Center.
- **▲ VORSICHT!** Die Schutzhaube (21) darf nicht klemmen. Bei Loslassen des Rück- ziehhebels (25) muss die Schutzhaube (21) automatisch in die Ausgangsposition zurückspringen.

Vorgehen

1. Ziehen Sie den Rückziehebel (25) der Schutzhaube (21) bis zum Anschlag.

Schnitttiefe einstellen

Hinweise

- Sie können die Schnitttiefe stufenlos ein- stellen: 0 mm–62,5 mm
- Stellen Sie die Schnitttiefe ca. 3 mm grö- ßer als die Materialstärke ein. Dadurch er- halten Sie einen sauberen Schnitt.
- Die Skala der Schnittwinkeleinstellung gilt nur für senkrechte Schnitte (0°). Erhö- hen Sie bei anderen Schnittwinkeln die Schnitttiefe entsprechend.

Vorgehen

1. Nehmen Sie die Akkus aus dem Gerät.
2. Lösen Sie den Feststellhebel (7) der Schnitttiefeinstellung.
3. Stellen Sie die gewünschte Schnitttiefe an der Skala (5) ein. Die Oberkante der Ablesemarke (4) zeigt den eingestellten Wert.
4. Drücken Sie den Feststellhebel (7) fest.

Schrägschnitte

Hinweise

- Sie können den Schnittwinkel stufenlos einstellen:
 0°–48°
- Für Winkel zwischen 0° und 45° gibt es keine Führungskerben.
- Je größer der Schnittwinkel, desto gerin- ger die maximale Schnitttiefe.

Vorgehen

1. Nehmen Sie die Akkus aus dem Gerät.
2. Lösen Sie die Feststellschraube (14, 26) der Schnittwinkeleinstellung.
3. Stellen Sie den gewünschten Schnittwin- kel an der Skala (13) ein. Die Oberkan-

te der Ablesemarke (12) zeigt den eingestellten Wert.

- Ziehen Sie die Feststellschraube (14, 26) fest.

HINWEIS! Drehen Sie den Stellknopf (41), um den Anschlag des Schnittwinkels zwischen 45° und 48° zu variieren.

Externe Staubabsaugung

▲ VORSICHT! Gesundheitsgefahr durch Staub. Staub von Hartholz kann Krebs verursachen. Schließen Sie das Gerät an eine geeignete Absaugvorrichtung der Klasse M an.

Externe Staubabsaugung anschließen (Abb. B)

- Verbinden Sie eine geeignete Staubabsaugung (nicht mitgeliefert) mit dem Spanauswurf (29).
- Passt die externe Staubabsaugung nicht, verwenden Sie zusätzlich das Reduzierstück (17).

Externe Staubabsaugung abnehmen (Abb. B)

- Lösen Sie die Staubabsaugung vom Spanauswurf (29).
- Entfernen Sie das Reduzierstück (17).

Ladezustand des Akkus prüfen

LEDs	Bedeutung
rot, orange, grün	Akku geladen
rot, orange	Akku teilweise geladen
rot	Akku muss geladen werden

- Drücken Sie die Taste (39) neben der Ladezustandsanzeige (38) am Akku (37). Die LEDs der Ladezustandsanzeige zeigen den Ladezustand des Akkus.
- Laden Sie den Akku (37) auf, wenn nur noch die rote LED der Ladezustandsanzeige (38) leuchtet.

Akku aufladen

Siehe auch Betriebsanleitung des Ladegeräts.

Hinweise

- Lassen Sie einen erwärmten Akku vor dem Laden abkühlen.
- Setzen Sie den Akku nicht über längere Zeit direkter Sonneneinstrahlung oder Temperaturen ≤ 50 °C aus. Vermeiden Sie insbesondere das Ablegen auf Heizkörpern oder das Lagern in Fahrzeugen, die in der Sonne geparkt sind.

Vorgehen

- Nehmen Sie gegebenenfalls den Akku (37) aus dem Gerät.
- Schieben Sie den Akku in den Ladeschacht des Ladegeräts (35).
- Schließen Sie das Ladegerät an eine Steckdose an.
- Nach erfolgtem Ladevorgang trennen Sie das Ladegerät vom Netz.
- Ziehen Sie den Akku aus dem Ladeschacht.

Betrieb

Akku einsetzen und entnehmen

▲ WARNUNG! Verletzungsgefahr durch ungewollt anlaufendes Gerät. Setzen Sie den Akku erst dann in das Gerät ein, wenn das Gerät vollständig für den Einsatz vorbereitet ist.

HINWEIS! Beschädigungsgefahr! Falscher Akku kann Gerät und Akku beschädigen.

Akkus einsetzen

- Schieben Sie beide Akkus (37) entlang der Führungsschienen in die Akku-Halter (28). Die Akkus verriegeln hörbar.

Akkus entnehmen

- Drücken und halten Sie die Akku-Entriegelung (36) am Akku (37).
- Ziehen Sie die Akkus aus dem Akku-Halter (28).

Hinweise zum Sägen

- Die auf dem Werkzeug angegebene Höchstdrehzahl darf nicht überschritten werden. Soweit angegeben, muss der Drehzahlbereich eingehalten werden.
- Instandhaltungsarbeiten und Änderungen an Kreissägeblättern sollten nur von einem Sachkundigen ausgeführt werden, d. h. einer Person mit Fachausbildung und Erfahrung, der die Anforderungen an die Konstruktion und Gestaltung bekannt sind und die sich mit den erforderlichen Sicherheitsstufen auskennt.

Sägen (ohne Führungsschiene)

Rechtwinkeliges Sägen

1. Halten Sie das Gerät mit beiden Händen fest, eine Hand am Handgriff (3) und eine Hand am Zusatzhandgriff (16).
2. Schalten Sie das Gerät ein (siehe *Ein- und Ausschalten*, S. 212).
3. Setzen Sie das Gerät mit dem vorderen Teil der Grundplatte (8) auf das Werkstück auf.
4. Sägen Sie mit mäßigem Druck nach vorne - niemals nach hinten.

Gehrungsschnitte bis 45°

⚠ WARNUNG! Ein seitliches Verschieben während des Schnitts kann zum Klemmen des Sägeblattes und damit zu einem Rückschlag führen.

1. Stellen Sie den gewünschten Schnittwinkel ein (*Schrägschnitte*, S. 210).
2. Halten Sie das Gerät mit beiden Händen fest, eine Hand am Handgriff (3) und eine Hand am Zusatzhandgriff (16).
3. Schalten Sie das Gerät ein (siehe *Ein- und Ausschalten*, S. 212).
4. Setzen Sie das Gerät mit dem vorderen Teil der Grundplatte (8) auf das Werkstück auf.
5. Sägen Sie mit mäßigem Druck nach vorne - niemals nach hinten.

Sägen (mit Führungsschiene)

HINWEIS! Die Führungsschiene ist nicht im Lieferumfang enthalten, aber optional erhältlich (z. B. Parkside PTSZ 70 A1).

⚠ WARNUNG! Das Sägeblatt darf das Werkstück beim Einschalten nicht berühren.

Rechtwinkeliges Sägen

1. Setzen Sie die Führungsschiene, mit der schwarze Gummilippe nach unten, auf das Werkstück auf.
2. Fixieren Sie die Führungsschiene am Werkstück.
3. Setzen Sie das Gerät mit der Nut (40) auf die Führungsschiene.
4. Drehen Sie die beiden Einstellschrauben (9) so ein, dass das Gerät ohne Klappern reibungslos gleitet.
5. Halten Sie das Gerät mit beiden Händen fest, eine Hand am Handgriff (3) und eine Hand am Zusatzhandgriff (16).
6. Schalten Sie das Gerät ein (siehe *Ein- und Ausschalten*, S. 212).

7. Setzen Sie das Gerät mit dem vorderen Teil der Grundplatte (8) auf das Werkstück auf.
8. Sägen Sie mit mäßigem Druck nach vorne - niemals nach hinten.

Gehrungsschnitte bis 45°

1. Setzen Sie die Führungsschiene, mit der schwarze Gummilippe nach unten, auf das Werkstück auf.
2. Fixieren Sie die Führungsschiene am Werkstück.
3. Setzen Sie das Gerät mit der Nut (40) auf die Führungsschiene.
4. Stellen Sie den gewünschten Schnittwinkel ein (*Schrägschnitte*, S. 210).
5. Halten Sie das Gerät mit beiden Händen fest, eine Hand am Handgriff (3) und eine Hand am Zusatzhandgriff (16).
6. Schalten Sie das Gerät ein (siehe *Ein- und Ausschalten*, S. 212).
7. Setzen Sie das Gerät mit dem vorderen Teil der Grundplatte (8) auf das Werkstück auf.
8. Sägen Sie mit mäßigem Druck nach vorne - niemals nach hinten.

Drehzahl vorwählen



Über die Drehzahl-Taste (32) kann einer der Drehzahl-Stufen oder der ECO-Modus ausgewählt werden, bevor Sie das Gerät starten.

Ein- und Ausschalten

Einschalten

1. Setzen Sie den Akku (37) in das Gerät ein.
2. Drücken und halten Sie die Einschaltsperrle (1).
3. Drücken und halten Sie den Ein-/Ausschalter (2).
Das LED-Arbeitslicht (44) leuchtet.
4. Warten Sie, bis das Gerät seine volle Drehzahl erreicht hat.

Ausschalten

1. Lassen Sie den Ein-/Ausschalter (2) los.
Das LED-Arbeitslicht erlischt nach ca. 10 Sekunden.
2. Ziehen Sie das Sägeblatt erst dann aus dem Schnitt, wenn dieses zum Stillstand gekommen ist.

- Entnehmen Sie den Akku (37) aus dem Gerät, wenn Sie das Gerät unbeaufsichtigt lassen oder mit der Arbeit fertig sind.

Lastindikator

Im Betrieb wird über die Ladezustandsanzeige (38) die Belastung des Geräts angezeigt.

Last	LEDs
niedrig	grüne LEDs leuchten
mittel	gelbe LEDs leuchten
hoch	rote LEDs leuchten

Überlast-Anzeige

Die Überlast-Anzeige (33) zeigt an, wenn das Gerät droht Schaden zu nehmen. Das Gerät schaltet sich anschließend automatisch ab.

Transport

Hinweise

- Schalten Sie das Gerät aus.
- Vergewissern Sie sich, dass alle sich bewegenden Teile zum vollständigen Stillstand gekommen sind.
- Nehmen Sie die Akkus aus dem Gerät.
- Achten Sie darauf, das die Schutzhaube (21) das Kreissägeblatt (22) vollständig bedeckt.
- Tragen Sie das Gerät immer am Handgriff (3) oder verwenden Sie den im Lieferumfang enthaltenen Aufbewahrungskoffer (20).

Reinigung, Wartung und Lagerung

▲ WARNUNG! Verletzungsgefahr durch ungewollt anlaufendes Gerät. Schützen Sie sich bei Wartungs- und Reinigungsarbeiten. Schalten Sie das Gerät aus und entfernen Sie den Akku (37). Lassen Sie Instandsetzungsarbeiten und Wartungsarbeiten, die nicht in dieser Anleitung beschrieben sind, von unserem Service-Center durchführen. Verwenden Sie nur Original-Ersatzteile.

Reinigung

▲ WARNUNG! Elektrischer Schlag! Spritzen Sie das Gerät niemals mit Wasser ab. **HINWEIS!** Beschädigungsgefahr. Chemische Substanzen können die Kunststoffteile des Gerätes angreifen. Verwenden Sie keine Reinigungs- bzw. Lösungsmittel.

- Halten Sie Lüftungsschlitze, Motorgehäuse und Griffe des Gerätes sauber. Verwenden Sie dazu ein feuchtes Tuch oder eine Bürste.
- Versuchen Sie verharzte Oberflächen mit einem gut ausgewaschenen, feuchten, lauwarmen Tuch zu reinigen. Achten Sie darauf, dass keine Flüssigkeiten in das Innere des Gehäuses gelangen! Alternativ können Sie einen Spezialreiniger (Harzlöser) oder Multispray verwenden. Beachten Sie die Sicherheitshinweise und Hinweise des Herstellers des Spezialreinigers/Multisprays.
- ▲ VORSICHT!** Personenschäden! Reinigen Sie die Schutzhaube von angesammelten Sägeresten, dies könnte ansonsten zu Beeinträchtigungen der Funktion des Schutzsystems führen. Führen Sie die Reinigung bestenfalls mit Druckluft durch. Verwenden Sie dazu einen geeigneten Augen- und Atemschutz.

Reinigung des Kreissägeblatts

Werkzeuge müssen regelmäßig gereinigt werden. Werkzeugteile aus Leichtmetalllegierungen dürfen, z. B. von Harz, nur mit Lösemitteln gereinigt werden, die die mechanischen Eigenschaften dieser Materialien nicht beeinträchtigen.

Wartung

Das Gerät ist wartungsfrei.

Instandhaltung von Kreissägeblättern

Instandhaltungsarbeiten und Änderungen an Kreissägeblättern sollten nur von einem Sachkundigen ausgeführt werden, d. h. einer Person mit Fachausbildung und Erfahrung, der die Anforderungen an die Konstruktion und Gestaltung bekannt sind und die sich mit den erforderlichen Sicherheitsstufen auskennt.

Lagerung

Lagern Sie Gerät und Zubehör stets:

- sauber
- trocken
- staubgeschützt
- im mitgelieferten Aufbewahrungskoffer (20)
- außerhalb der Reichweite von Kindern

Geräte mit Akku:

- Die Lagertemperatur für den Akku und das Gerät beträgt zwischen 15 °C und 25 °C. Vermeiden Sie während der Lagerung extreme Kälte oder Hitze. Der Akku kann dadurch an Leistung verlieren oder geschädigt werden.
- Nehmen Sie den Akku vor einer längeren Lagerung (z. B. Überwinterung) aus dem Gerät (separate Bedienungsanleitung für Akku und Ladegerät beachten).

Entsorgung/Umweltschutz

Nehmen Sie den Akku aus dem Gerät und führen Sie Gerät, Akku, Zubehör und Verpackung einer umweltgerechten Wiederverwertung zu.



Elektrogeräte gehören nicht in den Hausmüll.

Das Symbol der durchgestrichenen Mülltonne bedeutet, dass dieses Elektro- bzw. Elektronikgerät am Ende seiner Lebensdauer nicht im Hausmüll entsorgt werden darf, sondern vom Endnutzer einer getrennten Sammelung zugeführt werden muss.

Richtlinie 2012/19/EU über Elektro- und Elektronik-Altgeräte:

Verbraucher sind gesetzlich dazu verpflichtet, Elektro- und Elektronikgeräte am Ende ihrer Lebensdauer einer umweltgerechten Wiederverwertung zuzuführen. Auf diese Weise wird eine umwelt- und ressourcenschonende Verwertung sichergestellt. Je nach Umsetzung in nationales Recht können Sie folgende Möglichkeiten haben:

- an einer Verkaufsstelle zurückgeben,
- an einer offiziellen Sammelstelle abgeben,
- an den Hersteller/Inverkehrbringer zurücksenden.

Nicht betroffen sind den Altgeräten beigelegte Zubehörteile und Hilfsmittel ohne Elektrobestandteile.

Zusätzliche Entsorgungshinweise für Deutschland

Das Gerät ist bei eingerichteten Sammelstellen, Wertstoffhöfen oder Entsorgungsbetrieben abzugeben. Zudem sind Vertreiber von Elektro- und Elektronikgeräten sowie Vertreiber von Lebensmitteln zur Rücknahme verpflichtet. LIDL bietet Ihnen Rückgabemög-

lichkeiten direkt in den Filialen und Märkten an. Rückgabe und Entsorgung sind für Sie kostenfrei.

Beim Kauf eines Neugerätes haben Sie das Recht, ein entsprechendes Altgerät unentgeltlich zurückzugeben.

Zusätzlich haben Sie die Möglichkeit, unabhängig vom Kauf eines Neugerätes, unentgeltlich (bis zu drei) Altgeräte abzugeben, die in keiner Abmessung größer als 25 cm sind. Bitte entnehmen Sie vor der Rückgabe Batterien oder Akkumulatoren, sowie Lampen, die zerstörungsfrei entnommen werden können und führen diese einer separaten Sammlung zu.

Akkus umweltgerecht entsorgen



Der Akku darf am Ende der Nutzungszeit nicht über den Hausmüll entsorgt werden. Werfen Sie den Akku nicht ins Feuer (Explosionsgefahr) oder ins Wasser. Beschädigte Akkus können der Umwelt und ihrer Gesundheit schaden, wenn giftige Dämpfe oder Flüssigkeiten austreten.

Sie sind verpflichtet, defekte oder ausgediente Akkus umweltgerecht zu entsorgen.

- Öffnen Sie Akkus nicht und vermeiden Sie eine mechanische Beschädigung. Es besteht die Gefahr eines Kurzschlusses und es können Dämpfe austreten, die die Atemwege reizen.
- Aus Sicherheitsgründen sollten Akkus vor der Entsorgung entladen werden.
- Kleben Sie die Pole ab, um Kurzschlüsse zu vermeiden.
- Entsorgen Sie Akkus über den Handel oder eine Sammelstelle.
- **Beschädigte Akkus**

Behandeln Sie äußerlich beschädigte Akkus besonders vorsichtig!

- Berühren Sie beschädigte Akkus nicht mit bloßen Händen.
- Falls Sie die Pole nicht abkleben können, geben Sie Akkus einzeln in eine Plastiktüte.
- Geben Sie beschädigte Akkus einzeln in einen nicht brennbaren, verschleißbaren Behälter, der noch mit Sand gefüllt werden kann.
- Bringen Sie beschädigte Akkus zu einer Sammelstelle mit Fachpersonal.

Service

Garantie

Sehr geehrte Kundin, sehr geehrter Kunde, Sie erhalten auf dieses Produkt 5 Jahre Garantie ab Kaufdatum. Im Falle von Mängeln dieses Produkts stehen Ihnen gegen den Verkäufer des Produkts gesetzliche Rechte zu. Diese gesetzlichen Rechte werden durch unsere im Folgenden dargestellte Garantie nicht eingeschränkt.

Garantiebedingungen

Die Garantiefrist beginnt mit dem Kaufdatum. Bitte bewahren Sie den Original-Kassenbon gut auf. Diese Unterlage wird als Nachweis für den Kauf benötigt. Tritt innerhalb von fünf Jahren ab dem Kaufdatum dieses Produkts ein Material- oder Fabrikationsfehler auf, wird das Produkt von uns – nach unserer Wahl – für Sie kostenlos repariert oder ersetzt. Diese Garantieleistung setzt voraus, dass innerhalb der Fünf-Jahres-Frist das defekte Produkt und der Kaufbeleg (Kassenbon) vorgelegt und schriftlich kurz beschrieben wird, worin der Mangel besteht und wann er aufgetreten ist.

Wenn der Defekt von unserer Garantie gedeckt ist, erhalten Sie das reparierte oder ein neues Produkt zurück. Mit Reparatur oder Austausch des Produkts beginnt kein neuer Garantiezeitraum.

Garantiezeit und gesetzliche Mängelansprüche

Die Garantiezeit wird durch die Gewährleistung nicht verlängert. Dies gilt auch für ersetzte und reparierte Teile. Eventuell schon beim Kauf vorhandene Schäden und Mängel müssen sofort nach dem Auspacken gemeldet werden. Nach Ablauf der Garantiezeit anfallende Reparaturen sind kostenpflichtig.

Garantieumfang

Das Produkt wurde nach strengen Qualitätsrichtlinien sorgfältig produziert und vor Anlieferung gewissenhaft geprüft.

Die Garantieleistung gilt für Material- oder Fabrikationsfehler. Diese Garantie erstreckt sich nicht auf Produktteile, die normaler Abnutzung ausgesetzt sind und daher als Verschleißteile angesehen werden können (z. B. Sägeblatt) oder für Beschädigungen an zerbrechlichen Teilen.

Diese Garantie verfällt, wenn das Produkt beschädigt, nicht sachgemäß benutzt oder

nicht gewartet wurde. Für eine sachgemäße Benutzung des Produkts sind alle in der Betriebsanleitung aufgeführten Anweisungen genau einzuhalten. Verwendungszwecke und Handlungen, von denen in der Betriebsanleitung abgeraten oder vor denen gewarnt wird, sind unbedingt zu vermeiden.

Das Produkt ist lediglich für den privaten und nicht für den gewerblichen Gebrauch bestimmt. Bei missbräuchlicher und unsachgemäßer Behandlung, Gewaltanwendung und bei Eingriffen, die nicht von unserer autorisierten Service-Niederlassung vorgenommen wurden, erlischt die Garantie.

Abwicklung im Garantiefall

Um eine schnelle Bearbeitung Ihres Anliegens zu gewährleisten, folgen Sie bitte den folgenden Hinweisen:

- Bitte halten Sie für alle Anfragen den Kassenbon und die Artikelnummer (IAN 506403_2507) als Nachweis für den Kauf bereit.
- Die Artikelnummer entnehmen Sie bitte dem Typenschild am Produkt, einer Gravur am Produkt, dem Titelblatt der Bedienungsanleitung (unten links) oder dem Aufkleber auf der Rück- oder Unterseite des Produktes.
- Sollten Funktionsfehler oder sonstige Mängel auftreten, kontaktieren Sie zunächst das nachfolgend benannte Service-Center **telefonisch** oder nutzen Sie unser **Kontaktformular**, das Sie auf parkside-diy.com in der Kategorie **Service** finden.
- Ein als defekt erfasstes Produkt können Sie, nach Rücksprache mit unserem Service-Center unter Beifügung des Kaufbelegs (Kassenbons) und der Angabe, worin der Mangel besteht und wann er aufgetreten ist, für Sie portofrei an die Ihnen mitgeteilte Service-Anschrift übersenden. Um Annahmeprobleme und Zusatzkosten zu vermeiden, benutzen Sie unbedingt nur die Adresse, die Ihnen mitgeteilt wird. Stellen Sie sicher, dass der Versand nicht unfrei, per Sperrgut, Express oder sonstiger Sonderfracht erfolgt. Senden Sie das Produkt bitte inkl. aller beim Kauf mitgelieferten Zubehörteile ein und sorgen Sie für eine ausreichend sichere Transportverpackung.



Auf *parkside-diy.com* können Sie diese und viele weitere Handbücher einsehen und herunterladen. Mit diesem QR-Code gelangen Sie direkt auf *parkside-diy.com*. Wählen Sie Ihr Land aus, und suchen Sie über die Suchmaske nach den Bedienungsanleitungen. Durch Eingabe der Artikelnummer (IAN) 506403_2507 können Sie Ihre Bedienungsanleitung öffnen.

Reparatur-Service

Für Reparaturen, **die nicht der Garantie unterliegen**, wenden Sie sich an das Service-Center. Dort erhalten Sie gerne einen Kostenvoranschlag.

- Wir können nur Geräte bearbeiten, die ausreichend verpackt und frankiert eingesandt wurden.

Ersatzteile und Zubehör

Ersatzteile und Zubehör erhalten Sie unter www.grizzlytools.shop. Sollten bei Ihrem Bestellvorgang Probleme auftreten, kontaktieren Sie uns über unseren Online-Shop. Bei weiteren Fragen wenden Sie sich an: *Service-Center*, S. 216

Pos.-Nr.	Bezeichnung	Best.-Nr.
17	Reduzierstück	91110340
18	Parallelanschlag	91110345
22	Sägeblatt	13800416

Hinweis: Bitte senden Sie Ihr Gerät gereinigt und mit Hinweis auf den Defekt an die vom Service-Center genannte Adresse.

- Nicht angenommen werden unfrei eingeschickte Geräte sowie Geräte, die per Sperrgut, Express oder mit sonstiger Sonderfracht versendet wurden.
- Wir entsorgen Ihre eingesendeten, defekten Geräte kostenlos.

Service-Center

DE **Service Deutschland**
Tel.: 0800 88 55 300
Kontaktformular auf
parkside-diy.com
IAN 506403_2507

Importeur

Bitte beachten Sie, dass die folgende Anschrift keine Serviceanschrift ist. Kontaktieren Sie zunächst das oben genannte Service-Center.

Grizzly Tools GmbH & Co. KG
Stockstädter Str. 20
63762 GroBostheim
DEUTSCHLAND
www.grizzlytools.de

Original-EU-Konformitätserklärung

Produkt: **Akku-Handkreissäge**

Modell: **PPHKA 40-Li B2**

Seriennummer: 000001-035300

Der oben beschriebene Gegenstand der Erklärung erfüllt die einschlägigen Harmonisierungsrechtsvorschriften der Union:

2006/42/EG • 2014/30/EU • 2011/65/EU & (EU) 2015/863

Produkt mit Akku Smart PAPS 204 A1/Smart PAPS 208 A1: 2014/53/EU (statt 2014/30/EU)

Der oben beschriebene Gegenstand der Erklärung erfüllt die Vorschriften der Richtlinie 2011/65/EU des Europäischen Parlaments und des Rates vom 8. Juni 2011 zur Beschränkung der Verwendung bestimmter gefährlicher Stoffe in Elektro- und Elektronikgeräten.

Um die Konformität zu gewährleisten, wurden folgende harmonisierte Normen sowie nationale Normen und Bestimmungen angewendet:

**EN 62841-1:2015/A11:2022 • EN 62841-2-5:2014 • EN 847-1:2017
EN IEC 55014-1:2021 • EN IEC 55014-2:2021 • EN IEC 63000:2018
EN 62471:2008 • IEC 62471:2006 (First Edition)**

**Produkt mit Akku Smart PAPS 204 A1/Smart PAPS 208 A1:
EN 301 489-1 V2.2.3:2019 • EN 301 489-17 V3.3.1:2024
• EN 300 328 V2.2.2:2019 • EN 50663:2017**

Die alleinige Verantwortung für die Ausstellung dieser Konformitätserklärung trägt der Hersteller:



Grizzly Tools GmbH & Co. KG
Stockstädter Str. 20
63762 Großostheim
DEUTSCHLAND
28.12.2025

Christian Frank
Dokumentationsbevollmächtigter

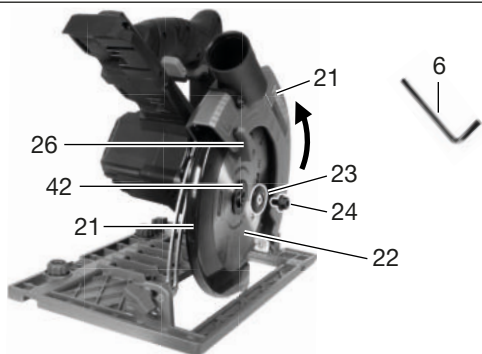
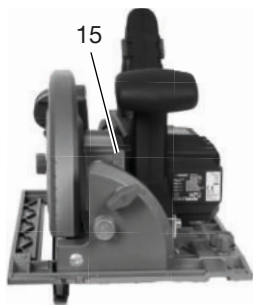
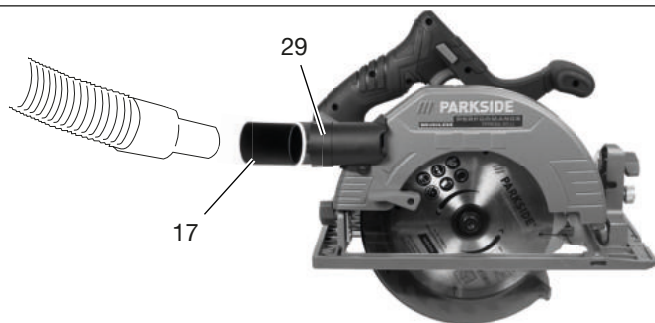
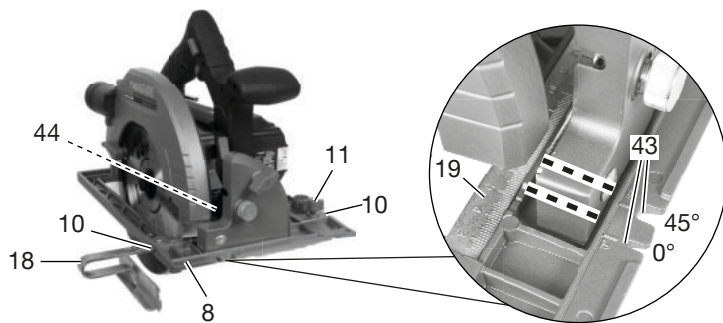
A**B****C**

Explosionszeichnung • Exploded view • Reprezentare explodată
 • Robbantott ábra • Eksplozijski pogled • Eksplozirani pogled • Rozložený
 pohled • Rozložený pohľad • Διευρυμένη εικόνα • Разглобен вид
 • Разбирлив преглед • Pamje e zgjeruar

PPHKSA 40-Li B2

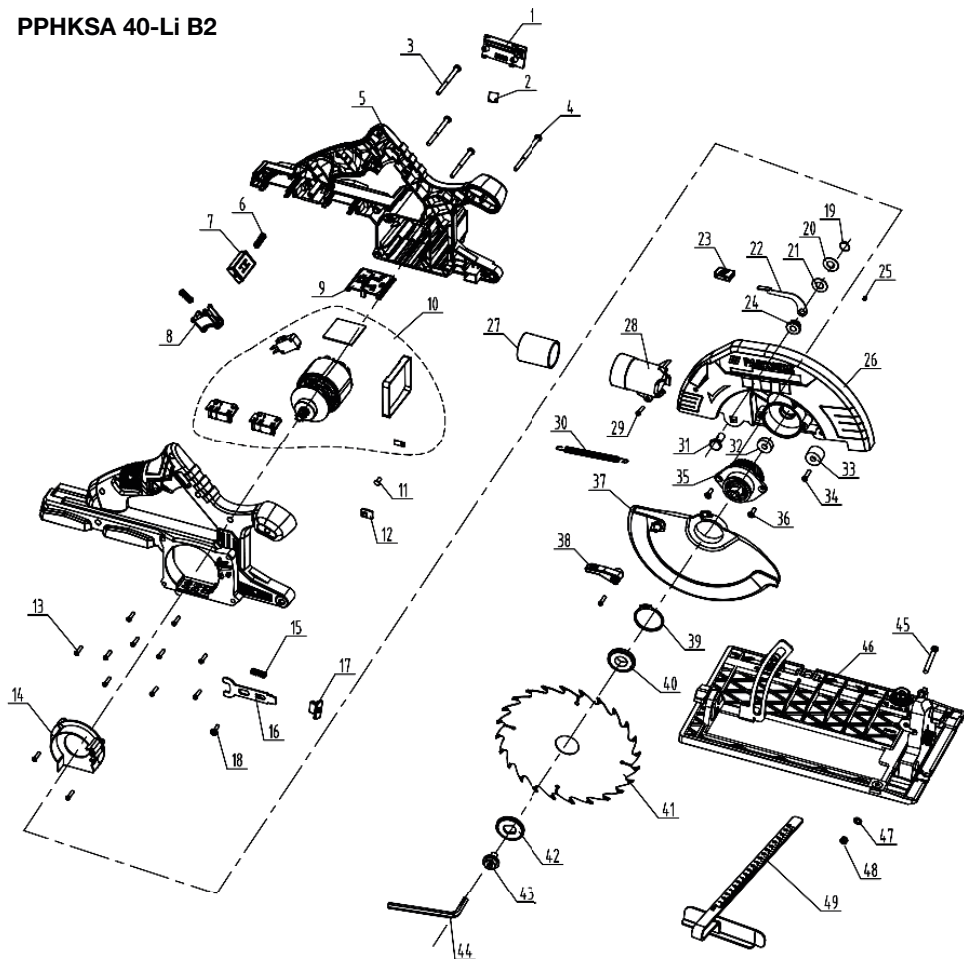

informativ • informative • informatív • informativen • informativno • informativan • informační • infor-
 matívny • ενημερωτικό • информативен • informative

Grizzly Tools GmbH & Co. KG

Stockstädter Str. 20
63762 GroBostheim
GERMANY

Stand der Informationen • Last Information • Ver-
siunea informațiilor • Információk állása • Stan-
je informacij • Stanje informacija • Stav informací
• Stav informácií • Έκδοση των πληροφοριών
• Актуалност на информацията • Статус на
информациите • Statusi i informacionit: 10/2025
Ident.-No.: 74210621102025-3



IAN 506403_2507



11005 26

3