



20V CORDLESS PAINT SPRAYER PFSA 20-Li B2

(GB)

20V CORDLESS PAINT SPRAYER

Operation and safety notes
Translation of the original instructions

(HU)

20 V AKKUS FESTÉKSZÓRÓ PISZTOLY

Kezelési és biztonsági utalások
Eredeti használati utasítás fordítása

(SI)

20 V AKUMULATORSKA PIŠTOLA ZA BRIZGANJE BARVE

Navodila za upravljanje in varnostna
opozorila
Prevod izvirnih navodil

(CZ)

20 V AKU STRÍKACÍ MALÍŘSKÁ PISTOLE

Pokyny pro obsluhu a bezpečnostní
pokyny
Překlad původního návodu k používání

(SK)

20 V AKU STRIEKACIA PIŠTOL' NA FARBU

Pokyny pre obsluhu a bezpečnostné
pokyny
Preklad pôvodného návodu na použitie

(DE) (AT) (CH)

20 V AKKU- FARBSPRITZPISTOLE

Bedienungs- und Sicherheitshinweise
Originalbetriebsanleitung

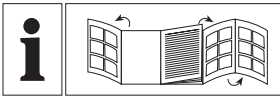

GB	Operation and safety notes	Page	9
HU	Kezelési és biztonsági utalások	Oldal	25
SI	Navodila za upravljanje in varnostna opozorila	Stran	42
CZ	Pokyny pro obsluhu a bezpečnostní pokyny	Strana	59
SK	Pokyny pre obsluhu a bezpečnostné pokyny	Strana	75
DE/AT/CH	Bedienungs- und Sicherheitshinweise	Seite	91

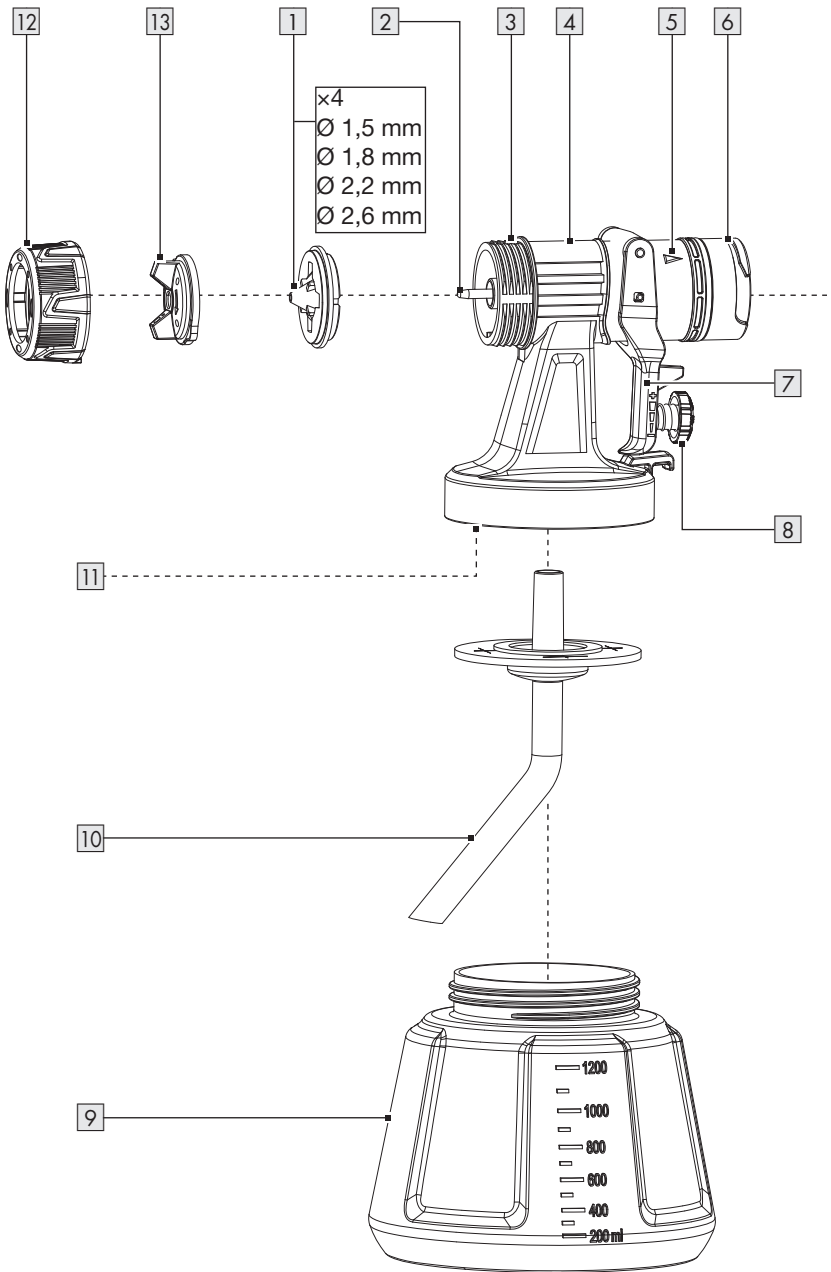
A

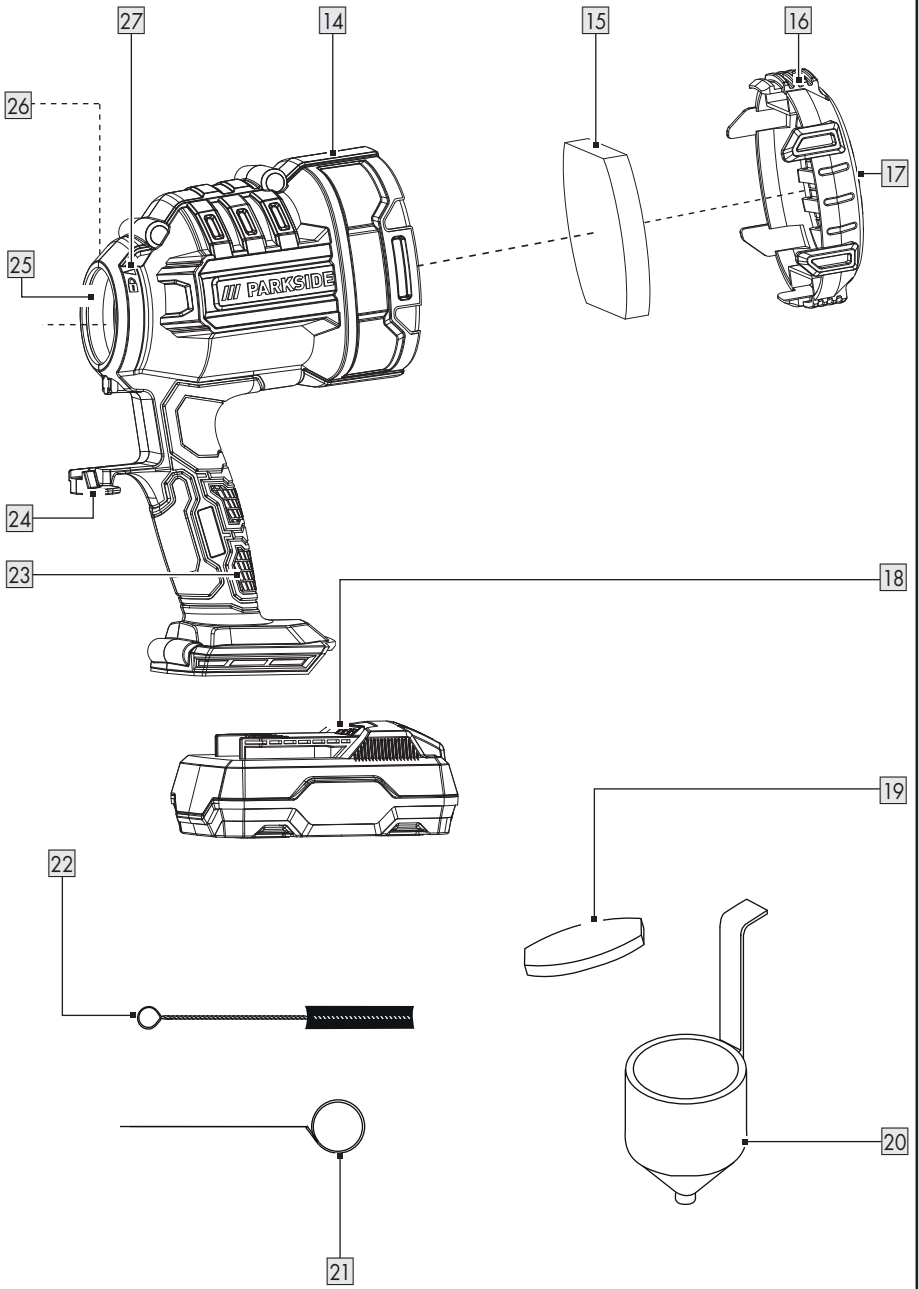
B

C

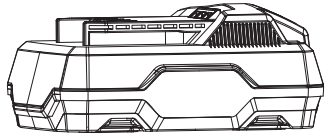
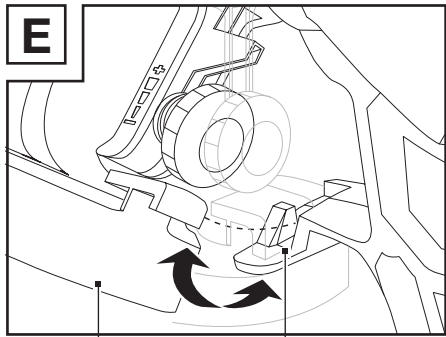
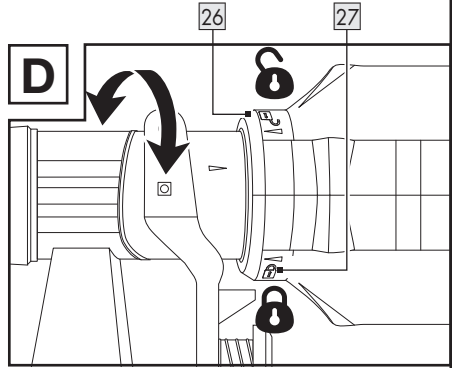
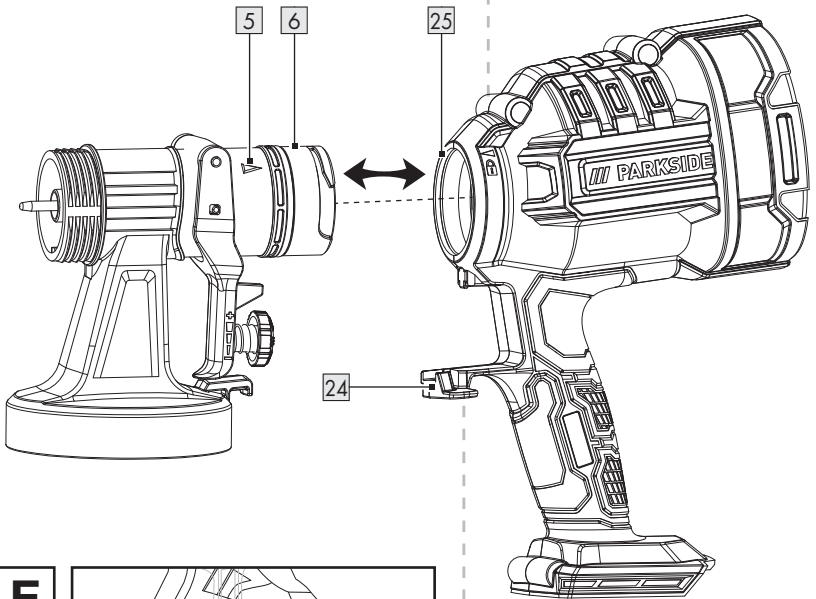

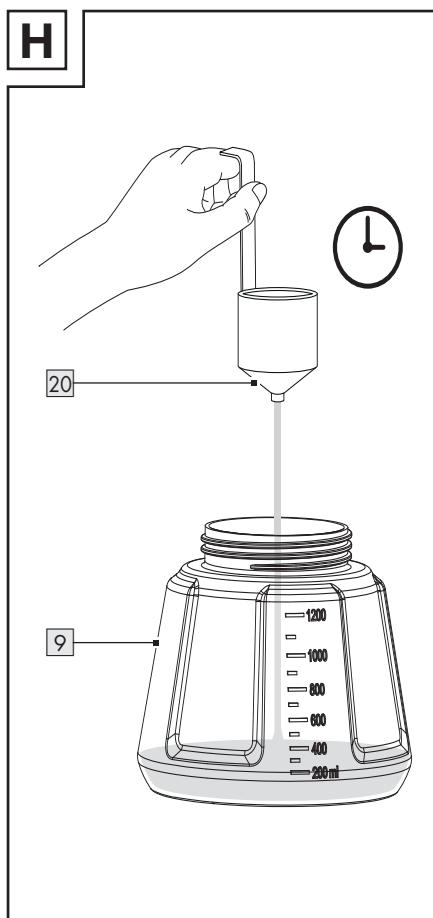
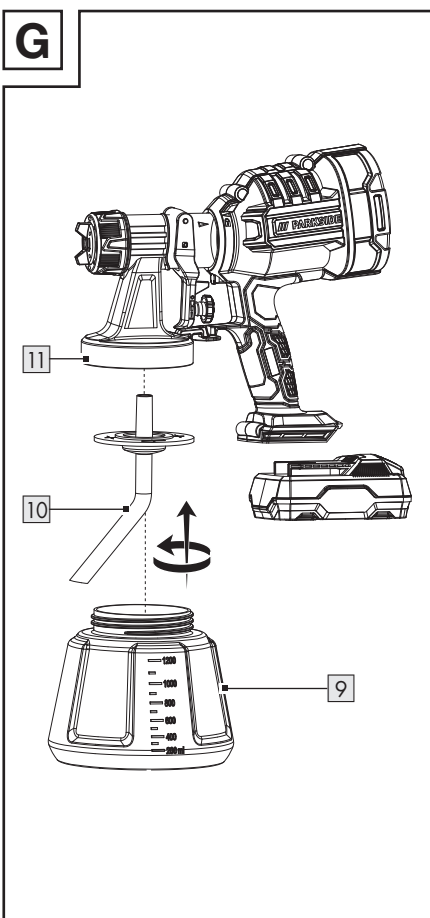
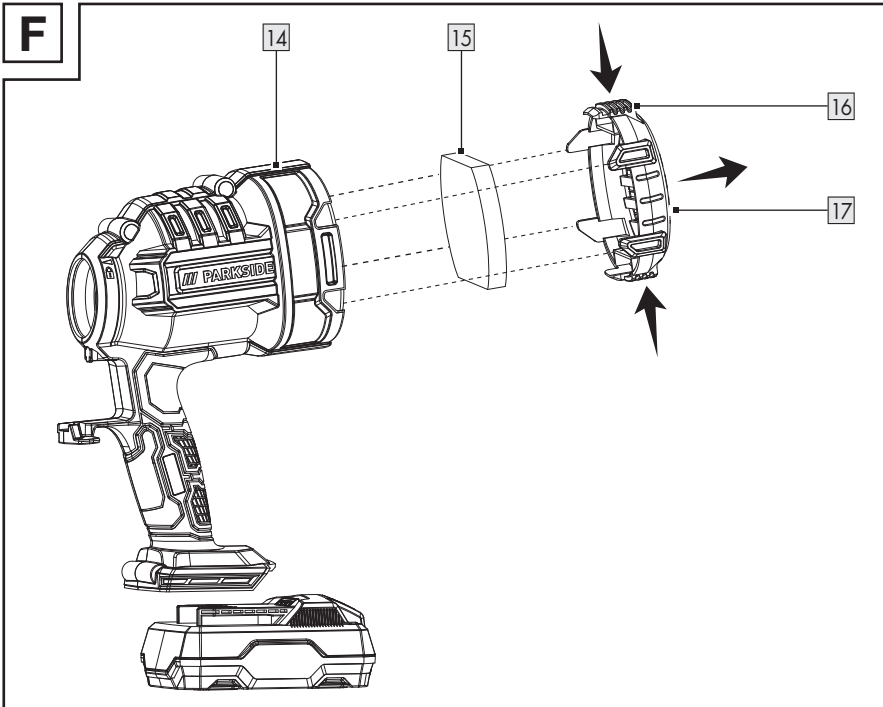

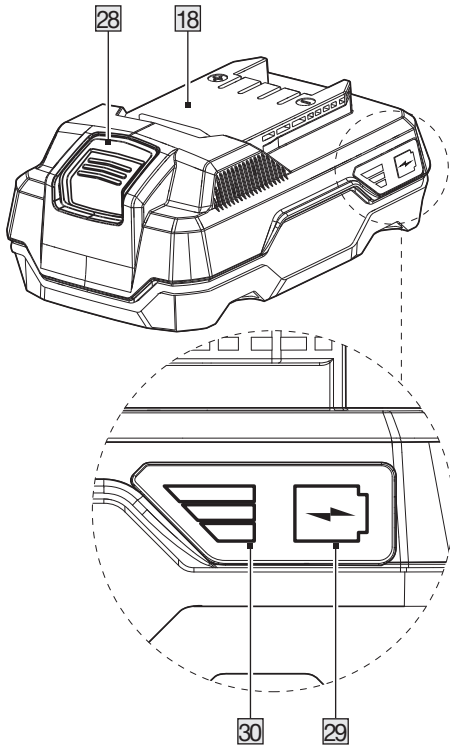
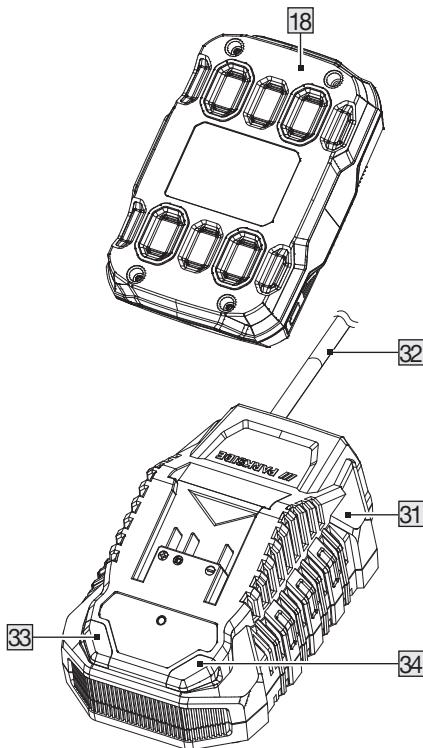
I**J**



BATTERY COMPATIBLE WITH ALL DEVICES OF THE SERIES
"PARKSIDE X 20 V TEAM"

AZ AKKU A „PARKSIDE X 20 V TEAM” MINDEN
KÉSZÜLÉKÉVEL KOMPATIBILIS

POLNILNA BATERIJE JE ZDRUŽLJIVA Z VSEMI NAPRAVAMI IZ
SERIJE »PARKSIDE X 20 V TEAM«

AKUMULÁTOR KOMPATIBILNÍ SE VŠEMI PŘÍSTROJI ŘADY
„PARKSIDE X 20 V TEAM“

AKUMULÁTOR JE KOMPATIBILNÝ SO VŠETKÝMI PŘÍSTROJMI
SÉRIE „PARKSIDE X 20 V TEAM“

AKKU KOMPATIBEL MIT ALLEN GERÄTEN DER SERIE
„PARKSIDE X 20 V TEAM“

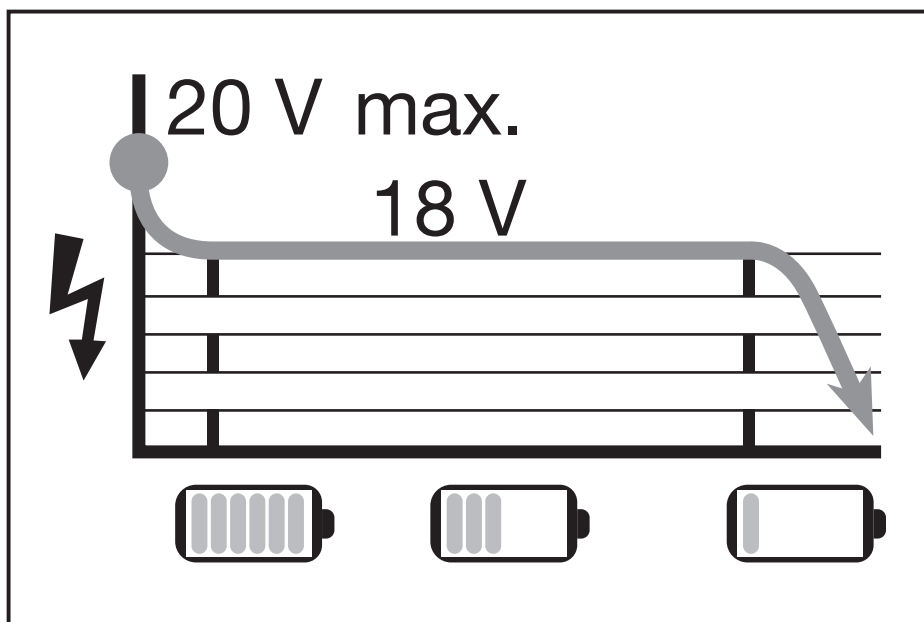

Charging Time/Töltési idő/Čas polnjenja/Doba nabíjení/Čas nabíjania/Ladezeit

	**PAP 20 B1 2 Ah	**PAP 20 B3 4 Ah	**Smart PAPS 204 A1 4 Ah	**Smart PAPS 208 A1 8 Ah
* PLG 20 A4/C1 (max. 2.4 A)	60 min	120 min	120 min	210 min
* PLG 20 A3/C3 (max. 4.5 A)	35 min	60 min	50 min	120 min
* PDSLГ 20 A1 (max. 4.5 A)	35 min	60 min	50 min	120 min
* Smart PLGS 2012 A1 (max 12 A)	35 min	35 min	35 min	45 min
* Battery charger/Töltőkészülék/Polnilnik/Nabíječka/Nabíjačka/Ladegerät				
** Battery pack/Akkumulátorcsomag/Baterijski paket/Akumulátorová sada/ Akumulátor/Akku-Pack				

NOTE: The actual charging time may be slightly different from the above stated depending on the ambient temperature and the condition of the battery pack. The information is subject to change without prior notice.

MEGJEGYZÉS: A tényleges töltési idő a környezeti hőmérséklettől és az akkumulátor állapotától függően a fenti adatoktól némileg eltérhet. Az információk változtatásának jogát fenntartjuk.

OPOMBA: Dejanski čas polnjenja se lahko nekoliko razlikuje od zgoraj navedenih podatkov, odvisno od temperature okolice in stanja polnilne baterije. Informacije se lahko spremenijo brez predhodnega obvestila.

UPOZORNĚNÍ: Skutečná doba nabíjení se může nepatrně lišit od výše uvedených údajů v závislosti na okolní teplotě a stavu akumulátoru. Změny informací vyhrazeny.





















UPOZORNENIE: Skutočná doba nabíjania sa môže od vyššie uvedených hodnôt mierne líšiť v závislosti od teploty okolia a stavu akumulátora. Zmeny informácií vyhradené.

HINWEIS: Die tatsächliche Ladezeit kann in Abhängigkeit von der Umgebungstemperatur und dem Zustand des Akkus geringfügig von den oben genannten Angaben abweichen. Änderungen der Informationen vorbehalten.

Warnings and symbols used	Page	10
Introduction	Page	11
Intended use	Page	11
Scope of delivery	Page	11
Parts description	Page	11
Technical data	Page	12
Safety instructions	Page	13
General power tool safety warnings	Page	13
Additional safety instructions for paint spray guns	Page	15
Battery charger safety warnings	Page	16
Before first use	Page	17
Accessories	Page	17
Unpacking	Page	17
Before use	Page	18
Checking viscosity	Page	18
Preparing the spraying area	Page	18
Attaching/removing the battery pack	Page	18
Checking the battery pack charging level	Page	18
Charging the battery pack	Page	18
Assembly	Page	19
Removing the spray unit	Page	19
Fastening the spray unit	Page	19
Changing/inserting the nozzle	Page	19
Filling in spray material	Page	20
Use	Page	20
Switching the product on and off	Page	20
Adjusting the spray quantity	Page	20
Adjusting the jet type	Page	20
After use	Page	21
Troubleshooting	Page	21
Cleaning and care	Page	21
Cleaning	Page	21
Cleaning the air filter	Page	21
Maintenance	Page	22
Repair	Page	22
Storage	Page	22
Transportation	Page	22
Disposal	Page	22
Warranty	Page	22
Warranty claim procedure	Page	23
Service	Page	23
EU declaration of conformity	Page	24

Warnings and symbols used

The following warnings are used in this instruction manual, on the packaging and on the rating label:

 	<p>Read the instruction manual.</p>		<p>Switch off the product and remove the battery pack before replacing attachments, cleaning and when not in use.</p>
	<p>DANGER! This symbol in combination with the signal word “Danger” marks a high-risk hazard that if not prevented could result in death or serious injury.</p>		<p>Wear eye protection!</p>
			<p>Wear hearing protection!</p>
			<p>Use a dust mask!</p>
	<p>WARNING! This symbol in combination with the signal word “Warning” marks a medium-risk hazard that if not prevented could result in death or serious injury.</p>		<p>Protect the battery pack against heat and continuous intense sunlight.</p>
			<p>Protect the battery pack against water and moisture.</p>
			<p>Protect the battery pack from fire.</p>
	<p>CAUTION! This symbol in combination with the signal word “Caution” marks a low-risk hazard that if not prevented could result in minor or moderate injury.</p>		<p>Symbol for a Protection Class II product (double insulation)</p>
	<p>ATTENTION! This symbol with the signal word “Attention” indicates a possible property damage.</p>		<p>Fuse</p>
	<p>Lock</p>		<p>Direct current/voltage</p>
	<p>Unlock</p>		<p>Alternating current/voltage</p>
	<p>CE mark indicates conformity with relevant EU directives applicable for this product.</p>		<p>Safety information Instructions for use</p>

20V CORDLESS PAINT SPRAYER

● Introduction

We congratulate you on the purchase of your new product. You have chosen a high quality product. The instructions for use are part of the product. They contain important information concerning safety, use and disposal. Before using the product, please familiarise yourself with all of the safety information and instructions for use. Only use the product as described and for the specified applications. If you pass the product on to anyone else, please ensure that you also pass on all the documentation with it.

● Intended use

This 20V Cordless Paint Sprayer (hereinafter “product” or “power tool”) is designed for applying paint, lacquers, and glazes.

You can use the product to process spray material with viscosity up to max. 70 DIN/sec.

The product is not permitted to be used with easily flammable, combustible paints, lacquers or thinners.

Always use the spray materials according to the intended use! Observe the technical requirements of this product (see “Technical data“) when purchasing and using accessory spray materials!

Any other use or modification of the product are considered improper use and can result in hazards such as death, life-threatening injuries and damage. The manufacturer is not liable for any damages caused by improper use. The product is not intended for commercial use or for any other use.

● Scope of delivery

⚠ WARNING!

- ▶ The product and the packaging materials are not children’s toys! Children must not play with plastic bags, sheets and small parts! There is a danger of choking and suffocation!

- 1× 20V Cordless Paint Sprayer
- 4× Nozzle *:
 - Ø 1.5 mm
 - Ø 1.8 mm
 - Ø 2.2 mm
 - Ø 2.6 mm
- 1× Viscosity measuring cup
- 1× Paper funnel
- 1× Cleaning needle
- 1× Cleaning brush
- 2× Filter **
- 1× Carrying case
- 1× Operating instructions

● Parts description

Figure A:

- 1 Nozzle, 4x
 - Ø 1.5 mm
 - Ø 1.8 mm
 - Ø 2.2 mm
 - Ø 2.6 mm
- 2 Needle
- 3 Small thread
- 4 Spray unit
- 5 ▶ Align spray unit
- 6 Connecting tube
- 7 Trigger
- 8 Adjusting wheel
- 9 Paint container
- 10 Riser tube
- 11 Large thread
- 12 Union nut
- 13 Nozzle head

Figure B:

- 14 Motor unit
- 15 Air filter
- 16 Release button

* 1 nozzle is pre-installed

** 1 filter is pre-installed

- 17 Air filter cover
- 18 Battery pack ***
- 19 Spare air filter
- 20 Measuring cup
- 21 Cleaning needle
- 22 Cleaning brush
- 23 Handle
- 24 Lock
- 25 Spray connection
- 26  Unlocked
- 27  Locked

Figure I:

- 18 Battery pack ***
- 28 Release button for battery pack
- 29  button (charging level)
- 30 Charging level LEDs (red/orange/green)

Figure J:

- 18 Battery pack ***
- 31 Battery charger (rapid battery charger) ***
- 32 Power cord with power plug
- 33 Charging control LED – Green
- 34 Charging control LED – Red

Not illustrated:

- 35 Paper funnel

● Technical data

20V Cordless Paint Sprayer		PFSa 20-Li B2
Rated voltage	:	20 V ===
Flow rate	:	700 ml/min (water)
Paint cup	:	1,200 ml
Max. viscosity	:	70 DIN/sec

Battery		PAP 20 B1 ***
Type	:	Lithium ion
Rated voltage	:	20 V ===
Capacity	:	2 Ah
Energy value	:	40 Wh
Cells	:	5

Rapid battery charger		PLG 20 C3 ***
Input:		
Rated voltage	:	230–240 V~
Rated frequency	:	50 Hz
Rated power	:	120 W
Fuse (internal)	:	3.15 A/ 

*** Battery pack and rapid battery charger are not included.

Output:	
Rated voltage	: 21.5 V ===
Charging current	: 4.5 A
Protection class	: II/□

Charging time:	
Battery type PAP 20 B1, 2.0 Ah (available separately)	: 45 min
Battery type PAP 20 B3, 4.0 Ah (available separately)	: 60 min

Recommended ambient temperature:	
While charging	: +4 °C to +40 °C
During operation	: +4 °C to +40 °C
During storage	: +20 °C to +26 °C

Noise emission value

The measured values have been determined in accordance with EN 60745. The A-rated noise level of the power tool is typically as follows:

Sound pressure level	L_{pA} :	73.4 dB(A)
Uncertainty	K_{pA} :	3 dB
Sound power level	L_{WA} :	84.4 dB(A)
Uncertainty	K_{WA} :	3 dB

Vibration emission value

Vibration emission values (triaxial vector sum) determined according to EN 60745:

Vibration emission value	a_h :	< 2.5 m/s ²
Uncertainty	K :	1.5 m/s ²

WARNING!



Wear hearing protection! The effects of noise can cause a loss of hearing.

NOTE

- ▶ The declared vibration total value and the declared noise emission value have been measured in accordance with a standard test method and may be used for comparing one tool with another.
- ▶ The declared total vibration value and the declared noise emission value may also be used for a preliminary assessment of exposure.

⚠ WARNING!

- ▶ The vibration and noise emissions during actual use of the power tool can differ from the declared values depending on the manner in which the tool is used, especially what kind of workpiece is processed. Try to minimise exposure to vibration and noise. Examples of measures to reduce vibration include wearing gloves when using the tool and limiting working time. All parts of the operating cycle must be taken into account (e.g. times when the power tool is switched off and when it is running idle in addition to the trigger time).



Safety instructions

● General power tool safety warnings

⚠ WARNING!

- ▶ **Read all safety warnings, instructions, illustrations and specifications provided with this power tool.** Failure to follow all instructions listed below may result in electric shock, fire and/or serious injury.

Save all warnings and instructions for future reference.

The term “power tool” in the warnings refers to your mains-operated (corded) power tool or battery-operated (cordless) power tool.

Work area safety

- 1) **Keep work area clean and well lit.** Cluttered or dark areas invite accidents.
- 2) **Do not operate power tools in explosive atmospheres, such as in the presence of flammable liquids, gases or dust.** Power tools create sparks which may ignite the dust or fumes.
- 3) **Keep children and bystanders away while operating a power tool.** Distractions can cause you to lose control.

Electrical safety

- 1) **Power tool plugs must match the outlet. Never modify the plug in any way. Do not use any adapter plugs with earthed (grounded) power tools.** Unmodified plugs and matching outlets will reduce risk of electric shock.
- 2) **Avoid body contact with earthed or grounded surfaces, such as pipes, radiators, ranges and refrigerators.** There is an increased risk of electric shock if your body is earthed or grounded.
- 3) **Do not expose power tools to rain or wet conditions.** Water entering a power tool will increase the risk of electric shock.
- 4) **Do not abuse the power cord. Never use the cord for carrying, pulling or unplugging the power tool. Keep power cord away from heat, oil, sharp edges or moving parts.** Damaged or entangled power cords increase the risk of electric shock.
- 5) **When operating a power tool outdoors, use an extension cord suitable for outdoor use.** Use of a cord suitable for outdoor use reduces the risk of electric shock.
- 6) **If operating a power tool in a damp location is unavoidable, use a residual current device (RCD) protected supply.** Use of an RCD reduces the risk of electric shock.

Personal safety

- 1) **Stay alert, watch what you are doing and use common sense when operating a power tool. Do not use a power tool while you are tired or under the influence of drugs, alcohol or medication.** A moment of inattention while operating power tools may result in serious personal injury.
- 2) **Use personal protective equipment. Always wear eye protection.** Protective equipment such as dust mask, non-skid safety shoes, hard hat, or hearing protection used for appropriate conditions will reduce personal injuries.
- 3) **Prevent unintentional starting. Ensure the switch is in the off-position before connecting to power source and/or battery pack, picking up or carrying the tool.** Carrying power tools with your finger on the switch or energising power tools that have the switch on invites accidents.
- 4) **Remove any adjusting key or wrench before turning the power tool on.** A wrench or a key left attached to a rotating part of the power tool may result in personal injury.
- 5) **Do not overreach. Keep proper footing and balance at all times.** This enables better control of the power tool in unexpected situations.
- 6) **Dress properly. Do not wear loose clothing or jewellery. Keep your hair, clothing and gloves away from moving parts.** Loose clothes, jewellery or long hair can be caught in moving parts.
- 7) **If devices are provided for the connection of dust extraction and collection facilities, ensure these are connected and properly used.** The use of dust collection can reduce dust-related hazards.

- 8) **Do not let familiarity gained from frequent use of tools allow you to become complacent and ignore tool safety principles.** A careless action can cause severe injury within a fraction of a second.

Power tool use and care

- 1) **Do not force the power tool. Use the correct power tool for your application.** The correct power tool will do the job better and safer at the rate for which it was designed.
- 2) **Do not use the power tool if the switch does not turn it on and off.** Any power tool that cannot be controlled with the switch is dangerous and must be repaired.
- 3) **Disconnect the plug from the power source and/or a removable battery pack from the power tool before making any adjustments, changing accessories, or storing power tools.** Such preventive safety measures reduce the risk of starting the power tool accidentally.
- 4) **Store idle power tools out of the reach of children and do not allow persons unfamiliar with the power tool or these instructions to operate the power tool.** Power tools are dangerous in the hands of untrained users.
- 5) **Maintain power tools and accessories. Check for misalignment or binding of moving parts, breakage of parts and any other condition that may affect the power tool's operation. If damaged, have the power tool repaired before use.** Many accidents are caused by poorly maintained power tools.
- 6) **Keep cutting tools sharp and clean.** Properly maintained cutting tools with sharp cutting edges are less likely to bind and are easier to control.

- 7) **Use the power tool, accessories and tool bits etc. in accordance with these instructions, taking into account the working conditions and the work to be performed.** Use of the power tool for operations different from those intended could result in a hazardous situation.
- 8) **Keep handles and grasping surfaces dry, clean and free from oil and grease.** Slippery handles and grasping surfaces do not allow for safe handling and control of the tool in unexpected situations.

Battery tool use and care

- 1) **Recharge only with the charger specified by the manufacturer.** A charger that is suitable for one type of battery pack may create a risk of fire when used with another battery pack.
- 2) **Use power tools only with specifically designated battery packs.** Use of any other battery packs may create a risk of injury and fire.
- 3) **When battery pack is not in use, keep it away from other metal objects, like paper clips, coins, keys, nails, screws or other small metal objects, that can make a connection from one terminal to another.** Shorting the battery terminals together may cause burns or a fire.
- 4) **Under abusive conditions, liquid may be ejected from the battery; avoid contact. If contact accidentally occurs, flush with water. If liquid contacts eyes, additionally seek medical help.** Liquid ejected from the battery may cause irritation or burns.
- 5) **Do not use a battery pack for tool that is damaged or modified.** Damaged or modified batteries exhibit unpredictable behaviour resulting in fire, explosion or risk of injury.

- 6) **Do not expose a battery pack or tool to fire or excessive temperature.** Exposure to fire or temperature above 130 °C may cause explosion.
- 7) **Follow all charging instruction and do not charge the battery pack or tool outside the temperature range specified in the instruction.** Charging improperly or at temperatures outside the specified range may damage the battery and increase the risk of the fire.

Service

- 1) **Have your power tool serviced by a qualified repair person using only identical replacement parts.** This will ensure that the safety of the power tool is maintained.
- 2) **Never service damaged battery packs.** Service of battery packs should be only be performed by the manufactured or authorized service providers.

Additional safety instructions for paint spray guns

- **Keep your work area clean, well lit and free of paint and solvents, cloths and other inflammable materials.** Possible risk of spontaneous combustion. Have a fully functioning fire extinguisher available at all times.
- **Ensure adequate ventilation in the spray zone and sufficient fresh air in the entire room.** Evaporation of flammable solvents will cause an explosive environment.
- **The product is only suitable for use with non-inflammable materials. Use materials based on water, non-volatile hydrocarbons or similar materials.** The evaporation of volatile solvents will cause an explosive environment.
- **Do not spray near ignition sources such as static electric sparks, open flames, ignition flames, hot items, motors, cigarettes or sparks caused by plugging in/unplugging power cables or by operating switches.** These ignition sources could ignite a fire in the environment.

- **Do not spray any material if you do not know whether it is potentially dangerous.** Unknown materials can cause hazardous conditions.
- **Wear additional personal protective equipment such as suitable gloves and a protective mask/respirator when spraying or handling chemicals.** Wearing appropriate protective equipment for the conditions reduces your exposure to dangerous substances.
- **Be aware of the potential hazards of the sprayed material. Take note of the markings on the container and the manufacturer's information on the sprayed material, including the instructions to use personal protective equipment.** The manufacturer's instructions are to be followed to reduce the risk of fire or injuries caused by poisons, carcinogens, etc.
- Do not use the spray gun to spray flammable substances. Do not clean spray guns with flammable solvents.

⚠ WARNING!

- ▶ Be aware of the hazards that may be caused by the substance being sprayed.
- ▶ Observe the labels on the containers or the instructions given by the manufacturer of the substance.

● Battery charger safety warnings

- This appliance can be used by children aged from 8 years and above and persons with reduced physical, sensory or mental capabilities or lack of experience and knowledge if they have been given supervision or instruction concerning use of the appliance in a safe way and understand the hazards involved.

Children shall not play with the appliance. Cleaning and user maintenance shall not be made by children without supervision.

- Do not charge non-rechargeable batteries. Disregarding this instruction is hazardous.
- If the supply cord is damaged, it must be replaced by the manufacturer, its service agent or similarly qualified persons in order to avoid a hazard.
- Protect the electrical parts against moisture. Do not immerse such parts in water or other liquids to avoid electrical shock. Never hold the appliance under running water. Pay attention to the instructions provided for cleaning, maintenance and repair.
- The appliance is suitable for indoor use only.

⚠ ATTENTION! This charger is only designed for charging the battery pack types:

Parkside 20 V battery pack		
PAP 20 B1	2 Ah	5 cells
PAP 20 B3	4 Ah	10 cells
PAP 204 A1	4 Ah	5 cells
PAP 208 A1	8 Ah	10 cells

- Customers from HU (Hungary), CZ (Czech Rep.) & SK (Slovakia) can obtain compatible replacement batteries and chargers from the LIDL online shop www.lidl.de. Customers from SI (Slovenia) via www.optimex-shop.com.

Charging time Charger	2 Ah Battery pack PAP 20 B1	4 Ah Battery pack PAP 20 B3	4 Ah Smart PAPS 204 A1	8 Ah Smart PAPS 208 A1
Max. 2.4 A Charger PLG 20 A4/C1	60 min	120 min	120 min	210 min
Max. 4.5 A Charger PLG 20 A3/C3	35 min	60 min	50 min	120 min
Max. 4.5 A Charger PDSL G 20 A1	35 min	60 min	50 min	120 min
Charger Smart PLGS 2012 A1	35 min	35 min	35 min	45 min

● Before first use

● Accessories

⚠ WARNING!

- ▶ Do not use accessories not recommended by **PARKSIDE**. This may result in electric shock or fire.

To operate this product safely and correctly, the following accessories, i.e. tools and accessory tools, are necessary:

- Suitable spray material
- Suitable personal protective equipment

Spray material is available through your authorised dealer. When buying always consider the technical requirements of this product (see "Technical data"). If you are not certain, ask a qualified specialist and get advice from your trusted dealer.

Suitable battery packs and chargers

Battery pack:	Parkside X 20 V Team
Charger:	Parkside X 20 V Team

● Unpacking

⚠ WARNING!

- ▶ The product and the packaging materials are not children's toys! Children must not play with plastic bags, sheets and small parts! There is a danger of choking and suffocation!

1. Open the packaging and remove the product carefully.
2. Remove the packaging material as well as the packaging and transport bracing (if available).
3. Check that the delivery is complete.
4. Check the product and accessory parts for transport damage.

● Before use

● Checking viscosity

NOTE

- ▶ Only use thinners that are suitable for the respective spray material. If you use the wrong thinner, lumps will form and clog the product.
 - ▶ Never mix synthetic resin paints with nitro thinner!
 - ▶ Read the manufacturer's instructions for the respective spray material to find out about the appropriate thinners.
 - ▶ Do not spray granular/body-containing material.
- The product allows you to use spray material with a viscosity of max. 70 DIN/sec.
 - Measure viscosity (Fig. H):
 - Fill the measuring cup [20] to the brim with spray material.
 - Let the liquid run out of the measuring cup [20].
 - Measure the seconds until the spray material stops running out of the measuring cup [20]. The measurement result is the DIN/sec value.
 - If you measure more than 70 DIN/sec: Dilute the spray material gradually with a suitable diluent until you measure a value \leq 70 DIN/sec.

● Preparing the spraying area

- Cover the area around the spraying surface. Any uncovered surfaces in the vicinity may otherwise become contaminated.
- Dry and clean the spraying surface.
- If you are painting surfaces made of wood, metal or plastic: Roughen the spraying surface, e.g. by sanding the spraying surface with sandpaper.

● Attaching/removing the battery pack

⚠ CAUTION! Risk of injury!

- ▶ Always release the trigger [7] before attaching/removing the battery pack [18] to avoid accidental starting.
- **Removing the battery pack:** Press the battery pack release button [28]. Remove the battery pack [18].
- **Attaching the battery pack:** Align the battery pack [18] to the handle and slide it into it. Ensure the battery pack [18] clicks noticeably in place. The battery pack can only be inserted into the product in one direction.

● Checking the battery pack charging level

(Fig. I)

- Check battery pack charge level: Press the  button [29]. The charging level LEDs [30] light up:

LED [30]	Charging level
Red/orange/green	Maximum
Red/orange	Medium
Red	Low

● Charging the battery pack

(Fig. J)

NOTE

- ▶ The battery pack [18] may be charged at any time without reducing the life.
 - ▶ Interrupting the charging process does not damage the battery pack [18].
- Charge the battery pack [18] before operation when it is at medium or low charging level.

- The charging control LEDs (green **33** and red **34**) indicate the status of the charger **31** and the battery pack **18**:

LED	Status
Red LED lights up	Battery pack charges
Green LED lights up	Battery pack fully charged
Green and red LED flashing	Battery pack defective
Red LED flashing	Battery pack too cold or too warm
Green LED lights up (without battery pack)	Charger ready

1. Insert the battery pack **18** into the charger **31**.
2. Connect the power cord with power plug **32** of the charger **31** to the socket.
3. When the battery pack **18** is fully charged: Remove the battery pack from the charger **31**. Then disconnect the power plug **32** of the charger from the socket.

● Assembly

⚠ WARNING!



Always switch the product off, remove the battery pack **18** and let the product cool down before performing inspection, maintenance and cleaning work!

● Removing the spray unit

1. Open the lock **24**:
 - Hold the motor unit **14** by the handle **23**.
 - With the other hand, turn the spray unit **4** firmly in a counter-clockwise direction until the spray unit disengages from the lock (Fig. E).
2. Continue turning the spray unit **4** until you have aligned ► **5** with ◀ **26** (Fig. D).
3. Pull the spray unit **4** out of the motor unit **14** (Fig. C).

● Fastening the spray unit

1. Insert the connecting tube **6** into the spray connection **25** (Fig. C).
2. Align ► **5** with ◀ **26**. Turn the spray unit **4** clockwise until it engages in the lock **27** (Fig. D).

● Changing/inserting the nozzle

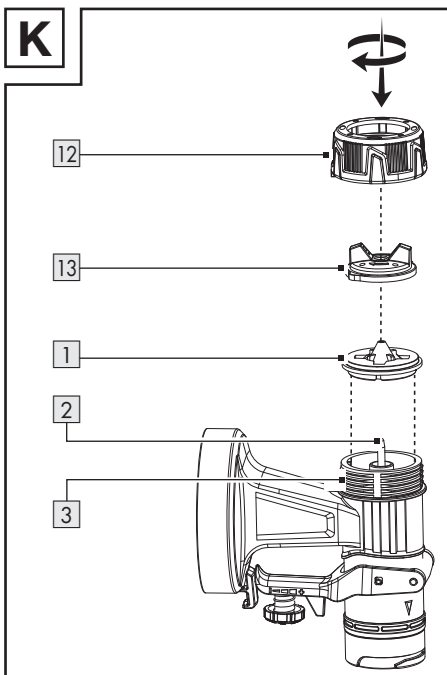

1. Hold the product with the nozzle head **13** facing upwards before unscrewing the union nut **12**. This prevents parts from falling out.
2. Turn the union nut **12** in a counter-clockwise direction.
3. Remove the union nut **12** together with the nozzle head **13** from the spray unit **4**.
 - If a nozzle **1** is already mounted:
 - Remove the nozzle from the needle **2**.
 - If necessary, lever the nozzle out carefully with a screwdriver.
4. Place the desired nozzle **1** on the needle **2**.
5. Place the nozzle head **13** on the nozzle **1**.
6. Place the union nut **12** on the small thread **3**.
7. Tightening: Turn the union nut **12** in a clockwise direction.

Choosing the correct nozzle

1 Nozzle *	Application
1.5 mm	Low viscosity
1.8 mm	Water-based paints
2.2 mm	High viscosity
2.6 mm	Oil-based paints

- More information:
see “Checking viscosity”

● Filling in spray material

Fig. G

NOTE

- ▶ Unfold the paper funnel 35. Place the paper funnel on top of the paint container 9 for easy filling.

NOTE

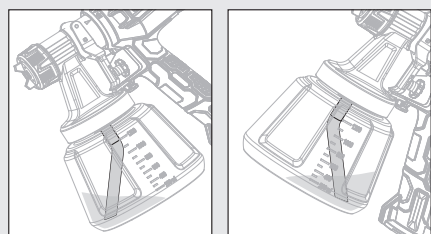

- ▶ For working on a low-placed spraying area: Attach the riser tube 10 so that it points forward: Towards the nozzle head 13
- ▶ For working on a higher placed spraying area: Attach the riser tube 10 so that it points backwards: Towards the motor unit 14

1. Unscrew the paint container 9 from the spray unit 4.
2. Insert the riser tube 10 into the large thread 11.
3. Fill the spray material into the paint container 9.
4. Screw the paint container 9 to the spray unit 4.

● Use

● Switching the product on and off

▲ WARNING! Risk of injury!

- ▶ Never aim the product at people or animals.

NOTE

- ▶ Keep the product at a constant distance of approx. 15 cm from the spraying area when working.

- **Attaching the battery pack:** Align the battery pack 18 to the handle and slide it into it. Ensure the battery pack 18 clicks noticeably in place.
- **Switching on and spraying:** Press and hold the trigger 7.
- **Switch off:** Release the trigger 7.

● Adjusting the spray quantity

- Increase or decrease the spray quantity: Turn the adjusting wheel 8 in the direction of + or -.

● Adjusting the jet type

- Turn the nozzle head 13 so that the finger tabs on the nozzle head point to the matching symbol on the union nut 12.

Symbol	Jet type	Application
	Round jet	Corners Edges Hard-to-reach areas
	Vertical flat jet	All other areas **
	Horizontal flat jet	All other areas **

* The diameter of the nozzle-opening is imprinted on the inside of the nozzle 1.

** Adjust according to the spray direction

● After use

- Switch off the product and remove the battery pack [18]. Let the product cool down.

- Check, clean and store the product (see “Cleaning and care”).

● Troubleshooting

Problem	Possible cause	Solution
The motor is running but the spray unit is blocked.	Dried paint residues block the openings in the area around the needle [2].	Pierce the openings in the area around the needle [2] with the cleaning needle [21].
The product does not spray although there is still some paint in the paint container [9].	The angled riser tube [10] in the paint container [9] points in the wrong direction.	Reorient the riser tube [10] (see “Filling with spray material”).

● Cleaning and care

⚠ WARNING!



Always switch the product off, remove the battery pack [18] and let the product cool down before making any adjustments!

● Cleaning

NOTE

- ▶ Clean the product after each use, otherwise the nozzles [1] may clog up.
- ▶ Do not use chemical, alkaline, abrasive or other aggressive detergents or disinfectants to clean this product as they might be harmful to its surfaces.
- ▶ Do not use silicone-based lubricants.
- ▶ Never place the entire product in solvent.
- ▶ Wear suitable gloves when cleaning.

- Never allow fluids to get into the product.
- Regular and proper cleaning will help ensure safe use and prolong the life of the product.

- Clean the motor unit [14] with a dry cloth. Use a soft brush for areas that are hard to reach. In particular clean the air vents after every use with a cloth and soft brush. The vents must always be clear.
- Spray water with the product after each use.
- Clean the following parts with the cleaning brush [22] or the cleaning needle [21]:
 - [1] Nozzles
 - [2] Needle (openings in the area around the needle)
 - [4] Spray unit
 - [13] Nozzle head

● Cleaning the air filter

Fig. F

1. Remove the air filter [15]: Press and hold the release buttons [16] on the air filter cover [17]. Remove the air filter cover.
2. Remove the air filter [15] from the air filter cover [17]. If necessary, shake out the air filter [15].
3. In case of more severe dirt accumulation, clean the air filter [15] under running water. Let the air filter dry thoroughly. If necessary, replace the air filter [15] with the replacement air filter [19].

● Maintenance

- The product is maintenance-free.
- Before and after each use, check the product for wear and damage.

● Repair

- This product does not contain any parts that can be repaired by the user. Contact an authorised service centre or a similarly qualified person to have it checked and repaired.

● Storage

- Clean the product (see “Cleaning and care”).
- Store the product and its accessories in a dark, dry, frost-free and well-ventilated place.
- Always store the product in a place inaccessible to children.

● Transportation

- Protect the product against shocks and strong vibrations that occur especially during transport in vehicles.
- Secure the product against slipping and tipping.

● Disposal

The packaging is made entirely of recyclable materials, which you may dispose of at local recycling facilities.



Observe the marking of the packaging materials for waste separation, which are marked with abbreviations (a) and numbers (b) with following meaning: 1–7: plastics/20–22: paper and fibreboard/80–98: composite materials.

Product:



Contact your local refuse disposal authority for more details of how to dispose of your worn-out product.



To help protect the environment, please dispose of the product properly when it has reached the end of its useful life and not in the household waste. Information on collection points and their opening hours can be obtained from your local authority.

Faulty or used batteries/rechargeable batteries must be recycled. Return the batteries/rechargeable batteries and/or the product to the available collection points.



Environmental damage through incorrect disposal of the batteries/rechargeable batteries!

Remove the batteries/battery pack from the product before disposal.

Batteries/rechargeable batteries may not be disposed of with the usual domestic waste. They may contain toxic heavy metals and are subject to hazardous waste treatment rules and regulations. The chemical symbols for heavy metals are as follows: Cd = cadmium, Hg = mercury, Pb = lead. That is why you should dispose of used batteries/rechargeable batteries at a local collection point.

● Warranty

The product has been manufactured to strict quality guidelines and meticulously examined before delivery. In the event of material or manufacturing defects you have legal rights against the retailer of this product. Your legal rights are not limited in any way by our warranty detailed below.

The warranty for this product is 3 years from the date of purchase. The warranty period begins on the date of purchase. Keep the original sales receipt in a safe location as this document is required as proof of purchase.

Any damage or defects already present at the time of purchase must be reported without delay after unpacking the product.

Should the product show any fault in materials or manufacture within 3 years from the date of purchase, we will repair or replace it – at our choice – free of charge to you. The warranty period is not extended as a result of a claim being granted. This also applies to replaced and repaired parts.

This warranty becomes void if the product has been damaged, or used or maintained improperly.

The warranty covers material or manufacturing defects. This warranty does not cover product parts subject to normal wear and tear, thus considered consumables (e.g. batteries, rechargeable batteries, tubes, cartridges), nor damage to fragile parts, e.g. switches or glass parts.

● **Warranty claim procedure**

So that your request can be processed quickly, please observe the following instructions:

For all inquiries, please have the receipt and item number (IAN 479361_2410) ready as proof of purchase.

The article number can be taken from the identification label on the product, engraving on the product, the front cover of your manual (at the bottom left), or the sticker on the back or bottom of the product.

If malfunctions or other defects arise, first contact the service department indicated below by phone or email.

You can then send a product recorded as defective to the communicated service address postage-free, making sure to enclose proof of purchase (receipt) and information on the details of the defect and when it occurred.



You can download and view this and numerous other manuals at parkside-diy.com. This QR code takes you directly to parkside-diy.com. Choose your country and use the search screen to search for the operating instructions. Entering the item number (IAN) 479361_2410 takes you to the operating instructions for your item.

● **Service**

Ⓜ **Service Great Britain**

Tel.: 0800 0569216

E-Mail: owim@lidl.co.uk



● EU declaration of conformity

EU DECLARATION OF CONFORMITY (No. 479361_2410)

IAN:	479361_2410
Product identification:	"PARKSIDE" Cordless Paint Sprayer 20V
Model Number:	HG09186

The object of the declaration described above is in conformity with the relevant Union harmonisation legislation:

Directive 2006/42/EC
Directive 2014/30/EU
Directive 2011/65/EU and all related amendments

References to the relevant harmonised standards used or references to the other technical specifications in relation to which conformity is declared:

N° / Parts
Directive 2006/42/EC
EN 60745-1:2009/A11:2010
EN 50580:2012/A1:2013
Directive 2014/30/EU
EN IEC 55014-1:2021
EN IEC 55014-2:2021

The object of the declaration described above is in conformity with Directive 2011/65/EU of the European Parliament and of the Council of 8 June 2011 on the restriction of the use of certain hazardous substances in electrical and electronic equipment:

N° / Parts
EN IEC 63000:2018

Keeper of the technical documentation: OWIM GmbH & Co.KG

Signed for and on behalf of:

OWIM GmbH & Co. KG, Stiftsbergstraße 1, 74167 Neckarsulm, Germany

This declaration of conformity is issued under the sole responsibility of the manufacturer.



















Translation of the original declaration of conformity

Neckarsulm	17.01.2025	<i>ppa. Haensel</i>	<i>ppa. Buchheim</i>
Place	Date	ppa. Stefan Haensel Authorised Signatory	ppa. Gens Buchheim Authorised Signatory

Felhasznált figyelmeztető jelzések és szimbólumok	Oldal	26
Bevezető	Oldal	27
Rendeltetésszerű használat	Oldal	27
A csomagolás tartalma	Oldal	27
A részegységek leírása	Oldal	27
Műszaki adatok	Oldal	28
Biztonsági utasítások	Oldal	29
Általános biztonsági utasítások elektromos szerszámokhoz	Oldal	29
Kiegészítő biztonsági utasítások festékszóró pisztolyokhoz	Oldal	32
Biztonsági utasítások töltőkészülékekhez	Oldal	33
Mielőtt először használná	Oldal	34
Tartozékok	Oldal	34
Kicsomagolás	Oldal	34
Használat előtt	Oldal	34
A viszkozitás ellenőrzése	Oldal	34
A szórási felület előkészítése	Oldal	35
Az akkumulátorcsomag kivétele és behelyezése	Oldal	35
Az akkumulátorcsomag töltési szintjének ellenőrzése	Oldal	35
Az akkumulátorcsomag feltöltése	Oldal	35
Összeszerelés	Oldal	36
A szóróegység levétele	Oldal	36
A szóróegység rögzítése	Oldal	36
Fúvóka cseréje/felhelyezése	Oldal	36
A szóróanyag betöltése	Oldal	37
Kezelés	Oldal	37
Be- és kikapcsolás	Oldal	37
A szórási mennyiség beállítása	Oldal	37
A szóráskép beállítása	Oldal	37
Használat után	Oldal	38
Hibaelhárítás	Oldal	38
Tisztítás és ápolás	Oldal	38
Tisztítás	Oldal	38
A légszűrő tisztítása	Oldal	38
Karbantartás	Oldal	39
Javítás	Oldal	39
Tárolás	Oldal	39
Szállítás	Oldal	39
Mentesítés	Oldal	39
Garancia	Oldal	39
Garanciális ügyek lebonyolítása	Oldal	40
Szerviz	Oldal	40
EU-megfelelőségi nyilatkozat	Oldal	41

Felhasznált figyelmeztető jelzések és szimbólumok

Ebben a használati útmutatóban, a csomagoláson és az adattáblán az alábbi figyelmeztető jelzések láthatók:

 	<p>Olvassa el a használati útmutatót.</p>	 <p>Alkatrészek cseréje és tisztítás előtt, valamint ha a terméket nem használja, kapcsolja ki és vegye ki belőle az akkumulátorcsomagot.</p>
	<p>VESZÉLY! Ez a szimbólum a „Veszély” szó mellett nagy kockázati tényezőre hívja fel a figyelmet, melyet ha nem kerülnek el, az súlyos sérülésekhez vagy halálesethez vezet.</p>	 <p>Viseljen szemvédőt!</p>
		 <p>Hordjon fülvédőt!</p>
		 <p>Viseljen légzésvédő maszkot!</p>
	<p>FIGYELMEZTETÉS! Ez a szimbólum a „Figyelmeztetés” szó mellett közepes kockázati tényezőre hívja fel a figyelmet, melyet ha nem kerülnek el, az súlyos sérülésekhez vagy akár halálesethez is vezethet.</p>	 <p>Az akkumulátorcsomagot óvja a hőtől, valamint a tartós és erős napfénytől.</p>
		 <p>Az akkumulátorcsomagot óvja a víztől és a nedvességtől.</p>
		 <p>Az akkumulátorcsomagot óvja a tűztől.</p>
	<p>VIGYÁZAT! Ez a szimbólum a „Vigyázat” szó mellett alacsony kockázati tényezőre hívja fel a figyelmet, melyet ha nem kerülnek el, az kisebb vagy mérsékelt sérülésekhez vezethet.</p>	 <p>A II. védelmi osztályú (kettős szigetelésű) termék szimbóluma</p>
	<p>FIGYELEM! Ez a szimbólum a „Figyelem” szó mellett anyagi károk veszélyére utal.</p>	 <p>Biztosíték</p>
	<p>Zárás</p>	 <p>Egyenáram/-feszültség</p>
	<p>Kioldás</p>	 <p>Váltóáram/-feszültség</p>
	<p>A CE-jelzés azt jelzi, hogy a termék megfelel a rá vonatkozó uniós előírásoknak.</p>	  <p>Biztonsági utasítások Kezelési utasítások</p>

20 V AKKUS FESTÉKSZÓRÓ PISZTOLY

● Bevezető

Gratulálunk új termékének vásárlása alkalmából. Ezzel a döntésével vállalatunk értékes terméke mellett döntött. A használati utasítás ezen termék része.

A biztonságra, a használatára és a megsemmisítésre vonatkozó fontos tudnivalókat tartalmazza. A termék használata előtt ismerje meg az összes használati és biztonsági tudnivalót. A terméket csak a leírtak szerint és a megadott felhasználási területeken alkalmazza. A termék harmadik személy számára való továbbadása esetén kézbesítse vele annak a teljes dokumentációját is.

● Rendeltetészerű használat

Ez a 20 V akkus festékszóró pisztoly (a későbbiekben „termék” vagy „elektromos szerszám”) festékek, lakkok és lazúrfestékek felvitelére alkalmas.

A termék a szórandó anyagot legfeljebb 70 DIN/mp viszkozitással tudja felhordani.

A termék nem alkalmas gyúlékony és éghető anyagok, lakkok vagy oldatok felvitelére.

A szórandó anyagokat mindig rendeltetésüknek megfelelő módon használja! A szórandó anyagok vásárlása és használata során vegye figyelembe a termék műszaki előírásait (lásd a „Műszaki adatok” c. részben).

A termék más használati módjai, módosításai nem rendeltetészerűnek minősülnek és életveszély, sérülések és károk kockázatával járnak. A gyártó nem vállal felelősséget a nem rendeltetészerű használatból eredő károkért. A terméket nem üzleti felhasználásra, vagy egyéb alkalmazásra szánták.

● A csomagolás tartalma

▲ FIGYELMEZTETÉS!

▶ A termék és a csomagolóanyagok nem játékszerek! Gyermek nem játszhatnak a műanyag zacskókkal, fóliákkal és az apró alkatrészekkel! Lenyelés és fulladás veszélye!

- 1× 20 V Akkus festékszóró pisztoly
- 4× Fúvókák *:
 - Ø 1,5 mm
 - Ø 1,8 mm
 - Ø 2,2 mm
 - Ø 2,6 mm
- 1× Viszkozitásmérő pohár
- 1× Papírtölcsér
- 1× Tisztítótű
- 1× Tisztítókefe
- 2× Szűrő **
- 1× Hordozókoffer
- 1× Használati útmutató

● A részegységek leírása

A ábra:

- 1 Fúvóka, 4×
 - Ø 1,5 mm
 - Ø 1,8 mm
 - Ø 2,2 mm
 - Ø 2,6 mm
- 2 Tű
- 3 Kisebbs menet
- 4 Szóróegység
- 5 ▶ A szóróegység iránya
- 6 Összekötőcső
- 7 Ravasz
- 8 Beállítókerék
- 9 Festéktartály
- 10 Emelőcső
- 11 Nagyobb menet
- 12 Zárócsavar
- 13 Fúvókafej

B ábra:

- 14 Motoregység
- 15 Légszűrő
- 16 Kioldógomb
- 17 A légszűrő fedele

* 1 Fúvóka előre fel van szerelve

** 1 Szűrő előre fel van szerelve

- 18 Akkumulátorcsomag ***
- 19 Pót légszűrő
- 20 Mérőpohár
- 21 Tisztítótű
- 22 Tisztítókefe
- 23 Fogó
- 24 Retesz
- 25 Szórócsatlakozó
- 26  Kioldva
- 27  Zárolva

I ábra:

- 18 Akkumulátorcsomag ***
- 28 Az akkumulátorcsomag kioldógombja
- 29  gomb (töltőállvány)
- 30 Töltöttségjelző LED-ek (piros/narancssárga/zöld)

J ábra:

- 18 Akkumulátorcsomag ***
- 31 Töltőkészülék (gyorstöltő készülék) ***
- 32 Elektromos vezeték csatlakozóval
- 33 Töltési LED – Zöld
- 34 Töltési LED – Piros



Nincs a képen:

- 35 Papírtölcsér

● Műszaki adatok

20 V Akkus festékszóró pisztoly		PFSA 20-Li B2
Névleges feszültség	:	20 V ---
Adagolási teljesítmény	:	700 ml/perc (víz)
Festéktartály	:	1200 ml
Max. viszkozitás	:	70 DIN/mp

Akkumulátorcsomag PAP 20 B1 ***	
Típus	: Lítium-ion
Névleges feszültség	: 20 V ---
Kapacitás	: 2 Ah
Energiaérték	: 40 Wh
Cellák száma	: 5

Gyorstöltő készülék PLG 20 C3 ***	
Bemenet:	
Névleges feszültség	: 230–240 V~
Névleges frekvencia	: 50 Hz
Névleges teljesítmény	: 120 W
Biztosíték (belső)	: 3,15 A/ 
Kimenet:	
Névleges feszültség	: 21,5 V ---
Töltési áram	: 4,5 A
Védelmi osztály	: II/ 

Töltési idő:

Akkutípus PAP 20 B1, 2,0 Ah (külön kapható)	: 45 perc
Akkutípus PAP 20 B3, 4,0 Ah (külön kapható)	: 60 perc

Ajánlott környezeti hőmérséklet:

Töltés közben	: +4 °C és +40 °C között
Működés közben	: +4 °C és +40 °C között
Tárolásnál	: +20 °C és +26 °C között

Zajkibocsátási értékek

A mért értékek meghatározása az EN 60745 szerint történt. Az elektromos szerszám A besorolású zajszintje tipikusan:

Zajszint	L_{pA}	: 73,4 dB(A)
Bizonytalanság	K_{pA}	: 3 dB
Hangteljesítményszint	L_{WA}	: 84,4 dB(A)
Bizonytalanság	K_{WA}	: 3 dB

Rezgési értékek

A rezgési összérték (háromirányú vektorösszeg) megállapítása az EN 60745 szerint történt:

Rezgési érték	a_n	: < 2,5 m/s ²
Bizonytalanság	K	: 1,5 m/s ²

FIGYELMEZTETÉS!



Viseljen fülvédőt!

A zajhatás halláskárosodást okozhat.

*** Az akkumulátor és a gyorstöltő készülék nincs mellékelve.

MEGJEGYZÉS

- ▶ A megadott rezgési összérték és a megadott zajkibocsátási érték megállapítása egy szabványosított vizsgálati eljárás során került megállapításra, és felhasználható egy elektromos szerszám összehasonlítására egy másikkal.
- ▶ A megadott rezgési összérték és a megadott zajkibocsátási érték továbbá felhasználható a terhelés előzetes becslésére is.

⚠ FIGYELMEZTETÉS!

- ▶ A rezgés- és zajkibocsátási érték az elektromos szerszám tényleges használata közben eltérhet a megadott értéktől, az elektromos szerszám használati típusától és módjától, különösképpen a megmunkálandó munkadarab típusától függően. Próbálja a rezgési és a zajterhelést minél kisebbre csökkenteni. A rezgési terhelés csökkentése érdekében többek között a szerszám használata során viseljen kesztyűt, valamint csökkentse a munkaidőt. Ehhez a működési ciklus minden részét figyelembe kell venni (például amikor az elektromos szerszám kikapcsolt állapotban van, vagy amikor be van kapcsolva, de nincs terhelés alatt).



Biztonsági utasítások

- **Általános biztonsági utasítások elektromos szerszámokhoz**

⚠ FIGYELMEZTETÉS!

- ▶ Olvasson el minden, ehhez az elektromos szerszámhoz mellékelt biztonsági utasítást, figyelmeztetést, ábrát és műszaki adatot. Az alábbi figyelmeztetések figyelmen kívül hagyása áramütéshez, tüzesethez és/vagy súlyos sérülésekhez vezethet.

Őrizzen meg minden biztonsági utasítást és figyelmeztetést biztonságos helyen későbbi használatra.

A biztonsági utasításokban használt „elektromos szerszám” kifejezés hálózati áramról működő (hálózati kábellel rendelkező) és akkumulátorral működő (hálózati kábel nélküli) elektromos szerszámokra vonatkozik.

Munkahelyi biztonság

- 1) **A munkaterület legyen mindig tiszta és jól megvilágított.** A rendetlenség vagy a rossz fényviszonyok balesetekhez vezethetnek.
- 2) **Az elektromos szerszámot ne használja robbanásveszélyes környezetben, ahol gyúlékony folyadékok, gázok vagy porok találhatóak.** Az elektromos szerszámok szikrákat keltenek, mely a port vagy a gázokat meggyújthatják.
- 3) **Az elektromos szerszám használata során tartsa a gyermekeket és az egyéb személyeket távol.** Ha megzavarják, elveszítheti az elektromos szerszám feletti uralmát.

Elektromos biztonság

- 1) **Az elektromos szerszám hálózati csatlakozójának illenie kell a konnektorba. Ne módosítsa a csatlakozót. Ne használjon adapteres csatlakozódugaszt földelt elektromos szerszámokkal.** A módosítás nélküli csatlakozók és a megfelelően illeszkedő konnektorok használatával csökken az áramütés kockázata.
- 2) **Kerülje a testi érintkezést olyan földelt felületekkel, mint például csövek, fűtőberendezések, sütők vagy hűtőszekrények.** Az áramütés veszélye megnő, ha a teste földelve van.
- 3) **Az elektromos szerszámokat tartsa esőtől, nedvességtől távol.** Ha az elektromos szerszám belsejébe víz jut be, az növeli az áramütés kockázatát.

- 4) **Az elektromos vezetékét kizárólag rendeltetésének megfelelően használja, azzal ne szállítsa vagy akassza fel az elektromos szerszámot, illetve ne használja a hálózati csatlakozó kihúzására a konnektorból. Az elektromos vezetékét óvja a hőtől, olajjoktól, éles sarkoktól vagy a készülék mozgó alkatrészeitől.** A sérült vagy összetekeredett elektromos vezetékek növelik az áramütés kockázatát.
- 5) **Ha az elektromos szerszámot kültéren használja, csak olyan hosszabbítót használjon, mely kültéri használatra alkalmas.** Egy kültéri használatra alkalmas hosszabbítókábel használata csökkenti az áramütés kockázatát.
- 6) **Ha elkerülhetetlen, hogy az elektromos szerszámot nedves környezetben használják, használjon egy maradékáram-megszakítót.** Maradékáram-megszakító használata lecsökkenti az áramütés kockázatát.

Személyes biztonság

- 1) **Az elektromos szerszám használata során legyen körültekintő, figyeljen arra, mit tesz, dolgozzon tudatosan. Ne használjon elektromos szerszámokat kábítószer, alkohol vagy gyógyszerek hatása alatt.** Az elektromos szerszám használata során csupán egy pillanatnyi figyelmetlenség is súlyos sérülésekhez vezethet.
- 2) **Viseljen személyes védőfelszerelést és mindig hordjon védőszemüveget.** A személyes védőfelszerelés, például porálarc, csúszásmentes biztonsági cipő, védősisak vagy fülvédő - az elektromos szerszám használatától függően - lecsökkenti a sérülések kockázatát.
- 3) **Ügyeljen arra, hogy az elektromos szerszám ne tudjon akaratlanul elindulni. Mielőtt az elektromos szerszámot az elektromos hálózatra és/vagy akkumulátorhoz csatlakoztatná, kézbe venné vagy mozgatná, ellenőrizze, hogy az ki van-e kapcsolva.** Ha az

elektromos szerszám szállítása során az ujját a bekapcsológombon tartja, illetve ha az elektromos szerszám bekapcsolt állapotban van és az elektromos hálózatra csatlakozik, az balesetekhez vezethet.

- 4) **Az elektromos szerszám bekapcsolása előtt a beállító szerszámokat, csavarkulcsokat távolítsa el.** Ha egy szerszám vagy egy kulcs az elektromos szerszám egy forgó részébe kerül, az sérüléseket okozhat.
- 5) **Kerülje a szokatlan testhelyzeteket. Álljon biztosan és mindig őrizze meg az egyensúlyát.** Így képes lesz az elektromos szerszámot szokatlan helyzetekben is az irányítása alatt tartani.
- 6) **Viseljen megfelelő ruházatot. Ne viseljen laza ruházatot vagy ékszereket. A haját, ruházatát és a kesztyűjét tartsa a forgó alkatrészekről távol.** A laza ruházatot, ékszereket vagy haját a készülék mozgó részei elkaphatják.
- 7) **Ha porszívó- vagy gyújtókészülékek kerültek beszerelésre, ügyeljen azok csatlakoztatására és helyes használatára.** A porszívó használata csökkenti a por okozta veszélyeket.
- 8) **Kerülje a hamis biztonságérzetet, és ne hagyja figyelmen kívül az elektromos szerszámokra vonatkozó biztonsági szabályokat akkor sem, ha a gyakori használatnak köszönhetően azok kezelésében már tapasztalt.** A figyelmetlen kezelés a pillanat törtrésze alatt is sérülésekhez vezethet.

Az elektromos szerszám használata és kezelése

- 1) **Ne terhelje túl a készüléket. Az adott munkához az arra alkalmas elektromos szerszámot használja.** A megfelelő elektromos szerszám jobban és biztonságosabban dolgozhat, ha azt a megfelelő teljesítmény-tartományon belül használja.

- 2) **Ne használjon meghibásodott kapcsolóval rendelkező elektromos szerszámot.** Ha egy elektromos szerszámot nem lehet be- vagy kikapcsolni, az veszélyes és szerelésre szorul.
 - 3) **A készülék beállítási műveletei, szerszámbetétek cseréje valamint az elektromos szerszám tárolása előtt húzza ki a hálózati csatlakozót a konnektorból és/vagy vegye ki a kivehető akkumulátort.** Ezzel az óvintézkedéssel megelőzi az elektromos szerszám akaratlan bekapcsolását.
 - 4) **A használaton kívüli elektromos szerszámokat tartsa gyermekek számára nem elérhető helyen. Ne hagyja, hogy az elektromos szerszámot olyan személyek használják, akik azzal kapcsolatban nem rendelkeznek tapasztalattal vagy nem olvasták el ezeket az utasításokat.** Az elektromos szerszámok tapasztalatlan kezekben veszélyesek.
 - 5) **Ápolja az elektromos szerszámokat és a szerszámbetéteit gondosan. Ellenőrizze a mozgó részek kifogástalan működését, hogy azok nem ragadnak-e be, hogy vannak-e törött vagy sérült alkatrészek, és hogy az elektromos szerszám működését semmi sem befolyásolja. A sérült alkatrészeket az elektromos szerszám használatba vétele előtt meg kell javíttatni.** Sok baleset okozója az elektromos szerszámok gondatlan karbantartása.
 - 6) **Gondoskodjon a vágószerszámok élességéről és tisztaságáról.** A gondosan ápoltt, éles pengékkel rendelkező vágószerszámok kevésbé hajlamosak a beragadásra, és könnyebben irányíthatóak.
 - 7) **Az elektromos szerszámot, annak alkatrészeit, szerszámbetéiteit stb. ezen útmutató szerinti használatra használja. Ennek során vegye figyelembe a munka körülményeit és az elvégzendő feladatot.** Az elektromos szerszámok nem rendeltetésszerű használatával veszélyes helyzetekhez vezethet.
 - 8) **Tartsa a fogantyúkat és a fogófelületeket szárazon, tisztán, olajktól és zsiradékoktól mentesen.** A csúszós fogantyúk és fogófelületek miatt nem biztosítható az elektromos szerszám biztonságos kezelése és irányítása váratlan helyzetekben.
- Az akkumulátoros szerszám használata és kezelése**
- 1) **Akkumulátoros szerszámokat csak olyan töltőkészülékekkel töltsön fel, melyeket a gyártó ajánl.** Egy olyan töltőkészülék, mely csak bizonyos típusú akkumulátorokhoz alkalmas, más akkumulátorokkal történő használat esetén tűzveszélyt okozhat.
 - 2) **Az elektromos szerszámokban csak a hozzájuk készült akkumulátorokat használja.** Más akkumulátorok használata sérülésekhez és tűzveszélyhez vezethet.
 - 3) **A használaton kívüli akkumulátorokat tartsa iratkapcsoktól, pénzérméktől, kulcsoktól, tűktől, csavaroktól vagy más olyan kisméretű fém tárgyaktól távol, melyek összeköttetést hozhatnak létre a csatolópontok között.** Az akkumulátor csatolópontjai közötti rövidzárlat égési sérülésekhez vagy tűzesethez vezethet.
 - 4) **Helytelen használat esetén az akkumulátor kifolyhat. Kerülje az érintkezést a folyadékkal. Akaratlan érintkezés esetén öblítse le vízzel. Ha a folyadék a szembe kerül, további orvosi segítségre is szükség van.** A kilépő akkumulátorfolyadék bőrirritációkat és égési sérüléseket okoz.
 - 5) **Ne használjon sérült vagy módosított akkumulátorokat.** A sérült vagy módosított akkumulátorok előre nem látható módon viselkedhetnek, és tűzesetet, robbanást vagy sérüléseket okozhatnak.

- 6) **Az akkumulátort ne tegye ki tűznek vagy magas hőmérsékletnek.** A tűz vagy a 130 °C feletti hőmérséklet robbanáshoz vezethet.
- 7) **Kövesse a töltésre vonatkozó utasításokat, és soha ne töltsen az akkumulátort vagy az akkumulátoros szerszámot a kezelési útmutatóban megadott hőmérsékleti tartományon kívül.** A helytelen vagy a megengedett hőmérsékleti tartományon kívüli töltés tönkretelheti az akkumulátort, valamint tüzeset veszélyével jár.

Javítás

- 1) **Az elektromos szerszám javítási munkálatait bízza képzett szakemberre, és csak eredeti pótalkatrészeket használjon.** Így gondoskodhat az elektromos szerszám biztonságos működésének megőrzéséről.
 - 2) **Soha ne próbálja az akkumulátort megjavítani, ha az megsérült.** Az akkumulátorok javítási munkálatait csak a gyártó vagy annak a meghatalmazott ügyfélszolgálatá végezheti.
- **Kiegészítő biztonsági utasítások festékszóró pisztolyokhoz**
 - **A munkaterület legyen mindig tiszta, jól megvilágított, valamint tartsa távol a festékes és oldószeres tartályokat, rongyokat és az egyéb éghető anyagokat.** Öngyulladás lehetséges kockázata. Mindig tartson kéznél működőképes tűzoltókészüléket/oltókészülékeket.
 - **Gondoskodjon a festési terület szellőzéséről és biztosítson friss levegőt az egész helyiség számára.** A párolgó éghető oldószerek robbanásveszélyes környezetet hoznak létre.
 - **A termékkel kizárólag nem gyúlékony anyagok használhatók. Használjon víz-, alacsony illékonyaságú szénhidrogén-alapú vagy hasonló anyagokat.** Az illékony, párolgó oldószerek robbanásveszélyes környezetet hoznak létre.
 - **Ne permetezzen olyan gyújtóforrások közelében, mint a statikus elektromos szikrák, nyílt lángok, gyújtólángok, forró tárgyak, motorok, cigaretták és a hálózati kábelek be- és kihúzásából vagy kapcsolók működtetéséből származó szikrák.** Az ilyen jellegű szikraforrások a környezetben gyulladást okozhatnak.
 - **Ne szórjon olyan anyagokat, amelyekről nem ismert, hogy veszélyesek-e.** Az ismeretlen anyagok veszélyes körülményeket teremthetnek.
 - **Vegyszerek szórása vagy kezelése során viseljen további egyéni védőfelszerelést, például megfelelő védőkesztyűt és védőmaszkot vagy légzésvédő maszkot.** Az adott körülményeknek megfelelő védőfelszerelés viselése csökkenti a veszélyes anyagoknak való kitettséget.
 - **Legyen tisztában a szórandó anyagok esetleges veszélyeivel. Tartsa be a tartályon lévő jelöléseket vagy a szórandó anyag gyártójának tájékoztatóját, beleértve az egyéni védőfelszerelés használatára vonatkozó utasításokat.** Kövesse a gyártó utasításait, így csökkentheti a tűz és a mérgező, rákkeltő anyagok stb. által okozott sérülések kockázatát.
 - **A festékszóró pisztoly nem használható éghető anyagok felvitelére. Ne tisztítsa a festékszórót éghető anyagokkal.**

FIGYELMEZTETÉS!

- ▶ Ügyeljen a szórandó anyagok okozta veszélyekre.
- ▶ Vegye figyelembe a tartályokon lévő feliratokat vagy a szórandó anyagok gyártójának utasításait.

● Biztonsági utasítások töltőkészülékekhez

- A készüléket akkor használhatják 8 éves és afeletti gyermekek, csökkent testi, érzékszervi vagy szellemi képességű, valamint megfelelő tapasztalattal és tudással nem rendelkező személyek, ha számukra felügyeletet biztosítanak vagy ha utasításokat kapnak a készülék biztonságos használatával kapcsolatban és megértik az azzal járó veszélyeket. A gyermekek nem játszhatnak a készülékkel. A tisztítást és a felhasználói karbantartást nem végezhetik gyermekek felügyelet nélkül.
- Ne töltsön újra nem újratölthető akkumulátorokat. Ennek az utasításnak a figyelmen kívül hagyása kockázatokkal jár.
- Ha az elektromos vezeték megsérül, a kockázatok elkerülése érdekében azt a gyártónak, az ügyfélszolgálatának, vagy egy annak megfelelő képzettségű szakembernek kell kicserélnie.

- Óvja az elektromos részeket a nedvességtől. Az áramütés elkerülése érdekében ezeket ne merítse vízbe vagy más folyadékokba. A készüléket soha ne tartsa folyó víz alá. Kövesse a tisztításra, karbantartásra és javításra vonatkozó utasításokat.

- A készülék csak beltéri használatra alkalmas.

⚠ FIGYELEM! A töltőkészülék kizárólag az alábbi típusú akkumulátorcsomagok feltöltésére használható:

Parkside 20 V Akkumulátorcsomag		
PAP 20 B1	2 Ah	5 cella
PAP 20 B3	4 Ah	10 cella
PAPS 204 A1	4 Ah	5 cella
PAPS 208 A1	8 Ah	10 cella

- A HU (Magyarország), CZ (Csehország) és SK (Szlovákia) területén tartózkodó ügyfelek kompatibilis csereakkumulátorokat és töltőkészülékeket a LIDL webshopjában, a www.lidl.de címen, a SI (Szlovénia) területén tartózkodó ügyfelek pedig a www.optimex-shop.com címen szerezhetnek be.

Töltési idő Töltőkészülék	2 Ah Akkumulátor- csomag PAP 20 B1	4 Ah Akkumulátor- csomag PAP 20 B3	4 Ah Smart PAPS 204 A1	8 Ah Smart PAPS 208 A1
Max. 2,4 A Töltőkészülék PLG 20 A4/C1	60 min	120 min	120 min	210 min
Max. 4,5 A Töltőkészülék PLG 20 A3/C3	35 min	60 min	50 min	120 min
Max. 4,5 A Töltőkészülék PDSLГ 20 A1	35 min	60 min	50 min	120 min
Töltőkészülék Smart PLGS 2012 A1	35 min	35 min	35 min	45 min

● Mielőtt először használná

● Tartozékok

⚠ FIGYELMEZTETÉS!

- ▶ Ne használjon olyan alkatrészeket, melyeket nem a **PARKSIDE** javasol. Az áramütéshez és tüzesethez vezethet.

A termék biztonságos és szakszerű használatához többek között az alábbi kellékekre, illetve szerszámokra, szerszámbetétekre van szükség:

- Megfelelő szórándó anyagok
- Használható személyes védőfelszerelés

A szórándó anyagok szakszervezetekben kaphatók. A beszerzés során tartsa szem előtt a termék műszaki követelményeit (lásd a „Műszaki adatok” c. részben). Ha bizonytalan, forduljon szakemberhez vagy érdeklődjön a szakboltban.

Használható akkumulátorcsomagok és töltőkészülékek

Akkumulátorcsomag:	Parkside X 20 V Team
Töltőkészülék:	Parkside X 20 V Team

● Kicsomagolás

⚠ FIGYELMEZTETÉS!

- ▶ A termék és a csomagolóanyagok nem játékszerek! Gyermek nem játszhatnak a műanyag zacskókkal, fóliákkal és az apró alkatrészekkel! Lenyelés és fulladás veszélye!

1. Nyissa fel a csomagolást és vegye ki a terméket óvatosan.
2. Távolítsa el a csomagolóanyagokat, valamint az összes csomagolásra vagy szállításra használt rögzítőelemet (amennyiben ilyenek vannak).
3. Ellenőrizze a csomagolás teljességét.
4. Ellenőrizze, hogy a termék a szállítás során nem sérült-e meg.

● Használat előtt

● A viszkozitás ellenőrzése

MEGJEGYZÉS

- ▶ Csak az adott szórándó anyagnak megfelelő hígítószeret használjon. Ha nem a megfelelő hígítószeret használja, rögzösödés alakulhat ki, ami következtében a termék eldugulhat.
- ▶ Soha ne keverjen műgyanta lakkokat nitrohigítóval!
- ▶ A megfelelő hígítószerrel kapcsolatban olvassa el az adott szórándó anyag gyártója által megadott adatokat.

MEGJEGYZÉS

- ▶ Ne szórjon szemcsés/darabos anyagokat.

- A termékkel legfeljebb 70 DIN/mp viszkozitással (belső súrlódással) rendelkező anyagok szórhatók.
- A viszkozitás mérése (H ábra):
 - Töltse fel a mérőpoharat [20] a pereméig a szórandó anyaggal.
 - Hagyja a folyadékot kifolyni a mérőpohárból [20].
 - Mérje le, hogy hány másodpercig tart, amíg a szórandó anyag kifolyik a mérőpohárból [20]. A mért érték adja meg a DIN/mp értéket.
- Ha a mért érték magasabb, mint 70 DIN/sec: Higítsa a szórandó anyagot lépésenként megfelelő hígítószerrel, amíg a mért érték ≤ 70 DIN/mp.

● A szórási felület előkészítése

- Takarja le a szórási felület környékét. Ellenkező esetben a környező terület a le nem takart részei beszennyeződhetnek.
- Szárítsa majd tisztítsa meg a szórási felületet.
- Ha fa, fém vagy műanyag felületeket fest: Kaparja durvára a szórási felületet, pl. a szórási felület átcsiszolásával csiszolópapírral.

● Az akkumulátorcsomag kivétele és behelyezése

⚠ VIGYÁZAT! Sérülés kockázata!

- ▶ Az akkumulátorcsomag [18] behelyezése vagy kivétele előtt mindig engedje fel a ravaszt [7], ezzel elkerüli az akaratlan elindulást.
- **Az akkumulátorcsomag kivétele:** Nyomja meg az akkumulátorcsomag kioldógombját [28]. Vegye ki az akkumulátorcsomagot [18].
- **Az akkumulátorcsomag behelyezése:** Igazítsa az akkumulátorcsomagot [18] a fogantyúhoz és tolja be. Ügyeljen arra, hogy az akkumulátorcsomag [18] érezhetően a helyére rögzüljön.

Az akkumulátorcsomagot csak egy irányban lehet a termékbe helyezni.

● Az akkumulátorcsomag töltési szintjének ellenőrzése

(I ábra)

- Az akkumulátorcsomag töltöttségi szintjének ellenőrzése: Nyomja meg a [29] gombot. A töltöttségjelző LED-ek [30] kigyulladnak:

LED [30]	Töltöttségi szint
Piros/narancssárga/zöld	Teljes
Piros/narancssárga	Közepes
Piros	Alacsony

● Az akkumulátorcsomag feltöltése

(J ábra)

MEGJEGYZÉS

- ▶ Az akkumulátorcsomagot [18] bármikor feltöltheti anélkül, hogy ezzel csökkentené az élettartamát.
- ▶ A töltés megszakítása nem árt az akkumulátorcsomagnak [18].
- Ha a töltöttségi szint közepes vagy alacsony, használat előtt töltse fel az akkumulátorcsomagot [18].
- A töltési LED lámpa (zöld [33] és piros [34]) tájékoztatják a töltőkészülék [31] és az akkumulátorcsomag [18] állapotáról:

LED	Állapot
A piros színű LED lámpa világít	Az akkumulátorcsomag töltés alatt van
A zöld színű LED lámpa világít	Az akkumulátorcsomag teljesen fel van töltve
A zöld és a piros LED lámpa villog	Az akkumulátorcsomag meghibásodott

LED	Állapot
A piros színű LED lámpa villog	Az akkumulátorcsomag túl hideg vagy túl meleg
A zöld színű LED lámpa világít (akkumulátorcsomag nélkül)	A töltőkészülék készen áll

1. Helyezze be az akkumulátorcsomagot [18] a töltőkészülékbe [31].
2. Dugja be a töltőkészülék elektromos vezetékének csatlakozóját [32] a konnektorba.
3. Amikor az akkumulátorcsomag [18] feltöltődött: Vegye ki az akkumulátorcsomagot a töltőkészülékből [31]. Húzza ki a töltőkészülék elektromos vezetékét a csatlakozóval [32] a konnektorból.

● Összeszerelés

⚠ FIGYELMEZTETÉS!



Beállítások végzése előtt kapcsolja ki a terméket és vegye ki az akkumulátorcsomagot [18], majd hagyja a terméket lehűlni!

● A szóróegység levétele

1. A retesz [24] kinyitása:
 - Tartsa meg a motoregységet [14] a fogónál [23] erősen.
 - A másik kezével erősen csavarja meg a szóróegységet [4] az óramutató járásával ellenkező irányban, amíg a szóróegység le nem oldódik a reteszről (E ábra).
2. Csavarja a szóróegységet [4] tovább addig, amíg a ► [5] és a ◀ [26] egymás felé nem néznek (D ábra).
3. Húzza le a szóróegységet [4] a motoregységről [14] (C ábra).

● A szóróegység rögzítése

1. Dugja rá az összekötőcsövet [6] a szórócsatlakozóra [25] (C ábra).

2. Igazítsa a ► [5] és a ◀ [26] jeleket egymáshoz. Csavarja a szóróegységet [4] az óramutató járásával megegyező irányban, amíg a retesz [27] a helyére nem rögzül (D ábra).

● Fúvóka cseréje/felhelyezése

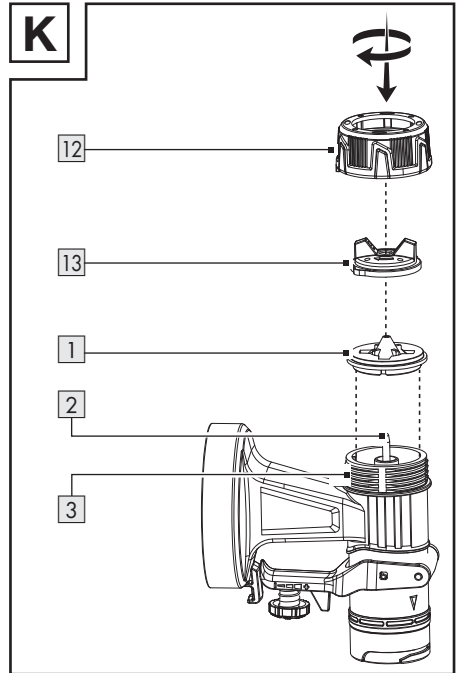

1. Tartsa a terméket a fúvókafejjel [13] felfelé, mielőtt a zárócsavart [12] lecsavarná. Ezzel megakadályozza, hogy az alkatrészek leessenek.
2. Csavarja a zárócsavart [12] az óramutató járásával ellenkező irányban.
3. Vegye le a zárócsavart [12] a fúvókafejjel [13] együtt a szóróegységről [4].
 - Ha már fel van szerelve egy fúvóka [1]:
 - Vegye le a fúvókát a tőről [2].
 - Ha szükséges, emelje ki a fúvókát óvatosan egy csavarhúzó segítségével.
4. Helyezze fel a kívánt fúvókát [1] a tűre [2].
5. Helyezze rá a fúvókafejet [13] a fúvókára [1].
6. Helyezze rá a zárócsavart [12] az kisebb menetre [3].

7. Megszorítás: Csavarja a zárócsavart [12] az óramutató járásával megegyező irányban.

A megfelelő fúvóka kiválasztása

[1] Fúvóka *	Alkalmazás
1,5 mm	Alacsony viszkozitás
1,8 mm	Vízbázisú festékek
2,2 mm	Magas viszkozitás
2,6 mm	Olajbázisú festékek

- További tudnivalókhöz lásd a „A viszkozitás ellenőrzése” c. részt

● A szórandó anyag betöltése

G ábra

MEGJEGYZÉS

- ▶ Hajtogassa ki a papírtölcsért [35]. Az egyszerűbb betöltés érdekében illessze be a papírtölcsért a festéktartályba [9].

MEGJEGYZÉS

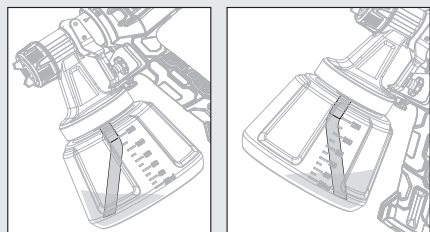

- ▶ Munka az alacsonyabban lévő szórási felületeken: Az emelőcsövet [10] helyezze fel úgy, hogy az előre felé nézzen: A fúvókafej [13] irányába
- ▶ Munka a magasabban lévő szórási felületeken: Az emelőcsövet [10] helyezze fel úgy, hogy az hátrafelé nézzen: A motoregység [14] irányába

1. Csavarja le a festéktartályt [9] a szóróegységről [4].
2. Helyezze rá az emelőcsövet [10] a nagyobb menetre [11].
3. Töltse be a szórandó anyagot a festéktartályba [9].
4. Csavarja rá festéktartályt [9] a szóróegységre [4].

* A fúvóka nyílásának átmérője a fúvóka [1] belsejére van nyomtatva.

** A szórás irányához kell igazítani

● Kezelés

● Be- és kikapcsolás

⚠ FIGYELMEZTETÉS! Sérülés kockázata!

- ▶ A terméket soha ne irányítsa emberekre vagy állatokra.

MEGJEGYZÉS

- ▶ Tartsa a terméket egyenesen, kb. 15 cm-es távolságban a szórási felülettől.

- **Az akkumulátorcsomag behelyezése:** Igazítsa az akkumulátorcsomagot [18] a fogantyúhoz és tolja be. Ügyeljen arra, hogy az akkumulátorcsomag [18] érezhetően a helyére rögzüljön.
- **Bekapcsolás és szórás:** Nyomja meg és tartsa lenyomva a ravaszt [7].
- **Kikapcsolás:** Engedje fel a ravaszt [7].

● A szórási mennyiség beállítása

- A szórási mennyiség növelése vagy csökkentése: Csavarja a beállítókereket [8] a + vagy a – irányába.

● A szóráskép beállítása

- Csavarja el a fúvókafejet [13] úgy, hogy a fúvókafejen lévő fülek a zárócsavar [12] megfelelő szimbóluma felé nézzenek.

Szimbólum	Szóráskép	Alkalmazás
	Kerek sugár	Sarkok Szélek Nehezen hozzáférhető helyek
	Függőleges sugár	Minden egyéb felület **
	Vízszintes sugár	Minden egyéb felület **

● **Használat után**

- Kapcsolja ki a terméket és vegye ki az akkumulátorcsomagot [18]. Hagyja a terméket lehűlni.

● **Hibaelhárítás**

Probléma	Lehetséges ok	Megoldás
A motor jár, de a szóróegység elakadt.	A megszáradt festékmарadékok elzárják a tű [2] körüli terület nyílásait.	A tisztítótű [21] segítségével távolítsa el a festékmарadékokat a tű [2] körüli terület nyílásaiból.
A termék nem szór, pedig a festéktartályban [9] még maradt némi festék.	A megdöntött emelőcső [10] a festéktartályban [9] rossz felé néz.	Változtassa meg az emelőcső [10] irányát (lásd „A szóróanyag betöltése” c. részt).

● **Tisztítás és ápolás**

⚠ FIGYELMEZTETÉS!



Az átvizsgálás, illetve a karbantartási és a tisztítási munkák megkezdése előtt kapcsolja ki a terméket és vegye ki az akkumulátorcsomagot [18], majd hagyja a terméket lehűlni!

● **Tisztítás**

MEGJEGYZÉS

- ▶ Minden használat után tisztítsa meg a terméket, különben a fűvókák [1] eltömődhetnek.
 - ▶ A termék tisztításához ne használjon vegyi anyagokat, lúgokat, súrolószereket vagy egyéb durva tisztító- vagy fertőtlenítő anyagokat, mert azok kárt tehetnek a termék felületeiben.
 - ▶ Ne használjon szilikon alapú kenőanyagot.
 - ▶ Soha ne tegye bele az egész terméket oldószerbe.
 - ▶ Tisztításkor viseljen megfelelő védőkesztyűt.
- Ügyeljen arra, hogy ne jussanak folyadékok a termék belsejébe.

- Vizsgálja meg, tisztítsa meg és tegye el a terméket (lásd a „Tisztítás és ápolás” c. részt).

- A rendszeres és szakszerű tisztítással biztosíthatja a termék biztonságos használatát, valamint azzal az élettartamát is meghosszabbítja.

- A motoregységet [14] tisztítsa meg egy száraz ruhával. A nehezen hozzáférhető helyekhez használjon egy puha kefet. Különösen fontos a szennyeződések és a por eltávolítása a szellőzőnyílásokból egy ruha vagy egy puha kefe segítségével. A szellőzőnyílások legyenek mindig tiszták.
- Minden használat után szórjon vizet a termékkel.
- Tisztítsa meg az alábbi alkatrészeket a tisztítókefe [22] vagy a tisztítótű [21] segítségével:
 - [1] Fűvókák
 - [2] Tű (Nyílások a tű környékén)
 - [4] Szóróegység
 - [13] Fűvókafej

● **A légszűrő tisztítása**

F ábra

1. A légszűrő [15] levétele: Nyomja le és tartsa lenyomva a kioldógombokat [16] a légszűrő fedelén [17]. Vegye le a légszűrő fedelét.
2. Vegye ki a légszűrőt [15] a légszűrő fedeléből [17].

Szükség szerint rázza ki a légszűrőt [15].

3. Erősebb szennyeződések esetén tisztítsa ki a légszűrőt [15] folyó víz alatt. Hagyja a légszűrőt alaposan megszáradni.

A légszűrőt [15] szükség szerint cserélje ki a pót légszűrőre [19].

● **Karbantartás**

- A termék nem igényel karbantartást.
- Minden használat előtt és után ellenőrizze a terméket, hogy azon nincsenek-e kopások vagy sérülések.

● **Javítás**

- A termék nem tartalmaz olyan részeket, melyeket a felhasználó megjavíthat. A termék átvizsgálásához vagy szereléséhez forduljon egy képzett szakemberhez.

● **Tárolás**

- Tisztítsa meg a terméket (lásd a „Tisztítás és ápolás“ c. részben).
- A terméket és alkatrészeit tárolja sötét, száraz, fagymentes és jól szellőző helyen.
- A terméket tárolja gyermekek számára nem elérhető helyen.

● **Szállítás**

- Óvja a terméket az ütések, rázkódásoktól, melyek különösen a szállítás során a járművekben érhetik.
- Rögzítse a terméket, hogy az ne tudjon elcsúszni vagy eldőlni.

● **Mentesítés**

A csomagolás környezetbarát anyagokból készült, amelyeket a helyi újrahasznosító helyeken adhat le ártalmatlanítás céljából.



A hulladék elkülönítéséhez vegye figyelembe a csomagolóanyagban található jelzéseket. Ezek rövidítéseket (a) és számokat (b) tartalmaznak a következő jelentéssel: 1–7: műanyagok/ 20–22: papír és karton/80–98: kötőanyagok.

Termék:



A kiszolgált termék megsemmisítési lehetőségeiről lakóhelye illetékes önkormányzatánál tájékozódhat.



A környezete érdekében, ne dobja a kiszolgált terméket a háztartási szemétkbe, hanem adja le szakszerű ártalmatlanításra. A gyűjtőhelyekről és azok nyitvatartási idejéről az illetékes önkormányzatnál tájékozódhat.

A hibás vagy elhasznált elemeket/akkukat újra kell hasznosítani. Szolgáltassa vissza az elemeket/akkukat és/vagy a terméket az ajánlott gyűjtőállomásokon keresztül.



Környezeti károk az elemek/akkuk hibás megsemmisítése következtében!

A megsemmisítés előtt vegye ki az elemeket/az akkumulátorcsomagot a termékből.

Az elemeket/akkukat nem szabad a háziszemétkbe dobni. Mérgező hatású nehézfémeket tartalmazhatnak és ezért különleges kezelést igénylő hulladéknak számítanak. A nehézfémek vegyjelei a következők: Cd = kadmium, Hg = higany, Pb = ólom. Ezért az elhasznált elemeket/akkukat egy közösségi gyűjtőhelyen adja le.

● **Garancia**

A terméket gondosan, szigorú minőségi előírások betartásával gyártottuk, és a szállítás előtt gondosan ellenőriztük. Anyag- vagy gyártási hibák esetén a termék eladójával szemben törvényes jogok illetik meg. Az Ön törvényes jogait az általunk alább meghatározott garancia semmilyen módon nem korlátozza.

Erre a termékre 3 év garanciát adunk a vásárlás dátumától számítva. A garancia idő a vásárlás dátumával kezdődik. Biztonságos helyen őrizze meg az eredeti vásárlói bizonylatot, mert ez a dokumentum szükséges a vásárlás bizonyításához.

A vásárláskor fennálló károkat és hiányosságokat a termék kicsomagolása után haladéktalanul jelezze.

Ha ezen a terméken a vásárlástól számított 3 éven belül anyag- vagy gyártási hibát észlel, választásunk szerint ingyenesen megjavítjuk vagy kicseréljük a terméket. A garancia idő nem hosszabbodik meg a helyette nyújtott szavatossági igény által. Ez a kicserélt vagy javított alkatrészekre is érvényes.

A garancia megszűnik, ha a terméket megrongálták, ill. nem szakszerűen kezelték vagy végezték a karbantartást.

A garancia az anyag- és gyártási hibákra vonatkozik. Ez a garancia nem terjed ki azokra a termékalkatrészekre, amelyek normál kopásnak vannak kitéve, és ezért gyorsan kopó alkatrésznek minősülnek (pl. elemekre, akkumulátorokra, tömlőkre, tintapatronokra), illetve a törékeny alkatrészek sérülésére, pl. kapcsolókra vagy üveg alkatrészekre.

● Garanciális ügyek lebonyolítása

Megkeresése gyors feldolgozásához kérjük, kövesse az alábbi utasításokat:

Megkeresés esetén kérjük, mindig készítse elő a pénztárblokkot és a termékszámot (IAN 479361_2410) a vásárlás igazolására.

A termékszámot kérjük, olvassa le a típustábláról, a terméken elhelyezett gravírozásból, az útmutató címlapjáról (alul a bal oldalon), vagy a termék hátsó vagy alsó oldalán található matricáról.

Működési hiba vagy egyéb hiányosság fellépése esetén először vegye fel a kapcsolatot a következőkben felsorolt szervizek valamelyikével telefonon, vagy e-mailen.

A hibásnak ítélt terméket a pénztárblokk és a hiba leírásának és keletkezési idejének megjelölésével, díjmentesen küldheti el az Ön számára kijelölt szerviz címére.



A parkside-diy.com oldalon ezt és számos további kézikönyvet tud megtekinteni és letölteni. Ezzel a QR-kóddal közvetlenül a parkside-diy.com oldalra jut. Válassza ki az országot, és a keresőfelületen keresse meg a használati útmutatókat. A termékszám (IAN) 479361_2410 beírásával juthat el az Ön termékének használati útmutatójához.

● Szerviz

(HU) Szerviz Magyarország

Tel.: 0680021536

E-mail: owim@lidl.hu



● EU-megfelelőségi nyilatkozat

EU-MEGFELELŐSÉGI NYILATKOZAT (IAN. 479361_2410)

IAN: 479361_2410
Termékkazonosító: "PARKSIDE" Akkus festékszóró pisztoly 20V
Típuszám: HG09186

A fent ismertetett nyilatkozat tárgya megfelel a vonatkozó uniós harmonizációs jogszabálynak:

2006/42/EK irányelve
2014/30/EU irányelve
2011/65/EU irányelve az összes kapcsolódó módosítással

Az alkalmazott harmonizált szabványokra hivatkozás vagy az azokra az egyéb műszaki leírásokra való hivatkozás, amelyekkel kapcsolatban megfelelőségi nyilatkozatot tettek:

Szám / vonatkozó részek
2006/42/EK irányelve
EN 60745-1:2009/A11:2010
EN 50580:2012/A1:2013
2014/30/EU irányelve
EN IEC 55014-1:2021
EN IEC 55014-2:2021

A fent ismertetett nyilatkozat tárgya megfelel az egyes veszélyes anyagok elektromos és elektronikus berendezésekben való alkalmazásának korlátozásáról szóló, 2011. június 8-i 2011/65 / EU európai parlamenti és tanácsi irányelvnek:

Szám / vonatkozó részek
EN IEC 63000:2018

A műszaki dokumentáció tulajdonosa: OWIM GmbH & Co.KG

A nyilatkozatot a nevében és megbízásában írták alá:

OWIM GmbH & Co. KG, Stiftsbergstraße 1, 74167 Neckarsulm, Németország

A jelen megfelelőségi nyilatkozatot a gyártó kizárólagos felelősségére bocsátják ki.

Az eredeti megfelelőségi nyilatkozat fordítása

Neckarsulm
Hely

17.01.2025
Dátum

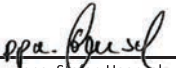

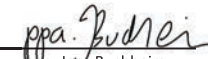

















ppa. Stefan Haensel
meghatalmazott aláíró

ppa. Jens Buchheim
meghatalmazott aláíró

Uporabljena opozorila in simboli	Stran	43
Uvod	Stran	44
Predvidena uporaba	Stran	44
Obseg dobave	Stran	44
Opis delov.	Stran	44
Tehnični podatki	Stran	45
Varnostni napotki	Stran	46
Splošni varnostni napotki za električna orodja.	Stran	46
Dodatna varnostna navodila za pištole za pršenje barve.	Stran	49
Varnostni napotki za polnilnike.	Stran	49
Pred prvo uporabo	Stran	50
Dodatna oprema.	Stran	50
Razpakiranje	Stran	51
Pred uporabo	Stran	51
Preverjanje viskoznosti	Stran	51
Priprava površine za pršenje	Stran	51
Odstranjevanje/vstavljanje baterijskega paketa	Stran	51
Preverjanje stanja napolnjenosti baterijskega paketa.	Stran	51
Polnjenje baterijskega paketa.	Stran	52
Montaža	Stran	52
Odstranjevanje pršilne enote	Stran	52
Pritrditev pršilne enote	Stran	52
Menjava/vstavljanje šobe	Stran	52
Polnjenje razpršilnega materiala.	Stran	53
Uporaba	Stran	53
Vklop in izklop.	Stran	53
Nastavitev količine pršenja	Stran	53
Nastavitev vrste curka	Stran	53
Po uporabi	Stran	54
Odpravljanje napak	Stran	54
Čiščenje in nega	Stran	54
Čiščenje	Stran	54
Čiščenje zračnega filtra.	Stran	54
Vzdrževanje.	Stran	55
Popravila.	Stran	55
Shranjevanje	Stran	55
Prevoz	Stran	55
Odstranjevanje	Stran	55
Garancijski list	Stran	56
Postopek pri uveljavljanju garancije	Stran	57
Servis	Stran	57
Izjava EU o skladnosti	Stran	58

Uporabljen opozorila in simboli

V teh navodilih za uporabo, na pakiranju in tipski ploščici se uporabljajo naslednja opozorila:

	<p>Preberite navodila za uporabo.</p>		<p>Pred zamenjavo dodatne opreme, čiščenjem in neuporabo izključite izdelek in odstranite baterijski paket.</p>
	<p>NEVARNOST! Ta simbol z opozorilno besedo »Nevarnost« označuje nevarnost z visoko stopnjo tveganja, ki lahko v primeru neupoštevanja opozorila povzroči hudo poškodbo ali celo smrt.</p>		<p>Obvezna uporaba zaščitnih očal!</p>
			<p>Nosite zaščito sluha!</p>
			<p>Nosite zaščito dihal!</p>
	<p>OPOZORILO! Ta simbol z opozorilno besedo »Opozorilo« označuje nevarnost s srednje visoko stopnjo tveganja, ki lahko v primeru neupoštevanja opozorila povzroči hudo poškodbo ali celo smrt.</p>		<p>Baterijski paket zaščitite pred vročino in trajnim, močnim sončnim sevanjem.</p>
			<p>Baterijski paket zaščitite pred vodo in vlago.</p>
			<p>Baterijski paket zaščitite pred ognjem.</p>
	<p>PREVIDNO! Ta simbol z opozorilno besedo »Previdno« označuje nevarnost z nizko stopnjo tveganja, ki lahko v primeru neupoštevanja nevarnosti povzroči majhno ali srednje hudo poškodbo.</p>		<p>Simbol za izdelek zaščitnega razreda II (dvojna izolacija)</p>
	<p>POZOR! Ta simbol s signalno besedo »Pozor« označuje nevarnost morebitne poškodbe lastnine.</p>		<p>Varovalka z nizko napetostjo</p>
	<p>Blokade</p>		<p>Enosmerni tok/napetost</p>
	<p>Odklep</p>		<p>Izmenični tok/napetost</p>
	<p>Znak CE potrjuje skladnost z direktivami EU, ki veljajo za izdelek.</p>		<p>Varnostni napotki Navodila za delo</p>

20 V AKUMULATORSKA PIŠTOLA ZA BRIZGANJE BARVE

● **Uvod**

Iskrene čestitke ob nakupu vašega novega izdelka. Odločili ste se za zelo kakovosten izdelek. To navodilo za uporabo je sestavni del tega izdelka. Vsebuje pomembna navodila za varnost, uporabo in odstranitev. Preden začnete izdelek uporabljati, se seznanite z vsemi navodili za uporabo in varnostnimi napotki. Izdelek uporabljajte samo tako, kot je opisano, in samo za navedena področja uporabe. Če izdelek odstopite novemu lastniku, mu zraven izročite tudi vse dokumente.

● **Predvidena uporaba**

Ta 20 V akumulatorska pištola za brizganje barve (v nadaljevanju »izdelek« ali »električno orodje«) je primeren za nanašanje barv, lakov in glazur.

Izdelek lahko uporabite za obdelavo razpršilnega materiala z viskoznostjo do 70 DIN/s.

Izdelek ni namenjen pršenju lahko vnetljivih, vnetljivih barv, lakov ali razredčil.

Razpršilni material vedno upravljajte skladno z namenom! Pri nakupu in uporabi razpršilnega materiala upoštevajte tehnične zahteve izdelka (glejte »Tehnični podatki«).

Druge uporabe ali spremembe izdelka se štejejo za nenamenske in lahko povzročijo tveganja, kot so smrt, poškodbe ali škoda. Za škodo, nastalo pri nestrokovni uporabi, proizvajalec ne prevzame jamstva. Izdelek ni primeren za komercialne ali druge namene.

● **Obseg dobave**

⚠ OPOZORILO!

▶ Izdelki in embalažni materiali niso otroške igrače! Otroci se ne smeje igrati s plastičnimi vrečkami, folijami in majhnimi deli! Obstaja nevarnost zaužitja in zadušitve!

- 1× 20 V Akumulatorska pištola za brizganje barve
- 4× Šobe *:
 - Ø 1,5 mm
 - Ø 1,8 mm
 - Ø 2,2 mm
 - Ø 2,6 mm
- 1× Merilna posoda za viskoznost
- 1× Papirni lijak
- 1× Čistilna igla
- 1× Čistilna ščetka
- 2× Filter **
- 1× Ohišje za prenašanje
- 1× Navodila za uporabo

● **Opis delov**

Slika A:

- 1 Šoba, 4×
 - Ø 1,5 mm
 - Ø 1,8 mm
 - Ø 2,2 mm
 - Ø 2,6 mm
- 2 Igla
- 3 Majhni navoj
- 4 Pršilna enota
- 5 ► Naravnjanje pršilne enote
- 6 Povezovalna cev
- 7 Sprožilec
- 8 Nastavitveno kolesce
- 9 Posoda za barvo
- 10 Dvižna cev
- 11 Veliki navoj
- 12 Prekrivna matica
- 13 Glava šobe

Slika B:

- 14 Enota motorja
- 15 Zračni filter
- 16 Tipka za sprostitvev
- 17 Pokrov zračnega filtra

* 1 šoba je vnaprej nameščena

** 1 filter je vnaprej nameščen

- 18 Baterijski paket ***
- 19 Nadomestni zračni filter
- 20 Merilna posoda
- 21 Čistilna igla
- 22 Čistilna ščetka
- 23 Ročaj
- 24 Zapora
- 25 Pršilni priključek
- 26  Sproščeno
- 27  Blokirano

Slika I:

- 18 Baterijski paket ***
- 28 Tipka za sprostitvev baterijskega paketa
- 29 Tipka  (stanje napolnjenosti)
- 30 LED lučke stanja napolnjenosti (rdeča/oranžna/zelena)

Slika J:

- 18 Baterijski paket ***
- 31 Polnilnik (hitri polnilnik) ***
- 32 Priključni kabel z omrežnim vtičem
- 33 Lučka LED za kontrolo polnjenja – zelena
- 34 Lučka LED za kontrolo polnjenja – rdeča

Ni prikazano:

- 35 Papirni lijak

● Tehnični podatki

20 V Akumulatorska pištola za brizganje barve	
PFSA 20-Li B2	
Nazivna napetost	: 20 V ---
Črpalna zmogljivost	: 700 ml/min (voda)
Posoda za barvo	: 1200 ml
Maks. viskoznost	: 70 DIN/s

Baterijski paket PAP 20 B1 ***	
Tip	: Litij-ionski
Nazivna napetost	: 20 V ---
Kapaciteta	: 2 Ah
Energijska vrednost	: 40 Wh
Število baterijskih celic	: 5

Hitri polnilnik	PLG 20 C3 ***
Vhod:	
Nazivna napetost	: 230–240 V~
Nazivna frekvenca	: 50 Hz
Nazivna moč	: 120 W
Varovalka (notranja)	: 3,15 A / 
Izhod:	
Nazivna napetost	: 21,5 V ---
Tok polnjenja	: 4,5 A
Zaščitni razred	: II/□

Čas polnjenja:	
Tip polnilne baterije PAP 20 B1, 2,0 Ah (naprodaj ločeno)	: 45 min
Tip polnilne baterije PAP 20 B3, 4,0 Ah (naprodaj ločeno)	: 60 min

Priporočena temperatura okolice:	
Med polnjenjem	: +4 °C do +40 °C
Med delovanjem	: +4 °C do +40 °C
Med skladiščenjem	: +20 °C do +26 °C

Emisije hrupa

Izmerjene vrednosti so bile določene v skladu z EN 60745. Z A ocenjena raven hrupa električnega orodja je običajno:

Nivo zvočnega tlaka	L_{pA}	: 73,4 dB(A)
Negotovost	K_{pA}	: 3 dB
Nivo zvočne moči	L_{WA}	: 84,4 dB(A)
Negotovost	K_{WA}	: 3 dB

Vrednosti emisije treslajev

Skupne vrednosti vibracij (vsota vektorjev treh smeri), določena v skladu z EN 60745:

Vrednost emisije treslajev	a_h	: < 2,5 m/s ²
Negotovost	K	: 1,5 m/s ²

*** Polnilna baterija in hitri polnilnik nista priloženi.

OPOZORILO!



Nosite zaščito za sluh!

Vpliv hrupa lahko povzroči izgubo sluha.

OPOMBA

- ▶ Navedena skupna vrednost vibracij in deklarirana vrednost emisije hrupa so bili izmerjeni v skladu s standardiziranim preskusnim postopkom in se lahko uporabijo za primerjavo enega električnega orodja z drugim.
- ▶ Navedena skupna vrednost vibracij in navedena vrednost emisije hrupa se lahko uporabita tudi za predhodno oceno obremenitve.

OPOZORILO!

- ▶ Vibracije in emisije hrupa med dejansko uporabo električnega orodja lahko odstopajo od referenčnih vrednosti, odvisno od vrste in načina uporabe električnega orodja, zlasti od vrste obdelovanca, ki ga obdelujete. Poskusite čim bolj zmanjšati vpliv tresljajev in hrupa. Primeri ukrepov za zmanjšanje izpostavljenosti tresljajev vključujejo uporabo rokavice med uporabo orodja in omejevanjem delovnega časa. V tem primeru je treba upoštevati vse dele obratovalnega cikla (na primer čas, ko je električno orodje izključeno in čas, v katerem je orodje vklopljeno, vendar deluje brez obremenitve).

Varnostni napotki

- Splošni varnostni napotki za električna orodja

OPOZORILO!

- ▶ Preberite vse varnostne napotke, navodila, ilustracije in tehnične podatke, ki so priloženi električnemu orodju. Neupoštevanje navodil lahko povzroči električni udar, požar in hude telesne poškodbe.

Varnostni napotki in opozorila shranite za kasnejšo uporabo.

Izraz »električno orodje«, ki se uporablja v varnostnih napotkih, se nanaša na električno orodje na električni pogon (z napajalnim kablom) in električno orodje s polnilno baterijo (brez napajalnega kabla).

Varnost na delovnem mestu

- 1) **Delovno območje mora biti čisto in dobro osvetljeno.** Nered ali slabo osvetljeno delovno mesto lahko povzročita nesreče.
- 2) **Ne delajte z električnim orodjem v potencialno eksplozivnem okolju, kjer so prisotne vnetljive tekočine, plini ali prah.** Električna orodja ustvarjajo iskre, ki lahko vžgejo prah ali hlape.
- 3) **Med uporabo električnega orodja morajo otroci in druge osebe biti izven dosega.** Z odvrčanjem lahko izgubite nadzor nad električnim orodjem.

Električna varnost

- 1) **Vtič električnega orodja se mora prilegati v vtičnico. Vtiča ne smete v nobenem primeru spremeniti. Ne uporabljajte vtiča skupaj z električno ozemljenimi električnimi orodji.** Nespremenjeni vtiči in ustrezne vtičnice zmanjšujejo tveganje električnega udara.
- 2) **Izogibajte se telesnemu stiku z ozemljenimi površinami, kot so cevi, grelniki, peči in hladilniki.** Če je vaše telo ozemljeno, je prisotno povečano tveganje električnega udara.
- 3) **Električna orodja ne izpostavljajte dežju ali vlagi.** Vdor vode v električno orodje poveča tveganje električnega udara.
- 4) **Priključnega kabla ne uporabljajte za druge namene, za prenos električnega orodja, obešanje ali vlečenje vtiča iz vtičnice. Priključni kabel držite izven dosega vročine, olja, ostrih robov ali gibljivih delov naprave.** Poškodovani ali zavozlani priključni kabel zvišuje tveganje električnega udara.

- 5) **Če z električnim orodjem delate na prostem uporabljajte samo podaljške, primerne za uporabo na prostem.** Uporaba podaljška, primernega za zunanjo uporabo, zmanjšuje nevarnost električnega udara.
- 6) **Če je delovanje električnega orodja v vlažnem okolju neizogibno, uporabite zaščitno napravo za preostali tok.** Uporaba zaščitne naprave za preostali tok zmanjša tveganje električnega udara.
- 5) **Izogibajte se nenormalni drži. Poskrbite za varno stabilnost in vedno ohranite ravnotežje.** To vam omogoča, da v nepričakovanih okoliščinah bolje nadzirate električno orodje.
- 6) **Nosite primerna oblačila. Ne nosite ohlapnih oblačil ali nakita. Lase, oblačila in rokavice držite izven dosega gibljivih delov.** Ohlapna oblačila, nakit ali dolgi lasje se lahko ujamejo v gibljive dele.

Varnost oseb

- 1) **Pri delu z električnim orodjem bodite vedno pozorni, pazite, kaj počnete in uporabite razum. Ne uporabljajte električnega orodja, ko ste utrujeni ali pod vplivom drog, alkohola ali zdravil.** Trenutek nepredvidnosti pri uporabi električnega orodja lahko povzroči resne poškodbe.
- 2) **Nosite osebno zaščitno opremo in vedno uporabljajte zaščitna očala.** Nošenje osebne zaščitne opreme, na primer maske proti prahu, nedrsečih zaščitnih čevljev, zaščitne čelade ali zaščite za sluh, ki ustreza vrsti in uporabi električnega orodja, zmanjšuje tveganje za poškodbe.
- 3) **Izogibajte se nenamernim zagonom. Prepričajte se, da je električno orodje izključeno, preden ga povežete z napajanjem in/ali vstavite polnilno baterijo, ter preden ga dvignete ali nosite.** Če imate pri nošenju električnega orodja prst na stikalu ali električno orodje povežete z napajanjem, ko je že vključena, lahko to privede do nesreče.
- 4) **Pred vklopom električnega orodja odstranite orodja za nastavitve ali ključe.** Orodje ali ključ, ki se nahaja v vrtljivem delu električnega orodja, lahko povzroči poškodbe.
- 7) **Če je možna namestitve naprave za sesanje prahu in zbiranje prahu, se prepričajte, da je priključena in pravilno uporabljena.** Uporaba naprave za sesanje prahu lahko zmanjša tveganja zaradi prahu.
- 8) **Ne postanite preveč samozavestni in ne prekoračite varnostnih pravil za električna orodja, tudi če ste na podlagi pogoste uporabe že seznanjeni z električnim orodjem.** Nepredvidna uporaba lahko povzroči hude poškodbe v delcu sekunde.

Uporaba in ravnanje z električnim orodjem

- 1) **Naprave ne preobremenite. Uporabite ustrezno električno orodje za svoje opravilo.** Z ustreznim električnim orodjem delate bolje in varnejše v navedenem razponu zmogljivosti.
- 2) **Ne uporabljajte električnega orodja, če je stikalo pokvarjeno.** Električno orodje, ki ga ni mogoče vklopiti ali izklopiti, je nevarno in ga je treba popraviti.
- 3) **Napravo odklopite iz vtičnice in/ali odstranite polnilno baterijo, preden izvajate nastavitve na napravi, zamenjate orodni nastavek ali električno orodje odložite.** Ta varnostni ukrep preprečuje nenamerni zagon električnega orodja.

- 4) **Shranite električno orodje izven dosega otrok. Električnega orodja ne smejo uporabljati osebe, ki je ne poznajo ali niso prebrale teh navodil.** Električna orodja so nevarna, če jih uporabljajo neizkušene osebe.
- 5) **Električna orodja in orodne nastavke pazljivo vzdržujte. Preverite, ali gibljivi deli delujejo brezhibno in se ne zatikajo, pregledjte, ali so deli zlomljeni ali poškodovani do te mere, da je delovanje električnega orodja omejeno. Pred uporabo električnega orodja morate poškodovane dele popraviti.** Slabo vzdrževana električna orodja so vzrok za mnoge nesreče.
- 6) **Orodja za rezanje ohranjajte čista in ostra.** Temeljito vzdrževana orodja za rezanje z ostrimi rezili se redkeje zatikajo in jih je lažje upravljati.
- 7) **Uporabljajte električna orodja, dodatno opremo, orodne nastavke ipd., v skladu s temi navodili. Pri tem upoštevajte delovne pogoje in opravilo, ki ga je treba izvesti.** Uporaba električnih orodij za druge, kot predvidene namene, lahko privede do nevarnih situacij.
- 8) **Ročaji in oprijemne površine naj bodo suhi, čisti in brez olja in masti.** Drseči ročaji in prijemalne površine ne omogočajo varnega upravljanja in nadzora električnega orodja v nepredvidenih situacijah.

Uporaba in ravnanje z baterijskimi orodji

- 1) **Polnilne baterije polnite samo s polnilniki, ki jih priporoča proizvajalec.** Zaradi polnilnika, ki je primeren za določen tip polnilnih baterij, obstaja tveganje za požar, če polnilnik uporabljate z drugimi polnilnimi baterijami.
- 2) **V električnih orodjih uporabljajte samo v ta namen predvidene polnilne baterije.** Uporaba drugih polnilnih baterij lahko povzroči poškodbe ali požar.

- 3) **Neuporabljeno polnilno baterijo hranite proč od pisarniških sponk, kovancev, ključev, žbljev, vijakov ali drugih majhnih kovinskih predmetov, ki bi lahko povzročili stik med kontakti.** Kratek stik med kontakti polnilne baterije lahko povzroči opekline ali požar.
- 4) **Pri nepravilni uporabi lahko iz polnilne baterije izteka tekočina. Izogibajte se stiku s temi tekočinami. V primeru nenamerne stika sperite z vodo. Če tekočina pride v oči, poiščite dodatno zdravniško pomoč.** Iztekajoča tekočina iz polnilne baterije lahko povzroči draženje kože ali opekline.
- 5) **Ne uporabljajte poškodovanih ali spremenjenih polnilnih baterij.** Poškodovane ali spremenjene polnilne baterije se lahko nepredvidljivo obnašajo in povzročijo požar, eksplozijo ali poškodbe
- 6) **Polnilne baterije ne izpostavljajte ognju ali visokim temperaturam.** Ogenj ali temperature nad 130 °C lahko povzročijo eksplozijo.
- 7) **Upoštevajte vsa navodila za polnjenje in nikoli ne polnite polnilne baterije ali baterijskega območja, ki je določeno v navodilih za uporabo.** Nepravilno polnjenje ali polnjenje izven dovoljenega temperaturnega razpona lahko uniči polnilno baterijo in poveča nevarnost požara.

Servis

- 1) **Električno orodje lahko popravlja samo kvalificirano osebje in samo z originalnimi nadomestnimi deli.** S tem zagotovite ohranjanje varnosti električnega orodja.
- 2) **Nikoli ne izvajajte vzdrževanja na poškodovanih polnilnih baterijah.** Vzdrževanje polnilnih baterij sme opraviti samo proizvajalec ali pooblaščen servisni center.

- **Dodatna varnostna navodila za pištolo za pršenje barve**
- **Naj bo vaše delovno območje čisto, dobro osvetljeno in brez posod za barve ali topil, krp in drugih vnetljivih materialov.** Možna je nevarnost samovžiga. Delovni gasilni aparati/gasilna oprema naj bodo vedno na voljo.
- **Zagotovite dobro prezračevanje v prostoru za pršenje in dovolj svežega zraka v celotnem prostoru.** Izhlapenja vnetljivih topil ustvarja eksplozivno okolje.
- **Izdelek je primeren samo za uporabo negorljivih materialov. Uporabljajte materiale na osnovi vode, nehlapnih ogljikovodikov ali podobnih materialov.** Izhlapenja zelo hlapni topil ustvari eksplozivno okolje.
- **Ne pršite v bližini virov vžiga, kot so statične iskre, odprt plamen, krmilne luči, vroči predmeti, motorji, cigarete in iskre zaradi vtikanja in odklopa napajalnih kablov ali stikal.** Takšni viri isker lahko vžgejo okolico.
- **Ne pršite materialov, za katere ni znano, da predstavljajo nevarnost.** Neznani materiali lahko ustvarijo nevarne pogoje.
- **Pri pršenju ali ravnanju s kemikalijami nosite dodatno osebno zaščitno opremo, kot so ustrezne zaščitne rokavice in zaščitne ali dihalne maske.** Nošenje zaščitne opreme v ustreznih pogojih zmanjšuje izpostavljenost nevarnim snovem.
- **Bodite previdni glede nevarnosti, ki jih predstavlja razpršilni material. Upoštevajte oznake na embalaži ali podatke proizvajalca o razpršilnem materialu, vključno z zahtevo po uporabi osebne zaščitne opreme.** Upoštevati je treba navodila proizvajalca, da se zmanjša nevarnost požara in poškodb zaradi toksinov, rakotvornih snovi itd.
- **Razpršilne pištole se ne sme uporabljati za pršenje vnetljivih snovi. Razpršilne pištole ne smete čistiti z vnetljivimi topili.**

⚠ OPOZORILO!

- ▶ Bodite pozorni na nevarnosti, ki lahko izhajajo iz razpršilnega materiala.
- ▶ Upoštevajte nalepke na posodah ali navodila proizvajalca razpršilnega materiala.

● Varnostni napotki za polnilnike

- **To napravo lahko otroci od 8 leta in osebe z omejenimi fizičnimi, čutilnimi ali miselnimi sposobnostmi oziroma pomanjkljivimi izkušnjami in/ali znanjem uporabljajo samo, če so bili poučeni o varni uporabi naprave in razumejo nevarnosti, do katerih lahko pride pri taki uporabi.** Otroci se ne smejo igrati z napravo. Otroci brez nadzora naprave ne smejo čistiti ali vzdrževati.
- **Baterije, ki niso namenjene za ponovno polnjenje, nikoli ne polnite.** Kršitev tega napotka vodi v opombo.
- **Če se priključni kabel poškoduje, ga mora zamenjati proizvajalec ali njegova servisna služba ali podobno kvalificirana oseba, da tako prepreči nevarnosti.**

■ Električnih delov ne izpostavljajte vlagi. Med čiščenjem izdelka nikoli ne potopite v vodo ali drugo tekočino, da preprečite električni udar. Naprave nikoli ne spirajte pod tekočo vodo. Upoštevajte navodila za čiščenje, vzdrževanje in popravila.

■ Naprava je predvidena samo za uporabo v zaprtih prostorih.

⚠ **POZOR!** Ta polnilnik je primeren samo za polnjenje baterijskih paketov naslednjih vrst:

Parkside 20 V Baterijski paket		
PAP 20 B1	2 Ah	5 celic
PAP 20 B3	4 Ah	10 celic
PAPS 204 A1	4 Ah	5 celic
PAPS 208 A1	8 Ah	10 celic

■ Kupci iz HU (Madžarska), CZ (Češka) in SK (Slovaška) lahko dobijo združljive nadomestne polnilne baterije in polnilnike v spletni trgovini LIDL www.lidl.de. Kupci iz SI (Slovenija) prek www.optimex-shop.com.

Trajanje polnjenja Polnilnik	2 Ah Baterijski paket PAP 20 B1	4 Ah Baterijski paket PAP 20 B3	4 Ah Smart PAPS 204 A1	8 Ah Smart PAPS 208 A1
Največ 2,4 A Polnilnik PLG 20 A4/C1	60 min	120 min	120 min	210 min
Največ 4,5 A Polnilnik PLG 20 A3/C3	35 min	60 min	50 min	120 min
Največ 4,5 A Polnilnik PDSLGS 20 A1	35 min	60 min	50 min	120 min
Polnilnik Smart PLGS 2012 A1	35 min	35 min	35 min	45 min

● Pred prvo uporabo

● Dodatna oprema

⚠ OPOZORILO!

► Ne uporabljajte dodatne opreme, ki jo **PARKSIDE** ne priporoča. To lahko povzroči električni udar ali požar.

Za varno in pravilno uporabo tega izdelka se uporablja naslednja dodatna oprema, kot so npr. orodja in orodni nastavki:

- Primeren razpršilni material
- Primerna osebna zaščitna oprema

Razpršilni material lahko kupite pri specializiranih prodajalcih. Pri nakupu vedno upoštevajte tehnične zahteve tega izdelka (glejte »Tehnični podatki«). V primeru dvoma se obrnite na usposobljenega strokovnjaka in upoštevajte nasvete strokovnega trgovca.

Ujemajoči baterijski paketi in polnilniki

Baterijski paket:	Parkside X 20 V Team
Polnilnik:	Parkside X 20 V Team

● Razpakiranje

⚠ OPOZORILO!

- ▶ Izdelki in embalažni materiali niso otroške igrače! Otroci se ne smejo igrati s plastičnimi vrečkami, folijami in majhnimi deli! Obstaja nevarnost zaužitja in zadušitve!

1. Odprite embalažo in izdelek previdno odstranite.
2. Odstranite embalažni material in embalažna/transportna varovala (če so nameščena).
3. Preverite, ali je obseg dobave popoln.
4. Izdelek preverite za poškodbe med transportom.

● Pred uporabo

● Preverjanje viskoznosti

OPOMBA

- ▶ Uporabljajte samo razredčila, ki so primerna za razpršilni material. Uporaba napačnega razredčila bo ustvarila grudice, ki bodo zamašile izdelek.
 - ▶ Nikoli ne mešajte barv iz sintetične smole z razredčilom nitro!
 - ▶ Preberite navodila proizvajalca za ustrezen razpršilni material, da izvedete o ustreznem razredčilu.
 - ▶ Ne pršite zrnc/trdnih snovi.
- Z izdelkom lahko obdelate razpršilni material z viskoznostjo največ 70 DIN/s.
 - Merjenje viskoznosti (sl. H):
 - Napolnite merilno posodo [20] do roba z razpršilnim materialom.
 - Pustite, da tekočina steče iz merilne posode [20].
 - Izmerite sekunde, dokler razpršilni material ne preneha teči iz merilne posode [20]. Rezultat merjenja je število DIN/s.

- Če izmerite več kot 70 DIN/s: Razpršilni material postopoma razredčite z ustreznim razredčilom, dokler ne izmerite vrednosti ≤ 70 DIN/s.

● Priprava površine za pršenje

- Pokrijte območje okoli površine za pršenje. V nasprotnem primeru bi se lahko onesažila vsa nepokrita območja v bližini.
- Posušite in očistite površino za pršenje.
- Če barvate površine iz lesa, kovine ali plastike: Hrapavo obdelajte površino za pršenje, npr. z brušenjem površine za pršenje z brusnim papirjem.

● Odstranjevanje/vstavljanje baterijskega paketa

⚠ PREVIDNO! Nevarnost telesnih poškodb!

- ▶ Preden vstavite/odstranite baterijski paket [18], vedno sprostite sprožilec [7], da preprečite nenamerni zagon.

- **Odstranjevanje baterijskega paketa:** Pritisnite tipko za sprostitev baterijskega paketa [28]. Odstranite baterijski paket [18].
- **Vstavljanje baterijskega paketa:** Baterijski paket [18] poravnajte z ročajem in ga vstavite. Prepričajte se, da se baterijski paket [18] zaskoči. Baterijski paket lahko v izdelek vstavite le v eni smeri.

● Preverjanje stanja napoljenosti baterijskega paketa

(Sl. I)

- Preverjanje stanja napoljenosti baterijskega paketa: Pritisnite tipko [29]. Zasvetijo LED lučke stanja napoljenosti [30]:

LED [30]	Stanje polnjenja
Rdeča/ oranžna/zelena	Maksimum
Rdeča/oranžna	Srednje
Rdeča	Nizko

● Polnjenje baterijskega paketa

(Sl. J)

OPOMBA

- ▶ Baterijski paket [18] lahko polnite kadarkoli, ne da bi skrajšali življenjsko dobo.
 - ▶ Prekinitev postopka polnjenja ne poškoduje baterijskega paketa [18].
- Napolnite baterijski paket [18], če je pred uporabo srednje ali malo napolnjena.
- Lučke LED za kontrolo polnjenja (zeleno [33] in rdeča [34]) vas obveščajo o stanju polnjenja [31] in baterijskega paketa [18]:

LED	Stanje
Sveti rdeča lučka LED	Polnjenje baterijskega paketa
Sveti zelena lučka LED	Baterijski paket je napolnjen do konca
Utripata zelena in rdeča lučka LED	Okvara baterijskega paketa
Utripa rdeča lučka LED	Baterijski paket je prehladen ali prevroč
Sveti zelena lučka LED (brez baterijskega paketa)	Polnilnik je pripravljen

1. Vstavite baterijski paket [18] v polnilnik [31].
2. Priključni kabel z omrežnim vtičem [32] polnilnika [31] povežite z vtičnico.
3. Ko je baterijski paket [18] napolnjen: Odstranite baterijski paket iz polnilnika [31]. Priključni kabel z omrežnim vtičem [32] polnilnika izključite iz omrežne vtičnice.

● Montaža

⚠ OPOZORILO!



Izdelek izklopite, odstranite baterijski paket [18] in počakajte, da se izdelek ohladi, preden opravite kakršna koli prilagajanja!

● Odstranjevanje pršilne enote

1. Odpiranje zapore [24]:
 - Enoto motorja [14] trdno primite za ročaj [23].
 - Z drugo roko močno obrnite pršilno enoto [4] v nasprotni smeri urinega kazalca, dokler se pršilna enota ne loči od zapore (sl. E).
2. Še naprej obračajte pršilno enoto [4], dokler ne poravnate ► [5] z ◀ [6] [26] (sl. D).
3. Pršilno enoto [4] izvlecite iz enote motorja [14] (sl. C).

● Pritrditev pršilne enote

1. Povezovalno cev [6] vstavite v pršilni priključek [25] (sl. C).
2. Poravnajte ► [5] na ◀ [6] [26]. Obrnite pršilno enoto [4] v smeri urinega kazalca, dokler se ne zaskoči v zaporo [27] (sl. D).

● Menjava/vstavljanje šobe

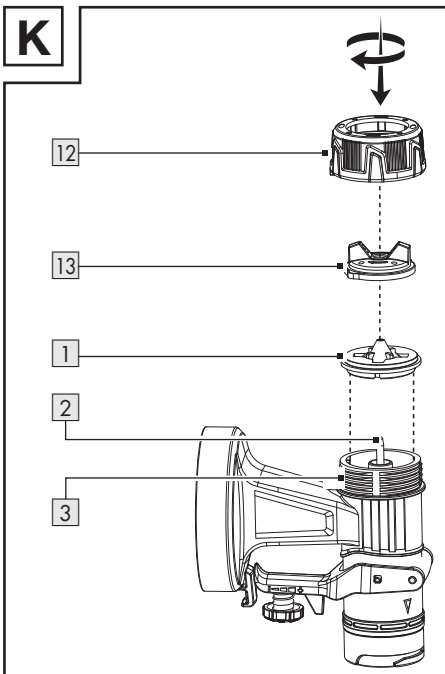

1. Preden odvijete prekrivno matico [12], izdelek držite z glavo šobe [13] navzgor. To bo preprečilo izpadanje delov.
2. Obrnite prekrivno matico [12] v nasprotni smeri urinega kazalca.
3. Odstranite prekrivno matico [12] skupaj z glavo šobe [13] iz pršilne enote [4].
 - Če je šoba [1] že nameščena:
 - Odstranite šobo iz igle [2].
 - Po potrebi šobo previdno izvlecite z izvijačem.
4. Želena šoba [1] postavite na iglo [2].
5. Glavo šobe [13] postavite na šobo [1].
6. Prekrivno matico [12] namestite na majhni navoj [3].
7. Pritegovanje: Obrnite prekrivno matico [12] v smeri urinega kazalca.

Izbira pravilne šobe

[1] Šoba *	Uporaba
1,5 mm	Nizka viskoznost
1,8 mm	Barve na vodni osnovi
2,2 mm	Visoka viskoznost
2,6 mm	Barve na oljni osnovi

- Dodatne informacije: glejte »Preverjanje viskoznosti«

● Polnjenje razpršilnega materiala

Sl. G

OPOMBA

- ▶ Odprite papirni lijak [35]. Postavite papirni lijak na posodo z barvo [9], da olajšate polnjenje.

OPOMBA

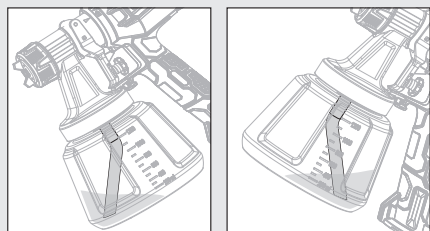

- ▶ Delo na nizkih površinah za pršenje: Dvižno cev [10] pritrdite tako, da je obrnjena naprej: Smer glave šobe [13]

OPOMBA

- ▶ Delo na višjih površinah za pršenje: Dvižno cev [10] pritrdite tako, da je obrnjena nazaj: Smer enote motorja [14]

1. Odvijte posodo za barvo [9] s pršilne enote [4].
2. Dvižno cev [10] vstavite v veliki navoj [11].
3. Razpršilni material napolnite v posodo za barvo [9].
4. Zavijte posodo za barvo [9] na pršilno enoto [4].

● Uporaba

● Vkllop in izklop

⚠ OPOZORILO! Nevarnost telesnih poškodb!

- ▶ Izdelka nikoli ne usmerjajte v ljudi ali živali.

OPOMBA

- ▶ Med delom držite izdelek na stalni razdalji približno 15 cm od površine za pršenje.

□ Vstavljanje baterijskega paketa:

Baterijski paket [18] poravnajte z ročajem in ga vstavite. Prepričajte se, da se baterijski paket [18] zaskoči.

- **Vkllop in pršenje:** Pritisnite in držite sprožilec [7].
- **Izklop:** Sprostite sprožilec [7].



● Nastavitev količine pršenja

- Povečajte ali zmanjšajte količino pršenja: Zavrtite nastavitveno kolesce [8] v smeri + ali –.

● Nastavitev vrste curka

- Obrnite glavo šobe [13] tako, da jezički na glavi šobe kažejo na ustrezen simbol na prekrivni matici [12].

* Premer odprtine šobe je natisnjen na notranji strani šobe [1].

Simbol	Vrsta curka	Uporaba
	Okrogli curek	Vogali Robovi Težko dostopna mesta
	Navpični ploski curek	Vse druge površine **
	Vodoravni ploski curek	Vse druge površine **

● Po uporabi

- Takoj izklopite izdelek in odstranite baterijski paket [18]. Izdelek pustite, da se ohladi.
- Izdelek preverite, očistite in shranite (glejte »Čiščenje in nega«).

● Odpravljanje napak

Težava	Morebitni vzrok	Pomoč
Motor deluje, pršilna enota pa je zamašena.	Posušeni ostanki barve blokirajo odprtine na območju okoli igle [2].	S čistilno iglo [21] odstranite ostanke barve iz odprtini v območju okoli igle [2].
Izdelek ne prši, čeprav je v posodi za barvo [9] še vedno nekaj barve.	Nagnjena dvižna cev [10] v posodi za barvo [9] kaže v napačno smer.	Preusmerite dvižno cev [10] (glejte »Polnjenje razpršilnega materiala«).

● Čiščenje in nega

⚠ OPOZORILO!



Izdelek izklopite, odstranite baterijski paket [18] in počakajte, da se izdelek ohladi, preden opravite kakršne koli preglede, vzdrževanje ali čiščenje!

● Čiščenje

OPOMBA

- ▶ Po vsaki uporabi izdelek očistite, sicer se lahko šobe [1] zamašijo.
- ▶ Za čiščenje izdelka ne uporabljajte kemičnih, alkalnih, abrazivnih ali drugih agresivnih sredstev za čiščenje ali dezinfekcijo, ker lahko poškodujejo površine.
- ▶ Ne uporabljajte maziv na osnovi silikona.
- ▶ Nikoli ne dajajte celotnega izdelka v topilo.
- ▶ Pri čiščenju nosite ustrezne rokavice.

- Pazite, da v izdelek ne pride voda.
- Redno pravilno čiščenje zagotavlja varno uporabo in podaljša življenjsko dobo izdelka.
- Očistite enoto motorja [14] s suho krpo, ki se ne kosmiči. Za težko dostopna mesta uporabite mehko krtačo.
S krpo in mehko krtačo še posebej očistite umazanijo in prah iz prezračevalnih odprtini.
Prezračevalne odprtine morajo biti vedno proste.
- Po vsaki uporabi izdelek poškopite z vodo.
- S čistilno ščetko [22] ali čistilno iglo [21] očistite naslednje dele:
 - [1] Šobe
 - [2] Igla
(Odprtine v območju okoli igle)
 - [4] Pršilna enota
 - [13] Glava šobe

● Čiščenje zračnega filtra

SI. F

1. Odstranite pokrov zračnega filtra [15]: Pritisnite in držite tipke za sprostitve [16] na pokrovu zračnega filtra [17]. Snemite pokrov zračnega filtra.

** Prilagodite glede na smer pršenja

2. Odstranite zračni filter **15** iz pokrova zračnega filtra **17**.
Po potrebi zračni filter **15** pretresite.
3. Če je močno umazan, očistite zračni filter **15** pod tekočo vodo. Pustite, da se zračni filter popolnoma posuši.
Po potrebi zamenjajte zračni filter **15** z nadomestnim zračnim filtrom **19**.

● Vzdrževanje

- Izdelka ni treba vzdrževati.
- Preverite izdelek za obrabo in poškodbe pred in po vsaki uporabi.

● Popravila

- V notranjosti tega izdelka ni delov, ki bi jih lahko popravil uporabnik. Obrnite se na usposobljenega tehnika, da pregleda in popravi izdelek.

● Shranjevanje

- Izdelek očistite (glejte »Čiščenje in nega«).
- Izdelek in njegovo dodatno opremo shranjujte v temnem, suhem, hladnem, dobro prezračevanem prostoru.
- Izdelek hranite v prostoru, nedostopnem mestu za otroke.

● Prevoz

- Zaščitite izdelek pred udarci in močnimi vibracijami, ki se še zlasti pojavijo med prevozom v vozilih.
- Izdelek zavarujte pred drsenjem in prevrnitvijo.

● Odstranjevanje

Embalaža je narejena iz okolju primernih materialov, ki jih lahko oddate za recikliranje na lokalnih zbirališčih odpadkov.



Upoštevajte oznake embalažnih materialov za ločevanje odpadkov, ki so označene s kraticami (a) in številkami (b) z naslednjim pomenom: 1–7: umetne mas/20–22: papir in karton/80–98: vezni materiali.

Izdelek:



O možnostih odstranjevanja odsluženega izdelka se lahko pozanimате pri svoji občinski ali mestni upravi.



Ko je vaš izdelek dotrajan, ga zaradi varovanja okolja ne odvrzite med gospodinjske odpadke, temveč ga oddajte na ustreznem zbirališču tovrstnih odpadkov. O zbirnih mestih in njihovih delovnih časih se lahko pozanimате pri svoji pristojni občinski upravi.

Pokvarjene ali iztrošene baterije/akumulatorje je treba reciklirati. Baterije/akumulatorje in/ali izdelek vrnite na ponujenih zbirnih mestih.



Škoda na okolju zaradi napačnega odstranjevanja baterij/akumulatorjev!

Pred odstranjevanjem odstranite baterije/akumulatorske baterije iz izdelka.

Baterij/akumulatorjev ni dovoljeno odstraniti skupaj z gospodinjskimi odpadki. Vsebujejo lahko strupene težke kovine in so podvržene določbam za ravnanje z nevarnimi odpadki. Kemični simboli težkih kovin so naslednji:
Cd = kadmij, Hg = živo srebro, Pb = svinec. Zato iztrošene baterije/akumulatorje oddajte na komunalnem zbirnem mestu.

Pooblaščenih serviser:

OWIM GmbH & Co. KG
Stiftsbergstraße 1
74167 Neckarsulm
NEMČIJA

Servisna telefonska številka: 00386 (0) 80 080 917

Garancijski list

1. S tem garancijskim listom OWIM GmbH & Co. KG, Stiftsbergstraße 1, 74167 Neckarsulm, Nemčija jamčimo, da bo izdelek v garancijskem roku ob normalni in pravilni uporabi brezhibno deloval in se zavezujemo, da bomo ob izpolnjenih spodaj navedenih pogojih odpravili morebitne pomanjkljivosti in okvare zaradi napak v materialu ali izdelavi oziroma po svoji presoji izdelek zamenjali ali vrnili kupnino.
2. Garancija je veljavna na ozemlju Republike Slovenije.
3. Garancijski rok za proizvod je 3 leta od datuma izročitve blaga. Datum izročitve blaga je razviden iz računa.
4. Če izdelek ne izpolnjuje specifikacij ali nima lastnosti, navedenih v garancijskem listu ali oglaševalskem sporočilu, lahko potrošnik najprej zahteva odpravo napak. O napaki mora potrošnik obvestiti proizvajalca ali pooblaščenih servis (kontaktna številka in elektronski naslov navedena zgoraj) in zahtevati odpravo napak. Kupec je dolžan ob uveljavljanju zahtevka predložiti garancijski list in račun, kot potrdilo in dokazilo o nakupu ter dnevu izročitve blaga. Svetujemo vam, da pred tem natančno preberete navodila o sestavi in uporabi izdelka.
5. Rok za odpravo napake je 30 dni od dneva, ko je proizvajalec ali pooblaščenih servis prejel zahtevo za odpravo napake. Če napake v tem roku niso odpravljene, mora proizvajalec potrošniku brezplačno zamenjati blago z enakim, novim in brezhibnim blagom. Rok se lahko zaradi narave in kompleksnosti blaga, narave in resnosti neskladnosti ter napora, ki je potreben za dokončanje popravila ali zamenjave podaljša za najkrajši čas, ki je potreben za dokončanje popravila, vendar največ za 15 dni. O številu dni podaljšane roka in razlogih za podaljšanje mora biti potrošnik obveščen pred potekom 30 dnevne roka za odpravo napak.
6. Če v roku 30 dni oz. v primeru podaljšanja v roku 45 dni blago ni popravljeno ali blago ni zamenjano z novim, lahko potrošnik od proizvajalca zahteva vračilo celotne kupnine ali zahteva sorazmerno znižanje kupnine. Sorazmerno znižanje kupnine je sorazmerno zmanjšanju vrednosti blaga, ki ga je potrošnik prejel, v primerjavi z vrednostjo, ki bi jo imelo blago, če bi bilo skladno.
7. Če se neskladnost pojavi v manj kot 30 dneh od dobave blaga, lahko potrošnik ob predložitvi blaga od proizvajalca takoj zahteva vračilo plačanega zneska.
8. Proizvajalec oziroma pooblaščenih servis lahko potrošniku za čas popravila blaga, za katero je bila izdana obvezna garancija, zagotovi brezplačno uporabo podobnega blaga. Če proizvajalec potrošniku ne zagotovi nadomestnega blaga v začasno uporabo, ima potrošnik pravico uveljavljati škodo, ki jo je utrpel, ker blaga ni mogel uporabljati od trenutka, ko je zahteval popravilo ali zamenjavo, do njune izvršitve.
9. Stroške za material, nadomestne dele, delo, prenos in prevoz izdelkov, ki nastanejo pri odpravljanju okvar oziroma nadomestitvi blaga z novim, krije proizvajalec.
10. V primeru zamenjave blaga ali zamenjave bistvenega dela blaga z novim se potrošniku izda nov garancijski list.
11. V primeru, da proizvod popravlja nepooblaščenih servis ali nepooblaščenih oseba, kupec ne more uveljavljati zahtevkov iz te garancije.

12. Vzroki za okvaro oziroma nedelovanje izdelka morajo biti lastnosti stvari same in ne vzroki, ki so zunaj proizvajalčeve oziroma prodajalčeve sfere. Kupec ne more uveljavljati zahtevkov iz te garancije, če se ni držal priloženih navodil za sestavo in uporabo izdelka ali če je izdelek kakorkoli spremenjen ali nepravilno vzdrževan.
13. Proizvajalec zagotavlja proti plačilu popravilo, vzdrževanje blaga, nadomestne dele in priklopne aparate vsaj tri leta po poteku garancijskega roka.
14. Obrabni deli oz. potrošni material so izvzeti iz garancije.
15. Vsi potrebni podatki za uveljavljanje garancije in podatki, ki identificirajo blago za katerega velja garancija se nahajajo na dveh ločenih dokumentih (garancijski list, račun).
16. Ta garancija proizvajalca ne izključuje zakonske pravice potrošnika, da zoper prodajalca v primeru neskladnosti blaga brezplačno uveljavlja jamčevalne zahtevke. Ta garancija prav tako ne izključuje pravic potrošnika, ki izhajajo iz obveznega jamstva za skladnost blaga.

Prodajalec:

Lidl Slovenija d.o.o. k.d., Pod lipami 1, SI-1218 Komenda

● Postopek pri uveljavljanju garancije

Za zagotavljanje hitre obdelave vaše zadeve sledite naslednjim napotkom:

Za vse poizvedbe imejte pripravljeni potrdilo o nakupu in številko izdelka (IAN 479361_2410) kot dokazilo o nakupu.

Številka izdelka je navedena na tipski ploščici na izdelku, gravuri na izdelku, naslovnem listu vaših navodil (spodaj levo) ali nalepki na hrbtni ali spodnji strani izdelka.

Če pride do napak v delovanju ali drugih pomanjkljivosti, se najprej obrnite na spodaj navedeni servisni oddelek po telefonu ali e-pošti.

Izdelek, ki je označen za pokvarjenega, lahko nato s priložitvijo računa (potrdila o nakupu) ter z navedbo pomanjkljivosti in kdaj je do nje prišlo brezplačno pošljete na navedeni servisni naslov.



Na strani parkside-diy.com lahko preberete in prenesete ta priročnik in še veliko drugih. S to kodo QR prispete neposredno na stran parkside-diy.com. Izberite svojo državo in prek iskalne maske poiščite navodila za uporabo. Z vnosom številke izdelka (IAN) 479361_2410 prispete do navodil za uporabo tega izdelka.

● Servis

SI Servis Slovenija

Tel.: 00386 (0) 80 080 917

E-Mail: infon@lidl.si



● Izjava EU o skladnosti

IZJAVA EU O SKLADNOSTI (št. 479361_2410)

IAN: 479361_2410
Identifikacija izdelka: "PARKSIDE" Akumulatorska pištola za brizganje barve 20V
Številka modela: HG09186

Predmet navedene izjave je v skladu z ustrežno zakonodajo Unije o harmonizaciji:

Direktiva 2006/42/EC
Direktiva 2014/30/EU
Direktiva 2011/65/EU z vsemi povezanimi spremembami

Sklicevanja na zadevne harmonizirane standarde ali sklicevanja na druge tehnične specifikacije v zvezi s skladnostjo, ki je navedena v izjavi:

Št. / Deli
Direktiva 2006/42/EC
EN 60745-1:2009/A11:2010
EN 50580:2012/A1:2013
Direktiva 2014/30/EU
EN IEC 55014-1:2021
EN IEC 55014-2:2021

Predmet zgoraj navedene izjave je v skladu z Direktivo 2011/65/EU Evropskega parlamenta in Sveta z dne 8. junija 2011 o omejevanju uporabe nekaterih nevarnih snovi v električni in elektronski opremi:

Št. / Deli
EN IEC 63000:2018

Tehnično dokumentacijo hrani: OWIM GmbH & Co.KG

Podpisano za in v imenu:

OWIM GmbH & Co. KG, Stiftsbergstraße 1, 74167 Neckarsulm, Nemčija

Za izdajo te izjave o skladnosti je odgovoren izključno proizvajalec.

Prevod izvirne izjave o skladnosti

Neckarsulm

Kraj

17.01.2025

Datum

ppa. Stefan Haensel

Prokurist



















ppa. Jorg Buchheim

Prokurist

Použitá výstražná upozornění a symboly	Strana	60
Úvod	Strana	61
Použití ke stanovenému účelu	Strana	61
Rozsah dodávky	Strana	61
Popis dílů	Strana	61
Technické údaje	Strana	62
Bezpečnostní pokyny	Strana	63
Všeobecné bezpečnostní pokyny pro elektrické nástroje	Strana	63
Doplňkové bezpečnostní pokyny pro stříkací pistole na barvy	Strana	66
Bezpečnostní pokyny pro nabíječky	Strana	66
Před prvním použitím	Strana	67
Příslušenství	Strana	67
Vybalení	Strana	68
Před použitím	Strana	68
Zkontrolujte viskozitu	Strana	68
Připravte postřikovací plochu	Strana	68
Odstranění/vložení akumulátorové sady	Strana	68
Zkontrolujte stav nabití akumulátorové sady	Strana	68
Nabíjení akumulátorové sady	Strana	69
Montáž	Strana	69
Demontujte stříkací jednotku	Strana	69
Připevněte stříkací jednotku	Strana	69
Vyměňte/vložte trysku	Strana	69
Naplněte stříkacím materiálem	Strana	70
Obsluha	Strana	70
Zapínání a vypínání	Strana	70
Nastavte množství postřiku	Strana	70
Nastavte typ paprsku	Strana	70
Po použití	Strana	71
Odstranění chyby	Strana	71
Čištění a péče	Strana	71
Čištění	Strana	71
Vyčistěte vzduchový filtr	Strana	72
Údržba	Strana	72
Oprava	Strana	72
Skladování	Strana	72
Transport	Strana	72
Zlikvidování	Strana	72
Záruka	Strana	72
Postup v případě uplatňování záruky	Strana	73
Servis	Strana	73
EU prohlášení o shodě	Strana	74

Použitá výstražná upozornění a symboly

V tomto návodu na obsluhu, na obalu a typovém štítku jsou používána následující upozornění:

	<p>Přečtěte si návod na obsluhu.</p>	 <p>Vypněte výrobek a odeberte akumulátorovou sadu před výměnou příslušenství, před čištěním a při nepoužívání.</p>
	<p>NEBEZPEČÍ! Tento symbol se signální slovem „Nebezpečí“ označuje ohrožení s vysokým stupněm rizika, které má, pokud se mu nezabrání, za následek těžké zranění nebo smrt.</p>	 <p>Noste ochranu očí!</p>
		 <p>Nosit ochranu sluchu!</p>
		 <p>Noste ochranu dýchacích cest!</p>
	<p>VAROVÁNÍ! Tento symbol se signální slovem „Varování“ označuje ohrožení se středním stupněm rizika, které může mít, pokud se mu nezabrání, za následek těžké zranění nebo smrt.</p>	 <p>Chraňte akumulátorovou sadu před horkem a trvalým, silným slunečním zářením.</p>
		 <p>Chraňte akumulátorovou sadu před vodou a vlhkem.</p>
		 <p>Chraňte akumulátorovou sadu před ohněm.</p>
	<p>OPATRNĚ! Tento symbol se signální slovem „Opatrně“ označuje ohrožení s nízkým stupněm rizika, které může mít, pokud se mu nezabrání, za následek malé nebo lehké zranění.</p>	 <p>Symbol pro výrobek ochranné třídy II (dvojitá izolace)</p>
	<p>VÝSTRAHA! Tento symbol se signálním slovem „Výstraha“ označuje nebezpečí možného poškození majetku.</p>	 <p>Jemná pojistka</p>
	<p>Blokování</p>	 <p>Stejnoseměrný proud/napětí</p>
	<p>Odblokování</p>	 <p>Střídavý proud/napětí</p>



Značka CE potvrzuje shodu se směrnicemi EU, které se na výrobek vztahují.



Bezpečnostní pokyny



Pokyny pro činnost

20 V AKU STŘÍKACÍ MALÍŘSKÁ PISTOLE

● **Úvod**

Blahopřejeme Vám ke koupi nového výrobku. Rozhodli jste se pro kvalitní produkt. Návod k obsluze je součástí tohoto výrobku. Obsahuje důležité pokyny pro bezpečnost, použití a likvidaci. Před použitím výrobku se seznamte se všemi pokyny k obsluze a bezpečnostními pokyny. Používejte výrobek jen popsáním způsobem a na uvedených místech. Při předání výrobku třetí osobě předejte i všechny podklady.

● **Použití ke stanovenému účelu**

Tato 20 V aku stříkací malířská pistole (dále jen „výrobek“ nebo „elektrický nástroj“) je vhodná pro nanášení barev, laků a lazur.

S výrobkem můžete zpracovávat stříkací materiál s viskozitou až max. 70 DIN/s.

Výrobek není určen ke zpracování lehkou zápalných, hořlavých barev, laků nebo rozředění.

Vždy používejte stříkací materiál v souladu s jeho zamýšleným použitím! Při nákupu a použití stříkacího materiálu vždy dbejte na technické požadavky výrobku (viz „Technické údaje“).

Jiné upotřebením nebo úpravy výrobku se považují za užívání v rozporu se stanoveným účelem a mohou vést k rizikům, jako je nebezpečí smrti, zranění nebo poškození. Výrobce nenese žádnou odpovědnost za škody způsobené nesprávným upotřebením. Výrobek není určen k životnostenskému nebo jinému využívání.

● **Rozsah dodávky**

⚠ VÁROVÁNÍ!

▶ Výrobek a balicí materiály nejsou dětská hračka! Nedovolte dětem hrát si s plastovými sáčky, fóliemi a malými díly! Hrozí nebezpečí polknutí a udušení!

- 1× 20 V Aku stříkací malířská pistole
- 4× Trysky *:
 - Ø 1,5 mm
 - Ø 1,8 mm
 - Ø 2,2 mm
 - Ø 2,6 mm
- 1× Odměrka pro měření viskozity
- 1× Papírová nálevka
- 1× Čistící jehla
- 1× Čistící kartáč
- 2× Filtr **
- 1× Převravní kufr
- 1× Návod na obsluhu

● **Popis dílů**

Obrázek A:

- 1 Tryska, 4×
 - Ø 1,5 mm
 - Ø 1,8 mm
 - Ø 2,2 mm
 - Ø 2,6 mm
- 2 Jehla
- 3 Malý závit
- 4 Stříkací jednotka
- 5 ▶ Zarovnejte stříkací jednotku
- 6 Spojovací potrubí
- 7 Páčka spouště
- 8 Nastavovací kolečko
- 9 Zásobník barvy
- 10 Výtlačná trubka
- 11 Velký závit
- 12 Převlečná matice
- 13 Hlava trysky

* 1 tryska je předmontovaná

** 1 filtr je předmontovaný

Obrázek B:

- 14 Motorová jednotka
- 15 Vzduchový filtr
- 16 Odblokovací tlačítko
- 17 Kryt vzduchového filtru
- 18 Akumulátorová sada ***
- 19 Náhradní vzduchový filtr
- 20 Odměrka
- 21 Čisticí jehla
- 22 Čisticí kartáč
- 23 Rukojeť
- 24 Zámek
- 25 Stříkací přípojka
- 26 ◀ Ⓢ Odemčeno
- 27 ◀ Ⓢ Uzamčeno

Obrázek I:

- 18 Akumulátorová sada ***
- 28 Odblokovací tlačítko pro akumulátorovou sadu
- 29 Tlačítko  (stav nabíjení)
- 30 LED stavu nabití (červená/oranžová/zelená)

Obrázek J:

- 18 Akumulátorová sada ***
- 31 Nabíječka (rychlónabíječka) ***
- 32 Přípojně vedení se síťovou zástrčkou
- 33 Kontrolka nabíjení LED – zelená
- 34 Kontrolka nabíjení LED – červená

Nezobrazeno:

- 35 Papírová nálevka

● Technické údaje

20 V Aku stříkací malířská pistole	PFSA 20-Li B2
Jmenovité napětí	: 20 V ===
Čerpací výkon	: 700 ml/min (voda)
Zásobník barvy	: 1200 ml
Max. viskozita	: 70 DIN/s

Akumulátorová sada PAP 20 B1 ***	
Typ	: Lithium-iontová
Jmenovité napětí	: 20 V ===
Kapacita	: 2 Ah
Energetická hodnota	: 40 Wh
Počet článků baterie	: 5

Rychlónabíječka	PLG 20 C3 ***
Vstup:	
Jmenovité napětí	: 230–240 V~
Jmenovitá frekvence	: 50 Hz
Jmenovitý výkon	: 120 W
Pojistka (vnitřní)	: 3,15 A / 
Výstup:	
Jmenovité napětí	: 21,5 V ===
Nabíjecí proud	: 4,5 A
Ochranná třída	: II/□

Doba nabíjení:	
Typ akumulátoru PAP 20 B1, 2,0 Ah (k dostání samostatně)	: 45 min
Typ akumulátoru PAP 20 B3, 4,0 Ah (k dostání samostatně)	: 60 min

Doporučená okolní teplota:	
Během nabíjení	: +4 °C až +40 °C
Během provozu	: +4 °C až +40 °C
Během skladování	: +20 °C až +26 °C

Hodnoty emisí hluku

Naměřené hodnoty byly stanoveny v souladu s normou EN 60745. Hladina akustického tlaku elektrického nástroje hodnocená jako A je obvykle:

Hladina akustického tlaku	L_{pA}	: 73,4 dB(A)
Nejistota	K_{pA}	: 3 dB
Hladina akustického výkonu	L_{WA}	: 84,4 dB(A)
Nejistota	K_{WA}	: 3 dB

Emisní hodnoty vibrací

Celkové hodnoty vibrací (vektorový součet tří směrů), stanovené v souladu s EN 60745:

Emisní hodnota vibrací	a_h	: < 2,5 m/s ²
Nejistota	K	: 1,5 m/s ²

*** Akumulátor a rychlónabíječka nejsou součástí dodávky.

VAROVÁNÍ!



Noste nějakou ochranu sluchu! Působení hluku může způsobit ztrátu sluchu.

UPOZORNĚNÍ

- ▶ Uvedená celková hodnota vibrací a uvedená hodnota emisí hluku byly naměřeny pomocí standardizovaných zkušebních metod, a mohou být použity k porovnání jednoho elektrického nástroje s jiným.
- ▶ Uvedená celková hodnota vibrací a uvedená hodnota emisí hluku mohou být použity i pro předběžnému odhadu zatížení.

VAROVÁNÍ!

- ▶ Vibrace a hluk při skutečném použití elektrických nástrojů se od uvedených hodnot odchyľují v závislosti na způsobu, jakým je elektrický nástroj používán, zejména typ zpracovávaného obrobku. Snažte se udržet zatížení vibracemi a hlukem tak nízké, jak je to jen možné. Příklady opatření ke snížení zatížení vibracemi je nošení rukavic při používání nástroje a omezení doby práce. Přitom se musí brát do úvahy všechny akce provozního cyklu (například časy kde je elektrický nástroj vypnut, a ty, u kterých je sice zapnutý, ale běží bez zatížení).



Bezpečnostní pokyny

- **Všeobecné bezpečnostní pokyny pro elektrické nástroje**

VAROVÁNÍ!

- ▶ **Přečtěte si všechny bezpečnostní pokyny, pokyny, ilustrace a technické údaje, kterými je tento elektrický nástroj opatřen.** Nedodržení následných pokynů může způsobit zranění elektrickým proudem, požár a/nebo těžká zranění.

Uschovejte bezpečnostní pokyny a návody pro budoucnost.

Termín používaný v bezpečnostních pokynech „elektrický nástroj“ se vztahuje na elektrické nástroje napájené ze sítě (síťovým kabelem) nebo elektrické nástroje napájené akumulátorem (bez síťového kabelu).

Bezpečnost práce na pracovním místě

- 1) **Udržujte pracovní prostor v čistotě a dobře osvětlený.** Nepořádek nebo neosvětlené pracovní prostory mohou vést k úrazům.
- 2) **Nepracujte s elektrickým nástrojem ve výbušném prostředí, v přítomnosti hořlavých kapalin, plynů nebo prachu.** Elektrické nástroje jsou zdrojem jiskření, které může zapálit prach nebo výpary.
- 3) **Při práci s elektrickými nástroji udržujte děti a osoby v bezpečné vzdálenosti.** Při rozptýlení můžete ztratit kontrolu nad elektrickým nástrojem.

Elektrická bezpečnost

- 1) **Síťová zástrčka elektrického nástroje se musí hodit do zásuvky. Zástrčka nesmí být žádným způsobem měněna. Nepoužívejte rozbočovací zástrčky s uzemněnými elektrickými nástroji.** Neupravené zástrčky a odpovídající zásuvky snižují riziko úrazu elektrickým proudem.
- 2) **Vyhnete se kontaktu těla s uzemněnými povrchy, jako jsou potrubí, radiátory, sporáky a ledničky.** Pokud je vaše tělo uzemněné, existuje zvýšené riziko úrazu elektrickým proudem.
- 3) **Chraňte elektrické nástroje před deštěm nebo vlhkem.** Proniknutí vody do elektrického nástroje zvyšuje riziko úrazu elektrickým proudem.
- 4) **Nezneužívejte přípojně vedení k zavěšování nebo nošení elektrického nástroje nebo k vytáhnutí zástrčky ze zásuvky. Udržujte přípojně vedení daleko od tepla, oleje, ostrých hran nebo pohybujících se částí přístroje.** Poškozená nebo spletená přípojně vedení zvyšují riziko úrazu elektrickým proudem.

- 5) **Pokud pracujete s elektrickým nástrojem venku, používejte jen prodlužovací kabel vhodné i pro venkovní použití.** Použití prodlužovacího kabelu vhodného pro venkovní prostředí snižuje riziko úrazu elektrickým proudem.
- 6) **Pracujete-li s elektrickým nástrojem ve vlhkém prostředí, použijte proudový chránič.** Použití proudového chrániče snižuje riziko úrazu elektrickým proudem.

Bezpečnost osob

- 1) **Budte pozorní, sledujte, co děláte a používejte zdravý rozum při práci s elektrickým nástrojem. Nepoužívejte elektrický nástroj, jste-li unaveni nebo pod vlivem drog, alkoholu nebo léků.** Moment nepozornosti při používání elektrického nástroje může vést k vážným zraněním.
 - 2) **Používejte osobní ochranné pomůcky a vždy noste ochranné brýle.** Nošení osobních ochranných pomůcek, jako je protiprachová maska, neklouzavá bezpečnostní obuv, ochranná přilba nebo ochrana sluchu, v závislosti na povaze a použití elektrického nástroje, snižuje riziko zranění.
 - 3) **Zabraňte náhodnému spuštění. Ujistěte se, že elektrický nástroj je vypnutý předtím, než jej připojíte k elektrické síti a/ nebo akumulátoru, ho zvednete nebo přenášíte.** Pokud přenášíte elektrický nástroj s prstem na spínači nebo zapnutý elektrický nástroj připojíte k napájení, může to vést k nehodám.
 - 4) **Před zapnutím elektrického nástroje odstraňte všechny seřizovací nástroje nebo klíč na šrouby.** Nástroj nebo klíč, který ponecháte připevněn k otáčející se části elektrického nástroje, může vést ke zranění.
- 5) **Vyhýbejte se nenormálnímu držení těla. Dbejte na správný postoj a udržujte za všech okolností rovnováhu.** To umožňuje lepší ovladatelnost elektrického nástroje v neočekávaných situacích.
 - 6) **Noste vhodný oděv. Nenoste volný oděv nebo šperky. Udržujte své vlasy, oblečení a rukavice mimo dosah pohybujících se částí.** Volný oděv, šperky nebo dlouhé vlasy mohou být zachyceny pohybujícími se částmi.
 - 7) **Pokud mohou být namontována zařízení na odlučování a sběr prachu, ujistěte se, že jsou připojeny a správně použity.** Použití odsávání prachu dokáže snížit ohrožení prachem.
 - 8) **Neukolébejte se ve falešné bezpečnosti a nepřekračujte bezpečnostní pravidla pro elektrické nástroje, a to ani v případě, že jste se seznámili s elektrickým nástrojem při častém používání.** Nedbalé jednání může vést k vážným zraněním během zlomků sekundy.

Upotřebení a zacházení s elektrickým nástrojem

- 1) **Přístroj nepřetěžujte. Použijte pro svou práci určený typ elektrického nástroje.** S pomocí vhodného elektrického nástroje pracujete lépe a bezpečněji v zadané oblasti výkonu.
- 2) **Nepoužívejte elektrický nástroj, jehož vypínač je vadný.** Elektrický nástroj, které již není možné zapnout nebo vypnout, je nebezpečné a musí být opraveno.
- 3) **Před jakýmkoliv seřizováním, výměnou nástrojových nástavců nebo před uložením nepoužívaného elektrického nástroje vytáhněte zástrčku ze zásuvky a/nebo odstraňte odnímatelný akumulátor.** Toto opatření zabraňuje neúmyslnému spuštění elektrického nástroje.

- 4) **Nepoužívané elektrické nástroje skladujte mimo dosah dětí. Nenechte osoby používat elektrický nástroj, pokud nejsou s ním obeznámeni nebo nečetli instrukce.** Elektrické nástroje jsou nebezpečné, když jsou používány nezkušenými osobami.
- 5) **Opatrujte elektrické nástroje a nástrojový nástavec s péčí. Zkontrolujte, zda pohyblivé díly bezvadně fungují a nezadírají se, zda díly nejsou prasklé nebo tak poškozené, že je narušena funkce elektrického nástroje. Poškozené díly nechte opravit před použitím elektrického nástroje.** Mnoho nehod je způsobeno špatně udržovanými elektrickými nástroji.
- 6) **Řezné nástroje udržujte ostré a čisté.** Řádně udržované řezné nástroje s ostrými řeznými břity se méně zadírají a lépe se ovládají.
- 7) **Používejte elektrický nástroj, příslušenství a nástrojové nástavce atd. v souladu s těmito pokyny. Zohledněte pracovní podmínky a činnost, která má být provedena.** Použití elektrického nástroje k jiné činnosti, než je určeno pro použití, může vést k nebezpečným situacím.
- 8) **Udržujte rukojeti a úchopy suché, čisté a bez oleje a tuku.** Kluzké rukojeti a úchopy neumožňují bezpečnou obsluhu a ovládání elektrického nástroje v neočekávaných situacích.
- 3) **Nepoužívaný akumulátor uchovávejte v bezpečné vzdálenosti od kancelářských sponek, mincí, klíčů, hřebíků, šroubů či jiných malých kovových předmětů, které by mohly zapříčinit přemostění kontaktů.** Zkrat mezi kontakty akumulátoru může mít za následek popáleniny nebo požár.
- 4) **Pokud jsou použity nesprávně, může z akumulátoru unikat tekutina. Vyhněte se kontaktu s ní. Při náhodném kontaktu opláchněte vodou. Pokud se kapalina dostane do očí, požadujte navíc lékařskou pomoc.** Unikající kapalina z akumulátoru může vést k podráždění pokožky nebo popáleninám.
- 5) **Nepoužívejte poškozený nebo změněný akumulátor.** Poškozené nebo upravené akumulátory se mohou chovat nepředvídatelně a vést k požáru, výbuchu nebo nebezpečí zranění
- 6) **Nevystavujte akumulátor ohni nebo vysokým teplotám.** Ohně nebo teploty nad 130 °C mohou vyvolat explozi.
- 7) **Dodržujte všechny pokyny k nabíjení a nabíjejte akumulátor akumulátorového nástroje nikdy mimo rozsah teplot uvedený v návodu k obsluze.** Nesprávné nabíjení nebo nabíjení mimo přípustný rozsah teplot mohou akumulátor zničit a zvyšují riziko vzniku požáru.

Použití akumulátorového nástroje a zacházení s ním

- 1) **Akumulátor nabíjejte pouze nabíječkami doporučenými výrobcem.** U nabíječky, která je určena pro určitý druh akumulátorů, hrozí riziko požáru v případě jejího použití s jinými akumulátory.
- 2) **V elektrických nástrojích používejte pouze akumulátory pro ně určené.** Použití jiných akumulátorů může způsobit poranění a vést ke vzniku požáru.

Servis

- 1) **Nechte elektrické nástroje opravovat jen od kvalifikovaného odborného personálu s použitím originálních náhradních dílů.** Tím je zajištěno, že bezpečnost elektrického nástroje zůstane zachována.
- 2) **Nikdy neudržujte poškozené akumulátory.** Veškerá údržba akumulátorů musí být provedena výrobcem nebo autorizovanými servisními středisky.

● **Doplňkové bezpečnostní pokyny pro stříkácí pistole na barvy**

■ **Udržujte pracovní prostor čistý, dobře osvětlený a bez nádob s barvami nebo rozpouštědly, bez hadrů a jiných hořlavých materiálů.**

Možné nebezpečí samovznícení. Vždy mějte k dispozici funkční hasicí přístroje/hasicí nářadí.

■ **Zajistěte dobré větrání v oblasti stříkání a dostatek čerstvého vzduchu v celé místnosti.**

Odpařující se hořlavá rozpouštědla vytvářejí výbušné prostředí.

■ **Tento výrobek je vhodný výhradně pro použití s nehořlavými materiály. Používejte materiály na bázi vody, málo těkavých uhlovodíků nebo podobných materiálů.**

Těkavá odpařující se rozpouštědla vytvářejí výbušné prostředí.

■ **Nestříkejte v oblasti zdrojů vznícení, jako jsou statické elektrické jiskry, otevřený oheň, zápalné plamínky, horké předměty, motory, cigarety a jiskry z připojení a odpojení napájecích kabelů nebo ovládání spínačů.**

Takové zdroje jisker mohou vést ke vznícení okolí.

■ **Nestříkejte na materiály, u kterých není známo, zda představují nebezpečí.**

Neznámé materiály mohou vytvářet nebezpečné podmínky.

■ **Při stříkání nebo manipulaci s chemikáliemi používejte další osobní ochranné pomůcky, jako jsou ochranné rukavice a ochranná nebo respirační maska.**

Používání ochranných pomůcek pro odpovídající podmínky snižuje expozici nebezpečným látkám.

■ **Dávejte pozor na veškerá nebezpečí stříkácího materiálu. Dodržujte označení na nádobě nebo informace výrobce stříkácího materiálu, včetně pokynů pro použití osobních ochranných prostředků.**

Je třeba dodržovat pokyny výrobce, aby se snížilo riziko požáru a zranění způsobené jedy, karcinogeny atd.

■ **Stříkácí pistole se nesmí používat k stříkání hořlavých látek. Stříkácí pistole nesmí být čištěny hořlavými rozpouštědly.**

▲ **VAROVÁNÍ!**

▶ Dávejte pozor na nebezpečí, která mohou vzniknout v důsledku stříkácího materiálu.

▶ Dodržujte nápisy na nádobách nebo pokyny uváděné výrobcem stříkácího materiálu.

● **Bezpečnostní pokyny pro nabíječky**

□ Tento přístroj mohou používat děti starší 8 let i osoby se sníženými fyzickými, smyslovými či mentálními schopnostmi nebo s nedostatkem zkušeností a znalostí, pokud jsou pod dohledem nebo byly poučeny ohledně bezpečného používání přístroje a chápou z toho vyplývající nebezpečí.

Děti si nesmí s přístrojem hrát.

Čištění a uživatelskou údržbu nesmějí provádět děti bez dohledu.

■ **Nenabíjejte nedobíjitelné baterie.**

Porušení tohoto upozornění vede k rizikům.

■ **Když je přípojný vedení poškozeno, musí být nahrazen výrobcem nebo jeho zákaznickou službou nebo podobně kvalifikovanou osobou, aby se zabránilo ohrožením.**

- Chraňte elektrické komponenty před vlhkostí. Abyste zabránili úrazu elektrickým proudem, neponořujte přístroj nikdy do vody nebo jiných kapalin. Nedržte přístroj nikdy pod tekoucí vodou. Dodržujte pokyny pro čištění, údržbu a opravy.
- Přístroj je vhodný pouze pro použití ve vnitřních prostorách.

⚠ VÝSTRAHA! Tato nabíječka je vhodná jen pro nabíjení akumulátorových sad následujících typů:

Parkside 20 V Akumulátorová sada		
PAP 20 B1	2 Ah	5 článků
PAP 20 B3	4 Ah	10 článků
PAPS 204 A1	4 Ah	5 článků
PAPS 208 A1	8 Ah	10 článků

- Zákazníci z HU (Maďarska), CZ (České republiky) a SK (Slovenska) si mohou kompatibilní náhradní akumulátory a nabíječky zakoupit v internetovém obchodě LIDL www.lidl.de. Zákazníci z SI (Slovinska) v obchodě www.optimex-shop.com.

Doba nabíjení Nabíječka	2 Ah Akumulátorová sada PAP 20 B1	4 Ah Akumulátorová sada PAP 20 B3	4 Ah Smart PAPS 204 A1	8 Ah Smart PAPS 208 A1
Max. 2,4 A Nabíječka PLG 20 A4/C1	60 min	120 min	120 min	210 min
Max. 4,5 A Nabíječka PLG 20 A3/C3	35 min	60 min	50 min	120 min
Max. 4,5 A Nabíječka PDSL G 20 A1	35 min	60 min	50 min	120 min
Nabíječka Smart PLGS 2012 A1	35 min	35 min	35 min	45 min

● Před prvním použitím

● Příslušenství

⚠ VAROVÁNÍ!

- ▶ Nepoužívejte žádné příslušenství nedoporučené společností **PARKSIDE**. To může vést ke zranění elektrickým proudem nebo k požáru.

Pro bezpečné a řádné používání tohoto výrobku jsou nutné mimo jiné následující díly příslušenství, jako např. nástroje a nástrojové nástavce:

- Vhodný stříkací materiál
- Vhodné osobní ochranné pomůcky

Stříkací materiál můžete získat od specializovaného prodejce. Při nákupu, prosím vždy dbejte na technické požadavky tohoto výrobku (viz „Technické údaje“).

Pokud si nejste jisti, zeptejte se kvalifikovaného odborníka a nechte si poradit od svého prodejce.

Vhodné akumulátorové sady a nabíječky

Akumulátorová sada:	Parkside X 20 V Team
Nabíječka:	Parkside X 20 V Team

● Vybalení

⚠ VAROVÁNÍ!

► Výrobek a balicí materiály nejsou dětská hračka! Nedovolte dětem hrát si s plastovými sáčky, fóliemi a malými díly! Hrozí nebezpečí polknutí a udušení!

1. Otevřete obal a opatrně vyjměte výrobek.
2. Odstraňte obalový materiál a balicí a transportní pojistky (pokud existují).
3. Zkontrolujte, zda je rozsah dodávky úplný.
4. Zkontrolujte výrobek a příslušenství na poškození při přepravě.

● Před použitím

● Zkontrolujte viskozitu

UPOZORNĚNÍ

- Používejte pouze ředidla, která odpovídají příslušnému stříkacímu materiálu. Použijete-li nesprávné rozpouštědlo, vytvoří se hrudky, které ucpávají výrobek.
- Nikdy nemíchejte syntetické pryskyřičné barvy s nitroředidlem!
- Přečtěte si pokyny výrobce pro příslušný stříkací materiál a zjistěte, jaká ředidla jsou vhodná.
- Nestříkejte zrnitý/tuhé částice obsahující stříkací materiál.

- S výrobkem můžete zpracovávat stříkací materiál s viskozitou (viskózní kapalina) max. 70 DIN/s.
- Změňte viskozitu (obr. H):
 - Naplňte odměrku [20] stříkacím materiálem po okraj.
 - Nechte vytéci kapalinu z odměrky [20].

- Měřte sekundy, dokud stříkací materiál nepřestane vytékat z odměrky [20]. Výsledkem měření je počet DIN/s.

- Pokud naměříte více než 70 DIN/s: Stříkací materiál postupně ředte vhodným rozpouštědlem, dokud nezměříte hodnotu ≤70 DIN/s.

● Připravte postříkovací plochu

- Zakryjte okolí postříkovací plochy. Jakékoli nezakryté plochy v okolí mohou být jinak znečištěny.
- Vysušte a vyčistěte postříkovací plochu.
- Pokud lakujete dřevěné, kovové nebo plastové povrchy: Zdrsněte postříkovací povrch, např. zbroušením postříkovací plochy brusným papírem.

● Odstranění/vložení akumulátorové sady

⚠ OPATRNĚ! Riziko zranění!

- Před vložením/vyjmutím akumulátorové sady [18] vždy uvolněte páčku spouště [7], aby nedošlo k náhodnému spuštění.

- **Vyjmutí akumulátorové sady:** Stiskněte odblokovací tlačítko pro akumulátorovou sadu [28]. Vyjměte akumulátorovou sadu [18].
- **Vložení akumulátorové sady:** Srovnejte akumulátorovou sadu [18] s rukojetí a zasuňte ji. Ujistěte se, že akumulátorová sada [18] znatelně zapadla na své místo. Akumulátorovou sadu lze do výrobku vložit pouze jedním směrem.

● Zkontrolujte stav nabití akumulátorové sady

(Obr. I)

- Zkontrolujte stav nabití akumulátorové sady: Stiskněte tlačítko [29]. LED stavu nabití [30] se rozsvítí:

LED [30]	Stav nabití
Červená/ oranžová/zelená	Maximální
Červená/oranžová	Střední
Červená	Nízká citlivost

● Nabíjení akumulátorové sady

(Obr. J)

UPOZORNĚNÍ

- ▶ Akumulátorová sadu [18] můžete nabíjet kdykoli bez zkrácení životnosti.
 - ▶ Přerušování procesu nabíjení akumulátorové sady [18] neškodí.
- Nabíjejte akumulátorovou sadu [18] před použitím, pokud by byla na středním nebo nízkém stavu nabití.
 - LED kontrolka nabíjení (zelená [33] a červená [34]) informují o stavu nabíječky [31] a akumulátorové sady [18]:

LED	Stav
Svítil červená LED	Akumulátorová sada se nabíjí
Svítil zelená LED	Akumulátorová sada je plně nabitá
Zelená a červená LED blikají	Akumulátorová sada je vadná
Červená LED bliká	Akumulátorová sada je příliš studená nebo příliš teplá
Zelená LED svítí (bez akumulátorové sady)	Nabíječka je připravena

1. Vložte akumulátorovou sadu [18] do nabíječky [31].
2. Spojte přípojné vedení se síťovou zástrčkou [32] nabíječky [31] se zásuvkou.
3. Když je akumulátorová sada [18] plně nabitá: Odeberte akumulátorovou sadu z nabíječky [31]. Potom vytáhněte přípojné vedení se síťovou zástrčkou [32] nabíječky ze zásuvky.

● Montáž

⚠ VAROVÁNÍ!



Výrobek vypněte, vyjměte akumulátorovou sadu [18] a nechte před prováděním přizpůsobení vychladnout!

● Demontujte stříkací jednotku

1. Otevřete zámek [24]:
 - Pevně držte motorovou jednotku [14] za rukojeť [23].
 - Druhou rukou silně otáčejte stříkací jednotkou [4] proti směru hodinových ručiček, dokud stříkací jednotka nevyskočí ze zámku (obr. E).
2. Pokračujte v otáčení stříkací jednotky [4], dokud nezarovnáte ► [5] s ◀ [6] [26] (obr. D).
3. Vytáhněte stříkací jednotku [4] z motorové jednotky [14] (obr. C).

● Připevněte stříkací jednotku

1. Zastrčte spojovací potrubí [6] do stříkací přípojky [25] (obr. C).
2. Zarovnejte ► [5] s ◀ [6] [26]. Otáčejte stříkací jednotkou [4] ve směru hodinových ručiček, dokud nezapadne do zámku [27] (obr. D).

● Vyměňte/vložte trysku

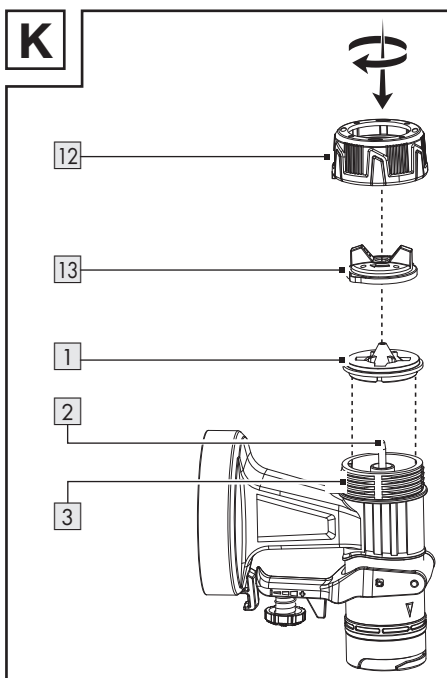

1. Před odšroubováním převlečné matice [12] držte výrobek hlavou trysky [13] směrem nahoru. Zabráníte tak vypadnutí dílů.
2. Otočte převlečnou matici [12] proti směru hodinových ručiček.

3. Vyjměte převlečnou matici [12] spolu s hlavou trysky [13] ze stříkací jednotky [4].
 - Pokud je tryska [1] již namontována:
 - Odeberte trysku z jehly [2].
 - V případě potřeby opatrně vypačte trysku pomocí šroubováku.
4. Nasadte požadovanou trysku [1] na jehlu [2].
5. Vložte hlavu trysky [13] na trysku [1].
6. Na malý závit [3] nasadte převlečnou matici [12].
7. Utáhnout: Otočte převlečnou matici [12] ve směru hodinových ručiček.

Vyberte správnou trysku

[1] Tryska *	Upotřebení
1,5 mm	Nízká viskozita
1,8 mm	Barvy na vodní bázi
2,2 mm	Vysoká viskozita
2,6 mm	Barvy na bázi oleje

- Další informace naleznete v části „Zkontrolujte viskozitu“

● Naplňte stříkacím materiálem

Obr. G

UPOZORNĚNÍ

- ▶ Rozložte papírovou nálevku [35]. Nasadte papírovou nálevku na zásobník barvy [9], aby se zjednodušilo plnění.

UPOZORNĚNÍ

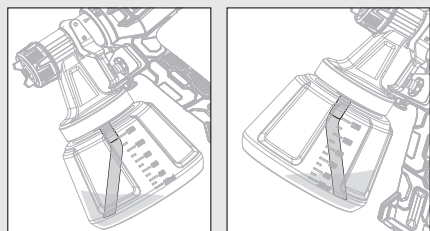

- ▶ Práce na nízko umístěných postřikových plochách: Namontujte výtlačnou trubku [10] tak, aby směřovala dopředu: Směr hlavy trysky [13]

UPOZORNĚNÍ

- ▶ Práce na výše položených postřikových plochách: Namontujte výtlačnou trubku [10] tak, aby směřovala dozadu: Směr motorová jednotka [14]

1. Odstraňte zásobník barvy [9] ze stříkací jednotky [4].
2. Vložte výtlačnou trubku [10] do velkého závitů [11].
3. Nalijte stříkací materiál do zásobníku barvy [9].
4. Vložte zásobník barvy [9] na stříkací jednotku [4].

● Obsluha

● Zapínání a vypínání

⚠ VAROVÁNÍ! Riziko zranění!

- ▶ Nikdy výrobkem neměřte na lidi nebo zvířata.

UPOZORNĚNÍ

- ▶ Při práci udržujte výrobek v konstantní vzdálenosti přibližně 15 cm od postřikové plochy.

- **Vložení akumulátorové sady:** Srovnejte akumulátorovou sadu [18] s rukojetí a zasuňte ji. Ujistěte se, že akumulátorová sada [18] zřetelně zapadla na své místo.
- **Zapnutí a stříkání:** Stlačte a podržte páčku spouště [7].
- **Vypnutí:** Uvolněte páčku spouště [7].



● Nastavte množství postřiku

- Zvýšení nebo snížení množství postřiku: Otočte nastavovacím kolečkem [8] ve směru + nebo –.

● Nastavte typ paprsku

- Otočte hlavou trysky [13] tak, aby výstupky na prstech na hlavě trysky ukazovala na příslušný symbol na převlečné matici [12].

* Průměr otvoru trysky je vytištěn na vnitřní straně trysky [1].

Symbol	Typ paprsku	Upotřebení
	Kruhový paprsek	Rohy Hrany Těžko přístupná místa
	Svislý plochý paprsek	Všechny ostatní plochy **

Symbol	Typ paprsku	Upotřebení
	Vodorovný plochý paprsek	Všechny ostatní plochy **

● Po použití

- Ihned výrobek vypněte a odeberte akumulátorovou sadu [18]. Nechte výrobek ochladit.
- Zkontrolujte, očistěte a uložte výrobek (viz „Čištění a péče“).

● Odstranění chyby

Problém	Možná příčina	Náprava
Motor běží, ale stříkácí jednotka je zablokovaná.	Zbytky usušeného nátěru blokují otvory v oblasti kolem jehly [2].	Pomocí čistící jehly [21] odstraňte zbytky barvy z otvorů kolem jehly [2].
Výrobek nestříká, i když je v zásobníku barvy [9] stále ještě nějaká barva.	Šikmá výtlačná trubka [10] v zásobníku barvy [9] ukazuje nesprávným směrem.	Přesměrujte výtlačnou trubku [10] (viz „Naplněte stříkáacím materiálem“).

● Čištění a péče

⚠ VAROVÁNÍ!



Výrobek vypněte, vyjměte akumulátorovou sadu [18] a nechte před prováděním kontroly, údržby nebo čistících prací vychladnout!

● Čištění

UPOZORNĚNÍ

- ▶ Po každém použití výrobek vyčistěte, jinak by se trysky [1] mohly zalepít.
- ▶ Nepoužívejte žádné chemické, alkalické, abrazivní nebo jiné agresivní čistící nebo dezinfekční prostředky k čištění výrobku, neboť ty mohou poškodit jeho povrchy.
- ▶ Nepoužívejte maziva na bázi silikonu.
- ▶ Nikdy nevkládejte celý výrobek do rozpouštědla.

UPOZORNĚNÍ

- ▶ Při čištění používejte vhodné rukavice.
- Dávejte pozor na to, aby dovnitř výrobku nepronikly žádné kapaliny.
- Pravidelné řádné čištění pomáhá zajistit bezpečné používání a prodlužuje životnost výrobku.
- Vyčistěte motorovou jednotku [14] suchým hadříkem. Pro těžce přístupná místa použijte měkký kartáč. Odstraňte hlavně nečistoty a prach z ventilačních otvorů hadrem a měkkým kartáčem. Větrací otvory musí být vždy volné.
- Po každém použití stříkejte výrobkem vodu.
- Vyčistěte následující součásti čistícím kartáčem [22] nebo čistící jehlou [21]:
 - [1] Trysky
 - [2] Jehla (otvory v oblasti kolem jehly)
 - [4] Stříkáací jednotka
 - [13] Hlava trysky

** Nastavte podle směru postříku

● Vyčistěte vzduchový filtr

Obr. F

1. Odstraňte vzduchový filtr **15**: Stiskněte a podržte odblokovací tlačítka **16** na krytu vzduchového filtru **17**. Demontujte kryt vzduchového filtru.
2. Odeberte vzduchový filtr **15** z krytu vzduchového filtru **17**.
V případě potřeby vzduchový filtr **15** vyčistěte.
3. V případě silného znečištění vyčistěte vzduchový filtr **15** pod tekoucí vodou. Nechte vzduchový filtr důkladně uschnout.
V případě potřeby vyměňte vzduchový filtr **15** za náhradní vzduchový filtr **19**.

● Údržba

- Výrobek je bezúdržbový.
- Zkontrolujte výrobek před a po každém použití na opotřebení a poškození.

● Oprava

- Uvnitř výrobku nejsou žádné díly, které mohou být opravovány uživatelem. obraťte se na kvalifikovaného odborníka, abyste nechali výrobek zkontrolovat a opravit.

● Skladování

- Očistěte výrobek (viz „Čištění a péče“).
- Výrobek a jeho příslušenství skladujte na temném, suchém, nezamrzajícím a dobře větraném místě.
- Uchovávejte výrobek stále na místě nedostupném pro děti.

● Transport

- Chraňte výrobek před úderem a silnými vibracemi, které nastávají zejména během přepravy ve vozidlech.
- Zajistěte výrobek proti sklouznutí a převrnutí.

● Zlikvidování

Obal se skládá z ekologických materiálů, které můžete zlikvidovat prostřednictvím místních sběrů recyklovatelných materiálů.



Při třídění odpadu se řiďte podle označení obalových materiálů zkratkami (a) a čísly (b), s následujícím významem: 1–7: umělé hmoty/20–22: papír a lepenka/80–98: složené látky.

Výrobek:



O možnostech likvidace vysloužilých zařízení se informujte u správy vaší obce nebo města.



V zájmu ochrany životního prostředí vysloužilý výrobek nevyhazujte do domovního odpadu, ale předejte k odborné likvidaci. O sběrech a jejich otevíracích hodinách se můžete informovat u příslušné správy města nebo obce.

Vadné nebo vybité baterie resp. akumulátory se musí recyklovat. Baterie, akumulátory i výrobek odevzdejte zpět do nabízených sběrů.



Ekologické škody v důsledku chybné likvidace baterií/akumulátorů!

Před odstraněním výrobku do odpadu z něho vyjměte baterie resp. akumulátorový balíček.

Baterie/akumulátory se nesmí zlikvidovat v domácím odpadu. Mohou obsahovat jedovaté těžké kovy a musí se zpracovávat jako zvláštní odpad. Chemické symboly těžkých kovů: Cd = kadmium, Hg = rtuť, Pb = olovo. Proto odevzdejte opotřebované baterie/akumulátory u komunální sběrně.

● Záruka

Výrobek byl vyroben podle přísných směrnic kvality a před dodáním pečlivě otestován. V případě materiálních nebo výrobních vad máte zákonná práva vůči prodejci výrobku. Vaše zákonná práva nejsou níže uvedenou zárukou nijak omezená.

Záruka na tento výrobek je 3 roky od data zakoupení. Záruční doba začíná dnem zakoupení. Originál dokladu o zakoupení si uschovejte na bezpečném místě, protože tento doklad je vyžadován jako doklad o koupi.

Jakékoli poškození nebo závady, které se vyskytly již v okamžiku nákupu, musí být nahlášeny ihned po vybalení výrobku.

Pokud se u výrobku během 3 let od data zakoupení projeví vada materiálu nebo výrobní vada, pak vám ho podle naší volby bezplatně opravíme nebo vyměníme. Záruční doba se po uznané reklamaci neprodlužuje. To platí také pro vyměněné a opravené díly.

Tato záruka je neplatná, pokud byl výrobek poškozený nebo nesprávně používáný anebo udržovaný.

Záruka se kryje na materiálové a výrobní vady. Tato záruka se nevztahuje na díly výrobku, které podléhají běžnému opotřebenění, a tím platí jako opotřebitelné díly (např. baterie, hadice, inkoustové barevné patrony), ani se nevztahuje na poškození rozbitných dílů, např. spínačů nebo dílů ze skla.

● Postup v případě uplatňování záruky

V zájmu rychlého zpracování Vašeho požadavku se řiďte následujícími pokyny:

Pro všechny požadavky si uschovejte pokladní stvrzenku jako doklad o nákupu a číslo položky (IAN 479361_2410).

Číslo položky najdete na typovém štítku, je vyryto na výrobku, je uvedeno na titulní stránce Vašeho návodu (vlevo dole) nebo je na nálepce na zadní nebo spodní straně výrobku.

Při poruchách funkce nebo jiných závadách nejdříve kontaktujte telefonicky nebo e-mailem níže uvedené servisní oddělení.

Na adresu servisu, kterou Vám sdělíme, můžete zdarma odeslat pouze výrobek, který byl zaznamenaný jako vadný, a to spolu s pokladním dokladem (stvrzenkou), popisem závady a uvedením doby, kdy k závadě došlo.



Na stránkách parkside-diy.com najdete tuto a celou řadu dalších příruček k nahlédnutí a ke stažení. Pomocí tohoto QR kódu se dostanete přímo na stránky parkside-diy.com. Vyberte svou zemi a vyhledejte návod k obsluze pomocí formuláře k vyhledávání. Zadáním čísla položky (IAN) 479361_2410 se dostanete k návodu k obsluze Vašeho výrobku.

● Servis

 Servis Česká republika

Tel.: 800600632

E-Mail: owim@lidl.cz



● EU prohlášení o shodě

EU PROHLÁŠENÍ O SHODĚ (č. 479361_2410)

IAN: 479361_2410
Identifikace produktu: "PARKSIDE" Aku stříkací malířská pistole 20V
Číslo modelu: HG09186

Výše popsaný předmět prohlášení je ve shodě s příslušnými harmonizačními právními předpisy Unie:

Směrnice 2006/42/ES
Směrnice 2014/30/EU
Směrnice 2011/65/EU se všemi souvisejícími změnami

Odkazy na příslušné harmonizované normy nebo na jiné technické specifikace, ve vztahu k nimž se shoda prohlašuje:

Č. / Části
Směrnice2006/42/ES
EN 60745-1:2009/A11:2010
EN 50580:2012/A1:2013
Směrnice 2014/30/EU
EN IEC 55014-1:2021
EN IEC 55014-2:2021

Předmět výše uvedeného prohlášení je v souladu se směrnicí Evropského parlamentu a Rady 2011/65/EU ze dne 8. června 2011 o omezení používání některých nebezpečných látek v elektrických a elektronických zařízeních:

Č. / Části
EN IEC 63000:2018



Držitel technické dokumentace: OWIM GmbH & Co.KG

Podepsáno za a jménem:

OWIM GmbH & Co. KG, Stiftsbergstraße 1, 74167 Neckarsulm, Německo

Toto prohlášení o shodě se vydává na výhradní odpovědnost výrobce.























Příklad původního prohlášení o shodě

Neckarsulm	17.01.2025		
Místo	Datum	ppa. Stefan Haensel Prokurista	ppa. Jens Buchheim Prokurista

Použité výstražné upozornenia a symboly	Strana	76
Úvod	Strana	77
Použitie v súlade s určením	Strana	77
Rozsah dodávky	Strana	77
Popis súčiastok	Strana	77
Technické údaje	Strana	78
Bezpečnostné upozornenia	Strana	79
Všeobecné bezpečnostné upozornenia pre elektrické náradie	Strana	79
Doplňujúce bezpečnostné upozornenia k striekacím pištoliam na farbu	Strana	82
Bezpečnostné upozornenia pre nabíjačky	Strana	82
Pred prvým použitím	Strana	83
Príslušenstvo	Strana	83
Vybalenie	Strana	84
Pred použitím	Strana	84
Skúška viskozity	Strana	84
Príprava plochy na striekanie	Strana	84
Vybratie/vloženie akumulátora	Strana	84
Kontrola stavu nabitia akumulátora	Strana	84
Nabitie akumulátora	Strana	85
Montáž	Strana	85
Odobratie striekacej jednotky	Strana	85
Pripevnenie striekacej jednotky	Strana	85
Výmena/nasadenie trysky	Strana	85
Plnenie postrekového materiálu	Strana	86
Obsluha	Strana	86
Zapnutie a vypnutie	Strana	86
Nastavenie množstva postreku	Strana	86
Nastavenie tvaru lúča	Strana	86
Po použití	Strana	87
Odstraňovanie porúch	Strana	87
Čistenie a starostlivosť	Strana	87
Čistenie	Strana	87
Čistenie vzduchový filter	Strana	88
Údržba	Strana	88
Oprava	Strana	88
Skladovanie	Strana	88
Preprava	Strana	88
Likvidácia	Strana	88
Záruka	Strana	88
Postup v prípade poškodenia v záruke	Strana	89
Servis	Strana	89
EÚ vyhlásenie o zhode	Strana	90

Použitie výstražné upozornenia a symboly

V tomto návode na obsluhu, na obale a na typovom štítku sú použité nasledujúce výstražné upozornenia:

 	<p>Prečítajte si návod na obsluhu.</p>		<p>Pred výmenou príslušenstva, pred čistením a keď produkt nepoužívate, vypnite ho a vyberte akumulátor.</p>
	<p>NEBEZPEČENSTVO! Tento symbol so signálnym slovom „Nebezpečenstvo“ označuje nebezpečenstvo s vysokým stupňom rizika, ktoré, ak sa mu nevyhnete, bude mať za následok smrť alebo vážne zranenie.</p>		<p>Noste ochranu očí!</p>
			<p>Noste ochranu sluchu!</p>
			<p>Noste ochranu dýchacích ciest!</p>
	<p>VÝSTRAHA! Tento symbol so signálnym slovom „Výstraha“ označuje nebezpečenstvo so stredným stupňom rizika, ktoré, ak sa mu nevyhnete, bude mať za následok vážne zranenie alebo smrť.</p>		<p>Akumulátor chráňte pred teplom a trvalým silným slnečným žiarením.</p>
			<p>Akumulátor chráňte pred vodou a vlhkosťou.</p>
			<p>Akumulátor chráňte pred ohňom.</p>
	<p>POZOR! Tento symbol so signálnym slovom „Pozor“ označuje nebezpečenstvo s nízkym stupňom rizika, ktoré, ak sa mu nevyhnete, bude mať za následok ľahké alebo stredne ťažké zranenie.</p>		<p>Symbol pre produkt s triedou ochrany II (dvojitá izolácia)</p>
	<p>OPATRNE! Tento symbol so signálnym slovom „Opatrne“ označuje možné poškodenie majetku.</p>		<p>Jemná poistka</p>
	<p>Blokovanie</p>		<p>Jednosmerný prúd/napätie</p>
	<p>Odblokovanie</p>		<p>Striedavý prúd/striedavé napätie</p>
	<p>Značka CE potvrdzuje zhodu so smernicami EÚ, ktoré sú relevantné pre produkt.</p>	 	<p>Bezpečnostné upozornenia Manipulačné pokyny</p>

20 V AKU STRIEKACIA PIŠTOĽ NA FARBU

● Úvod

Blahoželáme Vám ku kúpe Vášho nového výrobku. Rozhodli ste sa pre veľmi kvalitný výrobok. Návod na obsluhu je súčasťou tohto výrobku. Obsahuje dôležité upozornenia týkajúce sa bezpečnosti, používania a likvidácie. Skôr ako začnete výrobok používať, oboznámte sa so všetkými pokynmi k obsluhu a bezpečnosti. Výrobok používajte iba v súlade s popisom a v uvedených oblastiach používania. V prípade postúpenia výrobku ďalším osobám odovzdajte aj všetky dokumenty patriace k výrobku.

● Použitie v súlade s určením

Táto 20 V aku striekacia pištoľ na farbu (ďalej len „produkt“ alebo „elektrické náradie“) je vhodná na nanášanie farieb, lakov a lazúr.

Produktom môžete spracovávať postrekový materiál s viskozitou do 70 DIN/sec.

Produkt nie je určený na spracovávanie ľahko zápalných, horľavých farieb, lakov alebo riedidiel.

Vždy používajte postrekový materiál vhodný na použitie v súlade s určením! Pri kúpe a používaní postrekového materiálu dbajte na technické požiadavky produktu (pozri „Technické údaje“).

Iné použitia alebo úpravy produktu sa považujú za nevhodné a môžu spôsobiť riziká ako ohrozenie života, zranenia a poškodenia. Výrobca nepreberá ručenie za škody vzniknuté v dôsledku používania v rozpore s určením. Produkt nie je určený na komerčné účely alebo pre iné oblasti použitia.

● Rozsah dodávky

⚠ VÝSTRAHA!

► Produkt a obal nie sú hračky pre deti! Deti sa nesmú hrať s plastovými vreckami, fóliami a malými časťami! Hrozí riziko prehltnutia a udusení!

- 1× 20 V Aku striekacia pištoľ na farbu
- 4× Trysky *:
 - Ø 1,5 mm
 - Ø 1,8 mm
 - Ø 2,2 mm
 - Ø 2,6 mm
- 1× Odmerka na viskozitu
- 1× Papierový lievik
- 1× Čistiaca ihla
- 1× Čistiaca kefka
- 2× Filter **
- 1× Kufrik
- 1× Návod na obsluhu

● Popis súčiastok

Obrázok A:

- 1 Tryska, 4x
 - Ø 1,5 mm
 - Ø 1,8 mm
 - Ø 2,2 mm
 - Ø 2,6 mm
- 2 Ihla
- 3 Malý závit
- 4 Striekacia jednotka
- 5 ► Zarovnanie striekacej jednotky
- 6 Spájacia rúrka
- 7 Spúšťacia páčka
- 8 Nastavovacie koliesko
- 9 Nádobka na farbu
- 10 Zásobovacia rúrka
- 11 Veľký závit
- 12 Spojovacia matica
- 13 Hlavica trysky

* 1 tryska je predmontovaná

** 1 filter je predmontovaný

Obrázok B:

- 14 Motor
- 15 Vzduchový filter
- 16 Odblokovacie tlačidlo
- 17 Kryt vzduchového filtra
- 18 Akumulátor ***
- 19 Náhradný vzduchový filter
- 20 Odmerka
- 21 Čistiaca ihla
- 22 Čistiaca kefka
- 23 Rukoväť
- 24 Zaistenie
- 25 Prípojka na striekanie
- 26 Odistené
- 27 Zaistené

Obrázok I:

- 18 Akumulátor ***
- 28 Odblokovacie tlačidlo pre akumulátor
- 29 Tlačidlo (stav nabitia)
- 30 LED kontrolky stavu nabitia (červená/oranžová/zelená)

Obrázok J:

- 18 Akumulátor ***
- 31 Nabíjačka (rýchlonabíjačka) ***
- 32 Napájací kábel so zástrčkou
- 33 LED kontrolka stavu nabitia – zelená
- 34 LED kontrolka stavu nabitia – červená

Nie je vyobrazené:

- 35 Papierový lievik

● Technické údaje

20 V Aku striekacia pištoľ na farbu	PFSA 20-Li B2
Menovité napätie	: 20 V ===
Výkon prietoku	: 700 ml/min (voda)
Nádobka na farbu	: 1200 ml
Max. viskozita	: 70 DIN/sec

Akumulátor PAP 20 B1 ***	
Typ	: Lítium-iónový
Menovité napätie	: 20 V ===
Kapacita	: 2 Ah
Energetická hodnota	: 40 Wh
Počet batériových článkov	: 5

Rýchlonabíjačka	PLG 20 C3 ***
Vstup:	
Menovité napätie	: 230–240 V~
Menovitá frekvencia	: 50 Hz
Menovitý výkon	: 120 W
Poistka (interná)	: 3,15 A /
Výstup:	
Menovité napätie	: 21,5 V ===
Nabíjací prúd	: 4,5 A
Trieda ochrany	: II/

Čas nabíjania:	
Akumulátor typu PAP 20 B1, 2,0 Ah (dostupný samostatne)	: 45 min
Akumulátor typu PAP 20 B3, 4,0 Ah (dostupný samostatne)	: 60 min

Odporúčaná teplota okolia:	
Počas nabíjania	: +4 °C až +40 °C
Počas prevádzky	: +4 °C až +40 °C
Počas skladovania	: +20 °C až +26 °C

Hodnoty emisií hluku

Hodnoty boli merané v súlade s EN 60745. Hladina hluku hodnotená ako A elektrického náradia je zvyčajne:

Hladina akustického tlaku	L_{pA} : 73,4 dB(A)
Neistota	K_{pA} : 3 dB
Hladina akustického výkonu	L_{WA} : 84,4 dB(A)
Neistota	K_{WA} : 3 dB

Hodnoty emisie vibrácií

Celková hodnota vibrácií (suma vektora troch smerov), nameraná podľa EN 60745:

Hodnota emisie vibrácií	a_h : < 2,5 m/s ²
Neistota	K : 1,5 m/s ²

*** Akumulátor a rýchlonabíjačka nie sú súčasťou balenia.

VÝSTRAHA!



Noste ochranu sluchu!

Pôsobenie hluku môže spôsobiť stratu sluchu.

UPOZORNENIE

- ▶ Uvedená celková hodnota vibrácií a hodnota emisií hluku boli merané podľa normovanej skúšobnej metódy a môžu byť aplikované pri porovnaní elektrického náradia s iným náradím.
- ▶ Uvedená celková hodnota vibrácií a hodnota emisií hluku sa môžu použiť aj pre predbežný odhad zaťaženia.

VÝSTRAHA!

- ▶ Vibrácie a emisie hluku sa môžu počas skutočného používania elektrického náradia odlišovať od zadaných hodnôt, to závisí od typu a spôsobu, akým sa elektrické náradie používa, najmä však, s akým obrobkom sa pracuje. Snažte sa udržať zaťaženie vibráciami a hlukom na čo najnižšej úrovni. Medzi príklady opatrení na zníženie zaťaženia vibráciami patrí používanie rukavíc pri používaní náradia a skrátenie pracovného času. V takom prípade je potrebné zväžiť všetky časti pracovného cyklu (napríklad časy, keď je elektrické náradie vypnuté a tie, v ktorých je síce zapnuté, ale beží bez zaťaženia).



Bezpečnostné upozornenia

- **Všeobecné bezpečnostné upozornenia pre elektrické náradie**

VÝSTRAHA!

- ▶ **Prečítajte si všetky bezpečnostné upozornenia, pokyny, znázornenia a technické údaje, ktoré patria k tomuto elektrickému náradu.** Nedbalosť pri dodržiavaní následných pokynov môže spôsobiť zásah elektrickým prúdom, požiar a/alebo závažné poranenia.

Všetky bezpečnostné upozornenia a pokyny si uschovajte pre prípad potreby v budúcnosti.

Pojem „elektrické náradie“ použitý v bezpečnostných upozorneniach, sa vzťahuje na elektrické náradie napájané zo siete (s napájacím káblom) alebo na elektrické náradie napájané z batérií (bez napájacieho kábla).

Bezpečnosť na pracovisku

- 1) **Pracovnú oblasť udržiavajte v čistote a dobre osvetlenú.** Neporiadok alebo neosvetlené pracovné oblasti môžu viesť k vzniku úrazov.
- 2) **Elektrické náradie nepoužívajte vo výbušnom prostredí, v ktorom sa nachádzajú horľavé kvapaliny, plyny alebo prach.** Elektrické náradie vytvára iskry, ktoré môžu zapáliť prach alebo výpary.
- 3) **Počas používania elektrického náradia zabráňte prístupu deťom a iným osobám do jeho blízkosti.** Pri rozptýlení môžete stratiť kontrolu nad elektrickým náradím.

Elektrická bezpečnosť

- 1) **Napájacia zástrčka elektrického náradia musí byť kompatibilná so zásuvkou. Zástrčka sa nesmie nijako upravovať. Nepoužívajte adaptérové zástrčky spolu s uzemneným elektrickým náradím.** Neupravené zástrčky a vhodné zásuvky znižujú riziko zásahu elektrickým prúdom.
- 2) **Vyhýbajte sa telesnému kontaktu s uzemnenými povrchmi, napr. rúr, kúrení, sporákov a chladničiek.** Keď je vaše telo uzemnené, hrozí zvýšené riziko zásahu elektrickým prúdom.
- 3) **Elektrické náradie chráňte pred dažďom a vlhkom.** Vniknutie vody do elektrického náradia zvyšuje riziko zásahu elektrickým prúdom.

- 4) **Napájací kábel nepoužívajte na iné účely, na nosenie elektrického náradia, na zavesenie alebo na vyťahovanie zástrčky zo zásuvky. Napájací kábel držte v dostatočnej vzdialenosti od tepla, oleja, ostrých hrán alebo pohyblivých častí.** Poškodené alebo skrútené napájacie káble zvyšujú riziko zásahu elektrickým prúdom.
- 5) **Pri práci s elektrickým náradím v exteriéri používajte iba predĺžovacie káble, ktoré sú vhodné na použitie v exteriéri.** Použitie predĺžovacieho kábla vhodného na použitie v exteriéri znižuje riziko úrazu elektrickým prúdom.
- 6) **Ak je prevádzka elektrického náradia vo vlhkom prostredí nevyhnutná, použite prúdový chránič.** Použitie prúdového chrániča znižuje riziko zásahu elektrickým prúdom.
- 4) **Skôr ako elektrické náradie zapnete, odstráňte nastavovacie nástroje alebo kľúče na skrutky.** Nástroj alebo kľúč, ktorý sa nachádza v otočnej časti elektrického náradia, môže spôsobiť poranenia.
- 5) **Vyhýbajte sa abnormálnej polohe držania tela. Zastite si bezpečný postoj a vždy udržiavajte rovnováhu.** Vďaka tomu budete môcť elektrické náradie lepšie kontrolovať pri neočakávaných situáciách.
- 6) **Noste vhodný odev. Nenoste široký odev ani šperky. Vlasy, odev a rukavice udržiavajte mimo dosahu pohyblivých častí.** Volný odev, šperky či dlhé vlasy môžu zachytiť pohybujúce sa časti.
- 7) **Ak je možné nainštalovať zariadenie na odsávanie a zber prachu, uistite sa, že je správne pripojené a používané.** Použitie odsávania prachu môže znížiť ohrozenie prachom.

Bezpečnosť osôb

- 1) **Pri práci s elektrickým náradím buďte pozorní a dávajte pozor na to, čo robíte a postupujte logicky. Elektrické náradie nepoužívajte, keď ste unavení alebo ste pod vplyvom drog, alkoholu alebo liekov.** Jediná chvíľka nepozornosti pri používaní elektrického náradia môže viesť k závažným poraneniam.
- 2) **Noste osobné ochranné pomôcky a vždy používajte ochranné okuliare.** Nosenie osobných ochranných pomôcok, ako je protiprachová maska, protišmyková bezpečnostná obuv, ochranná prilba či ochrana sluchu, znižuje v závislosti od typu elektrického náradia a jeho použitia riziko poranení.
- 3) **Zabráňte neúmyselnému uvedeniu do prevádzky. Pred pripojením do elektrickej siete a/alebo k akumulátoru, pred upnutím alebo prenosom skontrolujte, či je elektrické náradie vypnuté.** Keď pri prenášaní elektrického náradia budete mať prst na vypínači alebo elektrické náradie zapojíte do elektrickej siete zapnuté, môže to spôsobiť nehodu.
- 8) **Nepodceňujte bezpečnosť a vždy sa riadte bezpečnostnými predpismi pre elektrické náradie, aj to aj v prípade, že ste oboznámení s používaním elektrického náradia a nepoužívate ho po prvýkrát.** Nepozorné konanie môže v niekoľkých sekundách spôsobiť závažné poranenia.

Použitie a manipulácia s elektrickým náradím

- 1) **Prístroj nepreťažujte. Pri práci používajte elektrické náradie určené na daný účel.** Je lepšie a bezpečnejšie pracovať s vhodným elektrickým náradím v udávanom rozsahu výkonu.
- 2) **Nepoužívajte elektrické náradie s chybným spínačom.** Elektrické náradie, ktoré sa nedá zapnúť alebo vypnúť, je nebezpečné a musí sa opraviť.
- 3) **Pred nastavením prístroja, výmenou nadstavcov alebo odložením elektrického náradia odpojte zástrčku zo zásuvky a/alebo odoberte vyberateľný akumulátor.** Toto bezpečnostné opatrenie zabráni neúmyselnému spusteniu elektrického náradia.

- 4) **Nepoužíte elektrické náradie uschovajte mimo dosahu detí. Elektrické náradie nesmú používať osoby, ktoré s ním nie sú oboznámené alebo si neprečítali tieto pokyny.** Elektrické náradie je nebezpečné, ak ho používajú neskúsené osoby.
- 5) **Starostlivosti o elektrické náradie a nadstavce venujte náležitú pozornosť. Skontrolujte, či pohybujúce sa súčasti pracujú správne a či sa nezasekávajú, či nie sú časti zlomené alebo poškodené v takom rozsahu, že to ovplyvňuje funkciu elektrického náradia. Poškodené diely nechajte pred použitím elektrického náradia opraviť.** Príčinou mnohých úrazov je nesprávna údržba elektrického náradia.
- 6) **Rezné nástroje udržiavajte ostré a čisté.** Starostlivo udržiavané rezné nástroje s ostrými reznými hranami sa menej zasekávajú a ľahšie sa vedú.
- 7) **Elektrické náradie, príslušenstvo, nadstavce atď. používajte podľa týchto pokynov. Zohľadnite pritom pracovné podmienky a vykonávanú činnosť.** Používanie elektrického náradia na iné účely, ako je vyhradené, môže viesť k nebezpečným situáciám.
- 8) **Rukováti a držadlá udržiavajte suché a bez stôp oleja a tuku.** Šmyklivé rukováte a držadlá neumožňujú bezpečnú obsluhu a kontrolu elektrického náradia v nepredvídateľných situáciách.
- 3) **Nepoužívaný akumulátor udržiavajte v bezpečnej vzdialenosti od kancelárskych sponiek, mincí, kľúčov, klinčov, skrutiek alebo iných malých kovových predmetov, ktoré môžu spôsobiť premostenie kontaktov.** Skrat medzi kontaktmi akumulátora môže viesť k vzniku popálením alebo požiaru.
- 4) **Pri nesprávnom používaní môže z akumulátora uniknúť kvapalina. Zabráňte kontaktu s touto kvapalinou. Pri náhodnom kontakte postihnuté miesto ihneď umyte vodou. Ak sa tekutina dostane do očí, vyhládajte lekársku pomoc.** Kvapalina vytečená z akumulátora môže spôsobiť podráždenie pokožky alebo popáleniny.
- 5) **Poškodené alebo zmenené akumulátory nepoužívajte.** Poškodené alebo zmenené akumulátory sa môžu správať nepredvídateľne a spôsobiť požiar, výbuch alebo poranenia
- 6) **Akumulátor nevystavujte pôsobeniu ohňa alebo príliš vysokým teplotám.** Oheň alebo teploty vyššie ako 130 °C môžu spôsobiť výbuch.
- 7) **Dbajte na všetky pokyny pre nabíjanie a akumulátor alebo náradie s akumulátorom nenabíjajte nikdy mimo teplotného rozsahu, ktorý je uvedený v návode na obsluhu.** Nesprávne nabíjanie alebo nabíjanie mimo povoleného teplotného rozsahu môžu poškodiť akumulátor a zvýšiť nebezpečenstvo požiaru.

Používanie a starostlivosť o náradie s akumulátorom

- 1) **Akumulátory nabíjajte iba v nabíjačkách, ktoré odporúča výrobca.** V prípade použitia nabíjačky pre určitý druh akumulátora vzniká nebezpečenstvo požiaru, ak sa použije s iným akumulátorom.
- 2) **V elektrickom náradí používajte iba vhodné akumulátory.** Používanie iných akumulátorov môže viesť k vzniku poranení a požiaru.

Servis

- 1) **Opravou elektrického náradia poverte len kvalifikovaný odborný personál pri výhradnom použití originálnych náhradných dielov.** Tým sa zabezpečí zachovanie bezpečnosti elektrického náradia.
- 2) **Poškodené akumulátory nikdy neopravujte.** Údržbu akumulátora by mal vždy vykonať výrobca alebo ním poverené oddelenia služieb zákazníkom.

● **Doplňujúce bezpečnostné upozornenia k striekacím pištoľiam na farbu**

- **Pracovné prostredie si udržujte čisté, dobre vetrané a bez nádobiek na farbu alebo rozpúšťadlá, bez handier a iných horľavých materiálov.** Možné nebezpečenstvo samovznietenia. Vždy majte k dispozícii funkčné hasiace prístroje.
- **Dbajte na dobré vetranie v oblasti striekania a na dostatok čerstvého vzduchu v celej miestnosti.** Vyparovanie horľavých rozpúšťadiel vytvára výbušné prostredie.
- **Produkt je vhodný výlučne na použitie s nehorľavými materiálmi. Používajte materiály na báze vody, neprchavých uhľovodíkov alebo podobných materiálov.** Vyparovanie prchavých rozpúšťadiel spôsobuje výbušné prostredie.
- **Nestriekajte v okolí zdrojov vznietenia, ako sú statické elektrické iskry, otvorený oheň, zapalovací plameň, horúce predmety, motory, cigarety a iskry zo zapojovania a odpojovania elektrických káblov alebo z obsluhy spínačov.** Takéto zdroje iskier môžu viesť k zapáleniu okolia.
- **Nestriekajte materiály, pri ktorých nie je známe, či nepredstavujú nebezpečenstvo.** Neznáme materiály môžu vytvoriť ohrozujúce podmienky.
- **Pri striekaní alebo manipulácii s chemikáliami noste dodatočné osobné ochranné pomôcky ako vhodné ochranné rukavice a ochrannú alebo protiprachovú masku.** Nosenie ochranných pomôcok na príslušné podmienky znižuje vystavenie sa nebezpečným látkam.
- **Venujte pozornosť prípadným nebezpečenstvám postrekového materiálu. Riadte sa označeniami na nádobke alebo informáciami od výrobcu postrekového materiálu, vrátane požiadaviek na použitie osobných ochranných pomôcok.** Riadte sa pokynmi výrobcu, aby ste znížili riziko požiaru, ako aj poranení spôsobených jedmi, karcinogénmi, atď.

- Striekacia pištoľ sa nesmie používať na striekanie horľavých látok. Striekacie pištole sa nesmú čistiť horľavými rozpúšťadlami.

⚠ VÝSTRAHA!

- ▶ Majte na vedomí nebezpečenstvá, ktoré môže spôsobiť postrekový materiál.
- ▶ Rešpektujte nápisy na nádobkách alebo upozornenia dané výrobcom postrekového materiálu.

● **Bezpečnostné upozornenia pre nabíjačky**

- Tento prístroj môžu používať deti od 8 rokov a staršie, ako aj osoby so zníženými fyzickými, zmyslovými alebo duševnými schopnosťami, alebo nedostatkom skúseností a vedomostí, ak sú pod dozorom alebo boli poučené ohľadom bezpečného používania prístroja a z toho vyplývajúcich nebezpečenstiev. Deti sa s prístrojom nesmú hrať. Čistenie a údržbu nesmú vykonávať deti bez dozoru.
- Nenabíjajte batérie, ktoré nie sú nabíjateľné. Porušenie tohto upozornenia môže viesť k ohrozeniu.

- Ak je napájací kábel poškodený, musí ho vymeniť výrobca, jeho oddelenie služieb zákazníkom alebo osoba s podobnou kvalifikáciou, aby sa predišlo vzniku ohrozenia.
- Elektrické časti chráňte pred vlhkosťou. Nikdy ich neponárajte do vody alebo iných kvapalín, aby ste zabránili zásahu elektrickým prúdom. Prístroj neponárajte pod tečúcu vodu. Riadte sa pokynmi pre čistenie, údržbu a opravy.
- Prístroj nie je vhodný na používanie v interiéri.

⚠ OPATRNE! Táto nabíjačka je vhodná výhradne na nabíjanie nasledujúcich typov akumulátorov:

Parkside 20 V Akumulátor		
PAP 20 B1	2 Ah	5 článkov
PAP 20 B3	4 Ah	10 článkov
PAPS 204 A1	4 Ah	5 článkov
PAPS 208 A1	8 Ah	10 článkov

- Zákazníci z HU (Maďarska), CZ (Česka) a SK (Slovenska) si môžu kompatibilné náhradné akumulátory a nabíjačky kúpiť cez internetový obchod LIDL www.lidl.de. Zákazníci z SI (Slovinska) cez stránku www.optimex-shop.com.

Doba nabíjania Nabíjačka	2 Ah Akumulátor PAP 20 B1	4 Ah Akumulátor PAP 20 B3	4 Ah Smart PAPS 204 A1	8 Ah Smart PAPS 208 A1
Max. 2,4 A Nabíjačka PLG 20 A4/C1	60 min	120 min	120 min	210 min
Max. 4,5 A Nabíjačka PLG 20 A3/C3	35 min	60 min	50 min	120 min
Max. 4,5 A Nabíjačka PDSLGS 20 A1	35 min	60 min	50 min	120 min
Nabíjačka Smart PLGS 2012 A1	35 min	35 min	35 min	45 min

● Pred prvým použitím

● Príslušenstvo

⚠ VÝSTRAHA!

- ▶ Nepoužívajte príslušenstvo, ktoré neodporúčala firma **PARKSIDE**. To môže spôsobiť zásah elektrickým prúdom alebo požiar.

Pre bezpečné a správne používanie tohto produktu budete, okrem iného, potrebovať nasledujúce príslušenstvo, ako napríklad nástroje a nadstavce:

- Vhodný postrekový materiál
- Vhodné osobné ochranné pomôcky

Postrekový materiál môžete kúpiť v špecializovanom obchode. Pri nákupe vždy rešpektujte technické požiadavky tohto produktu (pozri „Technické údaje“). V prípade neistoty sa obráťte na kvalifikovaného odborníka a poraďte sa so svojím odborným predajcom.

Vhodné akumulátory a nabíjačky

Akumulátor:	Parkside X 20 V Team
Nabíjačka:	Parkside X 20 V Team

● Vybalenie

⚠ VÝSTRAHA!

► Produkt a obal nie sú hračky pre deti! Deti sa nesmú hrať s plastovými vreckami, fóliami a malými časťami! Hrozí riziko prehltnutia a udusenia!

1. Otvorte obal a opatrne vyberte produkt.
2. Odstráňte obalový materiál, ako aj poistky obalu a prepravné poistky (ak sú použité).
3. Skontrolujte, či boli dodané všetky časti.
4. Skontrolujte produkt a príslušenstvo na poškodenie počas prepravy.

● Pred použitím

● Skúška viskozity

UPOZORNENIE

- Používajte len riedidlá, ktoré sú vhodné k danému postrekovému materiálu. Ak použijete nesprávne riedidlo, vzniknú hrudky, ktoré produkt upchajú.
- Laky zo syntetickej živice nikdy nemiešajte s nitro riedidlom!
- Prečítajte si informácie od výrobcu daného postrekového materiálu a informujte sa o vhodných riedidlách.
- Nestriekajte zrnitý postrekový materiál/postrekový materiál s obsahom pevných častíc.

- Produktom môžete spracovávať postrekový materiál s viskozitou max. 70 DIN/sec.

- Meranie viskozity (obr. H):
 - Odmerku [20] naplňte po okraj postrekovým materiálom.
 - Kvapalinu nechajte z odmerky [20] vytekať.
 - Odstopujte, koľko sekúnd prejde, kým postrekový materiál prestane vytekať z odmerky [20]. Výsledok merania je počet DIN/sec.
- Ak nameriate viac než 70 DIN/sec: Postrekový materiál postupne zriedte vhodným riedidlom, až kým nedosiahnete hodnotu ≤ 70 DIN/sec.

● Príprava plochy na striekanie

- Okolie plochy na striekanie zakryte. V opačnom prípade sa všetky nezakryté plochy v okolí môžu zašpiniť.
- Plochu na striekanie osušte a vyčistite.
- Keď lakujete povrchy z dreva, kovu alebo plastu: Zdrsnite povrch, napr. obrúsením plochy na striekanie brúsnym papierom.

● Vybratie/vloženie akumulátora

⚠ POZOR! Nebezpečenstvo poranenia!

- Aby ste zabránili náhodnému spusteniu, tak pred tým, ako vložíte/vyberiete akumulátor [18], spúšťačiu páčku [7] vždy uvoľnite.

- **Vybratie akumulátora:** Stlačte odblokovacie tlačidlo pre akumulátor [28]. Vyberte akumulátor [18].
- **Vloženie akumulátora:** Akumulátor [18] nasmerujte k rukoväti a zasuňte ho do nej. Dbajte na to, aby akumulátor [18] zreteľne zacvakol. Akumulátor je možné vložiť do produktu iba jedným smerom.

● Kontrola stavu nabitia akumulátora

(Obr. I)

- Kontrola stavu nabitia akumulátora: Stlačte tlačidlo  [29]. LED kontrolky stavu nabitia [30] sa rozsvetia:

LED [30]	Stav nabitia
Červená/ oranžová/zelená	Maximálny stav nabitia

LED ³⁰	Stav nabitia
Červená/oranžová	Stredný stav nabitia
Červená	Nízky stav nabitia

● Nabitie akumulátora

(Obr. J)

UPOZORNENIE

- ▶ Akumulátor ¹⁸ môžete nabíjať kedykoľvek bez toho, aby sa skrátila jeho životnosť.
- ▶ Prerušenie procesu nabíjania nemôže akumulátor ¹⁸ poškodiť.

- Akumulátor ¹⁸ nabíjate pred používaním, ak vykazuje stredný alebo nízky stav nabitia.
- LED kontrolky stavu nabitia (zelená ³³ a červená ³⁴) informujú o stave nabíjačky ³¹ a akumulátora ¹⁸:

LED	Stav
Červená LED kontrolka svieti	Akumulátor sa nabíja
Zelená LED kontrolka svieti	Akumulátor je úplne nabitý
Zelená a červená LED kontrolka blikajú	Akumulátor je poškodený
Červená LED kontrolka bliká	Akumulátor je príliš studený alebo teplý
Zelená LED kontrolka svieti (bez akumulátora)	Nabíjačka je pripravená na používanie

1. Akumulátor ¹⁸ vložte do nabíjačky ³¹.
2. Napájací kábel so zástrčkou ³² nabíjačky ³¹ zapojte do zásuvky.
3. Keď je akumulátor ¹⁸ kompletne nabitý: Akumulátor vyberte z nabíjačky ³¹. Potom vyťahnite napájací kábel so zástrčkou ³² nabíjačky zo zásuvky.

● Montáž

⚠ VÝSTRAHA!



Produkt vypnite, vyberte akumulátor ¹⁸ a pred úpravami ho nechajte ochladnúť!

● Odobratie striekacej jednotky

1. Otvorte zaistenie ²⁴:
 - Motor ¹⁴ držte pevne za rukoväť ²³.
 - Druhou rukou otočte striekaciu jednotku ⁴ silno proti smeru hodinových ručičiek, až kým sa striekacia jednotka neodpojí zo zaistenia (obr. E).
2. Striekaciu jednotku ⁴ točte ďalej, až kým značka ► ⁵ nebude zarovnávať so značkou ◀ ⁶ ²⁶ (obr. D).
3. Vyťahnite striekaciu jednotku ⁴ z motora ¹⁴ (obr. C).

● Pripevnenie striekacej jednotky

1. Spájaciu rúrku ⁶ zasunúť do prípojky na striekanie ²⁵ (obr. C).
2. Značku ► ⁵ zarovnať so značkou ◀ ⁶ ²⁶. Striekaciu jednotku ⁴ točte v smere hodinových ručičiek, až kým zaistenie ²⁷ nezacvakne (obr. D).

● Výmena/nasadenie trysky

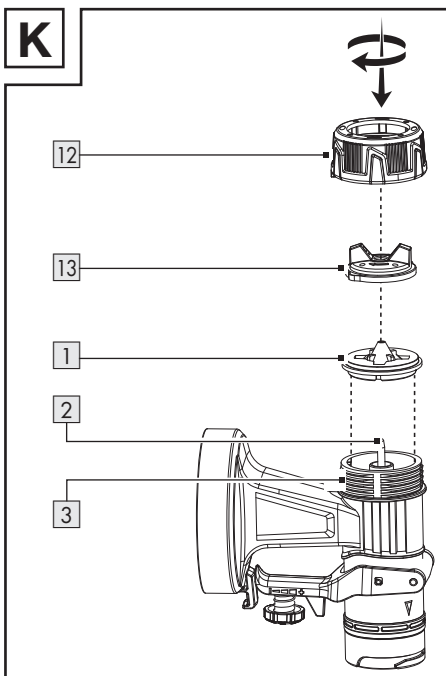

1. Pred odskrutkovaním spojovacej matice ¹² držte produkt hlavice trysky ¹³ nahor. Zabráňte tým vypadnutiu dielov.

2. Otočte spojovaciu maticu [12] proti smeru hodinových ručičiek.
3. Spojovaciu maticu [12] spolu s hlavicom trysky [13] vyberte zo striekacej jednotky [4].
 - Keď už je tryska [1] namontovaná:
 - Trysku vyberte z ihly [2].
 - Ak je to potrebné, trysku vypáčte skrutkovačom.
4. Na ihlu [2] nasadte požadovanú trysku [1].
5. Na trysku [1] nasadte hlavicu trysky [13].
6. Na malý závit [3] nasadte spojovaciu maticu [12].
7. Dotiahnutie: Otočte spojovaciu maticu [12] v smere hodinových ručičiek.

Výber správnej trysky

[1] Tryska *	Použitie
1,5 mm	Nízka viskozita
1,8 mm	Farby na báze vody
2,2 mm	Vysoká viskozita
2,6 mm	Farby na báze oleja

- Viac informácií: Pozri „Skúška viskozity“

● Plnenie postrekového materiálu

Obr. G

UPOZORNENIE

- ▶ Rozložte papierový lievik [35]. Keď papierový lievik nasadíte na nádobku na farbu [9], bude sa vám ľahšie naplňať.

UPOZORNENIE

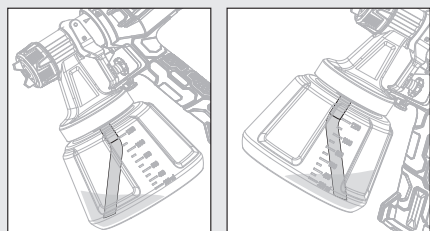

- ▶ Práca na nízko položených plochách na striekanie: Zásobovaciu rúčku [10] pripevnite tak, aby smerovala dopredu: Smerom k hlavici trysky [13]

UPOZORNENIE

- ▶ Práca na vyššie položených plochách na striekanie: Zásobovaciu rúčku [10] pripevnite tak, aby smerovala dozadu: Smerom k motoru [14]

1. Nádobku na farbu [9] odskrutkujte zo striekacej jednotky [4].
2. Zásobovaciu rúčku [10] nasadte na veľký závit [11].
3. Postrekový materiál naplňte do nádobky na farbu [9].
4. Nádobku na farbu [9] naskrutkujte na striekaciu jednotku [4].

● Obsluha

● Zapnutie a vypnutie

⚠ VÝSTRAHA! Nebezpečenstvo poranenia!

- ▶ Produktom nikdy nemierte na ľudí alebo zvieratá.

UPOZORNENIE

- ▶ Pri práci držte produkt stále v rovnakej vzdialenosti 15 cm od plochy na striekanie.

□ Vloženie akumulátora:

Akumulátor [18] nasmerujte k rukoväti a zasunite ho do nej. Dbajte na to, aby akumulátor [18] zreteľne zacvakol.

- **Zapnutie a striekanie:** Stlačte a podržte spúšťaciu páčku [7].
- **Vypnutie:** Uvoľnite spúšťaciu páčku [7].

● Nastavenie množstva postreku

- Zväčšenie alebo zmenšenie množstva postreku: Nastavovacie koliesko [8] otočte v smere + alebo -.

● Nastavenie tvaru lúča

- Hlavicu trysky [13] otočte tak, aby končeky prstov na hlavici trysky smerovali na príslušný symbol na spojovacej matici [12].

* Priemer otvoru trysky je vytlačený na vnútornej strane trysky [1].

Symbol	Tvar lúča	Použitie
	Okrúhly lúč	Rohy Hrany Ťažko dostupné miesta
	Vertikálny plochý lúč	Všetky ostatné plochy **
	Horizontálny plochý lúč	Všetky ostatné plochy **

● Po použití

- Vypnite produkt a vyberte akumulátor [18]. Produkt nechajte vychladnúť.
- Produkt skontrolujte, vyčistite a skladujte (pozri „Čistenie a starostlivosť“).

● Odstraňovanie porúch

Problém	Možná príčina	Pomoc
Motor beží, ale striekacia jednotka je zablokovaná.	Zaschnuté zvyšky farby blokujú otvory okolo ihly [2].	Zvyšky farby odstráňte z otvorov okolo ihly [2] pomocou čistiacej ihly [21].
Produkt nestrieka, aj keď je v nádobke na farbu [9] ešte trochu farby.	Zahnutá zásobovacia rúrka [10] v nádobke na farbu [9] je otočená zlým smerom.	Zmeňte smer zásobovacej rúrky [10] (pozri „Plnenie postrekového materiálu“).

● Čistenie a starostlivosť

⚠ VÝSTRAHA!



Produkt vypnite, vyberte akumulátor [18] a pred revíziou, údržbou alebo čistením ho nechajte ochladnúť!

● Čistenie

UPOZORNENIE

- ▶ Po každom použití produkt vyčistite, inak sa trysky [1] môžu zalepiť.
- ▶ Na čistenie produktu nepoužívajte chemické, alkalické, abrazívne alebo iné agresívne čistiace alebo dezinfekčné prostriedky, pretože môžu poškodiť povrchové plochy.
- ▶ Nepoužívajte mazivá na báze silikónu.
- ▶ Nikdy neponárajte celý produkt do rozpúšťadla.
- ▶ Pri čistení noste vhodné rukavice.

- Dbajte na to, aby žiadne kvapaliny nevnikli do vnútra produktu.
- Pravidelné riadne čistenie pomáha zaistiť bezpečné používanie a predlžuje životnosť produktu.
- Motor [14] vyčistite suchou handrou. Na ťažko prístupné miesta použite mäkkú kefku. Nečistoty a prach odstráňte handrou alebo mäkkou kefkou, a to najmä z ventilačných otvorov. Ventilačné otvory musia byť vždy voľné.
- Po každom použití produktom vystriekajte trochu vody.
- Nasledovné časti vyčistite čistiacou kefkou [22] alebo čistiacou ihlou [21]:
 - [1] Trysky
 - [2] Ihla (otvory okolo ihly)
 - [4] Striekacia jednotka
 - [13] Hlavica trysky

** Prispôbte podľa smeru striekania

● Čistenie vzduchový filter

Obr. F

1. Odobratie vzduchového filtra [15]:
Stlačte a podržte stlačené odblokovacie tlačidlá [16] na kryte vzduchového filtra [17]. Odoberte kryt vzduchového filtra.
2. Vzduchový filter [15] odoberte z krytu vzduchového filtra [17].
Ak je to potrebné, vzduchový filter [15] vyklepte.
3. V prípade silnejšieho znečistenia vzduchový filter [15] očistíte pod tečúcou vodou. Vzduchový filter nechajte riadne vyschnúť.
V prípade potreby nahradte vzduchový filter [15] náhradným vzduchovým filtrom [19].

● Údržba

- Produkt je bezúdržbový.
- Pred a po každom použití skontrolujte, či produkt nie je opotrebovaný alebo poškodený.

● Oprava

- Vo vnútri tohto produktu nie sú žiadne súčasti, ktoré môže používateľ opraviť sám. Obráťte sa na kvalifikovaného odborníka a nechajte produkt skontrolovať a opraviť.

● Skladovanie

- Vyčistite produkt (pozri „Čistenie a starostlivosť“).
- Produkt a jeho príslušenstvo skladujte na tmavom, suchom a dobre vetranom mieste bez mrazu.
- Produkt skladujte vždy na deťom neprístupnom mieste.

● Preprava

- Produkt chráňte pred nárazmi a silnými vibráciami, ktoré sa vyskytujú najmä pri preprave vo vozidlách.
- Produkt zabezpečte proti zošmyknutiu a prevráteniu.

● Likvidácia

Obal pozostáva z ekologických materiálov, ktoré môžete odovzdať na miestnych recyklačných zberných miestach.



Všimajte si prosím označenie obalových materiálov pre triedenie odpadu, sú označené skratkami (a) a číslami (b) s nasledujúcim významom: 1–7: Plasty/20–22: Papier a kartón/80–98: Spojené látky.

Výrobok:



O možnostiach likvidácie opotrebovaného výrobku sa môžete informovať na Vašej obecnej alebo mestskej správe.



Ak výrobok doslúžil, v záujme ochrany životného prostredia ho neodhodte do domového odpadu, ale odovzdajte na odbornú likvidáciu. Informácie o zberných miestach a ich otváracích hodinách získate na Vašej príslušnej správe.

Defektné alebo použité batérie/akumulátorové batérie sa musia recyklovať. Batérie/akumulátorové batérie a/alebo výrobok odovzdajte prostredníctvom dostupných zberných stredísk.



Nesprávna likvidácia batérií/akumulátorových batérií ničí životné prostredie!

Pred likvidáciou vyberte batérie/akumulátorové batérie z výrobku.

Batérie/akumulátorové batérie sa nesmú likvidovať spolu s domovým odpadom. Môžu obsahovať jedovaté ťažké kovy a je potrebné zaobchádzať s nimi ako s nebezpečným odpadom. Chemické značky ťažkých kovov sú nasledovné: Cd = kadmium, Hg = ortuť, Pb = olovo. Opatrované batérie/akumulátorové batérie preto odovzdajte v komunálnej zberni.

● Záruka

Výrobok bol starostlivo vyrobený v súlade s prísnyimi smernicami kvality a pred dodaním dôkladne otestovaný. V prípade materiálových alebo výrobných chýb máte zákonné práva voči predajcovi výrobku. Vaše zákonné práva nie sú žiadnym spôsobom obmedzené našou zárukou uvedenou nižšie.

Záruka na tento výrobok je 3 roky od dátumu nákupu. Záručná doba začína plynúť dátumom kúpy. Originál dokladu o kúpe si uschovajte na bezpečnom mieste, pretože tento doklad je potrebný ako dôkaz o kúpe.

Akékoľvek poškodenie alebo nedostatky prítomné už v čase nákupu je potrebné nahlásiť ihneď po vybalení výrobku.

Ak sa v priebehu 3 rokov od dátumu zakúpenia preukáže, že výrobok vykazuje chyby materiálu alebo spracovania, podľa vlastného uváženia Vám ho bezplatne opravíme alebo vymeníme. Záručná doba sa na základe poskytnutej záručnej reklamácie nepredlžuje. To platí aj pre vymenené alebo opravené diely.

Táto záruka je neplatná, ak bol výrobok poškodený alebo nesprávne používaný alebo udržiavaný.

Záruka sa vzťahuje na chyby materiálu a výrobné chyby. Táto záruka sa nevzťahuje na časti výrobku, ktoré podliehajú bežnému opotrebovaniu, a preto sa považujú za opotrebovateľné diely (napr. batérie, nabíjateľné batérie, hadice, atramentové kazety), ani na poškodenie krehkých častí, napr. spínačov alebo častí zo skla.

● Postup v prípade poškodenia v záruke

Na zabezpečenie rýchleho spracovania svojej žiadosti postupujte podľa ďalej uvedených pokynov:

Pre všetky otázky majte pripravený pokladničný lístok a číslo výrobku (IAN 479361_2410) ako doklad o kúpe.

Číslo výrobku nájdete na typovom štítku výrobku, gravúre výrobku, titulnej strane návodu (vľavo dole) alebo na nálepke na zadnej alebo spodnej strane výrobku.

Pri výskyte funkčných porúch alebo iných nedostatkov sa najprv telefonicky alebo e-mailom obráťte na ďalej uvedené servisné oddelenie.

Výrobok označený ako chybný potom môžete bezplatne zaslať na poskytnutú servisnú adresu, pričom priložte doklad o kúpe (pokladničný lístok) a uveďte, v čom spočíva nedostatok a kedy sa vyskytol.



Na stránke parkside-diy.com si môžete stiahnuť túto a mnohé ďalšie príručky. Týmto QR kódom sa dostanete priamo na parkside-diy.com. Vyberte svoju krajinu a pomocou vyhľadávacej masky vyhľadajte návody na obsluhu. Zadaním čísla výrobku (IAN) 479361_2410 sa dostanete na návod na obsluhu pre svoj výrobok.

● Servis

SK Servis Slovensko

Tel.: 0800 008158

E-pošta: owim@lidl.sk



● EÚ vyhlásenie o zhode

EÚ VYHLÁSENIE O ZHODE (č. 479361_2410)

IAN: 479361_2410
Identifikácia produktu: "PARKSIDE" Aku striekacia pištoľ na farbu 20V
Číslo modelu: HG09186

Uvedený predmet vyhlásenia je v zhode s príslušnými harmonizačnými právnymi predpismi Únie:

Smernica 2006/42/ES
Smernica 2014/30/EU
Smernica 2011/65/EU so všetkými súvisiacimi zmenami a doplneniami

Odznaky na príslušné použité harmonizované normy alebo iné technické špecifikácie, v súvislosti s ktorými sa zhoda vyhlasuje:

Č. / Časti
Smernica 2006/42/ES
EN 60745-1:2009/A11:2010
EN 50580:2012/A1:2013
Smernica 2014/30/EU
EN IEC 55014-1:2021
EN IEC 55014-2:2021

Predmet vyššie uvedeného vyhlásenia je v súlade so smernicou Európskeho parlamentu a Rady 2011/65/EÚ z 8. júna 2011 o obmedzení používania určitých nebezpečných látok v elektrických a elektronických zariadeniach:

Č. / Časti
EN IEC 63000:2018

Držiteľ technickej informácie: OWIM GmbH & Co.KG

Podpísané za a v mene:

OWIM GmbH & Co. KG, Stiftsbergstraße 1, 74167 Neckarsulm, Nemecko

Toto vyhlásenie o zhode sa vydáva na výhradnú zodpovednosť výrobcu.

Preklad pôvodného vyhlásenia o zhode

Neckarsulm
Miesto

17.01.2025
Dátum

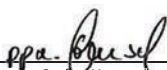



















ppa. Stefan Haensel
Prokurista

ppa. Jens Buchheim
Prokurista

Verwendete Warnhinweise und Symbole	Seite	92
Einleitung	Seite	93
Bestimmungsgemäße Verwendung	Seite	93
Lieferumfang	Seite	93
Teilebeschreibung	Seite	94
Technische Daten	Seite	94
Sicherheitshinweise	Seite	95
Allgemeine Sicherheitshinweise für Elektrowerkzeuge	Seite	95
Ergänzende Sicherheitshinweise für Farbspritzpistolen	Seite	98
Sicherheitshinweise für Ladegeräte	Seite	99
Vor dem ersten Gebrauch	Seite	100
Zubehör	Seite	100
Auspacken	Seite	101
Vor dem Gebrauch	Seite	101
Viskosität prüfen	Seite	101
Sprühfläche vorbereiten	Seite	101
Akku-Pack entnehmen/einsetzen	Seite	101
Akku-Pack-Ladezustand prüfen	Seite	102
Akku-Pack laden	Seite	102
Montage	Seite	102
Sprüheinheit abnehmen	Seite	102
Sprüheinheit befestigen	Seite	102
Düse wechseln/einsetzen	Seite	103
Sprühgut einfüllen	Seite	103
Bedienung	Seite	104
Ein- und ausschalten	Seite	104
Sprühmenge einstellen	Seite	104
Strahlart einstellen	Seite	104
Nach dem Gebrauch	Seite	104
Fehlerbehebung	Seite	104
Reinigung und Pflege	Seite	104
Reinigung	Seite	104
Luftfilter reinigen	Seite	105
Wartung	Seite	105
Reparatur	Seite	105
Lagerung	Seite	105
Transport	Seite	105
Entsorgung	Seite	105
Garantie	Seite	106
Abwicklung im Garantiefall	Seite	106
Service	Seite	107
EU-Konformitätserklärung	Seite	108

Verwendete Warnhinweise und Symbole

In dieser Bedienungsanleitung, auf der Verpackung und auf dem Typenschild werden die folgenden Warnhinweise verwendet:

 	<p>Lesen Sie die Bedienungsanleitung.</p>	 <p>Schalten Sie das Produkt aus und entfernen Sie den Akku-Pack vor dem Auswechseln von Zubehör, Reinigung und bei Nichtgebrauch.</p>
	<p>GEFAHR! Dieses Symbol mit dem Signalwort „Gefahr“ bezeichnet eine Gefährdung mit einem hohen Risikograd, die, wenn sie nicht vermieden wird, eine schwere Verletzung oder den Tod zur Folge hat.</p>	 <p>Augenschutz tragen!</p>
		 <p>Gehörschutz tragen!</p>
		 <p>Atemschutz tragen!</p>
	<p>WARNUNG! Dieses Symbol mit dem Signalwort „Warnung“ bezeichnet eine Gefährdung mit einem mittleren Risikograd, die, wenn sie nicht vermieden wird, eine schwere Verletzung oder den Tod zur Folge haben kann.</p>	 <p>Schützen Sie den Akku-Pack vor Hitze und dauerhafter, starker Sonneneinstrahlung.</p>
		 <p>Schützen Sie den Akku-Pack vor Wasser und Feuchtigkeit.</p>
		 <p>Schützen Sie den Akku-Pack vor Feuer.</p>
	<p>VORSICHT! Dieses Symbol mit dem Signalwort „Vorsicht“ bezeichnet eine Gefährdung mit einem niedrigen Risikograd, die, wenn sie nicht vermieden wird, eine geringe oder mäßige Verletzung zur Folge haben kann.</p>	 <p>Symbol für ein Produkt der Schutzklasse II (doppelte Isolierung)</p>
	<p>ACHTUNG! Dieses Symbol mit dem Signalwort „Achtung“ zeigt die Gefahr einer möglichen Sachbeschädigung an.</p>	 <p>Feinsicherung</p>
	<p>Sperren</p>	 <p>Gleichstrom/-spannung</p>
	<p>Entsperren</p>	 <p>Wechselstrom/-spannung</p>



Das CE-Zeichen bestätigt Konformität mit den für das Produkt zutreffenden EU-Richtlinien.



Sicherheitshinweise
Handlungsanweisungen

20 V AKKU-FARBSPRITZPISTOLE

● **Einleitung**

Wir beglückwünschen Sie zum Kauf Ihres neuen Produkts. Sie haben sich damit für ein hochwertiges Produkt entschieden. Die Bedienungsanleitung ist Teil dieses Produkts. Sie enthält wichtige Hinweise für Sicherheit, Gebrauch und Entsorgung. Machen Sie sich vor der Benutzung des Produkts mit allen Bedien- und Sicherheitshinweisen vertraut. Benutzen Sie das Produkt nur wie beschrieben und für die angegebenen Einsatzbereiche. Händigen Sie alle Unterlagen bei Weitergabe des Produkts an Dritte mit aus.

● **Bestimmungsgemäße Verwendung**

Diese 20 V Akku-Farbspritzpistole (nachfolgend „Produkt“ oder „Elektrowerkzeug“ genannt) ist zum Auftragen von Farben, Lacken und Lasuren geeignet.

Sie können mit dem Produkt Sprühgut mit einer Viskosität bis max. 70 DIN/sec verarbeiten.

Das Produkt ist nicht dazu bestimmt, leicht entzündbare, brennbare Farben, Lacke oder Verdünnungen zu verarbeiten.

Verwenden Sie stets Sprühgut entsprechend dem bestimmungsgemäßen Gebrauch! Beachten Sie beim Kauf und Gebrauch von Sprühgut die technischen Anforderungen des Produkts (siehe „Technische Daten“).

Andere Verwendungen oder Veränderungen des Produkts gelten als nicht bestimmungsgemäß und können zu Risiken wie Lebensgefahr, Verletzungen und Beschädigungen führen. Für aus bestimmungswidriger Verwendung entstandene Schäden übernimmt der Hersteller keine Haftung. Das Produkt ist nicht für den gewerblichen Einsatz oder für andere Einsatzbereiche bestimmt.

● **Lieferumfang**

WARNUNG!

- ▶ Das Produkt und die Verpackungsmaterialien sind kein Kinderspielzeug! Kinder dürfen nicht mit Kunststoffbeuteln, Folien und Kleinteilen spielen! Es besteht Verschluckungs- und Erstickungsgefahr!

- 1× 20 V Akku-Farbspritzpistole
- 4× Düsen *:
 - Ø 1,5 mm
 - Ø 1,8 mm
 - Ø 2,2 mm
 - Ø 2,6 mm
- 1× Viskositätsmessbecher
- 1× Papiertrichter
- 1× Reinigungsnadel
- 1× Reinigungsbürste
- 2× Filter **
- 1× Tragekoffer
- 1× Bedienungsanleitung

* 1 Düse ist vormontiert

** 1 Filter ist vormontiert

● Teilebeschreibung

Abbildung A:

- 1 Düse, 4x
Ø 1,5 mm
Ø 1,8 mm
Ø 2,2 mm
Ø 2,6 mm
- 2 Nadel
- 3 Kleines Gewinde
- 4 Sprüheinheit
- 5 ► Sprüheinheit ausrichten
- 6 Verbindungsrohr
- 7 Abzugshebel
- 8 Einstellrad
- 9 Farbbehälter
- 10 Steigrohr
- 11 Großes Gewinde
- 12 Überwurfmutter
- 13 Düsenkopf

Abbildung B:

- 14 Motoreinheit
- 15 Luftfilter
- 16 Entriegelungstaste
- 17 Luftfilterabdeckung
- 18 Akku-Pack ***
- 19 Ersatzluftfilter
- 20 Messbecher
- 21 Reinigungsnadel
- 22 Reinigungsbürste
- 23 Handgriff
- 24 Verriegelung
- 25 Sprühanschluss
- 26 ◀ Ⓢ Entriegelt
- 27 ◀ Ⓢ Verriegelt

Abbildung I:

- 18 Akku-Pack ***
- 28 Entriegelungstaste für den Akku-Pack
- 29 Taste  (Ladestand)
- 30 Ladezustand-LEDs (rot/orange/grün)

Abbildung J:

- 18 Akku-Pack ***
- 31 Ladegerät
(Schnellladegerät) ***
- 32 Anschlussleitung mit Netzstecker
- 33 Ladekontroll-LED – Grün
- 34 Ladekontroll-LED – Rot

Nicht abgebildet:

- 35 Papiertrichter

● Technische Daten

20 V Akku-Farbspritzpistole PFSA 20-Li B2	
Nennspannung	: 20 V ---
Förderleistung	: 700 ml/min (Wasser)
Farbbehälter	: 1 200 ml
Max. Viskosität	: 70 DIN/sec

Akku-Pack PAP 20 B1 ***	
Typ	: Lithium-Ionen
Nennspannung	: 20 V ---
Kapazität	: 2 Ah
Energiewert	: 40 Wh
Anzahl der Batteriezellen	: 5

Schnellladegerät PLG 20 C3 ***	
Eingang:	
Nennspannung	: 230–240 V~
Nennfrequenz	: 50 Hz
Nennleistung	: 120 W
Sicherung (intern)	: 3,15 A / 
Ausgang:	
Nennspannung	: 21,5 V ---
Ladestrom	: 4,5 A
Schutzklasse	: II/□

Ladezeit:	
Akku-Typ PAP 20 B1, 2,0 Ah (separat erhältlich)	: 45 min
Akku-Typ PAP 20 B3, 4,0 Ah (separat erhältlich)	: 60 min

*** Akku und Schnellladegerät sind nicht im Lieferumfang enthalten.

Empfohlene Umgebungstemperatur:

Während des
Ladens : +4 °C bis +40 °C

Während des
Betriebs : +4 °C bis +40 °C

Während der
Lagerung : +20 °C bis +26 °C

Geräuschemissionswerte

Die gemessenen Werte wurden in Übereinstimmung mit EN 60745 ermittelt. Der A-bewertete Geräuschpegel des Elektrowerkzeugs beträgt typischerweise:

Schalldruckpegel L_{pA} : 73,4 dB(A)

Unsicherheit K_{pA} : 3 dB

Schalleistungspegel L_{WA} : 84,4 dB(A)

Unsicherheit K_{WA} : 3 dB

Schwingungsemissionswerte

Schwingungsgesamtwerte (Vektorsumme dreier Richtungen), ermittelt entsprechend EN 60745:

Schwingungsemissionswert a_h : < 2,5 m/s²

Unsicherheit K : 1,5 m/s²

WARNUNG!



Tragen Sie einen Gehörschutz!

Die Einwirkung von Lärm kann Hörverlust bewirken.

HINWEIS

- ▶ Der angegebene Schwingungsgesamtwert und der angegebene Geräuschemissionswert sind nach einem genormten Prüfverfahren gemessen worden und können zum Vergleich eines Elektrowerkzeugs mit einem anderen verwendet werden.
- ▶ Der angegebene Schwingungsgesamtwert und der angegebene Geräuschemissionswert können auch zu einer vorläufigen Einschätzung der Belastung verwendet werden.

WARNUNG!

- ▶ Die Schwingungs- und Geräuschemissionen können während der tatsächlichen Benutzung des Elektrowerkzeugs von den Angabewerten abweichen, abhängig von der Art und Weise, in der das Elektrowerkzeug verwendet wird, insbesondere, welche Art von Werkstück bearbeitet wird. Versuchen Sie, die Belastung durch Vibrationen und Geräusche so gering wie möglich zu halten. Beispielhafte Maßnahmen zur Verringerung der Vibrationsbelastung sind das Tragen von Handschuhen beim Gebrauch des Werkzeugs und die Begrenzung der Arbeitszeit. Dabei sind alle Anteile des Betriebszyklus zu berücksichtigen (beispielsweise Zeiten, in denen das Elektrowerkzeug abgeschaltet ist, und solche, in denen es zwar eingeschaltet ist, aber ohne Belastung läuft).



Sicherheitshinweise

- **Allgemeine Sicherheitshinweise für Elektrowerkzeuge**

WARNUNG!

- ▶ **Lesen Sie alle Sicherheitshinweise, Anweisungen, Bilderungen und technischen Daten, mit denen dieses Elektrowerkzeug versehen ist.** Versäumnisse bei der Einhaltung der nachfolgenden Anweisungen können elektrischen Schlag, Brand und/oder schwere Verletzungen verursachen.

Bewahren Sie alle Sicherheitshinweise und Anweisungen für die Zukunft auf.

Der in den Sicherheitshinweisen verwendete Begriff „Elektrowerkzeug“ bezieht sich auf netzbetriebene Elektrowerkzeuge (mit Netzkabel) oder auf akkubetriebene Elektrowerkzeuge (ohne Netzkabel).

Arbeitsplatzsicherheit

- 1) **Halten Sie Ihren Arbeitsbereich sauber und gut beleuchtet.** Unordnung oder unbeleuchtete Arbeitsbereiche können zu Unfällen führen.
- 2) **Arbeiten Sie mit dem Elektrowerkzeug nicht in explosionsgefährdeter Umgebung, in der sich brennbare Flüssigkeiten, Gase oder Stäube befinden.** Elektrowerkzeuge erzeugen Funken, die den Staub oder die Dämpfe entzünden können.
- 3) **Halten Sie Kinder und andere Personen während der Benutzung des Elektrowerkzeugs fern.** Bei Ablenkung können Sie die Kontrolle über das Elektrowerkzeug verlieren.

Elektrische Sicherheit

- 1) **Der Anschlussstecker des Elektrowerkzeuges muss in die Steckdose passen. Der Stecker darf in keiner Weise verändert werden. Verwenden Sie keine Adapterstecker gemeinsam mit schutzgeerdeten Elektrowerkzeugen.** Unveränderte Stecker und passende Steckdosen verringern das Risiko eines elektrischen Schlags.
- 2) **Vermeiden Sie Körperkontakt mit geerdeten Oberflächen wie von Rohren, Heizungen, Herden und Kühlschränken.** Es besteht ein erhöhtes Risiko durch elektrischen Schlag, wenn Ihr Körper geerdet ist.
- 3) **Halten Sie Elektrowerkzeuge von Regen oder Nässe fern.** Das Eindringen von Wasser in ein Elektrowerkzeug erhöht das Risiko eines elektrischen Schlags.
- 4) **Zweckentfremden Sie die Anschlussleitung nicht, um das Elektrowerkzeug zu tragen, aufzuhängen oder um den Stecker aus der Steckdose zu ziehen. Halten Sie die Anschlussleitung fern von Hitze, Öl, scharfen Kanten oder sich bewegendem Geräteteilen.** Beschädigte oder verwickelte Anschlussleitungen erhöhen das Risiko eines elektrischen Schlags.

- 5) **Wenn Sie mit einem Elektrowerkzeug im Freien arbeiten, verwenden Sie nur Verlängerungskabel, die auch für den Außenbereich geeignet sind.** Die Anwendung eines für den Außenbereich geeigneten Verlängerungskabels verringert das Risiko eines elektrischen Schlags.
- 6) **Wenn der Betrieb des Elektrowerkzeuges in feuchter Umgebung nicht vermeidbar ist, verwenden Sie einen Fehlerstromschutzschalter.** Der Einsatz eines Fehlerstromschutzschalters vermindert das Risiko eines elektrischen Schlags.

Sicherheit von Personen

- 1) **Seien Sie aufmerksam, achten Sie darauf, was Sie tun, und gehen Sie mit Vernunft an die Arbeit mit einem Elektrowerkzeug. Benutzen Sie kein Elektrowerkzeug, wenn Sie müde sind oder unter dem Einfluss von Drogen, Alkohol oder Medikamenten stehen.** Ein Moment der Unachtsamkeit beim Gebrauch des Elektrowerkzeuges kann zu ernsthaften Verletzungen führen.
- 2) **Tragen Sie persönliche Schutzausrüstung und immer eine Schutzbrille.** Das Tragen persönlicher Schutzausrüstung, wie Staubmaske, rutschfeste Sicherheitsschuhe, Schutzhelm oder Gehörschutz, je nach Art und Einsatz des Elektrowerkzeuges, verringert das Risiko von Verletzungen.
- 3) **Vermeiden Sie eine unbeabsichtigte Inbetriebnahme. Vergewissern Sie sich, dass das Elektrowerkzeug ausgeschaltet ist, bevor Sie es an die Stromversorgung und/oder den Akku anschließen, es aufnehmen oder tragen.** Wenn Sie beim Tragen des Elektrowerkzeuges den Finger am Schalter haben oder das Elektrowerkzeug eingeschaltet an die Stromversorgung anschließen, kann dies zu Unfällen führen.

- 4) **Entfernen Sie Einstellwerkzeuge oder Schraubenschlüssel, bevor Sie das Elektrowerkzeug einschalten.** Ein Werkzeug oder Schlüssel, der sich in einem drehenden Teil des Elektrowerkzeugs befindet, kann zu Verletzungen führen.
- 5) **Vermeiden Sie eine abnormale Körperhaltung. Sorgen Sie für einen sicheren Stand und halten Sie jederzeit das Gleichgewicht.** Dadurch können Sie das Elektrowerkzeug in unerwarteten Situationen besser kontrollieren.
- 6) **Tragen Sie geeignete Kleidung. Tragen Sie keine weite Kleidung oder Schmuck. Halten Sie Haare, Kleidung und Handschuhe fern von sich bewegenden Teilen.** Lockere Kleidung, Schmuck oder lange Haare können von sich bewegenden Teilen erfasst werden.
- 7) **Wenn Staubabsaug- und -auffangeinrichtungen montiert werden können, vergewissern Sie sich, dass diese angeschlossen sind und richtig verwendet werden.** Die Verwendung einer Staubabsaugung kann Gefährdungen durch Staub verringern.
- 8) **Wiegen Sie sich nicht in falscher Sicherheit und setzen Sie sich nicht über die Sicherheitsregeln für Elektrowerkzeuge hinweg, auch wenn Sie nach vielfachem Gebrauch mit dem Elektrowerkzeug vertraut sind.** Achtloses Handeln kann binnen Sekundenbruchteilen zu schweren Verletzungen führen.
- 2) **Benutzen Sie kein Elektrowerkzeug, dessen Schalter defekt ist.** Ein Elektrowerkzeug, das sich nicht mehr ein- oder ausschalten lässt, ist gefährlich und muss repariert werden.
- 3) **Ziehen Sie den Stecker aus der Steckdose und/oder entfernen Sie einen abnehmbaren Akku, bevor Sie Geräteeinstellungen vornehmen, Einsatzwerkzeuge wechseln oder das Elektrowerkzeug weglegen.** Diese Vorsichtsmaßnahme verhindert den unbeabsichtigten Start des Elektrowerkzeugs.
- 4) **Bewahren Sie unbenutzte Elektrowerkzeuge außerhalb der Reichweite von Kindern auf. Lassen Sie Personen das Elektrowerkzeug nicht benutzen, die mit diesem nicht vertraut sind oder diese Anweisungen nicht gelesen haben.** Elektrowerkzeuge sind gefährlich, wenn sie von unerfahrenen Personen benutzt werden.
- 5) **Pflegen Sie Elektrowerkzeuge und Einsatzwerkzeuge mit Sorgfalt. Kontrollieren Sie, ob bewegliche Teile einwandfrei funktionieren und nicht klemmen, ob Teile gebrochen oder so beschädigt sind, dass die Funktion des Elektrowerkzeuges beeinträchtigt ist. Lassen Sie beschädigte Teile vor dem Einsatz des Elektrowerkzeugs reparieren.** Viele Unfälle haben ihre Ursache in schlecht gewarteten Elektrowerkzeugen.
- 6) **Halten Sie Schneidwerkzeuge scharf und sauber.** Sorgfältig gepflegte Schneidwerkzeuge mit scharfen Schneidkanten verkleben sich weniger und sind leichter zu führen.
- 7) **Verwenden Sie Elektrowerkzeug, Zubehör, Einsatzwerkzeuge usw. entsprechend diesen Anweisungen. Berücksichtigen Sie dabei die Arbeitsbedingungen und die auszuführende Tätigkeit.** Der Gebrauch von Elektrowerkzeugen für andere als die vorgesehenen Anwendungen kann zu gefährlichen Situationen führen.

Verwendung und Behandlung des Elektrowerkzeugs

- 1) **Überlasten Sie das Gerät nicht. Verwenden Sie für Ihre Arbeit das dafür bestimmte Elektrowerkzeug.** Mit dem passenden Elektrowerkzeug arbeiten Sie besser und sicherer im angegebenen Leistungsbereich.

- 8) **Halten Sie Griffe und Griffflächen trocken, sauber und frei von Öl und Fett.** Rutschige Griffe und Griffflächen erlauben keine sichere Bedienung und Kontrolle des Elektrowerkzeugs in unvorhergesehenen Situationen.

Verwendung und Behandlung des Akkuwerkzeugs

- 1) **Laden Sie die Akkus nur mit Ladegeräten auf, die vom Hersteller empfohlen werden.** Durch ein Ladegerät, das für eine bestimmte Art von Akkus geeignet ist, besteht Brandgefahr, wenn es mit anderen Akkus verwendet wird.
- 2) **Verwenden Sie nur die dafür vorgesehenen Akkus in den Elektrowerkzeugen.** Der Gebrauch von anderen Akkus kann zu Verletzungen und Brandgefahr führen.
- 3) **Halten Sie den nicht benutzten Akku fern von Büroklammern, Münzen, Schlüsseln, Nägeln, Schrauben oder anderen kleinen Metallgegenständen, die eine Überbrückung der Kontakte verursachen könnten.** Ein Kurzschluss zwischen den Akkukontakten kann Verbrennungen oder Feuer zur Folge haben.
- 4) **Bei falscher Anwendung kann Flüssigkeit aus dem Akku austreten. Vermeiden Sie den Kontakt damit. Bei zufälligem Kontakt mit Wasser abspülen. Wenn die Flüssigkeit in die Augen kommt, nehmen Sie zusätzlich ärztliche Hilfe in Anspruch.** Austretende Akkuflüssigkeit kann zu Hautreizungen oder Verbrennungen führen.
- 5) **Benutzen Sie keinen beschädigten oder veränderten Akku.** Beschädigte oder veränderte Akkus können sich unvorhersehbar verhalten und zu Feuer, Explosion oder Verletzungsfahrer führen
- 6) **Setzen Sie einen Akku keinem Feuer oder zu hohen Temperaturen aus.** Feuer oder Temperaturen über 130 °C können eine Explosion hervorrufen.

- 7) **Befolgen Sie alle Anweisungen zum Laden und laden Sie den Akku oder das Akkuwerkzeug niemals außerhalb des in der Betriebsanleitung angegebenen Temperaturbereichs.** Falsches Laden oder Laden außerhalb des zugelassenen Temperaturbereichs kann den Akku zerstören und die Brandgefahr erhöhen.

Service

- 1) **Lassen Sie Ihr Elektrowerkzeug nur von qualifiziertem Fachpersonal und nur mit Original-Ersatzteilen reparieren.** Damit wird sichergestellt, dass die Sicherheit des Elektrowerkzeugs erhalten bleibt.
- 2) **Warten Sie niemals beschädigte Akkus.** Sämtliche Wartung von Akkus sollte nur durch den Hersteller oder bevollmächtigte Kundendienststellen erfolgen.

● Ergänzende Sicherheitshinweise für Farbspritzpistolen

- **Halten Sie Ihren Arbeitsbereich sauber, gut beleuchtet und frei von Farb- oder Lösemittelbehältern, Lappen und sonstigen brennbaren Materialien.** Mögliche Gefahr der Selbstentzündung. Halten Sie funktionsfähige Feuerlöscher/ Löschgeräte zu jeder Zeit verfügbar.
- **Sorgen Sie für gute Belüftung im Sprühbereich und für ausreichend Frischluft im gesamten Raum.** Verdunstende brennbare Lösemittel schaffen eine explosive Umgebung.
- **Das Produkt ist ausschließlich für die Verwendung von nicht brennbaren Materialien geeignet. Verwenden Sie Materialien auf der Basis von Wasser, schwerflüchtigen Kohlenwasserstoffen oder ähnlichen Materialien.** Leichtflüchtige verdunstende Lösemittel schaffen eine explosive Umgebung.

- **Sprühen Sie nicht im Bereich von Zündquellen wie statischen Elektrizitätsfunken, offenen Flammen, Zündflammen, heißen Gegenständen, Motoren, Zigaretten und Funken vom Ein- und Ausstecken von Stromkabeln oder der Bedienung von Schaltern.**

Derartige Funkenquellen können zu einer Entzündung der Umgebung führen.

- **Versprühen Sie keine Materialien bei denen nicht bekannt ist, ob sie eine Gefahr darstellen.** Unbekannte Materialien können gefährdende Bedingungen schaffen.
- **Tragen Sie zusätzliche persönliche Schutzausrüstung wie entsprechende Schutzhandschuhe und Schutz- oder Atemschutzmaske beim Sprühen oder der Handhabung von Chemikalien.** Das Tragen von Schutzausrüstung für entsprechende Bedingungen verringert die Aussetzung gegenüber gefährdenden Substanzen.
- **Geben Sie Acht auf etwaige Gefahren des Sprühguts. Beachten Sie die Markierungen auf dem Behälter oder die Herstellerinformationen des Sprühguts, einschließlich der Aufforderung zur Verwendung persönlicher Schutzausrüstung.** Den Herstelleranweisungen ist Folge zu leisten, um das Risiko von Feuer sowie durch Gifte, Karzinogene, etc. hervorgerufenen Verletzungen zu verringern.
- Die Spritzpistole darf nicht zum Sprühen brennbarer Stoffe verwendet werden. Spritzpistolen dürfen nicht mit brennbaren Lösungsmitteln gereinigt werden.

⚠️ WARNUNG!

- ▶ Achten Sie auf die Gefahren, die vom Sprühgut ausgehen können.
- ▶ Beachten Sie die Aufschriften auf den Behältern oder die vom Hersteller des Sprühguts angegebenen Hinweise.

● **Sicherheitshinweise für Ladegeräte**

- Dieses Gerät kann von Kindern ab 8 Jahren und darüber sowie von Personen mit verringerten physischen, sensorischen oder mentalen Fähigkeiten oder Mangel an Erfahrung und Wissen benutzt werden, wenn sie beaufsichtigt oder bezüglich des sicheren Gebrauchs des Geräts unterwiesen wurden und die daraus resultierenden Gefahren verstehen. Kinder dürfen nicht mit dem Gerät spielen. Reinigung und Benutzer-Wartung dürfen nicht von Kindern ohne Beaufsichtigung durchgeführt werden.
- Laden Sie keine nicht wieder aufladbaren Batterien auf. Verstoß gegen diesen Hinweis führt zu Gefährdungen.
- Wenn die Anschlussleitung beschädigt wird, muss sie durch den Hersteller oder seinen Kundendienst oder eine ähnlich qualifizierte Person ersetzt werden, um Gefährdungen zu vermeiden.

- Schützen Sie elektrische Teile gegen Feuchtigkeit. Tauchen Sie diese nie in Wasser oder andere Flüssigkeiten, um einen elektrischen Schlag zu vermeiden. Halten Sie das Gerät nie unter fließendes Wasser. Beachten Sie die Anweisungen für Reinigung, Wartung und Reparatur.

- Das Gerät ist nur den Gebrauch in Innenräumen geeignet.

⚠ ACHTUNG! Dieses Ladegerät ist ausschließlich zum Aufladen von Akku-Packs der folgenden Typen geeignet:

Parkside 20 V Akku-Pack		
PAP 20 B1	2 Ah	5 Zellen
PAP 20 B3	4 Ah	10 Zellen
PAPS 204 A1	4 Ah	5 Zellen
PAPS 208 A1	8 Ah	10 Zellen

- Kunden aus HU (Ungarn), CZ (Tschechien) & SK (Slowakei) können kompatible Ersatzakkus und Ladegeräte über den LIDL-Onlineshop www.lidl.de beziehen. Kunden aus SI (Slowenien) über www.optimex-shop.com.

Ladedauer Ladegerät	2 Ah Akku-Pack PAP 20 B1	4 Ah Akku-Pack PAP 20 B3	4 Ah Smart PAPS 204 A1	8 Ah Smart PAPS 208 A1
Max. 2,4 A Ladegerät PLG 20 A4/C1	60 min	120 min	120 min	210 min
Max. 4,5 A Ladegerät PLG 20 A3/C3	35 min	60 min	50 min	120 min
Max. 4,5 A Ladegerät PDSL G 20 A1	35 min	60 min	50 min	120 min
Ladegerät Smart PLGS 2012 A1	35 min	35 min	35 min	45 min

● Vor dem ersten Gebrauch

● Zubehör

⚠ WARNUNG!

- Verwenden Sie kein Zubehör, welches nicht von **PARKSIDE** empfohlen wurde. Dies kann zu elektrischem Schlag oder Feuer führen.

Für den sicheren und ordnungsgemäßen Gebrauch dieses Produkts werden unter anderem die folgenden Zubehörteile, wie z. B. Werkzeuge und Einsatzwerkzeuge, benötigt:

- Geeignetes Sprühgut
- Geeignete persönliche Schutzausrüstung

Sprühgut erhalten Sie im Fachhandel. Beachten Sie beim Erwerb immer die technischen Anforderungen dieses Produkts (siehe „Technische Daten“). Fragen Sie bei Unsicherheit eine qualifizierte Fachkraft und lassen Sie sich von Ihrem Fachhändler beraten.

Passende Akku-Packs und Ladegeräte

Akku-Pack:	Parkside X 20 V Team
Ladegerät:	Parkside X 20 V Team

● Auspacken

⚠️ WARNUNG!

- ▶ Das Produkt und die Verpackungsmaterialien sind kein Kinderspielzeug! Kinder dürfen nicht mit Kunststoffbeuteln, Folien und Kleinteilen spielen! Es besteht Verschluckungs- und Erstickungsgefahr!

1. Öffnen Sie die Verpackung und entnehmen Sie vorsichtig das Produkt.
2. Entfernen Sie das Verpackungsmaterial sowie Verpackungs- und Transportsicherungen (falls vorhanden).
3. Überprüfen Sie, ob der Lieferumfang vollständig ist.
4. Kontrollieren Sie das Produkt und die Zubehörteile auf Transportschäden.

● Vor dem Gebrauch

● Viskosität prüfen

HINWEIS

- ▶ Benutzen Sie nur Verdünnungsmittel, die zum jeweiligen Sprühgut passen. Wenn Sie das falsche Verdünnungsmittel verwenden, entstehen Klumpen, die das Produkt verstopfen.
- ▶ Mischen Sie Kunstharzlacke nie mit Nitroverdünnung!
- ▶ Lesen Sie die Herstellerangaben zum jeweiligen Sprühgut, um sich über die passenden Verdünnungsmittel zu informieren.

HINWEIS

- ▶ Spritzen Sie kein körniges/körperhaltiges Sprühgut.
- Mit dem Produkt können Sie Sprühgut mit einer Viskosität (Zähflüssigkeit) von max. 70 DIN/sec verarbeiten.
- Viskosität messen (Abb. H):
 - Füllen Sie den Messbecher **20** bis zum Rand mit Sprühgut.
 - Lassen Sie die Flüssigkeit aus dem Messbecher **20** laufen.
 - Messen Sie die Sekunden, bis das Sprühgut aufhört, aus dem Messbecher **20** zu laufen. Das Messergebnis ist die Anzahl der DIN/sec.
- Wenn Sie mehr als 70 DIN/sec messen: Verdünnen Sie das Sprühgut schrittweise mit einem passenden Verdünnungsmittel, bis Sie einen Wert ≤ 70 DIN/sec messen.

● Sprühfläche vorbereiten

- Decken Sie die Umgebung der Sprühfläche ab. Alle nicht abgedeckten Flächen in der Umgebung können sonst verunreinigt werden.
- Trocknen und säubern Sie die Sprühfläche.
- Wenn Sie Oberflächen aus Holz, Metall oder Kunststoff lackieren: Rauen Sie die Sprühfläche auf, z. B. indem Sie die Sprühfläche mit Sandpapier anschleifen.

● Akku-Pack entnehmen/ einsetzen

⚠️ VORSICHT! Verletzungsrisiko!

- ▶ Lassen Sie stets den Abzugshebel **7** los, bevor Sie den Akku-Pack **18** einsetzen/ entnehmen, um ein versehentliches Anlaufen zu verhindern.
- **Akku-Pack entnehmen:** Drücken Sie die Entriegelungstaste für den Akku-Pack **28**. Entnehmen Sie den Akku-Pack **18**.

- **Akku-Pack einsetzen:** Richten Sie den Akku-Pack **18** zum Griff aus und schieben Sie diesen ein. Stellen Sie sicher, dass der Akku-Pack **18** spürbar einrastet.
Der Akku-Pack kann nur in einer Richtung in das Produkt eingesetzt werden.

● Akku-Pack-Ladezustand prüfen

(Abb. I)

- Akku-Pack-Ladezustand prüfen: Drücken Sie die Taste  **29**. Die Ladezustand-LEDs **30** leuchten auf:

LED 30	Ladezustand
Rot/orange/grün	Maximal
Rot/orange	Mittel
Rot	Niedrig

● Akku-Pack laden

(Abb. J)

HINWEIS

- ▶ Sie können den Akku-Pack **18** jederzeit aufladen, ohne die Lebensdauer zu verkürzen.
- ▶ Eine Unterbrechung des Ladevorgangs schädigt den Akku-Pack **18** nicht.
- Laden Sie den Akku-Pack **18** vor dem Gebrauch, falls dieser auf mittlerem oder niedrigem Ladezustand sein sollte.
- Die Ladekontroll-LEDs (grün **33** und rot **34**) informieren über den Status des Ladegeräts **31** und des Akku-Packs **18**:

LED	Status
Rote LED leuchtet	Akku-Pack lädt
Grüne LED leuchtet	Akku-Pack voll geladen
Grüne und rote LED blinken	Akku-Pack defekt

LED	Status
Rote LED blinkt	Akku-Pack zu kalt oder zu warm
Grüne LED leuchtet (ohne Akku-Pack)	Ladegerät bereit

1. Setzen Sie den Akku-Pack **18** in das Ladegerät **31** ein.
2. Verbinden Sie die Anschlussleitung mit Netzstecker **32** des Ladegeräts **31** mit der Steckdose.
3. Wenn der Akku-Pack **18** voll geladen ist: Entnehmen Sie den Akku-Pack aus dem Ladegerät **31**. Ziehen Sie danach die Anschlussleitung mit Netzstecker **32** des Ladegeräts aus der Steckdose.



● Montage

⚠ WARNUNG!





Schalten Sie das Produkt aus, entnehmen Sie den Akku-Pack **18** und lassen Sie das Produkt abkühlen, bevor Sie Anpassungen durchführen!

● Sprüheinheit abnehmen

1. Verriegelung **24** öffnen:
 - Halten Sie die Motoreinheit **14** am Handgriff **23** fest.
 - Drehen Sie mit der anderen Hand die Sprüheinheit **4** kräftig entgegen dem Uhrzeigersinn, bis die Sprüheinheit aus der Verriegelung austrastet (Abb. E).
2. Drehen Sie die Sprüheinheit **4** weiter, bis Sie  **5** an  **26** ausgerichtet haben (Abb. D).
3. Ziehen Sie die Sprüheinheit **4** aus der Motoreinheit **14** (Abb. C).

● Sprüheinheit befestigen

1. Stecken Sie das Verbindungsrohr **6** in den Sprühanschluss **25** (Abb. C).
2. Richten Sie  **5** an  **26** aus. Drehen Sie die Sprüheinheit **4** im Uhrzeigersinn, bis sie in die Verriegelung **27** einrastet (Abb. D).

● Düse wechseln/einsetzen

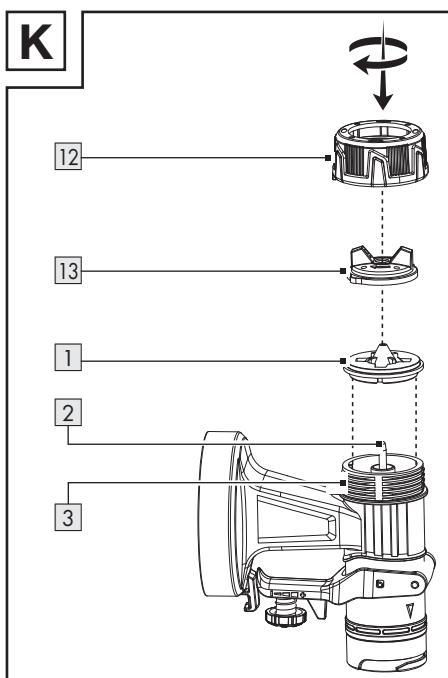

1. Halten Sie das Produkt mit dem Düsenkopf **13** nach oben, bevor Sie die Überwurfmutter **12** abschrauben. So verhindern Sie, dass Teile herausfallen.
2. Drehen Sie die Überwurfmutter **12** entgegen dem Uhrzeigersinn.
3. Nehmen Sie die Überwurfmutter **12** zusammen mit dem Düsenkopf **13** von der Sprüheinheit **4**.
 - Wenn bereits eine Düse **1** montiert ist:
 - Nehmen Sie die Düse von der Nadel **2**.
 - Wenn nötig, hebeln Sie die Düse vorsichtig mit einem Schraubendreher heraus.
4. Setzen Sie die gewünschte Düse **1** auf die Nadel **2**.
5. Setzen Sie den Düsenkopf **13** auf die Düse **1**.
6. Setzen Sie die Überwurfmutter **12** auf das kleine Gewinde **3**.
7. Festziehen: Drehen Sie die Überwurfmutter **12** im Uhrzeigersinn.

Korrekte Düse auswählen

1 Düse *	Verwendung
1,5 mm	Geringe Viskosität
1,8 mm	Farben auf Wasserbasis
2,2 mm	Hohe Viskosität
2,6 mm	Farben auf Ölbasis

- Weitere Informationen: siehe „Viskosität prüfen“

● Sprühgut einfüllen

Abb. G

HINWEIS

- ▶ Falten Sie den Papiertrichter **35** auf. Setzen Sie den Papiertrichter auf den Farbbehälter **9**, um das Befüllen zu vereinfachen.

HINWEIS

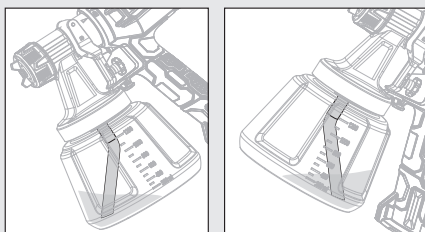

- ▶ Arbeit an niedrig platzierten Sprühflächen: Bringen Sie das Steigrohr **10** so an, dass es nach vorne zeigt: Richtung Düsenkopf **13**
- ▶ Arbeit an höher platzierten Sprühflächen: Bringen Sie das Steigrohr **10** so an, dass es nach hinten zeigt: Richtung Motoreinheit **14**

1. Schrauben Sie den Farbbehälter **9** von der Sprüheinheit **4** ab.
2. Setzen Sie das Steigrohr **10** in das große Gewinde **11** ein.
3. Füllen Sie das Sprühgut in den Farbbehälter **9**.
4. Schrauben Sie den Farbbehälter **9** an die Sprüheinheit **4**.

* Der Durchmesser der Düsenöffnung ist auf der Innenseite der Düse **1** aufgedruckt.

● **Bedienung**

● **Ein- und ausschalten**

⚠ WARNUNG! Verletzungsrisiko!

- ▶ Zielen Sie mit dem Produkt niemals auf Menschen oder Tiere.

HINWEIS

- ▶ Halten Sie das Produkt bei der Arbeit in gleich bleibendem Abstand von ca. 15 cm von der Sprühfläche.

- **Akku-Pack einsetzen:** Richten Sie den Akku-Pack [18] zum Griff aus und schieben Sie diesen ein. Stellen Sie sicher, dass der Akku-Pack [18] spürbar einrastet.
- **Einschalten und Sprühen:** Drücken und halten Sie den Abzugshebel [7].
- **Ausschalten:** Lassen Sie den Abzugshebel [7] los.

● **Sprühmenge einstellen**

- Sprühmenge erhöhen oder verringern: Drehen Sie das Einstellrad [8] in Richtung + oder -.

● **Fehlerbehebung**

Problem	Mögliche Ursache	Abhilfe
Der Motor läuft, aber die Sprüheinheit ist blockiert.	Getrocknete Farbrückstände blockieren die Öffnungen im Bereich um die Nadel [2].	Entfernen Sie mit der Reinigungsnadel [21] Farbrückstände aus den Öffnungen im Bereich um die Nadel [2].
Das Produkt sprüht nicht, obwohl noch etwas Farbe im Farbbehälter [9] ist.	Das abgewinkelte Steigrohr [10] im Farbbehälter [9] zeigt in die falsche Richtung.	Reorientieren Sie das Steigrohr [10] (siehe „Sprühgut einfüllen“).

● **Reinigung und Pflege**

⚠ WARNUNG!



Schalten Sie das Produkt aus, entnehmen Sie den Akku-Pack [18] und lassen Sie das Produkt abkühlen, bevor Sie Inspektions-, Wartungs- oder Reinigungsarbeiten durchführen!

● **Strahlart einstellen**

- Drehen Sie den Düsenkopf [13] so, dass die Fingertabs am Düsenkopf auf das passende Symbol an der Überwurfmutter [12] zeigen.

Symbol	Strahlart	Verwendung
	Rundstrahl	Ecken Kanten Schwer zugängliche Bereiche
	Vertikaler Flachstrahl	Alle anderen Flächen **
	Horizontaler Flachstrahl	Alle anderen Flächen **

● **Nach dem Gebrauch**

- Schalten Sie das Produkt aus und entfernen Sie den Akku-Pack [18]. Lassen Sie das Produkt abkühlen.
- Überprüfen, reinigen und lagern Sie das Produkt (siehe „Reinigung und Pflege“).

● **Reinigung**

HINWEIS

- ▶ Reinigen Sie das Produkt nach jedem Gebrauch, sonst können die Düsen [1] verkleben.

** Je nach Sprührichtung anpassen

HINWEIS

- ▶ Verwenden Sie keine chemischen, alkalischen, schmirgelnde oder andere aggressive Reinigungs- oder Desinfektionsmittel, um das Produkt zu reinigen, da diese die Oberflächen beschädigen können.
- ▶ Benutzen Sie keine Silikonbasierten Schmiermittel.
- ▶ Legen Sie niemals das gesamte Produkt in Lösungsmittel.
- ▶ Tragen Sie bei der Reinigung geeignete Handschuhe.

- Achten Sie darauf, dass keine Flüssigkeiten in das Innere des Produkts gelangen.
- Regelmäßige ordentliche Reinigung hilft einen sicheren Gebrauch sicherzustellen und verlängert die Lebensdauer des Produkts.
- Reinigen Sie die Motoreinheit **14** mit einem trockenen Tuch. Verwenden Sie für schwer zugängliche Stellen eine weiche Bürste. Entfernen Sie insbesondere Schmutz und Staub von den Lüftungsöffnungen mit einem Tuch und einer weichen Bürste. Lüftungsöffnungen müssen immer frei sein.
- Sprühen Sie nach jedem Gebrauch Wasser mit dem Produkt.
- Reinigen Sie folgende Teile mit der Reinigungsbürste **22** oder der Reinigungsnadel **21**:
 - **1** Düsen
 - **2** Nadel (Öffnungen im Bereich um die Nadel)
 - **4** Sprüheinheit
 - **13** Düsenkopf

● Luftfilter reinigen

Abb. F

1. Luftfilter **15** abnehmen: Drücken und halten Sie die Entriegelungstasten **16** an der Luftfilterabdeckung **17**. Nehmen Sie die Luftfilterabdeckung ab.
2. Nehmen Sie den Luftfilter **15** aus der Luftfilterabdeckung **17**.

Wenn nötig, schütteln Sie den Luftfilter **15** aus.

3. Bei stärkerer Verschmutzung reinigen Sie den Luftfilter **15** unter fließendem Wasser. Lassen Sie den Luftfilter gründlich trocknen. Ersetzen Sie den Luftfilter **15** wenn nötig mit dem Ersatzluftfilter **19**.

● Wartung

- Das Produkt ist wartungsfrei.
- Überprüfen Sie das Produkt vor und nach jeder Benutzung auf Verschleiß und Beschädigungen.

● Reparatur

- Im Inneren dieses Produkts befinden sich keine Teile, die vom Benutzer repariert werden können. Wenden Sie sich an eine qualifizierte Fachkraft, um das Produkt überprüfen und instand setzen zu lassen.

● Lagerung

- Reinigen Sie das Produkt (siehe „Reinigung und Pflege“).
- Lagern Sie das Produkt und dessen Zubehör an einem dunklen, trockenen, frostfreien und gut belüfteten Ort.
- Lagern Sie das Produkt stets an einem für Kinder unzugänglichen Ort.

● Transport

- Schützen Sie das Produkt gegen Schläge und starke Vibrationen, die insbesondere beim Transport in Fahrzeugen auftreten.
- Sichern Sie das Produkt gegen Verrutschen und Kippen.

● Entsorgung

Die Verpackung besteht aus umweltfreundlichen Materialien, die Sie über die örtlichen Recyclingstellen entsorgen können.



Beachten Sie die Kennzeichnung der Verpackungsmaterialien bei der Abfalltrennung, diese sind gekennzeichnet mit Abkürzungen (a) und Nummern (b) mit folgender Bedeutung: 1–7: Kunststoffe/20–22: Papier und Pappe/80–98: Verbundstoffe.

Produkt:



Möglichkeiten zur Entsorgung des ausgedienten Produkts erfahren Sie bei Ihrer Gemeinde- oder Stadtverwaltung.



Werfen Sie Ihr Produkt, wenn es ausgedient hat, im Interesse des Umweltschutzes nicht in den Hausmüll, sondern führen Sie es einer fachgerechten Entsorgung zu. Über Sammelstellen und deren Öffnungszeiten können Sie sich bei Ihrer zuständigen Verwaltung informieren.

Defekte oder verbrauchte Batterien/Akkus müssen recycelt werden. Geben Sie Batterien/Akkus und/oder das Produkt über die angebotenen Sammeleinrichtungen zurück.



Umweltschäden durch falsche Entsorgung der Batterien/Akkus!

Entnehmen Sie die Batterien/den Akku-Pack aus dem Produkt vor der Entsorgung.

Batterien/Akkus dürfen nicht über den Hausmüll entsorgt werden. Sie können giftige Schwermetalle enthalten und unterliegen der Sondermüllbehandlung. Die chemischen Symbole der Schwermetalle sind wie folgt: Cd = Cadmium, Hg = Quecksilber, Pb = Blei. Geben Sie deshalb verbrauchte Batterien/Akkus bei einer kommunalen Sammelstelle ab.

● Garantie

Das Produkt wurde nach strengen Qualitätsrichtlinien hergestellt und vor der Auslieferung sorgfältig geprüft. Im Falle von Material- oder Herstellungsfehlern haben Sie gegenüber dem Verkäufer des Produkts gesetzliche Rechte. Ihre gesetzlichen Rechte werden in keiner Weise durch unsere unten aufgeführte Garantie eingeschränkt.

Die Garantie für dieses Produkt beträgt 3 Jahre ab Kaufdatum. Die Garantiezeit beginnt mit dem Kaufdatum. Bewahren Sie den Originalkaufbeleg an einem sicheren Ort auf, da dieses Dokument als Nachweis des Kaufs erforderlich ist.

Alle Schäden oder Mängel, die bereits zum Zeitpunkt des Kaufs vorhanden sind, müssen unverzüglich nach dem Auspacken des Produkts gemeldet werden.

Sollte das Produkt innerhalb von 3 Jahren ab Kaufdatum einen Material- oder Herstellungsfehler aufweisen, werden wir es – nach unserer Wahl – kostenlos für Sie reparieren oder ersetzen. Die Garantiezeit verlängert sich durch einen stattgegebenen Gewährleistungsanspruch nicht. Dies gilt auch für ersetzte und reparierte Teile.

Diese Garantie erlischt, wenn das Produkt beschädigt oder unsachgemäß verwendet oder gewartet wurde.

Die Garantie deckt Material- und Herstellungsfehler ab. Diese Garantie erstreckt sich weder auf Produktteile, die normalem Verschleiß unterliegen, und somit als Verschleißteile gelten (z. B. Batterien, Akkus, Schläuche, Farbpatronen), noch auf Schäden an zerbrechlichen Teilen, z. B. Schalter oder Teile aus Glas.

● Abwicklung im Garantiefall

Um eine schnelle Bearbeitung Ihres Anliegens zu gewährleisten, folgen Sie bitte den folgenden Hinweisen:

Bitte halten Sie für alle Anfragen den Kassenbon und die Artikelnummer (IAN 479361_2410) als Nachweis für den Kauf bereit.

Die Artikelnummer entnehmen Sie bitte dem Typenschild am Produkt, einer Gravur am Produkt, dem Titelblatt Ihrer Anleitung (unten links) oder dem Aufkleber auf der Rück- oder Unterseite des Produktes.

Sollten Funktionsfehler oder sonstige Mängel auftreten kontaktieren Sie zunächst die nachfolgend benannte Serviceabteilung telefonisch oder per Email.

Ein als defekt erfasstes Produkt können Sie dann unter Beifügung des Kaufbelegs (Kassenbonn) und der Angabe, worin der Mangel besteht und wann er aufgetreten ist, für Sie portofrei an die Ihnen mitgeteilte Service Anschrift übersenden.



Auf parkside-diy.com können Sie diese und viele weitere Handbücher einsehen und herunterladen. Mit diesem QR-Code gelangen Sie direkt auf parkside-diy.com. Wählen Sie Ihr Land aus, und suchen Sie über die Suchmaske nach den Bedienungsanleitungen. Mittels Eingabe der Artikelnummer (IAN) 479361_2410 gelangen Sie zur Bedienungsanleitung für Ihren Artikel.

● **Service**

DE Service Deutschland
Tel.: 0800 5435 111
E-Mail: owim@lidl.de

AT Service Österreich
Tel.: 0800 292726
E-Mail: owim@lidl.at

CH Service Schweiz
Tel.: 0800 562153
E-Mail: owim@lidl.ch



● EU-Konformitätserklärung

EU-KONFORMITÄTSERKLÄRUNG (Nr. 479361_2410)

IAN: 479361_2410
Produkt-Identifikation: "PARKSIDE" Akku-Farbspritzpistole 20V
Modellnummer: HG09186

Der oben beschriebene Gegenstand der Erklärung erfüllt die einschlägigen Harmonisierungsvorschriften der Union:

Richtlinie 2006/42/EG
Richtlinie 2014/30/EU
Richtlinie 2011/65/EU mit allen dazugehörigen Änderungen

Angabe der einschlägigen harmonisierten Normen oder der anderen technischen Spezifikationen, für die die Konformität erklärt wird:

Nr. / Teile
Richtlinie 2006/42/EG
EN 60745-1:2009/A11:2010
EN 50580:2012/A1:2013
Richtlinie 2014/30/EU
EN IEC 55014-1:2021
EN IEC 55014-2:2021

Parlaments und des Rates vom 8. Juni 2011 zur Beschränkung der Verwendung bestimmter gefährlicher Stoffe in Elektro- und Elektronikgeräten:

Nr. / Teile
EN IEC 63000:2018

Person, die die technische Dokumentation aufbewahrt: OWIM GmbH & Co.KG

Unteichnetet für und im Namen von:

OWIM GmbH & Co. KG, Stiftsbergstraße 1, 74167 Neckarsulm, Deutschland

Diese Konformitätserklärung wird unter der alleinigen Verantwortung des Herstellers ausgestellt.

Original-Konformitätserklärung

Neckarsulm

Ort

17.01.2025

Datum

ppa. 
ppa. Stefan Haensel
Prokurist

ppa. 
ppa. Jens Buchheim
Prokurist

DE

OWIM GmbH & Co. KG

Stiftsbergstraße 1
74167 Neckarsulm
GERMANY

Model No.: HG09186
Version: 04/2025

IAN 479361_2410

