

/// PARKSIDE®



Cordless Impact Driver PSBSA 20-Li C3

(FI)

Akkukäyttöinen iskupora

Alkuperäisen käyttöohjeen käännös

(PL)

Akumulatorowa wiertarko-wkrętarka udarowa

Tłumaczenie oryginalnej instrukcji obsługi

(DE) (AT) (CH)

Akku-Schlagbohrschrauber

Originalbetriebsanleitung

(SE)

Batteridrivnen slagborr/skrvdragare

Översättning av bruksanvisning i original

(LT)

Akumulatorinis gręžtuvas – suktuvas

Originalios naudojimo instrukcijos vertimas

IAN 472050_2407

(FI) (PL) (LT)

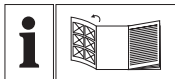

FI

Käännä ennen lukemista kuvallinen sivu esiin ja tutustu seuraavaksi laitteen kaikkiin toimintoihin.

SE

Vik ut bildsidan och ha den till hands när du läser igenom anvisningarna och gör dig bekant med apparatens / maskinens funktioner.

PL

Przed przeczytaniem proszę rozłożyć stronę z ilustracjami, a następnie proszę zapoznać się z wszystkimi funkcjami urządzenia.

LT

Prieš skaitydami išlankstykite lapą su paveikslėliais ir susipažinkite su visomis prietaiso funkcijomis.

DE AT CH

Klappen Sie vor dem Lesen die Seite mit den Abbildungen aus und machen Sie sich anschließend mit allen Funktionen des Gerätes vertraut.

FI	Alkuperäisen käyttöohjeen käännös	Sivu	4
SE	Översättning av bruksanvisning i original	Sidan	18
PL	Tłumaczenie oryginalnej instrukcji obsługi	Strona	32
LT	Originalios naudojimo instrukcijos vertimas	Puslapis	49
DE/AT/CH	Originalbetriebsanleitung	Seite	64

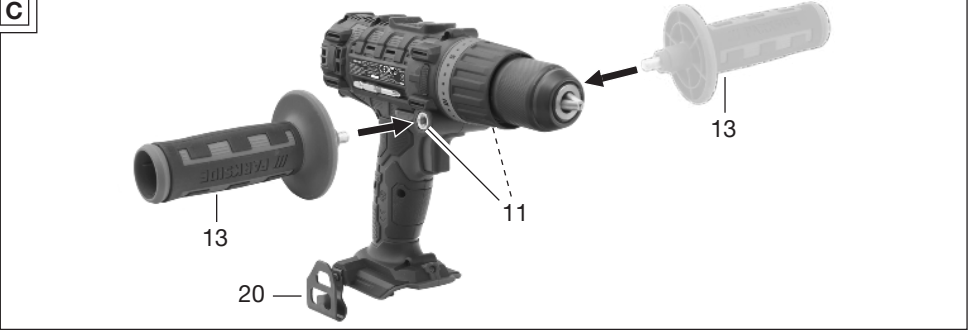
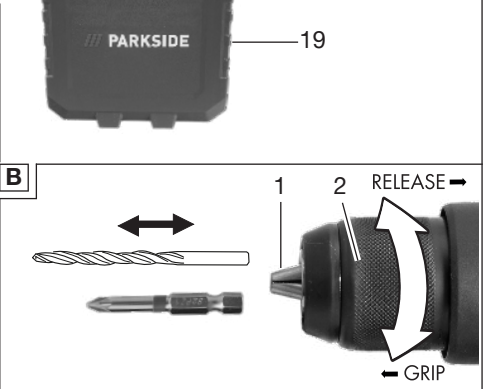
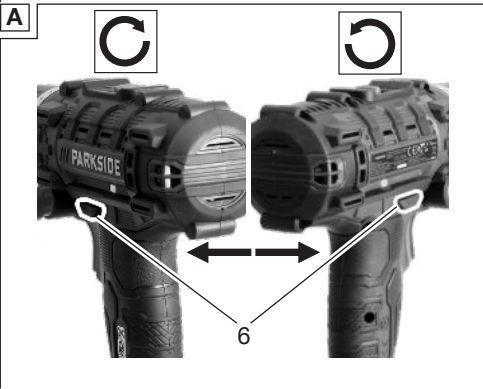
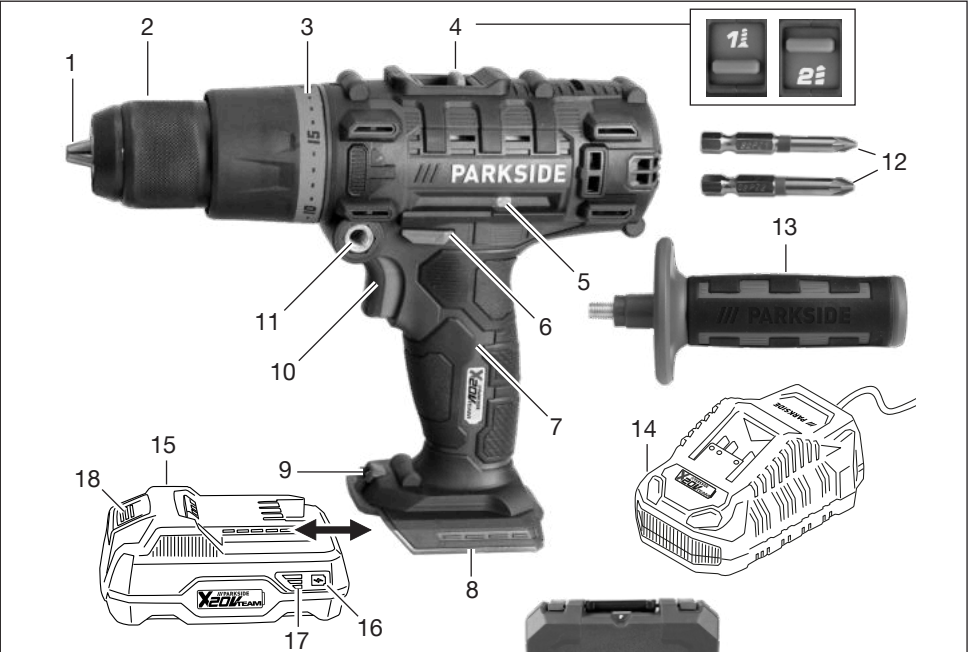

Sisällysluettelo

Johdanto	4
Määräystenmukainen käyttö.....	4
Toimitussisältö/tarvikkeet.....	5
Yleiskatsaus.....	5
Toiminnan kuvaus.....	5
Tekniset tiedot.....	5
X 20 V TEAM.....	6
Turvaohjeet	6
Turvallisuusohjeiden merkitys.....	6
Kuvat ja symbolit.....	7
Yleiset sähkötyökaluja koskevat turvallisuusvaroitukset.....	7
Porakoneiden turvallisuustiedot iskuporakoneet.....	10
Jäännösriskit.....	11
Valmistelut	11
Hallintalaitteet.....	11
Käyttötyökalun asentaminen ja irrottaminen.....	12
Lisäkahvan kiinnittäminen.....	12
Akun lataustilan tarkastaminen.....	12
Akun lataaminen.....	12
Käyttö	13
Akun asettaminen ja irrottaminen.....	13
Käynnistäminen ja sammuttaminen.....	13
Kuljetus	13
Puhdistus, huolto ja varastointi	13
Puhdistus.....	13
Huolto.....	14
Varastointi.....	14
Hävittäminen/ ympäristönsuojelu	14
Akkujen hävittämisohteet.....	14
Huolto	15
Takuu.....	15
Korjauspalvelu.....	16
Service-Center.....	16

Maahantuoja..... 16

Varaosat ja lisävarusteet.....**17**

Alkuperäisen

UE-

vaatimustenmukaisuusva-

kuutuksen käänös..... **17**

Räjätyskuva.....**81**

Johdanto

Sydämellinen onnittelumme uuden akkukäyttöisen 3-in-1-iskuporakoneen hankinnasta (jäljempänä laite tai sähkötyökalu).

Olet valinnut laadukkaan laitteen. Tämän laitteen laatu on tarkastettu tuotannon aikana ja laitteelle on suoritettu lopputarkastus. Laitteesi toimintakyky on näin varmistettu.



Käyttöohje on osa tätä laitetta. Se sisältää turvallisuutta, käyttöä ja hävittämistä koskevia tärkeitä ohjeita. Lue käyttöohje huolellisesti. Tutustu käyttöosiin ja laitteen oikeaan käyttöön. Käytä laitetta vain kuvatulla tavalla ja vain mainittuihin käyttötarkoituksiin. Säilytä käyttöohje hyvin. Jos luovutat laitteen edelleen kolmannelle osapuolelle, luovuta mukana myös kaikki sitä koskevat asiakirjat.

Määräystenmukainen käyttö

Suosittellemme näiden akkujen lataamista seuraavilla latauslaitteilla:

- Ruuvien ruuvaus ja irrotus
- Poraus puussa, metallissa tai muovissa
- Iskuporaus muuratuissa rakenteissa

Toiminta yksinomaan kuivissa tiloissa. Kaikenlainen muu käyttö, jota ei tässä käyttöohjeessa nimenomaisesti sallita, voi aiheuttaa laitevaurioita ja

vakavan vaaran käyttäjälle. Laitteen käyttäjä on vastuussa muille ihmisille aiheutuvista tapaturmista ja heidän omaisuudelleen koituvista vaurioista. Laite on tarkoitettu vain kotikäyttöön. Sitä ei ole suunniteltu jatkuvaan ammattikäyttöön. Laitteen takuu raukeaa, jos sitä käytetään kaupallisissa tarkoituksissa. Valmistaja ei vastaa vahingoista, jotka johtuvat tarkoitussenvastaisesta tai vääränlaisesta käytöstä.

Laite kuuluu **X 20 V TEAM** -sarjaan ja sitä voidaan käyttää **X 20 V TEAM** -sarjan akuilla. **X 20 V TEAM** -sarjan akut saa ladata ainoastaan **X 20 V TEAM** -sarjan latauslaitteilla.

Toimitussisältö/tarvikkeet

Pura laite pakkauksesta ja tarkasta toimitussisältö.

Hävitä pakkausmateriaalit asianmukaisesti.

- Akkukäyttöinen iskupora
- 2 Ruuvauskärjet (PZ1 + PZ2, pituus: 50 mm)
- 1 Lisäkahva
- 1 Säilytyslaukku
- alkuperäiset ohjeet

Akku ja latauslaite eivät sisälly toimitukseen.

Yleiskatsaus

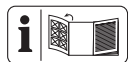

Laitteen kuvat ovat etusivun kääntösivulla.

- 1 Poraistukan aukko
- 2 Pikakiristysistukka
- 3 Vääntömomentin säätörengas
- 4 Vaihteen valintakytkin
- 5 Magneetti
- 6 Pyörimissuunnan valintakytkin
- 7 Kahva
- 8 Akkupidike

- 9 LED-työvalo
 - 10 Virtakytkin
 - 11 Lisäkahvan kiinnityskohta
 - 12 Ruuvauskärjet
 - 13 Lisäkahva (eristetty kahvapinta)
 - 14 Latauslaite
 - 15 Akku
 - 16 Painike (Lataustilan näyttö)
 - 17 Lataustilan näyttö
 - 18 Akun vapautus
 - 19 Säilytyslaukku
- Kuva D**
- 20 Vyöpidike

Toiminnan kuvaus

Akkukäyttöisessä 3-in-1-iskuporakoneessa kaksinopeuksisella voimansiirrolla on 20-tasoinen vääntömomenttiasetus sekä yksi poraustaso ja yksi iskutaso, pyörimissuunta myötä- ja vastapäivään. Laite on varustettu pikakiristysistukalla ja LED-työvalolla. Osien kuvaukset löytyvät jäljempää.

Tekniset tiedot

Akkukäyttöinen iskupora

..... **PSBSA 20-Li C3**

Mitoitusjännite U 20 V ==

Tyhjäkäynnin kierrosluku n_0

– Taso 1 0–440 min⁻¹

– Taso 2 0–1650 min⁻¹

Enimmäisvääntömomentti 45 Nm

Iskumäärä 0–26400 min⁻¹

Poraistukan kiristysmatka . 1,5–13 mm

Paino akun kanssa (20 V, 2 Ah)

..... ≈1,9 kg

Poranterän enimmäishalkaisija

–puu 35 mm

–metalli 13 mm

–Betoni 13 mm

Ruuvien enimmäishalkaisija 10 mm

Kotelointiluokka	IPX0
Lämpötila	≤ 50 °C
– Lataaminen	4 – 40 °C
– Käyttö	–20 – 50 °C
– Varastointi	0 – 45 °C
Äänenpainetaso (L_{pA})	
– Tyhjäkäynti	76,1 dB; $K_{pA}=5$ dB
– Iskuporaus	99,8 dB; $K_{pA}=5$ dB
Äänitehotaso (L_{WA})	
– Tyhjäkäynti	84,1 dB; $K_{WA}=5$ dB
– Iskuporaus	107,8 dB; $K_{WA}=5$ dB
Värähtely (a_h)	
– Poraus	2,71 m/s ² ; $K=1,5$ m/s ²
– Iskuporaus ...	10,24 m/s ² ; $K=1,5$ m/s ²
PARKSIDE Performance Äly-	
käs akku Smart PAPS 204 A1/	
Smart PAPS 208 A1/	
Smart PAPS 2012 A1	
– taajuusalue	2400–2483,5 MHz
– lähetetty teho	≤ 20 dBm

Melu- ja värähtelyarvot on määritetty vaatimustenmukaisuusvakuutuksessa nimettyjen standardien ja määräysten mukaan.

Ilmoitettu värähtelyn kokonaisarvo ja ilmoitettu melupäästöarvo on mitattu standardoidulla testausmenetelmällä, ja niitä voidaan käyttää sähkötyökalujen keskinäiseen vertaamiseen. Ilmoitettua värähtelyn kokonaisarvoa ja ilmoitettua melupäästöarvoa voidaan käyttää myös kuormituksen ennakoivaan arviointiin.

▲ VAROITUS! Sähkötyökalun todellisessa käytössä värähtely- ja melupäästöt voivat poiketa ilmoitetuista arvoista sähkötyökalun käytöstä ja käyttötavasta riippuen. On välttämätöntä määrittää käyttäjän turvallisuutta edistävät toimenpiteet, jotka perustuvat värähtelyaltistuksesta tehtyyn arvioon todellisissa käyttöolosuhteissa (tässä on otettava huomioon kaikki käyttöjakson vaiheet, esimerkiksi ajat, jolloin

sähkötyökalu on kytketty pois päältä, sekä ajat, jolloin se on päällä, mutta ilman kuormitusta).

X 20 V TEAM

Laitte kuuluu **X 20 V TEAM** -sarjaan ja sitä voidaan käyttää **X 20 V TEAM** -sarjan akuilla. **X 20 V TEAM** -sarjan akut saa ladata ainoastaan **X 20 V TEAM** -sarjan latauslaitteilla.

Suosittelomme tämän laitteen käyttöä ainoastaan seuraavilla akuilla: PAP 20 B1, PAP 20 B3, Smart PAPS 204 A1, Smart PAPS 208 A1, Smart PAPS 2012 A1

Suosittelomme näiden akkujen lataamista seuraavilla latauslaitteilla: PLG 20 A3, PLG 20 A4, PLG 20 C1, PLG 20 C2, PLG 20 C3, PLG 201 A1, PDSLGL 20 A1, PDSLGL 20 B1, PDSLGL 20 B2, Smart PLGS 2012 A1
Akun ja laturin tekniset tiedot: katso erilliset ohjeet.

Turvaohjeet

Tämä kappale sisältää laitteen käytössä noudatettavia perustavanlaatuisia turvallisuusohjeita.

▲ VAROITUS! Akun epäasianmukaisesta käytöstä aiheutuvat henkilö- ja esinevahingot. Noudata turvallisuusohjeita sekä latauksesta ja oikeasta käytöstä annettuja ohjeita, jotka löytyvät **X 20 V TEAM** -sarjan akun ja latauslaitteen käyttöohjeesta. Yksityiskohtainen kuvaus lataustapahtumasta ja muita tietoja löytyy tästä erillisestä käyttöohjeesta.

Turvallisuusohjeiden merkitys

▲ VAARA! Tämän turvallisuusohjeen noudattamatta jättämisestä seuraa ta-

paturma. Seurauksena on vaikea ruumiillinen vamma tai kuolema.

▲ VAROITUS! Tämän turvallisuusohjeen noudattamatta jättämisestä voi seurata tapaturma. Seurauksena voi olla vaikea ruumiillinen vamma tai kuolema.

▲ HUOMIO! Tämän turvallisuusohjeen noudattamatta jättämisestä seuraa tapaturma. Seurauksena voi olla lievä tai keskivaikea ruumiillinen vamma.

HUOMAUTUS! Tämän turvallisuusohjeen noudattamatta jättämisestä seuraa tapaturma. Siitä voi seurata esinevahinko.

Kuvat ja symbolit

Laitteessa olevat symbolit



Laitte kuuluu **X 20 V TEAM** -sarjaan ja sitä voidaan käyttää **X 20 V TEAM** -sarjan akuilla. **X 20 V TEAM** -sarjan akut saa ladata ainoastaan **X 20 V TEAM** -sarjan latauslaitteilla.



Lue käyttöohje



Ruuvit



Poraus



Iskuporaus



Sähkölaitteet eivät kuulu kotitalousjätteen sekaan.

Yleiset sähkötyökaluja koskevat turvallisuusvaroitukset

▲ VAROITUS! Lue kaikki tämän sähkötyökalun mukana toimitetut turvallisuusvaroitukset, ohjeet, ku-

vitukset ja eritelvät. Kaikkien alla lueteltujen ohjeiden noudattamatta jättäminen saattaa johtaa sähköiskuun, tulipaloon ja/tai vakavaan vammautumiseen. **Tallenna kaikki varoitukset ja ohjeet tulevaa käyttöä varten.**

Varoituksissa käytetty termi ”sähkötyökalu” viittaa verkkovirralla käytettävään (johdollisiin) sähkötyökaluihin tai akulla käytettävään (johdottomiin) sähkötyökaluihin.

1. TYÖSKENTELYPAIKAN TURVALLISUUS

- Pidä työskentelypaikka siistinä ja hyvin valaistuna.** Sotkuiset ja pimeät alueet aiheuttavat onnettomuuksia.
- Älä käytä sähkötyökaluja räjähdysalttiissa ympäristöissä, kuten ympäristöissä, joissa on syttyviä nesteitä, kaasuja tai pölyä.** Sähkötyökalut luovat kipinöitä, jotka voivat sytyttää pölyn tai kaasut.
- Pidä lapset ja muut ulkopuoliset poissa, kun käytät sähkötyökalua.** Jos huomiosi herpaantuu, voit menettää työkalun hallinnan.

2. SÄHKÖTURVALLISUUS

- Sähkötyökalujen pistokkeiden on vastattava pistorasiaa. Älä koskaan muokkaa pistoketta millään tapaa. Älä käytä sovitinpistokkeita maadoitettujen sähkötyökalujen kanssa.** Muokkaamattomat pistokkeet ja niitä vastaavat pistorasiat vähentävät sähköiskun riskiä.
- Vältä keho kosketusta maadoitettujen pintojen kanssa, kuten putkien, lämpöpattereiden, liesien ja jääkaappien kanssa.** Sähköiskun riski kasvaa, jos kehosi on maadoitettu.
- Älä altista sähkötyökaluja saateleille tai kosteudelle.** Jos sähkö-

työkalun sisään menee vettä, sähköiskun riski kasvaa.

- d) **Älä käytä johtoa väärin. Älä koskaan käytä johtoa sähkötyökalun kantamiseen, vetämiseen tai pistorasiasta irrottamiseen. Pidä johto poissa lämmönlähteistä, öljystä, terävistä kulmista ja liikkuvista osista.** Vaurioituneet tai solmussa olevat johdot lisäävät sähköiskun riskiä.
 - e) **Jos käytät sähkötyökalua ulkona, käytä ulko-olosuhteisiin sopivaa jatkojohtoa.** Ulko-olosuhteisiin sopiva jatkojohto vähentää sähköiskun riskiä.
 - f) **Jos sähkötyökalun käyttöä koskeassa paikassa ei voida välttää, käytä vikavirtasuojakytkimellä suojattua virtalähdettä.** Vikavirtasuojakytkimen käyttö vähentää sähköiskun riskiä.
3. **HENKILÖKOHTAINEN TURVALLISUUS**
- a) **Pysy valppaana, katso, mitä teet, ja käytä maalaisjärkeä sähkötyökalua käyttäessäsi. Älä käytä sähkötyökalua, kun olet väsynyt taikka huumeiden, alkoholin tai lääkityksen vaikutuksen alaisena.** Huomion herpaantuminen vain hetkeksi sähkötyökalua käyttäessä voi aiheuttaa vakavan henkilövahingon.
 - b) **Käytä henkilönsuojaimia. Käytä aina silmiensuojainta.** Henkilönsuojaimet, kuten pölynsuojain, luistamattomat turvakengät, suojakypärä tai kuulonsuojain asianmukaisia olosuhteita varten, estävät henkilövahinkoja.
 - c) **Estä tahaton käynnistyminen. Varmista, että kytkin on pois päältä-asennossa, ennen kuin liität sähkötyökalun virranlähteesseen ja/tai akkuun taikka nostat**

tai kannat sitä. Sähkötyökalujen kantaminen sormi virtapainikkeella tai virran syöttäminen sähkötyökaluille, joiden kytkin on päälle-asennossa, aiheuttaa onnettomuuksia.

- d) **Poista mahdolliset säätöavaimet tai jakoavaimet, ennen kuin käynnistät sähkötyökalun.** Sähkötyökalun pyörivään osaan kiinni jätetty säätöavain tai jakoavain saattaa johtaa henkilövahinkoon.
 - e) **Älä kurottele. Pidä jalkasi tukevasti maassa ja säilytä tasapainosi kaikkina aikoina.** Tämä mahdollistaa sähkötyökalun paremman hallinnan odottamattomissa tilanteissa.
 - f) **Pukeudu asianmukaisesti. Älä käytä löysiä vaatteita tai koruja. Pidä hiuksesi ja vaatteesi poissa liikkuvista osista.** Löysät vaatteet, korut tai pitkät hiukset voivat jäädä kiinni liikkuviin osiin.
 - g) **Jos mukana on pölyn imemiseen ja keräämiseen tarkoitettuja laitteita, varmista, että ne on liitetty ja niitä käytetään asianmukaisesti.** Pölynkeräyslaitteiden käyttö voi vähentää pölyyn liittyviä riskejä.
 - h) **Älä tuudittaudu turvallisuuden tunteeseen ja jätä työkalujen turvallisoheja huomioimatta, vaikka olisitkin käyttänyt sähkötyökaluja usein.** Varomaton toimi saattaa aiheuttaa vakavan vamman sekunnin murto-osassa.
4. **SÄHKÖTYÖKALUN KÄYTTÖ JA HOITO**
- a) **Älä käytä sähkötyökalua voimalla. Käytä oikeanlaista sähkötyökalua käyttökohteessasi.** Oikeanlainen sähkötyökalu antaa paremman lopputuloksen ja on turvallisempi nopeudella, johon se on suunniteltu.

- b) **Älä käytä sähkötyökalua, jos sitä ei voida käynnistää ja sammuttaa kytkimestä.** Sähkötyökalu, jota ei voida ohjata kytkimellä, on vaarallinen, ja se on korjattava.
- c) **Irrota pistoke virranlähteestä ja/ tai irrota akku, jos se on irrotettavissa, ennen kuin teet muokkauksia, vaihdat lisäosia tai laitat sähkötyökalun sivuun.** Tällaiset ennakoivat turvallisuustoimet vähentävät sähkötyökalun tahattoman käynnistymisen riskiä.
- d) **Varastoi käyttämättömät sähkötyökalut lasten ulottumattomille, äläkä anna sellaisten henkilöiden käyttää sähkötyökalua, jotka eivät osaa käyttää sitä tai jotka eivät ole lukeneet näitä ohjeita.** Sähkötyökalut ovat vaarallisia kokemattomien käyttäjien käsissä.
- e) **Huolla sähkötyökaluja ja lisäosia.** Tarkasta liikkuvien osien yhteensopiminen ja kiinnittyminen, osien mahdollinen rikkoutuminen ja kaikki muut seikat, jotka voivat vaikuttaa sähkötyökalun toimintaan. Jos sähkötyökalu on vaurioitunut, korjaa se ennen käyttöä. Monet onnettomuudet johtuvat huonosti huolletuista sähkötyökaluista.
- f) **Pidä leikkaavat työkalut terävinä ja puhtaina.** Asialliset huolletut leikkaavat, teräväreunaiset työkalut eivät jää helposti jumiin, ja niitä on helpompi hallita.
- g) **Käytä sähkötyökalua, lisäosia ja teräpaloja yms. näiden ohjeiden mukaisesti ottaen huomioon työskentelyolosuhteet ja kohteena oleva työ.** Sähkötyökalun käyttö tarkoituksenvastaisiin käyttökohteisiin saattaa johtaa vaaralliseen tilanteeseen.

- h) **Pidä kahvat ja tarttumispinnat kuivina, puhtaina sekä öljyttömänä ja rasvattomina.** Liukkaat kahvat ja tarttumispinnat estävät sähkötyökalun turvallisen käsittelyn ja hallinnan odottamattomissa tilanteissa.
5. **AKKUTYÖKALUN KÄYTTÖ JA HOITO**
- a) **Lataa akku ainoastaan valmistajan määrittelemällä laturilla.** Laturi, joka sopii yhdenlaiseen akkuun, saattaa aiheuttaa tulipaloriskin toisenlaisen akun kanssa käytettynä.
- b) **Käytä sähkötyökaluja ainoastaan erityisesti niille tarkoitettujen akkujen kanssa.** Toisenlaisten akkujen käyttö saattaa aiheuttaa vahinko- ja tulipaloriskin.
- c) **Kun akkua ei käytetä, pidä se poissa muista metalliesineistä, kuten klemmareista, kolikoista, avaimista, nauloista, ruuveista tai muista pienistä metalliesineistä, jotka saattavat muodostaa yhteyden liittimestä toiseen.** Akun liittimien oikominen saattaa aiheuttaa palovammoja tai tulipalon.
- d) **Väärissä olosuhteissa akusta saattaa purkautua nestettä; välttä kosketusta. Jos kosketat nestettä vahingossa, huuhtelet vedellä. Jos neste joutuu silmien kanssa kosketuksiin, käänny lisäksi lääkärin puoleen.** Akusta purkautuva neste saattaa aiheuttaa ärsytystä tai palovammoja.
- e) **Älä käytä akkua tai työkalua, joka on vaurioitunut tai jota on muokattu.** Vaurioituneet tai muokatut akut saattavat käyttäytyä arvaamattomasti ja johtaa tulipaloon, räjähdykseen tai vammautumisiin.

- f) **Älä altista akkua tai työkalua tulelle tai korkeille lämpötiloille.** Altistuminen tulelle tai yli 130 °C:n lämpötiloille saattaa aiheuttaa räjähdyksen.
- g) **Noudata kaikkia lataamista koskevia ohjeita. Älä lataa akkua tai työkalua ohjeissa määritellyn lämpötila-alueen ulkopuolella.** Epäasianmukainen lataaminen tai lataaminen määritellyn lämpötila-alueen ulkopuolella saattaa vahingoittaa akkua ja nostaa tulipaloriskiä.
6. **HUOLTO**
- a) **Anna pätevän huoltohenkilön huoltaa sähkötyökalusi ja käytää ainoastaan vastaavia varoimia.** Tämä ylläpitää sähkötyökalun turvallisuutta.
- b) **Älä koskaan huolla vaurioituneita akkuja.** Akkuja saa huoltaa ainoastaan valmistaja tai valtuutettu huoltopalveluidentarjoaja.

Porakoneiden turvallisuustiedot iskuporakoneet

Kaikkien toimintojen turvallisuusohjeet

- **Käytä korvasuojuksia, kun käytät iskuporakonetta.** Melulle altistuminen voi aiheuttaa kuulon heikkenemisen.
- **Käytä lisäkahvaa (lisäkahvoja).** Hallinnan menettäminen saattaa aiheuttaa henkilövahingon.
- **Pidä sähkötyökalua kiinni eristetyistä tartuntapinnoista töissä, joissa leikkaavat lisäosat tai kiinnittimet saattavat osua piilossa oleviin johtoihin.** Leikkaavat lisäosat tai kiinnittimet, jotka osuvat jännitteeseen johtoon, saattavat altistaa sähkötyökalun paljaat metalliosat jännitteelle ja aiheuttaa työkalun käyttäjälle sähköiskun.

Pitkien poranterien käyttöön liittyvät turvallisuusohjeet

- **Älä koskaan käytä työkalua korkeammalla nopeudella kuin poranterän enimmäisnopeudella.** Käyttö korkeammilla nopeuksilla todennäköisesti taivuttaa terää, jos se pääsee liikkumaan vapaasti koskematta työstökappaletta, mikä johtaa henkilövahingon.
- **Aloita poraus aina alhaisella nopeudella ja niin, että terän kärki koskettaa työstökappaletta.** Käyttö korkeammilla nopeuksilla todennäköisesti taivuttaa terää, jos se pääsee liikkumaan vapaasti koskematta työstökappaletta, mikä johtaa henkilövahingon.
- **Lisää painetta vain suorassa linjassa terän kanssa äläkä käytä liiallista voimaa.** Terät voivat taipua ja se voi aiheuttaa niiden murtumisen tai hallinnan menetyksen, mikä johtaa henkilövahinkoon.

Lisäturvallisuusohjeet

- **Varmista työkappaleen kiinnitys.** Kädellä pidettynä työkappale ei pysy luotettavasti paikallaan. Siksi se kannattaa kiinnittää ruuvipenkin tai puristimien avulla.
- **Kytke sähkötyökalu heti pois käytöstä, jos käyttötyökalu tukkiutuu.** Varaudu voimakkaisiin vääntömomentteihin, jotka aiheuttavat takaisinkuja. Käyttötyökalu tukkeutuu, jos se jumittuu työstökappaleeseen tai sähkötyökalu ylikuormittuu.
- **Odota aina kunnes sähkötyökalu on pysähtynyt kokonaan, ennen kuin laitat sen sivuun.** Lisäosa saattaa jumittua, minkä seurauksena voit menettää sähkötyökalun hallinnan.
- **Käytä soveltuvia ilmaisimia määrittelemään, onko työkohteessa-**

si piilossa olevia virtalinjoja, tai ole asiasta yhteydessä paikalliseen sähköyhtiöön. Sähköjohtoihin osuminen saattaa aiheuttaa tulipalon ja sähköiskun. Vaurioituneet kaasujohdot saattavat aiheuttaa räjähdyksen. Vesijohtojen rikkoutuminen aiheuttaa omaisuusvahinkoja.

- **Käytä ainoastaan PARKSIDEN suosittelimia lisäosia.** Sopimatomat lisäosat saattavat aiheuttaa sähköiskun tai tulipalon.

Jäännösriskit

Jäännösriski on olemassa siitakin huolimatta, että tätä laitetta käsitellään määräystenmukaisesti. Tämän laitteen rakenteesta tai käytöstä voi aiheutua seuraavia vaaroja:

- Kuulovauriot, jos työskentelyn aikana ei käytetä soveltuvia kuulosuojaimia.
- Terveyshaitat, jotka aiheutuvat käteen ja käsivarteen kohdistuvasta tärinästä, jos laitetta käytetään pitkään taikka jos sitä ei käytetä tai huolleta oikein.
- Viiltovammat

▲ VAROITUS! Laitteen käytön aikana syntyvän elektromagneettisen kentän aiheuttamat haitat. Sähkömagneettinen kenttä voi haitata aktiivisia tai passiivisia lääkinnällisiä implantteja. Vakavien ja hengenvaarallisten vaarojen välttämiseksi suosittelemme henkilöitä, joilla on lääkinnällinen implanti, konsultoimaan lääkäriään tai implantin valmistajaa ennen laitteen käyttämistä.







Valmistelut

▲ VAROITUS! Tahattomasti käynnistävän laitteen aiheuttama loukkaantumisvaara. Aseta akku laitteeseen vas-

ta, kun laite on kokonaan valmisteltu käyttöä varten.

Hallintalaitteet

Tutustu laitteen hallintalaitteisiin ennen ensimmäistä käyttökertaa.

- **Pyörimissuunnan valintakytkin (6)**
HUOMAUTUS! Käytä pyörimissuunnan kytkintä vain, kun laite seisoo!
Pyörimissuunnan valintakytkimesä (6) oleva nuoli ilmoittaa työskentelysuunnan.
 -  Ruuvin ruuvaaminen, poraus
 - **Keskellä** Käynnistyslukko
 -  Ruuvin kiertäminen irti
- **Vääntömomentin säätörengas (3)**
Asetus ruuvauksen maksimaaliselle vääntömomentille, jossa liukukytkin laukeaa.
HUOMAUTUS! Käytä vääntömomentin säätörengasta vain, kun laite seisoo!
 - **Ruuvaus:** Taso 1–20 
 - **Poraus:** Taso 
 - **Iskuporaus:** Taso 
 - Aloita ruuvaus varmuuden vuoksi pienellä vääntömomentilla. Lisää vääntömomenttia tarvittaessa.
- **Vaihteen valintakytkin (4)**
HUOMAUTUS! Käytä vaihteen valintakytkintä vain, kun laite seisoo.
 - **1**  Ruuvaus
 - **2**  Poraus
- **Virtakytkin (10)**
 - Käynnistäminen: Painaminen
 - Kierrosluvun säätäminen portaattomasti: Vääntömomentti kasvaa sitä enemmän, mitä pidemmälle virtakytkintä painetaan.

- Sammuttaminen: Vapautus

Käyttötyökalun asentaminen ja irrottaminen

Ohjeita

- Poraistukan kiristysmatka: 1,5-13 mm
- Pyörimissuunta on kaiverrettu pika-kiristysistukkaan (2).
- Moottoripään oikealla ja vasemmalla puolella on magneetteja (5), joihin voidaan kiinnittää usein käytetyt ruuvikärjet.

Käyttötyökalun asentaminen (Kuva B)

1. Poraistukan avaaminen: RE-LEASE →
2. Työnnä käyttötyökalu mahdollisimman syväälle poraistukan aukkoon (1).
3. Käyttötyökalun kiinnittäminen: ←GRIP

Käyttötyökalun irrottaminen (Kuva B)

1. Poraistukan avaaminen: RE-LEASE →
2. **▲ HUOMIO!** Tulipalovaara! Käyttötyökalut – erityisesti porat – voivat kuumentua erittäin paljon. Käytä tarvittaessa suojakäsineitä. Irrota käyttötyökalu.

Lisäkahvan kiinnittäminen

Menettely (Kuva C)

1. Ruuvaa lisäkahva (13) laitteen päähän lisäkahvan (11) kiinnikkeeseen oikealle tai vasemmalle puolelle.
2. Kiristä lisäkahva (13) käsivoimin.

Akun lataustilan tarkastaminen

LEDit	Merkitys
punainen, oranssi, vihreä	Akku ladattu
punainen, oranssi	Akku osittain ladattu
punainen	Akku on ladattava
1. Paina painiketta (16) lataustilanäytön (17) vieressä akussa (15). Lataustilanäytön LEDit näyttävät akun lataustilan.	
2. Lataa akku (15), kun enää vain lataustilan näytön (17) punainen LED-valo palaa.	

Akun lataaminen

Katso myös latauslaitteen käyttöohje.

Huomautuksia

- Anna lämmenneen akun jäähtyä ennen latausta.
- Älä altista akkua pitkään voimakkaalle auringonpaisteelle äläkä aseta sitä lämpöpattereiden päälle (enint. 50 °C).

Akun lataaminen

1. Irrota akku (15) laitteesta.
2. Työnnä akku (15) latauslaitteen (14) latauskuiluun.
3. Liitä akkulatauslaite (14) pistorasiin.
4. Kun lataustapahtuma on suoritettu, irrota akkulatauslaite (14) sähköverkosta.
5. Vedä akku (15) pois akkulatauslaitteesta (14).

Ohjausledit laturissa (14)

vihreä	punainen	Merkitys
palaa	—	<ul style="list-style-type: none"> • Akku on ladattu täyteen • valmis (Akkua ei laitteessa)
—	palaa	Akkua ladataan

vihreä	punainen	Merkitys
—	vilkkuu	Akku on ylikuumentunut
vilkkuu	vilkkuu	Akku on viallinen

Käyttö

Akun asettaminen ja irrottaminen

▲ VAROITUS! Tahattomasti käynnistävän laitteen aiheuttama loukkaantumisvaara. Aseta akku laitteeseen vasta, kun laite on kokonaan valmisteltu käyttöä varten.

HUOMAUTUS! Vaurioitumisvaara! Väärä akku voi vahingoittaa laitetta ja akkua.

Akun asettaminen paikoilleen

1. Työnnä akku (15) ohjauskiskoa pitkin akkupidikkeeseen (8).
Akku lukittuu kuuluvasti.

Akun irrottaminen

1. Paina akun vapautuspainetta (18) akussa (15) ja pidä sitä painettuna.
2. Vedä akku ulos akkupidikkeestä (8).

Käynnistäminen ja sammuttaminen

Käynnistäminen

1. Valitse pyörimissuunnan kytkimellä (6) pyörimissuunta.
2. Valitse vaihde vaihteen kytkimellä (4).
3. Valitse vääntömomentin säätörenkaalla (3) maksimaalinen vääntömomentti tai poraus (⚡) / iskuporaus (⚡).
4. Paina virtakytkintä (10) ja pidä sitä painettuna.
LED-työvalo (9) palaa.

Sammuttaminen

1. Vapauta virtakytkin (10).

2. Odota, että sähkötyökalu on pysähtynyt, ennen kuin lasket sen pois käsistäsi.
3. Työtöaioilla: Aseta pyörimissuunnan valintakytkin (6) keskelle. Tällä varotoimenpiteellä estetään sähkötyökalun tahaton käynnistyminen. Laitte voidaan ripustaa vyöhön vyöpidikkeen (20) avulla. Vyöpidikkeen avulla voidaan avata kruunukorkillisia pulloja.
4. Irrota laitteen akku (15), jos jätät laitteen ilman valvontaa tai kun olet suorittanut työn loppuun.

Kuljetus

Ohjeita

- Sammuta laite.
- Varmista, että kaikki liikkuvat osat ovat pysähtyneet täysin.
- Poista akku.
- Irrota käyttötyökalu.
- Kanna laitetta aina kahvasta (7).

Puhdistus, huolto ja varastointi

▲ VAROITUS! Tahattomasti käynnistävän laitteen aiheuttama loukkaantumisvaara. Suojaa itsesi huolto- ja puhdistustöiden aikana. Sammuta laite ja poista akku (15).

Anna huoltopalvelumme hoitaa korjaus- ja huoltotyöt, joita ei ole mainittu tässä käyttöohjeessa. Käytä vain alkuperäisvaraosia.

Puhdistus

▲ VAROITUS! Sähköisku! Älä koskaan ruiskuta laitetta vedellä.
HUOMAUTUS! Vaurioitumisvaara! Kemialliset aineet voivat vaurioittaa laitteen muoviosia. Älä käytä puhdistus- tai liuotainaineita.

- Pidä laitteen tuuletusaukot, moottorin kotelo ja laitteen kädensijat aina puhtaina. Käytä tähän kosteaa liinaa tai harjaa.

Huolto

- Tarkasta ennen jokaista käyttöä, ettei laitteessa ole selkeitä puutteita, kuten irtonaisia, kuluneita tai vioittuneita osia.
- Vaihda tylppä tai muuten vaurioitunut käyttötyökalu.

Varastointi

Varastoi laite ja siihen kuuluvat tarvikkeet aina:

- puhtaana
- kuivana
- pölyltä suojattuna
- Mukana toimitetussa säilytyslaukussa (19)
- poissa lasten ulottuvilta

Laitteet, joissa on akku:

- Akun ja laitteen varastointilämpötila on 0 °C – 45 °C. Vältä varastointia äärimmäisen kylmissä tai kuumissa lämpötiloissa, jotta akku ei menetä tehoaan.
- Irrota akku ennen pitkäaikaista varastointia (esim. talveksi) laitteesta (huomioi akun ja laturin erillinen käyttöohje).

Hävittäminen/ ympäristönsuojelu

Poista akku laitteesta ja toimita laite, akku, lisävarusteet ja pakkaus ympäristöystävälliseen kierrätykseen.



Sähkölaitteet eivät kuulu kotitalousjätteen sekaan.

Yliviivatun pyörillä varustetun jäteastian symboli tarkoittaa, että tätä tuo-

tetta ei saa hävittää lajittelemattomana yhdyskuntajätteenä käyttöikänsä lopussa.

Sähkö- ja elektroniikkaromua käsittelevä direktiivi 2012/19/EU:

Kuluttajilla on lain mukaan velvollisuus toimittaa sähkö- ja elektroniikkalaitteet niiden käyttöiän päätyttyä ympäristöystävälliseen kierrätykseen. Näin varmistetaan ympäristöystävällinen ja resurssreja säästävä hyötykäyttö.

Aina osaksi kansallista lainsäädäntöä soveltamisesta riippuen voi käytössä olla seuraavat mahdollisuudet:

- palautus myyntipisteeseen,
- toimittaminen viralliseen keräyspisteeseen,
- lähettäminen takaisin valmistajalle/liikkeeseenlaskijalle.

Tämä ei koske käytöstä otettujen laitteiden tarvikkeita ja apuvälineitä, jotka eivät sisällä sähköosia.

Akkujen hävittämisohjeet



Älä heitä akkua kotitalousjätteisiin, avotuleen (räjähdysvaara) tai veteen. Vioittuneet akut voivat aiheuttaa haittaa ympäristölle ja ihmisten terveydelle, jos niistä vuotaa myrkyllisiä höyryjä tai nesteitä.

Hävitä akut paikallisten määräysten mukaisesti. Vialliset tai käytetyt akun on kierrätettävä. Vie akut vanhoille akuille tarkoitettuun keräyspisteeseen, josta ne toimitetaan ympäristöystävälliseen kierrätykseen. Lisätietoja saat paikalliselta jätehuoltoyritykseltä tai huoltopalvelustamme. Hävitettävien akkujen lataustilan on oltava tyhjä. Suosittelemme peittämään navat teipillä oikosululta suojaamiseksi. Älä avaa akkua.

Huolto

Takuu

Arvoisa asiakas

Saat tälle tuotteelle 3 vuoden takuun ostopäivästä lukien. Jos havaitset tässä tuotteessa puutteita, sinulla on lakisääteisiä oikeuksia tuotteen myyjää kohtaan. Seuraavassa esitetty takuumme ei rajoita näitä lakisääteisiä oikeuksia.

Takuuehdot

Takuuaika alkaa ostopäiväyksestä. Säilytä alkuperäinen kassakuitti hyvin. Tätä asiakirjaa tarvitaan todisteeksi ostosta. Jos kolmen vuoden sisällä tämän tuotteen ostopäiväyksestä lukien esiintyy materiaali- tai valmistusvirheitä, korjaamme tai vaihdamme tuotteen uuteen maksuttomasti valintamme mukaan. Tämä takuu edellyttää, että viallinen tuote ja ostotosite (kassakuitti) esitetään kolmen vuoden määräajan sisällä ja kuvataan lyhyesti kirjallisesti, mikä puute on olemassa ja koska se on havaittu.

Jos takuumme kattaa vian, saat korjatun tai uuden tuotteen takaisin. Tuotteen korjaus tai vaihto ei aloita uutta takuuaikaa.

Takuuaika ja lakisääteinen puutevastuu

Takuukorjaus ei pidennä takuuaikaa. Tämä koskee myös vaihdettuja ja korjattuja osia. Mahdollisesti jo ostettaessa olemassa olevista vaurioista ja puutteista on ilmoitettava välittömästi pakkauksen avaamisen jälkeen. Takuuajan päättymisen jälkeen suoritettavat korjaukset ovat maksullisia.

Takuun laajuus

Tuote on valmistettu tiukkojen laatu-periaatteiden mukaisesti huolella ja tarkastettu perusteellisesti ennen toimistusta.

Takuu koskee materiaali- tai valmistusvirheitä. Tämä takuu ei kata tuoteosia, jotka altistuvat normaalille kulukselle ja joita siksi voidaan pitää kuluvin osina (esim. Poranterät) taikka särkyvien osien vaurioita.

Tämä takuu ei ole voimassa, jos tuotetta on vahingoitettu, käytetty virheellisesti tai sitä ei ole huollettu.

Tuotteen asianmukaista käyttöä varten on kaikkia käyttöohjeessa ilmoitettuja ohjeita noudatettava tarkasti. Käyttötarkoituksia ja toimintoja, jotka kielletään käyttöohjeessa tai joista varoitetaan, on ehdottomasti vältettävä. Tuote on tarkoitettu ainoastaan yksityiskäyttöön, ei kaupalliseen käyttötarkoitukseen. Laitteen vääränlainen tai asiaton käsittely, väkivallan käyttö ja muut kuin valtuutetun huoltopisteen suorittamat korjaukset aiheuttavat takuun raukeamisen.

Toiminta takuutapauksessa

Jotta asiasi voitaisiin käsitellä nopeasti, noudata seuraavia ohjeita:

- Pidä kaikissa tiedusteluissa kassakuitti ja tuotenumero (IAN 472050_2407) valmiina todisteena ostosta.
- Tuotenumero löytyy tuotteen tyyppikilvestä, tuotteessa olevasta kaiverruksesta, käyttöohjeen otsikkosivulta (alavasemmalta) tai tarrasta tuotteen taustapuolella tai pohjassa.
- Jos esiintyy toimintahäiriöitä tai muita puutteita, ota ensiksi yhteyttä seuraavassa mainittuun huoltopalveluun **puhelimitse** tai käytä **yhteydenottolomakettamme**, joka löytyy osoitteesta *parkside-diy.com* kategoriasta **Huolto**.
- Vialliseksi todetun tuotteen voit toimittaa, asiasta huoltopalvelumme kanssa sovittaessa, liittämällä mukaan ostotosite (kassakuitti) ja tie-

to siitä, missä vika on ja koska se on esiintynyt, maksutta sinulle ilmoitettuun huolto-osoitteeseen. Vastaanotto-ongelmia ja lisäkuluja välttääksemme pyydämme käyttämään ainoastaan sinulle ilmoitettua osoitetta. Varmista, ettei toimitus tapahdu ilman postimaksua, suurena pakettina, pikalähetysten tai muuna erikoiskuormana. Lähetä tuote ja kaikki ostettaessa mukana toimitetut tarvikeosat, ja huolehdi riittävän turvallisesta kuljetuspakkauksesta.



Osoitteessa *parkside-diy.com* voit tarkastella tätä ja monia muita käsikirjoja ja ladata ne itsellesi. Tämän QR-koodin avulla pääset suoraan osoitteeseen *parkside-diy.com*. Valitse maasi ja etsi hakumaskin avulla käyttöohjeita. Voit avata käyttöohjeesi syöttämällä tuotenumeron (IAN) 472050_2407.

Korjauspalvelu

Jos kyse on korjaustöistä, **jotka eivät kuulu takuun piiriin**, ota yhteyttä

huoltopalveluun. Sieltä saat kustannusarvion.

- Voimme työstää ainoastaan laitteita, jotka on toimitettu meille riittävän hyvin paketoituna ja joiden postimaksu on maksettu.
Ohje: Lähetä laite puhdistettuna huoltopalveluumme annettuun osoitteeseen ja liitä mukaan selvitys viasta.
- Emme ota vastaan ilman postimaksua lähetettyjä laitteita emmekä laitteita, jotka on lähetetty suurikokoisena pakettina, pikapakettina lähetettyjä tai muuna erikoislähetystenä.
- Hävitämme meille lähetetyt, vialliset laitteet maksutta.

Service-Center

FI

Huolto Suomi

Tel.: 0800 916210

Yhteydenottolomake:

parkside-diy.com

IAN 472050_2407

SE

Huolto Ruotsi

Tel.: 020 795 049

Yhteydenottolomake:

parkside-diy.com

IAN 472050_2407

Maahantuoijalla

Huomaa, ettei seuraava osoite ole huoltoosoite. Ota ensiksi yhteyttä yllä mainittuun "Service-Center".

Grizzly Tools GmbH & Co. KG

Stockstädter Str. 20

63762 Großostheim

SAKSA

www.grizzlytools.de

Varaosat ja lisävarusteet

Varaosia ja lisävarusteita saat osoitteesta www.grizzlytools.shop. Jos tilauksen yhteydessä ilmenee ongelmia, ota meihin yhteyttä verkkokaupan kautta. Mikäli sinulla on kysyttävää, ota yhteyttä: Service-Center, S. 16

Asema-nro.	Nimitys	Tilausnro.
2	Pikakiristysistukka	91105885
13	Lisäkahva	91105886

Alkuperäisen UE-vaatimustenmukaisuusvakuutuksen käänös

Tuote: **Akkukäyttöinen iskupora**

Malli: **PSBSA 20-Li C3**

Sarjanumero: 000001-307000

Edellä kuvattu vakuutuksen kohde on asiaa koskevan unionin yhdenmukaistamislainsäädännön vaatimusten mukainen:

2006/42/EC • 2014/30/EU • 2011/65/EU & (EU) 2015/863
Tuote akulla Smart PAPS 204 A1/
Smart PAPS 208 A1/Smart PAPS 2012 A1: 2014/53/EU

Edellä kuvattu vakuutuksen kohde on tiettyjen vaarallisten aineiden käytön rajoittamisesta sähköjä elektroniikkalaitteissa 8 päivänä kesäkuuta 2011 annettun Euroopan parlamentin ja neuvoston direktiivin 2011/65/EU vaatimusten mukainen.

Vaatimustenmukaisuuden varmistamiseksi on sovellettu seuraavia yhdenmukaistettuja standardeja sekä kansallisia standardeja ja määräyksiä:

EN 62841-1:2015/A11:2022
EN 62841-2-1:2018/A12:2022 • IEC 62471:2006 (First Edition)
EN IEC 55014-1:2021 • EN IEC 55014-2:2021 • EN IEC 63000:2018
EN 62471:2008

Tuote akulla Smart PAPS 204 A1/Smart PAPS 208 A1/Smart PAPS 2012 A1:
EN 301 489-1 V2.2.3:2019 • EN 301 489-17 V3.3.1:2024
EN 300 328 V2.2.2:2019 • EN 50663:2017

Tämä vaatimustenmukaisuusvakuutus on annettu valmistajan yksinomaisella vastuulla:



Grizzly Tools GmbH & Co. KG
 Stockstädter Str. 20
 63762 Großostheim
 SAKSA
 03.03.2025

Christian Frank
 Valtuutettu edustaja dokumentointia varten

Innehållsförteckning

Inledning	18
Avsedd användning.....	18
Leveransens innehåll/tillbehör.....	19
Översikt.....	19
Funktionsbeskrivning.....	19
Tekniska data.....	19
X 20 V TEAM.....	20
Säkerhetsanvisningar	20
Säkerhetsanvisningarnas betydelse.....	21
Bildtecken och symboler.....	21
Allmänna säkerhetsvarningar för elverktyg.....	21
Säkerhetsinformation för slagborrar.....	24
Restrisker.....	25
Förberedelser	25
Manöverdelar.....	25
Montera och demontera insatsverktyget.....	25
Montera extrahandtaget.....	26
Kontrollera batteriets laddningsnivå.....	26
Ladda batteriet.....	26
Drift	26
Sätta in och ta ut batteriet.....	26
Koppla på och stänga av.....	27
Transport	27
Rengöring, underhåll och förvaring	27
Rengöring.....	27
Underhåll.....	27
Förvaring.....	27
Kassering/miljöskydd	28
Anvisningar för bortskaffande av uppladdningsbara batterier.....	28
Service	28
Garanti.....	28
Reparationsservice.....	30
Service-Center.....	30

Importör.....	30
Reservdelar och tillbehör	30
Översättning av den ursprungliga EU-försäkran om överensstämmelse	31
Sprängskiss	81

Inledning

Tack för köpet av din nya sladdlösa 3-in-1 slagborrskruvdragare (hädanefter kallad "produkt" eller "elverktyg").

Du har valt en produkt med hög kvalitet. Den här produkten har kvalitetsprovats under tillverkningsprocessen och genomgått en slutlig kontroll efteråt. Därmed kan produktens funktionsduglighet garanteras.



Manualen är en del av produkten. Den innehåller viktig information om säkerhet, användning och kassering. Läs noga igenom bruksanvisningen. Bekanta dig med manöverelementen och hur du använder produkten på rätt sätt. Använd endast produkten enligt beskrivningarna och i de syften som avses. Ta väl vara på manualen och lämna över all dokumentation tillsammans med produkten om du överlåter den till någon annan person.

Avsedd användning

Produkten är endast avsedd att användas på följande sätt:

- Skruva in och skruva loss skruvar
- Borra i trä, metall eller plast
- Slagborring i murverk

Drift endast i torra utrymmen.

All typ av användning som inte uttryckligen tillåts i den här manualen kan utgöra en allvarlig risk för användaren och orsaka skador på produkten. Den som arbetar med produkten

är ansvarig för ev. olyckor eller skador på människor och deras egendom som orsakas av produkten. Produkten är avsedd för hemmabruk. Den är inte konstruerad för att användas kontinuerligt i yrkesmässigt syfte. Om produkten används kommersiellt upphör garantin att gälla. Tillverkaren ansvarar inte för skador till följd av användningssätt som strider mot föreskrifterna eller till följd av att produkten hanteras på fel sätt.

Produkten ingår i serie **X 20 V TEAM** och kan användas med batterier i serie **X 20 V TEAM**. Batterierna i serie **X 20 V TEAM** får bara laddas med laddare i serie **X 20 V TEAM**.

Leveransens innehåll/ tillbehör

Packa upp produkten och kontrollera att leveransen är komplett.

Kassera förpackningen enligt föreskrifterna.

- Batteridrivna slagborr/skruvdragare
- 2 Bits (PZ1 + PZ2, längd: 50 mm)
- 1 Extrahandtag
- 1 Förvaringsväska
- Bruksanvisning i original

Batteriet och laddaren ingår inte i leveransen.

Översikt

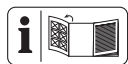

Illustrationerna av enheten finns på utvikningssidan längst fram.

- 1 Chucköppning
- 2 Snabbchuck
- 3 Vridmomentinställningsring
- 4 Växelväljare
- 5 Magnet
- 6 Riktningssomkopplare
- 7 Handtag
- 8 Batterihållare

- 9 LED-arbetsbelysning
- 10 På/Av-knapp
- 11 Fäste för extrahandtaget
- 12 Bits
- 13 Extrahandtag (isolerad greppyta)
- 14 Laddare
- 15 Laddbart batteri
- 16 Knapp (Laddningsindikator)
- 17 Laddningsindikator
- 18 Batteriupplåsning
- 19 Förvaringsväska

Fig. D

- 20 Bältesklämma

Funktionsbeskrivning

Den sladdlösa, tvåväxlade 3-in-1-slagborr- och skruvdragaren har en vridmomentinställning i 20 steg, ett borrsteg och ett slagborrsteg samt funktioner för höger- och vänstergång. Produkten är utrustad med en snabbchuck och en LED-arbetslampan.

Hur delarna fungerar beskrivs i följande avsnitt.

Tekniska data

Batteridrivna slagborr/skruvdragare **PSBSA 20-Li C3**

Märkspänning U 20 V \approx

Tomgångsvarvtal n_0

– Läge 1 0–440 min^{-1}

– Läge 2 0–1650 min^{-1}

Max vridmoment 45 Nm

Slaghastighet 0–26400 min^{-1}

Chucksparvidd 1,5–13 mm

Vikt med uppladdningsbart batteri (20 V, 2 Ah) $\approx 1,9$ kg

Max borrdiameter

–trä 35 mm

–metall 13 mm

- Betong 13 mm
- max. skruvdiameter 10 mm
- Kapslingsklass IPX0
- Temperatur $\leq 50\text{ }^{\circ}\text{C}$
- Laddningsprocess $4 - 40\text{ }^{\circ}\text{C}$
- Användning $-20 - 50\text{ }^{\circ}\text{C}$
- Förvaring $0 - 45\text{ }^{\circ}\text{C}$
- Ljudtrycksnivå (L_{pA})
- Tomgång 76,1 dB; $K_{pA}=5\text{ dB}$
- Slagborra 99,8 dB; $K_{pA}=5\text{ dB}$
- Ljudeffektnivå (L_{WA})
- Tomgång 84,1 dB; $K_{WA}=5\text{ dB}$
- Slagborra 107,8 dB; $K_{WA}=5\text{ dB}$
- Vibration (a_H)
- Borrning $2,71\text{ m/s}^2$; $K=1,5\text{ m/s}^2$
- Slagborra $10,24\text{ m/s}^2$; $K=1,5\text{ m/s}^2$
- Smart batteri från PARKSIDE
- Performance Smart PAPS 204 A1/
Smart PAPS 208 A1/
Smart PAPS 2012 A1
- frekvensband $2400-2483,5\text{ MHz}$
- utsänd effekt $\leq 20\text{ dBm}$

Information om buller- och vibrationsvärden finns i de standarder och bestämmelser som anges i försäkran om överensstämmelse.

De totala vibrations- och bulleremissionsvärden som anges har uppmätts med en standardiserad mätmetod och kan användas för att jämföra olika elverktyg med varandra. De totala vibrations- och bulleremissionsvärden som anges kan även användas för en preliminär uppskattning av exponeringen.

▲ VARNING! De faktiska vibrations- och bulleremissionsvärden som uppstår när man arbetar kan avvika från de värden som anges beroende på hur elverktyget används i praktiken. För att skydda användaren är det nödvändigt att bestämma säkerhetsåtgärder som baseras på en uppskattning av vibrationsbelastningen

under de faktiska användningsförhållandena (alla delar av driftscykeln måste räknas med, till exempel även när elverktyget är avstängt och när det är påkopplat, men körs utan belastning).

X 20 V TEAM

Produkten ingår i serie **X 20 V TEAM** och kan användas med batterier i serie **X 20 V TEAM**. Batterierna i serie **X 20 V TEAM** får bara laddas med laddare i serie **X 20 V TEAM**.

Vi rekommenderar att denna produkt endast används med följande batterier: PAP 20 B1, PAP 20 B3, Smart PAPS 204 A1, Smart PAPS 208 A1, Smart PAPS 2012 A1

Vi rekommenderar att ladda dessa batterier med följande laddare: PLG 20 A3, PLG 20 A4, PLG 20 C1, PLG 20 C2, PLG 20 C3, PLG 201 A1, PDSL G 20 A1, PDSL G 20 B1, PDSL G 20 B2, Smart PLGS 2012 A1

Tekniska data för batteri och laddare: Se separat anvisning.

Säkerhetsanvisningar

Det här avsnittet innehåller grundläggande säkerhetsanvisningar för användning av produkten.

▲ VARNING! Person- och sakskaador på grund av felaktig hantering av batteriet. Följ säkerhetsanvisningarna och instruktionerna för laddning och användning i bruksanvisningarna till batteriet och laddaren i modellserie **X 20 V TEAM**. En detaljerad beskrivning av laddningsprocessen och ytterligare information finns i denna separata bruksanvisning.

Säkerhetsanvisningarnas betydelse

▲ FARA! Om den här säkerhetsanvisningen inte följs inträffar en olycka. Följden blir allvarliga personskador eller dödsfall.

▲ WARNING! Om den här säkerhetsanvisningen inte följs kan en olycka inträffa. Följden kan bli allvarliga personskador eller dödsfall.

▲ AKTA! Om den här säkerhetsanvisningen inte följs inträffar en olycka. Följden kan bli lättare eller medelsvåra personskador.

OBSERVERA! Om den här säkerhetsanvisningen inte följs inträffar en olycka. Följden kan bli saksador.

Bildtecken och symboler

Symboler på produkten



Produkten ingår i serie **X 20 V TEAM** och kan användas med batterier i serie **X 20 V TEAM**. Batterierna i serie **X 20 V TEAM** får bara laddas med laddare i serie **X 20 V TEAM**.



Läs bruksanvisningen



Skrivar



Borring



Slagborra



Elektriska apparater får inte kastas i hushållsavfallet.

Allmänna säkerhetsvarningar för elverktyg

▲ WARNING! Läs alla säkerhetsvarningar, instruktioner, illustrationer

och specifikationer som medföljer detta elverktyg. Underlåtenhet att följa alla instruktioner som anges nedan kan resultera i elektriska stötar, brand och/eller allvarliga skador. **Spara alla varningar och instruktioner för framtida referens.**

Termen "elverktyg" i varningarna syftar på ditt nätdrivna (sladd) elverktyg eller batteridrivna (sladdlösa) elverktyg.

1. ARBETSOMRÅDETS SÄKERHET

- Se till att arbetsområdet är rent och väl upplyst.** Röriga eller mörka områden leder lättare till olyckor.
- Använd inte elverktyg i explosiv atmosfär, som i närvaro av brandfarliga vätskor, gaser eller damm.** Elverktyg skapar gnistor som kan antända damm eller ångor.
- Håll barn och åskådare borta medan du använder ett elverktyg.** Distractioner kan medföra att du tappar kontrollen.

2. ELEKTRISK SÄKERHET

- Elverktygskontakter måste matcha uttaget. Modifiera aldrig kontakten på något sätt. Använd inte några adapterkontakter med jordade elverktyg.** Omodifierade kontakter och matchande uttag minskar risken för elektriska stötar.
- Undvik kroppskontakt med jordade ytor, såsom rör, radiatorer, spisar och kylskåp.** Det finns en ökad risk för elektriska stötar om din kropp är jordad.
- Utsätt inte elverktyg för regn eller våta förhållanden.** Vatten som kommer in i ett elverktyg ökar risken för elektriska stötar.
- Var inte hårdhänt med sladden.** Använd aldrig sladden för att bä-

ra, dra eller koppla ur elverktyget. Håll sladden borta från värme, olja, vassa kanter eller rörliga delar. Skadade eller intrasslade sladdar ökar risken för elektriska stötar.

e) **När du använder ett elverktyg utomhus ska du använda en förlängningssladd som är lämplig för utomhusbruk.** Användning av en sladd som är lämplig för utomhusbruk minskar risken för elektriska stötar.

f) **Om det är oundvikligt att använda ett elverktyg på en fuktig plats, ska du använda en jordfelsbrytare (RCD).** Användning av en jordfelsbrytare minskar risken för elektriska stötar.

3. PERSONLIG SÄKERHET

a) **Var uppmärksam, titta på vad du gör och använd sunt förnuft när du använder ett elverktyg. Använd inte ett elverktyg när du är trött eller påverkad av droger, alkohol eller medicin.** Ett ögonblick av bristande uppmärksamhet när du använder elverktyg kan leda till allvarliga personskador.

b) **Använd personlig skyddsutrustning. Använd alltid ögonskydd.** Skyddsutrustning som en dammask, halkfria skyddsskor, hjälm eller hörselskydd som används för lämpliga förhållanden kommer att minska personskador.

c) **Förhindra oavsiktlig start. Se till att strömbrytaren är i avstängt läge innan du ansluter till strömkällan och/eller batteripaketet, plockar upp eller bär verktyget.** Om du bär elverktyg med fingret på strömbrytaren eller strömsätter elverktyg som har strömbrytaren på ökar risken för olyckor.

d) **Ta bort eventuell justeringsnyckel eller skiftnyckel innan du sätter på elverktyget.** En skiftnyckel eller en nyckel som sitter kvar på en roterande del av elverktyget kan leda till personskada.

e) **Överskrid inte dina förmågor. Se till att alltid ha rätt fotfäste och balans.** Detta möjliggör bättre kontroll över elverktyget i oväntade situationer.

f) **Klä dig på rätt sätt. Bär inte löst sittande kläder eller smycken. Håll ditt hår och kläder borta från rörliga delar.** Lösa kläder, smycken eller långt hår kan fastna i rörliga delar.

g) **Om enheter tillhandahålls för anslutning av dammsugnings- och uppsamlingsanläggningar, ska du se till att dessa är anslutna och används på korrekt sätt.** Användning av dammuppsamling kan minska dammrelaterade faror.

h) **Låt inte din vana vid frekvent användning av verktyg göra att du blir oförsiktig och ignorerar verktygets säkerhetsprinciper.** En vårdslös handling kan orsaka allvarlig skada inom en bråkdel av en sekund.

4. ANVÄNDNING OCH SKÖTSEL AV ELVERKTYG

a) **Tvinga inte elverktyget. Använd korrekt elverktyg för ändamålet.** Rätt elverktyg kommer att göra jobbet både bättre och säkrare i den hastighet som det är designat för.

b) **Använd inte elverktyget om strömbrytaren inte slår på och av det.** Ett elverktyg som inte kan styras med strömbrytaren är farligt och måste repareras.

c) **Koppla bort kontakten från strömkällan och/eller ta bort**

- batteripaketet, om det är avtagbart, från elverktyget innan du gör några justeringar, byter tillbehör eller förvarar elverktyg.** Sådana förebyggande säkerhetsåtgärder minskar risken för att elverktyget startas av misstag.
- d) **Förvara elverktyg som inte används utom räckhåll för barn, och låt inte personer som inte är vana att hantera elverktyget eller dessa instruktioner använda elverktyget.** Elverktyg är farliga i händerna på utbildade användare.
- e) **Underhåll elverktyg och tillbehör. Kontrollera om rörliga delar är felinriktade eller fastnar, delar som går sönder och andra tillstånd som kan påverka elverktygets funktion. Om elverktyget är skadat ska det repareras före användning.** Många olyckor orsakas av dåligt underhållna elverktyg.
- f) **Se till att skärverktyg hålls vassa och rena.** Korrekt underhållna skärverktyg med vassa egg är mindre benägna att fastna och är lättare att kontrollera.
- g) **Använd elverktyget, tillbehören och verktygsbits osv. i enlighet med dessa instruktioner, med hänsyn till arbetsförhållandena och det arbete som ska utföras.** Användning av elverktyget för andra ändamål än de avsedda kan resultera i farliga situationer.
- h) **Håll handtag och greppytor torra, rena och fria från olja och fett.** Hala handtag och greppytor medger inte säker hantering och kontroll av verktyget i oväntade situationer.
5. **ANVÄNDNING OCH SKÖTSEL AV BATTERIVERKTYG**
- a) **Ladda endast med den laddare som specificerats av tillverkaren.** En laddare som är lämplig för en typ av batteripaket kan skapa brandrisk när den används med ett annat batteripaket.
- b) **Elverktyg ska endast användas med specifikt avsedda batteripaket.** Användning av andra batteripaket kan medföra risk för skador och brand.
- c) **När batteripaketet inte används ska det hållas borta från andra metallföremål, som gem, mynt, nycklar, spikar, skruvar eller andra små metallföremål som kan skapa en anslutning från en batteripol till en annan.** Kortslutning av batteripolerna kan orsaka brännskador eller brand.
- d) **Om batteriet hanteras oförsiktigt kan vätska läcka från batteriet. Undvik då kontakt. Om kontakt sker av misstag ska du spola med vatten. Om vätska kommer i kontakt med ögonen ska du även uppsöka sjukvården.** Vätska som sprutas ut från batteriet kan orsaka irritation eller brännskador.
- e) **Använd inte ett batteripaket eller ett verktyg som är skadat eller modifierat.** Skadade eller modifierade batterier kan uppvisa oförutsägbart beteende som kan leda till brand, explosion eller risk för skada.
- f) **Utsätt inte ett batteripaket eller ett verktyg för eld eller för höga temperaturer.** Exponering för eld eller temperaturer över 130 °C kan orsaka explosion.
- g) **Följ alla laddningsinstruktioner och ladda inte batteripaketet el-**

ler verktyget utanför det temperaturintervall som anges i instruktionerna. Felaktig laddning eller vid temperaturer som ligger utanför det specificerade intervallet kan skada batteriet och öka risken för brand.

6. SERVICE

- a) **Låt en kvalificerad reparatör, som endast använder identiska reservdelar, serva ditt elverktyg.** Detta säkerställer att elverktygets säkerhet upprätthålls.
- b) **Utför aldrig service på skadade batteripaket.** Service av batteripaket bör endast utföras av tillverkaren eller auktoriserade serviceleverantörer.

Säkerhetsinformation för slagborrar

Säkerhetsanvisningar för alla användningssätt

- **Använd hörselskydd när du slagborrar.** Buller kan orsaka dövhet.
- **Använd extrahandtagen.** Om du tappar kontrollen kan detta medföra personskador.
- **Håll elverktyget i de isolerade greppytorna vid arbetsmoment där skärtillbehöret eller fästementen kan komma i kontakt med dolda ledningar.** Skärtillbehör eller fästementen som kommer i kontakt med en strömförande ledning kan göra exponerade metalldelar på elverktyget strömförande och ge användaren en elektrisk stöt.

Säkerhetsanvisningar för långa borrbits

- **Arbeta aldrig på högre hastighet än den maxhastighet som anges för borrbiten.** Vid högre hastigheter kan borrbiten lätt böjas om den

får rotera fritt utan kontakt med arbetsstycket, vilket kan orsaka personskador.

- **Börja alltid borra på låg hastighet och när borrbitens spets har kontakt med arbetsstycket.** Vid högre hastigheter kan borrbiten lätt böjas om den får rotera fritt utan kontakt med arbetsstycket, vilket kan orsaka personskador.
- **Tryck bara produkten i rakt mot borrbiten och tryck inte för hårt.** Borrbits kan böjas så att de går av eller man förlorar kontrollen och skadar sig.

Ytterligare säkerhetsanvisningar

- **Säkra arbetsstycket.** Ett arbetsstycke som är fastspänt i en uppspanningsanordning eller ett skruvstycke hålls säkrare än med handen.
- **Stäng genast av elverktyget om insatsverktyget blockeras. Var beredd på att det höga vridmomentet kan orsaka ett kast.** Insatsverktyget blockeras om det fastnar i arbetsstycket eller om elverktyget överbelastas.
- **Vänta alltid tills elverktyget har stannat helt innan du lägger ner det.** Tillsatsverktyget kan fastna och få dig att tappa kontrollen över elverktyget.
- **Använd lämpliga detektorer för att avgöra om det finns dolda matningsledningar eller kontakta det lokala elbolaget för hjälp.** Kontakt med elkablar kan orsaka eldsvåda och elchocker. Om gasledningar skadas kan det leda till explosion. Brott på vattenledningar orsakar materiella skador.
- **Använd endast tillbehör som rekommenderas av PARKSIDE.** Olämpliga tillbehör kan orsaka elchock eller eldsvåda.

Restrisker

Även om du använder produkten i enlighet med anvisningarna finns det alltid kvarstående risker. På grund av produktens utformning och konstruktion kan följande risker uppstå:

- Hörselskador om inget lämpligt hörselskydd används.
- Vibrationsskador i händer och armar om produkten används under en längre tid eller inte hanteras eller underhålls på ett korrekt sätt.
- Skärsår



⚠ VARNING! Risk för elektromagnetiska fält som uppstår när produkten används. Under vissa omständigheter kan detta fält påverka aktiva eller passiva medicinska implantat. För att minska risken för allvarliga eller livsfarliga skador rekommenderar vi att personer med medicinska implantat rådgör med sin läkare och implantatets tillverkare innan de använder el-verktyget.





Förberedelser

⚠ VARNING! Risk för personskador om produkten startar av misstag. Sätt inte in batteriet i produkten förrän den är helt redo för drift.

Manöverdelar

Lär dig hur delarna ser ut och fungerar innan du börjar använda produkten.

- **Riktningssomkopplare (6)**
OBSERVERA! Använd riktningssomkopplaren endast när produkten står stilla!
Pilen på riktningssomkopplaren (6) anger arbetsriktningen.
 -  Skruva in skruvar, borra
 - **Mitt** Inkopplingsspår
 -  Skruva ut skruven

- **Vridmomentinställningsring (3)**
Inställning av maximalt vridmoment för skruvning där slirkopplingen utlöses.
OBSERVERA! Använd inställningsringen för vridmoment endast när produkten står stilla!
 - **Skruva:** Steg 1 - 20 
 - **Borra:** Steg 
 - **Slagborra:** Steg 
 - Av säkerhetsskäl bör du börja skruva med ett lågt vridmoment. Öka vridmomentet om nödvändigt.
- **Växelväljare (4)**
OBSERVERA! Använd växelväljaren endast när produkten står stilla.
 - **1**  Skruva
 - **2**  Borra
- **På/Av-knapp (10)**
 - Påkoppling: Tryck
 - Steglös varvtalsreglering: Ju längre du trycker på På/Av-knappen, desto högre blir varvtalet.
 - Avstängning: Släpp

Montera och demontera insatsverktyget

Anvisningar

- Chucksänvidd: 1,5-13 mm
- Rotationsriktningen är ingraverad i snabbchucken (2).
- Till höger och vänster på motorhuvudet finns magneter (5) för att hålla fast skruv-bitsar som används ofta.

Montera insatsverktyget (Fig. B)

1. Öppna chucken: RELEASE →
2. Skjut in insatsverktyget så långt det går i chucköppningen (1).
3. Spänna fast insatsverktyget: ← GRIP

Demontera insatsverktyget (Fig. B)

1. Öppna chocken: RELEASE→
2. **▲ AKTA!** Risk för brännskador! Insatsverktyg - särskilt borrar - kan bli mycket varma. Använd skyddshandskar vid behov.
Ta bort insatsverktyget.

Montera extrahandtaget

Tillvägagångssätt (Fig. C)

1. Skruva fast extrahandtaget (13) till höger eller vänster i fästet för extrahandtaget (11) på produktens huvud.
2. Dra åt extrahandtaget (13) för hand.

Kontrollera batteriets laddningsnivå

Lysdioderna	Betydelse
-------------	-----------

röd, orange, grön Batteriet är laddat

röd, orange Batteriet är delvis laddat

röd Batteriet måste laddas

1. Tryck på knappen (16) bredvid laddningsindikatorn (17) på batteriet (15).
Laddningsindikatorns lysdioder visar batteriets laddningsnivå.
2. Ladda batteriet (15) när endast den röda lysdioden på laddningsindikatorn (17) lyser.

Ladda batteriet

Se även laddarens bruksanvisning.

Anvisningar

- Låt ett varmt batteri svalna innan du laddar det.
- Utsätt inte batteriet för starkt solljus under en längre tid och placera det inte på värmelement (max. 50 °C).

Ladda batteriet

1. Ta ut batteriet (15) ur produkten.
2. Skjut in batteriet (15) i laddningsfacket på laddaren (14).
3. Anslut laddaren (14) till ett eluttag.
4. Bryt strömmen till laddaren (14) när batteriet är färdigladdat.
5. Dra ut batteriet (15) ur laddaren (14).

Kontroll lysdioder på laddaren (14)

grön	röd	Betydelse
lyser	—	<ul style="list-style-type: none"> • Batteriet är helt laddat • redo (inget batteri isatt)
—	lyser	Batteriet laddas
—	blinkar	Batteriet är överhettat
blinkar	blinkar	Batteriet är defekt

Drift

Sätta in och ta ut batteriet

▲ VARNING! Risk för personskador om produkten startar av misstag. Sätt inte in batteriet i produkten förrän den är helt redo för drift.

OBSERVERA! Risk för sakskador! Ett felaktigt batteri kan skada produkten och batteriet.

Sätta in batteriet

1. Skjut in batteriet (15) längs styrskenan i batterihållaren (8).
Batteriet låses hörbart.

Ta ut batteriet

1. Tryck och håll in batteriutlösaren (18) på batteriet (15).
2. Dra ut batteriet ur batterihållaren (8).

Koppla på och stänga av

Påkoppling

1. Välj rotationsriktning med riktningssomkopplaren (6).
2. Välj en växel med växelväljaren (4).
3. Välj ett maximalt vridmoment eller borring (⚙️)/slagborring (⬆️) med inställningsringen för vridmoment (3).
4. Håll På/Av-knappen (10) intryckt. LED-arbetslampan (9) lyser.

Avstängning

1. Släpp På-/Av-knappen (10).
2. Vänta tills elverktyget stannat helt innan du lägger det ifrån dig.
3. Vid arbetspauser: Koppla riktningssomkopplaren (6) till mittläget. Denna försiktighetsåtgärd förhindrar att elverktyget slås på oavsiktligt.
Du kan hänga verktyget i ett bälte med hjälp av bältesklämman (20). Bältesklämman kan också användas för att öppna flaskor med kapsyler.
4. Ta ut batteriet (15) ur produkten när du lämnar produkten obevakad eller när du har avslutat arbetet.

Transport

Anvisningar

- Stäng av produkten.
- Kontrollera att alla rörliga delar har stannat helt.
- Ta bort batteriet.
- Ta bort insatsverktyget.
- Bär alltid sågen i handtaget (7).

Rengöring, underhåll och förvaring

▲ VARNING! Risk för personskador om produkten startar av misstag.

Rengör och underhåll produkten på ett säkert sätt. Stäng av produkten och ta ut batteriet (15).

Reparations- och underhållsarbeten som inte beskrivs i den här anvisningen får endast utföras av vårt servicecenter. Använd endast originalreservdelar.

Rengöring

▲ VARNING! Risk för elchock! Spruta aldrig vatten på produkten.

OBSERVERA! Skaderisk. Kemiska ämnen kan skada produktens plastdelar. Använd inga rengörings- eller lösningsmedel.

- Håll ventilationsöppningar, motorhus och handtag rena. Använd en fuktig trasa eller en borste.

Underhåll

- Kontrollera produkten före varje användning med avseende på uppenbara defekter, t.ex. lösa, slitna eller skadade delar.
- Byt ut ett trubbigt eller på annat sätt skadat insatsverktyg.

Förvaring

Förvara produkten och tillbehören alltid på en:

- ren plats
- torr plats
- skyddat mot damm
- I den medföljande förvaringsväskan (19)
- utom räckhåll för barn

Produkt med uppladdningsbart batteri:

- Förvaringstemperaturen för batteriet och produkten ligger mellan 0 °C och 45 °C. Undvik extrem kyla eller värme under förvaringen för att förhindra att batteriet förlorar i kapacitet.

- Om du tänker förvara produkten under en längre tid (t.ex. över vintern) ska du ta ut batteriet (följ den separata bruksanvisningen för batteriet och laddaren).

Kassering/miljöskydd

Ta ut batteriet och lämna in produkten, tillbehören och förpackningen till miljövänlig återvinning.



Elektriska apparater får inte kastas i hushållsavfallet.

Symbolen med den överkryssade soptunnan på hjul innebär att denna produkt inte får kastas som osorterat kommunalt avfall i slutet av sin livslängd.

Direktiv 2012/19/EU för hantering av elektriskt och elektroniskt avfall:

Alla som använder elektriska och elektroniska produkter är skyldiga enligt lag att lämna in dem till miljövänlig återvinning när de inte ska användas längre. På så sätt kan vi skona miljön och spara på våra resurser. Beroende på vilka regler som gäller i ditt land finns följande möjligheter:

- lämna tillbaka produkten till en återförsäljare,
- lämna produkten till en offentlig avfallshanterare,
- skicka tillbaka produkten till tillverkaren eller distributören.

Tillbehör och hjälpmedel till uttjänta produkter som inte innehåller några elektriska delar berörs inte av detta.

Anvisningar för bortskaffande av uppladdningsbara batterier



Kasta inte batteriet bland hushållssoporna, i en eld (explosionsrisk) eller i vatten. Skadade batterier kan skada miljön och människors hälsa om giftiga ångor eller vätskor tränger ut.

Avfallshantera batterierna enligt lokala bestämmelser. Defekta eller förbrukade batterier måste återvinnas. Lämna in batterierna till en batterisamling så att de kan återvinnas på ett miljövänligt sätt. Kontakta ditt lokala avfallshandlingsföretag eller vårt servicecenter om du har några frågor. Lämna endast in urladdade batterier till återvinning. Vi rekommenderar att sätta en tejpbiter över batteripolerna som skydd mot kortslutning. Öppna inte batteriet.

Service

Garanti

Bästa kund

Denna produkt har en 3 års garanti från inköpsdatumet. Om det visar sig vara något fel på produkten har du lagstadgade rättigheter mot säljaren av produkten. Dina lagstadgade rättigheter begränsas inte av den garanti som beskrivs i följande avsnitt.

Garantivillkor

Garantitiden börjar vid inköpsdatum. Ta väl vara på originalkvittot. Denna handling krävs som köpebevis. Om ett material- eller tillverkningsfel konstateras på produkten inom tre år från inköpsdatum kommer vi efter eget gottfinnande antingen att reparera eller ersätta produkten utan kostnad för dig. Denna garantiservice kräver att

den defekta produkten och köpebeviset (kvittot) uppvisas inom treårsperioden tillsammans med en kortfattad, skriftlig beskrivning av defekten och när den uppstod.

Om felet täcks av vår garanti kommer du att få tillbaka en reparerad eller en ny produkt. Garantitiden börjar inte om från början för en reparerad eller utbytt produkt.

Garantitid och lagstadgad reklamationsrätt

Garantitiden förlängs inte för att garantin har utnyttjats. Detta gäller även för utbytta och reparerade delar. Eventuella skador eller defekter som redan fanns vid inköpstillfället måste anmälas omedelbart efter uppackning. Reparationer som utförs efter det att garantitiden har löpt ut är kostnadspliktiga.

Garantins omfattning

Produkten har tillverkats med omsorg enligt stränga kvalitetskriterier och testats noga före leveransen.

Garantin gäller bara för material- eller fabrikationsfel. Garantin omfattar inte produktdelar som utsätts för normalt slitage och därför kan betraktas som slitdelar (t.ex. Borr) och inte heller för skador på ömtåliga delar.

Garantin gäller inte om produkten medvetet skadas, används på fel sätt eller om underhåll inte har utförts. För att säkerställa att produkten används korrekt måste alla anvisningar i bruksanvisningen följas noggrant. Användningar och åtgärder som avråds eller varnas för i bruksanvisningen ska absolut undvikas.

Produkten är endast avsedd för privat bruk och inte för kommersiellt bruk. Garantin upphör att gälla vid felanvändning, felhantering, användning av våld och ingrepp som inte utförts av vår auktoriserade serviceverkstad.

Behandling av garantiärenden

För att snabbt kunna behandla ditt ärende ber vi dig följa nedanstående anvisningar:

- För alla förfrågningar, vänligen ha kvittot och artikelnummer (IAN 472050_2407) redo som köpebevis.
- Artikelnumret finns på typskylten på produkten, som en gravyr på produkten, på förstasidan i bruksanvisningen (längst ner till vänster) eller på dekalen på produktens bak- eller undersida.
- Om funktionsfel eller andra defekter uppstår, kontakta först nedanstående servicecenter per **telefon** eller använd vårt **kontaktformulär**, som du hittar på *parkside-diy.com* i kategorin **Service**.
- Om en produkt registreras som defekt kan du skicka den portofritt till den serviceadress som du har fått efter samråd med vårt servicecenter, bifoga köpebeviset (kvittot) och ange vad defekten är och när den uppstod. För att undvika motagningsproblem och extra kostnader ber vi dig att endast använda den angivna adressen. Kontrollera att paketet inte skickas utan porto, som skrymmande, express eller annan specialfrakt. Vänligen skicka produkten inklusive alla tillbehör som medföljde köpet och se till att förpackningen är tillräckligt säker för transport.



Du kan visa och ladda ner dessa och många andra handböcker på *parkside-diy.com*. Denna QR-kod tar dig direkt till *parkside-diy.com*. Välj ditt land och sök efter bruksanvisningen med hjälp av sökmasken. Du kan öppna din bruksanvisning genom att ange artikelnumret (IAN) 472050_2407.

Reparationservice

Kontakta vårt servicecenter om det krävs reparationer **som inte omfattas av garantin**. Då ger vi dig gärna ett kostnadsförslag.

- Vi kan endast hantera produkter som har skickats in ordentligt förpackade och frankerade.
Observera: Skicka in din rengjorda produkt och information om felet

till den adress du får av vårt servicecenter.

- Vi tar inte emot produkter om frakten inte betalats av avsändaren och inte heller produkter som klassas som skrymmande gods eller som skickas med express eller annan specialfrakt.
- Vi tar kostnadsfritt hand om dina returnerade, defekta produkter.

Service-Center

SE **Service Sverige**
Tel.: 020 795 049
Kontaktformulär på
parkside-diy.com
IAN 472050_2407

FI **Service Finland**
Tel.: 0800 916210
Kontaktformulär på
parkside-diy.com
IAN 472050_2407

Importör

Observera att följande adress inte är någon serviceadress. Kontakta först ovannämnda servicecenter.

Grizzly Tools GmbH & Co. KG
Stockstädter Str. 20
63762 Großostheim
TYSKLAND
www.grizzlytools.de

Reservdelar och tillbehör

Reservdelar och tillbehör kan beställas på *www.grizzlytools.shop*. Kontakta vår webbshop om du har problem med beställningen. För ytterligare frågor, vänligen kontakta: *Service-Center*, S. 30

Pos. nr.	Benämning	Beställningsnr.
2	Snabbchuck	91105885
13	Extrahandtag	91105886

Översättning av den ursprungliga EU-försäkran om överensstämmelse

Produkt: **Batteridrivnen slagborr/skruvdragare**

Modell: **PSBSA 20-Li C3**

Serienummer: 000001–307000

Föremålet för försäkran ovan överensstämmer med den relevanta harmoniserade unionslagstiftningen:

2006/42/EC • 2014/30/EU • 2011/65/EU & (EU) 2015/863
Produkt med batteri Smart PAPS 204 A1/
Smart PAPS 208 A1/Smart PAPS 2012 A1: 2014/53/EU

Föremålet för försäkran ovan överensstämmer med Europaparlamentets och rådets direktiv 2011/65/EU av den 8 juni 2011 om begränsning av användningen av vissa farliga ämnen i elektrisk och elektronisk utrustning.

För att säkerställa överensstämmelse har följande harmoniserade standarder och nationella standarder och föreskrifter tillämpats:

EN 62841-1:2015/A11:2022
EN 62841-2-1:2018/A12:2022 • IEC 62471:2006 (First Edition)
EN IEC 55014-1:2021 • EN IEC 55014-2:2021 • EN IEC 63000:2018
EN 62471:2008

Produkt med batteri Smart PAPS 204 A1/
Smart PAPS 208 A1/Smart PAPS 2012 A1:
EN 301 489-1 V2.2.3:2019 • EN 301 489-17 V3.3.1:2024
EN 300 328 V2.2.2:2019 • EN 50663:2017

Denna försäkran om överensstämmelse utfärdas på tillverkarens eget ansvar:



Grizzly Tools GmbH & Co. KG
 Stockstädter Str. 20
 63762 Großostheim
 TYSKLAND
 03.03.2025

Christian Frank
 Tillverkarens representant för dokumentation

Spis treści

Wprowadzenie	32
Użytkowanie zgodne z przeznaczeniem.....	32
Zakres dostawy/akcesoria.....	33
Zestawienie.....	33
Opis działania.....	33
Dane techniczne.....	34
X 20 V TEAM.....	34
Wskazówki dotyczące bezpieczeństwa	35
Znaczenie wskazówek dotyczących bezpieczeństwa.....	35
Piktogramy i symbole.....	35
Ogólne ostrzeżenia dotyczące bezpieczeństwa elektronarzędzi.....	36
Wskazówki bezpieczeństwa dla strugarek wiertła udarowych.....	39
Ryzyko resztkowe.....	40
Przygotowanie	40
Elementy obsługowe.....	40
Montaż i demontaż narzędzia końcowego.....	41
Montaż dodatkowego uchwytu.....	41
Sprawdzanie stanu naładowania akumulatora.....	41
Ładowanie akumulatora.....	42
Eksploatacja	42
Wkładanie i wyciąganie akumulatora.....	42
Włączanie i wyłączanie.....	42
Transport	43
Czyszczenie, konserwacja i przechowywanie	43
Czyszczenie.....	43
Konserwacja.....	43
Przechowywanie.....	43
Utylizacja /ochrona środowiska	44
Instrukcja utylizacji akumulatorów.....	44

Serwis	45
Gwarancja.....	45
Serwis naprawczy.....	46
Service-Center.....	47
Importer.....	47
Części zamienne i akcesoria	47
Tłumaczenie oryginalnej deklaracji zgodności EU	48
Widok rozłożony	81

Wprowadzenie

Serdecznie gratulujemy zakupu nowej akumulatorowej wiertarko-wkrętarki udarowej 3 w 1 (w dalszej części dokumentu określanego jako elektronarzędzie).

Zdecydowali się Państwo na zakup urządzenia wysokiej jakości. Urządzenie zostało poddane kontroli jakości w trakcie produkcji oraz kontroli końcowej. Dzięki temu gwarantujemy sprawność Państwa urządzenia.



Instrukcja obsługi jest integralną częścią urządzenia. Zawiera ona ważne wskazówki dotyczące bezpieczeństwa, użytkowania i utylizacji. Należy uważnie przeczytać instrukcję obsługi. Należy zapoznać się z elementami obsługowymi i zasadami prawidłowego użytkowania urządzenia. Z urządzenia należy korzystać tylko zgodnie z opisem i w podanych zakresach użytkowania. Instrukcję obsługi należy dobrze przechowywać, a przekazując urządzenie innym osobom należy dołączyć całą dokumentację.

Użytkowanie zgodne z przeznaczeniem

Urządzenie jest przeznaczone wyłącznie do następujących celów:

- Wkręcanie i luzowanie śrub

- Wiercenie w drewnie, metalu lub tworzywie sztucznym
 - Wiercenie udarowe w obmurzu
- Eksplatacja wyłącznie w suchych pomieszczeniach.

Każdy inny rodzaj zastosowania, który nie został wyraźnie dopuszczony w niniejszej instrukcji obsługi, może stanowić źródło poważnych niebezpieczeństw dla użytkownika oraz prowadzić do uszkodzeń urządzenia. Operator lub użytkownik jest odpowiedzialny za wypadki lub szkody innych osób lub ich własności. Urządzenie jest przeznaczone do użytku prywatnego. Urządzenie nie zostało zaprojektowane do ciągłego użytku komercyjnego. Użytkowanie urządzenia do celów komercyjnych powoduje utratę gwarancji. Producent nie odpowiada za szkody spowodowane użyciem urządzenia w sposób niezgodny z przeznaczeniem lub jego nieprawidłową obsługą.

Urządzenie jest częścią serii **X 20 V TEAM** i może być zasilane za pomocą akumulatorów serii **X 20 V TEAM**. Akumulatory serii **X 20 V TEAM** można ładować tylko za pomocą ładowarek z serii **X 20 V TEAM**.

Zakres dostawy/akcesoria

Rozpakować urządzenie i sprawdzić zakres dostawy.

Materiały opakowaniowe należy usuwać zgodnie z przepisami.

- Akumulatorowa wiertarko-wkrętarka udarowa
- 2 Końcówki (PZ1 + PZ2, długość: 50 mm)
- 1 Dodatkowy uchwyt
- 1 Walizka
- Instrukcja oryginalna

Akumulator i ładowarka nie są zawarte w zakresie dostawy.

Zestawienie

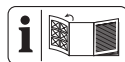

Ilustracje znajdują się na przedniej rozkładanej stronie.

- 1 Otwór uchwytu wiertarskiego
- 2 Uchwyt wiertarski szybkoobrotowy
- 3 Pierścień regulacji momentu dokręcania
- 4 Przełącznik biegów
- 5 Magnes
- 6 Przełącznik kierunku obrotów
- 7 Rękojeść
- 8 Uchwyt akumulatora
- 9 Lampka robocza LED
- 10 Włącznik/wyłącznik
- 11 Mocowanie dodatkowego uchwytu
- 12 Końcówki
- 13 Dodatkowy uchwyt (Izolowana powierzchnia uchwytu)
- 14 Ładowarka
- 15 Akumulator
- 16 Przycisk (Wskaźnik poziomu naładowania)
- 17 Wskaźnik poziomu naładowania
- 18 Element odblokowujący akumulator
- 19 Walizka
- 20 Zaczepek do paska

rys. D

Opis działania

Akumulatorowa wiertarko-wkrętarka udarowa 3-in-1 z przekładnią dwubiegową ma 20-stopniowe ustawienie momentu dokręcania oraz stopień siły wiercenia i stopień siły udaru oraz obrót w prawo / w lewo. Urządzenie jest wyposażone w głowicę szybkoobrotową oraz oświetlenie robocze LED.

Funkcje elementów obsługowych podano w poniższych opisach.

Dane techniczne

Akumulatorowa wiertarko-wkrętarka udarowa **PSBSA 20-Li C3**

Napięcie znamionowe U 20 V ==

Prędkość obrotowa biegu jałowego n_0

– Stopień 1 0–440 min⁻¹

– Stopień 2 0–1650 min⁻¹

Maks. moment obrotowy 45 Nm

Liczba uderzeń 0–26400 min⁻¹

Zakres mocowania uchwyty wiertarskiego 1,5–13 mm

Ciężar z akumulatorem (20 V, 2 Ah)

..... ≈ 1,9 kg

Maks. średnica otworu

– drewno 35 mm

– metal 13 mm

– Beton 13 mm

Maks. średnica śruby 10 mm

Stopień ochrony IPX0

Temperatura ≤ 50 °C

– Ładowanie 4 – 40 °C

– Eksploatacja –20 – 50 °C

– Przechowywanie 0 – 45 °C

Poziom ciśnienia akustycznego (L_{pA})

– Bieg jałowy 76,1 dB; $K_{pA}=5$ dB

– Wiercenie udarowe

..... 99,8 dB; $K_{pA}=5$ dB

Poziom mocy akustycznej (L_{WA})

– Bieg jałowy 84,1 dB; $K_{WA}=5$ dB

– Wiercenie udarowe

..... 107,8 dB; $K_{WA}=5$ dB

Wibracje (a_h)

– Wiercenie 2,71 m/s²; $K=1,5$ m/s²

– Wiercenie udarowe

..... 10,24 m/s²; $K=1,5$ m/s²

Akumulator PARKSIDE Performance

Smart Smart PAPS 204 A1/

Smart PAPS 208 A1/

Smart PAPS 2012 A1

– pasmo częstotliwości

..... 2400–2483,5 MHz

– moc nadawania ≤ 20 dBm

Wartości emisji hałasu i wibracji zostały ustalone zgodnie z normami i przepisami, wyszczególnionymi w deklaracji zgodności.

Podana łączna wartość drgań i wartość emisji hałasu zostały zmierzone zgodnie z unormowaną metodą pomiarów i mogą zostać wykorzystane do porównania tego elektronarzędzia z innym. Podana łączna wartość drgań i wartość emisji hałasu mogą zostać wykorzystane także do wstępnej oceny narażenia.

▲ OSTRZEŻENIE! Wartości emisji drgań i hałasu mogą różnić się w trakcie rzeczywistego użytkowania elektronarzędzia od wartości podanej, w zależności od sposobu eksploatacji elektronarzędzia. Należy próbować maksymalnie ograniczać narażenie na wibracje. Przykładowym sposobem zmniejszenia narażenia na wibracje jest ograniczenie czasu pracy. Należy przy tym uwzględnić wszystkie elementy cyklu eksploatacji (na przykład czas, w którym elektronarzędzie jest wyłączone, oraz czas, w których jest ono wprawdzie włączone, ale pracuje bez obciążenia).

X 20 V TEAM

Urządzenie jest częścią serii

X 20 V TEAM i może być zasilane

za pomocą akumulatorów serii

X 20 V TEAM. Akumulatory serii

X 20 V TEAM można ładować

tylko za pomocą ładowarek z serii

X 20 V TEAM.

Zalecamy użytkowanie urządzenia wyłącznie z następującymi akumulatorami: PAP 20 B1, PAP 20 B3, Smart PAPS 204 A1, Smart PAPS 208 A1, Smart PAPS 2012 A1

Zalecamy ładowanie akumulatorów za pomocą następujących ładowarek: PLG 20 A3, PLG 20 A4, PLG 20 C1, PLG 20 C2, PLG 20 C3, PLG 201 A1, PDSLГ 20 A1, PDSLГ 20 B1, PDSLГ 20 B2, Smart PLGS 2012 A1
Dane techniczne akumulatora i ładowarki: Patrz osobna instrukcja obsługi.

Wskazówki dotyczące bezpieczeństwa

W niniejszym rozdziale opisano podstawowe wskazówki dotyczące bezpieczeństwa w ramach użytkowania urządzenia.

▲ OSTRZEŻENIE! Szkody na osobach i szkody rzeczowe wynikające z niewłaściwego postępowania z akumulatorem. Należy przestrzegać uwag dotyczących bezpieczeństwa i wskazówek w zakresie ładowania i prawidłowego użytkowania podanych w instrukcji obsługi akumulatora i ładowarki serii **X 20 V TEAM**. Szczegółowy opis procesu ładowania i dalsze informacje można znaleźć w tej oddzielnej instrukcji obsługi.

Znaczenie wskazówek dotyczących bezpieczeństwa

▲ NIEBEZPIECZEŃSTWO! W przypadku nieprzestrzegania niniejszej wskazówki dotyczącej bezpieczeństwa, dojdzie do wypadku. Jego skutkiem są poważne obrażenia ciała lub zgon.

▲ OSTRZEŻENIE! W przypadku nieprzestrzegania niniejszej wskazówki dotyczącej bezpieczeństwa, dojdzie do wypadku. Jego skutkiem mogą być poważne obrażenia ciała lub zgon.

▲ UWAGA! W przypadku nieprzestrzegania niniejszej wskazówki dotyczącej bezpieczeństwa, dojdzie do wypadku. Jego skutkiem mogą być lekkie lub średnie obrażenia ciała.

WSKAZÓWKA! W przypadku nieprzestrzegania niniejszej wskazówki dotyczącej bezpieczeństwa, dojdzie do wypadku. Jego skutkiem może być szkoda materialna.

Piktogramy i symbole

Piktogramy na urządzeniu



Urządzenie jest częścią serii **X 20 V TEAM** i może być zasilane za pomocą akumulatorów serii **X 20 V TEAM**. Akumulatory serii **X 20 V TEAM** można ładować tylko za pomocą ładowarek z serii **X 20 V TEAM**.



Przeczytać instrukcję obsługi



Skręcanie



Wiercenie



Wiercenie udarowe



Urządzeń elektrycznych nie należy wyrzucać razem z odpadami komunalnymi.

Ogólne ostrzeżenia dotyczące bezpieczeństwa elektronarzędzi

▲ OSTRZEŻENIE! Przeczytaj wszystkie ostrzeżenia dotyczące bezpieczeństwa, instrukcje, ilustracje i specyfikacje dołączone do tego elektronarzędzia. Nieprzestrzeganie wszystkich poniższych instrukcji może być przyczyną porażenia prądem, pożaru i/lub poważnych obrażeń. **Zachowaj wszystkie ostrzeżenia i instrukcje do wykorzystania w przyszłości.**

Pojęcie „elektonarzędzie” w ostrzeżeniach odnosi się do elektronarzędzia zasilanego sieciowo (przewodowo) lub akumulatorowo (beprzewodowo).

1. BEZPIECZEŃSTWO W MIEJSCU PRACY

- a) **Utrzymuj miejsce pracy w czystości oraz dobrze oświetlone.** Nieuporządkowane lub ciemne miejsca sprzyjają wypadkom.
- b) **Nie korzystaj z elektronarzędzi w środowisku zagrożonym wybuchem, np. w obecności łatwopalnych cieczy, gazów lub pyłów.** Elektronarzędzia wytwarzają iskry, które mogą spowodować zapłon pyłu lub oparów.
- c) **Podczas pracy z elektronarzędziem należy trzymać dzieci i osoby postronne z daleka.** Rozproszenie uwagi może spowodować utratę kontroli nad narzędziem.

2. BEZPIECZEŃSTWO ELEKTRYCZNE

- a) **Wtyki sieciowe elektronarzędzi muszą pasować do gniazda zasilania. Nigdy nie wolno w żaden sposób modyfikować wtyków sieciowych. Korzystając**

z uziemionych elektronarzędzi nie wolno używać żadnych wtyczek adaptacyjnych. Niezmodyfikowane wtyki sieciowe i pasujące gniazda zasilania zmniejszają ryzyko porażenia prądem.

- b) **Unikać kontaktu ciała z uziemionymi powierzchniami, takimi jak rury, grzejniki, piece i lodówki.** Istnieje zwiększone ryzyko porażenia prądem, jeśli ciało jest uziemione.
- c) **Nie wystawiaj elektronarzędzi na działanie deszczu lub wilgoci.** Woda przedostająca się do elektronarzędzia zwiększa ryzyko porażenia prądem.
- d) **Nie wolno korzystać z kabla zasilającego niezgodnie z jego przeznaczeniem. Nigdy nie używaj kabla zasilającego do przenoszenia, ciągnięcia lub odłączania elektronarzędzia. Trzymaj kabel zasilający z dala od źródeł ciepła, oleju, ostrych krawędzi lub poruszających się części.** Uszkodzone lub zaplątane kable zasilające zwiększają ryzyko porażenia prądem.
- e) **Podczas pracy z elektronarzędziem na zewnątrz należy stosować kabel zasilający przeznaczony do użytku na zewnątrz.** Użycie kabla zasilającego przeznaczonego do użytku na zewnątrz zmniejsza ryzyko porażenia prądem.
- f) **Jeżeli nie można uniknąć pracy elektronarzędzia w wilgotnym miejscu, należy użyć zasilania zabezpieczonego wyłącznikiem różnicowo-prądowym (RCD).** Zastosowanie wyłącznika różnicowo-prądowego zmniejsza ryzyko porażenia prądem.

3. **BEZPIECZEŃSTWO OSOBISTE**
- a) **Pracując z elektronarzędziem zachowaj czujność, patrz co robisz i kieruj się zdrowym rozsądkiem. Nie korzystaj z elektronarzędzia, gdy jesteś zmęczony lub pod wpływem narkotyków, alkoholu bądź leków.** Chwila nieuwagi podczas obsługi elektronarzędzia może spowodować poważne obrażenia ciała.
- b) **Stosuj środki ochrony indywidualnej. Zawsze stosuj ochronę oczu.** Sprzęt ochronny, taki jak maska przeciwpyłowa, antypoślizgowe obuwie ochronne, kask lub ochronniki słuchu, stosowane w odpowiednich warunkach, ograniczają obrażenia ciała.
- c) **Zapobiegaj niezamierzonemu uruchomieniu. Przed podłączeniem do źródła zasilania i/lub akumulatora, podniesieniem lub przenoszeniem narzędzia upewnij się, że wyłącznik jest w pozycji wyłączonej.** Przenoszenie elektronarzędzi z palcem na włączniku lub włączanie elektronarzędzi z włączonym włącznikiem sprzyja wypadkom.
- d) **Przed włączeniem elektronarzędzia usuń klucz nastawczy lub klucz maszynowy.** Klucz maszynowy lub klucz pozostawiony na obracającej się części elektronarzędzia może spowodować obrażenia ciała.
- e) **Nie sięgaj zbyt daleko. Utrzymuj właściwą postawę i równowagę przez cały czas.** Umożliwia to lepszą kontrolę nad elektronarzędziem w nieoczekiwanych sytuacjach.
- f) **Ubieraj się odpowiednio. Nie noś luźnej odzieży ani biżuterii. Trzymaj włosy i ubrania z dala od ru-**
- chomych części.** Luźne ubrania, biżuteria lub długie włosy mogą zostać pochwycone przez ruchome części.
- g) **Jeśli na wyposażeniu znajdują się urządzenia do podłączania instalacji odpylających i zbierających, należy dopilnować, aby były one podłączone i właściwie użytkowane.** Stosowanie systemu odpylania może zmniejszyć zagrożenia związane z pyłem.
- h) **Nie pozwól, aby przyzwyczajenie wynikające z częstego używania narzędzi spowodowało u Ciebie nadmierną pewność siebie i zignorować zasady bezpieczeństwa narzędzi.** Nieostrożne działanie może w ciągu ułamka sekundy spowodować poważne obrażenia.
4. **OBSŁUGA I KONSERWACJA ELEKTRONARZĘDZI**
- a) **Nie należy przeciągać elektronarzędzi. Zawsze używaj odpowiedniego elektronarzędzia do danego zastosowania.** Właściwe elektronarzędzie wykona pracę lepiej i bezpieczniej, w tempie, do którego zostało zaprojektowane.
- b) **Nie korzystaj z elektronarzędzia, jeśli nie ma możliwości włączenia i wyłączenia go przełącznikiem.** Każde elektronarzędzie, które nie może być sterowane za pomocą przełącznika jest niebezpieczne i musi zostać naprawione.
- c) **Przed dokonaniem jakichkolwiek regulacji, zmianą akcesoriów lub przechowywaniem elektronarzędzia należy odłączyć wtyk sieciowy od źródła zasilania i/lub wyjąć akumulator, jeśli jest odłączany.** Takie prewencyjne środki bezpieczeństwa zmniejsza-

- ją ryzyko przypadkowego uruchomienia elektronarzędzia.
- d) **Nie używane elektronarzędzia należy przechowywać w miejscu niedostępnym dla dzieci i nie dopuszczać do obsługi elektronarzędzia przez osoby nieobeznane z elektronarzędziem lub niniejszą instrukcją.** Elektronarzędzia są niebezpieczne w rękach nieprzeszkolonych użytkowników.
- e) **Konserwuj elektronarzędzia i akcesoria. Sprawdź elektronarzędzie pod kątem rozregulowania lub blokowania się ruchomych części, czy nie doszło do ich pęknięcia oraz czy nie występują inne okoliczności, które mogą wpływać na działanie elektronarzędzia. Jeśli elektronarzędzie jest uszkodzone, zleć jego naprawę przed użyciem.** Wiele wypadków jest powodowanych przez źle konserwowane elektronarzędzia.
- f) **Utrzymuj narzędzia tnące ostre i czyste.** Prawidłowo konserwowane narzędzia tnące z ostrymi krawędziami tnącymi są mniej podatne na zakleszczenia i łatwiejsze do kontrolowania.
- g) **Używaj elektronarzędzia, osprzętu, końcówek narzędzi itp. zgodnie z niniejszą instrukcją, uwzględniając warunki pracy i wykonywaną pracę.** Używanie elektronarzędzia do czynności niezgodnych z przeznaczeniem może prowadzić do niebezpiecznych sytuacji.
- h) **Utrzymuj uchwyty i powierzchnie chwytne suche, czyste i wolne od oleju i smaru.** Śliskie uchwyty i powierzchnie chwytne nie pozwalają na bezpieczną obsługę i kontrolę narzędzia w nieoczekiwanych sytuacjach.
5. **OBSŁUGA I KONSERWACJA NARZĘDZI AKUMULATOROWYCH**
- a) **Ładuj wyłącznie za pomocą ładowarki określonej przez producenta.** Ładowarka, która jest odpowiednia dla jednego typu akumulatora, może stwarzać ryzyko pożaru, gdy jest używana z innym akumulatorem.
- b) **Elektronarzędzi używaj wyłącznie z przeznaczonymi do tego celu akumulatorami.** Używanie jakichkolwiek innych akumulatorów może stwarzać niebezpieczeństwo obrażeń i pożaru.
- c) **Gdy akumulator nie jest używany, należy trzymać go z dala od innych metalowych przedmiotów, takich jak spinacze, monety, klucze, gwoździe, śruby lub inne małe metalowe przedmioty, mogą spowodować zwarcie zacisków urządzenia.** Zwarcie ze sobą biegunów akumulatora może spowodować poparzenia lub pożar.
- d) **W trudnych warunkach z akumulatora może wydobywać się ciecz; należy unikać kontaktu z nią. W razie przypadkowego kontaktu, splukać wodą. W przypadku kontaktu cieczy z oczami, należy dodatkowo zwrócić się o pomoc lekarską.** Ciecz wydostająca się z akumulatora może powodować podrażnienia lub oparzenia.
- e) **Nie używaj akumulatora ani narzędzia, które jest uszkodzone lub zmodyfikowane.** Uszkodzone lub zmodyfikowane akumulatory mogą zachowywać się nieprze-

widzialnie, co może spowodować pożar, wybuch lub ryzyko obrażeń.

- f) **Nie narażaj akumulatora lub narzędzia na działanie ognia lub nadmiernej temperatury.** Wystawienie na działanie ognia lub temperatury powyżej 130°C może spowodować wybuch.
- g) **Przestrzegaj wszystkich instrukcji ładowania i nie ładuj akumulatora ani narzędzia poza zakresem temperatur wskazanym w instrukcji.** Nieprawidłowe ładowanie lub ładowanie w temperaturach spoza podanego zakresu może spowodować uszkodzenie akumulatora i zwiększyć ryzyko pożaru.
6. **SERWIS**
- a) **Elektronarzędzie powinno być serwisowane przez wykwalifikowanego pracownika serwisu przy użyciu wyłącznie identycznych części zamiennych.** Zapewni to utrzymanie bezpieczeństwa elektronarzędzia.
- b) **Nigdy nie należy serwisować uszkodzonych akumulatorów.** Serwisowanie akumulatorów powinien być wykonywany wyłącznie przez producenta lub autoryzowany serwis.

Wskazówki bezpieczeństwa dla strugarek wiertel udarowych

Wskazówki bezpieczeństwa dla wszystkich operacji

- **Zakładać nauszniki podczas wiercenia udarowego.** Narażenie na hałas może spowodować utratę słuchu.
- **Należy używać uchwytu pomocniczego.** Utrata kontroli może spowodować obrażenia ciała.
- **Trzymaj elektronarzędzie za izolowane powierzchnie chwytają-**

ce podczas wykonywania operacji, w której osprzęt tnący lub spinacze mogłyby zetknąć się z ukrytym okablowaniem. Osprzęt tnący lub spinacze mające kontakt z przewodem pod napięciem może spowodować, że odsłonięte metalowe części elektronarzędzia elektrycznego znajdują się pod napięciem, co może być przyczyną porażenia operatora prądem elektrycznym.

Wskazówki bezpieczeństwa podczas używania długich bitów wiertarskich

- **Nigdy nie używać z prędkością większą niż maksymalny parametr prędkości bitu wiertarskiego.** Przy większych prędkościach bit może się zagiąć, jeśli będzie obracał się swobodnie bez kontaktu z detalem, co spowoduje obrażenia ciała.
- **Zawsze zaczynać wiercenie z niewielką prędkością, kiedy końcówka bitu styka się z detalem.** Przy większych prędkościach bit może się zagiąć, jeśli będzie obracał się swobodnie bez kontaktu z detalem, co spowoduje obrażenia ciała.
- **Dociskać tylko w linii bezpośrednio z bitem i nie wywierać nadmiernego nacisku.** Bity mogą się zgiąć, powodując pęknięcia lub utratę kontroli ze skutkiem w postaci obrażeń ciała.

Uwagi dotyczące bezpieczeństwa związane z młotkami

- **Należy zabezpieczyć obrabiany przedmiot.** Zamocowanie obrabianego przedmiotu w urządzeniu mocującym lub imadle jest bezpieczniejsze niż trzymanie go w ręku.
- **Wyłączać narzędzie elektryczne od razu, kiedy narzędzie użytko-**

we zostanie zablokowane. Przygotować się na wysokie reakcje momentu obrotowego, które powodują odbicie. Narzędzie użytkowe blokuje się, jeśli zakleszczy się w detali lub jeśli narzędzie elektryczne będzie przeciążone.

- **Zawsze odczekać, aż narzędzie elektryczne całkowicie się zatrzyma przed odłożeniem go w dół.** Narzędzie użytkowe może się zablokować i doprowadzić do utraty kontroli nad narzędziem elektrycznym.
- **Użyć odpowiednich detektorów do ustalenia, czy są ukryte przewody zasilania lub skontaktować się z lokalnym przedsiębiorstwem komunalnym, aby uzyskać pomoc.** Kontakt z kablami elektrycznymi może spowodować pożar i porażenie elektryczne. Uszkodzenie przewodów gazu może spowodować wybuch. Pękające rury wody powodują uszkodzenia mienia.
- **Używaj wyłącznie akcesoriów zalecanych przez firmę PARKSIDE.** Nieodpowiednie akcesoria mogą spowodować porażenie prądem lub pożar.

Ryzyko resztkowe

Nawet w przypadku prawidłowej obsługi urządzenia zawsze istnieje ryzyko resztkowe. Z uwagi na konstrukcję i wariant wykonania urządzenia mogą wystąpić następujące zagrożenia:

- Uszkodzenie słuchu w przypadku niestosowania odpowiednich ochronników słuchu.
- Szkody zdrowotne, spowodowane przez przenoszenie drgań na ręce, jeśli urządzenie jest użytkowane przez dłuższy czas lub jest nieprawidłowo prowadzone i konserwowane.

- Niebezpieczeństwo skaleczenia



▲ OSTRZEŻENIE! Zagrożenie generowane przez pole elektromagnetyczne podczas pracy urządzenia. Pole to może w określonych okolicznościach zakłócać pracę aktywnych lub pasywnych implantów medycznych. Aby zmniejszyć niebezpieczeństwo poważnych lub śmiertelnych obrażeń ciała, przed przystąpieniem do obsługi urządzenia przez osoby z implantami medycznymi zalecamy konsultację się z lekarzem i producentem implantu medycznego.

Przygotowanie





▲ OSTRZEŻENIE! Ryzyko obrażeń ciała w wyniku przypadkowego uruchomienia urządzenia. Akumulator należy umieszczać w urządzeniu dopiero wtedy, gdy jest ono całkowicie przygotowane do pracy.

Elementy obsługowe

Przed pierwszym użyciem urządzenia należy się zapoznać z jego elementami obsługowymi.

- **Przełącznik kierunku obrotów (6)**
WSKAZÓWKA! Przełącznik kierunku obrotów należy uruchamiać tylko, gdy urządzenie jest w postoju! Strzałka na przełączniku kierunku obrotów (6) wskazuje kierunek pracy.
 -  Wkręcanie śruby, wiercenie
 - **Środek** Blokada załączania
 -  Wykręcanie śruby
- **Pierścień regulacji momentu dokręcania (3)**
Ustawienie maksymalnego momentu obrotowego dla wkręcania, przy którym zostaje wyzwolone sprzęgło ślizgowe.

WSKAZÓWKA! Pierścień regulacji momentu dokręcania należy wciśnąć tylko, gdy urządzenie jest w postoju!

- **Wkręcanie:** Stopień 1 - 20 
- **Wiercenie:** Stopień 
- **Wiercenie udarowe:** Stopień 
- Dla bezpieczeństwa należy rozpocząć wkręcanie z niskim momentem obrotowym. W razie potrzeby zwiększać moment obrotowy.
- **Przełącznik biegów (4)**
WSKAZÓWKA! Selektor biegów należy uruchamiać tylko, gdy urządzenie jest zatrzymane.
 - 1  Wkręcanie
 - 2  Wiercenie
- **Włącznik/wyłącznik (10)**
 - Włączanie: Wciśnięcie
 - Regulacja prędkości obrotowej w sposób płynny: Im dalej zostanie naciśnięty włącznik/wyłącznik, tym wyższa będzie prędkość obrotowa.
 - Wyłączanie: Zwolnienie

Montaż i demontaż narzędzia końcowego

Wskazówki

- Zakres mocowania uchwytu wiertarskiego: 1,5-13 mm
- Kierunek obracania jest wygrawerowany na uchwycie wiertarskim szybkoobrotowym (2).
- Po prawej i po lewej stronie głowicy silnika znajdują się magnesy (5) przytrzymujące często używane końcówki do wkręcania.

Montaż narzędzia końcowego (rys. B)

1. Otwieranie uchwytu wiertarskiego: RELEASE →

2. Wsunąć narzędzie końcowe jak najdalej w otwór uchwytu wiertarskiego (1).
3. Zaciśnięcie narzędzia końcowego: ← GRIP

Demontaż narzędzia końcowego (rys. B)

1. Otwieranie uchwytu wiertarskiego: RELEASE →
2. **▲ UWAGA!** Niebezpieczeństwo poparzenia! Narzędzia końcowe – w szczególności wiertła – mogą się bardzo nagrzewać. W razie potrzeby należy nosić rękawice ochronne.
Wyciągnąć narzędzie końcowe.

Montaż dodatkowego uchwytu

Sposób postępowania (rys. C)

1. Wkręcić dodatkowy uchwyt (13) z prawej lub z lewej strony mocowania dodatkowego uchwytu (11) na głowicy urządzenia.
2. Dokręcić ręcznie dodatkowy uchwyt (13).

Sprawdzanie stanu naładowania akumulatora

Diody LED	Znaczenie
czerwony, pomarańczowy, zielony	Akumulator jest naładowany
czerwony, pomarańczowy	Akumulator jest częściowo naładowany
czerwony	Akumulator wymaga ładowania

1. Wcisnąć przycisk (16) obok wskaźnika poziomego naładowania (17) na akumulatorze (15).
Wskaźnik poziomego naładowania z kontrolkami LED sygnalizuje poziom naładowania akumulatorów.
2. Akumulator (15) należy naładować, gdy na wskaźniku stanu nałado-

wania (17) świeci się już tylko czerwona kontrolka LED.

Ładowanie akumulatora

Patrz również instrukcja obsługi ładowarki.

Wskazówki

- Gdy akumulator jest rozgrzany, przed ładowaniem należy odczekać do jego wystudzenia.
- Nie narażać akumulatora na dłuższe oddziaływanie silnego promieniowania słonecznego i nie kłaść go na grzejnikach (maks. 50 °C).

Ładowanie akumulatora

1. Wyjmij akumulator (15) z urządzenia.
2. Wsunąć akumulator (15) do wnęki ładowarki akumulatora (14).
3. Podłączyć ładowarkę akumulatora (14) do gniazda.
4. Po zakończeniu procesu ładowania odłączyć ładowarkę akumulatora (14) od sieci.
5. Wyciągnąć akumulator (15) z ładowarki akumulatora (14).

Diody kontrolne na ładowarce (14):

zielony	czerwony	Znaczenie
świeci się	—	<ul style="list-style-type: none"> • Akumulator w pełni naładowany • gotowy (Brak akumulatora w urządzeniu)
—	świeci się	Akumulator jest ładowany
—	miga	przegrzany akumulator
miga	miga	uszkodzony akumulator

Eksploatacja

Wkładanie i wyciąganie akumulatora

▲ OSTRZEŻENIE! Ryzyko obrażeń ciała w wyniku przypadkowego uruchomienia urządzenia. Akumulator należy umieszczać w urządzeniu dopiero wtedy, gdy jest ono całkowicie przygotowane do pracy.

WSKAZÓWKA! Ryzyko uszkodzenia! Zastosowanie niewłaściwego akumulatora może doprowadzić do uszkodzenia urządzenia i akumulatora.

Wkładanie akumulatora



1. Wsunąć akumulator (15) wzdłuż prowadnicy szynowej w uchwyt akumulatora (8).
Akumulator wskakuje na swoje miejsce, wydając charakterystyczny dźwięk.

Wyciąganie akumulatora

1. Wcisnąć i przytrzymać przycisk zwalniający (18) na akumulatorze (15).
2. Wyciągnąć akumulator z uchwytu akumulatora (8).

Włączanie i wyłączanie

Włączanie

1. Wybrać za pomocą przełącznika kierunku obrotów (6) odpowiedni kierunek obrotów.
2. Wybrać za pomocą selektora biegów (4) odpowiedni bieg.
3. Wybrać za pomocą pierścienia do regulacji momentu obrotowego (3) maksymalny moment obrotowy lub wiercenie () / wiercenie udarowe ().
4. Wcisnąć i przytrzymać włącznik/wyłącznik (10).
Świeci się oświetlenie robocze LED (9).

Wyłączenie

1. Zwolnić włącznik/ wyłącznik (10).
2. Zanim odłożymy elektronarzędzie należy odczekać do jego całkowitego zatrzymania się.
3. Podczas przerw w pracy: Ustawić przełącznik kierunku obrotów (6) na środku. Taki środek ostrożności zapobiegnie przypadkowemu uruchomieniu elektronarzędzia.
Urządzenie można zawiesić za pomocą klipsa (20) na pasku. Za pomocą klipsa na pasku można otwierać butelki z kapslami.
4. W momencie pozostawienia urządzenia bez nadzoru lub po zakończeniu pracy należy wyciągać akumulator (15) z urządzenia.

Transport

Wskazówki

- Wyłączyć urządzenie.
- Należy się upewnić, że wszystkie ruchome elementy całkowicie się zatrzymały.
- Wyciągnąć akumulator.
- Wyciągnąć narzędzie końcowe.
- Urządzenie należy zawsze trzymać za rękojęść (7).

Czyszczenie, konserwacja i przechowywanie

▲ OSTRZEŻENIE! Ryzyko obrażeń ciała w wyniku przypadkowego uruchomienia urządzenia. Podczas prac konserwacyjnych i czyszczenia należy się zabezpieczać. Wyłączyć urządzenie i wyciągnąć z niego akumulator(15).

Wykonanie prac naprawczych i konserwacyjnych, które nie zostały opisane w tej instrukcji, należy powierzać

naszym specjalistom z działu serwisowego. Stosować tylko oryginalne części zamienne.

Czyszczenie

▲ OSTRZEŻENIE! Porażenie elektryczne! Nigdy nie spryskiwać urządzenia wodą.

WSKAZÓWKA! Ryzyko uszkodzenia. Substancje chemiczne mogą oddziaływać agresywnie na elementy wykonane z tworzywa sztucznego. Nie stosować środków czyszczących wzgl. rozpuszczalników.

- Dbać o czystość i drożność otworów wentylacyjnych, obudowy silnika i uchwytów urządzenia. Używać do tego wilgotnej ściereczki lub szczotki.

Konserwacja

- Przed każdym użyciem należy skontrolować urządzenie pod kątem widocznych usterek, takich jak luźne, zużyte lub uszkodzone części.
- Tępe lub uszkodzone w inny sposób narzędzie końcowe należy wymienić.

Przechowywanie

Urządzenie należy przez cały czas przechowywać w warunkach:

- czystych
- suchych
- zabezpieczonych przed zapyleniem
- W dostarczonej walizce do przechowywania (19)
- poza zasięgiem dzieci

Urządzenia z akumulatorem:

- Temperatura przechowywania akumulatora i urządzenia wynosi od 0 °C do 45 °C. Podczas przechowywania należy unikać ekstremalnie niskich lub wysokich

temperatur, aby zapobiec utracie wydajności akumulatora.

- Przed dłuższym przechowywaniem (np. przed sezonem zimowym) należy wyciągnąć akumulator z urządzenia (postępować według osobnej instrukcji obsługi akumulatora i ładowarki).

Utylizacja /ochrona środowiska

Wymij akumulator z urządzenia i przekaz urządzenie, akumulator, akcesoria oraz opakowanie do punktu recyklingu odpadów.



Urządzeń elektrycznych nie należy wyrzucać razem z odpadami komunalnymi.

Symbol przekreślonego kosza na śmieci oznacza, że po zakończeniu okresu użytkowania tego produktu nie wolno wyrzucać jako niesortowanych odpadów komunalnych.

Dyrektywa 2012/19/UE w sprawie użytego sprzętu elektrycznego i elektronicznego:

Konsumenci są prawnie zobowiązani po zakończeniu okresu żywotności urządzeń elektrycznych i elektronicznych do ich przekazywania do ponownego przetworzenia zgodnie z zasadami ochrony środowiska. Dzięki temu można zapewnić wykorzystanie urządzeń zgodnie z zasadami ochrony środowiska i ochrony zasobów. W zależności od adaptacji na gruncie prawa krajowego mogą być do wyboru następujące możliwości:

- zwrot w miejscu zakupu,
- zwrot w oficjalnym punkcie zbiórki,
- odesłanie do producenta/podmiotu wprowadzającego produkt na rynek.

Przepisy te nie obejmują akcesoriów i środków pomocniczych dołączonych do starych urządzeń, które nie zawierają elementów elektrycznych. Zużyty sprzęt może mieć szkodliwy wpływ na środowisko i zdrowie ludzi z uwagi na potencjalną zawartość niebezpiecznych substancji, mieszanin oraz części składowych. Gospodarstwo domowe spełnia ważną rolę w przyczynianiu się do ponownego użycia i odzysku surowców wtórnych, w tym recyklingu zużytego sprzętu. Na tym etapie kształtuje się postawy, które wpływają na zachowanie wspólnego dobra jakim jest czyste środowisko naturalne.

Instrukcja utylizacji akumulatorów



Nie wyrzucaj akumulatora do śmieci domowych, ognia (ryzyko wybuchu) lub wody. Uszkodzone akumulatory mogą szkodzić środowisku naturalnemu i zdrowiu ludzi, jeśli wydostaną się z nich trujące opary lub ciecze.

Akumulatory utylizować zgodnie z lokalnymi przepisami. Uszkodzone lub zużyte akumulatory należy przekazywać do recyklingu. Akumulatory należy oddać w punkcie zbiórki zużytych baterii, skąd zostaną przekazane do ponownego przetworzenia w sposób przyjazny dla środowiska. O szczególności należy pytać w lokalnym zakładzie gospodarki odpadami lub w naszym Centrum Serwisowym. Akumulatory należy utylizować w stanie rozładowanym. Zalecamy zakrycie biegunów kawałkiem taśmy klejącej w celu ochrony przed ewentualnym zwarcieniem. Nie otwierać akumulatora.

Serwis

Gwarancja

Szanowni Klienci,

Na niniejszy produkt udzielamy 3 letniej gwarancji od daty zakupu. W przypadku usterek produktu nabywcy przysługują ustawowe prawa wobec sprzedawcy. Te ustawowe prawa nie są ograniczone przez naszą przedstawioną poniżej gwarancję.

Warunki gwarancji

Okres gwarancji rozpoczyna się od daty zakupu. Należy dobrze przechować oryginalny paragon. Dokument ten będzie potrzebny jako dowód zakupu. Jeśli w ciągu trzech lat od daty zakupu produktu wystąpi wada materiałowa lub produkcyjna, dokonamy - według własnego uznania - bezpłatnej naprawy lub wymiany produktu. Realizacja świadczenia gwarancyjnego wymaga przekazania w terminie trzech lat wadliwego urządzenia i dowodu zakupu (paragon) oraz pisemnego, krótkiego opisu rodzaju wady i daty jej wystąpienia.

Jeśli nasza gwarancja pokrywa dany defekt, otrzymają Państwo naprawiony lub wymieniony produkt. Naprawa lub wymiana produktu nie rozpoczyna nowego okresu gwarancji.

Okres gwarancji i roszczenia ustawowe z tytułu wad

Rękojmią nie przedłuża okresu gwarancji. Dotyczy to również części wymienionych lub naprawionych. Wszelkie uszkodzenia lub wady występujące ewentualnie już w chwili zakupu należy zgłosić niezwłocznie po rozpakowaniu. Po upływie okresu gwarancji wszelkie naprawy są wykonywane odpłatnie.

Zakres gwarancji

Produkt został wyprodukowany starannie zgodnie z surowymi wymogami jakościowymi i przed dostarczeniem został rzetelnie skontrolowany.

Świadczenia gwarancyjne dotyczą wad materiałowych i produkcyjnych. Niniejsza gwarancja nie obejmuje części produktu podlegających normalnemu zużyciu, które należy traktować jako części zużywające się (np. Wiertło) lub uszkodzeń części delikatnych.

Niniejsza gwarancja traci ważność, jeśli produkt został uszkodzony, był niewłaściwie używany lub nie był konserwowany. W celu prawidłowego użytkowania produktu należy ściśle przestrzegać wszystkich wskazówek zawartych w instrukcji obsługi. Należy bezwzględnie unikać zastosowań i czynności, które są odradzane lub przed którymi ostrzeżenie się w instrukcji obsługi.

Produkt jest przeznaczony jedynie do użytku prywatnego, a nie do użytku profesjonalnego. Gwarancja wygasa w przypadku niezgodnego z przeznaczeniem i niewłaściwego użytkowania, użycia siły oraz ingerencji, które nie zostały wykonane przez nasz autoryzowany serwis.

Realizacja świadczenia gwarancyjnego

Aby zapewnić szybkie opracowanie Państwa przypadku, należy postępować zgodnie z zamieszczonymi poniżej wskazówkami:

- Na wypadek wszelkich za pytań prosimy o zachowanie paragonu i numeru artykułu (IAN 472050_2407) jako dowodu zakupu.
- Numer artykułu znaleźć można na tabliczce znamionowej produktu. Może on być również wygrawerowany

wany na produkcie lub znajdować się na stronie tytułowej instrukcji (po lewej stronie na dole) lub na naklejce z tyłu lub na dolnej stronie produktu.

- W razie wystąpienia błędów działania lub innych wad, należy w pierwszej kolejności skontaktować się ze wskazanym poniżej działem serwisowym **telefonicznie** lub wykorzystać nasz **formularz kontaktowy**, dostępny pod adresem *parkside-diy.com* w kategorii **Serwis**.
- Produkt uznany za wadliwy mogą Państwo bezpłatnie przesłać po konsultacji z naszym działem obsługi klienta na podany adres serwisu, załączając dowód zakupu (paragon) oraz informację, na czym polega wada i kiedy wystąpiła. Aby uniknąć problemów z przyjęciem i dodatkowych kosztów, konieczne jest korzystanie wyłącznie z podanego adresu. Należy upewnić się, że przesyłka nie zostanie przesłana odpłatnie, jako przesyłka wielkogabarytowa, ekspresowa lub też jako inna przesyłka specjalna. Prosimy o odesłanie produktu wraz ze wszystkimi akcesoriami dostarczonymi w chwili zakupu i zapewnienie odpowiednio bezpiecznego opakowania transportowego.



Pod adresem *parkside-diy.com* dostępna jest do wglądu oraz do pobrania niniejsza instrukcja oraz wiele innych instrukcji. Dzięki temu kodowi QR można wejść bezpośrednio na stronę *parkside-diy.com*. Proszę wybrać swój kraj i wyszukiwać na ekranie wyszukiwania instrukcje obsługi. Po wprowadzeniu numeru artykułu (IAN) 472050_2407 można otworzyć swoją instrukcję obsługi.

Serwis naprawczy

W sprawie napraw, **które nie podlegają gwarancji**, należy się zwracać do Centrum Serwisowego. Centrum Serwisowe prześle Państwu odpowiedni kosztorys.

- Możemy naprawiać tylko urządzenia w odpowiednim opakowaniu i przesłane z uregulowaną opłatą pocztową.
Wskazówka: Oczyszczone urządzenie wraz z informacją na temat uszkodzenia należy przesyłać bezpośrednio na adres podany przez Centrum Serwisowe.
- Urządzenia przesłane bez opłaty, jako towary niewymiarowe, w trybie ekspresowym lub w ramach innych typów przesyłek specjalnych, nie będą przyjmowane.
- Przesłane, uszkodzone urządzenia utylizujemy bezpłatnie.

Service-Center



Serwis Polska

Tel.: 00800 4912069

Formularz kontaktowy na

parkside-diy.com

IAN 472050_2407

Importer

Uwaga: poniższy adres nie jest adresem działu serwisowego. Najpierw skontaktuj się z podanym wyżej centrum serwisowym.

Grizzly Tools GmbH & Co. KG

Stockstädter Str. 20

63762 Großostheim

NIEMCY

www.grizzlytools.de

Części zamienne i akcesoria

Części zamienne i akcesoria można zamówić na stronie

www.grizzlytools.shop. Jeśli w ramach procedury Państwa zamówienia pojawią się problemy, prosimy o kontakt za pośrednictwem naszego sklepu internetowego. W razie kolejnych pytań należy zwracać się do: *Service-Center*, s. 47

Nr stan.	Opis	Nr zamów.
2	Uchwyt wiertarski szybkocomocujący	91105885
13	Dodatkowy uchwyt	91105886

Tłumaczenie oryginalnej deklaracji zgodności EU

Produkt: **Akumulatorowa wiertarko-wkrętarka udarowa**

Model: **PSBSA 20-Li C3**

Numer serii: 000001–307000

Wymieniony powyżej przedmiot niniejszej deklaracji jest zgodny z odpowiednimi wymaganiami unijnego prawodawstwa harmonizacyjnego

2006/42/EC • 2014/30/EU • 2011/65/EU & (EU) 2015/863

**Produkt z baterią Smart PAPS 204 A1/
Smart PAPS 208 A1/Smart PAPS 2012 A1: 2014/53/EU**

Opisany powyżej przedmiot deklaracji jest zgodny z dyrektywą Parlamentu Europejskiego i Rady 2011/65/EU z dnia 8 czerwca 2011 r. w sprawie ograniczenia stosowania niektórych niebezpiecznych substancji w sprzęcie elektrycznym i elektronicznym.

Aby zapewnić zgodność, zastosowano następujące normy zharmonizowane oraz normy i przepisy krajowe:

EN 62841-1:2015/A11:2022

EN 62841-2-1:2018/A12:2022 • IEC 62471:2006 (First Edition)

**EN IEC 55014-1:2021 • EN IEC 55014-2:2021 • EN IEC 63000:2018
EN 62471:2008**

**Produkt z baterią Smart PAPS 204 A1/
Smart PAPS 208 A1/Smart PAPS 2012 A1:**

**EN 301 489-1 V2.2.3:2019 • EN 301 489-17 V3.3.1:2024
EN 300 328 V2.2.2:2019 • EN 50663:2017**

Niniejsza deklaracja zgodności wydana zostaje na wyłączną odpowiedzialność producenta:



Grizzly Tools GmbH & Co. KG
Stockstädter Str. 20
63762 Großostheim
NIEMCY
03.03.2025

Christian Frank
Upoważniony przedstawiciel dokumentacji

Turinyas

Įvadas.....	49
Naudojimas pagal paskirtį.....	49
Tiekiamas rinkinys ir priedai.....	50
Apžvalga.....	50
Veikimo aprašymas.....	50
Techniniai duomenys.....	50
X 20 V TEAM.....	51
Saugos nurodymai.....	51
Saugos nurodymų apibūdinimas.....	52
Ženklaai ir simboliai.....	52
Bendrieji elektrinių įrankių saugos įspėjimai.....	52
Grąžtų, skylių grąžtų.....	55
Liekamieji pavojai.....	56
Paruošimas.....	56
Valdymo elementai.....	56
Papildomo darbo įrankio montavimas ir išmontavimas.....	57
Papildomos rankenos surinkimas.....	57
Akumulatoriaus įkrovos lygio patikra.....	57
Akumulatoriaus įkrovimas.....	57
Naudojimas.....	58
Akumulatoriaus įdėjimas ir išėmimas.....	58
Įjungimas ir išjungimas.....	58
Gabenimas.....	58
Valymas, techninė priežiūra ir laikymas.....	58
Valymas.....	59
Techninė priežiūra.....	59
Laikymas.....	59
Šalinimas ir aplinkos apsauga.....	59
Akumuliatorių šalinimo instrukcijos.....	59
Paslaugos.....	60
Garantija.....	60
Remonto paslaugos.....	61
Service-Center.....	62

Importuotojas..... 62

Atsarginės dalys ir priedai..... 62

ES atitikties deklaracijos originalo vertimas..... 63

Išskaidytasis brėžinys..... 81

Įvadas

Sveikiname įsigijus naują „3-in-1“ akumuliatorinį smūginį gręžtuvą-suktuvą. (toliau vadinamą „prietaisu“ arba „elektriniu įrankiu“).

Jūs pasirinkote aukštos kokybės gaminį. Gaminant šį įrenginį, jo kokybė buvo tikrinama, o pagamintas įrenginys buvo galutinai patikrintas. Taip užtikrinama, kad Jūsų prietaisas nepriekaištingai veiks.



Naudojimo instrukcija yra šio prietaiso dalis. Joje pateikta svarbių saugos, naudojimo ir šalinimo nurodymų. Atidžiai perskaitykite naudojimo instrukciją. Susipažinkite su įrankio valdymo elementais ir tinkamu jo naudojimu. Prietaisą naudokite tik taip, kaip aprašyta ir tik nurodytiems naudojimo tikslams. Būtinai išsaugokite naudojimo instrukciją ir perduodami prietaisą tretiesiems asmenims perduokite ir visus dokumentus.

Naudojimas pagal paskirtį

Prietaisas skirtas tik toliau nurodytiems reikmėms:

- Varžtų įsukimas ir atsukimas
- Medienos, metalo arba plastiko gręžimas
- Kalamasis gręžimas sienoje

Ekspluatuoti tik sausose patalpose.

Prietaisą naudojant bet kokiems kitokiems šioje naudojimo instrukcijoje aiškiai nenurodytiems tikslams, prietaisas gali kelti didelį pavojų naudo-

tojui ir sugesti. Prietaisą valdantis ar jį naudojantis asmuo atsako už nelaimingus atsitikimus ar žalą, padarytą kitiems žmonėms arba jų turtui. Prietaisas skirtas neprofesionaliems naudotojams. Jis neskirtas komerciniams nuolatinio naudojimo tikslams. Naudojant komerciniams tikslams, garantija negalioja. Gamintojas neatsako už žalą, patirtą prietaisą naudojant ne pagal paskirtį arba netinkamai.

Įrankis yra „**X 20 V TEAM**“ serijos dalis, jį galima naudoti su „**X 20 V TEAM**“ serijos akumulatoriais. „**X 20 V TEAM**“ serijos akumulatorius galima įkrauti tik „**X 20 V TEAM**“ serijos krovikliais.

Tiekiamas rinkinys ir priedai

Išpakuokite prietaisą ir patikrinkite tiekiamą rinkinį.

Tinkamai pašalinkite pakuotės medžiagas.

- Akumulatorinis gręžtuvas – suktuvas
- 2 Antgaliai (PZ1 + PZ2, ilgis: 50 mm)
- 1 Papildoma rankena
- 1 Lagaminas
- Originali instrukcija

Akumulatoriaus ir kroviklio tiekiamame rinkinyje nėra.

Apžvalga

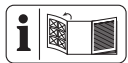

Prietaiso paveikslėlius rasite priekiniame išskleidžiamajame puslapyje.

- 1 Griebtuvo anga
- 2 Sparčiojo tvirtinimo griebtuvas
- 3 Sukimo momento nustatymo žiedas
- 4 Greičio jungiklis
- 5 Magnetis
- 6 Sukimosi krypties jungiklis

- 7 Rankena
- 8 Akumulatoriaus laikiklis
- 9 Šviesos diodų darbinė lemputė
- 10 Įjungiklis / išjungiklis
- 11 Papildomos rankenos laikiklis
- 12 Antgaliai
- 13 Papildoma rankena (izoliuotas suimamasis paviršius)
- 14 Kroviklis
- 15 Akumulatorius
- 16 Mygtukas (Įkrovos lygio indikatorius)
- 17 Įkrovos lygio indikatorius
- 18 Akumulatoriaus atlaisvinimo mygtukas
- 19 Lagaminas

D pav.

- 20 Diržo segtukas

Veikimo aprašymas

„3-in-1“ akumulatoriniame smūginia- me gręžtuve-suktuve su dviejų greičių reduktoriaumi yra 20 sukimo momento padėčių bei viena gręžimo padėtis, viena smūginės funkcijos padėtis ir dešininės / kairinės eigos funkcija. Įrankis yra su sparčiojo tvirtinimo griebtuvu ir šviesos diodų darbine lempute.

Valdymo elementų paskirtis aprašyta toliau.

Techniniai duomenys

Akumulatorinis gręžtuvas – suktuvas **PSBSA 20-Li C3**

Vardinė įtampa U 20 V ==

Sukimosi greitis tuščiaja eiga n_0

– 1 padėtis 0–440 min⁻¹

– 2 padėtis 0–1650 min⁻¹

Maks. sukimo momentas 45 Nm

Smūgių dažnis 0–26400 min⁻¹

Griebtuvo skėtra 1,5-13 mm
 Svoris su akumulatoriumi (20 V, 2 Ah)
≈1,9 kg
 Maks. gręžimo skersmuo
 –medis35 mm
 –metalas 13 mm
 –Betonas 13 mm
 Didžiausias varžto skersmuo ... 10 mm
 Apsaugos laipsnis IPX0
 Temperatūra ≤ 50 °C
 – Įkraunant 4 – 40 °C
 – Naudojimas -20 – 50 °C
 – Laikymas 0 – 45 °C
 Garso slėgio lygis (L_{pA})
 –Tuščioji eiga 76,1 dB; $K_{pA}=5$ dB
 –Smūginis gręžimas
99,8 dB; $K_{pA}=5$ dB
 Garso galios lygis (L_{WA})
 –Tuščioji eiga 84,1 dB; $K_{WA}=5$ dB
 –Smūginis gręžimas
 107,8 dB; $K_{WA}=5$ dB
 Vibracija (a_h)
 –Gręžimas 2,71 m/s²; $K=1,5$ m/s²
 –Smūginis gręžimas
 10,24 m/s²; $K=1,5$ m/s²
 „PARKSIDE Performance Smart“
 akumulatorius Smart PAPS 204 A1/
 Smart PAPS 208 A1/
 Smart PAPS 2012 A1
 – dažnių juosta 2400–2483,5 MHz
 – perdavimo galia ≤ 20 dBm
 Triukšmo ir vibracijos vertės nustaty-
 tos vadovaujantis atitikties deklara-
 cijoje nurodytais standartais ir nuosta-
 tomis.
 Nurodytos vibracijų bendroji vertė ir
 spinduliuojamojo triukšmo vertė iš-
 matuotos standartiniu matavimo me-
 todų ir gali būti naudojamos vienam
 elektriniam įrankiui su kitu palyginti.
 Nurodytomis vibracijų bendrąja ver-
 te ir spinduliuojamojo triukšmo verte

taip pat galima vadovautis preliminariai vertinant poveikį.

▲ ĮSPĖJIMAS! Praktiškai naudojant elektrinį įrankį, vibracijų spinduliuotė ir spinduliuojamasis triukšmas gali skirtis nuo nurodytos vertės – tai priklauso nuo elektrinio įrankio naudojimo būdo. Įvertinus vibracijų poveikį praktinėmis naudojimo sąlygomis, būtina nustatyti saugos priemones dirbančiam apsaugoti (čia reikia atsižvelgti į visas įrankio naudojimo ciklo dalis, pvz., laikotarpius, kai elektrinis įrankis yra išjungtas, ir laikotarpius, kai įrankis įjungtas, tačiau veikia nenaudojamas).

X 20 V TEAM

Įrankis yra „X 20 V TEAM“ serijos dalis, jį galima naudoti su „X 20 V TEAM“ serijos akumulatoriais. „X 20 V TEAM“ serijos akumulatorius galima įkrauti tik „X 20 V TEAM“ serijos krovikliais.

Rekomenduojame šį įrankį naudoti tik su toliau išvardytais akumulatoriais: PAP 20 B1, PAP 20 B3, Smart PAPS 204 A1, Smart PAPS 208 A1, Smart PAPS 2012 A1

Rekomenduojame šiuos akumulatorius įkrauti toliau išvardytais krovikliais: PLG 20 A3, PLG 20 A4, PLG 20 C1, PLG 20 C2, PLG 20 C3, PLG 201 A1, PDSLГ 20 A1, PDSLГ 20 B1, PDSLГ 20 B2, Smart PLGS 2012 A1

Akumulatoriaus ir kroviklio techniniai duomenys: žr. atskirą instrukciją.

Saugos nurodymai

Šiame skirsnyje aprašyti pagrindiniai prietaiso naudojimo saugos nurodymai.

▲ ĮSPĖJIMAS! Netinkamai elgiantis su akumuliatoriumi gali būti sužaloti žmonės ir patirta materialinės žalos. Atkreipkite dėmesį į saugos bei įkrovimo ir tinkamo naudojimo nurodymus, kuriuos rasite savo akumuliatoriaus ir **X 20 V TEAM** serijos kroviklio naudojimo instrukcijoje. Išsamų įkrovimo aprašymą ir daugiau informacijos rasite šioje atskiroje naudojimo instrukcijoje.

Saugos nurodymų apibūdinimas

▲ PAVOJUS! Nesilaikant šio saugos nurodymo, įvyks nelaimingas atsitikimas. Naudotojas patirs sunkių arba mirtinų kūno sužalojimų.

▲ ĮSPĖJIMAS! Nesilaikant šio saugos nurodymo, gali įvykti nelaimingas atsitikimas. Naudotojas gali patirti sunkių arba mirtinų kūno sužalojimų.

▲ ATSARGIAI! Nesilaikant šio saugos nurodymo, įvyks nelaimingas atsitikimas. Naudotojas gali patirti lengvų arba vidutinio sunkumo kūno sužalojimų.

NUORODA! Nesilaikant šio saugos nurodymo, įvyks nelaimingas atsitikimas. Dėl to galima patirti materialinės žalos.

Ženklaai ir simboliai

Piktogramos ant įrankio



Įrankis yra „X 20 V TEAM“ serijos dalis, jį galima naudoti su „X 20 V TEAM“ serijos akumuliatoriais. „X 20 V TEAM“ serijos akumuliatorius galima įkrauti tik „X 20 V TEAM“ serijos krovikliais.



Perskaitykite naudojimo instrukciją



Varžtai



Gręžimas



Smūginis gręžimas



Elektrinių įrankių neišmeskite su buitinėmis atliekomis.

Bendrieji elektrinių įrankių saugos įspėjimai

▲ ĮSPĖJIMAS! Perskaitykite visus saugos įspėjimus, instrukcijas, iliustracijas ir specifikacijas, pridamas prie šio elektrinio įrankio. Jei nesilaikysite visų toliau pateiktų instrukcijų, galite patirti elektros smūgį, sukelti gaisrą ir (arba) sunkiai susižeisti. **Išsaugokite visus įspėjimus ir instrukcijas, kad galėtumėte pasinaudoti ateityje.**

Įspėjimuose vartojama sąvoka „elektrinis įrankis“ reiškia iš tinklo (su laidu) arba iš akumuliatoriaus (be laido) maitinamą elektrinį įrankį.

1. **DARBO VIETOS SAUGA**
 - a) **Užtikrinkite, kad darbo vieta būtų švari ir gerai apšviesta.** Netvarkingose ar tamsiose vietose gali įvykti nelaimingi atsitikimai.
 - b) **Nedirbkite su elektriniais įrankiais potencialiai sprogoje aplinkoje, pvz., esant degių skysčių, dujų ar dulkių.** Elektriniai įrankiai kelia kibirkštis, nuo kurių gali užsidegti dulkės arba dūmai.
 - c) **Dirbdami su elektriniu įrankiu saugokite vaikus ir pašalinius asmenis.** Dėl išsiblašymo galite nesuvaldyti.
2. **ELEKTROS SAUGA**
 - a) **Elektrinių įrankių kištukai turi tikti elektros lizdai. Niekada jo-**

- kiu būdu nekeiskite kištuko. **Nenaudokite adapterio kištukų su įžemintais elektriniais įrankiais.** Nepakeisti kištukai ir tinkami elektros lizdai sumažina elektros smūgio pavojų.
- b) **Venkite kūno sąlyčio su įžemintais paviršiais, pvz., vamzdžiais, radiatoriais, viryklėmis ir šaldytuvais.** Jei jūsų kūnas yra įžemintas, padidėja elektros smūgio pavojus.
- c) **Saugokite elektrinius įrankius nuo lietaus ar drėgmės poveikio.** Jei į elektrinį įrankį patenka vandens, padidėja elektros smūgio pavojus.
- d) **Nenaudokite laido netinkamai. Niekada nenaudokite laido elektriniam įrankiui nešti, traukti ar atjungti. Saugokite laidą nuo karščio, alyvos, aštrių kraštų ar judančių dalių.** Pažeisti arba susipynę laidai padidina elektros smūgio pavojų.
- e) **Jei elektrinį įrankį naudojate lauke, naudokite prailgintuvą, tinkamą naudoti lauke.** Naudojant lauke naudoti tinkamą laidą, sumažėja elektros smūgio pavojus.
- f) **Jei elektrinio įrankio naudojimas drėgnoje patalpoje yra neišvengiamas, naudokite maitinimo šaltinį, apsaugotą liekamosios srovės įtaisais (LSI).** Naudojant LSI sumažėja elektros smūgio pavojus.
3. **ASMENINĖ SAUGA**
- a) **Būkite budrūs, žiūrėkite, ką darote, ir dirbdami su elektriniu įrankiu vadovaukitės sveika nuovoka. Nenaudokite elektrinio įrankio, kai esate pavargę arba apsaigę nuo narkotikų, alkoholio ar vaistų.** Dėl neatsargumo dirbant su elektriniais įrankiais galima rimtai susižeisti.
- b) **Naudokite asmenines apsaugos priemones. Visada dėvėkite akių apsaugos priemones.** Tinkamomis sąlygomis naudojamos apsauginės priemonės, pvz., kaukė nuo dulkių, neslystantis apsauginiai batai, šalmas ar klausos apsauga, padeda sumažinti sužeidimų skaičių.
- c) **Užkirskite kelią netyčiam įjungimui. Prieš prijungdami įrankį prie maitinimo šaltinio ir (arba) akumulatoriaus, imdami jį į rankas arba nešdami, įsitikinkite, kad jungiklis yra išjungtas.** Nešant elektrinius įrankius su pirštu ant jungiklio arba įjungiant elektrinius įrankius su įjungtu jungikliu galimi nelaimingi atsitikimai.
- d) **Prieš įjungdami elektrinį įrankį nuimkite reguliavimo raktus ar veržliarakčius.** Ant besisukančios elektrinio įrankio dalies paliktas veržliaraktis ar raktas gali sužaloti.
- e) **Nesiekite per toli. Visada užtikrinkite, kad būtų tinkamas pagrindas ir būtumėte pusiausvyroje.** Tai leidžia geriau valdyti elektrinį įrankį netikėtose situacijose.
- f) **Tinkamai apsirenkite. Nedėvėkite laisvų drabužių ar papuošalų. Saugokite plaukus ir drabužius nuo judančių dalių.** Laisvi drabužiai, papuošalai ar ilgi plaukai gali būti įtraukti į judančias dalis.
- g) **Jei yra dulkių ištraukimo ir surinkimo įrenginių prijungimo įtaisai, įsitikinkite, kad jie tinkamai prijungti ir naudojami.** Naudojant dulkių nusiurbimo sistemą galima sumažinti su dulkelėmis susijusius pavojus.
- h) **Neleiskite, kad dėl dažno naudojimosi įrankiais įgytos patirties taptumėte pernelyg savimi pa-**

sitikintys ir nepaisytumėte įrankių saugos principų. Neatsargus veiksmai per sekundės dalį gali sukelti rimtų sužalojimų.

4. ELEKTRINIŲ ĮRANKIŲ NAUDOJIMAS IR PRIEŽIŪRA

- a) **Nenaudokite elektrinio įrankio su jėga. Darbui naudokite tinkamą elektrinį įrankį.** Tinkamu elektriniu įrankiu atliksite darbą geriau ir saugiau, tokiu greičiu, kuriam jis buvo sukurtas.
- b) **Nenaudokite elektrinio įrankio, jei jungiklis jo neįjungia ir neišjungia.** Bet koks elektrinis įrankis, kurio negalima valdyti jungikliu, yra pavojingas ir turi būti remontuojamas.
- c) **Prieš atlikdami reguliavimą, keisdami priedus ar laikydami elektrinius įrankius, atjunkite kištuką nuo maitinimo šaltinio ir (arba) išimkite akumuliatorių iš elektrinio įrankio, jei jis yra išimamas.** Šios prevencinės saugos priemonės sumažina netyčinio elektrinio įrankio įjungimo riziką.
- d) **Laikykite nenaudojamus elektrinius įrankius vaikams nepasiekiamoje vietoje ir neleiskite jais naudotis asmenims, kurie nėra susipažinę su elektriniu įrankiu ar šiomis instrukcijomis.** Neapmokytų naudotojų naudojami elektriniai įrankiai yra pavojingi.
- e) **Prižiūrėkite elektrinius įrankius ir priedus. Patikrinkite, ar judančios dalys nėra neteisingai suderintos arba sujungtos, ar nėra sulūžusių dalių, ar nėra kitų sąlygų, galinčių turėti įtakos elektrinio įrankio veikimui. Jei elektrinis įrankis yra pažeistas, prieš naudodami sutaisykite.** Daug nelaimingų atsitikimų įvyksta dėl ne-

tinkamai prižiūrimų elektrinių įrankių.

- f) **Užtikrinkite, kad plovimo įrankiai būtų aštrūs ir švarūs.** Prižiūrėkite, kad plovimo įrankiai būtų aštrūs ir švarūs.
 - g) **Elektrinį įrankį, priedus, antgalius ir kt. naudokite vadovaudamiesi šiomis instrukcijomis ir atsižvelgdami į darbo sąlygas bei atliekamus darbus.** Naudodami elektrinį įrankį ne pagal paskirtį, galite sukelti pavojingą situaciją.
 - h) **Rankenos ir suėmimo paviršiai turi būti sausi, švarūs, be alyvos ir riebalų.** Neįmanoma saugiai dirbti įrankiu ir valdyti jį netikėtose situacijose kai rankenos ir paėmimo paviršiai yra slidūs.
- #### 5. AKUMULIATORINIO ĮRANKIO NAUDOJIMAS IR PRIEŽIŪRA
- a) **Įkraukite tik gamintojo nurodytu įkrovikliu.** Vienam akumuliatoriaus tipui tinkamas įkroviklis, naudojamas su kito tipo akumuliatoriumi, gali kelti gaisro pavojų.
 - b) **Elektrinius įrankius naudokite tik su specialiai tam skirtais akumuliatoriais.** Naudodami kitus akumuliatorius galite susižeisti ir sukelti gaisrą.
 - c) **Kai akumuliatorius nenaudojamas, laikykite jį atokiau nuo kitų metalinių daiktų, pvz., segtukų, monetų, raktų, vinių, varžtų ar kitų smulkių metalinių daiktų, galinčių sujungti vieną gnybtą su kitu.** Trumpas akumuliatoriaus gnybtų sujungimas gali sukelti nudegimus arba gaisrą.
 - d) **Netinkamai naudojant, iš akumuliatoriaus gali ištekėti skysčio; venkite sąlyčio. Atsitiktinai prisilietus, nuplaukite vandeniu. Skysčiui patekus į akis, kreipkitės į gydytoją.** Iš akumuliatoriaus

išsiliejęs skystis gali sudirginti arba nudeginti.

- e) **Nenaudokite pažeisto ar pakeisto akumulatoriaus ar įrankio.** Pažeisti ar pakeisti akumulatoriai gali veikti nenuspėjamai, todėl gali kilti gaisras, sprongimas ar sužeidimų pavojus.
- f) **Nepalikite akumulatoriaus ar įrankio ugnies ar pernelyg aukštos temperatūros poveikyje.** Ugnis arba aukštesnė nei 130 °C temperatūra gali sukelti sprongimą.
- g) **Laikykitės visų įkrovimo instrukcijų ir neįkraukite akumulatoriaus ar įrankio už instrukcijose nurodyto temperatūros diapazono ribų.** Netinkamas įkrovimas arba įkrovimas už nurodyto temperatūros diapazono ribų gali sugadinti akumuliatorių ir padidinti gaisro pavojų.

6. APTARNAVIMAS

- a) **Elektrinio įrankio techninę priežiūrą atlieka kvalifikuotas remontininkas, kuris naudoja tik tapačias atsargines dalis.** Taip užtikrinama elektrinio įrankio sauga.
- b) **Pažeistų akumuliatorių negalima aptarnauti.** Akumuliatorių bloky techninę priežiūrą turi atlikti tik gamintojas arba įgalioti techninės priežiūros paslaugų teikėjai.

Grąžtų, skylių grąžtų

Visų operacijų saugos nurodymai

- **Gręždami smūginį grąžtu dėvėkite ausų apsaugos priemones** Dėl triukšmo poveikio gali sutrikti klausa.
- **Naudokite pagalbinę (-es) rankeną (-as).** Praradus kontrolę galima susižeisti.
- **Elektrinį įrankį laikykite už izoliuotų suėmimo paviršių, kai at-**

liekate operaciją, kurios metu pjovimo reikmenys arba tvirtinimo detalės gali liesti paslėptus laidus. Pjovimo reikmenys arba tvirtinimo detalės kurios liečia įtampą turinį laidą, gali įelektrinti atviras metalines elektrinio įrankio dalis, o operatorių gali ištikti elektros smūgis.

Saugos instrukcijos naudojant ilgus grąžtus

- **Niekada neeksploduokite grąžto didesniu greičiu, nei jo maksimalus nominalus greitis.** Esant didesniai greičiui, gali būti, kad antgalis sulinks, jei jam bus leidžiama laisvai suktis nesiliečiant prie ruošinio, o tai gali sužaloti žmogų.
- **Visada pradėkite gręžti nedideliu greičiu, kad grąžto antgalis liestųsi su ruošiniu.** Esant didesniai greičiui, gali būti, kad antgalis sulinks, jei jam bus leidžiama laisvai suktis nesiliečiant prie ruošinio, o tai gali sužaloti žmogų.
- **Slėgį tiekite tik tiesiai į grąžtą ir nenaudokite per didelio slėgio.** Antgalis gali sulinkti ir dėl to sulūžti arba prarasti kontrolę, o tai gali sužaloti žmogų.

Papildomi saugos nurodymai

- **Įtvirtinkite ruošinį.** Tvirtinimo įrankis arba spaustuvas įtvirtintas ruošinys yra užfiksuojamas žymiai patikimiau nei laikant ruošinį ranka.
- **Nedelsiant išjunkite elektrinį įrankį, jei gręžimo įrankis užsiblokavo.** Pasiruoškite didelio sukimo momento reakcijoms, suskeliančioms grįžtamąjį smūgį. Gręžimo įrankis užsiblokuoja, kai užstringa ruošinyje arba kai elektrinis įrankis yra per daug apkrautas.
- **Visada palaukite, kol elektrinis įrankis visiškai sustoja, ir tik tada padėkite ant žemės.** Taikomas

įrankis gali užstrigti ir jūs galite prarasti elektrinio įrankio valdymą.

- **Naudokite tinkamus detektorius, kad nustatytumėte, ar nėra paslėptų tiekimo linijų, arba susisiekite su vietine komunalinių paslaugų įmone.** Prisilietimas prie maitinimo laidų gali sukelti gaisrą ir elektros smūgį. Dujų vamzdžių pažeidimas gali sukelti sprogamą. Trūkę vandentiekio vamzdžiai padarys žalos turtui.
- **Naudokite tik PARKSIDE rekomenduojamus priedus.** Netinkami priedai gali sukelti elektros smūgį arba gaisrą.

Liekamieji pavojai

Liekamieji pavojai išlieka net ir naudojant šį įrankį pagal nurodymus. Dėl šio įrankio sąrankos ir konstrukcijos gali kilti šie pavojai:

- Klausos pažeidimo pavojus, jei nenaudojama tinkama klausos apsaugos priemonė.
- Žalos sveikatai pavojus dėl plaštakų ir rankų vibracijos, jei įrankis naudojamas ilgesnį laiką, netinkamai naudojamas ar netinkamai techniškai prižiūrimas.
- Įsispjovimai







▲ ĮSPĖJIMAS! Įrankiui veikiant sukuriama elektromagnetinio lauko keliamas pavojus. Tam tikromis aplinkybėmis laukas gali neigiamai veikti aktyviuosius arba pasyviuosius medicininis implantus. Kad sumažėtų pavojus sunkiai arba mirtinai susižaloti, prieš naudojant įrankį asmenims su medicininiais implantais rekomenduojame pasikonsultuoti su savo gydytoju ir medicininio implanto gamintoju.

Paruošimas

▲ ĮSPĖJIMAS! Pavojus susižaloti įrankiui netikėtai pradėjus veikti. Akumuliatorių į įrankį įdėkite tik tada, kai įrenginys bus visiškai parengtas naudoti.

Valdymo elementai

Prieš pirmą kartą naudodami prietaisą susipažinkite su valdymo elementais.

- **Sukimosi krypties jungiklis (6)**
NUORODA! Sukimosi krypties jungiklį perjunkite tik tada, kai įrankis neveikia!
Rodyklė ant sukimosi krypties jungiklio (6) rodo darbinę kryptį.
 -  Varžto įsukimas, grėžimas
 - **Vidurinė padėtis** Jungiklio užraktas
 -  Varžto išsukimas
- **Sukimo momento nustatymo žiedas (3)**
Didžiausiojo sukimo momento nustatymas varžtų sukimui, kuriam esant suveikia frikcinė mova.
NUORODA! Sukimo momento nustatymo žiedą sukite tik tada, kai įrankis neveikia!
 - **Varžtų sukimas:** 1–20 padėtys 
 - **Grėžimas:**  padėtis
 - **Smūginis grėžimas:**  padėtis
 - Sukdami varžtus, saugos sumetimais pradėkite nustatę nedidelį sukimo momentą. Jei reikia, sukimo momentą padidinkite.
- **Greičio jungiklis (4)**
NUORODA! Greičio jungiklį perjunkite tik tada, kai įrankis neveikia.
 - **1**  Varžtų sukimas
 - **2**  Grėžimas

- **Ijungiklis / išjungiklis (10)**
 - Ijungimas: spaudžiant
 - Bepakopis apsuokų nustatymas: Kuo stipriau spausite įjungiklį / išjungiklį, tuo sukimosi greitis bus didesnis.
 - Išjungimas: atleidžiant

Papildomo darbo įrankio montavimas ir išmontavimas

Keitimo

- Griebtuvo skėtra: 1,5-13 mm
- Sukimosi kryptis išgraviruota ant sparčiojo tvirtinimo griebtuvo (2).
- Variklio galvutės dešinėje ir kairėje yra magnetai (5), skirti dažnai naudojamiems sraigtiniams antgaliams laikyti.

Papildomo darbo įrankio montavimas (B pav.)

1. Griebtuvo atidarymas: RELEASE →
2. Papildomą darbo įrankį kuo giliau įstumkite į griebtuvo angą (1).
3. Papildomo darbo įrankio įtvirtinimas: ← GRIP

Papildomo darbo įrankio išmontavimas (B pav.)

1. Griebtuvo atidarymas: RELEASE →
2. **▲ ATSARGIAI!** Pavojus nusidenginti! Papildomi darbo įrankiai – ypač grąžtas – gali labai įkaisti. Jei būtina, mėvėkite apsaugines pirštines. Išimkite įstatomą įrankį.

Papildomos rankenos surinkimas

Veiksmai (C pav.)

1. Papildomą rankeną (13) įsukite į papildomos rankenos lizdą (11) įrankio galvutės dešinėje arba kairėje pusėje.

2. Papildomą rankeną (13) priveržkite ranka.

Akumulatoriaus įkrovos lygio patikra

Šviesos diodai	Prasmė
raudonas, oranžinis, žalias	Akumuliatorius įkrautas
raudonas, oranžinis	Akumuliatorius iš dalies įkrautas
raudonas	Akumuliatorių reikia įkrauti

1. Paspauskite akumulatoriaus (16) mygtuką (17) šalia įkrovos lygio indikatoriaus (15). Įkrovos lygio indikatoriaus šviesos diodai parodo akumulatoriaus įkrovos lygį.
2. Akumuliatorių (15) įkraukite tada, kai šviečia vien raudonas įkrovos lygio indikatoriaus (17) šviesos diodas.

Akumulatoriaus įkrovimas

Žr. ir kroviklio naudojimo instrukciją.

Keitimo

- Prieš įkraudami, leiskite įkaitusiam akumuliatoriui atvėsti.
- Nelaikykite akumulatoriaus ilgęną laiką intensyviuose saulės spinduliuose ir nedėkite jo ant radiatorių (maks. 50 °C).

Akumulatoriaus įkrovimas

1. Išimkite akumuliatorių (15) iš įrenginio:
2. Akumuliatorių (15) įstumkite į akumulatoriaus kroviklio įkrovimo lizdą (14).
3. Įjunkite akumulatoriaus kroviklį (14) į elektros lizdą.
4. Įkrovę akumuliatorių, atjunkite akumulatoriaus kroviklį (14) nuo tinklo.
5. Išimkite akumuliatorių (15) iš akumulatoriaus kroviklio (14).

Įkroviklio kontroliniai šviesos diodai (14)

žalias	raudonas	Reikšmė
šviečia	—	<ul style="list-style-type: none"> Akumuliatorius visiškai įkrautas paruošta (neįdėta baterija)
—	šviečia	Akumuliatorius įkraunamas
—	mirksi	Akumuliatorius perkaitęs
mirksi	mirksi	Akumuliatorius sugedęs

Naudojimas

Akumuliatoriaus įdėjimas ir išėmimas

▲ ĮSPĖJIMAS! Pavojus susižaloti įrankiui netikėtai pradėjus veikti. Akumuliatorių į įrankį įdėkite tik tada, kai įrenginys bus visiškai parengtas naudoti.

NUORODA! Apgadinimo pavojus! Dėl netinkamo akumuliatoriaus įrankis ir akumuliatorius gali sugesti.

Akumuliatoriaus įdėjimas

1. Akumuliatorių (15) išilgai kreiptuvo įstumkite į akumuliatoriaus laikiklį (8). Akumuliatorius girdimai užsifiksuoja.

Akumuliatoriaus išėmimas

1. Paspauskite ir laikykite nuspaustą akumuliatoriaus (15) atlaisvinimo mygtuką (18).
2. Ištraukite akumuliatorių iš akumuliatoriaus laikiklio (8).

Įjungimas ir išjungimas

Įjungimas

1. Sukimosi krypties keitikliu(6) sukimo kryptį.

2. Greičio jungikliu (4) pasirinkite greitį.
3. Sukimo momento nustatymo žiedu (3) pasirinkite didžiausią sukimo momentą arba gręžimą (⚙) / smūginį gręžimą (⚡).
4. Paspauskite ir įj./išj. jungiklį (10) ir laikykite jį nuspaustą. Šviesos diodų darbinė lemputė (9) šviečia.

Išjungimas

1. Atleiskite įj./išj. jungiklį (10).
2. Prieš padėdami elektrinį įrankį palaukite, kol jis sustos.
3. Kai dirbdami darote pertraukas: Sukimosi krypties jungiklį (6) nustatykite per vidurį. Ši atsargumo priemonė neleis elektriniam įrankiui netyčia įsijungti. Įrankį diržo segtuku (20) galite priegti prie diržo. Diržo segtuku galite atidaryti butelius su vainikiniais dangteliais.
4. Palikdami neprižiūrimą įrankį ar baigę darbą, išimkite akumuliatorių (15) iš įrankio.

Gabenimas

Keitimo

- Išjunkite įrankį.
- Įsitikinkite, kad visos judamosios dalys visiškai sustojo.
- Išimkite akumuliatorių.
- Nuimkite papildomą darbo įrankį.
- Įrankį visada neškite už rankenos (7).

Valymas, techninė priežiūra ir laikymas

▲ ĮSPĖJIMAS! Pavojus susižaloti įrankiui netikėtai pradėjus veikti. Saugokitės atlikdami techninės priežiūros

ir valymo darbus. Išjunkite prietaisą ir išimkite akumuliatorių (15).

Šioje instrukcijoje neaprašytus taisy- mo ir techninės priežiūros darbus pa- veskite mūsų klientų aptarnavimo tar- nybai. Naudokite tik originalias atsar- gines dalis.

Valymas

▲ ĮSPĖJIMAS! Elektros smūgis! Ant įrankio niekada nepurkškite vandens.

NUORODA! Apgadinimo pavojus.

Cheminės medžiagos gali apgadinti plastikines įrenginio dalis. Nenaudoki- te valiklių ir (arba) tirpiklių.

- Pasirūpinkite, kad įrankio vėdini- mo angos, variklio korpusas ir ran- kenos būtų švarūs. Juos valykite drėgna šluoste arba šepečiu.

Techninė priežiūra

- Kas kartą prieš naudodami įrankį patikrinkite, ar nėra matomų trūku- mų, pvz., atsilaisvinsusių, nusidėvė- jusių ar apgadintų dalių.
- Pakeiskite atšipusį ar kitaip apga- dintą papildomą darbo įrankį.

Laikymas

Prietaisą ir priedus visada laikykite:

- švarioje,
- sausoje,
- nedulkėtoje,
- Kartu tiekiamame lagamine (19)
- ir vaikams nepasiekiamoje vietoje.

Prietaisai su akumuliatoriumi:

- Akumuliatorių ir prietaisą laikyki- te 0–45 °C temperatūroje. Laiko- mas akumuliatorius neturi būti vei- kiamas didelio šalčio arba karščio, kad nesumažėtų jo galia.
- Prieš padėdami ilgėsniam laikui (pvz., per žiemą), išimkite iš prie- taiso akumuliatorių (vadovaukitės atskira akumuliatoriaus ir kroviklio naudojimo instrukcija).

Šalinimas ir aplinkos apsauga

Išimkite akumuliatorių iš įrankio ir įrankį, akumuliatorių, priedus bei pa- kuotę atiduokite perdirbti nedarydami žalos aplinkai.



Elektrinių įrankių neišmeskite su buitinėmis atliekomis.

Perbrauktos šiukšliadėžės su ratukais simbolis reiškia, kad pasibaigus šio gaminio naudojimo laikui jo negalima išmesti kaip nerūšiuotų komunalinių atliekų.

Direktyva 2012/19/ES dėl elektros ir elektroninės įrangos atliekų:

Vartotojus įstatymai įpareigoja nebe- naudojamus elektrinius ir elektroni- nius prietaisus pristatyti pakartotinai perdirbti nedarant žalos aplinkai. Taip užtikrinama, kad jie bus perdirbti tau- sojant aplinką ir išteklius.

Priklausomai nuo direktyvos įgyvendi- nimo šalies teisės aktuose, įrankį gali- te pašalinti taip:

- grąžinti pardavimo vietoje,
- pristatyti į oficialią surinkimo vietą,
- grąžinti gamintojui / platintojui.

Tai netaikoma senų įrankių priedams ir pagalbinėms priemonėms be elekt- rinių dalių.

Akumuliatorių šalinimo instrukcijos



Akumuliatoriaus neišmeskite su buitinėmis atliekomis, ne- meskite į ugnį (gali sprogti) ar į vandenį. Iš pažeistų akumulia- torių išsiskyrę nuodingi garai ar skysčiai gali pakenkti aplinkai ir jūsų sveikatai.

Akumuliatorius pašalinkite vadovau- damiesi vietos taisyklėmis. Sugedę

arba nebetinkamai naudoti akumulatoriai turi būti perdirbami. Akumulatorius nugabenkite į naudotų baterijų surinkimo punktą ir atiduokite perdirbti nedarydami žalos aplinkai. Informacijos apie tai gali suteikti vietos atliekų tvarkymo įmonė arba mūsų klientų aptarnavimo tarnyba. Išmeskite išsikrovusius akumulatorius. Kad neįvyktų trumpasis jungimas, poliūs rekomenduojame apkljuoti lipniaja juosta. Akumulatoriaus neardykite.

Paslaugos

Garantija

Gerbiamasis pirkėjų,

Šiam gaminiui suteikiama 3 metų garantija nuo pirkimo dienos. Jei išryškėtų šio gaminio trūkumų, gaminio pardavėjas užtikrina jums teisės aktais reglamentuojamas teises. Toliau išdėstytomis mūsų garantijos teikimo sąlygomis šios jūsų teisės aktais reglamentuojamos teisės neapribojamos.

Garantijos sąlygos

Garantinis laikotarpis pradedamas skaičiuoti nuo pirkimo dienos. Būtinai išsaugokite originalų kasos čekį. Jo reikia kaip pirkimo dokumento. Jei per trejus metus nuo šio gaminio pirkimo datos išryškėtų medžiagų ar gamybos trūkumų, gaminį savo nuožiūra nemokamai sutaisysime arba pakeisime. Norint pasinaudoti šia garantija, sugedusį gaminį ir pirkimo dokumentą (kasos čekį) būtina pateikti trejų metų laikotarpiu trumpai aprašius trūkumą ir nurodžius trūkumo atsiradimo laiką.

Jei trūkumui taikoma mūsų garantija, grąžinsime pataisytą arba pristatysime naują gaminį. Pataisius arba pakeitus gaminį, garantijos teikimo laikotarpis nepratęsiamas.

Garantijos galiojimo trukmė ir įstatyme nustatytos pretenzijos dėl defektų

Garantijos teikimo laikotarpiu suteikus garantinių paslaugų, garantijos teikimo laikotarpis nepratęsiamas. Tokia pati sąlyga taikoma ir pakeistoms bei pataisytoms dalims. Apie įsigyto gaminio pažeidimus ir trūkumus būtina pranešti vos išpakavus gaminį. Pasibaigus garantijos teikimo laikotarpiui, už remonto darbus imamas mokestis.

Garantijos taikymo apimtis

Produktas gaminamas laikantis griežtų kokybės reikalavimų ir rūpestingai patikrinamas prieš jį išsiunčiant.

Garantija taikoma tik medžiagų arba gamybos trūkumams. Ši garantija netaikoma įprastai dylančioms gaminio dalims, priskiriamoms prie susidėvinčių dalių kategorijos (pvz., Gražtas), o taip pat lūžtančių (dužių) dalių pažeidimams.

Ši garantija netaikoma, jei gaminys apgadinamas, netinkamai naudojamas ar techniškai prižiūrimas. Gaminys tinkamai naudojamas tik tada, kai tiksliai laikomasi visų naudojimo instrukcijoje pateiktų nurodymų. Gaminį draudžiama naudoti tokiais tikslais ar būdais, kurie nerekomenduojami naudojimo instrukcijoje arba dėl kurių joje įspėjama.

Gaminys skirtas tik asmeninio, o ne komercinio naudojimo reikmėms. Garantija netaikoma piktnaudžiavimo, netinkamo naudojimo atvejais, jei naudojama jėga ir jei gaminį remontuoja ne mūsų įgaliotoji klientų aptarnavimo tarnyba.

Naudojimasis garantija

Kad galėtume greitai apdoroti jūsų prašymą, vadovaukitės toliau pateikiamais nurodymais:

- Kreipdamiesi koku nors klausimu dėl gaminio, kaip pirki-

mo dokumentą turėkite kasos čekį ir žinokite gaminio numerį (IAN 472050_2407).

- Gaminio numerį rasite gaminio duomenų lentelėje, išgraviruotą ant gaminio, nurodytą ant naudojimo instrukcijos viršelio (apačioje kairėje) arba užklijuotą gaminio galinėje pusėje ar apačioje.
- Jei išryškėtų gaminio veikimo ar kitokių trūkumų, pirmiausia **telefonu** arba pasinaudokite **mūsų pasiteiravimo forma**, kurią rasite parkside-diy.com **Aptarnavimas** kreipkitės į toliau nurodytą klientų aptarnavimo centrą.
- Sugedusiu pripažintą gaminį, suderinę su mūsų klientų aptarnavimo centru, o taip pat pridėję pirkinio dokumentą (kasos čekį) ir nurodę trūkumą bei jo atsiradimo laiką, galėsite nemokamai išsiųsti jums nurodytu techninės priežiūros tarnybos adresu. Kad ji priimtų gaminį ir neturėtumėte papildomų išlaidų, gaminį siųskite tik jums nurodytu adresu. Pasirūpinkite, kad už gaminį nereikėtų mokėti mokesčių, jis nebūtų didelių gabaritų, siunčiamas kaip skubus siuntinys ar kitoks specialus krovinys. Prie siunčiamo produkto pridėkite visus įsigyjant įrankį pristatytus priedus ir pasirūpinkite pakankamai saugia transportavimo pakuote.



Svetainėje parkside-diy.com galite susipažinti su šiuo ir daugybe kitų vadovų bei juos atsisiųsti. Šis QR kodas Jus nukreips tiesiai į parkside-diy.com. Pasirinkite savo šalį ir pasinaudodami paieškos laukeliu susiraskite naudojimo instrukcijas. Įvedę gaminio numerį (IAN) 472050_2407, galite atverti savo naudojimo instrukciją.

Remonto paslaugos

Dėl remonto darbų, **kuriems netaikoma garantija**, kreipkitės į klientų aptarnavimo tarnybą. Ji mielai parengs jums išlaidų sąmatą.

- Galime pasirūpinti tik tinkamai supakuotais prietaisais, kurių pašto išlaidos yra apmokėtos.
Nurodymas: nuvalytą prietaisą, nurodę trūkumą, atsiųskite klientų aptarnavimo tarnybos nurodytu adresu.
- Nepriimame prietaisų, už kuriuos reikia mokėti mokesčius, o taip pat didelių gabaritų, kaip skubi siunta ar kitoks specialus krovinys atsiųstų prietaisų.
- Jūsų atsiųstus sugedusius prietaisus pašalinsime nemokamai.

LT

Service-Center

LT

Paslaugos Lietuva

Tel.: 8800 33062

Kontaktinė forma

parkside-diy.com

IAN 472050_2407

Importuotojas

Prašome atkreipti dėmesį, kad šis adresas nėra klientų aptarnavimo tarnybos adresas. Pirmiausia susisiekite su pirmiau nurodyta klientų aptarnavimo tarnyba.

Grizzly Tools GmbH & Co. KG

Stockstädter Str. 20

63762 Großostheim

VOKIETIJA

www.grizzlytools.de

Atsarginės dalys ir priedai

Atsarginių dalių ir priedų galite įsigyti www.grizzlytools.shop. Jei užsisakant kiltų sunkumų, susisiekite su mumis pasinaudodami mūsų internetine parduotuve. Jei turėtumėte kitų klausimų, kreipkitės į: *Service-Center, Žr. 62*

Poz. Nr.	Pavadinimas	Užsakymo Nr.
2	Sparčiojo tvirtinimo griebtuvas	91105885
13	Papildoma rankena	91105886

ES atitikties deklaracijos originalo vertimas

Produktas: **Akumuliatorinis gręžtuvas – suktuvas**

Modelis: **PSBSA 20-Li C3**

Serijos numeris: 000001–307000

Pirmiau aprašytas deklaracijos objektas atitinka susijusius derinamuosius Sąjungos teisės aktus:

2006/42/EC • 2014/30/EU • 2011/65/EU & (EU) 2015/863
Produktas su akumuliatoriumi Smart PAPS 204 A1/
Smart PAPS 208 A1/Smart PAPS 2012 A1: 2014/53/EU

Pirmiau aprašytasis deklaracijos objektas atitinka 2011 m. birželio 8 d. Europos Parlamento ir Tarybos direktyvą 2011/65/EU dėl tam tikrų pavojingų medžiagų elektros ir elektroninėje įrangoje naudojimo apribojimo.

Siekiant užtikrinti atitiktį, taikyti šie darnieji standartai, nacionaliniai standartai ir reglamentai:

EN 62841-1:2015/A11:2022
EN 62841-2-1:2018/A12:2022 • IEC 62471:2006 (First Edition)
EN IEC 55014-1:2021 • EN IEC 55014-2:2021 • EN IEC 63000:2018
EN 62471:2008
Produktas su akumuliatoriumi Smart PAPS 204 A1/
Smart PAPS 208 A1/Smart PAPS 2012 A1:
EN 301 489-1 V2.2.3:2019 • EN 301 489-17 V3.3.1:2024
EN 300 328 V2.2.2:2019 • EN 50663:2017

Ši atitikties deklaracija išduota tik gamintojo atsakomybe:



Grizzly Tools GmbH & Co. KG
 Stockstädter Str. 20
 63762 Großostheim
 VOKIETIJA
 03.03.2025

Christian Frank
 Įgaliojasis atstovas dėl dokumentų

Inhaltsverzeichnis

Einleitung	64
Bestimmungsgemäße Verwendung.....	64
Lieferumfang/Zubehör.....	65
Übersicht.....	65
Funktionsbeschreibung.....	65
Technische Daten.....	65
X 20 V TEAM.....	66
Sicherheitshinweise	67
Bedeutung der Sicherheitshinweise.....	67
Bildzeichen und Symbole.....	67
Allgemeine Sicherheitshinweise für Elektrowerkzeuge.....	67
Sicherheitshinweise für Schlagbohrmaschinen.....	71
Restrisiken.....	72
Vorbereitung	72
Bedienteile.....	72
Einsatzwerkzeug montieren und demontieren.....	73
Zusatzhandgriff montieren.....	73
Ladezustand des Akkus prüfen.....	73
Akku aufladen.....	73
Betrieb	74
Akku einsetzen und entnehmen.....	74
Ein- und Ausschalten.....	74
Transport	74
Reinigung, Wartung und Lagerung	75
Reinigung.....	75
Wartung.....	75
Lagerung.....	75
Entsorgung/Umweltschutz	75
Entsorgungshinweise für Akkus.....	76
Service	76
Garantie.....	76
Reparatur-Service.....	78

Service-Center.....	78
Importeur.....	78

Ersatzteile und Zubehör	79
Original-EU-Konformitätserklärung	79
Explosionszeichnung	81

Einleitung

Herzlichen Glückwunsch zum Kauf Ihres neuen 3-in-1 Akku-Schlagbohrschraubers (nachfolgend Gerät oder Elektrowerkzeug genannt). Sie haben sich damit für ein hochwertiges Gerät entschieden. Dieses Gerät wurde während der Produktion auf Qualität geprüft und einer Endkontrolle unterzogen. Die Funktionsfähigkeit Ihres Gerätes ist somit sichergestellt.



Die Betriebsanleitung ist Bestandteil dieses Geräts. Sie enthält wichtige Hinweise für Sicherheit, Gebrauch und Entsorgung. Lesen Sie die Betriebsanleitung sorgfältig. Machen Sie sich mit den Bedienteilen und dem richtigen Gebrauch des Gerätes vertraut. Benutzen Sie das Gerät nur wie beschrieben und für die angegebenen Einsatzbereiche. Bewahren Sie die Betriebsanleitung gut auf und händigen Sie alle Unterlagen bei Weitergabe des Geräts an Dritte mit aus.

Bestimmungsgemäße Verwendung

Das Gerät ist ausschließlich für folgende Verwendungen bestimmt:

- Eindrehen und Lösen von Schrauben
- Bohren in Holz, Metall oder Kunststoff
- Schlagbohren in Mauerwerk

Betrieb ausschließlich in trockenen Räumen.

Jede andere Verwendung, die in dieser Betriebsanleitung nicht ausdrücklich zugelassen wird, kann eine ernsthafte Gefahr für den Benutzer darstellen und zu Schäden am Gerät führen. Der Bediener oder Nutzer des Geräts ist für Unfälle oder Schäden an anderen Menschen oder deren Eigentum verantwortlich. Das Gerät ist für den Einsatz im Heimwerkerbereich bestimmt. Es wurde nicht für den gewerblichen Dauereinsatz konzipiert. Bei gewerblichem Einsatz erlischt die Garantie. Der Hersteller haftet nicht für Schäden, die durch bestimmungswidrige Verwendung oder falsche Bedienung verursacht wurden.

Das Gerät ist Teil der Serie

X 20 V TEAM und kann mit Akkus der **X 20 V TEAM** Serie betrieben werden. Akkus der Serie **X 20 V TEAM** dürfen nur mit Ladegeräten der Serie **X 20 V TEAM** geladen werden.

Lieferumfang/Zubehör

Packen Sie das Gerät aus und überprüfen Sie den Lieferumfang.

Entsorgen Sie das Verpackungsmaterial ordnungsgemäß.

- Akku-Schlagbohrschrauber
- 2 Bits (PZ1 + PZ2, Länge: 50 mm)
- 1 Zusatzhandgriff
- 1 Aufbewahrungskoffer
- Originalbetriebsanleitung

Akku und Ladegerät sind nicht im Lieferumfang enthalten.

Übersicht

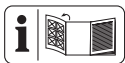

Die Abbildungen des Geräts finden Sie auf der vorderen Ausklappseite.

- 1 Bohrfutteröffnung
- 2 Schnellspannbohrfutter

- 3 Drehmomenteinstellung
 - 4 Gang-Wahlschalter
 - 5 Magnet
 - 6 Drehrichtungsschalter
 - 7 Handgriff
 - 8 Akku-Halter
 - 9 LED-Arbeitslicht
 - 10 Ein-/Ausschalter
 - 11 Aufnahme für Zusatzhandgriff
 - 12 Bits
 - 13 Zusatzhandgriff (isolierte Grifffläche)
 - 14 Ladegerät
 - 15 Akku
 - 16 Taste (Ladezustandsanzeige)
 - 17 Ladezustandsanzeige
 - 18 Akku-Entriegelung
 - 19 Aufbewahrungskoffer
- Abb. D**
- 20 Gürtelclip

Funktionsbeschreibung

Der 3-in-1 Akku-Schlagbohrschrauber mit Zweigang-Getriebe besitzt eine 20-stufige Drehmomenteinstellung, sowie eine Bohrstufe und eine Schlagstufe, Rechts-/Linkslauf. Das Gerät ist mit einem Schnellspannbohrfutter und einem LED-Arbeitslicht ausgestattet.

Die Funktion der Bedienteile entnehmen Sie bitte den nachfolgenden Beschreibungen.

Technische Daten

Akku-Schlagbohrschrauber

..... **PSBSA 20-Li C3**

Bemessungsspannung U 20 V =
Leerlaufdrehzahl n_0

– Stufe 1 0–440 min⁻¹

- Stufe 2 0-1650 min⁻¹
- Max. Drehmoment 45 Nm
- Schlagzahl 0-26400 min⁻¹
- Bohrfutter-Spannweite 1,5-13 mm
- Gewicht mit Akku (20 V, 2 Ah) ≈ 1,9 kg
- Max. Bohrdurchmesser
- Holz 35 mm
- Metall 13 mm
- Beton 13 mm
- max. Schraubdurchmesser 10 mm
- Schutzart IPX0
- Temperatur ≤ 50 °C
- Ladevorgang 4 - 40 °C
- Betrieb -20 - 50 °C
- Lagerung 0 - 45 °C
- Schalldruckpegel L_{pA}
- Leerlauf 76,1 dB; $K_{pA}=5$ dB
- Schlagbohren 99,8 dB; $K_{pA}=5$ dB
- Schalleistungspegel L_{WA}
- Leerlauf 84,1 dB; $K_{WA}=5$ dB
- Schlagbohren ... 107,8 dB; $K_{WA}=5$ dB
- Vibration a_h
- Bohren 2,71 m/s²; $K=1,5$ m/s²
- Schlagbohren
..... 10,24 m/s²; $K=1,5$ m/s²
- PARKSIDE Performance Smart
- Akku Smart PAPS 204 A1/
Smart PAPS 208 A1/
Smart PAPS 2012 A1
- Frequenzband 2400-2483,5 MHz
- Sendeleistung ≤ 20 dBm

Lärm- und Vibrationswerte wurden entsprechend den in der Konformitätserklärung genannten Normen und Bestimmungen ermittelt.

Der angegebene Schwingungsgesamtwert und der angegebene Geräuschemissionswert sind nach einem genormten Prüfverfahren gemessen worden und können zum Vergleich eines Elektrowerkzeugs mit einem anderen verwendet werden. Der ange-

gebene Schwingungsgesamtwert und der angegebene Geräuschemissionswert können auch zu einer vorläufigen Einschätzung der Belastung verwendet werden.

⚠ WARNUNG! Die Schwingungs- und Geräuschemissionen können während der tatsächlichen Benutzung des Elektrowerkzeugs von dem Angabewert abweichen, abhängig von der Art und Weise, in der das Elektrowerkzeug verwendet wird. Es ist notwendig, Sicherheitsmaßnahmen zum Schutz des Bedieners festzulegen, die auf einer Abschätzung der Schwingungsbelastung während der tatsächlichen Nutzungsbedingungen beruhen (hierbei sind alle Anteile des Betriebszyklus zu berücksichtigen, beispielsweise Zeiten, in denen das Elektrowerkzeug abgeschaltet ist, und solche, in denen es zwar eingeschaltet ist, aber ohne Belastung läuft).

X 20 V TEAM

Das Gerät ist Teil der Serie **X 20 V TEAM** und kann mit Akkus der **X 20 V TEAM** Serie betrieben werden. Akkus der Serie **X 20 V TEAM** dürfen nur mit Ladegeräten der Serie **X 20 V TEAM** geladen werden.

Wir empfehlen Ihnen, dieses Gerät ausschließlich mit folgenden Akkus zu betreiben: PAP 20 B1, PAP 20 B3, Smart PAPS 204 A1, Smart PAPS 208 A1, Smart PAPS 2012 A1

Wir empfehlen Ihnen, diese Akkus mit folgenden Ladegeräten zu laden: PLG 20 A3, PLG 20 A4, PLG 20 C1, PLG 20 C2, PLG 20 C3, PLG 201 A1, PDSLГ 20 A1, PDSLГ 20 B1, PDSLГ 20 B2, Smart PLGS 2012 A1

Technische Daten von Akku und Ladegerät: Siehe separate Anleitung.

Sicherheitshinweise

Dieser Abschnitt behandelt die grundlegenden Sicherheitshinweise beim Gebrauch des Geräts.

▲ WARNUNG! Personen- und Sachschäden durch unsachgemäßen Umgang mit dem Akku. Beachten Sie die Sicherheitshinweise und Hinweise zum Aufladen und der korrekten Verwendung in der Betriebsanleitung Ihres Akkus und Ladegeräts der Serie **X 20 V TEAM**. Eine detaillierte Beschreibung zum Ladevorgang und weitere Informationen finden Sie in dieser separaten Bedienungsanleitung.

Bedeutung der Sicherheitshinweise

▲ GEFAHR! Wenn Sie diesen Sicherheitshinweis nicht befolgen, tritt ein Unfall ein. Die Folge ist schwere Körperverletzung oder Tod.

▲ WARNUNG! Wenn Sie diesen Sicherheitshinweis nicht befolgen, tritt möglicherweise ein Unfall ein. Die Folge ist möglicherweise schwere Körperverletzung oder Tod.

▲ VORSICHT! Wenn Sie diesen Sicherheitshinweis nicht befolgen, tritt ein Unfall ein. Die Folge ist möglicherweise leichte oder mittelschwere Körperverletzung.

HINWEIS! Wenn Sie diesen Sicherheitshinweis nicht befolgen, tritt ein Unfall ein. Die Folge ist möglicherweise ein Sachschaden.

Bildzeichen und Symbole

Bildzeichen auf dem Gerät



Das Gerät ist Teil der Serie **X 20 V TEAM** und kann mit Akkus der **X 20 V TEAM** Serie betrieben werden. Akkus der Serie **X 20 V TEAM** dürfen nur mit Ladegeräten der Serie **X 20 V TEAM** geladen werden.



Betriebsanleitung lesen



Schrauben



Bohren



Schlagbohren



Elektrogeräte gehören nicht in den Hausmüll.

Allgemeine Sicherheitshinweise für Elektrowerkzeuge

▲ WARNUNG! Lesen Sie alle Sicherheitshinweise, Anweisungen, Bebilderungen und technischen Daten, mit denen dieses Elektrowerkzeug versehen ist. Versäumnisse bei der Einhaltung der nachfolgenden Anweisungen können elektrischen Schlag, Brand und/oder schwere Verletzungen verursachen. **Bewahren Sie alle Sicherheitshinweise und Anweisungen für die Zukunft auf.**

Der in den Sicherheitshinweisen verwendete Begriff „Elektrowerkzeug“ bezieht sich auf netzbetriebene Elektrowerkzeuge (mit Netzleitung) oder auf akkubetriebene Elektrowerkzeuge (ohne Netzleitung).

1. Arbeitsplatzsicherheit

- a) **Halten Sie Ihren Arbeitsbereich sauber und gut beleuchtet.** Unordnung oder unbeleuchtete Arbeitsbereiche können zu Unfällen führen.
- b) **Arbeiten Sie mit dem Elektrowerkzeug nicht in explosionsgefährdeter Umgebung, in der sich brennbare Flüssigkeiten, Gase oder Stäube befinden.** Elektrowerkzeuge erzeugen Funken, die den Staub oder die Dämpfe entzünden können.
- c) **Halten Sie Kinder und andere Personen während der Benutzung des Elektrowerkzeuges fern.** Bei Ablenkung können Sie die Kontrolle über das Elektrowerkzeug verlieren.

2. Elektrische Sicherheit

- a) **Der Anschlussstecker des Elektrowerkzeugs muss in die Steckdose passen. Der Stecker darf in keiner Weise verändert werden. Verwenden Sie keine Adapterstecker gemeinsam mit schutzgeerdeten Elektrowerkzeugen.** Unveränderte Stecker und passende Steckdosen verringern das Risiko eines elektrischen Schlages.
- b) **Vermeiden Sie Körperkontakt mit geerdeten Oberflächen wie von Rohren, Heizungen, Herden und Kühlschränken.** Es besteht ein erhöhtes Risiko durch elektrischen Schlag, wenn Ihr Körper geerdet ist.
- c) **Halten Sie das Elektrowerkzeug von Regen oder Nässe fern.** Das Eindringen von Wasser in ein Elektrowerkzeug erhöht das Risiko eines elektrischen Schlages.
- d) **Zweckfremden Sie die Anschlussleitung nicht, um das Elektrowerkzeug zu tragen, auf-**

zuhängen oder um den Stecker aus der Steckdose zu ziehen. Halten Sie die Anschlussleitung fern von Hitze, Öl, scharfen Kanten oder sich bewegenden Teilen. Beschädigte oder verwickelte Anschlussleitungen erhöhen das Risiko eines elektrischen Schlages.

- e) **Wenn Sie mit einem Elektrowerkzeug im Freien arbeiten, verwenden Sie nur Verlängerungsleitungen, die auch für den Außenbereich geeignet sind.** Die Anwendung einer für den Außenbereich geeigneten Verlängerungsleitung verringert das Risiko eines elektrischen Schlages.
 - f) **Wenn der Betrieb des Elektrowerkzeuges in feuchter Umgebung nicht vermeidbar ist, verwenden Sie einen Fehlerstromschutzschalter.** Der Einsatz eines Fehlerstromschutzschalters vermindert das Risiko eines elektrischen Schlages.
- ## 3. Sicherheit von Personen
- a) **Seien Sie aufmerksam, achten Sie darauf, was Sie tun, und gehen Sie mit Vernunft an die Arbeit mit einem Elektrowerkzeug. Benutzen Sie kein Elektrowerkzeug, wenn Sie müde sind oder unter Einfluss von Drogen, Alkohol oder Medikamenten stehen.** Ein Moment der Unachtsamkeit beim Gebrauch des Elektrowerkzeugs kann zu ernsthaften Verletzungen führen.
 - b) **Tragen Sie persönliche Schutzausrüstung und immer eine Schutzbrille.** Das Tragen persönlicher Schutzausrüstung, wie Staubmaske, rutschfeste Sicherheitsschuhe, Schutzhelm oder Gehörschutz, je nach Art und Einsatz

- des Elektrowerkzeugs, verringert das Risiko von Verletzungen.
- c) **Vermeiden Sie eine unbeabsichtigte Inbetriebnahme. Vergewissern Sie sich, dass das Elektrowerkzeug ausgeschaltet ist, bevor Sie es an die Stromversorgung und/oder den Akku anschließen, es aufnehmen oder tragen.** Wenn Sie beim Tragen des Elektrowerkzeugs den Finger am Schalter haben oder das Elektrowerkzeug eingeschaltet an die Stromversorgung anschließen, kann dies zu Unfällen führen.
- d) **Entfernen Sie Einstellwerkzeuge oder Schraubenschlüssel, bevor Sie das Elektrowerkzeug einschalten.** Ein Werkzeug oder Schlüssel, der sich in einem drehenden Teil des Elektrowerkzeugs befindet, kann zu Verletzungen führen.
- e) **Vermeiden Sie eine abnormale Körperhaltung. Sorgen Sie für einen sicheren Stand und halten Sie jederzeit das Gleichgewicht.** Dadurch können Sie das Elektrowerkzeug in unerwarteten Situationen besser kontrollieren.
- f) **Tragen Sie geeignete Kleidung. Tragen Sie keine weite Kleidung oder Schmuck. Halten Sie Haare und Kleidung fern von sich bewegenden Teilen.** Lockere Kleidung, Schmuck oder lange Haare können von sich bewegenden Teilen erfasst werden.
- g) **Wenn Staubabsaug- und -auffangeinrichtungen montiert werden können, sind diese anzuschließen und richtig zu verwenden.** Verwendung einer Staubabsaugung kann Gefährdungen durch Staub verringern.
- h) **Wiegen Sie sich nicht in falscher Sicherheit und setzen Sie sich nicht über die Sicherheitsregeln für Elektrowerkzeuge hinweg, auch wenn Sie nach vielfachem Gebrauch mit dem Elektrowerkzeug vertraut sind.** Achtloses Handeln kann binnen Sekundenbruchteilen zu schweren Verletzungen führen.
4. **Verwendung und Behandlung des Elektrowerkzeugs**
- a) **Überlasten Sie das Elektrowerkzeug nicht. Verwenden Sie für Ihre Arbeit das dafür bestimmte Elektrowerkzeug.** Mit dem passenden Elektrowerkzeug arbeiten Sie besser und sicherer im angegebenen Leistungsbereich.
- b) **Benutzen Sie kein Elektrowerkzeug, dessen Schalter defekt ist.** Ein Elektrowerkzeug, das sich nicht mehr ein- oder ausschalten lässt, ist gefährlich und muss repariert werden.
- c) **Ziehen Sie den Stecker aus der Steckdose und/oder entfernen Sie einen abnehmbaren Akku, bevor Sie Geräteeinstellungen vornehmen, Einsatzwerkzeugteile wechseln oder das Elektrowerkzeug weglegen.** Diese Vorsichtsmaßnahme verhindert den unbeabsichtigten Start des Elektrowerkzeugs.
- d) **Bewahren Sie unbenutzte Elektrowerkzeuge außerhalb der Reichweite von Kindern auf. Lassen Sie keine Personen das Elektrowerkzeug benutzen, die mit diesem nicht vertraut sind oder diese Anweisungen nicht gelesen haben.** Elektrowerkzeuge sind gefährlich, wenn sie von unerfahrenen Personen benutzt werden.

- e) **Pflegen Sie das Elektrowerkzeug und Einsatzwerkzeug mit Sorgfalt. Kontrollieren Sie, ob bewegliche Teile einwandfrei funktionieren und nicht klemmen, ob Teile gebrochen oder so beschädigt sind, dass die Funktion des Elektrowerkzeugs beeinträchtigt ist. Lassen Sie beschädigte Teile vor dem Einsatz des Elektrowerkzeugs reparieren.** Viele Unfälle haben ihre Ursache in schlecht gewarteten Elektrowerkzeugen.
 - f) **Halten Sie Schneidwerkzeuge scharf und sauber.** Sorgfältig gepflegte Schneidwerkzeuge mit scharfen Schneidkanten verklemmen sich weniger und sind leichter zu führen.
 - g) **Verwenden Sie Elektrowerkzeug, Zubehör, Einsatzwerkzeuge usw. entsprechend diesen Anweisungen. Berücksichtigen Sie dabei die Arbeitsbedingungen und die auszuführende Tätigkeit.** Der Gebrauch von Elektrowerkzeugen für andere als die vorgesehenen Anwendungen kann zu gefährlichen Situationen führen.
 - h) **Halten Sie Griffe und Griffflächen trocken, sauber und frei von Öl und Fett.** Rutschige Griffe und Griffflächen erlauben keine sichere Bedienung und Kontrolle des Elektrowerkzeugs in unvorhergesehenen Situationen.
- 5. Verwendung und Behandlung des Akkuwerkzeugs**
- a) **Laden Sie die Akkus nur mit Ladegeräten auf, die vom Hersteller empfohlen werden.** Durch ein Ladegerät, das für eine bestimmte Art von Akkus geeignet ist, besteht Brandgefahr, wenn es mit anderen Akkus verwendet wird.
 - b) **Verwenden Sie nur die dafür vorgesehenen Akkus in den Elektrowerkzeugen.** Der Gebrauch von anderen Akkus kann zu Verletzungen und Brandgefahr führen.
 - c) **Halten Sie den nicht benutzten Akku fern von Büroklammern, Münzen, Schlüsseln, Nägeln, Schrauben oder anderen kleinen Metallgegenständen, die eine Überbrückung der Kontakte verursachen könnten.** Ein Kurzschluss zwischen den Akkukontakten kann Verbrennungen oder Feuer zur Folge haben.
 - d) **Bei falscher Anwendung kann Flüssigkeit aus dem Akku austreten. Vermeiden Sie den Kontakt damit. Bei zufälligem Kontakt mit Wasser abspülen. Wenn die Flüssigkeit in die Augen kommt, nehmen Sie zusätzlich ärztliche Hilfe in Anspruch.** Austretende Akkuflüssigkeit kann zu Hautreizungen oder Verbrennungen führen.
 - e) **Benutzen Sie keinen beschädigten oder veränderten Akku.** Beschädigte oder veränderte Akkus können sich unvorhersehbar verhalten und zu Feuer, Explosion oder Verletzungsgefahr führen.
 - f) **Setzen Sie einen Akku keinem Feuer oder zu hohen Temperaturen aus.** Feuer oder Temperaturen über 130 °C können eine Explosion hervorrufen.
 - g) **Befolgen Sie alle Anweisungen zum Laden und laden Sie den Akku oder das Akkuwerkzeug niemals außerhalb des in der Betriebsanleitung angegebenen Temperaturbereichs.** Falsches Laden oder Laden außerhalb des zugelassenen Temperaturbereichs

kann den Akku zerstören und die Brandgefahr erhöhen.

6. **Service**
- a) **Lassen Sie Ihr Elektrowerkzeug nur von qualifiziertem Fachpersonal und nur mit Original-Ersatzteilen reparieren.** Damit wird sichergestellt, dass die Sicherheit des Elektrowerkzeugs erhalten bleibt.
- b) **Warten Sie niemals beschädigte Akkus.** Sämtliche Wartung von Akkus sollte nur durch den Hersteller oder bevollmächtigte Kundendienststellen erfolgen.

Sicherheitshinweise für Schlagbohrmaschinen

Sicherheitshinweise für alle Arbeiten

- **Tragen Sie Gehörschutz beim Schlagbohren.** Die Einwirkung von Lärm kann Hörverlust bewirken.
- **Benutzen Sie den (die) Zusatzgriff(e).** Der Verlust der Kontrolle kann zu Verletzungen führen.
- **Halten Sie das Elektrowerkzeug an den isolierten Griffflächen, wenn Sie Arbeiten ausführen, bei denen das Einsatzwerkzeug oder die Schraube verborgene Stromleitungen treffen kann.** Der Kontakt mit einer spannungsführenden Leitung kann auch metallene Geräte unter Spannung setzen und zu einem elektrischen Schlag führen.

Sicherheitshinweise bei Verwendung langer Bohrer

- **Arbeiten Sie auf keinen Fall mit einer höheren Drehzahl als der für den Bohrer maximal zulässigen Drehzahl.** Bei höheren Drehzahlen kann sich der Bohrer leicht

verbiegen, wenn er sich ohne Kontakt mit dem Werkstück frei drehen kann, und zu Verletzungen führen.

- **Beginnen Sie den Bohrvorgang immer mit niedriger Drehzahl und während der Bohrer Kontakt mit dem Werkstück hat.** Bei höheren Drehzahlen kann sich der Bohrer leicht verbiegen, wenn er sich ohne Kontakt mit dem Werkstück frei drehen kann, und zu Verletzungen führen.
- **Üben Sie keinen übermäßigen Druck und nur in Längsrichtung zum Bohrer aus.** Bohrer können sich verbiegen und dadurch brechen oder zu einem Verlust der Kontrolle und zu Verletzungen führen.

Zusätzliche Sicherheitshinweise

- **Sichern Sie das Werkstück.** Ein mit Spannvorrichtungen oder Schraubstock festgehaltenes Werkstück ist sicherer gehalten als mit Ihrer Hand.
- **Schalten Sie das Elektrowerkzeug sofort aus, wenn das Einsatzwerkzeug blockiert. Seien Sie auf hohe Reaktionsmomente gefasst, die einen Rückschlag verursachen.** Das Einsatzwerkzeug blockiert, wenn das Elektrowerkzeug überlastet wird.
- **Warten Sie, bis das Elektrowerkzeug zum Stillstand gekommen ist, bevor Sie es ablegen.** Das Einsatzwerkzeug kann sich verhalten und zum Verlust der Kontrolle über das Elektrowerkzeug führen.
- **Verwenden Sie geeignete Suchgeräte, um verborgene Versorgungsleitungen aufzuspüren, oder ziehen Sie die örtliche Versorgungsgesellschaft hinzu.** Kontakt mit Elektroleitungen kann zu Feuer und elektrischem Schlag

führen. Beschädigung einer Gasleitung kann zur Explosion führen. Eindringen in eine Wasserleitung verursacht Sachbeschädigung.

- **Verwenden Sie ausschließlich Zubehör, welches von PARKSIDE empfohlen wurde.** Ungeeignetes Zubehör kann zu elektrischem Schlag oder Feuer führen.

Restrisiken

Auch wenn Sie dieses Gerät vorschriftsmäßig bedienen, bleiben immer Restrisiken bestehen. Folgende Gefahren können im Zusammenhang mit der Bauweise und Ausführung dieses Gerätes auftreten:

- Gehörschäden, falls kein geeigneter Gehörschutz getragen wird.
- Gesundheitsschäden, die aus Hand-Arm-Schwingungen resultieren, falls das Gerät über einen längeren Zeitraum verwendet wird oder nicht ordnungsgemäß geführt und gewartet wird.
- Schnittverletzungen

▲ WARNUNG! Gefahr durch elektromagnetisches Feld, das während das Gerät im Betrieb ist, erzeugt wird. Das Feld kann unter bestimmten Umständen aktive oder passive medizinische Implantate beeinträchtigen. Um die Gefahr von ernsthaften oder tödlichen Verletzungen zu verringern, empfehlen wir Personen mit medizinischen Implantaten ihren Arzt und den Hersteller des medizinischen Implantats zu konsultieren, bevor das Gerät bedient wird.







Vorbereitung

▲ WARNUNG! Verletzungsgefahr durch ungewollt anlaufendes Gerät. Setzen Sie den Akku erst dann in das

Gerät ein, wenn das Gerät vollständig für den Einsatz vorbereitet ist.

Bedienteile

Lernen Sie vor dem ersten Betrieb des Geräts die Bedienteile kennen.

- **Drehrichtungsschalter (6)**
HINWEIS! Betätigen Sie den Drehrichtungsschalter nur, wenn das Gerät stillsteht!
Der Pfeil auf dem Drehrichtungsschalter (6) gibt die Arbeitsrichtung an.
 -  Schraube eindrehen, bohren
 - **Mitte** Einschaltsperr
 -  Schraube ausdrehen
- **Drehmomenteinstellung (3)**
Einstellung des maximalen Drehmoments zum Schrauben, bei dem die Rutschkupplung auslöst.
HINWEIS! Betätigen Sie den Drehmomenteinstellung nur, wenn das Gerät stillsteht!
 - **Schrauben:** Stufe 1 - 20 
 - **Bohren:** Stufe 
 - **Schlagbohren:** Stufe 
 - Beginnen Sie beim Schrauben zur Sicherheit mit einem kleinen Drehmoment. Erhöhen Sie das Drehmoment falls notwendig.
- **Gang-Wahlschalter (4)**
HINWEIS! Betätigen Sie den Gang-Wahlschalter nur, wenn das Gerät still steht.
 - **1**  Schrauben
 - **2**  Bohren
- **Ein-/Ausschalter (10)**
 - Einschalten: Drücken
 - Drehzahl stufenlos regulieren: Je weiter Sie den Ein-/Ausschalter drücken, desto höher ist die Drehzahl.
 - Ausschalten: Loslassen

Einsatzwerkzeug montieren und demontieren

Hinweise

- Bohrfutter-Spannweite: 1,5-13 mm
- Die Drehrichtung ist im Schnellspannbohrfutter (2) eingraviert.
- Rechts und links am Motorkopf befinden sich Magnete (5), um häufig verwendete Schraub-Bits festzuhalten.

Einsatzwerkzeug montieren (Abb. B)

1. Bohrfutter öffnen: RELEASE →
2. Schieben Sie das Einsatzwerkzeug so weit wie möglich in die Bohrfutteröffnung (1).
3. Einsatzwerkzeug festklemmen: ←GRIP

Einsatzwerkzeug demontieren (Abb. B)

1. Bohrfutter öffnen: RELEASE →
2. **▲ VORSICHT!** Verbrennungsgefahr! Einsatzwerkzeuge – insbesondere Bohrer – können sehr heiß werden. Tragen Sie gegebenenfalls Schutzhandschuhe. Entfernen Sie das Einsatzwerkzeug.

Zusatzhandgriff montieren

Vorgehen (Abb. C)

1. Schrauben Sie den Zusatzhandgriff (13) rechts oder links in die Aufnahme für den Zusatzhandgriff (11) am Gerätekopf an.
2. Ziehen Sie den Zusatzhandgriff (13) handfest an.

Ladezustand des Akkus prüfen

LEDs	Bedeutung
rot, orange, grün	Akku geladen
rot, orange	Akku teilweise geladen
rot	Akku muss geladen werden

1. Drücken Sie die Taste (16) neben der Ladezustandsanzeige (17) am Akku (15). Die LEDs der Ladezustandsanzeige zeigen den Ladezustand des Akkus.
2. Laden Sie den Akku (15) auf, wenn nur noch die rote LED der Ladezustandsanzeige (17) leuchtet.

Akku aufladen

Siehe auch Betriebsanleitung des Ladegeräts.

Hinweise

- Lassen Sie einen erwärmten Akku vor dem Laden abkühlen.
- Setzen Sie den Akku nicht über längere Zeit starker Sonneneinstrahlung aus und legen Sie ihn nicht auf Heizkörpern ab (max. 50 °C).

Akku aufladen

1. Nehmen Sie den Akku (15) aus dem Gerät.
2. Schieben Sie den Akku (15) in den Ladeschacht des Akku-Ladegerätes (14).
3. Schließen Sie das Akku-Ladegerät (14) an eine Steckdose an.
4. Nach erfolgtem Ladevorgang trennen Sie das Akku-Ladegerät (14) vom Netz.
5. Ziehen Sie den Akku (15) aus dem Akku-Ladegerät (14).

Kontroll-LEDs auf dem Ladegerät (14)

grün	rot	Bedeutung
leuchtet	—	<ul style="list-style-type: none"> • Akku ist vollständig aufgeladen • bereit (kein Akku eingelegt)
—	leuchtet	Akku wird aufgeladen
—	blinkt	Akku ist überhitzt
blinkt	blinkt	Akku ist defekt

Betrieb

Akku einsetzen und entnehmen

▲ WARNUNG! Verletzungsgefahr durch ungewollt anlaufendes Gerät. Setzen Sie den Akku erst dann in das Gerät ein, wenn das Gerät vollständig für den Einsatz vorbereitet ist.

HINWEIS! Beschädigungsgefahr! Falscher Akku kann Gerät und Akku beschädigen.

Akku einsetzen

1. Schieben Sie den Akku (15) entlang der Führungsschiene in den Akku-Halter (8).
Der Akku verriegelt hörbar.

Akku entnehmen

1. Drücken und halten Sie die Akku-Entriegelung (18) am Akku (15).
2. Ziehen Sie den Akku aus dem Akku-Halter (8).

Ein- und Ausschalten

Einschalten

1. Wählen Sie mit dem Drehrichtungsschalter (6) die Drehrichtung.
2. Wählen Sie mit dem Gang-Wahlschalter (4) einen Gang.
3. Wählen Sie mit dem Drehmoment-einstellung (3) ein maximales Dreh-

moment oder Bohren (⚡)/Schlagbohren (⚡).

4. Drücken und halten Sie den Ein-/Ausschalter (10).
Das LED-Arbeitslicht (9) leuchtet.

Ausschalten

1. Lassen Sie den Ein-/Ausschalter (10) los.
2. Warten Sie, bis das Elektrowerkzeug zum Stillstand gekommen ist, bevor Sie es ablegen.
3. In Arbeitspausen: Stellen Sie den Drehrichtungsschalter (6) in die Mitte. Diese Vorsichtsmaßnahme verhindert den unbeabsichtigten Start des Elektrowerkzeugs.
Sie können das Gerät mit dem Gürtelclip (20) an einem Gürtel einhängen. Mit dem Gürtelclip können Sie Flaschen mit Kronkorken öffnen.
4. Entnehmen Sie den Akku (15) aus dem Gerät, wenn Sie das Gerät unbeaufsichtigt lassen oder mit der Arbeit fertig sind.

Transport

Hinweise

- Schalten Sie das Gerät aus.
- Vergewissern Sie sich, dass alle sich bewegenden Teile zum vollständigen Stillstand gekommen sind.
- Entfernen Sie den Akku.
- Entfernen Sie das Einsatzwerkzeug.
- Tragen Sie das Gerät immer am Handgriff (7).

Reinigung, Wartung und Lagerung

▲ WARNUNG! Verletzungsgefahr durch ungewollt anlaufendes Gerät. Schützen Sie sich bei Wartungs- und Reinigungsarbeiten. Schalten Sie das Gerät aus und entfernen Sie den Akku (15). Lassen Sie Instandsetzungsarbeiten und Wartungsarbeiten, die nicht in dieser Anleitung beschrieben sind, von unserem Service-Center durchführen. Verwenden Sie nur Original-Ersatzteile.

Reinigung

▲ WARNUNG! Elektrischer Schlag! Spritzen Sie das Gerät niemals mit Wasser ab.

HINWEIS! Beschädigungsgefahr. Chemische Substanzen können die Kunststoffteile des Gerätes angreifen. Verwenden Sie keine Reinigungs- bzw. Lösungsmittel.

- Halten Sie Lüftungsschlitze, Motorgehäuse und Griffe des Gerätes sauber. Verwenden Sie dazu ein feuchtes Tuch oder eine Bürste.

Wartung

- Kontrollieren Sie das Gerät vor jedem Gebrauch auf offensichtliche Mängel wie lose, abgenutzte oder beschädigte Teile.
- Wechseln Sie ein stumpfes oder anderweitig beschädigtes Einsatzwerkzeug aus.

Lagerung

Lagern Sie Gerät und Zubehör stets:

- sauber
- trocken
- staubgeschützt
- im mitgelieferten Aufbewahrungskoffer (19)

- außerhalb der Reichweite von Kindern

Geräte mit Akku:

- Die Lagertemperatur für den Akku und das Gerät beträgt zwischen 0 °C und 45 °C. Vermeiden Sie während der Lagerung extreme Kälte oder Hitze, damit der Akku nicht an Leistung verliert.
- Nehmen Sie den Akku vor einer längeren Lagerung (z. B. Überwinterung) aus dem Gerät (separate Bedienungsanleitung für Akku und Ladegerät beachten).

Entsorgung/ Umweltschutz

Nehmen Sie den Akku aus dem Gerät und führen Sie Gerät, Akku, Zubehör und Verpackung einer umweltgerechten Wiederverwertung zu.



Elektrogeräte gehören nicht in den Hausmüll.

Das Symbol der durchgestrichenen Mülltonne bedeutet, dass dieses Elektro- bzw. Elektronikgerät am Ende seiner Lebensdauer nicht im Hausmüll entsorgt werden darf, sondern vom Endnutzer einer getrennten Sammlung zugeführt werden muss.

Richtlinie 2012/19/EU über Elektro- und Elektronik-Altgeräte:

Verbraucher sind gesetzlich dazu verpflichtet, Elektro- und Elektronikgeräte am Ende ihrer Lebensdauer einer umweltgerechten Wiederverwertung zuzuführen. Auf diese Weise wird eine umwelt- und ressourcenschonende Verwertung sichergestellt.

Je nach Umsetzung in nationales Recht können Sie folgende Möglichkeiten haben:

- an einer Verkaufsstelle zurückgeben,
- an einer offiziellen Sammelstelle abgeben,
- an den Hersteller/Inverkehrbringer zurücksenden.

Nicht betroffen sind den Altgeräten beigefügte Zubehörteile und Hilfsmittel ohne Elektrobestandteile.

Zusätzliche Entsorgungshinweise für Deutschland

Das Gerät ist bei eingerichteten Sammelstellen, Wertstoffhöfen oder Entsorgungsbetrieben abzugeben. Zudem sind Vertreter von Elektro- und Elektronikgeräten sowie Vertreter von Lebensmitteln zur Rücknahme verpflichtet. LIDL bietet Ihnen Rückgabemöglichkeiten direkt in den Filialen und Märkten an. Rückgabe und Entsorgung sind für Sie kostenfrei. Beim Kauf eines Neugerätes haben Sie das Recht, ein entsprechendes Altgerät unentgeltlich zurückzugeben. Zusätzlich haben Sie die Möglichkeit, unabhängig vom Kauf eines Neugerätes, unentgeltlich (bis zu drei) Altgeräte abzugeben, die in keiner Abmessung größer als 25 cm sind.

Bitte entnehmen Sie vor der Rückgabe Batterien oder Akkumulatoren, sowie Lampen, die zerstörungsfrei entnommen werden können und führen diese einer separaten Sammlung zu.

Entsorgungshinweise für Akkus



Der Akku darf am Ende der Nutzungszeit nicht über den Haushaltsmüll entsorgt werden. Werfen Sie den Akku nicht ins Feuer (Explosionsgefahr) oder ins Wasser. Beschädigte Akkus können der Umwelt und ihrer Gesundheit schaden, wenn giftige Dämpfe oder Flüssigkeiten austreten.

Entsorgen Sie Akkus nach den lokalen Vorschriften. Defekte oder verbrauchte Akkus müssen recycelt werden. Geben Sie Akkus an einer Altbatteriesammelstelle ab, wo sie einer umweltgerechten Wiederverwertung zugeführt werden. Fragen Sie hierzu Ihren lokalen Müllentsorger oder unser Service-Center. Entsorgen Sie Akkus im entladenen Zustand. Wir empfehlen die Pole mit einem Klebestreifen zum Schutz vor einem Kurzschluss abzudecken. Öffnen Sie den Akku nicht.

Service

Garantie

Sehr geehrte Kundin, sehr geehrter Kunde,

Sie erhalten auf dieses Produkt 3 Jahre Garantie ab Kaufdatum. Im Falle von Mängeln dieses Produkts stehen Ihnen gegen den Verkäufer des Produkts gesetzliche Rechte zu. Diese gesetzlichen Rechte werden durch unsere im Folgenden dargestellte Garantie nicht eingeschränkt.

Garantiebedingungen

Die Garantiefrist beginnt mit dem Kaufdatum. Bitte bewahren Sie den Original-Kassenbon gut auf. Diese Unterlage wird als Nachweis für den Kauf benötigt. Tritt innerhalb von drei

Jahren ab dem Kaufdatum dieses Produkts ein Material- oder Fabrikationsfehler auf, wird das Produkt von uns – nach unserer Wahl – für Sie kostenlos repariert oder ersetzt. Diese Garantieleistung setzt voraus, dass innerhalb der Drei-Jahres-Frist das defekte Produkt und der Kaufbeleg (Kassenbon) vorgelegt und schriftlich kurz beschrieben wird, worin der Mangel besteht und wann er aufgetreten ist.

Wenn der Defekt von unserer Garantie gedeckt ist, erhalten Sie das reparierte oder ein neues Produkt zurück. Mit Reparatur oder Austausch des Produkts beginnt kein neuer Garantiezeitraum.

Garantiezeit und gesetzliche Mängelansprüche

Die Garantiezeit wird durch die Gewährleistung nicht verlängert. Dies gilt auch für ersetzte und reparierte Teile. Eventuell schon beim Kauf vorhandene Schäden und Mängel müssen sofort nach dem Auspacken gemeldet werden. Nach Ablauf der Garantiezeit anfallende Reparaturen sind kostenpflichtig.

Garantieumfang

Das Produkt wurde nach strengen Qualitätsrichtlinien sorgfältig produziert und vor Anlieferung gewissenhaft geprüft.

Die Garantieleistung gilt für Material- oder Fabrikationsfehler. Diese Garantie erstreckt sich nicht auf Produktteile, die normaler Abnutzung ausgesetzt sind und daher als Verschleißteile angesehen werden können (z. B. Bohrer) oder für Beschädigungen an zerbrechlichen Teilen.

Diese Garantie verfällt, wenn das Produkt beschädigt, nicht sachgemäß benutzt oder nicht gewartet wurde. Für eine sachgemäße Benutzung des

Produkts sind alle in der Betriebsanleitung aufgeführten Anweisungen genau einzuhalten. Verwendungszwecke und Handlungen, von denen in der Betriebsanleitung abgeraten oder vor denen gewarnt wird, sind unbedingt zu vermeiden.

Das Produkt ist lediglich für den privaten und nicht für den gewerblichen Gebrauch bestimmt. Bei missbräuchlicher und unsachgemäßer Behandlung, Gewaltanwendung und bei Eingriffen, die nicht von unserer autorisierten Service-Niederlassung vorgenommen wurden, erlischt die Garantie.

Abwicklung im Garantiefall

Um eine schnelle Bearbeitung Ihres Anliegens zu gewährleisten, folgen Sie bitte den folgenden Hinweisen:

- Bitte halten Sie für alle Anfragen den Kassenbon und die Artikelnummer (IAN 472050_2407) als Nachweis für den Kauf bereit.
- Die Artikelnummer entnehmen Sie bitte dem Typenschild am Produkt, einer Gravur am Produkt, dem Titelblatt der Bedienungsanleitung (unten links) oder dem Aufkleber auf der Rück- oder Unterseite des Produktes.
- Sollten Funktionsfehler oder sonstige Mängel auftreten, kontaktieren Sie zunächst das nachfolgend benannte Service-Center **telefonisch** oder nutzen Sie unser **Kontaktformular**, das Sie auf *parkside-diy.com* in der Kategorie **Service** finden.
- Ein als defekt erfasstes Produkt können Sie, nach Rücksprache mit unserem Service-Center unter Beifügung des Kaufbelegs (Kassenbons) und der Angabe, worin der Mangel besteht und wann er aufgetreten ist, für Sie portofrei an die

Ihnen mitgeteilte Service-Anschrift übersenden. Um Annahmeprobleme und Zusatzkosten zu vermeiden, benutzen Sie unbedingt nur die Adresse, die Ihnen mitgeteilt wird. Stellen Sie sicher, dass der Versand nicht unfrei, per Sperrgut, Express oder sonstiger Sonderfracht erfolgt. Senden Sie das Produkt bitte inkl. aller beim Kauf mitgelieferten Zubehörteile ein und sorgen Sie für eine ausreichend sichere Transportverpackung.



Auf *parkside-diy.com* können Sie diese und viele weitere Handbücher einsehen und herunterladen. Mit diesem QR-Code gelangen Sie direkt auf *parkside-diy.com*. Wählen Sie Ihr Land aus, und suchen Sie über die Suchmaske nach den Bedienungsanleitungen. Durch Eingabe der Artikelnummer (IAN) 472050_2407 können Sie Ihre Bedienungsanleitung öffnen.

Reparatur-Service

Für Reparaturen, **die nicht der Garantie unterliegen**, wenden Sie sich

an das Service-Center. Dort erhalten Sie gerne einen Kostenvoranschlag.

- Wir können nur Geräte bearbeiten, die ausreichend verpackt und frankiert eingesandt wurden.

Hinweis: Bitte senden Sie Ihr Gerät gereinigt und mit Hinweis auf den Defekt an die vom Service-Center genannte Adresse.

- Nicht angenommen werden unfrei eingeschickte Geräte sowie Geräte, die per Sperrgut, Express oder mit sonstiger Sonderfracht versendet wurden.
- Wir entsorgen Ihre eingesendeten, defekten Geräte kostenlos.

Service-Center

DE Service Deutschland
Tel.: 0800 88 55 300
Kontaktformular auf
parkside-diy.com
IAN 472050_2407

AT Service Österreich
Tel.: 0800 447750
Kontaktformular auf
parkside-diy.com
IAN 472050_2407

CH Service Schweiz
Tel.: 0800 56 36 01
Kontaktformular auf
parkside-diy.com
IAN 472050_2407

Importeur

Bitte beachten Sie, dass die folgende Anschrift keine Serviceanschrift ist. Kontaktieren Sie zunächst das oben genannte Service-Center.

Grizzly Tools GmbH & Co. KG
Stockstädter Str. 20
63762 Großostheim
DEUTSCHLAND
www.grizzlytools.de

Ersatzteile und Zubehör

Ersatzteile und Zubehör erhalten Sie unter www.grizzlytools.shop. Sollten bei Ihrem Bestellvorgang Probleme auftreten, kontaktieren Sie uns über unseren Online-Shop. Bei weiteren Fragen wenden Sie sich an: *Service-Center, S. 78*

Pos.-Nr.	Bezeichnung	Best.-Nr.
2	Schnellspannbohrfutter	91105885
13	Zusatzhandgriff	91105886

Original-EU-Konformitätserklärung

Produkt: **Akku-Schlagbohrschrauber**
 Modell: **PSBSA 20-Li C3**
 Seriennummer: 000001-307000

Der oben beschriebene Gegenstand der Erklärung erfüllt die einschlägigen Harmonisierungsrechtsvorschriften der Union:

2006/42/EG • 2014/30/EU • 2011/65/EU & (EU) 2015/863
Produkt mit Akku Smart PAPS 204 A1/
Smart PAPS 208 A1/Smart PAPS 2012 A1: 2014/53/EU

Der oben beschriebene Gegenstand der Erklärung erfüllt die Vorschriften der Richtlinie 2011/65/EU des Europäischen Parlaments und des Rates vom 8. Juni 2011 zur Beschränkung der Verwendung bestimmter gefährlicher Stoffe in Elektro- und Elektronikgeräten.

Um die Konformität zu gewährleisten, wurden folgende harmonisierte Normen sowie nationale Normen und Bestimmungen angewendet:

EN 62841-1:2015/A11:2022
EN 62841-2-1:2018/A12:2022 • IEC 62471:2006 (First Edition)
EN IEC 55014-1:2021 • EN IEC 55014-2:2021 • EN IEC 63000:2018
EN 62471:2008
Produkt mit Akku Smart PAPS 204 A1/
Smart PAPS 208 A1/Smart PAPS 2012 A1:
EN 301 489-1 V2.2.3:2019 • EN 301 489-17 V3.3.1:2024
EN 300 328 V2.2.2:2019 • EN 50663:2017

Die alleinige Verantwortung für die Ausstellung dieser Konformitätserklärung trägt der Hersteller:

CE Grizzly Tools GmbH & Co. KG
 Stockstädter Str. 20
 63762 Großostheim
 DEUTSCHLAND
 03.03.2025

 Christian Frank
 Dokumentationsbevollmächtigter

Explosionszeichnung • Sprängskiss • Räjätyskuva
• Išskaidytasis brėžinys • Widok rozłożony

PSBSA 20-Li C3

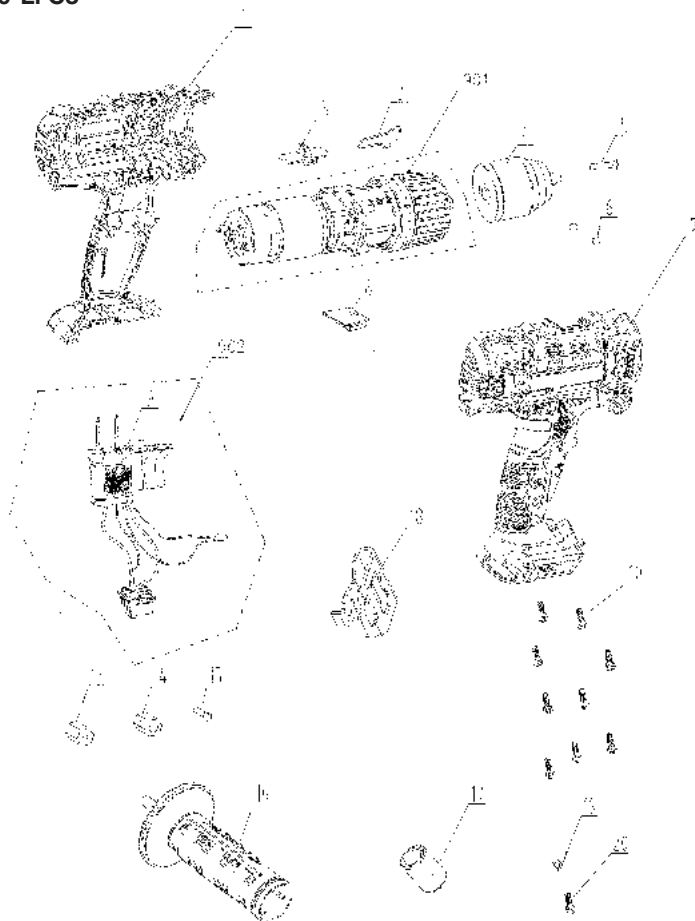

informativ • informatiivinen • informatyvus • informacyjnyjny

GRIZZLY TOOLS GMBH & CO. KG

Stockstädter Straße 20

63762 Großostheim

GERMANY

Tietojen tila · Informationsstatus ·

Stan informacj · Informacijos pobūdis ·

Stand der Informationen: 12/2024

Ident.-No.: 72032424122024-FI/PL/LT

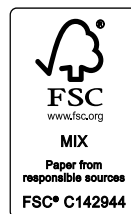

IAN 472050_2407

