

/// PARKSIDE®



KAMPINIO ŠLIFUOKLIO STOVAS

PWS B1
WWS-WSST125-YY01

LT

KAMPINIO ŠLIFUOKLIO STOVAS

Originalios naudojimo instrukcijos

IAN 496301_2504

LT

A

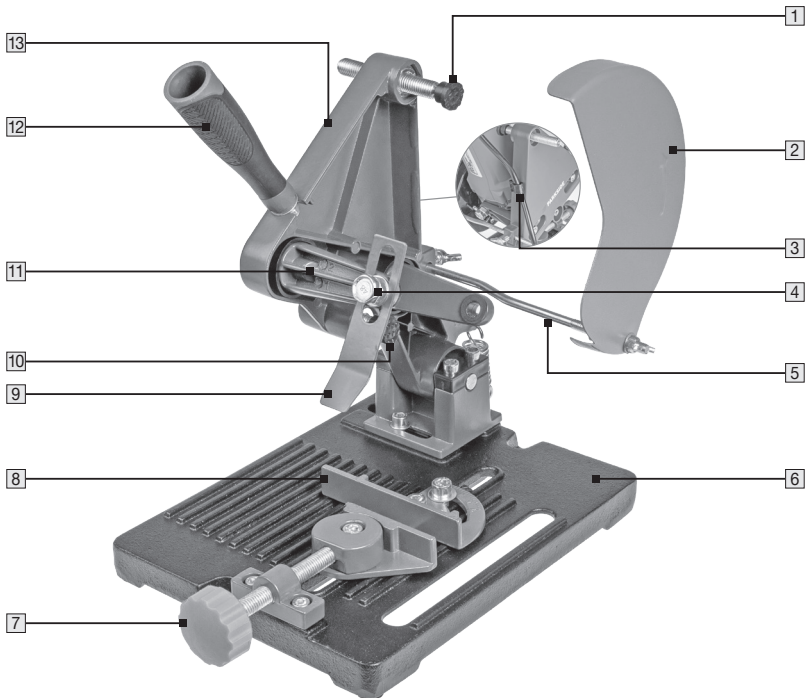
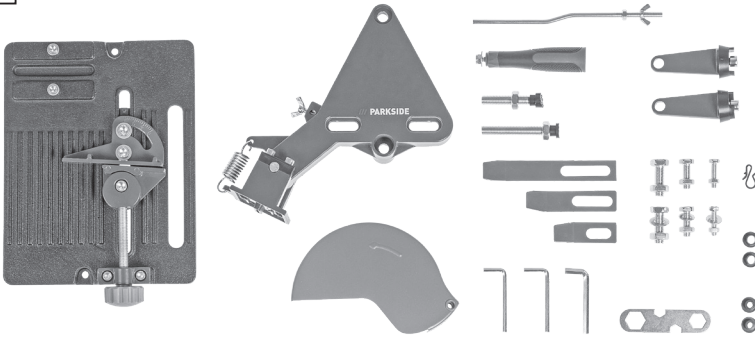

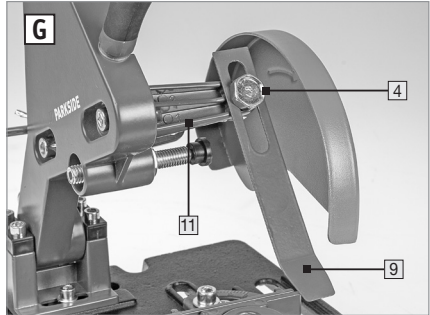
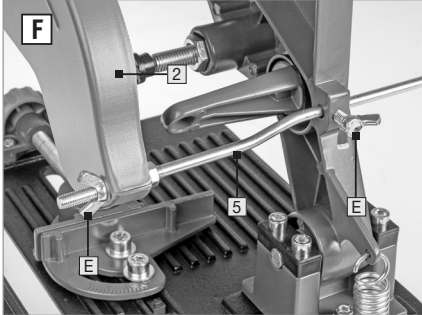
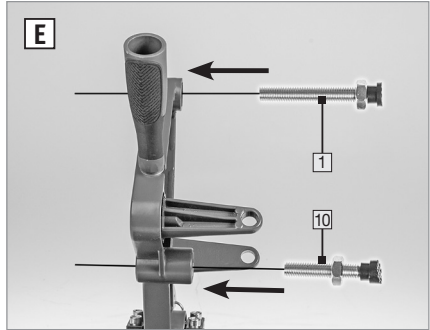
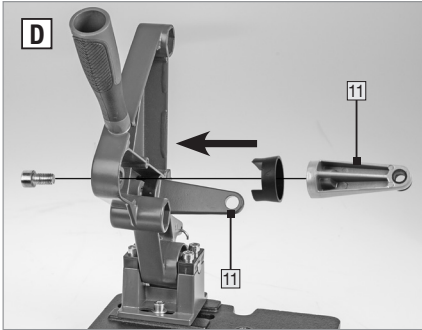
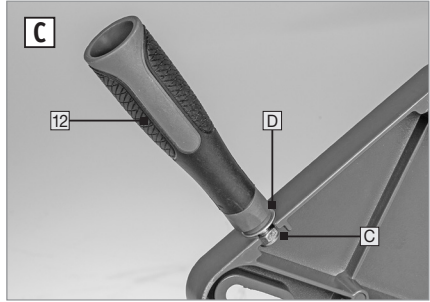
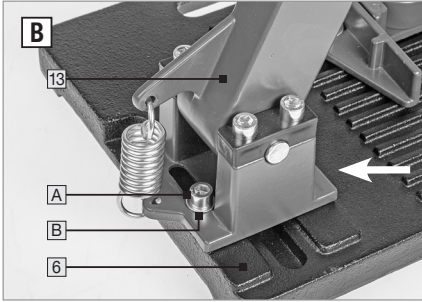

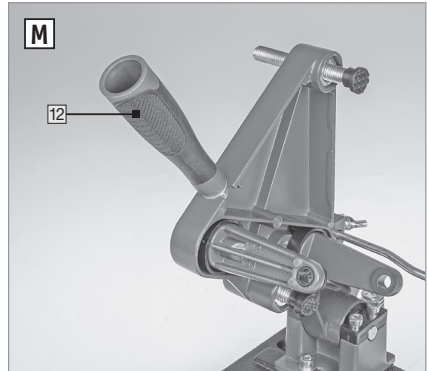
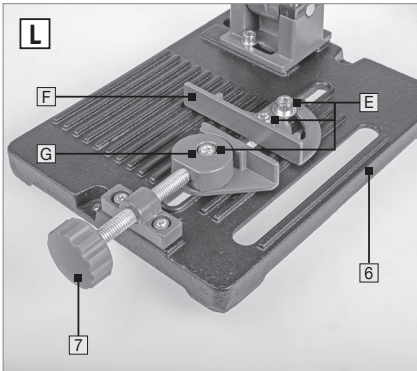
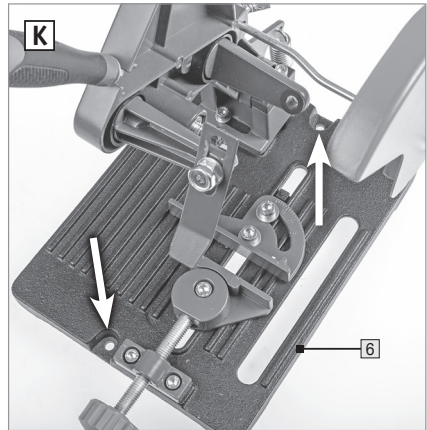
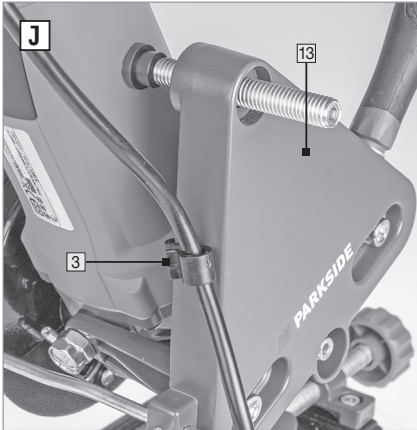
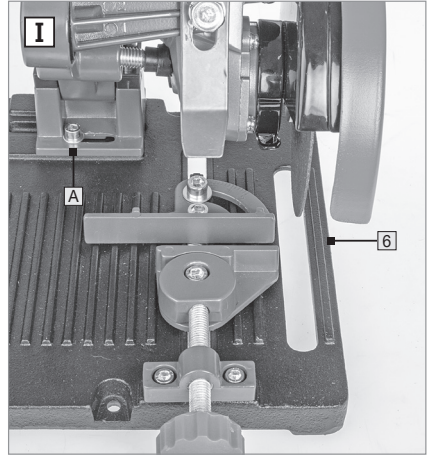
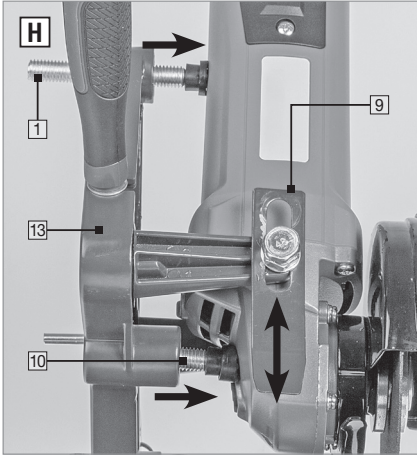

Turinys

1. Įvadas	06
Vartojami simboliai.....	06
Tiekimo komplektas (A pav.).....	07
Detalių pavadinimas.....	07
2. Techniniai duomenys	07
3. Sauga	07
Naudojimas pagal paskirtį.....	07
Saugos nurodymai.....	08
Pjovimo šlifavimo prietaisų saugos nurodymai	08
4. Prieš naudojimą	10
Gaminio ir tiekiamo komplekto patikrinimas	10
Montavimas (B–K pav.).....	11
5. Naudojimas	12
Prispaudimo įtaisas (L pav.).....	12
Pjovimas (M pav.).....	12
6. Techninė priežiūra, valymas, laikymas ir transportavimas	13
Techninė priežiūra.....	13
Valymas.....	13
Sandėliavimas	13
Transportavimas.....	13
7. Perdirbimas	13
Pakuočių, popieriaus ir spaudinių šalinimas	13
Gaminio šalinimas.....	13
8. Gedimų šalinimas	14
9. Atitikties deklaracija	14

1. Įvadas

Sveikiname įsigijus naują prietaisą. Jūs pasirinkote aukštos kokybės gaminį. Naudojimo instrukcija yra šio kampinio šlifuko stovo (toliau – „pjomimo stovas“ arba „gaminys“) neatskiriama dalis. Šioje naudojimo instrukcijoje pateikiama svarbi informacija apie saugą, naudojimą ir atliekų tvarkymą. Prieš pradėdami naudoti gaminį, susipažinkite su visais naudojimo ir saugos nurodymais. Gaminį naudokite tik taip, kaip aprašyta, ir pagal nurodytą paskirtį. Perleisdami gaminį kitiems asmenims, perduokite ir visus dokumentus.

Vartojami simboliai

Šioje naudojimo instrukcijoje, ant gaminio arba ant pakuotės naudojami toliau nurodyti simboliai ir signaliniai žodžiai.

 **ĮSPĖJIMAS!**

Žymi pavojų, kurio neišvengus galimi mirtini ar sunkūs sužalojimai.

 **ATSARGIAI!**

Nurodo pavojų, kurio neišvengus galimi nedideli ar vidutinio sunkumo sužalojimai.

 **NURODYMAS!**

Įspėjimas apie galimą materialinę žalą.



Šis simbolis rodo naudingą papildomą informaciją apie prietaiso sandarą arba jo naudojimą.



Šiuo simboliu pažymėti gaminiai atitinka visas Europos ekonominėje erdvėje taikomas Bendrijos taisykles.



Skaitykite naudojimo instrukciją.



Dėmesio!



Dėvėkite klausos apsaugos priemones.



Dėvėkite apsauginius akinius.



Dėvėkite apsaugos nuo dulkių kaukę.



Mūvėkite apsaugines pirštines.



Dėvėkite apsauginį skydelį.



Venkite staigių judesių. Tolygiai spauskite ruošinį.



Kitiems asmenims draudžiama būti veikimo zonoje.

Ant gaminio esantis modelio žymėjimas yra raidžių ir skaičių derinys:

**PWS B1
WWS-WSST125-YY01**

=

Kampinio šlifuko stovas

Tiekimo komplektas (A pav.)

- 1 x palenkiamą svirtis
- 1 x pagrindo plokštė, įskaitant prispaudimo įtaisą
- 1 x rankena
- 2 x laikiklis
- 2 x reguliavimo varžtai
- 6 x tvirtinimo varžtai, po 2x M6/M8/M10
- 3 x poveržlės, po 1x M6/M8/M10
- 6 x veržlės, po 2x M6/M8/M10
- 3 x tarpikliai, po 1x 60/90/130 mm
- 4 x plastikinės įvorės, po 2x M6/M8
- 1 x apsauginio gaubto laikiklis
- 1 x apsauginis dangtelis
- 3 x šešiabriauniai raktai (4, 5 ir 6 dydžių)
- 1 x įprastas veržliaraktis (10 mm, 14 mm, 17 mm)
- 1 x kabelio laikiklis

Detalių pavadinimas

- 1 Reguliavimo varžtas su tiesiu spaustuku
- 2 Apsauginis gaubtas
- 3 Kabelio laikiklis
- 4 Tvirtinimo varžtas:
 - 2x varžtai, M6 veržlė ir poveržlė, įskaitant plastikinę įvorę
 - 2x varžtai, M8 veržlė ir poveržlė, įskaitant plastikinę įvorę
 - 2x varžtai, M10 veržlė ir poveržlė
- 5 Apsauginio gaubto laikiklis
- 6 Pagrindo plokštė
- 7 Rankenėlė
- 8 Prispaudimo įtaisas
- 9 Tarpikliai (3 ilgių)
- 10 Reguliavimo varžtas su kampiniu spaustuku
- 11 Laikikliai (2x)
- 12 Rankena
- 13 Palenkiamą svirtis

2. Techniniai duomenys

Modelio Nr.	PWS B1 WWS-WSST125-YY01
Matmenys:	apie 27 x 19 x 29 cm (I x P x A)
Svoris:	3,04 kg
Pjovimo disko skersmuo	125 mm

Maks. ruošinio matmenys

Vamzdžiai:

Apvalus vamzdis: 30 x 2 mm (ø x S)
kitos formos: 30 x 2 mm (P x S)

Strypai:

Geležies ritiniai: 12 mm (ø)
kitos formos: 12 mm (P)

Plokštės

45 x 2 mm (P x S)

3. Sauga

Naudojimas pagal paskirtį

Pjovimo stovas sukonstruotas privačiam naudojimui pomėgių ir meistravimo srityje šioms reikmėms:

- Pjovimui naudokite tik klijuotus armuotus pjovimo diskus (EN 12413). Kampiniams šlifuoekliams, kurių disko skersmuo yra Ø 125 mm. Tinka kampiniams šlifuoekliams su rankenos sriegiu M6/M8/M10 (pvz., „Parkside PWS 125 G6“, „PPWS 125 A1“), taip pat daugumai viena ranka valdomų kampinių šlifuoeklių, kurių disko skersmuo yra 125 mm.
- Draudžiama naudoti su deimantiniais pjovimo diskais.

Pjovimo stovas gali būti naudojamas tik laikantis šioje naudojimo instrukcijoje pateiktų instrukcijų ir saugos nurodymų.

Saugos nurodymai

ISPĖJIMAS!

Susipažinkite su visais saugos nurodymais, instrukcijomis, iliustracijomis ir techniniais duomenimis, pateiktais kartu su šiuo kampinio šlifuko stovu, taip pat su bendrais elektrinių įrankių saugos nurodymais ir specialiais pjovimo saugos nurodymais, pateiktais jūsų kampinio šlifuko naudojimo instrukcijoje.

Nesilaikant tolesnių nurodymų, galima sukelti gaisrą, patirti elektros smūgį ir (arba) sunkių sužalojimų.

Saugokite visą saugos informaciją ir instrukcijas, kad galėtumėte su jomis susipažinti ateityje.

Pjovimo šlifavimo prietaisų saugos nurodymai

- a) **Užtikrinkite, kad jūs ir greta esantys asmenys nebūtumėte besisukančio šlifavimo disko plokštumoje.** *Apsauginis gaubtas turi apsaugoti naudotoją nuo skeveldrų ir atsitiktinio sąlyčio su šlifavimo įtaisu.*
- b) **Su savo elektriniu įrankiu naudokite tik klijuotus armuotus pjovimo diskus, kurie yra tinkami ir skirti naudoti su šiuo elektriniu įrankiu.** *Galimybė prie elektrinio įrankio pritvirtinti papildomus priedus negarantuoja saugaus jo naudojimo.*
- c) **Įstatomojo įrankio vardinis sūkių dažnis turi būti ne mažesnis už didžiausią ant elektrinio įrankio nurodytą sukimosi sūkių dažnį.** *Didesniu už leidžiamąjį sūkių dažnį*

besisukantys priedai gali sulūžti ir būti sviedžiami.

- d) **Šlifavimo įtaisus galima naudoti tik pagal jų naudojimo rekomendacijas.** **Pavyzdžiui: niekada nešlifukokite šoniniu pjaustymo disko paviršiumi.** *Pjaustymo diskai skirti medžiagos sluoksniui disko briauna nuimti. Dėl šoninio jėgos poveikio šiems šlifavimo įtaisams jie gali sulūžti.*
- e) **Visada naudokite nepažeistus, tinkamo dydžio ir formos tvirtinimo flanšus, skirtus pasirinktam šlifavimo diskui.** *Tinkami flanšai fiksuoja šlifavimo diską ir taip sumažina jo lūžio riziką.*
- f) **Įstatomojo įrankio išorinis skersmuo ir storis turi atitikti jūsų elektrinio įrankio matmenis.** *Netinkamo dydžio įstatomųjų įrankių negalima tinkamai apsaugoti ar valdyti.*
- g) **Šlifavimo diskai ir flanšai turi tiksliai atitikti jūsų elektrinio įrankio šlifavimo veleną.** *Jei įstatomieji įrankiai bus netiksliai pritvirtinti prie elektrinio įrankio šlifavimo veleno, jie suksis netolygiai, per daug vibruos ir dėl to gali būti prarastas valdymas.*
- h) **Nenaudokite pažeistų šlifavimo diskų.** **Prieš kiekvieną naudojimą patikrinkite šlifavimo diskus, ar nėra įtrūkimų ir skilimų.** *Jei elektrinis įrankis arba šlifavimo diskas nukrito, patikrinkite, ar nėra pažeidimų, arba naudokite nepažeistą šlifavimo diską.* **Patikrinę ir sumontavę šlifavimo diską,**

užtikrinkite, kad jūs ir greta esantys asmenys nebūtumėte besisukančio šlifavimo disko plokštumoje bei leiskite įrenginiui veikti maksimaliu greičiu vieną minutę. Pažeisti šlifavimo diskai paprastai sulūžta per šį bandymo laikotarpį.

- i) **Dėvėkite asmeninės apsaugos priemones. Priklausomai nuo naudojimo būdo, naudokite visą veido apsaugą, akių apsaugą arba apsauginius akinius. Jei reikia, dėvėkite apsaugos nuo dulkių kaukę, klausos apsaugos priemones, apsaugines pirštines arba specialią prijuostę, kuri apsaugotų jus nuo mažų abrazyvinių ir kitokių medžiagų dalelių. Akių apsauga turi būti naudojama siekiant apsaugoti nuo atliekant įvairius darbus lekiančių pašalinių daiktų. Nuo dulkių arba kvėpavimo takus apsauganti kaukė turi filtruoti naudojant įrankį kylančias dulkes. Jei ilgai dirbate triukšmingoje aplinkoje, gali sutrikti klausa.**
- j) **Užtikrinkite, kad visi kiti asmenys būtų saugiu atstumu nuo jūsų darbo zonos. Kiekvienas įeinantis į darbo zoną asmuo privalo dėvėti asmeninės apsaugos priemones. Ruošinio fragmentai arba sulūžę įstatomieji įrankiai gali būti išsviesti bei sužeisti net ir už tiesioginės darbo zonos ribų.**
- k) **Laikykite maitinimo laidą atokiau nuo besisukančių įrankių. Jei prarasite įrankio kontrolę, maitinimo laidas gali būti perpjautas arba įtrauktas, o jūsų**

delnas arba ranka gali patekti į besisukančią įrankį.

- l) **Reguliariai valykite savo elektrinio įrankio ventiliacijos angas. Variklio ventiliatorius įtraukia dulkes į korpusą, o dėl didelio metalo dulkių susikaupimo gali kilti su elektros sistema susijusių pavojų.**
- m) **Nenaudokite elektrinio įrankio šalia degių medžiagų. Nenaudokite elektrinio įrankio, kai jis pastatytas ant degaus, pvz., medinio, paviršiaus. Dėl kibirkščių šios medžiagos gali užsidegti.**
- n) **Nenaudokite jokių įrankių, kuriems reikalingos skystos aušinimo priemonės. Dėl vandens ar kitų skystų aušinimo priemonių naudojimo gali kilti elektros smūgis.**
- 1) **Atatranka ir atitinkami saugos nurodymai**

Atatranka – tai staigi reakcija, atsirandanti dėl užstrigusio ar užblokuoto besisukančio pjovimo disko.

Dėl užstrigimo arba užblokavimo įstatomasis įrankis staiga sustabdomas. Dėl to nekontroliuojamas pjovimo įtaisas greitėdamas kyla aukštin link operatoriaus.

Pvz., jei pjovimo diskas užstringa arba užblokuojamas ruošinyje, į ruošinį įsminganti pjovimo disko briauna gali užstrigti, todėl pjovimo diskas gali sulūžti arba gali įvykti atatranka. Tokiu atveju pjovimo diskai taip pat gali sulūžti.

Atatranka atsiranda dėl neteisingo arba netinkamo elektrinio įrankio naudojimo. To galima išvengti imantis tinkamų atsargumo priemonių, kurios aprašytos toliau.

- a) **Tvirtai laikykite elektrinį įrankį ir laikykite kūną bei rankas tokioje padėtyje, kad būtų galima amortizuoti atatrankos jėgas.** *Operatorius gali kontroliuoti atatrankos ir reakcijos jėgas imdamasis atitinkamų atsargumo priemonių.*
- b) **Venkite būti zonoje prieš besisukantį pjaustymo diską ir už jo.** *Atatrankos atveju pjovimo šlifavimo agregatas kyla aukšтын link operatoriaus.*
- c) **Nenaudokite grandininio, medžio pjovimo arba dantyto pjūklo disko arba segmentuoto deimantinio disko, kurio tarpai platesni nei 10 mm.** *Dėl tokių įstatomųjų įrankių dažnai atsiranda atatranka arba prarandama elektrinio įrankio kontrolė.*
- d) **Venkite pjaustymo disko užsiblokavimo, neprispauskite jo pernelyg stipriai. Nedarykite pernelyg gilių pjūvių.** *Esant per didelei apkrovai padidėja pjaustymo disko įtempis, jis gali greičiau persikreipti arba užsiblokuoti, taip pat didėja galimybė, kad įvyks atatranka arba nulūš šlifavimo įtaisas.*
- e) **Jei užstrigo pjovimo diskas arba nutraukiate darbą, prietaisą išjunkite ir ramiai palaikykite, kol pjovimo-šlifavimo diskas nustos sukstis. Niekada nebandykite iš pjūvio traukti dar besisukantį**

pjaustymo diską, nes gali įvykti atatranka. *Išsiaiškinkite ir pašalinkite užstrigimo priežastį.*

- f) **Nejunkite elektrinio įrankio, kol jis yra ruošinyje. Leiskite pjaustymo diskui pasiekti visą apskukį skaičių ir tik tada atsargiai tęskite pjovimo procesą.** *Kitaip diskas gali įstrigti ruošinyje ar iš jo iššokti arba gali įvykti atatranka.*
- g) **Paremkite didelius ruošinius, kad sumažintumėte atatrankos dėl įstrigusio pjaustymo disko riziką.** *Dideli ruošiniai gali sulinkti dėl savo svorio. Ruošinys turi būti paremtas iš abiejų disko pusių, t. y. netoli pjūvio vietos ir prie briaunos.*

4. Prieš naudojimą

Gaminio ir tiekiamo komplekto patikrinimas

- Išimkite pjovimo stovą ir priedus iš pakuotės.
- Patikrinkite, ar yra visos dalys (žr. skyrių „Tiekimo rinkinys, dalių pavadinimai“).
- Patikrinkite, ar pjovimo stovas arba priedai nėra pažeisti.
- Nenaudokite pjovimo stovo, jeigu aptiksite kokius nors pažeidimus arba jeigu trūksta dalių. Kreipkitės į gamintojo garantijos kortelėje nurodytą klientų aptarnavimo tarnybą.

Montavimas (B–K pav.)

Montavimui jums bus reikalingas:
Šešiabriaunis raktas (4, 5 ir 6 dydžių)
Įprastas veržliaraktis (10 mm, 14 mm,
17 mm dydžių)

- Pritvirtinkite palenkiamą svirtį **13** prie pagrindinės plokštės **6** naudodami atitinkamus varžtus **A** ir poveržles **B**. Dar iki galo neužveržkite palenkiamos svirties: Vėliau ją pakoreguosite.
- Pritvirtinkite rankeną **12** prie pasukamos svirties, naudodami atitinkamą veržlę **C** ir poveržlę **D**.
- Pritvirtinkite abu laikiklius **11** prie pasukamos svirties, naudodami šešiabriaunius varžtus ir šešiabriaunį raktą (6 dydžio). Dar per daug jų nepriveržkite; juos sureguliuosite vėliau.
- Įstatykite abu reguliavimo varžtus (**1** ir **10**) su atitinkamomis veržlėmis į laikiklius pasukamoje svirtyje. Reguliavimo varžtas su tiesiu spaustuku turi būti sumontuotas viršutinėje įduboje, o varžtas su kampiniu spaustuku – apatinėje. Vėliau juos naudodami įtvirtinsite kampinį šlifuoکلį laikiklyje. Reguliavimo varžtų spaustukai vėliau turės remtis į kampinio šlifuoکلio korpusą.
- Apsauginį gaubtą **2** sumontuokite įstatydami laikiklį **5** į atitinkamą angą pasukamoje svirtyje ir pritvirtindami jį atitinkama sparnuotąja veržle **E**. Pastaba. Apsauginis dangtelis turi būti uždėtas virš kampinio šlifuoکلio apsauginio gaubto.
- Dabar pritvirtinkite kampinį šlifuoکلį prie laikiklio. Norėdami tai padaryti, atlikite šiuos veiksmus:
 - 1) Įstatykite kampinį šlifuoکلį su sumontuotu pjovimo disku, bet be papildomos rankenos, tarp dviejų laikiklių.

- 2) Patikimai pritvirtinkite kampinį šlifuoکلį, t. y. įsukite tvirtinimo varžtą **4** su jūsų kampiniam šlifuoکلiui tinkamu sriegiu (M6, M8 arba M10 dydžio) kartu su atitinkamu tarpikliu **9** ir poveržle (priekyje) į abi papildomos kampinio šlifuoکلio rankenos angas. Naudokite pridėdamas plastikines įvoves tam, kad konstrukcija būtų stabilesnė ir kad nepažeistumėte kampinio šlifuoکلio paviršiaus.
 - Įsitinkinkite, kad naudojate plastikines įvoves, kurios tinkamos naudojamiems varžtams. Varžtui M10 **4** plastikinės įvovės nereikia.
 - Komplekte yra 3 skirtingo ilgio tarpikliai **9**. Pasirinkite reikiamo ilgio tarpiklį.
- 3) Tvirtai priverždami abu laikiklius **11** abiem fiksavimo veržlėmis, padidinsite kampinio šlifuoکلio tvirtinimo patikimumą.
- 4) Sulygiuokite kampinį šlifuoکلį su pasukama svirtimi ir tarpikliu **9** taip, kad pjovimo diskas būtų įleistas į pjovimui numatytą tarpą pagrindo plokštėje, bet neliešų apačioje esančio darbo stalo. Dabar priveržkite abu laikiklius.
- 5) Sureguliuokite reguliavimo varžtus su spaustuku (**1** ir **10**) taip, kad pjovimo diskas būtų statmenas pagrindo plokštei **6**, ir priveržkite jį šešiabriauniu raktu (4 dydžio), kad kampinis šlifuoکلis būtų patikimai pritvirtintas.
- 6) Sureguliuokite pasukamą svirtį **13** šiek tiek atlaisvindami šešiabriaunį varžtą **A** šešiabriauniu raktu (5 dydžio) taip, kad pjovimo diskas būtų centruotas pjovimui numatytame tarpe pagrindo plokštėje **6**, o tada vėl priveržkite abu varžtus.
- 7) Pritvirtinkite kampinio šlifuoکلio maitinimo laidą prie kabelio laikiklio **3**, ant pasukamos svirties **13**.

8) Pritvirtinkite pjovimo stovą prie darbo stalo, naudodami dvi tvirtinimo angas pagrindo plokštėje [6]. Įsitinkinkite, kad stalas ir stovas yra stabilūs. (Tvirtinimo varžtų nėra tiekimo komplekte).

▲ NURODYMAS!

Ijunkite kampinį šlifuoeklį maždaug vienai minūtei. Vėl išjunkite prietaisą, atjunkite jį nuo maitinimo šaltinio ir patikrinkite, ar visi varžtai ir jungtys yra tvirtai priveržtos. Jei reikia, dar tvirtiau priveržkite jungtis.

Jūsų pjovimo stovas dabar paruoštas naudoti.

5. Naudojimas

▲ ĮSPĖJIMAS!

Laikykites visų su pjovimo stovu, kampiniu šlifuoekliu ir pjovimo diskais pateiktų saugos nurodymų ir instrukcijų, pateiktų.

Naudojant 125 mm skersmens pjovimo diskus, galima atlikti tiesius pjūvius iki 35 mm skersmens ruošiniuose.

Jei naudojami susidėvėję pjovimo diskai, atitinkamai sumažėja maksimalus galimas matmuo.

Prispaudimo įtaisas (L pav.)

- Įstatykite ruošinį tarp prispaudimo įtaiso žiaunų [8].
- Atlaisvinkite šešiabriaunius varžtus [E] mittels šešiabriauniu raktu (6 dydžio), kad sureguliuotumėte didelę atramą [F]. Tada vėl priveržkite šešiabriaunius varžtus.

- Atlaisvinkite šešiabriaunius varžtus [E] mittels šešiabriauniu raktu (6 dydžio), kad sureguliuotumėte mažą atramą [G].
- Sureguliuokite atramas taip, kad ruošinys būtų pjovimo disko centre.
- Pasukite rankenėlę [7] pagal laikrodžio rodyklę, kad užfiksuotumėte ruošinį.
- Norėdami atlaisvinti ruošinį sukite rankenėlę prieš laikrodžio rodyklę.

Prispaudimo įtaisą [8] (paprastai iš anksto surinktą) galima pritvirtinti prie pjovimo stovo pagrindo plokštės pridėdamais varžtais, poveržlėmis ir veržlėmis. Šiuo tikslu pagrindo plokštėje [6] numatytos įdubos.

Pernelyg nesuveržkite varžtų ir veržlių, kad nepažeistumėte pagrindo plokštės ir prispaudimo įtaiso.

Pjovimas (M pav.)

▲ ATSARGIAI!

Svarbu: Įsitinkinkite, kad ruošinio ilgis siekia bent pusę atramos ilgio. Priešingu atveju ruošinys gali atsilaisvinti ir būti išsviestas.

- Pritvirtinkite ruošinį, kaip aprašyta pirmiau.
- Rankeną [12] lėtai paspauskite žemyn. Nespauskite per stipriai ir venkite staigių judesių.

6. Techninė priežiūra, valymas, laikymas ir transportavimas

ISPĖJIMAS!

Prieš bet kokius reguliavimo, priežiūros ar remonto darbus ištraukite kampinio šlifuko klio tinklo kištuką.

Techninė priežiūra

Pjovimo stovas beveik nereikalingas priežiūros, tačiau reikia pasirūpinti, kad ant jo nebūtų alyvos, tepalo ir dulkių.

Naudokite tik gamintojo arba įgaliotų specializuotų dirbtuvių atsargines dalis ir (arba) priedus.

remonto darbus gali atlikti tik kvalifikuoti specialistai arba įgaliotasis techninės priežiūros centras. Kvalifikuoti asmenys - tai asmenys, turintys atitinkamą specialų išsilavinimą ir patirtį, išmanantys pjovimo stovo konstrukcijos ir dizaino reikalavimus bei suprantantys saugos taisykles.

Valymas

- Pjovimo stovą valykite drėgna šluoste. Niekada nenaudokite aštrių įrankių ir (arba) abrazyvinių valiklių ar tirpiklių. Leiskite visoms dalims visiškai išdžiūti

Sandėliavimas

- Prieš sandėliuodami nuvalykite pjovimo stovą.
- Nenaudojamą pjovimo stovą laikykite saugioje, vėsioje, sausoje ir gerai vėdinamoje, vaikams nepasiekiamoje vietoje.

Transportavimas

- Gabenkite pjovimo stovą įdėję jį originalią pakuotę ir apsaugokite jį nuo smūgių ir vibracijos.

7. Perdirbimas

Pakuočių, popieriaus ir spaudinių šalinimas



Pakuotę, popierių ir spaudinius šalinkite atsižvelgdami į medžiagos tipą ir vietines taisykles, galiojančias jūsų vietovėje.

Gaminio šalinimas

Nebetinkamus naudoti įrenginius utilizavimui atiduokite į antrinių žaliavų surinkimo punktą. Nešalinkite kartu su buitinėmis atliekomis. Išsamesnės informacijos jums suteiks kompetentinga tarnyba.

8. Gedimų šalinimas

Problema	Galimos priežastys	Trikčių šalinimas
Pjovimo stovas slysta arba svyruoja.	Darbo paviršius nėra lygus ir horizontalus	Sumontuokite pjovimo stovą ant lygaus ir horizontalaus paviršiaus.
Kampinio šlifuoklio slydimas.	Kampinis šlifuoklis nėra sumontuotas tvirtai ir patikimai.	Užfiksuokite varžtų jungtis ir varžtus.

9. Atitikties deklaracija

ES atitikties deklaraciją rasite priešpaskutiniame šių instrukcijų puslapyje.



EN

ORIGINAL EU/EC DECLARATION OF CONFORMITY

We (4) expressly declare, under our sole responsibility, that the object (1) of this declaration is in conformity with all relevant provisions of the following Union harmonisation legislation (2).

References to the harmonised standards used (3).

The technical file is available from: (4).

FI

ALKUPERÄINEN EU-/EY-VAATIMUSTENMUKAISUUSVAKUUTUS

Vakuutamme yksinomaisella vastuullamme, että tämän vakuutuksen kohde (1) on seuraavan unionin yhdenmukaistamislainsäädännön kaikkien asiaan liittyvien säännösten mukainen (2).

Viittaukset käytettyihin yhdenmukaistettuihin standardeihin (3).

Tekniset asiakirjat ovat saatavilla osoitteesta: (4).

SE

ORIGINAL EU/EG-FÖRSÄKRAN OM ÖVERENSSTÄMMELSE

Vi (4) förklarar uttryckligen, under eget ansvar, att objektet (1) för denna deklARATION är i överensstämmelse med alla relevanta bestämmelser av följande EU-harmonisering av lagstiftningen (2).

Referenser till de använda harmoniserade standarderna (3).

Den tekniska filen är tillgänglig från: (4).

PL

ORYGINALNA DEKLARACJA ZGODNOŚCI UE/WE

Wyraźnie (4) deklarujemy, na naszą własną odpowiedzialność, że przedmiot (1) tej deklaracji jest w zgodzie ze wszystkimi odnośnymi postanowieniami następującej unijnej legislacji harmonizacyjnej (2).

Użyte odsyłacze do norm zharmonizowanych (3).

Dokumentacja techniczna jest dostępna w: (4).

LT

ES / EB ATITIKTIES DEKLARACIJOS ORIGINALAS

Mes (4), aiškiai ir prisimdami atsakomybę patvirtiname, kad šios deklaracijos objektas (1) atitinka visas jam taikytinas žemiau nurodytų derinamųjų Sąjungos teisės aktų nuostatas (2).

Nuorodos į naudotus darniuosius standartus (3).

Techninius dokumentus galima gauti iš: (4).

(1)	(2)	(3)
Angle grinder stand Kulmahiomakoneen jalusta Stativ för vinkelslip Podstawka szliferki kątownej Kampinio šlifuko klio stovas Mod.: PWS B1 WWS-WSST125-YY01 15-03497 – 2025-10	2006/42/EC	Annex I of 2006/42/EC

(4)

Walter Werkzeuge Salzburg GmbH
Gewerbeparkstr. 9, A-5081, Anif, Austria



WALTER Werkzeuge Salzburg GmbH
Gewerbeparkstraße 9, 5081 Anif, Austria
office@walteronline.com | www.walteronline.com
Tel: +43 (0) 6246 72091-0

Matthias Engelhardt
Product Manager
Anif, 10.09.2025

Walter Werkzeuge Salzburg GmbH

Gewerbeparkstr. 9
5081 Anif, Austria

V. 1.0

Redakcija:
10/2025

IAN 496301_2504