

# /// PARKSIDE®



PDF ONLINE  
[parkside-diy.com](http://parkside-diy.com)



## ESPIRAL PARA LIMPIEZA DE TUBERÍAS PRRS 2 A1

ES  
**ESPIRAL PARA LIMPIEZA DE  
TUBERÍAS**

Instrucciones de uso

PT  
**ESPIRAL PARA LIMPEZA  
DE TUBOS**

Manual de instruções

DE / AT / CH  
**ROHRREINIGUNGSSPIRALE**

Bedienungsanleitung

IAN 479536\_2410

ES / PT

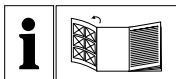

**ES**  
Antes de empezar a leer abra la página que contiene las imágenes y, en seguida, familiarícese con todas las funciones del dispositivo.

---

**PT**  
Antes de começar a ler abra na página com as imagens e, de seguida, familiarize-se com todas as funções do aparelho.

---

**DE / AT / CH**  
Klappen Sie vor dem Lesen die Seite mit den Abbildungen aus und machen Sie sich anschließend mit allen Funktionen des Gerätes vertraut.

ES	Instrucciones de uso	Página	1
PT	Manual de instruções	Página	19
DE/AT/CH	Bedienungsanleitung	Seite	37

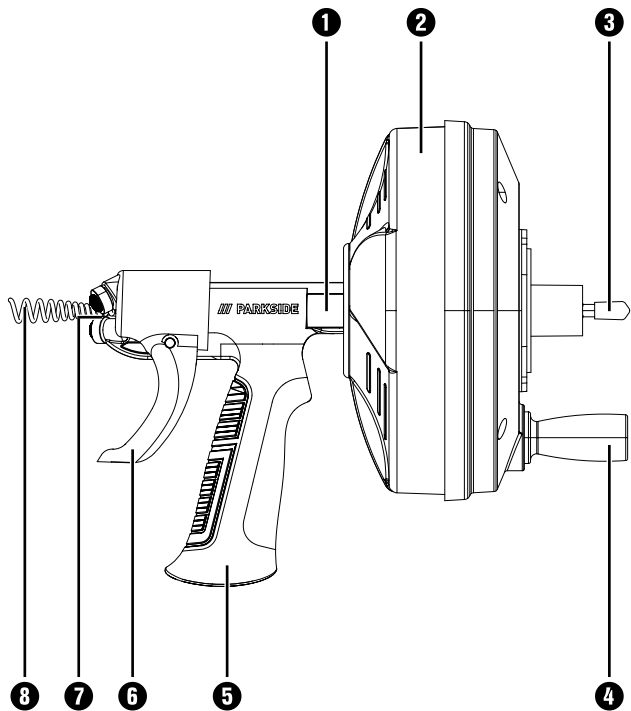

# Índice

<b>Introducción</b> .....	<b>2</b>
Información sobre estas instrucciones de uso .....	2
Uso previsto .....	2
<b>Indicaciones de advertencia y símbolos utilizados</b> .....	<b>2</b>
<b>Indicaciones de seguridad</b> .....	<b>3</b>
<b>Descripción del aparato</b> .....	<b>5</b>
<b>Características técnicas</b> .....	<b>5</b>
<b>Volumen de suministro e inspección de transporte</b> .....	<b>6</b>
<b>Antes de la puesta en funcionamiento</b> .....	<b>6</b>
<b>Puesta en funcionamiento</b> .....	<b>8</b>
<b>Manejo y funcionamiento</b> .....	<b>10</b>
<b>Almacenamiento</b> .....	<b>13</b>
<b>Mantenimiento</b> .....	<b>13</b>
<b>Limpieza</b> .....	<b>13</b>
<b>Desecho</b> .....	<b>13</b>
Desecho del aparato .....	13
Desecho del embalaje .....	14
<b>Garantía de Kompernass Handels GmbH</b> .....	<b>14</b>
<b>Asistencia técnica</b> .....	<b>17</b>
<b>Importador</b> .....	<b>17</b>

## Introducción

### Información sobre estas instrucciones de uso

Felicidades por la compra de su aparato nuevo. Ha adquirido un producto de alta calidad.



Las instrucciones de uso forman parte del producto y contienen indicaciones importantes acerca de su seguridad, uso y desecho. Antes de usar el producto, familiarícese con todas las indicaciones de manejo y de seguridad. Utilice el producto únicamente como se describe y para los ámbitos de aplicación indicados. Guarde estas instrucciones en un lugar seguro. Entregue todos los documentos cuando transfiera el producto a terceros.

### Uso previsto

Este aparato está previsto para la limpieza de desagües. El aparato solo debe utilizarse para su uso previsto. Cualquier uso que supere lo indicado se considerará contrario al uso previsto. El usuario/operario, y no el fabricante, será el responsable de los daños o lesiones de cualquier tipo que se produzcan como consecuencia de un uso indebido. Tenga en cuenta que nuestros aparatos no están previstos para un uso comercial, profesional o industrial. No asumiremos responsabilidad alguna si el aparato se emplea en ámbitos comerciales, profesionales o industriales, así como en actividades equivalentes.

### Indicaciones de advertencia y símbolos utilizados

En estas instrucciones de uso, en el embalaje y en el aparato se utilizan las siguientes indicaciones de advertencia y símbolos (si corresponde):



**¡PELIGRO!** Una indicación de advertencia marcada con este símbolo y con el término "PELIGRO" designa una situación de peligro inminente que, si no se evita, causa lesiones mortales o graves.

	<p>¡<b>ADVERTENCIA!</b> Una indicación de advertencia marcada con este símbolo y con el término "ADVERTENCIA" designa una posible situación peligrosa que, si no se evita, puede causar lesiones mortales o graves.</p>
	<p>¡<b>CUIDADO!</b> Una indicación de advertencia marcada con este símbolo y con el término "CUIDADO" designa una posible situación peligrosa que, si no se evita, puede causar lesiones de gravedad leve a moderada.</p>
	<p>¡<b>ATENCIÓN!</b> Una indicación de advertencia marcada con este símbolo y con el término "ATENCIÓN" designa una posible situación que, si no se evita, puede causar daños materiales.</p>
	<p><b>Indicación:</b> La indicación proporciona información adicional que facilita el manejo del aparato.</p>
	<p>¡Lea las instrucciones de uso!</p>
	<p>¡Utilice gafas de protección!</p>
	<p>¡Utilice guantes de protección!</p>
	<p>Este símbolo señala el peligro de que las manos, los dedos u otras partes del cuerpo puedan quedar atrapados en el desatascador en espiral o quedar aprisionados o aplastados por este.</p>

## Indicaciones de seguridad

### ¡ADVERTENCIA!

Esta sección contiene indicaciones de seguridad importantes de validez específica para este aparato. Lea cuidadosamente estas indicaciones de seguridad antes de utilizar el aparato para evitar el peligro de descarga eléctrica o de lesiones graves.

- Antes de usar el aparato, familiarícese con estas instrucciones, con las instrucciones de uso del taladro, si lo utiliza, y con las instrucciones de cualquier otro equipamiento adicional empleado. Si no se observan todas las instrucciones, pueden producirse daños materiales o lesiones graves.
- Utilice siempre gafas de protección y guantes de trabajo de cuero intactos cuando ponga en funcionamiento el aparato. Utilice guantes de látex o de goma, una visera, ropa de protección, dispositivos de respiración o cualquier otro equipamiento de protección adecuado si se cuenta con la presencia de sustancias químicas, bacterias u otras sustancias tóxicas o infecciosas para reducir el riesgo de infecciones, quemaduras u otras lesiones graves. Utilice guantes de látex o de goma debajo de los guantes de cuero.
- Observe siempre las medidas de higiene y limpieza. Lávese concienzudamente las manos y todas las partes del cuerpo que hayan entrado en contacto con aguas residuales después de usar el aparato.
- No coma ni fume mientras utilice el aparato para evitar la contaminación con sustancias tóxicas o infecciosas.
- No utilice el aparato con un taladro con cable de red. De lo contrario, se aumenta el peligro de descarga eléctrica.
- No utilice el aparato mientras esté en el agua. De lo contrario, se aumenta el peligro de descarga eléctrica.
- El extremo de la espiral no debe dejar de girar mientras el taladro esté en marcha. De lo contrario, podría someterse a una carga excesiva, retorcerse, doblarse o romperse, lo que podría causar lesiones graves.
- Posicione el aparato a una distancia máxima de 10 cm con respecto al orificio de desagüe o establezca la espiral expuesta si la distancia supera los 10 cm. Si la distancia es mayor, es posible que la espiral se retuerza, se doble o se rompa, lo que podría provocar lesiones por impacto o aplastamiento.

- No lleve ropa ancha ni joyas cuando utilice el aparato. Mantenga el pelo y la ropa lejos de las piezas móviles. La ropa ancha, las joyas o el pelo suelto pueden quedar atrapados en las piezas móviles.
- Utilice el aparato exclusivamente para la limpieza de desagües que se correspondan con las especificaciones de estas instrucciones de uso. Si se usa o modifica el aparato para otros fines puede aumentarse el riesgo de lesiones y daños materiales.

## Descripción del aparato

(Consulte las ilustraciones de la página desplegable)

- 1 Conducto guía
- 2 Tambor
- 3 Eje del tambor
- 4 Manivela
- 5 Mango
- 6 Gatillo
- 7 Mecanismo para el avance y retroceso de la espiral
- 8 Espiral

## Características técnicas

Diámetro de la tubería	12,6 mm-40 mm
Capacidad del tambor	8 m (diámetro de la espiral: 6,3 mm)
Espiral	6,3 mm × 8 m
Velocidad del tambor	Máx. 500 r. p. m.
Peso	Aprox. 1,8 kg
Dimensiones	Aprox. 27 × 23 × 18,4 cm

## Volumen de suministro e inspección de transporte

El volumen de suministro consta de los siguientes componentes (consulte las ilustraciones de la página desplegable):

- Desatascador en espiral
- Instrucciones de uso

### **Indicación**

- ▶ Compruebe la integridad del suministro y si hay daños visibles.
- ▶ Si el suministro está incompleto o se observan daños debidos a un embalaje deficiente o al transporte, póngase en contacto con la línea directa de asistencia (consulte el capítulo **Asistencia técnica**).

## Antes de la puesta en funcionamiento

### ¡ADVERTENCIA!



- ▶ Antes de cada uso, inspeccione el aparato y solucione cualquier problema para reducir el peligro de lesiones por descarga eléctrica, por una espiral **8** retorcida o rota, las lesiones por sustancias químicas, infecciones y otras causas y para evitar daños en el aparato.
- 1) Elimine cualquier resto de aceite, grasa y suciedad de todo el equipamiento, incluidos todos los agarres y elementos de manejo. Esto facilita la inspección y ayuda a evitar que los aparatos o los elementos de manejo se le resbalen de las manos. Elimine todos los objetos extraños de la espiral **8** y del tambor **2**.

- 2) Inspeccione lo siguiente en el aparato:
- Montaje correcto e integridad del aparato.
  - Piezas rotas, desgastadas, ausentes, mal ajustadas o atascadas.
  - Movilidad uniforme y libre del gatillo **6** y del tambor **2**.
  - Cualquier circunstancia que pudiera impedir un funcionamiento seguro y normal.

Si detecta algún problema, no utilice el aparato hasta que lo haya solucionado.

- 3) Elimine todos los restos de la espiral **8**. Compruebe que la espiral **8** carezca de daños y de signos de desgaste; para ello, preste atención a lo siguiente:
- Si se ha aplanado de forma evidente la parte exterior de la espiral **8** (el perfil de la espiral debe ser redondeado).
  - Si se ha doblado en varios puntos o de forma excesiva (las dobleces pequeñas de hasta 15 grados pueden rectificarse).
  - Si existen huecos en la espiral **8** que indiquen una deformación por doblez, estiramiento o retroceso.
  - Si hay corrosión excesiva por un almacenamiento en condiciones húmedas o por contacto con productos químicos de limpieza.

Este tipo de daños y signos de desgaste deterioran la espiral **8**, lo que acelera el retorcimiento, doblez o rotura de la espiral **8** durante su uso. No utilice el aparato si la espiral **8** está dañada o desgastada.

- 4) Si utiliza el aparato con un taladro, inspecciónelo según lo dispuesto por las instrucciones de uso. Asegúrese de que el taladro esté en perfecto estado y de que funcione correctamente. Asegúrese de que el taladro pueda ajustarse a un máximo de 500 r. p. m.

## Puesta en funcionamiento

 ¡ADVERTENCIA!



- ▶ Prepare el aparato y la zona de trabajo según lo dispuesto en estas instrucciones para reducir el peligro de lesiones por descarga eléctrica, incendio, vuelco del aparato, por una espiral **8** retorcida o rota, las lesiones por sustancias químicas, infecciones u otras causas y para evitar daños en el aparato.
- 1) Asegúrese de que la zona de trabajo sea adecuada para la tarea. Trabaje en un lugar despejado, plano, estable y seco. No utilice el aparato mientras esté en el agua.
  - 2) Asegúrese de que el aparato sea apto para la tarea (consulte el capítulo *Características técnicas*). El uso de aparatos no aptos puede causar lesiones o daños.
  - 3) Asegúrese de que el aparato se haya probado correctamente.
  - 4) Inspeccione el desagüe que deba limpiarse. Identifique, si es posible, los puntos de acceso al desagüe, el tamaño y la longitud del desagüe, la distancia a las tuberías principales, el tipo de atasco y la presencia de productos químicos de limpieza u otras sustancias químicas. Si hay sustancias químicas en el desagüe, deben conocerse las medidas de seguridad específicas para el trabajo en presencia de dichas sustancias químicas. Solicite la información pertinente del producto al fabricante de las sustancias químicas.
  - 5) En caso necesario, coloque cubiertas de protección en la zona de trabajo. Es posible que la limpieza del desagüe ensucie la zona.
  - 6) Si utiliza el aparato de forma manual, asegúrese de que la manivela **4** esté montada y fijada en el aparato.

- 7) En caso necesario, tome las medidas pertinentes para acceder al desagüe atascado:
- En muchos desagües, la espiral **8** puede introducirse a través del sumidero.
  - Si el lavabo cuenta con una válvula de desagüe, retire el vástago y la válvula. Coloque siempre un recipiente bajo el orificio de limpieza o del sifón para recoger el agua que salga.
  - En otros lavabos, debe retirarse el tapón de limpieza o el sifón que corresponda (consulte la fig. 1). Coloque siempre un recipiente bajo el orificio de limpieza o del sifón para recoger el agua que salga.
  - No introduzca nunca la espiral **8** en el desagüe de la bañera. De lo contrario, se dañaría la espiral **8**. En su lugar, introdúzcala siempre por el rebosadero (consulte la fig. 2) de la bañera.

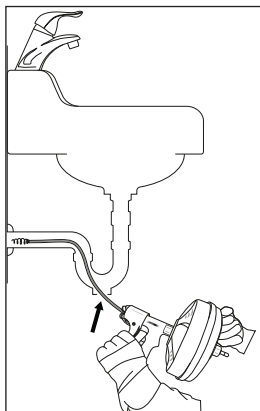

Fig. 1

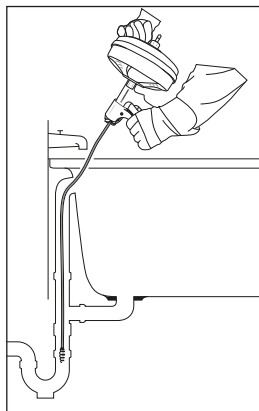

Fig. 2

- 8) Compruebe que pueda sostenerse el aparato a una distancia máxima de 10 cm con respecto al orificio de desagüe. Si la distancia es mayor, se aumenta el riesgo de que la espiral ⑧ se retuerza o se doble. En caso de que la distancia sea mayor, el orificio de desagüe debe prolongarse con tuberías y conexiones del mismo tamaño para que el aparato pueda colocarse a una distancia máxima de 10 cm con respecto al orificio de desagüe (consulte la fig. 3). Si la espiral ⑧ no está lo suficientemente sujeta, puede doblarse, retorcerse y dañarse o causar lesiones al usuario.

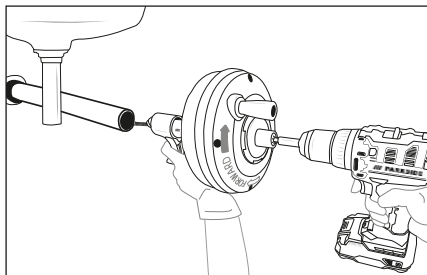

Fig. 3

## Manejo y funcionamiento

**⚠ ¡ADVERTENCIA!**



- Utilice siempre gafas de protección y guantes de trabajo de cuero intactos cuando use el aparato. Utilice guantes de látex o de goma debajo de los guantes de cuero. Utilice una mascarilla, ropa de protección, dispositivos de respiración o cualquier otro equipamiento de protección adecuado si se cuenta con la presencia de sustancias químicas, bacterias u otras sustancias tóxicas o infecciosas para reducir el riesgo de infecciones, quemaduras químicas u otras lesiones graves.

- Siga las instrucciones de uso para reducir el peligro de lesiones por una espiral **8** retorcida o rota, por el impacto de los extremos de la espiral y por el vuelco del aparato, así como las lesiones por sustancias químicas, infecciones y otras causas.
- 1) Compruebe si el aparato y la zona de trabajo se han preparado correctamente. Asegúrese de que no haya ninguna persona ajena u obstáculos en la zona de trabajo.
  - 2) Adopte una posición de trabajo adecuada que garantice los siguientes puntos para controlar mejor la espiral **8** y el aparato:
    - Buen equilibrio sin necesidad de estirarse demasiado.
    - Control del aparato (y del taladro si se utiliza).
    - La posibilidad de mantener el aparato a una distancia máxima de 10 cm del orificio de desagüe.
  - 3) Tire de la espiral **8** para extraerla del tambor **2** e introdúzcala todo lo que pueda en el desagüe. La espiral **8** debe estar introducida al menos 30 cm en el desagüe para que el extremo de la espiral **8** no pueda salirse del desagüe y dar vueltas violentamente cuando la espiral **8** empiece a girar.
  - 4) Si utiliza un taladro, ajústelo a una velocidad baja (máximo de 500 r. p. m.). Fije un soporte para puntas en el portaherramientas del taladro y coloque el soporte para puntas en el eje del tambor **3**. Como alternativa, también puede fijar el eje del tambor **3** sin soporte para puntas en el portaherramientas del taladro.
  - 5) Asegúrese de que el aparato se encuentre a una distancia que no supere los 10 cm con respecto al orificio de desagüe. Mantenga esta distancia durante el proceso de limpieza. Así se evita que la espiral **8** se retuerza y se doble.
  - 6) Mantenga una mano en el mango **5**/gatillo **6** del aparato y la otra en el agarre del taladro o en la manivela **4**.
  - 7) Gire el tambor **2** en sentido horario (puede verse en la flecha de la parte posterior del tambor **2**, consulte la fig. 3) y presione el gatillo **6**. Al presionar el gatillo **6**, se introduce la espiral **8** en el desagüe. También puede hacer avanzar y retroceder la espiral **8** rápidamente si la extrae del tambor **2** o la introduce en él de forma manual.

- 8) Haga avanzar la espiral **8** hasta que note resistencia. Mueva la espiral **8** cuidadosamente por el atasco. Para ello, no haga avanzar la espiral **8** violentamente a la fuerza. La espiral **8** no limpia el desagüe si no gira. Es posible que sea necesario que gire la espiral **8** sin hacerla avanzar o que haga avanzar la espiral **8** muy lentamente para solucionar el atasco.
- 9) Si la espiral **8** se bloquea o se atasca, deje de girar el tambor **2**. Si sigue girando el tambor **2**, la espiral **8** puede retorcerse y doblarse. Es posible que sea necesario retirar la espiral **8** del atasco girando el tambor **2** marcha atrás. En algunos casos, es posible que deba extraerse la espiral **8** junto con la causa del atasco del desagüe con la mano. En tal caso, asegúrese de no dañar la espiral **8**. Elimine la causa del atasco de la espiral **8** y vuelva a introducir la espiral **8** en el tambor **2**. Siga limpiando el desagüe de la manera descrita.
- 10) En cuanto haya solucionado el atasco y el desagüe vuelva a estar libre de obstáculos, vuelva a abrir el grifo, en la medida de lo posible, para eliminar cualquier posible residuo del desagüe.
- 11) Prosiga con la limpieza del desagüe. Preste atención a la profundidad a la que se haya introducido la espiral **8** en el desagüe. No introduzca demasiado la espiral **8** en un desagüe más grande. De lo contrario, la espiral **8** podría enredarse o causar daños.
- 12) Gire el tambor **2** en sentido antihorario en cuanto el desagüe esté limpio. Al hacerlo, presione el gatillo **6** para retraer la espiral **8**. Para ello, proceda con cuidado, ya que la espiral **8** puede atascarse al retraerse.
- 13) Suelte el gatillo **6** y deje de girar el tambor **2** cuando el extremo de la espiral **8** se aproxime al orificio de desagüe. No extraiga el extremo de la espiral **8** del desagüe mientras esté girando. El extremo de la espiral **8** puede dar latigazos y causar lesiones graves.
- 14) Para que la limpieza sea completa, recomendamos realizar varias veces este procedimiento en la tubería. En caso necesario, repita el procedimiento descrito.

- 15) Retire el resto de la espiral **8** con la mano del desagüe y vuelva a introducir la espiral **8** en el tambor **2**.

## Almacenamiento

### ¡ADVERTENCIA!

- ▶ Guarde el aparato en un lugar cerrado fuera del alcance de los niños y de personas no familiarizadas con el aparato. Si este aparato acaba en manos de personas no instruidas en su uso, puede producir lesiones graves.
- ◆ Guarde el aparato en un lugar seco y protegido de la radiación solar directa.

## Mantenimiento

- ◆ Este aparato no requiere mantenimiento.

## Limpieza

- ◆ Después de cada uso, limpie concienzudamente la espiral **8**, el tambor **2** y el mecanismo para el avance y retroceso de la espiral **7** con agua para eliminar las sustancias químicas y los restos de sedimentos.
- ◆ En caso necesario, limpie la parte exterior con agua jabonosa caliente o desinfectante.
- ◆ Incline el tambor **2** hacia delante para vaciarlo después de cada uso y limpieza en un lavabo.

## Desecho

### Desecho del aparato



Deseche el producto en un centro de residuos autorizado o a través de las instalaciones municipales de gestión de residuos. Observe las normas vigentes. En caso de duda, póngase en contacto con las instalaciones municipales de desecho de residuos.

Puede informarse acerca de las posibilidades de desecho de los aparatos usados en su administración municipal o ayuntamiento.

## Desecho del embalaje



El material de embalaje se ha seleccionado teniendo en cuenta criterios ecológicos y de desecho, por lo que es reciclable. Deseche el material de embalaje innecesario de la forma dispuesta por las normativas locales aplicables.



Deseche el embalaje de forma respetuosa con el medio ambiente.



Observe las indicaciones de los distintos materiales de embalaje y, si procede, recíclelos de la manera correspondiente. Los materiales de embalaje cuentan con abreviaciones (a) y cifras (b) que significan lo siguiente: 1-7: plásticos; 20-22: papel y cartón; 80-98: materiales compuestos.

Para España se aplica:



El embalaje contiene componentes de papel y/o cartón.

## Garantía de Kompernass Handels GmbH

Estimado cliente:

Este aparato cuenta con una garantía de 3 años a partir de la fecha de compra. Si se detectan defectos en el producto, puede ejercer sus derechos legales frente al vendedor. Estos derechos legales no se ven limitados por la garantía descrita a continuación.

### Condiciones de la garantía

El plazo de la garantía comienza con la fecha de compra. Guarde bien el comprobante de caja, ya que lo necesitará como justificante de compra.

Si dentro de un periodo de tres años a partir de la fecha de compra de este producto se detecta un defecto en su material o un error de fabricación, asumiremos la reparación o sustitución gratuita del producto o restituiremos el precio de compra a nuestra elección. La prestación de la garantía requiere la presentación del aparato defectuoso y del justificante de compra (comprobante de caja), así como una breve descripción por escrito del defecto detectado y de las circunstancias en las que se haya producido dicho defecto, dentro del plazo de tres años.

Si el defecto está cubierto por nuestra garantía, le devolveremos el producto reparado o le suministraremos uno nuevo. La reparación o sustitución del producto no supone el inicio de un nuevo periodo de garantía.

### **Duración de la garantía y reclamaciones legales por vicios**

La duración de la garantía no se prolonga por hacer uso de ella. Este principio también se aplica a las piezas sustituidas y reparadas. Si después de la compra del aparato, se detecta la existencia de daños o de defectos al desembalarlo, deben notificarse de inmediato. Cualquier reparación que se realice una vez finalizado el plazo de garantía estará sujeta a costes.

### **Alcance de la garantía**

El aparato se ha fabricado cuidadosamente según estándares elevados de calidad y se ha examinado en profundidad antes de su entrega.

La prestación de la garantía se aplica a defectos en los materiales o errores de fabricación. La garantía no cubre las piezas del producto normalmente sometidas al desgaste y que, en consecuencia, puedan considerarse piezas de desgaste, como, p. ej., hojas de sierra, cuchillas de recambio, papeles de lija, etc., ni los daños producidos en los componentes frágiles, p. ej., interruptores o piezas de vidrio.

Se anulará la garantía si el producto se daña o no se utiliza o mantiene correctamente. Para utilizar correctamente el producto, deben observarse todas las indicaciones especificadas en las instrucciones de uso. Debe evitarse cualquier uso y manejo que esté desaconsejado o frente al que se advierta en las instrucciones de uso.

El producto está previsto exclusivamente para su uso privado y no para su uso comercial. En caso de manipulación indebida e incorrecta, uso de la fuerza y apertura del aparato por personas ajenas a nuestros centros de asistencia técnica autorizados, la garantía perderá su validez.

### **La prestación de la garantía no cubre los siguientes casos**

- Uso comercial o industrial del producto.
- Daño o alteración del producto por parte del cliente.
- Incumplimiento de las instrucciones de seguridad y mantenimiento y errores en el manejo.
- Daños provocados por fuerza mayor.

### **Proceso de reclamación conforme a la garantía**

Para garantizar una tramitación rápida de su reclamación, le rogamos que observe las siguientes indicaciones:

- Mantenga siempre a mano el comprobante de caja y el número de artículo (IAN) 479536\_2410 como justificante de compra.
- Podrá ver el número de artículo en la placa de características del producto, grabado en el producto, en la portada de las instrucciones de uso (parte inferior izquierda) o en el adhesivo de la parte trasera o inferior del producto.
- Si se producen errores de funcionamiento u otros defectos, póngase primero en contacto con el departamento de asistencia técnica especificado a continuación por teléfono o utilice nuestro formulario de contacto que encontrará en [parkside-diy.com](http://parkside-diy.com), en la categoría Asistencia técnica.

- Podrá enviar el producto calificado como defectuoso junto con el justificante de compra (comprobante de caja) y la descripción del defecto y de las circunstancias en las que se haya producido de forma gratuita a la dirección de correo proporcionada.



En [parkside-diy.com](http://parkside-diy.com), podrá consultar y descargar este y muchos otros más manuales de uso. Con este código QR accederá directamente a [parkside-diy.com](http://parkside-diy.com). Escoja su país y, a través de la interfaz de búsqueda, busque las instrucciones de uso. Al introducir el número de artículo (IAN) 479536\_2410, accederá a las instrucciones de uso de su producto.

## Asistencia técnica

### ES Servicio España

Tel.: 900 994 940

Formulario de contacto en [parkside-diy.com](http://parkside-diy.com)

IAN 479536\_2410

## Importador

Tenga en cuenta que la dirección siguiente no es una dirección de asistencia técnica. Póngase primero en contacto con el centro de asistencia técnica especificado.

KOMPERNASS HANDELS GMBH

BURGSTRASSE 21

44867 BOCHUM

ALEMANIA

[www.kompernass.com](http://www.kompernass.com)



## Índice

<b>Introdução</b> . . . . .	<b>20</b>
Informações acerca deste manual de instruções . . . . .	20
Utilização correta . . . . .	20
<b>Indicações de aviso e símbolos utilizados</b> . . . . .	<b>20</b>
<b>Instruções de segurança</b> . . . . .	<b>21</b>
<b>Descrição do aparelho</b> . . . . .	<b>23</b>
<b>Dados técnicos</b> . . . . .	<b>23</b>
<b>Conteúdo da embalagem e inspeção de transporte</b> . . . . .	<b>24</b>
<b>Antes da colocação em funcionamento</b> . . . . .	<b>24</b>
<b>Colocação em funcionamento</b> . . . . .	<b>26</b>
<b>Operação e funcionamento</b> . . . . .	<b>28</b>
<b>Armazenamento</b> . . . . .	<b>31</b>
<b>Manutenção</b> . . . . .	<b>31</b>
<b>Limpeza</b> . . . . .	<b>31</b>
<b>Eliminação</b> . . . . .	<b>32</b>
Eliminação do aparelho . . . . .	32
Eliminação da embalagem . . . . .	32
<b>Garantia da Kompernass Handels GmbH</b> . . . . .	<b>33</b>
<b>Assistência Técnica</b> . . . . .	<b>36</b>
<b>Importador</b> . . . . .	<b>36</b>

## Introdução

### Informações acerca deste manual de instruções

Parabéns pela compra do seu novo aparelho. Optou por um produto de elevada qualidade.



O manual de instruções é parte integrante deste produto. Contém instruções importantes para a segurança, utilização e eliminação. Antes de utilizar o produto, familiarize-se com todas as instruções de operação e segurança. Utilize o produto apenas como descrito e nas áreas de aplicação indicadas. Guarde bem este manual de instruções. Ao transferir o produto para terceiros, entregue todos os respetivos documentos.

### Utilização correta









Este aparelho destina-se à limpeza de canos de esgoto. O aparelho só pode ser utilizado para a finalidade a que se destina. Qualquer outra utilização é considerada indevida. Danos ou ferimentos de qualquer tipo, resultantes desta utilização, são da responsabilidade do utilizador/operador e não do fabricante. Tenha em atenção que, de acordo com os regulamentos, os nossos aparelhos não foram construídos para utilização comercial, artesanal ou industrial. Não assumimos qualquer responsabilidade se o aparelho for utilizado em estabelecimentos comerciais, empresas artesanais ou instalações industriais, bem como noutras atividades equivalentes.

### Indicações de aviso e símbolos utilizados

No presente manual de instruções, na embalagem e no aparelho são utilizadas as seguintes indicações de aviso e símbolos (se aplicável):



**PERIGO!** Uma indicação de aviso com este símbolo e com a palavra-sinal "PERIGO" identifica uma situação de perigo iminente que, se não for evitada, terá como consequência ferimentos graves ou mortais.

	<p><b>AVISO!</b> Uma indicação de aviso com este símbolo e com a palavra-sinal "AVISO" identifica uma possível situação de perigo que, se não for evitada, poderá ter como consequência ferimentos graves ou mortais.</p>
	<p><b>CUIDADO!</b> Uma indicação de aviso com este símbolo e com a palavra-sinal "CUIDADO" identifica uma possível situação de perigo que, se não for evitada, poderá ter como consequência ferimentos ligeiros ou moderados.</p>
	<p><b>ATENÇÃO!</b> Uma indicação de aviso com este símbolo e com a palavra-sinal "ATENÇÃO" identifica uma possível situação que, se não for evitada, poderá ter como consequência danos materiais.</p>
	<p><b>Nota:</b> Uma nota fornece informações adicionais que facilitam o manuseamento do aparelho.</p>
	<p>Ler as instruções!</p>
	<p>Usar óculos de proteção!</p>
	<p>Usar luvas de proteção!</p>
	<p>Este símbolo alerta para o perigo de entalamento e consequentes lesões nas mãos, dedos e outras partes do corpo em caso de contacto com a espiral de desentupimento.</p>

## Instruções de segurança

### AVISO!

Este capítulo contém instruções de segurança importantes, específicas para este aparelho. Antes de utilizar o aparelho, leia atentamente estas instruções de segurança, a fim de evitar o perigo de choque elétrico ou lesões graves.

- Antes de utilizar, familiarize-se com estas instruções, com o manual de instruções do berbequim, caso utilize um, e com as instruções de qualquer outro equipamento a utilizar. Caso não sejam respeitadas todas as instruções, poderão ocorrer danos materiais e/ou lesões graves.
- Ao utilizar o aparelho, use sempre óculos de proteção e luvas de trabalho de couro em bom estado. Utilize luvas de látex ou borracha, uma viseira, vestuário de proteção, equipamento respiratório ou outros equipamentos de proteção adequados caso exista a possibilidade de presença de químicos, bactérias ou outras substâncias tóxicas ou infecciosas, a fim de minimizar os riscos de infeção, queimaduras ou outras lesões graves. Use luvas de látex ou de borracha por baixo das luvas de couro.
- Assegure sempre uma limpeza adequada. Após a utilização do aparelho, lave bem as suas mãos e todas as partes do corpo que estiveram em contacto com águas residuais.
- Não coma nem fume durante a utilização do aparelho, a fim de evitar uma contaminação com substâncias tóxicas ou infecciosas.
- Não utilize o aparelho com um berbequim com cabo de alimentação. A utilização de um berbequim com cabo de alimentação aumenta o perigo de choque elétrico.
- Não utilize o aparelho se você estiver dentro de água. A utilização do aparelho dentro de água aumenta o perigo de choque elétrico.
- A extremidade da espiral não pode parar de girar enquanto o berbequim estiver em funcionamento. Caso contrário, a espiral poderá ficar submetida a um esforço excessivo e entortar, dobrar ou partir. Isto pode resultar na ocorrência de lesões graves.
- Posicione o aparelho a uma distância máxima de 10 cm da abertura de esgoto ou apoie a espiral se a distância for superior a 10 cm. Distâncias superiores podem levar a que a espiral entorte, dobre ou parta. A distorção, dobra ou fratura da espiral pode provocar lesões por impacto ou esmagamento.

- Não use roupas largas ou joias quando utilizar o aparelho. Mantenha o cabelo e o vestuário afastados das peças móveis. Vestuário largo, joias ou cabelos compridos podem ficar presos nas peças móveis.
- Utilize o aparelho apenas para a limpeza de canos de esgoto que cumpram as especificações constantes neste manual de instruções.  
A utilização do aparelho para outra finalidade ou a sua modificação para outros fins aumenta o risco de lesões pessoais e danos materiais.

## Descrição do aparelho

(Figuras, ver página desdobrável)

- 1 Tubo guia
- 2 Tambor
- 3 Veio do tambor
- 4 Manivela
- 5 Pega
- 6 Gatilho
- 7 Mecanismo de avanço e recuo da espiral
- 8 Espiral

## Dados técnicos

Diâmetro do cabo	12,6 mm - 40 mm
Capacidade do tambor	8 m (diâmetro da espiral 6,3 mm)
Espiral	6,3 mm x 8 m
Velocidade de rotação do tambor	máxima 500 rpm
Peso	aprox. 1,8 kg
Dimensões	aprox. 27 x 23 x 18,4 cm

## Conteúdo da embalagem e inspeção de transporte

A embalagem inclui os seguintes componentes (figuras, ver página desdobrável):

- Desentupidor de canos
- Manual de instruções

### Nota

- ▶ Verifique a integridade do produto fornecido e a existência de eventuais danos visíveis.
- ▶ Caso falte algum componente ou se verifiquem danos resultantes de embalagem defeituosa ou do transporte, contacte a linha direta de Assistência Técnica (ver capítulo **Assistência Técnica**).

## Antes da colocação em funcionamento

### AVISO!



- ▶ Verifique o aparelho antes de cada utilização e solucione eventuais problemas, a fim de reduzir o risco de lesões devido a choques elétricos, a uma espiral **8** torcida ou partida, lesões provocadas por químicos, infeções e outras causas, bem como para evitar uma danificação do aparelho.
- 1) Elimine todo o óleo, gordura e sujidade de todo o equipamento, incluindo das pegas e elementos de comando. Isto facilita a inspeção e ajuda a evitar que o aparelho ou os elementos de comando lhe escorreguem das mãos. Remova todos os corpos estranhos da espiral **8** e do tambor **2**.

- 2) Inspeccione o aparelho relativamente ao seguinte:
- Montagem correta e integralidade do aparelho
  - Peças partidas, desgastadas, em falta, incorretamente instaladas ou presas
  - Movimento uniforme e livre do gatilho **6** e do tambor **2**
  - Outras circunstâncias que possam impedir um funcionamento normal e seguro.

Caso detete um problema, utilize o aparelho apenas após o mesmo ter sido resolvido.

- 3) Remova todos os resíduos da espiral **8**. Verifique se a espiral **8** apresenta danos e desgaste, e tenha em atenção os seguintes fatores:

- Achatamentos evidentes na parte exterior da espiral **8** (o perfil do arame espiralado deve estar redondo).
- Vários ou demasiados pontos de dobragem (pequenos pontos de dobragem até 15 graus podem ser endireitados).
- Espaçamentos na espiral **8**, que sugiram uma deformação devido a dobragem, alongamento ou rotação no sentido inverso.
- Corrosão excessiva devido a armazenamento em local húmido ou devido a contacto com químicos de limpeza.

Estes tipos de danos e desgaste enfraquecem a espiral **8**, o que leva a uma ocorrência mais rápida de torções, dobragem ou fratura da espiral **8** durante a utilização. Não utilize o aparelho se a espiral **8** estiver danificada ou desgastada.

- 4) Quando utilizar o aparelho com um berbequim, verifique o mesmo de acordo com as instruções de utilização. Certifique-se de que o berbequim está em perfeitas condições e funciona corretamente. Certifique-se de que o berbequim está regulado para, no máximo, 500 rpm.

## Colocação em funcionamento

### AVISO!



- ▶ Prepare o aparelho e o local de trabalho em conformidade com estas instruções, a fim de reduzir o risco de lesões devido a choques elétricos, incêndio, tombamento do aparelho, torção ou fratura da espiral , lesões provocadas por químicos, infeções ou outras causas, bem como para evitar uma danificação do aparelho.
- 1) Certifique-se de que a área de trabalho é adequada para a tarefa a realizar. Trabalhe num local com boa visibilidade, nivelado, estável e seco. Não utilize o aparelho se você estiver dentro de água.
- 2) Certifique-se de que o aparelho é adequado para a tarefa a realizar (ver capítulo *Dados Técnicos*). A utilização de aparelhos inadequados pode originar lesões e/ou danos materiais.
- 3) Certifique-se de que o aparelho foi corretamente inspecionado.
- 4) Verifique o esgoto a limpar. Se possível, determine o(s) ponto(s) de acesso ao esgoto, a dimensão e comprimento do cano, a distância às tubagens principais, o tipo de obstrução, bem como a presença de químicos de limpeza ou outros produtos químicos. Caso existam produtos químicos no cano de esgoto, é necessário ter conhecimento das medidas de segurança específicas a adotar para a presença desses químicos. Solicite ao fabricante dos produtos químicos informações sobre os respetivos produtos.
- 5) Se necessário, utilize coberturas de proteção na área de trabalho. Na limpeza da canalização de esgoto pode ocorrer projeção de sujidade.

- 6) Se utilizar o aparelho manualmente, certifique-se de que a manivela **4** está presente e corretamente fixa ao aparelho.
- 7) Se necessário, tome as medidas adequadas para ter acesso ao cano entupido:
- Muitos ralos permitem a introdução da espiral **8** através do filtro do ralo.
  - No caso de lavatórios com válvula clic-clac, retire a haste de elevação e a válvula. Coloque sempre um recipiente sob a abertura de limpeza ou sob o sifão, para recolher a água residual.
  - No caso de outros lavatórios poderá ser eventualmente necessário remover um tampão de limpeza ou um sifão (ver fig. 1). Coloque sempre um recipiente sob a abertura de limpeza ou sob o sifão, para recolher a água residual.
  - No caso de banheiras, nunca introduza a espiral **8** através do ralo. Caso contrário danificará a espiral **8**. Em vez disso, utilize sempre o transbordo como acesso (ver fig. 2).

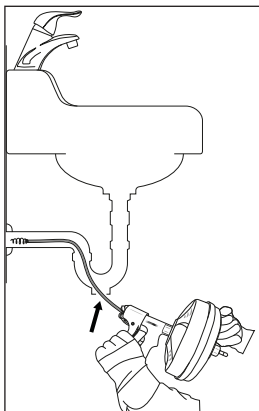
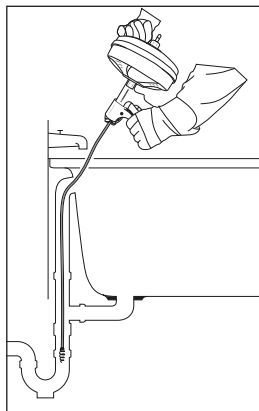
*Fig. 1**Fig. 2*

- 8) Verifique se o aparelho pode ser mantido a uma distância de, no máximo, 10 cm da abertura do ralo. Uma distância superior à abertura do ralo aumenta o risco de a espiral 8 se torcer ou dobrar. Caso a distância seja superior, será necessário prolongar a abertura do ralo com tubos e uniões do mesmo tamanho, de forma que o aparelho possa ser colocado a, no máximo, 10 cm de distância da abertura (ver fig. 3). Se a espiral 8 ficar insuficientemente apoiada, poderá dobrar-se, torcer-se e ficar danificada ou ferir o utilizador.

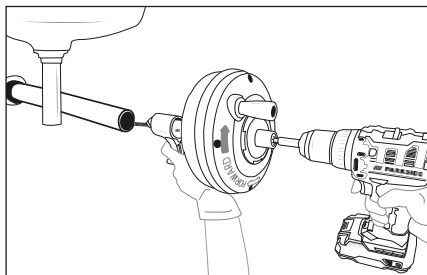

Fig. 3

## Operação e funcionamento

### ⚠ AVISO!



- ▶ Ao utilizar o aparelho, use sempre óculos de proteção e luvas de trabalho de couro em bom estado. Use luvas de látex ou de borracha por baixo das luvas de couro. Utilize uma máscara para proteção da boca e nariz, vestuário de proteção, equipamento respiratório ou outros equipamentos de proteção adequados caso exista a possibilidade de presença de químicos, bactérias ou outras substâncias tóxicas ou infecciosas, a fim de reduzir os riscos de infeção, queimaduras ou outras lesões graves.

- Siga as instruções de utilização, a fim de reduzir o risco de lesões devido a uma espiral **8** torcida ou partida, impacto da extremidade da espiral, tombamento do aparelho, bem como lesões provocadas por químicos, infeções e outras causas, bem como para evitar uma danificação do aparelho.
- 1) Verifique se o aparelho e a área de trabalho foram devidamente preparados. Certifique-se de que não existem pessoas não envolvidas no trabalho ou obstáculos presentes na área de trabalho.
  - 2) Escolha uma posição de trabalho adequada, que assegure os seguintes pontos, a fim de melhor controlar a espiral **8** e o aparelho:
    - bom equilíbrio, sem necessidade de se esticar demasiado
    - controlo do aparelho (e do berbequim, se utilizado)
    - a possibilidade de manter o aparelho afastado, no máximo, 10 cm do ralo/abertura do cano.
  - 3) Puxe a espiral **8** para fora do tambor **2** e insira-a o mais profundamente possível no cano. A espiral **8** tem de estar inserida a pelo menos 30 cm de profundidade no cano, de modo que a extremidade da espiral **8** não se possa deslocar para fora do cano e rodopiar livremente quando a espiral **8** começar a rodar.
  - 4) Caso utilize um berbequim, selecione uma velocidade de rotação baixa (no máximo 500 rpm). Aperte um porta-pontas na bucha de aperto do berbequim e coloque o encabadouro para pontas sobre o veio do tambor **3**. Em alternativa, também pode apertar o veio do tambor **3** sem porta-pontas na bucha de aperto do berbequim.
  - 5) Certifique-se de que o aparelho está a uma distância de, no máximo, 10 cm da abertura do cano. Mantenha esta distância durante o processo de limpeza. Desta forma, poderá evitar que a espiral **8** sofra torção e se dobre.
  - 6) Mantenha uma mão na pega **5**/gatilho **6** do aparelho e a outra no punho do berbequim ou na manivela **4**.

- 7) Rode o tambor **2** no sentido dos ponteiros do relógio (visível na seta na parte traseira do tambor **2**, ver fig. 3) e pressione o gatilho **6**. Acionando o gatilho **6**, a espiral **8** será introduzida no cano. Também pode avançar e recuar rapidamente a espiral **8**, puxando-a manualmente para fora do tambor **2** ou inserindo-a manualmente no tambor.
- 8) Avance mais a espiral **8**, até encontrar resistência. Desloque a espiral **8** cuidadosamente através da obstrução. Não avance a espiral **8** à força. A espiral **8** não limpa o cano se não estiver a rodar. Poderá ser necessário rodar a espiral **8** sem a deslocar para a frente, ou deslocar a espiral **8** muito lentamente para a frente, para soltar a obstrução.
- 9) Se a espiral **8** ficar bloqueada ou presa, não continue a rodar o tambor **2**. Se continuar a rodar o tambor **2**, a espiral **8** poderá ficar torcida e dobrar-se. Poderá ser necessário remover a espiral **8** da obstrução, rodando o tambor **2** no sentido inverso (para trás). Em alguns casos, poderá ser possível puxar manualmente a espiral **8** juntamente com o bloqueio para fora do cano. Nesse caso, proceda com o cuidado necessário para não danificar a espiral **8**. Remova a obstrução da espiral **8** e recolha a espiral **8** para dentro do tambor **2**. Continue a limpeza do cano, conforme anteriormente descrito.
- 10) Assim que tiver eliminado a obstrução e o cano estiver novamente desimpedido, volte a deixar correr água assim que possível, para lavar eventuais resíduos restantes no cano.
- 11) Continue a limpeza do cano. Preste atenção até que profundidade a espiral **8** foi introduzida no cano. Não introduza a espiral **8** demasiado num cano longo. A espiral **8** pode fazer um nó ou provocar danos.
- 12) Rode o tambor **2** no sentido contrário ao dos ponteiros do relógio, assim que o cano estiver limpo. Para tal, pressione o gatilho **6**, para recolher a espiral **8**. Proceda com precaução, pois a espiral **8** pode ficar presa ao ser recolhida.

- 13) Solte o gatilho **6** e pare de rodar o tambor **2**, quando a extremidade da espiral **8** se aproximar da abertura do cano. Não puxe a extremidade da espiral **8** para fora do cano quando a mesma estiver a rodar. A extremidade chicoteante da espiral **8** pode provocar lesões graves.
- 14) Para uma limpeza minuciosa, recomendamos que o processo de limpeza de um cano seja repetido várias vezes. Se necessário, repita o procedimento anteriormente descrito.
- 15) Puxe manualmente a parte restante da espiral **8** para fora do cano e recolha a espiral **8** para dentro do tambor **2**.

## Armazenamento

### AVISO!

- ▶ Guarde o aparelho num espaço fechado, fora do alcance de crianças e de pessoas que não estejam familiarizadas com o funcionamento do mesmo. Se este aparelho for utilizado por pessoas que não conheçam o seu funcionamento, poderão ocorrer lesões graves.
- ◆ Guarde o aparelho num local seco, protegido da radiação solar direta.

## Manutenção

- ◆ O aparelho não necessita de manutenção.

## Limpeza

- ◆ Lave a espiral **8**, o tambor **2** e o mecanismo de avanço e recuo da espiral **7** com água após cada utilização, a fim de remover produtos químicos e restos de sedimentos.
- ◆ Se necessário, lave a parte exterior com água quente e detergente e/ou um produto desinfetante.
- ◆ Após cada utilização e lavagem, esvazie o tambor **2**, inclinando-o para a frente num lavatório.

## Eliminação

### Eliminação do aparelho



Elimine o produto apenas através de uma empresa de eliminação de resíduos autorizada ou da entidade de eliminação de resíduos do seu município.

Respeite os regulamentos atualmente em vigor. Em caso de dúvida, entre em contacto com a entidade de eliminação de resíduos do seu município.

Relativamente às possibilidades de eliminação do produto em fim de vida, informe-se na junta de freguesia ou câmara municipal da sua área de residência.

### Eliminação da embalagem



Os materiais de embalagem são seleccionados tendo em conta os aspetos ambientais e técnicos relativamente à eliminação, sendo, por isso, recicláveis.



Elimine os materiais de embalagem que já não são necessários de acordo com os regulamentos locais em vigor.



Elimine a embalagem de modo ecológico. Tenha em atenção a marcação nos diversos materiais de embalagem e separe-os convenientemente. Os materiais de embalagem estão identificados com abreviaturas (a) e algarismos (b), com os seguintes significados: 1-7: plásticos, 20-22: papel e cartão, 80-98: compostos.

**Válido para o mercado espanhol:**



A embalagem contém componentes de papel e/ou cartão.

## **Garantia da Kompernass Handels GmbH**

Estimada Cliente, Estimado Cliente,

Este aparelho tem uma garantia de 3 anos a contar da data de compra. No caso deste produto ter defeitos, tem direitos legais contra o vendedor do produto. Estes direitos legais não são limitados pela nossa garantia que passamos a transcrever.

### **Condições de garantia**

O prazo de garantia tem início na data da compra. Por favor, guarde bem o talão de compra. Este é necessário como comprovativo da compra.

Se, no prazo de três anos a contar da data de compra deste produto, ocorrer um defeito de material ou de fabrico, o produto será reparado ou substituído por nós, ao nosso critério, gratuitamente, ou o preço de compra será reembolsado. Esta garantia parte do princípio que o aparelho avariado e o comprovativo da compra (talão de compra) são apresentados no prazo de três anos, junto com uma descrição breve, por escrito, da falha e das circunstâncias em que a mesma ocorre

Se o defeito estiver coberto pela nossa garantia, receberá o produto reparado ou um novo produto. Com a substituição do produto é iniciado um novo prazo de garantia segundo DL 67/2003.

### **Prazo de garantia e direitos legais**

O período de garantia não é prolongado pelo acionamento da mesma. Isto também se aplica a peças substituídas e reparadas. Danos e defeitos que possam eventualmente já existir no momento da compra devem ser imediatamente comunicados, após retirar o aparelho da embalagem. Expirado o período da garantia, quaisquer reparações necessárias estão sujeitas a pagamento.

### Âmbito da garantia

O aparelho foi fabricado segundo diretivas de qualidade rigorosas, com o maior cuidado, e testado escrupulosamente antes da sua distribuição.

A garantia abrange apenas defeitos de material ou de fabrico. O âmbito da garantia não abrange peças do produto sujeitas ao desgaste normal e que podem, por isso, ser consideradas peças de desgaste, como p. ex. lâminas de serra, lâminas sobresselentes, folhas de lixa, etc. nem danos em peças frágeis, como p. ex., interruptores ou peças de vidro.

Esta garantia perde a validade, se o produto for danificado, utilizado incorretamente ou se a manutenção tenha sido realizada indevidamente. Para garantir uma utilização correta do produto, é necessário cumprir todas as instruções contidas no manual de instruções. Ações ou fins de utilização que são desaconselhados, ou para os quais é alertado no manual de instruções, têm de ser impreterivelmente evitados.

O produto foi concebido apenas para uso privado e não para uso comercial. A garantia extingue-se em caso de utilização incorreta, uso de força e intervenções que não tenham sido efetuadas pela nossa Filial de Assistência Técnica autorizada.

### A cobertura da garantia não é válida para

- utilização comercial do produto
- danificação ou alteração do produto pelo cliente
- incumprimento das instruções de segurança e manutenção, utilização incorreta
- danos por motivos de força maior

## Procedimento em caso de acionamento da garantia

Para garantir um processamento rápido do seu pedido, siga, por favor, as seguintes instruções:

- Para todos os pedidos de esclarecimento, tenha à mão o talão de compra e o número do artigo (IAN) 479536\_2410 como comprovativo da compra.
- O número do artigo consta da capa do manual de instruções (em baixo à esquerda), da placa de características, de uma impressão no produto ou do autocolante na traseira ou lado inferior do produto.
- Caso ocorram falhas de funcionamento ou outros defeitos, contacte primeiro telefonicamente o Departamento de Assistência Técnica indicado em seguida ou use o nosso formulário de contacto, que poderá encontrar em [parkside-diy.com](http://parkside-diy.com), na categoria Assistência Técnica.
- De seguida, pode enviar gratuitamente o produto registado como defeituoso, incluindo o comprovativo da compra (talão de compra) e indique o defeito e quando este ocorreu, para a morada do Serviço de Assistência Técnica que lhe foi indicada.



Em [parkside-diy.com](http://parkside-diy.com) poderá visualizar e descarregar este manual de instruções e muitos outros manuais. Com este código QR acede diretamente a [parkside-diy.com](http://parkside-diy.com). Selecione o seu país e procure os manuais de instruções através da máscara de pesquisa. Introduzindo o número do artigo (IAN) 479536\_2410 tem acesso ao manual de instruções para o seu artigo.

## Assistência Técnica

PT Assistência Portugal

Tel.: 800849131

Formulário de contacto em [parkside-diy.com](http://parkside-diy.com)

IAN 479536\_2410

## Importador

Por favor, observe que a seguinte morada não é a morada do Serviço de Assistência Técnica. Primeiro entre em contacto com o Serviço de Assistência Técnica.

KOMPERNASS HANDELS GMBH

BURGSTRASSE 21

44867 BOCHUM

ALEMANHA

[www.kompernass.com](http://www.kompernass.com)

## Inhaltsverzeichnis

<b>Einführung</b> . . . . .	<b>38</b>
Informationen zu dieser Bedienungsanleitung . . . . .	38
Bestimmungsgemäße Verwendung . . . . .	38
<b>Verwendete Warnhinweise und Symbole</b> . . . . .	<b>38</b>
<b>Sicherheitshinweise</b> . . . . .	<b>39</b>
<b>Gerätebeschreibung</b> . . . . .	<b>41</b>
<b>Technische Daten</b> . . . . .	<b>41</b>
<b>Lieferumfang und Transportinspektion</b> . . . . .	<b>42</b>
<b>Vor der Inbetriebnahme</b> . . . . .	<b>42</b>
<b>Inbetriebnahme</b> . . . . .	<b>44</b>
<b>Bedienung und Betrieb</b> . . . . .	<b>46</b>
<b>Aufbewahrung</b> . . . . .	<b>49</b>
<b>Wartung</b> . . . . .	<b>49</b>
<b>Reinigung</b> . . . . .	<b>49</b>
<b>Entsorgung</b> . . . . .	<b>50</b>
Gerät entsorgen . . . . .	50
Verpackung entsorgen . . . . .	50
<b>Garantie der Kompernaß Handels GmbH</b> . . . . .	<b>51</b>
<b>Service</b> . . . . .	<b>54</b>
<b>Importeur</b> . . . . .	<b>54</b>

## Einführung

### Informationen zu dieser Bedienungsanleitung

Herzlichen Glückwunsch zum Kauf Ihres neuen Gerätes. Sie haben sich damit für ein hochwertiges Produkt entschieden.



Die Bedienungsanleitung ist Bestandteil dieses Produkts. Sie enthält wichtige Hinweise für Sicherheit, Gebrauch und Entsorgung. Machen Sie sich vor der Benutzung des Produkts mit allen Bedien- und Sicherheitshinweisen vertraut.

Benutzen Sie das Produkt nur wie beschrieben und für die angegebenen Einsatzbereiche. Bewahren Sie diese Bedienungsanleitung gut auf. Händigen Sie alle Unterlagen bei Weitergabe des Produkts an Dritte mit aus.

### Bestimmungsgemäße Verwendung

Dieses Gerät dient zur Reinigung von Abflüssen. Das Gerät darf nur nach seiner Bestimmung verwendet werden. Jede weitere darüber hinausgehende Verwendung ist nicht bestimmungsgemäß. Für daraus hervorgerufene Schäden oder Verletzungen aller Art haftet der Benutzer/Bediener und nicht der Hersteller. Bitte beachten Sie, dass unsere Geräte bestimmungsgemäß nicht für den gewerblichen, handwerklichen oder industriellen Einsatz konstruiert wurden. Wir übernehmen keine Gewährleistung, wenn das Gerät in Gewerbe-, Handwerks- oder Industriebetrieben sowie bei gleichzusetzenden Tätigkeiten eingesetzt wird.

### Verwendete Warnhinweise und Symbole

In der vorliegenden Bedienungsanleitung, auf der Verpackung und dem Gerät werden folgende Warnhinweise und Symbole verwendet (falls zutreffend):



**GEFAHR!** Ein Warnhinweis mit diesem Symbol und dem Signalwort „GEFAHR“ kennzeichnet eine unmittelbar bevorstehende Gefährdungssituation, die, wenn sie nicht vermieden wird, den Tod oder eine schwere Verletzung zur Folge hat.

	<p><b>WARNUNG!</b> Ein Warnhinweis mit diesem Symbol und dem Signalwort „WARNUNG“ kennzeichnet eine mögliche Gefährdungssituation, die, wenn sie nicht vermieden wird, den Tod oder eine schwere Verletzung zur Folge haben könnte.</p>
	<p><b>VORSICHT!</b> Ein Warnhinweis mit diesem Symbol und dem Signalwort „VORSICHT“ kennzeichnet eine mögliche Gefährdungssituation, die, wenn sie nicht vermieden wird, eine geringfügige oder mäßige Verletzung zur Folge haben könnte.</p>
	<p><b>ACHTUNG!</b> Ein Warnhinweis mit diesem Symbol und dem Signalwort „ACHTUNG“ kennzeichnet eine mögliche Situation, die, wenn sie nicht vermieden wird, einen Sachschaden zur Folge haben könnte.</p>
	<p><b>Hinweis:</b> Ein Hinweis kennzeichnet zusätzliche Informationen, die den Umgang mit dem Gerät erleichtern.</p>
	<p>Bedienungsanleitung beachten!</p>
	<p>Schutzbrille tragen!</p>
	<p>Schutzhandschuhe tragen!</p>
	<p>Dieses Symbol weist auf die Gefahr hin, dass Hände, Finger oder andere Körperteile sich in der Rohrreinigungsspirale verfangen oder von ihr eingeklemmt oder eingequetscht werden können.</p>

## Sicherheitshinweise

### **WARNUNG!**

Dieser Abschnitt enthält wichtige Sicherheitshinweise, die speziell für dieses Gerät gelten. Lesen Sie vor dem Gebrauch des Gerätes diese Sicherheitshinweise sorgfältig durch, um die Gefahr eines Stromschlags oder ernsthafter Verletzungen zu vermeiden.

- Machen Sie sich vor der Benutzung mit diesen Anweisungen, der Bedienungsanleitung der Bohrmaschine, wenn Sie eine solche verwenden, und den Anweisungen für sonstige verwendete Ausrüstung vertraut. Wenn nicht alle Anweisungen befolgt werden, kann dies zu Sachschäden und/oder schweren Verletzungen führen.
- Tragen Sie bei dem Betrieb des Gerätes immer eine Schutzbrille und intakte Lederarbeitshandschuhe. Benutzen Sie Latex- oder Gummihandschuhe, ein Visier, Schutzkleidung, Atemgeräte oder sonstige geeignete Schutzausrüstung, wenn mit dem Vorhandensein von Chemikalien, Bakterien oder anderen toxischen oder infektiösen Substanzen zu rechnen ist, um das Risiko von Infektionen, Verbrennungen oder anderen schweren Verletzungen zu mindern. Tragen Sie Latex- oder Gummihandschuhe unter Lederhandschuhen.
- Achten Sie stets auf Sauberkeit. Waschen Sie Ihre Hände und alle Körperteile, die mit Abwässern in Berührung gekommen sind, nach dem Gebrauch des Gerätes gründlich ab.
- Essen und rauchen Sie nicht während Sie das Gerät benutzen, um eine Verunreinigung mit giftigen oder infektiösen Substanzen zu vermeiden.
- Verwenden Sie das Gerät nicht mit einer Bohrmaschine mit Netzkabel. Beim Betrieb mit einer Bohrmaschine mit Netzkabel erhöht sich die Stromschlaggefahr.
- Benutzen Sie das Gerät nicht, wenn Sie im Wasser stehen. Bei der Arbeit mit dem Gerät im Wasser erhöht sich die Stromschlaggefahr.
- Das Ende der Spirale darf nicht aufhören, sich zu drehen, während die Bohrmaschine läuft. Dadurch kann die Spirale zu stark beansprucht werden, sich verdrehen, abknicken oder brechen. Dies kann zu schweren Verletzungen führen.
- Positionieren Sie das Gerät im Abstand von maximal 10 cm zur Abflussöffnung oder stützen Sie die freiliegende Spirale ab, wenn der Abstand größer als 10 cm ist. Größere Abstände können dazu führen, dass die Spirale sich verdrehen, knicken oder brechen kann. Ein Verdrehen, Knicken oder Brechen der Spirale kann Stoß- oder Quetschverletzungen verursachen.

- Tragen Sie keine weiten Kleidungsstücke oder Schmuck, wenn Sie das Gerät benutzen. Halten Sie Haare und Kleidung von sich bewegenden Teilen fern. Weite Kleidung, Schmuck oder lange Haare können von sich bewegenden Teilen erfasst werden.
- Verwenden Sie das Gerät nur zum Reinigen von Abflüssen, die den in dieser Anleitung aufgeführten Spezifikationen entsprechen. Bei anderer Verwendung oder Modifizierung des Gerätes für andere Zwecke kann sich das Risiko von Verletzungen und Sachschäden erhöhen.

## Gerätebeschreibung

(Abbildungen siehe Ausklappseite)

- 1 Führungsrohr
- 2 Trommel
- 3 Trommelwelle
- 4 Kurbel
- 5 Handgriff
- 6 Auslöser
- 7 Mechanismus zum Vor- und Zurückschieben der Spirale
- 8 Spirale

## Technische Daten

Leitungsdurchmesser	12,6 mm - 40 mm
Trommelkapazität	8 m (Durchmesser Spirale 6,3 mm)
Spirale	6,3 mm x 8 m
Trommeldrehzahl	maximal 500 U/min
Gewicht	ca. 1,8 kg
Abmessungen	ca. 27 x 23 x 18,4 cm

## Lieferumfang und Transportinspektion

Der Lieferumfang besteht aus folgenden Komponenten (Abbildungen siehe Ausklappseite):

- Rohrreinigungsspirale
- Bedienungsanleitung

### Hinweis

- ▶ Prüfen Sie die Lieferung auf Vollständigkeit und auf sichtbare Schäden.
- ▶ Bei einer unvollständigen Lieferung oder Schäden infolge mangelhafter Verpackung oder durch Transport wenden Sie sich an die Service-Hotline (siehe Kapitel *Service*).

## Vor der Inbetriebnahme

### WARNUNG!



- ▶ Überprüfen Sie das Gerät vor jeder Benutzung und beheben Sie etwaige Probleme, um die Verletzungsgefahr durch elektrische Schläge, eine verdrehte oder gebrochene Spirale **8**, Verletzungen durch Chemikalien, Infektionen und andere Ursachen zu verringern und eine Beschädigung des Gerätes zu vermeiden.
- 1) Beseitigen Sie sämtliches Öl, Fett und Schmutz von der gesamten Ausrüstung, einschließlich aller Handgriffe und Bedienelemente. Dies erleichtert die Inspektion und hilft zu vermeiden, dass Geräte oder Bedienelemente Ihnen aus den Händen gleiten. Entfernen Sie alle Fremdkörper von der Spirale **8** und der Trommel **2**.
  - 2) Untersuchen Sie das Gerät auf folgende Punkte:
    - Korrekte Montage und Vollständigkeit
    - Gebrochene, verschlissene, fehlende, falsch eingestellte oder klemmende Teile

- Gleichmäßige und freie Beweglichkeit von Auslöser **6** und Trommel **2**
- Sonstige Umstände, die einen sicheren und normalen Betrieb verhindern könnten.

Wenn Sie Probleme feststellen, benutzen Sie das Gerät erst, nachdem Sie die Probleme behoben haben.

- 3) Entfernen Sie alle Rückstände von der Spirale **8**. Überprüfen Sie die Spirale **8** auf Schäden und Verschleiß und achten Sie dabei auf folgende Punkte:
- Offensichtliche Abflachungen an der Außenseite der Spirale **8** (das Profil des Spiraldrahtes sollte rund sein).
  - Mehrere oder übermäßig große Knickstellen (kleine Knickstellen bis 15 Grad können begradigt werden).
  - Zwischenräume in der Spirale **8**, die auf eine Verformung durch Knicken, Dehnen oder Rückwärtslauf hindeuten.
  - Übermäßige Korrosion durch feuchte Lagerung oder durch Kontakt mit Reinigungschemikalien.

Diese Arten von Beschädigung und Verschleiß schwächen die Spirale **8**, was dazu führt, dass Verdrehen, Knicken oder Bruch der Spirale **8** bei der Benutzung schneller auftreten. Verwenden Sie das Gerät nicht, wenn die Spirale **8** beschädigt oder verschlissen ist.

- 4) Überprüfen Sie bei Verwendung des Gerätes mit einer Bohrmaschine diese gemäß der Bedienungsanleitung. Vergewissern Sie sich, dass die Bohrmaschine in einem einwandfreien Zustand ist und ordnungsgemäß funktioniert. Vergewissern Sie sich, dass sich die Bohrmaschine auf maximal 500 U/min einstellen lässt.

## Inbetriebnahme

### WARNUNG!



- ▶ Bereiten Sie das Gerät und den Arbeitsbereich nach diesen Anweisungen vor, um die Verletzungsgefahr durch elektrische Schläge, Feuer, Umkippen des Gerätes, eine verdrehte oder gebrochene Spirale **8**, Verletzungen durch Chemikalien, Infektionen oder andere Ursachen zu verringern und eine Beschädigung des Gerätes zu vermeiden.
- 1) Achten Sie darauf, dass der Arbeitsbereich für die Aufgabe geeignet ist. Arbeiten Sie an einer übersichtlichen, ebenen, stabilen und trockenen Stelle. Benutzen Sie das Gerät nicht, wenn Sie im Wasser stehen.
- 2) Vergewissern Sie sich, dass das Gerät für die Aufgabe geeignet ist (siehe Kapitel *Technische Daten*). Der Gebrauch ungeeigneter Geräte kann Verletzungen und/oder Schäden verursachen.
- 3) Vergewissern Sie sich, dass das Gerät ordnungsgemäß geprüft wurde.
- 4) Überprüfen Sie den zu reinigenden Abfluss. Bestimmen Sie wenn möglich Zugangspunkt(e) zum Abfluss, Größe und Länge des Abflusses, Abstand zu den Hauptleitungen, die Art der Verstopfung sowie Vorhandensein von Reinigungschemikalien oder anderen Chemikalien. Wenn Chemikalien im Abfluss vorhanden sind, müssen die spezifischen Sicherheitsmaßnahmen für die Arbeit bei Vorhandensein dieser Chemikalien bekannt sein. Erkundigen Sie sich beim Hersteller der Chemikalien nach den jeweiligen Produktinformationen.
- 5) Bringen Sie bei Bedarf Schutzabdeckungen im Arbeitsbereich an. Bei der Abflussreinigung kann Schmutz anfallen.
- 6) Wenn Sie das Gerät manuell verwenden, vergewissern Sie sich, dass die Kurbel **4** vorhanden ist und fest am Gerät sitzt.

- 7) Falls erforderlich, ergreifen Sie entsprechende Maßnahmen, um den verstopften Abfluss zu erreichen:
- Bei vielen Abflüssen kann die Spirale **8** durch das Ablaufsieb geführt werden.
  - Entfernen Sie bei Waschbecken mit Popup-Ventil die Hubstange und das Ventil. Stellen Sie unbedingt einen Behälter unter die Reinigungsöffnung oder unter den Siphon, um auslaufendes Wasser aufzufangen.
  - Bei anderen Waschbecken muss eventuell ein Reinigungsstopfen oder ein Siphon entfernt werden (siehe Abb. 1). Stellen Sie unbedingt einen Behälter unter die Reinigungsöffnung oder unter den Siphon, um auslaufendes Wasser aufzufangen.
  - Gehen Sie bei Badewannen niemals mit der Spirale **8** durch den Abfluss. Dadurch wird die Spirale **8** beschädigt. Nehmen Sie stattdessen immer den Überlauf (siehe Abb. 2).



Abb. 1



Abb. 2

- 8) Überprüfen Sie, ob das Gerät im Abstand von höchstens 10 cm zur Abflussöffnung gehalten werden kann. Ein größerer Abstand zur Abflussöffnung erhöht das Risiko, dass die Spirale ⑧ sich verdreht oder knickt. Sollte der Abstand größer sein, muss die Abflussöffnung mit Rohren und Anschlüssen gleicher Größe verlängert werden, sodass das Gerät maximal 10 cm vor der Abflussöffnung platziert werden kann (siehe Abb. 3). Wenn die Spirale ⑧ unzureichend abgestützt wird, kann sie knicken, sich verdrehen und beschädigt werden oder den Bediener verletzen.

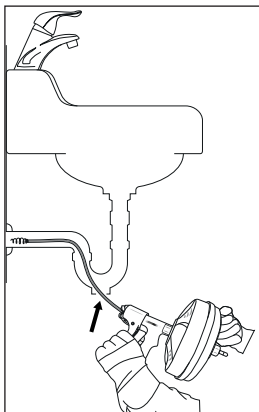

Abb. 3

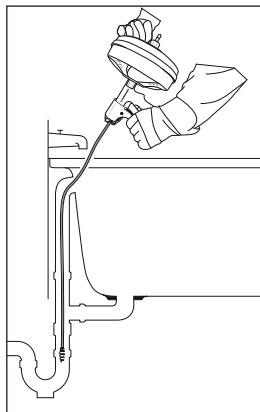
## Bedienung und Betrieb

### ⚠ WARNUNG!

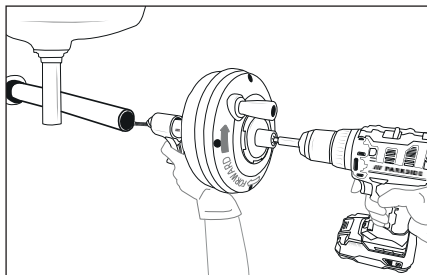

- ▶ Tragen Sie bei der Benutzung des Gerätes immer Schutzbrille und intakte Lederarbeitshandschuhe. Tragen Sie Latex- oder Gummihandschuhe unter Lederhandschuhen. Benutzen Sie einen Mund- und Nasenschutz, Schutzkleidung, Atemgeräte oder sonstige geeignete Schutzausrüstung, wenn mit dem Vorhandensein von Chemikalien, Bakterien oder anderen toxischen oder infektiösen Substanzen zu rechnen ist, um das Risiko von Infektionen, Verätzungen oder anderen schweren Verletzungen zu verringern.

- Befolgen Sie die Bedienungsanweisungen, um die Verletzungsgefahr durch eine verdrehte oder gebrochene Spirale **8**, schlagende Spiralenenden, Umkippen des Gerätes, Verletzungen durch Chemikalien, Infektionen und andere Ursachen zu verringern.
- 1) Kontrollieren Sie, ob das Gerät und der Arbeitsbereich ordnungsgemäß vorbereitet wurden. Stellen Sie sicher, dass sich im Arbeitsbereich keine unbeteiligten Personen oder Hindernissen befinden.
  - 2) Wählen Sie eine geeignete Arbeitsposition, die folgende Punkte gewährleistet, um die Spirale **8** und das Gerät besser zu kontrollieren:
    - gutes Gleichgewicht ohne Überstrecken
    - Kontrolle des Gerätes (und der Bohrmaschine, falls verwendet)
    - die Möglichkeit, das Gerät maximal 10 cm von der Abflussöffnung zu entfernt halten.
  - 3) Ziehen Sie die Spirale **8** aus der Trommel **2** und schieben Sie sie so weit wie möglich in den Abfluss. Die Spirale **8** muss sich mindestens 30 cm im Abfluss befinden, sodass das Ende der Spirale **8** sich nicht aus dem Abfluss bewegen und umherschlagen kann, wenn die Spirale **8** zu rotieren beginnt.
  - 4) Stellen Sie bei Verwendung einer Bohrmaschine diese auf eine niedrige Drehzahl ein (maximal 500 U/min). Spannen Sie einen Bithalter fest in das Spannfutter der Bohrmaschine ein und setzen Sie die Bitaufnahme auf die Trommelwelle **3**. Alternativ können Sie die Trommelwelle **3** auch ohne Bithalter in das Spannfutter der Bohrmaschine einspannen.
  - 5) Vergewissern Sie sich, dass sich das Gerät in einem Abstand von höchstens 10 cm zu Abflussöffnung befindet. Halten Sie diesen Abstand während des Reinigungsvorgangs ein. Dadurch wird ein Verdrehen und Knicken der Spirale **8** vermieden.
  - 6) Lassen Sie eine Hand am Handgriff **5**/Auslöser **6** des Gerätes und die andere am Griff der Bohrmaschine oder an der Kurbel **4**.

- 7) Drehen Sie die Trommel **2** im Uhrzeigersinn (sichtbar am Pfeil auf der Rückseite der Trommel **2**, siehe Abb. 3) und drücken Sie den Auslöser **6**. Durch die Betätigung des Auslösers **6** wird die Spirale **8** in den Abfluss geführt.  
Sie können die Spirale **8** auch schnell vorschieben und zurückziehen, indem Sie sie von Hand aus der Trommel **2** ziehen bzw. hineinschieben.
- 8) Bewegen Sie die Spirale **8** weiter vorwärts, bis Sie auf Widerstand stoßen. Bewegen Sie die Spirale **8** vorsichtig durch die Verstopfung. Bewegen Sie die Spirale **8** dabei nicht gewaltsam vorwärts. Die Spirale **8** reinigt den Abfluss nicht, wenn sie sich nicht dreht.  
Es ist eventuell erforderlich, dass Sie die Spirale **8** drehen, ohne sie vorwärts zu bewegen, oder dass Sie die Spirale **8** sehr langsam vorwärts bewegen, um die Verstopfung zu lösen.
- 9) Wenn die Spirale **8** blockiert bzw. stecken bleibt, drehen Sie die Trommel **2** nicht weiter. Wenn Sie die Trommel **2** weiterdrehen, kann sich die Spirale **8** verdrehen und knicken. Eventuell ist es erforderlich, dass Sie die Spirale **8** aus der Verstopfung entfernen, indem Sie die Trommel **2** rückwärts drehen. In einigen Fällen kann es möglich sein, die Spirale **8** mitsamt der Verstopfung von Hand aus dem Abfluss zu ziehen. Achten Sie in diesem Fall darauf, dass Sie die Spirale **8** nicht beschädigen. Entfernen Sie die Verstopfung von der Spirale **8** und schieben Sie die Spirale **8** zurück in die Trommel **2**. Reinigen Sie den Abfluss weiter, wie zuvor beschrieben.
- 10) Sobald Sie die Verstopfung beseitigt haben und der Abfluss wieder frei ist, drehen Sie das Wasser nach Möglichkeit wieder an, um noch verbliebene Rückstände aus dem Abfluss zu spülen.
- 11) Fahren Sie mit der Reinigung des Abflusses fort. Achten Sie darauf, wie weit die Spirale **8** in den Abfluss hineingeführt wurde. Führen Sie die Spirale **8** nicht zu weit in einen größeren Abfluss. Dabei kann sich die Spirale **8** verknoten oder Schäden verursachen.

- 12) Drehen Sie die Trommel **2** gegen den Uhrzeigersinn, sobald der Abfluss gereinigt ist. Drücken Sie dabei den Auslöser **6**, um die Spirale **8** einzuziehen. Gehen Sie dabei vorsichtig vor, da die Spirale **8** sich beim Einziehen verklemmen kann.
- 13) Lassen Sie den Auslöser **6** los und drehen Sie die Trommel **2** nicht weiter, wenn sich das Ende der Spirale **8** der Abflussöffnung nähert. Ziehen Sie das Ende der Spirale **8** nicht aus dem Abfluss, während es rotiert. Das peitschende Ende der Spirale **8** kann schwere Verletzungen hervorrufen.
- 14) Wir empfehlen für die vollständige Reinigung mehrere Durchgänge bei einer Leitung. Wiederholen Sie bei Bedarf die zuvor beschriebene Vorgehensweise.
- 15) Ziehen Sie den restlichen Teil der Spirale **8** von Hand aus dem Abfluss und schieben Sie die Spirale **8** in die Trommel **2** zurück.

## Aufbewahrung

### **WARNUNG!**

- ▶ Lagern Sie das Gerät in einem abgeschlossenen Bereich außer Reichweite von Kindern und Personen, die mit dem Gerät nicht vertraut sind. Wenn dieses Gerät in die Hände von nicht geschulten Benutzern gelangt, kann es schwere Verletzungen verursachen.
- ◆ Lagern Sie das Gerät an einem trockenen Ort ohne direkte Sonneneinstrahlung.

## Wartung

- ◆ Das Gerät ist wartungsfrei.

## Reinigung

- ◆ Reinigen Sie die Spirale **8**, die Trommel **2** und den Mechanismus zum Vor- und Zurückschieben der Spirale **7** nach jeder Benutzung gründlich mit Wasser, um Chemikalien und Sedimentreste zu entfernen.

- ◆ Reinigen Sie die Außenseite bei Bedarf mit heißem Seifenwasser und/oder Desinfektionsmittel.
- ◆ Leeren Sie die Trommel **2** durch Vorwärtsskippen nach jeder Benutzung und Reinigung in ein Waschbecken aus.

## Entsorgung

### Gerät entsorgen



Entsorgen Sie das Produkt über einen zugelassenen Entsorgungsbetrieb oder über Ihre kommunale Entsorgungseinrichtung. Beachten Sie die aktuell geltenden Vorschriften. Setzen Sie sich im Zweifelsfall mit Ihrer Entsorgungseinrichtung in Verbindung.

Möglichkeiten zur Entsorgung des ausgedienten Produkts erfahren Sie bei Ihrer Gemeinde- oder Stadtverwaltung.

### Verpackung entsorgen

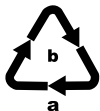

Die Verpackungsmaterialien sind nach umweltverträglichen und entsorgungstechnischen Gesichtspunkten ausgewählt und deshalb recyclebar. Entsorgen Sie nicht mehr benötigte Verpackungsmaterialien gemäß den örtlich geltenden Vorschriften.

Entsorgen Sie die Verpackung umweltgerecht.

Beachten Sie die Kennzeichnung auf den verschiedenen Verpackungsmaterialien und trennen Sie diese gegebenenfalls gesondert. Die Verpackungsmaterialien sind gekennzeichnet mit Abkürzungen (a) und Ziffern (b) mit folgender Bedeutung:

1–7: Kunststoffe, 20–22: Papier und Pappe, 80–98: Verbundstoffe.

**Für Spanien gilt:**

Die Verpackung enthält Bestandteile aus Papier und/oder Pappe.

**Garantie der Kompernaß Handels GmbH**

Sehr geehrte Kundin, sehr geehrter Kunde,

Sie erhalten auf dieses Gerät 3 Jahre Garantie ab Kaufdatum. Im Falle von Mängeln dieses Produkts stehen Ihnen gegen den Verkäufer des Produkts gesetzliche Rechte zu. Diese gesetzlichen Rechte werden durch unsere im Folgenden dargestellte Garantie nicht eingeschränkt.

**Garantiebedingungen**

Die Garantiefrist beginnt mit dem Kaufdatum. Bitte bewahren Sie den Kassenbon gut auf. Dieser wird als Nachweis für den Kauf benötigt.

Tritt innerhalb von drei Jahren ab dem Kaufdatum dieses Produkts ein Material- oder Fabrikationsfehler auf, wird das Produkt von uns – nach unserer Wahl – für Sie kostenlos repariert, ersetzt oder der Kaufpreis erstattet. Diese Garantieleistung setzt voraus, dass innerhalb der Dreijahresfrist das defekte Gerät und der Kaufbeleg (Kassenbon) vorgelegt und schriftlich kurz beschrieben wird, worin der Mangel besteht und wann er aufgetreten ist.

Wenn der Defekt von unserer Garantie gedeckt ist, erhalten Sie das reparierte oder ein neues Produkt zurück. Mit Reparatur oder Austausch des Produkts beginnt kein neuer Garantiezeitraum.

**Garantiezeit und gesetzliche Mängelansprüche**

Die Garantiezeit wird durch die Gewährleistung nicht verlängert. Dies gilt auch für ersetzte und reparierte Teile. Eventuell schon beim Kauf vorhandene Schäden und Mängel müssen sofort nach dem Auspacken gemeldet werden. Nach Ablauf der Garantiezeit anfallende Reparaturen sind kostenpflichtig.

## Garantieumfang

Das Gerät wurde nach strengen Qualitätsrichtlinien sorgfältig produziert und vor Auslieferung gewissenhaft geprüft.

Die Garantieleistung gilt für Material- oder Fabrikationsfehler. Der Garantieumfang erstreckt sich nicht auf Produktteile, die normaler Abnutzung ausgesetzt sind und daher als Verschleißteile angesehen werden können, wie z. B. Sägeblätter, Ersatzklingen, Schleifpapiere, etc. oder auf Beschädigungen an zerbrechlichen Teilen, wie z. B. Schalter oder Teile, die aus Glas gefertigt sind.

Diese Garantie verfällt, wenn das Produkt beschädigt, nicht sachgemäß benutzt oder gewartet wurde. Für eine sachgemäße Benutzung des Produkts sind alle in der Bedienungsanleitung aufgeführten Anweisungen genau einzuhalten. Verwendungszwecke und Handlungen, von denen in der Bedienungsanleitung abgeraten oder vor denen gewarnt wird, sind unbedingt zu vermeiden.

Das Produkt ist nur für den privaten und nicht für den gewerblichen Gebrauch bestimmt. Bei missbräuchlicher und unsachgemäßer Behandlung, Gewaltanwendung und bei Eingriffen, die nicht von unserer autorisierten Serviceniederlassung vorgenommen wurden, erlischt die Garantie.

## Garantieleistung gilt nicht bei

- gewerblichen Gebrauch des Produktes
- Beschädigung oder Veränderung des Produktes durch den Kunden
- Missachtung der Sicherheits- und Wartungsvorschriften, Bedienungsfehler
- Schäden durch Elementarereignisse

## Abwicklung im Garantiefall

Um eine schnelle Bearbeitung Ihres Anliegens zu gewährleisten, folgen Sie bitte den folgenden Hinweisen:

- Bitte halten Sie für alle Anfragen den Kassenbon und die Artikelnummer (IAN) 479536\_2410 als Nachweis für den Kauf bereit.
- Die Artikelnummer entnehmen Sie bitte dem Typenschild am Produkt, einer Gravur am Produkt, dem Titelblatt der Bedienungsanleitung (unten links) oder dem Aufkleber auf der Rück- oder Unterseite des Produktes.
- Sollten Funktionsfehler oder sonstige Mängel auftreten, kontaktieren Sie zunächst die nachfolgend benannte Serviceabteilung **telefonisch** oder per **E-Mail**.
- Ein als defekt erfasstes Produkt können Sie dann unter Beifügung des Kaufbelegs (Kassenbon) und der Angabe, worin der Mangel besteht und wann er aufgetreten ist, für Sie portofrei an die Ihnen mitgeteilte Serviceanschrift übersenden.



Auf [parkside-diy.com](http://parkside-diy.com) können Sie diese und viele weitere Handbücher einsehen und herunterladen. Mit diesem QR-Code gelangen Sie direkt auf [parkside-diy.com](http://parkside-diy.com). Wählen Sie Ihr Land aus, und suchen Sie über die Suchmaske nach den Bedienungsanleitungen.

Mittels Eingabe der Artikelnummer (IAN) 479536\_2410 gelangen Sie zur Bedienungsanleitung für Ihren Artikel.

## Service

### DE Deutschland

Tel.: 0800 8855 300

Kontaktformular auf [parkside-diy.com](http://parkside-diy.com)

### AT Österreich

Tel.: 0800 447 750

Kontaktformular auf [parkside-diy.com](http://parkside-diy.com)

### CH Schweiz

Tel.: 0800 563 601

Kontaktformular auf [parkside-diy.com](http://parkside-diy.com)

IAN 479536\_2410

## Importeur

Bitte beachten Sie, dass die folgende Anschrift keine Serviceanschrift ist. Kontaktieren Sie zunächst die benannte Servicestelle.

KOMPERNASS HANDELS GMBH

BURGSTRASSE 21

44867 BOCHUM

DEUTSCHLAND

[www.kompernass.com](http://www.kompernass.com)

**KOMPERNASS HANDELS GMBH**

BURGSTRASSE 21

44867 BOCHUM

GERMANY

[www.kompernass.com](http://www.kompernass.com)

Estado de las informaciones · Estado das informações · Stand der Informationen:

01/2025 · Ident.-No.: PRRS2A1-112024-1

---

IAN 479536\_2410

5 