

# /// PARKSIDE®



## HEIGHT-ADJUSTABLE TRESTLE

(GB) (CY)

### HEIGHT-ADJUSTABLE TRESTLE

Assembly, operating and safety instructions

(HR)

### POTPORANJ S PODEŠAVAJUĆOM VISINOM

Upute za montažu, uporabu i sigurnost

(RS)

### PODESIVI STALAK

Uputstva o montaži, rukovanju i bezbednosti

(RO)

### CAPRA DE SUSȚINERE REGLABILĂ PE ÎNĂLȚIME

Indicații de montaj-, utilizare- și siguranță

(BG)

### РАБОТНА СТОЙКА С РЕГУЛИРАЩА СЕ ВИСОЧИНА

Инструкции за монтаж, обслужване и безопасност

(DE) (AT) (CH)

### HÖHENVERSTELLBARER UNTERSTELLBOCK

Montage-, Bedienungs- und Sicherheitshinweise

IAN 483136\_2407

(HR) (RS) (RO) (BG)

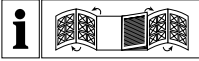

GB CY

Before reading, unfold the pages containing the illustrations and familiarise yourself with all functions of the device.

---

HR

Prije čitanja, otvorite stranice sa slikama i nakon toga se upoznajte sa svim funkcijama uređaja.

---

RS

Pre čitanja rasklopite strane sa slikama i u sledećem koraku upoznajte se sa svim funkcijama uređaja.

---

RO

Înainte de a citi, priviți imaginile de pe pagini și familiarizați-vă cu toate funcțiile aparatului.

---

BG

Преди да прочетете разгънете страниците с изображенията и след това се запознайте с всички функции на уреда.

---

DE AT CH

Klappen Sie vor dem Lesen die Seiten mit den Abbildungen aus und machen Sie sich anschließend mit allen Funktionen des Gerätes vertraut.

GB/CY	Assembly, operating and safety instructions	Page	5
HR	Upute za montažu, uporabu i sigurnost	Stranica	13
RS	Uputstva o montaži, rukovanju i bezbednosti	Strana	21
RO	Indicații de montaj-, utilizare- și siguranță	Pagina	31
BG	Инструкции за монтаж, обслужване и безопасност	Страница	39
DE/AT/CH	Montage-, Bedienungs- und Sicherheitshinweise	Seite	49

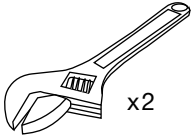
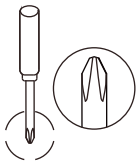

1

2

3

4

10mm

10mm

10mm

13mm

12

11

10

5

6

7

13

8

9

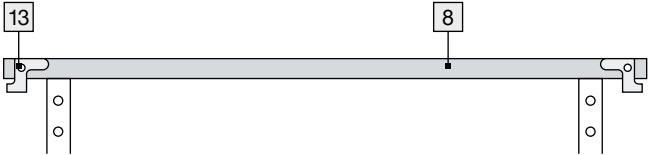
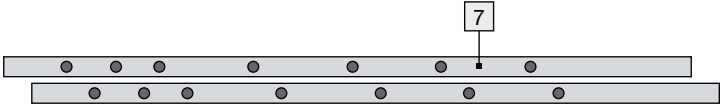
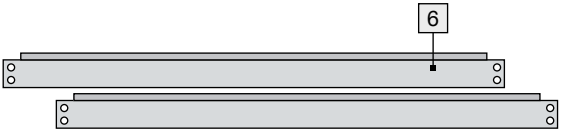
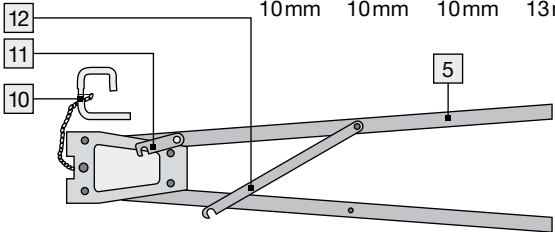

**A**

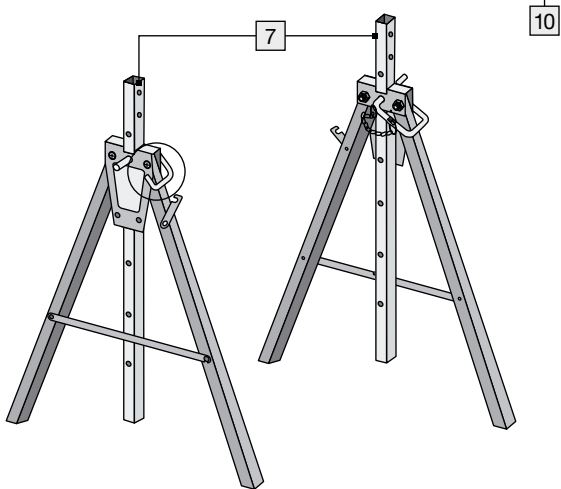
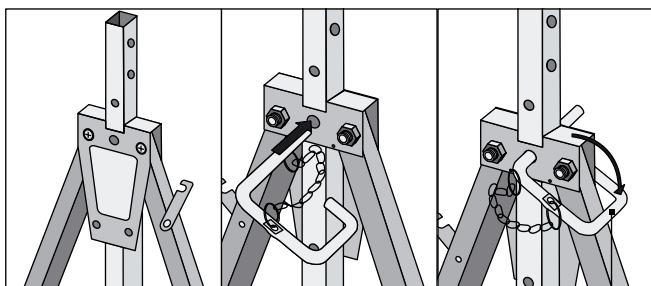
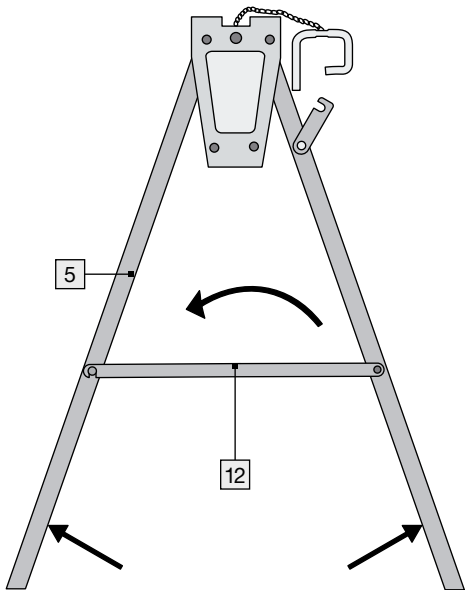

<b>List of pictograms used</b> .....	Page 6
<b>Introduction</b> .....	Page 6
Intended use .....	Page 6
Parts description an scope of delivery .....	Page 6
Technical data .....	Page 7
<b>Safety instructions</b> .....	Page 7
<b>Installation</b> .....	Page 8
<b>Use</b> .....	Page 9
Height adjustment.....	Page 9
<b>Cleaning und care</b> .....	Page 9
<b>Storage</b> .....	Page 9
<b>Disposal</b> .....	Page 10
<b>Warranty and service</b> .....	Page 10
Warranty claim procedure.....	Page 10
Service .....	Page 11

## List of pictograms used

	Safety information
	Instructions for use

## Height-adjustable trestle

### ● Introduction

We congratulate you on the purchase of your new product. You have chosen a high quality product. Familiarise yourself with the product before using it for the first time. In addition, please carefully refer to the operating instructions and the safety advice below. Only use the product as instructed and only for the indicated field of application. Keep these instructions in a safe place. If you pass the product on to anyone else, please ensure that you also pass on all the documentation with it.

### ● Intended use

This product is suitable for private use as a trestle. Other uses or changes to the product are considered to be contrary to the intended use and may harbour risks of injury and damage. The manufacturer does not accept any liability for injury or damage resulting from use of this product contrary to its intended use. The product is not intended to be used for commercial purposes.

### ● Parts description an scope of delivery

- 1 2x Flat head bolt, incl. 2 washers, nut, M5 x 12 mm
  - 2 2x Hex head bolt, incl. washer, nut M5 x 12 mm
  - 3 8x Round head bolt, incl. 2 washers, nut M6 x 35 mm
  - 4 4x Hex head bolt, incl. washer, nut M8 x 40 mm
  - 5 2x Side frame
  - 6 2x Bottom plate
  - 7 2x Hole bar
  - 8 1x Top support bar
  - 9 1x Middle support bar
  - 10 2x Locking pin
  - 11 Locking hook, short
  - 12 Locking hook, long
  - 13 Safety bracket
- Operating instructions







## ● Technical data





Load Capacity: max. 200kg  
Working height: approx. 800–1300mm  
Net weight: approx. 5.8kg



### Safety instructions

KEEP ALL SAFETY NOTICES AND INSTRUCTIONS IN A SAFE LOCATION!

-  **⚠ WARNING! DANGER OF LOSS OF LIFE AND ACCIDENT TO INFANTS AND CHILDREN!** Never leave children unsupervised with the packaging materials. The packaging material presents a suffocation risk. Children frequently underestimate danger. Keep out of reach of children. This product is not a toy.
- On delivery and prior to first use, inspect the product in order to check the condition and function of all parts. Do not use the product if it has been damaged. You risk injury if you do otherwise.
- Do not use a damaged product.
- ⚠ **CAUTION!** Do not leave children unattended. The product is not a climbing frame or toy. Make sure that nobody climbs or leans on the product, particularly children. The product could become imbalanced and tip up. This may result in injury and/or damage.
-  **CAUTION! RISK OF INJURY!** Never use the product as a ladder or as anything else.
-  **CAUTION! RISK OF INJURY!** Never climb on the product or work surface.
-  Make sure that you never exceed the maximum permissible load (see “Technical data”).
-  Make sure that the product is stable and cannot tip. Injuries or damage to the product can result.
- ⚠ **CAUTION! CRUSHING HAZARD!** Watch your fingers when opening and closing the product.
-  Only use the product on firm, level surfaces. If used on unstable or uneven surfaces– e.g. gravel surfaces– the load can slip.
-  **CAUTION! RISK OF INJURY!** Absolutely do not use the product on subsurfaces that have slopes. The product, along with any workpieces on it, can tip over.

-  Be sure the legs are folded apart all the way and the locking hooks **11** **12** are secured in place when using the product. This will ensure stability.
-  Discontinue using the product if the leg lock, adjustment or the weld are damaged.
-  **CAUTION! RISK OF INJURY!** Make sure that the subsurface is not damp or oily. The product can slip and fall over.
-  Verify the work pieces/sheet will not move on the top support bar **8**. If necessary, secure in place.
-  Make sure that you do not load workpieces unevenly. Otherwise, the workpiece can become unbalanced and fall down.
- Remove any excess materials on the product, e.g. wet paint, dirt, oil or snow.
- When working, always use two trestles to hold the components/worktops.
- Do not place a load on the product that protrudes over the side.
- Do not use this multi-purpose trestle as a scaffold trestle.

## ● Installation

**Note:** Make sure during assembly that the screws are only loosely tightened to begin with. Tighten the screws fully only after you have completely assembled the product.

- Pull the standing leg of the side section **5** apart. Pull the lock pin **10** out and place the spreading lock **12** over the bolts on the other leg. Insert the perforated strip **7** from below into the central part of the side section. Put the lock pin **10** through the hole in the side section **5** to secure the perforated strip **7**. Ensure that at least three holes on the perforated strip **7** extend out at the top. Repeat for the opposite site (Fig. A).
- Make sure both hole bars **7** are on the same height.
- Connect the middle support bar **9** and use screw sets **1** and **2** to connect with both side frames **5** (Fig. B).
- Use screw set **2** on the side where is the locking hook **11** on the leg. After you finish connect screw set **2**, pull down the locking hook **11** and lock the hooks on the screw. Use the screw sets **1** on the other side. Repeat the above steps to fix the middle support bar **9** in place (Fig. C).
- Connect the bottom plate **6** to the leg with screw set **3**. Repeat the above to fix both bottom plates in place (Fig. D).

- Place the top support bar [8] onto the hole bar [7]. Use screw sets [4] to fix the top support bar [8] in place (Fig. E).
- Adjust the product correctly. Then retighten all screws.  
**Note:** it is necessary to fasten the supporting struts [6] tightly to the legs to ensure that the torsional rigidity of the axle stand is good.
- Raise the two safety brackets [13] on the top support bar [8] (Fig. F).

## ● Use

- ⚠ **CAUTION! RISK OF INJURY!** Be sure locking hooks [11] and [12] are secured in place. Also ensure that both trestles are always at the same height. This is the only way to ensure stability.
- Always use two trestles and a board or boards together for working.
- Verify the work pieces/sheet will not move on the top. If necessary, secure in place.
- Make sure that you do not load workpieces unevenly. Otherwise, the workpiece can become unbalanced and fall down.
- Fold the legs all the way apart.
- Verify the safety devices and adjustments are positioned correctly.
- Place the work piece you will be working on on the top support bar [8].

## ● Height adjustment

You can adjust the product's height using the security pin [10].

- Remove all workpieces/the working board from the product.
- Take out the locking pin [10]. Adjust the hole bar [7] on both side to the desired working height.
- Insert the locking pin [10] to lock the hole bar [7] in place.

## ● Cleaning und care

- Clean the product with a dry, fluff-free cloth.
- Never use aggressive or corrosive cleaning agents, as they may damage the product.

## ● Storage

- Having finished the work, unhook the two locking hooks [11] and [12] and fold the legs together.
- Store the product in a dry place if you are not going to use it for a protracted period.

## ● **Disposal**

The packaging is made entirely of recyclable materials, which you may dispose of at local recycling facilities.

Contact your local refuse disposal authority for more details of how to dispose of your worn-out product.

## ● **Warranty and service**

### ● **Warranty**

The product has been manufactured to strict quality guidelines and meticulously examined before delivery. In the event of material or manufacturing defects you have legal rights against the retailer of this product. Your legal rights are not limited in any way by our warranty detailed below.

The warranty for this product is 3 years from the date of purchase. The warranty period begins on the date of purchase. Keep the original sales receipt in a safe location as this document is required as proof of purchase.

Any damage or defects already present at the time of purchase must be reported without delay after unpacking the product.

Should the product show any fault in materials or manufacture within 3 years from the date of purchase, we will repair or replace it – at our choice – free of charge to you. The warranty period is not extended as a result of a claim being granted. This also applies to replaced and repaired parts.

This warranty becomes void if the product has been damaged, or used or maintained improperly.

The warranty covers material or manufacturing defects. This warranty does not cover product parts subject to normal wear and tear, thus considered consumables (e.g. batteries, rechargeable batteries, tubes, cartridges), nor damage to fragile parts, e.g. switches or glass parts.

### ● **Warranty claim procedure**

So that your request can be processed quickly, please observe the following instructions:

- o For all inquiries, please have the receipt and item number (IAN 483136\_2407) ready as proof of purchase.

- o The article number can be taken from the identification label on the product, engraving on the product, the front cover of your manual (at the bottom left), or the sticker on the back or bottom of the product.
- o If malfunctions or other defects arise, first contact the service department indicated below by phone or email.
- o You can then send a product recorded as defective to the communicated service address postage-free, making sure to enclose proof of purchase (receipt) and information on the details of the defect and when it occurred.



You can download and view this and numerous other manuals at [parkside-diy.com](http://parkside-diy.com). This QR code takes you directly to [parkside-diy.com](http://parkside-diy.com). Choose your country and use the search screen to search for the operating instructions. Entering the item number (IAN) 483136\_2407 takes you to the operating instructions for your item.

## ● Service

GB CY

### **Conmetall Meister GmbH**

Oberkamper Str. 39

42349 Wuppertal

GERMANY

Tel.: 00 800 34 99 67 53

E-mail: [cm@comei.info](mailto:cm@comei.info)

**IAN 483136\_2407**



Please have the receipt and item number (IAN 483136\_2407) ready as your proof of purchase when making an enquiry.

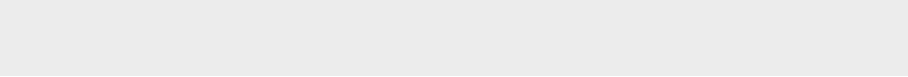



<b>Značenje korištenih simbola .....</b>	Stranica	14
<b>Uvod.....</b>	Stranica	14
Namjenska uporaba.....	Stranica	14
Opis dijelova i opseg isporuke.....	Stranica	14
Tehnički podatci .....	Stranica	15
<b>Sigurnosne upute.....</b>	Stranica	15
<b>Montaža .....</b>	Stranica	16
<b>Uporaba.....</b>	Stranica	17
Podešavanje visine .....	Stranica	17
<b>Čišćenje .....</b>	Stranica	17
<b>Skladištenje .....</b>	Stranica	17
<b>Zbrinjavanje.....</b>	Stranica	18
<b>Jamstvo i Servis .....</b>	Stranica	18
Jamstvo .....	Stranica	18
Postupak u slučaju koji je pokriven jamstvom.....	Stranica	19
Servis .....	Stranica	19

## Značenje korištenih simbola

	Sigurnosne napomene
	Upute za rukovanje

## Potporanj s podešavajućom visinom

### ● Uvod

Čestitamo vam na kupnji novog proizvoda. Time ste se odlučili za jedan vrlo kvalitetan proizvod. Prije prvog stavljanja u pogon, upoznajte se sa proizvodom. Za to pomno pročitajte slijedeće upute za uporabu i sigurnost. Koristite ovaj proizvod u skladu s navedenim uputama te u navedene svrhe. Sačuvajte ove upute na jednom sigurnom mjestu. U slučaju davanja proizvoda trećim osobama, izručite također svu pripadajuću dokumentaciju.

### ● Namjenska uporaba

Proizvod je namijenjen za privatnu uporabu kao potporanj. Svaka druga uporaba ili promjene na proizvodu smatraju se nenamjenskim i mogu prouzročiti znatnu opasnost od nezgode. Za štete nastale nenamjenskom uporabom proizvođač ne preuzima nikakvu odgovornost. Proizvod nije namijenjen za profesionalnu uporabu.

### ● Opis dijelova i opseg isporuke

- 1 2x vijak s okruglom glavom, uklj. 2 podložne pločice, maticu, M5 x 12 mm
- 2 2x šesterobridni vijak, uklj. podložnu pločicu, maticu, M5 x 12 mm
- 3 8x vijak s okruglom glavom, uklj. 2 podložne pločice, maticu, M6 x 35 mm
- 4 4x šesterobridni vijak, uklj. podložnu pločicu, maticu, M8 x 40 mm
- 5 2x bočni dio
- 6 2x donja potporna prečka
- 7 2x letvica s rupama
- 8 1x nosiva prečka
- 9 1x srednja potporna prečka
- 10 2x sigurnosni klin
- 11 rasklopni osigurač, kratki
- 12 rasklopni osigurač, dugi
- 13 sigurnosni držač  
Upute za uporabu







## ● Tehnički podatci





Maks. nosivost: 200 kg  
Radna visina: cca 800 do 1300 mm  
Težina: cca 5,8 kg



### Sigurnosne upute

SAČUVAJTE SVE SIGURNOSNE NAPOMENE I UPUTE ZA UBUDUĆE!

-  **⚠ UPOZORENJE! OPASNOST PO ŽIVOT I OPASNOST OD OZLJEDA ZA DJECU SVIH UZRASTA!** Ne ostavljajte djecu bez nadzora s ambalažnim materijalom. Prijeti opasnost od gušenja ambalažnim materijalom. Djeca često podcjenjuju opasnosti. Držite djecu uvijek podalje od proizvoda. Ovaj proizvod nije igračka.
- Ispitajte proizvod nakon isporuke i prije prvog korištenja, da utvrdite stanje i funkcionalnost svih dijelova. Nipošto ne koristite ovaj proizvod ako je oštećen. Inače prijeti opasnost od ozljeda.
- Ne koristite oštećen proizvod.
- ⚠ **OPREZ!** Ne ostavljajte djecu bez nadzora! Ovaj proizvod nije igračka niti sprava za penjanje! Osigurajte da se osobe, osobito djeca, ne penju na proizvod, odnosno da se ne naslanjaju na njega. Proizvod može izgubiti ravnotežu i prevrnuti se. Može doći do ozljeda i/ili materijalne štete.
-  **OPREZ! OPASNOST OD OZLJEDA!** Nipošto nemojte upotrebljavati proizvod kao ljestve ili slično.
-  **OPREZ! OPASNOST OD OZLJEDA!** Nikada se nemojte penjati na proizvod ili na radnu ploču.
-  Pazite da nikada ne prekoračite dozvoljenu nosiva snagu (vidi „Tehnički podatci“).
-  Pazite da proizvod sigurno stoji i da se ne može prevrnuti. Može doći do ozljeda i/ili oštećenja proizvoda.
- ⚠ **OPREZ! OPASNOST OD PRIGNJEČENJA!** Pazite pri rasklapanju i sklapanju proizvoda na prste ruke.
-  Koristite proizvod isključivo na čvrstim, ravnim površinama. Na neučvršćenim i neravnim površinama – kao npr. na šljunku – teret bi mogao iskliznuti.
-  **OPREZ! OPASNOST OD OZLJEDA!** Ne koristite proizvod ni u kojem slučaju na podlogama s padom. Proizvod i eventualno položeni radni predmeti se mogu prevrnuti.

-  Pazite da su nogari potpuno rasklopljeni i rasklopni osigurači [11] i [12] postavljeni, kada koristite proizvod. Samo tako je zajamčeno sigurno stajanje.
-  U slučaju oštećenih sigurnosnih mehanizama ili naprava za podešavanje ili oštećenih zavarenih spojeva nemojte više koristiti ovaj proizvod.
-  **OPREZ! OPASNOST OD OZLJEDA!** Pazite da podloga nije ni vlažna ni masna. Proizvod se može iskliznuti i prevrnuti.
-  Pazite da radni predmeti/radna ploča na nosivoj prečki [8] ne mogu/ne može iskliznuti. Po potrebi ih osigurajte.
-  Pazite da radne predmete ne opterećujete jednostrano. U suprotnom bi radni predmet mogao izgubiti ravnotežu i pasti.
- Odstranite sa proizvoda sva onečišćenja, npr. mokru boju, prljavštinu, ulje ili snijeg.
- Prilikom rada uvijek koristite samo dva radna potpornja za držanje radnih predmeta/radne ploče.
- Ne stavljati teret koji strši sa strane.
- Ne koristiti ovaj univerzalni potporanj kao skelu.

## ● Montaža

**Napomena:** pazite prilikom sastavljanja da vijke najprije samo lagano zategnete. Tek kada je proizvod potpuno sastavljen, možete vijke čvrsto zategnuti.

- Razvucite nogare bočnog dijela [5]. Izvucite sigurnosni klin [10] i stavite rasklopni osigurač [12] preko svornjaka na drugom nogaru. Umetnite letvicu s rupama [7] odozdo u srednji dio bočnog dijela. Utaknite sigurnosni klin [10] kroz rupu u bočnom dijelu [5] da osigurate letvicu s rupama [7]. Pazite da gore strše najmanje tri rupe na letvici s rupama [7]. Isto postupite na suprotnoj strani (slika A).
- Osigurajte da su obje letvice s rupama [7] na istoj visini.
- Spojite srednju potpornu prečku [9] s oba bočna dijela [5] pomoću seta s vijcima [1] i [2] (sl. B).
- Koristite set s vijcima [2] na onoj strani na kojoj se nalazi rasklopni osigurač [11]. Na drugoj strani koristite set s vijcima [1]. Nakon što ste pričvrstili vijke, položite rasklopni osigurač [11] preko vijka. Ponovite korake na suprotnoj strani da pričvrstite srednju potpornu prečku [9] (sl. C).
- Spojite donju potpornu prečku [6] s nogarom bočnog dijela pomoću seta s vijcima [3]. Ponovite korake na suprotnoj strani da pričvrstite donje potporne prečke [6] (sl. D).

- Stavite nosivu prečku [8] na letvicu s rupama [7] i pričvrstite ju sa setom s vijcima [4] (sl. E).
- Ispravno usmjerite proizvod. Zatim dodatno zategnite sve vijke.  
**Napomena:** čvrsto vijčano pričvršćivanje potpornih prečaka [6] s nogama je nužno, kako bi se postigla dobra čvrstoća uvijanja potpornog stalka.
- Okrenite oba sigurnosna držača [13] nosive prečke [8] prema gore (sl. F).

## ● Uporaba

**⚠ OPREZ! OPASNOST OD OZLJEDA!** Pazite da su rasklopni osigurači [11] i [12] postavljeni. Također pazite da oba radna potporna uvijek imaju istu visinu. Samo tako je zajamčeno sigurno stajanje.

- Prilikom rada uvijek koristite samo dva radna potporna za držanje radnih predmeta/radne ploče.
- Pazite da radni predmeti/radna ploča na nosivoj prečki ne mogu/ne može iskliznuti. Po potrebi ih osigurajte.
- Pazite da radne predmete ne opterećujete jednostrano. U suprotnom bi radni predmet mogao izgubiti ravnotežu i pasti.
- Potpuno rasklopite nogare.
- Provjerite da li su sigurnosni mehanizmi i naprave za podešavanje ispravno postavljeni.
- Položite radni predmet koji želite obrađivati na nosivu prečku [8].

## ● Podešavanje visine

Pomoću sigurnosnog klina [10] možete proizvod podesiti po visini.

- Otklonite radne predmete/radnu ploču sa proizvoda.
- Izvadite sigurnosni klin [10] i podesite letvicu s rupama [7] po visini.
- Osigurajte položaj ponovnim umetanjem sigurnosnog klina [10].

## ● Čišćenje

- Redovito čistite proizvod suhom krpom koja ne ostavlja vlakna.
- Ne koristite oštra ili agresivna sredstva za čišćenje, jer ova mogu oštetiti proizvod.

## ● Skladištenje

- Otvorite oba rasklopna osigurača [11] i [12] i ponovno sklopite oba nogara, ako Vam proizvod više nije potreban.

- Skladištite proizvod u suhoj, zatvorenoj prostoriji, ako ga duže vrijeme ne koristite.

## ● **Zbrinjavanje**

Ambalaža se sastoji od ekološki neškodljivih materijala koje možete zbrinuti na lokalnim mjestima za reciklažu.

O mogućnostima zbrinjavanja dotrajalog proizvoda možete se raspitati kod vaše općinske ili gradske uprave.

## ● **Jamstvo i Servis**

### ● **Jamstvo**

Ovaj proizvod je pažljivo proizveden prema strogim smjernicama kvalitete i temeljito je ispitan prije isporuke. U slučaju pogreške u materijalu ili izradi, imate zakonska prava protiv prodavatelja proizvoda. Vaša zakonska prava ni na koji način nisu ograničena našom garancijom navedenom u nastavku.

Garancija za ovaj proizvod je 3 godine od datuma kupnje. Garantni rok počinje s datumom kupovine. Čuvajte originalni račun na sigurnom mjestu jer je ovaj dokument potreban kao dokaz kupnje.

Sva oštećenja ili nedostaci koji su već prisutni u trenutku kupnje moraju se prijaviti odmah nakon raspakiranja proizvoda.

Ako se u roku od 3 godine od datuma kupnje pokaže da je proizvod neispravan u materijalu ili izradi, mi ćemo ga, po našem izboru, besplatno popraviti ili zamijeniti. Garantni rok se ne produljuje odobrenim zahtjevom za garanciju. To vrijedi i za zamijenjene i popravljene dijelove.

Ova garancija ne vrijedi ako je proizvod bio oštećen ili nepropisno korišten ili održavan.

Garancija pokriva greške u materijalu i proizvodnji. Ova se garancija ne odnosi na dijelove proizvoda koji su podložni uobičajenom habanju, te se stoga smatraju potrošnim dijelovima (npr. baterije, punjive baterije, crijeva, spremnici s tintom), niti na oštećenja lomljivih dijelova, npr. prekidača ili dijelova od stakla.

U slučaju manjeg popravka jamstveni rok se produljuje onoliko koliko je kupac bio lišen uporabe stvari.

Međutim, kad je zbog neispravnosti stvari izvršena njezina zamjena ili njezin bitni popravak, jamstveni rok počinje teći ponovno od zamjene, odnosno od vraćanja popravljene stvari.

Ako je zamijenjen ili bitno popravljen samo neki dio stvari, jamstveni rok počinje teći ponovno samo za taj dio.

## ● Postupak u slučaju koji je pokriven jamstvom

Kako biste osigurali brzu obradu svojeg zahtjeva, postupite prema sljedećim uputama:

- o Pripremite račun i broj artikla za sve upite (IAN 483136\_2407) kao dokaz o kupnji.
- o Broj artikla naći ćete na tipskoj pločici na proizvodu, ugraviran na proizvodu, naslovnici uputa (dolje lijevo) ili na naljepnici na stražnjoj ili donjoj strani proizvoda.
- o Ako se pojave pogreške u funkcioniranju ili neki drugi nedostaci, najprije telefonski ili putem elektronske pošte kontaktirajte servisni odjel neveden u nastavku.
- o Proizvod koji je evidentiran kao neispravan možete zatim, uz prilaganje dokaza o kupnji (računa) i navođenje informacija o kakvom se nedostatku radi i kada se pojavio, bez vaših troškova poštarine poslati na adresu servisa koju ste dobili.



Na parkside-diy.com možete vidjeti i preuzeti ove i mnoge druge priručnike. Ovaj QR kod vodi vas izravno na parkside-diy.com. Odaberite svoju državu i potražite upute za uporabu pomoću obrasca za pretraživanje. Unosom broja artikla (IAN) 483136\_2407 pristupit ćete uputama za uporabu vašeg artikla.

## ● Servis

HR

**Conmetall Meister GmbH**

Oberkamper Str. 39

42349 Wuppertal

NJEMAČKA

Tel.: 00 800 34 99 67 53

E-Mail: cm@comei.info

**IAN 483136\_2407**

Za sve upite pripremite račun i broj artikla (IAN 483136\_2407) kao dokaz o kupnji.



<b>Legenda korišćenih piktograma .....</b>	<b>Strana 22</b>
<b>Uvod.....</b>	<b>Strana 22</b>
Namenska upotreba.....	Strana 22
Opis delova i obim isporuke .....	Strana 22
Tehnički podaci .....	Strana 23
<b>Bezbednosna uputstva.....</b>	<b>Strana 23</b>
<b>Montaža .....</b>	<b>Strana 24</b>
<b>Upotreba.....</b>	<b>Strana 25</b>
Podešavanje visine .....	Strana 25
<b>Čišćenje .....</b>	<b>Strana 25</b>
<b>Skladištenje.....</b>	<b>Strana 25</b>
<b>Odlaganje .....</b>	<b>Strana 26</b>
<b>Garancija i servis .....</b>	<b>Strana 26</b>
Postupak garancije .....	Strana 26
Servis .....	Strana 27
<b>Garancija/Garantni List.....</b>	<b>Strana 28</b>

## Legenda korišćenih piktograma

	Bezbednosna uputstva
	Instrukcije

## Podesivi stalak

### ● Uvod

Čestitamo Vam na kupovini Vašeg proizvoda. Odlučili ste se za kupovinu visokokvalitetnog proizvoda. Upoznajte se pre prve upotrebe sa proizvodom. Pročitajte u vezi toga pažljivo sledeće uputstvo za upotrebu i informacije u vezi bezbednosti. Koristite proizvod samo kao što je opisano i za navedene oblasti upotrebe. Sačuvajte ovo uputstvo na sigurnom mestu. Predajte svu dokumentaciju trećem licu kojem dajete proizvod.

### ● Namenska upotreba

Proizvod je kao radno postolje namenjen samo za privatnu upotrebu. Druge primene ili modifikacije proizvoda se smatraju nenamenskim i mogu dovesti do ozbiljnih nezgoda. Za štete nastale nepravilnom upotrebom proizvođač ne preuzima odgovornost. Proizvod nije namenjen za komercijalnu upotrebu.

### ● Opis delova i obim isporuke

- 1 2 zavrtnja sa okruglom glavom, sa 2 podloške, matica, Ø 5 x 12mm
  - 2 2 zavrtnja sa šestougaonom glavom, sa podloškom, matica, Ø 5 x 12mm
  - 3 8 zavrtnja sa okruglom glavom, sa 2 podloške, matica, Ø 6 x 35mm
  - 4 4 zavrtnja sa šestougaonom glavom, sa podloškom, matica, Ø 8 x 40mm
  - 5 2 bočna dela
  - 6 2 donja potporna stuba
  - 7 2 lajsna sa rupama
  - 8 1 oslončeni stub
  - 9 1 srednji potporni stub
  - 10 2 utvrđivača
  - 11 osigurač podupirača, kratki
  - 12 osigurač podupirača, dugi
  - 13 držač osigurača
- Uputstvo za upotrebu







## ● Tehnički podaci





Maks. nosivost:	200 kg
Radna visina:	cca 800 do 1300 mm
Težina:	cca 5,8 kg



### Bezbednosna uputstva

SAČUVAJTE BRIŽLJIVO SVA BEZBEDNOSNA UPUTSTVA I INSTRUKCIJE ZA UBUDUĆE!

-  **⚠ UPOZORENJE! OPASNOST PO ŽIVOT I OPASNOST OD NESREĆE ZA DECU!** Nikada ne ostavljate decu bez nadzora sa ambalažom. Postoji opasnost od gušenja ambalažnim materijalom. Deca često potcenjuju opasnosti. Decu stalno držite podalje od proizvoda. Proizvod nije igračka.
- Nakon isporuke i pre prvog korišćenja proverite proizvod da biste utvrdili funkciju i stanje svih delova. Nikako ne koristite proizvod ako je oštećen. U suprotnom preti opasnost od povrede.
- Ne koristite oštećen proizvod.
- ⚠ **OPREZ!** Ne ostavljajte decu bez nadzora! Proizvod nije sprava za penjanje ili igračka! Pazite da se niko, a pogotovo deca, ne penju na proizvod, odn. da se ne naslanjaju na proizvod. Proizvod bi mogao da izgubi ravnotežu i prevrne se. Posledice mogu biti povrede i/ili oštećenja proizvoda.
-  **OPREZ! OPASNOST OD POVREDE!** Nikada ne koristite proizvod kao merdevine i sl.
-  **OPREZ! OPASNOST OD POVREDE!** Nikada se ne penjite na proizvod ili radnu ploču.
-  Imajte na umu da nikada ne prekoračite dozvoljenu nosivost (vidi „Tehnički podaci“).
-  Imajte u vidu da proizvod bude stabilan i da se ne može prevrnuti. Povrede i/ili oštećenja proizvoda mogu biti posledice.
- ⚠ **OPREZ! OPASNOST OD NAGNJEČENJA!** Pazite na prste prilikom rasklapanja i sklapanja proizvoda.
-  Proizvod koristite samo na čvrstim, ravnim površinama. Na nepričvršćenim i neravnim površinama - kao npr. Peščane površine - može doći do prevrtanja tereta.
-  **OPREZ! OPASNOST OD POVREDE!** Nikako ne koristite proizvod na podlogama sa nagibom. Proizvod, kao i event. radni predmeti mogu da se prevrnu.

-  Imajte u vidu da nogare budu skroz rastavljene i da osigurač podupirača [11] i [12] budu naslonjeni kada koristite proizvod. Samo na taj način se garantuje dobra stabilnost.
-  Ne koristiti više proizvod ako su oštećeni bezbednosni i uređaj za podešavanje ili zavareno mesto.
-  **OPREZ! OPASNOST OD POVREDE!** Imajte u vidu da podloga ne bude vlažna niti nauljena. Proizvod može da sklizne i prevrne se.
-  Imajte u vidu da se radni predmeti/radna ploča ne prevrnu/e na oslončenom stubu [8]. Po potrebi ih obezbedite.
-  Imajte u vidu da radne delove ne opteretite jednostrano. U suprotnom radni deo može da izgubi ravnotežu i da se prevrne.
- Sa proizvoda uklonite sve nečistoće, npr. vlažnu boju, prljavštinu, ulje ili sneg.
- Uvek koristite dva radna postolja da bi se radni predmeti / radna ploča održali/a prilikom rada.
- Ne postavljati teret koji prelazi bočnu stranu.
- Ovo univerzalno postolje ne koristiti kao postolje za skelu.

## ● Montaža

**Napomena:** Pazite prilikom montaže da zavrtnje samo lagano pritegnete. Tek kada je proizvod u potpunosti montiran možete zavrtnje čvrsto da pritegnete.

- Rasklopite nogare bočnog dela [5]. Izvucite utvrđivač [10] i osigurač podupirača [12] postavite preko spreznjaka na drugu nogu. Postavite lajsnu sa rupama [7] odozdo u središnji deo bočnog dela. Utaknite osigurač [10] kroz rupu u bočnom delu [5] da biste osigurali lajsnu sa rupama [7]. Imajte u vidu da najmanje tri rupe štrče odozgo na lajsni sa rupama [7]. Isto postupite na suprotnoj strani (sl. A).
- Obezbedite da su obe lajsne sa rupama [7] na istoj visini.
- Povežite srednji potporni stub [9] sa oba bočna dela [5] pomoću seta zavrtnjeva [1] i [2] (sl. B).
- Koristite set zavrtnjeva [2] na strani gde se nalazi osigurač podupirača [11]. Na drugoj strani koristite set zavrtnjeva [1]. Nakon što ste učvrstili zavrtnje postavite osigurač podupirača [11] preko zavrtnja. Ponavljajte korake na suprotnoj strani da biste učvrstili srednji potporni stub [9] (sl. C).
- Povežite donji potporni stub [6] sa nogom bočnog dela pomoću seta zavrtnjeva [3]. Ponavljajte korake na suprotnoj strani da biste učvrstili donji potporni stub [6] (sl. D).
- Postavite oslončeni stub [8] na lajsnu sa rupama [7] i učvrstite ih pomoću seta zavrtnjeva [4] (sl. E).

- Proizvod postavite na pravi način. Zatim popustite sve šrafove.  
**Napomena:** Za dobru torzionu krutost postolja za podupiranje neophodno je čvrsto pričvršćivanje potpornih opruga [6] sa nogama.
- Okrećite oba držača osigurača [13] oslončenog stuba [8] na gore (sl. F).

## ● Upotreba

**⚠ OPREZI! OPASNOST OD POVREDE!** Imajte u vidu da osigurači podupirača [11] i [12] budu naslonjeni. Takođe imajte u vidu da oba radna postolja uvek imaju istu visinu. Samo na taj način se garantuje dobra stabilnost.

- Uvek koristite dva radna postolja da bi se radni predmeti / radna ploča održali/a prilikom rada.
- Imajte u vidu da se radni predmeti/radna ploča ne prevrnu/e na nosećoj površini. Po potrebi ih obezbedite.
- Imajte u vidu da radne delove ne opteretite jednostrano. U suprotnom radni deo može da izgubi ravnotežu i da se prevrne.
- Potpuno razdvojite nogare.
- Proverite bezbednosne i uređaje za podešavanje da li su postavljeni kako treba.
- Stavite radni predmet koji treba da obradite na oslončeni stub [8].

## ● Podešavanje visine

Pomoću utvrđivača [10] proizvod možete da podešavate po visini.

- Uklonite radne predmete/radnu ploču sa proizvoda.
- Uklonite utvrđivač [10] i po visini podesite lajsnu sa rupama [7].
- Obezbedite položaj tako što ćete utvrđivač [10] ponovo staviti.

## ● Čišćenje

- Redovno čistite proizvod suvom krpom bez resica.
- Ne koristite agresivna ili abrazivna sredstva za čišćenje jer mogu da oštete proizvod.

## ● Skladištenje

- Otvorite oba osigurača podupirača [11] i [12] i ponovo spojite nogare kada Vam proizvod više ne treba.
- Skladištite proizvod u suvom, zatvorenom prostoru kada ga ne koristite duže vreme.

## ● Odlaganje

Pakovanje se sastoji od ekološki prihvatljivih materijala koje možete odlagati na lokalnim mestima za reciklažu.

Mogućnosti za uklanjanje iskorišćenog proizvoda možete saznati u vašoj opštinskoj ili gradskoj upravi.

## ● Garancija i servis

### ● Postupak garancije

Da bismo vam garantovali brzu obradu vašeg slučaja, obratite pažnju na sledeća uputstva:

- o Za sva pitanja držite pripravnim račun i broj artikla (IAN 483136\_2407) kao dokaz o kupovini.
- o Broj artikla pronađite na tipskoj pločici proizvoda, na gravuri proizvoda, na početnoj strani Vašeg uputstva (donji levi ugao) ili na nalepnici na zadnjoj ili donjoj strani proizvoda.
- o Ukoliko se pojave greške na funkcijama ili neki dugi nedostaci, kontaktirajte navedeno servisno odeljenje telefonski ili putem e-pošte.
- o Neispravan proizvod možete, uz priloženi dokaz o kupovini (fiskalni račun) i navodu o tome u čemu se ogleda nedostatak i kada je do njega došlo, poslati bez troškova poštarine na navedenu adresu servisa.



Možete pogledati i preuzeti ove i mnoge druge priručnike na [parkside-diy.com](http://parkside-diy.com). Ovaj QR kod vas vodi direktno na [parkside-diy.com](http://parkside-diy.com). Izaberite vašu zemlju i potražite uputstva za upotrebu koristeći masku za pretragu. Unošenjem broja artikla (IAN) 483136\_2407 možete otvoriti uputstvo za upotrebu za vaš proizvod.

## ● Servis

RS

### **Conmetall Meister GmbH**

Oberkamper Str. 39

42349 Wuppertal

NEMAČKA

Besplatni tel.: 00 800 34 99 67 53

e-pošta: cm@comei.info

**IAN 483136\_2407**

Za sva pitanja držite pripravnim račun i broj artikla npr.  
(IAN 483136\_2407) kao dokaz o kupovini.



Lidl i proizvođač nisu u mogućnosti da garantuju obezbeđivanje servisiranja i dostupnost rezervnih delova nakon isteka garantog perioda/perioda saobraznosti. Ukoliko za tim bude potrebe, putem naše Službe za potrošače možete proveriti dostupnost rezervnih delova i opcije za popravku. Hvala na razumevanju.

### **Kako izjaviti reklamaciju?**

Molimo Vas:

- da pozovete korisnički servis: 0800-300-199
- pošaljete e-mail na: kontakt@lidl.rs
- posetite najbližu Lidl prodavnicu.

Da bismo osigurali najbržu asistenciju, molimo da sačuvate fiskalni račun i date ga na uvid prilikom izjavljivanja reklamacije.

## **● Garancija/Garantni List**

Poštovani,

Ovim putem Vas upoznajemo sa Vašim pravima i obavezama koje proističu iz Zakona o zaštiti potrošača, a u pogledu ostvarivanja prava iz garancije.

Ova garancija ni na koji način ne utiče, niti isključuje prava koja kupac ima u skladu sa važećim Zakonom o zaštiti potrošača po osnovu zakonske odgovornosti prodavca za nesaobraznost robe ugovoru koja traje 2 godine od dana kada je roba predata kupcu.

Davalac garancije ovom izjavom preuzima obavezu da kupcima svojih aparata, a pod uslovima definisanim u ovoj izjavi, obezbedi:

- besplatno otklanjanje kvarova u garantnom roku, koji bi nastali kod uobičajene upotrebe ili zbog grešaka u proizvodnji i materijalu, ili
- zamenu aparata, u garantnom roku predviđenim ovom garancijskom izjavom, u slučaju da opravka nije moguća, ili
- ako otklanjanje kvara nije moguće, kupac ima pravo da zahteva od prodavca povrat novca.

Ukupan rok garancije je 3 godine.

Garantni rok počinje da važi od datuma kupovine proizvoda, odnosno od prijema istog od strane kupca, a što se dokazuje fiskalnim računom.

Garancija važi na teritoriji Republike Srbije.

Kupac može da izjavi reklamaciju usmeno u nekom od prodajnih objekata Lidl Srbija KD, odnosno telefonom, pisanim putem ili elektronskim putem na kontakte kompanije Lidl Srbija KD, uz dostavu računa na uvid.

U cilju ispravnog funkcionisanja proizvod se koristi u skladu sa njegovom namenom i Uputstvom za upotrebu.

Na zahtev kupca, koji je izjavljen u garantnom roku, prodavac će izvršiti otklanjanje kvarova i nedostataka na proizvodu u roku predviđenim Zakonom.

### **Garantni uslovi:**

Pre obraćanja prodavcu za tehničku pomoć, potrebno je proveriti ispravnost instalacije i ostalih potrebnih uslova naznačenih u Uputstvu za upotrebu.

Kupac je dužan da prodavcu preda sve pripadajuće delove proizvoda koje je preuzeo u trenutku kupovine.

### **Popravke u roku garancije:**

Garancija važi počev od dana kada je roba predata kupcu, a na osnovu fiskalnog odsečka. U istom periodu davalac garancije, odnosno prodavac je u obavezi da otkloni sve tehničke kvarove bez naknade, u zakonskom roku.



### **Garancija ne važi u sledećim slučajevima:**

1. Ukoliko prodavcu uz aparat nije priložen fiskalni račun sa datumom prodaje.
2. Ukoliko je kvar prouzrokovan udarom groma, strujnim udarom ili sličnim delovanjem spoljne sile na sam uređaj (požar, poplava, naponski udar...).
3. Ukoliko su nastali kvarovi i oštećenja na uređaju posledica delovanja spoljnih uticaja, kao što su: velika vlaga, previsoka i suviše niska temperatura (pucanje cevi usled smrzavanja, oštećenja gumenih delova, rđanje, itd.)
4. Ukoliko proizvod nije korišćen u skladu sa Uputstvom za upotrebu.
5. Ukoliko je proizvod pokušalo da popravi treće neovlašćeno lice.
6. Ukoliko proizvod nije korišćen u skladu sa namenom.
7. Ukoliko je čišćenje i održavanje uređaja urađeno protivno Uputstvu za upotrebu.
8. Ukoliko je proizvod korišćen u profesionalne svrhe.

Naziv proizvoda:	Podesivi stalak
Model:	WU5258210-8
IAN/Serijski broj:	483136_2407
Proizvođač:	Conmetall Meister GmbH Oberkamper Str. 39 42349 Wuppertal NEMAČKA E-mail: cm@comei.info
Davalac garancije-uvoznik:	Lidl Srbija KD Prva južna radna 3 22330 Nova Pazova Republika Srbija Tel. 0800-300-199 E-mail: kontakt@lidl.rs
Datum predaje robe potrošaču:	datum sa fiskalnog računa
Uvozi i stavlja u promet:	Lidl Srbija KD Prva južna radna 3 22330 Nova Pazova Republika Srbija Tel. 0800-300-199 E-mail: kontakt@lidl.rs

<b>Legenda pictogramelor utilizate</b> .....	Pagina 32
<b>Introducere</b> .....	Pagina 32
Utilizare conform scopului .....	Pagina 32
Descrierea componentelor și pachetul de livrare.....	Pagina 32
Date tehnice .....	Pagina 33
<b>Indicații de siguranță</b> .....	Pagina 33
<b>Montajul</b> .....	Pagina 34
<b>Utilizare</b> .....	Pagina 35
Reglarea înălțimii .....	Pagina 35
<b>Curățare</b> .....	Pagina 35
<b>Depozitare</b> .....	Pagina 36
<b>Înlăturare</b> .....	Pagina 36
<b>Garanție și service</b> .....	Pagina 36
Garanție.....	Pagina 36
Modul de desfășurare în caz de garanție .....	Pagina 37
Service .....	Pagina 38

## Legenda pictogramelor utilizate

	Indicații de siguranță
	Indicații de utilizare

## Capra de susținere reglabilă pe înălțime

### ● Introducere

Vă felicităm pentru achiziționarea noului dumneavoastră produs. Ați ales un produs de înaltă calitate. Înainte de prima punere în funcțiune informați-vă cu privire la produs. Pentru aceasta citiți cu atenție următorul manual de utilizare și indicațiile de siguranță. Utilizați acest produs numai conform descrierii și instrucțiunilor de utilizare. Păstrați această instrucțiune într-un loc sigur. În caz că, dați produsul mai departe la terți, înmânați de asemenea și documentația acestuia.

### ● Utilizare conform scopului

Produsul este adecvat pentru domeniul privat ca o capră de lucru. Alte moduri de utilizare sau modificări ale produsului sunt considerate neconforme cu destinația și ascund pericole considerabile. Pentru daunele cauzate de utilizarea necorespunzătoare, producătorul nu își asumă nicio responsabilitate. Produsul nu este destinat pentru utilizare în scopuri comerciale.

### ● Descrierea componentelor și pachetul de livrare

- 1 2x șurub cu cap rotund, incl. 2 șaibe aferente, piuliță, M5 x 12mm
  - 2 2x șurub cu cap hexagonal, incl. șaibă aferentă, piuliță, M5 x 12mm
  - 3 8x șurub cu cap rotund, incl. 2 șaibe aferente, piuliță, M6 x 35mm
  - 4 4x șurub cu cap hexagonal, incl. șaibă aferentă, piuliță, M8 x 40mm
  - 5 2x parte laterală
  - 6 2x montant de jos
  - 7 2x șipcă perforată
  - 8 1x montant de contact
  - 9 1x montant de mijloc
  - 10 2x știft de siguranță
  - 11 Siguranță de îndepărtare, scurtă
  - 12 Siguranță de îndepărtare, lungă
  - 13 Suport de siguranță
- Manual de utilizare

## ● Date tehnice

Capacitate max. portantă: 200 kg







Înălțime de lucru: cca. 800 până la 1300 mm

Greutate: cca. 5,8 kg



## Indicații de siguranță

**PĂSTRAȚI TOATE INDICAȚIILE DE SIGURANȚĂ ȘI INSTRUCȚIUNILE CU ATENȚIE!**

-  **⚠️ AVERTISMENT! PERICOL DE MOARTE ȘI DE ACCIDENTARE PENTRU BEBELUȘI ȘI COPII!** Nu lăsați niciodată copiii nesupravegheați în apropierea materialului de ambalaj. Există pericol de asfixiere datorită materialului de ambalaj. Copiii subapreciază deseori pericolele. Nu lăsați produsul la îndemâna copiilor. Produsul nu este o jucărie.
- Verificați produsul după livrare și înainte de prima utilizare, pentru a determina starea și funcționalitatea tuturor componentelor. Nu folosiți produsul dacă este deteriorat. În caz contrar apare pericolul de rănire.
- Nu folosiți un produs defect.
- ⚠️ **ATENȚIE!** Nu lăsați copii nesupravegheați! Produsul nu este un aparat de cățărat sau o jucărie! Asigurați ca persoane, în special copii să nu se cațere pe produs respectiv să nu se sprijine de produs. Produsul s-ar putea dezechilibra și răsturna. Urmarea pot fi accidentări și/sau deteriorări.
-  **ATENȚIE! PERICOL DE ACCIDENTARE!** Nu folosiți niciodată produsul sub formă de scară sau ceva similar.
-  **ATENȚIE! PERICOL DE ACCIDENTARE!** Nu urcați niciodată pe produs sau pe placa de lucru.
-  Aveți grijă să nu depășiți niciodată capacitatea portantă admisă (a se vedea "Date tehnice").
-  Aveți grijă ca produsul să fie sigur amplasat și să nu se poată răsturna. Deteriorări ale produsului și/sau accidentări pot fi urmările.
- ⚠️ **ATENȚIE! PERICOL DE STRIVIRE!** La rabatarea în exterior și interior a produsului aveți grijă la degetele dumneavoastră.
-  Folosiți produsul numai pe suprafețe solide, netede. Pe suprafețe denivelate și moi – ca de ex. strat de împietruire – se poate ajunge la alunecarea încărcăturii.
-  **ATENȚIE! PERICOL DE ACCIDENTARE!** Nu utilizați produsul sub nicio formă pe suprafețe înclinate. Produsul precum și eventualele piese de lucru de pe produs se pot răsturna.

-  Când folosiți produsul aveți grijă ca picioarele să fie complet îndepărtate și siguranțele de îndepărtare [11] și [12] să fie montate. Doar astfel se asigură o stabilitate corespunzătoare.
-  Dacă dispozitivele de siguranță, de reglare sau punctul de sudură este defect, nu mai utilizați produsul.
-  **ATENȚIE! PERICOL DE ACCIDENTARE!** Aveți grijă ca solul să nu fie umed sau uns. Produsul poate aluneca și se răsturna.
-  Aveți grijă ca piesa/piesele de lucru/placa de lucru pe montantul de contact [8] nu pot/ poate aluneca. După caz, asigurați-le.
-  Aveți grijă să nu solicitați piesele de lucru pe o singură parte. În caz contrar piesa de lucru se poate dezechilibra și cădea.
- Înlăturați toate murdăriile de pe produs, ca de ex.: vopsea udă, murdărie, ulei sau zăpadă.
- Utilizați întotdeauna două capre de lucru, pentru a ține piesele de lucru/placa de lucru în timpul lucrului.
- A nu se încărca sarcini care depășesc partea laterală.
- A nu se utiliza această capră universală ca platformă de lucru.

## ● Montajul

**Indicație:** la asamblare aveți grijă să strângeți mai întâi șuruburile mai ușor. Abia după ce produsul este complet asamblat, puteți strânge bine șuruburile.

- Îndepărtați picioarele părții laterale [5]. Scoateți știftul de siguranță [10] și puneți siguranța de îndepărtare [12] peste bolțul de la celălalt picior. Puneți șipca perforată [7] de jos, în partea din mijloc a părții laterale. Introduceți știftul de siguranță [10] prin gaura din partea laterală [5], pentru a asigura șipca perforată [7]. Aveți grijă ca cel puțin trei găuri să iasă în sus pe șipca perforată [7]. La partea opusă procedați identic (fig. A).
- Asigurați-vă că ambele șipci perforate [7] să fie la aceeași înălțime.
- Legați montantul din mijloc [9] de cele două părți laterale [5] cu ajutorul setului de șuruburi [1] și [2] (fig. B).
- Utilizați setul de șuruburi [2] pe partea, în care se află siguranța de îndepărtare [11]. Pe cealaltă parte folosiți setul de șuruburi [1]. După ce ați strâns șuruburile, puneți siguranța de îndepărtare [11] peste șurub. Repetați pașii pe partea opusă, pentru a fixa montantul de mijloc [9] (fig. C).

- Legați montantul de jos [6] de piciorul părții laterale cu ajutorul setului de șuruburi [3]. Repetați pașii pe partea opusă, pentru a fixa montanții de jos [6] (fig. D).
- Puneți montantul de contact [8] pe șipca perforată [7] și fixați-l cu setul de șuruburi [4] (fig. E).
- Poziționați corect produsul. Apoi strângeți șuruburile.  
**Indicație:** Înșurubarea strânsă a traverselor de sprijin [6] cu picioarele este necesară pentru o rezistență bună la torsiune a suportului.
- Pivotați ambele suporturi de siguranță [13] a montantului de contact [8] în sus (fig. F).

## ● Utilizare

- ⚠ **ATENȚIE! PERICOL DE ACCIDENTARE!** Aveți grijă ca siguranțele de îndepărtare [11] și [12] să fie montate. De asemenea, aveți grijă ca ambele capre de lucru să aibă întotdeauna aceeași înălțime. Doar astfel se asigură o stabilitate corespunzătoare.
- Utilizați întotdeauna două capre de lucru, pentru a ține piesele de lucru/placa de lucru în timpul lucrului.
- Aveți grijă ca piesa/piesele de lucru/placa de lucru să nu poată aluneca pe suprafața de contact. După caz, asigurați-le.
- Aveți grijă să nu solicitați pe o singură parte piesele de lucru. În caz contrar piesa de lucru se poate dezechilibra și cădea.
- Îndepărtați complet picioarele.
- Verificați fixarea corectă a dispozitivelor de siguranță și de reglare.
- Așezați piesa ce urmează a fi prelucrată pe montantul de contact [8].

## ● Reglarea înălțimii

Cu ajutorul știftului de siguranță [10] puteți regla înălțimea produsului.

- Îndepărtați piesele de lucru/placa de lucru de pe produs.
- Îndepărtați știftul de siguranță [10] și reglați înălțimea șipcii perforate [7].
- Asigurați poziția, în care utilizați din nou știftul de siguranță [10].

## ● Curățare

- Curățați produsul în mod regulat cu o lavetă uscată, care nu lasă scame.
- Nu utilizați produse de curățare agresive sau acide, deoarece ar putea deteriora produsul.

## ● Depozitare

- Deschideți siguranțele de îndepărtare [11] și [12] și rabatați din nou în interior picioarele, atunci când nu mai utilizați produsul.
- Depozitați produsul într-un spațiu uscat și închis, atunci când nu îl mai utilizați perioadă mai lungă de timp.

## ● Înlăturare

Ambalajul este produs din materiale ecologice care pot fi eliminate la punctele locale de reciclare.

Puteți obține informații despre posibilitățile de eliminare a produsului de la administrația locală.

## ● Garanție și service

### ● Garanție

Produsul a fost fabricat cu atenție, conform unor standarde stricte de calitate și verificat temeinic înainte de livrare. În caz de defecțiuni de material sau de fabricație aveți drepturi legale față de vânzătorul produsului. Drepturile dumneavoastră legale nu sunt limitate în niciun fel de garanția menționată mai jos.

Garanția pentru aceste produs este 3 ani începând de la data achiziției. Durata garanției începe la data achiziției. Păstrați chitanța originală la un loc sigur, deoarece acest document este necesar pentru dovada achiziției.

Toate defecțiunile sau deteriorările care sunt deja existente la momentul achiziției, trebuie anunțate imediat după despachetarea produsului.

Dacă în decurs de 3 ani de la achiziția produsului apare un defect de material sau de fabricație, vă reparăm sau înlocuim gratuit produsul la alegerea noastră. Durata de garanție nu se prelungește după aprobarea unei cerințe de garanție. Aceasta este valabil și pentru piesele schimbate și reparate.

Această garanție se stinge dacă produsul este deteriorat, utilizat sau întreținut în mod necorespunzător.

Garanția acoperă defectele de material și de producție. Această garanție nu acoperă piesele componente ale produsului, care prezintă urme normale de uzură și care sunt considerate piese de schimb (de

ex.: baterii, acumulatori, furtunuri, cartușe de vopsea) și nici deteriorările la nivelul pieselor casante, de exemplu întrerupătoare sau piese fabricate din sticlă.

Timpul de nefuncționare din cauza lipsei de conformitate apărute în cadrul termenului de garanție prelungește termenul de garanție legală de conformitate și cel al garanției comerciale și curge, după caz, din momentul la care a fost adusă la cunoștința vânzătorului lipsa de conformitate a produsului sau din momentul prezentării produsului la vânzător/unitatea service până la aducerea produsului în stare de utilizare normală și, respectiv, al notificării în scris în vederea ridicării produsului sau predării efective a produsului către consumator.

Produsele de folosință îndelungată care înlocuiesc produse defecte în cadrul termenului de garanție vor beneficia de un nou termen de garanție care curge de la data preschimbării produsului.

## ● Modul de desfășurare în caz de garanție

Pentru a garanta o prelucrare rapidă a problemei dumneavoastră, vă rugăm să respectați următoarele indicații:

- o Pentru orice solicitare, vă rugăm să aveți la îndemână bonul de casă și numărul de articol (IAN 483136\_2407) ca dovadă de achiziție.
- o Numărul de articol este gravat sau poate fi găsit pe plăcuța cu tipul de construcție, pe prima pagină a instrucțiunilor de utilizare (jos stânga) sau pe eticheta din partea de jos sau din spate a produsului.
- o În cazul în care, există erori de funcționare sau alte defecte, vă rugăm să contactați mai întâi telefonic sau prin e-mail, departamentul de service indicat în continuare.
- o Produsul înregistrat ca fiind defect, împreună cu dovada achiziției (bonul de casă) și indicarea defectului, precum și a momentului apariției acesteia, poate fi trimis gratuit la adresa de service care v-a fost comunicată.



Pe [parkside-diy.com](http://parkside-diy.com) puteți accesa și descărca acest manual și alte manuale. Cu acest cod QR ajungeți direct la [parkside-diy.com](http://parkside-diy.com). Selectați țara dumneavoastră și căutați prin masca de căutare, instrucțiunile de utilizare. Prin introducerea numărului de articol (IAN) 483136\_2407 ajungeți la instrucțiunea de utilizare a articolului dumneavoastră.

## ● Service

RO

### **Conmetall Meister GmbH**

Oberkamper Str. 39

42349 Wuppertal

GERMANIA

Tel.: 00 800 34 99 67 53

E-mail: [cm@comei.info](mailto:cm@comei.info)



**IAN 483136\_2407**

Pentru orice solicitare, vă rugăm să aveți la îndemână bonul de casă și numărul de articol (IAN 483136\_2407) ca dovadă de achiziție.



<b>Легенда на използваните пиктограми</b> .....	Страница 40
<b>Въведение</b> .....	Страница 40
Употреба по предназначение.....	Страница 40
Описание на частите и обем на доставката .....	Страница 40
Технически данни .....	Страница 41
<b>Указания за безопасност</b> .....	Страница 41
<b>Монтаж</b> .....	Страница 42
<b>Употреба</b> .....	Страница 43
Регулиране на височината.....	Страница 43
<b>Почистване</b> .....	Страница 44
<b>Съхранение</b> .....	Страница 44
<b>Изхвърляне</b> .....	Страница 44
<b>Гаранция и сервиз</b> .....	Страница 44
Гаранция.....	Страница 44
Гаранционни условия .....	Страница 45
Обхват на гаранцията .....	Страница 45
Процедура при гаранционен случай .....	Страница 46
Ремонтен сервиз/извънгаранционно обслужване ...	Страница 46
Сервизно обслужване .....	Страница 47
Вносител .....	Страница 47
Процедиране в случай на рекламация.....	Страница 47

## Легенда на използваните пиктограми

	Указания за безопасност
	Указания за действия

## Работна стойка с регулираща се височина

### ● Въведение

Поздравяваме Ви с покупката на този нов продукт. Вие избрахте висококачествен продукт. Преди първия пуск се запознайте с продукта. За целта внимателно прочетете упътването за обслужване и инструкциите за безопасност. Използвайте продукта само съгласно описанието и за посочените области на употреба. Съхранявайте това упътване. При предоставяне на продукта на трети лица предавайте с него и цялата документация.

### ● Употреба по предназначение

Продуктът е предназначен за работна стойка в домашни условия. Употреба, различна от тази или промени на продукта се считат за нецелесъобразни и крият сериозни опасности от злополуки. Производителят не поема отговорност за щети вследствие неправилна употреба. Продуктът не е предназначен за професионални цели.

### ● Описание на частите и обем на доставката

- 1 2x винта с кръгла глава, вкл. 2 подложни шайби, гайка, M5 x 12mm
  - 2 2x шестостенни винта, вкл. подложна шайба, гайка, M5 x 12mm
  - 3 8x винта с кръгла глава, вкл. 2 подложни шайби, гайка, M6 x 35mm
  - 4 4x шестостенни винта, вкл. подложна шайба, гайка, M8 x 40mm
  - 5 2x странични части
  - 6 2x напречна подпора
  - 7 2x лайсна с отвори
  - 8 1x опора
  - 9 1x средна напречна подпора
  - 10 2x предпазни щифта
  - 11 Разпъващ фиксатор, къс
  - 12 Разпъващ фиксатор, дълъг
  - 13 Държач
- Ръководство за експлоатация

## ● Технически данни







Макс. натоварване: 200 kg  
Работна височина: ок. 800 до 1300 mm  
Тегло: ок. 5,8 kg



### Указания за безопасност

СЪХРАНЯВАЙТЕ ВСИЧКИ УКАЗАНИЯ ЗА БЕЗОПАСНОСТ И ИНСТРУКЦИИ ЗА ПО-НАТАТЪШНИ СПРАВКИ!

-  **⚠ ПРЕДУПРЕЖДЕНИЕ! ОПАСНОСТ ЗА ЖИВОТА И ОПАСНОСТ ОТ ЗЛОПОЛУКА ЗА БЕБЕТА И МАЛКИ ДЕЦА!** Никога не оставяйте децата без контрол с опаковъчния материал. Съществува опасност от задушаване с опаковъчния материал. Децата често подценяват опасностите. Винаги дръжте децата далече от продукта. Продуктът не е играчка.
- Проверете продукта след доставката и преди първата употреба, за да установите състоянието и функцията на всички части. В никакъв случай не използвайте продукта, ако той е повреден. В противен случай съществува опасност от нараняване.
- Не използвайте повреден продукт.
- ⚠ **ВНИМАНИЕ!** Не оставяйте децата без наблюдение! Продуктът не е уред за катерене или игра! Уверете се, че върху него не се катерят и не се облягат хора, особено деца. Продуктът може да се наклони и да се обърне. Това може да доведе до наранявания и/или повреди.
-  **ВНИМАНИЕ! ОПАСНОСТ ОТ НАРАНЯВАНЕ!** Никога не използвайте продукта като стълба или за подобни цели.
-  **ВНИМАНИЕ! ОПАСНОСТ ОТ НАРАНЯВАНЕ!** Никога не стъпвайте върху продукта или работния плот.
-  Съблюдавайте никога да не надвишавате допустимата товароносимост (виж „Технически данни“).
-  Уверете се, че продуктът е разположен безопасно и не може да се преобърне. Това може да доведе до наранявания и/или повреди на продукта.
- ⚠ **ВНИМАНИЕ! ОПАСНОСТ ОТ ПРИТИСКАНЕ!** Пазете пръстите си при разгъване и сгъване на продукта.
-  Използвайте продукта само върху здрава, равна основа. Върху неукрепени и неравни повърхности – като напр. покрития от чакъл – може да се стигне до плъзгане на товара.

-  **ВНИМАНИЕ! ОПАСНОСТ ОТ НАРАНЯВАНЕ!** В никакъв случай не използвайте продукта върху основа с наклон. Продуктът, както и разположените върху него детайли могат да се преобърнат.
-  Преди употреба на продукта се уверете, че краката са изцяло разгънати и разпъващите фиксатори **11** и **12** са поставени. Само така се гарантира безопасно разположение.
-  При повредени фиксиращи и регулиращи механизми или заваръчен шев не използвайте продукта повече.
-  **ВНИМАНИЕ! ОПАСНОСТ ОТ НАРАНЯВАНЕ!** Уверете се, че основата не е влажна или замърсена с масла. Продуктът може да се плъзне и да се преобърне.
-  Уверете се, че детайлите/работният плот не могат/може да се плъзнат/плъзне върху опората **8**. При необходимост я обезопасете.
-  Уверете се, че не натоварвате детайлите от едната страна. В противен случай детайлът може да се наклони и да падне.
- Отстранете всякакви замърсявания върху продукта, като напр. прясна боя, мръсотия, масло или сняг.
- Използвайте винаги двете работни стойки за задържане на детайлите/плота по време на работа.
- Не поставяйте товар, който стърчи странично.
- Не използвайте тази универсална стойка като платформа за скеле.

## ● Монтаж

**Указание:** Имайте предвид, че при сглобяването първо трябва да завиете леко винтовете. Едва след като продуктът е напълно сглобен, можете да затегнете винтовете здраво.

- Разпънете краката на страничната част **5**. Издърпайте предпазния щифт **10** и поставете разпъващия фиксатор **12** над болта на долния крак. Поставете лайсната с отвори **7** отдолу в средата на страничната част. Вкарайте предпазния щифт **10** през отвора в страничната част **5**, за да обезопасите лайсната с отвори **7**. Уверете се, че от горната страна на лайсната **7** остават минимум три отвора. При срещуположната страна процедирайте по същия начин (фиг. А).
- Уверете се, че двете лайсни с отвори **7** са на еднаква височина.
- Свържете средната напречна подпора **9** с двете странични части **5** с помощта на комплекта винтове **1** и **2** (фиг. В).

- Използвайте комплекта винтове [2] за страната, на която се намира разпъващия фиксатор [11]. За другата страна използвайте комплекта винтове [1]. След закрепване на винтовете поставете разпъващия фиксатор [11] върху винта. Повторете стъпките на срещуположната страна, за да закрепите средната напречна подпора [9] (фиг. С).
  - Свържете долната напречна подпора [6] с крака на страничната част с помощта на комплекта винтове [3]. Повторете стъпките на срещуположната страна, за да закрепите долните напречни подпори [6] (фиг. D).
  - Поставете опората [8] върху лайсната с отвори [7] и я закрепете с комплекта винтове [4] (фиг. E).
  - Подравнете правилно продукта. След това притегнете всички винтове.
- Указание:** Необходимо е стабилно завинтване на напречните опори [6] с краката за добра якост на усукване на работната стойка.
- Завъртете всички държачи [13] на опората [8] нагоре (фиг. F).

## ● Употреба

- ⚠ ВНИМАНИЕ! ОПАСНОСТ ОТ НАРАНЯВАНЕ!** Уверете се, че разпъващите фиксатори [11] и [12] са поставени. Уверете се също, че двете работни стойки са винаги на еднаква височина. Само така се гарантира безопасно разположение.
- Използвайте винаги двете работни стойки за задържане на детайлите/плота по време на работа.
  - Уверете се, че детайлите/работният плот не могат/може да се плъзнат/плъзне върху опорната повърхност. При необходимост я обезопасете.
  - Уверете се, че не натоварвате детайлите от едната страна. В противен случай детайлът може да се наклони и да падне.
  - Разпънете изцяло краката.
  - Проверете здравината на закрепване на фиксиращите и регулиращите механизми.
  - Поставете обработвания детайл върху опората [8].

## ● Регулиране на височината

- С помощта на предпазния щифт [10] можете да регулирате височината на продукта.
- Отстранете детайлите/работния плот от продукта.
  - Отстранете предпазния щифт [10] и регулирайте лайсната с отвори [7] на височина.

- Обезопасете в това положение, като поставите отново предпазния щифт **10**.

## ● Почистване

- Почиствайте продукта редовно със суха кърпа, която не оставя власинки.
- Не използвайте агресивни или разяждащи почистващи средства, тъй като те могат да повредят продукта.

## ● Съхранение

- Разтворете разпъващите фиксатори **11** и **12** сгънете краката, ако не използвате повече продукта.
- Съхранявайте продукта в сухо, затворено помещение, ако не го използвате по-дълго време.

## ● Изхвърляне

Опаковката е изработена от екологични материали, които може да предадете в местните пунктове за рециклиране.

Относно възможностите за отстраняване на излезлия от употреба продукт като отпадък се информирайте от Вашата общинска или градска управа.

## ● Гаранция и сервиз

### ● Гаранция

Уважаеми клиенти,  
за този уред получавате 3 години гаранция от датата на покупката. В случай на несъответствие на продукта с договора за продажба Вие имате законно право да предявите рекламация пред продавача на продукта при условията и в сроковете, определени в глава трета, раздел II и III и глава четвърта от Закона за предоставяне на цифрово съдържание и цифрови услуги и за продажба на стоки (ЗПЦСЦУПС)\*.

Вашите права, произтичащи от посочените разпоредби, не се ограничават от нашата по-долу представена търговска гаранция, не са свързани с разходи за потребителите и независимо от нея продавачът на продукта отговаря за липсата на съответствие на потребителската стока с договора за продажба съгласно ЗПЦСЦУПС.

## ● Гаранционни условия

Гаранционният срок е 3 години от датата на получаване на стоката. Пазете добре оригиналната касова бележка. Този документ е необходим като доказателство за покупката. Ако в рамките на три години от датата на закупуване на този продукт се появи дефект на материала или производствен дефект, продуктът ще бъде безплатно ремонтиран или заменен. Гаранцията предполага в рамките на тригодишния гаранционен срок да се представят дефектният уред, касовата бележка (касовият бон), както и всички други документи, установяващи наличието на дефект и писмено да се обясни в какво се състои дефектът и кога е възникнал. Ако дефектът е покрит от нашата гаранция, Вие ще получите обратно ремонтирания или нов продукт. В случай на замяна на дефектна стока първоначалните гаранционен срок и гаранционни условия се запазват. В случай на ремонт на дефектна стока, срокът на ремонта се прибавя към гаранционния срок. За евентуално наличните и установени повреди и дефекти още при покупката трябва да се съобщи веднага след разопаковането. Евентуалните ремонти след изтичане на гаранционния срок са срещу заплащане.

Ремонтът или замяната на продукта не поражда нова гаранция.

## ● Обхват на гаранцията

Уредът е произведен грижливо според строгите изисквания за качество и добросъвестно изпитан преди доставка. Гаранцията важи за дефекти на материала или производствени дефекти. Гаранцията не обхваща консумативите, както и частите на продукта, които подлежат на нормално износване, поради което могат да бъдат разглеждани като бързо износващи се части (например филтри или приставки) или повредите на чупливи части (например прекъсвачи, батерии или такива произведени от стъкло). Гаранцията отпада, ако уредът е повреден поради неправилно използване или в резултат на неосъществяване на техническа поддръжка. За правилната употреба на продукта трябва точно да се спазват всички указания в упътването за експлоатация. Предназначение и действия, които не се препоръчват от упътването за експлоатация или за които то предупреждава, трябва задължително да се избягват. Продуктът е предназначен само за частна, а не за професионална употреба. При злоупотреба и неправилно третиране, употреба на сила и при интервенции, които не са извършени от клона на нашия оторизиран сервиз, гаранцията отпада.

## ● Процедура при гаранционен случай

За да се гарантира бърза обработка на Вашия случай, следвайте следните указания:

- За всички запитвания подгответе касовата бележка и идентификационния номер (IAN 483136\_2407) като доказателство за покупката.
- Вземете артикулния номер от фабричната табелка.
- При възникване на функционални или други дефекти първо се свържете по телефона или чрез имейл с долупосочения сервизен отдел. След това ще получите допълнителна информация за уреждането на Вашата reklamacия.
- След съгласуване с нашия сервиз можете да изпратите дефектния продукт на посочения Ви адрес на сервиза безплатно за Вас, като приложите касовата бележка (касовия бон) и посочите писмено в какво се състои дефектът и кога е възникнал. За да се избегнат проблеми с приемането и допълнителни разходи, задължително използвайте само адреса, който Ви е посочен. Осигурете изпращането да не е като експресен товар или като друг специален товар. Изпратете уреда заедно с всички принадлежности, доставени при покупката, и осигурете достатъчно сигурна транспортна опаковка.

## ● Ремонтен сервиз/извънгаранционно обслужване

Ремонти извън гаранцията можете да възложите на клона на нашия сервиз срещу заплащане. Той с удоволствие ще Ви направи предварителна калкулация. Можем да обработваме само уреди, които са достатъчно опаковани и изпратени с платени транспортни разходи.

**Внимание:** Изпратете Вашия уред на клона на нашия сервиз почистен и с указание за дефекта.

Уредите, предмет на извънгаранционно обслужване, изпратени с неплатени транспортни разходи – с наложен платеж, като експресен или друг специален товар – не се приемат.

Ние ще извършим безплатно изхвърлянето на изпратените от Вас дефектни уреди.

## ● Сервизно обслужване

### **България**

Тел.: 00800 34 996 753

Е-мейл: [cm@comei.info](mailto:cm@comei.info)

IAN 483136\_2407

## ● Вносител

Моля, обърнете внимание, че следващият адрес не е адрес на сервиза. Първо се свържете с горепосочения сервизен център.

### **Конметал Майстер ГмбХ**

Оберкампер Щр. 39

42349 Вупертал

ГЕРМАНИЯ

\*Като физическо лице – потребител, независимо от настоящата търговска гаранция, Вие се ползвате от правата на законовата гаранция, предоставена от Закона за предоставяне на цифрово съдържание и цифрови услуги и за продажбата на стоки/ЗПЦСЦУПС/. По-специално Вие имате право при несъответствие на стоката да бъде извършен ремонт или замяна по Ваш избор, освен ако това е невъзможно или е свързано с непропорционално големи разходи за продавача. Вие имате право на пропорционално намаляване на цената или на разваляне на договора при наличие на условията на чл. 33, ал. 3 от ЗПЦСЦУПС. Условията и сроковете на законовата гаранция са регламентирани в глава трета, раздел II и III и в глава четвърта на ЗПЦСЦУПС

## ● Процедиране в случай на рекламация

За да се гарантира бързо обработване на Вашата заявка, следвайте указанията по-долу:

- Моля, при всички запитвания дръжте на разположение касовия бон и номера на артикула (IAN 483136\_2407) като доказателство за покупката.
- Номерът на артикула е посочен върху типовата табелка на продукта, гравюра на продукта, титулната страница на Вашето ръководство (долу вляво) или върху стикера от задната или долната страна на продукта.
- Ако възникнат функционални неизправности или други дефекти, свържете се първо по телефона или по имейл с посочения по-долу сервизен отдел.

- o Продукта, който е регистриран като дефектен, можете да изпратите след това без пощенски разходи на посочения Ви сервиз, като приложите документ за закупуването (касов бон) и описание в какво се състои повредата и кога е възникнала.

o



На [parkside-diy.com](http://parkside-diy.com) можете да разгледате и изтеглите това и много други ръководства. Този QR код ще Ви отведе директно до [parkside-diy.com](http://parkside-diy.com). Изберете Вашата страна и използвайте маската за търсене, за да намерите ръководствата за експлоатация. Чрез въвеждане на номера на артикула (IAN) 483136\_2407 ще получите достъп до ръководството за експлоатация на Вашия артикул.

**IAN 483136\_2407**

Моля, при всички запитвания дръжте на разположение касовия бон и номера на артикула (IAN 483136\_2407) като доказателство за покупката.



<b>Legende der verwendeten Piktogramme</b> .....	Seite 50
<b>Einleitung</b> .....	Seite 50
Bestimmungsgemäße Verwendung.....	Seite 50
Teilebeschreibung und Lieferumfang.....	Seite 50
Technische Daten.....	Seite 51
<b>Sicherheitshinweise</b> .....	Seite 51
<b>Montage</b> .....	Seite 52
<b>Gebrauch</b> .....	Seite 53
Höhe verstellen.....	Seite 53
<b>Reinigung</b> .....	Seite 54
<b>Lagerung</b> .....	Seite 54
<b>Entsorgung</b> .....	Seite 54
<b>Garantie und Service</b> .....	Seite 54
Garantie.....	Seite 54
Abwicklung im Garantiefall.....	Seite 55
Service.....	Seite 56

## Legende der verwendeten Piktogramme



Sicherheitshinweise  
Handlungsanweisungen

# Höhenverstellbarer Unterstellbock

## ● Einleitung

Wir beglückwünschen Sie zum Kauf Ihres neuen Produkts. Sie haben sich damit für ein hochwertiges Produkt entschieden. Machen Sie sich vor der ersten Inbetriebnahme mit dem Produkt vertraut. Lesen Sie hierzu aufmerksam die nachfolgende Bedienungsanleitung und die Sicherheitshinweise. Benutzen Sie das Produkt nur wie beschrieben und für die angegebenen Einsatzbereiche. Bewahren Sie diese Anleitung auf. Händigen Sie alle Unterlagen bei Weitergabe des Produktes an Dritte mit aus.

## ● Bestimmungsgemäße Verwendung

Das Produkt ist als Arbeitsbock für den privaten Bereich geeignet. Andere Verwendungen oder Veränderungen des Produkts gelten als nicht bestimmungsgemäß und bergen erhebliche Unfallgefahren. Für Schäden, die aus bestimmungswidrigem Gebrauch entstanden sind, übernimmt der Hersteller keine Haftung. Das Produkt ist nicht für den gewerblichen Einsatz bestimmt.

## ● Teilebeschreibung und Lieferumfang

- 1 2x Rundkopfschraube, inkl. 2 Unterlegscheiben, Mutter, M5 x 12 mm
- 2 2x Sechskantschraube, inkl. Unterlegscheibe, Mutter, M5 x 12 mm
- 3 8x Rundkopfschraube, inkl. 2 Unterlegscheiben, Mutter, M6 x 35 mm
- 4 4x Sechskantschraube, inkl. Unterlegscheibe, Mutter, M8 x 40 mm
- 5 2x Seitenteil
- 6 2x untere Stützstrebe
- 7 2x Lochleiste
- 8 1x Auflagestrebe
- 9 1x mittlere Stützstrebe
- 10 2x Sicherungstift
- 11 Spreizsicherung, kurz
- 12 Spreizsicherung, lang
- 13 Sicherungshalterung  
Bedienungsanleitung

## ● Technische Daten







Max. Tragfähigkeit:	200 kg
Arbeitshöhe:	ca. 800 bis 1300 mm
Gewicht:	ca. 5,8 kg



### Sicherheitshinweise

BEWAHREN SIE ALLE SICHERHEITSHINWEISE UND ANWEISUNGEN SORGFÄLTIG AUF!

-  **⚠️ WARNUNG! LEBENS- UND UNFALLGEFAHR FÜR KLEINKINDER UND KINDER!** Lassen Sie Kinder niemals unbeaufsichtigt mit Verpackungsmaterial. Es besteht Erstickungsgefahr durch Verpackungsmaterial. Kinder unterschätzen häufig die Gefahren. Halten Sie Kinder stets vom Produkt fern. Das Produkt ist kein Spielzeug.
- Prüfen Sie das Produkt nach Lieferung und vor der ersten Benutzung, um den Zustand und die Funktion aller Teile festzustellen. Verwenden Sie das Produkt keinesfalls, wenn es beschädigt ist. Andernfalls droht Verletzungsgefahr.
- Verwenden Sie kein beschädigtes Produkt.
- ⚠️ **VORSICHT!** Lassen Sie Kinder nicht unbeaufsichtigt! Das Produkt ist kein Kletter- oder Spielgerät! Stellen Sie sicher, dass Personen, insbesondere Kinder nicht auf das Produkt klettern bzw. sich nicht am Produkt anlehnen. Das Produkt könnte aus dem Gleichgewicht kommen und umkippen. Verletzungen und/oder Beschädigungen können die Folgen sein.
-  **VORSICHT! VERLETZUNGSGEFAHR!** Verwenden Sie das Produkt niemals als Leiter o. Ä.
-  **VORSICHT! VERLETZUNGSGEFAHR!** Besteigen Sie niemals das Produkt oder die Arbeitsplatte.
-  Achten Sie darauf, dass Sie die zulässige Tragkraft niemals überschreiten (siehe „Technische Daten“).
-  Achten Sie darauf, dass das Produkt sicher steht und nicht umkippen kann. Verletzungen und/oder Beschädigungen des Produkts können die Folgen sein.
- ⚠️ **VORSICHT! QUETSCHGEFAHR!** Achten Sie beim Auf- und Zuklappen des Produkts auf Ihre Finger.
-  Benutzen Sie das Produkt nur auf festen, ebenen Flächen. Auf nicht befestigten und unebenen Flächen – wie z.B. Schotterdecken – kann es zum Verrutschen der Last kommen.

-  **VORSICHT! VERLETZUNGSGEFAHR!** Verwenden Sie das Produkt keinesfalls auf Untergründen mit Gefälle. Das Produkt sowie evt. aufliegende Werkstücke können umkippen.
-  Achten Sie darauf, dass die Standbeine komplett auseinandergeklappt und die Spreizsicherungen [11] und [12] angelegt sind, wenn Sie das Produkt verwenden. Nur so ist ein sicherer Stand gewährleistet.
-  Bei beschädigter Sicherungs- und Verstelleinrichtung oder Schweißnaht das Produkt nicht mehr verwenden.
-  **VORSICHT! VERLETZUNGSGEFAHR!** Achten Sie darauf, dass der Untergrund weder feucht noch ölig ist. Das Produkt kann wegrutschen und umfallen.
-  Achten Sie darauf, dass die Werkstücke/Arbeitsplatte auf der Auflagestrebe [8] nicht verrutschen können/kann. Sichern Sie diese ggf.
-  Achten Sie darauf, dass Sie Werkstücke nicht einseitig belasten. Andernfalls kann das Werkstück aus dem Gleichgewicht kommen und herunterfallen.
- Beseitigen Sie alle Verunreinigungen, z. B. nasse Farbe, Schmutz, Öl oder Schnee, am Produkt.
- Verwenden Sie immer zwei Arbeitsböcke, um die Werkstücke/Arbeitsplatte beim Arbeiten zu halten.
- Keine Last auflegen, welche seitlich übersteht.
- Diesen Allzweckbock nicht als Gerüstbock verwenden.

## ● Montage

**Hinweis:** Beachten Sie beim Aufbau, dass Sie die Schrauben zunächst nur leicht anziehen. Erst wenn das Produkt vollständig aufgebaut ist, können Sie die Schrauben fest anziehen.

- Ziehen Sie die Standbeine des Seitenteils [5] auseinander. Ziehen Sie den Sicherungsstift [10] heraus und legen Sie die Spreizsicherung [12] über den Bolzen am anderen Bein. Setzen Sie die Lochleiste [7] von unten in den Mittelteil des Seitenteils ein. Stecken Sie den Sicherungsstift [10] durch das Loch im Seitenteil [5], um die Lochleiste [7] zu sichern. Achten Sie darauf, dass mindestens drei Löcher auf der Lochleiste [7] oben herausragen. Gehen Sie bei der gegenüberliegenden Seite ebenso vor (Abb. A).
- Stellen Sie sicher, dass beide Lochleisten [7] auf der gleichen Höhe sind.
- Verbinden Sie die mittlere Stützstrebe [9] mit den beiden Seitenteilen [5] mit Hilfe der Schraubensets [1] und [2] (Abb. B).
- Verwenden Sie das Schraubenset [2] auf der Seite, wo sich die Spreizsicherung [11] befindet. Auf der anderen Seite verwenden Sie das Schraubenset [1]. Nachdem Sie die Schrauben befestigt

haben, legen Sie die Spreizsicherung [11] über die Schraube. Wiederholen Sie die Schritte auf der gegenüberliegenden Seite, um die mittlere Stützstrebe [9] zu befestigen (Abb. C).

- Verbinden Sie die untere Stützstrebe [6] mit dem Bein des Seitenteils mit Hilfe des Schraubensets [3]. Wiederholen Sie die Schritte auf der gegenüberliegenden Seite, um die unteren Stützstreben [6] zu befestigen (Abb. D).
- Legen Sie die Auflagestrebe [8] auf die Lochleiste [7] und befestigen Sie sie mit dem Schraubenset [4] (Abb. E).
- Richten Sie das Produkt korrekt aus. Ziehen Sie anschließend alle Schrauben nach.

**Hinweis:** Ein festes Verschrauben der Stützstreben [6] mit den Beinen ist notwendig für eine gute Verwindungssteifigkeit des Unterstellbocks.

- Schwenken Sie die beiden Sicherungshalterungen [13] der Auflagestrebe [8] nach oben (Abb. F).

## ● Gebrauch

**⚠ VORSICHT! VERLETZUNGSGEFAHR!** Achten Sie darauf, dass die Spreizsicherungen [11] und [12] angelegt sind. Achten Sie ebenfalls darauf, dass die beiden Arbeitsböcke immer die gleiche Höhe haben. Nur so ist ein sicherer Stand gewährleistet.

- Verwenden Sie immer zwei Arbeitsböcke, um die Werkstücke/Arbeitsplatte beim Arbeiten zu halten.
- Achten Sie darauf, dass die Werkstücke/Arbeitsplatte auf der Auflagefläche nicht verrutschen können/kann. Sichern Sie diese ggf.
- Achten Sie darauf, dass Sie Werkstücke nicht einseitig belasten. Andernfalls kann das Werkstück aus dem Gleichgewicht kommen und herunterfallen.
- Klappen Sie die Standbeine komplett auseinander.
- Überprüfen Sie die Sicherungs- und Verstelleinrichtungen auf korrekten Sitz.
- Legen Sie das zu bearbeitende Werkstück auf die Auflagestrebe [8].

## ● Höhe verstellen

Mit Hilfe des Sicherheitsstifts [10] können Sie das Produkt in der Höhe verstellen.

- Entfernen Sie die Werkstücke/Arbeitsplatte vom Produkt.
- Entfernen Sie den Sicherheitsstift [10] und verstellen die Lochleiste [7] in der Höhe.
- Sichern Sie die Position, indem Sie den Sicherheitsstift [10] wieder einsetzen.

## ● Reinigung

- Reinigen Sie das Produkt regelmäßig mit einem trockenen, fusselfreien Tuch.
- Verwenden Sie keine aggressiven oder ätzenden Reinigungsmittel, da sie das Produkt beschädigen könnten.

## ● Lagerung

- Öffnen Sie die beiden Spreizsicherungen **11** und **12** und klappen Sie die Standbeine wieder zusammen, wenn Sie das Produkt nicht mehr benötigen.
- Lagern Sie das Produkt in einem trockenen, geschlossenen Raum, wenn Sie es längere Zeit nicht verwenden.

## ● Entsorgung

Die Verpackung besteht aus umweltfreundlichen Materialien, die Sie über die örtlichen Recyclingstellen entsorgen können.

Möglichkeiten zur Entsorgung des ausgedienten Produkts erfahren Sie bei Ihrer Gemeinde- oder Stadtverwaltung.

## ● Garantie und Service

### ● Garantie

Das Produkt wurde nach strengen Qualitätsrichtlinien hergestellt und vor der Auslieferung sorgfältig geprüft. Im Falle von Material- oder Herstellungsfehlern haben Sie gegenüber dem Verkäufer des Produkts gesetzliche Rechte. Ihre gesetzlichen Rechte werden in keiner Weise durch unsere unten aufgeführte Garantie eingeschränkt.

Die Garantie für dieses Produkt beträgt 3 Jahre ab Kaufdatum. Die Garantiezeit beginnt mit dem Kaufdatum. Bewahren Sie den Originalkaufbeleg an einem sicheren Ort auf, da dieses Dokument als Nachweis des Kaufs erforderlich ist.

Schäden oder Mängel, die bereits zum Zeitpunkt des Kaufs vorhanden sind, müssen unverzüglich nach dem Auspacken des Produkts gemeldet werden.

Sollte das Produkt innerhalb von 3 Jahren ab Kaufdatum einen Material- oder Herstellungsfehler aufweisen, werden wir es – nach unserer Wahl

– kostenlos für Sie reparieren oder ersetzen. Die Garantiezeit verlängert sich durch einen stattgegebenen Gewährleistungsanspruch nicht. Dies gilt auch für ersetzte und reparierte Teile.

Diese Garantie erlischt, wenn das Produkt beschädigt oder unsachgemäß verwendet oder gewartet wurde.

Die Garantie deckt Material- und Herstellungsfehler ab. Diese Garantie erstreckt sich weder auf Produktteile, die normalem Verschleiß unterliegen, und somit als Verschleißteile gelten (z. B. Batterien, Akkus, Schläuche, Farbpatronen), noch auf Schäden an zerbrechlichen Teilen, z. B. Schalter oder Teile aus Glas.

## ● Abwicklung im Garantiefall

Um eine schnelle Bearbeitung Ihres Anliegens zu gewährleisten, folgen Sie bitte den folgenden Hinweisen:

- o Bitte halten Sie für alle Anfragen den Kassenbon und die Artikelnummer (IAN 483136\_2407) als Nachweis für den Kauf bereit.
- o Die Artikelnummer entnehmen Sie bitte dem Typenschild am Produkt, einer Gravur am Produkt, dem Titelblatt Ihrer Anleitung (unten links) oder dem Aufkleber auf der Rück- oder Unterseite des Produktes.
- o Sollten Funktionsfehler oder sonstige Mängel auftreten, kontaktieren Sie zunächst die nachfolgend benannte Serviceabteilung telefonisch oder per E-Mail.
- o Ein als defekt erfasstes Produkt können Sie dann unter Beifügung des Kaufbelegs (Kassenbon) und der Angabe, worin der Mangel besteht und wann er aufgetreten ist, für Sie portofrei an die Ihnen mitgeteilte Service-Anschrift übersenden.



Auf parkside-diy.com können Sie diese und viele weitere Handbücher einsehen und herunterladen. Mit diesem QR-Code gelangen Sie direkt auf parkside-diy.com. Wählen Sie Ihr Land aus, und suchen Sie über die Suchmaske nach den Bedienungsanleitungen. Mittels Eingabe der Artikelnummer (IAN) 483136\_2407 gelangen Sie zur Bedienungsanleitung für Ihren Artikel.

## ● Service

DE

### **Conmetall Meister GmbH**

Oberkamper Str. 39

42349 Wuppertal

DEUTSCHLAND

Tel.: 0202 24750 430/431/432 (Gesprächskosten entsprechend dem  
Festnetztarif Ihres Telefonanbieters)

E-Mail: cm@comei.info

AT CH

### **Conmetall Meister GmbH**

Oberkamper Str. 39

42349 Wuppertal

DEUTSCHLAND

Tel.: 00 800 34 99 67 53

E-Mail: cm@comei.info

**IAN 483136\_2407**

Bitte halten Sie für alle Anfragen den Kassenbon und die Art.-Nr.  
(IAN 483136\_2407) als Nachweis für den Kauf bereit.

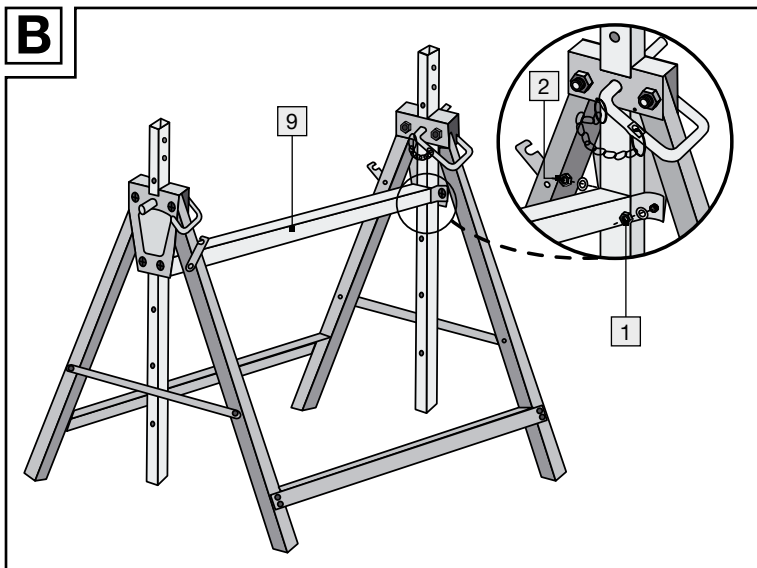
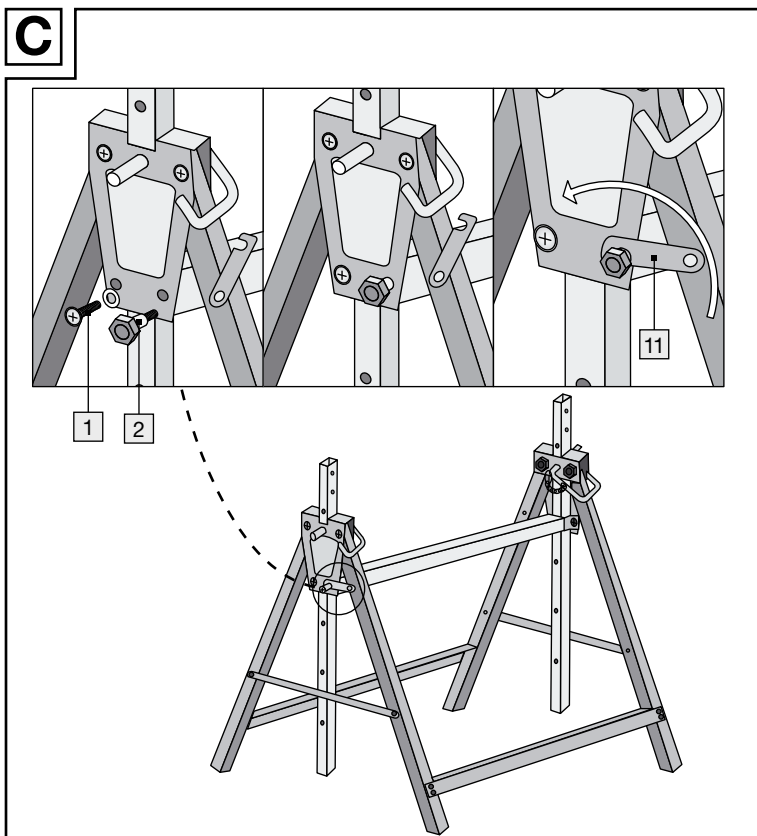

**B****C**

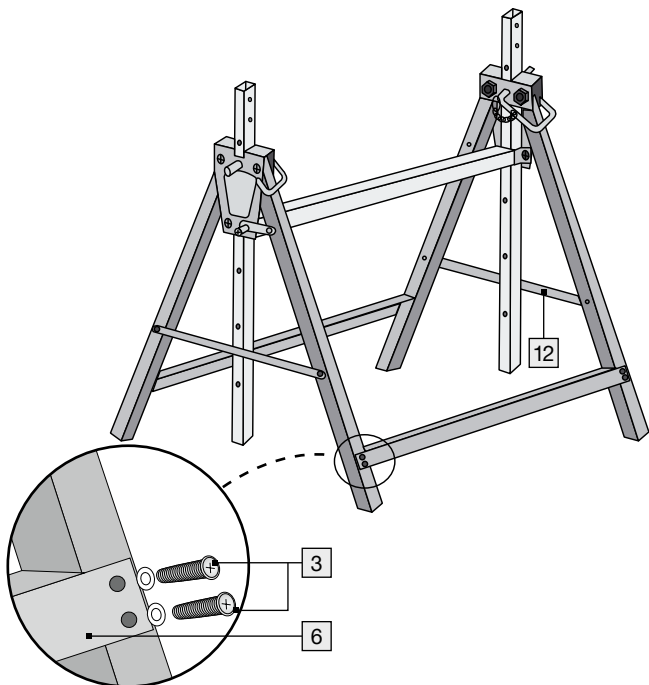
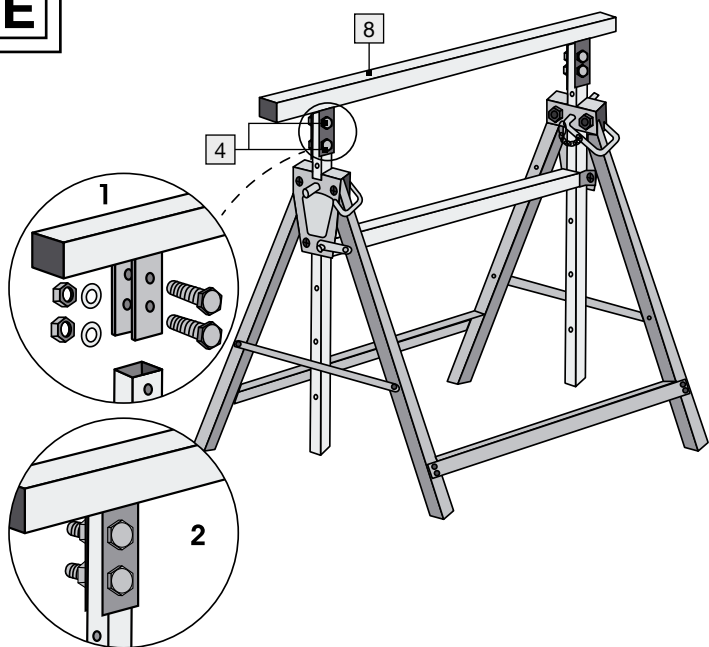
**D****E**

**F**

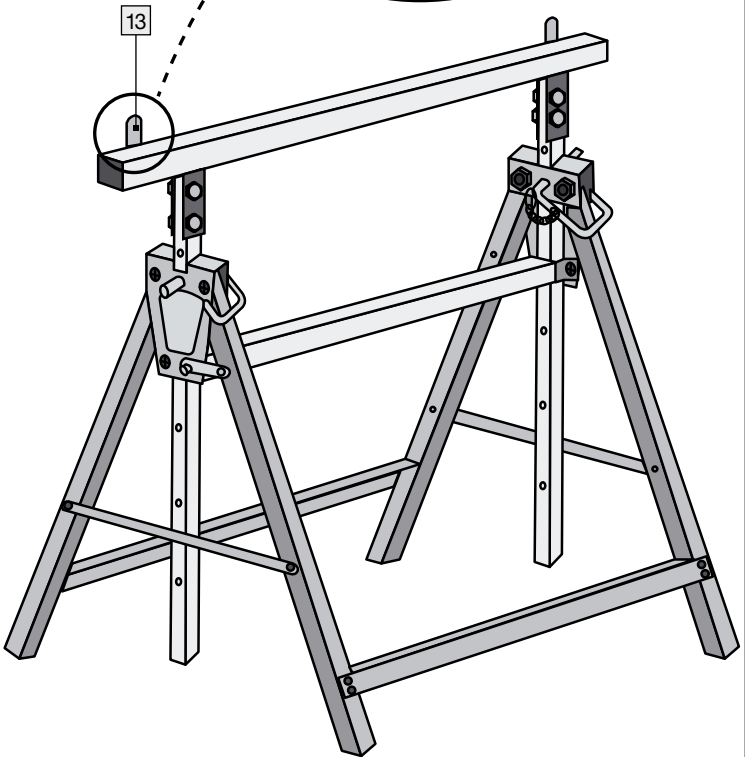
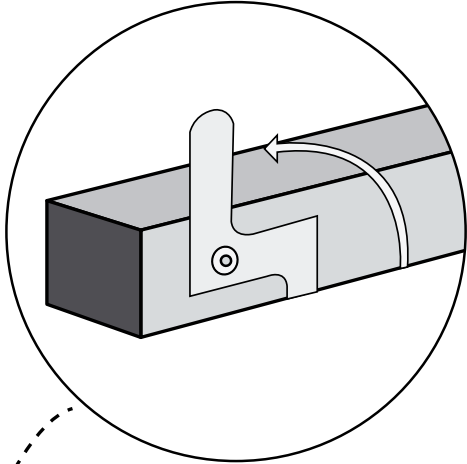

G

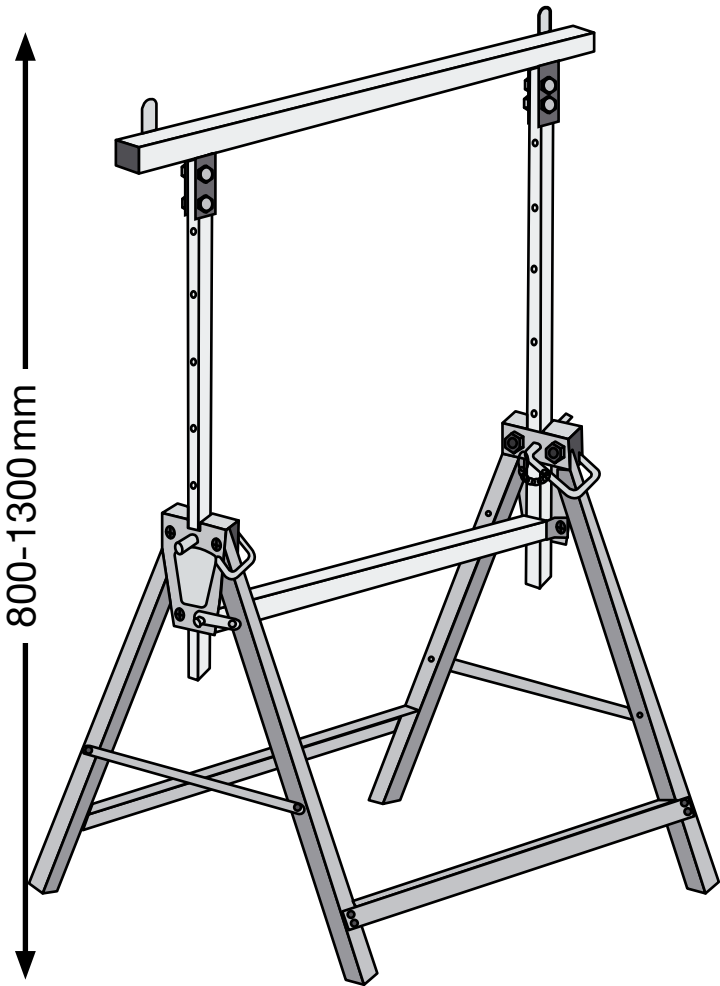

**Conmetall Meister GmbH**

Oberkamper Str. 39

42349 Wuppertal

GERMANY

E-Mail: cm@comei.info

Art.-Nr.: WU5258210-8

Last Information Update · Stanje informacija

Stanje informacija · Versiunea informațiilor

Актуалност на информацията · Stand

der Informationen: 07/2024 · Ident.-No.:

WU5258210-8072024-HR/RS/RO/BG

---



IAN 483136\_2407

