



SET DE SOPORTES / SET GANCI

ES

SET DE SOPORTES

Instrucciones de montaje y de advertencias de seguridad

IT MT

SET GANCI

Istruzioni di sicurezza e montaggio

GB MT

HOOK SET

Assembly and safety advice

DE AT CH

HAKEN-SET

Montage- und Sicherheitshinweise

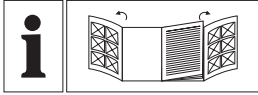

ES	Instrucciones de montaje y de advertencias de seguridad	Página	5
IT/MT	Istruzioni di sicurezza e montaggio	Pagina	8
GB/MT	Assembly and safety advice	Page	11
DE/AT/CH	Montage- und Sicherheitshinweise	Seite	14

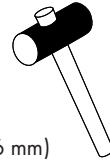
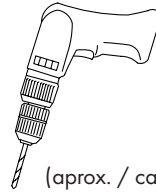
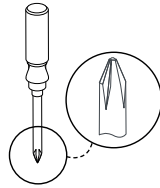

(aprox. / ca. \varnothing 6 mm)

Usted necesita / È necessario / You need / Sie benötigen:

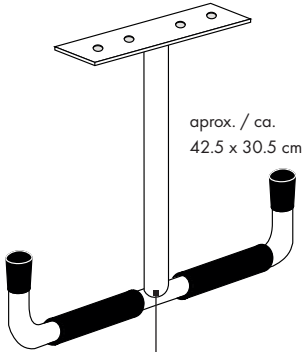

2 x **A**

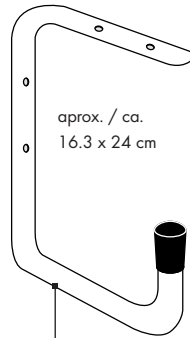

2 x **B**

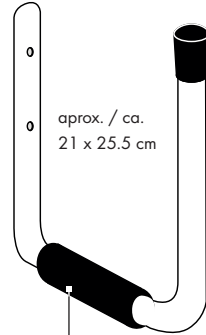

2 x **C**

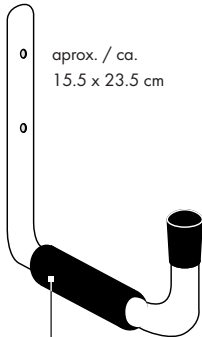

2 x **D**

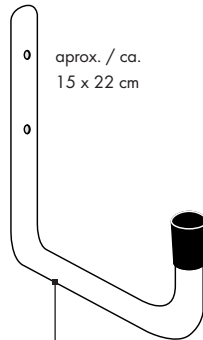

2 x **E**

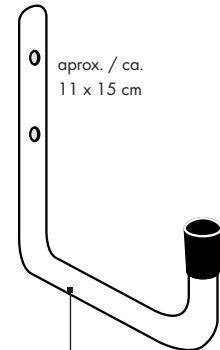

2 x **F**

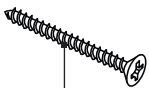

32 x **G**

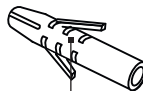

32 x **H**



32 x **I**

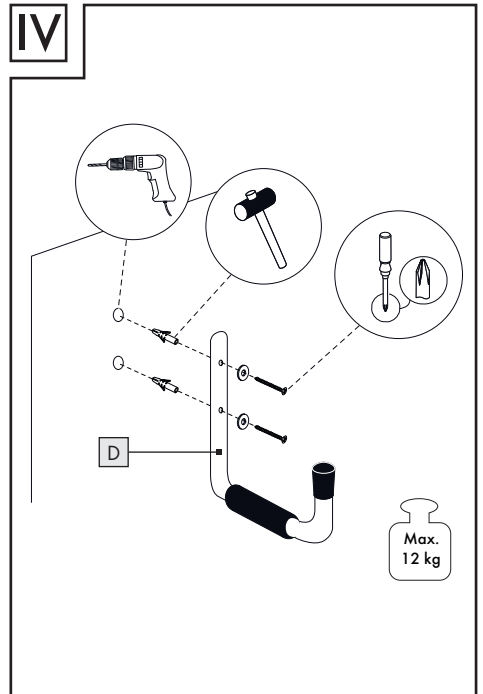
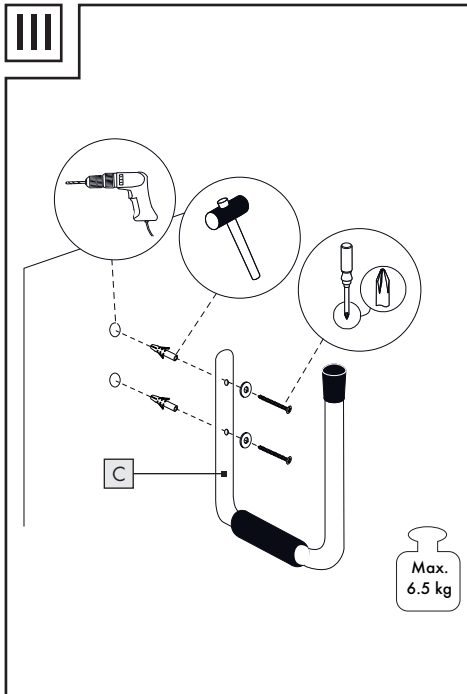
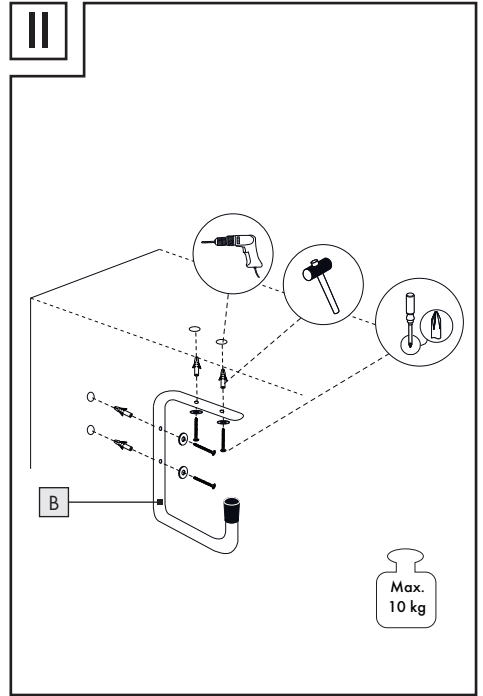
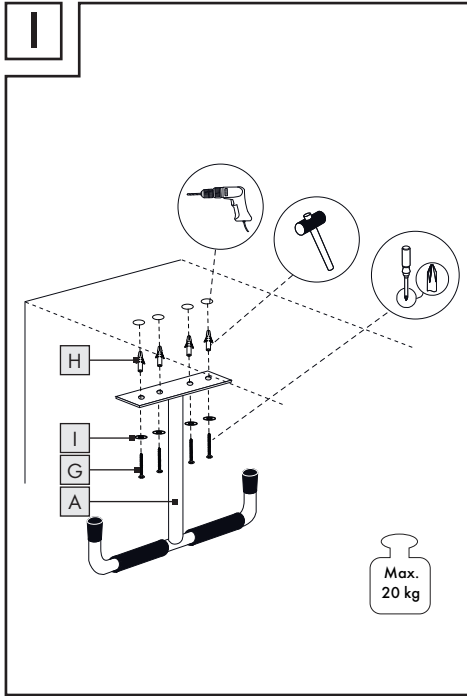

V

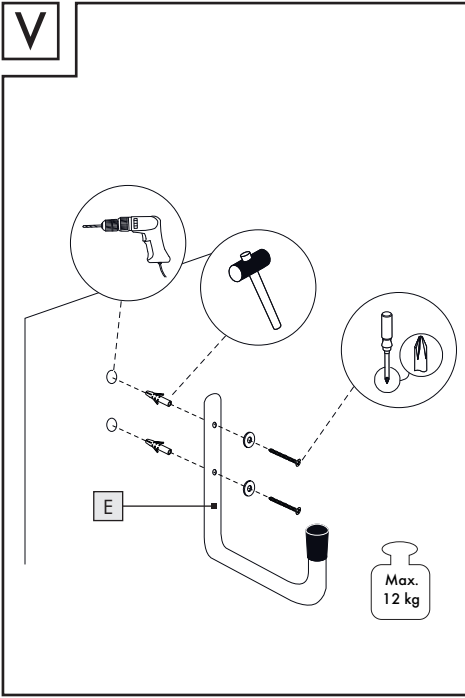

VI

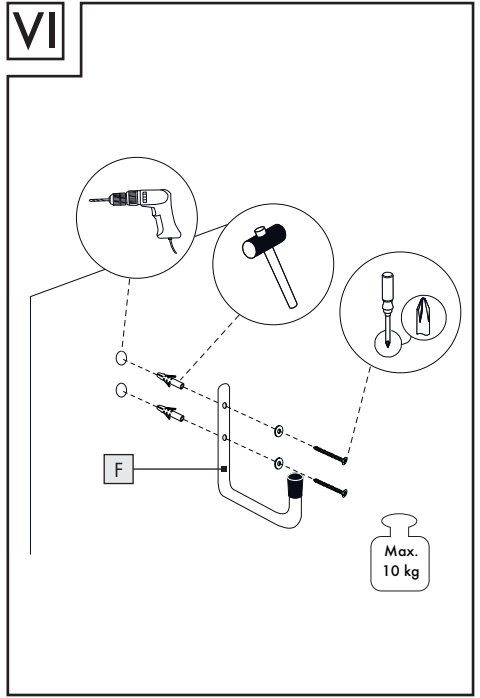

SET DE SOPORTES

● Introducción

Enhorabuena por la adquisición de su nuevo producto. Ha elegido un producto de alta calidad. Familiarícese con el producto antes de la primera puesta en funcionamiento. Lea detenidamente el siguiente manual de instrucciones y las indicaciones de seguridad. Utilice el producto únicamente como se describe a continuación y para las aplicaciones indicadas. Guarde estas instrucciones en un lugar seguro. En caso de transferir el producto a terceros, entregue también todos los documentos correspondientes.

● Uso previsto

El producto ha sido diseñado para colgar bicicletas, escaleras, herramientas de jardín, etc. El artículo solo ha sido concebido para el uso en interiores (trastero, garaje, sala de ocio, etc.). No está permitido un uso distinto al descrito anteriormente o modificar el producto, ya que puede conllevar lesiones y/o daños en el producto. El fabricante no asume ninguna responsabilidad por los daños resultantes de un uso inadecuado. El producto no ha sido concebido para su uso comercial.

● Datos técnicos

Carga máx.:

A Soporte de techo, doble (Fig. I)

 20 kg por soporte

 40 kg al usar 2 soportes

B Soporte de pared/techo, simple (Fig. II)

 10 kg por soporte

 20 kg al usar 2 soportes

C Soporte de pared con recubrimiento de goma, alto (Fig. III)

 6,5 kg por soporte

 13 kg al usar 2 soportes

D Soporte de pared con recubrimiento de goma, plano (Fig. IV)

 12 kg por soporte

 24 kg al usar 2 soportes

E Soporte de pared, grande (Fig. V)

 12 kg por soporte

 24 kg al usar 2 soportes

F Soporte de pared, pequeño (Fig. VI)

 10 kg por soporte

 20 kg al usar 2 soportes



Indicaciones de seguridad

¡CONSERVE TODAS LAS INSTRUCCIONES E INDICACIONES DE SEGURIDAD PARA UN FUTURO USO!



¡Evite el riesgo de lesiones!



¡ADVERTENCIA!
¡PELIGRO DE MUERTE O ACCIDENTES EN BEBÉS Y NIÑOS!

Nunca deje a los niños solos con el material de embalaje. Peligro de asfixia. Mantenga el producto lejos del alcance de los niños. El producto no es un juguete.

¡ADVERTENCIA! ¡PELIGRO DE MUERTE!



Durante el montaje, mantenga alejados a los niños del área de trabajo. En el volumen de suministro se incluye una variedad de tornillos y piezas pequeñas. Estas pueden suponer peligro de muerte por ingestión o inhalación.

¡ADVERTENCIA! ¡PELIGRO DE MUERTE!

Cerciórese de que no impacta con líneas de agua, gas o electricidad cuando realice los agujeros en la pared. Compruebe, en su caso, con un buscador de líneas antes de realizar los agujeros en la pared.

¡CUIDADO! ¡PELIGRO DE LESIONES!

Asegúrese de que ninguna pieza esté dañada y de que todas estén ensambladas adecuadamente. Existe peligro de lesiones por montaje incorrecto. Las piezas dañadas pueden afectar negativamente a la seguridad y al correcto funcionamiento.

- **¡CUIDADO!** ¡No deje a los niños sin supervisión! ¡El producto no es ninguna estructura para escalar o ningún juguete! No permita que ninguna persona, en especial niños, se cuelgue del producto ni tampoco se suba a él. Esto puede provocar lesiones y / o daños.
- Asegúrese de que el producto solo sea instalado por personas cualificadas.
- Compruebe antes del uso la estabilidad del producto.
-  No cargue los soportes por encima de la carga máxima permitida (véase "Datos técnicos").
De lo contrario, existe peligro de lesión y / o daños en el producto.
- Compruebe regularmente el firme asiento de los soportes y vuelva a apretar los tornillos .
- La estabilidad puede verse comprometida si se fijan a los muebles.
- Deben instalarse todos los tornillos de fijación.

 **¡ADVERTENCIA!** No lo utilice más en caso de daños.



¡Evite daños materiales!

- Compruebe antes del montaje en pared o techo que la pared o techo seleccionado es apropiado para fijar el producto. En su caso, consulte con un técnico especialista.
- Antes del montaje en pared o techo infórmese sobre qué material de montaje es apropiado para su pared o techo. Para el montaje en pared o techo hemos adjuntado material de montaje apropiado para un muro firme y común.

● Montaje

Nota: Para el montaje necesita un taladro, un destornillador y un martillo.

¡CUIDADO! ¡PELIGRO DE LESIONES!

Consulte el manual de instrucciones de su taladro.

- Monte los soportes conforme a las figuras I a VI.
Nota: Tenga en cuenta al usar los soportes la carga máxima permitida (véase "Datos técnicos").

● Limpieza y cuidado

- No utilice productos de limpieza agresivos o abrasivos.
- Para la limpieza, utilice un paño ligeramente humedecido y libre de pelusas.

● **Eliminación**

El embalaje está compuesto por materiales no contaminantes que pueden ser desechados en el centro de reciclaje local.

Para obtener información sobre las posibilidades de desecho del producto al final de su vida útil, acuda a la administración de su comunidad o ciudad.

Asistencia

ES Asistencia en España

Tel.: 900984948

E-Mail: owim@lidl.es

SET GANCI

● Introduzione

Congratulazioni per l'acquisto del vostro nuovo prodotto. Con esso avete optato per un prodotto di qualità. Familiarizzare con il prodotto prima di metterlo in funzione per la prima volta. A tale scopo, leggere attentamente le seguenti istruzioni d'uso e le avvertenze di sicurezza. Utilizzare il prodotto solo come descritto e per i campi di applicazione indicati. Conservare queste istruzioni in un luogo sicuro. Consegnare tutta la documentazione in caso di cessione del prodotto a terzi.

● Utilizzo determinato

Il prodotto viene utilizzato per appendere biciclette, scale a pioli, utensili per giardino e simili. L'articolo è stato realizzato per essere utilizzato all'interno di edifici (cantina, garage, area degli hobby ecc.) in ambito privato. Un altro utilizzo a quello prima descritto o una modifica del prodotto non è lecito e può causare lesioni e/o danni al prodotto stesso. Il produttore non risponde a danni causati da un utilizzo non determinato del prodotto. Il prodotto non è determinato per l'uso professionale.

● Dati tecnici

Carico massimo:

A Gancio da soffitto, doppio (Fig. I)

 20 kg per gancio

 40 kg in caso di utilizzo di 2 ganci

B Gancio da parete / soffitto, singolo (Fig. II)

 10 kg per gancio

 20 kg in caso di utilizzo di 2 ganci

C Gancio da parete con rivestimento in gomma, alto (Fig. III)

 6,5 kg per gancio

 13 kg in caso di utilizzo di 2 ganci

D Gancio da parete con rivestimento in gomma, piatto (Fig. IV)

 12 kg per gancio

 24 kg in caso di utilizzo di 2 ganci

E Gancio da parete, grande (Fig. V)

 12 kg per gancio

 24 kg in caso di utilizzo di 2 ganci

F Gancio da parete, piccolo (Fig. VI)

 10 kg per gancio

 20 kg in caso di utilizzo di 2 ganci



Avvertenze di sicurezza

CONSERVARE LE INDICAZIONI DI SICUREZZA E LE ISTRUZIONI PER EVENTUALI NECESSITÀ FUTURE!



Evitate ferite!



AVVERTENZA! PERICOLO DI MORTE E DI INCIDENTI PER BAMBINI E INFANTI!

Non lasciare mai i bambini incustoditi con il materiale per imballaggio. Sussiste pericolo di soffocamento. Tenere lontano dalla portata dei bambini. Questo articolo non è un giocattolo!

AVVERTENZA! PERICOLO DI VITA!

Tenga i bambini a dovuta distanza dall'ambito di lavoro durante il montaggio. Del volume di consegna fanno parte un gran numero di viti e piccoli pezzi. Questi possono causare un pericolo di vita se vengono ingoiati o inalati per sbaglio.

AVVERTENZA! PERICOLO DI VITA!

Si assicuri di non entrare in contatto con i condotti dell'elettricità, del gas o dell'acqua quando esegue fori nella parete. Verifichi eventualmente per mezzo di un dispositivo di ricerca dei condotti se vi sono condotti, prima di forare nella parete.

ATTENZIONE! PERICOLO DI LESIONE!

Assicurarsi che tutti i componenti siano intatti e siano montati correttamente. In caso di montaggio non corretto sussiste il pericolo di lesioni. Eventuali componenti danneggiati possono influire negativamente sulla sicurezza e sulla funzionalità del prodotto.

- **ATTENZIONE!** Non lasciare i bambini incustoditi! Il prodotto non deve essere utilizzato per arrampicarsi o per giocare! Assicurarsi che nessuno, in particolare bambini, si tenga per il prodotto o si sollevi appoggiandosi ad esso. Ciò potrebbe provocare lesioni a persone e/o danni a cose.
- Fare attenzione a che il prodotto sia montato solamente da persone qualificate.
- Prima di utilizzare il prodotto, verificarne la stabilità.



Non caricare i ganci oltre il carico massimo indicato (vedi il capitolo "Dati tecnici"). In caso contrario sussiste un pericolo di lesione e/o di danneggiamento del prodotto.

- Controllare con regolarità che la sede dei ganci sia ben fissa nonché l'eventuale allentamento delle viti .
- Il fissaggio ai mobili può compromettere la stabilità.
- Tutte le viti di fissaggio fornite devono essere utilizzate.

 **AVVERTENZA!** Non utilizzare in caso di danni.



Evitare ogni danno materiale!

- Prima del montaggio alla parete o al soffitto controllare che la parete o il soffitto scelti per il fissaggio del prodotto siano adatti a tale scopo. Se necessario informarsi presso un tecnico specializzato.
- Prima di eseguire il montaggio sulla parete o sul soffitto informarsi circa il materiale di montaggio adatto al tipo di parete o di soffitto in questione. Per il montaggio a parete e al soffitto è fornito in dotazione del materiale di montaggio adatto per una tradizionale muratura solida.

● Montaggio

Nota: Per il montaggio sono necessari un trapano, un cacciavite e un martello.

ATTENZIONE! PERICOLO DI LESIONE!

Consultare le istruzioni d'uso del trapano.

- Montare i ganci secondo quanto mostrato tra le figure da I a VI.

Nota: Nell'utilizzo dei ganci fare attenzione al carico massimo ammesso (vedi il capitolo "Dati tecnici").

● Pulizia e manutenzione

- Non utilizzare in nessun caso detersivi abrasivi o corrosivi.
- Per il lavaggio e la pulizia, utilizzare un panno leggermente inumidito e privo di pelucchi.

● **Smaltimento**

L'imballaggio è composto da materiali ecologici che possono essere smaltiti presso i siti di raccolta locali per il riciclo.

E' possibile informarsi circa le possibilità di smaltimento del prodotto usato presso l'amministrazione comunale o cittadina.

Assistenza

IT Assistenza Italia
Tel.: 800790789
E-Mail: owim@lidl.it

MT Assistenza Malta
Tel.: 80062960
E-Mail: owim@lidl.com.mt

HOOK SET

● Introduction

We congratulate you on the purchase of your new product. You have chosen a high quality product. Familiarise yourself with the product before using it for the first time. In addition, please carefully refer to the operating instructions and the safety advice below. Only use the product as instructed and only for the indicated field of application. Keep these instructions in a safe place. If you pass the product on to anyone else, please ensure that you also pass on all the documentation with it.

● Intended use

The product is designed for hanging up cycles, ladders, garden equipment or similar objects. The article is only intended for private indoor use (cellar, garage, hobby room or similar). Any use other than that described or any modification of the product is not permissible and may result in injury and/or damage to the product. The manufacturer is not liable for damage caused by improper use. The product is not intended for commercial use.

● Technical data

Max. load:

A Double ceiling hook (Fig. I)

 20 kg per hook

 40 kg per 2 hooks

B Single wall/ceiling hook (Fig. II)

 10 kg per hook

 20 kg per 2 hooks

C Deep wall hook with rubber covering (Fig. III)

 6.5 kg per hook

 13 kg per 2 hooks

D Shallow wall hook with rubber covering (Fig. IV)

 12 kg per hook

 24 kg per 2 hooks

E Large wall hook (Fig. V)

 12 kg per hook

 24 kg per 2 hooks

F Small wall hook (Fig. VI)

 10 kg per hook

 20 kg per 2 hooks



Safety advice

KEEP ALL THE SAFETY ADVICE AND INSTRUCTIONS IN A SAFE PLACE FOR FUTURE REFERENCE!



To avoid the risk of injury!



⚠ WARNING! DANGER OF LOSS OF LIFE AND ACCIDENT TO INFANTS AND CHILDREN!

Never leave children unsupervised with the packaging materials. Danger of suffocation. Keep out of the reach of children. It is not a toy.

⚠ WARNING! RISK OF FATAL INJURY!

During installation keep children away from the area in which you are working. The scope of supply includes a number of screws and other small parts. These may prove life-threatening if swallowed or inhaled.

⚠ WARNING! RISK OF FATAL INJURY!

Please ensure that you do not drill into any electrical wiring, gas or water pipes in the wall. If necessary, carry out checks with a wire, pipe and stud detector before you drill into a wall.

⚠ CAUTION! DANGER OF INJURY!

Please ensure that no parts are damaged and that all parts are correctly assembled. Incorrect assembly or fitting may lead to injury. Damaged parts can adversely affect safety and proper function.

■ **CAUTION!** Do not leave children unattended!

The product is not a climbing frame or toy. Make sure that the product is not used by anyone, particularly children, to hang from or climb on. This can result in injury and/or damage.

■ Take care that the product is only installed by competent persons.

■ Check the stability of the product prior to use.

■  Do not load the hooks beyond the stated maximum load (see "Technical data").

There is otherwise a risk of injury and/or damage to the product.

■ Check regularly that the hooks are installed securely and retighten the screws  regularly.

■ The stability can be impaired when attaching to furniture.

■ All of the fastening screws provided have to be used.

⚠ WARNING! Do not use anymore when the product is damaged.



How to avoid property damage!

■ Before installing the hook on a wall or ceiling, check whether the chosen wall or ceiling is suitable for installation of the product. If necessary, seek expert advice.

■ Before installing the hook on a wall or ceiling, please find out which installation material is suitable for your particular wall or ceiling. We have included installation material for walls and ceilings that is suitable for standard, solid masonry.

● **Installation**

Note: You will need an electric drill, a screwdriver and hammer for installation.

⚠ CAUTION! RISK OF INJURY! Please refer to the operating instructions for your drill.

■ Install the hooks as shown in Figures I to VI.

Note: Please observe the maximum permissible load when using the hooks (see "Technical data").

● **Cleaning and care**

■ Do not under any circumstances use corrosive or abrasive cleaning agents.

■ Use a slightly dampened, non-fluffing cloth to clean the product.

● **Disposal**

The packaging is made entirely of recyclable materials, which you may dispose of at local recycling facilities.

Contact your local refuse disposal authority for more details of how to dispose of your worn-out product.

Service

GB

Service Great Britain

Tel.: 08000569216

E-Mail: owim@lidl.co.uk

MT

Service Malta

Tel.: 80062960

E-Mail: owim@lidl.com.mt

HAKEN-SET

● Einleitung

Wir beglückwünschen Sie zum Kauf Ihres neuen Produkts. Sie haben sich damit für ein hochwertiges Produkt entschieden. Machen Sie sich vor der ersten Inbetriebnahme mit dem Produkt vertraut. Lesen Sie hierzu aufmerksam die nachfolgende Bedienungsanleitung und die Sicherheitshinweise. Benutzen Sie das Produkt nur wie beschrieben und für die angegebenen Einsatzbereiche. Bewahren Sie diese Anleitung an einem sicheren Ort auf. Händigen Sie alle Unterlagen bei Weitergabe des Produktes an Dritte mit aus.

● Bestimmungsgemäße Verwendung

Das Produkt ist zum Aufhängen von Fahrrädern, Leitern, Gartengeräten o.ä. bestimmt. Der Artikel ist nur für die Verwendung im privaten Innenbereich (Keller, Garage, Hobby-Raum o.ä.) vorgesehen. Eine andere Verwendung als zuvor beschrieben oder eine Veränderung des Produkts ist nicht zulässig und kann zu Verletzungen und/oder Beschädigungen des Produkts führen. Für aus bestimmungswidriger Verwendung entstandene Schäden übernimmt der Hersteller keine Haftung. Das Produkt ist nicht für den gewerblichen Einsatz bestimmt.

● Technische Daten

Max. Belastung:

A Deckenhaken, doppelt (Abb. I)



20 kg pro Haken



40 kg bei Verwendung von 2 Haken

B Wand-/Deckenhaken, einfach (Abb. II)



10 kg pro Haken



20 kg bei Verwendung von 2 Haken

C Wandhaken mit Gummierung, hoch (Abb. III)



Max.
6,5 kg

6,5 kg pro Haken



Max.
13 kg

13 kg bei Verwendung von 2 Haken

D Wandhaken mit Gummierung, flach (Abb. IV)



Max.
12 kg

12 kg pro Haken



Max.
24 kg

24 kg bei Verwendung von 2 Haken

E Wandhaken, groß (Abb. V)



Max.
12 kg

12 kg pro Haken



Max.
24 kg

24 kg bei Verwendung von 2 Haken

F Wandhaken, klein (Abb. VI)



Max.
10 kg

10 kg pro Haken



Max.
20 kg

20 kg bei Verwendung von 2 Haken



Sicherheitshinweise

BEWAHREN SIE ALLE SICHERHEITSHINWEISE UND ANWEISUNGEN FÜR DIE ZUKUNFT AUF!



Vermeiden Sie Verletzungsgefahr!



! WARNUNG! LEBENS- UND UNFALLGEFAHR FÜR KLEINKINDER UND KINDER!

Lassen Sie Kinder niemals unbeaufsichtigt mit dem Verpackungsmaterial. Es besteht Erstickungsgefahr. Halten Sie das Produkt von Kindern fern. Das Produkt ist kein Spielzeug.

WARNUNG! LEBENSGEFAHR!

Halten Sie Kinder während der Montage vom Arbeitsbereich fern. Zum Lieferumfang gehören eine Vielzahl von Schrauben und anderen Kleinteilen. Diese können beim Verschlucken oder Inhalieren lebensgefährlich sein.

WARNUNG! LEBENSGEFAHR!

Vergewissern Sie sich, dass Sie nicht auf Strom-, Gas- oder Wasserleitungen stoßen, wenn Sie in die Wand bohren. Prüfen Sie ggf. mit einem Leitungssucher, bevor Sie in eine Wand bohren.

VORSICHT! VERLETZUNGSGEFAHR!

Stellen Sie sicher, dass alle Teile unbeschädigt und sachgerecht montiert sind. Bei unsachgemäßer Montage besteht Verletzungsgefahr. Beschädigte Teile können die Sicherheit und Funktion beeinflussen.

- **VORSICHT!** Lassen Sie Kinder nicht unbeaufsichtigt! Das Produkt ist kein Kletter- oder Spielgerät! Stellen Sie sicher, dass Personen, insbesondere Kinder nicht an das Produkt hängen bzw. sich nicht am Produkt hochziehen. Verletzungen und/oder Beschädigungen können die Folgen sein.
- Achten Sie darauf, dass das Produkt nur von fachkundigen Personen montiert wird.
- Überprüfen Sie vor der Benutzung die Stabilität des Produkts.



Belasten Sie die Haken nicht über die angegebene Maximalbelastung hinaus (siehe „Technische Daten“).

Anderenfalls drohen Verletzungsgefahr und/oder Beschädigungen des Produkts.

- Kontrollieren Sie regelmäßig den festen Sitz der Haken und ziehen Sie regelmäßig die Schrauben  nach.
- Die Stabilität kann durch Befestigen an Möbeln beeinträchtigt werden.
- Es müssen alle Befestigungsschrauben installiert werden.

 **WARNUNG!** Kein weiterer Einsatz bei Schaden.



Vermeiden Sie Sachbeschädigungen!

- Überprüfen Sie vor der Wand- oder Deckenmontage, ob die gewählte Wand bzw. Decke zum Befestigen des Produkts geeignet ist. Erkundigen Sie sich gegebenenfalls bei einer Fachkraft.
- Informieren Sie sich vor der Wand- oder Deckenmontage über das geeignete Montagematerial für Ihre Wand bzw. Decke. Für die Wand- oder Deckenmontage haben wir Montagematerial beigelegt, das für übliches, festes Mauerwerk geeignet ist.

● Montage

Hinweis: Für die Montage benötigen Sie eine Bohrmaschine, einen Schraubendreher und einen Hammer.

VORSICHT! VERLETZUNGSGEFAHR!

Ziehen Sie die Bedienungsanleitung Ihrer Bohrmaschine hinzu.

- Montieren Sie die Haken gemäß den Abbildungen I bis VI.

Hinweis: Achten Sie bei der Verwendung der Haken auf die maximal zulässige Belastung (siehe „Technische Daten“).

● Reinigung und Pflege

- Verwenden Sie keinesfalls ätzende oder scheuernde Reinigungsmittel.
- Verwenden Sie zur Reinigung ein leicht angefeuchtetes, fusselfreies Tuch.

● **Entsorgung**

Die Verpackung besteht aus umweltfreundlichen Materialien, die Sie über die örtlichen Recyclingstellen entsorgen können.

Möglichkeiten zur Entsorgung des ausgedienten Produkts erfahren Sie bei Ihrer Gemeinde- oder Stadtverwaltung.

Service

DE Service Deutschland

Tel.: 0800 5435 111

E-Mail: owim@lidl.de

AT Service Österreich

Tel.: 0800 292726

E-Mail: owim@lidl.at

CH Service Schweiz

Tel.: 0800562153

E-Mail: owim@lidl.ch

OWIM GmbH & Co. KG

Stiftsbergstraße 1
74167 Neckarsulm
GERMANY

Model No.: HG04353
Version: 11/2021

IAN 374671_2104

