



HOOK SET

(GB)

HOOK SET

Assembly and safety advice

(FI)

RIPUSTUSKOUKKUSETTI

Asennus- ja turvaohjeet

(SE)

KROKAR, SET

Monterings- och säkerhetsanvisningar

(PL)

KOMPLET HAKÓW

Wskazówki dotyczące montażu oraz bezpieczeństwa

(DE) (AT) (CH)

HAKEN-SET

Montage- und Sicherheitshinweise

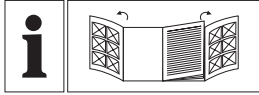

GB	Assembly and safety advice	Page	5
FI	Asennus- ja turvaohjeet	Sivu	8
SE	Monterings- och säkerhetsanvisningar	Sidan	11
PL	Wskazówki dotyczące montażu oraz bezpieczeństwa	Strona	14
DE/AT/CH	Montage- und Sicherheitshinweise	Seite	17

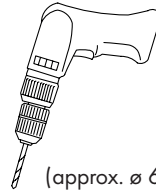
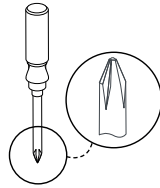

(approx. \varnothing 6 mm)

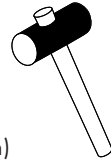

You need / Tarvitset / Du behöver / Potrzebujesz / Sie benötigen:

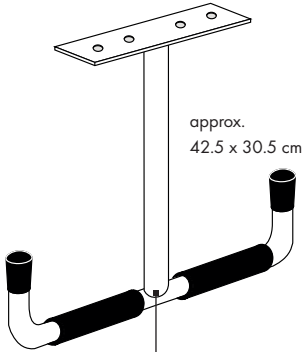

approx.
42.5 x 30.5 cm

2 x **A**

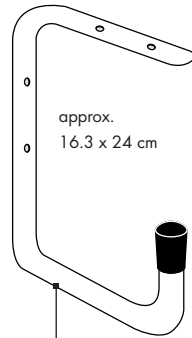

approx.
16.3 x 24 cm

2 x **B**

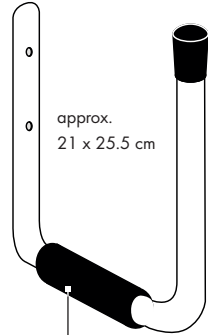

approx.
21 x 25.5 cm

2 x **C**

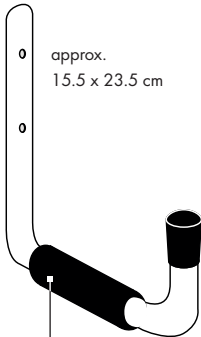

approx.
15.5 x 23.5 cm

2 x **D**

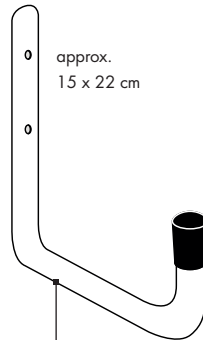

approx.
15 x 22 cm

2 x **E**

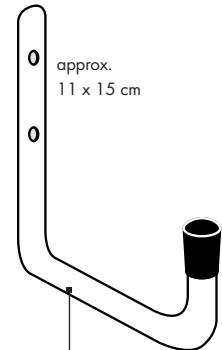

approx.
11 x 15 cm

2 x **F**

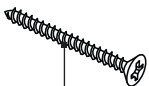

32 x **G**



32 x **H**



32 x **I**

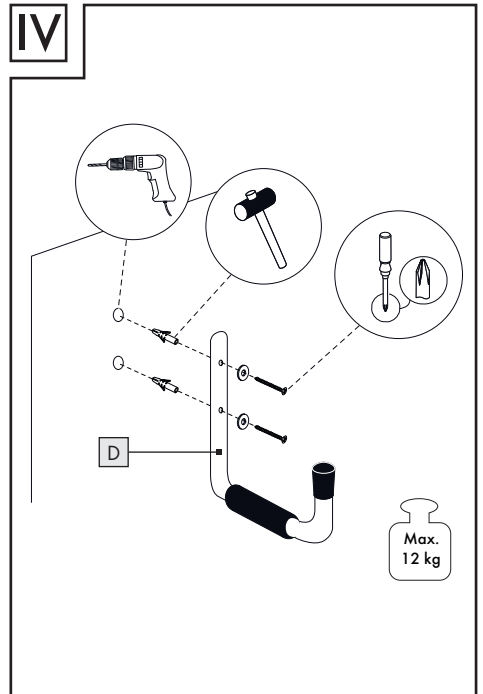
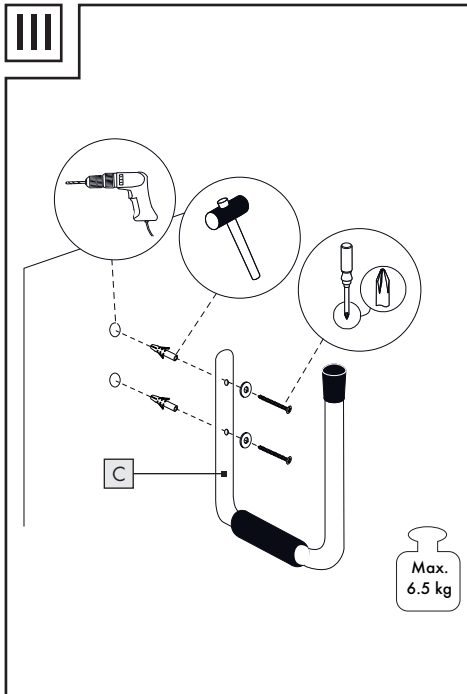
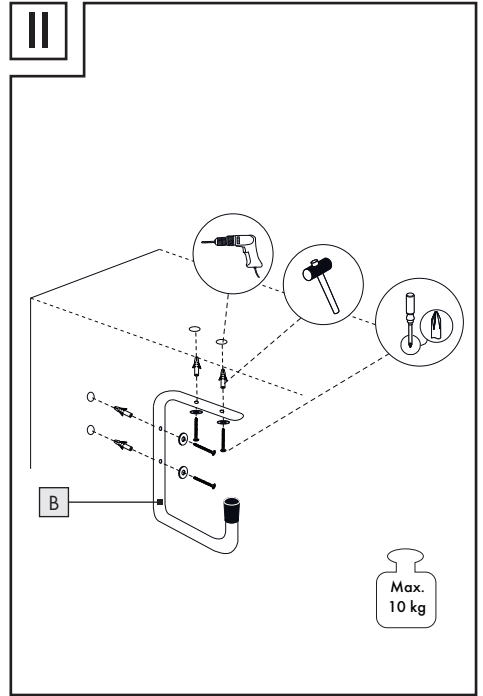
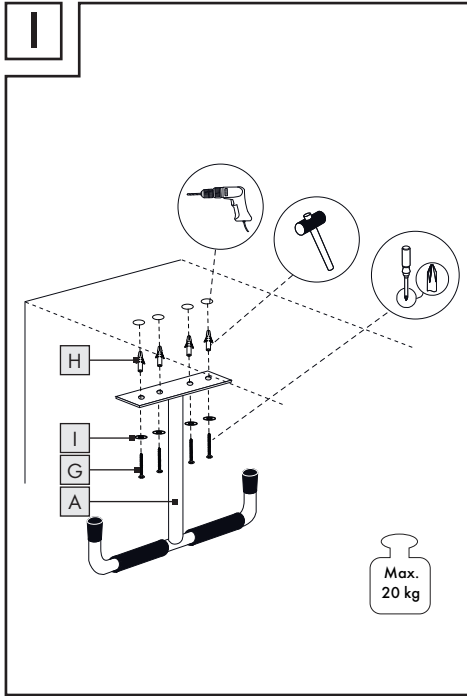

V

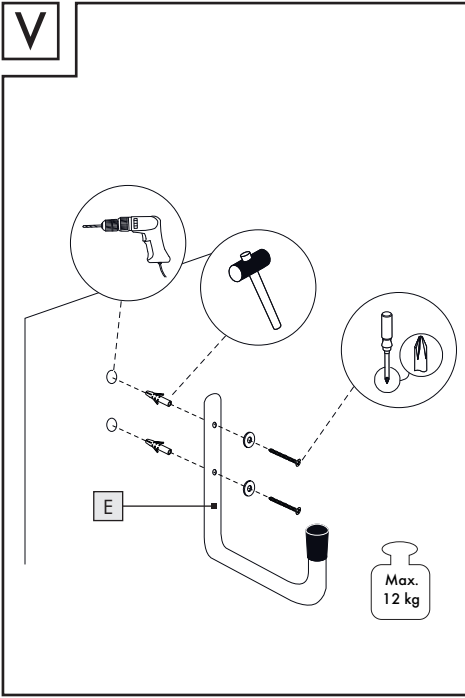

VI

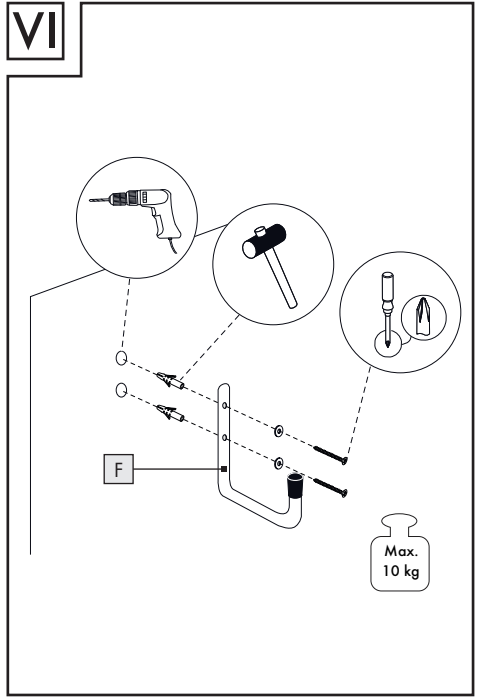

HOOK SET

● Introduction

We congratulate you on the purchase of your new product. You have chosen a high quality product. Familiarise yourself with the product before using it for the first time. In addition, please carefully refer to the operating instructions and the safety advice below. Only use the product as instructed and only for the indicated field of application. Keep these instructions in a safe place. If you pass the product on to anyone else, please ensure that you also pass on all the documentation with it.

● Intended use

The product is designed for hanging up cycles, ladders, garden equipment or similar objects. The article is only intended for private indoor use (cellar, garage, hobby room or similar). Any use other than that described or any modification of the product is not permissible and may result in injury and/or damage to the product. The manufacturer is not liable for damage caused by improper use. The product is not intended for commercial use.

● Technical data

Max. load:

A Double ceiling hook (Fig. I)

 20 kg per hook

 40 kg per 2 hooks

B Single wall/ceiling hook (Fig. II)

 10 kg per hook

 20 kg per 2 hooks

C Deep wall hook with rubber covering (Fig. III)

 6.5 kg per hook

 13 kg per 2 hooks

D Shallow wall hook with rubber covering (Fig. IV)

 12 kg per hook

 24 kg per 2 hooks

E Large wall hook (Fig. V)

 12 kg per hook

 24 kg per 2 hooks

F Small wall hook (Fig. VI)

 10 kg per hook

 20 kg per 2 hooks



Safety advice

KEEP ALL THE SAFETY ADVICE AND INSTRUCTIONS IN A SAFE PLACE FOR FUTURE REFERENCE!



To avoid the risk of injury!



⚠ WARNING! DANGER OF LOSS OF LIFE AND ACCIDENT TO INFANTS AND CHILDREN!

Never leave children unsupervised with the packaging materials. Danger of suffocation. Keep out of the reach of children. It is not a toy.

⚠ WARNING! RISK OF FATAL INJURY!

During installation keep children away from the area in which you are working. The scope of supply includes a number of screws and other small parts. These may prove life-threatening if swallowed or inhaled.

⚠ WARNING! RISK OF FATAL INJURY!

Please ensure that you do not drill into any electrical wiring, gas or water pipes in the wall. If necessary, carry out checks with a wire, pipe and stud detector before you drill into a wall.

⚠ CAUTION! DANGER OF INJURY!

Please ensure that no parts are damaged and that all parts are correctly assembled. Incorrect assembly or fitting may lead to injury. Damaged parts can adversely affect safety and proper function.

■ **CAUTION!** Do not leave children unattended!

The product is not a climbing frame or toy. Make sure that the product is not used by anyone, particularly children, to hang from or climb on. This can result in injury and/or damage.

■ Take care that the product is only installed by competent persons.

■ Check the stability of the product prior to use.

■  Do not load the hooks beyond the stated maximum load (see "Technical data").

There is otherwise a risk of injury and/or damage to the product.

■ Check regularly that the hooks are installed securely and retighten the screws  regularly.

■ The stability can be impaired when attaching to furniture.

■ All of the fastening screws provided have to be used.

⚠ WARNING! Do not use anymore when the product is damaged.



How to avoid property damage!

■ Before installing the hook on a wall or ceiling, check whether the chosen wall or ceiling is suitable for installation of the product. If necessary, seek expert advice.

■ Before installing the hook on a wall or ceiling, please find out which installation material is suitable for your particular wall or ceiling. We have included installation material for walls and ceilings that is suitable for standard, solid masonry.

● **Installation**

Note: You will need an electric drill, a screwdriver and hammer for installation.

⚠ CAUTION! RISK OF INJURY! Please refer to the operating instructions for your drill.

■ Install the hooks as shown in Figures I to VI.

Note: Please observe the maximum permissible load when using the hooks (see "Technical data").

● **Cleaning and care**

■ Do not under any circumstances use corrosive or abrasive cleaning agents.

■ Use a slightly dampened, non-fluffing cloth to clean the product.

● **Disposal**

The packaging is made entirely of recyclable materials, which you may dispose of at local recycling facilities.

Contact your local refuse disposal authority for more details of how to dispose of your worn-out product.

Service



Service Great Britain

Tel.: 08000569216

E-Mail: owim@lidl.co.uk

RIPUSTUSKOUKKUSETTI

● Johdanto

Onnittelemme sinua uuden tuotteen hankinnasta. Olet valinnut korkealaatuisen tuotteen. Tutustu laitteeseen ennen ensimmäistä käyttöönottoa. Lue sitä varten tämä käyttöohje ja turvallisuusohjeet. Käytä tuotetta vain kuvatulla tavalla ja ilmoitetulla käyttöalalla. Säilytä käyttöohje paikassa, josta löydät sen aina. Anna kaikki ohjeet mukaan, jos luovutat tuotteen edelleen.

● Käyttötarkoitus

Tuote on tarkoitettu polkupyörien, tikkaiden, puutarhatyökalujen yms. ripustamiseen. Tuote soveltuu vain yksityiseen käyttöön sisätiloissa (kellari, autotalli, askartelutilat yms.). Tuotetta ei saa käyttää muulla kuin edellä kuvatulla tavalla eikä sitä saa muuttaa. Se voi aiheuttaa loukkaantumisia ja / tai tuotteen vanhinkoitumista. Valmistaja ei vastaa virheellisestä käytöstä johtuneista vahingoista. Tuote ei ole tarkoitettu ammattimaiseen käyttöön.

● Tekniset tiedot

Enimmäiskuormitus:

A Kaksikoukkuinen kattokoukku (kuva I)

 20 kg per koukku

 40 kg käytettäessä 2 koukku

B Yksikoukkuinen seinä-/kattokoukku (kuva II)

 10 kg per koukku

 20 kg käytettäessä 2 koukku

C Kumipäällysteinen, korkea seinäkoukku (kuva III)

 6,5 kg per koukku

 13 kg käytettäessä 2 koukku

D Kumipäällysteinen, matala seinäkoukku (kuva IV)

 12 kg per koukku

 24 kg käytettäessä 2 koukku

E Iso seinäkoukku (kuva V)

 12 kg per koukku

 24 kg käytettäessä 2 koukku

F Pieni seinäkoukku (kuva VI)

 10 kg per koukku

 20 kg käytettäessä 2 koukku



Turvaohjeet

SÄILYTÄ KAIKKI TURVA- JA MUUT OHJEET TULEVAA TARVETTA VARTEN!



Vältä tapaturmanvaara!



VAROITUS! HENGEN- JA TAPATURMANVAARA PIKKULAPSILLE JA LAPSILLE!

Älä koskaan jätä lapsia pakkausmateriaalien läheisyyteen ilman valvontaa. Tukeutumisvaara. Älä anna tuotetta lasten käsiin. Tämä tuote ei ole leikkikalua!

VAROITUS! HENGENVAARA!

Pidä lapset asennuksen aikana loitolla työskentelyalueelta.

Toimitukseen kuuluu paljon ruuveja ja muita pienosia. Nämä voivat nieltynä tai hengitettynä olla hengenvaarallisia.

VAROITUS! HENGENVAARA!

Varmistau- du, ettet seinää poratessasi osu sähkö-, kaasu tai vesijohtoihin. Tarkista seinä johtojen tunnistimella, ennen kuin ryhdyt poraamaan seinää.

VARO! LOUKKAANTUMISVAARA!

Varmista, että kaikki osat on asennettu asianmukaisesti ja vahingoittumattomina.

Epäs asianmukainen asennus merkitsee loukkaantumisvaaraa. Vialliset osat voivat vaikuttaa turvallisuuteen ja toimintaan.

- **VARO!** Älä jätä lapsia ilman valvontaa! Tuote ei ole kiipeilyväline eikä leikkikalu! Huolehdi siitä, ettei kukaan, erityisesti lapset, kiipeä tuotteelle tai vedä sen avulla itseään ylös. Tätä voi olla seurauksena loukkaantumisia ja /tai vaurioita.

- Muista, että tuotteen saa asentaa ainoastaan ammattitaitoinen henkilö.
- Tarkista tuotteen tukevuus ennen sen käyttöönottoa.



Älä kuormita koukkuja yli ilmoitetun suurimman sallitun kuormituksen (katso "Tekniset tiedot"). Muuten

uhkaa loukkaantumisvaara ja /tai tuotteen vaurioituminen.

- Tarkista säännöllisesti, että koukut ovat kunnolla kiinni ja jälkikiristä ruuvit  säännöllisesti.
- Tukevuus saattaa heiketä kalusteisiin kiinnitettynä.
- Kaikkia mukana toimitettuja kiinnitysruuveja on käytettävä.

-  **VAROITUS!** Älä käytä vaurioutunutta tuotetta.



Vältä esinevaurioit!

- Tarkista ennen seinään tai kattoon asennusta, että valittu seinä tai katto on sopiva tuotteen kiinnitykseen. Kysy tarvittaessa neuvoa alan ammattihenkilöltä.
- Ota ennen seinään tai kattoon asennusta selvää, mikä asennusmateriaali sopii seinääsi tai kattoosi. Olemme toimittaneet mukana asennusmateriaalia seinääsi ja kattoosi, joka soveltuu tavanomaiseen kiinteään kiviseinään.

● Asennus

Huomautus: Asennusta varten tarvitset porakoneen, ruuvimeisselin ja vasaran.

 **VARO! LOUKKAANTUMISVAARA!** Ota töissäsi avuksi porakoneen käyttöohje.

- Asenna koukku kuvien I–VI osoittamalla tavalla.

Huomautus: Huomioi koukkuja käyttäessäsi niiden suurin sallittu kuormitus (katso "Tekniset tiedot").

● Puhdistus ja hoito

- Älä käytä syövyttäviä tai hankaavia puhdistusaineita.
- Käytä puhdistukseen hieman kosteaa, nukkaamatonta liinaa.

● **Hävittäminen**

Pakkaus on valmistettu ympäristöystävällisistä materiaaleista, jotka voidaan viedä paikalliseen kierrätyspisteeseen.

Lisätietoja käytöstä poistetun tuotteen hävittämismahdollisuuksista saat kuntasi tai kaupunkisi viranomaisilta.

Huoltopalvelu



Huoltopalvelu Suomi

Puhelin: 0800 913375

E-Mail: owim@lidl.fi

KROKAR, SET

● Inledning

Grattis till köpet av din nya produkt. Du har valt en produkt av hög kvalitet. Gör dig bekant med produkten innan du använder den. Läs följande bruksanvisning och säkerhetsinformation. Använd endast produkten i enlighet med beskrivningen och för angivna ändamål. Förvara denna handledning på en säker plats. Överlämna även bruksanvisningen om du överlåter produkten till en tredje part.

● Ändamålsenlig användning

Produkten är avsedd för upphängning av cyklar, stegar, trädgårdsredskap eller liknande. Produkten är endast avsedd för privat bruk inomhus (källare, garage, hobbyrum eller likn.). En annan användning än den som beskrivits eller en förändring av produkten är inte tillåten och kan förorsaka personsador och / eller skador på produkten. Tillverkaren ansvarar inte för skador som förorsakas av icke ändamålsenlig användning. Denna produkt är ej lämplig för yrkesmässig användning.

● Tekniska data

Högsta belastning:

A Takkrok, dubbel (Bild I)

 20 kg per krok

 40 kg vid användning av 2 krok

B Vagg-/takkrok, enkel (Bild II)

 10 kg per krok

 20 kg vid användning av 2 krok

C Vaggkrok med täckande gummi, (Bild III)
hög

 6,5 kg per krok

 13 kg vid användning av 2 krok

D Vaggkrok med täckande gummi, (Bild IV)
platt

 12 kg per krok

 24 kg vid användning av 2 krok

E Vaggkrok, stor (Bild V)

 12 kg per krok

 24 kg vid användning av 2 krok

F Vaggkrok, liten (Bild VI)

 10 kg per krok

 20 kg vid användning av 2 krok



Säkerhetsinformation

FÖRVARA ALLA SÄKERHETSINSTRUKTIONER OCH ANVISNINGAR FÖR FRAMTIDA BEHOV!



Så undviker du skador!

-  **VARNING! RISK FÖR LIVSFARLIGA SKADOR FÖR SPÄDBARN OCH**

BARN! Låt inte barn leka med förpackningsmaterial. Kvävningrisk föreligger. Förvaras oåtkomligt för barn. Denna produkt är ingen leksak!

⚠ VARNING! LIVSFARA! Håll alltid mindre barn på avstånd under pågående montering. Leveransen innehåller många skruvar och smådelar som kan försaka livsfara om dessa sväljs eller inandas.

⚠ VARNING! LIVSFARA! Kontrollera att inga dolda ström-, gas- eller vattenledningar ligger bakom borrhålen innan hålen borrar upp. Kontrollera eventuellt väggen med strömprövare innan du borrar i väggen.

⚠ OBSERVERA! RISK FÖR SKADOR!

Kontrollera även att alla delar är oskadade och korrekt monterade. Osakkunnig montering kan innebära skaderisk. Skadade delar kan medföra försämrad säkerhet och funktion.

■ **OBSERVERA!** Lämna aldrig barn utan uppsikt! Produkten är ingen klätterställning eller leksak! Säkerställ att inte personer, speciellt barn hänger sig eller drar upp sig i produkten. Risk för personskador och/eller materialskador.

■ Säkerställ att produkten endast monteras av behörig person.

■ Kontrollera att produkten är stabil innan den används.

■  Belasta inte hakarna över angiven maximal belastning (se "Tekniska data"). Risk för personskador och/eller materialskador.

■ Kontrollera regelbundet att hakarna sitter stabilt och efterdra skruvarna  regelbundet.

■ Stabiliteten kan försämras vid montering på möbler.

■ Alla medföljande skrivar måste användas.

⚠ VARNING! Om produkten blir skadad bör den inte användas mer.



Undvik materialskador!

■ Kontrollera väggen resp. taket innan produkten monteras så att väggen eller taket är tillräckligt stabilt för montering. Rådfråga eventuellt behörig installatör.

■ Informera dig om lämpligt monteringsmaterial innan vägg- eller takmontering. Bifogat monteringsmaterial är lämpligt för vägg- eller takmontering i vanligt murverk.

● Montering

Obs: För montering behöver du en bormaskin, en skruvmejsel och en hammare.

⚠ OBSERVERA! RISK FÖR PERSONSKADOR! Läs även bormaskinens driftsinstruktioner.

■ Montera hakarna enligt bild I-VI.

Obs: Observera maximalt tillåten belastning när hakarna används (se "Tekniska data").

● Rengöring och skötsel

■ Använd aldrig frätande eller skrubbande rengöringsmedel.

■ Använd en lätt fuktad, luddfri trasa för rengöring.

● **Avfallshantering**

Förpackningen består av miljövänliga material, som kan lämnas på lokala återvinningsstationer.

Kontakta kommunen för närmare information om avfallshantering av den förbrukade produkten.

Service

SE Service Sverige

Tel.: 020791808

E-Mail: owim@lidl.se

FI Service Finland

Tel: 0800 913375

E-Mail: owim@lidl.fi

KOMPLET HAKÓW

● Wstęp

Gratulujemy Państwu zakupu nowego produktu. Zdecydowali się Państwo na zakup produktu najwyższej jakości. Przed uruchomieniem urządzenia po raz pierwszy zapoznaj się z nim. W tym celu przeczytaj uważnie poniższą instrukcję obsługi oraz wskazówki dotyczące bezpieczeństwa. Produkt należy użytkować w sposób tu opisany i zgodnie z określonym zakresem zastosowania. Należy przechowywać tę instrukcję w bezpiecznym miejscu. Przekazując produkt innej osobie, należy również przekazać wszystkie dokumenty.

● Użycie zgodne z przeznaczeniem

Produkt przeznaczony jest do zawieszania rowerów, drabin, przyrządów ogrodowych lub podobnych przedmiotów. Artykuł przeznaczony jest tylko do zastosowania do użytku prywatnego we wnętrzach (piwnice, garaże, pracownie dla majsterkowiczów lub podobne). Użycie inne niż wyżej opisane lub dokonywanie zmian produktu nie jest dozwolone i może prowadzić do jego uszkodzenia. Producent nie ponosi odpowiedzialności za szkody powstałe wskutek użycia produktu niezgodnego z jego przeznaczeniem. Produkt nie jest przeznaczony do użytku komercyjnego.

● Dane techniczne

Maks. obciążenie:

A Hak sufitowy, podwójny (Rys. I)

 20 kg na jeden hak

 40 kg przy użyciu 2 haków

B Hak ścienny lub sufitowy, prosty (Rys. II)

 10 kg na jeden hak

 20 kg przy użyciu 2 haków

C Hak ścienny z powłoką gumową, długi (Rys. III)

 6,5 kg na jeden hak

 13 kg przy użyciu 2 haków

D Hak ścienny z powłoką gumową, płaski (Rys. IV)

 12 kg na jeden hak

 24 kg przy użyciu 2 haków

E Hak ścienny, duży (Rys. V)

 12 kg na jeden hak

 24 kg przy użyciu 2 haków

F Hak ścienny, mały (Rys. VI)

 10 kg na jeden hak

 20 kg przy użyciu 2 haków



Wskazówki dotyczące bezpieczeństwa

PRZECHOWUJ WSZYSTKIE WSKAZÓWKI DOTYCZĄCE BEZPIECZEŃSTWA ORAZ INSTRUKCJE NA PRZYSZŁOŚĆ!



Unikać skałeczeń!



! OSTRZEŻENIE!
ZGROŻENIE DLA ŻYCIA I NIEBEZPIECZEŃSTWO WYPADKU DLA DZIECI!

Ze względu na ryzyko uduszenia się nigdy nie pozostawiać dzieci bez nadzoru z materiałem opakowaniowym. Uważać, aby artykuł nie znajdował się w zasięgu dzieci. Ten artykuł nie jest zabawką!

OSTRZEŻENIE! ZAGROŻENIE ŻYCIA!

Podczas montażu należy pilnować, aby w pobliżu miejsca pracy nie było dzieci. W zakresie dostawy znajdują się liczne wkrety i inne drobne części. Mogą one stanowić zagrożenie życia w razie ich połknięcia przez dzieci lub przedostania się do ich dróg oddechowych.

OSTRZEŻENIE! ZAGROŻENIE ŻYCIA!

Zwracać uwagę, aby podczas wiercenia otworów w ścianie nie natknąć się na przewody prądowe, gazowe lub wodne. Zanim przystąpi się do wiercenia w ścianie należy dane miejsce sprawdzić odpowiednim przyrządem pod kątem obecności wyżej wzmiankowanych przewodów.

OSTROŻNIE! NIEBEZPIECZEŃSTWO OBRAŻEŃ! Upewnić się, czy

wszystkie części są nieuszkodzone i prawidłowo zamontowane. W przypadku nieprawidłowego montażu zachodzi niebezpieczeństwo obrażeń. Uszkodzone części mogą wpływać na bezpieczeństwo i funkcje produktu.

- **OSTROŻNIE!** Nie pozostawiać dzieci bez opieki! Produkt nie jest przyrządem do wspinania ani też zabawką! Pilnować, aby osoby, a w szczególności dzieci nie podwieszały się ani też nie podciągały się na hakach. Wskutek takiego postępowania mogą wystąpić obrażenia / lub uszkodzenia.

- Dopilnować, aby produkt został zamontowany tylko przez osobę obeznaną z produktem.

- Przed użyciem sprawdzić stabilność produktu.

-  Nie należy obciążać haka ponad podane obciążenie maksymalne (patrz „Dane techniczne”).

W przeciwnym razie istnieje niebezpieczeństwo powstania obrażeń ciała i / lub uszkodzeń produktu.

- Regularnie sprawdzać należyte zamocowanie haka i regularnie dokręcać śruby .

- Stabilność może się zmniejszyć podczas przymocowywania do mebli.

- Należy użyć wszystkich dostarczonych śrub mocujących.

-  **OSTRZEŻENIE!** Nie używać w przypadku uszkodzenia.



Unikanie szkód rzeczowych!

- Przed zamocowaniem na ścianie lub suficie należy sprawdzić, czy wybrana ściana wzgl. sufit nadaje się do zamocowania haka. W razie potrzeby zapytać o to specjalistę.
- Przed przystąpieniem do montażu na ścianie lub suficie należy zasięgnąć informacji odnośnie elementów mocujących odpowiednich dla danej ściany wzgl. sufitu. Do produktu dołączyliśmy elementy mocujące nadające się do zwykłego, mocnego muru.

● **Montaż**

Wskazówka: Do montażu potrzebne są wiertarka, śrubokręt i młotek.

 **OSTROŻNIE! NIEBEZPIECZEŃSTWO POWSTANIA OBRAŻEŃ!** Przestrzegać instrukcji obsługi posiadanej wiertarki.

- Zamontować haki zgodnie z ilustracjami I–VI.

Wskazówka: Podczas użytkowania zwracać uwagę na maksymalne dopuszczalne obciążenie (patrz „Dane techniczne”).

● **Czyszczenie i pielęgnacja**

- Nie używać żrących ani szorujących środków czyszczących.
- Do czyszczenia produktu używać lekko wilgotnej i niemechaczącej się ściereczki.

● **Utylizacja**

Opakowanie wykonane jest z materiałów przyjaznych dla środowiska, które można przekazać do utylizacji w lokalnym punkcie przetwarzania surowców wtórnych.

Informacji na temat możliwości utylizacji wyeksploatowanego produktu udziela urząd gminy lub miasta.

Serwis

 **Serwis Polska**

Tel.: 008004911946

E-Mail: owim@lidl.pl

HAKEN-SET

● Einleitung

Wir beglückwünschen Sie zum Kauf Ihres neuen Produkts. Sie haben sich damit für ein hochwertiges Produkt entschieden. Machen Sie sich vor der ersten Inbetriebnahme mit dem Produkt vertraut. Lesen Sie hierzu aufmerksam die nachfolgende Bedienungsanleitung und die Sicherheitshinweise. Benutzen Sie das Produkt nur wie beschrieben und für die angegebenen Einsatzbereiche. Bewahren Sie diese Anleitung an einem sicheren Ort auf. Händigen Sie alle Unterlagen bei Weitergabe des Produktes an Dritte mit aus.

● Bestimmungsgemäße Verwendung

Das Produkt ist zum Aufhängen von Fahrrädern, Leitern, Gartengeräten o.ä. bestimmt. Der Artikel ist nur für die Verwendung im privaten Innenbereich (Keller, Garage, Hobby-Raum o.ä.) vorgesehen. Eine andere Verwendung als zuvor beschrieben oder eine Veränderung des Produkts ist nicht zulässig und kann zu Verletzungen und/oder Beschädigungen des Produkts führen. Für aus bestimmungswidriger Verwendung entstandene Schäden übernimmt der Hersteller keine Haftung. Das Produkt ist nicht für den gewerblichen Einsatz bestimmt.

● Technische Daten

Max. Belastung:

A Deckenhaken, doppelt (Abb. I)

 20 kg pro Haken

 40 kg bei Verwendung von 2 Haken

B Wand-/Deckenhaken, einfach (Abb. II)

 10 kg pro Haken

 20 kg bei Verwendung von 2 Haken

C Wandhaken mit Gummierung, hoch (Abb. III)

 6,5 kg pro Haken

 13 kg bei Verwendung von 2 Haken

D Wandhaken mit Gummierung, flach (Abb. IV)

 12 kg pro Haken

 24 kg bei Verwendung von 2 Haken

E Wandhaken, groß (Abb. V)

 12 kg pro Haken

 24 kg bei Verwendung von 2 Haken

F Wandhaken, klein (Abb. VI)

 10 kg pro Haken

 20 kg bei Verwendung von 2 Haken



Sicherheitshinweise

BEWAHREN SIE ALLE SICHERHEITSHINWEISE UND ANWEISUNGEN FÜR DIE ZUKUNFT AUF!



Vermeiden Sie Verletzungsgefahr!



! WARNUNG! LEBENS- UND UNFALLGEFAHR FÜR KLEINKINDER UND KINDER!

Lassen Sie Kinder niemals unbeaufsichtigt mit dem Verpackungsmaterial. Es besteht Erstickungsgefahr. Halten Sie das Produkt von Kindern fern. Das Produkt ist kein Spielzeug.

WARNUNG! LEBENSGEFAHR!

Halten Sie Kinder während der Montage vom Arbeitsbereich fern. Zum Lieferumfang gehören eine Vielzahl von Schrauben und anderen Kleinteilen. Diese können beim Verschlucken oder Inhalieren lebensgefährlich sein.

WARNUNG! LEBENSGEFAHR!

Vergewissern Sie sich, dass Sie nicht auf Strom-, Gas- oder Wasserleitungen stoßen, wenn Sie in die Wand bohren. Prüfen Sie ggf. mit einem Leitungssucher, bevor Sie in eine Wand bohren.

VORSICHT! VERLETZUNGSGEFAHR!

Stellen Sie sicher, dass alle Teile unbeschädigt und sachgerecht montiert sind. Bei unsachgemäßer Montage besteht Verletzungsgefahr. Beschädigte Teile können die Sicherheit und Funktion beeinflussen.

- **VORSICHT!** Lassen Sie Kinder nicht unbeaufsichtigt! Das Produkt ist kein Kletter- oder Spielgerät! Stellen Sie sicher, dass Personen, insbesondere Kinder nicht an das Produkt hängen bzw. sich nicht am Produkt hochziehen. Verletzungen und/oder Beschädigungen können die Folgen sein.
- Achten Sie darauf, dass das Produkt nur von fachkundigen Personen montiert wird.
- Überprüfen Sie vor der Benutzung die Stabilität des Produkts.



Belasten Sie die Haken nicht über die angegebene Maximalbelastung hinaus (siehe „Technische Daten“).

Anderenfalls drohen Verletzungsgefahr und/oder Beschädigungen des Produkts.

- Kontrollieren Sie regelmäßig den festen Sitz der Haken und ziehen Sie regelmäßig die Schrauben  nach.
- Die Stabilität kann durch Befestigen an Möbeln beeinträchtigt werden.
- Es müssen alle Befestigungsschrauben installiert werden.

 **WARNUNG!** Kein weiterer Einsatz bei Schaden.



Vermeiden Sie Sachbeschädigungen!

- Überprüfen Sie vor der Wand- oder Deckenmontage, ob die gewählte Wand bzw. Decke zum Befestigen des Produkts geeignet ist. Erkundigen Sie sich gegebenenfalls bei einer Fachkraft.
- Informieren Sie sich vor der Wand- oder Deckenmontage über das geeignete Montagematerial für Ihre Wand bzw. Decke. Für die Wand- oder Deckenmontage haben wir Montagematerial beigelegt, das für übliches, festes Mauerwerk geeignet ist.

● Montage

Hinweis: Für die Montage benötigen Sie eine Bohrmaschine, einen Schraubendreher und einen Hammer.

VORSICHT! VERLETZUNGSGEFAHR!

Ziehen Sie die Bedienungsanleitung Ihrer Bohrmaschine hinzu.

- Montieren Sie die Haken gemäß den Abbildungen I bis VI.

Hinweis: Achten Sie bei der Verwendung der Haken auf die maximal zulässige Belastung (siehe „Technische Daten“).

● Reinigung und Pflege

- Verwenden Sie keinesfalls ätzende oder scheuernde Reinigungsmittel.
- Verwenden Sie zur Reinigung ein leicht angefeuchtetes, fusselfreies Tuch.

● **Entsorgung**

Die Verpackung besteht aus umweltfreundlichen Materialien, die Sie über die örtlichen Recyclingstellen entsorgen können.

Möglichkeiten zur Entsorgung des ausgedienten Produkts erfahren Sie bei Ihrer Gemeinde- oder Stadtverwaltung.

Service

DE Service Deutschland

Tel.: 0800 5435 111

E-Mail: owim@lidl.de

AT Service Österreich

Tel.: 0800 292726

E-Mail: owim@lidl.at

CH Service Schweiz

Tel.: 0800562153

E-Mail: owim@lidl.ch

OWIM GmbH & Co. KG

Stiftsbergstraße 1
74167 Neckarsulm
GERMANY

Model No.: HG04353
Version: 11/2021

IAN 374671_2104

3 