

/// PARKSIDE®



Cordless Angle Grinder PWSAM 20-Li B2

(FI)

Akkukäyttöinen kulmahiomakone

Alkuperäisen käyttöohjeen käännös

(PL)

Akumulatorowa szlifierka kątowna

Tłumaczenie oryginalnej instrukcji obsługi

(DE) (AT) (CH)

Akku-Winkelschleifer

Originalbetriebsanleitung

(SE)

Batteridrivnen vinkelslip

Översättning av bruksanvisning i original

(LT)

Akumulatorinis kampinis šlifuoכלis

Originalios naudojimo instrukcijos vertimas

IAN 449842_2310

(SE) (PL) (LT)

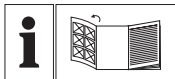

FI

Käännä ennen lukemista kuvallinen sivu esiin ja tutustu seuraavaksi laitteen kaikkiin toimintoihin.

SE

Vik ut bildsidan och ha den till hands när du läser igenom anvisningarna och gör dig bekant med apparatens / maskinens funktioner.

PL

Przed przeczytaniem proszę rozłożyć stronę z ilustracjami, a następnie proszę zapoznać się z wszystkimi funkcjami urządzenia.

LT

Prieš skaitydami išlankstykite lapą su paveikslėliais ir susipažinkite su visomis prietaiso funkcijomis.

DE AT CH

Klappen Sie vor dem Lesen die Seite mit den Abbildungen aus und machen Sie sich anschließend mit allen Funktionen des Gerätes vertraut.

FI	Alkuperäisen käyttöohjeen käännös	Sivu	4
SE	Översättning av bruksanvisning i original	Sidan	24
PL	Tłumaczenie oryginalnej instrukcji obsługi	Strona	44
LT	Originalios naudojimo instrukcijos vertimas	Puslapis	67
DE/AT/CH	Originalbetriebsanleitung	Seite	88

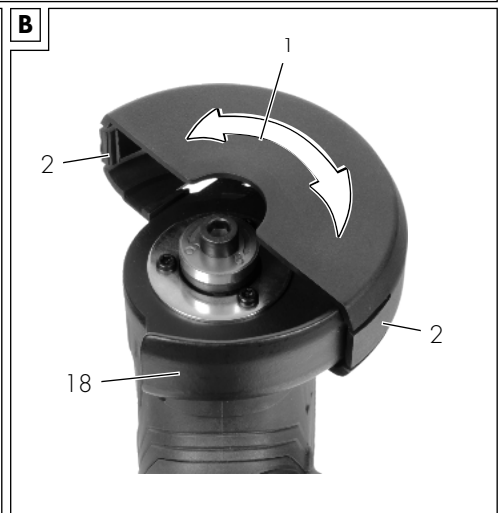
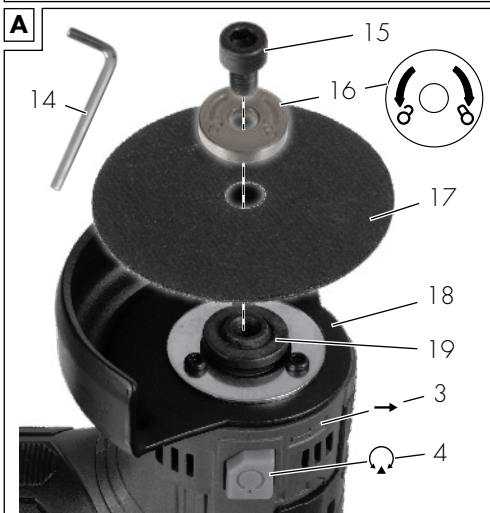

Sisällysluettelo

Johdanto.....	4
Määräystenmukainen käyttö.....	4
Toimitussisältö/tarvikkeet.....	5
Yleiskatsaus.....	5
Toiminnan kuvaus.....	5
Tekniset tiedot.....	5
Turvaohjeet.....	7
Turvallisuusohjeiden merkitys.....	7
Kuvat ja symbolit.....	7
Yleiset sähkötyökaluja koskevat turvallisuusvaroitukset.....	8
Kulmahiomakoneiden turvallisuustiedot.....	11
Jäännösriskit.....	15
Valmistelut.....	15
Hallintalaitteet.....	15
Käyttötyökalun asentaminen ja irrottaminen.....	16
Lisäosan kiinnittäminen suojukseen ja irrottaminen.....	16
Akun lataustilan tarkastaminen.....	16
Akun lataaminen.....	16
Käyttö.....	17
Työskentelyohjeet.....	17
Akun asettaminen ja irrottaminen.....	18
Suojuksen säätäminen.....	18
Käynnistäminen ja sammuttaminen.....	18
Kuljetus.....	18
Puhdistus, huolto ja varastointi.....	19
Puhdistus.....	19
Huolto.....	19
Varastointi.....	19
Vianmääritys.....	19
Hävittäminen/ ympäristönsuojelu.....	20
Akkujen hävittämisohjeet.....	20
Huolto.....	21

Takuu.....	21
Korjauspalvelu.....	22
Service-Center.....	22
Maahantuojalla.....	22

Varaosat ja lisävarusteet..... 22

Alkuperäisen EY-vaatimustenmukaisuusvaikutuksen käännös.....	23
Räjätyskuva.....	113

Johdanto

Sydämellinen onnitelumme uuden akku-käyttöisen kulmahiomakoneesi hankinnasta (jäljempänä laite tai sähkötyökalu). Olet valinnut laadukkaan laitteen. Tämän laitteen laatu on tarkastettu tuotannon aikana ja laitteelle on suoritettu lopputarkastus. Laitteesi toimintakyky on näin varmistettu.



Käyttöohje on osa tätä laitetta. Se sisältää turvallisuutta, käyttöä ja hävittämistä koskevia tärkeitä ohjeita. Lue käyttöohje huolellisesti. Tutustu käyttöosiin ja laitteen oikeaan käyttöön. Käytä laitetta vain kuvatulla tavalla ja vain mainittuihin käyttötarkoituksiin. Säilytä käyttöohje hyvin. Jos luovutat laitteen edelleen kolmannelle osapuolelle, luovuta mukana myös kaikki sitä koskevat asiakirjat.

Määräystenmukainen käyttö

Tämä sähkötyökalu on tarkoitettu toimimaan hioma- ja/tai katkaisutyökaluna. Tätä sähkökäyttöistä työkalua ei suositella hiekkapaperihiontaan, teräsharjaukseen, kiillotukseen tai reikien leikkaukseen. Älä käytä nestemäistä jäähdytysainetta, kuten vettä. Älä työstä mitään terveydelle haital-

lisia aineita sisältäviä materiaaleja, esim. asbestia tai lyijyä.
Toiminta yksinomaan kuivissa tiloissa.
Kone on tarkoitettu vain aikuisten käyttöön. Yli 16-vuotiaat nuoret saavat käyttää konetta vain valvonnan alaisena.
Kaikenlainen muu käyttö, jota ei tässä käyttöohjeessa nimenomaisesti sallita, voi aiheuttaa laitevaurioita ja vakavan vaaran käyttäjälle. Laitteen käyttäjä on vastuussa muille ihmisille aiheutuvista tapaturmista ja heidän omaisuudelleen koituvista vaurioista. Laite on tarkoitettu vain kotikäyttöön. Sitä ei ole suunniteltu jatkuvaan ammattikäyttöön. Laitteen takuu raukeaa, jos sitä käytetään kaupallisissa tarkoituksissa. Valmistaja ei vastaa vahingoista, jotka johtuvat tarkoituksenvastaisesta tai vääränlaisesta käytöstä.

Laite kuuluu **X 20 V TEAM** -sarjaan ja sitä voidaan käyttää **X 20 V TEAM** -sarjan akuilla. **X 20 V TEAM** -sarjan akut saa ladata ainoastaan **X 20 V TEAM** -sarjan latauslaitteilla.

Toimitussisältö/tarvikkeet

Pura laite pakkauksesta ja tarkasta toimitussisältöä.

Hävitä pakkauksmateriaalit asianmukaisesti.

- Akkukäyttöinen kulmahiomakone
- Katkaisulaikka PTS 76 (metalli, Ø76 mm × 1,2 mm × Ø10 mm)
- Suojus, lisäosa
- Kuusiokoloavain (5 mm)
- Säilytyslaukku
- alkuperäisten ohjeiden käänös

Akku ja latauslaite eivät sisälly toimitukseen.

Yleiskatsaus

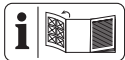

Laitteen kuvat ovat etusivun kääntösivulla.

- 1 Lisäosa
 - 2 Lukitus (Lisäosa)
 - 3 Pyörimissuuntanuoli
 - 4 Karan lukitus
 - 5 Virtakytkin
 - 6 Kahva (eristetty kahvapinta)
 - 7 Painike (Lataustilan näyttö)
 - 8 Lataustilan näyttö
 - 9 Akku
 - 10 Akun vapautus
 - 11 Akkupidike
 - 12 Latauslaite
 - 13 Säilytyslaukku
- Kuva A**
- 14 Kuusiokoloavain
 - 15 Kiinnitysruuvi
 - 16 Kiristyslaippa
 - 17 Katkaisulaikka
 - 18 Suojus
 - 19 Kiinnityslaippa

Toiminnan kuvaus

Tämä erittäin nopeasti pyörivä käyttötyökalu mahdollistaa metallin siistin hionnan ja katkaisun.

Osien kuvaukset löytyvät jäljempää.

Tekniset tiedot

Akkukäyttöinen kulmahiomakonePWSAM 20-Li B2

Mitoitusjännite U 20 V =

Paino akun kanssa (20 V, 2 Ah) ... 1,22 kg

Tyhjäkäynnin kierrosnopeus n_0 .. 19500 min⁻¹

Sallitut hioma- ja katkaisulaikat

- halkaisija ≤ 76 mm
- Reikä Ø10 mm
- Paksuus ≤ 4 mm
- kierre M6

Äänitehotaso (L_{WA}) 82,9 dB; $K_{WA}=3$ dB
 Äänenpainetaso (L_{pA}) .74,9 dB; $K_{pA}=3$ dB
 Värähtely (a_h) $\leq 2,5$ m/s²; $K=1,5$ m/s²

Akku Li-Ion
 Lämpötila ≤ 50 °C
 - Lataaminen 4–40 °C
 - Käyttö 0–50 °C
 - Varastointi 0–45 °C

PARKSIDE Performance Älykäs akku
 Smart PAPS 204 A1/Smart PAPS 208 A1
 - Taajuus f 2400–2483,5 MHz
 - lähetetty teho ≤ 20 dBm

Katkaisulaikka PTS 76

Laikan kierrosluku n_{max} ≤ 20100 min⁻¹
 Laikkanopeus v_0 ≤ 80 m/s
 halkaisija $\varnothing 76$ mm
 Reikä $\varnothing 10$ mm
 Paksuus 1,2 mm

Melu- ja värinäarvot on määritetty vaatimustenmukaisuusvakuutuksessa nimettyjen standardien ja määräysten mukaan.

Ilmoitettu värinän kokonaisarvo ja ilmoitettu melupäästöarvo on mitattu standardoidulla testausmenetelmällä, ja niitä voidaan käyttää sähkötyökalujen keskinäiseen vertaamiseen. Ilmoitettua värinän kokonaisarvoa ja ilmoitettua melupäästöarvoa voidaan käyttää myös kuormituksen ennakoivaan arviointiin.

VAROITUS! Sähkötyökalun todellisessa käytössä värinä- ja melupäästöt voivat poiketa ilmoitetuista arvoista sähkötyökalun käytöstä ja käyttötavasta riippuen. On välttämätöntä määrittää käyttäjän turvallisuutta edistävät toimenpiteet, jotka perustuvat värähtelyaltistuksesta tehtyyn arvioon

todellisissa käyttöolosuhteissa (tässä on otettava huomioon kaikki käyttöjakson vaiheet, esimerkiksi ajat, jolloin sähkötyökalu on kytketty pois päältä, sekä ajat, jolloin se on päällä, mutta ilman kuormitusta).

VAROITUS! Ohuen metallilevyn tai muun hyvin värähtelevän, suorialaisen rakenteen hiominen voi johtaa lisääntyneeseen melukuormitukseen ja liian (jopa 15 dB) korkeampaan kokonaismelupäästöön ilmoitettuihin melupäästöarvoihin nähden. Käytä esimerkiksi painavia, joustavia vaimennusmattoja tällaisten työstettävien kappaleiden melusäteilyn välttämiseksi. Huomioi lisäksiäntynyt melupäästö ja käytä soveltuvaa kuulosuojainta.

Latausajat

Laite kuuluu **X 20 V TEAM** -sarjaan ja sitä voidaan käyttää **X 20 V TEAM** -sarjan akuilla. **X 20 V TEAM** -sarjan akut saa ladata ainoastaan **X 20 V TEAM** -sarjan latauslaitteilla.

Suosittelimme tämän laitteen käyttöä ainoastaan seuraavilla akuilla: PAP 20 B1, PAP 20 B3, Smart PAPS 204 A1, Smart PAPS 208 A1

Suosittelimme näiden akkujen lataamista seuraavilla latauslaitteilla: PLG 20 A3, PLG 20 A4, PLG 20 C1, PLG 20 C2, PLG 20 C3, PLG 201 A1, PDSLGL 20 A1, PDSLGL 20 B1, Smart PLGS 2012 A1

Akun ja laturin tekniset tiedot: katso erilliset ohjeet.

Latausaikaan vaikuttavat mm. ympäristön ja akun lämpötilan kaltaiset tekijät sekä liitetty verkkojännite, ja siksi se saattaa mahdollisesti poiketa ilmoitetuista arvoista.

Latausaika (min)	PAP 20 A1 PAP 20 A2 PAP 20 B1	PAP 20 A3 PAP 20 B3 Smart PAPS 204 A1	Smart PAPS 208 A1
PLG 20 A1 PLG 20 A4 PLG 20 C1	60	120	240
PLG 20 C2	45	80	165
PLG 20 A2 PLG 20 A3 PLG 20 C3 PDSL G 20 A1 PDSL G 20 B1	35	60	120
PLG 201 A1	135	250	500
Smart PLGS 2012 A1	35	45	50

Turvaohjeet

Tämä kappale sisältää laitteen käytössä noudatettavia perustavanlaatuisia turvallisuusohjeita.

▲ VAROITUS! Akun epäasianmukaisesta käytöstä aiheutuvat henkilö- ja esinevahingot. Noudata turvallisuusohjeita sekä latauksesta ja oikeasta käytöstä annettuja ohjeita, jotka löytyvät **X 20 V TEAM** -sarjan akun ja latauslaitteen käyttöohjeesta. Yksityiskohtainen kuvaus lataustapahtumasta ja muita tietoja löytyy tästä erillisestä käyttöohjeesta.

Turvallisuusohjeiden merkitys

▲ VAARA! Tämän turvallisuusohjeen noudattamatta jättämisestä seuraa tapaturma. Seurauksena on vaikea ruumiillinen vamma tai kuolema.

▲ VAROITUS! Tämän turvallisuusohjeen noudattamatta jättämisestä voi seurata tapaturma. Seurauksena voi olla vaikea ruumiillinen vamma tai kuolema.

▲ HUOMIO! Tämän turvallisuusohjeen noudattamatta jättämisestä seuraa tapaturma. Seurauksena voi olla lievä tai keski- vaikea ruumiillinen vamma.

HUOMAUTUS! Tämän turvallisuusohjeen noudattamatta jättämisestä seuraa tapaturma. Siitä voi seurata esinevahinko.

Kuvat ja symbolit

Laitteessa olevat symbolit



Laite kuuluu **X 20 V TEAM** -sarjaan ja sitä voidaan käyttää **X 20 V TEAM** -sarjan akuilla. **X 20 V TEAM** -sarjan akut saa ladata ainoastaan **X 20 V TEAM** -sarjan latauslaitteilla.



Huomio!



Lue käyttöohje



Pyörivästä työkalusta aiheutuva loukkaantumisvaara! Pidä kädet loitolla.



Poista akku ennen huoltotöitä!



Käytä silmäsuojainta



Käytä kuulonsuojaimia



Käytä suojakäsineitä



Käytä hengityssuojainta



Pyörimissuunta (Kiinnitysruuvi)



Pyörimissuunta (Katkaisulaikka)



Sähkölaitteet eivät kuulu kotitalousjätteen sekaan.

Bildzeichen auf dem Zubehör



Lue käyttöohje



Käytä silmäsuojainta



Käytä kuulonsuojaimia



Käytä suojakäsineitä



Käytä hengityssuojainta



Käytä jalkasuojaa



Ei sovellu sivuhiontaan



metalli



Ei sovellu märkähiontaan



Älä käytä viallisia laikkoja.

Yleiset sähkötyökaluja koskevat turvallisuusvaroitukset

▲ VAROITUS! Lue kaikki tämän sähkötyökalun mukana toimitetut turvallisuusvaroitukset, ohjeet, kuvitukset ja eritelmät. Kaikkien alla lueteltujen ohjeiden noudattamatta jättäminen saattaa johtaa sähköiskuun, tulipaloon ja/tai vakavaan vammautumiseen. **Tallenna kaikki varoitukset ja ohjeet tulevaa käyttöä varten.**

Varoituksissa käytetty termi "sähkötyökalu" viittaa verkkovirralla käytettäviin (johdollisiin) sähkötyökaluihin tai akulla käytettävään (johdottomiin) sähkötyökaluihin.

1. **TYÖSKENTELYPAIKAN TURVALLISUUS**
 - a) **Pidä työskentelypaikka siistinä ja hyvin valaistuna.** Sotkuiset ja pimeät alueet aiheuttavat onnettomuuksia.
 - b) **Älä käytä sähkötyökaluja räjähdysalttiissa ympäristöissä, kuten ympäristöissä, joissa on syttyviä nesteitä, kaasuja tai pölyä.** Sähkötyökalut luovat kipinöitä, jotka voivat sytyttää pölyn tai kaasut.
 - c) **Pidä lapset ja muut ulkopuoliset poissa, kun käytät sähkötyökalua.** Jos huomiosi herpaantuu, voit menettää työkalun hallinnan.
2. **SÄHKÖTURVALLISUUS**
 - a) **Sähkötyökalujen pistokkeiden on vastattava pistorasiaa. Älä koskaan muokkaa pistoketta millään tapaa. Älä käytä sovitinpistokkeita maadoitettujen sähkötyökalujen kanssa.** Muokkaamattomat pistokkeet ja niitä vastaavat pistorasiat vähentävät sähköiskun riskiä.

- b) **Vältä keuhkosketusta maadoitettujen pintojen kanssa, kuten putkien, lämpöpattereiden, liesien ja jääkaappien kanssa.** Sähköiskun riski kasvaa, jos kehosi on maadoitettu.
- c) **Älä altista sähkötyökaluja saateleille tai kosteudelle.** Jos sähkötyökalun sisään menee vettä, sähköiskun riski kasvaa.
- d) **Älä käytä johtoa väärin. Älä koskaan käytä johtoa sähkötyökalun kantamiseen, vetämiseen tai pistorasiasta irrottamiseen. Pidä johto poissa lämmönlähteistä, öljystä, terävistä kulmista ja liikkuvista osista.** Vaurioituneet tai solmussa olevat johdot lisäävät sähköiskun riskiä.
- e) **Jos käytät sähkötyökalua ulkona, käytä ulko-olosuhteisiin sopivaa jatkojohtoa.** Ulko-olosuhteisiin sopiva jatkojohto vähentää sähköiskun riskiä.
- f) **Jos sähkötyökalun käyttöä kosteassa paikassa ei voida välttää, käytä vikavirtasuojakytkimellä suojattua virtalähdettä.** Vikavirtasuojakytkimen käyttö vähentää sähköiskun riskiä.
3. **HENKILÖKOHTAINEN TURVALLISUUS**
- a) **Pysy valppaana, katso, mitä teet, ja käytä maalaisjärkeä sähkötyökalua käyttäessäsi. Älä käytä sähkötyökalua, kun olet väsynyt taikka huumeiden, alkoholin tai lääkityksen vaikutuksen alaisena.** Huomion herpaantuminen vain hetkeksi sähkötyökalua käyttäessä voi aiheuttaa vakavan henkilövahingon.
- b) **Käytä henkilönsuojaimia. Käytä aina silmiensuojainta.** Henki-

- lönsuojaimet, kuten pölynsuojain, luistamattomat turvakengät, suojakypärä tai kuulonsuojain asianmukaisia olosuhteita varten, estävät henkilövahinkoja.
- c) **Estä tahaton käynnistyminen. Varmista, että kytkin on pois päältä-asennossa, ennen kuin liität sähkötyökalun virranlähteeseen ja/tai akkuun taikka nostat tai kannat sitä.** Sähkötyökalujen kantaminen sormi virtapainikkeella tai virran syöttäminen sähkötyökaluille, joiden kytkin on päälle-asennossa, aiheuttaa onnettomuuksia.
- d) **Poista mahdolliset säätöavaimet tai jakoavaimet, ennen kuin käynnistät sähkötyökalun.** Sähkötyökalun pyörivään osaan kiinni jätetty säätöavain tai jakoavain saattaa johtaa henkilövahinkoon.
- e) **Älä kurottele. Pidä jalkasi tukevasti maassa ja säilytä tasapainosi kaikkina aikoina.** Tämä mahdollistaa sähkötyökalun paremman hallinnan odottamattomissa tilanteissa.
- f) **Pukeudu asianmukaisesti. Älä käytä löysiä vaatteita tai koruja. Pidä hiuksesi ja vaatteesi poissa liikkuvista osista.** Löysät vaatteet, korut tai pitkät hiukset voivat jäädä kiinni liikkuviin osiin.
- g) **Jos mukana on pölyn imemiseen ja keräämiseen tarkoitettuja laitteita, varmista, että ne on liitetty ja niitä käytetään asianmukaisesti.** Pölynkeräyslaitteiden käyttö voi vähentää pölyyn liittyviä riskejä.
- h) **Älä tuudittaudu turvallisuuden tunteeseen ja jätä työkalujen turvallisohteita huomioimatta, vaikka olisitkin käyttänyt sähkötyökaluja usein.** Varomaton toi-

mi saattaa aiheuttaa vakavan vamman sekunnin murto-osassa.

4. SÄHKÖTYÖKALUN KÄYTTÖ JA HOITO

- a) **Älä käytä sähkötyökäluä voimalla. Käytä oikeanlaista sähkötyökäluä käyttökohteessa-si.** Oikeanlainen sähkötyökälu antaa paremman lopputuloksen ja on turvallisempi nopeudella, johon se on suunniteltu.
- b) **Älä käytä sähkötyökäluä, jos sitä ei voida käynnistää ja sammuttaa kytkimestä.** Sähkötyökälu, jota ei voida ohjata kytkimellä, on vaarallinen, ja se on korjattava.
- c) **Irrota pistoke virranlähteestä ja/tai irrota akku, jos se on irrotettavissa, ennen kuin teet muokkauksia, vaihdat lisäosia tai laitat sähkötyökäluun si-vuun.** Tällaiset ennakoivat turvallisuus-toimet vähentävät sähkötyökäluun tahat-toman käynnistymisen riskiä.
- d) **Varastoi käyttämättömät sähkötyökälu lasten ulottumat-tomille, äläkä anna sellaisten henkilöiden käyttää sähkötyökäluä, jotka eivät osaa käyttää sitä tai jotka eivät ole lukeneet näitä ohjeita.** Sähkötyökälu ovat vaarallisia kokemattomien käyttäjien käsissä.
- e) **Huolla sähkötyökäluja ja lisäosia. Tarkasta liikkuvien osien yhteensopiminen ja kiinnittyminen, osien mahdollinen rikkoutuminen ja kaikki muut seikat, jotka voivat vaikuttaa sähkötyökäluun toimintaan. Jos sähkötyökälu on vaurioitunut, korjaa se ennen käyttöä.** Monet onnettomuudet johtuvat huonosti huolletuista sähkötyökäluista.

- f) **Pidä leikkaavat työkalut terävinä ja puhtaina.** Asialliset huolletut leikkaavat, teräväreunaiset työkalut eivät jää helposti jumiin, ja niitä on helppompaa hallita.
- g) **Käytä sähkötyökäluä, lisäosia ja teräpaloja yms. näiden ohjeiden mukaisesti ottaen huomioon työskentelyolosuhteet ja kohteena oleva työ.** Sähkötyökäluun käyttö tarkoituksenvastaisiin käyttökohteisiin saattaa johtaa vaaralliseen tilanteeseen.
- h) **Pidä kahvat ja tarttumispinnat kuivina, puhtaina sekä öljyttöminä ja rasvattomina.** Liukkaat kahvat ja tarttumispinnat estävät sähkötyökäluun turvallisen käsittelyn ja hallinnan odottamattomissa tilanteissa.
- #### 5. AKKUTYÖKALUN KÄYTTÖ JA HOITO
- a) **Lataa akku ainoastaan valmistajan määrittelemällä laturilla.** Laturi, joka sopii yhdenlaiseen akkuun, saattaa aiheuttaa tulipaloriskin toisenlaisen akun kanssa käytettynä.
- b) **Käytä sähkötyökäluja ainoastaan erityisesti niille tarkoitettujen akkujen kanssa.** Toisenlaisen akkujen käyttö saattaa aiheuttaa vahinko- ja tulipaloriskin.
- c) **Kun akkua ei käytetä, pidä se poissa muista metalliesineistä, kuten klemmareista, kolikoista, avaimista, nauloista, ruuveista tai muista pienistä metalliesineistä, jotka saattavat muodostaa yhteyden liittimestä toiseen.** Akun liittimien oikominen saattaa aiheuttaa palovammoja tai tulipalon.
- d) **Väärissä olosuhteissa akusta saattaa purkautua nestettä; vältä kosketusta. Jos koske-**

**tat nestettä vahingossa, huuh-
tele vedellä. Jos neste joutuu
silmien kanssa kosketuksiin,
käänny lisäksi lääkärin puo-
leen.** Akusta purkautuva neste saattaa
aiheuttaa ärsytystä tai palovammoja.

- e) **Älä käytä akkua tai työkalua,
joka on vaurioitunut tai jota on
muokattu.** Vaurioituneet tai muoka-
tut akut saattavat käyttäytyä arvaamat-
tomasti ja johtaa tulipaloon, räjähdyk-
seen tai vammautumisiin.
- f) **Älä altista akkua tai työkalua
tullelle tai korkeille lämpötiloil-
le.** Altistuminen tullelle tai yli 130 °C:n
lämpötiloille saattaa aiheuttaa räjäh-
dyksen.
- g) **Noudata kaikkia lataamista
koskevia ohjeita. Älä lataa ak-
kua tai työkalua ohjeissa mää-
ritellyn lämpötila-alueen ulko-
puolella.** Epäasianmukainen lataami-
nen tai lataaminen määritellyn lämpö-
tila-alueen ulkopuolella saattaa vahin-
goittaa akkua ja nostaa tulipaloriskiä.
6. **HUOLTO**
- a) **Anna pätevän huoltohenki-
lön huoltaa sähkötyökalusi ja
käyttää ainoastaan vastaavia
varaosia.** Tämä ylläpitää sähkötyö-
kalun turvallisuutta.
- b) **Älä koskaan huolla vaurioitu-
neita akkuja.** Akkuja saa huoltaa
ainoastaan valmistaja tai valtuutettu
huoltopalveluidentarjoaja.

Kulmahiomakoneiden turvallisuustiedot

Hionta- ja katkaisutöille yhteiset turvavaroitukset

- **Tämä sähkötyökalu on tarkoi-
tettu toimimaan hioma- ja/tai
katkaisutyökaluna. Lue kaikki
tämän sähkötyökalun mukana**

**toimitetut turvallisuusvaroituk-
set, ohjeet, kuvitukset ja eritel-
mät.** Kaikkien alla lueteltujen ohjeiden
noudattamatta jättäminen saattaa joh-
taa sähköiskuun, tulipaloon ja/tai vaka-
vaan vammautumiseen.

- **Tätä sähkökäyttöistä työkalua
ei suositella hiekkapaperihion-
taan, teräsharjaukseen, kiillo-
tukseen tai reikien leikkauk-
seen.** Toiminnot, joihin sähkötyökalua
ei ole suunniteltu, saattavat aiheuttaa
vaaran ja henkilövammoja.
- **Älä muunna tätä sähkötyöka-
lua toimimaan millään sellai-
sella tavalla, johon työkalun
valmistaja ei ole sitä erityisesti
suunnitellut ja määritellyt.** Tällai-
nen muutos voi aiheuttaa hallinnan me-
nenytksen ja aiheuttaa vakavia henkilö-
vammoja.
- **Älä käytä tarvikkeita, joita työ-
kalun valmistaja ei ole erityi-
sesti suunnitellut ja määritellyt.**
Vaikka tarvike voitaisiin liittää sähkötyö-
kaluusi, se ei takaa turvallista toimintaa.
- **The rated speed of the accesso-
ry must be at least equal to the
maximum speed marked on the
power tool.** Accessories running fas-
ter than their rated speed can break
and fly apart.
- **Tarvikkeesi ulkohalkaisijan ja
paksuuden on vastattava säh-
kötyökalusi kapasiteettitietoja.**
Virheellisesti mitoitettuja tarvikkeita ei
voi suojata tai ohjata riittävästi.
- **The dimensions of the accesso-
ry mounting must fit the dimen-
sions of the mounting hardwa-
re of the power tool.** Accesso-
ries that do not match the mounting
hardware of the power tool will run

out of balance, vibrate excessively and may cause loss of control.

- **Älä käytä vahingoittunutta tarviketta.** Tarkasta tarvikkeet ennen jokaista käyttöä, kuten hiomalaikat murtumien ja halkeamien varalta, tukilaikka murtumien, repeämien tai liiallisen kulumisen varalta, lankaharja irtonaisten tai murtuneiden metallilankojen varalta. Jos sähkötyökalu tai tarvike pääsee putoamaan, tarkasta se vaurioiden varalta tai asenna vahingoittumaton tarvike. Kun tarvike on tarkastettu ja kiinnitetty, asemoi itsesi ja sivulliset pois pyörivän tarvikkeen tasolta ja käytä sähkötyökalua maksimaalisella kuormittamattomalla nopeudella yhden minuutin ajan. Vahingoittuneet tarvikkeet hajoavat yleensä tämän testiajan aikana.
- **Käytä henkilönsuojaimia.** Käytä käyttötarkoituksesta riippuen kasv suojusta, silmänsuojaimia tai suojalaseja. Käytä tarvittaessa pölynaamaria, kuulosuojaimia, käsineitä ja verstaasessua, joka kykenee pysäyttämään pienet hankaavat tai työkappaleen sirpaleet. Silmäsuojan on pystyttävä pysäyttämään erilaisten käyttötarkoitusten synnyttämät lentävät pirstaleet. Pölynaamarin tai hengityssuojaimen on kyettävä suodattamaan tietyn käyttötarkoituksen synnyttämät hiukkaset. Pidempiaikainen altistus erittäin kovalle melulle saattaa aiheuttaa kuulonmenetyksen.
- **Pidä sivulliset turvallisen etäisyyden päässä työalueelta.** Kaikkien työskentelyalueelle

astuvien henkilöiden on käytettävä henkilönsuojaimia. Työkappaleen tai rikkoutuneen tarvikkeen sirpaleet saattavat sinkoutua ja aiheuttaa vammoja välittömän käyttöalueen ulkopuolella.

- **Pidä kiinni sähkötyökalun eristetyistä tartuntapinnoista suorittaessasi toimintoa, jossa leikkaustarvike saattaa joutua kosketuksiin piilossa olevan johdotuksen.** Leikkaustarvikkeet, jotka osuvat jännitteeseen johtoon, saattavat johtaa jännitteen sähkötyökalun paljaisiin metalliosiin ja aiheuttaa käyttäjälle sähköiskun.
- **Sijoi ta johto pois pyörivän tarvikkeen lähetyviltä.** Jos menetät hallinnan, johto saattaa leikkautua tai takertua ja kätesi tai käsivartesi voi joutua vedetyksi pyörivään tarvikkeeseen.
- **Älä koskaan aseta sähkötyökalua sivuun, ennen kuin tarvike on pysähtynyt täydellisesti.** Pyörivä tarvike voi tarttua pintaan ja vetää sähkötyökalun pois hallinnastasi.
- **Älä anna sähkötyökalun käydä kantaessasi sitä sivullasi.** Tahan kosketus pyörivään tarvikkeeseen voi aiheuttaa vaatetuksen takertumisen ja vetää tarvikkeen kohti kehoasi.
- **Puhdista sähkötyökalun ilmanottoaukot säännöllisesti.** Moottorin tuuletin vetää pölyn kotelon sisään ja metallijauheen liiallinen kertyminen voi aiheuttaa sähköisiä vaaroja.
- **Älä käytä sähkötyökalua syytyvien materiaalien lähellä.** Kipinät saattavat syyttää nämä materiaalit.
- **Älä käytä tarvikkeita, jotka vaativat nestemäisiä jäähdytysaineita.** Vesi tai muu nestemäinen jäähdytysaine saattaa johtaa tappavaan sähkölataukseen tai sähköiskuun.

Takaisku ja siihen liittyvät varoitukset

Takaisku on äkillinen reaktio pyörivän laikan, tukilaipan, harjan tai muun tarvikkeen juuttumiseen tai takertumiseen. Juuttuminen tai takertuminen aiheuttaa pyörivän tarvikkeen nopean sakkauksen, joka taas puolestaan pakottaa hallitsemattoman sähkötyökalun pyörimään työkalun pyörimissuuntaa vastakkaiseen suuntaan takertumiskohdassa.

Jos esimerkiksi työkappale aiheuttaa hiomalaikan juuttumisen tai sakkauksen, juuttumiskohtaan saapuva laikan reuna voi puretua materiaalin pintaan ja aiheuttaa laikan ylösnousun tai takaiskun. Laikka voi joko loikata käyttäjää kohti tai hänestä pois päin, riippuen laikan liikkeen suunnasta juuttumiskohdassa. Hiomalaikat voivat myös rikkoutua näissä olosuhteissa. Takaisku on tulosta sähkötyökalun värinäkäytöstä ja/tai virheellisistä toimintaprosesseista tai -olosuhteista ja se voidaan välttää ryhtymällä asianmukaisiin varotoimiin alla ilmoitetulla tavalla.

- **Pidä molemmin käsin tiukasti sähkötyökalusta ja sijoita kehoasi ja käsivartesi niin, että voit vastustaa takaiskuvoimia. Käytä aina lisäkahvaa, jos sellainen on olemassa, jotta voit hallita takaiskuja tai käynnistyksen aikaisia reaktiivisia väntömomenteja parhaalla mahdollisella tavalla.** Käyttäjä voi hallita reaktiivisia väntömomenteja ja takaiskuja, jos on ryhtynyt asianmukaisiin varotoimiin.
- **Älä koskaan sijoita kättäsi pyörivän tarvikkeen lähelle.** Tarvike saattaa takaiskeytyä käteesi.
- **Älä sijoita kehoasi alueelle, jolle sähkötyökalu tulee siirtymään mahdollisessa takaiskus-**

sa. Takaisku työntää työkalun laikan liikettä vastakkaiseen suuntaan takertumiskohdassa.

- **Toimi erityisen varovasti työtaessasi kulmia, teräviä reunoja jne. Vältä tarvikkeen hyppimistä ja takertumista.** Kulmilla, terävillä reunoilla tai hyppimisellä on taipumus aiheuttaa pyörivän tarvikkeen takertumista ja näin hallinnan menetyksen tai takaiskun.
- **Älä liitä teräketjun puunveistoterää, segmentoitua timanttilaikkaa, jonka kehärako on yli 10 mm tai hammastettua sahanterää.** Tällaiset terät aiheuttavat usein takaiskuja ja hallinnan menetystä.

Turvavaroitukset erityisesti hiontaan ja katkaisuun

- **Käytä vain sähkötyökalullesi määriteltyjä laikkatyyppisiä ja valitulle laikalle suunniteltua erityistä suojusta.** Muita kuin sähkötyökalulle suunniteltuja laikkoja ei voi suojata riittävästi ja ne ovat vaarallisia.
- **Keskiosassaan huopalla olevien laikkojen kiomapinta on asennettava suojuhuulen tason alapuolelle.** Väärin asennettua laippaa, joka työntyy ulos suojuhuulen tason yläpuolelle, ei voi suojata riittävästi.
- **Suoja on liitettävä turvallisesti sähkötyökaluun ja sijoitettava maksimaalista suojaa varten, jotta pienin määrä laikkaa on paljaana käyttäjää kohti.** Suoja auttaa suojaamaan käyttäjää murtuneen laikan siruilta, tahattomalta kosketukselta laikkaan sekä kipinöiltä, jotka saattavat sytyttää vaatteet.
- **Laikkoja tulee käyttää vain määriteltyihin käyttötarkoituksiin. Esimerkiksi: älä hio katkaisulaikan sivulla.** Hankaaavat katkai-

sulaikat on tarkoitettu kehähiontaan, näihin laikkoihin kohdistetut sivuvoimat voivat aiheuttaa niiden särkymisen.

- **Käytä aina ehjiä laikkalaippoja, jotka ovat kooltaan ja muodoltaan valittuun laikkaan sopivia.** Asianmukaiset laikkalaipat tukevat laikkaa ja vähentävät näin laipan rikkoutumisen mahdollisuutta. Katkaisulaikkojen laipat saattavat erota hiomalaikkojen laipoista.
- **Älä käytä suurempien sähkötyökalujen kuluneita laikkoja.** Suuremmalle sähkötyökalulle tarkoitettu laikka ei sovellu pienemmän työkalun korkeammalle nopeudelle, vaan se voi haljeta.
- **Kun käytetään kaksitoimisia laikkoja, käytä aina oikeaa suojusta suoritettua sovellusta varten.** Jos oikeaa suojusta ei käytetä, ei haluttua suojauksen tasoa välttämättä saavuteta, mikä voi johtaa vakaaviin vammoihin.

Ylimääräiset turvavaroitukset erityisesti katkaisuun

- **Älä ”jumita” katkaisulaikkaa tai kohdista siihen liiallista painetta. Älä yritä tehdä liian syvää leikkausta.** Laikan ylikuormittaminen lisää kuormitusta ja laikan alttiutta vääntymiselle tai takertumiselle leikkaukseen sekä takaiskun ja laipan rikkoutumisen mahdollisuutta.
- **Älä sijoita kehoasi linjaan pyörivän laikan kanssa tai sen taakse.** Jos laikka liikkuu käyttökohdassa pois päin kehostasi, mahdollinen takaisku voi liikuttaa pyörivän laikan ja sähkötyökalun suoraan sinua kohti.
- **Jos laikka takertuu tai jos leikkaaminen keskeytetään jostakin syystä, kytke sähkötyökalu pois päältä ja pitele sitä liikut-**

tamatta, kunnes laikka pysähtyy täydellisesti. Älä koskaan yritä poistaa katkaisulaikkaa leikkauksesta pyörän liikkua, koska muuten tapahtuu takaisku. Tutki laikan takertumisen syy ja ryhdy korjaaviin toimiin sen eliminoimiseksi.

- **Älä käynnistä leikkaustoimintaa uudelleen työkappaleessa. Anna laikan saavuttaa täysi nopeutensa ja siirry varovasti takaisin leikkaukseen.** Laikka saattaa takertua, kulkea ylös leikkauksesta tai aiheuttaa takaiskun, jos sähkötyökalu käynnistetään uudelleen sen ollessa työkappaleessa.
- **Tue paneelit tai muut ylisuuret työkappaleet minimoidaksesi laikan takertumisen ja takaiskun vaaran.** Suuret työkappaleet painuvat usein kasaan omasta painostaan. Tuet on sijoitettava työkappaleen alle, lähelle leikkauslinjaa ja työkappaleen reunan lähelle laikan molemmille puolille.
- **Toimi erityisen varovasti suorittaessasi aukkoleikkausta olemassa oleviin seinisiin tai muulle katvealueelle.** Sisään työntyvä laikka voi katkaista kaasu- tai vesiputkia, sähköjohtoja tai kohteita, jotka voivat aiheuttaa takaiskun.
- **Älä yritä tehdä kaarreleikkauksia.** Laikan ylikuormittaminen lisää kuormitusta ja laikan alttiutta vääntymiselle tai takertumiselle leikkaukseen sekä takaiskun ja laipan rikkoutumisen mahdollisuutta, mikä voi johtaa vakaan vammaan.

Lisää turvallisuusohjeita

- Älä koskaan pidä sormia hiomalaikan ja kipinäsuojan välissä tai lähellä suoja-kupuja. On olemassa puristumisvaara.

- Koneen pyöriviä osia ei voi peittää toiminnasta johtuvista syistä. Työskentele siksi harkiten ja varmista työkappale hyvin, jottei se pääse luiskahtamaan niin, että kätesi voisivat osua hiomalaikkaan.
- Työkappale kuumenee hionnan aikana. Älä kätesi voisivat osua hiomalaikkaan, vaan anna sen jäähtyä. On olemassa palovammavaara. Älä käytä jäähdytinaineita tai vastaavia.
- Älä työskentele koneella, jos olet väsynyt tai alkoholin tai lääkkeiden vaikutuksen alaisena. Pidä työtauko aina hyvässä ajoin.
- Kytke laite pois päältä ja poista akku (9). Varmista, että kaikki liikkuvat osat ovat pysähtyneet täysin:
 - juuttuneen käyttötyökalun irrottamiseksi
 - jos työstettäessä kuluu epätavallista ääntä
 - ennen laitteen tarkastamista, puhdistamista tai sille suoritettavia töitä
- **Käytä ainoastaan PARKSIDEN suosittelemia lisäosia.** Sopimattomat lisäosat saattavat aiheuttaa sähköiskun tai tulipalon.

Jäännösriskit

Jäännösriski on olemassa siitäkin huolimatta, että sähkötyökalua käsitellään määräysten mukaisesti. Tämän sähkötyökalun rakenteesta tai käytöstä voi aiheutua seuraavia vaaroja:

- Silmävauriot, jos ei käytetä soveltuvaa silmäsuojainta.
- Keuhkovauriot, mikäli työskentelyn aikana ei käytetä soveltuvaa hengityssuojainta.
- Kuulovauriot, jos työskentelyn aikana ei käytetä soveltuvia kuulosuojaimia.
- Terveyshaitat, jotka aiheutuvat käteen ja käsivarteen kohdistuvasta värinästä,

jos laitetta käytetään pitkään taikka jos sitä ei käytetä tai huolleta oikein.

- Terveyshaitat, joiden syynä on:
 - Hiomatyökalujen koskettaminen suojaamattomalla alueella;
 - Työkappaleista tai vaurioituneista hiomalaikoista sinkoutuvat osat.

▲ VAROITUS! Laitteen käytön aikana syntyvän elektromagneettisen kentän aiheuttamat haitat. Sähkömagneettinen kenttä voi haitata aktiivisia tai passiivisia lääkinnällisiä implantteja. Vakavien ja hengenvaarallisten varojen välttämiseksi suosittelemme henkilöitä, joilla on lääkinnällinen implantti, konsultoimaan lääkäriään tai implantin valmistajaa ennen laitteen käyttämistä.

Valmistelut

▲ VAROITUS! Tahattomasti käynnistyvän laitteen aiheuttama loukkaantumisvaara. Aseta akku laitteeseen vasta, kun laite on kokonaan valmisteltu käyttöä varten.

Hallintalaitteet

Tutustu laitteen hallintalaitteisiin ennen ensimmäistä käyttökertaa.

-  **Virtakytkin Karan lukitus (4)**
 - Lukitsee karan käyttötyökalua asennettaessa/irrotettaessa.
- **Virtakytkin (5)**
 - Käynnistäminen: Paina alaspäin ja työnnä eteenpäin
 - Lukitus: Paina edessä alaspäin
 - Sammuttaminen: Vapautus; kun lukittu: paina taaksepäin

Käyttötyökalun asentaminen ja irrottaminen



Ohjeita

- **▲ VAARA!** Loukkaantumisvaara!
Käytä vain valmistajan suosittelemia käyttötyökaluja.
- Katkaisu- ja hiomalaikat
 - halkaisija: ≤ 76 mm
 - Paksuus: ≤ 4 mm
- Käytä ainoastaan vahingoittumattomia käyttötyökaluja.

Välttämättömät työkalut

- Kuusiokoloavain (14)

Menettely (Kuva A)

1. Paina karalukitusta  (4) ja pidä sitä painettuna.
2. Avaa kiinnitysruuvia (15) kuusiokoloavaimella (14). Voit vapauttaa karan lukituksen (4).
3. **Irrottaminen:** Poista käyttötyökalu kiinnityslapasta (19).
Asentaminen: Aseta käyttötyökalu kiinnityslappaan (19).
Katkaisu-/hiomalaikassa oleva teksti osoittaa pääosin kohti laitetta. Laikan kulkusuunnan on vastattava pyörimissuuntanuolta (3).
4. Aseta kiristyslaippa (16) paikoilleen. Kiristyslaipan merkinnällä varustetun puolen on oltava näkyvissä.
5. Paina karalukitusta  (4) ja pidä sitä painettuna.
6. Kiristä kiinnitysruuvi (15) kuusiokoloavaimella (14) tiukaksi. Voit vapauttaa karan lukituksen  (4).

Lisäosan kiinnittäminen suojukseen ja irrottaminen

Ohjeita

- Käytä suojusta lisäosalla aina ja ainoastaan katkaisuhiontaan. Muissa käytöissä lisäosa ja työkappale saatta-

vat häiritä toisiaan, mikä johtaa riittämättömään hallintaan.

Edellytykset

- Akku otettu laitteesta

Lisäosan (1) asentaminen (Kuva B)

1. Irrota käyttötyökalu.
2. Aseta lisäosa (1) suojukselle (18) ja kierrä lisäosaa (1), kunnes se lukittuu kuuluvasti paikoilleen.

Lisäosan (1) irrottaminen (Kuva B)

1. Avaa toinen kahdesta lukituksesta (2) lisäosassa (1) painamalla lukitusta (2) ulospäin.
2. Työnnä avuttua lukitusta (2) suojuksen (18) päälle, kunnes lisäosa on irronnut puolen kierroksen jälkeen.

Akun lataustilan tarkastaminen

LEDit	Merkitys
punainen, oranssi, vihreä	Akku ladattu
punainen, oranssi	Akku osittain ladattu
punainen	Akku on ladattava
	1. Paina painiketta (7) lataustilanäytön (8) vieressä akussa (9). Lataustilanäytön LEDit näyttävät akun lataustilan.
	2. Lataa akku (9), kun vain lataustilan näytön (8) punainen LED-valo palaa.

Akun lataaminen

Katso myös latauslaitteen käyttöohje.

Huomautuksia

- Anna lämmenneen akun jäähtyä ennen latausta.
- Älä altista akkua pitkään voimakkaalle auringonpaisteelle äläkä aseta sitä lämpöpattereiden päälle (enint. 50 °C).

Akun lataaminen

1. Irrota akku (9) laitteesta.
2. Työnnä akku (9) latauslaitteen (12) latauskuiluun.
3. Liitä akkulatauslaite (12) pistorasiaan.
4. Kun lataustapahtuma on suoritettu, irrota akkulatauslaite (12) sähköverkosta.
5. Vedä akku (9) pois akkulatauslaitteesta (12).

Ohjausledit laturissa (12)

vihreä	punainen	Merkitys
palaa	—	<ul style="list-style-type: none"> • Akku on ladattu täyteen • valmis (Akkua ei laitteessa)
—	palaa	Akkua ladataan
—	vilkkuu	Akku on ylikuumentunut
vilkkuu	vilkkuu	Akku on viallinen

Käyttö

Työskentelyohjeet

- **▲ VAROITUS!** Loukkaantumisvaara!
Käytä mahdollisuuksien mukaan ruuvipuristimia työkappaleen pitämiseksi paikoillaan. Älä koskaan pidä pientä työkappaletta yhdessä kädessä ja laitetta toisessa laitetta käyttäessäsi.
- **▲ VAARA!** Loukkaantumisvaara!
Varmista, että työskentelyyn on riittävästi tilaa, ja ettei muiden henkilöiden turvallisuus vaarannu.
- Säädä suojus siten, etteivät kipinät tai irtoavat osat voi osua käyttäjään tai ympärillä oleviin henkilöihin.
Suojuksen säätö on suoritettava myös niin, etteivät lentävät kipinät sytytä palavia osia, myös ympäristössä.
- Sähkötyökalua ei saa käyttää katkaisuhiontatelineen kanssa.

- Kytke laite päälle vain silloin, kun käyttötyökalu ei kosketa työkappaletta.
- Liian voimakas paine laskee sähkötyökalun suorituskykyä ja johtaa käyttötyökalun nopeampaan kulumiseen.
- Työstä aina vastapäivään. Tällöin kone ei lähde hallitsemattomasti urasta.
Pyörimissuuntanuoli (3) symboloi käyttötyökalun kulkusuuntaa.
- Anna laitteen käydä voimakkaan kuorimituksen jälkeen vielä muutamia minuutteja tyhjäkäynnillä käyttötyökalun jäähdyttämiseksi.
- Älä koske käyttötyökaluun, ennen kuin se on jäähtynyt.

Katkaisuhionta

Edellytykset

- Katkaisulaikka
HUOMAUTUS! Aineelliset vahingot.
Älä koskaan käytä karkeahiontalaikkaa ja katkaisuun!
 - halkaisija ≤ 76 mm
 - Katkaisulaikkarakenteet: timantoitu, sidottu vahvistettu, segmentoitu
- Lisäosa (1) asennettu suojukselle (18)

Ohjeita

- Työskentele pääasiassa vain vähäisellä syötöllä. Kohdistu työkappaleeseen vain kohtuullisesti voimaa.

Statiikkaa koskevia huomioita

Kantaviin seiniin tehtäviä uria koskevat maakohtaiset säännökset. Näitä määräyksiä on ehdottomasti noudatettava. Konsultoi ennen töiden aloittamista vastaavaa staatikkoja, arkkitehtia tai rakennusvastaavaa.

Karkeahionta

Edellytykset

- Karkeahiontalaikka
HUOMAUTUS! Aineelliset vahingot.
Älä koskaan käytä katkaisulaikkaa karkeahiontaan!

- halkaisija ≤ 76 mm
- Paksuus ≤ 4 mm
- Suojus ilman lisäosaa

▲ VAROITUS! Hallinnan menettämisestä aiheutuva loukkaantumisvaara. Poista suojuksen (18) lisäosa (1), jotta törmäys työkappaleeseen estettäisiin.

Ohjeita

- Työskentele pääasiassa vain vähäisellä syötöllä. Kohdista työkappaleeseen vain kohtuullisesti voimaa.
- Parhaita tuloksia saat karkeahionnassa 30° – 40° :een kulmassa.

Akun asettaminen ja irrottaminen

▲ VAROITUS! Tahattomasti käynnistyvän laitteen aiheuttama loukkaantumisvaara. Aseta akku laitteeseen vasta, kun laite on kokonaan valmisteltu käyttöä varten. **HUOMAUTUS!** Vaurioitumisvaara! Väärä akku voi vahingoittaa laitetta ja akkua.

Akun asettaminen paikoilleen

1. Työnnä akku (9) ohjauskiskoa pitkin akkupidikkeeseen (11).
Akku lukittuu kuuluvasti.

Akun irrottaminen

1. Paina akun vapautuspainetta (10) akussa (9) ja pidä sitä painettuna.
2. Vedä akku ulos akkupidikkeestä (11).

Suojuksen säätäminen

1. Poista akku (9).
2. Pidä laitteesta kiinni yksi käsi kahvassa (6) samalla, kun käännät toisella suojuksen (18) työskentelyasentoon.
Säädä suojus (18) siten, etteivät kipinät tai irtoavat osat voi osua käyttäjään tai ympärillä oleviin henkilöihin.
Säädä suojus (18) siten, etteivät kipinät sytytä mitään palavia, myös ympärillä olevia, osia.

Käynnistäminen ja sammuttaminen

Käynnistäminen

1. **▲ VAARA!** Loukkaantumisvaara!
Laitetta saa käyttää vain suojus (18) asennettuna.
Säädä suojus (18) siten, etteivät kipinät tai irtoavat osat voi osua käyttäjään tai ympärillä oleviin henkilöihin.
2. Paina virtakytkin (5) alaspäin ja työnnä virtakytkintä (5) eteenpäin.
3. Lukitse virtakytkin (5): kallista virtakytkin (5) ylöspäin.
4. Tarkasta tällöin, että käyttötyökalu pyörii moitteettomasti ja tasaisesti. Jos ei: Vaihda käyttötyökalu.
5. Odota, kunnes laite on saavuttanut täyden kierroslukunsa.
Älykkään energianhallinnan vuoksi moottori käynnistyy viiveellä (pehmeä käynnistys/Softstart).
6. Vie käyttötyökalu työkappaletta vasten.

Sammuttaminen

1. Ota käyttötyökalu työkappaleelta.
2. Työnnä virtakytkin (5) taaksepäin.
3. Odota, että sähkötyökalu on pysähtynyt, ennen kuin lasket sen pois käsistäsi.
4. Irrota laitteen akku (9), jos jätät laitteen ilman valvontaa tai kun olet suorittanut työn loppuun.

Kuljetus

Ohjeita laitteen kuljettamiseen:

- Kytke laite pois päältä ja poista akku (9). Varmista, että kaikki liikkuvat osat ovat pysähtyneet täysin.
- Irrota vaihtoterä.
- Kanna laitetta aina kahvasta (6).

Puhdistus, huolto ja varastointi

▲ VAROITUS! Tahattomasti käynnistyvän laitteen aiheuttama loukkaantumisvaara. Suojaa itsesi huolto- ja puhdistustöiden aikana. Sammuta laite ja poista akku (9). Anna huoltopalvelumme hoitaa korjaus- ja huoltotyöt, joita ei ole mainittu tässä käyttöohjeessa. Käytä vain alkuperäisvaraosia.

Puhdistus

Puhdistus

▲ VAROITUS! Sähköisku! Älä koskaan ruiskuta laitetta vedellä.

HUOMAUTUS! Vaurioitumisvaara! Kemialliset aineet voivat vaurioittaa laitteen muoviosia. Älä käytä puhdistus- tai liuotainaineita.

- Pidä laitteen tuuletusaukot, moottorin kotelo ja laitteen kädensijat aina puh-

taina. Käytä tähän kosteaa liinaa tai harjaa.

Huolto

Laitte ei vaadi huoltoa.

Varastointi

Varastoi laite ja siihen kuuluvat tarvikkeet aina:

- puhtaana
- kuivana
- pölyltä suojattuna
- poissa lasten ulottuvilta

Akun ja laitteen varastointilämpötila on 0–45 °C. Varastointia erittäin kylmissä tai kuumissa lämpötiloissa tulee välttää, jotta akku ei menettäisi tehoaan.

Irrota akku ennen pitkäaikaista varastointia (esim. talveksi). Lue akun ja laturin erilliset käyttöohjeet.

Katkaisu-/hiomalaikan varastointi

- kuivana
- pystyssä
- pinoamatta

Vianmääritys

Seuraava talukko auttaa pienien häiriötilojen ratkaisemisessa:

Ongelma	Mahdollinen syy	Vian korjaus
Laitte ei käynnisty	Akkua (9) ei ole asetettu paikoilleen	<i>Akun asettaminen paikoilleen, S. 18</i>
	Virtakytkimen (5) vika	Ota yhteyttä huoltopalveluun.
	Akku (9) on tyhjä	<i>Akun lataaminen, S. 16</i>
	Moottorivika	Ota yhteyttä huoltopalveluun.

Ongelma	Mahdollinen syy	Vian korjaus
Vaihtotyökalu ei liiku, vaikka moottori on käynnissä.	Kiinnitysruuvi (15) löysällä	Kiristä kiinnitysruuvi (15), <i>Käyttötyökalun asentaminen ja irrottaminen, S. 16</i>
	Työstettävä kappale, työstettävän kappaleen jäämät tai käyttötyökalujen jäämät haittaavat toimintaa	Poista tukokset
Moottori hidastuu ja pysähtyy	Työstettävä kappale ylikuormittaa laitetta	Vähennä käyttötyökaluun kohdistuvaa painetta Työstettävä kappale ei sovelu työstettäväksi
	Käyttötyökalu ei pyöri tasaisesti, kuuluu epätavallisia ääniä	Kiinnitysruuvi (15) löysällä Käyttötyökalu viallinen
Laitteen toiminta keskeytyy välillä	Löysä liitäntä laitteen sisällä	Ota yhteyttä huoltopalveluun.
	Virtakytkimen (5) vika	

Hävittäminen/ ympäristönsuojelu

Poista akku laitteesta ja toimita laite, akku, lisävarusteet ja pakkaus ympäristöstävälliseen kierrätykseen.



Sähkölaitteet eivät kuulu kotitalousjätteen sekaan.

Ylivievatun pyörillä varustetun jätteen symboli tarkoittaa, että tätä tuotetta ei saa hävittää lajittelemattomana yhdyskuntajätteenä käyttöikänsä lopussa.

Sähkö- ja elektroniikkaromua käsittelevä direktiivi 2012/19/EU:

Kuluttajilla on lain mukaan velvollisuus toimittaa sähkö- ja elektroniikkalaitteet niiden käyttöänsä päätyttyä ympäristöstävälliseen kierrätykseen. Näin varmistetaan ympäristöstävällinen ja resurssieja säästävä hyötykäyttö.

Aina osaksi kansallista lainsäädäntöön soveltamisesta riippuen voi käytössä olla seuraavat mahdollisuudet:

- palautus myyntipisteeseen,
- toimittaminen viralliseen keräyspisteeseen,
- lähettäminen takaisin valmistajalle/liiketoimittajalle.

Tämä ei koske käytöstä otettujen laitteiden tarvikkeita ja apuvälineitä, jotka eivät sisällä sähköosia.

Akkujen hävittämisohjeet



Älä heitä akkua kotitalousjätteisiin, avotuleen (räjähdysvaara) tai veteen. Vioittuneet akut voivat aiheuttaa haittaa ympäristölle ja ihmisten terveydelle, jos niistä vuotaa myrkyllisiä höyryjä tai nesteitä.

Hävitä akut paikallisten määräysten mukaisesti. Vialliset tai käytetyt akun on kierrätettävä direktiivin 2006/66/EY mukaisesti. Vie akut vanhoille akuille tarkoitettuun ke-

räyspisteeseen, josta ne toimitetaan ympäristöystävälliseen kierrätykseen. Lisätietoja saat paikalliselta jätehuoltoyritykseltä tai huoltopalvelustamme. Hävitettävien akkujen lataustilan on oltava tyhjä. Suosittelemme peittämään navat teipillä oikosuluta suojaamiseksi. Älä avaa akkua.

Huolto

Takuu

Hyvä asiakas, tälle laitteelle annetaan ostopäivästä alkaen 3 vuoden takuu.

Siinä tapauksessa, että tuotteessa havaitaan jokin vika tai puute, on asiakkaalla lakisääteisiä oikeuksia myyjää kohtaan. Seuraavassa kuvattu takuu ei rajoita näitä lakisääteisiä oikeuksia.

Takuuehdot

Takuuaika alkaa ostopäivänä. Pidä alkuperäinen ostokuitti hyvin tallessa. Kuittia tarvitaan oston todisteeksi.

Jos tuotteessa esiintyy kolmen vuoden sisällä ostopäivästä alkaen materiaali- tai valmistusvirheitä, korjaamme tai vaihdamme tuotteen – valintamme mukaan – maksutta. Tämä takuusuuritus edellyttää, että näiden kolmen vuoden sisällä esitetään ostokuitti ja annetaan lyhyt kirjallinen kuvaus siitä, missä vika on ja milloin se on syntynyt.

Mikäli takuu kattaa vian, saat takaisin joko korjatun tai uuden tuotteen. Takuuaika ei ala alusta uudelleen korjauksen tai tuotteen vaihdon jälkeen.

Takuuaika ja puutteista aiheutuvat oikeudet

Takuuaika ei pitene takuusuurituksesta. Se koskee myös vaihdettua tai korjattua tuotetta. Mahdollisesti jo tuotetta ostaessa havaitut viat ja puutteet täytyy ilmoittaa heti pakkauksesta poistamisen jälkeen. Takuu-

ajan umpeuduttua tehtävät korjaukset ovat maksullisia.

Takuun laajuus

Tuote on valmistettu ankaria laatuksiteerejä noudattaen ja tarkastettu huolellisesti ennen toimitusta.

Takuu kattaa materiaali- tai valmistusvirheet. Takuuta ei anneta tuoteosille, jotka ovat jatkuvasti normaalissa kulutuksessa ja jotka katsotaan olevan kulumia osia (esim. Katkaisulaikka) eikä myöskään helposti rikkoutuvien osien vahingoille.

Takuu raukeaa, jos tuotetta käytetään vahingoittuneena, asiaankuulumattomasti ja jos sitä ei ole huollettu. Tuotteen asianmukaiseen käyttöön katsotaan kuuluvaksi tässä käyttöohjeessa annettujen ohjeiden tarkka noudattaminen. Kaikkia toimenpiteitä ja käsittelyjä, joista tässä käyttöohjeessa on varoitettu, täytyy ehdottomasti välttää.

Tuote on tarkoitettu tavalliseen talouskäyttöön, ei ammatilliseen käyttöön. Takuu raukeaa, jos laitetta on käsitelty asiaankuulumattomasti ja sitä on manipuloitu ja korjattu muuten kuin valtuutetun huoltopisteen toimesta.

Takuun selvitys

Jotta takuuvaatimuksesi hoidetaan mahdollisimman nopeasti, noudata seuraavia ohjeita:

- Pidä mahdollisten kysymyksien ja ostovarmistuksen varalta ostokuitti ja tunnusnumero esillä (IAN 449842_2310).
- Tuotenumero on luettavissa joko tyyppikilvestä.
- Mikäli kyseessä on toimintahäiriö tai muu puute, ota silloin ensin yhteyttä **puhelimitse** seuraavassa esitettyihin huoltopisteisiin tai lähetä **sähköposti**. Saat sen jälkeen lisätietoa reklamations selvityksestä.
- Sovittuasi asiakaspalvelun kanssa asiasta voit lähettää vialliseksi katsotun

tuotteen maksutta sinulle ilmoitettuun osoitteeseen, mukaan on liitettävä ostokuitti ja ilmoitus siitä, mikä vika tuotteessa on ja milloin se on aiheutunut. Vastanotto-ongelmien ja lisäkustannuksien välttämiseksi on käytettävä ehdottomasti annettua osoitetta. Varmista, että lähetysmaksu on maksettu, paketin koko ei aiheuta lisäkustannuksia, lähetys ei ole pikalähetys tai muu erikoislähetys. Lähetä laitteen mukana kaikki oston yhteydessä mukana olleet lisätarvikkeet ja pakkaa laite huolella.

Korjauspalvelu

Jos kyse on korjausöistä, **jotka eivät kuulu takuun piiriin**, ota yhteyttä huoltopalveluun. Sieltä saat kustannusarvion.

- Voimme työstää ainoastaan laitteita, jotka on toimitettu meille riittävän hyvin paketoituna ja joiden postimaksu on maksettu.

Ohje: Lähetä laite puhdistettuna huoltopalveluumme annettuun osoitteeseen ja liitä mukaan selvitys viasta.

- Emme ota vastaan ilman postimaksua lähetettyjä laitteita emmekä laitteita, jotka on lähetetty suurikokoisena pakettina, pikapakettina lähetettyjä tai muuna erikoislähettyksenä.
- Hävitämme meille lähetetyt, vialliset laitteet maksutta.

Service-Center

FI

Huolto Suomi

Tel.: 010309 3582

E-mail: grizzly@lidl.fi

IAN 449842_2310

SE

Huolto Ruotsi

Tel.: 0770 930 739

E-mail: grizzly@lidl.se

IAN 449842_2310

Maahantuoijalla

Huomaa, ettei seuraava osoite ole huoltoosoite. Ota ensiksi yhteyttä yllä mainittuun "Service-Center".

Grizzly Tools GmbH & Co. KG

Stockstädter Str. 20

63762 Großostheim

SAKSA

www.grizzlytools.de

Varaosat ja lisävarusteet

Varaosia ja lisävarusteita saat osoitteesta www.grizzlytools.shop. Jos tilauksen yhteydessä ilmenee ongelmia, ota meihin yhteyttä verkkokaupan kautta. Mikäli sinulla on kysyttävää, ota yhteyttä huoltopalveluun Service-Center, S. 22

Asema-nro.	Nimitys	Tilausno.
15, 16	Kiinnitysruuvi, Kiristyslaippa	91110347
17	Katkaisulaikka (metalli)	91110348

Alkuperäisen EY-vaatimustenmukaisuusvakuutuksen käänös

Tuote: **Akkukäyttöinen kulmahiomakone**

Malli: **PWSAM 20-Li B2**

Sarjanumero: 000001 - 125000

Edellä kuvattu vakuutuksen kohde on asiaa koskevan unionin yhdenmukaistamislainsäädännön vaatimusten mukainen:

**2006/42/EC • 2014/30/EU • 2011/65/EU & (EU) 2015/863
Tuote akulla Smart PAPS 204 A1/Smart PAPS 208 A1: 2014/53/EU**

Edellä kuvattu vakuutuksen kohde on tiettyjen vaarallisten aineiden käytön rajoittamisesta sähköja elektroniikkalaitteissa 8 päivänä kesäkuuta 2011 annetun Euroopan parlamentin ja neuvoston direktiivin 2011/65/EU vaatimusten mukainen.

Vaatimustenmukaisuuden varmistamiseksi on sovellettu seuraavia yhdenmukaistettuja standardeja sekä kansallisia standardeja ja määräyksiä:

**EN 62841-1:2015/A11:2022 • EN IEC 62841-2-3:2021/A11:2021
EN IEC 55014-1:2021 • EN IEC 55014-2:2021 • EN IEC 63000:2018
Tuote akulla Smart PAPS 204 A1/Smart PAPS 208 A1:
EN 301 489-1 V2.2.3:2019 • Draft EN 301 489-17 V3.2.6:2023
EN 300 328 V2.2.2:2019 • EN 50663:2017**

Tämä vaatimustenmukaisuusvakuutus on annettu valmistajan yksinomaisella vastuulla:



Grizzly Tools GmbH & Co. KG
Stockstädter Str. 20
63762 Großostheim
SAKSA
05.04.2024

Christian Frank
Valtuutettu edustaja dokumentointia varten

Innehållsförteckning

Inledning..... 24

Avsedd användning.....	24
Leveransens innehåll/tillbehör.....	25
Översikt.....	25
Funktionsbeskrivning.....	25
Tekniska data.....	25

Säkerhetsanvisningar..... 27

Säkerhetsanvisningarnas betydelse.....	27
Bildtecken och symboler.....	27
Allmänna säkerhetsvarningar för elverktyg.....	28
Säkerhetsinformation för vinkelslipar.....	31
Restrisker.....	35

Förberedelser..... 35

Manöverdelar.....	35
Montera och demontera insatsverktyget.....	35
Montera och demontera tillbehör på skyddskåpan.....	36
Kontrollera batteriets laddningsnivå.....	36
Ladda batteriet.....	36

Drift..... 37

Arbetsinstruktion.....	37
Sätta in och ta ut batteriet.....	38
Montera/ställa in skyddskåpa.....	38
Koppla på och stänga av.....	38

Transport..... 38

Rengöring, underhåll och förvaring..... 38

Rengöring.....	39
Underhåll.....	39
Förvaring.....	39

Felsökning..... 39

Kassering/miljöskydd..... 40

Anvisningar för bortskaffande av uppladdningsbara batterier.....	40
--	----

Service..... 40

Garanti.....	40
Reparationservice.....	41
Service-Center.....	42
Importör.....	42

Reservdelar och tillbehör..... 42

Översättning av den ursprungliga EG-försäkringen om överensstämmelse..... 43

Sprängskiss..... 113

Inledning

Tack för köpet av din nya sladdlösa vinkelslip (hädanefter kallad "produkt" eller "elverktyg").

Du har valt en produkt med hög kvalitet. Den här produkten har kvalitetsprovats under tillverkningsprocessen och genomgått en slutlig kontroll efteråt. Därmed kan produktens funktionsduglighet garanteras.



Manualen är en del av produkten. Den innehåller viktig information om säkerhet, användning och kassering. Läs noga igenom manualen. Ta reda på hur produkten ställs in och används på rätt sätt. Använd endast produkten enligt beskrivningarna och i de syften som avses. Ta väl vara på manualen och lämna över all dokumentation tillsammans med produkten om du överlåter den till någon annan person.

Avsedd användning

Detta elverktyg är avsett att fungera som en slipmaskin och/eller ett kapningsverktyg.

Arbete som smärgling, trådborstning, polering eller håltagning rekommenderas inte att utföra med det här elverktyget. Använd inga flytande kylmedel, som t.ex. vatten. Bearbeta inga material som innehåller skadliga ämnen, t.ex. asbest eller bly.

Drift endast i torra utrymmen.

Produkten skall endast användas av vuxna. Barn under 16 år får endast använda produkten under uppsikt.

All typ av användning som inte uttryckligen tillåts i den här manualen kan utgöra en allvarlig risk för användaren och orsaka skador på produkten. Den som arbetar med produkten är ansvarig för ev. olyckor eller skador på människor och deras egendom som orsakas av produkten. Produkten är avsedd för hemmabruk. Den är inte konstruerad för att användas kontinuerligt i yrkesmässigt syfte. Om produkten används kommersiellt upphör garantin att gälla. Tillverkaren ansvarar inte för skador till följd av användningssätt som strider mot föreskrifterna eller till följd av att produkten hanteras på fel sätt.

Produkten ingår i serie **X 20 V TEAM** och kan användas med batterier i serie **X 20 V TEAM**. Batterierna i serie **X 20 V TEAM** får bara laddas med laddare i serie **X 20 V TEAM**.

Leveransens innehåll/ tillbehör

Packa upp produkten och kontrollera att leveransen är komplett.

Kassera förpackningen enligt föreskrifterna.

- Batteridriven vinkelslip
- Kapskiva PTS 76 (metall, $\varnothing 76 \text{ mm} \times 1,2 \text{ mm} \times \varnothing 10 \text{ mm}$)
- Skyddskåpa, Tillbehör
- Insexnyckel (5 mm)
- Förvaringsväska
- Översättning av bruksanvisning i original

Batteriet och laddaren ingår inte i leveransen.

Översikt

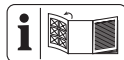

Bilder av produkten finns på den främre uppfällbara sidan.

- 1 Tillbehör
- 2 Låsning (Tillbehör)
- 3 Rotationsriktningsspil
- 4 Spindellåsning
- 5 På/Av-knapp
- 6 Handtag (isolerad greppyta)
- 7 Knapp (Laddningsindikator)
- 8 Laddningsindikator
- 9 Laddbart batteri
- 10 Batteriupplåsning
- 11 Batterihållare
- 12 Laddare
- 13 Förvaringsväska

Fig. A

- 14 Insexnyckel
- 15 Spännskruv
- 16 Spännfläns
- 17 Kapskiva
- 18 Skyddskåpa
- 19 Monteringsfläns

Funktionsbeskrivning

Det mycket snabbroterande insatsverktyget slipar och kapar metall med ett rent resultat.

Hur delarna fungerar beskrivs i följande avsnitt.

Tekniska data

Batteridriven vinkelslip

.....	PWSAM 20-Li B2
Märkspänning U	20 V \equiv
Vikt med uppladdningsbart batteri (20 V, 2 Ah)	1,22 kg

Tomgångsvarvtal n_0 19500 min⁻¹
 Godkända slip- och kapskivor
 - diameter ≤ 76 mm
 - Borrhål Ø10 mm
 - Tjocklek ≤ 4 mm
 gänga M6
 Ljudeffektnivå (L_{WA}) ... 82,9 dB; $K_{WA}=3$ dB
 Ljudtrycksnivå (L_{pA}) 74,9 dB; $K_{pA}=3$ dB
 Vibration (a_h) ≤2,5 m/s²; $K=1,5$ m/s²
 Laddbart batteri Li-Ion
 Temperatur ≤50 °C
 - Laddningsprocess 4–40 °C
 - Användning/Drift 0–50 °C
 - Förvaring 0–45 °C
 Smart batteri från PARKSIDE Performance
 Smart PAPS 204 A1/Smart PAPS 208 A1
 - Frekvens f 2400–2483,5 MHz
 - utsänd effekt ≤ 20 dBm

Kapskiva PTS 76

Slipskivans varvtal n_{max} ≤ 20100 min⁻¹
 Skivans rotationshastighet v_0 ≤ 80 m/s
 diameter Ø76 mm
 Borrhål Ø10 mm
 Tjocklek 1,2 mm

Information om buller- och vibrationsvärden finns i de standarder och bestämmelser som anges i försäkran om överensstämmelse.

De totala vibrations- och bulleremissionsvärden som anges har uppmätts med en standardiserad mätmetod och kan användas för att jämföra olika elverktyg med varandra. De totala vibrations- och bulleremissionsvärden som anges kan även användas för en preliminär uppskattning av exponeringen.

▲ WARNING! De faktiska vibrations- och bulleremissionsvärden som uppstår när man arbetar kan avvika från de värden som anges beroende på hur elverk-

tyget används i praktiken. För att skydda användaren är det nödvändigt att bestämma säkerhetsåtgärder som baseras på en uppskattning av vibrationsbelastningen under de faktiska användningsförhållandena (alla delar av driftscykeln måste räknas med, till exempel även när elverktyget är avstängt och när det är påkopplat, men körs utan belastning).

▲ WARNING! Slipning av tunn metallplåt eller andra strukturer som lätt kan hamna i svängning och har stor yta kan innebära högre bullerexponering och leda till en mycket högre (upp till 15 dB) total bulleremission än det angivna bulleremissionsvärdet. Använd t ex tjocka, flexibla dämpningsmattor för att undvika ljudemission från sådana arbetsstycken. Ta hänsyn till den förhöjda bulleremissionen och använd lämpligt hörselskydd.

Laddningstider

Produkten ingår i serie **X 20 V TEAM** och kan användas med batterier i serie **X 20 V TEAM**. Batterierna i serie **X 20 V TEAM** får bara laddas med laddare i serie **X 20 V TEAM**.

Vi rekommenderar att denna produkt endast används med följande batterier: PAP 20 B1, PAP 20 B3, Smart PAPS 204 A1, Smart PAPS 208 A1
 Vi rekommenderar att ladda dessa batterier med följande laddare: PLG 20 A3, PLG 20 A4, PLG 20 C1, PLG 20 C2, PLG 20 C3, PLG 201 A1, PDSLIG 20 A1, PDSLIG 20 B1, Smart PLGS 2012 A1

Tekniska data för batteri och laddare: Se separat anvisning.

Laddningstiden påverkas bland annat av omgivningens och batteriets temperatur samt på den nätspänning som tillförs och kan därför under vissa omständigheter variera från de tider som anges.

Laddningstid (min.)	PAP 20 A1 PAP 20 A2 PAP 20 B1	PAP 20 A3 PAP 20 B3 Smart PAPS 204 A1	Smart PAPS 208 A1
PLG 20 A1 PLG 20 A4 PLG 20 C1	60	120	240
PLG 20 C2	45	80	165
PLG 20 A2 PLG 20 A3 PLG 20 C3 PDSL G 20 A1 PDSL G 20 B1	35	60	120
PLG 201 A1	135	250	500
Smart PLGS 2012 A1	35	45	50

Säkerhetsanvisningar

Det här avsnittet innehåller grundläggande säkerhetsanvisningar för användning av produkten.

▲ VARNING! Person- och saksador på grund av felaktig hantering av batteriet. Följ säkerhetsanvisningarna och instruktionerna för laddning och användning i bruksanvisningarna till batteriet och laddaren i modellserie **X 20 V TEAM**. En detaljerad beskrivning av laddningsprocessen och ytterligare information finns i denna separata bruksanvisning.

Säkerhetsanvisningarnas betydelse

▲ FARA! Om den här säkerhetsanvisningen inte följs inträffar en olycka. Följden blir allvarliga personsador eller dödsfall.

▲ VARNING! Om den här säkerhetsanvisningen inte följs kan en olycka inträffa. Följden kan bli allvarliga personsador eller dödsfall.

▲ AKTA! Om den här säkerhetsanvisningen inte följs inträffar en olycka. Följden kan bli lättare eller medelsvåra personsador.

OBSERVERA! Om den här säkerhetsanvisningen inte följs inträffar en olycka. Följden kan bli saksador.

Bildtecken och symboler

Symboler på produkten



Produkten ingår i serie **X 20 V TEAM** och kan användas med batterier i serie **X 20 V TEAM**. Batterierna i serie **X 20 V TEAM** får bara laddas med laddare i serie **X 20 V TEAM**.



Se upp!



Läs bruksanvisningen



Risk för personsador på grund av roterande verktyg! Håll händerna på avstånd.



Ta ut batteriet före alla underhålls-
arbeten!



Använd skyddsglasögon



Använd hörselskydd



Använd skyddshandskar



Använd andningsskydd



Rotationsriktning (Spännskruv)



Rotationsriktning (Kapskiva)



Elektriska apparater får inte kastas
i hushållsavfallet.

Bildzeichen auf dem Zubehör



Läs bruksanvisningen



Använd skyddsglasögon



Använd hörselskydd



Använd skyddshandskar



Använd andningsskydd



Använd skyddsskor



Inte tillåten för sidoslipning



metall



Inte tillåten för våtslipning



Använd aldrig defekta slipskivor.

Allmänna säkerhets- varningar för elverktyg

**⚠ VARNING! Läs alla säkerhets-
varningar, instruktioner, illust-
rationer och specifikationer som
medföljer detta elverktyg.** Under-
låtenhet att följa alla instruktioner som
anges nedan kan resultera i elektriska
stötar, brand och/eller allvarliga skador.
**Spara alla varningar och instruk-
tioner för framtida referens.**

Termen "elverktyg" i varningarna syftar på
ditt nätdrivna (sladd) elverktyg eller batte-
ridrivna (sladdlösa) elverktyg.

1. ARBETSOMRÅDETS SÄKERHET

- Se till att arbetsområdet är rent
och väl upplyst.** Röriga eller mörka
områden leder lättare till olyckor.
- Använd inte elverktyg i explo-
siv atmosfär, som i närvaro av
brandfarliga vätskor, gaser el-
ler damm.** Elverktyg skapar gnistor
som kan antända damm eller ångor.
- Håll barn och åskådare borta
medan du använder ett elverk-
tyg.** Distractioner kan medföra att du
tappar kontrollen.

2. ELEKTRISK SÄKERHET

- Elverktygskontakter måste
matcha uttaget. Modifiera ald-
rig kontakten på något sätt.
Använd inte några adapter-
kontakter med jordade elverk-
tyg.** Omodifierade kontakter och mat-
chande uttag minskar risken för elektriska
stötar.
- Undvik kroppskontakt med jor-
dade ytor, såsom rör, radiato-
rer, spisar och kylskåp.** Det finns
en ökad risk för elektriska stötar om din
kropp är jordad.
- Utsätt inte elverktyg för regn
eller våta förhållanden.** Vatten

som kommer in i ett elverktyg ökar risken för elektriska stötar.

- d) **Var inte hårdhänt med sladden. Använd aldrig sladden för att bära, dra eller koppla ur elverktyget. Håll sladden borta från värme, olja, vassa kanter eller rörliga delar.** Skadade eller intrasslade sladdar ökar risken för elektriska stötar.
 - e) **När du använder ett elverktyg utomhus ska du använda en förlängnings-sladd som är lämplig för utomhusbruk.** Användning av en sladd som är lämplig för utomhusbruk minskar risken för elektriska stötar.
 - f) **Om det är oundvikligt att använda ett elverktyg på en fuktig plats, ska du använda en jordfelsbrytare (RCD).** Användning av en jordfelsbrytare minskar risken för elektriska stötar.
3. **PERSONLIG SÄKERHET**
- a) **Var uppmärksam, titta på vad du gör och använd sunt förnuft när du använder ett elverktyg. Använd inte ett elverktyg när du är trött eller påverkad av droger, alkohol eller medicin.** Ett ögonblick av bristande uppmärksamhet när du använder elverktyg kan leda till allvarliga personskador.
 - b) **Använd personlig skyddsutrustning. Använd alltid ögonskydd.** Skyddsutrustning som en dammask, halkfria skyddsskor, hjälm eller hörselskydd som används för lämpliga förhållanden kommer att minska personskador.
 - c) **Förhindra oavsiktlig start. Se till att strömbrytaren är i avstängt läge innan du ansluter till strömkällan och/eller bat-**

teripaketet, plockar upp eller bär verktyget. Om du bär elverktyg med fingret på strömbrytaren eller strömsätter elverktyg som har strömbrytaren på ökar risken för olyckor.

- d) **Ta bort eventuell justeringsnyckel eller skiftnyckel innan du sätter på elverktyget.** En skiftnyckel eller en nyckel som sitter kvar på en roterande del av elverktyget kan leda till personskada.
 - e) **Överskrid inte dina förmågor. Se till att alltid ha rätt fotfäste och balans.** Detta möjliggör bättre kontroll över elverktyget i oväntade situationer.
 - f) **Klä dig på rätt sätt. Bär inte löst sittande kläder eller smycken. Håll ditt hår och kläder borta från rörliga delar.** Lösa kläder, smycken eller långt hår kan fastna i rörliga delar.
 - g) **Om enheter tillhandahålls för anslutning av dammsugnings- och uppsamlingsanläggningar, ska du se till att dessa är anslutna och används på korrekt sätt.** Användning av dammuppsamling kan minska dammrelaterade faror.
 - h) **Låt inte din vana vid frekvent användning av verktyg göra att du blir oförsiktig och ignorerar verktygets säkerhetsprinciper.** En vårdslös handling kan orsaka allvarlig skada inom en bråkdel av en sekund.
4. **ANVÄNDNING OCH SKÖTSEL AV ELVERKTYG**
- a) **Tvinga inte elverktyget. Använd korrekt elverktyg för ändamålet.** Rätt elverktyg kommer att göra jobbet både bättre och säkrare i den hastighet som det är designat för.

- b) **Använd inte elverktyget om strömbrytaren inte slår på och av det.** Ett elverktyg som inte kan styras med strömbrytaren är farligt och måste repareras.
- c) **Koppla bort kontakten från strömkällan och/eller ta bort batteripaketet, om det är avtagbart, från elverktyget innan du gör några justeringar, byter tillbehör eller förvarar elverktyg.** Sådana förebyggande säkerhetsåtgärder minskar risken för att elverktyget startas av misstag.
- d) **Förvara elverktyg som inte används utom räckhåll för barn, och låt inte personer som inte är vana att hantera elverktyget eller dessa instruktioner använda elverktyget.** Elverktyg är farliga i händerna på utbildade användare.
- e) **Underhåll elverktyg och tillbehör. Kontrollera om rörliga delar är felinriktade eller fastnar, delar som går sönder och andra tillstånd som kan påverka elverktygets funktion. Om elverktyget är skadat ska det repareras före användning.** Många olyckor orsakas av dåligt underhållna elverktyg.
- f) **Se till att skärverktyg hålls vassa och rena.** Korrekt underhållna skärverktyg med vassa eggars är mindre benägna att fastna och är lättare att kontrollera.
- g) **Använd elverktyget, tillbehören och verktygsbits osv. i enlighet med dessa instruktioner, med hänsyn till arbetsförhållandena och det arbete som ska utföras.** Användning av elverktyget för andra ändamål än de avsedda kan resultera i farliga situationer.
- h) **Håll handtag och greppytor torra, rena och fria från olja och fett.** Hala handtag och greppytor medger inte säker hantering och kontroll av verktyget i oväntade situationer.
5. **ANVÄNDNING OCH SKÖTSEL AV BATTERIVERKTYG**
- a) **Ladda endast med den laddare som specificerats av tillverkaren.** En laddare som är lämplig för en typ av batteripaket kan skapa brandrisk när den används med ett annat batteripaket.
- b) **Elverktyg ska endast användas med specifikt avsedda batteripaket.** Användning av andra batteripaket kan medföra risk för skador och brand.
- c) **När batteripaketet inte används ska det hållas borta från andra metallföremål, som gem, mynt, nycklar, spikar, skruvar eller andra små metallföremål som kan skapa en anslutning från en batteripol till en annan.** Kortslutning av batteripolerna kan orsaka brännskador eller brand.
- d) **Om batteriet hanteras oförsiktigt kan vätska läcka från batteriet. Undvik då kontakt. Om kontakt sker av misstag ska du spola med vatten. Om vätska kommer i kontakt med ögonen ska du även uppsöka sjukvården.** Vätska som sprutas ut från batteriet kan orsaka irritation eller brännskador.
- e) **Använd inte ett batteripaket eller ett verktyg som är skadat eller modifierat.** Skadade eller mo-

difierade batterier kan uppvisa oförutsägbart beteende som kan leda till brand, explosion eller risk för skada.

- f) **Utsätt inte ett batteripaket eller ett verktyg för eld eller för höga temperaturer.** Exponering för eld eller temperaturer över 130 °C kan orsaka explosion.
 - g) **Följ alla laddningsinstruktioner och ladda inte batteripaketet eller verktyget utanför det temperaturintervall som anges i instruktionerna.** Felaktig laddning eller vid temperaturer som ligger utanför det specificerade intervallet kan skada batteriet och öka risken för brand.
6. **SERVICE**
- a) **Låt en kvalificerad reparatör, som endast använder identiska reservdelar, serva ditt elverktyg.** Detta säkerställer att elverktygets säkerhet upprätthålls.
 - b) **Utför aldrig service på skadade batteripaket.** Service av batteripaket bör endast utföras av tillverkaren eller auktoriserade serviceleverantörer.

Säkerhetsinformation för vinkelslipar

Säkerhetsvarningar som är gemensamma för slipning och kapning

- **Detta elverktyg är avsett att fungera som en slipmaskin och/eller ett kapningsverktyg. Bekanta dig med alla säkerhetsvarningar, instruktioner, bilder och specifikationer som medföljer elverktyget.** Underlåtenhet att följa alla anvisningar nedan kan leda till elektriska stötar, brand och/eller allvarliga personskador.
- **Arbete som smärgling, trådborstning, polering eller håltag-**

ning rekommenderas inte att utföra med det här elverktyget.

Arbeten som elverktyget inte är avsett för kan utgöra en fara och orsaka personskador.

- **Bygg inte om elverktyget så att det fungerar på ett sätt som det inte har konstruerats och specificerats för av tillverkaren.** En sådan ombyggnad kan leda till att du förlorar kontrollen och kan orsaka allvarliga personskador.
- **Använd inte tillbehör som inte är särskilt framtagna och specificerade av verktygstillverkaren.** Bara för att ett tillbehör kan fästas på ditt elverktyg är detta ingen garanti för säker användning.
- **The rated speed of the accessory must be at least equal to the maximum speed marked on the power tool.** Accessories running faster than their rated speed can break and fly apart.
- **Tillbehörets ytterdiameter och tjocklek måste överensstämja med elverktygets kapacitet.** Felaktigt dimensionerade tillbehör kan inte övervakas eller kontrolleras på ett säkert och lämpligt sätt.
- **The dimensions of the accessory mounting must fit the dimensions of the mounting hardware of the power tool.** Accessories that do not match the mounting hardware of the power tool will run out of balance, vibrate excessively and may cause loss of control.
- **Använd inte skadade tillbehör. Före varje användning ska alla tillbehör kontrolleras med avseende på skador, slipskivan ska kontrolleras på spån och sprickor, och stödplattan**

ska kontrolleras på sprickor, reor eller kraftigt slitage, stålborsten ska kontrolleras på lösa eller spruckna trådar. Om elverktyget eller tillbehöret faller ned, kontrollera om det är skadat eller montera ett oskadat tillbehör. Efter att ha inspekterat och installerat ett tillbehör, ska du själv och kringstående personer ställa er på behörigt avstånd från det roterande tillbehöret och köra elverktyget med maximal tomgångshastighet i en minut. Skadade tillbehör kommer normalt att gå sönder under denna testtid.

- **Bär personlig skyddsutrustning.** Beroende på användning ska du använda ansiktsskydd eller skyddsglasögon. Vid behov bör du även använda dammask, hörselskydd, handskar och verkstadsförkläde som kan stoppa små delar av slipmedel eller arbetsstycken. Ögonskyddet måste kunna stoppa flygande delar som uppstår vid olika tillämpningar. Dammasken eller andningsskyddet måste kunna filtrera partiklar uppstår vid den aktuella tillämpningen. Långvarig exponering för högintensivt buller kan orsaka hörselnedsättning.
- **Håll kringstående personer på säkert avstånd från arbetsområdet.** Alla personer som vistas i arbetsområdet måste bära personlig skyddsutrustning. Fragment av arbetsstycket eller av ett defekt tillbehör kan flyga iväg och orsaka skador utanför det omedelbara arbetsområdet.
- **Håll elverktyget endast i de isolerade greppytorna när du ut-**

för ett arbete där skärtillbehöret kan komma i kontakt med dolda ledningar. Skärverktyg som kommer i kontakt med en strömförande ledning kan göra exponerade metall- delar på elverktyget strömförande och ge användaren en elektrisk stöt.

- **Placera kabeln på säkert avstånd från det roterande tillbehöret.** Om du förlorar kontrollen kan kabeln skäras av eller fastna och din hand eller arm kan dras in i det roterande tillbehöret.
- **Vänta alltid tills tillbehöret har stannat helt innan du lägger undan elverktyget.** Det roterande tillbehöret kan haka fast i ytan och dra med sig elverktyget.
- **Elverktyget får inte vara igång när du bär det med dig.** Vid oavsiktlig kontakt med det roterande tillbehöret kan kläderna fastna och tillbehöret dras upp mot kroppen.
- **Rengör elverktygets luftventiler regelbundet.** Motorns fläkt drar in dammet i höljet och en kraftig ansamling av metallpulver kan orsaka elolyckor.
- **Använd inte elverktyget i närheten av brännbara material.** Gnistor kan antända dessa material.
- **Använd inte tillbehör som kräver flytande kylmedel.** Användning av vatten eller andra flytande kylmedel kan orsaka livsfara eller elektriska stötar.

Kaströrelser och relaterade varningar

Kast är en plötslig reaktion på ett klämt eller fasthakat roterande hjul, stödpatta, borste eller något annat tillbehör. Klämning eller fasthakning orsakar snabb avstängning av det roterande tillbehöret, vilket i sin tur gör att det okontrollerade el-

verktyget tvingas i motsatt riktning mot tillbehörets rotation vid punkten för bindningen.

Till exempel, om en slipskiva hakar fast eller kläms av arbetsstycket, kan kanten på skivan som går in i klämpunkten gräva sig in i materialets yta och få hjulet att klättra ut eller kastas ut. Hjulet kan antingen hoppa mot eller bort från operatören, beroende på riktningen för hjulets rörelse vid punkten för inklämning. Slipskivor kan också gå sönder under dessa förhållanden.

Kaströrelser är resultatet av felaktig användning av elverktyg och/eller felaktiga användningsprocedurer eller förhållanden och kan undvikas genom att vidta lämpliga försiktighetsåtgärder enligt nedan.

- **Håll ett stadigt grepp med båda händerna på elverktyget och placera din kropp och dina armar så att du kan stå emot krafter från kaströrelser. Använd alltid extrahandtaget, om ett sådant finns, för maximal kontroll över kast eller vridmomentsreaktion under uppstart.** Operatören kan kontrollera vridmomentsreaktioner eller krafter från plötsliga kast om lämpliga försiktighetsåtgärder vidtas.
- **Placera aldrig din hand i närheten av det roterande tillbehöret.** Tillbehör kan orsaka kaströrelser över din hand.
- **Placera inte din kropp i det område där elverktyget kommer att röra sig om ett kast inträffar.** Kast kommer att driva verktyget i motsatt riktning mot hjulets rörelse vid punkten där den har hakat fast.
- **Var särskilt försiktig när du arbetar med hörn, vassa kanter osv. Undvik att studsas och fastna i tillbehöret.** Hörn, vassa kanter

eller studsar har en tendens att haka fast i det roterande tillbehöret och orsaka kontrollförlust eller kast.

- **Fäst inte en sågkedja för träsnideri, en segmenterad diamantskiva med ett periferat gap större än 10 mm eller ett tandat sågblad.** Sådana blad orsakar ofta kast och medför kontrollförlust.

Säkerhetsvarningar specifika för slipning och kapping

- **Använd endast de hjul typer som har specificerats för ditt elverktyg och det specifika skyddet som är utformat för det valda hjulet.** Hjul som elverktyget inte är konstruerat för kan inte skyddas tillräckligt och är osäkra.
- **Slipytan på hjul vars mitt är nedtryckt, måste monteras under skyddsläppens plan.** Ett felaktigt monterat hjul som sticker ut genom skyddsläppens plan kan inte skyddas tillräckligt.
- **Skyddet måste vara säkert fastsatt på elverktyget och placeras för maximal säkerhet, så att minsta möjliga mängd hjul exponeras mot operatören.** Skyddet hjälper till att skydda operatören från fragment från trasiga hjul, oavsiktlig kontakt med hjul och gnistor som kan antända kläder.
- **Hjulen får endast användas för specificerade användningsområden. Till exempel: slipa inte med kapskivans sida.** Slipande kapskivor är avsedda för periferisk slipning. Om dessa hjul utsätts för sidokrafter kan det få dem att splittras.
- **Använd alltid oskadade hjulflänsar som har rätt storlek och form för ditt valda hjul.** Korrekta hjulflänsar ger stöd åt hjulet, vilket mins-

kar risken för hjulbrott. Flänsar för kapskivor kan skilja sig från flänsar för slipskivor.

- **Använd inte nedslitna hjul från större elverktyg.** Ett hjul avsett för större elverktyg är inte lämpligt för den högre hastigheten hos ett mindre verktyg och kan spricka.
- **När du använder hjul med dubbla användningsområden, ska du alltid använda rätt skydd för det arbete som ska utföras.** Underlåtenhet att använda rätt skydd kan medföra minskad skydds nivå, vilket kan leda till allvarliga skador.

Ytterligare säkerhetsvarningar specifika för kapning

- **Försök inte att "tvinga" kaphjulet, eller tillämpa överdrivet tryck. Försök inte att skära för djupt.** Överbelastning av hjulet ökar belastningen och sannolikheten för att hjulet vrids eller fastnar i skåran, samt risken för kast eller hjulbrott.
- **Placera inte din kropp i linje med och bakom det roterande hjulet.** När hjulet, vid punkten för användning, rör sig bort från din kropp, kan de eventuella kasten driva det snurrande hjulet och elverktyget direkt mot dig.
- **När hjulet fastnar eller när du av någon anledning avbryter ett skär, ska du stänga av elverktyget och hålla det stilla tills hjulet stannar helt. Kast kan uppstå om du försöker ta bort kapskivan från skäret medan hjulet är i rörelse.** Undersök och vidta korrigerande åtgärder för att eliminera orsaken till att hjulen fastnar.

- **Starta inte om kapningen i arbetsstycket. Låt hjulet nå full hastighet och gå försiktigt in i skäret igen.** Hjulet kan fastna, röra sig uppåt eller kastas om elverktyget startas om i arbetsstycket.
- **Stöd paneler eller något överdimensionerat arbetsstycke för att minimera risken för att hjulet kläms och kastas.** Stora arbetsstycken har en tendens att bågna under sin egen vikt. Stöd måste placeras under arbetsstycket nära skärinjen, och nära arbetsstyckets kant på båda sidor om hjulet.
- **Var extra försiktig när du gör en "pocket cut" i befintliga väggar eller andra blinda områden.** Det utskjutande hjulet kan skära av gas- eller vattenledningar, elektriska ledningar eller föremål som kan orsaka kast.
- **Försök inte att utföra böjd kapning.** Överbelastning av hjulet ökar belastningen och sannolikheten för att hjulet vrids eller fastnar i skåran, samt risken för kast eller hjulbrott, vilket kan leda till allvarliga skador.

Ytterligare säkerhetsinformation

- Håll aldrig fingrarna mellan slipskivan och gnistskyddet eller i närheten av skyddskåpan. Det finns risk för klämskador.
- De delar av produkten som roterar kan inte täckas över av funktionsbetingade skäl. Agera därför varsamt och säkra arbetsstycket ordentligt så att det inte kan glida iväg och dina händer komma i kontakt med slipskivan.
- Arbetsstycket blir mycket varmt när man slipar. Rör inte vid de slipade ytorna förrän de svalnat. Risk för brännskador. Använd inga kylmedel eller liknande.

- Arbeta inte med produkten om du är trött eller har druckit alkohol eller tagit tabletter. Ta alltid regelbundna pauser i arbetet.
- Stäng av produkten och ta ur batteriet (9). Kontrollera att alla rörliga delar har stannat helt :
 - innan du lossar ett insatsverktyg som blockerats
 - om det uppstår onormala ljud
 - innan du kontrollerar, rengör eller gör några arbeten på produkten
- **Använd endast tillbehör som rekommenderas av PARKSIDE.** Olämpliga tillbehör kan orsaka elchock eller eldsvåda.

Restrisker

Även om produkten används på rätt sätt finns det alltid risker kvar. På grund av produktens konstruktion och utförande finns följande risker:

- Ögonskador om inget lämpligt ögonskydd används.
- Risk för lungskador om ingen lämplig andningsmask används.
- Hörselskador om inget lämpligt hörselskydd används.
- Vibrationsskador i händer och armar om produkten används under en längre tid eller inte hanteras eller underhålls på ett korrekt sätt.
- Risk för personskador på grund av att:
 - slipverktygets oskyddade del vidrörs;
 - delar av arbetsstycket eller en skadad slipskiva slungas ut.

▲ WARNING! Ett farligt elektromagnetiskt fält uppstår när produkten används. Under vissa omständigheter kan detta fält påverka aktiva eller passiva medicinska implantat. För att minska risken för allvarliga eller livsfarliga skador rekommenderar vi personer som använder medicinska im-

plantat att rådgöra med sin läkare och implantatets tillverkare innan elverktyget används.

Förberedelser

▲ WARNING! Det finns risk för personskador om produkten startar av misslag. Sätt inte in batteriet i produkten förrän den är helt redo för drift.

Manöverdelar

Lär dig hur delarna ser ut och fungerar innan du börjar använda produkten.

- **⚙ På/Av-knapp Spindellåsning (4)**
 - Läser spindeln vid montering/demontering av insatsverktyget.
- **På/Av-knapp (5)**
 - Påkoppling: Tryck neråt och skjut fram
 - Låsning: Tryck framåt nedåt
 - Avstängning: Släpp; när den är låst, tryck bakåt

Montera och demontera insatsverktyg

Anvisningar



- **▲ FARA!** Risk för personskador! Använd endast insatsverktyg som rekommenderas av tillverkaren.
- Kap och slipskivor
 - diameter: ≤ 76 mm
 - Tjocklek: ≤ 4 mm
- Använd endast oskadade insatsverktyg.

Nödvändiga verktyg

- Insexnyckel (14)

Tillvägagångssätt (Fig. A)

1. Tryck och håll spindellåsningen  (4) intryckt.

- Lossa på spännskruven (15) med hjälp av insexnyckeln (14). Sedan kan du släppa spindellåsningen (4).
- Demontering:** Ta bort insatsverktyget från monteringsflänsen (19).
Montering: Placera insatsverktyget på monteringsflänsen (19).
Kap-/slipskivans märkning ska oftast peka mot produkten. Skivans rotationsriktning måste stämma överens med rotationsriktningsspilen (3).
- Sätt på spännflänsen (16).
Spännflänsens sida med markeringen måste vara synlig.
- Tryck och håll spindellåsningen  (4) intryckt.
- Dra åt spännskruven (15) med insexnyckeln (14). Sedan kan du släppa spindellåsningen  (4).

Montera och demontera tillbehör på skyddskåpan

Anvisningar

- Använd skyddskåpan med tillbehör alltid och uteslutande för kapslipning. Vid alla annan användning kan tillbehöret och arbetsstycket störa varandra, vilket leder till otillräcklig kontroll.

Förutsättningar

- Batteriet har avlägsnats från produkten

Montera tillbehöret (1) (Fig. B)

- Demontera insatsverktyget.
- Placera tillbehöret (1) på skyddskåpan (18) och vrid tillbehöret (1) tills det ljudligt snäpper in.

Demontera tillbehöret (1) (Fig. B)

- Lossa en av det två spärrarna (2) på tillbehöret (1), genom att trycka spärrarna (2) utåt.
- Skjut den lossade spärran (2) över skyddskåpan (18) tills tillbehöret är demonterat efter ett halvt varv.

Kontrollera batteriets laddningsnivå

Lysdioder	Betydelse
röd, orange, grön	Batteriet är laddat
röd, orange	Batteriet är delvis laddat
röd	Batteriet måste laddas

- Tryck på knappen (7) bredvid laddningsindikatorn (8) på batteriet (9).
Laddningsindikatorns lysdioder visar batteriets laddningsnivå.
- Ladda batteriet (9) när bara den röda lampan i laddningsindikatorn (8) lyser.

Ladda batteriet

Se även laddarens bruksanvisning.

Anvisningar

- Låt ett varmt batteri svalna innan du laddar det.
- Utsätt inte batteriet för starkt solljus under en längre tid och placera det inte på värmeelement (max. 50 °C).

Ladda batteriet

- Ta ut batteriet (9) ur produkten.
- Skjut in batteriet (9) i laddningsfacket på laddaren (12).
- Anslut laddaren (12) till ett eluttag.
- Bryt strömmen till laddaren (12) när batteriet är färdigladdat.
- Dra ut batteriet (9) ur laddaren (12).

Kontroll lysdioder på laddaren (12)

grön	röd	Betydelse
lyser	–	<ul style="list-style-type: none"> Batteriet är helt laddat redo (inget batteri isatt)
–	lyser	Batteriet laddas

grön	röd	Betydelse
–	blinkar	Batteriet är överhettat
blinkar	blinkar	Batteriet är defekt

Drift

Arbetsinstruktion

- **▲ VARNING!** Risk för personskador! Använd om möjligt tvingar för att fixera arbetsstycket. Håll aldrig ett litet arbetsstycke i ena handen och produkten i andra handen när du använder produkten.
- **▲ FARA!** Risk för personskador! Se till att du har tillräckligt med arbetsutrymme och inte utsätter andra för fara när du arbetar.
- Ställ in skyddskåpan så att inga gnistor eller lösa delar kan träffa användaren eller personer i närheten. Skyddskåpan måste också ställas in så att gnistregnet inte kan antända brännbart material i omgivningen.
- Elverket får inte användas i kombination med ett avskärningsställ.
- Sätt endast på produkten när insatsverktyget inte berör arbetsstycket.
- För hårt tryck försämrar elverktygets effekt och ger snabbare slitage på insatsverktyget.
- Arbeta alltid i motsatt riktning. Då trycks inte verktyget okontrollerat ut ur snittet. Rotationsriktningspilen (3) visar insatsverktygets rotationsriktning.
- Låt produkten gå på tomgång några minuter efter att den belastats kraftigt, så att insatsverktyget svalnar av.
- Rör inte vid insatsverktyget innan det har svalnat.

Kapslipning

Förutsättningar

- Kapskiva
OBSERVERA! Saksador. Använd aldrig skrubbskivor för kapning!
 - diameter ≤ 76 mm
 - Kapskivans konstruktion: diamantbelagd, bondad förstärkt, segmenterad
- Tillbehör (1) monterat på skyddskåpan (18)

Anvisningar

- Arbeta alltid med låg matningshastighet. Tryck endast måttligt på arbetsstycket.

Information om statik

Sågsnitt i bärande väggar omfattas av nationella bestämmelser. Dessa föreskrifter måste ovillkorligen följas.

Konsultera ansvariga experter på statik, arkitekter eller den ansvariga bygglidningen innan arbetet inleds.

Skrubbslipning

Förutsättningar

- Grovslipskiva
OBSERVERA! Saksador. Använd aldrig kapskivor för skrubbslipning!
 - diameter ≤ 76 mm
 - Tjocklek ≤ 4 mm
- Skyddskåpa utan tillbehör

▲ VARNING! Risk för personskador på grund av kontrollförlust. Ta bort tillbehöret (1) på skyddskåpan (18) för att undvika att stöta mot arbetsstycket.

Anvisningar

- Arbeta alltid med låg matningshastighet. Tryck endast måttligt på arbetsstycket.
- En arbetsvinkel på 30° till 40° ger bästa resultat vid skrubbslipning.

Sätta in och ta ut batteriet

▲ VARNING! Det finns risk för personsador om produkten startar av misslag. Sätt inte in batteriet i produkten förrän den är helt redo för drift.

OBSERVERA! Risk för saksador! Ett felaktigt batteri kan skada produkten och batteriet.

Sätta in batteriet

1. Skjut in batteriet (9) längs styrskenan i batterihållaren (11).
Batteriet låses hörbart.

Ta ut batteriet

1. Tryck och håll in batteriutlösaren (10) på batteriet (9).
2. Dra ut batteriet ur batterihållaren (11).

Montera/ställa in skyddskåpa

1. Ta ut batteriet (9).
2. Håll fast produkten med en hand på handtaget (6) och vrid samtidigt på skyddskåpan (18) med andra handen till rätt arbetsposition.
Ställ in skyddskåpan (18) så att inga gnistor eller lösa delar kan träffa användaren eller personer i närheten.
Ställ in skyddskåpan (18) så att inga gnistor kan antända brännbart material och inte heller omgivande material.

Koppla på och stänga av

Påkoppling

1. **▲ FARA!** Risk för personsador! Produkten får endast användas med monterad skyddskåpa (18).
Ställ in skyddskåpan (18) så att inga gnistor eller lösa delar kan träffa användaren eller personer i närheten.
2. Tryck in På-/Av-knappen (5) och för På-/Av-knappen (5) framåt.
3. Spärra På-/Av-knappen (5): vrid På-/Av-knapp (5) uppåt.

4. Kontrollera om insatsverktyget roterar som det ska. Om inte: Byt ut insatsverktyget.
5. Vänta tills verktyget kommit upp i fullt varvtal.
Den intelligenta energihanteringen gör att motorn startar med en viss fördröjning (mjukstart/Softstart).
6. För insatsverktyget mot arbetsstycket.

Avstängning

1. Ta bort insatsverktyget från arbetsstycket.
2. För På-/Av-knappen (5) bakåt.
3. Vänta tills elverket stannat helt innan du lägger det ifrån dig.
4. Ta ut batteriet (9) ur produkten när du lämnar produkten obevakad eller när du har avslutat arbetet.

Transport

Gör så här när du ska flytta på sågen:

- Stäng av produkten och ta ur batteriet (9). Kontrollera att alla rörliga delar har stannat helt.
- Ta bort insatsverktyget.
- Bär alltid enheten i handtaget (6).

Rengöring, underhåll och förvaring

▲ VARNING! Det finns risk för personsador om produkten startar av misslag. Rengör och underhåll produkten på ett säkert sätt. Stäng av produkten och ta ut batteriet (9).

Reparations- och underhållsarbeten som inte beskrivs i den här anvisningen får endast utföras av vårt servicecenter. Använd endast originalreservdelar.

Rengöring

Rengöring

▲ VARNING! Risk för elchock! Spruta aldrig vatten på produkten.

OBSERVERA! Skaderisk. Kemiska ämnen kan skada produktens plastdelar. Använd inga rengörings- eller lösningsmedel.

- Håll ventilationsöppningar, motorhus och handtag rena. Använd en fuktig trasa eller en borste.

Underhåll

Produkten är underhållsfri.

Förvaring

Förvara produkten och tillbehören alltid på en:

- ren plats

- torr plats
- skyddat mot damm
- utom räckhåll för barn

Lagringstemperaturen för batteriet och produkten ligger mellan 0° C och 45° C. Undvik extrem kyla eller värme vid förvaringen så att batteriet inte tappar prestanda.

Om du tänker förvara sågen under en längre tid (t.ex. över vintern) ska du ta ut batteriet (följ den separata anvisningen för batteriet och laddaren).

Lagra kap-/slipskivor

- torr plats
- på hök kant
- stapla inte

Felsökning

Följande tabell ska hjälpa dig att åtgärda mindre fel:

Problem	Möjlig orsak	Åtgärda fel
Produkten startar inte	Batteriet (9) är inte isatt	Sätta in batteriet, S. 38
	På-/Av-knappen (5) är defekt	Kontakta vårt servicecenter.
	Batteriet (9) är urladdat	Ladda batteriet, S. 36
	Motorn är defekt	Kontakta vårt servicecenter.
Insatsverktyget rör sig inte även om motorn går	Spännskruven är(15) lös	Dra åt spännskruven(15), Montera och demontera insatsverktyget, S. 35
	Arbetsstycket, rester av arbetsstycket eller insatsverktyget blockerar drivningen	Ta bort det som orsakar stoppet
Motorn går långsammare och stannar	Produkten har överbelastats av arbetsstycket	Minska trycket mot insatsverktyget
		Arbetsstycket är olämpligt
Insatsverktyget roterar ojämnt och konstiga ljud hörs	Spännskruven är(15) lös	Dra åt spännskruven(15), Montera och demontera insatsverktyget, S. 35
	Insatsverktyget är defekt	Byt insatsverktyget

Problem	Möjlig orsak	Åtgärda fel
Produkten arbetar med avbrott	Glappkontakt i produkten	Kontakta vårt servicecenter.
	På-/Av-knappen (5) är defekt	

Kassering/miljöskydd

Ta ut batteriet och lämna in produkten, tillbehören och förpackningen till miljövänlig återvinning.



Elektriska apparater får inte kastas i hushållsavfallet.

Symbolen med den överkryssade soptunnan på hjul innebär att denna produkt inte får kastas som osorterat kommunalt avfall i slutet av sin livslängd.

Direktiv 2012/19/EU för hantering av elektriskt och elektroniskt avfall:

Alla som använder elektriska och elektroniska produkter är skyldiga enligt lag att lämna in dem till miljövänlig återvinning när de inte ska användas längre. På så sätt kan vi skona miljön och spara på våra resurser.

Beroende på vilka regler som gäller i ditt land finns följande möjligheter:

- lämna tillbaka produkten till en återförsäljare,
- lämna produkten till en offentlig avfallshanterare,
- skicka tillbaka produkten till tillverkaren eller distributören.

Tillbehör och hjälpmedel till uttjänta produkter som inte innehåller några elektriska delar berörs inte av detta.

Anvisningar för bortskaffande av uppladdningsbara batterier



Kasta inte batteriet bland hushållssoporna, i en eld (explosionsrisk) eller i vatten. Skadade batterier kan skada miljön och människors hälsa om giftiga ångor eller vätskor tränger ut.

Kassera batterierna enligt lokala bestämmelser. Defekta eller använda batterier måste återvinnas i enlighet med direktiv 2006/66/EG. Lämna in batterierna till en batteriinsamling så att de kan återvinnas utan att skada miljön. Kontakt ditt lokala avfallshanteringsföretag eller vårt servicecenter om du har några frågor. Lämna endast in urladdade batterier till återvinning. Vi rekommenderar att sätta en tejpbit över batteripolerna som skydd mot kortslutning. Öppna inte batteriet.

Service

Garanti

Bästa kund!

På denna produkt lämnar vi 3 års garanti efter inköpsdatumet.

I händelse av defekter hos denna produkt omfattas du av lagstadgade rättigheter gentemot säljaren av produkten. Dessa rättigheter begränsas inte av vår nedan beskrivna garanti.

Garantivillkor

Garantitiden börjar löpa per inköpsdatumet. Vänligen förvara originalkassakvittot väl. Det behövs som köpbevis.

Om ett material- eller fabriktionsfel uppträder inom tre år från inköpsdatumet för denna produkt, reparerar eller byter vi ut – efter vårt gottfinnande – produkten kostnadsfritt för dig. Detta garantiåtagande förutsätter att den defekta produkten och inköpsdokumentet (kassakvittot) visas upp inom treårsperioden med en kortfattad beskrivning över vari felet består och när det uppstod.

Om defekten täcks av vår garanti, erhåller du den reparerade eller en ny produkt i retur. Ingen ny garantiperiod börjar löpa vid reparation eller utbyte av produkten.

Garantitid och lagstadgade garantianspråk

Garantitiden förlängs inte om garantiåtagandet tas i anspråk. Detta gäller även för ersatta och reparerade delar. Skador och brister som ev. fanns redan vid köpet måste anmälas omedelbart efter uppäckning. Reparationer som utförs efter garantitidens utgång debiteras.

Garantiomfattning

Produkten har tillverkats med omsorg enligt strikta kvalitetsdirektiv och den har kontrollerats noggrant före utleverans.

Garantin avser material- eller tillverkningsfel. Denna garanti omfattar inte produkt-delar som är utsatta för ett normalt slitage och därför kan betraktas som förbrukningsdelar (t.ex. Kapskiva) eller skador på ömtåliga delar.

Denna garanti upphör att gälla om produkten har skadats, ej använts på ändamålsenligt sätt eller ej underhållits. Alla de instruktioner som anges i manualen skall följas exakt för en korrekt användning av produkten. Användningsändamål och hantering, som manualen avråder ifrån eller varnar för, skall ovillkorligen undvikas.

Produkten är avsedd enbart för privat bruk, ej för kommersiellt bruk. Vid missbruk och felaktig behandling, utövande av våld

och vid ingrepp som inte har gjorts av vårt auktoriserade servicekontor, upphör garantin att gälla.

Rutiner vid garantiärenden

För att ditt ärende skall kunna behandlas snabbt, ber vi dig tänka på följande:

- Vid alla kontakter ber vi dig ha kassakvittot och artikelnumret (IAN 449842_2310) till hands som köpbevis.
- Artikelnumret anges på typsskylten, en graverad platta.
- Om funktionsfel eller andra defekter uppstår: vänligen kontakta först nedanstående serviceavdelning per **telefon** eller **e-post**. Du får då information om hur reklamationen går till.
- Efter samråd med vår kundtjänst kan du skicka in en produkt som har konstaterats defekt till den meddelade serviceadressen portofritt och med bifogande av köpdokumentet (kassakvittot) och uppgift om vari felet består och när det uppstod. För undvikande av mottagningsproblem och extrakostnader ber vi dig använda dig uteslutande av den meddelade adressen. Kontrollera att försändelsen inte skickas ofrånkerad, som skrymmande gods, express eller med annan specialfrakt. Skicka in produkten med samtliga tillbehör som du fick med vid köpet, och tänk på att emballera väl inför transporten.

Reparationservice

Kontakta vårt servicecenter om det krävs reparationer **som inte omfattas av garantin**. Då ger vi dig gärna ett kostnadsförslag.

- Vi kan endast hantera produkter som har skickats in ordentligt förpackade och fränkerade.

SE

Observera: Skicka in din rengjorda produkt och information om felet till den adress du får av vårt servicecenter.

- Vi tar inte emot produkter om frakten inte betalats av avsändaren och inte heller produkter som klassas som skrymmande gods eller som skickas med express eller annan specialfrakt.
- Vi tar hand om uttjänta produkter som skickas in till oss utan kostnad.

Service-Center

SE

Service Sverige

Tel.: 0770 930 739

E-mail: grizzly@lidl.se

IAN 449842_2310

FI

Service Finland

Tel.: 010309 3582

E-mail: grizzly@lidl.fi

IAN 449842_2310

Importör

Observera att följande adress inte är någon serviceadress. Kontakta först ovan nämnda servicecenter.

Grizzly Tools GmbH & Co. KG

Stockstädter Str. 20

63762 Großostheim

TYSKLAND

www.grizzlytools.de

Reservdelar och tillbehör

Reservdelar och tillbehör kan beställas på www.grizzlytools.shop. Kontakta vår webbshop om du har problem med beställningen. Kontakta Service-Center, S. 42 för övriga frågor

Pos. nr.	Benämning	Beställningsnr.
15, 16	Spännskruv, Spännfläns	91110347
17	Kapskiva (metall)	91110348

Översättning av den ursprungliga EG-försäkran om överensstämmelse

Produkt: **Batteridrivnen vinkelslip**

Modell: **PWSAM 20-Li B2**

Serienummer: 000001 - 125000

Föremålet för försäkran ovan överensstämmer med den relevanta harmoniserade unionslagstiftningen:

2006/42/EC • 2014/30/EU • 2011/65/EU & (EU) 2015/863
Produkt med batteri Smart PAPS 204 A1 /
Smart PAPS 208 A1: 2014/53/EU

Föremålet för försäkran ovan överensstämmer med Europaparlamentets och rådets direktiv 2011/65/EU av den 8 juni 2011 om begränsning av användningen av vissa farliga ämnen i elektrisk och elektronisk utrustning.

För att säkerställa överensstämmelse har följande harmoniserade standarder och nationella standarder och föreskrifter tillämpats:

EN 62841-1:2015/A11:2022 • EN IEC 62841-2-3:2021/A11:2021
EN IEC 55014-1:2021 • EN IEC 55014-2:2021 • EN IEC 63000:2018
Produkt med batteri Smart PAPS 204 A1/Smart PAPS 208 A1:
EN 301 489-1 V2.2.3:2019 • Draft EN 301 489-17 V3.2.6:2023
EN 300 328 V2.2.2:2019 • EN 50663:2017

Denna försäkran om överensstämmelse utfärdas på tillverkarens eget ansvar:



Grizzly Tools GmbH & Co. KG
 Stockstädter Str. 20
 63762 Großostheim
 TYSKLAND
 05.04.2024

Christian Frank
 Tillverkarens representant för dokumentation

Spis treści

Wprowadzenie..... 44

Użytkowanie zgodne z przeznaczeniem.....	45
Zakres dostawy/akcesoria.....	45
Zestawienie elementów urządzenia.....	45
Opis działania.....	46
Dane techniczne.....	46

Wskazówki dotyczące bezpieczeństwa..... 47

Znaczenie wskazówek dotyczących bezpieczeństwa.....	48
Piktogramy i symbole.....	48
Ogólne ostrzeżenia dotyczące bezpieczeństwa elektronarzędzi.....	49
Wskazówki bezpieczeństwa dla szlifierek kątowych.....	52
Ryzyko resztkowe.....	56

Przygotowanie..... 57

Elementy obsługi.....	57
Montaż i demontaż narzędzia końcowego.....	57
Montaż i demontaż nasadki na osłonę ochronną.....	58
Sprawdzanie stanu naładowania akumulatora.....	58
Ładowanie akumulatora.....	58

Eksplotacja..... 59

Wskazówki dotyczące wykonywania pracy.....	59
Wkładanie i wyciąganie akumulatora.....	60
Ustawianie osłony ochronnej.....	60
Włączanie i wyłączenie.....	60

Transport..... 61

Czyszczenie, konserwacja i przechowywanie..... 61

Czyszczenie.....	61
Konserwacja.....	61
Przechowywanie.....	61

Rozwiązywanie problemów..... 62

Utylizacja /ochrona środowiska..... 63

Instrukcja utylizacji akumulatorów.....	63
---	----

Serwis..... 63

Gwarancja.....	63
Serwis naprawczy.....	65
Service-Center.....	65
Importer.....	65

Części zamienne i akcesoria..... 65

Tłumaczenie oryginalnej deklaracji zgodności WE..... 66

Widok rozłożony..... 113

Wprowadzenie

Serdecznie gratulujemy zakupu nowej akumulatorowej szlifiarki kątowej (w dalszej części dokumentu określanego jako elektronarzędzie).

Zdecydowali się Państwo na zakup urządzenia wysokiej jakości. Urządzenie zostało poddane kontroli jakości w trakcie produkcji oraz kontroli końcowej. Dzięki temu gwarantujemy sprawność Państwa urządzenia.



Instrukcja obsługi jest integralną częścią urządzenia. Zawiera ona ważne wskazówki dotyczące bezpieczeństwa, użytkowania i utylizacji. Należy uważnie przeczytać instrukcję obsługi. Należy zapoznać się z elementami obsługowymi i zasadami prawidłowego użytkowania urządzenia. Z urządzenia należy korzystać tylko zgodnie z opisem i w podanych zakresach użytkowania. Instrukcję obsługi należy dobrze przechowywać, a przekazując urządzenie innym osobom należy dołączyć całą dokumentację.

Użytkowanie zgodne z przeznaczeniem

To elektronarzędzie jest przeznaczone do zastosowania jako szlifierka i narzędzie tnące.

Przy użyciu tego narzędzia elektrycznego nie należy wykonywać takich czynności, jak wygładzanie, szczerkowanie, polerowanie lub wycinanie otworów. Nie stosować płynnych czynników chłodzących takich jak woda. Nie poddawać obróbcie materiałów zawierających szkodliwe dla zdrowia substancje, np. azbest lub ołów. Eksploatacja wyłącznie w suchych pomieszczeniach.

Urządzenie jest przeznaczone do użytku przez osoby dorosłe. Młodzież powyżej 16 roku życia może używać urządzenie tylko pod nadzorem.

Każdy inny rodzaj zastosowania, który nie został wyraźnie dopuszczony w niniejszej instrukcji obsługi, może stanowić źródło poważnych niebezpieczeństw dla użytkownika oraz prowadzić do uszkodzeń urządzenia. Operator lub użytkownik jest odpowiedzialny za wypadki lub szkody innych osób lub ich własności. Urządzenie jest przeznaczone do użytku prywatnego. Urządzenie nie zostało zaprojektowane do ciągłego użytku komercyjnego. Użytkowanie urządzenia do celów komercyjnych powoduje utratę gwarancji. Producent nie odpowiada za szkody spowodowane użyciem urządzenia w sposób niezgodny z przeznaczeniem lub jego nieprawidłową obsługą.

Urządzenie jest częścią serii

X 20 V TEAM i może być zasilane za pomocą akumulatorów serii **X 20 V TEAM**. Akumulatory serii **X 20 V TEAM** można ładować tylko za pomocą ładowarek z serii **X 20 V TEAM**.

Zakres dostawy/akcesoria

Rozpakować urządzenie i sprawdzić zakres dostawy.

Materiały opakowaniowe należy usuwać zgodnie z przepisami.

- Akumulatorowa szlifierka kąтова
- Tarcza do cięcia PTS 76 (metal, $\varnothing 76 \text{ mm} \times 1,2 \text{ mm} \times \varnothing 10 \text{ mm}$)
- Osłona ochronna, Nakładka
- Klucz z gniazdem sześciokątnym (5 mm)
- Walizka
- Tłumaczenie instrukcji oryginalnej

Akumulator i ładowarka nie są zawarte w zakresie dostawy.

Zestawienie elementów urządzenia

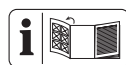

Ilustracje znajdują się na przedniej rozkładanej stronie.

- 1 Nakładka
 - 2 Blokada (Nakładka)
 - 3 Strzałka oznaczająca kierunek obrotów
 - 4 Blokada wrzecziona
 - 5 Włacznik/wyłącznik
 - 6 Rękojeść (Izolowana powierzchnia uchwytu)
 - 7 Przycisk (Wskaźnik poziomu naładowania)
 - 8 Wskaźnik poziomu naładowania
 - 9 Akumulator
 - 10 Element odblokowujący akumulator
 - 11 Uchwyt akumulatora
 - 12 Ładowarka
 - 13 Walizka
- rys. A**
- 14 Klucz z gniazdem sześciokątnym
 - 15 Śruba zaciskowa

- 16 Kołnierz mocujący
- 17 Tarcza do cięcia
- 18 Osłona ochronna
- 19 Kołnierz montażowy

Opis działania

Bardzo szybko obracające się narzędzie końcowe umożliwia czyste szlifowanie i przecinanie metalu.

Funkcje elementów obsługowych podano w poniższych opisach.

Dane techniczne

Akumulatorowa szlifierka kąto- waPWSAM 20-Li B2

Napięcie obliczeniowe U 20 V =

Ciążar z akumulatorem (20 V, 2 Ah)

..... 1,22 kg

Prędkość obrotowa biegu jałowego n_0

..... 19500 min⁻¹

Dopuszczalne tarcze szlifierskie i tarcze do cięcia

- średnica ≤ 76 mm

- Otwór Ø10 mm

- Grubość ≤ 4 mm

gwint M6

Poziom mocy akustycznej (L_{WA})

..... 82,9 dB; $K_{WA}=3$ dB

Poziom ciśnienia akustycznego (L_{pA})

..... 74,9 dB; $K_{pA}=3$ dB

Wibracje (a_h) ≤ 2,5 m/s²; $K=1,5$ m/s²

Akumulator Li-Ion

Temperatura ≤ 50 °C

- ładowanie 4-40 °C

- Eksploatacja 0-50 °C

- Przechowywanie 0-45 °C

Akumulator PARKSIDE Performance Smart

Smart PAPS 204 A1/Smart PAPS 208 A1

- Częstotliwość f 2400-2483,5 MHz

- moc nadawania ≤ 20 dBm

Tarcza do cięcia PTS 76

Prędkość obrotowa tarczy n_{max}

..... ≤ 20100 min⁻¹

Prędkość tarczy v_0 ≤ 80 m/s

średnica Ø76 mm

Otwór Ø10 mm

Grubość 1,2 mm

Wartości emisji hałasu i wibracji zostały ustalone zgodnie z normami i przepisami, wyszczególnionymi w deklaracji zgodności.

Podana łączna wartość drgań i wartość emisji hałasu zostały zmierzone zgodnie z unormowaną metodą pomiarów i mogą zostać wykorzystane do porównania tego elektronarzędzia z innym. Podana łączna wartości drgań i wartość emisji hałasu mogą zostać wykorzystane także do wstępnej oceny narażenia.

▲ OSTRZEŻENIE! Wartości emisji drgań i hałasu mogą różnić się w trakcie rzeczywistego użytkowania elektronarzędzia od wartości podanej, w zależności od sposobu eksploatacji elektronarzędzia. Należy próbować maksymalnie ograniczać narażenie na wibrację. Przykładowym sposobem zmniejszenia narażenia na wibrację jest ograniczenie czasu pracy. Należy przy tym uwzględnić wszystkie elementy cyklu eksploatacji (na przykład czas, w którym elektronarzędzie jest wyłączone, oraz czas, w których jest ono wprawdzie włączone, ale pracuje bez obciążenia).

▲ OSTRZEŻENIE! Szlifowanie cienkich blach z metalu lub innych struktur o dużej powierzchni generujących w łatwy sposób wibracje może powodować o wiele wyższy poziom emisji hałasu (do 15 dB) niż podany poziom emisji. Należy stosować na przykład maty wytłumiające, dzięki którym można unikać generowania hałasu przez tego typu obrabiane elementy.

Uwzględniać podwyższony poziom hałasu i nosić adekwatne do sytuacji środki ochrony słuchu.

Czas ładowania

Urządzenie jest częścią serii

X 20 V TEAM i może być zasilane za pomocą akumulatorów serii **X 20 V TEAM**. Akumulatory serii **X 20 V TEAM** można ładować tylko za pomocą ładowarek z serii **X 20 V TEAM**.

Zalecamy użytkowanie urządzenia wyłącznie z następującymi akumulatorami: PAP 20 B1, PAP 20 B3, Smart PAPS 204 A1, Smart PAPS 208 A1

Zalecamy ładowanie akumulatorów za pomocą następujących ładowarek: PLG 20 A3, PLG 20 A4, PLG 20 C1, PLG 20 C2, PLG 20 C3, PLG 201 A1, PDSLГ 20 A1, PDSLГ 20 B1, Smart PLGS 2012 A1

Dane techniczne akumulatora i ładowarki: Patrz osobna instrukcja obsługi.

Czas ładowania zależy m.in. od takich czynników, jak temperatura otoczenia i akumulatora, a także od danego napięcia sieciowego, dlatego w określonych okolicznościach czas ten może odbiegać od podanych wartości.

Czas ładowania (min.)	PAP 20 A1 PAP 20 A2 PAP 20 B1	PAP 20 A3 PAP 20 B3 Smart PAPS 204 A1	Smart PAPS 208 A1
PLG 20 A1 PLG 20 A4 PLG 20 C1	60	120	240
PLG 20 C2	45	80	165
PLG 20 A2 PLG 20 A3 PLG 20 C3 PDSLГ 20 A1 PDSLГ 20 B1	35	60	120
PLG 201 A1	135	250	500
Smart PLGS 2012 A1	35	45	50

Wskazówki dotyczące bezpieczeństwa

W niniejszym rozdziale opisano podstawowe wskazówki dotyczące bezpieczeństwa w ramach użytkowania urządzenia.

▲ OSTRZEŻENIE! Szkody na osobach i szkody rzeczowe wynikające z niewłaściwego postępowania z akumulatorem. Należy przestrzegać uwag dotyczących bez-

pieczeństwa i wskazówek w zakresie ładowania i prawidłowego użytkowania podanych w instrukcji obsługi akumulatora i ładowarki serii **X 20 V TEAM**. Szczegółowy opis procesu ładowania i dalsze informacje można znaleźć w tej oddzielnej instrukcji obsługi.

Znaczenie wskazówek dotyczących bezpieczeństwa

▲ NIEBEZPIECZEŃSTWO! W przypadku nieprzestrzegania niniejszej wskazówki dotyczącej bezpieczeństwa, dojdzie do wypadku. Jego skutkiem są poważne obrażenia ciała lub zgon.

▲ OSTRZEŻENIE! W przypadku nieprzestrzegania niniejszej wskazówki dotyczącej bezpieczeństwa, dojdzie do wypadku. Jego skutkiem mogą być poważne obrażenia ciała lub zgon.

▲ UWAGA! W przypadku nieprzestrzegania niniejszej wskazówki dotyczącej bezpieczeństwa, dojdzie do wypadku. Jego skutkiem mogą być lekkie lub średnie obrażenia ciała.

WSKAZÓWKA! W przypadku nieprzestrzegania niniejszej wskazówki dotyczącej bezpieczeństwa, dojdzie do wypadku. Jego skutkiem może być szkoda materialna.

Piktogramy i symbole

Piktogramy na urządzeniu



Urządzenie jest częścią serii **X 20 V TEAM** i może być zasilane za pomocą akumulatorów serii **X 20 V TEAM**. Akumulatory serii **X 20 V TEAM** można ładować tylko za pomocą ładowarek z serii **X 20 V TEAM**.

 Uwaga!

 Przeczytać instrukcję obsługi

 Niebezpieczeństwo urazu stwarzane przez wirujące narzędzie!
Ręce trzymać z dala od narzędzia.



Przed rozpoczęciem prac konserwacyjnych należy z urządzenia wyciągnąć akumulator.



Stosować środki ochrony oczu



Stosować środki ochrony słuchu



Stosować rękawice ochronne



Stosować środki ochrony dróg oddechowych



Kierunek obrotu (Śruba zaciskowa)



Kierunek obrotu (Tarcza do cięcia)



Urządzeń elektrycznych nie należy wyrzucać razem z odpadami komunalnymi.

Symbole na akcesoriach



Przeczytać instrukcję obsługi



Stosować środki ochrony oczu



Stosować środki ochrony słuchu



Stosować rękawice ochronne



Stosować środki ochrony dróg oddechowych



Stosować obuwie ochronne



Niedozwolone szlifowanie boczne



metal



Niedozwolone szlifowanie na mokro



Nie używać uszkodzonych tarcz.

Ogólne ostrzeżenia dotyczące bezpieczeństwa elektronarzędzi

▲ OSTRZEŻENIE! Przeczytaj wszystkie ostrzeżenia dotyczące bezpieczeństwa, instrukcje, ilustracje i specyfikacje dołączone do tego elektronarzędzia. Nieprzestrzeganie wszystkich poniższych instrukcji może być przyczyną porażenia prądem, pożaru i/lub poważnych obrażeń. **Zachowaj wszystkie ostrzeżenia i instrukcje do wykorzystania w przyszłości.**

Pojęcie „elektonarzędzie” w ostrzeżeniach odnosi się do elektronarzędzia zasilanego sieciowo (przewodowo) lub akumulatorowo (beprzewodowo).

1. BEZPIECZEŃSTWO W MIEJSCU PRACY

- a) **Utrzymuj miejsce pracy w czystości oraz dobrze oświetlone.** Nieuporządkowane lub ciemne miejsca sprzyjają wypadkom.
- b) **Nie korzystaj z elektronarzędzi w środowisku zagrożonym wybuchem, np. w obecności łatwopalnych cieczy, gazów lub pyłów.** Elektronarzędzia wytwarzają iskry, które mogą spowodować zapłon pyłu lub oparów.
- c) **Podczas pracy z elektronarzędziem należy trzymać dzieci i osoby postronne z daleka.** Rozproszenie uwagi może spowodować utratę kontroli nad narzędziem.

2. BEZPIECZEŃSTWO ELEKTRYCZNE

- a) **Wtyki sieciowe elektronarzędzi muszą pasować do gniazda zasilania. Nigdy nie wolno w żaden sposób modyfikować wtyków sieciowych. Korzystając z uziemionych elektronarzędzi nie wolno używać żadnych wtyczek adaptacyjnych.** Niezmodyfikowane wtyki sieciowe i pasujące gniazda zasilania zmniejszają ryzyko porażenia prądem.
- b) **Unikać kontaktu ciała z uziemionymi powierzchniami, takimi jak rury, grzejniki, piece i lodówki.** Istnieje zwiększone ryzyko porażenia prądem, jeśli ciało jest uziemione.
- c) **Nie wystawiaj elektronarzędzi na działanie deszczu lub wilgoci.** Woda przedostająca się do elektronarzędzia zwiększa ryzyko porażenia prądem.
- d) **Nie wolno korzystać z kabla zasilającego niezgodnie z jego przeznaczeniem. Nigdy nie używaj kabla zasilającego do przenoszenia, ciągnięcia lub odłączania elektronarzędzia. Trzymaj kabel zasilający z dala od źródeł ciepła, oleju, ostrych krawędzi lub poruszających się części.** Uszkodzone lub zaplątane kable zasilające zwiększają ryzyko porażenia prądem.
- e) **Podczas pracy z elektronarzędziem na zewnątrz należy stosować kabel zasilający przeznaczony do użytku na zewnątrz.** Użycie kabla zasilającego przeznaczonego do użytku na zewnątrz zmniejsza ryzyko porażenia prądem.

- f) **Jeżeli nie można uniknąć pracy elektronarzędzia w wilgotnym miejscu, należy użyć zasilania zabezpieczonego wyłącznikiem różnicowo-prądowym (RCD).** Zastosowanie wyłącznika różnicowo-prądowego zmniejsza ryzyko porażenia prądem.
3. **BEZPIECZEŃSTWO OSOBISTE**
- a) **Pracując z elektronarzędziem zachowaj czujność, patrz co robisz i kieruj się zdrowym rozsądkiem. Nie korzystaj z elektronarzędzia, gdy jesteś zmęczony lub pod wpływem narkotyków, alkoholu bądź leków.** Chwila nieuwagi podczas obsługi elektronarzędzia może spowodować poważne obrażenia ciała.
- b) **Stosuj środki ochrony indywidualnej. Zawsze stosuj ochronę oczu.** Sprzęt ochronny, taki jak maska przeciwpyłowa, antypoślizgowe obuwie ochronne, kask lub ochronniki słuchu, stosowane w odpowiednich warunkach, ograniczają obrażenia ciała.
- c) **Zapobiegaj niezamierzonemu uruchomieniu. Przed podłączeniem do źródła zasilania i/lub akumulatora, podniesieniem lub przenoszeniem narzędzia upewnij się, że wyłącznik jest w pozycji wyłączonej.** Przenoszenie elektronarzędzi z palcem na włączniku lub włączanie elektronarzędzi z włączonym włącznikiem sprzyja wypadkom.
- d) **Przed włączeniem elektronarzędzia usuń klucz nastawczy lub klucz maszynowy.** Klucz maszynowy lub klucz pozostawiony na obracającej się części elektronarzędzia może spowodować obrażenia ciała.
- e) **Nie sięgaj zbyt daleko. Utrzymuj właściwą postawę i równowagę przez cały czas.** Umożliwia to lepszą kontrolę nad elektronarzędziem w nieoczekiwanych sytuacjach.
- f) **Ubieraj się odpowiednio. Nie noś luźnej odzieży ani biżuterii. Trzymaj włosy i ubrania z dala od ruchomych części.** Luźne ubrania, biżuteria lub długie włosy mogą zostać pochwycone przez ruchome części.
- g) **Jeśli na wyposażeniu znajdują się urządzenia do podłączania instalacji odpylających i zbierających, należy dopilnować, aby były one podłączone i właściwie użytkowane.** Stosowanie systemu odpylania może zmniejszyć zagrożenia związane z pyłem.
- h) **Nie pozwól, aby przyzwyczajenie wynikające z częstego używania narzędzi spowodowało u Ciebie nadmierną pewność siebie i zignorować zasady bezpieczeństwa narzędzi.** Nieostrożne działanie może w ciągu ułamka sekundy spowodować poważne obrażenia.
4. **OBSŁUGA I KONSERWACJA ELEKTRONARZĘDZI**
- a) **Nie należy przeciążać elektronarzędzi. Zawsze używaj odpowiedniego elektronarzędzia do danego zastosowania.** Właściwe elektronarzędzie wykona pracę lepiej i bezpieczniej, w tempie, do którego zostało zaprojektowane.
- b) **Nie korzystaj z elektronarzędzia, jeśli nie ma możliwości włączenia i wyłączenia go przelącznikiem.** Każde elektronarzędzie, które nie może być sterowane

za pomocą przełącznika jest niebezpieczne i musi zostać naprawione.

- c) **Przed dokonaniem jakichkolwiek regulacji, zmianą akcesoriów lub przechowywaniem elektronarzędzia należy odłączyć wtyk sieciowy od źródła zasilania i/lub wyjąć akumulator, jeśli jest odłączany.** Takie prewencyjne środki bezpieczeństwa zmniejszają ryzyko przypadkowego uruchomienia elektronarzędzia.
- d) **Nieużywane elektronarzędzia należy przechowywać w miejscu niedostępnym dla dzieci i nie dopuszczać do obsługi elektronarzędzia przez osoby nieobeznane z elektronarzędziem lub niniejszą instrukcją.** Elektronarzędzia są niebezpieczne w rękach nieprzeszkolonych użytkowników.
- e) **Konserwuj elektronarzędzia i akcesoria. Sprawdź elektronarzędzie pod kątem rozregulowania lub blokowania się ruchomych części, czy nie doszło do ich pęknięcia oraz czy nie występują inne okoliczności, które mogą wpłynąć na działanie elektronarzędzia. Jeśli elektronarzędzie jest uszkodzone, zleć jego naprawę przed użyciem.** Wiele wypadków jest powodowanych przez złe konserwowanie elektronarzędzia.
- f) **Utrzymuj narzędzia tnące ostre i czyste.** Prawidłowo konserwowane narzędzia tnące z ostrymi krawędziami tnącymi są mniej podatne na zakleszczenia i łatwiejsze do kontrolowania.
- g) **Używaj elektronarzędzia, osprzętu, końcówek narzędzi itp. zgodnie z niniejszą instrukcją, uwzględniając warunki pracy i wykonywaną pracę.**

Używanie elektronarzędzia do czynności niezgodnych z przeznaczeniem może prowadzić do niebezpiecznych sytuacji.

- h) **Utrzymuj uchwyty i powierzchnie chwytne suche, czyste i wolne od oleju i smaru.** Śliskie uchwyty i powierzchnie chwytne nie pozwalają na bezpieczną obsługę i kontrolę narzędzia w nieoczekiwanych sytuacjach.
5. **OBŚŁUGA I KONSERWACJA NARZĘDZI AKUMULATOROWYCH**
- a) **Ładuj wyłącznie za pomocą ładowarki określonej przez producenta.** Ładowarka, która jest odpowiednia dla jednego typu akumulatora, może stwarzać ryzyko pożaru, gdy jest używana z innym akumulatorem.
 - b) **Elektronarzędzi używaj wyłącznie z przeznaczonymi do tego celu akumulatorami.** Używanie jakichkolwiek innych akumulatorów może stwarzać niebezpieczeństwo obrażeń i pożaru.
 - c) **Gdy akumulator nie jest używany, należy trzymać go z dala od innych metalowych przedmiotów, takich jak spinacze, monety, klucze, gwoździe, śruby lub inne małe metalowe przedmioty, mogą spowodować zwarcie zacisków urządzenia.** Zwarcie ze sobą biegunów akumulatora może spowodować poparzenia lub pożar.
 - d) **W trudnych warunkach z akumulatora może wydobywać się ciecz; należy unikać kontaktu z nią. W razie przypadko-**

wego kontaktu, splukać wodą. W przypadku kontaktu cieczy z oczami, należy dodatkowo zwrócić się o pomoc lekarską. Ciecz wydostająca się z akumulatora może powodować podrażnienia lub oparzenia.

- e) **Nie używaj akumulatora ani narzędzia, które jest uszkodzone lub zmodyfikowane.** Uszkodzone lub zmodyfikowane akumulatory mogą zachowywać się nieprzewodząco, co może spowodować pożar, wybuch lub ryzyko obrażeń.
- f) **Nie narażaj akumulatora lub narzędzia na działanie ognia lub nadmiernej temperatury.** Wystawienie na działanie ognia lub temperatury powyżej 130°C może spowodować wybuch.
- g) **Przestrzegaj wszystkich instrukcji ładowania i nie ładuj akumulatora ani narzędzia poza zakresem temperatur wskazanym w instrukcji.** Nieprawidłowe ładowanie lub ładowanie w temperaturach spoza podanego zakresu może spowodować uszkodzenie akumulatora i zwiększyć ryzyko pożaru.

6. SERWIS

- a) **Elektronarzędzie powinno być serwisowane przez wykwalifikowanego pracownika serwisu przy użyciu wyłącznie identycznych części zamiennych.** Zapewni to utrzymanie bezpieczeństwa elektronarzędzia.
- b) **Nigdy nie należy serwisować uszkodzonych akumulatorów.** Serwisowanie akumulatorów powinien być wykonywany wyłącznie przez producenta lub autoryzowany serwis.

Wskazówki bezpieczeństwa dla szlifierek kątowych

Wskazówki bezpieczeństwa typowe dla szlifowania i cięcia

- **To elektronarzędzie jest przeznaczone do zastosowania jako szlifierka i narzędzie tnące. Przeczytaj wszystkie ostrzeżenia dotyczące bezpieczeństwa, instrukcje, ilustracje i specyfikacje dołączone do tego elektronarzędzia.** Nieprzestrzeganie wszystkich poniższych instrukcji może być przyczyną porażenia prądem, pożaru i/lub poważnych obrażeń.
- **Przy użyciu tego narzędzia elektrycznego nie należy wykonywać takich czynności, jak wygładzanie, szcztokowanie, polerowanie lub wycinanie otworów.** Działania, do których elektronarzędzie nie zostało przystosowane, mogą stanowić zagrożenie i powodować obrażenia ciała.
- **Nie modyfikuj tego elektronarzędzia tak, aby działało w sposób, do którego nie zostało konkretnie zaprojektowane i przystosowane przez producenta.** Taka modyfikacja może spowodować utratę kontroli i spowodować poważne obrażenia ciała.
- **Nie używaj elementów, które nie są konkretnie zaprojektowane i przystosowane przez producenta narzędzia.** Sama możliwość podłączenia elementu do elektronarzędzia nie zapewnia bezpieczeństwa działania.
- **Prędkość znamionowa elementu musi być co najmniej taka sama jak prędkość maksymalna oznaczona na elektronarzędziu.** Elementy działające szybciej niż

prędkość znamionowa mogą pęknąć i zostać odrzucone.

- **Średnica zewnętrzna i grubość elementu musi mieścić się w zakresie wydajności elektronarzędzia.** Elementy o nieprawidłowych wymiarach nie mogą być odpowiednio zabezpieczone ani sterowane.
- **Wymiary modułu montażowego elementu muszą pasować do wymiarów sprzętu montażowego elektronarzędzia.** Akcesoria nie pasujące do sprzętu montażowego elektronarzędzia będą tracić wyważenie, nadmiernie wibrować i mogą spowodować utratę kontroli.
- **Nie używaj uszkodzonego elementu. Przed każdym użyciem sprawdź elementy takie jak ściernica pod kątem odprysków i pęknięć, podkładka robocza pod kątem pęknięć, uszkodzeń lub nadmiernego zużycia, szczotka druciana pod kątem poluzowanych lub pękniętych drutów. Jeśli elektronarzędzie lub element upadnie, sprawdź go pod kątem uszkodzeń lub zamontuj nieuszkodzony element. Po sprawdzeniu i zamontowaniu elementu odsuń się razem z osobami dookoła od płaszczyzny obracającego się elementu i uruchom elektronarzędzie z maksymalną prędkością bez obciążenia na minutę.** Uszkodzone elementy normalnie pękają w tym czasie testu.
- **Zakładaj środki ochrony indywidualnej. W zależności od zastosowania używaj osłony twarzy, gogli ochronnych lub okularów ochronnych. Jeśli trzeba, zakładaj maskę prze-**

ciwpyłową, ochronniki słuchu, rękawice i fartuch warsztatowy, odporny na małe fragmenty ze ścierania lub detalu. Ochrona oczu musi powstrzymywać wirujące zanieczyszczenia powodowane przez różne zastosowania. Maskę przeciwpyłową lub respirator musi filtrować cząstki powstające w konkretnym zastosowaniu. Wydłużone narażenie na bardzo intensywny hałas może spowodować utratę słuchu.

- **Osoby postronne muszą znajdować się w bezpiecznej odległości od obszaru roboczego. Każda osoba wchodząca do obszaru roboczego musi zakładać środki ochrony indywidualnej.** Fragmenty detali lub pęknięty element może zostać odrzucony i spowodować obrażenia ciała poza bezpośrednim obszarem działania.
- **Wykonując czynności, które mogą sprawić, że osprzęt tnący zetknie się z ukrytym przewodem, trzymaj narzędzie elektryczne tylko za izolowane powierzchnie chwytne.** Osprzęt tnący mający kontakt z przewodem „pod napięciem” może spowodować, że odsłonięte metalowe części elektronarzędzia elektrycznego znajdują się „pod napięciem”, co może być przyczyną porażenia operatora prądem elektrycznym.
- **Umieść przewód z dala od elementu obracającego się.** W przypadku utraty kontroli przewód może zostać przecięty lub zahaczony, a dłoń lub ręka może zostać wciągnięta w obracający się element.
- **Nigdy nie układaj elektronarzędzia, zanim element całkowicie się nie zatrzyma.** Element

obracaający się może zaczepić o powierzchnię i spowodować utratę kontroli nad elektronarzędziem.

- **Nie uruchamiaj elektronarzędzia, nosząc go przy sobie z boku.** Przypadkowe zetknięcie z obracającym się elementem może spowodować zahaczenie o ubranie i wcięcie elementu w ciało.
- **Regularnie czyść odpowietrzniki elektronarzędzia.** Wentylator silnika wciąga pył do obudowy, a nadmierne nagromadzenie sproszkowanego metalu może spowodować zagrożenia elektryczne.
- **Nie używaj elektronarzędzia w pobliżu materiałów palnych.** Iskry mogą spowodować zapłon tych materiałów.
- **Nie używaj akcesoriów, które wymagają chłodziw w płynie.** Używanie wody lub chłodziw w płynie może spowodować porażenie prądem lub wstrząs.

Odbicie i powiązane ostrzeżenia

Odbicie to gwałtowna reakcja przytrzaśniętej lub zahaczonej obracającej się tarczy, podkładki roboczej, szczotki lub innego elementu. Przytrzaśnięcie lub zahaczenie powoduje nagłe wstrzymanie obracającego się elementu, co z kolei doprowadza do niekontrolowanego oddziaływania elektronarzędzia w kierunku przeciwnym do obrotu elementu w punkcie ściskania.

Na przykład, jeśli ściernica zostanie przytrzaśnięta lub zahaczona przez detal, krawędź ściernicy wchodząca w punkt przytrzaśnięcia może wciąć się w powierzchnię materiału, powodując odskoczenie lub odbicie ściernicy. Ściernica może przeskoczyć do operatora lub od niego, w zależności od kierunku jej ruchu w punkcie

przytrzaśnięcia. Ściernice mogą również pęknąć w takich warunkach.

Odbicie jest efektem niewłaściwego używania elektronarzędzia i/lub nieprawidłowych procedur bądź warunków roboczych, natomiast można go uniknąć przez stosowanie właściwych środków ostrożności, podanych poniżej.

- **Trzymaj elektronarzędzie dobrze dwiema rękami i ustawiaj ciało oraz ręce tak, aby wytrzymać siły odbicia. Zawsze korzystaj z dodatkowego uchwytu, jeśli jest, aby zapewnić maksymalną kontrolę nad odbiciem bądź reakcją momentu obrotowego podczas rozruchu.** Operator może kontrolować reakcje momentu obrotowego lub siły odbicia, jeśli zastosowano prawidłowe środki ostrożności.
- **Nigdy nie wkładaj ręki obok obracającego się elementu.** Element może odbić w dłoń.
- **Nie ustawiaj ciała w miejscu, gdzie przemieści się elektronarzędzie, jeśli dojdzie do odbicia.** Odbicie przesuwa narzędzie w kierunku przeciwnym do ruchu tarczy w punkcie zahaczenia.
- **Zachowaj szczególną ostrożność podczas pracy w narożnikach, przy ostrych krawędziach itd. Unikaj uderzania i zahaczania o element.** Narożniki, ostre krawędzie lub uderzanie mają tendencję do zahaczania obracającego się elementu i powodowania utraty kontroli bądź odbicia.
- **Nie zaczepiaj ostrza snycerskiego łańcucha pilarskiego, segmentowanej tarczy diamentowej ze szczeliną peryferyjną większą niż 10 mm lub zęba-**

tym brzeszczotem do cięcia. Takie ostrza często powodują odbicia i utratę kontroli.

Wskazówki bezpieczeństwa właściwe dla szlifowania i cięcia

- **Używaj tylko typów tarcz przystosowanych do elektronarzędzia oraz właściwych osłon zaprojektowanych do wybranej tarczy.** Tarcze, do których elektronarzędzie nie zostało przystosowane, nie mogą być odpowiednio chronione i są niebezpieczne.
- **Powierzchnia szlifowania tarczy dociskanej na środku musi być zamontowana pod płaszczyzną osłony wargowej.** Nieprawidłowo zamontowana tarcza, która wystaje poza płaszczyznę osłony wargowej, nie może być odpowiednio chroniona.
- **Ostona musi być bezpiecznie zamocowana do elektronarzędzia i umieszczona w sposób zapewniający maksymalne bezpieczeństwo, aby najmniejsza część tarczy była odstępnięta w kierunku operatora.** Ostona pomaga chronić operatora przed pękniętymi fragmentami tarczy, przypadkowym zetknięciem z tarczą i iskrami, które mogą zapalić odzież.
- **Tarcze muszą być używane tylko do określonych zastosowań. Na przykład: nie szlifować stroną tarczy tnącej.** Tarcze tnące są przeznaczone do szlifowania peryferyjnego, siły boczne działające na te tarcze mogą powodować ich rozpadnięcie.
- **Zawsze stosować nieuszkodzone kołnierze tarczy, które mają odpowiedni rozmiar i kształt dla wybranej tarczy.** Kołnierze kół

napędowych wspomagają je, zmniejszając możliwość pęknięcia. Kołnierze tarcz tnących mogą różnić się od kołnierzy tarcz szlifierskich.

- **Nie używaj zużytych tarcz większych elektronarzędzi.** Tarcza przeznaczona do większego elektronarzędzia nie jest odpowiednia do wyższej prędkości mniejszego narzędzia i może pęknąć.
- **W przypadku używania tarcz podwójnego przeznaczenia zawsze korzystaj z prawidłowej osłony dla danego zastosowania.** Jeśli właściwa osłona nie będzie stosowana, może to nie zapewnićżądanego poziomu ochrony, ze skutkiem poważnych obrażeń ciała.

Dodatkowe wskazówki bezpieczeństwa właściwe dla cięcia

- **Nie powoduj „zatorów” tarczy tnącej ani nie stosuj nadmiernego docisku. Nie próbuj uzyskać za dużej głębokości cięcia.** Przeciążanie tarczy zwiększa obciążenie i podatność na skręcanie lub ściskanie tarczy w nacięciu oraz powoduje możliwość odbicia bądź złamania.
- **Nie ustawiaj ciała w linii z obracającą się tarczą ani za nią.** Jeśli tarcza w miejscu działania odsuwa się od ciała, możliwe odbicie może napędzić obracającą się tarczę i przeemieścić elektronarzędzie bezpośrednio w kierunku operatora.
- **Jeśli tarcza jest ściskana lub w razie przerwania cięcia z dowolnego powodu wyłącz elektronarzędzie i utrzymaj je bez ruchu, aż tarcza całkowicie się zatrzyma. Nigdy nie próbuj wyjmować tarczy tnącej, kiedy się porusza, ponieważ może to**

- spowodować odbicie.** Sprawdź i podejmij działania eliminujące przyczynę ściskania tarczy.
- **Nie rozpoczynaj ponownie cięcia detalu. Poczekaj, aż tarcza osiągnie pełną prędkość i ostrożnie ponownie wprowadź w nacięcie.** Tarcza może zostać ściśnięta, przemieścić się lub odbić, jeśli elektronarzędzie zostanie ponownie uruchomione w detalu.
 - **Podpieraj panele lub każdy nadmiarowy detal, aby zminimalizować ryzyko przytrzaśnięcia i odbicia koła.** Duże detale mają tendencję do opadania pod wpływem własnego ciężaru. Wsporniki należy umieszczać pod detalem obok linii cięcia i obok krawędzi detalu z dwóch stron tarczy.
 - **Zachowaj szczególną ostrożność przy wykonywaniu „cięcia kieszeniowego” w istniejących ścianach lub innych obszarach nieprzelotowych.** Wystająca tarcza może przeciąć rury gazu lub wody, przewody elektryczne bądź przedmioty, powodując odbicie.
 - **Nie próbuj wykonywać cięć zakrąglonych.** Przeciążanie tarczy zwiększa obciążenie i podatność na skręcanie lub ściskanie tarczy w nacięciu oraz powoduje możliwość odbicia bądź złamania, skutkującą ewentualnie poważnymi obrażeniami ciała.

Pozostałe uwagi dotyczące bezpieczeństwa

- Nigdy nie trzymać palców między tarczą szlifierską i osłoną przeciwiskrową lub w pobliżu osłon ochronnych. Niebezpieczeństwo zmiążdżenia.
- Z powodów funkcjonalnych nie można zakrywać wirujących części urządzenia. Dlatego należy zachować rozwa-

gę i dobrze zabezpieczać obrabiany element, by nie dopuścić do jego ześlizgnięcia się i do przypadkowego kontaktu dłoni z tarczą szlifierską.

- Podczas szlifowania obrabiany element mocno się nagrzewa. Nie chwytaj za obrabiane miejsce, odczekać do jego wystudzenia. Ryzyko oparzeń. Nie stosować czynników chłodzących ani podobnych środków.
- Nie należy pracować z urządzeniem w przypadku zmęczenia, po spożyciu alkoholu lub zażyciu tabletek. Zawsze w porę robić przerwę w pracy.
- Wyłączyć urządzenie i wyciągnąć z niego akumulator (9). Należy się upewnić, że wszystkie ruchome elementy całkowicie się zatrzymały:
 - aby uwolnić zablokowane narzędzie końcowe
 - w przypadku nietypowych odgłosów
 - przed rozpoczęciem kontroli, czyszczenia lub wykonywania prac na urządzeniu
- **Używaj wyłącznie akcesoriów zalecanych przez firmę PARKSIDE.** Nieodpowiednie akcesoria mogą spowodować porażenie prądem lub pożar.

Ryzyko resztkowe

Nawet przy prawidłowej obsłudze tego elektronarzędzia zawsze istnieje ryzyko resztkowe. Z uwagi na konstrukcję i wykonanie tego elektronarzędzia mogą wystąpić następujące niebezpieczeństwa:

- Uszkodzenia oczu w przypadku braku odpowiedniej ochrony oczu.
- Uszkodzenia płuc w przypadku niestosowania odpowiednich środków ochrony dróg oddechowych.

- Uszkodzenie słuchu w przypadku nie stosowania odpowiednich ochronników słuchu.
- Szkody zdrowotne, spowodowane przez przenoszenie drgań na ręce, jeśli urządzenie jest użytkowane przez dłuższy czas lub jest nieprawidłowo prowadzone i konserwowane.
- Szkody zdrowotne w wyniku następujących sytuacji:
 - kontakt z narzędziem szlifierskim w nieosłoniętym miejscu;
 - wyrzucenie części obrabianego elementu lub uszkodzonej tarczy szlifierskiej.

▲ OSTRZEŻENIE! Zagrożenie generowane przez pole elektromagnetyczne podczas pracy urządzenia. Pole to może w określonych okolicznościach zakłócać pracę aktywnych lub pasywnych implantów medycznych. Aby zmniejszyć niebezpieczeństwo poważnych lub śmiertelnych obrażeń ciała, przed przystąpieniem do obsługi urządzenia przez osoby z implantami medycznymi zalecamy konsultację się z lekarzem i producentem implantu medycznego.

Przygotowanie

▲ OSTRZEŻENIE! Ryzyko obrażeń ciała w wyniku przypadkowego uruchomienia urządzenia. Akumulator należy umieszczać w urządzeniu dopiero wtedy, gdy jest ono całkowicie przygotowane do pracy.

Elementy obsługowe

Przed pierwszym użyciem urządzenia należy się zapoznać z jego elementami obsługowymi.

- **⚠ Włacznik/wyłącznik Blokada wrzeciona (4)**
 - Blokuję wrzeciono podczas montażu/demontażu narzędzia końcowego.
- **Włacznik/wyłącznik (5)**
 - Włączanie: Przemieszczenie w dół i przesunięcie w przód
 - Blokowanie: Przechylenie z przodu w dół
 - Wyłączanie: Zwolnienie; w przypadku zablokowania: wcisnąć z tyłu

Montaż i demontaż narzędzia końcowego

Wskazówki

- **▲ NIEBEZPIECZEŃSTWO!** Niebezpieczeństwo obrażeń ciała! Stosować jedynie narzędzia końcowe zalecane przez producenta.
- Tarcze szlifierskie i tarcze do cięcia
 - średnica: ≤ 76 mm
 - Grubość: ≤ 4 mm
- Stosować jedynie nieuszkodzone narzędzia końcowe.

Potrzebne narzędzia

- Klucz z gniazdem sześciokątnym (14)



Sposób postępowania (rys. A)

1. Wcisnąć i przytrzymać blokadę wrzeciona  (4).
2. Odkręcić śrubę mocującą (15) za pomocą klucza z gniazdem sześciokątnym (14). Następnie można zwolnić blokadę wrzeciona (4).
3. **Demontaż:** Zdjąć narzędzie końcowe z kołnierza mocującego (19).

Montaż: Założyć narzędzie końcowe na kołnierz mocujący (19).

Napisy na tarczy do cięcia/tarczy szlifierskiej powinny być skierowane do urządzenia. Kierunek pracy tarczy mu-

si się zgodzić z kierunkiem wskazywanym przez strzałkę (3).

4. Założyć ponownie kołnierz mocujący (16). Strona ze znacznikiem na kołnierzu mocującym musi być widoczna.
5. Wcisnąć i przytrzymać blokadę wrzeciona  (4).
6. Dokręcić śrubę mocującą (15) za pomocą klucza z gniazdem sześciokątnym (14). Można zwolnić blokadę wrzeciona .

Montaż i demontaż nasadki na osłonę ochronną

Wskazówki

- W trakcie przecinania z nasadką należy zawsze stosować osłonę ochronną. W przypadku innych zastosowań może dochodzić do wzajemnej kolizji nasadki i obrabianego elementu, co może skutkować niedostateczną kontrolą.

Warunki

- Akumulator wyciągnięty z urządzenia

Montaż nasadki (1) (rys. B)

1. Zdemontować narzędzie końcowe.
2. Założyć nasadkę (1) na osłonę ochronną (18) i obrócić nasadkę (1) aż wskoczy na swoje miejsce, wydając słyszalny odgłos.

Demontaż nasadki (1) (rys. B)

1. Poluzować obydwie blokady (2) na nasadce (1), wciskając blokadę (2) na zewnątrz.
2. Nasunąć poluzowaną blokadę (2) na osłonę ochronną (18), aż po połowie obrotu nasadka zostanie zdemonтована.

Sprawdzanie stanu naładowania akumulatora

Kontrolki LED	Znaczenie
czerwony, pomarańczeniowy, zielony	Akumulator jest naładowany
czerwony, pomarańczeniowy	Akumulator jest częściowo naładowany
czerwony	Akumulator wymaga ładowania

1. Wcisnąć przycisk (7) obok wskaźnika poziomu naładowania (8) na akumulatorze (9).
Wskaźnik poziomu naładowania z kontrolkami LED sygnalizuje poziom naładowania akumulatorów.
2. Akumulator (9) należy naładować, gdy na wskaźniku stanu naładowania (8) świeci się już tylko czerwona kontrolka LED.

Ładowanie akumulatora

Patrz również instrukcja obsługi ładowarki.

Wskazówki

- Gdy akumulator jest rozgrzany, przed ładowaniem należy odczekać do jego wystudzenia.
- Nie narażać akumulatora na dłuższe oddziaływanie silnego promieniowania słonecznego i nie kłaść go na grzejnikach (maks. 50 °C).

Ładowanie akumulatora

1. Wyjmij akumulator (9) z urządzenia.
2. Wsunąć akumulator (9) do wnęki ładowarki akumulatora (12).
3. Podłączyć ładowarkę akumulatora (12) do gniazda.
4. Po zakończeniu procesu ładowania odłączyć ładowarkę akumulatora (12) od sieci.
5. Wyciągnąć akumulator (9) z ładowarki akumulatora (12).

Diody kontrolne na ładowarce (12):

zielony	czerwony	Znaczenie
świeci się	—	<ul style="list-style-type: none"> Akumulator w pełni naładowany gotowy (Brak akumulatora w urządzeniu)
—	świeci się	Akumulator jest ładowany
—	miga	przeegrzany akumulator
miga	miga	uszkodzony akumulator

Eksploatacja

Wskazówki dotyczące wykonywania pracy

- **▲ OSTRZEŻENIE!** Niebezpieczeństwo obrażeń ciała! W miarę możliwości należy stosować do mocowania obrabianego elementu zaciski. Nigdy nie trzymać w jednej dłoni małego elementu obrabianego, a w drugiej używanego elektronarzędzia.
- **▲ NIEBEZPIECZEŃSTWO!** Niebezpieczeństwo obrażeń ciała! Należy pamiętać o zapewnieniu sobie wystarczającej ilości miejsca do pracy i o niestwarzaniu zagrożeń dla innych osób.
- Ostonę ochronną ustawić w taki sposób, aby iskry lub oddzielone części nie mogły trafić w użytkownika lub osoby znajdujące się w pobliżu. Ostoną ochronną powinna być także ustawiona w taki sposób, aby iskry nie spowodowały zapłonu palnych materiałów, także tych znajdujących się wokół miejsca pracy.

- Elektronarzędzie nie może być używane ze stojakiem do cięcia.
- Urządzenie włączać tylko wtedy, gdy narzędzie końcowe nie ma kontaktu z obrabianym elementem.
- Zbyt duży docisk zmniejsza wydajność elektronarzędzia, prowadząc do szybkiego zużycia narzędzia końcowego.
- Narzędzie prowadzić zawsze w kierunku przeciwnym do kierunku obrotów tarczy. Dzięki temu unikniemy niekontrolowanego wyrzucenia urządzenia z nacięcia.
Strzałka z kierunkiem obrotów (3) symbolizuje kierunek pracy narzędzia końcowego.
- Po zakończeniu użytkowania urządzenia pod dużym obciążeniem należy pozwolić urządzeniu popracować kilka minut na biegu jałowym w celu wystudzenia narzędzia końcowego.
- Nie dotykać narzędzia końcowego przed jego ostygnięciem.

Cięcie za pomocą szlifierki

Warunki

- Tarcza do cięcia
WSKAZÓWKA! Szkoda materialna. Tarcz przeznaczonych do obróbki zgrubnej nigdy nie używać do cięcia!
 - średnica ≤ 76 mm
 - Konstrukcje tarcz tnących: diamentowe, kompozytowe wzmocnione, segmentowane
- Nasadka zamontowana (1) na ostonie ochronnej (18)

Wskazówki

- Narzędzie prowadzić powoli. Nie dociskać zbyt mocno narzędzia do obrabianego elementu.

Informacje dotyczące statyki

Dla szczełin w ścianach nośnych obowiązują przepisy krajowe. Należy koniecznie przestrzegać te przepisy.

Przed rozpoczęciem pracy należy zasięgnąć rady właściwego specjalisty od statyki, architekta lub kierownika budowy.

Szlifowanie grubsze

Warunki

- Tarcza do szlifowania zgrubnego **WSKAZÓWKA!** Szkoda materialna. Tarcz przeznaczonych do cięcia nigdy nie używać do obróbki zgrubnej!

- średnica ≤ 76 mm
- Grubość ≤ 4 mm

- Ostona ochronna bez nasadki

▲ OSTRZEŻENIE! Ryzyko obrażeń ciała wywołane utratą kontroli. Zdjąć nasadkę (1) osłony ochronnej (18), aby uniknąć uderzenia o obrabiany element.

Wskazówki

- Narzędzie prowadzić powoli. Nie dociskać zbyt mocno narzędzia do obrabianego elementu.
- Najlepsze efekty podczas szlifowania zgrubnego zapewnia kąt roboczy od 30° do 40° .

Wkładanie i wyciąganie akumulatora

▲ OSTRZEŻENIE! Ryzyko obrażeń ciała w wyniku przypadkowego uruchomienia urządzenia. Akumulator należy umieszczać w urządzeniu dopiero wtedy, gdy jest ono całkowicie przygotowane do pracy.

WSKAZÓWKA! Ryzyko uszkodzenia! Zastosowanie niewłaściwego akumulatora może doprowadzić do uszkodzenia urządzenia i akumulatora.

Wkładanie akumulatora

1. Wsunąć akumulator (9) wzdłuż przewodnicy szynowej w uchwyt akumulatora (11). Akumulator wskakuje na swoje miejsce, wydając charakterystyczny dźwięk.

Wyciąganie akumulatora

1. Wcisnąć i przytrzymać przycisk zwalnający (10) na akumulatorze (9).
2. Wyciągnąć akumulator z uchwytu akumulatora (11).

Ustawianie osłony ochronnej

1. Wyciągnąć akumulator (9).
2. Przytrzymaj urządzenie jedną dłonią za uchwyt (6), jednocześnie obracając drugą dłonią osłonę ochronną (18) do położenia roboczego.

Osłonę ochronną (18) ustawić w taki sposób, aby iskry lub oddzielone części nie mogły trafić w użytkownika lub osoby znajdujące się w pobliżu.

Osłonę ochronną (18) ustawić w taki sposób, aby iskry nie mogły zapalić palnych elementów, także tych znajdujących się wokół miejsca pracy.

Włączanie i wyłączanie

Włączanie

1. **▲ NIEBEZPIECZEŃSTWO!** Niebezpieczeństwo obrażeń ciała! Urządzenie można używać tylko z zamontowaną osłoną ochronną (18). Osłonę ochronną (18) ustawić w taki sposób, aby iskry lub oddzielone części nie mogły trafić w użytkownika lub osoby znajdujące się w pobliżu.
2. Przenieść włącznik/wyłącznik (5) w dół i przesunąć włącznik/ wyłącznik (5) w przód.
3. Zablokować włącznik/wyłącznik (5): Przechylić włącznik/wyłącznik (5) w górę.

4. Sprawdzić, czy narzędzie końcowe obraca się bez zarzutów. Jeśli nie: Wymienić narzędzie końcowe.
5. Odczekać, aż urządzenie osiągnie swoją maksymalną prędkość obrotową.
Ze względu na inteligentne zarządzanie energią silnik uruchamia się z opóźnieniem (łagodne uruchomienie/ Softstart).
6. Narzędzie końcowe prowadzić w kierunku do obrabianego elementu.

Wyłączanie

1. Wyciągnąć narzędzie końcowe z obrabianego elementu.
2. Przesunąć włącznik/wyłącznik (5) w tył.
3. Zanim odłożymy elektronarzędzie należy odczekać do jego całkowitego zatrzymania się.
4. W momencie pozostawienia urządzenia bez nadzoru lub po zakończeniu pracy należy wyciągać akumulator (9) z urządzenia.

Transport

Wskazówki w zakresie transportu urządzenia:

- Wyłączyć urządzenie i wyciągnąć z niego akumulator (9). Należy się upewnić, że wszystkie ruchome elementy całkowicie się zatrzymały.
- Wyciągnąć narzędzie robocze.
- Urządzenie należy zawsze trzymać za rękojęść (6).

Czyszczenie, konserwacja i przechowywanie

▲ OSTRZEŻENIE! Ryzyko obrażeń ciała w wyniku przypadkowego uruchomienia

urządzenia. Podczas prac konserwacyjnych i czyszczenia należy się zabezpieczać. Wyłączyć urządzenie i wyciągnąć z niego akumulator(9).

Wykonanie prac naprawczych i konserwacyjnych, które nie zostały opisane w tej instrukcji, należy powierzać naszym specjalistom z działu serwisowego. Stosować tylko oryginalne części zamienne.

Czyszczenie

Czyszczenie

▲ OSTRZEŻENIE! Porażenie elektryczne! Nigdy nie spryskiwać urządzenia wodą.

WSKAZÓWKA! Ryzyko uszkodzenia. Substancje chemiczne mogą oddziaływać agresywnie na elementy wykonane z tworzywa sztucznego. Nie stosować środków czyszczących wzgl. rozpuszczalników.

- Dbać o czystość i drożność otworów wentylacyjnych, obudowy silnika i uchwytów urządzenia. Używać do tego wilgotnej ściereczki lub szczotki.

Konserwacja

Urządzenie jest bezobsługowe.

Przechowywanie

Urządzenie należy przez cały czas przechowywać w warunkach:

- czystych
- suchych
- zabezpieczonych przed zapyleniem
- poza zasięgiem dzieci

Temperatura przechowywania akumulatora i urządzenia wynosi od 0°C do 45°C. Podczas przechowywania należy unikać ekstremalnie niskich lub wysokich temperatur, aby zapobiec utracie wydajności akumulatora.

Przed dłuższym przechowywaniem (np. przed sezonem zimowym) należy wyciągnąć akumulator z urządzenia (postępo-

wać według osobnej instrukcji obsługi akumulatora i ładowarki).

Składowanie tarcz do cięcia/tarcz do szlifowania

- w suchych warunkach
- pionowo
- nie w stosach

Rozwiązywanie problemów

Poniższa tabeli stanowi pomoc w ramach usuwania błędów:

Problem	Możliwa przyczyna	Sposób usunięcia problemu
Urządzenie nie uruchamia się	Brak akumulatora (9) w urządzeniu	Wkładanie akumulatora, s. 60
	Uszkodzony włącznik/wyłącznik (5)	Należy się zwrócić do Centrum Serwisowego.
	Akumulator (9) rozładowany	Ładowanie akumulatora, s. 58
	Uszkodzony silnik	Należy się zwrócić do Centrum Serwisowego.
Narzędzie końcowe nie porusza się, mimo że silnik pracuje	Luźna śruba mocująca (15)	Dokręcić śrubę mocującą (15), <i>Montaż i demontaż narzędzia końcowego</i> , s. 57
	Obrabiany element, jego pozostałości lub pozostałości narzędzi końcowych blokują napęd	Usunąć blokady
Silnik pracuje wolniej i zatrzymuje się	Urządzenie przeciążone przez obrabiany element	Zmniejszyć docisk na narzędzie końcowe
		Obrabiany element jest niewłaściwy
Narzędzie końcowe pracuje nierówno, słyszalne są nietypowe odgłosy	Luźna śruba mocująca (15)	Dokręcić śrubę mocującą (15), <i>Montaż i demontaż narzędzia końcowego</i> , s. 57
	Uszkodzone narzędzie końcowe	Wymienić tarczę szlifierską
Urządzenie pracuje z przerwami	Chwiejny styk wewnątrz urządzenia	Należy się zwrócić do Centrum Serwisowego.
	Uszkodzony włącznik/wyłącznik (5)	

Utylizacja /ochrona środowiska

Wyjmij akumulator z urządzenia i przekazaj urządzenie, akumulator, akcesoria oraz opakowanie do punktu recyklingu opadów.



Urządzeń elektrycznych nie należy wyrzucać razem z odpadami komunalnymi.

Symbol przekreślonego kosza na śmieci oznacza, że po zakończeniu okresu użytkowania tego produktu nie wolno wyrzucać jako niesortowanych odpadów komunalnych.

Dyrektywa 2012/19/UE w sprawie zużytego sprzętu elektrycznego i elektronicznego:

Konsumenci są prawnie zobowiązani po zakończeniu okresu żywotności urządzeń elektrycznych i elektronicznych do ich przekazywania do ponownego przetworzenia zgodnie z zasadami ochrony środowiska. Dzięki temu można zapewnić wykorzystanie urządzeń zgodnie z zasadami ochrony środowiska i ochrony zasobów.

W zależności od adaptacji na gruncie prawa krajowego mogą być do wyboru następujące możliwości:

- zwrot w miejscu zakupu,
- zwrot w oficjalnym punkcie zbiórki,
- odesłanie do producenta/podmiotu wprowadzającego produkt na rynek.

Przepisy te nie obejmują akcesoriów i środków pomocniczych dołączonych do starych urządzeń, które nie zawierających elementów elektrycznych.

Zużyty sprzęt może mieć szkodliwy wpływ na środowisko i zdrowie ludzi z uwagi na potencjalną zawartość niebezpiecznych substancji, mieszanin oraz czę-

ści składowych. Gospodarstwo domowe spełnia ważną rolę w przyczynianiu się do ponownego użycia i odzysku surowców wtórnych, w tym recyklingu zużytego sprzętu. Na tym etapie kształtuje się postawy, które wpływają na zachowanie wspólnego dobra jakim jest czyste środowisko naturalne.

Instrukcja utylizacji akumulatorów



Nie wyrzucaj akumulatora do śmieci domowych, ognia (ryzyko wybuchu) lub wody. Uszkodzone akumulatory mogą szkodzić środowisku naturalnemu i zdrowiu ludzi, jeśli wydostaną się z nich trujące opary lub ciecze.

Akumulatory utylizuj zgodnie z lokalnymi przepisami. Uszkodzone lub zużyte akumulatory należy przekazywać do recyklingu zgodnie z dyrektywą 2006/66/WE. Akumulatory należy oddać w punkcie zbiórki zużytych baterii, skąd zostaną przekazane do ponownego przetworzenia w sposób przyjazny dla środowiska. O szczegóły należy pytać w lokalnym zakładzie gospodarki odpadami lub w naszym Centrum Serwisowym. Akumulatory należy utylizować w stanie rozładowanym. Zalecamy zakrycie biegunów kawałkiem taśmy klejącej w celu ochrony przed ewentualnym zwarcieniem. Nie otwieraj akumulatora.

Serwis

Gwarancja

Szanowna Klientko, Szanowny Kliencie, na zakupione urządzenie otrzymują Państwo 3 lata gwarancji od daty zakupu.

W przypadku wad tego produktu przysługują Państwu ustawowe prawa w stosunku do sprzedawcy produktu. Prawa te nie

są ograniczone przez naszą przedstawioną niżej gwarancję.

Warunki gwarancji

Okres gwarancji rozpoczyna się z datą zakupu. Prosimy zachować oryginalny paragon. Będzie on potrzebny jako dowód zakupu.

Jeśli w okresie trzechpięciu lat od daty zakupu tego produktu wystąpi wada materiałowa lub fabryczna, produkt zostanie – wedle naszego wyboru – bezpłatnie naprawiony lub wymieniony. Gwarancja zakłada, że w okresie trzech lat uszkodzone urządzenie zostanie przesłane wraz z dowodem zakupu (paragonem) z krótkim opisem, gdzie wystąpiła wada i kiedy się pojawiła.

Jeśli defekt jest objęty naszą gwarancją, otrzymają Państwo z powrotem naprawiony lub nowy produkt. Wraz z wymianą urządzenia lub ważnej części, zgodnie z art. 581 § 1 aktualnej wersji Kodeksu cywilnego, okres gwarancji rozpoczyna się od nowa.

Okres gwarancji i ustawowe roszczenia z tytułu wad

Okres gwarancji nie wydłuża się z powodu świadczenia gwarancyjnego. Obowiązuje to również dla wymienionych lub naprawionych części. Ewentualne uszkodzenia i wady istniejące już w momencie zakupu należy zgłosić bezzwłocznie po rozpakowaniu. Naprawy przypadające po upływie okresu gwarancji są odpłatne.

Zakres gwarancji

Urządzenie wyprodukowano z zachowaniem staranności zgodnie z surowymi normami jakościowymi i dokładnie sprawdzono przed wysyłką.

Gwarancja obowiązuje dla wad materiałowych lub fabrycznych. Gwarancja nie rozciąga się na części produktu, które podlegają normalnemu zużyciu i można

je uznać za części zużywalne (np. Tarcza do cięcia), oraz na uszkodzenia części delikatnych.

Gwarancja przepada, jeśli produkt został uszkodzony, nie był zgodnie z przeznaczeniem użytkowany i konserwowany. Użytkowanie zgodnie z przeznaczeniem wiąże się z przestrzeganiem wszystkich wskazówek zawartych w instrukcji obsługi. Należy bezwzględnie unikać zastosowań i działań, których odradza się lub przed którymi ostrzega się w instrukcji obsługi.

Produkt jest przeznaczony do użytku prywatnego, a nie komercyjnego. W przypadku niewłaściwego i nieodpowiedniego obchodzenia się z urządzeniem, stosowania „na siłę” i zabiegów, które nie zostały przeprowadzone przez nasz autoryzowany oddział, gwarancja wygasa.

Realizacja w przypadkach objętych gwarancją

Aby zagwarantować szybkie przetworzenie Państwa sprawy, prosimy o przestrzeganie poniższych wskazówek:

- W przypadku wszelkich zapytań prosimy o przygotowanie paragonu i numeru identyfikacyjnego jako dowodu zakupu (IAN 449842_2310).
- Numer artykułu znajduje się na tabliczce znamionowej.
- W przypadku wystąpienia usterek lub innych wad prosimy o skontaktowanie się z wymienionym niżej działem serwisowym **telefonicznie** lub **mailowo**. Uzyskają Państwo wówczas szczegółowe informacje na temat realizacji reklamacji.
- Uszkodzony produkt mogą Państwo wystać po skontaktowaniu się z naszym działem obsługi klienta, załączając dowód zakupu (paragon) i określając, na czym polega wada i kiedy wystąpiła, bezpłatnie na podany adres

serwisu. Aby uniknąć problemów z odbiorem i dodatkowych kosztów, prosimy o wystanie przesyłki na adres, który Państwu podano. Należy się upewnić, żeby wysyłka nie nastąpiła odpłatnie, jako ponadwymiarowa, ekspresowo lub na innych specjalnych warunkach. Prosimy o przesłanie urządzenia wraz ze wszystkimi częściami wyposażenia otrzymanymi przy zakupie i zadbanie o wystarczająco bezpieczne opakowanie.

Serwis naprawczy

W sprawie napraw, **które nie podlegają gwarancji**, należy się zwracać do Centrum Serwisowego. Centrum Serwisowe prześle Państwu odpowiedni kosztorys.

- Możemy naprawiać tylko urządzenia w odpowiednim opakowaniu i przesłane z uregulowaną opłatą pocztową.

Wskazówka: Oczyszczone urządzenie wraz z informacją na temat uszkodzenia należy przesyłać bezpośrednio na adres podany przez Centrum Serwisowe.

- Urządzenia przesłane bez opłaty, jako towary niewymiarowe, w trybie ekspresowym lub w ramach innych typów przesyłek specjalnych, nie będą przyjmowane.
- Przesłane, uszkodzone urządzenia utylizujemy bezpłatnie.

Service-Center

PL Serwis Polska
Tel.: 22 397 4996 (Opłata za połączenie zgodna z cennikiem operatora)
E-mail: grizzly@lidl.pl
IAN 449842_2310

Importer

Uwaga: poniższy adres nie jest adresem działu serwisowego. Najpierw skontaktuj się z podanym wyżej centrum serwisowym.

Grizzly Tools GmbH & Co. KG
Stockstädter Str. 20
63762 Großostheim
NIEMCY
www.grizzlytools.de

Części zamienne i akcesoria

Części zamienne i akcesoria można zamówić na stronie

www.grizzlytools.shop. Jeśli w ramach procedury Państwa zamówienia pojawią się problemy, prosimy o kontakt za pośrednictwem naszego sklepu internetowego. W razie kolejnych pytań należy zwracać się do Service-Center, s. 65

Nr stan.	Opis	Nr zamów.
15, 16	Śruba zaciskowa, Kołnierz mocujący	91110347
17	Tarcza do cięcia (metal)	91110348

Tłumaczenie oryginalnej deklaracji zgodności WE

Produkt: **Akumulatorowa szlifierka kątowa**

Model: **PWSAM 20-Li B2**

Numer serii: 000001 - 125000

Wymieniony powyżej przedmiot niniejszej deklaracji jest zgodny z odnośnymi wymaganiami unijnego prawodawstwa harmonizacyjnego

2006/42/EC • 2014/30/EU • 2011/65/EU & (EU) 2015/863
Produkt z baterią Smart PAPS 204 A1/Smart PAPS 208 A1: 2014/53/EU

Opisany powyżej przedmiot deklaracji jest zgodny z dyrektywą Parlamentu Europejskiego i Rady 2011/65/EU z dnia 8 czerwca 2011 r. w sprawie ograniczenia stosowania niektórych niebezpiecznych substancji w sprzęcie elektrycznym i elektronicznym.

Aby zapewnić zgodność, zastosowano następujące normy zharmonizowane oraz normy i przepisy krajowe:

EN 62841-1:2015/A11:2022 • EN IEC 62841-2-3:2021/A11:2021
EN IEC 55014-1:2021 • EN IEC 55014-2:2021 • EN IEC 63000:2018
Produkt z baterią Smart PAPS 204 A1/Smart PAPS 208 A1:
EN 301 489-1 V2.2.3:2019 • Draft EN 301 489-17 V3.2.6:2023
EN 300 328 V2.2.2:2019 • EN 50663:2017

Niniejsza deklaracja zgodności wydana zostaje na wyłączną odpowiedzialność producenta:

CE Grizzly Tools GmbH & Co. KG
 Stockstädter Str. 20
 63762 Großostheim
 NIEMCY
 05.04.2024



Christian Frank
 Upoważniony przedstawiciel dokumentacji

Turiny

Įvadas.....	67
Naudojimas pagal paskirtį.....	67
Tiekiamas rinkinys ir priedai.....	68
Apžvalga.....	68
Veikimo aprašymas.....	68
Techniniai duomenys.....	68
Saugos nurodymai.....	70
Saugos nurodymų apibūdinimas.....	70
Ženkilai ir simboliai.....	70
Bendrieji elektrinių įrankių saugos įspėjimai.....	71
Kampinių šlifuoiklių saugos informacija.....	74
Liekamieji pavojai.....	78
Paruošimas.....	78
Valdymo elementai.....	78
Papildomo darbo įrankio montavimas ir išmontavimas.....	78
Antgalio ant apsauginio gaubto montavimas ir išmontavimas.....	79
Akumulatoriaus įkrovo lygio patikra.....	79
Akumulatoriaus įkrovimas.....	79
Naudojimas.....	80
Darbo nurodymai.....	80
Akumulatoriaus įdėjimas ir išėmimas.....	81
Apsauginio gaubto nustatymas.....	81
Įjungimas ir išjungimas.....	81
Gabenimas.....	82
Valymas, techninė priežiūra ir laikymas.....	82
Valymas.....	82
Techninė priežiūra.....	82
Laikymas.....	82
Trikčių paieška.....	83
Šalinimas ir aplinkos apsauga.....	83
Akumuliatorių šalinimo instrukcijos.....	84

Paslaugos.....	84
Garantija.....	84
Remonto paslaugos.....	85
Service-Center.....	85
Importuotojas.....	86
Atsarginės dalys ir priedai.....	86
EB atitikties deklaracijos originalo vertimas.....	87
Išskaidytasis brėžinys.....	113

Įvadas

Sveikiname įsigijus naują akumuliatorinį kampinį šlifuoeklį. (toliau vadinamą „prietaisu“ arba „elektriniu įrankiu“).

Jūs pasirinkote aukštos kokybės gaminį. Gaminant šį įrenginį, jo kokybė buvo tikrinama, o pagamintas įrenginys buvo galutinai patikrintas. Taip užtikrinama, kad Jūsų prietaisas neprikaištingai veiks.



Naudojimo instrukcija yra šio prietaiso dalis. Joje pateikta svarbių saugos, naudojimo ir šalinimo nurodymų. Atidžiai perskaitykite naudojimo instrukciją. Susipažinkite su prietaiso valdymo elementais ir tinkamu jo naudojimu. Prietaisą naudokite tik taip, kaip aprašyta ir tik nurodytiems naudojimo tikslams. Būtinai išsaugokite naudojimo instrukciją ir perduodami prietaisą tretiesiems asmenims perduokite ir visus dokumentus.

Naudojimas pagal paskirtį

Šis elektrinis įrankis yra skirtas naudoti kaip šlifuoeklį ir nupjovimo įrankis. Šiuo elektriniu įrankiu nerekomenduojama atlikti tokių operacijų kaip šlifavimas, poliravimas ar skylių pjovimas. Nenaudokite skystų aušalų, tokių kaip vanduo. Neapdorokite jokių medžiagų, kurių sudėtyje yra

pavojingų medžiagų, tokių kaip pvz., asbestas ar švinas.

Ekspluatuoti tik sausose patalpose.

Įrankis skirtas suaugusiems. Vyresni nei 16 metų jaunuoliai įrankį gali naudoti tik prižiūrimi.

Prietaisą naudojant bet kokiems kitokiems šioje naudojimo instrukcijoje aiškiai nurodytiems tikslams, prietaisas gali kelti didelį pavojų naudotojui ir sugesti. Prietaisą valdantis ar jį naudojantis asmuo atsako už nelaimingus atsitikimus ar žalą, padarytą kitiems žmonėms arba jų turtui. Prietaisas skirtas neprofesionaliems naudotojams. Jis neskirtas komerciniams nuolatinio naudojimo tikslams. Naudojant komerciniams tikslams, garantija negalioja. Gamintojas neatsako už žalą, patirtą prietaisą naudojant ne pagal paskirtį arba netinkamai.

Įrankis yra „**X 20 V TEAM**“ serijos dalis, jį galima naudoti su „**X 20 V TEAM**“ serijos akumulatoriais. „**X 20 V TEAM**“ serijos akumulatorius galima įkrauti tik „**X 20 V TEAM**“ serijos krovikliais.

Tiekiamas rinkinys ir priedai

Išpakuokite prietaisą ir patikrinkite tiekiamą rinkinį.

Tinkamai pašalinkite pakotės medžiagas.

- Akumulatorinis kampinis šlifuoכלis
- Pjovimo diskas PTS 76 (metalas, Ø76 mm × 1,2 mm × Ø10 mm)
- Apsauginis gaubtas, Antgalis
- Raktas su vidiniu šešiabriauniu (5 mm)
- Lagaminas
- Originalios instrukcijos vertimas

Akumulatoriaus ir kroviklio tiekiamame rinkinyje nėra.

Apžvalga

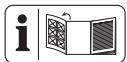

Prietaiso paveikslėlius rasite priekiniame išskleidžiamajame puslapyje.

- 1 Antgalis
 - 2 Fiksatorius (Antgalis)
 - 3 Sukimosi krypties rodyklė
 - 4 Suklio fiksuatorius
 - 5 Įjungiklis / išjungiklis
 - 6 Rankena (izoliuotas suimamasis paviršius)
 - 7 Mygtukas (Įkrovos lygio indikatorius)
 - 8 Įkrovos lygio indikatorius
 - 9 Akumulatorius
 - 10 Akumulatoriaus atlaisvinimo mygtukas
 - 11 Akumulatoriaus laikiklis
 - 12 Kroviklis
 - 13 Lagaminas
- A pav.**
- 14 Raktas su vidiniu šešiabriauniu
 - 15 Įtempimo varžtas
 - 16 Tvirtinimo jungė
 - 17 Pjovimo diskas
 - 18 Apsauginis gaubtas
 - 19 Atraminė jungė

Veikimo aprašymas

Labai greitai besisukantis papildomas darbu įrankis leidžia švariai šlifuoti ir atskirti metalą.

Valdymo elementų paskirtis aprašyta toliau.

Techniniai duomenys

Akumulatorinis kampinis šlifuoכלis PWSAM 20-Li B2

Vardinė įtampa U 20 V ==

Svoris su akumulatoriumi (20 V, 2 Ah)

..... 1,22 kg

Sukimosi greitis tuščiąja eiga n_0

..... 19500 min⁻¹

- Leidžiami šlifavimo ir pjovimo diskai
- diametras ≤ 76 mm
 - Skylė Ø10 mm
 - Storis ≤ 4 mm
 - sriegis M6
 - Garso galios lygis (L_{WA})
..... 82,9 dB; $K_{WA}=3$ dB
 - Garso slėgio lygis (L_{pA})
..... 74,9 dB; $K_{pA}=3$ dB
 - Vibracija (a_h) ≤2,5 m/s²; $K=1,5$ m/s²
 - Akumulatorius Li-Ion
 - Temperatūra ≤50 °C
 - Įkraunant 4-40 °C
 - Naudojimas 0-50 °C
 - Laikymas 0-45 °C
 - „PARKSIDE Performance Smart“ aku-
mulatorius Smart PAPS 204 A1/
Smart PAPS 208 A1
 - Dažnis f 2400-2483,5 MHz
 - perdavimo galia ≤ 20 dBm

Pjovimo diskas PTS 76

- Disko sukimosi greitis n_{max} ≤ 20100 min⁻¹
- Disko greitis v_0 ≤ 80 m/s
- diametras Ø76 mm
- Skylė Ø10 mm
- Storis 1,2 mm

Triukšmo ir vibracijos vertės nustatytos vadovaujantis atitiktis deklaracijoje nurodytais standartais ir nuostatomis.

Nurodytos vibracijų bendroji vertė ir spinduliuojamojo triukšmo vertė išmatuotos standartiniu matavimo metodu ir gali būti naudojamos vienam elektriniam įrankiui su kitu palyginti. Nurodytomis vibracijų bendroja verte ir spinduliuojamojo triukšmo verte taip pat galima vadovautis preliminariai vertinant poveikį.

▲ ĮSPĖJIMAS! Praktiškai naudojant elektrinį įrankį, vibracijų spinduliuotė ir spinduliuojamasis triukšmas gali skirtis nuo

nurodytos vertės – tai priklauso nuo elektrinio įrankio naudojimo būdo. Įvertinus vibracijų poveikį praktinėmis naudojimo sąlygomis, būtina nustatyti saugos priemonės dirbančiajam apsaugoti (čia reikia atsižvelgti į visas įrankio naudojimo ciklo dalis, pvz., laikotarpius, kai elektrinis įrankis yra išjungtas, ir laikotarpius, kai įrankis įjungtas, tačiau veikia nenaudojamas).

▲ ĮSPĖJIMAS! Šlifuojant plonas metalo skardas ar kitokias gerai vibruojančias didesnio paviršiaus ploto struktūras, gali padidėti triukšmas, o bendras skleidžiamas triukšmas gali viršyti (iki 15 dB) nurodytas triukšmo sklaidos vertes. Naudokite, pvz., sunkius lanksčius slopinimo kilimėlius, kad išvengtumėte triukšmo plitimo iš tokių ruošinių. Atsižvelkite į didesnį keliamą triukšmą ir dėvėkite tinkamas klausos apsaugos priemones.

Įkrovimo trukmės

Įrankis yra „**X 20 V TEAM**“ serijos dalis, jį galima naudoti su „**X 20 V TEAM**“ serijos akumulatoriais. „**X 20 V TEAM**“ serijos akumulatorius galima įkrauti tik „**X 20 V TEAM**“ serijos krovikliais.

Rekomenduojame šį įrankį naudoti tik su toliau išvardytais akumulatoriais: PAP 20 B1, PAP 20 B3, Smart PAPS 204 A1, Smart PAPS 208 A1. Rekomenduojame šiuos akumulatorius įkrauti toliau išvardytais krovikliais: PLG 20 A3, PLG 20 A4, PLG 20 C1, PLG 20 C2, PLG 20 C3, PLG 201 A1, PDSLГ 20 A1, PDSLГ 20 B1, Smart PLGS 2012 A1.

Akumulatoriaus ir kroviklio techniniai duomenys: žr. atskirą instrukciją.

Įkrovimo trukmei įtakos taip pat turi tokie veiksniai kaip aplinkos ir akumulatoriaus temperatūra bei tiekiamas tinklo įtampa, todėl ji tam tikromis aplinkybėmis gali skirtis nuo nurodytųjų verčių.

Įkrovimo trukmė (min.)	PAP 20 A1 PAP 20 A2 PAP 20 B1	PAP 20 A3 PAP 20 B3 Smart PAPS 204 A1	Smart PAPS 208 A1
PLG 20 A1 PLG 20 A4 PLG 20 C1	60	120	240
PLG 20 C2	45	80	165
PLG 20 A2 PLG 20 A3 PLG 20 C3 PDSLĖ 20 A1 PDSLĖ 20 B1	35	60	120
PLG 201 A1	135	250	500
Smart PLGS 2012 A1	35	45	50

Saugos nurodymai

Šiame skirsnyje aprašyti pagrindiniai prietaiso naudojimo saugos nurodymai.

⚠ ĮSPĖJIMAS! Netinkamai elgiantis su akumuliatoriumi gali būti sužaloti žmonės ir patirta materialinės žalos. Atkreipkite dėmesį į saugos bei įkrovimo ir tinkamo naudojimo nurodymus, kuriuos rasite savo akumuliatoriaus ir **X 20 V TEAM** serijos kroviklio naudojimo instrukcijoje. Išsamų įkrovimo aprašymą ir daugiau informacijos rasite šioje atskiroje naudojimo instrukcijoje.

Saugos nurodymų apibūdinimas

⚠ PAVOJUS! Nesilaikant šio saugos nurodymo, įvyks nelaimingas atsitikimas. Naudotojas patirs sunkių arba mirtinų kūno sužalojimų.

⚠ ĮSPĖJIMAS! Nesilaikant šio saugos nurodymo, gali įvykti nelaimingas atsitikimas. Naudotojas gali patirti sunkių arba mirtinų kūno sužalojimų.

⚠ ATSARGIAI! Nesilaikant šio saugos nurodymo, įvyks nelaimingas atsitikimas. Naudotojas gali patirti lengvų arba vidutinio sunkumo kūno sužalojimų.

NUORODA! Nesilaikant šio saugos nurodymo, įvyks nelaimingas atsitikimas. Dėl to galima patirti materialinės žalos.

Ženkilai ir simboliai

Piktogramos ant prietaiso



Įrankis yra „X 20 V TEAM“ serijos dalis, jį galima naudoti su „X 20 V TEAM“ serijos akumuliatoriais. „X 20 V TEAM“ serijos akumuliatorius galima įkrauti tik „X 20 V TEAM“ serijos krovikliais.



Dėmesio!



Perskaitykite naudojimo instrukciją













Besisukantis įrankis gali sužaloti! Rankas laikykite atokiai.



Prieš techninės priežiūros darbus išimkite akumuliatorių!

-  Dėvėkite akių apsaugos priemonę
-  Dėvėkite klausos apsaugos priemonę
-  Mūvėkite apsaugines pirštines
-  Dėvėkite kvėpavimo apsaugos priemonę
-  Sukimosi kryptis (Įtempimo varžtas)
-  Sukimosi kryptis (Pjovimo diskas)
-  Elektrinių įrankių neišmeskite su buitinėmis atliekomis.

Ženkla ant priedų

-  Perskaitykite naudojimo instrukciją
-  Dėvėkite akių apsaugos priemonę
-  Dėvėkite klausos apsaugos priemonę
-  Mūvėkite apsaugines pirštines
-  Dėvėkite kvėpavimo apsaugos priemonę
-  Dėvėkite kojų apsaugos priemonę
-  Netinka šlifuoti šonu
-  metalas
-  Netinka šlifuoti šlapiai
-  Nenaudokite apgadintų diskų.

Bendrieji elektrinių įrankių saugos įspėjimai

▲ ĮSPĖJIMAS! Perskaitykite visus saugos įspėjimus, instrukcijas, iliustracijas ir specifikacijas, pridamas prie šio elektrinio įrankio. Jei nesilaikysite visų toliau pateiktų instrukcijų, galite patirti elektros smūgį, sukelti gaisrą ir (arba) sunkiai susižeisti. **Išsaugokite visus įspėjimus ir instrukcijas, kad galėtumėte pasinaudoti ateityje.**

Įspėjimuose vartojama sąvoka „elektrinis įrankis“ reiškia iš tinklo (su laidu) arba iš akumulatoriaus (be laido) maitinamą elektrinį įrankį.

1. DARBO VIETOS SAUGA

- a) **Užtikrinkite, kad darbo vieta būtų švari ir gerai apšviesta.** Netvarkingose ar tamsiose vietose gali įvykti nelaimingi atsitikimai.
- b) **Nedirbkite su elektriniais įrankiais potencialiai sprogioje aplinkoje, pvz., esant degių skysčių, dujų ar dulkių.** Elektriniai įrankiai kelia kibirkštis, nuo kurių gali užsi-degti dulkės arba dūmai.
- c) **Dirbdami su elektriniu įrankiu saugokite vaikus ir pašalinius asmenis.** Dėl išsiblašymo galite nesuvaldyti.

2. ELEKTROS SAUGA

- a) **Elektrinių įrankių kištukai turi tikti elektros lizdai. Niekada jokiū būdu nekeiskite kištuko. Nenaudokite adapterio kištukų su įžemintais elektriniais įrankiais.** Nepakeisti kištukai ir tinkami elektros lizdai sumažina elektros smūgio pavojų.
- b) **Venkite kūno sąlyčio su įžemintais paviršiais, pvz., vamzdžiais, radiatoriais, viryklėmis**

- ir šaldytuvais.** Jei jūsų kūnas yra įžemintas, padidėja elektros smūgio pavojus.
- c) **Saugokite elektrinius įrankius nuo lietaus ar drėgmės poveikio.** Jei į elektrinį įrankį patenka vandens, padidėja elektros smūgio pavojus.
- d) **Nenaudokite laido netinkamai. Niekada nenaudokite laido elektriniam įrankiui nešti, traukti ar atjungti. Saugokite laidą nuo karščio, alyvos, aštrių kraštų ar judančių dalių.** Pažeisti arba susipynę laidai padidina elektros smūgio pavojų.
- e) **Jei elektrinį įrankį naudojate lauke, naudokite prailgintuvą, tinkamą naudoti lauke.** Naudojant lauke naudoti tinkamą laidą, sumažėja elektros smūgio pavojus.
- f) **Jei elektrinio įrankio naudojimas drėgnose patalpose yra neišvengiamas, naudokite maitinimo šaltinį, apsaugotą liekamosios srovės įtaisais (LSI).** Naudojant LSI sumažėja elektros smūgio pavojus.
3. **ASMENINĖ SAUGA**
- a) **Būkite budrūs, žiūrėkite, ką darote, ir dirbdami su elektriniu įrankiu vadovaukitės sveika nuovoka. Nenaudokite elektrinio įrankio, kai esate pavargę arba apsvaigę nuo narkotikų, alkoholio ar vaistų.** Dėl neatsargumo dirbant su elektriniais įrankiais galima rimtai susižeisti.
- b) **Naudokite asmenines apsaugos priemones. Visada dėvėkite akių apsaugos priemones.** Tinkamomis sąlygomis naudojamos apsauginės priemonės, pvz., kaukė nuo dulkių, neslystantis apsauginiai batai, šalmas ar klausos apsauga, padeda sumažinti sužeidimų skaičių.
- c) **Užkirskite kelią netyčiam įjungimui. Prieš prijungdami įrankį prie maitinimo šaltinio ir (arba) akumulatoriaus, imdami jį į rankas arba nešdami, įsitikinkite, kad jungiklis yra išjungtas.** Nešant elektrinius įrankius su pirštu ant jungiklio arba įjungiant elektrinius įrankius su įjungtu jungikliu galimi nelaimingi atsitikimai.
- d) **Prieš įjungdami elektrinį įrankį nuimkite reguliavimo raktus ar veržliarakčius.** Ant besisukančios elektrinio įrankio dalies paliktas veržliaraktis ar raktas gali sužaloti.
- e) **Nesiekite per toli. Visada užtikrinkite, kad būtų tinkamas pagrinadas ir būtumėte pusiausvyroje.** Tai leidžia geriau valdyti elektrinį įrankį netikėtose situacijose.
- f) **Tinkamai apsirenkite. Nedėvėkite laisvų drabužių ar papuošalų. Saugokite plaukus ir drabužius nuo judančių dalių.** Laisvi drabužiai, papuošalai ar ilgi plaukai gali būti įtraukti į judančias dalis.
- g) **Jei yra dulkių ištraukimo ir surinkimo įrenginių prijungimo įtaisai, įsitikinkite, kad jie tinkamai prijungti ir naudojami.** Naudojant dulkių nusiurbimo sistemą galima sumažinti su dulkelėmis susijusius pavojus.
- h) **Neleiskite, kad dėl dažno naudojimosi įrankiais įgytos patirties taptumėte pernelyg savimi pasitikintys ir nepaisytumėte įrankių saugos principų.** Neatsargus veiksmas per sekundės dalį gali sukelti rimtų sužalojimų.

4. ELEKTRINIŲ ĮRANKIŲ NAUDOJIMAS IR PRIEŽIŪRA

- a) **Nenaudokite elektrinio įrankio su jėga.** Darbui naudokite tinkamą elektrinį įrankį. Tinkamu elektriniu įrankiu atliksite darbą geriau ir saugiau, tokiu greičiu, kuriam jis buvo sukurtas.
- b) **Nenaudokite elektrinio įrankio, jei jungiklis jo neįjungia ir neišjungia.** Bet koks elektrinis įrankis, kurio negalima valdyti jungikliu, yra pavojingas ir turi būti remontuojamas.
- c) **Prieš atlikdami reguliavimą, keisdami priedus ar laikydami elektrinius įrankius, atjunkite kištuką nuo maitinimo šaltinio ir (arba) išimkite akumuliatorių iš elektrinio įrankio, jei jis yra išimamas.** Šios prevencinės saugos priemonės sumažina netyčinio elektrinio įrankio įjungimo riziką.
- d) **Laikykite nenaudojamus elektrinius įrankius vaikams nepasiekiamoje vietoje ir neleiskite jais naudotis asmenims, kurie nėra susipažinę su elektriniu įrankiu ar šiomis instrukcijomis.** Neapmokytų naudotojų naudojami elektriniai įrankiai yra pavojingi.
- e) **Prižiūrėkite elektrinius įrankius ir priedus. Patikrinkite, ar judančios dalys nėra neteisingai suderintos arba sujungtos, ar nėra sulūžusių dalių, ar nėra kitų sąlygų, galinčių turėti įtakos elektrinio įrankio veikimui.** Jei elektrinis įrankis yra pažeistas, prieš naudodami sutaisykite. Daug nelaimingų atsitikimų įvyksta dėl netinkamai prižiūrimų elektrinių įrankių.
- f) **Užtikrinkite, kad pjovimo įrankiai būtų aštrūs ir švarūs.** Prižiū-

rėkite, kad pjovimo įrankiai būtų aštrūs ir švarūs.

- g) **Elektrinį įrankį, priedus, antgalius ir kt. naudokite vadovaudamiesi šiomis instrukcijomis ir atsizvelgdami į darbo sąlygas bei atliekamus darbus.** Naudodami elektrinį įrankį ne pagal paskirtį, galite sukelti pavojingą situaciją.
 - h) **Rankenos ir suėmimo paviršiai turi būti sausi, švarūs, be alyvos ir riebalų.** Nejmanoma saugiai dirbti įrankiu ir valdyti jį netikėtose situacijose kai rankenos ir paėmimo paviršiai yra slidūs.
- #### 5. AKUMULIATORINIO ĮRANKIO NAUDOJIMAS IR PRIEŽIŪRA
- a) **Įkraukite tik gamintojo nurodytu įkrovikliu.** Vienam akumuliatoriaus tipui tinkamas įkroviklis, naudojamas su kito tipo akumuliatoriumi, gali kelti gaisro pavojų.
 - b) **Elektrinius įrankius naudokite tik su specialiai tam skirtais akumuliatoriais.** Naudodami kitus akumuliatorius galite susižeisti ir sukelti gaisrą.
 - c) **Kai akumuliatorius nenaudojamas, laikykite jį atokiau nuo kitų metalinių daiktų, pvz., segtukų, monetų, raktų, vinių, varžtų ar kitų smulkių metalinių daiktų, galinčių sujungti vieną gnybtą su kitu.** Trumpas akumuliatoriaus gnybtų sujungimas gali sukelti nudegimus arba gaisrą.
 - d) **Netinkamai naudojant, iš akumuliatoriaus gali ištekėti skysčio; venkite sąlyčio.** Atsitiktinai prisilietus, nuplaukite vandeniu. Skysčiui patekus į akis, kreipkitės į gydytoją. Iš akumuliatoriaus išsiliejęs skystis gali sudirginti arba nudeginti.

- e) **Nenaudokite pažeisto ar pakeisto akumulatoriaus ar įrankio.** Pažeisti ar pakeisti akumulatoriai gali veikti nenuspėjamai, todėl gali kilti gaisras, sproginimas ar sužeidimų pavojus.
- f) **Nepalikite akumulatoriaus ar įrankio ugnies ar pernelyg aukštos temperatūros poveikyje.** Ugnis arba aukštesnė nei 130 °C temperatūra gali sukelti sproginimą.
- g) **Laikykites visų įkrovimo instrukcijų ir neįkraukite akumulatoriaus ar įrankio už instrukcijose nurodyto temperatūros diapazono ribų.** Netinkamas įkrovimas arba įkrovimas už nurodyto temperatūros diapazono ribų gali sugadinti akumuliatorių ir padidinti gaisro pavojų.
6. **APTARNAVIMAS**
- a) **Elektrinio įrankio techninę priežiūrą atlieka kvalifikuotas remontininkas, kuris naudoja tik tapčiaus atsargines dalis.** Taip užtikrinama elektrinio įrankio sauga.
- b) **Pažeistų akumuliatorių negalima aptarnauti.** Akumuliatorių bloko techninę priežiūrą turi atlikti tik gamintojas arba įgalioti techninės priežiūros paslaugų teikėjai.

Kampinių šlifuklių saugos informacija

Saugos įspėjimai, būdingi šlifavimo ir pjovimo darbams

- **Šis elektrinis įrankis yra skirtas naudoti kaip šlifuklis ir nupjovimo įrankis. Perskaitykite visus saugos įspėjimus, instrukcijas, iliustracijas ir specifikacijas, pridedamas prie šio elektrinio įrankio.** Jei nesilaikysite visų toliau pateiktų instrukcijų, galite patirti elekt-

ros smūgį, sukelti gaisrą ir (arba) sunkiai susižeisti.

- **Šiuo elektriniu įrankiu nerekomenduojama atlikti tokių operacijų kaip šlifavimas, poliravimas ar skylių pjovimas.** Darbai, kuriems elektrinis įrankis nebuvo sukurtas, gali sukelti pavojų ir sužaloti.
- **Nekeiskite šio elektrinio įrankio taip, kaip specialiai nenustatė ir nenurodė įrankio gamintojas.** Dėl tokio keitimo galima prarasti kontrolę ir sunkiai sužaloti žmones.
- **Nenaudokite priedų, kurie nėra specialiai nustatyti ir nurodyti įrankio gamintojo.** Vien tai, kad priedą galima prijungti prie elektrinio įrankio, neužtikrina saugaus darbo.
- **Priedo vardinis sukimosi dažnis turi būti bent jau lygus didžiausiam sukimosi dažniui, pažymėtam ant elektrinio įrankio.** Priedai, veikiantys didesniu nei vardinis greičiu, gali sulūžti ir būti išsviesti.
- **Priedo išorinis skersmuo ir storis turi atitikti elektrinio įrankio vardinį pajėgumą.** Netinkamo dydžio priedų negalima tinkamai apsaugoti ar kontroliuoti.
- **Priedų tvirtinimo matmenys turi atitikti elektrinio įrankio tvirtinimo įrangos matmenis.** Priedai, neatitinkantys elektrinio įrankio tvirtinimo įrangos, neišlaikys pusiausvyros, pernelyg vibruos, todėl galite prarasti kontrolę.
- **Nenaudokite pažeisto priedo. Prieš kiekvieną naudojimą apžiūrėkite priedus, pavyzdžiui, šlifavimo diskus, ar nėra atplaišų ir įtrūkimų, nugarėlę, ar nėra įtrūkimų, įplyšimų ar per didelio nusidėvėjimo, vielinį šepet-**

tį, ar nėra atsilaisvinusių ar įtrūkusių vielų. Jei elektrinis įrankis ar priedas nukrito, patikrinkite, ar jis nepažeistas, arba sumontuokite nepažeistą priedą. Patikrinę ir sumontavę priedą, atsistokite ir pastatykite pašalinus asmenis atokiau nuo besisukančio priedo plokštumos ir vienai minutei paleiskite elektrinį įrankį didžiausiu be apkrovos sūkių dažniu. Per šį bandymo laiką pažeisti priedai paprastai subyra.

- **Dėvėkite asmenines apsaugos priemones. Priklausomai nuo naudojimo būdo, naudokite veido skydelį, apsauginius akinius arba apsauginius akinius. Prireikus dėvėkite dulkių kaukę, klausos apsaugos priemones, pirštines ir dirbtuvių prijuostę, galinčią sulaikyti smulkias abrazyvo ar apdirbamos detalės daleles.** Akių apsaugos priemonės turi gebėti sustabdyti skriejančias nuolaužas, susidarančias atliekant įvairius darbus. Dulkių kaukė arba respiratorius turi gebėti filtruoti konkrečiau naudojimo metu susidarančias daleles. Ilgalais didelio intensyvumo triukšmo poveikis gali sukelti klausos praradimą.
- **Pašaliniam asmeniui liepkite būti saugiu atstumu nuo darbo vietos. Visi į darbo zoną patenkantys asmenys privalo dėvėti asmenines apsaugos priemones.** Detalės ar sulūžusio priedo fragmentai gali būti išsviesti ir sužaloti asmenis už artimiausios darbo zonos ribų.
- **Elektrinį įrankį laikykite tik už izoliuotų suėmimo paviršių, kai atliekate operaciją, kurios me-**

tu pjovimo reikmenys gali liesti paslėptus laidus. Pjovimo priedai, kurie liečia įtampą turinį laidą, gali įelektrinti atviras metalines elektrinio įrankio dalis, o operatorių gali ištikti elektros smūgis.

- **Laikykite laidą atokiau nuo besisukančio priedo.** Jei prarasite kontrolę, laidą galite nupjauti arba užkabinti, o jūsų ranką gali įtraukti į besisukančią priedą.
- **Niekada nedėkite elektrinio įrankio ant žemės, kol priedas visiškai nesustojo.** Besisukantis priedas gali užkabinti paviršius ir ištraukti elektrinį įrankį iš jūsų rankų.
- **Nepaleiskite elektrinio įrankio laikydami jį šalia savęs.** Dėl atsitiktinio sąlyčio su besisukančiu priedu galite užkliudyti drabužius taip, kad priedas bus įtrauktas link kūno.
- **Reguliariai valykite elektrinio įrankio oro angas.** Variklio ventiliatorius įtraukia dulkes į korpuso vidų, o per didelius susikaupusių metalo miltelių kiekius gali sukelti elektros pavojų.
- **Nedirbkite su elektriniu įrankiu šalia degių medžiagų.** Nuo kibirkščių šios medžiagos gali užsidegti.
- **Nenaudokite priedų, kuriems reikia aušinimo skysčių.** Naudojant vandenį ar kitus aušinimo skysčius, gali ištikti elektros smūgis arba elektros iškrova.

Atatranka ir susiję išpėjimai

Atatranka – tai staigi reakcija į prispaustą ar užkabintą besisukančią diską, atraminę nugarėlę, šepetį ar bet kurį kitą priedą. Prispaudimas ar užkabimas sukelia greitą besisukančio priedo užstrigimą, dėl kurio nevaldomas elektrinis įrankis priverčiamas sukintis priešinga kryptimi, nei sukasi priedas prispaudimo vietoje.

Pavyzdžiui, jei šlifavimo diskas prispaudžiamas ar užkabinamas ruošinio, į prispaudimo vietą įeinanti disko briauna gali įsirišti į medžiagos paviršių ir dėl to diskas išlįs arba iššoks. Priklausomai nuo disko judėjimo krypties prispaudimo vietoje, diskas gali iššokti link operatoriaus arba nuo jo. Šlifavimo diskai tokiomis sąlygomis taip pat gali sulūžti.

Atatranka yra netinkamo elektrinio įrankio naudojimo ir (arba) neteisingų darbo procedūrų ar sąlygų rezultatas ir jos galima išvengti imantis toliau nurodytų tinkamų atsargumo priemonių.

- **Abiem rankomis tvirtai suimkite elektrinį įrankį, o kūną ir rankas laikykite taip, kad galėtumėte atlaikyti atatranką. Visada naudokite pagalbinę ranką, jei ji yra, kad maksimaliai kontroliuotumėte atatranką ar sukimo momento reakciją paleidimo metu.** Imdamasis tinkamų atsargumo priemonių, operatorius gali kontroliuoti sukimo momento reakciją arba atatrankos jėgą.
- **Niekada neikiškite rankos prie besisukančio priedo.** Gali įvykti atatranka ir priedas atsitrėns į jūsų ranką.
- **Nestovėkite ten, kur elektrinis įrankis judės įvykus atatrankai.** Atatrankos metu įrankis judės priešinga disko judėjimui užkabinimo vietoje kryptimi.
- **Ypač atsargiai dirbkite kampuose, su aštriomis briaunomis ir pan. Saugokitės priedo atšokimo ir nieko neužkabinkite.** Besisukantis priedas gali užkabinti kapus, aštirus kraštus arba paviršius, nuo kurių atšoka, todėl galite prarasti kontrolę arba gali įvykti atatranka.

- **Netvirtinkite medžio drožimo disko su grandine, segmentiniu deimantiniu disku su didesniu nei 10 mm periferiniu tarpu arba dantyto pjovimo disko.** Šie diskai dažnai sukelia atatranką, dėl kurios prarandama kontrolė.

Saugos įspėjimai, skirti šlifavimo ir pjovimo darbams

- **Naudokite tik tuos diskus, kurie nurodyti jūsų elektriniam įrankiui, ir specialią pasirinktam diskui skirtą apsaugą.** Diskai, kuriems elektrinis įrankis nėra skirtas, nėra tinkamai apsaugoti, todėl juos naudoti nesaugu.
- **Centre įdubusių diskų šlifavimo paviršius turi būti sumontuotas žemiau apsaugos briaunos plokštumos.** Netinkamai sumontuoto disko, kuris išsikiša per apsauginės briaunos plokštumą, negalima tinkamai apsaugoti.
- **Apsauga turi būti patikimai pritvirtinta prie elektrinio įrankio ir įrengta taip, kad būtų maksimaliai saugi ir į operatoriaus pusę paliktų kuo mažiau atidengto disko.** Apsauga padeda apsaugoti operatorių nuo disko nuolaužų, atsitiktinio sąlyčio su disku ir kibirkščių, nuo kurių gali užsidegti drabužiai.
- **Diskai turi būti naudojami tik nurodytiems darbams. Pavyzdžiui: negalima šlifuoti pjovimo disko šonu.** Abrazyviniai pjovimo diskai skirti šlifuoti perimetru, šoninės jėgos, veikiančios šiuos diskus, gali juos sutrupinti.
- **Visada naudokite nepažeistus diskų flanšus, kurie yra tinkamo dydžio ir formos pasirinktam diskui.** Tinkami disko flanšai palaiko diską, taip sumažindami jo lūžimo

mo galimybę. Pjovimo diskų flanšai gali skirtis nuo šlifavimo diskų flanšų.

- **Nenaudokite susidėvėjusių didesnių elektrinių įrankių diskų.** Didesniam elektriniam įrankiui skirtas diskas netinka didesniam mažesnio įrankio greičiui ir gali sutrūkinėti.
- **Naudodami dvejetainį paskirties diskus visada naudokite tinkamą apsaugą, skirtą atliekamam darbui.** Nenaudojant tinkamo apsaugo, gali būti neužtikrinamas reikiamas apsaugos lygis, dėl to gali kilti rimtų sužalojimų.

Papildomi saugos įspėjimai, skirti pjovimo darbams

- **Nestabdykite pjovimo disko į paviršių ir nespauskite jo pernelyg stipriai. Nebandykite pjauti per giliai.** Pernelyg apkrovus diską, padidėja tikimybė, kad diskas susisuks ar įstrigs pjaunant, o tuo pačiu ir atatranks ar disko lūžimo rizika.
- **Nestovėkite vienoje linijoje su besisukančiu disku ir už jo.** Jei diskas veikimo vietoje juda nuo jūsų kūno, dėl atatranks besisukantis diskas ir elektrinis įrankis gali atsimušti tiesiai į jus.
- **Jei diskas stringa arba dėl bet kokios priežasties nutraukiate pjūvį, išjunkite elektrinį įrankį ir nejudinkite jo, kol diskas visiškai sustos. Niekada nebandykite ištraukti pjovimo disko iš pjūvio, kol diskas juda, nes priešingu atveju gali įvykti atatranks.** Išstirkite priežastį ir imkitės taisyklių veiksmų, kad pašalintumėte disko strigimą.
- **Nepradėkite vėl pjauti ruošinio. Palaukite, kol diskas pasieks visą greitį ir atsargiai vėl jį įleiskite.** Jei ruošinys vėl pradeda

mas pjauti elektriniu įrankiu, diskas gali užstrigti, kilti aukštyn arba atsokti.

- **Prilaukite plokštės arba bet kokį didelį matmenų ruošinį, kad sumažintumėte disko prispaudimo ir atatranks riziką.** Dideli ruošiniai linkę pasvirti nuo savo svorio. Atramos turi būti įrengtos po ruošiniu netoli pjovimo linijos ir prie ruošinio krašto abipus disko.
- **Ypač saugokitės, kai atliekate „kišeninį pjūvį“ esamose sienose ar kitose riboto matomumo vietose.** Išsikisęs diskas gali nupjauti dujų ar vandens vamzdžius, elektros laidus arba daiktus, kurie gali sukelti atatranksą.
- **Nebandykite atlikti pjovimo lanku.** Pernelyg apkrovus diską, padidėja tikimybė, kad diskas susisuks ar įstrigs pjaunant, o tuo pačiu ir atatranks ar disko lūžimo rizika, dėl kurios galima rimtai susižaloti.

Papildoma saugos informacija

- Niekada nelaikykite pirštų tarp šlifavimo disko ir apsaugos nuo kibirkščių ekrano ar šalia apsauginių gaubtų. Kyla pavojus prisispauti.
- Įrankio paskirtis neleidžia uždengti besisukančių įrankio dalių. Todėl būkite atsargūs ir gerai įtvirtinkite ruošinį, kad jis nenuslystų ir Jūs rankomis neprisiliestumėte prie šlifavimo disko.
- Šlifuojamas ruošinys įkaista. Nelieskite apdirbto paviršiaus – palaukite, kol jis atvės. Kyla pavojus nusideginti. Nenaudokite aušinimo skysčio ar panašių priemonių.
- Nedirbkite su įrankiu, jei jaučiate nuovargį arba vartojote alkoholio ar vaistų. Laiku darykite darbo pertraukas.
- Išjunkite prietaisą ir išimkite akumuliatorių (9). Įsitikinkite, kad visos judamosios dalys visiškai sustojo:

- reikia atlaisvinti įstrigusį papildomą įrankį,
- girdimi neįprasti garsai.
- prieš tikrindami, valydami ar kaip nors tvarkydami prietaisą.
- **Naudokite tik PARKSIDE rekomenduojamus priedus.** Netinkami priedai gali sukelti elektros smūgį arba gaisrą.

Liekamieji pavojai

Liekamieji pavojai išlieka net ir naudojant šį elektrinį įrankį pagal nurodymus. Dėl šio elektrinio įrankio sąrankos ir konstrukcijos gali kilti šie pavojai:

- Pavojus pažeisti akis, jei nenaudojama tinkama akių apsaugos priemonė.
- Plaučių ligų pavojus, jei nedėvima tinkama kvėpavimo takų apsaugos priemonė.
- Klausos pažeidimo pavojus, jei nenaudojama tinkama klausos apsaugos priemonė.
- Žalos sveikatai pavojus dėl plaštakų ir rankų vibracijos, jei įrankis naudojamas ilgesnį laiką, netinkamai naudojamas ar netinkamai techniškai prižiūrimas.
- Žalos sveikatai pavojus:
 - prisilietus prie šlifavimo įrankių neuždengtoje srityje;
 - nuskriejus ruošinių arba apgadintų šlifavimo diskų dalims.

⚠ ĮSPĖJIMAS! Įrankiu veikiant sukuriamo elektromagnetinio lauko keliamas pavojus. Tam tikromis aplinkybėmis laukas gali neigiamai veikti aktyviusius arba pasyviuosius medicininius implantus. Kad sumažėtų pavojus sunkiai arba mirtinai susižaloti, prieš naudojant įrankį asmenims su mediciniais implantais rekomenduojame pasikonsultuoti su savo gydytoju ir medicininio implanto gamintoju.

Paruošimas

⚠ ĮSPĖJIMAS! Pavojus susižaloti prietaisui netikėtai pradėjus veikti. Akumuliatorių į prietaisą įdėkite tik tada, kai įrenginys bus visiškai parengtas naudoti.

Valdymo elementai

Prieš pirmą kartą naudodami prietaisą susipažinkite su valdymo elementais.

-  **Įjungiklis / išjungiklis Suklio fiksiatorius (4)**
 - Blokuoja suklij montuojant ir (arba) išmontuojant papildomą darbo įrankį.
- **Įjungiklis / išjungiklis (5)**
 - Įjungimas: Paspauskite į apačią ir pastumkite į priekį
 - Fiksavimas: Palenkite žemyn į priekį
 - Išjungimas: Atleiskite; jei užrakinta: paspauskite atgal

Papildomo darbo įrankio montavimas ir išmontavimas

Keitimo

- **⚠ PAVOJUS!** Pavojus susižaloti! Naudokite tik gamintojo rekomenduojamus papildomus darbo įrankius.
- Perpjovimo ir šlifavimo diskai
 - diametras: ≤ 76 mm
 - Storis: ≤ 4 mm
- Naudokite tik nepažeistus ir nepriekaištingos būklės papildomus darbo įrankius.

Reikalingi įrankiai

- Raktas su vidiniu šešiabriauniu (14)

Veiksmai (A)

1. Paspauskite ir laikykite paspaudę suklio fiksiatorių  (4).
2. Priveržimo varžtą (15) atsukite šešiabriauniu raktu (14). Suklio fiksiatorių (4) galite atleisti.

- Išrinkimas:** Nuimkite papildomą darbo įrankį iš atraminės jungės (19).
Surinkimas: Uždėkite papildomą darbo įrankį ant atraminės jungės (19). Užrašai ant pjovimo / šlifavimo disko paprastai būna nukreipti į įrenginį. Disko judėjimo kryptis turi sutapti su sukimosi krypties rodykle (3).
- Uždėkite priveržimo jungę (16). Turite matyti pažymėtą priveržimo jungės pusę.
- Paspauskite ir laikykite paspaudę suklio fiksatorių Ω (4).
- Priveržimo varžtą (15) prisukite šešiabriauniu raktu (14). Suklio fiksatorių Ω (4) galite atleisti.

Antgalio ant apsauginio gaubto montavimas ir išmontavimas

Keitimo

- Visada naudokite apsauginį gaubtą su antgaliu ir tik abrazyviniam pjovimui. Naudojant kitais tikslais, antgalis ir ruošinys gali vienas kitam trukdyti, o tai gali lemti netinkamą kontrolę.

Sąlygos

- Išimkite akumulatorius iš prietaiso

Antgalio (1) surinkimas (B pav.)

1. Nuimkite papildomą darbo įrankį.
2. Įdėklą (1) pridėkite prie apsauginio gaubto (18), tuomet pasukite įdėklą (1) tol, kol jis užsifiksuos.

Antgalio (1) išrinkimas (B pav.)

1. Atlaisvinkite abi blokuotes (2) prie antgalio (1), blokuotę (2) spausdami į išorę.
2. Atlaisvintą blokuotę (2) užstumkite ant apsauginio gaubto (18), kol antgalis atsilaisvins jį pasukus puse atsisukimo.

Akumulatoriaus įkrovos lygio patikra

Šviesos diodai Reikšmė

raudonas, oranžinis, žalias	Akumulatorius įkrautas
raudonas, oranžinis	Akumulatorius iš dalies įkrautas
raudonas	Akumuliatorių reikia įkrauti

1. Paspauskite akumulatoriaus (9) mygtuką (7) šalia įkrovos lygio indikatorius (8). Įkrovos lygio indikatorius šviesos diodai parodo akumulatoriaus įkrovos lygį.
2. Akumuliatorių (9) įkraukite tada, kai šviečia vien raudonas įkrovos lygio indikatorius (8) šviesos diodas.

Akumulatoriaus įkrovimas

Žr. ir kroviklio naudojimo instrukciją.

Keitimo

- Prieš įkraudami, leiskite įkaitusiam akumulatoriui atvėsti.
- Nelaikykite akumulatoriaus ilgesnį laiką intensyviuose saulės spinduliuose ir nedėkite jo ant radiatorių (maks. 50 °C).

Akumulatoriaus įkrovimas

1. Išimkite akumuliatorių (9) iš įrenginio:
2. Akumuliatorių (9) įstumkite į akumulatoriaus kroviklio įkrovimo lizdą (12).
3. Įjunkite akumulatoriaus kroviklį (12) į elektros lizdą.
4. Įkrovę akumuliatorių, atjunkite akumulatoriaus kroviklį (12) nuo tinklo.
5. Išimkite akumuliatorių (9) iš akumulatoriaus kroviklio (12).

Įkroviklio kontroliniai šviesos diodai (12)

žalias	raudonas	Reikšmė
šviečia	—	<ul style="list-style-type: none"> Akumuliatorius visiškai įkrautas paruošta (neįdėta baterija)
—	šviečia	Akumuliatorius įkraunamas
—	mirksi	Akumuliatorius perkaitęs
mirksi	mirksi	Akumuliatorius sugedęs

Naudojimas

Darbo nurodymai

- **▲ ĮSPĖJIMAS!** Pavojus susižaloti! Jei gu įmanoma, naudokite spaustuvus, kad prilaikytumėte ruošinį. Niekada nelaikykite nedidelio ruošinio vienoje rankoje, o kitoje – prietaiso, kai naudojate prietaisą.
- **▲ PAVOJUS!** Pavojus susižaloti! Įsitikinkite, kad pakanka vietos dirbti ir nekyla pavojus kitiems žmonėms.
- Apsauginį gaubtą nustatykite taip, kad skraidančios kibirkštys arba atsilaisvinusios dalys nepataikytų į įrankio naudotoją arba netoliese esančius žmones. Be to, apsauginis gaubtas turi būti nustatytas taip, kad skraidančios kibirkštys neuždegtų degių, taip pat ir aplinkui esančių, daiktų.
- Elektrinis įrankis negali būti naudojamas su pjovimo disko atrama.
- Įrėginį įjunkite tik tada, kai papildomas darbo įrankis neliečia ruošinio.
- Per didelis spaudimas mažina elektrinio įrankio našumą ir lemia greitesnį papildomo darbo įrankio nusidėvėjimą.

- Įrankį visada stumkite priešinga kryptimi, nei sukasi diskas. Taip dirbant įrankis nevaldomai neiššoks iš pjūvio vietos. Sukimosi krypties rodyklė (3) nurodo papildomo darbo įrankio sukimosi kryptį.
- Po didelio apkrovimo palikite prietaisą dar kelias minutes veikti tuščiąja eiga, kad papildomas darbo įrankis atvėstų.
- Nelieskite papildomo darbo įrankio, kol jis neatvės.

Abrazyvinis pjovimas

Sąlygos

- Pjovimo diskas
NUORODA! Materialiniai nuostoliai. Niekada nepjaukite rupiojo šlifavimo disku!
 - diametras ≤ 76 mm
 - Pjovimo diskų konstrukcijos: deimantinės, susietos ir sustiprintos, segmentuotos
- Antgalis (1) primontuotas prie apsauginio gaubto (18)

Keitimo

- Dirbant pastūmos greitis turi būti nedidelis. Diską prie ruošinio spauskite vidutine jėga.

Nurodymai dėl statikos

Laikančiųjų sienų išpjovoms taikomi šalyje nustatyti reikalavimai. Būtina laikytis šių nuostatų.

Prieš pradėdami dirbti pasikonsultuokite su atsakinguoju statikos specialistu, architektu arba su kompetentingais statybų vadovais.

Rupusis šlifavimas

Sąlygos

- Rupiojo šlifavimo diskas
NUORODA! Materialiniai nuostoliai. Niekada rupiai nešlifukite paviršiaus pjovimo diskais!
 - diametras ≤ 76 mm
 - Storis ≤ 4 mm

- Apsauginis gaubtas be antgalio
▲ ĮSPĖJIMAS! Sužalojimo pavojus netekus kontrolės. Nuimkite antgalį (1) nuo apsauginio gaubto (18), kad išvengtumėte susidūrimų su ruošiniu.

Keitimo

- Dirbant pastūmos greitis turi būti nedidelis. Diską prie ruošinio spauskite vidutine jėga.
- Rupiojo šlifavimo rezultatas geriausias, kai įrankis dirbant laikomas 30°–40° kampu.

Akumulatoriaus įdėjimas ir išėmimas

▲ ĮSPĖJIMAS! Pavojus susižaloti prietaisui netikėtai pradėjus veikti. Akumuliatorių į prietaisą įdėkite tik tada, kai įrenginys bus visiškai parengtas naudoti.

NUORODA! Apgadinimo pavojus! Dėl netinkamo akumulatoriaus įrankis ir akumuliatorius gali sugesti.

Akumulatoriaus įdėjimas

1. Akumuliatorių (9) išilgai kreiptuvo įstumkite į akumulatoriaus laikiklį (11). Akumuliatorius girdimai užsifiksuoja.

Akumulatoriaus išėmimas

1. Paspauskite ir laikykite nuspaustą akumulatoriaus (9) atlaisvinimo mygtuką (10).
2. Ištraukite akumuliatorių iš akumulatoriaus laikiklio (11).

Apsauginio gaubto nustatymas

1. Išimkite akumuliatorių (9).
2. Tvirtai laikykite prietaisą viena ranka už rankenos (6), tuo metu kita ranka sukdami apsauginį gaubtą (18) į darbinę padėtį. Apsauginį gaubtą (18) nustatykite taip, kad skraidančios kibirkštys arba atsilaisvinusios dalys nepataikytų į įran-

kio naudotoją arba netoliese esančius žmones.

Apsauginį gaubtą (18) nustatykite taip, kad skraidančios kibirkštys nepataikytų į degias dalis, taip pat aplinkinėse zonos.

Įjungimas ir išjungimas

Įjungimas

1. **▲ PAVOJUS!** Pavojus susižaloti! Įrenginį galima naudoti tik su apsauginiu gaubtu (18). Apsauginį gaubtą (18) nustatykite taip, kad skraidančios kibirkštys arba atsilaisvinusios dalys nepataikytų į įrankio naudotoją arba netoliese esančius žmones.
2. Paspauskite įjungimo ir (arba) išjungimo jungiklį (5) žemyn ir pastumkite įjungimo ir (arba) išjungimo jungiklį (5) į priekį.
3. Nustatykite įjungiklį / išjungiklį (5): įjungiklį / išjungiklį (5) pastumkite į priekį.
4. Patikrinkite, ar papildomas darbo įrankis veikia sklandžiai. Jeigu ne: Pakeiskite papildomą darbo įrankį.
5. Palaukite, kol įrankis ims sukintis visu greičiu. Dėl išmaniosios energijos valdymo sistemos variklis paleidžiamas uždelstai (švelnus paleidimas / Softstart).
6. Papildomą darbo įrankį priglauskite prie ruošinio.

Išjungimas

1. Patraukite papildomą darbo įrankį nuo ruošinio.
2. Įjungiklį / išjungiklį (5) pastumkite atgal.
3. Prieš padėdami elektrinį įrankį palaukite, kol jis sustos.

4. Palikdami neprižiūrimą įrankį ar baigę darbą, išimkite akumuliatorių (9) iš įrankio.

Gabenimas

Prietaiso gabenimo nurodymai:

- Išjunkite prietaisą ir išimkite akumuliatorių (9). Įsitikinkite, kad visos judamosios dalys visiškai sustojo.
- Išimkite įstatomą įrankį.
- Prietaisą visada neškite už rankenos (6).

Valymas, techninė priežiūra ir laikymas

▲ ĮSPĖJIMAS! Pavojus susižaloti prietaisui netikėtai pradėjus veikti. Saugokitės atlikdami techninės priežiūros ir valymo darbus. Išjunkite prietaisą ir išimkite akumuliatorių (9).

Šioje instrukcijoje neaprašytus taisymo ir techninės priežiūros darbus paveskite mūsų klientų aptarnavimo tarnybai. Naudokite tik originalias atsargines dalis.

Valymas

Valymas

▲ ĮSPĖJIMAS! Elektros smūgis! Ant įrankio niekada nepurškite vandens.

NUORODA! Apgadinimo pavojus. Cheminės medžiagos gali apgadinti plastikinę įrenginio dalis. Nenaudokite valiklių ir (arba) tirpiklių.

- Pasirūpinkite, kad įrankio vėdinimo angos, variklio korpusas ir rankenos būtų švarūs. Juos valykite drėgna šluoste arba šepetėliu.

Techninė priežiūra

Prietaisui techninės priežiūros nereikia.

Laikymas

Prietaisą ir priedus visada laikykite:

- švarioje,
- sausoje,
- nedulkėtoje,
- ir vaikams nepasiekiamoje vietoje.

Akumuliatorių ir įrankį laikykite 0–45 °C temperatūroje. Laikomas akumuliatorius neturi būti veikiamas kraštutinio šalčio arba karščio, kad nesumažėtų jo galia.

Prieš padėdami ilgesniam laikui (pvz., per žiemą), išimkite iš prietaiso akumuliatorių (vadovaukitės atskira akumuliatoriaus ir kroviklio naudojimo instrukcija).

Pjovimo / šlifavimo disko laikymas

- sausas
- ant briaunos
- nesukrautas

Trikčių paieška

Toliau pateikta lentelė padės pašalinti nedideles triktis:

Problema	Galima priežastis	Trikčių šalinimas
Įrankis neįsijungia	Neįdėtas akumuliatorius (9)	<i>Akumuliatoriaus įdėjimas, Žr. 81</i>
	Sugedęs įj./išj. jungiklis (5)	Kreipkitės į klientų aptarnavimo tarnybą.
	Išsikrovė akumuliatorius (9)	<i>Akumuliatoriaus įkrovimas, Žr. 79</i>
	Sugedo variklis	Kreipkitės į klientų aptarnavimo tarnybą.
Papildomas darbo įrankis nejuda, nors variklis veikia	Atsisukęs (15) įtempimo varžtas	Priveržkite (15) įtempimo varžtą, <i>Papildomo darbo įrankio montavimas ir išmontavimas, Žr. 78</i>
	Ruošinys, ruošinio ar papildomo darbo įrankio likučiai užblokavo pavarą	Blokuojančių daiktų pašalinimas
Variklis vis lėtėja ir sustoja	Per didelė įrankio apkrova apdirbant ruošinį	Sumažinkite papildomo darbo įrankio slėgį
		netinka apdirbamam ruošiniui
Papildomas darbo įrankis sukasi netolygiai, girdimi neįprasti garsai	Atsisukęs (15) įtempimo varžtas	Priveržkite (15) įtempimo varžtą, <i>Papildomo darbo įrankio montavimas ir išmontavimas, Žr. 78</i>
	Papildomas darbo įrankis sugedęs	Pakeiskite šlifavimo diską
Įrankis netolygiai veikia	Viduje atsilaisvino kontaktas	Kreipkitės į klientų aptarnavimo tarnybą.
	Sugedęs įj./išj. jungiklis (5)	

Šalinimas ir aplinkos apsauga

Išimkite akumuliatorių iš įrankio ir įrankį, akumuliatorių, priedus bei pakuotę atiduokite perdirbti nedarydami žalos aplinkai.



Elektrinių įrankių neišmeskite su buitineis atliekomis.

Perbrauktos šiukšliadėžės su ratukais simbolis reiškia, kad pasibaigus šio gaminio naudojimo laikui jo negalima išmesti kaip nerūšiuotų komunalinių atliekų.

Direktiva 2012/19/ES dėl elektros ir elektroninės įrangos atliekų:

Vartotojus įstatymai įpareigoja nebenaudojamus elektrinius ir elektroninius prietaisus pristatyti pakartotinai perdirbti neda-

rant žalos aplinkai. Taip užtikrinama, kad jie bus perdirbti tausojant aplinką ir išteklius.

Priklausomai nuo direktyvos įgyvendinimo šalies teisės aktuose, įrankį galite pašalinti taip:

- grąžinti pardavimo vietoje,
- pristatyti į oficialią surinkimo vietą,
- grąžinti gamintojui / platintojui.

Tai netaikoma senų įrankių priedams ir pagalbinėms priemonėms be elektrinių dalių.

Akumuliatorių šalinimo instrukcijos



Akumulatoriaus neišmeskite su buitinėmis atliekomis, nemeskite į ugnį (gali sprogti) ar į vandenį. Iš pažeistų akumuliatorių išsiskyrę nuodingi garai ar skysčiai gali pakenkti aplinkai ir jūsų sveikatai.

Akumulatorius išmeskite vadovaudamiesi vietos taisyklėmis. Sugedę arba nebetinkamai naudoti akumulatoriai pagal direktyvą 2006/66/EB turi būti perdirbami. Akumulatorius nugabenkite į naudotų baterijų surinkimo punktą ir atiduokite perdirbti nedarydami žalos aplinkai. Informacijos apie tai gali suteikti vietos atliekų tvarkymo įmonė arba mūsų klientų aptarnavimo tarnyba. Išmeskite išsikrovusius akumulatorius. Kad neįvyktų trumpasis jungimas, polių rekomenduojame apklijuoti lipniaju juosta. Neardykite akumulatoriaus.

Paslaugos

Garantija

Geriamasis pirkėjas,

Šiam prietaisui suteikiama trejų metų garantija nuo pirkimo dienos.

Jeigu būtų nustatomi šio prietaiso defektai, prietaiso pardavėjas atžvilgiu įgyjate įstatyme nustatytas teises. Šių įstatyme nustaty-

tų teisių toliau pateikiama garantija neapriboja.

Garantijos sąlygos

Garantinis laikotarpis pradedamas skaičiuoti nuo pirkimo dienos. Prašome saugoti parduotuvės kasos čekį. Jis laikomas pirkimo įrodymu.

Jeigu per trejus metus, pradedant nuo šio prietaiso įsigijimo dienos, nustatomas materialinis ar gamybinis defektas, šį prietaisą savo nuožiūra mes nemokamai suremontuosime arba pakeisime. Šioje garantijoje nustatyta, kad defektinį prietaisą ir pirkimo įrodymą (kasos čekį) galima pateikti trejųpenkerių metų laikotarpiu bei pridedant trumpą defekto aprašymą ir nurodant defekto nustatymo datą.

Jeigu nustatomas defektas, kurio atžvilgiu galioja mūsų garantija, jums grąžinamas sumontuotas arba naujas prietaisas. Suremontavus prietaisą ar jį pakeitus naujas garantijos galiojimo laikotarpis nėra nustatomas.

Garantijos galiojimo trukmė ir įstatyme nustatytos pretenzijos dėl defektų

Garantijos galiojimo trukmės pratęsimas pagal garantijos sąlygas nėra numatytas. Ši nuostata taip pat taikoma pakeistoms ir suremontuotoms dalims. Apie pažeidimus ir defektus, nustatomus iš karto po įsigijimo, turi būti pranešama nedelsiant, kai pirkinyš išimamas iš pakuotės. Jeigu remontas atliekamas pasibaigus garantijos galiojimo laikotarpiui, už remontą imamas atlygis.

Garantijos taikymo apimtis

Prietaisas gaminamas laikantis griežtų kokybės reikalavimų ir rūpestingai patikrinamas prieš jį išsiunčiant.

Garantija apima medžiagų arba gamybos defektus. Ši garantija netaikoma prietaiso dalims, kurios naudojamos įprastai nusidė-

vi, todėl jas galima laikyti dylančiomis dalimis (pvz., Pjovimo diskas) arba pažeistoms lūžtančioms dalims.

Garantija nėra taikoma, kai prietaisas pažeidžiamas todėl, kad buvo naudojamas ne pagal paskirtį arba nebuvo atliekama jo techninė priežiūra. Siekiant užtikrinti, kad prietaisas būtų naudojamas pagal paskirtį, privaloma laikytis visų instrukcijų žinyne nurodytų reikalavimų. Privaloma vengti prietaisą naudoti tokiais paskirčiais, apie kurių įspėjama instrukcijų žinyne, arba jį naudoti taip, kaip tame žinyne nerekomenduojama.

Prietaisas skirtas naudoti tik privačioms, o ne pramoninėms reikmėms. Garantija netenka galios, jeigu prietaisas naudojamas netinkamai ir ne pagal paskirtį, su didele jėga ir mūsų įgaliojoto techninės priežiūros centro nenumatytu būdu.

Naudojimasis garantija

Siekiant greitai patenkinti jūsų prašymą, laikykitės šių nuorodų:

- Pateikdami paklausimus turėkite pasiruošę kasos čekį ir identifikavimo numerį (IAN 449842_2310), kuriais būtų įrodomas prietaiso įsigijimas.
- Gaminio numerį prašome nusirašyti iš gaminio tipo plokštelės su techniniais duomenimis.
- Jeigu nustatytumėte funkcijos triktį arba vienokius ar kitokius defektus, pirmiausia **telefonu** arba **e.laišku** susisieki su toliau išvardytais techninės priežiūros centrais. Šios dirbtuvės suteiktų jums išsamią informaciją apie jūsų pretenzijų tenkinimo eigą.
- Jeigu prietaisas būtų pripažintas defektiniu, jums pasikalbėjus su mūsų klientų aptarnavimo tarnyba, pridėjus pirkimo įrodymus (kasos čekį) ir pateikus defekto apibūdinimą bei jo nustatymo datą, galite jį nemokamai nusiųsti į savo pasirinktą techninės priežiūros cent-

rq. Kad nekiltų jokių su gavimu susijusių keblumų ir neatsirastų papildomų išlaidų, naudokite tik jums nurodytą adresą. Pasirūpinkite, kad persiuntimo pašto išlaidos nebūtų neapmokėtos, taip pat prietaisai, siunčiami skubos paštu, didelių gabaritų kroviniams ar kitiems specialios paskirties kroviniams skirtais būdais, nepriimami. Siųsdami prietaisą prašome pridėti visus įsigyjant gautus priedus ir pasirūpinti, kad jie būtų patikimai sudėti į gabenimo pakuotę.

Remonto paslaugos

Dėl remonto darbų, **kuriems netaikoma garantija**, kreipkitės į klientų aptarnavimo tarnybą. Ji mielai parengs jums išlaidų sąmatą.

- Galime pasirūpinti tik tinkamai supakuotais prietaisais, kurių pašto išlaidos yra apmokėtos.

Nurodymas: nuvalytą prietaisą, nurodę trūkumą, atsiųskite klientų aptarnavimo tarnybos nurodytu adresu.

- Nepriimame prietaisų, už kuriuos reikia mokėti mokesčius, o taip pat didelių gabaritų, kaip skubi siunta ar kitoks specialus krovinys atsiųstų prietaisų.
- Jūsų atsiųstus sugedusius prietaisus pašalinsime nemokamai.

Service-Center



Paslaugos Lietuva

Tel.: 880033144

E-mail: grizzly@lid.lt

IAN 449842_2310

Importuotojas

Prašome atkreipti dėmesį, kad šis adresas nėra klientų aptarnavimo tarnybos adresas. Pirmiausia susisiekite su pirmiau nurodyta klientų aptarnavimo tarnyba.

Grizzly Tools GmbH & Co. KG
 Stockstädter Str. 20
 63762 Großostheim
 VOKIETIJA
www.grizzlytools.de

Atsarginės dalys ir priedai

Atsarginių dalių ir priedų galite įsigyti www.grizzlytools.shop. Jei užsisakant kiltų sunkumų, susisiekite su mumis pasinaudodami mūsų internetine parduotuve. Jei turėtumėte kitų klausimų, kreipkitės į Service-Center, Žr. 85

Poz. Nr.	Pavadinimas	Užsakymo Nr.
15, 16	Įtempimo varžtas, Tvirtinimo jungė	91110347
17	Pjovimo diskas (metalas)	91110348

EB atitikties deklaracijos originalo vertimas

Produktas: **Akumulatorinis kampinis šlifuoכלis**

Modelis: **PWSAM 20-Li B2**

Serijos numeris: 000001 – 125000

Pirmiau aprašytas deklaracijos objektas atitinka susijusius derinamuosius Sąjungos teisės aktus:

**2006/42/EC • 2014/30/EU • 2011/65/EU & (EU) 2015/863
Produktas su akumulatoriumi Smart PAPS 204 A1/
Smart PAPS 208 A1: 2014/53/EU**

Pirmiau aprašytasis deklaracijos objektas atitinka 2011 m. birželio 8 d. Europos Parlamento ir Tarybos direktyvą 2011/65/EU dėl tam tikrų pavojingų medžiagų elektros ir elektroninėje įrangoje naudojimo apribojimo.

Siekiant užtikrinti atitiktį, taikyti šie darnieji standartai, nacionaliniai standartai ir reglamentai:

**EN 62841-1:2015/A11:2022 • EN IEC 62841-2-3:2021/A11:2021
EN IEC 55014-1:2021 • EN IEC 55014-2:2021 • EN IEC 63000:2018
Produktas su akumulatoriumi Smart PAPS 204 A1/Smart PAPS 208 A1:
EN 301 489-1 V2.2.3:2019 • Draft EN 301 489-17 V3.2.6:2023
EN 300 328 V2.2.2:2019 • EN 50663:2017**

Ši atitikties deklaracija išduota tik gamintojo atsakomybe:



Grizzly Tools GmbH & Co. KG
Stockstädter Str. 20
63762 Großostheim
VOKIETIJA
05.04.2024

Christian Frank

Įgaliotasis atstovas dėl dokumentų

Inhaltsverzeichnis

Einleitung.....88

Bestimmungsgemäße Verwendung.....	88
Lieferumfang/Zubehör.....	89
Übersicht.....	89
Funktionsbeschreibung.....	89
Technische Daten.....	90

Sicherheitshinweise..... 91

Bedeutung der Sicherheitshinweise.....	91
Bildzeichen und Symbole.....	92
Allgemeine Sicherheitshinweise für Elektrowerkzeuge.....	92
Sicherheitshinweise für Winkelschleifer.....	96
Restrisiken.....	100

Vorbereitung..... 101

Bedienteile.....	101
Einsatzwerkzeug montieren und demontieren.....	101
Aufsatz auf Schutzhaube montieren und demontieren.....	102
Ladezustand des Akkus prüfen.....	102
Akku aufladen.....	102

Betrieb.....103

Arbeitshinweise.....	103
Akku einsetzen und entnehmen.....	104
Schutzhaube einstellen.....	104
Ein- und Ausschalten.....	104

Transport..... 105

Reinigung, Wartung und

Lagerung..... 105

Reinigung.....	105
Wartung.....	105
Lagerung.....	105

Fehlersuche.....106

Entsorgung/Umweltschutz..... 106

Zusätzliche Entsorgungshinweise für Deutschland.....	107
Entsorgungshinweise für Akkus.....	107

Service..... 107

Garantie.....	107
Reparatur-Service.....	109
Service-Center.....	109
Importeur.....	109

Ersatzteile und Zubehör..... 109

Original-EG-Konformitätserklärung..... 110

Explosionszeichnung..... 113

Einleitung

Herzlichen Glückwunsch zum Kauf Ihres neuen Akku-Winkelschleifers (nachfolgend Gerät oder Elektrowerkzeug genannt). Sie haben sich damit für ein hochwertiges Gerät entschieden. Dieses Gerät wurde während der Produktion auf Qualität geprüft und einer Endkontrolle unterzogen. Die Funktionsfähigkeit Ihres Gerätes ist somit sichergestellt.



Die Betriebsanleitung ist Bestandteil dieses Geräts. Sie enthält wichtige Hinweise für Sicherheit, Gebrauch und Entsorgung. Lesen Sie die Betriebsanleitung sorgfältig. Machen Sie sich mit den Bedienteilen und dem richtigen Gebrauch des Gerätes vertraut. Benutzen Sie das Gerät nur wie beschrieben und für die angegebenen Einsatzbereiche. Bewahren Sie die Betriebsanleitung gut auf und händigen Sie alle Unterlagen bei Weitergabe des Geräts an Dritte mit aus.

Bestimmungsgemäße Verwendung

Dieses Elektrowerkzeug ist zu verwenden als Schleifer oder Trennschleifmaschine. Dieses Elektrowerkzeug ist nicht geeignet zum Sandpapierschleifen, Arbeiten mit Drahtbürsten, Polieren und Lochschneiden.

Verwenden Sie keine flüssigen Kühlmittel wie Wasser. Bearbeiten Sie keine Materialien, die gesundheitgefährliche Stoffe enthalten, z. B. Asbest oder Blei.

Betrieb ausschließlich in trockenen Räumen.

Das Gerät ist zum Gebrauch durch Erwachsene bestimmt. Jugendliche über 16 Jahre dürfen das Gerät nur unter Aufsicht benutzen.

Jede andere Verwendung, die in dieser Betriebsanleitung nicht ausdrücklich zugelassen wird, kann eine ernsthafte Gefahr für den Benutzer darstellen und zu Schäden am Gerät führen. Der Bediener oder Nutzer des Geräts ist für Unfälle oder Schäden an anderen Menschen oder deren Eigentum verantwortlich. Das Gerät ist für den Einsatz im Heimwerkerbereich bestimmt. Es wurde nicht für den gewerblichen Dauereinsatz konzipiert. Bei gewerblichem Einsatz erlischt die Garantie. Der Hersteller haftet nicht für Schäden, die durch bestimmungswidrige Verwendung oder falsche Bedienung verursacht wurden.

Das Gerät ist Teil der Serie

X 20 V TEAM und kann mit Akkus der **X 20 V TEAM** Serie betrieben werden. Akkus der Serie **X 20 V TEAM** dürfen nur mit Ladegeräten der Serie **X 20 V TEAM** geladen werden.

Lieferumfang/Zubehör

Packen Sie das Gerät aus und überprüfen Sie den Lieferumfang.

Entsorgen Sie das Verpackungsmaterial ordnungsgemäß.

- Akku-Winkelschleifer
- Trennscheibe PTS 76 (Metall, Ø76 mm × 1,2 mm × Ø10 mm)
- Schutzhaube, Aufsatz
- Innensechskantschlüssel (5 mm)
- Aufbewahrungskoffer

- Originalbetriebsanleitung
- Akku und Ladegerät sind nicht im Lieferumfang enthalten.**

Übersicht



Die Abbildungen des Geräts finden Sie auf der vorderen Ausklappseite.

- 1 Aufsatz
 - 2 Verriegelung (Aufsatz)
 - 3 Drehrichtungspfeil
 - 4 Spindelarrretierung
 - 5 Ein-/Ausschalter
 - 6 Handgriff (isolierte Grifffläche)
 - 7 Taste (Ladezustandsanzeige)
 - 8 Ladezustandsanzeige
 - 9 Akku
 - 10 Akku-Entriegelung
 - 11 Akku-Halter
 - 12 Ladegerät
 - 13 Aufbewahrungskoffer
- Abb. A**
- 14 Innensechskantschlüssel
 - 15 Spanschraube
 - 16 Spannflansch
 - 17 Trennscheibe
 - 18 Schutzhaube
 - 19 Aufnahmeflansch

Funktionsbeschreibung

Das sehr schnell drehende Einsatzwerkzeug ermöglicht sauberes Schleifen und Trennen von Metall.

Die Funktion der Bedienteile entnehmen Sie bitte den nachfolgenden Beschreibungen.

Technische Daten

Akku-Winkelschleifer

..... **PWSAM 20-Li B2**

Bemessungsspannung U 20 V =

Gewicht mit Akku (20 V, 2 Ah) 1,22 kg

Leerlaufdrehzahl n_0 19500 min⁻¹

Zulässige Schleif- und Trennscheiben

- Durchmesser ≤ 76 mm

- Bohrung Ø10 mm

- Dicke ≤ 4 mm

Gewinde M6

Schallleistungspegel L_{WA}

..... 82,9 dB; $K_{WA}=3$ dB

Schalldruckpegel L_{pA} ..74,9 dB; $K_{pA}=3$ dB

Vibration a_h ≤2,5 m/s²; $K=1,5$ m/s²

Akku Li-Ion

Temperatur ≤50 °C

- Ladevorgang 4–40 °C

- Betrieb 0–50 °C

- Lagerung 0–45 °C

PARKSIDE Performance Smart Akku

Smart PAPS 204 A1/Smart PAPS 208 A1

- Frequenz f 2400–2483,5 MHz

- Sendeleistung ≤ 20 dBm

Trennscheibe PTS 76

Scheibendrehzahl n_{max} ≤ 20100 min⁻¹

Scheibengeschwindigkeit v_0 ≤ 80 m/s

Durchmesser Ø76 mm

Bohrung Ø10 mm

Dicke 1,2 mm

Lärm- und Vibrationswerte wurden entsprechend den in der Konformitätserklärung genannten Normen und Bestimmungen ermittelt.

Der angegebene Schwingungsgesamtwert und der angegebene Geräuschemissionswert sind nach einem genormten Prüfverfahren gemessen worden und können zum Vergleich eines Elektrowerkzeugs mit einem anderen verwendet werden. Der an-

gegebene Schwingungsgesamtwert und der angegebene Geräuschemissionswert können auch zu einer vorläufigen Einschätzung der Belastung verwendet werden.

▲ WARNUNG! Die Schwingungs- und Geräuschemissionen können während der tatsächlichen Benutzung des Elektrowerkzeugs von dem Angabewert abweichen, abhängig von der Art und Weise, in der das Elektrowerkzeug verwendet wird. Es ist notwendig, Sicherheitsmaßnahmen zum Schutz des Bedieners festzulegen, die auf einer Abschätzung der Schwingungsbelastung während der tatsächlichen Benutzungsbedingungen beruhen (hierbei sind alle Anteile des Betriebszyklus zu berücksichtigen, beispielsweise Zeiten, in denen das Elektrowerkzeug abgeschaltet ist, und solche, in denen es zwar eingeschaltet ist, aber ohne Belastung läuft).

▲ WARNUNG! Das Schleifen von dünnem Metallblech oder anderen gut schwingenden Strukturen mit großer Oberfläche kann zu einer erhöhten Geräuschbelastung und zu einer viel (bis zu 15 dB) höheren Gesamtgeräuschemission als die angegebenen Geräuschemissionswerte führen. Verwenden Sie beispielsweise schwere flexible Dämpfungsmatten, um die Schallabstrahlung solcher Werkstücke zu vermeiden. Berücksichtigen Sie die erhöhte Geräuschemission und tragen Sie einen angemessenen Gehörschutz.

Ladezeiten

Das Gerät ist Teil der Serie

X 20 V TEAM und kann mit Akkus der

X 20 V TEAM Serie betrieben werden.

Akkus der Serie **X 20 V TEAM**

dürfen nur mit Ladegeräten der Serie

X 20 V TEAM geladen werden.

Wir empfehlen Ihnen, dieses Gerät

ausschließlich mit folgenden Akkus

zu betreiben: PAP 20 B1, PAP 20 B3,

Smart PAPS 204 A1, Smart PAPS 208 A1

Wir empfehlen Ihnen, diese Akkus mit folgenden Ladegeräten zu laden: PLG 20 A3, PLG 20 A4, PLG 20 C1, PLG 20 C2, PLG 20 C3, PLG 201 A1, PDSLГ 20 A1, PDSLГ 20 B1, Smart PLGS 2012 A1

Technische Daten von Akku und Ladegerät: Siehe separate Anleitung. Die Ladezeit wird u.a. durch Faktoren wie Temperatur der Umgebung und des Akkus, sowie der anliegenden Netzspannung beeinflusst und kann ggf. von den angegebenen Werten abweichen.

Ladezeit (Min.)	PAP 20 A1 PAP 20 A2 PAP 20 B1	PAP 20 A3 PAP 20 B3 Smart PAPS 204 A1	Smart PAPS 208 A1
PLG 20 A1 PLG 20 A4 PLG 20 C1	60	120	240
PLG 20 C2	45	80	165
PLG 20 A2 PLG 20 A3 PLG 20 C3 PDSLГ 20 A1 PDSLГ 20 B1	35	60	120
PLG 201 A1	135	250	500
Smart PLGS 2012 A1	35	45	50

Sicherheitshinweise

Dieser Abschnitt behandelt die grundlegenden Sicherheitshinweise beim Gebrauch des Geräts.

▲ WARNUNG! Personen- und Sachschäden durch unsachgemäßen Umgang mit dem Akku. Beachten Sie die Sicherheitshinweise und Hinweise zum Aufladen und der korrekten Verwendung in der Betriebsanleitung Ihres Akkus und Ladegeräts der Serie **X 20 V TEAM**. Eine detaillierte Beschreibung zum Ladevorgang und weitere Informationen finden Sie in dieser separaten Bedienungsanleitung.

Bedeutung der Sicherheitshinweise

▲ GEFAHR! Wenn Sie diesen Sicherheitshinweis nicht befolgen, tritt ein Unfall ein. Die Folge ist schwere Körperverletzung oder Tod.

▲ WARNUNG! Wenn Sie diesen Sicherheitshinweis nicht befolgen, tritt möglicherweise ein Unfall ein. Die Folge ist möglicherweise schwere Körperverletzung oder Tod.

▲ VORSICHT! Wenn Sie diesen Sicherheitshinweis nicht befolgen, tritt ein Unfall ein. Die Folge ist möglicherweise leichte oder mittelschwere Körperverletzung.
HINWEIS! Wenn Sie diesen Sicherheitshinweis nicht befolgen, tritt ein Unfall ein.









Die Folge ist möglicherweise ein Sachschaden.

Bildzeichen und Symbole











Bildzeichen auf dem Gerät



Das Gerät ist Teil der Serie **X 20 V TEAM** und kann mit Akkus der **X 20 V TEAM** Serie betrieben werden. Akkus der Serie **X 20 V TEAM** dürfen nur mit Ladegeräten der Serie **X 20 V TEAM** geladen werden.

-  Achtung!
-  Betriebsanleitung lesen
-  Verletzungsgefahr durch sich drehendes Werkzeug! Halten Sie Ihre Hände fern.
-  Entfernen Sie den Akku vor Wartungsarbeiten!
-  Augenschutz benutzen
-  Gehörschutz benutzen
-  Schutzhandschuhe benutzen
-  Atemschutz benutzen
-  Drehrichtung (Spannschraube)
-  Drehrichtung (Trennscheibe)
-  Elektrogeräte gehören nicht in den Hausmüll.

Bildzeichen auf dem Zubehör

-  Betriebsanleitung lesen
-  Augenschutz benutzen
-  Gehörschutz benutzen
-  Schutzhandschuhe benutzen
-  Atemschutz benutzen
-  Fußschutz benutzen
-  Nicht zulässig für Seitenschleifen
-  Metall
-  Nicht zulässig für Nassschleifen
-  Keine defekten Scheiben verwenden.

Allgemeine Sicherheitshinweise für Elektrowerkzeuge

▲ WARNUNG! Lesen Sie alle Sicherheitshinweise, Anweisungen, Bilderungen und technischen Daten, mit denen dieses Elektrowerkzeug versehen ist. Versäumnisse bei der Einhaltung der nachfolgenden Anweisungen können elektrischen Schlag, Brand und/oder schwere Verletzungen verursachen. **Bewahren Sie alle Sicherheitshinweise und Anweisungen für die Zukunft auf.**

Der in den Sicherheitshinweisen verwendete Begriff „Elektrowerkzeug“ bezieht sich auf netzbetriebene Elektrowerkzeuge (mit Netzleitung) oder auf akkubetriebene Elektrowerkzeuge (ohne Netzleitung).

1. **Arbeitsplatzsicherheit**
 - a) **Halten Sie Ihren Arbeitsbereich sauber und gut beleuchtet.** Unordnung oder unbeleuchtete Arbeitsbereiche können zu Unfällen führen.
 - b) **Arbeiten Sie mit dem Elektrowerkzeug nicht in explosionsgefährdeter Umgebung, in der sich brennbare Flüssigkeiten, Gase oder Stäube befinden.**
Elektrowerkzeuge erzeugen Funken, die den Staub oder die Dämpfe entzünden können.
 - c) **Halten Sie Kinder und andere Personen während der Benutzung des Elektrowerkzeuges fern.** Bei Ablenkung können Sie die Kontrolle über das Elektrowerkzeug verlieren.
2. **Elektrische Sicherheit**
 - a) **Der Anschlussstecker des Elektrowerkzeugs muss in die Steckdose passen. Der Stecker darf in keiner Weise verändert werden. Verwenden Sie keine Adapterstecker gemeinsam mit schutzgeerdeten Elektrowerkzeugen.** Unveränderte Stecker und passende Steckdosen verringern das Risiko eines elektrischen Schlages.
 - b) **Vermeiden Sie Körperkontakt mit geerdeten Oberflächen wie von Rohren, Heizungen, Herden und Kühlschränken.** Es besteht ein erhöhtes Risiko durch elektrischen Schlag, wenn Ihr Körper geerdet ist.
 - c) **Halten Sie das Elektrowerkzeug von Regen oder Nässe fern.** Das Eindringen von Wasser in ein Elektrowerkzeug erhöht das Risiko eines elektrischen Schlages.
 - d) **Zweckentfremden Sie die Anschlussleitung nicht, um das Elektrowerkzeug zu tragen, aufzuhängen oder um den Stecker aus der Steckdose zu ziehen. Halten Sie die Anschlussleitung fern von Hitze, Öl, scharfen Kanten oder sich bewegenden Teilen.** Beschädigte oder verwickelte Anschlussleitungen erhöhen das Risiko eines elektrischen Schlages.
 - e) **Wenn Sie mit einem Elektrowerkzeug im Freien arbeiten, verwenden Sie nur Verlängerungsleitungen, die auch für den Außenbereich geeignet sind.** Die Anwendung einer für den Außenbereich geeigneten Verlängerungsleitung verringert das Risiko eines elektrischen Schlages.
 - f) **Wenn der Betrieb des Elektrowerkzeuges in feuchter Umgebung nicht vermeidbar ist, verwenden Sie einen Fehlerstromschutzschalter.** Der Einsatz eines Fehlerstromschutzschalters vermindert das Risiko eines elektrischen Schlages.
3. **Sicherheit von Personen**
 - a) **Seien Sie aufmerksam, achten Sie darauf, was Sie tun, und gehen Sie mit Vernunft an die Arbeit mit einem Elektrowerkzeug. Benutzen Sie kein Elektrowerkzeug, wenn Sie müde sind oder unter Einfluss von Drogen, Alkohol oder Medikamenten stehen.** Ein Moment der Unachtsamkeit beim Gebrauch des Elektrowerkzeugs kann zu ernsthaften Verletzungen führen.
 - b) **Tragen Sie persönliche Schutzausrüstung und immer eine Schutzbrille.** Das Tragen persönlicher Schutzausrüstung, wie Staubmaske, rutschfeste Sicherheitsschuhe,

- Schutzhelm oder Gehörschutz, je nach Art und Einsatz des Elektrowerkzeugs, verringert das Risiko von Verletzungen.
- c) **Vermeiden Sie eine unbeabsichtigte Inbetriebnahme. Vergewissern Sie sich, dass das Elektrowerkzeug ausgeschaltet ist, bevor Sie es an die Stromversorgung und/oder den Akku anschließen, es aufnehmen oder tragen.** Wenn Sie beim Tragen des Elektrowerkzeugs den Finger am Schalter haben oder das Elektrowerkzeug eingeschaltet an die Stromversorgung anschließen, kann dies zu Unfällen führen.
- d) **Entfernen Sie Einstellwerkzeuge oder Schraubenschlüssel, bevor Sie das Elektrowerkzeug einschalten.** Ein Werkzeug oder Schlüssel, der sich in einem drehenden Teil des Elektrowerkzeugs befindet, kann zu Verletzungen führen.
- e) **Vermeiden Sie eine abnormale Körperhaltung. Sorgen Sie für einen sicheren Stand und halten Sie jederzeit das Gleichgewicht.** Dadurch können Sie das Elektrowerkzeug in unerwarteten Situationen besser kontrollieren.
- f) **Tragen Sie geeignete Kleidung. Tragen Sie keine weite Kleidung oder Schmuck. Halten Sie Haare und Kleidung fern von sich bewegenden Teilen.** Lockere Kleidung, Schmuck oder lange Haare können von sich bewegenden Teilen erfasst werden.
- g) **Wenn Staubabsaug- und -auffangeinrichtungen montiert werden können, sind diese anzuschließen und richtig zu verwenden.** Verwendung einer Staub-
- absaugung kann Gefährdungen durch Staub verringern.
- h) **Wiegen Sie sich nicht in falscher Sicherheit und setzen Sie sich nicht über die Sicherheitsregeln für Elektrowerkzeuge hinweg, auch wenn Sie nach vielfachem Gebrauch mit dem Elektrowerkzeug vertraut sind.** Achtloses Handeln kann binnen Sekundenbruchteilen zu schweren Verletzungen führen.
4. **Verwendung und Behandlung des Elektrowerkzeugs**
- a) **Überlasten Sie das Elektrowerkzeug nicht. Verwenden Sie für Ihre Arbeit das dafür bestimmte Elektrowerkzeug.** Mit dem passenden Elektrowerkzeug arbeiten Sie besser und sicherer im angegebenen Leistungsbereich.
- b) **Benutzen Sie kein Elektrowerkzeug, dessen Schalter defekt ist.** Ein Elektrowerkzeug, das sich nicht mehr ein- oder ausschalten lässt, ist gefährlich und muss repariert werden.
- c) **Ziehen Sie den Stecker aus der Steckdose und/oder entfernen Sie einen abnehmbaren Akku, bevor Sie Geräteeinstellungen vornehmen, Einsatzwerkzeugteile wechseln oder das Elektrowerkzeug weglegen.** Diese Vorsichtsmaßnahme verhindert den unbeabsichtigten Start des Elektrowerkzeugs.
- d) **Bewahren Sie unbenutzte Elektrowerkzeuge außerhalb der Reichweite von Kindern auf. Lassen Sie keine Personen das Elektrowerkzeug benutzen, die mit diesem nicht vertraut sind oder diese Anweisungen nicht gelesen haben.** Elektrowerkzeuge

- sind gefährlich, wenn sie von unerfahrenen Personen benutzt werden.
- e) **Pflegen Sie das Elektrowerkzeug und Einsatzwerkzeug mit Sorgfalt. Kontrollieren Sie, ob bewegliche Teile einwandfrei funktionieren und nicht klemmen, ob Teile gebrochen oder so beschädigt sind, dass die Funktion des Elektrowerkzeugs beeinträchtigt ist. Lassen Sie beschädigte Teile vor dem Einsatz des Elektrowerkzeugs reparieren.** Viele Unfälle haben ihre Ursache in schlecht gewarteten Elektrowerkzeugen.
- f) **Halten Sie Schneidwerkzeuge scharf und sauber.** Sorgfältig gepflegte Schneidwerkzeuge mit scharfen Schneidkanten verklemmen sich weniger und sind leichter zu führen.
- g) **Verwenden Sie Elektrowerkzeug, Zubehör, Einsatzwerkzeuge usw. entsprechend diesen Anweisungen. Berücksichtigen Sie dabei die Arbeitsbedingungen und die auszuführende Tätigkeit.** Der Gebrauch von Elektrowerkzeugen für andere als die vorgesehenen Anwendungen kann zu gefährlichen Situationen führen.
- h) **Halten Sie Griffe und Griffflächen trocken, sauber und frei von Öl und Fett.** Rutschige Griffe und Griffflächen erlauben keine sichere Bedienung und Kontrolle des Elektrowerkzeugs in unvorhergesehenen Situationen.
5. **Verwendung und Behandlung des Akkuwerkzeugs**
- a) **Laden Sie die Akkus nur mit Ladegeräten auf, die vom Hersteller empfohlen werden.** Durch ein Ladegerät, das für eine bestimmte Art von Akkus geeignet ist, besteht Brandgefahr, wenn es mit anderen Akkus verwendet wird.
- b) **Verwenden Sie nur die dafür vorgesehenen Akkus in den Elektrowerkzeugen.** Der Gebrauch von anderen Akkus kann zu Verletzungen und Brandgefahr führen.
- c) **Halten Sie den nicht benutzten Akku fern von Büroklammern, Münzen, Schlüsseln, Nägeln, Schrauben oder anderen kleinen Metallgegenständen, die eine Überbrückung der Kontakte verursachen könnten.** Ein Kurzschluss zwischen den Akkukontakten kann Verbrennungen oder Feuer zur Folge haben.
- d) **Bei falscher Anwendung kann Flüssigkeit aus dem Akku austreten. Vermeiden Sie den Kontakt damit. Bei zufälligem Kontakt mit Wasser abspülen. Wenn die Flüssigkeit in die Augen kommt, nehmen Sie zusätzlich ärztliche Hilfe in Anspruch.** Austretende Akkufflüssigkeit kann zu Hautreizungen oder Verbrennungen führen.
- e) **Benutzen Sie keinen beschädigten oder veränderten Akku.** Beschädigte oder veränderte Akkus können sich unvorhersehbar verhalten und zu Feuer, Explosion oder Verletzungsfahrer führen.
- f) **Setzen Sie einen Akku keinem Feuer oder zu hohen Temperaturen aus.** Feuer oder Temperaturen über 130 °C können eine Explosion hervorrufen.
- g) **Befolgen Sie alle Anweisungen zum Laden und laden Sie den Akku oder das Akkuwerkzeug niemals außerhalb des**

in der Betriebsanleitung angegebenen Temperaturbereichs.

Falsches Laden oder Laden außerhalb des zugelassenen Temperaturbereichs kann den Akku zerstören und die Brandgefahr erhöhen.

6. **Service**

- a) **Lassen Sie Ihr Elektrowerkzeug nur von qualifiziertem Fachpersonal und nur mit Original-Ersatzteilen reparieren.** Damit wird sichergestellt, dass die Sicherheit des Elektrowerkzeugs erhalten bleibt.
- b) **Warten Sie niemals beschädigte Akkus.** Sämtliche Wartung von Akkus sollte nur durch den Hersteller oder bevollmächtigte Kundendienststellen erfolgen.

Sicherheitshinweise für Winkelschleifer

Gemeinsame Sicherheitshinweise zum Schleifen und Trennschleifen

- **Dieses Elektrowerkzeug ist zu verwenden als Schleifer oder Trennschleifmaschine. Lesen Sie alle Sicherheitshinweise, Anweisungen, Darstellungen und Daten, die Sie mit dem Gerät erhalten.** Wenn Sie nicht alle folgenden Anweisungen beachten, kann es zu elektrischem Schlag, Feuer und/oder schweren Verletzungen kommen.
- **Dieses Elektrowerkzeug ist nicht geeignet zum Sandpapiers Schleifen, Arbeiten mit Drahtbürsten, Polieren und Lochschneiden.** Verwendungen, für die das Elektrowerkzeug nicht vorgesehen ist, können Gefährdungen und Verletzungen verursachen.
- **Verwenden Sie das Elektrowerkzeug nicht für eine Funktion, für die es nicht ausdrück-**

lich konstruiert und von seinem Hersteller vorgesehen ist. Solch ein Umbau kann zu einem Verlust der Kontrolle und ernsthaften Körperverletzungen führen.

- **Verwenden Sie kein Einsatzwerkzeug, das vom Hersteller nicht speziell für dieses Elektrowerkzeug vorgesehen und empfohlen wurde.** Nur weil Sie das Zubehör an Ihrem Elektrowerkzeug befestigen können, garantiert das keine sichere Verwendung.
- **Die zulässige Drehzahl des Einsatzwerkzeugs muss mindestens so hoch sein wie die auf dem Elektrowerkzeug angegebene Höchstdrehzahl.** Ein Einsatzwerkzeug, das sich schneller als zulässig dreht, kann zerbrechen und umherfliegen.
- **Außendurchmesser und Dicke des Einsatzwerkzeugs müssen den Maßangaben Ihres Elektrowerkzeugs entsprechen.** Falsch bemessene Einsatzwerkzeuge können nicht ausreichend abgeschirmt oder kontrolliert werden.
- **Die Maße zur Befestigung des Einsatzwerkzeugs müssen zu den Maßen der Befestigungsmittel des Elektrowerkzeugs passen.** Einsatzwerkzeuge, die nicht passgenau am Elektrowerkzeug befestigt werden, drehen sich ungleichmäßig, vibrieren sehr stark und können zum Verlust der Kontrolle führen.
- **Verwenden Sie keine beschädigten Einsatzwerkzeuge. Kontrollieren Sie vor jeder Verwendung Einsatzwerkzeuge wie Schleifscheiben auf Absplitterungen und Risse, Schleifteller auf Risse, Verschleiß oder star-**

- ke Abnutzung, Drahtbürsten auf lose oder gebrochene Drähte. Wenn das Elektrowerkzeug oder das Einsatzwerkzeug herunterfällt, überprüfen Sie, ob es beschädigt ist, oder verwenden Sie ein unbeschädigtes Einsatzwerkzeug. Wenn Sie das Einsatzwerkzeug kontrolliert und eingesetzt haben, halten Sie und in der Nähe befindliche Personen sich außerhalb der Ebene des rotierenden Einsatzwerkzeugs auf und lassen Sie das Gerät eine Minute lang mit Höchstdrehzahl laufen.** Beschädigte Einsatzwerkzeuge brechen normalerweise in dieser Testzeit.
- **Tragen Sie persönliche Schutzausrüstung. Verwenden Sie je nach Anwendung Vollgesichtsschutz, Augenschutz oder Schutzbrille. Soweit angemessen, tragen Sie Staubmaske, Gehörschutz, Schutzhandschuhe oder Spezialschürze, die kleine Schleif- und Materialpartikel von Ihnen fernhält.** Die Augen müssen vor herumfliegenden Fremdkörpern geschützt werden, die bei verschiedenen Anwendungen entstehen. Staub- oder Atemschutzmasken müssen den bei der jeweiligen Anwendung entstehenden Staub filtern. Wenn Sie lange lautem Lärm ausgesetzt sind, können Sie einen Hörverlust erleiden.
 - **Achten Sie bei anderen Personen auf sicheren Abstand zu Ihrem Arbeitsbereich. Jeder, der den Arbeitsbereich betritt, muss persönliche Schutzausrüstung tragen.** Bruchstücke des Werkstücks oder gebrochener Einsatzwerkzeuge können wegfliegen und Verletzungen

auch außerhalb des direkten Arbeitsbereichs verursachen.

- **Halten Sie das Elektrowerkzeug nur an den isolierten Griffflächen, wenn Sie Arbeiten ausführen, bei denen das Einsatzwerkzeug verborgene Stromleitungen treffen kann.** Der Kontakt mit einer spannungsführenden Leitung kann auch metallene Geräteteile unter Spannung setzen und zu einem elektrischen Schlag führen.
- **Halten Sie das Netzkabel von sich drehenden Einsatzwerkzeugen fern.** Wenn Sie die Kontrolle über das Gerät verlieren, kann das Netzkabel durchtrennt oder erfasst werden und Ihre Hand oder Ihr Arm in das sich drehende Einsatzwerkzeug geraten.
- **Legen Sie das Elektrowerkzeug niemals ab, bevor das Einsatzwerkzeug völlig zum Stillstand gekommen ist.** Das sich drehende Einsatzwerkzeug kann in Kontakt mit der Ablagefläche geraten, wodurch Sie die Kontrolle über das Elektrowerkzeug verlieren können.
- **Lassen Sie das Elektrowerkzeug nicht laufen, während Sie es tragen.** Ihre Kleidung kann durch zufälligen Kontakt mit dem sich drehenden Einsatzwerkzeug erfasst werden und das Einsatzwerkzeug sich in Ihren Körper bohren.
- **Reinigen Sie regelmäßig die Lüftungsschlitze Ihres Elektrowerkzeugs.** Das Motorgebläse zieht Staub in das Gehäuse, und eine starke Ansammlung von Metallstaub kann elektrische Gefahren verursachen.
- **Verwenden Sie das Elektrowerkzeug nicht in der Nähe**

brennbarer Materialien. Funken könnten diese Materialien entzünden.

- **Verwenden Sie keine Einsatzwerkzeuge, die flüssige Kühlmittel erfordern.** Die Verwendung von Wasser oder anderen flüssigen Kühlmitteln kann zu einem elektrischen Schlag führen.

Rückschlag und entsprechende Sicherheitshinweise

Rückschlag ist die plötzliche Reaktion infolge eines blockierten oder hakenden drehenden Einsatzwerkzeugs wie Schleifscheibe, Schleifteller, Drahtbürste usw. Verhaken oder Blockieren führt zu einem abrupten Stopp des rotierenden Einsatzwerkzeugs. Dadurch wird ein unkontrolliertes Elektrowerkzeug gegen die Drehrichtung des Einsatzwerkzeugs an der Blockierstelle beschleunigt.

Wenn z. B. eine Schleifscheibe im Werkstück hakt oder blockiert, kann sich die Kante der Schleifscheibe, die in das Werkstück eintaucht, verfangen und dadurch die Schleifscheibe ausbrechen oder einen Rückschlag verursachen. Die Schleifscheibe bewegt sich dann auf die Bedienperson zu oder von ihr weg, je nach Drehrichtung der Scheibe an der Blockierstelle. Hierbei können Schleifscheiben auch brechen.

Ein Rückschlag ist die Folge einer falschen Verwendung des Elektrowerkzeugs und/oder fehlerhaften Arbeitsbedingungen. Er kann durch geeignete Vorsichtsmaßnahmen, wie nachfolgend beschrieben, verhindert werden.

- **Halten Sie das Elektrowerkzeug gut fest und bringen Sie Ihren Körper und Ihre Arme in eine Position, in der Sie die Rückschlagkräfte abfangen können. Verwenden Sie immer den Zusatzgriff, falls vorhan-**

den, um die größtmögliche Kontrolle über Rückschlagkräfte oder Reaktionsmomente beim Hochlauf zu haben. Die Bedienperson kann durch geeignete Vorsichtsmaßnahmen die Rückschlag- und Reaktionskräfte beherrschen.

- **Bringen Sie Ihre Hand nie in die Nähe sich drehender Einsatzwerkzeuge.** Das Einsatzwerkzeug kann sich beim Rückschlag über Ihre Hand bewegen.
- **Meiden Sie mit Ihrem Körper den Bereich, in den das Elektrowerkzeug bei einem Rückschlag bewegt wird.** Der Rückschlag treibt das Elektrowerkzeug in die Richtung entgegengesetzt zur Bewegung der Schleifscheibe an der Blockierstelle.
- **Arbeiten Sie besonders vorsichtig im Bereich von Ecken, scharfen Kanten usw. Verhindern Sie, dass Einsatzwerkzeuge gegen das Werkstück prallen und verhaken.** Das rotierende Einsatzwerkzeug neigt bei Ecken, scharfen Kanten oder wenn es abprallt dazu, sich zu verhaken. Dies verursacht einen Kontrollverlust oder Rückschlag.
- **Verwenden Sie kein Kettensägeblatt zum Holzschneiden, keine segmentierte Diamanttrennscheibe mit einem Segmentabstand über 10 mm und kein gezähntes Sägeblatt.** Solche Einsatzwerkzeuge verursachen häufig einen Rückschlag und den Verlust der Kontrolle.

Besondere Sicherheitshinweise zum Schleifen und Trennschleifen

- **Verwenden Sie ausschließlich die für Ihr Elektrowerkzeug zugelassenen Schleifkörper und**

die für diese Schleifkörper vorgesehene Schutzhaube. Schleifkörper, die nicht für das Elektrowerkzeug vorgesehen sind, können nicht ausreichend abgeschirmt werden und sind unsicher.

- **Gekröpfte Schleifscheiben müssen so montiert werden, dass ihre Schleiffläche nicht über der Ebene des Schutzhaubenrandes hervorsteht.** Eine unsachgemäß montierte Schleifscheibe, die über die Ebene des Schutzhaubenrandes hinausragt, kann nicht ausreichend abgeschirmt werden.
- **Die Schutzhaube muss sicher am Elektrowerkzeug angebracht und für ein Höchstmaß an Sicherheit so eingestellt sein, dass der kleinstmögliche Teil des Schleifkörpers offen zum Bediener zeigt.** Die Schutzhaube hilft, die Bedienperson vor Bruchstücken, zufälligem Kontakt mit dem Schleifkörper sowie Funken, die Kleidung entzündend könnten, zu schützen.
- **Schleifkörper dürfen nur für die empfohlenen Einsatzmöglichkeiten verwendet werden. Zum Beispiel: Schleifen Sie nie mit der Seitenfläche einer Trennscheibe.** Trennscheiben sind zum Materialabtrag mit der Kante der Scheibe bestimmt. Seitliche Krafteinwirkung auf diese Schleifkörper kann sie zerbrechen.
- **Verwenden Sie immer unbeschädigte Spannflansche in der richtigen Größe und Form für die von Ihnen gewählte Schleifscheibe.** Geeignete Flansche stützen die Schleifscheibe und verringern so die Gefahr eines Schleifscheibenbruchs. Flansche für Trennscheiben können

sich von den Flanschen für andere Schleifscheiben unterscheiden.

- **Verwenden Sie keine abgenutzten Schleifscheiben von größeren Elektrowerkzeugen.** Eine Schleifscheibe für größere Elektrowerkzeuge ist nicht für die höheren Drehzahlen von kleineren Elektrowerkzeugen ausgelegt und kann brechen.
- **Verwenden Sie beim Einsatz von Scheiben für einen doppelten Zweck immer die geeignete Schutzhaube für die durchgeführte Anwendung.** Nichtverwendung der richtigen Schutzhaube kann die erwünschte Abschirmung verfehlen und zu schweren Verletzungen führen.

Weitere besondere Sicherheitshinweise zum Trennschleifen

- **Vermeiden Sie ein Blockieren der Trennscheibe oder zu hohen Anpressdruck. Führen Sie keine übermäßig tiefen Schnitte aus.** Eine Überlastung der Trennscheibe erhöht deren Beanspruchung und die Anfälligkeit zum Verkanten oder Blockieren und damit die Möglichkeit eines Rückschlags oder Schleifkörperbruchs.
- **Meiden Sie den Bereich vor und hinter der rotierenden Trennscheibe.** Wenn Sie die Trennscheibe im Werkstück von sich wegbewegen, kann im Falle eines Rückschlags das Elektrowerkzeug mit der sich drehenden Scheibe direkt auf Sie zugeschleudert werden.
- **Falls die Trennscheibe verklemmt oder Sie die Arbeit unterbrechen, schalten Sie das Elektrowerkzeug aus und halten Sie es ruhig, bis die Scheibe zum Stillstand gekommen ist. Versuchen Sie nie, die noch laufende Trennscheibe aus dem**

Schnitt zu ziehen, sonst kann ein Rückschlag erfolgen. Ermitteln und beheben Sie die Ursache für das Verklemmen.

- **Schalten Sie das Elektrowerkzeug nicht wieder ein, solange es sich im Werkstück befindet. Lassen Sie die Trennscheibe erst ihre volle Drehzahl erreichen, bevor Sie den Schnitt vorsichtig fortsetzen.** Anderenfalls kann die Scheibe verhaken, aus dem Werkstück springen oder einen Rückschlag verursachen.
- **Stützen Sie Platten oder große Werkstücke ab, um das Risiko eines Rückschlags durch eine eingeklemmte Trennscheibe zu vermindern.** Große Werkstücke können sich unter ihrem eigenen Gewicht durchbiegen. Das Werkstück muss auf beiden Seiten der Scheibe abgestützt werden, und zwar sowohl in der Nähe der Schnittlinie als auch an der Kante.
- **Seien Sie besonders vorsichtig bei „Tauschnitten“ in bestehende Wände oder andere nicht einsehbare Bereiche.** Die eintauchende Trennscheibe kann beim Schneiden in Gas- oder Wasserleitungen, elektrische Leitungen oder andere Objekte einen Rückschlag verursachen.
- **Führen Sie keine Kurvenschnitte aus.** Eine Überlastung der Trennscheibe erhöht deren Beanspruchung und die Anfälligkeit zum Verkanten oder Blockieren und damit die Möglichkeit eines Rückschlags oder Schleifkörperbruchs, was zu schweren Verletzungen führen kann.

Weiterführende Sicherheitshinweise

- Halten Sie nie die Finger zwischen Schleifscheibe und Funkenschutz oder

in die Nähe der Schutzhauben. Es besteht Gefahr durch Quetschen.

- Die rotierenden Teile des Gerätes können aus funktionellen Gründen nicht abgedeckt werden. Gehen Sie daher mit Bedacht vor und sichern Sie das Werkstück gut, um ein Verrutschen zu vermeiden, wodurch Ihre Hände mit der Schleifscheibe in Berührung kommen könnten.
- Das Werkstück wird beim Schleifen heiß. Nicht an der bearbeiteten Stelle anfassen, lassen Sie es abkühlen. Es besteht Verbrennungsgefahr. Verwenden Sie kein Kühlmittel oder ähnliches.
- Arbeiten Sie mit dem Gerät nicht, wenn Sie müde sind oder nach der Einnahme von Alkohol oder Tabletten. Legen Sie immer rechtzeitig eine Arbeitspause ein.
- Schalten Sie das Gerät aus und entfernen Sie den Akku (9). Vergewissern Sie sich, dass alle sich bewegenden Teile zum vollständigen Stillstand gekommen sind:
 - zum Lösen eines blockierten Einsatzwerkzeuges
 - bei ungewöhnlichen Geräuschen
 - bevor Sie das Gerät überprüfen, reinigen oder Arbeiten an ihm durchführen
- **Verwenden Sie ausschließlich Zubehör, welches von PARKSIDE empfohlen wurde.** Ungeeignetes Zubehör kann zu elektrischem Schlag oder Feuer führen.

Restrisiken

Auch wenn Sie dieses Elektrowerkzeug vorschriftsmäßig bedienen, bleiben immer Restrisiken bestehen. Folgende Gefahren können im Zusammenhang mit der Bau-

weise und Ausführung dieses Elektrowerkzeugs auftreten:

- Augenschäden, falls kein geeigneter Augenschutz getragen wird.
- Lungenschäden, falls kein geeigneter Atemschutz getragen wird.
- Gehörschäden, falls kein geeigneter Gehörschutz getragen wird.
- Gesundheitsschäden, die aus Hand-Arm-Schwingungen resultieren, falls das Gerät über einen längeren Zeitraum verwendet wird oder nicht ordnungsgemäß geführt und gewartet wird.
- Gesundheitsschäden durch:
 - Berührung der Schleifwerkzeuge im nicht abgedeckten Bereich;
 - Herausschleudern von Teilen aus Werkstücken oder beschädigten Schleifscheiben.

▲ WARNUNG! Gefahr durch elektromagnetisches Feld, das während das Gerät im Betrieb ist, erzeugt wird. Das Feld kann unter bestimmten Umständen aktive oder passive medizinische Implantate beeinträchtigen. Um die Gefahr von ernsthaften oder tödlichen Verletzungen zu verringern, empfehlen wir Personen mit medizinischen Implantaten ihren Arzt und den Hersteller des medizinischen Implantats zu konsultieren, bevor das Gerät bedient wird.

Vorbereitung

▲ WARNUNG! Verletzungsgefahr durch ungewollt anlaufendes Gerät. Setzen Sie den Akku erst dann in das Gerät ein, wenn das Gerät vollständig für den Einsatz vorbereitet ist.

Bedienteile

Lernen Sie vor dem ersten Betrieb des Geräts die Bedienteile kennen.

- **⚙ Ein-/Ausschalter Spindelarre-
tierung (4)**
 - Arretiert die Spindel beim Montieren/Demontieren des Einsatzwerkzeugs.
- **Ein-/Ausschalter (5)**
 - Einschalten: Nach unten drücken und nach vorne schieben
 - Arretieren: Vorne nach unten kippen
 - Ausschalten: Loslassen; wenn arretiert: hinten drücken

Einsatzwerkzeug montieren und demontieren

Hinweise

- **▲ GEFAHR!** Verletzungsgefahr! Verwenden Sie nur vom Hersteller empfohlene Einsatzwerkzeuge.
- Trenn- und Schleifscheiben
 - Durchmesser: ≤ 76 mm
 - Dicke: ≤ 4 mm
- Verwenden Sie ausschließlich unbeschädigte Einsatzwerkzeuge.

Notwendige Werkzeuge

- Innensechskantschlüssel (14)



Vorgehen (Abb. A)

1. Drücken und halten Sie die Spindelarre-
tierung  (4).
2. Lösen Sie die Spannschraube (15) mit dem Innensechskantschlüssel (14). Sie können die Spindelarre-
tierung (4) los-
lassen.
3. **Demontieren:** Entnehmen Sie das Einsatzwerkzeug vom Aufnahme-
flansch (19).

Montieren: Legen Sie das Einsatzwerkzeug auf den Aufnahme-
flansch (19).

Die Beschriftung der Trenn-/Schleif-
scheibe zeigt grundsätzlich zum Gerät.
Die Laufrichtung der Scheibe muss mit

dem Drehrichtungspfeil (3) übereinstimmen.

4. Setzen Sie den Spannflansch (16) auf. Die Seite mit der Markierung auf dem Spannflansch muss sichtbar sein.
5. Drücken und halten Sie die Spindelarretierung  (4).
6. Ziehen Sie die Spannschraube (15) mit dem Innensechskantschlüssel (14) fest. Sie können die Spindelarretierung  (4) loslassen.

Aufsatz auf Schutzhaube montieren und demontieren

Hinweise

- Verwenden Sie die Schutzhaube mit Aufsatz immer und ausschließlich zum Trennschleifen. Bei anderen Verwendungen können sich Aufsatz und Werkstück gegenseitig stören, was zu einer ungenügenden Kontrolle führt.

Voraussetzungen

- Akku aus Gerät entnommen

Aufsatz (1) montieren (Abb. B)

1. Demontieren Sie das Einsatzwerkzeug.
2. Setzen Sie den Aufsatz (1) an der Schutzhaube (18) an und drehen den Aufsatz (1) bis dieser hörbar einrastet.

Aufsatz (1) demontieren (Abb. B)

1. Lösen sie eine der beiden Verriegelungen (2) am Aufsatz (1), indem Sie die Verriegelung (2) nach außen drücken.
2. Schieben Sie die gelöste Verriegelung (2) über die Schutzhaube (18), bis der Aufsatz nach einer halben Umdrehung demontiert ist.

Ladezustand des Akkus prüfen

LEDs	Bedeutung
rot, orange, grün	Akku geladen
rot, orange	Akku teilweise geladen
rot	Akku muss geladen werden

1. Drücken Sie die Taste (7) neben der Ladezustandsanzeige (8) am Akku (9). Die LEDs der Ladezustandsanzeige zeigen den Ladezustand des Akkus.
2. Laden Sie den Akku (9) auf, wenn nur noch die rote LED der Ladezustandsanzeige (8) leuchtet.

Akku aufladen

Siehe auch Betriebsanleitung des Ladegeräts.

Hinweise

- Lassen Sie einen erwärmten Akku vor dem Laden abkühlen.
- Setzen Sie den Akku nicht über längere Zeit starker Sonneneinstrahlung aus und legen Sie ihn nicht auf Heizkörpern ab (max. 50 °C).

Akku aufladen

1. Nehmen Sie den Akku (9) aus dem Gerät.
2. Schieben Sie den Akku (9) in den Ladeschacht des Akku-Ladegerätes (12).
3. Schließen Sie das Akku-Ladegerät (12) an eine Steckdose an.
4. Nach erfolgtem Ladevorgang trennen Sie das Akku-Ladegerät (12) vom Netz.
5. Ziehen Sie den Akku (9) aus dem Akku-Ladegerät (12).

Kontroll-LEDs auf dem Ladegerät (12)

grün	rot	Bedeutung
leuchtet	—	<ul style="list-style-type: none"> • Akku ist vollständig aufgeladen • bereit (kein Akku eingelegt)
—	leuchtet	Akku wird aufgeladen
—	blinkt	Akku ist überhitzt
blinkt	blinkt	Akku ist defekt

Betrieb

Arbeitshinweise

- **▲ WARNUNG!** Verletzungsgefahr! Wenn möglich, verwenden Sie Zwingen, um das Werkstück zu fixieren. Halten Sie niemals ein kleines Werkstück in der einen Hand und das Gerät in der anderen, während Sie das Gerät benutzen.
- **▲ GEFAHR!** Verletzungsgefahr! Achten Sie darauf, zum Arbeiten genügend Platz zu haben und andere Personen nicht zu gefährden.
- Stellen Sie die Schutzhaube so ein, dass ein Funkenflug oder abgelöste Teile weder den Anwender noch umstehende Personen treffen können. Die Stellung der Schutzhaube hat ebenfalls so zu erfolgen, dass der Funkenflug brennbare Teile, auch umliegend, nicht entzündet.
- Das Elektrowerkzeug darf nicht mit einem Trennschleifständer verwendet werden.
- Schalten Sie das Gerät nur dann ein, wenn das Einsatzwerkzeug das Werkstück nicht berührt.
- Zu starker Druck verringert die Leistungsfähigkeit des Elektrowerkzeuges

und führt zu schnellerem Verschleiß des Einsatzwerkzeugs.

- Arbeiten Sie stets im Gegenlauf. So wird das Gerät nicht unkontrolliert aus dem Schnitt gedrückt. Der Drehrichtungspfeil (3) symbolisiert die Laufrichtung des Einsatzwerkzeuges.
- Lassen Sie das Gerät nach starker Belastung noch einige Minuten im Leerlauf laufen, um das Einsatzwerkzeug abzukühlen.
- Fassen Sie das Einsatzwerkzeug nicht an, bevor es abgekühlt ist.

Trennschleifen

Voraussetzungen

- Trennscheibe
HINWEIS! Sachschaden. Verwenden Sie niemals Schruppscheiben zum Trennen!
 - Durchmesser ≤ 76 mm
 - Trennscheibenkonstruktionen: diamantbesetzte, gebundene verstärkte, segmentierte
- Aufsatz (1) auf Schutzhaube (18) montiert

Hinweise

- Arbeiten Sie grundsätzlich mit geringem Vorschub. Üben Sie nur mäßigen Druck auf das Werkstück aus.

Hinweise zur Statik

Schlitze in tragenden Wänden unterliegen länderspezifischen Festlegungen. Diese Vorschriften sind unbedingt einzuhalten. Ziehen Sie vor Arbeitsbeginn den verantwortlichen Statiker, Architekten oder die zuständige Bauleitung zu Rate.

Schruppschleifen

Voraussetzungen

- Schruppscheibe

HINWEIS! Sachschaden. Verwenden Sie niemals Trennscheiben zum Schrumpfen!

- Durchmesser ≤ 76 mm
- Dicke ≤ 4 mm
- Schutzhaube ohne Aufsatz

▲ WARNUNG! Verletzungsgefahr durch Kontrollverlust. Entfernen Sie den Aufsatz (1) der Schutzhaube (18), um ein Anstoßen an das Werkstück zu vermeiden.

Hinweise

- Arbeiten Sie grundsätzlich mit geringem Vorschub. Üben Sie nur mäßigen Druck auf das Werkstück aus.
- Bei einem Arbeitswinkel von 30° bis 40° erzielen Sie beim Schruppschleifen das beste Ergebnis.

Akku einsetzen und entnehmen

▲ WARNUNG! Verletzungsgefahr durch ungewollt anlaufendes Gerät. Setzen Sie den Akku erst dann in das Gerät ein, wenn das Gerät vollständig für den Einsatz vorbereitet ist.

HINWEIS! Beschädigungsgefahr! Falscher Akku kann Gerät und Akku beschädigen.

Akku einsetzen

1. Schieben Sie den Akku (9) entlang der Führungsschiene in den Akku-Halter (11).
Der Akku verriegelt hörbar.

Akku entnehmen

1. Drücken und halten Sie die Akku-Entriegelung (10) am Akku (9).
2. Ziehen Sie den Akku aus dem Akku-Halter (11).

Schutzhaube einstellen

1. Entnehmen Sie den Akku (9).
2. Halten Sie das Gerät mit einer Hand am Handgriff (6) während Sie mit der

anderen die Schutzhaube (18) auf die Arbeitsposition drehen.

Stellen Sie die Schutzhaube (18) so ein, dass der Funkenflug oder abgelöste Teile weder den Anwender noch umstehende Personen treffen können.

Stellen Sie die Schutzhaube (18) so ein, dass der Funkenflug keine brennbaren Teile, auch umliegend, entzündet.

Ein- und Ausschalten

Einschalten

1. **▲ GEFAHR!** Verletzungsgefahr! Das Gerät darf nur mit montierter Schutzhaube (18) betrieben werden.
Stellen Sie die Schutzhaube (18) so ein, dass der Funkenflug oder abgelöste Teile weder den Anwender noch umstehende Personen treffen können.
2. Drücken Sie den Ein-/Ausschalter (5) nach unten und schieben den Ein-/Ausschalter (5) nach vorne.
3. Ein-/Ausschalter (5) feststellen: Kippen Sie den Ein-/Ausschalter (5) nach oben.
4. Prüfen Sie dabei, ob das Einsatzwerkzeug einwandfrei rund läuft. Wenn nicht: Tauschen Sie das Einsatzwerkzeug.
5. Warten Sie, bis das Gerät seine volle Drehzahl erreicht hat.
Aufgrund des intelligenten Energiemanagements läuft der Motor verzögert an (Sanftanlauf/Softstart).
6. Führen Sie das Einsatzwerkzeug gegen das Werkstück.

Ausschalten

1. Entfernen Sie das Einsatzwerkzeug vom Werkstück.
2. Schieben Sie den Ein-/Ausschalter (5) nach hinten.

3. Warten Sie, bis das Elektrowerkzeug zum Stillstand gekommen ist, bevor Sie es ablegen.
4. Entnehmen Sie den Akku (9) aus dem Gerät, wenn Sie das Gerät unbeaufsichtigt lassen oder mit der Arbeit fertig sind.

Transport

Hinweise zum Transport des Geräts:

- Schalten Sie das Gerät aus und entfernen Sie den Akku (9). Vergewissern Sie sich, dass alle sich bewegenden Teile zum vollständigen Stillstand gekommen sind.
- Entfernen Sie das Einsatzwerkzeug.
- Tragen Sie das Gerät immer am Handgriff (6).

Reinigung, Wartung und Lagerung

▲ WARNUNG! Verletzungsgefahr durch ungewollt anlaufendes Gerät. Schützen Sie sich bei Wartungs- und Reinigungsarbeiten. Schalten Sie das Gerät aus und entfernen Sie den Akku (9). Lassen Sie Instandsetzungsarbeiten und Wartungsarbeiten, die nicht in dieser Anleitung beschrieben sind, von unserem Service-Center durchführen. Verwenden Sie nur Original-Ersatzteile.

Reinigung

Reinigung

▲ WARNUNG! Elektrischer Schlag! Spritzen Sie das Gerät niemals mit Wasser ab.

HINWEIS! Beschädigungsgefahr. Chemische Substanzen können die Kunststoffteile des Gerätes angreifen. Verwenden Sie keine Reinigungs- bzw. Lösungsmittel.

- Halten Sie Lüftungsschlitze, Motorgehäuse und Griffe des Gerätes sauber. Verwenden Sie dazu ein feuchtes Tuch oder eine Bürste.

Wartung

Das Gerät ist wartungsfrei.

Lagerung

Lagern Sie Gerät und Zubehör stets:

- sauber
- trocken
- staubgeschützt
- außerhalb der Reichweite von Kindern

Die Lagertemperatur für den Akku und das Gerät beträgt zwischen 0 °C und 45 °C. Vermeiden Sie während der Lagerung extreme Kälte oder Hitze, damit der Akku nicht an Leistung verliert.

Nehmen Sie den Akku vor einer längeren Lagerung (z. B. Überwinterung) aus dem Gerät (separate Bedienungsanleitung für Akku und Ladegerät beachten).

Trenn-/Schleifscheibe lagern

- trocken
- hochkant
- ungestapelt

Fehlersuche

Die folgende Tabelle hilft Ihnen kleine Störungen zu beseitigen:

Problem	Mögliche Ursache	Fehlerbehebung
Gerät startet nicht	Akku (9) nicht eingesetzt	<i>Akku einsetzen, S. 104</i>
	Ein-/Ausschalter (5) defekt	Wenden Sie sich an das Service-Center.
	Akku (9) entladen	<i>Akku aufladen, S. 102</i>
	Motor defekt	Wenden Sie sich an das Service-Center.
Einsatzwerkzeug bewegt sich nicht, obwohl Motor läuft	Spannschraube (15) locker	Spannschraube (15) anziehen, <i>Einsatzwerkzeug montieren und demontieren, S. 101</i>
	Werkstück, Werkstückreste oder Reste der Einsatzwerkzeuge blockieren Antrieb	Blockaden entfernen
Motor wird langsamer und bleibt stehen	Gerät wird durch Werkstück überlastet	Druck auf Einsatzwerkzeug verringern
		Werkstück ungeeignet
Einsatzwerkzeug läuft un- rund, abnorme Geräusche sind zu hören	Spannschraube (15) locker	Spannschraube (15) anziehen, <i>Einsatzwerkzeug montieren und demontieren, S. 101</i>
	Einsatzwerkzeug defekt	Schleifscheibe wechseln
Gerät arbeitet mit Unterbrechungen	Interner Wackelkontakt	Wenden Sie sich an das Service-Center.
	Ein-/Ausschalter (5) defekt	

Entsorgung/ Umweltschutz

Nehmen Sie den Akku aus dem Gerät und führen Sie Gerät, Akku, Zubehör und Verpackung einer umweltgerechten Wiederverwertung zu.



Elektrogeräte gehören nicht in den Hausmüll.

Das Symbol der durchgestrichenen Mülltonne bedeutet, dass dieses Elektro- bzw. Elektronikgerät am Ende seiner Lebensdauer nicht im Hausmüll entsorgt werden darf, sondern vom Endnutzer einer getrennten Sammlung zugeführt werden muss.

Richtlinie 2012/19/EU über Elektro- und Elektronik-Altgeräte:

Verbraucher sind gesetzlich dazu verpflichtet, Elektro- und Elektronikgeräte am Ende ihrer Lebensdauer einer umweltge-

rechten Wiederverwertung zuzuführen. Auf diese Weise wird eine umwelt- und ressourcenschonende Verwertung sichergestellt.

Je nach Umsetzung in nationales Recht können Sie folgende Möglichkeiten haben:

- an einer Verkaufsstelle zurückgeben,
- an einer offiziellen Sammelstelle abgeben,
- an den Hersteller/Inverkehrbringer zurücksenden.

Nicht betroffen sind den Altgeräten beigefügte Zubehörteile und Hilfsmittel ohne Elektrobestandteile.

Zusätzliche Entsorgungshinweise für Deutschland

Das Gerät ist bei eingerichteten Sammelstellen, Wertstoffhöfen oder Entsorgungsbetrieben abzugeben. Zudem sind Vertreter von Elektro- und Elektronikgeräten sowie Vertreter von Lebensmitteln zur Rücknahme verpflichtet. LIDL bietet Ihnen Rückgabemöglichkeiten direkt in den Filialen und Märkten an. Rückgabe und Entsorgung sind für Sie kostenfrei.

Beim Kauf eines Neugerätes haben Sie das Recht, ein entsprechendes Altgerät unentgeltlich zurückzugeben.

Zusätzlich haben Sie die Möglichkeit, unabhängig vom Kauf eines Neugerätes, unentgeltlich (bis zu drei) Altgeräte abzugeben, die in keiner Abmessung größer als 25 cm sind.

Bitte entnehmen Sie vor der Rückgabe Batterien oder Akkumulatoren, die nicht vom Altgerät umschlossen sind, sowie Lampen, die zerstörungsfrei entnommen werden können und führen diese einer separaten Sammlung zu.

Entsorgungshinweise für Akkus



Der Akku darf am Ende der Nutzungszeit nicht über den Hausmüll entsorgt werden. Werfen Sie den Akku nicht ins Feuer (Explosionsgefahr) oder ins Wasser. Beschädigte Akkus können der Umwelt und ihrer Gesundheit schaden, wenn giftige Dämpfe oder Flüssigkeiten austreten.

Entsorgen Sie Akkus nach den lokalen Vorschriften. Defekte oder verbrauchte Akkus müssen gemäß Richtlinie 2006/66/EG recycelt werden. Geben Sie Akkus an einer Altbatteriesammelstelle ab, wo sie einer umweltgerechten Wiederverwertung zugeführt werden. Fragen Sie hierzu Ihren lokalen Müllentsorger oder unser Service-Center. Entsorgen Sie Akkus im entladenen Zustand. Wir empfehlen die Pole mit einem Klebestreifen zum Schutz vor einem Kurzschluss abzudecken. Öffnen Sie den Akku nicht.

Service

Garantie

Sehr geehrte Kundin, sehr geehrter Kunde, Sie erhalten auf dieses Produkt 3 Jahre Garantie ab Kaufdatum.

Im Falle von Mängeln dieses Produkts stehen Ihnen gegen den Verkäufer des Produkts gesetzliche Rechte zu. Diese gesetzlichen Rechte werden durch unsere im Folgenden dargestellte Garantie nicht eingeschränkt.

Garantiebedingungen

Die Garantiefrist beginnt mit dem Kaufdatum. Bitte bewahren Sie den Original-Kassenbon gut auf. Diese Unterlage wird als Nachweis für den Kauf benötigt.

Tritt innerhalb von drei Jahren ab dem Kaufdatum dieses Produkts ein Material-

oder Fabrikationsfehler auf, wird das Produkt von uns – nach unserer Wahl – für Sie kostenlos repariert oder ersetzt. Diese Garantieleistung setzt voraus, dass innerhalb der Drei-Jahres-Frist das defekte Produkt und der Kaufbeleg (Kassenbon) vorgelegt und schriftlich kurz beschrieben wird, worin der Mangel besteht und wann er aufgetreten ist.

Wenn der Defekt von unserer Garantie gedeckt ist, erhalten Sie das reparierte oder ein neues Produkt zurück. Mit Reparatur oder Austausch des Produkts beginnt kein neuer Garantiezeitraum.

Garantiezeit und gesetzliche Mängelansprüche

Die Garantiezeit wird durch die Gewährleistung nicht verlängert. Dies gilt auch für ersetzte und reparierte Teile. Eventuell schon beim Kauf vorhandene Schäden und Mängel müssen sofort nach dem Auspacken gemeldet werden. Nach Ablauf der Garantiezeit anfallende Reparaturen sind kostenpflichtig.

Garantieumfang

Das Produkt wurde nach strengen Qualitätsrichtlinien sorgfältig produziert und vor Anlieferung gewissenhaft geprüft.

Die Garantieleistung gilt für Material- oder Fabrikationsfehler. Diese Garantie erstreckt sich nicht auf Produktteile, die normaler Abnutzung ausgesetzt sind und daher als Verschleißteile angesehen werden können (z. B. Trennscheibe) oder für Beschädigungen an zerbrechlichen Teilen.

Diese Garantie verfällt, wenn das Produkt beschädigt, nicht sachgemäß benutzt oder nicht gewartet wurde. Für eine sachgemäße Benutzung des Produkts sind alle in der Betriebsanleitung aufgeführten Anweisungen genau einzuhalten. Verwendungszwecke und Handlungen, von denen in der Betriebsanleitung abgeraten oder vor de-

nen gewarnt wird, sind unbedingt zu vermeiden.

Das Produkt ist lediglich für den privaten und nicht für den gewerblichen Gebrauch bestimmt. Bei missbräuchlicher und unsachgemäßer Behandlung, Gewaltanwendung und bei Eingriffen, die nicht von unserer autorisierten Service-Niederlassung vorgenommen wurden, erlischt die Garantie.

Abwicklung im Garantiefall

Um eine schnelle Bearbeitung Ihres Anliegens zu gewährleisten, folgen Sie bitte den folgenden Hinweisen:

- Bitte halten Sie für alle Anfragen den Kassenbon und die Artikelnummer (IAN 449842_2310) als Nachweis für den Kauf bereit.
- Die Artikelnummer entnehmen Sie bitte dem Typenschild.
- Sollten Funktionsfehler oder sonstige Mängel auftreten, kontaktieren Sie zunächst das nachfolgend benannte Service-Center **telefonisch** oder per **E-Mail**. Sie erhalten dann weitere Informationen über die Abwicklung Ihrer Reklamation.
- Ein als defekt erfasstes Produkt können Sie, nach Rücksprache mit unserem Service-Center unter Beifügung des Kaufbelegs (Kassenbons) und der Angabe, worin der Mangel besteht und wann er aufgetreten ist, für Sie portofrei an die Ihnen mitgeteilte Service-Anschrift übersenden. Um Annahmeprobleme und Zusatzkosten zu vermeiden, benutzen Sie unbedingt nur die Adresse, die Ihnen mitgeteilt wird. Stellen Sie sicher, dass der Versand nicht unfrei, per Sperrgut, Express oder sonstiger Sonderfracht erfolgt. Senden Sie das Produkt bitte inkl. aller beim Kauf mitgelieferten Zubehörteile ein und sorgen Sie

für eine ausreichend sichere Transportverpackung.

Reparatur-Service

Für Reparaturen, **die nicht der Garantie unterliegen**, wenden Sie sich an das Service-Center. Dort erhalten Sie gerne einen Kostenvoranschlag.

- Wir können nur Geräte bearbeiten, die ausreichend verpackt und frankiert eingeschickt wurden.
Hinweis: Bitte senden Sie Ihr Gerät gereinigt und mit Hinweis auf den Defekt an die vom Service-Center genannte Adresse.
- Nicht angenommen werden unfrei eingeschickte Geräte sowie Geräte, die per Sperrgut, Express oder mit sonstiger Sonderfracht versendet wurden.
- Wir entsorgen Ihre eingesendeten, defekten Geräte kostenlos.

Service-Center

DE Service Deutschland
Tel.: 0800 54 35 111
E-Mail: grizzly@lidl.de
IAN 449842_2310

AT Service Österreich
Tel.: 0800 447744
E-Mail: grizzly@lidl.at
IAN 449842_2310

CH Service Schweiz
Tel.: 0800 56 44 33
E-Mail: grizzly@lidl.ch
IAN 449842_2310

Importeur

Bitte beachten Sie, dass die folgende Anschrift keine Serviceanschrift ist. Kontaktieren Sie zunächst das oben genannte Service-Center.

Grizzly Tools GmbH & Co. KG
Stockstädter Str. 20
63762 Grobostheim
DEUTSCHLAND
www.grizzlytools.de

Ersatzteile und Zubehör

Ersatzteile und Zubehör erhalten Sie unter www.grizzlytools.shop.

Sollten bei Ihrem Bestellvorgang Probleme auftreten, kontaktieren Sie uns über unseren Online-Shop. Bei weiteren Fragen wenden Sie sich an das Service-Center, S. 109.

Pos.-Nr.	Bezeichnung	Best.-Nr.
15, 16	Spannschraube, Spannflansch	91110347
17	Trennscheibe (Metall)	91110348

Original-EG-Konformitätserklärung

Produkt: **Akku-Winkelschleifer**

Modell: **PWSAM 20-Li B2**

Seriennummer: 000001 - 125000

Der oben beschriebene Gegenstand der Erklärung erfüllt die einschlägigen Harmonisierungsrechtsvorschriften der Union:

**2006/42/EG • 2014/30/EU • 2011/65/EU & (EU) 2015/863
Produkt mit Akku Smart PAPS 204 A1/Smart PAPS 208 A1: 2014/53/EU**

Der oben beschriebene Gegenstand der Erklärung erfüllt die Vorschriften der Richtlinie 2011/65/EU des Europäischen Parlaments und des Rates vom 8. Juni 2011 zur Beschränkung der Verwendung bestimmter gefährlicher Stoffe in Elektro- und Elektronikgeräten.

Um die Konformität zu gewährleisten, wurden folgende harmonisierte Normen sowie nationale Normen und Bestimmungen angewendet:

**EN 62841-1:2015/A11:2022 • EN IEC 62841-2-3:2021/A11:2021
EN IEC 55014-1:2021 • EN IEC 55014-2:2021 • EN IEC 63000:2018
Produkt mit Akku Smart PAPS 204 A1/Smart PAPS 208 A1:
EN 301 489-1 V2.2.3:2019 • Draft EN 301 489-17 V3.2.6:2023
EN 300 328 V2.2.2:2019 • EN 50663:2017**

Die alleinige Verantwortung für die Ausstellung dieser Konformitätserklärung trägt der Hersteller:

CE Grizzly Tools GmbH & Co. KG
Stockstädter Str. 20
63762 Großostheim
DEUTSCHLAND
05.04.2024



Christian Frank
Dokumentationsbevollmächtigter

GRIZZLY TOOLS GMBH & CO. KG

Stockstädter Straße 20

63762 Großostheim

GERMANY

Tietojen tila · Informationsstatus · Stan informacj ·

Informācijas pobūdis · Stand der Informationen: 03/2024

Ident.-No.: 71002309032024-SE/PL/LT



IAN 449842_2310

