

GARDEN HOSE SET

GB

GARDEN HOSE SET

Assembly instructions and safety notes

EE

AIAVOOLIKU-KOMPLEKT

Montaaži- ja ohutusjuhised

DE AT CH

GARTENSCHLAUCH-SET

Montage- und Sicherheitshinweise

LT

SODO ŽARNOS KOMPLEKTAS

Surinkimo ir saugos nurodymai

LV

DĀRZA ŠLŪTENES KOMPLEKTS

Montāžas un drošības norādījumi

IAN 479244_2410

LT

LV



GB	Assembly instructions and safety notes	Page	5
LT	Surinkimo ir saugos nurodymai	Puslapis	25
EE	Montaazi- ja ohutusjuhised	Lehekülg	46
LV	Montāžas un drošības norādījumi	Lpp.	66
DE/AT/CH	Montage- und Sicherheitshinweise	Seite	86

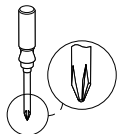
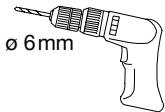
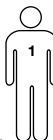

You need · Jums reikēs

Teil on tarvis · Nepieciešamais

aprīkojums · Sie benötigen:

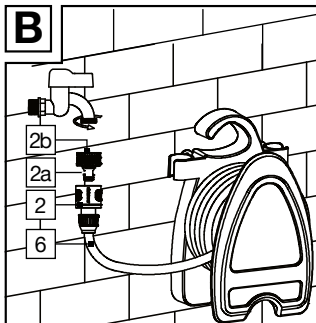
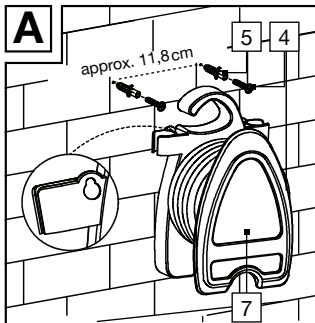
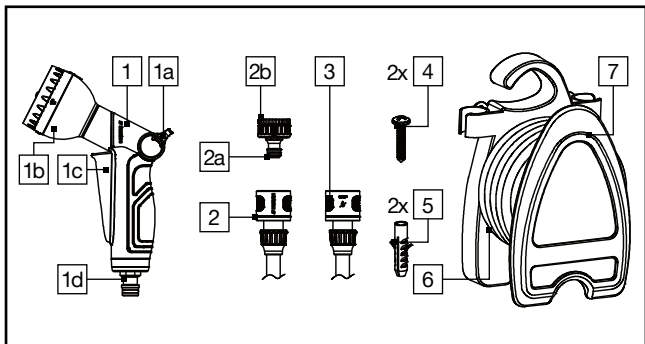

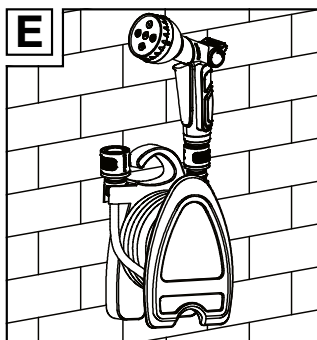
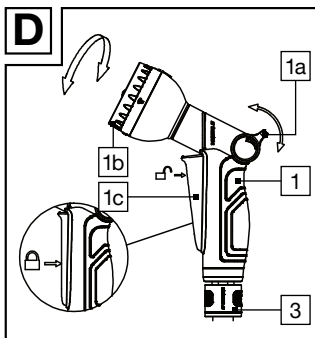
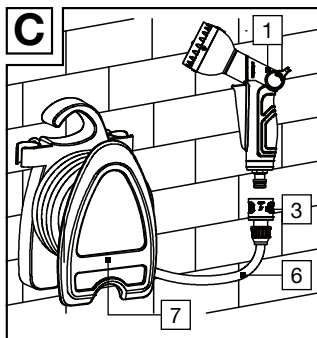



List of pictograms used	Page 7
Introduction	Page 8
Intended use	Page 9
Parts description.....	Page 9
Technical data	Page 10
Scope of delivery	Page 11
Safety information	Page 11
Assembly	Page 13
Installing the hose holder.....	Page 14
Use	Page 15
Connecting to water supply	Page 15
Using the adapter.....	Page 15
Using the spray gun	Page 16
Disassembly	Page 18
Cleaning and care	Page 18



DisposalPage 19

Warranty.....Page 19

Warranty claim procedure.....Page 21

ServicePage 24



List of pictograms used



Read the instructions!



Observe the warnings and safety notices!



Risk of fatal injury and accidents for toddlers and children!



Do not use the product for drinks!



Hose length approx. 10 meters







UV-resistant



Bursting pressure 20 bar



List of pictograms used

  	Dispose of the packaging and device in an environmentally friendly manner!
 	Safety information Instructions for use

Garden Hose Set

● Introduction

We congratulate you on the purchase of your new product. You have chosen a high quality product. Familiarise yourself with the product before using it for the first time. In addition, please carefully refer to the operating instructions and the safety advice below. Only use the product as instructed and only for the indicated field of application. Keep these instructions in a safe place. If you pass



the product on to anyone else, please ensure that you also pass on all the documentation with it.

● Intended use

This product includes a hose reel, a multifunction sprayer and hose connectors set. It can hold a hose $\frac{3}{8}$ " (9 mm) with a total length of 10m. It is suitable to irrigate garden- and patio areas and as an organizer for the garden irrigation tools mounting on wall or hand carrying. Only for private use. Not for commercial use.

● Parts description

- 1 Spray gun
- 1a Slide control
- 1b Spray gun head
- 1c Trigger
- 1d Hose adapter
- 2 Hose connector without water stop
 $\frac{3}{8}$ " (9 mm)



- 2a Tap connector G1" (33.3 mm)
- 2b Tap adapter G $\frac{3}{4}$ " (26,5 mm)
- 3 Hose connector with water stop $\frac{3}{8}$ " (9 mm)
- 4 Screw
- 5 Wall plug
- 6 Hose
- 7 Hose holder

● Technical data

Hose:

Hose length:	approx. 10 m
max. operating pressure:	4 bar
Bursting pressure:	20 bar

Hose holder:

Dimensions:	approx. 18 x 27 x 13.8 cm (W x H x D)
-------------	--



● Scope of delivery

- 1 Spray gun
- 1 Hose connector without water stop $\frac{3}{8}$ " (9mm)
- 1 Hose connector with water stop $\frac{3}{8}$ " (9mm)
- 1 Tap connector G1" (33.3mm) with reducer to G $\frac{3}{4}$ " (26,5mm)
- 2 Screws
- 2 Wall plugs
- 1 Hose
- 1 Hose holder
- 1 Instructions for assembly and use



Safety information

ATTENTION! READ ASSEMBLY- AND OPERATING INSTRUCTIONS BEFORE USE! KEEP THE ASSEMBLY AND OPERATING INSTRUCTIONS IN A SAFE PLACE!



KEEP OUT OF THE REACH OF CHILDREN. THIS PRODUCT IS NOT A TOY! INJURIES MAY OTHERWISE OCCUR!



- This hose is designed for tap water. Do not drink water from this hose. Otherwise there is a risk of injury.
- Be sure water from the hose cannot return to the drinking water supply: Disconnect the hose from the tap after use, or install a backflow preventer or pipe interrupter between the tap and hose.
- Never leave the hose unsupervised – even if the water flow is temporarily interrupted. Otherwise injuries or property damage may occur.
- Ensure particles of dirt do not plug the connectors or enter the hose. The fittings may otherwise be damaged.



- **⚠ WARNING!** Do not aim the water jet at electrical equipment, in order to e.g. avoid a short circuit.
- **⚠ WARNING!** Do not aim the water jet at persons or animals in order to prevent injuring them.
- **⚠ WARNING!** Always close the water intake after every use.
- For outdoor use only.
- Do not operate the device if it is damaged.

WARNING! Read all safety advice and instructions!

● Assembly

You will need (not include):

Cross-tip screwdriver (PH2)

Power drill, drill bit \varnothing 6mm

Important! Please refer to the operating instructions of your power drill.



Ensure that you do not damage any electrical cables, gas or water pipes when you drill into the wall.

Before first use, check that all connections are securely connected and re-tighten them if necessary.

● Installing the hose holder (Fig. A)

- Install the hose holder [7] as shown in Fig. A.
- Use the included screws [4] and wall plugs [5]. These are only suitable when mounting to brick, concrete- or wooden walls. Please use suitable screws and wall plugs when mounting to other materials. Consult your retailer for wall plugs and screws suitable for the respective wall.

Note: To prevent backflow, do not mount the hose holder [7] higher than the tap, or install a backflow preventer



or stop cock between the tap and hose [6]. For mobile use, the spray gun [1] and the hose connections [2] and [3] can be inserted into the hose holder [7] on the left and right (Fig. E).

Attention: For wall installation, you may also hang the spray gun [1] as shown in Fig. E.

● Use

● Connecting to water supply (Fig. B)

- Connect the hose [6] to the tap as shown in Fig. B.

● Using the adapter (Fig. B)

- Rotate the tap connector G1" (33.3mm) [2a] clockwise onto the connection thread of the tap.



- The tap adapter G $\frac{3}{4}$ " (26.5 mm) **2b** must be used for a G $\frac{3}{4}$ " (26.5 mm) connection thread.
- Rotate the tap adapter G $\frac{3}{4}$ " (26.5 mm) **2b** clockwise into the tap connector G1" (33.3 mm) **2a**.

● Using the spray gun

Note: The spray gun **1** features 4 different spray patterns. The flow rate is variable.

- Insert the spray gun **1** in the hose connector with water stop $\frac{3}{8}$ " (9 mm) **3** (Fig. C).
- Open the tap.
- Press the trigger **1c** to start spraying, release it to stop spraying.
- Rotate the spray gun head **1b** for the desired spraying function (Fig. D). You



can choose between 4 different settings: jet stream, fan spray, central spray, flat spray.



- Turn the slide control **1a** to lower position for lower water flow rate. Turn it to upper position for higher water flow rate (Fig. D).
- For continuous spraying, press the trigger **1c** inward to lock its position. To stop this function, press the trigger **1c** again to release the lock (Fig. D).

Note: When removing the spray gun **1** with the tap on, the hose connector with water stop $\frac{3}{8}$ " (9mm) **3** will interrupt the water flow.

Only use this option for interrupting the water flow when connecting a different item to the hose, e.g. a water sprinkler.

ATTENTION! Only use the options for interrupting the water flow described in



this chapter to stop the flow temporarily!
To stop the water flow for a longer period,
close the tap.

● Disassembly

- Unscrew the tap connector G1" (33.3mm) **2a** and adapter G $\frac{3}{4}$ " (26.5mm) **2b** (if used) from the connection thread of the tap.
- Disconnect the hose **6** from the tap and empty it completely.
- Then, remove the hose holder **7** from the wall.

● Cleaning and care

- Use a slightly dampened, lint-free cloth for cleaning and care.
- Occasionally clean the connection to ensure the hose connector sits tight.
- Dry well after each use and store in a dry and frost-free place.



● Disposal

The packaging is made entirely of recyclable materials, which you may dispose of at local recycling facilities.

Contact your local refuse disposal authority for more details of how to dispose of your worn-out product.

● Warranty

The product has been manufactured to strict quality guidelines and meticulously examined before delivery. In the event of material or manufacturing defects you have legal rights against the retailer of this product. Your legal rights are not limited in any way by our warranty detailed below.



The warranty for this product is 3 years from the date of purchase. The warranty period begins on the date of purchase. Keep the original sales receipt in a safe location as this document is required as proof of purchase.

Any damage or defects already present at the time of purchase must be reported without delay after unpacking the product.

Should the product show any fault in materials or manufacture within 3 years from the date of purchase, we will repair or replace it – at our choice – free of charge to you. The warranty period is not extended as a result of a claim being granted. This also applies to replaced and repaired parts.



This warranty becomes void if the product has been damaged, or used or maintained improperly.

The warranty covers material or manufacturing defects. This warranty does not cover product parts subject to normal wear and tear, thus considered consumables (e.g. batteries, rechargeable batteries, tubes, cartridges), nor damage to fragile parts, e.g. switches or glass parts.

● **Warranty claim procedure**

So that your request can be processed quickly, please observe the following instructions:

- o For all inquiries, please have the receipt and item number (IAN 479244_2410) ready as proof of purchase.
- o The article number can be taken from the identification label on the product,



engraving on the product, the front cover of your manual (at the bottom left), or the sticker on the back or bottom of the product.

- o If malfunctions or other defects arise, first contact the service department indicated below by phone or email.
- o You can then send a product recorded as defective to the communicated service address postage-free, making sure to enclose proof of purchase (receipt) and information on the details of the defect and when it occurred.



You can download and view this and numerous other manuals at parkside-diy.com. This QR code takes you directly to parkside-diy.com. Choose your country and use the search screen to search for the operating instructions. Entering the item number (IAN) 479244_2410 takes you to the operating instructions for your item.



● Service

GB Service Great Britain

Tel.: 0800 0569216

E-Mail: owim@lidl.co.uk



Naudojamų piktogramų reikšmės..... Puslapis 27

Ižanga Puslapis 28

Naudojimas pagal paskirtį... Puslapis 29

Dalių aprašas Puslapis 29

Techniniai duomenys Puslapis 30

Tiekiamas rinkinys..... Puslapis 31

Saugos nurodymai..... Puslapis 31

Surinkimas Puslapis 34

Žarnos laikiklio

pritvirtinimas..... Puslapis 34

Naudojimas Puslapis 36

Prijungimas prie vandens

tiekimo..... Puslapis 36

Adapterio naudojimas Puslapis 36

Vandens purkštuvo

naudojimas..... Puslapis 37



Išmontavimas Puslapis 39

Valymas ir priežiūra Puslapis 39

Išmetimas Puslapis 40

Garantija Puslapis 40

Veiksmai norint pasinaudoti

garantija Puslapis 42

Klientų aptarnavimas Puslapis 45



Naudojamų piktogramų reikšmės



Perskaitykite nurodymus!



Laikykitės įspėjamųjų ir saugos nurodymų!



Pavojus kūdikių bei vaikų sveikatai ir gyvybei!



Produktas netinka geriamajam vandeniui.



Žarnos ilgis apie 10 metrų





Atsparus ultravioletiniams spinduliams



Trūkimo slėgis 20 bar



Naudojamų piktogramų reikšmės

 	Pakuotę ir nebetinkamą naudoti prietaisą išmeskite atsižvelgdami į aplinkos apsaugos reikalavimus!
<input type="checkbox"/>	Saugos nurodymai Veiksmų nurodymai

Sodo žarnos komplektas

● Įžanga

Sveikiname Jus įsigijus naują gaminį. Tai aukštos kokybės gaminys. Prieš pradėdami naudotis šiuo gaminiu, iš pradžių su juo susipažinkite. Atidžiai perskaitykite šią naudojimo instrukciją ir saugos nurodymus. Naudokite šį gaminį tik pagal aprašymą ir nurodytą paskirtį. Laikykite šią instrukciją saugioje vietoje. Perduodami gaminį kitiems asmenims, kartu perduokite visus jo dokumentus.



● Naudojimas pagal paskirtį

Šio produkto rinkinį sudaro sieninis laikiklis, daugiafunkcis vandens purkštuvas ir žarnos jungtis. Tinka prijungti 3/8" (9 mm) žarną, kurios bendras ilgis 10 m. Skirtas sodų ir terasų laistymui, kurio laikymo vieta priskiriama sodo laistymo įrangai tvirtinamai prie sienos bei nešamai rankoje. Tik asmeninėms reikmėms. Nekomercinėms reikmėms.

● Dalių aprašas

- 1 Vandens purkštuvas
- 1a Slankiklis
- 1b Vandens purkštuvo galvutė
- 1c Vandens paleidiklis
- 1d Žarnos adapteris
- 2 Žarnos jungtis be „Aquastopp“ 3/8" (9 mm)
- 2a Vandens čiaupo jungtis G1" (33,3 mm)



- 2b Vandens čiaupo adapteris G $\frac{3}{4}$ "
(26,5mm)
- 3 Žarnos jungtis su „Aquastopp“ $\frac{3}{8}$ "
(9mm)
- 4 Varžtas
- 5 Kaištis
- 6 Žarna
- 7 Žarnos laikiklis

● Techniniai duomenys

Žarna:

Žarnos ilgis: apie 10 m

Maks. darbinis slėgis: 4 bar

Trūkimo slėgis: 20 bar

Žarnos laikiklis:

Matmenys: apie 18 x 27 x
13,8cm (P x A x G)



● Tiekiamas rinkinys

- 1 vandens purkštuvas
- 1 žarnos jungtis be „Aquastopp“ $\frac{3}{8}$ " (9mm)
- 1 žarnos jungtis su „Aquastopp“ $\frac{3}{8}$ " (9mm)
- 1 vandens čiaupo jungtis G1" (33,3mm)
su tarpine mova G3/4" (26,5mm)
- 2 varžtai
- 2 kaiščiai
- 1 žarna
- 1 žarnos laikiklis
- 1 surinkimo ir naudojimo instrukcija



Saugos nurodymai

DĖMESIO! PRIEŠ NAUDODAMI PERSKAITYKITE SURINKIMO IR NAUDOJIMO INSTRUKCIJĄ! BŪTINAI IŠSAUGOKITE SURINKIMO IR NAUDOJIMO INSTRUKCIJĄ!



-  **LAIKYKITE VAIKAMS NEPRIEINAMOJE VIETOJE. ŠIS GAMINYS NĖRA ŽAISLAS! ANTRAIP KYLA PAVOJUS SUSIŽALOTI!**
-  Ši žarna skirta vandens tiekimui. Niekada negalima gerti vandens iš šios žarnos. Kitaip kyla pavojus susižeisti.
- Pasirūpinkite, kad vanduo iš žarnos nepatektų į geriamojo vandens tiekimą: po naudojimo atjunkite žarną nuo vandens čiaupo arba tarp vandens čiaupo ir žarnos pritvirtinkite atbulinio tekėjimo blokatorių ar vamzdžių pertrauktuvą.
- Niekada nepalikite žarnos be priežiūros, net kai yra laikinai sustabdytas vandens srautas. Kitaip kyla pavojus susižeisti, bei materialinės žalos pavojus.
- Užtikrinkite, kad purvo dalelės negadintų jungčių, jų neužkištų ir nepatektų



į žarnos vidų. Kitaip maišytuvas gali būti sugadintas.

- **⚠️ ĮSPĖJIMAS!** Vandens srovės nenukreipkite į elektrinius įrenginius, kad neįvyktų, pvz., trumpasis jungimas.
- **⚠️ ĮSPĖJIMAS!** Vandens srovės nenukreipkite į žmones ar gyvūnus, kad jų nesužalotumėte.
- **⚠️ ĮSPĖJIMAS!** Po kiekvieno naudojimo visada išjunkite vandens tiekimo punktą.
- Tinka naudoti tik lauke.
- Nenaudokite šio produkto, jei jis apgadintas.

ĮSPĖJIMAS! Perskaitykite visą saugos informaciją ir kitus nurodymus!



● Surinkimas

Jums prireiks (tiekiamame rinkinyje nėra):

Kryžminio atsuktuvo (PH2)

Gręžtuvo, grąžto 6 mm (ø) skersmens

Svarbu! Būtinai perskaitykite gręžtuvo naudojimo instrukciją.

Prieš gręždami įsitikinkite, ar nepažeisite elektros laidų, dujų arba vandentiekio vamzdžių.

Prieš pradėdami naudoti patikrinkite, ar visos jungtys tvirtai prijungtos ir prireikus jas papildomai priveržkite.

● Žarnos laikiklio pritvirtinimas (A pav.)

- Pritvirtindami žarnos laikiklį **7** atlikite veiksmus, kaip pavaizduota A paveikslyje.



- Tam naudokite pakuotėje esančius varžtus [4] ir kaiščius [5]. Jie tinka tik tvirtinimui prie sienų iš plytų, betono ar medžio. Norėdami pritvirtinti prie kitų medžiagų, prašome naudoti tik tam tinkamus varžtus ir kaiščius. Pasiteiraukite parduotuvėje, kokie kaiščiai ir varžtai tinka konkrečios konstrukcijos sienai.
Nurodymas: norėdami išvengti grįžtamąjį vandens, pritvirtinkite žarnos laikiklį [7] ne aukščiau kaip vandens čiaupas arba tarp vandens čiaupo ir žarnos [6] prijunkite atgalinio srauto vožtuvą ar uždarymo čiaupą. Jei šį produktą naudojate ne vienoje vietoje, vandens purkštuvą [1] ir žarnos jungtis [2] ir [3] galite įdėti į žarnos laikiklio [7] kairę ir dešinę puses (E pav.).
Dėmesio: pritvirtinus prie sienos, vandens purkštuvą [1] galite taip pat įkabinti kaip pavaizduota E paveikslėlyje.



● Naudojimas

● Prijungimas prie vandens tiekimo (B pav.)

- Žarnos **6** prijungimui prie vandens čiaupo, atlikite veiksmus, pavaizduotus B paveikslėlyje.

● Adapterio naudojimas (B pav.)

- Prisukite čiaupo jungtį G1" (33,3 mm) **2a** prie vandens čiaupo jungties sriegio, sukdami ją pagal laikrodžio rodyklę.
- Prie G³/₄" (26,5 mm) jungties sriegio turi būti naudojamas vandens čiaupo adapteris G³/₄" (26,5 mm) **2b**.
- Prisukite vandens čiaupo adapterį G³/₄" (26,5 mm) **2b**, sukdami jį pagal laikrodžio rodyklę prie vandens čiaupo jungties G1" (33,3 mm) **2a**.



● Vandens purkštuvu naudojimas

Nurodymas: šis vandens purkštuvas **1** turi 4 skirtingus purškimo nustatymus. Vandens srautą galima reguliuoti tolydžiai.

- Įkiškite vandens purkštuvą **1** į žarnos jungtį su „Aquastopp“ $\frac{3}{8}$ " (9 mm) **3** (žr. C pav.).
- Atsukite vandens čiaupą.
- Norėdami pradėti purškėti vandenį, paspauskite vandens paleidiklį **1c**. Norėdami užbaigti purškimą, atleiskite vandens paleidiklį.
- Pasukite vandens purkštuvu galvutę **1b** į pasirinktą purškimo padėtį (D pav.). Jūs galite pasirinkti vieną iš 4 nustatymų: „Jet“ vandens purškimo srovę, vėduoklės purškimo srovę, centruojamą purškimo srovę, plokščią purškimo srovę.





- Norėdami sumažinti vandens srautą, pasukite slankiklį **1a** į apatinę padėtį. Norėdami padidinti vandens srautą, pasukite jį į viršutinę padėtį (D pav.).
- Norėdami nustatyti tolygų nuolatinį purškimą, paspauskite vandens paleidiklį **1c** į vidų ir jį užfiksuokite. Šios funkcijos užbaigimui paspauskite vandens paleidiklį **1c** dar kartą ir atlaisvinkite fiksavimą (žr. D pav.).

Nurodymas: jei jūs nuimate vandens purkštuvą **1** atsukę vandens čiaupą, žarnos jungtis su „Aquastopp“ $\frac{3}{8}$ " (9 mm) **3** nutraukia vandens srautą. Norėdami nutraukti vandens srautą, naudokite šią galimybę tik tada, jei norite prie žarnos prijungti kitą elementą, pavyzdžiui, vejos laistomąjį purkštuvą.

DĖMESIO! Panaudokite tokią galimybę, kaip aprašyta šiame skyriuje, tik laikinai



nutraukiant vandens srautą! Jei norite ilgesniam laikui sustabdyti vandens tiekimą, užsukite vandens čiaupą.

● Išmontavimas

- Atjunkite žarną [6] nuo vandens čiaupo ir pilnai ją ištuštinkite.
- Nusukite vandens čiaupo jungtį G1" (33,3 mm) [2a] arba vandens čiaupo adapterį G³/₄" (26,5 mm) [2b] (jei jis yra naudojamas) nuo vandens čiaupo jungties sriegio.
- Paskui nuimkite nuo sienos žarnos laikiklį [7].

● Valymas ir priežiūra

- Valydami ir prižiūrėdami produktą naudokite tik šiek tiek sudrėkintą pūkų nepaliekančią šluostę.



- Siekdami užtikrinti žarnos jungties standų prigludimą, nuvalykite kartas nuo karto prietaiso jungtis.
- Kas kartą baigę naudoti gerai nusausinkite produktą ir laikykite jį nuo šalčio apsaugotoje vietoje.

● Išmetimas

Pakuotė pagaminta iš aplinkai nekenksmingų medžiagų, kurias galite išmesti įprastose grąžinamojo perdirbimo vietose.

Daugiau informacijos apie nebetinkamo naudoti gaminio išmetimą sužinosite savo savivaldybės ar miesto administracijoje.

● Garantija

Gaminys buvo pagamintas laikantis griežtų kruopštumo principų ir prieš pristatant buvo atidžiai patikrintas. Esant medžiagų



ar gamybos defektams, jūs turite įstatymines teises gaminio pardavėjo atžvilgiu. Ši garantija jokiais būdais neapriboja įstatymais nustatytų jūsų teisių.

Šiam produktui suteikiama 3 metų garantija nuo pirkimo datos. Garantijos teikimo laikotarpis skaičiuojamas nuo pirkimo datos. Pirkimo kvito originalą laikykite saugioje vietoje, nes šis dokumentas reikalingas kaip pirkimo įrodymas.

Išpakavus gaminį, būtina nedelsiant pranešti apie bet kokius pažeidimus ar defektus, kurie jau buvo pirkimo metu.

Jei per 3 metus nuo šio produkto pirkimo datos išryškės medžiagų ar gamybos trūkumų, produktą savo nuožiūra nemokamai pataisysime arba pakeisime. Patvirtinus garantinį reikalavimą garantinis laikotarpis nepratęsiamas. Ta pati sąlyga



taikoma ir pakeistoms bei pataisytoms dalims.

Garantija netaikoma, jei šis produktas apgadinamas, netinkamai naudojamas ar netinkamai prižiūrimas.

Garantija taikoma medžiagų ir gamybos trūkumams. Ši garantija netaikoma gaminio dalims, kurios paprastai susidėvi ir todėl yra laikomos susidėvinčiomis dalimis (pvz., baterijos, akumulatoriai, žarnos, rašalo kasetės), taip pat netaikoma trapioms dalims, pvz., jungikliams arba dalims iš stiklo.

● Veiksmai norint pasinaudoti garantija

Kad galėtume greitai apdoroti Jūsų prašymą, vadovaukitės toliau pateikiamais nurodymais:

- o Kreipdamiesi bet koku klausimu dėl produkto turėkite kasos čekį kaip



pirkimo dokumentą ir žinokite gaminio numerį (IAN 479244_2410).

- o Gaminio numerį rasite produkto tipo lentelėje, išgraviruotą ant produkto korpuso, antraštiniame instrukcijos lape (apatiniam kairiajame kampe) arba ant lipduko, priklijuoto produkto nugarėlėje arba apačioje.
- o Atsiradus veikimo arba kitokioms triktims, visų pirma telefonu arba elektroniniu paštu susisieki su toliau nurodyta klientų aptarnavimo tarnyba.
- o Tada sugedusiu pripažintą produktą, pridėję pirkimo dokumentą (kasos čekį) ir nurodę trūkumą bei jo atsiradimo laiką, nemokamai galėsite išsiųsti nurodytu techninės priežiūros tarnybos adresu.

0



Apsilankę parkside-diy.com interneto svetainėje rasite ir galite atsisiųsti šią ir daugelį kitų instrukcijų. Su šiuo QR kodu pateksite tiesiai į parkside-diy.com puslapį. Pasirinkite savo šalį ir susiraskite per paieškos formą prietaiso naudojimo instrukciją. Įvesdami gaminio numerį (IAN) 479244_2410 galite atidaryti šio gaminio naudojimo instrukciją.



● Klientų aptarnavimas

LT Klientų aptarnavimo tarnyba Lietuva

Tel.: 880033500

El. paštas: owim@lidl.lt



Kasutatud piktogrammide tähendused Lehekülg 48

Sissejuhatus Lehekülg 49

- Sihtotstarbekohane kasutamine..... Lehekülg 50
- Osade kirjeldus Lehekülg 50
- Tehnilised andmed Lehekülg 51
- Tarnekomplekt..... Lehekülg 52

Ohutusjuhised Lehekülg 52

Paigaldamine Lehekülg 55

- Voolikuhooidiku paigaldamine..... Lehekülg 55

Kasutamine Lehekülg 57

- Veevõrguga ühendamine ... Lehekülg 57
- Adapteri kasutamine Lehekülg 57
- Pihustipüstoli kasutamine .. Lehekülg 58



Mahavõtmine..... Lehekülg 60

**Puhastamine ja
hooldamine** Lehekülg 60

Jäätmekäitlus..... Lehekülg 61

Garantii Lehekülg 61

Garantii käsitlemine..... Lehekülg 63

Teenindus..... Lehekülg 65



Kasutatud piktogrammide tähendused



Lugege juhised läbi!



Järgige hoiatusi ja
ohutusjuhiseid!



Eluohtlik ning õnnetuste oht
väikelastele ja lastele!



Toode ei ole mõeldud joogivee
jaoks.



Vooliku pikkus ca 10 meetrit





UV-kindel



Purunemisrõhk 20 baari



Kasutatud piktogrammide tähendused

 	Andke pakend ja seade jäätmekäitlusesse keskkonnasõbralikult!
<input type="checkbox"/>	Ohutusjuhised
<input type="checkbox"/>	Tegevusjuhised

Aiavooliku-komplekt

● Sissejuhatus

Õnnitleme teid selle uue toote ostu puhul! Olete endale saanud kõrgekvaliteedilise toote. Tutvuge tootega enne selle esmast kasutusele võtmist. Selleks lugege tähelepanelikult läbi allolev kasutusjuhend ja ohutusnõuded. Kasutage toodet üksnes kirjeldatud viisil ja otstarbel. Hoidke see kasutusjuhend kindlalt teadaolevas kohas alles. Tooted edasiandmisel kolmandatele



isikutele andke kaasa ka kõik toote dokumendid.

● Sihtotstarbekohane kasutamine

See toode sisaldab seinahoidikut, multifunktsionaalset pihustit ja voolikuühenduse komplekti. Selle külge saab ühendada $\frac{3}{8}$ " (9mm) vooliku, mille kogupikkus on 10m. See sobib aia- ja terrassialade kastmiseks ning seinale kinnitatavate või käeskantavate aia kastmistööriistade hoiukohaks. Ainult eraviisiliseks kasutamiseks. Ei ole mõeldud kommertskasutuseks.

● Osade kirjeldus

- 1 pihustipüstol
- 1a liugur
- 1b pihustipüstoli pea
- 1c päästik
- 1d vooliku adapter



- 2 ilma akvastopita voolikuühendus $\frac{3}{8}$ " (9mm)
- 2a veekraani ühendus G1" (33,3mm)
- 2b veekraani adapter G $\frac{3}{4}$ " (26,5mm)
- 3 akvastopiga voolikuühendus $\frac{3}{8}$ " (9mm)
- 4 kruvi
- 5 tüübel
- 6 voolik
- 7 voolikuhoidik

● Tehnilised andmed

Voolik

Vooliku pikkus:	ca 10 m
Max töö rõhk:	4 bar
Purunemise rõhk:	20 bar

Vooliku hoidik

Mõõtmed:	ca 18 x 27 x 13,8cm (L x K x S)
----------	------------------------------------



● Tarnekomplekt

- 1 pihustipüstol
- 1 voolikuühendus ilma akvastopita $\frac{3}{8}$ " (9mm)
- 1 akvastopiga voolikuühendus $\frac{3}{8}$ " (9mm)
- 1 veekraani ühendus G1" (33,3mm) siirdmikuga G $\frac{3}{4}$ " (26,5mm) jaoks
- 2 kruvi
- 2 tüüblit
- 1 voolik
- 1 vooliku hoidik
- 1 montaaži- ja kasutusjuhend



Ohutusjuhised

TÄHELEPANU! ENNE KASUTAMIST LUGEGE KASUTUSJUHEND LÄBI! HOIDKE PAIGALDUS- JA KASUTUSJUHEND HOOLIKALT ALLES!



EI TOHI SATTUDA LASTE KÄTTE. SEE TOODE EI OLE MÄNGUASI! VASTASEL KORRAL ÄHVARDAB VIGASTUSTE OHT!



- Voolik on mõeldud tarbevee jaoks. Ärge jooge voolikust läbijooksnud vett. Vastasel korral tekib vigastuste oht.
- Veenduge, et voolikust ei saaks vesi tagasi joogiveevarustusse voolata. Võtke voolik pärast kasutamist veekraani küljest lahti, või paigaldage veekraani ja vooliku vahele tagasivoolu takisti või torukatkesti.
- Ärge jätke voolikut ka veevoo lühiajaliste pauside ajaks järelvalveta. Vastasel korral tekib vigastuste ja varakahjustuste oht.
- Jälgige, et mustus ei jääks kinni ühendustesse ega satuks vooliku



sisemusse. Vastasel korral võib armatuur kahjustusi saada.

- **⚠ HOIATUS!** Ärge suunake veejuga elektriseadmete poole, et vältida nt lühist.
- **⚠ HOIATUS!** Ärge suunake veejuga inimeste või loomade poole, et neid mitte vigastada.
- **⚠ HOIATUS!** Veevõtukoht tuleb alati pärast kasutamist sulgeda.
- Mõeldud kasutamiseks ainult välistingimustes.
- Ärge kasutage toodet, kui see on kahjustatud.

HOIATUS! Lugege kõik ohutusjuhised ja instruksioonid läbi!



● Paigaldamine

Teil läheb tarvis (ei sisaldu tarnekomplektis):

ristpeaga kruvikeerajat (PH2)

trellpuuri, puuriga \varnothing 6 mm

Tähtis! Järgige kindlasti oma trellpuuri kasutusjuhendit.

Jälgige puurimise ajal, et te ei kahjustaks elektri kaableid, gaasi- või veetorustikke. Enne kasutusele võtmist kontrollige, kas kõik ühendused on kindlalt kinni ja vajadusel pingutage nad üle.

● Voolikuhoidiku paigaldamine (joon. A)

- Voolikuhoidiku [7] paigaldamiseks toimige, nagu näidatud joon. A.
- Kasutage kaasasolevaid kruvisid [4] ja tüübleid [5]. Need sobivad ainult tellis-,



betoon- või puitseinale paigaldamiseks. Teistele materjalidele monteerimiseks kasutage vastavalt sobivaid kruvisid ja tüübleid. Küsige kaubandusest vastavatele seina omadustele sobivaid tüübleid ja kruvisid.

Märkus: tagasivoolu vältimiseks ärge paigaldage voolikuhooidikut [7] kõrgemale kui veekraan, või paigaldage veekraani ja vooliku [6] vahele tagasivoolu takisti või sulgurkraan. Mobiilse kasutamise korral saab pihustipüstoli [1] ja voolikühendused [2] ja [3] pista voolikuhooidiku [7] külge, vasakule ja paremale (joon. E).

Tähelepanu: seinale paigaldamise korral saate lisaks riputada ka pihustipüstoli [1], nagu näidatud joon. E.



● Kasutamine

● Veevõrguga ühendamine (joon. B)

- Toimige vooliku **6** ühendamisel veekraani külge, nagu näidatud joon. B.

● Adapteri kasutamine (joon. B)

- Keerake veekraani ühendus G1" (33,3 mm) **2a** päripäeva suunaga veekraani ühenduskeermele.
- Kui ühenduskeere on G $\frac{3}{4}$ " (26,5 mm), tuleb kasutada veekraani adapterit G $\frac{3}{4}$ " (26,5 mm) **2b**.
- Selleks keerake veekraani adapter G $\frac{3}{4}$ " (26,5 mm) **2b** päripäeva suunaga veekraaniühendusele G1" (33,3 mm) **2a**.



● Pihustipüstoli kasutamine

Märkus: pihustipüstolil **1** on võimalik teha üle 4 erineva joaseadistuse. Läbivoolu on võimalik reguleerida sujuvalt.

- Pistke pihustipüstol **1** akvastopiga voolikuühendusse $\frac{3}{8}$ " (9 mm) **3** (joon. C).
- Avage veekraan.
- Pihustamise alustamiseks vajutage päästikule **1c**. Pihustamise peatamiseks laske see uuesti lahti.
- Keerake pihustipüstoli pea **1b** soovitud pihustusfunktsioonile (joon. D). Saate valida 4 erineva seadistuse vahel: pidev, lehvikukujuline, tsentraalne, lameda kujuga juga.

- Vee läbivoolu vähendamiseks keerake liugur **1a** alumisse asendisse. Vee läbivoolu suurendamiseks keerake see ülemisse asendisse (joon. D).



- Pidevaks pihustamiseks vajutage päästik **1c** sisse, et see lukustuks. Selle funktsiooni lõpetamiseks vajutage uuesti päästikut **1c**, et päästiku lukustus vabastada (joon. D).

Märkus: kui võtate pihustipüstoli **1** maha siis, kui veekraan on lahti, katkestab akvastopiga voolikuühendus $\frac{3}{8}$ " (9 mm) **3** veevoolu. Kasutage seda võimalust veejoa katkestamiseks ainult siis, kui tahate voolikule ühendada mõnda muud elementi, nt muru vihmutil.

TÄHELEPANU! Kasutage selles jaotises kirjeldatud veejoa katkestamise võimalusi ainult ajutisteks katkestusteks! Kui soovite veejuga peatada pikemaks ajaks, keerake kinni veekraan.



● Mahavõtmine

- Võtke voolik [6] veekraanilt maha ja tühjendage täielikult.
- Keerake veekraani ühendus G1" (33,3 mm) [2a] ja veekraani adapter G $\frac{3}{4}$ " (26,5 mm) [2b] (kui on kasutuses) veekraani ühenduskeermelt maha.
- Seejärel võtke voolikuhoidik [7] seinalt maha.

● Puhastamine ja hooldamine

- Kasutage puhastamiseks ja hooldamiseks kergelt niisutatud, ebemevaba lappi.
- Puhastage aiavoolikut aeg-ajalt, et tagada selle ja voolikuühenduse tihedus.
- Kuivatage toode alati pärast kasutamist korralikult ning hoidke seda külmakraadide eest kaitstud kohas.



● Jäätmekäitlus

Pakend koosneb keskkonnasõbralikest materjalidest, mida saab käidelda kohalikes ringlussevõtu keskustes.

Küsige vana toote käitlemise võimaluste kohta oma valla- või linnavalitsusest.

● Garantii

Toode on valmistatud rangete kvaliteedijuhiste järgi ja seda on enne tarnimist põhjalikult kontrollitud. Materjali- või tootmisdefektide korral on teil seaduslikud õigused toote müüja suhtes. Teie seadusjärgsed õigused ei ole mingil juhul piiratud meie allpool sätestatud garantiiga.

Selle toote garantii kehtib 3 aastat alates ostukuupäevast. Garantii aeg algab ostukuupäevaga. Hoidke müügitšeki originaali



kindlas kohas, kuna see dokument on vajalik ostu tõendamiseks.

Kõikidest kahjustustest või defektidest, mis esinesid juba ostmise ajal, tuleb teatada kohe pärast toote lahtipakkimist.

Kui tootel ilmneb 3 aasta jooksul alates ostukuupäevast materjali- või teostusviga, parandame või asendame selle omal valikul teie eest tasuta. Garantiiperioodi ei pikendata kinnitatud garantiinõudega. See kehtib ka asendatud ja parandatud osade kohta.

See garantii kaotab kehtivuse, kui toode on kahjustatud, või kui seda on valesti kasutatud või hooldatud.

Garantii katab materjali- ja tootmisdefektid. See garantii ei laiene tooteosadele, mis on tavapäraselt kulunud ja mida



seetõttu peetakse kuluvateks osadeks (nt akud, taaslaetavad akud, voolikud, värvi-kassetid), ega ka purunevate osade kahjustustele, nt lülitid või klaasist osad.

● **Garantii käsitlemine**

Selleks et tagada oma probleemi kiiret käsitlemist, järgige palun järgmisi juhiseid:

- o Palun hoidke kõigi päringute jaoks kassatšekki ja artikli numbrit (IAN 479244_2410) kui ostu tõendust käepärast.
- o Palun vaadake artikli numbrit tootel olevalt tüübisildilt, tootel olevalt graveeringult, oma juhendi tiitellehelt (alt vasakult) või toote tagumisel või alumisel küljel olevalt kleebiselt.
- o Kui peaks tekkima funktsiooni vigu või muid puudusi, siis võtke kõigepealt telefoni või e-kirja teel ühendust järgnevalt nimetatud teenindusosakonnaga.

- Seejärel saate te defektsena registreeritud toote ilma postikuludid tasumata saata teile teatatud teeninduse aadressile, lisades sellele ostu tõenduse (kas-satšeki) ning andmed selle kohta, milles puudus seisneb ja millal see tekkis.

○



Käesolevat ja paljusid teisi käsiraamatuid saate te vaadata ja alla laadida veebilehelt parkside-diy.com. Selle QR koodi abil jõuate te otse veebilehele parkside-diy.com. Valige välja oma riik ja otsige käsitsemisjuhendeid otsingumaski kasutades. Artikli numbri (IAN)



479244_2410 sisestamise teel jõuate te oma toote käsitsemisjuhendini.

● Teenindus

EE Teenindus Eestis

Tel: 8000049117

E-posti

aadress: owim@lidl.ee



Izmantoto piktogrammu skaidrojums	Lpp. 68
Levads	Lpp. 69
Paredzētais lietojums	Lpp. 70
Daļu apraksts	Lpp. 70
Tehniskie dati	Lpp. 71
Piegādes komplektācija	Lpp. 72
Drošības norādījumi	Lpp. 72
Montāža	Lpp. 74
Šūtenes turētāja uzstādīšana	Lpp. 75
Lietošana	Lpp. 76
Pieslēgšana pie ūdens apgādes ..	Lpp. 76
Adaptēra izmantošana	Lpp. 77
Smidzināšanas pistoles izmantošana.....	Lpp. 77
Demontāža	Lpp. 79



Tīrīšana un kopšana.....Lpp. 80

UtilizācijaLpp. 80

Garantija.....Lpp. 81

Rīcība garantijas gadījumā.....Lpp. 83

ServissLpp. 85



Izmantoto piktogrammu skaidrojums



Izlasiet norādes!



Ievērojiet brīdinājuma un drošības norādījumus!



Dzīvības apdraudējums un negadījuma risks attiecībā uz zīdaiņiem un bērniem!



Izstrādājums nav paredzēts dzeramajam ūdenim.



Šļūtenes garums: apm. 10 metri



Noturīgs pret UV starojumu



Pārsprāgšanas spiediens:
20bāri



Izmantoto piktogrammu skaidrojums



Utilizējiet iepakojumu un ierīci
videi nekaitīgā veidā!



Drošības norādījumi



Rīcības norādījumi

Dārza šļūtenes komplekts

● Levads

Apsveicam jūs ar jaunā izstrādājuma iegādi! Jūs esat izvēlēties augstas kvalitātes izstrādājumu. Pirms pirmās lietošanas reizes iepazīstiet šo izstrādājumu. Rūpīgi izlasiet šo lietošanas instrukciju un drošības norādījumus. Izmantojiet izstrādājumu tikai tā, kā aprakstīts un atbilstoši tam paredzētajam lietojumam. Uzglabājiet šo instrukciju drošā vietā. Ja



nododat izstrādājumu citai personai, dodiet līdzi arī visu dokumentāciju.

● Paredzētais lietojums

Šim izstrādājumam ir sienas stiprinājums, daudzfunkciju uzgalis un šļūteņu savienotāju komplekts. Tam ir piemērota $\frac{3}{8}$ " (9 mm) šļūtene ar 10m kopējo garumu. Izstrādājums ir piemērots dārza un terašu zonu laistīšanai un dārza laistīšanas ierīču, kas tiek montētas pie sienas vai pārnēsātas rokā, uzglabāšanai. Tikai privātai lietošanai. Nav paredzēts komerciālai lietošanai.

● Daļu apraksts

- 1 Smidzināšanas pistole
- 1a Bīdāms regulators
- 1b Smidzināšanas pistoles galva
- 1c Mēlīte
- 1d Šļūtenes adapteris



- 2 Šļūtenes uzgalis bez ūdens padeves bloķētāja $\frac{3}{8}$ " (9 mm)
- 2a Ūdens krāna uzgalis G1" (33,3 mm)
- 2b Ūdens krāna adapteris G $\frac{3}{4}$ " (26,5 mm)
- 3 Šļūtenes uzgalis ar ūdens padeves bloķētāju $\frac{3}{8}$ " (9 mm)
- 4 Skrūve
- 5 Dībelis
- 6 Šļūtene
- 7 Šļūtenes turētājs

● Tehniskie dati

Šļūtene:

Šļūtenes garums:	apm. 10m
maks. darba spiediens:	4 bāri
Pārsprāgšanas spiediens:	20 bāri

Šļūtenes turētājs:

Izmēri:	apm. 18 x 27 x 13,8cm (P x A x Dz)
---------	--



● **Piegādes komplektācija**

- 1 smidzināšanas pistole
- 1 šļūtenes uzgalis bez ūdens padeves bloķētāja $\frac{3}{8}$ " (9 mm)
- 1 šļūtenes uzgalis ar ūdens padeves bloķētāju $\frac{3}{8}$ " (9 mm)
- 1 ūdens krāna uzgalis G1" (33,3 mm) ar reduktoru uz G $\frac{3}{4}$ " (26,5 mm)
- 2 skrūves
- 2 dībeļi
- 1 šļūtene
- 1 šļūtenes turētājs
- 1 montāžas un lietošanas pamācība



Drošības norādījumi

IEVĒRĪBAI! PIRMS LIETOŠANAS IZLASIET MONTĀŽAS UN LIETOŠANAS PAMĀCĪBU! RŪPĪGI UZGLABĀJIET MONTĀŽAS UN LIETOŠANAS PAMĀCĪBU!



NEĻAUJIET, LAI IZSTRĀDĀJUMAM PIEKĻŪTU BĒRNI.

ŠĪ PRECE NAV ROTAĻLIETA! PRETĒJĀ GADĪJUMĀ PASTĀV SAVAINOŠANĀS RISKS!



Šļūtene ir paredzēta sadzīves ūdens lietošanai. Nedzeriet ūdeni, kas plūst caur šļūteni. Pretējā gadījumā pastāv savainošanās risks.

- Pārliedcinieties, vai ūdens no šļūtenes nevar ieplūst atpakaļ dzeramā ūdens apgādes sistēmā: pēc lietošanas atvienojiet šļūteni no ūdens krāna vai uzstādiet pretplūsmas bloķētāju vai pretplūsmas pārtraucēju starp ūdens krānu un šļūteni.
- Nekādā gadījumā neatstājiet šļūteni neuzraudzītu – arī īsos ūdens plūsmas pārtraukumos. Citādi pastāv savainojumu un mantas bojājumu risks.



- Uzmaniet, vai netīrumu daļiņas neuzkrājas uzgaļos vai neiekļūst šļūtenē. Citādi var sabojāt armatūru.
- **⚠ BRĪDINĀJUMS!** Nevērsiet ūdens strūklu uz elektriskām ierīcēm, lai nepieļautu, piemēram, īssavienojumu.
- **⚠ BRĪDINĀJUMS!** Nevērsiet ūdens strūklu uz cilvēkiem vai dzīvniekiem, lai nesavainotu tos.
- **⚠ BRĪDINĀJUMS!** Pēc katras lietošanas reizes noslēdziet ūdens padevi.
- Piemērots tikai lietošanai ārpus telpām.
- Nelietojiet izstrādājumu, ja tas ir bojāts.
BRĪDINĀJUMS! Izlasiet visus drošības norādījumus un pamācības!

● Montāža

Jums ir nepieciešams (nav iekļauts piegādes komplektācijā):

Krustveida skrūvgriezis (PH2)

Urbjmašīna, urbis \varnothing 6 mm



Svarīgi! Papildus noteikti ievērojiet urbjmašīnas lietošanas pamācību.

Urbšanas laikā uzmanieties, lai nesabojātu elektrības kabeļus un gāzes vai ūdens cauruļvadus.

Pirms pirmreizējās lietošanas pārļiecinieties, vai visi pieslēgumi ir stingri pievienoti un, ja nepieciešams, pievelciet tos.

● Šļūtenes turētāja uzstādīšana (A att.)

- Lai uzstādītu šļūtenes turētāju [7], rīkojieties, kā parādīts A attēlā.
- Izmantojiet komplektācijā iekļautās skrūves [4] un dībeļus [5]. Tie ir paredzēti tikai montāžai pie ķieģeļu, betona vai koka sienām. Montāžai pie citiem materiāliem lūdzam izmantot tiem piemērotas skrūves un dībeļus. Tirdzniecības vietā noskaidrojiet, kādi dībeļi un skrūves ir

piemērotas attiecīgajam sienas materiālam.

Norāde: lai novērstu pretplūsmu, nemontējiet šļūtenes turētāju [7] augstāk par ūdens krānu vai uzstādi pretplūsmas bloķētāju vai noslēgkrānu starp ūdens krānu un šļūteni [6].

Lai lietošanas laikā būtu ērtāk pārvietoties, smidzināšanas pistoli [1] un šļūtenes uzgaļus [2] un [3] var iespraust šļūtenes turētājā [7] kreisajā un labajā pusē (E att.).

Ievērojamai: uzstādot pie sienas, smidzināšanas pistoli [1] var arī iekārt, kā parādīts E att.

● Lietošana

● Pieslēgšana pie ūdens apgādes (B att.)

- Lai pieslēgtu šļūteni [6] pie ūdens krāna, rīkojieties, kā parādīts B att.



● **AdAPTERA izmantošana (B att.)**

- Uzskrūvējiet ūdens krāna uzgali G1" (33,3mm) **2a** pulksteņrādītāja virzienā uz ūdens krāna savienojuma vītnes.
- Ja ir savienojuma vītne ar G $\frac{3}{4}$ " (26,5mm), jāizmanto ūdens krāna adapteris G $\frac{3}{4}$ " (26,5mm) **2b**.
- Šim nolūkam ieskrūvējiet ūdens krāna adapteri G $\frac{3}{4}$ " (26,5mm) **2b** pulksteņrādītāja virzienā ūdens krāna uzgalī G1" (33,3mm) **2a**.

● **Smidzināšanas pistoles izmantošana**

Norāde: smidzināšanas pistolei **1** ir 4 dažādi strūklas iestatījumi. Ūdens plūsmu ir iespējams laideni regulēt.

- Iespraudiet smidzināšanas pistoli **1** šļūtenes uzgalī ar ūdens padeves bloķētāju $\frac{3}{8}$ " (9mm) **3** (C att.).



- Atgrieziet ūdens krānu.
- Nospiediet mēlīti **1c**, lai sāktu smidzināšanas procesu. Atlaidiet to, lai pārtrauktu smidzināšanas procesu.
- Pagrieziet smidzināšanas pistoles galvu **1b** uz vajadzīgo smidzināšanas funkciju (D att.). Jūs varat izvēlēties no 4 dažādiem iestatījumiem: spēcīga strūkļa, vēdekļa veida strūkļa, centrāla strūkļa, plakana strūkļa.



- Pagrieziet bīdāmo regulatoru **1a** apakšējā pozīcijā, lai samazinātu ūdens caurplūdi. Pagrieziet to augšējā pozīcijā, lai palielinātu ūdens caurplūdi (D att.).
- Lai veiktu nepārtrauktu smidzināšanu, iespiediet mēlīti **1c** uz iekšu, lai to nobloķētu. Lai pārtrauktu šo funkciju, atkārtoti nospiediet mēlīti **1c**, lai atbrīvotu bloķētāju (D att.).



Norāde: ja noņemat smidzināšanas pistoli [1], kad ūdens krāns ir atvērts, šļūtenes uzgalis ar ūdens padeves bloķētāju $\frac{3}{8}$ " (9mm) [3] aptur ūdens plūsmu. Izmantojiet šo ūdens plūsmas pārtraukšanas iespēju tikai tad, kad vēlaties pie šļūtenes pieslēgt citu elementu, piemēram, zāliena laistītāju.

IEVĒRĪBAI! Šajā nodaļā aprakstītās ūdens plūsmas apturēšanas iespējas izmantojiet tikai īslaicīgiem pārtraukumiem! Ja vēlaties pārtraukt ūdens padevi uz ilgāku laiku, aizgrieziet ūdens krānu.

● Demontāža

- Atvienojiet šļūteni [6] no ūdens krāna un pilnīgi iztukšojiet to.
- Noskrūvējiet ūdens krāna uzgali G1" (33,3mm) [2a] un ūdens krāna adapteri G $\frac{3}{4}$ " (26,5mm) [2b] (ja tas tika izmantots) no ūdens krāna savienojuma vītnes.



- Pēc tam noņemiet šļūtenes turētāju 7 no sienas.

● Tīrīšana un kopšana

- Tīrīšanai un kopšanai lietojiet tikai nedaudz samitrinātu, bezplūksnu drānu.
- Laiku pa laikam iztīriet ierīces savienojuma vietu, lai nodrošinātu šļūtenes uzgaļa ciešu fiksāciju.
- Pēc katras lietošanas reizes kārtīgi nožāvējiet izstrādājumu, un uzglabājiet to vietā, kur to neapdraud sals.

● Utilizācija

Iepakojums ražots no videi draudzīgiem materiāliem, kurus varat utilizēt vietējās atkritumu pārstrādes iestādēs.



Informāciju par nolietotā izstrādājuma utilizāciju varat saņemt savā novada vai pilsētas pašvaldībā.

● Garantija

Izstrādājums bija izgatavots atbilstoši stingrām kvalitātes vadlīnijām un pirms piegādes rūpīgi pārbaudīts. Materiālu vai ražošanas defektu gadījumā jums attiecībā pret izstrādājuma pārdevēju ir likumīgas tiesības. Mūsu zemāk minētā garantija nekādā veidā neierobežo jūsu likumīgās tiesības.

Šim izstrādājumam tiek piešķirta 3 gadu garantija, sākot ar pirkuma izdarīšanas datumu. Garantijas termiņš sākas ar pirkuma izdarīšanas datumu. Uzglabājiet oriģinālo pirkuma čeku drošā vietā, jo tas ir nepieciešams kā pirkuma dokumentāls pierādījums.



Par visiem bojājumiem vai trūkumiem, kas jau eksistē uz pirkuma izdarīšanas brīdi, nekavējoties jāziņo pēc izstrādājuma izpakošanas.

Ja 3 gadu laikā, sākot ar pirkuma izdarīšanas datumu, izstrādājumam parādīsies kāds materiālu vai ražošanas defekts, mēs pēc savas izvēles izstrādājumu salabosim vai nomainīsim bez maksas. Garantijas laiks nepagarināsies uz notikušās garantijas prasības pamata. Tas attiecas arī uz aizvietotām un salabotām daļām.

Garantija zaudē spēku, ja izstrādājums bija bojāts vai nelietpratīgi lietots vai apkopts.

Garantija sedz materiālu un ražošanas defektus. Šī garantija neattiecas ne uz izstrādājuma daļām, kas ir pakļautas normālam nolietojumam, un līdz ar to ir



uzskatāmas par nolietojuma daļām (piemēram, baterijas, akumulatori, šļūtenes, kārtidži), ne uz plīstošu daļu bojājumiem, piemēram, slēdzis vai stikla daļas.

● Rīcība garantijas gadījumā

Lai jūsu prasība tiktu ātrāk apstrādāta, lūdzam ievērot tālāk sniegtās norādes:

- o Jebkādu prasību apstrādei kā pirkuma apliecinājumu lūdzam uzglabāt kases čeku un preces numuru (IAN 479244_2410).
- o Preces numuru izlasiet izstrādājuma datu plāksnītē, izstrādājuma gravējumā, pamācības titullapā (apakšā kreisajā pusē) vai uzlīmē izstrādājuma aizmugurē vai apakšā.
- o Ja rodas darbības traucējumi vai citi trūkumi, vispirms pa telefonu vai e-pastu sazinieties ar turpmāk norādīto servisa nodaļu.

- Par bojātu atzīto izstrādājumu kopā ar pirkuma apliecinājumu (kases čeku) un informāciju par trūkumu un tā rašanās brīdi jūs bez maksas varat nosūtīt uz norādīto servisa adresi.



Vietnē parkside-diy.com jūs varat lejupielādēt šo un daudzas citas rokasgrāmatas, izstrādājumu video un lietojumprogramma. Noskenējot QR kodu, jūs uzreiz varēsiet pāriet uz vietni parkside-diy.com. Izvēlieties savu valsti un izmantojiet meklēšanas masku, lai meklētu darbības instrukcijas. Ievadot



preces numuru (IAN) 479244_2410
jūs varat atvērt vajadzīgo lietošanas
pamācību.

● Serviss

LV Serviss Latvijā

Tālr.: 80005811

E-pasts: owim@lidl.lv



Legende der verwendeten Piktogramme	Seite	88
Einleitung	Seite	89
Bestimmungsgemäße Verwendung	Seite	90
Teilebeschreibung	Seite	91
Technische Daten.....	Seite	92
Lieferumfang	Seite	92
Sicherheitshinweise	Seite	93
Montage	Seite	95
Schlauchhalterung anbringen .	Seite	96
Gebrauch	Seite	98
Anschluss an Wasserversorgung vornehmen..	Seite	98
Adapter verwenden.....	Seite	98
Spritzpistole verwenden.....	Seite	99
Abbau	Seite	101



Reinigung und Pflege Seite 102

Entsorgung..... Seite 102

Garantie..... Seite 103

Abwicklung im Garantiefall Seite 105

Service Seite 107



Legende der verwendeten Piktogramme



Anweisungen lesen!



Warn- und Sicherheitshinweise beachten!



Lebens- und Unfallgefahren für Kleinkinder und Kinder!



Das Produkt ist nicht für Trinkwasser konzipiert.



Schlauchlänge ca. 10 Meter







UV-beständig



Berstdruck 20 bar



Legende der verwendeten Piktogramme

	Entsorgen Sie Verpackung und Gerät umweltgerecht!
	
	Sicherheitshinweise
	Handlungsanweisungen

Gartenschlauch-Set

● Einleitung

Wir beglückwünschen Sie zum Kauf Ihres neuen Produkts. Sie haben sich damit für ein hochwertiges Produkt entschieden. Machen Sie sich vor der ersten Inbetriebnahme mit dem Produkt vertraut. Lesen Sie hierzu aufmerksam die nachfolgende Bedienungsanleitung und die Sicherheitshinweise. Benutzen Sie das Produkt nur wie beschrieben und für die angegebenen



Einsatzbereiche. Bewahren Sie diese Anleitung an einem sicheren Ort auf. Händigen Sie alle Unterlagen bei Weitergabe des Produktes an Dritte mit aus.

● **Bestimmungsgemäße Verwendung**

Dieses Produkt enthält eine Wandhalterung, eine Multifunktionsbrause und ein Schlauchverbinder-Set. Es kann einen Schlauch $\frac{3}{8}$ " (9mm) mit einer Gesamtlänge von 10m aufnehmen. Es eignet sich zum Bewässern von Garten- und Terrassenbereichen und als Aufbewahrungsort für Gartenbewässerungsgeräte, die an der Wand montiert oder in der Hand getragen werden. Nur für den privaten Gebrauch. Nicht für kommerzielle Nutzung.



● Teilebeschreibung

- 1 Spritzpistole
- 1a Schieberegler
- 1b Spritzpistolenkopf
- 1c Auslöser
- 1d Schlauchadapter
- 2 Schlauchanschluss ohne Aquastopp
3/8" (9 mm)
- 2a Wasserhahnanschluss G1" (33,3 mm)
- 2b Wasserhahnadapter G3/4" (26,5 mm)
- 3 Schlauchanschluss mit Aquastopp 3/8"
(9 mm)
- 4 Schraube
- 5 Dübel
- 6 Schlauch
- 7 Schlauchhalterung



● Technische Daten

Schlauch:

Schlauchlänge: ca. 10m

max. Betriebsdruck: 4bar

Berstdruck: 20bar

Schlauchhalterung:

Abmessungen: ca. 18 x 27 x
13,8cm (B x H x T)

● Lieferumfang

1 Spritzpistole

1 Schlauchanschluss ohne Aquastopp
 $\frac{3}{8}$ " (9mm)

1 Schlauchanschluss mit Aquastopp $\frac{3}{8}$ "
(9mm)

1 Wasserhahnanschluss G1" (33,3mm)
mit Reduzierstück auf G $\frac{3}{4}$ " (26,5mm)

2 Schrauben

2 Dübel

1 Schlauch





1 Schlauchhalterung

1 Montage- und Bedienungsanleitung



Sicherheitshinweise

ACHTUNG! VOR GEBRAUCH DIE MONTAGE- UND BEDIENUNGSANLEITUNG LESEN! MONTAGE- UND BEDIENUNGSANLEITUNG SORGFÄLTIG AUFBEWAHREN!

-  **NICHT IN DIE HÄNDE VON KINDERN KOMMEN LASSEN. DIESER ARTIKEL IST KEIN SPIELZEUG! ANSONSTEN DROHT VERLETZUNGSGEFAHR!**
-  Der Schlauch ist für Brauchwasser konzipiert. Trinken Sie kein Wasser, welches den Schlauch durchflossen hat. Ansonsten droht Verletzungsgefahr.



- Stellen Sie sicher, dass kein Wasser aus dem Schlauch in die Trinkwasserversorgung zurückfließen kann: Trennen Sie den Schlauch nach dem Gebrauch vom Wasserhahn oder montieren Sie einen Rückflussverhinderer bzw. Rohrunterbrecher zwischen Wasserhahn und Schlauch.
- Lassen Sie den Schlauch – auch bei zwischenzeitlichen Unterbrechungen des Wasserflusses – niemals unbeaufsichtigt. Ansonsten besteht Verletzungsgefahr sowie die Gefahr von Sachschäden.
- Darauf achten, dass keine Schmutzpartikel die Anschlüsse verstopfen oder in das Schlauchinnere gelangen können. Ansonsten könnte die Armatur beschädigt werden.
-  **WARNUNG!** Richten Sie den Wasserstrahl nicht auf elektrische



Einrichtungen, um z. B. einen Kurzschluss zu vermeiden.

- **⚠️ WARNUNG!** Richten Sie den Wasserstrahl nicht auf Personen oder Tiere, um diese nicht zu verletzen.
- **⚠️ WARNUNG!** Nach jedem Gebrauch ist die Wasserentnahmestelle stets zu schließen.
- Nur für den Außenbereich geeignet.
- Betreiben Sie das Produkt nicht, wenn es beschädigt ist.

WARNUNG! Lesen Sie alle Sicherheitshinweise und Anweisungen!

● Montage

Sie benötigen (nicht im Lieferumfang enthalten):

Kreuzschraubendreher (PH2)

Bohrmaschine, Bohrer \varnothing 6 mm



Wichtig! Ziehen Sie unbedingt die Bedienungsanleitung Ihrer Bohrmaschine hinzu.

Achten Sie beim Bohren darauf, dass Sie keine elektrischen Kabel, Gas- oder Wasserleitungen beschädigen.

Prüfen Sie vor Inbetriebnahme, ob alle Anschlüsse fest angeschlossen sind und ziehen Sie diese ggf. nach.

● Schlauchhalterung anbringen (Abb. A)

- Gehen Sie zum Anbringen der Schlauchhalterung **7** vor, wie in Abb. A dargestellt.
- Verwenden Sie die beiliegenden Schrauben **4** und Dübel **5**. Diese sind nur für die Montage an Backstein, Beton- oder Holzwänden geeignet. Für eine Montage an anderen Materialien, benutzen Sie bitte dafür geeignete



Schrauben und Dübel. Erkundigen Sie sich im Handel nach den für die jeweilige Wandbeschaffenheit geeigneten Dübeln und Schrauben.

Hinweis: Um ein Rückfließen zu vermeiden, montieren Sie die Schlauchhalterung [7] nicht höher als den Wasserhahn oder installieren Sie einen Rückfluss-Verhinderer bzw. Absperrhahn zwischen Wasserhahn und Schlauch [6].

Bei mobilem Einsatz können die Spritzpistole [1] und die Schlauchanschlüsse [2] und [3] in die Schlauchhalterung [7] links und rechts gesteckt werden (Abb. E).

Achtung: Bei der Wandmontage können Sie die Spritzpistole [1] außerdem einhängen, wie in Abb. E gezeigt.



● Gebrauch

● Anschluss an Wasserversorgung vornehmen (Abb. B)

- Gehen Sie zum Anschließen des Schlauchs **6** an den Wasserhahn vor, wie in Abb. B dargestellt.

● Adapter verwenden (Abb. B)

- Drehen Sie den Wasserhahnanschluss G1" (33,3 mm) **2a** im Uhrzeigersinn an das Anschlussgewinde des Wasserhahns.
- Bei einem Anschlussgewinde mit G $\frac{3}{4}$ " (26,5 mm) muss der Wasserhahnadapter G $\frac{3}{4}$ " (26,5 mm) **2b** eingesetzt werden.
- Drehen Sie dazu den Wasserhahnadapter G $\frac{3}{4}$ " (26,5 mm) **2b** im Uhrzeigersinn in den Wasserhahnanschluss G1" (33,3 mm) **2a**.



● Spritzpistole verwenden

Hinweis: Die Spritzpistole **1** verfügt über 4 verschiedene Strahleinstellungen. Die Durchflussmenge lässt sich stufenlos regulieren.

- Stecken Sie die Spritzpistole **1** in den Schlauchanschluss mit Aquastopp $\frac{3}{8}$ " (9 mm) **3** (Abb. C).
- Öffnen Sie den Wasserhahn.
- Drücken Sie den Auslöser **1c**, um mit dem Sprühvorgang zu beginnen. Lassen Sie ihn wieder los, um den Sprühvorgang zu stoppen.
- Drehen Sie den Spritzpistolenkopf **1b** für die gewünschte Sprühfunktion (Abb. D). Sie können zwischen 4 verschiedenen Einstellungen auswählen: Jetstrahl, Fächerstrahl, Zentralstrahl, Flachstrahl.





- Drehen Sie den Schieberegler **1a** in die untere Position für einen geringeren Wasserdurchfluss. Drehen Sie ihn in die obere Position, um den Wasserdurchfluss zu erhöhen (Abb. D).
- Um kontinuierlich zu sprühen, drücken Sie den Auslöser **1c** nach innen, um diesen zu sperren. Um diese Funktion zu beenden, drücken Sie den Auslöser **1c** erneut, um die Sperre zu lösen (Abb. D).

Hinweis: Wenn Sie die Spritzpistole **1** bei offenem Wasserhahn abnehmen, unterbricht der Schlauchanschluss mit Aquastopp $\frac{3}{8}$ " (9mm) **3** den Wasserfluss. Verwenden Sie diese Möglichkeit zur Unterbrechung des Wasserflusses nur, wenn Sie ein anderes Element an den Schlauch anschließen wollen, beispielsweise einen Rasenberegner.



ACHTUNG! Benutzen Sie die in diesem Kapitel beschriebenen Möglichkeiten zum Unterbrechen des Wasserflusses nur zu zwischenzeitlichen Unterbrechungen! Wenn Sie den Wasserzufluss längere Zeit stoppen wollen, drehen Sie den Wasserhahn zu.

● Abbau

- Trennen Sie den Schlauch **[6]** vom Wasserhahn und entleeren Sie ihn vollständig.
- Schrauben Sie den Wasserhahnanschluss G1" (33,3 mm) **[2a]** und den Wasserhahn adapter G³/₄" (26,5 mm) **[2b]** (falls verwendet) vom Anschlussgewinde des Wasserhahns ab.
- Nehmen Sie anschließend die Schlauchhalterung **[7]** von der Wand.



● Reinigung und Pflege

- Verwenden Sie zur Reinigung und Pflege ein leicht angefeuchtetes, fusselfreies Tuch.
- Reinigen Sie den Geräteanschluss von Zeit zu Zeit, um einen dichten Sitz am Schlauchanschluss zu gewährleisten.
- Trocknen Sie das Produkt nach jedem Gebrauch gut ab und lagern Sie es an einem frostfreien Ort.

● Entsorgung

Die Verpackung besteht aus umweltfreundlichen Materialien, die Sie über die örtlichen Recyclingstellen entsorgen können.



Möglichkeiten zur Entsorgung des ausgedienten Produkts erfahren Sie bei Ihrer Gemeinde- oder Stadtverwaltung.

● Garantie

Das Produkt wurde nach strengen Qualitäts-richtlinien hergestellt und vor der Auslieferung sorgfältig geprüft. Im Falle von Material- oder Herstellungsfehlern haben Sie gegenüber dem Verkäufer des Produkts gesetzliche Rechte. Ihre gesetzlichen Rechte werden in keiner Weise durch unsere unten aufgeführte Garantie eingeschränkt.

Die Garantie für dieses Produkt beträgt 3 Jahre ab Kaufdatum. Die Garantiezeit beginnt mit dem Kaufdatum. Bewahren Sie den Originalkaufbeleg an einem sicheren Ort auf, da dieses Dokument als Nachweis des Kaufs erforderlich ist.



Alle Schäden oder Mängel, die bereits zum Zeitpunkt des Kaufs vorhanden sind, müssen unverzüglich nach dem Auspacken des Produkts gemeldet werden.

Sollte das Produkt innerhalb von 3 Jahren ab Kaufdatum einen Material- oder Herstellungsfehler aufweisen, werden wir es – nach unserer Wahl – kostenlos für Sie reparieren oder ersetzen. Die Garantiezeit verlängert sich durch einen stattgegebenen Gewährleistungsanspruch nicht. Dies gilt auch für ersetzte und reparierte Teile.

Diese Garantie erlischt, wenn das Produkt beschädigt oder unsachgemäß verwendet oder gewartet wurde.

Die Garantie deckt Material- und Herstellungsfehler ab. Diese Garantie erstreckt sich weder auf Produktteile, die normalem Verschleiß unterliegen, und somit als



Verschleißteile gelten (z. B. Batterien, Akkus, Schläuche, Farbpatronen), noch auf Schäden an zerbrechlichen Teilen, z. B. Schalter oder Teile aus Glas.

● **Abwicklung im Garantiefall**

Um eine schnelle Bearbeitung Ihres Anliegens zu gewährleisten, folgen Sie bitte den folgenden Hinweisen:

- Bitte halten Sie für alle Anfragen den Kassenbon und die Artikelnummer (IAN 479244_2410) als Nachweis für den Kauf bereit.
- Die Artikelnummer entnehmen Sie bitte dem Typenschild am Produkt, einer Gravur am Produkt, dem Titelblatt Ihrer Anleitung (unten links) oder dem Aufkleber auf der Rück- oder Unterseite des Produktes.
- Sollten Funktionsfehler oder sonstige Mängel auftreten, kontaktieren Sie zunächst die nachfolgend benannte



Serviceabteilung telefonisch oder per E-Mail.

- o Ein als defekt erfasstes Produkt können Sie dann unter Beifügung des Kaufbelegs (Kassenbon) und der Angabe, worin der Mangel besteht und wann er aufgetreten ist, für Sie portofrei an die Ihnen mitgeteilte Service-Anschrift übersenden.

o



Auf parkside-diy.com können Sie diese und viele weitere Handbücher einsehen und herunterladen. Mit diesem QR-Code gelangen Sie direkt auf parkside-diy.com. Wählen Sie Ihr Land aus, und suchen



Sie über die Suchmaske nach den Bedienungsanleitungen. Mittels Eingabe der Artikelnummer (IAN) 479244_2410 gelangen Sie zur Bedienungsanleitung für Ihren Artikel.

● Service

DE **Service Deutschland**

Tel.: 0800 5435 111

E-Mail: owim@lidl.de

AT **Service Österreich**

Tel.: 0800 292726

E-Mail: owim@lidl.at

CH **Service Schweiz**

Tel.: 0800562153

E-Mail: owim@lidl.ch



OWIM GmbH & Co. KG

Stiftsbergstraße 1
74167 Neckarsulm
GERMANY

Model no.: HG11375
Version: 03/2025

Last Information Update · Informācijas
pobūdis · Info esitamise aeg · Informācija
aktualizēta · Stand der Informationen:
11/2024 · Ident.-No.: HG11375112024-LT/LV



IAN 479244_2410

3 