

/// PARKSIDE

PERFORMANCE



ATORNILLADORA DE IMPACTO RECARGABLE 20 V AVVITATORE A PERCUSSIONE RICARICABILE 20 V PDSSAP 20-Li B2

ES

ATORNILLADORA DE IMPACTO RECARGABLE 20 V

Traducción del manual de instrucciones original

PT

APARAFUSADORA DE IMPACTO GIRATÓRIA A BATERIA 20 V

Tradução do manual de instruções original

DE AT CH

AKKU-DREHSCHLAGSCHRAUBER 20 V

Originalbetriebsanleitung

IT MT

AVVITATORE A PERCUSSIONE RICARICABILE 20 V

Traduzione delle istruzioni d'uso originali

GB MT

CORDLESS IMPACT DRIVER 20V

Translation of the original instructions

IAN 364886_2101

ES IT PT

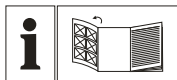

ES
Antes de empezar a leer abra la página que contiene las imágenes y, en seguida, familiarícese con todas las funciones del dispositivo.

IT (MT)
Prima di leggere aprire la pagina con le immagini e prendere confidenza con le diverse funzioni dell'apparecchio.

PT
Antes de começar a ler abra na página com as imagens e, de seguida, familiarize-se com todas as funções do aparelho.

GB (MT)
Before reading, unfold the page containing the illustrations and familiarise yourself with all functions of the device.

DE (AT) (CH)
Klappen Sie vor dem Lesen die Seite mit den Abbildungen aus und machen Sie sich anschließend mit allen Funktionen des Gerätes vertraut.

ES	Traducción del manual de instrucciones original	Página	1
IT/MT	Traduzione delle istruzioni d'uso originali	Pagina	15
PT	Tradução do manual de instruções original	Página	29
GB/MT	Translation of the original instructions	Page	43
DE/AT/CH	Originalbetriebsanleitung	Seite	57

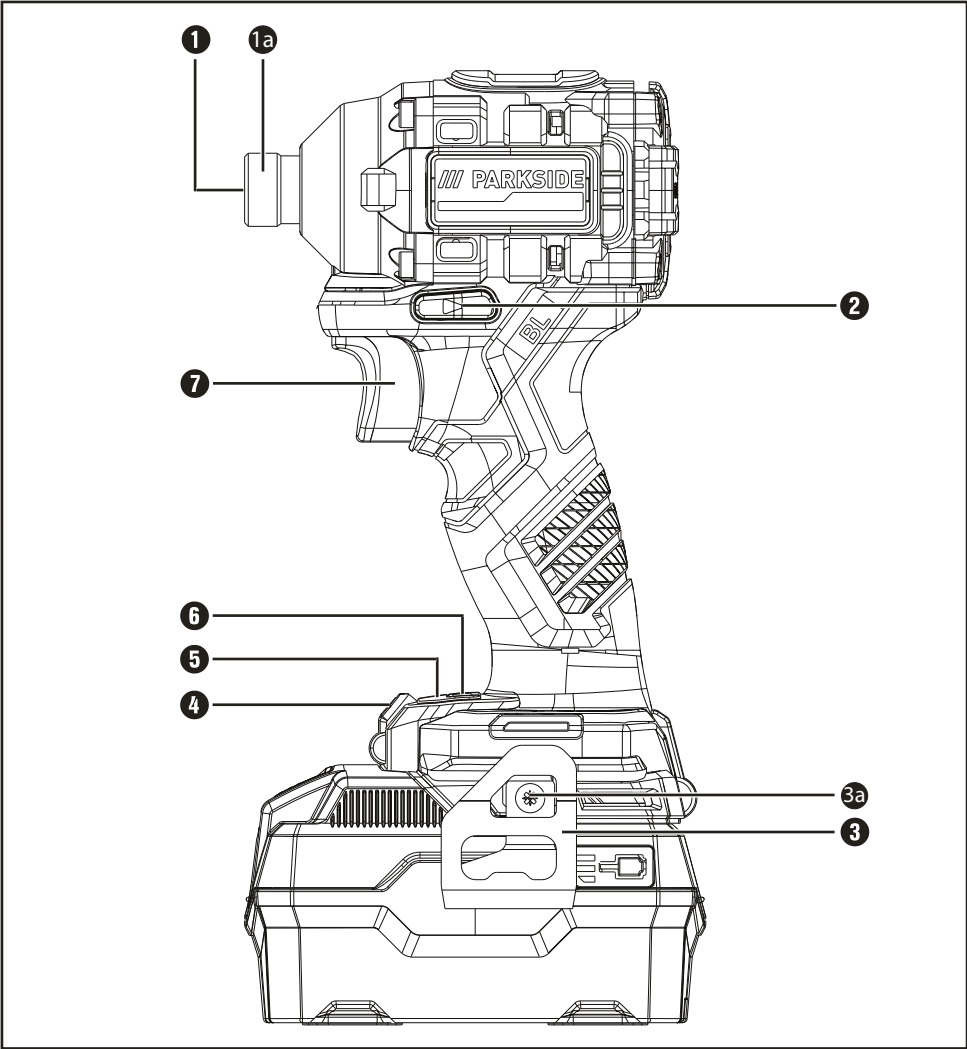

A

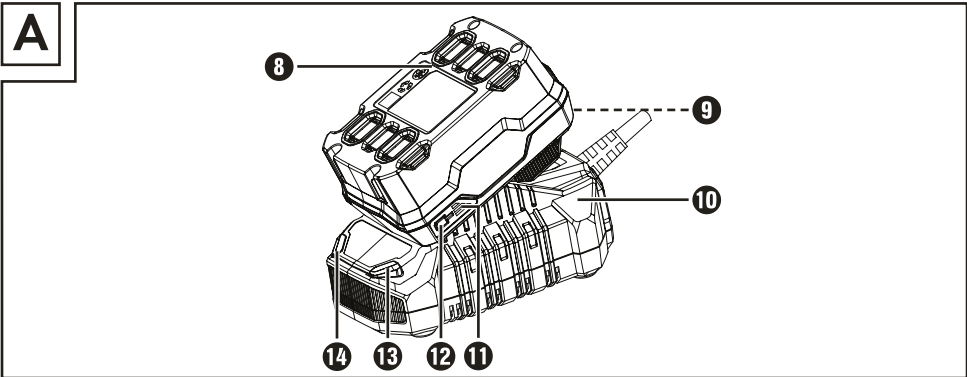

/// PARKSIDE
X20V TEAM

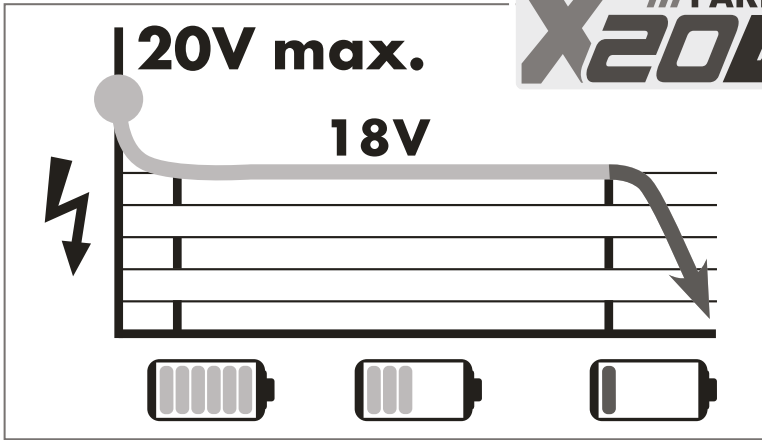

Todas las herramientas de Parkside y los cargadores PLG 20 A1/A4/C1/A2/A3/C3/PDSLGL 20 A1 de la serie X20V Team son compatibles con el paquete de baterías PAP 20 A1/A2/A3/B1/B3.

Tutti gli strumenti Parkside e i caricabatterie PLG 20 A1/A4/C1/A2/A3/C3/PDSLGL 20 A1 della serie X20V Team sono compatibili con il pacco batteria PAP 20 A1/A2/A3/B1/B3.

Los tiempos de carga Tempi di ricarica	2 Ah Acumulador Accumulatore PAP 20 A1/B1	3 Ah Acumulador Accumulatore PAP 20 A2	4 Ah Acumulador Accumulatore PAP 20 A3/B3
Corrientes de carga La corrente di ricarica			
max. 2,4 A Cargador PLG 20 A1/A4/C1 Carica-batteria	60 min 2,4 A	90 min 2,4 A	120 min 2,4 A
max. 3,5 A Cargador PLG 20 A2 Carica-batteria	45 min 3,5 A	60 min 3,5 A	80 min 3,5 A
max. 4,5 A Cargador PLG 20 A3/C3 Carica-batteria	35 min 3,8 A	45 min 4,5 A	60 min 4,5 A
max. 4,5 A Cargador PDSLGL 20 A1 Carica-batteria	35 min 3,8 A	45 min 4,5 A	60 min 4,5 A

Índice

Introducción	2
Uso previsto	2
Equipamiento	2
Volumen de suministro	2
Características técnicas	2
Indicaciones generales de seguridad para las herramientas eléctricas	4
1. Seguridad en el lugar de trabajo	4
2. Seguridad eléctrica	4
3. Seguridad de las personas	4
4. Uso y manejo de la herramienta eléctrica	5
5. Uso y manejo de la herramienta inalámbrica	6
6. Asistencia técnica	6
Indicaciones de seguridad específicas para los atornilladores de impacto	6
Accesorios/equipos adicionales originales	7
Indicaciones de seguridad para los cargadores	7
Antes de la puesta en funcionamiento	7
Carga de la batería (consulte la fig. A)	7
Inserción/extracción de la batería del aparato	8
Comprobación del nivel de carga de la batería	8
Montaje del clip para el cinturón	8
Encendido/apagado	8
Ajuste/preselección de la velocidad/par de apriete	8
Cambio del sentido de giro	9
Inserción/cambio de herramientas	9
Mantenimiento y limpieza	9
Desecho	9
Garantía de Kompernass Handels GmbH	10
Asistencia técnica	11
Importador	11
Declaración de conformidad original	12
Pedido de una batería de repuesto	13
Pedido por teléfono	13

ATORNILLADORA DE IMPACTO RECARGABLE 20 V PDSSAP 20-LI B2

Introducción

Felicidades por la compra de su aparato nuevo. Ha adquirido un producto de alta calidad. Las instrucciones de uso forman parte del producto y contienen indicaciones importantes acerca de la seguridad, del uso y del desecho de este aparato. Antes de usar el producto, familiarícese con todas las indicaciones de manejo y de seguridad. Utilice el producto únicamente como se describe y para los ámbitos de aplicación indicados. Entregue todos los documentos cuando transfiera el producto a terceros.

Uso previsto

Este aparato está previsto para atornillar y desatornillar tornillos y para apretar y aflojar tuercas. El aparato tiene marcha hacia la derecha/izquierda y cuenta con un soporte con hexágono interno de 1/4" para puntas de destornillador y una luz de trabajo led. La luz de este aparato está concebida para iluminar la zona de trabajo en el entorno directo del aparato. Con la función de atornillado de impacto del aparato, la fuerza del motor se transforma en impactos giratorios uniformes. El mecanismo percutor se emplea tanto para apretar como para aflojar.

Este aparato está previsto para su uso por parte de personas adultas. Los jóvenes mayores de 16 años solo pueden utilizar el aparato bajo supervisión. El fabricante no asume responsabilidad alguna por los daños derivados de una utilización contraria al uso previsto o por un manejo inadecuado.

Utilice el producto exclusivamente de la manera descrita y para los ámbitos de aplicación indicados. Este aparato no es apto para su uso comercial o industrial. La utilización del aparato para otros fines o su modificación se consideran contrarias al uso previsto y aumentan considerablemente el riesgo de accidentes. El fabricante no se responsabiliza por los daños derivados de una utilización contraria al uso previsto.

Equipamiento

- 1 Portaherramientas
- 1a Casquillo de bloqueo
- 2 Interruptor de cambio del sentido de giro/bloqueo
- 3 Clip para el cinturón
- 3a Tornillo de fijación
- 4 Led de trabajo
- 5 Indicador del par de apriete
- 6 Preselección del par de apriete
- 7 Interruptor de encendido/apagado/regulación de la velocidad
- 8 Batería*
- 9 Botón de desencastre de la batería
- 10 Cargador rápido*
- 11 Led del nivel de carga de la batería
- 12 Botón del nivel de carga de la batería
- 13 Led rojo de control de carga
- 14 Led verde de control de carga

Volumen de suministro

- 1 atornilladora de impacto recargable 20 V
- 1 clip para el cinturón
- 1 maletín de transporte
- 1 manual de instrucciones de uso

Características técnicas

Atornilladora de impacto recargable 20 V PDSSAP 20-LI B2

Tensión asignada	20 V === (corriente continua)
Transmisión	Transmisión de 4 marchas
Velocidad de ralentí asignada	1.ª marcha: n_0 0-1900 r. p. m. 2.ª marcha: n_0 0-2400 r. p. m. 3.ª marcha: n_0 0-3050 r. p. m. 4.ª marcha: n_0 0-3600 r. p. m.

Frecuencia de impactos	1.º marcha: 0-1200 impactos/min 2.º marcha: 0-2400 impactos/min 3.º marcha: 0-3800 impactos/min 4.º marcha: 0-4300 impactos/min
Niveles del par de apriete	1.º nivel: 120 Nm 2.º nivel: 150 Nm 3.º nivel: 190 Nm 4.º nivel: 226 Nm

Diámetro máx. de atornillado	M16
Portaherramientas	Hexágono de 1/4"

Batería PAP 20 A3*

Tipo	IONES DE LITIO
Tensión asignada	20 V \equiv (corriente continua)
Capacidad	4 Ah
Células	10 (80 Wh)

Cargador rápido de la batería PLG 20 A3*

ENTRADA/input

Tensión asignada	230-240 V ~, 50 Hz (corriente alterna)
------------------	---

Consumo asignado de potencia	120 W
------------------------------	-------

Fusible (interior)	3,15 A 
--------------------	---

SALIDA/output

Tensión asignada	21,5 V \equiv (corriente continua)
------------------	---

Corriente asignada	4,5 A
--------------------	-------

Duración de la carga	aprox. 60 min
----------------------	---------------

Clase de aislamiento	II/  (aislamiento doble)
----------------------	---

* LA BATERÍA Y EL CARGADOR NO SE INCLUYEN EN EL VOLUMEN DE SUMINISTRO

Valor de emisión sonora

Medición de ruidos según la norma EN 62841. Valores típicos del nivel sonoro con ponderación A de la herramienta eléctrica:

Nivel de presión sonora	$L_{PA} = 80$ dB (A)
Incertidumbre	$K_{PA} = 3$ dB
Nivel de potencia acústica	$L_{WA} = 91$ dB (A)
Incertidumbre	$K_{WA} = 3$ dB

Valor de emisión de vibraciones

Valores totales de vibraciones (suma vectorial de tres líneas) calculados según la norma EN 62841:

Apriete de tornillos y tuercas del diámetro máximo permitido	$a_h = 2,7$ m/s ²
Incertidumbre	$K = 1,5$ m/s ²

¡Utilice protecciones auditivas!

INDICACIÓN

- ▶ Los valores totales de emisión de vibraciones y de ruidos especificados en estas instrucciones de uso se han calculado según un procedimiento de prueba estandarizado y pueden utilizarse para comparar varias herramientas eléctricas.
- ▶ Los valores totales de emisión de vibraciones y de ruidos especificados también pueden utilizarse para realizar una valoración preliminar de la carga.

¡ADVERTENCIA!

- ▶ La emisión de vibraciones y de ruidos puede diferir de los valores especificados durante el propio uso de la herramienta eléctrica según cómo se esté utilizando y, especialmente, según cómo sea la pieza de trabajo que se esté procesando.
- ▶ Intente que la carga sea lo más reducida posible. Algunas medidas para reducir el nivel de vibraciones son el uso de guantes al manejar la herramienta y la limitación del tiempo de trabajo. Para ello, deben tenerse en cuenta todas las partes del ciclo de funcionamiento (por ejemplo, los momentos en los que la herramienta eléctrica está desconectada y los momentos en los que está conectada, pero funciona sin carga).



Indicaciones generales de seguridad para las herramientas eléctricas

⚠ ¡ADVERTENCIA!

- ▶ Lea todas las indicaciones de seguridad, las instrucciones, las ilustraciones y los datos técnicos suministrados con esta herramienta eléctrica. El incumplimiento de las siguientes instrucciones puede provocar descargas eléctricas, incendios o lesiones graves.

Conserve todas las indicaciones de seguridad y las instrucciones para el futuro.

El término "herramienta eléctrica" utilizado en las indicaciones de seguridad se refiere a las herramientas eléctricas de accionamiento eléctrico (con cable de red) y a las de accionamiento por batería (sin cable de red).

1. Seguridad en el lugar de trabajo

- Mantenga limpia y bien iluminada la zona de trabajo. El desorden y la falta de iluminación en el lugar de trabajo pueden provocar accidentes.
- No trabaje con la herramienta eléctrica en un entorno potencialmente explosivo en el que haya líquidos, gases o polvos inflamables. Las herramientas eléctricas generan chispas que pueden incendiar el polvo o los vapores.
- Mantenga a los niños y a otras personas alejados durante el manejo de la herramienta eléctrica. Si se distrae, podría perder el control del aparato.

2. Seguridad eléctrica

- El enchufe de la herramienta eléctrica debe encajar correctamente en la toma eléctrica. No debe modificarse el enchufe de ninguna forma. No utilice ningún enchufe adaptador junto con herramientas eléctricas con conexión a tierra. El uso de enchufes sin manipular conectados a una toma eléctrica adecuada reduce el riesgo de descarga eléctrica.

- Evite el contacto físico con cualquier superficie que esté conectada a tierra, como tuberías, sistemas de calefacción, cocinas y neveras. Si su cuerpo hace contacto con la toma de tierra, existe mayor riesgo de descarga eléctrica.
- Mantenga las herramientas eléctricas alejadas de la lluvia o de humedades. La penetración de agua en un aparato eléctrico aumenta el riesgo de descarga eléctrica.
- No utilice el cable para otros usos, p. ej., para transportar y colgar la herramienta eléctrica o para desconectar el enchufe de la toma eléctrica. Mantenga el cable apartado del calor, del aceite, de los bordes cortantes o de las piezas móviles del aparato. Un cable dañado o enredado aumenta el riesgo de descarga eléctrica.
- Si desea utilizar la herramienta eléctrica al aire libre, utilice exclusivamente los alargadores de cable aptos para su uso en exteriores. Su uso reduce el riesgo de descarga eléctrica.
- Si no puede evitarse el uso de la herramienta eléctrica en un entorno húmedo, utilice un interruptor diferencial residual. Su uso reduce el riesgo de descarga eléctrica.

3. Seguridad de las personas

- Esté siempre alerta, preste atención a lo que hace y proceda con sensatez a la hora de trabajar con una herramienta eléctrica. No utilice ninguna herramienta eléctrica si se siente cansado o se encuentra bajo la influencia de drogas, alcohol o medicamentos. Un solo momento de distracción mientras utiliza la herramienta eléctrica puede causar lesiones graves.
- Utilice siempre un equipo de protección individual y gafas de protección. El uso de un equipo de protección individual, como mascarilla antipolvo, calzado de seguridad antideslizante, casco o protecciones auditivas según el tipo de herramienta eléctrica en cuestión, reduce el riesgo de lesiones.

- c) Evite que el aparato pueda ponerse en marcha accidentalmente. Asegúrese de que la herramienta eléctrica esté apagada antes de conectarla a la red eléctrica o a la batería, asírla o transportarla. Si transporta la herramienta eléctrica con los dedos en el interruptor o conecta la herramienta eléctrica ya encendida a la corriente, puede provocar accidentes.
- d) Antes de encender la herramienta eléctrica, retire las herramientas de ajuste o las llaves. Las herramientas o llaves que se encuentren dentro del alcance de la pieza giratoria de la herramienta eléctrica pueden producir lesiones.
- e) Evite mantener una postura corporal forzada. Busque una postura segura y mantenga el equilibrio en todo momento. Así podrá controlar mejor la herramienta eléctrica, especialmente en situaciones inesperadas.
- f) Utilice ropa adecuada. No lleve ropa ancha ni joyas. Mantenga el pelo y la ropa lejos de las piezas móviles. La ropa holgada, las joyas o el pelo suelto pueden quedar atrapados en las piezas móviles.
- g) Si se admite el montaje de dispositivos de aspiración y de acumulación de polvo, deben conectarse y utilizarse correctamente. El uso de un dispositivo de aspiración de polvo puede reducir los riesgos causados por el polvo.
- h) Evite cultivar un sentimiento de falsa seguridad y no se desvíe de lo dispuesto por las normas de seguridad aplicables a las herramientas eléctricas aun cuando esté muy familiarizado con la herramienta eléctrica por haberla utilizado repetidas veces. Un descuido en la manipulación puede causar lesiones graves en una fracción de segundo.
- b) No utilice ninguna herramienta eléctrica con el interruptor defectuoso. Una herramienta eléctrica que no pueda encenderse o apagarse es peligrosa y debe repararse.
- c) Desconecte el enchufe de la toma eléctrica o retire la batería extraíble antes de realizar cualquier ajuste en el aparato, cambiar los accesorios o abandonar la herramienta eléctrica. Estas medidas de seguridad evitan que la herramienta eléctrica se encienda de forma accidental.
- d) Guarde las herramientas eléctricas que no vaya a utilizar fuera del alcance de los niños. No permita el uso de la herramienta eléctrica a personas que no estén familiarizadas con su manejo o que no hayan leído estas indicaciones. Las herramientas eléctricas son peligrosas cuando están en manos de personas inexpertas.
- e) Mantenga las herramientas eléctricas y los accesorios en perfecto estado. Compruebe que las piezas móviles funcionen correctamente y no se atasquen, y asegúrese de que ninguna pieza se haya roto ni esté dañada de forma que el funcionamiento del aparato pueda verse afectado. Encargue la reparación de las piezas dañadas antes de utilizar la herramienta eléctrica. Muchos accidentes se deben al mal estado de las herramientas.
- f) Mantenga las herramientas de corte limpias y afiladas, ya que así se atascan menos y son más fáciles de guiar.
- g) Utilice la herramienta eléctrica, los accesorios, las herramientas intercambiables, etc. según lo dispuesto en estas instrucciones. Tenga en cuenta las condiciones de trabajo y los procedimientos que deban seguirse. El uso de herramientas eléctricas para aplicaciones distintas a las previstas puede provocar situaciones peligrosas.
- h) Mantenga los mangos y las superficies de agarre secos, limpios y sin restos de aceite o grasa. Si los mangos o las superficies de agarre están resbaladizos, no podrá manejarse ni controlarse la herramienta eléctrica de forma segura en caso de imprevistos.

4. Uso y manejo de la herramienta eléctrica

- a) No sobrecargue la herramienta eléctrica. Utilice la herramienta eléctrica adecuada para el trabajo en cuestión. De esta manera, trabajará mejor y de forma más segura dentro del rango de potencia indicado.

5. Uso y manejo de la herramienta inalámbrica

- a) Cargue la batería exclusivamente con los cargadores recomendados por el fabricante. El uso de un cargador con una batería que no le corresponde entraña peligro de incendios.
- b) Utilice exclusivamente las baterías indicadas para las herramientas eléctricas. El uso de otras baterías puede provocar lesiones y peligro de incendios.
- c) Mantenga la batería que no utilice alejada de grapas, monedas, llaves, clavos, tornillos u otros pequeños objetos de metal que puedan provocar un puentado de los contactos. Un cortocircuito entre los contactos de la batería puede provocar quemaduras o incendios.
- d) Un uso incorrecto puede provocar una fuga de líquidos de la batería. Evite el contacto con dichos líquidos. En caso de contacto accidental, lave la zona afectada con agua. Si el líquido entra en contacto con los ojos, busque también asistencia médica. El líquido derramado de la batería puede causar irritaciones cutáneas o quemaduras.
- e) No utilice ninguna batería dañada o modificada. Las baterías dañadas o modificadas pueden funcionar de forma imprevista y provocar incendios, explosiones o peligro de lesiones.
- f) No exponga la batería al fuego ni a altas temperaturas. El fuego o las temperaturas superiores a 130 °C pueden provocar explosiones.
- g) Observe todas las instrucciones de carga y no cargue nunca la batería ni la herramienta inalámbrica fuera del rango de temperatura especificado en las instrucciones de uso. Una carga incorrecta o fuera del rango de temperatura permitido puede destruir la batería y aumentar el peligro de incendios.



¡CUIDADO! ¡PELIGRO DE EXPLOSIÓN! No recargue nunca las baterías/pilas no recargables.



Proteja la batería contra el calor, p. ej., también contra la radiación solar duradera, el fuego, el agua y la humedad. Existe peligro de explosión.

6. Asistencia técnica

- a) Encargue exclusivamente la reparación de su herramienta eléctrica al personal cualificado especializado y solo con recambios originales. De esta forma, se garantiza que la seguridad del aparato no se vea afectada.
- b) No realice ninguna tarea de mantenimiento en las baterías defectuosas. Solo el fabricante o el servicio autorizado de asistencia técnica pueden realizar las tareas de mantenimiento en las baterías.

Indicaciones de seguridad específicas para los atornilladores de impacto

- Utilice protecciones auditivas para usar el atornillador de impacto. El efecto del ruido puede provocar pérdidas auditivas.
- Fije la pieza de trabajo. Una pieza de trabajo sujeta con dispositivos de fijación o tornillos de banco estará mejor fijada que si la sujeta con la mano.
- Sujete bien la herramienta eléctrica. Al apretar o aflojar tornillos, pueden producirse pares de reacción altos de poca duración.
- Espere a que la herramienta eléctrica se detenga totalmente antes de posarla. La herramienta podría engancharse y provocar una pérdida de control del aparato.
- Sujete la herramienta eléctrica por los mangos aislados si pretende utilizarla para trabajos en los que pueda entrar en contacto con conexiones eléctricas ocultas. El contacto del tornillo con cables conductores de electricidad también puede someter las piezas metálicas del aparato a la tensión eléctrica y provocar una descarga eléctrica.

Accesorios/equipos adicionales originales

- Utilice exclusivamente los accesorios y equipos adicionales especificados en las instrucciones de uso y compatibles con el aparato.

⚠ ¡ADVERTENCIA!

- No utilice accesorios no recomendados por PARKSIDE, ya que podrían provocar descargas eléctricas o incendios.



¡ATENCIÓN! Superficie caliente. Existe peligro de quemaduras.

Indicaciones de seguridad para los cargadores

- Este aparato puede ser utilizado por niños a partir de 8 años y por personas cuyas facultades físicas, sensoriales o mentales sean reducidas o carezcan de los conocimientos y de la experiencia necesarios siempre que sean vigilados o hayan sido instruidos correctamente sobre el uso seguro del aparato y hayan comprendido los peligros que entraña. Los niños no deben jugar con el aparato. Los niños no deben realizar las tareas de limpieza y mantenimiento sin supervisión.
- Si se estropea el cable de conexión de red de este aparato, encomiende su sustitución al fabricante, a su servicio de asistencia técnica o a una persona que posea una cualificación similar para evitar peligros.



El cargador solo es apto para su uso en interiores.

⚠ ¡ADVERTENCIA!

- Si se estropea el cable de conexión de red de este aparato, encomiende su sustitución al fabricante, a su servicio de atención al cliente o a una persona que posea una cualificación similar para evitar peligros.

⚠ ¡ATENCIÓN!

- ◆ Este cargador solo puede cargar las siguientes baterías: PAP 20 A1/PAP 20 A2/PAP 20 A3/PAP 20 B1/PAP 20 B3.
- ◆ Encontrará la lista actual de baterías compatibles en www.Lidl.de/Akku.

Antes de la puesta en funcionamiento

Carga de la batería (consulte la fig. A)

⚠ ¡CUIDADO!

- ▶ Desconecte el enchufe de la red eléctrica antes de extraer la batería del cargador o introducirla en él.

INDICACIÓN

- ▶ Nunca cargue la batería con una temperatura ambiente inferior a 10 °C o superior a 40 °C. Si pretende almacenar la batería de iones de litio durante un periodo prolongado de tiempo, debe comprobar regularmente el nivel de carga. El nivel de carga óptimo está entre el 50 % y el 80 %. El aparato debe almacenarse en un lugar fresco y seco con una temperatura ambiente de entre 0 °C y 50 °C.
- ◆ Conecte la batería 8 en el cargador rápido 10 (consulte la fig. A).
- ◆ Conecte el enchufe en la toma eléctrica. El LED verde de control de carga 14 se enciende brevemente, luego se enciende el LED rojo de control de carga 15.
- ◆ El led verde de control 14 señala que el proceso de carga ha finalizado y que la batería 8 está lista para su uso.

⚠ ¡ATENCIÓN!

- ◆ Si el led rojo de control 13 parpadea, significa que la batería 8 se ha sobrecalentado y no puede cargarse.
- ◆ Si el led rojo de control y el led verde de control 13 14 parpadean al mismo tiempo, significa que la batería 8 está defectuosa.
- ◆ Coloque la batería 8 en el aparato.
- ◆ Entre cada carga consecutiva, apague el cargador durante al menos 15 minutos. Para ello, desconecte el enchufe de la red eléctrica.

Inserción/extracción de la batería del aparato

Inserción de la batería

- ◆ Ajuste el interruptor del sentido de giro 2 en la posición intermedia (bloqueo). Encastre la batería 8 en el mango.

Extracción de la batería

- ◆ Pulse el botón de desbloqueo 9 y retire la batería 8.

Comprobación del nivel de carga de la batería

- ◆ Para comprobar el nivel de carga de la batería, pulse el botón del nivel de carga de la batería 12. El nivel de carga o la carga restante se muestran en el led del nivel de carga de la batería 11 de la manera siguiente:
ROJO/NARANJA/VERDE = carga máxima
ROJO/NARANJA = carga media
ROJO = poca carga; cargue la batería

Montaje del clip para el cinturón

- ◆ Retire el tornillo de fijación 3a con un destornillador de estrella de los habituales en el mercado (no se incluye en el volumen de suministro).
- ◆ Mantenga el orificio correspondiente del clip para el cinturón 3 sobre el de la rosca del tornillo.
- ◆ Vuelva a atornillar el tornillo de fijación 3a.

Encendido/apagado

Encendido

- ◆ Para poner en funcionamiento el aparato, mantenga pulsado el interruptor de encendido/apagado 7.
El led de trabajo 4 se ilumina al pulsar ligeramente o presionar hasta el fondo el interruptor de encendido/apagado 7.
De esta manera, puede iluminarse la zona de trabajo en caso de que las condiciones de luminosidad sean desfavorables.

Apagado

- ◆ Para apagar el aparato, suelte el interruptor de encendido/apagado 7.

Ajuste/preselección de la velocidad/par de apriete

- ◆ Pulse el botón de preselección del par de apriete 6 para seleccionar el par de apriete deseado de nivel en nivel. El nivel de par de apriete se muestra en el indicador del par de apriete 5.
- ◆ Si pulsa ligeramente el interruptor de encendido/apagado 7, la velocidad y el par de apriete serán más bajos. Si ejerce una mayor presión, aumentará la velocidad/par de apriete.
- ◆ El par de apriete depende de la velocidad seleccionada/preselección del par de apriete y de la duración del impacto.

INDICACIÓN

- ▶ Para apretar las tuercas de las ruedas, debe seleccionarse el par de apriete más bajo para evitar un apriete excesivo.
- ▶ El freno integrado del motor permite detener el aparato rápidamente.

⚠ ¡ATENCIÓN!

- ◆ ¡Por norma general, el par de apriete generado debe compararse con una llave dinamo-métrica!

Cambio del sentido de giro

- ◆ Para cambiar el sentido de giro, pulse el interruptor del sentido de giro ② y desplácelo hacia la derecha o hacia la izquierda.

Inserción/cambio de herramientas

- ◆ Tire del casquillo de bloqueo 1b hacia de lante. Coloque la herramienta adecuada en el portaherramientas ①.
- ◆ Vuelva a tirar del casquillo de bloqueo 1b hacia delante para desmontar la herramienta.

Mantenimiento y limpieza



¡ADVERTENCIA! ¡PELIGRO DE LESIONES! Antes de realizar cualquier tarea en el aparato, apáguelo y extraiga la batería.

Este aparato no requiere mantenimiento.

- El aparato debe estar siempre limpio, seco y sin restos de aceite ni grasas lubricantes.
- Evite que pueda penetrar cualquier líquido en el interior del aparato.
- Utilice un paño seco para la limpieza de la carcasa. No utilice nunca bencina, disolventes ni productos de limpieza que puedan dañar el plástico.
- Si pretende almacenar la batería de iones de litio durante un periodo prolongado de tiempo, debe comprobar regularmente el nivel de carga. El nivel de carga óptimo está entre el 50 % y el 80 %. Debe almacenarse el producto en un lugar fresco y seco.

INDICACIÓN

- Los recambios no especificados (p. ej., escobillas de carbón o interruptores) pueden solicitarse a través de nuestro servicio de asistencia técnica.

Desecho



El embalaje consta de materiales ecológicos que pueden desecharse a través de los centros de reciclaje locales.



¡No deseche las herramientas eléctricas con la basura doméstica!

Según la Directiva europea 2012/19/EU, las herramientas eléctricas usadas deben recogerse por separado para someterse a un reciclaje ecológico.



¡No deseche la batería con la basura doméstica!

Las baterías defectuosas o agotadas deben reciclarse según la Directiva 2006/66/EC. Deseche la batería y el aparato a través de los puntos de recogida disponibles.

En su ayuntamiento o administración local puede informarse acerca de las posibilidades de desecho de las herramientas eléctricas/baterías usadas.



Deseche el embalaje de forma respetuosa con el medio ambiente. Observe las indicaciones de los distintos materiales de embalaje y, si procede, reciclelos de la manera correspondiente. Los materiales de embalaje cuentan con abreviaciones (a) y cifras (b) que significan lo siguiente: 1-7: plásticos; 20-22: papel y cartón; 80-98: materiales compuestos.



Puede informarse acerca de las posibilidades de desecho de los aparatos usados en su administración municipal o ayuntamiento.

Garantía de Kompernass Handels GmbH

Estimado cliente:

Este aparato cuenta con una garantía de 3 años a partir de la fecha de compra. Si se detectan defectos en el producto, puede ejercer sus derechos legales frente al vendedor. Estos derechos legales no se ven limitados por la garantía descrita a continuación.

Condiciones de la garantía

El plazo de la garantía comienza con la fecha de compra. Guarde bien el comprobante de caja, ya que lo necesitará como justificante de compra.

Si dentro de un periodo de tres años a partir de la fecha de compra de este producto se detecta un defecto en su material o un error de fabricación, asumiremos la reparación o sustitución gratuita del producto o restituiremos el precio de compra a nuestra elección. La prestación de la garantía requiere la presentación del aparato defectuoso y del justificante de compra (comprobante de caja), así como una breve descripción por escrito del defecto detectado y de las circunstancias en las que se haya producido dicho defecto, dentro del plazo de tres años.

Si el defecto está cubierto por nuestra garantía, le devolveremos el producto reparado o le suministraremos uno nuevo. La reparación o sustitución del producto no supone el inicio de un nuevo periodo de garantía.

Las baterías de la serie X 20 V Team cuentan con una garantía de 3 años a partir de la fecha de compra.

Duración de la garantía y reclamaciones legales por vicios

La duración de la garantía no se prolonga por hacer uso de ella. Este principio también se aplica a las piezas sustituidas y reparadas. Si después de la compra del aparato, se detecta la existencia de daños o de defectos al desembalarlo, deben notificarse de inmediato. Cualquier reparación que se realice una vez finalizado el plazo de garantía estará sujeta a costes.

Alcance de la garantía

El aparato se ha fabricado cuidadosamente según estándares elevados de calidad y se ha examinado en profundidad antes de su entrega.

La prestación de la garantía se aplica a defectos en los materiales o errores de fabricación. Esta garantía no cubre las piezas del producto normalmente sometidas al desgaste y que, en consecuencia, puedan considerarse piezas de desgaste ni los daños producidos en los componentes frágiles, p. ej., interruptores o piezas de vidrio.

Se anulará la garantía si el producto se daña o no se utiliza o mantiene correctamente. Para utilizar correctamente el producto, deben observarse todas las indicaciones especificadas en las instrucciones de uso. Debe evitarse cualquier uso y manejo que esté desaconsejado o frente al que se advierta en las instrucciones de uso.

El producto está previsto exclusivamente para su uso privado y no para su uso comercial. En caso de manipulación indebida e incorrecta, uso de la fuerza y apertura del aparato por personas ajenas a nuestros centros de asistencia técnica autorizados, la garantía perderá su validez.

La garantía no cubre los siguientes casos

- Desgaste normal de la capacidad de la batería.
- Uso comercial o industrial del producto.
- Daño o alteración del producto por parte del cliente.
- Incumplimiento de las instrucciones de seguridad y mantenimiento y errores en el manejo.
- Daños provocados por fuerza mayor.

Proceso de reclamación conforme a la garantía

Para garantizar una tramitación rápida de su reclamación, le rogamos que observe las siguientes indicaciones:

- Mantenga siempre a mano el comprobante de caja y el número de artículo (IAN) 364886_2101 como justificante de compra.
- Podrá ver el número de artículo en la placa de características del producto, grabado en el producto, en la portada de las instrucciones de uso (parte inferior izquierda) o en el adhesivo de la parte trasera o inferior del producto.
- Si se producen errores de funcionamiento u otros defectos, póngase primero en contacto con el departamento de asistencia técnica especificado a continuación **por teléfono o por correo electrónico**.
- Podrá enviar el producto calificado como defectuoso junto con el justificante de compra (comprobante de caja) y la descripción del defecto y de las circunstancias en las que se haya producido de forma gratuita a la dirección de correo proporcionada.



En www.lidl-service.com, podrá descargar este manual de usuario y muchos otros más, así como vídeos sobre los productos y software de instalación.

Con este código QR, accederá directamente a la página del Servicio Lidl (www.lidl-service.com) y podrá abrir las instrucciones de uso mediante la introducción del número de artículo (IAN) 364886_2101.

⚠ ¡ADVERTENCIA!

- ▶ **Encomiende exclusivamente la reparación del aparato al servicio de asistencia técnica o a un electricista especializado y solo con los recambios originales.** De esta forma, se garantizará que la seguridad del aparato no se vea afectada.
- ▶ **Encomiende siempre la sustitución del enchufe o del cable de red al fabricante del aparato o a su servicio de asistencia técnica.** De esta forma, se garantizará que la seguridad del aparato no se vea afectada.

Asistencia técnica

ES Servicio España

Tel.: 902 59 99 22

(0,08 EUR/Min. + 0,11 EUR/llamada (tarifa normal))

(0,05 EUR/Min. + 0,11 EUR/llamada (tarifa reducida))

E-Mail: kompernass@lidl.es

IAN 364886_2101

Importador

Tenga en cuenta que la dirección siguiente no es una dirección de asistencia técnica. Póngase primero en contacto con el centro de asistencia técnica especificado.

KOMPERNASS HANDELS GMBH

BURGSTRASSE 21

44867 BOCHUM

ALEMANIA

www.kompernass.com

Declaración de conformidad original

En virtud del presente documento, nosotros, KOMPERNASS HANDELS GMBH, responsable de los documentos: Semi Uguzlu, BURGSTR. 21, 44867 BOCHUM (ALEMANIA), declaramos que este producto cumple con lo dispuesto por las siguientes normas, documentos normativos y directivas CE:

Directiva relativa a las máquinas (2006/42/EC)

Compatibilidad electromagnética (2014/30/EU)

Directiva sobre las restricciones a la utilización de determinadas sustancias peligrosas en aparatos eléctricos y electrónicos (2011/65/EU)*

* La responsabilidad exclusiva de la expedición de esta declaración de conformidad recaerá sobre el fabricante. El objeto descrito de la declaración cumple con las disposiciones de la Directiva 2011/65/EU del Parlamento Europeo y del Consejo del 8 de junio de 2011 sobre las restricciones a la utilización de determinadas sustancias peligrosas en aparatos eléctricos y electrónicos.

Normas armonizadas aplicadas

EN 62841-1:2015

EN 62841-2-2:2014

EN 60335-2-29:2004/A11:2018

EN 60335-1:2012/A2:2019

EN 62233:2008

EN 55014-1:2017/A11:2020

EN 55014-2:2015

EN IEC 61000-3-2:2019

EN 61000-3-2:2014

EN 61000_3-3:2013/A1:2019

EN 61000-3-3:2013

EN IEC 63000:2018

Tipo/denominación del aparato: Atornilladora de impacto recargable 20 V PDSSAP 20-Li B2

Año de fabricación: 08-2021

Número de serie: IAN 364886_2101

Bochum, 22/06/2021



Semi Uguzlu

- Responsable de calidad -

Reservado el derecho a realizar modificaciones técnicas en relación con el desarrollo tecnológico.

Pedido de una batería de repuesto

Si desea solicitar una batería de repuesto para su aparato, puede hacerlo cómodamente por Internet en www.kompernass.com o por teléfono.

No obstante, es posible que este artículo se agote rápidamente debido a las existencias limitadas.



INDICACIÓN

- Es posible que, en algunos países, no pueda realizarse el pedido de recambios por Internet. En tal caso, póngase en contacto con la línea de asistencia técnica.

Pedido por teléfono

ES Servicio España Tel.: 902 59 99 22

(0,08 EUR/Min. + 0,11 EUR/llamada (tarifa normal))

(0,05 EUR/Min. + 0,11 EUR/llamada (tarifa reducida))

Para garantizar la rápida tramitación de su pedido, tenga a mano el número de artículo (p. ej., IAN 364886_2101) del aparato para todas sus consultas. Podrá consultar el número de artículo en la placa de características o en la portada de estas instrucciones de uso.

Indice

Introduzione	16
Uso conforme	16
Materiale in dotazione	16
Dati tecnici	16
Indicazioni generali di sicurezza per elettro utensili	18
1. Sicurezza sul posto di lavoro	18
2. Sicurezza elettrica	18
3. Sicurezza delle persone	18
4. Uso e trattamento dell'elettro utensile	19
5. Uso e trattamento dell'utensile a batteria	19
6. Assistenza	20
Avvertenze di sicurezza specifiche per avvitatori a impulsi	20
Accessori/apparecchi aggiuntivi originali	20
Indicazioni relative alla sicurezza per caricabatteria	21
Prima della messa in funzione	21
Carica del pacco batteria (vedere fig. A)	21
Inserimento/rimozione del pacco batteria dall'apparecchio	22
Controllo della carica della batteria	22
Montaggio della clip per cinghia	22
Accensione/spegnimento	22
Regolazione/preselezione del numero di giri/della coppia di serraggio	22
Commutazione del senso di rotazione	23
Inserimento/sostituzione di utensili	23
Manutenzione e pulizia	23
Smaltimento	23
Garanzia della Kompnass Handels GmbH	24
Assistenza	25
Importatore	25
Dichiarazione di conformità originale	26
Ordine di una batteria di ricambio	27
Ordine telefonico	27

AVVITATORE A PERCUSSIONE RICARICABILE 20 V PDSSAP 20-LI B2

Introduzione

Congratulazioni per l'acquisto del nuovo apparecchio. È stato scelto un prodotto di alta qualità. Il manuale di istruzioni è parte integrante del presente prodotto. Esso contiene importanti note per la sicurezza, l'uso e lo smaltimento. Prima di utilizzare il prodotto, acquisire dimestichezza con tutte le indicazioni relative ai comandi e alla sicurezza. Utilizzare il prodotto solo come descritto e per i campi d'impiego indicati. In caso di cessione del prodotto a terzi, consegnare anche tutta la relativa documentazione.

Uso conforme

Questo apparecchio è destinato all'inserimento e allo svitamento di viti, nonché al serraggio e all'allentamento di dadi. L'apparecchio dispone di rotazione verso destra/verso sinistra, portainserti a esagono cavo da 1/4" e luce di lavoro LED. La luce di questo apparecchio è destinata ad illuminare la zona di lavoro diretta dell'apparecchio. La funzione di rotazione battente dell'apparecchio consente di convertire la forza del motore in rotazioni battenti uniformi. Il dispositivo di percussione si inserisce nel serraggio e nell'allentamento.

L'apparecchio è destinato all'uso da parte degli adulti. I minori di 16 anni possono usare l'apparecchio solo se sorvegliati. La casa produttrice non è responsabile per i danni causati da un impiego non conforme alle regole o da un uso non corretto. Utilizzare l'apparecchio solo nei modi descritti e per i campi di utilizzo indicati. L'apparecchio non è destinato all'uso commerciale. Qualunque altro impiego e qualunque modifica dell'apparecchio sono da considerarsi non conformi alla destinazione e comportano il rischio di infortuni. Il produttore declina ogni responsabilità per i danni derivanti da uso non conforme.

Dotazione

- 1 Portautensile
- 1a Bussola di bloccaggio
- 2 Commutatore del senso di rotazione/blocco
- 3 Clip per cinghia
- 3a Vite di fissaggio
- 4 Luce di lavoro LED
- 5 Indicatore di coppia
- 6 Preselezione della coppia
- 7 Interruttore ON/OFF/
regolazione del numero di giri
- 8 Pacco batteria*
- 9 Tasto di sblocco del pacco batteria
- 10 Caricabatteria rapido*
- 11 Spia LED della batteria
- 12 Tasto del livello di carica della batteria
- 13 LED di controllo carica rosso
- 14 LED di controllo carica verde

Materiale in dotazione

- 1 avvitatore a percussione ricaricabile 20 V
- 1 clip per cinghia
- 1 valigetta da trasporto
- 1 manuale di istruzioni per l'uso

Dati tecnici

Avvitatore a percussione ricaricabile 20 V PDSSAP 20-Li B2

Tensione nominale	20 V $\overline{=}$ (corrente continua)
Cambio	cambio a 4 marce
Numero di giri nominale in folle	1° livello n_0 0-1900 min ⁻¹ 2° livello n_0 0-2400 min ⁻¹ 3° livello n_0 0-3050 min ⁻¹ 3° livello n_0 0-3600 min ⁻¹
Frequenza di battute	1° livello 0-1200/min 2° livello 0-2400/min 3° livello 0-3800/min 3° livello 0-4300/min

Livelli di momento torcente	1° livello 120 Nm
	2° livello 150 Nm
	3° livello 190 Nm
	4° livello 226 Nm

Capacità di avvitatura max	M16
Portapunte	1/4" esagonale

Batteria PAP 20 A3*

Tipo	IONI DI LITIO
Tensione nominale	20 V \equiv (corrente continua)
Capacità	4 Ah
Celle	10 (80 Wh)

Caricabatteria rapido PLG 20 A3*

INGRESSO/Input

Tensione nominale	230-240 V \sim , 50 Hz (corrente alternata)
-------------------	--

Potenza assorbita nominale	120 W
-------------------------------	-------

Fusibile (interno)	3,15 A 
--------------------	--

USCITA/Output

Tensione nominale	21,5 V \equiv (corrente continua)
-------------------	--

Corrente nominale	4,5 A
-------------------	-------

Tempo di carica	circa 60 min
-----------------	--------------

Classe di protezione	II/  (isolamento doppio)
----------------------	--

* BATTERIA E CARICABATTERIA NON COMPRESI
NEL MATERIALE IN DOTAZIONE

Valore di emissione acustica

Valore misurato relativo al rumore rilevato ai sensi della norma EN 62841. Valori tipici del livello di rumore ponderato A dell'elettrotensile:

Livello di pressione acustica	$L_{PA} = 80$ dB (A)
Fattore di incertezza	$K_{PA} = 3$ dB
Livello di potenza acustica	$L_{WA} = 91$ dB (A)
Fattore di incertezza	$K_{WA} = 3$ dB

Valore di emissione delle vibrazioni

Valori totali di vibrazione (somma dei vettori di tre direzioni) rilevati ai sensi della norma EN 62841:

Serraggio di viti e dadi di dimensioni massime ammesse	$a_h = 2,7$ m/s ²
Fattore di incertezza	$K = 1,5$ m/s ²

Indossare una protezione acustica!

NOTA

- Il valore complessivo delle vibrazioni e il valore di emissione acustica indicati sono stati misurati secondo un procedimento di prova standardizzato e possono essere usati per il confronto tra due elettrotensili.
- Il valore complessivo delle vibrazioni e il valore di emissione acustica indicati possono anche essere usati per una stima provvisoria del carico.

AVVERTENZA!

- Il valore di emissione delle vibrazioni e il valore di emissione acustica durante l'uso dell'elettrotensile possono scostarsi dai valori indicati a seconda del modo in cui l'elettrotensile viene utilizzato e, in particolare, della tipologia del pezzo lavorato.
- Cercare di ridurre il più possibile la sollecitazione. Provvedimenti adeguati per la riduzione della sollecitazione da vibrazioni prevedono di indossare guanti nell'utilizzo dell'elettrotensile e di limitare la durata d'impiego. Occorre tenere in considerazione tutte le componenti del ciclo di esercizio (per esempio i tempi nei quali l'elettrotensile è spento e i tempi in cui è acceso ma funziona senza carico).



Indicazioni generali di sicurezza per elettroutensili

⚠ AVVERTENZA!

- ▶ Leggere tutte le avvertenze di sicurezza, le istruzioni, le illustrazioni e i dati tecnici di cui è dotato questo elettroutensile. Il mancato rispetto delle seguenti istruzioni può causare scosse elettriche, incendi e/o gravi lesioni.

Conservare tutte le indicazioni di sicurezza e le istruzioni per uso futuro.

Il termine "elettrotensile" utilizzato nelle indicazioni relative alla sicurezza si riferisce a elettroutensili collegabili alla rete elettrica (con cavo di alimentazione) o a elettroutensili a batteria (senza cavo di alimentazione).

1. Sicurezza sul posto di lavoro

- Mantenere l'area di lavoro pulita e ben illuminata. Il disordine e la scarsa illuminazione dell'area di lavoro potrebbero dare luogo a infortuni.
- Non lavorare con elettroutensili in ambienti a rischio di esplosione, in presenza di liquidi, gas o polveri infiammabili. Gli elettroutensili generano scintille che possono incendiare la polvere o i vapori.
- Tenere lontani i bambini e altre persone durante l'uso dell'elettrotensile. In caso di distrazione si potrebbe perdere il controllo dell'apparecchio.

2. Sicurezza elettrica

- La spina dell'elettrotensile deve essere idonea all'inserimento nella presa. La spina non deve essere assolutamente modificata. Non utilizzare connettori adattatori con elettroutensili collegati a terra. Le spine non modificate e le prese idonee riducono il rischio di scosse elettriche.
- Evitare il contatto diretto con superfici collegate a terra, come tubi, termosifoni, stufe e frigoriferi. Quando il corpo è a diretto contatto con la terra sussiste un maggiore pericolo di scosse elettriche.

- Tenere gli elettroutensili lontani dalla pioggia o dall'umidità. La penetrazione di acqua in un apparecchio elettrico aumenta il rischio di scosse elettriche.
- Non utilizzare il cavo elettrico per scopi non conformi, come ad es. per trasportare l'elettrotensile, per appenderlo o per scollegare la spina dalla presa. Tenere il cavo lontano dal calore, dall'olio, da angoli acuminati o da parti dell'apparecchio in movimento. Cavi danneggiati o aggrovigliati aumentano il rischio di scosse elettriche.
- Se si lavora all'aperto con un elettroutensile, utilizzare solo una prolunga indicata anche per uso all'aperto. L'utilizzo di una prolunga indicata per uso all'aperto riduce il rischio di scosse elettriche.
- Se è inevitabile l'uso dell'elettrotensile in ambiente umido, utilizzare un interruttore differenziale. L'uso di un interruttore differenziale riduce il rischio di scosse elettriche.

3. Sicurezza delle persone

- Agire sempre con attenzione, osservare le proprie azioni e procedere in modo ragionevole nel lavoro con un elettroutensile. Non utilizzare l'elettrotensile se si è stanchi o sotto l'influsso di droghe, alcol o farmaci. Un solo momento di disattenzione nell'uso dell'elettrotensile può dare luogo a gravi lesioni.
- Indossare dispositivi di protezione individuale e sempre occhiali di protezione. L'uso di un dispositivo di protezione individuale come mascherina antipolvere, scarpe antiscivolo, casco protettivo o protezioni per l'udito, a seconda del tipo e dell'impiego dell'elettrotensile, riduce il rischio di lesioni.
- Evitare l'accensione involontaria. Accertarsi che l'elettrotensile sia spento prima di collegarlo all'alimentazione e/o alla batteria, sollevarlo o trasportarlo. Se si tiene il dito sull'interruttore mentre si sposta l'elettrotensile o si collega l'elettrotensile alla rete elettrica con l'interruttore su ON, si possono verificare infortuni.

- d) Rimuovere gli utensili di regolazione o le chiavi inglesi prima di accendere l'elettro utensile. Un utensile o una chiave lasciati in una parte rotante dell'elettro utensile possono provocare lesioni.
 - e) Evitare posture innaturali. Provvedere a una posizione sicura e mantenere sempre l'equilibrio. In tal modo si può controllare meglio l'elettro utensile, soprattutto in situazioni impreviste.
 - f) Indossare un abbigliamento idoneo. Non indossare abiti ampi o gioielli. Tenere i capelli e gli indumenti lontani dalle parti in movimento. Gli abiti ampi, i gioielli o i capelli lunghi possono impigliarsi nelle parti mobili.
 - g) Gli eventuali dispositivi di aspirazione e raccolta della polvere devono essere collegati e utilizzati correttamente. L'uso di un aspiratore per polvere può ridurre i pericoli associati alla polvere.
 - h) Nonostante si sia acquisita dimestichezza con il ripetuto utilizzo dell'apparecchio, non peccare di estrema sicurezza e rispettare sempre le regole sulla sicurezza nell'uso di elettro utensili. Una piccola disattenzione può dare luogo a gravi lesioni in una frazione di secondo.
- d) Conservare gli elettro utensili non utilizzati fuori dalla portata dei bambini. Non consentire l'uso dell'elettro utensile a persone inesperte o che non abbiano letto le presenti istruzioni. Gli elettro utensili sono pericolosi se utilizzati da persone inesperte.
 - e) Trattare gli elettro utensili e gli utensili con cura. Controllare che le parti mobili dell'apparecchio funzionino perfettamente, che non si inceppino e che non vi siano elementi rotti o danneggiati al punto da compromettere la funzione dell'elettro utensile. Fare riparare le parti danneggiate prima di utilizzare l'elettro utensile. Molti infortuni derivano da una cattiva manutenzione degli elettro utensili.
 - f) Mantenere gli utensili da taglio ben affilati e puliti. Gli utensili da taglio trattati con cura e con taglienti affilati si inceppano meno spesso e sono più facili da controllare.
 - g) Utilizzare elettro utensili, utensili, ecc. conformi a queste istruzioni. Tenere conto delle condizioni di lavoro e dell'attività da eseguire. L'uso di elettro utensili per applicazioni diverse da quelle previste può dare luogo a situazioni di pericolo.
 - h) Mantenere le impugnature e le superfici di presa asciutte, pulite e prive di olio e grasso. Impugnature e superfici di presa scivolose non consentono un controllo e un utilizzo sicuro dell'elettro utensile in situazioni impreviste.

4. Uso e trattamento dell'elettro utensile

- a) Non sovraccaricare l'elettro utensile. Utilizzare l'elettro utensile idoneo al proprio lavoro. Con l'elettro utensile adatto si lavora meglio e con maggiore sicurezza nell'intervallo di potenza indicato.
- b) Non utilizzare elettro utensili con interruttore guasto. Un elettro utensile che non si riesce più a spegnere o ad accendere è pericoloso e deve essere riparato.
- c) Staccare la spina dalla presa di corrente e/o rimuovere la batteria, se sfilabile, prima di eseguire impostazioni sull'apparecchio, sostituire gli utensili o riporre l'elettro utensile. Questa misura precauzionale consente di impedire l'avvio involontario dell'elettro utensile.

5. Uso e trattamento dell'utensile a batteria

- a) Caricare le batterie solo con i caricabatteria consigliati dal costruttore. Se un caricabatteria adatto a un determinato tipo di batteria viene utilizzato con batterie diverse, vi è pericolo di incendio.
- b) Utilizzare solo le batterie appositamente previste per gli elettro utensili. L'uso di batterie diverse può dare luogo a lesioni e al rischio di incendio.

- c) Tenere la batteria non utilizzata lontano da graffette, monete, chiavi, chiodi, viti o altra minuteria in metallo, poiché tali oggetti potrebbero provocare il cavallottamento dei contatti. Un cortocircuito fra i contatti della batteria può dare luogo a ustioni o incendio.
- d) In caso di utilizzo errato potrebbe fuoriuscire del liquido dalla batteria. Evitare il contatto con questo liquido. In caso di contatto accidentale sciacquare con acqua. Rivolgersi a un medico qualora il liquido entri in contatto con gli occhi. Il liquido che fuoriesce dalla batteria potrebbe provocare irritazioni cutanee o ustioni.
- e) Non utilizzare una batteria danneggiata o modificata. Le batterie danneggiate o modificate possono comportarsi in modo imprevisto e provocare incendi, esplosioni o pericolo di lesioni.
- f) Non esporre mai una batteria a fuoco o alte temperature. Il fuoco o le temperature superiori a 130 °C (265 °F) possono provocare un'esplosione.
- g) Seguire tutte le indicazioni per la carica e non caricare mai la batteria o l'utensile a batteria al di fuori dell'intervallo di temperatura indicato nel presente manuale di istruzioni per l'uso. Una carica sbagliata o al di fuori dell'intervallo di temperatura consentito potrebbe distruggere la batteria e aumentare il pericolo d'incendio.



CAUTELA! PERICOLO DI ESPLOSIONE! Non caricare mai batterie non ricaricabili.



Proteggere la batteria

dal calore, per es. anche da irradiazione solare permanente, fuoco, acqua e umidità.

Sussiste il pericolo di esplosione.

6. Assistenza

- a) Far riparare l'elettrodomestico solo da personale qualificato specializzato e solo con l'utilizzo di ricambi originali. In tal modo si garantisce che la sicurezza dell'elettrodomestico venga mantenuta.

- b) Non sottoporre mai a manutenzione batterie danneggiate. La manutenzione delle batterie deve essere eseguita solo dal produttore o dal centro assistenza ai clienti autorizzato.

Avvertenze di sicurezza specifiche per avvitatori a impulsi

- Indossare protezioni per l'udito mentre si utilizza la funzione di impulsi. Il forte rumore potrebbe provocare la perdita dell'udito.
- Fissare il pezzo da lavorare. Un pezzo tenuto fermo con dispositivi di bloccaggio o con una morsa è più stabile rispetto a un pezzo tenuto con una mano.
- Tenere l'elettrodomestico ben fermo. Nel serrare o nello svitare viti potrebbero verificarsi brevemente momenti di reazione elevati.
- Attendere l'arresto dell'elettrodomestico prima di riporlo. L'utensile usato potrebbe incastrarsi con conseguente perdita del controllo dell'elettrodomestico.
- Sostenere sempre l'elettrodomestico dalle superfici di presa isolate quando si eseguono lavori nei quali la vite potrebbe colpire cavi elettrici nascosti. Il contatto della vite con una linea sotto tensione può mettere sotto tensione anche le parti dell'apparecchio di metallo e causare così una scossa elettrica.

Accessori/apparecchi aggiuntivi originali

- Utilizzare solo accessori e apparecchi aggiuntivi che siano indicati nel manuale o la cui sede sia compatibile con l'apparecchio.

AVVERTENZA!

- Non usare accessori che non siano stati consigliati da PARKSIDE. In caso contrario vi è pericolo di folgorazione o incendio.



ATTENZIONE! Superficie rovente. Sussiste il pericolo di ustioni.

Indicazioni relative alla sicurezza per caricabatteria

- Questo apparecchio può essere utilizzato da bambini a partire dagli 8 anni di età e da persone con capacità fisiche, sensoriali o mentali ridotte o insufficiente esperienza o conoscenza, solo se sorvegliati o istruiti sull'uso sicuro dell'apparecchio e qualora ne abbiano compreso i pericoli associati. I bambini non devono giocare con l'apparecchio. La pulizia e la manutenzione a cura dell'utente non devono essere eseguite da bambini, a meno che non siano sorvegliati.
- In caso di danni al cavo di rete dell'apparecchio, farlo sostituire dal produttore, dal servizio di assistenza clienti o da personale altrettanto qualificato per evitare pericoli.



Il caricabatteria è indicato solo per l'uso in ambienti interni.

AVVERTENZA!

- In caso di danni al cavo di rete dell'apparecchio, farlo sostituire dal produttore, dal servizio di assistenza clienti o da personale altrettanto qualificato, per evitare pericoli.

ATTENZIONE!

- ◆ Questo caricabatteria è indicato solamente per la ricarica delle seguenti batterie: PAP 20 A1/PAP 20 A2/PAP 20 A3/PAP 20 B1/PAP 20 B3.
- ◆ Su www.Lidl.de/akku è disponibile un elenco aggiornato di tutte le batterie compatibili.

Prima della messa in funzione

Carica del pacco batteria (vedere fig. A)

CAUTELA!

- Staccare sempre la spina dalla presa di rete prima di rimuovere o inserire il pacco batteria nell'apparecchio.

NOTA

- Non caricare il pacco batteria se la temperatura ambiente è al di sotto di 10 °C o al di sopra di 40 °C. Se si intende conservare la batteria agli ioni di litio per un periodo prolungato, occorre controllarne periodicamente la carica. La carica ottimale è compresa tra il 50% e l'80%. La batteria deve essere conservata in luogo fresco e asciutto, a una temperatura ambiente compresa fra 0 °C e 50 °C.

- ◆ Inserire il pacco batteria **8** nel caricabatteria rapido **10** (vedere fig. A).
- ◆ Inserire la spina nella presa. Il LED verde di controllo della carica **13** si accende brevemente, poi il LED rosso di controllo della carica **13** si accende.
- ◆ Il LED di controllo verde **14** segnala che il procedimento di carica è concluso e che il pacco batteria **8** è pronto per l'uso.

ATTENZIONE!

- ◆ Se il LED di controllo rosso **13** lampeggia, significa che il pacco batteria **8** è surriscaldato e non può essere caricato.
- ◆ Se i LED di controllo rosso e verde **13** **14** lampeggiano contemporaneamente, il pacco batteria **8** è guasto.
- ◆ Inserire il pacco batteria **8** nell'apparecchio.
- ◆ Spegnerne il caricabatteria per almeno 15 minuti fra due procedimenti di carica consecutivi. Per farlo, scollegare la spina dalla presa di corrente.

Inserimento/rimozione del pacco batteria dall'apparecchio

Inserimento del pacco batteria

- ◆ Portare il commutatore del senso di rotazione **2** nella posizione centrale (blocco). Inserire il pacco batteria **8** in posizione nell'impugnatura.

Rimozione del pacco batteria

- ◆ Premere il tasto di sblocco **9** e rimuovere il pacco batteria **8**.

Controllo della carica della batteria

- ◆ Per verificare le condizioni della batteria premere il tasto del livello di carica della batteria **12**. La spia LED della batteria **11** indica come segue lo stato della batteria ovvero la carica residua:
ROSSO/ARANCIONE/VERDE = carica massima
ROSSO/ARANCIONE = carica media
ROSSO = carica debole - caricare la batteria

Montaggio della clip per cinghia

- ◆ Allentare la vite di fissaggio **3a** con un comune cacciavite a croce (non fornito).
- ◆ Sostenere il corrispondente foro della clip per cinghia **3** sopra la filettatura della vite.
- ◆ Riavvitare saldamente la vite di fissaggio **3a**.

Accensione/spengimento

Accensione

- ◆ Per mettere in funzione l'apparecchio, premere l'interruttore ON/OFF **7** e tenerlo premuto. La luce di lavoro LED **4** si accende quando l'interruttore ON/OFF **7** è leggermente o completamente premuto. Ciò consente di illuminare l'area di lavoro quando l'illuminazione dell'ambiente non è favorevole.

Spegnimento

- ◆ Per spegnere l'apparecchio, rilasciare l'interruttore ON/OFF **7**.

Regolazione/preselezione del numero di giri/della coppia di serraggio

- ◆ Per selezionare a gradi la coppia di serraggio desiderata, premere il tasto per la preselezione della coppia **6**. Il livello di coppia viene mostrato nell'indicatore di coppia **5**.
- ◆ Una leggera pressione sull'interruttore ON/OFF **7** genera un numero di giri basso/una coppia di serraggio bassa. Aumentando la pressione aumenta anche il numero di giri/la coppia di serraggio.
- ◆ La coppia di serraggio dipende dal numero di giri/dalla coppia preselezionato/a e dalla durata del funzionamento a impulsi.

NOTA

- ▶ Per serrare dadi di ruote occorre tuttavia selezionare la coppia più bassa per evitare un serraggio eccessivo.
- ▶ Il freno motore integrato provvede a un arresto rapido.

⚠ ATTENZIONE!

- ◆ Come norma generale, controllare la coppia di serraggio effettivamente ottenuta con una chiave dinamometrica.

Commutazione del senso di rotazione

- ◆ Per cambiare il senso di rotazione, premere a fondo il commutatore del senso di rotazione ② verso destra o sinistra.

Inserimento/sostituzione di utensili

- ◆ Tirare in avanti la bussola di bloccaggio 1a. Inserire un utensile adatto nel portautensile ①.
- ◆ Per poter togliere l'utensile tirare nuovamente in avanti la bussola di bloccaggio 1a.

Manutenzione e pulizia



AVVERTENZA! PERICOLO DI LESIONI! Prima di qualsiasi lavoro sull'apparecchio, spegnere l'apparecchio e rimuovere la batteria.

L'apparecchio non necessita di manutenzione.

- L'apparecchio deve essere sempre pulito, asciutto e privo di olio o grassi lubrificanti.
- Impedire la penetrazione di liquidi all'interno degli apparecchi.
- Per la pulizia dell'alloggiamento, utilizzare un panno asciutto. Non utilizzare mai benzina, solventi o detersivi in grado di aggredire la plastica.
- Se si intende conservare la batteria agli ioni di litio per un periodo prolungato, occorre controllarne periodicamente la carica. La carica ottimale è compresa tra il 50% e l'80%. Si consiglia di conservare la batteria in un luogo fresco e asciutto.

NOTA

- I pezzi di ricambio non indicati (come ad es. spazzole di carbone, interruttori) possono essere ordinati tramite la nostra linea diretta di assistenza.

Smaltimento



L'imballaggio è costituito da materiali ecocompatibili che possono essere smaltiti tramite gli appositi centri di raccolta e riciclaggio.



Non smaltire gli elettrodomestici assieme ai normali rifiuti domestici!

In base alla Direttiva europea 2012/19/EU, gli elettrodomestici usati devono essere raccolti separatamente e conferiti a un centro per il riciclaggio ecologico.



Non smaltire le batterie assieme ai normali rifiuti domestici

Le batterie difettose o esauste devono essere riciclate in base alla direttiva 2006/66/EC. Riconsegnare il pacco batteria e/o l'apparecchio presso gli appositi centri di raccolta.

Per le possibilità di smaltimento relative agli elettrodomestici/pacchi batteria usati, informarsi presso il municipio o l'amministrazione comunale di residenza.



Smaltire l'imballaggio conformemente alle norme di tutela ambientale. Tenere conto dei codici presenti sui vari materiali di imballaggio ed eventualmente separare i materiali effettuando una raccolta differenziata. I materiali di imballaggio presentano codici costituiti da abbreviazioni (a) e numeri (b) con il seguente significato: 1-7: materie plastiche, 20-22: carta e cartone, 80-98: materiali composti.



Per lo smaltimento del prodotto una volta che ha terminato la sua funzione, informarsi presso l'amministrazione comunale.

Garanzia della Kompernass Handels GmbH

Gentile Cliente,

l'apparecchio ha una garanzia di 5 anni dalla data di acquisto. Qualora il prodotto presentasse dei difetti, al consumatore spettano diritti legali nei confronti del rivenditore. La garanzia di seguito descritta non costituisce alcun limite a tali diritti legali.

Condizioni di garanzia

Il periodo di garanzia decorre dalla data di acquisto. Si prega di conservare lo scontrino di cassa. Quest'ultimo è necessario come prova d'acquisto.

Qualora entro 5 anni a partire dalla data d'acquisto del prodotto si presentasse un difetto del materiale o di fabbricazione, provvederemo a nostra discrezione a riparare o a sostituire gratuitamente il prodotto oppure a rimborsare il prezzo d'acquisto. Questa prestazione di garanzia ha come presupposto che l'apparecchio guasto e la prova d'acquisto (scontrino di cassa) siano presentati entro il termine di 5 anni e che si descriva per iscritto in cosa consiste il difetto e quando si è evidenziato.

Se il vizio rientra nell'ambito della nostra garanzia, il Suo prodotto verrà riparato o sostituito da uno nuovo. Con la riparazione o la sostituzione del prodotto non decorre un nuovo periodo di garanzia.

Il pacco batteria della serie X 20 V Team ha una garanzia di 3 anni dalla data di acquisto.

Periodo di garanzia e diritti legali di rivendicazione di vizi

Il periodo di garanzia non viene prolungato da interventi in garanzia. Ciò vale anche per le parti sostituite e riparate. Danni e vizi eventualmente già presenti al momento dell'acquisto devono venire segnalati immediatamente dopo che l'apparecchio è stato disimballato. Le riparazioni eseguite dopo la scadenza del periodo di garanzia sono a pagamento.

Ambito della garanzia

L'apparecchio è stato prodotto con cura secondo severe direttive qualitative e debitamente collaudato prima della consegna.

La prestazione in garanzia vale per difetti del materiale o di fabbricazione. Questa garanzia non si estende a componenti del prodotto esposti a normale logorio, che possono pertanto essere considerati come componenti soggetti a usura o a danni che si verificano su componenti delicati, come ad es. interruttori o parti realizzate in vetro.

Questa garanzia decade se il prodotto è stato danneggiato oppure utilizzato o sottoposto a interventi di manutenzione in modo non conforme. Per un utilizzo adeguato del prodotto si devono rigorosamente rispettare tutte le istruzioni espresse nel manuale di istruzioni per l'uso. Si devono assolutamente evitare modalità di utilizzo e azioni che il manuale di istruzioni per l'uso sconsiglia o da cui esso mette in guardia.

Il prodotto è destinato esclusivamente all'uso domestico e non a quello commerciale. La garanzia decade in caso di impiego improprio o manomissione, uso della forza e interventi non eseguiti dalla nostra filiale di assistenza autorizzata.

Il periodo di garanzia non si applica nei seguenti casi

- normale usura della capacità della batteria
- uso commerciale del prodotto
- danneggiamento o modifica del prodotto da parte del cliente
- mancata osservanza delle prescrizioni di sicurezza e manutenzione, errori di utilizzo
- danni derivanti da eventi naturali

Trattamento dei casi di garanzia

Per garantire una rapida evasione della Sua richiesta, La preghiamo di seguire le seguenti istruzioni:

- Tenga a portata di mano per qualsiasi richiesta lo scontrino di cassa e il codice dell'articolo (IAN) 364886_2101 come prova di acquisto.
- Il codice dell'articolo è riportato sulla targhetta identificativa o su un'incisione presenti sul prodotto, sul frontespizio del manuale di istruzioni (in basso a sinistra) o su un adesivo applicato alla parte posteriore o inferiore del prodotto.
- Qualora si presentassero malfunzionamenti o altri tipi di vizi, contatti innanzitutto il reparto assistenza clienti qui di seguito indicato **telefonticamente** o via **e-mail**.
- Una volta che il prodotto è stato registrato come difettoso, lo può poi spedire a nostro carico, provvedendo ad allegare la prova di acquisto (scontrino di cassa), una descrizione del vizio e l'indicazione della data in cui si è presentato, all'indirizzo del servizio di assistenza clienti che Le è stato comunicato.



Sul sito www.lidl-service.com è possibile scaricare questo e molti altri manuali di istruzioni, filmati sui prodotti e software d'installazione.

Con questo codice QR si giunge direttamente al sito dell'assistenza clienti Lidl (www.lidl-service.com) e con la digitazione del codice articolo (IAN) 364886_2101 si può aprire il manuale di istruzioni di proprio interesse.

⚠ AVVERTENZA!

- ▶ Far riparare gli apparecchi dal centro di assistenza o da un elettricista specializzato e solo con pezzi di ricambio originali. In tal modo si garantisce il mantenimento della sicurezza dell'apparecchio.
- ▶ Far eseguire sempre la sostituzione della spina o del cavo dal produttore dell'apparecchio o dal relativo centro di assistenza. In tal modo si garantisce il mantenimento della sicurezza dell'apparecchio.

Assistenza

IT Assistenza Italia
Tel.: 02 36003201
E-Mail: kompernass@lidl.it

MT Service Malta
Tel.: 80062230
E-Mail: kompernass@lidl.com.mt

IAN 364886_2101

Importatore

Badi che il seguente indirizzo non è quello del servizio di assistenza clienti. Contatti innanzitutto il servizio di assistenza clienti indicato.

KOMPERNASS HANDELS GMBH
BURGSTRASSE 21
44867 BOCHUM
GERMANIA
www.kompernass.com

Dichiarazione di conformità originale

La Società KOMPERNASS HANDELS GMBH, responsabile della documentazione: nella persona del Sig. Semi Uguzlu, BURGSTR. 21, 44867 BOCHUM, GERMANIA, dichiara con la presente che questo prodotto è conforme alle seguenti norme, documenti normativi e Direttive CE:

Direttiva macchine (2006/42/EC)

Compatibilità elettromagnetica (2014/30/UE)

Direttiva RoHS (2011/65/EU)*

* Il produttore è il responsabile esclusivo del rilascio di questa dichiarazione di conformità. L'oggetto della dichiarazione sopra descritto soddisfa le prescrizioni della Direttiva 2011/65/EU del Parlamento Europeo e del Consiglio Europeo dell'8 giugno 2011 sulla restrizione dell'uso di determinate sostanze pericolose nelle apparecchiature elettriche ed elettroniche.

Norme armonizzate utilizzate

EN 62841-1:2015

EN 62841-2-2:2014

EN 60335-2-29:2004/A11:2018

EN 60335-1:2012/A2:2019

EN 62233:2008

EN 55014-1:2017/A11:2020

EN 55014-2:2015

EN IEC 61000-3-2:2019

EN 61000-3-2:2014

EN 61000_3-3:2013/A1:2019

EN 61000-3-3:2013

EN IEC 63000:2018

Tipo/denominazione dell'apparecchio: Avvitatore a percussione ricaricabile 20 V PDSSAP 20-Li B2

Anno di produzione: 08-2021

Numero di serie: IAN 364886_2101

Bochum, 22/06/2021



Semi Uguzlu

- Direttore qualità -

Con riserva di modifiche tecniche volte al miglioramento del prodotto.

Ordine di una batteria di ricambio

Se si desidera ordinare una batteria di ricambio per il proprio apparecchio, lo si può fare comodamente via Internet sul sito www.kompernass.com o telefonicamente.

Dato che le scorte sono limitate, questo articolo potrebbe esaurirsi entro breve tempo.



NOTA

- In alcuni Paesi non è possibile ordinare online i pezzi di ricambio. In questo caso contattare la linea diretta di assistenza.

Ordine telefonico

IT Assistenza Italia Tel.: 02 36003201

MT Service Malta Tel.: 80062230

Per garantire un'evasione rapida dell'ordine, tenere a portata di mano il codice articolo (ad es. IAN 364886_2101) dell'apparecchio. Il codice dell'articolo è indicato sulla targhetta identificativa nonché sulla pagina di copertina del presente manuale.

Índice

Introdução	30
Utilização correta.....	30
Equipamento	30
Conteúdo da embalagem	30
Dados técnicos.....	31
Instruções gerais de segurança para ferramentas elétricas	32
1. Segurança no local de trabalho	32
2. Segurança elétrica.....	32
3. Segurança de pessoas.....	33
4. Utilização e conservação da ferramenta elétrica	33
5. Utilização e manuseamento da ferramenta sem fio.....	34
6. Assistência Técnica.....	35
Instruções de segurança específicas para aparafusadoras de impacto	35
Acessórios e equipamentos adicionais originais	35
Instruções de segurança para carregadores	36
Antes da colocação em funcionamento	36
Carregar o bloco acumulador (ver fig. A)	36
Colocar/retirar o bloco acumulador do aparelho.....	37
Verificar o estado do acumulador	37
Montar o clipe para o cinto.....	37
Ligar/desligar.....	37
Ajustar/pré-selecionar a velocidade de rotação/binário de aperto	37
Mudar o sentido de rotação	37
Colocar/substituir ferramentas.....	37
Manutenção e limpeza	38
Eliminação	38
Garantia da Kompernass Handels GmbH	39
Assistência Técnica	40
Importador	40
Declaração de conformidade original	41
Encomenda de acumulador de substituição	42
Encomenda por telefone	42

APARAFUSADORA DE IMPACTO GIRATÓRIA A BATERIA 20 V PDSSAP 20-LI B2

Introdução

Parabéns pela compra do seu novo aparelho. Optou por um produto de elevada qualidade. O manual de instruções é parte integrante deste produto. Este contém instruções importantes para a segurança, a utilização e a eliminação. Antes de utilizar o produto, familiarize-se com todas as instruções de operação e segurança. Utilize o produto apenas como descrito e nas áreas de aplicação indicadas. Ao transferir o produto para terceiros, entregue todos os respetivos documentos.

Utilização correta

Este aparelho foi concebido para apertar e desapertar parafusos e porcas. O aparelho funciona com rotação para a direita/esquerda e possui um encabadouro para pontas com sextavado interior de 1/4" e uma luz LED de trabalho. A luz deste aparelho serve para iluminar a área de trabalho direta do aparelho. Com a função de impacto do aparelho, a força do motor é convertida em impactos uniformes. O mecanismo de impacto é acionado ao apertar e ao desapertar.

O aparelho destina-se a ser utilizado por adultos. Jovens com mais de 16 anos só podem utilizar o aparelho sob vigilância. O fabricante não assume qualquer responsabilidade por danos resultantes da utilização incorreta ou operação indevida. Utilize o aparelho apenas como descrito e nas áreas de aplicação indicadas. O aparelho não se destina ao uso comercial. Qualquer outra utilização ou alteração do aparelho é considerada incorreta e acarreta perigo de acidentes graves. O fabricante não se responsabiliza por quaisquer danos causados por utilização incorreta.

Equipamento

- 1 Encabadouro
- 1a Bucha de bloqueio
- 2 Comutador de sentido de rotação/bloqueio
- 3 Clipe para o cinto
- 3a Parafuso de fixação
- 4 Luz LED de trabalho
- 5 Indicador de binário
- 6 Pré-seleção de binário
- 7 Interruptor LIGAR/DESLIGAR/regulação da velocidade de rotação
- 8 Bloco acumulador*
- 9 Botão de desbloqueio do bloco acumulador
- 10 Carregador rápido*
- 11 LED do visor do acumulador
- 12 Botão de estado do acumulador
- 13 LED vermelho de controlo da carga
- 14 LED verde de controlo da carga

Conteúdo da embalagem

- 1 Aparafusadora de impacto giratória a bateria 20 V
- 1 Clipe para o cinto
- 1 Mala
- 1 Manual de instruções

Dados técnicos

Aparafusadora de impacto giratória a bateria 20 V PDSSAP 20-Li B2

Tensão nominal 20 V \equiv (corrente contínua)

Engrenagem 4 velocidades

Velocidade de rotação nominal sem carga

Nível 1 n_0	0–1900 rpm
Nível 2 n_0	0–2400 rpm
Nível 3 n_0	0–3050 rpm
Nível 4 n_0	0–3600 rpm

Frequência de impacto

Nível 1	0–1200/min
Nível 2	0–2400/min
Nível 3	0–3800/min
Nível 4	0–4300/min

Níveis de binário

Nível 1	120 Nm
Nível 2	150 Nm
Nível 3	190 Nm
Nível 4	226 Nm

Capacidade máx.

de aparafusamento M16

Encabadouro sextavado 1/4"

Acumulador PAP 20 A3*

Tipo IÕES DE LÍTIO

Tensão nominal 20 V \equiv (corrente contínua)

Capacidade 4 Ah

Células 10 (80 Wh)

Carregador rápido de acumuladores PLG 20 A3*

ENTRADA/Input

Tensão admissível 230–240 V \sim , 50 Hz (corrente alternada)

Consumo nominal 120 W

Fusível (interior) 3,15 A $\frac{T3,15A}{\square}$

SAÍDA/Output

Tensão admissível 21,5 V \equiv (corrente contínua)

Corrente nominal 4,5 A

Duração do carregamento aprox. 60 min

Classe de proteção II/ \square (isolamento duplo)

* ACUMULADOR E CARREGADOR NÃO FORNECIDOS

Valor de emissões sonoras

Valor de medição de ruído, determinado de acordo com a norma EN 62841. O nível sonoro ponderado A da ferramenta elétrica é, em geral:

Nível de pressão acústica $L_{PA} = 80$ dB (A)

Incerteza $K_{PA} = 3$ dB

Nível de potência acústica $L_{WA} = 91$ dB (A)

Incerteza $K_{WA} = 3$ dB

Valor da emissão de vibração

Valor total da vibração (soma vetorial de três direções) determinado de acordo com a norma EN 62841:

Aperto de parafusos e porcas de tamanho máximo admissível $a_h = 2,7$ m/s²

Incerteza $K = 1,5$ m/s²

Usar protetores auriculares!

NOTA

- ▶ Os valores totais de vibração e os valores de emissões sonoras indicados foram medidos de acordo com um processo de verificação normalizado e podem ser utilizados para comparação com outra ferramenta elétrica.
- ▶ Os valores totais de vibração e os valores de emissões sonoras indicados também podem ser utilizados para uma avaliação preliminar da pressão.

⚠️ AVISO!

- ▶ Durante a utilização efetiva da ferramenta elétrica, as emissões de vibrações e as emissões de ruído podem divergir dos valores indicados, dependendo do tipo de utilização da ferramenta elétrica, especialmente, do tipo de peça a trabalhar.
- ▶ Tente manter a pressão tão baixa quanto possível. Podem ser tomadas medidas para reduzir a pressão exercida pela vibração, como, por exemplo, o uso de luvas ao utilizar a ferramenta e a limitação do tempo de trabalho. Ao mesmo tempo, todas as partes do ciclo de funcionamento têm de ser tidas em conta (por exemplo, os períodos em que a ferramenta elétrica está desligada e aqueles em que está ligada, mas funciona sem carga).



Instruções gerais de segurança para ferramentas elétricas

⚠️ AVISO!

- ▶ Leia todas as instruções de segurança, outras instruções, figuras e os dados técnicos que estão incluídos nesta ferramenta elétrica. O não cumprimento das seguintes instruções pode causar choque elétrico, incêndio e/ou ferimentos graves.

Guarde todas as instruções de segurança e outras instruções para futuras consultas.

O conceito "ferramenta elétrica", utilizado nas instruções de segurança, refere-se a ferramentas elétricas operadas por rede elétrica (com cabo de alimentação) e a ferramentas elétricas operadas por acumulador (sem cabo de alimentação).

1. Segurança no local de trabalho

- a) Mantenha o seu local de trabalho limpo e bem iluminado. Desarrumação e áreas de trabalho pouco iluminadas podem causar acidentes.
- b) Não trabalhe com a ferramenta elétrica em atmosferas potencialmente explosivas, onde se encontram líquidos, gases ou poeiras inflamáveis. As ferramentas elétricas originam faíscas que podem inflamar poeiras e vapores.
- c) Durante a utilização da ferramenta elétrica, mantenha crianças e outras pessoas afastadas. Em caso de distração pode perder o controlo do aparelho.

2. Segurança elétrica

- a) A ficha de ligação da ferramenta elétrica tem de ser adequada à tomada. A ficha não pode, de forma alguma, ser alterada. Não utilize quaisquer fichas de adaptadores em conjunto com ferramentas elétricas com proteção de ligação à terra. Fichas inalteradas e tomadas adequadas reduzem o risco de choque elétrico.
- b) Evite o contacto físico com superfícies ligadas à terra, como tubos, aquecedores, fogões e frigoríficos. Existe um risco elevado de choque elétrico, caso o seu corpo esteja ligado à terra.
- c) Mantenha as ferramentas elétricas afastadas de chuva ou humidade. A infiltração de água num aparelho elétrico aumenta o risco de choque elétrico.
- d) Não utilize o cabo para um fim diferente do previsto, p. ex. para transportar, pendurar a ferramenta elétrica ou puxar a ficha da tomada. Mantenha o cabo afastado de calor, óleo, arestas afiadas ou peças móveis do aparelho. Cabos danificados ou enrolados aumentam o risco de choque elétrico.

- e) Se trabalhar com uma ferramenta elétrica ao ar livre, utilize apenas extensões que também sejam adequadas para o exterior. A utilização de uma extensão adequada para o exterior diminui o risco de choque elétrico.
- f) Se não for possível evitar a utilização da ferramenta elétrica num ambiente húmido, utilize um disjuntor diferencial residual. A utilização de um disjuntor diferencial residual reduz o risco de choque elétrico.

3. Segurança de pessoas

- a) Esteja sempre atento, observe o que está a fazer e utilize a ferramenta elétrica de forma segura. Não utilize uma ferramenta elétrica se estiver cansado, com sono ou sob a influência de drogas, álcool ou medicamentos. Um momento de distração durante a utilização da ferramenta elétrica pode causar ferimentos graves.
- b) Use o equipamento de proteção individual e sempre óculos de proteção. O uso do equipamento de proteção individual, como máscara de proteção antipoeiras, calçado de segurança antiderrapante, capacete de proteção ou protetores auriculares, de acordo com o tipo e a aplicação da ferramenta elétrica, reduz o risco de ferimentos.
- c) Evite uma colocação em funcionamento involuntária. Certifique-se de que a ferramenta elétrica se encontra desligada antes de a ligar à fonte de alimentação e/ou ao acumulador, bem como antes de a elevar ou transportar. Se, durante o transporte da ferramenta elétrica, tiver o dedo no interruptor ou ligar a ferramenta elétrica a uma fonte de alimentação quando esta já se encontra ligada, podem ocorrer acidentes.
- d) Retire as ferramentas de ajuste ou chaves de parafusos antes de ligar a ferramenta elétrica. Uma ferramenta ou uma chave numa parte rotativa da ferramenta elétrica pode causar ferimentos.

- e) Evite uma postura corporal incorreta. Assegure uma posição estável e mantenha sempre o equilíbrio. Desta forma, consegue controlar melhor a ferramenta elétrica em situações inesperadas.
- f) Use vestuário adequado. Não use roupas largas ou joias. Mantenha o cabelo e o vestuário afastados das peças móveis. Vestuário solto, joias ou cabelos compridos podem ficar presos nas peças móveis.
- g) Se existir a possibilidade de montar aparelhos de aspiração ou recolha de pó, estes têm de ser ligados e utilizados corretamente. A utilização de um aparelho de aspiração de pó pode reduzir eventuais perigos devido a pó.
- h) Não confie numa falsa sensação de segurança nem ignore as regras de segurança para ferramentas elétricas mesmo que esteja habituado a lidar com a ferramenta elétrica após utilização frequente. O manuseamento descuidado pode causar ferimentos graves numa fracção de segundo.

4. Utilização e conservação da ferramenta elétrica

- a) Não sobrecarregue a ferramenta elétrica. Utilize a ferramenta elétrica apropriada para o seu trabalho. Com a ferramenta elétrica adequada, trabalhará melhor e de forma mais segura na respetiva área de trabalho.
- b) Não utilize uma ferramenta elétrica cujo interruptor está avariado. Uma ferramenta elétrica que não se consegue ligar nem desligar constitui perigo e tem de ser reparada.
- c) Retire a ficha da tomada e/ou o acumulador amovível antes de realizar ajustes no aparelho, substituir peças da ferramenta de aplicação ou se não estiver a utilizar a ferramenta elétrica. Esta medida de segurança evita o arranque involuntário da ferramenta elétrica.

- d) Guarde as ferramentas elétricas que não estão a ser utilizadas fora do alcance das crianças. Não autorize a utilização da ferramenta elétrica por pessoas que não estejam familiarizadas com a mesma ou que não tenham lido estas instruções. As ferramentas elétricas são perigosas, caso sejam utilizadas por pessoas inexperientes.
- e) Faça uma manutenção cuidadosa das ferramentas elétricas e da ferramenta de aplicação. Verifique se as peças móveis funcionam corretamente e não estão encravadas, e se existem peças partidas ou danificadas a ponto de interferir no bom funcionamento da ferramenta elétrica. Antes de utilizar a ferramenta elétrica, as peças danificadas devem ser reparadas. Muitos acidentes ocorrem devido à má manutenção das ferramentas elétricas.
- f) Mantenha as ferramentas de corte afiadas e limpas. Ferramentas de corte bem conservadas e afiadas encravam muito menos e são mais fáceis de conduzir.
- g) Utilize a ferramenta elétrica, as ferramentas de aplicação, etc., de acordo com estas instruções. Tenha em consideração as condições de trabalho e a tarefa a realizar. A utilização de ferramentas elétricas para operações diferentes das previstas pode originar situações perigosas.
- h) Mantenha as pegas e as superfícies de preensão secas, limpas e sem óleo e gordura. Punhos e superfícies de preensão escorregadias não permitem uma operação e um controlo seguros da ferramenta elétrica em situações imprevistas.

5. Utilização e manuseamento da ferramenta sem fio

- a) Carregue os acumuladores apenas com carregadores recomendados pelo fabricante. Se um carregador adequado a um tipo específico de acumuladores for utilizado com outros acumuladores, existe perigo de incêndio.
- b) Utilize apenas os acumuladores previstos para a ferramenta elétrica em questão. A utilização de outros acumuladores pode causar ferimentos e perigo de incêndio.
- c) Mantenha o acumulador que não está a ser utilizado afastado de cliques, moedas, chaves, pregos, parafusos ou outros objetos de metal pequenos que possam causar um curto-circuito nos contactos. Um curto-circuito entre os contactos do acumulador pode levar à ocorrência de queimaduras ou incêndio.
- d) Se o acumulador for utilizado de forma incorreta, é possível que verta líquido. Evite o contacto com este líquido. Em caso de contacto accidental, lave com água. Se o líquido entrar em contacto com os olhos, procure adicionalmente assistência médica. O líquido vertido do acumulador pode provocar irritações ou queimaduras na pele.
- e) Não utilize um acumulador danificado ou alterado. Acumuladores danificados ou alterados podem ter um comportamento imprevisível e causar incêndio, explosão ou perigo de ferimentos.
- f) Não exponha um acumulador ao fogo ou a temperaturas demasiado elevadas. Fogo ou temperaturas superiores a 130 °C (265 °F) podem causar uma explosão.
- g) Cumpra todas as instruções relativas à carga e nunca carregue o acumulador ou a ferramenta sem fio fora dos limites de temperatura indicados no manual de instruções. Um carregamento incorreto ou fora dos limites de temperatura autorizados pode destruir o acumulador e aumentar o perigo de incêndio.



CUIDADO! PERIGO DE EXPLOSÃO!

Nunca carregue baterias não recarregáveis.



Proteja o acumulador

contra calor, bem como, p. ex., contra incidência solar prolongada, fogo, água e humidade. Perigo de explosão.

6. Assistência Técnica

- Solicite a reparação da sua ferramenta elétrica apenas a técnicos especializados e com peças sobresselentes de origem. Desta forma, é garantida a segurança da ferramenta elétrica.
- Nunca proceda à manutenção de acumuladores danificados. Qualquer trabalho de manutenção em acumuladores deverá ser realizado apenas pelo fabricante ou por um serviço de assistência autorizado.

Instruções de segurança específicas para aparafusadoras de impacto

- Use protetores auriculares ao aparafusar com impacto. A exposição ao ruído pode provocar perda de audição.
- Fixe a peça a trabalhar. Uma peça a trabalhar presa com dispositivos de fixação ou num torno de bancada está mais segura do que com a sua mão.
- Agarre bem a ferramenta elétrica. Ao apertar e desapertar parafusos podem ocorrer repentinamente binários de reação elevados.
- Aguarde até que a ferramenta elétrica pare antes de a pousar. A ferramenta aplicada pode encravar e provocar a perda de controlo do aparelho.
- Segure a ferramenta elétrica pelas superfícies isoladas do punho quando realizar trabalhos em que a ferramenta elétrica possa atingir cabos elétricos ocultos. O contacto do parafuso com um cabo condutor de tensão também pode colocar peças metálicas do aparelho sob tensão, causando assim um choque elétrico.

Acessórios e equipamentos adicionais originais

- Utilize apenas acessórios e aparelhos adicionais indicados no manual de instruções ou cuja montagem seja compatível com o aparelho.

AVISO!

- Não utilize acessórios que não tenham sido recomendados pela PARKSIDE. Isto pode provocar um choque elétrico ou incêndio.



ATENÇÃO! Superfície quente.
Perigo de queimaduras.

Instruções de segurança para carregadores

- Este aparelho pode ser utilizado por crianças com idades superiores a 8 anos, bem como por pessoas com capacidades físicas, sensoriais ou mentais reduzidas, ou com falta de experiência e conhecimento, caso sejam vigiadas ou instruídas sobre a utilização segura do aparelho e compreendam os perigos daí resultantes. As crianças não podem brincar com o aparelho. A limpeza e a manutenção por parte do utilizador não podem ser realizadas por crianças não vigiadas.
- Se o cabo de alimentação deste aparelho for danificado, terá de ser substituído pelo fabricante, pelo respetivo Serviço de Apoio ao Cliente ou por uma pessoa igualmente qualificada, a fim de evitar situações de perigo.



O carregador destina-se apenas ao funcionamento em espaços interiores.

AVISO!

- Se o cabo de alimentação deste aparelho for danificado, terá de ser substituído pelo fabricante, pelo respetivo Serviço de Apoio ao Cliente ou por uma pessoa igualmente qualificada, a fim de evitar situações de perigo.

ATENÇÃO!

- ◆ Este carregador pode carregar apenas as seguintes baterias: PAP 20 A1/PAP 20 A2/PAP 20 A3/PAP 20 B1/PAP 20 B3.
- ◆ Em www.lidl.de/Akku pode consultar uma lista atualizada da compatibilidade dos acumuladores.

Antes da colocação em funcionamento

Carregar o bloco acumulador (ver fig. A)

CUIDADO!

- ▶ Retire sempre a ficha da tomada antes de colocar o bloco acumulador no carregador ou de o retirar do mesmo.

NOTA

- ▶ Nunca carregue o bloco acumulador a uma temperatura ambiente inferior a 10 °C ou superior a 40 °C. Se for necessário guardar um acumulador de iões de lítio durante um longo período de tempo, o estado de carga tem de ser controlado regularmente. O estado de carga ideal situa-se entre 50% e 80%. O ambiente de armazenamento deve ser fresco e seco, e a temperatura ambiente deve situar-se entre 0 °C e 50 °C.

- ◆ Insira o bloco acumulador **8** no carregador rápido **10** (ver fig. A).
- ◆ Insira a ficha na tomada elétrica. O LED verde de controlo de carga **14** acende-se brevemente, depois o LED vermelho de controlo de carga **13** acende-se.
- ◆ O LED de controlo verde **14** indica que o processo de carregamento está finalizado e o bloco acumulador **8** está operacional.

ATENÇÃO!

- ◆ Se o LED de controlo de carga vermelho **13** piscar, significa que o bloco acumulador **8** sobreaqueceu e não pode ser carregado.
- ◆ Se os LEDs de controlo de carga vermelho e verde **13** **14** piscarem simultaneamente, significa que o bloco acumulador **8** está avariado.
- ◆ Insira o bloco acumulador **8** no aparelho.
- ◆ Desligue o carregador entre processos de carregamento consecutivos durante, no mínimo, 15 minutos. Para tal, retire a ficha da tomada.

Colocar/retirar o bloco acumulador do aparelho

Colocar o bloco acumulador

- ◆ Coloque o comutador do sentido de rotação ② na posição intermédia (bloqueio). Encaixe o bloco acumulador ③ no punho.

Retirar o bloco acumulador

- ◆ Prima o botão de desbloqueio ④ e retire o bloco acumulador ③.

Verificar o estado do acumulador

- ◆ Para verificar o estado do acumulador, prima o botão de estado do acumulador ⑫. O estado ou a potência restante é visualizado(a) no LED do visor do acumulador da seguinte forma:
VERMELHO/LARANJA/VERDE = carga máxima
VERMELHO/LARANJA = carga média
VERMELHO = carga fraca - carregar o acumulador

Montar o clipe para o cinto

- ◆ Desaperte o parafuso de fixação ③a com uma chave Phillips comum (não fornecida).
- ◆ Mantenha o respetivo orifício do clipe para o cinto ③ sobre a rosca do parafuso.
- ◆ Rode e volte a apertar firmemente o parafuso de fixação ③a.

Ligar/desligar

Ligar

- ◆ Para colocar o aparelho em funcionamento, pressione o interruptor LIGAR/DESLIGAR ⑦ e mantenha-o pressionado. A luz LED de trabalho ④ acende-se quando o interruptor LIGAR/DESLIGAR ⑦ se encontra ligeira ou completamente pressionado. Esta luz permite iluminar a área de trabalho em condições de iluminação insuficientes.

Desligar

- ◆ Para desligar o aparelho, solte o interruptor LIGAR/DESLIGAR ⑦.

Ajustar/pré-selecionar a velocidade de rotação/binário de aperto

- ◆ Prima o botão para a pré-seleção de binário ⑥, a fim de selecionar o binário de aperto progressivamente. O nível de binário selecionado é apresentado no indicador de binário ⑤.
- ◆ Uma ligeira pressão no interruptor LIGAR/DESLIGAR ⑦ proporciona uma velocidade de rotação/binário de aperto reduzido. Com mais pressão, a velocidade de rotação/o binário de aperto aumenta.
- ◆ O binário de aperto depende da velocidade de rotação selecionada/pré-seleção de binário e da duração de impacto.

NOTA

- ▶ Para o aperto de porcas de roda é necessário, no entanto, selecionar o ajuste de binário de aperto mais baixo, a fim de evitar um aperto excessivo.
- ▶ O travão do motor integrado leva a uma imobilização rápida.

⚠ ATENÇÃO!

- ◆ Por norma, o binário de aperto realmente obtido tem de ser verificado com uma chave dinamométrica!

Mudar o sentido de rotação

- ◆ Mude o sentido de rotação, pressionando o comutador do sentido de rotação ② para a direita ou para a esquerda.

Colocar/substituir ferramentas

- ◆ Puxe a bucha de bloqueio ①a para a frente. Insira uma ferramenta adequada no encabudo ①.
- ◆ Puxe novamente a bucha de bloqueio ①a para a frente, para poder retirar a ferramenta.

Manutenção e limpeza



AVISO! PERIGO DE FERIMENTOS!
Antes de realizar quaisquer trabalhos no aparelho, desligue-o e retire o acumulador.

- aparelho não necessita de manutenção.
- O aparelho deve estar sempre limpo, seco e livre de óleos ou lubrificantes.
- Não podem entrar quaisquer líquidos no interior dos aparelhos.
- Utilize um pano seco para limpar o corpo do aparelho. Nunca utilize gasolina, solventes ou detergentes agressivos para o plástico.
- Se for necessário guardar um acumulador de íons de lítio durante um longo período de tempo, o estado de carga tem de ser controlado regularmente. O estado de carga ideal situa-se entre 50% e 80%. O ambiente de armazenamento ideal é fresco e seco.

NOTA

- ▶ Peças sobresselentes não especificadas (como p. ex. escovas de carvão, interruptores) podem ser encomendadas através da nossa linha direta de Assistência Técnica.

Eliminação



A embalagem é composta por materiais recicláveis que pode depositar nos ecopontos locais.



Não coloque ferramentas elétricas no lixo doméstico!

Em conformidade com a Diretiva Europeia 2012/19/EU, as ferramentas elétricas usadas têm de ser recolhidas separadamente e submetidas a reciclagem adequada.



Não coloque acumuladores no lixo doméstico

Acumuladores com defeito ou usados têm de ser reciclados em conformidade com a Diretiva 2006/66/EC. Devolva o bloco acumulador e/ou o aparelho nos pontos de recolha disponibilizados.

Relativamente às possibilidades de eliminação de ferramentas elétricas/blocos acumuladores em fim de vida, informe-se junto da junta de freguesia ou câmara municipal da sua área de residência.



Elimine a embalagem de modo ecológico. Tenha em atenção a marcação nos diversos materiais de embalagem e separe-os convenientemente. Os materiais de embalagem estão identificados com abreviaturas (a) e algarismos (b), com os seguintes significados: 1-7: Plásticos, 20-22: papel e cartão, 80-98: compostos.



Relativamente às possibilidades de eliminação do produto em fim de vida, informe-se na junta de freguesia ou câmara municipal da sua área de residência.

Garantia da Kompernass Handels GmbH

Estimada cliente, estimado cliente,

Este aparelho tem uma garantia de 5 anos a partir da data de compra. Caso este produto apresente defeitos, tem direitos legais sobre o vendedor do produto. Estes direitos legais não são limitados pela nossa garantia, que passamos a transcrever.

Condições de garantia

O prazo de garantia tem início na data da compra. Por favor, guarde bem o talão de compra. Este é necessário como comprovativo da compra.

Se, no prazo de 5 anos a partir da data de compra deste produto, ocorrer um defeito de material ou de fabrico, o produto será reparado ou substituído por nós, ao nosso critério, gratuitamente, ou o preço de compra será reembolsado. Esta garantia parte do princípio que o aparelho avariado e o comprovativo da compra (talão de compra) são apresentados no prazo de 5 anos, junto com uma descrição breve, por escrito, indicado o defeito e a data em que o mesmo ocorreu.

Se o defeito estiver coberto pela nossa garantia, receberá o produto reparado ou um novo produto. Com a substituição do produto é iniciado um novo prazo de garantia segundo DL 67/2003.

O bloco acumulador da série X 20 V Team possui 3 anos de garantia a partir da data de compra.

Prazo de garantia e direitos legais

O período de garantia não é prolongado pelo acionamento da mesma. Isto também se aplica a peças substituídas e reparadas. Danos e defeitos que possam eventualmente já existir no momento da compra devem ser imediatamente comunicados, após retirar o aparelho da embalagem. Expirado o período da garantia, quaisquer reparações necessárias estão sujeitas a pagamento.

Âmbito da garantia

O aparelho foi fabricado segundo diretivas de qualidade rigorosas, com o maior cuidado, e testado escrupulosamente antes da sua distribuição.

A garantia abrange apenas defeitos de material ou de fabrico. Esta garantia não abrange peças do produto sujeitas ao desgaste normal e que podem, por isso, ser consideradas peças de desgaste, ou danos em peças frágeis, p. ex., interruptores ou peças de vidro.

Esta garantia perde a validade, se o produto for danificado, utilizado incorretamente ou se a manutenção tenha sido realizada indevidamente. Para garantir uma utilização correta do produto, é necessário cumprir todas as instruções contidas no manual de instruções. Ações ou fins de utilização que são desaconselhados, ou para os quais é alertado no manual de instruções, têm de ser impreterivelmente evitados.

O produto foi concebido apenas para uso privado e não para uso comercial. A garantia extingue-se em caso de utilização incorreta, uso de força e intervenções que não tenham sido efetuadas pela nossa Filial de Assistência Técnica autorizada.

O período de garantia não é válido para

- desgaste normal da capacidade do acumulador
- utilização comercial do produto
- danificação ou alteração do produto pelo cliente
- incumprimento das instruções de segurança e manutenção, utilização incorreta
- danos por motivos de força maior

Procedimento em caso de acionamento da garantia

Para garantir um processamento rápido do seu pedido, siga, por favor, as seguintes instruções:

- Para todos os pedidos de esclarecimento, tenha à mão o talão de compra e o número do artigo (IAN) 364886_2101 como comprovativo da compra.
- O número do artigo consta da capa do manual de instruções (em baixo à esquerda), da placa de características, de uma impressão no produto ou do autocolante na traseira ou lado inferior do produto.
- Caso ocorram falhas de funcionamento ou outros defeitos, contacte primeiro o Serviço de Assistência Técnica, indicado em seguida, **telefonicamente** ou **por e-mail**.
- De seguida, pode enviar gratuitamente o produto registado como defeituoso, incluindo o comprovativo da compra (talão de compra) e indique o defeito e quando este ocorreu, para a morada do Serviço de Assistência Técnica que lhe foi indicada.



Em www.lidl-service.com poderá descarregar este manual de instruções e muitos outros manuais, bem como vídeos sobre produtos e software de instalação.

Com o código QR acede diretamente à página da Assistência Técnica Lidl (www.lidl-service.com) e poderá abrir o seu manual de instruções, introduzindo o número de artigo (IAN) 364886_2101.

⚠ AVISO!

- ▶ Solicite a reparação dos seus aparelhos ao Serviço de Assistência Técnica ou a um electricista devidamente qualificado e apenas com peças sobresselentes originais. Desta forma, é garantida a segurança do aparelho.
- ▶ A substituição da ficha ou do cabo de alimentação deve ser sempre efetuada pelo fabricante do aparelho ou pelo seu serviço de apoio ao cliente. Desta forma, é garantida a segurança do aparelho.

Assistência Técnica

PT Assistência Portugal

Tel.: 70778 0005 (0,12 EUR/Min.)

E-Mail: kompernass@lidl.pt

IAN 364886_2101

Importador

Por favor, observe que a seguinte morada não é a morada do Serviço de Assistência Técnica. Primeiro entre em contacto com o Serviço de Assistência Técnica.

KOMPERNASS HANDELS GMBH

BURGSTRASSE 21

44867 BOCHUM

ALEMANHA

www.kompernass.com

Declaração de conformidade original

Nós, KOMPERNASS HANDELS GMBH, responsável pela documentação: Sr. Semi Uguzlu, BURGSTR. 21, 44867 BOCHUM, ALEMANHA, declaramos que este produto cumpre os seguintes documentos normativos, normas e diretivas comunitárias:

Diretiva Máquinas (2006/42/EC)

Compatibilidade Eletromagnética (2014/30/EU)

Diretiva RSP (2011/65/EU)*

* O fabricante é o único responsável pela emissão desta declaração de conformidade. O objeto da declaração acima descrito cumpre os regulamentos da Diretiva 2011/65/EU do Parlamento Europeu e do Conselho de 8 de junho de 2011, relativa à restrição do uso de determinadas substâncias perigosas em equipamentos elétricos e eletrônicos.

Normas harmonizadas aplicadas

EN 62841-1:2015

EN 62841-2-2:2014

EN 60335-2-29:2004/A11:2018

EN 60335-1:2012/A2:2019

EN 62233:2008

EN 55014-1:2017/A11:2020

EN 55014-2:2015

EN IEC 61000-3-2:2019

EN 61000-3-2:2014

EN 61000_3-3:2013/A1:2019

EN 61000-3-3:2013

EN IEC 63000:2018

Tipo/Designação do aparelho: Aparafusadora de impacto giratória a bateria 20 V PDSSAP 20-Li B2

Ano de fabrico: 08-2021

Número de série: IAN 364886_2101

Bochum, 22.06.2021



Semi Uguzlu

- Diretor de qualidade -

Reservado o direito a alterações técnicas no âmbito do desenvolvimento.

Encomenda de acumulador de substituição

Se pretender encomendar um acumulador de substituição para o seu aparelho, pode fazê-lo comodamente via internet, em www.kompernass.com, ou pelo telefone.

Como os stocks são limitados, este artigo pode-se esgotar rapidamente.



NOTA

- ▶ Em alguns países pode não ser possível efetuar a encomenda de peças sobresselentes online. Neste caso, contacte a linha direta de Assistência Técnica.

Encomenda por telefone

PT Assistência Portugal Tel.: 70778 0005 (0,12 EUR/Min.)

Para garantir um rápido processamento da sua encomenda, tenha o número de artigo (p. ex. IAN 364886_2101) do aparelho disponível para todos os pedidos. O número de artigo pode ser consultado na placa de características ou na folha de rosto deste manual.

Contents

Introduction	44
Intended use.....	44
Features.....	44
Package contents.....	44
Technical specifications.....	44
General power tool safety warnings	45
1. Work area safety.....	46
2. Electrical safety.....	46
3. Personal safety.....	46
4. Power tool use and care.....	47
5. Use and handling of the cordless electrical power tool.....	47
6. Service.....	48
Appliance-specific safety instructions for impact wrenches.....	48
Original accessories/attachments.....	48
Before use	49
Charging the battery pack (see fig. A).....	49
Inserting/removing the battery pack.....	50
Checking the battery charge level.....	50
Fitting the belt clip.....	50
Switching on/off.....	50
Setting/preselecting the rotation speed/tightening torque.....	50
Changing the direction of rotation.....	51
Inserting/replacing tools.....	51
Maintenance and cleaning	51
Disposal	51
Kompennass Handels GmbH warranty	52
Service	53
Importer	53
Original declaration of conformity	54
Ordering a replacement battery	55
Telephone ordering.....	55

CORDLESS IMPACT DRIVER 20V PDSSAP 20-LI B2

Introduction

Congratulations on the purchase of your new tool. You have chosen a high-quality product. The operating instructions are part of this product. They contain important information about safety, usage and disposal. Before using the product, please familiarise yourself with all operating and safety instructions. Use the product only as described and for the range of applications specified. Please also pass all associated documents on to any future owner(s).

Intended use

This appliance is intended for screwing in and unscrewing screws as well as for tightening and loosening nuts. The appliance has clockwise/anti-clockwise rotation, a 1/4" hexagon socket bit holder and an LED working light. The light on this appliance is intended to illuminate the immediate work area of the appliance. The rotary impact function of the appliance enables the power of the motor to be converted into uniform rotary impacts. The impact mechanism comes into effect during tightening and loosening.

The appliance is designed for use by adults. Young people under 16 years of age may only use the appliance under supervision. The manufacturer accepts no liability for damages caused by improper use or incorrect operation of the appliance.

Use this appliance only as described and for the application areas specified. The appliance is not intended for commercial use. Any other usage or modification of the appliance is deemed to be improper and carries a significant risk of accidents. The manufacturer accepts no responsibility for damage attributable to misuse.

Features

- ❶ Tool holder
- ❶a Locking collar
- ❷ Rotation direction switch/lock
- ❸ Belt clip
- ❸a Fixing screw
- ❹ LED work light
- ❺ Torque display
- ❻ Torque preselection
- ❼ ON/OFF switch/speed control
- ❽ Battery pack*
- ❾ Release button for the battery pack
- ❿ High-speed charger*
- ⓫ Battery display LED
- ⓬ Battery charge level button
- ⓭ Red charge control LED
- ⓮ Green charge control LED

Package contents

- 1 cordless impact driver 20V
- 1 belt clip
- 1 carrying case
- 1 set of operating instructions

Technical specifications

Cordless Impact Driver 20V PDSSAP 20-Li B2

Rated voltage	20 V $\overline{=}$ (DC)
Gears	4-speed gearbox
Rated idle speed	1st gear n_0 0–1900 rpm 2nd gear n_0 0–2400 rpm 3rd gear n_0 0–3050 rpm 4rd gear n_0 0–3600 rpm
Impact frequency	1st gear 0–1200/min 2nd gear 0–2400/min 3rd gear 0–3800/min 4rd gear 0–4300/min
Torque levels	1st level 120 Nm 2nd level 150 Nm 3rd level 190 Nm 4rd level 226 Nm

Max. screw capacity M16
Tool holder 1/4" hexagon socket

PAP 20 A3* battery

Type LITHIUM ION
Rated voltage 20 V \equiv (DC)
Capacity 4 Ah
Cells 10 (80 Wh)

High-speed battery charger PLG 20 A3*

INPUT

Rated voltage 230-240 V ~ 50 Hz (AC)

Rated power consumption 120 W
Fuse (internal) 3.15 A 

OUTPUT

Rated voltage 21.5 V \equiv (DC)
Rated current 4.5 A
Charging time approx. 60 min
Protection class II/ (double insulation)

* BATTERY AND CHARGER ARE NOT SUPPLIED

Noise emission value

Noise measurement value determined in accordance with EN 62841. The A-rated noise level of the power tool is typically as follows:

Sound pressure level	$L_{PA} = 80$ dB (A)
Uncertainty	$K_{PA} = 3$ dB
Sound power level:	$L_{WA} = 91$ dB (A)
Uncertainty	$K_{WA} = 3$ dB

Vibration emission value

Total vibration values (vector total of three directions) determined in accordance with EN 62841:

Tightening screws and nuts of maximum permissible size
Uncertainty $a_h = 2.7$ m/s²
 $K = 1.5$ m/s²

Wear ear muffs!

NOTE

- ▶ The vibration emission values and the noise emission values given in these instructions have been measured in accordance with a standardised test procedure and can be used for comparison of the power tool with another tool.
- ▶ The specified total vibration values and the noise emission values can also be used to make a provisional load estimate.

WARNING!

- ▶ Depending on the manner in which the power tool is being used, and in particular the kind of workpiece being worked, the vibration and noise emission values can deviate from the values given in these instructions during actual use of the power tool.
- ▶ Try to keep the vibration load as low as possible. Measures to reduce the vibration load are, e.g. wearing gloves and limiting the working time. Wherein all states of operation must be included (e.g. times when the power tool is switched off and times where the power tool is switched on but running without load).



General power tool safety warnings

WARNING!

- ▶ Read all safety warnings, instructions, illustrations and specifications provided with this power tool. Failure to follow all instructions listed below may result in electric shock, fire and/or serious injury.

Save all warnings and instructions for future reference.

The term "power tool" in the warnings refers to your mains-operated (corded) power tool or battery-operated (cordless) power tool.

1. Work area safety

- a) **Keep work area clean and well lit.** Cluttered or dark areas invite accidents.
- b) **Do not operate power tools in explosive atmospheres, such as in the presence of flammable liquids, gases or dust.** Power tools create sparks, which may ignite the dust or fumes.
- c) **Keep children and bystanders away while operating a power tool.** Distractions can cause you to lose control.

2. Electrical safety

- a) **Power tool plugs must match the outlet. Never modify the plug in any way.**
Do not use any adapter plugs with earthed (grounded) power tools. Unmodified plugs and matching outlets will reduce risk of electric shock.
- b) **Avoid body contact with earthed or grounded surfaces, such as pipes, radiators, ranges and refrigerators.** There is an increased risk of electric shock if your body is earthed or grounded.
- c) **Do not expose power tools to rain or wet conditions.** Water entering a power tool will increase the risk of electric shock.
- d) **Do not abuse the cord. Never use the cord for carrying, pulling or unplugging the power tool. Keep cord away from heat, oil, sharp edges or moving parts.** Damaged or entangled cords increase the risk of electric shock.
- e) **When operating a power tool outdoors, use an extension cord suitable for outdoor use.** Use of a cord suitable for outdoor use reduces the risk of electric shock.
- f) **If operating a power tool in a damp location is unavoidable, use a residual current device (RCD) protected supply.** Use of an RCD reduces the risk of electric shock.

3. Personal safety

- a) **Stay alert, watch what you are doing and use common sense when operating a power tool.** Do not use a power tool while you are tired or under the influence of drugs, alcohol or medication. A moment of inattention while operating power tools may result in serious personal injury.
- b) **Use personal protective equipment. Always wear eye protection.** Protective equipment such as a dust mask, non-skid safety shoes, hard hat or hearing protection used for appropriate conditions will reduce personal injuries.
- c) **Prevent unintentional starting. Ensure the power tool is switched off before connecting to power source and/or battery pack, picking up or carrying the tool.** Carrying power tools with your finger on the switch or energising power tools that have the switch on invites accidents.
- d) **Remove any adjusting key or wrench before turning the power tool on.** A wrench or a key left attached to a rotating part of the power tool may result in personal injury.
- e) **Do not overreach. Keep proper footing and balance at all times.** This enables better control of the power tool in unexpected situations.
- f) **Dress properly. Do not wear loose clothing or jewellery. Keep your hair and clothing away from moving parts.** Loose clothes, jewellery or long hair can be caught in moving parts.
- g) **If devices are provided for the connection of dust extraction and collection facilities, ensure these are connected and properly used.** Use of dust collection can reduce dust-related hazards.
- h) **Do not allow yourself to get lulled into a false sense of security and do not ignore the safety rules for power tools, even if you are familiar with the power tool after repeated use.** A careless action can cause severe injury within a fraction of a second.

4. Power tool use and care

- a) Do not force the power tool. Use the correct power tool for your application. The correct power tool will do the job better and safer at the rate for which it was designed.
- b) Do not use the power tool if the switch does not turn it on and off. Any power tool that cannot be controlled with the switch is dangerous and must be repaired.
- c) Disconnect the plug from the power source and/or remove the battery pack, if detachable, from the power tool before making any adjustments, changing accessories, or storing power tools. Such preventive safety measures reduce the risk of starting the power tool accidentally.
- d) Store idle power tools out of the reach of children and do not allow persons unfamiliar with the power tool or these instructions to operate the power tool. Power tools are dangerous in the hands of untrained users.
- e) Maintain power tools and accessories. Check for misalignment or binding of moving parts, breakage of parts and any other condition that may affect the power tool's operation. If damaged, have the power tool repaired before use. Many accidents are caused by poorly maintained power tools.
- f) Keep cutting tools sharp and clean. Properly maintained cutting tools with sharp cutting edges are less likely to bind and are easier to control.
- g) Use the power tool, accessories and accessory tools etc. in accordance with these instructions, taking into account the working conditions and the work to be performed. Using power tools for operations different from those intended can result in hazardous situations.
- h) Keep handles and grasping surfaces dry, clean and free from oil and grease. Slippery handles and grasping surfaces do not allow for safe handling and control of the tool in unexpected situations.

5. Use and handling of the cordless electrical power tool

- a) Charge a rechargeable battery using only the charger recommended by the manufacturer. Chargers are often designed for a particular type of rechargeable battery unit. There is a risk of fire if other types of rechargeable battery units are used.
- b) Only the rechargeable battery units supplied are to be used with an electrical power tool. The use of other rechargeable battery units may lead to the danger of injury or fire.
- c) When they are not being used, store rechargeable battery units away from paperclips, coins, keys, nails, screws or other small metal objects that could cause the contacts to be bridged. Short-circuiting the contacts of a rechargeable battery unit may result in heat damage or fire.
- d) Fluids may leak out of rechargeable battery units if they are misused. If this happens, avoid contact with the fluid. If contact occurs, flush the affected area with water. Seek additional medical help if any of the fluid gets into your eyes. Escaping battery fluid may cause skin irritation or burns.
- e) Do not use a damaged or modified battery. Damaged or modified batteries may behave unexpectedly and cause fires, explosions or pose a risk of injury.
- f) Do not expose a battery to fire or excessively high temperatures. Fire or temperatures in excess of 130 °C (265 °F) can cause an explosion.
- g) Follow all instructions regarding charging and never charge the battery or the cordless tool outside of the temperature range given in the operating instructions. Incorrect charging or charging outside of the permissible temperature range can destroy the battery and increase the risk of fire.



CAUTION! RISK OF EXPLOSION!
Never charge non-rechargeable batteries.



Protect the rechargeable battery from heat (for example, from continuous exposure to sunlight), fire, water and moisture. There is a risk of explosion.

6. Service

- a) Have your power tool serviced by a qualified repair person using only identical replacement parts. This will ensure that the safety of the power tool is maintained.
- b) Never try to repair damaged batteries. Maintenance of batteries should only be carried out by the manufacturer or an approved customer service centre.

Appliance-specific safety instructions for impact wrenches

- Wear ear muffs when using the impact wrench. Exposure to loud noise can lead to hearing loss.
- Secure the workpiece. A workpiece securely held by a clamping device or vice is much safer than one held in your hand.
- Hold the power tool firmly. High torques can occur for brief periods while tightening and loosening screws.
- Wait until the power tool has come to a standstill before putting it down. The accessory tool can jam, leading to loss of control of the power tool.
- Hold the power tool by the insulated gripping surfaces when performing an operation where a screw may contact hidden wiring. If a screw comes into contact with a live wire, this may make exposed metal parts of the power tool live and could give the operator an electric shock.

Original accessories/attachments

- Use only the accessories and additional equipment that are specified in the operating instructions and are compatible with the appliance.

WARNING!

- Do not use any accessories that are not recommended by PARKSIDE. Doing so could lead to an electric shock and/or fire.



ATTENTION! Hot surface.
There is a risk of burns.

Safety guidelines for battery chargers

- This appliance may be used by children aged 8 years and above and by persons with limited physical, sensory or mental capabilities or lack of experience and knowledge, provided that they are under supervision or have been told how to use the appliance safely and are aware of the potential risks. Do not allow children to play with the appliance. Do not allow children to carry out cleaning and user maintenance tasks unless they are supervised.
- To avoid potential risks, damaged mains cables should be replaced by the manufacturer, their customer service department or a similarly qualified person.



The charger is suitable for indoor use only.

⚠ WARNING!

- To avoid potential risks, damaged mains cables should be replaced by the manufacturer, their customer service department or a similarly qualified person.

⚠ ATTENTION!

- ◆ This charger can only charge the following batteries: PAP 20 A1/PAP 20 A2/PAP 20 A3/PAP 20 B1/PAP 20 B3.
- ◆ A current list of battery compatibility can be found at www.Lidl.de/Akku.

Before use

Charging the battery pack (see fig. A)

⚠ CAUTION!

- ▶ Always unplug the appliance before you remove the battery pack from or connect the battery pack to the charger.

NOTE

- ▶ Never charge the battery pack if the ambient temperature is below 10°C or above 40°C. If a lithium-ion battery is to be stored for an extended period, the charge level should be checked regularly. The optimum charge level is between 50% and 80%. The storage climate should be cool and dry, and the ambient temperature should be between 0°C and 50°C.

- ◆ Insert the battery pack **8** into the high-speed charger **10** (see fig. A).
- ◆ Insert the power plug into the socket. The green charge control LED **12** lights up briefly, then the red charge control LED **13** lights up.
- ◆ The green control LED **14** indicates that charging is complete and the battery pack **8** is ready for use.

⚠ ATTENTION!

- ◆ If the red control LED **13** flashes, this means that the battery pack **8** has overheated and cannot be charged.
- ◆ If the red and green control LEDs **13** **14** both flash, this means that the battery pack **8** is defective.
- ◆ Push the battery pack **8** into the tool.
- ◆ Switch off the charger for at least 15 minutes between successive charging sessions. Also disconnect the power plug from the mains power socket.

Inserting/removing the battery pack

Inserting the battery pack

- ◆ Set the rotation direction switch **2** to the middle position (lock). Snap the battery pack **8** into the handle.

Removing the battery pack

- ◆ Press the release button **9** and remove the battery pack **8**.

Checking the battery charge level

- ◆ Press the battery charge level button **12** to check the charge level of the battery. The status/remaining charge will be shown on the battery display LED **11** as follows:
RED/ORANGE/GREEN = maximum charge
RED/ORANGE = medium charge
RED = low charge – charge the battery

Fitting the belt clip

- ◆ Loosen the fixing screw **3a** using a standard Phillips screwdriver (not supplied).
- ◆ Hold the corresponding hole of the belt clip **3** over that of the screw thread.
- ◆ Tighten the fixing screw **3a**.

Switching on/off

Switching on

- ◆ Press and hold the ON/OFF switch **7** to start the tool.
The LED work light **4** lights up when the ON/OFF switch **7** is pressed lightly or fully.
This provides illumination of the work area in poor lighting conditions.

Switching off

- ◆ Release the ON/OFF switch **7** to switch off the appliance.

Setting/preselecting the rotation speed/tightening torque

- ◆ Press the torque preselection button **6** to select the required torque incrementally. The selected torque is shown on the torque display **5**.
- ◆ Pressing the ON/OFF switch **7** lightly yields a low speed. Increasing the pressure increases the speed/tightening torque.
- ◆ The tightening torque depends on the selected speed/torque preselection and impact duration.

NOTE

- ▶ When tightening wheel nuts, however, the smallest torque setting must be selected to avoid over-tightening.
- ▶ The integrated motor brake ensures rapid stoppage.

⚠ ATTENTION!

- ◆ The tightening torque actually attained must always be checked with a torque wrench!

Changing the direction of rotation

- ◆ Change the direction of rotation by pushing the rotation direction switch ② to the right or left.

Inserting/replacing tools

- ◆ Pull the locking collar 1a to the front. Insert a suitable tool into the tool holder 1.
- ◆ Pull the locking collar 1a to the front again to remove the tool.

Maintenance and cleaning



WARNING! RISK OF INJURY! Always switch the appliance off and remove the battery before carrying out any work on the appliance.

The appliance is maintenance-free.

- The appliance must always be kept clean, dry and free from oil or grease.
- Never allow liquids to get into the tool.
- Use a dry cloth to clean the housing. Never use petrol, solvents or cleansers which can damage plastic.
- If a lithium-ion battery is to be stored for an extended period, the charge level should be checked regularly. The optimum charge level is between 50% and 80%. The optimum storage environment is cool and dry.

NOTE

- ▶ Spare parts which are not listed (e.g. carbon brushes, switches) can be ordered via our Service Hotline.

Disposal



The packaging for this product is made from environmentally friendly material and can be disposed of at your local recycling plant.



Do not dispose of power tools in your normal domestic waste!

European Directive 2012/19/EU requires that worn-out power tools be collected separately and recycled in an environmentally compatible manner.



Do not dispose of batteries in your normal household waste

Defective or worn-out batteries must be recycled according to Directive 2006/66/EC. Take the battery pack and/or appliance to a nearby collection facility.

Please contact your local authority or town council for information about disposal options for used power tools/battery packs.



Dispose of the packaging in an environmentally friendly manner. Note the labelling on the packaging and separate the packaging material components for disposal if necessary. The packaging material is labelled with abbreviations (a) and numbers (b) with the following meanings:
1–7: plastics, 20–22: paper and cardboard, 80–98: composites.



Your local community or municipal authorities can provide information on how to dispose of the worn-out product.

Kompernass Handels GmbH **warranty**

Dear customer,

This appliance comes with a 5-year warranty valid from the date of purchase. In the event that this product has any defects, you, the buyer, have certain statutory rights. Your statutory rights are not limited in any way by the warranty described below.

Warranty conditions

The warranty period starts on the date of purchase. Please keep your receipt in a safe place. This will be required as proof of purchase.

If any material or manufacturing fault occurs within 5 years of the product's date of purchase, we will either repair or replace the product for you or refund the purchase price (at our discretion). This warranty service requires that you present the defective appliance and the proof of purchase (receipt) within the 5-year warranty period, together with a brief written description of the fault and of when it occurred.

If the defect is covered by the warranty, your product will either be repaired or replaced by us. The repair or replacement of a product does not signify the beginning of a new warranty period.

The X 20 V Team Series battery pack comes with a 3-year warranty valid from the date of purchase.

Warranty period and statutory claims for defects

The warranty period is not prolonged by repairs effected under the warranty. This also applies to replaced and repaired components. Any damage and defects present at the time of purchase must be reported immediately after unpacking. Repairs carried out after expiry of the warranty period shall be subject to a fee.

Scope of the warranty

This appliance has been manufactured in accordance with strict quality guidelines and inspected meticulously prior to delivery.

The warranty covers material faults or production faults. The warranty does not extend to product parts subject to normal wear and tear or to fragile parts which could be considered as consumable parts such as switches or parts made of glass.

The warranty does not apply if the product has been damaged, improperly used or improperly maintained. The directions in the operating instructions for the product regarding proper use of the product are to be strictly followed. Uses and actions that are discouraged in the operating instructions or which are warned against must be avoided.

This product is intended solely for private use and not for commercial purposes. The warranty shall be deemed void in cases of misuse or improper handling, use of force and modifications / repairs which have not been carried out by one of our authorised Service centres.

The warranty period does not apply to

- Normal reduction of the battery capacity over time
- Commercial use of the product
- Damage to or alteration of the product by the customer
- Non-compliance with safety and maintenance instructions, operating errors
- Damage caused by natural hazards

Warranty claim procedure

To ensure quick processing of your case, please observe the following instructions:

- Please have the till receipt and the item number (IAN) 364886_2101 available as proof of purchase.
- You will find the item number on the type plate on the product, an engraving on the product, on the front page of the operating instructions (below left) or on the sticker on the rear or bottom of the product.
- If functional or other defects occur, please contact the service department listed either by **telephone** or by **e-mail**.
- You can return a defective product to us free of charge to the service address that will be provided to you. Ensure that you enclose the proof of purchase (till receipt) and information about what the defect is and when it occurred.



You can download these instructions along with many other manuals, product videos and installation software at www.lidl-service.com.

This QR code will take you directly to the Lidl service page (www.lidl-service.com) where you can open your operating instructions by entering the item number (IAN) 364886_2101.

⚠ WARNING!

- ▶ **Have your appliances repaired by the Service Centre or a trained electrician, and use only original spare parts.** This will ensure that the safety of the appliance is maintained.
- ▶ **Ensure that the power plug or the mains cable is replaced only by the manufacturer of the appliance or by an approved customer service provider.** This will ensure that the safety of the appliance is maintained.

Service

GB Service Great Britain

Tel.: 0800 404 7657

E-Mail: kompernass@lidl.co.uk

MT Service Malta

Tel.: 80062230

E-Mail: kompernass@lidl.com.mt

IAN 364886_2101

Importer

Please note that the following address is not the service address. Please use the service address provided in the operating instructions.

KOMPERNASS HANDELS GMBH

BURGSTRASSE 21

44867 BOCHUM

GERMANY

www.kompernass.com

Original declaration of conformity

We, KOMPERNASS HANDELS GMBH, document officer: Mr Semi Uguzlu, BURGSTR. 21, 44867 BOCHUM, GERMANY, hereby declare that this product complies with the following standards, normative documents and EC directives:

Machinery Directive
(2006/42/EC)

EMC (Electromagnetic Compatibility)
(2014/30/EU)

RoHS Directive
(2011/65/EU)*

* The manufacturer bears the full responsibility for compliance with this conformity declaration. The object of the declaration described above complies with the requirements of the Directive 2011/65/EU of the European Parliament and Council of 8 June 2011 on the limitations of use of certain dangerous substances in electrical and electronic appliances.

Related harmonised standards

EN 62841-1:2015
EN 62841-2-2:2014
EN 60335-2-29:2004/A11:2018
EN 60335-1:2012/A2:2019
EN 62233:2008
EN 55014-1:2017/A11:2020
EN 55014-2:2015
EN IEC 61000-3-2:2019
EN 61000-3-2:2014
EN 61000_3-3:2013/A1:2019
EN 61000-3-3:2013
EN IEC 63000:2018

Type/tool designation: Cordless Impact Driver 20V PDSSAP 20-Li B2

Year of manufacture: 08–2021

Serial number: IAN 364886_2101

Bochum, 22/06/2021



Semi Uguzlu
- Quality Manager -

We reserve the right to make technical changes in the context of further product development.

Ordering a replacement battery

If you want to order a replacement battery for your appliance, you can do so easily via the Internet on www.kompernass.com or by telephone.

Due to limited stocks, this item may sell out in a relatively short time.



NOTE

- ▶ Online ordering of replacement parts is not possible in all countries. In this case, please contact the Service hotline.

Telephone ordering

GB Service Great Britain Tel.: 0800 404 7657

MT Service Malta Tel.: 80062230

To ensure fast processing of your order, have the article number of your appliance to hand (e.g. IAN 364886_2101) in case of questions. The article number can be found on the type plate or the title page of these instructions.

Inhaltsverzeichnis

Einleitung	58
Bestimmungsgemäßer Gebrauch	58
Ausstattung	58
Lieferumfang	58
Technische Daten	58
Allgemeine Sicherheitshinweise für Elektrowerkzeuge	59
1. Arbeitsplatz-Sicherheit	60
2. Elektrische Sicherheit	60
3. Sicherheit von Personen	60
4. Verwendung und Behandlung des Elektrowerkzeugs	61
5. Verwendung und Behandlung des Akkuwerkzeugs	61
6. Service	62
Gerätespezifische Sicherheitshinweise für Schlagschrauber	62
Originalzubehör/-zusatzgeräte	62
Sicherheitshinweise für Ladegeräte	63
Vor der Inbetriebnahme	63
Akku-Pack laden (siehe Abb. A)	63
Akku-Pack ins Gerät einsetzen/entnehmen	64
Akkuzustand prüfen	64
Gürtelclip montieren	64
Ein-/ausschalten	64
Drehzahl/Anziehdrehmoment einstellen/vorwählen	64
Drehrichtung umschalten	64
Werkzeuge einsetzen/wechseln	64
Wartung und Reinigung	65
Entsorgung	65
Garantie der Kompernaß Handels GmbH	66
Service	67
Importeur	67
Original-Konformitätserklärung	68
Ersatz-Akku Bestellung	69
Telefonische Bestellung	69

AKKU-DREHSCHLAG- SCHRAUBER 20 V PDSSAP 20-LI B2

Einleitung

Wir beglückwünschen Sie zum Kauf Ihres neuen Gerätes. Sie haben sich damit für ein hochwertiges Produkt entschieden. Die Bedienungsanleitung ist Teil dieses Produkts. Sie enthält wichtige Hinweise für Sicherheit, Gebrauch und Entsorgung. Machen Sie sich vor der Benutzung des Produkts mit allen Bedien- und Sicherheitshinweisen vertraut. Benutzen Sie das Produkt nur wie beschrieben und für die angegebenen Einsatzbereiche. Händigen Sie alle Unterlagen bei Weitergabe des Produkts an Dritte mit aus.

Bestimmungsgemäßer Gebrauch

Das Gerät ist zum Eindrehen und Lösen von Schrauben sowie zum Anziehen und Lösen von Muttern vorgesehen. Das Gerät besitzt einen Rechts-/Linkslauf, eine 1/4" Innensechskant-Bitaufnahme und ein LED-Arbeitslicht. Das Licht dieses Gerätes ist dazu bestimmt, den direkten Arbeitsbereich des Gerätes zu beleuchten. Mit der Drehschlagfunktion des Gerätes wird die Kraft des Motors in gleichmäßige Drehschläge umgesetzt. Das Schlagwerk setzt beim Festziehen und beim Lösen ein.

Das Gerät ist zum Gebrauch durch Erwachsene bestimmt. Jugendliche über 16 Jahre dürfen das Gerät nur unter Aufsicht benutzen. Der Hersteller haftet nicht für Schäden, die durch bestimmungswidrigen Gebrauch oder falsche Bedienung verursacht wurden.

Benutzen Sie das Gerät nur wie beschrieben und für die angegebenen Einsatzbereiche. Das Gerät ist nicht für den gewerblichen Einsatz bestimmt. Jede andere Verwendung oder Veränderung des Gerätes gilt als nicht bestimmungsgemäß und birgt erhebliche Unfallgefahren. Für aus bestimmungswidriger Verwendung entstandene Schäden übernimmt der Hersteller keine Haftung.

Ausstattung

- ① Werkzeugaufnahme
- ①a Verriegelungshülse
- ② Drehrichtungsumschalter/Sperre
- ③ Gürtelclip
- ③a Befestigungsschraube
- ④ LED-Arbeitsleuchte
- ⑤ Drehmomentanzeige
- ⑥ Drehmomentvorwahl
- ⑦ EIN-/AUS-Schalter/Drehzahlregulierung
- ⑧ Akku-Pack*
- ⑨ Taste zur Entriegelung des Akku-Packs
- ⑩ Schnell-Ladegerät*
- ⑪ Akku-Display-LED
- ⑫ Taste Akkuzustand
- ⑬ Rote Ladekontroll-LED
- ⑭ Grüne Ladekontroll-LED

Lieferumfang

- 1 Akku-Drehschlagschrauber 20 V
- 1 Gürtelclip
- 1 Tragekoffer
- 1 Bedienungsanleitung

Technische Daten

Akku-Drehschlagschrauber 20 V PDSSAP 20-Li B2

Bemessungsspannung	20 V --- (Gleichstrom)
Getriebe	4-Gang-Getriebe
Bemessungs- Leerlaufdrehzahl	1. Stufe n_0 0–1900 min^{-1} 2. Stufe n_0 0–2400 min^{-1} 3. Stufe n_0 0–3050 min^{-1} 4. Stufe n_0 0–3600 min^{-1}
Schlagfrequenz	1. Stufe 0–1200/min 2. Stufe 0–2400/min 3. Stufe 0–3800/min 4. Stufe 0–4300/min

Drehmomentstufen	1. Stufe 120 Nm
	2. Stufe 150 Nm
	3. Stufe 190 Nm
	4. Stufe 226 Nm

Max. Schraubkapazität M16

Werkzeugaufnahme 1/4" sechskant

Akku PAP 20 A3*

Typ	LITHIUM-IONEN
Bemessungsspannung	20 V \equiv (Gleichstrom)
Kapazität	4 Ah
Zellen	10 (80 Wh)

Akku-Schnellladegerät PLG 20 A3*

INGANG/Input

Bemessungsspannung 230-240 V \sim , 50 Hz
(Wechselstrom)

Bemessungsaufnahme 120 W

Sicherung (innen) 3,15 A 

AUSGANG/Output

Bemessungsspannung 21,5 V \equiv (Gleichstrom)

Bemessungsstrom 4,5 A

Ladedauer ca. 60 min

Schutzklasse II/ (Doppelisolierung)

* AKKU UND LADEGERÄT SIND NICHT IM LIEFERUMFANG ENTHALTEN

Geräuschemissionswert

Messwert für Geräusch ermittelt entsprechend EN 62841. Der A-bewertete Geräuschpegel des Elektrowerkzeugs beträgt typischerweise:

Schalldruckpegel	$L_{PA} = 80$ dB (A)
Unsicherheit	$K_{PA} = 3$ dB
Schallleistungspegel	$L_{WA} = 91$ dB (A)
Unsicherheit	$K_{WA} = 3$ dB

Schwingungsemissionswert

Schwingungsgesamtwerte (Vektorsumme dreier Richtungen) ermittelt entsprechend EN 62841:

Anziehen von Schrauben und Muttern maximaler zulässiger Größe $a_h = 2,7$ m/s²

Unsicherheit $K = 1,5$ m/s²

Gehörschutz tragen!

HINWEIS

- ▶ Die angegebenen Schwingungsgesamtwerte und die angegebenen Geräuschemissionswerte sind nach einem genormten Prüfverfahren gemessen worden und können zum Vergleich eines Elektrowerkzeugs mit einem anderen verwendet werden.
- ▶ Die angegebenen Schwingungsgesamtwerte und die angegebenen Geräuschemissionswerte können auch zu einer vorläufigen Einschätzung der Belastung verwendet werden.

! WARNUNG!

- ▶ Die Schwingungs- und Geräuschemissionen können während der tatsächlichen Benutzung des Elektrowerkzeugs von den Angabewerten abweichen, abhängig von der Art und Weise, in der das Elektrowerkzeug verwendet wird, insbesondere, welche Art von Werkstück bearbeitet wird.
- ▶ Versuchen Sie, die Belastung so gering wie möglich zu halten. Beispielhafte Maßnahmen zur Verringerung der Vibrationsbelastung sind das Tragen von Handschuhen beim Gebrauch des Werkzeugs und die Begrenzung der Arbeitszeit. Dabei sind alle Anteile des Betriebszyklus zu berücksichtigen (beispielsweise Zeiten, in denen das Elektrowerkzeug abgeschaltet ist, und solche, in denen es zwar eingeschaltet ist, aber ohne Belastung läuft).



Allgemeine Sicherheitshinweise für Elektrowerkzeuge

! WARNUNG!

- ▶ Lesen Sie alle Sicherheitshinweise, Anweisungen, Bilderungen und technischen Daten, mit denen dieses Elektrowerkzeug versehen ist. Versäumnisse bei der Einhaltung der nachfolgenden Anweisungen können elektrischen Schlag, Brand und/oder schwere Verletzungen verursachen.

Bewahren Sie alle Sicherheitshinweise und Anweisungen für die Zukunft auf.

Der in den Sicherheitshinweisen verwendete Begriff „Elektrowerkzeug“ bezieht sich auf netzbetriebene Elektrowerkzeuge (mit Netzleitung) und auf akkubetriebene Elektrowerkzeuge (ohne Netzleitung).

1. Arbeitsplatz-Sicherheit

- a) Halten Sie Ihren Arbeitsbereich sauber und gut beleuchtet. Unordnung und unbeleuchtete Arbeitsbereiche können zu Unfällen führen.
- b) Arbeiten Sie mit dem Elektrowerkzeug nicht in explosionsgefährdeter Umgebung, in der sich brennbare Flüssigkeiten, Gase oder Stäube befinden. Elektrowerkzeuge erzeugen Funken, die den Staub oder die Dämpfe entzünden können.
- c) Halten Sie Kinder und andere Personen während der Benutzung des Elektrowerkzeugs fern. Bei Ablenkung können Sie die Kontrolle über das Gerät verlieren.

2. Elektrische Sicherheit

- a) Der Anschlussstecker des Elektrowerkzeugs muss in die Steckdose passen. Der Stecker darf in keiner Weise verändert werden. Verwenden Sie keine Adapterstecker gemeinsam mit schutzgeerdeten Elektrowerkzeugen. Unveränderte Stecker und passende Steckdosen verringern das Risiko eines elektrischen Schlages.
- b) Vermeiden Sie Körperkontakt mit geerdeten Oberflächen, wie von Rohren, Heizungen, Herden und Kühlschränken. Es besteht ein erhöhtes Risiko durch elektrischen Schlag, wenn Ihr Körper geerdet ist.
- c) Halten Sie Elektrowerkzeuge von Regen oder Nässe fern. Das Eindringen von Wasser in ein Elektrogerät erhöht das Risiko eines elektrischen Schlages.
- d) Zweckentfremden Sie das Kabel nicht, um das Elektrowerkzeug zu tragen, aufzuhängen oder um den Stecker aus der Steckdose zu ziehen. Halten Sie das Kabel fern von Hitze, Öl, scharfen Kanten oder sich bewegenden Geräteteilen. Beschädigte oder verwickelte Kabel erhöhen das Risiko eines elektrischen Schlages.

- e) Wenn Sie mit einem Elektrowerkzeug im Freien arbeiten, verwenden Sie nur Verlängerungskabel, die auch für den Außenbereich geeignet sind. Die Anwendung eines für den Außenbereich geeigneten Verlängerungskabels verringert das Risiko eines elektrischen Schlages.
- f) Wenn der Betrieb des Elektrowerkzeuges in feuchter Umgebung nicht vermeidbar ist, verwenden Sie einen Fehlerstromschutzschalter. Der Einsatz eines Fehlerstromschutzschalters vermindert das Risiko eines elektrischen Schlages.

3. Sicherheit von Personen

- a) Seien Sie stets aufmerksam, achten Sie darauf, was Sie tun und gehen Sie mit Vernunft an die Arbeit mit einem Elektrowerkzeug. Benutzen Sie kein Elektrowerkzeug, wenn Sie müde sind oder unter dem Einfluss von Drogen, Alkohol oder Medikamenten stehen. Ein Moment der Unachtsamkeit beim Gebrauch des Elektrowerkzeugs kann zu ernsthaften Verletzungen führen.
- b) Tragen Sie persönliche Schutzausrüstung und immer eine Schutzbrille. Das Tragen persönlicher Schutzausrüstung, wie Staubmaske, rutschfeste Sicherheitsschuhe, Schutzhelm oder Gehörschutz, je nach Art und Einsatz des Elektrowerkzeugs, verringert das Risiko von Verletzungen.
- c) Vermeiden Sie eine unbeabsichtigte Inbetriebnahme. Vergewissern Sie sich, dass das Elektrowerkzeug ausgeschaltet ist, bevor Sie es an die Stromversorgung und/oder den Akku anschließen, es aufnehmen oder tragen. Wenn Sie beim Tragen des Elektrowerkzeugs den Finger am Schalter haben oder das Elektrowerkzeug eingeschaltet an die Stromversorgung anschließen, kann dies zu Unfällen führen.
- d) Entfernen Sie Einstellwerkzeuge oder Schraubenschlüssel, bevor Sie das Elektrowerkzeug einschalten. Ein Werkzeug oder Schlüssel, der sich in einem drehenden Teil des Elektrowerkzeugs befindet, kann zu Verletzungen führen.
- e) Vermeiden Sie eine abnormale Körperhaltung. Sorgen Sie für einen sicheren Stand und halten Sie jederzeit das Gleichgewicht. Dadurch können Sie das Elektrowerkzeug in unerwarteten Situationen besser kontrollieren.

- f) Tragen Sie geeignete Kleidung. Tragen Sie keine weite Kleidung oder Schmuck. Halten Sie Haare und Kleidung fern von sich bewegenden Teilen. Lockere Kleidung, Schmuck oder lange Haare können von sich bewegenden Teilen erfasst werden.
- g) Wenn Staubabsaug- und -auffangeinrichtungen montiert werden können, sind diese anzuschließen und richtig zu verwenden. Die Verwendung einer Staubabsaugung kann Gefährdungen durch Staub verringern.
- h) Wiegen Sie sich nicht in falscher Sicherheit und setzen Sie sich nicht über die Sicherheitsregeln für Elektrowerkzeuge hinweg, auch wenn Sie nach vielfachem Gebrauch mit dem Elektrowerkzeug vertraut sind. Achtloses Handeln kann binnen Sekundenbruchteilen zu schweren Verletzungen führen.
- e) Pflegen Sie Elektrowerkzeuge und Einsatzwerkzeug mit Sorgfalt. Kontrollieren Sie, ob bewegliche Teile einwandfrei funktionieren und nicht klemmen, ob Teile gebrochen oder so beschädigt sind, dass die Funktion des Elektrowerkzeugs beeinträchtigt ist. Lassen Sie beschädigte Teile vor dem Einsatz des Elektrowerkzeuges reparieren. Viele Unfälle haben ihre Ursache in schlecht gewarteten Elektrowerkzeugen.
- f) Halten Sie Schneidwerkzeuge scharf und sauber. Sorgfältig gepflegte Schneidwerkzeuge mit scharfen Schneidkanten verklemmen sich weniger und sind leichter zu führen.
- g) Verwenden Sie Elektrowerkzeug, Einsatzwerkzeug, Einsatzwerkzeuge usw. entsprechend diesen Anweisungen. Berücksichtigen Sie dabei die Arbeitsbedingungen und die auszuführende Tätigkeit. Der Gebrauch von Elektrowerkzeugen für andere als die vorgesehenen Anwendungen kann zu gefährlichen Situationen führen.

4. Verwendung und Behandlung des Elektrowerkzeugs

- a) Überlasten Sie das Elektrowerkzeug nicht. Verwenden Sie für Ihre Arbeit das dafür bestimmte Elektrowerkzeug. Mit dem passenden Elektrowerkzeug arbeiten Sie besser und sicherer im angegebenen Leistungsbereich.
- b) Benutzen Sie kein Elektrowerkzeug, dessen Schalter defekt ist. Ein Elektrowerkzeug, das sich nicht mehr ein- oder ausschalten lässt, ist gefährlich und muss repariert werden.
- c) Ziehen Sie den Stecker aus der Steckdose und/oder entfernen Sie den abnehmbaren Akku, bevor Sie Geräteeinstellungen vornehmen, Einsatzwerkzeugteile wechseln oder das Elektrowerkzeug weglegen. Diese Vorsichtsmaßnahme verhindert den unbeabsichtigten Start des Elektrowerkzeugs.
- d) Bewahren Sie unbenutzte Elektrowerkzeuge außerhalb der Reichweite von Kindern auf. Lassen Sie keine Personen das Elektrowerkzeug benutzen, die mit diesem nicht vertraut sind oder diese Anweisungen nicht gelesen haben. Elektrowerkzeuge sind gefährlich, wenn sie von unerfahrenen Personen benutzt werden.

- h) Halten Sie Griffe und Griffflächen trocken, sauber und frei von Öl und Fett. Rutschige Griffe und Griffflächen erlauben keine sichere Bedienung und Kontrolle des Elektrowerkzeugs in unvorhergesehenen Situationen.

5. Verwendung und Behandlung des Akkuwerkzeugs

- a) Laden Sie die Akkus nur mit Ladegeräten auf, die vom Hersteller empfohlen werden. Durch ein Ladegerät, das für eine bestimmte Art von Akkus geeignet ist, besteht Brandgefahr, wenn es mit anderen Akkus verwendet wird.
- b) Verwenden Sie nur die dafür vorgesehenen Akkus in den Elektrowerkzeugen. Der Gebrauch von anderen Akkus kann zu Verletzungen und Brandgefahr führen.
- c) Halten Sie den nicht benutzten Akku fern von Büroklammern, Münzen, Schlüsseln, Nägeln, Schrauben oder anderen kleinen Metallgegenständen, die eine Überbrückung der Kontakte verursachen könnten. Ein Kurzschluss zwischen den Akkukontakten kann Verbrennungen oder Feuer zur Folge haben.

- d) Bei falscher Anwendung kann Flüssigkeit aus dem Akku austreten. Vermeiden Sie den Kontakt damit. Bei zufälligem Kontakt mit Wasser abspülen. Wenn die Flüssigkeit in die Augen kommt, nehmen Sie zusätzlich ärztliche Hilfe in Anspruch. Austretende Akkufflüssigkeit kann zu Hautreizungen oder Verbrennungen führen.
- e) Benutzen Sie keinen beschädigten oder veränderten Akku. Beschädigte oder veränderte Akkus können sich unvorhersehbar verhalten und zu Feuer, Explosion oder Verletzungsgefahr führen.
- f) Setzen Sie einen Akku keinem Feuer oder zu hohen Temperaturen aus. Feuer oder Temperaturen über 130 °C (265 °F) können eine Explosion hervorrufen.
- g) Befolgen Sie alle Anweisungen zum Laden und laden Sie den Akku oder das Akkutowerkzeug niemals außerhalb des in der Betriebsanleitung angegebenen Temperaturbereichs. Falsches Laden oder Laden außerhalb des zugelassenen Temperaturbereichs kann den Akku zerstören und die Brandgefahr erhöhen.



VORSICHT! EXPLOSIONSGEFAHR!
Laden Sie nicht aufladbare Batterien niemals auf.



Schützen Sie den Akku vor Hitze, z. B. auch vor dauernder Sonneneinstrahlung, Feuer, Wasser und Feuchtigkeit.
Es Besteht Explosionsgefahr.

6. Service

- a) Lassen Sie Ihr Elektrowerkzeug nur von qualifiziertem Fachpersonal und nur mit Original-Ersatzteilen reparieren. Damit wird sichergestellt, dass die Sicherheit des Elektrowerkzeugs erhalten bleibt.
- b) Warten Sie niemals beschädigte Akkus. Sämtliche Wartung von Akkus sollte nur durch den Hersteller oder bevollmächtigte Kundendienststellen erfolgen.

Gerätespezifische Sicherheits-hinweise für Schlagschrauber

- Tragen Sie Gehörschutz beim Schlag-schrauben. Die Einwirkung von Lärm kann Hörverlust bewirken.
- Sichern Sie das Werkstück. Ein mit Spannvorrichtungen oder Schraubstock festgehaltenes Werkstück ist sicherer gehalten als mit Ihrer Hand.
- Halten Sie das Elektrowerkzeug gut fest. Beim Festziehen und Lösen von Schrauben können kurzfristig hohe Reaktionsmomente auftreten.
- Warten Sie, bis das Elektrowerkzeug zum Stillstand gekommen ist, bevor Sie es ablegen. Das Einsatzwerkzeug kann sich verhaken und zum Verlust der Kontrolle über das Elektrowerkzeug führen.
- Halten Sie das Elektrowerkzeug an den isolierten Griffflächen, wenn Sie Arbeiten ausführen, bei denen die Schraube verborgene Stromleitungen treffen kann. Der Kontakt der Schraube mit einer spannungsführenden Leitung kann auch metallene Geräteteile unter Spannung setzen und zu einem elektrischen Schlag führen.

Originalzubehör/-zusatzgeräte

- Benutzen Sie nur Zubehör und Zusatzgeräte, die in der Bedienungsanleitung angegeben sind bzw. deren Aufnahme mit dem Gerät kompatibel ist.

! WARNUNG!

- Verwenden Sie kein Zubehör, welches nicht von PARKSIDE empfohlen wurde. Dies kann zu elektrischem Schlag und Feuer führen.



ACHTUNG! Heiße Oberfläche.
Es besteht Verbrennungsgefahr.

Sicherheitshinweise für Ladegeräte

- Dieses Gerät kann von Kindern ab 8 Jahren und darüber sowie von Personen mit verringerten physischen, sensorischen oder mentalen Fähigkeiten oder Mangel an Erfahrung und Wissen benutzt werden, wenn sie beaufsichtigt oder bezüglich des sicheren Gebrauchs des Gerätes unterwiesen wurden und die daraus resultierenden Gefahren verstehen. Kinder dürfen nicht mit dem Gerät spielen. Reinigung und Benutzer-Wartung dürfen nicht von Kindern ohne Beaufsichtigung durchgeführt werden.
- Wenn die Netzanschlussleitung dieses Gerätes beschädigt wird, muss sie durch den Hersteller oder seinen Kundendienst oder eine ähnlich qualifizierte Person ersetzt werden, um Gefährdungen zu vermeiden.



Das Ladegerät ist nur für den Betrieb im Innenbereich geeignet.

⚠️ WARNUNG!

- Wenn die Netzanschlussleitung dieses Gerätes beschädigt wird, muss sie durch den Hersteller oder seinen Kundendienst oder eine ähnlich qualifizierte Person ersetzt werden, um Gefährdungen zu vermeiden.

⚠️ ACHTUNG!

- ◆ Dieses Ladegerät kann nur die folgenden Batterien laden: PAP 20 A1/PAP 20 A2/PAP 20 A3/PAP 20 B1/PAP 20 B3.
- ◆ Eine aktuelle Liste der Akkukompatibilität finden Sie unter www.lidl.de/Akku.

Vor der Inbetriebnahme

Akku-Pack laden (siehe Abb. A)

⚠️ VORSICHT!

- ▶ Ziehen Sie immer den Netzstecker, bevor Sie den Akku-Pack aus dem Ladegerät nehmen bzw. einsetzen.

HINWEIS

- ▶ Laden Sie den Akku-Pack nie, wenn die Umgebungstemperatur unterhalb 10 °C oder oberhalb 40 °C liegt. Soll ein Lithium-Ionen-Akku längere Zeit gelagert werden, muss regelmäßig der Ladezustand kontrolliert werden. Der optimale Ladezustand liegt zwischen 50% und 80%. Das Lagerungsklima soll kühl und trocken sein in einer Umgebungstemperatur zwischen 0 und 50 °C.
- ◆ Stecken Sie den Akku-Pack **8** in das Schnell-Ladegerät **10** (siehe Abb. A).
- ◆ Stecken Sie den Netzstecker in die Steckdose. Die grüne Ladekontroll-LED **14** leuchtet kurz auf, dann leuchtet die rote Ladekontroll-LED **13**.
- ◆ Die grüne Kontroll-LED **14** signalisiert Ihnen, dass der Ladevorgang abgeschlossen und der Akku-Pack **8** einsatzbereit ist.

⚠️ ACHTUNG!

- ◆ Sollte die rote Kontroll-LED **13** blinken, dann ist der Akku-Pack **8** überhitzt und kann nicht aufgeladen werden.
- ◆ Sollte die rote und grüne Kontroll-LED **13** **14** gemeinsam blinken, dann ist der Akku-Pack **8** defekt.
- ◆ Schieben Sie den Akku-Pack **8** in das Gerät ein.
- ◆ Schalten Sie das Ladegerät zwischen aufeinanderfolgenden Ladevorgängen für mindestens 15 Minuten ab. Ziehen Sie dazu den Netzstecker.

Akku-Pack ins Gerät einsetzen/entnehmen

Akku-Pack einsetzen

- ◆ Bringen Sie den Drehrichtungsumschalter **2** in Mittelstellung (Sperr). Lassen Sie den Akku-Pack **8** in den Griff einrasten.

Akku-Pack entnehmen

- ◆ Drücken Sie die Taste zur Entriegelung **9** und entnehmen Sie den Akku-Pack **8**.

Akkuzustand prüfen

- ◆ Drücken Sie zum Prüfen des Akkuzustands die Taste Akkuzustand **12**. Der Zustand bzw. die Restleistung wird in der Akku-Display-LED **11** wie folgt angezeigt:
ROT/ORANGE/GRÜN = maximale Ladung
ROT/ORANGE = mittlere Ladung
ROT = schwache Ladung - Akku aufladen

Gürtelclip montieren

- ◆ Lösen Sie die Befestigungsschraube **3a** mit einem handelsüblichen Kreuzschlitzschraubendreher (nicht mitgeliefert).
- ◆ Halten Sie das entsprechende Loch des Gürtelclips **3** über das Schraubengewinde.
- ◆ Drehen Sie Befestigungsschraube **3a** wieder fest.

Ein-/ausschalten

Einschalten

- ◆ Drücken Sie zur Inbetriebnahme des Gerätes den EIN-/AUS-Schalter **7** und halten Sie ihn gedrückt.
Die LED-Arbeitsleuchte **4** leuchtet bei leicht oder vollständig gedrücktem EIN-/AUS-Schalter **7**. Sie ermöglicht so das Ausleuchten des Arbeitsbereiches bei ungünstigen Lichtverhältnissen.

Ausschalten

- ◆ Lassen Sie zum Ausschalten des Gerätes den EIN-/AUS-Schalter **7** los.

Drehzahl/Anziehdrehmoment einstellen/vorwählen

- ◆ Drücken Sie auf die Taste für die Drehmomentvorwahl **6**, um das gewünschte Drehmoment schrittweise auszuwählen. Die gewählte Drehmomentstufe wird auf der Drehmomentanzeige **5** angezeigt.
- ◆ Leichter Druck auf den EIN-/AUS-Schalter **7** bewirkt eine niedrige Drehzahl und ein niedriges Anziehdrehmoment. Mit zunehmendem Druck erhöht sich die Drehzahl und das Anziehdrehmoment.
- ◆ Das Anziehdrehmoment ist abhängig von der gewählten Drehzahl/Drehmomentvorwahl und der Schlagdauer.

HINWEIS

- ▶ Zum Anziehen von Radmuttern muss jedoch die kleinste Drehmenteinstellung gewählt werden, um ein zu festes Anziehen zu vermeiden.
- ▶ Die integrierte Motorbremse sorgt für einen schnellen Stillstand.

! ACHTUNG!

- ◆ Das tatsächlich erzielte Anziehdrehmoment ist grundsätzlich mit einem Drehmoment-schlüssel zu überprüfen!

Drehrichtung umschalten

- ◆ Wechseln Sie die Drehrichtung, indem Sie den Drehrichtungsumschalter **2** nach rechts bzw. links durchdrücken.

Werkzeuge einsetzen/wechseln

- ◆ Ziehen Sie die Verriegelungshülse **1a** nach vorne. Setzen Sie ein passendes Werkzeug in die Werkzeugaufnahme **1** ein.
- ◆ Ziehen Sie erneut die Verriegelungshülse **1a** nach vorne, um das Werkzeug entnehmen zu können.

Wartung und Reinigung



WARNUNG! VERLETZUNGSGEFAHR!
Schalten Sie vor allen Arbeiten am Gerät das Gerät aus und entnehmen Sie den Akku.

Das Gerät ist wartungsfrei.

- Das Gerät muss stets sauber, trocken und frei von Öl oder Schmierfetten sein.
- Es dürfen keine Flüssigkeiten in das Innere der Geräte gelangen.
- Verwenden Sie zum Reinigen des Gehäuses ein trockenes Tuch. Verwenden Sie niemals Benzin, Lösungsmittel oder Reiniger, die Kunststoff angreifen.
- Soll ein Lithium-Ionen-Akku längere Zeit gelagert werden, muss regelmäßig der Ladezustand kontrolliert werden. Der optimale Ladezustand liegt zwischen 50 und 80%. Das optimale Lagerungsklima ist kühl und trocken.

HINWEIS

- ▶ Nicht aufgeführte Ersatzteile (wie z. B. Schalter) können Sie über unsere Service-Hotline bestellen.

Entsorgung



Die Verpackung besteht aus umweltfreundlichen Materialien, die Sie über die örtlichen Recyclingstellen entsorgen können.



Werfen Sie Elektrowerkzeuge nicht in den Hausmüll!

Gemäß Europäischer Richtlinie 2012/19/EU müssen verbrauchte Elektrowerkzeuge getrennt gesammelt und einer umweltgerechten Wiederverwertung zugeführt werden.



Werfen Sie Akkus nicht in den Hausmüll

Defekte oder verbrauchte Akkus müssen gemäß Richtlinie 2006/66/EG recycelt werden. Geben Sie Akku-Pack und / oder das Gerät über die angebotenen Sammeleinrichtungen zurück.

Über Entsorgungsmöglichkeiten für ausgediente Elektrowerkzeuge/Akku-Pack informieren Sie sich bitte bei Ihrer Gemeinde- oder Stadtverwaltung.



Entsorgen Sie die Verpackung umweltgerecht. Beachten Sie die Kennzeichnung auf den verschiedenen Verpackungsmaterialien und trennen Sie diese gegebenenfalls gesondert. Die Verpackungsmaterialien sind gekennzeichnet mit Abkürzungen (a) und Ziffern (b) mit folgender Bedeutung: 1–7: Kunststoffe, 20–22: Papier und Pappe, 80–98: Verbundstoffe.



Möglichkeiten zur Entsorgung des ausgedienten Produkts erfahren Sie bei Ihrer Gemeinde- oder Stadtverwaltung.

Garantie der Kompernaß Handels GmbH

Sehr geehrte Kundin, sehr geehrter Kunde,

Sie erhalten auf dieses Gerät 5 Jahre Garantie ab Kaufdatum. Im Falle von Mängeln dieses Produkts stehen Ihnen gegen den Verkäufer des Produkts gesetzliche Rechte zu. Diese gesetzlichen Rechte werden durch unsere im Folgenden dargestellte Garantie nicht eingeschränkt.

Garantiebedingungen

Die Garantiefrist beginnt mit dem Kaufdatum. Bitte bewahren Sie den Kassenbon gut auf. Dieser wird als Nachweis für den Kauf benötigt.

Tritt innerhalb von 5 Jahren ab dem Kaufdatum dieses Produkts ein Material- oder Fabrikationsfehler auf, wird das Produkt von uns – nach unserer Wahl – für Sie kostenlos repariert, ersetzt oder der Kaufpreis erstattet. Diese Garantieleistung setzt voraus, dass innerhalb der 5-Jahresfrist das defekte Gerät und der Kaufbeleg (Kassenbon) vorgelegt und schriftlich kurz beschrieben wird, worin der Mangel besteht und wann er aufgetreten ist.

Wenn der Defekt von unserer Garantie gedeckt ist, erhalten Sie das reparierte oder ein neues Produkt zurück. Mit Reparatur oder Austausch des Produkts beginnt kein neuer Garantiezeitraum.

Sie erhalten auf die Akku-Packs der X20V Team Serie 3 Jahre Garantie ab Kaufdatum.

Garantiezeit und gesetzliche Mängelansprüche

Die Garantiezeit wird durch die Gewährleistung nicht verlängert. Dies gilt auch für ersetzte und reparierte Teile. Eventuell schon beim Kauf vorhandene Schäden und Mängel müssen sofort nach dem Auspacken gemeldet werden. Nach Ablauf der Garantiezeit anfallende Reparaturen sind kostenpflichtig.

Garantieumfang

Das Gerät wurde nach strengen Qualitätsrichtlinien sorgfältig produziert und vor Auslieferung gewissenhaft geprüft.

Die Garantieleistung gilt für Material- oder Fabrikationsfehler. Diese Garantie erstreckt sich nicht auf Produktteile, die normaler Abnutzung ausgesetzt sind und daher als Verschleißteile angesehen werden können oder für Beschädigungen an zerbrechlichen Teilen, z. B. Schalter oder Teile, die aus Glas gefertigt sind.

Diese Garantie verfällt, wenn das Produkt beschädigt, nicht sachgemäß benutzt oder gewartet wurde. Für eine sachgemäße Benutzung des Produkts sind alle in der Bedienungsanleitung aufgeführten Anweisungen genau einzuhalten. Verwendungszwecke und Handlungen, von denen in der Bedienungsanleitung abgeraten oder vor denen gewarnt wird, sind unbedingt zu vermeiden.

Das Produkt ist nur für den privaten und nicht für den gewerblichen Gebrauch bestimmt. Bei missbräuchlicher und unsachgemäßer Behandlung, Gewaltanwendung und bei Eingriffen, die nicht von unserer autorisierten Serviceniederlassung vorgenommen wurden, erlischt die Garantie.

Garantiezeit gilt nicht bei

- normaler Abnutzung der Akkukapazität
- gewerblichen Gebrauch des Produktes
- Beschädigung oder Veränderung des Produktes durch den Kunden
- Missachtung der Sicherheits- und Wartungsvorschriften, Bedienungsfehler
- Schäden durch Elementarereignisse

Abwicklung im Garantiefall

Um eine schnelle Bearbeitung Ihres Anliegens zu gewährleisten, folgen Sie bitte den folgenden Hinweisen:

- Bitte halten Sie für alle Anfragen den Kassenbon und die Artikelnummer (IAN) 364886_2101 als Nachweis für den Kauf bereit.
- Die Artikelnummer entnehmen Sie bitte dem Typenschild am Produkt, einer Gravur am Produkt, dem Titelblatt der Bedienungsanleitung (unten links) oder dem Aufkleber auf der Rück- oder Unterseite des Produktes.
- Sollten Funktionsfehler oder sonstige Mängel auftreten, kontaktieren Sie zunächst die nachfolgend benannte Serviceabteilung **telefonisch** oder per **E-Mail**.
- Ein als defekt erfasstes Produkt können Sie dann unter Beifügung des Kaufbelegs (Kassenbon) und der Angabe, worin der Mangel besteht und wann er aufgetreten ist, für Sie portofrei an die Ihnen mitgeteilte Serviceanschrift übersenden.



Auf www.lidl-service.com können Sie diese und viele weitere Handbücher, Produktvideos und Installationssoftware herunterladen.

Mit diesem QR-Code gelangen Sie direkt auf die Lidl-Service-Seite (www.lidl-service.com) und können mittels der Eingabe der Artikelnummer (IAN) 364886_2101 Ihre Bedienungsanleitung öffnen.

⚠️ WARNUNG!

- ▶ Lassen Sie Ihre Geräte von der Service-stelle oder einer Elektrofachkraft und nur mit Original-Ersatzteilen reparieren. Damit wird sichergestellt, dass die Sicherheit des Gerätes erhalten bleibt.
- ▶ Lassen Sie den Austausch des Steckers oder der Netzleitung immer vom Hersteller des Gerätes oder seinem Kundendienst ausführen. Damit wird sichergestellt, dass die Sicherheit des Gerätes erhalten bleibt.

Service

DE Service Deutschland

Tel.: 0800 5435 111 (kostenfrei aus dem dt. Festnetz/Mobilfunknetz)
E-Mail: kompernass@lidl.de

AT Service Österreich

Tel.: 0820 201 222 (0,15 EUR/Min.)
E-Mail: kompernass@lidl.at

CH Service Schweiz

Tel.: 0842 665566 (0,08 CHF/Min., Mobilfunk max. 0,40 CHF/Min.)
E-Mail: kompernass@lidl.ch

IAN 364886_2101

Importeur

Bitte beachten Sie, dass die folgende Anschrift keine Serviceanschrift ist. Kontaktieren Sie zunächst die benannte Servicestelle.

KOMPERNASS HANDELS GMBH

BURGSTRASSE 21

44867 BOCHUM

DEUTSCHLAND

www.kompernass.com

Original-Konformitätserklärung

Wir, KOMPERNASS HANDELS GMBH, Dokumentenverantwortlicher: Herr Semi Uguzlu, BURGSTR. 21, 44867 BOCHUM, DEUTSCHLAND, erklären hiermit, dass dieses Produkt mit den folgenden Normen, normativen Dokumenten und EG-Richtlinien übereinstimmt:

Maschinenrichtlinie (2006/42/EG)

Elektromagnetische Verträglichkeit (2014/30/EU)

RoHS-Richtlinie (2011/65/EU)*

* Die alleinige Verantwortung für die Ausstellung dieser Konformitätserklärung trägt der Hersteller. Der oben beschriebene Gegenstand der Erklärung erfüllt die Vorschriften der Richtlinie 2011/65/EU des Europäischen Parlaments und des Rates vom 8. Juni 2011 zur Beschränkung der Verwendung bestimmter gefährlicher Stoffe in Elektro- und Elektronikgeräten.

Angewandte harmonisierte Normen

EN 62841-1:2015

EN 62841-2-2:2014

EN 60335-2-29:2004/A11:2018

EN 60335-1:2012/A2:2019

EN 62233:2008

EN 55014-1:2017/A11:2020

EN 55014-2:2015

EN IEC 61000-3-2:2019

EN 61000-3-2:2014

EN 61000_3-3:2013/A1:2019

EN 61000-3-3:2013

EN IEC 63000:2018

Typ/Gerätebezeichnung: Akku-Drehschlagschrauber 20 V PDSSAP 20-Li B2

Herstellungsjahr: 08-2021

Seriennummer: IAN 364886_2101

Bochum, 22.06.2021



Semi Uguzlu

- Qualitätsmanager -

Technische Änderungen im Sinne der Weiterentwicklung sind vorbehalten.

Ersatz-Akku Bestellung

Wenn Sie einen Ersatz-Akku für Ihr Gerät bestellen möchten, so können Sie dies entweder bequem im Internet unter www.kompennass.com oder telefonisch abwickeln.

Dieser Artikel kann aufgrund begrenzter Vorratsmenge nach kurzer Zeit ausverkauft sein.



HINWEIS

- ▶ Die Bestellung von Ersatzteilen kann in einigen Ländern nicht online vorgenommen werden. Kontaktieren Sie in diesem Fall bitte die Service-Hotline.

Telefonische Bestellung

DE Service Deutschland Tel.: 0800 5435 111 (kostenfrei aus dem dt. Festnetz/Mobilfunknetz)

AT Service Österreich Tel.: 0820 201 222 (0,15 EUR/Min.)

CH Service Schweiz Tel.: 0842 665566 (0,08 CHF/Min., Mobilfunk max. 0,40 CHF/Min.)

Um eine schnelle Bearbeitung Ihrer Bestellung zu gewährleisten, halten Sie bitte für alle Anfragen die Artikelnummer (z. B. IAN 364886_2101) des Gerätes bereit. Die Artikelnummer entnehmen Sie bitte dem Typenschild oder dem Titelblatt dieser Anleitung.

KOMPERNASS HANDELS GMBH

BURGSTRASSE 21

44867 BOCHUM

GERMANY

www.kompernass.com

Estado de las informaciones · Versione delle informazioni · Estado
das informações · Last Information Update · Stand der Informationen:
08 / 2021 · Ident.-No.: PDSSAP20-LiB2-062021-1

IAN 364886_2101