



Cordless Sabre Saw PSSAP 20-Li D5

(FI)

Akkukäyttöinen puukkosaha

Alkuperäisen käyttöohjeen käännös

(PL)

Akumulatorowa piła szablasta

Tłumaczenie oryginalnej instrukcji obsługi

(SE)

Batteridriven tigersåg

Översättning av bruksanvisning i original

(DE) (AT) (CH)

Akku-Säbelsäge

Originalbetriebsanleitung

IAN 458757_2401

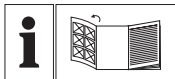

FI

Käännä ennen lukemista kuvallinen sivu esiin ja tutustu seuraavaksi laitteen kaikkiin toimintoihin.

SE

Vik ut bildsidan och ha den till hands när du läser igenom anvisningarna och gör dig bekan t med apparatens / maskinens funktioner.

PL

Przed przeczytaniem proszę rozłożyć stronę z ilustracjami, a następnie proszę zapoznać się z wszystkimi funkcjami urządzenia.

DE AT CH

Klappen Sie vor dem Lesen die Seite mit den Abbildungen aus und machen Sie sich anschließend mit allen Funktionen des Gerätes vertraut.

FI	Alkuperäisen käyttöohjeen käänn ös	Sivu	4
SE	Översättning av bruksanvisning i orig inal	Sidan	20
PL	Tłumaczenie oryginalnej instrukcji obs ługi	Strona	36
DE/AT/CH	Originalbetriebsanleitung	Seite	55

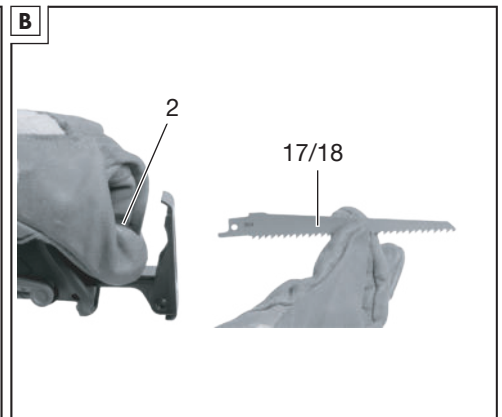
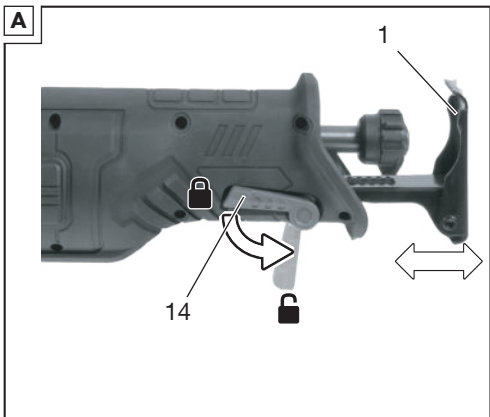
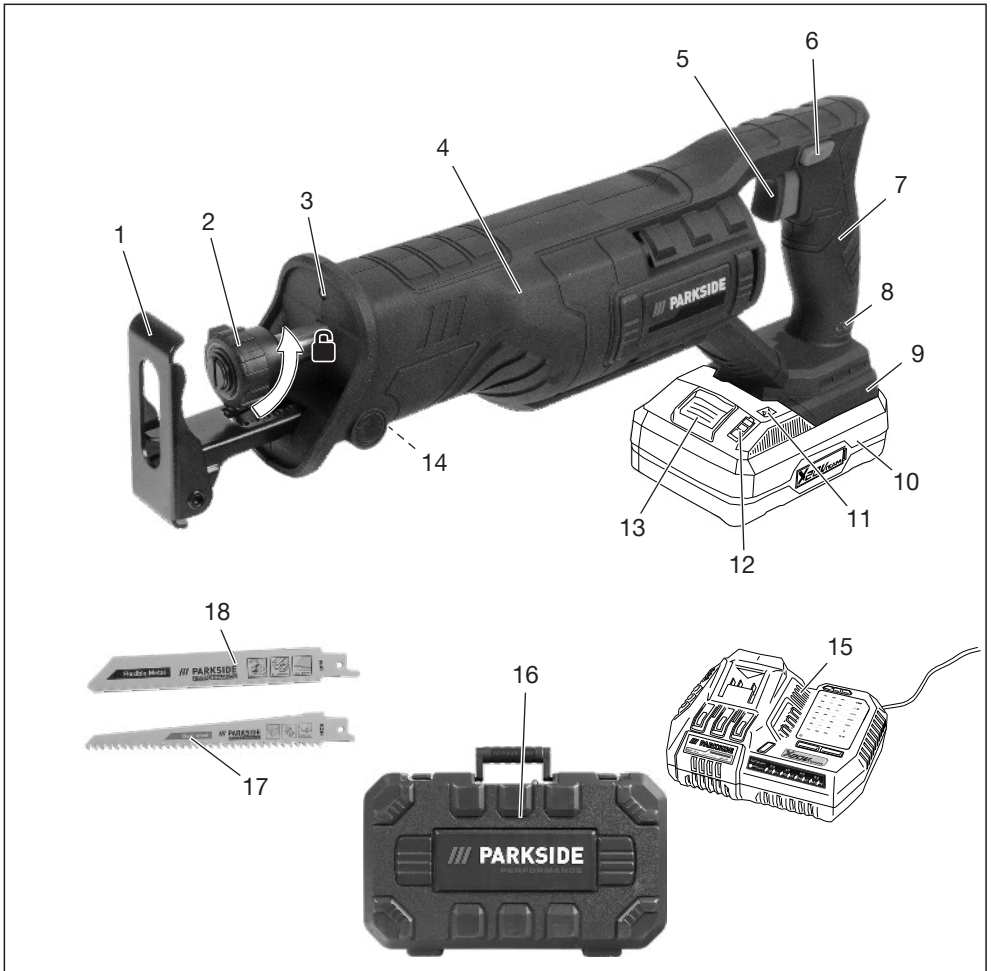

Sisällysluettelo

Johdanto	4
Määräystenmukainen käyttö.....	4
Toimitussisältö/tarvikkeet.....	5
Yleiskatsaus.....	5
Toiminnan kuvaus.....	5
Tekniset tiedot.....	5
Turvaohjeet	7
Turvallisuusohjeiden merkitys.....	7
Kuvat ja symbolit.....	7
Yleiset sähkötyökaluja koskevat turvallisuusvaroitukset.....	7
Edestakaisin liikkuvia sahoja koskevia turvallisuusohjeita.....	10
Jäännösriskit.....	11
Valmistelut	11
Hallintalaitteet.....	11
Sägeblatt montieren und demontieren.....	12
Alustalevyn säätäminen.....	12
Akun lataustilan tarkastaminen.....	12
Akun lataaminen.....	12
Käyttö	13
Ohjeita sahaamiseen.....	13
Akun asettaminen ja irrottaminen.....	13
Käynnistäminen ja sammuttaminen.....	13
Parkside-sovellus	14
Kuljetus	14
Puhdistus, huolto ja varastointi	14
Puhdistus.....	14
Huolto.....	15
Varastointi.....	15
Hävittäminen/ ympäristönsuojelu	15
Akujen hävittämisohteet.....	15
Vianmääritys	16
Huolto	16
Takuu.....	16

Korjauspalvelu.....	18
Service-Center.....	18
Maahantuojalla.....	18

Varaosat ja lisävarusteet..... 18

Alkuperäisen

EY-

vaatimustenmukaisuusva-

kuutuksen käänös..... 19

Räjätyskuva..... 73

Johdanto

Sydämellinen onnitelumme uuden akkukäyttöisen miekkasahasasi hankinnasta (jäljempänä laite tai sähkötyökalu).

Olet valinnut laadukkaan laitteen. Tämän laitteen laatu on tarkastettu tuotannon aikana ja laitteelle on suoritettu lopputarkastus. Laitteesi toimintakyky on näin varmistettu.



Käyttöohje on osa tätä laitetta. Se sisältää turvallisuutta, käyttöä ja hävittämistä koskevia tärkeitä ohjeita. Lue käyttöohje huolellisesti. Tutustu käyttöosiin ja laitteen oikeaan käyttöön. Käytä laitetta vain kuvatulla tavalla ja vain mainittuihin käyttötarkoituksiin. Säilytä käyttöohje hyvin. Jos luovutat laitteen edelleen kolmannelle osapuolelle, luovuta mukana myös kaikki sitä koskevat asiakirjat.

Määräystenmukainen käyttö

Suosittellemme näiden akkujen lataamista seuraavilla latauslaitteilla:

- Muovin, puun ja kevytmetallin sahaaminen tukevalla alustalla.
- Toiminta yksinomaan kuivissa tiloissa.

Noudata sahanterätyyppejä koskevia ohjeita.

Kaikenlainen muu käyttö, jota ei tässä käyttöohjeessa nimenomaisesti sallita, voi aiheuttaa laitevaurioita ja vakavan vaaran käyttäjälle. Laitteen käyttäjä on vastuussa muille ihmisille aiheutuvista tapaturmista ja heidän omaisuudelleen koituvista vaurioista. Laite on tarkoitettu vain kotikäyttöön. Sitä ei ole suunniteltu jatkuvaan ammattikäyttöön. Laitteen takuu raukeaa, jos sitä käytetään kaupallisissa tarkoituksissa. Valmistaja ei vastaa vahingoista, jotka johtuvat tarkoituksestenvastaisesta tai vääränlaisesta käytöstä.

Laite kuuluu **X 20 V TEAM** -sarjaan ja sitä voidaan käyttää **X 20 V TEAM** -sarjan akuilla. **X 20 V TEAM** -sarjan akut saa ladata ainoastaan **X 20 V TEAM** -sarjan latauslaitteilla.

Toimitussisältö/tarvikkeet

Pura laite pakkauksesta ja tarkasta toimitussisältö.

Hävitä pakkausmateriaalit asianmukaisesti.

- Akkukäyttöinen puukkosaha
- 1 Puusahanterä HCS (Swiss made)
- 1 Metallisahanterä BIM (Swiss made)
- Säilytyslaukku
- alkuperäisten ohjeiden käännös

Akku ja latauslaite eivät sisälly toimitukseen.

Yleiskatsaus

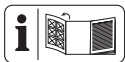

Laitteen kuvat ovat etusivun kääntösivulla.

- 1 Alustalevy
- 2 Istukka
- 3 LED-työvalo
- 4 Lisäkahva
- 5 Virtakytkin
- 6 Käynnistyslukko

- 7 Kahva
- 8 Näyttö ”Yhdistetty”
- 9 Akkupidike
- 10 Akku
- 11 Painike (Lataustilan näyttö)
- 12 Lataustilan näyttö
- 13 Akun vapautus
- 14 Vipu
- 15 Latauslaite
- 16 Säilytyslaukku
- 17 Puusahanterä
- 18 Metallisahanterä

Toiminnan kuvaus

Miekkasaha on käsin ohjattava saha, jossa on edestakaisin liikkuva sahanterä.

Osien kuvaukset löytyvät jäljempää.

Tekniset tiedot

Akkukäyttöinen puukkosaha

.....**PSSAP 20-Li D5**

Mitoitusjännite U 20 V ==

Paino akun kanssa (4,0 Ah Smart)

..... $\approx 2,2$ kg

Tyhjäkäynti-iskuluku 0–3000 min⁻¹

Iskupituus 22 mm

Enimmäisleikkuusvyvyys

– puu ≤ 150 mm

– teräs ≤ 15 mm

– värimetalli ≤ 20 mm

– metalliputkissa ≤ 100 mm

Äänenpainetaso (L_{pA})

..... 84,3 dB; $K_{pA}=5$ dB

Äänitehotaso (L_{WA})

– mitattu 95,3 dB; $K_{WA}=5$ dB

Värähtely (a_h): puupalkki

..... 9,400 m/s²; $K=1,5$ m/s²

Värähtely (a_h): lauta

..... 7,200 m/s²; $K=1,5$ m/s²

Akku Li-Ion

- Lämpötila ≤50 °C
- Lataaminen 4 – 40 °C
- Käyttö –20 – 50 °C
- Varastointi 0 – 45 °C
- PARKSIDE Performance Älykäs akku Smart PAPS 204 A1/ Smart PAPS 208 A1
- taajuusalue 2400–2483,5 MHz
- lähetetty teho ≤ 20 dBm

Käytä kuulosuojaimia!

Melu- ja värinäarvot on määritetty vaatimustenmukaisuusvakuutuksessa nimettyjen standardien ja määräysten mukaan.

Ilmoitettu värinän kokonaisarvo ja ilmoitettu melupäästöarvo on mitattu standardoidulla testausmenetelmällä, ja niitä voidaan käyttää sähkötyökalujen keskinäiseen vertaamiseen. Ilmoitettua värinän kokonaisarvoa ja ilmoitettua melupäästöarvoa voidaan käyttää myös kuormituksen ennakoivaan arviointiin.

▲ VAROITUS! Sähkötyökalun todellisessa käytössä värinä- ja melupäästöt voivat poiketa ilmoitetuista arvoista sähkötyökalun käytöstä ja käyttö-

tavasta riippuen. On välttämätöntä määrittää käyttäjän turvallisuutta edistävät toimenpiteet, jotka perustuvat värähtelyaltistuksesta tehtyyn arvioon todellisissa käyttöolosuhteissa (tässä on otettava huomioon kaikki käyttöjakson vaiheet, esimerkiksi ajat, jolloin sähkötyökalu on kytketty pois päältä, sekä ajat, jolloin se on päällä, mutta ilman kuormitusta).

Latausajat

Suosittelimme tämän laitteen käyttöä ainoastaan seuraavilla akuilla: PAP 20 B1, PAP 20 B3, Smart PAPS 204 A1, Smart PAPS 208 A1

Suosittelimme näiden akkujen lataamista seuraavilla latauslaitteilla: PLG 20 A3, PLG 20 A4, PLG 20 C1, PLG 20 C3, PDSLGL 20 A1, Smart PLGS 2012 A1

Akun ja laturin tekniset tiedot: katso erilliset ohjeet.

Latausaikaan vaikuttavat mm. ympäristön ja akun lämpötilan kaltaiset tekijät sekä liitetty verkkojännite, ja siksi se saattaa mahdollisesti poiketa ilmoitetuista arvioista.

Latausaika (min)	PAP 20 A1 PAP 20 A2 PAP 20 B1	PAP 20 A3 PAP 20 B3 Smart PAPS 204 A1	Smart PAPS 208 A1	Smart PAPS 2012 A1
PLG 20 A1 PLG 20 A4 PLG 20 C1	60	120	240	380
PLG 20 C2	45	80	165	260
PLG 20 A2 PLG 20 A3 PLG 20 C3 PDSLGL 20 A1 PDSLGL 20 B1	35	60	120	210
PLG 201 A1	135	250	500	900
Smart PLGS 2012 A1	35	45	50	90

Turvaohjeet

Tämä kappale sisältää laitteen käytös-
sä noudatettavia perustavanlaatuisia
turvallisuusohjeita.

▲ VAROITUS! Akun epäasianmu-
kaisesta käytöstä aiheutuvat henki-
lö- ja esinevahingot. Noudata turval-
lisuusohjeita sekä latauksesta ja oi-
keasta käytöstä annettuja ohjeita, jot-
ka löytyvät **X 20 V TEAM** -sarjan akun
ja latauslaitteen käyttöohjeesta. Yksi-
tyiskohtainen kuvaus lataustapahtu-
masta ja muita tietoja löytyy tästä eril-
lisestä käyttöohjeesta.

Turvallisuusohjeiden merkitys

▲ VAARA! Tämän turvallisuusohjeen
noudattamatta jättämisestä seuraa ta-
paturma. Seurauksena on vaikea ruu-
miillinen vamma tai kuolema.

▲ VAROITUS! Tämän turvallisuusoh-
jeen noudattamatta jättämisestä
voi seurata tapaturma. Seurauksena
voi olla vaikea ruumiillinen vamma tai
kuolema.

▲ HUOMIO! Tämän turvallisuusoh-
jeen noudattamatta jättämisestä seu-
raa tapaturma. Seurauksena voi olla
lievä tai keskivaikkea ruumiillinen vam-
ma.

HUOMAUTUS! Tämän turvallisuusoh-
jeen noudattamatta jättämisestä seu-
raa tapaturma. Siitä voi seurata esine-
vahinko.

Kuvat ja symbolit

Laitteessa olevat symbolit



Lue käyttöohje



Näyttö ”Yhdistetty”



Sähkölaitteet eivät kuulu kotita-
lousjätteen sekaan.

Yleiset sähkötyökaluja koskevat turvallisuusva- roitukset

▲ VAROITUS! Lue kaikki tämän
sähkötyökalun mukana toimitetut
turvallisuusvaroitukset, ohjeet, ku-
vitukset ja eritelmät. Kaikkien al-
la lueteltujen ohjeiden noudattamat-
ta jättäminen saattaa johtaa sähköis-
kuun, tulipaloon ja/tai vakavaan vam-
mautumiseen. **Tallenna kaikki va-
roitukset ja ohjeet tulevaa käyttöä
varten.**

Varoituksissa käytetty termi ”sähk-
ötyökalu” viittaa verkkovirralla käytettä-
viin (johdollisiin) sähkötyökaluihin tai
akulla käytettäviin (johdottomiin) säh-
kötyökaluihin.

1. TYÖSKENTELYPAIKAN TUR- VALLISUUS

- Pidä työskentelypaikka siistinä
ja hyvin valaistuna.** Sotkuiset ja
pimeät alueet aiheuttavat onnetto-
muuksia.
- Älä käytä sähkötyökaluja räjäh-
dysalttiissa ympäristöissä, kuten
ympäristöissä, joissa on syttyviä
nesteitä, kaasuja tai pölyä.** Säh-
kötyökalut luovat kipinöitä, jotka
voivat sytyttää pölyn tai kaasut.
- Pidä lapset ja muut ulkopuoliset
poissa, kun käytät sähkötyöka-
lua.** Jos huomiosi herpaantuu, voit
menettää työkalun hallinnan.

2. SÄHKÖTURVALLISUUS

- Sähkötyökalujen pistokkeiden
on vastattava pistorasiaa. Älä
koskaan muokkaa pistoketta
millään tapaa. Älä käytä sovitin-
pistokkeita maadoitettujen säh-
kötyökalujen kanssa.** Muokkaa-
mattomat pistokkeet ja niitä vas-
taavat pistorasiat vähentävät säh-
köiskun riskiä.

- b) **Vältä keuhkosketusta maadoitettujen pintojen kanssa, kuten putkien, lämpöpattereiden, liesien ja jääkaappien kanssa.** Sähköiskun riski kasvaa, jos kehosi on maadoitettu.
- c) **Älä altista sähkötyökaluja saateelle tai kosteudelle.** Jos sähkötyökalun sisään menee vettä, sähköiskun riski kasvaa.
- d) **Älä käytä johtoa väärin. Älä koskaan käytä johtoa sähkötyökalun kantamiseen, vetämiseen tai pistorasiasta irrottamiseen. Pidä johto poissa lämmönlähteistä, öljystä, terävistä kulmista ja liikkuvista osista.** Vaurioituneet tai solmussa olevat johdot lisäävät sähköiskun riskiä.
- e) **Jos käytät sähkötyökalua ulkona, käytä ulko-olosuhteisiin sopivaa jatkojohtoa.** Ulko-olosuhteisiin sopiva jatkojohto vähentää sähköiskun riskiä.
- f) **Jos sähkötyökalun käyttöä kosteassa paikassa ei voida välttää, käytä vikavirtasuojakytkimellä suojattua virtalähdettä.** Vikavirtasuojakytkimen käyttö vähentää sähköiskun riskiä.
3. **HENKILÖKOHTAINEN TURVALLISUUS**
- a) **Pysy valppaana, katso, mitä teet, ja käytä maalaisjärkeä sähkötyökalua käyttäessäsi. Älä käytä sähkötyökalua, kun olet väsynyt taikka huumeiden, alkoholin tai lääkityksen vaikutuksen alaisena.** Huomion herpaantuminen vain hetkeksi sähkötyökalua käyttäessä voi aiheuttaa vakavan henkilövahingon.
- b) **Käytä henkilönsuojaimia. Käytä aina silmiensuojainta.** Henkilönsuojaimet, kuten pölynsuojain, luistamattomat turvakengät, suoja-
- kypärä tai kuulonsuojain asianmukaisia olosuhteita varten, estävät henkilövahinkoja.
- c) **Estä tahaton käynnistyminen. Varmista, että kytkin on pois päältä-asennossa, ennen kuin liität sähkötyökalun virranlähteesseen ja/tai akkuun taikka nostat tai kannat sitä.** Sähkötyökalujen kantaminen sormi virtapainikkeella tai virran syöttäminen sähkötyökaluille, joiden kytkin on päälle-asennossa, aiheuttaa onnettomuuksia.
- d) **Poista mahdolliset säätöavaimet tai jakoavaimet, ennen kuin käynnistät sähkötyökalun.** Sähkötyökalun pyörivään osaan kiinni jätetty säätöavain tai jakoavain saattaa johtaa henkilövahinkoon.
- e) **Älä kurottele. Pidä jalkasi tukevasti maassa ja säilytä tasapainosi kaikkina aikoina.** Tämä mahdollistaa sähkötyökalun paremman hallinnan odottamattomissa tilanteissa.
- f) **Pukeudu asianmukaisesti. Älä käytä löysiä vaatteita tai koruja. Pidä hiuksesi ja vaatteesi poissa liikkuvista osista.** Löysät vaatteet, korut tai pitkät hiukset voivat jäädä kiinni liikkuviin osiin.
- g) **Jos mukana on pölyn imemiseen ja keräämiseen tarkoitettuja laitteita, varmista, että ne on liitetty ja niitä käytetään asianmukaisesti.** Pölynkeräyslaitteiden käyttö voi vähentää pölyyn liittyviä riskejä.
- h) **Älä tuudittaudu turvallisuuden tunteeseen ja jätä työkalujen turvallisuusohjeita huomioimatta, vaikka olisitkin käyttänyt sähkötyökaluja usein.** Varomaton toimi saattaa aiheuttaa vakavan vamman sekunnin murto-osassa.

4. SÄHKÖTYÖKALUN KÄYTTÖ JA HOITO

- a) **Älä käytä sähkötyökalua voimala. Käytä oikeanlaista sähkötyökalua käyttökohteessasi.** Oikeanlainen sähkötyökalu antaa paremman lopputuloksen ja on turvallisempi nopeudella, johon se on suunniteltu.
- b) **Älä käytä sähkötyökalua, jos siitä ei voida käynnistää ja sammuttaa kytkimestä.** Sähkötyökalu, jota ei voida ohjata kytkimellä, on vaarallinen, ja se on korjattava.
- c) **Irrota pistoke virranlähteestä ja/ tai irrota akku, jos se on irrotettavissa, ennen kuin teet muutoksia, vaihdat lisäosia tai laitat sähkötyökalun sivuun.** Tällaiset ennakoivat turvallisuustoimet vähentävät sähkötyökalun tahattoman käynnistymisen riskiä.
- d) **Varastoi käyttämättömät sähkötyökalut lasten ulottumattomille, äläkä anna sellaisten henkilöiden käyttää sähkötyökalua, jotka eivät osaa käyttää sitä tai jotka eivät ole lukeneet näitä ohjeita.** Sähkötyökalut ovat vaarallisia kokemattomien käyttäjien käsissä.
- e) **Huolla sähkötyökaluja ja lisäosia.** Tarkasta liikkuvien osien yhteensopiminen ja kiinnittymisen, osien mahdollinen rikkoutuminen ja kaikki muut seikat, jotka voivat vaikuttaa sähkötyökalun toimintaan. Jos sähkötyökalu on vaurioitunut, korjaa se ennen käyttöä. Monet onnettomuudet johtuvat huonosti huolletuista sähkötyökaluista.
- f) **Pidä leikkaavat työkalut terävänä ja puhtaina.** Asialliset huolletut leikkaavat, teräväreunaiset työkalut eivät jää helposti jumiin, ja niitä on helpompi hallita.

g) **Käytä sähkötyökalua, lisäosia ja teräpaloja yms. näiden ohjeiden mukaisesti ottaen huomioon työskentelyolosuhteet ja kohteen oleva työ.** Sähkötyökalun käyttö tarkoituksenvastaisiin käyttökohteisiin saattaa johtaa vaaralliseen tilanteeseen.

h) **Pidä kahvat ja tarttumispinnat kuivina, puhtaina sekä öljyttömänä ja rasvattomina.** Liukkaat kahvat ja tarttumispinnat estävät sähkötyökalun turvallisen käsittelyn ja hallinnan odottamattomissa tilanteissa.

5. AKKUTYÖKALUN KÄYTTÖ JA HOITO

- a) **Lataa akku ainoastaan valmistajan määrittelemällä laturilla.** Laturi, joka sopii yhdenlaiseen akkuun, saattaa aiheuttaa tulipaloriskin toisenlaisen akun kanssa käytettynä.
- b) **Käytä sähkötyökaluja ainoastaan erityisesti niille tarkoitettujen akkujen kanssa.** Toisenlaisten akkujen käyttö saattaa aiheuttaa vahinko- ja tulipaloriskin.
- c) **Kun akkua ei käytetä, pidä se poissa muista metalliesineistä, kuten klemmareista, kolikoista, avaimista, nauloista, ruuveista tai muista pienistä metalliesineistä, jotka saattavat muodostaa yhteyden liittimestä toiseen.** Akun liittimien oikominen saattaa aiheuttaa palovammoja tai tulipalon.
- d) **Väärissä olosuhteissa akusta saattaa purkautua nestettä; välttä kosketusta. Jos kosketat nestettä vahingossa, huuhtele vedellä. Jos neste joutuu silmien kanssa kosketuksiin, käänny lisäksiksi lääkärin puoleen.** Akusta

purkautuva neste saattaa aiheuttaa ärsytystä tai palovammoja.

- e) **Älä käytä akkua tai työkalua, joka on vaurioitunut tai jota on muokattu.** Vaurioituneet tai muokatut akut saattavat käyttäytyä arvaamattomasti ja johtaa tulipaloon, räjähdykseen tai vammautumisiin.
 - f) **Älä altista akkua tai työkalua tulelle tai korkeille lämpötiloille.** Altistuminen tulelle tai yli 130 °C:n lämpötiloille saattaa aiheuttaa räjähdyksen.
 - g) **Noudata kaikkia lataamista koskevia ohjeita. Älä lataa akkua tai työkalua ohjeissa määritellyn lämpötila-alueen ulkopuolella.** Epäasianmukainen lataaminen tai lataaminen määritellyn lämpötila-alueen ulkopuolella saattaa vahingoittaa akkua ja nostaa tulipaloriskiä.
6. **HUOLTO**
- a) **Anna pätevän huoltohenkilön huoltaa sähkötyökalusi ja käytää ainoastaan vastaavia varoosia.** Tämä ylläpitää sähkötyökalun turvallisuutta.
 - b) **Älä koskaan huolla vaurioituneita akkuja.** Akkuja saa huoltaa ainoastaan valmistaja tai valtuutettu huoltopalveluidentarjoaja.

Edestakaisin liikkuvia sahoja koskevia turvallisuusohjeita

- **Pidä kiinni sähkötyökalun eristetyistä tartuntapinnoista suorittaessasi toimintoa, jossa leikkaustarvike saattaa joutua kosketuksiin piilossa olevan johdotuksen.** Leikkaustarvikkeet, jotka osuvat jännitteeseen johtoon, saattavat johtaa jännitteen sähkötyökä-

lun paljaisiin metalliosiin ja aiheuttaa käyttäjälle sähköiskun.

- **Varmista ja tue työkappale tukevalle alustalle pidikkeillä tai muulla käytännöllisellä tavalla.** Työkappaleen pitäminen kädessä tai työkappaleen tukeminen omaa vartaloa vasten ei pidä työkappaletta tukevasti ja saattaa johtaa halinnan menettämiseen.
- **Käytä ainoastaan PARKSIDEn suosittelemia lisäosia.** Sopimatomat lisäosat saattavat aiheuttaa sähköiskun tai tulipalon.

Edestakaisin liikkuvia sahoja koskevia lisäturvallisuusohjeita

- **Älä pidä käsiä sahausalueen lähellä.** Älä ota kiinni työkappaleen alta. Sahanterän koskettamiseen liittyy loukkaantumisvaara.
- **Ohjaa sähkötyökalu työkappaletta vasten ainoastaan käynnistettynä.** Muuten on olemassa takaisinskeytymisen vaara, jos työkalu tarttuu työkappaleeseen.
- **Varmista, että jalkalevy on sahattaessa aina kiinni työkappaleessa.** Kanttaantunut sahanterä voi murtua tai aiheuttaa takaisinskeytymisen.
- **Sammuta sähkötyökalu työvaiheen jälkeen ja vedä sahanterä sahausurasta vasta, kun se on pysähtynyt.** Näin vältät takaisinskeytymisen ja voit laskea sähkötyökalun turvallisesti käsistäsi.
- **Käytä vain ehjiä, moitteettomasti toimivia sahanteriä.** Vääntyneet ja tylpät sahanterät voivat murtua, vaikuttaa leikkuujälkeen negatiivisesti tai aiheuttaa takaisinskeytymisen.
- **Älä yritä pysäyttää sahanterää laitteen sammuttamisen jälkeen painamalla sahanterää sivulta.**

Sahanterä voi vaurioitua, murtua tai aiheuttaa takaisiniskeytymisen.

- **Varmista ja tue työkappale tukevalle alustalle pidikkeillä tai muulla käytännöllisellä tavalla.** Työkappaleen pitäminen kädessä tai työkappaleen tukeminen omaa vartaloa vasten ei pidä työkappaleita tukevasti ja saattaa johtaa hallinnan menettämiseen.
- **Älä kosketa esineitä tai maata/lattiaa käynnissä olevalla sahalla.** On olemassa takaiskun vaara.
- **Pidä työskennellessäsi sähkötyökäluusta hyvin kiinni molemmiin käsiin ja seiso vakaasti.** Sähkötyökäluun ohjaaminen on varmempaa kaksin käsin.
- **Sammuta laite välittömästi, jos sahanterä menee vinoon. Levitä sahausuraa ja vedä sahanterä varovasti ulos.** Se voi aiheuttaa sähkötyökäluun hallinnan menettämisen.
- **Käytä soveltuvia ilmaisimia määritlemään, onko työkohteessasi piilossa olevia virtalinjoja, tai ole asiasta yhteydessä paikalliseen sähköyhtiöön.** Sähköjohtoihin osuminen saattaa aiheuttaa tulipalon ja sähköiskun. Vaurioituneet kaasujohtot saattavat aiheuttaa räjähdyksen. Vesijohtojen rikkoutuminen aiheuttaa omaisuusvahinkoja.
- **Odota aina kunnes sähkötyökälu on pysähtynyt kokonaan, ennen kuin laitat sen sivuun.** Lisäosa saattaa jumittua, minkä seurauksena voit menettää sähkötyökäluun hallinnan.

Jäännösriskit

Jäännösriski on olemassa siitäkin huolimatta, että tätä laitetta käsitellään määräysten mukaisesti. Tämän

laitteen rakenteesta tai käytöstä voi aiheutua seuraavia vaaroja:

- Kuulovauriot, jos työskentelyn aikana ei käytetä soveltuvia kuulosuojaimia.
- Terveystahdit, jotka aiheutuvat käteen ja käsivarteen kohdistuvasta värinästä, jos laitetta käytetään pitkään taikka jos sitä ei käytetä tai huolleta oikein.
- Viiltovammat

▲ VAROITUS! Laitteen käytön aikana syntyvän elektromagneettisen kentän aiheuttamat haitat. Sähkömagneettinen kenttä voi haitata aktiivisia tai passiivisia lääkinnällisiä implantteja. Vakavien ja hengenvaarallisten vaarojen välttämiseksi suosittelemme henkilöitä, joilla on lääkinnällinen implantti, konsultoimaan lääkäriään tai implantin valmistajaa ennen laitteen käyttämistä.

Valmistelut

▲ VAROITUS! Tahattomasti käynnistytyn laitteen aiheuttama loukkaantumisvaara. Aseta akku laitteeseen vasta, kun laite on kokonaan valmisteltu käyttöä varten.

Hallintalaitteet

Tutustu laitteen hallintalaitteisiin ennen ensimmäistä käyttökertaa.

- **Virtakytkin (5)**
 - Käynnistäminen: Paina
 - Iskuluvun säätäminen portaattomasti: Iskuluku on sitä korkeampi, mitä enemmän virtakytkintä painetaan.
 - Sammuttaminen: Vapauta
- **Käynnistyslukko (6)**
 - Lukituksen vapauttaminen: paina
 - Lukitseminen: vapauta

Sägeblatt montieren und demontieren



▲ HUOMIO! Loukkaantumisvaara sahanterää koskettaessa. Käytä suojakäsineitä, kun kiinnität sahanterän.

Edellytykset

- Sahanterässä on samanlainen ½":n yleiskiinnitys kuin mukana toimitetuissa sahanterissä (17, 18).
- Sahanteri soveltuu työstettävälle materiaalille. Laitteen toimituksen sisältöön kuuluu yksi isohampainen sahanteri puulle ja yksi hienohampainen sahanteri metallille ja muoville.
- Varmista, että sahanterän kiinnityssistukassa ei ole lastuja tai muita materiaali jäämiä.

Sahanterän asentaminen (Kuva B)

- Kierrä kiinnityssistukkaa (2) niin pitkälle kuin mahdollista ☺ (edestä katsottuna) ja pidä se tässä asennossa paikoillaan.
- Aseta sahanteri (17, 18) kiinnityssistukkaan (2).
- Päästä irti kiinnityssistukasta (2).
- Varmista, että sahanteri (17, 18) on kiinnitetty oikein ja että hampaat osoittavat alaspäin.

Sahanterän irrottaminen (Kuva B)

- Pidä tiukasti kiinni sahanterästä (17, 18).
- Kierrä kiinnityssistukkaa (2) niin pitkälle kuin mahdollista ☺ (edestä katsottuna) ja pidä se tässä asennossa paikoillaan.
- Ota sahanteri (17, 18) kiinnityssistukasta (2).
- Päästä irti kiinnityssistukasta (2).

Alustalevyn säätäminen

Ohjeita

- Loukkaantumisvaara! Irrota sahanteri.
- Älä koskaan käytä laitetta ilman alustalevyä.

Menettely (Kuva A)

- Alustalevyn (1) vapautus: kierrä vipua (14) alaspäin.
- Laita jalkalevy (1) haluamaasi asentoon.
- Alustalevyn (1) vapautus: kierrä vipua (14) ylöspäin.

Akun lataustilan tarkastaminen

LEDit	Merkitys
punainen, oranssi, vihreä	Akku ladattu
punainen, oranssi	Akku osittain ladattu
punainen	Akku on ladattava
1. Paina painiketta (11) lataustilanäytön (12) vieressä akussa (10). Lataustilanäytön LEDit näyttävät akun lataustilan.	
2. Lataa akku (10), kun enää vain lataustilan näytön (12) punainen LED-valo palaa.	

Akun lataaminen

Katso myös latauslaitteen käyttöohje.

Huomautuksia

- Anna lämmenneen akun jäähtyä ennen latausta.
- Älä altista akkua pitkään voimakkaalle auringonpaisteelle äläkä aseta sitä lämpöpattereiden päälle (enint. 50 °C).

Akun lataaminen

- Irrota akku (10) laitteesta.
- Työnnä akku (10) latauslaitteen (15) latauskuiluun.

- Liitä akkulatauslaite (15) pistorasiin.
- Kun lataustapahtuma on suoritettu, irrota akkulatauslaite (15) sähköverkosta.
- Vedä akku (10) pois akkulatauslaitteesta (15).

Käyttö

Ohjeita sahaamiseen

Yleisohjeita

- Älä käytä tylppiä, vääntyneitä tai muuten vaurioituneita sahanteriä.
- Tarkista ennen sahaamista, ettei työstettävässä kappaleessa ole vääntyneitä esineitä kuten nauvoja tai ruuveja. Poista ne.
- Käytä vain sahanteriä, joilla on samanlainen varsiosa kuin mukana toimitetulla sahanterällä.
- Pidä tiukasti kiinni laitteen kahvas- ta.
- Aseta jalkalevy työkappaleelle.
- Älä työnnä laitetta liiallisella voimalla. Anna laitteen tehdä työ.
- Sammuta laite välittömästi, jos sahanteri menee vinoon. Levitä sahausuraa ja vedä sahanteri varovasti ulos.
- Sammuta laite ja odota, kunnes kone on kokonaan pysähtynyt, ennen kuin otat laitteen pois työkappaleelta.
- Asetu työskennellessäsi aina sivut- tain sahaan nähden.
- Vältä laitteen ylikuormittamista töiden aikana.

Upotussahat

Edellytykset

- Pehmeät materiaalit kuten puu, kevytbetoni, kipsikartonki jne.

Menettely

- Aseta laitteen jalkalevyn (1) alareu- na työstettävälle kappaleelle. Sahanteriä (17) ei kosketa työkappale- tta.
- Upota sahanteriä (17) työstettävään kappaleeseen kallistamalla laitetta eteenpäin, kunnes laite on pysty- suorassa.
- Sahaa haluttua sahauslinjaa pitkin.

Akun asettaminen ja irrottaminen

▲ VAROITUS! Tahattomasti käynnistyvän laitteen aiheuttama loukkaantumisvaara. Aseta akku laitteeseen vasta, kun laite on kokonaan valmisteltu käyttöä varten.

HUOMAUTUS! Vaurioitumisvaara!

Väärä akku voi vahingoittaa laitetta ja akkua.

Akun asettaminen paikoilleen

- Työnnä akku (10) ohjauksisko- kaa pitkin akkupidikkeeseen (9). Akku lukittuu kuuluvasti.

Akun irrottaminen

- Paina akun vapautuspainetta (13) akussa (10) ja pidä sitä painettuna.
- Vedä akku ulos akkupidikkeestä (9).

Käynnistäminen ja sammuttaminen

Käynnistäminen

- Aseta akku laitteeseen.
- Pidä laitteesta kiinni kahvasta (7) ja lisäkahvasta (4) (eristetty kahvapin- ta).
- Paina käynnistyslukkoa (6).
- Paina virtakytkintä (5) ja pidä sitä painettuna.
- Päästä irtin käynnistyslukosta (6).
- Odota, kunnes laite on saavuttanut täyden iskulukunsa.

Sammuttaminen

1. Vapauta virtakytkin (5).
2. Vedä sahanterä sahausurasta vastata, kun se on pysähtynyt.
3. Irrota laitteen akku, jos jätät laitteen ilman valvontaa tai kun olet suorittanut työn loppuun.

PARKSIDE-sovellus



PARKSIDE-sovelluksella voit valvoa laitetta ja ohjata tiettyjä toimintoja. Toiminnot voivat muuttua sovelluksen ja laiteohjelmiston päivitysten myötä. Lisätietoja PARKSIDE-sovelluksesta löytyy Smart-akun ohjeesta.

Edellytykset







Jotta laite löytyisi PARKSIDE-sovelluksessa, on seuraavien edellytysten täyttyttävä:

- Älypuhelimellesi on asennettu PARKSIDE-sovellus ja Bluetooth® on aktivoitu.
- Laitteeseen on asetettu seuraava akku: PARKSIDE Performance Älykäs akku PAPS 204 A1 tai PAPS 208 A1. Tämä akku on jo yhdistetty PARKSIDE-sovellukseen.
Laite viestii sovelluksen kanssa akun kautta.

Laitteen yhdistäminen PARKSIDE-sovellukseen

1. Aseta älyakku (10) paikoilleen.
2. Paina virtakytkintä (5).
Näyttö ”Yhdistetty” (8) vilkkuu kolmesti. Kun laite on yhdistetty, näyttö ”Yhdistetty” palaa jatkuvas-ti.
3. Avaa PARKSIDE-sovellus.
4.   **Työkalusi.**
Laite näytetään luettelossa. Jos laitetta ei näytetä luettelossa, liitä laite manuaalisesti.

Laitteen valvonta ja ohjaus

1.   **Työkalusi.**
2.  Valitse laite luettelosta.
Laitteen yleiskuvasivu näytetään.
3.  Valitse haluttu asetus yleiskuvastivulta.
  Jos olet epävarma, valitse ohjeet.
Näyttöön tulee ikkuna, jossa on kunkin asetuksen kuvaus.

Kuljetus

Ohjeita

- Sammuta laite.
- Varmista, että kaikki liikkuvat osat ovat pysähtyneet täysin.
- Poista akku.
- Irrota käyttötyökalu.
- Kanna laitetta aina kahvasta (7).

Puhdistus, huolto ja varastointi

▲ VAROITUS! Tahattomasti käynnistyvän laitteen aiheuttama loukkaantumisvaara. Suojaa itsesi huolto- ja puhdistustöiden aikana. Sammuta laite ja poista akku (10).

Anna huoltopalvelumme hoitaa korjaus- ja huoltotyöt, joita ei ole mainittu tässä käyttöohjeessa. Käytä vain alkuperäisvaraosia.

Puhdistus

▲ VAROITUS! Sähköisku! Älä koskaan ruiskuta laitetta vedellä.

HUOMAUTUS! Vaurioitumisvaara! Kemialliset aineet voivat vaurioittaa laitteen muoviosia. Älä käytä puhdistus- tai liuotainaineita.

- Pidä laitteen tuuletusaukot, moottorin kotelo ja laitteen kädensijat ai-

na puhtaina. Käytä tähän kosteaa liinaa tai harjaa.

Huolto

Laitte ei vaadi huoltoa.

Varastointi

Varastoi laite ja siihen kuuluvat tarvikkeet aina:

- puhtaana
- kuivana
- pölyltä suojattuna
- Mukana toimitetussa säilytyslaukussa (16)
- poissa lasten ulottuvilta

Akun ja laitteen varastointilämpötila on 0–45 °C. Varastointia erittäin kylmissä tai kuumissa lämpötiloissa tulee välttää, jotta akku ei menettäisi tehoa.

Irrota akku ennen pitkäaikaista varastointia (esim. talveksi). Lue akun ja laiturin erilliset käyttöohjeet.

Hävittäminen/ ympäristönsuojelu

Poista akku laitteesta ja toimita laite, akku, lisävarusteet ja pakkaus ympäristöystävälliseen kierrätykseen.



Sähkölaitteet eivät kuulu kotitalousjätteen sekaan.

Yliiviivaton pyörillä varustetun jätteen symboli tarkoittaa, että tätä tuotetta ei saa hävittää lajittelemattomana yhdyskuntajätteenä käyttöikänsä lopussa.

Sähkö- ja elektroniikkaromua käsittelevä direktiivi 2012/19/EU:

Kuluttajilla on lain mukaan velvollisuus toimittaa sähkö- ja elektroniikkalaitteet niiden käyttöiän päätyttyä ympäristöystävälliseen kierrätykseen. Näin varmistetaan ympäristöystävällinen ja resursseja säästävä hyötykäyttö.

Aina osaksi kansallista lainsäädäntöä soveltamisesta riippuen voi käytössä olla seuraavat mahdollisuudet:

- palautus myyntipisteeseen,
- toimittaminen viralliseen keräyspisteeseen,
- lähettäminen takaisin valmistajalle/liikkeenlaskijalle.

Tämä ei koske käytöstä otettujen laitteiden tarvikkeita ja apuvälineitä, jotka eivät sisällä sähköisiä.

Akkujen hävittämisohjeet



Älä heitä akkua kotitalousjätteisiin, avotuleen (räjähdysvaara) tai veteen. Vioittuneet akut voivat aiheuttaa haittaa ympäristölle ja ihmisten terveydelle, jos niistä vuotaa myrkyllisiä höyryjä tai nesteitä.

Hävitä akut paikallisten määräysten mukaisesti. Vialliset tai käytetyt akut on kierrätettävä. Vie akut vanhoille akuille tarkoitettuun keräyspisteeseen, josta ne toimitetaan ympäristöystävälliseen kierrätykseen. Lisätietoja saat paikalliselta jätehuoltoyritykseltä tai huoltopalvelustamme. Hävitettävien akkujen lataustilan on oltava tyhjä. Suosittelemme peittämään navat teipillä oikosululta suojaamiseksi. Älä avaa akkua.

Vianmääritys

Seuraava taulukko auttaa pienien häiriötilojen ratkaisemisessa:

Ongelma	Mahdollinen syy	Vikojen korjaus
Laite ei käynnisty	Akkua (10) ei ole asetettu paikoilleen	<i>Akun asettaminen paikoilleen, S. 13</i>
	Virtakytkimen (5) vika	Ota yhteyttä huoltopalveluun.
	Moottorivika	Ota yhteyttä huoltopalveluun.
Laitteen toiminta keskeytyy välillä	Akku (10) on tyhjä	Lataa akku (noudata erillisiä akun ja laturin käyttöohjeita).
	Löysä liitántä laitteen sisällä	Ota yhteyttä huoltopalveluun.
Huono sahausteho	Virtakytkimen (5) vika	Ota yhteyttä huoltopalveluun.
	Sahanterä (17, 18) ei sovellu työstettävälle kappaleelle	Käytä sopivaasahanterää (17, 18)
	Sahanterä (17, 18) tylsä	Aseta uusi sahanterä (17, 18) paikoilleen
	Väärä sahausnopeus	Sovita sahausnopeutta
Sahanterä tylsyy nopeasti	Akun teho on heikko	Lataa akku (noudata erillisiä akun ja laturin käyttöohjeita).
	Sahanterä (17, 18) ei sovellu työstettävälle kappaleelle	Käytä sopivaasahanterää (17, 18)
	Painettu liian voimakkaasti	Vähennä painetta
	Sahausnopeus on liian suuri	Vähennä sahausnopeutta

Huolto

Takuu

Arvoisa asiakas

Saat tälle tuotteelle 5 vuoden takuun ostopäivästä lukien. Jos havaitset tässä tuotteessa puutteita, sinulla on lakisääteisiä oikeuksia tuotteen myyjää kohtaan. Seuraavassa esitetty ta-

kuumme ei rajoita näitä lakisääteisiä oikeuksia.

Takuuehdot

Takuuaika alkaa ostopäiväyksestä. Säilytä alkuperäinen kassakuitti hyvin. Tätä asiakirjaa tarvitaan todisteeksi ostosta. Jos viiden vuoden sisällä tämän tuotteen ostopäiväyksestä lukien esiintyy materiaali- tai valmistusvirhei-

tä, korjaamme tai vaihdamme tuotteen uuteen maksuttomasti valintamme mukaan. Tämä takuu edellyttää, että viallinen tuote ja ostosite (kassakuitti) esitetään viiden vuoden määräajan sisällä ja kuvataan lyhyesti kirjallisesti, mikä puute on olemassa ja koska se on havaittu.

Jos takuumme kattaa vian, saat korjatun tai uuden tuotteen takaisin. Tuotteen korjaus tai vaihto ei aloita uutta takuuaikaa.

Takuuaika ja lakisääteinen puutevastuu

Takuukorjaus ei pidennä takuuaikaa. Tämä koskee myös vaihdettuja ja korjattuja osia. Mahdollisesti jo ostettaessa olemassa olevista vaurioista ja puutteista on ilmoitettava välittömästi pakkauksen avaamisen jälkeen. Takuuajan päättymisen jälkeen suoritettavat korjaukset ovat maksullisia.

Takuun laajuus

Tuote on valmistettu tiukkojen laatuperiaatteiden mukaisesti huolella ja tarkastettu perusteellisesti ennen toimitusta.

Takuu koskee materiaali- tai valmistusvirheitä. Tämä takuu ei kata tuoteosia, jotka altistuvat normaalille kulutukselle ja joita siksi voidaan pitää kuluvina osina (esim. Puusahanterä, Metallisahanterä) taikka särkyvien osien vaurioita.

Tämä takuu ei ole voimassa, jos tuotetta on vahingoitettu, käytetty virheellisesti tai sitä ei ole huollettu. Tuotteen asianmukaista käyttöä varten on kaikkia käyttöohjeessa ilmoitettuja ohjeita noudatettava tarkasti. Käyttötarkoituksia ja toimintoja, jotka kielletään käyttöohjeessa tai joista varoitetaan, on ehdottomasti vältettävä. Tuote on tarkoitettu ainoastaan yksityiskäyttöön, ei kaupalliseen käyttötarkoitukseen. Laitteen vääränlainen

tai asiaton käsittely, väkivallan käyttö ja muut kuin valtuutetun huoltopisteen suorittamat korjaukset aiheuttavat takuun raukeamisen.

Toiminta takuutapauksessa

Jotta asiiasi voitaisiin käsitellä nopeasti, noudata seuraavia ohjeita:

- Pidä kaikissa tiedusteluissa kassakuitti ja tuotenumero (IAN 458757_2401) valmiina todistena ostosta.
- Tuotenumero löytyy tuotteen tyyppikilvestä, tuotteessa olevasta kaitverruksesta, käyttöohjeen otsikkosivulta (alavasemmalta) tai tarrasta tuotteen taustapuolella tai pohjassa.
- Jos esiintyy toimintahäiriöitä tai muita puutteita, ota ensiksi yhteyttä seuraavassa mainittuun huoltopalveluun **puhelimitse** tai käytä **yhteydenottolomakettamme**, joka löytyy osoitteesta *parkside-diy.com* kategoriasta **Huolto**.
- Vialliseksi todetun tuotteen voit toimittaa, asiasta huoltopalvelumme kanssa sovittaessa, liittämällä mukaan ostosite (kassakuitti) ja tieto siitä, missä vika on ja koska se on esiintynyt, maksutta sinulle ilmoitettuun huolto-osoitteeseen. Vastaanotto-ongelmia ja lisäkuluja välttääksimme pyydämme käyttämään ainoastaan sinulle ilmoitettua osoitetta. Varmista, ettei toimitus tapahdu ilman postimaksua, suurena pakettina, pikalähetyksenä tai muuna erikoiskuormana. Lähetä tuote ja kaikki ostettaessa mukana toimitetut tarvikkeosat, ja huolehdi riittävän turvallisesta kuljetuspakauksesta.



Osoitteessa *parkside-diy.com* voit tarkastella tätä ja monia muita käsikirjoja ja ladata ne itsellesi. Tämän QR-koodin avulla pääset suoraan osoitteeseen *parkside-diy.com*. Valitse maasi ja etsi hakumaskin avulla käyttöohjeita. Voit avata käyttöohjeesi syöttämällä tuotenumeron (IAN) 458757_2401.

Korjauspalvelu

Jos kyse on korjaustöistä, **jotka eivät kuulu takuun piiriin**, ota yhteyttä huoltopalveluun. Sieltä saat kustannusarvion.

- Voimme työstää ainoastaan laitteita, jotka on toimitettu meille riittävän hyvin paketoituna ja joiden postimaksu on maksettu.

Ohje: Lähetä laite puhdistettuna huoltopalveluumme annettuun

osoitteeseen ja liitä mukaan selvitys viasta.

- Emme ota vastaan ilman postimaksua lähetettyjä laitteita emmekä laitteita, jotka on lähetetty suurikokoisena pakettina, pikapakettina lähetettyjä tai muuna erikoislähettyksenä.
- Hävitämme meille lähetetyt, vialliset laitteet maksutta.

Service-Center

FI

Huolto Suomi

Tel.: 0800 916210

Yhteydenottolomake:

parkside-diy.com

IAN 458757_2401

SE

Huolto Ruotsi

Tel.: 020 795 049

Yhteydenottolomake:

parkside-diy.com

IAN 458757_2401

Maahantuoja

Huomaa, ettei seuraava osoite ole huoltoosoite. Ota ensiksi yhteyttä yllä mainittuun "Service-Center".

Grizzly Tools GmbH & Co. KG

Stockstädter Str. 20

63762 Großostheim

SAKSA

www.grizzlytools.de

Varaosat ja lisävarusteet

Varaosia ja lisävarusteita saat osoitteesta *www.grizzlytools.shop*. Jos tilauksen yhteydessä ilmenee ongelmia, ota meihin yhteyttä verkkokaupan kautta. Mikäli sinulla on kysyttävää, ota yhteyttä: *Service-Center*, S. 18

Asema-nro.	Nimitys	Tilausnro.
1	Alustalevy	75118254
14	Vipu	75118255
17	Puusahanterä	13800419
18	Metallisanterä	13800420

Alkuperäisen EY-vaatimustenmukaisuusvakuutuksen käännös

Tuote: **Akkukäyttöinen puukkosaha**

Malli: **PSSAP 20-Li D5**

Sarjanumero: 000001-115800

Edellä kuvattu vakuutuksen kohde on asiaa koskevan unionin yhdenmukaistamislainsäädännön vaatimusten mukainen:

**2006/42/EC • 2014/30/EU • 2011/65/EU & (EU) 2015/863
Tuote akulla Smart PAPS 204 A1/Smart PAPS 208 A1: 2014/53/EU**

Edellä kuvattu vakuutuksen kohde on tiettyjen vaarallisten aineiden käytön rajoittamisesta sähköjä elektroniikkalaitteissa 8 päivänä kesäkuuta 2011 annetun Euroopan parlamentin ja neuvoston direktiivin 2011/65/EU vaatimusten mukainen.

Vaatimustenmukaisuuden varmistamiseksi on sovellettu seuraavia yhdenmukaistettuja standardeja sekä kansallisia standardeja ja määräyksiä:

**EN 62841-1:2015 • EN 62841-2-11:2016/A1:2020 • EN IEC 63000:2018
EN IEC 55014-1:2021 • EN IEC 55014-2:2021
EN 62471:2008 • IEC 62471:2006
Tuote akulla Smart PAPS 204 A1/Smart PAPS 208 A1:
EN 301 489-1 V2.2.3:2019 • Draft EN 301 489-17 V3.2.5:2022
EN 300 328 V2.2.2:2019 • EN 50663:2017**

Tämä vaatimustenmukaisuusvakuutus on annettu valmistajan yksinomaisella vastuulla:



Grizzly Tools GmbH & Co. KG
Stockstädter Str. 20
63762 GroBostheim
SAKSA
30.07.2024

Christian Frank
Valtuutettu edustaja dokumentointia varten

Innehållsförteckning

Inledning	20
Avsedd användning.....	20
Leveransens innehåll/tillbehör.....	21
Översikt.....	21
Funktionsbeskrivning.....	21
Tekniska data.....	21
Säkerhetsanvisningar	23
Säkerhetsanvisningarnas betydelse.....	23
Bildtecken och symboler.....	23
Allmänna säkerhetsvarningar för elverktyg.....	23
Säkerhetsanvisningar för pendelsågar.....	26
Restrisker.....	27
Förberedelser	27
Manöverdelar.....	27
Sägeblatt monterien och demontieren.....	28
Ställa in fotplattan.....	28
Kontrollera batteriets laddningsnivå.....	28
Ladda batteriet.....	28
Drift	29
Instruktioner för sågning.....	29
Sätta in och ta ut batteriet.....	29
Koppla på och stänga av.....	29
Parkside-app	30
Transport	30
Rengöring, underhåll och förvaring	30
Rengöring.....	30
Underhåll.....	30
Förvaring.....	31
Kassering/miljöskydd	31
Anvisningar för bortskaffande av uppladdningsbara batterier.....	31
Felsökning	32
Service	32
Garanti.....	32

Reparationsservice.....	34
Service-Center.....	34
Importör.....	34
Reservdelar och tillbehör	34
Översättning av den ursprungliga EG-försäkran om överensstämmelse	35
Sprängskiss	73

Inledning

Vi gratulerar till köpet av din nya sladdlösa tigersåg (hädanefter kallad "produkt" eller "elverktyg").

Du har valt en produkt med hög kvalitet. Den här produkten har kvalitetsprovats under tillverkningsprocessen och genomgått en slutlig kontroll efteråt. Därmed kan produktens funktionsduglighet garanteras.



Manualen är en del av produkten. Den innehåller viktig information om säkerhet, användning och kassering. Läs noga igenom bruksanvisningen. Bekanta dig med manöverelementen och hur du använder produkten på rätt sätt. Använd endast produkten enligt beskrivningarna och i de syften som avses. Ta väl vara på manualen och lämna över all dokumentation tillsammans med produkten om du överlåter den till någon annan person.

Avsedd användning

Produkten är endast avsedd att användas på följande sätt:

- Såga i plast, trä och lättmetall på fasta underlag
- Drift endast i torra utrymmen.

Observera anvisningarna för olika typer av sågklingor och sågblad.

All typ av användning som inte uttryckligen tillåts i den här manualen kan utgöra en allvarig risk för användaren och orsaka skador på produkten. Den som arbetar med produkten är ansvarig för ev. olyckor eller skador på människor och deras egendom som orsakas av produkten. Produkten är avsedd för hemmabruk. Den är inte konstruerad för att användas kontinuerligt i yrkesmässigt syfte. Om produkten används kommersiellt upphör garantin att gälla. Tillverkaren ansvarar inte för skador till följd av användningssätt som strider mot föreskrifterna eller till följd av att produkten hanteras på fel sätt.

Produkten ingår i serie **X 20 V TEAM** och kan användas med batterier i serie **X 20 V TEAM**. Batterierna i serie **X 20 V TEAM** får bara laddas med laddare i serie **X 20 V TEAM**.

Leveransens innehåll/ tillbehör

Packa upp produkten och kontrollera att leveransen är komplett.

Kassera förpackningen enligt föreskrifterna.

- Batteridriven tigersåg
- 1 Träsågblad HCS (Swiss made)
- 1 Metallsågblad BIM (Swiss made)
- Förvaringsväska
- Översättning av bruksanvisning i original

Batteriet och laddaren ingår inte i leveransen.

Översikt



Bilder av produkten finns på den främre uppfällbara sidan.

- 1 Fotplatta
- 2 Chuck
- 3 LED-arbetsbelysning

- 4 Extrahandtag
- 5 På/Av-knapp
- 6 Inkopplings spärr
- 7 Handtag
- 8 Indikering "Ansluten"
- 9 Batterihållare
- 10 Laddbart batteri
- 11 Knapp (Laddningsindikator)
- 12 Laddningsindikator
- 13 Batteriupplåsning
- 14 Spak
- 15 Laddare
- 16 Förvaringsväska
- 17 Träsågblad
- 18 Metallsågblad

Funktionsbeskrivning

Tigersågen är manuellt styrd och har ett sågblad som rör sig fram och tillbaka.

Hur delarna fungerar beskrivs i följande avsnitt.

Tekniska data

Batteridriven tigersåg

.....**PSSAP 20-Li D5**

Märkspänning U 20 V \approx

Vikt med uppladdningsbart batteri (4,0 Ah Smart) $\approx 2,2$ kg

Tomgångsslagfrekvens . 0–3000 min^{-1}

Slaglängd 22 mm

Snittdjup

– trä ≤ 150 mm

– stål ≤ 15 mm

– icke-järnmetall ≤ 20 mm

– metallrör ≤ 100 mm

Ljudtrycksnivå (L_{pA})

..... 84,3 dB; $K_{pA}=5$ dB

Ljudeffektnivå (L_{WA})

– uppmätt 95,3 dB; $K_{WA}=5$ dB

Vibration (a_h): träbalk
 9,400 m/s²; K=1,5 m/s²

Vibration (a_h): bräda
 7,200 m/s²; K=1,5 m/s²

Laddbart batteri Li-Ion

Temperatur ≤50 °C

– Laddningsprocess 4 – 40 °C

– Användning –20 – 50 °C

– Förvaring 0 – 45 °C

Smart batteri från PARKSIDE
 Performance Smart PAPS 204 A1/
 Smart PAPS 208 A1

– frekvensband 2400–2483,5 MHz

– utsänd effekt ≤ 20 dBm

Använd hörselskydd!

Information om buller- och vibrationsvärden finns i de standarder och bestämmelser som anges i försäkran om överensstämmelse.

De totala vibrations- och bulleremissionsvärden som anges har uppmätts med en standardiserad mätmetod och kan användas för att jämföra olika elverktyg med varandra. De totala vibrations- och bulleremissionsvärden som anges kan även användas för en preliminär uppskattning av exponeringen.

▲ WARNING! De faktiska vibrations- och bulleremissionsvärden som upp-

står när man arbetar kan avvika från de värden som anges beroende på hur elverktyget används i praktiken. För att skydda användaren är det nödvändigt att bestämma säkerhetsåtgärder som baseras på en uppskattning av vibrationsbelastningen under de faktiska användningsförhållandena (alla delar av driftscykeln måste räknas med, till exempel även när elverktyget är avstängt och när det är påkopplat, men körs utan belastning).

Laddningstider

Vi rekommenderar att denna produkt endast används med följande batterier: PAP 20 B1, PAP 20 B3, Smart PAPS 204 A1, Smart PAPS 208 A1

Vi rekommenderar att ladda dessa batterier med följande laddare: PLG 20 A3, PLG 20 A4, PLG 20 C1, PLG 20 C3, PDSLGS 20 A1, Smart PLGS 2012 A1

Tekniska data för batteri och laddare: Se separat anvisning.

Laddningstiden påverkas bland annat av omgivningens och batteriets temperatur samt på den nätspänning som tillförs och kan därför under vissa omständigheter variera från de tider som anges.

Laddningstid (min.)	PAP 20 A1 PAP 20 A2 PAP 20 B1	PAP 20 A3 PAP 20 B3 Smart PAPS 204 A1	Smart PAPS 208 A1	Smart PAPS 2012 A1
PLG 20 A1 PLG 20 A4 PLG 20 C1	60	120	240	380
PLG 20 C2	45	80	165	260
PLG 20 A2 PLG 20 A3 PLG 20 C3 PDSL G 20 A1 PDSL G 20 B1	35	60	120	210
PLG 201 A1	135	250	500	900
Smart PLGS 2012 A1	35	45	50	90

Säkerhetsanvisningar

Det här avsnittet innehåller grundläggande säkerhetsanvisningar för användning av produkten.

▲ WARNING! Person- och saksador på grund av felaktig hantering av batteriet. Följ säkerhetsanvisningarna och instruktionerna för laddning och användning i bruksanvisningarna till batteriet och laddaren i modellserie **X 20 V TEAM**. En detaljerad beskrivning av laddningsprocessen och ytterligare information finns i denna separata bruksanvisning.

Säkerhetsanvisningarnas betydelse

▲ FARA! Om den här säkerhetsanvisningen inte följs inträffar en olycka. Följden blir allvarliga personskador eller dödsfall.

▲ WARNING! Om den här säkerhetsanvisningen inte följs kan en olycka inträffa. Följden kan bli allvarliga personskador eller dödsfall.

▲ AKTA! Om den här säkerhetsanvisningen inte följs inträffar en olycka.

Följden kan bli lättare eller medelsvåra personskador.

OBSERVERA! Om den här säkerhetsanvisningen inte följs inträffar en olycka. Följden kan bli saksador.

Bildtecken och symboler

Symboler på produkten



Läs bruksanvisningen



Indikering "Ansluten"



Elektriska apparater får inte kastas i hushållsavfallet.

Allmänna säkerhetsvarningar för elverktyg

▲ WARNING! Läs alla säkerhetsvarningar, instruktioner, illustrationer och specifikationer som medföljer detta elverktyg. Underlåtenhet att följa alla instruktioner som anges nedan kan resultera i elektriska stötar, brand och/eller allvarliga skador. **Spara alla varningar och instruktioner för framtida referens.**

Termen "elverktyg" i varningarna syftar på ditt nätdrivna (sladd) elverktyg eller batteridrivna (sladdlösa) elverktyg.

1. ARBETSSOMRÅDETS SÄKERHET

- a) **Se till att arbetsområdet är rent och väl upplyst.** Röriga eller mörka områden leder lättare till olyckor.
- b) **Använd inte elverktyg i explosiv atmosfär, som i närvaro av brandfarliga vätskor, gaser eller damm.** Elverktyg skapar gnistor som kan antända damm eller ångor.
- c) **Håll barn och åskådare borta medan du använder ett elverktyg.** Distraktioner kan medföra att du tappar kontrollen.

2. ELEKTRISK SÄKERHET

- a) **Elverktygskontakter måste matcha uttaget. Modifiera aldrig kontakten på något sätt. Använd inte några adapterkontakter med jordade elverktyg.** Omodifierade kontakter och matchande uttag minskar risken för elektriska stötar.
- b) **Undvik kroppskontakt med jordade ytor, såsom rör, radiatorer, spisar och kylskåp.** Det finns en ökad risk för elektriska stötar om din kropp är jordad.
- c) **Utsätt inte elverktyg för regn eller våta förhållanden.** Vatten som kommer in i ett elverktyg ökar risken för elektriska stötar.
- d) **Var inte hårdhänt med sladden. Använd aldrig sladden för att bära, dra eller koppla ur elverktyget. Håll sladden borta från värme, olja, vassa kanter eller rörliga delar.** Skadade eller intrasslade sladdar ökar risken för elektriska stötar.

- e) **När du använder ett elverktyg utomhus ska du använda en förlängningssladd som är lämplig för utomhusbruk.** Användning av en sladd som är lämplig för utomhusbruk minskar risken för elektriska stötar.
 - f) **Om det är oundvikligt att använda ett elverktyg på en fuktig plats, ska du använda en jordfelsbrytare (RCD).** Användning av en jordfelsbrytare minskar risken för elektriska stötar.
- ### 3. PERSONLIG SÄKERHET
- a) **Var uppmärksam, titta på vad du gör och använd sunt förnuft när du använder ett elverktyg. Använd inte ett elverktyg när du är trött eller påverkad av droger, alkohol eller medicin.** Ett ögonblick av bristande uppmärksamhet när du använder elverktyg kan leda till allvarliga personskador.
 - b) **Använd personlig skyddsutrustning. Använd alltid ögonskydd.** Skyddsutrustning som en dammask, halkfria skyddsskor, hjälm eller hörselskydd som används för lämpliga förhållanden kommer att minska personskador.
 - c) **Förhindra oavsiktlig start. Se till att strömbrytaren är i avstängt läge innan du ansluter till strömkällan och/eller batteripaketet, plockar upp eller bär verktyget.** Om du bär elverktyg med fingret på strömbrytaren eller strömsätter elverktyg som har strömbrytaren på ökar risken för olyckor.
 - d) **Ta bort eventuell justeringsnyckel eller skiftnyckel innan du sätter på elverktyget.** En skiftnyckel eller en nyckel som sitter kvar på en roterande del av elverktyget kan leda till personskada.

- e) **Överskrid inte dina förmågor. Se till att alltid ha rätt fotfäste och balans.** Detta möjliggör bättre kontroll över elverktyget i oväntade situationer.
 - f) **Klä dig på rätt sätt. Bär inte löst sittande kläder eller smycken. Håll ditt hår och kläder borta från rörliga delar.** Lösa kläder, smycken eller långt hår kan fastna i rörliga delar.
 - g) **Om enheter tillhandahålls för anslutning av dammsugnings- och uppsamlingsanläggningar, ska du se till att dessa är anslutna och används på korrekt sätt.** Användning av dammuppsamling kan minska dammrelaterade faror.
 - h) **Låt inte din vana vid frekvent användning av verktyg göra att du blir oförsiktig och ignorerar verktygets säkerhetsprinciper.** En vårdslös handling kan orsaka allvarlig skada inom en bråkdel av en sekund.
4. **ANVÄNDNING OCH SKÖTSEL AV ELVERKTYG**
- a) **Tvinga inte elverktyget. Använd korrekt elverktyg för ändamålet.** Rätt elverktyg kommer att göra jobbet både bättre och säkrare i den hastighet som det är designat för.
 - b) **Använd inte elverktyget om strömbrytaren inte slår på och av det.** Ett elverktyg som inte kan styras med strömbrytaren är farligt och måste repareras.
 - c) **Koppla bort kontakten från strömkällan och/eller ta bort batteripaketet, om det är avtagbart, från elverktyget innan du gör några justeringar, byter tillbehör eller förvarar elverktyg.** Sådana förebyggande säkerhets-

- åtgärder minskar risken för att elverktyget startas av misstag.
- d) **Förvara elverktyg som inte används utom räckhåll för barn, och låt inte personer som inte är vana att hantera elverktyget eller dessa instruktioner använda elverktyget.** Elverktyg är farliga i händerna på utbildade användare.
 - e) **Underhåll elverktyg och tillbehör. Kontrollera om rörliga delar är felinriktade eller fastnar, delar som går sönder och andra tillstånd som kan påverka elverktygets funktion. Om elverktyget är skadat ska det repareras före användning.** Många olyckor orsakas av dåligt underhållna elverktyg.
 - f) **Se till att skärverktyg hålls vassa och rena.** Korrekt underhållna skärverktyg med vassa egg är mindre benägna att fastna och är lättare att kontrollera.
 - g) **Använd elverktyget, tillbehören och verktygsbits osv. i enlighet med dessa instruktioner, med hänsyn till arbetsförhållandena och det arbete som ska utföras.** Användning av elverktyget för andra ändamål än de avsedda kan resultera i farliga situationer.
 - h) **Håll handtag och greppytor torra, rena och fria från olja och fett.** Hala handtag och greppytor medger inte säker hantering och kontroll av verktyget i oväntade situationer.
5. **ANVÄNDNING OCH SKÖTSEL AV BATTERIVERKTYG**
- a) **Ladda endast med den laddare som specificerats av tillverkaren.** En laddare som är lämplig för en typ av batteripaket kan skapa

brandrisk när den används med ett annat batteripaket.

- b) **Elverktyg ska endast användas med specifikt avsedda batteripaket.** Användning av andra batteripaket kan medföra risk för skador och brand.
- c) **När batteripaketet inte används ska det hållas borta från andra metallföremål, som gem, mynt, nycklar, spikar, skruvar eller andra små metallföremål som kan skapa en anslutning från en batteripol till en annan.** Kortslutning av batteripolerna kan orsaka brännskador eller brand.
- d) **Om batteriet hanteras oförsiktigt kan vätska läcka från batteriet. Undvik då kontakt. Om kontakt sker av misstag ska du spola med vatten. Om vätska kommer i kontakt med ögonen ska du även uppsöka sjukvården.** Vätska som sprutas ut från batteriet kan orsaka irritation eller brännskador.
- e) **Använd inte ett batteripaket eller ett verktyg som är skadat eller modifierat.** Skadade eller modifierade batterier kan uppvisa oförutsägbart beteende som kan leda till brand, explosion eller risk för skada.
- f) **Utsätt inte ett batteripaket eller ett verktyg för eld eller för höga temperaturer.** Exponering för eld eller temperaturer över 130 °C kan orsaka explosion.
- g) **Följ alla laddningsinstruktioner och ladda inte batteripaketet eller verktyget utanför det temperaturintervall som anges i instruktionerna.** Felaktig laddning eller vid temperaturer som ligger utanför det specificerade interval-

let kan skada batteriet och öka risken för brand.

6. SERVICE

- a) **Låt en kvalificerad reparatör, som endast använder identiska reservdelar, serva ditt elverktyg.** Detta säkerställer att elverktygets säkerhet upprätthålls.
- b) **Utför aldrig service på skadade batteripaket.** Service av batteripaket bör endast utföras av tillverkaren eller auktoriserade serviceleverantörer.

Säkerhetsanvisningar för pendelsågar

- **Håll elverktyget i dess isolerade greppytor när du utför ett arbetsmoment där skärverktyget kan komma i kontakt med dolda ledningar.** Skärverktyg som kommer i kontakt med en strömförande ledning kan göra exponerade metalldelar på elverktyget strömförande och ge användaren en elektrisk stöt.
- **Använd klämmor eller något annat praktiskt sätt för att fästa och stötta arbetsstycket på en stabil plattform.** När du håller i arbetsstycket med handen eller mot kroppen blir det instabilt, vilket kan leda till att du förlorar kontrollen.
- **Använd endast tillbehör som rekommenderas av PARKSIDE.** Olämpliga tillbehör kan orsaka elchock eller eldsvåda.

Ytterligare säkerhetsanvisningar för pendelsågar

- **Håll händerna borta från sågområdet.** Stick inte in handen under arbetsstycket. Risk för personskador vid kontakt med sågbladet.
- **Styr elverktyget endast mot arbetsstycket när det är påslaget.** Annars finns det risk för kast om

insatsverktyget fastnar i arbetsstycket.

- **Kontrollera att fotplattan ligger på stadigt och säkert när du sågar.** Ett fastnat sågblad kan bryta eller leda till kast.
- **Stäng av elverktyget när arbetet är klart och dra inte ut såget ur snittet förrän den stannat helt.** Detta förhindrar kast och gör att du kan lägga undan elverktyget på ett säkert sätt.
- **Använd endast oskadade och fria sågblad.** Sneda eller slöa sågblad kan bryta, påverka snittet negativt eller orsaka kast.
- **Bromsa aldrig sågbladet genom att trycka det åt sidan när sågen stängts av.** Sågbladet kan skadas, brytas eller orsaka kast.
- **Använd klämmor eller något annat praktiskt sätt för att fästa och stötta arbetsstycket på en stabil plattform.** När du håller i arbetsstycket med handen eller mot kroppen blir det instabilt, vilket kan leda till att du förlorar kontrollen.
- **Vidrör inga föremål eller marken med en såg som är i rörelse.** Det finns risk för kast.
- **Håll elverktyget stadigt med båda händerna när du arbetar och se till att du står stadigt.** Elverktyget styrs säkrare med två händer.
- **Stäng omedelbart av produkten om sågbladet fastnar. Bända upp sågsnittet och dra försiktigt ut sågbladet.** Annars kan du förlora kontrollen över elverktyget.
- **Använd lämpliga detektorer för att avgöra om det finns dolda matningsledningar eller kontakta det lokala elbolaget för hjälp.** Kontakt med elkablar kan orsaka eldsvåda och elchocker. Om gasledningar skadas kan det leda till

explosion. Brott på vattenledningar orsakar materiella skador.

- **Vänta alltid tills elverktyget har stannat helt innan du lägger ner det.** Tillsatsverktyget kan fastna och få dig att tappa kontrollen över elverktyget.

Restrisker

Även om du använder produkten i enlighet med anvisningarna finns det alltid kvarstående risker. På grund av produktens utformning och konstruktion kan följande risker uppstå:

- Hörselskador om inget lämpligt hörselskydd används.
- Vibrationsskador i händer och armar om produkten används under en längre tid eller inte hanteras eller underhålls på ett korrekt sätt.
- Skärsår

⚠ VARNING! Risk för elektromagnetiska fält som uppstår när produkten används. Under vissa omständigheter kan detta fält påverka aktiva eller passiva medicinska implantat. För att minska risken för allvarliga eller livsfarliga skador rekommenderar vi att personer med medicinska implantat rådgör med sin läkare och implantatets tillverkare innan de använder elverktyget.

Förberedelser

⚠ VARNING! Risk för personskador om produkten startar av misstag. Sätt inte in batteriet i produkten förrän den är helt redo för drift.

Manöverdelar

Lär dig hur delarna ser ut och fungerar innan du börjar använda produkten.

- **På/Av-knapp (5)**
 - Påkoppling: Tryck

- Steglös slagantalsreglering: Ju mer du trycker på knappen, desto högre slagantal.
- Avstängning: Släpp
- **Inkopplingspär (6)**
 - Låsa upp: Tryck
 - Låsa: Släpp

Sägeblatt monterer und demontieren



▲ AKTA! Risk för personskador vid kontakt med sågbladet. Använd skyddshandskar när du sätter fast sågbladet.

Förutsättningar

- Sågbladet har ett ½" universalfäste, precis som de medföljande sågklingorna (17, 18).
- Sågbladet måste passa för det material som ska sågas. I leveransen ingår ett grovtandat sågblad för trä och ett fintandat sågblad för metall och plast.
- Kontrollera att spännchucken inte är fylld med spån eller några andra materialrester.

Montera sågbladet (Fig. B)

1. Skruva fram spännchucken (2) så långt som möjligt ☺ (sedd främifrån) och håll den i detta läge.
2. Sätt in sågbladet (17, 18) i spännchucken (2).
3. Släpp spännchucken (2).
4. Kontrollera att sågbladet (17, 18) är korrekt monterat och att tänderna pekar nedåt.

Demontera sågbladet (Fig. B)

1. Håll fast sågbladet (17, 18).
2. Skruva fram spännchucken (2) så långt som möjligt ☺ (sedd främifrån) och håll den i detta läge.
3. Ta ut sågbladet (17, 18) ur spännchucken (2).

4. Släpp spännchucken (2).

Ställa in fotplattan

Anvisningar

- Risk för personskador! Demontera sågbladet.
- Använd aldrig produkten utan fotplatta.

Tillvägagångssätt (Fig. A)

1. Låsa upp fotplattan (1): Vrid spaken (14) nedåt.
2. Ställ in fotplattan (1) i önskad position.
3. Låsa fotplattan (1): Vrid spaken (14) uppåt.

Kontrollera batteriets laddningsnivå

Lysdioderna	Betydelse
röd, orange, grön	Batteriet är laddat
röd, orange	Batteriet är delvis laddat
röd	Batteriet måste laddas

1. Tryck på knappen (11) bredvid laddningsindikatorn (12) på batteriet (10).
Laddningsindikatorns lysdioder visar batteriets laddningsnivå.
2. Ladda batteriet (10) när endast den röda lysdioden på laddningsindikatorn (12) lyser.

Ladda batteriet

Se även laddarens bruksanvisning.

Anvisningar

- Låt ett varmt batteri svalna innan du laddar det.
- Utsätt inte batteriet för starkt solljus under en längre tid och placera det inte på värmeelement (max. 50 °C).

Ladda batteriet

1. Ta ut batteriet (10) ur produkten.

2. Skjut in batteriet (10) i laddningsfacket på laddaren (15).
3. Anslut laddaren (15) till ett eluttag.
4. Bryt strömmen till laddaren (15) när batteriet är färdigladdat.
5. Dra ut batteriet (10) ur laddaren (15).

Drift

Instruktioner för sågning

Allmänna instruktioner

- Använd aldrig sågklingor som är trubbiga, böjda eller defekta på annat sätt.
- Undersök det arbetsstycke som ska sågas för att se om det finns dolda föremål som spikar eller skruvar innan du börjar såga. Ta i så fall bort dem.
- Använd bara sågblad med likadant skaft som det sågblad som ingår i leveransen.
- Håll ett stadigt grepp om sågens handtag.
- Sätt fotplattan på arbetsstycket.
- Tryck inte sågen för hårt mot arbetsstycket. Låt sågen göra arbetet.
- Stäng av produkten direkt om sågklingan hamnat snett. Bänd ut sågsnittet och dra ut sågklingan försiktigt.
- Stäng av sågen och vänta tills den står helt stilla innan du lägger undan den.
- Stå alltid vid sidan av sågen under pågående arbete.
- Utsätt inte produkten för alltför stora påfrestningar när du arbetar.

Sticksåga

Förutsättningar

- Mjuka material som trä, lättbetong eller gipsskivor osv.

Tillvägagångssätt

1. Sätt sågen med fotplattans (1) underkant på det arbetsstycke som ska sågas. Sågbladet (17) ska inte röra vid arbetsstycket.
2. Stick in sågbladet (17) i arbetsstycket genom att fälla sågen framåt till den står lodrätt.
3. Såga längs snittlinjen.

Sätta in och ta ut batteriet

▲ VARNING! Risk för personskador om produkten startar av misstag. Sätt inte in batteriet i produkten förrän den är helt redo för drift.

OBSERVERA! Risk för saksador! Ett felaktigt batteri kan skada produkten och batteriet.

Sätta in batteriet

1. Skjut in batteriet (10) längs styrskenan i batterihållaren (9). Batteriet låses hörbart.

Ta ut batteriet

1. Tryck och håll in batteriutlösaren (13) på batteriet (10).
2. Dra ut batteriet ur batterihållaren (9).

Koppla på och stänga av

Påkoppling

1. Sätt in batteriet i produkten.
2. Håll i elverktygets handtag (7) och extrahandtag (4) (isolerade greppytor).
3. Tryck på påkopplingsspärren (6).
4. Håll På-/Av-knappen (5) intryckt.
5. Släpp påkopplingsspärren (6).
6. Vänta tills produkten har kommit upp i maximalt slagtal.

Avstängning

1. Släpp På-/Av-knappen (5).
2. Dra inte ut sågklingan från snittet förrän den stannat helt.

3. Ta ut batteriet när du lämnar sågen utan uppsikt eller har arbetat färdigt.

PARKSIDE-app



Med PARKSIDE-appen kan du övervaka enheten och styra vissa funktioner. Funktionerna kan ändras med uppdateringar av appen och firmware. Mer information om PARKSIDE-appen finns i instruktionerna för smart-batteriet.

Förutsättningar

För att hitta produkten i PARKSIDE-appen måste följande krav uppfyllas:

- PARKSIDE-appen är installerad på din smartphone och Bluetooth® är aktiverat.
- Följande batteri är installerat i produkten: Smart batteri från PARKSIDE Performance PAPS 204 A1 eller PAPS 208 A1. Detta batteri har redan anslutits till PARKSIDE-appen. Produkten kommunicerar med appen via batteriet.



Anslut produkten till PARKSIDE-appen

1. Sätt i smart-batteriet (10).
2. Tryck på På/Av-knappen (5). Indikatorn "Ansluten" (8) blinkar tre gånger. När produkten är ansluten lyser indikatorn "Ansluten" konstant.
3. Öppna PARKSIDE-appen.
4.   **Dina verktyg.**
Produkten visas i listan.
Om produkten inte visas i listan, lägg till produkten manuellt.

Övervaka och styra produkten

1.   **Dina verktyg.**
2.  Välj produkten från listan.

Översiktssidan för produkten visas.

3.  Välj önskad inställning på översiktssidan.
  Välj Hjälp om du är osäker.
Ett dialogfönster med en beskrivning av respektive inställning visas.

Transport

Anvisningar

- Stäng av produkten.
- Kontrollera att alla rörliga delar har stannat helt.
- Ta bort batteriet.
- Ta bort insatsverktyget.
- Bär alltid sågen i handtaget (7).

Rengöring, underhåll och förvaring

▲ WARNING! Risk för personskador om produkten startar av misstag. Rengör och underhåll produkten på ett säkert sätt. Stäng av produkten och ta ut batteriet (10).

Reparations- och underhållsarbeten som inte beskrivs i den här anvisningen får endast utföras av vårt servicecenter. Använd endast originalreservdelar.

Rengöring

▲ WARNING! Risk för elchock! Spruta aldrig vatten på produkten.

OBSERVERA! Skaderisk. Kemiska ämnen kan skada produktens plastdelar. Använd inga rengörings- eller lösningsmedel.

- Håll ventilationsöppningar, motorhus och handtag rena. Använd en fuktig trasa eller en borste.

Underhåll

Produkten är underhållsfri.

Förvaring

Förvara produkten och tillbehören alltid på en:

- ren plats
- torr plats
- skyddat mot damm
- I den medföljande förvaringsväskan (16)
- utom räckhåll för barn

Lagringstemperaturen för batteriet och produkten ligger mellan 0° C och 45° C. Undvik extrem kyla eller värme vid förvaringen så att batteriet inte tappas prestanda.

Om du tänker förvara sågen under en längre tid (t.ex. över vintern) ska du ta ut batteriet (följ den separata anvisningen för batteriet och laddaren).

Kassering/miljöskydd

Ta ut batteriet och lämna in produkten, tillbehören och förpackningen till miljövänlig återvinning.



Elektriska apparater får inte kastas i hushållsavfallet.

Symbolen med den överkryssade soptunnan på hjul innebär att denna produkt inte får kastas som osorterat kommunalt avfall i slutet av sin livslängd.

Direktiv 2012/19/EU för hantering av elektriskt och elektroniskt avfall:

Alla som använder elektriska och elektroniska produkter är skyldiga en-

ligt lag att lämna in dem till miljövänlig återvinning när de inte ska användas längre. På så sätt kan vi skona miljön och spara på våra resurser. Beroende på vilka regler som gäller i ditt land finns följande möjligheter:

- lämna tillbaka produkten till en återförsäljare,
- lämna produkten till en offentlig avfallshanterare,
- skicka tillbaka produkten till tillverkaren eller distributören.

Tillbehör och hjälpmedel till uttjänta produkter som inte innehåller några elektriska delar berörs inte av detta.

Anvisningar för bortskaffande av uppladdningsbara batterier



Kasta inte batteriet bland hushållssoporna, i en eld (explosionsrisk) eller i vatten. Skadade batterier kan skada miljön och människors hälsa om giftiga ångor eller vätskor tränger ut.

Avfallshantera batterierna enligt lokala bestämmelser. Defekta eller förbrukade batterier måste återvinnas. Lämna in batterierna till en batterisamling så att de kan återvinnas på ett miljövänligt sätt. Kontakta ditt lokala avfallshanteringsföretag eller vårt servicecenter om du har några frågor. Lämna endast in urladdade batterier till återvinning. Vi rekommenderar att sätta en tejpbit över batteripolerna som skydd mot kortslutning. Öppna inte batteriet.

Felsökning

Följande tabell ska hjälpa dig att åtgärda mindre fel:

Problem	Möjlig orsak	Åtgärda fel
Produkten startar inte	Batteriet (10) är inte isatt	Sätta in batteriet, S. 29
	På-/Av-knappen (5) är defekt	Kontakta vårt servicecenter.
	Motorn är defekt	Kontakta vårt servicecenter.
	Batteriet (10) är urladdat	Ladda batteriet (se separat anvisning för uppladdningsbart batteri och laddare)
Produkten arbetar med avbrott	Glappkontakt i produkten	Kontakta vårt servicecenter.
	På-/Av-knappen (5) är defekt	Kontakta vårt servicecenter.
Dålig effekt när man sågar	Sågbladet (17, 18) passar inte för det arbetsstycke som ska bearbetas	Sätt in ett lämpligt sågblad (17, 18)
	Sågbladet (17, 18) är slö	Byt till ett nytt sågblad (17, 18)
	Fel såghastighet	Anpassa sågens hastighet
	Låg batterinivå	Ladda batteriet (se separat anvisning för uppladdningsbart batteri och laddare)
Sågbladet blir snabbt slö	Sågbladet (17, 18) passar inte för det arbetsstycke som ska bearbetas	Sätt in ett lämpligt sågblad (17, 18)
	Du har tryckt för hårt	Tryck inte så hårt
	Såghastigheten är för hög	Minska såghastigheten

Service

Garanti

Bästa kund

Denna produkt har en 5 års garanti från inköpsdatumet. Om det visar sig vara något fel på produkten har du lagstadgade rättigheter mot säljaren av produkten. Dina lagstadgade rättigheter begränsas inte av den garanti som beskrivs i följande avsnitt.

tigheter begränsas inte av den garanti som beskrivs i följande avsnitt.

Garantivillkor

Garantitiden börjar vid inköpsdatum. Ta väl vara på originalkvittot. Denna handling krävs som köpebevis. Om ett material- eller tillverkningsfel konstateras på produkten inom fem år från inköpsdatum kommer vi efter

eget gottfinnande antingen att reparera eller ersätta produkten utan kostnad för dig. Denna garantiservice kräver att den defekta produkten och köpebeviset (kvittot) uppvisas inom femårsperioden tillsammans med en kortfattad, skriftlig beskrivning av defekten och när den uppstod.

Om felet täcks av vår garanti kommer du att få tillbaka en reparerad eller en ny produkt. Garantitiden börjar inte om från början för en reparerad eller utbytt produkt.

Garantitid och lagstadgad reklamationsrätt

Garantitiden förlängs inte för att garantin har utnyttjats. Detta gäller även för utbytta och reparerade delar.

Eventuella skador eller defekter som redan fanns vid inköpstillfället måste anmälas omedelbart efter upppackning. Reparationer som utförs efter det att garantitiden har löpt ut är kostnadspliktiga.

Garantins omfattning

Produkten har tillverkats med omsorg enligt stränga kvalitetskriterier och testats noga före leveransen.

Garantin gäller bara för material- eller fabriktionsfel. Garantin omfattar inte produktdelar som utsätts för normalt slitage och därför kan betraktas som slitage (t.ex. Träsågblad, Metallsågblad) och inte heller för skador på ömtåliga delar.

Garantin gäller inte om produkten medvetet skadas, används på fel sätt eller om underhåll inte har utförts. För att säkerställa att produkten används korrekt måste alla anvisningar i bruksanvisningen följas noggrant. Användningar och åtgärder som avråds eller varnas för i bruksanvisningen ska absolut undvikas.

Produkten är endast avsedd för privat bruk och inte för kommersiellt bruk.

Garantin upphör att gälla vid felanvändning, felhantering, användning av våld och ingrepp som inte utförts av vår auktoriserade serviceverkstad.

Behandling av garantiärenden

För att snabbt kunna behandla ditt ärende ber vi dig följa nedanstående anvisningar:

- För alla förfrågningar, vänligen ha kvittot och artikelnummer (IAN 458757_2401) redo som köpebevis.
- Artikelnumret finns på typskylten på produkten, som en gravyr på produkten, på förstasidan i bruksanvisningen (längst ner till vänster) eller på dekalen på produktens bak- eller undersida.
- Om funktionsfel eller andra defekter uppstår, kontakta först nedanstående servicecenter per **telefon** eller använd vårt **kontaktformulär**, som du hittar på parkside-diy.com i kategorin **Service**.
- Om en produkt registreras som defekt kan du skicka den portofritt till den serviceadress som du har fått efter samråd med vårt servicecenter, bifoga köpebeviset (kvittot) och ange vad defekten är och när den uppstod. För att undvika motagningsproblem och extra kostnader ber vi dig att endast använda den angivna adressen. Kontrollera att paketet inte skickas utan porto, som skrymmande, express eller annan specialfrakt. Vänligen skicka produkten inklusive alla tillbehör som medföljde köpet och se till att förpackningen är tillräckligt säker för transport.



Du kan visa och ladda ner dessa och många andra handböcker på parkside-diy.com. Denna QR-kod tar dig direkt till parkside-diy.com. Välj ditt land och sök efter bruksanvisningen med hjälp av sökmasken. Du kan öppna din bruksanvisning genom att ange artikelnumret (IAN) 458757_2401.

Reparationservice

Kontakta vårt servicecenter om det krävs reparationer **som inte omfattas av garantin**. Då ger vi dig gärna ett kostnadsförslag.

- Vi kan endast hantera produkter som har skickats in ordentligt förpackade och frankerade.
Observera: Skicka in din rengjorda produkt och information om felet

till den adress du får av vårt servicecenter.

- Vi tar inte emot produkter om frakten inte betalats av avsändaren och inte heller produkter som klassas som skrymmande gods eller som skickas med express eller annan specialfrakt.
- Vi tar kostnadsfritt hand om dina returnerade, defekta produkter.

Service-Center

SE **Service Sverige**
Tel.: 020 795 049
Kontaktformulär på
parkside-diy.com
IAN 458757_2401

FI **Service Finland**
Tel.: 0800 916210
Kontaktformulär på
parkside-diy.com
IAN 458757_2401

Importör

Observera att följande adress inte är någon serviceadress. Kontakta först ovannämnda servicecenter.

Grizzly Tools GmbH & Co. KG
Stockstädter Str. 20
63762 Großostheim
TYSKLAND
www.grizzlytools.de

Reservdelar och tillbehör

Reservdelar och tillbehör kan beställas på www.grizzlytools.shop. Kontakta vår webbshop om du har problem med beställningen. För ytterligare frågor, vänligen kontakta: *Service-Center, S. 34*

Pos. nr.	Benämning	Beställningsnr.
1	Fotplatta	75118254
14	Spak	75118255
17	Träsågblad	13800419
18	Metallsågblad	13800420

Översättning av den ursprungliga EG-försäkran om överensstämmelse

Produkt: **Batteridrivnen tigersåg**

Modell: **PSSAP 20-Li D5**

Serienummer: 000001-115800

Föremålet för försäkran ovan överensstämmer med den relevanta harmoniserade unionslagstiftningen:

**2006/42/EC • 2014/30/EU • 2011/65/EU & (EU) 2015/863
Produkt med batteri Smart PAPS 204 A1/Smart PAPS 208 A1: 2014/53/EU**

Föremålet för försäkran ovan överensstämmer med Europaparlamentets och rådets direktiv 2011/65/EU av den 8 juni 2011 om begränsning av användningen av vissa farliga ämnen i elektrisk och elektronisk utrustning.

För att säkerställa överensstämmelse har följande harmoniserade standarder och nationella standarder och föreskrifter tillämpats:

**EN 62841-1:2015 • EN 62841-2-11:2016/A1:2020 • EN IEC 63000:2018
EN IEC 55014-1:2021 • EN IEC 55014-2:2021
EN 62471:2008 • IEC 62471:2006**

**Produkt med batteri Smart PAPS 204 A1/Smart PAPS 208 A1:
EN 301 489-1 V2.2.3:2019 • Draft EN 301 489-17 V3.2.5:2022
EN 300 328 V2.2.2:2019 • EN 50663:2017**

Denna försäkran om överensstämmelse utfärdas på tillverkarens eget ansvar:



Grizzly Tools GmbH & Co. KG
Stockstädter Str. 20
63762 Großostheim
TYSKLAND
30.07.2024

Christian Frank
Tillverkarens representant för dokumentation

Spis treści

Wprowadzenie.....	36
Użytkowanie zgodne z przeznaczeniem.....	37
Zakres dostawy/akcesoria.....	37
Zestawienie elementów urządzenia.....	37
Opis działania.....	37
Dane techniczne.....	38
Wskazówki dotyczące bezpieczeństwa.....	39
Znaczenie wskazówek dotyczących bezpieczeństwa.....	39
Piktogramy i symbole.....	39
Ogólne ostrzeżenia dotyczące bezpieczeństwa elektronarzędzi.....	40
Wskazówki bezpieczeństwa dotyczące cięcia oscylacyjnego.....	43
Ryzyko resztkowe.....	44
Przygotowanie.....	44
Elementy obsługowe.....	45
Montaż i demontaż brzeszczotu do cięć.....	45
Regulacja stopki.....	45
Sprawdzanie stanu naładowania akumulatora.....	45
Ładowanie akumulatora.....	46
Eksploatacja.....	46
Wskazówki w zakresie cięcia.....	46
Wkładanie i wyciąganie akumulatora.....	46
Włączanie i wyłączanie.....	47
Aplikacja Parkside.....	47
Transport.....	48
Czyszczenie, konserwacja i przechowywanie.....	48
Czyszczenie.....	48
Konserwacja.....	48
Przechowywanie.....	48
Utylizacja /ochrona środowiska.....	49

Instrukcja utylizacji akumulatorów.....	49
Rozwiązywanie problemów.....	50
Serwis.....	50
Gwarancja.....	50
Serwis naprawczy.....	52
Service-Center.....	52
Importer.....	52
Części zamienne i akcesoria.....	53
Tłumaczenie oryginalnej deklaracji zgodności WE.....	53
Widok rozłożony.....	73

Wprowadzenie

Serdecznie gratulujemy zakupu nowej akumulatorowej piły szablastej (w dalszej części dokumentu określanego jako elektronarzędzie).

Zdecydowali się Państwo na zakup urządzenia wysokiej jakości. Urządzenie zostało poddane kontroli jakości w trakcie produkcji oraz kontroli końcowej. Dzięki temu gwarantujemy sprawność Państwa urządzenia.



Instrukcja obsługi jest integralną częścią urządzenia. Zawiera ona ważne wskazówki dotyczące bezpieczeństwa, użytkowania i utylizacji. Należy uważnie przeczytać instrukcję obsługi. Należy zapoznać się z elementami obsługowymi i zasadami prawidłowego użytkowania urządzenia. Z urządzenia należy korzystać tylko zgodnie z opisem i w podanych zakresach użytkowania. Instrukcję obsługi należy dobrze przechowywać, a przekazując urządzenie innym osobom należy dołączyć całą dokumentację.

Użytkowanie zgodne z przeznaczeniem

Urządzenie jest przeznaczone wyłącznie do następujących celów:

- Cięcie tworzywa sztucznego, drewna i lekkich elementów przy stabilnym podparciu
- Eksploatacja wyłącznie w suchych pomieszczeniach.

Przestrzegać uwag dotyczących typów brzeszczotów.

Każdy inny rodzaj zastosowania, który nie został wyraźnie dopuszczony w niniejszej instrukcji obsługi, może stanowić źródło poważnych niebezpieczeństw dla użytkownika oraz prowadzić do uszkodzeń urządzenia. Operator lub użytkownik jest odpowiedzialny za wypadki lub szkody innych osób lub ich własności. Urządzenie jest przeznaczone do użytku prywatnego. Urządzenie nie zostało zaprojektowane do ciągłego użytku komercyjnego. Użytkowanie urządzenia do celów komercyjnych powoduje utratę gwarancji. Producent nie odpowiada za szkody spowodowane użyciem urządzenia w sposób niezgodny z przeznaczeniem lub jego nieprawidłową obsługą.

Urządzenie jest częścią serii **X 20 V TEAM** i może być zasilane za pomocą akumulatorów serii **X 20 V TEAM**. Akumulatory serii **X 20 V TEAM** można ładować tylko za pomocą ładowarek z serii **X 20 V TEAM**.

Zakres dostawy/akcesoria

Rozpakować urządzenie i sprawdzić zakres dostawy.

Materiały opakowaniowe należy usuwać zgodnie z przepisami.

- Akumulatorowa piła szablasta
- 1 Brzeszczot do cięcia w drewnie HCS (Swiss made)

- 1 Brzeszczot do cięcia w metalu BIM (Swiss made)
 - Walizka
 - Tłumaczenie instrukcji oryginalnej
- Akumulator i ładowarka nie są zawarte w zakresie dostawy.**

Zestawienie elementów urządzenia

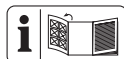

Ilustracje znajdują się na przedniej rozkładanej stronie.

- 1 Stopka
- 2 Uchwyt mocujący
- 3 Lampka robocza LED
- 4 Dodatkowy uchwyt
- 5 Włącznik/wyłącznik
- 6 Blokada załączania
- 7 Rękojeść
- 8 Wskazanie „Połączono”
- 9 Uchwyt akumulatora
- 10 Akumulator
- 11 Przycisk (Wskaźnik poziomu naładowania)
- 12 Wskaźnik poziomu naładowania
- 13 Element odblokowujący akumulator
- 14 Dźwignia
- 15 Ładowarka
- 16 Walizka
- 17 Brzeszczot do cięcia w drewnie
- 18 Brzeszczot do cięcia w metalu

Opis działania

Piła szablasta to ręczna piła z brzeszczotem do cięcia wykonującym ruchy posuwisto-zwrotne.

Funkcje elementów obsługowych podano w poniższych opisach.

Dane techniczne

Akumulatorowa piła szablasta

.....**PSSAP 20-Li D5**

Napięcie obliczeniowe U 20 V \approx

Ciężar z akumulatorem (4,0 Ah Smart)

..... $\approx 2,2$ kg

Liczba skoków na biegu jałowym

..... 0–3000 min⁻¹

Długość skoku 22 mm

Głębokość cięcia

– drewno ≤ 150 mm

– stal ≤ 15 mm

– metal nieżelazny ≤ 20 mm

– rura metalowa ≤ 100 mm

Poziom ciśnienia akustycznego (L_{pA})

..... 84,3 dB; $K_{pA}=5$ dB

Poziom mocy akustycznej (L_{WA})

– zmierzony 95,3 dB; $K_{WA}=5$ dB

Wibracje (a_h): drewniana belka

..... 9,400 m/s²; $K=1,5$ m/s²

Wibracje (a_h): deska

..... 7,200 m/s²; $K=1,5$ m/s²

Akumulator Li-Ion

Temperatura ≤ 50 °C

– Ładowanie 4 – 40 °C

– Eksploatacja -20 – 50 °C

– Przechowywanie 0 – 45 °C

Akumulator PARKSIDE Performance

Smart Smart PAPS 204 A1/

Smart PAPS 208 A1

– pasmo częstotliwości

..... 2400–2483,5 MHz

– moc nadawania ≤ 20 dBm

Stosować środki ochrony słuchu!

Wartości emisji hałasu i wibracji zostały ustalone zgodnie z normami i przepisami, wyszczególnionymi w deklaracji zgodności.

Podana łączna wartość drgań i wartość emisji hałasu zostały zmierzone

zgodnie z unormowaną metodą pomiarów i mogą zostać wykorzystane do porównania tego elektronarzędzia z innym. Podana łączna wartości drgań i wartość emisji hałasu mogą zostać wykorzystane także do wstępnej oceny narażenia.

▲ OSTRZEŻENIE! Wartości emisji drgań i hałasu mogą różnić się w trakcie rzeczywistego użytkowania elektronarzędzia od wartości podanej, w zależności od sposobu eksploatacji elektronarzędzia. Należy próbować maksymalnie ograniczyć narażenie na wibracje. Przykładowym sposobem zmniejszenia narażenia na wibracje jest ograniczenie czasu pracy. Należy przy tym uwzględnić wszystkie elementy cyklu eksploatacji (na przykład czas, w którym elektronarzędzie jest wyłączone, oraz czas, w których jest ono wprawdzie włączone, ale pracuje bez obciążenia).

Czas ładowania

Zalecamy użytkowanie urządzeń wyłącznie z następującymi akumulatorami: PAP 20 B1, PAP 20 B3, Smart PAPS 204 A1, Smart PAPS 208 A1

Zalecamy ładowanie akumulatorów za pomocą następujących ładowarek: PLG 20 A3, PLG 20 A4, PLG 20 C1, PLG 20 C3, PDSL 20 A1, Smart PLGS 2012 A1

Dane techniczne akumulatora i ładowarki: Patrz osobna instrukcja obsługi.

Czas ładowania zależy m.in. od takich czynników, jak temperatura otoczenia i akumulatora, a także od danego napięcia sieciowego, dlatego w określonych okolicznościach czas ten może odbiegać od podanych wartości.

Czas ładowania (min.)	PAP 20 A1 PAP 20 A2 PAP 20 B1	PAP 20 A3 PAP 20 B3 Smart PAPS 204 A1	Smart PAPS 208 A1	Smart PAPS 2012 A1
PLG 20 A1 PLG 20 A4 PLG 20 C1	60	120	240	380
PLG 20 C2	45	80	165	260
PLG 20 A2 PLG 20 A3 PLG 20 C3 PDSLГ 20 A1 PDSLГ 20 B1	35	60	120	210
PLG 201 A1	135	250	500	900
Smart PLGS 2012 A1	35	45	50	90

Wskazówki dotyczące bezpieczeństwa

W niniejszym rozdziale opisano podstawowe wskazówki dotyczące bezpieczeństwa w ramach użytkowania urządzenia.

▲ OSTRZEŻENIE! Szkody na osobach i szkody rzeczowe wynikające z niewłaściwego postępowania z akumulatorem. Należy przestrzegać uwag dotyczących bezpieczeństwa i wskazówek w zakresie ładowania i prawidłowego użytkowania podanych w instrukcji obsługi akumulatora i ładowarki serii **X 20 V TEAM**. Szczegółowy opis procesu ładowania i dalsze informacje można znaleźć w tej oddzielnej instrukcji obsługi.

Znaczenie wskazówek dotyczących bezpieczeństwa

▲ NIEBEZPIECZEŃSTWO! W przypadku nieprzestrzegania niniejszej wskazówki dotyczącej bezpieczeństwa, dojdzie do wypadku. Jego skut-

kiem są poważne obrażenia ciała lub zgon.

▲ OSTRZEŻENIE! W przypadku nieprzestrzegania niniejszej wskazówki dotyczącej bezpieczeństwa, dojdzie do wypadku. Jego skutkiem mogą być poważne obrażenia ciała lub zgon.

▲ UWAGA! W przypadku nieprzestrzegania niniejszej wskazówki dotyczącej bezpieczeństwa, dojdzie do wypadku. Jego skutkiem mogą być lekki lub średnie obrażenia ciała. **WSKAZÓWKA!** W przypadku nieprzestrzegania niniejszej wskazówki dotyczącej bezpieczeństwa, dojdzie do wypadku. Jego skutkiem może być szkoda materialna.

Piktogramy i symbole

Piktogramy na urządzeniu



Przeczytać instrukcję obsługi



Wskazanie „Połączono”



Urządzeń elektrycznych nie należy wyrzucać razem z odpadami komunalnymi.

Ogólne ostrzeżenia dotyczące bezpieczeństwa elektronarzędzi

▲ OSTRZEŻENIE! Przeczytaj wszystkie ostrzeżenia dotyczące bezpieczeństwa, instrukcje, ilustracje i specyfikacje dołączone do tego elektronarzędzia. Nieprzestrzeganie wszystkich poniższych instrukcji może być przyczyną porażenia prądem, pożaru i/lub poważnych obrażeń. **Zachowaj wszystkie ostrzeżenia i instrukcje do wykorzystania w przyszłości.**

Pojęcie „elektonarzędzie” w ostrzeżeniach odnosi się do elektronarzędzia zasilanego sieciowo (przewodowo) lub akumulatorowo (beprzewodowo).

1. BEZPIECZEŃSTWO W MIEJSCU PRACY

- a) **Utrzymuj miejsce pracy w czystości oraz dobrze oświetlone.** Nieuporządkowane lub ciemne miejsca sprzyjają wypadkom.
- b) **Nie korzystaj z elektronarzędzi w środowisku zagrożonym wybuchem, np. w obecności łatwopalnych cieczy, gazów lub pyłów.** Elektronarzędzia wytwarzają iskry, które mogą spowodować zapłon pyłu lub oparów.
- c) **Podczas pracy z elektronarzędziem należy trzymać dzieci i osoby postronne z daleka.** Rozproszenie uwagi może spowodować utratę kontroli nad narzędziem.

2. BEZPIECZEŃSTWO ELEKTRYCZNE

- a) **Wtyki sieciowe elektronarzędzi muszą pasować do gniazda zasilania. Nigdy nie wolno w żaden sposób modyfikować wtyków sieciowych. Korzystając**

z uziemionych elektronarzędzi nie wolno używać żadnych wtyczek adaptacyjnych. Niezmodyfikowane wtyki sieciowe i pasujące gniazda zasilania zmniejszają ryzyko porażenia prądem.

- b) **Unikać kontaktu ciała z uziemionymi powierzchniami, takimi jak rury, grzejniki, piece i lodówki.** Istnieje zwiększone ryzyko porażenia prądem, jeśli ciało jest uziemione.
- c) **Nie wystawiaj elektronarzędzi na działanie deszczu lub wilgoci.** Woda przedostająca się do elektronarzędzia zwiększa ryzyko porażenia prądem.
- d) **Nie wolno korzystać z kabla zasilającego niezgodnie z jego przeznaczeniem. Nigdy nie używaj kabla zasilającego do przenoszenia, ciągnięcia lub odłączania elektronarzędzia. Trzymaj kabel zasilający z dala od źródeł ciepła, oleju, ostrych krawędzi lub poruszających się części.** Uszkodzone lub zaplątane kable zasilające zwiększają ryzyko porażenia prądem.
- e) **Podczas pracy z elektronarzędziem na zewnątrz należy stosować kabel zasilający przeznaczony do użytku na zewnątrz.** Użycie kabla zasilającego przeznaczonego do użytku na zewnątrz zmniejsza ryzyko porażenia prądem.
- f) **Jeżeli nie można uniknąć pracy elektronarzędzia w wilgotnym miejscu, należy użyć zasilania zabezpieczonego wyłącznikiem różnicowo-prądowym (RCD).** Zastosowanie wyłącznika różnicowo-prądowego zmniejsza ryzyko porażenia prądem.

3. BEZPIECZEŃSTWO OSOBISTE

- a) **Pracując z elektronarzędziem zachowaj czujność, patrz co robisz i kieruj się zdrowym rozsądkiem. Nie korzystaj z elektronarzędzia, gdy jesteś zmęczony lub pod wpływem narkotyków, alkoholu bądź leków.** Chwila nieuwagi podczas obsługi elektronarzędzia może spowodować poważne obrażenia ciała.
- b) **Stosuj środki ochrony indywidualnej. Zawsze stosuj ochronę oczu.** Sprzęt ochronny, taki jak maska przeciwpyłowa, antypoślizgowe obuwie ochronne, kask lub ochronniki słuchu, stosowane w odpowiednich warunkach, ograniczają obrażenia ciała.
- c) **Zapobiegaj niezamierzonemu uruchomieniu. Przed podłączeniem do źródła zasilania i/lub akumulatora, podniesieniem lub przenoszeniem narzędzia upewnij się, że wyłącznik jest w pozycji wyłączonej.** Przenoszenie elektronarzędzi z palcem na włączniku lub włączanie elektronarzędzi z włączonym włącznikiem sprzyja wypadkom.
- d) **Przed włączeniem elektronarzędzia usuń klucz nastawczy lub klucz maszynowy.** Klucz maszynowy lub klucz pozostawiony na obracającej się części elektronarzędzia może spowodować obrażenia ciała.
- e) **Nie sięgaj zbyt daleko. Utrzymuj właściwą postawę i równowagę przez cały czas.** Umożliwia to lepszą kontrolę nad elektronarzędziem w nieoczekiwanych sytuacjach.
- f) **Ubieraj się odpowiednio. Nie noś luźnej odzieży ani biżuterii. Trzymaj włosy i ubrania z dala od ru-**

chomych części. Luźne ubrania, biżuteria lub długie włosy mogą zostać pochwycone przez ruchome części.

- g) **Jeśli na wyposażeniu znajdują się urządzenia do podłączania instalacji odpylających i zbierających, należy dopilnować, aby były one podłączone i właściwie użytkowane.** Stosowanie systemu odpylania może zmniejszyć zagrożenia związane z pyłem.
 - h) **Nie pozwól, aby przyzwyczajenie wynikające z częstego używania narzędzi spowodowało u Ciebie nadmierną pewność siebie i zignorować zasady bezpieczeństwa narzędzi.** Nieostrożne działanie może w ciągu ułamka sekundy spowodować poważne obrażenia.
- ### 4. OBSŁUGA I KONSERWACJA ELEKTRONARZĘDZI
- a) **Nie należy przeciążać elektronarzędzi. Zawsze używaj odpowiedniego elektronarzędzia do danego zastosowania.** Właściwe elektronarzędzie wykona pracę lepiej i bezpieczniej, w tempie, do którego zostało zaprojektowane.
 - b) **Nie korzystaj z elektronarzędzia, jeśli nie ma możliwości włączenia i wyłączenia go przełącznikiem.** Każde elektronarzędzie, które nie może być sterowane za pomocą przełącznika jest niebezpieczne i musi zostać naprawione.
 - c) **Przed dokonaniem jakichkolwiek regulacji, zmianą akcesoriów lub przechowywaniem elektronarzędzia należy odłączyć wtyk sieciowy od źródła zasilania i/lub wyjąć akumulator, jeśli jest odłączany.** Takie prewencyjne środki bezpieczeństwa zmniejsza-

- ją ryzyko przypadkowego uruchomienia elektronarzędzia.
- d) **Nieużywane elektronarzędzia należy przechowywać w miejscu niedostępnym dla dzieci i nie dopuszczać do obsługi elektronarzędzia przez osoby nieobeznane z elektronarzędziem lub niniejszą instrukcją.** Elektronarzędzia są niebezpieczne w rękach nieprzeszkolonych użytkowników.
- e) **Konserwuj elektronarzędzia i akcesoria. Sprawdź elektronarzędzie pod kątem rozregulowania lub blokowania się ruchomych części, czy nie doszło do ich pęknięcia oraz czy nie występują inne okoliczności, które mogą wpływać na działanie elektronarzędzia. Jeśli elektronarzędzie jest uszkodzone, zleć jego naprawę przed użyciem.** Wiele wypadków jest powodowanych przez źle konserwowane elektronarzędzia.
- f) **Utrzymuj narzędzia tnące ostre i czyste.** Prawidłowo konserwowane narzędzia tnące z ostrymi krawędziami tnącymi są mniej podatne na zakleszczenia i łatwiejsze do kontrolowania.
- g) **Używaj elektronarzędzia, osprzętu, końcówek narzędzi itp. zgodnie z niniejszą instrukcją, uwzględniając warunki pracy i wykonywaną pracę.** Używanie elektronarzędzia do czynności niezgodnych z przeznaczeniem może prowadzić do niebezpiecznych sytuacji.
- h) **Utrzymuj uchwyty i powierzchnie chwytne suche, czyste i wolne od oleju i smaru.** Śliskie uchwyty i powierzchnie chwytne nie pozwalają na bezpieczną obsługę i kontrolę narzędzia w nieoczekiwanych sytuacjach.
5. **OBSŁUGA I KONSERWACJA NARZĘDZI AKUMULATOROWYCH**
- a) **Ładuj wyłącznie za pomocą ładowarki określonej przez producenta.** Ładowarka, która jest odpowiednia dla jednego typu akumulatora, może stwarzać ryzyko pożaru, gdy jest używana z innym akumulatorem.
- b) **Elektronarzędzi używaj wyłącznie z przeznaczonymi do tego celu akumulatorami.** Używanie jakichkolwiek innych akumulatorów może stwarzać niebezpieczeństwo obrażeń i pożaru.
- c) **Gdy akumulator nie jest używany, należy trzymać go z dala od innych metalowych przedmiotów, takich jak spinacze, monety, klucze, gwoździe, śruby lub inne małe metalowe przedmioty, mogą spowodować zwarcie zacisków urządzenia.** Zwarcie ze sobą biegunów akumulatora może spowodować poparzenia lub pożar.
- d) **W trudnych warunkach z akumulatora może wydobywać się ciecz; należy unikać kontaktu z nią. W razie przypadkowego kontaktu, splukać wodą. W przypadku kontaktu cieczy z oczami, należy dodatkowo zwrócić się o pomoc lekarską.** Ciecz wydostająca się z akumulatora może powodować podrażnienia lub oparzenia.
- e) **Nie używaj akumulatora ani narzędzia, które jest uszkodzone lub zmodyfikowane.** Uszkodzone lub zmodyfikowane akumulatory mogą zachowywać się nieprze-

- widymalnie, co może spowodować pożar, wybuch lub ryzyko obrażeń.
- f) **Nie narażaj akumulatora lub narzędzia na działanie ognia lub nadmiernej temperatury.** Wystawienie na działanie ognia lub temperatury powyżej 130°C może spowodować wybuch.
 - g) **Przestrzegaj wszystkich instrukcji ładowania i nie ładuj akumulatora ani narzędzia poza zakresem temperatur wskazanym w instrukcji.** Nieprawidłowe ładowanie lub ładowanie w temperaturach spoza podanego zakresu może spowodować uszkodzenie akumulatora i zwiększyć ryzyko pożaru.
6. **SERWIS**
- a) **Elektronarzędzie powinno być serwisowane przez wykwalifikowanego pracownika serwisu przy użyciu wyłącznie identycznych części zamiennych.** Zapewni to utrzymanie bezpieczeństwa elektronarzędzia.
 - b) **Nigdy nie należy serwisować uszkodzonych akumulatorów.** Serwisowanie akumulatorów powinien być wykonywany wyłącznie przez producenta lub autoryzowany serwis.

Wskazówki bezpieczeństwa dotyczące cięcia oscylacyjnego

- **Trzymaj elektronarzędzie za izolowane powierzchnie chwytające podczas wykonywania operacji, w której osprzęt tnący mogłyby zetknąć się z ukrytym okablowaniem.** Osprzęt tnący mające kontakt z przewodem pod napięciem może spowodować, że odsłonięte metalowe części elektronarzędzia elektrycznego znajdą się pod napięciem, co może być przyczyną

porażenia operatora prądem elektrycznym.

- **Użyj zacisków lub innego praktycznego sposobu, aby zabezpieczyć i podeprzeć obrabiany przedmiot na stabilnej podstawie.** Trzymanie przedmiotu obrabianego ręką lub przy ciele powoduje jego niestabilność i może prowadzić do utraty kontroli nad nim.
- **Używaj wyłącznie akcesoriów zalecanych przez firmę PARKSIDE.** Nieodpowiednie akcesoria mogą spowodować porażenie prądem lub pożar.

Dalsze wskazówki bezpieczeństwa dotyczące cięcia oscylacyjnego

- **Dłonie trzymać z dala od miejsca cięcia.** Nie sięgać pod obrabiany element. Kontakt z brzeszczotem do cięć grozi urazem.
- **Elektronarzędzie prowadzić po obrabianym elemencie tylko w stanie włączonym.** W przeciwnym razie istnieje niebezpieczeństwo odbicia, gdy narzędzie końcowe zatnie się w obrabianym elemencie.
- **Zwracać uwagę, aby podczas cięcia stopka dobrze przylegała do przedmiotu.** Przekrzywiony brzeszczot do cięć może pęknąć lub spowodować odbicie.
- **Po zakończeniu pracy elektronarzędzie wyłączyć i wyciągnąć brzeszczot do cięć z rządu dopiero po całkowitym zatrzymaniu urządzenia.** Dzięki temu unikniemy odbicia i możemy bezpiecznie odłożyć elektronarzędzie.
- **Używać tylko nieuszkodzonych, właściwych brzeszczotów do cięć.** Wygięte i tępe brzeszczoty do cięć mogą pękać, negatywnie wpływać na proces cięcia lub powodować odbicie.

- **Po wyłączeniu urządzenia nie wyhamowywać brzeszczotu do cięć przez dociskanie jego bocznej powierzchni.** Brzeszczot do cięć może zostać uszkodzony, może pęknąć lub spowodować odbicie.
- **Użyj zacisków lub innego praktycznego sposobu, aby zabezpieczyć i podeprzeć obrabiany przedmiot na stabilnej podstawie.** Trzymanie przedmiotu obrabianego ręką lub przy ciele powoduje jego niestabilność i może prowadzić do utraty kontroli nad nim.
- **Nie dotykać pracującą piłą żadnych przedmiotów, ani ziemi.** Niebezpieczeństwo odbicia.
- **Podczas prac elektronarzędzie trzymać obiema rękami i zapewnić sobie bezpieczną pozycję.** Prace z elektronarzędziem bezpieczniejsz jest wykonywać dwoma rękami.
- **Jeśli brzeszczot do cięć zablokuje się, urządzenie natychmiast wyłączyć. Rozeprzeć rzaz i ostrożnie wyciągnąć brzeszczot do cięć.** Może to spowodować utratę kontroli nad elektronarzędziem.
- **Użyć odpowiednich detektorów do ustalenia, czy są ukryte przewody zasilania lub skontaktować się z lokalnym przedsiębiorstwem komunalnym, aby uzyskać pomoc.** Kontakt z kablami elektrycznymi może spowodować pożar i porażenie elektryczne. Uszkodzenie przewodów gazu może spowodować wybuch. Pękające rury wody powodują uszkodzenia mienia.
- **Zawsze odczekać, aż narzędzie elektryczne całkowicie się zatrzyma przed odłożeniem go w**

dół. Narzędzie użytkowe może się zablokować i doprowadzić do utraty kontroli nad narzędziem elektrycznym.

Ryzyko resztkowe

Nawet w przypadku prawidłowej obsługi urządzenia zawsze istnieje ryzyko resztkowe. Z uwagi na konstrukcję i wariant wykonania urządzenia mogą wystąpić następujące zagrożenia:

- Uszkodzenie słuchu w przypadku niestosowania odpowiednich ochronników słuchu.
- Szkody zdrowotne, spowodowane przez przenoszenie drgań na ręce, jeśli urządzenie jest użytkowane przez dłuższy czas lub jest nieprawidłowo prowadzone i konserwowane.
- Niebezpieczeństwo skaleczenia

▲ OSTRZEŻENIE! Zagrożenie generowane przez pole elektromagnetyczne podczas pracy urządzenia. Pole to może w określonych okolicznościach zakłócać pracę aktywnych lub pasywnych implantów medycznych. Aby zmniejszyć niebezpieczeństwo poważnych lub śmiertelnych obrażeń ciała, przed przystąpieniem do obsługi urządzenia przez osoby z implantami medycznymi zalecamy konsultację się z lekarzem i producentem implantu medycznego.

Przygotowanie

▲ OSTRZEŻENIE! Ryzyko obrażeń ciała w wyniku przypadkowego uruchomienia urządzenia. Akumulator należy umieszczać w urządzeniu dopiero wtedy, gdy jest ono całkowicie przygotowane do pracy.

Elementy obsługowe

Przed pierwszym użyciem urządzenia należy się zapoznać z jego elementami obsługowymi.

- **Włącznik/wyłącznik (5)**
 - Włączanie: Wciśnięcie
 - Płynna regulacja liczby skoków: Im dalej zostanie naciśnięty włącznik/wyłącznik, tym wyższa będzie liczba skoków.
 - Wyłączenie: Zwolnienie
- **Blokada załączania (6)**
 - Odblokowanie: Wciśnięcie
 - Blokowanie: Zwolnienie

Montaż i demontaż brzeszczotu do cięć



▲ UWAGA! Niebezpieczeństwo obrażeń ciała w przypadku dotknięcia brzeszczotu do cięć. Podczas zakładania brzeszczotu do cięć nosić rękawice ochronne.

Warunki

- Brzeszczot do cięć posiada uchwyt uniwersalny 1/2" podobnie jak dostarczone brzeszczoty do cięć (17, 18).
- Brzeszczot do cięć jest przeznaczony do danego materiału. Do zakresu dostawy urządzenia należy brzeszczot do cięć o grubych zębach do drewna oraz brzeszczot o drobnych zębach do metalu i tworzywa sztucznego.
- Uchwyt mocujący jest pozbawiony opiłków i innych pozostałości materiału.

Montaż brzeszczotu do cięć (rys. B)

1. Obrócić uchwyt mocujący (2) maksymalnie \cup w przód (patrzac z przodu) i przytrzymać go w tym położeniu.

2. Umieścić brzeszczot do cięć (17, 18) w uchwycie zaciskowym (2).
3. Zwolnić uchwyt mocujący (2).
4. Upewnić się, że brzeszczot do cięć (17, 18) jest bezpiecznie zamocowany, a zęby są skierowane w dół.

Demontaż brzeszczotu do cięć (rys. B)

1. Przytrzymać brzeszczot do cięć (17, 18).
2. Obrócić uchwyt mocujący (2) maksymalnie \cup w przód (patrzac z przodu) i przytrzymać go w tym położeniu.
3. Wyciągnąć brzeszczot do cięć (17, 18/) z uchwytu zaciskowego (2).
4. Zwolnić uchwyt mocujący (2).

Regulacja stopki

Wskazówki

- Niebezpieczeństwo obrażeń ciała! Zdemontować brzeszczot do cięć.
- Nigdy nie używać urządzenia bez podstawy.

Sposób postępowania (rys. A)

1. Odblokowywanie podstawy (1): obrócić dźwignię (14) w dół.
2. Ustawić podstawę (1) w żądanym położeniu.
3. Blokowanie podstawy (1): obrócić dźwignię (14) w górę.

Sprawdzanie stanu naładowania akumulatora

Diody LED	Znaczenie
czerwony, pomarańczowy, zielony	Akumulator jest naładowany
czerwony, pomarańczowy	Akumulator jest częściowo naładowany
czerwony	Akumulator wymaga ładowania
1. Wcisnąć przycisk (11) obok wskaźnika poziomego naładowania (12) na akumulatorze (10).	

Wskaźnik poziomu naładowania z kontrolkami LED sygnalizuje poziom naładowania akumulatorów.

2. Akumulator (10) należy naładować, gdy na wskaźniku stanu naładowania (12) świeci się już tylko czerwona kontrolka LED.

Ładowanie akumulatora

Patrz również instrukcja obsługi ładowarki.

Wskazówki

- Gdy akumulator jest rozgrzany, przed ładowaniem należy odczekać do jego wystudzenia.
- Nie narażać akumulatora na dłuższe oddziaływanie silnego promieniowania słonecznego i nie kłaść go na grzejnikach (maks. 50 °C).

Ładowanie akumulatora

1. Wyjmij akumulator (10) z urządzenia.
2. Wsunąć akumulator (10) do wnęki ładowarki akumulatora (15).
3. Podłączyć ładowarkę akumulatora (15) do gniazda.
4. Po zakończeniu procesu ładowania odłączyć ładowarkę akumulatora (15) od sieci.
5. Wyciągnąć akumulator (10) z ładowarki akumulatora (15).

Eksplatacja

Wskazówki w zakresie cięcia

Uwagi ogólne

- Nie stosować tępych, wygiętych lub uszkodzonych w inny sposób brzeszczotów.
- Przed rozpoczęciem cięcia należy sprawdzić obrabiany element pod kątem obecności ukrytych ciał ob-

cych, takich jak gwoździe i śruby. Należy je usunąć.

- Należy stosować jedynie brzeszczoty do cięcia z identycznym trzpieniem, jak dostarczony brzeszczot.
- Urządzenie trzymać bezpiecznie za uchwyt.
- Przyłożyć podstawę do obrabianego elementu.
- Nie wywierać zbyt dużego nacisku w kierunku cięcia. Pracę powinno wykonywać urządzenie.
- Jeśli brzeszczot zablokuje się, urządzenie natychmiast wyłączyć. Rozprzeć rżaz i ostrożnie wyciągnąć brzeszczot.
- Przed odłożeniem urządzenia należy je wyłączyć i odczekać, aż całkowicie się zatrzyma.
- Podczas pracy należy zawsze ustawiać się z boku piły.
- Unikać nadmiernego obciążania urządzenia podczas pracy.

Piłowanie wgłębnе

Warunki

- Miękkie materiały jak drewno, beton porowaty płyty gipsowo-kartonowe itd.

Sposób postępowania

1. Przyłożyć urządzenie dolną krawędzią podstawy (1) do obrabianego elementu. Brzeszczot (17) nie ma kontaktu z obrabianym elementem.
2. Zagłębić brzeszczot do cięcia (17) w obrabianym detalu, przechylając urządzenie w przód, aż znajdzie się ono w ustawieniu pionowym.
3. Cięcie wykonywać wzdłuż żądanej linii cięcia.

Wkładanie i wyciąganie akumulatora

▲ OSTRZEŻENIE! Ryzyko obrażeń ciała w wyniku przypadkowego uru-

chomienia urządzenia. Akumulator należy umieszczać w urządzeniu dopiero wtedy, gdy jest ono całkowicie przygotowane do pracy.

WSKAZÓWKA! Ryzyko uszkodzenia! Zastosowanie niewłaściwego akumulatora może doprowadzić do uszkodzenia urządzenia i akumulatora.

Wkładanie akumulatora

1. Wsunąć akumulator (10) wzdłuż prowadnicy szynowej w uchwyt akumulatora (9).
Akumulator wskakuje na swoje miejsce, wydając charakterystyczny dźwięk.

Wyciąganie akumulatora

1. Wcisnąć i przytrzymać przycisk zwalniający (13) na akumulatorze (10).
2. Wyciągnąć akumulator z uchwytu akumulatora (9).

Włączanie i wyłączenie

Włączanie

1. Umieścić akumulator w urządzeniu.
2. Urządzenie należy trzymać za rękojeść (7) i za rękojeść dodatkową (4) (izolowane powierzchnie chwytne).
3. Wcisnąć blokadę załączania (6).
4. Wcisnąć i przytrzymać włącznik/wyłącznik (5).
5. Zwolnić blokadę załączania (6).
6. Odczekać, aż urządzenie uzyska pełną liczbę skoków.

Wyłączenie

1. Zwolnić włącznik/ wyłącznik (5).
2. Brzeczcot do cięć należy usuwać z ciętego detalu dopiero po całkowitym zatrzymaniu.
3. W momencie pozostawienia urządzenia bez nadzoru lub po zakończeniu pracy należy wyciągać akumulator z urządzenia..

Aplikacja PARKSIDE

Za pomocą aplikacji PARKSIDE można nadzorować urządzenie i sterować określonymi funkcjami. Funkcje mogą się zmieniać w zależności od aktualizacji aplikacji i oprogramowania firmowego. Więcej informacji na temat aplikacji PARKSIDE można znaleźć w instrukcji akumulatora Smart.

Warunki

Aby wyszukać urządzenie w aplikacji PARKSIDE, muszą być spełnione następujące warunki:







- Na smartfonie musi być zainstalowana aplikacja PARKSIDE i aktywowany Bluetooth®.
- W urządzeniu znajduje się następujący akumulator: Akumulator PARKSIDE Performance Smart PAPS 204 A1 lub PAPS 208 A1. Ten akumulator jest już połączony z aplikacją PARKSIDE.

Urządzenie komunikuje się z aplikacją za pośrednictwem akumulatora.

Łączenie akumulatora z aplikacją PARKSIDE

1. Włożyć akumulator Smart (10) do urządzenia.
2. Wcisnąć włącznik/wyłącznik (5). Wskazanie „Połączono” (8) miga trzykrotnie. Gdy urządzenie jest połączone, wskazanie „Połączono” jest podświetlone światłem ciągłym.
3. Otworzyć aplikację PARKSIDE.
4.  **Twoje urządzenia.**
Urządzenie jest wyświetlane na liście.
Jeśli urządzenie nie jest widoczne na liście, należy je dodać ręcznie.

Monitorowanie i sterowanie urządzeniem

1.   **Twoje urządzenia.**
2.  Wybrać urządzenie z listy.
Pojawia się ekran poglądowy urządzenia.
3.  Wybrać żądane ustawienie na ekranie poglądowym.
  W razie braku pewności należy wybrać pomoc.
Pojawia się okno dialogowe z opisem dla danego ustawienia.

Transport

Wskazówki

- Wyłączyć urządzenie.
- Należy się upewnić, że wszystkie ruchome elementy całkowicie się zatrzymały.
- Wyciągnąć akumulator.
- Wyciągnąć narzędzie końcowe.
- Urządzenie należy zawsze trzymać za rękojęść (7).

Czyszczenie, konserwacja i przechowywanie

▲ OSTRZEŻENIE! Ryzyko obrażeń ciała w wyniku przypadkowego uruchomienia urządzenia. Podczas prac konserwacyjnych i czyszczenia należy się zabezpieczać. Wyłączyć urządzenie i wyciągnąć z niego akumulator(10).

Wykonanie prac naprawczych i konserwacyjnych, które nie zostały opisane w tej instrukcji, należy powierzać naszym specjalistom z działu serwisowego. Stosować tylko oryginalne części zamienne.

Czyszczenie

▲ OSTRZEŻENIE! Porażenie elektryczne! Nigdy nie spryskiwać urządzenia wodą.

WSKAZÓWKA! Ryzyko uszkodzenia. Substancje chemiczne mogą oddziaływać agresywnie na elementy wykonane z tworzywa sztucznego. Nie stosować środków czyszczących wzgl. rozpuszczalników.

- Dbać o czystość i drożność otworów wentylacyjnych, obudowy silnika i uchwytów urządzenia. Używać do tego wilgotnej ściereczki lub szczotki.

Konserwacja

Urządzenie jest bezobsługowe.

Przechowywanie

Urządzenie należy przez cały czas przechowywać w warunkach:

- czystych
- suchych
- zabezpieczonych przed zapyleniem
- W dostarczonej walizce do przechowywania (16)
- poza zasięgiem dzieci

Temperatura przechowywania akumulatora i urządzenia wynosi od 0°C do 45°C. Podczas przechowywania należy unikać ekstremalnie niskich lub wysokich temperatur, aby zapobiec utracie wydajności akumulatora.

Przed dłuższym przechowywaniem (np. przed sezonem zimowym) należy wyciągnąć akumulator z urządzenia (postępować według osobnej instrukcji obsługi akumulatora i ładowarki).

Utylizacja /ochrona środowiska

Wymij akumulator z urządzenia i przekaz urządzenie, akumulator, akcesoria oraz opakowanie do punktu recyklingu odpadów.



Urządzeń elektrycznych nie należy wyrzucać razem z odpadami komunalnymi.

Symbol przekreślonego kosza na śmieci oznacza, że po zakończeniu okresu użytkowania tego produktu nie wolno wyrzucać jako niesortowanych odpadów komunalnych.

Dyrektywa 2012/19/UE w sprawie zużytego sprzętu elektrycznego i elektronicznego:

Konsumenci są prawnie zobowiązani po zakończeniu okresu żywotności urządzeń elektrycznych i elektronicznych do ich przekazywania do ponownego przetworzenia zgodnie z zasadami ochrony środowiska. Dzięki temu można zapewnić wykorzystanie urządzeń zgodnie z zasadami ochrony środowiska i ochrony zasobów. W zależności od adaptacji na gruncie prawa krajowego mogą być do wyboru następujące możliwości:

- zwrot w miejscu zakupu,
- zwrot w oficjalnym punkcie zbiórki,
- odesłanie do producenta/podmiotu wprowadzającego produkt na rynek.

Przepisy te nie obejmują akcesoriów i środków pomocniczych dołączonych

do starych urządzeń, które nie zawierających elementów elektrycznych. Zużyty sprzęt może mieć szkodliwy wpływ na środowisko i zdrowie ludzi z uwagi na potencjalną zawartość niebezpiecznych substancji, mieszanin oraz części składowych. Gospodarstwo domowe spełnia ważną rolę w przyczynianiu się do ponownego użycia i odzysku surowców wtórnych, w tym recyklingu zużytego sprzętu. Na tym etapie kształtuje się postawy, które wpływają na zachowanie wspólnego dobra jakim jest czyste środowisko naturalne.

Instrukcja utylizacji akumulatorów



Nie wyrzucaj akumulatora do śmieci domowych, ognia (ryzyko wybuchu) lub wody. Uszkodzone akumulatory mogą szkodzić środowisku naturalnemu i zdrowiu ludzi, jeśli wydostaną się z nich trujące opary lub ciecze.

Akumulatory utylizować zgodnie z lokalnymi przepisami. Uszkodzone lub zużyte akumulatory należy przekazywać do recyklingu. Akumulatory należy oddać w punkcie zbiórki zużytych baterii, skąd zostaną przekazane do ponownego przetworzenia w sposób przyjazny dla środowiska. O szczególnie należy pytać w lokalnym zakładzie gospodarki odpadami lub w naszym Centrum Serwisowym. Akumulatory należy utylizować w stanie rozładowanym. Zalecamy zakrycie biegunów kawałkiem taśmy klejącej w celu ochrony przed ewentualnym zwarciem. Nie otwierać akumulatora.

Rozwiązywanie problemów

Poniższa tabeli stanowi pomoc w ramach usuwania błędów:

Problem	Możliwa przyczyna	Sposób usunięcia problemu
Urządzenie nie uruchamia się	Brak akumulatora (10) w urządzeniu	<i>Wkładanie akumulatora, s. 47</i>
	Uszkodzony włącznik/wyłącznik (5)	Należy się zwrócić do Centrum Serwisowego.
	Uszkodzony silnik	Należy się zwrócić do Centrum Serwisowego.
	Akumulator (10) rozładowany	Naładować akumulator (patrz oddzielna instrukcja obsługi dla akumulatora i ładowarki)
Urządzenie pracuje z przerwami	Chwiejny styk wewnątrz urządzenia	Należy się zwrócić do Centrum Serwisowego.
	Uszkodzony włącznik/wyłącznik (5)	Należy się zwrócić do Centrum Serwisowego.
Niska wydajność piłowania	Brzeszczot do cięć (17, 18) jest niewłaściwy do obrabianego detalu	Założyć właściwy brzeszczot do cięć (17, 18)
	Brzeszczot do cięć (17, 18) jest tępy/tępa	Założyć nowy brzeszczot do cięć (17, 18)
	Nieprawidłowa prędkość piłowania	Dostosować prędkość piłowania
	Niska wydajność akumulatora	Naładować akumulator (patrz oddzielna instrukcja obsługi dla akumulatora i ładowarki)
Brzeszczot do cięć ulega szybkiemu stępieniu	Brzeszczot do cięć (17, 18) jest niewłaściwy do obrabianego detalu	Założyć właściwy brzeszczot do cięć (17, 18)
	Za duży docisk	Zmniejszyć docisk
	Prędkość piłowania za wysoka	Zmniejszyć prędkość piłowania

Serwis

Gwarancja

Szanowni Klienci,
Na niniejszy produkt udzielamy 5 letniej gwarancji od daty zakupu. W

przypadku usterek produktu nabywcy przysługują ustawowe prawa wobec sprzedawcy. Te ustawowe prawa nie są ograniczone przez naszą przedstawioną poniżej gwarancję.

Warunki gwarancji

Okres gwarancji rozpoczyna się od daty zakupu. Należy dobrze przecho- wać oryginalny paragon. Dokument ten będzie potrzebny jako dowód za- kupu. Jeśli w ciągu pięciu lat od daty zakupu produktu wystąpi wada ma- teriałowa lub produkcyjna, dokona- my - według własnego uznania - bez- płatnej naprawy lub wymiany produk- tu. Realizacja świadczenia gwarancyj- nego wymaga przekazania w terminie pięciu lat wadliwego urządzenia i do- wodu zakupu (paragon) oraz pisem- nego, krótkiego opisu rodzaju wady i daty jej wystąpienia.

Jeśli nasza gwarancja pokrywa dany defekt, otrzymają Państwo naprawio- ny lub wymieniony produkt. Naprawa lub wymiana produktu nie rozpoczyna nowego okresu gwarancji.

Okres gwarancji i roszczenia ustawowe z tytułu wad

Rękojmia nie przedłuża okresu gwa- rancji. Dotyczy to również części wy- mienionych lub naprawionych. Wszel- kie uszkodzenia lub wady występu- jące ewentualnie już w chwili zakupu należy zgłosić niezwłocznie po rozpa- kowaniu. Po upływie okresu gwaranc- ji wszelkie naprawy są wykonywane odpłatnie.

Zakres gwarancji

Produkt został wyprodukowany star- rannie zgodnie z surowymi wymogami jakościowymi i przed dostarczeniem został rzetelnie skontrolowany.

Świadczenia gwarancyjne dotyczą wad materiałowych i produkcyjny- ch. Niniejsza gwarancja nie obej- muje części produktu podlegający- ch normalnemu zużyciu, które nale- ży traktować jako części zużywające się (np. Brzeszczot do cięć w drewn- ie, Brzeszczot do cięć w metalu) lub uszkodzeń części delikatnych.

Niniejsza gwarancja traci ważność, jeśli produkt został uszkodzony, był niewłaściwie używany lub nie był kon- serwowany. W celu prawidłowego użytkowania produktu należy ściśle przestrzegać wszystkich wskazówek zawartych w instrukcji obsługi. Nale- ży bezwzględnie unikać zastosowań i czynności, które są odradzane lub przed którymi ostrzega się w instruk- cji obsługi.

Produkt jest przeznaczony jedynie do użytku prywatnego, a nie do użytku profesjonalnego. Gwarancja wygasa w przypadku niezgodnego z przeznac-zeniem i niewłaściwego użytkowa- nia, użycia siły oraz ingerencji, które nie zostały wykonane przez nasz au- toryzowany serwis.

Realizacja świadczenia gwarancyjnego

Aby zapewnić szybkie opracowanie Państwa przypadku, należy postępo- wać zgodnie z zamieszczonymi poni- żej wskazówkami:

- Na wypadek wszelkich za- pytań prosimy o zachowanie paragonu i numeru artykułu (IAN 458757_2401) jako dowodu zakupu.
- Numer artykułu znaleźć można na tabliczce znamionowej produktu. Może on być również wygrawero- wany na produkcie lub znajdować się na stronie tytułowej instrukcji (po lewej stronie na dole) lub na naklejce z tyłu lub na dolnej stronie produktu.
- W razie wystąpienia błędów dzia- łania lub innych wad, należy w pierwszej kolejności skontaktować się ze wskazanym poniżej dzia- łem serwisowym **telefonicznie** lub wykorzystać nasz **formularz kon- taktowy**, dostępny pod adresem

parkside-diy.com w kategorii **Serwis**.

- Produkt uznany za wadliwy mogą Państwo bezpłatnie przesłać po konsultacji z naszym działem obsługi klienta na podany adres serwisu, załączając dowód zakupu (paragon) oraz informację, na czym polega wada i kiedy wystąpiła. Aby uniknąć problemów z przyjęciem i dodatkowych kosztów, konieczne jest korzystanie wyłącznie z podanego adresu. Należy upewnić się, że przesyłka nie zostanie przesłana odpłatnie, jako przesyłka wielkogabarytowa, ekspresowa lub też jako inna przesyłka specjalna. Prosimy o odesłanie produktu wraz ze wszystkimi akcesoriami dostarczonymi w chwili zakupu i zapewnienie odpowiednio bezpiecznego opakowania transportowego.



Pod adresem *parkside-diy.com* dostępna jest do wglądu oraz do pobrania niniejsza instrukcja oraz wiele innych instrukcji. Dzięki temu kodowi QR można wejść bezpośrednio na stronę *parkside-diy.com*. Proszę wybrać swój kraj i wyszukiwać na ekranie wyszukiwania instrukcje

obsługi. Po wprowadzeniu numeru artykułu (IAN) 458757_2401 można otworzyć swoją instrukcję obsługi.

Serwis naprawczy

W sprawie napraw, **które nie podlegają gwarancji**, należy się zwracać do Centrum Serwisowego. Centrum Serwisowe prześle Państwu odpowiedni kosztorys.

- Możemy naprawiać tylko urządzenia w odpowiednim opakowaniu i przesłane z uregulowaną opłatą pocztową.
Wskazówka: Oczyszczone urządzenie wraz z informacją na temat uszkodzenia należy przysyłać bezpośrednio na adres podany przez Centrum Serwisowe.
- Urządzenia przesłane bez opłaty, jako towary niewymiarowe, w trybie ekspresowym lub w ramach innych typów przesyłek specjalnych, nie będą przyjmowane.
- Przesłane, uszkodzone urządzenia utylizujemy bezpłatnie.

Service-Center



Serwis Polska

Tel.: 00800 4912069

Formularz kontaktowy na

parkside-diy.com

IAN 458757_2401

Importer

Uwaga: poniższy adres nie jest adresem działu serwisowego. Najpierw skontaktuj się z podanym wyżej centrum serwisowym.

Grizzly Tools GmbH & Co. KG

Stockstädter Str. 20

63762 Großostheim

NIEMCY

www.grizzlytools.de

Części zamienne i akcesoria

Części zamienne i akcesoria można zamówić na stronie www.grizzlytools.shop. Jeśli w ramach procedury Państwa zamówienia pojawią się problemy, prosimy o kontakt za pośrednictwem naszego sklepu internetowego. W razie kolejnych pytań należy zwracać się do: *Service-Center*, s. 52

Nr stan.	Opis	Nr zamów.
1	Stopka	75118254
14	Dźwignia	75118255
17	Brzeszczot do cięć w drewnie	13800419
18	Brzeszczot do cięć w metalu	13800420

Tłumaczenie oryginalnej deklaracji zgodności WE

Produkt: **Akumulatorowa piła szablasta**

Model: **PSSAP 20-Li D5**

Numer serii: 000001-115800

Wymieniony powyżej przedmiot niniejszej deklaracji jest zgodny z odnośnymi wymaganiami unijnego prawodawstwa harmonizacyjnego

2006/42/EC • 2014/30/EU • 2011/65/EU & (EU) 2015/863
Produkt z baterią Smart PAPS 204 A1/Smart PAPS 208 A1: 2014/53/EU

Opisany powyżej przedmiot deklaracji jest zgodny z dyrektywą Parlamentu Europejskiego i Rady 2011/65/EU z dnia 8 czerwca 2011 r. w sprawie ograniczenia stosowania niektórych niebezpiecznych substancji w sprzęcie elektrycznym i elektronicznym.

Aby zapewnić zgodność, zastosowano następujące normy zharmonizowane oraz normy i przepisy krajowe:

EN 62841-1:2015 • EN 62841-2-11:2016/A1:2020 • EN IEC 63000:2018
EN IEC 55014-1:2021 • EN IEC 55014-2:2021
EN 62471:2008 • IEC 62471:2006

Produkt z baterią Smart PAPS 204 A1/Smart PAPS 208 A1:
EN 301 489-1 V2.2.3:2019 • Draft EN 301 489-17 V3.2.5:2022
EN 300 328 V2.2.2:2019 • EN 50663:2017

Niniejsza deklaracja zgodności wydana zostaje na wyłączną odpowiedzialność producenta:



Grizzly Tools GmbH & Co. KG
 Stockstädter Str. 20
 63762 GroBostheim
 NIEMCY
 30.07.2024

Christian Frank
 Upoważniony przedstawiciel dokumentacji

Inhaltsverzeichnis

Einleitung.....55
 Bestimmungsgemäße Verwendung..... 55
 Lieferumfang/Zubehör.....56
 Übersicht.....56
 Funktionsbeschreibung.....56
 Technische Daten.....56

Sicherheitshinweise..... 58
 Bedeutung der Sicherheitshinweise.....58
 Bildzeichen und Symbole.....58
 Allgemeine Sicherheitshinweise für Elektrowerkzeuge.....58
 Sicherheitshinweise für hin- und hergehende Sägen.....62
 Restrisiken.....63

Vorbereitung..... 63
 Bedienteile.....63
 Sägeblatt montieren und demontieren..... 64
 Fußplatte einstellen..... 64
 Ladezustand des Akkus prüfen..... 64
 Akku aufladen.....64

Betrieb..... 65
 Hinweise zum Sägen.....65
 Akku einsetzen und entnehmen..... 65
 Ein- und Ausschalten..... 66

Parkside App.....66

Transport..... 66

Reinigung, Wartung und Lagerung..... 67
 Reinigung..... 67
 Wartung.....67
 Lagerung..... 67

Entsorgung/Umweltschutz.....67
 Zusätzliche Entsorgungshinweise für Deutschland.....68
 Entsorgungshinweise für Akkus.....68

Fehlersuche.....69

Service..... 69
 Garantie..... 69
 Reparatur-Service..... 71
 Service-Center..... 71
 Importeur.....71

Ersatzteile und Zubehör.....72

Original-EG-Konformitätserklärung..... 72

Explosionszeichnung..... 73

Einleitung

Herzlichen Glückwunsch zum Kauf Ihrer neuen Akku-Säbelsäge (nachfolgend Gerät oder Elektrowerkzeug genannt).

Sie haben sich damit für ein hochwertiges Gerät entschieden. Dieses Gerät wurde während der Produktion auf Qualität geprüft und einer Endkontrolle unterzogen. Die Funktionsfähigkeit Ihres Gerätes ist somit sichergestellt.



Die Betriebsanleitung ist Bestandteil dieses Geräts. Sie enthält wichtige Hinweise für Sicherheit, Gebrauch und Entsorgung. Lesen Sie die Betriebsanleitung sorgfältig. Machen Sie sich mit den Bedienteilen und dem richtigen Gebrauch des Gerätes vertraut. Benutzen Sie das Gerät nur wie beschrieben und für die angegebenen Einsatzbereiche. Bewahren Sie die Betriebsanleitung gut auf und händigen Sie alle Unterlagen bei Weitergabe des Geräts an Dritte mit aus.

Bestimmungsgemäße Verwendung

Das Gerät ist ausschließlich für folgende Verwendungen bestimmt:

- Sägen von Kunststoff, Holz und Stahl bei fester Auflage

- Betrieb ausschließlich in trockenen Räumen.

Beachten Sie die Hinweise zu Sägeblattpen.

Jede andere Verwendung, die in dieser Betriebsanleitung nicht ausdrücklich zugelassen wird, kann eine ernsthafte Gefahr für den Benutzer darstellen und zu Schäden am Gerät führen. Der Bediener oder Nutzer des Geräts ist für Unfälle oder Schäden an anderen Menschen oder deren Eigentum verantwortlich. Das Gerät ist für den Einsatz im Heimwerkerbereich bestimmt. Es wurde nicht für den gewerblichen Dauereinsatz konzipiert. Bei gewerblichem Einsatz erlischt die Garantie. Der Hersteller haftet nicht für Schäden, die durch bestimmungswidrige Verwendung oder falsche Bedienung verursacht wurden.

Das Gerät ist Teil der Serie **X 20 V TEAM** und kann mit Akkus der **X 20 V TEAM** Serie betrieben werden. Akkus der Serie **X 20 V TEAM** dürfen nur mit Ladegeräten der Serie **X 20 V TEAM** geladen werden.

Lieferumfang/Zubehör

Packen Sie das Gerät aus und überprüfen Sie den Lieferumfang. Entsorgen Sie das Verpackungsmaterial ordnungsgemäß.

- Akku-Säbelsäge
- 1 Holzsägeblatt HCS (Swiss made)
- 1 Metallsägeblatt BIM (Swiss made)
- Aufbewahrungskoffer
- Originalbetriebsanleitung

Akku und Ladegerät sind nicht im Lieferumfang enthalten.

Übersicht

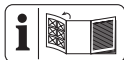

Die Abbildungen des Geräts finden Sie auf der vorderen Ausklappseite.

- 1 Fußplatte
- 2 Spannfutter
- 3 LED-Arbeitslicht
- 4 Zusatzhandgriff
- 5 Ein-/Ausschalter
- 6 Einschaltsperr
- 7 Handgriff
- 8 Anzeige „Verbunden“
- 9 Akku-Halter
- 10 Akku
- 11 Taste (Ladezustandsanzeige)
- 12 Ladezustandsanzeige
- 13 Akku-Entriegelung
- 14 Hebel
- 15 Ladegerät
- 16 Aufbewahrungskoffer
- 17 Holzsägeblatt
- 18 Metallsägeblatt

Funktionsbeschreibung

Die Säbelsäge ist eine handgeführte Säge mit einem sich hin- und herbewegenden Sägeblatt.

Die Funktion der Bedienteile entnehmen Sie bitte den nachfolgenden Beschreibungen.

Technische Daten

Akku-SäbelsägePSSAP 20-Li D5

Bemessungsspannung U 20 V \approx
Gewicht mit Akku (4,0 Ah Smart)

..... \approx 2,2 kg

Leerlaufhubzahl0–3000 min⁻¹

Hublänge 22 mm

Schnitttiefe

– Holz \leq 150 mm

– Stahl \leq 15 mm

– Nichteisenmetall \leq 20 mm

– Metallrohr \leq 100 mm

Schalldruckpegel L_{pA}
 84,3 dB; $K_{pA}=5$ dB
 Schallleistungspegel L_{WA}
 – gemessen 95,3 dB; $K_{WA}=5$ dB
 Vibration a_h : Holzbalken
 9,400 m/s^2 ; $K=1,5$ m/s^2
 Vibration a_h : Brett
 7,200 m/s^2 ; $K=1,5$ m/s^2
 Akku Li-Ion
 Temperatur ≤ 50 °C
 – Ladevorgang 4 – 40 °C
 – Betrieb -20 – 50 °C
 – Lagerung 0 – 45 °C
 PARKSIDE Performance Smart
 Akku Smart PAPS 204 A1/
 Smart PAPS 208 A1
 – Frequenzband 2400–2483,5 MHz
 – Sendeleistung ≤ 20 dBm

Tragen Sie einen Gehörschutz!

Lärm- und Vibrationswerte wurden entsprechend den in der Konformitätserklärung genannten Normen und Bestimmungen ermittelt.

Der angegebene Schwingungsgesamtwert und der angegebene Geräuschemissionswert sind nach einem genormten Prüfverfahren gemessen worden und können zum Vergleich eines Elektrowerkzeugs mit einem anderen verwendet werden. Der angegebene Schwingungsgesamtwert und der angegebene Geräuschemissionswert können auch zu einer vorläufigen Einschätzung der Belastung verwendet werden.

▲ WARNUNG! Die Schwingungs- und Geräuschemissionen können während der tatsächlichen Benutzung des Elektrowerkzeugs von dem Angabewert abweichen, abhängig von der Art und Weise, in der das Elektrowerkzeug verwendet wird. Es ist notwendig, Sicherheitsmaßnahmen zum Schutz des Bedieners festzulegen, die auf einer Abschätzung der Schwingungsbelastung während der tatsächlichen Benutzungsbedingungen beruhen (hierbei sind alle Anteile des Betriebszyklus zu berücksichtigen, beispielsweise Zeiten, in denen das Elektrowerkzeug abgeschaltet ist, und solche, in denen es zwar eingeschaltet ist, aber ohne Belastung läuft).

Ladezeiten

Wir empfehlen Ihnen, dieses Gerät ausschließlich mit folgenden Akkus zu betreiben: PAP 20 B1, PAP 20 B3, Smart PAPS 204 A1, Smart PAPS 208 A1

Wir empfehlen Ihnen, diese Akkus mit folgenden Ladegeräten zu laden: PLG 20 A3, PLG 20 A4, PLG 20 C1, PLG 20 C3, PDSLGS 20 A1, Smart PLGS 2012 A1

Technische Daten von Akku und Ladegerät: Siehe separate Anleitung. Die Ladezeit wird u.a. durch Faktoren wie Temperatur der Umgebung und des Akkus, sowie der anliegenden Netzspannung beeinflusst und kann ggf. von den angegebenen Werten abweichen.

Ladezeit (Min.)	PAP 20 A1 PAP 20 A2 PAP 20 B1	PAP 20 A3 PAP 20 B3 Smart PAPS 204 A1	Smart PAPS 208 A1	Smart PAPS 2012 A1
PLG 20 A1 PLG 20 A4 PLG 20 C1	60	120	240	380
PLG 20 C2	45	80	165	260
PLG 20 A2 PLG 20 A3 PLG 20 C3 PDSLГ 20 A1 PDSLГ 20 B1	35	60	120	210
PLG 201 A1	135	250	500	900
Smart PLGS 2012 A1	35	45	50	90

Sicherheitshinweise

Dieser Abschnitt behandelt die grundlegenden Sicherheitshinweise beim Gebrauch des Geräts.

▲ WARNUNG! Personen- und Sachschäden durch unsachgemäßen Umgang mit dem Akku. Beachten Sie die Sicherheitshinweise und Hinweise zum Aufladen und der korrekten Verwendung in der Betriebsanleitung Ihres Akkus und Ladegeräts der Serie **X 20 V TEAM**. Eine detaillierte Beschreibung zum Ladevorgang und weitere Informationen finden Sie in dieser separaten Bedienungsanleitung.

Bedeutung der Sicherheitshinweise

▲ GEFAHR! Wenn Sie diesen Sicherheitshinweis nicht befolgen, tritt ein Unfall ein. Die Folge ist schwere Körperverletzung oder Tod.

▲ WARNUNG! Wenn Sie diesen Sicherheitshinweis nicht befolgen, tritt möglicherweise ein Unfall ein. Die

Folge ist möglicherweise schwere Körperverletzung oder Tod.

▲ VORSICHT! Wenn Sie diesen Sicherheitshinweis nicht befolgen, tritt ein Unfall ein. Die Folge ist möglicherweise leichte oder mittelschwere Körperverletzung.

HINWEIS! Wenn Sie diesen Sicherheitshinweis nicht befolgen, tritt ein Unfall ein. Die Folge ist möglicherweise ein Sachschaden.

Bildzeichen und Symbole

Bildzeichen auf dem Gerät



Betriebsanleitung lesen



Anzeige „Verbunden“



Elektrogeräte gehören nicht in den Hausmüll.

Allgemeine Sicherheitshinweise für Elektrowerkzeuge

▲ WARNUNG! Lesen Sie alle Sicherheitshinweise, Anweisungen, Bilderungen und technischen

Daten, mit denen dieses Elektrowerkzeug versehen ist. Versäumnisse bei der Einhaltung der nachfolgenden Anweisungen können elektrischen Schlag, Brand und/oder schwere Verletzungen verursachen. **Bewahren Sie alle Sicherheitshinweise und Anweisungen für die Zukunft auf.**

Der in den Sicherheitshinweisen verwendete Begriff „Elektrowerkzeug“ bezieht sich auf netzbetriebene Elektrowerkzeuge (mit Netzleitung) oder auf akkubetriebene Elektrowerkzeuge (ohne Netzleitung).

1. Arbeitsplatzsicherheit

- a) **Halten Sie Ihren Arbeitsbereich sauber und gut beleuchtet.** Unordnung oder unbeleuchtete Arbeitsbereiche können zu Unfällen führen.
- b) **Arbeiten Sie mit dem Elektrowerkzeug nicht in explosionsgefährdeter Umgebung, in der sich brennbare Flüssigkeiten, Gase oder Stäube befinden.** Elektrowerkzeuge erzeugen Funken, die den Staub oder die Dämpfe entzünden können.
- c) **Halten Sie Kinder und andere Personen während der Benutzung des Elektrowerkzeuges fern.** Bei Ablenkung können Sie die Kontrolle über das Elektrowerkzeug verlieren.

2. Elektrische Sicherheit

- a) **Der Anschlussstecker des Elektrowerkzeugs muss in die Steckdose passen. Der Stecker darf in keiner Weise verändert werden. Verwenden Sie keine Adapterstecker gemeinsam mit schutzgeerdeten Elektrowerkzeugen.** Unveränderte Stecker und passende Steckdosen verringern das Risiko eines elektrischen Schlages.

- b) **Vermeiden Sie Körperkontakt mit geerdeten Oberflächen wie von Rohren, Heizungen, Herden und Kühlschränken.** Es besteht ein erhöhtes Risiko durch elektrischen Schlag, wenn Ihr Körper geerdet ist.
 - c) **Halten Sie das Elektrowerkzeug von Regen oder Nässe fern.** Das Eindringen von Wasser in ein Elektrowerkzeug erhöht das Risiko eines elektrischen Schlages.
 - d) **Zweckentfremden Sie die Anschlussleitung nicht, um das Elektrowerkzeug zu tragen, aufzuhängen oder um den Stecker aus der Steckdose zu ziehen. Halten Sie die Anschlussleitung fern von Hitze, Öl, scharfen Kanten oder sich bewegenden Teilen.** Beschädigte oder verwickelte Anschlussleitungen erhöhen das Risiko eines elektrischen Schlages.
 - e) **Wenn Sie mit einem Elektrowerkzeug im Freien arbeiten, verwenden Sie nur Verlängerungsleitungen, die auch für den Außenbereich geeignet sind.** Die Anwendung einer für den Außenbereich geeigneten Verlängerungsleitung verringert das Risiko eines elektrischen Schlages.
 - f) **Wenn der Betrieb des Elektrowerkzeuges in feuchter Umgebung nicht vermeidbar ist, verwenden Sie einen Fehlerstromschutzschalter.** Der Einsatz eines Fehlerstromschutzschalters vermindert das Risiko eines elektrischen Schlages.
- ### 3. Sicherheit von Personen
- a) **Seien Sie aufmerksam, achten Sie darauf, was Sie tun, und gehen Sie mit Vernunft an die Arbeit mit einem Elektrowerkzeug. Benutzen Sie kein Elektrowerk-**

zeug, wenn Sie müde sind oder unter Einfluss von Drogen, Alkohol oder Medikamenten stehen.

Ein Moment der Unachtsamkeit beim Gebrauch des Elektrowerkzeugs kann zu ernsthaften Verletzungen führen.

- b) **Tragen Sie persönliche Schutzausrüstung und immer eine Schutzbrille.** Das Tragen persönlicher Schutzausrüstung, wie Staubmaske, rutschfeste Sicherheitsschuhe, Schutzhelm oder Gehörschutz, je nach Art und Einsatz des Elektrowerkzeugs, verringert das Risiko von Verletzungen.
- c) **Vermeiden Sie eine unbeabsichtigte Inbetriebnahme. Vergewissern Sie sich, dass das Elektrowerkzeug ausgeschaltet ist, bevor Sie es an die Stromversorgung und/oder den Akku anschließen, es aufnehmen oder tragen.** Wenn Sie beim Tragen des Elektrowerkzeugs den Finger am Schalter haben oder das Elektrowerkzeug eingeschaltet an die Stromversorgung anschließen, kann dies zu Unfällen führen.
- d) **Entfernen Sie Einstellwerkzeuge oder Schraubenschlüssel, bevor Sie das Elektrowerkzeug einschalten.** Ein Werkzeug oder Schlüssel, der sich in einem drehenden Teil des Elektrowerkzeugs befindet, kann zu Verletzungen führen.
- e) **Vermeiden Sie eine abnormale Körperhaltung. Sorgen Sie für einen sicheren Stand und halten Sie jederzeit das Gleichgewicht.** Dadurch können Sie das Elektrowerkzeug in unerwarteten Situationen besser kontrollieren.
- f) **Tragen Sie geeignete Kleidung. Tragen Sie keine weite Kleidung**

oder Schmuck. Halten Sie Haare und Kleidung fern von sich bewegenden Teilen. Lockere Kleidung, Schmuck oder lange Haare können von sich bewegenden Teilen erfasst werden.

- g) **Wenn Staubabsaug- und -auffangeinrichtungen montiert werden können, sind diese anzuschließen und richtig zu verwenden.** Verwendung einer Staubabsaugung kann Gefährdungen durch Staub verringern.
 - h) **Wiegen Sie sich nicht in falscher Sicherheit und setzen Sie sich nicht über die Sicherheitsregeln für Elektrowerkzeuge hinweg, auch wenn Sie nach vielfachem Gebrauch mit dem Elektrowerkzeug vertraut sind.** Achtloses Handeln kann binnen Sekundenbruchteilen zu schweren Verletzungen führen.
4. **Verwendung und Behandlung des Elektrowerkzeugs**
- a) **Überlasten Sie das Elektrowerkzeug nicht. Verwenden Sie für Ihre Arbeit das dafür bestimmte Elektrowerkzeug.** Mit dem passenden Elektrowerkzeug arbeiten Sie besser und sicherer im angegebenen Leistungsbereich.
 - b) **Benutzen Sie kein Elektrowerkzeug, dessen Schalter defekt ist.** Ein Elektrowerkzeug, das sich nicht mehr ein- oder ausschalten lässt, ist gefährlich und muss repariert werden.
 - c) **Ziehen Sie den Stecker aus der Steckdose und/oder entfernen Sie einen abnehmbaren Akku, bevor Sie Geräteeinstellungen vornehmen, Einsatzwerkzeugteile wechseln oder das Elektrowerkzeug weglegen.** Diese Vorichtsmaßnahme verhindert den

- unbeabsichtigten Start des Elektrowerkzeugs.
- d) **Bewahren Sie unbenutzte Elektrowerkzeuge außerhalb der Reichweite von Kindern auf. Lassen Sie keine Personen das Elektrowerkzeug benutzen, die mit diesem nicht vertraut sind oder diese Anweisungen nicht gelesen haben.** Elektrowerkzeuge sind gefährlich, wenn sie von unerfahrenen Personen benutzt werden.
- e) **Pflegen Sie das Elektrowerkzeug und Einsatzwerkzeug mit Sorgfalt. Kontrollieren Sie, ob bewegliche Teile einwandfrei funktionieren und nicht klemmen, ob Teile gebrochen oder so beschädigt sind, dass die Funktion des Elektrowerkzeugs beeinträchtigt ist. Lassen Sie beschädigte Teile vor dem Einsatz des Elektrowerkzeugs reparieren.** Viele Unfälle haben ihre Ursache in schlecht gewarteten Elektrowerkzeugen.
- f) **Halten Sie Schneidwerkzeuge scharf und sauber.** Sorgfältig gepflegte Schneidwerkzeuge mit scharfen Schneidkanten verklemmen sich weniger und sind leichter zu führen.
- g) **Verwenden Sie Elektrowerkzeug, Zubehör, Einsatzwerkzeuge usw. entsprechend diesen Anweisungen. Berücksichtigen Sie dabei die Arbeitsbedingungen und die auszuführende Tätigkeit.** Der Gebrauch von Elektrowerkzeugen für andere als die vorgesehenen Anwendungen kann zu gefährlichen Situationen führen.
- h) **Halten Sie Griffe und Griffflächen trocken, sauber und frei von Öl und Fett.** Rutschige Griffe und Griffflächen erlauben keine sichere Bedienung und Kontrolle des Elektrowerkzeugs in unvorhergesehenen Situationen.
5. **Verwendung und Behandlung des Akkuwerkzeugs**
- a) **Laden Sie die Akkus nur mit Ladegeräten auf, die vom Hersteller empfohlen werden.** Durch ein Ladegerät, das für eine bestimmte Art von Akkus geeignet ist, besteht Brandgefahr, wenn es mit anderen Akkus verwendet wird.
- b) **Verwenden Sie nur die dafür vorgesehenen Akkus in den Elektrowerkzeugen.** Der Gebrauch von anderen Akkus kann zu Verletzungen und Brandgefahr führen.
- c) **Halten Sie den nicht benutzten Akku fern von Büroklammern, Münzen, Schlüsseln, Nägeln, Schrauben oder anderen kleinen Metallgegenständen, die eine Überbrückung der Kontakte verursachen könnten.** Ein Kurzschluss zwischen den Akkukontakten kann Verbrennungen oder Feuer zur Folge haben.
- d) **Bei falscher Anwendung kann Flüssigkeit aus dem Akku austreten. Vermeiden Sie den Kontakt damit. Bei zufälligem Kontakt mit Wasser abspülen. Wenn die Flüssigkeit in die Augen kommt, nehmen Sie zusätzlich ärztliche Hilfe in Anspruch.** Austretende Akkuflüssigkeit kann zu Hautreizungen oder Verbrennungen führen.
- e) **Benutzen Sie keinen beschädigten oder veränderten Akku.** Beschädigte oder veränderte Akkus können sich unvorhersehbar verhalten und zu Feuer, Explosion oder Verletzungsfahrer führen.

- f) **Setzen Sie einen Akku keinem Feuer oder zu hohen Temperaturen aus.** Feuer oder Temperaturen über 130 °C können eine Explosion hervorrufen.
- g) **Befolgen Sie alle Anweisungen zum Laden und laden Sie den Akku oder das Akkuwerkzeug niemals außerhalb des in der Betriebsanleitung angegebenen Temperaturbereichs.** Falsches Laden oder Laden außerhalb des zugelassenen Temperaturbereichs kann den Akku zerstören und die Brandgefahr erhöhen.
6. **Service**
- a) **Lassen Sie Ihr Elektrowerkzeug nur von qualifiziertem Fachpersonal und nur mit Original-Ersatzteilen reparieren.** Damit wird sichergestellt, dass die Sicherheit des Elektrowerkzeugs erhalten bleibt.
- b) **Warten Sie niemals beschädigte Akkus.** Sämtliche Wartung von Akkus sollte nur durch den Hersteller oder bevollmächtigte Kundendienststellen erfolgen.

Sicherheitshinweise für hin- und hergehende Sägen

- **Halten Sie das Elektrowerkzeug an den isolierten Griffflächen, wenn Sie Arbeiten ausführen, bei denen das Einsatzwerkzeug verborgene Stromleitungen treffen kann.** Der Kontakt mit einer spannungsführenden Leitung kann auch metallene Geräteteile unter Spannung setzen und zu einem elektrischen Schlag führen.
- **Befestigen und sichern Sie das Werkstück mittels Zwingen oder auf andere Art und Weise an einer stabilen Unterlage.** Wenn Sie das Werkstück nur mit der Hand

oder gegen Ihren Körper halten, bleibt es labil, was zum Verlust der Kontrolle führen kann.

- **Verwenden Sie ausschließlich Zubehör, welches von PARKSIDE empfohlen wurde.** Ungeeignetes Zubehör kann zu elektrischem Schlag oder Feuer führen.

Weiterführende Sicherheitshinweise für hin- und hergehende Sägen

- **Halten Sie die Hände vom Sägebereich fern.** Greifen Sie nicht unter das Werkstück. Bei Kontakt mit dem Sägeblatt besteht Verletzungsgefahr.
- **Führen Sie das Elektrowerkzeug nur eingeschaltet gegen das Werkstück.** Es besteht sonst die Gefahr eines Rückschlages, wenn sich das Einsatzwerkzeug im Werkstück verkantet.
- **Achten Sie darauf, dass die Fußplatte beim Sägen sicher aufliegt.** Ein verkantetes Sägeblatt kann brechen oder zum Rückschlag führen.
- **Schalten Sie nach Beendigung des Arbeitsvorgangs das Elektrowerkzeug aus und ziehen Sie das Sägeblatt erst dann aus dem Schnitt, wenn dieses zum Stillstand gekommen ist.** So vermeiden Sie einen Rückschlag und können das Elektrowerkzeug sicher ablegen.
- **Verwenden Sie nur unbeschädigte, einwandfreie Sägeblätter.** Verbogene oder unscharfe Sägeblätter können brechen, den Schnitt negativ beeinflussen oder einen Rückschlag verursachen.
- **Bremsen Sie das Sägeblatt nach dem Ausschalten nicht durch seitliches Gegendrücken ab.** Das Sägeblatt kann beschädigt wer-

den, brechen oder einen Rückschlag verursachen.

- **Berühren Sie keine Gegenstände oder den Erdboden mit der laufenden Säge.** Es besteht Rückschlaggefahr.
- **Halten Sie das Elektrowerkzeug beim Arbeiten fest mit beiden Händen und sorgen Sie für einen sicheren Stand.** Das Elektrowerkzeug wird mit zwei Händen sicherer geführt.
- **Schalten Sie das Gerät sofort aus, wenn das Sägeblatt verkantet. Spreizen Sie den Sägeschnitt und ziehen Sie das Sägeblatt vorsichtig heraus.** Es kann zum Verlust der Kontrolle über das Elektrowerkzeug führen.
- **Verwenden Sie geeignete Suchgeräte, um verborgene Versorgungsleitungen aufzuspüren, oder ziehen Sie die örtliche Versorgungsgesellschaft hinzu.** Kontakt mit Elektroleitungen kann zu Feuer und elektrischem Schlag führen. Beschädigung einer Gasleitung kann zur Explosion führen. Eindringen in eine Wasserleitung verursacht Sachbeschädigung.
- **Warten Sie, bis das Elektrowerkzeug zum Stillstand gekommen ist, bevor Sie es ablegen.** Das Einsatzwerkzeug kann sich verhalten und zum Verlust der Kontrolle über das Elektrowerkzeug führen.

Restrisiken

Auch wenn Sie dieses Gerät vorschriftsmäßig bedienen, bleiben immer Restrisiken bestehen. Folgende Gefahren können im Zusammenhang mit der Bauweise und Ausführung dieses Gerätes auftreten:

- Gehörschäden, falls kein geeigneter Gehörschutz getragen wird.

- Gesundheitsschäden, die aus Hand-Arm-Schwingungen resultieren, falls das Gerät über einen längeren Zeitraum verwendet wird oder nicht ordnungsgemäß geführt und gewartet wird.
- Schnittverletzungen

▲ WARNUNG! Gefahr durch elektromagnetisches Feld, das während das Gerät im Betrieb ist, erzeugt wird. Das Feld kann unter bestimmten Umständen aktive oder passive medizinische Implantate beeinträchtigen. Um die Gefahr von ernsthaften oder tödlichen Verletzungen zu verringern, empfehlen wir Personen mit medizinischen Implantaten ihren Arzt und den Hersteller des medizinischen Implantats zu konsultieren, bevor das Gerät bedient wird.

Vorbereitung

▲ WARNUNG! Verletzungsgefahr durch ungewollt anlaufendes Gerät. Setzen Sie den Akku erst dann in das Gerät ein, wenn das Gerät vollständig für den Einsatz vorbereitet ist.

Bedienteile

Lernen Sie vor dem ersten Betrieb des Geräts die Bedienteile kennen.

- **Ein-/Ausschalter (5)**
 - Einschalten: Drücken
 - Hubzahl stufenlos regulieren: Je weiter Sie den Ein-/Ausschalter drücken, desto höher ist die Hubzahl.
 - Ausschalten: Loslassen
- **Einschaltsperr (6)**
 - Entsperren: Drücken
 - Sperren: Loslassen

Sägeblatt montieren und demontieren



▲ VORSICHT! Verletzungsgefahr beim Berühren des Sägeblatts. Tragen Sie beim Anbringen des Sägeblatts Schutzhandschuhe.

Voraussetzungen

- Das Sägeblatt hat eine ½" Universal-Aufnahme wie die mitgelieferten Sägeblätter (17, 18).
- Das Sägeblatt ist für das jeweilige Material geeignet. Zum Lieferumfang des Geräts gehört ein grobzahniges Sägeblatt für Holz und ein feinzahniges Sägeblatt für Metall und Kunststoff.
- Das Spannfutter ist frei von Splintern oder anderen Materialrückständen.

Sägeblatt montieren (Abb. B)

1. Drehen Sie das Spannfutter (2) so weit wie möglich U (von vorne gesehen) und halten Sie es in dieser Position fest.
2. Setzen Sie das Sägeblatt (17, 18) in das Spannfutter (2) ein.
3. Lassen Sie das Spannfutter (2) los.
4. Stellen Sie sicher, dass das Sägeblatt (17, 18) korrekt befestigt ist und die Zähne nach unten zeigen.

Sägeblatt demontieren (Abb. B)

1. Halten Sie das Sägeblatt (17, 18) fest.
2. Drehen Sie das Spannfutter (2) so weit wie möglich U (von vorne gesehen) und halten Sie es in dieser Position fest.
3. Nehmen Sie das Sägeblatt (17, 18) aus dem Spannfutter (2).
4. Lassen Sie das Spannfutter (2) los.

Fußplatte einstellen

Hinweise

- Verletzungsgefahr! Demontieren Sie das Sägeblatt.
- Verwenden Sie das Gerät niemals ohne Fußplatte.

Vorgehen (Abb. A)

1. Fußplatte (1) entriegeln: Drehen Sie den Hebel (14) nach unten.
2. Stellen Sie die Fußplatte (1) auf die gewünschte Position ein.
3. Fußplatte (1) verriegeln: Drehen Sie den Hebel (14) nach oben.

Ladezustand des Akkus prüfen

LEDs	Bedeutung
rot, orange, grün	Akku geladen
rot, orange	Akku teilweise geladen
rot	Akku muss geladen werden

1. Drücken Sie die Taste (11) neben der Ladezustandsanzeige (12) am Akku (10).
Die LEDs der Ladezustandsanzeige zeigen den Ladezustand des Akkus.
2. Laden Sie den Akku (10) auf, wenn nur noch die rote LED der Ladezustandsanzeige (12) leuchtet.

Akku aufladen

Siehe auch Betriebsanleitung des Ladegeräts.

Hinweise

- Lassen Sie einen erwärmten Akku vor dem Laden abkühlen.
- Setzen Sie den Akku nicht über längere Zeit starker Sonneneinstrahlung aus und legen Sie ihn nicht auf Heizkörpern ab (max. 50 °C).

Akku aufladen

1. Nehmen Sie den Akku (10) aus dem Gerät.
2. Schieben Sie den Akku (10) in den Ladeschacht des Akku-Ladegerätes (15).
3. Schließen Sie das Akku-Ladegerät (15) an eine Steckdose an.
4. Nach erfolgtem Ladevorgang trennen Sie das Akku-Ladegerät (15) vom Netz.
5. Ziehen Sie den Akku (10) aus dem Akku-Ladegerät (15).

Betrieb

Hinweise zum Sägen

Allgemeine Hinweise

- Verwenden Sie keine stumpfen, verbogenen oder anderweitig beschädigten Sägeblätter.
- Prüfen Sie vor dem Sägen das Werkstück auf verborgene Fremdkörper wie Nägel oder Schrauben. Entfernen Sie diese.
- Verwenden Sie nur Sägeblätter mit dem identischen Sägeblattschaft wie das mitgelieferte Sägeblatt.
- Halten Sie das Gerät sicher am Handgriff fest.
- Setzen Sie die Fußplatte auf das Werkstück.
- Üben Sie nicht zu viel Druck in Schnittrichtung aus. Lassen Sie das Gerät die Arbeit verrichten.
- Schalten Sie das Gerät sofort aus, wenn das Sägeblatt verkantet. Spreizen Sie den Sägeschnitt und ziehen Sie das Sägeblatt vorsichtig heraus.
- Bevor Sie das Gerät ablegen, schalten Sie es aus und warten Sie, bis es vollkommen zum Stillstand gekommen ist.

- Stellen Sie sich beim Arbeiten immer seitlich zur Säge.
- Vermeiden Sie die Überbeanspruchung des Gerätes während der Arbeit.

Tauchsägen

Voraussetzungen

- Weiche Materialien wie Holz, Porenbeton, Gipskarton usw.

Vorgehen

1. Setzen Sie das Gerät mit der Unterkante der Fußplatte (1) auf das Werkstück. Das Sägeblatt (17) berührt das Werkstück nicht.
2. Tauchen Sie das Sägeblatt (17) in das Werkstück ein, indem Sie das Gerät nach vorne kippen, bis das Gerät senkrecht steht.
3. Sägen Sie entlang der gewünschten Schnittlinie.

Akku einsetzen und entnehmen

⚠ WARNUNG! Verletzungsgefahr durch ungewollt anlaufendes Gerät. Setzen Sie den Akku erst dann in das Gerät ein, wenn das Gerät vollständig für den Einsatz vorbereitet ist.

HINWEIS! Beschädigungsgefahr! Falscher Akku kann Gerät und Akku beschädigen.

Akku einsetzen

1. Schieben Sie den Akku (10) entlang der Führungsschiene in den Akku-Halter (9).
Der Akku verriegelt hörbar.

Akku entnehmen

1. Drücken und halten Sie die Akku-Entriegelung (13) am Akku (10).
2. Ziehen Sie den Akku aus dem Akku-Halter (9).

Ein- und Ausschalten

Einschalten

1. Setzen Sie den Akku in das Gerät ein.
2. Halten Sie das Gerät am Handgriff (7) und am Zusatzhandgriff (4) (isolierte Griffflächen).
3. Drücken Sie die Einschaltsperrle (6).
4. Drücken und halten Sie den Ein-/Ausschalter (5).
5. Lassen Sie die Einschaltsperrle (6) los.
6. Warten Sie, bis das Gerät die volle Hubzahl erreicht hat.

Ausschalten

1. Lassen Sie den Ein-/Ausschalter (5) los.
2. Ziehen Sie das Sägeblatt erst dann aus dem Schnitt, wenn dieses zum Stillstand gekommen ist.
3. Entnehmen Sie den Akku aus dem Gerät, wenn Sie das Gerät unbeaufsichtigt lassen oder mit der Arbeit fertig sind.

PARKSIDE App

Mit der PARKSIDE App können Sie das Gerät überwachen und bestimmte Funktionen steuern. Die Funktionen können sich mit Updates von App und Firmware ändern. Weitere Informationen zur PARKSIDE App finden Sie in der Anleitung des Smart-Akkus.

Voraussetzungen

Um das Gerät in der PARKSIDE App zu finden, müssen folgende Voraussetzungen erfüllt sein:

- Auf Ihrem Smartphone ist die PARKSIDE App installiert und Bluetooth® aktiviert.
- Im Gerät ist folgender Akku eingesetzt: PARKSIDE Performance Smart Akku PAPS 204 A1 oder

PAPS 208 A1. Dieser Akku wurde bereits mit der PARKSIDE App verbunden.

Das Gerät kommuniziert mit der App über den Akku.

Gerät mit der PARKSIDE App verbinden

1. Setzen Sie den Smart-Akku (10) ein.
2. Drücken Sie den Ein-/Ausschalter (5).
Die Anzeige „Verbunden“ (8) blinkt dreimal. Wenn das Gerät verbunden ist leuchtet die Anzeige „Verbunden“ kontinuierlich.
3. Öffnen Sie die PARKSIDE App.

4. **Deine Geräte.**

Das Gerät wird in der Liste angezeigt.

Sollte das Gerät nicht in der Liste angezeigt werden, fügen Sie das Gerät manuell hinzu.



Gerät überwachen und steuern

1. **Deine Geräte.**

2.  Wählen Sie das Gerät in der Liste aus.

Die Übersichtsseite des Geräts wird angezeigt.

3.  Wählen Sie die gewünschte Einstellung auf der Übersichtsseite aus.

  Wählen Sie bei Unsicherheit die Hilfe aus.

Ein Dialogfenster mit einer Beschreibung für die jeweilige Einstellung wird angezeigt.

Transport

Hinweise

- Schalten Sie das Gerät aus.
- Vergewissern Sie sich, dass alle sich bewegenden Teile zum voll-

ständigen Stillstand gekommen sind.

- Entfernen Sie den Akku.
- Entfernen Sie das Einsatzwerkzeug.
- Tragen Sie das Gerät immer am Handgriff (7).

Reinigung, Wartung und Lagerung

▲ WARNUNG! Verletzungsgefahr durch ungewollt anlaufendes Gerät. Schützen Sie sich bei Wartungs- und Reinigungsarbeiten. Schalten Sie das Gerät aus und entfernen Sie den Akku (10). Lassen Sie Instandsetzungsarbeiten und Wartungsarbeiten, die nicht in dieser Anleitung beschrieben sind, von unserem Service-Center durchführen. Verwenden Sie nur Original-Ersatzteile.

Reinigung

▲ WARNUNG! Elektrischer Schlag! Spritzen Sie das Gerät niemals mit Wasser ab.

HINWEIS! Beschädigungsgefahr. Chemische Substanzen können die Kunststoffteile des Gerätes angreifen. Verwenden Sie keine Reinigungs- bzw. Lösungsmittel.

- Halten Sie Lüftungsschlitze, Motorgehäuse und Griffe des Gerätes sauber. Verwenden Sie dazu ein feuchtes Tuch oder eine Bürste.

Wartung

Das Gerät ist wartungsfrei.

Lagerung

Lagern Sie Gerät und Zubehör stets:

- sauber
- trocken
- staubgeschützt

- im mitgelieferten Aufbewahrungskoffer (16)
- außerhalb der Reichweite von Kindern

Die Lagertemperatur für den Akku und das Gerät beträgt zwischen 0 °C und 45 °C. Vermeiden Sie während der Lagerung extreme Kälte oder Hitze, damit der Akku nicht an Leistung verliert.

Nehmen Sie den Akku vor einer längeren Lagerung (z. B. Überwinterung) aus dem Gerät (separate Bedienungsanleitung für Akku und Ladegerät beachten).

Entsorgung/ Umweltschutz

Nehmen Sie den Akku aus dem Gerät und führen Sie Gerät, Akku, Zubehör und Verpackung einer umweltgerechten Wiederverwertung zu.



Elektrogeräte gehören nicht in den Hausmüll.

Das Symbol der durchgestrichenen Mülltonne bedeutet, dass dieses Elektro- bzw. Elektronikgerät am Ende seiner Lebensdauer nicht im Hausmüll entsorgt werden darf, sondern vom Endnutzer einer getrennten Sammlung zugeführt werden muss.

Richtlinie 2012/19/EU über Elektro- und Elektronik-Altgeräte:

Verbraucher sind gesetzlich dazu verpflichtet, Elektro- und Elektronikgeräte am Ende ihrer Lebensdauer einer umweltgerechten Wiederverwertung zuzuführen. Auf diese Weise wird eine umwelt- und ressourcenschonende Verwertung sichergestellt.

Je nach Umsetzung in nationales Recht können Sie folgende Möglichkeiten haben:

- an einer Verkaufsstelle zurückgeben,
- an einer offiziellen Sammelstelle abgeben,
- an den Hersteller/Inverkehrbringer zurücksenden.

Nicht betroffen sind den Altgeräten beigefügte Zubehörteile und Hilfsmittel ohne Elektrobestandteile.

Zusätzliche Entsorgungshinweise für Deutschland

Das Gerät ist bei eingerichteten Sammelstellen, Wertstoffhöfen oder Entsorgungsbetrieben abzugeben. Zudem sind Vertreiber von Elektro- und Elektronikgeräten sowie Vertreiber von Lebensmitteln zur Rücknahme verpflichtet. LIDL bietet Ihnen Rückgabemöglichkeiten direkt in den Filialen und Märkten an. Rückgabe und Entsorgung sind für Sie kostenfrei. Beim Kauf eines Neugerätes haben Sie das Recht, ein entsprechendes Altgerät unentgeltlich zurückzugeben. Zusätzlich haben Sie die Möglichkeit, unabhängig vom Kauf eines Neugerätes, unentgeltlich (bis zu drei) Altgeräte abzugeben, die in keiner Abmessung größer als 25 cm sind.

Bitte entnehmen Sie vor der Rückgabe Batterien oder Akkumulatoren, sowie Lampen, die zerstörungsfrei entnommen werden können und führen diese einer separaten Sammlung zu.

Entsorgungshinweise für Akkus



Der Akku darf am Ende der Nutzungszeit nicht über den Haushaltsmüll entsorgt werden. Werfen Sie den Akku nicht ins Feuer (Explosionsgefahr) oder ins Wasser. Beschädigte Akkus können der Umwelt und ihrer Gesundheit schaden, wenn giftige Dämpfe oder Flüssigkeiten austreten.

Entsorgen Sie Akkus nach den lokalen Vorschriften. Defekte oder verbrauchte Akkus müssen recycelt werden. Geben Sie Akkus an einer Altbatteriesammelstelle ab, wo sie einer umweltgerechten Wiederverwertung zugeführt werden. Fragen Sie hierzu Ihren lokalen Müllentsorger oder unser Service-Center. Entsorgen Sie Akkus im entladenen Zustand. Wir empfehlen die Pole mit einem Klebestreifen zum Schutz vor einem Kurzschluss abzudecken. Öffnen Sie den Akku nicht.

Fehlersuche

Die folgende Tabelle hilft Ihnen kleine Störungen zu beseitigen:

Problem	Mögliche Ursache	Fehlerbehebung
Gerät startet nicht	Akku (10) nicht eingesetzt	Akku einsetzen, S. 65
	Ein-/Ausschalter (5) defekt	Wenden Sie sich an das Service-Center.
	Motor defekt	Wenden Sie sich an das Service-Center.
	Akku (10) entladen	Akku laden (siehe separate Bedienungsanleitung für Akku und Ladegerät)
Gerät arbeitet mit Unterbrechungen	Interner Wackelkontakt	Wenden Sie sich an das Service-Center.
	Ein-/Ausschalter (5) defekt	Wenden Sie sich an das Service-Center.
Geringe Sägeleistung	Sägeblatt (17, 18) für das zu bearbeitende Werkstück ungeeignet	Geeignetes Sägeblatt (17, 18) einsetzen
	Sägeblatt (17, 18) stumpf	Neues Sägeblatt (17, 18) einsetzen
	Falsche Sägegeschwindigkeit	Sägegeschwindigkeit anpassen
	Geringe Akkuleistung	Akku laden (siehe separate Bedienungsanleitung für Akku und Ladegerät)
Sägeblatt wird schnell stumpf	Sägeblatt (17, 18) für das zu bearbeitende Werkstück ungeeignet	Geeignetes Sägeblatt (17, 18) einsetzen
	Zu viel Druck angewandt	Druck verringern
	Sägegeschwindigkeit zu hoch	Sägegeschwindigkeit verringern

Service

Garantie

Sehr geehrte Kundin, sehr geehrter Kunde,
 Sie erhalten auf dieses Produkt 5 Jahre Garantie ab Kaufdatum. Im Falle von Mängeln dieses Produkts stehen Ihnen gegen den Verkäufer des Produkts gesetzliche Rechte zu.

Diese gesetzlichen Rechte werden durch unsere im Folgenden dargestellte Garantie nicht eingeschränkt.

Garantiebedingungen

Die Garantiefrist beginnt mit dem Kaufdatum. Bitte bewahren Sie den Original-Kassenbon gut auf. Diese Unterlage wird als Nachweis für den Kauf benötigt. Tritt innerhalb von fünf Jahren ab dem Kaufdatum dieses

Produkts ein Material- oder Fabrikationsfehler auf, wird das Produkt von uns – nach unserer Wahl – für Sie kostenlos repariert oder ersetzt. Diese Garantieleistung setzt voraus, dass innerhalb der Fünf-Jahres-Frist das defekte Produkt und der Kaufbeleg (Kassenbon) vorgelegt und schriftlich kurz beschrieben wird, worin der Mangel besteht und wann er aufgetreten ist.

Wenn der Defekt von unserer Garantie gedeckt ist, erhalten Sie das reparierte oder ein neues Produkt zurück. Mit Reparatur oder Austausch des Produkts beginnt kein neuer Garantiezeitraum.

Garantiezeit und gesetzliche Mängelansprüche

Die Garantiezeit wird durch die Gewährleistung nicht verlängert. Dies gilt auch für ersetzte und reparierte Teile. Eventuell schon beim Kauf vorhandene Schäden und Mängel müssen sofort nach dem Auspacken gemeldet werden. Nach Ablauf der Garantiezeit anfallende Reparaturen sind kostenpflichtig.

Garantieumfang

Das Produkt wurde nach strengen Qualitätsrichtlinien sorgfältig produziert und vor Anlieferung gewissenhaft geprüft.

Die Garantieleistung gilt für Material- oder Fabrikationsfehler. Diese Garantie erstreckt sich nicht auf Produktteile, die normaler Abnutzung ausgesetzt sind und daher als Verschleißteile angesehen werden können (z. B. Holzsägeblatt, Metallsägeblatt) oder für Beschädigungen an zerbrechlichen Teilen.

Diese Garantie verfällt, wenn das Produkt beschädigt, nicht sachgemäß benutzt oder nicht gewartet wurde. Für eine sachgemäße Benutzung des

Produkts sind alle in der Betriebsanleitung aufgeführten Anweisungen genau einzuhalten. Verwendungszwecke und Handlungen, von denen in der Betriebsanleitung abgeraten oder vor denen gewarnt wird, sind unbedingt zu vermeiden.

Das Produkt ist lediglich für den privaten und nicht für den gewerblichen Gebrauch bestimmt. Bei missbräuchlicher und unsachgemäßer Behandlung, Gewaltanwendung und bei Eingriffen, die nicht von unserer autorisierten Service-Niederlassung vorgenommen wurden, erlischt die Garantie.

Abwicklung im Garantiefall

Um eine schnelle Bearbeitung Ihres Anliegens zu gewährleisten, folgen Sie bitte den folgenden Hinweisen:

- Bitte halten Sie für alle Anfragen den Kassenbon und die Artikelnummer (IAN 458757_2401) als Nachweis für den Kauf bereit.
- Die Artikelnummer entnehmen Sie bitte dem Typenschild am Produkt, einer Gravur am Produkt, dem Titelblatt der Bedienungsanleitung (unten links) oder dem Aufkleber auf der Rück- oder Unterseite des Produktes.
- Sollten Funktionsfehler oder sonstige Mängel auftreten, kontaktieren Sie zunächst das nachfolgend benannte Service-Center **telefonisch** oder nutzen Sie unser **Kontaktformular**, das Sie auf parksidediy.com in der Kategorie **Service** finden.
- Ein als defekt erfasstes Produkt können Sie, nach Rücksprache mit unserem Service-Center unter Beifügung des Kaufbelegs (Kassenbons) und der Angabe, worin der Mangel besteht und wann er aufgetreten ist, für Sie portofrei an die

Ihnen mitgeteilte Service-Anschrift übersenden. Um Annahmeprobleme und Zusatzkosten zu vermeiden, benutzen Sie unbedingt nur die Adresse, die Ihnen mitgeteilt wird. Stellen Sie sicher, dass der Versand nicht unfrei, per Sperrgut, Express oder sonstiger Sonderfracht erfolgt. Senden Sie das Produkt bitte inkl. aller beim Kauf mitgelieferten Zubehörteile ein und sorgen Sie für eine ausreichend sichere Transportverpackung.



Auf *parkside-diy.com* können Sie diese und viele weitere Handbücher einsehen und herunterladen. Mit diesem QR-Code gelangen Sie direkt auf *parkside-diy.com*. Wählen Sie Ihr Land aus, und suchen Sie über die Suchmaske nach den Bedienungsanleitungen. Durch Eingabe der Artikelnummer (IAN) 458757_2401 können Sie Ihre Bedienungsanleitung öffnen.

Reparatur-Service

Für Reparaturen, **die nicht der Garantie unterliegen**, wenden Sie sich

an das Service-Center. Dort erhalten Sie gerne einen Kostenvoranschlag.

- Wir können nur Geräte bearbeiten, die ausreichend verpackt und frankiert eingesandt wurden.
Hinweis: Bitte senden Sie Ihr Gerät gereinigt und mit Hinweis auf den Defekt an die vom Service-Center genannte Adresse.
- Nicht angenommen werden unfrei eingeschickte Geräte sowie Geräte, die per Sperrgut, Express oder mit sonstiger Sonderfracht versendet wurden.
- Wir entsorgen Ihre eingesendeten, defekten Geräte kostenlos.

Service-Center

DE Service Deutschland
Tel.: 0800 88 55 300
Kontaktformular auf
parkside-diy.com
IAN 458757_2401

AT Service Österreich
Tel.: 0800 447750
Kontaktformular auf
parkside-diy.com
IAN 458757_2401

CH Service Schweiz
Tel.: 0800 56 36 01
Kontaktformular auf
parkside-diy.com
IAN 458757_2401

Importeur

Bitte beachten Sie, dass die folgende Anschrift keine Serviceanschrift ist.

Kontaktieren Sie zunächst das oben genannte Service-Center.

Grizzly Tools GmbH & Co. KG
Stockstädter Str. 20
63762 Grobostheim
DEUTSCHLAND
www.grizzlytools.de

Ersatzteile und Zubehör

Ersatzteile und Zubehör erhalten Sie unter www.grizzlytools.shop. Sollten bei Ihrem Bestellvorgang Probleme auftreten, kontaktieren Sie uns über unseren Online-Shop. Bei weiteren Fragen wenden Sie sich an: *Service-Center, S. 71*

Pos.-Nr.	Bezeichnung	Best.-Nr.
1	Fußplatte	75118254
14	Hebel	75118255
17	Holz sägeblatt	13800419
18	Metallsägeblatt	13800420

Original-EG-Konformitätserklärung

Produkt: **Akku-Säbelsäge**

Modell: **PSSAP 20-Li D5**

Seriennummer: 000001-115800

Der oben beschriebene Gegenstand der Erklärung erfüllt die einschlägigen Harmonisierungsrechtsvorschriften der Union:

**2006/42/EG • 2014/30/EU • 2011/65/EU & (EU) 2015/863
Produkt mit Akku Smart PAPS 204 A1/Smart PAPS 208 A1: 2014/53/EU**

Der oben beschriebene Gegenstand der Erklärung erfüllt die Vorschriften der Richtlinie 2011/65/EU des Europäischen Parlaments und des Rates vom 8. Juni 2011 zur Beschränkung der Verwendung bestimmter gefährlicher Stoffe in Elektro- und Elektronikgeräten.

Um die Konformität zu gewährleisten, wurden folgende harmonisierte Normen sowie nationale Normen und Bestimmungen angewendet:

**EN 62841-1:2015 • EN 62841-2-11:2016/A1:2020 • EN IEC 63000:2018
EN IEC 55014-1:2021 • EN IEC 55014-2:2021
EN 62471:2008 • IEC 62471:2006**

**Produkt mit Akku Smart PAPS 204 A1/Smart PAPS 208 A1:
EN 301 489-1 V2.2.3:2019 • Draft EN 301 489-17 V3.2.5:2022
EN 300 328 V2.2.2:2019 • EN 50663:2017**

Die alleinige Verantwortung für die Ausstellung dieser Konformitätserklärung trägt der Hersteller:

CE Grizzly Tools GmbH & Co. KG
Stockstädter Str. 20
63762 Großostheim
DEUTSCHLAND
30.07.2024



Christian Frank
Dokumentationsbevollmächtigter

Explosionszeichnung • Sprängskiss • Räjätyskuva • Widok rozłożony

PSSAP 20-Li D5

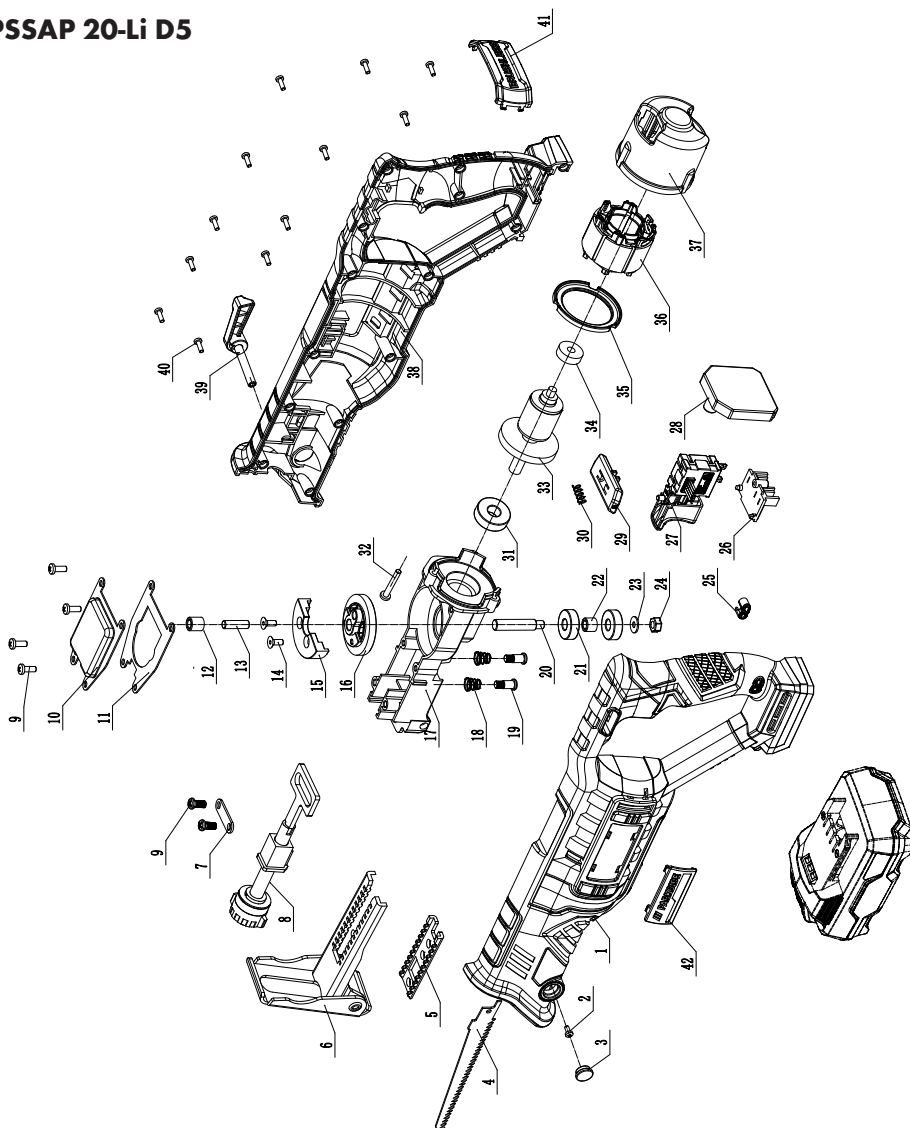

informativ • informatiivinen • informacyjny

GRIZZLY TOOLS GMBH & CO. KG

Stockstädter Straße 20

63762 Großostheim

GERMANY

Tietojen tila · Informationsstatus · Stan informacj ·

Stand der Informationen: 06/2024

Ident.-No.: 74211217062024-FI/PL



IAN 458757_2401

