

**PORTABLE LED LIGHT PWLF 2200 C1**

(GB) (CY)

PORTABLE LED LIGHT

Short manual

(HR)

RUČNA LED SVJETILJKA

Kratke upute

(RS)

LED RUČNA LAMPA

Vodič za brzi početak

(RO)

LAMPĂ DE MÂNĂ CU LED

Instrucțiuni scurte

(BG)

РЪЧЕН ФЕНЕР С LED**СВЕТЛИНА**

Кратко ръководство

(DE) (AT) (CH)

LED-HANDLEUCHTE

Kurzanleitung

GB/CY	Short manual	Page	5
HR	Kratke upute	Stranica	13
RS	Vodič za brzi početak	Strana	21
RO	Instrucțiuni scurte	Pagina	30
BG	Кратко ръководство	Страница	38
DE/AT/CH	Kurzanleitung	Seite	49

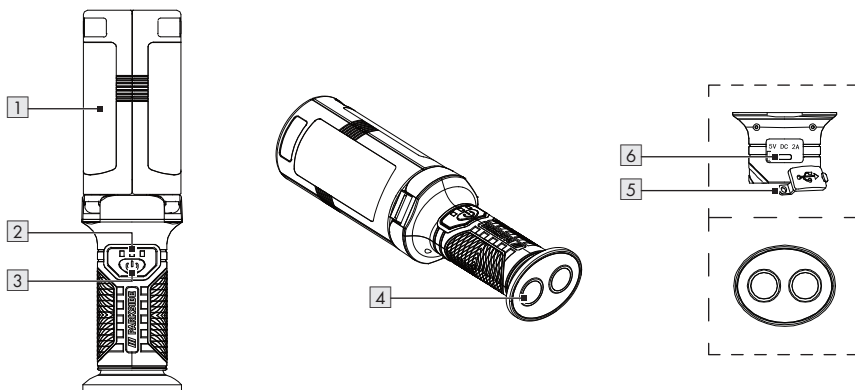
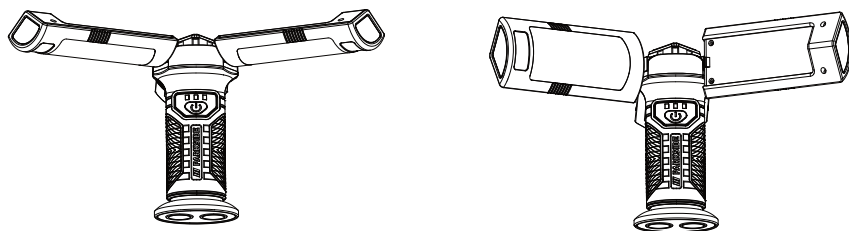
A**B**

C

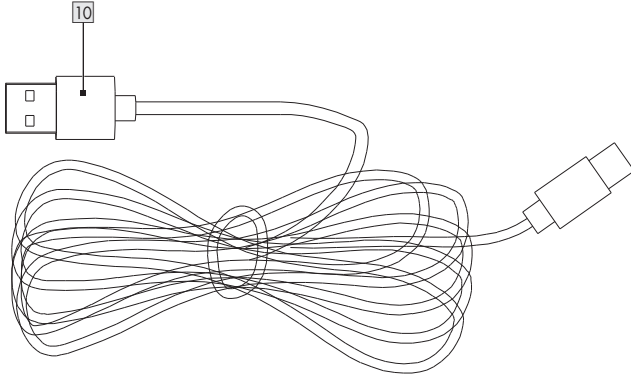

D

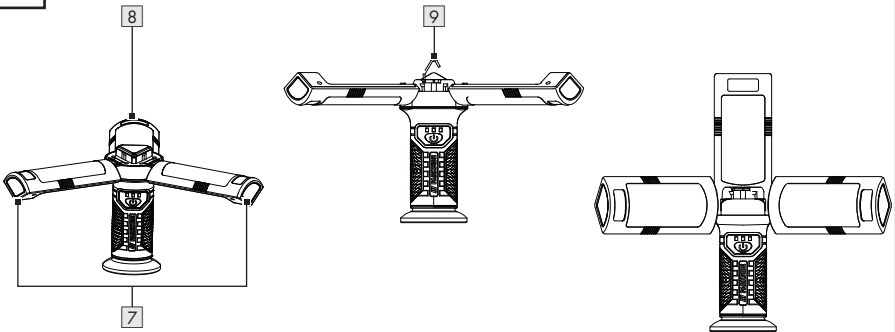



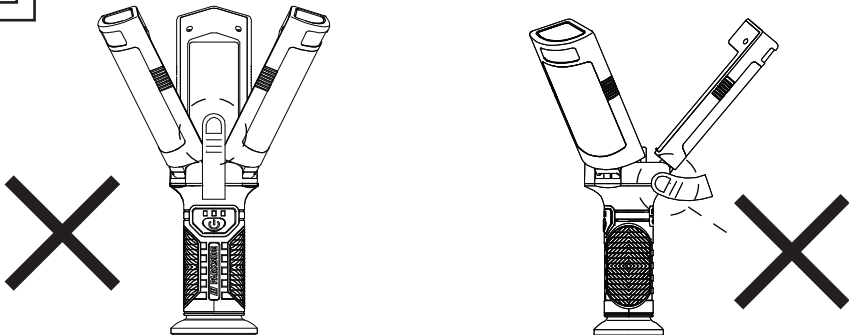





E



Warnings and symbols used	Page	6
Short manual	Page	6
Intended use	Page	6
Scope of delivery	Page	6
Description of parts	Page	7
Technical data	Page	7
Safety instructions	Page	7
Safety instructions for batteries/rechargeable batteries	Page	8
Before use	Page	9
Charging the product	Page	9
Checking the battery capacity	Page	10
Mounting the product	Page	10
Operation	Page	10
Using as a LED light	Page	10
Maintenance and cleaning	Page	10
Disposal	Page	11
Warranty	Page	11
Warranty claim procedure	Page	12
Service	Page	12

Warnings and symbols used

The following warnings are used in the instruction manual, short manual and on the packaging:

	Direct current/voltage		Read user manual before use.
	Protection class III		Minimum distance to illuminated material
	USB connection symbol		CE mark indicates conformity with relevant EU directives applicable for this product.
	Safety information		
	Instructions for use		

PORTABLE LED LIGHT

● Short manual

This document is a shorter printed version of the complete operating instructions. Scanning the QR code takes you directly to parkside-diy.com. Choose your country and use the search screen to search for the operating instructions. Entering the item number (IAN) 485989_2501 takes you to the operating instructions for your item. The short guide is an integral part of this product. Prior to using the product, familiarize yourself with all operation and safety notes. Store the short guide in a safe place and if you hand the product on to third parties, all documentation should be passed on as well.

● Intended use

- This product is intended for normal use.
-  This product is only suitable for private use in dry indoor locations (e.g. storerooms or corridors).

- This product is not suitable for household illumination.

● Scope of delivery

After unpacking the product, check if the delivery is complete and if all parts are in good condition. Remove all packaging materials before use.

① **NOTE:**

- An AC power adapter is not included. Use a SELV power supply of maximum working output voltage 5 V --- (U_{out}), 2 A.
 - It is recommended to use the product within 1 month after purchase.
- 1 Portable LED light
 - 1 USB cable
 - 1 Short manual

● Description of parts

(Fig. A, C, D)

- 1 Side LED light
- 2 Charging indicator
- 3 ON/OFF switch
- 4 Magnet

- 5 Protective cap
- 6 USB input socket (Type C)
- 7 Upper LED light
- 8 LED panel
- 9 Hook
- 10 USB cable

● Technical data

Side LED lights:	3 x 2 W
Upper LED lights:	3 x 0.5 W
Charging socket:	USB (Type C)
Rechargeable battery:	Lithium-ion rechargeable battery, type 18650 (INR 19/66), 3.7 V, 2200 mAh, 8.14 Wh (not interchangeable)
Charging time for drained battery:	approx. 3.5 hours
Light duration (white light, with fully loaded rechargeable battery):	3 side lights: approx. 3.5 hours 3 upper lights: approx. 6 hours
Protection class:	III/◊
Protection type:	IP20
USB input voltage/current:	5 V ---, 2 A
Operating position:	The product can only be used as shown in figures A, B, D.



Safety instructions

BEFORE USING THE PRODUCT, FAMILIARISE YOURSELF WITH ALL OF THE SAFETY INFORMATION AND INSTRUCTIONS FOR USE! WHEN PASSING THIS PRODUCT ON TO OTHERS, ALSO INCLUDE ALL THE DOCUMENTS!



⚠ WARNING! DANGER TO LIFE AND RISK OF ACCIDENTS FOR INFANTS AND CHILDREN!

Never leave children unsupervised with the packaging material. Always keep children away from the packaging material.

- This product may be used by children aged 8 years and up, as well as by persons with reduced physical, sensory or mental capacities, or those lacking experience and/or knowledge provided they are supervised or instructed in the safe use of the product and they understand the associated risks.
- Do not allow children to play with the product.

- Cleaning and user maintenance must not be performed by children without supervision.
- This product is not a toy and should be kept out of the reach of children. Children are not aware of the dangers associated with handling electrical products.
- Do not use the product if you detect any type of damage.
- Never immerse the product in water or other liquids!
- Only connect the product to a properly installed USB socket. The voltage must comply with information given in the section “Technical data”.
- Do not carry out any modifications or repairs to the product yourself. The LEDs cannot and must not be replaced.
- The LEDs are not replaceable.
- If the LEDs fail at the end of their lives, the entire product must be replaced.

⚠ CAUTION! DANGER OF BURN INJURIES! To prevent burns, verify the product is switched off and has cooled down for at least 15 minutes before touching it. The product can become very hot.

 **FIRE HAZARD!** Fit the product so that it is at least 0.1 metre away from the material to be illuminated. Excessive heat can result in a fire.

- ⚠ WARNING!** Do not turn on the light when the product is facing down to a combustible surface. The exposed surface may be overheated or ignited.
- Do not place burning candles or open fire on or near the product.
 - Do not use the product near heat sources such as radiators or devices emitting heat.
 - Dispose of the product if product or USB cable  are damaged.

- Ensure the USB cable  cannot become damaged by sharp edges or hot objects. Unwind the USB cable completely before use.
 - LEDs are very bright, therefore do not look directly into the light source.
 - Immediately switch the product off and remove the charging cable from the product if you smell burning or see smoke. Have the product examined by a qualified technician before using it again.
 - If you use a USB power supply, the socket used must always be easily accessible so that the USB power supply can be quickly removed from the socket in the case of emergency. Please also refer to the manufacturer’s instruction manual.
 - Observe the usage restrictions and prohibitions of use for battery-operated products in situations which may be hazardous such as at petrol stations, airports, hospitals, etc.
- ⚠ WARNING!** Do not cover the product while charging. There is a risk of warming and overheating.
- Do not use the product in road traffic.

 **Safety instructions for batteries/rechargeable batteries**

- ⚠ DANGER TO LIFE!** Keep batteries/rechargeable batteries out of reach of children. If accidentally swallowed seek immediate medical attention.
- Swallowing may lead to burns, perforation of soft tissue, and death. Severe burns can occur within 2 hours of ingestion.

 **DANGER OF EXPLOSION!** Never recharge non-rechargeable batteries. Do not short-circuit batteries/rechargeable batteries and/or open them. Overheating, fire or bursting can be the result.

- Never throw batteries/rechargeable batteries into fire or water.
- Do not exert mechanical loads to batteries/rechargeable batteries.

Risk of leakage of batteries/rechargeable batteries

- Avoid extreme environmental conditions and temperatures, which could affect batteries/rechargeable batteries, e.g. radiators/direct sunlight.
- If batteries/rechargeable batteries have leaked, avoid contact with skin, eyes and mucous membranes with the chemicals! Flush immediately the affected areas with fresh water and seek medical attention!



WEAR PROTECTIVE GLOVES!

Leaked or damaged batteries/rechargeable batteries can cause burns on contact with the skin. Wear suitable protective gloves at all times if such an event occurs.

- This product has a built-in rechargeable battery which cannot be replaced by the user. The removal or replacement of the rechargeable battery may only be carried out by the manufacturer or his customer service or by a similarly qualified person in order to avoid hazards. When disposing of the product, it should be noted that this product contains a rechargeable battery.

● **Before use**

● **Charging the product**

NOTES:

- In order to use the product without a USB cable [10], you need to recharge the rechargeable battery before use. The charging process takes about 3.5 hours. The rechargeable battery is firmly integrated into the base of the product.

- The product has an overcharging protection system. Nevertheless, you should disconnect the product from the mains once the charging process is complete.
- The product is not working at temperatures below 0 °C and above +45 °C due to its battery protection.
 - Remove all packaging materials from the product.
 - Fully charge the rechargeable battery prior to first use.
 - Charge the battery if it becomes empty (only 1 LED of the charging indicator [2] is flashing).

1. Open the protective cap [5].
2. Connect the USB cable [10] with the USB port of the USB power supply.
3. Connect the USB plug of the USB cable [10] to the USB input socket (Type C) [6] on the product.
4. Connect the USB power supply to a socket.
5. After charging, disconnect the USB cable [10] from the product to prevent the batteries discharging themselves.
6. Close the protective cap [5] before you start to use the product again. Otherwise water could enter to the product when it is used outdoors.

- The battery charging status is shown by the charging indicator [2]:

Charging indicator [2] status	Battery charging status
1 LED flashes	0–33 %
1 LED lights up, 1 LED flashes	34–65 %
2 LEDs light up, 1 LED flashes	66–99 %
3 LEDs light up	100 %

- The charging time is approximately 3.5 hours when the battery was drained.

● Checking the battery capacity

- When product is not charged: Press the ON/OFF switch [3] to check the battery capacity. The red charging indicator [2] shows the capacity* of the battery inside the product.

1 LED lights up = 33 %*
2 LEDs light up = 66 %*
3 LEDs light up = 100 %*

● Mounting the product

- The product is equipped with 2 magnets [4]. With these magnets, the product can be attached to magnetisable surfaces.
- LED panels [8] can open up (Fig. B). Fold out the hook [9] on the product to suspend the product from a suitable suspension point (Fig. D).

● Operation

- ⚠ **RISK OF ACCIDENT!** Do not use the product whilst driving the vehicle. When using the product in a vehicle, be sure this does not endanger the driver or the passengers. Always store and secure the product so that even full braking does not pose a risk of injury from the product or product damage.

- ⚠ **CAUTION!** Note the position of your hands whilst turning the LED panels [8] to prevent pinching your fingers (Fig. E).

NOTE: The energy stored in the rechargeable batteries power the LED light.

- Turn the LED panels [8] and fix the product at the desired position (Fig. B). The LED panels can also be turned upwards (Fig. D).
- Use and operate the product on a stable surface without any angle.

● Using as a LED light

- Fully charge the product as described in the section “Charging the product”.
- The product can be operated in 6 different modes. To select these repeatedly press the ON/OFF switch [3].

ON/OFF switch	Mode
Press 1x:	Upper light 100 % brightness
Press 2x:	Upper light 50 % brightness
Press 3x:	Side light 100 % brightness
Press 4x:	Side light 50 % brightness
Press 5x:	Side light flashing
Press 6x:	Side red light flashing
Press 7x:	Switch off the light

● Maintenance and cleaning

The product requires no maintenance. The LEDs cannot be replaced.

- Before cleaning:
 - Switch off the product.
 - Disconnect the USB cable [10] from the USB socket.
 - Close the protective cap [5] on the USB input socket [6].
- Never immerse the product in water or other liquids.
- Never use caustic cleaners.
- Regularly clean the product with a dry, lint-free cloth. Use a slightly moist cloth to remove any stubborn dirt.
- Before storage: Fully charge the rechargeable battery.
- If you plan to store the product for longer than 3 months: Fully charge the rechargeable battery every 3 months.

* This is the approximate percentage of battery capacity but not actual measurement.

● Disposal

The packaging is made entirely of recyclable materials, which you may dispose of at local recycling facilities.



Observe the marking of the packaging materials for waste separation, which are marked with abbreviations (a) and numbers (b) with following meaning: 1–7: plastics/20–22: paper and fibreboard/80–98: composite materials.

Product:



Contact your local refuse disposal authority for more details of how to dispose of your worn-out product.



To help protect the environment, please dispose of the product properly when it has reached the end of its useful life and not in the household waste. Information on collection points and their opening hours can be obtained from your local authority.

Faulty or used batteries/rechargeable batteries must be recycled. Return the batteries/rechargeable batteries and/or the product to the available collection points.



Environmental damage through incorrect disposal of the batteries/rechargeable batteries!

Batteries/rechargeable batteries may not be disposed of with the usual domestic waste. They may contain toxic heavy metals and are subject to hazardous waste treatment rules and regulations. The chemical symbols for heavy metals are as follows: Cd = cadmium, Hg = mercury, Pb = lead. That is why you should dispose of used batteries/rechargeable batteries at a local collection point.

● Warranty

The product has been manufactured to strict quality guidelines and meticulously examined before delivery. In the event of material or manufacturing defects you have legal rights against the retailer of this product. Your legal rights are not limited in any way by our warranty detailed below.

The warranty for this product is 3 years from the date of purchase. The warranty period begins on the date of purchase. Keep the original sales receipt in a safe location as this document is required as proof of purchase.

Any damage or defects already present at the time of purchase must be reported without delay after unpacking the product.

Should the product show any fault in materials or manufacture within 3 years from the date of purchase, we will repair or replace it – at our choice – free of charge to you. The warranty period is not extended as a result of a claim being granted. This also applies to replaced and repaired parts.

This warranty becomes void if the product has been damaged, or used or maintained improperly.

The warranty covers material or manufacturing defects. This warranty does not cover product parts subject to normal wear and tear, thus considered consumables (e.g. batteries, tubes, cartridges), nor damage to fragile parts, e.g. switches or glass parts.

For this product, rechargeable battery is also covered by its warranty period.

● Warranty claim procedure

So that your request can be processed quickly, please observe the following instructions:

For all inquiries, please have the receipt and item number (IAN 485989_2501) ready as proof of purchase.

The article number can be taken from the identification label on the product, engraving on the product, the front cover of your manual (at the bottom left), or the sticker on the back or bottom of the product.

If malfunctions or other defects arise, first contact the service department indicated below by phone or email.

You can then send a product recorded as defective to the communicated service address postage-free, making sure to enclose proof of purchase (receipt) and information on the details of the defect and when it occurred.



You can download and view this and numerous other manuals at parkside-diy.com. This QR code takes you directly to parkside-diy.com. Choose your country and use the search screen to search for the operating instructions. Entering the item number (IAN) 485989_2501 takes you to the operating instructions for your item.

● Service

GB Service Great Britain

Tel.: 0800 0569216

E-Mail: owim@lidl.co.uk

CY Service Cyprus

Tel.: 8009 4211



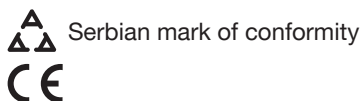





E-Mail: owim@lidl.com.cy



Korištene upozoravajuće napomene i simboli	Stranica	14
Kratke upute	Stranica	14
Uvjeti korištenja	Stranica	14
Sadržaj isporuke	Stranica	14
Opis dijelova	Stranica	14
Tehnički podaci	Stranica	15
Sigurnosne napomene	Stranica	15
Sigurnosne napomene za baterije/punjive baterije	Stranica	16
Prije uporabe	Stranica	17
Punjenje proizvoda	Stranica	17
Provjera kapaciteta punjive baterije	Stranica	17
Montaža proizvoda	Stranica	17
Rad	Stranica	18
Uporaba kao LED-svjetiljke	Stranica	18
Održavanje i čišćenje	Stranica	18
Zbrinjavanje	Stranica	18
Jamstvo	Stranica	19
Postupak u slučaju koji je pokriven jamstvom	Stranica	19
Servis	Stranica	20

Korištene upozoravajuće napomene i simboli

U ovim uputama za uporabu, kratkim uputama ili na pakiranju korištene su sljedeće upozoravajuće napomene:

	Istosmjerna struja/napon		Prije uporabe pročitajte upute za uporabu.
	Razred zaštite III		Minimalna udaljenost do osvijetljenog materijala
	Ikona USB veze		Oznaka CE potvrđuje sukladnost sa smjericama EU-a koje se primjenjuju na proizvod.
 	Sigurnosne napomene Upute za rukovanje		

RUČNA LED SVJETILJKA

● Kratke upute

Ovaj je dokument skraćena tiskana verzija cjelovitih uputa za uporabu. Skeniranjem QR koda dospjet ćete izravno na stranicu parkside-diy.com. Odaberite svoju zemlju i putem tražilice potražite upute za uporabu. Unosom broja artikla (IAN) 485989_2501 dospjet ćete do uputa za uporabu za svoj artikl. Kratke upute sastavni su dio ovog proizvoda. Prije korištenja proizvoda upoznajte se sa svim uputama za uporabu i sigurnosnim napomenama. Kratke upute pohranite na sigurnom mjestu i predajte sve dokumente kada proizvod dajete trećim stranama.

● Uvjeti korištenja

- Ovaj je proizvod namijenjen za normalnu uporabu.
-  Ovaj proizvod je prikladan samo za privatnu upotrebu u suhim zatvorenim prostorima (npr. skladišne prostorije ili hodnici).
- Ovaj proizvod nije prikladan za rasvjetu u kućanstvu.

● Sadržaj isporuke

Nakon raspakiranja proizvoda, provjerite jesu li isporučeni i ispravni svi dijelovi. Prije uporabe uklonite sav ambalažni materijal.

① NAPOMENA:

- Napajač za izmjeničnu struju nije priložen. Koristite SELV napajač s maksimalnim radnim izlaznim naponom od 5 V --- (U_{out}), 2 A.
 - Preporučuje se da upotrijebite proizvod u roku od 1 mjeseca od kupnje.
- 1 Ručna LED svjetiljka
 - 1 USB kabel
 - 1 Kratke upute

● Opis dijelova

(Sl. A, C, D)

- 1 Bočna LED svjetla
- 2 Indikator punjenja
- 3 Prekidač za uključivanje/isključivanje
- 4 Magnet
- 5 Zaštitni poklopac
- 6 USB ulazna utičnica (tip C)
- 7 Gornja LED svjetla
- 8 LED ploča
- 9 Kuka
- 10 USB kabel

● Tehnički podaci

Bočna LED svjetla:	3 × 2 W
Gornja LED svjetla:	3 × 0,5 W
Utičnica za punjenje:	USB (tip C)
Punjiva baterija:	Punjiva litij ionska baterija, tip 18650 (INR 19/66), 3,7 V, 2200 mAh 8,14 Wh (ne može zamijeniti)
Vrijeme punjenja prazne baterije:	pribl. 3,5 sati
Trajanje svjetla (bijelo svjetlo, s potpuno napunjenom punjivom baterijom):	3 bočna LED svjetla: pribl. 3,5 sati 3 gornja LED svjetla: pribl. 6 sati
Razred zaštite:	III/⚡
Sustav zaštite:	IP20
USB ulazni napon/struja:	5 V $\overline{=}$, 2 A
Radni položaj:	Proizvod se isključivo može koristiti na način prikazan na slikama A, B i D.



Sigurnosne napomene

PRIJE UPORABE PROIZVODA UPOZNAJTE SE SA SVIM UPUTAMA ZA UPORABU I SIGURNOSNIM NAPOMENAMA! AKO OVAJ PROIZVOD DAJETE NOVOM VLASNIKU, URUČITE MU I DOKUMENTACIJU!



UPOZORENJE! OPASNOST PO ŽIVOT I OPASNOST OD NEZGODA ZA NOVOROĐENČAD I DJECU!

Ne ostavljajte djecu s ambalažnim materijalom bez nadzora. Djecu držite podalje od ambalažnog materijala.

- Ovaj proizvod smiju koristiti djeca od 8 godina te osobe s ograničenim psihičkim, osjetilnim ili mentalnim sposobnostima ili osobe s nedostatkom iskustva i/ili znanja kada su pod nadzorom ili ako su upoznati s uputama o sigurnom korištenju proizvoda i ako shvaćaju povezane opasnosti.

- Ne dopustite djeci da se igraju s proizvodom.
- Djeca ne smiju čistiti niti održavati uređaj bez nadzora.
- Ovaj proizvod nije igračka i treba ga držati podalje od dohvata djece. Djeca nisu svjesna opasnosti povezanih s rukovanjem električnim uređajima.
- Ne rabite proizvod ako je vidljivo oštećen.
- Proizvod nikada nemojte uranjati u vodu ili druge tekućine!
- Proizvod priključujte samo u propisno instaliranu USB utičnicu. Napon mora odgovarati podacima iz dijela „Tehnički podaci“.
- Nemojte izvršiti nikakve promjene ni popravke na proizvodu. LED svjetla ne mogu se i ne smiju zamijeniti.
- LED svjetla ne mogu se zamijeniti.
- Ako LED žarulje na kraju vijeka trajanja više ne rade, valja zamijeniti čitav proizvod.

⚠ PAŽNJA! OPASNOST OD OPEKLINA!

Kako bi se izbjegle opekline, uvjerite se da je proizvod isključen te da se hladi najmanje 15 minuta prije nego ga dodirnete. Proizvod može biti jako vruć.

OPASNOST OD POŽARA!



Proizvod postavite tako da bude udaljen od svijetlećeg materijala barem 0,1 metar. Prekomjerno oslobađanje topline može izazvati požar.

⚠ UPOZORENJE! Ne uključujte svjetlo ako je proizvod usmjeren prema zapaljivoj površini. Zračenja površina mogla bi se zagrijati ili zapaliti.

- Ne stavljajte goruće svijeće ili druge izvore otvorenog plamena na ili u blizini proizvoda.
- Proizvod nemojte upotrebljavati u blizini izvora topline, npr. radijatora ili drugih uređaja koji zrače toplinu.
- Zbrinite proizvod ako je oštećen proizvod ili USB kabel **10**.
- Uvjerite se da se USB kabel **10** ne može oštetiti oštrim rubovima ili vrućim predmetima. Potpuno odmotajte USB kabel prije uporabe.
- LED svjetla vrlo su svijetle, nikada ne gledajte izravno u izvor svjetlosti.
- Odmah isključite proizvod i odvojite kabel punjenja s proizvoda kada osjetite miris paljevine ili dim. Prije ponovne uporabe neka kvalificirani stručnjak provjeri proizvod.
- Kada koristite USB napajanje, utičnica uvijek mora biti lako dostupna kako bi se USB napajanje u hitnom slučaju moglo brzo odvojiti od utičnice. Obratite pažnju i na proizvođačeve upute za uporabu.
- Uvažite ograničenja i zabrane uporabe proizvoda s punjivim baterijama u potencijalnim opasnim situacijama, primjerice na benzinskim stanicama, u zračnim lukama, bolnicama, itd.

⚠ UPOZORENJE! Nikada nemojte pokrivati uređaj dok se puni. Postoji opasnost od zagrijavanja i pregrijavanja.

- Proizvod ne rabite u prometu.



Sigurnosne napomene za baterije/punjive baterije

⚠ OPASNOST PO ŽIVOT! Baterije/punjive baterije pohranite izvan dohvata male djece. U slučaju gutanja, odmah potražite liječničku pomoć.

- Gutanje može prouzročiti opekline, perforaciju mekih tkiva i smrt. Teške opekotine mogu se pojaviti u roku od 2 sata od gutanja.



OPASNOST OD EKSPLOZIJE!

Nikada nemojte puniti nepunjive baterije. Nemojte kratko spajati baterije/punjive baterije i/ili ih otvarati. To može uzrokovati požar ili eksploziju.

- Nikada nemojte bacati baterije/punjive baterije u vatru ili vodu.
- Baterije/punjive baterije nemojte izlagati mehaničkom opterećenju.

Opasnost od curenja baterija/punjivih baterija

- Izbjegavajte ekstremne uvjete okoline i temperature koji bi mogli utjecati na baterije/punjive baterije, npr. grijači/izravno sunčevo svjetlo.
- Ako baterije/punjive baterije iscuru, izbjegavajte kontakt kemikalija s kožom, očima i sluznicom! Zahvaćena područja isperite odmah s puno čiste vode i bez odgode potražite liječničku pomoć!



NOSITE ZAŠTITNE RUKAVICE!

Baterije/punjive baterije koje su iscurile ili su oštećene pri dodiru s kožom mogu uzrokovati nagrizanje. U takvim slučajevima uvijek koristite prikladne zaštitne rukavice.

- Ovaj proizvod ima ugrađenu punjivu bateriju koju korisnik ne može zamijeniti. Uklanjanje ili zamjenu punjive baterije smije izvršiti samo proizvođač ili njegova služba za korisnike ili slična kvalificirana osoba kako bi se izbjegle opasnosti. Kod zbrinjavanja proizvoda imajte na umu da sadrži punjivu bateriju.

● Prije uporabe

● Punjenje proizvoda

NAPOMENA:

- Za uporabu proizvoda bez USB kabela **10** morate napuniti punjivu bateriju prije uporabe. Punjenje traje otprilike 3,5 sati. Punjiva baterija fiksno je ugrađena u dno proizvoda.
 - Proizvod ima zaštitu od prekomjernog punjenja. Ipak biste trebali odvojiti proizvod s napajanja čim završi postupak punjenja.
 - Zbog zaštite baterije, proizvod ne radi na temperaturama ispod 0 °C i iznad +45 °C.
 - S uređaja uklonite sav ambalažni materijal.
 - Potpuno napunite punjivu bateriju prije prve uporabe.
 - Napunite punjivu bateriju kad je prazna (treperi samo 1 LED na indikatoru punjenja **2**).
1. Otvorite zaštitni poklopac **5**.
 2. Spojite USB kabel **10** na USB priključak USB izvora napajanja.
 3. Spojite USB utikač USB kabela **10** u USB ulaznu utičnicu (tip C) **6** proizvoda.
 4. Spojite USB izvor napajanja u utičnicu.
 5. USB kabel **10** odvojite od proizvoda nakon završetka punjenja kako biste izbjegli pražnjenje punjive baterije.

6. Zatvorite zaštitni poklopac **5** prije nego ponovno upotrijebite proizvod. U protivnom bi kod uporabe na otvorenom voda mogla dospjeti unutar proizvoda.

- Status punjenja punjivih baterija prikazan indikatorom punjenja **2**:

Status indikatora punjenja 2	Status punjenja punjive baterije
Treperi 1 LED	0–33 %
Svijetli 1 LED, treperi 1 LED	34–65 %
Svijetle 2 LED-a, treperi 1 LED	66–99 %
Svijetle 3 LED-a	100 %

- Vrijeme punjenja iznosi pribl. 3,5 sati kada je punjiva baterija prazna.

● Provjera kapaciteta punjive baterije

- Kada se proizvod ne puni: Pritisnite prekidač za uključivanje/isključivanje **3** kako biste provjerili kapacitet punjive baterije. Crveni indikator punjenja **2** pokazuje kapacitet* punjivih baterija unutar proizvoda.

Svijetli 1 LED	=	33 %*
Svijetle 2 LED-a	=	66 %*
Svijetle 3 LED-a	=	100 %*

● Montaža proizvoda

- Proizvod je opremljen s 2 magneta **4**. Pomoću ovih magneta proizvod se može pričvrstiti na površine na koje djeluje magnet.
- LED ploče **8** mogu se otvoriti (sl. B). Otklopite kukicu **9** kako biste proizvod objesili na prikladno mjesto za vješanje (sl. D).

* To je procijenjeni postotak kapaciteta punjive baterije, no bez stvarnog mjerenja.

● Rad

⚠ OPASNOST OD NEZGODE! Nemojte tijekom vožnje upotrebljavati proizvod. Ako proizvod upotrebljavate u vozilu, pazite na to da vozač ili putnici u vozilu ne budu ugroženi. Spremite i zaštitite proizvod tako da ni kod kočenja ne može uzrokovati opasnosti od ozljeda ili oštećenja proizvoda.

⚠ PAŽNJA! Pazite pažnju na položaj ruku kada okrećete LED ploče [8] kako biste izbjegli štipanje prstiju (sl. E).

NAPOMENA: Energija pohranjena u punjivoj bateriji strujom napaja LED svjetiljku.

- Okrenite LED ploče [8] i pričvrstite proizvod u željeni položaj (sl. B). LED ploče također se mogu okrenuti prema gore (sl. D).
- Koristite proizvod i rukujte njime na stabilnoj površini bez kutova.

● Uporaba kao LED-svjetiljke

- Do kraja napunite proizvod kako je opisano u dijelu „Punjenje proizvoda“.
- Proizvod se može upotrebljavati u 6 različitih načina rada. Više puta pritisnite prekidač uključivanje/isključivanje [3] kako biste ih odabrali.

Prekidač za uključivanje/isključivanje	Način rada
1× pritisnite:	Gornja LED svjetla, svjetlina 100 %
2× pritisnite:	Gornja LED svjetla, svjetlina 50 %
3× pritisnite:	Bočna LED svjetla, svjetlina 100 %
4× pritisnite:	Bočna LED svjetla, svjetlina 50 %

Prekidač za uključivanje/isključivanje	Način rada
5× pritisnite:	Bočna LED svjetla, treperenje
6× pritisnite:	Bočna crvena LED svjetiljka, treperenje
7× pritisnite:	Isključivanje svjetla

● Održavanje i čišćenje

Proizvod ne zahtijeva održavanje. LED svjetla ne mogu se zamijeniti.

- Prije čišćenja:
 - Isključite proizvod.
 - Izvucite USB kabel [10] iz USB utičnice.
 - Zatvorite zaštitni poklopac [5] USB ulazne utičnice [6].
- Proizvod nikada nemojte uranjati u vodu ili druge tekućine.
- Nemojte rabiti agresivna sredstva za čišćenje.
- Proizvod redovito čistite suhom krpom koja ne ostavlja dlačice. Upotrijebite malo navlaženu krpicu kako biste uklonili tvrdokornu prljavštinu.
- Prije spremanja: Napunite punjivu bateriju do kraja.
- Ako proizvod želite čuvati dulje od 3 mjeseca: Potpuno napunite punjivu bateriju svaka 3 mjeseca.

● Zbrinjavanje

Ambalaža se sastoji od ekološki neškodljivih materijala koje možete zbrinuti na lokalnim mjestima za reciklažu.



Uvažavajte obilježavanje ambalaže za odvajanje otpada, ono je obilježeno s kraticama (a) i brojevima (b) sa slijedećim značenjem: 1–7: plastika/20–22: papir I karton/80–98: miješani materijali.

Proizvod:



O mogućnostima zbrinjavanja dotrajalog proizvoda možete se raspitati kod vaše općinske ili gradske uprave.



Zbog zaštite okoliša ne bacajte dotrajali proizvod u kućni otpad, već ga predajte stručnom zbrinjavanju. Informacije o mjestima za sakupljanje otpada i njihovom radnom vremenu možete dobiti pri Vašem nadležnom općinskom uredu.

Oštećene ili potrošene baterije/punjive baterije se moraju reciklirati. Vratite baterije/punjive baterije i/ili proizvod putem ponuđenih ustanova za sakupljanje otpada



Štete za okoliš zbog krivog zbrinjavanja baterija/punjivih baterija!

Baterije/punjive baterije se ne smiju zbrinjavati zajedno s kućnim otpadom. One mogu sadržavati otrovne teške metale i podliježu zbrinjavanju kao poseban otpad. Kemijski simboli teških metala su slijedeći: Cd = kadmij, Hg = živa, Pb = olovo. Stoga predajte istrošene baterije/punjive baterije na komunalno mjesto za sabiranje otpada.

● Jamstvo

Ovaj proizvod je pažljivo proizveden prema strogim smjernicama kvalitete i temeljito je ispitan prije isporuke. U slučaju pogreške u materijalu ili izradi, imate zakonska prava protiv prodavatelja proizvoda. Vaša zakonska prava ni na koji način nisu ograničena našom garancijom navedenom u nastavku.

Garancija za ovaj proizvod je 3 godine od datuma kupnje. Garantni rok počinje s datumom kupovine. Čuvajte originalni račun na sigurnom mjestu jer je ovaj dokument potreban kao dokaz kupnje.

Sva oštećenja ili nedostaci koji su već prisutni u trenutku kupnje moraju se prijaviti odmah nakon raspakiranja proizvoda.

Ako se u roku od 3 godine od datuma kupnje pokaže da je proizvod neispravan u materijalu ili izradi, mi ćemo ga, po našem izboru, besplatno popraviti ili zamijeniti. Garantni rok se ne produljuje odobrenim zahtjevom za garanciju. To vrijedi i za zamijenjene i popravljene dijelove.

Ova garancija ne vrijedi ako je proizvod bio oštećen ili nepropisno korišten ili održavan.

Garancija pokriva greške u materijalu i proizvodnji. Ova se garancija ne odnosi na dijelove proizvoda koji su podložni uobičajenom habanju, te se stoga smatraju potrošnim dijelovima (npr. baterije, crijeva, spremnici s tintom), niti na oštećenja lomljivih dijelova, npr. prekidača ili dijelova od stakla.

U slučaju manjeg popravka jamstveni rok se produljuje onoliko koliko je kupac bio lišen uporabe stvari.

Međutim, kad je zbog neispravnosti stvari izvršena njezina zamjena ili njezin bitni popravak, jamstveni rok počinje teći ponovno od zamjene, odnosno od vraćanja popravljene stvari.

Ako je zamijenjen ili bitno popravljen samo neki dio stvari, jamstveni rok počinje teći ponovno samo za taj dio.

Kod ovog proizvoda garantni rok vrijedi također za punjivu bateriju.

● **Postupak u slučaju koji je pokriven jamstvom**

Kako bismo osigurali brzu obradu vašeg zahtjeva, slijedite upute u nastavku:

Za sve upite kao dokaz o kupnji pripremite račun i broj artikla (IAN 485989_2501).

Broj artikla možete pronaći na tipskoj pločici na proizvodu, gravuri na proizvodu, naslovnici vaših uputa (dolje lijevo) ili naljepnici na stražnjoj i donjoj strani proizvoda.

Ako se pojave funkcionalni kvarovi ili drugi nedostaci, prvo se obratite servisnoj odjelu koji je naveden u nastavku telefonski ili e-poštom.

Proizvod za koji je utvrđen kvar, uz prilaganje potvrde o kupnji (računa) i informacijama o nedostacima i kada su nastali, možete poslati na adresu servisa kojega ste obavijestili bez poštarine.



Ove i mnoge druge priručnike možete pregledati i preuzeti na stranici parkside-diy.com. Ovaj QR kod vodi vas izravno na našu stranicu parkside-diy.com. Odaberite svoju zemlju i putem tražilice potražite upute za uporabu. Unosom broja artikla (IAN) 485989_2501 dospjet ćete do uputa za uporabu za svoj artikl.

● Servis

 **Servis Hrvatska**

Tel.: 0800806355









E-Mail: owim@lidl.hr

 Srpska oznaka sukladnosti
CE

Korišćena upozorenja i simboli	Strana	22
Vodič za brzi početak	Strana	22
Predviđena namena	Strana	22
Obim isporuke	Strana	22
Opis delova	Strana	23
Tehnički podaci	Strana	23
Bezbednosne napomene	Strana	23
Bezbednosne napomene za baterije/akumulatore	Strana	24
Pre korišćenja	Strana	25
Punjenje proizvoda	Strana	25
Proverite kapacitet akumulatora	Strana	26
Sastavljanje proizvoda	Strana	26
Korišćenje	Strana	26
Korišćenje u vidu LED svetla	Strana	26
Održavanje i čišćenje	Strana	27
Odlaganje	Strana	27
Garancija i garantni list	Strana	27
Postupak garancije	Strana	29
Servis	Strana	29

Korišćena upozorenja i simboli

U ovom uputstvu za korišćenje, u vodiču za brzi početak i na ambalaži koriste se sledeća upozorenja:

	Jednosmerna struja/napajanje		Pre korišćenja pročitajte uputstvo za korišćenje.
	Klasa zaštite III		Minimalno odstojanje od osvetljenog materijala
	Simbol za USB priključak		Oznaka CE potvrđuje usaglašenost sa direktivama EU koje se primenjuju na proizvod.
	Bezbednosne napomene		
	Smernice za rukovanje		

LED RUČNA LAMPA

● Vodič za brzi početak

Ovaj dokument je skraćena štampana verzija celog uputstva za upotrebu. Skeniranjem QR koda dospećete direktno na parksidediy.com. Izaberite vašu zemlju i potražite uputstva za upotrebu koristeći masku za pretragu. Unošenjem broja artikla (IAN) 485989_2501 pristupićete uputstvu za upotrebu vašeg artikla. Vodič za brzi početak je sastavni deo ovog proizvoda. Pre prve upotrebe proizvoda upoznajte se sa svim uputstvima za upotrebu i bezbednosnim uputstvima. Sačuvajte vodič za brzi početak i predajte svu dokumentaciju trećem licu kojem dajete proizvod.

● Predviđena namena

- Ovaj proizvod je namenjen za uobičajenu upotrebu.
-  Ovaj proizvod je pogodan samo za privatnu upotrebu u suvim zatvorenim prostorijama (npr. skladišnim prostorijama ili hodnicima).

- Ovaj proizvod nije pogodan za osvetljavanje u domaćinstvu.

● Obim isporuke

Nakon što raspakujete proizvod proverite da li je isporuka potpuna i da li su svi delovi u dobrom stanju. Pre upotrebe uklonite svu ambalažu.

① NAPOMENA:

- Mrežni adapter za naizmeničnu struju nije uključen u isporuku. Koristite SELV mrežni adapter sa maksimalnim radnim izlaznim naponom od 5 V U_{out} , 2 A.
- Preporučuje se da se proizvod prvi put koristi u roku od 1 meseca nakon kupovine.

- 1 LED ručna lampa
- 1 USB kabl
- 1 Vodič za brzi početak

● Opis delova

(Sl. A, C, D)

- 1 Bočna LED svetla
- 2 Indikator napunjenosti
- 3 Prekidač za UKLJUČIVANJE/
ISKLJUČIVANJE
- 4 Magnet

- 5 Zaštitni poklopac
- 6 USB ulazna utičnica (tip C)
- 7 Gornja LED svetla
- 8 LED panel
- 9 Kuke
- 10 USB kabl

● Tehnički podaci

Bočna LED svetla:	3 × 2 W
Gornja LED svetla:	3 × 0,5 W
Utičnica za punjenje:	USB (tip C)
Akumulator:	Litijum-jonski akumulator, tipa 18650 (INR 19/66), 3,7 V, 2200 mAh, 8,14 Wh (nije zamenljiv)
Vreme punjenja praznog akumulatora:	oko 3,5 sati
Trajanje osvetljenja (belo svetlo, kod potpuno napunjenog akumulatora):	3 bočna LED svetla: oko 3,5 sata 3 gornja LED svetla: oko 6 sati
Klasa zaštite:	III/⚡
Tip zaštite:	IP20
USB ulazni napon/struja:	5 V ===, 2 A
Radni položaj:	Proizvod može da se koristiti samo na način prikazan na slikama A, B i D.



Bezbednosne napomene

PRE KORIŠĆENJA OVOG PROIZVODA UPOZNAJTE SE SA SVIM BEZBEDNOSNIM NAPOMENAMA I UPUTSTVIMA ZA KORIŠĆENJE! AKO DAJETE OVAJ PROIZVOD NEKOME DRUGOM, PROSLEDITE SVE DOKUMENTE!



⚠ UPOZORENJE! OPASNOST PO ŽIVOT I OPASNOST OD NESREĆE ZA ODOJČAD I DECU!

Nemojte ostavljati decu bez nadzora sa ambalažom. Deca neka uvek budu dalje od ambalažnog materijala.

- Ovaj proizvod mogu da koriste deca starija od 8 godina kao i osobe sa smanjenim fizičkim, senzornim ili mentalnim sposobnostima, ili koje nemaju dovoljno iskustva i/ili znanja, sve dok su pod nadzorom ili ako su dobile uputstva o bezbednom korišćenju proizvoda i koje razumeju potencijalne opasnosti.
- Nemojte ostavljati decu da se bez nadzora igraju sa proizvodom.
- Čišćenje i održavanje ne treba da sprovode deca bez nadzora.



- Ovaj proizvod nije igračka i mora se držati van domašaja dece. Deca nisu svesna opasnosti koje su povezane sa korišćenjem električnih uređaja.
- Nemojte da koristite proizvod ako ima vidljivih oštećenja.
- Nikada nemojte potapati proizvod u vodu ili u druge tečnosti!
- Priključite proizvod samo na pravilno instaliranu USB utičnicu. Napon mora da bude u skladu sa specifikacijama navedenim u poglavlju „Tehnički podaci“.
- Nemojte vršiti nikakve modifikacije ili popravke na proizvodu. LED-ove nije moguće i nije dozvoljeno zameniti.
- LED-ovi nisu zamenljivi.
- Ako LED-ovi prestanu da rade na kraju njihovog veka trajanja, čitav proizvod mora biti zamenjen.



PAŽNJA! OPASNOST OD OPEKOTINA!

Da biste sprečili opekotine, proverite da li je proizvod isključen i ostavite da se ohladi u trajanju od najmanje 15 minuta pre dodirivanja. Proizvod može jako da se zagreje.

OPASNOST OD POŽARA!

 Postavite proizvod tako da bude udaljen najmanje 0,1 metar od materijala koji treba da bude osvetljen. Prekomerna toplota može izazvati požar.

-  **UPOZORENJE!** Nemojte paliti svetlo kada je proizvod usmeren na neku zapaljivu površinu. Osvetljena površina može da se pregreje ili zapali.
- Nemojte stavljati upaljene sveće ili druge izvore otvorenog plamena na proizvod ili blizu njega.
- Nemojte koristiti proizvod u blizini izvora toplote, npr. radijatora ili drugih uređaja koji emituju toplotu.
- Uklonite proizvod ako su proizvod ili USB kabl  oštećeni.

- Vodite računa da USB kabl  ne bude oštećen od oštih ivica ili od vrućih predmeta. Pre korišćenja u potpunosti odmotajte USB kabl.
- LED-ovi su veoma svetli, nikada nemojte gledati direktno u izvor svetlosti.
- Odmah isključite proizvod i izvucite kabl za punjenje iz proizvoda ako primetite miris paljevine ili dim. Pre ponovnog korišćenja dajte da proizvod proveri stručnjak.
- Kada koristite USB napajanje, zidna utičnica mora uvek biti lako dostupna, tako da USB napajanje može brzo da se izvuče iz zidne utičnice u slučaju nužde. Takođe, obratite pažnju na proizvođačeva uputstva za korišćenje.
- Obratite pažnju na ograničenja i zabrane za korišćenje proizvoda koji rade na akumulator u potencijalno opasnim situacijama, kao što su benzinske stanice, aerodromi, bolnice, itd.
-  **UPOZORENJE!** Nemojte da pokrivete proizvod dok se puni. Postoji opasnost od zagrevanja i pregrevanja.
- Nemojte koristiti proizvod u saobraćaju.

Bezbednosne napomene za baterije/akumulatore

-  **OPASNOST PO ŽIVOT!** Čuvajte baterije/akumulatore van domašaja dece. Ukoliko slučajno dođe do gutanja, odmah se obratite lekaru.
- Gutanje može prouzrokovati opekotine, perforaciju mekih tkiva i smrt. Teške opekotine mogu da se pojave u roku od 2 sata nakon gutanja.

OPASNOST OD EKSPLOZIJE!

Nemojte puniti nepunjive baterije. Nemojte kratko spojiti baterije/akumulatore i/ili otvarati ih. To može dovesti do pregrevanja, požara ili eksplozije.

- Nikada nemojte bacati baterije/akumulatore u vatru ili vodu.
- Nemojte izlagati baterije/akumulatore mehaničkom naprezanju.

Opasnost od curenja baterije/akumulatora

- Izbegavajte ekstremne uslove sredine i temperature, koji mogu uticati na curenje baterije/akumulatora, npr. radijatori/direktna sunčeva svetlost.
- Ako su baterije/akumulatori isucureli, izbegavajte da hemikalija dođe u kontakt sa kožom, očima i sluzokožom! Odmah isperite područje svežom vodom i potražite medicinsku pomoć!



NOSITE ZAŠTITNE RUKAVICE!

Procurele ili oštećene baterije/akumulatori mogu izazvati opekotine prilikom kontakta sa kožom. U takvim slučajevima uvek nosite odgovarajuće zaštitne rukavice.

- Ovaj proizvod ima ugrađeni akumulator koji korisnik ne može da zameni. Da bi se izbegle opasnosti uklanjanje ili zamenu akumulatora treba da izvrši samo proizvođač ili njegov servis ili slično kvalifikovana osoba. Prilikom odlaganja proizvoda, imajte na umu da sadrži akumulator.

● Pre korišćenja

● Punjenje proizvoda

NAPOMENA:

- Da biste proizvod koristili bez USB kabla [10], pre korišćenja morate da napunite akumulator. Proces punjenja traje oko 3,5 sati. Akumulator je trajno ugrađen u dno proizvoda.
- Proizvod ima zaštitu od preopterećenja. Međutim, potrebno je isključiti proizvod iz napajanja čim se završi proces punjenja.

- Zbog zaštite baterije, proizvod ne radi na temperaturama ispod 0 °C i iznad +45 °C.
 - Uklonite celu ambalažu sa proizvoda.
 - Potpuno napunite akumulator pre prvog korišćenja.
 - Napunite akumulator kada je prazan (trepti samo 1 LED indikator napunjenosti [2]).
1. Otvorite zaštitni poklopac [5].
 2. Stavite USB kabl [10] u USB priključak na USB strujnom napajanju.
 3. Stavite USB utikač na USB kabl [10] u USB ulaznu utičnicu (tip C) [6] na proizvodu.
 4. Stavite USB strujno napajanje u utičnicu.
 5. Nakon završetka procesa punjenja izvucite USB kabl [10] iz proizvoda kako biste izbegli pražnjenje akumulatora.
 6. Pre ponovnog korišćenja proizvoda zatvorite zaštitni poklopac [5]. U suprotnom voda može da prodre u proizvod kada se koristi na otvorenom.
- Status napunjenosti akumulatora prikazan je na indikatoru napunjenosti [2]:

Status indikatora napunjenosti [2]	Status napunjenosti akumulatora
1 LED trepti	0–33 %
1 LED svetli, 1 LED trepti	34–65 %
2 LED-a svetle, 1 LED trepti	66–99 %
3 LED-a svetle	100 %

- Vreme punjenja traje oko 3,5 sata ako je akumulator bio prazan.

● Proverite kapacitet akumulatora

- Ako proizvod nije napunjen: Pritisnite prekidač za UKLJUČIVANJE/ ISKLJUČIVANJE [3] da biste proverili kapacitet akumulatora. Crveni indikator napunjenosti [2] pokazuje kapacitet* akumulatora u proizvodu.

1 LED svetli	=	33 %*
2 LED-a svetle	=	66 %*
3 LED-a svetle	=	100 %*

● Sastavljanje proizvoda

- Proizvod je opremljen sa dva magneta [4]. Pomoću ovih magneta moguće je proizvod pričvrstiti na površine koje se mogu namagnetisati.
- LED paneli [8] se mogu otvoriti (sl. B). Rasklopite kuku [9] na proizvodu da biste okačili proizvod za odgovarajuću tačku za kačenje (sl. D).

● Korišćenje

⚠ OPASNOST OD NEZGODE! Nemojte da koristite proizvod tokom vožnje. Kada proizvod koristite u vozilu, vodite računa da ne ugrozite vozača ili putnike. Proizvod čuvajte i obezbedite na takav način da ne vodi do opasnosti od povrede ili oštećenja proizvoda čak ni tokom potpunog kočenja.

⚠ PAŽNJA! Obratite pažnju na položaj svojih ruku prilikom okretanja LED panela [8] da biste izbegli prignječenje prstiju (sl. E).

NAPOMENA: Uskladištena energija u akumulatoru napaja strujom LED svetlo.

- Okrenite LED panele [8] i pričvrstite proizvod u željeni položaj (sl. B). LED paneli se mogu i nagore okrenuti (sl. D).
- Koristite proizvod i stavljajte ga u pogon na stabilnoj površini bez uglova.

● Korišćenje u vidu LED svetla

- Napunite proizvod do kraja kao što je opisano u poglavlju „Punjenje proizvoda“.
- Proizvod može da se koristi u 6 različita režima. Pritisnite više puta prekidač za UKLJUČIVANJE/ISKLJUČIVANJE [3] da biste izabrali.

Prekidač za UKLJUČIVANJE/ ISKLJUČIVANJE	Režim
Pritisnite 1x:	Gornje LED svetlo 100 %-tna osvetljenost
Pritisnite 2x:	Gornje LED svetlo 50 %-tna osvetljenost
Pritisnite 3x:	Bočno LED svetlo 100 %-tna osvetljenost
Pritisnite 4x:	Bočno LED svetlo 50 %-tna osvetljenost
Pritisnite 5x:	Bočno LED svetlo trepti
Pritisnite 6x:	Bočno crveno LED svetlo trepti
Pritisnite 7x:	Svetla su isključena

* Ovo je pretpostavljeni procenat kapaciteta akumulatora, ali ne i stvarno merenje.

● Održavanje i čišćenje

Proizvod ne zahteva nikakvo održavanje. LED-ove nije moguće zameniti.

- Pre čišćenja:
 - Isključite proizvod.
 - Izvucite USB kabl [10] iz USB utičnice.
 - Zatvorite zaštitni poklopac [5] na USB ulaznoj utičnici [6].
- Nikada nemojte potapati proizvod u vodu ili u druge tečnosti.
- Nemojte koristiti nagrizajuća sredstva za čišćenje.
- Redovno čistite proizvod suvom krpom bez vlakana. Koristite blago navlaženu krpom da biste uklonili tvrdokornu prljavštinu.
- Prije skladištenja: Potpuno napunite akumulator.
- Ako želite da čuvate proizvod duže od 3 meseca: Potpuno napunite akumulator na svaka 3 meseca.

● Odlaganje

Pakovanje se sastoji od ekološki prihvatljivih materijala koje možete odlagati na lokalnim mestima za reciklažu.



Obratite pažnju na označavanje materijala za pakovanje pri odvajanju otpada, koji je označen skraćenicama (a) i brojevima (b) sa sledećim značenjem: 1–7: plastika/ 20–22: papir i karton/80–98: mešovine.

Proizvod:



Mogućnosti za uklanjanje iskorišćenog proizvoda možete saznati u vašoj opštinskoj ili gradskoj upravi.



U interesu zaštite životne sredine nemojte bacati vaš proizvod kada je iskorišćen kućnom otpadu, nego ga ponesite na odgovarajuće mesto za odlaganje otpada. Informacije o mestima

za sakupljanje i njihovom radnom vremenu možete dobiti u vašoj lokalnoj administraciji.

Neispravne ili istrošene baterije/akumulatori se moraju dati na reciklažu. Vratite baterije/akumulatore i/ili proizvod na navedene depoe.



Štete po okolinu pogrešnim odlaganjem baterija/akumulatora!

Baterije/akumulatori ne smeju da se odlažu sa otpadom iz domaćinstva. Mogu da sadrže otrovne teške metale i podležu obradi posebnog otpada. Hemijski simboli teških elementa su u nastavku: Cd = kadmium, Hg = živa, Pb = olovo. Zato predajte potrošene baterije/akumulatore na opštinsku deponiju.

Lidl i proizvođač nisu u mogućnosti da garantuju obezbeđivanje servisiranja i dostupnost rezervnih delova nakon isteka garantnog perioda/perioda saobraznosti. Ukoliko za tim bude potrebe, putem naše Službe za potrošače možete proveriti dostupnost rezervnih delova i opcije za popravku. Hvala na razumevanju.

Kako izjaviti reklamaciju?

Molimo Vas:

- da pozovete korisnički servis: 0800190639
- pošaljete e-mail na: owim@lidl.rs
- posetite najbližu Lidl prodavnicu.

Da bismo osigurali najbržu asistenciju, molimo da sačuvate fiskalni račun i date ga na uvid prilikom izjavljivanja reklamacije.

GARANCIJA I GARANTNI LIST

Poštovani,

Ovim putem Vas upoznajemo sa Vašim pravima i obavezama koje proističu iz Zakona o zaštiti potrošača, a u pogledu ostvarivanja prava iz garancije.

Ova garancija ni na koji način ne utiče, niti isključuje prava koja kupac ima u skladu sa važećim Zakonom o zaštiti potrošača po osnovu zakonske odgovornosti prodavca za nesaobraznost robe ugovoru koja traje 2 godine od dana kada je roba predata kupcu.

Davalac garancije ovom izjavom preuzima obavezu da kupcima svojih aparata, a pod uslovima definisanim u ovoj izjavi, obezbedi:

- besplatno otklanjanje kvarova u garantnom roku, koji bi nastali kod uobičajene upotrebe ili zbog grešaka u proizvodnji i materijalu, ili
- zamenu aparata, u garantnom roku predviđenim ovom garancijskom izjavom, u slučaju da opravka nije moguća, ili
- ako otklanjanje kvara nije moguće, kupac ima pravo da zahteva od prodavca povrat novca.

Ukupan rok garancije je 3 godine.

Garantni rok počinje da važi od datuma kupovine proizvoda, odnosno od prijema istog od strane kupca, a što se dokazuje fiskalnim računom.

Garancija važi na teritoriji Republike Srbije.

Kupac može da izjavi reklamaciju usmeno u nekom od prodajnih objekata Lidl Srbija KD, odnosno telefonom, pisanim putem ili elektronskim putem na kontakte kompanije Lidl Srbija KD, uz dostavu fiskalnog računa na uvid.

U cilju ispravnog funkcionisanja proizvod se koristi u skladu sa njegovom namenom i Uputstvom za upotrebu.

Na zahtev kupca, koji je izjavljen u garantnom roku, prodavac će izvršiti otklanjanje kvarova i nedostataka na proizvodu u roku predviđenom Zakonom.

Garantni uslovi:

Pre obraćanja prodavcu za tehničku pomoć, potrebno je proveriti ispravnost instalacije i ostalih potrebnih uslova naznačenih u Uputstvu za upotrebu.

Kupac je dužan da prodavcu preda sve pripadajuće delove proizvoda koje je preuzeo u trenutku kupovine.

Popravke u roku garancije:

Garancija važi počev od dana kada je roba predata kupcu, a na osnovu fiskalnog odsečka. U istom periodu davalac garancije, odnosno prodavac je u obavezi da otkloni sve tehničke kvarove bez naknade, u zakonskom roku.

Garancija ne važi u sledećim slučajevima:

1. Ukoliko prodavcu uz aparat nije priložen fiskalni račun sa datumom prodaje.
2. Ukoliko je kvar prouzrokovan udarom groma, strujnim udarom ili sličnim delovanjem spoljne sile na sam uređaj (požar, poplava, naponski udar...).
3. Ukoliko su nastali kvarovi i oštećenja na uređaju posledica delovanja spoljnih uticaja, kao što su: velika vlaga, previsoka i suviše niska temperatura (pucanje cevi usled smrzavanja, oštećenja gumenih delova, rđanje, itd.)
4. Ukoliko proizvod nije korišćen u skladu sa Uputstvom za upotrebu.
5. Ukoliko je proizvod pokušalo da popravi treće neovlašćeno lice.
6. Ukoliko proizvod nije korišćen u skladu sa namenom.
7. Ukoliko je čišćenje i održavanje uređaja urađeno protivno Uputstvu za upotrebu.
8. Ukoliko je proizvod korišćen u profesionalne svrhe.

Naziv proizvoda:	LED ručna lampa
Model:	HG13388
IAN/Serijski broj:	485989_2501
Proizvođač:	OWIM GmbH & Co. KG Stiftsbergstraße 1 74167 Neckarsulm Nemačka
Davalac garancije-uvoznik:	Lidl Srbija KD Prva južna radna 3 22330 Nova Pazova Republika Srbija Tel. 0800190639 E-mail: owim@lidl.rs
Datum predaje robe potrošaču:	datum sa fiskalnog računa
Uvozi i stavlja u promet:	Lidl Srbija KD Prva južna radna 3 22330 Nova Pazova Republika Srbija Tel. 0800190639 E-mail: owim@lidl.rs

Kod ovog proizvoda, garantni rok važi i za punjivu bateriju.

● Postupak garancije

Da biste bili sigurni da će vaš zahtev biti brzo obrađen, pratite sledeća uputstva:

Za sva pitanja, pripremite račun i broj artikla (IAN 485989_2501) kao dokaz kupovine.

Nađite broj artikla na natpisnoj pločici na proizvodu, gravuri na proizvodu, naslovnoj strani vašeg uputstva (dole levo) ili nalepnici na poledini ili dnu proizvoda.

Ako dođe do funkcionalnih grešaka ili drugih kvarova, prvo kontaktirajte dole navedenu servisnu službu telefonom ili e-mailom.

Zatim možete besplatno poslati proizvod koji je evidentiran kao neispravan na adresu servisa koju ste dobili, prilažući račun (priznanicu) i detalje o tome šta je u kvaru i kada je nastao.



Možete pogledati i preuzeti ove i mnoge druge priručnike na parkside-diy.com. Skeniranjem ovog QR koda dospećete direktno na parkside-diy.com. Izaberite vašu zemlju i potražite uputstva za upotrebu koristeći masku za pretragu. Unošenjem broja artikla (IAN) 485989_2501 pristupićete uputstvu za upotrebu vašeg artikla.

● Servis

 **Servis Srbija**

Tel.: 0800190639

E-Mail: owim@lidl.rs











Srpka oznaka usaglašenosti

Indicații de avertizare și simboluri folosite	Pagina	31
Instrucțiuni scurte	Pagina	31
Utilizarea conform destinației	Pagina	31
Volumul livrării	Pagina	31
Descrierea pieselor	Pagina	32
Date tehnice	Pagina	32
Indicații de siguranță	Pagina	32
Indicații de siguranță pentru baterii/acumulatori	Pagina	33
Înainte de folosire	Pagina	34
Încărcarea produsului	Pagina	34
Verificarea capacității acumulatorului	Pagina	35
Montarea produsului	Pagina	35
Funcționarea	Pagina	35
Utilizarea lămpii cu LED	Pagina	35
Întreținerea și curățarea	Pagina	35
Înlăturare	Pagina	36
Garanție	Pagina	36
Modul de desfășurare în caz de garanție	Pagina	37
Service	Pagina	37

Indicații de avertizare și simboluri folosite

În instrucțiunile de utilizare, instrucțiunile scurte și pe ambalaj se folosesc următoarele indicații de avertizare:

	Curent continuu/tensiune continuă		Înainte de utilizare citiți instrucțiunile de utilizare.
	Clasă de protecție III		Distanță minimă față de materialul care trebuie iluminat
	Simbol de conexiune USB		Semnul CE confirmă conformitatea cu directivele UE referitoare la produs.
	Indicații de siguranță		
	Instrucțiuni de manevrare		

LAMPĂ DE MÂNĂ CU LED

● Instrucțiuni scurte

În cazul acestui document este vorba de o ediție tipărită prescurtată a manualului de utilizare complet. Prin scanarea codului QR ajungeți direct la parksides-diy.com.
Selectați țara dumneavoastră și căutați manualele de utilizare prin motorul de căutare. Dacă introduceți numărul de articol (IAN) 485989_2501 ajungeți la manualul de utilizare pentru articolul dumneavoastră.
Instrucțiunile scurte sunt parte componentă a acestui produs. Înainte de utilizarea produsului familiarizați-vă cu toate indicațiile de utilizare și siguranță. Păstrați instrucțiunile scurte și înmânați toate documentele, atunci când predați produsul unei terțe persoane.

● Utilizarea conform destinației

- Acest produs este destinat pentru folosirea normală.
-  Acest produs se potrivește exclusiv pentru utilizare privată în spații interioare uscate (de ex. spațiu de depozitare sau hol).

- Acest produs nu este potrivit pentru iluminarea în gospodărie.

● Volumul livrării

După despachetarea produsului, verificați dacă livrarea este completă și dacă toate piesele sunt în stare bună. Înainte de utilizare, îndepărtați toate materialele de ambalare.

① INDICAȚIE:

- În volumul livrării nu este inclus un alimentator de curent alternativ. Folosiți un alimentator SELV cu o tensiune maximă de ieșire de 5 V --- (U_{out}), 2 A.
 - Se recomandă să utilizați produsul în termen de 1 lună de la cumpărare.
- 1 Lampă de mână cu LED
 - 1 Cablu USB
 - 1 Instrucțiuni scurte

● Descrierea pieselor

(Fig. A, C, D)

- 1 Lămpi laterale cu LED
- 2 Indicator de încărcare
- 3 Întrerupător PORNIT/OPRIT
- 4 Magnet

- 5 Capac de protecție
- 6 Fișă de intrare USB (tip C)
- 7 Lămpi superioare cu LED
- 8 Panou cu LED
- 9 Cârlig
- 10 Cablu USB

● Date tehnice

Lămpi laterale cu LED:	3 × 2 W
Lămpi superioare cu LED:	3 × 0,5 W
Fișă de încărcare:	USB (tip C)
Acumulator:	Acumulator litiu-ion, tip 18650 (INR 19/66), 3,7 V, 2200 mAh, 8,14 Wh (nu poate fi înlocuit)
Timp de încărcare pentru acumulator gol:	cca. 3,5 ore
Durată de iluminare (lumină albă, cu acumulatorul încărcat complet):	3 lămpi laterale cu LED: cca. 3,5 ore 3 lămpi superioare cu LED: cca. 6 ore
Clasă de protecție:	III/⚡
Tip de protecție:	IP20
Tensiune/curent de intrare USB:	5 V ---, 2 A
Poziție de funcționare:	Produsul poate fi folosit numai așa cum este prezentat în figurile A, B și D.



Indicații de siguranță

FAMILIARIZAȚI-VĂ CU TOATE INDICAȚIILE DE FOLOSIRE ȘI DE SIGURANȚĂ ÎNAINTE DE UTILIZAREA PRODUSULUI! DACĂ DAȚI PRODUSUL ALTEI PERSOANE, ATAȘAȚI TOATE DOCUMENTELE!



⚠️ AVERTISMENT! PERICOL DE MOARTE ȘI ACCIDENTE PENTRU SUGARI ȘI COPII!

Nu lăsați copiii să se joace cu materialul de ambalare nesupravegheați. Nu lăsați materialul de ambalare la îndemâna copiilor.

- Acest produs poate fi folosit de copiii peste 8 ani și de persoanele cu capacități fizice, senzoriale sau mentale limitate sau fără experiență și/sau fără cunoștințe, dacă aceștia sunt supravegheați sau au primit instrucțiuni în ceea ce privește utilizarea în siguranță a produsului și au înțeles pericolele care rezultă din aceasta.
- Nu lăsați copiii să se joace cu produsul.
- Curățarea și întreținerea nu trebuie efectuate de către copii fără supraveghere.
- Acest produs nu este o jucărie și nu trebuie lăsat la îndemâna copiilor. Copii nu sunt conștienți de pericolele asociate cu aparatele electrice.
- Nu folosiți produsul dacă aceasta prezintă deteriorări vizibile.



- Nu scufundați niciodată produsul în apă sau în alte lichide!
- Conectați produsul numai la o fișă USB instalată conform prescripțiilor. Tensiunea trebuie să corespundă indicațiilor din capitoul „Date tehnice”.
- Nu faceți reparații sau modificări la produs. LED-urile nu pot și nu au voie să fie înlocuite.
- LED-urile nu pot fi înlocuite.
- Dacă la sfârșitul perioadei de utilizare LED-urile nu mai funcționează, întregul produs trebuie înlocuit.

⚠ ATENȚIE! PERICOL DE ARSURI!

Pentru a evita arsurile, asigurați-vă că produsul este deconectat și s-a răcit timp de minim 15 minute, înainte să îl atingeți. Produsul se poate înfierbânta foarte tare.

 **PERICOL DE INCENDIU!** Așezați produsul în așa fel încât el să se afle la cel puțin 0,1 metru de materialul care trebuie iluminat. Dezvoltarea excesivă de căldură poate duce la un incendiu.

⚠ AVERTISMENT! Nu aprindeți lumina dacă produsul este îndreptat spre o suprafață inflamabilă. Suprafața iluminată se poate supraîncălzi sau se poate aprinde.

- Nu puneți lumânări aprinse sau alte flăcări deschise pe sau în apropierea produsului.
- Nu folosiți produsul în apropierea surselor de căldură, de ex. radiatoare sau alte aparate care emit căldură.
- Eliminați produsul dacă acesta sau cablul USB  este deteriorat.
- Asigurați-vă că nu deteriorați cablu USB  prin muchii ascuțite sau obiecte fierbinți. Desfășurați complet cablul USB înainte de utilizare.
- LED-urile sunt foarte luminoase, nu priviți direct în sursa de lumină.

- Opriți imediat produsul și decuplați cablul de încărcare de la produs, dacă simțiți miros de incendiu sau fum. Duceți produsul la un specialist calificat pentru verificare înainte de a-l refolosi.
- Dacă folosiți o alimentare electrică USB, priza trebuie să fie întotdeauna ușor accesibilă, pentru ca alimentarea electrică USB să poată fi deconectată rapid de la priză. Pentru aceasta, respectați și instrucțiunile de utilizare ale producătorului.
- Respectați limitările și interdicțiile de utilizare pentru produse operate cu acumulatori în situații potențial periculoase, cum ar fi la benzinării, pe aeroporturi, în spitale, etc.

⚠ AVERTISMENT! Nu acoperiți produsul în timpul procesului de încărcare. Există pericolul unei încălziri și a unei supraîncălziri.

- Nu utilizați produsul în trafic.



Indicații de siguranță pentru baterii/acumulatori

- ⚠ PERICOL DE MOARTE!** Nu lăsați bateriile/acumulatorile la îndemâna copiilor. În cazul unei înghițiri neintenționate, consultați imediat un medic.
- Înghițirea poate duce la arsuri, perforații ale țesutului moale și la deces. În decurs de 2 ore de la înghițire pot să apară arsuri grave.



PERICOL DE EXPLOZIE! Nu reîncărcați bateriile nereîncărcabile. Nu scurtcircuitați bateriile/acumulatorii și/sau nu îi desfaceți. Aceasta poate duce la supraîncălzire, incendiu sau explozie.

- Nu aruncați niciodată bateriile/acumulatorii în foc sau apă.
- Nu expuneți bateriile/acumulatorii unor solicitări mecanice.

Există riscul scurgerii bateriilor/ acumulatorilor

- Evitați condițiile de mediu și temperaturile extreme, care ar putea afecta bateriile/acumulatorii, de ex. corpurile de încălzire/lumina solară directă.
- Dacă bateriile/acumulatorii s-au scurs, evitați contactul substanțelor chimice cu pielea, ochii și mucoasele! Clătiți imediat locul afectat cu apă curată și consultați medicul!



PURTAȚI MĂNUȘI DE PROTECȚIE!

Bateriile/acumulatorile scurse sau deteriorate pot provoca arsuri în caz de contact cu pielea. În asemenea cazuri, purtați întotdeauna mănuși de protecție potrivite.

- Acest produs are un acumulator integrat, care nu poate fi înlocuit de către utilizator. Îndepărtarea sau înlocuirea acumulatorului poate fi făcută de către producător, de către serviciul său pentru clienți sau de către o altă persoană calificată asemănător, pentru a evita pericolele. La eliminarea produsului ca deșeu, țineți cont că acesta conține un acumulator.

● Înainte de folosire

● Încărcarea produsului

INDICAȚII:

- Pentru a putea folosi produsul fără cablul USB **10**, trebuie să încărcați acumulatorul înainte de utilizare. Procesul de încărcare durează cca. 3,5 ore. Acumulatorul este montat fix pe fundul produsului.
- Produsul are o siguranță contra supraîncărcării. Totuși trebuie să decuplați produsul de la alimentarea electrică imediat ce procesul de încărcare s-a încheiat.

- Din cauza protecției bateriei sale, produsul nu funcționează la temperaturi sub 0 °C și peste +45 °C.
 - Îndepărtați toate materialele de ambalare de la produs.
 - Încărcați acumulatorul complet înainte de prima utilizare.
 - Încărcați acumulatorul dacă acesta este descărcat (numai 1 LED de la indicatorul de încărcare **2** clipește).
1. Deschideți capacul de protecție **5**.
 2. Conectați cablul USB **10** la racordul USB al alimentării electrice USB.
 3. Conectați ștecherul USB al cablului USB **10** cu fișa de intrare USB (tip C) **6** a produsului.
 4. Introduceți alimentarea electrică USB într-o priză.
 5. Decuplați cablul USB **10** de la produs după încheierea procesului de încărcare, pentru a evita o descărcare a acumulatorului.
 6. Închideți capacul de protecție **5** înainte de a folosi din nou produsul. În caz contrar, la utilizarea în aer liber, ar putea să ajungă apă în produs.
- Nivelul de încărcare al acumulatorului este prezentat în indicatorul de încărcare **2**:

Starea indicatorului de încărcare 2	Nivelul de încărcare al acumulatorului
1 LED clipește	0–33 %
1 LED este aprins, 1 LED clipește	34–65 %
2 LED-uri sunt aprinse, 1 LED clipește	66–99 %
3 LED-uri sunt aprinse	100 %

- Durata de încărcare este de cca. 3,5 ore dacă acumulatorul a fost descărcat.

● Verificarea capacității acumulatorului

- Dacă produsul nu este încărcat: Apăsați întrerupătorul PORNIT/OPRIT [3], pentru a verifica capacitatea acumulatorului. Indicatorul de încărcare [2] roșu arată capacitatea* acumulatorului din interiorul produsului.

1 LED este aprins	=	33 %*
2 LED-uri sunt aprinse	=	66 %*
3 LED-uri sunt aprinse	=	100 %*

● Montarea produsului

- Produsul este echipat cu 2 magneți [4]. Cu acești magneți, produsul poate fi fixat pe suprafețe care se magnetizează.
- Panourile cu LED [8] pot fi deschise (fig. B). Rabatați cârligul [9] de la produs, pentru a suspenda produsul într-un punct de suspendare potrivit (fig. D).

● Funcționarea

⚠ PERICOL DE ACCIDENT! Nu folosiți produsul în timpul deplasării cu mașina. Dacă folosiți produsul într-un autovehicul, aveți grijă să nu puneți în pericol șoferul sau ocupanții din autovehicul. Așezați și asigurați produsul în așa fel încât, chiar și la o frânare bruscă, acesta să nu prezinte pericol de rănire sau de deteriorare a produsului.

⚠ ATENȚIE! Aveți grijă de poziția mâinilor la rotirea panourilor cu LED [8], pentru a evita o prindere a degetelor (fig. E).

INDICAȚIE: Energia stocată în acumulator alimentează cu curent lampa cu LED.

- Rotiți panourile cu LED [8] și fixați produsul în poziția dorită (fig. B).

Panourile cu LED pot fi rotite și în sus (fig. D).

- Folosiți și operați produsul numai pe o suprafață stabilă fără niciun unghi.

● Utilizarea lămpii cu LED

- Încărcați produsul complet, așa cum este descris în capitolul „Încărcarea produsului”.
- Produsul poate fi folosit în 6 moduri diferite. Apăsați în mod repetat întrerupătorul PORNIT/OPRIT [3] pentru a le selecta.

Întrerupător PORNIT/OPRIT	Mod
Apăsați 1 ori:	Lămpile superioare cu LED, luminozitate 100 %
Apăsați 2 ori:	Lămpile superioare cu LED, luminozitate 50 %
Apăsați 3 ori:	Lămpile laterale cu LED, luminozitate 100 %
Apăsați 4 ori:	Lămpile laterale cu LED, luminozitate 50 %
Apăsați 5 ori:	Lămpile laterale cu LED clipire
Apăsați 6 ori:	Lampa laterală cu LED roșu clipește
Apăsați 7 ori:	Lămpile stinse

● Întreținerea și curățarea

Produsul nu necesită întreținere. LED-urile nu pot fi înlocuite.

- Înainte de curățare:
 - Opriti produsul.
 - Scoateți cablul USB [10] din fișa USB.

* Acesta este setul procentual estimat al capacității acumulatorului, însă nu este o măsurare reală.

- Închideți capacul de protecție [5] de la fișa de intrare USB [6].

- Nu scufundați niciodată produsul în apă sau în alte lichide.
- Nu folosiți detergenți corozivi.
- Curățați regulat produsul cu o lavetă uscată, fără scame. Pentru îndepărtarea murdăriei persistente, utilizați o lavetă ușor umedă.
- Înainte de depozitare: Încărcați complet acumulatorul.
- Dacă doriți să depozitați produsul mai mult de 3 luni: Încărcați complet acumulatorul la fiecare 3 luni.

● Înlăturare

Ambalajul este produs din material ecologic care pot fi eliminate la punctele locale de reciclare.



Respectați marcajul materialelor de ambalaj pentru eliminarea deșeurilor, acestea sunt marcate de abrevierile (a) și cifrele (b) cu următoarea semnificație: 1–7: plastice/20–22: hârtie și carton/80–98: substanțe de conexiune.

Produsul:



Puteți obține informații despre posibilitățile de eliminare a produsului de la administrația locală.



Pentru a proteja mediul înconjurător nu eliminați produsul dumneavoastră la gunoiul menajer atunci când nu mai poate fi folosit, ci predați-l la un punct de colectare. Vă puteți informa cu privire la punctele de colectare și orarul acestora de la administrația competentă.

Bateriile/acumulatorii defecti sau consumați trebuie reciclați. Înnapoiți bateriile și sau acumulatorii prin intermediul punctelor de colectare indicate.



Deteriorarea mediului înconjurător prin aruncarea greșită a bateriilor/acumulatorilor!

Bateriile/acumulatorii nu trebuie aruncate în gunoiul menajer. Ele pot conține metale grele toxice și se supun tratamentului deșeurilor periculoase. Simbolurile chimice ale metalelor grele sunt următoarele: Cd = cadmiu, Hg = mercur, Pb = plumb. De aceea, predați bateriile/acumulatorii consumate la un punct de colectare comunal.

● Garanție

Produsul a fost fabricat cu atenție, conform unor standarde stricte de calitate și verificat temeinic înainte de livrare. În caz de defecțiuni de material sau de fabricație aveți drepturi legale față de vânzătorul produsului. Drepturile dumneavoastră legale nu sunt limitate în niciun fel de garanția menționată mai jos.

Garanția pentru aceste produs este 3 ani începând de la data achiziției. Durata garanției începe la data achiziției. Păstrați chitanța originală la un loc sigur, deoarece acest document este necesar pentru dovada achiziției.

Toate defecțiunile sau deteriorările care sunt deja existente la momentul achiziției, trebuie anunțate imediat după despachetarea produsului.

Dacă în decurs de 3 ani de la achiziția produsului apare un defect de material sau de fabricație, vă reparăm sau înlocuim gratuit produsul la alegerea noastră. Durata de garanție nu se prelungeste după aprobarea unei cerințe de garanție. Aceasta este valabil și pentru piesele schimbate și reparate.

Această garanție se stinge dacă produsul este deteriorat, utilizat sau întreținut în mod necorespunzător.

Garanția acoperă defectele de material și de producție. Această garanție nu acoperă piesele componente ale produsului, care prezintă urme normale de uzură și care sunt considerate piese de schimb (de ex.: baterii, furtunuri, cartușe de vopsea) și nici deteriorările la nivelul pieselor casante, de exemplu întrerupătoare sau piese fabricate din sticlă.

Timul de nefuncționare din cauza lipsei de conformitate apărute în cadrul termenului de garanție prelungeste termenul de garanție legală de conformitate și cel al garanției comerciale și curge, după caz, din momentul la care a fost adusă la cunoștință vânzătorului lipsa de conformitate a produsului sau din momentul prezentării produsului la vânzător/unitatea service până la aducerea produsului în stare de utilizare normală și, respectiv, al notificării în scris în vederea ridicării produsului sau predării efective a produsului către consumator.

Produsele de folosință îndelungată care înlocuiesc produsele defecte în cadrul termenului de garanție vor beneficia de un nou termen de garanție care curge de la data preschimbării produsului.

În cazul acestui produs, perioada de garanție este valabilă și pentru acumulator.

● Modul de desfășurare în caz de garanție

Pentru a putea asigura o procesare rapidă a cererii dumneavoastră, vă rugăm să urmați următoarele indicații:

Vă rugăm să țineți la îndemână bonul de casă și numărul articolului (IAN 485989_2501) ca dovadă pentru achiziția dumneavoastră.

Vă rugăm să luați numărul de produs de pe plăcuța cu tipul de construcție de pe produs, gravura de pe produs, pagina principală a instrucțiunii de utilizare (jos,

stânga) sau de pe spatele sau fundul produsului.

În cazul în care, apar erori de funcționare sau alte defecțiuni, contactați mai întâi prin telefon sau prin e-mail, departamentul de service menționat în continuare.

Dumneavoastră puteți să expediați atunci un produs considerat ca fiind defect, adăugând chitanța de plată (bonul de casă) și menționând, în ce constă defecțiunea și când a apărut aceasta, fără cheltuieli poștale, la adresa de service comunicată.



La parkside-diy.com puteți să vedeți și să descărcați acest manual și multe altele. Cu acest cod QR ajungeți direct la parkside-diy.com. Selectați țara dumneavoastră și căutați manualele de utilizare prin motorul de căutare. Dacă introduceți numărul de articol (IAN) 485989_2501 ajungeți la manualul de utilizare pentru articolul dumneavoastră.

● Service

RO Service România

Tel.: 0800890239

E-Mail: owim@lidl.ro











Marcaj Sârb De Conformitate

Използвани предупредителни указания и символи	Страница	39
Кратко ръководство	Страница	39
Употреба по предназначение	Страница	39
Обем на доставката	Страница	39
Описание на частите	Страница	40
Технически данни	Страница	40
Указания за безопасност	Страница	40
Указания за безопасност за батерии/акумулаторни батерии	Страница	42
Подготовка на продукта за употреба	Страница	42
Зареждане на продукта	Страница	42
Проверка на капацитета на акумулаторната батерия	Страница	43
Сглобяване на продукта	Страница	43
Работа	Страница	43
Употреба като LED осветително тяло	Страница	44
Поддръжка и почистване	Страница	44
Изхвърляне	Страница	44
Гаранция	Страница	45
Процедиране в случай на рекламация	Страница	47
Сервиз	Страница	48

Използвани предупредителни указания и символи

В ръководството за експлоатация, краткото ръководство и върху опаковката са използвани следните предупредителни указания:

	Постоянен ток/напрежение		Преди употреба прочетете ръководството за експлоатация.
	Клас на защита III		Минимално разстояние до осветявания материал
	Символ за USB връзка		Знакът CE потвърждава съответствието с отнасящите се до продукта директиви на ЕС.
	Указания за безопасност		
	Инструкции за работа		

РЪЧЕН ФЕНЕР С LED СВЕТЛИНА

● Кратко ръководство

Този документ е съкратена печатна версия на пълното ръководство за експлоатация. Сканирането на QR кода ще Ви отведе директно до parkside-diy.com. Изберете Вашата страна и посредством маската за търсене намерете ръководствата за експлоатация. Въвеждането на номера на артикула (IAN) 485989_2501 ще Ви отведе до ръководството за експлоатация на Вашия артикул. Краткото ръководство е съставна част от този продукт. Преди употреба на продукта се запознайте с всички указания за работа и безопасност. Съхранявайте краткото ръководство на сигурно място и при предоставяне на продукта на трети страни предайте всички инструкции.

● Употреба по предназначение

- Този продукт е предназначен за нормална употреба.

-  Този продукт е подходящ само за лична употреба в сухи закрити помещения (напр. складови помещения или коридори).
- Този продукт не е подходящ за осветление в домакинството.

● Обем на доставката

След разопаковането на продукта се уверете, че доставката е пълна и всички части са в изрядно състояние. Преди употребата отстранете всички опаковъчни материали.

① УКАЗАНИЕ:

- Захранващ блок за променлив ток не е включен в обема на доставката. Използвайте захранващ блок SELV с максимално работно изходно напрежение от 5 V --- (U_{out}), 2 A.
 - Препоръчва се да използвате продукта в рамките на 1 месец след покупката.
- 1 Ръчен фенер с LED светлина
 - 1 USB кабел
 - 1 Кратко ръководство

● Описание на частите

(Фиг. А, С, D)

- 1 Странични LED светлини
- 2 Индикация за зареждане
- 3 Превключвател за ВКЛ/ИЗКЛ
- 4 Магнит

- 5 Защитна капачка
- 6 Входна USB буква (тип C)
- 7 Горни LED светлини
- 8 LED панел
- 9 Кука
- 10 USB кабел

● Технически данни

Странични LED светлини:	3 × 2 W
Горни LED светлини:	3 × 0,5 W
Букса за зареждане:	USB (тип C)
Акумулаторна батерия:	Литиево-йонна акумулаторна батерия, тип 18650 (INR 19/66), 3,7 V, 2200 mAh, 8,14 Wh (несменяема)
Време за зареждане на изтощена акумулаторна батерия:	ок. 3,5 часа
Продължителност на светене (бяла светлина, при напълно заредена акумулаторна батерия):	3 странични LED светлини: ок. 3,5 часа 3 горни LED светлини: ок. 6 часа
Клас на защита:	III/⚡
Тип защита:	IP20
Входно напрежение/ток на USB:	5 V $\overline{=}$, 2 A
Работно положение:	Продуктът може да бъде използван само по начина, показан на фигури А, В и D.

Указания за безопасност

ПРЕДИ ИЗПОЛЗВАНЕ НА ПРОДУКТА СЕ ЗАПОЗНАЙТЕ С ВСИЧКИ УКАЗАНИЯ ЗА БЕЗОПАСНОСТ И ИНСТРУКЦИИ ЗА УПОТРЕБА! АКО ПРЕДАВАТЕ ТОЗИ ПРОДУКТ НА ДРУГИ ЛИЦА, ПРЕДАВАЙТЕ СЪЩО И ВСИЧКИ ДОКУМЕНТИ!

 **ПРЕДУПРЕЖДЕНИЕ! ОПАСНОСТ ЗА ЖИВОТА И ОПАСНОСТ ОТ ЗЛОПОЛУКИ ЗА БЕБЕТА И ДЕЦА!**

Не оставяйте деца с опаковъчните материали без надзор. Винаги дръжте децата далеч от опаковъчните материали.

- Този продукт може да бъде използван от деца над 8 години, както и от лица с ограничени физически, сензорни или интелектуални способности или с липса на опит и/или познания, ако те бъдат наблюдавани или са били инструктирани относно безопасната употреба на продукта и разбират свързаните с това рискове.
- Не оставяйте деца да играят с продукта.

- Почистване и поддръжка не трябва да се извършват от деца без надзор.
- Този продукт не е играчка и трябва да се държи извън обсега на деца. Децата не осъзнават опасностите, свързани с боравенето с електрически уреди.
- Не използвайте продукта, ако той има видими щети.
- Никога не потапяйте продукта във вода или други течности!
- Свързвайте продукта само към правилно инсталирана USB буска. Напрежението трябва да отговаря на данните в раздела „Технически данни“.
- Не извършвайте изменения или ре-монти по продукта. LED елементите не могат и не бива да се сменят.
- LED елементите не са сменяеми.
- Когато в края на своя живот LED елементите вече спрат да функционира, целият продукт трябва да бъде подменен.

⚠ ВНИМАНИЕ! РИСК ОТ ИЗГАРЯНИЯ!



За да предотвратите изгаряния, уверете се, че продуктът е изключен и е изстивал най-малко 15 минути, преди да го докосвате. Продуктът може да стане много горещ.

ОПАСНОСТ ОТ ПОЖАР!

 Поставете продукта по такъв начин, че да е отдалечен на най-малко 0,1 метър от осветявания материал. Прекалено образуване на топлина може да доведе до пожар.

⚠ ПРЕДУПРЕЖДЕНИЕ! Не включвайте светлината, ако продуктът е насочен към запалима повърхност. Облъчваната повърхност би могла да прегрее или да се възпламени.

- Не поставяйте горящи свещи или други източници на открит пламък върху или в близост до продукта.

- Не използвайте продукта в близост до източници на топлина, напр. отоплителни тела или други уреди, които отдават топлина.
 - Изхвърлете продукта, ако продуктът или USB кабелът  са повредени.
 - Уверете се, че USB кабелът  не може да бъде повреден от остри ръбове или горещи предмети. Преди употребата развийте USB кабела напълно.
 - LED светлините са много ярки, не гледайте директно в светлинния източник.
 - Изключете незабавно продукта и отделете захранващия кабел от продукта, ако усетите миризма на огън или дим. Възложете проверка на продукта от квалифициран специалист, преди да го използвате отново.
 - Ако използвате USB електрозахранване, контактът трябва винаги да е леснодостъпен, за да може при спешен случай USB електрозахранването бързо да бъде отделено от контакта. Съблюдавайте също и ръководството за експлоатация на производителя.
 - Съблюдавайте ограниченията и забраните към употребата за акумулаторни продукти в потенциално опасни ситуации, като например на бензиностанции, летища, в болници и т.н.
- ⚠ ПРЕДУПРЕЖДЕНИЕ!** Не покривайте продукта по време на зареждането. Съществува опасност от загряване и прегряване.
- Не използвайте продукта при улично движение.



Указания за безопасност за батерии/акумулаторни батерии

⚠ ОПАСНОСТ ЗА ЖИВОТА!

Съхранявайте батерии/акумулаторни батерии на недостъпно за деца място. Незабавно потърсете лекар при случайно поглъщане.

- Поглъщането може да доведе изгаряния, перфорация на меки тъкани и смърт. В рамките на 2 часа след поглъщането могат да възникнат тежки изгаряния.



ОПАСНОСТ ОТ ЕКСПЛОЗИЯ!

Не зареждайте батерии за еднократна употреба. Не свързвайте накъсо батерии/акумулаторни батерии и/или не ги отваряйте. Това може да доведе до прегряване, пожар или експлозии.

- Никога не хвърляйте батерии/акумулаторни батерии в огън или вода.
- Не подлагайте батерии/акумулаторни батерии на механични натоварвания.

Риск от изтичане на батериите/акумулаторните батерии

- Избягвайте екстремни условия на околната среда и температури, които биха могли да окажат въздействие върху батериите/акумулаторните батерии, напр. отоплителни тела/пряка слънчева светлина.
- Ако батерии/акумулаторни батерии са изтекли, избягвайте контакт на кожата, очите и лигавиците с химикалите! Незабавно изплакнете засегнатите места с чиста вода и потърсете лекарска помощ!



НОСЕТЕ ПРЕДПАЗНИ РЪКАВИЦИ!

Изтекли или повредени батерии/акумулаторни батерии могат да причинят химически изгаряния при контакт с кожата. В такива случаи винаги носете подходящи предпазни ръкавици.

- Този продукт има вградена акумулаторна батерия, която не може да бъде сменена от потребителя. Изваждането или смяната на акумулаторната батерия могат да бъдат извършвани само от производителя, неговата сервисна служба или подобно квалифицирано лице, за да се избегнат опасности. При изхвърлянето на продукта обърнете внимание, че той съдържа акумулаторна батерия.

● Подготовка на продукта за употреба

● Зареждане на продукта

УКАЗАНИЯ:

- За да можете да използвате продукта без USB кабел [10](#), преди използването трябва да заредите акумулаторната батерия. Процедурата по зареждане продължава приблизително 3,5 часа. Акумулаторната батерия е вградена неподвижно на дъното на продукта.
- Продуктът разполага със защита от презареждане. Въпреки това трябва да разедините продукта от електрозахранването, щом зареждането е завършило.
- Поради защитата на своята батерия продуктът не работи при температури под 0 °C и над +45 °C.
- Отстранете всички опаковъчни материали от продукта.
- Преди първата употреба заредете акумулаторната батерия напълно.

- Заредете акумулаторната батерия, когато тя се изтощи (само 1 LED от индикацията за зареждане [2] мига).
- 1. Отворете защитната капачка [5].
- 2. Свържете USB кабела [10] към USB извода на USB електрозахранването.
- 3. Свържете USB щекера на USB кабела [10] с входната USB буква (тип C) [6] на продукта.
- 4. Свържете USB електрозахранването към контакт.
- 5. Разединете USB кабела [10] от продукта след завършване на процеса на зареждане, за да предотвратите разреждане на акумулаторната батерия.
- 6. Затворете защитната капачка [5], преди да използвате продукта отново. В противен случай при употреба на открито може да попадне вода във вътрешността на продукта.
- Състоянието на заряда на акумулаторната батерия се показва на индикацията за зареждане [2]:

Състояние на индикацията за зареждане [2]	Състояние на заряда на акумулаторната батерия
1 LED мига	0–33 %
1 LED свети, 1 LED мига	34–65 %
2 LED светят, 1 LED мига	66–99 %
3 LED светят	100 %

- Времето за зареждане възлиза на ок. 3,5 часа, ако акумулаторната батерия е била празна.

● Проверка на капацитета на акумулаторната батерия

- Когато продуктът не се зарежда: Натиснете превключвателя за ВКЛ/ИЗКЛ [3], за да проверите капацитета на акумулаторната батерия. Червената индикация за зареждане [2] показва капацитета* на акумулаторната батерия във вътрешността на продукта.

1 LED свети	= 33 %*
2 LED светят	= 66 %*
3 LED светят	= 100 %*

● Сглобяване на продукта

- Продуктът е оборудван с 2 магнита [4]. С тези магнити продуктът може да бъде закрепван към намагнетизиращи се повърхности.
- LED панелите [8] могат да бъдат отваряни (фиг. B). Разгънете куката [9] на продукта, за да окачите продукта на подходящо място за окачване (фиг. D).

● Работа

- ⚠ **ОПАСНОСТ ОТ ЗЛОПОЛУКА!** Не използвайте продукта по време на движение. Ако използвате продукта в превозно средство, внимавайте да не застрашите водача или пътниците в превозното средство. Приберете и осигурете продукта по такъв начин, че дори и при максимално задействане на спирачките да не се създава опасност от наранявания или от щети по продукта.

* Това е разчетна процентна стойност на капацитета на акумулаторната батерия, а не действително измерване.

⚠ ВНИМАНИЕ! Внимавайте за позицията на ръцете си при завъртането на LED панелите [8], за да избегнете заклещване на пръстите (фиг. E).

УКАЗАНИЕ: Съхранената в акумулаторната батерия енергия захранва с ток LED осветителното тяло.

- Завъртете LED панелите [8] и закрепете продукта в желаната позиция (фиг. B). LED панелите могат да бъдат обърнати също и нагоре (фиг. D).
- Използвайте и работете с продукта върху стабилна повърхност без ъгли.

● **Употреба като LED осветително тяло**

- Заредете продукта напълно, както е описано в раздела „Зареждане на продукта“.
- Продуктът може да бъде използван в 6 различни режима. Натиснете неколккратно превключвателя за ВКЛ/ИЗКЛ [3], за да ги изберете.

Превключвател за ВКЛ/ИЗКЛ	Режим
Натискане 1x:	Горни LED светлини 100 % яркост
Натискане 2x:	Горни LED светлини 50 % яркост
Натискане 3x:	Странични LED светлини 100 % яркост
Натискане 4x:	Странични LED светлини 50 % яркост

Превключвател за ВКЛ/ИЗКЛ	Режим
Натискане 5x:	Странични LED светлини мигат
Натискане 6x:	Странична червена LED светлина мига
Натискане 7x:	Изключване на светлините

● **Поддръжка и почистване**

Продуктът не изисква обслужване. LED елементите не могат да бъдат сменени.

- Преди почистването:
 - Изключете продукта.
 - Изтеглете USB кабела [10] от USB буксата.
 - Затворете защитната капачка [5] на входната USB буква [6].
- Никога не потапяйте продукта във вода или други течности.
- Не използвайте разяждащи почистващи средства.
- Почиствайте продукта редовно със суха, не мъхеста кърпа. За отстраняване на упорити замърсявания използвайте леко навлажнена кърпа.
- Преди съхранението: Заредете напълно акумулаторната батерия.
- Ако желаете да съхранявате продукта по-дълго от 3 месеца: Зареждайте напълно акумулаторната батерия на всеки 3 месеца.

● **Изхвърляне**

Опаковката е изработена от екологични материали, които може да предадете в местните пунктове за рециклиране.



За разделното събиране на отпадъците съблюдавайте маркировката на опаковъчните материали, те са маркирани със съкращения (а) и цифри (б) със следното значение: 1–7: пластмаси/20–22: хартия и картон/80–98: композитни материали.

Продукт:



Относно възможностите за отстраняване на излезлия от употреба продукт като отпадък се информирайте от Вашата общинска или градска управа.



В интерес на опазването на околната среда не изхвърляйте излезлия от употреба продукт заедно с битовите отпадъци, а го предайте за правилно рециклиране. За събирателните пунктове и тяхното работно време можете да се информирате от местната управа.

Дефектните или изтощени батерии/ акумулаторни батерии следва да бъдат рециклирани. Предавайте батериите/ акумулаторните батерии и/или продукта в пунктовете за рециклиране.



Щети върху околната среда поради неправилно обезвреждане на батериите/ акумулаторните батерии!

Батериите/акумулаторните батерии не бива да се изхвърлят заедно с битовите отпадъци. Те могат да съдържат отровни тежки метали и подлежат на специална преработка. Химическите символи на тежките метали са, както следва: Cd = кадмий, Hg = живак, Pb = олово. Затова предавайте изтощените батерии/ акумулаторни батерии в общински събирателен пункт.

● Гаранция

Уважаеми клиенти, за този уред получавате 3 години гаранция от датата на покупката. В случай на несъответствие на продукта с договора за продажба Вие имате законно право да предявите рекламация пред продавача на продукта при условията и в сроковете, определени в глава трета, раздел II и III и глава четвърта от Закона за предоставяне на цифрово съдържание и цифрови услуги и за продажба на стоки (ЗПЦСЦУПС)*.

Вашите права, произтичащи от посочените разпоредби, не се ограничават от нашата по-долу представена търговска гаранция, не са свързани с разходи за потребителите и независимо от нея продавачът на продукта отговаря за липсата на съответствие на потребителската стока с договора за продажба съгласно ЗПЦСЦУПС.

Гаранционни условия

Гаранционният срок е 3 години от датата на получаване на стоката. Пазете добре оригиналната касова бележка. Този документ е необходим като доказателство за покупката. Ако в рамките на три години от датата на закупуване на този продукт се появи дефект на материала или производствен дефект, продуктът ще бъде безплатно ремонтиран или заменен. Гаранцията предполага в рамките на тригодишния гаранционен срок да се представят дефектният уред, касовата бележка (касовият бон), както и всички други документи, установяващи наличието на дефект и писмено да се обясни в какво се състои дефектът и кога е възникнал. Ако дефектът е покрит от нашата гаранция, Вие ще получите обратно ремонтирания или нов продукт. В случай на замяна на дефектна стока

първоначалните гаранционен срок и гаранционни условия се запазват. В случай на ремонт на дефектна стока, срокът на ремонта се прибавя към гаранционния срок. За евентуално наличните и установени повреди и дефекти още при покупката трябва да се съобщи веднага след разопаковането. Евентуалните ремонти след изтичане на гаранционния срок са срещу заплащане.

Ремонтът или замяната на продукта не порождават нова гаранция.

Обхват на гаранцията

Уредът е произведен грижливо според строгите изисквания за качество и добросъвестно изпитан преди доставка. Гаранцията важи за дефекти на материала или производствени дефекти. Гаранцията не обхваща консумативите, както и частите на продукта, които подлежат на нормално износване, поради което могат да бъдат разглеждани като бързо износващи се части (например филтри или приставки) или повредите на чупливи части (например прекъсвачи, батерии или такива произведени от стъкло). Гаранцията отпада, ако уредът е повреден поради неправилно използване или в резултат на неосъществяване на техническа поддръжка. За правилната употреба на продукта трябва точно да се спазват всички указания в упътването за експлоатация. Предназначение и действия, които не се препоръчват от упътването за експлоатация или за които то предупреждава, трябва задължително да се избягват. Продуктът е предназначен само за частна, а не за професионална употреба. При злоупотреба и неправилно третиране, употреба на сила и при интервенции, които не са извършени от клона на нашия оторизиран сервис, гаранцията отпада.

Процедура при гаранционен случай

За да се гарантира бърза обработка на Вашия случай, следвайте следните указания:

- За всички запитвания подгответе касовата бележка и идентификационния номер (IAN 485989_2501) като доказателство за покупката.
- Вземете артикулния номер от фабричната табелка.
- При възникване на функционални или други дефекти първо се свържете по телефона или чрез имейл с долупосочения сервизен отдел. След това ще получите допълнителна информация за уреждането на Вашата reklamация.
- След съгласуване с нашия сервис можете да изпратите дефектния продукт на посочения Ви адрес на сервиса безплатно за Вас, като приложите касовата бележка (касовия бон) и посочите писмено в какво се състои дефектът и кога е възникнал. За да се избегнат проблеми с приемането и допълнителни разходи, задължително използвайте само адреса, който Ви е посочен. Осигурете изпращането да не е като експресен товар или като друг специален товар. Изпратете уреда заедно с всички принадлежности, доставени при покупката, и осигурете достатъчно сигурна транспортна опаковка.

Ремонтен сервис/извънгаранционно обслужване

Ремонти извън гаранцията можете да възложите на клона на нашия сервис срещу заплащане. Той с удоволствие ще Ви направи предварителна kalkulация. Можем да обработваме само уреди, които са достатъчно опаковани и изпратени с платени транспортни разходи.

Внимание: Изпратете Вашия уред на клона на нашия сервиз почистен и с указание за дефекта.

Уредите, предмет на извънгаранционно обслужване, изпратени с неплатени транспортни разходи – с наложен платеж, като експресен или друг специален товар – не се приемат. Ние ще извършим безплатно изхвърлянето на изпратените от Вас дефектни уреди.

Сервизно обслужване България

Тел.: 008001184975

Е-мейл: owim@lidl.bg

Вносител

Моля, обърнете внимание, че следващият адрес не е адрес на сервиза. Първо се свържете с горепосочения сервизен център.

ОВИМ ГмбХ & Ко.ГТ

Щифтсбергщрасе 1

74167 Некарсулм

Германия

* Като физическо лице – потребител, независимо от настоящата търговска гаранция, Вие се ползвате от правата на законовата гаранция, предоставена от Закона за предоставяне на цифрово съдържание и цифрови услуги и за продажбата на стоки /ЗПЦСЦУПС/. По-специално Вие имате право при несъответствие на стоката да бъде извършен ремонт или замяна по Ваш избор, освен ако това е невъзможно или е свързано с непропорционално големи разходи за продавача. Вие имате право на пропорционално намаляване на цената или на разваляне на договора при наличие на условията на чл. 33, ал. 3 от ЗПЦСЦУПС. Условията и сроковете на законовата гаранция са регламентирани в глава трета, раздел II и III и в глава четвърта на ЗПЦСЦУПС

При този продукт гаранционният срок важи и за акумулаторната батерия.

● **Процедиране в случай на рекламация**

За да се гарантира бърза обработка на Вашата поръчка, моля, следвайте посочените указания:

Моля, при всички запитвания дръжте на разположение касовия бон и номера на артикула (IAN 485989_2501) като доказателство за покупката.

Номерът на артикула е посочен върху типовата табелка на продукта, върху гравюра на продукта, на заглавната страница на настоящото ръководство (долу вляво) или върху стикера от горната или долната страна на продукта.

При възникнали функционални дефекти или други повреди първо се свържете по телефона или по електронната поща с посочения по-долу сервиз.

Продукта, който е регистриран като дефектен, можете да изпратите след това без пощенски разходи на посочения Ви сервиз, като приложите документ за закупуването (касов бон) и описание, в какво се състои повредата и кога е възникнала.



На parkside-diy.com можете да разгледате и изтеглите това и много други ръководства. Този QR код Ви



отвежда директно до parkside-diy.com.
Изберете Вашата страна и посредством
маската за търсене намерете
ръководствата за експлоатация.
Въвеждането на номера на артикула
(IAN) 485989_2501 ще Ви отведе до
ръководството за експлоатация на
Вашия артикул.

● Сервиз

Сервиз България

Телефон: 008001184975

Е-мейл: owim@lidl.bg







 Маркировка за съответствие -
 сърбия



Verwendete Warnhinweise und Symbole	Seite	50
Kurzanleitung	Seite	50
Bestimmungsgemäße Verwendung	Seite	50
Lieferumfang	Seite	50
Teilebeschreibung	Seite	51
Technische Daten	Seite	51
Sicherheitshinweise	Seite	51
Sicherheitshinweise für Batterien/Akkus	Seite	53
Vor der Verwendung	Seite	53
Aufladen des Produkts	Seite	53
Überprüfen der Akkukapazität	Seite	54
Produkt montieren	Seite	54
Betrieb	Seite	54
Verwendung als LED-Leuchte	Seite	55
Wartung und Reinigung	Seite	55
Entsorgung	Seite	55
Garantie	Seite	56
Abwicklung im Garantiefall	Seite	56
Service	Seite	57

Verwendete Warnhinweise und Symbole

In der Bedienungsanleitung, der Kurzanleitung und auf der Verpackung werden die folgenden Warnhinweise verwendet:

	Gleichstrom/-spannung		Lesen Sie vor dem Gebrauch die Bedienungsanleitung.
	Schutzklasse III		Minimaler Abstand zu beleuchtetem Material
	USB-Verbindungssymbol		Das CE-Zeichen bestätigt Konformität mit den für das Produkt zutreffenden EU-Richtlinien.
 	Sicherheitshinweise Handlungsanweisungen		

LED-HANDLEUCHE

● Kurzanleitung

Bei diesem Dokument handelt es sich um eine verkürzte Druckausgabe der vollständigen Bedienungsanleitung. Durch das Scannen des QR-Codes gelangen Sie direkt auf parkside-diy.com. Wählen Sie Ihr Land aus und suchen Sie über die Suchmaske nach den Bedienungsanleitungen. Mittels Eingabe der Artikelnummer (IAN) 485989_2501 gelangen Sie zur Bedienungsanleitung für Ihren Artikel. Die Kurzanleitung ist Bestandteil dieses Produkts. Machen Sie sich vor der Benutzung des Produkts mit allen Bedien- und Sicherheitshinweisen vertraut. Bewahren Sie die Kurzanleitung gut auf und händigen Sie alle Unterlagen bei Weitergabe des Produkts an Dritte mit aus.

● Bestimmungsgemäße Verwendung

- Dieses Produkt ist für den normalen Gebrauch bestimmt.

-  Dieses Produkt ist nur für den privaten Gebrauch in trockenen Innenräumen (z. B. Lagerräumen oder Korridoren) geeignet.
- Dieses Produkt ist nicht für die Beleuchtung im Haushalt geeignet.

● Lieferumfang

Überprüfen Sie nach dem Auspacken des Produkts, ob die Lieferung vollständig ist und alle Teile in ordnungsgemäßem Zustand sind. Entfernen Sie vor der Verwendung sämtliche Verpackungsmaterialien.

① HINWEIS:

- Ein Wechselstrom-Netzteil ist nicht im Lieferumfang enthalten. Verwenden Sie ein SELV-Netzteil mit einer maximalen Arbeitsausgangsspannung von $5\text{ V} \text{ --- } (U_{\text{out}})$, 2 A.
- Es wird empfohlen, das Produkt innerhalb von 1 Monat nach dem Kauf zu verwenden.

- 1 LED-Handleuchte
- 1 USB-Kabel
- 1 Kurzanleitung

● Teilebeschreibung

(Abb. A, C, D)

- 1 Seitliche LED-Leuchten
- 2 Ladeanzeige
- 3 EIN-/AUS-Schalter
- 4 Magnet

- 5 Schutzkappe
- 6 USB-Eingangsbuchse (Typ C)
- 7 Obere LED-Leuchten
- 8 LED-Panel
- 9 Haken
- 10 USB-Kabel

● Technische Daten

Seitliche LED-Leuchten:	3 x 2 W
Obere LED-Leuchten:	3 x 0,5 W
Ladebuchse:	USB (Typ C)
Akku:	Lithium-Ionen-Akku, Typ 18650 (INR 19/66), 3,7 V, 2 200 mAh, 8,14 Wh (nicht austauschbar)
Ladezeit für leeren Akku:	ca. 3,5 Stunden
Leuchtdauer (weißes Licht, bei vollständig geladenem Akku):	3 seitliche LED-Leuchten: ca. 3,5 Stunden 3 obere LED-Leuchten: ca. 6 Stunden
Schutzklasse:	III/⚡
Schutzart:	IP20
USB-Eingangsspannung/-strom:	5 V $\overline{=}$, 2 A
Betriebsposition:	Das Produkt kann ausschließlich wie in Abbildungen A, B und D dargestellt verwendet werden.



Sicherheitshinweise

MACHEN SIE SICH VOR DER VERWENDUNG DES PRODUKTS MIT ALLEN SICHERHEITSHINWEISEN UND GEBRAUCHSANWEISUNGEN VERTRAUT! WENN SIE DIESES PRODUKT AN ANDERE WEITERGEBEN, GEBEN SIE AUCH ALLE DOKUMENTE WEITER!



⚠️ WARNUNG! LEBENSGEFAHR UND UNFALLGEFAHR FÜR SÄUGLINGE UND KINDER!

Lassen Sie Kinder nicht mit dem Verpackungsmaterial unbeaufsichtigt. Halten Sie Kinder immer vom Verpackungsmaterial fern.

- Dieses Produkt kann von Kindern ab 8 Jahren sowie von Personen mit eingeschränkten körperlichen, sensorischen oder geistigen Fähigkeiten oder fehlender Erfahrung und/oder fehlendem Wissen verwendet werden, solange diese beaufsichtigt werden oder zur sicheren Verwendung des Produkts angewiesen wurden und die damit verbundenen Risiken verstehen.
- Lassen Sie Kinder nicht mit dem Produkt spielen.

- Reinigung und Wartung sollten nicht von Kindern ohne Aufsicht durchgeführt werden.
- Dieses Produkt ist kein Spielzeug und muss außerhalb der Reichweite von Kindern gehalten werden. Kinder sind sich der Gefahren in Zusammenhang mit dem Umgang mit Elektrogeräten nicht bewusst.
- Verwenden Sie das Produkt nicht, wenn es sichtbare Schäden aufweist.
- Tauchen Sie das Produkt niemals in Wasser oder andere Flüssigkeiten ein!
- Schließen Sie das Produkt nur an eine ordnungsgemäß installierte USB-Buchse an. Die Spannung muss den Angaben im Abschnitt „Technische Daten“ entsprechen.
- Führen Sie keine Veränderungen oder Reparaturen am Produkt durch. Die LEDs können und dürfen nicht ausgetauscht werden.
- Die LEDs sind nicht austauschbar.
- Wenn die LEDs am Ende ihrer Nutzungsdauer nicht mehr funktionieren, muss das gesamte Produkt ausgetauscht werden.

⚠ ACHTUNG! RISIKO VON VERBRENNUNGEN! Um Verbrennungen zu vermeiden, überzeugen Sie sich, dass das Produkt ausgeschaltet und für mindestens 15 Minuten abgekühlt ist, bevor Sie es berühren. Das Produkt kann sehr heiß werden.

BRANDGEFAHR! Stellen Sie das Produkt so auf, dass es mindestens 0,1 Meter von dem zu beleuchtenden Material entfernt ist. Übermäßige Wärmeentwicklung kann zu einem Brand führen.

⚠ WARNUNG! Schalten Sie das Licht nicht ein, wenn das Produkt auf eine brennbare Oberfläche gerichtet ist. Die angestrahlte Oberfläche könnte sich überhitzen oder entzünden.

- Stellen Sie keine brennenden Kerzen oder andere offenen Flammen auf oder in die Nähe des Produkts.
 - Verwenden Sie das Produkt nicht in der Nähe von Wärmequellen, z. B. Heizkörpern oder anderen Geräten, die Wärme abgeben.
 - Entsorgen Sie das Produkt, falls das Produkt oder das USB-Kabel **10** beschädigt sein sollten.
 - Stellen Sie sicher, dass das USB-Kabel **10** nicht durch scharfe Kanten oder heiße Gegenstände beschädigt werden kann. Wickeln Sie das USB-Kabel vor der Verwendung vollständig ab.
 - LEDs sind sehr hell, schauen Sie nie direkt in die Lichtquelle.
 - Schalten Sie das Produkt sofort aus und trennen Sie das Ladekabel vom Produkt, wenn Sie Brandgeruch oder Rauch wahrnehmen. Lassen Sie das Produkt von einem qualifizierten Fachmann überprüfen, bevor Sie es erneut benutzen.
 - Wenn Sie eine USB-Stromversorgung verwenden, muss die Steckdose immer leicht zugänglich sein, damit die USB-Stromversorgung im Notfall schnell von der Steckdose getrennt werden kann. Beachten Sie auch die Bedienungsanleitung des Herstellers.
 - Beachten Sie die Benutzungsbeschränkungen und -verbote für akkubetriebene Produkte in potenziellen Gefahrensituationen, wie etwa an Tankstellen, auf Flughäfen, in Krankenhäusern etc.
- ⚠ WARNUNG!** Decken Sie das Produkt während des Ladevorgangs nicht ab. Es besteht die Gefahr einer Erwärmung und Überhitzung.
- Verwenden Sie das Produkt nicht im Straßenverkehr.



Sicherheitshinweise für Batterien/Akkus

- ⚠️ LEBENSGEFAHR!** Bewahren Sie Batterien/Akkus außerhalb der Reichweite von Kindern auf. Suchen Sie bei versehentlichem Verschlucken sofort einen Arzt auf.
- Verschlucken kann zu Verbrennungen, Perforation von Weichgewebe und Tod führen. Schwere Verbrennungen können innerhalb von 2 Stunden nach dem Verschlucken auftreten.



EXPLOSIONSGEFAHR! Laden Sie nicht wiederaufladbare Batterien nicht auf. Schalten Sie keine Batterien/Akkus kurz und/oder öffnen Sie diese nicht. Dies kann zu Überhitzung, Feuer oder Explosionen führen.

- Werfen Sie Batterien/Akkus niemals in Feuer oder Wasser.
- Setzen Sie Batterien/Akkus keinen mechanischen Belastungen aus.

Risiko des Auslaufens der Batterien/Akkus

- Vermeiden Sie extreme Umgebungsbedingungen und Temperaturen, die einen Einfluss auf Batterien/Akkus haben könnten, z. B. Heizkörper/direktes Sonnenlicht.
- Wenn Batterien/Akkus ausgelaufen sind, vermeiden Sie den Kontakt von Haut, Augen und Schleimhäuten mit den Chemikalien! Spülen Sie die betroffenen Stellen unverzüglich mit frischem Wasser ab und suchen Sie ärztliche Hilfe auf!



TRAGEN SIE SCHUTZHANDSCHUHE! Ausgelaufene oder beschädigte Batterien/Akkus können bei Kontakt mit der Haut Verbrennungen verursachen. Tragen Sie in solchen Fällen immer geeignete Schutzhandschuhe.

- Dieses Produkt hat einen integrierten Akku, der vom Benutzer nicht ersetzt werden kann. Die Entfernung oder ein Ersatz des Akkus darf nur durch den Hersteller oder seinen Kundendienst oder eine ähnlich qualifizierte Person vorgenommen werden, um Gefahren zu vermeiden. Beachten Sie bei der Entsorgung des Produkts, dass es einen Akku enthält.

● Vor der Verwendung

● Aufladen des Produkts

HINWEISE:

- Um das Produkt ohne USB-Kabel **10** verwenden zu können, müssen Sie den Akku vor der Verwendung aufladen. Der Ladevorgang dauert etwa 3,5 Stunden. Der Akku ist fest am Boden des Produkts eingebaut.
 - Das Produkt hat einen Überladungsschutz. Dennoch sollten Sie das Produkt von der Stromversorgung trennen, sobald der Ladevorgang abgeschlossen ist.
 - Das Produkt arbeitet aufgrund seines Batterieschutzes nicht bei Temperaturen unter 0 °C und über +45 °C.
 - Entfernen Sie das gesamte Verpackungsmaterial vom Produkt.
 - Laden Sie den Akku vor dem ersten Gebrauch vollständig auf.
 - Laden Sie den Akku, wenn dieser leer wird (nur 1 LED der Ladeanzeige **2** blinkt).
1. Öffnen Sie die Schutzkappe **5**.
 2. Schließen Sie das USB-Kabel **10** am USB-Anschluss der USB-Stromversorgung an.

3. Verbinden Sie den USB-Stecker des USB-Kabels **10** mit der USB-Eingangsbuchse (Typ C) **6** des Produkts.
 4. Schließen Sie die USB-Stromversorgung an eine Steckdose an.
 5. Trennen Sie das USB-Kabel **10** nach Beendigung des Ladevorgangs vom Produkt, um eine Entladung des Akkus zu vermeiden.
 6. Schließen Sie die Schutzkappe **5**, bevor Sie das Produkt wieder verwenden. Anderenfalls könnte bei einer Verwendung im Freien Wasser ins Innere des Produkts gelangen.
- Der Ladestatus des Akkus wird in der Ladeanzeige **2** dargestellt:

Status der Ladeanzeige 2	Ladestatus des Akkus
1 LED blinkt	0–33 %
1 LED leuchtet, 1 LED blinkt	34–65 %
2 LEDs leuchten, 1 LED blinkt	66–99 %
3 LEDs leuchten	100 %

- Die Ladezeit beträgt ca. 3,5 Stunden, wenn der Akku leer war.

● Überprüfen der Akkukapazität

- Wenn das Produkt nicht geladen wird: Drücken Sie den EIN-/AUS-Schalter **3**, um die Akkukapazität zu überprüfen. Die rote Ladeanzeige **2** zeigt die Kapazität* des Akkus im Inneren des Produkts an.

1 LED leuchtet	=	33 %*
2 LEDs leuchten	=	66 %*
3 LEDs leuchten	=	100 %*

* Dies ist der geschätzte Prozentsatz der Akkukapazität, aber keine tatsächliche Messung.

● Produkt montieren

- Das Produkt ist mit 2 Magneten **4** ausgestattet. Mit diesen Magneten kann das Produkt an magnetisierbaren Oberflächen befestigt werden.
- Die LED-Panels **8** können geöffnet werden (Abb. B). Falten Sie den Haken **9** am Produkt aus, um das Produkt an einem geeigneten Aufhängepunkt aufzuhängen (Abb. D).

● Betrieb

⚠ UNFALLGEFAHR! Verwenden Sie das Produkt nicht während der Fahrt. Wenn Sie das Produkt in einem Fahrzeug verwenden, achten Sie darauf, den Fahrer oder die Fahrzeuginsassen nicht zu gefährden. Verstauen und sichern Sie das Produkt so, dass es selbst bei einer Vollbremsung keine Gefahr von Verletzungen oder Produktschäden darstellt.

⚠ ACHTUNG! Beachten Sie die Position Ihrer Hände beim Drehen der LED-Panels **8**, um ein Einklemmen der Finger zu vermeiden (Abb. E).

HINWEIS: Die im Akku gespeicherte Energie versorgt die LED-Leuchte mit Strom.

- Drehen Sie die LED-Panels **8** und befestigen Sie das Produkt an der gewünschten Position (Abb. B). Die LED-Panels können auch nach oben gedreht werden (Abb. D).
- Verwenden und betreiben Sie das Produkt auf einer stabilen Oberfläche ohne Winkel.

● Verwendung als LED-Leuchte

- Laden Sie das Produkt vollständig auf, wie im Abschnitt „Aufladen des Produkts“ beschrieben.
- Das Produkt kann in 6 unterschiedlichen Modi verwendet werden. Drücken Sie wiederholt auf den EIN-/AUS-Schalter **3** um diese auszuwählen.

EIN-/AUS-Schalter	Modus
1x drücken:	Obere LED-Leuchten 100% Helligkeit
2x drücken:	Obere LED-Leuchten 50% Helligkeit
3x drücken:	Seitliche LED-Leuchten 100% Helligkeit
4x drücken:	Seitliche LED-Leuchten 50% Helligkeit
5x drücken:	Seitliche LED-Leuchten blinken
6x drücken:	Seitliche rote LED-Leuchte blinkt
7x drücken:	Leuchten ausschalten

● Wartung und Reinigung

Das Produkt ist wartungsfrei. Die LEDs können nicht ausgetauscht werden.

- Vor der Reinigung:
 - Schalten Sie das Produkt aus.
 - Ziehen Sie das USB-Kabel **10** aus der USB-Buchse.
 - Schließen Sie die Schutzkappe **5** an der USB-Eingangsbuchse **6**.
- Tauchen Sie das Produkt niemals in Wasser oder andere Flüssigkeiten ein.
- Verwenden Sie keine ätzenden Reinigungsmittel.

- Reinigen Sie das Produkt regelmäßig mit einem trockenen, fusselfreien Tuch. Verwenden Sie ein leicht angefeuchtetes Tuch, um hartnäckigen Schmutz zu entfernen.
- Vor der Lagerung: Laden Sie den Akku vollständig auf.
- Wenn Sie das Produkt länger als 3 Monate lagern möchten: Laden Sie den Akku alle 3 Monate vollständig auf.

● Entsorgung

Die Verpackung besteht aus umweltfreundlichen Materialien, die Sie über die örtlichen Recyclingstellen entsorgen können.



Beachten Sie die Kennzeichnung der Verpackungsmaterialien bei der Abfalltrennung, diese sind gekennzeichnet mit Abkürzungen (a) und Nummern (b) mit folgender Bedeutung: 1–7: Kunststoffe/ 20–22: Papier und Pappe/80–98: Verbundstoffe.

Produkt:



Möglichkeiten zur Entsorgung des ausgedienten Produkts erfahren Sie bei Ihrer Gemeinde- oder Stadtverwaltung.



Werfen Sie Ihr Produkt, wenn es ausgedient hat, im Interesse des Umweltschutzes nicht in den Hausmüll, sondern führen Sie es einer fachgerechten Entsorgung zu. Über Sammelstellen und deren Öffnungszeiten können Sie sich bei Ihrer zuständigen Verwaltung informieren.

Defekte oder verbrauchte Batterien/Akkus müssen recycelt werden. Geben Sie Batterien/Akkus und/oder das Produkt über die angebotenen Sammeleinrichtungen zurück.



Umweltschäden durch falsche Entsorgung der Batterien/Akkus!

Batterien/Akkus dürfen nicht über den Hausmüll entsorgt werden. Sie können giftige Schwermetalle enthalten und unterliegen der Sondermüllbehandlung. Die chemischen Symbole der Schwermetalle sind wie folgt: Cd = Cadmium, Hg = Quecksilber, Pb = Blei. Geben Sie deshalb verbrauchte Batterien/Akkus bei einer kommunalen Sammelstelle ab.

● Garantie

Das Produkt wurde nach strengen Qualitätsrichtlinien hergestellt und vor der Auslieferung sorgfältig geprüft. Im Falle von Material- oder Herstellungsfehlern haben Sie gegenüber dem Verkäufer des Produkts gesetzliche Rechte. Ihre gesetzlichen Rechte werden in keiner Weise durch unsere unten aufgeführte Garantie eingeschränkt.

Die Garantie für dieses Produkt beträgt 3 Jahre ab Kaufdatum. Die Garantiezeit beginnt mit dem Kaufdatum. Bewahren Sie den Originalkaufbeleg an einem sicheren Ort auf, da dieses Dokument als Nachweis des Kaufs erforderlich ist.

Alle Schäden oder Mängel, die bereits zum Zeitpunkt des Kaufs vorhanden sind, müssen unverzüglich nach dem Auspacken des Produkts gemeldet werden.

Sollte das Produkt innerhalb von 3 Jahren ab Kaufdatum einen Material- oder Herstellungsfehler aufweisen, werden wir es – nach unserer Wahl – kostenlos für Sie reparieren oder ersetzen. Die Garantiezeit verlängert sich durch einen stattgegebenen Gewährleistungsanspruch nicht. Dies gilt auch für ersetzte und reparierte Teile.

Diese Garantie erlischt, wenn das Produkt beschädigt oder unsachgemäß verwendet oder gewartet wurde.

Die Garantie deckt Material- und Herstellungsfehler ab. Diese Garantie erstreckt sich weder auf Produktteile, die normalem Verschleiß unterliegen, und somit als Verschleißteile gelten (z. B. Batterien, Schläuche, Farbpatronen), noch auf Schäden an zerbrechlichen Teilen, z. B. Schalter oder Teile aus Glas.

Bei diesem Produkt gilt die Garantiezeit auch für den Akku.

● Abwicklung im Garantiefall

Um eine schnelle Bearbeitung Ihres Anliegens zu gewährleisten, folgen Sie bitte den folgenden Hinweisen:

Bitte halten Sie für alle Anfragen den Kassenbon und die Artikelnummer (IAN 485989_2501) als Nachweis für den Kauf bereit.

Die Artikelnummer entnehmen Sie bitte dem Typenschild am Produkt, einer Gravur am Produkt, dem Titelblatt Ihrer Anleitung (unten links) oder dem Aufkleber auf der Rück- oder Unterseite des Produktes.

Sollten Funktionsfehler oder sonstige Mängel auftreten kontaktieren Sie zunächst die nachfolgend benannte Serviceabteilung telefonisch oder per EMail.

Ein als defekt erfasstes Produkt können Sie dann unter Beifügung des Kaufbelegs (Kassenbon) und der Angabe, worin der Mangel besteht und wann er aufgetreten ist, für Sie portofrei an die Ihnen mitgeteilte Service Anschrift übersenden.



Auf parkside-diy.com können Sie diese und viele weitere Handbücher einsehen und herunterladen. Mit diesem QR-Code gelangen Sie direkt auf parkside-diy.com. Wählen Sie Ihr Land aus, und suchen Sie über die Suchmaske nach den Bedienungsanleitungen. Mittels Eingabe der Artikelnummer (IAN) 485989_2501 gelangen Sie zur Bedienungsanleitung für Ihren Artikel.

● Service

DE Service Deutschland
Tel.: 0800 5435 111
E-Mail: owim@lidl.de

AT Service Österreich
Tel.: 0800 292726
E-Mail: owim@lidl.at

CH Service Schweiz
Tel.: 0800 562153
E-Mail: owim@lidl.ch

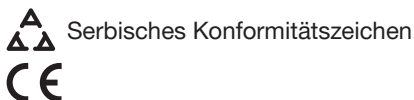

OWIM GmbH & Co. KG

Stiftsbergstraße 1
74167 Neckarsulm
GERMANY

Model No.: HG13388
Version: 08/2025

IAN 485989_2501

