



LED WORK LIGHT WITH POWER BANK PBSL 5000 B2

(GB)

LED WORK LIGHT WITH POWER BANK

Operation and safety notes

(HU)

LED REFLEKTOR POWERBANK FUNKCIÓVAL

Kezelési és biztonsági utalások

(SI)

LED-REFLEKTOR S FUNKCIJO POWERBANK

Navodila za upravljanje in varnostna opozorila

(CZ)

LED REFLEKTOR S FUNKCÍ POWERBANKY

Pokyny pro obsluhu a bezpečnostní pokyny

(SK)

LED REFLEKTOR S FUNKCIOU POWERBANKY

Pokyny pre obsluhu a bezpečnostné pokyny

(DE) (AT) (CH)

LED-STRAHLER MIT POWERBANK-FUNKTION

Bedienungs- und Sicherheitshinweise

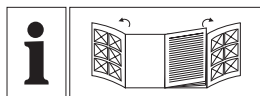

GB	Operation and safety notes	Page	5
HU	Kezelési és biztonsági utalások	Oldal	13
SI	Navodila za upravljanje in varnostna opozorila	Stran	22
CZ	Pokyny pro obsluhu a bezpečnostní pokyny	Strana	31
SK	Pokyny pre obsluhu a bezpečnostné pokyny	Strana	39
DE/AT/CH	Bedienungs- und Sicherheitshinweise	Seite	47

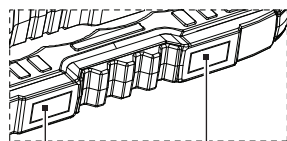
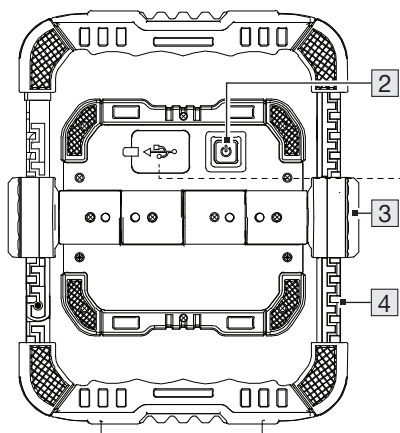
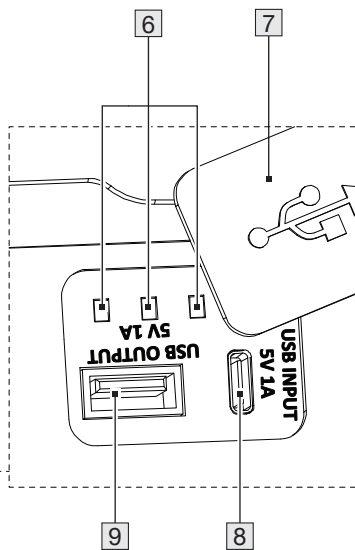
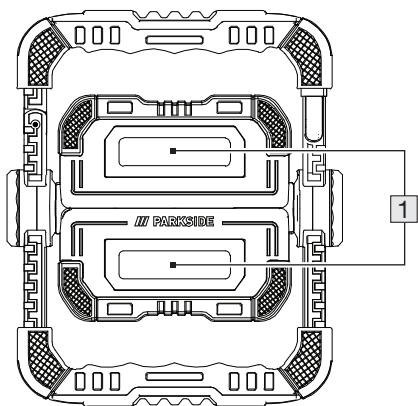
A

5

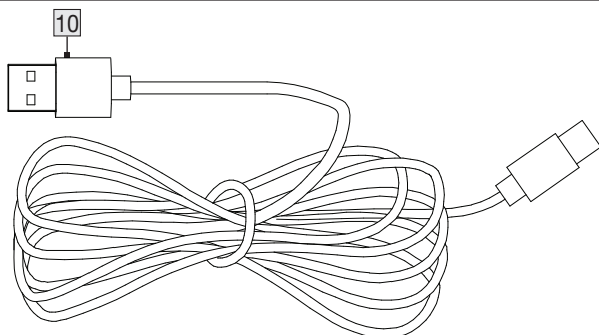
B

C

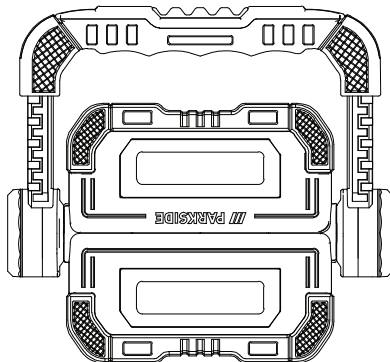
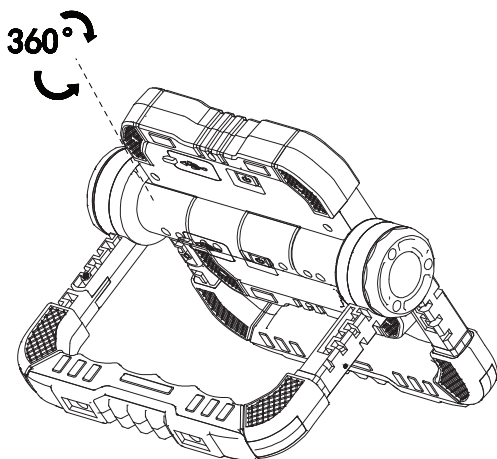
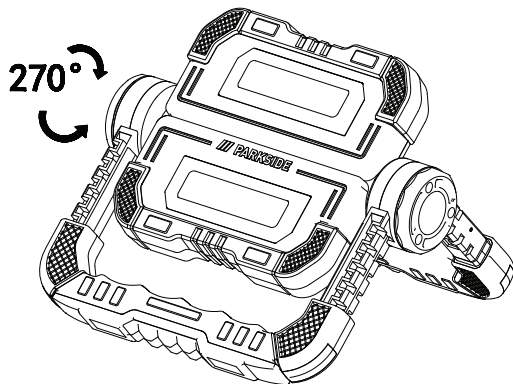

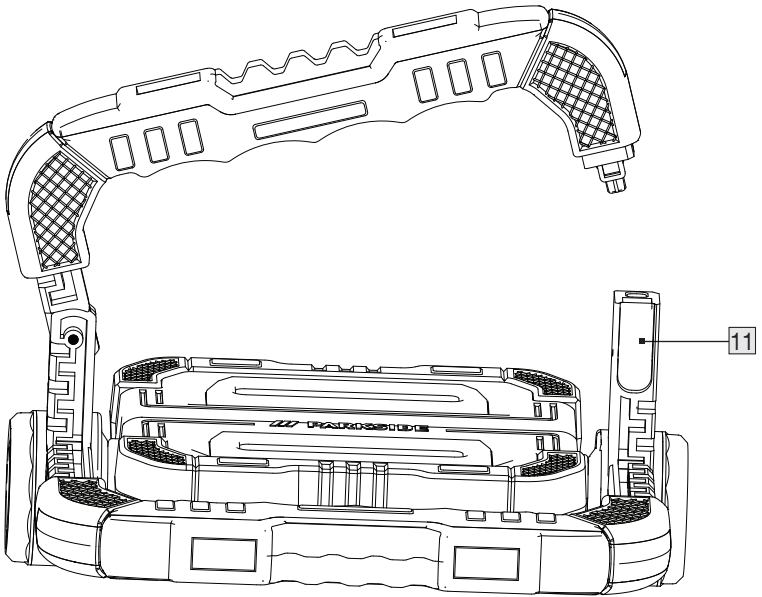
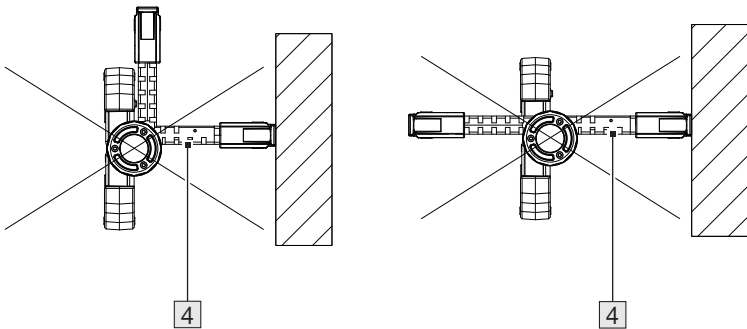









D**E**

Warnings and symbols used	Page	6
Introduction	Page	6
Intended use	Page	6
Scope of delivery	Page	6
Description of parts	Page	6
Technical data	Page	7
Safety instructions	Page	7
Safety instructions for batteries/rechargeable batteries	Page	8
Before use	Page	9
Charging the product	Page	9
Checking the battery capacity	Page	9
Mounting the product	Page	10
Operation	Page	10
Using as a LED light	Page	10
Using as a power bank	Page	10
Maintenance and cleaning	Page	11
Disposal	Page	11
Warranty	Page	12
Warranty claim procedure	Page	12
Service	Page	12

Warnings and symbols used

The following warnings are used in the user manual, short manual and on the packaging:

	Direct current/voltage		USB connection symbol
	Alternating current/voltage		Read user manual before use.
	Protection class III		Minimum distance to illuminated material
	Press ON/OFF switch 2 .		Splashproof
	CE mark indicates conformity with relevant EU directives applicable for this product.	 	Safety information Instructions for use

LED WORK LIGHT WITH POWER BANK

● Introduction

We congratulate you on the purchase of your new product. You have chosen a high quality product. The instructions for use are part of the product. They contain important information concerning safety, use and disposal. Before using the product, please familiarise yourself with all of the safety information and instructions for use. Only use the product as described and for the specified applications. If you pass the product on to anyone else, please ensure that you also pass on all the documentation with it.

● Intended use

- This product is intended for normal use.
- This product is only suitable for private use in dry indoor locations or outdoor areas without electrical connection (e.g. storerooms or camping sites).

- **ATTENTION:** The product can be used as a charger for small electronic devices with USB charging.
- The product is not intended for commercial use or for use in other applications.
- This product is not suitable for household room illumination.

● Scope of delivery

After unpacking the product, check if the delivery is complete and if all parts are in good condition. Remove all packaging materials before use.

- 1 LED Work Light with Power Bank
- 1 USB cable
- 1 Short manual

● Description of parts

(Fig. A, B, D)

- 1 LED light
- 2 ON/OFF switch
- 3 Hinge joint
- 4 Adjustable foot/hand grip
- 5 Magnet

- 6 Charging indicator
- 7 Protective cap
- 8 USB input socket (Type C)
- 9 USB output socket
- 10 USB cable
- 11 Grip lock

● Technical data

COB LED:	2 × 5 W
Charging socket:	USB (Type C)
Rechargeable battery:	Lithium-ion polymer rechargeable battery, 3.7 V, 5000 mAh, 18.5 Wh (non-replaceable by user; replaceable only by qualified person)
Power bank rated capacity:	1700 mAh, at 5 V, 1 A
Charging time for drained battery:	approx. 7 hours
Light duration (white light, with fully loaded rechargeable battery):	2 lights: approx. 3 hours 1 light: approx. 5 hours
Protection class:	III/⚡
Protection type:	IP44 (While charging or when using as a power bank: Use only in indoor areas. This product is only splash-proof (IP44) with the protective cap 7 attached to it). USB cable 10 for indoor use only
USB input voltage/current:	5 V $\overline{=}$, 1 A

USB output voltage/current:	5 V $\overline{=}$, 1 A
Operating position:	The product can only be used as shown in Fig. C.

- ⓘ **NOTE:** An AC power adapter is not included. Use a SELV power supply of maximum working output voltage 5 V (U_{out}), 1 A.



Safety instructions

BEFORE USING THE PRODUCT, FAMILIARISE YOURSELF WITH ALL OF THE SAFETY INFORMATION AND INSTRUCTIONS FOR USE! WHEN PASSING THIS PRODUCT ON TO OTHERS, ALSO INCLUDE ALL THE DOCUMENTS!



⚠ WARNING! DANGER TO LIFE AND RISK OF ACCIDENTS FOR INFANTS AND CHILDREN!

Never leave children unsupervised with the packaging material. Always keep children away from the packaging material.

- This product may be used by children aged 8 years and up, as well as by persons with reduced physical, sensory or mental capacities, or those lacking experience and/or knowledge provided they are supervised or instructed in the safe use of the product and they understand the associated risks. Do not allow children to play with the product. Cleaning and user maintenance must not be performed by children without supervision.
- This product is not a toy and should be kept out of the reach of children. Children are not aware of the dangers associated with handling electrical products.

- Do not use the product if you detect any type of damage.
- Never immerse the product in water or other liquids!
- Only connect the product to a properly installed USB socket. The voltage must comply with information given in the section “Technical data”.
- Do not carry out any modifications or repairs to the product yourself. The LEDs cannot and must not be replaced.
- The LEDs are not replaceable.
- If the LEDs fail at the end of their lives, the entire product must be replaced.

⚠ CAUTION! DANGER OF BURN INJURIES! To prevent burns, verify the product is switched off and has cooled down for at least 15 minutes before touching it. The product can become very hot.

- The accessible surface, especially heat shrink, is very hot when the lamp is operating.

FIRE HAZARD! Fit the product so that it is at least 0.1 metre away from the material to be illuminated. Excessive heat can result in a fire.

- **⚠ WARNING!** Do not turn on the light when the product is facing down to a combustible surface. The exposed surface may be overheated or ignited.
- Do not place burning candles or open fire on or near the product.
- Do not use the product near heat sources such as radiators or devices emitting heat.
- Dispose of the product if product or USB cable are damaged.
- Ensure the USB cable  cannot become damaged by sharp edges or hot objects. Unwind the USB cable completely before use.

- Immediately switch the product off and remove the charging cable from the product if you smell burning or see smoke. Have the product examined by a qualified technician before using it again.
- If you use a USB power supply, the socket used must always be easily accessible so that the USB power supply can be quickly removed from the socket in the case of emergency. Please also refer to the manufacturer’s instruction manual.
- Observe the usage restrictions and prohibitions of use for battery-operated products in situations which may be hazardous such as at petrol stations, airports, hospitals, etc.
- **⚠ WARNING!** Do not cover the product while charging. There is a risk of warming and overheating.



Safety instructions for batteries/rechargeable batteries

⚠ DANGER TO LIFE! Keep batteries/rechargeable batteries out of reach of children. If accidentally swallowed seek immediate medical attention.



DANGER OF EXPLOSION! Never recharge non-rechargeable batteries. Do not short-circuit batteries/rechargeable batteries and/or open them. Overheating, fire or bursting can be the result.

- Never throw batteries/rechargeable batteries into fire or water.
- Do not exert mechanical loads to batteries/rechargeable batteries.

Risk of leakage of batteries/rechargeable batteries

- Avoid extreme environmental conditions and temperatures, which could affect batteries/rechargeable batteries, e.g. radiators/direct sunlight.

- If batteries/rechargeable batteries have leaked, avoid contact with skin, eyes and mucous membranes with the chemicals! Flush immediately the affected areas with fresh water and seek medical attention!



WEAR PROTECTIVE GLOVES!

Leaked or damaged batteries/rechargeable batteries can cause burns on contact with the skin.

Wear suitable protective gloves at all times if such an event occurs.

- This product has a built-in rechargeable battery which cannot be replaced by the user. The removal or replacement of the rechargeable battery may only be carried out by the manufacturer or his customer service or by a similarly qualified person in order to avoid hazards. When disposing of the product, it should be noted that this product contains a rechargeable battery.

● **Before use**

● **Charging the product**

NOTES:

- Remove all packaging materials from the product.
 - In order to use the product without a USB cable **10**, you need to recharge the rechargeable battery before use. The charging process takes about 7 hours. The rechargeable battery is firmly integrated into the base of the product.
 - Fully charge the rechargeable battery prior to first use.
 - Charge the battery if it becomes empty (only 1 LED of the charging indicator **6** is flashing).
1. Open the protective cap **7**.
 2. Connect the USB plug of the USB cable to the USB input socket **8** on the product.

NOTES:

The battery charging status is shown by the charging indicator **6**:

Charging indicator 6 status	Battery charging status
1 LED flashes	0–33 %
1 LED lights up, 1 LED flashes	34–65 %
2 LEDs light up, 1 LED flashes	66–99 %
3 LEDs light up	100 %

- The charging time is approximately 7 hours when the battery was drained.
 - The product has an overcharging protection system. Nevertheless, you should disconnect the product from the mains once the charging process is complete.
 - The product is not working at temperatures below +5 °C and above +45 °C due to its battery protection.
1. Disconnect the USB cable **10** from the product to prevent the batteries discharging themselves.
 2. Close the protective cap **7** before you start to use the product again. Otherwise water could enter to the product when it is used outdoors.

● **Checking the battery capacity**

- When product is not charged: Press the ON/OFF switch **2** to check the battery capacity. The red charging indicator **6** shows the capacity* of the battery inside the product.

Charging indicator 6 status	Battery capacity
1 LED lights up	33 %*
2 LEDs light up	66 %*
3 LEDs light up	100 %*

- * This is the approximate percentage of battery capacity but not actual measurement.

● Mounting the product

⚠ CAUTION! A single adjustable foot/hand grip **[4]** is not sufficient for attaching the product to magnetisable surfaces (Fig. E).

- Each of the adjustable 2 foot/hand grips **[4]** is equipped with 4 magnets **[5]**. With these magnets, the product can be attached to magnetisable surfaces.

● Operation

⚠ RISK OF ACCIDENTS! Preferably do not use the product whilst driving a vehicle. When using the product in a vehicle, be sure this does not endanger the driver or the passengers. Always store and secure the product so that even full braking does not pose a risk of injury from the product or product damage.

- Turn the adjustable foot/hand grip **[4]** and fix the product at desired position. The adjustable foot/hand grip can also be turned up and used as a hand grip (Fig. C).
- The product can be fixed by attaching it to a flat ferromagnetic surface with the magnet **[5]** of the adjustable foot/hand grip.
- The product can be hung up. Press the grip lock **[11]** to release the adjustable foot/hand grip (Fig. D). Push the adjustable foot/hand grip back in after hanging the product at a desired position.

⚠ CAUTION! Please note the position of your hands whilst turning the adjustable foot/hand grip **[4]** to prevent pinching your fingers.

NOTES:

- The product may be used as a light or as a charger.
- The energy stored in the rechargeable batteries power both the LED light and the charging station. Using the product as a charger therefore reduces the operating time and brightness in lighting mode.

● Using as a LED light

- Fully charge the product as described in the section “Charging the product”.
- The product can be operated in 3 different modes. Select these by repeatedly pressing the ON/OFF switch **[2]**.

ON/OFF switch	Mode
Press 1x:	2 white lights light up.
Press 2x:	1 white light lights up.
Press 3x:	1 white light lights up.
Press 4x:	Switch off the light.

● Using as a power bank

ATTENTION! Charging a device which requires a higher charging current may cause a defect in both devices.

- The charging current the device requires may not exceed 2 A. Carefully read the instructions for use of the device you wish to charge.
- The battery of the device you wish to charge must have a significantly smaller capacity than the total capacities of the rechargeable batteries inside the product (5000 mAh). Otherwise charging may not complete.
- When used with the USB cable **[10]**, the product may be used to charge small electronics devices with USB socket (Type C) for charging (e.g. mobile phones or digital cameras).

1. Open the protective cap **7**.
2. Insert the USB plug of the USB cable **10** into the USB output socket **9**.
3. Insert the USB plug of the USB cable into the small electronic devices you wish to charge. The red charging indicator **6** lights up, indicating the battery capacity.
4. Remove the USB cable as soon as charging is complete.
5. Close the protective cap.

● Maintenance and cleaning

- Never immerse the product in water or other liquids.
- Never use caustic cleaners.
- The product requires no maintenance. The LEDs cannot be replaced.
- Before cleaning:
 - Switch off the product.
 - Disconnect the USB cable **10** from the USB socket.
 - Close the protective cap **7** on the USB input socket **8** and USB output socket **9**.
- Regularly clean the product with a dry, lint-free cloth. Use a slightly moist cloth to remove any stubborn dirt.

● Disposal

The packaging is made entirely of recyclable materials, which you may dispose of at local recycling facilities.



Observe the marking of the packaging materials for waste separation, which are marked with abbreviations (a) and numbers (b) with following meaning: 1–7: plastics/20–22: paper and fibreboard/80–98: composite materials.

Product:



Contact your local refuse disposal authority for more details of how to dispose of your worn-out product.



To help protect the environment, please dispose of the product properly when it has reached the end of its useful life and not in the household waste. Information on collection points and their opening hours can be obtained from your local authority.

Faulty or used batteries/rechargeable batteries must be recycled. Return the batteries/rechargeable batteries and/or the product to the available collection points.



Environmental damage through incorrect disposal of the batteries/rechargeable batteries!

Batteries/rechargeable batteries may not be disposed of with the usual domestic waste. They may contain toxic heavy metals and are subject to hazardous waste treatment rules and regulations. The chemical symbols for heavy metals are as follows: Cd = cadmium, Hg = mercury, Pb = lead. That is why you should dispose of used batteries/rechargeable batteries at a local collection point.

● Warranty

The product has been manufactured to strict quality guidelines and meticulously examined before delivery. In the event of material or manufacturing defects you have legal rights against the retailer of this product. Your legal rights are not limited in any way by our warranty detailed below.

The warranty for this product is 3 years from the date of purchase. The warranty period begins on the date of purchase. Keep the original sales receipt in a safe location as this document is required as proof of purchase.

Any damage or defects already present at the time of purchase must be reported without delay after unpacking the product.

Should the product show any fault in materials or manufacture within 3 years from the date of purchase, we will repair or replace it – at our choice – free of charge to you. The warranty period is not extended as a result of a claim being granted. This also applies to replaced and repaired parts.

This warranty becomes void if the product has been damaged, or used or maintained improperly.

The warranty covers material or manufacturing defects. This warranty does not cover product parts subject to normal wear and tear, thus considered consumables (e.g. batteries, tubes, cartridges), nor damage to fragile parts, e.g. switches or glass parts.

For this product, rechargeable battery is also covered by its warranty period.

● **Warranty claim procedure**

So that your request can be processed quickly, please observe the following instructions:

For all inquiries, please have the receipt and item number (IAN 465940_2404) ready as proof of purchase.

The article number can be taken from the identification label on the product, engraving on the product, the front cover of your manual (at the bottom left), or the sticker on the back or bottom of the product.

If malfunctions or other defects arise, first contact the service department indicated below by phone or email.

You can then send a product recorded as defective to the communicated service address postage-free, making sure to enclose proof of purchase (receipt) and information on the details of the defect and when it occurred.



You can download and view this and numerous other manuals at parkside-diy.com. This QR code takes you directly to parkside-diy.com. Choose your country and use the search screen to search for the operating instructions. Entering the item number (IAN) 465940_2404 takes you to the operating instructions for your item.

● **Service**

GB **Service Great Britain**

Tel.: 0800 0569216

E-Mail: owim@lidl.co.uk



Felhasznált figyelmeztető jelzések és szimbólumok	Oldal	14
Bevezető	Oldal	14
Rendeltetésszerű használat	Oldal	14
A csomagolás tartalma	Oldal	14
A részegységek leírása	Oldal	14
Műszaki adatok	Oldal	15
Biztonsági utasítások	Oldal	15
Biztonsági utasítások elemekhez/akkumulátorokhoz	Oldal	16
Használat előtt	Oldal	17
A termék feltöltése	Oldal	17
Az akkumulátor kapacitásának ellenőrzése	Oldal	18
A termék összeszerelése	Oldal	18
Használat	Oldal	18
Használat LED lámpaként	Oldal	18
Használat powerbankként	Oldal	18
Karbantartás és tisztítás	Oldal	19
Mentesítés	Oldal	19
Garancia	Oldal	20
Garanciális ügyek lebonyolítása	Oldal	20
Szerviz	Oldal	21

Felhasznált figyelmeztető jelzések és szimbólumok

Ebben a használati útmutatóban, a rövid útmutatóban és a csomagoláson az alábbi figyelmeztető jelzésekkel találkozhat:

	Egyenáram/-feszültség		Az USB-csatlakozás szimbóluma
	Váltakozóáram/-feszültség		Használat előtt olvassa el a használati útmutatót.
	III. Védelmi osztály		Minimális távolság a megvilágított anyagtól
	Nyomja meg a BE/KI kapcsológombot 2 .		Ráfröccsenő víz ellen védett
	A CE-jelzés azt jelzi, hogy a termék megfelel a rá vonatkozó EU előírásoknak		Biztonsági utasítások Kezelési utasítások

LED REFLEKTOR POWERBANK FUNKCIÓVAL

● Bevezető

Gratulálunk új termékének vásárlása alkalomból. Ezzel a döntésével vállalatunk értékes terméke mellett döntött. A használati utasítás ezen termék része. A biztonságra, a használatára és a megsemmisítésre vonatkozó fontos tudnivalókat tartalmazza. A termék használata előtt ismerje meg az összes használati és biztonsági tudnivalót. A terméket csak a leírtak szerint és a megadott felhasználási területeken alkalmazza. A termék harmadik személy számára való továbbadása esetén kézbesítse vele annak a teljes dokumentációját is.

● Rendeltetésszerű használat

- A termék normál használatra alkalmas.
- A termék kizárólag magáncélra, beltéren, száraz helyiségekben, vagy elektromos csatlakozás nélkül kültéren (pl. tárolókban, kempingekben) használható.

- **FIGYELEM:** A termék kisebb elektromos eszközök USB-n keresztül töltésére is alkalmas.
- A termék üzleti használatra vagy egyéb alkalmazásokra nem alkalmas.
- A termék nem alkalmas magánháztartások helyiségeinek megvilágítására.

● A csomagolás tartalma

A termék kicsomagolása után ellenőrizze a csomagolás teljességét és az alkatrészek megfelelő állapotát. A használat előtt távolítsa el minden csomagolóanyagot.

- 1 LED reflektor powerbank funkcióval
- 1 USB-kábel
- 1 Rövid útmutató

● A részegységek leírása

(A, B, D ábra)

- 1 LED-fény
- 2 BE/KI kapcsológomb
- 3 A csuklópánt csavarja
- 4 Állítható láb/fogantyú
- 5 Mágnes

- 6 Töltésjelző
- 7 Védősapka
- 8 USB bemenet (C típus)
- 9 USB kimenet
- 10 USB-kábel
- 11 Fogantyúzár

● Műszaki adatok

COB-LED:	2× 5 W
Töltőaljzat:	USB (C típus)
Akkumulátor:	Lítium-ion polimer akkumulátor, 3,7 V, 5000 mAh 18,5 Wh (a felhasználó nem cserélheti; a cserét csak szakképzett személy végezheti)
Kapacitás töltőkészülékként:	1700 mAh, 5 V, 1 A értékeknél
Az üres akkumulátor feltöltési ideje:	kb. 7 óra
Világítási idő (fehér fény, teljes mértékben feltöltött akkumulátor esetén):	2 fény: kb. 3 óra 1 fény: kb. 5 óra
Védelmi osztály:	III/⚡
Védelmi besorolás:	IP44 (töltés közben vagy powerbank-ként való használat során): Csak beltéren használja. A termék csak a felhelyezett védősapkával 7 védett a ráfröccsenő víz ellen (IP44)). Az USB-kábelt 10 csak beltéren használja
USB bemenő feszültség és áram:	5 V $\overline{=}$, 1 A

USB kimenő feszültség és áram:	5 V $\overline{=}$, 1 A
Működési helyzet:	A termék kizárólag a C ábrán látható módon használható.

- ⓘ MEGJEGYZÉS:** Váltóáramú (AC) hálózati adapter nincs mellékelve. Használjon egy alacsony feszültségű hálózati adaptert, maximum 5 V (U_{out}), 1 A maximális üzemi feszültséggel.



Biztonsági utasítások

A TERMÉK HASZNÁLATA ELŐTT ISMERKEDJEN MEG MINDEN BIZTONSÁGI ÉS KEZELÉSI UTASÍTÁSSAL! HA A TERMÉKET TOVÁBBADJA, ADJA MELLÉ EZEKET A DOKUMENTUMOKAT IS!



⚠ FIGYELMEZTETÉS!

ÉLETVESZÉLY GYERMEKEK, KISGYERMEKEK SZÁMÁRA!

Ne hagyja a gyermekeket a csomagolóanyagokkal felügyelet nélkül. A csomagolóanyagokat mindig tartsa gyermekektől távol.

- A terméket akkor használhatják 8 év feletti gyermekek, csökkent testi, érzékszervi vagy szellemi képességű, valamint megfelelő tapasztalattal és/vagy tudással nem rendelkező személyek, ha számukra felügyeletet biztosítanak vagy ha utasításokat kapnak a termék biztonságos használatával kapcsolatban és megértik az azzal járó veszélyeket. Ne hagyja, hogy a gyermekek a termékkel játszanak. A tisztítást és a karbantartást nem végezhetik gyermekek felügyelet nélkül.

- A termék nem játékszer, tartsa gyermekek számára nem elérhető helyen. A gyermekek nincsenek tisztában az elektromos készülékek használatával járó veszélyekkel.
- Ne használja a terméket, ha azon látható sérüléseket talál.
- A terméket soha ne merítse vízbe vagy egyéb folyadékba!
- A terméket csak egy megfelelően beszerelt USB-aljzatba csatlakoztassa. A feszültségnek kell felelnie a „Műszaki adatok” című résznél feltüntetettnek.
- A terméken ne végezzen módosításokat vagy javításokat. A LED-eket tilos cserélni.
- A LED-ek nem cserélhetők.
- Ha a LED-izzók élettartama lejárt és már nem működnek, az egész terméket le kell cserélni.

⚠ FIGYELEM! ÉGÉSI SÉRÜLÉSEK

VESZÉLYE! Az égési sérülések elkerülése érdekében mielőtt a termékhez érne ellenőrizze, hogy a termék ki van-e kapcsolva, és hogy az legalább 15 percet hűlt. A termék nagyon felforrósodhat.

- A könnyen hozzáférhető felületek, különösen a hőszűkítő cső nagyon felforrósodnak, amikor a lámpa működésben van.

TŰZVESZÉLY! A terméket úgy helyezze el, hogy az legalább 0,1 méter távolságban legyen a megvilágított anyagtól. A túlzott hőtermelődés tüzeset vezethet.

- **⚠ FIGYELMEZTETÉS!** Ne kapcsolja be a fényt, ha a termék éghető felület felé néz. A megvilágított felület túlhevülhet vagy meggyulladhat.
- Ne helyezzen égő gyertyákat vagy más nyílt lángot a termék közelébe.
- Ne használja a terméket hőforrások, pl. fűtőtestek vagy más, hőt sugárzó berendezések közelében.

- Selejtezze ki a terméket, ha maga a termék, vagy az USB-kábel **10** megsérül.
- Ügyeljen arra, hogy az USB-kábelben **10** éles sarkok vagy forró tárgyak ne tudjanak kárt okozni. Használat előtt tekerje ki az USB-kábelt teljes mértékben.
- Amint égésre utaló szagokat vagy füstöt észlel, azonnal kapcsolja ki a készüléket és szüntesse meg annak az áramellátását. Mielőtt a terméket újra használatba venné, vizsgáltsa át egy képzett szakemberrel.
- Ha USB-n keresztül biztosítja a készülék áramellátását, a konnektornak mindig könnyen hozzáférhetőnek kell lennie, hogy vészhelyzetben az USB töltőegységet gyorsan ki tudja húzni a konnektorból. Vegye figyelembe a gyártó használati útmutatójában leírtakat.
- Tartsa szem előtt az akkumulátoros készülékek használati korlátozásait és tiltásait potenciálisan veszélyes szituációkban, például benzinkutaknál, repülőtereken, kórházakban, stb.
- **⚠ FIGYELMEZTETÉS!** Töltés során ne takarja le a terméket. Felmelegedés és túlhevülés veszélye.



Biztonsági utasítások elemekhez/ akkumulátorokhoz

- **⚠ ÉLETVESZÉLY!** Az elemeket/akkumulátorokat tartsa gyermekek számára nem elérhető helyen. Amennyiben azokat véletlenül lenyelik, forduljon orvoshoz.



ROBBANÁSVESZÉLY! Ne töltsön fel nem újratölthető elemeket. Elemeket/akkumulátorokat ne zárjon rövidre és ne nyissa fel azokat. Ez túlhevüléshez, tüzeset vagy robbanáshoz vezethet.

- Soha ne dobjon elemeket/akkumulátorokat tűzbe.
- Elemeket/akkumulátorokat ne tegyen ki mechanikus terhelésnek.

Az elemek/akkumulátorok kifolyásának veszélye

- Kerülje az olyan szélsőséges környezeti feltételeket és hőmérsékleti viszonyokat, amelyek hatással lehetnek az elemekre/akkumulátorokra, pl. fűtőtestek vagy közvetlen napsugárzás.
- Ha az elemek/akkumulátorok kifolynak, kerülje a bőrt, a szemek és a nyálkahártyák érintkezését a vegyszerekkel! Az érintett területeket azonnal mossa le friss vízzel, majd forduljon orvoshoz!



VISELJEN VÉDŐKESZTYŰT!

A kifolyt elemek/akkumulátorok a bőrre kerülve azon égési sérüléseket okozhatnak. Ilyen esetekben viseljen megfelelő védőkesztyűt.

- A termék beépített akkumulátorral rendelkezik, melyet a felhasználó nem tud kicserélni. A kockázatok elkerülése érdekében az akkumulátort csak a gyártó, annak ügyfélszolgálatosa vagy egy annak megfelelő képzettségű szakember veheti ki. A termék kicserélésekor vegye figyelembe, hogy a termék belsejében akkumulátor van.

● Használat előtt

● A termék feltöltése

MEGJEGYZÉSEK:

- Távolítsa el a termék összes csomagolóanyagát.
 - Ha a terméket az USB-kábel [10] nélkül kívánja használni, használat előtt fel kell tölteni az akkumulátort. A feltöltés körülbelül 7 órát vesz igénybe. Az akkumulátor fixen a termék aljába van beépítve.
 - Az első használat előtt töltsse fel az akkumulátort teljes mértékben.
 - Töltsse fel az akkumulátort, ha lemerült (ha a töltésjelzőn [6] csak 1 LED-fény villog).
1. Nyissa fel a védősapkát [7].
 2. Csatlakoztassa az USB-kábel USB csatlakozóját a termék USB bemenetébe [8].

MEGJEGYZÉSEK:

Az akkumulátor töltöttségi állapotát a töltésjelző [6] mutatja:

A töltésjelző [6] állapota	Az akkumulátor töltöttségi állapota
1 LED-fény villog	0–33 %
1 LED-fény világít, 1 LED-fény villog	34–65 %
2 LED-fény világít, 1 LED-fény villog	66–99 %
3 LED-fény világít	100 %

- A töltés ideje kb. 7 óra, ha az akkumulátor lemerült.
 - A termék túltöltés elleni védelemmel rendelkezik. Ettől függetlenül szüntesse meg a termék áramellátását, amint a töltés befejeződött.
 - A termék az akkumulátor védelme érdekében +5 °C alatt és +45 °C felett nem működik.
1. Az akkumulátor lemerülésének elkerülése érdekében húzza ki az USB-kábelt [10] a termékből.
 2. A termék újbóli csatlakoztatása előtt zárja vissza a védősapkát [7]. Különben kültéri használat során víz kerülhet a termék belsejébe.

● Az akkumulátor kapacitásának ellenőrzése

- Ha a termék nincs töltés alatt: Az akkumulátor kapacitásának ellenőrzéséhez nyomja meg a BE/KI kapcsológombot [2]. A piros töltésszélő [6] mutatja a termék belsejében lévő akkumulátor kapacitását*.

A töltésszélő [6] állapota	Akkumulátor kapacitás
1 LED világít	33 %*
2 LED-fény világít	66 %*
3 LED-fény világít	100 %*

* Ez az akkumulátor kapacitásának becsült százalékos értéke, nem valós méréseken alapszik.

● A termék összeszerelése

- ▲ **VIGYÁZAT!** EGY állítható láb/fogantyú [4] nem elég a termék mágnesezhető felületekhez történő rögzítéséhez (E ábra).
- Mind a két állítható láb/fogantyú [4] 4 db mágnessel [5] rendelkezik. A terméket ezeknek a mágneseknek a segítségével rögzítheti mágnesezhető felületekhez.

● Használat

- ▲ **BALESETVESZÉLY!** Lehetőleg ne használja a terméket menet közben. Ha a terméket egy gépjárműben használja, ügyeljen arra, hogy ne veszélyeztesse a vezetőt vagy a gépjárműben ülőket. A terméket tárolja és rögzítse úgy, hogy az ne okozhasson sérüléseket vagy anyagi károkat még hirtelen fékezés esetén sem.
- Fordítsa el az állítható lábat/fogantyút [4] és rögzítse a terméket a kívánt helyzetbe. Az állítható lábat/fogantyút felfelé is fordíthatja, így az fogantyúként is használható (C ábra).

- A terméket úgy is rögzítheti, hogy azt az állítható láb/fogantyú mágnesével [5] egy sima, ferromágneses felületre csatolja.
- A terméket fel is akaszthatja. Az állítható láb/fogantyú kioldásához nyomja meg a fogantyúzárat [11] (D ábra). Miután a terméket a kívánt helyzetben felakasztotta, tolja az állítható lábat/fogantyút tovább befelé.

▲ **FIGYELEM!** Az állítható láb/fogantyú [4] elforgatásakor ügyeljen a kezei tartására, hogy ne csúpj be az ujját.

MEGJEGYZÉSEK:

- A termék lámpaként és töltőkészülékként is használható.
- Az akkumulátorban tárolt energia a LED lámpákat és a töltőegységet is ellátja árammal. Ha a terméket töltőkészülékként használja, az üzemidő és a fényerő világitási módban csökkenni fog.

● Használat LED lámpaként

- Töltse fel a terméket teljes mértékben „A termék feltöltése” című részben leírtak szerint.
- A termék 3 üzemmódban használható. Ezek közül a BE/KI kapcsológomb [2] többszöri megnyomásával választhat.

BE/KI kapcsológomb	Módok
1× megnyomás:	2 fehér fény világít.
2× megnyomás:	1 fehér fény világít.
3× megnyomás:	1 fehér fény világít.
4× megnyomás:	A lámpa kikapcsolása.

● Használat powerbankként

FIGYELEM! Egy nagyobb töltési áramot igénylő készülék töltésekor mindkét készülék sérülhet.

- Ügyeljen arra, hogy a készülékek töltési árama ne haladja meg a 2 A értéket. Figyelmesen olvassa végig a töltendő készülékek használati útmutatóját.
- A feltöltendő készülék akkumulátorának kapacitása jelentősen kisebb kell, hogy legyen, mint a termék akkumulátorának összkapacitása (5000 mAh). Ellenkező esetben a töltés nem fejeződik be.
- Az USB-kábel [10] csatlakoztatásával a termék kisebb, USB-aljzattal (C típus) rendelkező elektromos készülékek (pl. mobiltelefonok vagy digitális fényképezőgépek) feltöltésére is használható.

1. Nyissa fel a védősapkát [7].
2. Csatlakoztassa az USB-kábel [10] USB végét az USB kimenetbe [9].
3. Dugja be az USB-kábel USB csatlakozóját a kisebb elektromos készülékbe, amelyet fel kíván tölteni. A piros töltésjelző [6] ekkor kigyullad, és jelzi az akkumulátor kapacitását.
4. Amint a töltés befejeződött, húzza ki az USB-kábelt.
5. Zárja vissza a védősapkát.

● Karbantartás és tisztítás

- A terméket soha ne merítse vízbe vagy egyéb folyadékba.
- Ne használjon súrolószereket.
- A termék nem igényel karbantartást. A LED-égőket nem lehet kicserélni.
- Tisztítás előtt:
 - Kapcsolja ki a terméket.
 - Húzza ki az USB-kábelt [10] az USB-aljzatból.
 - Zárja le USB bemenetének [8] és az USB kimenetének [9] védősapkáját [7].
- A terméket rendszeresen tisztítsa meg egy száraz, szőszmentes ruha segítségével. A makacsabb szennyeződések eltávolításához használjon egy enyhén nedves ruhát.

● Mentesítés

A csomagolás környezetbarát anyagokból készült, amelyeket a helyi újrahasznosító helyeken adhat le ártalmatlanítás céljából.



A hulladék elkülönítéséhez vegye figyelembe a csomagolóanyagon található jelzéseket. Ezek rövidítéseket (a) és számokat (b) tartalmaznak a következő jelentéssel: 1–7: műanyagok/ 20–22: papír és karton/80–98: kötőanyagok.

Termék:



A kiszolgált termék megsemmisítési lehetőségeiről lakóhelye illetékes önkormányzatánál tájékozódhat.



A környezete érdekében, ne dobja a kiszolgált terméket a háztartási szemétkébe, hanem adja le szakszerű ártalmatlanításra. A gyűjtőhelyekről és azok nyitvatartási idejéről az illetékes önkormányzatnál tájékozódhat.

A hibás vagy elhasznált elemeket/akkukat újra kell hasznosítani. Szolgáltassa vissza az elemeket/akkukat és/vagy a terméket az ajánlott gyűjtőállomásokon keresztül.



Környezeti károk az elemek/akkuk hibás megsemmisítése következtében!

Az elemeket/akkukat nem szabad a házi szemétkébe dobni. Mérgező hatású nehézfémeket tartalmazhatnak és ezért különleges kezelést igénylő hulladéknak számítanak. A nehézfémek vegyjelei a következők: Cd = kadmium, Hg = higany, Pb = ólom. Ezért az elhasznált elemeket/akkukat egy közösségi gyűjtőhelyen adja le.

● **Garancia**

A terméket gondosan, szigorú minőségi előírások betartásával gyártottuk, és a szállítás előtt gondosan ellenőriztük. Anyag- vagy gyártási hibák esetén a termék eladójával szemben törvényes jogok illetik meg. Az Ön törvényes jogait az általunk alább meghatározott garancia semmilyen módon nem korlátozza.

Erre a termékre 3 év garanciát adunk a vásárlás dátumától számítva. A garancia idő a vásárlás dátumával kezdődik. Biztonságos helyen őrizze meg az eredeti vásárlói bizonylatot, mert ez a dokumentum szükséges a vásárlás bizonyításához.

A vásárláskor fennálló károkat és hiányosságokat a termék kicsomagolása után haladéktalanul jelezze.

Ha ezen a terméken a vásárlástól számított 3 éven belül anyag- vagy gyártási hibát észlel, választásunk szerint ingyenesen megjavítjuk vagy kicseréljük a terméket. A garancia idő nem hosszabbodik meg a helyette nyújtott szavatossági igény által. Ez a kicserélt vagy javított alkatrészekre is érvényes.

A garancia megszűnik, ha a terméket megrongálták, ill. nem szakszerűen kezelték vagy végezték a karbantartást.

A garancia az agyaghibákra és a gyártási hibákra vonatkozik. Ez a garancia nem terjed ki a termék azon alkatrészeire, amelyek normál elhasználódásnak vannak kitéve, és ezért kopóalkatrészeknek számítanak (pl. elemek, tömlők, tintapatronok), valamint nem terjed ki a törékeny alkatrészek, pl. kapcsolók vagy üvegből készült alkatrészek sérüléseire.

A termék esetében a jótállási idő az akkumulátorra is vonatkozik.

● **Garanciális ügyek lebonyolítása**

Megkeresése gyors feldolgozásához kérjük, kövesse az alábbi utasításokat:

Megkeresés esetén kérjük, mindig készítse elő a pénztárblokkot és a termékszámot (IAN 465940_2404) a vásárlás igazolására.

A termékszámot kérjük, olvassa le a típustábláról, a terméken elhelyezett gravírozásból, az útmutató címlapjáról (alul a bal oldalon), vagy a termék hátsó vagy alsó oldalán található matricáról.

Működési hiba vagy egyéb hiányosság fellépése esetén először vegye fel a kapcsolatot a következőkben felsorolt szervizek valamelyikével telefonon, vagy e-mailen.

A hibásnak ítélt terméket a pénztárblokk és a hiba leírásának és keletkezési idejének megjelölésével, díjmentesen küldheti el az Ön számára kijelölt szerviz címére.



A parksides-diy.com oldalon ezt és számos további kézikönyvet tud megtekinteni és letölteni. Ezzel a QR-kóddal közvetlenül a parksides-diy.com oldalra jut. Válassza ki az országot, és a keresőfelületen keresse meg a használati útmutatókat. A termékszám (IAN) 465940_2404 beírásával juthat el az Ön termékének használati útmutatójához.

● **Szerviz**

(HU) Szerviz Magyarország

Tel.: 0680021536











E-mail: owim@lidl.hu



Uporabljena opozorila in simboli	Stran	23
Uvod	Stran	23
Predvidena uporaba	Stran	23
Obseg dobave	Stran	23
Opis delov.	Stran	23
Tehnični podatki	Stran	24
Varnostni napotki	Stran	24
Varnostni napotki za baterije/polnilne baterije	Stran	25
Priprava izdelka za uporabo	Stran	26
Polnjenje izdelka	Stran	26
Preverjanje zmogljivosti polnilne baterije	Stran	26
Montaža izdelka	Stran	26
Delovanje	Stran	27
Uporaba kot LED svetilka	Stran	27
Uporaba kot prenosni polnilnik	Stran	27
Vzdrževanje in čiščenje	Stran	28
Odstranjevanje	Stran	28
Garancijski list	Stran	28
Postopek pri uveljavljanju garancije	Stran	30
Servis	Stran	30

Uporabljena opozorila in simboli

V teh navodilih za uporabo, kratkih navodilih in na pakiranju se uporabljajo naslednja opozorila:

	Enosmerni tok/napetost		Simbol USB povezave
	Izmenični tok/napetost		Pred uporabo preverite navodila za uporabo.
	Razred zaščite III		Najmanjša razdalja do osvetljenega materiala
	Pritisnite stikalo za vklop/izklop [2].		Zaščita pred škropljenjem
	Znak CE potrjuje skladnost z direktivami EU, ki veljajo za izdelek		Varnostni napotki Navodila za ravnanje

LED-REFLEKTOR S FUNKCIJO POWERBANK

● Uvod

Iskrene čestitke ob nakupu vašega novega izdelka. Odločili ste se za zelo kakovosten izdelek. To navodilo za uporabo je sestavni del tega izdelka. Vsebuje pomembna navodila za varnost, uporabo in odstranitev. Preden začnete izdelek uporabljati, se seznanite z vsemi navodili za uporabo in varnostnimi napotki. Izdelek uporabljajte samo tako, kot je opisano, in samo za navedena področja uporabe. Če izdelek odstopite novemu lastniku, mu zraven izročite tudi vse dokumente.

● Predvidena uporaba

- Ta izdelek je primeren za normalno uporabo.
- Ta izdelek je primeren samo za zasebno uporabo v suhih notranjih prostorih ali zunanjih prostorih brez električne povezave (npr. shrambe ali kampi).

- **POZOR:** Izdelek se lahko uporablja tudi kot polnilec USB za majhne električne naprave.
- Ta izdelek ni primeren za komercialne ali druge namene.
- Ta izdelek ni primeren za osvetljavo prostora v gospodinjstvu.

● Obseg dobave

Po odstranitvi embalaže izdelka preverite, ali je dobava popolna in da so vsi deli v dobrem stanju. Pred uporabo odstranite ves embalažni material.

- 1 LED-reflektor s funkcijo Powerbank
- 1 Kabel USB
- 1 Kratka navodila

● Opis delov

(Sl. A, B, D)

- 1 LED lučka
- 2 Stikalo za vklop/izklop
- 3 Tečajni vijak
- 4 Nastavljiva noga/ročaj
- 5 Magnet
- 6 Indikator polnjenja

- 7 Zaščitni pokrov
- 8 Vhodna vtičnica USB (tip C)
- 9 Izhodna vtičnica USB
- 10 Kabel USB
- 11 Zaklep ročaja

● Tehnični podatki

COB-LED:	2x 5 W
Vtičnica za polnjenje:	USB (tip C)
Polnilna baterija:	Polnilna baterija litij-polimer, 3,7 V, 5000 mAh 18,5 Wh (uporabnik ne more zamenjati; zamenja lahko samo usposobljena oseba)
Kapaciteta kot polnilnik:	1700 mAh, pri 5 V, 1 A
Čas polnjenja pri prazni polnilni bateriji:	pribl. 7 ur
Trajanje osvetlitve (bela lučka, pri popolnoma napolnjeni polnilni bateriji):	2 luči: pribl. 3 ure 1 luč: pribl. 5 ure
Zaščitni razred:	III/⚡
Zaščitni sistem:	IP44 (med polnjenjem ali uporabo kot prenosno polnilnik: Uporabljajte samo v zaprtih prostorih. Ta izdelek je odporen proti brizganju vode (IP44) z nameščenim zaščitnim pokrovom (7). Kabel USB (10) uporabljajte samo v zaprtih prostorih
USB vhodna napetost/tok:	5 V $\overline{=}$, 1 A

USB izhodna napetost/tok:	5 V $\overline{=}$, 1 A
Položaj delovanja:	Izdelek lahko uporabljate izključno tako, kot je prikazano na sl. C.

ⓘ OPOMBA: Napajalnik za izmenični tok ni priložen obsegu dobave. Uporabite napajalnik SELV z največjo delovno izhodno napetostjo 5 V (U_{out}), 1 A.



Varnostni napotki

PRED UPORABO IZDELKA SE SEZNAVITE Z VSEMI VARNOSTNIMI NAPOTKI IN NAVODILI ZA UPORABO! ČE IZDELEK PREDATE DRUGIM, PRILOŽITE TUDI VSE DOKUMENTE!



⚠ OPOZORILO! NEVARNOST SMRTI IN NESREČ ZA DOJENČKE TER OTROKE!

Otrok ne pustite nenadzorovanih z embalažnim materialom. Ne pustite otrokom blizu embalažnega materiala.

- To napravo lahko uporabljajo otroci, starejši od 8 let in osebe s fizičnimi, motoričnimi in psihičnimi motnjami ali premalo izkušenj in znanja, če se jih nadzira ali če dobijo navodila o varni uporabi naprave in, če razumejo vključene nevarnosti. Otrok ne pustite, da se igrajo z napravo. Otroci brez nadzora naprave ne smejo opravljati čiščenja ali vzdrževanja.
- Ta izdelek ni igrača in ga je treba hraniti izven dosega otrok. Otroci niso seznanjeni z nevarnostmi pri ravnanju z električnimi napravami.
- Izdelka ne uporabljajte, kadar so vidne poškodbe.
- Izdelka nikoli ne potaplajte v vodo ali druge tekočine!

- Izdelek priključite le v pravilno ozemljeno električno USB vtičnico. Napetost mora biti v skladu s specifikacijami v poglavju »Tehnični podatki«.
- Izdelka ne spreminjajte ali popravljajte. Lučk LED ni možno in se jih ne sme zamenjati.
- Lučke LED niso zamenljive.
- Če lučke LED prenehajo delovati ob koncu življenjske dobe, je treba zamenjati celoten izdelek.



⚠ POZOR! TVEGANJE OPEKLIN! Da bi preprečili opekline, se pred dotikom prepričajte, da je izdelek izključen in se je vsaj 15 minut ohlajal. Izdelek se lahko zelo segreje.

- Dostopne površine, še posebej toplotno krčljive cevi, med delovanjem svetilke postanejo zelo vroče.

NEVARNOST POŽARA!



Izdelek postavite tako, da je najmanj 0,1 meter oddaljen od materiala, ki ga je treba osvetliti. Prekomeren razvoj toplote lahko povzroči požar.

- **⚠ OPOZORILO!** Ne vklopite luči, ko je izdelek usmerjen na vnetljivo površino. Osvetljena površina se lahko pregreje ali vname.
- Na ali v bližino izdelka ne postavljajte gorečih sveč ali drugih odprtih plamenov.
- Izdelka ne uporabljajte blizu virov toplote, kot so na primer radiatorji ali druge naprave, ki oddajajo toploto.
- Izdelek odstranite, če so izdelek ali kabel USB  poškodovani.
- Pazite na to, da se kabel USB  ne more poškodovati zaradi ostrih robov ali vročih mest. Kabel USB pred uporabo popolnoma odvijte.
- Izdelek takoj izklopite in odklopite napajalni kabel iz izdelka, če opazite vonj po zažganem ali dim. Pred ponovno uporabo izdelka naj izdelek preveri strokovnjak.

- Pri uporabi USB vira napajanja mora biti vtičnica vedno lahko dostopna, tako da lahko v nujnem primeru napajanje prek USB hitro izklopite iz vtičnice. Upoštevajte navodila za uporabo proizvajalca.
- Upoštevajte omejitve in prepovedi uporabe naprav s polnilnimi baterijami v potencialnih nevarnih situacijah, kot so bencinske črpalke, letališča, bolnišnice itd.
- **⚠ OPOZORILO!** Izdelka med polnjenjem ne pokrivajte. Obstaja nevarnost ogrevanja in pregrevanja.



Varnostni napotki za baterije/polnilne baterije

- **⚠ ŽIVLJENJSKA NEVARNOST!** Shranite baterije/polnilne baterije izven dosega otrok. V primeru poškodb nemudoma obiščite zdravnika.



NEVARNOST EKSPLOZIJE!

Baterije, ki niso namenjene za polnjenje, ne polnite. Ne naredite kratkega stika na baterijah/polnilnih baterijah in/ali jih ne odpirajte. To lahko povzroči pregrevanje, požar ali eksplozijo.

- Baterij/polnilnih baterij nikoli ne mečite v ogenj ali vodo.
- Baterij/polnilnih baterij ne obremenjujte mehanski.

Nevarnost puščanja baterij/polnilnih baterij

- Izogibajte se ekstremnim okoljskim pogojem in temperaturam, ki bi lahko vplivali na baterije/polnilne baterije, npr. radiatorjem/neposredni sončni svetlobi.
- Ko se baterije/polnilne baterije izrabijo, izogibajte se stiku kože, očeh in sluznice s kemikalijami! Temeljito splaknite prizadeto območje z veliko čiste vode in takoj poiščite zdravniško pomoč!



NOSITE ZAŠČITNE ROKAVICE!

Baterije/polnilne baterije, ki spuščajo ali poškodovane baterije/polnilne baterije lahko v stiku s kožo povzročijo opekline. V teh primerih vedno nosite ustrezne zaščitne rokavice.

- Ta izdelek ima vgrajeno polnilno baterijo, ki jo uporabnik ne more zamenjati. Odstranitev ali zamenjavo polnilne baterije sme izvajati samo proizvajalec ali njegova servisna služba ali podobno kvalificirana oseba, da preprečite nevarnosti. Pri odstranjevanju izdelka upoštevajte, da vsebuje polnilno baterijo.

● Priprava izdelka za uporabo

● Polnjenje izdelka

OPOMBA:

- Odstranite posamezne dele embalaže z izdelka.
- Za uporabo izdelka brez kabla USB [10], morate polnilno baterijo napolniti pred uporabo. Polnjenje traja pribl. 7 ur. Polnilna baterija je fiksno vgrajena v dno izdelka.
- Pred prvo uporabo polnilno baterijo popolnoma napolnite.
- Napolnite polnilno baterijo, ko je prazna (utripa samo 1 LED na indikatorju polnjenja [6]).

1. Odprite zaščitni pokrov [7].
2. Priključite USB vtič kabla USB v vhodno vtičnico USB [8] izdelka.

OPOMBA:

Stanje polnjenja baterije je prikazano na indikatorju polnjenja [6]:

Status indikatorja polnjenja [6]	Status polnjenja polnilne baterije
Utripa 1 LED	0–33 %
Sveti 1 LED, utripa 1 LED	34–65 %

Status indikatorja polnjenja [6]	Status polnjenja polnilne baterije
Svetita 2 LED-a, utripa 1 LED	66–99 %
Svetijo 3 LED-i	100 %

- Ko je polnilna baterija prazna, je čas polnjenja pribl. 7 ur.
- Izdelek ima zaščito pred prenapoljenostjo. Kljub temu morate izdelek izklopiti iz napajanja takoj, ko je postopek polnjenja končan.
- Izdelek zaradi zaščite baterije ne deluje pri temperaturah pod +5 °C in nad +45 °C.

1. Ločite kabel USB [10] iz izdelka, da preprečite praznjenje polnilne baterije.
2. Zaprite zaščitni pokrov [7], preden izdelek znova uporabljate. V nasprotnem primeru lahko pri uporabi na prostem voda vdre v izdelek.

● Preverjanje zmogljivosti polnilne baterije

- Ko izdelka ne polnite: Pritisnite stikalo za vklop/izklop [2], da preverite zmogljivost polnilne baterije. Rdeč indikator polnjenja [6] prikazuje zmogljivost* polnilne baterije v notranjosti izdelka.

Status indikatorja polnjenja [6]	Zmogljivost polnilne baterije
Sveti 1 lučka LED	33 %*
Svetijo 2 LED-i	66 %*
Svetijo 3 LED-i	100 %*

* To je ocenjen odstotek zmogljivosti polnilne baterije, vendar ne gre za dejansko meritev.

● Montaža izdelka

⚠ **PREVIDNO!** ENA nastavljiva noga/ročaj [4] ne zadostuje za pritrditev izdelka na magnetne površine (sl. E).

- Vsaka od 2 nastavljivih nog/ročajev [4] je opremljena s 4 magneti [5]. S temi magneti lahko izdelek pritrđite na magnetne površine.

● **Delovanje**

⚠ NEVARNOST NESREČ! Če je možno, izdelka ne uporabljajte med vožnjo. Pri uporabi izdelka v vozilu pazite, da s tem ne ogrožate voznika ali sopotnikov. Shranjujte in zaščitite izdelek tako, da tudi pri močnem zaviranju ne predstavlja nevarnosti poškodb oseb ali poškodb izdelka.

- Obrnite nastavljivo nogo/ročaj [4] in pritrđite izdelek v želenem položaju. Nastavljiva noga/ročaj se lahko obrne tudi navzgor in se tako uporablja kot ročaj (sl. C).
 - Izdelek lahko pritrđite tako, da ga z magnetom [5] nastavljive noge/ročaja pritrđite na ravno, feromagnetno površino.
 - Izdelek lahko obesite. Pritisnite zaklep ročaja [11], da sprostite nastavljivo nogo/ročaj (sl. D). Ko izdelek obesite v želeni položaj, potisnite nastavljivo nogo/ročaj nazaj.
- ⚠ POZOR!** Pazite na položaj svojih rok, ko obračate nastavljivo nogo/ročaj [4], da preprečite ukleščenje prstov.

OPOMBA:

- Izdelek lahko uporabljate kot lučko ali polnilnik.
- V polnilni bateriji je shranjena energija s tokom napaja tako LED svetilko kot tudi polnilno postajo. Če izdelek uporabljate kot polnilnik, se v skladu s tem skrajša čas delovanja in svetlost v načinu svetilke.

● **Uporaba kot LED svetilka**

- Izdelek popolnoma napolnite, kot je opisano v razdelku »Polnjenje izdelka«.

- Izdelek lahko uporabljate v 3 različnih načinih. To izberite tako, da večkrat pritisnete stikalo za vklop/izklop [2].

Stikalo za vklop/izklop	Način
1× pritisnite:	Svetita 2 beli luči.
2× pritisnite:	Sveti 1 bela luč.
3× pritisnite:	Sveti 1 bela luč.
4× pritisnite:	Izklopite luč.

● **Uporaba kot prenosni polnilnik**

POZOR! Polnjenje naprave, ki potrebuje višji polnilni tok, lahko povzroči okvare obeh naprav.

- Upoštevajte, da polnilni tok naprav ne sme presežati 2 A. Pazljivo preverite navodila za uporabo naprav, ki jih želite polniti.
- Upoštevajte tudi, da mora polnilna baterija naprave, ki jo želite napolniti, imeti bistveno manjšo zmogljivost kot je skupna zmogljivost polnilne baterije v izdelku (5000 mAh). V nasprotnem primeru postopek polnjenja morda ne bo zaključen.
- S pomočjo kabla USB [10] lahko izdelek polni majhne elektronske naprave z USB vtičnico (tip C) (npr. mobilni telefoni ali digitalni fotoaparati).

1. Odprite zaščitni pokrov [7].
2. Priključite USB vtič kabla USB [10] na izhodno vtičnico USB [9].
3. Vstavite USB vtič kabla USB v majhne elektronske naprave, ki jih želite napolniti. Rdeči indikator polnjenja [6] zasveti in prikazuje stanje polnilne baterije.
4. USB kabel odstranite, takoj ko je postopek polnjenja zaključen.
5. Zaprite zaščitni pokrov.

● Vzdrževanje in čiščenje

- Izdelka nikoli ne potaplajte v vodo ali druge tekočine.
- Ne uporabljajte korozivnih čistilnih sredstev.
- Izdelek ni treba vzdrževati. Lučk LED ni možno zamenjati.
- Pred čiščenjem:
 - Izklopite izdelek.
 - Izvlecite kabel USB **10** iz vtičnice USB.
 - Zaprite zaščitni pokrov **7** vhodne vtičnice USB **8** in izhodne vtičnice USB **9**.
- Izdelek redno čistite s suho krpo, ki se ne kosmiči. Za odstranjevanje trdovratne umazanije uporabite rahlo navlaženo krpo.

● Odstranjevanje

Embalaža je narejena iz okolju primernih materialov, ki jih lahko oddate za recikliranje na lokalnih zbirališčih odpadkov.



Upoštevajte oznake embalažnih materialov za ločevanje odpadkov, ki so označene s kraticami (a) in številkami (b) z naslednjim pomenom: 1–7: umetne mas/20–22: papir in karton/80–98: vezni materiali.

Pooblaščen serviser:

OWIM GmbH & Co. KG
Stiftsbergstraße 1
74167 Neckarsulm
NEMČIJA

Servisna telefonska številka: 00386 (0) 80 080 917

Garancijski list

1. S tem garancijskim listom OWIM GmbH & Co. KG, Stiftsbergstraße 1, 74167 Neckarsulm, Nemčija jamčimo, da bo izdelek v garancijskem roku ob normalni in pravilni uporabi brezhibno deloval in se zavezujemo, da bomo ob izpolnjenih spodaj navedenih pogojih odpravili morebitne pomanjkljivosti in okvare zaradi napak v materialu ali izdelavi oziroma po svoji presoji izdelek zamenjali ali vrnili kupnino.

Izdelek:



O možnostih odstranjevanja odsluženega izdelka se lahko pozanimate pri svoji občinski ali mestni upravi.





Ko je vaš izdelek dotrajan, ga zaradi varovanja okolja ne odvrzite med gospodinjске odpadke, temveč ga oddajte na ustreznem zbirališču tovrstnih odpadkov. O zbirnih mestih in njihovih delovnih časih se lahko pozanimate pri svoji pristojni občinski upravi.

Pokvarjene ali iztrošene baterije/akumulatorje je treba reciklirati. Baterije/akumulatorje in/ali izdelek vrnite na ponujenih zbirnih mestih.



Škoda na okolju zaradi napačnega odstranjevanja baterij/akumulatorjev!

Baterij/akumulatorjev ni dovoljeno odstraniti skupaj z gospodinjскими odpadki. Vsebujejo lahko strupene težke kovine in so podvržene določbam za ravnanje z nevarnimi odpadki. Kemični simboli težkih kovin so naslednji: Cd = kadmij, Hg = živo srebro, Pb = svinec. Zato iztrošene baterije/akumulatorje oddajte na komunalnem zbirnem mestu.

- 
- 
2. Garancija je veljavna na ozemlju Republike Slovenije.
 3. Garancijski rok za proizvod je 3 leta od datuma izročitve blaga. Datum izročitve blaga je razviden iz računa.
 4. Če izdelek ne izpolnjuje specifikacij ali nima lastnosti, navedenih v garancijskem listu ali oglaševalskem sporočilu, lahko potrošnik najprej zahteva odpravo napak. O napaki mora potrošnik obvestiti proizvajalca ali pooblaščen servis (kontaktna številka in elektronski naslov navedena zgoraj) in zahtevati odpravo napak. Kupec je dolžan ob uveljavljanju zahtevka predložiti garancijski list in račun, kot potrdilo in dokazilo o nakupu ter dnevno izročitve blaga. Svetujemo vam, da pred tem natančno preberete navodila o sestavi in uporabi izdelka.
 5. Rok za odpravo napake je 30 dni od dneva, ko je proizvajalec ali pooblaščen servis prejel zahtevo za odpravo napake. Če napake v tem roku niso odpravljene, mora proizvajalec potrošniku brezplačno zamenjati blago z enakim, novim in brezhibnim blagom. Rok se lahko zaradi narave in kompleksnosti blaga, narave in resnosti neskladnosti ter navora, ki je potreben za dokončanje popravila ali zamenjave podaljša za najkrajši čas, ki je potreben za dokončanje popravila, vendar največ za 15 dni. O številu dni podaljšane roka in razlogih za podaljšanje mora biti potrošnik obveščen pred potekom 30 dnevnega roka za odpravo napak.
 6. Če v roku 30 dni oz. v primeru podaljšanja v roku 45 dni blago ni popravljeno ali blago ni zamenjano z novim, lahko potrošnik od proizvajalca zahteva vračilo celotne kupnine ali zahteva sorazmerno znižanje kupnine. Sorazmerno znižanje kupnine je sorazmerno zmanjšanju vrednosti blaga, ki ga je potrošnik prejel, v primerjavi z vrednostjo, ki bi jo imelo blago, če bi bilo skladno.
 7. Če se neskladnost pojavi v manj kot 30 dneh od dobave blaga, lahko potrošnik ob predložitvi blaga od proizvajalca takoj zahteva vračilo plačanega zneska.
 8. Proizvajalec oziroma pooblaščen servis lahko potrošniku za čas popravila blaga, za katero je bila izdana obvezna garancija, zagotovi brezplačno uporabo podobnega blaga. Če proizvajalec potrošniku ne zagotovi nadomestnega blaga v začasno uporabo, ima potrošnik pravico uveljavljati škodo, ki jo je utrpel, ker blaga ni mogel uporabljati od trenutka, ko je zahteval popravilo ali zamenjavo, do njune izvršitve.
 9. Stroške za material, nadomestne dele, delo, prenos in prevoz izdelkov, ki nastanejo pri odpravljanju okvar oziroma nadomestitvi blaga z novim, krije proizvajalec.
 10. V primeru zamenjave blaga ali zamenjave bistvenega dela blaga z novim se potrošniku izda nov garancijski list.
 11. V primeru, da proizvod popravlja nepooblaščen servis ali nepooblaščen oseba, kupec ne more uveljavljati zahtevkov iz te garancije.
 12. Vzroki za okvaro oziroma nedelovanje izdelka morajo biti lastnosti stvari same in ne vzroki, ki so zunaj proizvajalčeve oziroma prodajalčeve sfere. Kupec ne more uveljavljati zahtevkov iz te garancije, če se ni držal priloženih navodil za sestavo in uporabo izdelka ali če je izdelek kakorkoli spremenjen ali nepravilno vzdrževan.
 13. Proizvajalec zagotavlja proti plačilu popravilo, vzdrževanje blaga, nadomestne dele in priklopne aparate vsaj tri leta po poteku garancijskega roka.
 14. Obrabni deli oz. potrošni material so izvzeti iz garancije.
 15. Vsi potrebni podatki za uveljavljanje garancije in podatki, ki identificirajo blago za katerega velja garancija se nahajajo na dveh ločenih dokumentih (garancijski list, račun).

16. Ta garancija proizvajalca ne izključuje zakonske pravice potrošnika, da zoper prodajalca v primeru neskladnosti blaga brezplačno uveljavlja jamčevalne zahtevke. Ta garancija prav tako ne izključuje pravic potrošnika, ki izhajajo iz obveznega jamstva za skladnost blaga.

Prodajalec:

Lidl Slovenija d.o.o. k.d., Pod lipami 1, SI-1218 Komenda

Garancija krije napake v materialu ali izdelavi. Ta garancija ne krije delov izdelka, ki se običajno obrabljajo (npr. baterije, gibke cevi, barvne kartuše) in jih zato lahko obravnavamo kot obrabne dele, in poškodb krhkih delov, npr. stikal ali delov iz stekla.

Pri tem izdelku velja garancijska doba tudi za baterijo.

● Postopek pri uveljavljanju garancije

Za zagotavljanje hitre obdelave vaše zadeve sledite naslednjim napotkom:

Za vse poizvedbe imejte pripravljeni potrdilo o nakupu in številko izdelka (IAN 465940_2404) kot dokazilo o nakupu.

Številka izdelka je navedena na tipski ploščici na izdelku, gravuri na izdelku, naslovnem listu vaših navodil (spodaj levo) ali nalepki na hrbtni ali spodnji strani izdelka.

Če pride do napak v delovanju ali drugih pomanjkljivosti, se najprej obrnite na spodaj navedeni servisni oddelek po telefonu ali e-pošti.

Izdelek, ki je označen za pokvarjenega, lahko nato s priložitvijo računa (potrdila o nakupu) ter z navedbo pomanjkljivosti in kdaj je do nje prišlo brezplačno pošljete na navedeni servisni naslov.



Na strani parkside-diy.com lahko preberete in prenesete ta priročnik in še veliko drugih. S to kodo QR prispete neposredno na stran parkside-diy.com. Izberite svojo državo in prek iskalne maske poiščite navodila za uporabo. Z vnosom številke izdelka (IAN) 465940_2404 prispete do navodil za uporabo tega izdelka.

● Servis

SI **Servis Slovenija**

Tel.: 00386 (0) 80 080 917









E-Mail: infofon@lidl.si



Použitá výstražná upozornění a symboly	Strana	32
Úvod	Strana	32
Použití ke stanovenému účelu	Strana	32
Rozsah dodávky	Strana	32
Popis dílů	Strana	32
Technické údaje	Strana	33
Bezpečnostní pokyny	Strana	33
Bezpečnostní pokyny pro baterie/akumulátory	Strana	34
Před použitím	Strana	35
Nabíjení výrobku	Strana	35
Kontrola kapacity akumulátoru	Strana	35
Smontujte výrobek	Strana	36
Provoz	Strana	36
Použití jako LED svítidlo	Strana	36
Použití jako powerbanka	Strana	36
Údržba a čištění	Strana	37
Zlikvidování	Strana	37
Záruka	Strana	37
Postup v případě uplatňování záruky	Strana	38
Servis	Strana	38

Použitá výstražná upozornění a symboly

V tomto návodu na obsluhu, krátkém návodu a na obalu jsou používána následující výstražná upozornění:

	Stejnoseměrný proud/napětí		Symbol spojení USB
	Střídavý proud/napětí		Před použitím si přečtěte návod na obsluhu.
	Ochranná třída III		Minimální odstup k osvětlovanému materiálu
	Stiskněte vypínač ZAP/VYP [2].		Ochrana proti stříkající vodě
	Značka CE potvrzuje shodu se směrnicemi EU, které se na výrobek vztahují		Bezpečnostní pokyny Pokyny pro činnost

LED REFLEKTOR S FUNKCÍ POWERBANKY

● Úvod

Blahopřejeme Vám ke koupi nového výrobku. Rozhodli jste se pro kvalitní produkt. Návod k obsluze je součástí tohoto výrobku. Obsahuje důležité pokyny pro bezpečnost, použití a likvidaci. Před použitím výrobku se seznamte se všemi pokyny k obsluze a bezpečnostními pokyny. Používejte výrobek jen popsáním způsobem a na uvedených místech. Při předání výrobku třetí osobě předejte i všechny podklady.

● Použití ke stanovenému účelu

- Tento výrobek je vhodný pro normální použití.
- Tento výrobek je vhodný pouze pro soukromé použití v suchých interiérových místnostech nebo venkovních prostorách bez elektrické přípojky (např. skladovací prostory nebo kempy).

- **VÝSTRAHA:** Tento výrobek může být použit jako USB nabíječka pro malé elektrospotřebiče.
- Tento výrobek není určen pro komerční použití nebo jiné aplikace.
- Tento výrobek není vhodný k osvětlení místností v domácnosti.

● Rozsah dodávky

Po vybalení výrobku zkontrolujte, zda je dodávka kompletní a všechny díly jsou v řádném stavu. Před použitím odstraňte všechny obalové materiály.

- 1 LED reflektor s funkcí powerbanky
- 1 Kabel USB
- 1 Krátký návod

● Popis dílů

(Obr. A, B, D)

- 1 LED světlo
- 2 Vypínač ZAP/VYP
- 3 Kloubový šroub
- 4 Přestavitelná patka/rukojeť
- 5 Magnet
- 6 Indikátor nabíjení

- 7 Ochranný kryt
- 8 Vstupní konektor USB (typ C)
- 9 Výstupní konektor USB
- 10 Kabel USB
- 11 Zámek rukojeti

● Technické údaje

COB-LED:	2 × 5 W
Nabíjecí zásuvka:	USB (typ C)
Akumulátor:	Lithium-iontový polymerový akumulátor, 3,7 V, 5000 mAh 18,5 Wh (nenahraditelný uživatelem; vyměnitelný pouze kvalifikovanou osobou)
Kapacita jako nabíječka:	1700 mAh, při 5 V, 1 A
Doba nabíjení pro vybitý akumulátor:	cca 7 hodin
Doba svícení (bílé světlo, při plně nabitém akumulátoru):	2 světla: cca 3 hodiny 1 světlo: cca 5 hodin
Ochranná třída:	III/⚡
Systém ochrany:	IP44 (při nabíjení nebo při použití jako powerbanky: Používat jen ve vnitřních prostorách. Tento výrobek je odolný proti stříkající vodě (IP44) pouze s nasaženým ochranným krytem 7). Kabel USB 10 použijte pouze v interiéru
Vstupní napětí/proud USB:	5 V $\overline{=}$, 1 A
Výstupní napětí/proud USB:	5 V $\overline{=}$, 1 A

Provozní poloha:	Výrobek může být použit výhradně tak, jak je znázorněno na obr. C.
------------------	--

- ⓘ UPOZORNĚNÍ:** Nabíječka na střídavý proud není obsažena v rozsahu dodávky. Použijte napájecí zdroj bezpečného malého napětí s maximálním provozním výstupním napětím 5 V (U_{out}), 1 A.



Bezpečnostní pokyny

SEZNAMTE SE PŘED POUŽITÍM VÝROBKU SE VŠEMI BEZPEČNOSTNÍMI POKYNY A POKYNY PRO OBSLUHU! KDYŽ PŘEDÁVÁTE TENTO VÝROBEK JINÝM LIDEM, PŘEDEJTE JIM I VŠECHNY DOKUMENTY!



⚠ VAROVÁNÍ! NEBEZPEČÍ ŽIVOTA A NEHOD PRO KOJENCE A DĚTI!

Nenechte děti hrát si bez dozoru s balicími materiály. Obalový materiál udržujte vždy mimo dosah dětí.

- Tento výrobek mohou používat děti starší 8 let i osoby se sníženými fyzickými, smyslovými či mentálními schopnostmi nebo s nedostatkem zkušeností a znalostí, pokud jsou pod dohledem nebo byly poučeny ohledně bezpečného používání výrobku a chápou z toho vyplývající rizika. Nenechte děti hrát si s výrobkem. Čištění a údržbu nesmí provádět děti bez dohledu.
- Tento výrobek není hračka a musí být udržován mimo dosah dětí. Děti si nejsou vědomy nebezpečí spojených se zacházením s elektrickými spotřebiči.
- Výrobek nepoužívejte, pokud vykazuje viditelná poškození.

- Nikdy neponořujte výrobek do vody nebo jiných kapalin!
- Výrobek připojujte jen na řádně instalovanou USB zásuvku. Napětí se musí odpovídat údajům v části „Technické údaje“.
- Neprovádějte na výrobku žádné změny nebo opravy. LED nemohou a nesmí být vyměněny.
- LED nejsou vyměnitelné.
- Když LED na konci své životnosti už nefungují, musí být vyměněn celý výrobek.

⚠ VÝSTRAHA! RIZIKO POPÁLENIN!

Abyste zabránili popáleninám, ujistěte se, že je výrobek vypnut a ochlazován po dobu nejméně 15 minut, než se jej dotknete. Výrobek se může velmi zahřát.

- Přístupné povrchy, zejména horká smršňovací hadice se velmi ohřejí, pokud je lampa v provozu.

NEBEZPEČÍ POŽÁRU! Postavte výrobek tak, aby byl alespoň 0,1 metr od materiálu, který má být osvětlen. Nadměrný výkon tepla může vést k požáru.

- **⚠ VAROVÁNÍ!** Nezapínejte světlo, když je výrobek namířen na hořlavý povrch. Ozařovaný povrch by se mohl přehřát a vznítit.
- Nestavte hořící svíčky nebo jiné otevřené plameny na výrobek nebo v jeho blízkosti.
- Výrobek nepoužívejte v blízkosti zdrojů tepla, např. radiátorů nebo jiných zařízení, která vydávají teplo.
- Výrobek zlikvidujte pokud by měl být výrobek nebo kabel USB **10** poškozen.
- Ujistěte se, že kabel USB **10** nemůže být poškozen ostrými hranami nebo horkými předměty. Před použitím kabel USB zcela odviňte.

- Výrobek ihned vypněte a odpojte nabíjecí kabel od výrobku, pokud si všimnete zápach požáru nebo kouř. Nechte výrobek adaptér před dalším použitím zkontrolovat kvalifikovaným odborníkem.
- Když používáte napájení USB, musí být zásuvka vždy snadno přístupná, aby mohl být napájecí zdroj USB v případě nouze rychle odpojen od zásuvky. Dodržujte i návod na obsluhu od výrobce.
- Dodržujte omezení a zákazy používání pro výrobky napájené akumulátory v potenciálně nebezpečných situacích, jako jsou například na čerpacích stanicích, letištích, nemocnicích atd.
- **⚠ VAROVÁNÍ!** Při procesu nabíjení výrobek nezakrývejte. Existuje nebezpečí ohřevu a přehřátí.



Bezpečnostní pokyny pro baterie/akumulátory

- **⚠ NEBEZPEČÍ ŽIVOTA!** Uchovávejte baterie/akumulátory mimo dosah dětí. V případě polknutí nedopatřením vyhledejte ihned lékaře.



NEBEZPEČÍ VÝBUCHU! Nikdy nedobíjejte nedobíjecí baterie. Nezkratujte baterie/akumulátory a/nebo je neotevírejte. To může vést k přehřátí, požáru nebo výbuchu.

- Nikdy neházejte baterie/akumulátory do ohně nebo do vody.
- Nevystavujte baterie/akumulátory žádným mechanickým zatížením.

Riziko vytečení baterií/akumulátorů

- Vyhněte se extrémním podmínkám a teplotám okolí, které by mohly mít vliv na baterie/akumulátory, např. radiátory/přímé sluneční světlo.

- Pokud jsou baterie/akumulátory vyteklé, zabraňte kontaktu kůže, očí a sliznic s chemikáliemi! Bezodkladně opláchněte postižené místo čistou vodou a vyhledejte lékařskou pomoc!



NOSTE OCHRANNÉ

RUKAVICE! Vytékající nebo poškozené baterie/akumulátory mohou způsobit při kontaktu s pokožkou popáleniny. V takových případech noste vždy vhodné ochranné rukavice.

- Tento výrobek má vestavěný akumulátor, který nemůže být vyměněn uživatelem. Aby se zabránilo rizikům, může odstranění nebo náhradu akumulátoru provést pouze výrobce nebo jeho služba zákazníkům nebo podobně kvalifikovaná osoba. Při likvidaci výrobku si povšimněte, že obsahuje akumulátor.

● Před použitím

● Nabíjení výrobku

UPOZORNĚNÍ:

- Odstraňte veškerý obalový materiál z výrobku.
 - Chcete-li výrobek používat bez kabelu USB [10], musíte akumulátor před použitím nabít. Proces nabíjení trvá asi 7 hodiny. Akumulátor je pevně vestavěn na spodní části výrobku.
 - Před prvním použitím akumulátor plně nabijte.
 - Nabíjte akumulátor, když se blíží k vybití (bliká pouze 1 LED indikátoru nabíjení [6]).
1. Otevřete ochranný kryt [7].
 2. Spojte USB konektor kabelu USB se vstupním konektorem USB [8] výrobku.

UPOZORNĚNÍ:

Stav nabití akumulátoru se zobrazí na indikátoru nabíjení [6]:

Stav indikátoru nabíjení [6]	Stav nabití akumulátoru
1 LED bliká	0–33 %
1 LED svítí, 1 LED bliká	34–65 %
2 LED svítí, 1 LED bliká	66–99 %
3 LED svítí	100 %

- Doba nabíjení je cca 7 hodiny, když byl akumulátor vybitý.
 - Výrobek má ochranu proti přetížení. Přesto však byste měli výrobek oddělit od napájení, jakmile je nabíjení ukončeno.
 - Kvůli své ochraně baterie výrobek nepracuje při teplotách pod +5 °C a nad +45 °C.
1. Odpojte kabel USB [10] od výrobku, aby se zabránilo vybití akumulátoru.
 2. Zavřete ochranný kryt [7], než výrobek znovu použijete. Jinak by se voda mohla při použití venku dostat do vnitřku výrobku.

● Kontrola kapacity akumulátoru

- Když se výrobek nenabije: Stiskněte vypínač ZAP/VYP [2], abyste zkontrolovali kapacitu akumulátoru. Červený indikátor nabíjení [6] ukazuje kapacitu* akumulátoru uvnitř výrobku.

Stav indikátoru nabíjení [6]	Kapacita akumulátoru
1 LED svítí	33 %*
2 LED svítí	66 %*
3 LED svítí	100 %*

* Toto je odhadovaný procentní podíl kapacity akumulátoru, ale žádné skutečné měření.

● Smontujte výrobek

- ⚠ **OPATRNĚ!** JEDNA přestavitelná patka/rukojeť [4] nestačí k připevnění výrobku na magnetizovatelné povrchy (obr. E).
- Každá ze 2 přestavitelných patek/rukojetí [4] je vybavena 4 magnety [5]. Pomocí těchto magnetů lze výrobek připevnit na magnetizovatelné povrchy.

● Provoz

⚠ **NEBEZPEČÍ ÚRAZU!** Výrobek v průběhu jízdy přednostně nepoužívejte. Pokud používáte výrobek ve vozidle, dbejte na to, aby neohrožoval řidiče nebo cestující ve vozidle. Uložte a zabezpečte výrobek tak, aby ani při plném brzdění nepředstavoval žádné nebezpečí zranění nebo poškození výrobku.

- Otočte přestavitelnou patku/rukojeť [4] a upevněte výrobek v požadované poloze. Přestavitelná patka/rukojeť může být rovněž otočena nahoru a tak použita jako rukojeť (obr. C).
- Výrobek může být i upevněn tak, že je magnetem [5] přestavitelné patky/rukojeti uchycen na plochém feromagnetickém povrchu.
- Výrobek lze zavěsit. Stisknutím zámků rukojeti [11] uvolníte přestavitelnou patku/rukojeť (obr. D). Po zavěšení produktu do požadované polohy zasuněte přestavitelnou patku/rukojeť opět dovnitř.

⚠ **VÝSTRAHA!** Dávejte pozor na polohu svých rukou při otáčení přestavitelné patky/rukojeti [4], abyste zabránili zaklínění svých prstů.

UPOZORNĚNÍ:

- Výrobek lze použít jako svítilna a nabíječka.

- Energie uložená v akumulátoru napájí proudem LED lampu i nabíjecí stanici. Pokud používáte výrobek jako nabíječku, provozní doba a jas se v světelném režimu odpovídajícím způsobem snižují.

● Použití jako LED svítidlo

- Výrobek plně nabijte, jak je popsáno v části „Nabíjení výrobku“.
- Výrobek lze používat ve 3 rozdílných režimech. Tuto možnost vyberte opakovaným stisknutím vypínače ZAP/VYP [2].

Vypínač ZAP/VYP	Režim
Stiskněte 1x:	2 bílá světla svítí.
Stiskněte 2x:	1 bílé světlo svítí.
Stiskněte 3x:	1 bílé světlo svítí.
Stiskněte 4x:	Vypněte světlo.

● Použití jako powerbanka

VÝSTRAHA! Nabíjení zařízení, které vyžaduje vyšší nabíjecí proud, může způsobit poruchu obou zařízení.

- Uvědomte si, že nabíjecí proud zařízení nesmí přesáhnout 2 A. Přečtěte si pozorně návod k použití zařízení, které chcete nabíjet.
 - Akumulátor zařízení, které chcete nabíjet, musí mít výrazně nižší kapacitu, než je celková kapacita akumulátoru ve výrobku (5000 mAh). Jinak se možná proces nabíjení nedokončí.
 - Ve spojení s kabelem USB [10] může být výrobek použit k nabíjení malých elektronických přístrojů s USB zásuvkou (typ C) (např. mobilní telefony nebo digitální kamery).
1. Otevřete ochranný kryt [7].
 2. Připojte konektor USB kabelu [10] k výstupnímu konektoru USB [9].

3. Zastrčte USB konektor kabelu USB do malého elektronického přístroje, který chcete nabít. Červený indikátor nabíjení **6** se rozsvítí a zobrazí kapacitu akumulátoru.
4. Odpojte kabel USB, jakmile je nabíjecí proces dokončen.
5. Uzavřete ochranný kryt.

● Údržba a čištění

- Nikdy neponořujte výrobek do vody nebo jiných kapalin.
- Nepoužívejte žádné leptající čisticí prostředky.
- Výrobek je bezúdržbový. LED nemohou být vyměněny.
- Před čištěním:
 - Výrobek vypněte.
 - Vytáhněte kabel USB **10** ze zásuvky USB.
 - Zavřete ochranný kryt **7** na vstupním konektoru USB **8** a výstupním konektoru USB **9**.
- Výrobek čistěte suchou, nežmolující utěrkou. Chcete-li odstranit odolnou špínu, použijte mírně navlhčený hadřík.

● Zlikvidování

Obal se skládá z ekologických materiálů, které můžete zlikvidovat prostřednictvím místních sběrů recyklovatelných materiálů.



Při třídění odpadu se řiďte podle označení obalových materiálů zkratkami (a) a čísly (b), s následujícím významem: 1–7: umělé hmoty/20–22: papír a lepenka/80–98: složené látky.

Výrobek:



O možnostech likvidace vysloužilých zařízení se informujte u správy vaší obce nebo města.



V zájmu ochrany životního prostředí vysloužilý výrobek nevyhazujte do domovního odpadu, ale předejte k odborné likvidaci. O sběrnách a jejich otevíracích hodinách se můžete informovat u příslušné správy města nebo obce.

Vadné nebo vybité baterie resp. akumulátory se musí recyklovat. Baterie, akumulátory i výrobek odevzdejte zpět do nabízených sběrů.



Ekologické škody v důsledku chybné likvidace baterií/akumulátorů!

Baterie/akumulátory se nesmí zlikvidovat v domácím odpadu. Mohou obsahovat jedovaté těžké kovy a musí se zpracovávat jako zvláštní odpad. Chemické symboly těžkých kovů: Cd = kadmium, Hg = rtuť, Pb = olovo. Proto odevzdejte opotřebované baterie/akumulátory u komunální sběry.

● Záruka

Výrobek byl vyroben podle přísných směrnic kvality a před dodáním pečlivě otestován. V případě materiálních nebo výrobních vad máte zákonná práva vůči prodejci výrobku. Vaše zákonná práva nejsou níže uvedenou zárukou nijak omezená.

Záruka na tento výrobek je 3 roky od data zakoupení. Záruční doba začíná dnem zakoupení. Originál dokladu o zakoupení si uschovejte na bezpečném místě, protože tento doklad je vyžadován jako doklad o koupi.

Jakékoli poškození nebo závady, které se vyskytly již v okamžiku nákupu, musí být nahlášeny ihned po vybalení výrobku.

Pokud se u výrobku během 3 let od data zakoupení projeví vada materiálu nebo výrobní vada, pak vám ho podle naší volby bezplatně opravíme nebo vyměníme. Záruční doba se po uznané reklamaci neprodlužuje. To platí také pro vyměněné a opravené díly.

Tato záruka je neplatná, pokud byl výrobek poškozený nebo nesprávně používán anebo udržovaný.

Záruka se vztahuje na vady materiálu a zpracování. Tato záruka se nevztahuje na části výrobku, které podléhají běžnému opotřebení, a jsou proto považovány za opotřebitelné součásti, které jsou na sobě (např. baterie, hadice, barevné kazety), ani na poškození na křehkých částech, jako jsou např. spínače nebo díly ze skla.

U tohoto výrobku platí záruční doba také pro akumulátor.

● Postup v případě uplatňování záruky

V zájmu rychlého zpracování Vašeho požadavku se řiďte následujícími pokyny:

Pro všechny požadavky si uschovejte pokladní stvrzenku jako doklad o nákupu a číslo položky (IAN 465940_2404).

Číslo položky najdete na typovém štítku, je vyryto na výrobku, je uvedeno na titulní stránce Vašeho návodu (vlevo dole) nebo je na nálepce na zadní nebo spodní straně výrobku.

Při poruchách funkce nebo jiných závadách nejdříve kontaktujte telefonicky nebo e-mailem níže uvedené servisní oddělení.

Na adresu servisu, kterou Vám sdělíme, můžete zdarma odeslat pouze výrobek, který byl zaznamenaný jako vadný, a to spolu s pokladním dokladem (stvrzenkou), popisem závady a uvedením doby, kdy k závadě došlo.



Na stránkách parkside-diy.com najdete tuto a celou řadu dalších příruček k nahlédnutí a ke stažení. Pomocí tohoto QR kódu se dostanete přímo na stránky parkside-diy.com. Vyberte svou zemi a vyhledejte návod k obsluze pomocí formuláře k vyhledávání. Zadáním čísla položky (IAN) 465940_2404 se dostanete k návodu k obsluze Vašeho výrobku.

● Servis

 Servis Česká republika

Tel.: 800600632

E-Mail: owim@lidl.cz



Použité výstražné upozornenia a symboly	Strana	40
Úvod	Strana	40
Použitie v súlade s určením	Strana	40
Rozsah dodávky	Strana	40
Popis súčastok	Strana	41
Technické údaje	Strana	41
Bezpečnostné upozornenia	Strana	41
Bezpečnostné upozornenia pre batérie/nabíjateľné batérie	Strana	43
Pred použitím	Strana	43
Nabitie produktu	Strana	43
Kontrola kapacity nabíjateľnej batérie	Strana	44
Montáž produktu	Strana	44
Prevádzka	Strana	44
Použitie ako svetlo LED	Strana	44
Použitie ako externá nabíjačka	Strana	45
Údržba a čistenie	Strana	45
Likvidácia	Strana	45
Záruka	Strana	46
Postup v prípade poškodenia v záruke	Strana	46
Servis	Strana	46

Použitie výstražné upozornenia a symboly

V návode na používanie, v krátkom návode a na obale sa používajú nasledovné varovné upozornenia:

	Jednosmerný prúd/jednosmerné napätie		Symbol USB pripojenia
	Striedavý prúd/striedavé napätie		Pred použitím si prečítajte návod na používanie.
	Trieda ochrany III		Minimálna vzdialenosť od osvetleného materiálu
	Stlačte vypínač [2].		Chránené proti striekajúcej vode
	Značka CE potvrdzuje zhodu so smernicami EÚ, ktoré sú relevantné pre produkt		Bezpečnostné upozornenia Manipulačné pokyny

LED REFLEKTOR S FUNKCIOU POWERBANKY

● Úvod

Blahoželáme Vám ku kúpe Vášho nového výrobku. Rozhodli ste sa pre veľmi kvalitný výrobok. Návod na obsluhu je súčasťou tohto výrobku. Obsahuje dôležité upozornenia týkajúce sa bezpečnosti, používania a likvidácie. Skôr ako začnete výrobok používať, oboznámte sa so všetkými pokynmi k obsluhu a bezpečnosti. Výrobok používajte iba v súlade s popisom a v uvedených oblastiach používania. V prípade postúpenia výrobku ďalším osobám odovzdajte aj všetky dokumenty patriace k výrobku.

● Použitie v súlade s určením

- Produkt je určený na bežné používanie.

- Tento produkt je vhodný výlučne na súkromné použitie v suchých interiéroch alebo exteriéroch bez pripojenia na elektrinu (napr. v skladoch alebo kempingoch).
- **OPATRNE:** Produkt môžete použiť ako USB nabíjačku pre malé elektrické prístroje.
- Tento produkt nie je určený na komerčné alebo iné použitie.
- Tento produkt nie je vhodný na osvetlenie priestorov v domácnosti.

● Rozsah dodávky

Po vybalení produktu skontrolujte, či je balenie kompletné a či sú všetky časti v riadnom stave. Pred používaním odstráňte všetky obalové materiály.

- 1 LED reflektor s funkciou powerbanky
- 1 USB kábel
- 1 Krátky návod

● Popis súčiastok

(Obr. A, B, D)

- 1 Svetlo LED
- 2 Vypínač
- 3 Skrutka s kĺbom
- 4 Nastaviteľná noha/rukoväť
- 5 Magnet
- 6 Indikátor stavu nabitia
- 7 Ochranný kryt
- 8 Vstup USB (typ C)
- 9 Výstup USB
- 10 USB kábel
- 11 Uzáver rukoväte

● Technické údaje

COB-LED:	2× 5 W
Nabíjacia zásuvka:	USB (typ C)
Nabíjateľná batéria:	Lítium-iónová polymérová nabíjateľná batéria, 3,7 V, 5000 mAh, 18,5 Wh (nevymeniteľné používateľom; výmenu môže uskutočniť len kvalifikovaná osoba)
Kapacita nabíjačky:	1700 mAh, pri 5 V, 1 A
Dĺžka nabíjania vybitej nabíjateľnej batérie:	pribl. 7 hodiny
Čas svietenia (biele svetlo, s úplne nabitou nabíjateľnou batériou):	2 svetlá: pribl. 3 hodiny 1 svetlo: pribl. 5 hodín
Trieda ochrany:	III/⚡

Krytie:	IP44 (počas nabíjania alebo pri používaní ako externá nabíjačka: Používajte len v interiéroch. Tento produkt je chránený proti striekajúcej vode (IP44) len vtedy, keď je nasadený ochranný kryt (7). USB kábel (10) používajte len v interiéroch
USB vstupné napätie/prúd:	5 V $\overline{=}$, 1 A
USB výstupné napätie/vstupný prúd:	5 V $\overline{=}$, 1 A
Prevádzková poloha:	Produkt sa používa výhradne podľa znázornenia na obr. C.

- ⓘ UPOZORNENIE:** Sieťová zástrčka na striedavý prúd nie je súčasťou balenia. Používajte sieťovú zástrčku SELV (s bezpečným malým napätím) s maximálnym výstupným prúdom 5 V (U_{out}), 1 A.



Bezpečnostné upozornenia

PRED POUŽITÍM PRODUKTU SA OBOZNÁMTE SO VŠETKÝMI BEZPEČNOSTNÝMI UPOZORNENIAMÍ A POKYNMI NA PREVÁDZKU! KEĎ BUDETE TENTO PRODUKT ODOVZDAVAŤ ĎALEJ, ODOVZDAJTE AJ KOMPLETNÚ DOKUMENTÁCIU K PRODUKTU!



⚠ VÝSTRAHA!
NEBEZPEČENSTVO
OHROZENIA ŽIVOTA A ÚRAZU
PRE DOJČATÁ A DETI!

Deti nenechávajte bez dozoru v blízkosti obalových materiálov. Obalové materiály odstráňte z dosahu detí.

- Tento produkt môžu používať deti od 8 rokov a osoby so zníženými fyzickými, zmyslovými alebo duševnými schopnosťami alebo s nedostatkom skúseností a vedomostí, ak sú pod dozorom inej osoby alebo boli poučené ohľadom bezpečného používania výrobku a z toho vyplývajúcich nebezpečenstiev. Deti nenechávajte hrať sa s produktom. Čistenie a údržbu nesmú vykonávať deti bez dozoru.
- Tento produkt nie je hračka a musíte ho skladovať mimo dosahu detí. Deti nedokážu správne zhodnotiť nebezpečenstvá spojené s manipuláciou s elektrickými spotrebičmi.
- Nepoužívajte produkt, ak sú viditeľné poškodenia.
- Produkt neponárajte do vody alebo iných kvapalín!
- Produkt pripájajte len do správne nainštalovanej USB zásuvky. Napätie musí zodpovedať údajom v odseku „Technické údaje“.
- Na produkte nevykonávajte žiadne zmeny alebo opravy. LED diódy sa nedajú a nesmú vymieňať.
- LED diódy sa nedajú meniť.
- Keď LED diódy na konci ich životnosti už nesvietia, musíte vymeniť celý produkt.

⚠ OPATRNE! RIZIKO POPÁLENÍ!

Uistite sa, že produkt je vypnutý a nechajte ho chladnúť minimálne 15 minút predtým, než sa ho dotknete. Takto zabránite vzniku popálenín. Produkt môže byť veľmi horúci.

- Prístupné povrchy, najmä teplá zmršťovacia hadica, sú počas prevádzky lampy veľmi horúce.



NEBEZPEČENSTVO POŽIARU!

Produkt nainštalujte tak, aby bol vzdialený minimálne 0,1 metra od osvetleného materiálu. Pôsobenie nadmerného tepla môže spôsobiť vznik požiaru.

- **⚠ VÝSTRAHA!** Svetlo nezapínajte, keď je produkt nasmerovaný na horľavý povrch. Osvetlený povrch sa môže prehriať alebo vznietiť.
- Na produkt alebo do blízkosti produktu neumiestňujte žiadne horiace sviečky alebo iný otvorený oheň.
- Produkt nepoužívajte v blízkosti zdrojov tepla, napr. vykurovacích telies alebo iných prístrojov, ktoré vyžarujú teplo.
- Ak je produkt alebo USB kábel **10** poškodený, produkt zlikvidujte.
- Uistite sa, že sa USB kábel **10** nemôže poškodiť na ostrých hranách alebo horúcich predmetoch. USB kábel pred použitím úplne rozviňte.
- Produkt ihneď vypnite a odpojte nabíjací kábel, ak spozorujete zápach alebo dym. Pred opätovným použitím nechajte produkt skontrolovať kvalifikovaným odborníkom.
- Keď používate USB zdroj napájania, musí byť sieťová zásuvka vždy ľahko prístupná, aby sa v prípade núdze dal rýchlo odpojiť USB zdroj napájania od elektrickej zásuvky. Dodržiavajte návod na obsluhu od výrobcu.
- Rešpektujte obmedzenia používania a zákazy používania batériových výrobkov v potenciálnych nebezpečných situáciách, ako sú čerpacie stanice, letiská, nemocnice atď.
- **⚠ VÝSTRAHA!** Produkt počas nabíjania nezakrývajte. Hrozí nebezpečenstvo zahriatia a prehriatia.



Bezpečnostné upozornenia pre batérie/nabíjateľné batérie

- OHROZENIE ŽIVOTA!** Batérie/nabíjateľné batérie skladujte mimo dosahu detí. Pri náhodnom prehltnutí okamžite vyhľadajte lekársku pomoc.



NEBEZPEČENSTVO VÝBUCHU!

Nenabíjateľné batérie nenabíjajte. Žiadne batérie/nabíjateľné batérie neskratujte a/alebo neotvárajte. Môže to viesť k prehriatiu, k požiaru alebo výbuchom.

- Batérie/nabíjateľné batérie nikdy nehádzte do ohňa alebo do vody.
- Batérie/nabíjateľné batérie nevystavujte žiadnemu mechanickému zaťaženiu.

Riziko vytečenia batérii/nabíjateľných batérii

- Zabráňte extrémnym podmienkam a teplotám okolia, ktoré by mohli mať vplyv na batérie/nabíjateľné batérie, ako napr. vykurovacie telesá/priame slnečné svetlo.
- Keď batérie/nabíjateľné batérie vytečú, zabráňte kontaktu pokožky, očí a slizníc s chemickými látkami! Okamžite vypláchnite postihnuté miesta čerstvou vodou a vyhľadajte lekársku pomoc!



NOSTE OCHRANNÉ

RUKAVICE! Vytečené alebo poškodené batérie/nabíjateľné batérie môžu pri kontakte s pokožkou spôsobiť popálenie. V takých prípadoch vždy noste vhodné ochranné rukavice.

- Tento produkt má integrovanú nabíjateľnú batériu, ktorú nemôže používateľ vymeniť. Nabíjateľnú batériu smie z bezpečnostných dôvodov vybrať alebo vymeniť iba výrobca alebo jeho zákaznícka služba alebo personál s podobnou kvalifikáciou. Pri likvidácii produktu dbajte na to, že obsahuje nabíjateľnú batériu.

● Pred použitím

● Nabitie produktu

UPOZORNENIA:

- Odstráňte celý obalový materiál z produktu.
- Ak chcete produkt používať bez USB kábla [10], musíte nabíjateľnú batériu pred používaním nabiť. Nabíjanie trvá približne 7 hodiny. Nabíjateľná batéria je pevne zabudovaná v spodnej časti produktu.
- Nabíjateľnú batériu pred prvým použitím úplne nabite.
- Nabíjateľnú batériu nabite, keď je vybitá (na indikátore stavu nabitia [6] blíka iba jedna 1 LED dióda).
 - Otvorte ochranný kryt [7].
 - Zapojte USB zástrčku USB kábla do vstupu USB [8] na produkte.

UPOZORNENIA:

Stav nabitia nabíjateľnej batérie sa zobrazí na indikátore stavu nabitia [6]:

Stav indikátora stavu nabitia [6]	Stav nabitia nabíjateľnej batérie
Bliká 1 LED dióda	0–33 %
1 LED dióda svieti, 1 LED dióda blíka	34–65 %
2 LED diódy svietia, 1 LED dióda blíka	66–99 %
3 LED diódy svietia	100 %

- Ak bola nabíjateľná batéria úplne vybitá, nabíjanie trvá približne 7 hodiny.
- Produkt má ochranu pred prebitím. Aj napriek tomu by ste mali odpojiť produkt od napájania ihneď po dokončení nabíjania.
- Aby sa chránila batéria, produkt pri teplotách pod +5 °C a nad +45 °C nefunguje.

1. Odpojte USB kábel [10] od výrobku, aby ste predišli vybitiu nabíjateľnej batérie.
2. Ochranný kryt [7] zatvorte pred opätovným použitím výrobku. V opačnom prípade by pri použití produktu v exteriéri mohla do výrobku vniknúť voda.

● Kontrola kapacity nabíjateľnej batérie

- Keď sa produkt nenabíja: Stlačte vypínač [2], aby ste skontrolovali kapacitu nabíjateľnej batérie. Červený indikátor stavu nabitia [6] zobrazuje kapacitu* nabíjateľnej batérie vo vnútri produktu.

Stav indikátora stavu nabitia [6]	Kapacita nabíjateľnej batérie
Svieti 1 LED dióda	33 %*
2 LED diódy svietia	66 %*
3 LED diódy svietia	100 %*

* Toto je odhadovaná percentuálna hodnota kapacity nabíjateľnej batérie, žiadne skutočné meranie.

● Montáž produktu

- ⚠ **POZOR!** JEDNA nastaviteľná noha/rukoväť [4] nestačí na uchytenie produktu na magnetickom povrchu (obr. E).
- Každá z 2 nastaviteľných nôh/rukovätí [4] je vybavená 4 magnetmi [5]. Pomocou týchto magnetov môžete prichytiť produkt na magnetických povrchoch.

● Prevádzka

- ⚠ **NEBEZPEČENSTVO NEHODY!** Produkt prioritne nepoužívajte počas jazdy. Keď produkt používate vo vozidle, dbajte na to, aby nebol ohrozený vodič alebo spolucestujúci vo vozidle. Produkt odložte a zaistite tak, aby ani pri plnom brzdení nepredstavoval nebezpečenstvo vzniku poranení alebo poškodenia výrobku.

- Nastaviteľnú nohu/rukoväť [4] otočte a výrobok zafixujte v požadovanej polohe. Nastaviteľnú nohu/rukoväť môžete otočiť smerom dohora a použiť ako rukoväť (obr. C).
- Produkt môžete zafixovať tak, že ho upevníte pomocou magnetu [5] nastaviteľnej nohy/rukoväte na rovnom, feromagnetickom povrchu.
- Produkt môžete zavesiť. Stlačte uzáver rukoväte [11], aby ste uvoľnili nastaviteľnú nohu/rukoväť (obr. D). Keď produkt zavesíte do požadovanej polohy, nastaviteľnú nohu/rukoväť zasuňte znova naspäť.

⚠ **OPATRNE!** Pri otáčaní nastaviteľnej nohy/rukoväte [4] si dávajte pozor na to, kde máte ruky, aby ste si nezasekli prsty.

UPOZORNENIA:

- Produkt je možné použiť ako svetlo a nabíjačku.
- Energia akumulovaná v nabíjateľnej batérii môže napájať prúdom svetlo LED, ako aj nabíjaciu stanicu. Keď produkt používate ako nabíjačku, zníži sa čas jeho prevádzky a jas v režime svetla.

● Použitie ako svetlo LED

- Produkt úplne nabite podľa popisu v odseku „Nabitie produktu“.
- Produkt môžete používať v 3 rôznych režimoch. Zvoľte ich opakovaným stlačením vypínača [2].

Vypínač	Režim
Stlačte 1x:	Svietia 2 biele svetlá.
Stlačte 2x:	Svieti 1 biele svetlo.
Stlačte 3x:	Svieti 1 biele svetlo.
Stlačte 4x:	Svetlo sa vypne.

● Použitie ako externá nabíjačka

OPATRNE! Nabíjanie prístroja, ktorý potrebuje vyšší nabíjací prúd, môže spôsobiť poškodenie obidvoch prístrojov.

- Dbajte na to, že nabíjací prúd prístroja nesmie prekročiť 2 A. Dôkladne si prečítajte návod na používanie pre prístroj, ktorý chcete nabíť.
 - Nabíjateľná batéria prístroja, ktorý chcete nabíjať, musí mať výrazne nižšiu kapacitu, než je celková kapacita nabíjateľnej batérie v produkte (5000 mAh). V opačnom prípade nemusí byť nabíjanie dokončené.
 - Produkt je možné v kombinácii s USB káblom [10] použiť na nabíjanie malých elektronických prístrojov s USB zásuvkou (typ C) (napr. mobilné telefóny alebo digitálne kamery).
1. Otvorte ochranný kryt [7].
 2. USB konektor USB kábla [10] zapojte do výstupu USB [9].
 3. USB konektor USB kábla zapojte do malého elektronického prístroja, ktorý chcete nabíjať. Červený indikátor stavu nabitia [6] sa rozsvieti a zobrazuje kapacitu nabíjateľnej batérie.
 4. USB kábel odpojte ihneď po ukončení nabíjania.
 5. Zatvorte ochranný kryt.

● Údržba a čistenie

- Produkt nikdy neponárajte do vody alebo iných tekutín.
- Nepoužívajte žiadne leptavé čistiace prípravky.
- Produkt nevyžaduje údržbu. LED diódy nie je možné vymeniť.
- Pred čistením:
 - Vypnite produkt.
 - Vytiahnite USB kábel [10] z USB zásuvky.
 - Zatvorte ochranný kryt [7] na vstupe USB [8] a výstupe USB [9].

- Produkt pravidelne čistite suchou handrou. Na odstránenie odolných nečistôt použite jemne navlhčenú handru.

● Likvidácia

Obal pozostáva z ekologických materiálov, ktoré môžete odovzdať na miestnych recyklačných zberných miestach.



Všímajte si prosím označenie obalových materiálov pre triedený odpad, sú označené skratkami (a) a číslami (b) s nasledujúcim významom: 1–7: Plasty/20–22: Papier a kartón/80–98: Spojené látky.

Výrobok:



O možnostiach likvidácie potrebovaného výrobku sa môžete informovať na Vašej obecnej alebo mestskej správe.



Ak výrobok doslúžil, v záujme ochrany životného prostredia ho neodhodte do domového odpadu, ale odovzdajte na odbornú likvidáciu. Informácie o zberných miestach a ich otváracích hodinách získate na Vašej príslušnej správe.

Defektné alebo použité batérie/akumulátorové batérie sa musia recyklovať. Batérie/akumulátorové batérie a/alebo výrobok odovzdajte prostredníctvom dostupných zberných stredísk.



Nesprávna likvidácia batérií/akumulátorových batérií ničí životné prostredie!

Batérie/akumulátorové batérie sa nesmú likvidovať spolu s domovým odpadom. Môžu obsahovať jedovaté ťažké kovy a je potrebné zaobchádzať s nimi ako s nebezpečným odpadom. Chemické značky ťažkých kovov sú nasledovné: Cd = kadmium, Hg = ortuť, Pb = olovo. Opatrované batérie/akumulátorové batérie preto odovzdajte v komunálnej zberni.

● Záruka

Výrobok bol starostlivo vyrobený v súlade s prísnyimi smernicami kvality a pred dodaním dôkladne otestovaný. V prípade materiálových alebo výrobných chýb máte zákonné práva voči predajcovi výrobku. Vaše zákonné práva nie sú žiadnym spôsobom obmedzené našou zárukou uvedenou nižšie.

Záruka na tento výrobok je 3 roky od dátumu nákupu. Záručná doba začína plynúť dátumom kúpy. Originál dokladu o kúpe si uschovajte na bezpečnom mieste, pretože tento doklad je potrebný ako dôkaz o kúpe.

Akékoľvek poškodenie alebo nedostatky prítomné už v čase nákupu je potrebné nahlásiť ihneď po vybalení výrobku.

Ak sa v priebehu 3 rokov od dátumu zakúpenia preukáže, že výrobok vykazuje chyby materiálu alebo spracovania, podľa vlastného uváženia Vám ho bezplatne opravíme alebo vymeníme. Záručná doba sa na základe poskytnutej záručnej reklamácie nepredlžuje. To platí aj pre vymenené alebo opravené diely.

Táto záruka je neplatná, ak bol výrobok poškodený alebo nesprávne používaný alebo udržiavaný.

Záruka pokrýva materiálové a výrobné chyby. Táto záruka sa nevzťahuje na tie časti produktu, ktoré podliehajú normálnemu opotrebovaniu, čiže sú považované za spotrebné diely (napr. batérie, hadice, zásobníky na farby), ani na poškodenie krehkých častí, ako napr. spínačov alebo častí zo skla.

Pri tomto produkte platí záručná doba aj pre nabíjateľnú batériu.

● Postup v prípade poškodenia v záruke

Na zabezpečenie rýchleho spracovania svojej žiadosti postupujte podľa ďalej uvedených pokynov:

Pre všetky otázky majte pripravený pokladničný lístok a číslo výrobku (IAN 465940_2404) ako doklad o kúpe.

Číslo výrobku nájdete na typovom štítku výrobku, gravúre výrobku, titulnej strane návodu (vľavo dole) alebo na nálepke na zadnej alebo spodnej strane výrobku.

Pri výskyte funkčných porúch alebo iných nedostatkov sa najprv telefonicky alebo e-mailom obráťte na ďalej uvedené servisné oddelenie.

Výrobok označený ako chybný potom môžete bezplatne zaslať na poskytnutú servisnú adresu, pričom priložte doklad o kúpe (pokladničný lístok) a uveďte, v čom spočíva nedostatok a kedy sa vyskytol.



Na stránke parkside-diy.com si môžete stiahnuť túto a mnohé ďalšie príručky. Týmto QR kódom sa dostanete priamo na parkside-diy.com. Vyberte svoju krajinu a pomocou vyhľadávacej masky vyhľadajte návody na obsluhu. Zadaním čísla výrobku (IAN) 465940_2404 sa dostanete na návod na obsluhu pre svoj výrobok.

● Servis

 **Servis Slovensko**

Tel.: 0800 008158











E-pošta: owim@lidl.sk



Verwendete Warnhinweise und Symbole	Seite	48
Einleitung	Seite	48
Bestimmungsgemäße Verwendung	Seite	48
Lieferumfang	Seite	48
Teilebeschreibung	Seite	49
Technische Daten	Seite	49
Sicherheitshinweise	Seite	49
Sicherheitshinweise für Batterien/Akkus	Seite	51
Vor der Verwendung	Seite	51
Aufladen des Produkts	Seite	51
Überprüfen der Akkukapazität	Seite	52
Produkt montieren	Seite	52
Betrieb	Seite	52
Verwendung als LED-Leuchte	Seite	53
Verwendung als Powerbank	Seite	53
Wartung und Reinigung	Seite	53
Entsorgung	Seite	54
Garantie	Seite	54
Abwicklung im Garantiefall	Seite	55
Service	Seite	55

Verwendete Warnhinweise und Symbole

In der Bedienungsanleitung, der Kurzanleitung und auf der Verpackung werden die folgenden Warnhinweise verwendet:

	Gleichstrom/-spannung		USB-Verbindungssymbol
	Wechselstrom/-spannung		Lesen Sie vor dem Gebrauch die Bedienungsanleitung.
	Schutzklasse III		Minimaler Abstand zu beleuchtetem Material
	EIN-/AUS-Schalter  drücken.		Spritzwassergeschützt
	Das CE-Zeichen bestätigt Konformität mit den für das Produkt zutreffenden EU-Richtlinien		Sicherheitshinweise Handlungsanweisungen

LED-STRAHLER MIT POWERBANK-FUNKTION

● Einleitung

Wir beglückwünschen Sie zum Kauf Ihres neuen Produkts. Sie haben sich damit für ein hochwertiges Produkt entschieden. Die Bedienungsanleitung ist Teil dieses Produkts. Sie enthält wichtige Hinweise für Sicherheit, Gebrauch und Entsorgung. Machen Sie sich vor der Benutzung des Produkts mit allen Bedien- und Sicherheitshinweisen vertraut. Benutzen Sie das Produkt nur wie beschrieben und für die angegebenen Einsatzbereiche. Händigen Sie alle Unterlagen bei Weitergabe des Produkts an Dritte mit aus.

● Bestimmungsgemäße Verwendung

- Dieses Produkt ist für den normalen Gebrauch bestimmt.

- Dieses Produkt eignet sich ausschließlich zur privaten Verwendung in trockenen Innenräumen oder Außenbereichen ohne elektrischen Anschluss (z. B. Lagerräume oder Campingplätze).
- **ACHTUNG:** Das Produkt kann als USB-Ladegerät für kleine Elektrogeräte verwendet werden.
- Dieses Produkt ist nicht für den gewerblichen Gebrauch oder andere Anwendungen bestimmt.
- Dieses Produkt ist nicht zur Raumbeleuchtung im Haushalt geeignet.

● Lieferumfang

Überprüfen Sie nach dem Auspacken des Produktes, ob die Lieferung vollständig ist und alle Teile in ordnungsgemäßem Zustand sind. Entfernen Sie vor der Verwendung sämtliche Verpackungsmaterialien.

- 1 LED-Strahler mit Powerbank-Funktion
- 1 USB-Kabel
- 1 Kurzanleitung

● Teilebeschreibung

(Abb. A, B, D)

- 1 LED-Licht
- 2 EIN-/AUS-Schalter
- 3 Gelenkschraube
- 4 Verstellbarer Fuß/Handgriff
- 5 Magnet
- 6 Ladeanzeige
- 7 Schutzkappe
- 8 USB-Eingangsbuchse (Typ C)
- 9 USB-Ausgangsbuchse
- 10 USB-Kabel
- 11 Griffverschluss

● Technische Daten

COB-LED:	2 × 5 W
Ladebuchse:	USB (Typ C)
Akku:	Lithium-Ion-Polymer-Akku, 3,7 V, 5000 mAh 18,5 Wh (nicht durch den Benutzer austauschbar; Austausch nur durch eine qualifizierte Person möglich)
Kapazität als Ladegerät:	1700 mAh, bei 5 V, 1 A
Ladezeit für leeren Akku:	ca. 7 Stunden
Leuchtdauer (weißes Licht, bei vollständig geladenem Akku):	2 Lichter: ca. 3 Stunden 1 Licht: ca. 5 Stunden
Schutzklasse:	III/III

Schutzart:	IP44 (Während des Ladens oder bei Verwendung als Powerbank: Nur in Innenräumen verwenden. Dieses Produkt ist nur mit der aufgesetzten Schutzkappe 7 spritzwassergeschützt (IP44)). USB-Kabel 10 nur in Innenräumen verwenden
USB-Eingangsspannung/-strom:	5 V $\overline{=}$, 1 A
USB-Ausgangsspannung/-strom:	5 V $\overline{=}$, 1 A
Betriebsposition:	Das Produkt kann ausschließlich wie in Abb. C dargestellt verwendet werden.

- ⓘ **HINWEIS:** Ein Wechselstrom-Netzteil ist nicht im Lieferumfang enthalten. Verwenden Sie ein SELV-Netzteil mit einer maximalen Arbeitsausgangsspannung von 5 V (U_{out}), 1 A.



Sicherheitshinweise

MACHEN SIE SICH VOR DER VERWENDUNG DES PRODUKTES MIT ALLEN SICHERHEITSHINWEISEN UND GEBRAUCHSANWEISUNGEN VERTRAUT! WENN SIE DIESES PRODUKT AN ANDERE WEITERGEBEN, GEBEN SIE AUCH ALLE DOKUMENTE WEITER!



⚠️ WARNUNG!
LEBENSGEFAHR UND
UNFALLGEFAHR FÜR
SÄUGLINGE UND KINDER!

Lassen Sie Kinder nicht mit dem Verpackungsmaterial unbeaufsichtigt. Halten Sie Kinder immer vom Verpackungsmaterial fern.

- Dieses Produkt kann von Kindern ab 8 Jahren sowie von Personen mit eingeschränkten körperlichen, sensorischen oder geistigen Fähigkeiten oder fehlender Erfahrung und/oder fehlendem Wissen verwendet werden, solange diese beaufsichtigt werden oder zur sicheren Verwendung des Produktes angewiesen wurden und die damit verbundenen Risiken verstehen. Lassen Sie Kinder nicht mit dem Produkt spielen. Reinigung und Wartung sollten nicht von Kindern ohne Aufsicht durchgeführt werden.
- Dieses Produkt ist kein Spielzeug und muss außerhalb der Reichweite von Kindern gehalten werden. Kinder sind sich der Gefahren in Zusammenhang mit dem Umgang mit Elektrogeräten nicht bewusst.
- Verwenden Sie das Produkt nicht, wenn es sichtbare Schäden aufweist.
- Tauchen Sie das Produkt niemals in Wasser oder andere Flüssigkeiten ein!
- Schließen Sie das Produkt nur an eine ordnungsgemäß installierte USB-Buchse an. Die Spannung muss den Angaben im Abschnitt „Technische Daten“ entsprechen.
- Führen Sie keine Veränderungen oder Reparaturen am Produkt durch. Die LEDs können und dürfen nicht ausgetauscht werden.
- Die LEDs sind nicht austauschbar.
- Wenn die LEDs am Ende ihrer Nutzungsdauer nicht mehr funktionieren, muss das gesamte Produkt ausgetauscht werden.

⚠️ ACHTUNG! RISIKO VON VERBRENNUNGEN! Um Verbrennungen zu vermeiden, überzeugen Sie sich, dass das Produkt ausgeschaltet und für mindestens 15 Minuten abgekühlt ist, bevor Sie es berühren. Das Produkt kann sehr heiß werden.

- Die zugänglichen Oberflächen, insbesondere der Warmschrumpfschlauch, werden sehr heiß, wenn die Lampe in Betrieb ist.

⚠️ BRANDGEFAHR! Stellen Sie das Produkt so auf, dass es mindestens 0,1 Meter von dem zu beleuchtenden Material entfernt ist. Übermäßige Wärmeentwicklung kann zu einem Brand führen.

- **⚠️ WARNUNG!** Schalten Sie das Licht nicht ein, wenn das Produkt auf eine brennbare Oberfläche gerichtet ist. Die angestrahlte Oberfläche könnte sich überhitzen oder entzünden.
- Stellen Sie keine brennenden Kerzen oder andere offenen Flammen auf oder in die Nähe des Produktes.
- Verwenden Sie das Produkt nicht in der Nähe von Wärmequellen, z. B. Heizkörpern oder anderen Geräten, die Wärme abgeben.
- Entsorgen Sie das Produkt, falls das Produkt oder das USB-Kabel **10** beschädigt sein sollten.
- Stellen Sie sicher, dass das USB-Kabel **10** nicht durch scharfe Kanten oder heiße Gegenstände beschädigt werden kann. Wickeln Sie das USB-Kabel vor der Verwendung vollständig ab.
- Schalten Sie das Produkt sofort aus und trennen Sie das Ladekabel vom Produkt, wenn Sie Brandgeruch oder Rauch wahrnehmen. Lassen Sie das Produkt von einem qualifizierten Fachmann überprüfen, bevor Sie es erneut benutzen.

- Wenn Sie eine USB-Stromversorgung verwenden, muss die Steckdose immer leicht zugänglich sein, damit die USB-Stromversorgung im Notfall schnell von der Steckdose getrennt werden kann. Beachten Sie auch die Bedienungsanleitung des Herstellers.

- Beachten Sie die Benutzungsbeschränkungen und -verbote für akkubetriebene Produkte in potenziellen Gefahrensituationen, wie etwa an Tankstellen, auf Flughäfen, in Krankenhäusern etc.

- **⚠️ WARNUNG!** Decken Sie das Produkt während des Ladevorgangs nicht ab. Es besteht die Gefahr einer Erwärmung und Überhitzung.



Sicherheitshinweise für Batterien/Akkus

- ⚠️ **LEBENSGEFAHR!** Bewahren Sie Batterien/Akkus außerhalb der Reichweite von Kindern auf. Suchen Sie bei versehentlichem Verschlucken sofort einen Arzt auf.



EXPLOSIONSGEFAHR! Laden Sie nicht wiederaufladbare Batterien nicht auf. Schalten Sie keine Batterien/Akkus kurz und/oder öffnen Sie diese nicht. Dies kann zu Überhitzung, Feuer oder Explosionen führen.

- Werfen Sie Batterien/Akkus niemals in Feuer oder Wasser.
- Setzen Sie Batterien/Akkus keinen mechanischen Belastungen aus.

Risiko des Auslaufens der Batterien/Akkus

- Vermeiden Sie extreme Umgebungsbedingungen und Temperaturen, die einen Einfluss auf Batterien/Akkus haben könnten, z. B. Heizkörper/direktes Sonnenlicht.

- Wenn Batterien/Akkus ausgelaufen sind, vermeiden Sie den Kontakt von Haut, Augen und Schleimhäuten mit den Chemikalien! Spülen Sie die betroffenen Stellen unverzüglich mit frischem Wasser ab und suchen Sie ärztliche Hilfe auf!



TRAGEN SIE SCHUTZHAND-

SCHUHE! Ausgelaufene oder beschädigte Batterien/Akkus können bei Kontakt mit der Haut Verbrennungen verursachen. Tragen Sie in solchen Fällen immer geeignete Schutzhandschuhe.

- Dieses Produkt hat einen integrierten Akku, der vom Benutzer nicht ersetzt werden kann. Die Entfernung oder ein Ersatz des Akkus darf nur durch den Hersteller oder seinen Kundendienst oder eine ähnlich qualifizierte Person vorgenommen werden, um Gefahren zu vermeiden. Beachten Sie bei der Entsorgung des Produktes, dass es einen Akku enthält.

● Vor der Verwendung

● Aufladen des Produkts

HINWEISE:

- Entfernen Sie das gesamte Verpackungsmaterial vom Produkt.
 - Um das Produkt ohne USB-Kabel **10** zu verwenden, müssen Sie den Akku vor der Verwendung aufladen. Der Ladevorgang dauert etwa 7 Stunden. Der Akku ist fix am Boden des Produktes eingebaut.
 - Laden Sie den Akku vor dem ersten Gebrauch vollständig auf.
 - Laden Sie den Akku, wenn dieser leer wird (nur 1 LED der Ladeanzeige **6** blinkt).
1. Öffnen Sie die Schutzkappe **7**.
 2. Verbinden Sie den USB-Stecker des USB-Kabels mit der USB-Eingangsbuchse **8** des Produkts.

HINWEISE:

Der Ladestatus des Akkus wird in der Ladeanzeige **6** dargestellt:

Status der Ladeanzeige 6	Ladestatus des Akkus
1 LED blinkt	0–33 %
1 LED leuchtet, 1 LED blinkt	34–65 %
2 LEDs leuchten, 1 LED blinkt	66–99 %
3 LEDs leuchten	100 %

- Die Ladezeit beträgt ca. 7 Stunden, wenn der Akku leer war.
 - Das Produkt hat einen Überladungsschutz. Dennoch sollten Sie das Produkt von der Stromversorgung trennen, sobald der Ladevorgang abgeschlossen ist.
 - Das Produkt arbeitet aufgrund seines Batterieschutzes nicht bei Temperaturen unter +5 °C und über +45 °C.
1. Trennen Sie das USB-Kabel **10** vom Produkt, um eine Entladung des Akkus zu vermeiden.
 2. Schließen Sie die Schutzkappe **7**, bevor Sie das Produkt wieder verwenden. Anderenfalls könnte bei einer Verwendung im Freien Wasser ins Innere des Produktes gelangen.

● Überprüfen der Akkukapazität

- Wenn das Produkt nicht geladen wird: Drücken Sie den EIN-/AUS-Schalter **2**, um die Akkukapazität zu überprüfen. Die rote Ladeanzeige **6** zeigt die Kapazität* des Akkus im Inneren des Produktes an.

Status der Ladeanzeige 6	Akkukapazität
1 LED leuchtet	33 %*

Status der Ladeanzeige 6	Akkukapazität
2 LEDs leuchten	66 %*
3 LEDs leuchten	100 %*

- * Dies ist der geschätzte Prozentsatz der Akkukapazität, aber keine tatsächliche Messung.

● Produkt montieren

- ⚠ VORSICHT!** EIN verstellbarer Fuß/Handgriff **4** reicht nicht aus, um das Produkt an magnetisierbaren Oberflächen zu befestigen (Abb. E).
- Jeder der 2 verstellbaren Füße/Handgriffe **4** ist mit 4 Magneten **5** ausgestattet. Mit diesen Magneten kann das Produkt an magnetisierbaren Oberflächen befestigt werden.

● Betrieb

- ⚠ UNFALLGEFAHR!** Verwenden Sie das Produkt vorzugsweise nicht während der Fahrt. Wenn Sie das Produkt in einem Fahrzeug verwenden, achten Sie darauf, den Fahrer oder die Fahrzeuginsassen nicht zu gefährden. Verstauen und sichern Sie das Produkt so, dass es selbst bei einer Vollbremsung keine Gefahr von Verletzungen oder Produktschäden darstellt.
- Drehen Sie den verstellbaren Fuß/Handgriff **4** und fixieren Sie das Produkt in der gewünschten Position. Der verstellbare Fuß/Handgriff kann auch nach oben gedreht und so als Handgriff verwendet werden (Abb. C).
- Das Produkt kann fixiert werden, indem es mit dem Magneten **5** des verstellbaren Fußes/Handgriffs an einer flachen, ferromagnetischen Oberfläche befestigt wird.

- Das Produkt kann aufgehängt werden. Drücken Sie auf den Griffverschluss **11**, um den verstellbaren Fuß/Handgriff freizugeben (Abb. D). Schieben Sie den verstellbaren Fuß/Handgriff wieder hinein, nachdem Sie das Produkt an einer gewünschten Position aufgehängt haben.

⚠ ACHTUNG! Beachten Sie die Positionierung Ihrer Hände, wenn Sie den verstellbaren Fuß/Handgriff **4** drehen, um ein Einklemmen Ihrer Finger zu vermeiden.

HINWEISE:

- Das Produkt kann als Leuchte und als Ladegerät verwendet werden.
- Die im Akku gespeicherte Energie versorgt sowohl die LED-Leuchte als auch die Ladestation mit Strom. Wenn Sie das Produkt als Ladegerät verwenden, reduziert sich demnach die Betriebszeit und Helligkeit im Leuchten-Modus.

● Verwendung als LED-Leuchte

- Laden Sie das Produkt vollständig auf, wie im Abschnitt „Aufladen des Produkts“ beschrieben.
- Das Produkt kann in 3 unterschiedlichen Modi verwendet werden. Wählen Sie diese aus, indem Sie wiederholt auf den EIN-/AUS-Schalter **2** drücken.

EIN-/AUS-Schalter	Modus
1× drücken:	2 weiße Lichter leuchten.
2× drücken:	1 weißes Licht leuchtet.
3× drücken:	1 weißes Licht leuchtet.
4× drücken:	Licht ausschalten.

● Verwendung als Powerbank

ACHTUNG! Das Aufladen eines Gerätes, das einen höheren Ladestrom benötigt, kann einen Defekt in beiden Geräten verursachen.

- Beachten Sie, dass der Ladestrom der Geräte 2 A nicht überschreiten darf. Lesen Sie sorgfältig die Gebrauchsanweisungen des Gerätes, das Sie aufladen möchten.
 - Der Akku des Gerätes, das Sie aufladen möchten, muss eine signifikant geringere Kapazität aufweisen als die Gesamtkapazität des Akkus im Produkt (5000 mAh). Andernfalls wird der Ladevorgang möglicherweise nicht abgeschlossen.
 - In Verbindung mit dem USB-Kabel **10** kann das Produkt zum Aufladen kleiner elektronischer Geräte mit USB-Buchse (Typ C) verwendet werden (z. B. Mobiltelefone oder Digitalkameras).
1. Öffnen Sie die Schutzkappe **7**.
 2. Schließen Sie den USB-Stecker des USB-Kabels **10** an der USB-Ausgangsbuchse **9** an.
 3. Stecken Sie den USB-Stecker des USB-Kabels in die kleinen elektronischen Geräte, die Sie aufladen möchten. Die rote Ladeanzeige **6** leuchtet auf und zeigt die Kapazität des Akkus an.
 4. Entfernen Sie das USB-Kabel, sobald der Ladevorgang abgeschlossen ist.
 5. Schließen Sie die Schutzkappe.

● Wartung und Reinigung

- Tauchen Sie das Produkt niemals in Wasser oder andere Flüssigkeiten ein.
- Verwenden Sie keine ätzenden Reinigungsmittel.
- Das Produkt ist wartungsfrei. Die LEDs können nicht ausgetauscht werden.
- Vor der Reinigung:
 - Schalten Sie das Produkt aus.

- Ziehen Sie das USB-Kabel **10** aus der USB-Buchse.
 - Schließen Sie die Schutzkappe **7** an der USB-Eingangsbuchse **8** und der USB-Ausgangsbuchse **9**.
- Reinigen Sie das Produkt regelmäßig mit einem trockenen, fusselfreien Tuch. Verwenden Sie ein leicht angefeuchtetes Tuch, um hartnäckigen Schmutz zu entfernen.

● Entsorgung

Die Verpackung besteht aus umweltfreundlichen Materialien, die Sie über die örtlichen Recyclingstellen entsorgen können.



Beachten Sie die Kennzeichnung der Verpackungsmaterialien bei der Abfalltrennung, diese sind gekennzeichnet mit Abkürzungen (a) und Nummern (b) mit folgender Bedeutung: 1–7: Kunststoffe/ 20–22: Papier und Pappe/80–98: Verbundstoffe.

Produkt:



Möglichkeiten zur Entsorgung des ausgedienten Produkts erfahren Sie bei Ihrer Gemeinde- oder Stadtverwaltung.



Werfen Sie Ihr Produkt, wenn es ausgedient hat, im Interesse des Umweltschutzes nicht in den Hausmüll, sondern führen Sie es einer fachgerechten Entsorgung zu. Über Sammelstellen und deren Öffnungszeiten können Sie sich bei Ihrer zuständigen Verwaltung informieren.

Defekte oder verbrauchte Batterien/Akkus müssen recycelt werden. Geben Sie Batterien/Akkus und/oder das Produkt über die angebotenen Sammeleinrichtungen zurück.



Umweltschäden durch falsche Entsorgung der Batterien/Akkus!

Batterien/Akkus dürfen nicht über den Hausmüll entsorgt werden. Sie können giftige Schwermetalle enthalten und unterliegen der Sondermüllbehandlung. Die chemischen Symbole der Schwermetalle sind wie folgt: Cd = Cadmium, Hg = Quecksilber, Pb = Blei. Geben Sie deshalb verbrauchte Batterien/Akkus bei einer kommunalen Sammelstelle ab.

● Garantie

Das Produkt wurde nach strengen Qualitätsrichtlinien hergestellt und vor der Auslieferung sorgfältig geprüft. Im Falle von Material- oder Herstellungsfehlern haben Sie gegenüber dem Verkäufer des Produkts gesetzliche Rechte. Ihre gesetzlichen Rechte werden in keiner Weise durch unsere unten aufgeführte Garantie eingeschränkt.

Die Garantie für dieses Produkt beträgt 3 Jahre ab Kaufdatum. Die Garantiezeit beginnt mit dem Kaufdatum. Bewahren Sie den Originalkaufbeleg an einem sicheren Ort auf, da dieses Dokument als Nachweis des Kaufs erforderlich ist.

Alle Schäden oder Mängel, die bereits zum Zeitpunkt des Kaufs vorhanden sind, müssen unverzüglich nach dem Auspacken des Produkts gemeldet werden.

Sollte das Produkt innerhalb von 3 Jahren ab Kaufdatum einen Material- oder Herstellungsfehler aufweisen, werden wir es – nach unserer Wahl – kostenlos für Sie reparieren oder ersetzen. Die Garantiezeit verlängert sich durch einen stattgegebenen Gewährleistungsanspruch nicht. Dies gilt auch für ersetzte und reparierte Teile.

Diese Garantie erlischt, wenn das Produkt beschädigt oder unsachgemäß verwendet oder gewartet wurde.

Die Garantie deckt Material- und Herstellungsfehler ab. Diese Garantie erstreckt sich weder auf Produktteile, die normalem Verschleiß unterliegen, und somit als Verschleißteile gelten (z. B. Batterien, Schläuche, Farbpatronen), noch auf Schäden an zerbrechlichen Teilen, z. B. Schalter oder Teile aus Glas

Bei diesem Produkt gilt die Garantiezeit auch für den Akku.

● **Abwicklung im Garantiefall**

Um eine schnelle Bearbeitung Ihres Anliegens zu gewährleisten, folgen Sie bitte den folgenden Hinweisen:

Bitte halten Sie für alle Anfragen den Kassenbon und die Artikelnummer (IAN 465940_2404) als Nachweis für den Kauf bereit.

Die Artikelnummer entnehmen Sie bitte dem Typenschild am Produkt, einer Gravur am Produkt, dem Titelblatt Ihrer Anleitung (unten links) oder dem Aufkleber auf der Rück- oder Unterseite des Produktes.

Sollten Funktionsfehler oder sonstige Mängel auftreten kontaktieren Sie zunächst die nachfolgend benannte Serviceabteilung telefonisch oder per EMail.

Ein als defekt erfasstes Produkt können Sie dann unter Beifügung des Kaufbelegs (Kassenbon) und der Angabe, worin der Mangel besteht und wann er aufgetreten ist, für Sie portofrei an die Ihnen mitgeteilte Service Anschrift übersenden.



Auf parkside-diy.com können Sie diese und viele weitere Handbücher einsehen und herunterladen. Mit diesem QR-Code gelangen Sie direkt auf parkside-diy.com. Wählen Sie Ihr Land aus, und suchen Sie über die Suchmaske nach den Bedienungsanleitungen. Mittels Eingabe der Artikelnummer (IAN) 465940_2404 gelangen Sie zur Bedienungsanleitung für Ihren Artikel.

● **Service**

- Ⓝ **Service Deutschland**
Tel.: 0800 5435 111
E-Mail: owim@lidl.de
- Ⓝ **Service Österreich**
Tel.: 0800 292726
E-Mail: owim@lidl.at
- Ⓝ **Service Schweiz**
Tel.: 0800 562153
E-Mail: owim@lidl.ch



OWIM GmbH & Co. KG

Stiftsbergstraße 1
74167 Neckarsulm
GERMANY

Model No.: HG10703

Version: 10/2024

IAN 465940_2404

