

PDF ONLINE  
[parkside-diy.com](http://parkside-diy.com)

## PETROL CHAINSAW WITH ELECTRIC START PPBKS 56 B2

(GB)

### Petrol Chainsaw With Electric Start

#### Operating and Safety Instructions

Translation of the original operating instructions

**WARNING: READ CAREFULLY BEFORE USE AND STORE IN A SAFE PLACE FOR FUTURE REFERENCE.**

(DE)

(AT)

(CH)

### Benzin-Kettensäge mit Elektrostart

#### Bedienungs- und Sicherheitshinweise

Originalbetriebsanleitung

**WARNUNG: VOR GEBRAUCH SORGFÄLTIG LESEN UND FÜR DEN SPÄTEREN GEBRAUCH SICHER AUFBEWAHREN.**

(LT)

### Benzininis grandininis pjūklas su elektriniu starteriu

#### Naudojimo ir saugos nurodymai

Originalios eksploataavimo instrukcijos vertimas

**ĮSPĖJIMAS: PRIEŠ NAUDODAMI ATIDŽIAI PERSKAITYKITE IR PADĖKITE Į SAUGIĄ VIETĄ VĖLESNIAM NAUDOJIMUI.**



GB

Before reading, unfold the page with the illustrations and then familiarise yourself with all the functions of the product.

---

LT

Prieš skaitydami atlenkite puslapį su paveikslėliais ir tada susipažinkite su visomis gaminio funkcijomis.

---

DE AT CH

Klappen Sie vor dem Lesen die Seite mit den Abbildungen aus und machen Sie sich anschließend mit allen Funktionen des Produkts vertraut.

---

|              |                                     |          |    |
|--------------|-------------------------------------|----------|----|
| GB           | Operating and Safety Instructions   | Page     | 1  |
| LT           | Naudojimo ir saugos nurodymai       | Puslapis | 34 |
| DE / AT / CH | Bedienungs- und Sicherheitshinweise | Seite    | 66 |

---

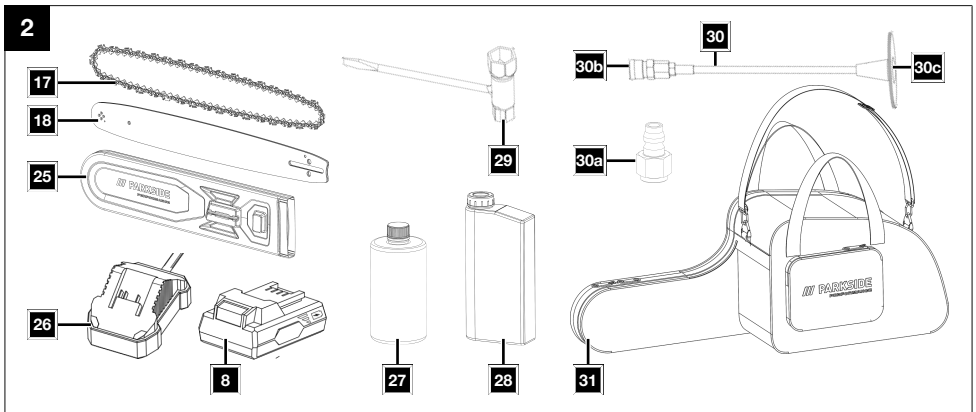
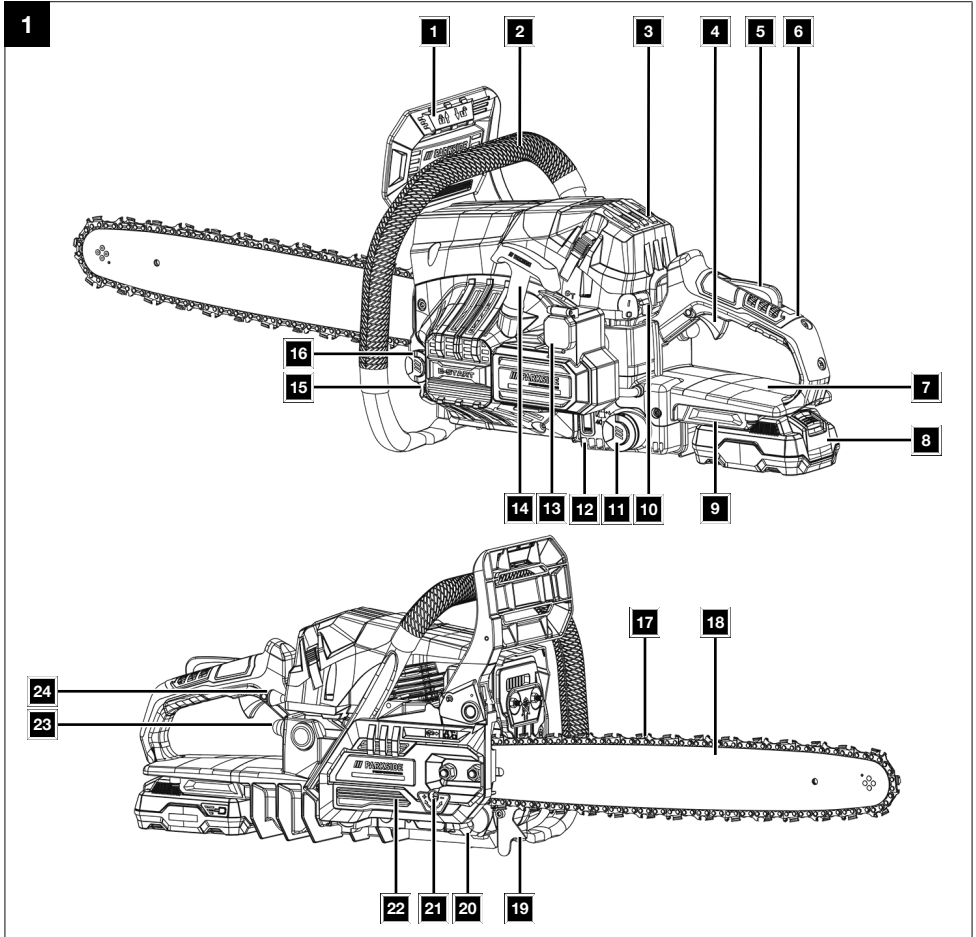

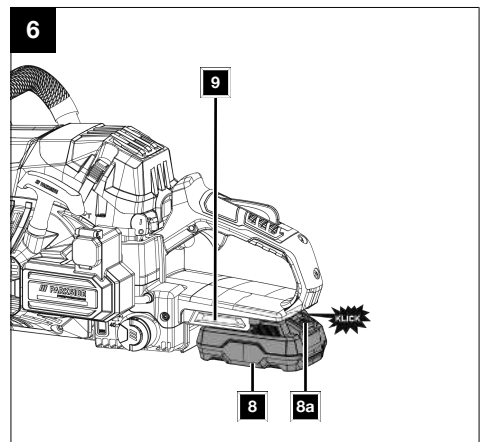
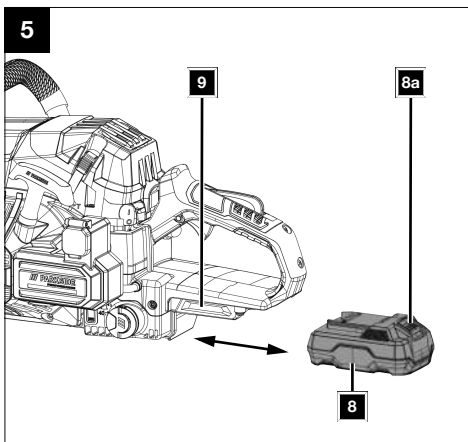
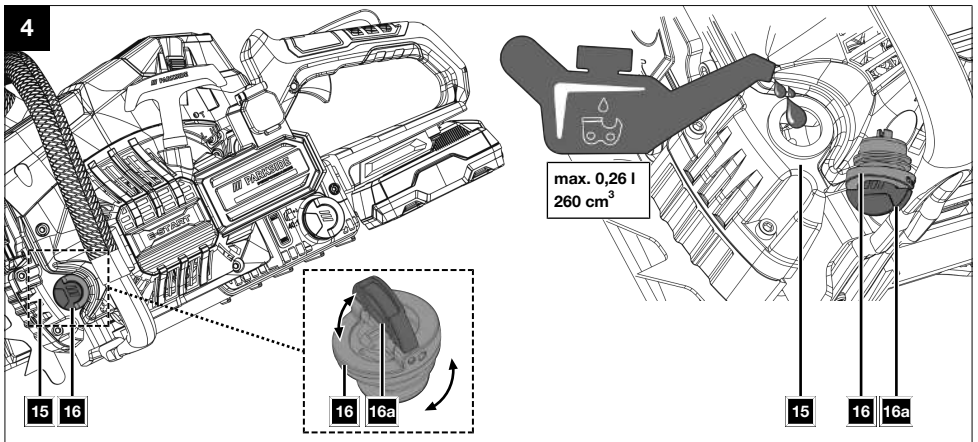
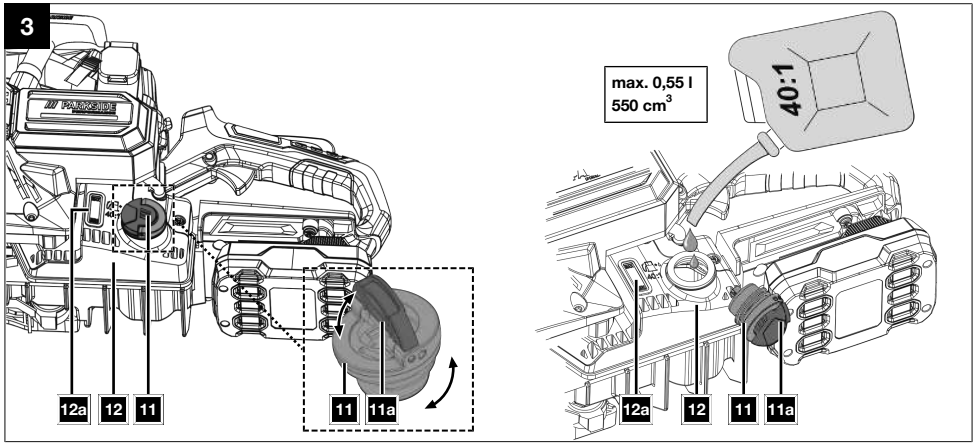

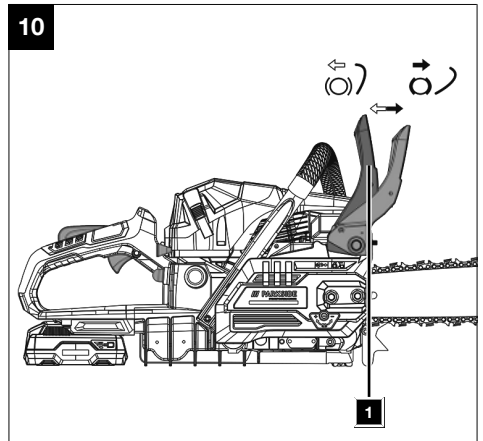
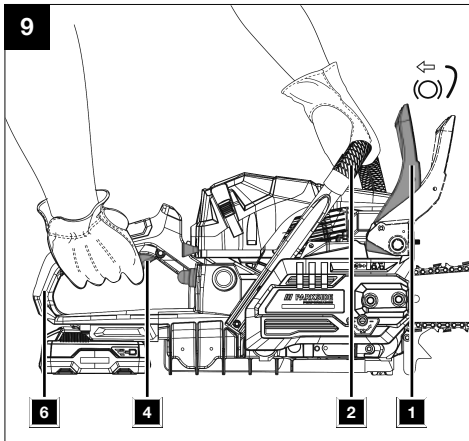
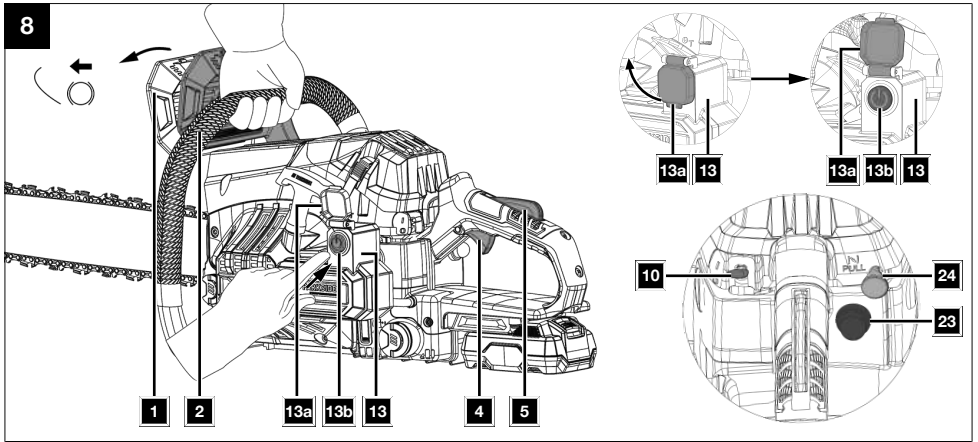
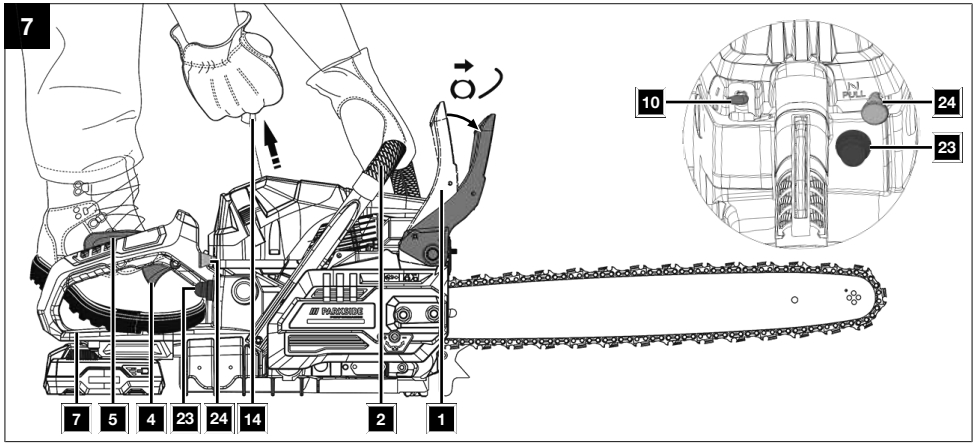

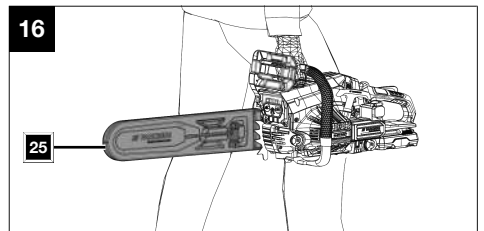
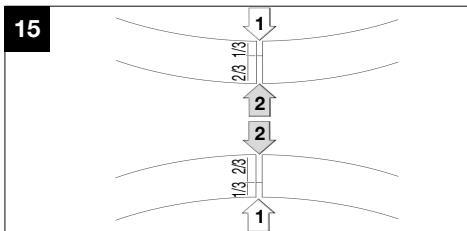
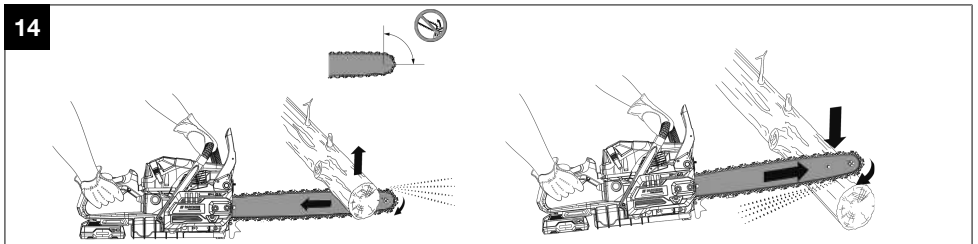
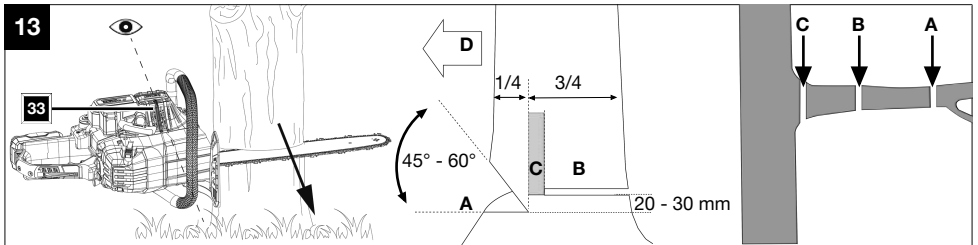
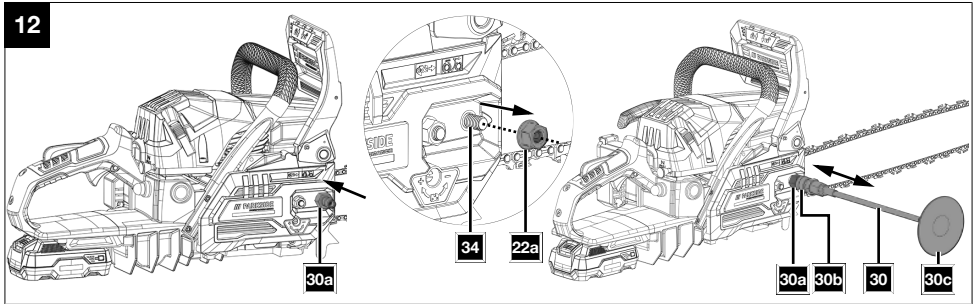
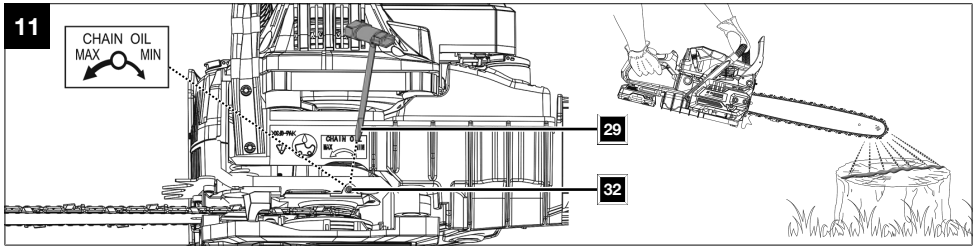

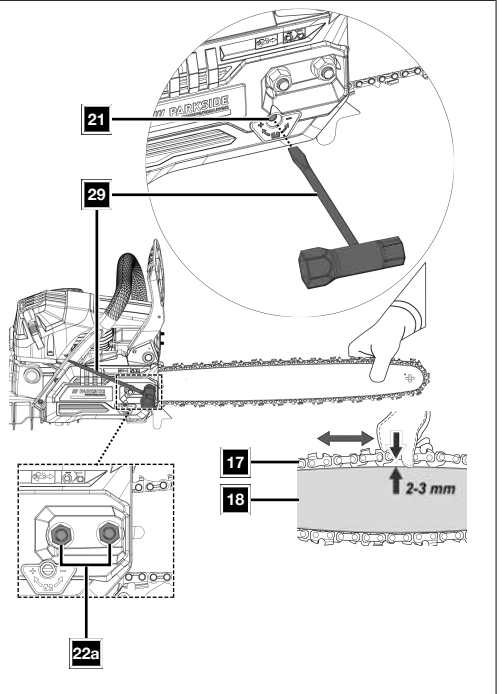
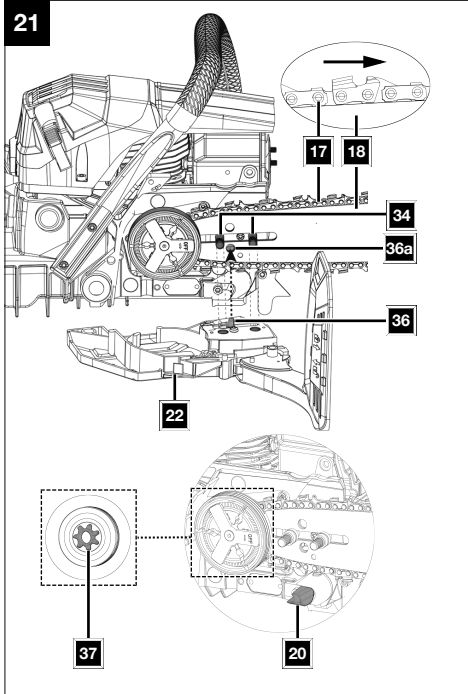
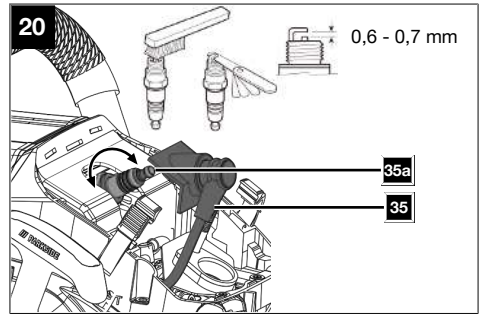
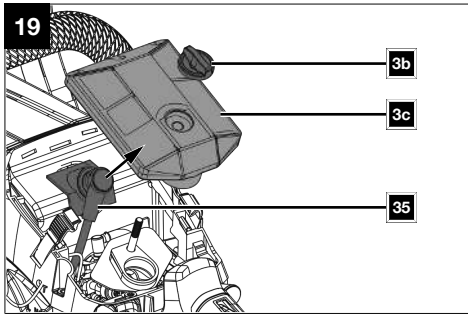
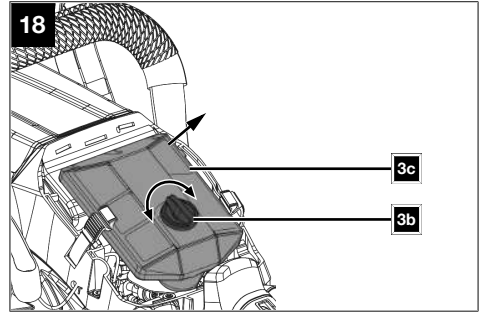
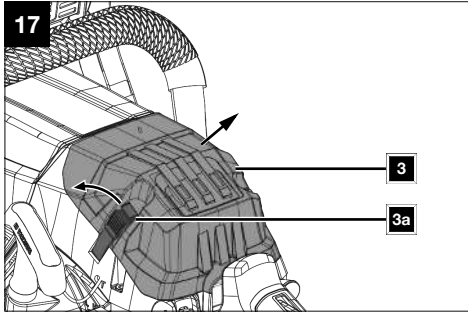



## Table of contents

|    |  |     |
|----|--|-----|
| 1  | Explanation of the symbols on the product .....                    | 2   |
| 2  | Brief explanation – how to start a petrol chainsaw correctly ..... | 4   |
| 3  | Introduction .....   | 6   |
| 4  | Product description (Fig. 1-21) .....                              | 6   |
| 5  | Scope of delivery (Fig. 2).....                                    | 6   |
| 6  | Proper use.....  | 7   |
| 7  | Improper use.....  | 7   |
| 8  | Safety instructions .....  | 7   |
| 9  | Technical data.....  | 10  |
| 10 | Unpacking .....  | 11  |
| 11 | Before commissioning .....   | 12  |
| 12 | Operation (Fig. 1).....  | 14  |
| 13 | Working instructions .....   | 17  |
| 14 | Cleaning and maintenance .....                                     | 22  |
| 15 | Storage and transport.....   | 28  |
| 16 | Repair and ordering spare parts .....                              | 28  |
| 17 | Disposal and recycling.....  | 29  |
| 18 | Troubleshooting .....  | 30  |
| 19 | EU Declaration of Conformity .....                                 | 31  |
| 20 | Warranty certificate .....   | 32  |
| 21 | Exploded view .....  | 101 |

# 1 Explanation of the symbols on the product

## ATTENTION

















Before initial commissioning, read the operating manual thoroughly and be sure to follow the safety instructions!









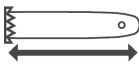

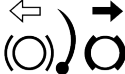

It is recommended to attend a professional safety course “Electric chainsaw training course certificate of attendance” with a country-specific training standard on the use and maintenance of the chainsaw as well as a first aid course. If you do not use the electric chainsaw for an extended period of time and for practice, you should always make simple cuts in safely supported wood again before starting to familiarise yourself with the chainsaw.

Keep the operating manual in a safe place!

### Note:



Please note that some national regulations such as work and environmental safety could restrict the use of the chainsaw.

|   |   |   |   |
|---|---|---|---|
|    | <p>Before commissioning, read and observe the operating manual and safety instructions!</p>   |    | <p>Press the fuel pump “Primer” 8x.</p>   |
|    | <p>Attention! Failure to observe the safety signs and warning information affixed to the product and failure to observe the safety and operating manual can result in serious injury or even death.</p> |    | <p>Do not expose the product to rain. The product may only be stationed, stored and operated in dry ambient conditions.</p> |
|    | <p>It is important to wear protective clothing for hands, forearms, legs and feet.</p>  |    | <p>Blade length</p>   |
|    | <p>Wear a safety helmet with face protection or safety goggles and hearing protection.</p>  |    | <p>Chain lubrication setting</p>  |
|   | <p>Wear protective gloves.</p>  |   | <p>Chain lubrication setting.</p>   |
|  | <p>Wear sturdy footwear!</p>  |  | <p>Groove width.</p>  |
|   | <p>Only for two-handed operation.</p>   |  | <p>Running direction of the saw chain.</p>  |
|  | <p>Warning! Risk of kick-back. Beware of the kick-back of the product and avoid making contact with the rail tip.</p>   |  | <p>Chain tension adjustment</p>   |
|  | <p>Naked flames or smoking near the device is strictly prohibited!</p>  |  | <p>Cutting length</p>   |

|   |  |   |  |
|---|--|---|--|
|              | <p>Warning - Hot surfaces!</p>   |  | <p>Chain pitch.</p>  |
|              | <p>Attention! The exhaust pipe and other parts of the engine become very hot during operation, do not touch!</p> |  | <p>Number of drive links.</p>  |
|              | <p>Tank contents. Fuel: ROZ 95 / ROZ 98</p>  |  | <p>Chain brake (open/closed).</p>                                    |
|               | <p>Fuel tank; mixing ratio: 40 parts fuel to 1 part oil</p>  |  | <p>Release chain brake.</p>  |
|              | <p>2-stroke engine oil: ISO L EGD / JASO FD</p>  |  | <p>Apply chain brake.</p>  |
| <p><b>MIN</b></p> <p><b>MAX</b></p>   | <p>Level indicator</p>   |  | <p>Guaranteed sound power level of the product.</p>                  |
|  <p>PULL</p> | <p>"Cold start" lever (choke)</p>  |  | <p>The product complies with the applicable European directives.</p> |

## 2 Brief explanation – how to start a petrol chainsaw correctly

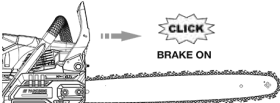
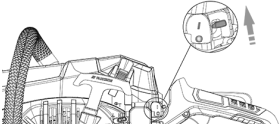
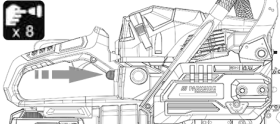
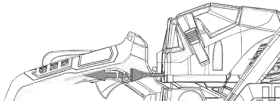
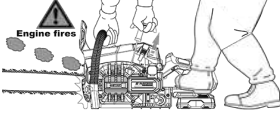
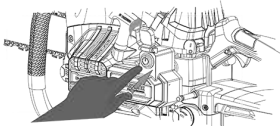
Cold start (steps 1–8) – Warm start (steps 1–3, 7, 8)

|  |   |
|--|---|
| <p>1</p>     | <p>Remove the guide bar and chain guard (25) from the guide bar (18).<br/>Push the front hand guard (1) forwards until it latches into place.</p>   |
| <p>2</p>     | <p>Set the on/off lever (10) to the “I” position.</p>   |
| <p>3</p>     | <p>Press the fuel pump “primer” (23) 8x.</p>  |
| <p>4</p>     | <p>Pull out the choke (24).</p>   |
| <p>5 a</p>   | <p>Start the chainsaw using the pull starter:</p> <ol style="list-style-type: none"> <li>1. Place the tip of your shoe in the rear hand guard (7).</li> <li>2. Hold the chainsaw firmly by the front handle (2) and pull the start pull cord (14) out slowly until you feel the first resistance.</li> <li>3. Now pull the start pull cord (14) and the engine should start. If the engine does not start, repeat the process until the engine starts briefly.</li> </ol>       |
| <p>5b</p>  | <p>Or with the electric starter:</p> <ol style="list-style-type: none"> <li>1. Push the battery (8) into the battery mount (9). The battery (8) clicks into place audibly.</li> <li>2. Fold up the cover (13a) and operate the electric starter (13b).</li> <li>3. Press and hold the electric starter (13b) on the electric starter unit (13) and hold it.</li> </ol> <p>As long as the choke (24) is pulled out, the engine will run for only a short time and then stop.</p> |
| <p>6</p>   | <p><b>The chainsaw does not have a start gas lock.</b></p> <p>Do not push a pulled choke (24) back to the “warm start” position by hand, otherwise the engine could start with increased idling.</p>  |

7

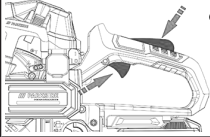

**CHOKE** | 

As soon as the engine has stopped, actuate the throttle interlock (5) and the throttle (4) together. The choke (24) will automatically spring back to the “warm start” operating position.

Start the chainsaw as described in steps **5a/5b**.

8

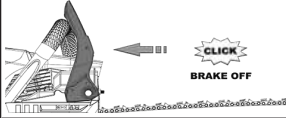

 **CLICK**  
**BRAKE OFF**

Draw the front hand guard (1) back.

### 3 Introduction

#### Manufacturer:

Scheppach GmbH  
Günzburger Straße 69  
D-89335 Ichenhausen

#### Dear Customer

We hope your new product brings you much enjoyment and success.

#### Note:

In accordance with the applicable product liability laws, the manufacturer of this product assumes no liability for damage to the product or caused by the product arising from:

- Improper handling
- Non-compliance with the operating manual
- Repairs carried out by third parties, unauthorised specialists
- Installing and replacing non-original spare parts
- Improper use
- Failures of the electrical system in the event of the electrical regulations and VDE provisions 0100, DIN 57113 / VDE0113 not being observed.

#### Note:

The operating manual is part of this product.

It includes important instructions for the safe, proper and economic operation of the product, for avoiding danger, for minimising repair costs and downtimes and for increasing the reliability and extending the service life of the product. In addition to the safety instructions in this operating manual, you must also observe the regulations applicable to the operation of the product in your country.

Familiarise yourself with all operating and safety instructions before using the product. Only operate the product as described and for the specified areas of application. Keep the operating manual in a good place and hand over all documents when passing the product on to third parties.

### 4 Product description (Fig. 1-21)

1. Front hand guard (chain brake)
2. Front handle
3. Air filter cover
- 3a. Clip fastener
- 3b. Air filter screw
- 3c. Air filter
4. Throttle
5. Throttle interlock
6. Rear handle
7. Rear hand guard
8. Battery
- 8a. Release button
9. Battery mount

10. On/off lever
11. Fuel filler cap
- 11a. Bracket
12. Fuel tank
- 12a. Level indicator
13. Electric starter unit
- 13a. Cover
- 13b. Electric starter
14. Pull starter
15. Oil tank
16. Oil tank cover
- 16a. Bracket
17. Saw chain
18. Guide bar (guide rail)
19. Claw stop (pre-assembled)
20. Chain catcher
21. Chain tensioning screw
22. Chain cover
- 22a. Fixing nut
23. Fuel pump "primer"
24. Choke
25. Guide bar and chain guard
26. Battery charger
27. Saw chain oil (organic)
28. Oil-petrol mixing bottle
29. Installation spanner
30. Cutting aid
- 30a. Adapter nut
- 30b. Quick coupling
- 30c. End plate
31. Carrier bag
32. Adjusting screw (saw chain lubrication)
33. Felling marks
34. Guide pin
35. Spark plug connector
- 35a. Spark plug
36. Chain tensioning pin
- 36a. Hole
37. Chain wheel

### 5 Scope of delivery (Fig. 2)

| Item | Quantity | Designation                      |
|------|----------|----------------------------------|
| 8.   | 1 x      | Battery (2Ah)                    |
| 17.  | 1 x      | Saw chain (pre-fitted)           |
| 18.  | 1 x      | Saw (guide rail) (pre-assembled) |
| 25.  | 1 x      | Guide bar and chain guard        |
| 26.  | 1 x      | Battery charger                  |
| 27.  | 1 x      | Saw chain oil (organic)          |
| 28.  | 1 x      | Oil-petrol mixing bottle         |
| 29.  | 1 x      | Installation spanner             |
| 30.  | 1 x      | Cutting aid                      |
| 30a. | 1 x      | Adapter nut                      |
| 31.  | 1 x      | Carrier bag                      |
|      | 1 x      | Chainsaw                         |
|      | 1 x      | Operating manual                 |

## 6 Proper use

The petrol chainsaw is designed for sawing wood only. The product is not intended for any other types of application (e.g. cutting masonry, plastic or food).

The product may only be used in the intended manner. Any use beyond this is improper. The user, not the manufacturer, is responsible for damages or injuries of any type resulting from this.

An element of the intended use is also the observance of the safety instructions, as well as the assembly instructions and operating information in the operating manual.

Persons who operate and maintain the product must be familiar with the manual and must be informed about potential dangers.

The liability of the manufacturer and resulting damages are excluded in the event of modifications of the product.

The product may only be operated with original parts and original accessories from the manufacturer.

The safety, operating and maintenance specifications of the manufacturer, as well as the dimensions specified in the technical data, must be observed.

Please note that our products were not designed with the intention of use for commercial or industrial purposes. We assume no guarantee if the product is used in commercial or industrial applications, or for equivalent work.

## 7 Improper use

Do not make any changes to the product. Safety may be compromised as a result. The user, not the manufacturer, is responsible for damages or injuries of any type resulting from this.

First-time users must be instructed to familiarise themselves with the features of the product. Attend a state chainsaw training course for your safety. The petrol chainsaw may only be operated by persons who are aged 18 and above. An exception to this is use by minors if the use takes place as part of occupational training in order to gain proficiency under the supervision of an instructor.

People who are not familiar with the operating manual, people under the influence of alcohol, drugs or medication, and people who are tired or unwell are not allowed to operate the product.

National regulations may restrict the use of the product!

## Explanation of the signal words in the operating manual

### DANGER

Signal word to indicate an imminently hazardous situation which, if not avoided, will result in death or serious injury.

### WARNING

Signal word to indicate a potentially hazardous situation which, if not avoided, could result in death or serious injury.

### CAUTION

Signal word to indicate a potentially hazardous situation which, if not avoided, could result in minor or moderate injury.

### ATTENTION

Signal word to indicate a potentially hazardous situation which, if not avoided, could result in product or property damage.

## 8 Safety instructions

### IMPORTANT

#### READ CAREFULLY BEFORE USE

#### KEEP FOR YOUR RECORDS

The operating manual contains important notices on how to work safely and professionally with the chainsaw and how to avoid hazards.

### 8.1 General safety instructions

- **Stay alert, watch what you are doing and use common sense when operating the product. Do not use a product while you are tired or under the influence of drugs, alcohol or medication.** A moment of carelessness when using the product can result in serious injuries.

The operating manual contains important notices on how to work safely and professionally with the chainsaw and how to avoid hazards.

- Before start-up, read the operating instructions for your product and pay particular attention to the safety instructions.
- Warning and information labels attached to the product provide important information for safe operation.

- In addition to the information in the operating manual, the general safety and accident prevention regulations of the legislature must be observed.
- Keep packaging films away from children, there is a risk of suffocation!
- Inadequately informed operators can endanger themselves and others through improper use. The operator is responsible for the safety of third parties.
- Be very attentive when handling the product. Go about your work sensibly and pay close attention to what you are doing.
- Do not work for more than 10 minutes at a time. It is advisable to take a break of 10-20 minutes between operations.
- Only lend the product to users who have experience with the product. The operating instructions must be handed over at the same time.
- Some cutting tasks require special training and skills. If you have any doubts, consult a specialist.
- First-time users must be instructed to familiarise themselves with the features of the product. Attend a state chainsaw training course for your safety.
- When not in use, the product must be set down in such a way that no one is endangered. Secure from unauthorised access.
- The user of the product is responsible for all accidents and hazards that cause damage to other people or their property.
- Children, young people and persons with reduced physical, sensory or mental abilities must not use the chainsaw. Exceptions exist only for young people over 16 years of age in the context of training under the supervision of a professional.
- Please note that improper maintenance, the use of non-compliant spare parts, or the removal or modification of safety devices can result in extended chain braking time, a higher degree of kick-back, damage to the product and serious injury to the person working with it.
- Always keep the product in good operating condition.
- Clean and maintain the product before storage.

### **WARNING**

Engage the chain brake before every start-up (push the front hand guard forward).

### **WARNING**

Always hold the chainsaw with your right hand on the rear handle and your left hand on the front handle. Holding the chainsaw using the opposite grip increases the risk of injuries and must be avoided.

## 8.2 Personal Protective Equipment (PPE)

### **DANGER**

#### **Danger of injury!**

Always wear personal protective equipment (PPE)!

- Wear a safety helmet with face protection or safety goggles and hearing protection.
- Wear close-fitting protective clothing with a cut protection insert.
- Wear non-slip safety shoes.
- Wear protective gloves.

- Do not wear wide clothing or jewellery, which can become entangled in moving parts.
- Do not wear a scarf, tie or jewellery
- Tie long hair back in a hair net.
- Wear a safety helmet for all work in the forest. This provides protection from falling branches. Check the safety helmet regularly for damage. This must be replaced after 5 years at the latest. Only use approved safety helmets.
- The face guard or safety goggles protect against shavings and wood splinters. To prevent injuries to the eyes, you must always wear a face guard or safety goggles when working with the product.
- Wear hearing protection.
- Wear robust protective gloves made of tough material, such as leather.
- Wear a dust protection mask when sawing dry wood. Sawdust may form.
- During chain lubrication, a slight trace of oil is formed by the emergent oil. Pay attention to the wind direction and do not expose yourself unnecessarily to the lubricating oil mist.
- When working in the tree, the user may fall down. The user can be seriously injured or killed. Wear fall protection equipment.

## 8.3 Environmental safety

- National and/or municipal regulations may impose time restrictions on the use of noise-generating, motorised products. Ask your local administration about this.
- The product must not be operated indoors or in other poorly ventilated areas. There is a danger of suffocation due to the toxic exhaust gases / lubricating oil vapours.
- Work must be stopped immediately in event of nausea, headaches or visual disturbances as well as dizziness. These symptoms can be caused, among other things, by excessive exhaust gas concentrations.

Dusts such as wood dust, vapour and smoke can also arise during the sawing process. Good ventilation must be ensured and a dust protection mask must be worn

- Only work in daylight.
- Also, do not work in adverse weather conditions, such as rain or wind. There is an increased risk of accidents in these instances!
- Keep your work area clean and well-lit. Cluttered or dark areas invite accidents.
- People should keep a safe distance of at least 15 metres from the work area.
- Never operate the product while people, especially children, or animals are nearby.
- Do not work near wire fences or in areas with loose old wire.
- Have fire extinguishers ready when working in highly flammable environments such as dry grass, etc. There is a risk of fire!

## 8.4 Vibrations

- Wear warm clothing when working in cold environments and keep your hands warm and dry.
- Take regular breaks and move your hands to promote circulation.
- Limit the use of high-vibration tools per day and spread them out over several days. Make a work plan that limits the vibration load.
- Ensure as little vibration as possible of the product via regular maintenance and stable parts on the product.
- Replace worn components immediately.
- Change your working position regularly. If the product is to be used or operated frequently, you should contact your specialist dealer and request anti-vibration accessories (handles) if applicable.

### WARNING

In case of extended working periods, the operating personnel may suffer circulatory disturbances in their hands (vibration white finger) due to vibrations.

Raynaud's syndrome is a vascular disease that causes the small blood vessels on the fingers and toes to cramp in spasms. The affected areas are no longer supplied with sufficient blood and therefore appear extremely pale. The frequent use of vibrating products can cause nerve damage in people whose circulation is impaired (e.g. smokers, diabetics).

If you notice unusual adverse effects, stop working immediately and seek medical advice.

## 8.5 Precautionary measures against kick-back

### WARNING

Watch out for kick-back when working with the product. There is a danger of injury. Avoid kick-backs through caution and correct sawing technique.

- Touching with the rail tip can sometimes lead to an unexpected backward reaction, whereby the guide rail whips up and in the direction of the user.
- Kick-back can arise if the tip of the guide rail touches an object or if the wood bends and the saw chain jams in the cut.
- Before the saw chain is guided into the cutting area, it can slip away to the side or jump up.
- (Attention! Increased risk of kickback!)
- If the saw chain jams on the top edge of the guide rail, the chainsaw can jerk back suddenly in the direction of the operator in an uncontrolled manner.
- If the saw chain jams on the lower edge of the guide rail, the chainsaw can jerk forward suddenly away from the operator in an uncontrolled manner.
- Be extremely careful when using the saw chain of the chainsaw to continue cutting into a cut that has already been started.
- Do not saw branches or pieces of wood that could change their position during the sawing process or where the cut closes during the sawing process.
- Each of these reactions can lead to you losing control of the saw and possibly suffering a serious injury. Never rely solely on the safety equipment integrated in the chainsaw. As a chainsaw user, take various measures to work without accidents and injuries.
- As a user of the product, take various measures to work without accidents and injuries.

Kickback is the result of incorrect use or misuse of the saw. It can be prevented by suitable precautionary measures, as described in the following.

- Hold the saw firmly with both hands, with the thumbs and fingers enclosing the product's handles. Bring your body and arms into a position in which you can absorb the kick-back forces. If suitable measures are implemented, the user will be able to withstand the kick-back forces. Never let go of the product.
- **Avoid an unusual body stance and never saw above shoulder height.** This will help to avoid unintentional contact with the rail tip, and enable improved control of the chainsaw in unexpected situations.

- **Always use replacement guide rails and saw chains prescribed by the manufacturer.** Incorrect replacement rails and saw chains may cause the chain to break and/or lead to kick-back.
- **Adhere to the instructions of the manufacturer when sharpening and maintaining the saw chain.** If the depth limiter is too low, this increases the tendency towards kickback.
- Do not saw with the tip of the guide bar. There is a risk of kick-back.
- Make sure that there are no nails or metal pieces in the cutting area. Pay special attention to nails or pieces of iron around the cutting area.
- Also be careful when sawing hardwoods where the saw chain can get caught. This can cause kick-back.
- Start cutting at full power and always keep the chainsaw at maximum speed while sawing.
- Make sure that there are no objects on the floor that you can trip over.

## Residual risks

**The product has been built according to state-of-the-art and the recognised technical safety rules. However, individual residual risks can arise during operation.**

- Damage to hearing if the stipulated hearing protection is not worn.
- Residual risks can be minimised if the "Safety Instructions" and the "Intended Use" together with the operating manual as a whole are observed.
- Use the product in the way that is recommended in this operating manual. This is how to ensure that your product provides optimum performance.
- Furthermore, despite all precautions having been met, some non-obvious residual risks may still remain.

### DANGER

#### **DANGER OF INJURY!**

Contact with the saw chain can lead to fatal cuts. Never touch the saw chain with your hands while it is running.

### DANGER

#### **RISK OF KICK-BACK!**

Kick-back can lead to fatal cuts.

### WARNING

#### **DANGER OF BURNING!**

The chain and guide rail heat up during operation.

### WARNING

This power tool generates an electromagnetic field during operation. This field can impair active or passive medical implants under certain circumstances. In order to prevent the risk of serious or deadly injuries, we recommend that persons with medical implants consult with their physician and the manufacturer of the medical implant prior to operating the power tool.

### WARNING

In case of extended working periods, the operating personnel may suffer circulatory disturbances in their hands (vibration white finger) due to vibrations.

Raynaud's syndrome is a vascular disease that causes the small blood vessels on the fingers and toes to cramp in spasms. The affected areas are no longer supplied with sufficient blood and therefore appear extremely pale. The frequent use of vibrating products can cause nerve damage in people whose circulation is impaired (e.g. smokers, diabetics).

If you notice unusual adverse effects, stop working immediately and seek medical advice.

## 9 Technical data

|                             |                                |
|-----------------------------|--------------------------------|
| Type of engine              | 2-Stroke engine/<br>air cooled |
| Displacement                | 56 cm <sup>3</sup>             |
| Idle speed n <sub>0</sub>   | 3100 ± 300 rpm                 |
| Speed n <sub>max</sub>      | 11,500 rpm                     |
| Motor output                | 2.3 kW/3.13 HP                 |
| Tank contents               | 0.55 l                         |
| Oil tank capacity           | 0.26 l                         |
| Spark plug                  | L8RTC/L8RTF                    |
| Chain speed                 | 22 m/s                         |
| Guide rail                  | 52 cm/18"                      |
| Cutting length*             | 44 cm                          |
| Chain pitch                 | 8.255 mm (0.325")              |
| Number of chain wheel teeth | 7                              |
| Type of saw chain           | Royal Garden<br>.325.058-72    |
| Type of guide rail          | Royal Garden<br>BE18-72-5810P  |
| Driving link thickness      | 1.47 mm (0,058")               |

|   |                |
|---|----------------|
| CO <sup>2</sup> output  | 646 g/kWh      |
| Weight (with empty tank and without set of blade and saw chain) | approx. 6.3 kg |
| Weight (with empty tank and fully assembled)                    | approx. 7.4 kg |

Subject to technical changes!

\* The actual cutting length may be less than the specified cutting length.

#### Rechargeable battery / battery charger

The technical data for the rechargeable battery and battery charger can be found in the accompanying operating manual.

### ATTENTION

The product is part of the Parkside X 20 V TEAM and can be operated using Parkside X 20 V TEAM range batteries. The batteries are permitted to be charged using the Parkside X 20 V TEAM range battery chargers.

#### Noise and vibration

### ⚠ WARNING

Note the risks of noise pollution - measures are recommended to minimise these risks. An octave band analysis is available on request to enable the selection of suitable hearing protection.

#### Noise data

The noise levels have been determined in accordance with ISO 22868.

|                                       |          |
|---------------------------------------|----------|
| Sound pressure level $L_{pA}$         | 97.3 dB  |
| Measurement uncertainty $K_{pA}$      | 3 dB     |
| Measured sound power level $L_{WA}$   | 108.4 dB |
| Guaranteed sound power level $L_{WA}$ | 111 dB   |
| Measurement uncertainty $K_{WA}$      | 3 dB     |

#### Vibration parameters (hand/arm vibration)

The vibration values have been determined in accordance with ISO 22867.

|                                     |                         |
|-------------------------------------|-------------------------|
| Vibration value at the rear handle  | 7.728 m/s <sup>2</sup>  |
| Vibration value at the front handle | 15.226 m/s <sup>2</sup> |
| Uncertainty K                       | 1.5 m/s <sup>2</sup>    |

### ⚠ WARNING

The actual vibration emission value during use of the product may differ from the vibration emission value indicated in the operating manual or by the manufacturer. This can be caused by the following influencing factors to which attention should be paid both before and during every use:

- Is the product being properly used.
- Is the nature of the cutting or processing of the material correct
- Is the product in good working order.
- Sharpness of the cutting tool and is the cutting tool the correct one.
- Are the handles or, if applicable, the optional anti-vibration handles installed and firmly attached to the product.

## 10 Unpacking

### ⚠ WARNING

**The product and the packaging material are not children's toys!**

**Do not let children play with plastic bags, films or small parts! There is a danger of choking or suffocating!**

- Open the packaging and carefully remove the product.
- Remove the packaging material, as well as the packaging and transport safety devices (if present).
- Check whether the scope of delivery is complete.
- Check the product and accessory parts for transport damage. Immediately report any damage to the transport company that delivered the Product. Later claims will not be recognised.
- If possible, keep the packaging until the expiry of the warranty period.
- Familiarise yourself with the product by means of the operating manual before using for the first time.
- With accessories as well as wearing parts and replacement parts use only original parts. Spare parts can be obtained from your specialist dealer.
- When ordering please provide our article number as well as type and year of manufacture for the product.

## 11 Before commissioning

### ATTENTION

Always carry out assembly and adjustments on the product with the engine switched off and disconnect the spark plug connector.

### ATTENTION

**The product is delivered without fuel/oil mixture. It is therefore essential to fill with fuel/oil mixture before commissioning. Use only a mixture of unleaded fuel (min. RON 95) and special 2-stroke engine oil (JASO FD/ISO L EGD).**

### ⚠ WARNING

Do not use fuel that has not been correctly mixed with 2-stroke oil. This may cause permanent engine damage and will void the manufacturer's warranty on this product. Never use a fuel mixture that has been stored for more than 90 days.

### ⚠ WARNING

#### Health hazard!

Inhalation of fuel / lubricating oil vapours and exhaust gases can cause serious damage to health, unconsciousness and in extreme cases death.

- Do not breathe fuel / lubricating oil vapours and exhaust gases.
- Operate the product outdoors only.

### ⚠ WARNING

**Fuels and fuel vapours are flammable and can cause serious damage if they are inhaled or come into contact with the skin. You should therefore exercise caution when handling fuel, and ensure good ventilation.**

### ⚠ WARNING

Petrol and the fuel-oil mixture are highly flammable!

#### Notes:

- Place the product on a level, even surface.
- Familiarise yourself with the product by means of the operating manual before using for the first time.

It is mandatory to carefully check the product for any damage before each use or after it has been dropped. If damage is identified, it must be rectified immediately by you or an authorised service centre.

The following points must be observed to ensure that the product functions perfectly and has a long service life:

- Correct seating of the guide rail.
- Installation/running direction, as well as flawless (sharp) saw chain.
- Tension of the saw chain (check and readjust several times if the chain is new).
- Function of the chain lubrication.
- Function of the chain brake.
- Function of the coupling (chain does not move when idle).
- Faultless condition and completeness of the guards and the cutting device.
- All screw connections are tight.
- Smooth running of all moving parts.

Tool required:

- Installation spanner (29)
- Rag/cloth\*

\* = may not be included in the scope of delivery!

### 11.1 Mixing fuel (Fig. 2)

#### ⚠ WARNING

Avoid direct skin contact with fuel and inhalation of fuel vapours.

1. The engine must be operated with a fuel mixture of fuel and engine oil.
2. Use only a mixture of unleaded fuel (min. RON 95) and special 2-stroke engine oil (JASO FD/ISO L EGD).
3. Mix the fuel mixture as per the fuel mixing table.
4. Put the correct amount of fuel and 2-stroke oil into the enclosed oil-petrol mixing bottle (28). Refer to 11.1.1.
5. Then shake the oil-petrol mixing bottle (28) well.

#### 11.1.1 Fuel mixture

##### Note:

Do not mix the fuel mixture in the tank.

Add the 2-stroke oil in accordance with the fuel mixture table.

| Fuel       | 2-stroke engine oil (1:40) |
|------------|----------------------------|
| 0.5 litres | 12.5 ml                    |

## 11.2 Filling in fuel (Fig. 3)

### DANGER

#### Risk of fire and explosion!

Only fill the fuel when the engine is switched off and has cooled down. Do not smoke when refuelling the product.

### DANGER

#### Risk of fire and explosion!

When filling, fuel may ignite and even explode. This can lead to severe burns or death.

- Always use fresh fuel/oil mixture.
- Keep heat, flames and sparks away.
- Only fill up with fuel outdoors.
- Wear protective gloves.
- Avoid contact with skin and eyes.
- Start the product at a distance of at least 3 m from the fuel filling point.
- Watch out for leaks. If fuel is leaking, do not start the engine.
- Use a suitable funnel or filler pipe for refuelling so that no fuel can spill onto the combustion engine and housing.

#### Do not overfill the fuel tank!

#### Note:

Also check the saw chain oil after each fuel fill.

1. Mix the fuel as described in 11.1.
2. Always clean the area around the fuel tank cap (11) before filling to prevent dirt from falling into the fuel tank (12). Use a dry, lint-free cloth for this purpose.
3. Lay the product on its side with the tank cover (11) facing upwards.
4. Open the bracket (11a).
5. Turn the chain oil tank cap (11) anti-clockwise and open it. The fuel filler cap (11) is connected to an anti-loss device in the fuel tank (12) and thus cannot fall off.
6. Pour the fuel mixture into the fuel tank. Do not spill fuel when refuelling and do not fill the fuel tank to the brim.
7. Always wipe up spilled fuel immediately.
8. Turn the tank cover (11) clockwise to close it.
9. Close the bracket (11a) again.

### 11.2.1 Check the level of the fuel/oil mixture (Fig. 1)

1. Check the fuel level using the level indicator (12a).
2. Add fuel if the fuel level is too low.
  - Pay attention to the correct mixing ratio!

## 11.3 Topping up saw chain oil (27) (Fig. 2, 4)

### WARNING

Only fill the saw chain oil when the engine is switched off and has cooled down. There is a risk of fire!

Never work without chain lubrication! If the saw chain runs dry, the set of blade and saw chain will be irreparably destroyed in a short time.

Always check chain lubrication before working.

#### Note:

- Use only saw chain oil. Preferably biodegradable.
  - Do not use waste oil, engine oil, etc. Check that the chain lubrication is working during the work.
1. Always clean the area around the oil tank cover (16) before filling to prevent dirt from falling into the oil tank (15). Use a dry, lint-free cloth for this purpose.
  2. Lay the product on its side with the oil tank cover (16) facing upwards.
  3. Open the bracket (16a).
  4. Turn the chain oil tank cover (16) anti-clockwise and open it. The oil tank cover (16) is connected to an anti-loss device in the oil tank (15) and thus cannot fall off.
  5. Pour the supplied saw chain oil (27) into the oil tank (15). Do not spill saw chain oil (27) when refuelling and do not fill the oil tank (15) to the brim.
  6. Wipe up spilled saw chain oil (27) immediately.
  7. Turn the oil tank cover (16) clockwise to close it.
  8. Close the bracket (16a) again.

## 11.4 Tensioning and checking the saw chain (17) (Fig. 1, 2, 12)

### WARNING

**Danger of injury when handling the saw chain or the blade!**

- Wear cut-resistant gloves.

#### Note:

- A new saw chain stretches and needs to be re-tensioned more often. Check and adjust the chain tension regularly after each cut.
1. Before tensioning, loosen the two fixing nuts (22a) a little with the installation spanner (29).
  2. Turn the chain tensioning screw (21) clockwise with the installation spanner (29) to increase the tension.
  3. Tighten the two fixing nuts (22a) with the installation spanner (29).

4. The saw chain (17) must be in contact with the underside of the guide rail. Check whether the saw chain (17) can be pulled over the guide rail (18) by hand (with the chain brake released, pull the front hand guard (1) back).

### 11.5 Inserting/removing the battery (8) in the battery mount (9) (Fig. 5, 6)

#### CAUTION

##### **Danger of injury!**

Do not insert the battery until the product is ready for use.

#### **Inserting the battery**

1. Ensure that the battery (8) is sufficiently charged.
2. Push the battery (8) into the battery mount (9). The battery (8) clicks into place audibly.

#### **Removing the battery**

1. Press the unlocking button (8a) of the battery (8) and remove the battery (8) from the battery mount (9).

### 11.6 Safety devices (Fig. 1)

- **Chain brake/front hand guard (1)**
  - Safety devices that stop the saw chain immediately in the event of kick-back.
  - The chain brake can also be actuated manually.
  - Protects the left operator's left hand if it slips off the front handle.
- **Throttle interlock (5)**
  - Prevents unintentional acceleration. The throttle can only be operated when the throttle interlock has been deliberately released.
- **Rear hand guard (7)**
  - Protects the hands from branches and twigs and if the chain jumps off.
- **Saw chain (17) with low kick-back**
  - Helps you to intercept kick-backs with specially developed safety devices.
- **Claw stop (19)**
  - Reinforces stability when vertical cuts are performed and makes sawing easier.
- **Chain catcher (20)**
  - Catches the saw chain if it breaks or comes off.

## 12 Operation (Fig. 1)

### DANGER

#### **Danger of injury!**

Always wear personal protective equipment (PPE)!

- Wear a safety helmet with face protection or safety goggles and hearing protection.
- Wear close-fitting protective clothing with a cut protection insert.
- Wear non-slip safety shoes.
- Wear protective gloves.

### WARNING

Please observe the legal provisions from the noise protection ordinance.

#### **Note:**

The chainsaw does not have a start gas lock.

Therefore, only deactivate a pulled choke (24) using the throttle lock (5) and throttle lever (4).

The choke(24) will then automatically spring back to the "warm start" operating position.

Do not push a pulled choke (24) back to the "warm start" position by hand, otherwise the engine could start with increased idling.

#### **Working instructions**

Familiarise yourself with handling the chainsaw before use.

It is mandatory to carefully check the product for any damage before each use or after it has been dropped. If damage is identified, it must be rectified immediately by you or an authorised service centre.

The following points must be observed to ensure that the product functions perfectly and has a long service life:

- Correct seating of the guide rail
- Check the installation/running direction as well as a perfect (sharp) saw chain.
- Tension of the saw chain (check and readjust several times if the chain is new)
- Function of the chain lubrication
- Function of the chain brake
- Check the function of the coupling. The saw chain should not move when idle.
- Leak-tightness of the fuel system
- Faultless condition and completeness of the guards and the cutting device
- All screw connections are tight.
- Smooth running of all moving parts.

## 12.1 Chain brake (Fig. 1, 7)

### WARNING

**The chain brake must be checked before each use.**

The chain brake brakes the saw chain immediately in the event of kick-back.

### WARNING

#### **Product damage!**

Increased motor speed for too long with the chain brake locked will damage the motor and the saw chain drive.

If the saw chain still moves, contact the customer service.

### 12.1.1 Activating the chain brake/front hand guard (1)

1. Do not tilt the chain brake/front hand guard (1) in the direction of the guide bar (18).

### 12.1.2 Loosening the chain brake/front hand guard (1)

1. Pull the chain brake/front hand guard (1) in the direction of the front handle (2).

### 12.1.3 Checking the chain brake/front hand guard (1)

1. Release the chain brake/front hand guard (1) as described under 12.1.2.
2. Make sure that the front hand guard (1) is free of dirt and moves easily.
3. Hold the chainsaw tight in both hands.
4. Switch on the chainsaw as described in 12.2 and move the throttle lever (4).
5. Do not tilt the chain brake/front hand guard (1) in the direction of the guide bar (18). The saw chain (17) must stop immediately!  
If the saw chain still moves, do not use the product. There is a danger of injury due to the saw chain (17) continuing to run. Contact customer service.

## 12.2 Starting the engine (Fig. 7, 10)

### CAUTION

#### **Danger of injury!**

Do not insert the battery until the product is ready for use.

### WARNING

Engage the chain brake before every start-up (push the front hand guard forward).

### ATTENTION

Always pull the pull starter out straight. Hold the handle of the pull starter firmly when the pull starter winds back in. Never let the pull starter whip back in.

### 12.2.1 Starting the engine without the electric starter (Fig. 1, 7)

### ATTENTION

- Do not let the pull starter whip back in. This can result in damage.
- In case of cool weather, it may be necessary to repeat the starting process numerous times.

### 12.2.1.1 Starting a cold engine

### ATTENTION

Never let the pull starter whip back in. This can result in damage.

#### **Note:**

With high outside temperatures, it may be necessary to start the engine without the choke even when the engine is cold!

1. Check the fuel and saw chain oil levels before each start (see sections 11.3 and 11.2). Make sure that the spark plug connector (35) is connected to the spark plug (35a).
2. Remove the guide bar and chain guard (25) from the guide bar (18).
3. Set the chainsaw down on a firm and level surface. The saw chain (17) must not come into contact with the floor.
4. Push the front hand guard (1) forwards until it latches into place. The saw chain (17) is clamped by the chain brake.
5. Set the on/off lever (10) to the "I" position.
6. Press the fuel pump "primer" (23) 8x.
7. Pull out the choke (24) .
8. Place the tip of your shoe in the rear hand guard (7).
9. Hold the chainsaw firmly by the front handle (2) and pull the pull starter (14) out slowly until you feel the first resistance.

10. Now pull the pull starter (14) and the engine should start.

As long as the choke (24) is pulled out (↖), the engine will run for only a short time and then stop. If the engine does not start, repeat the process.

11. As soon as the engine has stopped, actuate the throttle interlock (5) and the throttle (4) together. The choke (24) will automatically spring back to the “warm start” operating position.
12. Now pull the pull starter (14) again and the engine should start.
13. If the engine does not start even after several attempts, read 18.
14. Release the chain brake by pulling the front hand guard (1) backwards.
15. Press the throttle interlock (5) on the rear handle (6) and operate the throttle (4). The saw chain (17) starts running.  
The speed can be steplessly controlled by the throttle (4). The further you press the throttle (4), the higher the speed.

#### 12.2.1.2 Starting a warm engine

(The product stood still for less than 15-20 minutes.)

1. Check the fuel and saw chain oil levels before each start (see sections 11.3 and 11.2). Make sure that the spark plug connector (35) is connected to the spark plug (35a).
2. Remove the guide bar and chain guard (25) from the guide bar (18).
3. Set the chainsaw down on a firm and level surface. The saw chain (17) must not come into contact with the floor.
4. Push the front hand guard (1) forwards until it latches into place. The saw chain (17) is clamped by the chain brake.
5. Set the on/off lever (10) to the “I” position.
6. Press the fuel pump “primer” (23) 8x.
7. The choke (24) does not have to be pulled to start a warm engine.
8. Place the tip of your shoe in the rear hand guard (7).
9. Hold the chainsaw firmly by the front handle (2) and pull the pull starter (14) out slowly until you feel the first resistance.
10. Now pull the pull starter (14) quickly. The product should start after 1-2 pulls. If the product has still not started after 6 pulls, repeat the procedure described under 12.2.1.1” or 12.2.2.
11. The engine will start.
12. Release the chain brake by pulling the front hand guard (1) backwards.

13. Press the throttle interlock (5) on the rear handle (6) and operate the throttle (4). The saw chain (17) starts running.

The speed can be steplessly controlled by the throttle (4). The further you press the throttle (4), the higher the speed.

#### 12.2.2 Using the electric starter to start the engine (Fig. 1, 6, 8, 9)

##### 12.2.2.1 Starting a cold engine

1. Check the fuel and saw chain oil levels before each start (see sections 11.3 and 11.2). Make sure that the spark plug connector (35) is connected to the spark plug (35a).
2. Push the battery (8) into the battery mount (9) as described under 11.5.
3. Remove the guide bar and chain guard (25) from the guide bar (18).
4. Set the chainsaw down on a firm and level surface. The saw chain (17) must not come into contact with the floor.
5. Push the front hand guard (1) forwards until it latches into place. The saw chain (17) is clamped by the chain brake.
6. Set the on/off lever (10) to the “I” position.
7. Press the fuel pump “primer” (23) 8x.
8. Pull out the choke (24) (↖).
9. Fold the cover (13a) upwards.
10. Press and hold the electric starter (13b) on the electric starter unit (13) and hold it.
11. The engine will start.  
As long as the choke (24) is pulled out (↖), the engine will run for only a short time and then stop. If the engine does not start, repeat the process.
12. As soon as the engine has stopped, actuate the throttle interlock (5) and the throttle (4) together. The choke (24) will automatically spring back to the “warm start” operating position.
13. Fold the cover (13a) upwards.
14. Press the electric starter again (13b) until the engine starts.
15. Once the engine has started, let go of the electric starter (13b).
16. If the engine does not start even after several attempts, read 18.
17. Release the chain brake by pulling the front hand guard (1) backwards.
18. Press the throttle interlock (5) on the rear handle (6) and operate the throttle (4). The saw chain (17) starts running.  
The speed can be steplessly controlled by the throttle (4). The further you press the throttle (4), the higher the speed.

### 12.2.2.2 Starting a warm engine

1. Check the fuel and saw chain oil levels before each start (see sections 11.3 and 11.2). Make sure that the spark plug connector (35) is connected to the spark plug (35a).
2. Push the battery (8) into the battery mount (9) as described under 11.5.
3. Remove the guide bar and chain guard (25) from the guide bar (18).
4. Set the chainsaw down on a firm and level surface. The saw chain (17) must not come into contact with the floor.
5. Push the front hand guard (1) forwards until it latches into place. The saw chain (17) is clamped by the chain brake.
6. Set the on/off lever (10) to the "I" position.
7. Press the fuel pump "primer" (23) 8x.
8. Fold the cover (13a) upwards.
9. Press and hold the electric starter (13b) on the electric starter unit (13) and hold it.
10. The engine will start.
11. Once the engine has started, let go of the electric starter (13b).
12. Release the chain brake by pulling the front hand guard (1) backwards.
13. Press the throttle interlock (5) on the rear handle (6) and operate the throttle (4). The saw chain (17) starts running.  
The speed can be steplessly controlled by the throttle (4). The further you press the throttle (4), the higher the speed.

### 12.2.3 Operating while idle

#### ATTENTION

When idling, the saw chain must be stationary. If the saw chain moves, adjust the idle speed!

#### Note:

- If the saw chain moves at idle or the engine stops by itself when the throttle is released, a carburettor adjustment must be made.
  - See Maintenance of the carburettor settings.
1. Switch the product on as under 12.2.
  2. After actuating the throttle lever (4) once, the engine runs at idle speed.
  3. Allow the engine to warm up briefly.

### 12.3 Inserting and adjusting the chain lubrication (Fig. 11)

#### Notes:

Before starting work, check the oil level and the function of the chain lubrication.

If there is no trace of oil, clean the oil opening if necessary or have the electric chainsaw repaired by our customer service.

1. Fill the oil tank (15) as described in 11.3.
2. Hold the chainsaw during operation, at medium speed, over a sawed-off tree stump or a suitable surface. If the lubrication is sufficient, a light film of oil will form on the tree stump or surface.

The amount of oil can be reduced or increased with the adjusting screw (32).

Use an installation spanner (29).

- Clockwise - the amount of oil is reduced (-)
- Counterclockwise - the amount of oil is increased (+)

### 12.4 Switch off the engine (Fig. 1)

#### 12.4.1 Emergency stop procedure

1. If it is necessary to stop the product immediately, set the on/off lever (10) to position "0" and keep it pressed in this position until the engine has come to a standstill.

#### 12.4.2 Normal procedure

1. Release the throttle (4). The engine goes into idle speed.
2. Set the on/off lever (10) to position "0" and keep it pressed in this position until the engine has come to a standstill.

## 13 Working instructions

### DANGER

#### Danger of injury!

This section examines the basic working technique for using the product.

The information provided here does not replace the many years of training and experience of a specialist. Avoid any work that you are not adequately qualified for!

Careless use of the product can lead to serious injuries and even death!

### DANGER

#### Danger of injury!

Sawing and felling work as well as all related work may only be carried out by specially trained and briefed persons.

## **WARNING**

For safety reasons, we advise inexperienced users against felling a tree trunk with a guide bar length that is smaller than the trunk diameter.

### **Notes:**

Before switching on, make sure that the product does not touch any objects.

Observe the country-specific regulations for felling work and obtain information from the relevant authority.

- Make sure that no one can be harmed by the falling branches and trees.
- Only the persons required for the felling work may be in the work area.
- Keep the work area at the trunk clear and tidy so that users have a safe standing area.
- Keep escape routes clear and tidy in order to be able to leave the work area quickly.
- Do not carry out felling work in stronger wind conditions, bad weather or poor visibility.
- Keep distances to the nearest workplace of at least 2 1/2 tree lengths.
- Switch off the motor if the saw comes into contact with a foreign object. Check the saw and repair it if necessary.
- Protect the saw chain from dirt and sand. Even small amounts of dirt can quickly dull the saw chain and increase the risk of kick-back.
- Start by sawing smaller logs for practice to get a feel for your product before tackling more difficult tasks.
- Press the housing of the electric chainsaw against the tree trunk when you start sawing.
- Let the saw work for you. Apply only light downward pressure.
- To avoid losing control of the product after the saw chain has come out of the wood, do not apply pressure to the saw towards the end of the cut.
- Do not cut wood that is lying on the ground or try to cut roots that are sticking out of the ground.
- Avoid abnormal postures. Keep proper footing and balance at all times. This enables better control of the power tool in unexpected situations.
- You have better control when you saw with the underside of the bar (with a pulling chain).
- The saw chain must not touch the ground or any other object during or after sawing.
- Also observe the precautions against kick-back (see safety instructions).

## **13.1 Holding the device correctly**

### **DANGER**

#### **Danger of injury!**

- Never work on unstable ground!
- Never work above shoulder height!
- Never work when standing on ladders!
- Do not bend too far when working!
- Only use the device when the weather and terrain conditions are favourable!
- Stand with both legs firmly on the ground.
- Be aware of obstacles in the working area.
- During work, always hold the product tight in both hands!

## **13.2 How to saw correctly!**

- Exert regular pressure on the product and do not apply excessive force.
- If possible, apply the product to the branch you wish to saw with the claw stop.
- Never work without the claw stop. The product can pull the operator forward.
- Use the claw stop for cutting tree trunks or thick branches.
- Using the claw stop increases work safety, reduces personal strain when working and vibrations are also reduced.
- If it came into contact with a foreign object. Inspect the product for damage and perform the required repairs before starting again and working with the product. If the product begins to experience exceptionally strong vibrations, switch it off immediately and check it.

## **13.3 Sawing techniques**

### **13.3.1 Pull sawing**

With this technique, sawing takes place with the underside of the chainsaw guide bar from top to bottom.

The saw chain pulls the product forwards and away from the user. With this action, the front edge of the product forms a support, which absorbs the forces that arise on the tree trunk during sawing. With pull sawing, the user has significantly greater control over the product and is able to better avoid kickbacks.

### 13.3.2 Push sawing

#### DANGER

##### Life-threatening injuries!

If the chainsaw guide bar jams, the product can be thrown towards the user with great force.

If the user does not balance the backward force of the saw chain with their body strength, there is a risk that only the tip of the chainsaw guide bar will remain in contact with the wood and kick-back will occur.

With this technology, sawing takes place with the top side of the guide rail from bottom to top.

The saw chain pushes the product backwards, towards the user.

### 13.3.3 Cutting to length

This is the sawing of felled tree trunks into small sections. If possible, the trunk should be underpinned and supported by branches, beams or wedges.

- **Always make sure you have a firm footing and only use the chainsaw when standing on firm, safe and level ground.** Slippery ground or unstable standing surfaces can cause loss of balance or loss of control of the chainsaw.
- Always stand above the branch when sawing on slopes. Ensure that the saw chain does not come into contact with the ground. After completing the cut, wait for the saw chain to stop before removing the product.
- Always switch off the product's engine before switching from workplace to workplace.

#### 13.3.3.1 Fitting/removing the cutting aid (30) (Fig. 12)

##### Assembling:

1. Remove the front fixing nut (22a) of the chain wheel cover (22).  
Use an assembly tool (29).
2. Mount the adapter nut (30a) on the guide bolt (34).  
Use an assembly tool (29).
3. Pull the quick coupling (30b) backwards and slide the cutting aid (30) onto the adapter nut (30a).
4. Release the quick coupling (30b).
5. Check that the crosscut guide (30) is firmly in place.

##### Removing:

1. Pull the quick coupling (30b) backwards and remove the cutting aid (30) from the adapter nut (30a).
2. The adapter nut (30a) can remain fitted on the guide bolt (34).

#### 13.3.3.2 Using the cutting aid correctly (Fig. 12)

- Only use with delimbed trunks that are lying horizontally on their base.

- Pay attention to the length of the trunk and to forces that could close the previous cut gap and jam the end plate (30c). If the end stop plate (30c) becomes jammed, stop the chainsaw immediately, uncouple the crosscut guide (30) and release the clamp separately.
- The cutting aid (30) may only be attached to the chainsaw during the cutting process. To be able to cut branches and refuel the chainsaw, the crosscut guide (30) must be removed (see 13.3.3.1).
- After about 100 cutting operations, the tight fit of the cutting aid (30) must be checked and tightened if necessary.  
Use an assembly tool (30).
- Ensure the highest level of cleanliness on the adapter nut (30a) and the quick coupling (30b). If the quick coupling (30b) becomes stiff, please lubricate it.
- Avoid bending, impacts, squeezing, chafing etc. on the cutting aid (30). The cutting aid (30) must be checked regularly for damage.

#### 13.3.3.3 Trunk lying on the floor

- The saw chain must not touch the ground or any other object during or after sawing.
- Saw all the way through the trunk from the top.
- If it is possible to turn the trunk, saw 2/3 through it.  
Then turn the trunk over and saw through the rest of the trunk from above.

#### 13.3.3.4 Trunk is supported at one end

- First saw through 1/3 of the trunk diameter from bottom to top (with the top side of the chainsaw guide bar) to avoid fragments.
- Then saw from top to bottom (with the underside of the chainsaw guide bar) towards the first cut to avoid jamming.

#### 13.3.3.5 Trunk is supported at both ends

- First saw through 1/3 of the trunk diameter from top to bottom (with the underside of the chainsaw guide bar).
- Then saw from the bottom up (with the top of the chainsaw guide bar) until the cuts meet.

#### 13.3.3.6 Sawing on a metal work trestle

1. Hold the product firmly with both hands and guide the product in front of your body while sawing.
2. When cutting the trunk, guide the product past the body on the right.  
Keep your left arm as straight as possible. Watch out for the falling trunk.
3. Position yourself so that the severed trunk does not pose a hazard.
4. Pay attention to your feet. The cut trunk could cause injuries if it falls.
5. Make sure your body is balanced and that you have a secure stance.

### 13.3.4 Delimiting (Fig. 1)

#### WARNING

##### **Danger of injury!**

Many accidents happen during delimiting.

1. Hold the product firmly with both hands and guide the product in front of your body while sawing.
2. Do not lean too far forward during operation.
3. Never saw off branches when standing on the tree trunk.
4. Keep an eye on the kick-back area if branches are tensioned.

Delimiting is the term for removing branches and twigs from a tree.

- Remove supporting branches only after cutting to length.
- Tensioned branches must be sawn from the bottom upwards to prevent the product from jamming.
- Work to the left of the trunk and as close as possible to the product. If possible, let the weight of the product rest on the trunk.
- Change your position to cut branches on the other side of the trunk.
- Branched boughs are cut to length individually.
- When delimiting, leave larger downward branches that support the tree for the time being. Separate smaller branches with one cut.
- Remove the branches hanging downwards by making the cut above the branch.
- Never delimit above shoulder height.
- Always be aware of the danger of branches snapping back.
- Avoid making contact with the rail tip of the guide rail.
- Never saw several branches at once.
- Support the chainsaw with the claw stop (19) when delimiting, if possible.
- Make sure that at the end of the cut the chainsaw can swing through under its own weight. It is no longer supported in the cut so hold it securely.
- Take a firm, stable and secure stance when delimiting.

#### 13.3.4.1 Delimiting in sections (Figs. 1, 13)

Shorten long or thick branches before making the final cut. Otherwise the saw chain (17) can easily jam.

### 13.3.5 Creating the notch cut

#### DANGER

##### **Danger of injury!**

Sawing and felling work as well as all related work may only be carried out by specially trained and briefed persons.

#### DANGER

A lot of experience is needed to fell trees. Only fell trees if you can handle the product safely. Never use the product if you feel unsafe.

#### DANGER

##### **Life-threatening injuries!**

- Never saw fully through the trunk!
- During felling, only stand to the side of the tree you intend to fell!

#### DANGER

Do not fell a tree if a strong or changing wind is blowing, if there is a risk of property damage or if the tree could hit electrical lines.

#### DANGER

When felling trees, care must be taken not to expose other persons to danger, not to hit supply lines and not to cause damage to property. Should a tree come into contact with a supply line, the utility company must be informed immediately.

#### DANGER

Never step in front of a tree that is notched.

#### DANGER

As soon as the tree begins to fall, remove the product from the cut, stop the engine, place the product down and leave the workplace via the escape route. Watch out for falling branches and do not trip.

- Ensure that no other people or animals are present in the work area. The safety distance between the tree to be felled and the nearest workplace must be 2.5 tree lengths.

- Pay attention to the felling direction: The user must be able to move safely in the vicinity of the felled tree in order to be able to cut to length and delimit the tree easily. The falling tree must be prevented from becoming entangled in another tree. Observe the natural fall direction which depends on the inclination and curvature of the tree, wind direction and number of branches.
- Small trees with a diameter of 15-18 cm, can usually be sawn with one cut.
- Always stand above the branch when sawing on slopes. Ensure that the saw chain does not come into contact with the ground. After completing the cut, wait for the saw chain to stop before removing the product.
- Always stand above the tree trunk when sawing on slopes. In order to maintain full control at the moment of "cutting all the way through", reduce the pressing force towards the end of the cut, without loosening your firm grip of the handles of the product. Ensure that the saw chain does not come into contact with the ground. After completing the cut, wait for the product to stop before removing the product.  
Always switch off the product and disconnect the mains plug before switching from tree to tree.
- For trees with a larger diameter, notch cuts and a felling cut must be made.
- Ensure that the saw chain does not become jammed in the saw cut. The branch must not break or splinter.
- Dirt, stones, loose bark, nails, staples and wire must be removed from the tree.

### **WARNING**

**Fold up the hearing protection immediately after finishing the sawing process so that you can hear sounds and warning signals.**

#### **Note:**

The fall notch determines the felling direction of the tree to be felled.

1. Place the fall notch at right angles to the felling direction.
2. Saw as close to the ground as possible.
3. Pay attention to escape routes. Remove the undergrowth around the tree to ensure an easy retreat. The escape route should be about 45° behind the planned felling direction.
4. Support the chainsaw with the claw stop (19).

#### **13.3.5.1 Determining the felling direction - with marks on the product (Fig. 13)**

The chainsaw is equipped with felling marks (33) which aid you with the direction of the chainsaw.

1. Place the chainsaw against the trunk. The felling marks (33) show you the probable felling direction of the tree.

#### **13.3.5.2 Creating the notch cut (Fig. 13)**

1. First start with the cut of the fall notch A. The depth of the fall notch should be approx. 1/4 of the tree diameter and have an angle of 45°- 60°.

#### **13.3.5.3 Checking the felling direction (Fig. 1, 13)**

1. Place the chainsaw with the guide bar (18) at the bottom of the notch cut.
2. The felling marks (33) show the probable felling direction.
3. If necessary, recut the notch cut accordingly.

#### **13.3.5.4 Carrying out the felling cut (Fig. 13)**

### **WARNING**

#### **Danger of accident!**

Do not under any circumstances saw the breaking strip C during felling cut B, otherwise the tree may fall in an unpredictable direction!

Be prepared for the tree to "slide" uncontrollably when falling on the cut.

Be prepared for the tree to "jump" uncontrollably in one direction when it hits the ground.

To prevent the chainsaw from jamming in felling cut B, drive aluminium or plastic wedges into felling cut B in good time. Do not use iron wedges.

### **ATTENTION**

#### **Property damage!**

Make sure that the wedge does not come into contact with the saw chain. It can be severely damaged by this.

1. Place the felling cut B approx. 2-3 cm higher than the horizontal cut of the fall notch A. Make sure that felling cut B is carried out exactly horizontally.
2. Leave approx. 1/10 of the tree diameter, the breaking strip C before felling cut B. Breaking strip C guides the tree to the ground like a hinge and secures it against premature falling.

#### **13.3.5.5 Release a jammed chainsaw**

If the chainsaw becomes jammed during cutting, proceed as follows:

1. Switch off the chainsaw and secure it on the inside of the tree trunk (i.e. towards the tree trunk) or attach it to a separate tool rope.
2. Pull the chainsaw out of the notch while lifting the branch as far as necessary.

- If necessary, use a handsaw or second chainsaw to loosen the jammed chainsaw by cutting at least 30 cm away from the jammed chainsaw.

Regardless of whether a hand saw or a chainsaw is used to release a trapped chainsaw, the cuts to release the chainsaw should always be made on the outside (towards the tips of the branches) so that the chainsaw does not get carried away with the sawn-off parts and further complicate the situation.

### 13.3.6 Machining live wood (Fig. 1, 14)

#### ATTENTION

##### Property damage!

Lying wood must not touch the floor on the underside of the cutting point, otherwise the saw chain may be damaged.

It is essential to follow the correct sequence when working on wood that is tensioned. Otherwise the saw chain (17) may jam or kick-back may occur.

Tensioned wood must always be cut on the compressed side first. Only then perform the separating cut using the opposite side.

This prevents the saw chain (17) from jamming.

##### Recoil

- If the saw chain (17) jams on the top edge of the guide bar (18), the chainsaw can recoil suddenly in the direction of the operator in an uncontrolled manner.

##### Dragging

- If the saw chain (17) jams on the lower edge of the guide bar (18), the chainsaw can jerk forward suddenly away from the operator in an uncontrolled manner.

##### Safe work

- Keep the product in good working order to prevent injuries.
- It is necessary to conduct daily inspections before use and after dropping or other impacts to determine any significant damage or defects.
- Use the product at ground level, not when standing on a ladder or in an unsafe, insecure position.
- Do not be tempted to make a rash cut. This could endanger yourself and others.
- Change your working position regularly. Prolonged use of the product can lead to vibration-induced circulatory disorders of the hands. However, you can extend the duration of use by wearing suitable gloves or taking regular breaks. Be aware that personal predisposition to poor circulation, low outside temperatures or large gripping forces when working reduce the duration of use.

### 13.3.6.1 Wooden branch is bent downwards (Fig. 15)

- First saw relief cut 1 (approx. 1/3 of the branch diameter) on the compressed side.
- Then make cut 2 (approx. 2/3 of the branch diameter) on the tensioned side.

### 13.3.6.2 Wooden branch is bent upwards (Fig. 15)

- First saw relief cut 1 (approx. 1/3 of the branch diameter) on the compressed side.
- Then make cut 2 (approx. 2/3 of the branch diameter) on the tensioned side.

## 13.4 After use

- Always switch the product off before placing it down and wait until the product has come to a standstill.
- Place the guide bar and chain guard on the guide bar.
- Activate the chain brake.
- Allow the product to cool.
- When the product is not in use, remove the spark plug connector from the spark plug and the battery.

## 14 Cleaning and maintenance

### ⚠ WARNING

Have maintenance and repair tasks that are not described in this operating manual, carried out by a specialist workshop. Use only original spare parts.

### ⚠ WARNING

Improper maintenance or cleaning work can cause injuries!

### ⚠ WARNING

The product may start unexpectedly and cause injuries and burns during cleaning, repair and maintenance work.

- Switch the product off.
- Disconnect the spark plug connector from the spark plug.
- Remove the battery.
- Allow the product to cool.

## **WARNING**

### **Danger of injury when handling the saw chain or the blade!**

- Wear cut-resistant gloves.

## **WARNING**

### **Danger of burning!**

Do not touch hot silencers, cylinders or cooling fins.

#### **Notes:**

All instructions regarding maintenance and cleaning must be carried out regularly or daily and before each commissioning. Incorrect maintenance can lead to severe property or personal damages. If this work cannot be carried out by the user themselves, see a specialist dealer.

The product should be thoroughly cleaned after each use.

- Only carry out cleaning and maintenance work to the extent specified in this operating manual. Further work must be carried out by qualified specialists.

## **14.1 Cleaning**

1. We recommend that you clean the product directly after every use.
2. Use a brush or hand brush to clean the saw chain and no liquids.
3. Keep handles and grasping surfaces dry, clean and free from oil and grease. Slippery handles and grasping surfaces do not allow for safe handling and control of the tool in unexpected situations.
4. If necessary, clean the handles with a damp cloth washed in soapy water.
5. Keep protective devices, air vents and the motor housing as free of dust and dirt as possible. Rub the product clean with a clean cloth\* or blow it off with compressed air\* at low pressure. We recommend that you clean the product directly after every use.
6. Ventilation openings must always be free.
7. Do not use any cleaning products or solvents; they could attack the plastic parts of the product. Make sure that no water can penetrate the product interior.
8. Clean the groove of the chainsaw guide bar using a brush or compressed air.
9. Clean the chain wheel.

\* = may not be included in the scope of delivery!

## **14.2 Maintenance**

#### **Notes:**

Maintain the product carefully. Check for misalignment or binding of moving parts, breakage of parts and any other condition that may affect the product's operation. Have damaged parts repaired before using the product.

Place the product on a level, even surface.

Tool required:

- Installation spanner (29)
- Copper wire brush\*
- Feeler gauge\*
- Test gauge\*
- File gauge\*
- Round file\*
- Flat file\*

\* = may not be included in the scope of delivery!

### **14.2.1 Maintaining the air filter (Fig. 17, 18)**

## **DANGER**

### **Risk of fire and explosion!**

If not cleaned correctly, fuel may ignite and even explode. This can lead to severe burns or death.

- Only clean the air filter by knocking it out.
- Never clean the air filter with petrol or flammable solvents.

## **ATTENTION**

### **Risk of damage!**

Operating the engine without a filter element or with a damaged filter element can cause engine damage.

- Never run the engine without the air filter element or with a damaged filter element. This would allow dirt into the engine, which would result in severe damage to the engine.

## **ATTENTION**

**Fouled air filters diminish the engine output due to reduced air supply to the carburettor. Regular inspection is therefore essential.**

#### **Note:**

The air filter should be checked every 25 operating hours and cleaned as required. The air filter must be checked more often in case of very dusty air.

1. Remove the air filter cover (3) by opening the clip fasteners (3a).

2. Take off the air filter screw (3b) and remove the air filter (3c).
3. Only clean the air filter (3c) by knocking it out.
4. Replace a faulty air filter (3c) with a new one.
5. Re-insert the air filter (3c) and fit the air filter screw (3b)
6. Attach the air filter cover (3) and secure it with the clip fasteners (3a).

#### 14.2.2 Maintaining the spark plug (Fig. 17, 20)

Check the spark plug for dirt for the first time after 20 operating hours and clean it with a copper wire brush if necessary. Then service the spark plug every 50 operating hours.

1. Remove the air filter cover (3) by opening the clip fasteners (3a).
2. Take off the air filter screw (3b) and remove the air filter (3c).
3. Remove the spark plug connector (35) and disassemble the spark plug (35a).  
Use an installation spanner (29).
4. Remove any dirt from the base of the spark plug (35a).
5. Visually inspect the spark plug (35a). Remove any deposits present using a copper wire brush.
6. Check the spark plug gap. Use a feeler gauge to adjust the electrode gap to 0.6-0.7 mm.
7. Replace the spark plug (35a) and take care not to tighten it excessively.
8. Then place the spark plug connector (35) on the spark plug (35a).

#### 14.2.3 Maintaining carburettor settings

If the saw chain (17) moves at idle or the engine stops by itself when the throttle is released, a carburettor adjustment must be made.

##### Note:

Have carburettor adjustments (e.g. idle speed) carried out only by qualified specialists to avoid engine damage.

#### 14.2.4 Checking the chain wheel (37) (Fig. 21)

1. Turn the chain tensioning screw (21) anti-clockwise to loosen the chain tension. Use an installation spanner (29).
2. Turn the fixing nut (22a) anti-clockwise, so that the chain wheel cover (22) is removed. Use an installation spanner (29).
3. Remove the guide bar (18) and the saw chain (17).
4. Check the grooving on the chain wheel (37) with a test gauge.
5. If the grooves are deeper than  $a=0.5$  mm, do not use the product and consult a specialist dealer. The chain wheel (37) must be replaced.

6. Fit the guide bar (18) and saw chain (17) as described under 14.2.6.

#### 14.2.5 Checking the guide bar (18) (Fig. 21)

1. Turn the chain tensioning screw (21) anti-clockwise to loosen the chain tension. Use an installation spanner (29).
2. Turn the fixing nut (22a) anti-clockwise, so that the chain wheel cover (22) is removed. Use an installation spanner (29).
3. Remove the guide bar (18) and the saw chain (17).
4. Measure the groove depth of the guide bar (18) with the scale on a file gauge.
5. The guide bar (18) must be replaced if any of the following apply:
  - The chainsaw guide bar is damaged.
  - The measured groove depth is smaller than the minimum groove depth of the chainsaw guide bar (4 mm).
  - The groove of the chainsaw guide bar has narrowed or spread.
6. Fit the guide bar (18) and saw chain (17) as described under 14.2.6.

#### 14.2.6 Fitting/removing/changing the guide bar (18) and saw chain (17) (Fig. 21)

##### DANGER

##### Serious injuries possible due to tearing or jumping off of the sawtooth!

- Never fit a new saw chain on a worn sprocket or on a damaged or worn guide rail. The saw chain could jump off or break.

##### WARNING

Always wear protective gloves when touching the saw chain. Danger of injury due to the sharp cutting teeth!

##### ATTENTION

Always carry out assembly and adjustments on the product with the engine switched off and disconnect the spark plug connector.

##### Notes:

- A new saw chain stretches and needs to be re-tensioned more often. Check and adjust the chain tension regularly after each cut.
- Only use saw chains and blades designed for this product.

- Before changing the saw chain, clean the groove of the guide bar, as the saw chain may jump out of the bar if it is dirty. The deposits can also soak up the chain oil. The consequence would be that the chain oil does not reach the underside of the guide bar, or only to a small extent, and lubrication is reduced.

Depending on wear, the guide bar (18) can be turned.

1. Set the product down on a level and stable surface.
2. Pull the front hand guard (1) back up to the stop to release the chain brake, if necessary.
3. Turn the chain tensioning screw (21) anti-clockwise to loosen the chain tension.  
Use an installation spanner (29).
4. Turn the fixing nuts (22a) anti-clockwise, so that the chain wheel cover (22) is removed.  
Use an installation spanner (29).
5. Insert the guide bar (18) on the two guide bolts (34). The guide pin (34) must be in the elongated hole on the guide bar (18).
6. Guide the saw chain (17) around the chain wheel (37) and check the alignment of the saw chain (17). In the tip of the guide bar (18) there is a guide wheel into whose teeth the saw chain (17) must be inserted.
7. Pull slightly on the guide bar (18) to slightly pre-tension the saw chain (17).
8. Fit the chain cover (22). Make sure that the internal chain tensioning pin (36) fits into the appropriate matching hole (36a) in the guide bar (18). If necessary, adjust the chain tensioning screw (21) with an installation spanner (29).
9. Screw on the two fixing nuts (22a) by hand. Make sure that you do not tighten them yet.
10. Use the installation spanner (29) to turn the chain tensioning screw (21) clockwise until the lower part of the saw chain (17) slides into the guide bar (18). The saw chain (17) must be in contact with the underside of the guide bar.  
When the chain brake (1) is released, it must be possible to pull the saw chain (17) over the guide bar (16) by hand.
11. Tighten the two fixing nuts (22a) with the installation spanner (29).
12. Check the fit of the saw chain (17) again and tension the saw chain (17) as described in 11.4.
13. Disassembly takes place in reverse order.

**Note:**

With a new saw chain, the tensioning force decreases after some time. Therefore, you must retension the saw chain after the first 5 cuts, or after 10 minutes of sawing at the latest.

## 14.2.7 Sharpening and maintaining the saw chain (17)

### WARNING

The teeth of the saw chain are very sharp. In order to avoid injuries, always wear thick gloves when in use!

Keep the saw chain in a good operating condition; effective work with the chainsaw is only possible if the saw chain is sharp, well lubricated and properly tensioned.

This also reduces the risk of kick-back.

### The properly sharpened saw chain (17)

A properly sharpened saw chain (17) goes effortlessly through the wood and requires very little pressure. Do not work with a dull or damaged saw chain (17).

It increases physical exertion, magnifies the vibrations and leads to unsatisfactory results as well as greater wear and tear.

- Clean the saw chain (17) regularly.
- Check the saw chain (17) for breaks in the links and damaged rivets.
- Sharpening a saw chain (17) should only be carried out by experienced users!
- Note the angles and dimensions specified below.

If the saw chain (17) is not properly sharpened or the depth gauge is too small, there is a higher risk of kick-back effects and the resulting injuries! The saw chain (17) cannot be fixed on the guide rail (18). It is therefore best to remove the saw chain (17) from the guide rail (18) and then sharpen it.

- Select a sharpening tool that is suitable for the chain pitch.

The chain pitch (e.g. 3/8") is marked in the depth gauge of each blade.

### Only use files specifically for saw chains!

Other files have the wrong shape and the wrong edge.

Select the diameter of the file according to your chain pitch. Be sure to also note the following angles when sharpening the cutting links.

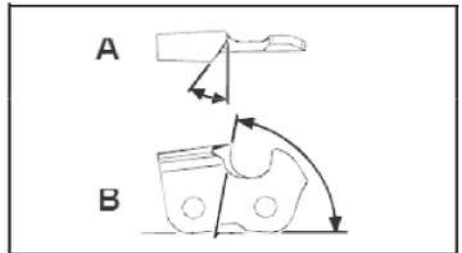

A = file angle

B = angle of the side plate

Furthermore, the angle must be maintained for all cutting links.

If the angles are uneven, the saw chain (17) will run erratically, wear out quickly and break prematurely.

Since these requirements can only be met with sufficient and regular practice:

1. Use a file holder.
2. A file holder must be used when sharpening the saw chain (17) by hand. The correct filing angles are marked on it.
3. Hold the file horizontally (at the correct angle to the guide rail (18)) and file according to the angle marking on the file holder. Support the file holder on the top plate and the depth limiter.
4. Always file the cutting link from the inside out.
5. The file only sharpens as it moves forward. Lift the file off as you move backwards.
6. Do not touch the drive links or fastening links with the file.
7. Turn the file regularly to avoid wear on one side.
8. Use a piece of hard wood to remove the burr from cutting edges.

All cutting links must have the same length, otherwise they will also be of different heights.

This causes the saw chain (17) to run erratically and increases the danger of breaking.

#### 14.2.8 Sharpening the saw chain (17)

### WARNING

#### **Increased risk of accidents due to an incorrectly sharpened saw chain!**

Deviations from the dimensions of the cutting edge geometry during sharpening increase the risk of kick-back of the product.

- Have the saw chain sharpened by a professional.

The saw chain can be resharpened at an authorised specialist workshop. Do not attempt to sharpen the saw chain yourself if you do not have a suitable tool and the necessary experience.

### CAUTION

Special tools are required to sharpen the chain; these ensure that the cutting tools are sharpened at the correct angle and to the correct depth.

All cutting links must have the same width and length after sharpening.

#### Notes:

A sharp saw chain ensures optimum cutting performance. It effortlessly eats through the wood, leaving behind large, long wood chips.

A saw chain is blunt if you have to push the cutting equipment through the wood and the wood chips are very small. With a very blunt saw chain, no chips are produced at all, only wood dust.

1. For sharpening, the saw chain (17) should be taut to allow proper sharpening.
2. A round file with a diameter of 4.8 mm is required for sharpening.







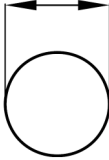
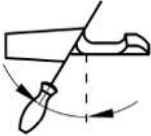

### CAUTION

Other diameters damage the saw chain and can lead to hazards when working!

3. Only sharpen from the inside out. Guide the file from the inside of the cutting tooth to the outside. Lift off the round file when you pull it back.
4. First sharpen the teeth on one side. Then turn the saw chain (17) over and sharpen the teeth on the other side.
5. The saw chain (17) is worn and must be replaced with a new saw chain (17) when only approx. 4 mm of the cutting tooth is left.
6. After sharpening, all cutting links must be the same length and width.
7. After every third sharpening, the sharpening depth (depth limit) must be checked and the height must be re-filed using a flat file.  
The depth limit should be set back from the cutting tooth by approx. 0.65 mm. After resetting, round off the depth limit slightly towards the front.

\* = may not be included in the scope of delivery!

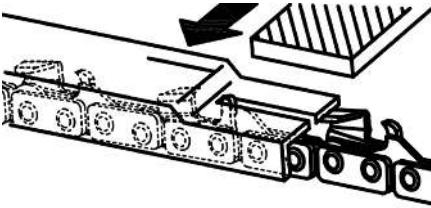
### 14.2.8.1 Instructions for sharpening the chain

| Saw chain type  | File diameter   | Top angle   | Bottom angle  | Top tilt angle (55°)   | Standard depth gauge   |
|---|---|---|---|--|--|
|   |  |  |  |   |  |
|   |   | Clamping rotation angle   | Clamping tilt angle   | Side angle   |  |
|   |  |  |  |  |  |
| 21PBX   | approx. 4.8 mm  | 30°   | 10°   | 85°  | 0.64 mm  |
|  |   |   |   |  |  |
| Depth stop  |   |   |   | File   |  |

### 14.2.9 Maintenance intervals

The information given here refers to normal operating conditions. In difficult conditions, such as heavy dust generation or longer daily working hours, the specified intervals should be shortened accordingly.

| Product part      | Action  | Before starting work | Weekly | In the event of malfunctions | In the event of damage | If necessary |
|-------------------|---|----------------------|--------|------------------------------|------------------------|--------------|
| Chain lubrication | Check   | X                    |        |                              |                        |              |
| Saw chain (17)    | Check and pay attention to the state of sharpness | X                    |        |                              |                        |              |
|                   | Check chain tension                               | X                    |        |                              |                        |              |
|                   | Sharpen   |                      |        |                              |                        | X            |
| Guide bar (18)    | Check (wear, damage)                              | X                    |        |                              |                        |              |
|                   | Clean   |                      | X      | X                            |                        |              |
|                   | Replace   |                      |        |                              | X                      | X            |

## 15 Storage and transport

### WARNING

#### Danger of injury and burning!

The product can start unexpectedly and cause injuries.

- Switch off the motor before carrying out any cleaning or maintenance work.
- Allow the motor to cool down.
- Disconnect the spark plug connector from the spark plug.
- Remove the battery.

- Empty the product completely.
- Clean and check the product for damage.

### 15.1 Storage (Fig. 2)

Store the product and its accessories in a dark, dry and frost-free place that is inaccessible to children.

The optimum storage temperature is between 5°C and 30°C.

Store the product in its original packaging.

Cover the product to protect it from dust or moisture.

Store the operating manual with the product.

- Never store the product with fuel in the tank inside a building in which fuel vapours may come into contact with naked flames or sparks.
- In the event of prolonged storage, empty the fuel tank with a fuel extraction pump (not included in the scope of delivery).

1. Always use the guide bar and chain guard (25) during storage.
2. The installation spanner (29) can be stored on the side of the guide bar and chain guard (25).
3. Store the product in the carry bag (31).

### 15.2 Preparation for storage

#### 15.2.1 Drain fuel with a petrol extraction pump (Fig. 3)

### WARNING

Do not remove the fuel in enclosed spaces, near fire or when smoking. Petrol fumes can cause explosions and fire.

In case of storage over a longer period of time, the fuel must be drained.

Tool required:

- Fuel extraction pump\*
- Collection bucket\*

1. Hold a collection bucket under the hose on the fuel extraction pump.
2. Lay the product on its side with the tank cover (11) facing upwards.
3. Open the bracket (11a).
4. Turn the chain oil tank cap (11) anti-clockwise and open it. The fuel filler cap (11) is connected to an anti-loss device in the fuel tank (12) and thus cannot fall off.
5. Push the fuel extraction pump hose into the fuel tank (12).
6. Empty the fuel tank using a petrol extraction pump into an approved container.
7. Turn the tank cover (11) clockwise to close it.
8. Close the bracket (11a) again.

### 15.3 Transport (Fig. 1, 16)

- Always use the guide bar and chain guard (25) during transport.
- Switch off the product before any transport, even over short distances. Secure the product against tipping over during transport (including in vehicles) to prevent fuel loss, damage or injury.
- Carry the product only by the front handle (2). In doing so, the guide bar (18) points backwards, away from your body.
- Keep the hot silencer away from your body. There is a risk of burns!
- If transporting the product by car or similar, always use the carry bag (31).

## 16 Repair and ordering spare parts

After repairs or maintenance, make sure that all safety-related parts are installed and are in perfect condition. All parts which may cause injury must be kept where they are inaccessible to children or others.

### ATTENTION

According to the German Product Liability Act, no liability is accepted for damage caused by improper repairs or by not using original spare parts.

Such work should be performed by a customer service centre or an authorised specialists. The same applies to accessory parts.

Spare parts and accessories can be obtained from our Service Centre. To do this, scan the QR code on the front page.

## NOTE

### Important note in the case of repairs

When returning the product for repair, for safety reasons, ensure that it is free of oil and fuel when it is sent to the service centre.

## 16.1 Ordering spare parts

Please provide the following information when ordering spare parts:

- Model designation
- Item number
- Type plate data

### Spare parts / accessories

|  |            |
|--|------------|
| Cutting aid:   | 3910137002 |
| Oil-petrol mixing bottle:  | 7904800701 |
| Saw chain oil:   | 7910100745 |
| Carrier bag:   | 3910137003 |
| Installation spanner:  | 1910103076 |
| <b>Battery:</b>  |            |
| PAP 20 B1 Grizzly  | 7911200719 |
| <b>Battery charger</b><br>(not applicable for article no.:<br>3910137979): |            |
| PLG 20 C1 Grizzly  | 7911200720 |
| <b>Permitted set of blade and saw chains:</b>                              |            |
| Guide bar 18":   |            |
| Royal Garden BE18-72-5810P   | 3910137001 |
| Guide bar 20":   |            |
| Kangxin BE20-76-5812P  | 7910100724 |
| Oregon 208PXBK095 (546876)   | 7910100718 |
| Saw chain 18":   |            |
| Royal Garden .325.058-72   | 7910100721 |
| Saw chain 20":   |            |
| Kangxin .325.058.76  | 7910100723 |
| Oregon 21BPX078X   | 7910100717 |

## 16.2 Service information

With this product, it is necessary to note that the following parts are subject to natural or usage-related wear, or that the following parts are required as consumables.

Wearing parts\*: Saw chain, guide rail, chain wheel, saw chain oil, engine oil, claw stop, chain catcher, chain catcher, spark plug, air filter,

\* = not included in the scope of delivery!

## 17 Disposal and recycling

### Notes for packaging



The packaging materials are recyclable. Please dispose of packaging in an environmentally friendly manner.

### Notes on the electrical and electronic equipment act [ElektroG]



**Waste electrical and electronic equipment does not belong in household waste, but must be collected and disposed of separately!**

- Used batteries or rechargeable batteries that are not installed permanently in the old device must be removed non-destructively before disposal! Their disposal is regulated by the battery act.
- Owners or users of electrical and electronic devices are legally obliged to return them after use.
- The end user is responsible for deleting their personal data from the old device being disposed of!
- The symbol of the crossed-out dustbin means that waste electrical and electronic equipment must not be disposed of with household waste.
- Waste electrical and electronic equipment can be handed in free of charge at the following places:
  - Public disposal or collection points (e.g. municipal works yards)
  - LIDL offers you return options directly in the shops and markets. Return and disposal are free of charge.
  - Up to three waste electrical devices per type of device, with an edge length of no more than 25 centimetres, can be returned free of charge to the manufacturer without prior purchase of a new device from the manufacturer or taken to another authorised collection point in your vicinity.
  - Further supplementary take-back conditions of the manufacturers and distributors can be obtained from the respective customer service.
- If the manufacturer delivers a new electrical device to a private household, the manufacturer can arrange for the free collection of the old electrical device upon request from the end user. Please contact the manufacturer's customer service for this.
- These statements only apply to devices installed and sold in the countries of the European Union and which are subject to the European Directive 2012/19/EU. In countries outside the European Union, different regulations may apply to the disposal of waste electrical and electronic equipment.

## Notes on lithium-ion batteries



### Remove the battery before disposing of the device!

- Do not dispose of the battery in household waste, in a fire (risk of explosion) or in water. Damaged batteries can harm the environment and your health if toxic vapours or liquids escape.
- Defective or used batteries must be recycled in accordance with Directive 2023/1542/EC.
- Hand in the device and the battery charger at a recycling centre. The plastic and metal parts used can be separated by type and thus recycled.
- Dispose of batteries when discharged. We recommend covering the poles with an adhesive strip to protect against a short circuit. Do not open the battery.

- Dispose of batteries according to local regulations. Return batteries to a used battery collection point where they can be recycled in an environmentally friendly manner. Ask your local waste disposal company about this.

### You can find out how to dispose of the disused device from your local authority or city administration.

#### Fuels and oils

- Before disposing of the product, the fuel tank and the engine oil tank must be emptied!
- Fuel and engine oil do not belong in household waste or drains, but must be collected or disposed of separately!
- Empty oil and fuel tanks must be disposed of in an environmentally friendly manner.

## 18 Troubleshooting

The following table shows fault symptoms and describes remedial measures in the event of your product failing to work properly. If you cannot localise and rectify the problem with this, please contact your service workshop.

| Fault   | Possible cause                            | Remedy   |
|---|---|--|
| The engine does not start, or it starts but does not continue to run. | Incorrect starting procedure.             | Observe the instructions given in this manual.   |
|   | Incorrectly adjusted carburettor mixture. | Have the carburettor adjusted by the authorised service centre.                                    |
|   | Sooty spark plug.                         | Clean/adjust or replace the spark plug.  |
|   | Clogged fuel filter.                      | Replace the fuel filter.   |
| The engine starts up but does not have full power.                    | Contaminated air filter                   | Clean the air filter   |
| The engine runs erratically   | Wrong spark plug electrode gap            | Clean spark plug and adjust electrode gap or fit new spark plug                                    |
| Sooty or damp spark plug  | Incorrect carburettor setting             | Have the carburettor adjusted and, if necessary, clean the spark plug or replace it with a new one |

## 19 EU Declaration of Conformity

### Translation of the original Declaration of Conformity

#### Manufacturer:

Scheppach GmbH  
Günzburger Straße 69  
D-89335 Ichenhausen

We declare under our sole responsibility that the product described here complies with the applicable directives and standards.

Brand: **PARKSIDE PERFORMANCE**  
Art. designation: **Petrol Chainsaw With Electric Start - PPBKS 56 B2 3910137974, 3910137976-3910137980, 39101379915, 39101379959**  
Item No.  
IAN no. 478539\_2410  
Series no. 01001-27003

#### EU directives:

2014/30/EU, 2006/42/EC, 2000/14/EG\_2005/88/EC, 2016/1628/EU, 2011/65/EU\*,

\* The object of the declaration described above fulfils the regulations of the directive 2011/65/EU of the European Parliament and Council from 8th June 2011, on the restriction of the use of certain hazardous substances in electrical and electronic equipment.

#### Applied standards:

EN ISO 11681-1:2022; EN ISO 14982:2009

#### 2006/42/EG - Appendix IV

Notified body: TÜV SÜD  
Product Service GmbH  
Zertifizierstelle  
Ridlerstraße 65  
80339 München  
Deutschland

Number: 0123  
Certificate number: M6A 011284 0539

#### 2000/14/EG\_2005/88/EC – Appendix: V

Guaranteed sound power level ( $L_{WA}$ ): 111 dB  
Measured sound power level ( $L_{WA}$ ): 108.4 dB

#### 2016/1628/EU

Emission. No:  
e24\*2016/1628\*2022/992SHB1/P\*0632\*00

#### Documentation authorised representative:

Tobias Ihle  
Günzburger Str. 69  
D-89335 Ichenhausen  
Ichenhausen, 18.02.2025

  
Simon Schünk  
Division Manager Product Center

  
Andreas Pecher  
Head of Project Management

## Warranty certificate

Dear Customer,

All of our products undergo strict quality checks to ensure that they reach you in perfect condition. In the unlikely event that your device develops a fault, please contact our service department at the address shown on this guarantee card. Of course, if you would prefer to call us then we are also happy to offer our assistance under the service number printed below. Please note the following terms under which guarantee claims can be made:

- These guarantee terms cover additional guarantee rights and do not affect your statutory warranty rights. We do not charge you for this guarantee.
- Our guarantee only covers problems caused by material or manufacturing defects, and it is restricted to the rectification of these defects or replacement of the device. Please note that our devices have not been designed for use in commercial, trade or industrial applications. Consequently, the guarantee is invalidated if the equipment is used in commercial, trade or industrial applications or for other equivalent activities. The following are also excluded from our guarantee: compensation for transport damage, damage caused by failure to comply with the installation/assembly instructions or damage caused by unprofessional installation, failure to comply with the operating instructions (e.g. connection to the wrong mains voltage or current type), misuse or inappropriate use (such as overloading of the device or use of non-approved tools or accessories), failure to comply with the maintenance and safety regulations, ingress of foreign bodies into the device (e.g. sand, stones or dust), effects of force or external influences (e.g. damage caused by the device being dropped) and normal wear resulting from proper operation of the device.

The guarantee is rendered null and void if any attempt is made to tamper with the device.

- The guarantee is valid for a period of 5 years starting from the purchase date of the device. Guarantee claims should be submitted before the end of the guarantee period within two weeks of the defect being noticed. No guarantee claims will be accepted after the end of the guarantee period. The original guarantee period remains applicable to the device even if repairs are carried out or parts are replaced. In such cases, the work performed or parts fitted will not result in an extension of the guarantee period, and no new guarantee will become active for the work performed or parts fitted. This also applies when an on-site service is used.
- In order to assert your guarantee claim, please contact the service partner shown below. If the complaint is within the guarantee period, we will provide you with a return slip, with which you can return your defective device free of charge to us. It would help us if you could describe the nature of the problem in as much detail as possible. If the defect is covered by our guarantee then your device will either be repaired immediately and returned to you, or we will send you a new device.

Of course, we are also happy offer a chargeable repair service for any defects which are not covered by the scope of this guarantee or for units which are no longer covered. To take advantage of this service, please send the device to our service address.

## Processing of warranty claims

To ensure that your request is processed quickly, please follow the instructions below:

- Please have the receipt and article number (e.g. IAN 478539\_2410) ready as proof of purchase for all enquiries.
- Please refer to the type plate on the product, an engraving on the product, the title page of your instructions (bottom left) or the sticker on the back or underside of the product for the article number.
- If functional faults or other defects occur, first contact the service department named below by telephone or e-mail.
- You can then send a product recorded as defective to the service address provided to you free of charge, enclosing the proof of purchase (receipt) and stating what the defect is and when it occurred.
- You can view and download these and many other manuals at [parkside-diy.com](http://parkside-diy.com). This QR code will take you directly to [parkside-diy.com](http://parkside-diy.com). Select your country and use the search mask to search for the operating instructions. Enter the article number (IAN) 478539\_2410 to access the operating instructions for your article.



**Service contact (GB):**

**Name:** Forest Park & Garden  
Coed Court, Taffsmead Road  
Treforest, Ind. Estate, Pontypridd CF375SW

**Tel:** 00800 4003 4003

**E-Mail:** service.GB@scheppach.com

**Location:** Great Britain

## Turinys

|    |   |     |
|----|---|-----|
| 1  | Ant gaminio esančių simbolių aiškinimas .....   | 35  |
| 2  | Trumpas paaiškinimas, kaip tinkamai pakeisti grandininį pjūklą su benzininiu varikliu ..... | 37  |
| 3  | Įvadas.....   | 39  |
| 4  | Gaminio aprašymas (1–21 pav.).....  | 39  |
| 5  | Komplektacija (2 pav.).....   | 39  |
| 6  | Naudojimas pagal paskirtį.....  | 40  |
| 7  | Naudojimas ne pagal paskirtį.....   | 40  |
| 8  | Saugos nurodymai .....  | 40  |
| 9  | Techniniai duomenys .....   | 43  |
| 10 | Išpakavimas .....   | 44  |
| 11 | Prieš pradėdant eksploatuoti .....  | 44  |
| 12 | Valdymas (1 pav.).....  | 47  |
| 13 | Darbo nuorodos .....  | 51  |
| 14 | Valymas ir techninė priežiūra .....   | 55  |
| 15 | Laikymas ir transportavimas .....   | 61  |
| 16 | Remontas ir atsarginių dalių užsakymas.....   | 61  |
| 17 | Utilizavimas ir pakartotinis atgavimas.....   | 62  |
| 18 | Sutrikimų šalinimas .....   | 63  |
| 19 | EB atitikties deklaracija .....   | 64  |
| 20 | Garantinis dokumentas .....   | 65  |
| 21 | Perspektyvinis brėžinys.....  | 101 |

# 1 Ant gaminio esančių simbolių aiškinimas

## DĖMESIO



Prieš pradėdami eksploatuoti pirmą kartą, atidžiai perskaitykite šią eksploataavimo instrukciją ir būtinai laikykitės saugos taisyklių!











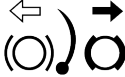

Rekomenduojama išklaudyti profesionalius saugos kursus „Dalyvavimo grandininio pjūklo mokymo kursuose pažymėjimas“ su konkrečiai šaliai taikomu mokymo standartu apie grandininio pjūklo naudojimą, techninę priežiūrą ir pirmosios pagalbos kursus. Jei pjūklo nenaudojote ilgesnį laiką ir norite pasipraktikuoti, prieš pradėdami dirbti visada turėtumėte atlikti paprastus pjūvius saugiai atremtoje medienoje, kad dar kartą susipažintumėte su grandininio pjūklu.

Laikykitės eksploataavimo instrukciją saugioje vietoje!

### Nuoroda:

Atkreipkite dėmesį į tai, kad kai kurie nacionaliniai reikalavimai, pvz., darbų saugos, aplinkos apsaugos, gali riboti grandininio pjūklo naudojimą.

|   |   |   |   |
|---|---|---|---|
|    | Prieš eksploatacijos pradžią perskaitykite naudojimo instrukciją ir saugos nurodymus bei jų laikykitės!   |    | Paspauskite 8x degalų siurbį „Primer“   |
|    | Dėmesio! Nesilaikant ant gaminio esančių saugos ženklų ir įspėjamųjų nuorodų bei saugos ir valdymo nuorodų, galima patirti nuo sunkių iki mirtinų traumų. |    | Saugokite gaminį nuo lietaus. Gaminį leidžiama laikyti ir eksploatuoti tik sausose aplinkos sąlygose. |
|    | Svarbu naudoti apsauginius drabužius rankoms, žastams, kojoms ir pėdoms.  |    | Pjovimo juostos ilgis   |
|    | Dėvėkite apsauginį šalmą su veido apsauga arba apsauginius akinius ir klausos apsaugą.  |    | Grandinės tepimo nustatymas   |
|   | Mūvėkite apsaugines pirštines.  |   | Grandinės tepimo nustatymas.  |
|  | Avėkite tvirtus batus!  |  | Išdrožos plotis.  |
|   | Tik valdyti abiem rankomis.   |  | Pjūklo grandinės eigos kryptis.   |
|  | Įspėjimas! Atatranks pavojus (Kickback). Saugokitės gaminio atatranks ir venkite sąlyčio su bėgelio smaigaliu.  |  | Grandinės įtempio nustatymas  |
|  | Šalia įrenginio naudoti atvirą liepsną ir rūkyti griežtai draudžiama!   |  | Pjovimo ilgis   |

|   |   |   |  |
|---|---|---|--|
|  | <p>Ispėjimas dėl karštų paviršių.</p>   |  | <p>Grandinės žingsnis.</p>                               |
|  | <p>Dėmesio! Išmetamųjų dujų vamzdis ir kitos variklio dalys eksploatuojant stipriai įkaista. Nelieskite jų!</p> |  | <p>Varančiųjų grandžių skaičius.</p>                     |
|  | <p>Bako talpa. Degalai: ROZ 95 / ROZ 98</p>   |  | <p>Grandinės stabdys (įjungtas / išjungtas).</p>         |
|   | <p>Degalų bakas; maišymo santykis: 40:1<br/>40 dalių degalų ir 1 dalis alyvos</p>                               |  | <p>Grandinės stabdžio atleidimas.</p>                    |
|  | <p>2-taktė variklinė alyva: ISO L EGD / JASO FD</p>   |  | <p>Grandinės stabdžio aktyvinimas.</p>                   |
| <p><b>MIN</b><br/><b>MAX</b></p>  | <p>Pripildymo lygio indikatorius</p>  |  | <p>Garantuotasis gaminio garso galios lygis.</p>         |
|  | <p>Paleidimo svirtis („Choke“) „Neįšilusių variklio paleidimas“</p>   |  | <p>Gaminys atitinka galiojančias Europos direktyvas.</p> |

## 2 Trumpas paaiškinimas, kaip tinkamai pakeisti grandininį pjūklą su benziniu varikliu

Šaltasis paleidimas (1–8 veiksmai) – šiltasis paleidimas (1–3, 7, 8 veiksmai)

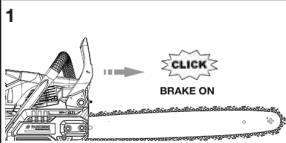
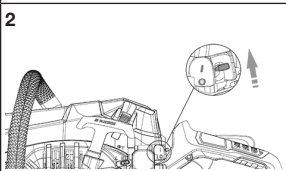
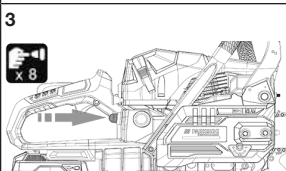
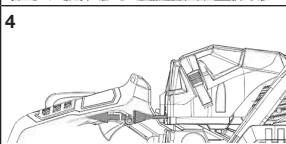
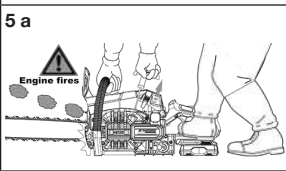
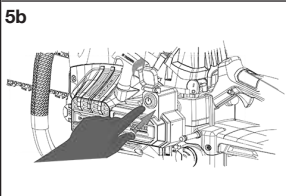
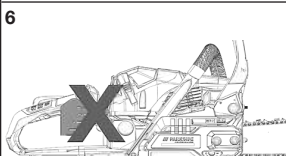
|  |  |
|--|--|
|    | <p>Pašalinkite pjovimo juostos ir grandinės apsaugą (25) nuo pjovimo juostos (18). Paspauskite priekinę rankų apsaugą (1) į priekį, kol ji užsifiksuos.</p>  |
|    | <p>Nustatykite jį/išj. svirtį (10) į padėtį „I“.</p>   |
|    | <p>Paspauskite 8x degalų siurbį „Primer“ (23).</p>   |
|    | <p>Ištraukite „Choke“ (24).</p>  |
|   | <p>Paleiskite grandininį pjūklą naudodami paleidiklį su apsauginiu lynu:</p> <ol style="list-style-type: none"> <li>Įstatykite savo bato smaigalį į galinę rankų apsaugą (7).</li> <li>Tvirtai laikykite grandininį pjūklą už priekinės rankenos (2) ir lėtai ištraukite paleidimo lyno trauklę (14) iki pirmojo pasipriešinimo.</li> <li>Dabar greitai patraukite paleidimo lyno trauklę (14), kol variklis pasileis. Jei variklis nepasileistų, pakartokite procesą, kol variklis trumpai pasileis.</li> </ol> |
|  | <p>Arba naudodami el. paleidimo funkciją:</p> <ol style="list-style-type: none"> <li>Įstumkite akumuliatorių (8) į akumulatoriaus laikiklį (9). Akumuliatorius (8) girdimai užsifiksuoja.</li> <li>Pakelkite uždangalą (13a) ir viršų ir aktyvinkite elektrinį paleidiklį (13b).</li> <li>Paspauskite ir palaikykite elektrinį paleidiklį (13b) ant elektrinio paleidiklio mazgo (13).</li> </ol> <p>Kol „Choke“ (24) ištraukta, variklis pasileidžia tik trumpai ir vėl išsijungia.</p>                         |
|  | <p><b>Grandininis pjūklas yra be užvedimo greičio blokuotės.</b></p> <p>Nustumkite patrauktos neįsilusio variklio „Choke“ (24) tiesiog ranka į padėtį „Išsilusio variklio paleidimas“, nes kitaip variklis galėtų pasileisti didesne tuščiąja eiga.</p>  |

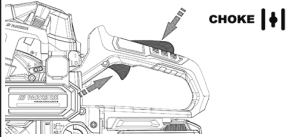
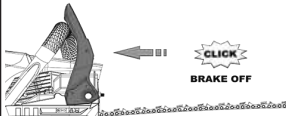
|  |   |
|--|---|
| <p><b>7</b></p>  | <p>Kai tik variklis išsijungs, aktyvinkite kartu akceleratoriaus rankinio valdymo rankenėlės fiksatorių (5) ir akceleratoriaus rankinio valdymo rankenėlę (4). „Choke“ (24) automatiškai peršoka į darbinę padėtį „išilusio variklio paleidimas“.</p> <p>Paleiskite grandininį pjūklą, kaip aprašyta ties <b>5a/5b</b> veiksmu.</p> |
| <p><b>8</b></p>  | <p>Patraukite priekinę rankų apsaugą (1) atgal.</p>   |

### 3 Įvadas

#### Gamintojas:

Schepbach GmbH  
Günzburger Straße 69  
D-89335 Ichenhausen

#### Gerbiamas kliente,

mes linkime Jums daug džiaugsmo ir didelės sėkmės dirbant su nauju gaminiu.

#### Nuoroda:

pagal galiojantį Atsakomybės už gaminį įstatymą šio gaminio gamintojas neatsako už žalą, kuri atsiranda šiame gaminyje arba dėl jo:

- netinkamai naudojant,
- nesilaikant naudojimo instrukcijos,
- remontuojant tretiesiems asmenims, neįgalotiems specialistams,
- montuojant ir keičiant neoriginalias atsargines dalis,
- naudojant ne pagal paskirtį,
- sugedus elektros įrangai, nesilaikant elektrai keliami reikalavimų ir VDE nuostatų 0100, DIN 57113 / VDE0113.

#### Atkreipkite dėmesį:

naudojimo instrukcija yra šio gaminio dalis.

Joje pateikiamos svarbios nuorodos, kaip su gaminiu dirbti saugiai, tinkamai ir ekonomiškai bei kaip išvengti pavojų, sutaupyti remonto išlaidų, sutrumpinti gaminio prastovos laikus bei padidinti patikimumą ir pailginti eksploataavimo trukmę. Be šioje naudojimo instrukcijoje pateiktų saugos nuostatų, būtinai privalote laikytis gaminio eksploatavimui galiojančių taisyklių.

Prieš naudodami gaminį, susipažinkite su visomis gaminio naudojimo ir saugos nuorodomis. Eksploatuokite gaminį tik, kaip aprašyta, ir nurodytoms naudojimo sritims. Laikykite naudojimo instrukciją saugioje vietoje ir, perduodami gaminį tretiesiems asmenims, kartu perduokite ir visą dokumentaciją.

### 4 Gaminio aprašymas (1–21 pav.)

1. Priekinė rankų apsauga (grandinės stabdys)
2. Priekinė rankena
3. Oro filtro dangtelis
- 3a. Spaustukas
- 3b. Oro filtro varžtas
- 3c. Oro filtras
4. Akceleratoriaus rankinio valdymo rankenėlė
5. Akceleratoriaus rankinio valdymo rankenėlės fiksiatorius
6. Galinė rankena
7. Galinė rankų apsauga
8. Akumulatorius
- 8a. Atsklendimo mygtukas
9. Akumulatoriaus laikiklis
10. Įjungimo / išjungimo svirtis

11. Bako dangtelis
- 11a. Plokštelė
12. Degalų bakas
- 12a. Pripildymo lygio indikatorius
13. Elektrinio paleidiklio mazgas
- 13a. Uždangalas
- 13b. Elektrinis paleidiklis
14. Paleidiklis su apsauginiu lynu
15. Alyvos bakelis
16. Alyvos bako dangtelis
- 16a. Plokštelė
17. Pjūklo grandinė
18. Pjovimo juosta (kreipiamasis bėgelis)
19. Atraminis dantis (iš anksto sumontuotas)
20. Grandinės gaudyklė
21. Grandinės įtempimo varžtas
22. Žvaigždutės uždangalas
- 22a. Tvirtinimo veržlė
23. Degalų siurblys „Primer“
24. „Choke“
25. Pjovimo juostos ir grandinės apsauga
26. Akumulatoriaus įkroviklis
27. Pjūklų grandinių alyva (bio)
28. Alyvos ir benzino maišymo butelis
29. Montavimo raktas
30. Pagalbinis pjaustymo pagal ilgį įtaisas
- 30a. Adapterio veržlė
- 30b. Greitaveikė mova
- 30c. Galinis plokščiasis diskas
31. Nešimo krepšys
32. Reguliavimo varžtas (pjūklo grandinės tepimas)
33. Kirtimo žyma
34. Kreipiamasis pirštas
35. Uždegimo žvakės kištukas
- 35a. Uždegimo žvakė
36. Grandinės įtempimo kaištis
- 36a. Kiaurymė
37. Žvaigždutė

### 5 Komplektacija (2 pav.)

| Poz. | Kiekis | Pavadinimas  |
|------|--------|--|
| 8.   | 1 x    | Akumulatorius (2 Ah)   |
| 17.  | 1 x    | Pjūklo grandinė (iš anksto sumontuota)                       |
| 18.  | 1 x    | Pjovimo juosta (kreipiamasis bėgelis) (iš anksto sumontuota) |
| 25.  | 1 x    | Pjovimo juostos ir grandinės apsauga                         |
| 26.  | 1 x    | Akumulatoriaus įkroviklis                                    |
| 27.  | 1 x    | Pjūklų grandinių alyva (bio)                                 |
| 28.  | 1 x    | Alyvos ir benzino maišymo butelis                            |
| 29.  | 1 x    | Montavimo raktas   |
| 30.  | 1 x    | Pagalbinis pjaustymo pagal ilgį įtaisas                      |
| 30a. | 1 x    | Adapterio veržlė   |
| 31.  | 1 x    | Nešimo krepšys   |
|      | 1 x    | Grandininis pjūklas  |
|      | 1 x    | Eksploatavimo instrukcija                                    |

## 6 Naudojimas pagal paskirtį

Grandininis pjūklas skirtas tik medienai pjauti. Gaminys nėra skirtas jokiai kitam naudojimui (pvz., mūriui, plastikui ar maisto produktams pjaustyti).

Gaminį leidžiama naudoti tik pagal paskirtį. Bet koks kitoks naudojimas laikomas ne pagal paskirtį. Už su tuo susijusią žalą arba patirtus bet kokius sužalojimus atsako naudotojas / operatorius, o ne gamintojas.

Naudojimo pagal paskirtį dalis taip pat yra saugos nurodymų, montavimo instrukcijos ir naudojimo instrukcijoje pateiktų eksploataavimo nurodymų laikymasis.

Asmenys, kurie gaminį naudoja ir atlieka jo techninę priežiūrą, turi būti su ja susipažinę ir informuoti apie galimus pavojus.

Atlikus gaminio modifikacijas, už su tuo susijusią žalą gamintojas neatsako.

Gaminį leidžiama eksploatuoti tik su gamintojo originaliomis dalimis ir priedais.

Laikykitės gamintojo saugos, darbo ir techninės priežiūros reikalavimų bei techniniuose duomenyse nurodytų matmenų.

Atkreipkite dėmesį į tai, kad mūsų gaminiai nėra skirti naudoti komerciniams, amatiniams arba pramoniniams tikslams. Mes neteikiame garantijos, kai gaminys naudojamas komercinėse, amatinkų arba pramoninėse įmonėse arba panašioms darbams.

## 7 Naudojimas ne pagal paskirtį

Neatlikite gaminio pakeitimų. Dėl to gali kilti pavojus saugai. Už su tuo susijusią žalą arba patirtus bet kokius sužalojimus atsako naudotojas / operatorius, o ne gamintojas.

Pirmą kartą naudojantys asmenys turi būti instruktuoti, kad susipažintų su gaminio savybėmis. Jūsų pačių saugai išklauskite valstybinius variklinių pjūklų kursus. Grandininį pjūklą leidžiama eksploatuoti tik ne jaunesniems nei 18 metų asmenims. Išimtis yra tada, kai įrenginį naudoja jaunuoliai, kurie pagal profesinio išsilavinimo programą siekia įgauti įgūdžių ir yra prižiūrimi vadovo.

Gaminį draudžiama eksploatuoti asmenims, kurie nėra susipažinę su naudojimo instrukcija, arba narkotikų, medikamentų veikiamiems, pavargusiems arba sergantiems asmenims.

Gaminio naudojimą gali riboti nacionalinės taisyklės!

## Signalinių žodžių aiškinimas naudojimo instrukcijoje.

### PAVOJUS

**Signalinis žodis, žymintis tiesioginę pavojingą situaciją, kurios nevengiant pasekmė bus mirtini arba sunkūs sužalojimai.**

### ĮSPĖJIMAS

**Signalinis žodis, žymintis galimai pavojingą situaciją, kurios nevengiant pasekmė gali būti mirtini arba sunkūs sužalojimai.**

### ATSARGIAI

**Signalinis žodis, žymintis galimai pavojingą situaciją, kurios nevengiant pasekmė bus lengvi arba vidutinio sunkumo sužalojimai.**

### DĖMESIO

**Signalinis žodis, žymintis galimai pavojingą situaciją, kurios nevengiant pasekmė gali būti gaminio arba turto / nuosavybės apgadinimas.**

## 8 Saugos nurodymai

### SVARBU

#### **PRIEŠ NAUDODAMI ATIDŽIAI PERSKAITYKITE LAIKYKITE PRIE SAVO DOKUMENTŲ**

Naudojimo instrukcijoje pateikiamos svarbios nuorodos, kaip saugiai ir tinkamai dirbti su grandininio pjūklų bei išvengti pavojų.

### 8.1 Bendrieji saugos nurodymai

- **Dirbdami su gaminiu, būkite atidūs ir galvokite apie tai, ką darote. Nenaudokite gaminio, kai esate pavargę arba veikiami narkotinių medžiagų, alkoholio arba medikamentų.** Jei naudodami gaminį būsite neatidūs, galite rimtai susižaloti.

Naudojimo instrukcijoje pateikiamos svarbios nuorodos, kaip saugiai ir tinkamai dirbti su grandininio pjūklų bei išvengti pavojų.

- Prieš eksploatacijos pradžią perskaitykite savo gaminio naudojimo instrukciją ir ypač laikykitės joje pateiktų saugos nurodymų.
- Ant gaminio esančiuose įspėjamuosiuose ir nurodomuosiuose ženkluose pateikiamos svarbios nepavojingo eksploataavimo nuorodos.
- Be šioje naudojimo instrukcijoje pateiktų nuorodų, taip pat reikia atsižvelgti į įstatymų leidėjo bendrąsias saugos ir nelaimingų atsitikimų prevencijos taisykles.
- Pakavimo plėveles laikykite toliau nuo vaikų. Kyla pavojus uždusti!
- Nepakankamai informuoti operatoriai dėl netinkamo naudojimo gali kelti pavojų sau ir kitiems asmenims. Operatorius yra atsakingas trečiųjų asmenų atžvilgiu.

- Būkite labai atsargūs naudodami gaminį. Pradėkite dirbti protingai ir tiksliai žiūrėkite, ką darote.
- Nedirbkite ilgiau nei 10 minučių prie vieno ruošinio. Rekomenduojama tarp darbų etapų daryti 10–20 minučių pertrauką.
- Skolinkite gaminį tik naudotojui, kuris turi patirties dirbti su įrenginiu. Tuo metu reikia perduoti naudojimo instrukciją.
- Kai kurioms pjovimo užduotims reikia specialaus išsilavinimo ir specialių įgūdžių. Jei kyla abejonų, kreipkitės į specialistą.
- Pirmą kartą naudojantys asmenys turi būti instruktuoti, kad susipažintų su gaminio savybėmis. Jūsų pačių saugai išklauskite valstybinius variklinių pjūklių kursus.
- Nenaudojamą gaminį reikia pastatyti taip, kad jis niekam nekeltų pavojaus. Saugokite, kad nepatektų pašaliniai asmenys.
- Gaminio naudotojas atsakingas už visus nelaimingus atsitikimus ir pavojus, darančius žalą kitiems asmenims arba jų nuosavybei.
- Vaikams, jaunuoliams ir asmenims su robotais fiziniai, jutiminiai arba protiniai gebėjimais naudoti grandininį pjūklą draudžiama. Išimtis taikomos tik vyresniems nei 16 metų jaunuoliams, kurie mokosi priziūrėti specialistui.
- Netinkamai atliekant techninę priežiūrą, naudojant netinkamas atsargines dalis arba pašalinius ar modifikavus saugos įtaisus, gali pailgėti grandinės stabdymo laikas, padidėti atatrakos tikimybė, būti pažeistas gaminys ir sunkiai sužalotas prie jo dirbantis asmuo.
- Visada palaikykite gerą darbinę gaminio būseną.
- Prieš laikydami gaminį išvalykite ir atlikite jo techninę priežiūrą.

### ĮSPĖJIMAS

Prieš eksploatacijos pradžią kaskart įjunkite grandinės stabdį (paspauskite priekinę rankų apsaugą į priekį).

### ĮSPĖJIMAS

Visada laikykite grandininį pjūklą dešiniąja ranka už galinės rankenos, o kairiąja ranka – už priekinės rankenos. Tvirtai laikant grandininį pjūklą atvirkštinėje darbinėje padėtyje, didėja rizika susižaloti ir to daryti negalima.

## 8.2 Asmeninės apsauginės priemonės (AAP)

### PAVOJUS

#### Pavojus susižaloti!

Visada naudokite asmenines apsaugines priemones!

- Dėvėkite apsauginį šalmą su veido apsauga arba apsauginius akinius ir klausos apsaugą.
- Dėvėkite priglundančius apsauginius drabužius su nuo pjūvių apsaugančiu pamušalu.
- Avėkite neslidžius apsauginius batus.
- Mūvėkite apsaugines pirštines.

- Nevilkėkite plačių drabužių arba papuošalų, kuriuos galėtų pagriebti judančios dalys.
- Neryšėkite šaliko, kaklaraiščio ir nedėvėkite papuošalų
- Ant ilgų plaukų užsidėkite plaukų tinklelį.
- Atlikdami bet kokius darbus miške, užsidėkite apsauginį šalmą. Jis apsaugo nuo krentančių šakų. Reguliariai tikrinkite apsauginį šalmą, ar jis nepažeistas. Jį reikia pakeisti vėliausiai po 5 metų. Naudokite tik patikrintus apsauginius šalmus.
- Veido apsauga arba apsauginiai akiniai sulaiko drožles ir pjuvenas. Norėdami nepažeisti akių, dirbdami su gaminio, visada užsidėkite veido apsaugą arba apsauginius akinius.
- Naudokite klausos apsaugą.
- Mūvėkite tvirtas apsaugines pirštines iš atsparios medžiagos, pvz., odos.
- Pjaudami sausą medieną, užsidėkite apsauginę kaukę nuo dulkių. Gali susidaryti pjovimo dulkių.
- Tepant grandinę, dėl bėgančios alyvos susiformuoja nedidelė alyvos žymė. Atkreipkite dėmesį į vėjo kryptį ir saugokite nuo bereikalingo tepimo alyvos rūko.
- Dirbdamas medyje vartotojas gali nukristi. Naudotojas gali būti sunkiai sužeistas arba žūti. Naudokite apsaugos nuo kritimo įrangą.

## 8.3 Aplinkos sauga

- Nacionaliniai ir (arba) vietiniai teisės aktai gali nustatyti laiko apribojimus naudojant triukšmą sukeliančius variklius varomus gaminius. Apie tai teiraukitės savo komunalinėje valdyboje.
- Gaminio negalima eksploatuoti viduje arba kitose blogai vėdinamose srityse. Kyla pavojus uždusti dėl nuodingų išmetamųjų dujų / tepimo alyvos garų.
- Atsiradus pykinimui, galvos skausmams, regos sutrikimams ar galvos svaigimo priepuoliams, darbą reikia nedelsiant nutraukti. Šiuos simptomus, be kita ko, gali sukelti per didelė išmetamųjų dujų koncentracija.

Pjaunant taip pat gali susidaryti dulkės, pvz., medienos dulkės, migla ir dūmai. Turi būti užtikrinta geresnė ventiliacija ir reikia dėvėti kaukę nuo dulkių.

- Dirbkite tik dienos šviesoje.
- Nedirbkite nepalankiomis oro sąlygomis, pvz., lyjant lietuvi arba pučiant vėjui. Tuo metu kyla didelė nelaimingų atsitikimų rizika!
- Jūsų darbo zona turi būti švari ir gerai apšviesta. Jei darbo zonos netvarkingos ir neapšviestos, gali įvykti nelaimingų atsitikimų.
- Asmenys turi laikytis ne mažesnio kaip 15 metrų saugaus atstumo nuo darbo zonos.
- Niekada neekspluatuokite gaminio, kai šalia yra žmonių, ypač vaikų, arba gyvūnų.
- Nedirbkite šalia vielinių tvorų arba srityse su nepriktvartinta sena viela.
- Kai dirbate labai degioje aplinkoje, pasiruoškite gaisro gesinimo priemonių, pvz., esant sausai žolei ir t. t. Kyla gaisro pavojus!

## 8.4 Vibracija

- Dirbdami šaltoje aplinkoje, dėvėkite šiltus drabužius bei laikykite savo rankas šiltai ir sausai.
- Reguliariai darykite pertraukas ir tuo metu judinkite rankas, kad skatintumėte kraujotaką.
- Ribokite stipriai vibruojančių įrankių naudojimą per dieną ir paskirstykite jį per kelias dienas. Susidarykite darbo planą, kuriuo galėsite apriboti vibracinę apkrovą.
- Pasirūpinkite kuo mažesne gaminio vibracija, reguliariai atlikdami jos techninę priežiūrą ir gerai pritvirtindami prie gaminio dalis.
- Nedelsdami pakeiskite susidėvėjusias konstrukcines dalis.
- Reguliariai keiskite savo darbinę padėtį. Jei gaminį reikia naudoti dažniau turėtumėte susisiekti su savo prekybos atstovu ir prirėikus parūpinti antivibracinius priedus (rankenas).

### ⚠ ĮSPĖJIMAS

Dirbant ilgesnį laiką, dėl vibracijos operatoriaus rankose gali sutrikti kraujotaka (baltų pirštų sindromas).

Baltų pirštų sindromas yra kraujagyslių liga, kuria sergant spazmuoja smulkiosios rankų ir kojų pirštų kraujagyslės. Į susijusias vietas nebetiekama pakankamai kraujo ir dėl to jos atrodo itin baltos. Dažnas vibruojančių gaminiių naudojimas asmenims, kurių kraujotaka yra sutrikusi (pvz., rūkančių, sergančių diabetu asmenų), gali sukelti nervų pažeidimus.

Jei pastebite neįprastų sutrikimų, nedelsdami nutraukite darbą ir kreipkitės į gydytoją.

## 8.5 Atsargumo priemonės, apsaugančios nuo atatrancos

### ⚠ ĮSPĖJIMAS

Dirbdami atsižvelkite į gaminio atatrancą. Pavojus susižaloti. Atatrancų išvengsite, būdami atsargūs ir naudodami tinkamą pjovimo techniką.

- Susilietus su bėgelio smaigaliu kai kuriais atvejais gali sukelti netikėtą į galą nukreiptą reakciją, kurioje kreipiamasis bėgelis atsitrengs į viršų ir naudotojo kryptimi.
- Atatranka gali įvykti, kai kreipiamojo bėgelio smaigalys palies daiktą arba mediana įlinks ir pjūklo grandinė įstrigs pjūvyje.
- Prieš kreipiant pjūklo grandinę pjovimo srityje, motorinis pjūklas gali nuslysti į šoną arba pradėti šokinėti.
- (Dėmesio! Didesnė atatrancos rizika!)
- Pjūklo grandinei įstrigus kreipiamojo bėgelio viršutinėje briaunoje, grandininis pjūklas gali būti greitai nevaldomai nustumtas atgal valdymo kryptimi.
- Pjūklo grandinei įstrigus kreipiamojo bėgelio apatiname krašte, grandininis pjūklas gali būti greitai nevaldomai nutrauktas nuo valdymo krypties.
- Būkite ypač atsargūs, grandininio pjūklo grandinę tolesniam pjovimui įstatydami į jau pradėtą pjūvį.
- Nepjunkite šakų arba medžio gabalų, kurie pjaunant galėtų pakeisti savo padėtį arba kuriuos pjaunant pjūvis užsidarytų.
- Dėl kiekvienos iš šių reakcijų pjūklas gali tapti nevaldomas ir galima sunkiai susižaloti. Pasikliaukite tik grandininiam pjūkle sumontuotais saugos įtaisais. Būdami grandininio pjūklo naudotoju, turite imtis įvairių priemonių, kad galėtumėte dirbti be nelaimingų atsitikimų ir sužalojimų.
- Būdami gaminio naudotoju, imkitės įvairių priemonių, kad dirbtumėte be nelaimingų atsitikimų ar sužalojimų.

Atatranka yra netinkamo arba klaidingo pjūklo valdymo pasekmė. Jos galima išvengti tinkamomis atsargumo priemonėmis, kaip aprašyta toliau.

- Tvirtai laikykite pjūklą abiem rankomis, tuo tarpu nykščiais ir pirštais apgaubkite gaminio rankenas. Nustatykite savo kūną bei rankas į tokią padėtį, kurioje galite sulaukyti atatrancos jėgas. Jei bus imtasi tinkamų priemonių, naudotojas galės suvaldyti atatrancos jėgas. Niekada nepaleiskite gaminio.
- **Venkite nemandartinės kūno laikysenos ir nepjunkite didesniame nei pečių aukštyje.** Taip išvengsite netikėto prisilietimo prie bėgelių smaigalio ir galėsite geriau kontroliuoti grandininį pjūklą netikėtose situacijose.

- **Visada naudokite gamintojo nurodytus atsarginius bėgelius ir pjūklo grandines.** Dėl netinkamų atsarginių bėgelių ir pjūklo grandinių grandinė gali trūkti ir (arba) sukelti atitranką.
- **Laikykites gamintojo pateiktų pjūklo grandinės galandimo ir techninės priežiūros nurodymų.** Per žemi gylio ribotuvai didina polinkį į atitranką.
- Nepjaukite pjovimo juostos smaigaliu. Kyla atitrankos pavojus.
- Įsitikinkite, kad pjovimo zonoje nėra vinių arba metalo dalių. Pjovimo srities aplinkoje ypač atkreipkite dėmesį į vinius arba metalo dalis.
- Taip pat būkite atsargūs, pjaudami kietą medieną, kurioje pjūklo grandinė gali įstrigti. Taip gali įvykti atitranka.
- Pradėkite pjauti visa jėga ir pjaunant grandininis pjūklas visada turi veikti didžiausiu greičiu.
- Pasirūpinkite, kad ant žemės negulėtų daiktų, už kurių galite užkliūti.

## Liekamosios rizikos

**Gaminys pagamintas pagal technikos lygį ir pripažintas saugumo technikos taisykles. Tačiau dirbant galima pavienė liekamoji rizika.**

- Nenaudojant nurodytos klausos apsaugos, klausos sutrikdymas.
- Liekamąsias rizikas galima sumažinti, jei bus laikomasi saugos nuorodų ir bus naudojama pagal paskirtį bei bus laikomasi visos naudojimo instrukcijos.
- Naudokite gaminį taip, kaip rekomenduojama šioje naudojimo instrukcijoje. Taip Jūsų gaminys pasieks optimalią galią.
- Be to, nepaisant visų priemonių, kurių buvo imtasi, galima neakivaizdi liekamoji rizika.

### ⚠ PAVOJUS

#### PAVOJUS SUSIŽALOTI!

Dėl sąlyčio su pjūklo grandine galima patirti mirtinų pjautinių sužalojimų. Niekada neikiškite rankų į judančią pjūklo grandinę.

### ⚠ PAVOJUS

#### ATATRANKOS PAVOJUS!

Dėl atitrankos galima patirti mirtinų pjautinių sužalojimų.

### ⚠ ĮSPĖJIMAS

#### PAVOJUS NUDEGTI!

Ekspluatuojant grandinė ir kreipiamasis bėgelis įkais-ta.

### ⚠ ĮSPĖJIMAS

Ekspluatuojant šis elektrinis įrankis sudaro elektromagnetinį lauką. Tam tikromis aplinkybėmis šis laukas gali veikti aktyvius arba pasyvius medicininius implantus. Norint sumažinti rimtų arba mirtinų sužalojimų pavojų, prieš naudojant elektrinį įtaisą, asmenims su mediciniais implantais rekomenduojame pasikonsultuoti su savo gydytoju arba medicininių implantų gamintoju.

### ⚠ ĮSPĖJIMAS

Dirbant ilgesnį laiką, dėl vibracijos operatoriaus rankose gali sutrikti kraujotaka (baltų pirštų sindromas).

Baltų pirštų sindromas yra kraujagyslių liga, kuria sergant spazmuoja smulkiosios rankų ir kojų pirštų kraujagyslės. Į susijusias vietas nebetiekiami pakankamai kraujo ir dėl to jos atrodo itin baltos. Dažnas vibruojančių gaminių naudojimas asmenims, kurių kraujotaka yra sutrikusi (pvz., rūkančių, sergančių diabetu asmenų), gali sukelti nervų pažeidimus.

Jei pastebite neįprastų sutrikimų, nedelsdami nutraukite darbą ir kreipkitės į gydytoją.

## 9 Techniniai duomenys

|  |                                 |
|--|---------------------------------|
| Variklio tipas                                 | 2-taktis variklis/aušinamas oru |
| Darbo tūris                                    | 56 cm <sup>3</sup>              |
| Tuščiosios eigos sūkių skaičius n <sub>0</sub> | 3100 ± 300 min. <sup>-1</sup>   |
| Sūkių skaičius n <sub>maks</sub>               | 11500 min. <sup>-1</sup>        |
| Variklio galia                                 | 2,3 kW/3,13 AG                  |
| Bako talpa                                     | 0,55 l                          |
| Bako talpa / alyva                             | 0,26 l                          |
| Uždegimo žvakė                                 | L8RTC/L8RTF                     |
| Grandinės greitis                              | 22 m/s                          |
| Kreipiamasis bėgelis                           | 52 cm/18"                       |
| Pjovimo ilgis*                                 | 44 cm                           |
| Grandinės žingsnis                             | 8,255 mm (0,325")               |
| Žvaigždutės dantų skaičius                     | 7                               |
| Pjūklo grandinės tipas                         | „Royal Garden“<br>325.058- 72   |
| Kreipiamojo bėgelo tipas                       | „Royal Garden“<br>BE18-72-5810P |
| Varančiosios grandies storis                   | 1,47 mm (0,058")                |

|  |             |
|--|-------------|
| CO <sup>2</sup> išstūmimas                     | 646 g/kWh   |
| Svoris (su tuščiu baku ir be pjovimo sąrankos) | apie 6,3 kg |
| Svoris (su tuščiu baku ir iki galo sumontavus) | apie 7,4 kg |

Pasilikame teisę atlikti techninius pakeitimus!

\* Faktinis pjovimo ilgis gali būti mažesnis už nurodytą pjovimo ilgį.

#### Akumulatorius / įkroviklis

Techninius akumulatoriaus ir įkroviklio duomenis rasite pridėdamoje naudojimo instrukcijoje.

### DĖMESIO

Gaminys yra „Parkside X 20 V TEAM“ serijos dalis ir jį galima naudoti su „Parkside X 20 V TEAM“ serijos akumulatoriais. Akumulatorius leidžiama įkrauti tik su „Parkside X 20 V TEAM“ serijos įkrovikliais.

#### Triukšmas ir vibracija

### ⚠ ĮSPĖJIMAS

atkreipiamas dėmesys į triukšmo keliamą riziką ir rekomenduojamos priemonės šiai rizikai sumažinti. Paprašius galima atlikti oktavų juostos analizę, kad būtų galima parinkti tinkamą klausos apsaugą.

#### Triukšmo vertės

Triukšmo vertės buvo nustatytos pagal ISO 22867.

|  |          |
|--|----------|
| Garso slėgio lygis L <sub>pA</sub>             | 97,3 dB  |
| Matavimo neapibrėžtis K <sub>pA</sub>          | 3 dB     |
| Išmatuotas garso galios lygis L <sub>wA</sub>  | 108,4 dB |
| Garantuotas garso galios lygis L <sub>wA</sub> | 111 dB   |
| Matavimo neapibrėžtis K <sub>wA</sub>          | 3 dB     |

#### Vibracijos parametrai (svyravimas rankomis)

Vibracijos vertės buvo nustatytos pagal ISO 22867.

|   |                         |
|---|-------------------------|
| Vibracijos vertė ant galinės rankenos   | 7,728 m/s <sup>2</sup>  |
| Vibracijos vertė ant priekinės rankenos | 15,226 m/s <sup>2</sup> |
| Neapibrėžtis K                          | 1,5 m/s <sup>2</sup>    |

### ⚠ ĮSPĖJIMAS

Faktinė vibracijos emisijos vertė naudojant gaminį gali skirtis nuo nurodytosios naudojimo instrukcijoje arba gamintojo. Tai gali sukelti toliau nurodyti veiksniai, į kuriuos reikia atsižvelgti prieš kiekvieną naudojimą ir naudojimo metu:

- ar gaminys tinkamai naudojamas,
- ar tinkamas medžiagos pjovimo būdas arba apdirbimas,
- ar tvarkinga naudojamo gaminių būklė,
- koks pjovimo įrankio aštrumas arba ar tinkamas pjovimo įrankis,
- ar sumontuotos visos rankenos ir, jei reikia, pasirenkamos vibracinės rankenos bei jos tvirtai laikosi ant gaminių.

## 10 Išpakavimas

### ⚠ ĮSPĖJIMAS

**Gaminys ir pakavimo medžiagos nėra vaikų žaislas!**

**Vaikams draudžiama žaisti su plastikiniais maišeliais, plėvelėmis ir mažomis dalimis! Pavojus praryti ir uždusti!**

- Atidarykite pakuotę ir atsargiai išimkite gaminį.
- Nuimkite pakavimo medžiagą ir ištraukite pakavimo / transportavimo fiksatorius (jei yra).
- Patikrinkite, ar komplektacijoje viskas yra.
- Patikrinkite gaminį ir priedus, ar transportuojant jie nebuvo pažeisti. Apie bet kokius pažeidimus nedelsdami informuokite transporto įmonę, kuri pristatė gaminį. Vėliau reklamacijos nebus pripažintos.
- Jei įmanoma, saugokite pakuotę, kol nepasibaigs garantinis laikotarpis.
- Prieš naudodami, pagal naudojimo instrukciją susipažinkite su gaminiu.
- Priedams bei greitai susidėvintiems ir atsarginėms dalims naudokite tik originalias dalis. Atsarginių dalių įsigysite iš savo prekybos atstovo.
- Užsakydami nurodykite mūsų gaminių numerius bei gaminių tipą ir pagaminimo metus.

## 11 Prieš pradėdant eksploatuoti

### DĖMESIO

Gaminio montavimo ir nustatymo darbus visada atlikite išjungę variklį ir ištraukite uždegimo žvakės kištuką.

## DĖMESIO

**Gaminys pristatomas be degalų / alyvos mišinio. Todėl prieš pradėdami eksploatuoti būtinai pripildykite degalų / alyvos mišinio.**

**Naudokite tik bešvinių degalų (min. ROZ 95) ir specialios 2 taktų variklių alyvos mišinį (JASO FD/ISO L EGD).**

## ⚠️ ĮSPĖJIMAS

Niekada nenaudokite degalų, kurie nėra sumaišyti su 2-takte alyva. Tai gali negrįžtamai sugadinti variklį ir anuliuoti gamintojo garantiją šiam gaminiui. Niekada nenaudokite degalų mišinio, kuris buvo laikomas ilgiau nei 90 dienų.

## ⚠️ ĮSPĖJIMAS

### Pavojus sveikatai!

Įkvėpus degalų / tepimo alyvos garų ir išmetamųjų dujų, galima rimtai pakenkti sveikatai, netekti sąmonės, o kraštutiniais atvejais – mirti.

- Neįkvėpkite degalų / tepimo alyvos garų ir išmetamųjų dujų.
- Eksploatuokite gaminį tik lauke.

## ⚠️ ĮSPĖJIMAS

**Degalai ir degalų garai yra degūs ir jų įkvėpus bei patekus ant odos gali sunkiai sužaloti. Todėl naudodami degalus būkite atsargūs ir pasirūpinkite geru vėdinimu.**

## ⚠️ ĮSPĖJIMAS

Degalai bei degalų ir alyvos mišinys yra labai degūs!

### Nuorodos:

- Pastatykite gaminį ant lygaus, tiesaus paviršiaus.
- Prieš naudodami, pagal naudojimo instrukciją susipažinkite su gaminiu.

Prieš naudojant gaminį arba jį numetus, kaskart būtina atidžiai patikrinti, ar jis galimai nepažeistas. Jei aptinkama kokių nors pažeidimų, Jūs arba įgaliotoji techninės priežiūros tarnyba turite (-i) juos nedelsiant pašalinti.

Norint užtikrinti tinkamą gaminio veikimą ir ilgą eksploatavimo trukmę, reikia atsižvelgti į šiuos dalykus:

- kreipiamąjį bėgelio pritvirtinimą;
- montavimo / važiavimo kryptį ir ar neprekiastinga (aštri) pjūkle grandinė;

- pjūkle grandinės įtempį (jei naudojate naują grandinę, kelis kartus patikrinkite ir sureguliuokite);
- grandinės tepimo sistemos veikimą;
- grandinės stabdžio veikimą;
- sankabos veikimą (grandinė nejuda tuščiąja eiga);
- apsauginiai įtaisai ir pjovimo įtaisai yra neprekiastingos būklės bei sukomplektuoti;
- visos srieginės jungtys tvirtai priveržtos;
- visos judančios dalys lengvai juda.

Reikalingi įrankiai:

- Montavimo raktas (29)
- Skudurėlis / šluostė\*

\* = į komplektaciją privalomai neįeina!

## 11.1 Degalų maišymas (2 pav.)

### ⚠️ ĮSPĖJIMAS

Venkite tiesioginio odos kontakto su degalais ir neįkvėpkite degalų garų.

1. Variklį reikia eksploatuoti su degalų mišinio iš degalų ir variklinės alyvos.
2. Naudokite tik bešvinių degalų (min. ROZ 95) ir specialios 2 taktų variklių alyvos mišinį (JASO FD/ISO L EGD).
3. Sumaišykite degalų mišinį pagal degalų maišymo lentelę.
4. Į pridėdamą alyvos ir degalų maišymo butelį (28) įpilkite tinkamą kiekio benzino ir 2 taktų variklių alyvos. Žr. 11.1.1.
5. Po to alyvos ir benzino maišymo butelį (28) gerai pakratykite.

### 11.1.1 Degalų mišinys

#### Nuoroda:

Nemaišykite degalų mišinio bake.

Įpilkite 2-taktės alyvos pagal degalų maišymo lentelę.

| Degalai   | 2-taktė variklinė alyva (1:40) |
|-----------|--------------------------------|
| 0,5 litro | 12,5 ml                        |

## 11.2 Degalų pripildymas (3 pav.)

### ⚠️ PAVOJUS

#### Gaisro ir sprogo pavojus!

Pilkite degalus tik išjungę variklį ir jam atvėsus. Pildami į gaminį degalus, nerūkykite.

## PAVOJUS

### Gaisro ir sprogdimo pavojus!

Pildomi degalai gali užsidegti ir netgi sprogti. Dėl to galima stipriai nudegti arba mirti.

- Visada naudokite šviežią degalų / alyvos mišinį.
- Laikykitės juos toliau nuo karščio, liepsnų ir kibirkščių.
- Pilkite degalus tik lauke.
- Mūvėkite apsaugines pirštines.
- Venkite sąlyčio su oda ir patekimo į akis.
- Paleiskite gaminį ne mažesniu nei 3 m atstumu nuo degalų pripildymo vietos.
- Atkreipkite dėmesį į nesandarumus. Išbėgus degalų, nepaleiskite variklio.
- Norėdami pripilti degalų, naudokite piltuvą arba pildymo vamzді, kad degalų negalėtų išbėgti ant vidaus degimo variklio ir korpuso.

### Neperpildykite degalų bako!

#### Nuoroda:

Pripylę degalų, kaskart patikrinkite ir pjūklų grandinių alyvą.

1. Maišykite degalus, kaip aprašyta 11.1.
2. Prieš pildami visada išvalykite sritį aplink bako dangtelį (11), kad į degalų baką (12) nepatektų nešvarumų. Tam naudokite sausą, bepūkę šluostę.
3. Padėkite gaminį į šoną, kad bako dangtelis (11) būtų nukreiptas į viršų.
4. Atlenkite plokštelę (11a).
5. Sukite bako dangtelį (11) prieš laikrodžio rodyklę ir jį atidarykite. Bako dangtelis (11) degalų bake (12) sujungtas su apsauga nuo pametimo ir taip negali nukristi.
6. Pripildykite į degalų baką degalų mišinio. Pildami neišliekite degalų ir nepripildykite degalų iki pat degalų bako krašto.
7. Visada išvalykite išlietus degalus.
8. Sukite bako dangtelį (11) pagal laikrodžio rodyklę, kad jį uždarytumėte.
9. Vėl užlenkite plokštelę (11a).

### 11.2.1 Degalų / alyvos mišinio pripildymo lygio tikrinimas (1 pav.)

1. Patikrinkite degalų lygį pripildymo lygio indikatoriuje (12a).
2. Jei degalų lygis per žemas, papildykite degalų.
  - Atkreipkite dėmesį į tinkamą maišymo santykį!

## 11.3 Pjūklų grandinių alyvos (27) pripildymas (2, 4 pav.)

### ĮSPĖJIMAS

Pilkite grandinių alyvą tik išjungę variklį ir jam atvėsus. Kyla gaisro pavojus!

Niekada nedirbkite, jei grandinės nesuteptos! Jei pjūklų grandinė veiks sausąja eiga, per trumpą laiką pjovimo sąranka bus nepataisomai sugadinta.

Prieš darbų pradžią visada patikrinkite, kaip grandinė sutepta.

#### Nuoroda:

- Naudokite tik pjūklų grandinių alyvą. Geriausia – biologiška i rancija.
  - Nenaudokite senos alyvos, variklinės alyvos ir t. t. Dirbdami patikrinkite, ar grandinių tepimo sistema veikia.
1. Prieš pildami visada išvalykite sritį aplink alyvos bako dangtelį (16), kad į alyvos baką (15) nepatektų nešvarumų. Tam naudokite sausą, bepūkę šluostę.
  2. Padėkite gaminį į šoną, kad alyvos bako dangtelis (16) būtų nukreiptas į viršų.
  3. Atlenkite plokštelę (16a).
  4. Sukite alyvos bako dangtelį (16) prieš laikrodžio rodyklę ir jį atidarykite. Alyvos bako dangtelis (16) alyvos bake (15) sujungtas su apsauga nuo pametimo ir taip negali nukristi.
  5. Pripildykite į alyvos baką (15) komplektacijoje esančios pjūklų grandinių alyvos (27). Pildami neišliekite pjūklų grandinių alyvos (27) ir nepripildykite alyvos bako (15) iki pat krašto.
  6. Iš karto išvalykite išlietą pjūklų grandinių alyvą (27).
  7. Sukite alyvos bako dangtelį (16) pagal laikrodžio rodyklę, kad jį uždarytumėte.
  8. Vėl užlenkite plokštelę (16a).

## 11.4 Pjūklų grandinės (17) įtempimas ir tikrinimas (1, 2, 12 pav.)

### ĮSPĖJIMAS

Pavojus susižaloti naudojant pjūklų grandinę arba pjovimo juostą!

– Mūvėkite pjūviams atsparias pirštines.

#### Nuoroda:

- Nauja pjūklų grandinė pailgėja ir ją reikia dažniau įtempti. Po kiekvieno pjūvio reguliariai tikrinkite grandinės įtempimą ir jį sureguliuokite.
1. Prieš įtempdami montavimo raktu (29) turite šiek tiek atlaisvinti abi tvirtinimo veržles (22a).

- Sukite grandinės įtempimo varžtą (21) montavimo raktą (29) pagal laikrodžio rodyklę, kad padidintumėte įtempį.
- Tvirtai priveržkite abi tvirtinimo veržles (22a) montavimo raktu (29).
- Pjūklo grandinė (17) turi priglusti pjovimo juostos apačioje. Patikrinkite, ar pjūklo grandinę (17) atleidę grandinės stabdį, priekinę rankų apsaugą (1) patraukite atgal) ranka galima patraukti kreipiamuoju bėgeliu (18).

## 11.5 Akumulatoriaus (8) įdėjimas į akumulatoriaus laikiklį (9) / išėmimas iš jo (5, 6 pav.)

**⚠ ATSAUGIAI**

**Pavojus susižaloti!**

Įdėkite akumuliatorių tik tada, kai gaminys bus paruoštas naudoti.

### Akumulatoriaus įdėjimas

- Įsitikinkite, kad akumulatorius (8) pakankamai įkrautas.
- Įstumkite akumuliatorių (8) į akumulatoriaus laikiklį (9). Akumulatorius (8) girdimai užsikisuoja.

### Akumulatoriaus išėmimas

- Paspauskite akumulatoriaus (8) atfiksavimo mygtuką (8a) ir ištraukite akumuliatorių (8) iš akumulatoriaus laikiklio (9).

## 11.6 Saugos įtaisai (1 pav.)

- Grandinės stabdys / priekinė rankų apsauga (1)**
  - Saugos įtaisas, kuris atatranks atveju iš karto sustabdo pjūklo grandinę.
  - Grandinės stabdį taip pat galima valdyti rankiniu būdu.
  - Apsaugo operatoriaus kairiąją ranką, jei ji nuslysta nuo priekinės rankenos.
- Akceleratoriaus rankinio valdymo rankenėlės fiksatorius (5)**
  - Apsaugo nuo atsitiktinio greičio padidinimo. Akceleratoriaus rankinio valdymo rankenėlę galima aktyvinti tik sąmoningai aktyvius akceleratoriaus rankinio valdymo rankenėlės fiksatorius.
- Galinė rankų apsauga (7)**
  - Apsaugo ranką nuo šakų ir šakelių bei nukrentančios grandinės.
- Pjūklo grandinė (17) su maža atatranka**
  - Padeda sulaukyti atatranką specialiai sukurtais saugos įtaisais.

- Atraminis dantis (19)**
  - Padidina stabilumą atliekant vertikalius pjūvius ir palengvina pjovimą.
- Grandinės gaudyklė (20)**
  - Sulaiko pjūklo grandinę, jei ji nutrūktų arba nušoktų.

## 12 Valdymas (1 pav.)

**⚠ PAVOJUS**

**Pavojus susižaloti!**

Visada naudokite asmenines apsaugines priemones!

- Dėvėkite apsauginį šalmą su veido apsauga arba apsauginius akinius ir klausos apsaugą.
- Dėvėkite priglundančius apsauginius drabužius su nuo pjūvių apsaugančiu pamušalu.
- Avėkite neslidžius apsauginius batus.
- Mūvėkite apsaugines pirštines.

**⚠ ĮSPĖJIMAS**

Laikykitės įstatymais numatytų apsaugos nuo triukšmo reglamento nuostatų.

### Nuoroda:

Grandininis pjūklas yra be užvedimo greičio blokuotės. Todėl išaktyvinkite patrauktą „Choke“ (24) tik naudodami akceleratoriaus rankinio valdymo rankenėlės fiksatorių (5) ir akceleratoriaus rankinio valdymo rankenėlę (4).

Tada „Choke“ (24) automatiškai peršoka į darbinę padėtį „Įšilusio variklio paleidimas“.

Nustumkite patrauktos neįšilusio variklio „Choke“ (24) tiesiog ranką į padėtį „Įšilusio variklio paleidimas“, nes kitaip variklis galėtų pasileisti didesne tuščiąja eiga.

### Darbo nuorodos

Prieš naudodami susipažinkite, kaip elgtis su grandininio pjūklu.

Prieš naudojant gaminį arba jį numetus, kaskart būtina atidžiai patikrinti, ar jis galimai nepažeistas. Jei aptinkama kokių nors pažeidimų, Jūs arba įgaliotoji techninės priežiūros tarnyba turite (-i) juos nedelsiant pašalinti.

Norint užtikrinti tinkamą gaminio veikimą ir ilgą eksploatavimo trukmę, reikia atsižvelgti į šiuos dalykus:

- kreipiamojo bėgelio pritvirtinimą;
- Patikrinkite montavimo / eigos kryptį ir ar pjūklo grandinė yra nepriekaištingos būklės (aštri).
- pjūklo grandinės įtempį (jei naudojate naują grandinę, kelis kartus patikrinkite ir sureguliuokite);
- grandinės tepimo sistemos veikimą;

- grandinės stabdžio veikimą;
- Patikrinkite, kaip veikia mova. Pjūklo grandinė neturi judėti tuščiąja eiga.
- kuro sistemos sandarumą;
- apsauginiai įtaisai ir pjovimo įtaisas yra nepriekaištingos būklės bei sukomplektuoti;
- visos srieginės jungtys tvirtai priveržtos;
- visos judančios dalys lengvai juda.

## 12.1 Grandinės stabdys (1, 7 pav.)

### ⚠ ĮSPĖJIMAS

#### Prieš eksploatacijos pradžią kaskart reikia patikrinti grandinės stabdį.

Įvykus atotrakai, grandinės stabdys iš karto sustabdo pjūklo grandinę.

### ⚠ ĮSPĖJIMAS

#### Gaminio pažeidimas!

Esant užblokuotam grandinės stabdžiui, ilgą laiką didesnis variklio sukūji skaičius kenkia varikliui ir grandinės pavarai.

Jei pjūklo grandinė vis tiek juda, susisiekite su klientų aptarnavimo tarnyba.

### 12.1.1 Grandinės stabdžio / priekinės rankos apsaugos (1) aktyvinimas

1. Pakreipkite grandinės stabdį / priekinę rankos apsaugą (1) pjovimo juostos (18) kryptimi.

### 12.1.2 Grandinės stabdžio / priekinės rankos apsaugos (1) išaktyvinimas

1. Patraukite grandinės stabdį / priekinę rankos apsaugą (1) priekinės rankenos (2) kryptimi.

### 12.1.3 Grandinės stabdžio / priekinės rankos apsaugos (1) tikrinimas

1. Atleiskite grandinės stabdį / atlaisvinkite rankų apsaugą (1), kaip aprašyta 12.1.2.
2. Atkreipkite dėmesį į tai, kad ant priekinės rankų apsaugos (1) nebūtų nešvarumų ir ji galėtų lengvai judėti.
3. Grandininį pjūklą tvirtai laikykite abiem rankomis.
4. Įjunkite grandininį pjūklą, kaip aprašyta 12.2, ir aktyvinkite akceleratoriaus rankinio valdymo rankenėlę (4).
5. Pakreipkite grandinės stabdį / priekinę rankos apsaugą (1) pjovimo juostos (18) kryptimi. Pjūklo grandinė (17) turi iš karto sustoti!  
Jei pjūklo grandinė vis tiek juda, gaminio naudoti negalima. Kyla pavojus susižaloti dėl iš inercijos judančios pjūklo grandinės (17). Susisiekite su klientų aptarnavimo tarnyba.

## 12.2 Variklio paleidimas (7–10 pav.)

### ⚠ ATSARGIAI

#### Pavojus susižaloti!

Įdėkite akumuliatorių tik tada, kai gaminys bus paruoštas naudoti.

### ⚠ ĮSPĖJIMAS

Prieš eksploatacijos pradžią kaskart įjunkite grandinės stabdį (paspauskite priekinę rankų apsaugą į priekį).

### DĖMESIO

Paleidimo lyno trauklę visada ištraukite tiesiai. Kai paleidiklis su apsauginiu lynu vėl įtraukiamas, tvirtai laikykite paleidiklio su apsauginiu lynu rankeną. Neleiskite, kad paleidiklis su apsauginiu lynu grįžtų atgal.

### 12.2.1 Variklio paleidimas be el. paleidiklio (1, 7 pav.)

### DĖMESIO

- Neleiskite, kad paleidiklis su apsauginiu lynu grįžtų atgal. Tai gali sukelti pažeidimus.
- Šaltu oru gali reikėti paleidimo procesą pakartoti kelis kartus.

### 12.2.1.1 Paleidimas esant šaltam varikliui

### DĖMESIO

Niekada neleiskite, kad paleidiklis su apsauginiu lynu grįžtų atgal. Tai gali sukelti pažeidimus.

#### Nuoroda:

Aukštoje išorės temperatūroje gali pasitaikyti, kad reikės paleisti be „Choke“ taip pat ir esant šaltam varikliui!

1. Prieš paleisdami kaskart patikrinkite degalų ir pjūklų grandinių alyvos lygį (žr. skirsnius 11.3 ir 11.2). Įsitinkinkite, kad uždegimo žvakės kištukas (35) prijungtas prie uždegimo žvakės (35a).
2. Pašalinkite pjovimo juostos ir grandinės apsaugą (25) nuo pjovimo juostos (18).
3. Pastatykite grandininį pjūklą ant stabilaus ir lygaus pagrindo. Tuo metu pjūklo grandinė (17) neturi liesti žemės.
4. Paspauskite priekinę rankų apsaugą (1) į priekį, kol ji užsifiksuos. Pjūklo grandinė (17) blokuojama grandinės stabdžiu.
5. Nustatykite įj./išj. svirtį (10) į padėtį „I“.

6. Paspauskite 8x degalų siurblių „Primer“ (23).
7. Ištraukite „Choke“ (24) (☛).
8. Įstatykite savo bato smaigalį į galinę rankų apsaugą (7).
9. Tvirtai laikykite grandininį pjūklą už priekinės rankenos (2) ir lėtai ištraukite paleidiklį su apsauginiu lynu (14) iki pirmojo pasipriešinimo.
10. Dabar greitai patraukite paleidiklį su apsauginiu lynu (14), kol variklis pasileis.  
Kol „Choke“ (24) ištraukta (☛), variklis pasileidžia tik trumpai ir vėl išsijungia.  
Jei variklis nepasileistų, pakartokite procesą.
11. Kai tik variklis išsijungs, aktyvinkite kartu akceleratoriaus rankinio valdymo rankenėlės fikساتorių (5) ir akceleratoriaus rankinio valdymo rankenėlę (4).  
„Choke“ (24) automatiškai peršoka į darbinę padėtį „išilusio variklio paleidimas“.
12. Dabar iš naujo greitai patraukite paleidiklį su apsauginiu lynu (14), kol variklis pasileis.
13. Jei variklis nepasileidžia net ir po kelių bandymų, perskaitykite 18.
14. Atleiskite grandinės stabdį, priekinę rankų apsaugą (1) patraukdami atgal.
15. Paspauskite akceleratoriaus rankinio valdymo rankenėlės fikساتorių (5) ant galinės rankenos (6) ir aktyvinkite akceleratoriaus rankinio valdymo rankenėlę (4). Pjūklą grandinė (17) pradeda veikti.  
Akceleratoriaus rankinio valdymo rankenėlę (4) sukčių skaičių galite sureguliuoti be pakopų. Kuo toliau spausite akceleratoriaus rankinio valdymo rankenėlę (4), tuo didesnis bus sukčių skaičius.

### 12.2.1.2 Paleidimas esant šiltam varikliui

(Gaminys mažiau nei 15–20 minučių neveikė.)

1. Prieš paleisdami kaskart patikrinkite degalų ir pjūklų grandinių alyvos lygį (žr. skirsnius 11.3 ir 11.2). Įsitinkinkite, kad uždegimo žvakės kištukas (35) prijungtas prie uždegimo žvakės (35a).
2. Pašalinkite pjovimo juostos ir grandinės apsaugą (25) nuo pjovimo juostos (18).
3. Pastatykite grandininį pjūklą ant stabilaus ir lygaus pagrindo. Tuo metu pjūklą grandinė (17) neturi liesti žemės.
4. Paspauskite priekinę rankų apsaugą (1) į priekį, kol ji užsifiksuos. Pjūklą grandinė (17) blokuojama grandinės stabdžiu.
5. Nustatykite j./išj. svirtį (10) į padėtį „I“.
6. Paspauskite 8x degalų siurblių „Primer“ (23).
7. Norint paleisti šiltą variklį, „Choke“ (24) patraukti nereikia.
8. Įstatykite savo bato smaigalį į galinę rankų apsaugą (7).

9. Tvirtai laikykite grandininį pjūklą už priekinės rankenos (2) ir lėtai ištraukite paleidiklį su apsauginiu lynu (14) iki pirmojo pasipriešinimo.
10. Dabar greitai patraukite paleidiklį su apsauginiu lynu (14). Gaminys turėtų pasileisti po 1–2 patraukimų. Jei po 6 patraukimų gaminys vis dar nepasileidžia, pakartokite procesą ties 12.2.1.1 arba 12.2.2.
11. Variklis pasileidžia.
12. Atleiskite grandinės stabdį, priekinę rankų apsaugą (1) patraukdami atgal.
13. Paspauskite akceleratoriaus rankinio valdymo rankenėlės fikساتorių (5) ant galinės rankenos (6) ir aktyvinkite akceleratoriaus rankinio valdymo rankenėlę (4). Pjūklą grandinė (17) pradeda veikti.  
Akceleratoriaus rankinio valdymo rankenėlę (4) sukčių skaičių galite sureguliuoti be pakopų. Kuo toliau spausite akceleratoriaus rankinio valdymo rankenėlę (4), tuo didesnis bus sukčių skaičius.

### 12.2.2 Variklio paleidimas el. paleidikliu (1, 6, 8, 9 pav.)

#### 12.2.2.1 Paleidimas esant šaltam varikliui

1. Prieš paleisdami kaskart patikrinkite degalų ir pjūklų grandinių alyvos lygį (žr. skirsnius 11.3 ir 11.2). Įsitinkinkite, kad uždegimo žvakės kištukas (35) prijungtas prie uždegimo žvakės (35a).
2. Įdėkite akumuliatorių (8), kaip aprašyta 11.5, į akumuliatoriaus laikiklį (9).
3. Pašalinkite pjovimo juostos ir grandinės apsaugą (25) nuo pjovimo juostos (18).
4. Pastatykite grandininį pjūklą ant stabilaus ir lygaus pagrindo. Tuo metu pjūklą grandinė (17) neturi liesti žemės.
5. Paspauskite priekinę rankų apsaugą (1) į priekį, kol ji užsifiksuos. Pjūklą grandinė (17) blokuojama grandinės stabdžiu.
6. Nustatykite j./išj. svirtį (10) į padėtį „I“.
7. Paspauskite 8x degalų siurblių „Primer“ (23).
8. Ištraukite „Choke“ (24) (☛).
9. Atlenkite uždangalą (13a) į viršų.
10. Paspauskite ir palaikykite elektrinį paleidiklį (13b) ant elektrinio paleidiklio mazgo (13).
11. Variklis pasileidžia.  
Kol „Choke“ (24) ištraukta (☛), variklis pasileidžia tik trumpai ir vėl išsijungia.  
Jei variklis nepasileistų, pakartokite procesą.
12. Kai tik variklis išsijungs, aktyvinkite kartu akceleratoriaus rankinio valdymo rankenėlės fikساتorių (5) ir akceleratoriaus rankinio valdymo rankenėlę (4).  
„Choke“ (24) automatiškai peršoka į darbinę padėtį „išilusio variklio paleidimas“.
13. Atlenkite uždangalą (13a) į viršų.
14. Dabar iš naujo paspauskite elektrinį paleidiklį (13b), kol variklis užsives.

15. Pasileidus gaminiui, vėl atleiskite elektrinį paleidiklį (13b) vėl galite atleisti.
16. Jei variklis nepasileidžia net ir po kelių bandymų, perskaitykite 18.
17. Atleiskite grandinės stabdį, priekinę rankų apsaugą (1) patraukdami atgal.
18. Paspauskite akceleratoriaus rankinio valdymo rankenėlės fiksatorių (5) ant galinės rankenos (6) ir aktyvinkite akceleratoriaus rankinio valdymo rankenėlę (4). Pjūklo grandinė (17) pradeda veikti.  
Akceleratoriaus rankinio valdymo rankenėle (4) sukčių skaičių galite sureguliuoti be pakopų. Kuo toliau spausite akceleratoriaus rankinio valdymo rankenėlę (4), tuo didesnis bus sukčių skaičius.

#### 12.2.2.2 Paleidimas esant šiltam varikliui

1. Prieš paleisdami kaskart patikrinkite degalų ir pjūklų grandinių alyvos lygį (žr. skirsnius 11.3 ir 11.2). Įsitikinkite, kad uždegimo žvakės kištukas (35) prijungtas prie uždegimo žvakės (35a).
2. Įdėkite akumuliatorių (8), kaip aprašyta 11.5, į akumuliatoriaus laikiklį (9).
3. Pašalinkite pjovimo juostos ir grandinės apsaugą (25) nuo pjovimo juostos (18).
4. Pastatykite grandininį pjūklą ant stabilaus ir lygaus pagrindo. Tuo metu pjūklo grandinė (17) neturi liesti žemės.
5. Paspauskite priekinę rankų apsaugą (1) į priekį, kol ji užsifiksuos. Pjūklo grandinė (17) blokuojama grandinės stabdžiu.
6. Nustatykite jį./išj. svirtį (10) į padėtį „I“.
7. Paspauskite 8x degalų siurbį „Primer“ (23).
8. Atlenkite uždangalą (13a) į viršų.
9. Paspauskite ir palaikykite elektrinį paleidiklį (13b) ant elektrinio paleidiklio mazgo (13).
10. Variklis pasileidžia.
11. Pasileidus gaminiui, vėl atleiskite elektrinį paleidiklį (13b) vėl galite atleisti.
12. Atleiskite grandinės stabdį, priekinę rankų apsaugą (1) patraukdami atgal.
13. Paspauskite akceleratoriaus rankinio valdymo rankenėlės fiksatorių (5) ant galinės rankenos (6) ir aktyvinkite akceleratoriaus rankinio valdymo rankenėlę (4). Pjūklo grandinė (17) pradeda veikti.  
Akceleratoriaus rankinio valdymo rankenėle (4) sukčių skaičių galite sureguliuoti be pakopų. Kuo toliau spausite akceleratoriaus rankinio valdymo rankenėlę (4), tuo didesnis bus sukčių skaičius.

#### 12.2.3 Eksploatavimas tuščiaja eiga

### DĖMESIO

Tuščiaja eiga pjūklo grandinė turi nejudėti. Jei pjūklo grandinė suktųsi, nustatykite tuščiosios eigos sukčių skaičių!

#### Nuoroda:

- Kai pjūklo grandinė juda tuščiaja eiga arba kai su mažinus greitį variklis išsijungia savaime, reikia nustatyti karbiuratorių.
  - Žr. Karbiuratoriaus nustatymų techninė priežiūra.
1. Įjunkite gaminį, kaip aprašyta 12.2.
  2. Vieną kartą aktyvius akceleratoriaus rankinio valdymo rankenėlę (4), variklis veikia stovėjimo greičiu.
  3. Leiskite varikliui trumpai įkaisti.

### 12.3 Grandinių tepimo tikrinimas ir nustatymas (11 pav.)

#### Nuorodos:

Prieš pradėdami darbą patikrinkite alyvos lygį ir grandinės tepimo funkciją.

Jei nematote alyvos pėdsakų, išvalykite alyvos angą arba paveskite suremontuoti grandininį pjūklą mūsų klientų aptarnavimo skyriuje.

1. Pripildykite alyvos bakelį (15), kaip aprašyta 11.3.
2. Laikykite grandininį pjūklą veikiantį vidutiniu sukčių skaičiumi virš nupjauto medžio kelmo arba tinkamo pagrindo. Jei tepama pakankamai, ant medžio kelmo arba pagrindo susidaro nedidelė alyvos plėvelė.

Reguliavimo varžtu (32) alyvos kiekį galite sumažinti arba padidinti.

Naudokite montavimo raktą (29).

- Pagal laikrodžio rodyklę – alyvos kiekis sumažėja (-)
- Prieš laikrodžio rodyklę – alyvos kiekis padidėja (+)

### 12.4 Variklio išjungimas (1 pav.)

#### 12.4.1 Avarinio išjungimo veiksmų eiliškumas

1. Jei reikia, gaminį iš karto sustabdykite, nustatykite jį./išj. svirtį (10) į padėtį „0“ ir laikykite jį paspaudę šioje padėtyje, kol variklis sustos.

#### 12.4.2 Įprastas veiksmų eiliškumas

1. Atleiskite akceleratoriaus rankinio valdymo rankenėlę (4). Variklis pereina į tuščiosios eigos greitį.
2. Nustatykite jį./išj. svirtį (10) į padėtį „0“ ir laikykite jį paspaudę šioje padėtyje, kol variklis sustos.

## 13 Darbo nuorodos

### ⚠ PAVOJUS

#### Pavojus susižaloti!

Šiame skirsnyje aprašoma pagrindinė darbo technika, kaip elgtis su gaminiu.

Čia pateikta informacija neatstoja kelis metus trunkančio specialisto išsilavinimo įgijimo ir patirties.

Venkite bet kokio darbo, kuriam nesate pakankamai kvalifikuotas!

Neatsargiai naudojant gaminį, galima sunkiai ar net mirtinai susižaloti!

### ⚠ PAVOJUS

#### Pavojus susižaloti!

Pjovimo ir kirtimo darbus bei su tuo susijusius darbus leidžiama atlikti tik specialiai išmokytiems asmenims.

### ⚠ ĮSPĖJIMAS

Saugumo sumetimais nepatyrusiems naudotojams patariame nekirsti medžio kamieno, kurio pjovimo juostos ilgis yra mažesnis už kamieno skersmenį.

#### Nuorodos:

Prieš įjungdami atkreipkite dėmesį į tai, kad gaminys nelieštų daiktų.

Laikykitės šalyje galiojančių reikalavimų kirtimo darbams ir teiraukitės informacijos kompetentingoje žinyboje.

- Atkreipkite dėmesį į tai, kad krentančios šakos ir medžiai niekam nepadarytų žalos.
- Darbo zonoje leidžiama būti tik kirtimo darbams reikalingiems asmenims.
- Darbo zona prie stiebo turi būti laisva ir sutvarkyta, kad naudotojai galėtų saugiai stovėti.
- Evakuacijos keliai turi būti laisvi ir sutvarkyti, kad iš darbo zonos būtų galima greitai pasišalinti.
- Neatlikite kirtimo darbų pučiant stipriam vėjui, esant blogam orui arba blogam matomumui.
- Iki kitos darbo vietos išlaikykite ne mažesnę nei 2 1/2 medžio ilgių atstumą.
- Kai pjūklas liečiasi su svetimkūniui, išjunkite variklį. Patikrinkite pjūklą ir prireikus jį suremontuokite.
- Apsaugokite pjūklo grandinę nuo nešvarumų ir smėlio. Netgi dėl nedidelio nešvarumų kiekio grandinė gali greitai atšipti ir padidinti atatrunkos pavojų.
- Prieš atlikdami sunkesnes užduotis, pradėkite treniruodamiesi pjauti mažesnius medžių kamienus, kad pajustumėte savo gaminį.

- Kai pradėsite pjauti, spauskite grandininio pjūklo korpusą prie medžio kamieno.
- Leiskite, kad pjūklas dirbtų už Jus. Spauskite tik šiek tiek žemyn.
- Kad grandinei išėjus iš medžio, gaminys netaptų nevaldomas, prieš pjovimo pabaigą pjūklo neturėtumėte spausti.
- Nepjaukite ant žemės gulinčios medienos, nemėginkite nupjauti iš žemės kyšančių šaknų.
- Venkite nestandartinės kūno laikysenos. Stovėkite stabiliai ir visada išlaikykite pusiausvyrą. Taip elektrinį įrankį galėsite geriau kontroliuoti netikėtose situacijose.
- Kai pjaunate pjovimo juostos apačia (su traukiama grandine), geriau valdote.
- Pjaunant arba po to pjūklo grandinė neturi liesti žemės ar kito objekto.
- Taip pat laikykitės atsargumo priemonių nuo atatrunkos (žr. saugos nurodymus).

### 13.1 Taisyklinga laikysena

#### ⚠ PAVOJUS

##### Pavojus susižaloti!

- Niekada nedirbkite ant nestabiliaus pagrindo!
- Niekada nedirbkite didesniame nei pečių aukštyje!
- Niekada nedirbkite stovėdami ant kopėčių!
- nedirbkite pasilenkę per toli į priekį!
- Naudokite gaminį tik esant palankiems oro ir reljefo sąlygoms!
- Tvirtai stovėkite abiem kojomis ant grunto.
- Atkreipkite dėmesį į kliūtis darbo zonoje.
- Dirbdami visada laikykite gaminį abiem rankomis!

### 13.2 Taip pjausite taisyklingai!

- Spauskite gaminį tolygiai, bet ne per didelę jėgą.
- Jei įmanoma, uždėkite gaminį ant pjaunamos šakos, naudodami atraminį dantį.
- Niekada nedirbkite be atraminio danties. Gaminys gali patraukti operatorių į priekį.
- Naudokite atraminį dantį medžių kamienams ar stroms šakoms pjauti.
- Naudojant atraminį dantį, padidinama darbo sauga, sumažinama asmeninė apkrova dirbant bei taip pat ir vibracija.
- patekus pašaliniam daiktui. Patikrinkite, ar gaminys nepažeistas, ir, prieš paleisdami iš naudojo arba dirbdami su gaminiu, atlikite reikalingus remonto darbus. Jei gaminys pradeda neįprastai stipriai vibruoti, iš karto patikrinkite,

## 13.3 Pjovimo technika

### 13.3.1 Tempiamasis pjovimas

Ši technika apima pjovimą iš viršaus į apačią, naudojant pjovimo juostos apačią.

Tuo metu pjūklo grandinė stumia gaminį į priekį tolyn nuo naudotojo. Čia priekinis gaminio kraštas sudaro atramą, kuri sulauko jėgas, susidarancias ant medžio kamieno pjovimo metu. Vykstant tempiamajam pjovimui, žymiai geriau kontroliuojamas gaminys ir galima geriau išvengti atatrunkų.

### 13.3.2 Stumiamasis pjovimas

 **PAVOJUS**

**Gyvybei pavojingi sužalojimai!**

Jei pjovimo juosta pakrypsta, gaminys gali būti sviedžiamas į naudotoją su didele jėga.

Jei naudotojas nenaudoja savo fizinės jėgos, kad kompensuotų pjūklo grandinės stūmimo jėgą atgal, kyla pavojus, kad su mediena liesis tik pjovimo juostos galas ir dėl to atsirastų atatrunka.

Ši technika apima pjovimą iš viršaus į apačią, naudojant kreipiamąją bėgėlio apačią.

Tuo metu pjūklo grandinė stumia gaminį atgal naudotojo link.

### 13.3.3 Pjaustymas pagal ilgį

Pjaustymas pagal ilgį – tai nukirstų medžių kamienų supjaustymas į mažas dalis. Jei įmanoma, po stiebu turi būti pakišta šakų, šijų arba pleiščių ir jis turi būti atremtas.

- **Visada stovėkite stabiliai ir naudokite grandininį pjūklą tik tada, kai stovėsite ant tvirto, saugaus ir lygaus pagrindo.** Dėl slidaus pagrindo ir nestabilių stovėjimo paviršių galima prarasti pusiausvyrą arba grandininis pjūklas gali tapti nevaldomas.
- Atlikdami pjovimo darbus ant šlaito, visada stovėkite virš šakos. Atkreipkite dėmesį į tai, kad pjūklo grandinė neliestų žemės. Po pjovimo palaukite, kol pjūklo grandinė sustos, ir tik tada išimkite gaminį.
- Prieš pereidami iš vienos darbo vietos į kitą, visada išjunkite gaminio variklį.

#### 13.3.3.1 Pagalbinio pjaustymo pagal ilgį įtaiso (30) montavimas / išmontavimas (12 pav.)

##### Montavimas:

1. Išmontuokite žvaigždutes uždangalo (22) priekine tvirtinimo veržlę (22a). Naudokite montavimo įrankį (29).
2. Sumontuokite adapterio veržlę (30a) ant kreipiamąjo kaiščio (34). Naudokite montavimo įrankį (29).

3. Ištraukite greitaveikę movą (30b) atgal ir nustumkite pagalbinį pjaustymo pagal ilgį įtaisą (30) ant adapterio veržlės (30a).
4. Atleiskite greitaveikę movą (30b).
5. Patikrinkite, ar pagalbinis pjaustymo pagal ilgį įtaisas (30) gerai pritvirtintas.

##### Išmontavimas:

1. Ištraukite greitaveikę movą (30b) atgal ir nuimkite pagalbinį pjaustymo pagal ilgį įtaisą (30) nuo adapterio veržlės (30a).
2. Adapterio veržlę (30a) gali likti sumontuota ant kreipiamąjo kaiščio (34).

#### 13.3.3.2 Tinkamas pagalbinio pjaustymo pagal ilgį įtaiso naudojimas (12 pav.)

- Naudokite tik kamienams be šakų, gulintiems horizontaliai ant žemės.
- Atkreipkite dėmesį į kamieno ilgį ir jėgas, kurios gali uždaryti ankstesnį pjovimo tarpą ir suspausti plokščiajį galinį diską (30c). Jei plokščiasis galinis diskas (30c) užstringa, nedelsdami sustabdykite grandininį pjūklą, atjunkite pagalbinį pjaustymo pagal ilgį įtaisą (30) ir atlaisvinkite veržtuvą.
- Pagalbinį pjaustymo pagal ilgį įtaisą (30) leidžiama tvirtinti prie grandinio pjūklo tik pjaustymo pagal ilgį metu. Norint nupjauti šakas ir pripildyti degalų į grandininį pjūklą, reikia nuimti pagalbinį pjaustymo pagal ilgį įtaisą (30) (žr. 13.3.3.1).
- Maždaug po 100 pjaustymų pagal ilgį reikia patikrinti pagalbinį pjaustymo pagal ilgį įtaisą (30) ir prireikus jį priveržti. Naudokite montavimo įrankį (30).
- Atkreipkite dėmesį į tai, kad adapterio veržlę (30a) ir greitaveikę movą (30b) būtų labai švarios. Jei greitaveikę movą (30b) sunkiai juda, sutepkite ją.
- Stenkitės pagalbinio pjaustymo pagal ilgį įtaiso (30) nelenkti, netrankyti, nespausti, netrinti ir kt. Reguliariai tikrinkite pagalbinį pjaustymo pagal ilgį įtaisą (30), ar jis nepažeistas.

#### 13.3.3.3 Kamienas guli ant žemės

- Pjaunant arba po to pjūklo grandinė neturi liesti žemės ar kito objekto.
- Perpjaukite kamieną iš viršaus iki galo.
- Jei yra galimybė pasukti kamieną, perpjaukite jį 2/3. Tada kamieną apverskite ir perpjaukite likusią jo dalį iš viršaus.

#### 13.3.3.4 Kamienas atremtas viename gale

- Pirmiausia perpjaukite 1/3 kamieno skersmens iš apačios į viršų (grandinės pjovimo juostos viršutinę dalimi), kad išvengtumėte skilimų.
- Tada pjaukite iš viršaus į apačią (grandinės pjovimo juostos apatinę dalimi) pirmojo pjūvio link, kad išvengtumėte įstrigimo.

### 13.3.3.5 Kamienas atremtas abiejuose galuose

- Pirmiausia perpjaukite 1/3 kamieno skersmens iš viršaus į apačią (grandinės pjovimo juostos apatinę dalimi).
- Tada pjaukite iš apačios į viršų (grandinės pjovimo juostos viršutinę dalimi), kol pjūviai susidurs.

### 13.3.3.6 Pjovimas ant ožio

1. Tvirtai laikykite gaminį abiem rankomis ir pjaudami kreipkite gaminį priešais save.
2. Kai kamienas bus perpjautas, perkelkite gaminį į dešinę nuo kūno. Laikykite kairiąją ranką juo tiesiau. Stebėkite krentantį kamieną.
3. Atsistokite taip, kad nupjautas kamienas nekeltų pavojaus.
4. Saugokite pėdas. Krentantis nupjautas kamienas gali sužaloti.
5. Atkreipkite dėmesį į tai, kad kūnas išlaikytų pusiausvyrą ir kad Jūs stovėtumėte stabiliai.

### 13.3.4 Šakų pjaustymas (1 pav.)

#### ĮSPĖJIMAS

##### Pavojus susižaloti!

Daug nelaimingų atsitikimų įvyksta pjaustant šakas.

1. Tvirtai laikykite gaminį abiem rankomis ir pjaudami kreipkite gaminį priešais save.
2. Dirbdami nesilenkite per toli į priekį.
3. Niekada nepjaukite šakų stovėdami ant medžio kamieno.
4. Stebėkite atatrunkos vietą, kai šakos yra įtemptos.

Šakų pjaustymas – tai šakų ir šakelių pašalinimas nuo medžio.

- Atramines šakeles pašalinkite tik supjaustę pagal ilgį.
- Įtemptos šakos turi būti pjaunamos iš apačios į viršų, kad gaminys neįstrigtų.
- Dirbkite kamieno kairėje ir kuo arčiau gaminio. Jei įmanoma, gaminys savo svoriu turi remtis į kamieną.
- Pakeiskite vietą, kad nupjautumėte šakas už kamieno.
- Išsišakojusios šakos nupjaunamos pagal ilgį po vieną.
- Pjaustydami šakas, didesnes, žemyn nukreiptas šakas, kurios laiko medį, iš pradžių palikite. Mažesnes šakas nupjaukite vienu pjūviu.
- Pašalinkite žemyn nukarusias šakas, pjaudami virš šakos.
- Niekada nepjaukite šakų didesniame nei pečių aukštyje.

- Iš esmės atkreipkite dėmesį į besidaužančių šakų pavojų.
- Nepjaukite bėgelio smaigaliu.
- Nepjaukite kelių šakų vienu metu.
- Pjaudami šakas, atremkite grandininį pjūklą atraminiais dantimis (19).
- Atkreipkite dėmesį į tai, kad pjūvio pabaigoje grandininis pjūklas dėl savosios masės gali pasisukti. Pjaunant jis nebeatremiamas, todėl jį atitinkamai laikykite.
- Pjaudami šakas, tvirtai, stabiliai ir saugiai atsistokite.

### 13.3.4.1 Šakų nupjovimo darbai atpjautose dalyse (1, 13 pav.):

Prieš atlikdami baigiamąjį pjūvį, ilgas arba storas šakas sutrumpinkite. Kitaip pjūklo grandinė (17) gali lengvai įstrigti.

### 13.3.5 Medžio įpjovimas

#### PAVOJUS

##### Pavojus susižaloti!

Pjovimo ir kirtimo darbus bei su tuo susijusius darbus leidžiama atlikti tik specialiai išmokytiems asmenims.

#### PAVOJUS

Medžiams kirsti reikia daug patirties. Kirskite medžius tik tuo atveju, jei galite saugiai naudoti gaminį. Jokių būdu nenaudokite gaminio, jei jaučiatės nesaugiai.

#### PAVOJUS

##### Gyvybei pavojingi sužalojimai!

- Niekada neperpjaukite medžio kamieno iki galo!
- Kirsdami stovėkite tik prie kertamo medžio šono!

#### PAVOJUS

Nekirskite medžio, jei pučia stiprus ar besikeičiantis vėjas, jei gresia turinė žala arba medis gali atsitrinti į elektros laidus.

#### PAVOJUS

Kirsdami medžius atkreipkite dėmesį į tai, kad nekiltų pavojus kitiems asmenims, nebūtų paliestos maitinimo linijos ir nebūtų padaryta kitokios materialinės žalos. Jeigu medis susiliešų su maitinimo linija, tuomet iš karto reikia informuoti elektros tiekimo įmonę.

## PAVOJUS

Niekada neikite priešais įpjautą medį.

## PAVOJUS

Kai tik medis pradeda kristi, ištraukite gaminį iš pjūvio, išjunkite variklį, nuleiskite gaminį ir palikite darbo vietą per atsitraukimo kelią.

Atkreipkite dėmesį į krentančias šakas ir neužkliūkite.

- Atkreipkite dėmesį į tai, kad šalia darbo zonos nebūtų asmenų arba gyvūnų. Saugus atstumas tarp kertamo medžio ir artimiausios darbo vietos turi būti 2 1/2 medžio ilgio.
- Atkreipkite dėmesį į kirtimo kryptį: Naudotojas turi turėti galimybę saugiai judėti šalia nukirsto medžio, kad galėtų lengvai supjaustyti medį ir nupjauti šakas. Svarbu, kad krintantis medis neįstrigtų kitame medyje. Atkreipkite dėmesį į natūralią kritimo kryptį, kuri priklauso nuo medžio posvyrio ir kreivumo, vėjo krypties ir šakų skaičiaus.
- Mažus, 15–18 cm skersmens medžius dažniausiai galima nupjauti vienu pjūviu.
- Atlikdami pjovimo darbus ant šlaito, visada stovėkite virš šakos. Atkreipkite dėmesį į tai, kad pjūklo grandinė neliestų žemės. Po pjovimo palaukite, kol pjūklo grandinė sustos, ir tik tada išimkite gaminį.
- Atlikdami pjovimo darbus ant šlaito, visada stovėkite virš medžio stiebo. Kad „perpjovimo“ momentu išlaikytumėte visišką kontrolę, prieš pat pjovimo pabaigą sumažinkite prispaudimo slėgį, tačiau gaminio rankenas tvirtai laikykite. Atkreipkite dėmesį į tai, kad pjūklo grandinė neliestų žemės. Atlikę pjūvį, prieš pašalindami iš ten gaminį, palaukite, kol gaminys sustos.  
Prieš pereidami nuo vieno medžio prie kito, visada išjunkite gaminį ir ištraukite tinklo kištuką.
- Didesnio skersmens medžiams turi būti daromos įpjovos ir kirtimo pjūviai.
- Atkreipkite dėmesį į tai, kad pjūklo grandinė neįstrigtų pjūvyje. Šaka neturi lūžti ar atsikilti.
- Nuo medžio reikia pašalinti nešvarumus, akmenis, atsilupusią žievę, vinis, kabes ir vielą.

## ĮSPĖJIMAS

**Iškart baigę pjauti, užlenkite klausos apsaugos priemonės į viršų, kad girdėtumėte garsus ir įspėjamuosius signalus.**

### **Nuoroda:**

Įpjovimas lemia medžio, kurį reikia nukirsti, kritimo kryptį.

1. Padarykite įpjovimą stačiu kampu kritimo kryptčiai.
2. Pjaukite kuo arčiau žemės.

3. Atkreipkite dėmesį į evakuacines zonas. Pašalinkite brūzgynus aplink medį, kad būtų lengviau atsitraukti. Evakuacijos zona turi būti maždaug 45° už suplanuotos kirtimo krypties.

4. Atremkite grandininį pjūklą atraminiais dantimi (19).

### **13.3.5.1 Kirtimo krypties nustatymas – su žyma ant gaminio (13 pav.)**

Grandininis pjūklas yra su kirtimo žyma (33), kuri Jums padės ištiesinant motorinį pjūklą.

1. Pridėkite grandininį pjūklą prie stiebo. Kirtimo žyma (33) Jums rodo tikėtiną medžio kritimo kryptį.

### **13.3.5.2 Kirtimo įpjovos suformavimas (13 pav.)**

1. Iš pradžių pradėkite pjauti kritimo įpjovą A. Įpjovimo gyliis turėtų būti maždaug 1/4 medžio skersmens ir sudaryti 45°–60° kampą.

### **13.3.5.3 Kirtimo krypties tikrinimas (1, 13 pav.)**

1. Grandininį pjūklą su pjovimo juosta (18) įkiškite į įpjovimo plokštumą.

2. Kirtimo žyma (33) rodo tikėtiną kritimo kryptį.

3. Jei reikia, įpjaukite medį atitinkamai daugiau.

### **13.3.5.4 Kirtimo pjūvio atlikimas (13 pav.)**

## ĮSPĖJIMAS

### **Nelaimingų atsitikimų pavojus!**

Jokiu būdu neįpjautos dalies C nepalikite kirtimo pjūvio B metu, nes kitaip medis gali nukristi nenumatoma kritimo kryptimi!

Būkite pasiruošę tam, kad krisdamas medis ties pjūviu gali nevaldomai „nuslysti“.

Būkite pasiruošę tam, kad medis atsitrenkęs į žemę gali nevaldomai „šokti“ viena kryptimi.

Norint išvengti, kad pjūklo grandinė įstrigs kirtimo pjūvyje B, į pjūvį B laiku įkalkite pleištus iš aliuminio arba plastiko. Nenaudokite geležinių dalių.

## **DĖMESIO**

### **Materialinė žala!**

Atkreipkite dėmesį į tai, kad pleištas nesiliestų prie pjūklo grandinės. Dėl to ji gali būti pažeista.

1. Kirtimo pjūvį B padarykite maždaug 2–3 cm aukščiau nei įpjovimo A horizontalųjį pjūvį. Atkreipkite dėmesį į tai, kad kirtimo pjūvis B būtų atliekamas tiksliai horizontaliai.

2. Palikite maždaug 1/10 medžio skersmens, neįpjautą dalį C prieš kirtimo pjūvį B. Neįpjauta dalis C kaip lankstas kreipiamas medį žemės link ir apsaugo jį nuo nukritimo anksčiau laiko.

### 13.3.5.5 Įstrigusio grandininio pjūklų atlaisvinimas

Jei grandininis pjūklas užstringa pjovimo metu, atlikite šiuos veiksmus:

1. Išjunkite grandininį pjūklą ir pritvirtinkite prie medžio kamieno vidinės pusės (t. y. prie medžio kamieno) arba pritvirtinkite prie atskiros įrankio viršės.
2. Ištraukite grandininį pjūklą iš įrastos, tuo metu pakeldami šaką tiek, kiek reikia.
3. Jei reikia, naudokite rankinį pjūklą arba antrą grandininį pjūklą, kad įstrigęs grandininis pjūklas būtų atlaisvintas, tuo tarpu aplink įstrigusį grandininį pjūklą atlikite min. 30 cm pjūvį.

Grandininis pjūklų pjūviai, skirti grandininiam pjūklui atlaisvinti, visada turi būti atliekami išorėje (šakų galų link), kad grandininis pjūklas nebūtų paimitas su nupjautomis dalimis ir dar labiau neapsunkintų situacijos.

### 13.3.6 Įtemptos medienos apdorojimas (1, 14 pav.)

#### DĖMESIO

#### Materialinė žala!

Gulinti mediena pjūvio vietos apačioje neturi liesti žemės, nes kitaip gali būti pažeista pjūklo grandinė.

Apdorojant įtemptą medieną, būtina laikytis teisingo eiliškumo. Kitaip pjūklo grandinė (17) gali įstrigti ir gali įvykti atatranka.

Veikiant įtemptai medienai, iš pradžių visada reikia įpjauti spaudžiamoje pusėje. Tik tada galima pjauti traukiamoje pusėje.

Taip išvengiama pjūklo grandinės (17) įstrigimo.

#### Atgalinis smūgis

- Pjūklo grandinei (17) įstrigus pjovimo juostos (18) viršutiniame krašte, grandininis pjūklas gali būti greitai nevaldomai nustumtas atgal valdymo kryptimi.

#### Įtraukimas

- Pjūklo grandinei (17) įstrigus pjovimo juostos (18) apatiniame krašte, grandininis pjūklas gali būti greitai nevaldomai nutrauktas nuo valdymo krypties.

#### Saugus darbas

- Norėdami išvengti sužalojimų, laikykite gaminį geros naudojimo būklės.
- Norint nustatyti reikšmingus pažeidimus arba defektus, prieš naudojant, numetus ar kitaip sutrenkus, būtina kasdien tikrinti.
- Nenaudokite gaminio žemės aukštyje, stovėdami ant kopėčių arba nesaugioje, nestabilioje stovėjimo vietoje.
- Nepjaukite neapgalvotai. Tai gali kelti pavojų Jums ir kitiems asmenims.

- Reguliariai keiskite savo darbinę padėtį. Ilgesnį laiką naudojant gaminį, rankose gali atsirasti su vibracija susijusių kraujotakos sutrikimų. Tačiau naudojimo trukmę galite prailginti tinkamomis pirštinėmis arba darydami reguliarias pertraukas. Atkreipkite dėmesį į tai, kad asmeninis polinkis į blogą kraujotaką, žema išorės temperatūra arba didelė griebimo jėga dirbant trumpina naudojimo trukmę.

### 13.3.6.1 Medžio kamienas nulenktas žemyn (15 pav.)

1. Iš pradžių slėgio pusėje padarykite atpalaiduojamąjį pjūvį 1 (apie 1/3 stiebo skersmens).
2. Tada tempimo pusėje padarykite pjūvį 2 (maždaug 2/3 medžio stiebo).

### 13.3.6.2 Medžio kamienas nulenktas į viršų (15 pav.)

1. Iš pradžių slėgio pusėje padarykite atpalaiduojamąjį pjūvį 1 (apie 1/3 stiebo skersmens).
2. Tada tempimo pusėje padarykite pjūvį 2 (maždaug 2/3 medžio stiebo).

## 13.4 Po naudojimo

- Prieš padėdami gaminį, visada jį išjunkite ir palaukite, kol gaminys sustos.
- Uždėkite pjovimo juostos ir grandinės apsaugą ant pjovimo juostos.
- Aktyvinkite grandinės stabdį.
- Palaukite, kol gaminys atvės.
- Kai nenaudojate gaminio, ištraukite uždegimo žvakės kištuką iš uždegimo žvakės ir akumulatoriaus.

## 14 Valymas ir techninė priežiūra

### ⚠ ĮSPĖJIMAS

Šioje eksploatacijoje instrukcijoje neprašytus remonto ir techninės priežiūros darbus paveskite atlikti tik specializuotoms dirbtuvėms. Naudokite tik originalias atsargines dalis.

### ⚠ ĮSPĖJIMAS

Netinkamai atliekant techninės priežiūros arba valymo darbus, galima susižaloti!

## ĮSPĖJIMAS

**Atliekant valymo, remonto ir techninės priežiūros darbus, gaminys gali netikėtai pasileisti bei taip sukelti sužalojimus ir nudegimus.**

- Išjunkite gaminį.
- Ištraukite uždegimo žvakės kištuką iš uždegimo žvakės.
- Išimkite akumuliatorių.
- Palaukite, kol gaminys atvės.

## ĮSPĖJIMAS

**Pavojus susižaloti naudojant pjūklą grandinę arba pjovimo juostą!**

- Mūvėkite pjūviams atsparias pirštines.

## ĮSPĖJIMAS

**Pavojus nudegti!**

Nelieskite karštų duslintuvų, cilindrų arba aušinimo briaunų.

### **Nuorodos:**

Visos priežiūros ir valymo instrukcijos turi būti vykdomos reguliariai arba kasdien ir prieš kiekvieną naudojimą. Netinkamai atliekant techninę priežiūrą, galima patirti didelės materialinės žalos arba gali būti sunkiai sužaloti asmenys. Jei naudotojas negali pats atlikti šio darbo, reikia kreiptis į specializuotos prekybos atstovą.

Po kiekvieno naudojimo gaminį reikėtų kruopščiai išvalyti.

- Valymo ir techninės priežiūros darbus atlikite tik tiek, kiek nurodyta šioje naudojimo instrukcijoje. Kitus darbus turi atlikti kvalifikuotas personalas.

## **14.1 Valymas**

1. Rekomenduojame gaminį išvalyti iš karto po kiekvieno naudojimo.
2. Pjūklą grandinei valyti naudokite šepetuką arba rankinę šluotą, o ne skysčius.
3. Rankenos ir suėmimo paviršiai turi būti sausi, švarūs ir ant jų neturi būti alyvos bei tepalo. Jei rankenos ir suėmimo paviršiai slidūs, elektrinio įrankio nenumatytose situacijose nebus galima saugiai valdyti bei kontroliuoti.
4. Jei reikia, nuvalykite rankenas drėgna, muiluotame vandenyje išplauta šluoste.
5. Stenkitės, kad apsauginiai įtaisai, vėdinimo plyšiai ir variklio korpusas būtų kuo švaresni ir nedulkėti. Esant mažam slėgiui, nuvalykite gaminį švara šluoste\* arba išpūskite suslėgtuoju\* oru. Rekomenduojame gaminį išvalyti iš karto po kiekvieno naudojimo.

6. Vėdinimo angos visada turi būti neuždengtos.
7. Nenaudokite valymo priemonių ir tirpiklių. Jie gali pažeisti plastikines gaminio dalis. Atkreipkite dėmesį į tai, kad į gaminio vidų nepatektų vandens.
8. Išvalykite grandinio pjūklą pjovimo juostos griovelį šepetuku arba suslėgtuoju oru.
9. Išvalykite žvaigždutę.

\* = į komplektaciją privalomai neįeina!

## **14.2 Techninė priežiūra**

### **Nuorodos:**

Kruopščiai atlikite gaminio techninę priežiūrą. Patikrinkite, ar judančios dalys nepriekaištingai veikia ir nestringa, ar dalys nelūžusios ir nepažeistos, kad būtų neigiamai veikiamas gaminio veikimas. Prieš naudodami gaminį, pažeistas dalis patikėkite suremontuoti.

Pastatykite gaminį ant lygaus, tiesaus paviršiaus.

Reikalingi įrankiai:

- Montavimo raktas (29)
- Varinis vielinis šepetys\*
- Šablonas\*
- Tikrinimo šablonas\*
- Apdildymo šablonas\*
- Apvali dildė\*
- Plokščia dildė\*

\* = į komplektaciją privalomai neįeina!

### **14.2.1 Oro filtro techninė priežiūra (17, 18 pav.)**

## PAVOJUS

### **Gaisro ir sprogdimo pavojus!**

Netinkamai valant, degalai gali užsidegti ir netgi sprogti. Dėl to galima stipriai nudegti arba mirti.

- Valykite oro filtrą tik pastuksendami.
- Niekada nevalykite oro filtro benzinu arba degiais tirpikliais.

## **DĖMESIO**

### **Pažeidimo pavojus!**

Ekspluatuojant variklį be įstatyto arba su pažeistu filtro elementu, gali būti pažeistas variklis.

- Niekada nepalikite variklio veikti be įstatyto arba su pažeistu oro filtro elementu. Taip į variklį pateks nešvarumų ir jis gali būti stipriai pažeistas.

## DĖMESIO

**Dėl per mažai į karbiuratorių tiekiamo oro nešvarūs oro filtrai sumažina variklio galią. Todėl privaloma reguliariai tikrinti.**

### Nuoroda:

Oro filtrą reikėtų reguliariai tikrinti kas 25 darbo valandų ir prireikus išvalyti. Esant labai dulkėtam orui, oro filtrą reikia tepti dažniau.

1. Pašalinkite oro filtro uždangalą (3), atidarydami spaustukus (3a).
2. Išmontuokite oro filtro varžtą (3b) ir išimkite oro filtrą (3c).
3. Išvalykite oro filtrą (3c) tik pastuksendami.
4. Pakeiskite pažeistą oro filtrą (3c) nauju.
5. Vėl įdėkite oro filtrą (3c) ir sumontuokite oro filtro varžtą (3b).
6. Uždarykite oro filtro uždangalą (3) ir užfiksuokite jį spaustuokais (3a).

### 14.2.2 Uždegimo žvakės techninė priežiūra (17–20 pav.)

Patikrinkite uždegimo žvakę pirmą kartą po 20 darbo valandų, ar ji švari, ir prireikus išvalykite variniu vieliniu šepėčiu. Po to uždegimo žvakės techninę priežiūrą atlikite kas 50 darbo valandų.

1. Pašalinkite oro filtro uždangalą (3), atidarydami spaustukus (3a).
2. Išmontuokite oro filtro varžtą (3b) ir išimkite oro filtrą (3c).
3. Ištraukite uždegimo žvakės kištuką (35) ant uždegimo žvakės (35a). Naudokite montavimo raktą (29).
4. Nuo uždegimo žvakės cokolio pašalinkite visus nešvarumus (35a).
5. Vizualiai patikrinkite uždegimo žvakę (35a). Galimas nuosėdas pašalinkite variniu vieliniu šepėčiu.
6. Patikrinkite uždegimo žvakės tarpą. Nustatykite šablonu atstumą tarp elektrodų nuo 0,6 iki 0,7 mm.
7. Vėl sumontuokite uždegimo žvakę (35a) ir atkreipkite dėmesį į tai, kad jos nepriveržtumėte per stipriai.
8. Po to uždėkite uždegimo žvakės kištuką (35) ant uždegimo žvakės (35a).

### 14.2.3 Karbiuratoriaus nustatymų techninė priežiūra

Kai pjūklo grandinė (17) juda tuščiąja eiga arba kai sumažinus greitį variklis išsijungia savaime, reikia nustatyti karbiuratorių.

### Nuoroda:

Karbiuratoriaus nustatymus (pvz., tuščiosios eigos sukčių skaičių) patikėkite tik kvalifikuotam personalui, kad nepažeistumėte variklio.

### 14.2.4 Žvaigždutės (37) tikrinimas (21 pav.)

1. Sukite grandinės įtempimo veržlę (21) prieš laikrodžio rodyklę, kad atlaisvintumėte grandinės įtempį. Naudokite montavimo raktą (29).
2. Sukite tvirtinimo veržlę (22a) prieš laikrodžio rodyklę, kad nuimtumėte žvaigždutės uždangalą (22). Naudokite montavimo raktą (29).
3. Nuimkite pjovimo juostą (18) ir pjūklo grandinę (17).
4. Patikrinkite įsidirbimo žymes ant žvaigždutės (37) tikrinimo šablonu.
5. Jei įsidirbimo žymės yra gilesnės nei  $a=0,5$  mm, nenaudokite gaminio ir kreipkitės į specializuotą par-davėją. Žvaigždutę (37) reikia pakeisti.
6. Sumontuokite pjovimo juostą (18) ir pjūklo grandinę (17), kaip aprašyta 14.2.6.

### 14.2.5 Pjovimo juostos (18) tikrinimas (21 pav.)

1. Sukite grandinės įtempimo veržlę (21) prieš laikrodžio rodyklę, kad atlaisvintumėte grandinės įtempį. Naudokite montavimo raktą (29).
2. Sukite tvirtinimo veržlę (22a) prieš laikrodžio rodyklę, kad nuimtumėte žvaigždutės uždangalą (22). Naudokite montavimo raktą (29).
3. Nuimkite pjovimo juostą (18) ir pjūklo grandinę (17).
4. Išmatuokite pjovimo juostos (18) griovelio gylį pjovimo šablono matavimo linioute.
5. Pjovimo juostą (18) reikia pakeisti, jei yra bet kuris iš šių atvejų:
  - grandininio pjūklo pjovimo juosta pažeista.
  - išmatuotas griovelio gylis yra mažesnis už mažiausiąjį grandininio pjūklo pjovimo juostos griovelio gylį (4 mm).
  - grandininio pjūklo pjovimo juostos griovelis yra susiaurėjęs arba paplatėjęs.
6. Sumontuokite pjovimo juostą (18) ir pjūklo grandinę (17), kaip aprašyta 14.2.6.

### 14.2.6 Pjovimo juostos (18) ir pjūklo grandinės (17) montavimas / išmontavimas (21 pav.)

#### PAVOJUS

**Pjūklo grandinei nutrūkus arba nušokus, galima sunkiai susižaloti!**

- Niekada netvirtinkite naujos pjūklo grandinės prie susidėvėjusio mažojo grandinės krumpliaračio arba prie pažeisto ar susidėvėjusio kreipiamojo bėgelio. Pjūklo grandinė gali nušokti arba nutrūkti.

## ĮSPĖJIMAS

Kai liečiate pjūklo grandinę, visada mūvėkite apsaugines pirštines. Pavojus susižaloti dėl aštrių pjovimo dantų!

## DĖMESIO

Gaminio montavimo ir nustatymo darbus visada atlikite išjungę variklį ir ištraukite uždegimo žvakės kištuką.

### Nuorodos:

- Nauja pjūklo grandinė pailgėja ir ją reikia dažniau įtempti. Po kiekvieno pjūvio reguliariai tikrinkite grandinės įtempį ir jį sureguliuokite.
- Naudokite tik šiam gaminiui skirtas pjūklo grandines ir pjovimo juostas.
- Prieš keisdami pjūklo grandinę, išvalykite grandinio pjūklo pjovimo juostos griovelį, nes dėl nešvarumų pjūklo grandinė gali iššokti iš bėgelio. Nuosėdos taip pat gali sugerti grandinių alyvą. Rezultatas būtų toks, kad grandinės alyva nepasiektų apatinės bėgelio pusės arba pasiektų tik nedidelis jos kiekis ir būtų mažiau sutepta.

Atsižvelgiant į susidėvėjimą, pjovimo juostą (18) galima apsukti.

1. Pastatykite gaminį ant lygaus, stabilaus paviršiaus.
2. Patraukite priekinę rankų apsaugą (1) iki galo atgal, kad atleistumėte grandinės, stabdį, jei reikia.
3. Sukite grandinės įtempimo veržlę (21) prieš laikrodžio rodyklę, kad atlaisvintumėte grandinės įtempį. Naudokite montavimo raktą (29).
4. Sukite tvirtinimo veržles (22a) prieš laikrodžio rodyklę, kad nuimtumėte žvaigždutės uždangalą (22). Naudokite montavimo raktą (29).
5. Uždėkite pjovimo juostą (18) ant abiejų kreipiamųjų pirštų (34). Kreipiamieji pirštai (34) turi būti pjovimo juostos (18) pailgoje skylėje.
6. Kreipkite pjūklo grandinę (17) aplink žvaigždutę (37) ir patikrinkite pjūklo grandinės (17) išlygiavimą. Pjovimo juostos (18) viršuje yra kreipiamasis ratukas, į kurio dantis reikia įdėti pjūklo grandinę (17).
7. Šiek tiek patraukite pjovimo juostą (18), kad šiek tiek įtemptumėte pjūklo grandinę (17).
8. Uždėkite žvaigždutės uždangalą (22). Atkreipkite dėmesį į tai, kad viduje esantis grandinės įtempimo kaištis (36) tilptų į tinkamą pjovimo juostos (18) kiurymę (36a). Prireikus sureguliuokite grandinės įtempimo varžtą (21) montavimo raktu (29).
9. Užsukite abi tvirtinimo veržles (22a) ranka. Atkreipkite dėmesį į tai, kad jų dar tvirtai nepriveržtumėte.

10. Montavimo raktu (29) sukite grandinės įtempimo varžtą (21) pagal laikrodžio rodyklę, kol apatinė pjūklo grandinės (17) dalis slys kreipiamajame bėgelyje (18). Pjūklo grandinė (17) turi priglusti pjovimo juostos apačioje.

Atleidus grandinės stabdį (1), pjūklo grandinę (17) ranka turi pasitraukti pjovimo juosta (16).

11. Tvirtai priveržkite abi tvirtinimo veržles (22a) montavimo raktu (29).

12. Dar kartą patikrinkite pjūklo grandinės (17) padėtį ir įtempkite pjūklo grandinę (17), kaip aprašyta ties 11.4.

13. Išmontuojama atvirkštine eilės tvarka.

### Nuoroda:

Naudojant naują pjūklo grandinę, po kurio laiko įtempimas sumažėja. Todėl pjūklo grandinę turite iš naujo įtempti po pirmųjų 5 pjovimų arba vėliausiai po 10 minučių po pjovimo.

## 14.2.7 Pjūklo grandinės (17) galandimas ir priežiūra

### ĮSPĖJIMAS

Pjūklo grandinės dantys yra labai aštrūs. Kad išvengtumėte pavojaus susižaloti, dirbdami su ja visada mūvėkite storas pirštines!

Laikykite grandininį pjūklą geros darbinės būsenos; efektyvus darbas su grandininio pjūklu įmanomas tik tada, kai pjūklo grandinė yra aštri, gerai sutepta ir tinkamai įtempta.

Kitaip kils atatrunkos pavojus.

### Tinkamai išgaląsta pjūklo grandinė (17)

Tinkamai išgaląsta pjūklo grandinė (17) lengvai slysta mediena ir tuo metu ją reikia labai mažai spausti. Nedirbkite su atšpusia arba pažeista pjūklo grandine (17).

Taip reikės daugiau fizinių pastangų, padidės vibracija ir bus pasiekta netenkinančių rezultatų bei padidės nusidėvėjimas.

- Reguliariai valykite pjūklo grandinę (17).
- Patikrinkite, ar nėra įtrūkimų pjūklo grandinės (17) grandyse ir pažeistų kniedžių.
- Pjūklo grandinę (17) turėtų galėti tik patyrę naudotojai!
- Laikykitės toliau nurodytų kampų ir matmenų.

Jei pjūklo grandinė (17) netinkamai išgaląsta arba per mažas gylio matmuo, didėja atatrunkos ir su tuo susijusių sužalojimų rizika! Pjūklo grandinės (17) negalima pritvirtinti prie kreipiamojo bėgelio (18). Todėl geriausia pjūklo grandinę (17) nuimti nuo kreipiamojo bėgelio (18) ir tada galąsti.

- Pasirinkite grandinės žingsniui tinkamą galandimo įrankį.

Grandinės žingsnis (pvz., 3/8") pažymėtas kiekvieno peilio gylio matmenyje.

## Pjūklų grandinėms naudokite tik specialias dildes!

Kitos dildės yra netinkamos formos ir blogai šlifuoja.

Pasirinkite dildės skersmenį pagal savo grandinės žingsnį. Galąsdami pjovimo grandis, būtina atsivėlkite taip pat ir į toliau nurodytus kampus.

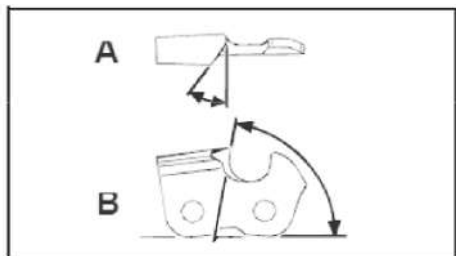

A = dildės kampas

B = šoninės plokštės kampas

Be to, kampą reikia išlaikyti visoms pjovimo grandims.

Esant nevienodiems kampams, pjūklų grandinė (17) judės netolygiai, greitai nusidėvės ir anksčiau laiko taps netinkama naudoti.

Kadangi šiuos reikalavimus galima įvykdyti tik pakankamai ir reguliariai treniruojantis:

1. Naudokite dildės laikiklį.
2. Galandant pjūklų grandinę (17), dildės laikiklį galima įstatyti ranka. Ant jo nurodyti tinkami dildymo kampai.
3. Laikykite dildę horizontaliai (stačiu kampu į kreipiamaį bėgelį (18)) ir dildykite pagal kampo žymą ant dildės laikiklio. Atremkite dildės laikiklį į danties stogelį ir gylio ribotuvą.
4. Visada dildykite pjovimo grandį iš vidaus į išorę.
5. Dildę galanda tik judinama į priekį. Nukelkite ją jai judant atgal.
6. Nelieskite dilde varančiųjų ir jungiamųjų grandžių.
7. Norėdami išvengti vienpusio nusidėvėjimo, reguliariai sukite dildę toliau.
8. Paimkite kietos medienos gabalą, kad nuo pjovimo briaunų pašalintumėte atplaišas.

Visos pjovimo grandys turi būti vienodo ilgio, nes kitaip jie bus skirtingo aukščio.

Dėl to pjūklų grandinė (17) netolygiai judės ir padidės pavojus jai tapti netinkama naudoti.

## 14.2.8 Pjūklų grandinės (17) galandimas

### ⚠ ĮSPĖJIMAS

#### Dėl netinkamai pagalastos pjūklų grandinės padidėja nelaimingų atsitikimų pavojus!

Galandimo metu nukrypimai nuo pjovimo briaunos geometrijos matmenų didina gaminio atotrūkio pavojų.

- Pjūklų grandinę paveskite pagaląsti specialistui.

Pjūklų grandinę galima pagaląsti įgaliotose specializuotose dirbtuvėse. Nemėginkite patys galąsti pjūklų grandinės, jei neturite tinkamų įrankių ir patirties.

### ⚠ ATSARGIAI

Grandinei pagaląsti reikalingi specialūs įrankiai, užtikrinantys, kad pjovimo įrankiai būtų pagaląsti tinkamu kampu ir gyliu.

Po galandimo visos pjovimo grandys turi būti vienodo pločio ir ilgio.

#### Nuorodos:

Aštri pjūklų grandinė užtikrina optimalų pjovimo efektyvumą. Ji be vargo pjausto medieną ir lieka didelės, ilgos pjuvenos.

Pjūklų grandinė yra atšipusi, jei pjovimo įrangą reikia stumti per medieną, o pjuvenos yra labai mažos. Kai pjūklų grandinė labai atšipusi, krenta ne pjuvenos, o tik medžio dulksės.

1. Galandant pjūklų grandinę (17) turi būti įtempta, kad būtų galima ją tinkamai pagaląsti.
2. Galandimui reikalinga 4,8 mm skersmens apvali dildė.

### ⚠ ATSARGIAI





Naudojant kitokius skersmenis, pjūklų grandinė pažeidžiama ir gali kilti pavojus dirbant!

3. Galąskite tik iš vidaus į išorę. Kreipkite apvalią dildę iš vidinės pjovimo danties pusės į išorę. Kai apvalią dildę trauksite atgal, ją nuimkite.
4. Pirmiausia pagaląskite dantis vienoje pusėje. Tada apskukite pjūklų grandinę (17) ir pagaląskite dantis kitoje pusėje.
5. Pjūklų grandinė (17) yra susidėvėjusi ir ją reikia pakeisti nauja pjūklų grandine (17), kai lieka tik apie 4 mm pjovimo danties.
6. Pagalandus visos pjovimo grandys turi būti tokio paties pločio ir ilgio.

7. Po kas trečio galandimo reikia patikrinti galandimo gylį (gylio ribotuvą) ir aukštį nudildyti plokščia dilde. Gylio ribotuvus turėtų būti atitrauktas maždaug 0,65 mm nuo pjovimo danties. Atstatę gylio ribotuvą šiek tiek suapvalinkite jį priekį.

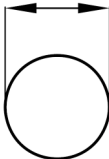
\* = į komplektaciją privalomai neįeina!

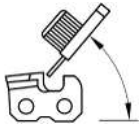
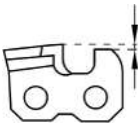
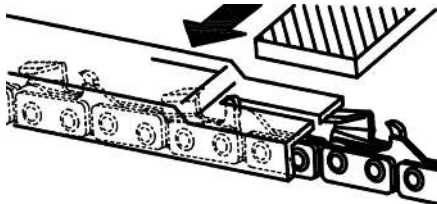
#### 14.2.8.1 Grandinės galandimo instrukcija

|  | Dildės skersmuo   | Viršutinis kampas   | Apatinis kampas   | Viršutinis posvyrio kampas (55°)   | Standartinis gylio matmuo  |
|--|---|---|---|--|--|
| Pjūklo grandinės tipas   |  |  |  |   |  |
|  |   | Įtvirtinimo sukimosi kampas   | Įtvirtinimo posvyrio kampas   | Šoninis kampas   |  |
| 21PBX  | apie 4,8 mm   | 30°   | 10°   | 85°  | 0,64 mm  |
|  |   |   |   |  |  |
| Gylio ribotuvas  |   |   |   | Dildė  |  |

#### 14.2.9 Techninės priežiūros intervalai

Čia nurodyti duomenys susiję su normaliomis naudojimo sąlygomis. Sudėtingomis sąlygomis, pvz., susidarant daug dulkių ir esant ilgiam kasdieniam darbo laikui, nurodytus intervalus reikia atitinkamai sutrumpinti.

| Gaminio dalis        | Veiksmas   | Prieš darbų pradžią | Kiekvieną savaitę | Atsiradus sutrikimų | Atsiradus pažeidimų | Prireikus |
|----------------------|--|---------------------|-------------------|---------------------|---------------------|-----------|
| Grandinių tepimas    | Patikrinkite   | X                   |                   |                     |                     |           |
| Pjūklo grandinė (17) | Patikrinkite ir atkreipkite dėmesį į pagalandimo būklę | X                   |                   |                     |                     |           |
|                      | Patikrinkite grandinės įtempį                          | X                   |                   |                     |                     |           |
|                      | Pagaląskite  |                     |                   |                     |                     | X         |

|                        |   |   |   |   |   |   |
|------------------------|---|---|---|---|---|---|
| Pjovimo juosta<br>(18) | Patikrinkite (nusidėvėjimą, pažeidimus) | X |   |   |   |   |
|                        | Išvalykite                              |   | X | X |   |   |
|                        | Pakeiskite                              |   |   |   | X | X |

## 15 Laikymas ir transportavimas

**⚠ ĮSPĖJIMAS**

**Pavojus susižaloti ir nudegti!**

Gaminys gali netikėtai pasileisti ir taip sužaloti.

- Prieš atlikdami bet kokius valymo ir techninės priežiūros darbus, išjunkite variklį.
- Palaukite, kol variklis atvės.
- Nutraukite uždegimo žvakės kištuką nuo uždegimo žvakės.
- Išimkite akumuliatorių.

- Visiškai ištuštinkite gaminį.
- Išvalykite ir patikrinkite, ar gaminys nepažeistas.

### 15.1 Laikymas (2 pav.)

Laikykite gaminį ir jo priedus tamsioje, sausoje ir nuo šalčio apsaugotoje bei vaikams nepasiekiamoje vietoje. Optimali laikymo temperatūra yra nuo 5 °C iki 30 °C. Laikykite gaminį originalioje pakuotėje. Uždenkite gaminį, kad apsaugotumėte jį nuo dulkių arba drėgmės. Laikykite naudojimo instrukciją prie gaminių.

- Niekada nelaikykite gaminio su degalais degalų bako pastate, kuriame degalų garai gali kontaktuoti su atvira liepsna arba kibirkštimis.
  - Jei laikote ilgiau, degalų baką ištuštinkite degalų išsiurbimo siurbliu (neįeina į komplektaciją).
1. Laikydami visada naudokite pjovimo juostos ir grandinės apsaugą (25).
  2. Montavimo raktą (29), norint jį laikyti, galima pritvirtinti pjovimo juostos ir grandinės apsaugos (25) šone.
  3. Laikykite gaminį nešimo krepšyje (31 pav.).

### 15.2 Pasiruošimas laikyti

#### 15.2.1 Degalų išleidimas degalų išsiurbimo siurbliu (3 pav.)

**⚠ ĮSPĖJIMAS**

Neištuštinkite degalų uždaroje patalpose, šalia ugnies ir rūkydami. Dujų garai gali sukelti sprogimą arba gaisrą.

Jei laikysite ilgesnį laiką, reikia išleisti degalus.

Reikalingi įrankiai:

- degalų išsiurbimo siurblio\*,
- Surinkimo rezervuaras\*

1. Laikykite surinkimo rezervuarą po degalų išsiurbimo siurblio žarna.
2. Padėkite gaminį į šoną, kad bako dangtelis (11) būtų nukreiptas į viršų.
3. Atlenkite plokštelę (11a).
4. Sukite bako dangtelį (11) prieš laikrodžio rodyklę ir jį atidarykite. Bako dangtelis (11) degalų bako (12) sujungtas su apsauga nuo pametimo ir taip negali nukristi.
5. Įstumkite degalų išsiurbimo siurblio žarną į degalų baką (12).
6. Ištuštinkite degalų baką degalų išsiurbimo siurbliu į leidžiamą surinkimo rezervuarą.
7. Sukite bako dangtelį (11) pagal laikrodžio rodyklę, kad jį uždarytumėte.
8. Vėl užlenkite plokštelę (11a).

### 15.3 Transportavimas (1, 16 pav.)

- Transportuodami visada naudokite pjovimo juostos ir grandinės apsaugą (25).
- Prieš transportuodami, taip pat ir trumpesnius atstumus, išjunkite gaminį. Transportavimo metu užfiksuokite gaminį (taip pat ir transporto priemonėse), kad jis neapvirštų, neišsiliėtų degalų, būtų išvengta pažeidimų arba sužalojimų.
- Neškite gaminį tik už priekinės rankenos (2). Tuo metu pjovimo juosta (18) nukreipta į galą ir nusukta nuo Jūsų kūno.
- Laikykite karštą duslintuvą toliau nuo kūno. Kyla pavojus nudegti!
- Jei gaminį transportuojate automobiliu ir kt., visada naudokite nešimo krepšį (31).

## 16 Remontas ir atsarginių dalių užsakymas

Atlikę remonto arba techninės priežiūros darbus, įsitinkinkite, ar sumontuotos visos su saugumo technika susijusios dalys ir ar jos nepriekaištingos būklės. Dalis, kuriomis galima susižaloti, laikykite kitiems asmenims ir vaikams nepasiekiamoje vietoje.

## DĖMESIO

pagal Atsakomybės už gaminį įstatymą neatsakoma už žalą, patirtą netinkamai remontuojant ir nenaudojant originalių atsarginių dalių.

Įgaliokite klientų aptarnavimo tarnybą arba įgaliotąjį specialistą. Atitinkami reikalavimai galioja ir priedų dalims.

Atsarginių dalių ir priedų įsigysite mūsų techninės priežiūros centre. Tam nuskenuokite tituliname lape esantį QR kodą.

## NUORODA

### Svarbi nuoroda remonto atveju

Kai gaminį grąžinate remontui, atkreipkite dėmesį į tai, kad saugumo sumetimais gaminyje į techninės priežiūros stotelę būtų pristatomas be alyvos ir degalų.

## 16.1 Atsarginių dalių užsakymas

Užsakant atsargines dalis, reikia nurodyti šiuos duomenis:

- Modelio pavadinimas
- Prekės kodas
- Specifikacijų lentelės duomenys

### Atsarginės dalys / priedai

|   |            |
|---|------------|
| Pagalbinis pjaustymo pagal ilgį įtaisas:            | 3910137002 |
| Alyvos ir benzino maišymo butelis:                  | 7904800701 |
| Pjūklų geležčių alyva:                              | 7910100745 |
| Nešimo krepšys:                                     | 3910137003 |
| Montavimo raktas:                                   | 1910103076 |
| <b>Akumulatorius:</b>                               |            |
| PAP 20 B1 Grizzly                                   | 7911200719 |
| <b>Įkroviklis</b> (negalioja gam. Nr.: 3910137979): |            |
| PLG 20 C1 Grizzly                                   | 7911200720 |
| <b>Leidžiamosios pjovimo sąrankos:</b>              |            |
| Pjovimo juosta 18“:                                 |            |
| Royal Garden BE18-72-5810P                          | 3910137001 |
| Pjovimo juosta 20“:                                 |            |
| Kangxin BE20-76-5812P                               | 7910100724 |
| Oregon 208PXBK095 (546876)                          | 7910100718 |
| Pjūklų grandinės 18“:                               |            |
| Royal Garden .325.058-72                            | 7910100721 |
| Pjūklų grandinės 20“:                               |            |
| Kangxin .325.058.76                                 | 7910100723 |
| „Oregon“ 21BPX078X                                  | 7910100717 |

## 16.2 Techninės priežiūros informacija

Atkreipkite dėmesį į tai, kad šio gaminio toliau nurodytos dalys naudojant arba natūraliai dėvisi arba toliau nurodytų dalių reikia kaip vartojamųjų medžiagų.

Greitai susidėvinčios dalys\*: pjūklų grandinė, kreipiamasis bėgelis, žvaigždutė, pjūklų grandinių alyva, variklinė alyva, atraminis dantis, grandinės gaudyklė, uždegimo žvakė, oro filtras.

\* = į komplektaciją neįeina!

## 17 Utilizavimas ir pakartotinis atgavimas

### Pakavimo nuorodos



Pakavimo medžiagas galima perdirbti. Utilizuokite pakuotes, tausodami aplinką.

### Nuorodos dėl Elektros ir elektronikos prietaisų įstatymo (vok. ElektroG)



**Panaudotų elektros ir elektronikos prietaisų negalima mesti į buitines atliekas, juos reikia surinkti ir utilizuoti atskirai!**

- Panaudotas baterijas arba akumulatorius, kurie nėra fiksuotai sumontuoti sename prietaise, prieš atiduodant reikia išimti jų nepažeidžiant! Toks utilizavimas sureguliuotas Baterijų įstatyme.
- Elektros bei elektronikos prietaisų savininkai ar naudotojai yra teisiškai įpareigoti juos grąžinti po naudojimo.
- Galutinis naudotojas yra atsakingas už savo asmeninių duomenų ištrynimą iš utilizuojamo panaudoto įrenginio!
- Perbrauktos šiukšliadėžės simbolis reiškia, kad elektros ir elektronikos prietaisų negalima išmesti kartu su buitinėmis atliekomis.
- Elektros ir elektronikos prietaisus galima nemokamai grąžinti šiose vietose:
  - viešosiose atliekų šalinimo ar surinkimo vietose (pvz., savivaldybių pastatų kiemuose),
  - LIDL siūlo grąžinimo variantus tiesiogiai filialuose ir prekyvietėse. Grąžinimas ir išmetimas jums yra nemokami.
  - Iki trijų vienos rūšies panaudotų elektros prietaisų, kurių krašto ilgis ne didesnis kaip 25 cm, galite nemokamai grąžinti gamintojui prieš tai neįsigydami naujo prietaiso iš gamintojo arba nuvežti į kitą įgaliotą surinkimo punktą savo vietovėje.
  - Dėl kitų papildomų gamintojų ir platintojų prekių priėmimo atgal sąlygų kreipkitės į atitinkamą klientų aptarnavimo tarnybą.

- Jei gamintojas pristato naują elektros prietaisą privačiam namų ūkiui, jis gali organizuoti nemokamą elektros prietaiso paėmimą galutinio naudotojo prašymu. Tam susisiekite su gamintojo klientų aptarnavimo tarnyba.
- Šie teiginiai galioja tik prietaisams, parduodamiems Europos Sąjungos šalyse, kurioms taikoma Europos direktyva 2012/19/ES. Europos Sąjungai nepriklausančiose šalyse gali būti taikomos kitokios panaudotų elektros ir elektronikos prietaisų utilizavimo nuostatos.

#### Nuorodos dėl ličio jonų akumuliatorių



#### Prieš utilizuodami įrenginį, išmontuokite akumuliatorių!

- Nemeskite akumuliatoriaus į buitines atliekas, ugnį (sprogimo pavojus) arba vandenį. Pažeisti akumuliatoriai, iš jų pasklidus nuodingiems garams arba skysčiams, gali pakenkti aplinkai ir Jūsų sveikatai.
- Pažeisti arba išseikvoti akumuliatoriai perdirbami pagal 2023/1542/EB direktyvą.

- Pristatykite įrenginį į įkroviklį į perdirbimo punktą. Naudojamas plastikines ir metalines dalis galima surūšiuoti ir taip pristatyti pakartotiniam naudojimui.
- Utilizuokite akumuliatorius iškrautus. Norint apsaugoti nuo trumpojo jungimo, polius rekomenduojame užklijuoti lipnia juosta. Neatidarinėkite akumuliatoriaus.
- Utilizuokite akumuliatorius pagal vietos reikalavimus. Pristatykite akumuliatorius į senų akumuliatorių surinkimo vietą, kur jie pristatomi pakartotiniam naudojimui tausojant aplinką. Tuo tikslu kreipkitės į vietinę atliekų utilizavimo įmonę.

#### Netinkamo naudoti įrenginio utilizavimo galimybes sužinosite seniūnijoje arba miesto savivaldybėje.

#### Degalai ir alyvos

- Prieš utilizuodami gaminį, ištuštinkite degalų baką ir variklinės alyvos rezervuarą!
- Degalų ir variklinės alyvos negalima mesti į buitines atliekas ar išpilti į nuotėkas, juos reikia surinkti ir utilizuoti atskirai!
- Tuščius alyvos ir degalų bakus reikia utilizuoti tausojant aplinką.

## 18 Sutrikimų šalinimas

Tolesnėje lentelėje nurodyti klaidų požymiai ir aprašyta, kaip jas galima pašalinti, jei Jūsų gaminyje blogai veiktų. Jei taip problemos nustatyti ir pašalinti negalite, kreipkitės į savo techninės priežiūros dirbtuves.

| Sutrikimas   | Galima priežastis                                  | Ką daryti  |
|--|--|--|
| Variklis nepasileidžia arba jis pasileidžia, tačiau toliau neveikia. | Bloga paleidimo eiga.                              | Laikykitės šioje instrukcijoje pateiktų nurodymų.  |
|  | Blogai nustatytas karbiuratoriaus mišinys.         | Paveskite karbiuratorių nustatyti įgaliotai klientų aptarnavimo tarnybai.                            |
|  | Suodina uždegimo žvakė.                            | Išvalykite / nustatykite arba pakeiskite uždegimo žvakę.   |
|  | Užsikisęs degalų filtras.                          | Pakeiskite degalų filtrą.  |
| Variklis pasileidžia, tačiau veikia ne visa galia                    | Nešvarus oro filtras                               | Išvalykite oro filtrą  |
| Variklis veikia netolygiai   | Netinkamas atstumas tarp uždegimo žvakės elektrodų | Išvalykite uždegimo žvakę ir nustatykite atstumą tarp elektrodų arba įstatykite naują uždegimo žvakę |
| Suodina arba drėgna uždegimo žvakė                                   | Blogai nustatytas karbiuratorius                   | Paveskite nustatyti karbiuratorių ir prireikus išvalykite uždegimo žvakę arba pakeiskite ją nauja    |

## 19 EB atitikties deklaracija

### Atitikties deklaracijos originalo vertimas

#### Gamintojas:

Scheppach GmbH  
Günzburger Straße 69  
D-89335 Ichenhausen

Prisimdami išskirtinę atsakomybę deklaruojame, kad  
čia aprašytas gaminytis atitinka galiojančias direktyvas ir  
standartus.

Prekės ženklas: **PARKSIDE PERFORMANCE**  
Gaminio pavadinimas: **Benzininis grandininis pjūklas  
su elektriniu starteriu –  
PPBS 56 B2**

Gam. Nr. **3910137974,  
3910137976-3910137980,  
39101379915, 39101379959**

IAN Nr. 478539\_2410

Serijos Nr. 01001-27003

#### ES direktyvos:

2014/30/ES, 2006/42/EB, 2000/14/EB\_2005/88/EB,  
2016/1628/ES, 2011/65/ES\*,

\* Pirmiau aprašytas deklaracijos objektas atitinka 2011  
m. birželio 8 d. Europos Parlamento ir Tarybos direkty-  
vos 2011/65/ES dėl tam tikrų pavojingų medžiagų nau-  
dojimo elektros ir elektroninėje įrangoje apribojimo rei-  
kalavimus.

#### Taikyti standartai:

EN ISO 11681-1:2022; EN ISO 14982:2009

#### 2006/42/EB - IV priedas

Notifikuotoji įstaiga: TÜV SÜD  
Product Service GmbH  
Sertifikavimo tarnyba  
Ridlerstraße 65  
80339 München  
Vokietija  
Numeris: 0123  
Sertifikato numeris: M6A 011284 0539

#### 2000/14/EB\_2005/88/EB – priedas: V

Garantuotas  
garso galios lygis ( $L_{WA}$ ): 111 dB

Išmatuotas  
garso galios lygis ( $L_{WA}$ ): 108,4 dB

#### 2016/1628/ES

Emisija. No:  
e24\*2016/1628\*2022/992SHB1/P\*0632\*00

### Už dokumentaciją atsakingas asmuo:

Tobias Ihle  
Günzburger Str. 69  
D-89335 Ichenhausen  
Ichenhausen, 18.02.2025



Simon Schünk  
Division Manager Product Center



Andreas Pecher  
Head of Project Management

# Garantinis dokumentas

## Gerbiami klientai,

mūsų gaminių kokybę griežtai tikrinama. Tačiau, jei nepaisant to, šis įrenginys blogai veiktų, mes dėl to labai apgailestautume ir prašytume kreiptis į mūsų techninės priežiūros tarnybą šioje garantinėje kortelėje nurodytu adresu. Su mumis taip pat galite susisiekti telefonu toliau nurodytu techninės priežiūros tarnybos iškvietimo numeriu. Norint pareikšti garantines pretenzijas, galioja:

- Šios garantinės sąlygos reguliuoja papildomas garantines paslaugas. Jūsų įstatymais numatytos teisės reikšti garantines pretenzijas ši garantija nelinečia. Mūsų garantinės paslaugos Jums yra nemokamos.
- Garantinės paslaugos apima tik trūkumus, atsiradusius dėl medžiagų arba gamybos klaidų, ir apsiriboja tik šiu trūkumu šalinimu arba įrenginio keitimu. Atkreipkite dėmesį į tai, kad mūsų įrenginiai nėra skirti naudoti komerciniams, amatiniams arba pramoniniams tikslams. Todėl garantinė sutartis negalioja, kai įrenginys naudojamas komercinėse, amatininkų arba pramoninėse įmonėse arba panašioms darbams. Be to, mūsų garantija negalioja transportavimo pažeidimų kompensavimui, pažeidimams dėl montavimo instrukcijos nesilaikymo arba netinkamo įrengimo, naudojimo instrukcijos nesilaikymo (pvz., prijungimo prie klaidingos tinklo įtampas arba srovės rūšies), piktnaudžiavimo arba netinkamo naudojimo (pvz., įrenginio perkrovos arba neleistinų darbo įrankių arba priedų naudojimo), techninės priežiūros ir saugos nuostatų nesilaikymo, svetimkūnių patekimo į įrenginį (pvz., smėlio, akmenų arba dulkių), jėgos naudojimo arba pašalinio poveikio (pvz., pažeidimų nukristus) bei naudojant atsirandančio įprasto susidėvėjimo.

Teisės reikšti garantines pretenzijas taip pat netenkama, jei jau buvo įlsta į įrenginio vidų.

- Garantinis laikotarpis yra 5 metai ir jis pradeda galioti nuo įrenginio pirkimo datos. Prieš baigiantis garantiniam laikotarpiui, garantines pretenzijas reikia pateikti per dvi savaites nuo defekto aptikimo momento. Pasibaigus garantiniam laikotarpiui, garantinės pretenzijos nepriimamos. Dėl įrenginio remonto arba pakeitimo nei pailgėja garantinis laikotarpis, nei dėl atliktų tokių paslaugų šiam įrenginiui arba galimai įmontuotoms atsarginėms dalims įsigalioja naujas garantinis laikotarpis. Tai taip pat galioja ir teikiant paslaugas vietoje.
- Norėdami pareikšti savo garantines pretenzijas, kreipkitės į žemiau nurodytu techninės priežiūros tarnybos adresu. Jei reklamacija bus pateikta garantiniu laikotarpiu, mes Jums atsiųsime gražinimo kvitą, kurį pridėję savo sudedusį įrenginį galėsite mums gražinti nemokamai. Kuo tiksliau aprašykite reklamacijos priežastį. Jei įrenginio defektas įeina į mūsų garantiją, Jūs nedelsdami gausite suremontuotą arba naują įrenginį.

Be to, mes už tam tikrą mokestį šaliname ir tuos įrenginio defektus, kurie į garantijos apimtį neįeina arba jau nebeįeina. Tam atsiųskite įrenginį mūsų techninės priežiūros tarnybos adresu.

## Apdorojimas garantiniu atveju

Kad Jūsų užklausa būtų greitai apdorota, vadovaukitės šiomis nuorodomis:

- Jei turite klausimų, kaip pirkimo įrodymą turėkite čekį ir prekės kodą (pvz., IAN 478539\_2410).
- Prekės kodą rasite ant gaminio esančioje specifikacijų lentelėje, įspausť ant gaminio, instrukcijos viršelyje (kairėje apačioje) arba lipduke gaminio gale arba apačioje.
- Jei atsirastų veikimo klaidų ar kitų trūkumų, pirmiausia susisiekite su toliau nurodytu techninės priežiūros skyriumi telefonu arba el.
- Tada galite nemokamai išsiųsti gaminį, kuris buvo užfiksuotas kaip nekokybiška, jums pateiktu techninės priežiūros adresu, kartu su pirkimo kvitu (čekiu) ir informacija apie tai, koks trūkumas ir kada jis atsirado.
- Šiuos ir daugelį kitų žinytų galite peržiūrėti ir atsisiųsti adresu parkside-diy.com. Su šiuo QR kodu pateksite tiesiai į parkside-diy.com. Pasirinkite savo šalį ir ieškokite naudojimo instrukcijų, naudodami paieškos šabloną. Įvedę prekės kodą (IAN) 478539\_2410, pateksite prie savo gaminio naudojimo instrukcijos.



PDF ONLINE  
parkside-diy.com

### Techninės priežiūros skyriaus kontaktiniai duomenys (LT):

**Pavadinimas:** UAB Technikos meistrai  
Vilkpėdės 8 5korp.  
LT-03151 Vilnius  
00800 4003 4003

**Telefonas:** service.LT@schepach.com

**El. paštas:** service.LT@schepach.com

**Buveinė:** Lietuva

## Inhaltsverzeichnis

|    |   |     |
|----|---|-----|
| 1  | Erklärung der Symbole auf dem Produkt.....                          | 67  |
| 2  | Kurzerklärung - Richtiges Starten einer Benzinmotor-Kettensäge..... | 69  |
| 3  | Einleitung .....  | 71  |
| 4  | Produktbeschreibung (Abb. 1-21).....                                | 71  |
| 5  | Lieferumfang (Abb. 2).....  | 71  |
| 6  | Bestimmungsgemäße Verwendung .....                                  | 72  |
| 7  | Nicht Bestimmungsgemäße Verwendung.....                             | 72  |
| 8  | Sicherheitshinweise .....   | 72  |
| 9  | Technische Daten .....  | 76  |
| 10 | Auspacken .....   | 77  |
| 11 | Vor Inbetriebnahme.....   | 77  |
| 12 | Bedienung (Abb. 1) .....  | 80  |
| 13 | Arbeitshinweise.....  | 83  |
| 14 | Reinigung und Wartung .....   | 89  |
| 15 | Lagerung und Transport .....  | 95  |
| 16 | Reparatur und Ersatzteilbestellung .....                            | 95  |
| 17 | Entsorgung und Wiederverwertung .....                               | 96  |
| 18 | Störungsabhilfe .....   | 97  |
| 19 | EU-Konformitätserklärung .....                                      | 98  |
| 20 | Garantiekunde .....   | 99  |
| 21 | Explosionszeichnung .....   | 101 |

# 1 Erklärung der Symbole auf dem Produkt

## ACHTUNG

















Lesen Sie vor der ersten Inbetriebnahme diese Betriebsanleitung gründlich durch und befolgen Sie unbedingt die Sicherheitsvorschriften!













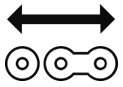

Es wird empfohlen einen professionellen Sicherheitskurs „Teilnahmebescheinigung Motorsägen-Lehrgang“ mit landestypischem Ausbildungsstandard über die Benutzung, Wartung der Kettensäge sowie einen Erste-Hilfe-Kurs zu besuchen. Bei längerer nicht Benutzung und zur Übung, sollten Sie vor Beginn immer einfache Schnitte in sicher abgestütztem Holz machen um sich wieder mit der Kettensäge vertraut zu machen.

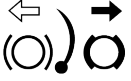
Betriebsanleitung sorgfältig aufbewahren!

### Hinweis:



Bitte beachten Sie, dass einige nationale Vorschriften wie z.B. Arbeitsschutz, Umwelt den Einsatz der Kettensäge einschränken können.



|   |   |   |  |
|---|---|---|--|
|    | <p>Vor Inbetriebnahme Bedienungsanleitung und Sicherheitshinweise lesen und beachten!</p>   |    | <p>8x Kraftstoffpumpe „Primer“ drücken.</p>  |
|    | <p>Achtung! Das Nichtbeachten der an dem Produkt angebrachten Sicherheitszeichen und Warnhinweise sowie das Nichtbeachten der Sicherheits- und Bedienungshinweise kann zu schweren Verletzungen bis hin zum Tod führen.</p> |    | <p>Setzen Sie das Produkt nicht dem Regen aus. Das Produkt darf nur unter trockenen Umgebungsbedingungen stationiert, gelagert und betrieben werden.</p> |
|    | <p>Wichtig ist das Tragen von Schutzkleidung für Hände, Unterarme, Beine und Füße.</p>  |    | <p>Schwertlänge</p>  |
|    | <p>Tragen Sie einen Schutzhelm mit Gesichtsschutz bzw. Schutzbrille und Gehörschutz.</p>  |    | <p>Einstellung Kettenschmierung</p>  |
|  | <p>Tragen Sie Schutzhandschuhe.</p>   |  | <p>Einstellung Kettenschmierung.</p>   |
|  | <p>Festes Schuhwerk tragen!</p>   |  | <p>Nutbreite.</p>  |
|   | <p>Nur für beidhändige Bedienung.</p>   |  | <p>Laufrichtung der Sägekette.</p>   |
|  | <p>Warnung! Gefahr vor einem Rückschlag (Kickback). Hüten Sie sich vor einem Rückschlag des Produkts und vermeiden Sie den Kontakt mit der Schienenspitze.</p>  |  | <p>Einstellung Kettenspannung</p>  |

|   |  |   |   |
|---|--|---|---|
|              | <p>Offene Flammen oder das Rauchen in der Nähe des Produkts ist streng verboten!</p>                 |  | <p>Schnittlänge</p>   |
|              | <p>Warnung vor heißen Oberflächen.</p>   |  | <p>Kettenteilung.</p>   |
|              | <p>Achtung! Der Auspuff und andere Teile des Motors werden im Betrieb sehr heiß, nicht berühren!</p> |  | <p>Anzahl der Treibglieder.</p>                                       |
|              | <p>Tankinhalt. Kraftstoff: ROZ 95 / ROZ 98</p>   |  | <p>Kettenbremse (geöffnet / geschlossen).</p>                         |
|               | <p>Kraftstofftank; Mischverhältnis: 40 Teile Kraftstoff auf 1 Teil Öl</p>                            |  | <p>Kettenbremse lösen.</p>  |
|              | <p>2-Takt-Motoröl: ISO L EGD / JASO FD</p>   |  | <p>Kettenbremse aktivieren.</p>                                       |
| <p><b>MIN</b><br/><b>MAX</b></p>  | <p>Füllstandsanzeige</p>   |  | <p>Garantierter Schalleistungspegel des Produkts.</p>                 |
|  <p>PULL</p> | <p>Starthebel (Choke) „Kaltstart“</p>  |  | <p>Das Produkt entspricht den geltenden europäischen Richtlinien.</p> |

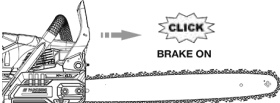
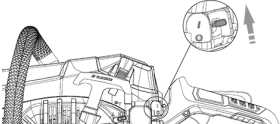
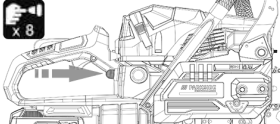
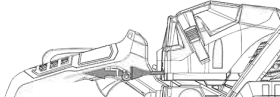
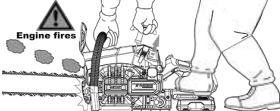
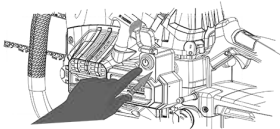
## 2 Kurzerklärung - Richtiges Starten einer Benzinmotor-Kettensäge

Kaltstart (Schritt 1–8) – Warmstart (Schritt 1–3, 7, 8)

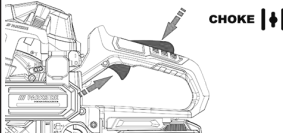
|  |   |
|--|---|
| <p>1</p>     | <p>Entfernen Sie den Schwert- und Kettenschutz (25) von dem Schwert (18).<br/>Drücken Sie den vorderen Handschutz (1) nach vorne, bis dieser einrastet.</p>   |
| <p>2</p>     | <p>Stellen Sie den Ein-/Aushebel (10) auf Stellung „I“.</p>   |
| <p>3</p>     | <p>Drücken Sie 8x die Kraftstoffpumpe „Primer“ (23).</p>  |
| <p>4</p>     | <p>Ziehen Sie den Choke (24) heraus.</p>  |
| <p>5a</p>    | <p>Starten Sie die Kettensäge über den Seilzugstart:</p> <ol style="list-style-type: none"> <li>1. Stellen Sie Ihre Schuhspitze in den hinteren Handschutz (7).</li> <li>2. Halten Sie die Kettensäge am vorderen Handgriff (2) fest und ziehen Sie den Startseilzug (14) langsam bis zum ersten Widerstand heraus.</li> <li>3. Ziehen Sie nun den Startseilzug (14) rasch an, bis der Motor startet. Sollte der Motor nicht starten, wiederholen Sie den Vorgang, bis der Motor kurz startet.</li> </ol> |
| <p>5b</p>  | <p>Oder über den E-Start:</p> <ol style="list-style-type: none"> <li>1. Schieben Sie den Akku (8) in die Akku-Aufnahme (9). Der Akku (8) rastet hörbar ein.</li> <li>2. Klappen Sie die Abdeckung (13a) nach oben und betätigen Sie den Elektrostarter (13b).</li> <li>3. Drücken und halten Sie den Elektrostarter (13b) an der Elektrostartereinheit (13) und halten ihn.</li> </ol> <p>Solange der Choke (24) herausgezogen ist, läuft der Motor nur kurz an und geht wieder aus.</p>                  |
| <p>6</p>   | <p><b>Die Kettensäge besitzt keine Startgassperre.</b></p> <p>Schieben Sie einen gezogenen Choke (24) nicht einfach per Hand wieder auf die Position „Warmstart“, sonst könnte der Motor mit erhöhtem Leerlauf starten.</p>   |

|  |  |
|--|--|
| <p><b>7</b></p>  | <p>Sobald der Motor ausgegangen ist, betätigen Sie die Gashebelsperre (5) und den Gashebel (4) zusammen. Der Chock (24) springt automatisch in die Betriebsstellung „Warmstart“.</p> <p>Starten Sie die Kettensäge wie unter Schritt <b>5a/5b</b> beschrieben.</p> |
| <p><b>8</b></p>  | <p>Ziehen Sie den vorderen Handschutz (1) nach hinten.</p>   |

## 3 Einleitung

### Hersteller:

Scheppach GmbH  
Günzburger Straße 69  
D-89335 Ichenhausen

### Verehrter Kunde

Wir wünschen Ihnen viel Freude und Erfolg beim Arbeiten mit Ihrem neuen Produkt.

### Hinweis:

Der Hersteller dieses Produkts haftet nach dem geltenden Produkthaftungsgesetz nicht für Schäden, die an diesem Produkt oder durch dieses Produkt entstehen bei:

- Unsachgemäßer Behandlung
- Nichtbeachtung der Bedienungsanleitung
- Reparaturen durch Dritte, nicht autorisierte Fachkräfte
- Einbau und Austausch von nicht originalen Ersatzteilen
- Nicht bestimmungsgemäßer Verwendung
- Ausfällen der elektrischen Anlage bei Nichtbeachtung der elektrischen Vorschriften und VDE-Bestimmungen 0100, DIN 57113 / VDE0113.

### Beachten Sie:

Die Bedienungsanleitung ist Bestandteil dieses Produkts.

Sie enthält wichtige Hinweise, wie Sie mit dem Produkt sicher, fachgerecht und wirtschaftlich arbeiten, wie Sie Gefahren vermeiden, Reparaturkosten sparen, Ausfallzeiten verringern und die Zuverlässigkeit und Lebensdauer des Produkts erhöhen. Zusätzlich zu den Sicherheitsbestimmungen dieser Bedienungsanleitung müssen Sie unbedingt die für den Betrieb des Produkts geltenden Vorschriften Ihres Landes beachten.

Machen Sie sich vor der Benutzung des Produkts mit allen Bediener- und Sicherheitshinweisen vertraut. Betreiben Sie das Produkt nur wie beschrieben und für die angegebenen Einsatzbereiche. Bewahren Sie die Bedienungsanleitung gut auf und händigen Sie alle Unterlagen bei Weitergabe des Produkts an Dritte mit aus.

## 4 Produktbeschreibung (Abb. 1-21)

1. Vorderer Handschutz (Kettenbremse)
2. Vorderer Handgriff
3. Luftfilterabdeckung
- 3a. Clipverschluss
- 3b. Luftfilterschraube
- 3c. Luftfilter
4. Gashebel
5. Gashebelsperre

6. Hinterer Handgriff
7. Hinterer Handschutz
8. Akku
- 8a. Entriegelungstaste
9. Akku-Aufnahme
10. Ein-/Aushebel
11. Tankdeckel
- 11a. Lasche
12. Kraftstofftank
- 12a. Füllstandsanzeige
13. Elektrostartereinheit
- 13a. Abdeckung
- 13b. Elektrostarter
14. Seilzugstarter
15. Öltank
16. Öltankdeckel
- 16a. Lasche
17. Sägekette
18. Schwert (Führungsschiene)
19. Krallenanschlag (vormontiert)
20. Kettenfangeinrichtung
21. Kettenspannschraube
22. Kettenradabdeckung
- 22a. Befestigungsmutter
23. Kraftstoffpumpe „Primer“
24. Choke
25. Schwert- und Kettenschutz
26. Akku-Ladegerät
27. Sägekettenöl (Bio)
28. Öl-Benzinmischflasche
29. Montageschlüssel
30. Ablänghilfe
- 30a. Adaptermutter
- 30b. Schnellkupplung
- 30c. Endteller
31. Tragetasche
32. Regulierschraube (Sägekettenschmierung)
33. Fällmarkierung
34. Führungsbolzen
35. Zündkerzenstecker
- 35a. Zündkerze
36. Kettenspannstift
- 36a. Bohrung
37. Kettenrad

## 5 Lieferumfang (Abb. 2)

| Pos. | Anzahl | Bezeichnung                             |
|------|--------|---|
| 8.   | 1 x    | Akku (2Ah)                              |
| 17.  | 1 x    | Sägekette (vormontiert)                 |
| 18.  | 1 x    | Schwert (Führungsschiene) (vormontiert) |
| 25.  | 1 x    | Schwert- und Kettenschutz               |
| 26.  | 1 x    | Akku-Ladegerät                          |
| 27.  | 1 x    | Sägekettenöl (Bio)                      |
| 28.  | 1 x    | Öl-Benzinmischflasche                   |
| 29.  | 1 x    | Montageschlüssel                        |
| 30.  | 1 x    | Ablänghilfe                             |
| 30a. | 1 x    | Adaptermutter                           |
| 31.  | 1 x    | Tragetasche                             |

- 1 x Kettensäge
- 1 x Betriebsanleitung

## 6 Bestimmungsgemäße Verwendung

Die Kettensäge ist nur zum Sägen von Holz konstruiert. Für alle anderen Anwendungsarten (z. B. Schneiden von Mauerwerk, Kunststoff oder Lebensmitteln) ist das Produkt nicht vorgesehen.

Das Produkt darf nur nach seiner Bestimmung verwendet werden. Jede weitere darüber hinausgehende Verwendung ist nicht bestimmungsgemäß. Für daraus hervorgerufene Schäden oder Verletzungen aller Art haftet der Benutzer und nicht der Hersteller.

Bestandteil der bestimmungsgemäßen Verwendung ist auch die Beachtung der Sicherheitshinweise, sowie die Montageanleitung und Betriebshinweise in der Bedienungsanleitung.

Personen, die das Produkt verwenden und warten, müssen mit dieser vertraut und über mögliche Gefahren unterrichtet sein.

Veränderungen an dem Produkt schließen eine Haftung des Herstellers und daraus entstehende Schäden gänzlich aus.

Das Produkt darf nur mit Originalteilen und Originalzubehör des Herstellers betrieben werden.

Die Sicherheits-, Arbeits- und Wartungsvorschriften des Herstellers sowie die in den Technischen Daten angegebenen Abmessungen müssen eingehalten werden.

Bitte beachten Sie, dass unsere Produkte bestimmungsgemäß nicht für den gewerblichen, handwerklichen oder industriellen Einsatz konstruiert wurden. Wir übernehmen keine Gewährleistung, wenn das Produkt in Gewerbe-, Handwerks- oder Industriebetrieben sowie bei gleichzusetzenden Tätigkeiten eingesetzt wird.

## 7 Nicht Bestimmungsgemäße Verwendung

Nehmen Sie keine Änderungen am Produkt vor. Die Sicherheit kann dadurch gefährdet werden. Für daraus hervorgerufene Schäden oder Verletzungen aller Art haftet der Benutzer und nicht der Hersteller.

Erstbenutzer müssen sich einweisen lassen, um sich mit den Eigenschaften des Produkts vertraut zu machen. Zu Ihrer Sicherheit besuchen Sie einen staatlichen Motorsägenlehrgang. Die Kettensäge darf nur von Personen betrieben werden, die das 18. Lebensjahr vollendet haben. Eine Ausnahme stellt die Benutzung als Jugendlicher dar, wenn die Benutzung im Zuge einer Berufsausbildung zur Erreichung der Fertigkeit unter Aufsicht eines Ausbilders erfolgt.

Personen, die nicht mit der Bedienungsanleitung vertraut sind, sowie Personen, die unter Alkohol-, Drogen-, Medikamenteneinfluss stehen, müde oder krank sind, dürfen das Produkt nicht betreiben.

Nationale Regularien können den Einsatz des Produkts einschränken!

## Erklärung der Signalwörter in der Bedienungsanleitung

### **GEFAHR**

Signalwort zur Kennzeichnung einer unmittelbar bevorstehenden Gefährdungssituation, die, wenn sie nicht vermieden wird, den Tod oder eine schwere Verletzung zur Folge hat.

### **WARNUNG**

Signalwort zur Kennzeichnung einer möglichen Gefährdungssituation, die, wenn sie nicht vermieden wird, den Tod oder eine schwere Verletzung zur Folge haben könnte.

### **VORSICHT**

Signalwort zur Kennzeichnung einer möglichen Gefährdungssituation, die, wenn sie nicht vermieden wird, eine geringfügige oder mäßige Verletzung zur Folge haben könnte.

### **ACHTUNG**

Signalwort zur Kennzeichnung einer möglichen Gefährdungssituation, die, wenn sie nicht vermieden wird, Sachschäden am Produkt oder Eigentum/Besitz zur Folge haben könnte.

## 8 Sicherheitshinweise

### WICHTIG

### VOR GERAUCH SORGFÄLTIG LESEN

### FÜR IHRE UNTERLAGEN AUFBEWAHREN

Die Bedienungsanleitung enthält wichtige Hinweise, wie Sie mit der Kettensäge sicher und fachgerecht arbeiten und Gefährdungen vermeiden können.

## 8.1 Allgemeine Sicherheitshinweise

- **Seien Sie aufmerksam, achten Sie darauf, was Sie tun, und gehen Sie mit Vernunft an die Arbeit mit dem Produkt. Benutzen Sie kein Produkt, wenn Sie müde sind oder unter dem Einfluss von Drogen, Alkohol oder Medikamenten stehen.** Ein Moment der Unachtsamkeit beim Gebrauch des Produkts kann zu ernsthaften Verletzungen führen.

Die Bedienungsanleitung enthält wichtige Hinweise, wie Sie mit der Kettensäge sicher und fachgerecht arbeiten und Gefährdungen vermeiden können.

- Lesen Sie vor der Inbetriebnahme die Bedienungsanleitung Ihres Produkts und beachten Sie besonders die Sicherheitshinweise.
- Die an dem Produkt angebrachten Warn- und Hinweisschilder geben wichtige Hinweise für den gefahrlosen Betrieb.
- Neben den Hinweisen in der Bedienungsanleitung müssen die allgemeinen Sicherheits- und Unfallverhütungsvorschriften des Gesetzgebers berücksichtigt werden.
- Verpackungsfolien von Kindern fernhalten, es besteht Erstickungsgefahr!
- Unzureichend informierte Bediener können sich und andere Personen durch unsachgemäßen Gebrauch gefährden. Der Bediener ist gegenüber Dritten verantwortlich.
- Seien Sie im Umgang mit dem Produkt sehr aufmerksam. Gehen Sie mit Vernunft an die Arbeit und achten Sie genau darauf, was Sie tun.
- Arbeiten Sie nicht länger als 10 Minuten am Stück. Es empfiehlt sich, zwischen den Arbeitsgängen eine Pause von 10-20 Minuten zu machen.
- Leihen Sie das Produkt nur an Benutzer aus, die Erfahrung mit dem Produkt haben. Die Bedienungsanleitung ist dabei zu übergeben.
- Einige Schneidaufgaben erfordern eine spezielle Schulung und besondere Fertigkeiten. Wenn Sie Zweifel haben, wenden Sie sich an einen Fachmann.
- Erstbenutzer müssen sich einweisen lassen, um sich mit den Eigenschaften des Produkts vertraut zu machen. Zu Ihrer Sicherheit besuchen Sie einen staatlichen Motorsägenlehrgang.
- Das Produkt muss bei Nichtverwendung so abgestellt werden, dass niemand gefährdet wird. Vor unbefugtem Zugriff sichern.
- Der Benutzer des Produkts ist für alle Unfälle und Gefahren verantwortlich, die andere Personen oder deren Eigentum schädigen.
- Kinder, Jugendliche und Personen mit verringerten physischen, sensorischen oder mentalen Fähigkeiten dürfen die Kettensäge nicht benutzen. Ausnah-

men bestehen nur für Jugendliche über 16 Jahre im Rahmen der Ausbildung unter Aufsicht eines Fachkundigen.

- Beachten Sie, nicht ordnungsgemäße Wartung, die Verwendung von nicht konformen Ersatzteilen, oder Entfernung oder Modifikation der Sicherheitseinrichtungen können zu einer verlängerten Kettenbremszeit, einem höheren Rückschlaggrad, zu Schäden am Produkt und schweren Verletzungen der damit arbeitenden Person führen.
- Halten Sie das Produkt immer in einem guten Betriebszustand.
- Reinigen und warten Sie das Produkt vor der Lagerung.

### **WARNUNG**

Schalten Sie die Kettenbremse vor jeder Inbetriebnahme ein (vorderer Handschutz nach vorne drücken).

### **WARNUNG**

Halten Sie die Kettensäge immer mit Ihrer rechten Hand am hinteren Griff und Ihrer linken Hand am vorderen Griff. Das Festhalten der Kettensäge in umgekehrter Arbeitshaltung erhöht das Risiko von Verletzungen und darf nicht angewendet werden.

## 8.2 Persönliche Schutzausrüstung (PSA)

### **GEFAHR**

#### **Verletzungsgefahr!**

Tragen Sie immer persönliche Schutzausrüstung (PSA)!

- Tragen Sie einen Schutzhelm mit Gesichtsschutz bzw. Schutzbrille und Gehörschutz.
- Tragen Sie eng anliegende Schutzkleidung mit Schnittschutzeinlage.
- Tragen Sie rutschfeste Sicherheitsschuhe.
- Tragen Sie Schutzhandschuhe.

- Tragen Sie keine weite Kleidung oder Schmuck, sie könnten von beweglichen Teilen erfasst werden.
- Tragen Sie keinen Schal, keine Krawatte und keinen Schmuck
- Tragen Sie bei langen Haaren ein Haarnetz.
- Tragen Sie bei sämtlichen Arbeiten im Wald einen Schutzhelm. Dieser bietet Schutz vor herabfallenden Ästen. Überprüfen Sie den Schutzhelm regelmäßig auf Beschädigungen. Nach 5 Jahren ist dieser spätestens auszutauschen. Verwenden Sie nur geprüfte Schutzhelme.

- Der Gesichtsschutz bzw. die Schutzbrille hält Sägespäne und Holzsplitter ab. Um Verletzungen der Augen zu vermeiden, ist beim Arbeiten mit dem Produkt stets ein Gesichtsschutz bzw. eine Schutzbrille zu tragen.
- Tragen Sie einen Gehörschutz.
- Tragen Sie robuste Schutzhandschuhe aus widerstandsfähigem Material, wie z. B. Leder.
- Tragen Sie beim Sägen von trockenem Holz eine Staubschutzmaske. Es kann zur Bildung von Sägestaub kommen.
- Bei der Kettenschmierung bildet sich eine leichte Ölspur durch das austretende Öl. Achten Sie auf die Windrichtung und setzen Sie sich nicht unnötig dem Schmierölnebel aus.
- Wenn im Baum gearbeitet wird, kann der Benutzer abstürzen. Der Benutzer kann schwer verletzt oder getötet werden. Tragen Sie Ausrüstung zur Absturzsicherung.

### 8.3 Umgebungssicherheit

- Nationale und / oder kommunale Regelungen können die Verwendung Lärm erzeugender, motorbetriebener Produkte zeitlich einschränken. Erkundigen Sie sich darüber bei Ihrer kommunalen Verwaltung.
- Das Produkt darf nicht in Innenräumen oder anderen schlecht belüfteten Bereichen betrieben werden. Es besteht Erstickungsgefahr durch die giftigen Abgase/Schmieröldämpfe.
- Bei Übelkeit, Kopfschmerzen oder Sehstörungen sowie Schwindelanfälle müssen die Arbeiten sofort eingestellt werden. Diese Symptome können unter anderem durch zu hohe Abgaskonzentrationen verursacht werden.  
Auch können während des Sägevorgangs Stäube z. B. Holzstaub, Dunst und Rauch entstehen. Hierbei muss für eine bessere Belüftung gesorgt werden sowie das Tragen einer Staubschutzmaske
- Arbeiten Sie nur bei Tageslicht.
- Arbeiten Sie auch nicht bei ungünstigen Wetterbedingungen, wie z. B. Regen oder Wind. Hierbei besteht ein erhöhtes Unfallrisiko!
- Halten Sie Ihren Arbeitsbereich sauber und gut beleuchtet. Unordnung oder unbeleuchtete Arbeitsbereiche können zu Unfällen führen.
- Personen sollten einen Sicherheitsabstand von mindestens 15 Metern zum Arbeitsbereich einhalten.
- Betreiben Sie das Produkt niemals, wenn Menschen, insbesondere Kinder, oder Tiere in der Nähe sind.
- Arbeiten Sie nicht in der Nähe von Drahtzäunen oder in Bereichen mit losem Aldraht.

- Stellen Sie Feuerlöschmittel bereit, wenn Sie in leicht entzündlicher Umgebung, wie z. B. bei trockenem Gras usw. arbeiten. Es besteht Brandgefahr!

### 8.4 Vibrationen

- Tragen Sie bei Arbeiten in kalter Umgebung warme Kleidung und halten Sie ihre Hände warm und trocken.
- Machen Sie regelmäßig Pausen und bewegen Sie dabei die Hände, um die Durchblutung zu fördern.
- Begrenzen Sie den Einsatz von hochvibrierenden Werkzeugen pro Tag und verteilen diese auf mehrere Tage. Machen Sie sich einen Arbeitsplan, der die Vibrationsbelastung begrenzt.
- Sorgen Sie für eine möglichst geringe Vibration des Produkts durch regelmäßige Wartung und feste Teile am Produkt.
- Tauschen Sie abgenutzte Bauteile umgehend aus.
- Wechseln Sie regelmäßig Ihre Arbeitsposition. Falls das Produkt öfters eingesetzt bzw. verwendet wird sollten Sie sich mit Ihrem Fachhändler in Verbindung setzen und ggf. Antivibrationszubehör (Griffe) besorgen.

#### **WARNUNG**

Bei längeren Arbeiten kann es auf Grund von Vibrationen in den Händen der Bedienungsperson zu Durchblutungsstörungen (Weißfingersyndrom) kommen.

Das Weißfingersyndrom ist eine Gefäßerkrankung, bei der die kleinen Blutgefäße an den Fingern und Zehen anfallartig verkrampfen. Die betroffenen Areale werden nicht mehr ausreichend mit Blut versorgt und erscheinen dadurch extrem blass. Der häufige Gebrauch von vibrierenden Produkten kann bei Personen, deren Durchblutung beeinträchtigt ist (z. B. Raucher, Diabetiker) Nervenschädigungen auslösen.

Wenn Sie ungewöhnliche Beeinträchtigungen bemerken, beenden Sie sofort die Arbeit und suchen Sie einen Arzt auf.

### 8.5 Vorsichtsmaßnahmen gegen Rückschlag

#### **WARNUNG**

Achten Sie beim Arbeiten auf Rückschlag des Produkts. Es besteht Verletzungsgefahr. Sie vermeiden Rückschläge durch Vorsicht und richtige Sägetechnik.

- Eine Berührung mit der Schienenspitze kann in manchen Fällen zu einer unerwarteten, nach hinten gerichteten Reaktion führen, bei der die Führungsschiene nach oben und in Richtung des Benutzers geschlagen wird.
- Rückschlag kann auftreten, wenn die Spitze der Führungsschiene einen Gegenstand berührt oder wenn das Holz sich biegt und die Sägekette im Schnitt festklemmt.
- Bevor die Sägekette im Schnittbereich geführt wird, kann es zum seitlichen Wegrutschen oder zum Hüpfen der Motorsäge kommen.
- (Achtung! Erhöhtes Rückschlagrisiko!)
- Das Verklemmen der Sägekette an der Oberkante der Führungsschiene kann die Kettensäge schnell unkontrolliert in Bedienrichtung zurückstoßen.
- Das Verklemmen der Sägekette an der Unterkante der Führungsschiene kann die Kettensäge schnell unkontrolliert von der Bedienrichtung wegziehen.
- Seien Sie extrem vorsichtig, wenn Sie die Sägekette der Kettensäge zum Weitersägen in einen schon begonnenen Schnitt einsetzen.
- Sägen Sie keine Äste oder Holzstücke, die während des Sägevorgangs ihre Position verändern könnten oder bei denen sich der Schnitt im Verlauf des Sägevorgangs schließt.
- Jede dieser Reaktionen kann dazu führen, dass Sie die Kontrolle über die Säge verlieren und sich möglicherweise schwer verletzen. Verlassen Sie sich nicht ausschließlich auf die in der Kettensäge eingebauten Sicherheitseinrichtungen. Ergreifen Sie als Benutzer einer Kettensäge verschiedene Maßnahmen, um unfall- und verletzungsfrei zu arbeiten.
- Ergreifen Sie als Benutzer des Produkts verschiedene Maßnahmen, um unfall- und verletzungsfrei zu arbeiten.

Ein Rückschlag ist die Folge eines falschen oder fehlerhaften Gebrauchs der Säge. Er kann durch geeignete Vorsichtsmaßnahmen, wie nachfolgend beschrieben, verhindert werden.

- Halten Sie die Säge mit beiden Händen fest, wobei Daumen und Finger die Griffe des Produkts umschließen. Bringen Sie Ihren Körper und die Arme in eine Stellung, in der Sie den Rückschlagkräften standhalten können. Wenn geeignete Maßnahmen getroffen werden, kann der Benutzer die Rückschlagkräfte beherrschen. Niemals das Produkt loslassen.
- **Vermeiden Sie eine abnormale Körperhaltung und sägen Sie nicht über Schulterhöhe.** Dadurch wird ein unbeabsichtigtes Berühren mit der Schienenspitze vermieden und eine bessere Kontrolle der Kettensäge in unerwarteten Situationen ermöglicht.

- **Verwenden Sie stets vom Hersteller vorgeschriebene Ersatzschienen und Sägeketten.** Falsche Ersatzschienen und Sägeketten können zum Reißen der Kette und/oder zu Rückschlag führen.
- **Halten Sie sich an die Anweisungen des Herstellers für das Schärfen und die Wartung der Sägekette.** Zu niedrige Tiefenbegrenzer erhöhen die Neigung zum Rückschlag.
- Sägen Sie nicht mit der Schwertschneidspitze. Es besteht Rückschlaggefahr.
- Vergewissern Sie sich, dass sich keine Nägel oder Metallstücke im Schneidbereich befinden. Achten Sie besonders auf Nägel oder Eisenstücke in der Umgebung des Schneidbereichs.
- Seien Sie auch vorsichtig beim Sägen von Harthölzern, bei denen sich die Sägekette verhaken kann. Dadurch kann es zum Rückschlag kommen.
- Beginnen Sie den Schnitt mit voller Kraft und halten Sie die Kettensäge während des Sägens immer auf Höchstgeschwindigkeit.
- Sorgen Sie dafür, dass keine Gegenstände am Boden liegen, über die Sie stolpern können.

## Restrisiken

**Das Produkt ist nach dem Stand der Technik und den anerkannten sicherheitstechnischen Regeln gebaut. Dennoch können beim Arbeiten einzelne Restrisiken auftreten.**

- Schädigung des Gehöres, wenn kein vorgeschriebener Gehörschutz getragen wird.
- Restrisiken können minimiert werden, wenn die „Sicherheitshinweise“ und die „Bestimmungsgemäße Verwendung“, sowie die Bedienungsanleitung insgesamt beachtet werden.
- Verwenden Sie das Produkt so, wie es in dieser Bedienungsanleitung empfohlen wird. So erreichen Sie, dass Ihr Produkt optimale Leistungen erbringt.
- Des Weiteren können trotz aller getroffener Vorkehrungen nicht offensichtliche Restrisiken bestehen.

### **GEFAHR**

#### **VERLETZUNGSGEFAHR!**

Kontakt mit der Sägekette kann zu tödlichen Schnittverletzungen führen. Niemals mit den Händen in die laufende Sägekette greifen.

### **GEFAHR**

#### **RÜCKSCHLAGGEFAHR!**

Rückschlag kann zu tödlichen Schnittverletzungen führen.

## **WARNUNG**

### **VERBRENNUNGSGEFAHR!**

Kette und Führungsschiene erhitzen sich im Betrieb.

## **WARNUNG**

Dieses Elektrowerkzeug erzeugt während des Betriebes ein elektromagnetisches Feld. Dieses Feld kann unter bestimmten Umständen aktive oder passive medizinische Implantate beeinträchtigen. Um die Gefahr von ernsthaften oder tödlichen Verletzungen zu verringern, empfehlen wir Personen mit medizinischen Implantaten ihren Arzt und den Hersteller vom medizinischen Implantat zu konsultieren, bevor das Elektrowerkzeug bedient wird.

## **WARNUNG**

Bei längeren Arbeiten kann es auf Grund von Vibrationen in den Händen der Bedienungsperson zu Durchblutungsstörungen (Weißfingersyndrom) kommen.

Das Weißfingersyndrom ist eine Gefäßerkrankung, bei der die kleinen Blutgefäße an den Fingern und Zehen anfallartig verkrampfen. Die betroffenen Areale werden nicht mehr ausreichend mit Blut versorgt und erscheinen dadurch extrem blass. Der häufige Gebrauch von vibrierenden Produkten kann bei Personen, deren Durchblutung beeinträchtigt ist (z. B. Raucher, Diabetiker) Nervenschädigungen auslösen.

Wenn Sie ungewöhnliche Beeinträchtigungen bemerken, beenden Sie sofort die Arbeit und suchen Sie einen Arzt auf.

## 9 Technische Daten

|                        |                              |
|------------------------|------------------------------|
| Motortyp               | 2 Taktmotor/<br>luftgekühlt  |
| Hubraum                | 56 cm <sup>3</sup>           |
| Leerlaufdrehzahl $n_0$ | 3100 ± 300 min <sup>-1</sup> |
| Drehzahl $n_{max}$     | 11500 min <sup>-1</sup>      |
| Motorleistung          | 2,3 kW/3,13 PS               |
| Tankinhalt             | 0,55 l                       |
| Tankinhalt/Öl          | 0,26 l                       |
| Zündkerze              | L8RTC/L8RTF                  |
| Kettengeschwindigkeit  | 22 m/s                       |
| Führungsschiene        | 52 cm/18"                    |
| Schnittlänge*          | 44 cm                        |
| Kettenteilung          | 8,255 mm (0,325")            |
| Kettenrad Zähnezahl    | 7                            |

|   |                               |
|---|-------------------------------|
| Typ der Sägekette                                     | Royal Garden<br>.325.058-72   |
| Typ der Führungsschiene                               | Royal Garden<br>BE18-72-5810P |
| Treibglieddicke                                       | 1,47 mm (0.058")              |
| CO <sup>2</sup> -Ausstoß                              | 646 g/kWh                     |
| Gewicht (mit leerem Tank<br>und ohne Schneidgarnitur) | ca. 6,3 kg                    |
| Gewicht (mit leerem Tank<br>und komplett montiert)    | ca. 7,4 kg                    |

Technische Änderungen vorbehalten!

\* Die tatsächliche Schnittlänge kann geringer als die angegebene Schnittlänge sein.

### **Akku/Ladegerät**

Die technischen Daten zu Akku und Ladegerät können Sie der beigelegten Bedienungsanleitung entnehmen.

## **ACHTUNG**

Das Produkt ist Teil der Serie Parkside X 20 V TEAM und kann mit Akkus der Parkside X 20 V TEAM Serie betrieben werden. Die Akkus dürfen nur mit Ladegeräten der Serie Parkside X 20 V TEAM geladen werden.

### **Geräusch und Vibration**

## **WARNUNG**

Es wird auf die Risiken durch Lärmbelastung hingewiesen und Maßnahmen empfohlen, um diese Risiken zu minimieren. Auf Anfrage wird eine Oktavbandanalyse bereitgestellt, um die Auswahl des geeigneten Gehörschutzes zu ermöglichen.

### **Geräuschkennwerte**

Die Geräuschwerte wurden entsprechend nach ISO 22868 ermittelt.

|  |          |
|--|----------|
| Schalldruckpegel $L_{pA}$                    | 97,3 dB  |
| Messunsicherheit $K_{pA}$                    | 3 dB     |
| Gemessener<br>Schalleistungspegel $L_{wA}$   | 108,4 dB |
| Garantierter<br>Schalleistungspegel $L_{wA}$ | 111 dB   |
| Messunsicherheit $K_{wA}$                    | 3 dB     |

### **Vibrationskennwerte (Hand-Arm-Schwingung)**

Die Vibrationswerte wurden entsprechend nach ISO 22867 ermittelt.

|   |                         |
|---|-------------------------|
| Vibrationswert am<br>hinteren Handgriff | 7,728 m/s <sup>2</sup>  |
| Vibrationswert am<br>vorderen Handgriff | 15,226 m/s <sup>2</sup> |

Unsicherheit K

1,5 m/s<sup>2</sup>

## **WARNUNG**

Der tatsächliche vorhandene Vibrationsemissionswert während der Benutzung des Produkts kann, von dem in der Bedienungsanleitung bzw. vom Hersteller angegebenen abweichen. Dies kann von folgenden Einflussfaktoren verursacht werden, die vor jedem bzw. Während des Gebrauches beachtet werden sollen:

- Wird das Produkt richtig verwendet.
- Ist die Art des Schneidens vom Material bzw. wie es verarbeitet, wird richtig.
- Ist der Gebrauchszustand des Produkts, in Ordnung.
- Schärfezustand vom Schneidwerkzeug bzw. richtiges Schneidwerkzeug.
- Sind die Haltegriffe ggf. optionale Vibrationsgriffe montiert und sind diese fest am Produkt angebracht.

## 10 Auspacken

### **WARNUNG**

**Produkt und Verpackungsmaterialien sind kein Kinderspielzeug!**

**Kinder dürfen nicht mit Kunststoffbeuteln, Folien und Kleinteilen spielen! Es besteht Verschluckungs- und Erstickungsgefahr!**

- Öffnen Sie die Verpackung und nehmen Sie das Produkt vorsichtig heraus.
- Entfernen Sie das Verpackungsmaterial sowie Verpackungs- und Transportsicherungen (falls vorhanden).
- Überprüfen Sie, ob der Lieferumfang vollständig ist.
- Kontrollieren Sie das Produkt und die Zubehörteile auf Transportschäden. Etwaige Schäden sofort dem Transportunternehmen melden, mit dem das Produkt angeliefert wurde. Spätere Reklamationen werden nicht anerkannt.
- Bewahren Sie die Verpackung nach Möglichkeit bis zum Ablauf der Garantiezeit auf.
- Machen Sie sich vor dem Einsatz anhand der Bedienungsanleitung mit dem Produkt vertraut.
- Verwenden Sie bei Zubehör sowie Verschleiß- und Ersatzteilen nur Originalteile. Ersatzteile erhalten Sie bei Ihrem Fachhändler.
- Geben Sie bei Bestellungen unsere Artikelnummern sowie Typ und Baujahr des Produkts an.

## 11 Vor Inbetriebnahme

### **ACHTUNG**

Führen Sie die Montage und Einstellungen am Produkt immer bei ausgeschaltetem Motor durch und ziehen den Zündkerzenstecker ab.

### **ACHTUNG**

**Das Produkt wird ohne Kraftstoff-/Ölgemisch ausgeliefert. Vor Inbetriebnahme daher unbedingt das Kraftstoff-/Ölgemisch einfüllen.**

**Benutzen Sie nur ein Gemisch aus bleifreiem Kraftstoff (min. ROZ 95) und speziellem 2-Takt-Motoröl (JASO FD/ISO L EGD).**

### **WARNUNG**

Benutzen Sie niemals Kraftstoff, welcher nicht mit 2-Takt Öl gemischt ist. Dies kann dauerhaften Motorschaden verursachen und schließt die Gewährleistung des Herstellers für dieses Produkt aus. Benutzen Sie nie eine Kraftstoffmischung, welches über 90 Tagen gelagert worden ist.

### **WARNUNG**

#### **Gesundheitsgefahr!**

Das Einatmen von Kraftstoff-/Schmieröldämpfen und Abgasen kann zu schweren gesundheitlichen Schäden, Bewusstlosigkeit und im Extremfall zum Tod führen.

- Atmen Sie Kraftstoff-/Schmieröldämpfe und Abgase nicht ein.
- Betreiben Sie das Produkt nur im Freien.

### **WARNUNG**

**Kraftstoffe und Kraftstoffdämpfe sind feuergefährlich und können beim Einatmen und auf der Haut schwere Schäden verursachen. Beim Umgang mit Kraftstoff ist daher Vorsicht geboten und für eine gute Belüftung zu sorgen.**

### **WARNUNG**

Kraftstoff und das Kraftstoff-Öl-Gemisch sind hoch entflammbar!

### Hinweise:

- Stellen Sie das Produkt auf eine ebene, gerade Fläche.
- Machen Sie sich vor dem Einsatz anhand der Bedienungsanleitung mit dem Produkt vertraut.

Es ist vorgeschrieben, vor jedem Gebrauch oder nach einem Herunterfallen des Produkts dies sorgfältig auf evtl. Beschädigungen zu überprüfen. Sollten Beschädigungen festgestellt werden, sind diese umgehend von Ihnen oder einer autorisierten Servicestelle zu beseitigen.

Um eine einwandfreie Funktion und lange Haltbarkeit des Produkts zu gewährleisten, sind folgende Punkte zu beachten:

- Korrekter Sitz der Führungsschiene.
- Einbau-/ Lauffrichtung, sowie einwandfreie (scharfe) Sägekette.
- Spannung der Sägekette (bei einer neuen Kette mehrmals prüfen und nachjustieren).
- Funktion der Kettenschmierung.
- Funktion der Kettenbremse.
- Funktion der Kupplung (keine Kettenbewegung im Leerlauf).
- Einwandfreien Zustand und Vollständigkeit der Schutzeinrichtungen und der Schnittvorrichtung.
- Festen Sitz sämtlicher Verschraubungen.
- Leichtgängigkeit aller beweglichen Teile.

Benötigtes Werkzeug:

- Montageschlüssel (29)
- Lappen/Tuch\*

\* = nicht zwingend im Lieferumfang enthalten!

## 11.1 Kraftstoff mischen (Abb. 2)

### **WARNUNG**

Direkten Hautkontakt mit Kraftstoff und Einatmen von Kraftstoffdämpfen vermeiden.

1. Der Motor muss mit einem Kraftstoffgemisch aus Kraftstoff und Motoröl betrieben werden.
2. Benutzen Sie nur ein Gemisch aus bleifreiem Kraftstoff (min. ROZ 95) und speziellem 2-Takt-Motoröl (JASO FD/ISO L EGD).
3. Mischen Sie das Kraftstoffgemisch nach der Kraftstoff-Mischtablette an.
4. Geben Sie jeweils die richtige Menge Kraftstoff und 2-Takt-Öl in die beiliegenden Öl-Benzinmischflasche (28). Siehe 11.1.1.
5. Schütteln Sie anschließend den Öl-Benzinmischflasche (28) gut durch.

## 11.1.1 Kraftstoffmischung

### Hinweis:

Das Kraftstoffgemisch nicht im Tank mischen.

Fügen Sie das 2-Takt-Öl gemäß der Kraftstoff-Misch-Tabelle hinzu.

| Kraftstoff | 2-Takt-Motor-Öl (1:40) |
|------------|------------------------|
| 0,5 Liter  | 12,5 ml                |

## 11.2 Kraftstoff einfüllen (Abb. 3)

### **GEFAHR**

#### **Brand- und Explosionsgefahr!**

Füllen Sie den Kraftstoff nur bei ausgeschaltetem und abgekühltem Motor ein. Rauchen Sie nicht, wenn Sie das Produkt betanken.

### **GEFAHR**

#### **Brand- und Explosionsgefahr!**

Kraftstoff kann sich beim Befüllen entzünden und gegebenenfalls explodieren. Dies führt zu schweren Verbrennungen oder zum Tod.

- Verwenden Sie stets frisches Kraftstoff-/Ölgemisch.
  - Halten Sie Hitze, Flammen und Funken fern.
  - Füllen Sie Kraftstoff nur im Freien auf.
  - Tragen Sie Schutzhandschuhe.
  - Vermeiden Sie Haut- und Augenkontakt.
  - Starten Sie das Produkt mit Abstand von mind. 3 m zum Auffüllort des Kraftstoffs.
  - Achten Sie auf Undichtigkeiten. Wenn Kraftstoff ausläuft, starten Sie den Motor nicht.
  - Verwenden Sie zum Auftanken einen geeigneten Trichter oder ein Einfüllrohr, damit kein Kraftstoff auf Verbrennungsmotor und Gehäuse auslaufen kann.
- Überfüllen Sie den Kraftstofftank nicht!**

### Hinweis:

Kontrollieren Sie nach jedem Kraftstoffeinfüllen auch das Sägekettenöl.

1. Mischen Sie den Kraftstoff wie unter 11.1 beschrieben.
2. Reinigen Sie immer den Bereich um den Tankdeckel (11) vor dem Einfüllen, damit kein Schmutz in den Kraftstofftank (12) fällt. Benutzen Sie hierzu ein trockenes, fusselfreies Tuch.
3. Legen Sie das Produkt auf die Seite, so dass der Tankdeckel (11) nach oben zeigt.
4. Klappen Sie die Lasche (11a) auf.

5. Drehen Sie den Tankdeckel (11) gegen den Uhrzeigersinn und öffnen Sie ihn. Der Tankdeckel (11) ist mit einer Verliersicherung im Kraftstofftank (12) verbunden und kann so nicht herunterfallen.
6. Füllen Sie das Kraftstoffgemisch in den Kraftstofftank. Verschütten Sie beim Auftanken keinen Kraftstoff und füllen Sie den Kraftstofftank nicht randvoll.
7. Wischen Sie verschütteten Kraftstoff stets auf.
8. Drehen Sie den Tankdeckel (11) im Uhrzeigersinn, um ihn zu verschließen.
9. Klappen Sie die Lasche (11a) wieder zu.

### 11.2.1 Füllstand des Kraftstoff-/Ölgemischs überprüfen (Abb. 1)

1. Kontrollieren Sie den Kraftstoffstand über die Füllstandsanzeige (12a).
2. Füllen Sie Kraftstoff nach, falls der Kraftstoffstand zu niedrig ist.
  - Achten Sie hierbei auf das korrekte Mischverhältnis!

### 11.3 Sägekettenöl (27) einfüllen (Abb. 2, 4)

#### **WARNUNG**

Füllen Sie das Sägekettenöl nur bei ausgeschaltetem und abgekühltem Motor ein. Es besteht Brandgefahr! Niemals ohne Kettenschmierung arbeiten! Bei trocken laufender Sägekette wird die Schneidgarnitur in kurzer Zeit irreparabel zerstört.  
Vor der Arbeit immer Kettenschmierung überprüfen.

#### **Hinweis:**

- Verwenden Sie nur Sägekettenöl. Vorzugsweise biologisch abbaubar.
  - Verwenden Sie kein Altöl, Motoröl usw. Kontrollieren Sie während der Arbeit, ob die Kettenschmierung funktioniert.
1. Reinigen Sie immer den Bereich um den Öltankdeckel (16) vor dem Einfüllen, damit kein Schmutz in den Öltank (15) fällt. Benutzen Sie hierzu ein trockenes, fusselfreies Tuch.
  2. Legen Sie das Produkt auf die Seite, so dass der Öltankdeckel (16) nach oben zeigt.
  3. Klappen Sie die Lasche (16a) auf.
  4. Drehen Sie den Öltankdeckel (16) gegen den Uhrzeigersinn und öffnen Sie ihn. Der Öltankdeckel (16) ist mit einer Verliersicherung im Öltank (15) verbunden und kann so nicht herunterfallen.
  5. Füllen Sie das mitgelieferte Sägekettenöl (27) in den Öltank (15). Verschütten Sie beim Auftanken kein Sägekettenöl (27) und füllen Sie den Öltank (15) nicht randvoll.

6. Wischen Sie verschüttetes Sägekettenöl (27) sofort auf.
7. Drehen Sie den Öltankdeckel (16) im Uhrzeigersinn, um ihn zu verschließen.
8. Klappen Sie die Lasche (16a) wieder zu.

### 11.4 Sägekette (17) spannen und prüfen (Abb. 1, 2, 12)

#### **WARNUNG**

#### **Verletzungsgefahr, wenn Sie mit der Sägekette oder dem Kettenschwert hantieren!**

- Tragen Sie schnittfeste Handschuhe.

#### **Hinweis:**

- Eine neue Sägekette längt sich und muss öfter nachgespannt werden. Überprüfen Sie regelmäßig nach jedem Schnitt die Kettenspannung und stellen Sie diese nach.
1. Vor dem Spannen müssen Sie die beiden Befestigungsmuttern (22a) mit dem Montageschlüssel (29) etwas lösen.
  2. Drehen Sie die Kettenspannschraube (21) mit dem Montageschlüssel (29) im Uhrzeigersinn, um die Spannung zu erhöhen.
  3. Ziehen Sie die beiden Befestigungsmuttern (22a) mit dem Montageschlüssel (29) fest an.
  4. Die Sägekette (17) muss an der Schwertunterseite anliegen. Prüfen Sie, ob sich die Sägekette (17) (bei gelöster Kettenbremse, vorderen Handschutz (1) nach hinten ziehen) von Hand über die Führungsschiene (18) ziehen lässt.

### 11.5 Akku (8) in die Akku-Aufnahme (9) einsetzen/entnehmen (Abb. 5, 6)

#### **VORSICHT**

#### **Verletzungsgefahr!**

Setzen Sie den Akku erst ein, wenn das Produkt für den Einsatz vorbereitet ist.

#### **Akku einsetzen**

1. Stellen Sie sicher, dass der Akku (8) ausreichend geladen ist.
2. Schieben Sie den Akku (8) in die Akku-Aufnahme (9). Der Akku (8) rastet hörbar ein.

#### **Akku entnehmen**

1. Drücken Sie die Entriegelungstaste (8a) des Akkus (8) und ziehen Sie den Akku (8) aus der Akku-Aufnahme (9).

## 11.6 Sicherheitseinrichtungen (Abb. 1)

- **Kettenbremse / vorderer Handschutz (1)**
  - Sicherheitseinrichtung, die die Sägekette bei einem Rückschlag sofort stoppt.
  - Die Kettenbremse kann auch manuell betätigt werden.
  - Schützt die linke Hand des Bedieners, wenn er vom vorderen Handgriff abrutscht.
- **Gashebelsperre (5)**
  - Verhindert ein unbeabsichtigtes Gas geben. Der Gashebel kann nur betätigt werden, wenn die Gashebelsperre bewusst gelöst wurde.
- **Hinterer Handschutz (7)**
  - Schützt die Hand vor Ästen und Zweigen und bei abspringender Kette.
- **Sägekette (17) mit geringem Rückschlag**
  - Hilft Ihnen mit speziell entwickelten Sicherheitseinrichtungen, Rückschläge abzufangen.
- **Kralleanschlag (19)**
  - Verstärkt die Stabilität, wenn vertikale Schnitte ausgeführt werden, und erleichtert das Sägen.
- **Kettenfangeinrichtung (20)**
  - Fängt die Sägekette auf, falls sie reißen oder abspringen sollte.

## 12 Bedienung (Abb. 1)

### **GEFAHR**

#### **Verletzungsgefahr!**

Tragen Sie immer persönliche Schutzausrüstung (PSA)!

- Tragen Sie einen Schutzhelm mit Gesichtsschutz bzw. Schutzbrille und Gehörschutz.
- Tragen Sie eng anliegende Schutzkleidung mit Schnittschutzeinlage.
- Tragen Sie rutschfeste Sicherheitsschuhe.
- Tragen Sie Schutzhandschuhe.

### **WARNUNG**

Beachten Sie bitte die gesetzlichen Bestimmungen zur Lärmschutzverordnung.

#### **Hinweis:**

Die Kettensäge besitzt keine Startgassperre.

Darum deaktivieren Sie einen gezogenen Choke (24) nur über die Gashebelsperre (5) und Gashebel (4).

Der Choke (24) springt dann automatisch in die Betriebsstellung „Warmstart“.

Schieben Sie einen gezogenen Choke (24) nicht einfach per Hand wieder auf die Position „Warmstart“, sonst könnte der Motor mit erhöhtem Leerlauf starten.

#### **Arbeitshinweise**

Machen Sie sich vor dem Einsatz mit dem Umgang der Kettensäge vertraut.

Es ist vorgeschrieben, vor jedem Gebrauch oder nach einem Herunterfallen des Produkts dies sorgfältig auf evtl. Beschädigungen zu überprüfen. Sollten Beschädigungen festgestellt werden, sind diese umgehend von Ihnen oder einer autorisierten Servicestelle zu beseitigen.

Um eine einwandfreie Funktion und lange Haltbarkeit des Produkts zu gewährleisten, sind folgende Punkte zu beachten:

- Korrekter Sitz der Führungsschiene
- Überprüfen Sie die Einbau-/ Laufrichtung, sowie eine einwandfreie (scharfe) Sägekette.
- Spannung der Sägekette (bei einer neuen Kette mehrmals prüfen und nachjustieren)
- Funktion der Kettenschmierung
- Funktion der Kettenbremse
- Überprüfen Sie die Funktion der Kupplung. Die Sägekette darf sich im Leerlauf nicht bewegen.
- Dichtheit des Treibstoffsystems
- Einwandfreien Zustand und Vollständigkeit der Schutzeinrichtungen und der Schnittvorrichtung
- Festen Sitz sämtlicher Verschraubungen.
- Leichtgängigkeit aller beweglichen Teile.

## 12.1 Kettenbremse (Abb. 1, 7)

### **WARNUNG**

**Die Kettenbremse muss vor jeder Inbetriebnahme geprüft werden.**

Die Kettenbremse bremst die Sägekette bei einem Rückschlag sofort ab.

### **WARNUNG**

#### **Produktbeschädigung!**

Eine erhöhte Motordrehzahl über eine zu lange Zeit, bei blockierter Kettenbremse schadet dem Motor und dem Sägekettenantrieb.

Sollte sich die Sägekette dennoch bewegen, kontaktieren Sie den Kunden-Service.

### 12.1.1 Aktivieren der Kettenbremse/ vorderer Handschutz (1)

1. Kippen Sie die Kettenbremse/vorderer Handschutz (1) in Richtung des Schwerts (18).

### 12.1.2 Lösen der Kettenbremse/vorderer Handschutz (1)

1. Ziehen Sie die Kettenbremse/vorderer Handschutz (1) in Richtung des vorderen Handgriffs (2).

### 12.1.3 Prüfen der Kettenbremse/vorderer Handschutz (1)

1. Lösen Sie die Kettenbremse/vorderer Handschutz (1) wie unter 12.1.2 beschrieben.
2. Achten Sie darauf, dass der vordere Handschutz (1) frei von Schmutz ist und sich leicht bewegen lässt.
3. Halten Sie die Kettensäge mit beiden Händen fest.
4. Schalten Sie die Kettensäge wie unter 12.2 beschrieben ein und betätigen Sie den Gashebel (4).
5. Kippen Sie die Kettenbremse/vorderer Handschutz (1) in Richtung des Schwerts (18). Die Sägekette (17) muss sofort stehenbleiben!  
Sollte sich die Sägekette dennoch bewegen, dürfen Sie das Produkt nicht verwenden. Es besteht Verletzungsgefahr durch die nachlaufende Sägekette (17). Kontaktieren Sie den Kunden-Service.

## 12.2 Motor starten (Abb. 7-10)

### VORSICHT

#### Verletzungsgefahr!

Setzen Sie den Akku erst ein, wenn das Produkt für den Einsatz vorbereitet ist.

### WARNUNG

Schalten Sie die Kettenbremse vor jeder Inbetriebnahme ein (vorderer Handschutz nach vorne drücken).

### ACHTUNG

Ziehen Sie den Seilzugstarter stets gerade heraus. Halten Sie den Griff des Seilzugstarters fest, wenn sich der Seilzugstarter wieder einzieht. Lassen Sie den Seilzugstarter nie zurückschnellen.

### 12.2.1 Motor ohne E-Start starten (Abb. 1, 7)

### ACHTUNG

- Lassen Sie den Seilzugstarter nicht zurückschleudern. Dies kann zu Beschädigungen führen.
- Bei kühlem Wetter kann es erforderlich sein, den Anlassvorgang mehrmals zu wiederholen.

### 12.2.1.1 Bei kaltem Motor starten

### ACHTUNG

Lassen Sie den Seilzugstarter niemals zurückschleudern. Dies kann zu Beschädigungen führen.

#### Hinweis:

Bei hohen Außentemperaturen kann es vorkommen, dass auch bei kaltem Motor ohne Choke gestartet werden muss!

1. Kontrollieren Sie vor jedem Starten den Kraftstoff- und Sägekettenölstand (siehe Abschnitte 11.3 und 11.2). Vergewissern Sie sich, dass der Zündkerzenstecker (35) an der Zündkerze (35a) angeschlossen ist.
2. Entfernen Sie den Schwert- und Kettenschutz (25) von dem Schwert (18).
3. Stellen Sie die Kettensäge auf einen stabilen und ebenen Untergrund. Die Sägekette (17) darf dabei den Boden nicht berühren.
4. Drücken Sie den vorderen Handschutz (1) nach vorne, bis dieser einrastet. Die Sägekette (17) wird durch die Kettenbremse blockiert.
5. Stellen Sie den Ein-/Aushebel (10) auf Stellung „I“.
6. Drücken Sie 8x die Kraftstoffpumpe „Primer“ (23).
7. Ziehen Sie den Choke (24) heraus (↶).
8. Stellen Sie Ihre Schuhspitze in den hinteren Handschutz (7).
9. Halten Sie die Kettensäge am vorderen Handgriff (2) fest und ziehen Sie den Seilzugstarter (14) langsam bis zum ersten Widerstand heraus.
10. Ziehen Sie nun den Seilzugstarter (14) rasch an, bis der Motor startet.  
Solange der Choke (24) herausgezogen ist (↶), läuft der Motor nur kurz an und geht wieder aus.  
Sollte der Motor nicht starten, wiederholen Sie den Vorgang.
11. Sobald der Motor ausgegangen ist, betätigen Sie die Gashebelsperre (5) und den Gashebel (4) zusammen.  
Der Choke (24) springt automatisch in die Betriebsstellung „Warmstart“.
12. Ziehen Sie nun erneut den Seilzugstarter (14) rasch an, bis der Motor startet.
13. Springt der Motor auch nach mehreren Versuchen nicht an, lesen Sie 18.
14. Lösen Sie die Kettenbremse, indem Sie den vorderen Handschutz (1) nach hinten ziehen.
15. Drücken Sie die Gashebelsperre (5) am hinteren Handgriff (6) und betätigen Sie den Gashebel (4). Die Sägekette (17) läuft an.

Mit dem Gashebel (4) können Sie die Drehzahl stufenlos regulieren. Je weiter Sie den Gashebel (4) drücken, desto höher ist die Drehzahl.

### 12.2.1.2 Bei warmen Motor starten

(Das Produkt stand für weniger als 15–20 Minuten still.)

1. Kontrollieren Sie vor jedem Starten den Kraftstoff- und Sägekettenölstand (siehe Abschnitte 11.3 und 11.2). Vergewissern Sie sich, dass der Zündkerzenstecker (35) an der Zündkerze (35a) angeschlossen ist.
2. Entfernen Sie den Schwert- und Kettenschutz (25) von dem Schwert (18).
3. Stellen Sie die Kettensäge auf einen Stablen und ebenen Untergrund. Die Sägekette (17) darf dabei den Boden nicht berühren.
4. Drücken Sie den vorderen Handschutz (1) nach vorne, bis dieser einrastet. Die Sägekette (17) wird durch die Kettenbremse blockiert.
5. Stellen Sie den Ein-/Aushebel (10) auf Stellung „I“.
6. Drücken Sie 8x die Kraftstoffpumpe „Primer“ (23).
7. Der Choke (24) muss zum Starten des warmen Motors nicht gezogen werden.
8. Stellen Sie Ihre Schuhspitze in den hinteren Handschutz (7).
9. Halten Sie die Kettensäge am vorderen Handgriff (2) fest und ziehen Sie den Seilzugstarter (14) langsam bis zum ersten Widerstand heraus.
10. Ziehen Sie nun den Seilzugstarter (14) rasch an. Das Produkt sollte nach 1–2 Zügen starten. Falls das Produkt nach 6 Zügen immer noch nicht startet, wiederholen Sie den Vorgang unter 12.2.1.1 oder 12.2.2.
11. Der Motor startet.
12. Lösen Sie die Kettenbremse, indem Sie den vorderen Handschutz (1) nach hinten ziehen.
13. Drücken Sie die Gashebelsperre (5) am hinteren Handgriff (6) und betätigen Sie den Gashebel (4). Die Sägekette (17) läuft an.  
Mit dem Gashebel (4) können Sie die Drehzahl stufenlos regulieren. Je weiter Sie den Gashebel (4) drücken, desto höher ist die Drehzahl.

### 12.2.2 Motor mit E-Start starten (Abb. 1, 6, 8, 9)

#### 12.2.2.1 Bei kaltem Motor starten

1. Kontrollieren Sie vor jedem Starten den Kraftstoff- und Sägekettenölstand (siehe Abschnitte 11.3 und 11.2). Vergewissern Sie sich, dass der Zündkerzenstecker (35) an der Zündkerze (35a) angeschlossen ist.
2. Setzen Sie den Akku (8) wie unter 11.5 beschrieben in die Akku-Aufnahme (9) ein.
3. Entfernen Sie den Schwert- und Kettenschutz (25) von dem Schwert (18).

4. Stellen Sie die Kettensäge auf einen Stablen und ebenen Untergrund. Die Sägekette (17) darf dabei den Boden nicht berühren.
5. Drücken Sie den vorderen Handschutz (1) nach vorne, bis dieser einrastet. Die Sägekette (17) wird durch die Kettenbremse blockiert.
6. Stellen Sie den Ein-/Aushebel (10) auf Stellung „I“.
7. Drücken Sie 8x die Kraftstoffpumpe „Primer“ (23).
8. Ziehen Sie den Choke (24) heraus (↖).
9. Klappen Sie die Abdeckung (13a) nach oben.
10. Drücken und halten Sie den Elektrostarter (13b) an der Elektrostartereinheit (13) und halten ihn.
11. Der Motor startet.  
Solange der Choke (24) herausgezogen ist (↖), läuft der Motor nur kurz an und geht wieder aus. Sollte der Motor nicht starten, wiederholen Sie den Vorgang.
12. Sobald der Motor ausgegangen ist, betätigen Sie die Gashebelsperre (5) und den Gashebel (4) zusammen.  
Der Choke (24) springt automatisch in die Betriebsstellung „Warmstart“.
13. Klappen Sie die Abdeckung (13a) nach oben.
14. Drücken Sie nun erneut auf den Elektrostarter (13b), bis der Motor startet.
15. Nachdem das Produkt angelaufen ist, können Sie den Elektrostarter (13b) wieder loslassen.
16. Springt der Motor auch nach mehreren Versuchen nicht an, lesen Sie 18.
17. Lösen Sie die Kettenbremse, indem Sie den vorderen Handschutz (1) nach hinten ziehen.
18. Drücken Sie die Gashebelsperre (5) am hinteren Handgriff (6) und betätigen Sie den Gashebel (4). Die Sägekette (17) läuft an.  
Mit dem Gashebel (4) können Sie die Drehzahl stufenlos regulieren. Je weiter Sie den Gashebel (4) drücken, desto höher ist die Drehzahl.

#### 12.2.2.2 Bei warmen Motor starten

1. Kontrollieren Sie vor jedem Starten den Kraftstoff- und Sägekettenölstand (siehe Abschnitte 11.3 und 11.2). Vergewissern Sie sich, dass der Zündkerzenstecker (35) an der Zündkerze (35a) angeschlossen ist.
2. Setzen Sie den Akku (8) wie unter 11.5 beschrieben in die Akku-Aufnahme (9) ein.
3. Entfernen Sie den Schwert- und Kettenschutz (25) von dem Schwert (18).
4. Stellen Sie die Kettensäge auf einen Stablen und ebenen Untergrund. Die Sägekette (17) darf dabei den Boden nicht berühren.
5. Drücken Sie den vorderen Handschutz (1) nach vorne, bis dieser einrastet. Die Sägekette (17) wird durch die Kettenbremse blockiert.

6. Stellen Sie den Ein-/Aushebel (10) auf Stellung „I“.
7. Drücken Sie 8x die Kraftstoffpumpe „Primer“ (23).
8. Klappen Sie die Abdeckung (13a) nach oben.
9. Drücken und halten Sie den Elektrostarter (13b) an der Elektrostartereinheit (13) und halten ihn.
10. Der Motor startet.
11. Nachdem das Produkt angelaufen ist, können Sie den Elektrostarter (13b) wieder loslassen.
12. Lösen Sie die Kettenbremse, indem Sie den vorderen Handschutz (1) nach hinten ziehen.
13. Drücken Sie die Gashebelsperre (5) am hinteren Handgriff (6) und betätigen Sie den Gashebel (4). Die Sägekette (17) läuft an.  
Mit dem Gashebel (4) können Sie die Drehzahl stufenlos regulieren. Je weiter Sie den Gashebel (4) drücken, desto höher ist die Drehzahl.

### 12.2.3 Betrieb im Leerlauf

#### ACHTUNG

Im Leerlauf muss die Sägekette stillstehen. Sollte sich die Sägekette drehen, ist die Leerlaufdrehzahl einzustellen!

#### Hinweis:

- Wenn sich die Sägekette im Leerlauf bewegt oder der Motor bei Gaswegnahme von alleine ausgeht, muss eine Vergasereinstellung vorgenommen werden.
  - Siehe Wartung der Vergasereinstellungen.
1. Schalten Sie das Produkt wie unter 12.2 ein.
  2. Nach einmaliger Betätigung des Gashebels (4) läuft der Motor im Standgas.
  3. Lassen Sie den Motor kurz warmlaufen.

### 12.3 Kettenschmierung prüfen und einstellen (Abb. 11)

#### Hinweise:

Prüfen Sie vor Arbeitsbeginn den Ölstand und die Funktion der Kettenschmierung.

Wenn sich keine Ölspur zeigt, reinigen Sie eventuell den Öldurchlass oder lassen Sie die Kettensäge von unserem Kundendienst reparieren.

1. Befüllen Sie den Öltank (15) wie unter 11.3 beschrieben.
2. Halten Sie die Kettensäge im laufenden Betrieb, bei mittlerer Drehzahl über einen abgesägten Baumstumpf oder einer passenden Unterlage. Ist die Schmierung ausreichend, bildet sich ein leichter Ölfilm auf dem Baumstumpf oder der Unterlage.

Mit der Regulierschraube (32) können Sie die Ölmenge reduzieren oder erhöhen.

Verwenden Sie einen Montageschlüssel (29).

- Im Uhrzeigersinn - Ölmenge reduziert sich (-)
- Gegen Uhrzeigersinn - Ölmenge erhöht sich (+)

### 12.4 Motor abstellen (Abb. 1)

#### 12.4.1 Not-Aus-Schrittfolge

1. Falls es notwendig ist, das Produkt sofort zu stoppen, stellen Sie den Ein-/Aushebel (10) auf Stellung „0“ und halten Sie ihn auf dieser Stellung gedrückt, bis der Motor zum Stillstand gekommen ist.

#### 12.4.2 Normale Schrittfolge

1. Lassen Sie den Gashebel (4) los. Der Motor geht in Leerlaufgeschwindigkeit über.
2. Stellen Sie den Ein-/Aushebel (10) auf Stellung „0“ und halten Sie ihn auf dieser Stellung gedrückt, bis der Motor zum Stillstand gekommen ist.

## 13 Arbeitshinweise

### ⚠ GEFAHR

#### Verletzungsgefahr!

Dieser Abschnitt behandelt die grundlegende Arbeitstechnik im Umgang mit dem Produkt.

Die hier gegebenen Informationen ersetzen nicht die langjährige Ausbildung und Erfahrung eines Fachmanns.

Vermeiden Sie jede Arbeit, für die Sie nicht ausreichend qualifiziert sind!

Ein unbedachter Umgang mit dem Produkt kann schwerste Verletzungen bis hin zum Tod zur Folge haben!

### ⚠ GEFAHR

#### Verletzungsgefahr!

Säge- und Fällarbeiten sowie sämtliche damit verbundene Arbeiten dürfen nur von besonders ausgebildeten und geschulten Personen durchgeführt werden.

### ⚠ WARNUNG

Wir raten unerfahrenen Anwendern aus Sicherheitsgründen davon ab, einen Baumstamm mit einer Schwertlänge zu fällen, die kleiner ist als der Stammdurchmesser.

#### Hinweise:

Achten Sie vor dem Einschalten darauf, dass das Produkt keine Gegenstände berührt.

Beachten Sie die länderspezifischen Vorschriften für Fällarbeiten und informieren Sie sich bei der zuständigen Behörde.

- Achten Sie darauf, dass durch die herabfallenden Äste und Bäume niemand zu Schaden kommen kann.
- Im Arbeitsbereich dürfen sich nur die für die Fällarbeiten benötigten Personen aufhalten.
- Halten Sie den Arbeitsbereich am Stamm frei und aufgeräumt, sodass ein sicherer Stand für die Benutzer gewährleistet ist.
- Halten Sie Fluchtwege frei und aufgeräumt, um den Arbeitsbereich schnell verlassen zu können.
- Führen Sie Fällarbeiten nicht bei stärkeren Windverhältnissen, schlechtem Wetter oder schlechten Sichtverhältnissen durch.
- Halten Sie Entfernungen zum nächsten Arbeitsplatz von mindestens 2 1/2 Baumlängen ein.
- Schalten Sie den Motor aus, wenn die Säge mit einem Fremdkörper in Berührung kommt. Kontrollieren Sie die Säge, und reparieren Sie sie gegebenenfalls.
- Schützen Sie die Sägekette vor Schmutz und Sand. Selbst geringe Mengen Schmutz können die Sägekette schnell abstumpfen und die Gefahr einer Rückschlagreaktion erhöhen.
- Fangen Sie mit dem Zersägen von kleineren Baumstämmen zur Übung an, um ein Gefühl für Ihr Produkt zu bekommen, bevor Sie schwierigere Aufgaben angehen.
- Drücken Sie das Gehäuse der Kettensäge gegen den Baumstamm, wenn Sie mit dem Sägen beginnen.
- Lassen Sie die Säge für Sie arbeiten. Üben Sie nur leichten Druck nach unten aus.
- Um nach dem Austritt der Sägekette aus dem Holz nicht die Kontrolle über das Produkt zu verlieren, sollten Sie gegen Ende des Schnitts keinen Druck auf die Säge ausüben.
- Schneiden Sie kein am Boden liegendes Holz bzw. versuchen Sie nicht aus dem Boden ragende Wurzeln zu sägen.
- Vermeiden Sie eine abnormale Körperhaltung. Sorgen Sie für einen sicheren Stand und halten Sie jederzeit das Gleichgewicht. Dadurch können Sie das Elektrowerkzeug in unerwarteten Situationen besser kontrollieren.
- Sie haben eine bessere Kontrolle, wenn Sie mit der Unterseite des Kettenschwertes (mit ziehender Sägekette) sägen.
- Die Sägekette darf während des Durchsägens oder danach weder den Erdboden noch einen anderen Gegenstand berühren.
- Beachten Sie auch die Vorsichtsmaßnahmen gegen Rückschlag (siehe Sicherheitshinweise).

## 13.1 Richtige Haltung

### GEFAHR

#### Verletzungsgefahr!

- Nie auf instabilen Untergründen arbeiten!
- Nie über Schulterhöhe arbeiten!
- Nie auf Leitern stehend arbeiten!
- Nicht zu weit vorgebeugt arbeiten!
- Das Produkt nur bei günstigen Witterungs- und Geländebedingungen verwenden!
- Stehen Sie mit beiden Beinen sicher auf dem Boden.
- Achten Sie auf Hindernisse im Arbeitsbereich.
- Bei der Arbeit ist das Produkt immer mit beiden Händen festzuhalten!

## 13.2 So sägen Sie richtig!

- Üben Sie einen gleichmäßigen Druck auf das Produkt aus, jedoch keine übermäßige Gewalt.
- Setzen Sie das Produkt nach Möglichkeit mit dem Krallenanschlag am zu sägenden Ast an.
- Arbeiten Sie niemals ohne Krallenanschlag. Das Produkt kann den Bediener nach vorne reißen.
- Benutzen Sie den Krallenanschlag zum Schneiden von Baumstämmen oder dicke Ästen.
- Eine Benutzung des Krallenanschlages erhöht die Arbeitssicherheit, verringert die persönliche Belastung beim Arbeiten und ebenfalls werden die Vibrationen verringert.
- Wenn ein Fremdkörper getroffen wurde. Suchen Sie nach Beschädigungen am Produkt und führen Sie die erforderlichen Reparaturen durch, bevor Sie erneut starten und mit dem Produkt arbeiten. Falls das Produkt anfängt ungewöhnlich stark zu vibrieren, ist eine sofortige Überprüfung erforderlich.

## 13.3 Sägetechniken

### 13.3.1 Ziehendes Sägen

Bei dieser Technik wird mit der Unterseite des Kettenschwertes von oben nach unten gesägt.

Die Sägekette schiebt hierbei das Produkt vorwärts vom Anwender weg. Hierbei bildet die Vorderkante des Produkts eine Stütze, die die beim Sägen entstehenden Kräfte am Baumstamm abfängt. Beim ziehenden Sägen hat der Anwender wesentlich mehr Kontrolle über das Produkt und kann Rückschläge besser vermeiden.

### 13.3.2 Schiebendes Sägen

#### GEFAHR

##### Lebensgefährliche Verletzungen!

Verkantet das Kettenschwert, so kann das Produkt mit großer Kraft zum Anwender hingeschleudert werden.

Wenn der Anwender, die nach hinten schiebende Kraft der Sägekette nicht durch seine Körperkraft ausgleicht, besteht die Gefahr, dass nur noch die Spitze des Kettenschwerts Kontakt zum Holz hat und so ein Rückschlag erfolgt.

Bei dieser Technik wird mit der Oberseite der Führungsschiene von unten nach oben gesägt.

Die Sägekette schiebt hierbei das Produkt rückwärts zum Anwender hin.

### 13.3.3 Ablängen

Ablängen ist das Sägen von gefällten Baumstämmen in kleine Abschnitte. Falls möglich, sollte der Stamm durch Äste, Balken oder Keile unterlegt und gestützt sein.

- **Achten Sie immer auf festen Stand und benutzen Sie die Kettensäge nur, wenn Sie auf festem, sicherem und ebenem Grund stehen.** Rutschiger Untergrund oder instabile Standflächen können zum Verlust des Gleichgewichts oder zum Verlust der Kontrolle über die Kettensäge führen.
- Bei Sägearbeiten am Hang stets oberhalb des Astes stehen. Darauf achten, dass die Sägekette nicht den Boden berührt. Nach Fertigstellung des Schnitts den Stillstand der Sägekette abwarten, bevor man das Produkt dort entfernt.
- Den Motor des Produkts immer ausschalten, bevor man von Arbeitsplatz zu Arbeitsplatz wechselt.

#### 13.3.3.1 Ablänghilfe (30) montieren/demontieren (Abb. 12)

##### Montieren:

1. Demontieren Sie die vordere Befestigungsmutter (22a) der Kettenradabdeckung (22). Verwenden Sie ein Montagewerkzeug (29).
2. Montieren Sie die Adaptermutter (30a) auf dem Führungsbolzen (34). Verwenden Sie ein Montagewerkzeug (29).
3. Ziehen Sie die Schnellkupplung (30b) nach hinten und schieben Sie die Ablänghilfe (30) auf die Adaptermutter (30a).
4. Lassen Sie die Schnellkupplung (30b) los.
5. Überprüfen Sie den festen Sitz der Ablänghilfe (30).

##### Demontieren:

1. Ziehen Sie die Schnellkupplung (30b) nach hinten und entfernen Sie die Ablänghilfe (30) von der Adaptermutter (30a).

2. Die Adaptermutter (30a) kann auf dem Führungsbolzen (34) montiert bleiben.

#### 13.3.3.2 Ablänghilfe richtig verwenden (Abb. 12)

- Nur bei entasteten Stämmen verwenden, die waagrecht auf dem Boden liegen.
- Achten Sie auf die Länge des Stammes und auf Kräfte, die den vorherigen Schnittspalt schließen und den Endteller (30c) einklemmen könnten. Bei Einklemmung des Endtellers (30c) die Kettensäge sofort stoppen, Ablänghilfe (30) abkuppeln und die Klemmung lösen.
- Die Ablänghilfe (30) darf nur während des Ablängvorgangs an der Kettensäge befestigt sein. Zum Entasten und Betanken der Kettensäge muss die Ablänghilfe (30) entfernt werden (siehe 13.3.3.1).
- Nach etwa 100 Ablängvorgängen ist der feste Sitz der Ablänghilfe (30) zu überprüfen und ggf. nachzuziehen. Verwenden Sie ein Montagewerkzeug (30).
- Achten Sie auf höchste Sauberkeit an der Adaptermutter (30a) und der Schnellkupplung (30b). Wenn die Schnellkupplung (30b) schwergängig wird, bitte schmieren.
- Vermeiden Sie Verbiegung, Schläge, Quetschungen, Scheuerstellen usw. an der Ablänghilfe (30). Die Ablänghilfe (30) muss regelmäßig auf Beschädigungen geprüft werden.

#### 13.3.3.3 Stamm liegt am Boden

- Die Sägekette darf während des Durchsägens oder danach weder den Erdboden noch einen anderen Gegenstand berühren.
- Sägen Sie den Stamm von oben ganz durch.
- Wenn die Möglichkeit besteht, den Stamm zu drehen, sägen Sie ihn zu 2/3 durch. Dann drehen Sie den Stamm um und sägen den Rest des Stammes von oben durch.

#### 13.3.3.4 Stamm ist an einem Ende abgestützt

- Sägen Sie zuerst von unten nach oben (mit der Oberseite des Kettenschwertes) 1/3 des Stammdurchmessers durch, um ein Splintern zu vermeiden.
- Sägen Sie dann von oben nach unten (mit der Unterseite des Kettenschwertes) auf den ersten Schnitt zu, um ein Festklemmen zu vermeiden.

#### 13.3.3.5 Stamm ist an beiden Enden abgestützt

- Sägen Sie zuerst von oben nach unten (mit der Unterseite des Kettenschwertes) 1/3 des Stammdurchmessers durch.
- Sägen Sie dann von unten nach oben (mit der Oberseite des Kettenschwertes), bis sich die Schnitte treffen.

#### 13.3.3.6 Sägen auf einem Sägebock

1. Halten Sie das Produkt mit beiden Händen fest und führen Sie das Produkt während des Sägens vor dem Körper.

2. Wenn der Stamm durchtrennt wird, führen Sie das Produkt rechts am Körper vorbei. Halten Sie den linken Arm so gerade wie möglich. Achten Sie auf den herabfallenden Stamm.
3. Stellen Sie sich so, dass der abgetrennte Stamm keine Gefährdung darstellt.
4. Achten Sie auf Ihre Füße. Der abgetrennte Stamm könnte beim Herabfallen Verletzungen verursachen.
5. Achten Sie darauf, dass Ihr Körper im Gleichgewicht ist und dass Sie sicheren Halt haben.

### 13.3.4 Entasten (Abb. 1)

#### **WARNUNG**

##### **Verletzungsgefahr!**

Viele Unfälle geschehen beim Entasten.

1. Halten Sie das Produkt mit beiden Händen fest und führen Sie das Produkt während des Sägens vor dem Körper.
2. Beugen Sie sich beim Betrieb nicht zu weit vor.
3. Sägen Sie nie Äste ab, wenn Sie auf dem Baumstamm stehen.
4. Behalten Sie den Rückschlagbereich im Auge, wenn Äste unter Spannung stehen.

Entasten ist die Bezeichnung für das Entfernen von Ästen und Zweigen von einem Baum.

- Entfernen Sie Stützweige erst nach dem Ablängen.
- Unter Spannung stehende Äste müssen von unten nach oben gesägt werden, um ein Festklemmen des Produkts zu verhindern.
- Arbeiten Sie links vom Stamm und so nahe wie möglich an dem Produkt. Nach Möglichkeit ruht das Gewicht des Produkts auf dem Stamm.
- Wechseln Sie den Standort, um Äste jenseits des Stammes abzusägen.
- Verzweigte Äste werden einzeln abgelängt.
- Beim Entasten größerer nach unten gerichteter Äste, die den Baum stützen, vorerst stehen lassen. Kleinere Äste mit einem Schnitt trennen.
- Entfernen Sie nach unten hängende Äste, indem Sie den Schnitt oberhalb des Astes ansetzen.
- Entasten Sie niemals höher als bis zur Schulterhöhe.
- Beachten Sie grundsätzlich die Gefahr von zurückschlagenden Ästen.
- Sägen Sie nicht mit der Schienenspitze.
- Sägen Sie nie mehrere Äste auf einmal.
- Stützen Sie die Kettensäge beim Entasten möglichst mit dem Krallenanschlag (19) ab.

- Achten Sie darauf, dass am Ende des Schnittes die Kettensäge durch ihr Eigengewicht durchschwenken kann. Sie wird nicht mehr im Schnitt gestützt, halten Sie entsprechend dagegen.
- Nehmen Sie einen festen, stabilen und sicheren Stand beim Entasten ein.

### 13.3.4.1 Entastungsarbeiten in Teilstücken (Abb. 1, 13)

Kürzen Sie lange bzw. dicke Äste, bevor Sie den finalen Trennschnitt vornehmen. Die Sägekette (17) kann ansonsten leicht verklemmen.

### 13.3.5 Fallkerb erstellen

#### **GEFAHR**

##### **Verletzungsgefahr!**

Säge- und Fällarbeiten sowie sämtliche damit verbundene Arbeiten dürfen nur von besonders ausgebildeten und geschulten Personen durchgeführt werden.

#### **GEFAHR**

Es ist viel Erfahrung erforderlich, um Bäume zu fällen. Fällen Sie nur Bäume, wenn Sie sicher mit dem Produkt umgehen können. Benutzen Sie das Produkt auf keinen Fall, wenn Sie sich unsicher fühlen.

#### **GEFAHR**

##### **Lebensgefährliche Verletzungen!**

- Sägen Sie den Baumstamm nie vollständig durch!
- Beim Fällen nur seitwärts des zu fallenden Baums stehen!

#### **GEFAHR**

Fällen Sie keinen Baum, wenn ein starker oder wechselnder Wind weht, wenn die Gefahr einer Eigentumsbeschädigung besteht oder wenn der Baum auf elektrische Leitungen treffen könnte.

#### **GEFAHR**

Beim Fällen von Bäumen ist darauf zu achten, dass andere Personen keiner Gefahr ausgesetzt werden, keine Versorgungsleitungen getroffen und keine Sachschäden verursacht werden. Sollte ein Baum mit einer Versorgungsleitung in Berührung kommen, so ist das Versorgungsunternehmen sofort in Kenntnis zu setzen.

## **GEFAHR**

Treten Sie nie vor einen Baum, der eingekerbt ist.

## **GEFAHR**

Sobald der Baum zu fallen beginnt, ziehen Sie das Produkt aus dem Schnitt heraus, stoppen den Motor, legen das Produkt ab und verlassen den Arbeitsplatz über den Rückzugsweg.  
Auf herunterfallende Äste achten und nicht stolpern.

- Achten Sie darauf, dass sich keine Menschen oder Tiere in der Nähe des Arbeitsbereichs aufhalten. Der Sicherheitsabstand zwischen dem zu fällen den Baum und dem nächstliegenden Arbeitsplatz muss 2 1/2 Baumlängen betragen.
- Achten Sie auf die Fällrichtung: Der Anwender muss sich in der Nähe des gefällten Baumes sicher bewegen können, um den Baum leicht ablängen und entasten zu können. Es ist zu vermeiden, dass der fallende Baum sich in einem anderen Baum verfängt. Beachten Sie die natürliche Fallrichtung, die von Neigung und Krummschaftigkeit des Baumes, Windrichtung und Anzahl der Äste abhängig ist.
- Kleine Bäume mit einem Durchmesser von 15-18 cm können gewöhnlich mit einem Schnitt abgesägt werden.
- Bei Sägearbeiten am Hang stets oberhalb des Astes stehen. Darauf achten, dass die Sägekette nicht den Boden berührt. Nach Fertigstellung des Schnitts den Stillstand der Sägekette abwarten, bevor man das Produkt dort entfernt.
- Bei Sägearbeiten am Hang stets oberhalb des Baumstammes stehen. Um im Moment des „Durchsagens“ die volle Kontrolle zu behalten, gegen Ende des Schnitts den Anpressdruck reduzieren, ohne den festen Griff an den Handgriffen des Produkts zu lösen. Darauf achten, dass die Sägekette nicht den Boden berührt. Nach Fertigstellung des Schnitts den Stillstand des Produkts abwarten, bevor man das Produkt dort entfernt. Das Produkt immer ausschalten und den Netzstecker ziehen, bevor man von Baum zu Baum wechselt.
- Bei Bäumen mit einem größeren Durchmesser müssen Kerbschnitte und ein Fallschnitt angesetzt werden.
- Achten Sie darauf, dass die Sägekette nicht im Sägeschnitt festklemmt. Der Ast darf nicht brechen oder absplintern.
- Schmutz, Steine, lose Rinde, Nägel, Klammern und Draht sind vom Baum zu entfernen.

## **WARNUNG**

**Klappen Sie direkt nach Beenden des Sägevorgangs den Gehörschutz hoch, damit Sie Töne und Warnsignale hören können.**

### **Hinweis:**

Der Fallkerb bestimmt die Fallrichtung des zu fallenden Baumes.

1. Legen Sie den Fallkerb im rechten Winkel zur Fallrichtung an.
2. Sägen Sie möglichst bodennah.
3. Achten Sie auf Fluchtbereiche. Entfernen Sie das Unterholz rund um den Baum, um einen leichten Rückzug zu sichern. Der Fluchtbereich sollte etwa um 45° versetzt hinter der geplanten Fällrichtung liegen.
4. Stützen Sie die Kettensäge mit dem Krallenschlag (19) ab.

### **13.3.5.1 Fällrichtung festlegen - mit Markierung auf dem Produkt (Abb. 13)**

Die Kettensäge ist mit einer Fällmarkierung (33) versehen, die Sie bei der Ausrichtung der Motorsäge unterstützt.

1. Setzen Sie die Kettensäge an den Stamm. Die Fällmarkierung (33) zeigt Ihnen die wahrscheinliche Fällrichtung des Baumes.

### **13.3.5.2 Fallkerb anlegen (Abb. 13)**

1. Fangen Sie zuerst mit dem Schnitt des Fallkerbes A an. Die Tiefe des Fallkerbes sollte ca. 1/4 des Baumdurchmessers betragen und einen Winkel von 45°-60° aufweisen.

### **13.3.5.3 Fällrichtung prüfen (Abb. 1, 13)**

1. Kettensäge mit dem Schwert (18) in die Fallkerbsohle legen.
2. Die Fällmarkierung (33) zeigt in die wahrscheinliche Fällrichtung.
3. Sofern erforderlich Fallkerb entsprechend nachschneiden.

### 13.3.5.4 Fällschnitt ausführen (Abb. 13)

#### **WARNUNG**

##### **Unfallgefahr!**

Sägen Sie die Bruchleiste C auf keinen Fall während des Fällschnitts B an, da der Baum sonst in eine unvorhersehbare Fallrichtung fallen kann!

Seien Sie darauf vorbereitet, dass der Baum beim Fallen auf dem Schnitt unkontrolliert „rutschen“ kann.

Seien Sie darauf vorbereitet, dass der Baum beim Aufprall auf dem Boden unkontrolliert in eine Richtung „springen“ kann.

Um zu verhindern, dass die Kettensäge im Fällschnitt B verklemmt, treiben Sie rechtzeitig eile aus Aluminium oder Kunststoff in den Fällschnitt B. Verwenden Sie keine Eisenkeile.

#### **ACHTUNG**

##### **Sachschaden!**

Achten Sie darauf, dass der Keil nicht mit der Sägekette in Berührung kommt. Sie kann dadurch stark beschädigt werden.

1. Setzen Sie den Fällschnitt B ca. 2-3 cm höher als den waagerechten Schnitt des Fallkerbes A an. Achten Sie darauf, dass der Fällschnitt B exakt waagerecht ausgeführt wird.
2. Lassen Sie ca. 1/10 des Baumdurchmessers, die Bruchleiste C vor dem Fällschnitt B stehen. Bruchleiste C führt den Baum wie ein Scharnier zu Boden und sichert ihn gegen vorzeitiges Umfallen.

### 13.3.5.5 Lösen einer verklemmten Kettensäge

Falls sich die Kettensäge während des Schneides einklemmt, gehen Sie wie folgt vor:

1. Schalten Sie die Kettensäge aus und sichern Sie sie zum Innern des Baumstamms hin (d.h. hin zum Baumstamm) oder an einem separaten Werkzeugseil befestigen.
2. Die Kettensäge aus der Kerbe ziehen, während der Ast so weit wie nötig angehoben wird.
3. Wenn nötig, eine Handsäge oder zweite Kettensäge verwenden, um die verklemmte Kettensäge zu lösen, indem mindestens 30 cm entfernt von der eingeklemmten Kettensäge geschnitten wird.

Unabhängig davon, ob eine Hand- oder Kettensäge zum Lösen einer eingeklemmten Kettensäge verwendet wird, sollten die Schnitte zum Lösen der Kettensäge immer außen (hin zu den Astspitzen) erfolgen, damit die Kettensäge nicht mit den abgesägten Teilen mitgenommen wird und die Situation weiter kompliziert.

### 13.3.6 Unter Spannung stehendes Holz bearbeiten (Abb. 1, 14)

#### **ACHTUNG**

##### **Sachschaden!**

Liegendes Holz darf an der Unterseite der Schnittstelle nicht den Boden berühren, da ansonsten die Sägekette beschädigt werden kann.

Die richtige Reihenfolge beim Bearbeiten von unter Spannung stehendem Holz muss unbedingt eingehalten werden. Ansonsten kann sich die Sägekette (17) verklemmen oder es kann zu einem Rückschlag kommen.

Holz unter Spannung muss immer zuerst auf der Druckseite eingeschnitten werden. Erst dann kann der Trennschnitt auf der Zugseite erfolgen.

So wird das Einklemmen der Sägekette (17) vermieden.

##### **Rückstoß**

- Das Verklemmen der Sägekette (17) an der Oberkante des Schwerts (18) kann die Kettensäge schnell unkontrolliert in Bedienrichtung zurückstoßen.

##### **Hineinziehen**

- Das Verklemmen der Sägekette (17) an der Unterkante des Schwerts (18) kann die Kettensäge schnell unkontrolliert von der Bedienrichtung wegziehen.

##### **Sicheres Arbeiten**

- Halten Sie das Produkt in einem guten Gebrauchszustand, um Verletzungen vorzubeugen.
- Es ist notwendig, tägliche Inspektionen vor dem Gebrauch und nach dem Fallenlassen oder anderer Stöße durchzuführen, um signifikante Schäden oder Defekte festzustellen.
- Benutzen Sie das Produkt auf Bodenhöhe, nicht auf einer Leiter stehend oder auf einem unsicheren, instabilen Standplatz.
- Lassen Sie sich nicht zu einem unüberlegten Schnitt verleiten. Das könnte Sie selbst und andere gefährden.
- Wechseln Sie regelmäßig Ihre Arbeitsposition. Eine längere Benutzung des Produkts kann zu vibrationsbedingten Durchblutungsstörungen der Hände führen. Sie können die Benutzungsdauer jedoch durch geeignete Handschuhe oder regelmäßige Pausen verlängern. Achten Sie darauf, dass die persönliche Veranlagung zu schlechter Durchblutung, niedrige Außentemperaturen oder große Greifkräfte beim Arbeiten die Benutzungsdauer verringern.

### 13.3.6.1 Holzstamm ist nach unten gebogen (Abb. 15)

1. Sägen Sie zuerst den Entlastungsschnitt 1 (ca. 1/3 des Stammdurchmessers) auf der Druckseite.
2. Führen Sie dann den Trennschnitt 2 (ca. 2/3 des Stammdurchmessers) auf der Zugseite aus.

### 13.3.6.2 Holzstamm ist nach oben gebogen (Abb. 15)

1. Sägen Sie zuerst den Entlastungsschnitt 1 (ca. 1/3 des Stammdurchmessers) auf der Druckseite.
2. Führen Sie dann den Trennschnitt 2 (ca. 2/3 des Stammdurchmessers) auf der Zugseite aus.

## 13.4 Nach der Benutzung

- **Schalten Sie das Produkt vor dem Ablegen immer aus und warten Sie, bis das Produkt zum Stillstand gekommen ist.**
- Setzen Sie den Schwert- und Kettenschutz auf das Schwert.
- Aktivieren Sie die Kettenbremse.
- Lassen Sie das Produkt abkühlen.
- Entfernen Sie bei nichtgebrauch des Produkts den Zündkerzenstecker von der Zündkerze und den Akku.

## 14 Reinigung und Wartung

### **WARNUNG**

**Lassen Sie Instandsetzungsarbeiten und Wartungsarbeiten, die nicht in dieser Betriebsanleitung beschrieben sind, von einer Fachwerkstatt durchführen. Benutzen Sie nur originale Ersatzteile.**

### **WARNUNG**

**Nicht fachgerechte Wartung- oder Reinigungsarbeiten können Verletzungen verursachen!**

### **WARNUNG**

**Bei Reinigungs-, Instandsetzungs- und Wartungsarbeiten kann das Produkt unerwartet starten und dadurch zu Verletzungen und Verbrennungen führen.**

- Schalten Sie das Produkt aus.
- Sie den Zündkerzenstecker von der Zündkerze.
- Entfernen Sie den Akku.
- Lassen Sie das Produkt auskühlen.

### **WARNUNG**

**Verletzungsgefahr, wenn Sie mit der Sägekette oder dem Kettenschwert hantieren!**

- Tragen Sie schnittfeste Handschuhe.

### **WARNUNG**

**Verbrennungsgefahr!**

Heiße Schalldämpfer, Zylinder oder Kühlrippen nicht berühren.

#### *Hinweise:*

Alle Anweisungen bezüglich Wartung und Reinigung müssen regelmäßig bzw. täglich und vor jeder Inbetriebnahme durchgeführt werden. Eine unsachgemäße Wartung kann zu schweren Sach- oder Personenschäden führen. Können diese Arbeiten vom Benutzer nicht selber ausgeführt werden, ist ein Fachhändler aufzusuchen.

Nach jedem Gebrauch sollte das Produkt gründlich gereinigt werden.

- Führen Sie die Reinigungs- und Wartungsarbeiten nur soweit aus, wie in dieser Bedienungsanleitung angegeben. Weiterführende Arbeiten müssen von Fachpersonal ausgeführt werden.

## 14.1 Reinigung

1. Wir empfehlen, dass Sie das Produkt direkt nach jeder Benutzung reinigen.
2. Benutzen Sie zur Reinigung der Sägekette einen Pinsel oder Handfeger und keine Flüssigkeiten.
3. Halten Sie Griffe und Griffflächen trocken, sauber und frei von Öl und Fett. Rutschige Griffe und Griffflächen erlauben keine sichere Bedienung und Kontrolle des Elektrowerkzeugs in unvorhergesehenen Situationen.
4. Reinigen Sie die Griffe gegebenenfalls mit einem feuchten, in Seifenlauge ausgewaschenen Lappen.
5. Halten Sie Schutzvorrichtungen, Luftschlitze und Motorenhäuser so staub- und schmutzfrei wie möglich. Reiben Sie das Produkt mit einem sauberen Tuch\* ab oder blasen Sie es mit Druckluft\* bei niedrigem Druck aus. Wir empfehlen, dass Sie das Produkt direkt nach jeder Benutzung reinigen.
6. Lüftungsöffnungen müssen immer frei sein.
7. Verwenden Sie keine Reinigungs- oder Lösungsmittel; diese könnten die Kunststoffteile des Produkts angreifen. Achten Sie darauf, dass kein Wasser in das Produktinnere gelangen kann.
8. Reinigen Sie die Nut des Kettenschwerts mit Hilfe eines Pinsels oder mit Druckluft.
9. Reinigen Sie das Kettenrad.

\* = nicht zwingend im Lieferumfang enthalten!

## 14.2 Wartung

### Hinweise:

Warten Sie das Produkt sorgfältig. Kontrollieren Sie, ob bewegliche Teile einwandfrei funktionieren und nicht klemmen, ob Teile gebrochen oder so beschädigt sind, dass die Funktion des Produkts beeinträchtigt ist. Lassen Sie beschädigte Teile vor dem Einsatz des Produkts reparieren.

Stellen Sie das Produkt auf eine ebene, gerade Fläche.

Benötigtes Werkzeug:

- Montageschlüssel (29)
- Kupferdrahtbürste\*
- Fühlerlehre\*
- Prüflehre\*
- Feillehre\*
- Rundfeile\*
- Flachfeile\*

\* = nicht zwingend im Lieferumfang enthalten!

### 14.2.1 Luftfilter warten (Abb. 17, 18)

#### GEFAHR

##### Brand- und Explosionsgefahr!

Kraftstoff kann sich bei falscher Reinigung entzünden und gegebenenfalls explodieren. Dies führt zu schweren Verbrennungen oder zum Tod.

- Reinigen Sie den Luftfilter nur durch Ausklopfen.
- Reinigen Sie den Luftfilter niemals mit Benzin oder brennbaren Lösungsmitteln.

#### ACHTUNG

##### Beschädigungsgefahr!

Der Betrieb des Motors ohne oder mit einem beschädigten Filterelement kann zu Motorschäden führen.

- Lassen Sie den Motor nie ohne oder mit einem beschädigten Luftfilterelement laufen. Schmutz gelangt so in den Motor, wodurch schwerwiegende Motorschäden entstehen können.

#### ACHTUNG

**Verschmutzte Luftfilter verringern die Motorleistung durch zu geringe Luftzufuhr zum Vergaser. Regelmäßige Kontrolle ist daher unerlässlich.**

### Hinweis:

Der Luftfilter sollte alle 25 Betriebsstunden kontrolliert werden und bei Bedarf gereinigt werden. Bei sehr staubiger Luft ist der Luftfilter öfter zu überprüfen.

1. Entfernen Sie die Luftfilterabdeckung (3), indem Sie die Clipverschlüsse (3a) öffnen.
2. Demontieren Sie die Luftfilterschraube (3b) und entfernen Sie den Luftfilter (3c).
3. Reinigen Sie den Luftfilter (3c) nur durch Ausklopfen.
4. Tauschen Sie einen defekten Luftfilter (3c) gegen einen neuen aus.
5. Setzen Sie den Luftfilter (3c) wieder ein und montieren Sie die Luftfilterschraube (3b)
6. Bringen Sie die Luftfilterabdeckung (3) an und fixieren Sie sie mit den Clipverschlüssen (3a).

### 14.2.2 Zündkerze warten (Abb. 17-20)

Überprüfen Sie die Zündkerze erstmals nach 20 Betriebsstunden auf Verschmutzung und reinigen Sie diese gegebenenfalls mit einer Kupferdrahtbürste. Danach die Zündkerze alle 50 Betriebsstunden warten.

1. Entfernen Sie die Luftfilterabdeckung (3), indem Sie die Clipverschlüsse (3a) öffnen.
2. Demontieren Sie die Luftfilterschraube (3b) und entfernen Sie den Luftfilter (3c).
3. Entfernen Sie den Zündkerzenstecker (35) und demontieren Sie die Zündkerze (35a). Verwenden Sie einen Montageschlüssel (29).
4. Entfernen Sie jeglichen Schmutz vom Sockel der Zündkerze (35a).
5. Prüfen Sie die Zündkerze (35a) visuell. Entfernen Sie evtl. vorhandene Ablagerungen mit einer Kupferdrahtbürste.
6. Prüfen Sie den Zündkerzenspalt. Stellen Sie den Elektrodenabstand mit einer Fühlerlehre auf 0,6-0,7 mm ein.
7. Bringen Sie die Zündkerze (35a) wieder an und achten Sie darauf, dass Sie diese nicht zu fest anziehen.
8. Setzen Sie anschließend den Zündkerzenstecker (35) auf die Zündkerze (35a).

### 14.2.3 Vergasereinstellungen warten

Wenn sich die Sägekette (17) im Leerlauf bewegt oder der Motor bei Gaswegnahme von alleine ausgeht, muss eine Vergasereinstellung vorgenommen werden.

### Hinweis:

Lassen Sie die Vergasereinstellungen (z. B. die Leerlaufdrehzahl) nur von qualifiziertem Fachpersonal durchführen, um Motorschäden zu vermeiden.

### 14.2.4 Kettenrad (37) prüfen (Abb. 21)

1. Drehen Sie die Kettenspannschraube (21) gegen den Uhrzeigersinn, um die Kettenspannung zu lockern. Verwenden Sie einen Montageschlüssel (29).
2. Drehen Sie die Befestigungsmutter (22a) gegen den Uhrzeigersinn, um die Kettenradabdeckung (22) zu entfernen. Verwenden Sie einen Montageschlüssel (29).

- Entnehmen Sie das Schwert (18) und die Sägekette (17).
- Prüfen Sie die Einlaufspuren am Kettenrad (37) mit einer Prüflehre.
- Falls die Einlaufspuren tiefer als  $a=0,5$  mm sind, verwenden Sie das Produkt nicht und suchen Sie einen Fachhändler auf. Das Kettenrad (37) muss ersetzt werden.
- Montieren Sie das Schwert (18) und die Sägekette (17) wie unter 14.2.6 beschrieben.

#### 14.2.5 Schwert (18) prüfen (Abb. 21)

- Drehen Sie die Kettenspannschraube (21) gegen den Uhrzeigersinn, um die Kettenspannung zu lockern. Verwenden Sie einen Montageschlüssel (29).
- Drehen Sie die Befestigungsmutter (22a) gegen den Uhrzeigersinn, um die Kettenradabdeckung (22) zu entfernen. Verwenden Sie einen Montageschlüssel (29).
- Entnehmen Sie das Schwert (18) und die Sägekette (17).
- Messen Sie die Nuttiefe des Schwerts (18) mit dem Messstab einer Feillehre.
- Das Schwert (18) muss ersetzt werden, wenn eine der folgenden Punkte zutrifft:
  - Das Kettenschwert ist beschädigt.
  - Die gemessene Nuttiefe ist kleiner als die Mindestnuttiefe des Kettenschwerts (4 mm).
  - Die Nut des Kettenschwerts ist verengt oder gespreizt.
- Montieren Sie das Schwert (18) und die Sägekette (17) wie unter 14.2.6 beschrieben.

#### 14.2.6 Schwert (18) und Sägekette (17) montieren/demontieren/wechseln (Abb. 21)

### GEFAHR

#### Schwere Verletzungen möglich durch Reiben oder Abspringen der Sägekette!

- Befestigen Sie eine neue Sägekette nie auf einem abgenutzten Sägekettenritzel oder auf einer beschädigten oder abgenutzten Führungsschiene. Die Sägekette könnte abspringen oder reißen.

### WARNUNG

Tragen Sie immer Schutzhandschuhe, wenn Sie die Sägekette berühren. Verletzungsgefahr durch die scharfen Schneidezähne!

## ACHTUNG

Führen Sie die Montage und Einstellungen am Produkt immer bei ausgeschaltetem Motor durch und ziehen den Zündkerzenstecker ab.

#### Hinweise:

- Eine neue Sägekette längt sich und muss öfter nachgespannt werden. Überprüfen Sie regelmäßig nach jedem Schnitt die Kettenspannung und stellen Sie diese nach.
- Verwenden Sie nur Sägeketten und Kettenschweter, die für dieses Produkt ausgelegt sind.
- Reinigen Sie vor dem Wechseln der Sägekette die Nut des Kettenschwerts, da bei vorhandenen Schmutzablagerungen die Sägekette aus der Schiene springen kann. Die Ablagerungen können auch das Kettenöl aufsaugen. Die Folge wäre, dass das Kettenöl nicht oder nur zu einem geringen Teil an die Schienenunterseite gelangt und die Schmierung verringert wird.

Je nach Verschleiß kann das Schwert (18) gewendet werden.

- Stellen Sie das Produkt auf eine ebene, stabile Unterlage.
- Ziehen Sie den vorderen Handschutz (1) bis zum Anschlag nach hinten, um die Kettenbremse zu lösen, falls nötig.
- Drehen Sie die Kettenspannschraube (21) gegen den Uhrzeigersinn, um die Kettenspannung zu lockern. Verwenden Sie einen Montageschlüssel (29).
- Drehen Sie die Befestigungsmutter (22a) gegen den Uhrzeigersinn, um die Kettenradabdeckung (22) zu entfernen. Verwenden Sie einen Montageschlüssel (29).
- Setzen Sie das Schwert (18) an den beiden Führungsbolzen (34) ein. Die Führungsbolzen (34) müssen sich im Langloch am Schwert (18) befinden.
- Führen Sie die Sägekette (17) um das Kettenrad (37) und prüfen Sie die Ausrichtung der Sägekette (17). An der Spitze des Schwerts (18) befindet sich ein Führungsrad, in dessen Zahnung die Sägekette (17) eingelegt werden muss.
- Ziehen Sie etwas an dem Schwert (18), um die Sägekette (17) leicht vorzuspannen.
- Setzen Sie die Kettenradabdeckung (22) auf. Achten Sie darauf, dass der innenliegende Kettenspannstift (36) in die passende Bohrung (36a) des Schwerts (18) passt. Verstellen Sie ggf. die Kettenspannschraube (21) mit einem Montageschlüssel (29).
- Schrauben Sie die beiden Befestigungsmutter (22a) mit der Hand auf. Achten Sie darauf, dass Sie diese noch nicht fest anziehen.

10. Drehen Sie mit dem Montageschlüssel (29) die Kettenspannschraube (21) im Uhrzeigersinn, bis der untere Teil der Sägekette (17) in dem Schwert (18) gleitet. Die Sägekette (17) muss an der Schwertunterseite anliegen.

Bei gelöster Kettenbremse (1) muss sich die Sägekette (17) von Hand über das Schwert (16) ziehen lassen.

11. Ziehen Sie die beiden Befestigungsmuttern (22a) mit dem Montageschlüssel (29) fest an.

12. Prüfen Sie nochmals den Sitz der Sägekette (17) und spannen die Sägekette (17) wie unter 11.4 beschrieben.

13. Die Demontage erfolgt in umgekehrter Reihenfolge.

#### Hinweis:

Bei einer neuen Sägekette verringert sich die Spannkraft nach einiger Zeit. Deshalb müssen Sie nach den ersten 5 Schnitten, spätestens nach 10 Minuten Sägezeit die Sägekette nachspannen.

### 14.2.7 Sägekette (17) schärfen und pflegen

|   |
|---|
|  <b>WARNUNG</b>   |
| <p>Die Zähne der Sägekette sind sehr scharf, um eine Verletzungsgefahr zu vermeiden, sollten bei der Handhabung immer dicke Handschuhe getragen werden!</p> <p>Halten Sie die Kettensäge in einem guten Betriebszustand, ein effektives Arbeiten mit der Kettensäge ist nur möglich, wenn die Sägekette scharf, gut geschmiert und richtig gespannt ist.</p> <p>Dadurch verringert sich auch die Gefahr eines Rückschlages.</p> |

#### Die richtig geschärfte Sägekette (17)

Eine richtig geschärfte Sägekette (17) geht mühelos durch das Holz und benötigt dabei sehr wenig Druck. Arbeiten Sie nicht mit einer stumpfen oder beschädigten Sägekette (17).

Es erhöht die körperliche Anstrengung, vergrößert die Erschütterungen und führt zu unbefriedigenden Ergebnissen sowie höherer Abnutzung.

- Reinigen Sie die Sägekette (17) regelmäßig.
- Überprüfen Sie die Sägekette (17) auf Brüche in den Gliedern und auf beschädigte Niete.
- Das Schärfen einer Sägekette (17) sollte nur von erfahrenen Benutzern durchgeführt werden!
- Beachten Sie die unten angegebenen Winkel und Maße.

Wenn die Sägekette (17) nicht richtig geschärft oder das Tiefenmaß zu klein ist, besteht ein höheres Risiko von Rückschlageffekten und daraus resultierenden Verletzungen! Die Sägekette (17) kann nicht auf der

Führungsschiene (18) festgesetzt werden. Es ist daher am besten, die Sägekette (17) von Führungsschiene (18) zu nehmen und dann zu schärfen.

- Wählen Sie ein für die Kettenteilung geeignetes Schärfwerkzeug aus.

Die Kettenteilung (z. B. 3/8“) ist im Tiefenmaß jedes Messers markiert.

#### Benutzen Sie nur spezielle Feilen für Sägeketten!

Andere Feilen haben die falsche Form und den falschen Schliff.

Wählen Sie den Durchmesser der Feile gemäß Ihrer Kettenteilung. Beachten Sie unbedingt auch die folgenden Winkel beim Schärfen der Schneidglieder.

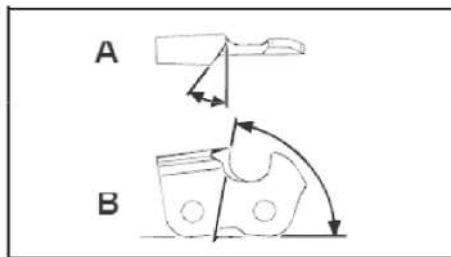

A = Feilwinkel

B = Winkel der Seitenplatte

Der Winkel muss außerdem für alle Schneidglieder beibehalten werden.

Bei ungleichmäßigen Winkeln wird die Sägekette (17) unregelmäßig laufen, sich schnell abnutzen und vorzeitig kaputtgehen.

Da diese Anforderungen nur mit ausreichender und regelmäßiger Übung erfüllt werden können:

1. Benutzen Sie einen Feilenhalter.
2. Ein Feilenhalter muss beim Schärfen der Sägekette (17) per Hand eingesetzt werden. Die richtigen Feilwinkel sind darauf markiert.
3. Halten Sie die Feile waagrecht (im richtigen Winkel zur Führungsschiene (18)) und feilen Sie gemäß der Winkelmarkierung auf dem Feilenhalter. Stützen Sie den Feilenhalter auf dem Zahndach und dem Tiefenbegrenzer ab.
4. Feilen Sie das Schneidglied stets von innen nach außen.
5. Die Feile schärft nur in der Vorwärtsbewegung. Heben Sie sie bei der Rückwärtsbewegung ab.
6. Berühren Sie die Treib- und Verbindungsglieder nicht mit der Feile.
7. Drehen Sie die Feile regelmäßig weiter, um eine einseitige Abnutzung zu vermeiden.
8. Nehmen Sie ein Stück hartes Holz, um den Grat von den Schnittkanten zu entfernen.

Alle Schneidglieder müssen die gleiche Länge haben, da sie sonst auch unterschiedlich hoch sind.

Dadurch läuft die Sägekette (17) unregelmäßig und es erhöht die Gefahr, kaputtzugehen.

### 14.2.8 Sägekette (17) schärfen

#### **WARNUNG**

##### **Erhöhte Unfallgefahr durch eine falsch geschärfte Sägekette!**

Durch Abweichungen von den Maßangaben der Schneidengeometrie beim Schärfen erhöht sich die Rückschlaggefahr des Produkts.

- Lassen Sie die Sägekette von einem Fachmann schärfen.

Die Sägekette kann bei einer autorisierten Fachwerkstatt nachgeschliffen werden. Versuchen Sie nicht, die Sägekette selbst zu schärfen, wenn Sie nicht über ein geeignetes Werkzeug und die notwendige Erfahrung verfügen.

#### **VORSICHT**

Zum Schärfen der Sägekette sind Spezialwerkzeuge nötig, die gewährleisten, dass die Schneidwerkzeuge im richtigen Winkel und in der richtigen Tiefe geschärft sind.

Nach dem Schärfen müssen alle Schneidglieder die gleiche Breite und Länge haben.

#### **Hinweise:**

Eine scharfe Sägekette gewährleistet eine optimale Schnittleistung. Sie frisst sich mühelos durch das Holz und hinterlässt große, lange Holzspäne.

Eine Sägekette ist stumpf, wenn Sie die Schneidausrüstung durch das Holz drücken müssen und die Holzspäne sehr klein sind. Bei einer sehr stumpfen Sägekette fallen überhaupt keine Späne, sondern nur Holzstaub an.

1. Zum Schärfen sollte die Sägekette (17) straff gespannt sein, um ein richtiges Schärfen zu ermöglichen.
2. Zum Schärfen ist eine Rundfeile mit 4,8 mm Durchmesser erforderlich.







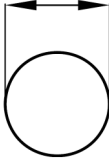
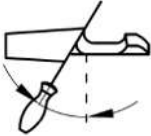

#### **VORSICHT**

Andere Durchmesser beschädigen die Sägekette und können zu einer Gefährdung beim Arbeiten führen!

3. Schärfen Sie nur von innen nach außen. Führen Sie die Rundfeile von der Innenseite des Schneidzahns nach außen.  
Heben Sie die Rundfeile ab, wenn Sie diese zurückziehen.
4. Schärfen Sie zuerst die Zähne einer Seite.  
Drehen Sie dann die Sägekette (17) um und schärfen Sie die Zähne der anderen Seite.
5. Die Sägekette (17) ist abgenutzt und muss gegen eine neue Sägekette (17) ersetzt werden, wenn nur noch ca. 4 mm des Schneidzahns übrig ist.
6. Nach dem Schärfen müssen alle Schneidglieder gleich lang und breit sein.
7. Nach jedem dritten Schärfen muss die Schärftiefe (Tiefenbegrenzung) geprüft werden und die Höhe mit Hilfe einer Flachfeile nachgefeilt werden.  
Die Tiefenbegrenzung sollte um ca. 0,65 mm gegenüber dem Schneidzahn zurückstehen. Runden Sie nach dem Zurücksetzen die Tiefenbegrenzung nach vorne etwas ab.

\* = nicht zwingend im Lieferumfang enthalten!

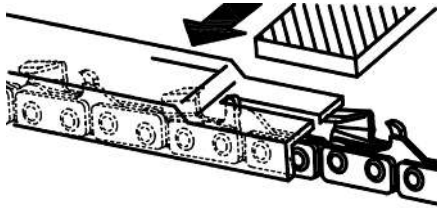
### 14.2.8.1 Anleitung zum Schärfen der Kette

|   |   |   |   |  |  |
|---|---|---|---|--|--|
| Sägekettentyp   | Feilendurchmesser   | Oberer Winkel   | Unterer Winkel  | Oberer Neigungswinkel (55°)  | Standard Tiefenmaß   |
|   |  |  |  |   |  |
|   |   | Einspann- Rotationswinkel   | Einspann- Neigungswinkel  | Seitenwinkel   |  |
|   |  |  |  |  |  |
| 21PBX   | ca. 4,8 mm  | 30°   | 10°   | 85°  | 0,64 mm  |
|  |   |   |   |  |  |
| Tiefenanschlag  |   |   |   | Feile  |  |

### 14.2.9 Wartungsintervalle

Die hier aufgeführten Angaben beziehen sich auf normale Einsatzbedingungen. Bei erschwerten Bedingungen, wie z. B. starke Staubentwicklung und längeren täglichen Arbeitszeiten sind die angegebenen Intervalle entsprechend zu verkürzen.

| Produktteil      | Aktion                              | Vor Arbeitsbeginn | Wöchentlich | Bei Störungen | Bei Beschädigungen | Bei Bedarf |
|------------------|-------------------------------------|-------------------|-------------|---------------|--------------------|------------|
| Kettenschmierung | Prüfen                              | X                 |             |               |                    |            |
| Sägekette (17)   | Prüfen und auf Schärfzustand achten | X                 |             |               |                    |            |
|                  | Kettenspannung kontrollieren        | X                 |             |               |                    |            |
|                  | Schärfen                            |                   |             |               |                    | X          |
| Schwert (18)     | Prüfen (Abnutzung, Beschädigung)    | X                 |             |               |                    |            |
|                  | Reinigen                            |                   | X           | X             |                    |            |
|                  | Ersetzen                            |                   |             |               | X                  | X          |

## 15 Lagerung und Transport

### **WARNUNG**

#### **Verletzungs- und Verbrennungsgefahr!**

Das Produkt kann unerwartet starten und dadurch zu Verletzungen führen.

- Schalten Sie vor allen Reinigungs- und Wartungsarbeiten den Motor aus.
- Lassen Sie den Motor auskühlen.
- Ziehen Sie den Zündkerzenstecker von der Zündkerze.
- Entnehmen Sie den Akku.

- Entleeren Sie das Produkt vollständig.
- Reinigen und überprüfen Sie das Produkt auf Schäden.

### 15.1 Lagerung (Abb. 2)

Lagern Sie das Produkt und dessen Zubehör an einem dunklen, trockenen und frostfreien sowie für Kinder unzugänglichen Ort.

Die optimale Lagertemperatur liegt zwischen 5°C und 30°C.

Bewahren Sie das Produkt in der Originalverpackung auf.

Decken Sie das Produkt ab, um es vor Staub oder Feuchtigkeit zu schützen. Bewahren Sie die Bedienungsanleitung bei dem Produkt auf.

- Bewahren Sie das Produkt niemals mit Kraftstoff im Kraftstofftank innerhalb eines Gebäudes auf, in dem möglicherweise Kraftstoffdämpfe mit offenem Feuer oder Funken in Berührung kommen können.
  - Entleeren Sie bei längerer Lagerung den Kraftstofftank mit einer Kraftstoffabsaugpumpe (nicht im Lieferumfang enthalten).
1. Verwenden Sie stets den Schwert- und Kettenschutz (25) bei der Lagerung.
  2. Der Montageschlüssel (29) kann zur Aufbewahrung seitlich an dem Schwert- und Kettenschutz (25) angebracht werden.
  3. Lagern Sie das Produkt in der Tragetasche (31).

### 15.2 Vorbereiten für das Einlagern

#### 15.2.1 Kraftstoff mit einer Kraftstoffabsaugpumpe ablassen (Abb. 3)

### **WARNUNG**

Entfernen Sie den Kraftstoff nicht in geschlossenen Räumen, in der Nähe von Feuer oder beim Rauchen. Gasdämpfe können Explosionen oder Feuer verursachen.

Bei einer Lagerung über einen längeren Zeitraum, muss der Kraftstoff abgelassen werden.

Benötigtes Werkzeug:

- Kraftstoffabsaugpumpe\*
- Auffangbehälter\*

1. Halten Sie einen Auffangbehälter unter den Schlauch der Kraftstoffabsaugpumpe.
2. Legen Sie das Produkt auf die Seite, so dass der Tankdeckel (11) nach oben zeigt.
3. Klappen Sie die Lasche (11a) auf.
4. Drehen Sie den Tankdeckel (11) gegen den Uhrzeigersinn und öffnen Sie ihn. Der Tankdeckel (11) ist mit einer Verliersicherung im Kraftstofftank (12) verbunden und kann so nicht herunterfallen.
5. Schieben Sie den Schlauch der Kraftstoffabsaugpumpe in den Kraftstofftank (12).
6. Entleeren Sie den Kraftstofftank mit einer Kraftstoffabsaugpumpe in einen zulässigen Auffangbehälter.
7. Drehen Sie den Tankdeckel (11) im Uhrzeigersinn, um ihn zu verschließen.
8. Klappen Sie die Lasche (11a) wieder zu.

### 15.3 Transport (Abb. 1, 16)

- Verwenden Sie stets den Schwert- und Kettenschutz (25) beim Transport.
- Schalten Sie das Produkt vor jedem Transport ab, auch bei kürzeren Strecken. Sichern Sie das Produkt während des Transports (auch in Fahrzeugen) gegen Umkippen, um Kraftstoffverlust, Schäden oder Verletzungen zu vermeiden.
- Tragen Sie das Produkt nur am vorderen Handgriff (2). Das Schwert (18) zeigt dabei nach hinten, von Ihrem Körper abgewandt.
- Halten Sie den heißen Schalldämpfer vom Körper weg. Es besteht Verbrennungsgefahr!
- Wenn Sie das Produkt mit einem Auto o.ä. transportieren, verwenden Sie stets die Tragetasche (31).

## 16 Reparatur und Ersatzteilbestellung

Nach Reparatur oder Wartung vergewissern Sie sich, ob alle sicherheitstechnischen Teile angebracht und in einwandfreiem Zustand sind. Verletzungsgefährdende Teile vor anderen Personen und Kindern unzugänglich aufbewahren.

## ACHTUNG

Laut Produkthaftungsgesetz wird nicht für Schäden gehaftet, die durch unsachgemäße Reparaturen oder durch Nichtverwendung von Originalersatzteilen verursacht werden.

Beauftragen Sie einen Kundendienst oder eine autorisierte Fachkraft. Entsprechendes gilt auch für Zubehörteile.

Ersatzteile und Zubehör erhalten Sie in unserem Service-Center. Scannen Sie hierzu den QR-Code auf der Titelseite.

## HINWEIS

### Wichtiger Hinweis im Fall einer Reparatur

Bei Rücklieferung des Produkts zur Reparatur beachten Sie bitte, dass das Produkt aus Sicherheitsgründen öl- und kraftstofffrei an die Servicestation gesendet werden muss.

## 16.1 Ersatzteilbestellung

Bei der Ersatzteilbestellung sollten folgende Angaben gemacht werden:

- Modellbezeichnung
- Artikelnummer
- Daten des Typenschildes

### Ersatzteile / Zubehör

|  |            |
|--|------------|
| Ablänghilfe:   | 3910137002 |
| Öl-Benzinmischflasche:                                     | 7904800701 |
| Sägekettenöl:  | 7910100745 |
| Tragetasche:   | 3910137003 |
| Montageschlüssel:  | 1910103076 |
| <b>Akku:</b>   |            |
| PAP 20 B1 Grizzly  | 7911200719 |
| <b>Ladegerät</b> (gilt nicht für Artikel-Nr.: 3910137979): |            |
| PLG 20 C1 Grizzly  | 7911200720 |
| <b>Zulässige Schneidgarnituren:</b>                        |            |
| Schwert 18":   |            |
| Royal Garden BE18-72-5810P                                 | 3910137001 |
| Schwert 20":   |            |
| Kangxin BE20-76-5812P                                      | 7910100724 |
| Oregon 208PXBK095 (546876)                                 | 7910100718 |
| Sägeketten 18":  |            |
| Royal Garden .325.058-72                                   | 7910100721 |
| Sägeketten 20":  |            |
| Kangxin .325.058.76  | 7910100723 |

Oregon 21BPX078X

7910100717

## 16.2 Service-Informationen

Es ist zu beachten, dass bei diesem Produkt folgende Teile einem gebrauchsgemäßen oder natürlichen Verschleiß unterliegen bzw. folgende Teile als Verbrauchsmaterialien benötigt werden.

Verschleißteile\*: Sägekette, Führungsschiene, Kettenrad, Sägekettenöl, Motoröl, Krallenanschlag, Kettenfangreinrichtung, Zündkerze, Luftfilter,

\* = nicht im Lieferumfang enthalten!

## 17 Entsorgung und Wiederverwertung

### Hinweise zur Verpackung



Die Verpackungsmaterialien sind recycelbar. Bitte Verpackungen umweltgerecht entsorgen.

### Hinweise zum Elektro- und Elektronikgerätegesetz (ElektroG)



**Elektro- und Elektronik-Altgeräte gehören nicht in den Hausmüll, sondern sind einer getrennten Erfassung bzw. Entsorgung zuzuführen!**

- Altbatterien oder -akkus, welche nicht fest im Altgerät verbaut sind, müssen vor Abgabe zerstörungsfrei entnommen werden! Deren Entsorgung wird über das Batteriegesetz geregelt.
- Besitzer bzw. Nutzer von Elektro- und Elektronikgeräten sind nach deren Gebrauch gesetzlich zur Rückgabe verpflichtet.
- Der Endnutzer trägt die Eigenverantwortung für das Löschen seiner personenbezogenen Daten auf dem zu entsorgenden Altgerät!
- Das Symbol der durchgestrichenen Mülltonne bedeutet, dass Elektro- und Elektronikaltgeräte nicht über den Hausmüll entsorgt werden dürfen.
- Elektro- und Elektronikaltgeräte können bei folgenden Stellen unentgeltlich abgegeben werden:
  - Öffentlich-rechtliche Entsorgungs- bzw. Sammelstellen (z. B. kommunale Bauhöfe)
  - LIDL bietet Ihnen Rückgabemöglichkeiten direkt in den Filialen und Märkten an. Rückgabe und Entsorgung sind für Sie kostenfrei.
  - Bis zu drei Elektroaltgeräte pro Geräteart, mit einer Kantenlänge von maximal 25 Zentimetern, können Sie ohne vorherigen Erwerb eines Neugerätes vom Hersteller kostenfrei bei diesem abgeben oder einer anderen autorisierten Sammelstelle in Ihrer Nähe zuführen.
  - Weitere ergänzende Rücknahmebedingungen der Hersteller und Vertreiber erfahren Sie beim jeweiligen Kundenservice.

- Im Falle der Anlieferung eines neuen Elektrogerätes durch den Hersteller an einen privaten Haushalt, kann dieser die unentgeltliche Abholung des Elektroaltgerätes, auf Nachfrage vom Endnutzer, veranlassen. Setzen Sie sich hierzu mit dem Kundenservice des Herstellers in Verbindung.
- Diese Aussagen gelten nur für Geräte, die in den Ländern der Europäischen Union installiert und verkauft werden und die der Europäischen Richtlinie 2012/19/EU unterliegen. In Ländern außerhalb der Europäischen Union können davon abweichende Bestimmungen für die Entsorgung von Elektro- und Elektronik-Altgeräten gelten.

#### Hinweise zu Lithium-Ion-Akkus



#### **Akku vor der Entsorgung des Geräts ausbauen!**

- Werfen Sie den Akku nicht in den Hausmüll, ins Feuer (Explosionsgefahr) oder ins Wasser. Beschädigte Akkus können der Umwelt und Ihrer Gesundheit schaden, wenn giftige Dämpfe oder Flüssigkeiten austreten.
- Defekte oder verbrauchte Akkus müssen gemäß Richtlinie 2023/1542/EG recycelt werden.

- Geben Sie das Gerät und das Ladegerät an einer Verwertungsstelle ab. Die verwendeten Kunststoff- und Metallteile können sortenrein getrennt werden und so einer Wiederverwertung zugeführt werden.
- Entsorgen Sie Akkus im entladenen Zustand. Wir empfehlen die Pole mit einem Klebestreifen zum Schutz vor einem Kurzschluss abzudecken. Öffnen Sie den Akku nicht.
- Entsorgen Sie Akkus nach den lokalen Vorschriften. Geben Sie Akkus an einer Altbatteriesammelstelle ab, wo sie einer umweltgerechten Wiederverwertung zugeführt werden. Fragen Sie hierzu Ihren lokalen Müllentsorger.

#### **Möglichkeiten zur Entsorgung des ausgedienten Gerätes erfahren Sie bei Ihrer Gemeinde- oder Stadtverwaltung.**

#### **Kraftstoffe und Öle**

- Vor der Entsorgung des Produkts müssen der Kraftstofftank und der Motorölbehälter geleert werden!
- Kraftstoff und Motoröl gehören nicht in den Hausmüll oder Abfluss, sondern sind einer getrennten Erfassung bzw. Entsorgung zuzuführen!
- Leere Öl- und Kraftstoffbehälter müssen umweltgerecht entsorgt werden.

## 18 Störungsabhilfe

Die folgende Tabelle zeigt Fehlersymptome auf und beschreibt, wie Sie Abhilfe schaffen können, wenn Ihr Produkt einmal nicht richtig arbeitet. Wenn Sie das Problem damit nicht lokalisieren und beseitigen können, wenden Sie sich an Ihre Service-Werkstatt.

| Störung  | Mögliche Ursache                         | Abhilfe   |
|--|--|---|
| Der Motor startet nicht, oder er startet, aber läuft nicht weiter. | Falscher Startverlauf.                   | Beachten Sie die Anweisungen in dieser Anleitung.                                 |
|  | Falsch eingestellte Vergasermischung.    | Lassen Sie den Vergaser vom autorisierten Kundendienst einstellen.                |
|  | Verrußte Zündkerze.                      | Zündkerze reinigen/einstellen oder ersetzen.                                      |
|  | Verstopfter Kraftstofffilter.            | Ersetzen Sie den Kraftstofffilter.  |
| Der Motor springt an, hat aber nicht die volle Leistung            | Verschmutzter Luftfilter                 | Luftfilter reinigen   |
| Der Motor läuft unregelmäßig                                       | Falscher Elektrodenabstand der Zündkerze | Zündkerze reinigen und Elektrodenabstand einstellen oder neue Zündkerze einsetzen |
| Verrußte oder feuchte Zündkerze                                    | Falsche Vergasereinstellung              | Vergaser einstellen lassen und ggf. Zündkerze reinigen oder durch neue ersetzen   |

# 19 EU-Konformitätserklärung

## Originalkonformitätserklärung

### Hersteller:

Scheppach GmbH  
Günzburger Straße 69  
D-89335 Ichenhausen

Wir erklären in alleiniger Verantwortung, dass das hier beschriebene Produkt mit den geltenden Richtlinien und Normen übereinstimmt.

Marke: **PARKSIDE PERFORMANCE**  
Art.-Bezeichnung: **Benzin-Kettensäge mit Elektrostart - PPBKS 56 B2**  
Art.-Nr. **3910137974, 3910137976-3910137980, 39101379915, 39101379959**  
IAN-Nr. 478539\_2410  
Serien-Nr. 01001-27003

### EU-Richtlinien:

2014/30/EU, 2006/42/EG, 2000/14/EG\_2005/88/EG, 2016/1628/EU, 2011/65/EU\*,

\* Der oben beschriebene Gegenstand der Erklärung erfüllt die Vorschriften der Richtlinie 2011/65/EU des Europäischen Parlaments und des Rates vom 8. Juni 2011 zur Beschränkung der Verwendung bestimmter gefährlicher Stoffe in Elektro- und Elektronikgeräten.

### Angewandte Normen:

EN ISO 11681-1:2022; EN ISO 14982:2009

### 2006/42/EG - Anhang IV

Benannte Stelle: TÜV SÜD  
Product Service GmbH  
Zertifizierstelle  
Ridlerstraße 65  
80339 München  
Deutschland

Nummer: 0123  
Zertifikatsnummer: M6A 011284 0539

### 2000/14/EG\_2005/88/EG – Anhang: V

Garantierter  
Schalleistungspegel ( $L_{WA}$ ): 111 dB  
Gemessener  
Schalleistungspegel ( $L_{WA}$ ): 108,4 dB

### 2016/1628/EU

Emission. No:  
e24\*2016/1628\*2022/992SHB1/P\*0632\*00

## Dokumentationsbevollmächtigter:

Tobias Ihle  
Günzburger Str. 69  
D-89335 Ichenhausen  
Ichenhausen, 18.02.2025

  
Simon Schünk  
Division Manager Product Center

  
Andreas Pecher  
Head of Project Management

## Garantieurkunde

### Sehr geehrte Kundin, sehr geehrter Kunde,

unsere Produkte unterliegen einer strengen Qualitätskontrolle. Sollte dieses Gerät dennoch einmal nicht einwandfrei funktionieren, bedauern wir dies sehr und bitten Sie, sich an unseren Servicedienst unter der auf dieser Garantieurkunde angegebenen Adresse zu wenden. Gern stehen wir Ihnen auch telefonisch über die unten angegebene Servicrufnummer zur Verfügung. Für die Geltendmachung von Garantieansprüchen gilt Folgendes:

- Diese Garantiebedingungen regeln zusätzliche Garantieleistungen. Ihre gesetzlichen Gewährleistungsansprüche werden von dieser Garantie nicht berührt. Unsere Garantieleistung ist für Sie kostenlos.
- Die Garantieleistung erstreckt sich ausschließlich auf Mängel, die auf Material- oder Herstellungsfehler zurückzuführen sind und ist auf die Behebung dieser Mängel bzw. den Austausch des Gerätes beschränkt. Bitte beachten Sie, dass unsere Geräte bestimmungsgemäß nicht für den gewerblichen, handwerklichen oder industriellen Einsatz konstruiert wurden. Ein Garantievertrag kommt daher nicht zustande, wenn das Gerät in Gewerbe-, Handwerks- oder Industriebetrieben sowie bei gleichzusetzenden Tätigkeiten eingesetzt wird. Von unserer Garantie sind ferner Ersatzleistungen für Transportschäden, Schäden durch Nichtbeachtung der Montageanleitung oder aufgrund nicht fachgerechter Installation, Nichtbeachtung der Gebrauchsanleitung (wie durch z. B. Anschluss an eine falsche Netzspannung oder Stromart), missbräuchliche oder unsachgemäße Anwendungen (wie z. B. Überlastung des Gerätes oder Verwendung von nicht zugelassenen Einsatzwerkzeugen oder Zubehör), Nichtbeachtung der Wartungs- und Sicherheitsbestimmungen, Eindringen von Fremdkörpern in das Gerät (wie z. B. Sand, Steine oder Staub), Gewaltanwendung oder Fremdeinwirkungen (wie z. B. Schäden durch Herunterfallen) sowie durch verwendungsgemäßen, üblichen Verschleiß ausgeschlossen.

Der Garantieanspruch erlischt, wenn an dem Gerät bereits Eingriffe vorgenommen wurden.

- Die Garantiezeit beträgt 5 Jahre und beginnt mit dem Kaufdatum des Gerätes. Garantieansprüche sind vor Ablauf der Garantiezeit innerhalb von zwei Wochen, nachdem Sie den Defekt erkannt haben, geltend zu machen. Die Geltendmachung von Garantieansprüchen nach Ablauf der Garantiezeit ist ausgeschlossen. Die Reparatur oder der Austausch des Gerätes führt weder zu einer Verlängerung der Garantiezeit noch wird eine neue Garantiezeit durch diese Leistung für das Gerät oder für etwaige eingebaute Ersatzteile in Gang gesetzt. Dies gilt auch bei Einsatz eines Vor-Ort-Services.
- Für die Geltendmachung Ihres Garantieanspruches wenden Sie sich bitte an die unten angegebene Service-Adresse. Sofern die Reklamation innerhalb der Garantiezeit liegt, werden wir Ihnen einen Retourenschein zur Verfügung stellen, mit dem Sie Ihr defektes Gerät kostenfrei an uns zurücksenden können. Beschreiben Sie uns bitte den Reklamationsgrund möglichst genau. Ist der Defekt des Gerätes von unserer Garantieleistung erfasst, erhalten Sie umgehend ein repariertes oder neues Gerät zurück.

Selbstverständlich beheben wir gegen Erstattung der Kosten auch gerne Defekte am Gerät, die vom Garantieumfang nicht oder nicht mehr erfasst sind. Dazu senden Sie das Gerät bitte an unsere Serviceadresse.

## Abwicklung im Garantiefall

Um eine schnelle Bearbeitung Ihres Anliegens zu gewährleisten, folgen Sie bitte den folgenden Hinweisen:

- Bitte halten Sie für alle Anfragen den Kassenbon und die Artikelnummer (z. B. IAN 478539\_2410) als Nachweis für den Kauf bereit.
- Die Artikelnummer entnehmen Sie bitte dem Typenschild am Produkt, einer Gravur am Produkt, dem Titelblatt Ihrer Anleitung (unten links) oder dem Aufkleber auf der Rück- oder Unterseite des Produktes.
- Sollten Funktionsfehler oder sonstige Mängel auftreten, kontaktieren Sie zunächst die nachfolgend benannte Serviceabteilung telefonisch oder per E-Mail.
- Ein als defekt erfasstes Produkt können Sie dann unter Beifügung des Kaufbelegs (Kassenbon) und der Angabe, worin der Mangel besteht und wann er aufgetreten ist, für Sie portofrei an die Ihnen mitgeteilte Service Anschrift übersenden.
- Auf parkside-diy.com können Sie diese und viele weitere Handbücher einsehen und herunterladen. Mit diesem QR-Code gelangen Sie direkt auf parkside-diy.com. Wählen Sie Ihr Land aus, und suchen Sie über die Suchmaske nach den Bedienungsanleitungen. Mit tels Eingabe der Artikelnummer (IAN) 478539\_2410 gelangen Sie zur Bedienungsanleitung für Ihren Artikel.



**Servicekontakt (DE):**

**Name:** Scheppach GmbH  
Günzburger Str. 69  
DE - 89335 Ichenhausen  
**Telefon:** 00800 4003 4003  
**E-Mail:** service.DE@scheppach.com  
**Sitz:** Deutschland

**Servicekontakt (CH):**

**Name:** Klaus-Häberlin AG  
Industriestraße 6  
CH - 8610 Uster  
**Telefon:** 00800 4003 4003  
**E-Mail:** service.CH@scheppach.com  
**Sitz:** Schweiz

**Servicekontakt (AT):**

**Name:** Gausch Hubert  
Bairisch Kölldorf 267  
AT - 8344 Bad Gleichenberg  
**Telefon:** 00800 4003 4003  
**E-Mail:** service.AT@scheppach.com  
**Sitz:** Österreich

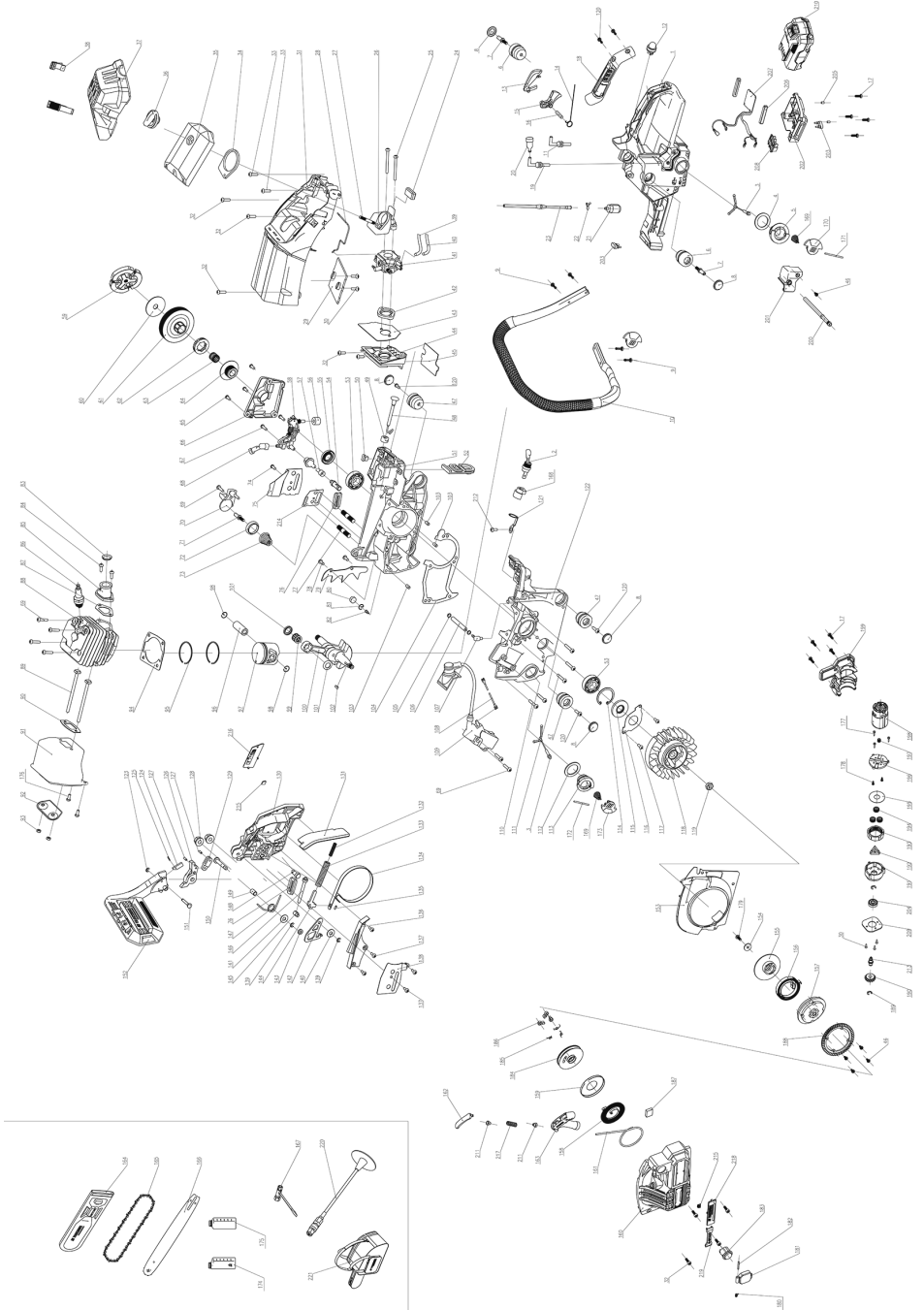

## Notizen





SCHEPPACH GMBH  
Günzburger Str. 69  
D-89335 Ichenhausen

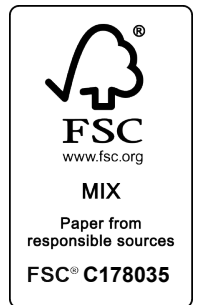

Status of the information · Informacijos data · Stand der Informationen  
Update: 03/2025 · Ident.-No.: 478539\_2410\_3910137976