



CARPET CLEANER PWS 20 F5

(GB) (CY)

CARPET CLEANER

User manual

Translation of the original instructions

(HR)

USISIVAČ ZA PRANJE

Upute za uporabu

Prijevod originalnih uputa

(RS)

USISIVAČ ZA PRANJE

Uputstvo za korišćenje

Prevod originalnog uputstva

(RO)

ASPIRATOR CU SPĂLARE

Instrucțiuni de utilizare

Traducere a instrucțiunilor originale

(BG)

ИЗМИВАЩА ПРАХОСМУКАЧКА

Ръководство за експлоатация

Превод на оригиналната инструкция

(GR) (CY)

ΗΛΕΚΤΡΙΚΗ ΣΚΟΥΠΑ ΠΛΥΣΗΣ

Οδηγίες χρήσης

Μετάφραση του πρωτοτύπου των οδηγιών χρήσης

(DE) (AT) (CH)

WASCHSAUGER

Bedienungsanleitung

Originalbetriebsanleitung

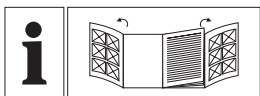

GB/CY	User manual	Page	5
HR	Upute za uporabu	Stranica	20
RS	Uputstvo za korišćenje	Strana	36
RO	Instrucțiuni de utilizare	Pagina	53
BG	Ръководство за експлоатация	Страница	70
GR/CY	Οδηγίες χρήσης	Σελίδα	89
DE/AT/CH	Bedienungsanleitung	Seite	107

A

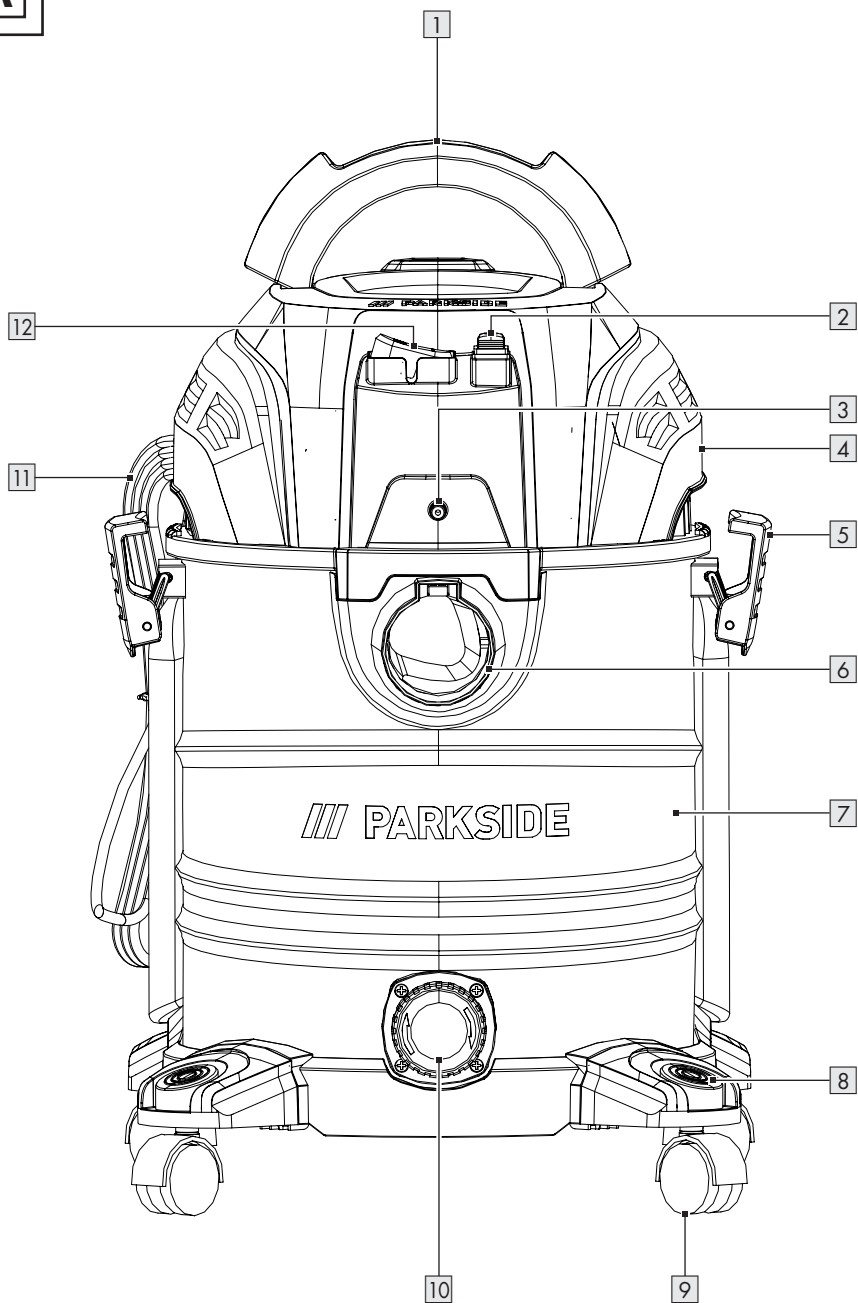

B

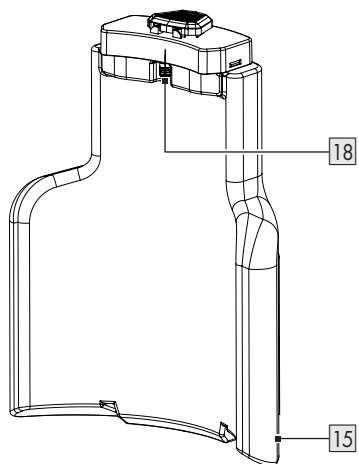
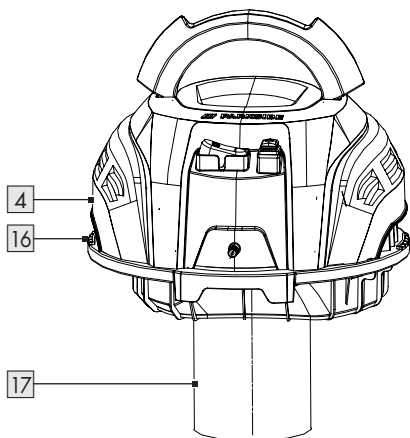
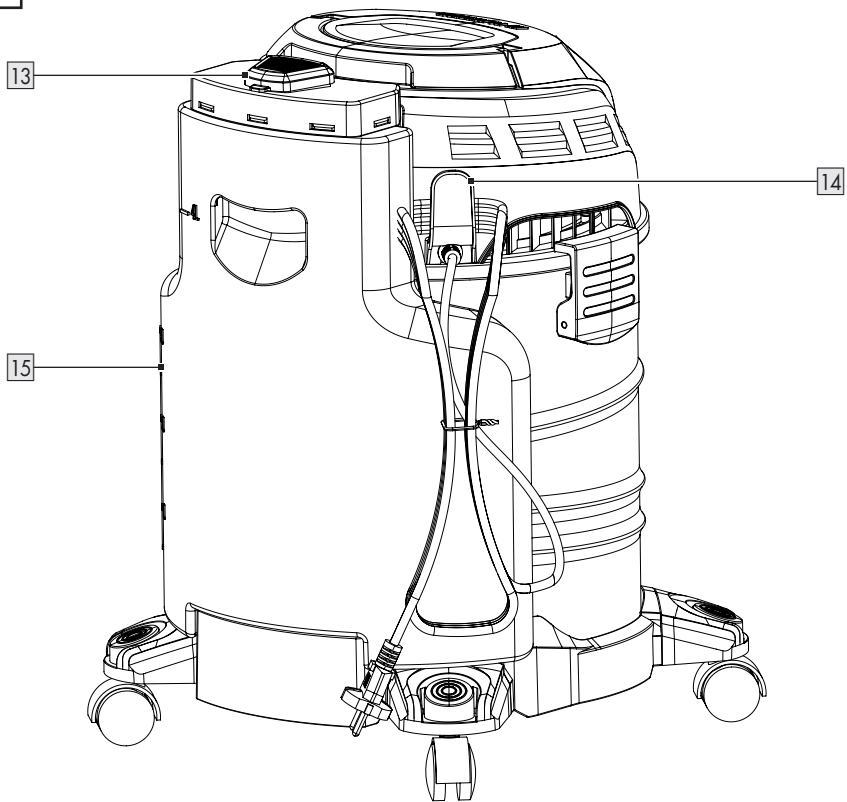

C

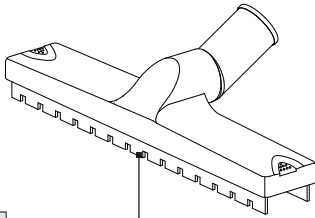

19

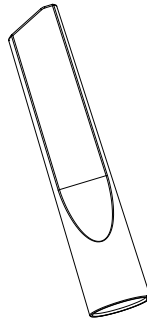

20

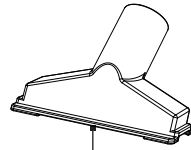

21



22a

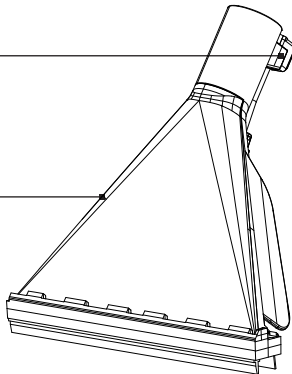

22

23a

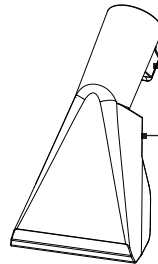

23

24

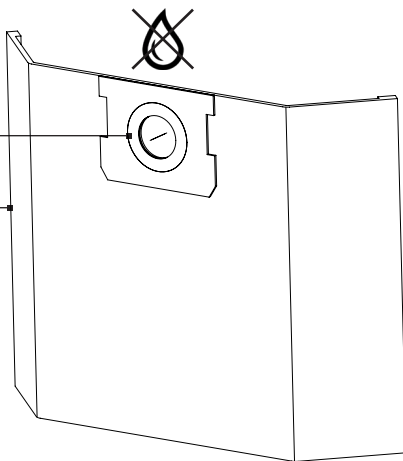

25



26

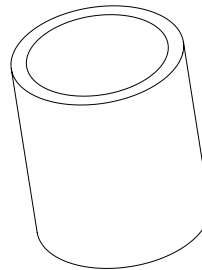

D

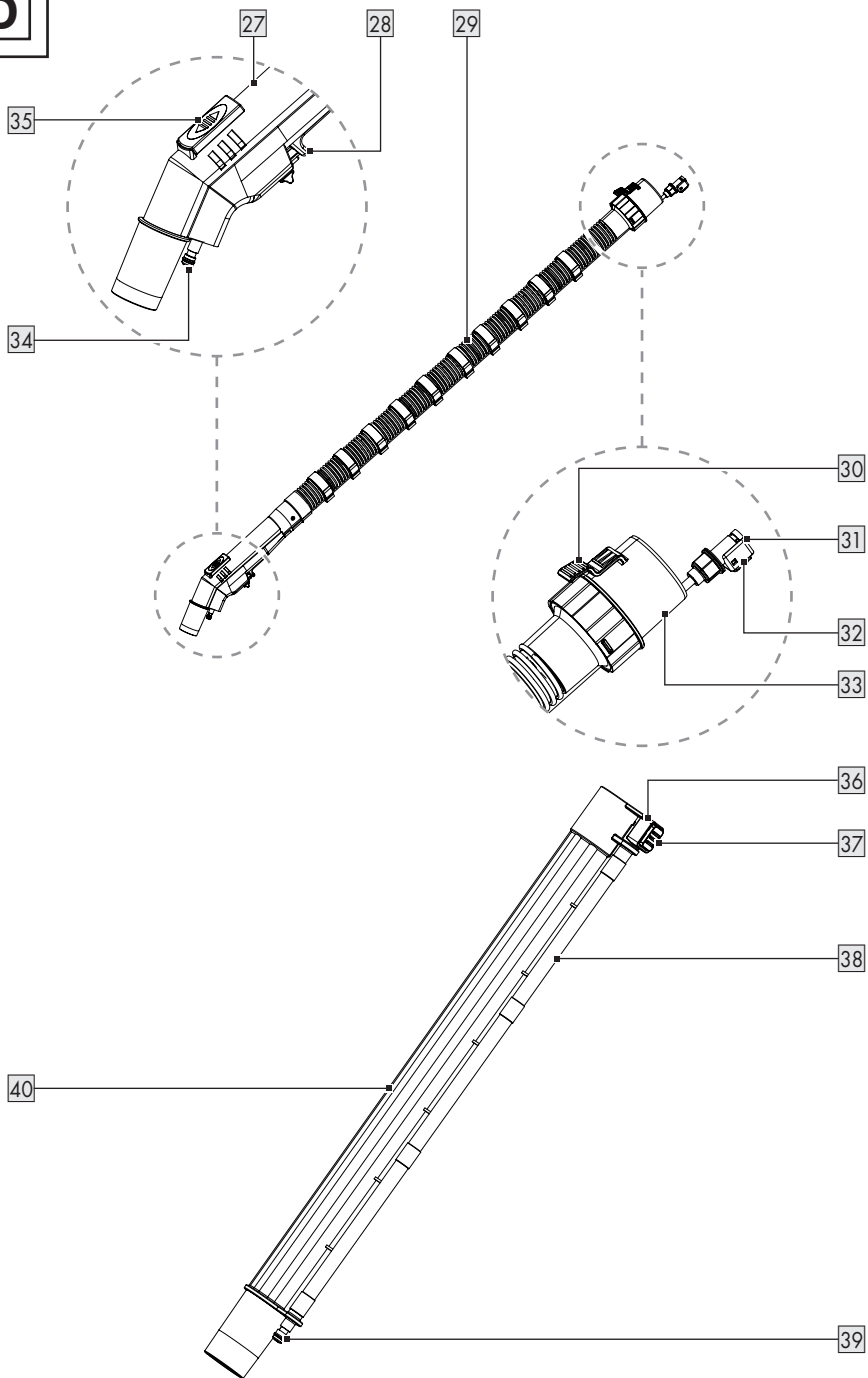

Използвани предупредителни указания и символи	Страница	71
Увод	Страница	72
Употреба по предназначение	Страница	72
Обем на доставката	Страница	72
Описание на частите	Страница	73
Технически данни	Страница	73
Предпазна функция	Страница	74
Указания за безопасност	Страница	74
Преди първата употреба	Страница	77
Разопаковане	Страница	77
Преди употребата	Страница	78
Сваляне на капака на контейнера	Страница	78
Монтиране на колелцата	Страница	78
Инсталиране на филтър	Страница	79
Свързване/отстраняване на гъвкав изсмукващ маркуч и разпръскващ маркуч	Страница	79
Свързване на изсмукваща тръба	Страница	79
Свързване на дюзи	Страница	80
Пълнене/монтиране на резервоара за вода	Страница	80
Работа	Страница	80
Включване/изключване	Страница	80
Мокро изсмукване/изпиране с изсмукване	Страница	81
Регулиране на всмукателната мощност	Страница	82
Съхраняване на изсмукващите тръби и дюзите	Страница	82
Навиване на свързващия проводник	Страница	82
Изпразване на металния контейнер	Страница	82
След употребата	Страница	82
Резервни части/принадлежности	Страница	83
Отстраняване на неизправности	Страница	84
Почистване и грижи	Страница	84
Почистване	Страница	84
Грижи	Страница	85
Ремонт	Страница	85
Съхранение	Страница	85
Транспортиране	Страница	85
Изхвърляне	Страница	85
Гаранция	Страница	86
Процедиране в случай на рекламация	Страница	88
Сервиз	Страница	88

Използвани предупредителни указания и символи

В ръководството за експлоатация, върху опаковката, върху табелата за тип и върху етикетите на продукта се използват следните предупредителни указания:

	Прочетете ръководството за експлоатация!		Дюза за изсмукване на прах от гладки и твърди подове
	Изключете продукта и го отделете от електрозахранването преди смяна на приставки, почистване на продукта и когато не го използвате!		Дюза за изсмукване на прах от килими
			Дюза за изсмукване на прах и замърсявания от канали, съединителни фуги и пукнатини
	Съблюдавайте предупредителните указания и указанията за безопасност!		Дюза за изсмукване на прах и замърсявания от дивани и възглавници
	Опасност – Риск от токов удар!		Филтър за изсмукване на вода или други течности
	Диаметър		Филтърът не е подходящ за изсмукване на вода или други течности.
	Променлив ток/напрежение		Използвайте продукта само на закрито.
	Указания за безопасност Инструкции за работа		Съществува риск от пожар, ако изсмукваният материал надвишава температура от +40 °C.
	Знакът CE потвърждава съответствието с отнасящите се до продукта директиви на ЕС.		

ИЗМИВАЩА ПРАХОСМУКАЧКА

● Увод

Поздравяваме Ви с покупката на този нов продукт. Вие избрахте висококачествен продукт. Ръководството за експлоатация е част от този продукт. То съдържа важни указания за безопасност, употреба и изхвърляне. Преди употребата на продукта се запознайте с всички инструкции за обслужване и безопасност. Използвайте продукта само съгласно описанието и за посочените области на употреба. Когато предавате продукта на трети лица, предавайте заедно с него и всички документи.

● Употреба по предназначение

- Продуктът е предназначен единствено за следните употреби:
 - Изпиране с изсмукване на твърди подове, подове с килими и тапицерии
 - Мокро и сухо изсмукване в домашни условия, като напр. в домакинството, в работилницата, в автомобила или в гаража
 - Изсмукване на вода
- Продуктът е подходящ за изсмукване на вода и замърсявания с температура, не по-висока от +40 °C.
- Определени материали могат да образуват експлозивни изпарения или смеси, когато бъдат раздвижени от засмукания въздух. Никога не засмуквайте следните материали:
 - Експлозивни или възпламеними газове, течности и (химически активни) частици прахИзсмукването на такива материали представлява опасност за здравето и затова е забранено.

- Химически активни частици метален прах (напр. алуминий, магнезий и цинк в комбинация със силно основни или киселинни почистващи препарати)
- Неразредени силни киселини и основи
- Органични разтворители (напр. бензин, разреждител за боя, ацетон, газьол)
Тези вещества могат да доведат до корозия по продукта.
- Сажди и тлееща пепел
- Цимент, гипс и варовиков прах
- Дребни премети или пепел от камини, печки на въглища, пепелници или грилове
- Пепел или замърсявания от отоплителни котли и пещи с течно гориво

- Всяка друга употреба или изменение на продукта се счита за употреба не по предназначение и може да доведе до опасности като смърт, телесни наранявания и материални щети.
- Производителят не носи отговорност за щети, причинени от неправилна употреба.
- Продуктът е предназначен единствено за домашна употреба.
- Продуктът не е предназначен за професионална/промишлена употреба или за подобни цели.

● Обем на доставката

След разопаковането на продукта проверете дали доставката е пълна и дали всички части са в добро състояние. Преди употребата отстранете всички опаковъчни материали.

- 1 Капак на контейнера
- 1 Метален контейнер
- 4 Колелца
- 1 Гъвкав изсмукващ маркуч с разпръскващ маркуч
- 2 Изсмукващи тръби с разпръскващ маркуч

- 1 Резервоар за вода
- 1 Подова дюза
- 1 Дюза за фуги
- 1 Дюза за тапицерии
- 1 Дюза за пране на тапицерии
- 1 Дюза за измиване на подове
- 1 Филтър от пяна
- 1 Хартиена филтърна торбичка
- 1 Почистваща течност
- 1 Комплект О-пръстени
- 1 Ръководство за експлоатация

● Описание на частите

Преди четене се запознайте с всички функции на продукта.

Фиг. А

- 1 Дръжка за носене
- 2 Превключвател на помпата
- 3 Връзка за разпръскване
- 4 Капак на контейнера (вкл. двигателна задвижваща система и корпус)
- 5 Фиксатор
- 6 Връзка за изсмукване
- 7 Метален контейнер
- 8 Държач за принадлежности
- 9 Колелце
- 10 Изпускателен отвор
- 11 Свързващ проводник с мрежов щепсел
- 12 Превключвател за включване/ изключване

Фиг. В

- 13 Капак
- 14 Държач за кабел
- 15 Резервоар за вода
- 16 Ребро
- 17 Филтърна кошница
- 18 Изходящ отвор за вода

Фиг. С

- 19 Подова дюза
- 20 Дюза за тапицерии
- 21 Дюза за фуги
- 22 Дюза за измиване на подове

- 22a Съединител на разпръскващия маркуч
- 23 Дюза за пране на тапицерии
- 23a Съединител на разпръскващия маркуч
- 24 Уплътнителен пръстен
- 25 Хартиена филтърна торбичка
- 26 Филтър от пяна

Фиг. D

- 27 Дръжка
- 28 Лост за разпръскване
- 29 Гъвкав изсмукващ маркуч
- 30 Бутон за освобождаване (съединител на изсмукващия маркуч)
- 31 Съединител на разпръскващия маркуч (гъвкав изсмукващ маркуч)
- 32 Бутон за освобождаване (съединител на разпръскващия маркуч)
- 33 Съединител на изсмукващия маркуч
- 34 Връзка за разпръскване (дръжка)
- 35 Регулатор на въздуха
- 36 Съединител на разпръскващия маркуч (изсмукваща тръба)
- 37 Бутон за освобождаване (изсмукваща тръба)
- 38 Разпръскващ маркуч
- 39 Връзка за разпръскване (изсмукваща тръба)
- 40 Изсмукваща тръба

Не са изобразени:

- 41 Почистваща течност
- 42 Комплект О-пръстени

● Технически данни

Измиваща прахосмукачка	PWS 20 F5
Модел номер	
с VDE щепсел:	HG12963
с BS щепсел:	HG12963-BS
с CH щепсел:	HG12963-CH
Номинална входна мощност:	1600 W

Декларирана мощност в изкл. състояние:	≤0,3 W
Номинално входно напрежение:	220–240 V~, 50/60 Hz
Всмукателна сила:	250 аеровата
Налягане на засмукване:	160 mbar (16 kPa)
Всмукателна мощност:	38 l/s
Налягане на пръскане:	2 bar
Количество на пръскане:	1,0 l/min
Клас на защита:	II/□ (двойна изолация)
Тип защита IP:	IPX4
Дължина на гъвкавия маркуч:	ок. 2 m
Дължина на изсмукващите тръби:	49,5 cm
Дължина на свързващия проводник:	ок. 7,5 m

Метален контейнер	
Размери (Ø × В):	28,7 × 31,5 cm
Бруто обем:	20 l
Нето обем:	19 l
Капацитет за течности:	макс. 11 l



Указания за безопасност

ПРЕДИ ИЗПОЛЗВАНЕ НА ПРОДУКТА СЕ ЗАПОЗНАЙТЕ С ВСИЧКИ УКАЗАНИЯ ЗА БЕЗОПАСНОСТ И ИНСТРУКЦИИ ЗА УПОТРЕБА! АКО ПРЕДАВАТЕ ТОЗИ ПРОДУКТ НА ДРУГИ ЛИЦА, ПРЕДАВАЙТЕ СЪЩО И ВСИЧКИ ДОКУМЕНТИ!

В случай на щети поради неспазване на настоящото ръководство за експлоатация губите Вашето право на гаранционни претенции! За косвени щети не се поема отговорност! В случай на материални щети или телесни наранявания поради неправилна употреба или неспазване на указанията за безопасност не се поема отговорност!

● Предпазна функция

- Щом металният контейнер  е пълен, продуктът спира да изсмуква. Така се предотвратява преливане и повреждане на електродвигателя.

Деца и лица с ограничени способности



⚠ ПРЕДУПРЕЖДЕНИЕ!

ОПАСНОСТ ЗА ЖИВОТА И ОПАСНОСТ ОТ ЗЛОПОЛУКИ ЗА БЕБЕТА И ДЕЦА!

Никога не оставяйте деца с опаковъчния материал без наблюдение. Съществува опасност от задушаване с опаковъчния материал. Децата често подценяват опасностите.

- Този продукт може да бъде използван от деца на 8 и повече години, както и от лица с намалени физически, сензорни или интелектуални способности или липса на опит и познания, ако те бъдат наблюдавани или са били инструктирани относно безопасната употреба на продукта и разбират възникващите от това опасности.

- Деца не бива да играят с продукта.
- Почистването и поддръжката от страна на потребителя не бива да се извършват от деца, освен ако те не са на повече от 8 години и са под наблюдение.

Употреба по предназначение

⚠ ПРЕДУПРЕЖДЕНИЕ!

Риск от нараняване!

Неправилната употреба може да доведе до наранявания. Използвайте продукта единствено съгласно това ръководство. Не се опитвайте да промените по какъвто и да е начин продукта.

Безопасност при работа с електрически ток

⚠ ОПАСНОСТ! Риск

от токов удар! Не се опитвайте сами да ремонтирате продукта. В случай на неправилно функциониране ремонти могат да бъдат извършвани само от квалифициран персонал.

⚠ ПРЕДУПРЕЖДЕНИЕ!

Риск от токов удар! Не потапяйте електрически-те части на продукта във вода или други течности. Никога не дръжте продукта под течаща вода.

⚠ ПРЕДУПРЕЖДЕНИЕ!

Риск от токов удар! Не използвайте повреден продукт. Отделете продукта от електрозахранването и се обърнете към Вашия търговец, ако той е повреден.

⚠ ПРЕДУПРЕЖДЕНИЕ!

Риск от нараняване! Изключете продукта и го отделете от електрозахранването преди да извършвате работи по почистване и когато продуктът не се използва.

- Прекратете употребата на продукта, ако той е паднал.
- Преди свързването на мрежовия щепсел към електрозахранването: Внимавайте за това, номиналното напрежение върху табелата за тип на продукта да съвпада с мрежовото

напрежение на Вашето електрозахранване.

- Проверявайте редовно мрежовия щепсел и свързващия проводник за повреди. Ако свързващият проводник е повреден, той трябва да бъде сменен от производителя, от неговата сервизна служба или от подобно квалифицирано лице, за да се избегнат опасности.
- Пазете свързващия проводник от повреди. Не го оставяйте да виси над остри ръбове и не го притискайте или прегъвайте. Дръжте свързващия проводник далеч от горещи повърхности и открит пламък.

Работа

⚠ ПРЕДУПРЕЖДЕНИЕ!

Риск от нараняване и пожар!



Никога не използвайте продукта за изсмукване на вода, замърсявания и материали с температура, по-висока от +40 °C.

- Изтеглете мрежовия щепсел от контакта
 - Ако възникне неправилно функциониране,
 - Преди поставяне/смяна на принадлежности,
 - Преди почистване на продукта,
 - Ако няма да използвате продукта продължително време,
 - По време на буря и
 - След всяка употреба.
- За да отделите щепсела от контакта, издърпайте мрежовия щепсел, а не свързващия проводник.
- Дефектните части винаги трябва да бъдат заменяни с оригинални резервни части.
- Не покривайте вентилационните отвори по време на работа. Риск от прегряване и повреди по продукта.
- Продуктът може да бъде свързан само към контакт, който е защитен чрез диференциалнотокова защита с разчетен ток на утечка от не повече от 30 mA.

Почистване и съхранение

⚠ ПРЕДУПРЕЖДЕНИЕ!

Риск от нараняване!

Отделете продукта от електрозахранването преди почистване или когато той не се използва.

- Пазете продукта, свързващия проводник и мрежовия щепсел от прах, пряка слънчева светлина, капеща и пръскаща вода.
- Съхранявайте продукта на хладно, сухо и защитено от влага място, извън обсега на деца.
- Пазете продукта от горещина. Не поставяйте продукта в близост до открит пламък или източници на топлина като фурни или отоплителни уреди.

● Преди първата употреба

● Разопаковане

⚠ ПРЕДУПРЕЖДЕНИЕ!

- ▶ Продуктът и опаковката не са детска играчка! Деца не бива да играят с пластмасови торбички, фолио и дребни части! Съществува опасност от поглъщане и задушаване!

- Уверете се, че обемът на доставката е пълен и без повреди. Ако установите, че има липсващи или повредени части, не използвайте продукта, а се обърнете към Вашия търговец.

Използвайте продукта само ако липсващите части са били допълнително доставени или дефектните части са били заменени. Употребата на непълен или повреден продукт представлява опасност за хора и предмети.

1. Разопакувайте всички части и ги поставете върху равна, стабилна повърхност.
2. Отстранете всички опаковъчни материали и транспортни осигуровки, ако са налични.

● Преди употребата

ПРЕДУПРЕЖДЕНИЕ!

- ▶ Съществува риск от злополука, ако продуктът се експлоатира с електрозахранване, което не съвпада с данните върху табелата за тип на продукта.
- ▶ Захранващото напрежение и честотата на източника на ток трябва да съвпадат с данните върху табелата за тип на продукта.





ПРЕДУПРЕЖДЕНИЕ!















Изключете продукта и го отделете от електрозахранването преди смяна на приставки, почистване на продукта и когато не го използвате!



● Сваляне на капака на контейнера

УКАЗАНИЕ

- ▶ Свалете капака на контейнера :
 - Преди да монтирате колелцата ,
 - За да инсталирате филтъра от пяна ,
 - За да инсталирате, съответно смените хартиената филтърна торбичка  и
 - За да изпразните металния контейнер .

1. Отворете фиксаторите , като ги издърпате настрана от металния контейнер .
2. Повдигнете фиксаторите  и ги отделете от реброто .
3. Хванете здраво дръжката за носене  и свалете капака на контейнера  от металния контейнер . Филтърната кошница  се освобождава за инсталирането на филтъра от пяна .
4. Изпълнете предишните стъпки в обратна последователност, за да фиксирате капака на контейнера  към металния контейнер .
5. Сгънете дръжката за носене  надолу след употребата или преди да приберете продукта за съхранение.

● Монтиране на колелцата

1. Поставете обратно металния контейнер , така че неговото дъно да сочи нагоре.
2. Вкарайте колелцата  докрай в прорезите на пластмасовите държачи, докато колелцата се фиксират с щракване.
3. Проверете дали колелцата  могат да се въртят свободно.

● Инсталиране на филтър

⚠ ПРЕДПАЗЛИВОСТ!

- ▶ Никога не използвайте продукта без филтъра от пяна [26].

Засмуканите вещества могат да съдържат метал или твърди частици с остри ръбове, които могат да повредят двигателя или да доведат до токов удар. Освен това филтърът от пяна предпазва филтърната кошница [17] и двигателя от течности при мокро изсмукване и изпиране с изсмукване.

УКАЗАНИЕ

- ▶ Хартината филтърна торбичка [25] е подходяща единствено за сухо изсмукване.

Филтър от пяна (мокро/сухо изсмукване/пране)

1. Обърнете капака на контейнера [4].
2. Нахлузете филтъра от пяна [26] изцяло върху филтърната кошница [17].

Хартиена филтърна торбичка (сухо изсмукване)

- Нахлузете уплътнителния пръстен [24] на хартиената филтърна торбичка [25] върху връзката за изсмукване [6] в металния контейнер [7].

Уплътнителният пръстен трябва да се намести в кръгообразното ребро на връзката за изсмукване.

● Свързване/отстраняване на гъвкав изсмукващ маркуч и разпръскващ маркуч

1. Изравнете съединителя на изсмукващия маркуч [33] с връзката за изсмукване [6].

2. Вкарайте съединителя на изсмукващия маркуч [33] бавно във връзката за изсмукване [6], докато бутонът за освобождаване [30] се фиксира с щракване.
3. Проверете дали гъвкавият изсмукващ маркуч [29] е правилно инсталиран, като дръпнете леко съединителя на изсмукващия маркуч [33]. Гъвкавият изсмукващ маркуч е инсталиран правилно, ако съединителят на изсмукващия маркуч не се движи.
4. Проверете дали гъвкавият изсмукващ маркуч [29] може да се върти свободно.
5. Вкарайте съединителя на разпръскващия маркуч [31] бавно върху връзката за изсмукване [3], докато бутонът за освобождаване [32] се фиксира с щракване.
6. Отстраняване на разпръскващ маркуч: Натиснете бутона за освобождаване [32] надолу. Изтеглете съединителя на разпръскващия маркуч [31] от връзката за разпръскване [3].
7. Отстраняване на гъвкав изсмукващ маркуч [29]: Натиснете бутона за освобождаване [30] надолу. Изтеглете съединителя на изсмукващия маркуч [33] от връзката за изсмукване [6].

● Свързване на изсмукваща тръба

УКАЗАНИЕ

- ▶ Двете изсмукващи тръби [40] са идентични. Затова можете да използвате продукта или с една единствена изсмукваща тръба, или и с двете изсмукващи тръби.

1. Изравнете съединителя на разпръскващия маркуч [36] с връзката за разпръскване [34] на дръжката [27].

- Вкарайте изсмукващата тръба **40** върху дръжката **27**, докато бутонът за освобождаване **37** се фиксира с щракване.
- Като опция: Свържете втората изсмукваща тръба **40** с първата изсмукваща тръба, която вече е свързана с дръжката **27**. За целта свържете съединителя на разпръскващия маркуч **36** на втората изсмукваща тръба с връзката за разпръскване **39** на първата изсмукваща тръба.

● Свързване на дюзи

Подова дюза/дюза за фуги/за тапицерии

- Вкарайте дюзата **19/20/21** докрай върху дръжката **27** или долния край на изсмукващата тръба **40**.

Дюза	Област на приложение
Подова дюза 19	<ul style="list-style-type: none"> ■ Твърди и плоски повърхности ■ Килими или подобни повърхности
Дюза за тапицерии 20	<ul style="list-style-type: none"> ■ Тапицирани мебели ■ Възглавници ■ Автомобилни седалки
Дюза за фуги 21	<ul style="list-style-type: none"> ■ Канали ■ Съединителни фуги ■ Дивани ■ Тесни пространства

Дюзи за пране

- Изравнете съединителя на разпръскващия маркуч **22a/23a** на дюзата за пране **22/23** с връзката за разпръскване **39**.
- Вкарайте дюзата за пране **22/23** докрай върху изсмукващата тръба **40**.

Дюза	Област на приложение
Дюза за измиване на подове 22	<ul style="list-style-type: none"> ■ Твърди и плоски повърхности ■ Килими или подобни повърхности
Дюза за пране на тапицерии 23	<ul style="list-style-type: none"> ■ Тапицирани мебели ■ Автомобилни седалки

● Пълнене/монтиране на резервоара за вода

- Отворете капака **13** на резервоара за вода **15** нагоре.
- Напълнете резервоара за вода **15** с вода от водопроводната мрежа. При силно замърсяване на повърхността за почистване добавете подходящ почистващ препарат.
- Затворете капака **13** на резервоара за вода **15** надолу. Капакът трябва да се фиксира с щракване.
- Изравнете изходящия отвор за вода **18** на резервоара за вода **15** към входа за вода от задната страна на капака на контейнера **4**.
- Натиснете резервоара за вода **15** докрай надолу.
- За демонтажа изтеглете резервоара за вода **15** нагоре от капака на контейнера **4**.

● Работа

● Включване/изключване

- Подготовка:**
 - Проверете дали всички части са свързани сигурно.
 - Заклучете капака на контейнера **4**.
 - Изключете продукта.
- Свържете мрежовия щепсел **11** към подходящ контакт.

3. **Включване:** Поставете превключвателя за включване/изключване [12] на позиция I.
4. **Изключване:** Поставете превключвателя за включване/изключване [12] на позиция 0.

● Мокро изсмукване/изпиране с изсмукване

УКАЗАНИЕ

- ▶ Когато металният контейнер [7] е пълен, продуктът спира да изсмуква чрез предпазно приспособление (вентил с поплавък във филтърната кошница [17]). В този случай процедирайте по следния начин:
 - Поставете превключвателя за включване/изключване [12] на позиция 0.
 - Изтеглете мрежовия щепсел [11] от контакта.
 - Изпразнете металния контейнер [7] (вижте „Изпразване на металния контейнер“).

Мокро изсмукване

1. **Подготовка:**
 - Свалете хартиената филтърна торбичка [25].
 - Инсталирайте филтъра от пяна [26] (вижте „Инсталиране на филтър“).
2. Свържете гъвкавия изсмукващ маркуч [29] с връзката за изсмукване [6] (вижте „Свързване/отстраняване на гъвкав изсмукващ маркуч и разпръскващ маркуч“).
3. Включете продукта (вижте „Включване/изключване“).
4. Засмучете течностите с дръжката [27]. За почистване на пода или други повърхности можете да използвате също и изсмукващата тръба [40] с подходяща дюза [19/22/23].
5. След завършване на работите по почистване:

- Изключете продукта (вижте „Включване/изключване“).
- Изпразнете веднага металния контейнер [7] (вижте „Изпразване на металния контейнер“). Металният контейнер не е предвиден за продължително съхранение на течности.

Изпиране с изсмукване

УКАЗАНИЕ

- ▶ При силно замърсяване или петна върху повърхността за почистване: Добавете малко почистваща течност [41] в напълнения с вода резервоар за вода [15]. Така увеличавате ефективността на почистването.

1. Подготовка:

- Свалете хартиената филтърна торбичка [25].
 - Инсталирайте филтъра от пяна [26] (вижте „Инсталиране на филтър“).
2. Свържете гъвкавия изсмукващ маркуч [29] с връзката за изсмукване [6] и съединителя на разпръскващия маркуч [31] с връзката за разпръскване [3] (вижте „Свързване/отстраняване на гъвкав изсмукващ маркуч и разпръскващ маркуч“).
 3. Свържете изсмукващата тръба [40] с гъвкавия изсмукващ маркуч [29] (вижте „Свързване на изсмукваща тръба“).
 4. Свържете желаната дюза за пране [22/23] с изсмукващата тръба [40] (вижте „Свързване на дюзи“).
 5. Напълнете и монтирайте резервоара за вода [15] (вижте „Пълнене/монтиране на резервоара за вода“).
 6. Натиснете превключвателя на помпата [2]. Контролната лампа на превключвателя на помпата светва червено.

7. Включете продукта (вижте „Включване/изключване“).
8. Натиснете лоста за разпръскване **[28]** на дръжката **[27]**, за да включите функцията пръскане.
9. Изтегляйте дюзата за пране **[22]/[23]** на ленти над пода, съотв. тапицерията (не бутайте). Оставете лентите малко да се застъпват, за да гарантирате щателно почистване.
10. След завършване на работите по почистване:
 - Изключете продукта (вижте „Включване/изключване“).
 - Натиснете превключвателя на помпата **[2]**. Контролната лампа на превключвателя на помпата изгасва.
 - Изпразнете веднага металния контейнер **[7]** (вижте „Изпразване на металния контейнер“). Металният контейнер не е предвиден за продължително съхранение на течности.

● Регулиране на всмукателната мощност

- Отворете или затворете регулатора на въздуха **[35]**, за да регулирате всмукателната мощност.

Настройка	Всмукателна мощност
Отворено	Намалена
Затворено	Увеличена

● Съхраняване на изсмукващите тръби и дюзите

- Вкарайте изсмукващите тръби **[40]** и дюзите **[19]/[20]/[21]/[22]/[23]** в дръжачите за принадлежности **[8]** при колелцата **[9]**.

● Навиване на свързващия проводник

- Навийте свързващия проводник **[11]**. Окачете свързващия проводник на дръжача за кабел **[14]**.

● Изпразване на металния контейнер

⚠ ПРЕДУПРЕЖДЕНИЕ!



Изключете продукта и го отделете от електрозахранването преди смяна на приставки, почистване на продукта и когато не го използвате.

⚠ ПРЕДУПРЕЖДЕНИЕ! Риск от пожар!

- ▶ След всяка употреба: Изпразнете и почистете продукта, за да избегнете натрупването на материали, които биха могли да представляват риск от пожар в продукта.

1. Завъртете капачката на изпускателния отвор **[10]** обратно на часовниковата стрелка, за да отстраните капачката.
2. Изпразнете металния контейнер **[7]**.
3. Поставете капачката отново върху изпускателния отвор **[10]**. Завъртете капачката по часовниковата стрелка.

● След употребата

1. Изключете продукта и изтеглете мрежовия щепсел **[11]** от контакта.
2. Оставете продукта да изстине.
3. Проверете, почистете и приберете продукта (вижте „Почистване и грижи“).

● Резервни части/принадлежности

Свържете се със сервизния център по телефона (вижте „Сервиз“). Подгответе посочените по-долу номера за поръчка.

Част		Номер за поръчка	
40	Изсмукваща тръба		99948092901
29	Гъвкав изсмукващ маркуч		99948092902
26	Филтър от пяна		99948092903
19	Подова дюза		99948092904
21	Дюза за фуги		99948092905
25	Хартиена филтърна торбичка		99948092906
23	Дюза за пране на тапицерии		99948092907
22	Дюза за измиване на подове		99948092908
42	Комплект О-пръстени	(не са изобразени)	99948092909
20	Дюза за тапицерии		99948092910

● Отстраняване на неизправности

Неизправност	Възможна причина	Мярка
Продуктът не функционира.	Мрежовият щепсел 11 не е свързан с електрозахранването.	Включете мрежовия щепсел 11 в подходящ контакт.
Всмукателната мощност е понижена и продуктът не изсмуква замърсявания.	Металният контейнер 7 е пълен.	Изпразнете металния контейнер 7 (вижте „Изпразване на металния контейнер“).
	Пътят на въздуха е блокиран.	Проверете следните части за запушвания и отстранете запушванията: <ul style="list-style-type: none"> ■ Метален контейнер 7 ■ Подова дюза 19 ■ Дюза за тапицерии 20 ■ Дюза за фуги 21 ■ Дюза за измиване на подове 22 ■ Дюза за пране на тапицерии 23 ■ Гъвкав изсмукващ маркуч 29 ■ Изсмукваща тръба 40
По време на изсмукването излиза прах или вода от продукта.	Капакът на контейнера 4 не е бил монтиран правилно.	Поставете правилно капака на контейнера 4 (вижте „Сваляне на капака на контейнера“).
	Капачката на изпускателния отвор 10 не е правилно затворена.	Поставете капачката върху изпускателния отвор 10 . Завъртете капачката по часовниковата стрелка.

● Почистване и грижи

ПРЕДУПРЕЖДЕНИЕ!



Изключете продукта и го отделете от електрозахранването преди смяна на приставки, почистване на продукта и когато не го използвате!

● Почистване

УКАЗАНИЕ

- ▶ Не използвайте химически, алкални, абразивни или други агресивни почистващи или дезинфекциращи средства за почистване на продукта, тъй като те могат да разядат неговите повърхности.

- Никога не допускайте течности да проникнат в капака на контейнера [4](#).
- Редовното и правилно почистване допринася за безопасната употреба и за удължаването на живота на продукта.
- Винаги поддържайте продукта чист, сух и без масло или грес.
- След всяка употреба и преди съхранение освобождавайте продукта от прах.
- Почиствайте продукта със суха кърпа. Използвайте мека четка за труднодостъпни места.
- Изперете филтъра от пяна [26](#) с хладка вода и сапун и го оставете да изсъхне.
- Промийте разпръскващите маркучи на гъвкавия изсмукващ маркуч [29](#) и на изсмукващите тръби [40](#) с чиста вода.

● Грижи

- Преди и след всяка употреба: Проверете продукта и неговите принадлежности за износване и повреди.
- При износване или повреда на О-пръстена на някоя от връзките за разпръскване [3](#) [34](#) [39](#): Сменете стария О-пръстен с нов О-пръстен от приложения комплект О-пръстени [42](#).

● Ремонт

- Този продукт не съдържа части, които да могат да бъдат ремонтирани самостоятелно от потребителя. Обърнете се към оторизиран сервиз или подобно квалифицирано лице, за да възложите проверка и ремонт на продукта.

● Съхранение

- Винаги съхранявайте продукта на недостъпно за деца място.

- Идеалната температура за продължително съхранение (повече от 3 месеца) трябва да е между +10 °C и +30 °C при относителна влажност на въздуха от не повече от 60 %.

1. Изключете продукта и изтеглете мрежовия щепсел [11](#) от контакта.
2. Оставете продукта да изстине.
3. Почистете продукта (вижте „Почистване“).
4. Съхранявайте продукта и неговите принадлежности на тъмно, сухо, незамръзващо и добре проветрявано място.

● Транспортиране

- Пазете продукта от тежки удари или силни вибрации, каквито могат да възникнат при транспортиране в превозни средства.
 - Осигурявайте продукта срещу пързаяне или падане.
1. Изключете продукта и изтеглете мрежовия щепсел [11](#) от контакта.
 2. Оставете продукта да изстине.

● Изхвърляне

Опаковката е изработена от екологични материали, които може да предадете в местните пунктове за рециклиране.



За разделното събиране на отпадъците съблюдавайте маркировката на опаковъчните материали, те са маркирани със съкращения (a) и цифри (b) със следното значение: 1–7: пластмаси/20–22: хартия и картон/80–98: композитни материали.

Продукт:



Относно възможностите за отстраняване на излезлия от употреба продукт като отпадък се информирайте от Вашата общинска или градска управа.



В интерес на опазването на околната среда не изхвърляйте излезлия от употреба продукт заедно с битовите отпадъци, а го предайте за правилно рециклиране. За събирателните пунктове и тяхното работно време можете да се информирате от местната управа.

● Гаранция

Уважаеми клиенти, за този уред получавате 3 години гаранция от датата на покупката. В случай на несъответствие на продукта с договора за продажба Вие имате законно право да предявите рекламация пред продавача на продукта при условията и в сроковете, определени в глава трета, раздел II и III и глава четвърта от Закона за предоставяне на цифрово съдържание и цифрови услуги и за продажба на стоки (ЗПЦСЦУПС)*.

Вашите права, произтичащи от посочените разпоредби, не се ограничават от нашата по-долу представена търговска гаранция, не са свързани с разходи за потребителите и независимо от нея продавачът на продукта отговаря за липсата на съответствие на потребителската стока с договора за продажба съгласно ЗПЦСЦУПС.

Гаранционни условия

Гаранционният срок е 3 години от датата на получаване на стоката. Пазете добре оригиналната касова бележка. Този документ е необходим

като доказателство за покупката. Ако в рамките на три години от датата на закупуване на този продукт се появи дефект на материала или производствен дефект, продуктът ще бъде безплатно ремонтиран или заменен. Гаранцията предполага в рамките на тригодишния гаранционен срок да се представят дефектният уред, касовата бележка (касовият бон), както и всички други документи, установяващи наличието на дефект и писмено да се обясни в какво се състои дефектът и кога е възникнал. Ако дефектът е покрит от нашата гаранция, Вие ще получите обратно ремонтирания или нов продукт. В случай на замяна на дефектна стока първоначалните гаранционен срок и гаранционни условия се запазват. В случай на ремонт на дефектна стока, срокът на ремонта се прибавя към гаранционния срок. За евентуално наличните и установени повреди и дефекти още при покупката трябва да се съобщи веднага след разопаковането. Евентуалните ремонти след изтичане на гаранционния срок са срещу заплащане.

Ремонтът или замяната на продукта не поражда нова гаранция.

Обхват на гаранцията

Уредът е произведен грижливо според строгите изисквания за качество и добросъвестно изпитан преди доставка. Гаранцията важи за дефекти на материала или производствени дефекти. Гаранцията не обхваща консумативите, както и частите на продукта, които подлежат на нормално износване, поради което могат да бъдат разглеждани като бързо износващи се части (например филтри или приставки) или повредите на чупливи части (например прекъсвачи, батерии или такива произведени от стъкло). Гаранцията отпада, ако уредът е повреден поради неправилно използване или в резултат на неосъществяване на техниче-

ска поддръжка. За правилната употреба на продукта трябва точно да се спазват всички указания в упътването за експлоатация. Предназначение и действия, които не се препоръчват от упътването за експлоатация или за които то предупреждава, трябва задължително да се избягват. Продуктът е предназначен само за частна, а не за професионална употреба. При злоупотреба и неправилно третиране, употреба на сила и при интервенции, които не са извършени от клона на нашия оторизиран сервиз, гаранцията отпада.

Процедура при гаранционен случай

За да се гарантира бърза обработка на Вашия случай, следвайте следните указания:

- За всички запитвания подгответе касовата бележка и идентификационния номер (IAN 480929_2410) като доказателство за покупката.
- Вземете артикулния номер от фабричната табелка.
- При възникване на функционални или други дефекти първо се свържете по телефона или чрез имейл с долупосочения сервизен отдел. След това ще получите допълнителна информация за уреждането на Вашата рекламация.
- След съгласуване с нашия сервиз можете да изпратите дефектния продукт на посочения Ви адрес на сервиза безплатно за Вас, като приложите касовата бележка (касовия бон) и посочите писмено в какво се състои дефектът и кога е възникнал. За да се избегнат проблеми с приемането и допълнителни разходи, задължително използвайте само адреса, който Ви е посочен. Осигурете изпращането да не е като експресен товар или като друг специален товар. Изпратете уреда заедно с всички

принадлежности, доставени при покупката, и осигурете достатъчно сигурна транспортна опаковка.

Ремонтен сервиз/извънгаранционно обслужване

Ремонти извън гаранцията можете да възложите на клона на нашия сервиз срещу заплащане. Той с удоволствие ще Ви направи предварителна калкулация. Можем да обработваме само уреди, които са достатъчно опаковани и изпратени с платени транспортни разходи.

Внимание: Изпратете Вашия уред на клона на нашия сервиз почистен и с указание за дефекта. Уредите, предмет на извънгаранционно обслужване, изпратени с неплатени транспортни разходи – с наложен платеж, като експресен или друг специален товар – не се приемат. Ние ще извършим безплатно изхвърлянето на изпратените от Вас дефектни уреди.

Сервизно обслужване България

Тел.: 008001184975

Е-мейл: owim@lidl.bg

Вносител

Моля, обърнете внимание, че следващият адрес не е адрес на сервиза. Първо се свържете с горепосочения сервизен център.

ОВИМ ГмбХ & Ко.КГ

Щцифтсбергщрасе 1

74167 Некарсулм

Германия

* Като физическо лице – потребител, независимо от настоящата търговска гаранция, Вие се ползвате от правата на законовата гаранция, предоставена от Закона за предоставяне на цифрово съдържание и цифрови услуги и за продажбата на стоки /ЗПЦСЦУПС/.

По-специално Вие имате право при несъответствие на стоката да бъде извършен ремонт или замяна по Ваш избор, освен ако това е невъзможно или е свързано с непропорционално големи разходи за продавача. Вие имате право на пропорционално намаляване на цената или на разваляне на договора при наличие на условията на чл. 33, ал. 3 от ЗПЦСЦУПС. Условията и сроковете на законовата гаранция са регламентирани в глава трета, раздел II и III и в глава четвърта на ЗПЦСЦУПС

● Процедиране в случай на рекламация

За да се гарантира бърза обработка на Вашата поръчка, моля, следвайте посочените указания:

Моля, при всички запитвания дръжте на разположение касовия бон и номера на артикула (IAN 480929_2410) като доказателство за покупката.

Номерът на артикула е посочен върху типовата табелка на продукта, върху гравюра на продукта, на заглавната страница на настоящото ръководство (долу вляво) или върху стикера от горната или долната страна на продукта.

При възникнали функционални дефекти или други повреди първо се свържете по телефона или по електронната поща с посочения по-долу сервис.

Продукта, който е регистриран като дефектен, можете да изпратите след това без пощенски разходи на посочения Ви сервис, като приложите документ за закупуването (касов бон) и описание, в какво се състои повредата и кога е възникнала.



На parkside-diy.com можете да разгледате и изтеглите това и много други ръководства. Този QR код Ви отвежда директно до parkside-diy.com. Изберете Вашата страна и посредством маската за търсене намерете ръководствата за експлоатация. Въвеждането на номера на артикула (IAN) 480929_2410 ще Ви отведе до ръководството за експлоатация на Вашия артикул.

● Сервиз

 Сервиз България

Телефон: 008001184975

Е-мейл: owim@lidl.bg

 Маркировка за съответствие -
сърбия



OWIM GmbH & Co. KG

Stiftsbergstraße 1
74167 Neckarsulm
GERMANY

Model No.: HG12963

Version: 06/2025

IAN 480929_2410

